

Online-bruksanvisning

DCP-L3510CDW

DCP-L3517CDW

DCP-L3550CDW

MFC-L3710CW

MFC-L3730CDN

MFC-L3750CDW

MFC-L3770CDW

Innehållsförteckning

Innan du använder din Brother-maskin	1
Definitioner av anmärkningar	2
Varumärken	3
Viktigt meddelande	4
Introduktion till din Brother-maskin	5
Innan du använder maskinen	6
Översikt över kontrollpanelen	7
Översikt över pekskärms-LCD	11
Så här hanterar du pekskärms-LCD:n	15
Översikt över skärmen för inställningar	17
Ange huvudstartskärmen	18
Komma åt Brother-verktygen (Windows)	19
Avinstallera Brother-programvara och -drivrutiner (Windows)	21
Pappershantering	22
Fylla på papper	23
Fyll på och skriv ut via pappersfacket	24
Fyll på och skriv ut via kombifacket	28
Fylla på och skriva ut på papper i det manuella inmatningsfacket	38
Pappersinställningar	45
Ändra pappersstorlek och -typ	46
Välj vilket fack som ska användas för utskrift	47
Ändra inställningen för papperskontroll	48
Rekommenderad utskriftsmedia	49
Placera dokument	50
Placera dokument i dokumentmataren (ADF)	51
Lägg dokument på kopieringsglaset	53
Område som inte kan skannas eller skrivas ut	54
Använda specialpapper	55
Utskrift	56
Skriva ut från din dator (Windows)	57
Skriva ut ett dokument (Windows)	58
Utskriftsinställningar (Windows)	60
Säker utskrift (Windows)	64
Ändra inställningar för standardutskrift (Windows)	66
Skriva ut ett dokument med BR-Script3-skrivardrivrutinen (PostScript® 3™-språkemulering) (Windows)	67
Övervaka din maskins status från datorn (Windows)	68
Skriva ut från din dator (Mac)	69
Skriva ut ett dokument (Mac)	70
Utskriftsalternativ (Mac)	71
Säker utskrift (Mac)	77
Skriva ut ett dokument med BR-Script3-skrivardrivrutinen (PostScript® 3™-språkemulering) (Mac)	79
Övervaka din maskins status från datorn (Mac)	80
Avbryta ett utskriftsjobb	81

Testutskrift	82
Skanna	83
Skanna med Brother-maskinens skanningsknapp	84
Skanna fotografier och grafik	85
Spara skannade data i en mapp som en PDF-fil	88
Spara skannade data på ett USB-minne	91
Skanna till en redigerbar textfil (OCR)	93
Skanna till e-postbilaga	96
Skanna till FTP	99
Skanna till nätverk (Windows)	104
Skanna till SharePoint	110
Webbtjänster för skanning på ditt nätverk (Windows 7, Windows 8 och Windows 10)	115
Ändra inställningarna för skanningsknappen från ControlCenter4 (Windows)	119
Ändra inställningarna för skanningsknappen från Brother iPrint&Scan (Mac)	123
Konfigurera certifikat för Signerad PDF	124
Inaktivera skanning från din dator	125
Skanna från din dator (Windows)	126
Skanna med ControlCenter4 hemläge (Windows)	127
Skanna med ControlCenter4 avancerat läge (Windows)	144
Skanna med Nuance™ PaperPort™ 14SE eller annat Windows-program	160
Skanna med Windows Faxes och skanna	165
Skanna från din dator (Mac)	169
Skanna med Brother iPrint&Scan (Mac)	170
Skanna med TWAIN-kompatibla program (Mac)	171
TWAIN-drivrutinsinställningar (Mac)	173
Konfigurera skanningsinställningar med hjälp av webbaserad hantering	176
Ange filnamn för skannade data via webbaserad hantering	177
Ställ in e-postrapport för skanningsjobb via webbaserad hantering	178
Kopiering	179
Kopiera ett dokument	180
Förstora eller förminska kopierade bilder	183
Gör N på 1-kopior med funktionen Sidlayout	185
Sortera kopior	187
Kopiera ett ID-kort	188
Kopiera på papprets båda sidor (dubbelsidig kopiering)	190
Kopieringsalternativ	193
Fax	196
Sända ett fax	197
Sända ett fax	198
Sända ett dubbelsidigt fax från dokumentmataren	200
Sända ett fax manuellt	201
Sända ett fax vid slutet av samtalet	202
Skicka samma fax till fler än en mottagare (gruppsändning)	203
Sända ett fax i realtid	205
Sänd ett fax vid en viss tid (fördröjt fax)	206
Lägg till ett försättsblad till ditt fax	207
Avbryta ett fax som bearbetas	209

Kontrollera och avbryta väntande fax	210
Faxalternativ	211
Ta emot ett fax	212
Inställningar för mottagningsläge	213
Alternativ för minnesmottagning	223
Fjärråtkomst av fax	230
Röstfunktioner och faxnummer	236
Röstfunktioner	237
Lagra faxnummer	239
Ställa in grupper för grupsändning	243
Kombinera nummer i adressboken	247
Telefontjänster och externa enheter	248
Distinctive Ring	249
Ställ in telefonlinjetypen	252
Extern telefonsvarare (TAD)	254
Extern telefon och sidoapparat	257
Telefonväxelsystem (PBX)	263
Faxrapporter	264
Skriva ut en överföringsrapport	265
Skriva ut en faxjournal	266
PC-FAX	267
PC-FAX för Windows	268
PC-FAX för Mac	291
Skriv ut data direkt från USB-minnet	294
Kompatibla USB-minnen	295
Skriva ut data direkt från ett USB-minne eller en digitalkamera med stöd för masslagring	296
Skapa en PRN-fil för direktutskrift (Windows)	298
Nätverk	299
Konfigurera nätverksdetaljer med kontrollpanelen	300
Grundläggande nätverksfunktioner som kan användas	301
Program och verktyg för nätverkshantering	302
Lära sig om program och verktyg för nätverkshantering	303
Ytterligare metoder för konfiguration av din Brother-maskin för ett trådlöst nätverk	305
Innan du konfigurerar din Brother-maskin för ett trådlöst nätverk	306
Konfigurera maskinen för ett trådlöst nätverk	307
Konfigurera din maskin för ett trådlöst nätverk genom metoden med en knapptryckning för Wi-Fi Protected Setup™ (WPS)	308
Konfigurera din maskin för ett trådlöst nätverk med PIN-metoden för Wi-Fi Protected Setup™ (WPS)	310
Konfigurera din maskin för ett trådlöst nätverk med hjälp av maskinens inställningsguide på kontrollpanelen	314
Konfigurera din maskin för ett trådlöst nätverk när SSID-namnet inte sänds	317
Konfigurera din maskin för ett trådlöst företagsnätverk	320
Använd Wi-Fi Direct®	324
Avancerade nätverksfunktioner	338
Skriva ut nätverkskonfigurationsrapporten	339
Skriva ut WLAN-rapporten	340

Synkronisera tid med SNTP-servern med hjälp av webbaserad hantering	343
Teknisk information för avancerade användare	346
Återställa nätverksinställningarna till fabriksinställningarna	347
Säkerhet	348
Låsa maskinens inställningar	349
Översikt över inställningslås	350
Säkerhet gällande nätverk	354
Innan du använder nätverkssäkerhetsfunktioner	355
Secure Function Lock 3.0	356
Hantera nätverksmaskinen säkert med SSL/TLS	362
Skicka e-post säkert	393
Använda IEEE 802.1x-autentisering för ett trådbundet eller ett trådlöst nätverk.....	397
Spara utskriftsloggen på nätverket.....	402
Mobil/Web Connect.....	409
Brother Web Connect.....	410
Översikt av Brother Web Connect.....	411
Onlinetjänster som används med Brother Web Connect	412
Förutsättningar för användning av Brother Web Connect	414
Ställa in Brother Web Connect	418
Skanna och överför dokument med hjälp av Brother Web Connect	427
Hämta och skriva ut dokument med hjälp av Brother Web Connect.....	428
Vidaresänd fax till Cloud eller en e-postadress	431
Google Cloud Print.....	434
Översikt av Google Cloud Print	435
Innan du använder Google Cloud Print	436
Skriva ut från Google Chrome™ eller Chrome OS™	440
Skriva ut från Google Drive™ för mobiler	441
Skriv ut från Gmail™ webbposttjänst för mobiler	442
AirPrint	443
Översikt av AirPrint.....	444
Innan du använder AirPrint (macOS)	445
Skriva ut med AirPrint.....	446
Skanna med AirPrint (macOS).....	449
Skicka ett faxmeddelande med AirPrint (macOS).....	450
Mobil utskrift för Windows	451
Mopria® Print Service.....	452
Brother iPrint&Scan för mobila enheter.....	453
Near-Field Communication (NFC).....	454
ControlCenter	455
ControlCenter4 (Windows).....	456
Ändra funktionsläget för ControlCenter4 (Windows)	457
Skanna med ControlCenter4 hemläge (Windows).....	459
Skanna med ControlCenter4 avancerat läge (Windows)	460
Ställa in Brother-maskinen med ControlCenter4 (Windows).....	461
Skapa en anpassad flik med ControlCenter4 avancerat läge (Windows)	463
Brother iPrint&Scan för Windows och Mac.....	465

Översikt över Brother iPrint&Scan	466
Felsökning	467
Fel- och underhållsmeddelanden	468
Överföra dina fax eller din faxjournalsrapport	478
Felmeddelanden när funktionen Brother Web Connect används	482
Dokumentstopp	484
Dokument fastnar längst upp i dokumentmataren	485
Dokumentet har fastnat under maskinens lock	486
Ta bort små pappersbitar som fastnat i dokumentmataren	487
Papperstopp	488
Papper har fastnat i kombifacket	489
Papper har fastnat i det manuella inmatningsfacket	490
Papper har fastnat i pappersfacket	491
Papper har fastnat i pappersutmatningsfacket	493
Papper fastnar i maskinens bakre del	494
Papper har fastnat i maskinen	496
Papper har fastnat under pappersfacket	498
Utskriftsproblem	500
Förbättra utskriftskvaliteten	503
Problem med telefon och fax	509
Ställ in detektering av kopplingston	512
Ställ in telefonlinjens kompatibilitet för störning och VoIP-system	513
Nätverksproblem	514
Felmeddelanden	515
Använda reparationsverktyget för nätverksanslutningar (Windows)	518
Var hittar jag Brother-maskinens nätverksinställningar?	519
Jag kan inte slutföra konfigurationen av den trådlösa nätverksinstallationen	520
Min Brother-maskin kan inte skriva ut, skanna eller ta emot PC-FAX via nätverket	522
Jag vill kontrollera att nätverksenheterna fungerar som avsett	524
Problem med Google Cloud Print	525
Problem med AirPrint	526
Övriga problem	527
Kontrollera maskininformation	529
Återställa din Brother-maskin	530
Överblick över återställningsfunktioner	532
Rutinunderhåll	534
Byta förbrukningsmaterial	535
Byt tonerkassett	537
Byt trumman	541
Byt bältenheten	546
Byt behållare för överskottstoner	550
Rengör maskinen	555
Rengör skannern	557
Rengör LED-huvuden	558
Rengör LCD-pekskärmen	559
Rengör coronatrådarna	560
Rengör trumman	563







Rengör pappersmatningsrullarna	572
Kalibrera färger	573
Återställ maskinens kalibreringsinställningar.....	574
Korrigera utskriftsjusteringen för färg (färgregistrering)	575
Kontrollera den återstående livslängden för delen.....	576
Packa ihop och transportera din Brother-maskin	577
Regelbunden ersättning av underhållsdelar.....	579
Maskininställningar.....	580
Ändra maskininställningarna via kontrollpanelen	581
Vid händelse av strömavbrott (minneslagring)	582
Allmänna inställningar	583
Spara dina favoritinställningar som ett snabbval	599
Utskriftsrapporter	602
Tabeller över inställningar och funktioner	605
Ändra maskininställningarna från datorn.....	644
Ändra dina maskininställningar med hjälp av Webbaserad hantering.....	645
Ändra maskinens inställningar med fjärrinställning	649
Bilaga	660
Specifikationer.....	661
Ange text på din Brother-maskin.....	672
Förbrukningsartiklar	674
Viktig information om livslängden för tonerkassetter.....	676
Information om återvunnet papper	677
Telefonnummer till Brother	678

Innan du använder din Brother-maskin

- [Definitioner av anmärkningar](#)
- [Varumärken](#)
- [Viktigt meddelande](#)

Definitioner av anmärkningar

Följande symboler och principer används i den här bruksanvisningen:

 VARNING	VARNING indikerar en potentiellt farlig situation som kan leda till allvarliga skador eller dödsfall.
 VAR FÖRSIKTIG	VAR FÖRSIKTIG informerar om en potentiell risk som kan orsaka mindre eller måttliga personskador.
VIKTIGT	VIKTIGT indikerar en potentiellt farlig situation som kan leda till skador på egendom eller utrustning.
OBS	OBS anger driftmiljön, villkor för installation, eller särskilda villkor för användningen.
	Tipsikoner ger dig hjälpfulla tips och ytterligare information.
	Ikonen upplyser dig om risken för elektrisk stöt.
	Brandvarningsikoner upplyser dig om möjligt brandfara.
	Symboler som betecknar het yta gör dig uppmärksam på att du inte bör vidröra heta maskindelar.
	Förbudsikoner visar åtgärder som inte får utföras.
Fetstil	Fetstil motsvarar knappar på maskinens kontrollpanel eller på datorskärmen.
<i>Kursiv</i>	Text med kursiv stil gör dig uppmärksam på en viktig punkt eller hänvisar dig till ett närliggande avsnitt.
Courier New	Meddelanden på maskinens LCD-skärm visas med typsnittet Courier New.



Närliggande information

- [Innan du använder din Brother-maskin](#)

Varumärken

Microsoft, Windows, Windows Server, SharePoint, Internet Explorer, PowerPoint, Excel och OneNote är antingen registrerade varumärken eller varumärken som tillhör Microsoft Corporation i USA och/eller andra länder.

Apple, App Store, Mac, macOS, Safari, AirPrint, AirPrint-logotypen, iPad, iPhone och iPod touch är varumärken som tillhör Apple Inc. och som är registrerade i USA och andra länder.

Nuance och PaperPort är varumärken eller registrerade varumärken som tillhör Nuance Communications, Inc. eller dess filialer i USA och/eller andra länder.

PostScript och PostScript 3 är antingen registrerade varumärken eller varumärken som tillhör Adobe Systems Incorporated i USA och/eller andra länder.

Wi-Fi, Wi-Fi Alliance och Wi-Fi Direct är registrerade varumärken som tillhör Wi-Fi Alliance®.

WPA, WPA2, Wi-Fi CERTIFIED, Wi-Fi Protected Setup och Wi-Fi Protected Setup-logotypen är varumärken som tillhör Wi-Fi Alliance®.

Android, Gmail, Google Cloud Print, Google Drive, Google Chrome, Chrome OS och Google Play är varumärken som tillhör Google LLC. Användning av dessa varumärken sker med tillstånd från Google.

Mopria® och Mopria®-logotypen är registrerade varumärken och servicemärken som tillhör Mopria Alliance, Inc. i USA och andra länder. Obehörig användning är strängt förbjuden.

Mozilla och Firefox är registrerade varumärken som tillhör Mozilla Foundation.

Intel är ett varumärke som tillhör Intel Corporation i USA och/eller andra länder.

Evernote är ett varumärke som tillhör Evernote Corporation och användning sker med licens.

Bluetooth® är ett registrerat varumärke som ägs av Bluetooth SIG, Inc. och all användning av sådana märken av Brother Industries, Ltd. sker med licens.

WordPerfect är ett registrerat varumärke som tillhör Corel Corporation och/eller dess filialer i Kanada, USA och/eller andra länder.

PictBridge är ett varumärke.

Alla företag vars programvara nämns i denna handbok har ett programlicensavtal enligt egendomsprogrammet.

Alla varumärken och produktnamn från de företag som visas på Brothers produkter, relaterade dokument och annat material är varumärken eller registrerade varumärken som tillhör deras respektive ägare.



Närliggande information

- [Innan du använder din Brother-maskin](#)

Viktigt meddelande

- Använd inte denna produkt i något annat land eftersom det kan strida mot lagar för trådlös telekommunikation och energiförbrukning i det landet.
- Alla modeller är inte tillgängliga i alla länder.
- Windows 10 i detta dokument representerar Windows 10 Home, Windows 10 Pro, Windows 10 Education och Windows 10 Enterprise.
- I det här dokumentet står Windows Server 2008 för Windows Server 2008 och Windows Server 2008 R2.
- I denna bruksanvisning används LCD-meddelanden för DCP-L3510CDW/DCP-L3517CDW/MFC-L3770CDW om inte annat anges.
- I denna bruksanvisning används bilderna på MFC-L3770CDW om inte annat anges.
- Skärmbilderna i bruksanvisningen visas enbart i illustrationssyfte och kan se annorlunda ut än de faktiska skärmarna.
- Om inte annat anges kommer skärmbilderna i den här bruksanvisningen från Windows 7 och macOS 10.12.x. Bildskärmarna på din dator kan se annorlunda ut beroende på ditt operativsystem.
- Innehållet i den här bruksanvisningen och produktspecifikationen kan ändras utan förvarning.
- Denna dokumentation gäller både MFC- och DCP-modellerna.
- Vissa funktioner är inte tillgängliga i länder där exportbegränsningar gäller.



Närliggande information

- [Innan du använder din Brother-maskin](#)

Introduktion till din Brother-maskin

- Innan du använder maskinen
- Översikt över kontrollpanelen
- Översikt över pekskräms-LCD
- Så här hanterar du pekskräms-LCD:n
- Översikt över skärmen för inställningar
- Ange huvudstartskärmen
- Komma åt Brother-verktygen (Windows)

Innan du använder maskinen

Kontrollera följande innan du försöker skriva ut:

- Kontrollera att du har installerat Brothers programvara och drivrutiner.
- För USB- eller nätverkskabelanvändare: Se till så att gränssnittskabeln är ordentligt isatt.

Samtidig utskrift, skanning och faxöverföring

Maskinen kan göra utskrifter från datorn samtidigt som den sänder eller tar emot faxmeddelanden i minnet eller skannar in ett dokument i datorn. Faxesändningar avbryts inte när datorn skriver ut. När maskinen kopierar eller tar emot faxmeddelanden som skrivs ut på papper, avbryter den dock datorutskriften. Utskriftsarbetet återupptas efter avslutad kopiering eller faxmottagning.



DCP-modeller stödjer inte faxfunktionen.

Brandvägg (Windows)

Om din dator är skyddad av en brandvägg och du inte kan utföra nätverksutskrift, nätverksskanning eller PC-fax måste du kanske konfigurera brandväggsinställningarna. Om du använder Windows-brandväggen och har installerat drivrutinerna med hjälp av installationsprogrammet har brandväggen redan de rätta inställningarna. Om du använder en annan personlig brandvägg ska du läsa bruksanvisningen för programmet eller kontakta programvarutillverkaren.



Närliggande information

- [Introduktion till din Brother-maskin](#)

Översikt över kontrollpanelen

Kontrollpanelen kan variera beroende på din modell.

>> [DCP-L3510CDW/DCP-L3517CDW](#)

>> [DCP-L3550CDW/MFC-L3710CW/MFC-L3730CDN/MFC-L3750CDW/MFC-L3770CDW](#)

DCP-L3510CDW/DCP-L3517CDW

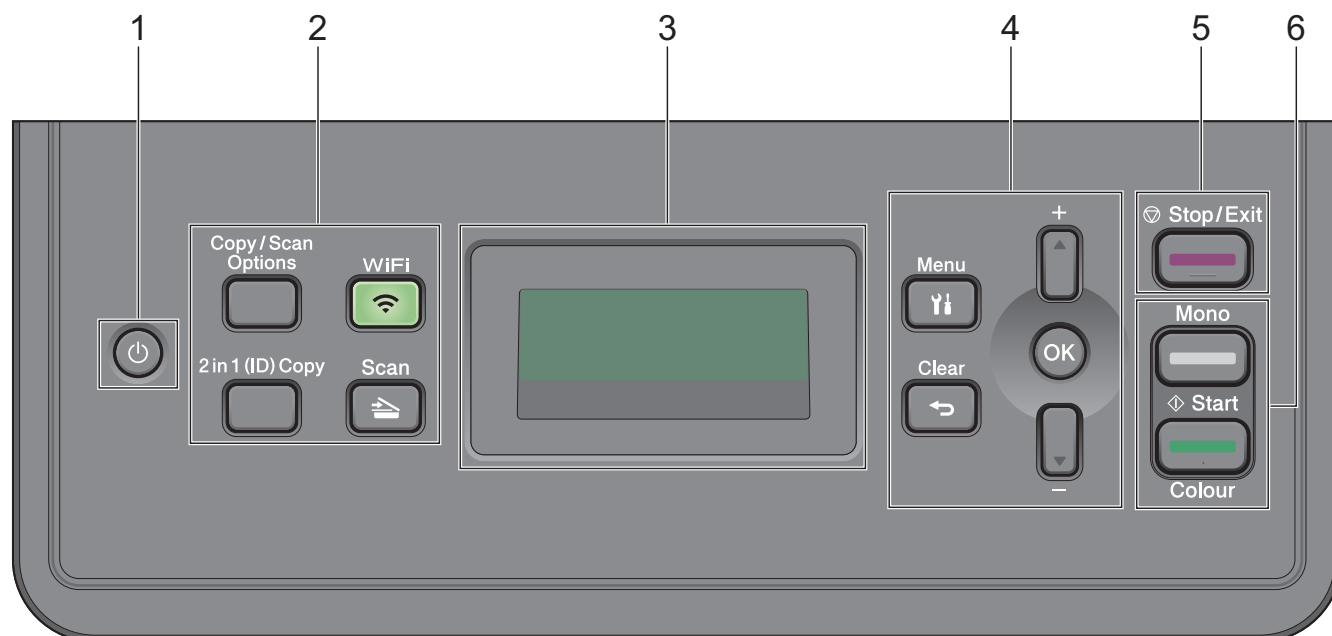

1. Slå på/stänga av

- Starta maskinen genom att trycka på .
- Stäng av maskinen genom att trycka på  och hålla ner. LCD-skärmen visar [Stänger ner] och är på några sekunder innan den stängs av.

2. Funktionsknappar

Copy/Scan Options (Kopierings-/skanningsalternativ)

Tryck här om du vill få åtkomst till tillfälliga inställningar för att skanna eller kopiera.

WiFi (För trådlösa modeller)

Tryck på **WiFi**-knappen och starta det trådlösa installationsprogrammet på din dator. Följ anvisningarna på skärmen för att ställa in trådlös anslutning mellan din maskin och ditt nätverk.

När **WiFi**-lampan lyser är din Brother-maskin ansluten till en trådlös åtkomstpunkt. När **WiFi**-lampan blinkar ligger den trådlösa anslutningen nere eller så håller maskinen på att ansluta till en trådlös åtkomstpunkt.

Scan (Skanna)

Tryck för att växla maskinen till Skanningsläge.

2 in 1 (ID) Copy (2-i-1-kopia av id-kort)

Tryck för att kopiera båda sidor av ett ID-kort på en sida.

3. LCD-skärm (skärm med flytande kristaller)

Visar meddelanden som hjälper dig att ställa in och använda maskinen.

Om maskinen befinner sig i beredskapsläge eller kopieringsläge visar LCD-skärmen:



- a. Kopieringstyp
- b. Antal kopior
- c. Kvalitet
- d. Kontrast
- e. Kopieringsförhållande

4. Menyknappar

Menu (Meny)

Tryck för att öppna menyn för programmering av maskinens inställningar.

Clear (Rensa)

- Tryck för att radera den data du angett.
- Tryck för att avbryta aktuell inställning.

OK

Tryck för att lagra dina maskininställningar.

▲ eller ▼

Tryck för att bläddra upp eller ner i menyerna och alternativen.

5. Stop/Exit (Avbryt/avsluta)

- Tryck för att stoppa ett förfarande.
- Tryck för att avsluta menyn.

6. Start knappar

- **Mono Start (Starta i svartvitt)**
 - Tryck för att börja kopiera i svartvitt.
 - Tryck för att börja skanna dokument (i färg, gråskala eller svartvitt beroende på skanningsinställning).
- **Colour Start (Starta i färg)**
 - Tryck för att börja kopiera i färg.
 - Tryck för att börja skanna dokument (i färg, gråskala eller svartvitt beroende på skanningsinställning).



1. LCD-pekskärm (skärm med flytande kristaller)

Öppna menyer och alternativ genom att trycka på dem på pekskärmen.

2. Menyknappar



(Bakåt)

Tryck för att gå tillbaka till föregående meny.



(Start)

Tryck för att återgå till huvudstartskärmen.



(Avbryt)

Tryck för att avbryta en åtgärd.



3. Kombinerade siffer- och bokstavsknappar (numeriska knappar)

Tryck på sifferknapparna för att slå telefon- eller faxnummer och för att ange antalet kopior.

4. LED-strömindikator

LED-lampan tänds beroende på maskinens driftstatus.

5. Slå På/Av strömmen

- Starta maskinen genom att trycka på .
- Stäng av maskinen genom att hålla  intryckt. [Stänger ner] visas på LCD-skärmen i några sekunder innan det försvinner. Detta är alltid tillgängligt om du anslutit en extern telefon eller en telefonsvarare.



Near Field Communication (NFC) (MFC-L3770CDW)

Om Android™-enheten är kompatibel med NFC-funktionen kan du skriva ut från eller skanna till enheten genom att hålla den över NFC-symbolen på kontrollpanelen.

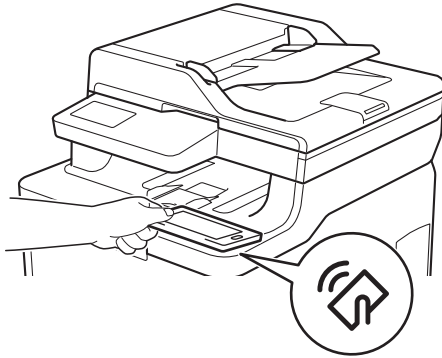

Närliggande information

- [Introduktion till din Brother-maskin](#)

Översikt över pekskräms-LCD

Relaterade modeller: DCP-L3550CDW/MFC-L3710CW/MFC-L3730CDN/MFC-L3750CDW/MFC-L3770CDW

Du kan välja mellan två olika typer av skärmar för inställning av huvudstartskärmen: startskärmar och snabbvalsskärmar. När en startskärm visas sveper du åt vänster eller höger eller trycker på ◀ eller ▶ för att visa de andra startskärmarna.

Huvudstartskärmen visar skrivarens status när den är i beredskapsläge. När den visas indikerar skärmen att skrivaren är redo för nästa kommando.

Tillgängliga funktioner varierar beroende på din modell.

Startskärm: Skärm 1

Startskärmarna ger dig åtkomst till funktioner som att faxa, kopiera och skanna.



Startskärm: Skärm 2

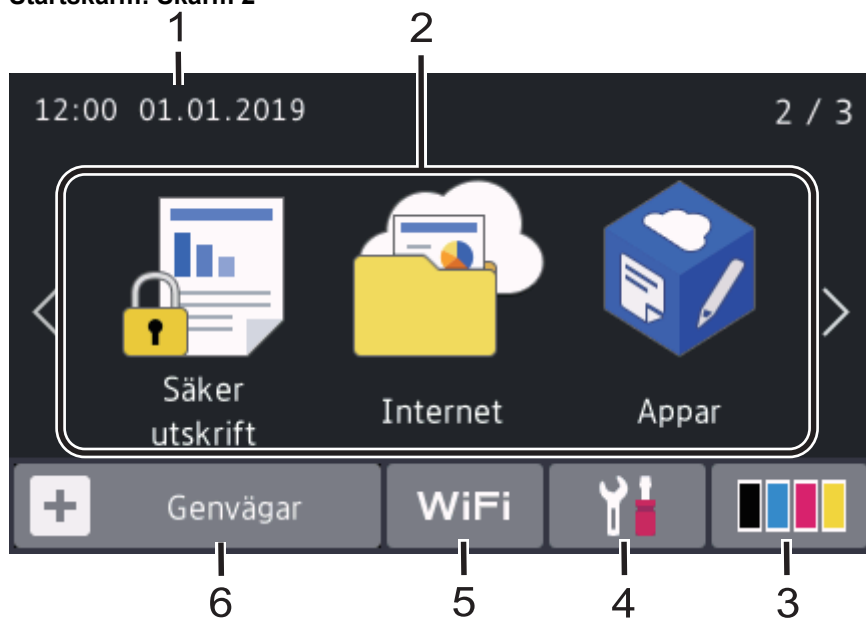

Startskärm: Skärm 3

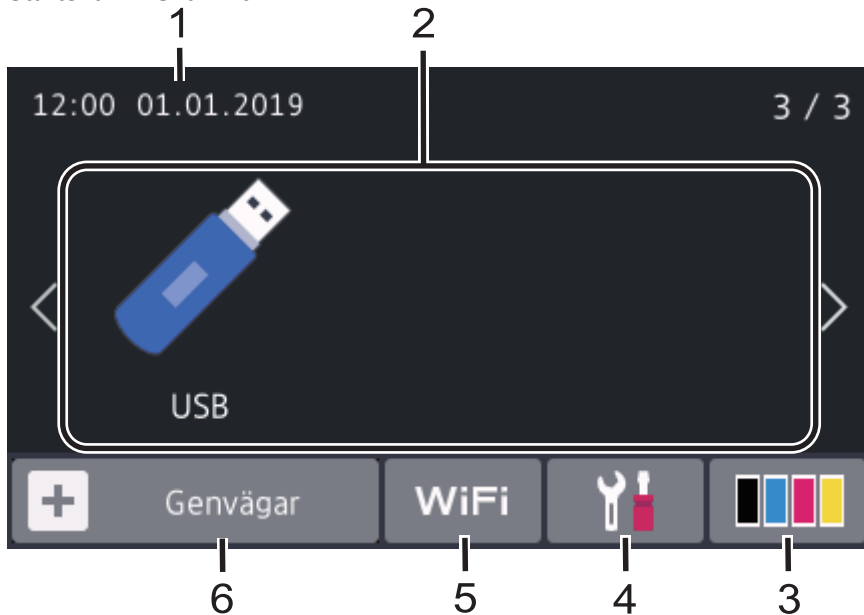

Snabbvalsskärm

Skapa snabbval för funktioner du ofta använder t.ex. sända fax, ta kopior, skanna och använda Web Connect.





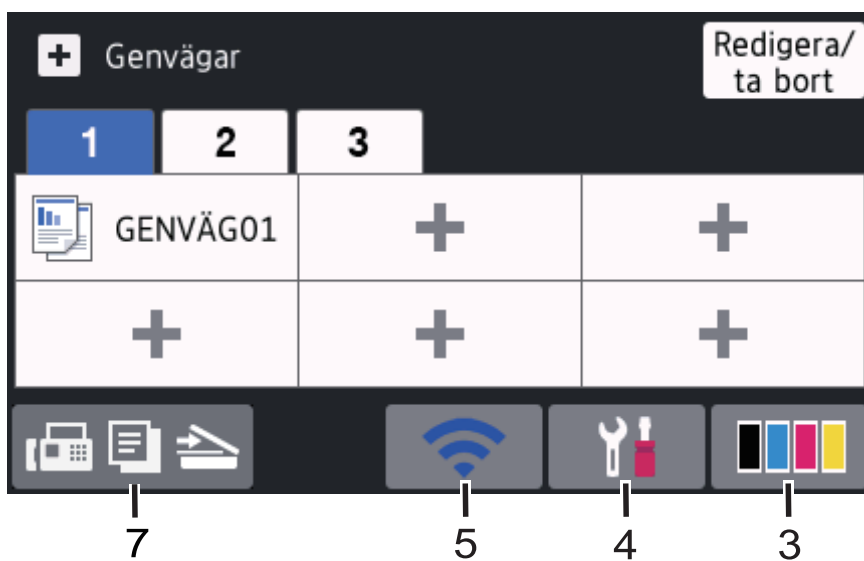

Tre snabbvalsflikar finns tillgängliga med upp till sex snabbval på varje snabbvalsflik. Totalt 18 genvägar finns tillgängliga.



1. Datum och tid

Visar datum och tid inställt i maskinen.

2. Lägen

-  [Fax]
Tryck för att öppna faxläget.
-  [Kopiering]
Tryck för att öppna kopieringsläget.
-  [Skanna]
Tryck för att öppna skanningsläget.
-  [Säker utskrift]
Tryck för att få tillgång till alternativet [Säker utskrift].

-  [Internet]

Tryck för att ansluta Brother-maskinen till en Internettjänst.

-  [Appar]

Tryck för att ansluta Brother-maskinen till Brother Apps-tjänsten.

-  [USB]

Tryck för att gå till USB-menyn och välj alternativet [Skanna > USB] eller [Direktutskrift].

3. (Toner)

Visar återstående tonernivå. Tryck för att öppna menyn [Toner].

4. (Inställningar)

Tryck för att öppna menyn [Inställningar].

Om du aktiverat inställningslåset visas en nyckelikon  på LCD-skärmen. Du måste låsa upp maskinen för att ändra inställningar.

5. **Trådbunden LAN-status eller trådlös status**

- Modeller med trådbundet nätverk:

(Status för trådbundet LAN)

Tryck om du vill konfigurera de trådbundna LAN-inställningarna.

Ikonen visar den nuvarande statusen för det trådbundna nätverket.



Nätverskabel är ansluten



Ingen kabelanslutning

- Modeller med trådlöst nätverk:

WiFi eller (Trådlös status)

Tryck för att konfigurera trådlösa inställningar.

Om du använder en trådlös anslutning visar en indikator med fyra nivåer den trådlösa signalens aktuella styrka.



0



Max



Trådlöst LAN inaktiverat

6. [Genvägar]

Tryck för att öppna skärmen [Genvägar].

7. (Startskärm)

Tryck för att öppna startskärmarna.

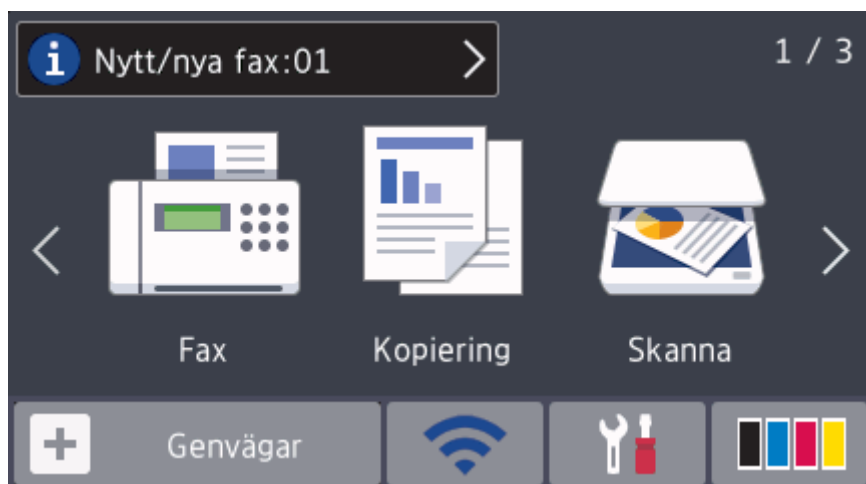

Nytt fax (MFC-modeller)

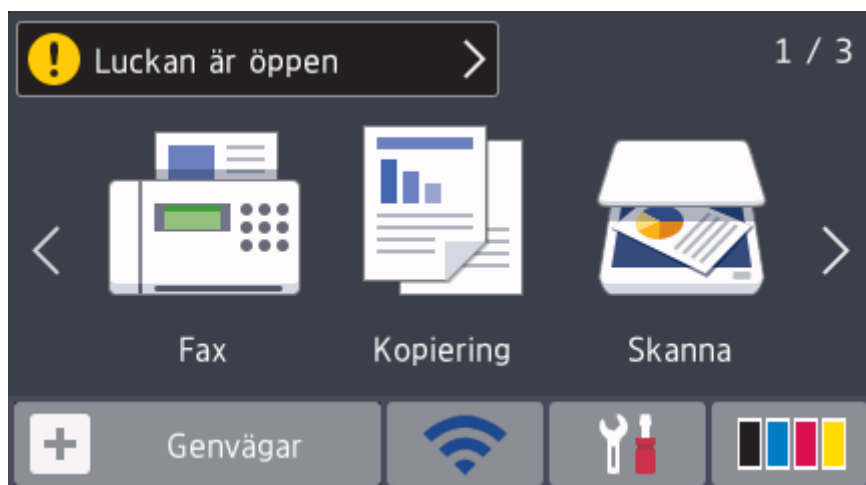

När [Förhandsg. fax] är inställt på [På], visas det antal nya faxmeddelanden du tar emot i minnet längst upp på skärmen.

Varningsikon



Varningsikonen  visas vid fel eller underhållsmeddelanden. Tryck på meddelandeområdet för att visa det och tryck sedan på  för att gå tillbaka till huvudstartskärmen.

OBS

Den här produkten använder ett teckensnitt från ARPHIC TECHNOLOGY CO., LTD.

Närliggande information

- [Introduktion till din Brother-maskin](#)

Så här hanterar du pekskräms-LCD:n

Relaterade modeller: DCP-L3550CDW/MFC-L3710CW/MFC-L3730CDN/MFC-L3750CDW/MFC-L3770CDW

Tryck med ditt finger på LCD-skärmen för att manövrera den. Om du vill visa och komma åt alla alternativ sveper du åt vänster, höger, uppåt, nedåt eller trycker på ◀▶ eller ▲▼ på LCD-skärmen för att bläddra igenom dem.

Följande steg visar hur du ändrar en inställning i maskinen. I det här exemplet ändras inställningen för LCD-skärmens bakgrundsbelysning från [Ljus] till [Med].

VIKTIGT

Tryck INTE på LCD-skärmen med ett vasst föremål, t.ex. en penna. Maskinen kan skadas.

OBS

Rör INTE vid LCD-skärmen omedelbart efter att nätkabeln kopplats in eller efter att du startat maskinen. Det kan ge upphov till ett fel.

1. Tryck på  [Inställningar].
2. Tryck på [Alla inställn.].
3. Svep upp eller ner eller tryck på ▲ eller ▼ för att visa alternativet [Allmän inställ] och tryck sedan på [Allmän inställ].

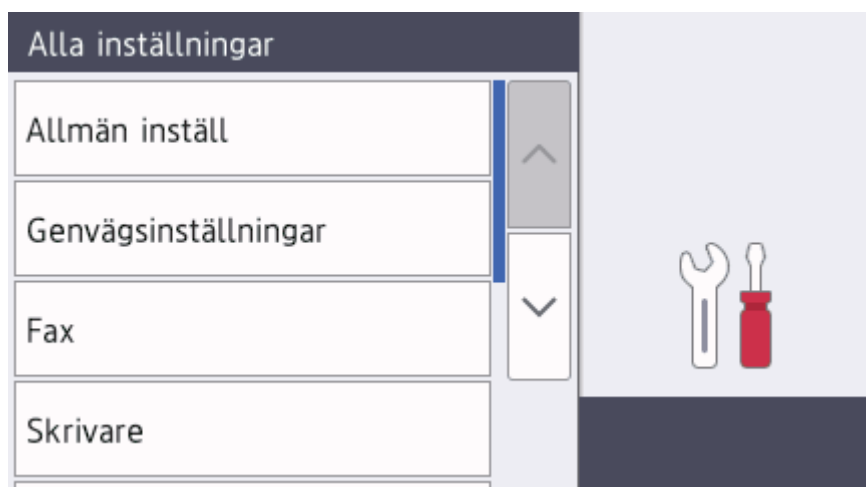

4. Svep upp eller ner eller tryck på ▲ eller ▼ för att visa alternativet [LCD-inställn.] och tryck sedan på [LCD-inställn.].

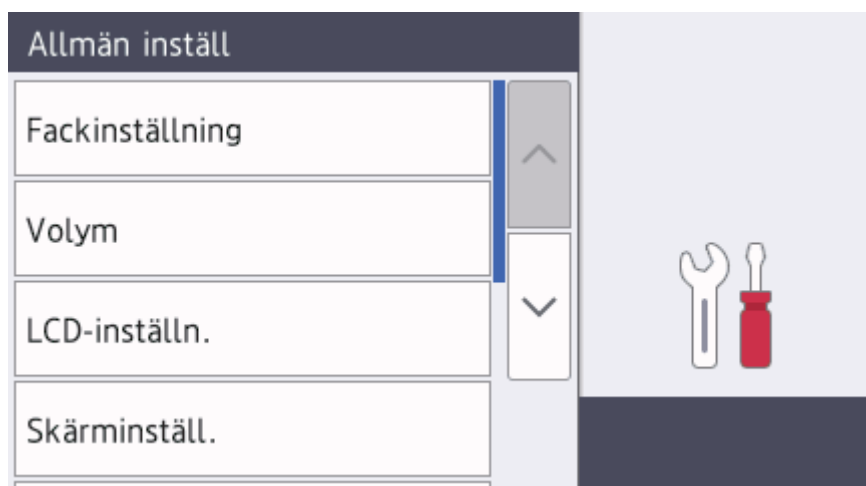

5. Tryck på [Bakgrundsljus].

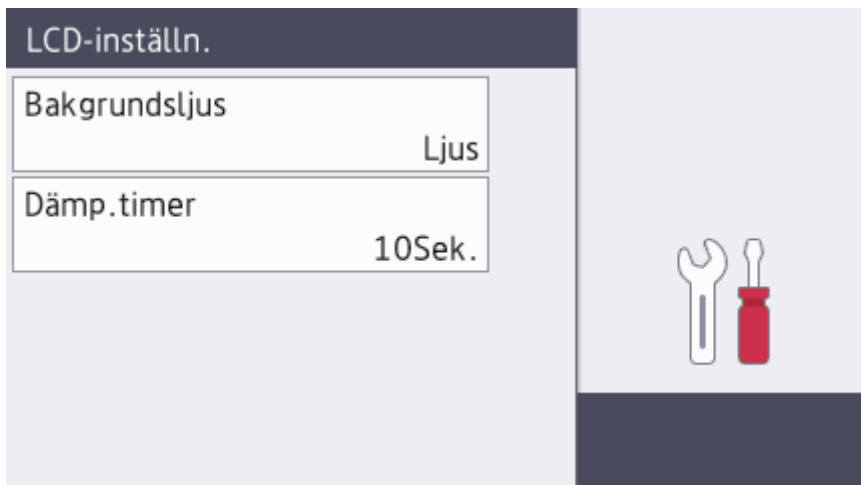

6. Tryck på [Med].

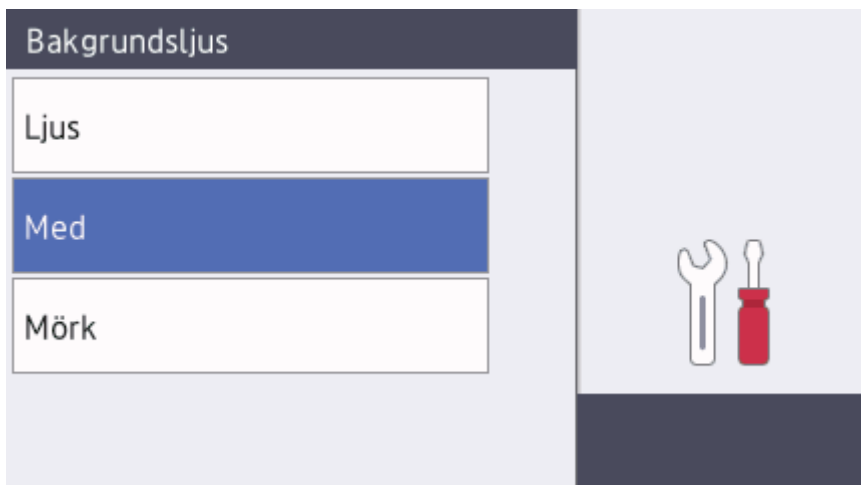

7. Tryck på .

Närliggande information

- [Introduktion till din Brother-maskin](#)

Översikt över skärmen för inställningar

Relaterade modeller: DCP-L3550CDW/MFC-L3710CW/MFC-L3730CDN/MFC-L3750CDW/MFC-L3770CDW

Tryck på  för att visa maskinens aktuella status på LCD-skärmen.

Använd Inställningsmenyn för att göra inställningar på din Brother-maskin.

Tillgängliga funktioner varierar beroende på din modell.

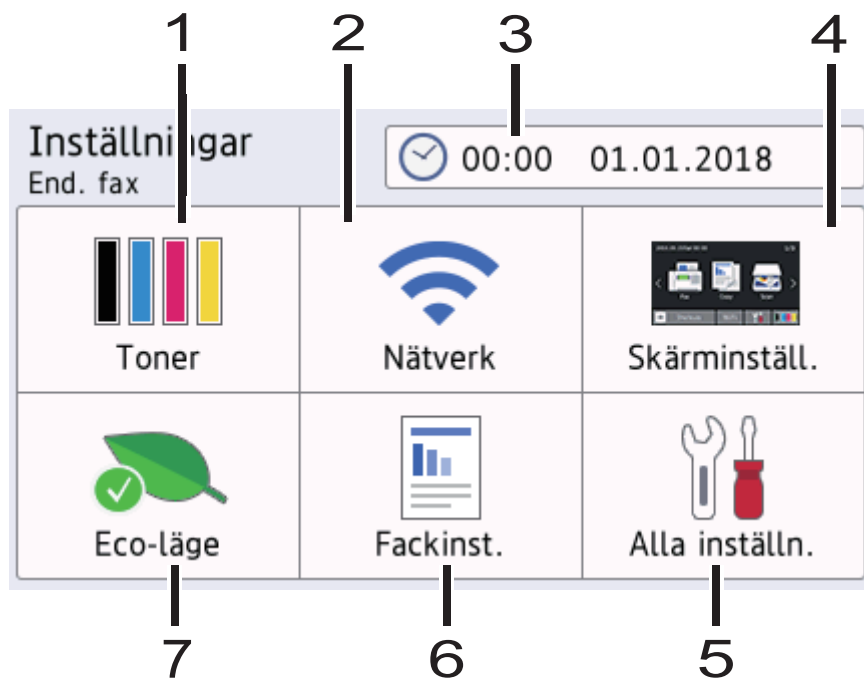

1. Toner

- Visar återstående tonernivå.
- Tryck för att öppna menyn [Toner].

2. Nätverk

- Tryck för att ställa in en ny nätverksanslutning.
- En indikator med fyra nivåer på skärmen visar aktuell trådlös signalstyrka om du använder en trådlös anslutning.

3. Datum och tid

Visar datum och tid inställt i maskinen.

Tryck för att öppna menyn [Datum och tid].

4. Skärminställningar

Tryck för att öppna menyn [Skärminställ.].

5. Alla inställningar

Tryck för att komma åt en meny över maskinens alla inställningar.

6. Fackinställning

Tryck för att öppna menyn [Fackinst.].

7. Eco-läge

Tryck för att öppna menyn [Eco-läge].



Närliggande information



- [Introduktion till din Brother-maskin](#)

Ange huvudstartskärmen

Relaterade modeller: DCP-L3550CDW/MFC-L3710CW/MFC-L3730CDN/MFC-L3750CDW/MFC-L3770CDW

Du kan ändra LCD-skärmen för att visa en viss startskärm eller genvägsskärm.

Pekskärmen återgår till den skärm du ställer in, om maskinen befinner sig i beredskapsläge eller om du trycker på .

1. Tryck på  [Inställningar] > [Skärminställ.] > [Huvudsaklig hemskärm].
2. Svep upp eller ner eller tryck på ▲ eller ▼ för att visa skärminställningarna och tryck sedan på den inställning som du önskar.
3. Tryck på .

Skrivaren går till den skärm du valt.



Närliggande information

- [Introduktion till din Brother-maskin](#)

Komma åt Brother-verktygen (Windows)

Brother Utilities är en programstartare som ger bekväm tillgång till alla Brother-program som är installerade på din dator.

1. Gör något av följande:

- (Windows 7)

Klicka på  (**Start**) > **Alla program** > **Brother** > **Brother Utilities**.

- (Windows 8)

Tryck eller klicka på  (**Brother Utilities**) på antingen **Start**-skärmen eller skrivbordet.

- (Windows 8.1)

Flytta musen till hörnet längst ner till vänster på **Start**-skärmen och klicka på  (om du använder en pekbaserad enhet, svep uppåt från **Start**-skärmens nedre del för att få fram **Appar**-skärmen).

När **Appar**-skärmen visas trycker eller klickar du på  (**Brother Utilities**).

- (Windows 10)

Klicka på  > **Brother** > **Brother Utilities**.

2. Välj din maskin (där XXXX är namnet på din modell).

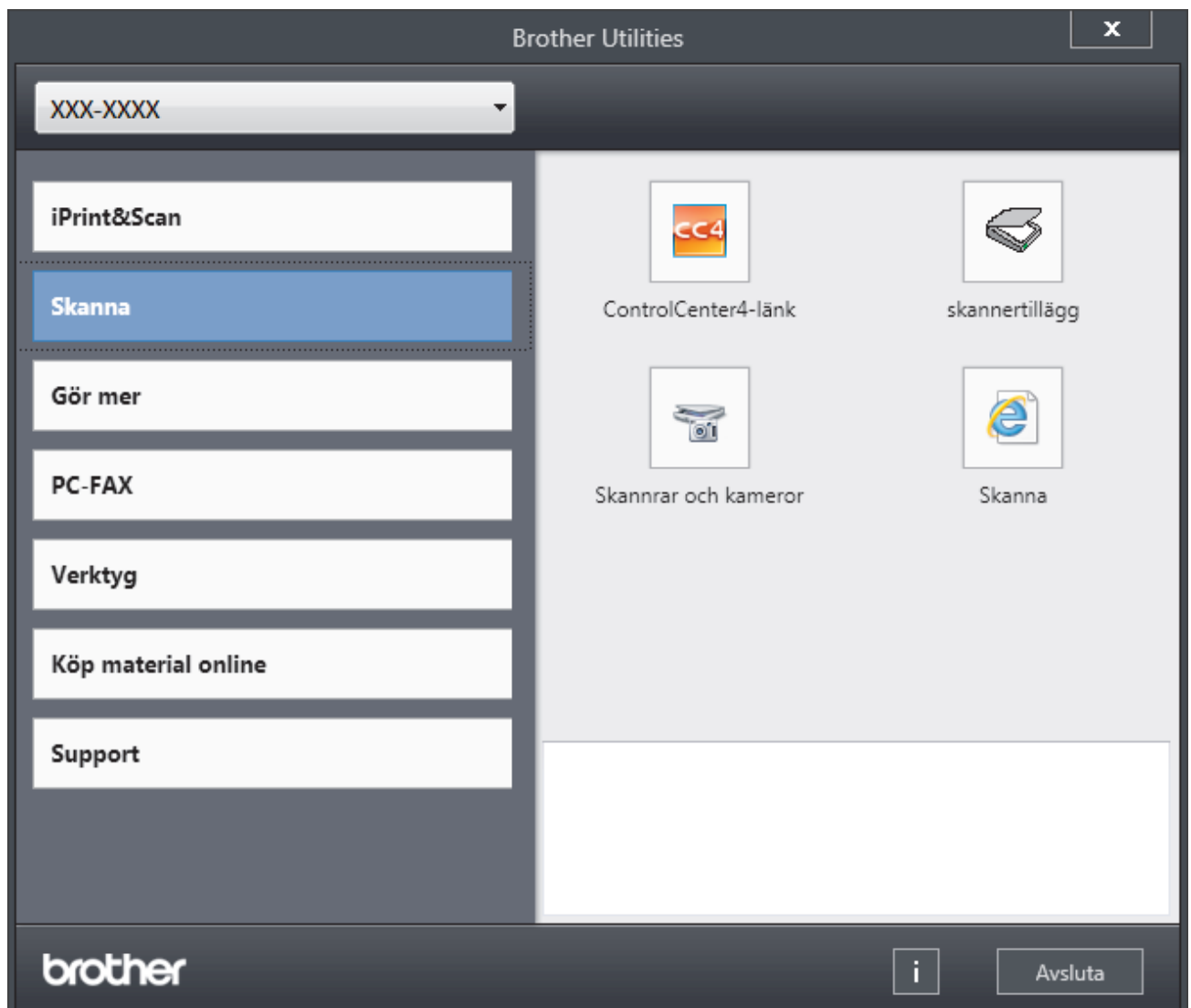

3. Välj den funktion som du vill använda.



Närliggande information

- Introduktion till din Brother-maskin
 - Avinstallera Brother-programvara och -drivrutiner (Windows)

Avinstallera Brother-programvara och -drivrutiner (Windows)

1. Gör något av följande:

- (Windows 7)

Klicka på  (**Start**) > **Alla program** > **Brother** > **Brother Utilities**.

- (Windows 8)

Tryck eller klicka på  (**Brother Utilities**) på antingen **Start**-skärmen eller skrivbordet.

- (Windows 8.1)

Flytta musen till hörnet längst ner till vänster på **Start**-skärmen och klicka på  (om du använder en pekbaserad enhet, svep uppåt från **Start**-skärmens nedre del för att få fram **Appar**-skärmen).

När **Appar**-skärmen visas trycker eller klickar du på  (**Brother Utilities**).

- (Windows 10)

Klicka på  > **Brother** > **Brother Utilities**.

2. Klicka på rullgardinsmenyn och välj ditt modellnamn (om det inte redan är valt). Klicka på **Verktyg** i vänster navigationsfält och klicka sedan på **Avinstallera**.

Följ anvisningarna i dialogrutan för att avinstallera programvara och drivrutiner.



Närliggande information

- [Komma åt Brother-verktygen \(Windows\)](#)

Pappershantering

- [Fylla på papper](#)
- [Pappersinställningar](#)
- [Rekommenderad utskriftsmedia](#)
- [Placera dokument](#)
- [Område som inte kan skannas eller skrivas ut](#)
- [Använda specialpapper](#)

Fylla på papper

- Fyll på och skriv ut via pappersfacket
- Fyll på och skriv ut via kombifacket
- Fylla på och skriva ut på papper i det manuella inmatningsfacket

Fyll på och skriv ut via pappersfacket

- [Fyll på papper i pappersfacket](#)
- [Utskriftsproblem](#)
- [Fel- och underhållsmeddelanden](#)

Fyll på papper i pappersfacket

- Om inställningen för kontroll av papper är inställd till På och du drar ut pappersfacket ur maskinen visas ett meddelande på LCD-skärmen som frågar om du vill ändra papperstyp och pappersformat. Ändra vid behov inställningen för pappersformat och papperstyp genom att följa anvisningarna på LCD-skärmen.
- Du måste också ändra inställningarna för pappersformat och papperstyp på maskinen eller på din dator när du fyller på med papper av ett annat format och typ i facket.

1. Dra ut pappersfacket helt och hållet från maskinen.

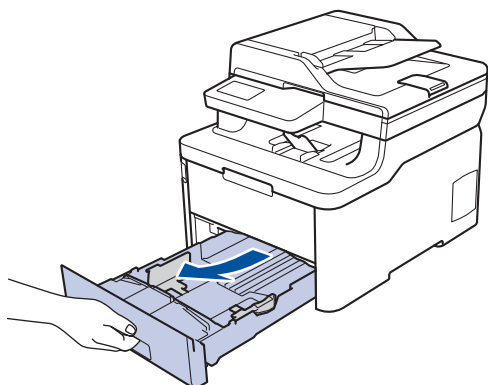

2. Tryck ner och skjut pappersguiderna för att passa pappret.
Tryck på de gröna frigöringsarmarna för att skjuta pappersguiderna.

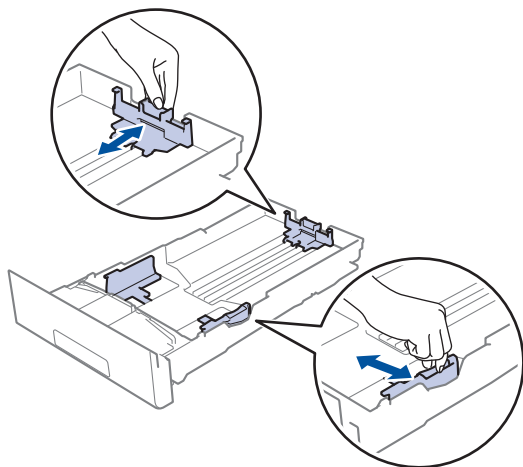

3. Bläddra igenom pappersbunten väl.
4. Lägg papper i pappersfacket med utskriftssidan vänd *nedåt*.



Om du använder förtryckt papper måste pappret fyllas på åt rätt håll. ►► *Närliggande information: Ändra skrivarinställningar till att skriva ut på förtryckt papper i pappersfacket*

5. Kontrollera att pappret inte överstiger markeringen för maximalt antal papper (▼▼▼).
Överfyllning av pappersfacket kommer att orsaka pappersstopp.

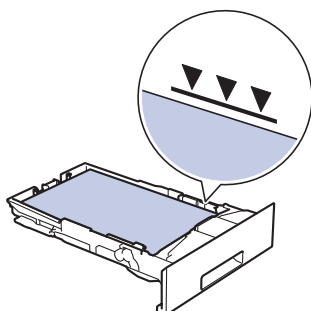

-
6. Tryck långsamt in pappersfacket helt i maskinen.
 7. Lyft upp stödfliken för att förhindra att papperet glider av utmatningsfacket.

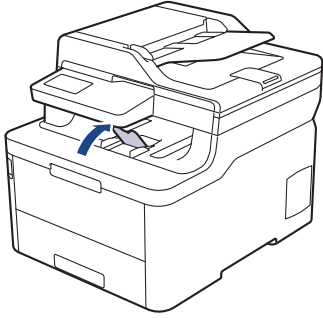

✓ Närliggande information

- Fyll på och skriv ut via pappersfacket
 - Ändra skrivarinställningar till att skriva ut på förtryckt papper i pappersfacket
-

Ändra skrivarinställningar till att skriva ut på förtryckt papper i pappersfacket

Relaterade modeller: DCP-L3510CDW/DCP-L3517CDW/DCP-L3550CDW/MFC-L3730CDN/MFC-L3750CDW/MFC-L3770CDW

Ändra maskinens inställning när du använder förtryckt papper för dubbelsidig utskrift.



Fyll INTE på med olika pappersformat och papperstyper samtidigt i pappersfacket. Pappret kan då fastna eller felmatas.

Riktning

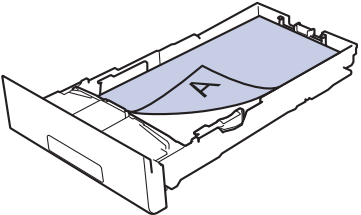
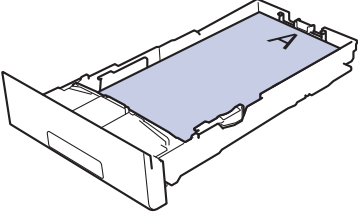
	För enkelsidig utskrift: <ul style="list-style-type: none">• vänd nedåt• den övre kanten vänd mot pappersfackets främre del
	För automatisk dubbelsidig utskrift (bindning längs med långsidan): <ul style="list-style-type: none">• vänd uppåt• den nedre kanten vänd mot pappersfackets främre del



>> [DCP-L3510CDW/DCP-L3517CDW](#)

>> [DCP-L3550CDW/MFC-L3730CDN/MFC-L3750CDW/MFC-L3770CDW](#)

DCP-L3510CDW/DCP-L3517CDW

1. Tryck på **Menu (Meny)**.
2. Tryck på ▲ eller ▼ för att välja följande:
 - a. Välj [Skrivare]. Tryck på **OK**.
 - b. Välj [2-sidigt]. Tryck på **OK**.
 - c. Välj [En bild]. Tryck på **OK**.
 - d. Välj [2-sidig matning]. Tryck på **OK**.
3. Tryck på **Stop/Exit (Avbryt/avsluta)**.

DCP-L3550CDW/MFC-L3730CDN/MFC-L3750CDW/MFC-L3770CDW

1. Tryck på  [Inställningar] > [Alla inställn.] > [Skrivare] > [2-sidigt] > [En bild] > [2-sidig matning].
2. Tryck på .

✓ Närliggande information

- [Fyll på papper i pappersfacket](#)

Fyll på och skriv ut via kombifacket

Du kan fylla kombifacket med tunt papper, tjockt papper, återvunnet papper, finpapper, glättat papper, etiketter, upp till 30 ark med vanligt papper eller upp till tre kuvert i kombifacket.

- [Fyll på papper i kombifacket](#)
- [Ladda och skriv ut etiketter med kombifacket](#)
- [Sätt i och skriv ut kuvert via kombifacket](#)
- [Utskriftsproblem](#)
- [Fel- och underhållsmeddelanden](#)

Fyll på papper i kombifacket

Relaterade modeller: MFC-L3770CDW

Du måste också ändra inställningarna för pappersformat och papperstyp på maskinen eller på din dator när du fyller på med papper av ett annat format och typ i facket.

- Vanligt papper
 - Tunt papper
 - Tjockt papper
 - Återvunnet papper
 - Brevpapper
 - Glättat papper
1. Vik ut stödfliken för att förhindra att papperet glider av utmatningsfacket med textsidan nedåt.

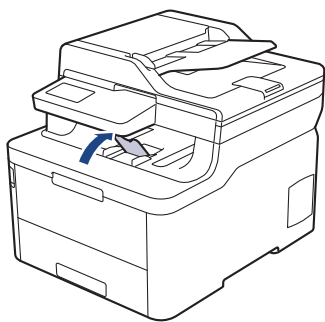

2. Öppna kombifacket och fäll ned det försiktigt.

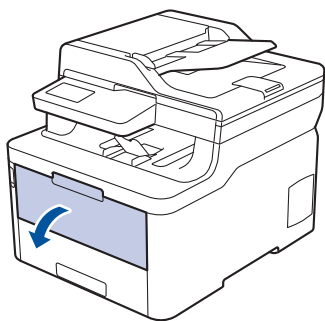

3. Dra ut kombifackstödet (1) och fäll ut fliken (2).

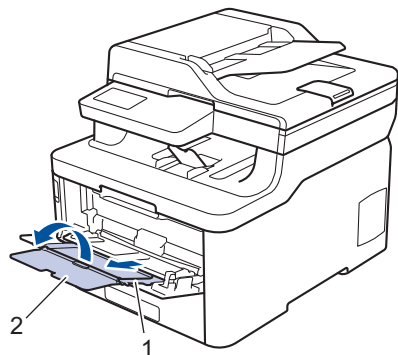

4. Skjut pappersguiderna på kombifacket så att de passar bredden på det papper som du tänker använda.

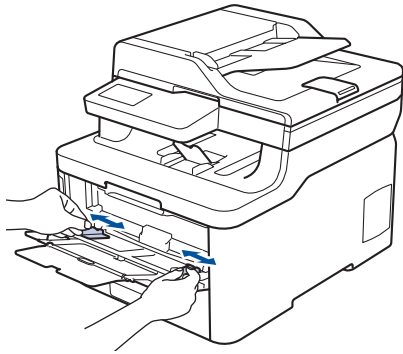

5. Fyll på papper med utskriftssidan *vänd uppåt* i kombifacket.

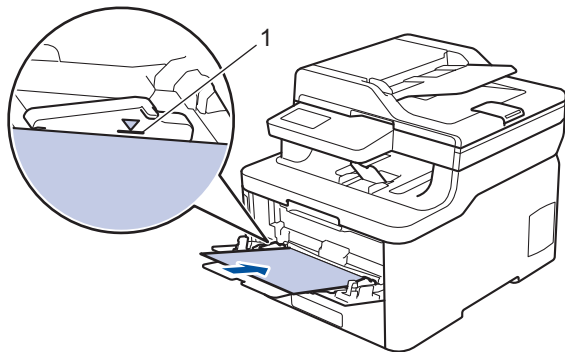

- Kontrollera att pappret inte överstiger markeringen för maximalt antal papper (1).
- Om du använder glättat papper ska du endast lägga i ett ark åt gången i kombifacket så att pappret inte fastnar.
- Om du använder förtryckt papper måste pappret fyllas på åt rätt håll. >> *Närliggande information: Ändra skrivarinställningar till att skriva ut på förtryckt papper i kombifacket*
- För att ta bort en liten utskrift från utmatningsfacket lyfter du skannerlocket med båda händerna, så som visas på bilden.

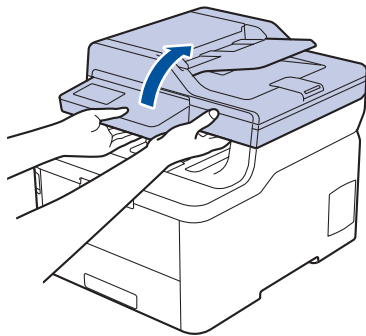

- Du kan fortfarande använda maskinen när skannerlocket är uppe. För att stänga skannerlocket, tryck ned det försiktigt med båda händerna.

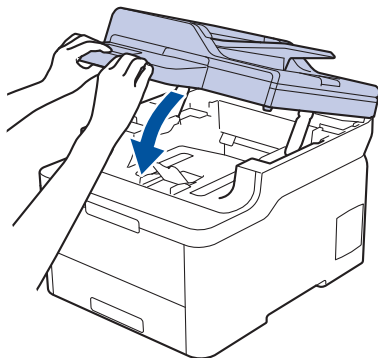



Närliggande information

- Fyll på och skriv ut via kombifacket
- Ändra skrivarinställningar till att skriva ut på förtryckt papper i kombifacket

Ändra skrivarinställningar till att skriva ut på förtryckt papper i kombifacket

Relaterade modeller: MFC-L3770CDW



Ändra maskinens inställning när du använder förtryckt papper för dubbelsidig utskrift.

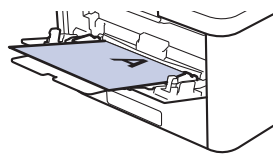
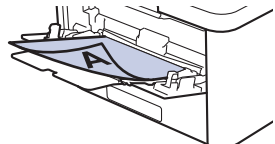

Fyll INTE på med olika pappersformat och papperstyper samtidigt i pappersfacket. Pappret kan då fastna eller felmatas.

Riktning

	För enkelsidig utskrift: <ul style="list-style-type: none">• vänd uppåt• övre kanten först
	För automatisk dubbelsidig utskrift (bindning längs med långsidan): <ul style="list-style-type: none">• vänd nedåt• nedre kanten först

1. Tryck på  [Inställningar] > [Alla inställn.] > [Skrivare] > [2-sidigt] > [En bild] > [2-sidig matning].
2. Tryck på .



Närliggande information

- [Fyll på papper i kombifacket](#)

Ladda och skriv ut etiketter med kombifacket

Relaterade modeller: MFC-L3770CDW

När den bakre luckan (utmatningsfack med textsidan uppåt) dras ned, har maskinen en rak pappersbana från kombifacket till maskinens bakre del. Du kan använda den här metoden för att sätta i och mata ut papper när du vill skriva ut på etiketter.

Du måste också ändra inställningarna för pappersformat och papperstyp på maskinen eller på din dator när du fyller på med papper av ett annat format och typ i facket.

1. Öppna maskinens bakre lucka (utmatningsfacket med textsidan uppåt).

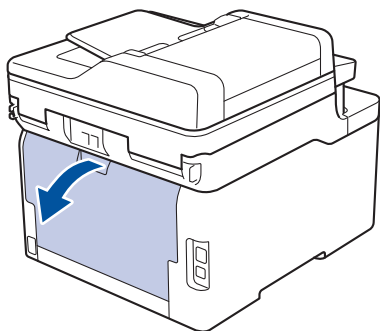

2. Öppna kombifacket på maskinens framsida och sänk ner det försiktigt.

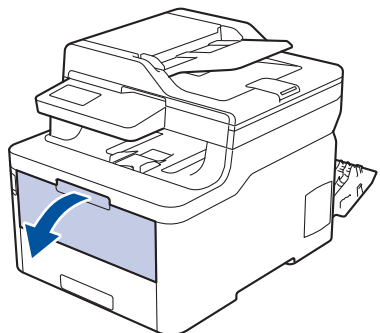

3. Dra ut kombifackstödet (1) och fäll ut fliken (2).

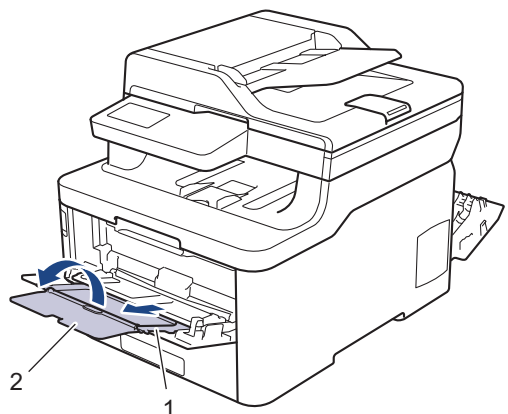

4. Skjut pappersguiderna på kombifacket så att de passar bredden på det papper som du tänker använda.
5. Fyll på papper med utskriftssidan *vänd uppåt* i kombifacket.

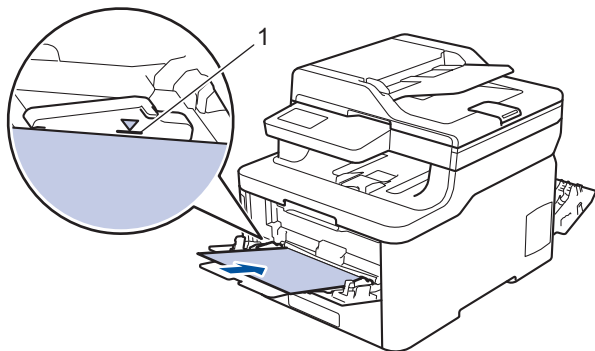

Kontrollera att pappret inte överstiger markeringen för maximalt antal papper (1).

6. Ändra utskriftsinställningarna på utskriftsskärmen innan du skickar utskriftsjobbet från din dator.
7. Skicka utskriftsjobbet till maskinen.
8. Stäng den bakre luckan (utmatningsfacket med textsidan uppåt) tills den låser i stängt läge.



Närliggande information

- [Fyll på och skriv ut via kombifacket](#)

Sätt i och skriv ut kuvert via kombifacket

Relaterade modeller: MFC-L3770CDW

Du kan lägga i upp till tre kuvert i kombifacket.

Innan du laddar maskinen ska du se till att kuverten ligger så plant och jämnt som möjligt.

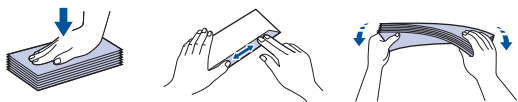

Du måste också ändra inställningarna för pappersformat och papperstyp på maskinen eller på din dator när du fyller på med papper av ett annat format och typ i facket.

1. Öppna maskinens bakre lucka (utmatningsfacket med textsidan uppåt).

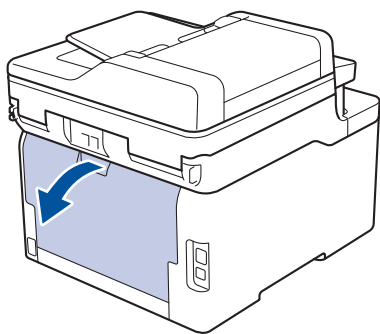

2. Tryck ner de två grå spakarna, en på vänster sida och en på höger sida, enligt vad som visas i figuren.

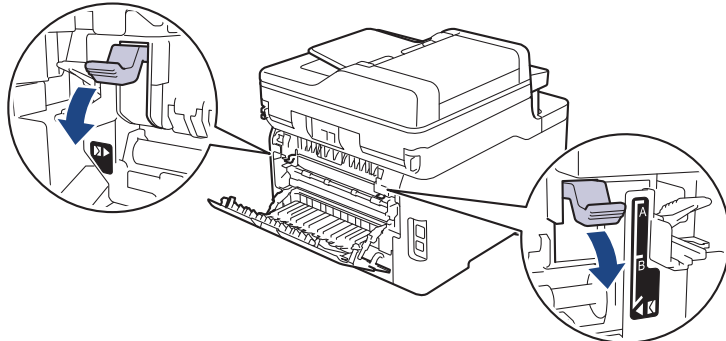

3. Öppna kombifacket på maskinens framsida och sänk ner det försiktigt.

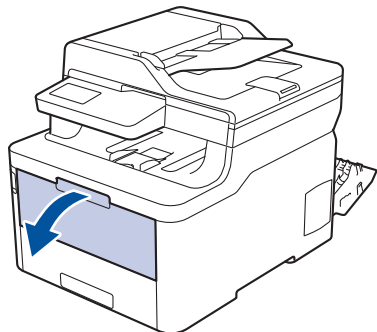

4. Dra ut kombifackstödet (1) och fäll ut fliken (2).

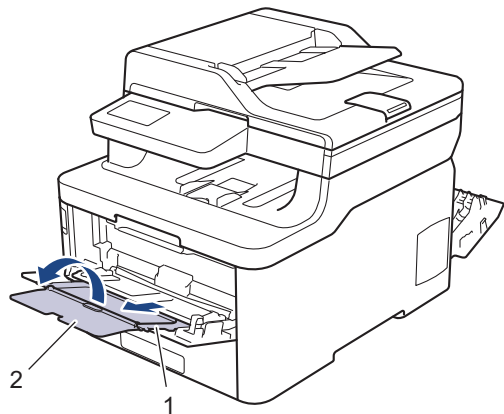

5. Skjut pappersguiderna på kombifacket så att de passar bredden på kuverten som du tänker använda.

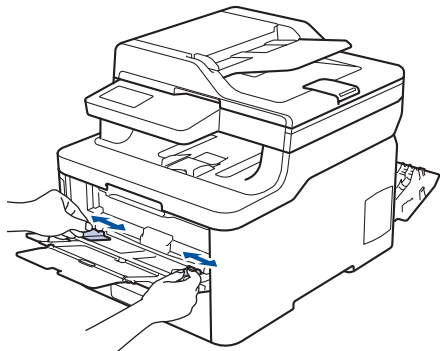

6. Fyll på papper med utskriftssidan *vänd uppåt* i kombifacket.

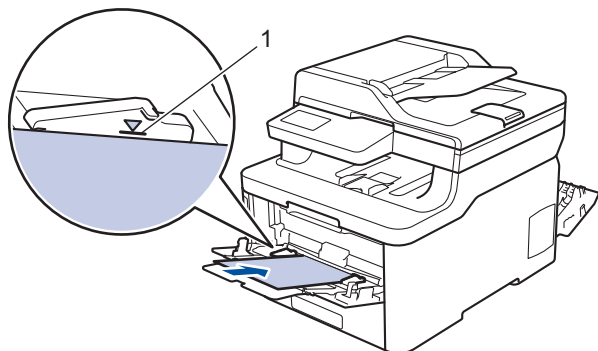

Placera upp till tre kuvert i kombifacket med utskriftssidan vänd uppåt. Kontrollera att kuverten inte överstiger markeringen för maximalt antal papper (1). Om du lägger i fler än tre kuvert kan det bli pappersstopp.

7. Ändra utskriftspreferenserna i utskriftsdialogrutan innan du skickar utskriftsjobbet från din dator.

Inställningar	Alternativ för kuvert
Pappersstorlek	Com-10 DL C5 Monarch
Papperstyp	Kuvert Tjockt kuv. Tunt kuv.

8. Skicka utskriftsjobbet till maskinen.
9. När du är klar med utskriften återställer du de två grå spakarna som du tidigare justerade till deras ursprungliga position.

10. Stäng den bakre luckan (utmatningsfacket med textsidan uppåt) tills den låser i stängt läge.



Närliggande information

- Fyll på och skriv ut via kombifacket
-

Fylla på och skriva ut på papper i det manuella inmatningsfacket

- [Fylla på och skriva ut på papper i det manuella inmatningsfacket](#)
- [Fyll på och skriv ut på etiketter i det manuella inmatningsfacket](#)
- [Fyll på och skriv ut på kuvert i det manuella inmatningsfacket](#)

Fylla på och skriva ut på papper i det manuella inmatningsfacket

Relaterade modeller: DCP-L3510CDW/DCP-L3517CDW/DCP-L3550CDW/MFC-L3710CW/MFC-L3730CDN/MFC-L3750CDW

När du lägger i papper av ett annat format i facket måste du även ändra inställningen för pappersformat på maskinen eller på din dator.

- Vanligt papper
 - Tunt papper
 - Tjockt papper
 - Återvunnet papper
 - Brevpapper
 - Glättat papper
1. Vik ut stödfliken för att förhindra att papperet glider av utmatningsfacket med textsidan nedåt.

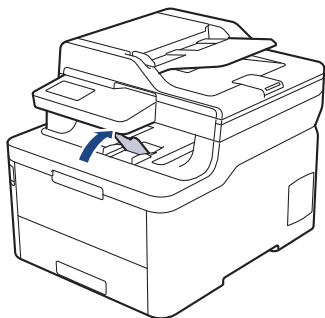

2. Öppna luckan som täcker den manuella inmatningsfacket.

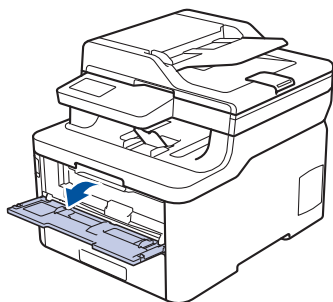

3. Använd båda händerna för att skjuta det manuella inmatningsfackets pappersguider till bredden för det papper som du ska använda.

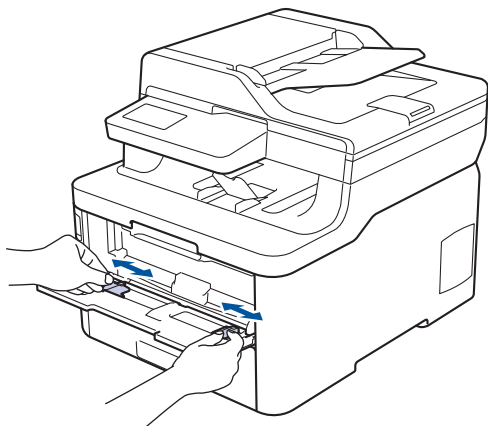

4. Använd båda händerna och placera ett pappersark i det manuella inmatningsfacket tills den främre kanten vidrör matarrullen. Släpp taget då du känner att maskinen automatiskt drar in papperet.

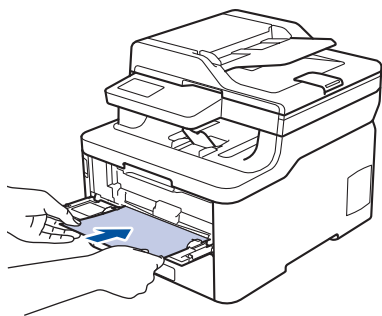

- Fyll på papper i det manuella inmatningsfacket med utskriftssidan vänd uppåt.
- Kontrollera att papperet ligger rakt och i rätt läge i det manuella inmatningsfacket. Om så inte är fallet kanske papperet inte matas korrekt vilket kan resultera i felaktiga utskrifter eller pappersstopp.
- Använd båda händerna för att lyfta upp skannerlocket och ta bort en liten utskrift i utmatningsfacket.

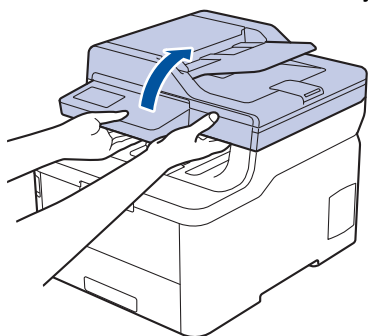

- Du kan fortfarande använda maskinen när skannerlocket är uppe. För att stänga skannerlocket, tryck ned det försiktigt med båda händerna.

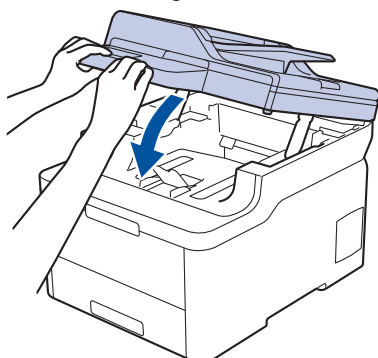

5. Skicka utskriftsjobbet till maskinen.



Ändra utskriftsinställningarna på utskriftsskärmen innan du skickar utskriftsjobbet från din dator.

6. Ladda nästa pappersark i det manuella inmatningsfacket när den utskrivna sidan matas ut från maskinen. Upprepa detta för varje ny sida som du vill skriva ut.



Närliggande information

- Fylla på och skriva ut på papper i det manuella inmatningsfacket

Fyll på och skriv ut på etiketter i det manuella inmatningsfacket

Relaterade modeller: DCP-L3510CDW/DCP-L3517CDW/DCP-L3550CDW/MFC-L3710CW/MFC-L3730CDN/MFC-L3750CDW

När du lägger i papper av ett annat format i facket måste du även ändra inställningen för pappersformat på maskinen eller på din dator.

1. Öppna maskinens bakre lucka (utmatningsfacket med textsidan uppåt).

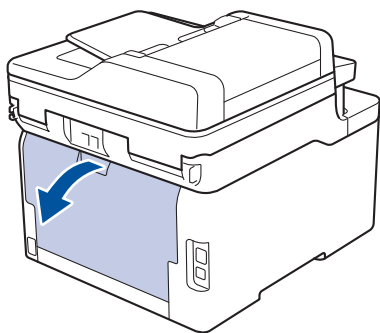

Maskinen kopplar automatiskt på läget för manuell inmatning när du placerar papper i det manuella inmatningsfacket.

2. Öppna det manuella inmatningsfackets lucka på maskinens framsida.

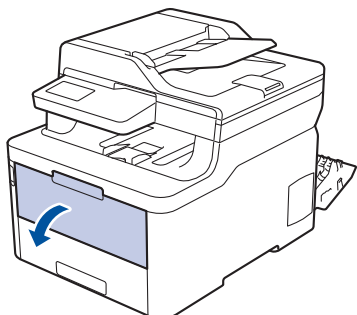

3. Använd båda händerna för att skjuta det manuella inmatningsfackets pappersguider till bredden för det papper som du ska använda.

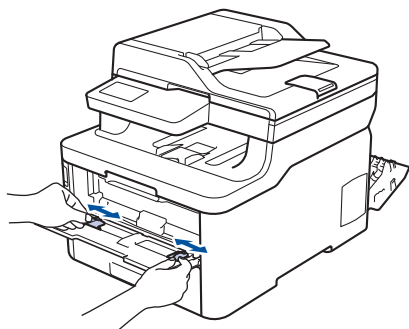

4. Använd båda händerna och placera ett pappersark i det manuella inmatningsfacket tills den främre kanten vidrör matarrullen. Släpp taget då du känner att maskinen automatiskt drar in papperet.

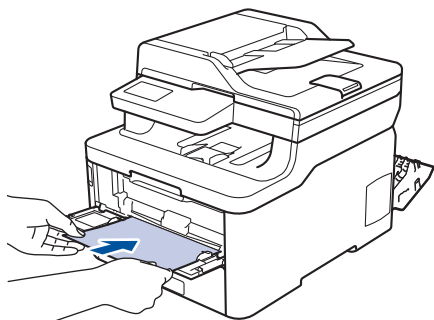

- Fyll på papper i det manuella inmatningsfacket med utskriftssidan vänd uppåt.
- Dra ut papperet helt och hållet när du försöker lägga tillbaka papperet i det manuella inmatningsfacket.
- Placera inte mer än ett ark i taget i det manuella inmatningsfacket eftersom det kan leda till pappersstopp.
- Kontrollera att papperet ligger rakt och i rätt läge i det manuella inmatningsfacket. Om så inte är fallet kanske papperet inte matas korrekt vilket kan resultera i felaktiga utskrifter eller pappersstopp.

5. Skicka utskriftsjobbet till maskinen.



Ändra utskriftsinställningarna på utskriftsskärmen innan du skickar utskriftsjobbet från din dator.

6. Ladda nästa pappersark i det manuella inmatningsfacket när den utskrivna sidan kommer ut på maskinens baksida. Upprepa detta för varje ny sida som du vill skriva ut.
7. Stäng den bakre luckan (utmatningsfacket med textsidan uppåt) tills den låser i stängt läge.



Närliggande information

- Fylla på och skriva ut på papper i det manuella inmatningsfacket

Fyll på och skriv ut på kuvert i det manuella inmatningsfacket

Relaterade modeller: DCP-L3510CDW/DCP-L3517CDW/DCP-L3550CDW/MFC-L3710CW/MFC-L3730CDN/MFC-L3750CDW

När du lägger i papper av ett annat format i facket måste du även ändra inställningen för pappersformat på maskinen eller på din dator.

1. Öppna maskinens bakre lucka (utmatningsfacket med textsidan uppåt).

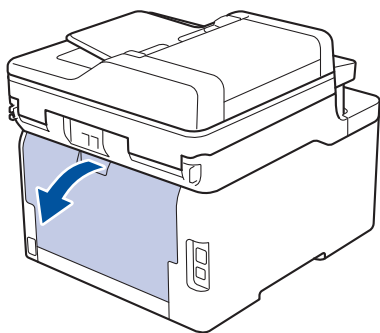

Maskinen kopplar automatiskt på läget för manuell inmatning när du placerar papper i det manuella inmatningsfacket.

2. Tryck ner de två grå spakarna, en på vänster sida och en på höger sida, enligt vad som visas i figuren.

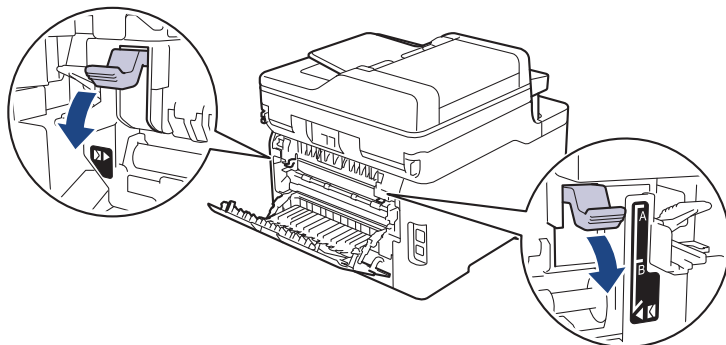

3. Öppna det manuella inmatningsfackets lucka på maskinens framsida.

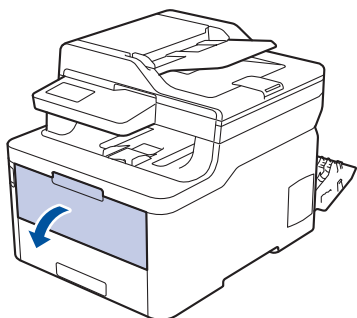

4. Använd båda händerna för att skjuta det manuella inmatningsfackets pappersguider till bredden för det papper som du ska använda.

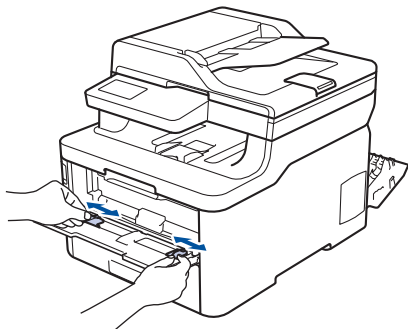

5. Använd båda händerna, placera ett kuvert i det manuella inmatningsfacket tills den främre kanten av papperet rör matarrullen. Släpp taget då du känner att maskinen automatiskt drar in papperet.

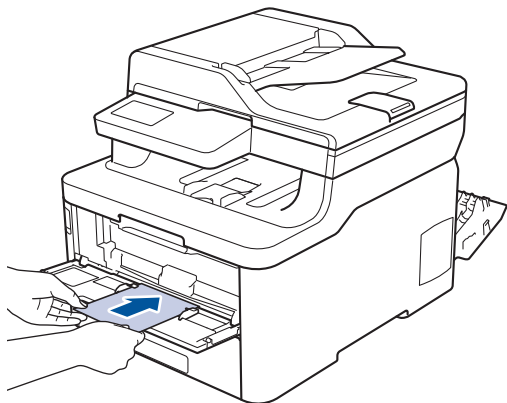

- Fyll på kuvert i det manuella inmatningsfacket med utskriftssidan vänd uppåt.
- Dra ut kuvertet helt och hållet när du försöker lägga tillbaka kuvertet i det manuella inmatningsfacket.
- Placera inte mer än ett kuvert i taget i det manuella inmatningsfacket eftersom det kan leda till pappersstopp.
- Kontrollera att kuvertet ligger rakt och i rätt läge i det manuella inmatningsfacket. Om så inte är fallet kanske kuvertet inte matas korrekt vilket kan resultera i felaktiga utskrifter eller pappersstopp.

6. Skicka utskriftsjobbet till maskinen.



Ändra utskriftspreferenserna i utskriftsdialogrutan innan du skickar utskriftsjobbet från din dator.

Inställningar	Alternativ för kuvert
Pappersstorlek	Com-10 DL C5 Monarch
Papperstyp	Kuvert Tjockt kuv. Tunt kuv.

7. Lägg i nästa kuvert när det utskrivna kuvertet kommer ut ur maskinen. Upprepa detta för varje nytt kuvert som du vill skriva ut.
8. När du är klar med utskriften återställer du de två grå spakarna som du tidigare justerade till deras ursprungliga position.
9. Stäng den bakre luckan (utmatningsfacket med textsidan uppåt) tills den låser i stängt läge.



Närliggande information

- Fylla på och skriva ut på papper i det manuella inmatningsfacket

Pappersinställningar

- Ändra pappersstorlek och -typ
- Välj vilket fack som ska användas för utskrift
- Ändra inställningen för papperskontroll

Ändra pappersstorlek och -typ

När du lägger i papper i ett annat format eller av annan typ i facket måste du även ändra inställningen av pappersformat och papperstyp på LCD-skärmen.



>> [DCP-L3510CDW/DCP-L3517CDW](#)

>> [DCP-L3550CDW/MFC-L3710CW/MFC-L3730CDN/MFC-L3750CDW/MFC-L3770CDW](#)

DCP-L3510CDW/DCP-L3517CDW

1. Tryck på **Menu (Meny)**.
2. Tryck på ▲ eller ▼ för att visa alternativet [Allmän inställ] och tryck sedan på **OK**.
3. Tryck på ▲ eller ▼ för att visa alternativet [Fackinst.] och tryck sedan på **OK**.
4. Tryck på ▲ eller ▼ för att visa alternativet [Papperstyp] och tryck sedan på **OK**.
5. Tryck på ▲ eller ▼ för att visa alternativet [Tunt papper], [Vanl. papper], [Tjockt papper] eller [Återv. papper] och tryck sedan på **OK**.
6. Tryck på ▲ eller ▼ för att visa alternativet [Papp.format] och tryck sedan på **OK**.
7. Tryck på ▲ eller ▼ för att visa alternativet [A4], [Letter], [Legal], [Executive], [A5], [A5 (lång kant)], [A6], [Mexico Legal], [India Legal] eller [Folio] och tryck sedan på **OK**.
8. Tryck på **Stop/Exit (Avbryt/avsluta)**.

DCP-L3550CDW/MFC-L3710CW/MFC-L3730CDN/MFC-L3750CDW/MFC-L3770CDW

1. Tryck på  [Inställningar] > [Alla inställn.] > [Allmän inställ] > [Fackinställning] > [Papperstyp].
2. Tryck på önskat alternativ.
3. Svep upp eller ner eller tryck på ▲ eller ▼ för att visa papperstypsalternativen och tryck sedan på det alternativ du önskar.
4. Tryck på .
5. Tryck på [Papp.format].
6. Tryck på önskat alternativ.
7. Visa de tillgängliga alternativen av pappersformat genom att dra uppåt eller nedåt, eller trycka på ▲ eller ▼, och tryck sedan på det alternativ som du vill ha.
8. Tryck på .

✓ Närliggande information

- [Pappersinställningar](#)



Välj vilket fack som ska användas för utskrift

Relaterade modeller: MFC-L3770CDW

Ändra vilket standardfack som maskinen ska använda vid utskrift av kopior, mottagna fax och utskriftsjobb från din dator.



DCP-modeller stödjer inte faxfunktionen.

1. Tryck på  [Inställningar] > [Alla inställn.] > [Allmän inställ] > [Fackinställning].
2. Svep upp eller ner eller tryck på ▲ eller ▼ för att visa alternativet [Fack: Kopiera], [Fack: Fax], eller [Fackanvändning: SkrivUt] och tryck sedan på önskat alternativ.
3. Svep upp eller ner, eller tryck på ▲ eller ▼ för att visa det alternativ du önskar och tryck sedan på det. Om du t.ex. väljer alternativet [KF>F1] hämtar maskinen papper från kombifacket tills det är tomt och därefter från fack 1.
4. Tryck på .



- Om du tar en kopia genom att använda dokumentmataren och ger prioritet till flera fack, väljer maskinen facket med det lämpligaste papperet och hämtar automatiskt papper från det facket.
- Om du tar en kopia genom att använda kopieringsglaset kopieras dokumentet från facket med den högsta prioriteten även om det finns lämpligare papper i ett annat fack.
- (MFC-modeller) Använd följande pappersformat vid utskrift av fax: Letter, A4, Legal, Folio, Mexico Legal eller India Legal. Maskinen lagrar mottaget fax och [Fel storlek] visas på pekskärmen när det inte finns något lämpligt pappersformat i något av facken.
- (MFC-modeller) Om det är slut på papper i facket och det finns mottagna fax i maskinens minne visas [Papper slut] på pekskärmen. Fyll på papper i det tomma facket.



Närliggande information

- [Pappersinställningar](#)

Ändra inställningen för papperskontroll

När du slår på maskinens inställning för kontroll av storlek visas ett meddelande som frågar om du har ändrat pappersstorlek och papperstyp, när du tar bort ett pappersfacket eller fyller på papper i kombifacket.

Standardinställningen är På.



>> [DCP-L3510CDW/DCP-L3517CDW](#)

>> [DCP-L3550CDW/MFC-L3710CW/MFC-L3730CDN/MFC-L3750CDW/MFC-L3770CDW](#)

DCP-L3510CDW/DCP-L3517CDW

1. Tryck på **Menu (Meny)**.
2. Tryck på ▲ eller ▼ för att visa alternativet [Allmän inställ] och tryck sedan på **OK**.
3. Tryck på ▲ eller ▼ för att visa alternativet [Fackinst.] och tryck sedan på **OK**.
4. Tryck på ▲ eller ▼ för att visa alternativet [Kontrollera storlek] och tryck sedan på **OK**.
5. Tryck på ▲ eller ▼ för att välja alternativet [På] eller [Av] och tryck sedan på **OK**.
6. Tryck på **Stop/Exit (Avbryt/avsluta)**.

DCP-L3550CDW/MFC-L3710CW/MFC-L3730CDN/MFC-L3750CDW/MFC-L3770CDW

1. Tryck på  [Inställningar] > [Alla inställn.] > [Allmän inställ] > [Fackinställning] > [Kontrollera storlek].
2. Tryck på [På] eller [Av].
3. Tryck på .

✓ Närliggande information

- [Pappersinställningar](#)

Rekommenderad utskriftsmedia

Vi föreslår att du använder pappret i tabellen för bästa utskriftskvalitet.

Papperstyp	Objekt
Vanligt papper	Xerox Premier TCF 80 g/m ²
	Xerox Business 80 g/m ²
Återvunnet papper	Steinbeis Evolution vitt 80 g/m ²
Etiketter	Avery laser label L7163
Kuvert	Antalis River-serie (DL)
Glättat papper	Xerox Colotech+ Gloss Coated 120 g/m ²



Närliggande information

- [Pappershantering](#)

Placera dokument

Du kan sända ett fax, göra kopior och skanna från dokumentmataren och kopieringsglaset.

- [Placera dokument i dokumentmataren \(ADF\)](#)
- [Lägg dokument på kopieringsglaset](#)

Placera dokument i dokumentmataren (ADF)

Relaterade modeller: DCP-L3550CDW/MFC-L3710CW/MFC-L3730CDN/MFC-L3750CDW/MFC-L3770CDW

Använd dokumentmataren vid kopiering eller skanning av dokument av standarformat med flera sidor.

- Dokumentmataren rymmer upp till 50 ark som matas individuellt genom maskinen.
- Använd vanligt papper 80 g/m²-papper.
- Se till att dokument med korrigeringsvätska eller som är skrivna med bläck är helt torra.

VIKTIGT

- Låt INTE tjocka dokument ligga kvar på kopieringsglaset. Pappersstopp kan uppstå i dokumentmataren om du gör det.
- Använd INTE papper som är krusigt, skrynkligt, vikt, rivet, häftat, som har gem eller är limmat eller tejpat.
- Använd INTE kartong, tidningspapper eller tyger.
- Dra INTE i dokumentet när det matas in av dokumentmataren, det kan skada maskinen.

Stödda dokumentformat

Längd:	147,3 mm till 355,6 mm
Bredd:	105 mm till 215,9 mm
Vikt:	60 till 105 g/m ²

1. Vik upp stödfliken på dokumentmatarens dokumentstöd.

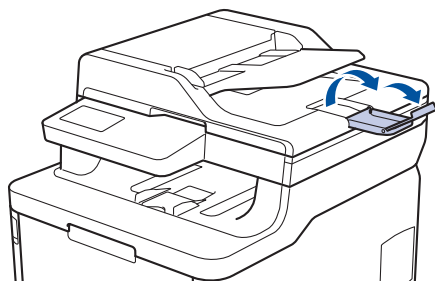

2. Bläddra igenom sidorna noga.
3. Placera sidorna i dokumentmataren med *textsidan uppåt* och *den övre kanten först* enligt vad som visas i bilden.

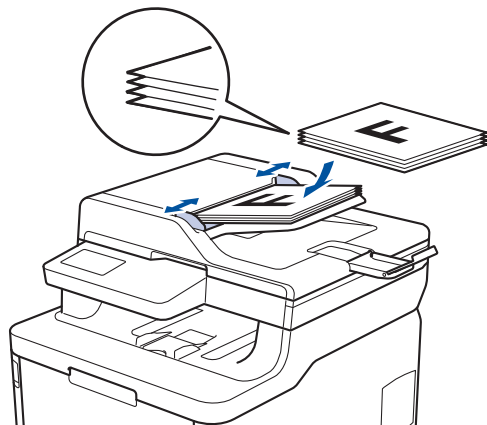

4. Justera pappersguiderna efter dokumentets bredd.



Närliggande information

- Placera dokument
-

Lägg dokument på kopieringsglaset

Använd kopieringsglaset för att faxa, kopiera eller skanna en sida åt gången.

Stödda dokumentformat

Längd:	Upp till 300 mm
Bredd:	Upp till 215,9 mm
Vikt:	2 kg



Dokumentmataren måste vara tom när du använder kopieringsglaset.

1. Lyft på maskinens lock.
2. Placera dokumentet med *texten nedåt* på kopieringsglaset.

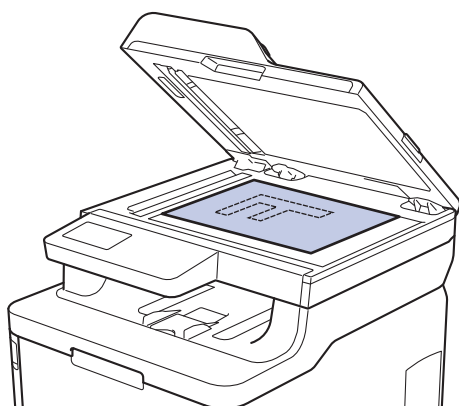

3. Placera sidans hör längst upp till vänster på kopieringsglaset.

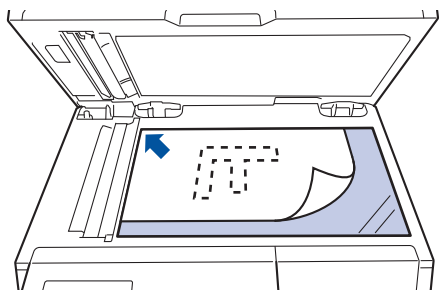

4. Stäng maskinens lock.
Tryck ner det om dokumentet är en bok eller är tjockt.



Närliggande information

- [Placera dokument](#)

Område som inte kan skannas eller skrivas ut

Måtten i tabellen nedan visar maximala områden från kanten som ej går att skanna eller skriva ut för de vanligaste pappersformaten. Dessa mått kan variera beroende på pappersformatet och inställningarna i det program du använder.

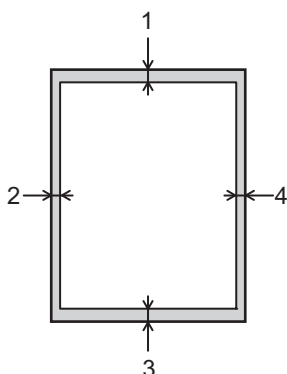

Försök inte att skanna, kopiera eller skriva ut dessa områden, utskriften kommer inte att visa någonting.

Hantering	Dokumentstorlek	Överst (1) Nederst (3)	Vänster (2) Höger (4)
Fax (skicka)	Letter, Legal	3 mm	4 mm
	A4	3 mm	(dokumentmatare) 1 mm (kopieringsglas) 3 mm
Kopiering ¹	Letter, Legal	4 mm	4 mm
	A4	4 mm	3 mm
Scan (Skanna)	Letter	3 mm	3 mm
	A4	3 mm	3 mm
	Legal	3 mm	3 mm
Skriv ut	Letter, Legal	4,2 mm	4,2 mm
	A4	4,2 mm	4,2 mm

¹ en kopia som är en på en och en kopia med 100 % dokumentstorlek



Närliggande information

- [Pappershantering](#)

Använda specialpapper

Prova alltid att skriva ut för att se att papperet fungerar bra innan du köper det.

- Använd INTE bläckstrålepapper eftersom det kan orsaka pappersstopp eller skada maskinen.
- Om du använder brevpapper, papper som har en sträv yta eller papper som är skrynkligt eller trasigt kan papperet uppvisa försämrad prestanda.

Förvara pappersarken i de förseglade originalförpackningarna. Se till att arken ligger plant och på behörigt avstånd från fukt, direkt solljus och värme.

VIKTIGT

Vissa papperstyper fungerar dåligt eller kan skada maskinen.

Använd INTE papper:

- som är mycket strukturerat
- som är mycket glatt eller glansigt
- som är böjt eller skevt
- som är bestruket eller har en kemisk ytbehandling
- som är skadat, skrynkligt eller vikt
- som överskrider vikterna som anges i den här bruksanvisningen
- med flikar eller häftklamrar
- med brevhuvuden i tryckfärg för låga temperaturer eller termografi
- som är i flera delar eller karbonfritt
- som är utformat för bläckstråleskrivare

Om du använder papperstyperna som anges ovan kan maskinen skadas. Sådana skador täcks inte av någon garanti eller något serviceavtal från Brother.



Närliggande information

- [Pappershantering](#)

Utskrift

- [Skriva ut från din dator \(Windows\)](#)
- [Skriva ut från din dator \(Mac\)](#)
- [Avbryta ett utskriftsjobb](#)
- [Testutskrift](#)

Skriva ut från din dator (Windows)

- [Skriva ut ett dokument \(Windows\)](#)
- [Utskriftsinställningar \(Windows\)](#)
- [Säker utskrift \(Windows\)](#)
- [Ändra inställningar för standardutskrift \(Windows\)](#)
- [Skriva ut ett dokument med BR-Script3-skrivardrivrutinen \(PostScript® 3™-språkemulering\) \(Windows\)](#)
- [Övervaka din maskins status från datorn \(Windows\)](#)

Skriva ut ett dokument (Windows)

1. Välj utskriftskommandot från ditt program.
2. Välj **Brother XXX-XXXX** (där XXXX är namnet på din modell) och klicka sedan på utskriftsegenskaperna eller egenskapsknappen.

Fönstret för skrivardrivrutinen visas.

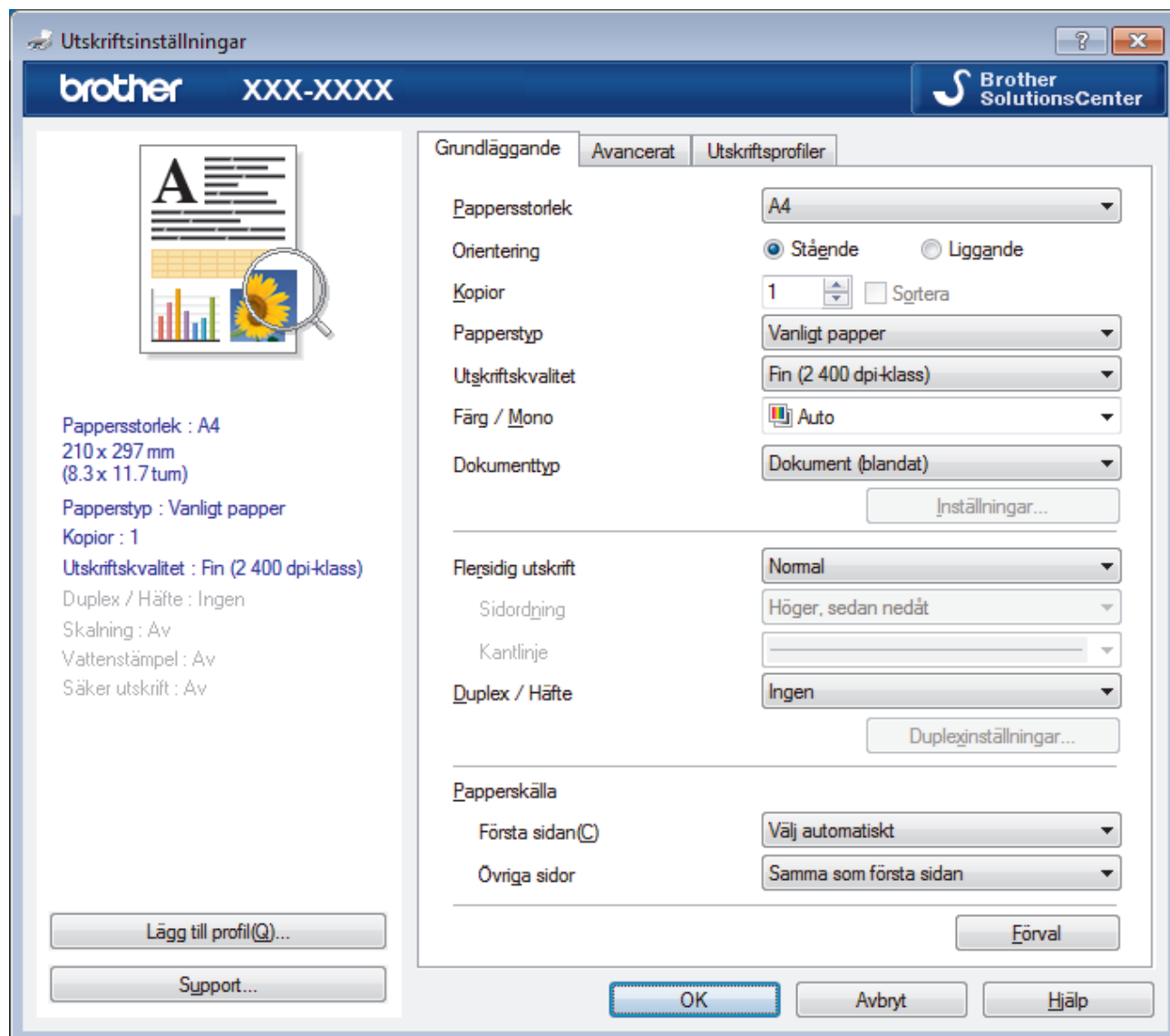

3. Se till så att du fyllt på rätt pappersformat i pappersfacket.
4. Klicka på listrutan **Pappersstorlek** och välj sedan ditt pappersformat.
5. I fältet **Orientering** välj du antingen **Stående** eller **Liggande** för att ange utskriftens orientering.



Om programmet innehåller en liknande inställning rekommenderar vid att du anger orienteringen i programmet.

6. Ange antalet kopior (1 till 999) som önskas i fältet **Kopior**.
7. Klicka på listrutan **Papperstyp** och välj sedan vilken papperstyp du använder.
8. Klicka på listrutan **Flersidig utskrift** och välj de alternativ som önskas om du vill skriva ut flera sidor av ditt dokument på ett pappersark eller skriva ut en sida av ditt dokument på flera ark.
9. Ändra vid behov andra skrivarinställningar.
10. Klicka på **OK**.
11. Slutför utskriften.



Närliggande information

- [Skriva ut från din dator \(Windows\)](#)

Liknande ämnen:

- [Utskriftsinställningar \(Windows\)](#)

Utskriftsinställningar (Windows)

Grundläggande Flik

The screenshot shows the 'Utskriftsinställningar' window for a Brother printer. The window title is 'Utskriftsinställningar' and it features the Brother logo and 'XXX-XXXX' model number. The 'Grundläggande' tab is selected, with other tabs being 'Avancerat' and 'Utskriftsprofiler'. On the left, there is a preview of a document with a magnifying glass over a sunflower image. Below the preview, the current settings are listed: Pappersstorlek: A4 (210 x 297 mm), Papperstyp: Vanligt papper, Kopior: 1, Utskriftskvalitet: Fin (2 400 dpi-klass), Duplex / Häfte: Ingen, Skalning: Av, Vattenstämpel: Av, Säker utskrift: Av. The main settings area includes: Pappersstorlek: A4; Orientering: Stående (selected); Kopior: 1, with a 'Sortera' checkbox; Papperstyp: Vanligt papper; Utskriftskvalitet: Fin (2 400 dpi-klass); Färg / Mono: Auto; Dokumenttyp: Dokument (blandat); Flersidig utskrift: Normal; Sidordning: Höger, sedan nedåt; Kantlinje: (empty); Duplex / Häfte: Ingen; Papperskälla: Första sidan(C): Välj automatiskt; Övriga sidor: Samma som första sidan. At the bottom, there are buttons for 'Lägg till profil(Q)...', 'Support...', 'OK' (highlighted with a red dashed border), 'Avbryt', and 'Hjälp'.

1. Pappersstorlek

Välj den typ av papper som du vill använda. Du kan antingen välja mellan ett standardpappersformat eller skapa ett anpassat pappersformat.

2. Orientering

Välj orientering (stående eller liggande) för utskriften.

Om programmet innehåller en liknande inställning rekommenderar vid att du anger orienteringen i programmet.

3. Kopior

Här anger du antalet kopior (1–999) som du vill skriva ut.

Sortera

Välj det här alternativet om du vill skriva ut uppsättningar av dokument med flera sidor i den ursprungliga sidordningen. När du valt det här alternativet skrivs en kopia av dokumentet ut och samma dokument skrivs sedan ut igen efter hur många kopior du valt. Om du inte valt alternativet skrivs varje sida ut efter hur många kopior du valt innan nästa sida av dokumentet skrivs ut.

4. Papperstyp

Välj den typ av media som du vill använda. För att uppnå bästa utskriftsresultat anpassar maskinen automatiskt utskriftsinställningarna i enlighet med den valda medietypen.

5. Utskriftskvalitet

Välj önskad utskriftsupplösning. Eftersom utskriftskvalitet och -hastighet är relaterade tar det längre tid att skriva ut dokumentet om du vill ha högre kvalitet.

6. Färg / Mono

Välj inställningarna för Färg/Svartvit som du vill använda.

OBS

- Maskinens färgsensor är mycket känslig och kan tolka blekt svart text eller en icke-vit bakgrund som färg. Om du vet att ditt dokument är svartvitt och vill spara färgtoner väljer du läget **Mono**.
- Om tonerfärgen Cyan, Magenta eller Gul tar slut under utskrift av färgdokument kan inte utskriftsjobbet slutföras. Avbryt din utskrift och välj att starta utskriften igen i läget **Mono**, så länge som svart toner är tillgänglig.

7. Dokumenttyp

Välj den typ av dokument som du vill skriva ut.

Inställningar-knapp

Specificera avancerade inställningar som färgläge och andra inställningar.

Färgläge

Välj önskat färgläge.

Importera...

Klicka på **Inställningar** för att justera utskriftskonfiguration för en viss bild. När du justerat bildens parametrar, t.ex. ljusstyrka och kontrast, importerar du inställningarna som en utskriftskonfigurationsfil. Använd alternativet **Exportera** för att skapa en utskriftskonfigurationsfil med de aktuella inställningarna.

Exportera

Klicka på **Inställningar** för att justera utskriftskonfiguration för en viss bild. När du justerat bildens parametrar, t.ex. ljusstyrka och kontrast, exporterar du inställningarna som en utskriftskonfigurationsfil. Använd alternativet **Importera...** för att ladda en konfigurationsfil som du har exporterat tidigare.

Förbättra gråskala

Välj detta alternativ för att förbättra bildkvaliteten för skuggade områden.

Förbättra svart utskrift

Om en svart grafik inte skrivs ut som den ska väljer du den här inställningen.

Förbättra mönsterutskrifter

Välj det här alternativet om du vill förbättra mönsterutskrifter om de utskrivna ifyllnaderna och mönstren skiljer sig från dem som du ser på datorskärmen.

8. Flersidig utskrift

Välj det här alternativet om du vill skriva ut flera sidor på ett enda pappersark eller skriva ut en sida i ditt dokument på flera ark.

Sidordning

Välj sidordningen vid utskrift av flera sidor på ett enda pappersark.

Kantlinje

Välj kant som ska användas vid utskrift av flera sidor på ett enda pappersark.

9. Duplex / Häfte (Endast tillgängligt för vissa modeller)

Välj det här alternativet om du vill skriva ut på båda sidor av pappret eller skriva ut ett dokument i broschyrformat med dubbelsidig utskrift.

Duplexinställningar-knapp

Klicka på den här knappen för att välja typ av bindning för dubbelsidig utskrift. Det finns fyra typer av dubbelsidiga bindningar för respektive orientering.

10. Papperskälla

Välj inställning för papperskälla så att den passar utskriftsförhållanden och ändamål.

Första sidan

Välj papperskälla för utskrift av den första sidan.

Övriga sidor

Välj papperskälla för utskrift av den andra och efterföljande sidor.

Avancerat Flik

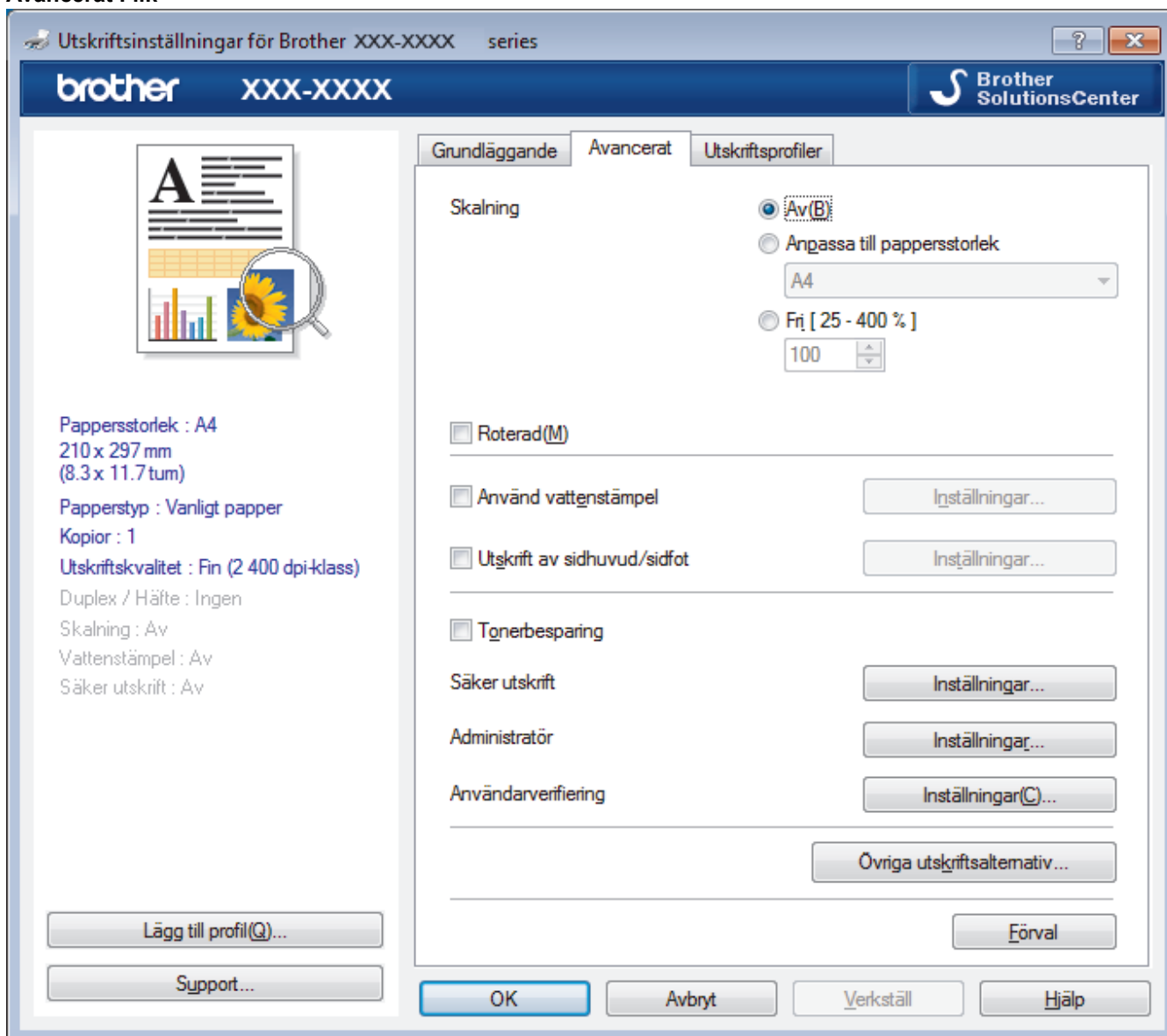

1. Skalning

Välj dessa alternativ om du vill förstora eller förminska storleken på sidorna i dokumentet.

Anpassa till pappersstorlek

Välj det här alternativet om du vill förstora eller förminska dokumentssidorna till en viss pappersstorlek. När du väljer det här alternativet får du välja pappersstorlek i en rullgardinsmeny.

Fri

Välj det här alternativet om du manuellt vill förstora eller förminska dokumentssidorna. När du väljer det här alternativet anger du ett värde i fältet.

2. Roterad

Välj det här alternativet om du vill rotera den utskrivna bilden 180 grader.

3. Använd vattenstämpel

Välj det här alternativet om du vill skriva ut en logotyp eller en text på dokumentet som en vattenstämpel. Välj en förhandsinställd vattenstämpel, lägg till en ny vattenstämpel eller använd en bildfil som du själv har skapat.

4. Utskrift av sidhuvud/sidfot

Välj det här alternativet om du vill skriva ut datum, tid och inloggningsnamnet på dokumentet.

5. Tonerbesparing

Välj denna funktion för att bevara toner genom att använda mindre toner vid utskrift av dokument, utskriften går fortfarande att läsa men trycket blir ljusare.

6. Säker utskrift

Den här funktionen ser till att konfidentiella eller känsliga dokument inte skrivs ut förrän du angett ett lösenord i maskinens kontrollpanel.

7. Administratör

Den här funktionen låter dig ändra administratörens lösenord och begränsa olika utskriftsfunktioner.

8. Användarverifiering

Den här funktionen gör att du kan bekräfta begränsningarna för varje användare.

9. Övriga utskriftsalternativ-knapp

Vilolägestid

Välj det här alternativet för att maskinen ska ställas in i viloläge genast efter utskrift.

Förbättra utskriftskvaliteten

Välj det här alternativet om du vill minska mängden böjda papper och förbättra tonerfixeringen.

Hoppa över tom sida

Välj det här alternativet om du vill tillåta att skrivardrivrutinen automatiskt identifierar tomma sidor och utesluter dem från utskriften.

TrueType-läge

Läge

Välj hur teckensnitt bearbetas för utskrift.

Använd TrueType skrivarteckensnitt(Endast tillgängligt för vissa modeller)

Välj om du vill använda inbyggda teckensnitt för bearbetning av teckensnitt.

Miljöinställningar

Välj detta alternativ för att minska buller vid utskrift.



Närliggande information

- [Skriva ut från din dator \(Windows\)](#)

Liknande ämnen:

- [Skriva ut ett dokument \(Windows\)](#)
-

Säker utskrift (Windows)

Använd säker utskrift för att se till att konfidentiella eller känsliga dokument inte skrivs ut förrän du angett ett lösenord i maskinens kontrollpanel.

- Den skyddade datan raderas från maskinen när du stänger av den.

>> [DCP-L3510CDW/DCP-L3517CDW](#)

>> [DCP-L3550CDW/MFC-L3710CW/MFC-L3730CDN/MFC-L3750CDW/MFC-L3770CDW](#)

DCP-L3510CDW/DCP-L3517CDW

1. Välj utskriftskommandot från ditt program.
2. Välj **Brother XXX-XXXX** (där XXXX är namnet på din modell) och klicka sedan på utskriftsegenskaperna eller egenskapsknappen.
Fönstret för skrivardrivrutinen visas.
3. Klicka på fliken **Avancerat**.
4. Klicka på knappen **Inställningar** i fältet **Säker utskrift**.
5. Markera kryssrutan **Säker utskrift**.
6. Ange ditt fyrsiffriga lösenord i fältet **Lösenord**.



Du måste ange ett separat lösenord för varje dokument.

7. Ange vid behov **Anv.namn** och **Utskr namn** i textfältet.
8. Klicka på **OK** för att stänga **Inställningar för säker utskrift**-fönstret.
9. Klicka på **OK**.
10. Slutför utskriften.
11. Tryck på **Menu (Meny)** på maskinens kontrollpanel.
12. Tryck på ▲ eller ▼ för att visa alternativet [Säker utskrift] och tryck sedan på **OK**.
13. Tryck på ▲ eller ▼ för att visa användarnamnet och tryck sedan på **OK**.
På LCD-skärmen visas listan över de skyddade utskrifterna för ditt namn.
14. Tryck på ▲ eller ▼ för att visa utskriftsjobbet och tryck sedan på **OK**.
15. Ange ditt fyrsiffriga lösenord och tryck sedan på **OK**.
16. Tryck på ▲ eller ▼ för att välja alternativet [Skriv ut] och tryck sedan på **OK**.
17. Tryck på ▲ eller ▼ för att ange antalet kopior som ska skrivas ut.
18. Tryck på **OK**.
Maskinen skriver ut utskriften.

När du skrivit ut skyddad data rensas de från maskinens minne.

DCP-L3550CDW/MFC-L3710CW/MFC-L3730CDN/MFC-L3750CDW/MFC-L3770CDW

1. Välj utskriftskommandot från ditt program.
2. Välj **Brother XXX-XXXX** (där XXXX är namnet på din modell) och klicka sedan på utskriftsegenskaperna eller egenskapsknappen.
Fönstret för skrivardrivrutinen visas.
3. Klicka på fliken **Avancerat**.
4. Klicka på knappen **Inställningar** i fältet **Säker utskrift**.
5. Markera kryssrutan **Säker utskrift**.
6. Ange ditt fyrsiffriga lösenord i fältet **Lösenord**.



Du måste ange ett separat lösenord för varje dokument.

7. Ange vid behov **Anv.namn** och **Utskr namn** i textfältet.
8. Klicka på **OK** för att stänga **Inställningar för säker utskrift**-fönstret.
9. Klicka på **OK**.
10. Slutför utskriften.
11. Svep till vänster eller höger på maskinens kontrollpanel eller tryck på ◀ eller ▶ för att visa alternativet [Säker utskrift] och tryck sedan på [Säker utskrift].
12. Svep upp eller ner eller tryck på ▲ eller ▼ för att visa användarnamnen och tryck sedan på ditt användarnamn. På LCD-skärmen visas listan över de skyddade utskrifterna för ditt namn.
13. Bläddra upp eller ner eller tryck på ▲ eller ▼ för att visa utskriftsjobbet och tryck sedan på det.
14. Ange ditt fyrsiffriga lösenord och tryck sedan på [OK].
15. Ange önskat antal kopior.
16. Tryck på [Start].
Maskinen skriver ut utskriften.

När du skrivit ut skyddad data rensas de från maskinens minne.



Närliggande information

- [Skriva ut från din dator \(Windows\)](#)

Ändra inställningar för standardutskrift (Windows)

Om du ändrar skrivarinställningarna i en app kommer ändringarna bara att påverka det dokument som skrivs ut från denna app. För att ändra skrivarinställningarna för alla Windows appar måste du konfigurera egenskaperna för skrivardrivrutinerna.

1. Gör något av följande:

- För Windows Server 2008

Klicka på  (**Start**) > **Kontrollpanelen** > **Maskinvara och ljud** > **Skrivare**.

- För Windows 7 och Windows Server 2008 R2

Klicka på  (**Start**) > **Enheter och skrivare**.

- För Windows 8

Rör musen till det nedre vänstra hörnet på ditt skrivbord. Klicka på **Inställningar** när menyfältet visas och klicka sedan på **Kontrollpanelen**. Klicka på **Maskinvara och ljud** i gruppen **Visa enheter och skrivare**.

- För Windows 10 och Windows Server 2016

Klicka på  > **Windows-systemet** > **Kontrollpanelen**. Klicka på **Maskinvara och ljud** i gruppen **Visa enheter och skrivare**.

- För Windows Server 2012

Rör musen till det nedre vänstra hörnet på ditt skrivbord. Klicka på **Inställningar** när menyfältet visas och klicka sedan på **Kontrollpanelen**. Klicka på **Maskinvara** i gruppen **Visa enheter och skrivare**.

- För Windows Server 2012 R2

Klicka på **Kontrollpanelen** på **Start**-skärmen. Klicka på **Maskinvara** i gruppen **Visa enheter och skrivare**.

2. Högerklicka på ikonen **Brother XXX-XXXX** (där XXXX är modellnamnet) och välj sedan **Egenskaper för skrivare**. Om alternativen för skrivardrivrutinen visas ska du välja din skrivardrivrutin.

3. Klicka på fliken **Allmänt** och sedan på knappen **Utskriftsinställningar** eller **Inställningar...**

Dialogrutan för skrivardrivrutinen visas.



- Konfigurera fackets inställningar genom att klicka på fliken **Enhetsinställningar** (Endast tillgängligt för vissa modeller).
- Om du vill byta skrivarport klickar du på fliken **Portar**.

4. Välj de skrivarinställningar som du vill använda som standardinställning för alla dina Windows-program.

5. Klicka på **OK**.

6. Stäng dialogrutan för skrivaregenskaper.



Närliggande information

- [Skriva ut från din dator \(Windows\)](#)

Skriva ut ett dokument med BR-Script3-skrivardrivrutinen (PostScript® 3™-språkemulering) (Windows)

Med BR-Script3-skrivardrivrutinen kan du skriva ut PostScript®-data tydligare.

Du kan installera PS-drivrutinen (BR-Script3-skrivardrivrutinen) genom att starta Brother-installationsskivan, välja **Anpassad** i avsnittet Välj maskin och sedan markera kryssrutan **PS-drivrutin**.

1. Välj utskriftskommandot från ditt program.
2. Välj **Brother XXX-XXXX BR-Script3** (där XXXX är namnet på din modell) och klicka sedan på utskriftsegenskaperna eller egenskapsknappen.

Fönstret för skrivardrivrutinen visas.

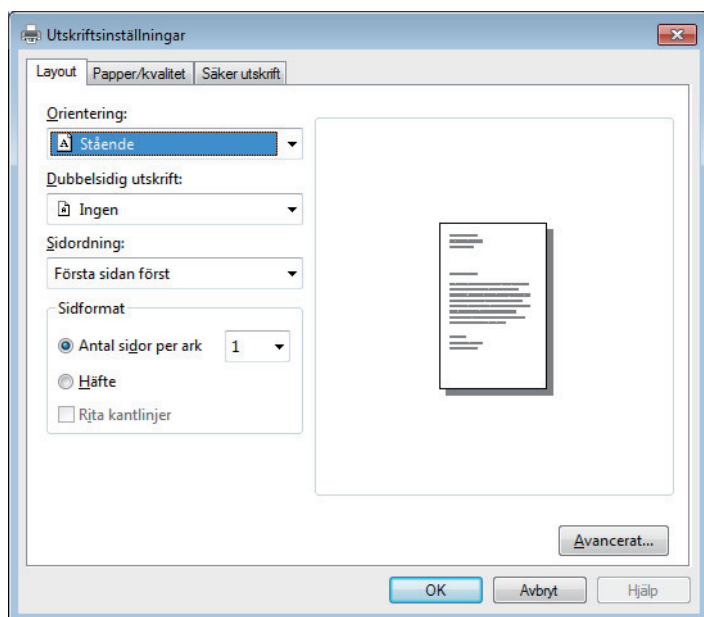

3. Klicka på fliken **Layout**, **Papper/kvalitet** eller **Säker utskrift** för att ändra grundläggande skrivarinställningar. (Endast tillgängligt för vissa modeller)

Klicka på fliken **Layout** eller **Papper/kvalitet** och klicka sedan på knappen **Avancerat...** för att ändra avancerade utskriftsinställningar.

4. Klicka på **OK**.
5. Slutför utskriften.

✓ Närliggande information

- [Skriva ut från din dator \(Windows\)](#)

Övervaka din maskins status från datorn (Windows)

Verktöget Status Monitor är ett konfigurerbart programverktyg för att övervaka en eller flera maskiners status vilket gör att du omedelbart kan få information om fel.

- Gör något av följande:

- Dubbelklicka på ikonen  i aktivitetsfältet.

- (Windows 7)



Klicka på  (**Start**) > **Alla program** > **Brother** > **Brother Utilities**.

Klicka på listrutan för att välja ditt modellnamn (om det inte redan är valt). Klicka på **Verktyg** i vänster navigationsfält och klicka sedan på **Status Monitor**.

- (Windows 8)

Klicka på  (**Brother Utilities**) och klicka sedan på listrutan för att välja ditt modellnamn (om det inte redan är valt). Klicka på **Verktyg** i vänster navigationsfält och klicka sedan på **Status Monitor**.

- (Windows 8.1)

Flytta musen till hörnet längst ner till vänster på **Start**-skärmen och klicka på  (om du använder en pekbaserad enhet, svep uppåt från **Start**-skärmens nedre del för att få fram **Appar**-skärmen). När skärmen **Appar** visas trycker eller klickar du på  (**Brother Utilities**) och klickar sedan på listrutan och väljer namnet på din modell (om den inte redan är vald). Klicka på **Verktyg** i vänster navigationsfält och klicka sedan på **Status Monitor**.

- (Windows 10)

Klicka på  > **Brother** > **Brother Utilities**.

Klicka på listrutan för att välja ditt modellnamn (om det inte redan är valt). Klicka på **Verktyg** i vänster navigationsfält och klicka sedan på **Status Monitor**.

Felsökning

Klicka på knappen **Felsökning** för att öppna webbplatsen för felsökning.

Letar du efter förbrukningsmaterial?

Klicka på knappen **Letar du efter förbrukningsmaterial?** för mer information om Brother-originaldelar.

Närliggande information

- [Skriva ut från din dator \(Windows\)](#)

Liknande ämnen:

- [Utskriftsproblem](#)
- [Kalibrera färger](#)

Skriva ut från din dator (Mac)

- [Skriva ut ett dokument \(Mac\)](#)
- [Utskriftsalternativ \(Mac\)](#)
- [Säker utskrift \(Mac\)](#)
- [Skriva ut ett dokument med BR-Script3-skrivardrivrutinen \(PostScript® 3™-språkemulering\) \(Mac\)](#)
- [Övervaka din maskins status från datorn \(Mac\)](#)

Skriva ut ett dokument (Mac)

1. Se till så att du fyllt på rätt pappersformat i pappersfacket.
2. Från ett program, t.ex. Apple TextEdit, klickar du på menyn **Arkiv** och väljer sedan **Skriv ut**.
3. Välj **Brother XXX-XXXX** (där XXXX är modellnamnet).
4. Ange antalet kopior som önskas i fältet **Exemplar**.
5. Klicka på popup-menyn **Pappersstorlek** och välj sedan pappersstorlek.
6. Välj det alternativ för **Riktning** som stämmer med det sätt du vill att dokumentet ska skrivas ut.
7. Klicka på popup-menyn för programmet och välj sedan **Utskriftsinställningar**.
Alternativen för **Utskriftsinställningar** visas.
8. Klicka i popup-menyn **Papperstyp** och välj sedan den papperstyp du använder.
9. Ändra vid behov andra skrivarinställningar.
10. Klicka på **Skriv ut**.



Närliggande information

- [Skriva ut från din dator \(Mac\)](#)

Liknande ämnen:

- [Utskriftsalternativ \(Mac\)](#)



Utskriftsalternativ (Mac)

Utskriftsformat

Inställningar: Sidinformation

Format för: XXX-XXXX
Brother XXX-XXXX CUPS

Pappersstorlek: A4
210 x 297 mm

Riktning:  

Skala: 100 %

?

Avbryt OK

1. Pappersstorlek

Välj den typ av papper som du vill använda. Du kan antingen välja mellan ett standardpappersformat eller skapa ett anpassat pappersformat.

2. Riktning

Välj orientering (stående eller liggande) för utskriften.

Om programmet innehåller en liknande inställning rekommenderar vid att du anger orienteringen i programmet.

3. Skala

Ange ett värde i fältet för att förstora eller förminska sidorna i dokumentet så att de passar det valda pappersformatet.

Layout



Skrivare: XXX-XXXX

Förinställningar: Förvalsinställningar

Exemplar: 1 Dubbelsidig





Sidor: Alla
 Från: 1 till: 1

Pappersstorlek: A4 210 × 297 mm

Riktning:  

Layout

Sidor per ark: 1

Utskriftsriktning:    

Marginal: Ingen

Dubbelsidig: Av

Byt sidriktning
 Vänd horisontellt

? PDF Göm detaljer Avbryt Skriv ut

1. Sidor per ark

Välj det antal sidor som du vill skriva ut på ett enda pappersark.

2. Utskriftsriktning

Välj sidordningen vid utskrift av flera sidor på ett enda pappersark.

3. Marginal

Välj kant som ska användas vid utskrift av flera sidor på ett enda pappersark.

4. Dubbelsidig (Endast tillgängligt för vissa modeller)

Välj om du vill ha dubbelsidig utskrift på pappret.

5. Byt sidriktning

Välj det här alternativet om du vill rotera den utskrivna bilden 180 grader.

6. Vänd horisontellt

Välj det här alternativet om du vill vända den utskrivna bilden på sidan horisontellt från vänster till höger.

Pappershantering

Skrivare: XXX-XXXX

Förinställningar: Förvalsställningar

Exemplar: 1 Dubbelsidig

Sidor: Alla
 Från: 1 till: 1

Pappersstorlek: A4 210 × 297 mm

Riktning:

Pappershantering

Sortera sidor

Sidor att skriva ut: Alla sidor

Sidordning: Automatiskt

Skala till pappersstorleken

Pappersstorlek: Rekommenderat papper: A4

Skala endast nedåt

? PDF Göm detaljer Avbryt Skriv ut

1. Sortera sidor

Välj det här alternativet om du vill skriva ut uppsättningar av dokument med flera sidor i den ursprungliga sidordningen. När du valt det här alternativet skrivs en kopia av dokumentet ut och samma dokument skrivs sedan ut igen efter hur många kopior du valt. Om du inte valt alternativet skrivs varje sida ut efter hur många kopior du valt innan nästa sida av dokumentet skrivs ut.

2. Sidor att skriva ut

Välj vilka sidor du vill skriva ut (jämna sidor eller udda sidor).

3. Sidordning

Välj sidordning.

4. Skala till pappersstorleken

Välj det här alternativet om du vill förstora eller förminska sidorna i dokumentet så att de passar det valda pappersformatet.

5. Pappersstorlek

Välj pappersformat för utskriften.

6. Skala endast nedåt

Välj det här alternativet om du vill minska sidorna i dokumentet om de är för stora för det valda pappersformatet. Om du valt detta alternativ och dokumentet formateras för papper som är mindre än det papper du har, skrivs dokumentet ut i originalstorlek.

Utskriftsinställningar

Skrivare: XXX-XXXX

Förinställningar: Förvalsinställningar

Exemplar: 1 Dubbelsidig

Sidor: Alla
 Från: 1 till: 1

Pappersstorlek: A4 210 × 297 mm

Riktning:

Utskriftsinställningar

Paperstyp: Vanligt papper

Utskriftskvalitet: Fin

Färg / Mono: Auto

Papperskälla: Välj automatiskt

Avancerat

? PDF Göm detaljer Avbryt Skriv ut

1. Paperstyp

Välj den typ av media som du vill använda. För att uppnå bästa utskriftsresultat anpassar maskinen automatiskt utskriftsinställningarna i enlighet med den valda medietypen.

2. Utskriftskvalitet

Välj önskad utskriftsupplösning. Eftersom utskriftskvalitet och -hastighet är relaterade tar det längre tid att skriva ut dokumentet om du vill ha högre kvalitet.

3. Färg / Mono

Välj inställningarna för Färg/Svartvit som du vill använda.

OBS

- Maskinens färgsensor är mycket känslig och kan tolka blekt svart text eller en icke-vit bakgrund som färg. Om du vet att ditt dokument är svartvitt och vill spara färgtoner väljer du läget **Mono**.
- Om tonerfärgen Cyan, Magenta eller Gul tar slut under utskrift av färgdokument kan inte utskriftsjobbet slutföras. Avbryt din utskrift och välj att starta utskriften igen i läget **Mono**, så länge som svart toner är tillgänglig.

4. Papperskälla

Välj inställning för papperskälla så att den passar utskriftsförhållanden och ändamål.

5. Avancerat

Tonerbesparing

Välj denna funktion för att bevara toner genom att använda mindre toner vid utskrift av dokument, utskriften går fortfarande att läsa men trycket blir ljusare.

Förbättra utskriftskvaliteten

Välj det här alternativet om du vill minska mängden böjda papper och förbättra tonerfixeringen.

Tyst läge

Välj detta alternativ för att minska buller vid utskrift.

Övriga utskriftsalternativ

Hoppa över tom sida

Välj det här alternativet om du vill tillåta att skrivardrivrutinen automatiskt identifierar tomma sidor och utesluter dem från utskriften.

Färginställningar

Skrivare: XXX-XXXX

Förinställningar: Förvalsinställningar

Exemplar: 1 Dubbelsidig

Sidor: Alla
 Från: 1 till: 1

Pappersstorlek: A4 210 x 297 mm

Riktning:

Färginställningar

Färgläge: Normal
 Klar
 Ingen

▼ Avancerade färginställningar

Ljusstyrka	0	<input type="range"/>
Kontrast	0	<input type="range"/>
Röd	0	<input type="range"/>
Grön	0	<input type="range"/>
Blå	0	<input type="range"/>
Färgmättning	0	<input type="range"/>

Förbättra gråskala
 Förbättra svart utskrift

? PDF ▼ Göm detaljer Avbryt Skriv ut

1. Färgläge

Välj önskat färgläge.

2. Avancerade färginställningar

Klicka på triangeln om du vill välja funktionen Färgförstärkning. Med den här funktionen analyseras din bild och skärpa, vitbalans och färgtäthet förbättras. Processen kan ta flera minuter beroende på bildens storlek och datorns specifikationer.

Säker utskrift

The screenshot shows the printer's control panel with the following settings:

- Skrivare:** XXX-XXXX
- Förinställningar:** Förvalsinställningar
- Exemplar:** 1 (with a for Dubbelsidig)
- Sidor:** Alla (with Från: 1 till: 1)
- Pappersstorlek:** A4 (210 × 297 mm)
- Riktning:** Uppåt (indicated by an icon)
- Säker utskrift:** Säker utskrift
- Anv. namn:** [Empty text field]
- Utskr namn:** [Empty text field]
- Lösenord:** [Empty text field]

At the bottom, there is a navigation bar with a help icon, a PDF dropdown, a 'Göm detaljer' button, and 'Avbryt' and 'Skriv ut' buttons.

1. Säker utskrift (Endast tillgängligt för vissa modeller)

Den här funktionen ser till att konfidentiella eller känsliga dokument inte skrivs ut förrän du angett ett lösenord i maskinens kontrollpanel.

✓ Närliggande information

- [Skriva ut från din dator \(Mac\)](#)

Liknande ämnen:

- [Skriva ut ett dokument \(Mac\)](#)

Säker utskrift (Mac)

Använd säker utskrift för att se till att konfidentiella eller känsliga dokument inte skrivs ut förrän du angett ett lösenord i maskinens kontrollpanel.

- Den skyddade datan raderas från maskinen när du stänger av den.

>> [DCP-L3510CDW/DCP-L3517CDW](#)

>> [DCP-L3550CDW/MFC-L3710CW/MFC-L3730CDN/MFC-L3750CDW/MFC-L3770CDW](#)

DCP-L3510CDW/DCP-L3517CDW

1. Från ett program, t.ex. Apple TextEdit, klickar du på menyn **Arkiv** och väljer sedan **Skriv ut**.
2. Välj **Brother XXX-XXXX** (där XXXX är modellnamnet).
3. Klicka på popup-menyn i programmet och välj sedan alternativet **Säker utskrift**. Alternativen för **Säker utskrift** visas.
4. Markera kryssrutan **Säker utskrift**.
5. Ange ditt användarnamn, jobbnamn och ett fyrsiffrigt lösenord.
6. Klicka på **Skriv ut**.
7. Tryck på **Menu (Meny)** på maskinens kontrollpanel.
8. Tryck på ▲ eller ▼ för att visa alternativet [Säker utskrift] och tryck sedan på **OK**.
9. Tryck på ▲ eller ▼ för att visa användarnamnet och tryck sedan på **OK**.

På LCD-skärmen visas listan över de skyddade utskrifterna för ditt namn.

10. Tryck på ▲ eller ▼ för att visa utskriftsjobbet och tryck sedan på **OK**.
11. Ange ditt fyrsiffriga lösenord och tryck sedan på **OK**.
12. Tryck på ▲ eller ▼ för att välja alternativet [Skriv ut] och tryck sedan på **OK**.
13. Tryck på ▲ eller ▼ för att ange antalet kopior som ska skrivas ut.
14. Tryck på **OK**.

Maskinen skriver ut utskriften.

När du skrivit ut skyddad data rensas de från maskinens minne.

DCP-L3550CDW/MFC-L3710CW/MFC-L3730CDN/MFC-L3750CDW/MFC-L3770CDW

1. Från ett program, t.ex. Apple TextEdit, klickar du på menyn **Arkiv** och väljer sedan **Skriv ut**.
2. Välj **Brother XXX-XXXX** (där XXXX är modellnamnet).
3. Klicka på popup-menyn i programmet och välj sedan alternativet **Säker utskrift**. Alternativen för **Säker utskrift** visas.
4. Markera kryssrutan **Säker utskrift**.
5. Ange ditt användarnamn, jobbnamn och ett fyrsiffrigt lösenord.
6. Klicka på **Skriv ut**.
7. Svep till vänster eller höger på maskinens kontrollpanel eller tryck på ◀ eller ▶ för att visa alternativet [Säker utskrift] och tryck sedan på [Säker utskrift].
8. Svep upp eller ner eller tryck på ▲ eller ▼ för att visa användarnamnen och tryck sedan på ditt användarnamn. På LCD-skärmen visas listan över de skyddade utskrifterna för ditt namn.
9. Bläddra upp eller ner eller tryck på ▲ eller ▼ för att visa utskriftsjobbet och tryck sedan på det.
10. Ange ditt fyrsiffriga lösenord och tryck sedan på [OK].
11. Ange önskat antal kopior.
12. Tryck på [Start].

När du skrivit ut skyddad data rensas de från maskinens minne.

 **Närliggande information**

- [Skriva ut från din dator \(Mac\)](#)
-

Skriva ut ett dokument med BR-Script3-skrivardrivrutinen (PostScript® 3™-språkemulering) (Mac)

Med BR-Script3-skrivardrivrutinen kan du skriva ut PostScript®-data tydligare.

- Gå till **Nerladdningar**-sidan för din modell på Brother Solutions Center på support.brother.com för att ladda ner PS-drivrutinen (BR-Script3-skrivardrivrutin).
- Se till så att du har lagt till BR-Script3-skrivardrivrutinen från **Skrivare och skannrar** i listan **Systeminställningar** på din Mac.

1. Se till så att du fyllt på rätt pappersformat i pappersfacket.
2. Från ett program, t.ex. Apple TextEdit, klickar du på menyn **Arkiv** och väljer sedan **Skriv ut**.
3. Välj din maskin.
4. Ange antalet kopior som önskas i fältet **Exemplar**.
5. Klicka på popup-menyn **Pappersstorlek** och välj sedan pappersstorlek.
6. Välj det alternativ för **Riktning** som stämmer med det sätt du vill att dokumentet ska skrivas ut.
7. Klicka på popup-menyn för utskriftsalternativen och klicka sedan på **Skrivarfunktioner**.
Alternativen för **Skrivarfunktioner** visas.
8. Klicka på popup-menyn **Utskriftskvalitet** och välj sedan utskriftskvalitet.
9. Klicka i popup-menyn **Papperstyp** och välj sedan den papperstyp du använder.
10. Välj alternativet **Auto**, **Färg** eller **Mono** för utskriftsinställningen **Färg / Mono**.
11. Ändra vid behov andra skrivarinställningar.
12. Klicka på **Skriv ut**.



Närliggande information

- [Skriva ut från din dator \(Mac\)](#)

Övervaka din maskins status från datorn (Mac)

Verktøget Status Monitor är ett konfigurerbart programverktøg för att övervaka en eller flera enheters status vilket gör att du omedelbart kan få information om fel, t.ex. om papperet har tagit slut eller fastnat vid förinställda intervaller. Du får också tillgång till webbaserad hantering.

1. Klicka i menyn **Systeminställningar**, välj **Skrivare och skannrar** och välj sedan maskinen.
2. Klicka på knappen **Alternativ och förbrukningsmaterial**.
3. Klicka på fliken **Verktøg** och klicka sedan på knappen **Öppna Skrivarverktøg**.

Status Monitor startar.

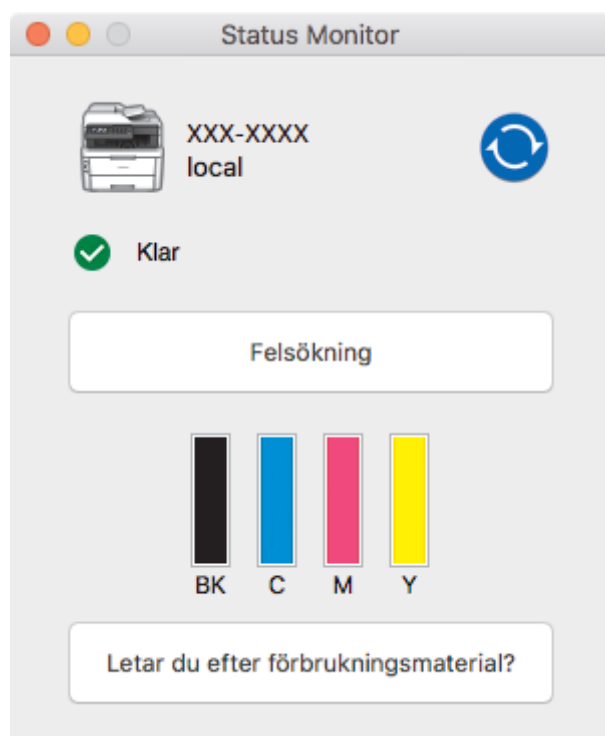

Felsökning

Klicka på knappen **Felsökning** för att öppna webbplatsen för felsökning.

Letar du efter förbrukningsmaterial?

Klicka på knappen **Letar du efter förbrukningsmaterial?** för mer information om Brother-originaldelar.

Uppdatering av maskinens status

Om du vill ha den senaste maskinstatusen när fönstret **Status Monitor** är öppet klickar du på ikonen .

Du kan ställa in i vilket intervall programmet uppdaterar maskinens statusinformation. Klicka på **Brother Status Monitor** i menyfältet och välj sedan **Inställningar**.

Webbaserad hantering (endast nätverksanslutning)

Kom åt systemet webbaserad hantering genom att klicka på maskinikonen på skärmen **Status Monitor**. Du kan använda en standardwebbläsare till att hantera maskinen via HTTP (Hyper Text Transfer Protocol).

✓ Närliggande information

- [Skriva ut från din dator \(Mac\)](#)

Liknande ämnen:

- [Utskriftsproblem](#)
- [Kalibrera färger](#)

Avbryta ett utskriftsjobb

>> [DCP-L3510CDW/DCP-L3517CDW](#)

>> [DCP-L3550CDW/MFC-L3710CW/MFC-L3730CDN/MFC-L3750CDW/MFC-L3770CDW](#)

DCP-L3510CDW/DCP-L3517CDW

1. Tryck på **Stop/Exit (Avbryt/avsluta)**.



Håll **Stop/Exit (Avbryt/avsluta)** intryckt i fyra sekunder för att avbryta flera utskriftsjobb.

DCP-L3550CDW/MFC-L3710CW/MFC-L3730CDN/MFC-L3750CDW/MFC-L3770CDW

1. Tryck på .



Håll  intryckt i ungefär fyra sekunder för att avbryta flera utskriftsjobb.

✓ Närliggande information

- [Utskrift](#)

Liknande ämnen:

- [Utskriftsproblem](#)

Testutskrift

Följ dessa anvisningar för att göra en testutskrift om du får problem med utskriftskvaliteten:



>> [DCP-L3510CDW/DCP-L3517CDW](#)

>> [DCP-L3550CDW/MFC-L3710CW/MFC-L3730CDN/MFC-L3750CDW/MFC-L3770CDW](#)

DCP-L3510CDW/DCP-L3517CDW

1. Tryck på **Menu (Meny)**.
2. Tryck på ▲ eller ▼ för att visa alternativet [Skrivare] och tryck sedan på **OK**.
3. (För modeller med utskriftsemuleringsstöd)
Tryck på ▲ eller ▼ för att visa alternativet [Utskriftsval] och tryck sedan på **OK**.
4. Tryck på ▲ eller ▼ för att visa alternativet [Testutskrift] och tryck sedan på **OK**.
5. Tryck på **Mono Start (Starta i svartvitt)** eller **Colour Start (Starta i färg)**.
Maskinen skriver ut en testutskrift.
6. Tryck på **Stop/Exit (Avbryt/avsluta)**.

DCP-L3550CDW/MFC-L3710CW/MFC-L3730CDN/MFC-L3750CDW/MFC-L3770CDW

1. Tryck på  [Inställningar] > [Alla inställn.] > [Skrivare] > [Utskriftsval] > [Testutskrift].
2. Tryck på [Ja].
3. Tryck på .

✓ Närliggande information

- [Utskrift](#)

Liknande ämnen:

- [Förbättra utskriftskvaliteten](#)

Skanna

- [Skanna med Brother-maskinens skanningsknapp](#)
- [Skanna från din dator \(Windows\)](#)
- [Skanna från din dator \(Mac\)](#)
- [Konfigurera skanningsinställningar med hjälp av webbaserad hantering](#)

Skanna med Brother-maskinens skanningsknapp

- [Skanna fotografier och grafik](#)
- [Spara skannade data i en mapp som en PDF-fil](#)
- [Spara skannade data på ett USB-minne](#)
- [Skanna till en redigerbar textfil \(OCR\)](#)
- [Skanna till e-postbilaga](#)
- [Skanna till FTP](#)
- [Skanna till nätverk \(Windows\)](#)
- [Skanna till SharePoint](#)
- [Webbtjänster för skanning på ditt nätverk \(Windows 7, Windows 8 och Windows 10\)](#)
- [Ändra inställningarna för skanningsknappen från ControlCenter4 \(Windows\)](#)
- [Ändra inställningarna för skanningsknappen från Brother iPrint&Scan \(Mac\)](#)
- [Konfigurera certifikat för Signerad PDF](#)
- [Inaktivera skanning från din dator](#)

Skanna fotografier och grafik

Skicka skannade foton och grafik direkt till din dator.

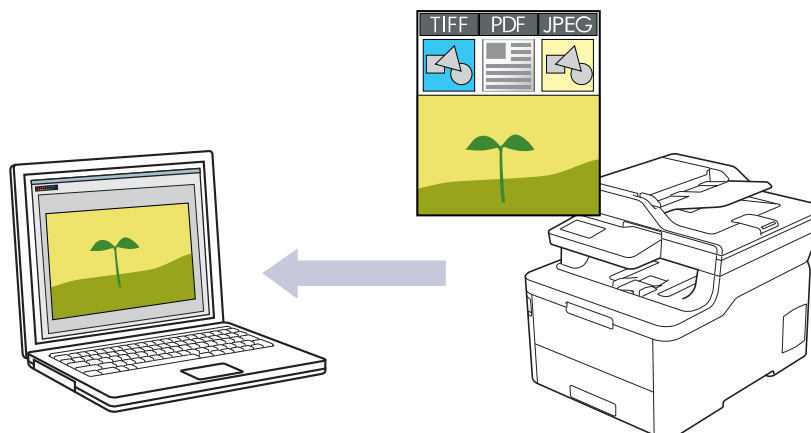

Använd maskinens skanningsknapp för att göra tillfälliga ändringar av skanningsinställningarna. Om du vill göra permanenta ändringar ska du använda antingen programvaran ControlCenter4 (Windows) eller programvaran Brother iPrint&Scan (Mac).

>> [DCP-L3510CDW/DCP-L3517CDW](#)

>> [DCP-L3550CDW/MFC-L3710CW/MFC-L3730CDN/MFC-L3750CDW/MFC-L3770CDW](#)

DCP-L3510CDW/DCP-L3517CDW

1. Ladda ditt dokument.
2. Tryck på  (**Scan (Skanna)**).
3. Tryck på ▲ eller ▼ för att välja alternativet [till dator] och tryck sedan på **OK**.
4. Tryck på ▲ eller ▼ för att välja alternativet [Bild] och tryck sedan på **OK**.
5. Om skrivaren är ansluten till nätverket trycker du på ▲ eller ▼ för att välja datorn som är mål.
6. Tryck på **OK**.



Om LCD-skärmen uppmanar dig att ange en PIN-kod anger du den fyrsiffriga PIN-koden till måldatorn på LCD-skärmen och trycker på **OK**.

7. Gör något av följande:
 - Tryck på **Options (Alternativ)** eller **Copy/Scan Options (Kopierings-/skanningsalternativ)** för att ändra skanningsinställningarna för dokumentet och fortsätt sedan till nästa steg.
 - Tryck på **Mono Start (Starta i svartvitt)** eller **Colour Start (Starta i färg)** för att använda standardinställningarna för skanning.

Maskinen börjar skanna. Följ instruktionerna på LCD-skärmen för att slutföra skanningsjobbet om du använder maskinens kopieringsglas.



Brothers programvara ControlCenter måste finnas installerad på en dator som är ansluten till skrivaren för att kunna ändra skanningsinställningarna.

8. Maskinen kommer att begära att du ställer in följande inställningar för skanning. Tryck på ▲ eller ▼ för att välja önskade alternativ och tryck sedan på **OK** för att fortsätta till nästa skanningsinställning.
 - [Skanningstyp]
 - [Upplösning]
 - [Filtyp]
 - [Dokumentstorlek]

- [Autok. matning] (tillgänglig med vissa modeller)
- [Rad. bakg.frg.]
(Endast tillgängligt för alternativen [Färg] och [Grå]).

9. Tryck på **Mono Start (Starta i svartvitt)** eller **Colour Start (Starta i färg)**.

Maskinen börjar skanna. Om du använder kopieringsglaset följer du instruktionerna på LCD-skärmen för att utföra skanningen.

DCP-L3550CDW/MFC-L3710CW/MFC-L3730CDN/MFC-L3750CDW/MFC-L3770CDW

1. Ladda ditt dokument.
2. Tryck på [Skanna] > [till dator] > [till bild].
3. Välj den dator dit du vill skicka data om skrivaren är ansluten via nätverket.



Ange den fyrsiffriga PIN-koden på LCD-skärmen om den ber dig om det och tryck sedan på [OK].

4. Gör något av följande:

- Tryck på [Alternativ] för att ändra skanningsinställningarna och fortsätt sedan till nästa steg.
- Tryck på [Start] för att använda standardinställningarna för skanning.

Maskinen börjar skanna. Om du använder kopieringsglaset följer du instruktionerna på pekskärmen för att utföra skanningen.



Om du vill ändra skanningsinställningarna måste en dator med programvaran Brothers ControlCenter installerad, vara ansluten till skrivaren.

5. Så här skannar du båda sidorna av dokumentet (MFC-L3770CDW):

- Tryck på [Duplex skanning] och välj sedan dokumenttyp.

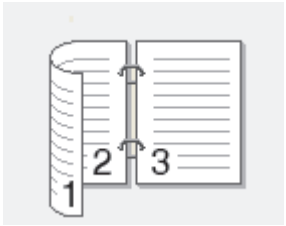
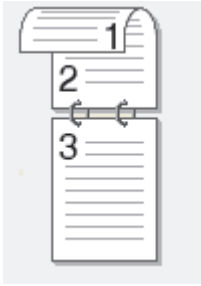
Alternativ	Beskrivning
Duplex skanning: Långsida	
Duplex skanning: Kortsida	

6. Välj vilka skanningsinställningar du vill ändra:

- [Upplösning]
- [Filtyp]
- [Skanningstyp]
- [Dokumentstorlek]
- [Skanninst.]
- [Ljusstyrka]
- [Kontrast]

(Endast tillgängligt för alternativen [Färg] och [Grå])

- [Autok. matning]
- [Hoppa över tom sida]
- [Ta bort bakgrundsfärg]

(Endast tillgängligt för alternativen [Färg] och [Grå])



- Om skrivaren visar knappen [OK] trycker du på [OK].
- Tryck på [Spara som genväg] om du vill spara inställningarna som en genväg.

7. Tryck på [Start].

Maskinen börjar skanna. Om du använder kopieringsglaset följer du instruktionerna på pekskärmen för att utföra skanningen.



Närliggande information

- [Skanna med Brother-maskinens skanningsknapp](#)

Liknande ämnen:

- [Ändra inställningarna för skanningsknappen från ControlCenter4 \(Windows\)](#)
 - [Ändra inställningarna för skanningsknappen från Brother iPrint&Scan \(Mac\)](#)
-

Spara skannade data i en mapp som en PDF-fil

Skanna dokument och spara dem i en mapp på din dator som PDF-filer.

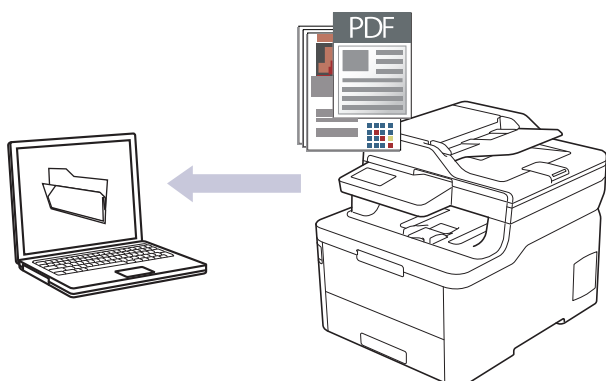

Använd maskinens skanningsknapp för att göra tillfälliga ändringar av skanningsinställningarna. Om du vill göra permanenta ändringar ska du använda antingen programvaran ControlCenter4 (Windows) eller programvaran Brother iPrint&Scan (Mac).

>> [DCP-L3510CDW/DCP-L3517CDW](#)

>> [DCP-L3550CDW/MFC-L3710CW/MFC-L3730CDN/MFC-L3750CDW/MFC-L3770CDW](#)

DCP-L3510CDW/DCP-L3517CDW

1. Ladda ditt dokument.
2. Tryck på  (**Scan (Skanna)**).
3. Tryck på ▲ eller ▼ för att välja alternativet [till dator] och tryck sedan på **OK**.
4. Tryck på ▲ eller ▼ för att välja alternativet [Fil] och tryck sedan på **OK**.
5. Om skrivaren är ansluten till nätverket trycker du på ▲ eller ▼ för att välja datorn som är mål.
6. Tryck på **OK**.



Om LCD-skärmen uppmanar dig att ange en PIN-kod anger du den fyrsiffriga PIN-koden till måldatorn på LCD-skärmen och trycker på **OK**.

7. Gör något av följande:
 - Tryck på **Options (Alternativ)** eller **Copy/Scan Options (Kopierings-/skanningsalternativ)** för att ändra skanningsinställningarna för dokumentet och fortsätt sedan till nästa steg.
 - Tryck på **Mono Start (Starta i svartvitt)** eller **Colour Start (Starta i färg)** för att använda standardinställningarna för skanning.

Maskinen börjar skanna. Följ instruktionerna på LCD-skärmen för att slutföra skanningsjobbet om du använder maskinens kopieringsglas.



• Brothers programvara ControlCenter måste finnas installerad på en dator som är ansluten till skrivaren för att kunna ändra skanningsinställningarna.

8. Maskinen kommer att begära att du ställer in följande inställningar för skanning. Tryck på ▲ eller ▼ för att välja önskade alternativ och tryck sedan på **OK** för att fortsätta till nästa skanningsinställning.
 - [Skanningstyp]
 - [Upplösning]
 - [Filtyp]
 - [Dokumentstorlek]
 - [Autok. matning] (tillgänglig med vissa modeller)

- [Rad. bakg.frg.]
(Endast tillgängligt för alternativen [Färg] och [Grå]).

9. Tryck på **Mono Start (Starta i svartvitt)** eller **Colour Start (Starta i färg)**.

Maskinen börjar skanna. Om du använder kopieringsglaset följer du instruktionerna på LCD-skärmen för att utföra skanningen.

DCP-L3550CDW/MFC-L3710CW/MFC-L3730CDN/MFC-L3750CDW/MFC-L3770CDW

1. Ladda ditt dokument.
2. Tryck på [Skanna] > [till dator] > [till fil].
3. Välj den dator dit du vill skicka data om skrivaren är ansluten via nätverket.



Ange den fyrsiffriga PIN-koden på LCD-skärmen om den ber dig om det och tryck sedan på [OK].

4. Gör något av följande:

- Tryck på [Alternativ] för att ändra skanningsinställningarna och fortsätt sedan till nästa steg.
- Tryck på [Start] för att använda standardinställningarna för skanning.

Maskinen börjar skanna. Om du använder kopieringsglaset följer du instruktionerna på pekskärmen för att utföra skanningen.



Om du vill ändra skanningsinställningarna måste en dator med programvaran Brothers ControlCenter installerad, vara ansluten till skrivaren.

5. Så här skannar du båda sidorna av dokumentet (MFC-L3770CDW):

- Tryck på [Duplex skanning] och välj sedan dokumenttyp.

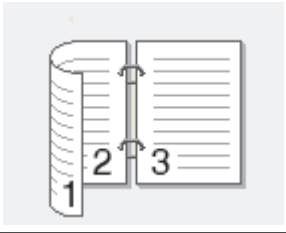
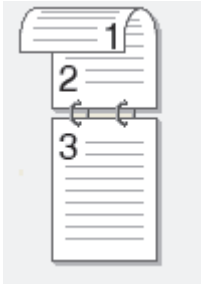
Alternativ	Beskrivning
Duplex skanning: Långsida	
Duplex skanning: Kortsida	

6. Välj vilka skanningsinställningar du vill ändra:

- [Upplösning]
- [Filtyp]
- [Skanningstyp]
- [Dokumentstorlek]
- [Skanninst.]
- [Ljusstyrka]
- [Kontrast]

(Endast tillgängligt för alternativen [Färg] och [Grå])

-
- [Autok. matning]
 - [Hoppa över tom sida]
 - [Ta bort bakgrundsfärg]
- (Endast tillgängligt för alternativen [Färg] och [Grå])



-
- Om skrivaren visar knappen [OK] trycker du på [OK].
 - Tryck på [Spara som genväg] om du vill spara inställningarna som en genväg.
-

7. Tryck på [Start].

Maskinen börjar skanna. Om du använder kopieringsglaset följer du instruktionerna på pekskärmen för att utföra skanningen.



Närliggande information

- [Skanna med Brother-maskinens skanningsknapp](#)

Liknande ämnen:

- [Ändra inställningarna för skanningsknappen från ControlCenter4 \(Windows\)](#)
 - [Ändra inställningarna för skanningsknappen från Brother iPrint&Scan \(Mac\)](#)
-

Spara skannade data på ett USB-minne

Relaterade modeller: MFC-L3750CDW/MFC-L3770CDW

Skanna dokument direkt till ett USB-minne.

1. Ladda ditt dokument.
2. Sätt i ett USB-minne i maskinen.
LCD-skärmen ändras automatiskt.
3. Tryck på [Skanna > USB].
4. Gör något av följande:
 - Tryck på [Alternativ] för att ändra inställningarna och välj sedan den knapp du vill ändra. Följ instruktionerna på maskinen.

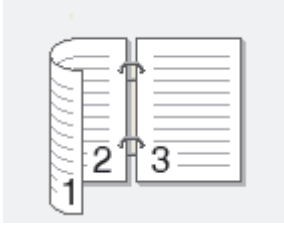
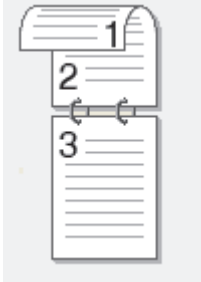

- Tryck på alternativet [Ställ in ny standard] för att ange dina egna standardinställningar efter att du ändrat inställningarna och tryck sedan på [Ja].
 - Tryck på [Fabriksinst.] för att återställa till fabriksinställningar och tryck sedan på [Ja].
-
- Tryck på [Start] för att börja skanna utan att ändra ytterligare inställningar.
5. Så här skannas du båda sidorna av dokumentet (MFC-L3770CDW):
 - Tryck på [Duplex skanning] och välj sedan dokumenttyp.

Alternativ	Beskrivning
Duplex skanning: Långsida	
Duplex skanning: Kortsida	

6. Välj vilka skanningsinställningar du vill ändra:
 - [Upplösning]
 - [Filtyp]
 - [Skanningstyp]
 - [Dokumentstorlek]
 - [Ljusstyrka]
 - [Kontrast]
 - (Endast tillgängligt för alternativen [Färg] och [Grå])
 - [Filnamn]
 - [Stil för filnamn]

-
- [Filstorlek]
 - [Autok. matning]
 - [Hoppa över tom sida]
 - [Välj blanksidesdetekt.niv.]
 - [Ta bort bakgrundsfärg]
- (Endast tillgängligt för alternativen [Färg] och [Grå])



-
- Om skrivaren visar knappen [OK] trycker du på [OK].
 - Tryck på [Spara som genväg] om du vill spara inställningarna som en genväg.
-

7. Tryck på [Start].

Maskinen börjar skanna. Om du använder kopieringsglaset följer du instruktionerna på pekskärmen för att utföra skanningen.

VIKTIGT

Ett meddelande visas på LCD-skärmen under datainläsning. Dra INTE ur nätkabeln och ta INTE bort USB-minnet från maskinen under datainläsningen. Data kan gå förlorade och USB-minnet kan skadas.



Närliggande information

- Skanna med Brother-maskinens skanningsknapp
-

Skanna till en redigerbar textfil (OCR)

Maskinen kan omvandla tecken i ett skannat dokument till textdata med hjälp av ett teckenigenkänningsprogram (OCR). Du kan redigera texten med hjälp av valfritt textredigeringsprogram.

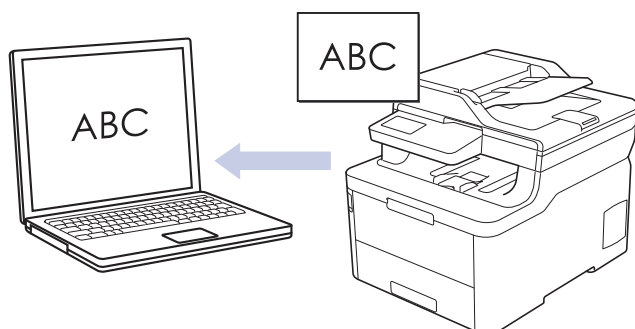

- Funktionen Skanna till OCR är tillgänglig för vissa språk.
- Använd maskinens skanningsknapp för att göra tillfälliga ändringar av skanningsinställningarna. Om du vill göra permanenta ändringar ska du använda antingen programvaran ControlCenter4 (Windows) eller programvaran Brother iPrint&Scan (Mac).

>> [DCP-L3510CDW/DCP-L3517CDW](#)

>> [DCP-L3550CDW/MFC-L3710CW/MFC-L3730CDN/MFC-L3750CDW/MFC-L3770CDW](#)

DCP-L3510CDW/DCP-L3517CDW

1. Ladda ditt dokument.
2. Tryck på  (**Scan (Skanna)**).
3. Tryck på ▲ eller ▼ för att välja alternativet [till dator] och tryck sedan på **OK**.
4. Tryck på ▲ eller ▼ för att välja alternativet [OCR] och tryck sedan på **OK**.
5. Om skrivaren är ansluten till nätverket trycker du på ▲ eller ▼ för att välja datorn som är mål.
6. Tryck på **OK**.



Om LCD-skärmen uppmanar dig att ange en PIN-kod anger du den fyrsiffriga PIN-koden till måldatorn på LCD-skärmen och trycker på **OK**.

7. Gör något av följande:
 - Tryck på **Options (Alternativ)** eller **Copy/Scan Options (Kopierings-/skanningsalternativ)** för att ändra skanningsinställningarna för dokumentet och fortsätt sedan till nästa steg.
 - Tryck på **Mono Start (Starta i svartvitt)** eller **Colour Start (Starta i färg)** för att använda standardinställningarna för skanning.

Maskinen börjar skanna. Följ instruktionerna på LCD-skärmen för att slutföra skanningsjobbet om du använder maskinens kopieringsglas.



- Brothers programvara ControlCenter måste finnas installerad på en dator som är ansluten till skrivaren för att kunna ändra skanningsinställningarna.

8. Maskinen kommer att begära att du ställer in följande inställningar för skanning. Tryck på ▲ eller ▼ för att välja önskade alternativ och tryck sedan på **OK** för att fortsätta till nästa skanningsinställning.
 - [Skanningstyp]
 - [Upplösning]
 - [Filtyp]
 - [Dokumentstorlek]
 - [Autok. matning] (tillgänglig med vissa modeller)

- [Rad. bakg.frg.]
(Endast tillgängligt för alternativen [Färg] och [Grå]).

9. Tryck på **Mono Start (Starta i svartvitt)** eller **Colour Start (Starta i färg)**.

Maskinen skannar dokumentet, konverterar det till redigerbar text och skickar det sedan till ditt standardordbehandlingsprogram.

DCP-L3550CDW/MFC-L3710CW/MFC-L3730CDN/MFC-L3750CDW/MFC-L3770CDW

1. Ladda ditt dokument.
2. Tryck på [Skanna] > [till dator] > [till OCR].
3. Välj den dator dit du vill skicka data om skrivaren är ansluten via nätverket.



Ange den fyrsiffriga PIN-koden på LCD-skärmen om den ber dig om det och tryck sedan på [OK].

4. Gör något av följande:

- Tryck på [Alternativ] för att ändra skanningsinställningarna och fortsätt sedan till nästa steg.
- Tryck på [Start] för att använda standardinställningarna för skanning.

Maskinen börjar skanna. Om du använder kopieringsglaset följer du instruktionerna på pekskärmen för att utföra skanningen.



Om du vill ändra skanningsinställningarna måste en dator med programvaran Brothers ControlCenter installerad, vara ansluten till skrivaren.

5. Så här skannar du båda sidorna av dokumentet (MFC-L3770CDW):

- Tryck på [Duplex skanning] och välj sedan dokumenttyp.

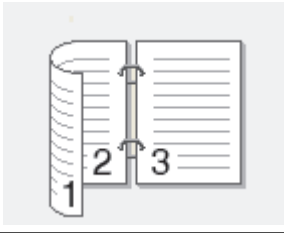
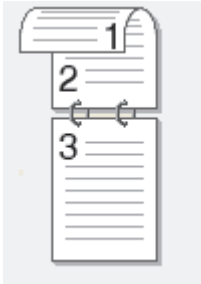
Alternativ	Beskrivning
Duplex skanning: Långsida	
Duplex skanning: Kortsida	

6. Välj vilka skanningsinställningar du vill ändra:

- [Upplösning]
- [Filtyp]
- [Skanningstyp]
- [Dokumentstorlek]
- [Skanninst.]
- [Ljusstyrka]
- [Kontrast]

(Endast tillgängligt för alternativen [Färg] och [Grå])

-
- [Autok. matning]
 - [Hoppa över tom sida]
 - [Ta bort bakgrundsfärg]
- (Endast tillgängligt för alternativen [Färg] och [Grå])



-
- Om skrivaren visar knappen [OK] trycker du på [OK].
 - Tryck på [Spara som genväg] om du vill spara inställningarna som en genväg.
-

7. Tryck på [Start].

Maskinen börjar skanna. Om du använder kopieringsglaset följer du instruktionerna på pekskärmen för att utföra skanningen.



Närliggande information

- [Skanna med Brother-maskinens skanningsknapp](#)

Liknande ämnen:

- [Ändra inställningarna för skanningsknappen från ControlCenter4 \(Windows\)](#)
 - [Ändra inställningarna för skanningsknappen från Brother iPrint&Scan \(Mac\)](#)
-

Skanna till e-postbilaga

Skicka ett skannat dokument som en e-postbilaga.

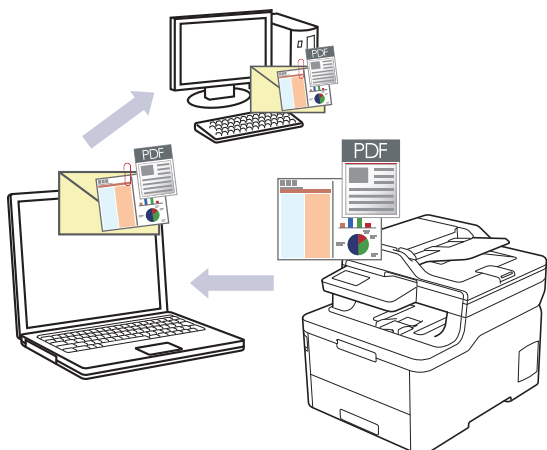

- Använd maskinens skanningsknapp för att göra tillfälliga ändringar av skanningsinställningarna. Om du vill göra permanenta ändringar ska du använda antingen programvaran ControlCenter4 (Windows) eller programvaran Brother iPrint&Scan (Mac).
- Funktionen för att skanna till e-post stöder inte webbaserade e-posttjänster. Använd funktionen för att skanna till bild eller fil om du vill skanna ett dokument eller en bild och bifoga sedan den skannade filen till ett e-postmeddelande.



Maskinen skannar till din standardinställda e-postapplikation.

>> [DCP-L3510CDW/DCP-L3517CDW](#)

>> [DCP-L3550CDW/MFC-L3710CW/MFC-L3730CDN/MFC-L3750CDW/MFC-L3770CDW](#)

DCP-L3510CDW/DCP-L3517CDW

1. Ladda ditt dokument.
2. Tryck på  (**Scan (Skanna)**).
3. Tryck på ▲ eller ▼ för att välja alternativet [till dator] och tryck sedan på **OK**.
4. Tryck på ▲ eller ▼ för att välja alternativet [E-post] och tryck sedan på **OK**.
5. Om skrivaren är ansluten till nätverket trycker du på ▲ eller ▼ för att välja datorn som är mål.
6. Tryck på **OK**.



Om LCD-skärmen uppmanar dig att ange en PIN-kod anger du den fyrsiffriga PIN-koden till måldatorn på LCD-skärmen och trycker på **OK**.

7. Gör något av följande:
 - Tryck på **Options (Alternativ)** eller **Copy/Scan Options (Kopierings-/skanningsalternativ)** för att ändra skanningsinställningarna för dokumentet och fortsätt sedan till nästa steg.
 - Tryck på **Mono Start (Starta i svartvitt)** eller **Colour Start (Starta i färg)** för att använda standardinställningarna för skanning.
Maskinen börjar skanna. Följ instruktionerna på LCD-skärmen för att slutföra skanningsjobbet om du använder maskinens kopieringsglas.



- Brothers programvara ControlCenter måste finnas installerad på en dator som är ansluten till skrivaren för att kunna ändra skanningsinställningarna.

8. Maskinen kommer att begära att du ställer in följande inställningar för skanning. Tryck på ▲ eller ▼ för att välja önskade alternativ och tryck sedan på **OK** för att fortsätta till nästa skanningsinställning.

- [Skanningstyp]
- [Upplösning]
- [Filtyp]
- [Dokumentstorlek]
- [Autok. matning] (tillgänglig med vissa modeller)
- [Rad. bakg.frg.]
(Endast tillgängligt för alternativen [Färg] och [Grå]).

9. Tryck på **Mono Start (Starta i svartvitt)** eller **Colour Start (Starta i färg)**.

Maskinen skannar dokumentet och sparar det som en filbilaga. Ditt e-postprogram startar och öppnar ett tomt e-postmeddelande med den skannade filen bifogad.

DCP-L3550CDW/MFC-L3710CW/MFC-L3730CDN/MFC-L3750CDW/MFC-L3770CDW

1. Ladda ditt dokument.
2. Tryck på [Skanna] > [till dator] > [till e-post].
3. Välj den dator dit du vill skicka data om skrivaren är ansluten via nätverket.



Ange den fyrsiffriga PIN-koden på LCD-skärmen om den ber dig om det och tryck sedan på [OK].

4. Gör något av följande:

- Tryck på [Alternativ] för att ändra skanningsinställningarna och fortsätt sedan till nästa steg.
- Tryck på [Start] för att använda standardinställningarna för skanning.



Maskinen börjar skanna. Om du använder kopieringsglaset följer du instruktionerna på pekskärmen för att utföra skanningen.



Om du vill ändra skanningsinställningarna måste en dator med programvaran Brothers ControlCenter installerad, vara ansluten till skrivaren.

5. Så här skannar du båda sidorna av dokumentet (MFC-L3770CDW):

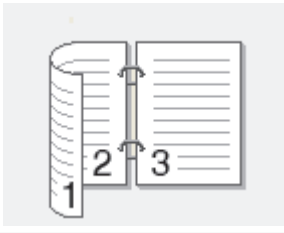
- Tryck på [Duplex skanning] och välj sedan dokumenttyp.

Alternativ	Beskrivning
Duplex skanning: Långsida	
Duplex skanning: Kortsida	

6. Välj vilka skanningsinställningar du vill ändra:

- [Upplösning]
- [Filtyp]
- [Skanningstyp]

-
- [Dokumentstorlek]
 - [Skanninst.]
 - [Ljusstyrka]
 - [Kontrast]
(Endast tillgängligt för alternativen [Färg] och [Grå])
 - [Autok. matning]
 - [Hoppa över tom sida]
 - [Ta bort bakgrundsfärg]
(Endast tillgängligt för alternativen [Färg] och [Grå])



-
- Om skrivaren visar knappen [OK] trycker du på [OK].
 - Tryck på [Spara som genväg] om du vill spara inställningarna som en genväg.
-

7. Tryck på [Start].

Maskinen börjar skanna. Om du använder kopieringsglaset följer du instruktionerna på pekskärmen för att utföra skanningen.



Närliggande information

- [Skanna med Brother-maskinens skanningsknapp](#)

Liknande ämnen:

- [Ändra inställningarna för skanningsknappen från ControlCenter4 \(Windows\)](#)
 - [Ändra inställningarna för skanningsknappen från Brother iPrint&Scan \(Mac\)](#)
-

Skanna till FTP

Skanna dokument direkt till en FTP-server när du vill dela skannad information. Du kan konfigurera olika profiler för att spara dina favoritdestinationer för Skanna till FTP.

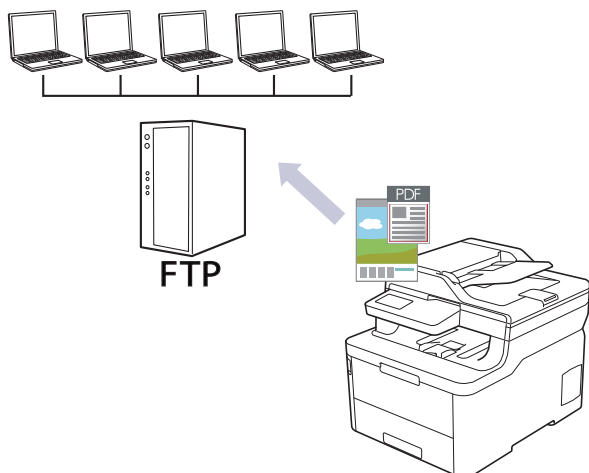

- Ställa in en Skanna till FTP-profil
- Ladda upp skannade data till en FTP-server

Ställa in en Skanna till FTP-profil

Ställ in en Skanna till FTP-profil för att skanna och ladda upp den skannade datan direkt på en FTP-plats.

Vi rekommenderar Microsoft Internet Explorer 11/Microsoft Edge för Windows och Safari 10/11 för Mac. Se alltid till att ha JavaScript och cookies aktiverade, oavsett vilken webbläsare du använder.

1. Starta webbläsaren.

Ange "https://maskinens IP-adress" i webbläsarens adressfält (där "maskinens IP-adress" är maskinens IP-adress eller skrivarservernamn). Till exempel: https://192.168.1.2

Om maskinen ber om ett lösenord skriver du in det och klickar sedan på .

2. Klicka på fliken **Scan (Skanna)**.
3. Klicka på menyn **Scan to FTP/Network/SharePoint (Skanna till FTP/Nätverk/SharePoint)** i vänster navigationsfält.
4. Välj alternativet **FTP** och klicka sedan på **Submit (Skicka)**.

Scan to FTP/Network/SharePoint

- | | |
|------------|---|
| Profile 1 | <input checked="" type="radio"/> FTP <input type="radio"/> Network <input type="radio"/> SharePoint |
| Profile 2 | <input checked="" type="radio"/> FTP <input type="radio"/> Network <input type="radio"/> SharePoint |
| Profile 3 | <input checked="" type="radio"/> FTP <input type="radio"/> Network <input type="radio"/> SharePoint |
| Profile 4 | <input checked="" type="radio"/> FTP <input type="radio"/> Network <input type="radio"/> SharePoint |
| Profile 5 | <input checked="" type="radio"/> FTP <input type="radio"/> Network <input type="radio"/> SharePoint |
| Profile 6 | <input checked="" type="radio"/> FTP <input type="radio"/> Network <input type="radio"/> SharePoint |
| Profile 7 | <input checked="" type="radio"/> FTP <input type="radio"/> Network <input type="radio"/> SharePoint |
| Profile 8 | <input checked="" type="radio"/> FTP <input type="radio"/> Network <input type="radio"/> SharePoint |
| Profile 9 | <input checked="" type="radio"/> FTP <input type="radio"/> Network <input type="radio"/> SharePoint |
| Profile 10 | <input checked="" type="radio"/> FTP <input type="radio"/> Network <input type="radio"/> SharePoint |
| Profile 11 | <input checked="" type="radio"/> FTP <input type="radio"/> Network <input type="radio"/> SharePoint |
| Profile 12 | <input checked="" type="radio"/> FTP <input type="radio"/> Network <input type="radio"/> SharePoint |
| Profile 13 | <input checked="" type="radio"/> FTP <input type="radio"/> Network <input type="radio"/> SharePoint |
| Profile 14 | <input checked="" type="radio"/> FTP <input type="radio"/> Network <input type="radio"/> SharePoint |
| Profile 15 | <input checked="" type="radio"/> FTP <input type="radio"/> Network <input type="radio"/> SharePoint |
| Profile 16 | <input checked="" type="radio"/> FTP <input type="radio"/> Network <input type="radio"/> SharePoint |
| Profile 17 | <input checked="" type="radio"/> FTP <input type="radio"/> Network <input type="radio"/> SharePoint |
| Profile 18 | <input checked="" type="radio"/> FTP <input type="radio"/> Network <input type="radio"/> SharePoint |
| Profile 19 | <input checked="" type="radio"/> FTP <input type="radio"/> Network <input type="radio"/> SharePoint |
| Profile 20 | <input checked="" type="radio"/> FTP <input type="radio"/> Network <input type="radio"/> SharePoint |
| Profile 21 | <input checked="" type="radio"/> FTP <input type="radio"/> Network <input type="radio"/> SharePoint |
| Profile 22 | <input checked="" type="radio"/> FTP <input type="radio"/> Network <input type="radio"/> SharePoint |
| Profile 23 | <input checked="" type="radio"/> FTP <input type="radio"/> Network <input type="radio"/> SharePoint |
| Profile 24 | <input checked="" type="radio"/> FTP <input type="radio"/> Network <input type="radio"/> SharePoint |
| Profile 25 | <input checked="" type="radio"/> FTP <input type="radio"/> Network <input type="radio"/> SharePoint |

- Klicka på menyn **Scan to FTP/Network/SharePoint Profile (Skanna till FTP/Nätverk/SharePoint-profil)** i vänster navigationsfält.
- Klicka på den profil du vill ställa in eller ändra.
- I fältet **Profile Name (Profilnamn)** anger du ett namn för serverprofilen (upp till 15 alfanumeriska tecken). Maskinen visar namnet på LCD-skärmen.
- Ange värdadressen (till exempel: mypc.example.com, högst 64 tecken) eller IP-adressen (till exempel 192.23.56.189) i fältet **Host Address (Värdadress)**.
- Ändra inställningen för **Port Number (Portnummer)** som används för att komma åt FTP-servern. Denna inställning är som standard port 21. I de flesta fall behöver inte denna inställning ändras.
- I fältet **Username (Användarnamn)** anger du ett användarnamn (upp till 32 tecken) som har behörighet att skriva data i FTP-servern.
- I fältet **Password (Lösenord)** anger du lösenordet (upp till 32 tecken) som tillhör det användarnamn du skrev in i fältet **Username (Användarnamn)**. Ange lösenordet igen i fältet **Retype password (Ange lösenord igen)**.
- I fältet **Store Directory (Lagra katalog)** anger du sökvägen till mappen på FTP-servern som du vill skicka din skannade data till. Ange inte ett snedstreck i början av sökvägen (se exempel).

13. Klicka i listrutan **File Name (Filnamn)** och välj ett filnamnsprefix bland de förinställda namnen som finns eller de användardefinierade namnen. Det filnamn som används för det skannade dokumentet blir filnamnsprefixet du väljer, följt av de sista sex siffrorna av flatbäddens/dokumentmatarens räkneverk och sedan filnamnstillägget (t.ex. "Estimate_098765.pdf").
14. Välj kvalitetsinställning i listrutan **Quality (Kvalitet)**. Om du väljer alternativet **User Select (Användar val)** ber maskinen användaren att välja en inställning varje gång skanningsprofilen används.
15. Välj den filtyp som du vill använda för det skannade dokumentet i listrutan **File Type (Filtyp)**. Om du väljer alternativet **User Select (Användar val)** ber maskinen användaren att välja en inställning varje gång skanningsprofilen används.
16. Klicka i listrutan **Document Size (Dokumentstorlek)** och välj sedan din dokumentstorlek i listan. Detta är nödvändigt för att se till att den skannade filen har korrekt storlek.
17. Klicka i listrutan **File Size (Filstorlek)** och välj sedan filstorlek i listan.
18. Klicka på listrutan **Remove Background Color (Ta bort bakgrundsfärg)** och välj sedan nivå i listan. Använd denna funktion för att ta bort bakgrundsfärgen i dokument för att göra skannade data lättare att läsa.
19. Du kan ställa in alternativet **Passive Mode (Passivt läge)** till av eller på beroende på konfigurationen för din FTP-server och nätverkets brandvägg. Standardinställningen är på. I de flesta fall behöver inte denna inställning ändras.
20. Klicka på **Submit (Skicka)**.



Om du använder följande tecken: ?, /, \, ", :, <, >, | eller * kan fel i sändningen ske.



Närliggande information

- [Skanna till FTP](#)

Ladda upp skannade data till en FTP-server

Dela skannad information genom att spara den på din FTP-server.

>> [DCP-L3510CDW/DCP-L3517CDW](#)

>> [DCP-L3550CDW/MFC-L3710CW/MFC-L3730CDN/MFC-L3750CDW/MFC-L3770CDW](#)

DCP-L3510CDW/DCP-L3517CDW

1. Ladda ditt dokument.
2. Tryck på  (**Scan (Skanna)**).
3. Tryck på ▲ eller ▼ för att välja alternativet [till FTP] och tryck sedan på **OK**.
4. Tryck på ▲ eller ▼ för att välja en av profilerna i listan och tryck sedan på **OK**.
Om profilen inte är komplett (om t.ex. namnet för inloggningskontot och lösenordet saknas eller om du inte angett kvalitet eller filtyp) blir du ombedd att ange den information som saknas.
5. Tryck på **Mono Start (Starta i svartvitt)** eller **Colour Start (Starta i färg)**.
Meddelandet [Ansluter] visas på LCD-skärmen. När anslutningen till FTP-servern har upprättats börjar maskinen skanna. Följ instruktionerna på LCD-skärmen för att slutföra skanningsjobbet om du använder maskinens kopieringsglas.

DCP-L3550CDW/MFC-L3710CW/MFC-L3730CDN/MFC-L3750CDW/MFC-L3770CDW

1. Ladda ditt dokument.
2. Tryck på [Skanna] > [till FTP].
3. De serverprofiler du har ställt in med hjälp av webbaserad hantering finns i listan. Välj önskad profil. Om profilen inte är komplett (om t.ex. namnet för inloggningskontot och lösenordet saknas eller om du inte angett kvalitet eller filtyp) blir du ombedd att ange den information som saknas.
4. Tryck på [Start].
Maskinen börjar skanna. Om du använder kopieringsglaset följer du instruktionerna på pekskärmen för att utföra skanningen.

Närliggande information

- [Skanna till FTP](#)

Skanna till nätverk (Windows)

Skanna dokument direkt till en CIFS-server på ditt lokala nätverk. Du kan konfigurera olika profiler för att spara dina favoritdestinationer för Skanna till nätverk.

- [Ställa in en Skanna till nätverksprofil](#)
- [Ladda upp skannade data till en CIFS-server](#)

Ställa in en Skanna till nätverksprofil

Ställ in en Skanna till nätverksprofil för att skanna och ladda upp den skannade datan direkt i en mapp på en CIFS-server.

Vi rekommenderar Microsoft Internet Explorer 11/Microsoft Edge för Windows och Safari 10/11 för Mac. Se alltid till att ha JavaScript och cookies aktiverade, oavsett vilken webbläsare du använder.

1. Starta webbläsaren.

Ange "https://maskinens IP-adress" i webbläsarens adressfält (där "maskinens IP-adress" är maskinens IP-adress eller skrivarservernamn). Till exempel: https://192.168.1.2

Om maskinen ber om ett lösenord skriver du in det och klickar sedan på .

2. Klicka på fliken **Scan (Skanna)**.
3. Klicka på menyn **Scan to FTP/Network/SharePoint (Skanna till FTP/Nätverk/SharePoint)** i vänster navigationsfält.
4. Välj alternativet **Network (Nätverk)** och klicka sedan på **Submit (Skicka)**.

Scan to FTP/Network/SharePoint

Profile 1	<input type="radio"/> FTP	<input checked="" type="radio"/> Network	<input type="radio"/> SharePoint
Profile 2	<input type="radio"/> FTP	<input checked="" type="radio"/> Network	<input type="radio"/> SharePoint
Profile 3	<input type="radio"/> FTP	<input checked="" type="radio"/> Network	<input type="radio"/> SharePoint
Profile 4	<input type="radio"/> FTP	<input checked="" type="radio"/> Network	<input type="radio"/> SharePoint
Profile 5	<input type="radio"/> FTP	<input checked="" type="radio"/> Network	<input type="radio"/> SharePoint
Profile 6	<input type="radio"/> FTP	<input checked="" type="radio"/> Network	<input type="radio"/> SharePoint
Profile 7	<input type="radio"/> FTP	<input checked="" type="radio"/> Network	<input type="radio"/> SharePoint
Profile 8	<input type="radio"/> FTP	<input checked="" type="radio"/> Network	<input type="radio"/> SharePoint
Profile 9	<input type="radio"/> FTP	<input checked="" type="radio"/> Network	<input type="radio"/> SharePoint
Profile 10	<input type="radio"/> FTP	<input checked="" type="radio"/> Network	<input type="radio"/> SharePoint
Profile 11	<input type="radio"/> FTP	<input checked="" type="radio"/> Network	<input type="radio"/> SharePoint
Profile 12	<input type="radio"/> FTP	<input checked="" type="radio"/> Network	<input type="radio"/> SharePoint
Profile 13	<input type="radio"/> FTP	<input checked="" type="radio"/> Network	<input type="radio"/> SharePoint
Profile 14	<input type="radio"/> FTP	<input checked="" type="radio"/> Network	<input type="radio"/> SharePoint
Profile 15	<input type="radio"/> FTP	<input checked="" type="radio"/> Network	<input type="radio"/> SharePoint
Profile 16	<input type="radio"/> FTP	<input checked="" type="radio"/> Network	<input type="radio"/> SharePoint
Profile 17	<input type="radio"/> FTP	<input checked="" type="radio"/> Network	<input type="radio"/> SharePoint
Profile 18	<input type="radio"/> FTP	<input checked="" type="radio"/> Network	<input type="radio"/> SharePoint
Profile 19	<input type="radio"/> FTP	<input checked="" type="radio"/> Network	<input type="radio"/> SharePoint
Profile 20	<input type="radio"/> FTP	<input checked="" type="radio"/> Network	<input type="radio"/> SharePoint
Profile 21	<input type="radio"/> FTP	<input checked="" type="radio"/> Network	<input type="radio"/> SharePoint
Profile 22	<input type="radio"/> FTP	<input checked="" type="radio"/> Network	<input type="radio"/> SharePoint
Profile 23	<input type="radio"/> FTP	<input checked="" type="radio"/> Network	<input type="radio"/> SharePoint
Profile 24	<input type="radio"/> FTP	<input checked="" type="radio"/> Network	<input type="radio"/> SharePoint
Profile 25	<input type="radio"/> FTP	<input checked="" type="radio"/> Network	<input type="radio"/> SharePoint

- Klicka på menyn **Scan to FTP/Network/SharePoint Profile (Skanna till FTP/Nätverk/SharePoint-profil)** i vänster navigationsfält.
- Klicka på den profil du vill ställa in eller ändra.
- I fältet **Profile Name (Profilnamn)** anger du ett namn för serverprofilen (upp till 15 alfanumeriska tecken). Maskinen visar namnet på LCD-skärmen.
- I fältet **Network Folder Path (Sökväg för nätverksmapp)** anger du sökvägen till mappen på CIFS-servern som du vill skicka dina skannade data till.
- Klicka i listrutan **File Name (Filnamn)** och välj ett filnamnsprefix bland de förinställda namnen som finns eller de användardefinierade namnen. Det filnamn som används för det skannade dokumentet blir filnamnsprefixet du väljer, följt av de sista sex siffrorna av flatbäddens/dokumentmatarens räkneverk och sedan filnamnstillägget (t.ex. "Estimate_098765.pdf").
- Välj kvalitetsinställning i listrutan **Quality (Kvalitet)**. Om du väljer alternativet **User Select (Användar val)** ber maskinen användaren att välja en inställning varje gång skanningsprofilen används.
- Välj den filtyp som du vill använda för det skannade dokumentet i listrutan **File Type (Filtyp)**. Om du väljer alternativet **User Select (Användar val)** ber maskinen användaren att välja en inställning varje gång skanningsprofilen används.

-
12. Klicka i listrutan **Document Size (Dokumentstorlek)** och välj sedan din dokumentstorlek i listan. Detta är nödvändigt för att se till att den skannade filen har korrekt storlek.
 13. Klicka i listrutan **File Size (Filstorlek)** och välj sedan filstorlek i listan.
 14. Klicka på listrutan **Remove Background Color (Ta bort bakgrundsfärg)** och välj sedan nivå i listan. Använd denna funktion för att ta bort bakgrundsfärgen i dokument för att göra skannade data lättare att läsa.
 15. I fältet **Use PIN for Authentication (Använd PIN för verifiering)** väljer du **On (På)** för att PIN-skydda denna profil.
 16. Om du väljer **On (På)** i fältet **Use PIN for Authentication (Använd PIN för verifiering)**, anger du en fyrsiffrig PIN-kod i fältet **PIN Code (PIN-kod)**.
 17. Välj **Auto, Kerberos**, eller **NTLMv2** i menyn **Auth. Method (Autentiseringsmetod)** för att ställa in autentiseringsmetod.
 18. I fältet **Username (Användarnamn)** anger du ett användarnamn (upp till 96 tecken) som har behörighet att skriva data till mappen som angetts i fältet **Network Folder Path (Sökväg för nätverksmapp)**. Om användarnamnet är en del av en domän anger du användarnamnet enligt något av följande format:
user@domain
domain\user (domän\användare)
 19. I fältet **Password (Lösenord)** anger du lösenordet (upp till 32 tecken) som tillhör det användarnamn du skrev in i fältet **Username (Användarnamn)**. Ange lösenordet igen i fältet **Retype password (Ange lösenord igen)**.
 20. Om du vill ange serveradress för Kerberos manuellt anger du Kerberos-serveradressen (till exempel kerberos.example.com, upp till 64 tecken) i fältet **Kerberos Server Address (Kerberos Serveradress)**.
 21. Klicka på **Submit (Skicka)**.



Om du använder följande tecken: ?, /, \, ", :, <, >, | eller * kan fel i sändningen ske.

22. Du måste konfigurera SNTP-protokollet (tidsserver i nätverket) eller så måste du ställa in korrekt datum, tid och tidszon på kontrollpanelen för autentisering. Tiden måste stämma med den tid som Kerberos-servern och CIFS-servern använder.



Närliggande information

- [Skanna till nätverk \(Windows\)](#)
 - [Ställa in datum och tid via webbaserad hantering](#)

Ställa in datum och tid via webbaserad hantering

Se till så att datum, tid och tidszon är korrekt inställda med webbaserad hantering eller maskinens kontrollpanel så att det stämmer med tiden som används av servern som autentiserar.

Ignorera steg 1 om du redan har ett fönster för webbaserad hantering öppet.

1. Starta webbläsaren.

Ange "https://maskinens IP-adress" i webbläsarens adressfält (där "maskinens IP-adress" är maskinens IP-adress eller skrivarservernamn). Till exempel: https://192.168.1.2

Om maskinen ber om ett lösenord skriver du in det och klickar sedan på .

2. Klicka på fliken **Administrator (Administratör)**.
3. Klicka på menyn **Date&Time (Datum och tid)** i vänster navigationsfält.

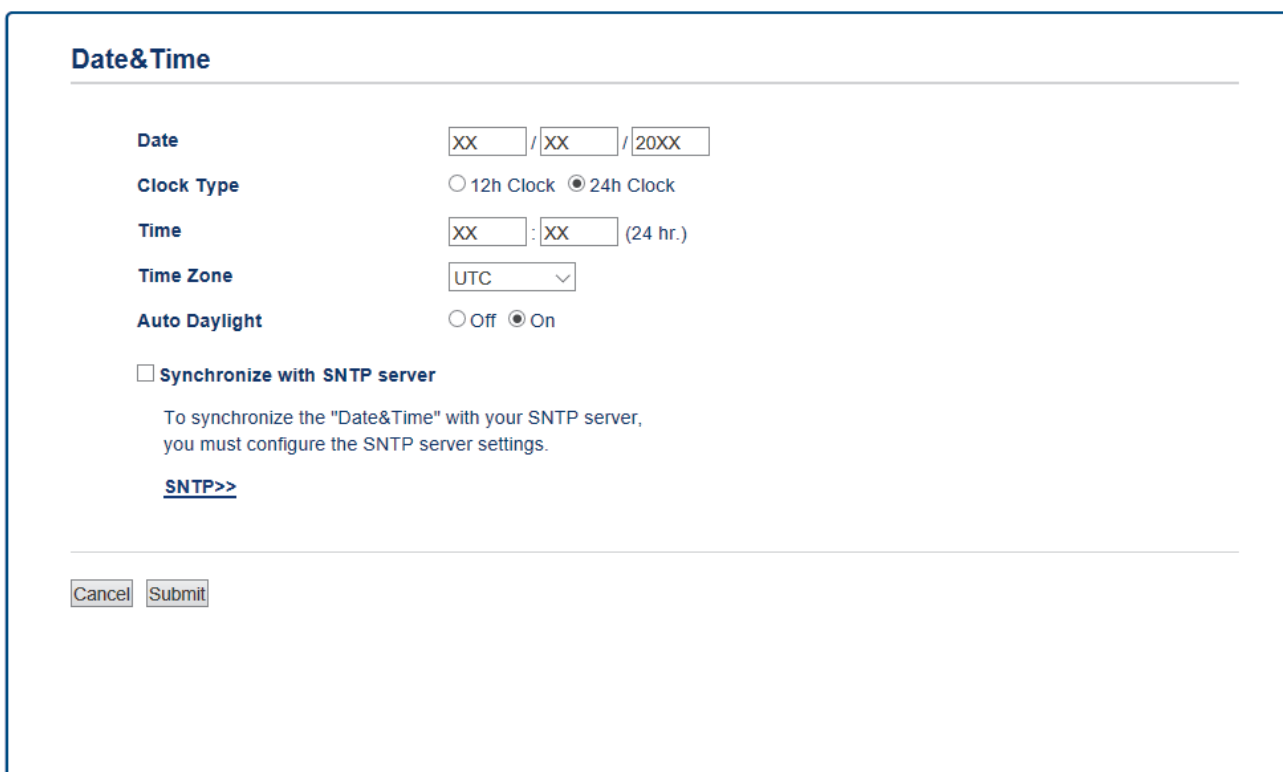

4. I fältet **Date (Datum)** anger du datum.
5. Välj klocktyp från fältet **Clock Type (Klocktyp)**.
6. I fältet **Time (Tid)** anger du tid.
7. Välj tidsskillnaden mellan platsen där du befinner dig och UTC (universaltiden) i listrutan **Time Zone (Tidszon)**, tidszonen för t.ex. östkusttid i USA och Kanada är UTC-05:00.
8. I fältet **Auto Daylight (Auto dagsljus)** klickar du på **On (På)** för att ställa in maskinen att automatiskt ändra till sommartid. Den återställer sig själv framåt en timme på våren och en timme bakåt på hösten (endast tillgängligt i vissa länder).
9. Klicka på **Submit (Skicka)**.



Närliggande information

- [Ställa in en Skanna till nätverksprofil](#)

Ladda upp skannade data till en CIFS-server

>> [DCP-L3510CDW/DCP-L3517CDW](#)

>> [DCP-L3550CDW/MFC-L3710CW/MFC-L3730CDN/MFC-L3750CDW/MFC-L3770CDW](#)

DCP-L3510CDW/DCP-L3517CDW

1. Ladda ditt dokument.
2. Tryck på  (**Scan (Skanna)**).
3. Tryck på ▲ eller ▼ för att välja alternativet [till nätverk] och tryck sedan på **OK**.
4. Tryck på ▲ eller ▼ för att välja en av profilerna i listan och tryck sedan på **OK**.
Om profilen inte är komplett (om t.ex. namnet för inloggningskontot och lösenordet saknas eller om du inte angett kvalitet eller filtyp) blir du ombedd att ange den information som saknas.
5. Tryck på **Mono Start (Starta i svartvitt)** eller **Colour Start (Starta i färg)**.
Maskinen börjar skanna. Om du använder kopieringsglaset följer du instruktionerna på LCD-skärmen för att utföra skanningen.

DCP-L3550CDW/MFC-L3710CW/MFC-L3730CDN/MFC-L3750CDW/MFC-L3770CDW

1. Ladda ditt dokument.
2. Tryck på [Skanna] > [till nätverk].
3. De serverprofiler du har ställt in med hjälp av webbaserad hantering finns i listan. Välj önskad profil. Om profilen inte är komplett (om t.ex. namnet för inloggningskontot och lösenordet saknas eller om du inte angett kvalitet eller filtyp) blir du ombedd att ange den information som saknas.
4. Tryck på [Start].
Maskinen börjar skanna. Om du använder kopieringsglaset följer du instruktionerna på pekskärmen för att utföra skanningen.



Närliggande information

- [Skanna till nätverk \(Windows\)](#)

Skanna till SharePoint

Skanna dokument direkt till en SharePoint-server när du vill dela skannad information. Du kan konfigurera olika profiler för att spara dina favoritdestinationer för Skanna till SharePoint.

- [Ställa in en Skanna till SharePoint-profil](#)
- [Ladda upp skannade data till en SharePoint-server](#)

Ställa in en Skanna till SharePoint-profil

Ställ in en Skanna till SharePoint-profil för att skanna och ladda upp den skannade datan direkt på en SharePoint-plats.

Vi rekommenderar Microsoft Internet Explorer 11/Microsoft Edge för Windows och Safari 10/11 för Mac. Se alltid till att ha JavaScript och cookies aktiverade, oavsett vilken webbläsare du använder.

1. Starta webbläsaren.

Ange "https://maskinens IP-adress" i webbläsarens adressfält (där "maskinens IP-adress" är maskinens IP-adress eller skrivarservernamn). Till exempel: https://192.168.1.2

Om maskinen ber om ett lösenord skriver du in det och klickar sedan på .

2. Klicka på fliken **Scan (Skanna)**.
3. Klicka på menyn **Scan to FTP/Network/SharePoint (Skanna till FTP/Nätverk/SharePoint)** i vänster navigationsfält.
4. Välj alternativet **SharePoint** och klicka sedan på **Submit (Skicka)**.

Scan to FTP/Network/SharePoint

Profile 1	<input type="radio"/> FTP <input type="radio"/> Network <input checked="" type="radio"/> SharePoint
Profile 2	<input type="radio"/> FTP <input type="radio"/> Network <input checked="" type="radio"/> SharePoint
Profile 3	<input type="radio"/> FTP <input type="radio"/> Network <input checked="" type="radio"/> SharePoint
Profile 4	<input type="radio"/> FTP <input type="radio"/> Network <input checked="" type="radio"/> SharePoint
Profile 5	<input type="radio"/> FTP <input type="radio"/> Network <input checked="" type="radio"/> SharePoint
Profile 6	<input type="radio"/> FTP <input type="radio"/> Network <input checked="" type="radio"/> SharePoint
Profile 7	<input type="radio"/> FTP <input type="radio"/> Network <input checked="" type="radio"/> SharePoint
Profile 8	<input type="radio"/> FTP <input type="radio"/> Network <input checked="" type="radio"/> SharePoint
Profile 9	<input type="radio"/> FTP <input type="radio"/> Network <input checked="" type="radio"/> SharePoint
Profile 10	<input type="radio"/> FTP <input type="radio"/> Network <input checked="" type="radio"/> SharePoint
Profile 11	<input type="radio"/> FTP <input type="radio"/> Network <input checked="" type="radio"/> SharePoint
Profile 12	<input type="radio"/> FTP <input type="radio"/> Network <input checked="" type="radio"/> SharePoint
Profile 13	<input type="radio"/> FTP <input type="radio"/> Network <input checked="" type="radio"/> SharePoint
Profile 14	<input type="radio"/> FTP <input type="radio"/> Network <input checked="" type="radio"/> SharePoint
Profile 15	<input type="radio"/> FTP <input type="radio"/> Network <input checked="" type="radio"/> SharePoint
Profile 16	<input type="radio"/> FTP <input type="radio"/> Network <input checked="" type="radio"/> SharePoint
Profile 17	<input type="radio"/> FTP <input type="radio"/> Network <input checked="" type="radio"/> SharePoint
Profile 18	<input type="radio"/> FTP <input type="radio"/> Network <input checked="" type="radio"/> SharePoint
Profile 19	<input type="radio"/> FTP <input type="radio"/> Network <input checked="" type="radio"/> SharePoint
Profile 20	<input type="radio"/> FTP <input type="radio"/> Network <input checked="" type="radio"/> SharePoint
Profile 21	<input type="radio"/> FTP <input type="radio"/> Network <input checked="" type="radio"/> SharePoint
Profile 22	<input type="radio"/> FTP <input type="radio"/> Network <input checked="" type="radio"/> SharePoint
Profile 23	<input type="radio"/> FTP <input type="radio"/> Network <input checked="" type="radio"/> SharePoint
Profile 24	<input type="radio"/> FTP <input type="radio"/> Network <input checked="" type="radio"/> SharePoint
Profile 25	<input type="radio"/> FTP <input type="radio"/> Network <input checked="" type="radio"/> SharePoint

5. Klicka på menyn **Scan to FTP/Network/SharePoint Profile (Skanna till FTP/Nätverk/SharePoint-profil)** i vänster navigationsfält.
6. Klicka på den profil du vill ställa in eller ändra.
7. I fältet **Profile Name (Profilnamn)** anger du ett namn för serverprofilen (upp till 15 alfanumeriska tecken). Maskinen visar namnet på LCD-skärmen.
8. I fältet **SharePoint Site Address (SharePoint-webbplatsadress)** kopierar du och klistrar in hela måladressen som visas i din webbläsares adressfält (t.ex.: `http://SharePointSiteAddress/Shared%20Documents/Forms/AllItems.aspx`) eller IP-adressen (t.ex.: `http://192.168.0.1/Shared%20Documents/Forms/AllItems.aspx`).
9. Klicka i listrutan **File Name (Filnamn)** och välj ett filnamnsprefix bland de förinställda namnen som finns eller de användardefinierade namnen. Det filnamn som används för det skannade dokumentet blir filnamnsprefixet du väljer, följt av de sista sex siffrorna av flatbäddens/dokumentmatarens räkneverk och sedan filnamnstillägget (t.ex. "Estimate_098765.pdf").
10. Välj kvalitetsinställning i listrutan **Quality (Kvalitet)**. Om du väljer alternativet **User Select (Användar val)** ber maskinen användaren att välja en inställning varje gång skanningsprofilen används.

11. Välj den filtyp som du vill använda för det skannade dokumentet i listrutan **File Type (Filtyp)**. Om du väljer alternativet **User Select (Användar val)** ber maskinen användaren att välja en inställning varje gång skanningsprofilen används.
12. Klicka i listrutan **Document Size (Dokumentstorlek)** och välj sedan din dokumentstorlek i listan. Detta är nödvändigt för att se till att den skannade filen har korrekt storlek.
13. Klicka i listrutan **File Size (Filstorlek)** och välj sedan filstorlek i listan.
14. Klicka på listrutan **Remove Background Color (Ta bort bakgrundsfärg)** och välj sedan nivå i listan. Använd denna funktion för att ta bort bakgrundsfärgen i dokument för att göra skannade data lättare att läsa.
15. I fältet **Use PIN for Authentication (Använd PIN för verifiering)** väljer du **On (På)** för att PIN-skydda denna profil.
16. Om du väljer **On (På)** i fältet **Use PIN for Authentication (Använd PIN för verifiering)**, anger du en fyrsiffrig PIN-kod i fältet **PIN Code (PIN-kod)**.
17. Välj **Auto**, **NTLMv2**, **Kerberos** eller **Basic (Grundläggande)** i menyn **Auth. Method (Autentiseringsmetod)** för att ställa in autentiseringsmetod. Om du väljer **Auto** identifieras autentiseringsmetoden automatiskt.
18. I fältet **Username (Användarnamn)** anger du ett användarnamn (upp till 96 tecken) som har behörighet att skriva data till mappen som angetts i fältet **SharePoint Site Address (SharePoint-webbplatsadress)**. Om användarnamnet är en del av en domän anger du användarnamnet enligt något av följande format:
user@domain
domain\user (domän\användare)
19. I fältet **Password (Lösenord)** anger du lösenordet (upp till 32 tecken) som tillhör det användarnamn du skrev in i fältet **Username (Användarnamn)**. Ange lösenordet igen i fältet **Retype password (Ange lösenord igen)**.
20. Om du vill ange serveradress för Kerberos manuellt anger du Kerberos-serveradressen (till exempel kerberos.example.com, upp till 64 tecken) i fältet **Kerberos Server Address (Kerberos Serveradress)**.
21. Klicka på **Submit (Skicka)**.



Om du använder följande tecken: ?, /, \, ", :, <, >, | eller * kan fel i sändningen ske.



Närliggande information

- [Skanna till SharePoint](#)

Ladda upp skannade data till en SharePoint-server

>> [DCP-L3510CDW/DCP-L3517CDW](#)

>> [DCP-L3550CDW/MFC-L3710CW/MFC-L3730CDN/MFC-L3750CDW/MFC-L3770CDW](#)

DCP-L3510CDW/DCP-L3517CDW

1. Ladda ditt dokument.
2. Tryck på  (**Scan (Skanna)**).
3. Tryck på ▲ eller ▼ för att välja alternativet [till deln.punkt] och tryck sedan på **OK**.
4. Tryck på ▲ eller ▼ för att välja en av profilerna i listan och tryck sedan på **OK**.
Om profilen inte är komplett (om t.ex. namnet för inloggningskontot och lösenordet saknas eller om du inte angett kvalitet eller filtyp) blir du ombedd att ange den information som saknas.
5. Tryck på **Mono Start (Starta i svartvitt)** eller **Colour Start (Starta i färg)**.
Maskinen börjar skanna. Om du använder kopieringsglaset följer du instruktionerna på LCD-skärmen för att utföra skanningen.

DCP-L3550CDW/MFC-L3710CW/MFC-L3730CDN/MFC-L3750CDW/MFC-L3770CDW

1. Ladda ditt dokument.
2. Tryck på [Skanna] > [till deln.punkt].
3. De serverprofiler du har ställt in med hjälp av webbaserad hantering finns i listan. Välj önskad profil. Om profilen inte är komplett (om t.ex. namnet för inloggningskontot och lösenordet saknas eller om du inte angett kvalitet eller filtyp) blir du ombedd att ange den information som saknas.
4. Tryck på [Start].
Maskinen börjar skanna. Om du använder kopieringsglaset följer du instruktionerna på pekskärmen för att utföra skanningen.

Närliggande information

- [Skanna till SharePoint](#)

Webbtjänster för skanning på ditt nätverk (Windows 7, Windows 8 och Windows 10)

Med webbtjänstprotokollet kan användare av Windows 7, Windows 8 och Windows 10 skanna med en Brother-skrivare i nätverket. Du måste installera drivrutinen från webbtjänster.

- [Använd webbtjänsterna för att installera drivrutiner för att skanna \(Windows 7, Windows 8 och Windows 10\)](#)
- [Skanna med webbtjänster från Brother-maskinen \(Windows 7, Windows 8 och Windows 10\)](#)
- [Konfigurera skanningsinställningar för webbtjänster](#)

Använd webbtjänsterna för att installera drivrutiner för att skanna (Windows 7, Windows 8 och Windows 10)

Använd webbtjänster för att övervaka skrivare på nätverket.

- Kontrollera att du har installerat Brothers programvara och drivrutiner.
- Kontrollera att värddatorn och Brother-maskinen är på samma subnät eller att routern är rätt konfigurerad för att skicka data mellan de båda enheterna.
- Du måste konfigurera IP-adressen på din Brother-maskin innan du konfigurerar denna inställning.

1. Gör något av följande:

- Windows 7

Klicka på  (Start) > **Kontrollpanelen > Nätverk och Internet > Visa datorer och enheter i nätverket.**

Maskinens namn för webbtjänster visas tillsammans med skrivarikonen.

Högerklicka på den maskin som du vill installera.

- Windows 8

Flytta musen till det nedre högra hörnet på ditt skrivbord. Klicka på **Inställningar > Ändra datorinställningar > Enheter > Lägg till en enhet** när menyfältet visas.

Maskinens namn för webbtjänster visas.

- Windows 8,1

Flytta musen till det nedre högra hörnet på ditt skrivbord. Klicka på **Inställningar > Ändra datorinställningar > Dator och enheter > Enheter > Lägg till en enhet** när menyfältet visas.

Maskinens namn för webbtjänster visas.

- Windows 10

Klicka på  > **Windows-systemet > Kontrollpanelen.** Klicka på **Lägg till en enhet** i gruppen **Maskinvara och ljud.**



- Brother-maskinens namn för webbtjänster är ditt modellnamn och MAC-adressen (Ethernet-adress) på din maskin (t.ex. Brother MFC-XXXX (modellnamn) [XXXXXXXXXXXX] (MAC-adress/Ethernet-adress)).
- Windows 8/Windows 10
Flytta musen över maskinens namn för att visa information om maskinen.

2. Gör något av följande:

- Windows 7

Klicka på **Installera** i den visade menyn.

- Windows 8/Windows 10

Välj den skrivare du vill installera och följ sedan anvisningarna på skärmen.



Om du vill avinstallera drivrutiner klickar du på **Avinstallera** eller  (**Ta bort enhet**).



Närliggande information

- [Webbtjänster för skanning på ditt nätverk \(Windows 7, Windows 8 och Windows 10\)](#)

► [Hem](#) > [Skanna](#) > [Skanna med Brother-maskinens skanningsknapp](#) > [Webbtjänster för skanning på ditt nätverk \(Windows 7, Windows 8 och Windows 10\)](#) > [Skanna med webbtjänster från Brother-maskinen \(Windows 7, Windows 8 och Windows 10\)](#)

Skanna med webbtjänster från Brother-maskinen (Windows 7, Windows 8 och Windows 10)

Om du har installerat drivrutinen för skanning via webbtjänster kan du öppna skanningsmenyn för webbtjänster på din Brother-maskins LCD-skärm.

En del tecken i meddelanden som visas på LCD-skärmen kan ersättas med blanksteg om du inte har samma språkställning i ditt OS och din Brother-maskin.

>> [DCP-L3510CDW/DCP-L3517CDW](#)

>> [DCP-L3550CDW/MFC-L3710CW/MFC-L3730CDN/MFC-L3750CDW/MFC-L3770CDW](#)

DCP-L3510CDW/DCP-L3517CDW

1. Ladda ditt dokument.
2. Tryck på  (**Scan (Skanna)**).
3. Tryck på ▲ eller ▼ för att välja alternativet [Webbtjänst] och tryck sedan på **OK**.
4. Tryck på ▲ eller ▼ för att välja vilken typ av skanning du ska göra och tryck sedan på **OK**.
5. Tryck på ▲ eller ▼ för att välja vilken dator du vill skicka skanningen till och tryck sedan på **OK**.
6. Tryck på **Mono Start (Starta i svartvitt)** eller **Colour Start (Starta i färg)**.
Maskinen börjar skanna.

DCP-L3550CDW/MFC-L3710CW/MFC-L3730CDN/MFC-L3750CDW/MFC-L3770CDW

1. Ladda ditt dokument.
2. Tryck på [Skanna] > [Skanna med WS].
3. Välj skanningstyp.
4. Välj den dator dit du vill skicka data.
5. Tryck på [Start].
Maskinen börjar skanna.

Om du ombeds att välja ett program för att skanna väljer du Windows Faxe och skanna eller Windows Fotogalleri i listan.



Närliggande information

- [Webbtjänster för skanning på ditt nätverk \(Windows 7, Windows 8 och Windows 10\)](#)

Konfigurera skanningsinställningar för webbtjänster

1. Gör något av följande:

- Windows 7

Klicka på  (Start) > **Enheter och skrivare**.

- Windows 8

Rör musen till den nedre vänstra hörnet på ditt skrivbord. Klicka på **Inställningar** när menyfältet visas och klicka sedan på **Kontrollpanelen**. Klicka på **Maskinvara och ljud** i gruppen **Visa enheter och skrivare**.

- Windows 10

Klicka på  > **Windows-systemet** > **Kontrollpanelen**. Klicka på **Visa enheter och skrivare** i gruppen **Maskinvara och ljud**.

2. Högerklicka på ikonen för maskinen och välj sedan **Skanningsprofiler...** Dialogrutan **Skanningsprofiler** visas.

3. Välj vilken skanningsprofil du vill använda.

4. Se till att skannern som är vald i listan **Skanner** är en Brother-skanner som stöder webbtjänster för skanning, och klicka sedan på knappen **Ange som standard**.

5. Klicka på **Redigera...**

Dialogrutan **Redigera standardprofilen** visas.

6. Välj inställningarna **Källa**, **Pappersstorlek**, **Färgformat**, **Filtyp**, **Upplösning (DPI)**, **Ljusstyrka** och **Kontrast**.

7. Klicka på **Spara profil**-knappen.

Dessa inställningar tillämpas vid skanning med webbtjänstprotokollet.

Om du ombeds att välja ett program för att skanna väljer du Windows Faxe och skanna i listan.



Närliggande information

- [Webbtjänster för skanning på ditt nätverk \(Windows 7, Windows 8 och Windows 10\)](#)

Ändra inställningarna för skanningsknappen från ControlCenter4 (Windows)

1. Klicka på ikonen  (ControlCenter4) i aktivitetsfältet och klicka sedan på **Öppna**.
2. Klicka på fliken **Enhetsinställningar**.
3. Klicka på knappen **Enhetens skannings-inställningar**.
Dialogrutan **Enhetens skannings-inställningar** visas.

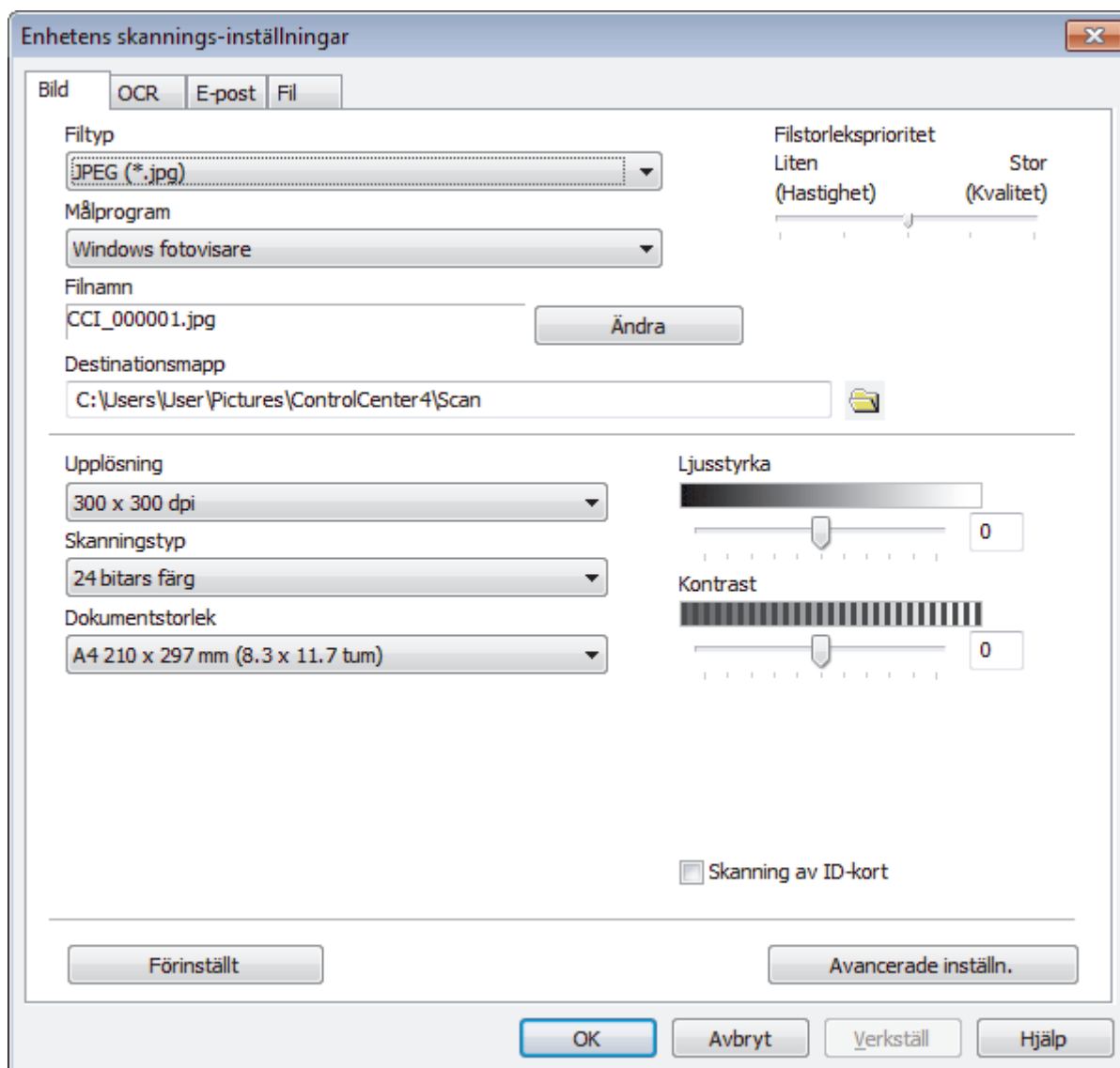

4. Klicka på fliken för den Skanna till-åtgärd du vill ändra (**Bild**, **OCR**, **E-post** eller **Fil**).
5. Ändra vid behov inställningar.
6. Klicka på **OK**.



Varje flik representerar ett av skanningsmålen enligt tabellen nedan.

Ändra dina inställningar för Skanna till genom att klicka på motsvarande flik och utföra önskad anpassning.

Fliknamn	Motsvarande funktion
Bild	Skanna till bild
OCR	Skanna till OCR
E-post	Skanna till e-post
Fil	Skanna till fil

Inställningar	Gällande funktioner			
	Bild	OCR	E-post	Fil
Filtyp	Ja	Ja	Ja	Ja
Målprogram	Ja	Ja	-	-
OCR-språk	-	Ja	-	-
Filnamn	Ja	Ja	Ja	Ja
Destinationsmapp eller Skanningsplats	Ja	Ja	Ja	Ja
Visa Spara som fönster	-	-	-	Ja
Visa mapp	-	-	-	Ja
Filstorleksprioritet	Ja	-	Ja	Ja
Upplösning	Ja	Ja	Ja	Ja
Skanningstyp	Ja	Ja	Ja	Ja
Dokumentstorlek	Ja	Ja	Ja	Ja
Ljusstyrka	Ja	Ja	Ja	Ja
Kontrast	Ja	Ja	Ja	Ja
Skanning av ID-kort	Ja	Ja	Ja	Ja
Avancerade inställn.	Ja	Ja	Ja	Ja
Förinställt	Ja	Ja	Ja	Ja

Filtyp

Välj vilken filtyp du vill använda för skannade data.

Målprogram

Välj målprogram från listrutan.

OCR-språk

Ställ in språkinställningen för OCR att matcha språket för texten i det skannade dokumentet.

Filnamn

Klicka på **Ändra** för att ändra filnamnets prefix.

Destinationsmapp

Klicka på mappikonen för att söka efter och välja mappen där du vill spara dina skannade dokument.

Skanningsplats

Välj radioknappen **Mapp** eller **SharePoint** för att ange destinationen där du vill spara dina skannade dokument.

Visa Spara som fönster

Om du vill specificera målet för den inskannade bilden varje gång du skannar väljer du detta alternativ.

Visa mapp

Välj det här alternativet för att automatiskt visa målmappen efter skanning.

Filstorleksprioritet

Justera den skannade bildens komprimeringsgrad. Du kan ändra filstorlek genom att flytta **Filstorleksprioritet**-reglaget åt höger eller vänster.

Upplösning

Välj skanningsupplösning i rullgardinsmenyn **Upplösning**. En hög upplösning kräver mer minne och längre överföringstid, men resulterar i en klarare bild.

Skanningstyp

Välj mellan olika skanningsfärgdjup.

- **Auto**
Använd oavsett dokumenttyp. I det här läget väljs lämpligt färgdjup för dokumentet automatiskt.
- **Svartvit**
Används för text eller konturbilder.
- **Gråskala (feldiffusion)**
Används för fotografier eller grafik. (Felfördelning är en metod för att skapa simulerade grå bilder genom att använda sanna grå punkter. Svarta punkter läggs i ett särskilt mönster för att ge ett grått intryck.)
- **Äkta gråskala**
Används för fotografier eller grafik. Detta läge är mer exakt eftersom det använder upp till 256 nyanser av grått.
- **24 bitars färg**
Används för att skapa en bild med den mest exakta färgåtergivning. Detta läge använder upp till 16,8 miljarder färger för att skanna bilden, men kräver mest minne och använder längst överföringstid.

Dokumentstorlek

Välj ditt dokument exakta storlek i rullgardinsmenyn **Dokumentstorlek**.

- Om du väljer alternativet **1 till 2 (A4)** delas den skannade bilden i två dokument av A5-storlek.

Ljusstyrka

Du ställer in nivån för **Ljusstyrka** genom att dra reglaget åt höger eller vänster för att få ljusare eller mörkare bild. Om den skannade bilden är för ljus ställer du in ett lägre värde för ljusstyrkan och skannar dokumentet på nytt. Om bilden är för mörk ställer du in ett högre värde för ljusstyrka och skannar dokumentet på nytt. Du kan även ange ett värde i fältet för att ställa in nivån på **Ljusstyrka**.

Kontrast

Du kan öka eller minska **Kontrast**-nivån genom att dra reglaget åt höger eller vänster. Ökad kontrast framhäver bildens mörka och ljusa områden, medan minskad kontrast ger större detaljrikedom i grå områden. Du kan även ange ett värde i fältet för att ställa in nivån på **Kontrast**.

Skanning av ID-kort

Markera denna kryssruta för att skanna ID-kortets båda sidor till en sida.

Avancerade inställn.

Konfigurera avancerade inställningar genom att klicka på knappen **Avancerade inställn.** i dialogrutan skanningsinställningar.

- **Ta bort genombildning/mönster**

Ta bort bakgrundsfärg

Ta bort basfärgen på dokument för att göra skannade data lättare att läsa.

- **Rotera bild**

Rotera den skannade bilden.

- **Hoppa över tom sida**

Ta bort dokumentets tomma sidor från skanningresultatet.

- **Visa skanningsresultat**

Visa det totala antalet sparade sidor och antalet tomma sidor som har hoppats över.

- **Auto skevkorrigering**

Ställ in maskinen för att automatiskt rätta till en skev kopia.

Förinställt

Välj detta alternativ för att återsälla alla inställningar till fabriksinställningar.



Närliggande information

- [Skanna med Brother-maskinens skanningsknapp](#)

Liknande ämnen:

- [Skanna fotografier och grafik](#)
 - [Spara skannade data i en mapp som en PDF-fil](#)
 - [Skanna till en redigerbar textfil \(OCR\)](#)
 - [Skanna till e-postbilaga](#)
-

Ändra inställningarna för skanningsknappen från Brother iPrint&Scan (Mac)

1. I menyfältet **Finder** klickar du på **Gå > Program** och dubbelklickar sedan på iPrint&Scan-ikonen. Skärmen för Brother iPrint&Scan visas.
2. Om din Brother-maskin inte har valts, klicka på **Välj din maskin**, och följ sedan instruktionerna på skärmen för att välja din Brother-maskin.
3. Klicka på **Maskinskanningsinställningar** och följ sedan anvisningarna på skärmen för att ändra skanningsinställningarna.



Närliggande information

- [Skanna med Brother-maskinens skanningsknapp](#)

Liknande ämnen:

- [Skanna med Brother iPrint&Scan \(Mac\)](#)
- [Skanna fotografier och grafik](#)
- [Spara skannade data i en mapp som en PDF-fil](#)
- [Skanna till en redigerbar textfil \(OCR\)](#)
- [Skanna till e-postbilaga](#)

Konfigurera certifikat för Signerad PDF

Om du väljer Signerad PDF för skanningsfunktioner måste du konfigurera ett certifikat på din skrivare med webbaserad hantering.

Du måste installera ett certifikat på din maskin och din dator för att kunna använda Signerad PDF.

1. Starta webbläsaren.

Ange "https://maskinens IP-adress" i webbläsarens adressfält (där "maskinens IP-adress" är maskinens IP-adress eller skrivarservernamn). Till exempel: https://192.168.1.2

Om maskinen ber om ett lösenord skriver du in det och klickar sedan på .

2. Klicka på fliken **Administrator (Administratör)**.
3. Klicka på menyn **Signed PDF (Signerad PDF)** i vänster navigationsfält.

Dialogrutan för Signerad PDF-konfiguration visas.

Signed PDF

Select the Certificate

(To use the Signed PDF, you need to configure the certificate.
You can configure the certificate by clicking the link below.)

[Certificate>>](#)

4. Klicka på listrutan **Select the Certificate (Välj certifikat)** och välj sedan certifikatet.
5. Klicka på **Submit (Skicka)**.

✓ Närliggande information

- [Skanna med Brother-maskinens skanningsknapp](#)

Inaktivera skanning från din dator

Du kan inaktivera möjligheten att skanna från din dator. Ställ in inställningen för borttagning av skanning via webbaserad hantering.

1. Starta webbläsaren.

Ange "https://maskinens IP-adress" i webbläsarens adressfält (där "maskinens IP-adress" är maskinens IP-adress eller skrivarservernamn). Till exempel: https://192.168.1.2

Om maskinen ber om ett lösenord skriver du in det och klickar sedan på .

2. Klicka på fliken **Scan (Skanna)**.
3. Klicka på menyn **Scan from PC (Skanna från dator)** i vänster navigationsfält.
4. I fältet **Pull Scan (Dragskanna)** klickar du på **Disabled (Inaktiverad)**.
5. Klicka på **Submit (Skicka)**.

Närliggande information

- [Skanna med Brother-maskinens skanningsknapp](#)

Skanna från din dator (Windows)

Det finns flera sätt du kan använda din dator på för att skanna fotografier och dokument på din Brother-maskin. Du kan använda de program som levereras av Brother eller ditt favoritskanningsprogram.

- [Skanna med ControlCenter4 hemläge \(Windows\)](#)
- [Skanna med ControlCenter4 avancerat läge \(Windows\)](#)
- [Skanna med Nuance™ PaperPort™ 14SE eller annat Windows-program](#)
- [Skanna med Windows Faxes och skanna](#)

Skanna med ControlCenter4 hemläge (Windows)

Använd ControlCenter4 Hemläge för att komma åt maskinens huvudfunktioner.

- [Skanna med ControlCenter4 hemläge \(Windows\)](#)
- [Spara skannade data i en mapp som en PDF-fil med ControlCenter4 Hemläge \(Windows\)](#)
- [Skanna dokumentets båda sidor automatiskt med ControlCenter4 Hemläge \(Windows\)](#)
- [Skanningsinställningar för ControlCenter4 Hemläge \(Windows\)](#)



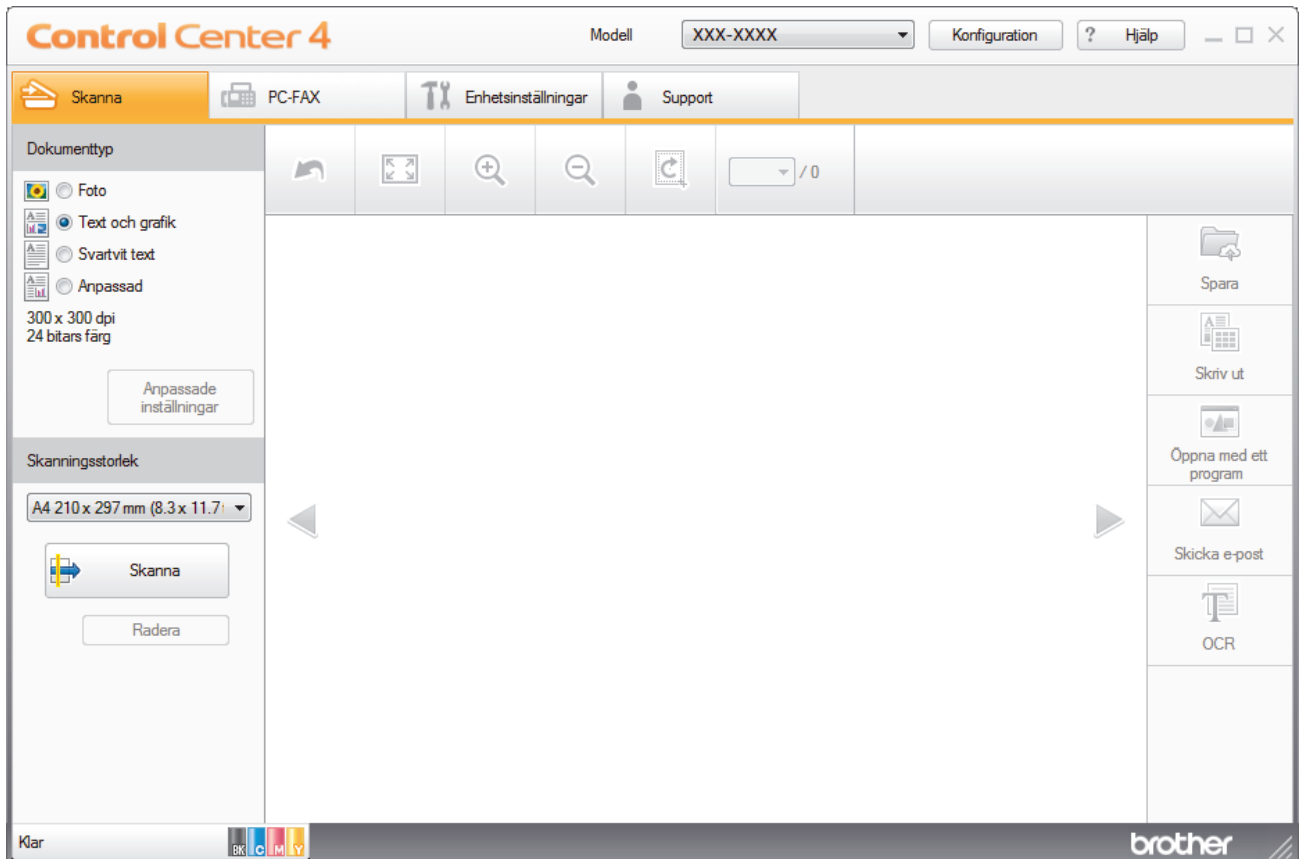

Skanna med ControlCenter4 hemläge (Windows)

Välj **Standardläge** som lägesinställning för ControlCenter4.

1. Ladda ditt dokument.
2. Klicka på ikonen  (**ControlCenter4**) i aktivitetsfältet och klicka sedan på **Öppna**.
3. Klicka på fliken **Skanna**.



4. Välj **Dokumenttyp**.
5. Ändra vid behov dokumentets **Skanningsstorlek**.
6. Klicka på  (**Skanna**).

Maskinen börjar skanna och den skannade bilden visas i bildvisningsprogrammet.
7. Klicka på vänster eller höger pilknappar för att förhandsgranska varje skannad sida.
8. Beskär bilden om nödvändigt.
9. Gör något av följande:
 - Klicka på  (**Spara**) för att spara skannade data.
 - Klicka på  (**Skriv ut**) för att skriva ut skannade data.
 - Klicka på  (**Öppna med ett program**) för att öppna skannade data i ett annat program.
 - Klicka på  (**Skicka e-post**) för att bifoga skannade data i ett e-postmeddelande.
 - Klicka på  (**OCR**) för att konvertera ditt skannade dokument till en redigerbar textfil. (endast tillgängligt för vissa modeller)



Närliggande information

- Skanna med ControlCenter4 hemläge (Windows)
 - Välj dokumenttyp med ControlCenter4 Hemläge (Windows)
 - Ändra skanningsstorlek med ControlCenter4 hemläge (Windows)
 - Beskär en skannad bild med ControlCenter4 hemläge (Windows)
 - Skriva ut skannade bilder med ControlCenter4 hemläge (Windows)
 - Skanna till ett program med ControlCenter4 Hemläge (Windows)

► [Hem](#) > [Skanna](#) > [Skanna från din dator \(Windows\)](#) > [Skanna med ControlCenter4 hemläge \(Windows\)](#) > [Skanna med ControlCenter4 hemläge \(Windows\)](#) > [Välj dokumenttyp med ControlCenter4 Hemläge \(Windows\)](#)

Välj dokumenttyp med ControlCenter4 Hemläge (Windows)

- Välj alternativet **Dokumenttyp** för den typ av original du vill skanna.

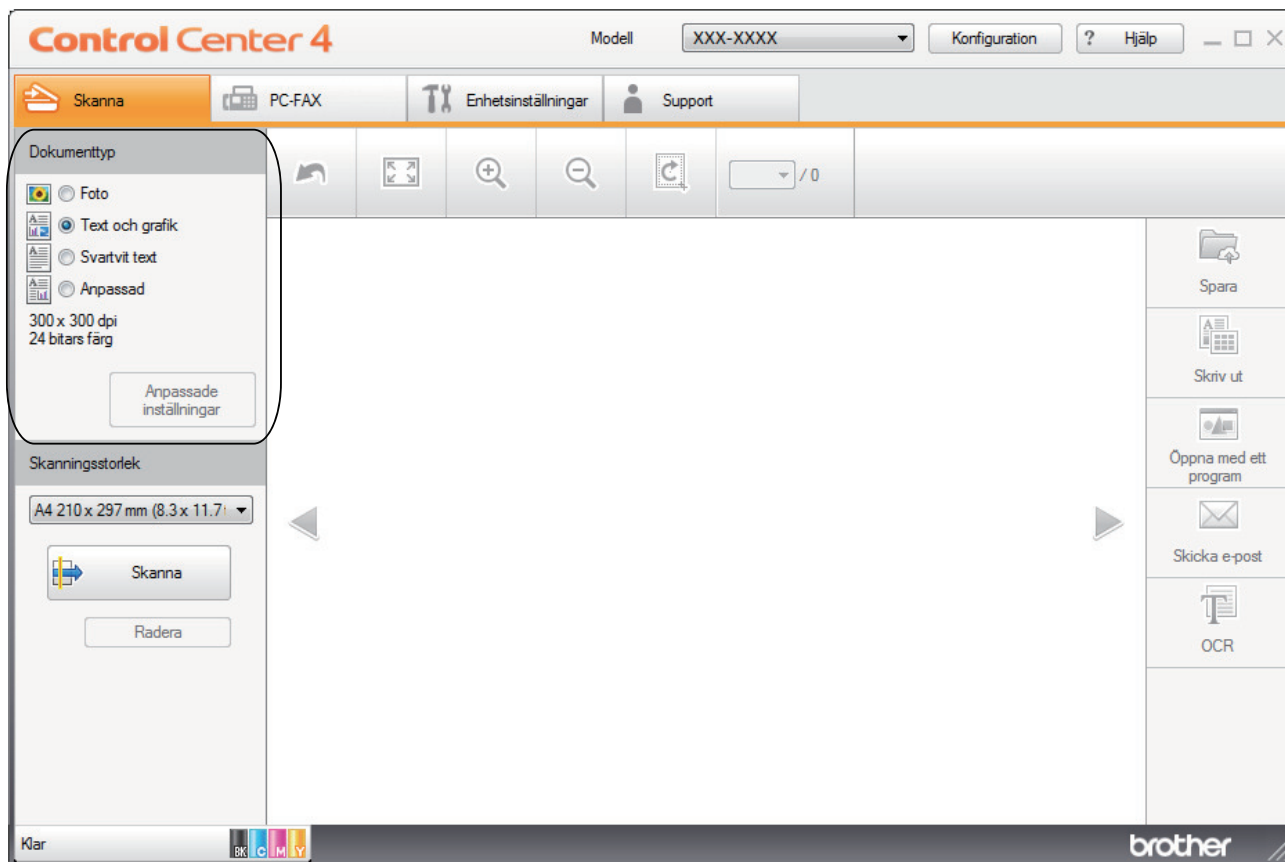

Alternativ	Beskrivning
Foto	600 x 600 dpi 24 bitars färg
Text och grafik	300 x 300 dpi 24 bitars färg
Svartvit text	200 x 200 dpi Svartvit
Anpassad	300 x 300 dpi (24 bitars färg som standard) Välj vilka skanningsinställningar du önskar genom att använda knappen Anpassade inställningar .



Närliggande information

- [Skanna med ControlCenter4 hemläge \(Windows\)](#)
 - [Anpassa skanningsinställningar \(Windows\)](#)

Anpassa skanningsinställningar (Windows)

Välj **Anpassad** i listan **Dokumenttyp** för att ändra avancerade skanningsinställningar.

- Välj **Anpassad** och klicka sedan på knappen **Anpassade inställningar**.

Dialogrutan **Anpassade skanningsinställningar** visas.

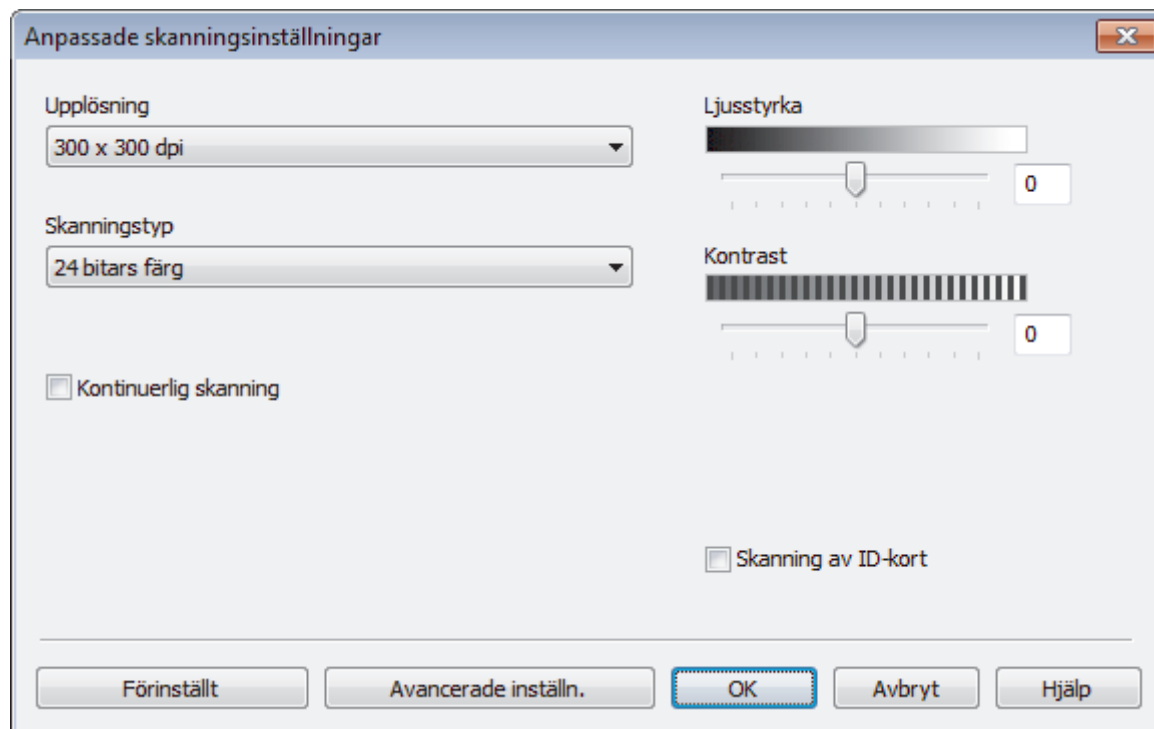

Du kan ändra följande inställningar:

Upplösning

Välj skanningsupplösning i rullgardinsmenyn **Upplösning**. En hög upplösning kräver mer minne och längre överföringstid, men resulterar i en klarare bild.

Skanningstyp

Välj mellan olika skanningsfärgdjup.

- **Auto**
Använd oavsett dokumenttyp. I det här läget väljs lämpligt färgdjup för dokumentet automatiskt.
- **Svartvit**
Används för text eller konturbilder.
- **Gråskala (feldiffusion)**
Används för fotografier eller grafik. (Felfördelning är en metod för att skapa simulerade grå bilder genom att använda sanna grå punkter. Svarta punkter läggs i ett särskilt mönster för att ge ett grått intryck.)
- **Äkta gråskala**
Används för fotografier eller grafik. Detta läge är mer exakt eftersom det använder upp till 256 nyanser av grått.
- **24 bitars färg**
Används för att skapa en bild med den mest exakta färgåtergivningen. Detta läge använder upp till 16,8 miljoner färger för att skanna bilden, men kräver mest minne och använder längst överföringstid.

Ljusstyrka

Du ställer in nivån för **Ljusstyrka** genom att dra reglaget åt höger eller vänster för att få ljusare eller mörkare bild. Om den skannade bilden är för ljus ställer du in ett lägre värde för ljusstyrkan och skannar dokumentet på nytt. Om bilden är för mörk ställer du in ett högre värde för ljusstyrka och skannar dokumentet på nytt. Du kan även ange ett värde i fältet för att ställa in nivån på **Ljusstyrka**.

Kontrast

Du kan öka eller minska **Kontrast**-nivån genom att dra reglaget åt höger eller vänster. Ökad kontrast framhäver bildens mörka och ljusa områden, medan minskad kontrast ger större detaljrikedom i grå områden. Du kan även ange ett värde i fältet för att ställa in nivån på **Kontrast**.

Kontinuerlig skanning

Välj detta alternativ för att skanna flera sidor. Du kan välja att fortsätta skanna eller avsluta när sidan har skannats.

Duplexskanning (MFC-L3770CDW)

Välj denna kryssruta för att skanna dokumentets båda sidor. Om du använder funktionen Automatisk dubbelsidig skanning måste du välja alternativet **Bindning på långsidan** eller **Bindning på kortsidan** beroende på originalets layout för att se till att den datafil som skapades visas på rätt sätt.

Skanning av ID-kort

Markera denna kryssruta för att skanna ID-kortets båda sidor till en sida.

Avancerade inställn.

Konfigurera avancerade inställningar genom att klicka på knappen **Avancerade inställn.** i dialogrutan skanningsinställningar.

- **Ta bort genomblödning/mönster**
 - **Ta bort bakgrundsfärg**
Ta bort basfärgen på dokument för att göra skannade data lättare att läsa.
- **Rotera bild**
Rotera den skannade bilden.
- **Hoppa över tom sida**
Ta bort dokumentets tomma sidor från skanningresultatet.
- **Visa skanningsresultat**
Visa det totala antalet sparade sidor och antalet tomma sidor som har hoppats över.
- **Auto skevkorrigering**
Ställ in maskinen för att automatiskt rätta till en skev kopia.



Närliggande information

- [Välj dokumenttyp med ControlCenter4 Hemläge \(Windows\)](#)
-

► Hem > Skanna > Skanna från din dator (Windows) > Skanna med ControlCenter4 hemläge (Windows) > Skanna med ControlCenter4 hemläge (Windows) > Ändra skanningsstorlek med ControlCenter4 hemläge (Windows)

Ändra skanningsstorlek med ControlCenter4 hemläge (Windows)

För snabbare skanningshastighet kan du välja dokumentets exakta storlek i listrutan **Skanningsstorlek**.

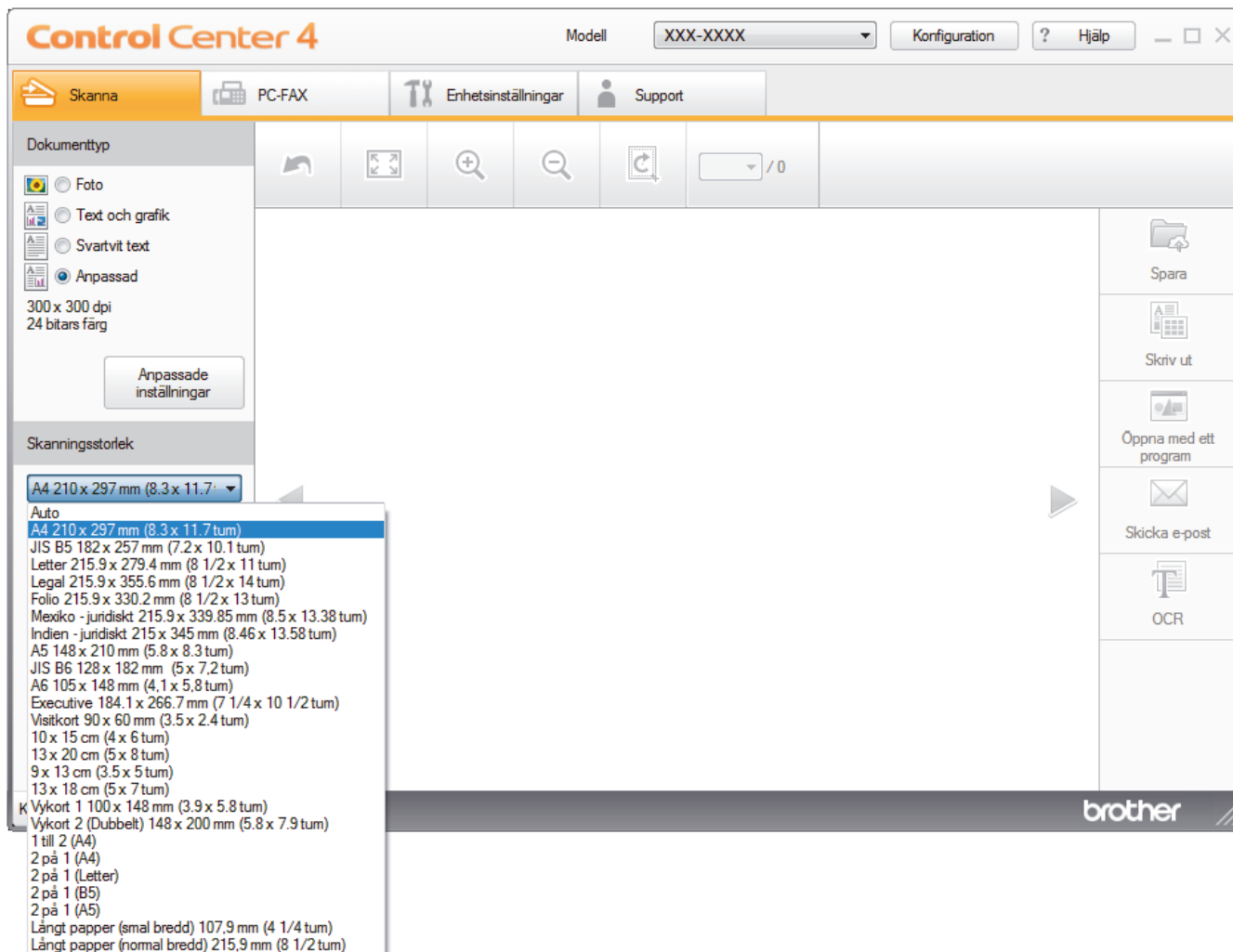

✓ Närliggande information

- [Skanna med ControlCenter4 hemläge \(Windows\)](#)

Beskär en skannad bild med ControlCenter4 hemläge (Windows)

Med beskärningsverktyget i verktygsfältet bildredigering kan du ta bort oönskade områden från din skannade bild. Använd verktygen **Zooma in** och **Zooma ut** för att visa den bilden som ska beskäras.

Verktygsfältet Bildredigering

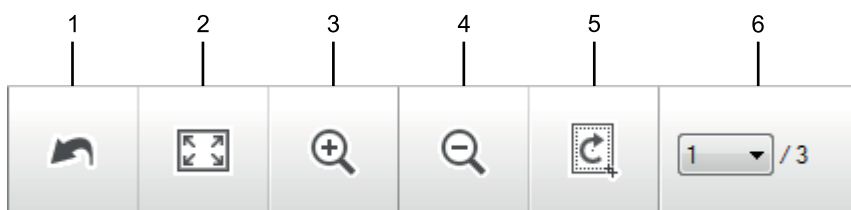

1. Starta om

Avbryter alla redigeringar som gjorts för vald bild. Den redigerade bilden återgår till ursprungligt utseende.

2. Anpassa till fönster

Visar den skannade bilden så att hela bilden passar i fönstret.

3. Zooma in

Zoomar in den skannade bilden.

4. Zooma ut

Zoomar ut den skannade bilden.

5. Beskär och redigera

Tar bort bildens yttre delar. Klicka på knappen **Beskär och redigera**, ändra sedan ramen till det område du vill behålla efter beskärning.

6. Sidräknare

Indikerar sidnumret på den skannade sidan som visas i bildvisaren. Om du vill visa en annan sida väljer du önskat sidnummer från rullgardinsmenyn med sidnummer.



Om du har skannat flera bilder kan du se nästa eller föregående skannade bild genom att klicka på vänster eller höger pilknapp i förhandsgranskningsfönstret.

1. Skanna ett dokument.

2. Klicka på  (**Beskär och redigera**) för att redigera den skannade bilden.

Fönstret **Beskär och redigera - ControlCenter4** öppnas.

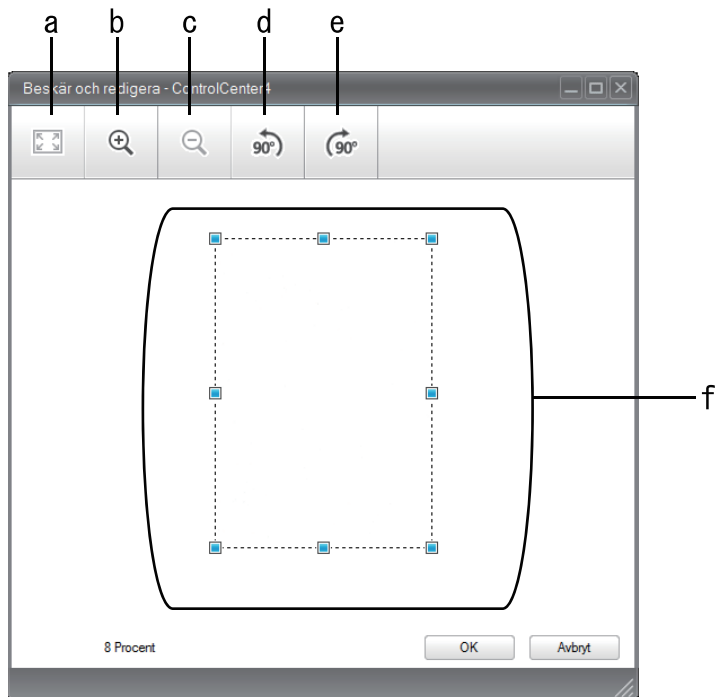

- a. Förstorar den skannade bilden så att hela bilden passar i fönstret.
 - b. Zoomar in bilden.
 - c. Zoomar ut bilden.
 - d. Roterar bilden moturs 90 grader.
 - e. Roterar bilden medurs 90 grader.
 - f. Klicka och dra i ramen för att justera området som ska beskåras.
3. Klicka på **OK**.
- Den redigerade bilden visas i bildvisningsprogrammet.



Närliggande information

- [Skanna med ControlCenter4 hemläge \(Windows\)](#)

► Hem > Skanna > Skanna från din dator (Windows) > Skanna med ControlCenter4 hemläge (Windows) > Skanna med ControlCenter4 hemläge (Windows) > Skriva ut skannade bilder med ControlCenter4 hemläge (Windows)

Skriva ut skannade bilder med ControlCenter4 hemläge (Windows)

Skanna ett dokument på din Brother-maskin och skriv sedan ut kopior med skrivardrivrutinens funktioner som finns tillgängliga i ControlCenter4.

1. Skanna ett dokument.
2. Klicka på **Skriv ut**.

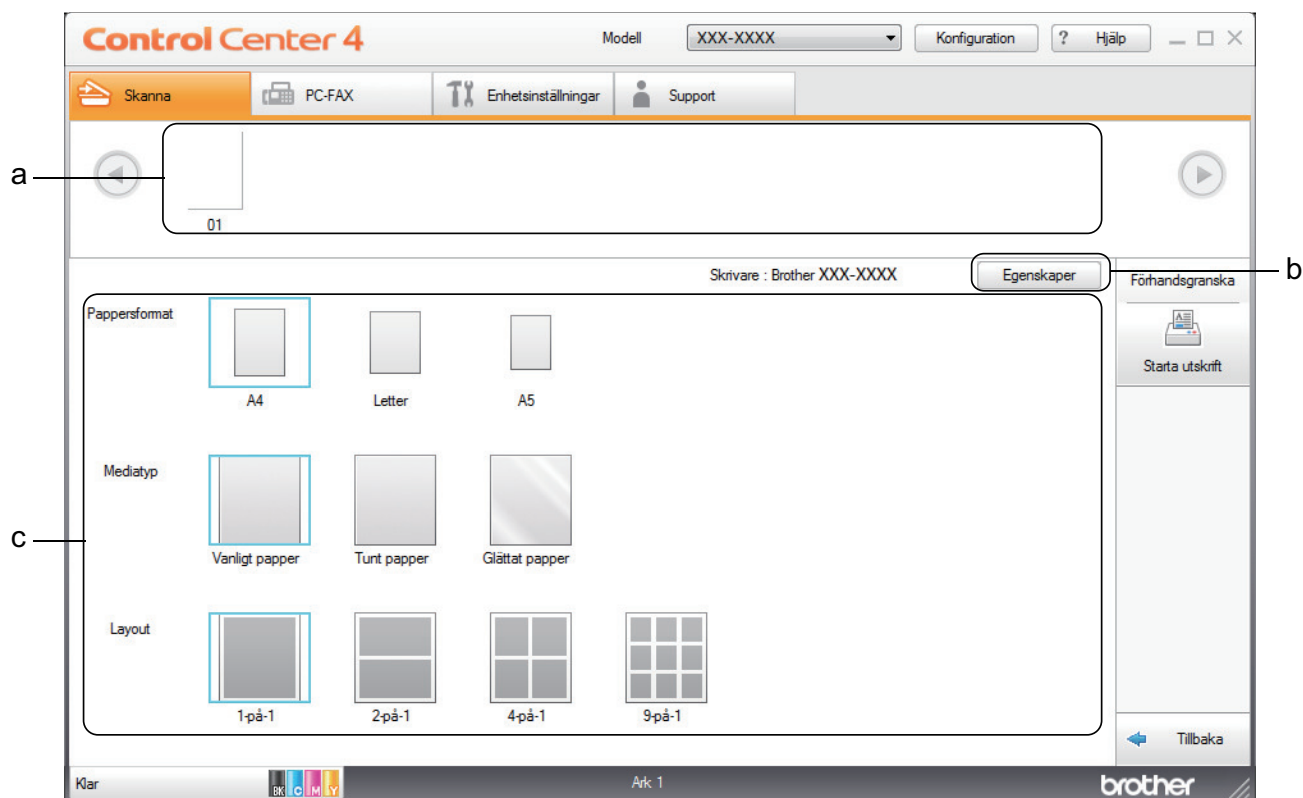

- a. Visar markerade bilder.
 - b. Klicka på knappen **Egenskaper** för att ändra specifika skrivarinställningar.
 - c. Välj alternativen **Pappersformat**, **Mediatyp** och **Layout**. De aktuella inställningarna är inramade i en blå kvadrat.
3. Konfigurera utskriftsinställningarna och klicka sedan på knappen **Starta utskrift**.

✓ Närliggande information

- [Skanna med ControlCenter4 hemläge \(Windows\)](#)

Skanna till ett program med ControlCenter4 Hemläge (Windows)

Med knappen **Öppna med ett program** kan du skanna in en bild direkt till ett grafikprogram för redigering.

Välj **Standardläge** som lägesinställning för ControlCenter4.

1. Ladda ditt dokument.
2. Klicka på ikonen  (**ControlCenter4**) i aktivitetsfältet och klicka sedan på **Öppna**.
3. Klicka på fliken **Skanna**.

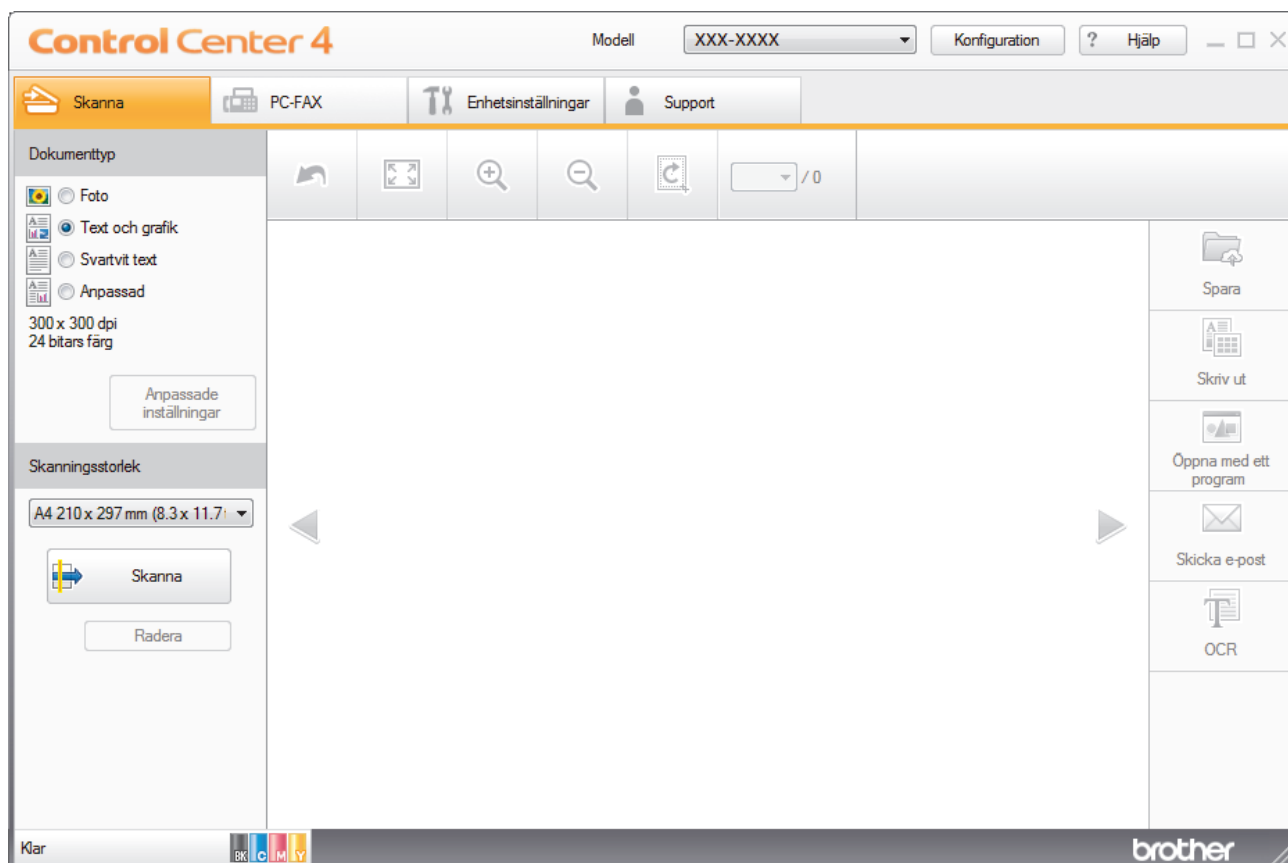

4. Välj **Dokumenttyp**.
 5. Ändra vid behov storleken på ditt dokument.
 6. Klicka på  (**Skanna**).
- Maskinen börjar skanna och den skannade bilden visas i bildvisningsprogrammet.
7. Klicka på vänster eller höger pilknappar för att förhandsgranska varje skannad sida.
 8. Beskär bilden om nödvändigt.
 9. Klicka på knappen **Öppna med ett program**.
 10. Välj programmet i listrutan och klicka sedan på **OK**.
- Bilden öppnas i det program du har valt.



Närliggande information

- [Skanna med ControlCenter4 hemläge \(Windows\)](#)

Spara skannade data i en mapp som en PDF-fil med ControlCenter4 Hemläge (Windows)

Välj **Standardläge** som lägesinställning för ControlCenter4.

1. Ladda ditt dokument.
2. Klicka på ikonen  (**ControlCenter4**) i aktivitetsfältet och klicka sedan på **Öppna**.
3. Klicka på fliken **Skanna**.

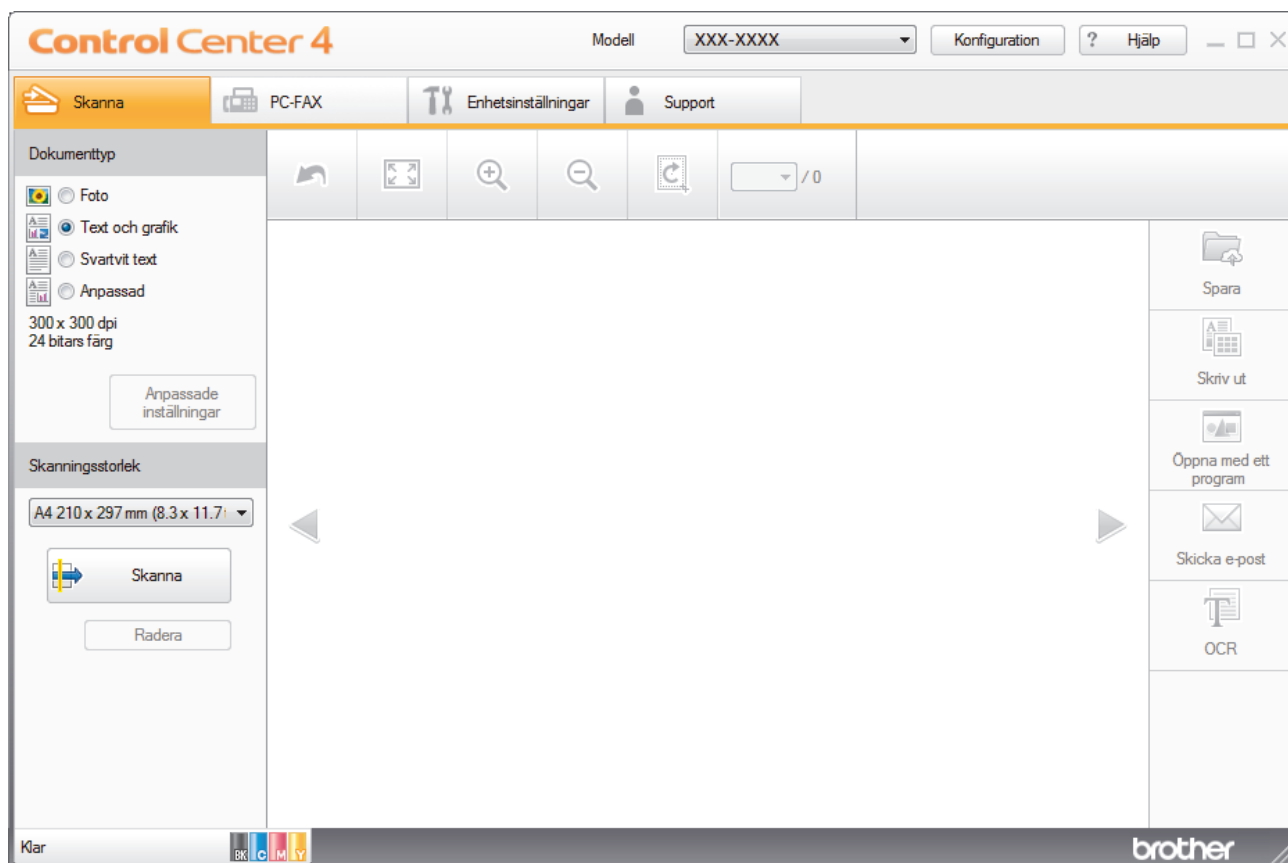

4. Välj **Dokumenttyp**.
 5. Ändra vid behov storleken på ditt dokument.
 6. Klicka på  (**Skanna**).
- Maskinen börjar skanna och den skannade bilden visas i bildvisningsprogrammet.
7. Klicka på vänster eller höger pilknappar för att förhandsgranska varje skannad sida.
 8. Klicka på **Spara**.
- Dialogrutan **Spara** visas.
9. Klicka i listrutan **Filty** och välj sedan en PDF-fil.

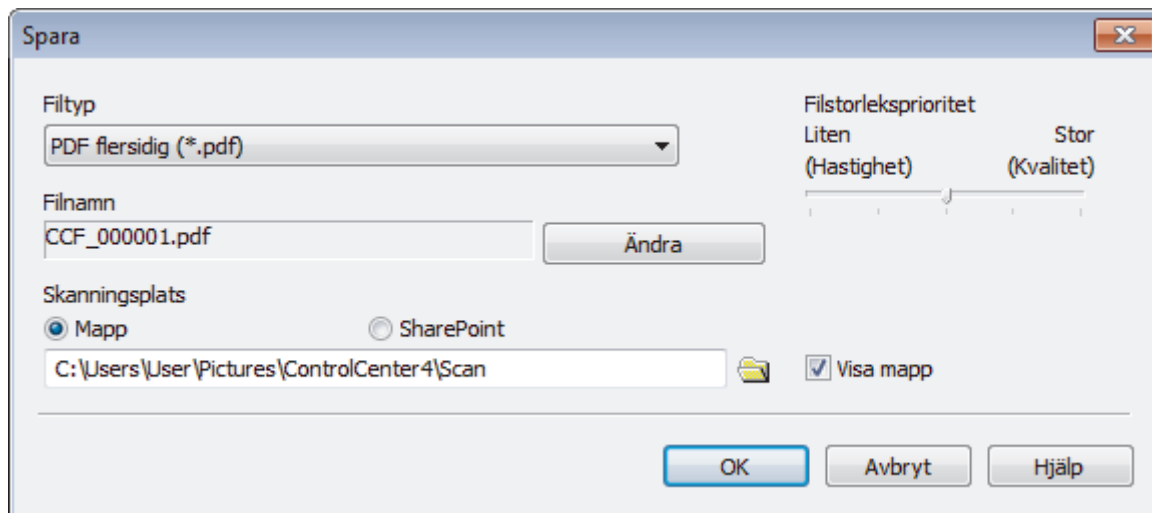

För att spara dokumentet som en lösenordsskyddad PDF ska du välja **Säker PDF enkelsidig (*.pdf)** eller **Säker PDF flersidig (*.pdf)** i listrutan **Filtyp**, klicka på  och sedan ange lösenordet.

10. Klicka vid behov på knappen **Ändra** för att ändra filnamnet.
11. Klicka på mappikonen för att söka efter och välja mappen där du vill spara dina skannade dokument.
12. Klicka på **OK**.

Skannade dokument sparas i målmappen som en PDF-fil.



Närliggande information

- [Skanna med ControlCenter4 hemläge \(Windows\)](#)

Skanna dokumentets båda sidor automatiskt med ControlCenter4 Hemläge (Windows)

Relaterade modeller: MFC-L3770CDW

Välj **Standardläge** som lägesinställning för ControlCenter4.

1. Placera dokumenten i dokumentmataren.



Du måste dokumentmataren, och inte kopieringsglaset Flatbed, om du vill skanna dokumentets båda sidor automatiskt.



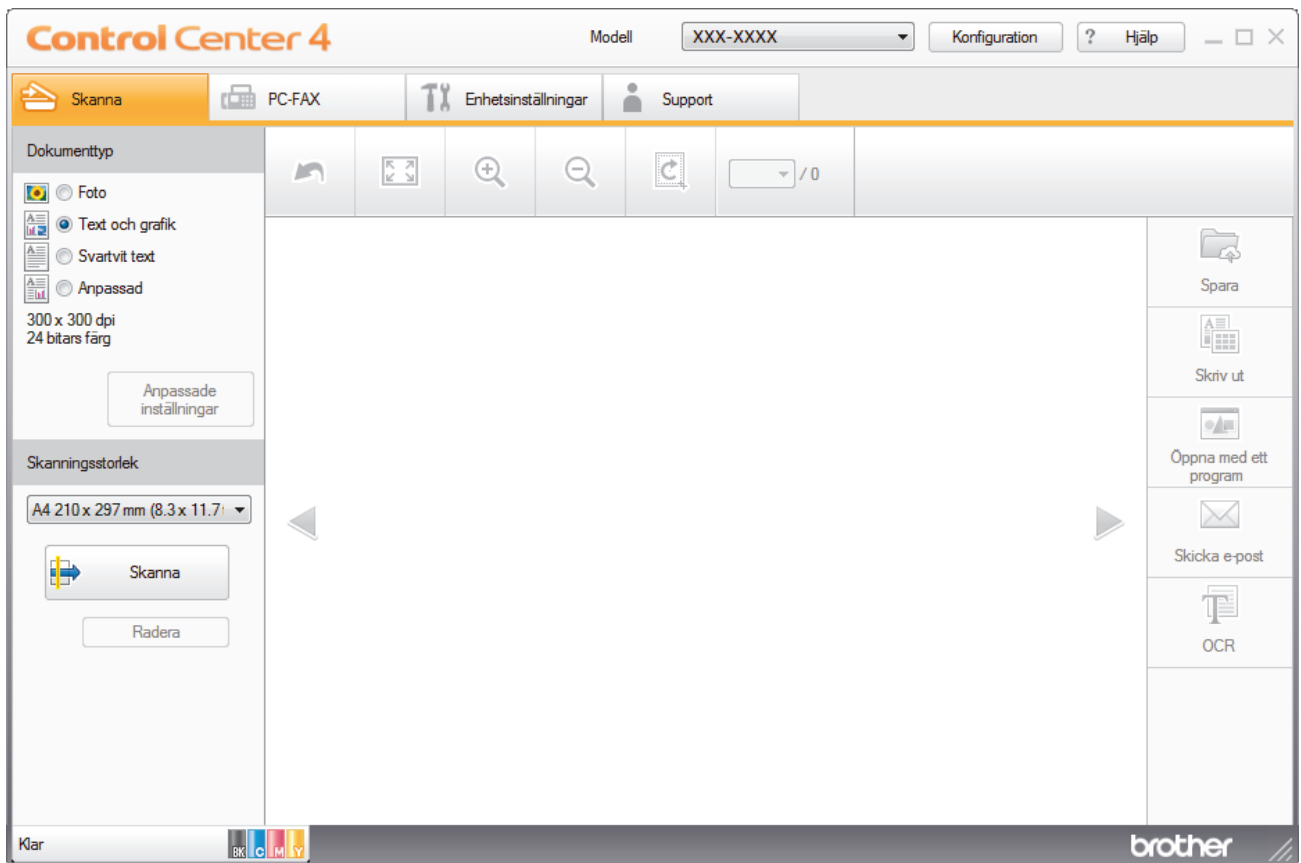

2. Klicka på ikonen  (**ControlCenter4**) i aktivitetsfältet och klicka sedan på **Öppna**.
3. Klicka på fliken **Skanna**.



4. Under **Dokumenttyp** väljer du **Anpassad** och klicka sedan på knappen **Anpassade inställningar**. Dialogrutan **Anpassade skanningsinställningar** visas.
5. Markera kryssrutan **Duplexskanning**.
6. Välj alternativet **Bindning på långsidan** eller **Bindning på kortsidan** beroende på originalets layout.
7. Konfigurera vid behov andra **Anpassade skanningsinställningar**.
8. Klicka på **OK**.
9. Klicka på  (**Skanna**).

Maskinen börjar skanna och den skannade bilden visas i bildvisningsprogrammet.

10. Klicka på vänster eller höger pilknappar för att förhandsgranska varje skannad sida.
11. Gör något av följande:

-
- Klicka på  (**Spara**) för att spara skannade data.
 - Klicka på  (**Skriv ut**) för att skriva ut skannade data.
 - Klicka på  (**Öppna med ett program**) för att öppna skannade data i ett annat program.
 - Klicka på  (**Skicka e-post**) för att bifoga skannade data i ett e-postmeddelande.
 - Klicka på  (**OCR**) för att konvertera ditt skannade dokument till en redigerbar textfil. (endast tillgängligt för vissa modeller)



Närliggande information

- [Skanna med ControlCenter4 hemläge \(Windows\)](#)
-

Skanningsinställningar för ControlCenter4 Hemläge (Windows)

Inställningar	Gällande funktioner			
	Öppna med ett program	OCR	Skicka e-post	Spara
Filtyp	-	Ja	Ja	Ja
Målprogram	Ja	Ja	-	-
OCR-språk	-	Ja	-	-
Filnamn	-	-	-	Ja
Skanningsplats	-	-	-	Ja
Visa mapp	-	-	-	Ja
Filstorleksprioritet	-	-	Ja	Ja

Filtyp

Välj vilken filtyp du vill använda för skannade data.

För Skicka e-post och Spara

- **Windows Bitmap (*.bmp)**
- **JPEG (*.jpg)** (rekommenderas för de flesta användare vid skanning av bilder)
- **TIFF enkelsidig (*.tif)**
- **TIFF flersidig (*.tif)**
- **Portable Network Graphics (*.png)**
- **PDF enkelsidig (*.pdf)** (rekommenderas för skanning och delning av dokument)
- **PDF flersidig (*.pdf)** (rekommenderas för skanning och delning av dokument)
- **PDF/A enkelsidig (*.pdf)** (rekommenderas för skanning och delning av dokument)
- **PDF/A flersidig (*.pdf)** (rekommenderas för skanning och delning av dokument)
- **PDF enkelsidig med hög komprimering (*.pdf)**
- **PDF flersidig med hög komprimering (*.pdf)**
- **Säker PDF enkelsidig (*.pdf)**
- **Säker PDF flersidig (*.pdf)**
- **Sökbar PDF enkelsidig (*.pdf)**
- **Sökbar PDF flersidig (*.pdf)**
- **XML Paper Specification (*.xps)** (XML Paper Specification finns tillgängligt för Windows 7, Windows 8 och Windows 10 eller när du använder program som stödjer XML Paper Specification-filer)
- **Microsoft Office Word (*.docx)** (Endast tillgängligt för vissa modeller)
- **Microsoft Office PowerPoint (*.pptx)** (Endast tillgängligt för vissa modeller)
- **Microsoft Office Excel (*.xlsx)** (Endast tillgängligt för vissa modeller)

För OCR

- **HTML 3.2 (*.htm)**
- **HTML 4.0 (*.htm)**
- **Microsoft Excel 2003, XP (*.xls)**
- **RTF Word 2000 (*.rtf)**
- **WordPad (*.rtf)**
- **WordPerfect 9, 10 (*.wpd)**
- **Text (*.txt)**
- **Sökbar PDF enkelsidig (*.pdf)**
- **Sökbar PDF flersidig (*.pdf)**

Målprogram

Välj målprogram från listrutan.

OCR-språk

Ställ in ett språk för det optiska teckenigenkänningsprogrammet (OCR) som överensstämmer med språket i det skannade dokumentets text.

Filnamn

Klicka på **Ändra** för att filnamnets prefix.

Skanningsplats

Välj radioknappen **Mapp** eller **SharePoint** för att ange destinationen där du vill spara dina skannade dokument.

Visa mapp

Välj det här alternativet för att automatiskt visa målmappen efter skanning.

Filstorleksprioritet

Justera den skannade bildens komprimeringsgrad. Du kan ändra filstorlek genom att flytta **Filstorleksprioritet**-reglaget åt höger eller vänster.

Anpassade inställningar

Välj alternativet **Anpassad**, klicka på knappen **Anpassade inställningar** och ändra sedan inställningarna.

Skanningsstorlek

Välj dokumentets exakta storlek i listrutan **Skanningsstorlek**.



Närliggande information

- [Skanna med ControlCenter4 hemläge \(Windows\)](#)
-

Skanna med ControlCenter4 avancerat läge (Windows)

Med avancerat läge för ControlCenter4 får du mer kontroll över din maskins funktioner och du kan anpassa skanningsåtgärder med en knapptryckning.

- [Skanna fotografier och grafik med ControlCenter4 Avancerat läge \(Windows\)](#)
- [Spara skannade data i en mapp som en PDF-fil med ControlCenter4 avancerat läge \(Windows\)](#)
- [Skanna dokumentets båda sidor automatiskt med ControlCenter4 Avancerat läge \(Windows\)](#)
- [Skanna båda sidor av ett ID-kort med ControlCenter4 Avancerat läge \(Windows\)](#)
- [Skanna till e-postbilaga med ControlCenter4 Avancerat läge \(Windows\)](#)
- [Skanna till en redigerbar textfil \(OCR\) med ControlCenter4 Avancerat läge \(Windows\)](#)
- [Skanningsinställningar för ControlCenter4 Avancerat läge \(Windows\)](#)

Skanna fotografier och grafik med ControlCenter4 Avancerat läge (Windows)

Skicka skannade foton och grafik direkt till din dator.

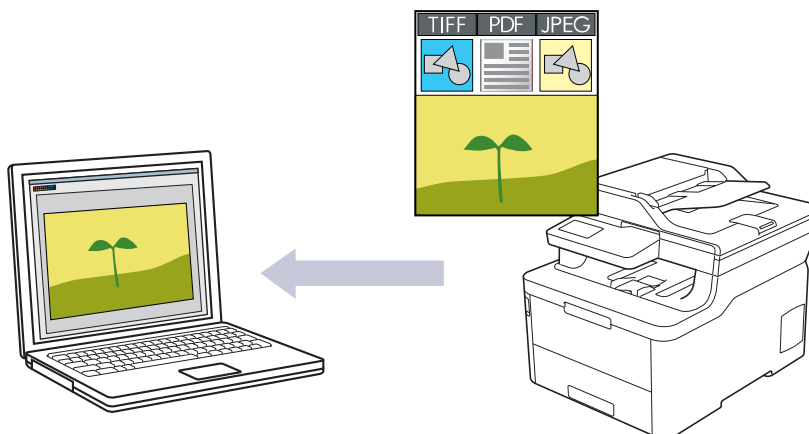

Välj **Avancerat läge** som lägesinställning för ControlCenter4.

1. Ladda ditt dokument.
2. Klicka på ikonen  (**ControlCenter4**) i aktivitetsfältet och klicka sedan på **Öppna**.
3. Klicka på fliken **Skanna**.



4. Klicka på knappen **Bild**.
Dialogrutan för skanningsinställningar visas.

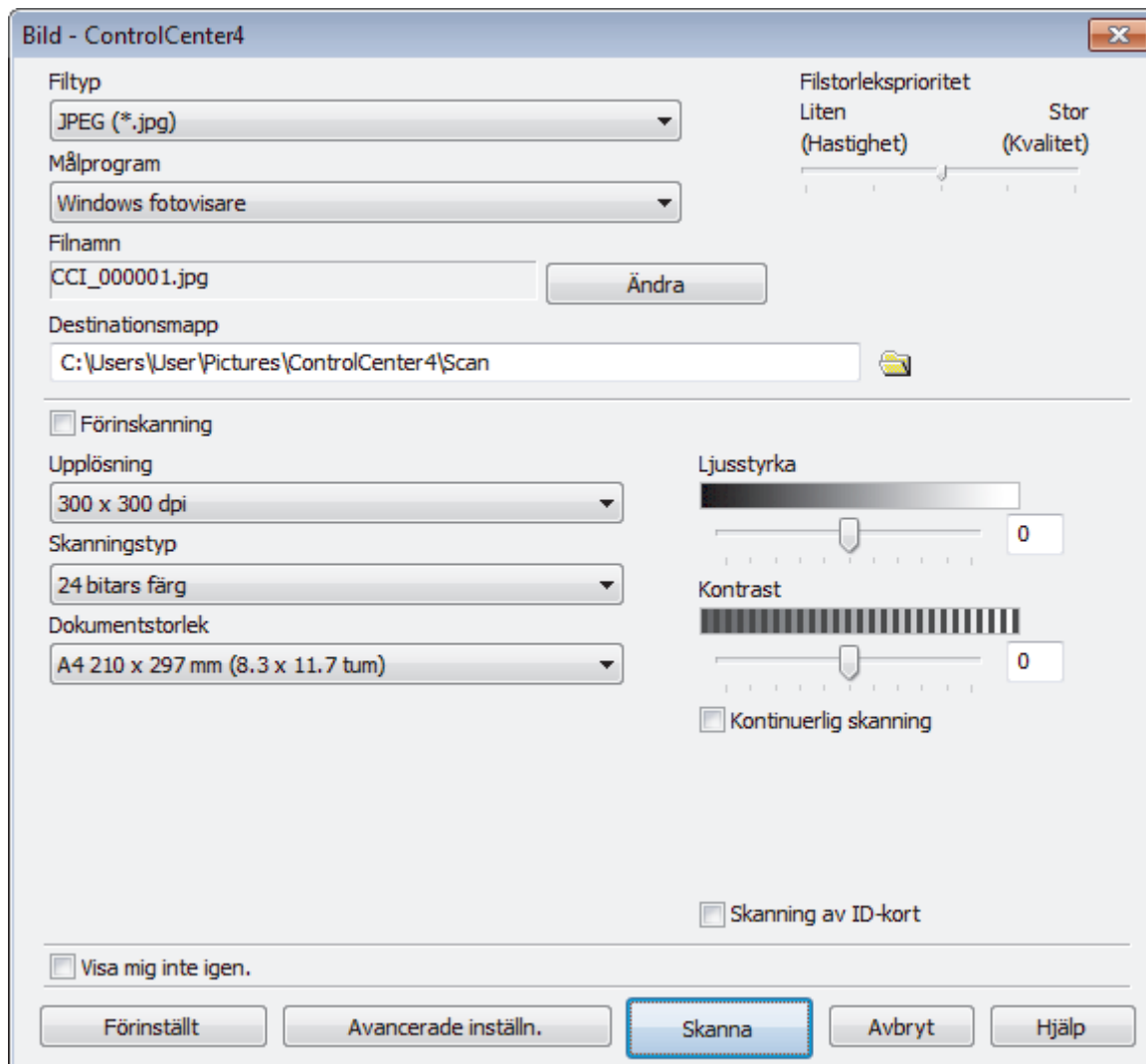

5. Ändra vid behov skanningsinställningar, t.ex. filformat, filnamn, målmapp, upplösning eller färg.



- För att ändra filnamnet klickar du på **Ändra**.
- För att ändra **Destinationsmapp** klickar du på mappikonen.
- Om du vill förhandsgranska och konfigurera den inskannade bilden, väljer du kryssrutan **Förinskanning**.

6. Klicka på **Skanna**.

Maskinen börjar skanna. Bilden öppnas i det program du har valt.



Närliggande information

- [Skanna med ControlCenter4 avancerat läge \(Windows\)](#)

Spara skannade data i en mapp som en PDF-fil med ControlCenter4 avancerat läge (Windows)

Skanna dokument och spara dem i en mapp på din dator som PDF-filer.

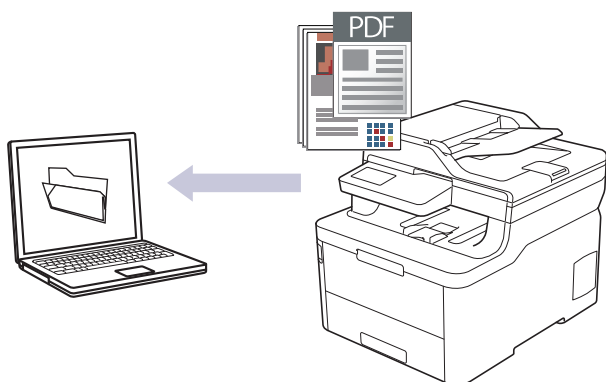

Välj **Avancerat läge** som lägesinställning för ControlCenter4.

1. Ladda ditt dokument.
2. Klicka på ikonen  (**ControlCenter4**) i aktivitetsfältet och klicka sedan på **Öppna**.
3. Klicka på fliken **Skanna**.



4. Klicka på **Fil**-knappen.

Dialogrutan för skanningsinställningar visas.

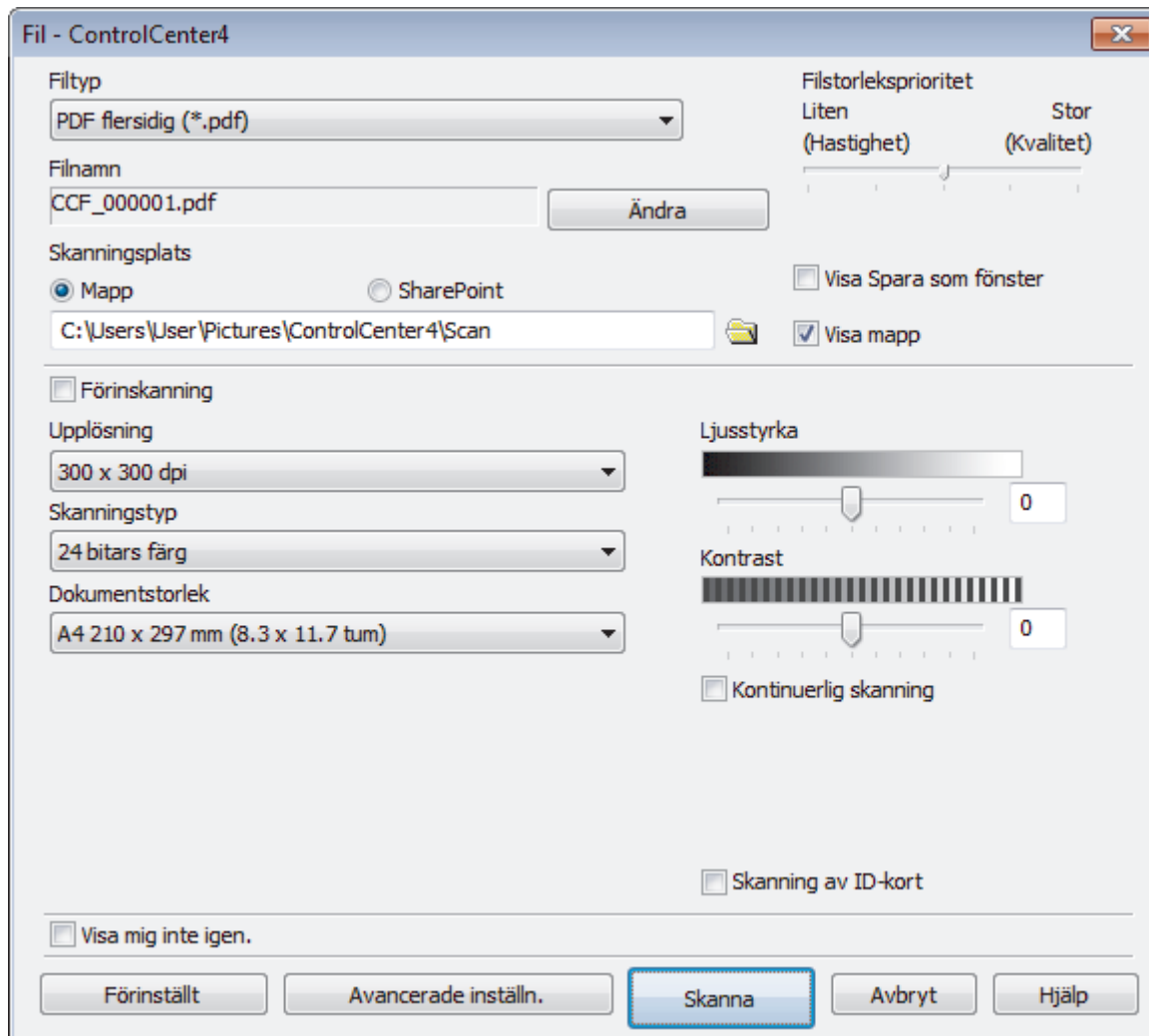

5. Klicka i listrutan **Filty** och välj sedan en PDF-fil.



För att spara dokumentet som en lösenordsskyddad PDF ska du välja **Säker PDF enkelsidig (*.pdf)** eller **Säker PDF flersidig (*.pdf)** i listrutan **Filty**, klicka på  och sedan ange lösenordet.

6. Klicka på mappikonen för att söka efter och välja mappen där du vill spara dina skannade dokument.

7. Ändra vid behov skanningsinställningar, t.ex. filformat, filnamn, upplösning och färg.



Om du vill förhandsgranska och konfigurera den inskannade bilden, väljer du kryssrutan **Förinskanning**.

8. Klicka på **Skanna**.

Maskinen börjar skanna. Filen sparas i den mapp du valt.



Närliggande information

- [Skanna med ControlCenter4 avancerat läge \(Windows\)](#)

Skanna dokumentets båda sidor automatiskt med ControlCenter4 Avancerat läge (Windows)

Relaterade modeller: MFC-L3770CDW

Välj **Avancerat läge** som lägesinställning för ControlCenter4.

1. Placera dokumenten i dokumentmataren.



Du måste dokumentmataren, och inte kopieringsglaset Flatbed, om du vill skanna dokumentets båda sidor automatiskt.

2. Klicka på ikonen  (**ControlCenter4**) i aktivitetsfältet och klicka sedan på **Öppna**.
3. Klicka på fliken **Skanna**.



4. Klicka på knappen för den inställning du vill ändra (**Bild**, **OCR**, **E-post** eller **Fil**). Dialogrutan för skanningsinställningar visas.
5. Markera kryssrutan **Duplexskanning**.
6. Välj alternativet **Bindning på långsidan** eller **Bindning på kortsidan** beroende på originalets layout.
7. Ändra vid behov skanningsinställningar, t.ex. filformat, filnamn, målmapp, upplösning eller färg.



- För att ändra filnamnet klickar du på **Ändra**.
- För att ändra **Destinationsmapp** klickar du på mappikonen.

8. Klicka på **Skanna**. Maskinen börjar skanna.

Du har nu ändrat standardinställningar för vald Skanna till-åtgärd. Dessa inställningar används nästa gång du väljer skanningsalternativen (**Bild**, **OCR**, **E-post** eller **Fil**) för denna åtgärd.



Närliggande information

- [Skanna med ControlCenter4 avancerat läge \(Windows\)](#)

Skanna båda sidor av ett ID-kort med ControlCenter4 Avancerat läge (Windows)

Välj **Avancerat läge** som lägesinställning för ControlCenter4.

1. Placera ett ID-kort på kopieringsglaset.
2. Klicka på ikonen  (**ControlCenter4**) i aktivitetsfältet och klicka sedan på **Öppna**.
3. Klicka på fliken **Skanna**.



4. Klicka på **Fil**-knappen.

Dialogrutan för skanningsinställningar visas.

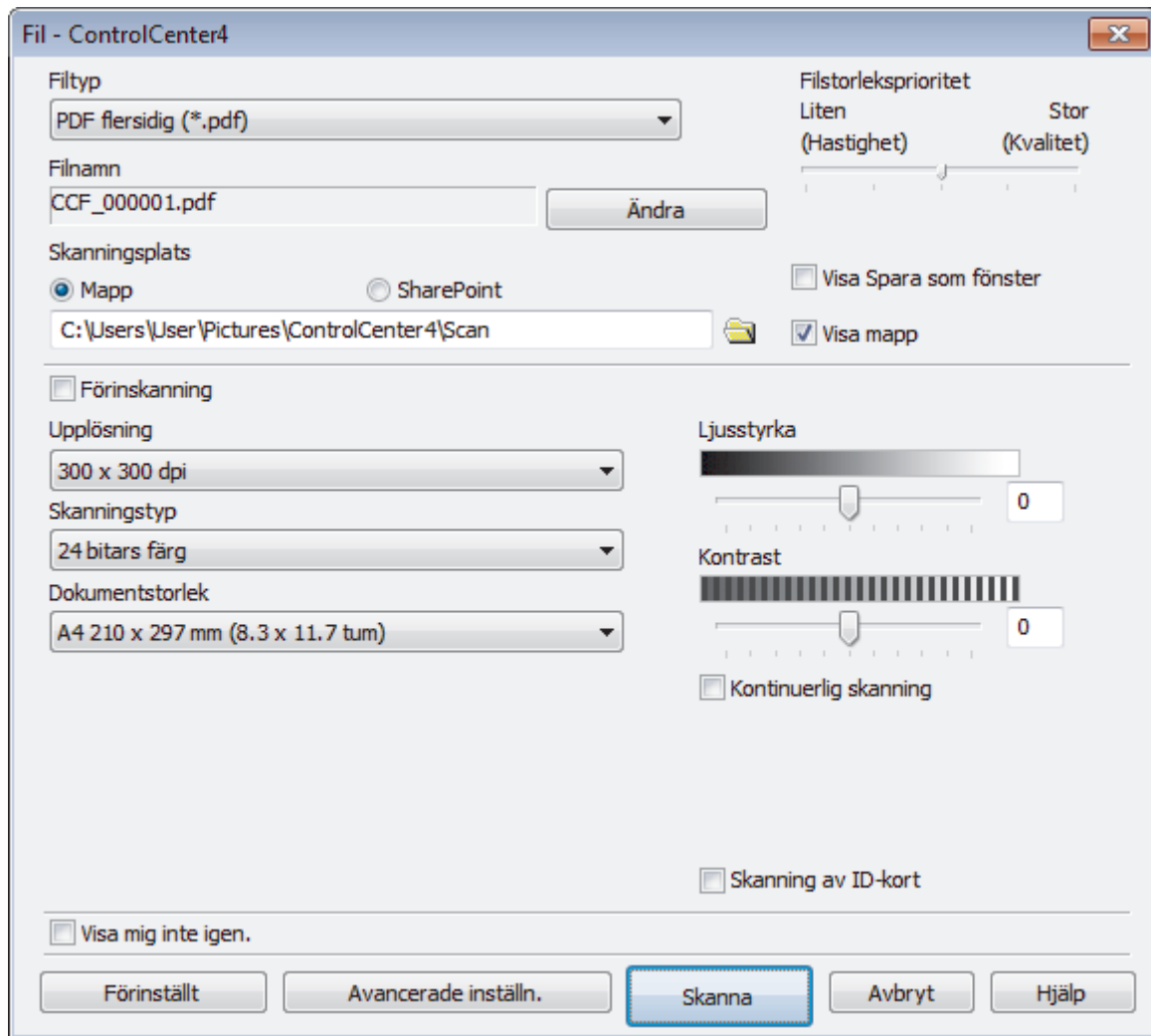

5. Markera kryssrutan **Skanning av ID-kort**.

Dialogrutan med instruktioner visas.

6. Läs igenom anvisningarna på skärmen och tryck sedan på **OK**.
7. Ändra vid behov skanningsinställningar, t.ex. filformat, filnamn, skanningsplats, upplösning eller färg.
8. Klicka på **Skanna**.
Maskinen börjar skanna ena sidan av ID-kortet.
9. När maskinen har skannat en sida vänder du på ID-kortet och klickar sedan på **Fortsätt** för att skanna den andra sidan.
10. Klicka på **Avsluta**.

✓ Närliggande information

- [Skanna med ControlCenter4 avancerat läge \(Windows\)](#)

Skanna till e-postbilaga med ControlCenter4 Avancerat läge (Windows)

Skicka ett skannat dokument som en e-postbilaga.

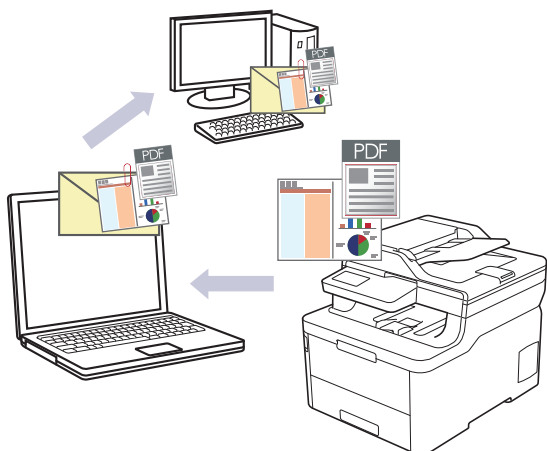

- Välj **Avancerat läge** som lägesinställning för ControlCenter4.
- Funktionen för att skanna till e-post stöder inte webbaserade e-posttjänster. Använd funktionen för att skanna till bild eller fil om du vill skanna ett dokument eller en bild och bifoga sedan den skannade filen till ett e-postmeddelande.



Maskinen skannar till din standardinställda e-postapplikation.

1. Ladda ditt dokument.
2. Klicka på ikonen  (**ControlCenter4**) i aktivitetsfältet och klicka sedan på **Öppna**.
3. Klicka på fliken **Skanna**.



4. Klicka på **E-post**-knappen.
Dialogrutan för skanningsinställningar visas.

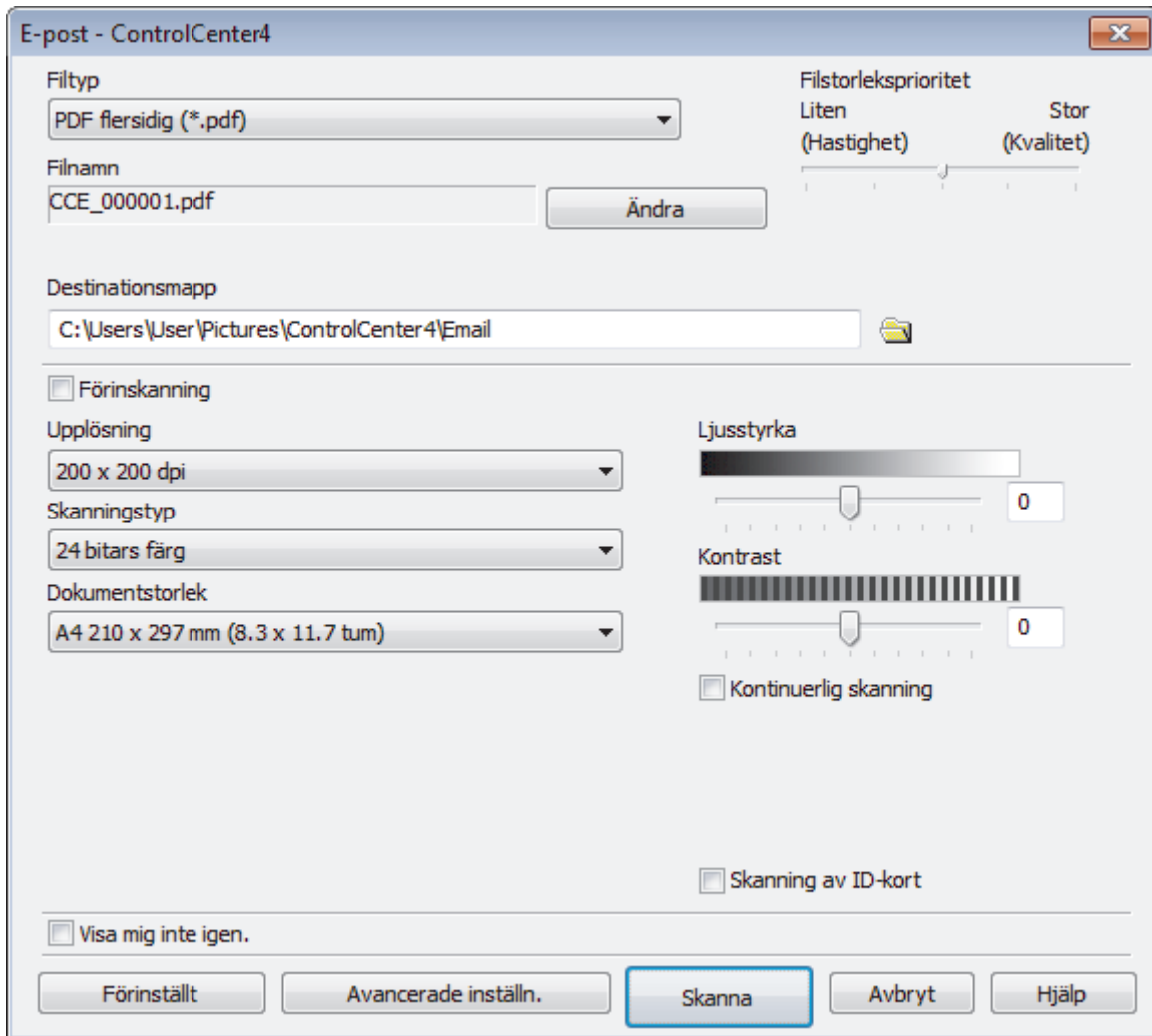

5. Ändra vid behov skanningsinställningar, t.ex. filformat, filnamn, målmapp, upplösning eller färg.



- För att ändra filnamnet klickar du på **Ändra**.
- För att ändra **Destinationsmapp** klickar du på mappikonen.
- Om du vill förhandsgranska och konfigurera den inskannade bilden, väljer du kryssrutan **Förinskanning**.

6. Klicka på **Skanna**.

Maskinen börjar skanna. Ditt e-postprogram öppnas och den skannade bilden bifogas i ett nytt, tomt e-postmeddelande.



Närliggande information

- [Skanna med ControlCenter4 avancerat läge \(Windows\)](#)

Skanna till en redigerbar textfil (OCR) med ControlCenter4 Avancerat läge (Windows)

Maskinen kan omvandla tecken i ett skannat dokument till textdata med hjälp av ett teckenigenkänningsprogram (OCR). Du kan redigera texten med hjälp av valfritt textredigeringsprogram.

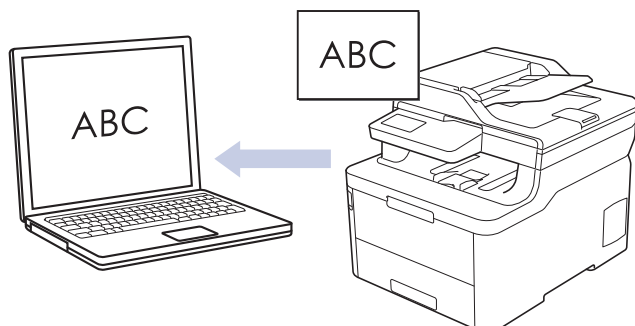

- Välj **Avancerat läge** som lägesinställning för ControlCenter4.

1. Ladda ditt dokument.
2. Klicka på ikonen  (**ControlCenter4**) i aktivitetsfältet och klicka sedan på **Öppna**.
3. Klicka på fliken **Skanna**.



4. Klicka på **OCR**-knappen.
Dialogrutan för skanningsinställningar visas.

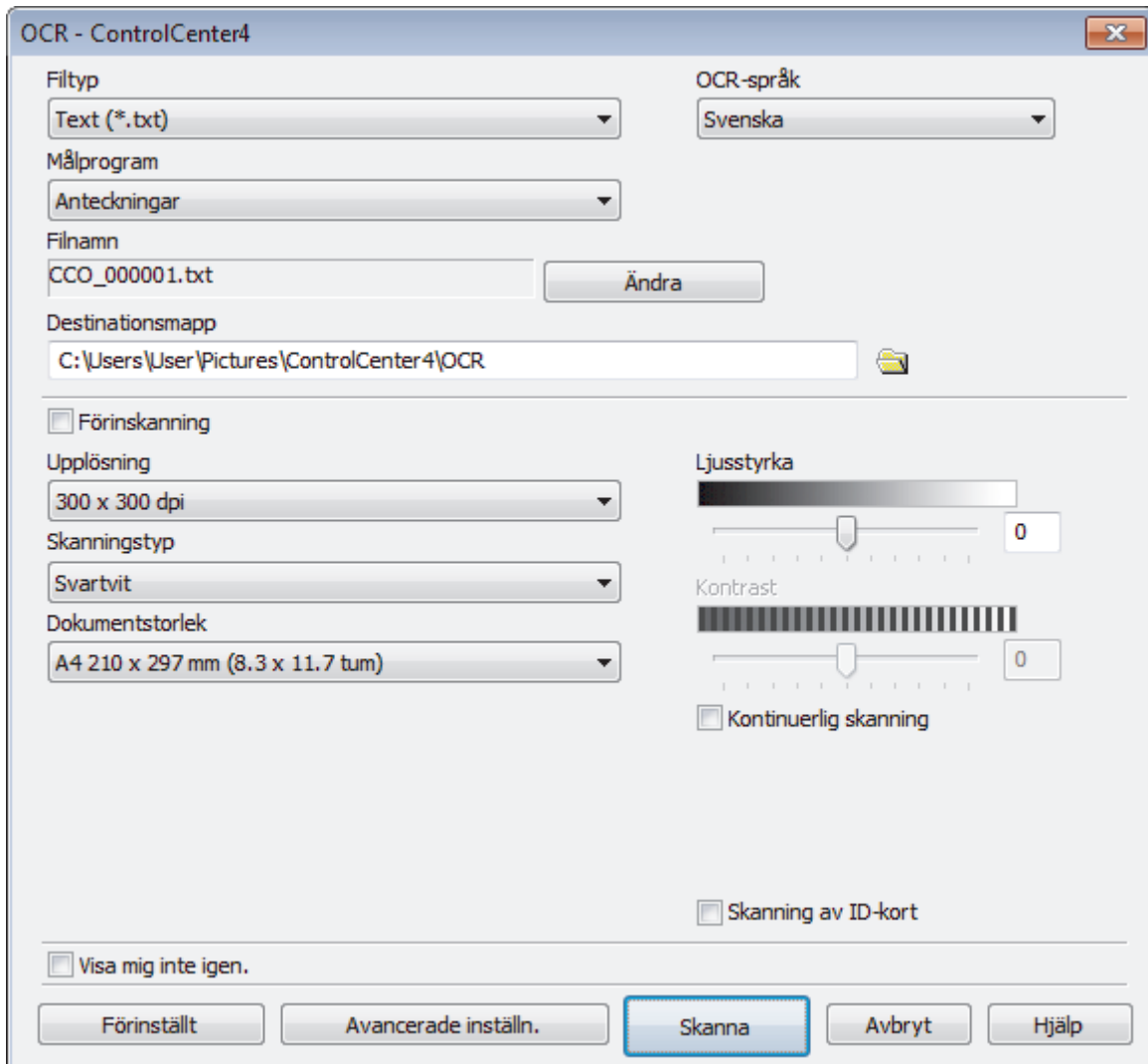

5. Ändra vid behov skanningsinställningar, t.ex. filformat, filnamn, målmapp, upplösning eller färg.



- För att ändra filnamnet klickar du på **Ändra**.
- För att ändra **Destinationsmapp** klickar du på mappikonen.
- Om du vill förhandsgranska och konfigurera den inskannade bilden, väljer du kryssrutan **Förinskanning**.

6. Klicka på **Skanna**.

Maskinen skannar dokumentet, konverterar det till redigerbar text och skickar det sedan till ditt standardordbehandlingsprogram.



Närliggande information

- [Skanna med ControlCenter4 avancerat läge \(Windows\)](#)

Skanningsinställningar för ControlCenter4 Avancerat läge (Windows)

Inställningar	Gällande funktioner			
	Bild	OCR	E-post	Fil
Filtyp	Ja	Ja	Ja	Ja
Målprogram	Ja	Ja	-	-
OCR-språk	-	Ja	-	-
Filnamn	Ja	Ja	Ja	Ja
Skanningsplats eller Destinationsmapp	Ja	Ja	Ja	Ja
Visa mapp	-	-	-	Ja
Visa Spara som fönster	-	-	-	Ja
Filstorleksprioritet	Ja	-	Ja	Ja
Förinskanning	Ja	Ja	Ja	Ja
Upplösning	Ja	Ja	Ja	Ja
Skanningstyp	Ja	Ja	Ja	Ja
Dokumentstorlek	Ja	Ja	Ja	Ja
Ljusstyrka	Ja	Ja	Ja	Ja
Kontrast	Ja	Ja	Ja	Ja
Kontinuerlig skanning	Ja	Ja	Ja	Ja
Duplexskanning	Ja	Ja	Ja	Ja
Skanning av ID-kort	Ja	Ja	Ja	Ja
Avancerade inställn.	Ja	Ja	Ja	Ja
Förinställt	Ja	Ja	Ja	Ja

Filtyp

Välj vilken filtyp du vill använda för skannade data.

För bild, e-post och fil

- **Windows Bitmap (*.bmp)**
- **JPEG (*.jpg)** (rekommenderas för de flesta användare vid skanning av bilder)
- **TIFF enkelsidig (*.tif)**
- **TIFF flersidig (*.tif)**
- **Portable Network Graphics (*.png)**
- **PDF enkelsidig (*.pdf)** (rekommenderas för skanning och delning av dokument)
- **PDF flersidig (*.pdf)** (rekommenderas för skanning och delning av dokument)
- **PDF/A enkelsidig (*.pdf)** (rekommenderas för skanning och delning av dokument)
- **PDF/A flersidig (*.pdf)** (rekommenderas för skanning och delning av dokument)
- **PDF enkelsidig med hög komprimering (*.pdf)**
- **PDF flersidig med hög komprimering (*.pdf)**
- **Säker PDF enkelsidig (*.pdf)**
- **Säker PDF flersidig (*.pdf)**
- **Sökbar PDF enkelsidig (*.pdf)**
- **Sökbar PDF flersidig (*.pdf)**

-
- **XML Paper Specification (*.xps)** (XML Paper Specification finns tillgängligt för Windows 7, Windows 8 och Windows 10 eller när du använder program som stödjer XML Paper Specification-filer)

För e-post och fil

- **Microsoft Office Word (*.docx)** (Endast tillgängligt för vissa modeller)
- **Microsoft Office PowerPoint (*.pptx)** (Endast tillgängligt för vissa modeller)
- **Microsoft Office Excel (*.xlsx)** (Endast tillgängligt för vissa modeller)

För OCR

- **HTML 3.2 (*.htm)**
- **HTML 4.0 (*.htm)**
- **Microsoft Excel 2003, XP (*.xls)**
- **RTF Word 2000 (*.rtf)**
- **WordPad (*.rtf)**
- **WordPerfect 9, 10 (*.wpd)**
- **Text (*.txt)**
- **Sökbar PDF enkelsidig (*.pdf)**
- **Sökbar PDF flersidig (*.pdf)**

Målprogram

Välj målprogram från listrutan.

OCR-språk

Ställ in språkställningen för OCR att matcha språket för texten i det skannade dokumentet.

Filnamn

Klicka på **Ändra** för att filnamnets prefix.

Skanningsplats

Välj radioknappen **Mapp** eller **SharePoint** för att ange destinationen där du vill spara dina skannade dokument.

Destinationsmapp

Klicka på mappikonen för att söka efter och välja mappen där du vill spara dina skannade dokument.

Visa mapp

Välj det här alternativet för att automatiskt visa målmappen efter skanning.

Visa Spara som fönster

Om du vill specificera målet för den inskannade bilden varje gång du skannar väljer du detta alternativ.

Filstorleksprioritet

Justera den skannade bildens komprimeringsgrad. Du kan ändra filstorlek genom att flytta **Filstorleksprioritet**-reglaget åt höger eller vänster.

Förinskanning

Välj alternativet **Förinskanning** om du vill förhandsgranska din bild och beskära oönskade delar före skanning.

Upplösning

Välj skanningsupplösning i rullgardinsmenyn **Upplösning**. En hög upplösning kräver mer minne och längre överföringstid, men resulterar i en klarare bild.

Skanningstyp

Välj mellan olika skanningsfärgdjup.

- **Auto**

Använd oavsett dokumenttyp. I det här läget väljs lämpligt färgdjup för dokumentet automatiskt.

-
- **Svartvit**
Används för text eller konturbilder.
 - **Gråskala (feldiffusion)**
Används för fotografier eller grafik. (Felfördelning är en metod för att skapa simulerade grå bilder genom att använda sanna grå punkter. Svarta punkter läggs i ett särskilt mönster för att ge ett grått intryck.)
 - **Äkta gråskala**
Används för fotografier eller grafik. Detta läge är mer exakt eftersom det använder upp till 256 nyanser av grått.
 - **24 bitars färg**
Används för att skapa en bild med den mest exakta färgåtergivningen. Detta läge använder upp till 16,8 miljoner färger för att skanna bilden, men kräver mest minne och använder längst överföringstid.

Dokumentstorlek

Välj ditt dokument exakta storlek i rullgardinsmenyn **Dokumentstorlek**.

- Om du väljer alternativet **1 till 2 (A4)** delas den skannade bilden i två dokument av A5-storlek.

Ljusstyrka

Du ställer in nivån för **Ljusstyrka** genom att dra reglaget åt höger eller vänster för att få ljusare eller mörkare bild. Om den skannade bilden är för ljus ställer du in ett lägre värde för Ljusstyrkan och skannar dokumentet på nytt. Om bilden är för mörk ställer du in ett högre värde för Ljusstyrka och skannar dokumentet på nytt. Du kan även ange ett värde i fältet för att ställa in nivån på **Ljusstyrka**.

Kontrast

Du kan öka eller minska **Kontrast**-nivån genom att dra reglaget åt höger eller vänster. Ökad kontrast framhäver bildens mörka och ljusa områden, medan minskad kontrast ger större detaljrikedom i grå områden. Du kan även ange ett värde i fältet för att ställa in nivån på **Kontrast**.

Kontinuerlig skanning

Välj detta alternativ för att skanna flera sidor. Du kan välja att fortsätta skanna eller avsluta när sidan har skannats.

Duplexskanning (MFC-L3770CDW)

Välj denna kryssruta för att skanna dokumentets båda sidor. Om du använder funktionen Automatisk dubbelsidig skanning måste du välja alternativet **Bindning på långsidan** eller **Bindning på kortsidan** beroende på originalets layout för att se till att den datafil som skapades visas på rätt sätt.

Skanning av ID-kort

Markera denna kryssruta för att skanna ID-kortets båda sidor till en sida.

Avancerade inställn.

Konfigurera avancerade inställningar genom att klicka på knappen **Avancerade inställn.** i dialogrutan skanningsinställningar.

- **Ta bort genomblödning/mönster**
 - **Ta bort bakgrundsfärg**
Ta bort basfärgen på dokument för att göra skannade data lättare att läsa.
- **Rotera bild**
Rotera den skannade bilden.
- **Hoppa över tom sida**
Ta bort dokumentets tomma sidor från skanningresultatet.
- **Visa skanningsresultat**
Visa det totala antalet sparade sidor och antalet tomma sidor som har hoppats över.
- **Auto skevkorrigering**
Ställ in maskinen för att automatiskt rätta till en skev kopia.

Förinställt

Välj detta alternativ för att återsälla alla inställningar till fabriksinställningar.



Närliggande information

- [Skanna med ControlCenter4 avancerat läge \(Windows\)](#)
-



Skanna med Nuance™ PaperPort™ 14SE eller annat Windows-program

Du kan skanna med programmet Nuance™ PaperPort™ 14SE.

- Om du vill hämta programmet Nuance™ PaperPort™ 14SE, klicka på  (**Brother Utilities**), välj **Gör mer** i det vänstra navigeringsfältet och klicka på **PaperPort**.
- Nuance™ PaperPort™ 14SE har stöd för Windows 7, Windows 8, Windows 8.1 och Windows 10.
- Detaljerade instruktioner för hur man använder respektive program finns i programmets **Hjälp**-meny. Klicka sedan på **Handboken Komma igång** i menyn **Hjälp**.



Instruktionerna för skanning i stegen nedan gäller för PaperPort™ 14SE. Stegen nedan är liknande för andra Windows-program. PaperPort™ 14SE stöder både TWAIN- och WIA-drivrutiner. TWAIN-drivrutinen (rekommenderas) används i dessa steg.

1. Ladda ditt dokument.
2. Starta PaperPort™ 14SE.
Gör något av följande:
 - Windows 7
Klicka på  (**Start**) > **Alla program** > **Nuance PaperPort 14** > **PaperPort** på din dator.
 - Windows 8
Klicka på  (**PaperPort**).
 - Windows 10
Klicka på  > **Nuance PaperPort 14** > **PaperPort**.
3. Klicka på menyn **Skrivbord** och klicka sedan på **Inställningar för inläsning** i listan **Skrivbord**.
Panelen **Skanna eller hämta foto** visas på skärmens vänstra sida.
4. Klicka på **Välj**.
5. Välj **TWAIN: TW-Brother MFC-XXXX** eller **TWAIN: TW-Brother MFC-XXXX LAN** (där XXX-XXXX är namnet på din skrivarmodell) i listan över tillgängliga skannrar. Välj Brother-drivrutinen som har ändelsen "WIA" om du vill använda WIA-drivrutinen.
6. Markera kryssrutan **Visa skannerdialogrutan** i panelen **Skanna eller hämta foto**.
7. Klicka på **Skanna**.
Dialogrutan för skannerinställning visas.

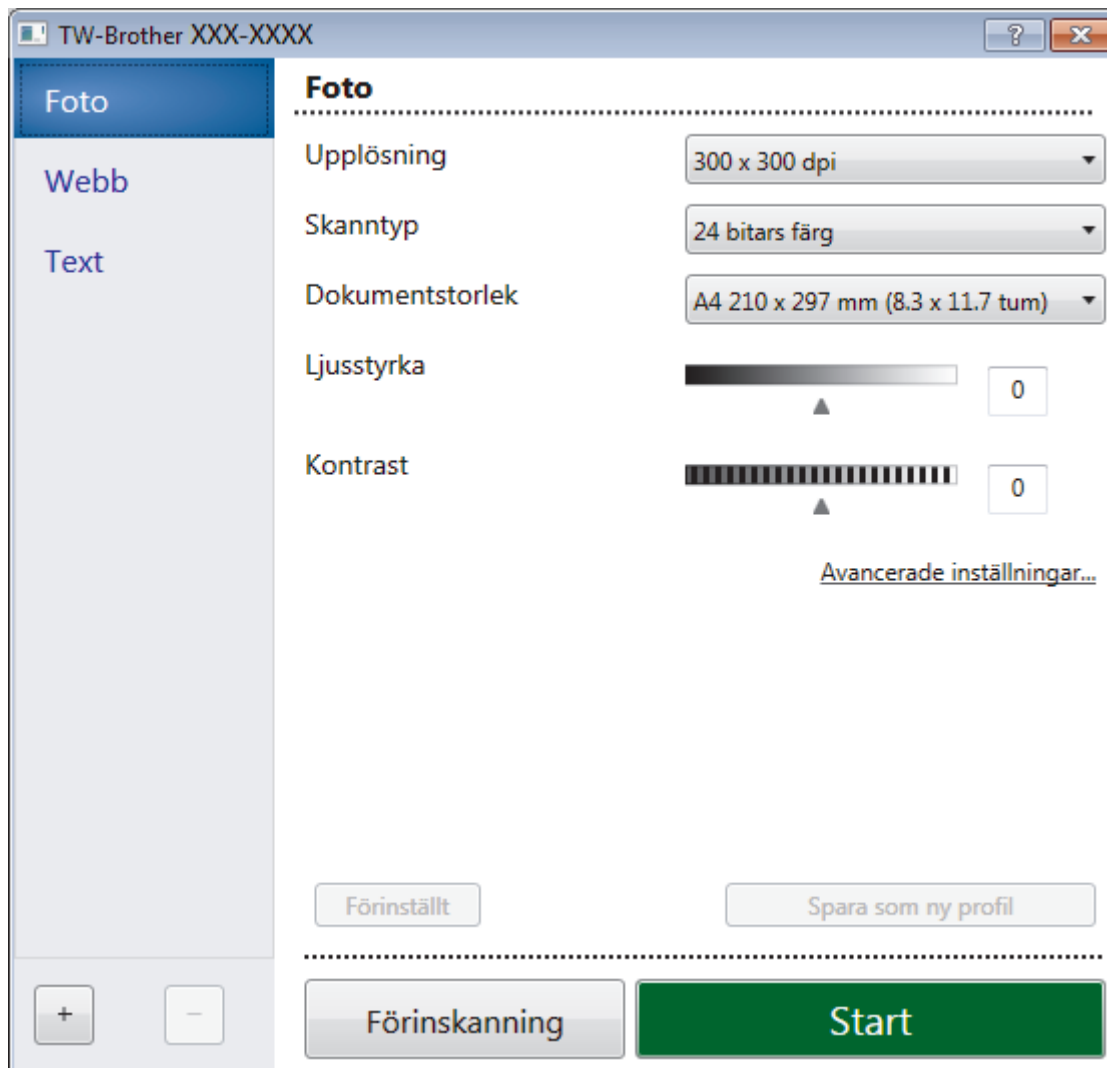

8. Justera vid behov inställningarna i dialogrutan för installation av skannern.
9. Klicka på listrutan **Dokumentstorlek** och välj sedan dokumentstorlek.



Så här skannar du båda sidorna av dokumentet (MFC-L3770CDW):

Automatisk dubbelsidig skanning är endast tillgänglig när du använder dokumentmataren.

Du kan inte använda Förinskaning för att förhandsgranska en bild.

10. Klicka på **Förinskaning** om du vill förhandsgranska din bild och beskära oönskade delar före skanning.
11. Klicka på **Start**.
Maskinen börjar skanna.



Närliggande information

- Skanna från din dator (Windows)
 - TWAIN-drivrutinsinställningar (Windows)

TWAIN-drivrutinsinställningar (Windows)

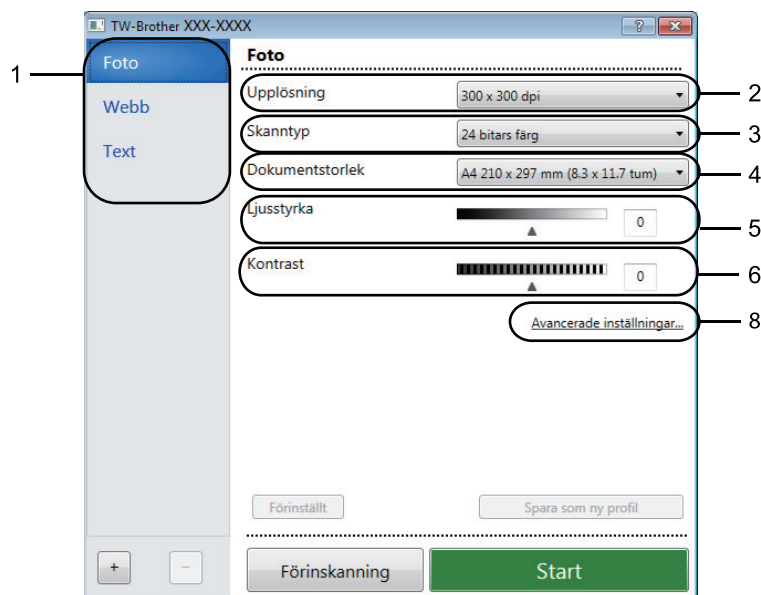

- Observera att objektnamnet och det tilldelbara värdet kan variera beroende på maskinen.
- Alternativet **Kontrast** är endast tillgängligt när du väljer alternativen , **Gråskala (feldiffusion)**, **Äkta gråskala** eller **24 bitars färg** bland inställningarna **Skannotyp**.

1. Skanna

Du kan välja alternativet **Foto**, **Webb** eller **Text** beroende på vilken typ av dokument du vill skanna.

Skanna (bildtyp)		Upplösning	Skanningstyp
Foto	Används för att skanna fotografier.	300 x 300 dpi	24 bitars färg
Webb	Används för att infoga den skannade filen på webbsidor.	100 x 100 dpi	24 bitars färg
Text	Används för att skanna textdokument.	200 x 200 dpi	Svartvit

2. Upplösning

Du kan välja skanningsupplösning i listrutan **Upplösning**. En hög upplösning kräver mer minne och längre överföringstid, men resulterar i en klarare bild.

3. Skannotyp

Välj mellan olika skanningsfärgdjup.

- **Svartvit**
Används för text eller konturbilder.
- **Gråskala (feldiffusion)**
Används för fotografier eller grafik. (Felfördelning är en metod för att skapa simulerade grå bilder genom att använda sanna grå punkter. Svarta punkter läggs i ett särskilt mönster för att ge ett grått intryck.)
- **Äkta gråskala**
Används för fotografier eller grafik. Detta läge är mer exakt eftersom det använder upp till 256 nyanser av grått.
- **24 bitars färg**
Används för att skapa en bild med den mest exakta färgåtergivningen. Detta läge använder upp till 16,8 miljoner färger för att skanna bilden, men kräver mest minne och använder längst överföringstid.

4. Dokumentstorlek

Välj den exakta storleken ditt dokument från ett urval av förinställda skanningsstorlekar.

Om du väljer **Egen...**, visas dialogrutan **Egen dokumentstorlek** där du kan ange dokumentstorleken.

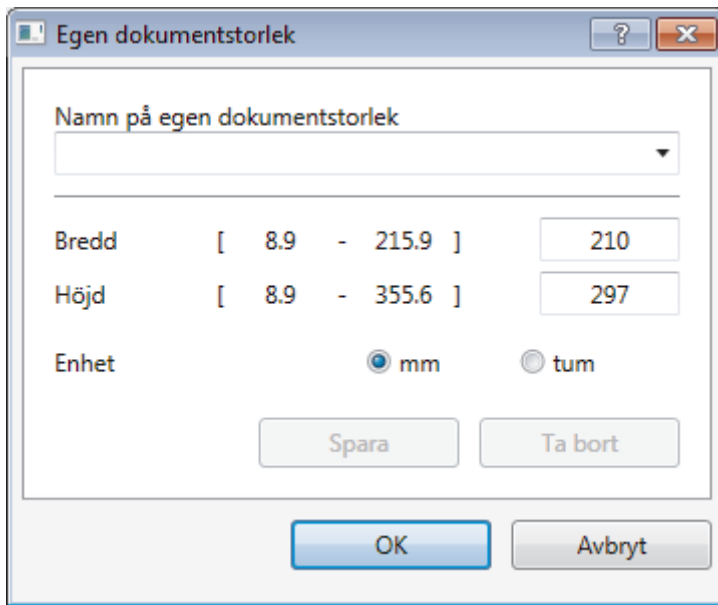

The dialog box 'Egen dokumentstorlek' has a title bar with a question mark and a close button. Inside, there is a dropdown menu labeled 'Namn på egen dokumentstorlek'. Below it are two rows of input fields: 'Bredd' with a range of [8.9 - 215.9] and a value of 210, and 'Höjd' with a range of [8.9 - 355.6] and a value of 297. Underneath are two radio buttons for 'Enhet', with 'mm' selected and 'tum' unselected. At the bottom are four buttons: 'Spara', 'Ta bort', 'OK', and 'Avbryt'.

5. Ljusstyrka

Du ställer in nivån för **Ljusstyrka** genom att dra reglaget åt höger eller vänster för att få ljusare eller mörkare bild. Om den skannade bilden är för ljus ställer du in ett lägre värde för ljusstyrkan och skannar dokumentet på nytt. Om bilden är för mörk ställer du in ett högre värde för ljusstyrka och skannar dokumentet på nytt. Du kan även ange ett värde i fältet för att ställa in nivå för ljusstyrkan.

6. Kontrast

Du kan öka eller minska **Kontrast**-nivån genom att dra reglaget åt höger eller vänster. En ökning framhäver bildens mörka och ljusa områden, medan en minskning ger större detaljrikedom i grå områden. Du kan även ange ett värde i fältet för att ställa in kontrast.

7. Duplexskanning

Skanna båda sidorna av dokumentet. När funktionen för automatisk dubbelsidig skanning används måste du välja alternativet **Bindning på långsidan** eller **Bindning på kortsidan** i listrutan **Duplexskanning**, så att sidorna vänds åt det håll du önskar.

(MFC-L3770CDW)

8. Avancerade inställningar...

Konfigurera avancerade inställningar genom att klicka på knappen **Avancerade inställningar...** i dialogrutan skanningsinställningar.

- **Dokumentkorrigering**

- **Auto skevkorrigering**

Ställ in maskinen att automatiskt korrigera dokumentets skevhet när sidorna skannas från dokumentmataren.

- **Rotera bild**

Rotera den skannade bilden.

- **Kantfyllnad**

Fyll i kanterna på fyra sidor av den skannade bilden med hjälp av den valda färgen och intervall.

- **Hoppa över tom sida**

Ta bort dokumentets tomma sidor från skanningresultatet.

- **Bildkvalitet**

- **Bakgrundsbearbetning**

- **Ta bort genomblödning/mönster**

Förhindra genomfärgning.

- **Ta bort bakgrundsfärg**

Ta bort basfärgen på dokument för att göra skannade data lättare att läsa.

- **Släpp färg**

Välj en färg som du vill ta bort från den skannade bilden.

- **Kantbetoning**

Gör originalets tecken skarpare.

- **Minska bakgrundsstörning**

Du kan förbättra och höja kvaliteten på skannade bilder med det här alternativet. Alternativet **Minska bakgrundsstörning** är tillgängligt när du väljer alternativet **24 bitars färg** och skanningsupplösning **300 x 300 dpi**, **400 x 400 dpi** eller **600 x 600 dpi**.

- **Svartvit bildkvalitet**

- **Teckenkorrigering**

- **Korrigerig av suddiga tecken**

Korrigera skadade eller ofullständiga tecken på originalet så att de blir enklare att läsa.

- **Fetstilsformatering**

Framhäv originalets tecken genom att göra dem feta.

- **Matarkontroll**

- **Kontinuerlig skanning**

Välj detta alternativ för att skanna flera sidor. Du kan välja att fortsätta skanna eller avsluta när sidan har skannats.



Närliggande information

- [Skanna med Nuance™ PaperPort™ 14SE eller annat Windows-program](#)
-

Skanna med Windows Faxe och skanna

Windows Faxe och skanna är ett annat alternativ som du kan använda när du ska skanna.

- Windows Faxe och skanna använder WIA-drivrutiner för skanner.
- Om du vill skanna och sedan beskära en del av sidan när dokumentet har förinskannats, måste du använda kopieringsglaset (även kallad flatbädd).

1. Ladda ditt dokument.
2. Starta Windows Faxe och skanna.
3. Klicka på **Arkiv > Nytt > Skanning**.
4. Välj den skanner som du vill använda.
5. Klicka på **OK**.

Dialogrutan **Ny skanning** visas.

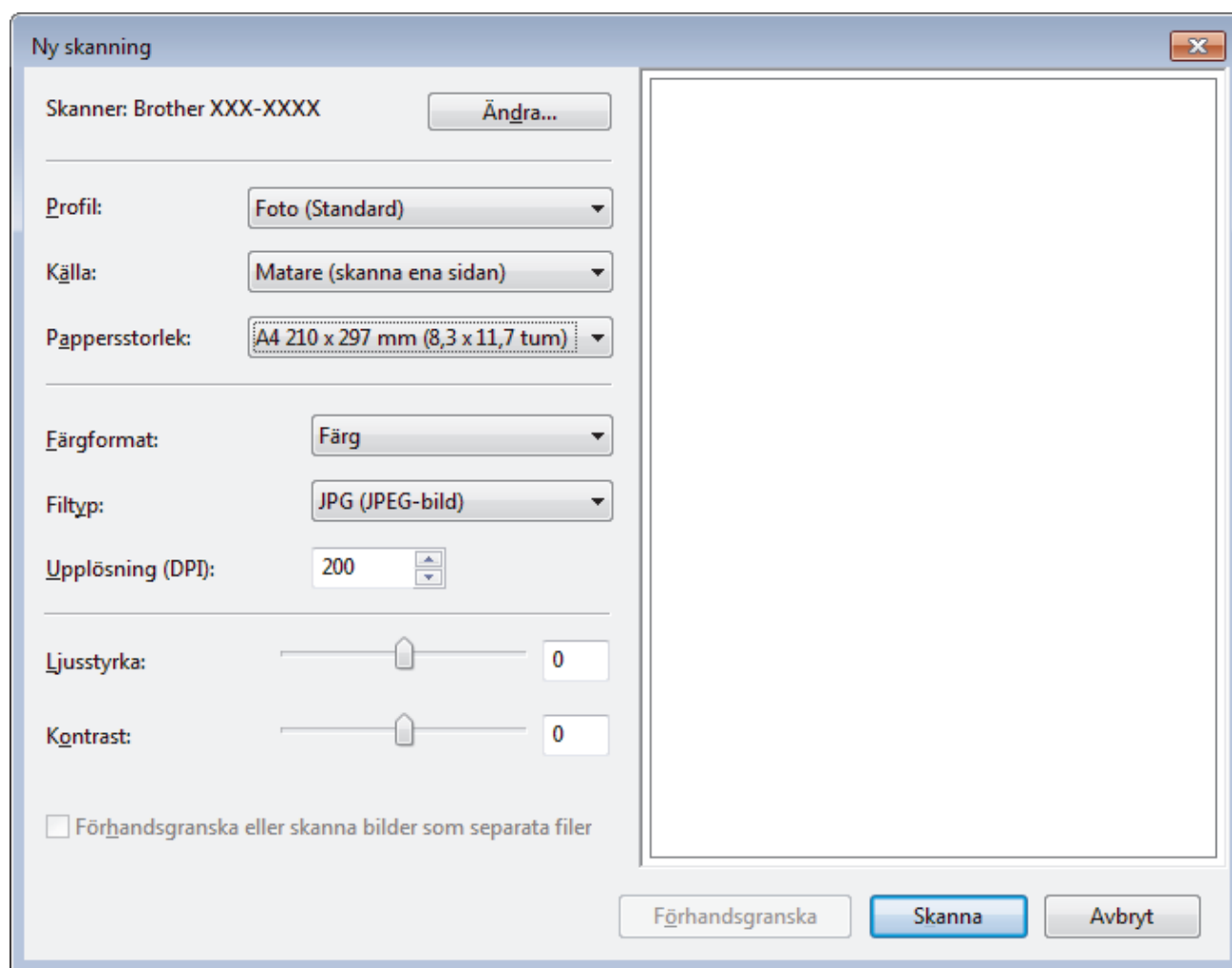

6. Justera vid behov skannerinställningarna i motsvarande dialogruta.

Skannerupplösningen kan ställas in till maximalt 1200 dpi. Använd programvaran **skannertillägg** om du vill skanna i högre upplösning **Brother Utilities**.

Om din maskin kan utföra dubbelsidig skanning och du vill skanna båda sidorna av ett dokument väljer du **Matare (skanna båda sidorna)** för **Källa**.

7. Klicka på **Skanna**.

Maskinen börjar skanna dokumentet.



Närliggande information

- Skanna från din dator (Windows)
- WIA-drivrutinsinställningar (Windows)

WIA-drivrutinsinställningar (Windows)

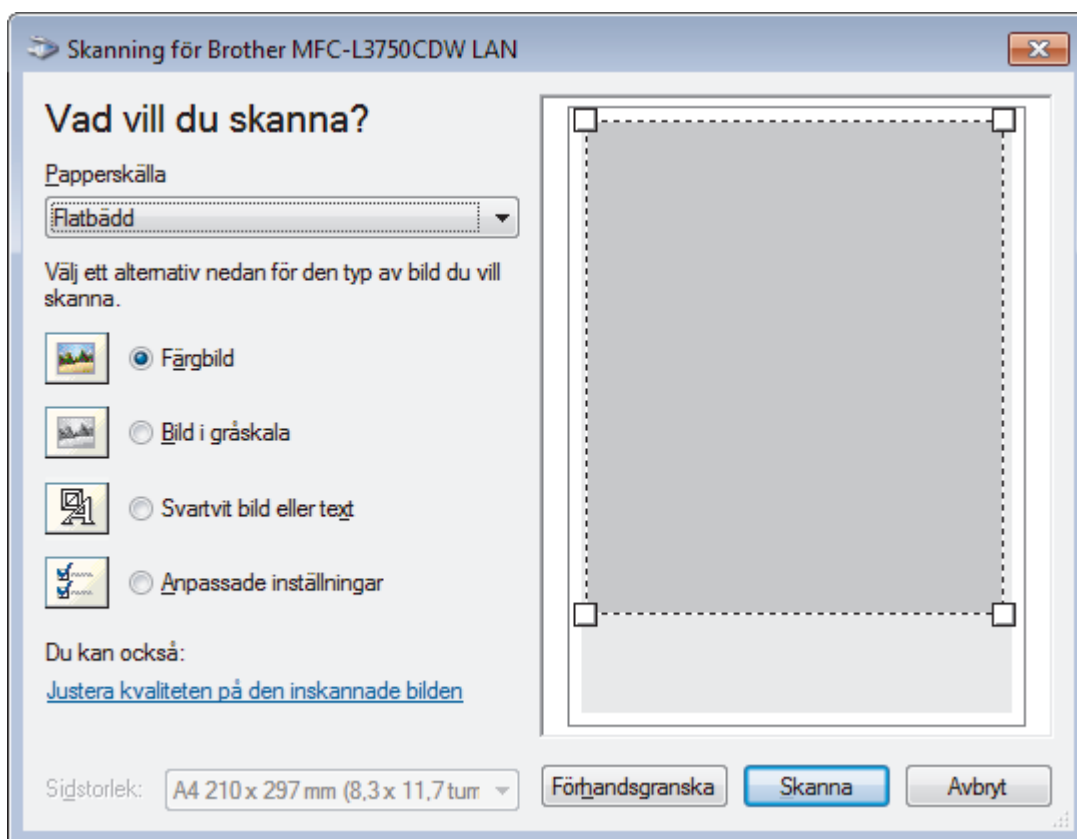

Papperskälla

Välj alternativet **Dokumentmatare** eller **Flatbädd** i listrutan.

Bildtyp

Välj **Färgbild**, **Bild i gråskala**, **Svartvit bild eller text** eller **Anpassade inställningar** för den typ av dokument du vill skanna.

Klicka på länken **Justera kvaliteten på den inskannade bilden** för att ändra avancerade inställningar.

Sidformat

Alternativet **Sidstorlek** är tillgängligt när du väljer **Dokumentmatare** som alternativ för **Papperskälla**.

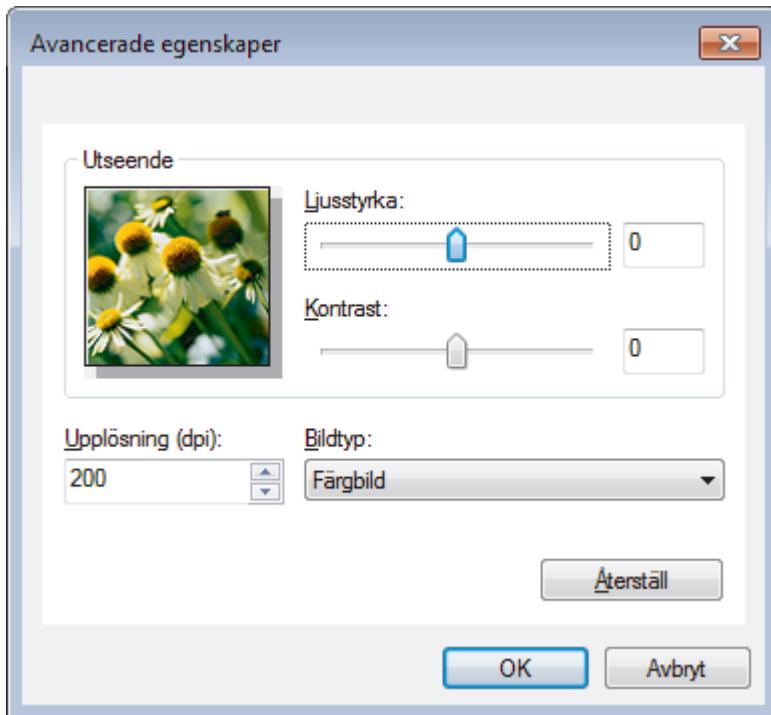

Ljusstyrka

Du ställer in nivån för **Ljusstyrka** genom att dra reglaget åt höger eller vänster för att få ljusare eller mörkare bild. Om den skannade bilden är för ljus ställer du in ett lägre värde för ljusstyrkan och skannar dokumentet på nytt. Om den skannade bilden är för mörk ställer du in ett högre värde för ljusstyrkan och skannar dokumentet på nytt.

Kontrast

Du kan öka eller minska **Kontrast**-nivån genom att dra reglaget åt höger eller vänster. En ökning framhäver bildens mörka och ljusa områden, medan en minskning ger större detaljrikedom i grå områden. Du kan även ange ett värde i fältet för att ställa in kontrast.

Upplösning (dpi)

Välj skanningsupplösning i listan **Upplösning (dpi)**. En hög upplösning kräver mer minne och längre överföringstid, men resulterar i en klarare bild.



Närliggande information

- [Skanna med Windows Faxe och skanna](#)

Skanna från din dator (Mac)

Det finns flera sätt du kan använda din Mac på för att skanna fotografier och dokument på din Brother-maskin. Du kan använda de program som levereras av Brother eller ditt favoritskanningsprogram.

- [Skanna med Brother iPrint&Scan \(Mac\)](#)
- [Skanna med TWAIN-kompatibla program \(Mac\)](#)
- [TWAIN-drivrutinsinställningar \(Mac\)](#)
- [Skanna med AirPrint \(macOS\)](#)

Skanna med Brother iPrint&Scan (Mac)

1. I menyfältet **Finder** klickar du på **Gå > Program** och dubbelklickar sedan på iPrint&Scan-ikonen. Skärmen för Brother iPrint&Scan visas.
2. Om din Brother-maskin inte har valts, klicka på **Välj din maskin**, och följ sedan instruktionerna på skärmen för att välja din Brother-maskin.
3. Klicka på ikonen **Skanna**, och följ sedan anvisningarna på skärmen för att skanna dokumenten.



Närliggande information

- [Skanna från din dator \(Mac\)](#)

Liknande ämnen:

- [Brother iPrint&Scan för Windows och Mac](#)
 - [Ändra inställningarna för skanningsknappen från Brother iPrint&Scan \(Mac\)](#)
-

Skanna med TWAIN-kompatibla program (Mac)

Du kan även skanna med hjälp av TWAIN-kompatibla program. Mer information om skanningsrutiner finns i din applikations bruksanvisning.

För att använda fjärrinställning, gå till din modellens **Nerladdningar**-sida på Brother Solutions Center på support.brother.com och hämta **Skannerdrivrutin (TWAIN)**.

1. Starta ditt grafikprogram och välj sedan skanningsfunktionen.

Dialogrutan för skannerinställning visas.

2. Ändra vid behov skanningsinställningarna, till exempel **Upplösning**, **Skanntyp** eller **Justera bild**.
3. Klicka på popup-menyn **Dokumentstorlek** och välj sedan dokumentstorlek.
4. Klicka på alternativet **Förinskanning** om du vill förhandsgranska din bild och beskära oönskade delar före skanning.



- Efter att ha valt dokumentstorlek kan du justera skanningsområdet genom att hålla ned musknappen och dra muspekaren över den del som du vill skanna.
- Så här skannar du båda sidorna av dokumentet (MFC-L3770CDW):
Automatisk dubbelsidig skanning är endast tillgänglig när du använder dokumentmataren.
Du kan inte justera skanningsområdet.
Du kan inte använda Förinskanning för att förhandsgranska en bild.

5. Klicka på **Start**.

Maskinen börjar skanna.



Närliggande information

- Skanna från din dator (Mac)

TWAIN-drivrutinsinställningar (Mac)

Brother TWAIN

Upplösning X.X.X
200 x 200 dpi

Skanntyp
24 bitars färg

Dokumentstorlek
A4 210 x 297 mm

Bredd: 210 Enhet:
Höjd: 297 mm
 tum

Justera bild...

Duplexskanning
 Bindning på långsidan
 Bindning på kortsidan

Rotera bild
Av

? Förinställt Avbryt Start Förinskanning



- Objektنامnen och tilldelbara värden kan variera beroende på maskinen.
- Alternativet **Kontrast** är endast tillgängligt när du väljer alternativen **Gråskala (feldiffusion)**, **Äkta gråskala**, **24 bitars färg** bland inställningarna **Skanntyp**.

1. Upplösning

Välj skanningsupplösning i popup-menyn **Upplösning**. En hög upplösning kräver mer minne och längre överföringstid, men resulterar i en klarare bild.

2. Skanntyp

Välj mellan olika skanningsfärgdjup.

- **Svartvit**
Används för text eller konturbilder.
- **Gråskala (feldiffusion)**
Används för fotografier eller grafik. (Felfördelning är en metod för att skapa simulerade grå bilder genom att använda sanna grå punkter. Svarta punkter läggs i ett särskilt mönster för att ge ett grått intryck.)
- **Äkta gråskala**
Används för fotografier eller grafik. Detta läge är mer exakt eftersom det använder upp till 256 nyanser av grått.
- **24 bitars färg**
Används för att skapa en bild med den mest exakta färgåtergivningen. Detta läge använder upp till 16,8 miljoner färger för att skanna bilden, men kräver mest minne och använder längst överföringstid.

3. Dokumentstorlek

Välj den exakta storleken ditt dokument från ett urval av förinställda skanningsstorlekar.

- Om du väljer **Egen**, kan du ange dokumentstorleken.

Bredd:	<input type="text" value="210"/>	Enhet:	<input checked="" type="radio"/> mm
Höjd:	<input type="text" value="297"/>		<input type="radio"/> tum

4. Justera bild

Klicka på knappen **Justera bild** för att justera andra bildkvaliteter.

Egna inställningar

Ljusstyrka

Kontrast

ColorSync

Metod

Skrivaranpassning

Skannerprofil

Brother sRGB Scanner

Minska bakgrundsstörning

Avbryt OK

Ljusstyrka

Du ställer in nivån för **Ljusstyrka** genom att dra reglaget åt höger eller vänster för att få ljusare eller mörkare bild. Om den skannade bilden är för ljus ställer du in ett lägre värde för ljusstyrkan och skannar dokumentet på nytt. Om bilden är för mörk ställer du in ett högre värde för ljusstyrka och skannar dokumentet på nytt. Du kan även ange ett värde i rutan för att ställa in ljusstyrkan.

Kontrast

Du kan öka eller minska **Kontrast**-nivån genom att dra reglaget åt höger eller vänster. En ökning framhäver bildens mörka och ljusa områden, medan en minskning ger större detaljrikedom i grå områden. Du kan även ange ett värde i rutan för att ställa in kontrasten.

Minska bakgrundsstörning

Du kan förbättra och höja kvaliteten på skannade bilder med det här alternativet. Alternativet **Minska bakgrundsstörning** är tillgängligt när du väljer alternativet **24 bitars färg** och skanningsupplösningar **300 x 300 dpi**, **400 x 400 dpi** eller **600 x 600 dpi**.

5. Duplexskanning

Maskinen skannar dokumentets båda sidor om du markerar denna kryssruta. Om du använder funktionen Automatisk dubbelsidig skanning måste du välja alternativet **Bindning på långsidan** eller **Bindning på kortsidan** beroende på originalets layout för att se till att den datafil som skapades visas på rätt sätt.

(Endast tillgängligt för vissa modeller)

6. Roter bild

Rotera den skannade bilden.



Närliggande information

- Skanna från din dator (Mac)

Konfigurera skanningsinställningar med hjälp av webbaserad hantering

- [Ange filnamn för skannade data via webbaserad hantering](#)
- [Ställ in e-postrapport för skanningsjobb via webbaserad hantering](#)

Ange filnamn för skannade data via webbaserad hantering

Ange ett filnamn för skannade data via webbaserad hantering.

1. Starta webbläsaren.

Ange "https://maskinens IP-adress" i webbläsarens adressfält (där "maskinens IP-adress" är maskinens IP-adress eller skrivarservernamn). Till exempel: https://192.168.1.2

Om maskinen ber om ett lösenord skriver du in det och klickar sedan på .

2. Klicka på fliken **Scan (Skanna)**.
3. Klicka på menyn **Scan File Name (Skanna filnamn)** i vänster navigationsfält.
4. Välj **File Name Style (Filnamnsstil)** i listrutan.
5. Om du har valt alternativet att inkludera datum i fältet **File Name Style (Filnamnsstil)** ska du välja formatet **Date (Datum)** i listrutan.
6. I fälten **Time (Tid)** ska du välja **On (På)** om du vill inkludera tidsinformation i filnamnet.
7. I fältet **Counter (Räknare)** väljer du **Continuous (Kontinuerlig)** eller **Reset after each job (Nollställ efter varje jobb)**.



Om du väljer **Reset after each job (Nollställ efter varje jobb)** kan filnamnen dubbleras.

8. Om du vill skapa ett användardefinierat filnamnsprefix anger du ett filnamn i de användardefinierade fälten för varje skanningsfunktion.



Om du använder följande tecken: ?, /, \, eller * kan fel i sändningen ske.

9. Klicka på **Submit (Skicka)**.



Närliggande information

- [Konfigurera skanningsinställningar med hjälp av webbaserad hantering](#)

Ställ in e-postrapport för skanningsjobb via webbaserad hantering

När du skannar ett dokument skickar maskinen automatiskt en e-postrapport för skanningsjobbet till registrerad e-postadress.

1. Starta webbläsaren.

Ange "https://maskinens IP-adress" i webbläsarens adressfält (där "maskinens IP-adress" är maskinens IP-adress eller skrivarservernamn). Till exempel: https://192.168.1.2

Om maskinen ber om ett lösenord skriver du in det och klickar sedan på .

2. Klicka på fliken **Scan (Skanna)**.
3. Klicka på menyn **Scan Job e-mail report (E-postrapport om skanningsjobb)** i vänster navigationsfält.
4. I fältet **Administrator Address (Administratörens adress)** anger du e-postadressen.
5. Välj **On (På)** för de skanningsfunktioner du önskar, för att skicka en e-postrapport för skanningsjobbet.
6. Klicka på **Submit (Skicka)**.



Närliggande information

- [Konfigurera skanningsinställningar med hjälp av webbaserad hantering](#)

Kopiering

- Kopiera ett dokument
- Förstora eller förminska kopierade bilder
- Gör N på 1-kopior med funktionen Sidlayout
- Sortera kopior
- Kopiera ett ID-kort
- Kopiera på papprets båda sidor (dubbelsidig kopiering)
- Kopieringsalternativ

Kopiera ett dokument

>> DCP-L3510CDW/DCP-L3517CDW

>> DCP-L3550CDW/MFC-L3710CW/MFC-L3730CDN/MFC-L3750CDW/MFC-L3770CDW

DCP-L3510CDW/DCP-L3517CDW

1. Se till så att du fyllt på rätt pappersformat i pappersfacket.
2. Gör något av följande:
 - Placera dokumentet *vänt uppåt* i dokumentmataren. (endast tillgänglig för vissa modeller)
(Vi rekommenderar att du använder dokumentmataren om du kopierar flera sidor.)

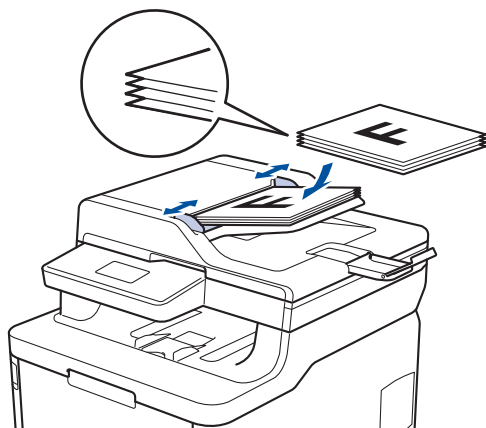

- Placera dokumentet med texten *nedåt* på kopieringsglaset.

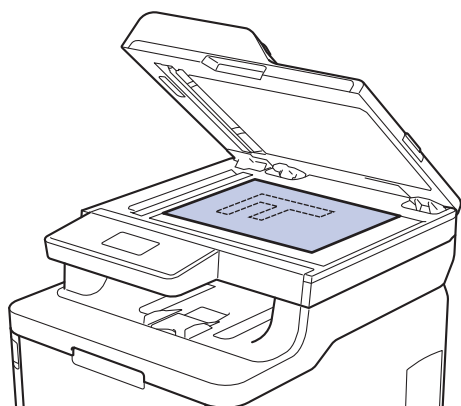

3. Tryck på ▲ eller ▼ för att ange det antal kopior du önskar.

LCD-skärmen visar:

```
Stapla Kopior:01
100%■■■■ Auto
```

4. Tryck på **Mono Start (Starta i svartvitt)** eller **Colour Start (Starta i färg)**.

DCP-L3550CDW/MFC-L3710CW/MFC-L3730CDN/MFC-L3750CDW/MFC-L3770CDW

1. Se till så att du fyllt på rätt pappersformat i pappersfacket.

2. Gör något av följande:

- Placera dokumentet med texten *uppåt* i dokumentmataren.
(Vi rekommenderar att du använder dokumentmataren om du kopierar flera sidor.)

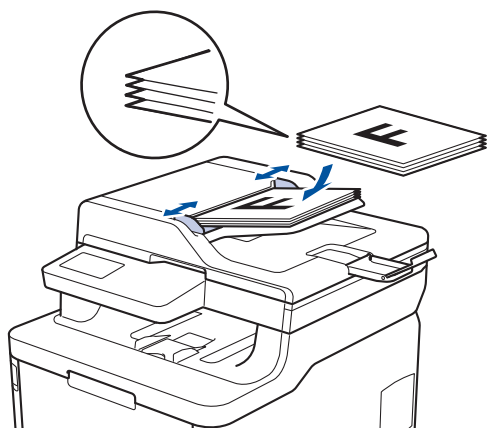

- Placera dokumentet med texten *nedåt* på kopieringsglaset.

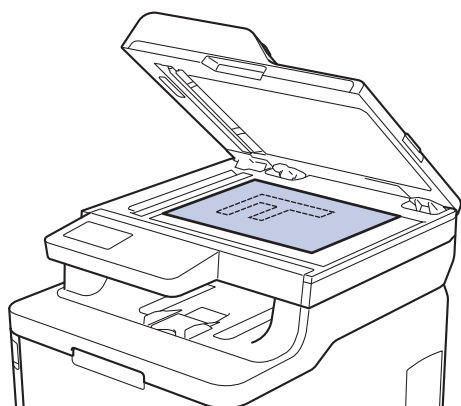

3. Tryck på  [Kopiering].

LCD-skärmen visar:

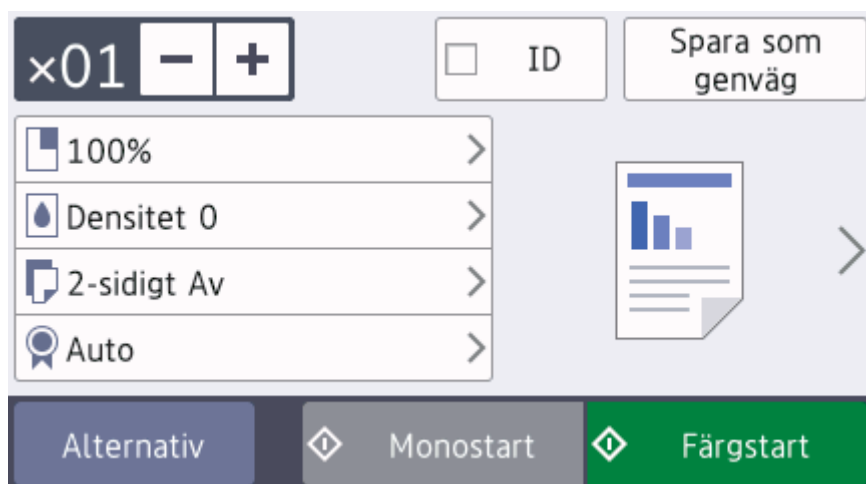







4. Ändra vid behov kopieringsinställningarna.

- **x01** (Antal kopior)

Ange önskat antal kopior på något av följande sätt:

- Tryck på **+** eller **-** på LCD-skärmen.
- Tryck på siffrorna på kontrollpanelen.
- [Alternativ]
Tryck på **Alternativ** för att endast ändra kopieringsinställningarna för nästa kopia.

-
- Tryck på [OK] när du är klar. (Om knappen [OK] visas.)
 - När du är klar med dina val av nya alternativ kan du spara dem genom att trycka på knappen [Spara som genväg].
 - Snabbkopia
Tryck på > om du vill få åtkomst till förinställda kopieringsinställningar.
 - Aktuell inställning
Tryck på följande ikoner eller visningsområde om du endast vill ändra inställningarna för nästa kopia. Ikonen som visas varierar beroende på modellen.

-  [Först./Förm.]
-  [Täthet]
-  [Fack]
-  [Duplexkopia]
-  [Kvalitet]
-  [Kontrast]

5. Tryck på [Färgstart] eller [Monostart].



Tryck på  för att avbryta kopieringen.



Närliggande information

- [Kopiering](#)

Förstora eller förminska kopierade bilder

Välj en förstorings- eller förminskningsgrad för att ändra storleken på den kopierade informationen.

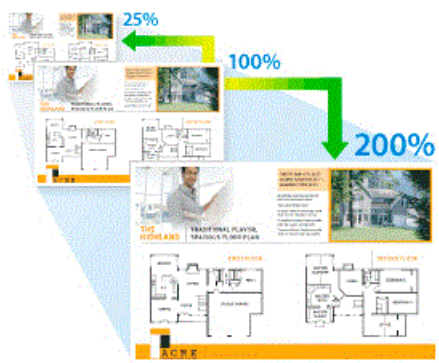

>> DCP-L3510CDW/DCP-L3517CDW

>> DCP-L3550CDW/MFC-L3710CW/MFC-L3730CDN/MFC-L3750CDW/MFC-L3770CDW

DCP-L3510CDW/DCP-L3517CDW

1. Ladda ditt dokument.
2. Tryck på ▲ eller ▼ för att ange det antal kopior du önskar.
3. Tryck på **Copy/Scan Options (Kopierings-/skanningsalternativ)**.
4. Tryck på ▲ eller ▼ för att välja [Först./Förm.] och tryck därefter på **OK**.
5. Tryck på ▲ eller ▼ för att välja den förstorings- eller förminskningsgrad du önskar och tryck sedan på **OK**.
 - Om du väljer [Anpassa 25-400%], trycker du på ▲ eller ▼ för att ange en förstorings- eller förminskningsgrad från [25%] till [400%] och trycker sedan på **OK**.
6. Tryck på **Mono Start (Starta i svartvitt)** eller **Colour Start (Starta i färg)**.

DCP-L3550CDW/MFC-L3710CW/MFC-L3730CDN/MFC-L3750CDW/MFC-L3770CDW

1. Ladda ditt dokument.
2. Tryck på  [Kopiering].
3. Ange antal kopior.
4. Tryck på [Alternativ] > [Först./Förm.].
5. Svep upp eller ner eller tryck på ▲ eller ▼ för att visa tillgängliga alternativ och tryck sedan på önskat alternativ.
6. Gör något av följande:
 - Om du väljer [Förstora] eller [Förminska] trycker du på den förstorings- eller förminskningsgrad du vill använda.
 - Om du väljer [Anpassa (25-400%)], tryck på  (backsteg) för att radera den procentsats som visas eller tryck på ◀ för att flytta markören och ange sedan en förstorings- eller förminskningsgrad från [25] till [400].
Tryck på [OK].
 - Om du valde [100%] ska du gå till nästa steg.
7. Tryck på [OK] när du är klar. (Om knappen [OK] visas.)
8. Tryck på [Färgstart] eller [Monostart].



Närliggande information

- Kopiering

Gör N på 1-kopior med funktionen Sidlayout

Kopieringsfunktionen N på 1 sparar papper genom att kopiera två eller fyra sidor av ditt dokument på en sida av kopian.



>> DCP-L3510CDW/DCP-L3517CDW



>> DCP-L3550CDW/MFC-L3710CW/MFC-L3730CDN/MFC-L3750CDW/MFC-L3770CDW



DCP-L3510CDW/DCP-L3517CDW

1. Ladda ditt dokument.
2. Tryck på ▲ eller ▼ för att ange det antal kopior du önskar.
3. Tryck på **Copy/Scan Options (Kopierings-/skanningsalternativ)**.
4. Tryck på ▲ eller ▼ för att välja [Sidlayout] och tryck därefter på **OK**.
5. Tryck på ▲ eller ▼ för att välja [Av(1 på 1)], [2 på 1 (S)], [2 på 1 (L)], [4 på 1 (S)], [4 på 1 (L)] och tryck sedan på **OK**.
6. Tryck på **Mono Start (Starta i svartvitt)** eller **Colour Start (Starta i färg)**.
Maskinen skannar sidorna och börjar skriva ut om du har placerat dokumenten i dokumentmataren.
Gå till nästa steg om du använder kopieringsglaset.
7. När maskinen har skannat sidan lägger du nästa sida på skannerglasets och trycker på ▲ för att välja alternativet [Ja].
8. När alla sidor har skannats trycker du på ▼ för att välja alternativet [Nej].

DCP-L3550CDW/MFC-L3710CW/MFC-L3730CDN/MFC-L3750CDW/MFC-L3770CDW

1. Ladda ditt dokument.
2. Tryck på  [Kopiering].
3. Ange antal kopior.
4. Tryck på [Alternativ] > [Sidlayout].
5. Svep uppåt eller nedåt, eller tryck på ▲ eller ▼ för att visa alternativen och tryck sedan på önskat alternativ.

Alternativ	Beskrivning
2 på 1 (stående)	
2 på 1 (liggande)	

Alternativ	Beskrivning
4på1 (stående)	
4på1 (liggande)	

6. Tryck på [OK] när du är klar. (Om knappen [OK] visas.)
7. Tryck på [Färgstart] eller [Monostart].
Om du placerade dokumentet i dokumentmataren skannar maskinen sidorna och börjar skriva ut.
8. **Upprepa följande steg för varje sida av dokumentet om du använder kopieringsglaset:**
 - Placera nästa sida på kopieringsglaset och tryck sedan på [Fortsätt] för att skanna sidan.
 - När alla sidor har skannats trycker du på [Stäng] för att avsluta.

Närliggande information

- [Kopiering](#)

Sortera kopior

Sortera flera kopior. Sidorna placeras i den ordning de matas, alltså: 1, 2, 3 och så vidare.

>> [DCP-L3510CDW/DCP-L3517CDW](#)

>> [DCP-L3550CDW/MFC-L3710CW/MFC-L3730CDN/MFC-L3750CDW/MFC-L3770CDW](#)

DCP-L3510CDW/DCP-L3517CDW

1. Ladda ditt dokument.
2. Tryck på ▲ eller ▼ för att ange det antal kopior du önskar.
3. Tryck på **Copy/Scan Options (Kopierings-/skanningsalternativ)**.
4. Tryck på ▲ eller ▼ för att välja [Stapla/Sortera] och tryck därefter på **OK**.
5. Tryck på ▲ eller ▼ för att välja [Sortera] och tryck därefter på **OK**.
6. Tryck på **Mono Start (Starta i svartvitt)** eller **Colour Start (Starta i färg)**.
Maskinen skannar sidorna och börjar skriva ut om du har placerat dokumenten i dokumentmataren.
Gå till nästa steg om du använder kopieringsglaset.
7. När maskinen har skannat sidan lägger du nästa sida på skannerglasat och trycker på ▲ för att välja alternativet [Ja].
8. När alla sidor har skannats trycker du på ▼ för att välja alternativet [Nej].

DCP-L3550CDW/MFC-L3710CW/MFC-L3730CDN/MFC-L3750CDW/MFC-L3770CDW

1. Ladda ditt dokument.
2. Tryck på  [Kopiering].
3. Ange antal kopior.
4. Tryck på [Alternativ] > [Stapla/Sortera] > [Sortera].
5. Tryck på [OK] när du är klar. (Om knappen [OK] visas.)
6. Tryck på [Färgstart] eller [Monostart].
Om du placerade dokumentet i dokumentmataren skannar maskinen sidorna och börjar skriva ut.
7. **Upprepa följande steg för varje sida av dokumentet om du använder kopieringsglaset:**
 - Placera nästa sida på kopieringsglaset och tryck sedan på [Fortsätt] för att skanna sidan.
 - När alla sidor har skannats trycker du på [Stäng] för att avsluta.

✓ Närliggande information

- [Kopiering](#)

Kopiera ett ID-kort



Du får endast kopiera ID-kort i den utsträckning det är tillåtet enligt gällande lagstiftning. Mer detaljerad information ►► [Produktsäkerhetsguide](#)

>> [DCP-L3510CDW/DCP-L3517CDW](#)

>> [DCP-L3550CDW/MFC-L3710CW/MFC-L3730CDN/MFC-L3750CDW/MFC-L3770CDW](#)

DCP-L3510CDW/DCP-L3517CDW

1. Placera ett ID-kort med *texten nedåt* i kopieringsglasets vänstra hörn.

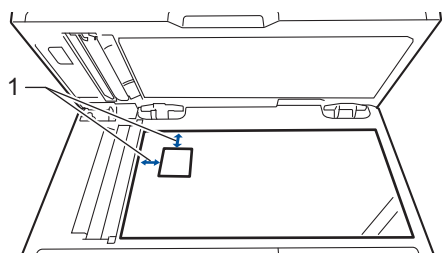

1 4,0 mm eller mer (längst upp till vänster)

2. Tryck på **2 in 1 (ID) Copy (2-i-1-kopia av id-kort)**.
3. Tryck på ▲ eller ▼ för att ange det antal kopior du önskar.
4. Tryck på **Mono Start (Starta i svartvitt)** eller **Colour Start (Starta i färg)**.
Maskinen skannar ena sidan av ID-kortet.
5. Vänd på ID-kortet när maskinen har skannat ena sidan.

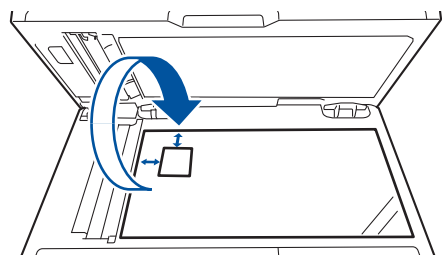

6. Tryck på **Mono Start (Starta i svartvitt)** eller **Colour Start (Starta i färg)** för att skanna den andra sidan.

1. Placera ID-kortet med texten *nedåt* längst upp i kopieringsglasets vänstra hörn.

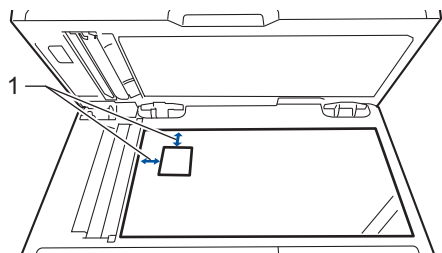

1: Avstånd 4,0 mm eller mer (längst upp till vänster)

2. Tryck på  [Kopiering].
3. Tryck på > på pekskärmen och välj sedan [2på1 (ID)].
4. Ange antal kopior.
5. Tryck på [Färgstart] eller [Monostart].
Maskinen skannar ena sidan av ID-kortet.
6. Vänd på ID-kortet när maskinen har skannat ena sidan.

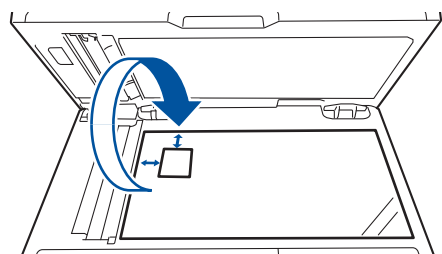

7. Tryck på [Fortsätt] för att skanna den andra sidan.

Närliggande information

- [Kopiering](#)

Kopiera på papprets båda sidor (dubbelsidig kopiering)

Relaterade modeller: DCP-L3510CDW/DCP-L3517CDW/DCP-L3550CDW/MFC-L3730CDN/MFC-L3750CDW/MFC-L3770CDW

Minska det antal papper du använder genom att kopiera på papprets båda sidor.

- Du måste välja en dubbelsidig kopieringslayout bland följande alternativ innan du kan starta dubbelsidig kopiering.
- Originaldokumentets layout avgör vilken dubbelsidig kopieringslayout du bör välja.
- Om du vill använda den automatiska dubbelsidiga kopieringsfunktionen lägger du dokumentet i dokumentmataren.
- Använd kopieringsglaset när du manuellt gör en dubbelsidig kopia från ett dubbelsidigt dokument.
- Välj pappersformatet A4 när alternativet för dubbelsidig kopiering används.

Stående

2-sidig > 2-sidig

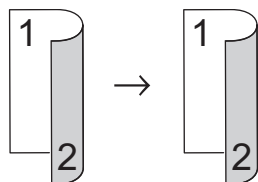

1-sidig > 2-sidig (långsidan vänds)

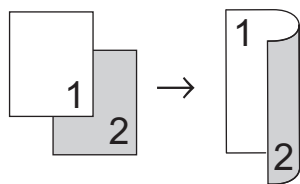

1-sidig > 2-sidig (kortsidan vänds)

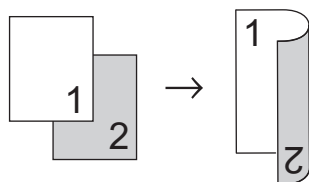

Liggande

2-sidig > 2-sidig

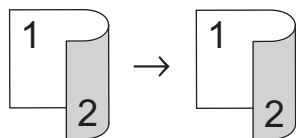

1-sidig > 2-sidig (långsidan vänds)

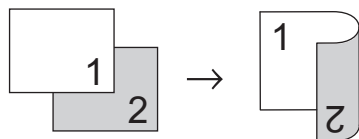

1-sidig > 2-sidig (kortsidan vänds)

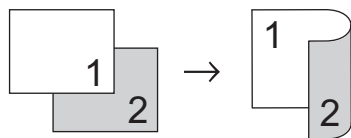

DCP-L3510CDW/DCP-L3517CDW

1. Ladda ditt dokument.
2. Tryck på ▲ eller ▼ för att ange det antal kopior du önskar.
3. Tryck på **Copy/Scan Options (Kopierings-/skanningsalternativ)**.
4. Tryck på ▲ eller ▼ för att välja [2-sidigt] och tryck därefter på **OK**.
5. Tryck på ▲ eller ▼ för att visa [Layout Lång] eller [Layout Kort] och tryck sedan på **OK**.
6. Välj vänd till lång kant eller vänd till kort kant och tryck sedan på **OK**.
7. Tryck på ▲ eller ▼ för att visa [2sidig → 2sidig] eller [1-si.→2-sidigt] och tryck sedan på **OK**.



Om du väljer [2sidig → 2sidig] kan du inte använda dokumentmataren. Använd kopieringsglaset.

8. Tryck på **Mono Start (Starta i svartvitt)** eller **Colour Start (Starta i färg)**.
Maskinen skannar sidorna och börjar skriva ut om du har placerat dokumenten i dokumentmataren.
Gå till nästa steg om du använder kopieringsglaset.
9. När maskinen har skannat sidan lägger du nästa sida på skannerglaset och trycker på ▲ för att välja alternativet [Ja].
10. När alla sidor har skannats trycker du på ▼ för att välja alternativet [Nej].

DCP-L3550CDW/MFC-L3730CDN/MFC-L3750CDW/MFC-L3770CDW

1. Ladda ditt dokument.

OBS

- För modeller med dubbelsidig skanning: Lägg i det dubbelsidiga dokumentet i dokumentmataren. Om du använder kopieringsglaset för det dubbelsidiga dokumentet ska du välja alternativet [1-sidig⇒2-sidig].
- För modeller med enkelsidig skanning: Lägg det dubbelsidiga dokumentet på kopieringsglaset.

2. Tryck på  [Kopiering].
3. Ange antal kopior.
4. Tryck på [Alternativ] > [Duplexkopia].
5. Gör något av följande:
 - Tryck på [2-sidigt⇒2-sidigt] om du vill göra en dubbelsidig kopia av ett dubbelsidigt dokument.
 - Följ dessa steg för att göra dubbelsidiga kopior av ett ensidigt dokument:
 - a. Tryck på [Layout] och tryck sedan på [Vänd långsidan] eller [Vänd kortsidan] för att ändra layoutalternativ.
 - b. Tryck på [1-sidig⇒2-sidig].



För DCP-L3550CDW/MFC-L3730CDN/MFC-L3750CDW

Om du väljer [2-sidigt⇒2-sidigt] kan du inte använda dokumentmataren. Använd kopieringsglaset.

6. Tryck på [OK] när du är klar. (Om knappen [OK] visas.)
7. Tryck på [Färgstart] eller [Monostart].
Om du placerade dokumentet i dokumentmataren skannar maskinen sidorna och börjar skriva ut.
8. **Upprepa följande steg för varje sida av dokumentet om du använder kopieringsglaset:**



Vänd på arket längs med den långa kanten för att skanna den andra sida på ett dubbelsidigt dokument.

-
- Placera nästa sida på kopieringsglaset och tryck sedan på [Fortsätt] för att skanna sidan.
 - När alla sidor har skannats trycker du på [Stäng] för att avsluta.



Närliggande information

- [Kopiering](#)
-

Kopieringsalternativ

>> DCP-L3510CDW/DCP-L3517CDW

>> DCP-L3550CDW/MFC-L3710CW/MFC-L3730CDN/MFC-L3750CDW/MFC-L3770CDW

DCP-L3510CDW/DCP-L3517CDW

Tryck på knappen **Options (Alternativ)** eller **Copy/Scan Options (Kopierings-/skanningsalternativ)** för att ändra kopieringsinställningar.

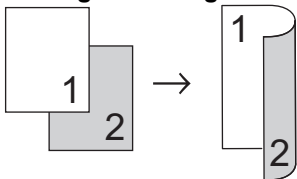
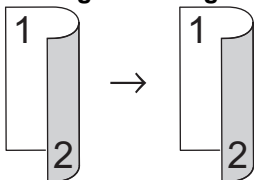
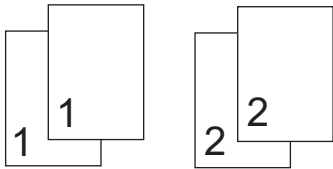
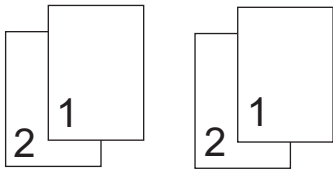
Menyval	Tillbehör
Först./Förm.	Välj förstörings- eller förminskningsgrad för nästa kopia. <ul style="list-style-type: none"> Om du väljer <i>Anpassa 25-400%</i>, använder du de kombinerade siffer- och bokstavsknapparna, eller trycker på ▲ eller ▼ för att ange en förstörings- eller förminskningsgrad.
Täthet	Öka densiteten för att göra texten mörkare. Minska densiteten för att göra texten ljusare.
2-sidigt (endast tillgängligt för vissa modeller)	Välj för att kopiera på papprets båda sidor. 1-sidig → 2-sidig  2-sidig → 2-sidig 
Kvalitet	Välj kopieringskvalitet för aktuell dokumenttyp.
Kontrast	Öka kontrasten för att få en tydligare bild. Minska kontrasten för att få en mindre tydlig bild.
Stapla/Sortera	Välj för att stapla eller sortera flera kopior. Bunta  Sortera 

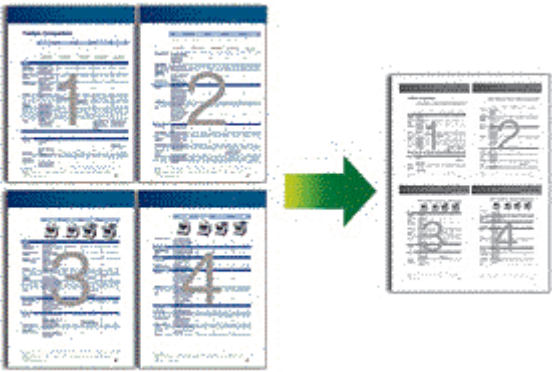
Menyval	Tillbehör
Sidlayout	Gör N på 1-kopior. 4 i1 
Autok. matning	Ställ in maskinen för att automatiskt rätta till en skev kopia.
Färgjustering	Ändra standardinställningen för färgmättnad.
Ta b. bakgr.frg	Välj om du vill ta bort dokumentets bakgrundsfärg när du kopierar.

DCP-L3550CDW/MFC-L3710CW/MFC-L3730CDN/MFC-L3750CDW/MFC-L3770CDW

Tryck på [Alternativ] om du vill ändra kopieringsinställningar.

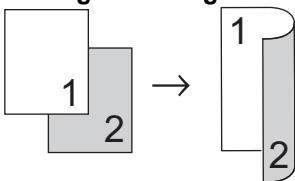
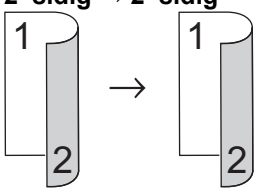
Menyval	Tillbehör
Först./Förm.	100% Förstora Förminska Anpassa (25-400%)
Täthet	Öka densiteten för att göra texten mörkare. Minska densiteten för att göra texten ljusare.
Fack	Välj pappersfack för nästa kopia.
Duplexkopia	Välj för att kopiera på papprets båda sidor. 1-sidig → 2-sidig  2-sidig → 2-sidig  Tillgängliga alternativ varierar beroende på din modell.
Sidlayout för 2-sidiga kopior (tillgänglig för vissa inställningar)	Välj bindning längs med långsidan eller kortsidan.
Kvalitet	Välj kopieringskvalitet för aktuell dokumenttyp.
Kontrast	Öka kontrasten för att få en tydligare bild. Minska kontrasten för att få en mindre tydlig bild.

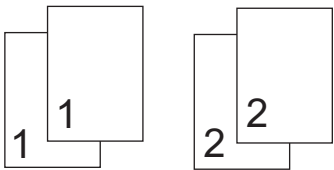
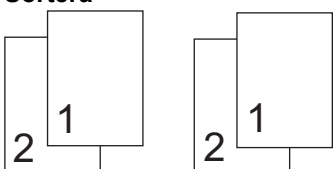
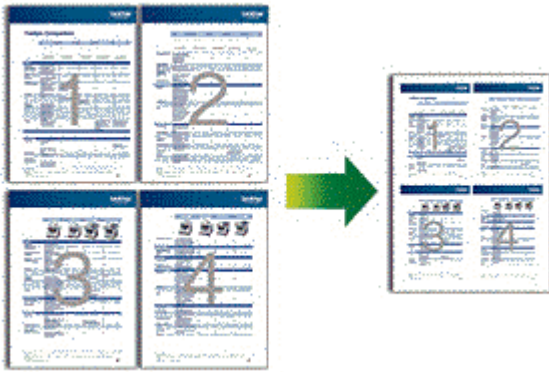
Menyval	Tillbehör
Stapla/Sortera	Välj för att stapla eller sortera flera kopior. Bunta  Sortera 
Sidlayout	Gör N på 1-kopior. 4 i 1 
Autok. matning	Ställ in maskinen för att automatiskt rätta till en skev kopia.
Färgjustering	Ändra standardinställningen för färgmättnad.
Ta bort bakgrundsfärg	Välj om du vill ta bort dokumentets bakgrundsfärg när du kopierar.



Närliggande information

- [Kopiering](#)

Fax

- [Sända ett fax](#)
- [Ta emot ett fax](#)
- [Röstfunktioner och faxnummer](#)
- [Telefontjänster och externa enheter](#)
- [Faxrapporter](#)
- [PC-FAX](#)

Sända ett fax

- Sända ett fax
- Sända ett dubbelsidigt fax från dokumentmataren
- Sända ett fax manuellt
- Sända ett fax vid slutet av samtalet
- Skicka samma fax till fler än en mottagare (gruppsändning)
- Sända ett fax i realtid
- Sänd ett fax vid en viss tid (fördröjt fax)
- Lägg till ett försättsblad till ditt fax
- Avbryta ett fax som bearbetas
- Kontrollera och avbryta väntande fax
- Faxalternativ

Sända ett fax

Relaterade modeller: MFC-L3710CW/MFC-L3730CDN/MFC-L3750CDW/MFC-L3770CDW

1. Gör något av följande:

- Placera dokumentet med texten *uppåt* i dokumentmataren.
(Vi rekommenderar att du använder dokumentmataren om du faxar flera sidor.)

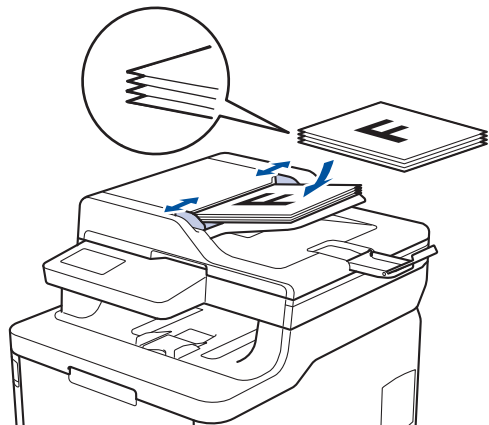

- Placera dokumentet med texten *nedåt* på kopieringsglaset.

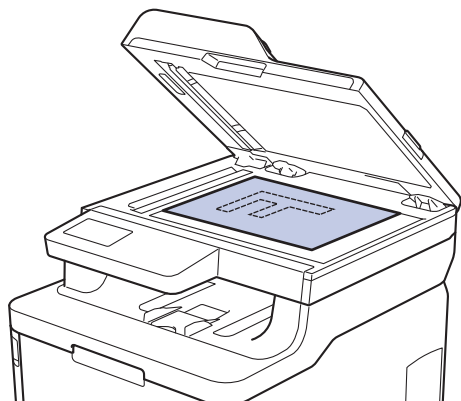

2. Tryck på  [Fax].

3. Ange faxnumret.

- **Använda de kombinerade siffer- och bokstavsknapparna**

Tryck på siffrorna för att ange faxnumret.

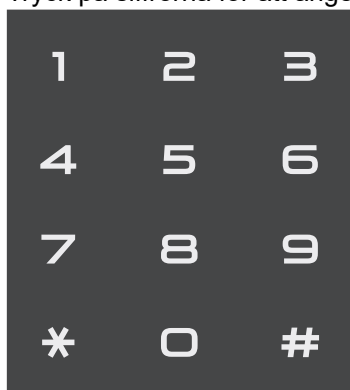

- **Använda adressboken**

Tryck på  [Adress- bok], och gör sedan något av följande:

- Svep uppåt eller nedåt, eller tryck på ▲ eller ▼ för att visa det nummer du önskar och tryck sedan på det.
- Tryck på  [Sök], och ange sedan namnet och tryck på [OK]. Tryck på det namn du vill ringa till.

Tryck på [Verkställ] när du är klar.

- **Använda samtalshistorik**

Tryck på  [Samtalshist.], och sedan på [Utgående samtal].

Svep uppåt eller nedåt, eller tryck på ▲ eller ▼ för att visa det faxnummer du önskar och tryck sedan på det.

Tryck på [Verkställ] för att skicka ett fax.

4. Tryck på [Fax start].

Maskinen skannar och skickar dokumentet.

Följ instruktionerna i tabellen om du placerade dokumentet på kopieringsglaset.

Alternativ	Beskrivning
Ja	Tryck på alternativet Ja och placera nästa sida på kopieringsglaset för att skanna nästa sida. Tryck på OK för att skanna sidan.
Nej	Tryck på alternativet Nej när du har skannat den sista sidan. Maskinen sänder dokumentet.

Tryck på  och tryck sedan på  för att sluta faxa.

Närliggande information

- [Sända ett fax](#)

Sända ett dubbelsidigt fax från dokumentmataren

Relaterade modeller: MFC-L3770CDW

Du måste välja dubbelsidig skanning innan du kan sända ett dubbelsidigt fax. Välj antingen långsida eller kortsida, beroende på dokumentets layout.

1. Ladda ditt dokument.
2. Tryck på  [Fax] > [Alternativ] > [2-sidigt fax].
3. Gör något av följande:
 - Om ditt dokument är vänt på långsidan trycker du på alternativet [Duplex skanning: Långsida].
 - Om ditt dokument är vänt på kortsidan trycker du på alternativet [Duplex skanning: Kortsida].
4. Tryck på [OK]. (Om knappen [OK] visas.)
5. Ange faxnumret.
6. Tryck på [Fax start].



Närliggande information

- [Sända ett fax](#)

Sända ett fax manuellt

Relaterade modeller: MFC-L3710CW/MFC-L3730CDN/MFC-L3750CDW/MFC-L3770CDW

Manuella faxöverföringar ger dig möjlighet att höra uppringning-, ring- och faxmottagningstoner när du sänder ett fax.

1. Ladda ditt dokument.
2. Tryck på  [Fax].
3. Lyft på luren till den externa telefonen.
4. Ange faxnumret som du vill ringa upp.
5. När du hör faxsignalen, trycker du på [Fax start].
 - Tryck på [Sänd] om du använder kopieringsglaset.
6. Lyft luren på den externa telefonen och lyssna efter en kopplingston.



Närliggande information

- [Sända ett fax](#)

Sända ett fax vid slutet av samtalet

Relaterade modeller: MFC-L3710CW/MFC-L3730CDN/MFC-L3750CDW/MFC-L3770CDW

Vid slutet av samtalet kan du sända ett fax till den andra parten innan du lägger på.

1. Be den andra parten att vänta på faxtoner (ljudsignaler) och tryck sedan på Startknappen innan du lägger på.
2. Ladda ditt dokument.
3. Tryck på [Fax start].
 - Tryck på [Sänd] om du använder kopieringsglaset.
4. Lägg på luren på den externa telefonen.



Närliggande information

- [Sända ett fax](#)

Skicka samma fax till fler än en mottagare (gruppsändning)

Relaterade modeller: MFC-L3710CW/MFC-L3730CDN/MFC-L3750CDW/MFC-L3770CDW

Använd grupsändningsfunktionen för att samtidigt sända samma fax till flera faxnummer.

- Samma grupsändning kan innehålla Grupper, nummer i adressboken och upp till 50 manuellt slagna nummer.
- Nummer i adressboken måste lagras i maskinminnet innan de kan användas i en grupsändning.
- Även gruppnummer måste sparas i maskinminnet innan de kan användas i en grupsändning. I gruppnumren finns många lagrade adressboksnummer för enklare uppringning.



Om du inte använde något nummer i adressboken för grupper, kan du grupsända faxmeddelanden till så många som 250 olika nummer.

1. Ladda ditt dokument.
2. Tryck på  [Fax] > [Alternativ] > [Gruppsändning].
3. Tryck på [Lägg till nr.].

Du kan lägga till nummer till grupsändningen på följande sätt:

- Tryck på [Lägg till nr.] och ange ett nummer genom att använda LCD-skärmen. Tryck på [OK].
 - Tryck på [Lägg till från adressbok]. Visa numret som du vill lägga till i grupsändningen genom att svepa upp eller ned, eller trycka på ▲ eller ▼. Välj kryssrutorna för grupsändningen. När du markerat alla nummer du önskar trycker du på [OK].
 - Tryck på [Sök i adressbok]. Ange namnet och tryck på [OK]. Tryck på namnet och tryck sedan på det nummer som du vill lägga till.
4. Tryck på [OK] när du är klar.
 5. Tryck på [Fax start]. Efter genomförd grupsändning kommer maskinen att skriva ut grupsändningsrapporten där du kan kontrollera resultatet.



- Maskinens tillgängliga minne varierar beroende på vilka jobb som sparas i minnet och hur många nummer som används för grupsändning. Om du grupsänder till maximalt antal tillgängliga nummer kommer du inte kunna använda dubbel åtkomst och fördröjt fax.
- Om meddelandet [Minnet är fullt] visas trycker du på  eller [Avsluta] för att stoppa jobbet. Tryck på [Skicka nu] för att skicka det som finns i maskinens minne om fler än en sida har skannats.





Närliggande information

- [Sända ett fax](#)
 - [Avbryta en grupsändning som pågår](#)

Avbryta en grupsändning som pågår

Relaterade modeller: MFC-L3710CW/MFC-L3730CDN/MFC-L3750CDW/MFC-L3770CDW

Under grupsändningen kan du avbryta faxet som sänds eller hela grupsändningen.

1. Tryck på .
2. Tryck på .
3. Gör något av följande:
 - Tryck på [Hela faxöverför.] om du vill avbryta hel grupsändningen.
 - Tryck på namnet eller numret som rings upp på LCD-skärmen om du vill avbryta det aktuella jobbet.
 - För att avsluta utan att avbryta trycker du på .



Närliggande information

- [Skicka samma fax till fler än en mottagare \(gruppsändning\)](#)

Sända ett fax i realtid

Relaterade modeller: MFC-L3710CW/MFC-L3730CDN/MFC-L3750CDW/MFC-L3770CDW

När du skickar ett fax skannar maskinen in dokumentet i minnet innan det sänds. Så snart telefonlinjen är ledig börjar maskinen att ringa upp och sända. Om du omedelbart vill sända ett viktigt dokument utan att vänta tills maskinen hämtar skanningen i minnet, aktiverar du [Direktsändning].

- Om minnet är fullt och du skickar ett fax från dokumentmataren, kommer maskinen att skicka dokumentet i realtid (även om [Direktsändning] är inställd på [Av]). Om minnet är fullt kan fax inte sändas från skannerglaset förrän du frigör lite minne.
- Automatisk återuppringning för realtidsöverföring fungerar inte när kopieringsglaset används.
- Alternativet för skanning av dubbelsidiga dokument är inte tillgängligt när du ställt in [Direktsändning] till på.

1. Ladda ditt dokument.
2. Tryck på  [Fax] > [Alternativ] > [Direktsändning].
3. Tryck på [På] eller [Av].
4. Tryck på [OK]. (Om knappen [OK] visas.)
5. Ange faxnumret.
6. Tryck på [Fax start].





Närliggande information

- [Sända ett fax](#)

Sänd ett fax vid en viss tid (fördröjt fax)

Relaterade modeller: MFC-L3710CW/MFC-L3730CDN/MFC-L3750CDW/MFC-L3770CDW

Du kan lagra upp till 50 faxmeddelanden i maskinens minne och sända dem inom nästkommande 24 timmar.

1. Ladda ditt dokument.
2. Tryck på  [Fax] > [Alternativ] > [Fördröjd fax] > [Fördröjd fax].
3. Tryck på [På].
4. Tryck på [Välj Tid].
5. Ange vilken tid faxmeddelandet ska sändas (i 24-timmarsformat) och tryck sedan på [OK].
(Skriv till exempel 19:45 för kvart i åtta på kvällen).
6. Tryck på [OK].
7. Ange faxnumret.
8. Tryck på [Fax start].
9. Tryck på .



Närliggande information



- [Sända ett fax](#)

Lägg till ett försättsblad till ditt fax

Relaterade modeller: MFC-L3710CW/MFC-L3730CDN/MFC-L3750CDW/MFC-L3770CDW

Du kan lägga till ett försättsblad till nästa fax eller alla utgående fax.

- Den här funktionen fungerar bara om du har programmerat ett stations-ID.
- Försättsbladet inkluderar ditt stations-ID, en kommentar och namnet som lagrats i adressboken.

1. Ladda ditt dokument.
2. Tryck på  [Fax] > [Alternativ] > [Ställ in försättsblad] > [Ställ in försättsblad].
3. Tryck på [På].
4. Tryck på [Försättsb.Medd].
5. Svep upp eller ner eller tryck på ▲ eller ▼ för att välja den kommentar du vill använda och tryck sedan på kommentaren.
Tryck på .
6. Tryck på [OK]. (Om knappen [OK] visas.)
7. Ange faxnumret.
8. Tryck på [Fax start].

Försättsbladet läggs till i nästa fax. Ställ in dessa inställningar som ny standard, om du vill lägga till försättsbladet i alla utgående fax.



✓ Närliggande information

- [Sända ett fax](#)
 - [Skapa ett meddelande för försättsbladet](#)

Skapa ett meddelande för försättsbladet

Relaterade modeller: MFC-L3710CW/MFC-L3730CDN/MFC-L3750CDW/MFC-L3770CDW

Du kan skapa ett eller två egna meddelanden för försättsblad som du vill skriva på utgående fax.



1. Tryck på  [Inställningar] > [Alla inställn.] > [Fax] > [Sändning] > [Försättsb.Medd].
2. Tryck på [5] eller [6] för att lagra ditt anpassade meddelande.
3. Ange meddelande för försättsblad på LCD-skärmen. Tryck på [OK].
Tryck på  för att välja siffror, bokstäver eller specialtecken.
4. Tryck på .

✓ Närliggande information

- [Lägg till ett försättsblad till ditt fax](#)

Avbryta ett fax som bearbetas

Relaterade modeller: MFC-L3710CW/MFC-L3730CDN/MFC-L3750CDW/MFC-L3770CDW

1. Tryck på .
2. Tryck på  när maskinen ringer eller skickar ett fax.
På LCD-skärmen visas [Avbryta jobb?].
3. Tryck på ett alternativ i tabellen för att avbryta eller fortsätta det faxjobb som pågår.

Alternativ	Beskrivning
Ja	Maskinen avbryter skickandet av faxjobbet.
Nej	Maskinen avslutar förfarandet utan att avbryta faxjobbet.



Närliggande information

- [Sända ett fax](#)

Kontrollera och avbryta väntande fax

Relaterade modeller: MFC-L3710CW/MFC-L3730CDN/MFC-L3750CDW/MFC-L3770CDW

Du kan avbryta ett faxjobb innan det skickats genom att avbryta faxjobbet när det lagras och väntar i minnet.

1. Tryck på  [Inställningar] > [Alla inställn.] > [Fax] > [Väntande jobb].
2. Slep upp eller ner eller tryck på ▲ eller ▼ för att bläddra bland jobben som väntar och tryck på det jobb du vill avbryta.
3. Tryck på [Avbryt].
4. Tryck på [Ja] för att bekräfta eller tryck på [Nej] för att avsluta utan att avbryta.
5. När du är klar med att avbryta jobb trycker du på .



Närliggande information

- [Sända ett fax](#)

Faxalternativ

Relaterade modeller: MFC-L3710CW/MFC-L3730CDN/MFC-L3750CDW/MFC-L3770CDW

Tryck på knappen [Alternativ] för att ändra faxesändningsinställningarna.

Alternativ	Beskrivning
Faxupplösning	Ställ in upplösning för utgående fax. Faxkvaliteten kan ofta förbättras genom att faxupplösningen ändras.
Kontrast	Justera kontrasten. Om dokumentet är mycket ljust eller mörkt kan du förbättra faxets kvalitet genom att ändra kontrasten.
2-sidigt fax (För modeller med automatisk dubbelsidig skanning)	Ställ in dubbelsidigt skanningsformat.
Glasstorlek	Justera skanningsområdet på kopieringsglaset till storleken på dokumentet.
Gruppsändning	Sänd samma fax samtidigt till flera faxnummer.
Fördröjd fax	Ställ in vilken tid på dygnet en fördröjd faxesändning ska äga rum.
Direktsändning	Sänd ett fax direkt utan att vänta på att maskinen ska hämta skanningen från minnet.
Ställ in försättsblad	Ställ in maskinen så att den automatiskt skickar ett förprogrammerat försättsblad.
Internat. läge	Aktivera detta om du har svårt att skicka fax till utlandet.
Ställ in ny standard	Spara dina inställningar som standard.
Fabriksinst.	Återställ alla inställningar till fabriksinställningarna.



Du kan spara de aktuella inställningarna genom att trycka på [Spara som genväg].



Närliggande information

- [Sända ett fax](#)

Ta emot ett fax

- [Inställningar för mottagningsläge](#)
- [Alternativ för minnesmottagning](#)
- [Fjärråtkomst av fax](#)

Inställningar för mottagningsläge

- Överblick över mottagningslägen
- Välj korrekt mottagningsläge
- Ställ in antalet signaler innan maskinen ska svara (ringfördröjning)
- Ställ in signaltid för Fax/Tel (snabb dubbelsignal)
- Ställa in faxavkänning
- Krympa storleken på ett överdimensionerat inkommande fax
- Ställ in dubbelsidig utskrift för mottagna fax
- Ställa in stämpel för faxmottagning
- Ta emot ett fax vid slutet av ett telefonsamtal

Överblick över mottagningslägen

Relaterade modeller: MFC-L3710CW/MFC-L3730CDN/MFC-L3750CDW/MFC-L3770CDW

Vissa mottagningslägen svarar automatiskt (endast fax-läge och fax-/telläge). Du kanske vill ändra antalet signaler innan du använder lägena.

Läget Endast fax

([End. fax] i maskinens meny)

I läget Endast fax besvaras alla samtal automatiskt som faxesamtal.

Fax/Tel-läge

([Fax/Tel] i maskinens meny)

Fax-/Telläget hjälper dig att hantera inkommande samtal genom att känna igen om de är fax- eller röstsamtal och hantera dem på något av följande sätt:

- Faxmeddelanden tas emot automatiskt.
- Röstsamtal startar F/T-ringsignalen som uppmanar dig att svara. F/T-ringsignalen är en snabb dubbel ringsignal som kommer från maskinen.

Manuellt läge

([Manuell] i maskinens meny)

(För Danmark) I manuellt läge stängs alla automatiska svarsfunktioner av, såvida du inte använder funktionen Distinctive Ring-mottagning.

För att ta emot ett fax i manuellt läge lyfter du luren på en extern telefon som är ansluten till maskinen.

När du hör faxsignaler (korta upprepade signaler) trycker du på knappen i tabellen för att ta emot ett fax. Använd funktionen faxavkänning för att ta emot fax när du har lyft luren på samma linje som maskinen.

Gällande modeller	Ta emot fax
Modeller med LCD-pekskärm	 > Fax start > Ta emot

Läget Extern telefonsvarare

([Ext:Tel/Tsv] i maskinens meny)

I läget extern telefonsvarare kan en extern telefonsvarare hantera inkommande samtal.

Inkommande samtal tas om hand på följande sätt:

- Faxmeddelanden tas emot automatiskt.
- Personer som ringer upp kan spela in ett meddelande på den externa telefonsvararen (TSV).



Närliggande information

- [Inställningar för mottagningsläge](#)

Välj korrekt mottagningsläge

Relaterade modeller: MFC-L3710CW/MFC-L3730CDN/MFC-L3750CDW/MFC-L3770CDW

Du måste välja ett mottagningsläge beroende på de externa enheterna och telefontjänsterna som du har på din linje.

Som standard kommer din maskin automatiskt att ta emot fax som sänds till den. Nedanstående schema hjälper dig att välja rätt läge.

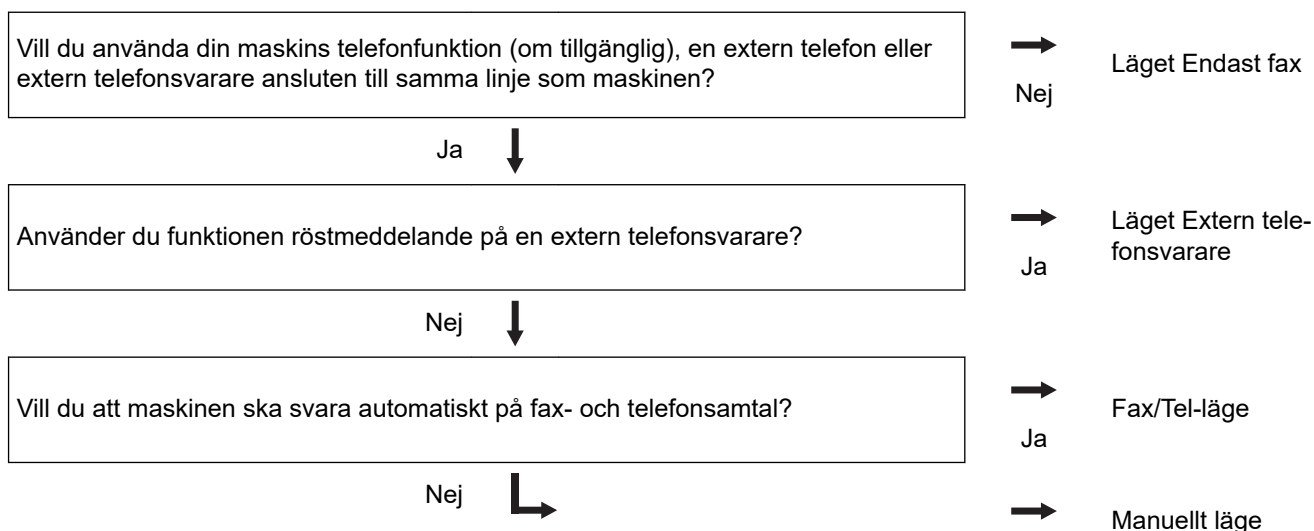

1. Tryck på  [Inställningar] > [Alla inställn.] > [Fax] > [Mottagning] > [Svarsläge].



• (För Danmark) Om du inte kan ändra [Svarsläge] ska du se till att Distinctive Ring-funktionen är Av.

2. Tryck på [End. fax], [Fax/Tel], [Ext:Tel/Tsv] eller [Manuell].

3. Tryck på .



Närliggande information

- [Inställningar för mottagningsläge](#)

Liknande ämnen:

- [Problem med telefon och fax](#)

Ställ in antalet signaler innan maskinen ska svara (ringfördröjning)

Relaterade modeller: MFC-L3710CW/MFC-L3730CDN/MFC-L3750CDW/MFC-L3770CDW

När en person ringer din maskin, kommer du att höra en normal telefonsignal. Antalet ringsignaler ställs in med inställningen ringfördröjning.

- Inställningen av ringfördröjning ställer in hur många gånger maskinen ska ringa innan den svarar i Endast fax och Fax/Tel-läget.
- Om du har externa telefoner eller sidoapparater på samma linje som maskinen väljer du maximalt antal ringsignaler.

1. Tryck på  [Inställningar] > [Alla inställn.] > [Fax] > [Mottagning] > [Antal signaler].
2. Tryck på önskat antal ringsignaler.



Om du väljer [0] svarar maskinen omedelbart och linjen ringer inte alls (endast tillgängligt i vissa länder).

3. Tryck på .



Närliggande information

- [Inställningar för mottagningsläge](#)

Liknande ämnen:

- [Problem med telefon och fax](#)



Ställ in signaltid för Fax/Tel (snabb dubbelsignal)

Relaterade modeller: MFC-L3710CW/MFC-L3730CDN/MFC-L3750CDW/MFC-L3770CDW

När du ställer in mottagningsläget på Fax/Telläget tar maskinen automatiskt emot samtalet om det är ett fax. Om det däremot är ett röstsamtal kommer maskinen att aktivera F/T-signalen (snabb dubbelsignal) under den tid som du angett som F/T-signalens tidsalternativ. Om du hör en F/T-signal betyder det att du har ett röstsamtal på linjen.

- Funktionen signaltid för Fax/Tel fungerar när du ställer in Fax/Tel-läget som mottagningsläge.

Eftersom F/T-signalen aktiveras av maskinen, kommer sidoapparater och externa telefoner inte att ringa. Du kan dock fortfarande svara på samtalet från vilken telefon som helst.

1. Tryck på  [Inställningar] > [Alla inställn.] > [Fax] > [Mottagning] > [F/T Signaltid].
2. Ange hur länge maskinen ska ringa för att göra dig uppmärksam på att du har ett röstsamtal.
3. Tryck på .



Maskinen fortsätter att ringa under angiven tid även om den som ringer upp lägger på under dubbelsignalen.



Närliggande information

- [Inställningar för mottagningsläge](#)

Ställa in faxavkänning

Relaterade modeller: MFC-L3710CW/MFC-L3730CDN/MFC-L3750CDW/MFC-L3770CDW



Om Faxavkänning är På: Maskinen kan ta emot fax automatiskt, även om du svarar på ett samtal. När du ser [Mottagning] på LCD-skärmen eller hör ett klickande ljud på telefonlinjen i luren lägger du på luren. Maskinen kommer att göra resten.

Om Faxavkänning är Av: Om du är vid maskinen och svarar på en faxuppringning genom att först lyfta på luren trycker du på knapparna i följande tabell för att ta emot faxmeddelandet. Om du har svarat på en sidoapparat eller extern telefon trycker du på *51.

Gällande modeller	Ta emot fax
MFC-L3710CW/MFC-L3730CDN/MFC-L3750CDW/ MFC-L3770CDW	 > Fax start > Ta emot



- Om denna funktion är inställd på [På], men maskinen inte kopplar ett faxsamtal när du lyfter på luren på en sidoapparat eller en extern telefon, ska du trycka på fjärraktiveringskoden *51.
- Ställ faxavkänning på [Av] om du sänder faxmeddelanden från en dator som ligger på samma telefonlinje som maskinen som tar emot meddelandena.

1. Tryck på  [Inställningar] > [Alla inställn.] > [Fax] > [Mottagning] > [Faxavkänning].
2. Tryck på [På] eller [Av].
3. Tryck på .





Närliggande information

- [Inställningar för mottagningsläge](#)

Krympa storleken på ett överdimensionerat inkommande fax

Relaterade modeller: MFC-L3710CW/MFC-L3730CDN/MFC-L3750CDW/MFC-L3770CDW

Om du aktiverar autoförminskningsfunktionen, kommer maskinen förminska varje sida av ett inkommande fax för att passa pappersformatet. Maskinen beräknar förminskningsgraden genom att använda faxmeddelandets pappersformat och din inställning av pappersformat.

1. Tryck på  [Inställningar] > [Alla inställn.] > [Fax] > [Mottagning] > [Auto förminsk.].
2. Tryck på [På] eller [Av].
3. Tryck på .

Närliggande information



- [Inställningar för mottagningsläge](#)

Ställ in dubbelsidig utskrift för mottagna fax

Relaterade modeller: MFC-L3730CDN/MFC-L3750CDW/MFC-L3770CDW

Din maskin skriver ut mottagna fax på båda sidorna av pappret när [2-sidigt] är inställt på [På].

- Använd A4-pappersformatet (60 till 105 g/m²) till denna funktion.
- När du aktiverat dubbelsidig utskrift förminskas inkommande fax automatiskt till pappret i pappersfacket.

1. Tryck på  [Inställningar] > [Alla inställn.] > [Fax] > [Mottagning] > [2-sidigt].
2. Tryck på [På] eller [Av].
3. Tryck på .

✓ Närliggande information



- [Inställningar för mottagningsläge](#)

Ställa in stämpel för faxmottagning

Relaterade modeller: MFC-L3710CW/MFC-L3730CDN/MFC-L3750CDW/MFC-L3770CDW

Du kan ange att maskinen ska skriva ut mottagningsdatumet och tiden överst i mitten på alla faxsidor som tas emot.

- Kontrollera att du har ställt in aktuellt datum och tid på maskinen.

1. Tryck på  [Inställningar] > [Alla inställn.] > [Fax] > [Mottagning] > [Stämpel faxmottagning].
2. Tryck på [På] eller [Av].
3. Tryck på .

✓ Närliggande information

- [Inställningar för mottagningsläge](#)

Ta emot ett fax vid slutet av ett telefonsamtal

Relaterade modeller: MFC-L3710CW/MFC-L3730CDN/MFC-L3750CDW/MFC-L3770CDW

Om du pratar i en telefon som är ansluten till din Brother-maskin och den andra parten också pratar i en telefon som är ansluten till hans/hennes faxmaskin kan den andra parten vid slutet av ett samtal skicka ett fax till dig innan du lägger på.

Maskinens dokumentmatare måste vara tom.

1. Be den andra parten att placera dokumentet i sin maskin och trycka på Start- eller Sändknappen.
2. När du hör CNG-signalerna (långsamt upprepade signaler) trycker du på [Fax start].



Om maskinen står i läge automatisk återuppringning måste du vänta tills det är avslutat och sedan försöka igen.

3. Tryck på [Ta emot] för att ta emot ett fax.
4. Lägg på luren på den externa telefonen.



Närliggande information

- [Inställningar för mottagningsläge](#)

Alternativ för minnesmottagning

Relaterade modeller: MFC-L3710CW/MFC-L3730CDN/MFC-L3750CDW/MFC-L3770CDW

Använd alternativet minnesmottagning för att spara inkommande fax när du inte befinner dig vid maskinen. Du kan bara använda ett alternativ för minnesmottagning åt gången.



Minnesmottagning kan ställas in på:

- [Faxvidaresändning](#)
- [Faxlagring](#)
- [PC-Fax-mottagning](#)
- [Vidaresänd till Cloud](#)
Skrivaren vidaresänder dina mottagna fax till onlinetjänster.
- [Av](#)
 - [Skicka vidare mottagna fax till en annan maskin](#)
 - [Lagra inkommande fax i maskinens minne](#)
 - [Ändra alternativ för minnesmottagning](#)
 - [Stäng av minnesmottagning](#)
 - [Skriva ut ett fax som lagrats i maskinens minne](#)
 - [Överför mottagna fax till din dator med PC-Fax-mottagning \(endast Windows\)](#)

Skicka vidare mottagna fax till en annan maskin

Relaterade modeller: MFC-L3710CW/MFC-L3730CDN/MFC-L3750CDW/MFC-L3770CDW

Faxvidaresändningsfunktionen gör att du automatiskt kan vidareända mottagna faxmeddelanden till en annan maskin.

1. Tryck på  [Inställningar] > [Alla inställn.] > [Fax] > [Mottagning] > [Minnesmottagn.].
 2. Tryck på [Fax vidareändn.].
 3. Gör något av följande:
 - Tryck på [Manuell] för att ange faxnumret för vidareändning (upp till 20 tecken) genom att använda LCD-skärmen.
Tryck på [OK].
 - Tryck på [Adressbok].
Svep upp eller ner eller tryck på ▲ eller ▼ för att bläddra tills du hittar det faxnummer eller den e-postadress du vill att dina faxmeddelanden ska vidareändas till.
Tryck på det faxnummer eller den e-postadress du vill använda.
-
-  • Tryck på [Backuputskr.: På] eller [Backuputskr.: Av]. Om du väljer [Backuputskr.: På] skriver maskinen också ut en kopia av mottagna fax.
-
4. Tryck på .

✓ Närliggande information

- [Alternativ för minnesmottagning](#)

Lagra inkommande fax i maskinens minne

Relaterade modeller: MFC-L3710CW/MFC-L3730CDN/MFC-L3750CDW/MFC-L3770CDW

Använd funktionen för faxlagring för att lagra mottagna faxmeddelanden i maskinens minne. Du kan komma åt lagrade faxmeddelanden från en faxmaskin på en annan plats genom att använda fjärråtkomstkommandon. Maskinen skriver ut en säkerhetskopia av det lagrade faxet.

1. Tryck på  [Inställningar] > [Alla inställn.] > [Fax] > [Mottagning] > [Minnesmottagn.].
2. Svep upp eller ner eller tryck på ▲ eller ▼ för att visa alternativet [Faxlagring] och tryck sedan på [Faxlagring].



Tryck på [Backuputskr.: På] eller [Backuputskr.: Av]. Om du väljer [Backuputskr.: På] skriver maskinen också ut en kopia av mottagna fax.

3. Tryck på .



Närliggande information

- [Alternativ för minnesmottagning](#)

Ändra alternativ för minnesmottagning

Relaterade modeller: MFC-L3710CW/MFC-L3730CDN/MFC-L3750CDW/MFC-L3770CDW

Om det finns mottagna fax i maskinens minne när du ändrar funktionerna för fjärrfax ställer LCD-skärmen en av följande frågor:

Om mottagna fax har skrivits ut automatiskt visas [Radera alla dokument?] på LCD-skärmen

- Gör något av följande:
 - Om du trycker på [Ja] kommer faxmeddelanden i minnet att raderas innan inställningen ändras.
 - Om du trycker på [Nej] kommer faxmeddelanden i minnet inte att raderas och inställningen ändras inte.

Om det finns utskrivna fax i maskinens minne visar LCD-skärmen [Skriv ut alla fax?]

- Gör något av följande:
 - Om du trycker på [Ja] kommer faxmeddelanden i minnet att skriva ut innan inställningen ändras.
 - Om du trycker på [Nej] kommer faxmeddelanden i minnet inte att skriva ut och inställningen ändras inte.

Om mottagna fax finns kvar i maskinens minne när du ändrar till [Pcfax mottagn.] från ett annat alternativ ([Fax vidareändn.] eller [Faxlagring]).

- Tryck på [<USB>] eller på namnet på datorn om den finns i nätverket och tryck sedan på [OK]. Du blir tillfrågad om du vill aktivera backupskrift.

LCD-skärmen visar:

[Sänd fax -> PC?]

- Om du trycker på [Ja] kommer faxmeddelandena i minnet att skickas till din dator innan inställningen ändras.
- Om du trycker på [Nej] kommer faxmeddelanden i minnet inte att raderas och inställningen ändras inte.



Närliggande information

- [Alternativ för minnesmottagning](#)

Stäng av minnesmottagning

Relaterade modeller: MFC-L3710CW/MFC-L3730CDN/MFC-L3750CDW/MFC-L3770CDW

Stäng av minnesmottagning om du inte vill att maskinen ska spara eller överföra inkommande fax.

1. Tryck på  [Inställningar] > [Alla inställn.] > [Fax] > [Mottagning] > [Minnesmottagn.].
2. Tryck på [Av].



På LCD-skärmen visas alternativ om det finns mottagna fax kvar i maskinens minne.

3. Tryck på .



Närliggande information

- [Alternativ för minnesmottagning](#)

Skriva ut ett fax som lagrats i maskinens minne

Relaterade modeller: MFC-L3710CW/MFC-L3730CDN/MFC-L3750CDW/MFC-L3770CDW

Om du väljer [Faxlagring] kan du fortfarande skriva ut ett faxmeddelande från minnet när du befinner dig vid maskinen.

1. Tryck på  [Inställningar] > [Alla inställn.] > [Fax] > [Skriv ut fax].
2. Tryck på [Ja].

Närliggande information

- [Alternativ för minnesmottagning](#)

Liknande ämnen:

- [Fel- och underhållsmeddelanden](#)

Överför mottagna fax till din dator med PC-Fax-mottagning (endast Windows)

Relaterade modeller: MFC-L3710CW/MFC-L3730CDN/MFC-L3750CDW/MFC-L3770CDW

Aktivera funktionen PC-Fax-mottagning, lagra inkommande fax automatiskt i maskinens minne och skicka dem sedan till din dator. Använd din dator för att visa och lagra dessa fax.

För att överföra mottagna fax till datorn måste du köra programvaran för PC-FAX-mottagning på datorn.

Även om du har stängt av din dator (t.ex. nattetid eller på helgen) tar maskinen emot och lagrar dina faxmeddelanden i minnet.

När du startar datorn och PC-Fax-mottagningsprogramvaran är igång, överför maskinen dina faxmeddelanden till datorn automatiskt.

Om du väljer [Backuputskr.: På] skriver maskinen också ut faxmeddelandet.

1. Tryck på  [Inställningar] > [Alla inställn.] > [Fax] > [Mottagning] > [Pcfx mottagn.].
2. Tryck på [På].
3. Tryck på [OK], och följ sedan instruktionerna på LCD-skärmen.



- PC-Fax-mottagning är inte tillgänglig med Mac-operativsystem.
- Om du får ett felmeddelande och maskinen inte kan skriva ut fax i minnet kan du använda denna inställning för att överföra dina fax till din dator.

4. Tryck på [<USB>] eller namnet på den dator du vill ska ta emot fax om du befinner dig i ett nätverk och tryck sedan på [OK].
5. Tryck på [Backuputskr.: På] eller [Backuputskr.: Av].
6. Tryck på .



Närliggande information

- [Alternativ för minnesmottagning](#)

Fjärråtkomst av fax

Du kan använda fjärråtkomst för att ringa maskinen från en tonvalstelefon eller en annan faxmaskin och sedan hämta faxmeddelanden genom att ange din fjärråtkomstkod och använda fjärrkommandon.



- [Ställa in en fjärråtkomstkod](#)
- [Använda din fjärråtkomstkod](#)
- [Fjärråtkomstkommandon](#)
- [Fjärrstyrd faxvidaresändning](#)
- [Ändra numret för faxvidaresändning](#)

Ställa in en fjärråtkomstkod

Relaterade modeller: MFC-L3710CW/MFC-L3730CDN/MFC-L3750CDW/MFC-L3770CDW

Ställ in en fjärråtkomstkod för att komma åt och manövrera din Brother-maskin även när du inte befinner dig i närheten av den.

Innan du använder de olika funktionerna för fjärråtkomst måste du välja en egen kod. Fabriksinställningen är en inaktiv kod (---*).

1. Tryck på  [Inställningar] > [Alla inställn.] > [Fax] > [Fjärråtkomst].
2. Ange en tresiffrig kod med siffrorna [0] till [9], [*] eller [#] genom att använda LCD-skärmen (förinställningen "*" går inte att ändra) och tryck sedan på [OK].
 - Använd inte samma kod som används för din Fjärraktiveringskod (*51) eller Fjärrinaktiveringskod (#51).
 - Håll  intryck för att inaktivera din kod och återställa den inaktiva inställningen (---*) och tryck sedan på [OK].
3. Tryck på .



Närliggande information

- [Fjärråtkomst av fax](#)

Använda din fjärråtkomstkod

Relaterade modeller: MFC-L3710CW/MFC-L3730CDN/MFC-L3750CDW/MFC-L3770CDW

1. Slå ditt faxnummer från en telefon eller en annan faxmaskin som har tonvalsfunktion.
2. Ange omedelbart din fjärråtkomstkod när maskinen svarar (tre siffror, följt av *).
3. Maskinen signalerar om den har tagit emot meddelanden:
 - En lång signal -- Faxmeddelanden
 - Ingen signal -- Inga meddelanden
4. När två korta signaler ljuder anger du ett kommando.
 - Maskinen lägger på om du inte anger ett kommando inom 30 sekunder.
 - Maskinen avger tre signaler om du anger ett ogiltigt kommando.
5. Återställ maskinen genom att trycka på 9 0 när du är klar.
6. Lägg på.
 - Denna funktion kanske inte finns tillgänglig i vissa länder eller har stöd hos ditt telefonbolag.



Närliggande information

- [Fjärråtkomst av fax](#)

Fjärråtkomstkommandon

Relaterade modeller: MFC-L3710CW/MFC-L3730CDN/MFC-L3750CDW/MFC-L3770CDW

Använd de fjärrkommandon som finns i denna tabell för att få tillgång till faxkommandon och -alternativ när du inte befinner dig vid din Brother-maskin. När du ringer maskinen och anger din fjärråtkomstkod (tre siffror följt av *) hörs två korta signaler från systemet och du måste ange ett fjärrkommando (kolumn 1), följt av ett av alternativen (kolumn 2) för kommandot.

Fjärrkommandon	Tillbehör	Funktioner
95	Ändra inställningar för faxvidaresändning eller faxlagring	
	1 AV	Du kan välja Av när du hämtat eller raderat alla dina meddelanden.
	2 Faxvidaresändning	En lång signal betyder att ändringen har accepterats. Om du hör tre korta signaler kan du inte göra ändringen eftersom något inte har ställts in (till exempel ett nummer för faxvidaresändning har inte registrerats). Du kan registrera ditt nummer för faxvidaresändning genom att skriva 4. Faxvidaresändning kommer att fungera så snart du har registrerat numret.
	4 Nummer för faxvidaresändning	
	6 Faxlagring	
96	Hämta faxmeddelande	
	2 Hämta alla faxmeddelanden	Ange faxnumret på fjärrmaskinen när du ska hämta lagrade faxmeddelanden.
	3 Radera faxmeddelanden från minnet	Om du hör en lång ljudsignal, har faxmeddelanden raderats från minnet.
97	Kontrollera mottagningsstatus	
	1 Fax	Kontrollera om din faxmaskin har tagit emot några faxmeddelanden. En lång signal betyder att den har tagit emot meddelanden. Om inte, kommer du att höra tre korta signaler.
98	Ändra mottagningsläget	
	1 Extern telefonsvarare	En lång signal betyder att ändringen har accepterats.
	2 Fax/Tel	
	3 Endast fax	
90	Avsluta	Tryck på 9 0 när du vill avsluta fjärråtkomsten. Vänta tills du hör en lång signal innan du lägger på luren.



Närliggande information

- [Fjärråtkomst av fax](#)

Fjärrstyrd faxvidaresändning

Relaterade modeller: MFC-L3710CW/MFC-L3730CDN/MFC-L3750CDW/MFC-L3770CDW

Ring till din Brother-maskin från en tonvalstelefon eller faxmaskin och skicka vidare inkommande faxmeddelanden till en annan maskin.

Du måste aktivera faxlagring för att kunna använda denna funktion.

1. Slå ditt faxnummer.
2. Ange din fjärråtkomstkod när maskinen svarar (tre siffror, följt av *). En lång signal betyder att du har meddelanden.
3. När du hör två korta signaler, tryck på 9 6 2.
4. Invänta en lång signal innan du med de kombinerade siffer- och bokstavsknapparnas hjälp anger numret till den faxmaskin som du vill sända meddelanden till, följt av ## (högst 20 siffror).



Du kan inte använda * och # när du slår numret. Tryck på # om du vill lägga in en paus.

5. Lägg på när maskinen avger en signal. Maskinen ringer upp den andra faxmaskinen som därefter skriver ut dina faxmeddelanden.



Närliggande information

- [Fjärråtkomst av fax](#)

Ändra numret för faxvidaresändning

Relaterade modeller: MFC-L3710CW/MFC-L3730CDN/MFC-L3750CDW/MFC-L3770CDW

Du kan ändra numret för faxvidaresändning från en annan tonvalstelefon eller faxmaskin.

1. Slå ditt faxnummer.
2. Ange din fjärråtkomstkod när maskinen svarar (tre siffror, följt av *). En lång signal betyder att du har meddelanden.
3. När du hör två korta signaler, tryck på 9 5 4.
4. Vänta på en lång signal och använd de kombinerade siffer- och bokstavsknapparna för att ange det nya numret (högst 20 siffror) till den faxmaskin som du vill att dina faxmeddelanden ska vidaresändas till. Avsluta med # #.

En lång signal hörs.



Du kan inte använda * och # när du slår numret. Tryck på # om du vill lägga in en paus.

5. Tryck på 9 0 när du hör två korta signaler för att stoppa fjärråtkomst när du är klar.
6. Lagg på när maskinen avger en signal.



Närliggande information

- [Fjärråtkomst av fax](#)

Röstfunktioner och faxnummer

- [Röstfunktioner](#)
- [Lagra faxnummer](#)
- [Ställa in grupper för grupsändning](#)
- [Kombinera nummer i adressboken](#)

Röstfunktioner

- Svvara på ett röstsamtal i mottagningsläget för Fax/Tel

Svara på ett röstsamtal i mottagningsläget för Fax/Tel

Relaterade modeller: MFC-L3710CW/MFC-L3730CDN/MFC-L3750CDW/MFC-L3770CDW

När maskinen befinner sig i Fax/Tel-läget använder den F/T-signalen (snabb dubbelsignal) för att göra dig uppmärksam på att du har ett inkommande telefonsamtal.

Om du befinner dig vid maskinen lyfter du luren till den externa telefonen och trycker sedan på knappen i följande tabell för att svara:

Gällande modeller	Svara på ett röstsamtal
MFC-L3710CW/MFC-L3730CDN/MFC-L3750CDW/ MFC-L3770CDW	Svara

Om du befinner dig vid en sidoapparat, lyfter du på luren under F/T-signalen och trycker sedan på #51 mellan de snabba dubbelsignalerna. Om det inte är någon på linjen, eller om någon vill sända ett fax till dig, skickar du tillbaka samtalet till maskinen genom att trycka *51.



Närliggande information

- [Röstfunktioner](#)



Lagra faxnummer

Relaterade modeller: MFC-L3710CW/MFC-L3730CDN/MFC-L3750CDW/MFC-L3770CDW

- [Lagra nummer i adressboken](#)
- [Ändra eller radera namn eller nummer i adressboken](#)

Lagra nummer i adressboken

Relaterade modeller: MFC-L3710CW/MFC-L3730CDN/MFC-L3750CDW/MFC-L3770CDW

1. Tryck på  [Fax] > [Adress- bok].
2. Gör följande steg:
 - a. Tryck på [Redigera].
 - b. Tryck på [Lägg till ny adress].
 - c. Tryck på [Namn].
 - d. Ange namnet (upp till 16 tecken) genom att använda LCD-skärmen och tryck sedan på [OK].
 - e. Tryck på [Adress].
 - f. Ange fax- eller telefonnumret (upp till 20 siffror) genom att använda LCD-skärmen och tryck sedan på [OK].
 - g. Tryck på [OK].Upprepa dessa steg för att spara ett annat nummer i adressboken.
3. Tryck på .



Närliggande information

- [Lagra faxnummer](#)
- [Lagra nummer i adressboken från utgående samtal](#)

Lagra nummer i adressboken från utgående samtal

Relaterade modeller: MFC-L3710CW/MFC-L3730CDN/MFC-L3750CDW/MFC-L3770CDW

Du kan lagra nummer i adressboken från den utgående samtalshistoriken.

1. Tryck på  [Fax] > [Samtalshist.] > [Utgående samtal].
2. Svep uppåt eller nedåt, eller tryck på ▲ eller ▼ för att visa det nummer du önskar och tryck sedan på det.
3. Tryck på [Redigera] > [Lägg till i adressbok] > [Namn].



Tryck på [Redigera] > [Ta bort] för att radera numret. Tryck på [Ja] för att bekräfta.

4. Ange namnet genom att använda LCD-skärmen (högst 16 tecken).
5. Tryck på [OK].
6. Tryck på [OK] för att bekräfta fax- eller telefonnumret du vill lagra.
7. Tryck på .



Närliggande information

- [Lagra nummer i adressboken](#)

Ändra eller radera namn eller nummer i adressboken

Relaterade modeller: MFC-L3710CW/MFC-L3730CDN/MFC-L3750CDW/MFC-L3770CDW

1. Tryck på  [Fax] > [Adress- bok] > [Redigera].
2. Gör något av följande:
 - Tryck på [Ändra] för att redigera namn eller fax- eller telefonnummer.
Dra uppåt eller nedåt, eller tryck på ▲ eller ▼ för att visa det nummer som du vill ändra, och tryck sedan på detta.
 - Tryck på [Namn] för att ändra namnet. Ange det nya namnet (upp till 16 tecken) genom att använda LCD-skärmen och sedan trycka på [OK].
 - Tryck på [Adress] för att ändra det första fax- eller telefonnumret. Ange det nya fax- eller telefonnumret (upp till 20 siffror) genom att använda LCD-skärmen och tryck sedan på [OK].Tryck på [OK] för att avsluta.



Hur matas text in:

Tryck på ◀ eller ▶ för att placera markören vid felaktigt tecken och tryck sedan på  för att ändra tecknet.
Ange det nya tecknet.

- Tryck på [Ta bort] för att radera nummer.
 - Välj de fax- eller telefonnummer som du vill ta bort genom att trycka på dem för att visa en röd kryssmarkering och tryck sedan på [OK].
3. Tryck på .



Närliggande information

- [Lagra faxnummer](#)



Ställa in grupper för grupsändning

Relaterade modeller: MFC-L3710CW/MFC-L3730CDN/MFC-L3750CDW/MFC-L3770CDW

En grupp, som kan lagras i adressboken, gör att du kan sända samma faxmeddelande till många faxnummer.

Först måste du lagra varje faxnummer i adressboken. Sedan kan du inkludera dem som nummer i en grupp. Varje grupp använder ett nummer i adressboken.

Gällande modeller	Max. antal för gruppen	Max. antal i en stor grupp
MFC-L3710CW/MFC-L3730CDN/ MFC-L3750CDW/MFC-L3770CDW	20 grupper	199 siffror

- Tryck på  [Fax] > [Adress- bok].
- Gör följande steg:
 - Tryck på [Redigera] > [Skapa grupper] > [Namn].
 - Ange gruppnamnet (upp till 16 tecken) genom att använda LCD-skärmen och tryck sedan på [OK].
 - Tryck på [Lägg t/ta bort].
 - Lägg till adressboksnummer i gruppen genom att trycka på dem för att visa en röd kryssmarkering och sedan trycka på [OK].
 - Läs igenom och bekräfta den lista över valda namn och nummer som visas och tryck sedan på [OK] för att spara gruppen.Upprepa dessa steg för att spara en annan grupp för grupsändning.
- Tryck på .

Närliggande information

- Röstfunktioner och faxnummer
 - Byta namn på sändningsgrupp
 - Ta bort en sändningsgrupp
 - Lägga till eller ta bort en sändningsgruppsmedlem

Byta namn på sändningsgrupp

Relaterade modeller: MFC-L3710CW/MFC-L3730CDN/MFC-L3750CDW/MFC-L3770CDW

1. Tryck på  [Fax] > [Adress- bok] > [Redigera] > [Ändra].
2. Svep upp eller ner eller tryck på ▲ eller ▼ för att visa gruppen du önskar och tryck sedan på gruppnamnet.
3. Tryck på [Namn].
4. Ange det nya gruppnamnet (upp till 16 tecken) genom att använda LCD-skärmen och tryck sedan på [OK].



Så här ändrar du det sparade namnet:

Tryck på ◀ eller ▶ för att placera markören vid felaktigt tecken och tryck sedan på  för att ändra tecknet.

Ange det nya tecknet.

5. Tryck på [OK].
6. Tryck på .





Närliggande information

- [Ställa in grupper för grupsändning](#)

Ta bort en sändningsgrupp

Relaterade modeller: MFC-L3710CW/MFC-L3730CDN/MFC-L3750CDW/MFC-L3770CDW



1. Tryck på  [Fax] > [Adress- bok] > [Redigera] > [Ta bort].
2. Svep upp eller ner eller tryck på ▲ eller ▼ för att visa gruppen du önskar och tryck sedan på gruppnamnet.
3. Tryck på [OK].
4. Tryck på .

Närliggande information

- [Ställa in grupper för gruppsändning](#)

Lägga till eller ta bort en sändningsgruppsmedlem

Relaterade modeller: MFC-L3710CW/MFC-L3730CDN/MFC-L3750CDW/MFC-L3770CDW

1. Tryck på  [Fax] > [Adress- bok] > [Redigera] > [Ändra].
2. Svep upp eller ner eller tryck på ▲ eller ▼ för att visa gruppen du önskar och tryck sedan på gruppsnamnet.
3. Svep upp eller ner eller tryck på ▲ eller ▼ för att visa alternativet [Lägg t/ta bort] och tryck sedan på [Lägg t/ta bort].
4. Svep upp eller ner eller tryck på ▲ eller ▼ för att visa det nummer du vill lägga till eller ta bort.
5. Gör följande för de nummer du vill ändra:
 - Tryck på kryssrutan vid numret för att markera det och lägga till ett nummer i gruppen.
 - Tryck på kryssrutan vid numret för att ta bort markeringen och ta bort ett nummer från gruppen.
6. Tryck på [OK].
7. Tryck på [OK].
8. Tryck på .



Närliggande information

- [Ställa in grupper för grupsändning](#)

Kombinera nummer i adressboken

Relaterade modeller: MFC-L3710CW/MFC-L3730CDN/MFC-L3750CDW/MFC-L3770CDW

Ibland vill du kanske välja mellan olika telefonbolag när du ska skicka ett fax. Taxor kan variera beroende på tidpunkt och destination. Du kan dra nytta av låga taxor genom att lagra åtkomstkoder till telefonbolag och kreditkortsnummer som nummer i adressboken.

Du kan lagra dessa långa samtalssekvenser genom att dela upp dem och ange som separata adressboksnummer i olika kombinationer. Det går också att ringa upp manuellt med de kombinerade siffer- och bokstavsknapparna.

Exempel: Du kanske har lagrat "01632" och "960555" i maskinen enligt vad som visas i följande tabell.

Gällande modeller	"01632" lagrat i	"960555" lagrat i
MFC-L3710CW/MFC-L3730CDN/ MFC-L3750CDW/MFC-L3770CDW	Adressbok: Brother 1	Adressbok: Brother 2

Du kan använda båda två för att ringa "01632-960555" genom följande förfarande.

1. Tryck på  [Fax] > [Adress- bok].
2. Svep upp eller ner eller tryck på ▲ eller ▼ för att visa numret för Brother 1.
3. Tryck på numret.
4. Tryck på [Verkställ].
5. Tryck på [Adress- bok].
6. Tryck på [OK].
7. Svep upp eller ner eller tryck på ▲ eller ▼ för att visa numret för Brother 2.
8. Tryck på numret.
9. Tryck på [Verkställ].
10. Tryck på [Fax start].

Maskinen ringer '01632-960555'.

För att tillfälligt ändra ett nummer kan du ändra delar av numret genom att trycka på det med hjälp av LCD-skärmen. För att t.ex. ändra numret till "01632-960556" kan du ange numret (Brother 1: 01632) med hjälp av adressboken, trycka på [Verkställ] och sedan trycka på 960556 med hjälp av LCD-skärmen.



Lägg in en paus i numret genom att trycka på [Paus] om du måste vänta på en kopplingston eller signal under någon del av uppringnings sekvensen.



Närliggande information

- [Röstfunktioner och faxnummer](#)

Telefons tjänster och externa enheter

- Distinctive Ring
- Ställ in telefonlinjetypen
- Extern telefonsvarare (TAD)
- Extern telefon och sidoapparat
- Telefonväxelsystem (PBX)

Distinctive Ring

Relaterade modeller: MFC-L3710CW/MFC-L3730CDN/MFC-L3750CDW/MFC-L3770CDW



Funktionen är tillgänglig i Danmark.

Denne funktion er en engangsprocedure, hvor du indstiller Nummerbestemt ringning samt Ringemønster 1 eller Ringemønster 2 på din maskine. Maskinen vil besvare det specielle nummerbestemte ringesignal og påbegynde faxmodtagelse.

Du skal kun slå Nummerbestemt Ringning til, hvis du abonnerer på Nummerbestemt Ringning hos et teleselskab (Nummerbestemt Ringning findes kun på det analoge telefonnet, det kan ikke benyttes i forbindelse med ISDN). Når Nummerbestemt Ringning er slået [På], vises [Av] som modtagetilstand i displayet.



Nærliggende information

- [Telefontjänster och externa enheter](#)
 - [Registrera mönster för Distinctive Ring](#)
 - [Stäng av Distinctive Ring](#)

Registrera m nster f r Distinctive Ring

Relaterade modeller: MFC-L3710CW/MFC-L3730CDN/MFC-L3750CDW/MFC-L3770CDW





Funktionen  r tillg nglig i Danmark.

Denne funktion er en engangsprocedure, hvor du indstiller Nummerbestemt ringning samt Ringem nster 1 eller Ringem nster 2 p  din maskine. Maskinen vil besvare det specielle nummerbestemte ringesignal og p begynde faxmodtagelse.

Du skal kun sl  Nummerbestemt Ringning til, hvis du abonnerer p  Nummerbestemt Ringning hos et teleselskab (Nummerbestemt Ringning findes kun p  det analoge telefonnet, det kan ikke benyttes i forbindelse med ISDN).

N r Distinctive Ring  r aktiveret vises [D/R] som mottagningsl ge p  LCD-sk rmen.

1. Tryk p   [Inst llningar] > [Alla inst lln.] > [Fax] > [ vrigt] > [Distinctiv].
2. G r n got av f ljande:
 - Om du inte har registrerat Distinctive Ring trycker du p  [Distinctiv] och trycker sedan p  [P ].
 - G  till inst llningen f r ringm nstret om du redan har registrerat Distinctive Ring och du vill  ndra m nstret.
3. Tryk p  [Signalm nster].
4. Tryk p  det lagrade signalm nstret du  nskar och tryck sedan p  [OK].
Du h r varje m nster n r du trycker p  de tv  knapparna.
5. Tryk p  .

Distinctive Ring  r nu inst llt till [P ].



Om du inte vill ta emot fax p  Distinctive Ring-numret, st nger du av Distinctive Ring-funktionen. Maskinen blir kvar i [Manuell]-mottagningsl ge, s  du m ste st lla in mottagningsl get igen.



N rliggande information



- [Distinctive Ring](#)

Stäng av Distinctive Ring

Relaterade modeller: MFC-L3710CW/MFC-L3730CDN/MFC-L3750CDW/MFC-L3770CDW



Funktionen är tillgänglig i Danmark.

1. Tryck på  [Inställningar] > [Alla inställn.] > [Fax] > [Övrigt] > [Distinctiv] > [Distinctiv].
2. Tryck på [Av].
3. Tryck på .

Maskinen är kvar i manuellt läge om du stänger av Distinctive Ring. Du måste ställa in mottagningsläget igen.



Närstående information

- [Distinctive Ring](#)

Ställ in telefonlinjetypen

Relaterade modeller: MFC-L3710CW/MFC-L3730CDN/MFC-L3750CDW/MFC-L3770CDW

Om du ska ansluta maskinen till en linje som använder funktionen PBX eller ISDN för att sända och ta emot fax måste du välja en telefonlinjetyp som stämmer med funktionerna din linje har.

1. Tryck på  [Inställningar] > [Alla inställn.] > [Grundinställn.] > [Välj linjetyp].
2. Tryck på [Normal], [PBX] eller [ISDN].
3. Gör följande om du valde [PBX]:
 - a. Tryck på [På] eller [Alltid].



- Om du väljer [På] slår maskinen ett prefixnummer innan själva faxnumret endast när du trycker på [R].
- Om du väljer [Alltid] slår maskinen alltid ett prefixnummer innan själva faxnumret.

- b. Tryck på [Samtalsprefix].
- c. Ange prefixnumret genom att använda LCD-skärmen och tryck sedan på [OK].



- Använd siffrorna 0 till 9, #, * och !. Du kan inte använda ! med några andra siffror eller tecken.

4. Tryck på .



Närliggande information

- [Telefontjänster och externa enheter](#)
 - [Telefonväxel och överföring](#)

Telefonv xel och  verf ring

Relaterade modeller: MFC-L3710CW/MFC-L3730CDN/MFC-L3750CDW/MFC-L3770CDW

Maskinens [V lj linjetyp]-inst llning  r inledningsvis inst lld p  [Normal], vilket inneb r att maskinen kan kopplas in p  det allm nna telefonn tet. M nga kontor anv nder dock ett centralt telefonsystem eller ett telefonv xelsystem (PBX). Din maskin kan kopplas till de flesta telefonv xelsystem (PBX). Maskinens  teruppringningsfunktion st der endast TBR ("timed break recall"). TBR fungerar med de flesta telefonv xelsystem s  att du kan f  kontakt med en utg ende linje, eller  verf ra samtal till en annan ankn tning. Tryck p  knappen i tabellen f r att anv nda denna funktion.

G�llande modeller	Anv�nda maskinens �teruppringningsfunktion
MFC-L3710CW/MFC-L3730CDN/MFC-L3750CDW/ MFC-L3770CDW	R



Programmera ett tryck p  knappen i tabellen som en del av ett nummer som sparats i adressboken (snabbvals- och kortnummer f r vissa modeller). N r du programmerar ett adressboksnummer (snabbvals- och kortnummer f r vissa modeller) trycker du f rst p  knappen ("!" visas p  LCD-sk rmen), sedan anger du telefonnumret. P  detta s tt beh ver du inte trycka p  knappen varje g ng innan du ska ringa ett nummer i adressboken (snabbvals- eller kortnummer). Du m ste st lla in PBX som telefonlinjetyp p  maskinen om du vill anv nda denna programmering.



N rliggande information

- [St ll in telefonlinjetypen](#)

Extern telefonsvarare (TAD)

Relaterade modeller: MFC-L3710CW/MFC-L3730CDN/MFC-L3750CDW/MFC-L3770CDW

Du kopplar en extern telefonsvarare till samma linje som maskinen. När telefonsvararen svarar på ett samtal, kommer maskinen att försöka avkänna eventuella faxsignaler som sänds av en annan faxmaskin. Om sådana föreligger tar den över och tar emot faxmeddelandet i fråga. Telefonsvararen tar emot ett röstmeddelande och [Telefon] visas på LCD-skärmen om maskinen inte avkänner några faxsignaler.

Den externa telefonsvararen måste svara inom fyra signaler (vi rekommenderar att du ställer in telefonsvararen på två signaler). Detta på grund av att maskinen inte kan höra faxsignalerna förrän den externa telefonsvararen tagit emot samtalet. Den sändande maskinen sänder bara faxsignaler i åtta till tio sekunder till. Använd inte en avgiftsbesparande inställning för telefonsvararen om fler än fyra signaler behövs för att aktivera den.

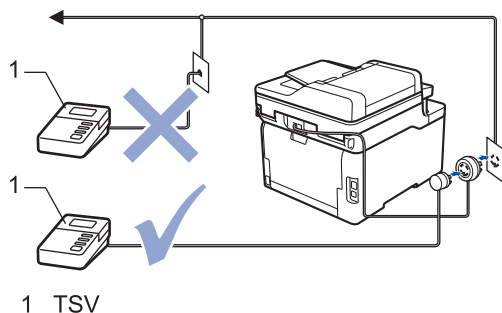

VIKTIGT

Anslut INTE flera telefonsvarare till samma telefonlinje.



Sänk inställningen av den externa telefonsvararens signalfördröjning om du har problem att ta emot faxmeddelanden.



Närliggande information

- [Telefonsvarare och externa enheter](#)
 - [Ansluta en extern telefonsvarare \(TSV\)](#)
 - [Spela in ett utgående meddelande \(OGM\) på den externa telefonsvararen \(TSV\)](#)

Ansluta en extern telefonsvarare (TSV)

Relaterade modeller: MFC-L3710CW/MFC-L3730CDN/MFC-L3750CDW/MFC-L3770CDW

1. Ställ in din externa TAD till minsta antal ringsignaler som tillåts. Kontakta din telefonleverantör för mer information. (Maskinens inställningar för signalfördröjning gäller inte.)
2. Spela in ett meddelande på telefonsvararen.
3. Ställ in telefonsvararen att ta emot samtal.
4. Ställ in mottagningsläget i maskinen på [Ext:Tel/Tsv].



Närliggande information

- [Extern telefonsvarare \(TAD\)](#)

Spela in ett utgående meddelande (OGM) på den externa telefonsvararen (TSV)

Relaterade modeller: MFC-L3710CW/MFC-L3730CDN/MFC-L3750CDW/MFC-L3770CDW

1. Låt meddelandet föregås av fem sekunders tystnad. Det gör att maskinen har tid att lyssna efter faxsignaler.
2. Meddelandet bör inte vara längre än 20 sekunder.
3. Avsluta det 20 sekunder långa meddelandet genom att ange fjärraktiveringskoden för personer som sänder faxmeddelanden manuellt. Till exempel: "Lämna ett meddelande efter tonen eller tryck på *51 och Start för att skicka ett fax."

OBS

Eftersom maskinen inte kan registrera faxsignaler samtidigt med höga röster, rekommenderar vi att du inleder meddelandet med fem sekunders tystnad. Du kan givetvis läsa in ett meddelande utan denna paus, men om maskinen får svårigheter att ta emot fax bör du lägga in den tysta perioden på nytt.



Närliggande information

- [Extern telefonsvarare \(TAD\)](#)

Extern telefon och sidoapparat

- Ansluta en extern telefon eller en sidoapparat
- Manovrering fran externa telefoner och sidoapparater
- Anvanda en icke-Brother tradlos extern telefon
- Anvanda fjarrkoder

Ansluta en extern telefon eller en sidoapparat

Relaterade modeller: MFC-L3710CW/MFC-L3730CDN/MFC-L3750CDW/MFC-L3770CDW

Du kan ansluta en separat telefon till din maskin enligt bilden nedan.

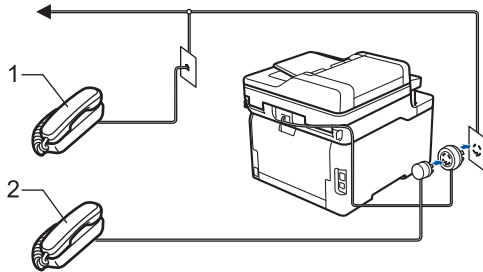

- 1 Sidoapparat
- 2 Extern telefon



Anv nd inte en extern telefon med en sladd som  r l ngre  n tre meter.



N rliggande information

- [Extern telefon och sidoapparat](#)

Manövrering från externa telefoner och sidoapparater

Relaterade modeller: MFC-L3710CW/MFC-L3730CDN/MFC-L3750CDW/MFC-L3770CDW

Om du svarar på ett faxsamtal i en sidoapparat eller en extern telefon kan du göra så att maskinen tar samtalet genom att använda fjärraktiveringskoden. När du trycker på fjärraktiveringskod ***51**, börjar maskinen ta emot fax. Om maskinen svarar på ett röstsamtal och dubbelringer för att du ska ta över, kan du ta samtalet i en sidoapparat genom att trycka på fjärrinaktiveringskoden **#51**.

Om du svarar på ett samtal och ingen finns på linjen:

Du bör anta att du tar emot ett manuellt fax.

Tryck på ***51** och vänta på faxsignalen eller tills [Mottagning] visas på LCD-skärmen och lägg sedan på luren.



Du kan även använda funktionen för faxavkänning om du vill att maskinen automatiskt ska ta emot samtalet.



Närliggande information

- [Extern telefon och sidoapparat](#)

Använda en icke-Brother trådlös extern telefon

Relaterade modeller: MFC-L3710CW/MFC-L3730CDN/MFC-L3750CDW/MFC-L3770CDW

Om du har en trådlös telefon av annat märke än Brother ansluten till telefonsladden och du normalt bär med dig den trådlösa telefonen överallt, är det enklare att svara på samtal under ringfördröjning.

Om du låter maskinen svara först, måste du gå till maskinen för att trycka på [Svara] eller **Te/R** för att överföra samtalet till den trådlösa telefonen.



Närliggande information

- [Extern telefon och sidoapparat](#)

Använda fjärrkoder

Relaterade modeller: MFC-L3710CW/MFC-L3730CDN/MFC-L3750CDW/MFC-L3770CDW

Fjärraktiveringskod

Om du besvarar ett faxesamtal via en sidoapparat eller extern telefon kan du låta maskinen ta över genom att trycka på fjärraktiveringskoden *51. Vänta tills du hör faxsignaler innan du lägger på luren.

Om du svarar på ett faxesamtal i en extern telefon kan du låta maskinen ta emot faxet genom att trycka på knapparna i följande tabell:

Gällande modeller	Göra så att maskinen tar emot ett fax
MFC-L3710CW/MFC-L3730CDN/MFC-L3750CDW/ MFC-L3770CDW	Fax start och sedan Ta emot

Fjärravaktiveringskod

Om du tar emot ett röstsamtal och maskinen befinner sig i FAX/TEL-läget, aktiveras F/T-signalen (snabb dubbelsignal) efter den inledande ringfördröjningen. Om du svarar på ett samtal på en sidoapparat kan du stänga av F/T-signalen genom att trycka på #51 (se till så att du trycker mellan signalerna).

Om maskinen svarar på ett röstsamtal och snabbdubbelsignalerar för att du ska ta över, kan du ta samtalet i den externa telefonen genom att trycka på knappen i följande tabell:

Gällande modeller	Svara på ett röstsamtal
MFC-L3710CW/MFC-L3730CDN/MFC-L3750CDW/ MFC-L3770CDW	Svara





Närliggande information

- [Extern telefon och sidoapparat](#)
 - [Ändra fjärrkoderna](#)

Ändra fjärrkoderna

Relaterade modeller: MFC-L3710CW/MFC-L3730CDN/MFC-L3750CDW/MFC-L3770CDW

Den förinställda fjärraktiveringskoden är ***51**. Den förinställda fjärrinaktiveringskoden är **#51**. Om du alltid kopplas bort när du försöker komma åt den externa telefonsvararen utifrån, kan du försöka ändra de tresiffriga fjärrkoderna med siffrorna 0-9, *, #.

1. Tryck på  [Inställningar] > [Alla inställn.] > [Fax] > [Mottagning] > [Fjärrkoder].
2. Gör något av följande:
 - Tryck på [Aktiver. kod] för att ändra fjärraktiveringskoden. Ange den nya koden och tryck sedan på [OK].
 - Tryck på [Deakt. kod] för att ändra fjärrinaktiveringskoden. Ange den nya koden och tryck sedan på [OK].
 - Om du inte vill ändra koderna går du till steg.
 - Tryck på [Fjärrkoder] och tryck sedan på [Av] (eller [På]) för att inaktivera (aktivera) fjärrkoderna.
3. Tryck på .



Närstående information

- [Använda fjärrkoder](#)

Telefonväxelsystem (PBX)

Relaterade modeller: MFC-L3710CW/MFC-L3730CDN/MFC-L3750CDW/MFC-L3770CDW

Vi föreslår att du ber företaget som installerade telefonväxeln att ansluta maskinen. Om maskinen ska anslutas till ett system med flera linjer, ska du be installatören att koppla enheten till den sista linjen i systemet. Detta förhindrar att maskinen aktiveras varje gång systemet tar emot ett telefonsamtal. Om alla inkommande samtal besvaras av en telefonist rekommenderar vi inställning av mottagningsläget på [Manuell].

Under vissa förhållanden kan vi inte garantera att maskinen fungerar korrekt tillsammans med ett telefonväxelsystem. Eventuella problem att sända eller ta emot fax bör i första hand rapporteras till det företag som handhar din telefonväxel (PBX).



Närliggande information

- [Telefontjänster och externa enheter](#)

Faxrapporter

- [Skriva ut en överföringsrapport](#)
- [Skriva ut en faxjournal](#)



Skriva ut en överföringsrapport

Relaterade modeller: MFC-L3710CW/MFC-L3730CDN/MFC-L3750CDW/MFC-L3770CDW

Du kan använda en överföringsrapport som ett kvitto på att du har sänt ett faxmeddelande. Den här rapporten visar mottagarens namn och faxnummer, vilken tid och vilket datum faxmeddelandet sändes, överföringens varaktighet, antal sända sidor och om överföringen lyckades.

Det finns flera tillgängliga inställningar för överföringsrapporten:

På	Skriver ut en rapport efter varje fax du skickar.
På (+Bild)	Skriver ut en rapport efter varje fax du skickar. En del av faxmeddelandets första sida visas på rapporten.
Endast fel	Skriver ut en rapport om faxet inte skickas på grund av överföringsfel.
Endast fel (+Bild)	Skriver ut en rapport om faxet inte skickas på grund av överföringsfel. En del av faxmeddelandets första sida visas på rapporten.
Av	Din Brother-maskin skriver inte ut några rapporter efter att faxen skickats.

1. Tryck på  [Inställningar] > [Alla inställn.] > [Fax] > [Rapportinst.] > [Sändn. kvitto].
 2. Tryck på önskat alternativ.
Om du väljer [På (+Bild)] eller [Endast fel (+Bild)], kommer bilden inte att visas på överföringsrapporten om realtidsöverföring är inställd på [På].
 3. Tryck på .
- Om överföringen lyckades, visas OK bredvid RESULT på överföringsrapporten. Om överföringen inte lyckades, visas NG bredvid RESULT.





Närliggande information

- [Faxrapporter](#)

Skriva ut en faxjournal

Relaterade modeller: MFC-L3710CW/MFC-L3730CDN/MFC-L3750CDW/MFC-L3770CDW

Du kan ställa in maskinen på att skriva ut journaler med jämna mellanrum (vart 50:e fax, var 6:e, 12:e eller 24:e timme, varannan eller var 7:e dag).

1. Tryck på  [Inställningar] > [Alla inställn.] > [Fax] > [Rapportinst.] > [Journalperiod] > [Journalperiod].
2. Svep upp eller ner eller tryck på ▲ eller ▼ för att välja ett intervall och tryck sedan på det.
 - Var 6:e, 12:e, 24:e timme, varannan eller var sjunde dag
Maskinen kommer att skriva ut rapporten vid angiven tid och sedan radera all data gällande mottagning och sändning från minnet. Om maskinens minne blir fullt med 200 jobb före angivet intervall kommer den att skriva ut journalen tidigare än vanligt innan den raderar alla jobb i minnet. Du kan skriva ut en extra rapport före angiven tid utan att radera de jobb som finns i minnet.
 - Vart 50:e fax
Maskinen skriver ut journalen när 50 mottagnings- och överföringsloggdata har lagrats i minnet.
3. Om du valde 6, 12, 24 timmar, 2 eller 7 dagar. Tryck på [Tid] och ange tiden för start av utskriften (i 24-timmarsformat) via LCD-skärmen och tryck sedan på [OK]. (Skriv till exempel 19:45 för 7:45 på kvällen.)
4. Om du valde [Var sjunde dag] trycker du på [Dag].
5. Svep upp eller ner eller tryck på ▲ eller ▼ för att visa alternativet [Varje Måndag], [Varje Tisdag], [Varje Onsdag], [Varje Torisdag], [Varje Fredag], [Varje Lördag] eller [Varje Söndag] och tryck sedan på den första dagen i sjudagarsperioden.
6. Tryck på .



Närliggande information

- [Faxrapporter](#)

PC-FAX

Relaterade modeller: MFC-L3710CW/MFC-L3730CDN/MFC-L3750CDW/MFC-L3770CDW

- [PC-FAX för Windows](#)
- [PC-FAX för Mac](#)

PC-FAX för Windows

- [Överblick PC-FAX \(Windows\)](#)
- [Skicka ett fax med PC-FAX \(Windows\)](#)
- [Ta emot faxmeddelanden till din dator \(Windows\)](#)

Överblick PC-FAX (Windows)

Relaterade modeller: MFC-L3710CW/MFC-L3730CDN/MFC-L3750CDW/MFC-L3770CDW

Minska pappersförbrukningen och spara tid genom att använda Brothers PC-FAX-program för att skicka fax direkt från din maskin.

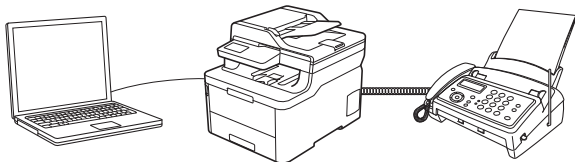

- [Konfigurera PC-FAX \(Windows\)](#)
- [Konfigurera din PC-Fax-adressbok \(Windows\)](#)

Konfigurera PC-FAX (Windows)

Relaterade modeller: MFC-L3710CW/MFC-L3730CDN/MFC-L3750CDW/MFC-L3770CDW

Innan du skickar fax via PC-FAX kan du anpassa alla sändningsalternativ under varje flik i dialogrutan **PC-FAX Inställningar**.

1. Gör något av följande:

- Windows 7

Klicka på  (**Start**) > **Alla program** > **Brother** > **Brother Utilities**.

Klicka på rullgardinsmenyn och välj ditt modellnamn (om det inte redan är valt). Klicka på **PC-FAX** i vänster navigationsfält och klicka sedan på **Konfigurera sändning**.

- Windows 8 och Windows 10

Starta  (**Brother Utilities**) och klicka sedan på rullgardinsmenyn för att välja ditt modellnamn (om det inte redan är valt). Klicka på **PC-FAX** i vänster navigationsfält och klicka sedan på **Konfigurera sändning**.

Dialogrutan **PC-FAX Inställningar** visas.

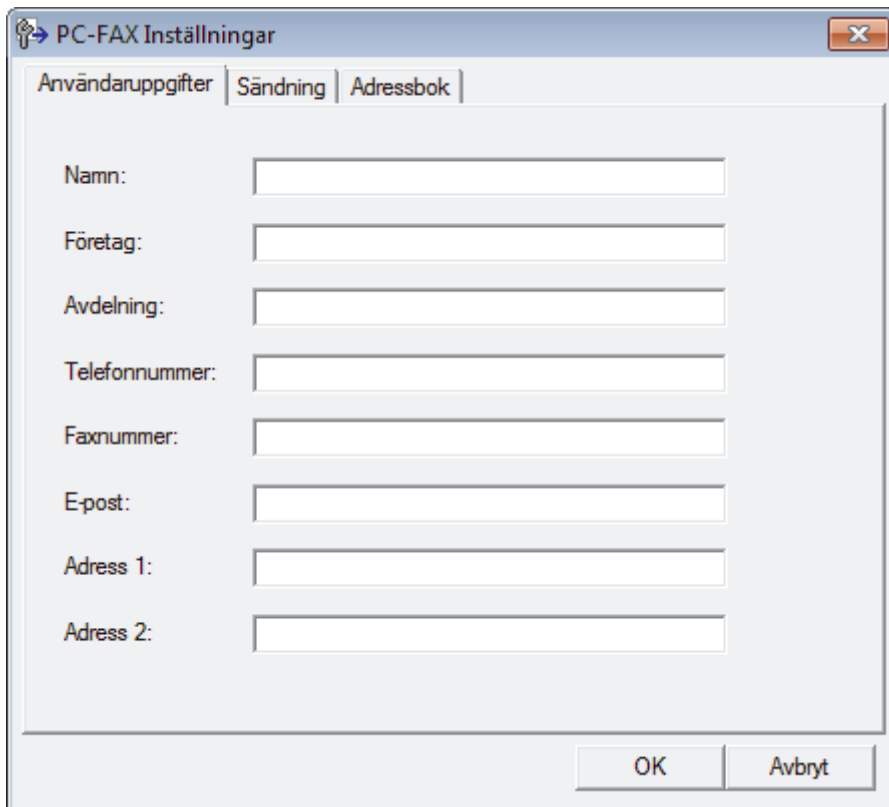

2. Gör något av följande:

- Klicka på fliken **Användaruppgifter** och ange sedan användarinformationen i fältet.



Varje Microsoft-konto kan ha sin egen anpassade **Användaruppgifter**-skärm för anpassade faxrubriker och försättsblad.

- Klicka på fliken **Sändning** och ange sedan numret för att komma åt en extern linje (vid behov) i fältet **Prefix för att nå en utgående linje**. Markera kryssrutan **Inkludera rubrik** för att inkludera rubrikinformationen.
- Klicka på fliken **Adressbok** och välj sedan adressboken du vill använda för PC-FAX i listrutan **Välj adressbok**.

3. Klicka på **OK**.



Närliggande information

- [Överblick PC-FAX \(Windows\)](#)

Konfigurera din PC-Fax-adressbok (Windows)

Relaterade modeller: MFC-L3710CW/MFC-L3730CDN/MFC-L3750CDW/MFC-L3770CDW

Lägg till, redigera och radera medlemmar och grupper för att anpassa din Brother **adressbok**.

- [Lägg till en medlem till din PC-FAX-adressbok \(Windows\)](#)
- [Skapa en grupp i din PC-FAX-adressbok \(Windows\)](#)
- [Redigera medlems- eller gruppinformation i din PC-FAX-adressbok \(Windows\)](#)
- [Ta bort en medlem eller grupp i din PC-FAX-adressbok \(Windows\)](#)
- [Exportera din PC-FAX-adressbok \(Windows\)](#)
- [Importerera information till din PC-FAX-adressbok \(Windows\)](#)

Lägg till en medlem till din PC-FAX-adressbok (Windows)

Relaterade modeller: MFC-L3710CW/MFC-L3730CDN/MFC-L3750CDW/MFC-L3770CDW

Lägg till nya personer och deras faxinformation i PC-Fax adressbok om du vill skicka ett fax med hjälp av programmet Brother PC-Fax.

1. Gör något av följande:

- Windows 7

Klicka på  (**Start**) > **Alla program** > **Brother** > **Brother Utilities**.

Klicka på rullgardinsmenyn och välj ditt modellnamn (om det inte redan är valt). Klicka på **PC-FAX** i vänster navigationsfält och klicka sedan på **Adressbok (Sänd)**.

- Windows 8 och Windows 10

Starta  (**Brother Utilities**) och klicka sedan på rullgardinsmenyn för att välja ditt modellnamn (om det inte redan är valt). Klicka på **PC-FAX** i vänster navigationsfält och klicka sedan på **Adressbok (Sänd)**.

Dialogrutan **adressbok** visas.

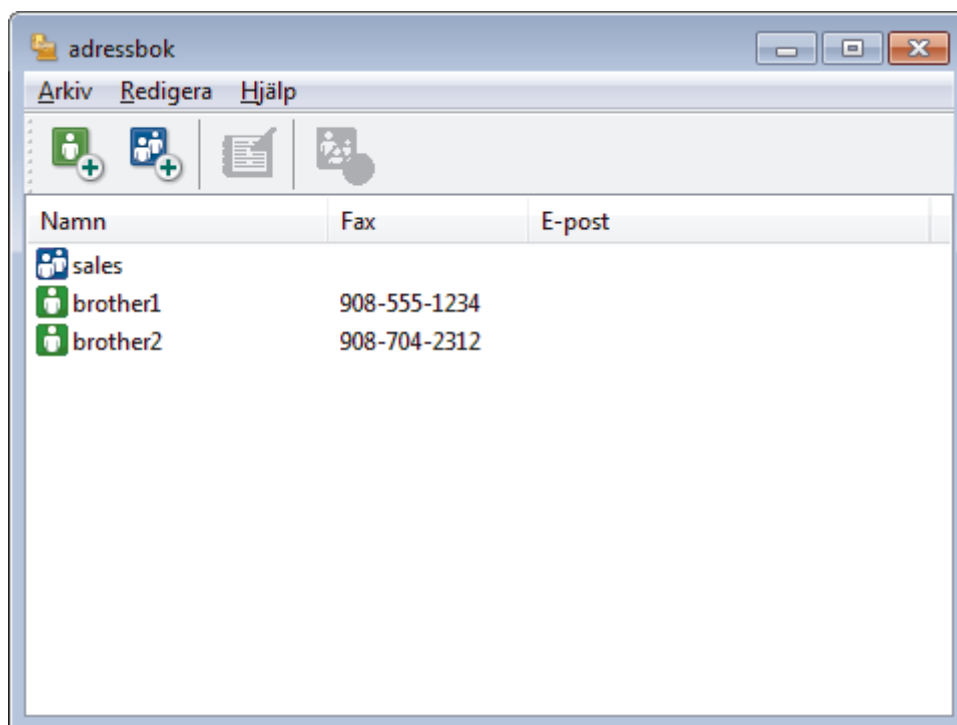

2. Klicka på .

Dialogrutan **Inställning av medlemmar i adressbok** visas.

3. Ange medlemsinformationen i motsvarande fält. Endast **Namn**-fältet krävs.

4. Klicka på **OK**.

✓ Närliggande information

- [Konfigurera din PC-Fax-adressbok \(Windows\)](#)

Skapa en grupp i din PC-FAX-adressbok (Windows)

Relaterade modeller: MFC-L3710CW/MFC-L3730CDN/MFC-L3750CDW/MFC-L3770CDW

Du kan skapa en grupp för att sända samma PC-FAX till flera mottagare på samma gång.

1. Gör något av följande:

- Windows 7

Klicka på  (**Start**) > **Alla program** > **Brother** > **Brother Utilities**.

Klicka på rullgardinsmenyn och välj ditt modellnamn (om det inte redan är valt). Klicka på **PC-FAX** i vänster navigationsfält och klicka sedan på **Adressbok (Sänd)**.

- Windows 8 och Windows 10

Starta  (**Brother Utilities**) och klicka sedan på rullgardinsmenyn för att välja ditt modellnamn (om det inte redan är valt). Klicka på **PC-FAX** i vänster navigationsfält och klicka sedan på **Adressbok (Sänd)**.

Dialogrutan **adressbok** visas.

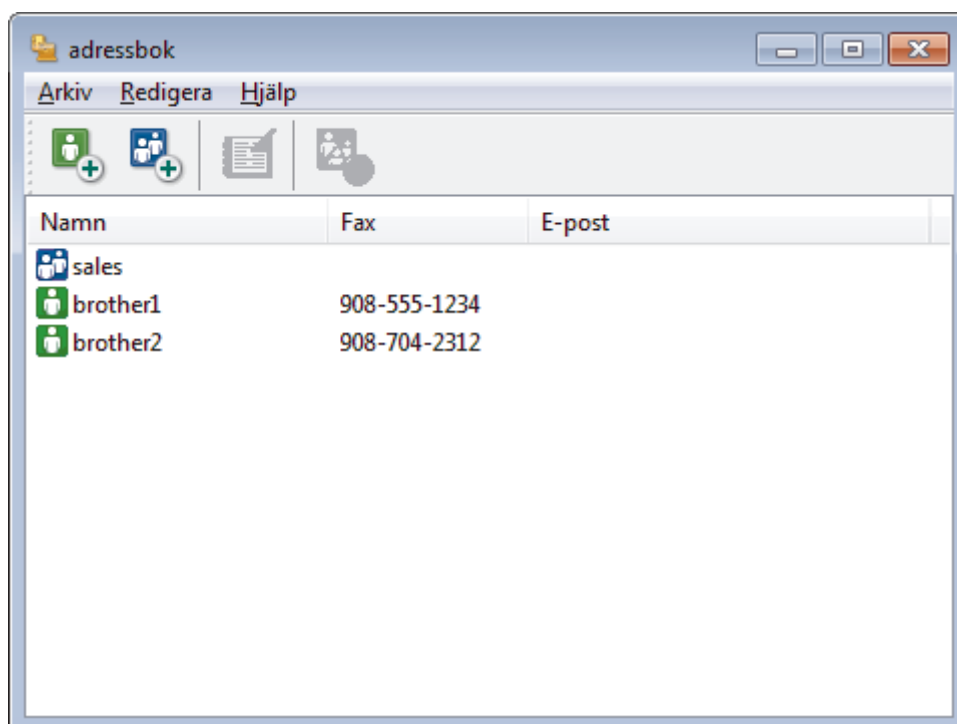

2. Klicka på .

Dialogrutan **Inställning av grupper i adressbok** visas.

3. Ange den nya gruppens namn i fältet **Gruppenamn**.

4. I fältet **Tillgängliga namn** väljer du varje namn som ska inkluderas i gruppen och klickar sedan på **Lägg till >>**.

De medlemmar som läggs till i gruppen visas i rutan **Gruppmedlemmar**.

5. Klicka på **OK** när du är klar.



Varje grupp kan innehålla upp till 50 medlemmar.

✓ Närliggande information

- [Konfigurera din PC-Fax-adressbok \(Windows\)](#)

Redigera medlems- eller gruppinformation i din PC-FAX-adressbok (Windows)

Relaterade modeller: MFC-L3710CW/MFC-L3730CDN/MFC-L3750CDW/MFC-L3770CDW

1. Gör något av följande:

- Windows 7

Klicka på  (Start) > **Alla program** > **Brother** > **Brother Utilities**.

Klicka på rullgardinsmenyn och välj ditt modellnamn (om det inte redan är valt). Klicka på **PC-FAX** i vänster navigationsfält och klicka sedan på **Adressbok (Sänd)**.

- Windows 8 och Windows 10

Starta  (**Brother Utilities**) och klicka sedan på rullgardinsmenyn för att välja ditt modellnamn (om det inte redan är valt). Klicka på **PC-FAX** i vänster navigationsfält och klicka sedan på **Adressbok (Sänd)**.

Dialogrutan **adressbok** visas.

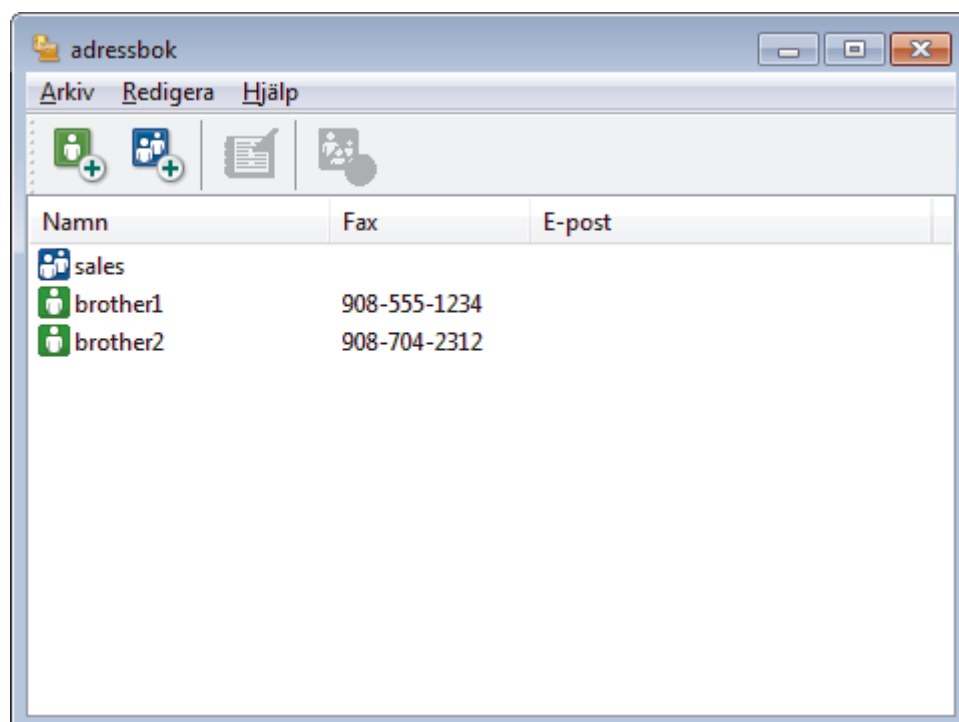

2. Välj den medlem eller grupp du vill redigera.
3. Klicka på  (**Egenskaper**).
4. Ändra medlems- eller gruppinformationen.
5. Klicka på **OK**.

✓ Närliggande information

- [Konfigurera din PC-Fax-adressbok \(Windows\)](#)

Ta bort en medlem eller grupp i din PC-FAX-adressbok (Windows)

Relaterade modeller: MFC-L3710CW/MFC-L3730CDN/MFC-L3750CDW/MFC-L3770CDW

1. Gör något av följande:

- Windows 7

Klicka på  (**Start**) > **Alla program** > **Brother** > **Brother Utilities**.

Klicka på rullgardinsmenyn och välj ditt modellnamn (om det inte redan är valt). Klicka på **PC-FAX** i vänster navigationsfält och klicka sedan på **Adressbok (Sänd)**.

- Windows 8 och Windows 10

Starta  (**Brother Utilities**) och klicka sedan på rullgardinsmenyn för att välja ditt modellnamn (om det inte redan är valt). Klicka på **PC-FAX** i vänster navigationsfält och klicka sedan på **Adressbok (Sänd)**.

Dialogrutan **adressbok** visas.

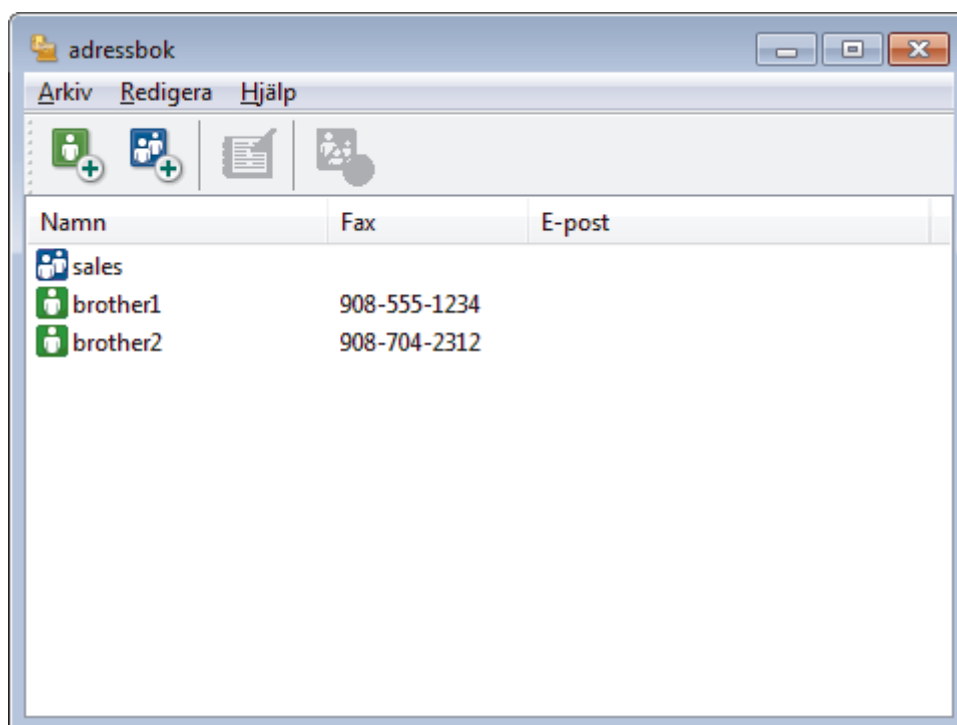

2. Välj den medlem eller grupp du vill radera.

3. Klicka på  (**Ta bort**).

4. Klicka på **OK** när dialogrutan för bekräftelse visas.

✓ Närliggande information

- [Konfigurera din PC-Fax-adressbok \(Windows\)](#)

Exportera din PC-FAX-adressbok (Windows)

Relaterade modeller: MFC-L3710CW/MFC-L3730CDN/MFC-L3750CDW/MFC-L3770CDW

Du kan exportera adressboken som en ASCII-textfil (*.csv), ett vCard (ett elektroniskt visitkort) eller **Uppringsdata för fjärrinställning** och spara den på din dator.

- Du kan inte exportera gruppinställningar samtidigt som du exporterar **adressbok**-data.

1. Gör något av följande:

- Windows 7

Klicka på  (**Start**) > **Alla program** > **Brother** > **Brother Utilities**.

Klicka på rullgardinsmenyn och välj ditt modellnamn (om det inte redan är valt). Klicka på **PC-FAX** i vänster navigationsfält och klicka sedan på **Adressbok (Sänd)**.

- Windows 8 och Windows 10

Starta  (**Brother Utilities**) och klicka sedan på rullgardinsmenyn för att välja ditt modellnamn (om det inte redan är valt). Klicka på **PC-FAX** i vänster navigationsfält och klicka sedan på **Adressbok (Sänd)**.

Dialogrutan **adressbok** visas.

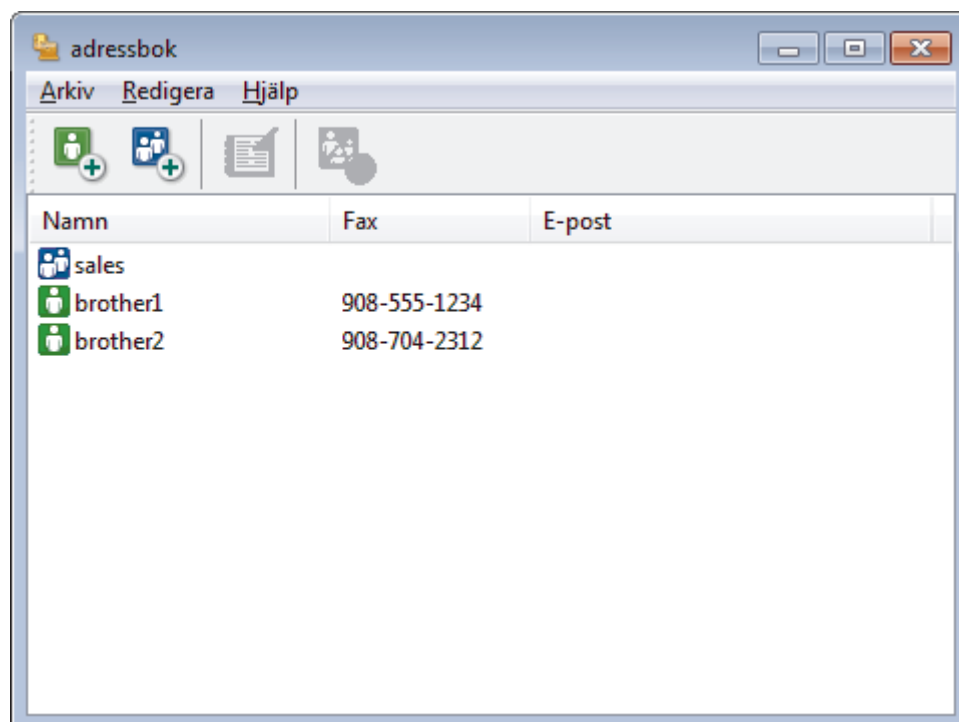

2. Klicka på menyn **Arkiv** och välj sedan **Exportera**.

3. Välj ett av följande:

- **Text**

Dialogrutan **Markerade poster** visas. Gå till steg 4.

- **vCard**

Du måste välja en medlem som du vill exportera i din adressbok innan du väljer detta alternativ.

Bläddra till den mapp där du vill spara ditt vCard, ange vCard-namnet i fältet **Filnamn** och klicka sedan på **Spara**.

- **Uppringsdata för fjärrinställning**

Bläddra till den mapp där du vill spara informationen, ange dess filnamn i fältet **Filnamn** och klicka sedan på **Spara**.

4. I fältet **Tillgängliga poster** väljer du den data som du vill exportera och klicka sedan på **Lägg till >>**.



Välj och lägg till posterna i den ordning du vill ha dem i listan.

5. Under inställningen **Separationstecken** väljer du alternativet **Tabb** eller **Komma** om du exporterar till en ASCII-fil för att separera datafälten.

6. Klicka på **OK**.

7. Bläddra till den mapp på datorn där du vill spara din data, ange namnet och klicka sedan på **Spara**.



Närliggande information

- [Konfigurera din PC-Fax-adressbok \(Windows\)](#)

Importera information till din PC-FAX-adressbok (Windows)

Relaterade modeller: MFC-L3710CW/MFC-L3730CDN/MFC-L3750CDW/MFC-L3770CDW

Du kan importera ASCII textfiler (*.csv), vCards (elektroniska visitkort) eller **Upprinningsdata för fjärrinställning** till din adressbok.

1. Gör något av följande:

- Windows 7

Klicka på  (**Start**) > **Alla program** > **Brother** > **Brother Utilities**.

Klicka på rullgardinsmenyn och välj ditt modellnamn (om det inte redan är valt). Klicka på **PC-FAX** i vänster navigationsfält och klicka sedan på **Adressbok (Sänd)**.

- Windows 8 och Windows 10

Starta  (**Brother Utilities**) och klicka sedan på rullgardinsmenyn för att välja ditt modellnamn (om det inte redan är valt). Klicka på **PC-FAX** i vänster navigationsfält och klicka sedan på **Adressbok (Sänd)**.

Dialogrutan **adressbok** visas.

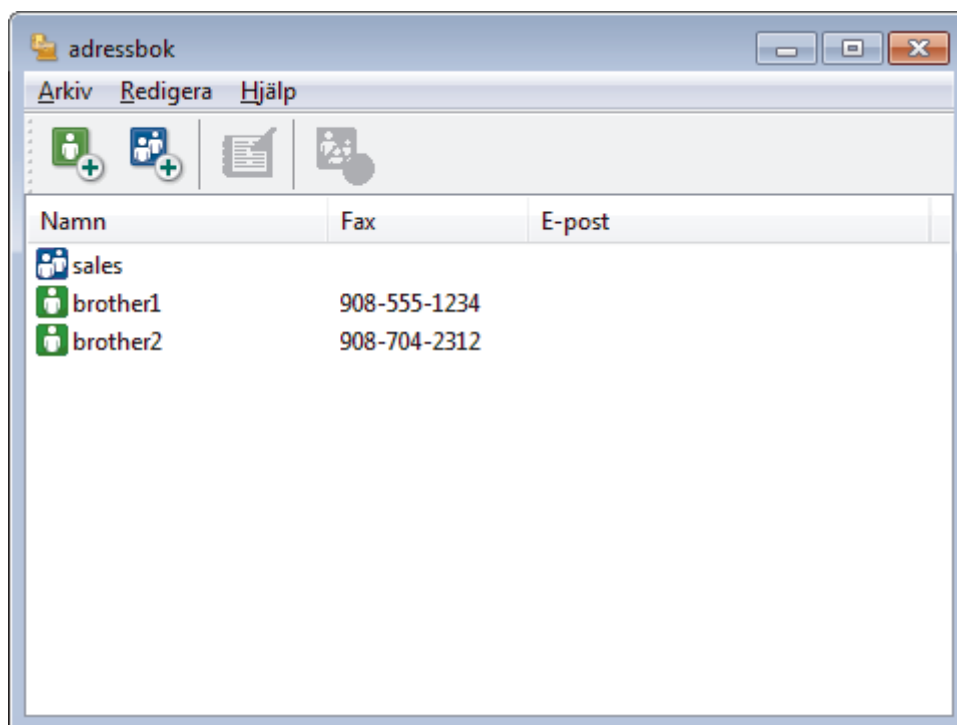

2. Klicka på menyn **Arkiv** och välj sedan **Importera**.

3. Välj ett av följande:

- **Text**

Dialogrutan **Markerade poster** visas. Gå till steg 4.

- **vCard**

Gå till steg 7.

- **Upprinningsdata för fjärrinställning**

Gå till steg 7.

4. I fältet **Tillgängliga poster** väljer du den data som du vill importera och klicka sedan på **Lägg till >>**.



Du måste välja och lägga till fält i listan **Tillgängliga poster** i samma ordning som de anges i textfilen som ska importeras.

-
5. Under avsnittet **Separationstecken** väljer du alternativet **Tabb** eller **Komma** om du importerar till en ASCII-fil för att separera datafälten.
 6. Klicka på **OK**.
 7. Bläddra till den mapp där du vill importera data, ange filnamnet och klicka sedan på **Öppna**.



Närliggande information

- [Konfigurera din PC-Fax-adressbok \(Windows\)](#)
-

Skicka ett fax med PC-FAX (Windows)

Relaterade modeller: MFC-L3710CW/MFC-L3730CDN/MFC-L3750CDW/MFC-L3770CDW

PC-FAX har endast stöd för svartvita fax. Ett svartvitt fax skickas även om originalet är av färg och mottagande faxmaskin har stöd för färgfax.

1. Skapa en fil i ett program på din dator.
2. Välj utskriftskommandot från ditt program.
3. Välj **Brother PC-FAX** som din skrivare och genomför sedan utskriftsförfarandet.

Dialogrutan **Brother PC-FAX** visas.

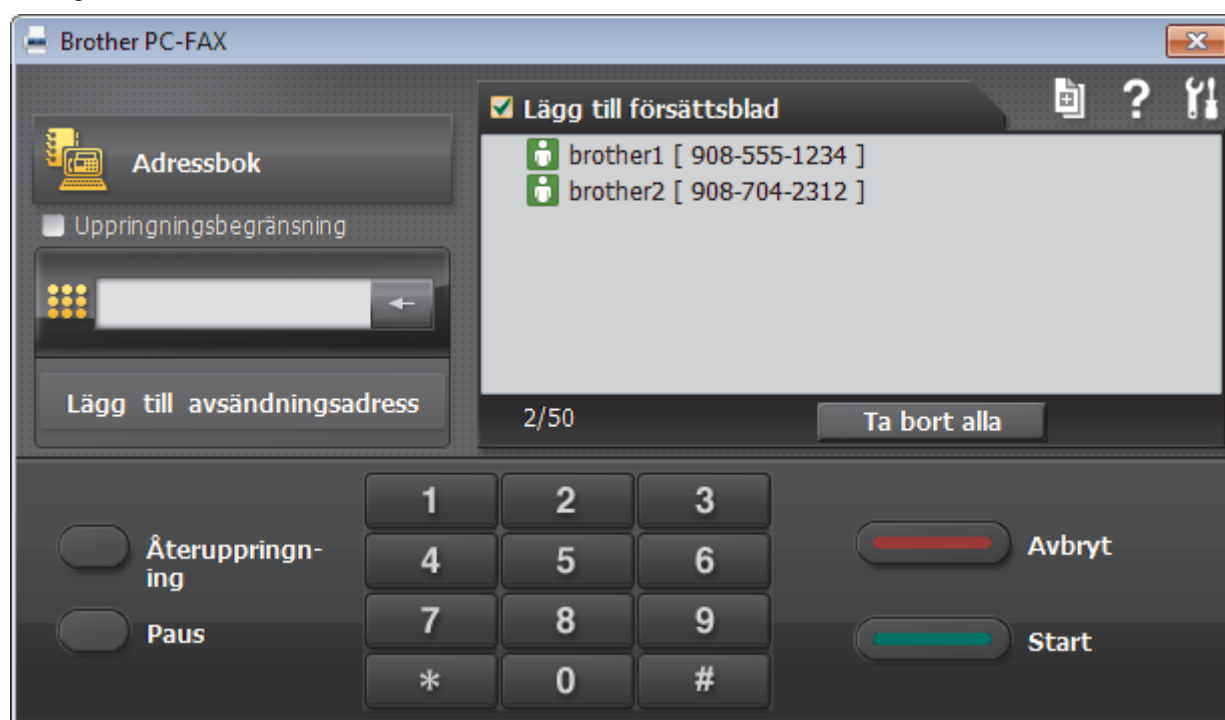



4. Ange faxnumret på något av följande sätt:
 - Använd de kombinerade siffer- och bokstavsknapparna för att ange numret och klicka sedan på **Lägg till avsändningsadress**.

 Om du markerar kryssrutan **Uppringningsbegränsning** visas ett bekräftelsemeddelande för att du ska ange faxnumret med de kombinerade siffer- och bokstavsknapparna igen. Denna funktioner hjälper dig att förhindra överföringar till fel nummer.

- Klicka på knappen **Adressbok** och välj sedan en medlem eller grupp i adressboken.

 Klicka på **Ta bort alla** för att ta bort alla poster om du gör fel.

5. Markera kryssrutan **Lägg till försättsblad** för att lägga till ett försättsblad. Du kan även klicka på  om du vill skapa eller redigera ett försättsblad.
6. Klicka på **Start** när du vill skicka faxet.



- Klicka på **Avbryt** för att avbryta faxesändningen.
- Klicka på **Återuppringning** och bläddra genom de fem senast slagna faxnumren, välj ett nummer och klicka sedan på **Start** för att ringa ett nummer igen.



Närliggande information

- [PC-FAX för Windows](#)
-

Ta emot faxmeddelanden till din dator (Windows)

Relaterade modeller: MFC-L3710CW/MFC-L3730CDN/MFC-L3750CDW/MFC-L3770CDW

Använd Brothers PC-FAX-program för att ta emot faxmeddelanden på din dator, visa dem på skärmen och endast skriva ut de faxmeddelanden du önskar.

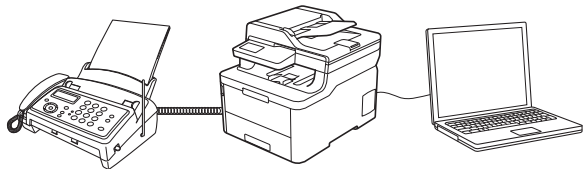

- [Ta emot fax med hjälp av PC-FAX Receive \(Windows\)](#)

Ta emot fax med hjälp av PC-FAX Receive (Windows)

Relaterade modeller: MFC-L3710CW/MFC-L3730CDN/MFC-L3750CDW/MFC-L3770CDW

Med Brothers programvara för PC-FAX-mottagning kan du visa och spara fax på datorn. Funktionen installeras automatiskt när du installerar Brothers programvara och drivrutin och fungerar på maskiner som är lokalt anslutna eller nätverksanslutna.

- PC-FAX Receive stöder endast svartvita fax.

Om du stänger av datorn fortsätter maskinen att ta emot och spara fax i minnet på din Brother-maskin. På maskinens LCD-skärm visas hur många lagrade fax som har tagits emot. När du startar det här programmet överför programvaran alla mottagna fax samtidigt till datorn. Du kan aktivera säkerhetsfunktionen för utskrift av säkerhetskopior vilket gör att maskinen skriver ut en kopia av faxmeddelandet innan det skickas till datorn eller innan datorn stängs av. Du kan konfigurera inställningarna för säkerhetsfunktionen för utskrift i din Brother-maskin.



Närliggande information

- [Ta emot faxmeddelanden till din dator \(Windows\)](#)
 - [Kör Brothers PC-FAX-mottagning på din dator \(Windows\)](#)
 - [Visa mottagna PC-FAX-meddelanden \(Windows\)](#)

■ [Hem](#) > [Fax](#) > [PC-FAX](#) > [PC-FAX för Windows](#) > [Ta emot faxmeddelanden till din dator \(Windows\)](#) > [Ta emot fax med hjälp av PC-FAX Receive \(Windows\)](#) > [Kör Brothers PC-FAX-mottagning på din dator \(Windows\)](#)

Kör Brothers PC-FAX-mottagning på din dator (Windows)

Relaterade modeller: MFC-L3710CW/MFC-L3730CDN/MFC-L3750CDW/MFC-L3770CDW



Vi rekommenderar att du markerar kryssrutan **Starta PC-FAX Receive när datorn startas**, så att programmet startas automatiskt och kan överföra eventuella faxmeddelande när datorn startas.

1. Gör något av följande:

- Windows 7

Klicka på  (**Start**) > **Alla program** > **Brother** > **Brother Utilities**.

Klicka på rullgardinsmenyn och välj ditt modellnamn (om det inte redan är valt). Klicka på **PC-FAX** i vänster navigationsfält och klicka sedan på **Ta emot**.

- Windows 8 och Windows 10

Starta  (**Brother Utilities**) och klicka sedan på rullgardinsmenyn för att välja ditt modellnamn (om det inte redan är valt). Klicka på **PC-FAX** i vänster navigationsfält och klicka sedan på **Ta emot**.

2. Bekräfta meddelandet och klicka på **Ja**.

Fönstret **PC-FAX Receive (PC-FAX mottagning)** öppnas. Ikonen  (**PC-FAX mottagning**) visas i datorns aktivitetsfält.



Närliggande information

- [Ta emot fax med hjälp av PC-FAX Receive \(Windows\)](#)
 - [Ställa in din dator för PC-FAX-mottagning \(Windows\)](#)
 - [Lägg till din Brother-maskin i PC-FAX-mottagning \(Windows\)](#)

► [Hem](#) > [Fax](#) > [PC-FAX](#) > [PC-FAX för Windows](#) > [Ta emot faxmeddelanden till din dator \(Windows\)](#) > [Ta emot fax med hjälp av PC-FAX Receive \(Windows\)](#) > [Kör Brothers PC-FAX-mottagning på din dator \(Windows\)](#) > [Ställa in din dator för PC-FAX-mottagning \(Windows\)](#)

Ställa in din dator för PC-FAX-mottagning (Windows)

Relaterade modeller: MFC-L3710CW/MFC-L3730CDN/MFC-L3750CDW/MFC-L3770CDW

1. Dubbelklicka på ikonen  (**PC-FAX mottagning**) i aktivitetsfältet.
Fönstret **PC-FAX Receive (PC-FAX mottagning)** öppnas.
2. Klicka på **Inställningar**.
3. Konfigurera vid behov dessa alternativ:

Inställningar

Konfigurera att starta PC-FAX Receive automatiskt när du startar Windows.

Spara

Konfigurera sökvägen för att spara PC-FAX-filer och välj dokumentformat.

Överför till

Konfigurera sökvägen till SharePoint-servern och välj alternativet för automatisk eller manuell uppladdning (endast tillgängligt för administratörer).

Enhet

Välj Brother-maskinen som ska ta emot PC-FAX.

Lås (endast tillgängligt för administratörer)

Begränsa användare som inte har administratörsrättigheter från att konfigurera inställningsalternativen som visas ovan.

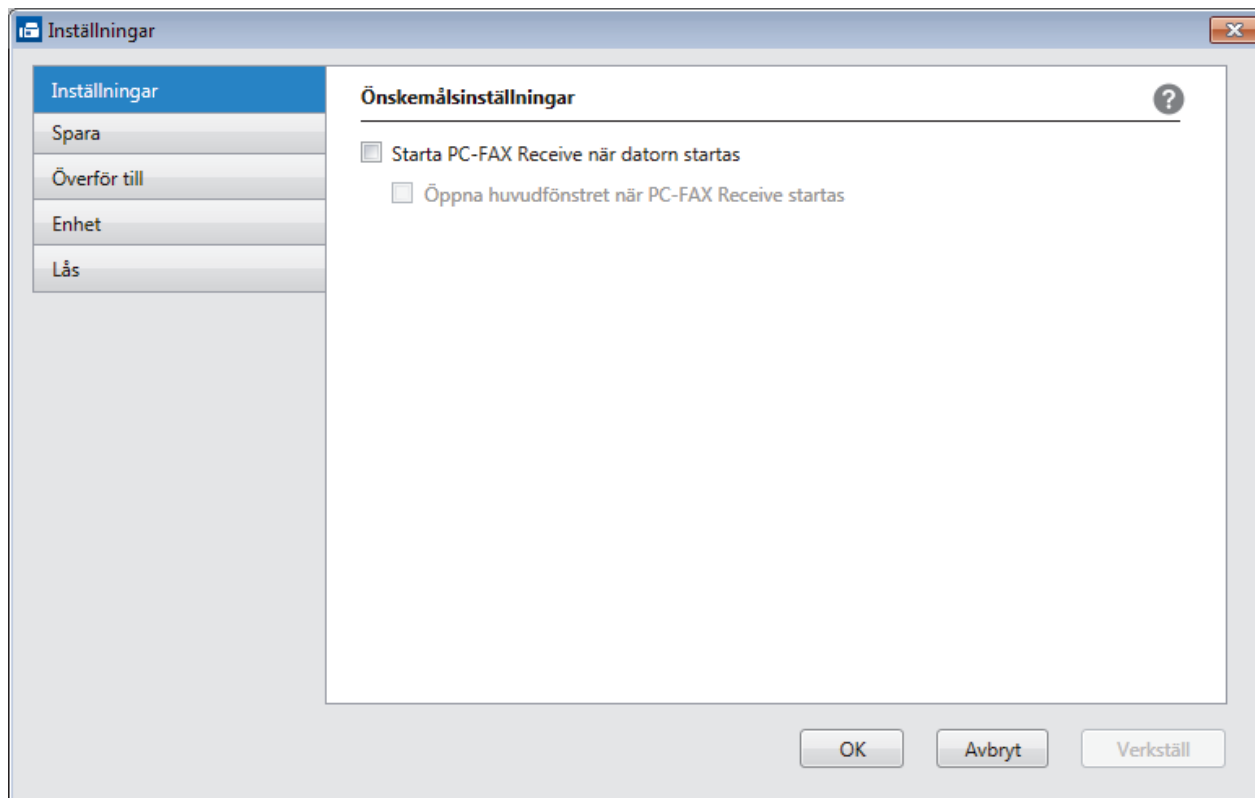

4. Klicka på **OK**.



Närliggande information

- Kör Brothers PC-FAX-mottagning på din dator (Windows)

► Hem > Fax > PC-FAX > PC-FAX för Windows > Ta emot faxmeddelanden till din dator (Windows) > Ta emot fax med hjälp av PC-FAX Receive (Windows) > Kör Brothers PC-FAX-mottagning på din dator (Windows) > Lägg till din Brother-maskin i PC-FAX-mottagning (Windows)

Lägg till din Brother-maskin i PC-FAX-mottagning (Windows)

Relaterade modeller: MFC-L3710CW/MFC-L3730CDN/MFC-L3750CDW/MFC-L3770CDW

- Om du följde instruktionerna för nätverksanvändare när du installerade maskinen, bör den redan vara konfigurerad för ditt nätverk.

- Dubbelklicka på ikonen  (**PC-FAX mottagning**) i aktivitetsfältet.
Fönstret **PC-FAX Receive (PC-FAX mottagning)** öppnas.
- Klicka på **Inställningar**.
- Klicka på **Enhet > Lägg till**.

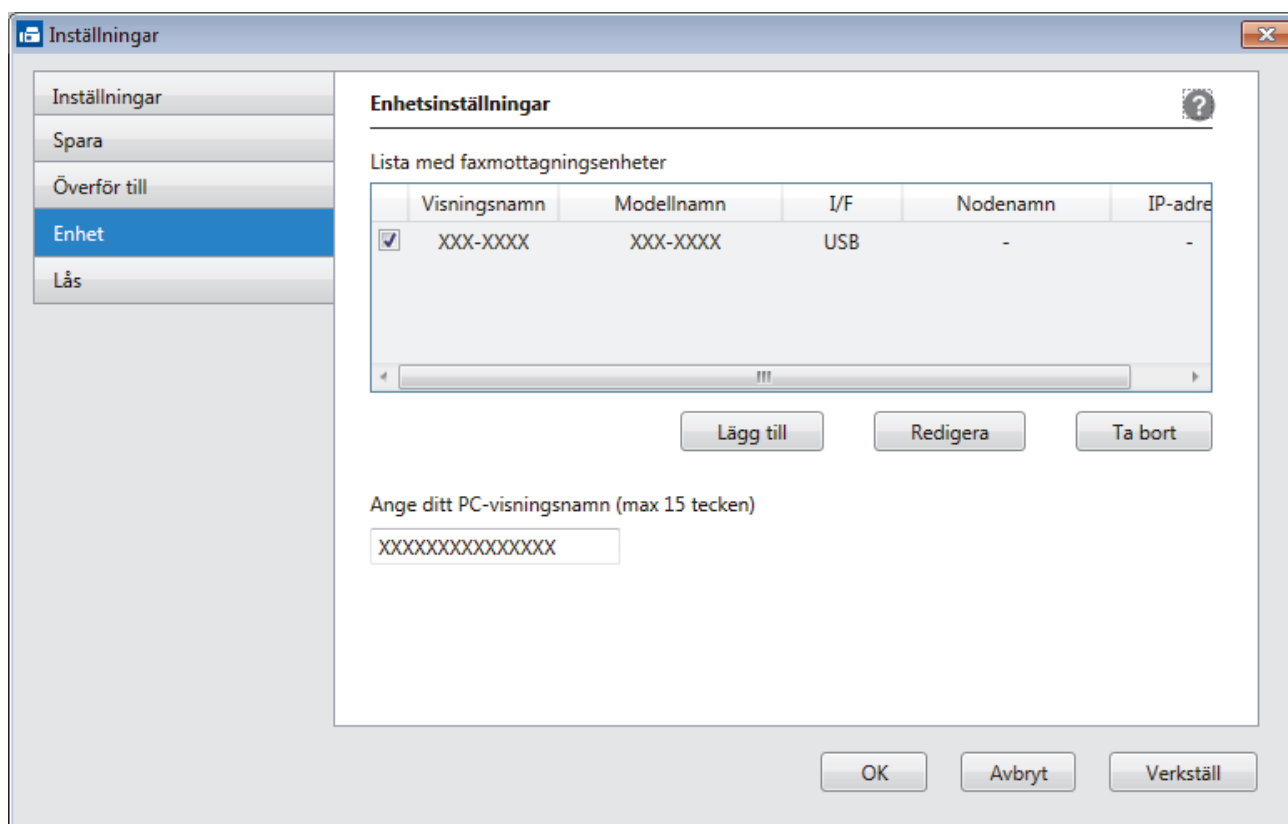

- Välj passande anslutningsmetod.

Välj din maskin från de automatiska sökresultaten nedan.

Anslutna Brother-maskiner visas. Välj en enhet i listan. Klicka på **OK**.

Ange din maskin med IP-adress

Ange maskinens IP-adress i fältet **IP-adress** och klicka sedan på **OK**.

- Ange det nya namnet i fältet **Ange ditt PC-visningsnamn (max 15 tecken)** för att ändra datornamnet som visas på maskinens LCD-skärm.
- Klicka på **OK**.



✓ Närliggande information

- Kör Brothers PC-FAX-mottagning på din dator (Windows)

Visa mottagna PC-FAX-meddelanden (Windows)

Relaterade modeller: MFC-L3710CW/MFC-L3730CDN/MFC-L3750CDW/MFC-L3770CDW

Mottagningsstatus

Ikon	Indikerad status
	Standbyläge Inga olästa meddelanden
	Ta emot meddelanden
	Mottagna meddelanden Olästa meddelanden

1. Dubbelklicka på ikonen  (PC-FAX mottagning) i aktivitetsfältet.

Fönstret **PC-FAX Receive (PC-FAX mottagning)** öppnas.

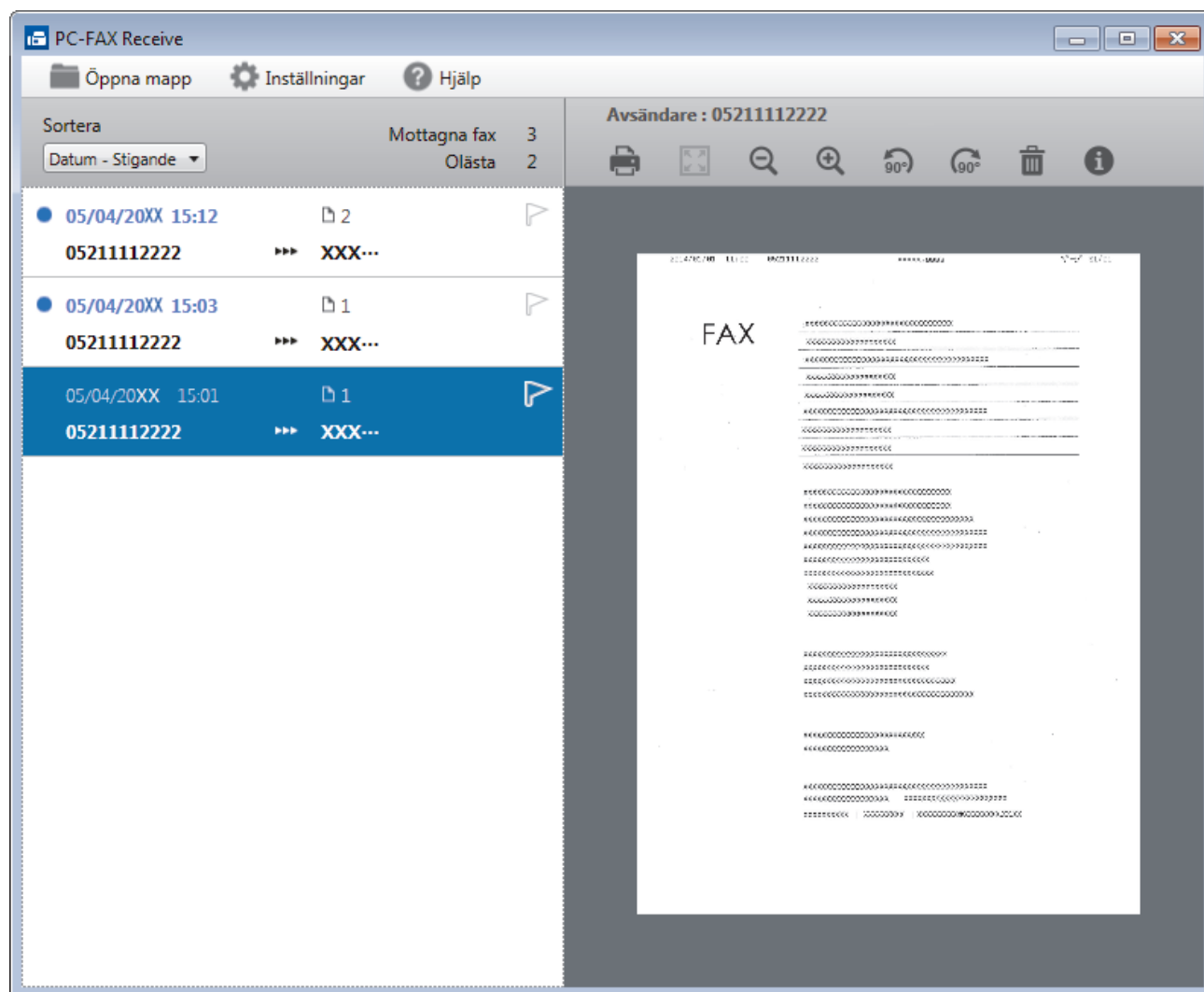

2. Klicka på en fax i listan för att visa den.
3. När du är klar klickar du på  i fönstrets övre högra hörn för att stänga den.



PC-FAX Receive är aktivt även efter att du har stängt fönstret och ikonen  (PC-FAX mottagning) visas i aktivitetsfältet. Om du vill avsluta PC-FAX Receive högerklickar du på ikonen i aktivitetsfältet och klickar på **Stäng**.



Närliggande information

- [Ta emot fax med hjälp av PC-FAX Receive \(Windows\)](#)
-

PC-FAX för Mac

Använd Brother PC-Fax-programmet för att skicka faxmeddelanden direkt från din Mac utan att behöva skriva ut dem. Denna funktion hjälper till att minska papperskonsumtionen och spara tid.

- [Skicka fax från ditt program \(Mac\)](#)

Skicka fax från ditt program (Mac)

Relaterade modeller: MFC-L3710CW/MFC-L3730CDN/MFC-L3750CDW/MFC-L3770CDW

PC-FAX har endast stöd för svartvita fax. Ett svartvitt fax skickas även om originalet är av färg och mottagande faxmaskin har stöd för färgfax.

1. Skapa ett dokument i ett Mac-program.
2. Från ett program, t.ex. Apple TextEdit, klickar du på menyn **Arkiv** och väljer sedan **Skriv ut**.
3. Klicka på popup-menyn i programmet och välj sedan alternativet **Sänd fax**.

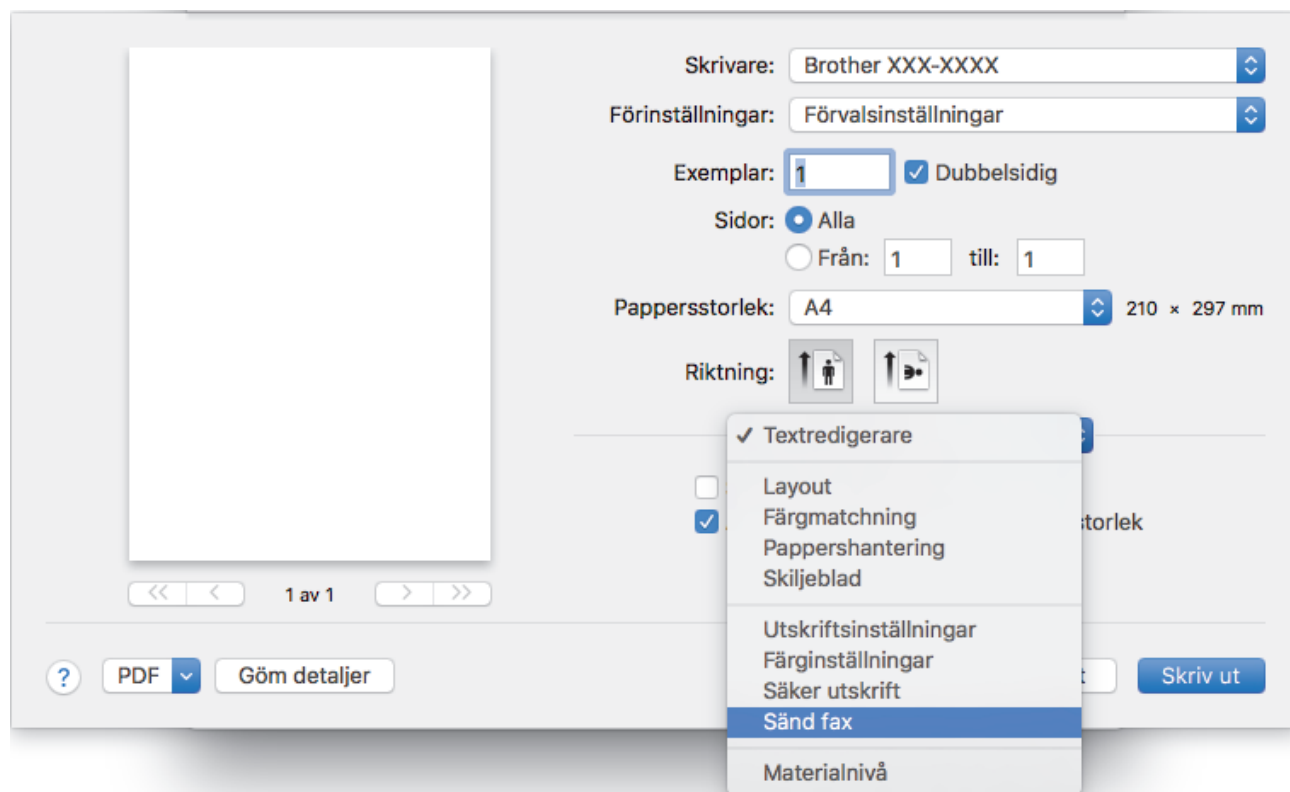

4. Klicka på popup-menyn **Destination** och välj sedan alternativet **Fax**.

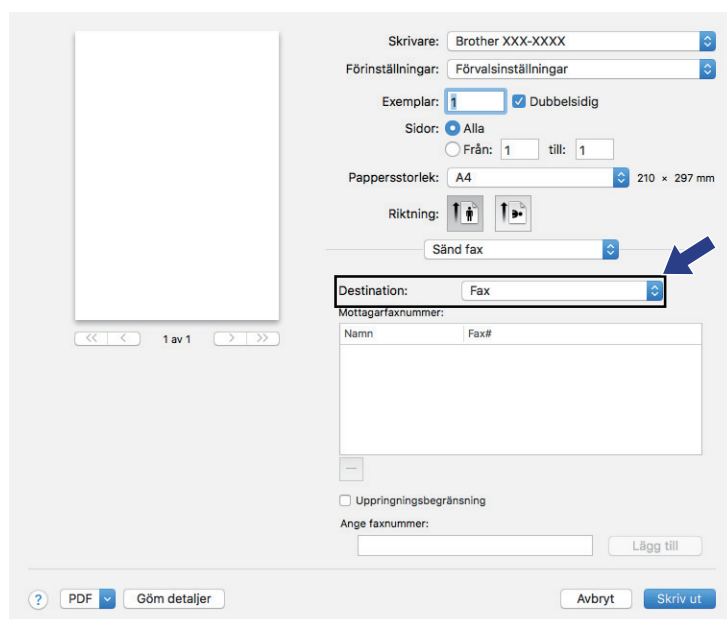

5. Ange ett faxnummer i fältet **Ange faxnummer** och klicka sedan på **Lägg till**.
Faxnumret visas i fältet **Mottagarfaxnummer**.



Klicka på knappen **Lägg till** efter att du angett det första faxnumret och ange nästa faxnummer för att skicka ett faxmeddelande till mer än ett nummer. Mottagarnas faxnummer visas i fältet **Mottagarfaxnummer**.

Skrivare: Brother XXX-XXXX
Förinställningar: Förvalsinställningar
Exemplar: 1 Dubbelsidig
Sidor: Alla
 Från: 1 till: 1
Pappersstorlek: A4 210 x 297 mm
Riktning:
Sänd fax:
Destination: Fax
Mottagarfaxnummer:
Namn Fax#

 Uppringningsbegränsning
Ange faxnummer: 222-111-333 **Lägg till**
Avbryt **Skriv ut**

6. Klicka på **Skriv ut** när du vill skicka faxet.



Närliggande information

- [PC-FAX för Mac](#)

Skriv ut data direkt från USB-minnet

Du kan skriva ut bilder direkt från digitalkamerans media eller ett USB-minne.

De filtyper som stöds är PDF, JPEG, TIFF, XPS och PRN.

- [Kompatibla USB-minnen](#)
- [Skriva ut data direkt från ett USB-minne eller en digitalkamera med stöd för masslagring](#)
- [Skapa en PRN-fil för direktutskrift \(Windows\)](#)

Kompatibla USB-minnen

Relaterade modeller: MFC-L3750CDW/MFC-L3770CDW

VIKTIGT

Till USB-gränssnittet kan du endast direktansluta USB-minnen och digitalkameror som använder USB-masslagringsstandarden. Andra USB-enheter stöds inte.

Kompatibla USB-minnen	
USB-klass	USB-masslagringsklass
Underklass för USB-masslagringsenhet	SCSI eller SFF-8070i
Överföringsprotokoll	Endast bulköverföring
Format ¹	FAT12/FAT16/FAT32/exFAT
Segmentstorlek	Max. 4096 bytes
Kryptering	Krypterade enheter stöds inte.



Närliggande information

- [Skriv ut data direkt från USB-minnet](#)

¹ NTFS-format stöds inte.

Skriva ut data direkt från ett USB-minne eller en digitalkamera med stöd för masslagring

Relaterade modeller: MFC-L3750CDW/MFC-L3770CDW

- Kontrollera att digitalkameran är på.
- Din digitalkamera måste växlas över från PictBridge-läge till masslagringsläge.

VIKTIGT

För att förhindra att din maskin förstörs ska du INTE ansluta någon enhet förutom digitalkamera eller USB-minne till USB direct-gränssnittet.

USB-portens placering (Framsida)

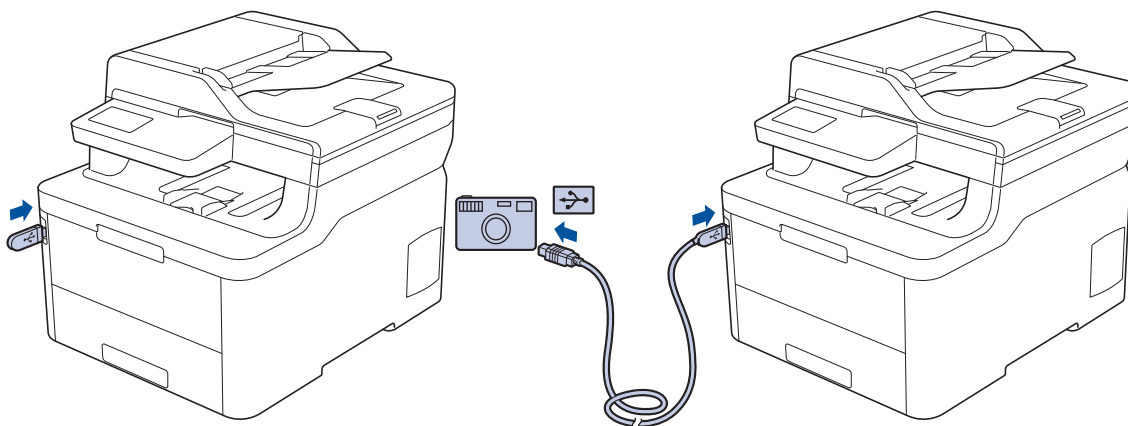

1. Anslut ditt USB-minne eller digitalkameran till USB-gränssnittet. USB-menyn visas automatiskt på pekskärmen för att bekräfta att USB-minnet eller digitalkameran är korrekt ansluten.



- Om ett fel uppstår visas inte USB-menyn på pekskärmen.
- När maskinen befinner sig i djupt viloläge visas ingen information på pekskärmen ens om du ansluter ett USB-minne till USB direct-gränssnittet. Tryck på pekskärmen för att väcka maskinen.
- Om din maskin har aktiverat Secure Function Lock (Säkert funktionslås) kanske du inte kan använda Direct Print.

2. Tryck på [Direktutskrift].
3. Svep upp eller ner eller tryck på ▲ eller ▼ för att visa den fil du vill skriva ut och välj sedan filen.



Om du vill skriva ut ett register över filerna trycker du på [Indexutskrift] på pekskärmen. Tryck på [Monostart] eller [Färgstart] för att skriva ut data.

4. Gör något av följande:
 - Tryck på [Utskriftsinst.] för att ändra inställningarna. Gå till nästa steg.
 - Ange antal kopior och tryck sedan på [Monostart] eller [Färgstart] om du vill använda standardinställningarna.
5. Välj vilka utskriftsinställningar du vill ändra:
 - [Papperstyp]
 - [Papp.format]
 - [Flera sidor]

-
- [Orientering]
 - [2-sidigt]
 - [Sortera]
 - [Fack]
 - [Utskriftskval.]
 - [PDF-alternativ]



Beroende på filtypen kanske inte alla inställningar visas.

6. Tryck på [OK].
7. Ange önskat antal kopior.
8. Tryck på [Monostart] eller [Färgstart] för att skriva ut data.
9. Tryck på .

VIKTIGT

Koppla INTE loss USB-minnet eller digitalkameran från USB-gränssnittet förrän maskinen har slutat skriva ut.



Närliggande information

- Skriv ut data direkt från USB-minnet
-

Skapa en PRN-fil för direktutskrift (Windows)

Relaterade modeller: MFC-L3750CDW/MFC-L3770CDW

Dessa anvisningar kan skilja sig åt beroende på ditt utskriftsprogram och ditt operativsystem.

1. Välj utskriftskommandot från ditt program.
2. Välj modell och välj sedan alternativet skriv till fil.
3. Slutför utskriften.
4. Ange den information som krävs för att spara filen.



Om datorn ber dig att endast använda ett filnamn kan du också ange mappen där du vill spara filen genom att ange namnet på katalogen (t.ex.: C:\Temp\FileName.prn).

Om du har ett USB-minne anslutet till datorn kan du spara filen direkt på USB-minnet.



Närliggande information

- [Skriv ut data direkt från USB-minnet](#)

Nätverk

- Konfigurera nätverksdetaljer med kontrollpanelen
- Grundläggande nätverksfunktioner som kan användas
- Program och verktyg för nätverkshantering
- Ytterligare metoder för konfiguration av din Brother-maskin för ett trådlöst nätverk
- Avancerade nätverksfunktioner
- Teknisk information för avancerade användare

Konfigurera nätverksdetaljer med kontrollpanelen

Använd menyalternativen [Nätverk] på kontrollpanelen för att konfigurera maskinen för ditt nätverk.



- För information om nätverksinställningarna som du kan konfigurera med kontrollpanelen >> *Närliggande information: Inställningstabeller*
- Du kan även använda hanteringsverktyg, som BRAdmin Light (Windows), BRAdmin Professional (Windows), webbaserad hantering och fjärrinställning för att konfigurera och ändra din Brother-maskins nätverksinställningar.
Fjärrinställning är ej tillgängligt för DCP-modeller.
>> *Närliggande information: Lära sig om program och verktyg för nätverkshantering*

>> [DCP-L3510CDW/DCP-L3517CDW](#)

>> [DCP-L3550CDW/MFC-L3710CW/MFC-L3730CDN/MFC-L3750CDW/MFC-L3770CDW](#)

DCP-L3510CDW/DCP-L3517CDW

1. Tryck på **Menu (Meny)**.
2. Tryck på ▲ eller ▼ för att välja alternativet [Nätverk] och tryck sedan på **OK**.
3. Tryck på ▲ eller ▼ för att välja det nätverksalternativ du önskar och tryck sedan på **OK**. Upprepa detta steg tills du kommer till menyn du vill konfigurera och följ sedan anvisningarna på LCD-skärmen.

DCP-L3550CDW/MFC-L3710CW/MFC-L3730CDN/MFC-L3750CDW/MFC-L3770CDW

1. Tryck på  [Inställningar] > [Alla inställn.] > [Nätverk].
2. Tryck på ▲ eller ▼ för att visa det nätverksalternativ du önskar och tryck sedan på det. Upprepa detta steg tills du kommer till menyn du vill konfigurera och följ sedan anvisningarna på LCD-pekskärmen.



Närliggande information

- [Nätverk](#)

Liknande ämnen:

- [Inställningstabeller \(DCP-L3510CDW/DCP-L3517CDW\)](#)
- [Inställningstabeller \(MFC-L3710CW/MFC-L3730CDN/MFC-L3750CDW/MFC-L3770CDW\)](#)
- [Inställningstabeller \(DCP-L3550CDW\)](#)
- [Lära sig om program och verktyg för nätverkshantering](#)
- [Grundläggande nätverksfunktioner som kan användas](#)

Grundläggande nätverksfunktioner som kan användas

Skrivarservern stöder olika funktioner beroende på operativsystem. Använd den här tabellen för att se vilka nätverksfunktioner och anslutningar som kan användas i olika operativsystem.

Operativsystem	Windows 7 Windows 8 Windows 10	Windows Server 2008/2008 R2/2012/2012 R2/2016	macOS v10.11.6 macOS 10.12.x macOS v10.13.x
Utskrift	Ja	Ja	Ja
Skanning	Ja		Ja
PC Fax-sändning (Endast tillgängligt för vissa modeller)	Ja		Ja
PC Fax-mottagning (Endast tillgängligt för vissa modeller)	Ja		
BRAdmin Light ¹	Ja	Ja	
BRAdmin Professional ¹	Ja	Ja	
Webbaserad hantering ¹	Ja	Ja	Ja
Fjärrinställning ¹ (Endast tillgängligt för vissa modeller)	Ja		Ja
Status Monitor	Ja		Ja
Distributionsguiden för drivrutiner	Ja	Ja	



- För att hämta den senaste versionen av BRAdmin Light går du till **Nerladdningar**-sidan för din modell på Brother Solutions Center på support.brother.com.
- För att hämta den senaste versionen av BRAdmin Professional går du till **Nerladdningar**-sidan för din modell på Brother Solutions Center på support.brother.com.



Närliggande information

- [Nätverk](#)

¹ Standardlösenord för inloggning för hantering av maskininställningar är **initpass**. Vi rekommenderar att du ändrar det för att skydda din maskin från obehörig åtkomst.

Program och verktyg för nätverkshantering

Konfigurera och ändra din Brother-maskins nätverksinställningar med ett hanteringsverktyg.

- [Lära sig om program och verktyg för nätverkshantering](#)
- [Ändra maskininställningarna från datorn](#)
- [Ändra dina maskininställningar med hjälp av Webbaserad hantering](#)

Lära sig om program och verktyg för nätverkshantering

Webbaserad hantering

Webbaserad hantering är en funktion som använder en standardwebbläsare för att hantera din maskin via HTTP (Hyper Text Transfer Protocol) eller HTTPS (Hyper Text Transfer Protocol over Secure Socket Layer). Skriv in maskinens IP-adress i webbläsaren för att komma åt och ändra inställningarna för skrivarservern.

BRAdmin Light (Windows)

Verktyget BRAdmin Light är utformat för initial inställning av nätverksanslutna Brother-enheter. Du kan använda verktyget för att söka efter Brother-produkter i nätverket, visa status och konfigurera de grundläggande nätverksinställningarna, t.ex. IP-adressen.

Gå till **Nerladdningar**-sidan för din modell på Brother Solutions Center på support.brother.com för att hämta BRAdmin Light.



- Om du använder Windows Firewall eller en brandväggsfunktion från ett antispyon- eller antivirusprogram ska du tillfälligt inaktivera den. När du är säker på att du kan skriva ut ska du konfigurera programvarans inställningar enligt anvisningarna.

BRAdmin Professional (Windows)

BRAdmin Professional är ett verktyg för mer avancerad hantering av nätverksanslutna Brother-enheter. Du kan använda verktyget för att söka efter Brother-produkter i nätverket och visa status för enheterna i ett lättläst Windows Utforskaren-liknande fönster, som ändrar färg för att identifiera status för alla enheter. Du kan konfigurera nätverks- och enhetsinställningar och uppdatera enhetens firmware (den inbyggda programvaran) från en Windows-dator i nätverket. BRAdmin Professional kan också logga aktiviteter på Brother-enheter på ditt nätverk och exportera loggdata. Användare som vill övervaka lokalt anslutna maskiner ska installera programmet Print Auditor Client på klientdatorn. Med det här verktyget går det att använda BRAdmin Professional för att övervaka maskiner som är anslutna till en klientdator via USB-gränssnittet.



- För att hämta den senaste versionen av BRAdmin Professional går du till **Nerladdningar**-sidan för din modell på Brother Solutions Center på support.brother.com.
- Nodnamn: Nodnamnet visas i det aktuella BRAdmin Professional-fönstret. Standardnodnamnet är "BRNxxxxxxxxxxx" för ett trådbundet nätverk eller "BRWxxxxxxxxxxx" för ett trådlöst nätverk (där "xxxxxxxxxxx" står för maskinens MAC-adress/Ethernet-adress).
- Om du använder Windows Firewall eller en brandväggsfunktion från ett antispyon- eller antivirusprogram ska du tillfälligt inaktivera den. När du är säker på att du kan skriva ut ska du konfigurera programvarans inställningar enligt anvisningarna.

Fjärrinställning (Windows och Mac) (Endast tillgängligt för vissa modeller)

Med fjärrinställningsprogrammet kan du konfigurera flera maskin- och nätverksinställningar från ett Windows- eller ett Mac-program. När du startar programmet hämtas maskininställningarna automatiskt till din dator och visas på datorns bildskärm. Om du ändrar inställningarna kan du överföra dem direkt till maskinen.



Windows

Detta verktyg kan användas för antingen en USB-anslutning eller en nätverksanslutning.

Mac

- Gå till **Nerladdningar**-sidan för din modell på Brother Solutions Center på support.brother.com för att hämta Fjärrinställning.
- Detta verktyg kan användas med en USB-anslutning.



Närliggande information

- [Program och verktyg för nätverkshantering](#)

Liknande ämnen:

- [Ändra dina maskinställningar med hjälp av Webbaserad hantering](#)
-

Ytterligare metoder för konfiguration av din Brother-maskin för ett trådlöst nätverk

Relaterade modeller: DCP-L3510CDW/DCP-L3517CDW/DCP-L3550CDW/MFC-L3710CW/MFC-L3750CDW/MFC-L3770CDW

Vi rekommenderar att du använder Brother-installationsskivan för att ansluta till ditt trådlösa nätverk.

- [Innan du konfigurerar din Brother-maskin för ett trådlöst nätverk](#)
- [Konfigurera maskinen för ett trådlöst nätverk](#)
- [Konfigurera din maskin för ett trådlöst nätverk genom metoden med en knapptryckning för Wi-Fi Protected Setup™ \(WPS\)](#)
- [Konfigurera din maskin för ett trådlöst nätverk med PIN-metoden för Wi-Fi Protected Setup™ \(WPS\)](#)
- [Konfigurera din maskin för ett trådlöst nätverk med hjälp av maskinens inställningsguide på kontrollpanelen](#)
- [Konfigurera din maskin för ett trådlöst nätverk när SSID-namnet inte sänds](#)
- [Konfigurera din maskin för ett trådlöst företagsnätverk](#)
- [Använd Wi-Fi Direct®](#)

Innan du konfigurerar din Brother-maskin för ett trådlöst nätverk

Relaterade modeller: DCP-L3510CDW/DCP-L3517CDW/DCP-L3550CDW/MFC-L3710CW/MFC-L3750CDW/MFC-L3770CDW

Bekräfta följande innan du försöker konfigurera ett trådlöst nätverk:

- Du måste känna till ditt användar-ID och ditt lösenord om du använder ett trådlöst företagsnätverk.
- För att få bästa möjliga resultat vid vanliga, dagliga dokumentutskrifter ska du placera Brother-maskinen så nära åtkomstpunkten/routern för det trådlösa WLAN som möjligt och se till att det finns så få hinder som möjligt mellan maskinen och åtkomstpunkten. Om det finns stora föremål eller väggar mellan de båda enheterna, eller om det förekommer störningar från andra elektroniska apparater, kan detta påverka dokumentens dataöverföringshastighet.

Av den anledningen är en trådlös anslutning kanske inte alltid den bästa anslutningsmetoden för alla typer av dokument och program. Om du skriver ut stora filer, till exempel dokument med flera sidor med både text och stora bilder, kan du välja att använda trådbundet nätverk för snabbare datakommunikation (endast modeller som stöds) eller USB som har den snabbaste överföringshastigheten.

- Trots att Brother-maskinen kan användas i både trådbundna och trådlösa nätverk (endast modeller som stöds), går det bara att använda en anslutningsmetod i taget. Dock kan en trådlös nätverksanslutning och en Wi-Fi Direct-anslutning, eller en trådbunden nätverksanslutning (endast modeller som stöds) och en Wi-Fi Direct-anslutning användas samtidigt.



Om du inte känner till säkerhetsinformationen (till exempel nätverksnamn (SSID) och nätverksnyckel) bör du rådgöra med tillverkaren av routern, din systemadministratör eller internetleverantör.



Närliggande information

- [Ytterligare metoder för konfiguration av din Brother-maskin för ett trådlöst nätverk](#)

Konfigurera maskinen för ett trådlöst nätverk

Relaterade modeller: DCP-L3510CDW/DCP-L3517CDW/DCP-L3550CDW/MFC-L3710CW/MFC-L3750CDW/MFC-L3770CDW

1. Starta din dator och sätt i Brothers installationsdisk i datorn.
 - Följ dessa instruktioner för Windows:
 - Klicka på **Driver Download** för Mac för att gå till Brother Solutions Center. Följ anvisningarna på skärmen för att installera skrivardrivrutiner.
2. Öppningsskärmen visas automatiskt.
Välj språk och följ sedan anvisningarna på skärmen.



Gör på följande sätt om Brother-skärmen inte visas:

- (Windows 7)
Gå till **Dator**. Dubbelklicka på CD/DVD-ikonen och dubbelklicka sedan på **start.exe**.
- (Windows 8 och Windows 10)
Klicka på ikonen  (**Utforskaren**) i aktivitetsfältet och gå sedan till **Dator (Den här datorn)**.
Dubbelklicka på CD/DVD-ikonen och dubbelklicka sedan på **start.exe**.
- Om skärmen **User Account Control** visas klickar du på **Ja**.

3. Välj **Trådlös nätverksanslutning (Wi-Fi)** och klicka sedan på **Nästa**.
4. Följ anvisningarna på skärmen.

Du har nu slutfört den trådlösa nätverksinstallationen. Sätt in CD-skivan Brother Installation i datorn eller gå till din modells **Nerladdningar**-sida hos Brother Solutions Center på support.brother.com för att installera det **Komplett drivrutins- & programpaket** som krävs för att använda din maskin.



Närliggande information

- [Ytterligare metoder för konfiguration av din Brother-maskin för ett trådlöst nätverk](#)

Konfigurera din maskin för ett trådlöst nätverk genom metoden med en knapptryckning för Wi-Fi Protected Setup™ (WPS)

Relaterade modeller: DCP-L3510CDW/DCP-L3517CDW/DCP-L3550CDW/MFC-L3710CW/MFC-L3750CDW/MFC-L3770CDW

Om din trådlösa åtkomstpunkt/router har stöd för WPS (PBC: konfiguration med en knapptryckning), kan du använda maskinens kontrollpanelsmeny för att konfigurera dina inställningar för trådlöst nätverk med hjälp av WPS.



Routrar eller åtkomstpunkter som har stöd för WPS är märkta med följande symbol:



>> [DCP-L3510CDW/DCP-L3517CDW](#)

>> [DCP-L3550CDW/MFC-L3710CW/MFC-L3750CDW/MFC-L3770CDW](#)

DCP-L3510CDW/DCP-L3517CDW

1. Tryck på **Menu (Meny)**.
2. Tryck på ▲ eller ▼ för att välja alternativet [Nätverk] och tryck sedan på **OK**.
3. Tryck på ▲ eller ▼ för att välja alternativet [WLAN] och tryck sedan på **OK**.
4. Tryck på ▲ eller ▼ för att välja alternativet [WPS] och tryck sedan på **OK**.
5. Aktivera det trådlösa nätverket när [Aktivera WLAN?] visas.
Då startas inställningsguiden för trådlösa nätverk.
6. När LCD-skärmen visar [Tryck rtr-knapp], trycker du på WPS-knappen på din trådlösa åtkomstpunkt/router. Följ sedan anvisningarna på LCD-skärmen på din maskin. Maskinen identifierar automatiskt din trådlösa åtkomstpunkt/router och försöker ansluta till ditt trådlösa nätverk.

Om den trådlösa enheten är ansluten visas [Ansluten] på LCD-skärmen.

Du har nu slutfört den trådlösa nätverksinstallationen. Sätt in CD-skivan Brother Installation i datorn eller gå till din modells **Nerladdningar**-sida hos Brother Solutions Center på support.brother.com för att installera det **Komplett drivrutins- & programpaket** som krävs för att använda din maskin.

DCP-L3550CDW/MFC-L3710CW/MFC-L3750CDW/MFC-L3770CDW

1. Tryck på  [Inställningar] > [Alla inställn.] > [Nätverk] > [WLAN] > [WPS].
2. Tryck på [Aktivera WLAN?] när [Ja] visas.
Då startas inställningsguiden för trådlösa nätverk. Tryck på [Nej] om du vill avbryta.
3. När pekskärmen visar [Starta WPS på din trådlösa anslutning/router, tryck sedan på [OK]], trycker du på WPS-knappen på din trådlösa åtkomstpunkt/router. Tryck på [OK] på maskinen. Maskinen identifierar automatiskt din trådlösa åtkomstpunkt/router och försöker ansluta till ditt trådlösa nätverk.

Om den trådlösa enheten är ansluten visas [Ansluten] på LCD-skärmen.

Du har nu slutfört den trådlösa nätverksinstallationen. Sätt in CD-skivan Brother Installation i datorn eller gå till din modells **Nerladdningar**-sida hos Brother Solutions Center på support.brother.com för att installera det **Komplett drivrutins- & programpaket** som krävs för att använda din maskin.



Närliggande information

- Ytterligare metoder för konfiguration av din Brother-maskin för ett trådlöst nätverk

Liknande ämnen:

- Rapport om felkoder för trådlöst LAN
-

Konfigurera din maskin för ett trådlöst nätverk med PIN-metoden för Wi-Fi Protected Setup™ (WPS)

Relaterade modeller: DCP-L3510CDW/DCP-L3517CDW/DCP-L3550CDW/MFC-L3710CW/MFC-L3750CDW/MFC-L3770CDW

Om din åtkomstpunkt/router för trådlöst LAN stöder WPS, kan du använda PIN-metoden (Personal Identification Number) för att konfigurera inställningarna för ditt trådlösa nätverk.

PIN är en av de anslutningsmetoder som har utvecklats av Wi-Fi Alliance®. Genom att ange en PIN-kod som skapas av en registreringsansökande (din maskin) till registreraren (en enhet som hanterar ett trådlöst LAN), kan du ställa in trådlösa nätverksinställningar och säkerhetsinställningar. Mer information om hur du når WPS-läget finns i de anvisningar som medföljer din trådlösa åtkomstpunkt/router.

Typ A

Anslutning när åtkomstpunkten/routeren för trådlöst LAN (1) även fungerar som registrerare:

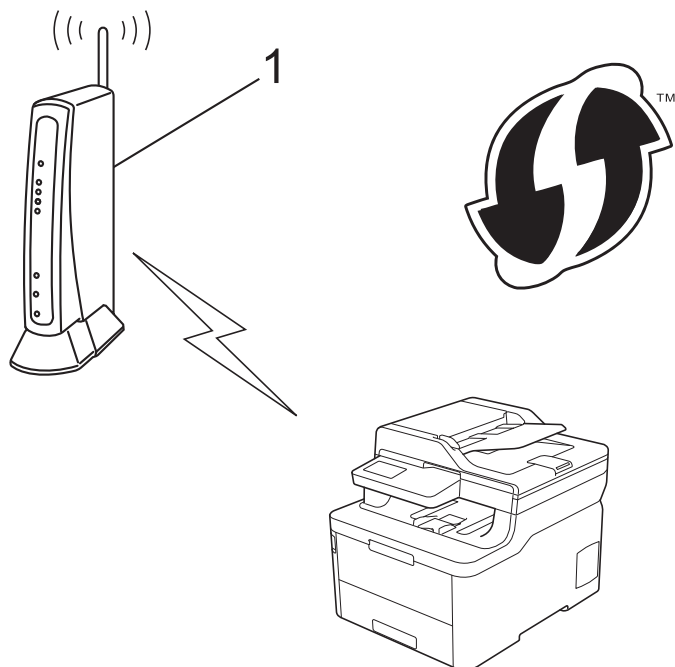

Typ B

Anslutning när en annan enhet (2), t.ex. en dator, fungerar som registrerare:

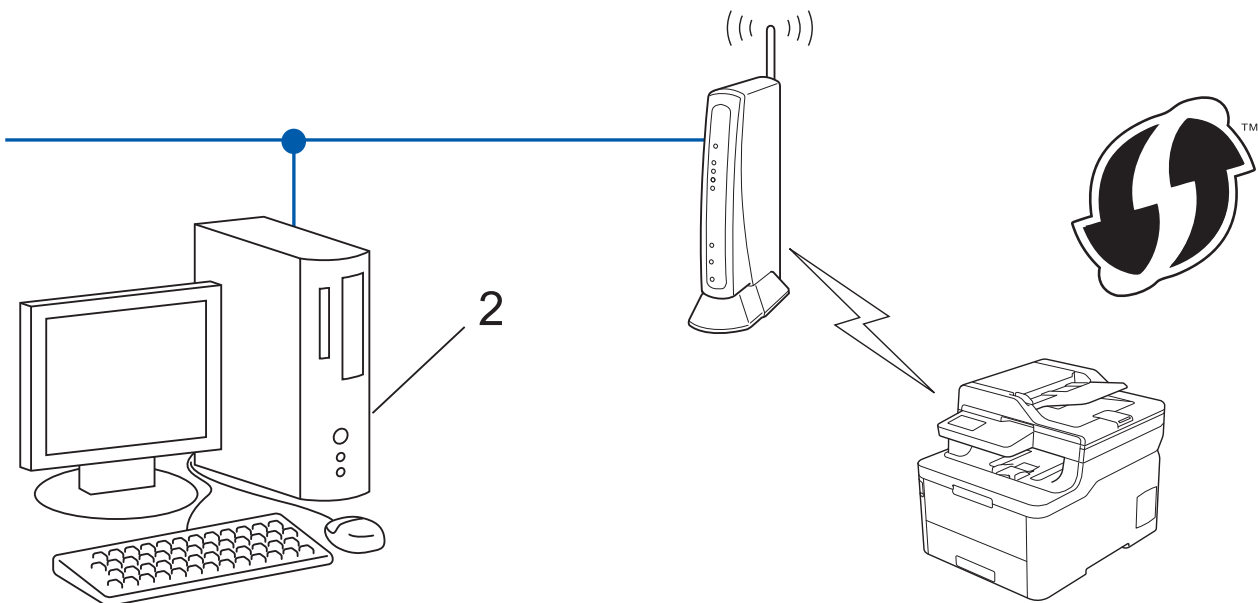

 Routerar eller åtkomstpunkter som har stöd för WPS är märkta med följande symbol:



>> [DCP-L3510CDW/DCP-L3517CDW](#)

>> [DCP-L3550CDW/MFC-L3710CW/MFC-L3750CDW/MFC-L3770CDW](#)

DCP-L3510CDW/DCP-L3517CDW

1. Tryck på **Menu (Meny)**.
2. Tryck på **▲** eller **▼** för att välja alternativet [Nätverk] och tryck sedan på **OK**.
3. Tryck på **▲** eller **▼** för att välja alternativet [WLAN] och tryck sedan på **OK**.
4. Tryck på **▲** eller **▼** för att välja alternativet [WPS med pinkod] och tryck sedan på **OK**.
5. Aktivera det trådlösa nätverket när [Aktivera WLAN?] visas.
Då startas inställningsguiden för trådlösa nätverk.
6. En åttasiffrig PIN-kod visas på LCD-skärmen och maskinen söker efter en åtkomstpunkt/router för trådlöst LAN.
7. Använd en dator i nätverket och ange IP-adressen till enheten som du använder som registrerare i adressfältet i din webbläsare. (Till exempel: <http://192.168.1.2>)
8. Gå till WPS-inställningssidan, ange PIN-koden och följ anvisningarna på skärmen.

-  • Registreraren är i regel åtkomstpunkten/routern för trådlöst LAN.
- Inställningssidan varierar beroende på märket på åtkomstpunkten/routern för trådlöst LAN. Mer information finns i de anvisningar som medföljer åtkomstpunkten/routern för ditt trådlösa LAN.

Om du använder en dator med Windows 7, Windows 8 eller Windows 10 som registrerare ska du utföra följande steg:

9. Gör något av följande:

- Windows 7

Klicka på  (Start) > **Enheter och skrivare** > **Lägg till en enhet** .

- Windows 8

Flytta musen till det nedre högra hörnet på ditt skrivbord. Klicka på **Inställningar** > **Kontrollpanelen** > **Maskinvara och ljud** > **Enheter och skrivare** > **Lägg till en enhet** när menyfältet visas.

- Windows 10

Klicka på  > **Windows-systemet** > **Kontrollpanelen**. Klicka på **Maskinvara och ljud** i gruppen **Lägg till en enhet**.



- Om du vill använda en dator med Windows 7, Windows 8 eller Windows 10 som registrerare måste du först registrera den i ditt nätverk. Mer information finns i de anvisningar som medföljer åtkomstpunkten/routern för ditt trådlösa LAN.
- Om du använder en dator med Windows 7, Windows 8, eller Windows 10 som registrerare kan du installera skrivardrivrutinen efter den trådlösa konfigurationen med hjälp av anvisningarna på skärmen. Sätt in CD-skivan Brother Installation i datorn eller gå till din modells **Nerladdningar**-sida hos Brother Solutions Center på support.brother.com för att installera det **Komplett drivrutins- & programpaket** som krävs för att använda din maskin.

10. Välj din maskin och klicka på **Nästa**.

11. Ange den PIN-kod som visas på maskinens LCD-skärm och klicka sedan på **Nästa**.

12. (Windows 7) Välj ditt nätverk och klicka sedan på **Nästa**.

13. Klicka på **Stäng**.

Om den trådlösa enheten är ansluten visas [Ansluten] på LCD-skärmen.

Du har nu slutfört den trådlösa nätverksinstallationen. Sätt in CD-skivan Brother Installation i datorn eller gå till din modells **Nerladdningar**-sida hos Brother Solutions Center på support.brother.com för att installera det **Komplett drivrutins- & programpaket** som krävs för att använda din maskin.

DCP-L3550CDW/MFC-L3710CW/MFC-L3750CDW/MFC-L3770CDW

1. Tryck på  [Inställningar] > [Alla inställn.] > [Nätverk] > [WLAN] > [WPS med pinkod].
2. Tryck på [Aktivera WLAN?] när [Ja] visas.
Då startas inställningsguiden för trådlösa nätverk. Tryck på [Nej] om du vill avbryta.
3. En åttasiffrig PIN-kod visas på LCD-skärmen och maskinen söker efter en åtkomstpunkt/router för trådlöst LAN.
4. Använd en dator i nätverket och ange IP-adressen till enheten som du använder som registrerare i adressfältet i din webbläsare. (Till exempel: <http://192.168.1.2>)
5. Gå till WPS-inställningssidan, ange PIN-koden och följ anvisningarna på skärmen.



- Registreraren är i regel åtkomstpunkten/routern för trådlöst LAN.
- Inställningssidan varierar beroende på märket på åtkomstpunkten/routern för trådlöst LAN. Mer information finns i de anvisningar som medföljer åtkomstpunkten/routern för ditt trådlösa LAN.

Om du använder en dator med Windows 7, Windows 8 eller Windows 10 som registrerare ska du utföra följande steg:

6. Gör något av följande:

- Windows 7

Klicka på  (Start) > **Enheter och skrivare** > **Lägg till en enhet** .

- Windows 8

Flytta musen till det nedre högra hörnet på ditt skrivbord. Klicka på **Inställningar** > **Kontrollpanelen** > **Maskinvara och ljud** > **Enheter och skrivare** > **Lägg till en enhet** när menyfältet visas.

- Windows 10

Klicka på  > **Windows-systemet** > **Kontrollpanelen**. Klicka på **Maskinvara och ljud** i gruppen **Lägg till en enhet**.



- Om du vill använda en dator med Windows 7, Windows 8 eller Windows 10 som registrerare måste du först registrera den i ditt nätverk. Mer information finns i de anvisningar som medföljer åtkomstpunkten/routern för ditt trådlösa LAN.
- Om du använder en dator med Windows 7, Windows 8, eller Windows 10 som registrerare kan du installera skrivardrivrutinen efter den trådlösa konfigurationen med hjälp av anvisningarna på skärmen. Sätt in CD-skivan Brother Installation i datorn eller gå till din modells **Nerladdningar**-sida hos Brother Solutions Center på support.brother.com för att installera det **Komplett drivrutins- & programpaket** som krävs för att använda din maskin.

7. Välj din maskin och klicka på **Nästa**.
8. Ange den PIN-kod som visas på maskinens LCD-skärm och klicka sedan på **Nästa**.
9. (Windows 7) Välj ditt nätverk och klicka sedan på **Nästa**.
10. Klicka på **Stäng**.

Om den trådlösa enheten är ansluten visas [Ansluten] på LCD-skärmen.

Du har nu slutfört den trådlösa nätverksinstallationen. Sätt in CD-skivan Brother Installation i datorn eller gå till din modells **Nerladdningar**-sida hos Brother Solutions Center på support.brother.com.



Närliggande information

- [Ytterligare metoder för konfiguration av din Brother-maskin för ett trådlöst nätverk](#)

Liknande ämnen:

- [Rapport om felkoder för trådlöst LAN](#)
-

Konfigurera din maskin för ett trådlöst nätverk med hjälp av maskinens inställningsguide på kontrollpanelen

Relaterade modeller: DCP-L3510CDW/DCP-L3517CDW/DCP-L3550CDW/MFC-L3710CW/MFC-L3750CDW/MFC-L3770CDW

>> [DCP-L3510CDW/DCP-L3517CDW](#)

>> [DCP-L3550CDW/MFC-L3710CW/MFC-L3750CDW/MFC-L3770CDW](#)

DCP-L3510CDW/DCP-L3517CDW

Innan du konfigurerar maskinen rekommenderar vi att du antecknar inställningarna för det trådlösa nätverket. Du behöver de uppgifterna för att kunna fortsätta med konfigurationen.

1. Kontrollera och anteckna dina aktuella trådlösa nätverksinställningar för den dator du är ansluten till.

Nätverksnamn (SSID)

Nätverksnyckel

Till exempel:

Nätverksnamn (SSID)
HELLO

Nätverksnyckel
12345



- Det kan hända att din åtkomstpunkt/router stöder användning av flera WEP-nycklar men din Brother-maskin stöder endast användning av den första WEP-nyckeln.
- Om du behöver assistans under inställningen och vill kontakta Brothers kundtjänst bör du ha ditt SSID (nätverksnamn) och nätverksnyckeln tillhands. Vi kan inte hjälpa dig att hitta denna information.
- Om du inte känner till denna information (SSID och nätverksnyckel), kan du inte fortsätta med den trådlösa inställningen.

Hur hittar jag denna information?

- Se dokumentationen som medföljde din trådlösa åtkomstpunkt/router.
- Ursprungligt SSID kan vara tillverkarens namn eller modellnamnet.
- Om du inte känner till säkerhetsinformationen bör du rådgöra med tillverkaren av routern, din systemadministratör eller internetleverantör.

2. Tryck på **Menu (Meny)**.
3. Tryck på ▲ eller ▼ för att välja alternativet [Nätverk] och tryck sedan på **OK**.
4. Tryck på ▲ eller ▼ för att välja alternativet [WLAN] och tryck sedan på **OK**.
5. Tryck på ▲ eller ▼ för att välja alternativet [Inställn.guide] och tryck sedan på **OK**.
6. Aktivera det trådlösa nätverket när [Aktivera WLAN?] visas.
Då startas inställningsguiden för trådlösa nätverk.

7. Maskinen kommer att söka efter nätverket och visa en lista med tillgängliga SSID. När en lista över SSID visas, trycker du på ▲ eller ▼ för att välja det SSID du önskar.
8. Tryck på **OK**.
9. Gör något av följande:
 - Ange den nätverksnyckel du skrev ned i första steget om du använder en autentiserings- och krypteringsmetod som kräver en nätverksnyckel.
Ange WEP-nyckeln och tryck sedan på **OK** för att tillämpa dina inställningar.
Verkställ inställningarna genom att välja [Ja]. Välj [Nej] för att avbryta.
 - Om din autentiseringsmetod är Öppet system och din krypteringsmetod är Ingen går du till nästa steg.
 - Om din trådlösa åtkomstpunkt/router stödjer WPS visas [WPS finns]. Tryck på ▲ för att ansluta din maskin med automatiskt trådlöst läge. (Ange den nätverksnyckel du skrev ned i första steget om du väljer [Nej]). När [Tryck WPS på rtr] visas trycker du på WPS-knappen på din trådlösa åtkomstpunkt/router och trycker sedan två gånger på ▲.
10. Maskinen försöker att ansluta till den trådlösa enhet som du har valt.

Om den trådlösa enheten är ansluten visas [Ansluten] på LCD-skärmen.

Du har nu slutfört den trådlösa nätverksinstallationen. Sätt in CD-skivan Brother Installation i datorn eller gå till din modells **Nerladdningar**-sida hos Brother Solutions Center på support.brother.com för att installera det **Komplett drivrutins- & programpaket** som krävs för att använda din maskin.

DCP-L3550CDW/MFC-L3710CW/MFC-L3750CDW/MFC-L3770CDW

Innan du konfigurerar maskinen rekommenderar vi att du antecknar inställningarna för det trådlösa nätverket. Du behöver de uppgifterna för att kunna fortsätta med konfigurationen.

1. Kontrollera och anteckna dina aktuella trådlösa nätverksinställningar för den dator du är ansluten till.

Nätverksnamn (SSID)

Nätverksnyckel

Till exempel:

Nätverksnamn (SSID)
HELLO

Nätverksnyckel
12345



- Det kan hända att din åtkomstpunkt/router stöder användning av flera WEP-nycklar men din Brother-maskin stöder endast användning av den första WEP-nyckeln.
- Om du behöver assistans under inställningen och vill kontakta Brothers kundtjänst bör du ha ditt SSID (nätverksnamn) och nätverksnyckeln tillhands. Vi kan inte hjälpa dig att hitta denna information.
- Om du inte känner till denna information (SSID och nätverksnyckel), kan du inte fortsätta med den trådlösa inställningen.

Hur hittar jag denna information?

- a. Se dokumentationen som medföljde din trådlösa åtkomstpunkt/router.
- b. Ursprungligt SSID kan vara tillverkarens namn eller modellnamnet.
- c. Om du inte känner till säkerhetsinformationen bör du rådgöra med tillverkaren av routern, din systemadministratör eller Internetleverantör.

-
2. Tryck på  [Inställningar] > [Alla inställn.] > [Nätverk] > [WLAN] > [Inställn.guide].
 3. Tryck på [Aktivera WLAN?] när [Ja] visas.
Då startas inställningsguiden för trådlösa nätverk. Tryck på [Nej] om du vill avbryta.
 4. Maskinen kommer att söka efter nätverket och visa en lista med tillgängliga SSID.
När en lista över SSID visas, sveper du upp eller ner eller trycker du på ▲ eller ▼ för att visa det SSID du vill ansluta med och trycker sedan på ditt SSID.
 5. Tryck på [OK].
 6. Gör något av följande:
 - Ange den nätverksnyckel du skrev ned i första steget om du använder en autentiserings- och krypteringsmetod som kräver en nätverksnyckel.
Tryck på [OK] när du angett alla tecken.
 - Om din autentiseringsmetod är Öppet system och din krypteringsmetod är Ingen går du till nästa steg.
 7. Maskinen försöker att ansluta till den trådlösa enhet som du har valt.

Om den trådlösa enheten är ansluten visas [Ansluten] på LCD-skärmen.

Du har nu slutfört den trådlösa nätverksinstallationen. Sätt in CD-skivan Brother Installation i datorn eller gå till din modells **Nerladdningar**-sida hos Brother Solutions Center på support.brother.com.



Närliggande information

- [Ytterligare metoder för konfiguration av din Brother-maskin för ett trådlöst nätverk](#)

Liknande ämnen:

- [Ange text på din Brother-maskin](#)
 - [Rapport om felkoder för trådlöst LAN](#)
-

Konfigurera din maskin för ett trådlöst nätverk när SSID-namnet inte sänds

Relaterade modeller: DCP-L3510CDW/DCP-L3517CDW/DCP-L3550CDW/MFC-L3710CW/MFC-L3750CDW/MFC-L3770CDW

>> [DCP-L3510CDW/DCP-L3517CDW](#)

>> [DCP-L3550CDW/MFC-L3710CW/MFC-L3750CDW/MFC-L3770CDW](#)

DCP-L3510CDW/DCP-L3517CDW

Innan du konfigurerar maskinen rekommenderar vi att du antecknar inställningarna för det trådlösa nätverket. Du behöver de uppgifterna för att kunna fortsätta med konfigurationen.

1. Kontrollera och anteckna det trådlösa nätverkets nuvarande inställningar.

Nätverksnamn (SSID)			
Kommunikationsläge	Autentiseringsmetod	Krypteringsläge	Nätverksnyckel
Infrastruktur	Öppet system	INGET	-
		WEP	
	Delad nyckel	WEP	
		WPA/WPA2-PSK	AES
		TKIP	

Till exempel:

Nätverksnamn (SSID)			
HELLO			
Kommunikationsläge	Autentiseringsmetod	Krypteringsläge	Nätverksnyckel
Infrastruktur	WPA2-PSK	AES	12345678



Om WEP-kryptering används för routern anger du nyckeln som används som den första WEP-nyckeln. Brother-maskinen stöder endast användning av den första WEP-nyckeln.

2. Tryck på **Menu (Meny)**.
3. Tryck på ▲ eller ▼ för att välja alternativet [Nätverk] och tryck sedan på **OK**.
4. Tryck på ▲ eller ▼ för att välja alternativet [WLAN] och tryck sedan på **OK**.
5. Tryck på ▲ eller ▼ för att välja alternativet [Inställn.guide] och tryck sedan på **OK**.
6. Aktivera det trådlösa nätverket när [Aktivera WLAN?] visas.
Då startas inställningsguiden för trådlösa nätverk.
7. Maskinen kommer att söka efter nätverket och visa en lista med tillgängliga SSID. Tryck på ▲ eller ▼ för att välja alternativet [<Ny SSID>] och tryck sedan på **OK**.
8. Ange SSID-namnet och tryck på **OK**.
9. Välj alternativet [Infrastruktur] och tryck sedan på **OK**.
10. Tryck på ▲ eller ▼ för att välja den autentiseringsmetod du önskar och tryck sedan på **OK**.
11. Gör något av följande:

- Om du väljer alternativet [Öppet system] trycker du på ▲ eller ▼ för att välja krypteringstyp [Ingen] eller [WEP], och trycker sedan på **OK**.
Om du väljer alternativet [WEP] som krypteringstyp anger du WEP-nyckeln och trycker sedan på **OK**.
- Om du väljer alternativet [Delad nyckel] anger du WEP-nyckeln och trycker sedan på **OK**.
- Om du väljer alternativet [WPA/WPA2-PSK] trycker du på ▲ eller ▼ för att välja krypteringstyp [TKIP +AES] eller [AES], och trycker sedan på **OK**.
Ange WPA™-nyckeln och tryck på **OK**.



Brother-maskinen stöder endast användning av den första WEP-nyckeln.

12. Verkställ inställningarna genom att välja [Ja]. Välj [Nej] för att avbryta.
13. Maskinen försöker att ansluta till den trådlösa enhet som du har valt.

Om den trådlösa enheten är ansluten visas [Ansluten] på LCD-skärmen.

Du har nu slutfört den trådlösa nätverksinstallationen. Sätt in CD-skivan Brother Installation i datorn eller gå till din modells **Nerladdningar**-sida hos Brother Solutions Center på support.brother.com för att installera det **Komplett drivrutins- & programpaket** som krävs för att använda din maskin.

DCP-L3550CDW/MFC-L3710CW/MFC-L3750CDW/MFC-L3770CDW

Innan du konfigurerar maskinen rekommenderar vi att du antecknar inställningarna för det trådlösa nätverket. Du behöver de uppgifterna för att kunna fortsätta med konfigurationen.

1. Kontrollera och anteckna det trådlösa nätverkets nuvarande inställningar.

Nätverksnamn (SSID)			
Kommunikationsläge	Autentiseringsmetod	Krypteringsläge	Nätverksnyckel
Infrastruktur	Öppet system	INGET	-
		WEP	
	Delad nyckel	WEP	
		WPA/WPA2-PSK	AES
	TKIP		

Till exempel:

Nätverksnamn (SSID)			
HELLO			
Kommunikationsläge	Autentiseringsmetod	Krypteringsläge	Nätverksnyckel
Infrastruktur	WPA2-PSK	AES	12345678



Om WEP-kryptering används för routern anger du nyckeln som används som den första WEP-nyckeln. Brother-maskinen stöder endast användning av den första WEP-nyckeln.

2. Tryck på  [Inställningar] > [Alla inställn.] > [Nätverk] > [WLAN] > [Inställn.guide].
3. Tryck på [Aktivera WLAN?] när [Ja] visas.
Då startas inställningsguiden för trådlösa nätverk. Tryck på [Nej] om du vill avbryta.
4. Maskinen kommer att söka efter nätverket och visa en lista med tillgängliga SSID. Bläddra upp eller ner eller tryck på ▲ eller ▼ för att visa [<Ny SSID>]. Tryck på [<Ny SSID>] och sedan på [OK].
5. Ange SSID-namnet och tryck på [OK].

-
6. Tryck på [Infrastruktur] när du uppmanas att göra det.
 7. Välj autentiseringsmetoden.
 8. Gör något av följande:
 - Om du väljer alternativet [Öppet system] trycker du på krypteringstyp [Ingen] eller [WEP].
Om du väljer alternativet [WEP] som krypteringstyp väljer och anger du WEP-nyckeln och trycker sedan på [OK].
 - Om du väljer alternativet [Delad nyckel] väljer och anger du WEP-nyckeln och trycker sedan på [OK].
 - Om du väljer alternativet [WPA/WPA2-PSK] trycker du på krypteringstyp [TKIP+AES] eller [AES].
Ange WPA™-nyckeln och tryck på [OK].



-
- Brother-maskinen stöder endast användning av den första WEP-nyckeln.
-

9. Maskinen försöker att ansluta till den trådlösa enhet som du har valt.

Om den trådlösa enheten är ansluten visas [Ansluten] på LCD-skärmen.

Du har nu slutfört den trådlösa nätverksinstallationen. Sätt in CD-skivan Brother Installation i datorn eller gå till din modells **Nerladdningar**-sida hos Brother Solutions Center på support.brother.com.



Närliggande information

- [Ytterligare metoder för konfiguration av din Brother-maskin för ett trådlöst nätverk](#)

Liknande ämnen:

- [Jag kan inte slutföra konfigurationen av den trådlösa nätverksinstallationen](#)
 - [Ange text på din Brother-maskin](#)
 - [Rapport om felkoder för trådlöst LAN](#)
-

Konfigurera din maskin för ett trådlöst företagsnätverk

Relaterade modeller: DCP-L3510CDW/DCP-L3517CDW/DCP-L3550CDW/MFC-L3710CW/MFC-L3750CDW/MFC-L3770CDW

>> [DCP-L3510CDW/DCP-L3517CDW](#)

>> [DCP-L3550CDW/MFC-L3710CW/MFC-L3750CDW/MFC-L3770CDW](#)

DCP-L3510CDW/DCP-L3517CDW

Innan du konfigurerar maskinen rekommenderar vi att du antecknar inställningarna för det trådlösa nätverket. Du behöver de uppgifterna för att kunna fortsätta med konfigurationen.

1. Kontrollera och anteckna det trådlösa nätverkets nuvarande inställningar.

Nätverksnamn (SSID)

Kommunikationsläge	Autentiseringsmetod	Krypteringsläge	Användar-ID	Lösenord
Infrastruktur	LEAP	CKIP		
	EAP-FAST/INGEN	AES		
		TKIP		
	EAP-FAST/MS-CHAPv2	AES		
		TKIP		
	EAP-FAST/GTC	AES		
		TKIP		
	PEAP/MS-CHAPv2	AES		
		TKIP		
	PEAP/GTC	AES		
		TKIP		
	EAP-TTLS/CHAP	AES		
		TKIP		
	EAP-TTLS/MS-CHAP	AES		
		TKIP		
	EAP-TTLS/MS-CHAPv2	AES		
		TKIP		
	EAP-TTLS/PAP	AES		
TKIP				
EAP-TLS	AES		-	
	TKIP		-	

Exempel:

Nätverksnamn (SSID)

HELLO

Kommunikationsläge	Autentiseringsmetod	Krypteringsläge	Användar-ID	Lösenord
Infrastruktur	EAP-FAST/MS-CHAPv2	AES	Brother	12345678



- Om du konfigurerar maskinen med EAP-TLS-autentisering måste du installera klientcertifikatet från CA innan du påbörjar konfigurationen. Kontakta din nätverksadministratör rörande klientcertifikatet. Om du har installerat mer än ett klientcertifikat rekommenderar vi att du antecknar namnet på det certifikat du vill använda.
- Om du identifierar din maskin med hjälp av det gemensamma namnet på klientcertifikatet, rekommenderar vi att du antecknar det gemensamma namnet innan du påbörjar konfigurationen. Kontakta din nätverksadministratör rörande det gemensamma namnet på klientcertifikatet.

- Tryck på **Menu (Meny)**.
- Tryck på ▲ eller ▼ för att välja följande:
 - Välj [Nätverk]. Tryck på **OK**.
 - Välj [WLAN]. Tryck på **OK**.
 - Välj [Inställn.guide]. Tryck på **OK**.
- Aktivera det trådlösa nätverket när [Aktivera WLAN?] visas.
Då startas inställningsguiden för trådlösa nätverk.
- Maskinen kommer att söka efter nätverket och visa en lista med tillgängliga SSID. Tryck på ▲ eller ▼ för att välja alternativet [<Ny SSID>] och tryck sedan på **OK**.
- Ange SSID-namnet och tryck på **OK**.
- Välj alternativet [Infrastruktur] och tryck sedan på **OK**.
- Tryck på ▲ eller ▼ för att välja den autentiseringsmetod du önskar och tryck sedan på **OK**.
- Gör något av följande:
 - Om du väljer alternativet [LEAP] anger du användar-ID och trycker sedan på **OK**.
Ange lösenordet och tryck sedan på **OK**.
 - Om du väljer alternativet [EAP-FAST], [PEAP] eller [EAP-TTLS] trycker du på ▲ eller ▼ för att välja inre autentiseringsmetod [NONE], [CHAP], [MS-CHAP], [MS-CHAPv2], [GTC] eller [PAP] och sedan trycker du på **OK**.



Beroende på din autentiseringsmetod varierar alternativen för den inre autentiseringsmetoden.

Tryck på ▲ eller ▼ för att välja krypteringstyp [TKIP+AES] eller [AES] och tryck sedan på **OK**.

Tryck på ▲ eller ▼ för att välja verifieringsmetod [Ingen verif.], [CA] eller [CA+Server-ID] och tryck sedan på **OK**.

- Om du väljer alternativet [CA+Server-ID] anger du server-ID och användar-ID och lösenord (vid behov) och trycker sedan på **OK** för varje alternativ.
- Om du väljer något annat alternativ anger du användar-ID och lösenord och trycker sedan på **OK** för varje alternativ.



Om du inte har importerat ett CA-certifikat i din maskin visar maskinen meddelandet [Ingen verif.].

- Om du väljer alternativet [EAP-TLS] trycker du på ▲ eller ▼ för att välja krypteringstyp [TKIP+AES] eller [AES], och trycker sedan på **OK**.
Välj det certifikat du önskar när maskinen visar en lista över tillgängliga klientcertifikat.
Tryck på ▲ eller ▼ för att välja verifieringsmetod [Ingen verif.], [CA] eller [CA+Server-ID] och tryck sedan på **OK**.
 - Om du väljer alternativet [CA+Server-ID] anger du server-ID och användar-ID och trycker sedan på **OK** för varje alternativ.
 - Om du väljer något annat alternativ anger du användar-ID och trycker sedan på **OK**.

10. Verkställ inställningarna genom att välja [Ja]. Välj [Nej] för att avbryta.

11. Maskinen försöker att ansluta till den trådlösa enhet som du har valt.

Om den trådlösa enheten är ansluten visas [Ansluten] på LCD-skärmen.

Du har nu slutfört den trådlösa nätverksinstallationen. Sätt in CD-skivan Brother Installation i datorn eller gå till din modells **Nerladdningar**-sida hos Brother Solutions Center på support.brother.com.

DCP-L3550CDW/MFC-L3710CW/MFC-L3750CDW/MFC-L3770CDW

Innan du konfigurerar maskinen rekommenderar vi att du antecknar inställningarna för det trådlösa nätverket. Du behöver de uppgifterna för att kunna fortsätta med konfigurationen.

1. Kontrollera och anteckna det trådlösa nätverkets nuvarande inställningar.

Nätverksnamn (SSID)

Kommunikationsläge	Autentiseringsmetod	Krypteringsläge	Användar-ID	Lösenord
Infrastruktur	LEAP	CKIP		
		AES		
	EAP-FAST/INGEN	TKIP		
		AES		
	EAP-FAST/MS-CHAPv2	TKIP		
		AES		
	EAP-FAST/GTC	TKIP		
		AES		
	PEAP/MS-CHAPv2	TKIP		
		AES		
	PEAP/GTC	TKIP		
		AES		
	EAP-TTLS/CHAP	TKIP		
		AES		
	EAP-TTLS/MS-CHAP	TKIP		
		AES		
	EAP-TTLS/MS-CHAPv2	TKIP		
		AES		
	EAP-TTLS/PAP	TKIP		
		AES		
EAP-TLS	TKIP		-	
	AES		-	

Exempel:

Nätverksnamn (SSID)
HELLO

Kommunikationsläge	Autentiseringsmetod	Krypteringsläge	Användar-ID	Lösenord
Infrastruktur	EAP-FAST/MS-CHAPv2	AES	Brother	12345678



- Om du konfigurerar maskinen med EAP-TLS-autentisering måste du installera klientcertifikatet från CA innan du påbörjar configurationen. Kontakta din nätverksadministratör rörande klientcertifikatet. Om du har installerat mer än ett klientcertifikat rekommenderar vi att du antecknar namnet på det certifikat du vill använda.
- Om du identifierar din maskin med hjälp av det gemensamma namnet på klientcertifikatet, rekommenderar vi att du antecknar det gemensamma namnet innan du påbörjar configurationen. Kontakta din nätverksadministratör rörande det gemensamma namnet på klientcertifikatet.

2. Tryck på  [Inställningar] > [Alla inställn.] > [Nätverk] > [WLAN] > [Inställn.guide].
3. Tryck på [Aktivera WLAN?] när [Ja] visas.
Då startas inställningsguiden för trådlösa nätverk. Tryck på [Nej] om du vill avbryta.
4. Maskinen kommer att söka efter nätverket och visa en lista med tillgängliga SSID. Bläddra upp eller ner eller tryck på ▲ eller ▼ för att visa [<Ny SSID>]. Tryck på [<Ny SSID>] och sedan på [OK].
5. Ange SSID-namnet och tryck på [OK].
6. Tryck på [Infrastruktur] när du uppmanas att göra det.
7. Välj autentiseringsmetoden.
8. Gör något av följande:
 - Om du väljer alternativet [LEAP] anger du användar-ID och trycker sedan på [OK]. Ange lösenordet och tryck sedan på [OK].
 - Om du väljer alternativet [EAP-FAST], [PEAP] eller [EAP-TTLS] väljer du inre autentiseringsmetod [NONE], [CHAP], [MS-CHAP], [MS-CHAPv2], [GTC] eller [PAP].



Beroende på din autentiseringsmetod varierar alternativen för den inre autentiseringsmetoden.

Välj krypteringstyp [TKIP+AES] eller [AES].

Välj verifieringsmetod [Ingen verif.], [CA] eller [CA + Server-ID].

- Om du väljer alternativet [CA + Server-ID] anger du server-ID och användar-ID och lösenord (vid behov) och trycker sedan på [OK] för varje alternativ.
- För andra alternativ anger du användar-ID och lösenord och trycker sedan på [OK] för varje alternativ.



Om du inte har importerat ett CA-certifikat i din maskin visar den [Ingen verif.].

- Om du väljer alternativet [EAP-TLS] väljer du krypteringstyp [TKIP+AES] eller [AES].
Maskinen visar en lista över de tillgängliga klientcertifikaten. Välj sedan certifikatet.
Välj verifieringsmetod [Ingen verif.], [CA] eller [CA + Server-ID].
 - Om du väljer alternativet [CA + Server-ID] anger du server-ID och användar-ID och trycker sedan på [OK] för varje alternativ.
 - Om du väljer något annat alternativ anger du användar-ID och trycker sedan på [OK].
9. Maskinen försöker att ansluta till den trådlösa enhet som du har valt.

Om den trådlösa enheten är ansluten visas [Ansluten] på LCD-skärmen.

Du har nu slutfört den trådlösa nätverksinstallationen. Sätt in CD-skivan Brother Installation i datorn eller gå till din modells **Nerladdningar**-sida hos Brother Solutions Center på support.brother.com.



Närliggande information

- [Ytterligare metoder för konfiguration av din Brother-maskin för ett trådlöst nätverk](#)

Liknande ämnen:

- [Rapport om felkoder för trådlöst LAN](#)

Använd Wi-Fi Direct®

- Skriva ut eller skanna från din mobila enhet med hjälp av Wi-Fi Direct
- Konfigurera ditt Wi-Fi Direct-nätverk
- Jag kan inte slutföra konfigurationen av den trådlösa nätverksinstallationen

Skriva ut eller skanna från din mobila enhet med hjälp av Wi-Fi Direct

Relaterade modeller: DCP-L3510CDW/DCP-L3517CDW/DCP-L3550CDW/MFC-L3710CW/MFC-L3750CDW/MFC-L3770CDW

Wi-Fi Direct är en av de trådlösa konfigureringsmetoder som utvecklats av Wi-Fi Alliance®. Den gör att du kan konfigurera ett säkert, trådlöst nätverk mellan Brother-maskinen och en mobil enhet, exempelvis en Android™-enhet, Windows-enhet, iPhone, iPod touch, eller iPad, utan att använda en åtkomstpunkt. Wi-Fi Direct stöder konfiguration av trådlöst nätverk med en knapptryckning eller med PIN-metoden för WPS (Wi-Fi Protected Setup™). Du kan även konfigurera ett trådlöst nätverk genom att manuellt ange ett SSID och ett lösenord. Brother-maskinens Wi-Fi Direct-funktion har stöd för WPA2™-säkerhet med AES-kryptering.

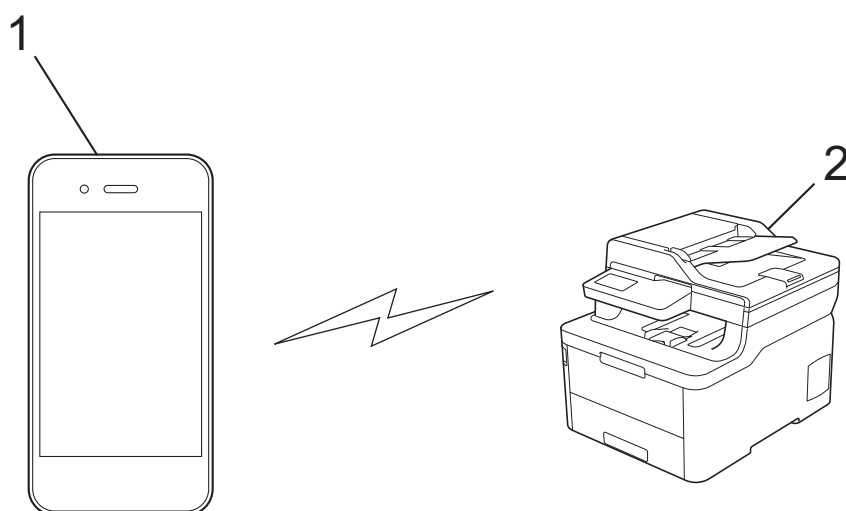

1. Mobil enhet
2. Din Brother-maskin



- Brother-maskinen kan användas i både trådbundna och trådlösa nätverk, men det går bara att använda en anslutningsmetod i taget. Dock kan en trådlös nätverksanslutning och en Wi-Fi Direct-anslutning, eller en trådbunden nätverksanslutning (endast modeller som stöds) och en Wi-Fi Direct-anslutning användas samtidigt.
- Den enhet som använder Wi-Fi Direct kan bli en gruppägare (G/Ä). När du konfigurerar Wi-Fi Direct-nätverket fungerar gruppägaren (G/Ä) som åtkomstpunkt.



Närliggande information

- [Använd Wi-Fi Direct®](#)

Konfigurera ditt Wi-Fi Direct-nätverk

Konfigurera inställningarna för ditt Wi-Fi Direct-nätverk i maskinens kontrollpanel.

- [Översikt över nätverkskonfiguration för Wi-Fi Direct](#)
- [Konfigurera ditt Wi-Fi Direct-nätverk med en knapptryckning](#)
- [Konfigurera ditt Wi-Fi Direct-nätverk med en knapptryckning och Wi-Fi Protected Setup™ \(WPS\)](#)
- [Konfigurera ditt Wi-Fi Direct-nätverk med PIN-metoden](#)
- [Konfigurera ditt Wi-Fi Direct-nätverk med PIN-metoden för Wi-Fi Protected Setup™ \(WPS\)](#)
- [Konfigurera ditt Wi-Fi Direct-nätverk manuellt](#)

Översikt över nätverkskonfiguration för Wi-Fi Direct

Relaterade modeller: DCP-L3510CDW/DCP-L3517CDW/DCP-L3550CDW/MFC-L3710CW/MFC-L3750CDW/MFC-L3770CDW

I följande anvisningar erbjuds fem olika metoder för hur du konfigurerar Brother-maskinen i en trådlös nätverksmiljö. Välj den metod du föredrar:

Kontrollera konfigurationen för din mobila enhet.

1. Har din mobila enhet stöd för Wi-Fi Direct?

Alternativ	Beskrivning
Ja	Gå till steg 2
Nej	Gå till steg 3

2. Har din mobila enhet stöd för konfiguration med en knapptryckning för Wi-Fi Direct?

Alternativ	Beskrivning
Ja	►► <i>Närliggande information: Konfigurera ditt Wi-Fi Direct-nätverk med en knapptryckning</i>
Nej	►► <i>Närliggande information: Konfigurera ditt Wi-Fi Direct-nätverk med PIN-metoden</i>

3. Har din mobila enhet stöd för Wi-Fi Protected Setup™ (WPS)?

Alternativ	Beskrivning
Ja	Gå till steg 4
Nej	►► <i>Närliggande information: Konfigurera ditt Wi-Fi Direct-nätverk manuellt</i>

4. Har din mobila enhet stöd för konfiguration med en knapptryckning för Wi-Fi Protected Setup™ (WPS)?

Alternativ	Beskrivning
Ja	►► <i>Närliggande information: Konfigurera ditt Wi-Fi Direct-nätverk med en knapptryckning och Wi-Fi Protected Setup™ (WPS)</i>
Nej	►► <i>Närliggande information: Konfigurera ditt Wi-Fi Direct-nätverk med PIN-metoden för Wi-Fi Protected Setup™ (WPS)</i>

För att kunna använda funktionen Brother iPrint&Scan i ett Wi-Fi Direct-nätverk som konfigurerats med en knapptryckning genom att använda Wi-Fi Direct eller med PIN-metodskonfiguration genom att använda Wi-Fi Direct, måste den enhet du använder för att konfigurera Wi-Fi Direct ha Android™ 4.0 eller högre.



Närliggande information

- [Konfigurera ditt Wi-Fi Direct-nätverk](#)

Liknande ämnen:

- [Konfigurera ditt Wi-Fi Direct-nätverk med en knapptryckning](#)
- [Konfigurera ditt Wi-Fi Direct-nätverk med en knapptryckning och Wi-Fi Protected Setup™ \(WPS\)](#)

-
- Konfigurera ditt Wi-Fi Direct-nätverk med PIN-metoden
 - Konfigurera ditt Wi-Fi Direct-nätverk med PIN-metoden för Wi-Fi Protected Setup™ (WPS)
 - Konfigurera ditt Wi-Fi Direct-nätverk manuellt
-

Konfigurera ditt Wi-Fi Direct-nätverk med en knapptryckning

Relaterade modeller: DCP-L3510CDW/DCP-L3517CDW/DCP-L3550CDW/MFC-L3710CW/MFC-L3750CDW/MFC-L3770CDW

>> [DCP-L3510CDW/DCP-L3517CDW](#)

>> [DCP-L3550CDW/MFC-L3710CW/MFC-L3750CDW/MFC-L3770CDW](#)

DCP-L3510CDW/DCP-L3517CDW

Om din mobila enhet stödjer Wi-Fi Direct följer du dessa steg för att konfigurera ett Wi-Fi Direct-nätverk:



1. Tryck på **Menu (Meny)**.
2. Tryck på ▲ eller ▼ för att välja alternativet [Nätverk] och tryck sedan på **OK**.
3. Tryck på ▲ eller ▼ för att välja alternativet [Wi-Fi Direct] och tryck sedan på **OK**.
4. Tryck på ▲ eller ▼ för att välja alternativet [Tryck på knapp] och tryck sedan på **OK**.
5. Aktivera Wi-Fi Direct-nätverket när [Wi-Fi Direct på?] visas.
6. Aktivera Wi-Fi Direct på din mobila enhet (se den mobila enhetens bruksanvisning för anvisningar) när [Aktivera Wi-Fi Direct på den andra enheten och tryck på OK.] visas på maskinens LCD-skärm. Tryck på **OK** på maskinen.
Då startas inställningen av Wi-Fi Direct.
7. Gör något av följande:
 - När Brother-maskinen är G/Ä (gruppägare) ansluter du din mobila enhet till maskinen direkt.
 - När Brother-maskinen inte är G/Ä (gruppägare) kommer maskinen att visa tillgängliga enhetsnamn att konfigurera ett Wi-Fi Direct-nätverk med. Tryck på ▲ eller ▼ för att välja vilken mobil enhet du vill ansluta till och tryck på **OK**. Du kan söka efter tillgängliga enheter igen genom att trycka på [<Sök igen>] och sedan på **OK**.
8. Om din mobila enhet är korrekt ansluten visas [Ansluten] på maskinens LCD-skärm. Du har slutfört inställningen av Wi-Fi Direct-nätverket.

DCP-L3550CDW/MFC-L3710CW/MFC-L3750CDW/MFC-L3770CDW

Om din mobila enhet stödjer Wi-Fi Direct följer du dessa steg för att konfigurera ett Wi-Fi Direct-nätverk:



När maskinen tar emot en Wi-Fi Direct-begäran från din mobila enhet, visas meddelandet [Wi-Fi Direct-anslutningsbegäran mottogs. Tryck på [OK] för att ansluta.] på LCD-skärmen. Tryck på [OK] för att ansluta.

1. Tryck på  [Inställningar] > [Alla inställn.] > [Nätverk] > [Wi-Fi Direct] > [Tryck på knapp].
2. Aktivera Wi-Fi Direct på din mobila enhet (se den mobila enhetens bruksanvisning för anvisningar) när [Aktivera Wi-Fi Direct på den andra enheten. Tryck sedan på [OK].] visas på maskinens LCD-skärm. Tryck på [OK] på maskinen.
Då startas inställningen av Wi-Fi Direct. Tryck på  om du vill avbryta.
3. Gör något av följande:
 - När Brother-maskinen är G/Ä (gruppägare) ansluter du din mobila enhet till maskinen direkt.
 - När Brother-maskinen inte är G/Ä (gruppägare) kommer maskinen att visa tillgängliga enhetsnamn att konfigurera ett Wi-Fi Direct-nätverk med. Välj den mobila enhet som du vill ansluta till. Sök efter tillgängliga enheter igen genom att trycka på [Sök igen].

-
4. Om din mobila enhet är korrekt ansluten visas [Ansluten] på maskinens LCD-skärm. Du har slutfört inställningen av Wi-Fi Direct-nätverket.



Närliggande information

- [Konfigurera ditt Wi-Fi Direct-nätverk](#)

Liknande ämnen:

- [Översikt över nätverkskonfiguration för Wi-Fi Direct](#)
-

Konfigurera ditt Wi-Fi Direct-nätverk med en knapptryckning och Wi-Fi Protected Setup™ (WPS)

Relaterade modeller: DCP-L3510CDW/DCP-L3517CDW/DCP-L3550CDW/MFC-L3710CW/MFC-L3750CDW/MFC-L3770CDW

>> [DCP-L3510CDW/DCP-L3517CDW](#)

>> [DCP-L3550CDW/MFC-L3710CW/MFC-L3750CDW/MFC-L3770CDW](#)

DCP-L3510CDW/DCP-L3517CDW

Om din mobila enhet har stöd för WPS (PBC: konfiguration med en knapptryckning) följer du dessa steg för att konfigurera ett Wi-Fi Direct-nätverk:



1. Tryck på **Menu (Meny)**.
2. Tryck på ▲ eller ▼ för att välja alternativet [Nätverk] och tryck sedan på **OK**.
3. Tryck på ▲ eller ▼ för att välja alternativet [Wi-Fi Direct] och tryck sedan på **OK**.
4. Tryck på ▲ eller ▼ för att välja alternativet [Gruppägare] och tryck sedan på **OK**.
5. Tryck på ▲ eller ▼ för att välja alternativet [På] och tryck sedan på **OK**.
6. Tryck på ▲ eller ▼ för att välja alternativet [Tryck på knapp] och tryck sedan på **OK**.
7. Aktivera Wi-Fi Direct-nätverket när [Wi-Fi Direct på?] visas.
8. När [Aktivera Wi-Fi Direct på den andra enheten och tryck på OK.] visas på maskinens LCD-skärm aktiverar du den mobila enhetens metod för WPS-konfigurering med en knapptryckning (se den mobila enhetens bruksanvisning för anvisningar). Tryck på **OK** på maskinen.
Då startas inställningen av Wi-Fi Direct.
9. Om din mobila enhet är korrekt ansluten visas [Ansluten] på maskinens LCD-skärm. Du har slutfört inställningen av Wi-Fi Direct-nätverket.

DCP-L3550CDW/MFC-L3710CW/MFC-L3750CDW/MFC-L3770CDW

Om din mobila enhet har stöd för WPS (PBC: konfiguration med en knapptryckning) följer du dessa steg för att konfigurera ett Wi-Fi Direct-nätverk:



När maskinen tar emot en Wi-Fi Direct-begäran från din mobila enhet, visas meddelandet [Wi-Fi Direct-anslutningsbegäran mottogs. Tryck på [OK] för att ansluta.] på LCD-skärmen. Tryck på [OK] för att ansluta.

1. Tryck på  [Inställningar] > [Alla inställn.] > [Nätverk] > [Wi-Fi Direct] > [Gruppägare].
2. Tryck på [På].
3. Svep upp eller ner eller tryck på ▲ eller ▼ för att välja alternativet [Tryck på knapp]. Tryck på [Tryck på knapp].
4. När [Aktivera Wi-Fi Direct på den andra enheten. Tryck sedan på [OK].] visas på maskinens LCD-skärm aktiverar du den mobila enhetens metod för WPS-konfigurering med en knapptryckning (se den mobila enhetens bruksanvisning för anvisningar). Tryck på [OK] på din Brother-maskin.
Då startas inställningen av Wi-Fi Direct. Tryck på  om du vill avbryta.
5. Om din mobila enhet är korrekt ansluten visas [Ansluten] på maskinens LCD-skärm. Du har slutfört inställningen av Wi-Fi Direct-nätverket.



Närliggande information

- [Konfigurera ditt Wi-Fi Direct-nätverk](#)

Liknande ämnen:

- [Översikt över nätverkskonfiguration för Wi-Fi Direct](#)

Konfigurera ditt Wi-Fi Direct-nätverk med PIN-metoden

Relaterade modeller: DCP-L3510CDW/DCP-L3517CDW/DCP-L3550CDW/MFC-L3710CW/MFC-L3750CDW/MFC-L3770CDW

>> [DCP-L3510CDW/DCP-L3517CDW](#)

>> [DCP-L3550CDW/MFC-L3710CW/MFC-L3750CDW/MFC-L3770CDW](#)

DCP-L3510CDW/DCP-L3517CDW

Om din mobila enhet stödjer PIN-metoden för Wi-Fi Direct följer du dessa steg för att konfigurera ett Wi-Fi Direct-nätverk:

1. Tryck på **Menu (Meny)**.
2. Tryck på ▲ eller ▼ för att välja alternativet [Nätverk] och tryck sedan på **OK**.
3. Tryck på ▲ eller ▼ för att välja alternativet [Wi-Fi Direct] och tryck sedan på **OK**.
4. Tryck på ▲ eller ▼ för att välja alternativet [PIN-kod] och tryck sedan på **OK**.
5. Aktivera Wi-Fi Direct-nätverket när [Wi-Fi Direct på?] visas.
6. Aktivera Wi-Fi Direct på din mobila enhet (se den mobila enhetens bruksanvisning för anvisningar) när [Aktivera Wi-Fi Direct på den andra enheten och tryck på OK.] visas på maskinens LCD-skärm. Tryck på **OK** på maskinen.

Då startas inställningen av Wi-Fi Direct.



7. Gör något av följande:
 - När din Brother-maskin är G/Ä (gruppägare), väntar maskinen på en anslutningsbegäran från din mobila enhet. När [Ange PIN-kod] visas anger du den PIN-kod som visas på din mobila enhet för Brother-maskinen. Tryck på **OK** för att genomföra inställningen.
Om PIN-koden visas på din Brother-maskin anger du PIN-koden på din mobila enhet.
 - När Brother-maskinen inte är G/Ä (gruppägare) kommer maskinen att visa tillgängliga enhetsnamn att konfigurera ett Wi-Fi Direct-nätverk med. Tryck på ▲ eller ▼ för att välja vilken mobil enhet du vill ansluta till och tryck på **OK**. Du kan söka efter tillgängliga enheter igen genom att trycka på [<Sök igen>] och sedan på **OK**.
8. Gör något av följande:
 - Följ maskinens anvisningar för att visa PIN-koden på din Brother-maskin, ange PIN-koden på din mobila enhet och gå sedan till nästa steg.
 - Följ maskinens anvisningar för att ange PIN-koden som visas på din mobila enhet i din Brother-maskin. Tryck på **OK** och gå sedan till nästa steg.
Om din mobila enhet inte visar någon PIN-kod trycker du på **Stop/Exit (Avbryt/avsluta)** på Brother-maskinen. Gå tillbaka till det första steget och försök igen.
9. Om din mobila enhet är korrekt ansluten visas [Ansluten] på maskinens LCD-skärm. Du har slutfört inställningen av Wi-Fi Direct-nätverket.

DCP-L3550CDW/MFC-L3710CW/MFC-L3750CDW/MFC-L3770CDW

Om din mobila enhet stödjer PIN-metoden för Wi-Fi Direct följer du dessa steg för att konfigurera ett Wi-Fi Direct-nätverk:



När maskinen tar emot en Wi-Fi Direct-begäran från din mobila enhet, visas meddelandet [Wi-Fi Direct-anslutningsbegäran mottogs. Tryck på [OK] för att ansluta.] på LCD-skärmen. Tryck på [OK] för att ansluta.

-
1. Tryck på  [Inställningar] > [Alla inställn.] > [Nätverk] > [Wi-Fi Direct] > [PIN-kod].
 2. Aktivera Wi-Fi Direct på din mobila enhet (se den mobila enhetens bruksanvisning för anvisningar) när [Aktivera Wi-Fi Direct på den andra enheten. Tryck sedan på [OK].] visas på maskinens LCD-skärm. Tryck på [OK] på maskinen.
Då startas inställningen av Wi-Fi Direct. Tryck på  om du vill avbryta.
 3. Gör något av följande:
 - När din Brother-maskin är G/Ä (gruppägare), väntar maskinen på en anslutningsbegäran från din mobila enhet. När [PIN-kod] visas anger du den PIN-kod som visas på din mobila enhet för maskinen. Tryck på [OK] för att genomföra inställningen.
Om PIN-koden visas på din Brother-maskin anger du PIN-koden på din mobila enhet.
 - När Brother-maskinen inte är G/Ä (gruppägare) kommer maskinen att visa tillgängliga enhetsnamn att konfigurera ett Wi-Fi Direct-nätverk med. Välj den mobila enhet som du vill ansluta till. Sök efter tillgängliga enheter igen genom att trycka på [Sök igen].
 4. Gör något av följande:
 - Tryck på [Visa pinkod] för att visa PIN-koden på din maskin och ange den PIN-koden på din mobila enhet. Gå till nästa steg.
 - Tryck på [Ange pinkod] för att mata in en PIN som visas på din mobila enhet och tryck sedan på [OK]. Gå till nästa steg.
Om din mobila enhet inte visar någon PIN-kod trycker du på  på Brother-maskinen. Gå tillbaka till det första steget och försök igen.
 5. Om din mobila enhet är korrekt ansluten visas [Ansluten] på maskinens LCD-skärm. Du har slutfört inställningen av Wi-Fi Direct-nätverket.



Närliggande information

- [Konfigurera ditt Wi-Fi Direct-nätverk](#)

Liknande ämnen:

- [Översikt över nätverkskonfiguration för Wi-Fi Direct](#)
-

Konfigurera ditt Wi-Fi Direct-nätverk med PIN-metoden för Wi-Fi Protected Setup™ (WPS)

Relaterade modeller: DCP-L3510CDW/DCP-L3517CDW/DCP-L3550CDW/MFC-L3710CW/MFC-L3750CDW/MFC-L3770CDW

>> [DCP-L3510CDW/DCP-L3517CDW](#)

>> [DCP-L3550CDW/MFC-L3710CW/MFC-L3750CDW/MFC-L3770CDW](#)

DCP-L3510CDW/DCP-L3517CDW

Om din mobila enhet stödjer PIN-metoden för Wi-Fi Protected Setup™ (WPS) följer du dessa steg för att konfigurera ett Wi-Fi Direct-nätverk:

1. Tryck på **Menu (Meny)**.
2. Tryck på ▲ eller ▼ för att välja alternativet [Nätverk] och tryck sedan på **OK**.
3. Tryck på ▲ eller ▼ för att välja alternativet [Wi-Fi Direct] och tryck sedan på **OK**.
4. Tryck på ▲ eller ▼ för att välja alternativet [Gruppägare] och tryck sedan på **OK**.
5. Tryck på ▲ eller ▼ för att välja alternativet [På] och tryck sedan på **OK**.
6. Tryck på ▲ eller ▼ för att välja alternativet [PIN-kod] och tryck sedan på **OK**.
7. Aktivera Wi-Fi Direct-nätverket när [Wi-Fi Direct på?] visas.
8. När [Aktivera Wi-Fi Direct på den andra enheten och tryck på OK.] visas på maskinens LCD-skärm aktiverar du den mobila enhetens metod för WPS-konfigurering med PIN-kod (se den mobila enhetens bruksanvisning för anvisningar). Tryck på **OK** på maskinen.
Då startas inställningen av Wi-Fi Direct.
9. Maskinen kommer att vänta på en anslutningsbegäran från din mobila enhet. När [Ange PIN-kod] visas anger du den PIN-kod som visas på din mobila enhet för maskinen.
10. Tryck på **OK**.
11. Om din mobila enhet är korrekt ansluten visas [Ansluten] på maskinens LCD-skärm. Du har slutfört inställningen av Wi-Fi Direct-nätverket.

DCP-L3550CDW/MFC-L3710CW/MFC-L3750CDW/MFC-L3770CDW

Om din mobila enhet stödjer PIN-metoden för Wi-Fi Protected Setup™ (WPS) följer du dessa steg för att konfigurera ett Wi-Fi Direct-nätverk:



När maskinen tar emot en Wi-Fi Direct-begäran från din mobila enhet, visas meddelandet [Wi-Fi Direct-anslutningsbegäran mottogs. Tryck på [OK] för att ansluta.] på LCD-skärmen. Tryck på [OK] för att ansluta.

1. Tryck på  [Inställningar] > [Alla inställn.] > [Nätverk] > [Wi-Fi Direct] > [Gruppägare].
2. Tryck på [På].
3. Svep upp eller ner eller tryck på ▲ eller ▼ för att välja alternativet [PIN-kod]. Tryck på [PIN-kod].
4. När [Aktivera Wi-Fi Direct på den andra enheten. Tryck sedan på [OK].] visas aktiverar du den mobila enhetens metod för WPS-konfigurering med PIN-kod (se den mobila enhetens bruksanvisning för anvisningar) och trycker sedan på [OK] på Brother-maskinen.

Då startas inställningen av Wi-Fi Direct. Tryck på  om du vill avbryta.

-
5. Maskinen kommer att vänta på en anslutningsbegäran från din mobila enhet. När [PIN-kod] visas anger du den PIN-kod som visas på din mobila enhet för maskinen. Tryck på [OK].
 6. Om din mobila enhet är korrekt ansluten visas [Ansluten] på maskinens LCD-skärm. Du har slutfört inställningen av Wi-Fi Direct-nätverket.



Närliggande information

- [Konfigurera ditt Wi-Fi Direct-nätverk](#)

Liknande ämnen:

- [Översikt över nätverkskonfiguration för Wi-Fi Direct](#)
-

Konfigurera ditt Wi-Fi Direct-nätverk manuellt

Relaterade modeller: DCP-L3510CDW/DCP-L3517CDW/DCP-L3550CDW/MFC-L3710CW/MFC-L3750CDW/MFC-L3770CDW

>> [DCP-L3510CDW/DCP-L3517CDW](#)

>> [DCP-L3550CDW/MFC-L3710CW/MFC-L3750CDW/MFC-L3770CDW](#)

DCP-L3510CDW/DCP-L3517CDW

Om din mobila enhet inte har stöd för Wi-Fi Direct eller WPS måste du konfigurera ett Wi-Fi Direct-nätverk manuellt.

1. Tryck på **Menu (Meny)**.
2. Tryck på ▲ eller ▼ för att välja alternativet [Nätverk] och tryck sedan på **OK**.
3. Tryck på ▲ eller ▼ för att välja alternativet [Wi-Fi Direct] och tryck sedan på **OK**.
4. Tryck på ▲ eller ▼ för att välja alternativet [Manuell] och tryck sedan på **OK**.
5. Aktivera Wi-Fi Direct-nätverket när [Wi-Fi Direct på?] visas.
6. Maskinen kommer att visa SSID-namn och lösenord. Gå till inställningssidan för det trådlösa nätverket på din mobila enhet och ange SSID-namn och sedan lösenordet.
7. Om din mobila enhet är korrekt ansluten visas [Ansluten] på maskinens LCD-skärm. Du har slutfört inställningen av Wi-Fi Direct-nätverket.

DCP-L3550CDW/MFC-L3710CW/MFC-L3750CDW/MFC-L3770CDW

Om din mobilenhet inte har stöd för Wi-Fi Direct eller WPS måste du konfigurera ett Wi-Fi Direct-nätverk manuellt.



När maskinen tar emot en Wi-Fi Direct-begäran från din mobila enhet, visas meddelandet [Wi-Fi Direct-anslutningsbegäran mottogs. Tryck på [OK] för att ansluta.] på LCD-skärmen. Tryck på [OK] för att ansluta.

1. Tryck på  [Inställningar] > [Alla inställn.] > [Nätverk] > [Wi-Fi Direct] > [Manuell].
2. Maskinen kommer att visa SSID-namn och lösenord. Gå till inställningssidan för det trådlösa nätverket på din mobila enhet och ange SSID-namn och sedan lösenordet.
3. Om din mobila enhet är korrekt ansluten visas [Ansluten] på maskinens LCD-skärm. Du har slutfört inställningen av Wi-Fi Direct-nätverket.

✓ Närliggande information

- [Konfigurera ditt Wi-Fi Direct-nätverk](#)

Liknande ämnen:

- [Översikt över nätverkskonfiguration för Wi-Fi Direct](#)

Avancerade nätverksfunktioner

- [Skriva ut nätverkskonfigurationsrapporten](#)
- [Skriva ut WLAN-rapporten](#)
- [Synkronisera tid med SNTP-servern med hjälp av webbaserad hantering](#)

Skriva ut nätverkskonfigurationsrapporten

Nätverkskonfigurationsrapporten visar den aktuella nätverkskonfigurationen, inklusive skrivarserversnätverksinställningar.



- Nodnamn: Nodnamnet visas i den aktuella nätverkskonfigurationsrapporten. Standardnodnamnet är "BRNxxxxxxxxxxx" för ett trådbundet nätverk eller "BRWxxxxxxxxxxx" för ett trådlöst nätverk (där "xxxxxxxxxxx" står för maskinens MAC-adress/Ethernet-adress).
- Om [IP Address] visar 0.0.0.0 i nätverkskonfigurationsrapporten ska du vänta i en minut innan du försöker att skriva ut på nytt.
- Du hittar maskininställningar som IP-adress, nätmask, nodnamn och MAC-adress i rapporten. Exempel:
 - IP-adress: 192.168.0.5
 - Nätmask: 255.255.255.0
 - Nodnamn: BRN000ca0000499
 - MAC-adress: 00-0c-a0-00-04-99



>> [DCP-L3510CDW/DCP-L3517CDW](#)

>> [DCP-L3550CDW/MFC-L3710CW/MFC-L3730CDN/MFC-L3750CDW/MFC-L3770CDW](#)

DCP-L3510CDW/DCP-L3517CDW

1. Tryck på **Menu (Meny)**.
2. Tryck på ▲ eller ▼ för att visa alternativet [Skriv rapport] och tryck sedan på **OK**.
3. Tryck på ▲ eller ▼ för att välja alternativet [Nätverksinst.] och tryck sedan på **OK**.
4. Tryck på **Mono Start (Starta i svartvitt)** eller **Colour Start (Starta i färg)**.

DCP-L3550CDW/MFC-L3710CW/MFC-L3730CDN/MFC-L3750CDW/MFC-L3770CDW

1. Tryck på  [Inställningar] > [Alla inställn.] > [Skriv rapport] > [Nätverkskonfiguration].
2. Tryck på [Ja].
3. Tryck på .

✓ Närliggande information

- [Avancerade nätverksfunktioner](#)

Liknande ämnen:

- [Var hittar jag Brother-maskinens nätverksinställningar?](#)
- [Använda reparationsverktyget för nätverksanslutningar \(Windows\)](#)
- [Jag vill kontrollera att nätverksenheterna fungerar som avsett](#)
- [Få åtkomst till Webbaserad hantering](#)

Skriva ut WLAN-rapporten

Relaterade modeller: DCP-L3510CDW/DCP-L3517CDW/DCP-L3550CDW/MFC-L3710CW/MFC-L3750CDW/MFC-L3770CDW

WLAN-rapporten anger maskinens trådlösa status. Om den trådlösa anslutningen misslyckas ska du kontrollera felkoden på den utskrivna rapporten.

>> [DCP-L3510CDW/DCP-L3517CDW](#)



>> [DCP-L3550CDW/MFC-L3710CW/MFC-L3750CDW/MFC-L3770CDW](#)

DCP-L3510CDW/DCP-L3517CDW

1. Tryck på **Menu (Meny)**.
2. Tryck på ▲ eller ▼ för att visa alternativet [Skriv rapport] och tryck sedan på **OK**.
3. Tryck på ▲ eller ▼ för att välja alternativet [WLAN-rapport] och tryck sedan på **OK**.
4. Tryck på **Mono Start (Starta i svartvitt)** eller **Colour Start (Starta i färg)**.

Maskinen skriver ut WLAN-rapporten.

DCP-L3550CDW/MFC-L3710CW/MFC-L3750CDW/MFC-L3770CDW

1. Tryck på  [Inställningar] > [Alla inställn.] > [Skriv rapport] > [WLAN-rapport].
2. Tryck på [Ja].
Maskinen skriver ut WLAN-rapporten.
3. Tryck på .

Om WLAN-rapporten inte skrivs ut kontrollerar du om maskinen har något fel. Om det inte finns några synliga fel ska du vänta i en minut och sedan försöka skriva ut rapporten igen.

✓ Närliggande information

- [Avancerade nätverksfunktioner](#)
 - [Rapport om felkoder för trådlöst LAN](#)

Liknande ämnen:

- [Min Brother-maskin kan inte skriva ut, skanna eller ta emot PC-FAX via nätverket](#)
- [Jag vill kontrollera att nätverksenheterna fungerar som avsett](#)

Rapport om felkoder för trådlöst LAN

Relaterade modeller: DCP-L3510CDW/DCP-L3517CDW/DCP-L3550CDW/MFC-L3710CW/MFC-L3750CDW/MFC-L3770CDW

Om den trådlösa LAN-rapporten visar att anslutningen misslyckades, kontrollerar du felkoden på den utskrivna rapporten och hänvisar till följande instruktioner i tabellen:

Felkod	Problem och rekommenderade lösningar
TS-01	Den trådlösa inställningen är inte aktiverad - aktivera den trådlösa inställningen. Om en nätverkskabel är ansluten till maskinen bör du koppla ur den och istället aktivera den trådlösa inställningen på maskinen.
TS-02	Den trådlösa åtkomstpunkten/routern kan inte hittas. 1. Kontrollera följande två punkter: <ul style="list-style-type: none">• Koppla ur strömmen till den trådlösa åtkomstpunkten/routern, vänta 10 sekunder och koppla sedan in den igen.• Om din WLAN-åtkomstpunkt/-router använder filtrering av MAC-adress måste du kontrollera att Brother-maskinens MAC-adress tillåts i filtret. 2. Om du manuellt har matat in SSID och säkerhetsinformation (SSID/autentiseringsmetod/krypteringsmetod/nätverksnyckel), kan informationen vara felaktig. Kontrollera SSID och säkerhetsinformation och ange rätt information vid behov. Denna enhet har inte stöd för 5 GHz SSID/ESSID och du måste välja 2,4 GHz SSID/ESSID. Se till att åtkomstpunkten/routern är inställd på 2,4 GHz eller 2,4 GHz/5 GHz blandat läge.
TS-03	Det kan hända att det trådlösa nätverket och säkerhetsinställningen du angett är felaktig. Bekräfta inställningarna för det trådlösa nätverket igen. Fråga din nätverksadministratör om du inte känner till denna information.
TS-04	Autentiserings-/krypteringsmetoderna som används av den trådlösa åtkomstpunkten/routern stöds inte av din maskin. Ändra autentiseringsmetod och krypteringsmetod för den trådlösa åtkomstpunkten/routern. Din maskin har stöd för följande autentiseringsmetoder: <ul style="list-style-type: none">• WPA-Personal TKIP eller AES• WPA2-Personal TKIP eller AES• Öppen WEP eller None (utan kryptering)• Delad nyckel WEP Inställningarna för SSID eller nätverk kanske inte är inmatade på rätt sätt om problemet inte är löst. Kontrollera inställningarna för trådlöst nätverk.
TS-05	Säkerhetsinformationen (SSID/nätverksnyckel) är felaktig. Bekräfta den trådlösa säkerhetsinformationen (autentiseringsmetod/krypteringsmetod/nätverksnyckel).
TS-06	Maskinen kan inte identifiera WLAN-åtkomstpunkten/routern som har aktiverat WPS. Bekräfta den trådlösa säkerhetsinformationen (autentiseringsmetod/krypteringsmetod/nätverksnyckel).

Felkod	Problem och rekommenderade lösningar
TS-07	<p>Maskinen kan inte identifiera WLAN-åtkomstpunkten/routern som har aktiverat WPS.</p> <p>Om du vill ansluta med WPS måste du använda både maskinen och WLAN-åtkomstpunkten/routern. Bekräfta anslutningsmetod för WPS på WLAN-åtkomstpunkten/routern och försök att starta igen.</p> <p>Om du inte vet hur du manövrerar WLAN-åtkomstpunkten/routern med WPS kan du läsa dokumentationen som följde med WLAN-åtkomstpunkten/routern, rådfråga tillverkaren av WLAN-åtkomstpunkten/routern eller fråga din nätverksadministratör.</p>
TS-08	<p>Två eller fler WLAN-åtkomstpunkter som har aktiverat WPS har identifierats.</p> <ul style="list-style-type: none"> • Bekräfta att endast en WLAN-åtkomstpunkt/router i området har aktiverat metoden WPS och försök igen. • Försök starta om igen efter några minuter för att undvika störning från andra åtkomstpunkter.



Närliggande information

- [Skriva ut WLAN-rapporten](#)

Liknande ämnen:

- [Min Brother-maskin kan inte skriva ut, skanna eller ta emot PC-FAX via nätverket](#)
- [Jag vill kontrollera att nätverksenheterna fungerar som avsett](#)
- [Konfigurera din maskin för ett trådlöst nätverk genom metoden med en knapptryckning för Wi-Fi Protected Setup™ \(WPS\)](#)
- [Konfigurera din maskin för ett trådlöst nätverk med PIN-metoden för Wi-Fi Protected Setup™ \(WPS\)](#)
- [Konfigurera din maskin för ett trådlöst nätverk med hjälp av maskinens inställningsguide på kontrollpanelen](#)
- [Konfigurera din maskin för ett trådlöst nätverk när SSID-namnet inte sänds](#)
- [Konfigurera din maskin för ett trådlöst företagsnätverk](#)

Synkronisera tid med SNTP-servern med hjälp av webbaserad hantering

SNTP (Simple Network Time Protocol) används för att synkronisera tiden som maskinen använder för autentisering med SNTP-tidsservern. (Detta är inte tiden som visas i maskinens LCD.) Du kan automatiskt eller manuellt synkronisera maskinens tid med hjälp av UTC (Coordinated Universal Time) som tillhandahålls av SNTP-tidsservern.

- [Konfigurera datum och tid med hjälp av webbaserad hantering](#)
- [Konfigurera SNTP-protokollet med hjälp av webbaserad hantering](#)

Konfigurera datum och tid med hjälp av webbaserad hantering

Konfigurera datum och tid för att synkronisera tiden som maskinen använder med SNTP tidsserver.

Den här funktionen är inte tillgänglig i vissa länder.

1. Starta webbläsaren.
2. Ange "https://maskinens IP-adress" i webbläsarens adressfält (där "maskinens IP-adress" är maskinens IP-adress).
Till exempel:
https://192.168.1.2
3. Om maskinen ber om ett lösenord skriver du in det och klickar sedan på .
4. Klicka på fliken **Administrator (Administratör)**.
5. Klicka på **Date&Time (Datum och tid)** i vänster navigationsfält.

Date&Time

Date / /

Clock Type 12h Clock 24h Clock

Time : (24 hr.)

Time Zone

Auto Daylight Off On

Synchronize with SNTP server

To synchronize the "Date&Time" with your SNTP server, you must configure the SNTP server settings.

[SNTP>>](#)



Välj tidsskillnaden mellan ditt land och UTC i listrutan **Time Zone (Tidszon)**. Tidszonen för östligaste USA och Kanada är till exempel UTC-05:00.

6. Kontrollera inställningarna för **Time Zone (Tidszon)**.
7. Markera kryssrutan **Synchronize with SNTP server (Synkronisera med SNTP-server)**.
8. Klicka på **Submit (Skicka)**.



Närliggande information

- [Synkronisera tid med SNTP-servern med hjälp av webbaserad hantering](#)

Konfigurera SNTP-protokollet med hjälp av webbaserad hantering

Konfigurera SNTP-protokollet för att synkronisera den tid maskinen använder för autentisering med tiden som hålls av SNTP-tidsservern.

1. Starta webbläsaren.
2. Ange "https://maskinens IP-adress" i webbläsarens adressfält (där "maskinens IP-adress" är maskinens IP-adress).
Till exempel:
https://192.168.1.2
3. Om maskinen ber om ett lösenord skriver du in det och klickar sedan på .
4. Klicka på fliken **Network (Nätverk)**.
5. Klicka på menyn **Protocol (Protokoll)** i vänster navigationsfält.
6. Aktivera inställningen genom att markera kryssrutan **SNTP**.
7. Klicka på **Submit (Skicka)**.
8. Starta om Brother-maskinen för att aktivera konfigurationen.
9. Klicka på **Advanced Settings (Avancerade inställningar)** intill kryssrutan SNTP.
10. Välj profilen som du vill konfigurera eller ändra.

Alternativ	Beskrivning
Status	Visar om SNTP-protokollet är aktivt eller ej.
Synchronization Status (Synkroniseringsstatus)	Bekräfta den senaste synkroniseringsstatusen.
SNTP Server Method (SNTP-servermetod)	Välj AUTO eller STATIC (STATISK) . <ul style="list-style-type: none">• AUTO Om du har en DHCP-server i ditt nätverk kommer SNTP-servern att automatiskt erhålla adressen från den servern.• STATIC (STATISK) Skriv in den adress som du vill använda.
Primary SNTP Server Address (Primär SNTP-serveradress) Secondary SNTP Server Address (Sekundär SNTP-serveradress)	Skriv in serveradressen (upp till 64 tecken). Den sekundära SNTP serveradressen används som en backup till den primära SNTP serveradressen. Om den primära servern inte är tillgänglig kommer maskinen att kontakta den sekundära SNTP-servern.
Primary SNTP Server Port (Primär SNTP-serverport) Secondary SNTP Server Port (Sekundär SNTP-serverport)	Skriv in portnummer (1 till 65535). Den sekundära SNTP serverporten används som en backup till den primära SNTP serverporten. Om den primära porten inte är tillgänglig kommer maskinen att kontakta den sekundära SNTP-porten.
Synchronization Interval (Synkroniseringsintervall)	Skriv in antalet timmar mellan försöken att synkronisera server (1 till 168 timmar).

11. Klicka på **Submit (Skicka)**.



Närliggande information

- [Synkronisera tid med SNTP-servern med hjälp av webbaserad hantering](#)

Teknisk information för avancerade användare

- [Återställa nätverksinställningarna till fabriksinställningarna](#)

Återställa nätverksinställningarna till fabriksinställningarna

Du kan använda maskinens kontrollpanel för att återställa skrivarservern till fabriksinställningarna. Denna åtgärd återställer all information, inklusive lösenord och IP-adress.



- Denna funktion återställer alla trådbundna och trådlösa nätverksinställningar till fabriksinställningar.
- Du kan även återställa skrivarservern till fabriksinställningarna med hjälp av BRAdmin Light, BRAdmin Professional eller webbaserad hantering.

>> [DCP-L3510CDW/DCP-L3517CDW](#)

>> [DCP-L3550CDW/MFC-L3710CW/MFC-L3730CDN/MFC-L3750CDW/MFC-L3770CDW](#)

DCP-L3510CDW/DCP-L3517CDW

1. Tryck på **Menu (Meny)**.
2. Tryck på ▲ eller ▼ för att visa alternativet [Nätverk] och tryck sedan på **OK**.
3. Tryck på ▲ eller ▼ för att visa alternativet [Nätv.återst.] och tryck sedan på **OK**.
4. Följ maskinens anvisningar för att återställa nätverksinställningarna.

Maskinen startas om.

DCP-L3550CDW/MFC-L3710CW/MFC-L3730CDN/MFC-L3750CDW/MFC-L3770CDW

1. Tryck på  [Inställningar] > [Alla inställn.] > [Nätverk] > [Nätv.återst.].
2. [Enheten kommer startas om efter återställning. Tryck på [OK] i 2 sekunder för att bekräfta.] visas. Bekräfta genom att trycka på [OK] i två sekunder.

Maskinen startas om.

Närliggande information

- [Teknisk information för avancerade användare](#)

Säkerhet

- [Låsa maskinens inställningar](#)
- [Säkerhet gällande nätverk](#)

Låsa maskinens inställningar

Notera ditt lösenord innan du aktiverar maskinens funktion för åtkomstlås. Om du glömmer lösenordet måste du återställa alla lösenord som finns lagrade i maskinen genom att kontakta din systemadministratör eller Brothers kundtjänst.

- [Översikt över inställningslås](#)

Översikt över inställningslås

Använd funktionen för inställningslås för att blockera obehörig åtkomst till maskininställningarna.

När inställningslåset är inställt på På går det inte att komma åt maskinens inställningar utan att ange lösenordet.

- [Ställa in lösenordet för inställningslåset](#)
- [Ändra lösenordet för inställningslåset](#)
- [Aktivera inställningslås](#)

Ställa in lösenordet för inställningslåset



>> [DCP-L3510CDW/DCP-L3517CDW](#)

>> [DCP-L3550CDW/MFC-L3710CW/MFC-L3730CDN/MFC-L3750CDW/MFC-L3770CDW](#)

DCP-L3510CDW/DCP-L3517CDW

1. Tryck på **Menu (Meny)**.
2. Tryck på ▲ eller ▼ för att visa alternativet [Allmän inställ] och tryck sedan på **OK**.
3. Tryck på ▲ eller ▼ för att visa alternativet [Inställn.lås] och tryck sedan på **OK**.
4. Ange ett fyrsiffrigt nummer för lösenordet.
5. Tryck på **OK**.
6. När [Bekräfta:] visas på LCD-skärmen anger du lösenordet igen.
7. Tryck på **OK**.
8. Tryck på **Stop/Exit (Avbryt/avsluta)**.

DCP-L3550CDW/MFC-L3710CW/MFC-L3730CDN/MFC-L3750CDW/MFC-L3770CDW

1. Tryck på  [Inställningar] > [Alla inställn.] > [Allmän inställ] > [Inställn.lås].
2. Ange ett fyrsiffrigt nummer för lösenordet.
3. Tryck på [OK].
4. När [Bekräfta] visas på LCD-skärmen anger du lösenordet igen.
5. Tryck på [OK].
6. Tryck på .

✓ Närliggande information

- [Översikt över inställningslås](#)

Ändra lösenordet för inställningslåset



>> [DCP-L3510CDW/DCP-L3517CDW](#)

>> [DCP-L3550CDW/MFC-L3710CW/MFC-L3730CDN/MFC-L3750CDW/MFC-L3770CDW](#)

DCP-L3510CDW/DCP-L3517CDW

1. Tryck på **Menu (Meny)**.
2. Tryck på ▲ eller ▼ för att visa alternativet [Allmän inställ] och tryck sedan på **OK**.
3. Tryck på ▲ eller ▼ för att visa alternativet [Inställn.lås] och tryck sedan på **OK**.
4. Tryck på ▲ eller ▼ för att välja alternativet [Ange lösenord] och tryck sedan på **OK**.
5. Ange det nuvarande fyrsiffriga lösenordet.
6. Tryck på **OK**.
7. Ange ett nytt fyrsiffrigt lösenord.
8. Tryck på **OK**.
9. När [Bekräfta:] visas på LCD-skärmen anger du lösenordet igen.
10. Tryck på **OK**.
11. Tryck på **Stop/Exit (Avbryt/avsluta)**.

DCP-L3550CDW/MFC-L3710CW/MFC-L3730CDN/MFC-L3750CDW/MFC-L3770CDW

1. Tryck på  [Inställningar] > [Alla inställn.] > [Allmän inställ] > [Inställn.lås] > [Ange lösenord].
2. Ange det nuvarande fyrsiffriga lösenordet.
3. Tryck på [OK].
4. Ange ett nytt fyrsiffrigt lösenord.
5. Tryck på [OK].
6. När [Bekräfta] visas på LCD-skärmen anger du lösenordet igen.
7. Tryck på [OK].
8. Tryck på .

✓ Närliggande information

- [Översikt över inställningslås](#)

Aktivera inställningslås

>> [DCP-L3510CDW/DCP-L3517CDW](#)

>> [DCP-L3550CDW/MFC-L3710CW/MFC-L3730CDN/MFC-L3750CDW/MFC-L3770CDW](#)

DCP-L3510CDW/DCP-L3517CDW

1. Tryck på **Menu (Meny)**.
2. Tryck på ▲ eller ▼ för att visa alternativet [Allmän inställ] och tryck sedan på **OK**.
3. Tryck på ▲ eller ▼ för att visa alternativet [Inställn.lås] och tryck sedan på **OK**.
4. Tryck på **OK** när [På] visas på LCD-skärmen.
5. Ange det nuvarande fyrsiffriga lösenordet.
6. Tryck på **OK**.

DCP-L3550CDW/MFC-L3710CW/MFC-L3730CDN/MFC-L3750CDW/MFC-L3770CDW

1. Tryck på  [Inställningar] > [Alla inställn.] > [Allmän inställ] > [Inställn.lås] > [Lås Av⇒På].
2. Ange det nuvarande fyrsiffriga lösenordet.
3. Tryck på [OK].

Närliggande information

- [Översikt över inställningslås](#)

Säkerhet gällande nätverk

- [Innan du använder nätverkssäkerhetsfunktioner](#)
- [Secure Function Lock 3.0](#)
- [Hantera nätverksmaskinen säkert med SSL/TLS](#)
- [Skicka e-post säkert](#)
- [Använda IEEE 802.1x-autentisering för ett trådbundet eller ett trådlöst nätverk](#)
- [Spara utskriftsloggen på nätverket](#)

Innan du använder nätverkssäkerhetsfunktioner

Din Brother-maskin använder några av de allra senaste protokollen för nätverkssäkerhet och kryptering. De här nätverksfunktionerna kan integreras i den övergripande planen för nätverkssäkerhet, och på så vis bidra till att skydda dina data och hindra otillåten åtkomst till maskinen.



Vi rekommenderar att du inaktiverar protokollen för Telnet, FTP-server och TFTP. Åtkomst till maskinen med de här protokollen är inte säker.



Närliggande information

- [Säkerhet gällande nätverk](#)

Secure Function Lock 3.0

Brothers Secure Function Lock 3.0 ger ökad säkerhet genom att begränsa de olika funktioner som finns i din Brother-maskin.

- [Innan du använder Secure Function Lock 3.0](#)
- [Konfigurera Secure Function Lock 3.0 med hjälp av webbaserad hantering](#)
- [Skanna med hjälp av Secure Function Lock 3.0](#)
- [Konfigurera offentligt läge för Secure Function Lock 3.0](#)
- [Ytterligare funktioner i Secure Function Lock 3.0](#)

Innan du använder Secure Function Lock 3.0

Använd Secure Function Lock för att konfigurera lösenord, ställa in sidbegränsningar för användare och neka tillgång till vissa eller alla funktioner som listas här.

Du kan konfigurera och ändra följande inställningar för Secure Function Lock 3.0 genom att använda webbaserad hantering eller BRAdmin Professional (Windows):

- **Print (Skriv ut)**

Utskrift inkluderar utskriftsjobb via AirPrint, Google Cloud Print™ och Brother iPrint&Scan.

Om du registrerar användarnas inloggningsnamn i förväg kan dessa användare använda utskriftsfunktionen utan att behöva ange lösenord.

- **Color Print (Färgutskrift)**

- **Copy (Kopiera)**

- **Scan (Skanna)**

Skanning inkluderar skanningsjobb som skickats via Brother iPrint&Scan.

- **Send (Skicka)** (endast modeller som stöds)

- **Receive (Ta emot)** (endast modeller som stöds)

- Direktutskrift från USB

- Skanna till USB (endast modeller som stöds)

- **Web Connect (Anslut till webben)** (enbart stödda modeller)

- **Apps (Appar)** (endast modeller som stöds)

- **Page Limits (Sadbegränsningar)**

- **Page Counters (Sidräknare)**



Närliggande information

- [Secure Function Lock 3.0](#)

Konfigurera Secure Function Lock 3.0 med hjälp av webbaserad hantering

1. Starta webbläsaren.
2. Ange "https://maskinens IP-adress" i webbläsarens adressfält (där "maskinens IP-adress" är maskinens IP-adress).
Till exempel:
https://192.168.1.2
3. Om maskinen ber om ett lösenord skriver du in det och klickar sedan på .
4. Klicka på fliken **Administrator (Administratör)**.
5. Klicka på menyn **Restriction Management (Begränsningshantering)** eller **User Restriction Function (Användarbegränsad funktion)** i vänster navigationsfält.
6. Välj **Secure Function Lock (Säkert funktionslås)**.
7. Klicka på **Submit (Skicka)**.
8. Klicka på menyn **Restricted Functions (Begränsade funktioner)** i vänster navigationsfält.
9. Ange ett gruppnamn eller användarnamn i fältet **User List / Restricted Functions (Användarlista / Begränsade funktioner)**.
10. I **Print (Skriv ut)** och de andra kolumnerna väljer du en kryssruta för att tillåta eller ta bort markeringen i en kryssruta för att begränsa de angivna funktionerna.
11. Om du vill konfigurera maximalt antal sidor markerar du kryssrutan **On (På)** i kolumnen **Page Limits (Sidbegränsningar)** och anger sedan maximalt antal i fältet **Max. Pages (Max. sidor)**.
12. Klicka på **Submit (Skicka)**.
13. Klicka på menyn **User List (Användarlista)** i vänster navigationsfält.
14. I fältet **User List (Användarlista)** anger du användarnamnet.
15. I fältet **PIN Number (PIN-nummer)** anger du ett fyrsiffrigt lösenord.
16. Välj **User List / Restricted Functions (Användarlista / Begränsade funktioner)** för varje användare i listrutan.
17. Klicka på **Submit (Skicka)**.



Närliggande information

- [Secure Function Lock 3.0](#)

Skanna med hjälp av Secure Function Lock 3.0

Ställa in skanningsrestriktioner (för administratörer)

Med funktionen Secure Function Lock 3.0 kan administratören begränsa vilka användare som är behöriga att skanna. När skanningsfunktionen är avstängd för de allmänna användarna kan bara användare med **Scan (Skanna)** markerat i kryssrutan använda skanningsfunktionen.

Använda skanningsfunktionen (för begränsade användare)

- Skanna med maskinens kontrollpanel:
Begränsade användare måste mata in sin PIN-kod på maskinens kontrollpanel för att komma åt skanningsläget.
- Skanna från en dator:
Begränsade användare måste mata in sin PIN-kod på maskinens kontrollpanel för att komma åt skanningsläget i sin dator. Om ingen PIN-kod har angetts på maskinens kontrollpanel visas ett felmeddelande på användarens dator.



Närliggande information

- [Secure Function Lock 3.0](#)

Konfigurera offentligt läge för Secure Function Lock 3.0

Använd skärmen Secure Function Lock för att ställa in Offentligt läge, vilket begränsar funktioner som finns tillgängliga för offentliga användare. Offentliga användare behöver inte ange lösenord för att använda funktionerna som är tillgängliga via inställningarna för allmänt läge.



Offentligt läge omfattar utskriftsjobb som skickas via Google Cloud Print™, Brother iPrint&Scan och CUPS-drivrutinen (Mac).

1. Starta webbläsaren.
2. Ange "https://maskinens IP-adress" i webbläsarens adressfält (där "maskinens IP-adress" är maskinens IP-adress).
Till exempel:
https://192.168.1.2
3. Om maskinen ber om ett lösenord skriver du in det och klickar sedan på .
4. Klicka på fliken **Administrator (Administratör)**.
5. Klicka på menyn **Restriction Management (Begränsningshantering)** eller **User Restriction Function (Användarbegränsad funktion)** i vänster navigationsfält.
6. Välj **Secure Function Lock (Säkert funktionslås)**.
7. Klicka på **Submit (Skicka)**.
8. Klicka på menyn **Restricted Functions (Begränsade funktioner)**.
9. I raden **Public Mode (Offentligt läge)** väljer du en kryssruta för att tillåta eller ta bort markeringen i en kryssruta för att begränsa de angivna funktionerna.
10. Klicka på **Submit (Skicka)**.



Närliggande information

- [Secure Function Lock 3.0](#)

Liknande ämnen:

- [Registrera din maskin hos Google Cloud Print med webbaserad hantering](#)

Ytterligare funktioner i Secure Function Lock 3.0

Du kan ställa in följande funktioner i skärmen för Secure Function Lock:

All Counter Reset (Nollställ alla räknare)

Klicka på **All Counter Reset (Nollställ alla räknare)** i kolumnen **Page Counters (Sidräknare)** för att nollställa sidräknaren.

Export to CSV file (Exportera till CSV-fil)

Klicka på **Export to CSV file (Exportera till CSV-fil)**, för att exportera aktuell sidräkning inklusive information om **User List / Restricted Functions (Användarlista / Begränsade funktioner)** som en CSV-fil.

Last Counter Record (Registrering av senaste räkneverk)

Klicka på **Last Counter Record (Registrering av senaste räkneverk)** om du vill att maskinen ska behålla sidräkningen efter det att räknaren har nollställts.

Counter Auto Reset (Återställ räkneverk automatiskt)

Klicka på **Counter Auto Reset (Återställ räkneverk automatiskt)** för att konfigurera det tidsintervall du vill ha mellan varje nollställning av sidräknaren. Välj intervallen dagligen, veckovis eller månadsvis.



Närliggande information

- [Secure Function Lock 3.0](#)

Hantera nätverksmaskinen säkert med SSL/TLS

- [Introduktion till SSL/TLS](#)
- [Certifikat och webbaserad hantering](#)
- [Hantera din nätverksmaskin säkert med hjälp av webbaserad hantering](#)
- [Hantera din nätverksmaskin säkert med BRAdmin Professional \(Windows\)](#)
- [Säker utskrift av dokument med SSL/TLS](#)

Introduktion till SSL/TLS

SSL (Secure Socket Layer) eller TLS (Transport Layer Security) är en effektiv metod för att skydda data som sänds via ett lokalt eller utbrett nätverk (LAN eller WLAN). Den fungerar genom att data krypteras t.ex. utskriftsjobb som skickas över ett nätverk, så att de som försöker få tag i det inte kan läsa det.

SSL/TLS kan konfigureras för både trådbundna och trådlösa nätverk och kommer att arbeta tillsammans med andra säkerhetsformer som WPA-nycklar och brandväggar.



Närliggande information

- [Hantera nätverksmaskinen säkert med SSL/TLS](#)
 - [Kort historik gällande SSL/TLS](#)
 - [Fördelarna med att använda SSL/TLS](#)

Kort historik gällande SSL/TLS

SSL/TLS skapades ursprungligen för att skydda information på Internet, speciellt data som skickas mellan webbläsare och servrar. Om du t.ex. använder Internet Explorer för bankärenden på Internet och du ser https:// och det lilla hänglåset i din webbläsare använder du SSL. SSL växte sedan till att fungera med andra program som t.ex. Telnet, skrivare och FTP-programvara till att bli en universell lösning för säkerheten online. Konstruktionens ursprungliga syfte används fortfarande idag av många återförsäljare och banker online för att skydda känslig data som t.ex. kreditkortsnummer, kundregister osv.

SSL/TLS använder extremt höga krypteringsnivåer och anses som säkert av banker över hela världen.



Närliggande information

- [Introduktion till SSL/TLS](#)
-

Fördelarna med att använda SSL/TLS

Den främsta fördelen med att använda SSL/TLS på Brother-maskiner är att det garanterar en säker utskrift över IP-nätverk genom att begränsa obehöriga användare från att kunna läsa data som skickas till maskinen. SSL:s huvudsakliga försäljningspunkt är att det kan användas för att skriva ut konfidentiell information på ett säkert sätt. Personalavdelningen på ett stort företag skriver t.ex. kanske regelbundet ut lönebesked. Informationen som finns på dessa lönebesked kan, utan kryptering, läsas av en annan nätverksanvändare. Med SSL/TLS, kommer däremot den som försöker hämta informationen endast att se en konstig sida med koder och inte det verkliga lönebeskedet.



Närliggande information

- [Introduktion till SSL/TLS](#)

Certifikat och webbaserad hantering

Du måste konfigurera ett certifikat för att kunna hantera den nätverksanslutna Brother-maskinen säkert med hjälp av SSL/TLS. Du måste använda webbaserad hantering för att konfigurera ett certifikat.

- [Funktioner för säkerhetscertifikat som stöds](#)
- [Skapa och installera ett certifikat](#)
- [Hantera flera certifikat](#)

Funktioner för säkerhetscertifikat som stöds

Din Brother-maskin stödjer användning av flera säkerhetscertifikat vilket ger säker hantering, autentisering och kommunikation med maskinen. Följande funktioner inom säkerhetscertifikat kan användas med maskinen:

- SSL/TLS-kommunikation
- SSL-kommunikation för SMTP
- Autentisering med IEEE 802.1x

Brother-maskinen stöder följande:

- Förinstallerat certifikat

Det finns ett förinstallerat självsignerat certifikat på din dator. Med hjälp av detta certifikat kan du använda SSL/TLS-kommunikation utan att behöva skapa eller installera ett annat certifikat.



Det förinstallerade självsignerade certifikatet skyddar din kommunikation till en viss nivå. Vi rekommenderar att du använder ett certifikat som utfärdats av en pålitlig organisation för bättre skydd.

- Självsignerat certifikat

Den här skrivarservern kan utfärda ett eget certifikat. Med hjälp av det certifikatet kan du enkelt använda SSL/TLS-kommunikation utan att du behöver skapa eller installera ett annat certifikat från en CA.

- Certifikat från en Certificate Authority (CA)

Det finns två metoder för att installera ett certifikat från en CA. Om du redan har ett certifikat från en CA eller om du vill använda ett certifikat från en extern, betrodd CA:

- När du använder ett CSR (Certificate Signing Request) från skrivarservern.
- När du importerar ett certifikat och en privat nyckel.

- Certificate Authority (CA) certifikat

För att använda ett CA-certifikat som självt identifierar CA:n (Certificate Authority) och äger sin privata nyckel måste du importera detta CA-certifikat från CA:n innan du konfigurerar säkerhetsfunktionerna i nätverket.



- Om du tänker använda SSL/TLS-kommunikation rekommenderar vi att du först kontaktar din systemadministratör.
- När du återställer skrivarserverns fabriksinställningar raderas det certifikat och den privata nyckel som finns installerade. Om du vill behålla certifikatet och den privata nyckeln efter att du återställt skrivarservern måste du exportera dem innan återställning och sedan installera dem igen.



Närliggande information

- [Certifikat och webbaserad hantering](#)

Skapa och installera ett certifikat

- [Steg-för-steg-guide för att skapa och installera ett certifikat](#)
- [Skapa och installera ett självsignerat certifikat](#)
- [Skapa och installera ett certifikat från en CA \(Certificate Authority\)](#)
- [Importerera och exporterar ett CA-certifikat](#)

Steg-för-steg-guide för att skapa och installera ett certifikat

Det finns två alternativ när du väljer ett säkerhetscertifikat: använda ett självsignerat certifikat eller använda ett certifikat från CA (Certificate Authority).

Detta är en kort summering över de åtgärder som krävs, baserat på det alternativ du väljer.

Alternativ 1

Självsignerat certifikat

1. Skapa ett självsignerat certifikat med webbaserad hantering.
2. Installera det självsignerade certifikatet på din dator.

Alternativ 2

Certifikat från en CA

1. Skapa en CSR (Certificate Signing Request) via webbaserad hantering.
2. Installera certifikatet som utfärdats av CA:n för din Brother-maskin med hjälp av webbaserad hantering.
3. Installera certifikatet på din dator.



Närliggande information

- [Skapa och installera ett certifikat](#)

Skapa och installera ett självsignerat certifikat

- [Skapa ett självsignerat certifikat](#)
- [Installera det självsignerade certifikatet för Windows-användare med administratörsrättigheter](#)
- [Importerera och exporterar det självsignerade certifikatet till/från din Brother-maskin](#)

Skapa ett självsignerat certifikat

1. Starta webbläsaren.
2. Ange "https://maskinens IP-adress" i webbläsarens adressfält (där "maskinens IP-adress" är maskinens IP-adress).

Exempel:

https://192.168.1.2



- Om du använder DNS (Domain Name System) eller har aktiverat ett NetBIOS-namn kan du ange ett annat namn som "SharedPrinter" i stället för IP-adressen.

- Exempel:

https://SharedPrinter

Om du aktiverar ett NetBIOS-namn kan du även använda nodnamnet.

- Exempel:

https://brnxxxxxxxxxxxx

NetBIOS-namnet anges i nätverkskonfigurationsrapporten.

- För Mac öppnar du webbaserad hantering genom att klicka på maskinikonen på skärmen **Status Monitor**.

3. Om maskinen ber om ett lösenord skriver du in det och klickar sedan på .
4. Klicka på fliken **Network (Nätverk)**.
5. Klicka på fliken **Security (Säkerhet)**.
6. Klicka på menyn **Certificate (Certifikat)** i vänster navigationsfält.
7. Klicka på **Create Self-Signed Certificate (Skapa självsignerat certifikat)**.
8. Ange **Common Name (Nätverksnamn (Common Name))** och **Valid Date (Giltigt datum)**.
 - Längden på **Common Name (Nätverksnamn (Common Name))** är mindre än 64 bytes. Ange ett ID som t.ex. en IP-adress, ett nodnamn eller domännamn som ska användas för åtkomst till maskinen med SSL/TSL-kommunikation. Nodnamnet visas som standard.
 - En varning visas om du använder IPPS- eller HTTPS-protokollet och anger ett annat namn i adressfältet än det **Common Name (Nätverksnamn (Common Name))** som användes för det självsignerade certifikatet.
9. Välj inställningen i listrutan **Public Key Algorithm (Algoritm för offentlig nyckel)**. Standardinställningen är **RSA(2048bit) (RSA (2048 bit))**.
10. Välj inställningen i listrutan **Digest Algorithm (Sammandragsalgoritm)**. Standardinställningen är **SHA256**.
11. Klicka på **Submit (Skicka)**.
12. Klicka på fliken **Network (Nätverk)**.
13. Klicka på menyn **Protocol (Protokoll)** i vänster navigationsfält.
14. Klicka på **HTTP Server Settings (HTTP-serverinställningar)**.
15. Välj det certifikat du vill konfigurera i listrutan **Select the Certificate (Välj certifikat)**.
16. Klicka på **Submit (Skicka)**.
17. Klicka på **Yes (Ja)** för att starta om skrivarservern.

Nu skapas och sparas det självsignerade certifikatet i maskinens minne.

För att du ska kunna använda SSL/TLS-kommunikation måste det självsignerade certifikatet även installeras på din dator.



Närliggande information

- Skapa och installera ett självsignerat certifikat

Installera det självsignerade certifikatet för Windows-användare med administratörsrättigheter

Följande steg är avsedda för Microsoft Internet Explorer. Rådgör med dokumentationen för din webbläsare för att få hjälp med att installera certifikaten, om du använder en annan webbläsare.

1. Gör något av följande:

- (Windows 7 och Windows Server 2008)

Klicka på  (**Start**) > **Alla program**.



- (Windows 8)

Högerklicka på ikonen  (**Internet Explorer**) i aktivitetsfältet.

- (Windows 10 och Windows Server 2016)

Klicka på  > **Tillbehör i Windows**.

- (Windows Server 2012 och Windows Server 2012 R2)

Klicka på  (**Internet Explorer**) och högerklicka sedan på ikonen  (**Internet Explorer**) som visas i aktivitetsfältet.

2. Högerklicka på **Internet Explorer** och klicka sedan på **Kör som administratör**.



Om alternativet **Mer** visas klickar du på **Mer**.

Om skärmen **User Account Control** visas klickar du på **Ja**.

3. Ange "https://maskinens IP-adress/" i webbläsarens adressfält för att komma åt maskinen (där "maskinens IP-adress" är maskinens IP-adress eller nodnamnet som du tilldelat certifikatet).
4. Klicka på **Fortsätt till denna webbplats (rekommenderas inte)**.
5. Klicka på **Certifikatfel** och klicka sedan på **Visa certifikat**.

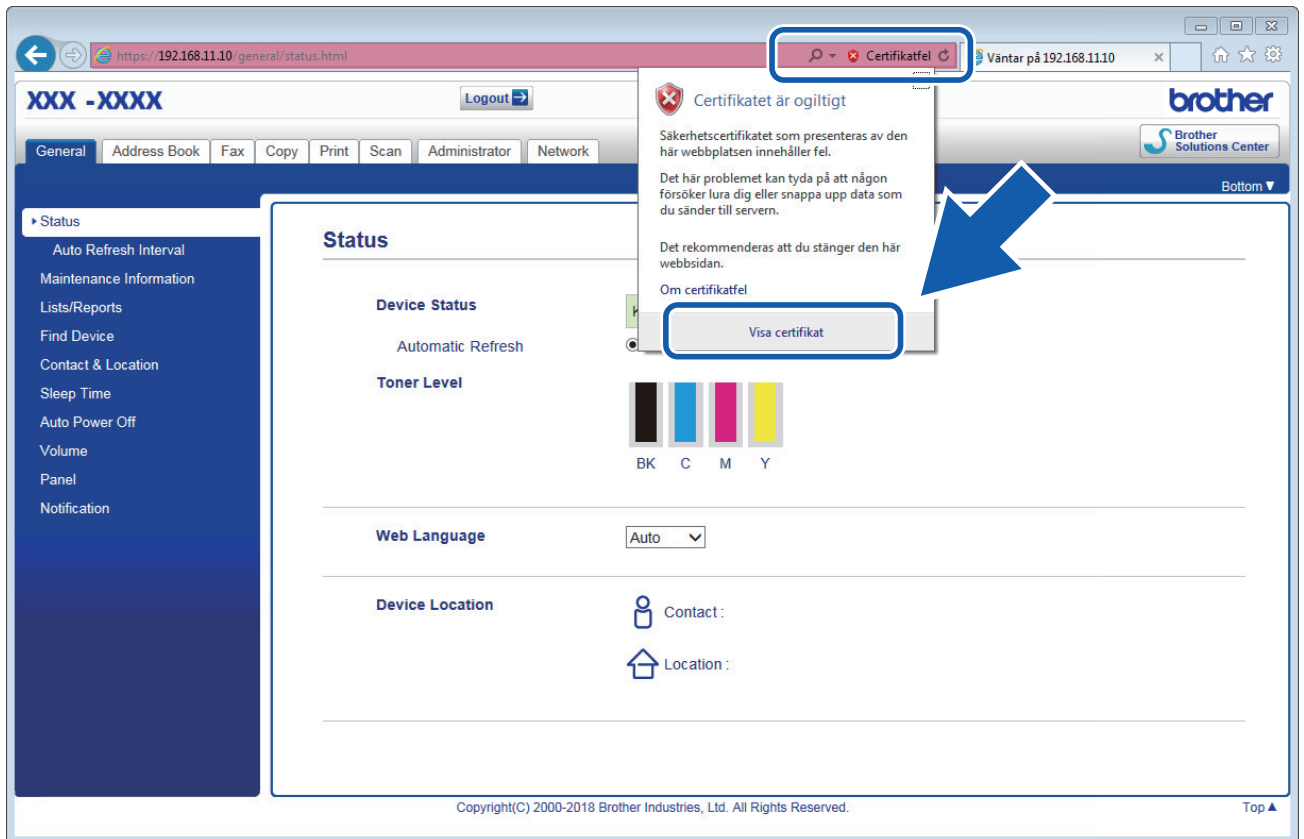

6. Klicka på **Installera certifikat....**
7. När **Guiden Importera certifikat** visas klickar du på **Nästa**.
8. Välj **Placera alla certifikat i nedanstående arkiv** och klicka sedan på **Bläddra....**
9. Välj **Betrodda rotcertifikatutfärdare** och klicka sedan på **OK**.
10. Klicka på **Nästa**.
11. Klicka på **Slutför**.
12. Klicka på **Ja** om fingeravtrycket (tumavtrycket) är korrekt.
13. Klicka på **OK**.

Nu är det självsignerade certifikatet installerat på din dator och du kan använda SSL/TLS-kommunikation.

✓ Närliggande information

- Skapa och installera ett självsignerat certifikat

[Hem](#) > [Säkerhet](#) > [Säkerhet gällande nätverk](#) > [Hantera nätverksmaskinen säkert med SSL/TLS](#) > [Certifikat och webbaserad hantering](#) > [Skapa och installera ett certifikat](#) > [Skapa och installera ett självsignerat certifikat](#) > [Importerera och exportera det självsignerade certifikatet till/från din Brother-maskin](#)

Importerera och exportera det självsignerade certifikatet till/från din Brother-maskin

Du kan spara självsignerade certifikat på din Brother-maskin och hantera dem genom att importera och exportera.

- [Importerera det självsignerade certifikatet](#)
- [Exportera det självsignerade certifikatet](#)

■ [Hem](#) > [Säkerhet](#) > [Säkerhet gällande nätverk](#) > [Hantera nätverksmaskinen säkert med SSL/TLS](#) > [Certifikat och webbaserad hantering](#) > [Skapa och installera ett certifikat](#) > [Skapa och installera ett självsignerat certifikat](#) > [Importerera och exportera det självsignerade certifikatet till/från din Brother-maskin](#) > Importera det självsignerade certifikatet

Importerera det självsignerade certifikatet

1. Starta webbläsaren.
2. Ange "https://maskinens IP-adress" i webbläsarens adressfält (där "maskinens IP-adress" är maskinens IP-adress).

Exempel:

https://192.168.1.2



- Om du använder DNS (Domain Name System) eller har aktiverat ett NetBIOS-namn kan du ange ett annat namn som "SharedPrinter" i stället för IP-adressen.

- Exempel:

https://SharedPrinter

Om du aktiverar ett NetBIOS-namn kan du även använda nodnamnet.

- Exempel:

https://brnxxxxxxxxxxxx

NetBIOS-namnet anges i nätverkskonfigurationsrapporten.

- För Mac öppnar du webbaserad hantering genom att klicka på maskinikonen på skärmen **Status Monitor**.

3. Om maskinen ber om ett lösenord skriver du in det och klickar sedan på .
4. Klicka på fliken **Network (Nätverk)**.
5. Klicka på fliken **Security (Säkerhet)**.
6. Klicka på menyn **Certificate (Certifikat)** i vänster navigationsfält.
7. Klicka på **Import Certificate and Private Key (Importerera certifikat och privat nyckel)**.
8. Sök efter den fil du vill importera.
9. Ange lösenordet om filen är krypterad och klicka sedan på **Submit (Skicka)**.

Det självsignerade certifikatet importerar till maskinen.

För att du ska kunna använda SSL/TLS-kommunikation måste det självsignerade certifikatet även installeras på din dator. Kontakta din nätverksadministratör.



Närliggande information

- [Importerera och exportera det självsignerade certifikatet till/från din Brother-maskin](#)

Exportera det självsignerade certifikatet

1. Starta webbläsaren.
2. Ange "https://maskinens IP-adress" i webbläsarens adressfält (där "maskinens IP-adress" är maskinens IP-adress).

Exempel:

https://192.168.1.2



- Om du använder DNS (Domain Name System) eller har aktiverat ett NetBIOS-namn kan du ange ett annat namn som "SharedPrinter" i stället för IP-adressen.

- Exempel:

https://SharedPrinter

Om du aktiverar ett NetBIOS-namn kan du även använda nodnamnet.

- Exempel:

https://brnxxxxxxxxxxxx

NetBIOS-namnet anges i nätverkskonfigurationsrapporten.

- För Mac öppnar du webbaserad hantering genom att klicka på maskinikonen på skärmen **Status Monitor**.

3. Om maskinen ber om ett lösenord skriver du in det och klickar sedan på .
4. Klicka på fliken **Network (Nätverk)**.
5. Klicka på fliken **Security (Säkerhet)**.
6. Klicka på menyn **Certificate (Certifikat)** i vänster navigationsfält.
7. Klicka på **Export (Exportera)** som visas med **Certificate List (Certifikatlista)**.
8. Ange ett lösenord i fältet **Enter password (Ange lösenord)** om du vill kryptera filen.
Om fältet **Enter password (Ange lösenord)** lämnas tomt krypteras inte filen för utmatning.
9. Ange lösenordet igen i fältet **Retype password (Ange lösenord igen)** och klicka sedan på **Submit (Skicka)**.
10. Klicka på **Spara**.
11. Specificera den plats du vill spara filen på.

Det självsignerade certifikatet exporteras till din dator.

Du kan även importera det självsignerade certifikatet till din dator.



Närliggande information

- [Importerera och exportera det självsignerade certifikatet till/från din Brother-maskin](#)

Skapa och installera ett certifikat från en CA (Certificate Authority)

Om du redan har ett certifikat från en extern, betrodd CA, kan du spara certifikatet och den privata nyckeln på maskinen och hantera dem genom att importera och exportera. Om du inte har ett certifikat från en extern, betrodd CA kan du skapa en CSR (Certificate Signing Request), skicka den till en CA för autentisering och installera det återsända certifikatet på din maskin.

- [Skapa en CSR \(Certificate Signing Request\)](#)
- [Installera ett certifikat på din Brother-maskin](#)
- [Importera och exportera certifikat och privat nyckel](#)

Skapa en CSR (Certificate Signing Request)

En CSR (Certificate Signing Request) är en förfrågan som skickas till en CA för att autentisera kreditiven i certifikatet.

Vi rekommenderar att du installerar rotcertifikatet från CA på din dator innan du skapar CSR-begäran.

1. Starta webbläsaren.
2. Ange "https://maskinens IP-adress" i webbläsarens adressfält (där "maskinens IP-adress" är maskinens IP-adress).

Exempel:

https://192.168.1.2



- Om du använder DNS (Domain Name System) eller har aktiverat ett NetBIOS-namn kan du ange ett annat namn som "SharedPrinter" i stället för IP-adressen.

- Exempel:

https://SharedPrinter

Om du aktiverar ett NetBIOS-namn kan du även använda nodnamnet.

- Exempel:

https://brnxxxxxxxxxxxx

NetBIOS-namnet anges i nätverkskonfigurationsrapporten.

- För Mac öppnar du webbaserad hantering genom att klicka på maskinikonen på skärmen **Status Monitor**.

3. Om maskinen ber om ett lösenord skriver du in det och klickar sedan på .
4. Klicka på fliken **Network (Nätverk)**.
5. Klicka på fliken **Security (Säkerhet)**.
6. Klicka på menyn **Certificate (Certifikat)** i vänster navigationsfält.
7. Klicka på **Create CSR (Skapa CSR)**.
8. Ange ett **Common Name (Nätverksnamn (Common Name))** (obligatoriskt) och lägg till annan information om din **Organization (Organisation)** (valfritt).



- Din företagsinformation krävs för att en CA ska kunna bekräfta din identitet och attestera den för världen.
- Längden på **Common Name (Nätverksnamn (Common Name))** måste vara mindre än 64 bytes. Ange ett ID som t.ex. en IP-adress, ett nodnamn eller domännamn som ska användas för åtkomst till skrivaren med SSL/TSL-kommunikation. Nodnamnet visas som standard. **Common Name (Nätverksnamn (Common Name))** krävs.
- Ett varningsmeddelande visas om du anger ett annat namn i webbadressfältet än det Common Name som användes för certifikatet.
- Längden på **Organization (Organisation)**, **Organization Unit (Organisationsenhet)**, **City/Locality (Ort)** och **State/Province (Stat/provins)** måste vara mindre än 64 bytes.
- **Country/Region (Land/region)** ska vara en två tecken lång landskod enligt ISO 3166.
- Om du konfigurerar certifikatförlängningen X.509v3 markerar du kryssrutan **Configure extended partition (Konfigurera utökad partition)** och väljer sedan **Auto (Register IPv4) (Auto (registrera IPv4))** eller **Manual (Manuell)**.

9. Välj inställningen i listrutan **Public Key Algorithm (Algoritm för offentlig nyckel)**. Standardinställningen är **RSA(2048bit) (RSA (2048 bit))**.
10. Välj inställningen i listrutan **Digest Algorithm (Sammandragsalgoritm)**. Standardinställningen är **SHA256**.

11. Klicka på **Submit (Skicka)**.

CSR visas på skärmen. Spara CSR som en fil eller kopiera och klistra in den i ett CSR-formulär online som erbjuds av din CA.

12. Klicka på **Save (Spara)**.



-
- Följ den CA-policy som gäller för att skicka en CSR till din CA.
 - Om du använder Enterprise root CA för Windows Server 2008/2012/2012 R2/2016 rekommenderar vi att du använder webbservern som certifikatmall när du skapar klientcertifikatet för säker hantering. Om du skapar ett klientcertifikat för en IEEE 802.1x-miljö med EAP-TLS-autentisering, rekommenderar vi att du använder Användare som certifikatmall. För mer detaljerad information, gå till modellens **Vanliga frågor & felsökning**-sida på Brother support webbsida på support.brother.com för mer information. Sök efter "SSL".
-



Närliggande information

- [Skapa och installera ett certifikat från en CA \(Certificate Authority\)](#)
-

Installera ett certifikat på din Brother-maskin

När du får ett certifikat från en CA installerar du det på skrivarservern genom att följa stegen nedan:

Endast ett certifikat utfärdat med den här maskinens CSR kan installeras på maskinen. När du vill skapa ytterligare en CSR, se till att certifikatet är installerat innan du skapar ytterligare en CSR. Skapa ytterligare en CSR sedan du har installerat certifikatet på maskinen. Annars blir den CSR du skapade före installationen ogiltig.

1. Starta webbläsaren.
2. Ange "https://maskinens IP-adress" i webbläsarens adressfält (där "maskinens IP-adress" är maskinens IP-adress).

Exempel:

https://192.168.1.2



- Om du använder DNS (Domain Name System) eller har aktiverat ett NetBIOS-namn kan du ange ett annat namn som "SharedPrinter" i stället för IP-adressen.

- Exempel:

https://SharedPrinter

Om du aktiverar ett NetBIOS-namn kan du även använda nodnamnet.

- Exempel:

https://brnxxxxxxxxxxxx

NetBIOS-namnet anges i nätverkskonfigurationsrapporten.

- För Mac öppnar du webbaserad hantering genom att klicka på maskinikonen på skärmen **Status Monitor**.

3. Om maskinen ber om ett lösenord skriver du in det och klickar sedan på .
4. Klicka på fliken **Network (Nätverk)**.
5. Klicka på fliken **Security (Säkerhet)**.
6. Klicka på menyn **Certificate (Certifikat)** i vänster navigationsfält.
7. Klicka på **Install Certificate (Installera certifikat)**.
8. Bläddra till den fil som innehåller certifikatet som utfärdats av en CA och klicka sedan på **Submit (Skicka)**.
Nu har certifikatet skapats och sparats i maskinens minne.

För att du ska kunna använda SSL/TLS-kommunikation måste rotcertifikatet från din CA installeras på din dator. Kontakta din nätverksadministratör.



Närliggande information

- [Skapa och installera ett certifikat från en CA \(Certificate Authority\)](#)

▲ [Hem](#) > [Säkerhet](#) > [Säkerhet gällande nätverk](#) > [Hantera nätverksmaskinen säkert med SSL/TLS](#) > [Certifikat och webbaserad hantering](#) > [Skapa och installera ett certifikat](#) > [Skapa och installera ett certifikat från en CA \(Certificate Authority\)](#) > [Importerera och exportera certifikat och privat nyckel](#)

Importerera och exportera certifikat och privat nyckel

Du kan spara certifikatet och den privata nyckeln på maskinen och hantera dem genom att importera och exportera.

- [Importerera ett certifikat och den privata nyckeln](#)
- [Exportera certifikatet och privata nyckeln](#)

Importerera ett certifikat och den privata nyckeln

1. Starta webbläsaren.
2. Ange "https://maskinens IP-adress" i webbläsarens adressfält (där "maskinens IP-adress" är maskinens IP-adress).

Exempel:

https://192.168.1.2



- Om du använder DNS (Domain Name System) eller har aktiverat ett NetBIOS-namn kan du ange ett annat namn som "SharedPrinter" i stället för IP-adressen.

- Exempel:

https://SharedPrinter

Om du aktiverar ett NetBIOS-namn kan du även använda nodnamnet.

- Exempel:

https://brnxxxxxxxxxxxx

NetBIOS-namnet anges i nätverkskonfigurationsrapporten.

- För Mac öppnar du webbaserad hantering genom att klicka på maskinikonen på skärmen **Status Monitor**.

3. Om maskinen ber om ett lösenord skriver du in det och klickar sedan på .
4. Klicka på fliken **Network (Nätverk)**.
5. Klicka på fliken **Security (Säkerhet)**.
6. Klicka på menyn **Certificate (Certifikat)** i vänster navigationsfält.
7. Klicka på **Import Certificate and Private Key (Importerera certifikat och privat nyckel)**.
8. Sök efter den fil du vill importera.
9. Ange lösenordet om filen är krypterad och klicka sedan på **Submit (Skicka)**.

Certifikatet och den privata nyckeln importerar till maskinen.

För att du ska kunna använda SSL/TLS-kommunikation måste rotcertifikatet från din CA installeras på din dator. Kontakta din nätverksadministratör.



Närliggande information

- [Importerera och exportera certifikat och privat nyckel](#)

Exportera certifikatet och privata nyckeln

1. Starta webbläsaren.
2. Ange "https://maskinens IP-adress" i webbläsarens adressfält (där "maskinens IP-adress" är maskinens IP-adress).
Exempel:
https://192.168.1.2



- Om du använder DNS (Domain Name System) eller har aktiverat ett NetBIOS-namn kan du ange ett annat namn som "SharedPrinter" i stället för IP-adressen.
 - Exempel:
https://SharedPrinter
- Om du aktiverar ett NetBIOS-namn kan du även använda nodnamnet.
 - Exempel:
https://brnxxxxxxxxxxxx
- NetBIOS-namnet anges i nätverkskonfigurationsrapporten.
- För Mac öppnar du webbaserad hantering genom att klicka på maskinikonen på skärmen **Status Monitor**.

3. Om maskinen ber om ett lösenord skriver du in det och klickar sedan på .
4. Klicka på fliken **Network (Nätverk)**.
5. Klicka på fliken **Security (Säkerhet)**.
6. Klicka på menyn **Certificate (Certifikat)** i vänster navigationsfält.
7. Klicka på **Export (Exportera)** som visas med **Certificate List (Certifikatlista)**.
8. Ange ett lösenord om du vill kryptera filen.
Om du lämnar lösenordsfältet tomt krypteras inte filen.
9. Ange lösenordet en gång till för att bekräfta det och klicka sedan på **Submit (Skicka)**.
10. Klicka på **Spara**.
11. Specificera den plats du vill spara filen på.

Certifikatet och den privata nyckeln har nu exporterats till datorn.

Du kan även importera certifikatet till din dator.



Närliggande information

- [Importera och exportera certifikat och privat nyckel](#)

Importerera och exportera ett CA-certifikat

Du kan importera, exportera och spara CA-certifikat på din Brother-maskin.

- [Importerera ett CA-certifikat](#)
- [Exportera ett CA-certifikat](#)

Importera ett CA-certifikat

1. Starta webbläsaren.
2. Ange "https://maskinens IP-adress" i webbläsarens adressfält (där "maskinens IP-adress" är maskinens IP-adress).

Exempel:

https://192.168.1.2



- Om du använder DNS (Domain Name System) eller har aktiverat ett NetBIOS-namn kan du ange ett annat namn som "SharedPrinter" i stället för IP-adressen.

- Exempel:

https://SharedPrinter

Om du aktiverar ett NetBIOS-namn kan du även använda nodnamnet.

- Exempel:

https://brnxxxxxxxxxxxx

NetBIOS-namnet anges i nätverkskonfigurationsrapporten.

- För Mac öppnar du webbaserad hantering genom att klicka på maskinikonen på skärmen **Status Monitor**.

3. Om maskinen ber om ett lösenord skriver du in det och klickar sedan på .
4. Klicka på fliken **Network (Nätverk)**.
5. Klicka på fliken **Security (Säkerhet)**.
6. Klicka på **CA Certificate (CA-certifikat)**.
7. Klicka på **Import CA Certificate (Importera CA-certifikat)**.
8. Sök efter den fil du vill importera.
9. Klicka på **Submit (Skicka)**.



Närliggande information

- [Importera och exportera ett CA-certifikat](#)

Exportera ett CA-certifikat

1. Starta webbläsaren.
2. Ange "https://maskinens IP-adress" i webbläsarens adressfält (där "maskinens IP-adress" är maskinens IP-adress).

Exempel:

https://192.168.1.2



- Om du använder DNS (Domain Name System) eller har aktiverat ett NetBIOS-namn kan du ange ett annat namn som "SharedPrinter" i stället för IP-adressen.

- Exempel:

https://SharedPrinter

Om du aktiverar ett NetBIOS-namn kan du även använda nodnamnet.

- Exempel:

https://brnxxxxxxxxxxxx

NetBIOS-namnet anges i nätverkskonfigurationsrapporten.

- För Mac öppnar du webbaserad hantering genom att klicka på maskinikonen på skärmen **Status Monitor**.

3. Om maskinen ber om ett lösenord skriver du in det och klickar sedan på .
4. Klicka på fliken **Network (Nätverk)**.
5. Klicka på fliken **Security (Säkerhet)**.
6. Klicka på **CA Certificate (CA-certifikat)**.
7. Välj det certifikat som du vill exportera och klicka på **Export (Exportera)**.
8. Klicka på **Submit (Skicka)**.
9. Klicka på **Spara**.
10. Ange var på din dator som du vill spara det exporterade certifikatet och spara det sedan.



Närliggande information

- [Importera och exportera ett CA-certifikat](#)

Hantera flera certifikat

Med funktionen för flera certifikat kan du hantera varje certifikat som du har installerat på maskinen med webbaserad hantering. Navigera till skärmen **Certificate (Certifikat)** eller **CA Certificate (CA-certifikat)** i webbaserad hantering för att se innehållet i certifikatet, eller för att radera eller exportera dina certifikat.

	Maximalt antal certifikat som lagrats på en Brother-maskin
Självsignerat certifikat eller certifikat som utfärdats av en CA	5
CA-certifikat	5

Vi rekommenderar att du sparar ett certifikat mindre än det angivna och håller det sista ledigt för att hantera certifikat när de går ut. När ett certifikat gått ut kan du importera det nya certifikatet på den tomma platsen och sedan radera det certifikat som gått ut. Detta säkerställer att du undviker problem med konfigurationer.



- När du använder HTTPS/IPPS, IEEE 802.1x eller signerad PDF måste du välja vilket certifikat du använder.
- När du använder SSL för SMTP-kommunikation behöver du inte välja certifikatet. Nödvändigt certifikat väljs automatiskt.



Närliggande information

- [Certifikat och webbaserad hantering](#)

Hantera din nätverksmaskin säkert med hjälp av webbaserad hantering

För att kunna hantera nätverksmaskinen säkert måste du använda hanteringsverktyg med säkerhetsprotokoll.

Vi rekommenderar att du använder HTTPS-protokollet för säker hantering. HTTPS måste vara aktiverat på din maskin för att du ska kunna använda detta protokoll.



- HTTPS-protokollet aktiveras som standard.
- Du kan ändra inställningar för HTTPS-protokollet med skärmen för webbaserad hantering.

1. Starta webbläsaren.
2. Skriv in "https://Common Name" i webbläsarens adressfält (där "Common Name" är det namn du gav certifikatet. Det kan vara din IP-adress, nodnamnet eller domännamnet).
3. Om maskinen ber om ett lösenord skriver du in det och klickar sedan på .
4. Du kan nu komma åt maskinen över HTTPS.



- Följ stegen nedan om du använder SNMPv3-protokollet.
- Du kan också ändra SNMP-inställningarna genom att använda BRAdmin Professional.

5. Klicka på fliken **Network (Nätverk)**.
6. Klicka på **Protocol (Protokoll)**.
7. Se till att **SNMP**-inställningen är aktiverad och klicka sedan på **Advanced Settings (Avancerade inställningar)**.
8. Konfigurera SNMP-inställningarna.

Det finns tre alternativ för **SNMP Mode of Operation (SNMP-driftläge)**.

- **SNMP v1/v2c read-write access (SNMP v1/v2c läs-skrivåtkomst)**

I det här läget använder skrivarservern version 1 och version 2c av SNMP-protokollet. I det här läget kan du använda alla Brother-program. Det är dock inte säkert eftersom det inte autentiserar användaren och data inte krypteras.

- **SNMPv3 read-write access and v1/v2c read-only access (SNMPv3 läs-skrivåtkomst och v1/v2c skrivskyddad åtkomst)**

I det här läget använder skrivarservern läs-skriv-behörighet för version 3 och endast läsbehörighet för version 1 och version 2c av SNMP-protokollet.



När du använder **SNMPv3 read-write access and v1/v2c read-only access (SNMPv3 läs-skrivåtkomst och v1/v2c skrivskyddad åtkomst)**-läget fungerar kanske en del Brother-program (t.ex. BRAdmin Light) som ansluter till skrivarservern inte korrekt eftersom de auktoriserar enbart läsbehörighet för version 1 och version 2c. Om du vill kunna använda alla program använder du läget **SNMP v1/v2c read-write access (SNMP v1/v2c läs-skrivåtkomst)**.

- **SNMPv3 read-write access (SNMPv3 läs-skrivåtkomst)**

I det här läget använder skrivarservern version 3 av SNMP-protokollet. Använd det här läget om du vill hantera skrivarservern säkert.



Observera följande när du använder **SNMPv3 read-write access (SNMPv3 läs-skrivåtkomst)**-läget:

- Du kan endast använda BRAdmin Professional eller webbaserad hantering för att hantera skrivarservern.
- Förutom BRAdmin Professional, begränsas alla program som använder SNMPv1/v2c. Använd läge **SNMPv3 read-write access and v1/v2c read-only access (SNMPv3 läs-skrivåtkomst och v1/v2c skrivskyddad åtkomst)** eller **SNMP v1/v2c read-write access (SNMP v1/v2c läs-skrivåtkomst)** för att tillåta användning av SNMPv1/v2c-program.

9. Klicka på **Submit (Skicka)**.



Närliggande information

- Hantera nätverksmaskinen säkert med SSL/TLS
-

Hantera din nätverksmaskin säkert med BRAdmin Professional (Windows)

För att kunna använda BRAdmin Professional måste du:

- Använda den senaste versionen av BRAdmin Professional. Gå till **Nerladdningar**-sidan för din modell på Brother Solutions Center på support.brother.com.
- Använd webbaserad hantering med HTTPS-protokollet om du använder BRAdmin Professional och webbaserad hantering samtidigt.
- Använd ett nytt lösenord för varje grupp om du hanterar en blandad grupp av äldre och nyare skrivarservrar med BRAdmin Professional. På så vis är de nya skrivarservrarna garanterat säkra.



- "Äldre skrivarservrar" se NC-2000-serien, NC-2100p, NC-3100h, NC-3100s, NC-4100h, NC-5100h, NC-5200h, NC-6100h, NC-6200h, NC-6300h, NC-6400h, NC-8000, NC-100h, NC-110h, NC-120w, NC-130h, NC-140w, NC-8100h, NC-9100h, NC-7100w, NC-7200w och NC-2200w.



Närliggande information

- [Hantera nätverksmaskinen säkert med SSL/TLS](#)

Säker utskrift av dokument med SSL/TLS

För säker dokumentutskrift med IPP-protokoll kan du använda IPPS-protokollet.

1. Starta webbläsaren.
2. Ange "https://maskinens IP-adress" i webbläsarens adressfält (där "maskinens IP-adress" är maskinens IP-adress).

Exempel:

https://192.168.1.2



- Om du använder DNS (Domain Name System) eller har aktiverat ett NetBIOS-namn kan du ange ett annat namn som "SharedPrinter" i stället för IP-adressen.

- Exempel:

https://SharedPrinter

Om du aktiverar ett NetBIOS-namn kan du även använda nodnamnet.

- Exempel:

https://brnxxxxxxxxxxxx

NetBIOS-namnet anges i nätverkskonfigurationsrapporten.

- För Mac öppnar du webbaserad hantering genom att klicka på maskinikonen på skärmen **Status Monitor**.

3. Om maskinen ber om ett lösenord skriver du in det och klickar sedan på .
4. Klicka på fliken **Network (Nätverk)**.
5. Klicka på **Protocol (Protokoll)**. Se till så att du markerat kryssrutan **IPP**.



Om du inte har markerat kryssrutan **IPP**, markerar du kryssrutan **IPP** och klickar sedan på **Submit (Skicka)**.

Starta om maskinen för att aktivera konfigurationen.

När maskinen startar om återgår du till maskinens webbplats, klickar på fliken **Network (Nätverk)** och klickar sedan på **Protocol (Protokoll)**.

6. Klicka på **HTTP Server Settings (HTTP-serverinställningar)**.
7. Markera kryssrutan **HTTPS(Port 443)** under **IPP** och klicka sedan på **Submit (Skicka)**.
8. Starta om maskinen för att aktivera konfigurationen.

Kommunikation med IPPS kan inte förhindra otillåten åtkomst till skrivarservern.



Närliggande information

- [Hantera nätverksmaskinen säkert med SSL/TLS](#)

Skicka e-post säkert

- [Konfigurera e-postsändning med hjälp av webbaserad hantering](#)
- [Skicka ett e-postmeddelande med användarautentisering](#)
- [Skicka e-post säkert med SSL/TLS](#)

Konfigurera e-postsändning med hjälp av webbaserad hantering

Vi rekommenderar att du använder webbaserad hantering för att konfigurera säkrad e-postsändning med användarautentisering eller e-postsändning med hjälp av SSL/TLS.

1. Starta webbläsaren.
2. Ange "https://maskinens IP-adress" i webbläsarens adressfält (där "maskinens IP-adress" är maskinens IP-adress).
Till exempel:
https://192.168.1.2
3. Om maskinen ber om ett lösenord skriver du in det och klickar sedan på .
4. Klicka på fliken **Network (Nätverk)**.
5. Klicka på menyn **Protocol (Protokoll)** i vänster navigationsfält.
6. I fältet **SMTP** klickar du på **Advanced Setting (Avancerad inställning)** och ser till att status för **SMTP** är **Enabled (Aktiverad)**.
7. Konfigurera inställningarna **SMTP**.
 - Kontrollera att e-postinställningarna är korrekta efter konfigurationen genom att skicka ett e-postmeddelande som test.
 - Om du inte känner till inställningarna för SMTP-servern kan du kontakta din nätverksadministratör eller ISP (Internetleverantör).
8. Klicka på **Submit (Skicka)** när du är klar.
Dialogrutan **Test Send E-mail Configuration (Konfigurering av testsändning e-post)** visas.
9. Följ anvisningarna i dialogrutan för att testa de aktuella inställningarna.



Närliggande information

- [Skicka e-post säkert](#)

Skicka ett e-postmeddelande med användarautentisering

Din Brother-maskin stöder metoden SMTP-AUTH för att skicka e-postmeddelanden via en e-postserver som kräver användarautentisering. Denna metod förhindrar otillåtna användare från att nå e-postservern.

Du kan använda SMTP-AUTH-metoden för e-postavisering och e-postrapporter (tillgänglig för vissa modeller).



Vi rekommenderar att du använder webbaserad hantering för att konfigurera SMTP-autentisering.

Inställningar för e-postserver

Du måste konfigurera maskinens SMTP-autentiseringsmetod så att den överensstämmer med den metod som används för e-postservern. Din nätverksadministratör eller Internetleverantör (ISP) kan ge dig information om inställningarna för e-postservern.



Aktivera autentisering av SMTP-server: i webbaserad hantering, **SMTP**-skärmen under **Server Authentication Method (Serverns autentiseringsmetod)** måste du välja **SMTP-AUTH**.



Närliggande information

- [Skicka e-post säkert](#)

Skicka e-post säkert med SSL/TLS

Din Brother-maskin har stöd för SSL/TLS-kommunikationsmetoder. Om du vill använda en e-postserver som använder SSL/TLS-kommunikation måste du konfigurera följande inställningar.



Vi rekommenderar att du använder webbaserad hantering för att konfigurera SSL/TLS.

Verifiera servercertifikat

Under **SSL/TLS** eller om du väljer **SSL** eller **TLS**, kommer kryssrutan **Verify Server Certificate (Verifiera servercertifikat)** att markeras automatiskt.



- Innan du verifierar servercertifikatet måste du importera CA-certifikatet som har utfärdats av den CA som signerade servercertifikatet. Kontakta din nätverksadministratör eller Internetleverantör (ISP) för att bekräfta om ett CA-certifikat måste importeras eller inte.
- Om du inte behöver verifiera servercertifikatet, avmarkera **Verify Server Certificate (Verifiera servercertifikat)**.

Portnummer

Om du väljer **SSL** eller **TLS** kommer värdet **Port** att ändras för att överensstämja med protokollet. För att ändra portnumret manuellt, ange portnumret sedan du har valt **SSL/TLS**-inställningar.

Du måste konfigurera maskinens kommunikationsmetod så att den överensstämmer med den metod som används för din e-postserver. Din nätverksadministratör eller Internetleverantör kan ge dig detaljer om inställningarna för e-postservern.

I de flesta fallen krävs följande inställningar för säkra webbposttjänster:

SMTP	Port	25
	Server Authentication Method (Servers autentiseringsmetod)	SMTP-AUTH
	SSL/TLS	TLS



Närliggande information

- [Skicka e-post säkert](#)

Använda IEEE 802.1x-autentisering för ett trådbundet eller ett trådlöst nätverk

- [Vad är IEEE 802.1x-autentisering?](#)
- [Konfigurera IEEE 802.1x-autentisering för ett trådbundet eller ett trådlöst nätverk med hjälp av webbaserad hantering \(webbläsare\)](#)
- [IEEE 802.1x-autentiseringsmetoder](#)

Vad är IEEE 802.1x-autentisering?

IEEE 802.1x är en IEEE-standard för trådbundna och trådlösa nätverk som begränsar åtkomsten för obehöriga nätverksenheter. Din Brother-maskin (supplikant) skickar en autentiseringsförfrågan till en RADIUS-server (autentiseringsserver) via din åtkomstpunkt eller HUBB. När din förfrågan godkänts av RADIUS-servern får din maskin tillträde till nätverket.



Närliggande information

- [Använda IEEE 802.1x-autentisering för ett trådbundet eller ett trådlöst nätverk](#)

Konfigurera IEEE 802.1x-autentisering för ett trådbundet eller ett trådlöst nätverk med hjälp av webbaserad hantering (webbläsare)

- Om du konfigurerar maskinen med EAP-TLS-autentisering måste du installera klientcertifikatet från CA innan du påbörjar konfigurationen. Kontakta din nätverksadministratör rörande klientcertifikatet. Om du har installerat mer än ett klientcertifikat rekommenderar vi att du antecknar namnet på det certifikat du vill använda.
- Innan du verifierar servercertifikatet måste du importera CA-certifikatet som har utfärdats av det CA som signerade servercertifikatet. Kontakta din nätverksadministratör eller Internetleverantör (ISP) för att bekräfta om ett CA-certifikat måste importeras eller inte.



Du kan även konfigurera IEEE 802.1x-autentiseringen med:

- BRAdmin Professional (trådanslutet eller trådlöst nätverk)
- Installationsguide för trådlöst från kontrollpanelen (trådlöst nätverk)
- Installationsguide för trådlöst på installationskivan (trådlöst nätverk)

1. Starta webbläsaren.
2. Ange "https://maskinens IP-adress" i webbläsarens adressfält (där "maskinens IP-adress" är maskinens IP-adress).

Exempel:

https://192.168.1.2



- Om du använder DNS (Domain Name System) eller har aktiverat ett NetBIOS-namn kan du ange ett annat namn som "SharedPrinter" i stället för IP-adressen.

- Exempel:

https://SharedPrinter

Om du aktiverar ett NetBIOS-namn kan du även använda nodnamnet.

- Exempel:

https://brnxxxxxxxxxxxx

NetBIOS-namnet anges i nätverkskonfigurationsrapporten.

- För Mac öppnar du webbaserad hantering genom att klicka på maskinikonen på skärmen **Status Monitor**.

3. Om maskinen ber om ett lösenord skriver du in det och klickar sedan på .
4. Klicka på fliken **Network (Nätverk)**.
5. Gör något av följande:

Alternativ	Beskrivning
Kabelanslutet nätverk	Klicka på fliken Wired (Kabelanslutet) och välj sedan Wired 802.1x Authentication (Autentisering av kabelanslutet 802.1X) i vänster navigationsfält.
Trådlöst nätverk	Klicka på fliken Wireless (Trådlös) och välj sedan Wireless (Enterprise) (Trådlös (Enterprise)) i vänster navigationsfält.

6. Konfigurera autentiseringsinställningar för IEEE 802.1x.



- Om du vill aktivera autentisering med IEEE 802.1x för ett trådbundet nätverk väljer du **Enabled (Aktiverad)** för **Wired 802.1x status (Kabelansluten 802.1X-status)** på sidan **Wired 802.1x Authentication (Autentisering av kabelansluten 802.1X)**.
- Om du använder **EAP-TLS**-autentisering måste du välja det klientcertifikat som har installerats (visas med certifikatets namn) för verifiering i listrutan **Client Certificate (Klientcertifikat)**.
- Om du väljer **EAP-FAST**, **PEAP**, **EAP-TTLS** eller **EAP-TLS**-autentisering kan du välja verifieringsmetoden i listrutan **Server Certificate Verification (Verifiering av servercertifikat)**. Verifiera servercertifikatet med CA-certifikatet som har importerats till maskinen i förväg och som har utfärdats av det CA som signerade servercertifikatet.

Välj en av följande verifieringsmetoder i listrutan **Server Certificate Verification (Verifiering av servercertifikat)**:

Alternativ	Beskrivning
No Verification (Ingen verifiering)	Man kan alltid ha förtroende för servercertifikatet. Verifieringen utförs inte.
CA Cert. (Certifikatutfärdarcertifikat)	Verifieringsmetoden för att kontrollera CA-tillförlitligheten hos servercertifikatet med CA-certifikatet som har utfärdats av det CA som signerade servercertifikatet.
CA Cert. + ServerID (Certifikatutfärdarcertifikat + ServerID)	Verifieringsmetoden för kontroll av det vanliga namnet ¹ -värdet för servercertifikatet, förutom servercertifikatets CA-tillförlitlighet.

7. Klicka på **Submit (Skicka)** när configurationen genomförts.

För trådbundet nätverk: När configurationen är klar, anslut din maskin till nätverket som stöds av IEEE 802.1x. Efter några minuter skriver du ut nätverkskonfigurationslistan för att kontrollera **<Wired IEEE 802.1x>**-status.

Alternativ	Beskrivning
Success	Den trådbundna funktionen för IEEE 802.1x aktiveras och autentiseringen har lyckats.
Failed	Den trådbundna funktionen för IEEE 802.1x aktiveras men autentiseringen misslyckades.
Off	Den trådburna funktionen för IEEE 802.1x är inte tillgänglig.



Närliggande information

- [Använda IEEE 802.1x-autentisering för ett trådbundet eller ett trådlöst nätverk](#)

¹ Verifieringen av det vanliga namnet jämför det vanliga namnet på servercertifikatet och teckensträngen som konfigurerats för **Server ID**. Kontakta din systemadministratör om servercertifikatets vanliga namn och konfigurera sedan **Server ID** innan du använder denna metod.

IEEE 802.1x-autentiseringsmetoder

LEAP (trådlöst nätverk)

LEAP (Light Extensible Authentication Protocol) är en upphovsrättsskyddad EAP-metod som har utvecklats av Cisco Systems, Inc. som använder ett användar-ID och lösenord för autentisering.

EAP-FAST

EAP-FAST (Extensible Authentication Protocol-Flexible Authentication via Secured Tunnel) har utvecklats av Cisco Systems, Inc. som använder ett användar-ID och lösenord för autentisering och symmetriska nyckelalgoritmer för att skapa en tunnlad autentiseringsprocess.

Brother-maskinen stöder följande inre autentiseringsmetoder:

- EAP-FAST/INGEN
- EAP-FAST/MS-CHAPv2
- EAP-FAST/GTC

EAP-MD5 (trådbundet nätverk)

EAP-MD5 (Extensible Authentication Protocol-Message Digest Algorithm 5) använder ett användar-ID och ett lösenord för challenge-response-autentisering.

PEAP

PEAP (Protected Extensible Authentication Protocol) är en version av metoden EAP som är utvecklad av Cisco Systems, Inc., Microsoft Corporation samt RSA Security. PEAP skapar en krypterad SSL- (Secure Sockets Layer)/TLS-tunnel (Transport Layer Security) mellan en klient och en autentiseringsserver för att skicka ett användar-ID och ett lösenord. PEAP ger ömsesidig autentisering mellan servern och klienten.

Brother-maskinen stöder följande inre autentiseringar:

- PEAP/MS-CHAPv2
- PEAP/GTC

EAP-TTLS

EAP-TTLS (Extensible Authentication Protocol Tunneled Transport Layer Security) har utvecklats av Funk Software och Certicom. EAP-TTLS skapar en krypterad SSL-tunnel liknande PEAP mellan en klient och en autentiseringsserver, för att skicka ett användar-ID och ett lösenord. EAP-TTLS ger ömsesidig autentisering mellan servern och klienten.

Brother-maskinen stöder följande inre autentiseringar:

- EAP-TTLS/CHAP
- EAP-TTLS/MS-CHAP
- EAP-TTLS/MS-CHAPv2
- EAP-TTLS/PAP

EAP-TLS

EAP-TLS (Extensible Authentication Protocol Transport Layer Security) kräver digital certifikatautentisering både vid en klient och en autentiseringsserver.



Närliggande information

- [Använda IEEE 802.1x-autentisering för ett trådbundet eller ett trådlöst nätverk](#)

Spara utskriftsloggen på nätverket

- [Överblick över spara loggen på nätverk](#)
- [Konfigurera inställningarna för Spara utskriftslogg på nätverket med hjälp av webbaserad hantering](#)
- [Använd inställningen för felidentifiering under Spara utskriftsloggen på nätverket](#)
- [Använda Spara utskriftslogg på nätverket med Secure Function Lock 3.0](#)

Överblick över spara loggen på nätverk

Med funktionen Spara utskriftsloggen på nätverket kan du spara utskriftsloggfilen för din Brother-maskin på en nätverksserver med hjälp av CIFS-protokoll (Common Internet File System). Du kan registrera ID, typ av utskriftsjobb, jobbnamn, användarnamn, datum, tid och antalet utskrivna sidor för varje utskriftsjobb. CIFS är ett protokoll som körs på TCP/IP som gör det möjligt för datorer i ett nätverk att dela filer via ett intranät eller på Internet.

Följande utskriftsfunktioner registreras i utskriftsloggen:

- Utskriftsjobb från din dator
- Direktutskrift från USB
- Kopiera
- Mottagna fax (enbart stödda modeller)
- Web Connect Print (endast modeller som stöds)



- Funktionen Spara utskriftslogg på nätverket stödjer Kerberos-autentisering och NTLMv2-autentisering. Du måste konfigurera SNTP-protokollet (tidsserver i nätverket) eller så måste du ställa in korrekt datum, tid och tidszon på kontrollpanelen för autentisering.
- Du kan ange att filtypen ska vara TXT eller CSV när du sparar en fil på servern.





Närliggande information

- [Spara utskriftsloggen på nätverket](#)

Konfigurera inställningarna för Spara utskriftslogg på nätverket med hjälp av webbaserad hantering

1. Starta webbläsaren.
2. Ange "https://maskinens IP-adress" i webbläsarens adressfält (där "maskinens IP-adress" är maskinens IP-adress).
Till exempel:
https://192.168.1.2
3. Om maskinen ber om ett lösenord skriver du in det och klickar sedan på .
4. Klicka på fliken **Administrator (Administratör)**.
5. Klicka på menyn **Store Print Log to Network (Spara utskriftsloggen på nätverket)**.
6. I fältet **Print Log (Skriv ut logg)** klickar du på **On (På)**.
7. Konfigurera följande inställningar:

Alternativ	Beskrivning
Network Folder Path (Sökväg för nätverks-mapp)	Ange målmappen där loggen ska sparas på CIFS-servern (dvs. \\ComputerName\SharedFolder).
File Name (Filnamn)	Ange filnamnet du vill använda för utskriftsloggen (högst 32 tecken).
File Type (Filtyp)	Välj alternativet TXT eller CSV för utskriftsloggens filtyp.
Auth. Method (Aut. Metod)	<p>Välj den autentiseringsmetod som krävs för åtkomst till CIFS-servern: Auto, Kerberos eller NTLMv2. Kerberos är ett autentiseringsprotokoll som gör det möjligt för enheter eller personer att på ett säkert sätt bevisa sin identitet för nätverks-serverar med en enda inloggning. NTLMv2 är autentiseringsmetoden som används av Windows för att logga in på serverar.</p> <ul style="list-style-type: none">• Auto: Om du väljer Auto, kommer NTLMv2 att användas som autentiseringsmetod.• Kerberos: Välj alternativet Kerberos för att endast använda Kerberos-autentisering.• NTLMv2: Välj alternativet NTLMv2 för att endast använda NTLMv2-autentisering. <p> <ul style="list-style-type: none">• För autentisering med Kerberos och NTLMv2 måste du också konfigurera inställningen för Date&Time (Datum och tid) eller SNTP-protokollet (tidsserver i nätverket) och DNS-server.• Du kan också konfigurera inställningarna <i>Datum</i> och <i>tid</i> i maskinens kontrollpanel.</p>
Username (Användarnamn)	<p>Ange användarnamnet för autentisering (högst 96 tecken).</p> <p> Om användarnamnet är en del av en domän anger du användarnamnet enligt något av följande format: användare@domän eller domän\användare.</p>
Password (Lösenord)	Ange lösenordet för autentisering (högst 32 tecken).

Alternativ	Beskrivning
Kerberos Server Adress (Kerberos Serveradress) (vid behov)	Ange KDC-värdadressen (t.ex.: kerberos.exempel.com; med högst 64 tecken) eller IP-adressen (t.ex.: 192.168.56.189).
Error Detection Setting (Inställning för feldetektering)	Välj vilken åtgärd som ska vidtas när utskriftsloggen inte kan sparas på servern på grund av nätverksfel.

8. I fältet **Connection Status (Anslutningsstatus)** bekräftar du den senaste loggstatusen.



Du kan också bekräfta felstatus på maskinens LCD-skärm.

9. Klicka på **Submit (Skicka)** för att visa **Test Print Log to Network (Testa utskriftslogg till nätverket)**-sidan.

Klicka på **Yes (Ja)** för att testa dina inställningarna och fortsätt sedan till nästa steg.

Klicka på **No (Nej)** för att hoppa över testet. Inställningarna skickas automatiskt.

10. Maskinen testar inställningarna.

11. Om inställningarna godkänns så visas **Test OK** på skärmen.

Om **Test Error (Testfel)** visas så kontrollerar du alla inställningar och klickar sedan på **Submit (Skicka)** för att visa testsidan på nytt.





Närliggande information

- [Spara utskriftsloggen på nätverket](#)

Använd inställningen för felidentifiering under Spara utskriftsloggen på nätverket

Använd inställningen för felidentifiering för att avgöra åtgärd som ska tas när utskriftsloggen inte kan sparas på servern på grund av ett nätverksfel.

1. Starta webbläsaren.
2. Ange "https://maskinens IP-adress" i webbläsarens adressfält (där "maskinens IP-adress" är maskinens IP-adress).
Till exempel:
https://192.168.1.2
3. Om maskinen ber om ett lösenord skriver du in det och klickar sedan på .
4. Klicka på fliken **Administrator (Administratör)**.
5. Klicka på menyn **Store Print Log to Network (Spara utskriftsloggen på nätverket)** i vänster navigationsfält.
6. Under avsnittet **Error Detection Setting (Inställning för feldetektering)** väljer du alternativet **Cancel Print (Avbryt utskrift)** eller **Ignore Log & Print (Ignorera logg och skriv ut)**.

Alternativ	Beskrivning
Cancel Print (Avbryt utskrift)	<p>Om du väljer alternativet Cancel Print (Avbryt utskrift) avbryts utskriftsjobben när utskriftsloggen inte kan sparas på servern.</p> <p> Även om du väljer alternativet Cancel Print (Avbryt utskrift), skriver maskinen ut ett mottaget fax.</p>
Ignore Log & Print (Ignorera logg och skriv ut)	<p>Om du väljer alternativet Ignore Log & Print (Ignorera logg och skriv ut) skriver maskinen ut dokumentet även om utskriftsloggen inte kan sparas på servern.</p> <p>När funktionen för att spara utskriftsloggen har återställts registreras utskriftsloggen enligt nedan:</p> <div data-bbox="389 1323 1398 1570" data-label="Code-Block"><pre>Id, Type, Job Name, User Name, Date, Time, Print Pages, Color Pages 1, Print (xxxxxxx), "Document01.doc", "user01", 03/03/20xx, 14:01:32, 52, 21 2, Print (xxxxxxx), "Document02.doc", "user01", 03/03/20xx, 14:45:30, ?, ? 3, <Error>, ?, ?, ?, ?, ? 4, Print (xxxxxxx), "Report01.xls", "user02", 03/03/20xx, 19:30:40, 4, 4</pre></div> <p>a. Om loggen inte kan sparas vid avslutad utskrift registreras utskriftsloggen med undantag för antalet utskrivna sidor.</p> <p>b. Om utskriftsloggen inte kan sparas vid påbörjad och avslutad utskrift registreras inte utskriftsloggen. Felet visas i loggen när funktionen återställts.</p>

7. Klicka på **Submit (Skicka)** för att visa **Test Print Log to Network (Testa utskriftslogg till nätverket)**-sidan. Klicka på **Yes (Ja)** för att testa dina inställningarna och fortsätt sedan till nästa steg. Klicka på **No (Nej)** för att hoppa över testet. Inställningarna skickas automatiskt.
8. Maskinen testar inställningarna.
9. Om inställningarna godkänns så visas **Test OK** på skärmen.
Om **Test Error (Testfel)** visas så kontrollerar du alla inställningar och klickar sedan på **Submit (Skicka)** för att visa testsidan på nytt.



Närliggande information

- Spara utskriftsloggen på nätverket

Använda Spara utskriftslogg på nätverket med Secure Function Lock 3.0

När Secure Function Lock 3.0 är aktivt sparas namnen på de användarna som är registrerade för kopiering, faxmottagning, WebConnect-utskrift och direktutskrift med USB (om detta är tillgängligt) i rapporten för Spara utskriftslogg på nätverket.

```
Id, Type, Job Name, User Name, Date, Time, Print Pages, Color Pages
1, Copy, -, -, 04/04/20xx, 09:05:12, 3, 3
2, Fax, -, -, 04/04/20xx, 09:45:30, 5, 0
3, Copy, -, "BOB", 04/04/20xx, 10:20:30, 4, 0
4, Fax, -, "BOB", 04/04/20xx, 10:35:12, 3, 0
5, USB Direct, -, "JOHN", 04/04/20xx, 11:15:43, 6, 6
```



Närliggande information

- [Spara utskriftsloggen på nätverket](#)

Mobil/Web Connect

- [Brother Web Connect](#)
- [Google Cloud Print](#)
- [AirPrint](#)
- [Mobil utskrift för Windows](#)
- [Mopria® Print Service](#)
- [Brother iPrint&Scan för mobila enheter](#)
- [Near-Field Communication \(NFC\)](#)

Brother Web Connect

Relaterade modeller: DCP-L3550CDW/MFC-L3710CW/MFC-L3730CDN/MFC-L3750CDW/MFC-L3770CDW

- [Översikt av Brother Web Connect](#)
- [Onlinetjänster som används med Brother Web Connect](#)
- [Förutsättningar för användning av Brother Web Connect](#)
- [Ställa in Brother Web Connect](#)
- [Skanna och överför dokument med hjälp av Brother Web Connect](#)
- [Hämta och skriva ut dokument med hjälp av Brother Web Connect](#)
- [Vidaresänd fax till Cloud eller en e-postadress](#)

Översikt av Brother Web Connect

Relaterade modeller: DCP-L3550CDW/MFC-L3710CW/MFC-L3730CDN/MFC-L3750CDW/MFC-L3770CDW

Vissa webbplatser erbjuder tjänster som gör att användarna kan överföra samt titta på bilder och filer på webbplatser. Med din Brother-maskin kan du skanna bilder och överföra dem till dessa tjänster, och du kan även hämta och skriva ut bilder som redan har laddats upp till tjänsterna.

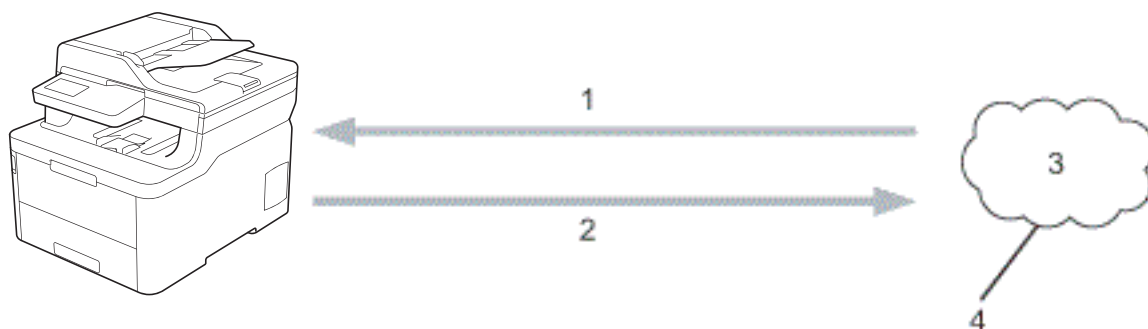

1. Utskrift
2. Skanning
3. Foton, bilder, dokument och andra filer
4. Webbjänst

För att du ska kunna använda Brother Web Connect måste din Brother-maskin vara ansluten till ett nätverk som är kopplat till Internet, antingen trådbundet eller trådlöst.

Om nätverket använder en proxyserver måste även maskinen vara konfigurerad för att använda en proxyserver. Kontrollera med din nätverksadministratör om du är osäker på din nätverkskonfiguration.



En proxyserver är en dator som fungerar som en mellanhand mellan datorer som inte har en direkt Internetuppkoppling och Internet.



Närliggande information

- [Brother Web Connect](#)

Onlinetjänster som används med Brother Web Connect

Relaterade modeller: DCP-L3550CDW/MFC-L3710CW/MFC-L3730CDN/MFC-L3750CDW/MFC-L3770CDW

Använd Brother Web Connect för att komma åt tjänster från din Brother-maskin:

Du måste ha ett konto hos den önskade tjänsten för att kunna använda Brother Web Connect. Om du inte redan har ett konto kan du gå in på den önskade tjänstens webbplats med en dator och skapa ett konto.

Du behöver inte skapa ett konto för att använda Brother Creative Center.

Google Drive™

En onlinetjänst för dokumentlagring, redigering, delning och synkronisering av filer.

Webbplats: drive.google.com

Evernote®

En tjänst för lagring och hantering av filer online.

Webbplats: www.evernote.com

Dropbox

En tjänst för lagring, delning och synkronisering av filer online.

Webbplats: www.dropbox.com

OneDrive

En tjänst för lagring, delning och hantering av filer online.

Webbplats: onedrive.live.com

Box

En onlinetjänst för redigering och delning av dokument.

Webbplats: www.box.com

OneNote

En onlinetjänst för redigering och delning av dokument.

Webbplats: www.onenote.com

Brother Creative Center

En webbplats som erbjuder olika mallar, t.ex. grattiskort, broschyrer och kalendrar som du kan skriva ut på din Brother-maskin (endast tillgänglig i vissa länder).

www.brother.com/creativecenter

Se webbplatsen för respektive tjänst för mer information om tjänsterna.

I listan nedan visas vilka filtyper som kan användas med de olika Brother Web Connect-funktionerna:

Tillgängliga tjänster	Google Drive™ Evernote® Dropbox OneDrive Box OneNote	Brother Creative Center
Hämta och skriva ut bilder	JPEG PDF DOCX XLSX Formaten PPTX ¹	(Endast utskrift)

Tillgängliga tjänster	Google Drive™ Evernote® Dropbox OneDrive Box OneNote	Brother Creative Center
Överföra skannade bilder	JPEG PDF ² DOCX XLSX PPTX TIFF XPS	-
Faxvidaresändning till onlinetjänsterna (endast tillgängligt för vissa modeller)	JPEG PDF TIFF	-

¹ DOC/XLS/PPT är också tillgängliga för att hämta och skriva ut bilder.

² För överförda skannade bilder omfattar PDF sökbar PDF, signerad PDF, säker PDF och PDF/A.



(För Hongkong, Taiwan och Korea)

Brother Web Connect stöder bara filnamn på engelska. Det kan hända att filer med namn på lokalt språk inte kan hämtas.



Närliggande information

- [Brother Web Connect](#)

Förutsättningar för användning av Brother Web Connect

Relaterade modeller: DCP-L3550CDW/MFC-L3710CW/MFC-L3730CDN/MFC-L3750CDW/MFC-L3770CDW

- [Installation av Brother-programvara med Brother Web Connect](#)
- [Konfigurera proxyservers inställningar med hjälp av Brother-maskinens kontrollpanel](#)
- [Konfigurera proxyservers inställningar med hjälp av webbaserad hantering](#)

Installation av Brother-programvara med Brother Web Connect

Relaterade modeller: DCP-L3550CDW/MFC-L3710CW/MFC-L3730CDN/MFC-L3750CDW/MFC-L3770CDW

För att du ska kunna installera Brother Web Connect behöver du en dator som är ansluten till Internet och som har Brother-maskinens programvara installerat.

Windows

För att installera programvara från brother och ansluta maskinen till ett trådlöst nätverk eller trådat nätverk, se *Snabbguiden* som följer med din Brothermaskin.

Mac

För att installera **Komplett drivrutins- & programpaket**, gå till din modells **Nerladdningar**-sida på Brother Solutions Center på support.brother.com.



Närliggande information



- [Förutsättningar för användning av Brother Web Connect](#)

Konfigurera proxyserverns inställningar med hjälp av Brother-maskinens kontrollpanel

Relaterade modeller: DCP-L3550CDW/MFC-L3710CW/MFC-L3730CDN/MFC-L3750CDW/MFC-L3770CDW

Om nätverket använder en proxyserver ska nedanstående information om proxyservern konfigureras på maskinen:

- Proxyserveradress
- Portnummer
- Användarnamn
- Lösenord

1. Tryck på  [Inställningar] > [Alla inställn.] > [Nätverk] > [Web Connect inställn.] > [Proxyinställ.] > [Proxyanslutning] > [På].
2. Tryck på det alternativ som du vill välja och ange sedan proxyserverinformationen.
3. Tryck på .

✓ Närliggande information

- [Förutsättningar för användning av Brother Web Connect](#)

Konfigurera proxyserverns inställningar med hjälp av webbaserad hantering

Relaterade modeller: DCP-L3550CDW/MFC-L3710CW/MFC-L3730CDN/MFC-L3750CDW/MFC-L3770CDW

Om nätverket använder en proxyserver ska nedanstående information om proxyservern konfigureras med hjälp av webbaserad hantering:

- Proxyserveradress
- Portnummer
- Användarnamn
- Lösenord



Vi rekommenderar Microsoft Internet Explorer 11/Microsoft Edge för Windows och Safari 10/11 för Mac. Se alltid till att ha JavaScript och cookies aktiverade, oavsett vilken webbläsare du använder.

1. Starta webbläsaren.
2. Ange "https://maskinens IP-adress" i webbläsarens adressfält (där "maskinens IP-adress" är maskinens IP-adress).
Till exempel:
https://192.168.1.2
3. Om maskinen ber om ett lösenord skriver du in det och klickar sedan på .
4. Klicka på fliken **Network (Nätverk)**.
5. Klicka på menyn **Protocol (Protokoll)** i vänster navigationsfält.
6. Se till att kryssrutan **Proxy** är ifylld och klicka sedan på **Submit (Skicka)**.
7. I fältet **Proxy** klickar du på **Advanced Settings (Avancerade inställningar)**.
8. Ange proxyserverinformation.
9. Klicka på **Submit (Skicka)**.



Närliggande information

- [Förutsättningar för användning av Brother Web Connect](#)

Ställa in Brother Web Connect

Relaterade modeller: [DCP-L3550CDW](#)/[MFC-L3710CW](#)/[MFC-L3730CDN](#)/[MFC-L3750CDW](#)/[MFC-L3770CDW](#)

- [Överblick över inställning av Brother Web Connect](#)
- [Skapa ett konto för varje onlinetjänst innan du använder Brother Web Connect](#)
- [Ansöka om åtkomst med Brother Web Connect](#)
- [Registrera ett konto på din Brother-maskin för Brother Web Connect](#)
- [Ställa in Brother Web Connect för Brother CreativeCenter](#)

Överblick över inställning av Brother Web Connect

Relaterade modeller: DCP-L3550CDW/MFC-L3710CW/MFC-L3730CDN/MFC-L3750CDW/MFC-L3770CDW

Konfigurera inställningarna för Brother Web Connect genom följande förfarande (detta förfarande krävs inte när Brother CreativeCenter används):

Steg 1: Skapa ett konto för den tjänst du vill använda.

Gå in på tjänstens webbplats med en dator och skapa ett konto. (Om du redan har ett konto behöver du inte skapa ett nytt konto.)

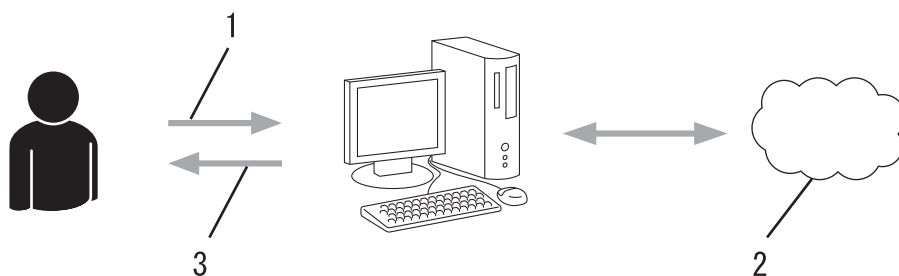

1. Användarregistrering
2. Webbtjänst
3. Erhåll konto

Steg 2: Ansök om åtkomst till Brother Web Connect.

När du startar åtkomsten med Brother Web Connect med en dator får du ett tillfälligt ID.

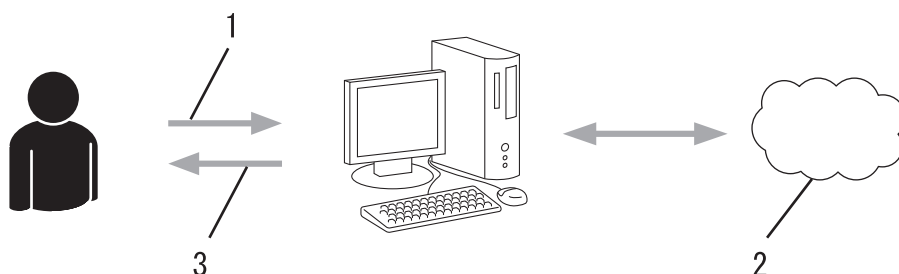

1. Ange kontoinformation
2. Sidan för Brother Web Connect-programmet
3. Erhåll tillfälligt ID

Steg 3: Registrera din kontoinformation på din maskin så att du kan få tillgång till den tjänst du vill använda.

Ange ditt tillfälliga ID för att aktivera tjänsten på maskinen. Ange kontonamnet så som du vill att det ska visas på maskinen och ange en PIN-kod om du vill använda en sådan.

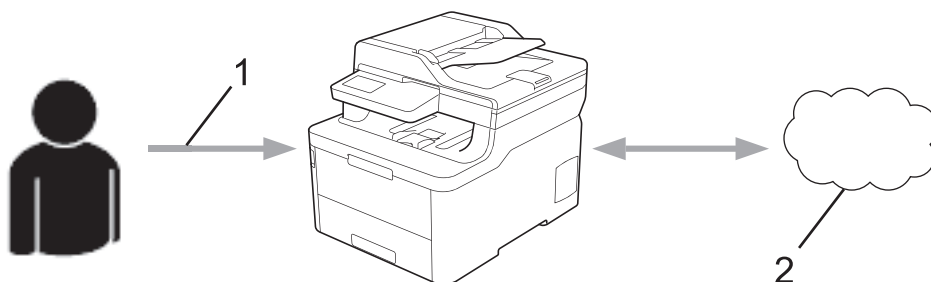

1. Ange tillfälligt ID

2. Webbtjänst

Din Brother-maskin kan nu använda tjänsten.



Närliggande information

- [Ställa in Brother Web Connect](#)
-

Skapa ett konto för varje onlinetjänst innan du använder Brother Web Connect

Relaterade modeller: DCP-L3550CDW/MFC-L3710CW/MFC-L3730CDN/MFC-L3750CDW/MFC-L3770CDW

För att du ska kunna använda Brother Web Connect för åtkomst till en onlinetjänst måste du ha ett konto hos tjänsten ifråga. Om du inte redan har ett konto kan du gå in på den önskade tjänstens webbplats med en dator och skapa ett konto. När du har skapat ett konto ska du logga in och använda kontot en gång via en dator innan du använder funktionen Brother Web Connect. Annars kanske du inte kan använda tjänsten via Brother Web Connect.

Om du redan har ett konto behöver du inte skapa ett nytt konto.

Ansök om åtkomst med Brother Web Connect efter att du skapat ett konto för den onlinetjänst du vill använda.



Du behöver inte skapa ett konto om du kommer att använda tjänsten som gäst användare. Du kan bara använda vissa tjänster som gäst användare. Om tjänsten som du vill använda inte erbjuder gäst inloggning måste du skapa ett konto.



Närliggande information

- [Ställa in Brother Web Connect](#)

Ansöka om åtkomst med Brother Web Connect

Relaterade modeller: DCP-L3550CDW/MFC-L3710CW/MFC-L3730CDN/MFC-L3750CDW/MFC-L3770CDW

För att få tillgång till onlinetjänster via Brother Web Connect måste du först ansöka om åtkomst med Brother Web Connect med en dator som har Brother-programvara installerad.

1. Gå in på webbsidan där du ansöker om Brother Web Connect:

Alternativ	Beskrivning
Windows 7	Klicka på  (Start) > Alla program > Brother > Brother Utilities och klicka sedan på listrutan för att välja ditt modellnamn (om det inte redan är valt). Klicka på Gör mer i vänster navigationsfält och klicka sedan på Brother Web Connect .
Windows 8 Windows 10	Starta  (Brother Utilities) och klicka sedan på rullgardinsmenyn för att välja ditt modellnamn (om det inte redan är valt). Klicka på Gör mer i vänster navigationsfält och klicka sedan på Brother Web Connect .
Windows 8.1	Flytta musen till hörnet längst ner till vänster på Start -skärmen och klicka på  (om du använder en pekbaserad enhet, svep uppåt från Start -skärmens nedre del för att få fram Appar -skärmen). Klicka på  (Brother Utilities) och klicka sedan på rullgardinsmenyn för att välja ditt modellnamn (om det inte redan är valt). Klicka på Gör mer i vänster navigationsfält och klicka sedan på Brother Web Connect .
Mac	Klicka på Gå i fältet Finder, Program > Brother > Verktogsprogram > Brother Web Connect .



Du kan också komma åt webbsidan direkt:

Skriv in bwc.brother.com i webbläsarens adressfält.

Sidan Brother Web Connect startas.

2. Välj den tjänst som du vill använda.

Koppla upp dig med Brother Web Connect

Hämta ett tillfälligt ID genom att klicka på en av följande tjänster som du vill använda på din maskin. Affärsversioner av webbtjänsterna stöds också inklusive: OneDrive for business, Dropbox for business, Google apps for work, Evernote business, Box for business.



OneNote



OneDrive



Box



Anslut till Google Drive™



EVERNOTE



Dropbox

Skärmen som visas kan se annorlunda ut än den skärm som visas ovan.

3. Följ anvisningarna på skärmen och ansök om åtkomst.

Koppla upp dig med Brother Web Connect

Registreringen slutfördes.

Ange följande tillfälliga ID på LCD-skärmen i din maskin.

Tillfälligt ID (11 siffror)

XXX XXXX XXXX

OBS! Ett tillfälligt ID gäller endast i 24 timmar.

4. Anteckna ditt tillfälliga ID, du behöver det när du ska registrera konton på maskinen. Ett tillfälligt ID är giltigt i 24 timmar.
5. Stäng webbläsaren.

Nu när du har ett åtkomst-ID för Brother Web Connect måste du registrera detta ID på din enhet och sedan använda enheten för att komma åt webbtjänsten som du vill använda.



Närliggande information

- [Ställa in Brother Web Connect](#)

Liknande ämnen:

- [Registrera ett konto på din Brother-maskin för Brother Web Connect](#)

Registrera ett konto på din Brother-maskin för Brother Web Connect

Relaterade modeller: DCP-L3550CDW/MFC-L3710CW/MFC-L3730CDN/MFC-L3750CDW/MFC-L3770CDW

Du måste ange din kontoinformation för Brother Web Connect och konfigurera din maskin så att den kan använda Brother Web Connect för att få tillgång till den tjänst du önskar.

- Du måste ansöka om åtkomst med Brother Web Connect för att registrera ett konto för din maskin.
- Innan du registrerar ett konto ber vi dig bekräfta att rätt datum och tid har ställts in på maskinen.

1. Svep om du vill visa alternativet [Internet].
2. Tryck på [Internet].



- Om information om Internetuppkopplingen visas på maskinens LCD-skärm ska du läsa informationen och trycka på [OK]. Tryck på [Ja] om du vill visa denna information igen.
- Ibland visas uppdateringar eller meddelanden om funktionerna för Brother Web Connect på LCD-skärmen. Läs informationen och tryck sedan på [OK].

3. Gör ditt val och följ anvisningar på skärmen om information gällande licensavtalet visas.
4. Välj den tjänst som du vill registrera dig för.
5. Tryck på tjänstnamnet.
6. Om information om Brother Web Connect visas trycker du på [OK].
7. Tryck på [Registrera/ta bort konto].
8. Tryck på [Registrera konto].

Maskinen uppmanar dig att ange det tillfälliga ID som du fick när du ansökte om åtkomst med Brother Web Connect.

9. Tryck på [OK].
10. Ange ditt tillfälliga ID med LCD-skärmen.
11. Tryck på [OK].



Ett felmeddelande visas på LCD-skärmen om informationen som du har angett inte motsvarar det tillfälliga ID som du fick när du ansökte om åtkomst eller om ditt tillfälliga ID inte längre är giltigt. Ange tillfälligt ID eller ansök om åtkomst på nytt varpå du får ett nytt tillfälligt ID.

Maskinen uppmanar dig att ange det kontonamn som du vill ska visas på LCD-skärmen.

12. Tryck på [OK].
13. Skriv namnet med LCD-skärmen.
14. Tryck på [OK].
15. Gör något av följande:
 - Tryck på [Ja] om du vill ange en PIN-kod för kontot. (En PIN-kod förhindrar obehörig åtkomst till kontot.) Skriv ett fyrsiffrigt nummer och tryck sedan på [OK].
 - Om du inte vill skapa en PIN-kod trycker du på [Nej].
16. Kontrollera att kontoinformationen är korrekt när den visas.
17. Registrera den angivna informationen genom att trycka på [Ja].
18. Tryck på [OK].
19. Tryck på .

Registreringen har genomförts och din maskin har nu tillgång till tjänsten.



Närliggande information

- [Ställa in Brother Web Connect](#)

Liknande ämnen:

- [Ansöka om åtkomst med Brother Web Connect](#)

Ställa in Brother Web Connect för Brother CreativeCenter

Relaterade modeller: DCP-L3550CDW/MFC-L3710CW/MFC-L3730CDN/MFC-L3750CDW/MFC-L3770CDW

Brother Web Connect är konfigurerat till att automatiskt fungera med Brother CreativeCenter. Det behövs ingen konfiguration för att skapa kalendrar, visitkort, posters och grattiskort som finns tillgängliga på www.brother.com/creativecenter.



Brother CreativeCenter är inte tillgänglig i alla länder.



Närliggande information

- [Ställa in Brother Web Connect](#)

Skanna och överför dokument med hjälp av Brother Web Connect

Relaterade modeller: DCP-L3550CDW/MFC-L3710CW/MFC-L3730CDN/MFC-L3750CDW/MFC-L3770CDW

Överför dina skannade foton och dokument direkt till en webbtjänst utan att använda en dator.

- Om du skannar och överför JPEG-filer kan du inte skanna i svartvitt.
- Om du skannar och överför sökbara PDF-filer eller Microsoft Office-filer kan du inte skanna i svartvitt och grått.
- Varje sida överförs som en separat fil när du skannar och överför JPEG-filer.
- Överförda dokument sparas i albumet med namnet **From_BrotherDevice**.

Se webbplatsen för respektive tjänst för information om begränsningar vid överföringar, t.ex. dokumentens storlek eller antal.

Om du är en begränsad användare för Web Connect på grund av funktionen Secure Function Lock (tillgänglig för vissa modeller) kan du inte överföra skannad data.

1. Placera dokumentet.
2. Svep om du vill visa alternativet [Internet].
3. Tryck på [Internet].



- Du kan också trycka på [Skanna] > [till internet].
- Om information om Internetuppkopplingen visas på maskinens LCD-skärm ska du läsa informationen och trycka på [OK]. Tryck på [Ja] om du vill visa denna information igen.
- Ibland visas uppdateringar eller meddelanden om funktionerna för Brother Web Connect på LCD-skärmen. Läs informationen och tryck sedan på [OK].

4. Välj den tjänst som är värd för kontot som du vill överföra till.
5. Välj ditt kontonamn.
6. Följ anvisningarna på skärmen för att slutföra den här åtgärden.



Närliggande information

- [Brother Web Connect](#)

Hämta och skriva ut dokument med hjälp av Brother Web Connect

Relaterade modeller: DCP-L3550CDW/MFC-L3710CW/MFC-L3730CDN/MFC-L3750CDW/MFC-L3770CDW

Du kan hämta dokument som överförts till ditt konto direkt till din maskin och skriva ut dem. Du kan också hämta dokument som andra användare överfört till sina konton för delning till din maskin och skriva ut dem, förutsatt att du har visningsbehörighet för dokumenten. Vissa tjänster tillåter att gäst användare tittar på offentliga dokument. När du använder en tjänst eller ett konto som gäst kan du visa dokument som ägaren har gjort offentliga, dvs. dokument utan visningsbegränsningar.

För att kunna hämta andra användares dokument måste du ha åtkomstbehörighet för att titta på användarens album eller dokument.

Om du är en begränsad användare för Web Connect på grund av funktionen Secure Function Lock (tillgänglig för vissa modeller) kan du inte hämta skannad data.

Sidobegränsningsfunktionen Secure Function Lock gäller för utskriftsjobbet med Web Connect.



För Hongkong, Taiwan och Korea

Brother Web Connect stöder bara filnamn på engelska. Det kan hända att filer med namn på lokalt språk inte kan hämtas.



Närliggande information

- [Brother Web Connect](#)
 - [Hämta och skriv ut med hjälp av Web Services](#)
 - [Hämta och skriva ut mallar från Brother CreativeCenter](#)

Hämta och skriv ut med hjälp av Web Services

Relaterade modeller: DCP-L3550CDW/MFC-L3710CW/MFC-L3730CDN/MFC-L3750CDW/MFC-L3770CDW

Du hittar mer information om Brother CreativeCenter-mallar ►► *Närliggande information*

1. Svep om du vill visa alternativet [Internet].
2. Tryck på [Internet].



- Om information om Internetuppkopplingen visas på maskinens LCD-skärm ska du läsa informationen och trycka på [OK]. Tryck på [Ja] om du vill visa denna information igen.
- Ibland visas uppdateringar eller meddelanden om funktionerna för Brother Web Connect på LCD-skärmen. Läs informationen och tryck sedan på [OK].

3. Välj tjänsten som är värd för dokumentet som du vill hämta och skriva ut.
4. Välj ditt kontonamn. Om skärmen för inmatning av en PIN-kod visas ska du ange den fyrsiffriga PIN-koden och trycka på [OK].



- Du kan komma åt tjänsten som gäst användare genom att välja [Använd tjänsten som gäst]. Tryck på [OK] när informationen om anslutning som gäst användare visas. Skriv in kontonamnet för den användare vars dokument du vill hämta och tryck sedan på [OK].
- Beroende på tjänsten kanske du måste välja kontonamnet i en lista.

5. Tryck på [Hämta till utskrift].
6. Välj det album du önskar. Vissa tjänster kräver inte att dokument sparas i album. Välj [Visa osorterade bilder] eller [Visa osorterade filer] när du vill markera dokument som inte sparats i album. Du kan inte hämta andra användares dokument om de inte har sparats i ett album.



Ett album är en samling av bilder. Den verkliga termen kan dock variera beroende på vilken tjänst du använder. Om du använder Evernote® måste du välja en anteckningsbok och sedan en anteckning.

7. Välj miniatyren för dokumentet som du vill skriva ut. Bekräfta dokumentet på LCD-skärmen och tryck sedan på [OK]. Välj ytterligare dokument som du vill skriva ut (du kan välja upp till 10 dokument).
8. Tryck på [OK] när du är klar.
9. Följ anvisningarna på skärmen för att slutföra den här åtgärden.



Närliggande information

- [Hämta och skriva ut dokument med hjälp av Brother Web Connect](#)

Liknande ämnen:

- [Hämta och skriva ut mallar från Brother CreativeCenter](#)

Hämta och skriva ut mallar från Brother CreativeCenter

Relaterade modeller: DCP-L3550CDW/MFC-L3710CW/MFC-L3730CDN/MFC-L3750CDW/MFC-L3770CDW

Brother CreativeCenter är inte tillgänglig i alla länder.

1. Svep om du vill visa alternativet [Appar].
2. Tryck på [Appar].



- Om information om Internetuppkopplingen visas på maskinens LCD-skärm ska du läsa informationen och trycka på [OK]. Tryck på [Ja] om du vill visa denna information igen.
- Ibland visas uppdateringar eller meddelanden om funktionerna för Brother Web Connect på LCD-skärmen. Läs informationen och tryck sedan på [OK].

3. Tryck på [Skriv ut "CreativeCenter"-mallar].
4. Välj önskad kategori igen.
5. Välj den kategori du önskar igen.
6. Välj den fil du önskar. Ange antalet kopior du vill skriva ut och tryck sedan på [OK]. Upprepa det här steget tills du har valt alla filer som du vill skriva ut.
7. När du har valt alla de filer du vill skriva ut trycker du på [OK].



Om information om de rekommenderade utskriftsinställningarna visas på maskinens LCD-skärm ska du läsa informationen och trycka på [OK]. Tryck på [Ja] om du vill visa denna information igen.

8. Följ anvisningarna på skärmen för att slutföra den här åtgärden.



Närliggande information

- [Hämta och skriva ut dokument med hjälp av Brother Web Connect](#)

Liknande ämnen:

- [Hämta och skriv ut med hjälp av Web Services](#)

Vidaresänd fax till Cloud eller en e-postadress

Relaterade modeller: MFC-L3710CW/MFC-L3730CDN/MFC-L3750CDW/MFC-L3770CDW

- Använd Vidaresänd fax till Cloud för att automatiskt vidaresända inkommande fax till ditt/dina tillgängliga konton för online-tjänst.

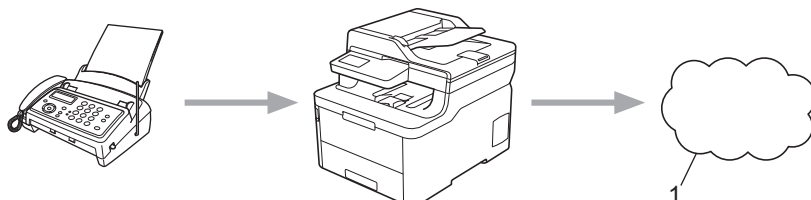

1. Webbtjänst

- Använd Vidaresänd fax till e-post för att automatiskt vidaresända inkommande fax till en inkorg som bifogad fil till e-post.

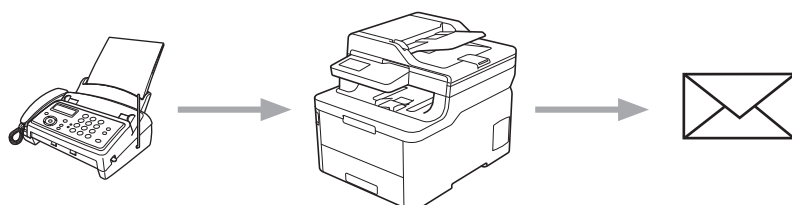

✓ Närliggande information

- [Brother Web Connect](#)
 - [Sätta på vidaresänd fax till Cloud eller e-postadress](#)
 - [Stänga av vidaresänd fax till Cloud eller en e-postadress](#)

Sätta på vidaresänd fax till Cloud eller e-postadress

Relaterade modeller: MFC-L3710CW/MFC-L3730CDN/MFC-L3750CDW/MFC-L3770CDW

Sätt på vidaresänd fax för att automatiskt vidaresända inkommande fax till en onlinetjänst eller en inkorg som bifogad fil till e-post.

- Om du är en begränsad Web Connect-användare på grund av funktionen Secure Function Lock (säkert funktionslås) (tillgänglig för vissa modeller) kan du inte överföra inkommande fax.
- Funktionen är endast tillgänglig för svartvita fax.
- Om du sätter på funktionen Vidaresänd fax till molnet går det inte att använda följande funktioner:
 - [Fax vidareändn.]
 - [Faxlagring]
 - [Pcfax mottagn.]

1. Svep om du vill visa alternativet [Appar].
2. Tryck på [Appar].



- Om information om Internetuppkopplingen visas på maskinens LCD-skärm ska du läsa informationen och trycka på [OK]. Tryck på [Ja] om du vill visa denna information igen.
- Ibland visas uppdateringar eller meddelanden om funktionerna för Brother Web Connect på LCD-skärmen. Läs informationen och tryck sedan på [OK].

3. Välj [Vidarebefordra fax till molnet/e-post].



Om information om [Vidarebefordra fax till molnet/e-post] visas ska du läsa den och sedan trycka på [OK].

4. Tryck på [På].
5. Tryck på [Vidarebefordra till molnet] eller [Vidarebefordra till e-post].
 - Om du valde [Vidarebefordra till molnet] väljer du den onlinetjänst som du vill ska ta emot faxmeddelandena och specificerar sedan ditt kononamn.
 - Om du valde [Vidarebefordra till e-post] väljer du den e-postadress som du vill ska ta emot faxmeddelandena som bifogad fil till e-post.
6. Följ anvisningarna på skärmen för att slutföra den här åtgärden.



Närliggande information

- [Vidaresänd fax till Cloud eller en e-postadress](#)

Stänga av vidaresänd fax till Cloud eller en e-postadress

Relaterade modeller: MFC-L3710CW/MFC-L3730CDN/MFC-L3750CDW/MFC-L3770CDW

Stäng av vidaresänd fax när du vill stoppa inkommande faxmeddelanden från att automatiskt gå till en onlinetjänst eller en inkorg som bifogad fil till e-post.

Om det finns mottagna fax kvar i maskinens minne kan du inte stänga av funktionen Vidaresänd fax till molnet.

1. Svep om du vill visa alternativet [Appar].
2. Tryck på [Appar].



- Om information om Internetuppkopplingen visas på maskinens LCD-skärm ska du läsa informationen och trycka på [OK]. Tryck på [Ja] om du vill visa denna information igen.
- Ibland visas uppdateringar eller meddelanden om funktionerna för Brother Web Connect på LCD-skärmen. Läs informationen och tryck sedan på [OK].

3. Välj [Vidarebefordra fax till molnet/e-post].



Om information om [Vidarebefordra fax till molnet/e-post] visas ska du läsa den och sedan trycka på [OK].

4. Tryck på [Av].
5. Tryck på [OK].



Närliggande information

- [Vidaresänd fax till Cloud eller en e-postadress](#)

Google Cloud Print

- [Översikt av Google Cloud Print](#)
- [Innan du använder Google Cloud Print](#)
- [Skriva ut från Google Chrome™ eller Chrome OS™](#)
- [Skriva ut från Google Drive™ för mobiler](#)
- [Skriv ut från Gmail™ webbposttjänst för mobiler](#)

Översikt av Google Cloud Print

Google Cloud Print™ är en tjänst som gör att du kan skriva ut på en skrivare som är registrerad på ditt Google-konto med hjälp av en nätverkskompatibel enhet (t.ex. en mobiltelefon eller dator), utan att behöva installera skrivardrivrutinen på enheten.

Om du vill skriva ut från Android™-appar måste du installera Google Cloud Print™-appen från Google Play™ Store.

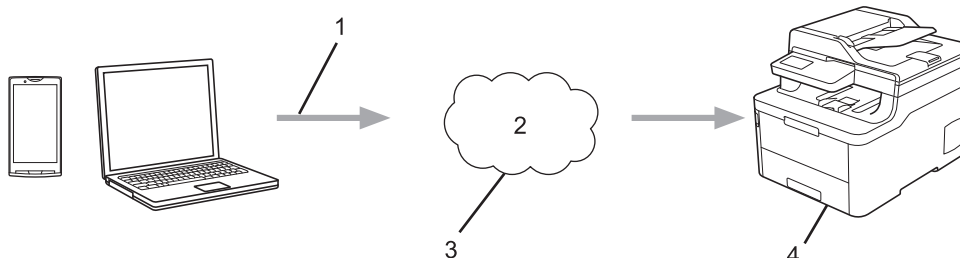

1. Utskriftsbegäran
2. Internet
3. Google Cloud Print™
4. Utskrift

✓ Närliggande information

- [Google Cloud Print](#)

Innan du använder Google Cloud Print

- [Nätverksinställningar för att använda Google Cloud Print](#)
- [Registrera din maskin hos Google Cloud Print med hjälp av Google Chrome™](#)
- [Registrera din maskin hos Google Cloud Print med webbaserad hantering](#)

Nätverksinställningar för att använda Google Cloud Print

För att kunna använda Google Cloud Print™ måste du ansluta din Brother-maskin till ett nätverk som kan nå Internet via en trådbunden eller trådlös anslutning. Mer information om hur du ansluter och konfigurerar din maskin hittar du i *Snabbguide* eller under relaterade ämnen i den här bruksanvisningen.



Närstående information

- [Innan du använder Google Cloud Print](#)

Liknande ämnen:

- [Problem med Google Cloud Print](#)
-

Registrera din maskin hos Google Cloud Print med hjälp av Google Chrome™

Kontrollera att du redan har skapat ett Google-konto. Om du inte redan har ett konto använder du en dator eller en mobil enhet för att ta dig till Googles webbplats (<https://accounts.google.com/signup>) där du kan skapa ett konto.

Se till att Brother-maskinen är inaktiv innan du startar registreringsprocessen.



Stegen i denna del är exempel för Windows-användare.

Skärmbilderna på din dator kan variera beroende på ditt operativsystem och din miljö.

1. Öppna Google Chrome™ på din dator.
2. Logga in på ditt Google-konto.
3. Klicka på menyikonen för Google Chrome™ och sedan på **Inställningar > Visa avancerade inställningar...**
4. Klicka på **Google Cloud Print > Hantera**.
5. Följ anvisningarna på skärmen för att registrera din maskin.
6. När ett bekräftelsemeddelande visas på din maskin trycker du på [OK].



Om du inte ser bekräftelsemeddelandet på maskinens LCD-skärm upprepar du stegen.

7. När din Brother-maskin är registrerad syns den i fältet **Mina enheter**.



Närliggande information

- [Innan du använder Google Cloud Print](#)

Registrera din maskin hos Google Cloud Print med webbaserad hantering

Kontrollera att du redan har skapat ett Google-konto. Om du inte redan har ett konto använder du en dator eller en mobil enhet för att ta dig till Googles webbplats (<https://accounts.google.com/signup>) där du kan skapa ett konto.

Se till att Brother-maskinen är inaktiv innan du startar registreringsprocessen.

Innan du börjar registrera din maskin ber vi dig kontrollera att rätt datum och tid har ställts in på maskinen.

1. Kontrollera att Brother-maskinen är ansluten till samma nätverk som datorn eller den mobila enheten.
2. Starta webbläsaren.
3. Ange "https://maskinens IP-adress" i webbläsarens adressfält (där "maskinens IP-adress" är maskinens IP-adress).
Till exempel:
https://192.168.1.2
4. Om maskinen ber om ett lösenord skriver du in det och klickar sedan på .
5. Klicka på fliken **Network (Nätverk)**.
6. Klicka på menyn **Protocol (Protokoll)** i vänster navigationsfält.
7. Se till att **Google Cloud Print** är vald, och klicka sedan på **Advanced Settings (Avancerade inställningar)**.
8. Se till att **Status** är inställd på **Enabled (Aktiverad)**. Klicka på **Register (Registrera)**.
9. Följ anvisningarna på skärmen för att registrera din maskin.
10. När ett bekräftelsemeddelande visas på din maskin trycker du på OK.



Om du inte ser bekräftelsemeddelandet på maskinens LCD-skärm upprepar du stegen.

11. Klicka på **Google**.
12. Inloggningsskärmen för Google Cloud Print™ visas. Logga in med ditt Google-konto och följ anvisningarna på skärmen för att registrera din maskin.
13. När du har registrerat maskinen går du tillbaka till skärmen för Webbaserad hantering och ser till att **Registration Status (Registreringsstatus)** är inställd på **Registered (Registrerad)**.



Om din maskin har stöd för Secure Function Lock (Säkert funktionslås) är det möjligt att skriva ut via Google Cloud Print™ även om datorutskriften är begränsad för varje användare. För att begränsa utskrift via Google Cloud Print™ inaktiverar du Google Cloud Print™ med hjälp av Webbaserad hantering eller ställer in Secure Function Lock (Säkert funktionslås) till Offentligt läge, och begränsar sedan utskrift för offentliga användare. >> *Närliggande information*



Närliggande information

- [Innan du använder Google Cloud Print](#)

Liknande ämnen:

- [Konfigurera offentligt läge för Secure Function Lock 3.0](#)

Skriva ut från Google Chrome™ eller Chrome OS™

1. Kontrollera att din Brother-maskin är på.
2. Öppna webbsidan som du vill skriva ut.
3. Klicka på menyikonen för Google Chrome™.
4. Klicka på **Print (Skriv ut)**.
5. Välj din maskin från skrivarlistan.
6. Ändra utskriftsalternativ vid behov.
7. Klicka på **Print (Skriv ut)**.



Närliggande information

- [Google Cloud Print](#)

Skriva ut från Google Drive™ för mobiler

1. Kontrollera att din Brother-maskin är på.
2. Hämta Google Drive™ från din Android™ - eller iOS-enhets webbläsare.
3. Öppna det dokument du vill skriva ut.
4. Tryck på menyikonen.
5. Tryck på **Print (Skriv ut)**.
6. Välj din maskin från skrivarlistan.
7. Ändra utskriftsalternativ vid behov.
8. Tryck på  eller **Print (Skriv ut)**.



Närliggande information

- [Google Cloud Print](#)

Skriv ut från Gmail™ webbposttjänst för mobiler

1. Kontrollera att din Brother-maskin är på.
2. Hämta Gmail™ webbposttjänst från din Android™ - eller iOS-enhets webbläsare.
3. Öppna det e-postmeddelande du vill skriva ut.
4. Tryck på menyikonen.



Om **Print (Skriv ut)** visas bredvid den bifogade filens namn kan du även skriva ut den bifogade filen. Tryck på **Print (Skriv ut)** och följ sedan anvisningarna på din mobila enhet.

5. Tryck på **Print (Skriv ut)**.
6. Välj din maskin från skrivarlistan.
7. Ändra utskriftsalternativ vid behov.
8. Tryck på  eller **Print (Skriv ut)**.



Närliggande information

- [Google Cloud Print](#)

AirPrint

- [Översikt av AirPrint](#)
- [Innan du använder AirPrint \(macOS\)](#)
- [Skriva ut med AirPrint](#)
- [Skanna med AirPrint \(macOS\)](#)
- [Skicka ett faxmeddelande med AirPrint \(macOS\)](#)

Översikt av AirPrint

AirPrint är en utskriftslösning för Apples operativsystem med vilken du trådlöst kan skriva ut foton, e-post, webbsidor och dokument från en iPad, iPhone, iPod touch eller Mac-dator utan att du behöver installera någon drivrutin.

Med AirPrint kan du även skicka faxmeddelanden direkt från din Mac-dator utan att skriva ut dem och skanna dokument till din Mac-dator. (MFC-L3710CW/MFC-L3730CDN/MFC-L3750CDW/MFC-L3770CDW)

Mer information hittar du på Apples webbplats:

När en artikel är märkt med märkningen "Works with Apple" betyder att den har utformats för att fungera specifikt med den teknik som anges i märkningen, och att det är certifierat av utvecklaren enligt Apples kvalitetsstandarder.



Närliggande information

- [AirPrint](#)

Liknande ämnen:

- [Problem med AirPrint](#)

Innan du använder AirPrint (macOS)

Innan du skriver ut med macOS måste du lägga till din Brother-skrivare till skrivarlistan i din Mac-dator.

1. Välj **Systeminställningar** i Apple-menyn.
2. Klicka på **Skrivare och skannrar**.
3. Klicka på ikonen + till vänster nedanför rutan med skrivare.
Skärmbilden **Lägg till** visas.
4. Välj din Brother-maskin och välj därefter **AirPrint** i popup-menyn **Använd**.
5. Klicka på **Lägg till**.



Närliggande information



- [AirPrint](#)

Skriva ut med AirPrint

- [Skriv ut från iPad, iPhone eller iPod Touch](#)
- [Skriva ut med AirPrint \(macOS\)](#)

Skriv ut från iPad, iPhone eller iPod Touch

Utskriftsproceduren skiljer sig eventuellt åt för olika program. I exemplet nedan används Safari.

1. Kontrollera att din Brother-maskin är på.
2. Använd Safari för att öppna den sida som du vill skriva ut.
3. Tryck på  eller .
4. Tryck på **Skriv ut**.
5. Kontrollera att din Brother-maskin är vald.
6. Om du väljer en annan maskin (eller ingen skrivare) trycker du på **Skrivare**.
En lista på tillgängliga maskiner visas.
7. Tryck på maskinens namn i listan.
8. Välj önskade alternativ, till exempel antal sidor och dubbelsidig utskrift (om det stöds av din maskin).
9. Tryck på **Skriv ut**.



Närliggande information

- [Skriva ut med AirPrint](#)

Skriva ut med AirPrint (macOS)

Utskriftsproceduren skiljer sig eventuellt åt för olika program. I exemplet nedan används Safari. Innan du skriver ut, kontrollera att din Brother-maskin finns med i listan på din Mac-dator.

1. Kontrollera att din Brother-maskin är på.
2. Använd Safari på din Mac-dator för att öppna den sida som du vill skriva ut.
3. Klicka på menyn **Arkiv** och välj sedan **Skriv ut**.
4. Kontrollera att Brother-maskinen är markerad. Om en annan maskin är markerad (eller om ingen skrivare är markerad), klickar du på **Skrivare** i popup-menyn och väljer din Brother-maskin.
5. Välj önskade alternativ, till exempel antal sidor och dubbelsidig utskrift (om det stöds av din maskin).
6. Klicka på **Skriv ut**.



Närliggande information

- [Skriva ut med AirPrint](#)

Liknande ämnen:

- [Innan du använder AirPrint \(macOS\)](#)

Skanna med AirPrint (macOS)

Innan du skannar, kontrollera att din Brother-maskin finns med i listan på din Mac-dator.

1. Ladda dokumentet.
2. Välj **Systeminställningar** i Apple-menyn.
3. Klicka på **Skrivare och skannrar**.
4. Välj din Brother-maskin från skannerlistan.
5. Klicka på fliken **Skanna** och klicka sedan på knappen **Öppna skanner...**
Skärmen för skanning visas.
6. Om du placerar dokumentet i dokumentmataren ska du markera kryssrutan **Använd dokumentmatare** och sedan välja storleken på ditt dokument från popup-menyn Inställning av skanningstorleken.
7. Välj destinationsmappen eller destinationsprogrammet från popup-menyn.
8. Klicka på **Visa detaljer** för att vid behov ändra skanninginställningarna.
Du kan beskära bilden manuellt genom att dra muspekaren över den del du vill skanna, när du skannar från kopieringsglaset.
9. Klicka på **Skanna**.



Närliggande information

- [AirPrint](#)

Liknande ämnen:

- [Innan du använder AirPrint \(macOS\)](#)

Skicka ett faxmeddelande med AirPrint (macOS)

Relaterade modeller: MFC-L3710CW/MFC-L3730CDN/MFC-L3750CDW/MFC-L3770CDW

Kontrollera att din Brother-maskin finns med i skrivarlistan på din Mac-dator. I exemplet nedan används Apple TextEdit.



- Det går endast att skriva ut svartvita faxdokument med AirPrint.

1. Kontrollera att din Brother-maskin är på.
2. På din Mac-dator öppnar du filen som du vill skicka som fax.
3. Klicka på menyn **Arkiv** och välj sedan **Skriv ut**.
4. Klicka på **Skrivare** i popup-menyn och välj sedan **Brother MFC-XXXX - Fax** (där XXXX är ditt modellnamn).
5. Ange information om faxmottagare.
6. Klicka på **Skicka fax**.



Närliggande information

- [AirPrint](#)

Liknande ämnen:

- [Innan du använder AirPrint \(macOS\)](#)

Mobil utskrift för Windows

Mobil utskrift för Windows är en funktion du kan använda för att skriva ut från din mobila Windows-enhet. Du kan ansluta dig till samma nätverk som din Brother-maskin är ansluten till, och skriva ut utan att installera skrivardrivrutinen på enheten. Många Windows-appar har stöd för den här funktionen.

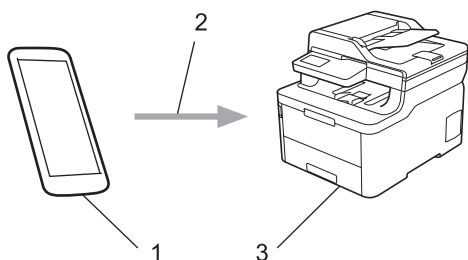

1. Mobil Windows-enhet (Windows 10 Mobile eller senare)
2. Wi-Fi®-anslutning
3. Brother-maskinen

✓ Närliggande information

- [Mobil/Web Connect](#)

Mopria® Print Service

Mopria® Print Service är en utskriftsfunktion på mobila Android™-enheter (Android™ version 4.4 eller senare) som har utvecklats av Mopria® Alliance. Med den här tjänsten kan du ansluta till samma nätverk som maskinen och skriva ut utan ytterligare installation. Många Android™-appar har stöd för utskrift.

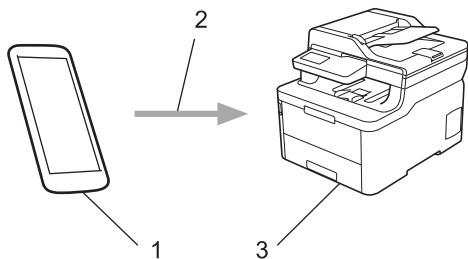

1. Android™ 4.4 eller senare
2. Wi-Fi®-anslutning
3. Brother-maskinen

Du måste hämta Mopria® Print Service från Google Play™ Store och installera den på din Android™-enhet. Du måste aktivera denna tjänst innan du kan använda den.

✓ Närliggande information

- [Mobil/Web Connect](#)

Brother iPrint&Scan för mobila enheter

Använd Brother iPrint&Scan för att skriva ut och skanna från olika mobila enheter.

- För Android™-enheter

Brother iPrint&Scan gör att du kan använda funktioner i Brother-maskinen direkt från din Android™-enhet utan att behöva använda en dator.

Hämta och installera Brother iPrint&Scan från Google Play™ Butik.

- För alla iOS-enheter som iPhone, iPad och iPod touch

Med Brother iPrint&Scan kan du använda funktioner i Brother-skrivaren direkt från din iOS-enhet.

Ladda ner och installera Brother iPrint&Scan från App Store.

- För Windows-enheter

Med Brother iPrint&Scan kan du använda funktioner i Brother-maskinen direkt från din Windows-enhet utan att behöva använda en dator.

Hämta och installera Brother iPrint&Scan från Microsoft Store.

Mer detaljerad information, besök support.brother.com/ips.



Närliggande information

- [Mobil/Web Connect](#)

Liknande ämnen:

- [Brother iPrint&Scan för Windows och Mac](#)

Near-Field Communication (NFC)

Relaterade modeller: MFC-L3770CDW

NFC (Near Field Communication) ger möjlighet till enkel överföring, datautbyte och trådlös kommunikation mellan två enheter som befinner sig nära varandra.

Om din Android™-enhet har stöd för NFC kan du skriva ut data (foton, PDF-filer, textfiler, webbsidor och e-postmeddelanden) direkt från enheten och skanna foton och dokument till enheten genom att hålla den mot NFC-symbolen på maskinen.

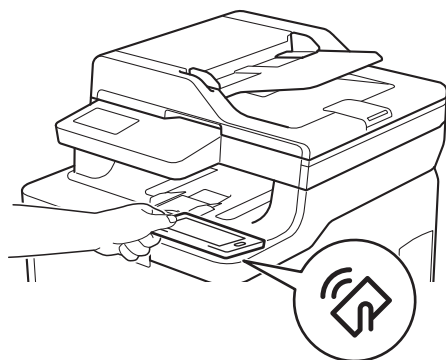

Du måste ladda ner och installera Brother iPrint&Scan till din Android™-enhet för att kunna använda denna funktion. Mer detaljerad information, besök support.brother.com/ips.



Närliggande information

- [Mobil/Web Connect](#)

ControlCenter

Använd Brother-programverktyget ControlCenter för att snabbt komma åt de program som du använder ofta. Via ControlCenter kommer du direkt till vissa program.

- [ControlCenter4 \(Windows\)](#)

ControlCenter4 (Windows)

- [Ändra funktionsläget för ControlCenter4 \(Windows\)](#)
- [Skanna med ControlCenter4 hemläge \(Windows\)](#)
- [Skanna med ControlCenter4 avancerat läge \(Windows\)](#)
- [Ställa in Brother-maskinen med ControlCenter4 \(Windows\)](#)
- [Skapa en anpassad flik med ControlCenter4 avancerat läge \(Windows\)](#)

Ändra funktionsläget för ControlCenter4 (Windows)

ControlCenter4 har två funktionslägen: **Standardläge** och **Avancerat läge**. Du kan när som helst byta läge.

Standardläge

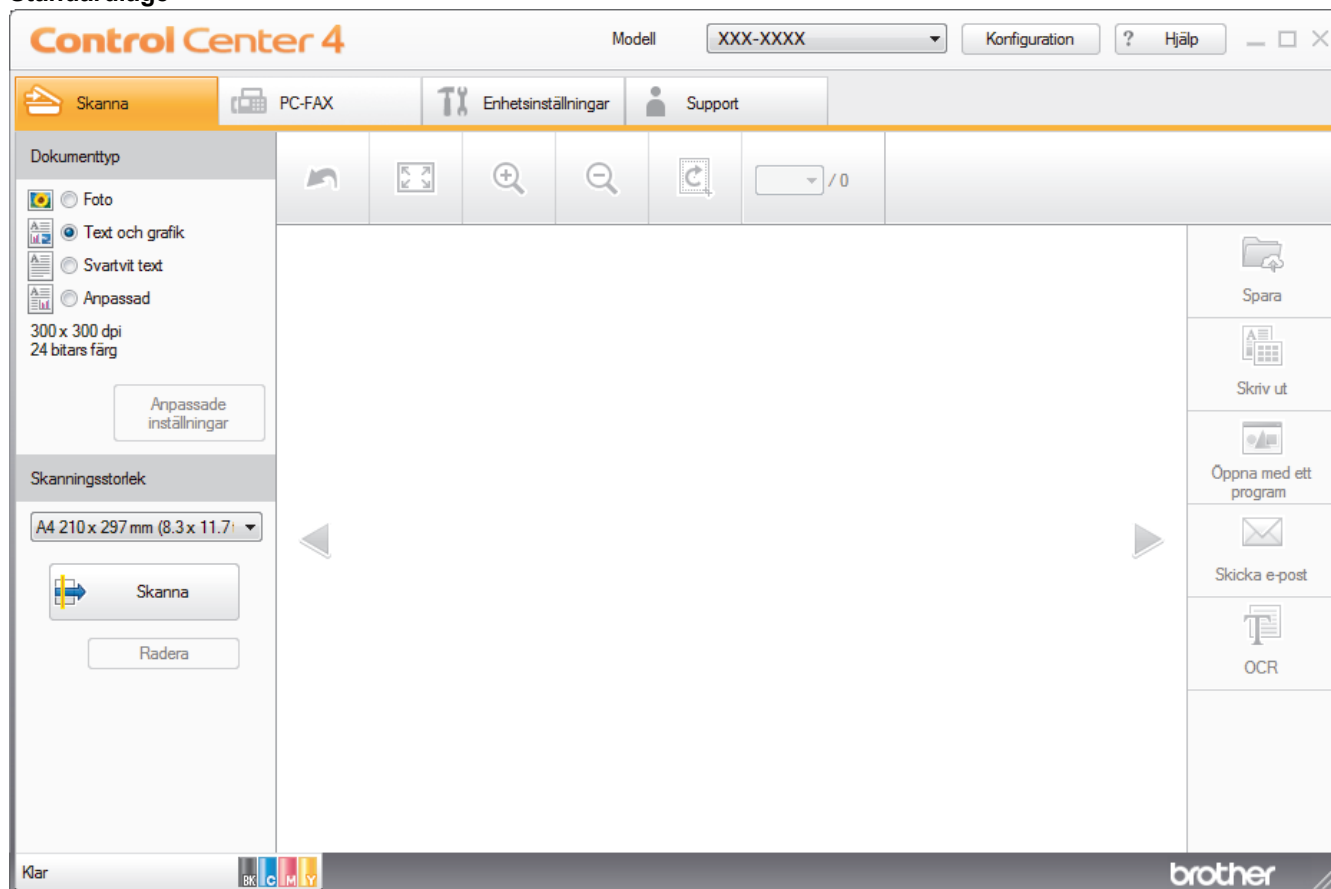

Avancerat läge



- **Standardläge**
Med hemläget för ControlCenter4 kan du enkelt komma åt maskinens huvudfunktioner.
- **Avancerat läge**

Med avancerat läge för ControlCenter4 får du mer kontroll över din maskins funktioner och du kan anpassa skanningsåtgärder med en knapptryckning.

Ändra funktionsläge:

1. Klicka på ikonen  (**ControlCenter4**) i aktivitetsfältet och välj sedan **Öppna**.
2. Klicka på knappen **Konfiguration** och välj sedan **Lägesval**.
3. Dialogrutan för val av läge visas. Välj alternativet **Standardläge** eller **Avancerat läge**.

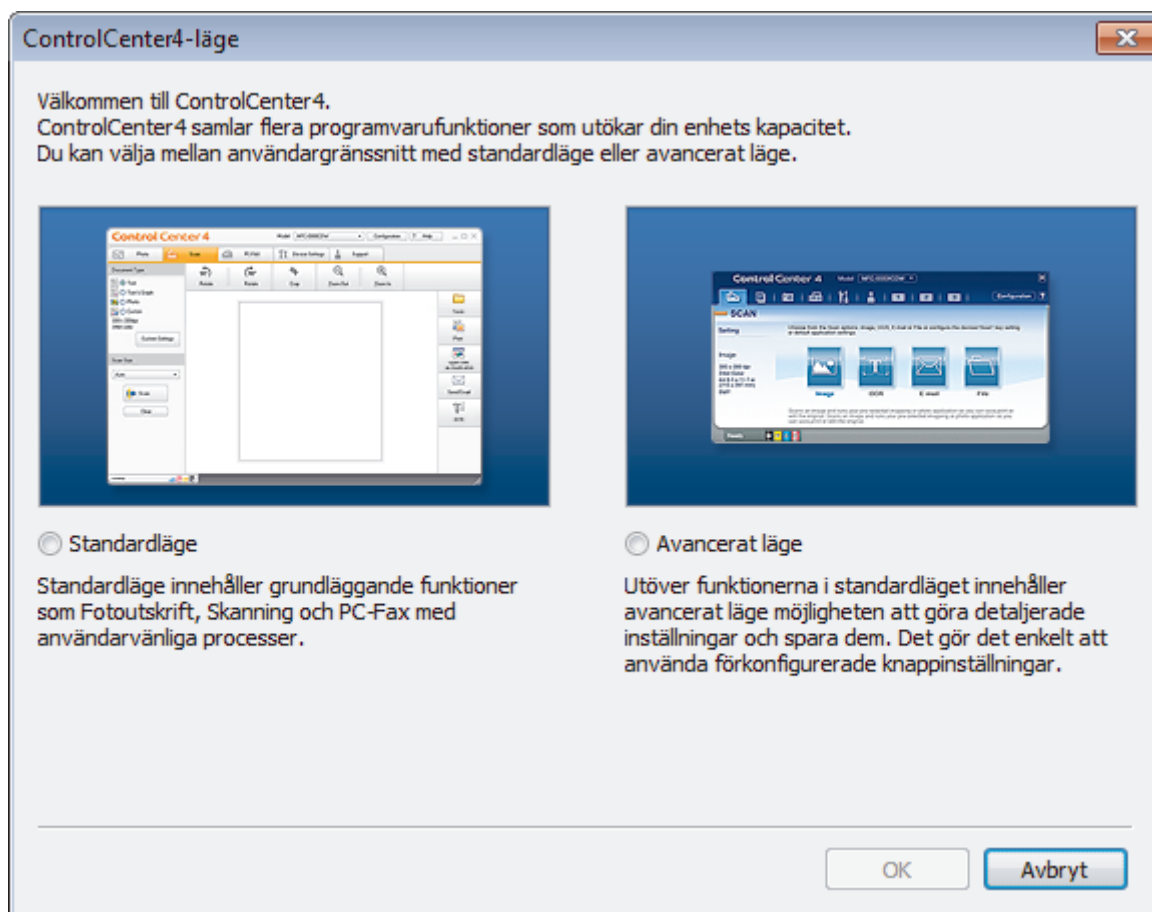

4. Klicka på **OK**.

✓ Närliggande information

- [ControlCenter4 \(Windows\)](#)

Skanna med ControlCenter4 hemläge (Windows)

Använd ControlCenter4 Hemläge för att komma åt maskinens huvudfunktioner.

- [Skanna med ControlCenter4 hemläge \(Windows\)](#)
- [Spara skannade data i en mapp som en PDF-fil med ControlCenter4 Hemläge \(Windows\)](#)
- [Skanna dokumentets båda sidor automatiskt med ControlCenter4 Hemläge \(Windows\)](#)
- [Skanningsinställningar för ControlCenter4 Hemläge \(Windows\)](#)

Skanna med ControlCenter4 avancerat läge (Windows)

Med avancerat läge för ControlCenter4 får du mer kontroll över din maskins funktioner och du kan anpassa skanningsåtgärder med en knapptryckning.

- [Skanna fotografier och grafik med ControlCenter4 Avancerat läge \(Windows\)](#)
- [Spara skannade data i en mapp som en PDF-fil med ControlCenter4 avancerat läge \(Windows\)](#)
- [Skanna dokumentets båda sidor automatiskt med ControlCenter4 Avancerat läge \(Windows\)](#)
- [Skanna båda sidor av ett ID-kort med ControlCenter4 Avancerat läge \(Windows\)](#)
- [Skanna till e-postbilaga med ControlCenter4 Avancerat läge \(Windows\)](#)
- [Skanna till en redigerbar textfil \(OCR\) med ControlCenter4 Avancerat läge \(Windows\)](#)
- [Skanningsinställningar för ControlCenter4 Avancerat läge \(Windows\)](#)

Ställa in Brother-maskinen med ControlCenter4 (Windows)

Relaterade modeller: MFC-L3710CW/MFC-L3730CDN/MFC-L3750CDW/MFC-L3770CDW



Om Secure Function Lock är aktiverat går det inte att använda fjärrinställningsprogrammet.

1. Klicka på ikonen  (**ControlCenter4**) i aktivitetsfältet och klicka sedan på **Öppna**.
2. Klicka på fliken **Enhetsinställningar**.
3. Klicka på **Fjärrinställning**-knappen.
4. Konfigurera inställningarna efter behov.

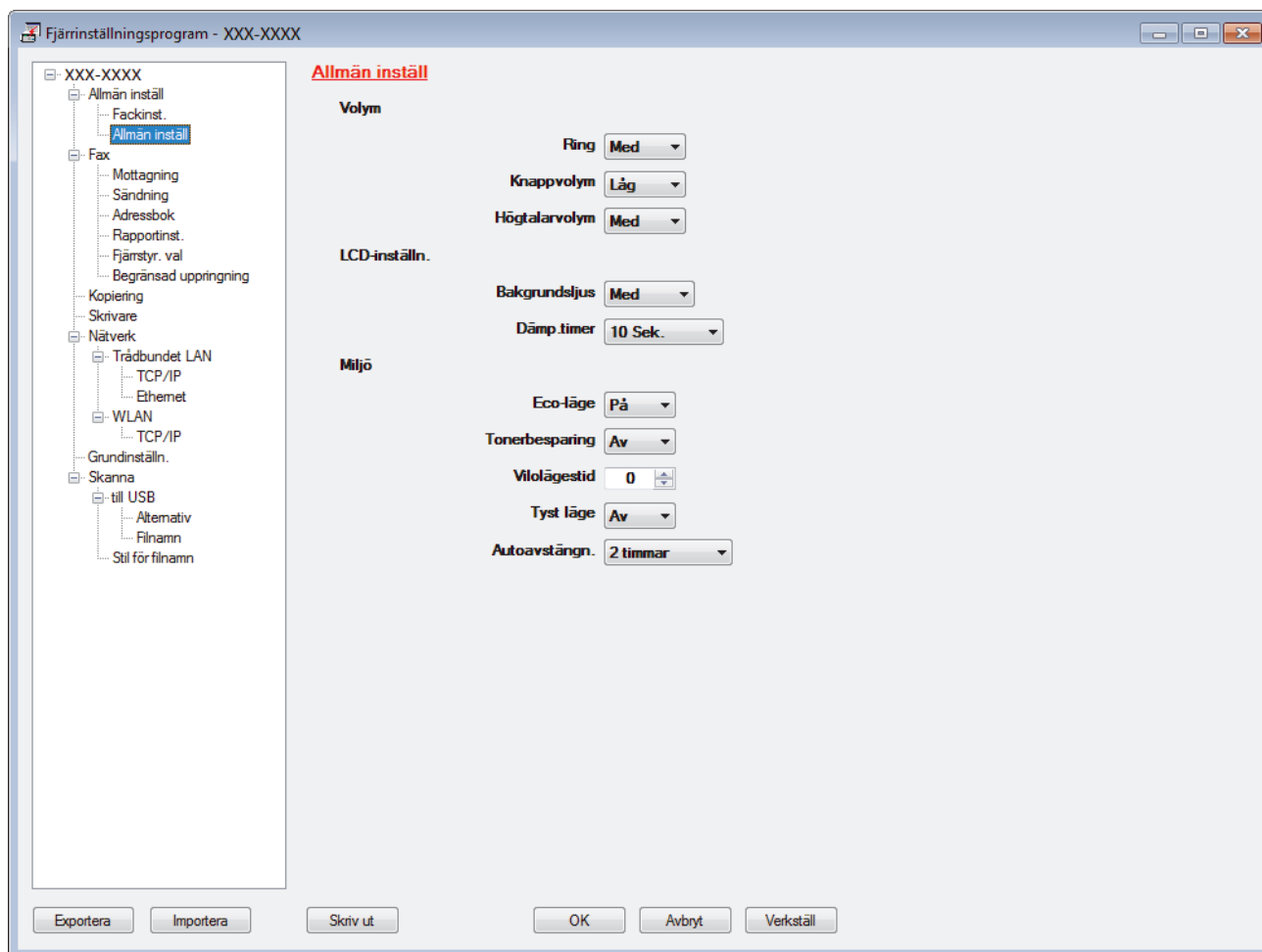

Exportera

Klicka för att spara de aktuella konfigurationsinställningarna i en fil.



Klicka på **Exportera** för att spara din adressbok eller alla inställningar du gjort i maskinen.

Importera

Klicka för att importera en fil och läsa inställningarna.

Skriv ut

Klicka för att skriva ut valda objekt på maskinen. Du kan inte skriva ut data innan de har förts över till maskinen. Klicka på **Verkställ** för att föra över nya data till maskinen och klicka sedan på **Skriv ut**.

OK

Klicka för att starta uppladdningen av data till maskinen och avsluta sedan fjärrinställningsprogrammet. Om ett felmeddelande visas bekräftar du att informationen är korrekt och klickar sedan på **OK**.

Avbryt

Klicka för att avsluta fjärrinställningsprogrammet utan att ladda upp data till maskinen.

Verkställ

Klicka för att ladda upp data till maskinen utan att avsluta fjärrinställningsprogrammet.

5. Klicka på **OK**.

- Om din dator skyddas av en brandvägg och inte kan använda fjärrinställning måste du kanske konfigurera brandväggens inställningar för att tillåta kommunikation via port nummer 137 och 161.
- Om du använder Windows-brandväggen och du installerade Brothers programvara och drivrutin från Brother-installationen har nödvändiga inställningar för brandväggen redan gjorts.



Närliggande information

- [ControlCenter4 \(Windows\)](#)
 - [Fjärrinställning \(Windows\)](#)
-

Skapa en anpassad flik med ControlCenter4 avancerat läge (Windows)

Du kan skapa upp till tre anpassade flikar som var och en innehåller upp till fem anpassade knappar med dina egna inställningar.

Välj **Avancerat läge** som lägesinställning för ControlCenter4.

1. Klicka på ikonen  (**ControlCenter4**) i aktivitetsfältet och klicka sedan på **Öppna**.
2. Klicka på knappen **Konfiguration** och välj sedan **Skapa anpassad flik**.
En anpassad flik skapas.
3. Om du vill ändra namnet på den anpassade fliken, högerklickar du på anpassad flik och väljer sedan **Byt namn på anpassad flik**.
4. Klicka på knappen **Konfiguration** välj **Skapa anpassad knapp** och välj sedan knappen du vill skapa.
Dialogrutan för inställningar visas.
5. Ange knappnamnet och ändra sedan inställningarna vid behov. Klicka på **OK**.
Alternativen för inställning varierar beroende på vilken knapp du väljer.

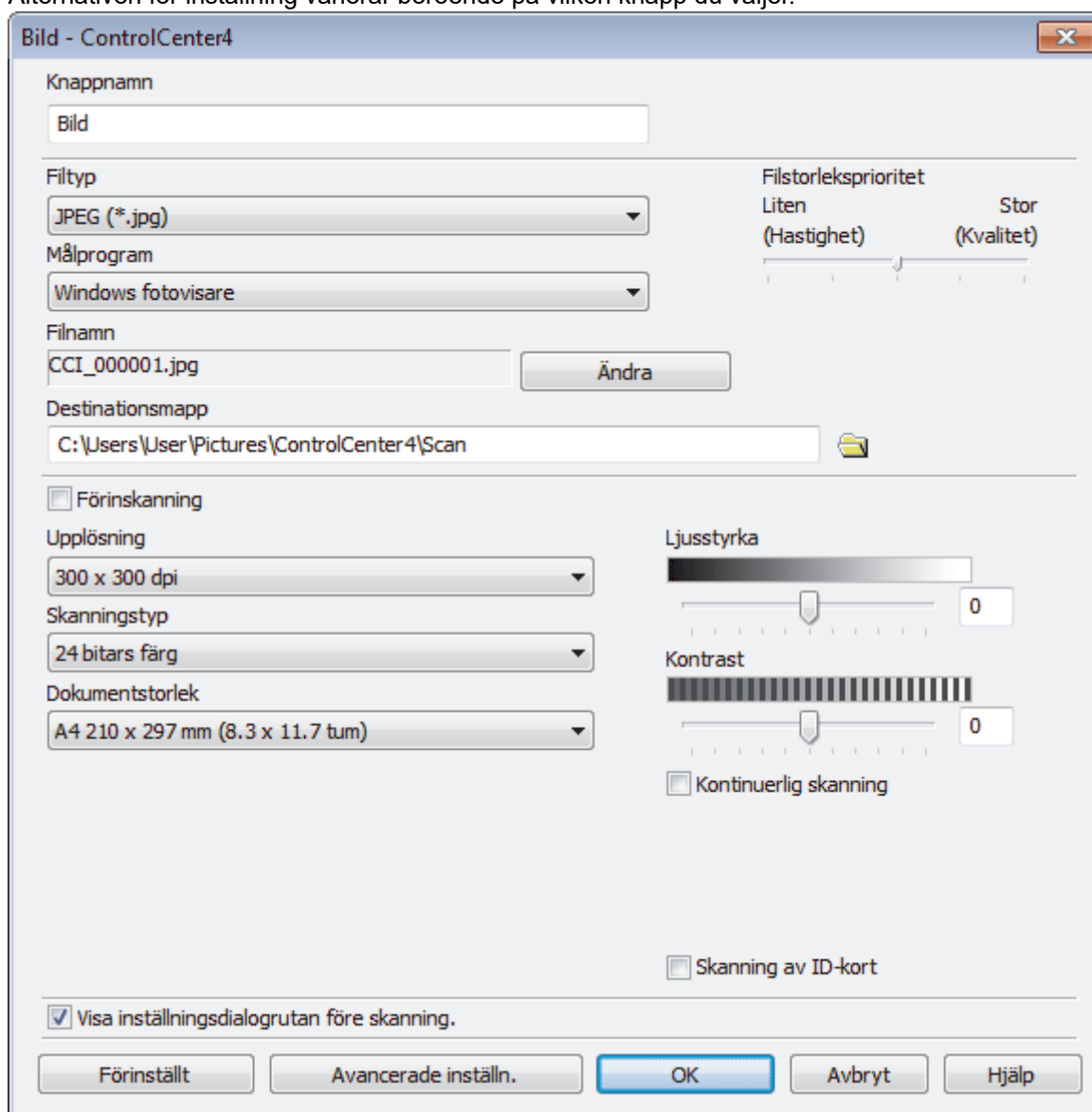

Du kan ändra eller ta bort den skapade fliken, knappen eller inställningen. Klicka på knappen **Konfiguration** och följ sedan menyn.



Närliggande information

- [ControlCenter4 \(Windows\)](#)

Brother iPrint&Scan för Windows och Mac

- [Översikt över Brother iPrint&Scan](#)
- [Skanna med Brother iPrint&Scan \(Mac\)](#)

Översikt över Brother iPrint&Scan

Använd Brother iPrint&Scan för Windows och Mac för att skriva ut och skanna från datorn.

Följande skärmbild visar ett exempel på Brother iPrint&Scan för Windows. Skärmbilden kan variera beroende på versionen av programmet.

- För Windows

Gå till sidan **Nerladdningar** för din modell på Brother Solutions Center på support.brother.com för att hämta det senaste programmet.

- För Mac

Ladda ner och installera Brother iPrint&Scan från App Store.

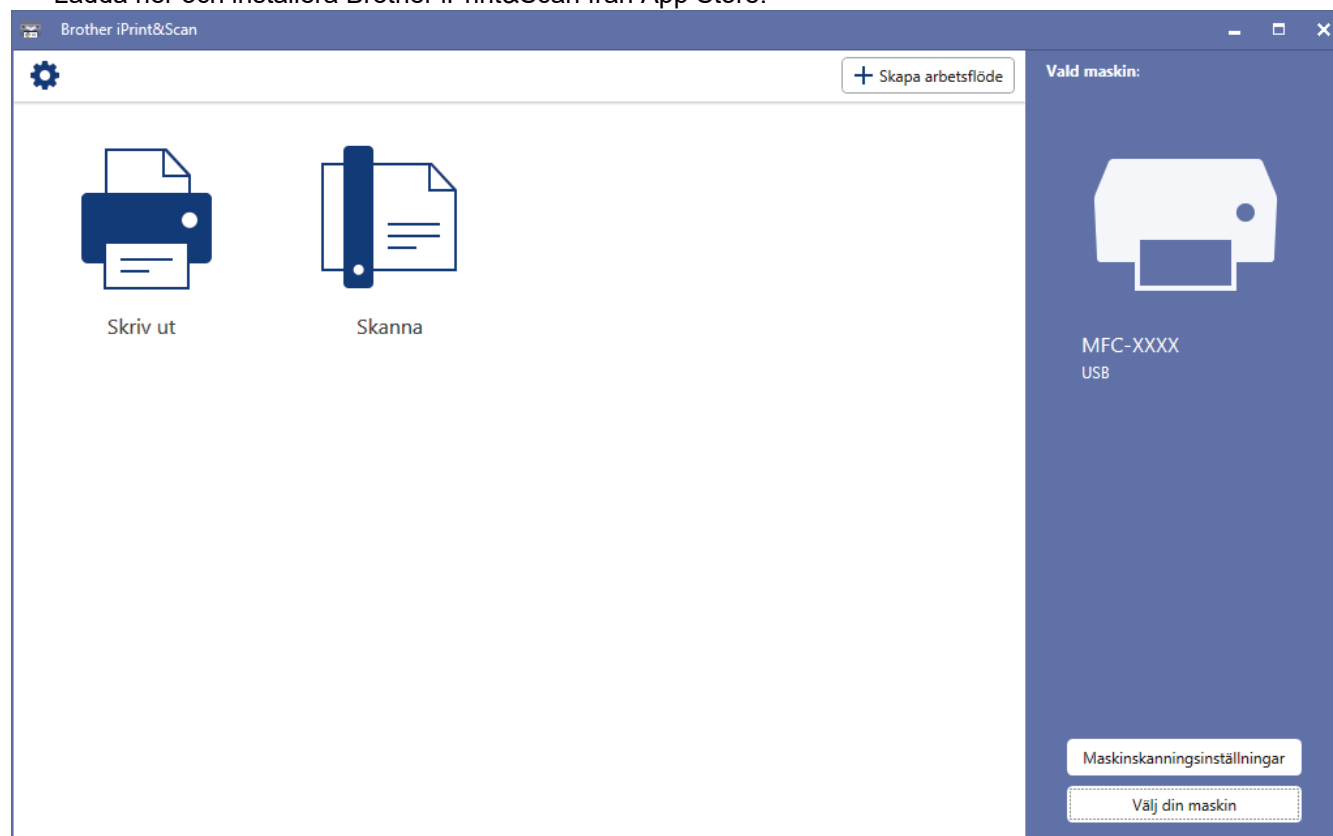

Närliggande information

- [Brother iPrint&Scan för Windows och Mac](#)

Liknande ämnen:

- [Brother iPrint&Scan för mobila enheter](#)

Felsökning

Använd detta kapitel för att lösa typiska problem som du kan stöta på när du använder din Brother-maskin. Du kan själv åtgärda de flesta felen.

VIKTIGT

Kontakta Brothers kundtjänst eller din lokala Brother-återförsäljare för teknisk hjälp.

Om du använder tillbehör som inte är Brother-produkter kan utskriftskvaliteten, maskinvarans prestanda och maskinens pålitlighet påverkas.



Gå till Brother Solutions Center på support.brother.com om du behöver hjälp.

Kontrollera först att:

- Maskinens nätkabel är korrekt ansluten och att maskinen är påslagen. >> *Snabbguide*
- Allt skyddsmaterial har tagits bort. >> *Snabbguide*
- Papperet har fyllts på korrekt i pappersfacket.
- Gränssnittskablarna har anslutits till maskinen och datorn på rätt sätt eller att trådlös anslutning har aktiverats för både maskinen och din dator.
- Fel- och underhållsmeddelanden

Fastställ problemet om du inte löste det genom att använda kontrollistan och >> *Närliggande information*



Närliggande information

- Fel- och underhållsmeddelanden
- Felmeddelanden när funktionen Brother Web Connect används
- Dokumentstopp
- Papperstopp
- Utskriftsproblem
- Förbättra utskriftskvaliteten
- Problem med telefon och fax
- Nätverksproblem
- Problem med Google Cloud Print
- Problem med AirPrint
- Övriga problem
- Kontrollera maskininformation
- Återställa din Brother-maskin

Fel- och underhållsmeddelanden



• MFC-L3770CDW

Om LCD-skärmen visar ett fel och din Android™-enhet har stöd för NFC-funktionen, kan du föra enheten över NFC-symbolen på din Brother-maskin för att komma till Brother Solutions Center och läsa de senaste vanliga frågorna och svaren för enheten. (Din mobiltelefonoperatörs meddelande- och dataavgifter kan gälla.)

Se till så att NFC-inställningen på både Brother-maskinen och Android™-enheten är På.

Som med alla sofistikerade kontorsprodukter kan fel uppstå och förbrukningsmaterial behöver bytas. Om så sker identifierar maskinen felet eller begär rutinunderhåll och visar lämpligt meddelande. De flesta vanliga fel- och underhållsmeddelanden visas i tabellen.

Följ anvisningarna i kolumnen **Åtgärd** för att lösa ett problem och ta bort felmeddelandet.



Du kan själv åtgärda de flesta fel och utföra rutinunderhåll. Om du vill ha fler tips: Gå till support.brother.com och klicka på sidan **Vanliga frågor & felsökning**.

>> [DCP-L3510CDW/DCP-L3517CDW](#)

>> [DCP-L3550CDW/MFC-L3710CW/MFC-L3730CDN/MFC-L3750CDW/MFC-L3770CDW](#)

DCP-L3510CDW/DCP-L3517CDW

Felmeddelande	Orsak	Åtgärd
2-sid inaktivt	Maskinens bakre lucka är inte helt stängd.	Stäng maskinens bakre lucka tills den låser i stängt läge.
Byt spilltonerlådan	Det är dags att byta behållare för överskottstoner.	Byt ut behållaren för överskottstoner mot en ny. >> <i>Närliggande information: Byt behållare för överskottstoner</i>
Byt toner	Tonerkassetten livslängd är nästan slut. Maskinen stoppar alla utskriftsfunktioner.	Byt tonerkassetten för färgen som anges på LCD-skärmen. >> <i>Närliggande information: Byt tonerkasset</i>
Byt ut bältet	Det är dags att byta ut bältenheten.	Byt bältenhet mot en ny. >> <i>Närliggande information: Byt bältenheten</i>
Byt ut trumma	Det är dags att byta ut trumman.	Byt trumman för färgen som anges på LCD-skärmen.
	Om det här meddelandet visas även efter att trumman bytts ut mot en ny har trummans räkneverk inte återställt.	Återställ trummans räkneverk. >> <i>Närliggande information: Byt trumman</i>
Bältet är snart slut	Bältenhetens livslängd är nästan slut.	Beställ en ny bältenhet innan LCD-skärmen visar <i>Byt ut bältet</i> .
Fel storlek	Papperet i facket har inte korrekt storlek.	Lägg i korrekt pappersformat i facket och ställ in pappersformat för facket.
Fel storlek	Pappersformatet som angetts i skrivardrivrutinen stöds inte av det fack som angetts.	Välj ett pappersformat som stöds av det fack som angetts.
Fel storlek DX	Pappersformatet som definierats maskinens pappersformatsinställning kan inte användas för automatisk dubbelsidig utskrift.	Tryck på Stop/Exit (Avbryt/avsluta) (vid behov). Lägg i korrekt pappersformat i facket och ställ in rätt pappersformat för facket.

Felmeddelande	Orsak	Åtgärd
	Det papper som ligger i pappersfacket är inte korrekt format och är ej lämpligt för automatisk dubbelsidig utskrift.	Välj ett pappersformat som passar för dubbelsidig utskrift. Tillgängligt pappersformat för automatisk dubbelsidig utskrift är A4.
Gräns överskreds	Den utskriftsgräns som är inställd för Secure Function Lock 3.0 är uppnådd.	Be din administratör kontrollera dina inställningar för Secure Function Lock (Säkert funktionslås).
Ingen bältenhet	Bältenheten har inte installerats eller så har den inte installerats korrekt.	Installera bältenheten igen.
Ingen trumma	Trumman har inte installerats på rätt sätt.	Sätt tillbaka tonerkassetten och trumman för den färg som anges på LCD-skärmen.
Inget fack F1	Pappersfacket har inte installerats alls eller inte installerats korrekt.	Sätt tillbaka pappersfacket som indikeras på LCD-skärmen.
Kalibrera	Kalibrering misslyckades.	<ul style="list-style-type: none"> Tryck på och håll ned  för att stänga av maskinen. Vänta några sekunder och starta sedan om igen. Utför färg kalibreringen igen med hjälp av LCD-skärmen. Installera en ny bältenhet. Om problemet kvarstår, kontakta Brothers kundtjänst eller din lokala Brother-återförsäljare.
Kan ej skanna ##	Ett mekaniskt fel har uppstått i maskinen.	<ul style="list-style-type: none"> Håll  intryckt för att stänga av maskinen, och starta den sedan igen. Om problemet kvarstår bör du kontakta Brothers kundtjänst.
Kan ej skriva ##	Ett mekaniskt fel har uppstått i maskinen.	<ul style="list-style-type: none"> Håll  intryckt för att stänga av maskinen, vänta några minuter och starta den sedan igen. Om problemet kvarstår bör du kontakta Brothers kundtjänst.
Kassettfel	Tonerkassetten har inte installerats rätt.	Ta ut tonerkassetten och trumman för den färg som anges på LCD-skärmen. Ta ut tonerkassetten och sätt tillbaka den i trumman igen. Sätt tillbaka tonerkassetten och trumman i maskinen. Om problemet kvarstår, kontakta Brothers kundtjänst eller din lokala Brother-återförsäljare.
Kondensering	Det kan ha bildats kondens inne i maskinen efter att rumstemperaturen förändrats.	Låt maskinen vara igång. Vänta i 30 minuter med den övre luckan öppen. Stäng sedan av maskinen och stäng luckan. Slå på den igen.
Kontr dokument	Dokumentet placerades eller matades in fel, eller dokumentet som skannades från dokumentmataren var för långt.	Ta bort pappret som fastnat i dokumentmataren. Ta bort smuts eller pappersrester från dokumentmatarens pappersbana. Tryck på Stop/Exit (Avbryt/avsluta) .
Kort papper	Papperet i facket är för kort för att maskinen ska kunna mata ut det till	Öppna bakre luckan (utmatningsfacket med textsidan uppåt) så att utskriften kan matas ut i utmatningsfacket

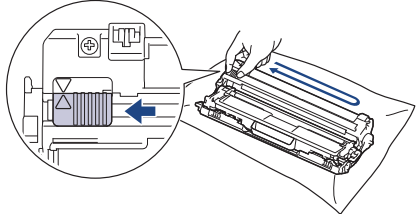

Felmeddelande	Orsak	Åtgärd
	utmatningsfacket med textsidan nedåt.	med textsidan uppåt. Ta bort de utskrivna sidorna och tryck sedan på Mono Start (Starta i svartvitt) eller Colour Start (Starta i färg) .
Luckan är öppen.	Luckan upptill är inte helt stängd.	Öppna och stäng maskinens övre lucka ordentligt.
	Fixeringsluckan är inte helt stängt eller papperet har matats fel på maskinens baksida när du kopplade på strömmen.	Stäng fixeringsluckan som sitter bakom maskinens bakre lucka. Kontrollera att papper inte har fastnat på baksidan inuti maskinen. Stäng sedan fixeringsluckan.
	Dokumentmatarens lock är inte helt stängt.	Stäng dokumentmatarens lock. Tryck på Stop/Exit (Avbryt/avsluta) om felmeddelandet finns kvar.
Manuell matning	Manuell valdes som papperskälla i skrivardrivrutinen, men det finns inte något papper i det manuella inmatningsfacket.	Fylla på papper i det manuella inmatningsfacket.
Media passar ej	Den mediatyp som anges i skrivardrivrutinen skiljer sig från den papperstyp som anges i maskinens meny.	Fyll på rätt typ av papper i facket och välj sedan korrekt mediatyp under inställningen av papperstyp på maskinen.
Minnet är fullt	Minnet i maskinen är fullt.	Om kopiering pågår gör du något av följande: <ul style="list-style-type: none"> Tryck på Mono Start (Starta i svartvitt) eller Colour Start (Starta i färg) för att kopiera de skannade sidorna. Tryck på Stop/Exit (Avbryt/avsluta) och vänta tills annan pågående drift avslutas, och försök sedan igen. Om skanning pågår gör du något av följande: <ul style="list-style-type: none"> Dela dokumentet i flera delar. Minska upplösningen. Minska filstorleken. Välj högkomprimerad PDF som filtyp. Om en utskrift pågår trycker du på Stop/Exit (Avbryt/avsluta) , och minskar sedan utskriftsupplösningen.
Papper slut F1	Papperet är slut i maskinen eller har inte placerats på rätt sätt i pappersfacket.	<ul style="list-style-type: none"> Fyll på papper i pappersfacket. Se till att pappersguiderna är korrekt inställda. Om det ligger papper i facket tar du bort det och fyller på igen. Se till att pappersguiderna är korrekt inställda. Fyll inte på för mycket papper i pappersfacket.
Registrering	Registrering misslyckades.	<ul style="list-style-type: none"> Tryck på och håll ned  för att stänga av maskinen. Vänta några sekunder och starta sedan om igen. Utför färg registreringen igen med hjälp av LCD-skärmen.

Felmeddelande	Orsak	Åtgärd
		<ul style="list-style-type: none"> • Installera en ny bältenhet. • Om problemet kvarstår, kontakta Brothers kundtjänst eller din lokala Brother-återförsäljare.
Självdagnostik	Fixeringsenhetens temperatur stiger inte till specificerad temperatur inom bestämd tid.	<ul style="list-style-type: none"> • Håll  intryckt för att stänga av maskinen, vänta några sekunder och starta den sedan igen. Låt maskinen stå i beredskapsläge under 15 minuter med strömmen påslagen.
	Fixeringsenheten är för varm.	
Spilltonerbyte	Behållaren för överskottstoner är nästan slut.	Beställ en ny behållare för överskottstoner innan LCD-skärmen visar Byt spilltonerlådan .
Spilllåda saknas	Behållaren för överskottstoner har inte installerats eller så har den inte installerats korrekt.	Installera om behållaren för överskottstoner.
Stopp 2-sidigt	Pappret har fastnat under pappersfacket eller fixeringsenheten.	Dra ut pappersfacket eller öppna den bakre luckan för att försiktigt ta bort pappret som fastnat.
Stopp bak	Papper har fastnat på maskinens baksida.	Öppna fixeringslocket och ta försiktigt bort pappret som fastnat. Stäng fixeringslocket. Tryck på Mono Start (Starta i svartvitt) eller Colour Start (Starta i färg) om felmeddelandet finns kvar.
Stopp i fack1	Papper har fastnat i det pappersfack som indikeras.	Dra ut pappersfacket helt och ta försiktigt bort allt papper som fastnat. Tryck tillbaka pappersfacket i maskinen.
Stopp inuti	Papper har fastnat inuti maskinen.	Öppna den övre luckan, dra ut tonerkassetterna och trumman och ta försiktigt bort allt papper som fastnat. Sätt tillbaka tonerkassetten och trumman i maskinen. Stäng den övre luckan.
Stopp manuell matning	Papper har fastnat i maskinens manuella inmatningsfack.	Ta försiktigt bort pappret som fastnat i och runt det manuella inmatningsfacket. Fyll på papper i det manuella inmatningsfacket och tryck sedan på Mono Start (Starta i svartvitt) eller Colour Start (Starta i färg) .
Svalnar	Temperaturen är för hög invändigt i maskinen. Maskinen gör ett avbrott i utskriftsjobbet och går in i nedkylningsläge.	Vänta tills maskinen är klar med nedkylningen. Kontrollera att alla ventilationsöppningar på maskinen är fria från hinder. När maskinen har kylts ned återupptar den utskriften.
Tillgång nekad	Den funktion du vill använda begränsas av Secure Function Lock 3.0.	Be din administratör kontrollera dina inställningar för Secure Function Lock (Säkert funktionslås).
Toner saknas	Tonerkassetten eller trumman och tonerkassetten är inte korrekt installerade.	Ta ut tonerkassetten och trumman. Ta ut tonerkassetten från trumman och installera om tonerkassetten i trumman. Installera om tonerkassetten och trumman i maskinen. Byt tonerkassett om problemet kvarstår.





Felmeddelande	Orsak	Åtgärd
Toner snart slut	Det går fortfarande att skriva ut om detta meddelande visas på LCD-skärmen. Tonerkassetten livslängd är nästan slut.	Beställ en ny tonerkassett innan LCD-skärmen visar <i>Byt toner</i> .
Tonerfel	En eller flera tonerkassetter har inte installerats eller så har de inte installerats på rätt sätt.	Dra ut trummorna. Ta ut alla tonerkassetter och sätt sedan tillbaka dem i trummorna.
Trumma !	Coronatråden på trumman måste rengöras.	Rengör trummans coronatråd.  >> Närliggande information: Rengör coronatrådarna Om problemet kvarstår byter du ut trumman mot en ny.
Trumma snart slut	Trumman måste snart bytas ut.	Köp en ny trumma innan meddelandet <i>Byt ut trumma</i> visas.
Trumstopp	Det är dags att byta ut trumman.	Byt trumman. >> Närliggande information: Byt trumman.
Utskr. fullt	Maskinens minne är fullt.	Tryck på Stop/Exit (Avbryt/avsluta) och radera tidigare lagrade data för säker utskrift.

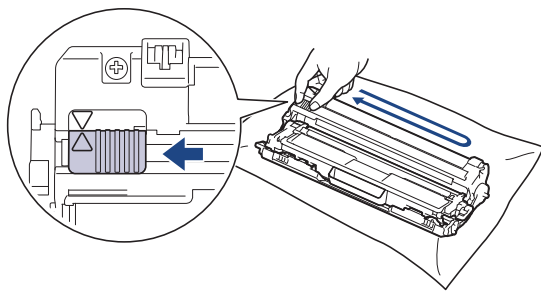



DCP-L3550CDW/MFC-L3710CW/MFC-L3730CDN/MFC-L3750CDW/MFC-L3770CDW

Felmeddelande	Orsak	Åtgärd
2-sidigt inaktiverat	Maskinens bakre lucka är inte helt stängd.	Stäng maskinens bakre lucka tills den låser i stängt läge.
Tillgång nekad	Den funktion du vill använda begränsas av Secure Function Lock 3.0.	Be din administratör kontrollera dina inställningar för Secure Function Lock (Säkert funktionslås).
Kalibrering	Kalibrering misslyckades.	<ul style="list-style-type: none"> Tryck på och håll ned  för att stänga av maskinen. Vänta några sekunder och starta sedan om igen. Utför färg kalibreringen igen med hjälp av LCD-skärmen. Installera en ny bältenhet. Om problemet kvarstår, kontakta Brothers kundtjänst eller din lokala Brother-återförsäljare.
Kassettfel	Tonerkassetten har inte installerats rätt.	Ta ut tonerkassetten och trumman för den färg som anges på LCD-skärmen. Ta ut tonerkassetten och sätt tillbaka den i trumman igen. Sätt tillbaka tonerkassetten och trumman i maskinen. Om problemet kvarstår, kontakta Brothers kundtjänst eller din lokala Brother-återförsäljare.
Komm. fel	En dålig telefonlinje har orsakat kommunikationsproblem.	Skicka faxet igen eller anslut maskinen till en annan telefonlinje. Be telefonbolaget att kontrollera linjen om problemet inte avhjälps.

Felmeddelande	Orsak	Åtgärd
Kondensering	Det kan ha bildats kondens inne i maskinen efter att rumstemperaturen förändrats.	Låt maskinen vara igång. Vänta i 30 minuter med den övre luckan öppen. Stäng sedan av maskinen och stäng luckan. Slå på den igen.
Svalnar	Temperaturen är för hög invändigt i maskinen. Maskinen gör ett avbrott i utskriftsjobbet och går in i nedkylningsläge.	Vänta tills maskinen är klar med nedkylningen. Kontrollera att alla ventilationsöppningar på maskinen är fria från hinder. När maskinen har kylts ned återupptar den utskriften.
Luckan är öppen	Luckan upptill är inte helt stängd.	Öppna och stäng maskinens övre lucka ordentligt.
Luckan är öppen.	Fixeringsluckan är inte helt stängt eller papperet har matats fel på maskinens baksida när du kopplade på strömmen.	Stäng fixeringsluckan som sitter bakom maskinens bakre lucka. Kontrollera att papper inte har fastnat på baksidan inuti maskinen. Stäng sedan fixeringsluckan.
Luckan är öppen.	Dokumentmatarens lock är inte helt stängt.	Stäng dokumentmatarens lock. Tryck på  om felmeddelandet finns kvar.
Bortkopplad	Personen i den andra änden eller dennes faxmaskin bröt samtalet.	Försök att sända eller ta emot på nytt. Om samtal avbryts flera gånger och du använder ett VoIP-system (Internettelefoni) kan du försöka ändra kompatibiliteten till Grundläggande (för VoIP).
Kontr dokument	Dokumentet laddades inte eller matades fel, eller dokumentet som skannades från dokumentmataren var för långt.	Ta bort pappret som fastnat i dokumentmataren. Ta bort smuts eller pappersrester från dokumentmatarens pappersbana. Tryck på  .
DR läge används (För Danmark)	Maskinen är inställd till Distinctive Ring-läge. Du kan inte ändra mottagningsläget från manuellt till ett annat läge.	Ställ in Distinctive Ring till Av.
Förbrukningsmater. Trumma snart slut	Trumman måste snart bytas ut.	Beställ en ny trumma innan LCD-skärmen visar Byt ut trumma.
Trumma !	Coronatrådarna på trumman måste rengöras.	Rengör trummans coronatråd.  »» Närliggande information: Rengör coronatrådarna Om problemet kvarstår byter du ut trumman mot en ny.
Trumstopp	Det är dags att byta ut trumman.	Byt trumman. »» Närliggande information: Byt trumman.
Stopp 2-sidigt	Pappret har fastnat under pappersfacket eller fixeringsenheten.	Dra ut pappersfacket eller öppna den bakre luckan för att försiktigt ta bort pappret som fastnat.

Felmeddelande	Orsak	Åtgärd
Stopp inuti	Papper har fastnat inuti maskinen.	Öppna den övre luckan, dra ut tonerkassetterna och trumman och ta försiktigt bort allt papper som fastnat. Sätt tillbaka tonerkassetten och trumman i maskinen. Stäng den övre luckan.
Stopp manuell matning	Papper har fastnat i maskinens manuella inmatningsfack.	Ta försiktigt bort pappret som fastnat i och runt det manuella inmatningsfacket. Fyll på papper i det manuella inmatningsfacket och tryck sedan på Start .
Stopp kombifack	Papper har fastnat i kombifacket.	Ta försiktigt bort allt papper som har fastnat i och omkring kombifacket. Tryck på Försök igen .
Stopp bak	Papper har fastnat på maskinens baksida.	Öppna fixeringslocket och ta försiktigt bort pappret som fastnat. Stäng fixeringslocket. Tryck på Försök igen om felmeddelandet finns kvar.
Stopp i fack1	Papper har fastnat i det pappersfack som indikeras.	Dra ut pappersfacket och ta bort allt papper som fastnat enligt vad som visas som animering på LCD-skärmen.
Gränsen överskreds	Den utskriftsgräns som är inställd för Secure Function Lock 3.0 är uppnådd.	Be din administratör kontrollera dina inställningar för Secure Function Lock (Säkert funktionslås).
Manuell matning	Manuell valdes som papperskälla i skrivardrivrutinen, men det finns inte något papper i det manuella inmatningsfacket.	Fylla på papper i det manuella inmatningsfacket.
Media matchar ej	Den mediatyp som anges i skrivardrivrutinen skiljer sig från den papperstyp som anges i maskinens meny.	Fyll på rätt typ av papper i facket och välj sedan korrekt mediatyp under inställningen av papperstyp på maskinen.
Ingen bältenhet	Bältenheten har inte installerats eller så har den inte installerats korrekt.	Installera bältenheten igen.
Hubb stöds ej	En USB-hubb har anslutits till USB-porten.	Koppla bort USB-hubben från USB-porten.
Ingen trumma	Trumman har inte installerats på rätt sätt.	Sätt tillbaka tonerkassetten och trumman för den färg som anges på LCD-skärmen.
Papper slut	Papperet är slut i maskinen eller har inte placerats på rätt sätt i pappersfacket.	<ul style="list-style-type: none"> Fyll på papper i pappersfacket. Se till att pappersguiderna är korrekt inställda. Om det ligger papper i facket tar du bort det och fyller på igen. Se till att pappersguiderna är korrekt inställda. Fyll inte på för mycket papper i pappersfacket.
Papper slut kombifack	Pappret är slut i kombifacket eller har inte placerats på rätt sätt i kombifacket.	<p>Gör något av följande:</p> <ul style="list-style-type: none"> Fyll på papper i kombifacket. Se till att pappersguiderna är korrekt inställda. Om det ligger papper i facket tar du bort det och fyller på igen. Se till att pappersguiderna är korrekt inställda.
Papper slut F1	Pappret är slut i pappersfacket eller har inte placerats på rätt sätt i pappersfacket.	<p>Gör något av följande:</p> <ul style="list-style-type: none"> Fyll på mer papper i pappersfacket som visas på LCD-skärmen. Se till att pappersguiderna är korrekt inställda. Om det ligger papper i facket tar du bort det och fyller på igen. Se till att pappersguiderna är korrekt inställda. Fyll inte på för mycket papper i pappersfacket.

Felmeddelande	Orsak	Åtgärd
Toner saknas	Tonerkassetten eller trumman och tonerkassetten är inte korrekt installerade.	Ta ut tonerkassetten och trumman. Ta ut tonerkassetten från trumman och installera om tonerkassetten i trumman. Installera om tonerkassetten och trumman i maskinen. Byt tonerkassett om problemet kvarstår.
Inget fack F1	Pappersfacket har inte installerats alls eller inte installerats korrekt.	Sätt tillbaka pappersfacket som indikeras på LCD-skärmen.
Spillåda saknas	Behållaren för överskottstoner har inte installerats eller så har den inte installerats korrekt.	Installera om behållaren för överskottstoner.
Slut på faxminne	Maskinens faxminne är fullt.	Radera de onödiga faxdata som tagits emot om du använder funktionen för förhandsgranskning av fax. Skriv ut mottagen faxdata om du använder minnesmottagningsfunktion och inte funktionen för förhandsgranskning av fax. ➤➤ Närliggande information: Skriv ut ett fax som lagrats i maskinens minne
Minnet är fullt	Maskinens minne är fullt.	Om faxning eller kopiering pågår gör du något av följande: <ul style="list-style-type: none"> Tryck på Skicka nu för att skicka de skannade sidorna. Tryck på Delvis utskrift för att kopiera de skannade sidorna. Tryck på Avsluta eller  och vänta tills annan pågående aktivitet avslutas, och försök sedan igen. Om skanning pågår gör du något av följande: <ul style="list-style-type: none"> Dela dokumentet i flera delar. Minska upplösningen. Minska filstorleken. Välj högkomprimerad PDF som filtyp. Radera faxmeddelanden från minnet. Om en utskrift pågår trycker du på  och minskar sedan utskriftsupplösningen.
Utskriftsdata fullt	Maskinens minne är fullt.	Tryck på  och radera tidigare lagrade data för säker utskrift.
Kan ej skriva ##	Maskinen har ett mekaniskt problem.	<ul style="list-style-type: none"> Håll  intryckt för att stänga av maskinen, vänta några minuter och starta den sedan igen. Om problemet kvarstår bör du kontakta Brothers kundtjänst.
Registrering	Registrering misslyckades.	<ul style="list-style-type: none"> Tryck på och håll ned  för att stänga av maskinen. Vänta några sekunder och starta sedan om igen. Utför färg registreringen igen med hjälp av LCD-skärmen. Installera en ny bältenhet. Om problemet kvarstår, kontakta Brothers kundtjänst eller din lokala Brother-återförsäljare.

Felmeddelande	Orsak	Åtgärd
Förbrukningsmater. Byt ut trumma	Det är dags att byta ut trumman.	Byt trumman för färgen som anges på LCD-skärmen.
	Om det här meddelandet visas även efter att trumman bytts ut mot en ny har trummans räkneverk inte återställts.	Återställ trummans räkneverk. ➤➤ <i>Närliggande information: Byt trumman</i>
Byt toner	Tonerkassetten livslängd är nästan slut. Maskinen stoppar alla utskriftsfunktioner. Om det finns tillgängligt utrymme i minnet lagras faxen i minnet.	Byt tonerkassetten för färgen som anges på LCD-skärmen. ➤➤ <i>Närliggande information: Byt tonerkassett</i>
Byt spilltoner	Det är dags att byta behållare för överskottstoner.	Byt ut behållaren för överskottstoner mot en ny. ➤➤ <i>Närliggande information: Byt behållare för överskottstoner</i>
Kan ej skanna	Dokumentet är för långt för dubbelsidig skanning.	Tryck på  . För dubbelsidig skanning, använd papper i A4-storlek. Annat papper måste ligga inom följande storlekar: Längd: 147,3 till 355,6 mm Bredd: 105 mm till 215,9 mm
Kan ej skanna ##	Maskinen har ett mekaniskt problem.	<ul style="list-style-type: none"> Håll  intryckt för att stänga av maskinen, och starta den sedan igen. Om problemet kvarstår bör du kontakta Brothers kundtjänst.
Självdagnostik	Fixeringsenhetens temperatur stiger inte till specificerad temperatur inom bestämd tid.	Håll  intryckt för att stänga av maskinen, vänta några sekunder och starta den sedan igen. Låt maskinen stå i beredskapsläge under 15 minuter med strömmen påslagen.
	Fixeringsenheten är för varm.	
Kort papper	Papperet i facket är för kort för att maskinen ska kunna mata ut det till utmatningsfacket med textsidan nedåt.	Öppna bakre luckan (utmatningsfacket med textsidan uppåt) så att utskriften kan matas ut i utmatningsfacket med textsidan uppåt. Ta bort de utskrivna sidorna och tryck sedan på Försök igen .
Fel storlek	Pappersformatet som angetts i skrivardrivrutinen stöds inte av det fack som angetts.	Välj ett pappersformat som stöds av det fack som angetts.
Storleksfel 2-sidigt	Pappersformatet som definierats maskinens pappersformatsinställning kan inte användas för automatisk dubbelsidig utskrift.	Tryck på  (vid behov). Lägg i korrekt pappersformat i facket och ställ in rätt pappersformat för facket. Välj ett pappersformat som passar för dubbelsidig utskrift. Tillgängligt pappersformat för automatisk dubbelsidig utskrift är A4.
	Det papper som ligger i pappersfacket är inte korrekt format och är ej lämpligt för automatisk dubbelsidig utskrift.	
Fel storlek	Papperet i facket har inte korrekt storlek.	Lägg i korrekt pappersformat i facket och ställ in pappersformat för facket.
Förbrukningsmater. Bältet är snart slut	Bältenhetens livslängd är nästan slut.	Beställ en ny bältenhet innan LCD-skärmen visar Byt ut bältet.
Förbrukningsmater. Byt ut bältet	Det är dags att byta ut bältenheten.	Byt bältenhet mot en ny. ➤➤ <i>Närliggande information: Byt bältenheten</i>

Felmeddelande	Orsak	Åtgärd
Förbrukningsmater. Toner snart slut: X (X anger tonerkassetten eller trummans färg som nästan är slut. BK=svart, C=cyan, M=magenta, Y=gul.)	Det går fortfarande att skriva ut om detta meddelande visas på LCD-skärmen. Tonerkassetten livslängd är nästan slut.	Beställ en ny tonerkassett innan LCD-skärmen visar <i>Byt toner</i> .
Förbrukningsmater. Spilltonerbyte	Behållaren för överskottstoner är nästan slut.	Beställ en ny behållare för överskottstoner innan LCD-skärmen visar <i>Byt spilltoner</i> .
Tonerfel	En eller flera tonerkassetter har inte installerats eller så har de inte installerats på rätt sätt.	Dra ut trummorna. Ta ut alla tonerkassetter och sätt sedan tillbaka dem i trummorna.
Kan inte initiera pek-skärm	Pekskärmen vidrördes före initieringen vid uppstart var slutförd.	Se till så att det inte är något som rör vid pekskärmen.
	Skräp kan ha fastnat mellan pekskärmens nedre del och ramen.	För in en bit styvt papper mellan pekskärmens nedre del och ramen och för det fram och tillbaka för att trycka ut skräpet.
Oanvändbar enhet	En USB-enhet eller ett USB-minne som har krypterats eller som inte stöds har anslutits till USB-porten.	Koppla ur enheten från USB-porten.
Oanvändbar enhet Ta bort enheten. Stäng av strömmen och sätt på den igen.	En trasig USB-enhet eller USB-enhet med hög strömförbrukning har anslutits till USB-porten.	<ul style="list-style-type: none"> • Koppla ur enheten från USB-porten. • Håll  intryckt för att stänga av maskinen, och starta den sedan igen.
Fel pappersstorlek KF Fel pappersstorlek F1	Pappret tog slut i angivet fack under kopieringen och maskinen kunde inte mata fram papper av samma format från nästa fack som prioriterats.	Fyll på papper i pappersfacket.

Närliggande information

- Felsökning
 - [Överföra dina fax eller din faxjournalsrapport](#)

Liknande ämnen:

- [Fyll på och skriv ut via pappersfacket](#)
- [Fyll på och skriv ut via kombifacket](#)
- [Byta förbrukningsmaterial](#)
- [Byt tonerkassett](#)
- [Byt trumman](#)
- [Byt bältenheten](#)
- [Byt behållare för överskottstoner](#)
- [Rengör coronatrådarna](#)
- [Skriva ut ett fax som lagrats i maskinens minne](#)
- [Kalibrera färger](#)

Överföra dina fax eller din faxjournalsrapport

Relaterade modeller: MFC-L3710CW/MFC-L3730CDN/MFC-L3750CDW/MFC-L3770CDW

Om LCD-skärmen visar:

- [Kan ej skriva] ##
- [Kan ej skanna] ##

Vi rekommenderar att du överför dina fax till en annan faxmaskin eller till datorn.

Du kan även överföra faxjournalsrapporten för att se om det är några fax som behöver överföras.



Om det finns ett felmeddelande på LCD-skärmen, efter att faxmeddelandena har överförts, koppla från Brother-maskinen från strömkällan i flera minuter och anslut den sedan igen.



Närliggande information

- [Fel- och underhållsmeddelanden](#)
 - [Överföra fax till en annan faxmaskin](#)
 - [Överföra fax till din dator](#)
 - [Överföra faxjournalsrapporten till en annan faxmaskin](#)

Överföra fax till en annan faxmaskin

Relaterade modeller: MFC-L3710CW/MFC-L3730CDN/MFC-L3750CDW/MFC-L3770CDW

Du kan endast aktivera faxöverföringsläget om du har angett ett stations-ID.

1. Tryck på  [Inställningar] > [Alla inställn.] > [Service] > [Dataöverföring] > [Faxöverföring].
2. Gör något av följande:
 - Om [Ingen data] visas på LCD-skärmen finns det inte några faxmeddelanden kvar i maskinens minne. Tryck på [Stäng].
 - Ange till vilket faxnummer som faxmeddelanden ska vidareändas.
3. Tryck på [Fax start].



Närliggande information

- [Överföra dina fax eller din faxjournalsrapport](#)

Liknande ämnen:

- [Ställ in ditt Fax-ID](#)

Överföra fax till din dator

Relaterade modeller: MFC-L3710CW/MFC-L3730CDN/MFC-L3750CDW/MFC-L3770CDW

1. Kontrollera att du har installerat programvaran och drivrutinen på datorn och slå sedan på **PC-FAX mottagning** på datorn.

Gör något av följande:

- (Windows 7)

I menyn  (**Start**) väljer du **Alla program > Brother > Brother Utilities**.

Klicka på rullgardinsmenyn och välj ditt modellnamn (om det inte redan är valt). Klicka på **PC-FAX** i vänster navigationsfält och klicka sedan på **Ta emot**.

- (Windows 8 och Windows 10)

Klicka på  (**Brother Utilities**) och klicka sedan på rullgardinsmenyn för att välja ditt modellnamn (om det inte redan är valt). Klicka på **PC-FAX** i vänster navigationsfält och klicka sedan på **Ta emot**.

2. Kontrollera att du har ställt in [*Pcfax mottagn.*] på maskinen.

Om det finns faxmeddelanden i maskinens minne när du ställer in PC-Fax-mottagning visas [*Sänd fax -> PC?*] på LCD-skärmen.

3. Gör något av följande:

- Om du vill överföra alla fax till datorn trycker du på [*Ja*].
- För att avbryta och lämna faxen i minnet, tryck på [*Nej*].

4. Tryck på .



Närliggande information

- [Överföra dina fax eller din faxjournalsrapport](#)

Överföra faxjournalsrapporten till en annan faxmaskin

Relaterade modeller: MFC-L3710CW/MFC-L3730CDN/MFC-L3750CDW/MFC-L3770CDW

Du kan endast aktivera faxöverföringsläget om du har angett ett stations-ID.

1. Tryck på  [Inställningar] > [Alla inställn.] > [Service] > [Dataöverföring] > [Rapportera överföring].
2. Ange till vilket faxnummer som faxjournalen ska vidareändas.
3. Tryck på [Fax start].

✓ Närliggande information

- [Överföra dina fax eller din faxjournalsrapport](#)

Liknande ämnen:

- [Ställ in ditt Fax-ID](#)

Felmeddelanden när funktionen Brother Web Connect används

Din Brother-maskin visar ett felmeddelande om ett fel uppstår. De vanligaste felmeddelandena visas i tabellen. Du kan själv åtgärda de flesta felen. Om du efter att ha läst tabellen fortfarande behöver hjälp finns de senaste felsökningstipsen på Brother Solutions Center.

Gå till Brother Solutions Center på support.brother.com.

Anslutningsfel

Felmeddelanden	Orsak	Åtgärd
Anslutningsfel 02 Ingen nätverksanslutning. Verifiera att nätverksanslutningen fungerar.	Maskinen är inte ansluten till ett nätverk.	<ul style="list-style-type: none"> Kontrollera att nätverksanslutningen fungerar. Om du tryckte på Internet-knappen en kort stund efter att du slog på maskinen är det möjligt att nätverksanslutningen inte har upprättats än. Vänta en stund och försök igen.
Anslutningsfel 03 Anslutningen till servern misslyckades. Kontrollera nätverksinställningar.	<ul style="list-style-type: none"> Nätverks- eller serverinställningarna är felaktiga. Ett problem har uppstått med nätverket eller servern. 	<ul style="list-style-type: none"> Kontrollera nätverksinställningarna eller vänta en stund och försök igen. Om du tryckte på Internet-knappen en kort stund efter att du slog på maskinen är det möjligt att nätverksanslutningen inte har upprättats än. Vänta en stund och försök igen.
Anslutningsfel 07 Anslut till servern misslyckades. Fel datum och tid.	Inställningarna för datum och tid är felaktiga.	Ställ in rätt datum och tid. Observera att om maskinens nätkabel har kopplats ur kan datum- och tidsinställningarna ha återställts till fabriksinställningarna.

Autentiseringsfel

Felmeddelanden	Orsak	Åtgärd
Verifieringsfel 01 Felaktig pinkod. Ange rätt pinkod.	PIN-koden som du använde för att få åtkomst till kontot är felaktig. PIN-koden är det fyrsiffriga numret som angavs när kontot registrerades till maskinen.	Skriv rätt PIN-kod.
Verifieringsfel 02 Felaktigt eller ogiltigt ID eller så används det redan. Ange korrekt ID eller utfärda nytt tillfälligt ID. Ett tillfälligt ID gäller i 24 timmar efter att det har utfärdats.	Det tillfälliga ID:t som har angetts är felaktigt.	Ange rätt tillfälligt ID.
	Det tillfälliga ID som har angetts är inte längre giltigt. Ett tillfälligt ID är giltigt i 24 timmar.	Skaffa ett tillfälligt ID genom att ansöka om åtkomst till Brother Web Connect igen och använd ditt nya ID för att registrera kontot på maskinen.
Verifieringsfel 03 Visningsnamnet är redan registrerat. Ange ett annat visningsnamn.	Namnet som du angav som visningsnamn har redan registrerats för en annan användare av tjänsten.	Ange ett annat visningsnamn.

Serverfel

Felmeddelanden	Orsak	Åtgärd
Serverfel 01 Autentisering misslyckades. Gör så här: 1. Gå till http://bwc.brother.com för att hämta ett nytt tillfälligt ID. 2. Tryck på OK och ange ditt nya tillfälliga ID på nästa skärm.	Maskinens autentiseringsinformation (som krävs för att få tillgång till tjänsten) har upphört att gälla eller är ogiltig.	Skaffa ett tillfälligt ID genom att ansöka om åtkomst till Brother Web Connect igen och använd ditt nya ID för att registrera kontot på maskinen.
Serverfel 03 Överföring misslyckades. Filen stöds inte eller data är skadade. Kontrollera data i filen.	Filen som du försöker överföra kan ha följande fel: <ul style="list-style-type: none">• Filen överskrider det högsta antalet pixlar eller den största filstorleken osv. som stöds av tjänsten.• Filtypen stöds inte.• Filen är skadad.	Filen kan inte användas: <ul style="list-style-type: none">• Kontrollera tjänstens begränsningar för storlek eller format.• Spara filen som en annan typ.• Använd en ny, oskadad version av filen om det går.
Serverfel 13 Tjänsten är inte tillgänglig. Försök senare.	Ett problem har uppstått med tjänsten och den kan inte användas just nu.	Vänta en stund och försök igen. Kontrollera om tjänsten är tillgänglig genom att skaffa åtkomst till den via en dator om meddelandet visas igen.

Genvägsfel

Felmeddelanden	Orsak	Åtgärd
Genvägsfel 02 Ogiltigt konto. Registrera konto och genväg igen efter att ha tagit bort denna genväg.	Genvägen kan inte användas eftersom kontot har raderats efter det att genvägen registrerades.	Ta bort genvägen och registrera sedan kontot och genvägen igen.



Närliggande information

- [Felsökning](#)

Dokumentstopp

Relaterade modeller: DCP-L3550CDW/MFC-L3710CW/MFC-L3730CDN/MFC-L3750CDW/MFC-L3770CDW

- [Dokument fastnar längst upp i dokumentmataren](#)
- [Dokumentet har fastnat under maskinens lock](#)
- [Ta bort små pappersbitar som fastnat i dokumentmataren](#)

Dokument fastnar längst upp i dokumentmataren

Relaterade modeller: DCP-L3550CDW/MFC-L3710CW/MFC-L3730CDN/MFC-L3750CDW/MFC-L3770CDW

1. Avlägsna allt löst papper från dokumentmataren.
2. Öppna luckan till dokumentmataren.
3. Dra ut dokumentet som fastnat mot den vänstra sidan. Om dokumentet har gått av eller fått revor måste du se till att få bort alla pappersbitarna för att undvika stopp i maskinen.

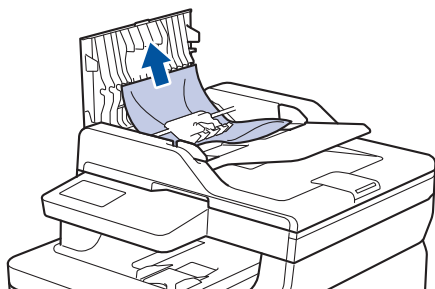

4. Stäng dokumentmatarens lock.
5. Gör något av följande:
 - (DCP-L3550CDW/MFC-L3710CW/MFC-L3730CDN/MFC-L3750CDW/MFC-L3770CDW)
Tryck på .



Närliggande information

- [Dokumentstopp](#)

Dokumentet har fastnat under maskinens lock

Relaterade modeller: DCP-L3550CDW/MFC-L3710CW/MFC-L3730CDN/MFC-L3750CDW/MFC-L3770CDW

1. Avlägsna allt löst papper från dokumentmataren.
2. Lyft på maskinens lock.
3. Dra ut dokumentet som fastnat mot höger sida. Om dokumentet har gått av eller fått revor måste du se till att få bort alla pappersbitarna för att undvika stopp i maskinen.

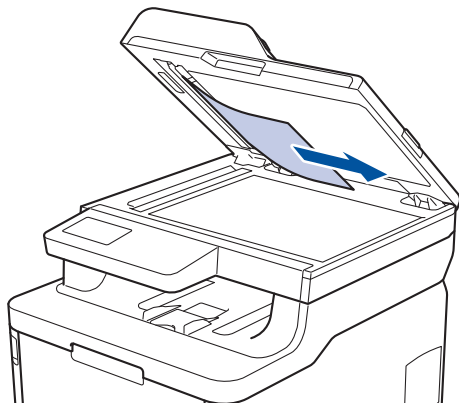

4. Stäng maskinens lock.
5. Gör något av följande:
 - (DCP-L3550CDW/MFC-L3710CW/MFC-L3730CDN/MFC-L3750CDW/MFC-L3770CDW)
Tryck på .

✓ Närliggande information

- [Dokumentstopp](#)

Ta bort små pappersbitar som fastnat i dokumentmataren

Relaterade modeller: DCP-L3550CDW/MFC-L3710CW/MFC-L3730CDN/MFC-L3750CDW/MFC-L3770CDW

1. Lyft på maskinens lock.
2. För in en bit styvt papper, exempelvis en bit kartong, i dokumentmataren för att trycka igenom små pappersrester.

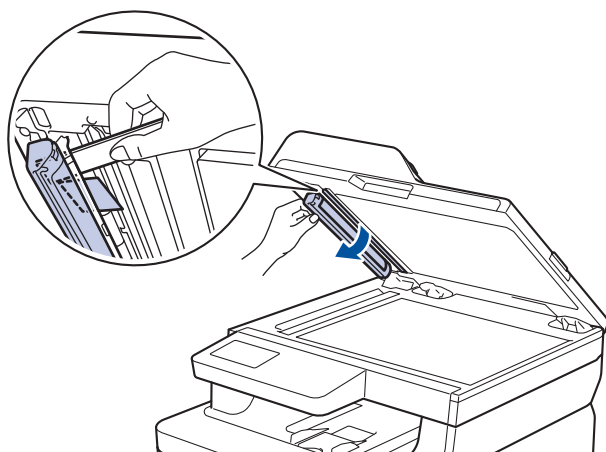
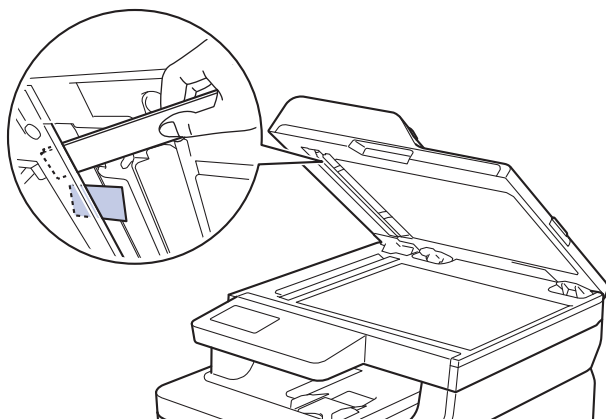

3. Stäng maskinens lock.
4. Gör något av följande:
 - (DCP-L3550CDW/MFC-L3710CW/MFC-L3730CDN/MFC-L3750CDW/MFC-L3770CDW)
Tryck på .

Närliggande information

- [Dokumentstopp](#)

Papperstopp

Ta alltid ut allt papper ur pappersfacket och rätta till stapeln innan du lägger i nytt papper. Detta motverkar att flera pappersark matas in i maskinen samtidigt och förhindrar att det bildas pappersstopp.

- [Papper har fastnat i kombifacket](#)
- [Papper har fastnat i det manuella inmatningsfacket](#)
- [Papper har fastnat i pappersfacket](#)
- [Papper har fastnat i pappersutmatningsfacket](#)
- [Papper fastnar i maskinens bakre del](#)
- [Papper har fastnat i maskinen](#)
- [Papper har fastnat under pappersfacket](#)

Papper har fastnat i kombifacket

Relaterade modeller: MFC-L3770CDW

Gör följande om maskinens kontrollpanel eller Status Monitor visar att papper har fastnat i kombifacket:

1. Ta ut pappret ur kombifacket.
2. Ta bort papper som har fastnat i och omkring universalfacket.

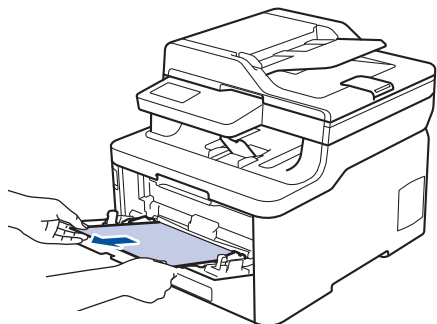

3. Lufta pappersbunten och lägg tillbaka den i kombifacket.
4. När du fyller på papper i kombifacket, se till att pappret ligger under den maxnivå som markeras av höjdmärkningarna (1) på båda sidor av facket.

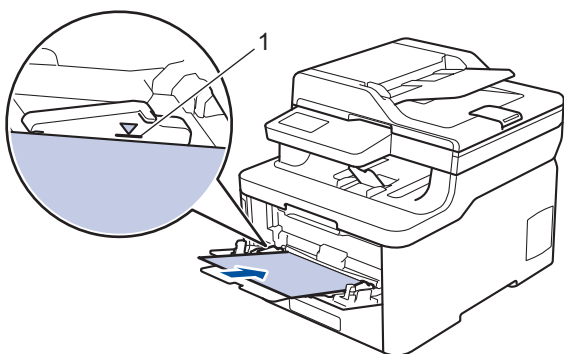

5. Följ anvisningarna på LCD-skärmen.



Närliggande information

- [Papperstopp](#)

Papper har fastnat i det manuella inmatningsfacket

Relaterade modeller: DCP-L3510CDW/DCP-L3517CDW/DCP-L3550CDW/MFC-L3710CW/MFC-L3730CDN/MFC-L3750CDW

Gör följande om maskinens kontrollpanel eller Status Monitor visar att papper har fastnat i det manuella inmatningsfacket:

1. Ta försiktigt bort allt papper som har fastnat i eller runt det manuella inmatningsfacket.

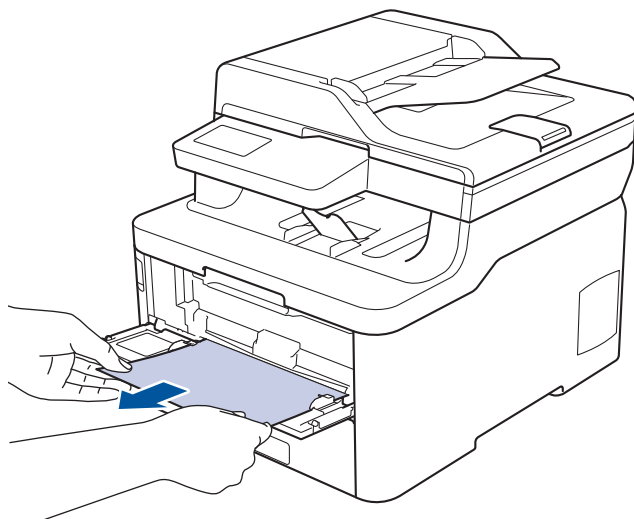

2. Fyll på papper i det manuella inmatningsfacket.
3. Gör något av följande:
 - DCP-L3510CDW/DCP-L3517CDW
Tryck på **Mono Start (Starta i svartvitt)** eller **Colour Start (Starta i färg)** för att återuppta utskriften.
 - DCP-L3550CDW/MFC-L3710CW/MFC-L3730CDN/MFC-L3750CDW
Tryck på [Försök igen] för att återuppta utskriften.



Närliggande information

- [Papperstopp](#)

Papper har fastnat i pappersfacket

Gör följande om maskinens kontrollpanel eller Status Monitor visar att papper har fastnat i det dubbelsidiga pappersfacket:

1. Dra ut pappersfacket helt och hållet från maskinen.

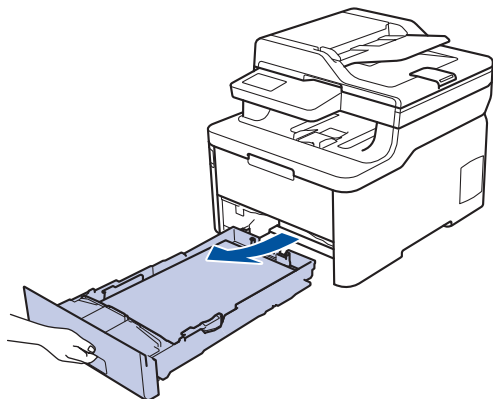

2. Dra försiktig ut det papper som fastnat.

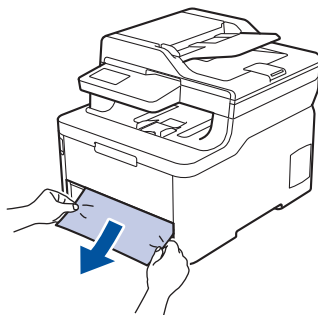

Om du drar det papper som fastnat nedåt med båda händerna är det lättare att få bort det.

3. Lufta pappersbunten för att undvika pappersstopp och anpassa pappersguiderna efter pappersformatet.

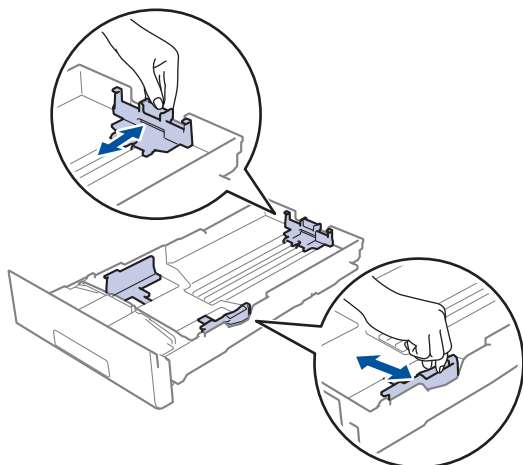

4. Kontrollera att pappret inte överstiger markeringen för maximalt antal papper (▼▼▼).

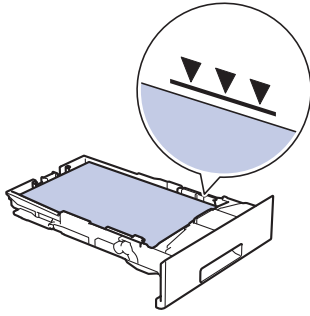

5. Skjut in pappersfacket ordentlig i maskinen.



Närliggande information

- [Paperstopp](#)
-

Papper har fastnat i pappersutmatningsfacket

När papperet har fastnat i pappersutmatningsfacket, följ dessa steg:

1. Använd båda händerna för att öppna skannern.

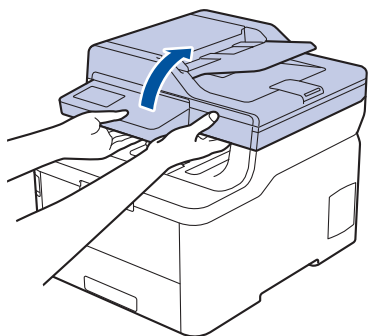

2. Ta bort pappret.

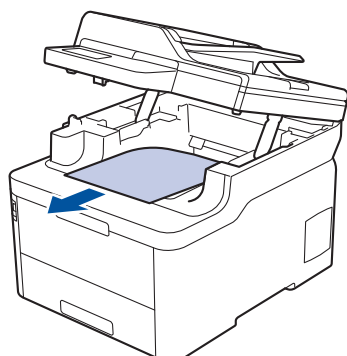

3. Tryck ner skannerlocket med båda händerna för att stänga det.

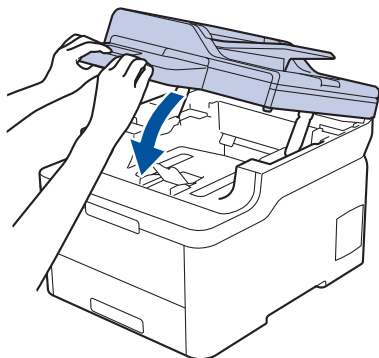

✓ Närliggande information

- [Papperstopp](#)

Papper fastnar i maskinens bakre del

Gör följande om maskinens kontrollpanel eller Status Monitor visar att papper har fastnat i maskinens bakre del:

1. Låt maskinen vara påslagen i 10 minuter men använd den inte för att låta den interna fläkten kyla ner de delar i maskinen som är extremt varma.
2. Öppna den bakre luckan.

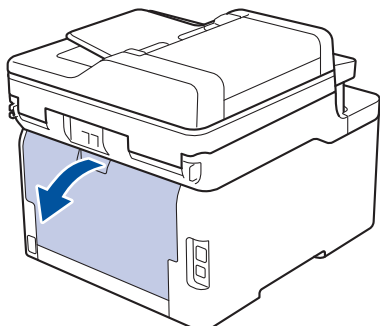

3. Dra de gröna flikarna på vänster och höger sida mot dig för att lossa fixeringslocket.

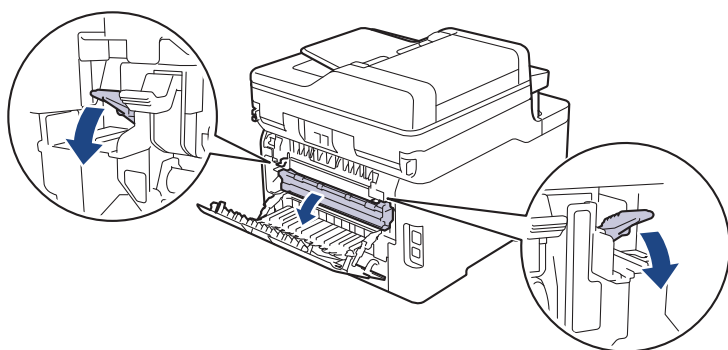

⚠ VARNING

VARM YTA

Maskinens invändiga delar kan vara väldigt varma. Vänta tills maskinen svalnat innan du rör vid dem.

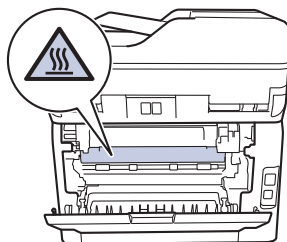

Om de grå kuvertspakarna i den bakre luckan har fällts ned i kuvertläget lyfter du dem till utgångspositionen innan du drar ned de gröna flikarna.

4. Dra försiktigt ut det felmatade papperet från fixeringsenheten med båda händerna.

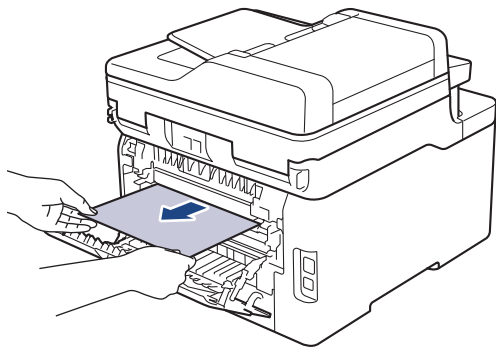

5. Stäng fixeringslocket.

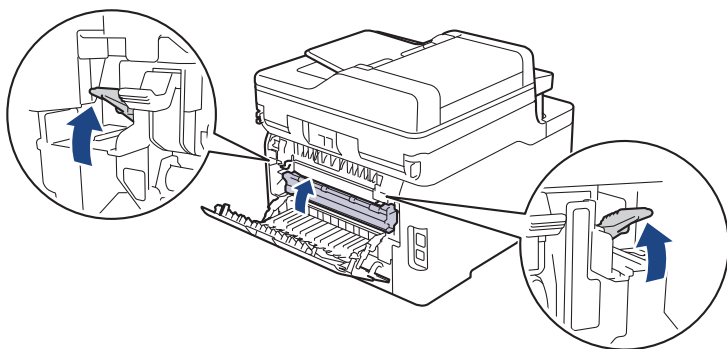

Om du skriver ut kuvert faller du ned de grå kuvertspakarna till kuvertpositionen igen innan du stänger den bakre luckan.

6. Stäng den bakre luckan tills den låser i stängt läge.



Närliggande information

- [Papperstopp](#)

Papper har fastnat i maskinen

Gör följande om maskinens kontrollpanel eller Status Monitor visar att papper har fastnat i maskinen:

1. Låt maskinen vara påslagen i 10 minuter men använd den inte för att låta den interna fläkten kyla ner de delar i maskinen som är extremt varma.
2. Öppna den övre luckan tills den fastnar i öppet läge.

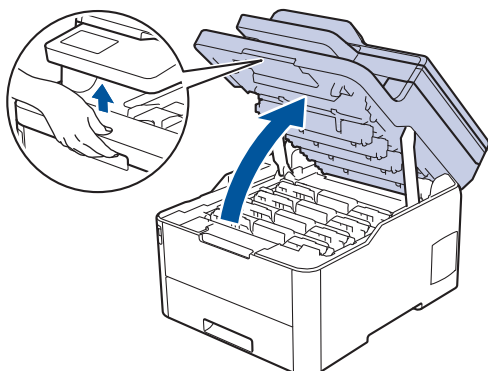

⚠️ VARNING

VARM YTA

Maskinens invändiga delar kan vara väldigt varma. Vänta tills maskinen svalnat innan du rör vid dem.

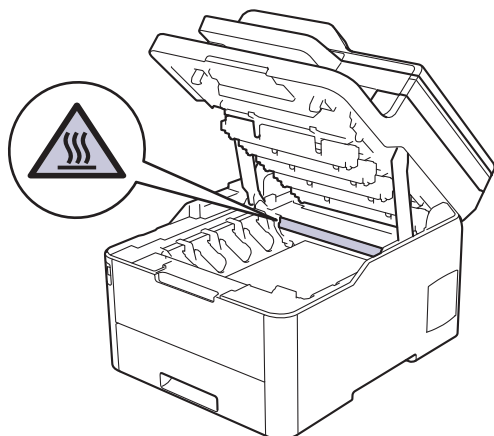

3. Ta ut alla tonerkassetter och trummor.

⚠️ VAR FÖRSIKTIG

Vi rekommenderar att du lägger tonerkassetten och trumman på en ren, jämn yta med ett papper under om du av en olyckshändelse råkar spilla eller skvätta toner.

VIKTIGT

Vidrör INTE de elektroder som visas på bilden, för att undvika att maskinen skadas av statisk elektricitet.

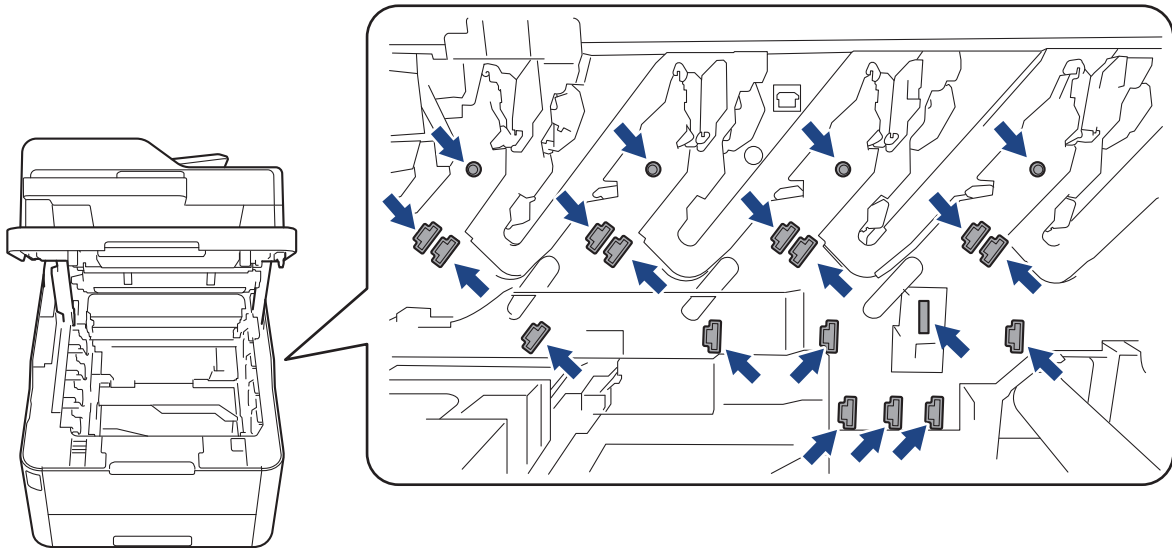

4. Ta försiktigt bort pappret som fastnat.

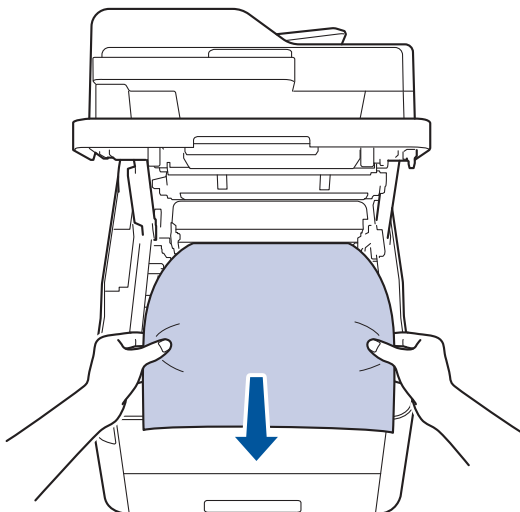

5. Sätt tillbaka tonerkassetten och trumman i maskinen. Se till att du matchar tonerkassetterns färg mot färgetiketten på maskinen för alla fyra tonerkassetter och trummor.

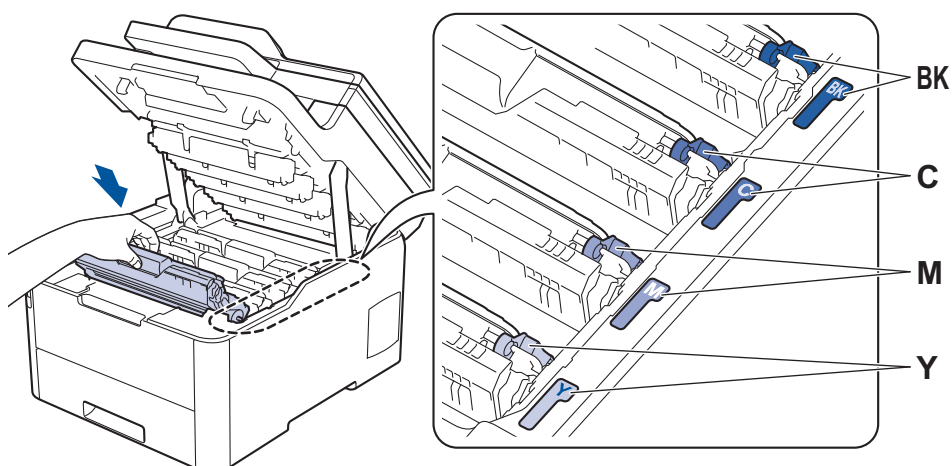

6. Stäng maskinens övre lucka.

✓ Närliggande information

- [Paperstopp](#)

Papper har fastnat under pappersfacket

Gör följande om maskinens kontrollpanel eller Status Monitor visar att papper har fastnat i det dubbelsidiga pappersfacket:

1. Låt maskinen vara påslagen i 10 minuter men använd den inte för att låta den interna fläkten kyla ner de delar i maskinen som är extremt varma.
2. Dra ut pappersfacket helt och hållet från maskinen.

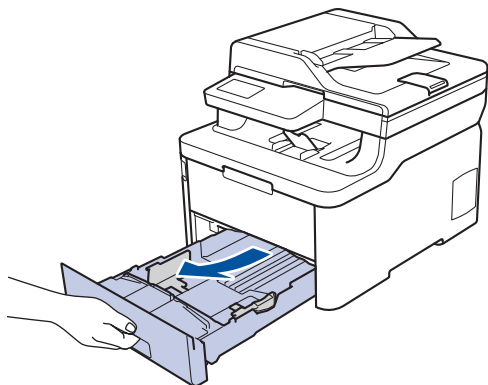

3. Se till då att det papper som fastnat inte finns kvar inuti maskinen.

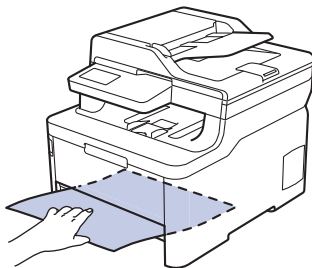

4. Om det inte har fastnat papper i maskinen tar du bort papper från pappersfacket, vänder det och kontrollerar undertill.

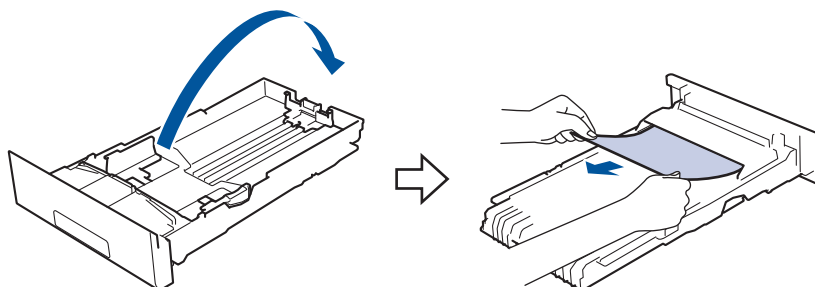

5. Om pappret inte har fastnat i pappersfacket öppnar du den bakre luckan.

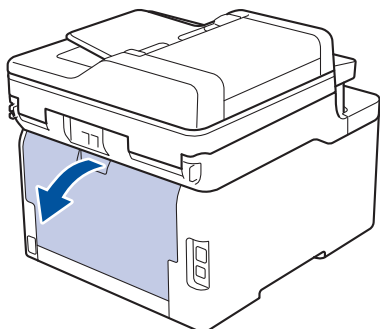

⚠ VARNING

VARM YTA

Maskinens invändiga delar kan vara väldigt varma. Vänta tills maskinen svalnat innan du rör vid dem.

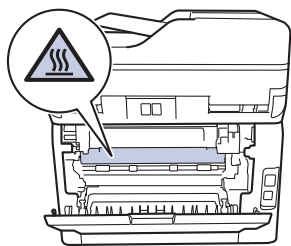

-
6. Dra försiktigt ut det felmatade papperet från maskinens baksida med båda händerna.

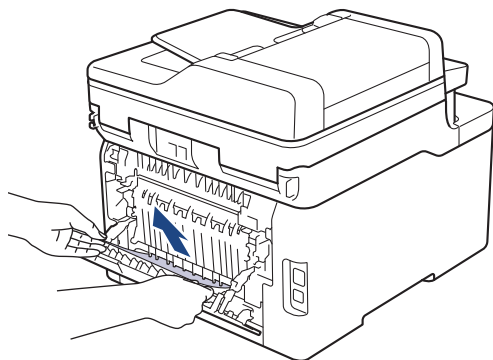

7. Stäng den bakre luckan tills den låser i stängt läge.
8. Skjut in pappersfacket ordentlig i maskinen.









Närliggande information

- [Papperstopp](#)
-

Utskriftsproblem

Om du fortfarande behöver hjälp efter att du har läst denna tabell kan du gå till Brother Solutions Center på support.brother.com.

Problem	Förslag
Ingen utskrift	<p>Kontrollera så att maskinen inte befinner sig i avstängt läge.</p> <p>Tryck på  på kontrollpanelen om maskinen befinner sig i avstängt läge och skicka sedan utskriftsdatan igen.</p> <p>Kontrollera att korrekt skrivardrivrutin har installerats och valts.</p> <p>Kontrollera och se om Status Monitor eller maskinens kontrollpanel visar en felstatus.</p> <p>Kontrollera om maskinen är online:</p> <ul style="list-style-type: none"> Windows 7 och Windows Server 2008 R2 <p>Klicka på  (Start) > Enheter och skrivare . Högerklicka på Brother XXX-XXXX och klicka på Visa utskriftsjobb . Klicka på Skrivare i menyfältet. Kontrollera att Använd skrivaren offline inte är valt.</p> Windows Server 2008 <p>Klicka på  (Start) > Kontrollpanelen > Maskinvara och ljud > Skrivare. Högerklicka på Brother XXX-XXXX. Kontrollera att Använd skrivaren online inte står i listan. Klicka på detta alternativ om det står i listan för att göra så att drivrutinen är online.</p> Windows 8 och Windows Server 2012 <p>Flytta musen till det nedre högra hörnet på ditt skrivbord. Klicka på Inställningar > Kontrollpanelen när menyfältet visas. Klicka på Maskinvara och ljud i gruppen Enheter och skrivare. Högerklicka på Brother XXX-XXXX. Klicka på Visa utskriftsjobb . Om alternativen för skrivardrivrutinen visas ska du välja din skrivardrivrutin. Klicka på Skrivare i menyfältet och se till så att Använd skrivaren offline är avmarkerat.</p> Windows 10 och Windows Server 2016 <p>Klicka på  > Windows-systemet > Kontrollpanelen. Klicka på Maskinvara och ljud i gruppen Visa enheter och skrivare. Högerklicka på Brother XXX-XXXX. Klicka på Visa utskriftsjobb. Om alternativen för skrivardrivrutinen visas ska du välja din skrivardrivrutin. Klicka på Skrivare i menyfältet och se till så att Använd skrivaren offline är avmarkerat.</p> Windows Server 2012 R2 <p>Klicka på Kontrollpanelen i skärmen Start. Klicka på Maskinvara i gruppen Visa enheter och skrivare. Högerklicka på Brother XXX-XXXX. Klicka på Visa utskriftsjobb . Om alternativen för skrivardrivrutinen visas ska du välja din skrivardrivrutin. Klicka på Skrivare i menyfältet och se till så att Använd skrivaren offline är avmarkerat.</p> Mac

Problem	Förslag
	Klicka på menyn Systeminställningar och välj sedan alternativet Skrivare och skannrar . När maskinen är offline tar du bort den genom att trycka på knappen  och lägger sedan till den genom att klicka på knappen  .
Maskinen skriver inte ut eller har stoppat utskriften.	Avbryt utskriftsjobbet och ta bort det från maskinens minne. Utskriften kanske inte är fullständig. Skicka utskriftsdata igen. »» Närliggande information: Avbryta ett utskriftsjobb
Sidhuvud och sidfot visas i dokumentet på skärmen, men inte på de utskrivna sidorna.	Ett område skrivs inte ut uppe och nere på sidan. Kompensera för det genom att justera den övre och undre marginalen i dokumentet.
Maskinen gör oväntade utskrifter eller skriver ut skräpdata.	Avbryt utskriftsjobbet och ta bort det från maskinens minne. Utskriften kanske inte är fullständig. Skicka utskriftsdata igen. »» Närliggande information: Avbryta ett utskriftsjobb
	Kontrollera att programinställningarna är inställda att fungera med maskinen.
	Se till så att Brother-skrivardrivrutinen är vald i programets utskriftsfönster.
Maskinen skriver ut de första sidorna korrekt, men efterföljande sidor saknar viss text.	Kontrollera att programinställningarna är inställda att fungera med maskinen.
	Din maskin får inte alla data som skickas från datorn. Se till att gränssnittskabeln är ansluten på rätt sätt.
Maskinen skriver inte ut på papprets båda sidor även om inställningen i skrivardrivrutinen är dubbelsidig och maskinen har stöd för automatisk dubbelsidig utskrift.	Kontrollera inställningen av pappersformat i skrivardrivrutinen. Du måste välja A4-papper. Pappersvikter som stöds är 60 till 163 g/m ² .
Utskriftshastigheten är för långsam.	Försök att ändra inställningen i skrivardrivrutinen. Den högsta upplösningen kräver längre databearbetning, sändningstid och utskriftstid.
	Om du har aktiverat tyst läge inaktiverar du tyst läge i skrivardrivrutinen eller maskinens menyinställning.
Maskinen matar inte papper.	Om det finns papper i pappersfacket bör du förvissa dig om att det ligger rätt. Råta ut skrynkligt papper. Det kan hjälpa om du tar ut pappersstapel, vänder på den och lägger tillbaka den i pappersfacket.
	Minska mängden papper i pappersfacket och försök igen.
	(För modeller med kombifack) Kontrollera att Kombifack inte har valts för Papperskälla i skrivardrivrutinen.
	(För modeller med manuellt inmatningsfack) Kontrollera att Manuell inte har valts för Papperskälla i skrivardrivrutinen.
	Rengöra pappersmatningsrullarna.
Maskinen matar inte papper från kombifacket. (För modeller med kombifack)	Bläddra igenom pappersbunten och sätt tillbaka den i kombifacket.
	Kontrollera att Kombifack har valts för Papperskälla i skrivardrivrutinen.
Maskinen matar inte papper från det manuella inmatningsfacket. (För modeller med manuellt inmatningsfack)	Tryck in ett pappersark ordentligt i det manuella inmatningsfacket genom att använda båda händerna tills papprets övre kant trycks mot pappersmatningsrullarna. Fortsätt att trycka pappret mot matarna tills maskinen tar tag i pappret och drar det framåt.

Problem	Förslag
	Lägg endast ett pappersark i det manuella inmatningsfacket.
	Kontrollera att Manuell har valts för Papperskälla i skri- vardrutinen.
Maskinen matar inte kuvert.	(För modeller med manuellt inmatningsfack)Fyll på med ett kuvert åt gången i det manuella inmatningsfacket. Programmet måste vara inställt för att skriva ut med den kuvertstorlek som används. Det görs oftast via programmets sid- eller dokumentinställningsmeny. (För modeller med kombifack)Fyll på kuvert i kombifacket. Programmet måste vara inställt för att skriva ut med den kuvertstorlek som används. Det görs oftast via program- mets sid- eller dokumentinställningsmeny.



Närliggande information

- [Felsökning](#)

Liknande ämnen:

- [Övervaka din maskins status från datorn \(Windows\)](#)
- [Övervaka din maskins status från datorn \(Mac\)](#)
- [Avbryta ett utskriftsjobb](#)
- [Fyll på och skriv ut via pappersfacket](#)
- [Rengör pappersmatningsrullarna](#)
- [Fyll på och skriv ut via kombifacket](#)



Förbättra utskriftskvaliteten



Om du har problem med utskriftskvaliteten ska du börja med att skriva ut en testsida. Om utskriften blir bra beror felet förmodligen inte på maskinen. Kontrollera gränssnittskabelns anslutning och testa att skriva ut ett annat dokument. Om utskriften eller testsidan som maskinen skriver ut har kvalitetsproblem kontrollerar du exemplen på dålig utskriftskvalitet och följer rekommendationerna i tabellen.

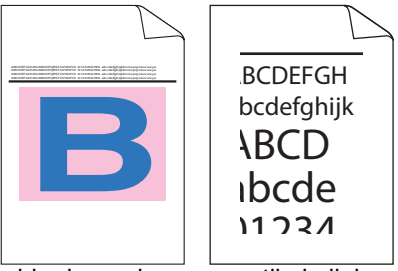

VIKTIGT

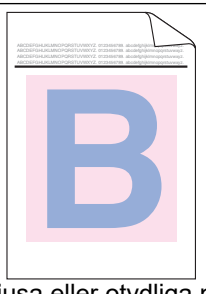

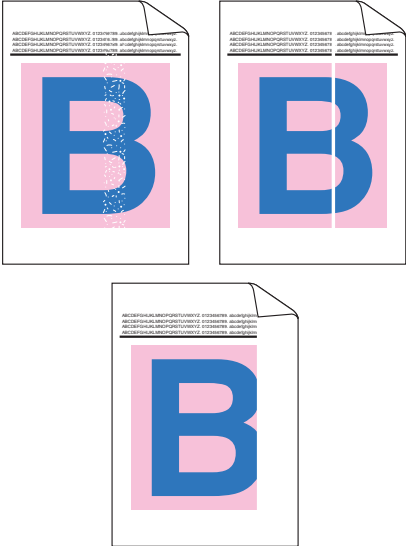
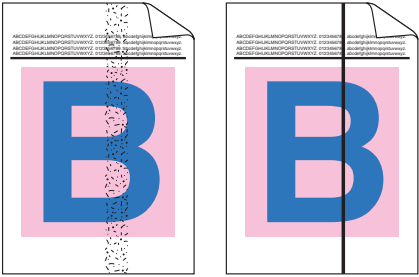
Om du använder tillbehör som inte är Brother-produkter kan utskriftskvaliteten, maskinvarans prestanda och maskinens pålitlighet påverkas.

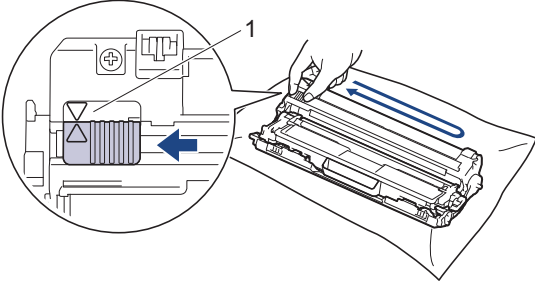
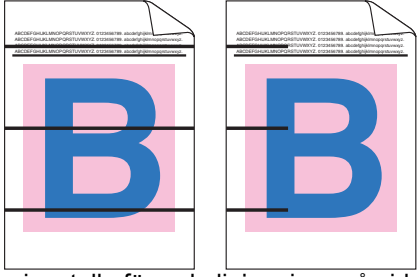

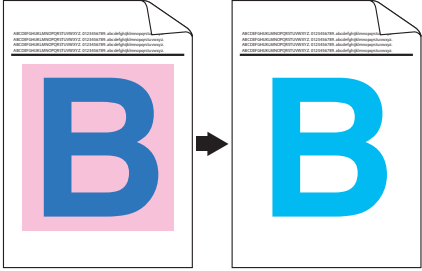
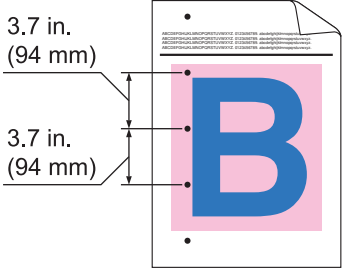
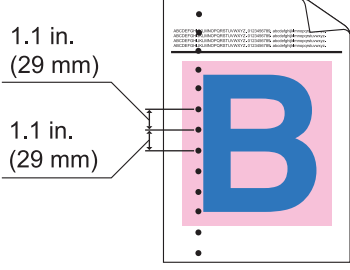
1. Vi föreslår att du använder rekommenderat utskriftsmedia för bästa utskriftskvalitet. Kontrollera att du använder papper som uppfyller specifikationerna.
2. Kontrollera att tonerkassetten och trumman är rätt installerade.

Exempel på dålig utskriftskvalitet	Rekommenderad lösning
 <p>Utskrivna sidor komprimeras, vertikala linjer visas eller tecken längst upp, ner eller i vänster eller höger marginal skärs av</p>	<p>Justera dokumentprogrammets utskriftsmarginaler och skriv ut igen.</p>
 <p>Färgade bokstäver och tunna bokstäver i originaldokumentet visas otydligt på kopian</p>	<ul style="list-style-type: none"> • Välj Text eller Kvitto under inställningen av kopieringskvalitet. • Justera densitet och kontrast för kopiering.
 <p>Färgerna är ljusa eller otydliga på hela sidan</p>	<ul style="list-style-type: none"> • Använd maskinens LCD-skärm till att utföra en kalibrering. >> <i>Närliggande information: Kalibrera färger</i> • Justera svärtningsgraden och kontrasten för kopior om du ska kopiera. • Kontrollera att tonerbesparingsläget inte är aktiverat på LCD-skärmen eller i skrivardrivrutinen. >> <i>Närliggande information: Reducera tonerförbrukning</i> • Kontrollera att inställningen för medietyp i skrivardrivrutinen motsvarar den typ av papper som du använder. • Skaka de fyra tonerkassetterna försiktigt. • Torka av fönstren för alla fyra LED-huvuden med en luddfri mjuk trasa. >> <i>Närliggande information: Rengör LED-huvuden</i>

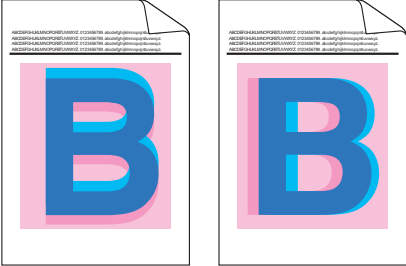
Exempel på dålig utskriftskvalitet	Rekommenderad lösning
 <p data-bbox="225 712 727 741">Vertikala vita streck eller band syns på sidan</p>	<ul data-bbox="820 168 1474 398" style="list-style-type: none"> • Torka av fönstren för alla fyra LED-huvuden med en luddfri mjuk trasa. • Torka av skannerglasremsan med en torr, luddfri, mjuk trasa. • Se till så att inget främmande material som en bit papper, post it-lappar eller damm har fastnat inuti maskinen, runt trumman och tonerkassetten.
 <p data-bbox="193 1070 759 1099">Vertikala färgade ränder eller -band syns på sidan</p>	<ul data-bbox="820 757 1453 891" style="list-style-type: none"> • Torka av skannerglasremsan med en torr, luddfri och mjuk trasa. • Rengör alla fyra coronatrådarna (en för varje färg) i trumman genom att dra i den gröna fliken. <p data-bbox="852 913 1442 987">  Se till att coronatrådens gröna flik befinner sig i utgångspositionen (1). </p>  <ul data-bbox="820 1317 1474 1630" style="list-style-type: none"> • Byt ut tonerkassetten i den färg som stämmer med ränderna eller banden. Du kan identifiera färgen på tonerkassetten genom att gå till Brother Solutions Center på support.brother.com och visa Vanliga frågor & felsökning-sidan för din Brother-modell. <ul data-bbox="852 1518 1374 1547" style="list-style-type: none"> ➤➤ <i>Närliggande information: Byt tonerkasset</i> • Installera en ny trumma. <ul data-bbox="852 1592 1334 1621" style="list-style-type: none"> ➤➤ <i>Närliggande information: Byt trumman</i>
 <p data-bbox="245 1912 707 1942">Horisontella färgade linjer visas på sidan</p>	<ul data-bbox="820 1646 1474 1921" style="list-style-type: none"> • Identifiera vilken färg som orsakar problemet och byt tonerkassetten som matchar färgen på linjen. Du kan identifiera färgen på tonerkassetten genom att gå till Brother Solutions Center på support.brother.com för att se Vanliga frågor & felsökning-sidan. <ul data-bbox="852 1809 1374 1839" style="list-style-type: none"> ➤➤ <i>Närliggande information: Byt tonerkasset</i> • Installera en ny trumma. <ul data-bbox="852 1883 1334 1912" style="list-style-type: none"> ➤➤ <i>Närliggande information: Byt trumman</i>

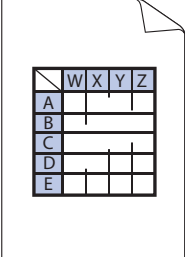
Exempel på dålig utskriftskvalitet	Rekommenderad lösning
 <p>Vita fläckar</p>	<ul style="list-style-type: none"> • Kontrollera att inställningen för medietyp i skrivardrivrutinen motsvarar den typ av papper som du använder. • Undersök maskinens omgivning. Faktorer som hög luftfuktighet och höga temperaturer kan försämra utskriftskvaliteten på det här sättet. • Om problemet inte försvinner efter att du har skrivit ut några sidor, kan det t.ex. finnas etikettlim på trumman. Rengör trumman. <ul style="list-style-type: none"> ➤➤ <i>Närliggande information: Rengör trumman</i> • Installera en ny trumma. <ul style="list-style-type: none"> ➤➤ <i>Närliggande information: Byt trumman</i>
 <p>Tom sida eller färger</p>	<ul style="list-style-type: none"> • Identifiera färgen som orsakar problemet och installera en ny tonerkasset. Du kan identifiera färgen på tonerkassetten genom att gå till Brother Solutions Center på support.brother.com för att se Vanliga frågor & felsökning-sidan. <ul style="list-style-type: none"> ➤➤ <i>Närliggande information: Byt tonerkasset</i> • Installera en ny trumma. <ul style="list-style-type: none"> ➤➤ <i>Närliggande information: Byt trumman</i>
 <p>Färgade fläckar vid 94 mm</p>	<ul style="list-style-type: none"> • Om problemet inte försvinner efter att du har skrivit ut några sidor, kan det t.ex. finnas etikettlim på trumman. Rengör trumman. <ul style="list-style-type: none"> ➤➤ <i>Närliggande information: Rengör trumman.</i> • Installera en ny trumma. <ul style="list-style-type: none"> ➤➤ <i>Närliggande information: Byt trumman</i>
 <p>Färgade fläckar vid 29 mm</p>	<ul style="list-style-type: none"> • Identifiera färgen som orsakar problemet och installera en ny tonerkasset. Du kan identifiera färgen på tonerkassetten genom att gå till Brother Solutions Center på support.brother.com för att se Vanliga frågor & felsökning-sidan. <ul style="list-style-type: none"> ➤➤ <i>Närliggande information: Byt tonerkasset</i>
 <p>Utspillad toner eller tonerfläckar</p>	<ul style="list-style-type: none"> • Undersök maskinens omgivning. Faktorer som t.ex. hög luftfuktighet och höga temperaturer kan försämra utskriftskvaliteten på det här sättet. • Kontrollera vilken färg som orsakar problemet och sätt i en ny tonerkasset. Du kan identifiera färgen på tonerkassetten genom att gå till Brother Solutions Center på support.brother.com för att se Vanliga frågor & felsökning-sidan. <ul style="list-style-type: none"> ➤➤ <i>Närliggande information: Byt tonerkasset</i> • Installera en ny trumma. <ul style="list-style-type: none"> ➤➤ <i>Närliggande information: Byt trumman</i>
<p>Färgerna på utskriften är inte som du förväntar dig</p>	<ul style="list-style-type: none"> • Du kan förbättra svärtningsgraden genom att kalibrera färgerna med hjälp av LCD-skärmen. • Om du vill justera positionen för färger för att få skarpare kanter kan du utföra färgregistreringen med hjälp av LCD-skärmen.

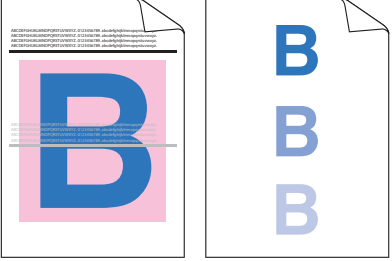
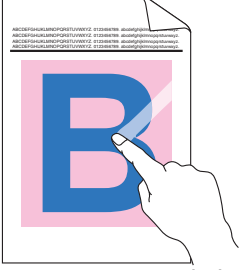
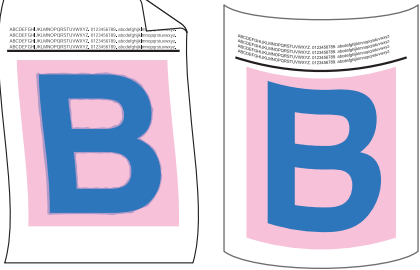
Exempel på dålig utskriftskvalitet	Rekommenderad lösning
	<ul style="list-style-type: none"> • Justera svärtningsgraden och kontrasten för kopior om du ska kopiera. • Kontrollera att tonerbesparingsläget inte är aktiverat på LCD-skärmen eller i skrivardrivrutinen. • Markera kryssrutan Förbättra svart utskrift i skrivardrivrutinen om utskriftskvaliteten för den svarta delen inte är vad du förväntar dig. • Avmarkera kryssrutan Förbättra gråskala i skrivardrivrutinen. • Kontrollera vilken färg som orsakar problemet och sätt i en ny tonerkasset. <p>Du kan identifiera färgen på tonerkassetten genom att gå till Brother Solutions Center på support.brother.com för att se Vanliga frågor & felsökning-sidan.</p> <ul style="list-style-type: none"> ➤ <i>Närliggande information: Byt tonerkasset</i> <ul style="list-style-type: none"> • Installera en ny trumma. ➤ <i>Närliggande information: Byt trumman</i>
 <p>Färgförskjutning</p>	<ul style="list-style-type: none"> • Kontrollera att maskinen står på ett jämnt vågrät yta. • Utför färgregistreringen med hjälp av LCD-skärmen. • Installera en ny trumma. ➤ <i>Närliggande information: Byt trumman</i> • Installera en ny bältenhet. ➤ <i>Närliggande information: Byt bältenheten</i>
 <p>Ojämn svärtningsgrad över sidan</p>	<ul style="list-style-type: none"> • Utför kalibreringen med hjälp av LCD-skärmen. • Justera svärtningsgraden och kontrasten för kopior om du ska kopiera. • Avmarkera kryssrutan Förbättra gråskala i skrivardrivrutinen. • Identifiera färgen som orsakar problemet och sätt i en ny tonerkasset. <p>Du kan identifiera färgen på tonerkassetten genom att gå till Brother Solutions Center på support.brother.com för att se Vanliga frågor & felsökning-sidan.</p> <ul style="list-style-type: none"> ➤ <i>Närliggande information: Byt tonerkasset</i> <ul style="list-style-type: none"> • Installera en ny trumma. ➤ <i>Närliggande information: Byt trumman</i>
 <p>Tunna linjer saknas i bilder</p>	<ul style="list-style-type: none"> • Kontrollera att tonerbesparingsläget inte är aktiverat på LCD-skärmen eller i skrivardrivrutinen. • Ändra utskriftsupplösningen. • Om du använder en Windows-skrivardrivrutin ska du välja Förbättra mönsterutskrifter under Utskriftsinställning på fliken Grundläggande.

Exempel på dålig utskriftskvalitet	Rekommenderad lösning
 <p data-bbox="391 436 560 459">Veckad utskrift</p>	<ul data-bbox="821 168 1468 403" style="list-style-type: none"> • Kontrollera papperstypen och -kvaliteten. • Kontrollera att den bakre luckan är stängd på rätt sätt. • Kontrollera att de två grå spakarna i den bakre luckan är i upprätt position. • Kontrollera att inställningen för medietyp i skrivardrivrutinen motsvarar den typ av papper som du använder.
 <p data-bbox="379 757 576 779">Skapa spökbilder</p>	<ul data-bbox="821 481 1468 739" style="list-style-type: none"> • Undersök maskinens omgivning. Faktorer som t.ex. låg luftfuktighet och låga temperaturer kan ge detta problem med utskriftskvaliteten. • Kontrollera att inställningen för medietyp i skrivardrivrutinen motsvarar den typ av papper som du använder. • Kontrollera att de två grå spakarna i den bakre luckan är i upprätt position. • Installera en ny trumma. <p data-bbox="858 790 1332 824">➤ <i>Närliggande information: Byt trumman</i></p>
 <p data-bbox="338 1124 619 1146">Tonern smetar av sig lätt</p>	<ul data-bbox="821 840 1468 1064" style="list-style-type: none"> • Kontrollera att de två grå spakarna i den bakre luckan är i upprätt position. • Kontrollera att inställningen för medietyp i skrivardrivrutinen motsvarar den typ av papper som du använder. • Välj läget Förbättra tonerns fästförmåga i skrivardrivrutinen. <p data-bbox="858 1079 1452 1198">Om detta val inte ger en tillräckligt stor förbättring, ändra skrivardrivrutinens inställning i Papperstyp till en tjock inställning. Välj Tjockt kuv. för inställningen av mediatyp om du skriver ut kuvert.</p>
 <p data-bbox="354 1489 603 1512">Vriden eller vågig bild</p>	<ul data-bbox="821 1214 1468 1713" style="list-style-type: none"> • Välj läget Motverka att papperet böjer sig i skrivardrivrutinen. <p data-bbox="858 1288 1460 1344">Välj Vanligt papper för inställningen av mediatyp om det inte går att lösa problemet.</p> <ul data-bbox="821 1355 1468 1713" style="list-style-type: none"> • Välj Tunt kuv. för inställningen av mediatyp i skrivardrivrutinen om du skriver ut kuvert. • Om du inte använder maskinen regelbundet kan papperet ha legat i pappersfacket för länge. Vänd pappersbunten i pappersfacket. Lufta också bunten och vrid papperet 180° i pappersfacket. • Förvara papperet där det inte utsätts för hög temperatur och hög luftfuktighet. • Öppna bakre luckan (utmatningsfacket med textsidan uppåt) så att utskriften kan matas ut i utmatningsfacket med textsidan uppåt.
 <p data-bbox="411 2072 539 2094">Kuvert viks</p>	<ul data-bbox="821 1729 1468 1825" style="list-style-type: none"> • Kontrollera att kuvertspakarna inuti den bakre luckan är neddragna till kuvertpositionen när du skriver ut på kuvert. <div data-bbox="858 1877 1476 1926" style="background-color: #e6f2ff; padding: 5px;">OBS</div> <p data-bbox="885 1937 1452 2072">När du är klar med utskriften öppnar du den bakre luckan och återställer de två grå spakarna till deras ursprungliga position (1) genom att lyfta upp dem tills de stannar.</p>

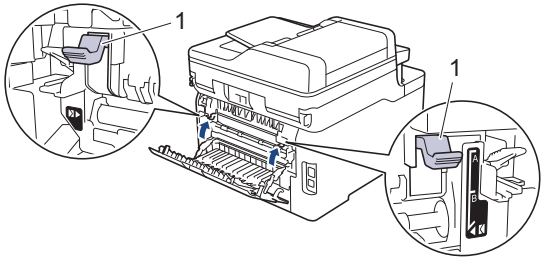
Exempel på dålig utskriftskvalitet	Rekommenderad lösning
	 <ul style="list-style-type: none"> <li data-bbox="817 465 1474 584">• (För modeller med kombifack) Om det uppstår veck med kuvertspakarna i kuvertposition skriver du ut med den bakre luckan öppen och matar ett kuvert åt gången från kombifacket.

✓ Närliggande information

- [Felsökning](#)

Liknande ämnen:

- [Testutskrift](#)
- [Rengör trumman](#)
- [Kalibrera färger](#)
- [Reducera tonerförbrukning](#)
- [Byt tonerkassett](#)
- [Byt trumman](#)
- [Byt bältenheten](#)
- [Rengör LED-huvuden](#)

Problem med telefon och fax

Relaterade modeller: MFC-L3710CW/MFC-L3730CDN/MFC-L3750CDW/MFC-L3770CDW

Telefonlinje eller anslutningar

Problem	Lösningar
Uppringning fungerar inte. (Ingen kopplings-ton)	Kontrollera alla telefonsladdar. Kontrollera att telefonsladden är inkopplad i telefonens vägguttag och i uttaget LINE på maskinen. Om du prenumererar på tjänsterna DSL eller VoIP, bör du kontakta din tjänstleverantör för anslutningsinstruktioner.
	(Finns endast i vissa länder.) Ändra inställningen för Ton/Puls.
	Om en extern telefon är ansluten till maskinen, sänd ett manuellt fax genom att lyfta på den externa telefonens lur och ringa numret. Vänta tills du hör faxmottagningssignalerna innan du sänder faxet.
	Om ingen kopplingston hörs kan du ansluta en telefon och telefonsladd som du vet fungerar i uttaget. Lyft sedan på luren på den externa telefonen och lyssna om du hör en kopplingston. Om du fortfarande inte hör någon kopplingston kan du be ditt telefonbolag kontrollera linjen och/eller vägguttaget.
Maskinen svarar inte när det ringer.	Kontrollera att maskinen är inställd på rätt mottagningsläge. Kontrollera om kopplingstonen hörs. Ring om möjligt upp maskinen för att se om den svarar. Om den fortfarande inte svarar kan du kontrollera att telefonsladden är inkopplad i telefonens vägguttag och LINE-uttaget i maskinen. Be teleoperatören att kontrollera linjen om du inte hör några signaler när du ringer upp maskinen.

Ta emot inkommande samtal

Problem	Lösningar
Överföra ett faxsamtal till maskinen.	Om du svarar i en sidoapparat eller en extern telefon trycker du på din fjärraktiveringskod (fabriksinställningen är *51). Om du svarar i en extern telefon trycker du på startknappen för att ta emot faxet. Lägg på när maskinen svarar.
Extrafunktioner på en enkel linje.	Om du har Samtal väntar, röstbrevlådefunktion, en telefonsvarare, ett larmsystem eller någon annan extrafunktion på en enkel telefonlinje tillsammans med din maskin, så kan detta störa sändning och mottagning av faxmeddelanden. Exempel: Om du abonnerar på Samtal väntar eller någon annan extrafunktion och dess specialsignal ljuder på linjen samtidigt som maskinen sänder eller tar emot ett faxmeddelande kan signalen tillfälligt störa eller förvränga fax. Brothers felkorrigeringsfunktion (ECM - felkorrigeringsläget) bör lösa det här problemet. Problemet uppstår i regel på maskiner som sänder och tar emot information på en enkel, delad linje med extrafunktioner. Om du absolut vill undvika denna typ av störningar bör du använda en separat telefonlinje utan extrafunktioner.

Ta emot fax

Problem	Lösningar
Det går inte att ta emot fax.	Kontrollera alla telefonsladdar. Kontrollera att telefonsladden är inkopplad i telefonens vägguttag och i uttaget LINE på maskinen. Om du prenumererar på tjänsterna DSL eller VoIP-tjänsterna, kontakta din tjänstleverantör för anslutningsinstruktioner. Om du använder ett VoIP-system provar du att ändra VoIP-inställningen till <i>Grundläggande (för VoIP)</i> . Detta sänker modemhastigheten och stänger av ECM (Error Correction Mode).

Problem	Lösningar
Det går inte att ta emot fax.	<p>Kontrollera att maskinen är inställd på korrekt mottagningsläge. Detta bestäms av de externa enheterna och den telefontjänst som du har på samma linje som Brother-maskinen.</p> <ul style="list-style-type: none"> Om du har en separat faxlinje och vill att din Brother-maskin ska svara på alla inkommande faxmeddelanden automatiskt, bör du läget endast fax. Om din Brother-maskin delar en linje med en extern telefonsvarare, bör du välja läget Extern TSV. I läget Extern TSV kommer din Brother-maskin att automatiskt ta emot inkommande faxmeddelanden och inkommande röstsamtal kommer att ges möjlighet att lämna ett meddelande på din telefonsvarare. Om din Brother-maskin delar en telefonlinje med andra telefoner och du vill att inkommande faxmeddelanden ska tas emot automatiskt, bör du välja Fax/Tel-läget. I Fax/Tel-läget kommer din Brother-maskin att ta emot inkommande fax automatiskt och ringa en snabb dubbelsignal för att informera dig om att svara på röstsamtal. Om du inte vill att din Brother-maskin ska svara på inkommande faxmeddelanden automatiskt, bör du välja läget Manuell. I läget Manuell måste du svara på varje inkommande samtal och aktivera maskinen för att ta emot fax. <p>En annan enhet eller tjänst hos dig kanske svarar på inkommande samtal innan din Brother-maskin svarar. Sänk inställningen för ringfördröjningen för att testa detta:</p> <ul style="list-style-type: none"> Om mottagningsläget är inställt på endast fax eller Fax/Tel bör du minska ringfördröjningen till endast en signal. ➤➤ Närliggande information: Ställ in antalet signaler innan maskinen ska svara (ringfördröjning) Om mottagningsläget är inställt på extern TSV bör du minska antalet signaler som är inprogrammerade på din telefonsvarare till två. Om mottagningsläget är inställt på manuell bör du INTE ÄNDRA inställningen för ringfördröjningen. <p>Har någon sänt dig ett testfax:</p> <ul style="list-style-type: none"> Om du lyckades ta emot testfaxet, fungerar maskinen som den ska. Kom ihåg att återställa ringfördröjningen eller inställningen på telefonsvararen till din ursprungliga inställning. Om mottagningsproblem återuppstår efter återställningen av ringfördröjningen, har en person, en enhet eller en tjänst svarat på faxesamtalet innan maskinen har en möjlighet att svara. Om du inte kunde ta emot ett fax, kan en annan enhet eller tjänst störa din faxmottagning eller så kan det vara problem med faxlinjen. <p>Om du använder en telefonsvarare (extern TSV-läge) på samma linje som Brother-maskinen, se till att telefonsvararen är rätt inställd.</p> <ol style="list-style-type: none"> Ställ in telefonsvararen så att den svarar efter en eller två ringningar. Spela in ett utgående meddelande på telefonsvararen. <ul style="list-style-type: none"> Låt det utgående meddelandet föregås av fem sekunders tystnad. Meddelandet bör inte vara längre än 20 sekunder. Avsluta ditt utgående meddelande med din fjärraktiveringskod för personer som sänder fax manuellt. Exempel: "Lämna ett meddelande efter tonen eller tryck på *51 och börja sända ett fax". Ställ in telefonsvararen att ta emot samtal. Ställ in Brother-maskinens mottagningsläge på Extern telefonsvarare. ➤➤ Närliggande information: Välj korrekt mottagningsläge <p>Se till att funktionen Faxavkänning i din Brother-maskin är på. Faxavkänning är en funktion som gör det möjligt att ta emot fax även om du svarat på inkommande samtal på en extern telefon eller en sidoapparat.</p> <p>Om det ofta händer att du har överföringsproblem som beror på möjliga störningar på telefonlinjen eller om du använder ett VoIP-system, kan du försöka att ändra inställningarna för kompatibilitet till <i>Grundläggande (för VoIP)</i>.</p> <p>Kontakta din administratör för kontroll av inställningarna för Secure Function Lock.</p>

Sända fax

Problem	Lösningar
Kan inte skicka ett fax.	Kontrollera alla telefonsladdar. Kontrollera att telefonsladden är inkopplad i telefonens vägguttag och i uttaget LINE på maskinen. Om du prenumererar på tjänsterna DSL eller VoIP, bör du kontakta din tjänstleverantör för anslutningsinstruktioner.

Problem	Lösningar
Kan inte skicka ett fax.	Glöm inte att trycka på Fax och kontrollera att maskinen är i faxläget.
	Skriv ut överföringsrapporten och kontrollera om det finns fel.
	Kontakta din administratör för kontroll av inställningarna för Secure Function Lock.
	Be mottagaren kontrollera att det finns papper i den mottagande maskinen.
Dålig överföringskvalitet.	Ändra upplösningen till Fin eller S.Fin. Gör en kopia för att kontrollera att maskinens skannerfunktion fungerar. Rengör skannern om kopieringskvaliteten är dålig.
Överföringsrapporten säger RESULT:ERROR.	Problemet beror förmodligen på en tillfällig (statisk) linjestörning. Försök att sända faxet igen. Om du sänder ett PC-FAX-meddelande och meddelandet RESULT:ERROR visas på överföringsrapporten kan minnet i maskinen vara slut. Du kan frigöra extra minne genom att inaktivera faxlagringen, skriva ut faxmeddelandena från minnet eller avbryta ett fördröjt fax. Be ditt telefonbolag kontrollera telefonlinjen om problemet kvarstår.
	Om det ofta händer att du har överföringsproblem som beror på möjliga störningar på telefonlinjen eller om du använder ett VoIP-system, kan du försöka att ändra inställningarna för kompatibilitet till Grundläggande (för VoIP).
Sända fax har inget innehåll.	Kontrollera att du har placerat dokumentet korrekt. När dokumentmataren används ska dokumentet ligga vänt uppåt. När kopieringsglaset används ska dokumentet ligga vänt nedåt.
Vertikala svarta linjer vid sändning.	Svarta vertikala linjer på faxmeddelanden som sänds orsakas oftast av smuts eller korrigeringsvätska på glasremsan. Rengör glasremsan.

Skriva ut mottagna fax

Problem	Lösningar
<ul style="list-style-type: none"> Förtätad utskrift Horisontala streck Övre och nedre meningar skärs av Rader saknas 	<p>Detta beror oftast på en dålig telefonlinje. Ta en kopia: om kopian ser bra ut i övrigt orsakas problemet förmodligen av en dålig linje med statistiska eller andra störningar på telefonlinjen. Be sändaren att sända faxmeddelandet på nytt.</p>
Vertikala svarta linjer vid mottagning	Coronatrådarna för utskrift kan vara smutsiga. Rengör trummans coronatrådar.
	Sändarens skanner kan vara smutsig. Be sändaren att göra en kopia för att se om problemet kan lokaliseras till sändarens maskin. Begär om möjligt ett faxmeddelande från en annan maskin.
Mottagna faxmeddelanden är delvis eller helt blanka.	Vänster och höger marginal skärs av eller en ensam sida skrivs ut på två sidor.
	Aktivera autoförminskningsfunktionen.



Närliggande information

- Felsökning
 - Ställ in detektering av kopplingston
 - Ställ in telefonlinjens kompatibilitet för störning och VoIP-system



Liknande ämnen:

- Ställ in antalet signaler innan maskinen ska svara (ringfördröjning)
- Välj korrekt mottagningsläge

Ställ in detektering av kopplingston

Relaterade modeller: MFC-L3710CW/MFC-L3730CDN/MFC-L3750CDW/MFC-L3770CDW

Genom att ställa in kopplingstonen på [Avkänning] minskar pausen för avkänning av kopplingstonen.

1. Tryck på  [Inställningar] > [Alla inställn.] > [Grundinställn.] > [Rington].
2. Tryck på [Avkänning] eller [Ingen avkänning]
3. Tryck på .

Närliggande information

- [Problem med telefon och fax](#)



Ställ in telefonlinjens kompatibilitet för störning och VoIP-system

Relaterade modeller: MFC-L3710CW/MFC-L3730CDN/MFC-L3750CDW/MFC-L3770CDW

Problem med att sända och ta emot fax på grund av störningar på telefonlinjen går att lösa genom att sänka modemhastigheten för att minimera fel vid faxöverföring. Om du använder tjänsten Internettelefoni (VoIP) rekommenderar Brother att kompatibiliteten ändras till Grundläggande (för VoIP).



- VoIP är en typ av telefonsystem som använder en Internetanslutning istället för en vanlig telefonlinje.
- Telefonoperatörer sammankopplar ofta VoIP tillsammans med Internet och kabeltjänster.

1. Tryck på  [Inställningar] > [Alla inställn.] > [Grundinställn.] > [Kompatibilitet].
2. Tryck på önskat alternativ.
 - Välj [Hög] för att ställa in modemhastigheten på 33600 bps.
 - Välj [Normal] för att ställa in modemhastigheten på 14400 bps.
 - Välj [Enkel (VoIP)] för att minska modemhastigheten till 9600 bps och stäng av felkorrigeringsläget (ECM). Såvida inte telefonlinjen är utsatt för återkommande störningar kanske du hellre vill använda funktionen endast då du behöver.
3. Tryck på .



Närliggande information

- [Problem med telefon och fax](#)

Nätverksproblem

- [Felmeddelanden](#)
- [Använda reparationsverktyget för nätverksanslutningar \(Windows\)](#)
- [Var hittar jag Brother-maskinens nätverksinställningar?](#)
- [Jag kan inte slutföra konfigurationen av den trådlösa nätverksinstallationen](#)
- [Min Brother-maskin kan inte skriva ut, skanna eller ta emot PC-FAX via nätverket](#)
- [Jag vill kontrollera att nätverksenheterna fungerar som avsett](#)

Felmeddelanden

Din Brother-maskin visar ett felmeddelande om ett fel uppstår. De vanligaste felmeddelandena visas i tabellen.

>> [DCP-L3510CDW/DCP-L3517CDW](#)

>> [DCP-L3550CDW/MFC-L3710CW/MFC-L3730CDN/MFC-L3750CDW/MFC-L3770CDW](#)

DCP-L3510CDW/DCP-L3517CDW

Felmeddelanden	Orsak	Åtgärd
Kan inte ansluta Maxgränsen för anslutna enheter har uppnåtts.	Det maximala antalet mobila enheter är redan anslutna till Wi-Fi Direct-nätverket när Brother-maskinen är G/Å (gruppägare).	När den aktuella anslutningen mellan din Brother-maskin och den andra mobila enheten har stängts av kan du försöka konfigurera Wi-Fi Direct-inställningarna igen. Du kan bekräfta anslutningsstatus genom att skriva ut nätverkskonfigurationslistan.
Verifieringsfel. Kontakta administratören.	Din autentiseringsinställning för funktionen Spara utskriftslogg på nätverk är felaktig.	<ul style="list-style-type: none"> • Se till så att Username (Användarnamn) och Password (Lösenord) under Authentication Setting är korrekt inställda. Om användarnamnet är en del av en domän anger du användarnamnet enligt något av följande format: användare@domän eller domän\användare. • Kontrollera att tiden i loggfilen är synkroniserad med tiden på SNTP-servern eller Date&Time (Datum och tid)-inställningarna. • Kontrollera att inställningarna för SNTP-tidsservern är korrekt konfigurerade så att tiden stämmer med den tid som används för autentisering av Kerberos eller NTLMv2. Om det inte finns någon SNTP-server, se till att inställningarna för Date&Time (Datum och tid) och Time Zone (Tidszon) är korrekt inställda via den webbaserade hanteringen eller kontrollpanelen så att tiden på maskinen stämmer med den tid som används av den server som står för autentisering.
Anslutningsfel	Andra enheter försöker ansluta till Wi-Fi Direct-nätverket samtidigt.	Se till att det inte finns några andra enheter som försöker ansluta till Wi-Fi Direct-nätverket och försök sedan konfigurera Wi-Fi Direct-inställningarna igen.
Anslutningsfel	Brother-maskinen och din mobila enhet kan inte kommunicera under Wi-Fi Direct-nätverkskonfiguration.	<ul style="list-style-type: none"> • Flytta den mobila enheten närmare Brother-maskinen. • Flytta Brother-maskinen och den mobila enheten till en plats utan hinder. • Om du använder PIN-metoden för WPS ska du verifiera att du har angivit korrekt PIN-kod.
Fel vid fil-låtkomst, kontakta administratören.	Brother-maskinen kommer inte åt målmappen för funktionen Spara utskriftslogg på nätverk.	<ul style="list-style-type: none"> • Se till så att namnet på katalogen som sparats stämmer. • Se till så att katalogen som sparats inte är skrivskyddad. • Se till så att filen inte är låst.
Loggfåtkomstfel	I webbaserad hantering har du valt alternativet Cancel Print (Avbryt utskrift) under Error Detection Setting (Inställning för feldetektering) i Store Print Log to Network (Spara utskriftsloggen på nätverket) .	Vänta ungefär 60 sekunder tills detta meddelande försvinner från LCD-skärmen.

Felmeddelanden	Orsak	Åtgärd
Enhet saknas	Brother-maskinen kan inte hitta din mobila enhet när du konfigurerar Wi-Fi Direct-nätverket.	<ul style="list-style-type: none"> Kontrollera att maskinen och den mobila enheten är i Wi-Fi Direct-läge. Flytta den mobila enheten närmare Brother-maskinen. Flytta Brother-maskinen och den mobila enheten till en plats utan hinder. Om du konfigurerar Wi-Fi Direct-nätverket manuellt ska du kontrollera att du har angett korrekt lösenord. Om din mobila enhet har en konfigurationssida för hur du får en IP-adress ska du kontrollera att IP-adressen för din mobila enhet har konfigurerats via DHCP.
Servertimeout, kontakta administratören.	Brother-maskinen kan inte ansluta till servern för funktionen Spara utskriftslogg på nätverk.	<ul style="list-style-type: none"> Se till så att serveradressen är korrekt. Se till så att servern är ansluten till nätverket. Se till så att maskinen är ansluten till nätverket.
Fel datum och tid, kontakta administratören.	Brother-maskinen erhåller inte tiden från SNTP-tidsservern eller så har du inte konfigurerat datum och tid för maskinen.	<ul style="list-style-type: none"> Se till så att inställningarna för åtkomst av SNTP-tidsservern konfigureras korrekt i webbaserad hantering. Bekräfta att inställningen av Date&Time (Datum och tid) på din maskin är korrekt i webbaserad hantering.

DCP-L3550CDW/MFC-L3710CW/MFC-L3730CDN/MFC-L3750CDW/MFC-L3770CDW

Felmeddelanden	Orsak	Åtgärd
Det maximala antalet enheter är redan anslutna via Wi-Fi Direct.	Det maximala antalet mobila enheter är redan anslutna till Wi-Fi Direct-nätverket när Brother-maskinen är G/Å (gruppägare).	När den aktuella anslutningen mellan din Brother-maskin och den andra mobila enheten har stängts av kan du försöka konfigurera Wi-Fi Direct-inställningarna igen. Du kan bekräfta anslutningsstatus genom att skriva ut nätverkskonfigurationslistan.
Verifieringsfel. Kontakta administratören.	Din autentiseringsinställning för funktionen Spara utskriftslogg på nätverk är felaktig.	<ul style="list-style-type: none"> Se till så att Username (Användarnamn) och Password (Lösenord) under Authentication Setting är korrekt inställda. Om användarnamnet är en del av en domän anger du användarnamnet enligt något av följande format: användare@domän eller domän\användare. Kontrollera att tiden i loggfilen är synkroniserad med tiden på SNTP-servern eller Date&Time (Datum och tid)-inställningarna. Kontrollera att inställningarna för SNTP-tidsservern är korrekt konfigurerade så att tiden stämmer med den tid som används för autentisering av Kerberos eller NTLMv2. Om det inte finns någon SNTP-server, se till att inställningarna för Date&Time (Datum och tid) och Time Zone (Tidszon) är korrekt inställda via den webbaserade hanteringen eller kontrollpanelen så att tiden på maskinen stämmer med den tid som används av den server som står för autentisering.
Anslutningsfel	Andra enheter försöker ansluta till Wi-Fi Direct-nätverket samtidigt.	<ul style="list-style-type: none"> Se till att det inte finns några andra enheter som försöker ansluta till Wi-Fi Direct-nätverket och försök sedan konfigurera Wi-Fi Direct-inställningarna igen.
Anslutningsfel	Brother-maskinen och din mobila enhet kan inte kommunicera under Wi-Fi Direct-nätverkskonfiguration.	<ul style="list-style-type: none"> Flytta den mobila enheten närmare Brother-maskinen. Flytta Brother-maskinen och den mobila enheten till en plats utan hinder. Om du använder PIN-metoden för WPS ska du verifiera att du har angivit korrekt PIN-kod.

Felmeddelanden	Orsak	Åtgärd
Filåtkomstfel. Kontakta administratören.	Brother-maskinen kommer inte åt målmappen för funktionen Spara utskriftslogg på nätverk.	<ul style="list-style-type: none"> • Se till så att namnet på katalogen som sparats stämmer. • Se till så att katalogen som sparats inte är skrivskyddad. • Se till så att filen inte är låst.
	I webbaserad hantering har du valt alternativet Cancel Print (Avbryt utskrift) under Error Detection Setting (Inställning för feldetektering) i Store Print Log to Network (Spara utskriftsloggen på nätverket) .	Vänta ungefär 60 sekunder tills detta meddelande försvinner från LCD-skärmen.
Enhet saknas	Brother-maskinen kan inte hitta din mobila enhet när du konfigurerar Wi-Fi Direct-nätverket.	<ul style="list-style-type: none"> • Kontrollera att maskinen och den mobila enheten är i Wi-Fi Direct-läge. • Flytta den mobila enheten närmare Brother-maskinen. • Flytta Brother-maskinen och den mobila enheten till en plats utan hinder. • Om du konfigurerar Wi-Fi Direct-nätverket manuellt ska du kontrollera att du har angett korrekt lösenord. • Om din mobila enhet har en konfigurationssida för hur du får en IP-adress ska du kontrollera att IP-adressen för din mobila enhet har konfigurerats via DHCP.
Servertimeout. Kontakta administratören.	Brother-maskinen kan inte ansluta till servern för funktionen Spara utskriftslogg på nätverk.	<ul style="list-style-type: none"> • Se till så att serveradressen är korrekt. • Se till så att servern är ansluten till nätverket. • Se till så att maskinen är ansluten till nätverket.
Fel datum och tid, kontakta din administratör.	Brother-maskinen erhåller inte tiden från SNTP-tidsservern eller så har du inte konfigurerat datum och tid för maskinen.	<ul style="list-style-type: none"> • Se till så att inställningarna för åtkomst av SNTP-tidsservern konfigureras korrekt i webbaserad hantering. • Bekräfta att inställningen av Date&Time (Datum och tid) på din maskin är korrekt i webbaserad hantering.



Närliggande information



- [Nätverksproblem](#)

Använda reparationsverktyget för nätverksanslutningar (Windows)

Använd reparationsverktyget för nätverksanslutning för att fixa nätverksinställningar för Brother-maskiner. Verktyget tilldelar rätt IP-adress och nätmask.

- Windows 7/Windows 8/Windows 10
Du måste logga in med administratörsbehörighet.
- Kontrollera att Brother-maskinen är påslagen och ansluten till samma nätverk som datorn.

1. Gör något av följande:

Alternativ	Beskrivning
Windows 7	Klicka på  (Start) > Alla program > Brother > Brother Utilities . Klicka på rullgardinsmenyn och välj ditt modellnamn (om det inte redan är valt). Klicka på Verktyg i vänster navigationsfält och klicka sedan på Reparationsverktyg för nätverksanslutningar .
Windows 8/ Windows 10	Starta  (Brother Utilities) och klicka sedan på rullgardinsmenyn för att välja ditt modellnamn (om det inte redan är valt). Klicka på Verktyg i vänster navigationsfält och klicka sedan på Reparationsverktyg för nätverksanslutningar .



Om skärmen **User Account Control** visas klickar du på **Ja**.

2. Följ anvisningarna på skärmen.
3. Kontrollera diagnosen i nätverkskonfigurationsrapporten eller på sidan Skrivarinställningar.



Reparationsverktyget för nätverksanslutningar startar automatiskt om du väljer alternativet **Aktivera reparationsverktyget för nätverksanslutning** i Status Monitor. Högerklicka på Status Monitor-skärmen och klicka sedan på **Andra inställningar** > **Aktivera reparationsverktyget för nätverksanslutning**. Detta rekommenderas inte när din nätverksadministratör ställt in IP-adressen till statisk, eftersom IP-adressen ändras automatiskt.

Om rätt IP-adress och nätmask inte har tilldelats trots att du har använt reparationsverktyget för nätverksanslutningar, ska du be nätverksadministratören om de här uppgifterna.



Närliggande information

- [Nätverksproblem](#)

Liknande ämnen:

- [Skriva ut nätverkskonfigurationsrapporten](#)
- [Min Brother-maskin kan inte skriva ut, skanna eller ta emot PC-FAX via nätverket](#)
- [Jag vill kontrollera att nätverksenheterna fungerar som avsett](#)

Var hittar jag Brother-maskinens nätverksinställningar?

- [Skriva ut nätverkskonfigurationsrapporten](#)
- [Ändra maskininställningarna från datorn](#)

Jag kan inte slutföra konfigurationen av den trådlösa nätverksinstallationen

Relaterade modeller: DCP-L3510CDW/DCP-L3517CDW/DCP-L3550CDW/MFC-L3710CW/MFC-L3750CDW/MFC-L3770CDW

Stäng av din trådlösa router och sätt på den igen. Försök sedan att konfigurera de trådlösa inställningarna igen. Följ anvisningarna nedan om du inte kan lösa problemet:

Undersök problemet med hjälp av WLAN-rapport.

Orsak	Åtgärd	Gränssnitt
Dina säkerhetsinställningar (SSID/nätverksnyckel) är felaktiga.	<ul style="list-style-type: none">• Kontrollera säkerhetsinställningarna med hjälp av Hjälp för trådlös inställning. För mer information och för att ladda ner verktyget, gå till Nerladdningar-sidan för din modell på Brother Solutions Center support.brother.com.• Välj och kontrollera att du använder de korrekta säkerhetsinställningarna.<ul style="list-style-type: none">- Se anvisningarna som medföljer åtkomstpunkten/routeren för trådlöst LAN för information om hur du hittar säkerhetsinställningarna.- Tillverkarens namn eller modellnumret för åtkomstpunkten/routeren för trådlöst LAN kan utgöra standardsäkerhetsinställningen.- Konsultera tillverkaren av åtkomstpunkten/routeren, din Internetleverantör eller din nätverksadministratör.	Trådlöst
Din Brother-maskins MAC-adress tillåts inte.	Kontrollera att Brother-maskinens MAC-adress tillåts i filtret. Du hittar Brother-maskinens MAC-adress via kontrollpanelen.	Trådlöst
Din åtkomstpunkt/router för trådlöst LAN är i dolt läge (sänder inte SSID).	<ul style="list-style-type: none">• Ange korrekt SSID-namn eller nätverksnyckel manuellt.• Kontrollera SSID-namnet eller nätverksnyckeln i anvisningarna som medföljer åtkomstpunkten/routeren för trådlöst LAN och konfigurera om den trådlösa nätverksinstallationen.	Trådlöst
Dina säkerhetsinställningar (SSID/lösenord) är felaktiga.	<ul style="list-style-type: none">• Bekräfta SSID och lösenord.<ul style="list-style-type: none">- När du konfigurerar nätverket manuellt visas SSID och lösenordet på din Brother-maskin. Om din mobila enhet har stöd för manuell konfiguration visas SSID och lösenordet på din mobila enhets skärm.	Wi-Fi Direct
Du använder Android™ 4.0.	När din mobila enhet kopplar från (efter cirka sex minuters användning av Wi-Fi Direct), försök att konfigurera med en knapptryckning (WPS rekommenderas) och ange Brother-maskinen som G/Å.	Wi-Fi Direct
Din Brother-maskin är för långt bort från din mobila enhet.	Flytta Brother-maskinen inom 1 meter från den mobila enheten när du konfigurerar nätverksinställningarna för Wi-Fi Direct.	Wi-Fi Direct
Det finns några hinder (t.ex. väggar eller möbler) mellan din maskin och den mobila enheten.	Flytta Brother-maskinen till en plats utan hinder.	Wi-Fi Direct
Det finns en trådlös dator, enhet med stöd för Bluetooth®, mikrovågsugn eller digital trådlös telefon nära Brother-skannern eller den mobila enheten.	Flytta andra enheter bort från Brother-maskinen eller den mobila enheten.	Wi-Fi Direct

Orsak	Åtgärd	Gränssnitt
Gör följande om du kontrollerat och provat allt ovanstående, men fortfarande inte kan slutföra konfigurationen av Wi-Fi Direct:	<ul style="list-style-type: none"> Stäng av Brother-maskinen och slå sedan på den igen. Försök sedan att konfigurera Wi-Fi Direct-inställningarna igen. Om du använder Brother-maskinen som klient ska du verifiera hur många enheter som tillåts i det aktuella Wi-Fi Direct-nätverket och sedan kontrollera hur många enheter som för närvarande är anslutna. 	Wi-Fi Direct

För Windows

Om din trådlösa anslutning har avbrutits och du har kontrollerat och provat allt som föreslås ovan rekommenderar vi att du använder reparationsverktyget för nätverksanslutningar.



Närliggande information



- [Nätverksproblem](#)

Liknande ämnen:

- [Konfigurera din maskin för ett trådlöst nätverk när SSID-namnet inte sänds](#)
- [Använd Wi-Fi Direct®](#)

Min Brother-maskin kan inte skriva ut, skanna eller ta emot PC-FAX via nätverket

Orsak	Åtgärd	Gränssnitt
Din säkerhetsprogramvara blockerar maskinens åtkomst till nätverket. (Funktionen för nätverksskanning fungerar inte.)	<ul style="list-style-type: none">Windows Konfigurera säkerhets-/brandsväggsprogram från tredje part för att tillåta nätverksskanning. Ange informationen nedan för att lägga till port 54925 för nätverksskanning:<ul style="list-style-type: none">Under Namn: Ange en beskrivning. t.ex. Brother nätskanning.Under Portnummer: Ange 54925.Under Protokoll: UDP väljs.Se bruksanvisningen som följde med din säkerhets-/brandväggsprogramvara från tredje part eller kontakta programvarutillverkaren.Mac (Brother iPrint&Scan) I menyfältet Finder klickar du på Gå > Program och dubbelklickar sedan på Brother iPrint&Scan-ikonen. Fönstret Brother iPrint&Scan visas. Klicka på knappen Välj din maskin, och följ sedan anvisningarna på skärmen för att välja din nätverksmaskin igen. (TWAIN-drivrutin) I menyfältet Finder klickar du på Gå > Program > Brother > TWAIN Driver Utility och dubbelklickar sedan på ikonen Enhetsväljare. Fönstret Enhetsväljare visas. Välj din nätverksmaskin igen, se till att Status är beredskapsläge och klicka sedan på OK.	Trådbundet/trådlöst
Din säkerhetsprogramvara blockerar maskinens åtkomst till nätverket. (Nätverkets funktion för PC-Fax-mottagning fungerar inte.) (Windows)	Konfigurera säkerhets-/brandsväggsprogram från tredje part för att tillåta mottagning av PC-FAX. Ange informationen nedan när du ska lägga till port 54926 för PC-Fax-mottagning i nätverket: <ul style="list-style-type: none">Under Namn: Ange en beskrivning som till exempel Brother PC-FAX-mottagning.Under Portnummer: Ange 54926.Under Protokoll: UDP väljs. Se bruksanvisningen som följde med din säkerhets-/brandväggsprogramvara från tredje part eller kontakta programvarutillverkaren.	Trådbundet/trådlöst
Din säkerhetsprogramvara blockerar maskinens åtkomst till nätverket.	Viss säkerhetsprogramvara kan blockera åtkomst utan att visa en varningsdialog, trots att installationen är korrekt. Information om hur du tillåter åtkomst finns i anvisningarna för säkerhetsprogramvaran. Du kan även fråga programvarutillverkaren.	Trådbundet/trådlöst
Din Brother-maskin har inte tilldelats en tillgänglig IP-adress.	<ul style="list-style-type: none">Bekräfta IP-adressen och nätmasken. Kontrollera att både IP-adressen och nätmasken för datorn och Brother-maskinen är korrekta och i samma nätverk. Mer information om hur du verifierar IP-adressen och nätmasken får du från nätverksadministratören.Windows Bekräfta IP-adressen och nätmasken med reparationsverktyget för nätverksanslutningar.	Trådbundet/trådlöst

Orsak	Åtgärd	Gränssnitt
Det misslyckade utskriftsjobbet finns kvar i datorns utskriftskö.	<ul style="list-style-type: none"> • Radera det misslyckade utskriftsjobbet om det finns kvar i datorns utskriftskö. • I annat fall dubbelklickar du på skrivarikonen i följande mapp och avbryter alla dokumentutskrifter: <ul style="list-style-type: none"> - Windows 7 Klicka på  (Start) > Enheter och skrivare. - Windows 8 Flytta musen till det nedre högra hörnet på ditt skrivbord. Klicka på Inställningar > Kontrollpanelen när menyfältet visas. Klicka på Visa enheter och skrivare i gruppen Maskinvara och ljud. - Windows 10 och Windows Server 2016 Klicka på  > Windows-systemet > Kontrollpanelen. Klicka på Visa enheter och skrivare i gruppen Maskinvara och ljud. - Windows Server 2008 Klicka på Start > Kontrollpanelen > Skrivare. - Windows Server 2012 Flytta musen till det nedre högra hörnet på ditt skrivbord. Klicka på Inställningar > Kontrollpanelen när menyfältet visas. Klicka på Visa enheter och skrivare > Skrivare i gruppen Maskinvara. - Windows Server 2012 R2 Klicka på Kontrollpanelen på Start-skärmen. Klicka på Maskinvara i gruppen Visa enheter och skrivare. - Mac Klicka på Systeminställningar > Skrivare och skannrar. 	Trådbundet/trådlöst
Din Brother-maskin är inte ansluten till det trådlösa nätverket.	Skriv ut WLAN-rapporten och kontrollera felkoden på den.	Trådlöst

Avinstallera Brothers programvara och drivrutin och installera det på nytt om du har kontrollerat och provat allt som föreslås ovan men ändå inte kan skriva ut eller skanna med Brother-maskinen.



Närliggande information

- [Nätverksproblem](#)

Liknande ämnen:

- [Skriva ut WLAN-rapporten](#)
- [Rapport om felkoder för trådlöst LAN](#)
- [Använda reparationsverktyget för nätverksanslutningar \(Windows\)](#)
- [Jag vill kontrollera att nätverksenheterna fungerar som avsett](#)

Jag vill kontrollera att nätverksenheterna fungerar som avsett

Kontroll	Åtgärd	Gränssnitt
Kontrollera att Brother-maskinen, åtkomstpunkten/routern eller nätverkshubben är på.	Kontrollera följande: <ul style="list-style-type: none">• Nätkabeln är ordentligt ansluten och Brother-maskinen är på.• Åtkomstpunkten/routern eller hubben är på och statusknappen blinkar.• Allt skyddsemballage har tagits bort från maskinen.• Tonerkassetten och trumman är rätt installerade.• Maskinens lucka är helt stängd.• Pappret har lagts i på rätt sätt i pappersfacket.• (För trådbundna nätverk) En nätverkskabel är säkert ansluten till Brother-maskinen samt routern eller hubben.	Trådbundet/trådlöst
Kontrollera Link Status i nätverkskonfigurationsrapporten eller på sidan Skrivarinställningar.	Skriv ut nätverkskonfigurationsrapporten och kontrollera att Ethernet Link Status eller Wireless Link Status visar Link OK .	Trådbundet/trådlöst
Kontrollera att du kan "pinga" Brother-maskinen från datorn.	Pinga Brother-maskinen från datorn genom att skriva IP-adressen eller nodnamnet efter Windows-kommandoprompten eller i Mac Terminal-programmet: pinga <ipaddress> eller <nodename>. <ul style="list-style-type: none">• Lyckades: Brother-maskinen fungerar korrekt och är ansluten till samma nätverk som datorn.• Lyckades inte: Brother-maskinen är inte ansluten till samma nätverk som datorn. (Windows) Be nätverksadministratören om hjälp och kör reparationsverktyget för nätverksanslutningar för att korrigera IP-adressen och nätmasken. (Mac) Kontrollera att IP-adressen och nätmasken är korrekt angivna.	Trådbundet/trådlöst
Kontrollera att Brother-maskinen är ansluten till det trådlösa nätverket.	Skriv ut WLAN-rapporten och kontrollera felkoden på den.	Trådlöst

Om du har kontrollerat och provat allt som föreslås ovan men ändå har problem ska du hämta uppgifterna om SSID och nätverksnyckel i de anvisningar som medföljer åtkomstpunkten/routern för trådlöst LAN och ställa in dem korrekt.



Närliggande information

- [Nätverksproblem](#)

Liknande ämnen:

- [Skriva ut nätverkskonfigurationsrapporten](#)
- [Skriva ut WLAN-rapporten](#)
- [Rapport om felkoder för trådlöst LAN](#)
- [Använda reparationsverktyget för nätverksanslutningar \(Windows\)](#)
- [Min Brother-maskin kan inte skriva ut, skanna eller ta emot PC-FAX via nätverket](#)

Problem med Google Cloud Print

Problem	Lösningar
Min Brother-maskin visas inte i listan med skrivare.	Kontrollera att maskinen är på.
	Bekräfta att Google Cloud Print™ är aktiverat.
	Bekräfta att din maskin är registrerad hos Google Cloud Print™. Försök att registrera den igen om den inte är registrerad.
Det går inte att skriva ut.	Kontrollera att maskinen är på.
	Bekräfta dina nätverksinställningar. >> <i>Närliggande information</i>
	Vissa filer kanske inte går att skriva ut eller kanske inte ser ut precis som de visas.
Jag kan inte registrera min Brother-maskin hos Google Cloud Print™.	Kontrollera att din maskin är ansluten till ett nätverk med tillgång till Internet.
	Verifiera att datum och tid är rätt inställda på din maskin.
Jag ser inte ett bekräftelsemeddelande på min Brother-maskin när jag försöker registrera den hos Google Cloud Print™, inte ens efter att jag upprepat registreringsstegen.	Kontrollera att din Brother-maskinen är inaktiv när du registrerar den hos Google Cloud Print™.



Närliggande information

- [Felsökning](#)

Liknande ämnen:

- [Nätverksinställningar för att använda Google Cloud Print](#)

Problem med AirPrint

Problem	Lösningar
Min Brother-maskin visas inte i listan med skrivare.	Kontrollera att din Brother-maskin är på.
	Kontrollera nätverksinställningarna.
	Flytta den mobila enheten närmare den trådlösa åtkomstpunkten/routern, eller Brother-maskinen.
Det går inte att skriva ut.	Kontrollera att din Brother-maskin är på.
	Kontrollera nätverksinställningarna.
Jag försöker att skriva ut ett flersidigt dokument från en iOS-enhet, men BARA den första sidan skrivs ut.	Kontrollera att du har den senaste versionen av operativsystemet. Se följande Apple support-artikel för mer information om AirPrint: support.apple.com/kb/HT4356 .







Närliggande information

- [Felsökning](#)

Liknande ämnen:

- [Översikt av AirPrint](#)

Övriga problem

Problem	Lösningar
Maskinen startar inte.	<p>Skador på strömanslutningen (t.ex. blixtnedslag eller spänningsvariationer) kan ha utlöst maskinens inre säkerhetsmekanismer. Koppla från nätkabeln. Vänta i tio minuter, koppla sedan in nätkabeln och tryck på  för att starta maskinen.</p> <p>Koppla bort strömbrytaren, om du använder en sådan, för att se till så att det inte är den som är problemet. Koppla in maskinens nätkabel direkt i ett annat fungerande eluttag. Försök med en annan kabel om du fortfarande inte får någon ström.</p>
Maskinen kan inte skriva ut EPS-data som innehåller binära data med BR-Script3-skrivardrivrutinen.	<p>(Windows)</p> <p>Gör följande för att skriva ut EPS-data:</p> <ol style="list-style-type: none">För Windows 7 och Windows Server 2008 R2: Klicka på  Start-knappen > Enheter och skrivare.För Windows Server 2008: Klicka på  (Start)-knappen > Kontrollpanelen > Maskinvara och ljud > Skrivare.För Windows 8 och Windows Server 2012: Flytta musen till det nedre högra hörnet på ditt skrivbord. Klicka på Inställningar > Kontrollpanelen när menyfältet visas. I gruppen Maskinvara och ljud¹ klickar du på Visa enheter och skrivare.För Windows 10 och Windows Server 2016: Klicka på  > Windows-systemet > Kontrollpanelen. Klicka på Maskinvara och ljud i gruppen Visa enheter och skrivare.För Windows Server 2012 R2: Klicka på Kontrollpanelen på Start-skärmen. Klicka på Maskinvara i gruppen Visa enheter och skrivare. <ol style="list-style-type: none">Högerklicka på ikonen Brother XXX-XXXX BR-Script3 och välj Egenskaper för skrivare.Under fliken Enhetsinställningar väljer du TBCP (märkt binärt kommunikationsprotokoll) under Utskriftsprotokoll.
Brother-programvaran kan inte installeras.	<p>(Windows)</p> <p>Om säkerhetsvarningen för programvaran visas på datorskärmen under installationen kan du ändra inställningarna för säkerhetsprogramvaran och tillåta att Brother-inställningsprogrammet eller andra program körs.</p> <p>(Mac)</p> <p>Om du använder en brandväggsfunktion eller ett antivirusprogram kan du tillfälligt avaktivera det och installera Brother-programmet.</p>

¹ För Windows Server 2012: **Maskinvara och ljud**

Kopieringsproblem

Problem	Lösningar
Det går inte att kopiera.	Glöm inte att trycka på Kopiera och kontrollera att maskinen är i kopieringsläget. Kontakta din administratör för kontroll av inställningarna för Secure Function Lock.
Vertikala svarta linjer syns på kopior.	Vertikala svarta linjer på kopior orsakas oftast av smuts eller korrigeringsvätska på glasremsan, eller så är coronatråden smutsig. Rengör glasdelen, kopieringsglaset, den vita skenan och den vita plastdelen ovanför dem.
Kopiorna har inget innehåll.	Kontrollera att du har placerat dokumentet korrekt.

Skanningsproblem

Problem	Lösningar
Ett TWAIN- eller WIA-fel uppstår när en skanning påbörjas. (Windows)	Kontrollera att Brothers TWAIN- eller WIA-drivrutin har valts som primär källa i skanningsprogrammet. I Nuance™ PaperPort™ 14SE klickar du t.ex. på Skrivbord > Inställningar för inläsning > Välj för att välja Brothers TWAIN-/WIA-drivrutin.
TWAIN-fel visas när du börjar skanna. (Mac)	Kontrollera att Brothers TWAIN-drivrutin är vald som primärkälla.
OCR fungerar inte.	Försök att öka skanningsupplösningen.
Det går inte att skanna.	Kontakta din administratör för kontroll av inställningarna för Secure Function Lock.

Programvaruproblem

Problem	Lösningar
Det går inte att installera program eller skriva ut.	(Windows) Kör installationsprogrammet igen. Programmet reparerar och installerar om programmet.



Närliggande information

- [Felsökning](#)

Kontrollera maskininformation

Följ dessa instruktioner för att kontrollera din Brother-maskins serienummer och firmware-version.

>> [DCP-L3510CDW/DCP-L3517CDW](#)

>> [DCP-L3550CDW/MFC-L3710CW/MFC-L3730CDN/MFC-L3750CDW/MFC-L3770CDW](#)

DCP-L3510CDW/DCP-L3517CDW

1. Tryck på **Menu (Meny)**.
2. Tryck på ▲ eller ▼ för att visa alternativet [Maskininform.] och tryck sedan på **OK**.
3. Tryck på ▲ eller ▼ för att välja ett av följande alternativ:

Alternativ	Beskrivning
Serienummer	Kontrollera maskinens serienummer.
Version	Kontrollera maskinens firmware-version.
Sidräknare	Kontrollera det totala antalet sidor maskinen har skrivit ut.
Dellivslängd	Kontrollera återstående livslängd för förbrukningsmaterial.

4. Tryck på **OK**.
5. Tryck på **Stop/Exit (Avbryt/avsluta)**.

DCP-L3550CDW/MFC-L3710CW/MFC-L3730CDN/MFC-L3750CDW/MFC-L3770CDW

1. Tryck på  [Inställningar] > [Alla inställn.] > [Maskininform.].
2. Tryck på ett av följande alternativ:

Alternativ	Beskrivning
Serienummer	Kontrollera maskinens serienummer.
Inbyggd pro.ver.	Kontrollera maskinens firmware-version.
Uppd av inby prgrm	Uppdatera maskinen till den senaste firmware-versionen.
Auto av inbyggt prgrm	Visa information om firmware på huvudstartskärmen.
Sidräknare	Kontrollera det totala antalet sidor maskinen har skrivit ut.
Dellivslängd	Kontrollera återstående livslängd på förbrukningsmaterialet procentuellt sett.

3. Tryck på .

✓ Närliggande information

- [Felsökning](#)

Återställa din Brother-maskin

>> [DCP-L3510CDW/DCP-L3517CDW](#)

>> [DCP-L3550CDW/MFC-L3710CW/MFC-L3730CDN/MFC-L3750CDW/MFC-L3770CDW](#)

DCP-L3510CDW/DCP-L3517CDW

1. Tryck på **Menu (Meny)**.
2. Tryck på ▲ eller ▼ för att visa alternativet [Grundinställn.] och tryck sedan på **OK**.
3. Tryck på ▲ eller ▼ för att visa alternativet [Återställ] och tryck sedan på **OK**.
4. Tryck på ▲ eller ▼ för att välja vilken typ av återställning du ska göra och tryck sedan på **OK**.



Underfördelade återställningsfunktioner finns inte tillgängligt för vissa modeller.

5. Tryck på alternativet i tabellen för att återställa din maskin eller avsluta ett förfarande.

Alternativ	Beskrivning
▲	Återställ maskinen.
▼	Maskinen avslutar och avbryter återställningsmenyn.

LCD-skärmen visar [Starta om?].

6. Tryck på alternativet i tabellen för att starta om maskinen eller för att avsluta förfarandet.

Alternativ	Beskrivning
▲	Starta om maskinen. Maskinen kommer att påbörja återställningen.
▼	Maskinen avslutar utan att starta om.



Om du inte startar om maskinen återställs inte maskinen och inställningarna förblir oförändrade.

DCP-L3550CDW/MFC-L3710CW/MFC-L3730CDN/MFC-L3750CDW/MFC-L3770CDW

1. Tryck på  [Inställningar] > [Alla inställn.] > [Grundinställn.] > [Återställ].
2. Svep upp eller ner eller tryck på ▲ eller ▼ för att visa olika typer av återställningsfunktioner och tryck sedan på den återställningsfunktion du vill använda.



- Nätverksinställningar, säkerhetsinställningar och adressboksdata kommer inte att återställas av [Maskinåterställning].
- Om du gör dig av med eller överför skrivaren rekommenderar vi att du först gör [Fabriksinst.] och tar bort personlig data från skrivaren.

3. [Enheten kommer startas om efter återställning. Tryck på [OK] i 2 sekunder för att bekräfta.] visas. Bekräfta genom att trycka på [OK] i två sekunder.



Du kan även återställa nätverksinställningarna genom att trycka på  [Inställningar] > [Alla inställn.] > [Nätverk] > [Nätv.återst.].

Maskinen startas om.



Närliggande information

- [Felsökning](#)

-
- Överblick över återställningsfunktioner
-

Överblick över återställningsfunktioner

Följande återställningsfunktioner finns tillgängliga:



Koppla ur gränssnittskabeln innan du väljer återställningsfunktionen för nätverksinställningar, återställningsfunktionen för alla inställningar eller fabriksåterställningsfunktionen.

>> [DCP-L3510CDW/DCP-L3517CDW](#)

>> [DCP-L3550CDW/MFC-L3710CW/MFC-L3730CDN/MFC-L3750CDW/MFC-L3770CDW](#)

DCP-L3510CDW/DCP-L3517CDW



Underfördelade återställningsfunktioner finns inte tillgängligt för vissa modeller.

1. Återställning av maskin

Denna funktion återställer följande inställningar:

- Programmerade faxjobb i minnet (för MFC-modeller)
(Fördröjd fax, fördröjd guppsändning)
- Meddelande för försättsblad (för MFC-modeller)
- Fjärralternativ för fax (för MFC-modeller)
(Fjärråtkomstkod, faxlagring, faxvidaresändning, PC-Fax-sändning och PC-Fax-mottagning (endast Windows))
- Inställningslås (för MFC-modeller)
- Språkinställning

2. Återställning av nätverksinställningar (för modeller med nätverk)

Återställ skrivarserverns fabriksinställningar (inklusive information om lösenord och IP-adress).

3. Återställning av adressbok och faxinställningar (för MFC-modeller)

Denna funktion återställer följande inställningar:

- Adressbok
(Snabbvalsnummer/kortnummer/konfigurationsgrupper)
- Programmerade faxjobb i minnet
- Stations-ID
(Namn och nummer)
- Meddelande för försättsblad
- Fjärralternativ för fax
(Fjärråtkomstkod, faxlagring, faxlagring, faxvidaresändning och PC-Fax-mottagning (endast Windows))
- Rapport
(Överföringsrapport/telefonindexlista/faxjournal)
- Lösenord för inställningslås

4. Återställa alla inställningar

Du kan återställa alla maskininställningar till standardfabriksinställningarna.

Återställa alla inställningar går snabbare än fabriksåterställningsfunktionen.

5. Fabriksåterställning

Använd funktionen återställning av inställningar för att återställa maskinens alla inställningar till fabriksinställningar.

Fabriksåterställning tar längre tid än att återställa alla inställningar.

Brother rekommenderar att du utför denna funktion när du ska göra dig av med maskinen.



Koppla ur gränssnittskabeln innan du väljer återställningsfunktion för nätverksinställningar, återställningsfunktion för alla inställningar eller fabriksåterställningsfunktion.

DCP-L3550CDW/MFC-L3710CW/MFC-L3730CDN/MFC-L3750CDW/MFC-L3770CDW

1. Återställning av maskin

Återställ alla maskininställningar som du ändrat, exempelvis datum och tid, och ringfördröjning. Adressboken, faxrapporter och samtalshistoriken finns kvar. (För MFC-modeller)

2. Återställning av nätverksinställningar (för modeller med nätverk)

Återställ skrivarservrens fabriksinställningar (inklusive information om lösenord och IP-adress).

3. Återställning av adressbok och faxinställningar (för MFC-modeller)

Denna funktion återställer följande inställningar:

- Adressbok
(Adresser och grupper)
- Programmerade faxjobb i minnet
(Fördröjt fax)
- Stations-ID
(Namn och nummer)
- Meddelande för försättsblad
- Faxmottagningsinställningar
(Fjärråtkomstkod, faxlagring, faxlagring, faxvidaresändning och PC-Fax-mottagning (endast Windows))
- Rapport
(Överföringsrapport/telefonindexlista/faxjournal)
- Lösenord för inställningslås

4. Återställa alla inställningar

Återställ alla maskininställningar till inställningarna som ställdes in på fabrik.

Återställa alla inställningar går snabbare än fabriksåterställningsfunktionen.

5. Fabriksåterställning

Använd funktionen återställning av inställningar för att återställa maskinens alla inställningar till fabriksinställningar.

Fabriksåterställning tar längre tid än att återställa alla inställningar.

Brother rekommenderar att du utför denna funktion när du ska göra dig av med maskinen.



Koppla ur gränssnittskabeln innan du väljer återställningsfunktion för nätverksinställningar, återställningsfunktion för alla inställningar eller fabriksåterställningsfunktion.



Närliggande information

- [Återställa din Brother-maskin](#)
-

Rutinunderhåll

- Byta förbrukningsmaterial
- Rengör maskinen
- Kalibrera färger
- Korrigera utskriftsjusteringen för färg (färgregistrering)
- Kontrollera den återstående livslängden för delen
- Packa ihop och transportera din Brother-maskin
- Regelbunden ersättning av underhållsdelar

Byta förbrukningsmaterial

Du måste byta förbrukningsmaterial när maskinen indikerar att livslängden för förbrukningsmaterialet är över. Om du använder tillbehör som inte är Brother-produkter kan utskriftskvaliteten, maskinvarans prestanda och maskinens pålitlighet påverkas. Trumma och tonerkassett är två separata förbrukningsmaterial. Se till att båda installeras som en enhet. Modellnamnet för förbrukningsmaterialet kan skilja sig åt beroende på land.

OBS

- Var noga med att försegla det förbrukningsmaterial du använt ordentligt i en påse så att tonerpulver inte spills ur kassetten.
- Gå till www.brother.com/original/index.html för anvisningar om hur du återlämnar använt förbrukningsmaterial till Brothers insamlings- och återvinningsprogram. Om ditt närmaste Brother-kontor inte har ett insamlingsprogram än eller om du väljer att inte returnera använt förbrukningsmaterial kasserar du det enligt lokala föreskrifter, separat från hushållsavfall. Kontakta de lokala renhållningsmyndigheterna om du har några frågor.
- Vi rekommenderar att du lägger uttjänt och nytt förbrukningsmaterial på ett pappersark så att inte innehållet spills eller läcker ut av misstag.
- Förbrukningsmaterialets och maskindelarnas livslängd kan förkortas om du använder papper som inte direkt motsvarar rekommenderad utskriftsmedia.
- Den beräknade livslängden för tonerkassetter baseras på ISO/IEC 19798. Hur ofta du behöver byta toner beror på hur mycket du skriver ut, hur många procent av pappret som täcks, vilken typ av media som används, om maskinen är avstängd/påslagen.
- Hur ofta du behöver byta förbrukningsmaterial förutom tonerkassetter beror på hur mycket du skriver ut, vilken typ av media som används, om maskinen är avstängd/påslagen.
- Handskas varsamt med tonerkassetten. Om du får toner på händerna eller kläderna ska du omedelbart torka eller tvätta bort det med kallt vatten.
- Ta INTE på de skuggade delarna som visas på bilderna för att undvika problem med utskriftskvaliteten.

Tonerkassett

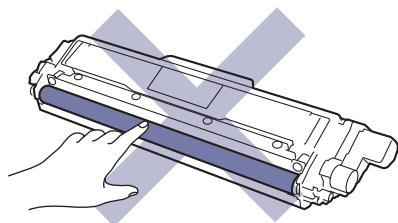

Trumma

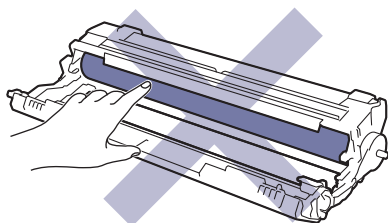

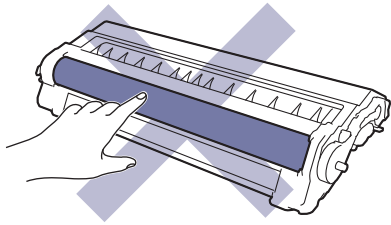

Bältenhet

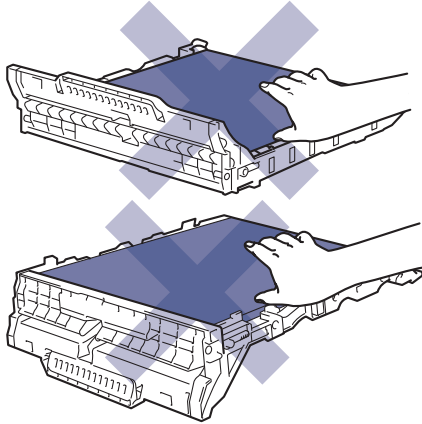

Behållare för överskottstoner

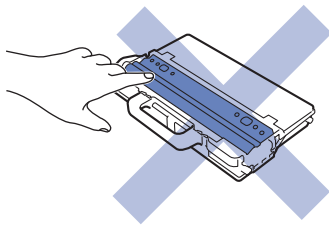

✓ Närliggande information

- Rutinunderhåll
 - Byt tonerkassett
 - Byt trumman
 - Byt bältenheten
 - Byt behållare för överskottstoner

Liknande ämnen:

- Fel- och underhållsmeddelanden
 - Förbrukningsartiklar
-

Byt tonerkasset

Innan du påbörjar ersättningsproceduren ►► *Närliggande information: Byta förbrukningsmaterial*

1. Kontrollera att din maskin är på.
2. Öppna den övre luckan tills den fastnar i öppet läge.

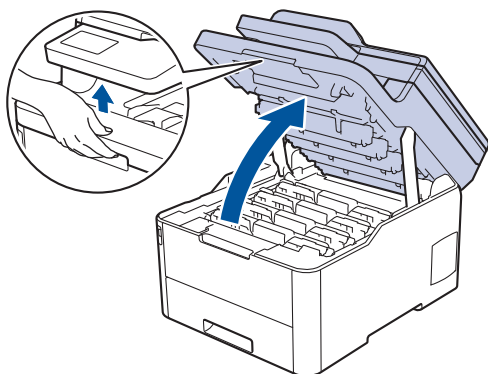

⚠ VARNING

VARM YTA

Maskinens invändiga delar kan vara väldigt varma. Vänta tills maskinen svalnat innan du rör vid dem.

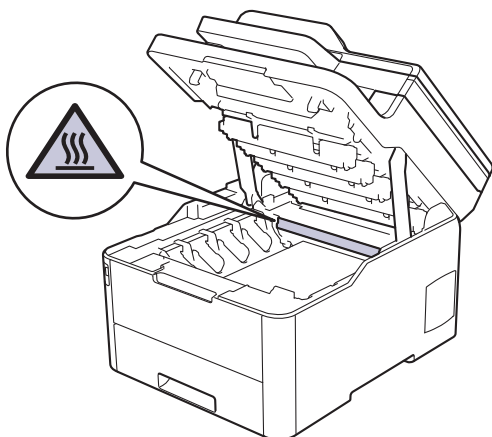

3. Ta ut tonerkassetten och trumman för den färg som visas på LCD-skärmen.

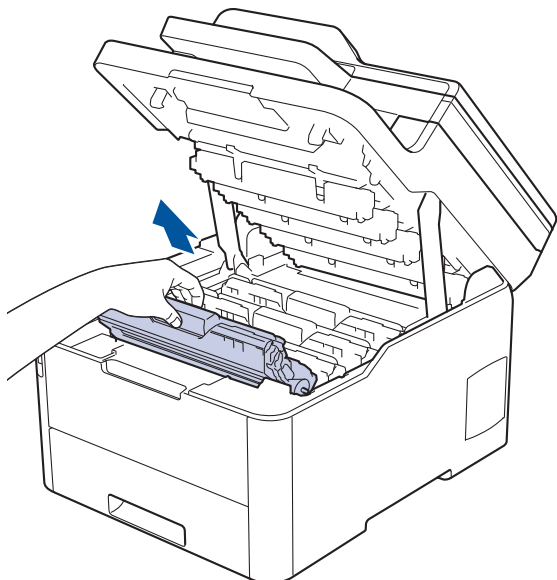

⚠ VAR FÖRSIKTIG

Vi rekommenderar att du lägger tonerkassetten och trumman på en ren, jämn yta med ett papper under om du av en olyckshändelse råkar spilla eller skvätta toner.

VIKTIGT

Vidrör INTE de elektroder som visas på bilden, för att undvika att maskinen skadas av statisk elektricitet.

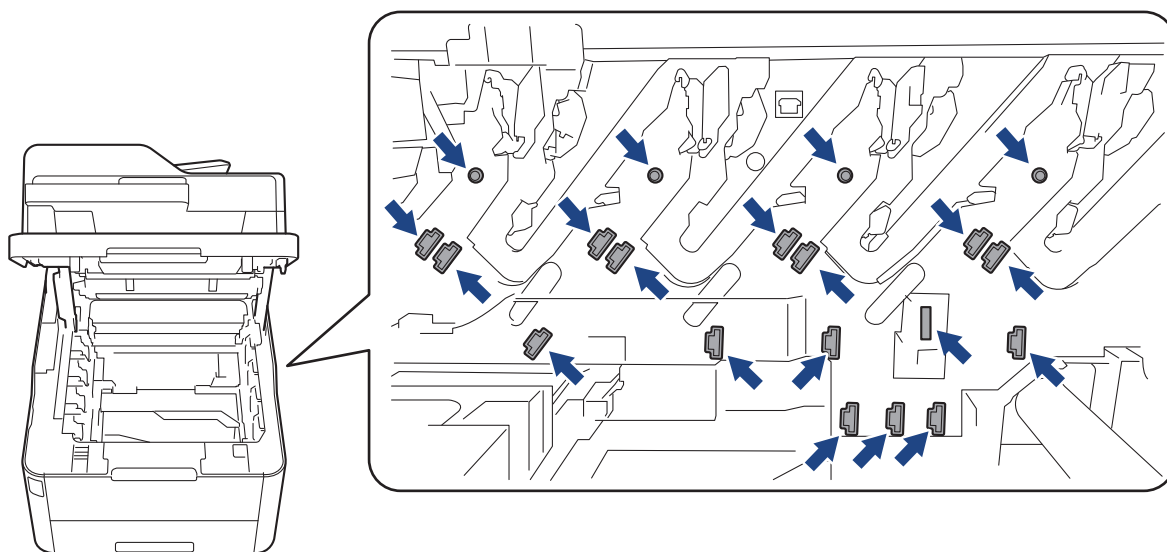

4. Tryck ned den gröna låsspaken och ta ut tonerkassetten från trumman.

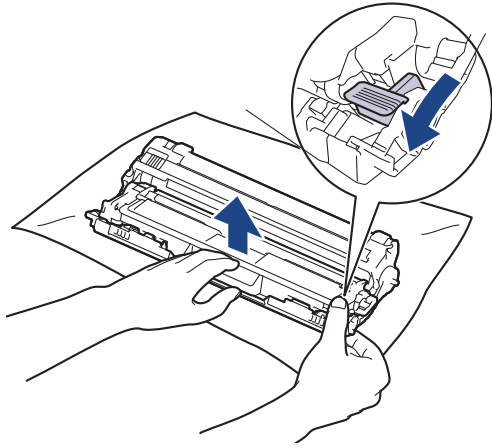

5. Packa upp den nya tonerkassetten.
6. Ta bort skyddsfilm.

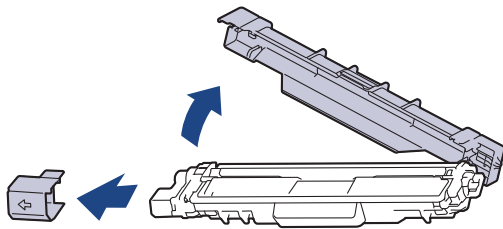

Tonerkassetten form varierar beroende på land och region.

7. Sätt i den nya tonerkassetten i trumman tills du hör att den snäpper fast i rätt läge.

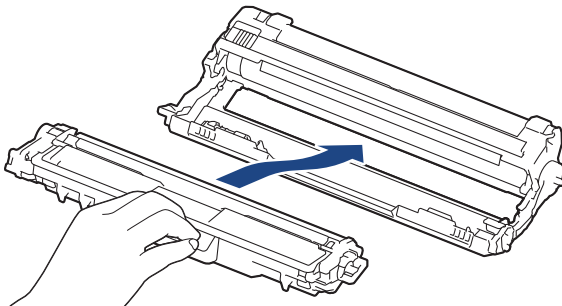

Kontrollera att du har satt i tonerkassetten korrekt eftersom den annars kan separeras från trumman.

8. Rengör coronatråden inuti trumman genom att försiktigt skjuta på den gröna fliken från vänster till höger och från höger till vänster flera gånger. Upprepa det här för alla coronatrådar.

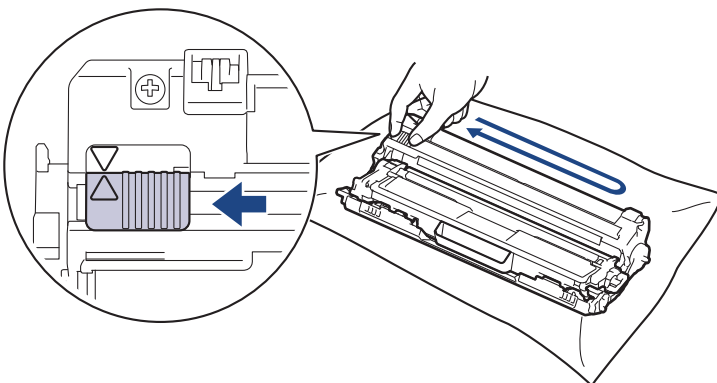

Kom ihåg att föra tillbaka den gröna fliken till ursprungspositionen (▲). Pilen på fliken måste ligga i linje med pilen på trumman. Om den inte gör det kan en lodrät rand synas på utskriften.

9. För in tonerkassetten och trumman i maskinen. Se till att du matchar tonerkassetterns färg mot färgetiketten på maskinen.

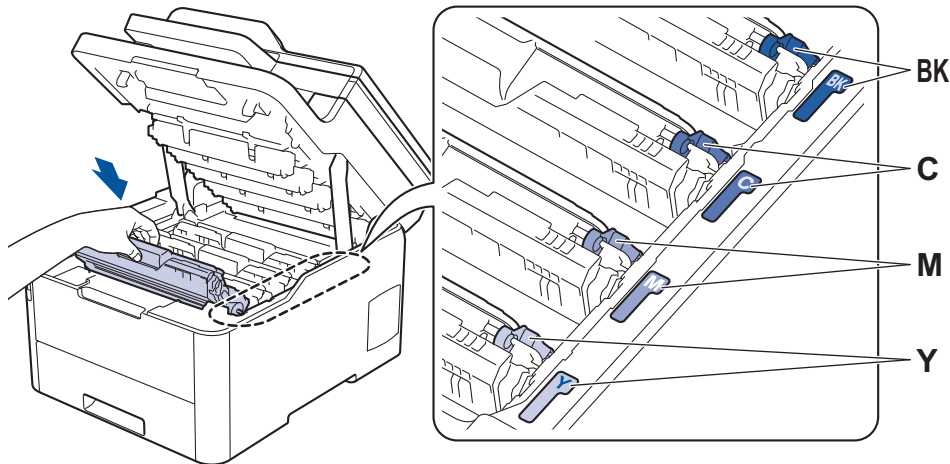

10. Stäng maskinens övre lucka.



- När du har bytt en tonerkassett ska du **INTE** stänga av maskinen eller öppna den övre luckan förrän maskinen återgår till beredskapsläget.
- Tonerkassetten som levereras med din Brother-maskin är en starttonerkassett.
- Vi rekommenderar att du har en ny tonerkassett tillgänglig när du ser en varning om låg tonernivå.
- För att du ska få högkvalitativa utskrifter, rekommenderar vi att du endast använder äkta Brother-tonerkassetter. Kontakta Brothers kundtjänst eller din lokala Brother-återförsäljare när du vill köpa tonerkassetter.
- **PACKA INTE** upp den nya tonerkassetten förrän den ska installeras.
- Om tonerkassetten lämnas upppackad under en längre tid kommer tonern att få kortare livslängd än normalt.
- Brother rekommenderar starkt att du **INTE** fyller på tonerkassetten som levereras med din maskin. Vi rekommenderar också starkt att du fortsätter använda Brother original-tonerkassetter när du byter. Om du använder eller försöker använda toner och/eller tonerkassetter som inte är kompatibla med Brother-maskinen kan dessa skada maskinen och/eller medföra att utskriftskvaliteten blir otillfredsställande. Vår begränsade garanti täcker inte problem som har uppstått på grund av att toner och/eller tonerkassetter från en annan tillverkare har använts. För att skydda din investering och få bäst resultat när du använder Brother-maskinen, rekommenderar vi bestämt att du enbart använder Brother original-tillbehör.



Närliggande information

- [Byta förbrukningsmaterial](#)

Liknande ämnen:

- [Fel- och underhållsmeddelanden](#)
- [Förbättra utskriftskvaliteten](#)

Byt trumman

Innan du påbörjar ersättningsproceduren ►► *Närliggande information: Byta förbrukningsmaterial*

>> [Byt trumman](#)

>> [Återställ trummans räkneverk \(DCP-L3510CDW/DCP-L3517CDW\)](#)

>> [Återställ trummans räkneverk \(DCP-L3550CDW/MFC-L3710CW/MFC-L3730CDN/MFC-L3750CDW/MFC-L3770CDW\)](#)

Byt trumman

1. Kontrollera att din maskin är på.
2. Öppna den övre luckan tills den fastnar i öppet läge.

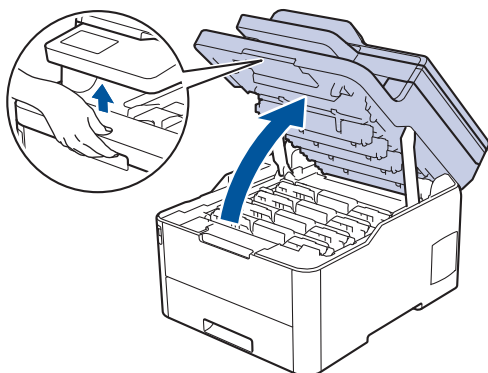

⚠ VARNING

VARM YTA

Maskinens invändiga delar kan vara väldigt varma. Vänta tills maskinen svalnat innan du rör vid dem.

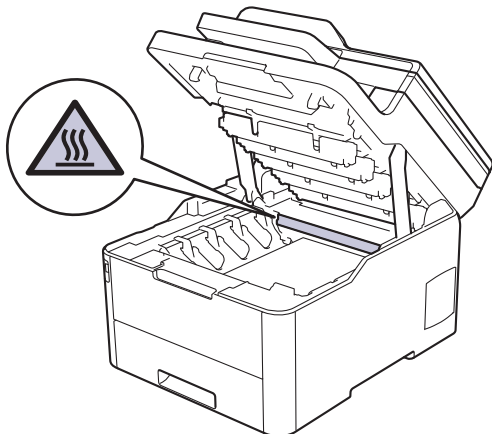

3. Ta ut tonerkassetten och trumman för den färg som visas på LCD-skärmen.

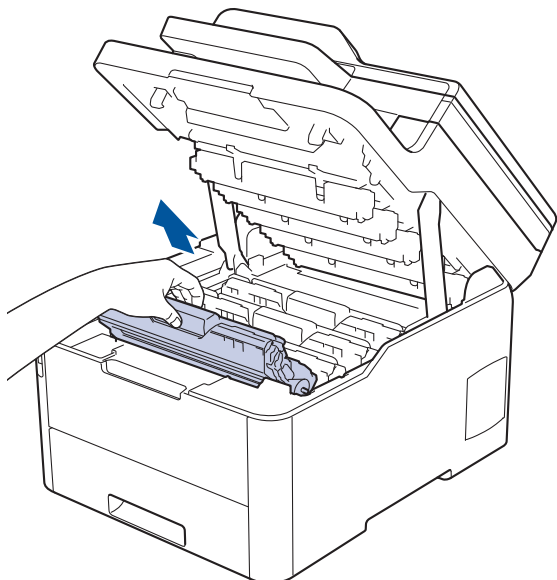

⚠ VAR FÖRSIKTIG

Vi rekommenderar att du lägger tonerkassetten och trumman på en ren, jämn yta med ett papper under om du av en olyckshändelse råkar spilla eller skvätta toner.

VIKTIGT

Vidrör INTE de elektroder som visas på bilden, för att undvika att maskinen skadas av statisk elektricitet.

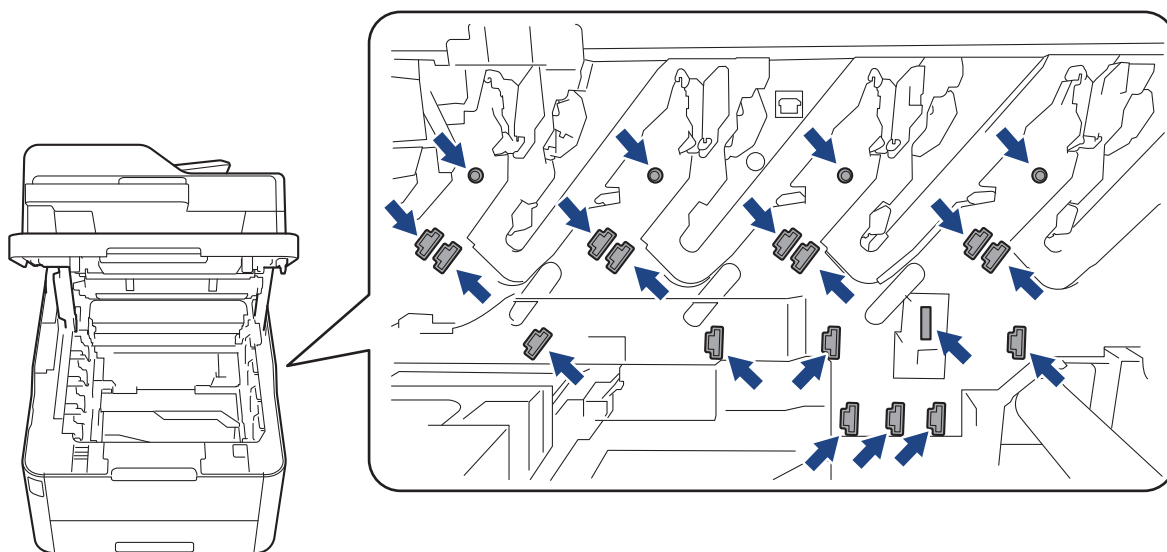

4. Tryck ned den gröna låsspaken och ta ut tonerkassetten från trumman.

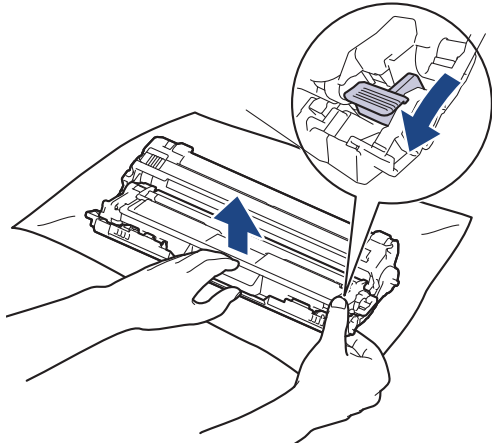

5. Packa upp den nya trumman.
6. Ta bort skyddsfilmen.

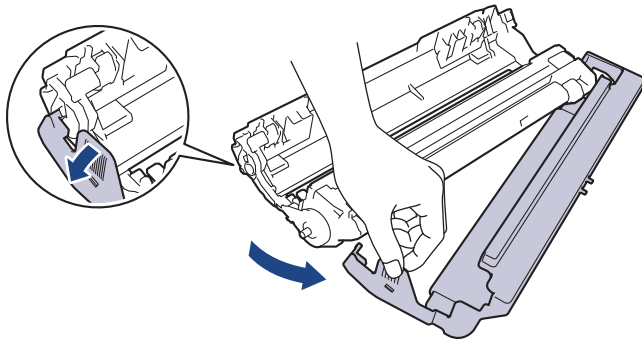

7. Sätt tillbaka tonerkassetten i den nya trumman tills du hör att den snäpper fast i rätt läge.

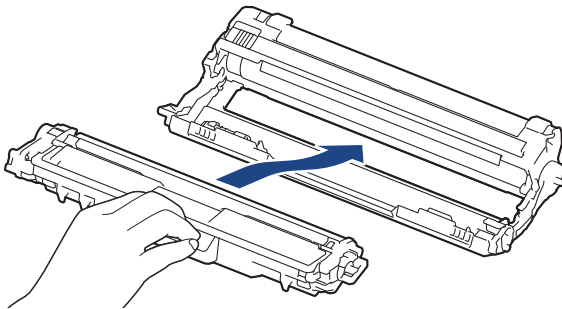

Kontrollera att du har satt i tonerkassetten korrekt eftersom den annars kan separeras från trumman.

8. Rengör coronatråden inuti trumman genom att försiktigt skjuta på den gröna fliken från vänster till höger och från höger till vänster flera gånger. Upprepa det här för alla coronatrådar.

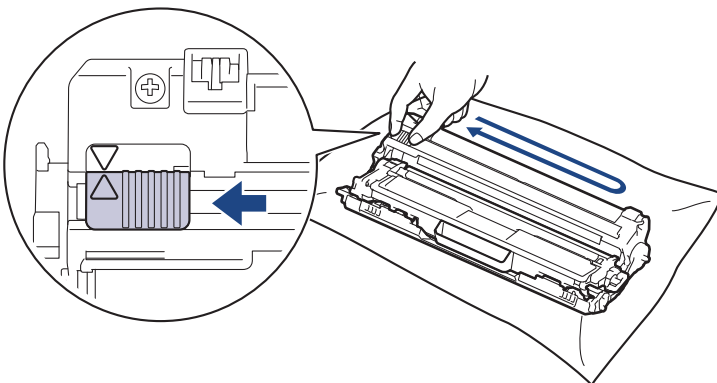

Kom ihåg att föra tillbaka den gröna fliken till ursprungspositionen (▲). Pilen på fliken måste ligga i linje med pilen på trumman. Om den inte gör det kan en lodrät rand synas på utskrifterna.

9. För in tonerkassetten och trumman i maskinen. Se till att du matchar tonerkassetten färg mot färgetiketten på maskinen.

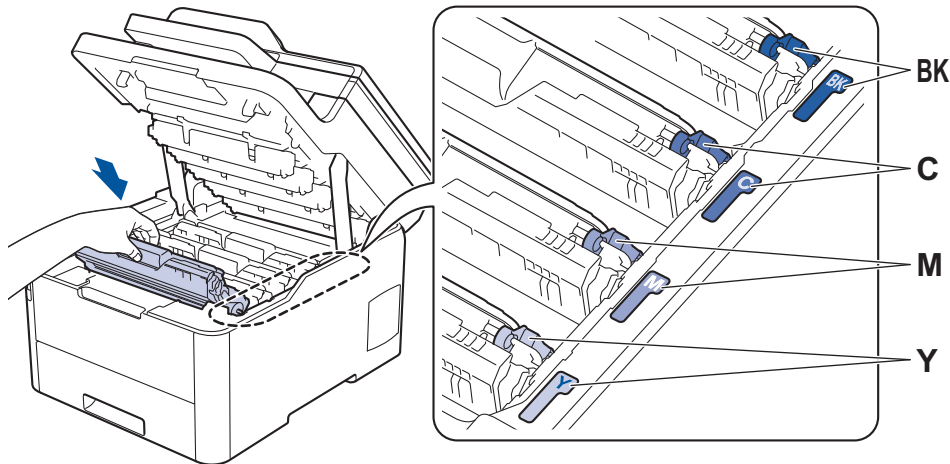

10. Stäng maskinens övre lucka.
11. Återställ trummans räkneverk genom att följa nästa avsnitt.

OBS

- Slitage på trumman uppstår på grund av användning och rotation av trumman samt samspel med papper, toner och andra material i pappersbanan. Brother använder antalet trumvarv som mått på trummans livslängd. När en trumma uppnår den fabriksstadgade rotationsgränsen som motsvarar uppskattad sidkapacitet, kommer du att få ett meddelande på LCD-skärmen som uppmanar dig att byta just den trumman. Produkten kommer att fungera ett tag till, men utskriftskvaliteten kanske inte är optimal.
- Om en uppackad trumma ställs i direkt solljus (eller artificiellt ljus under längre tid), kan enheten skadas.
- Flera faktorer påverkar trummans faktiska livslängd, t.ex. temperaturen, luftfuktigheten, papperstypen och vilken typ av toner som används etc. Under idealiska förhållanden uppskattas trummans genomsnittliga livslängd till cirka 18 000 sidor baserat på en sida per jobb [enkelsidor A4/letter]. Antalet sidor påverkas av ett antal olika faktorer inklusive men inte begränsat till mediatyp och mediaformat.

Eftersom vi inte kan styra alla de faktorer som kan påverka trummans livslängd, kan vi inte garantera ett minsta antal sidor som din trummenhet kan skriva ut.

- Bäst resultat får du om du bara använder Brother original-toner.
- Maskinen bör endast användas i en ren, dammfri miljö med god ventilation.

Om du använder en trumma från en annan tillverkare än Brother kan det hända att inte bara utskriftskvaliteten försämras, utan att även själva maskinens kvalitet och livslängd. Garantin täcker inte problem som har orsakats av att trummar från en annan tillverkare än Brother har använts.

VIKTIGT

- Återställ INTE trummans räkneverk om du inte byter ut trumman, för att undvika problem med utskriftskvaliteten eller skador på maskinen.
- Om du återställer trummans räkneverk utan att byta ut trumman kan maskinen inte beräkna trummans återstående livslängd korrekt.
- Om du använder tillbehör som inte är Brother-produkter kan utskriftskvaliteten, maskinvarans prestanda och maskinens pålitlighet påverkas.

Återställ trummans räkneverk (DCP-L3510CDW/DCP-L3517CDW)

1. Kontrollera att din maskin är på.
2. Se till att maskinens lucka är stängd.
3. Håll **OK** intryckt medan du trycker på **▲**.
4. Tryck på **OK** för att välja [Trumma].

-
5. Tryck på ▲ eller ▼ för att visa tonerfärgen för trumman du precis har bytt ut och tryck sedan på **OK**.
 6. Tryck på ▲ för att återställa trummans räkneverk.

Återställ trummans räkneverk (DCP-L3550CDW/MFC-L3710CW/MFC-L3730CDN/ MFC-L3750CDW/MFC-L3770CDW)

1. Kontrollera att din maskin är på.
2. Håll  intryckt i cirka fem sekunder.
3. Tryck på [Trumma].
4. Välj tonerfärgen för trumman du precis har bytt ut.
5. Tryck på [Ja].



Närliggande information

- [Byta förbrukningsmaterial](#)

Liknande ämnen:

- [Fel- och underhållsmeddelanden](#)
 - [Förbättra utskriftskvaliteten](#)
-

Byt bältenheten

Innan du påbörjar ersättningsproceduren ►► *Närliggande information: Byta förbrukningsmaterial*

>> [Byt bältenheten](#)

>> [Återställ bältenhetens räkneverk \(DCP-L3510CDW/DCP-L3517CDW\)](#)

>> [Återställ bältenhetens räkneverk \(DCP-L3550CDW/MFC-L3710CW/MFC-L3730CDN/MFC-L3750CDW/MFC-L3770CDW\)](#)

Byt bältenheten

1. Kontrollera att din maskin är på.
2. Öppna den övre luckan tills den fastnar i öppet läge.

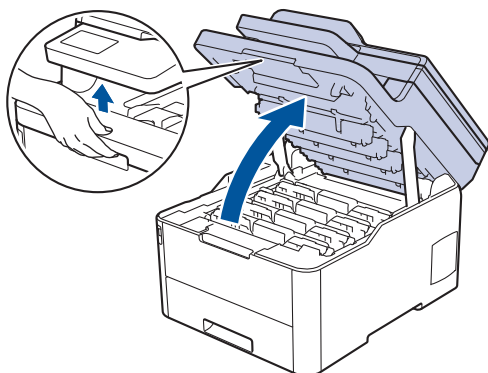

⚠ VARNING

VARM YTA

Maskinens invändiga delar kan vara väldigt varma. Vänta tills maskinen svalnat innan du rör vid dem.

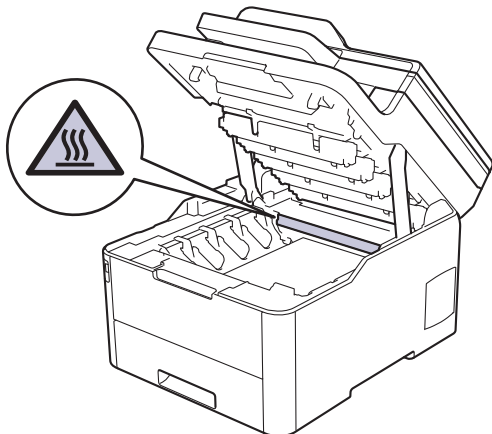

3. Ta ut alla tonerkassetter och trummor.

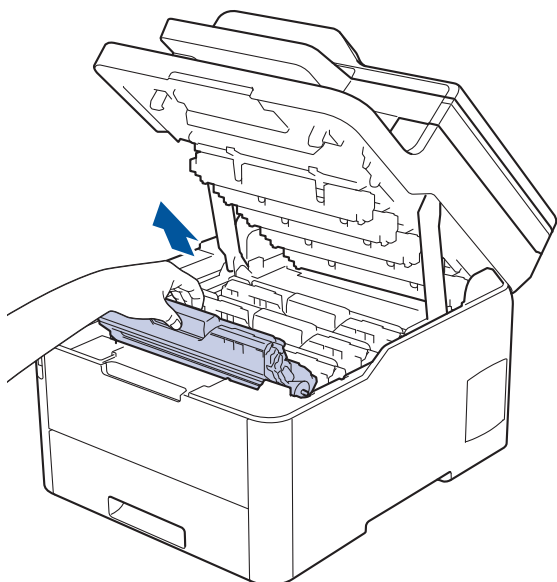

⚠ VAR FÖRSIKTIG

Vi rekommenderar att du lägger tonerkassetten och trumman på en ren, jämn yta med ett papper under om du av en olyckshändelse råkar spilla eller skvätta toner.

VIKTIGT

Vidrör INTE de elektroder som visas på bilden, för att undvika att maskinen skadas av statisk elektricitet.

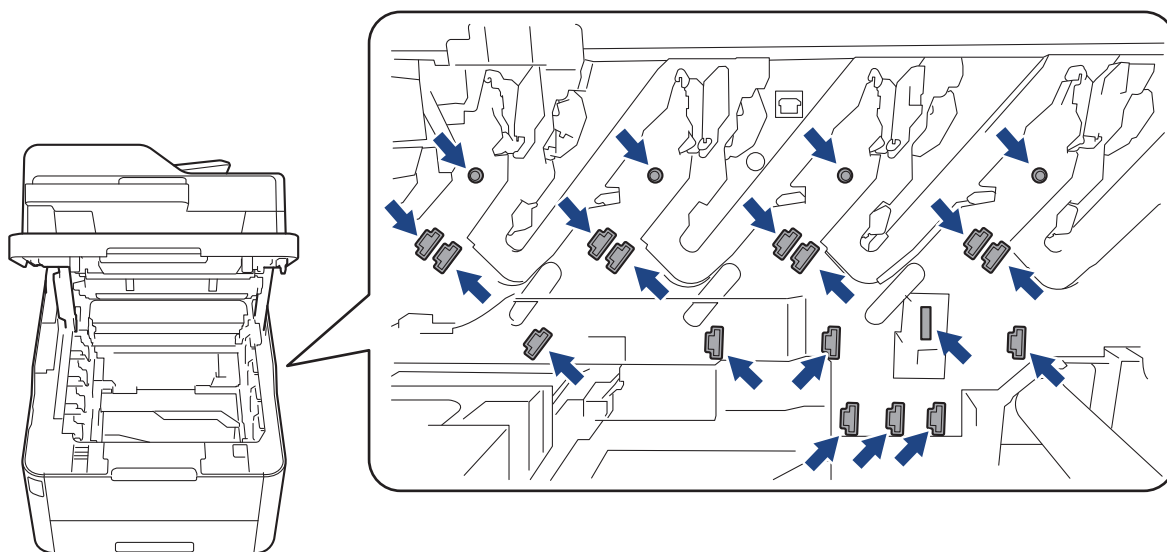

4. Håll i det gröna handtaget på bältenheten och lyft upp den. Dra sedan ut den utan att låta den vidröra maskinen.

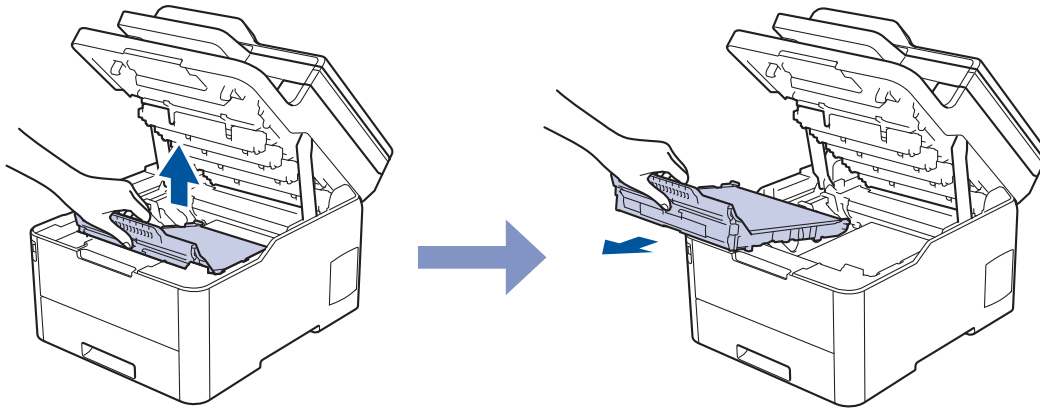

5. Packa upp den nya bältenheten och sätt i den i maskinen.

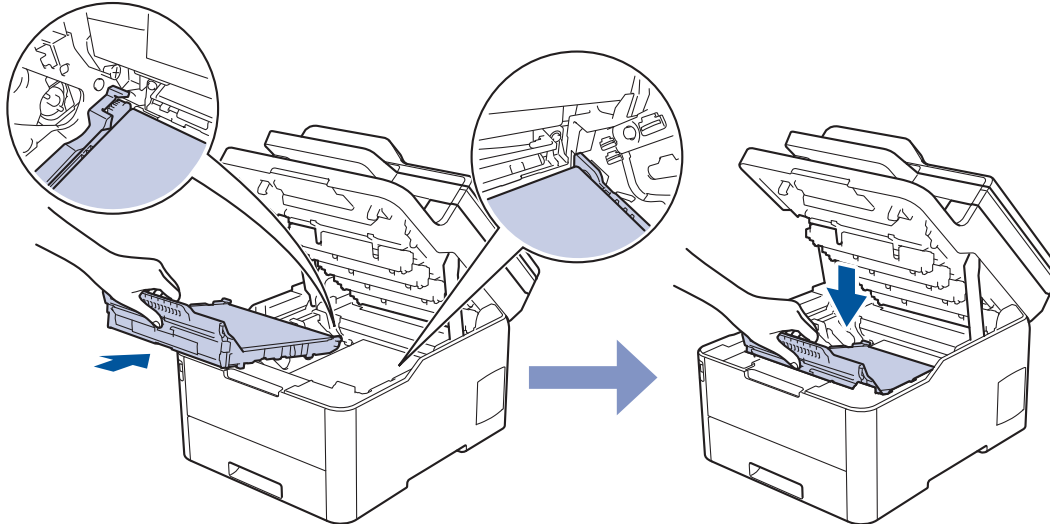

OBS

Ta INTE på de skuggade delarna som visas på bilderna för att undvika problem med utskriftskvaliteten.

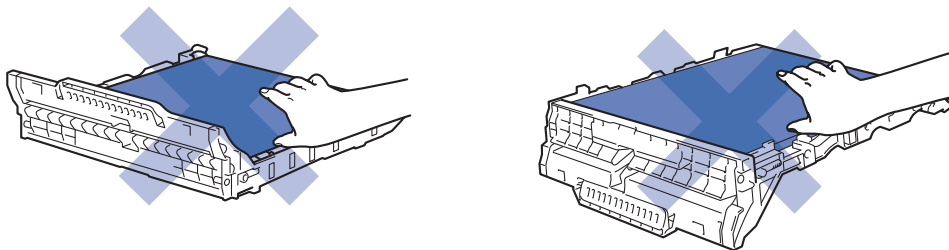

6. Sätt tillbaka tonerkassetten och trumman i maskinen. Se till att du matchar tonerkassetts färg mot färgetiketten på maskinen för alla fyra tonerkassetter och trummor.

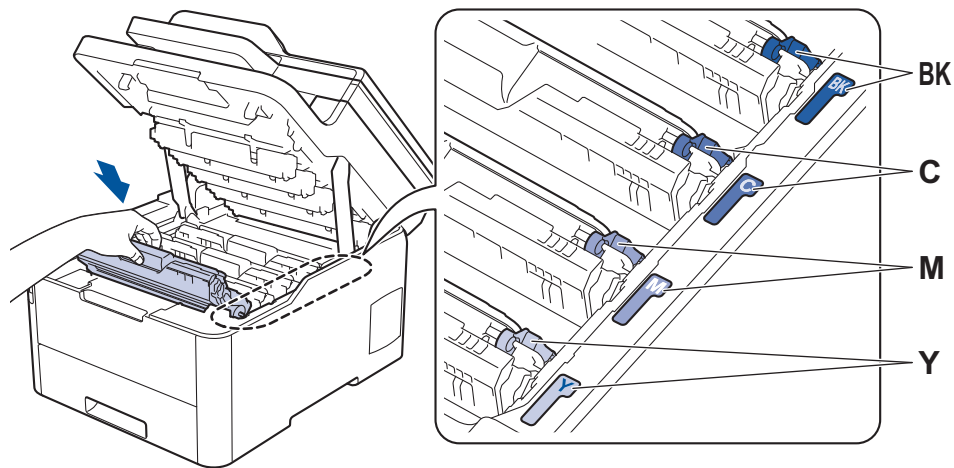

7. Stäng maskinens övre lucka.
8. Återställ bältenhetens räkneverk genom att följa nästa avsnitt.

VIKTIGT

- Återställ **INTE** bältenhetens räkneverk om du inte byter ut bältenheten, för att undvika problem med utskriftskvaliteten eller skador på maskinen.
- Om du använder tillbehör som inte är Brother-produkter kan utskriftskvaliteten, maskinvarans prestanda och maskinens pålitlighet påverkas.

Återställ bältenhetens räkneverk (DCP-L3510CDW/DCP-L3517CDW)

1. Kontrollera att din maskin är på.
2. Se till att maskinens lucka är stängd.
3. Håll **OK** intryckt medan du trycker på **▲**.
4. Tryck på **▲** eller **▼** för att visa alternativet [Bälte] och tryck sedan på **OK**.
5. Tryck på **▲** för att återställa bältenhetens räkneverk.

Återställ bältenhetens räkneverk (DCP-L3550CDW/MFC-L3710CW/MFC-L3730CDN/MFC-L3750CDW/MFC-L3770CDW)

1. Kontrollera att din maskin är på.
2. Håll  intryckt i cirka fem sekunder.
3. Tryck på [Bältenhet].
4. Tryck på [Ja].

✓ Närliggande information

- [Byta förbrukningsmaterial](#)

Liknande ämnen:

- [Fel- och underhållsmeddelanden](#)
- [Förbättra utskriftskvaliteten](#)

Byt behållare för överskottstoner

Innan du påbörjar ersättningsproceduren ►► *Närliggande information: Byta förbrukningsmaterial*

1. Kontrollera att din maskin är på.
2. Öppna den övre luckan tills den fastnar i öppet läge.

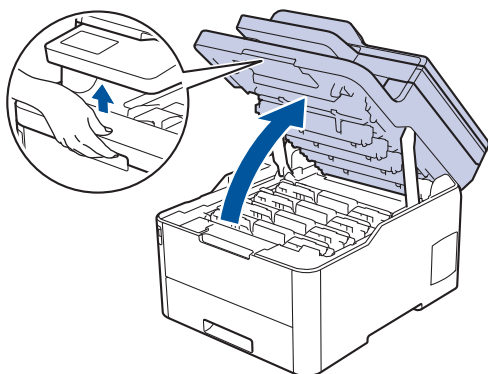

⚠️ VARNING

VARM YTA

Maskinens invändiga delar kan vara väldigt varma. Vänta tills maskinen svalnat innan du rör vid dem.

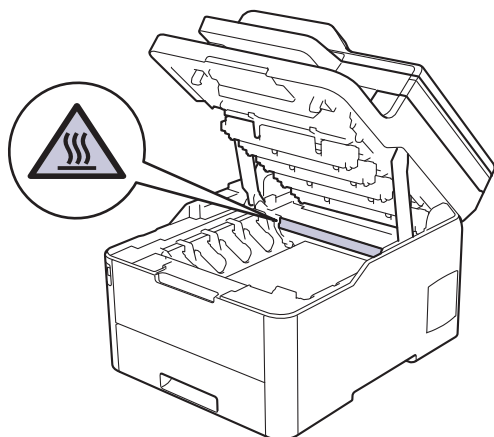

3. Ta ut alla tonerkassetter och trummor.

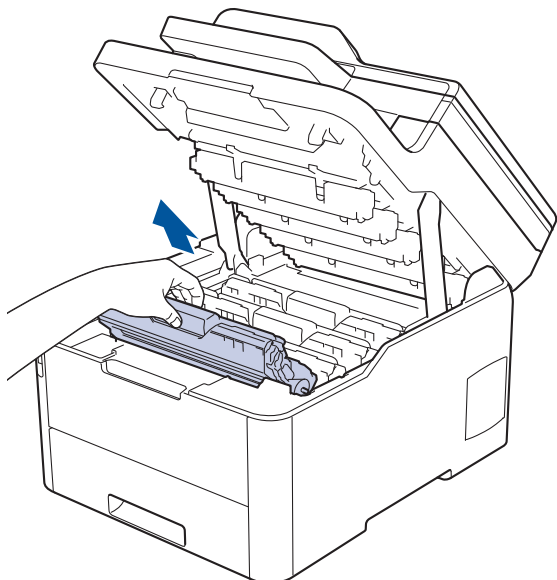

⚠ VAR FÖRSIKTIG

Vi rekommenderar att du lägger tonerkassetten och trumman på en ren, jämn yta med ett papper under om du av en olyckshändelse råkar spilla eller skvätta toner.

VIKTIGT

Vidrör INTE de elektroder som visas på bilden, för att undvika att maskinen skadas av statisk elektricitet.

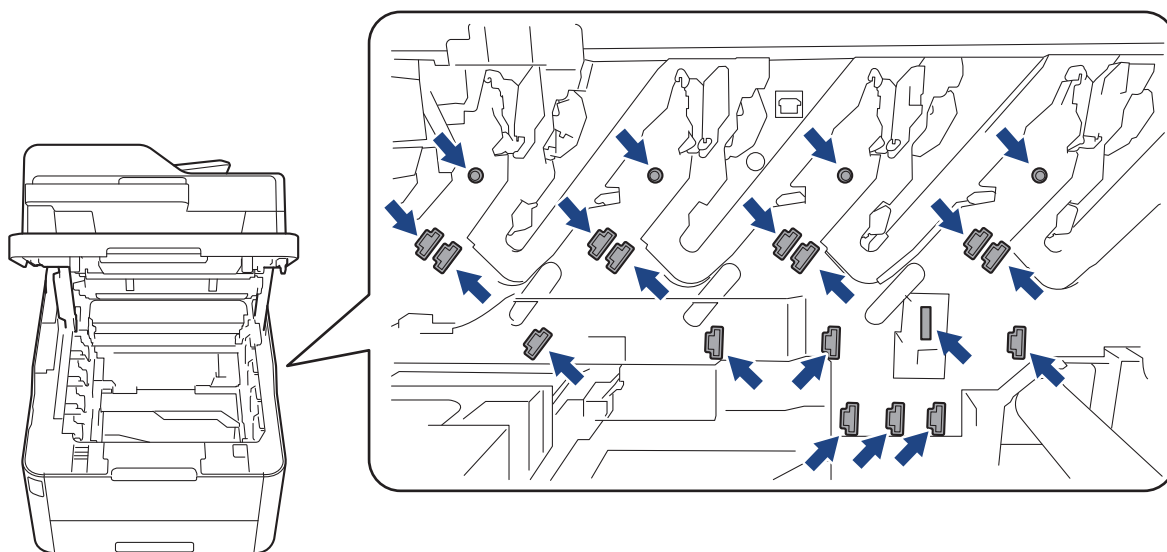

4. Håll i det gröna handtaget på bältenheten och lyft upp den. Dra sedan ut den utan att låta den vidröra maskinen.

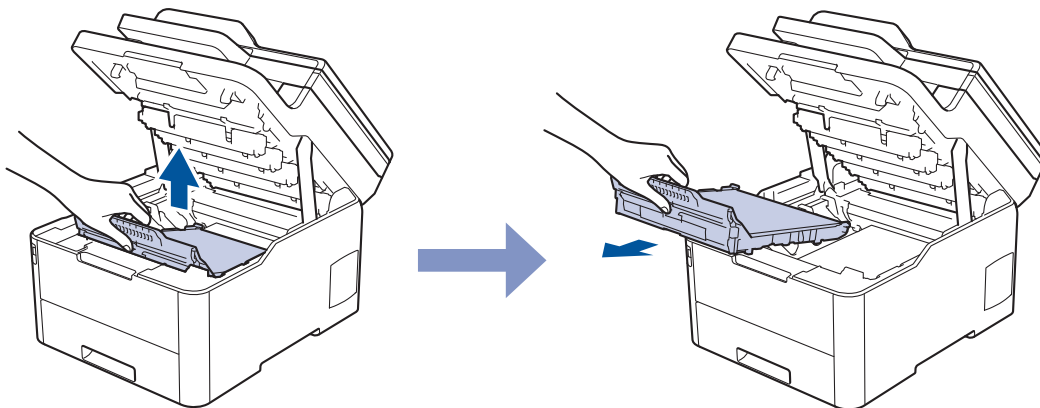

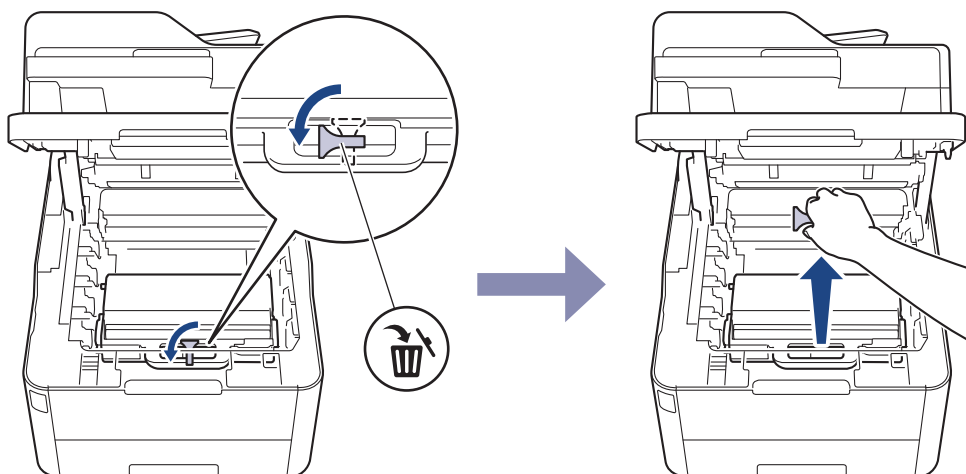

5. Ta bort det orange förpackningsmaterialet och kasta det.

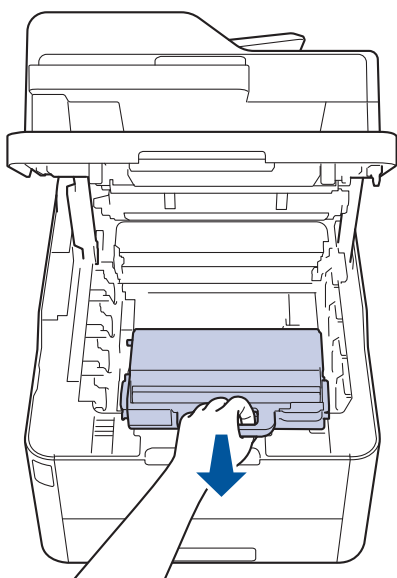

 Det här steget gäller endast när du ersätter behållaren för överskottstoner första gången och krävs inte för den ersättande behållaren för överskottstoner. Det orangefärgade förpackningsmaterialet sätts på i fabriken för att skydda din maskin under leveransen.

6. Håll i det gröna handtaget på behållaren för överskottstoner och ta ut behållaren ur maskinen.



 Återanvänd INTE behållaren för överskottstoner.

7. Packa upp den nya behållaren för överskottstoner och montera den i maskinen. Kontrollera att behållaren för överskottstoner är på rätt nivå och sitter ordentligt.

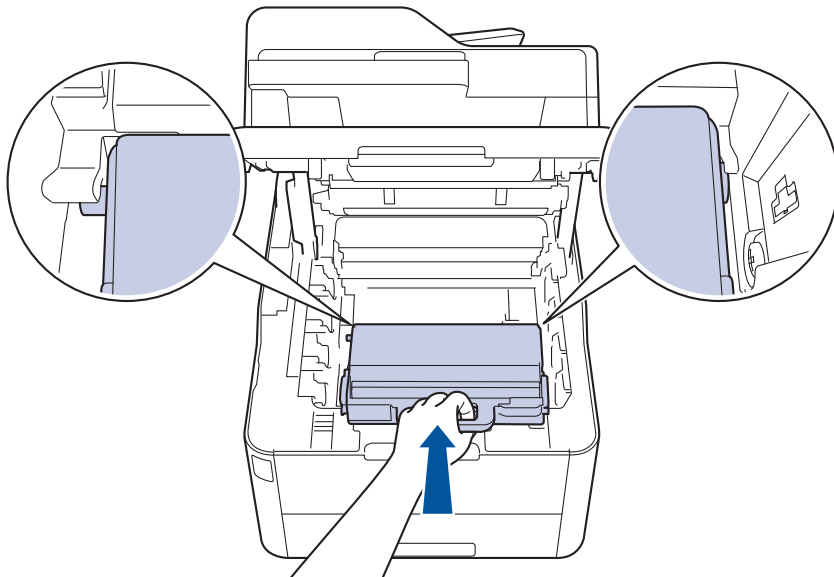

8. Sätt tillbaka bältenheten i maskinen.

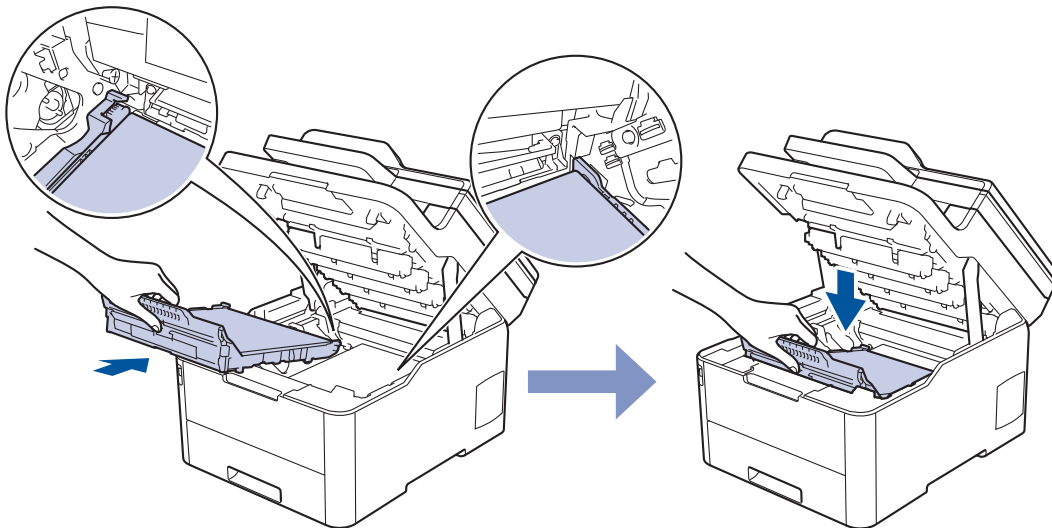

OBS

Ta INTE på de skuggade delarna som visas på bilderna för att undvika problem med utskriftskvaliteten.

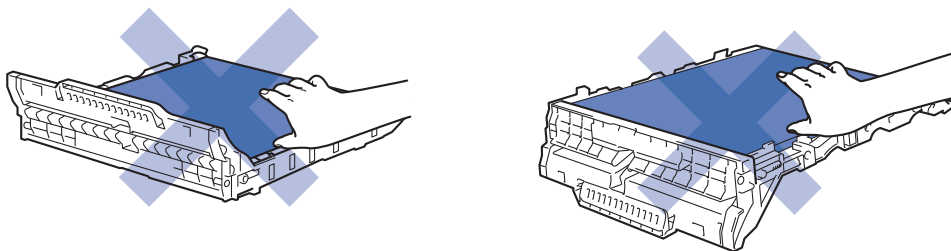

9. Sätt tillbaka tonerkassetten och trumman i maskinen. Se till att du matchar tonerkassetterns färg mot färgetiketten på maskinen för alla fyra tonerkassetter och trummor.

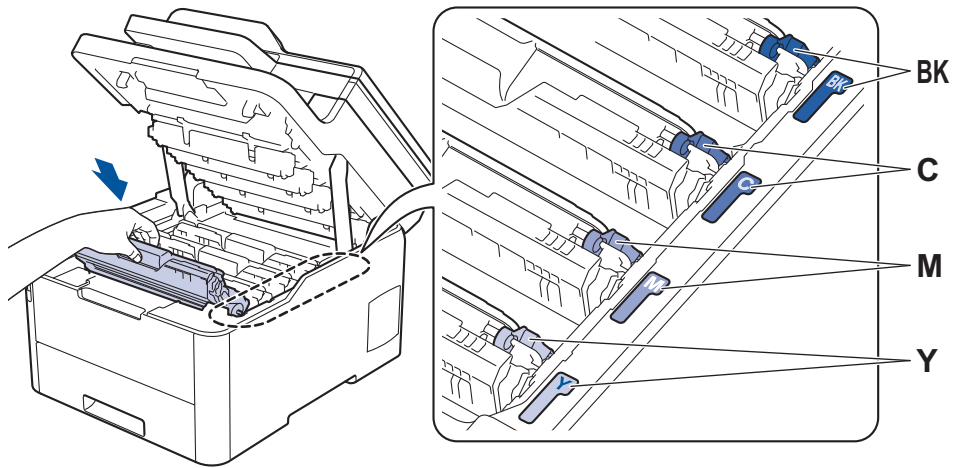

10. Stäng maskinens övre lucka.

✓ Närliggande information

- [Byta förbrukningsmaterial](#)

Liknande ämnen:

- [Fel- och underhållsmeddelanden](#)

Rengör maskinen

Rengör maskinens in- och utsida regelbundet med en torr och luddfri trasa.

Se till att rengöra maskinens insida när du byter tonerkassetten eller trumman. Om utskrifterna är fläckiga av toner, rengör maskinens insida med en torr och luddfri trasa.

⚠ VARNING

- Använd **INTE** lättantändliga medel eller någon form av sprej eller organiska lösningar/vätskor som innehåller alkohol eller ammoniak för att rengöra produktens insida eller utsida. Det kan orsaka brand. Använd istället en torr, luddfri trasa.



VIKTIGT

- Rengör **INTE** kontrollpanelen med isopropylalkohol. Panelen kan spricka.
- Ta **INTE** på de skuggade delarna som visas på bilderna för att undvika problem med utskriftskvaliteten.

Tonerkassett

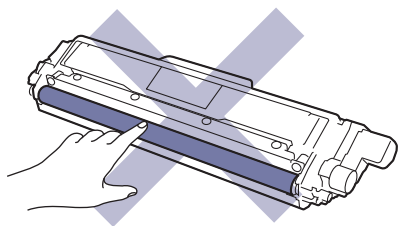

Trumma

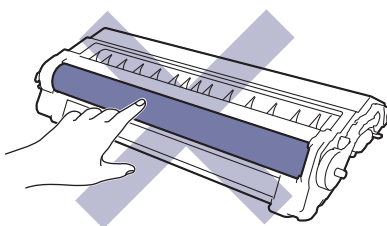
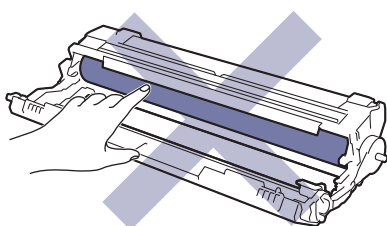

Bältenhet

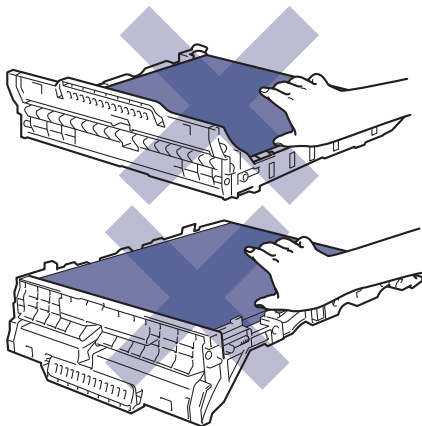

Behållare för överskottstoner

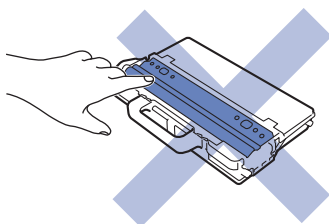

Närliggande information

- Rutinunderhåll
 - Rengör skannern
 - Rengör LED-huvuden
 - Rengör LCD-pekskärmen
 - Rengör coronatrådarna
 - Rengör trumman
 - Rengör pappersmatningsrullarna
-

Rengör skannern

1. Håll  intryckt för att stänga av maskinen.
2. Lyft på maskinens lock (1). Rengör den vita plastytan (2) och kopieringsglaset (3) nedanför den med en mjuk, luddfri trasa som fuktats med vatten.

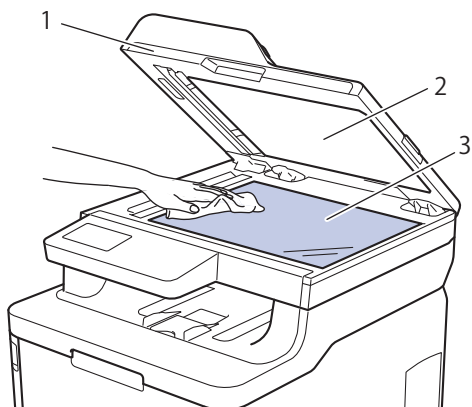

3. I dokumentmataren ska du rengöra den vita skenan (1) och kopieringsglaset (2) nedanför den med en mjuk, luddfri trasa som fuktats med vatten.

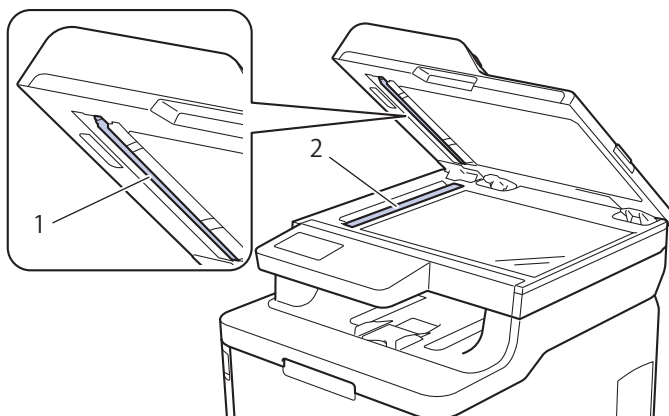

4. Öppna luckan till kopieringsglaset (1) och rengör sedan den andra vita skenan (2) och remsan på kopieringsglaset (3) (endast modeller som stöds).

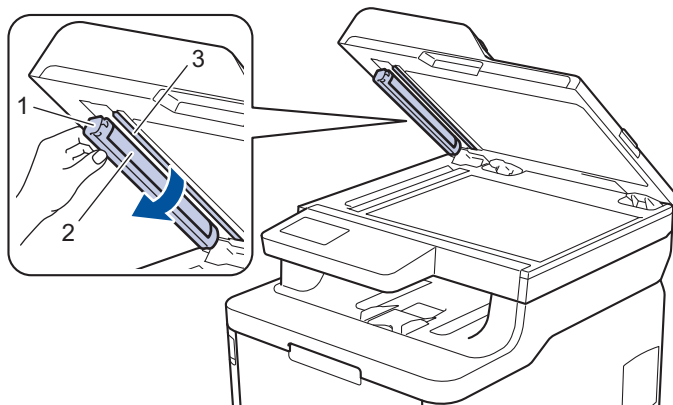

5. Stäng maskinens lock.
6. Tryck på  för att starta maskinen.

✓ Närliggande information

- [Rengör maskinen](#)

Rengör LED-huvuden

Om utskriftskvaliteten inte är bra, till exempel ljusa eller bleka färger, vita strimmor eller ränder längs sidan, rengör du LED-huvudena på följande sätt:

1. Håll  intryckt för att stänga av maskinen.
2. Öppna den övre luckan tills den fastnar i öppet läge.

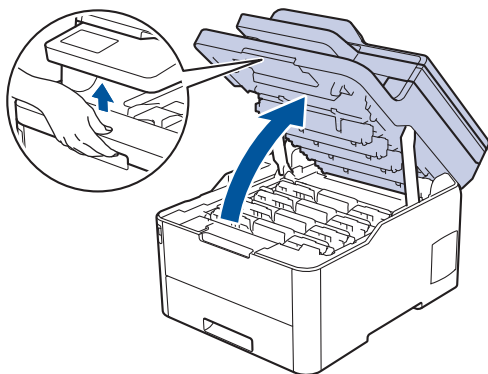

3. Torka av alla LED-huvudfönster (1) med en torr, mjuk, luddfri trasa. Rör inte fönstren med fingrarna.

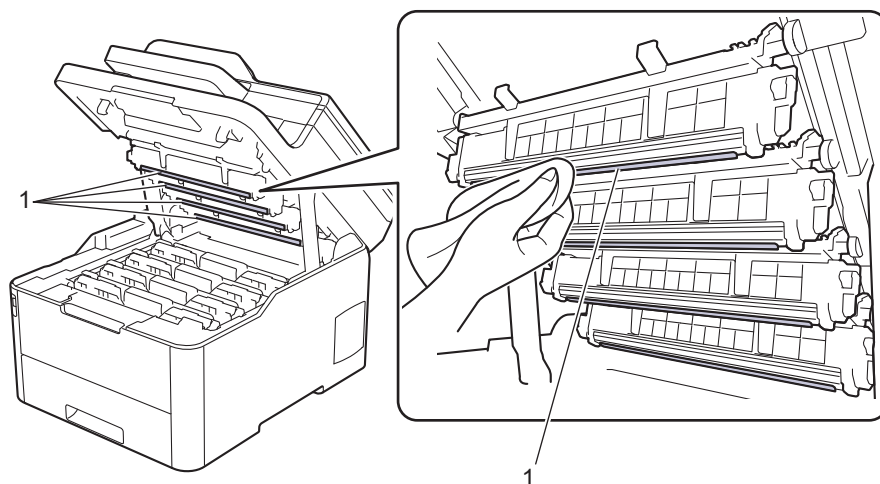

4. Stäng maskinens övre lucka.
5. Tryck på  för att starta maskinen.

✓ Närliggande information

- [Rengör maskinen](#)

Liknande ämnen:

- [Förbättra utskriftskvaliteten](#)

Rengör LCD-pekskärmen

Relaterade modeller: DCP-L3550CDW/MFC-L3710CW/MFC-L3730CDN/MFC-L3750CDW/MFC-L3770CDW

VIKTIGT

Använda INTE någon typ av flytande rengöringsmedel (inklusive etanol).

1. Håll  intryckt för att stänga av maskinen.
2. Rengör pekskärmen med en torr, mjuk luddfri trasa.

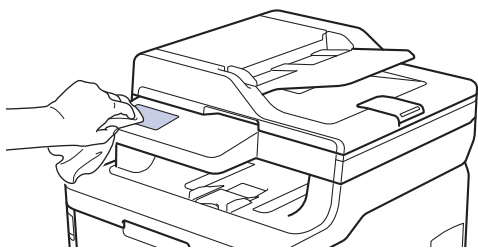

3. Tryck på  för att starta maskinen.

✓ Närliggande information

- [Rengör maskinen](#)

Rengör coronatrådarna

1. Öppna den övre luckan tills den fastnar i öppet läge.

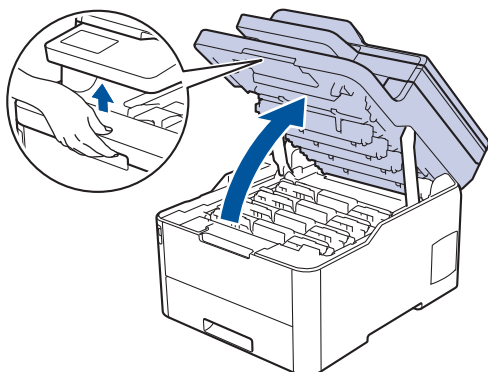

⚠ VARNING

VARM YTA

Maskinens invändiga delar kan vara väldigt varma. Vänta tills maskinen svalnat innan du rör vid dem.

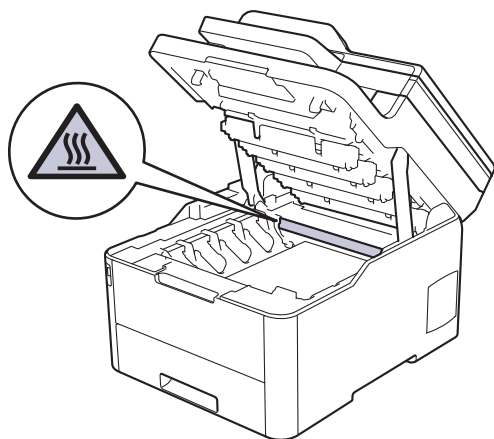

2. Ta ut tonerkassetten och trumman.

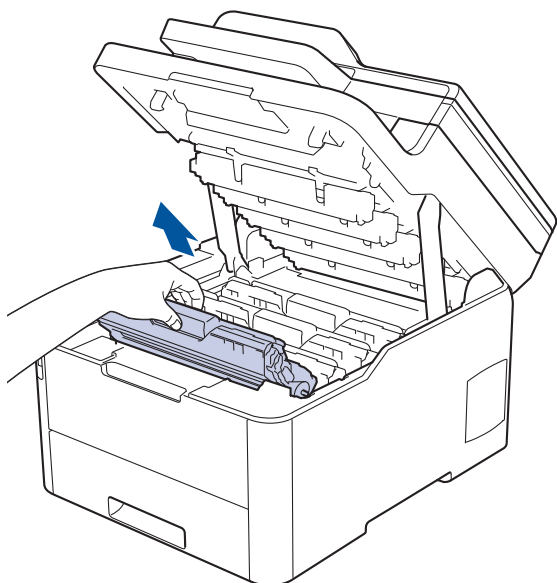

⚠ VAR FÖRSIKTIG

Vi rekommenderar att du lägger tonerkassetten och trumman på en ren, jämn yta med ett papper under om du av en olyckshändelse råkar spilla eller skvätta toner.

VIKTIGT

Vidrör INTE de elektroder som visas på bilden, för att undvika att maskinen skadas av statisk elektricitet.

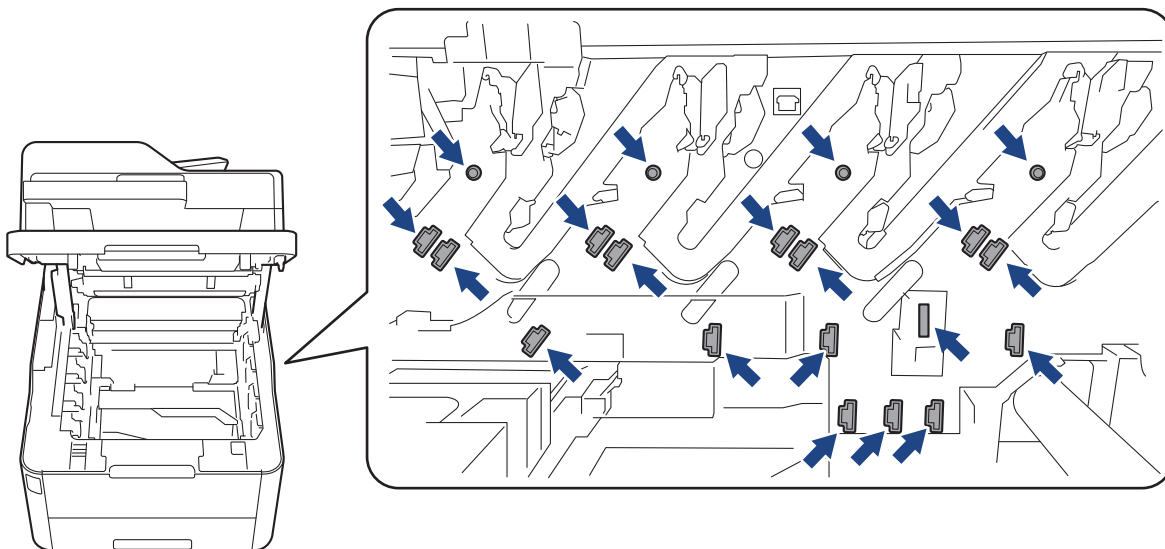

3. Rengör coronatråden inuti trumman genom att försiktigt skjuta på den gröna fliken från vänster till höger och från höger till vänster flera gånger. Upprepa det här för alla coronatrådar.

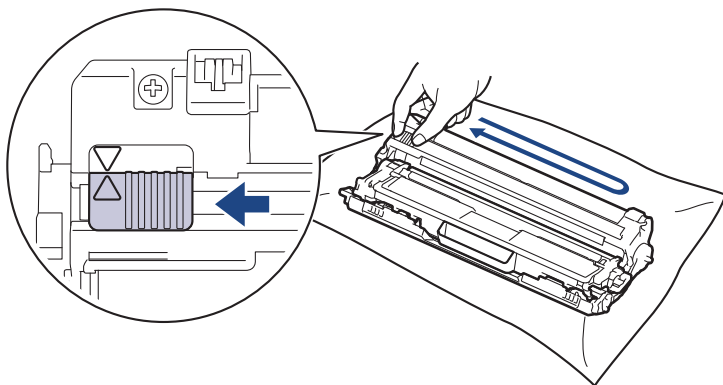

 Kom ihåg att föra tillbaka den gröna fliken till ursprungspositionen (▲). Pilen på fliken måste ligga i linje med pilen på trumman. Om den inte gör det kan en lodrät rand synas på utskriften.

4. För in tonerkassetten och trumman i maskinen. Se till att du matchar tonerkassetten färg mot färgetiketten på maskinen.

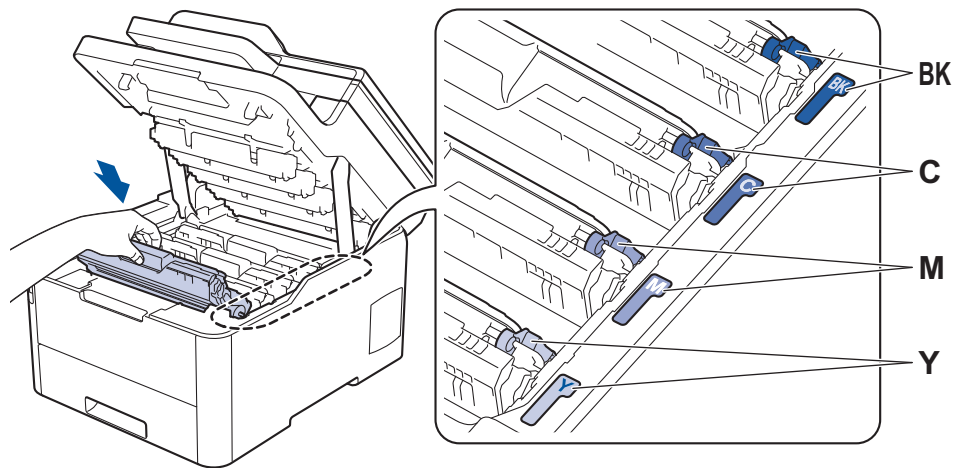

5. Stäng maskinens övre lucka.

✓ Närliggande information

- [Rengör maskinen](#)

Liknande ämnen:

- [Fel- och underhållsmeddelanden](#)

Rengör trumman

Om utskriften har svarta eller vita fläckar eller andra återkommande märken med 94 mm mellanrum kan det hända att det finns främmande material i trumman, t.ex. lim från en etikett som fastnat på trummans yta.

>> [DCP-L3510CDW/DCP-L3517CDW](#)

>> [DCP-L3550CDW/MFC-L3710CW/MFC-L3730CDN/MFC-L3750CDW/MFC-L3770CDW](#)

DCP-L3510CDW/DCP-L3517CDW

1. Kontrollera att maskinen är i beredskapsläge.
2. Tryck på **Menu (Meny)**.
3. Tryck på ▲ eller ▼ för att välja följande:
 - a. Välj [Skriv rapport]. Tryck på **OK**.
 - b. Välj [Testut. trumma]. Tryck på **OK**.Maskinen skriver ut trummans punktkontrollblad.
4. Håll  intryckt för att stänga av maskinen.
5. Öppna den övre luckan tills den fastnar i öppet läge.

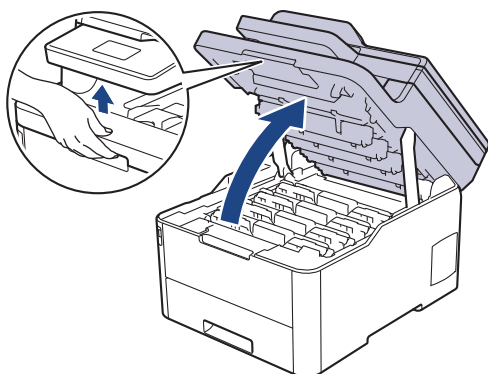

VARNING

VARM YTA

Maskinens invändiga delar kan vara väldigt varma. Vänta tills maskinen svalnat innan du rör vid dem.

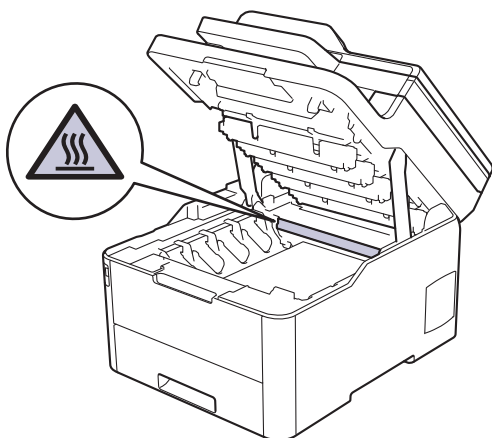

6. Färgen på de utskrivna punkterna på punktkontrollbladet för trumman är den färg på trumman som behöver rengöras. Ta ut tonerkassetten och trumman som matchar den färg som orsakar problemet.

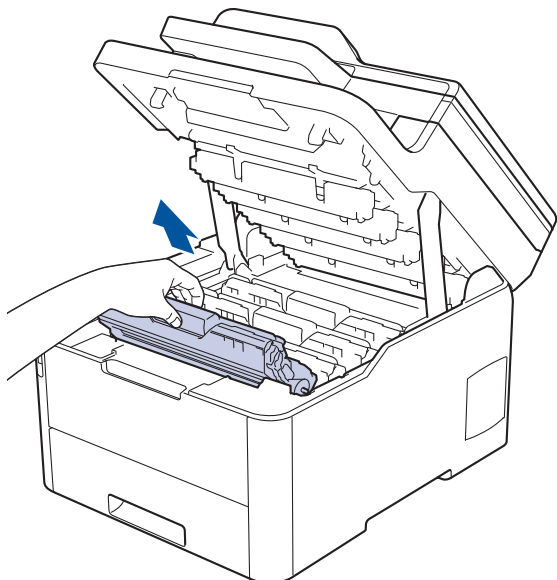

⚠ VAR FÖRSIKTIG

Vi rekommenderar att du lägger tonerkassetten och trumman på en ren, jämn yta med ett papper under om du av en olyckshändelse råkar spilla eller skvätta toner.

VIKTIGT

Vidrör INTE de elektroder som visas på bilden, för att undvika att maskinen skadas av statisk elektricitet.

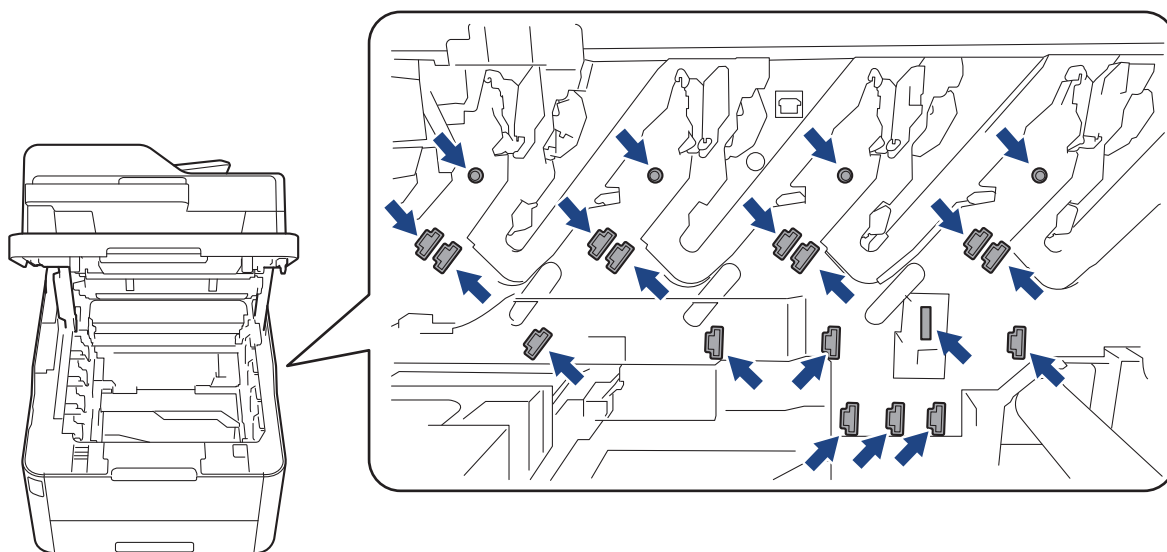

7. Tryck ned den gröna låsspaken och ta ut tonerkassetten från trumman.

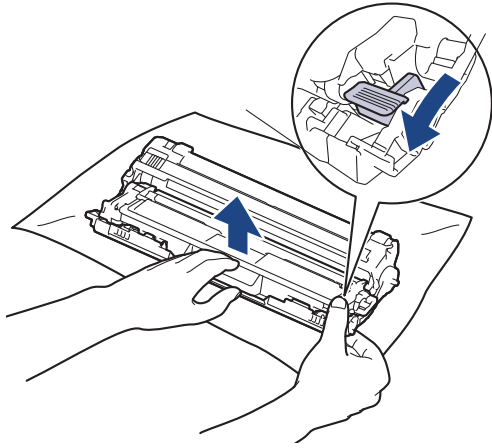

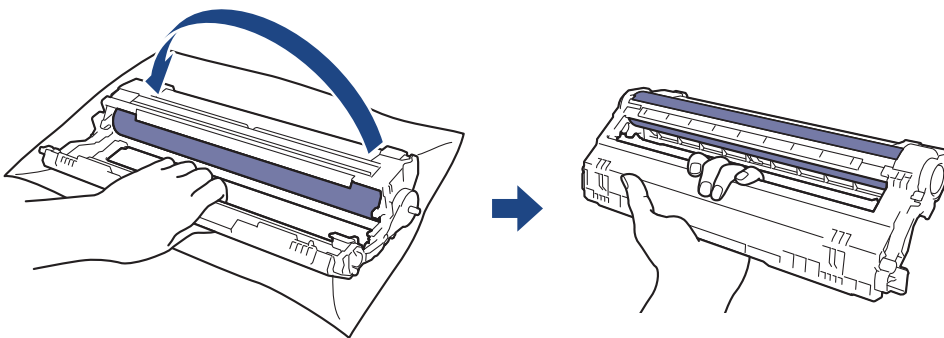

 Vidrör INTE ytan på trumman förutom vridhjulet för att undvika problem med utskriftskvaliteten.

8. Lyft trumramen i handtaget och vrid den motsols, så som visas.

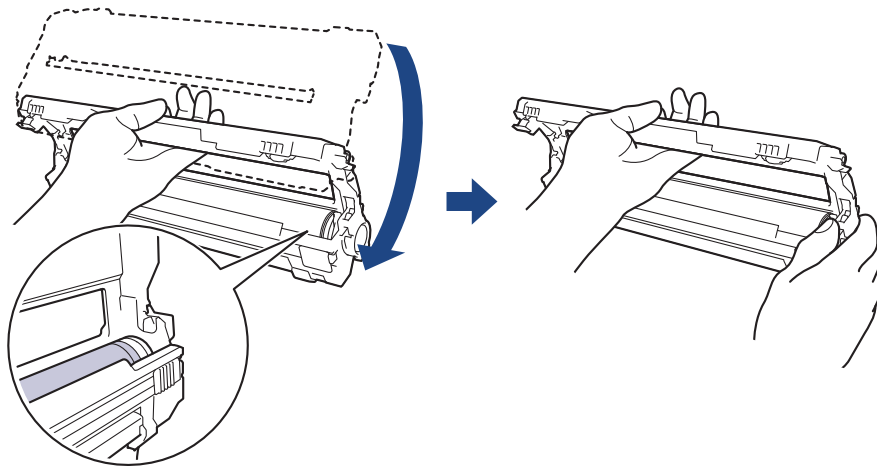

9. Lossa greppet så att ramen faller framåt och använd sedan höger hand för att hitta trummans vridhjul inuti den högra sidan av ramen.



 Vidrör INTE ytan på trumman förutom vridhjulet för att undvika problem med utskriftskvaliteten.

10. Luta vänster hand uppåt för att lyfta ramen så att det numrerade rutnätet syns, som på bilden. Använd höger hand för att rotera trumman medan du letar efter märken eller skräp på trummans yta.

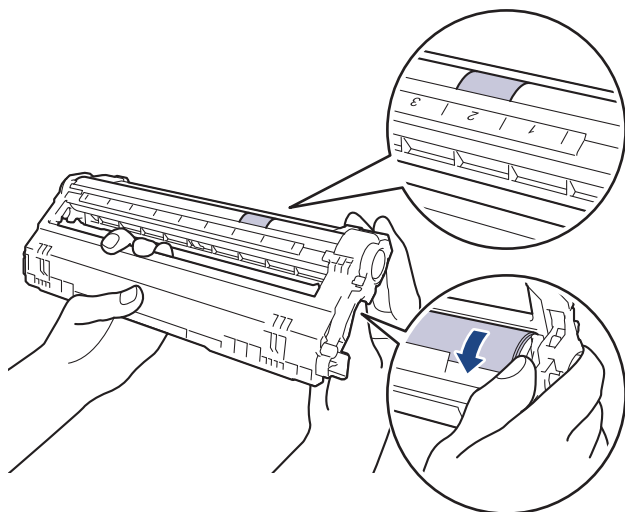

Använd kolumnnumren bredvid trumrullen för att hitta märket. Om t.ex. en punkt visas i kolumn 2 på punktkontrollbladet för trumman betyder det att det finns ett märke i området "2" på trumman.

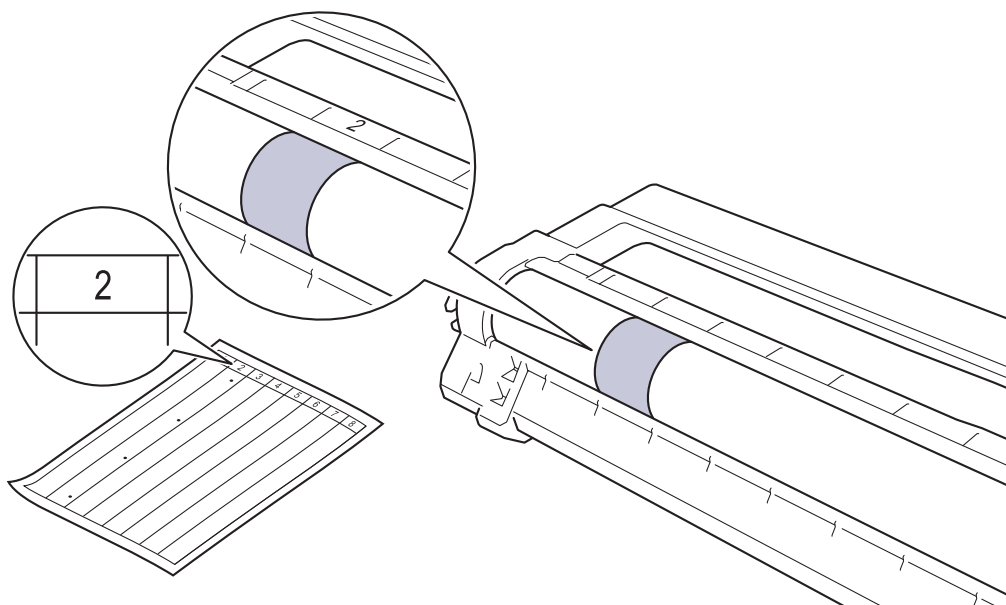

11. Torka försiktigt av trummans yta med en torr bomullstopps tills märkena på ytan försvinner.

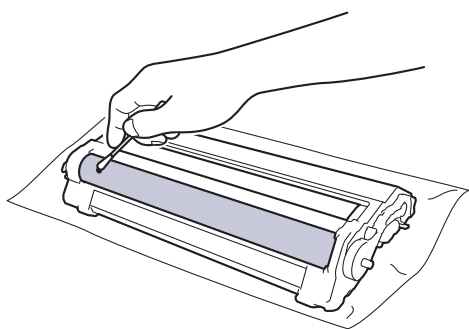

OBS

Rengör INTE ytan på den fotokänsliga trumman med ett vassa föremål eller någon vätska.

12. Sätt tillbaka tonerkassetten i trumman tills du hör att den snäpper fast i rätt läge.

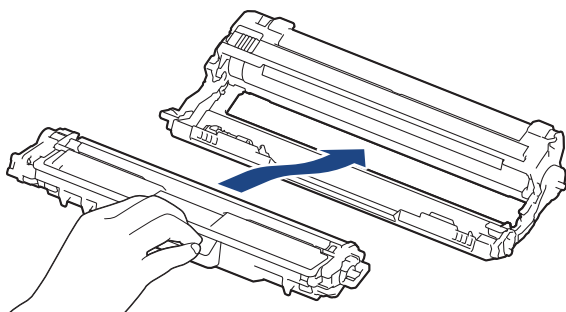

Kontrollera att du har satt i tonerkassetten korrekt eftersom den annars kan separeras från trumman.

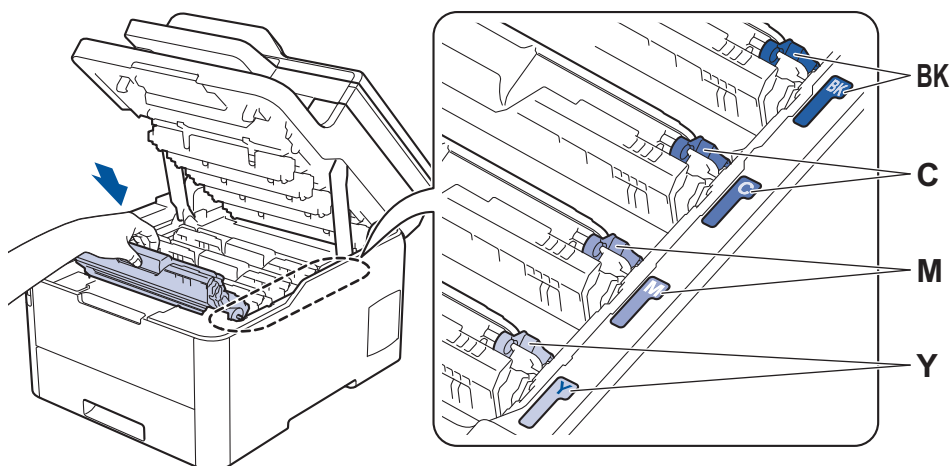

13. För in tonerkassetten och trumman i maskinen. Se till att du matchar tonerkassetterns färg mot färgetiketten på maskinen.



14. Stäng maskinens övre lucka.

15. Tryck på  för att starta maskinen.

DCP-L3550CDW/MFC-L3710CW/MFC-L3730CDN/MFC-L3750CDW/MFC-L3770CDW

1. Kontrollera att maskinen är i beredskapsläge.
2. Tryck på  [Inställningar] > [Alla inställn.] > [Skriv rapport] > [Trumpktsutskrift].
3. Tryck på [Ja].
Maskinen skriver ut trummans punkt kontrollblad.
4. Håll  intryckt för att stänga av maskinen.
5. Öppna den övre luckan tills den fastnar i öppet läge.

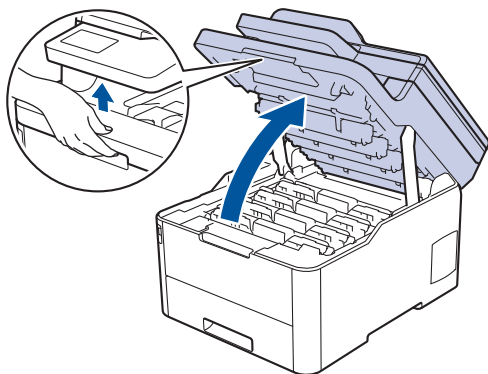

⚠ VARNING

VARM YTA

Maskinens invändiga delar kan vara väldigt varma. Vänta tills maskinen svalnat innan du rör vid dem.

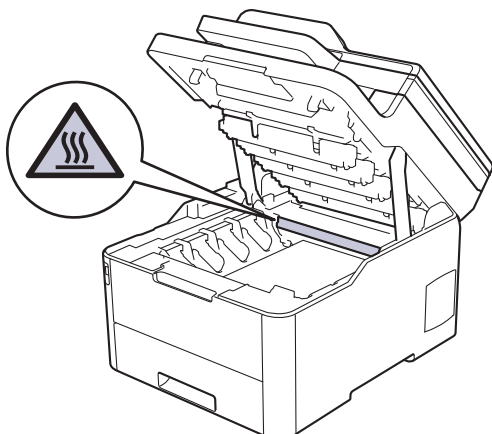

6. Färgen på de utskrivna punkterna på punktkontrollbladet för trumman är den färg på trumman som behöver rengöras. Ta ut tonerkassetten och trumman som matchar den färg som orsakar problemet.

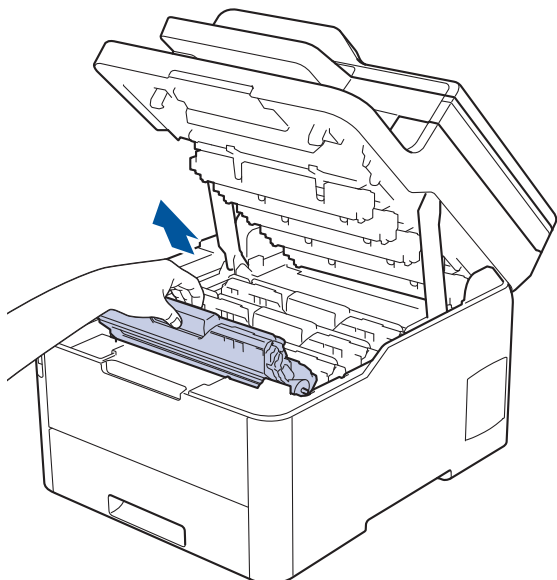

⚠ VAR FÖRSIKTIG

Vi rekommenderar att du lägger tonerkassetten och trumman på en ren, jämn yta med ett papper under om du av en olyckshändelse råkar spilla eller skvätta toner.

VIKTIGT

Vidrör INTE de elektroder som visas på bilden, för att undvika att maskinen skadas av statisk elektricitet.

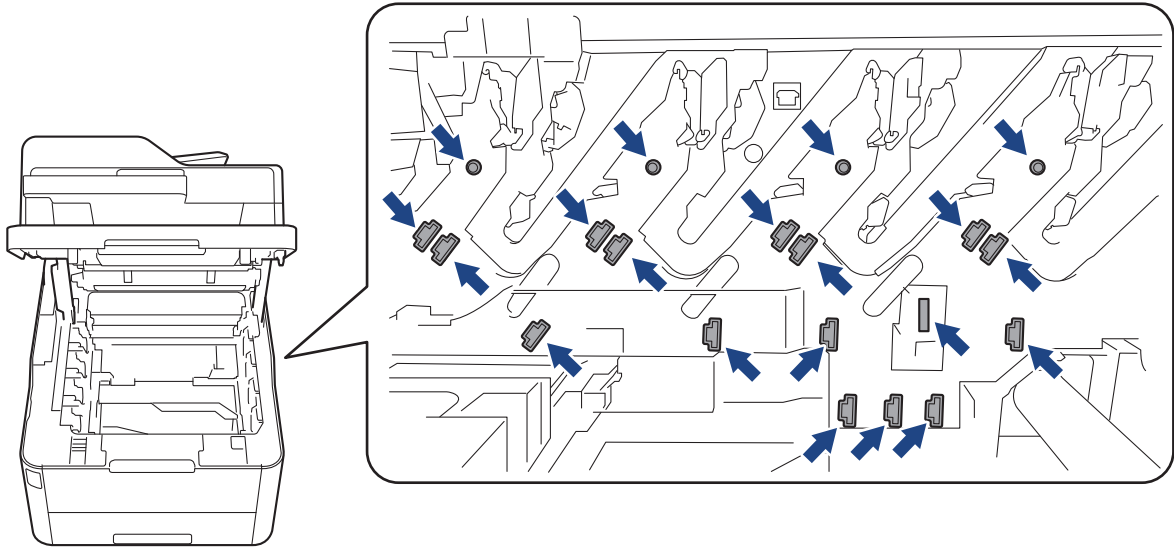

7. Tryck ned den gröna låsspaken och ta ut tonerkassetten från trumman.

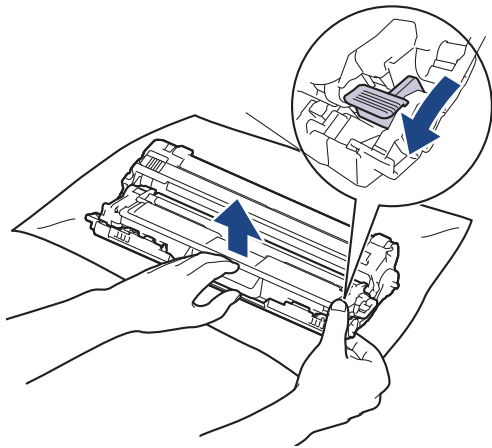

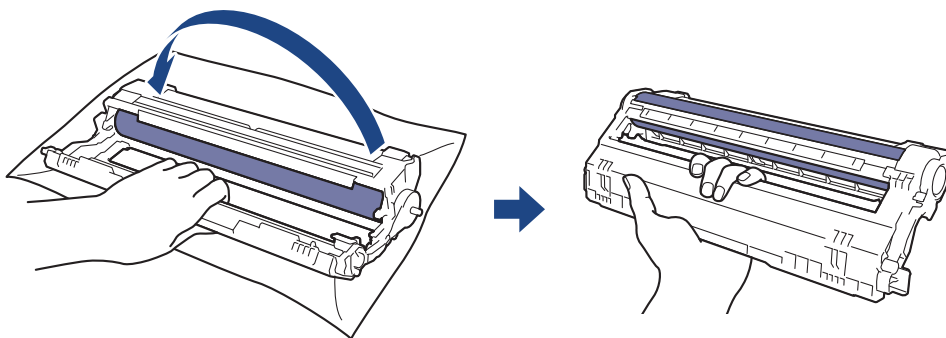

 Vidrör INTE ytan på trumman förutom vridhjulet för att undvika problem med utskriftskvaliteten.

8. Lyft trumramen i handtaget och vrid den motsols, så som visas.



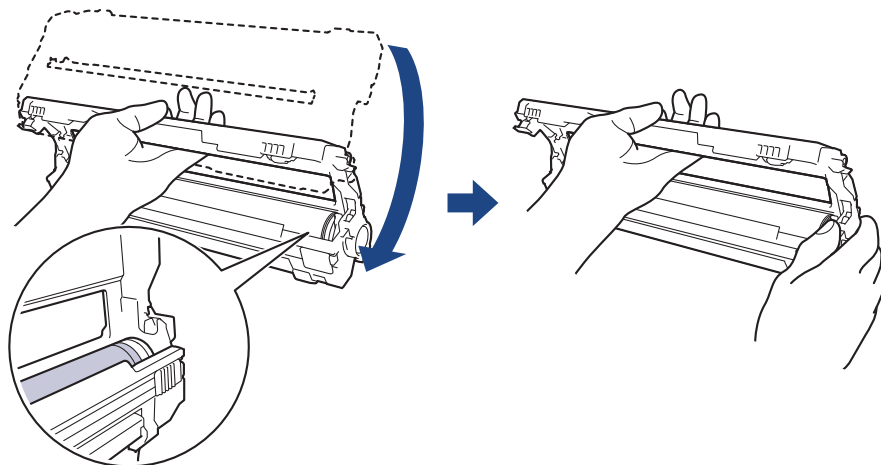

9. Lossa greppet så att ramen faller framåt och använd sedan höger hand för att hitta trummans vridjul inuti den högra sidan av ramen.

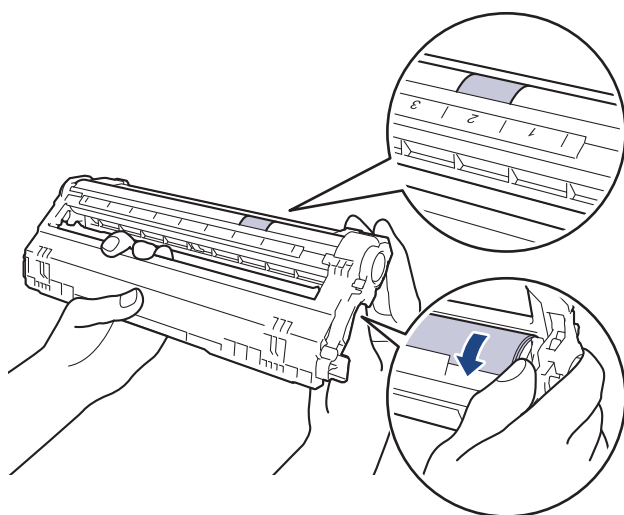

 Vidrör INTE ytan på trumman förutom vridhjulet för att undvika problem med utskriftskvaliteten.

10. Luta vänster hand uppåt för att lyfta ramen så att det numrerade rutnätet syns, som på bilden. Använd höger hand för att rotera trumman medan du letar efter märken eller skräp på trummans yta.



 Använd kolumnnumren bredvid trumrullen för att hitta märket. Om t.ex. en punkt visas i kolumn 2 på punktkontrollbladet för trumman betyder det att det finns ett märke i området "2" på trumman.

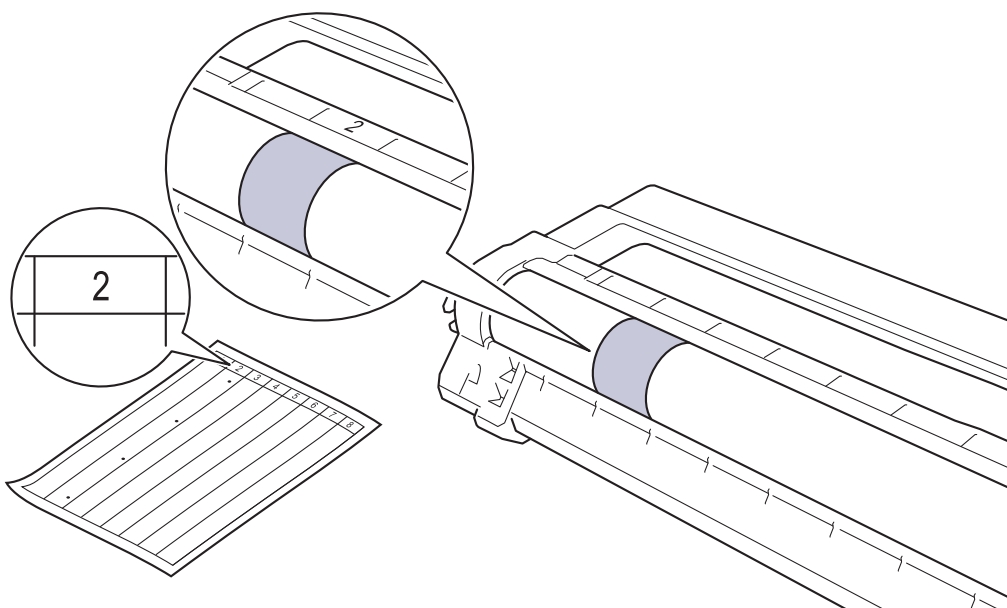

11. Torka försiktigt av trummans yta med en torr bomullstopps tills märkena på ytan försvinner.

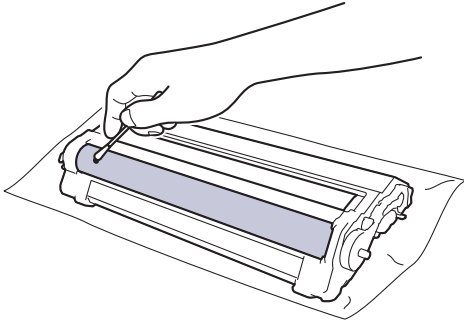

OBS

Rengör INTE ytan på den fotokänsliga trumman med ett vassa föremål eller någon vätska.

12. Sätt tillbaka tonerkassetten i trumman tills du hör att den snäpper fast i rätt läge.

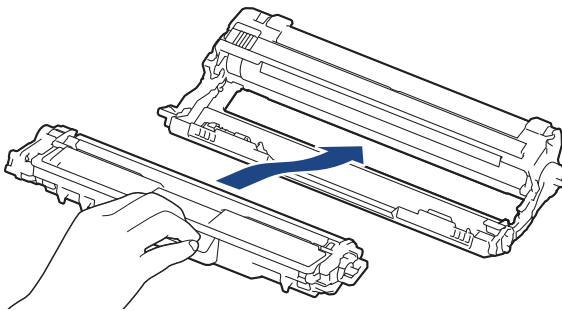

Kontrollera att du har satt i tonerkassetten korrekt eftersom den annars kan separeras från trumman.

13. För in tonerkassetten och trumman i maskinen. Se till att du matchar tonerkassetterns färg mot färgetiketten på maskinen.

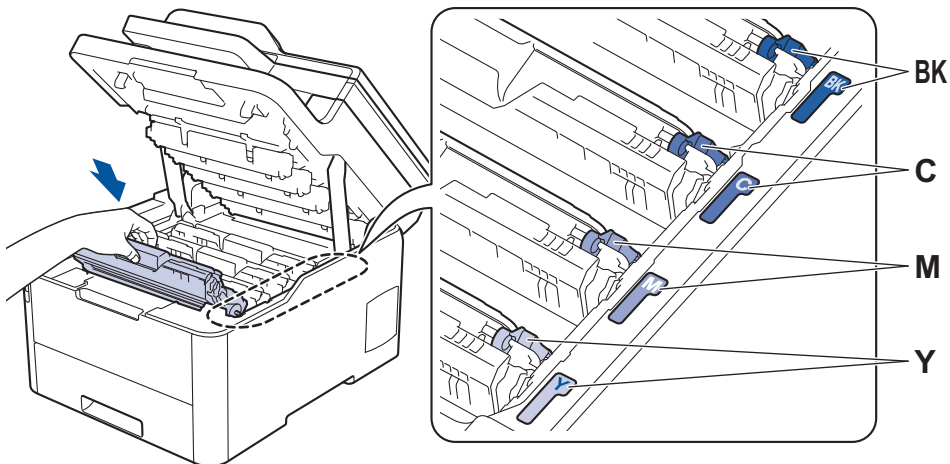

14. Stäng maskinens övre lucka.

15. Tryck på  för att starta maskinen.



Närliggande information

- [Rengör maskinen](#)

Liknande ämnen:

- [Förbättra utskriftskvaliteten](#)

Rengör pappersmatningsrullarna

Regelbunden rengöring av pappersupplösningsrullarna kan förhindra pappersstopp och säkerställa att pappersmatningen sker på rätt sätt.

Om du har problem med pappersmatningen kan du rengöra pappersinmatningsrullarna enligt anvisningarna:

1. Håll  intryckt för att stänga av maskinen.
2. Dra ut pappersfacket helt och hållet från maskinen.

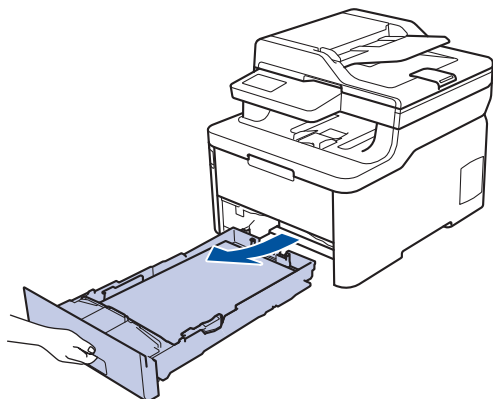

3. Ta bort papper som laddats i pappersfacket eller om något har fastnat inuti pappersfacket.
4. Torka bort damm från separeringsplattan på pappersfacket med en luddfri trasa som är doppad i ljummet vatten och väl urvriden.

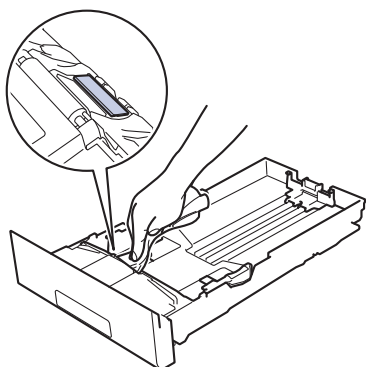

5. Torka av de två matningsrullarna i maskinen för att ta bort damm.

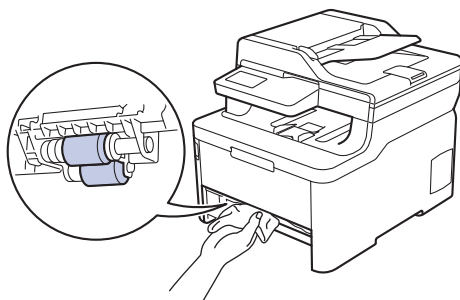

6. Fyll på papper och sätt noggrant tillbaka pappersfacket i maskinen.
7. Tryck på  för att starta maskinen.

✓ Närliggande information

- [Rengör maskinen](#)

Liknande ämnen:

- [Utskriftsproblem](#)

Kalibrera färger

Svärtningsgraden för varje färg kan variera beroende på maskinens miljö, inklusive faktorer som temperatur och fuktighet. Genom att kalibrera maskinen kan du förbättra svärtningsgraden.



Om du använder skrivardrivrutinen till Mac hämtar skrivardrivrutinen automatiskt kalibreringsdata. Du kan hämta data manuellt genom att utföra kalibreringen med Brothers **Status Monitor**.

>> [DCP-L3510CDW/DCP-L3517CDW](#)

>> [DCP-L3550CDW/MFC-L3710CW/MFC-L3730CDN/MFC-L3750CDW/MFC-L3770CDW](#)

DCP-L3510CDW/DCP-L3517CDW

1. Tryck på **Menu (Meny)**.
2. Tryck på ▲ eller ▼ för att välja följande:
 - a. Välj [Skrivare]. Tryck på **OK**.
 - b. Välj [Frg korrigering]. Tryck på **OK**.
 - c. Välj [Kalibrering]. Tryck på **OK**.
 - d. Välj [Kalibrera]. Tryck på **OK**.
3. Tryck på ▲ för att välja alternativet [Ja].



Kalibreringen börjar direkt och tar några minuter.

4. Tryck på **Stop/Exit (Avbryt/avsluta)**.

DCP-L3550CDW/MFC-L3710CW/MFC-L3730CDN/MFC-L3750CDW/MFC-L3770CDW

1. Tryck på  [Toner] > [Kalibrering] > [Kalibrera].
2. Tryck på [Ja].



Kalibreringen börjar direkt och tar några minuter.

3. Tryck på .

✓ Närliggande information

- [Rutinunderhåll](#)
 - [Återställ maskinens kalibreringsinställningar](#)

Liknande ämnen:

- [Fel- och underhållsmeddelanden](#)
- [Förbättra utskriftskvaliteten](#)
- [Övervaka din maskins status från datorn \(Windows\)](#)
- [Övervaka din maskins status från datorn \(Mac\)](#)

Återställ maskinens kalibreringsinställningar

Om färgerna skiljer sig från de som visas på skärmen provar du att återställa maskinens kalibreringsparametrar.



>> [DCP-L3510CDW/DCP-L3517CDW](#)

>> [DCP-L3550CDW/MFC-L3710CW/MFC-L3730CDN/MFC-L3750CDW/MFC-L3770CDW](#)

DCP-L3510CDW/DCP-L3517CDW

1. Tryck på **Menu (Meny)**.
2. Tryck på ▲ eller ▼ för att välja följande:
 - a. Välj [Skrivare]. Tryck på **OK**.
 - b. Välj [Frg korrigering]. Tryck på **OK**.
 - c. Välj [Kalibrering]. Tryck på **OK**.
 - d. Välj [Återställ]. Tryck på **OK**.
3. Tryck på ▲ för att välja alternativet [Återställ].
4. Tryck på **Stop/Exit (Avbryt/avsluta)**.

DCP-L3550CDW/MFC-L3710CW/MFC-L3730CDN/MFC-L3750CDW/MFC-L3770CDW

1. Tryck på  [Toner] > [Kalibrering] > [Återställ].
2. Tryck på [Ja].
3. Tryck på .

Närliggande information

- [Kalibrera färger](#)

Korrigera utskriftsjusteringen för färg (färgregistrering)

Om fasta områden med färg eller bilder får cyan-, magenta- eller guldfärgade kanter använder du funktionen för färgregistrering.

>> [DCP-L3510CDW/DCP-L3517CDW](#)

>> [DCP-L3550CDW/MFC-L3710CW/MFC-L3730CDN/MFC-L3750CDW/MFC-L3770CDW](#)

DCP-L3510CDW/DCP-L3517CDW

1. Tryck på **Menu (Meny)**.
2. Tryck på ▲ eller ▼ för att välja följande:
 - a. Välj [Skrivare]. Tryck på **OK**.
 - b. Välj [Frg korrigering]. Tryck på **OK**.
 - c. Välj [Registrering]. Tryck på **OK**.
3. Tryck på ▲ för att välja alternativet [Ja].



Färgregistreringen börjar direkt och tar cirka 10 sekunder eller mer.

4. Tryck på **Stop/Exit (Avbryt/avsluta)**.

DCP-L3550CDW/MFC-L3710CW/MFC-L3730CDN/MFC-L3750CDW/MFC-L3770CDW

1. Tryck på  [Toner] > [Registrering].
2. Tryck på [Ja].



Färgregistreringen börjar direkt och tar cirka 10 sekunder eller mer.

3. Tryck på .

✓ Närliggande information

- [Rutinunderhåll](#)

Kontrollera den återstående livslängden för delen



>> [DCP-L3510CDW/DCP-L3517CDW](#)

>> [DCP-L3550CDW/MFC-L3710CW/MFC-L3730CDN/MFC-L3750CDW/MFC-L3770CDW](#)

DCP-L3510CDW/DCP-L3517CDW

1. Tryck på **Menu (Meny)**.
2. Tryck på ▲ eller ▼ för att välja följande:
 - a. Välj [Maskininform.]. Tryck på **OK**.
 - b. Välj [Dellivslängd]. Tryck på **OK**.
3. Tryck på ▲ eller ▼ för att välja den del av maskinen som du vill kontrollera och tryck sedan på **OK**.
Ungefärlig återstående livslängd visas på LCD-skärmen.
4. Tryck på **Stop/Exit (Avbryt/avsluta)**.

DCP-L3550CDW/MFC-L3710CW/MFC-L3730CDN/MFC-L3750CDW/MFC-L3770CDW

1. Tryck på  [Inställningar] > [Alla inställn.] > [Maskininform.] > [Dellivslängd].
2. Tryck på den maskindel du vill kontrollera.
Ungefärlig återstående livslängd visas på LCD-skärmen.
3. Tryck på .



Tryck på  på LCD-skärmen för att visa ungefärlig återstående livslängd på tonerkassetten.

✓ Närliggande information

- [Rutinunderhåll](#)

Packa ihop och transportera din Brother-maskin

⚠️ VARNING

- Den här produkten är tung och väger mer än 21,7 kg. Minst två personer bör lyfta produkten genom att hålla den på fram- och baksidan för att undvika skador.
- Lyft skrivaren som visas på bilden när den ska flyttas.



- Om du av någon anledning måste transportera maskinen ska den förpackas igen omsorgsfullt i originalförpackningen så att inga skador uppstår under transporten. Du bör försäkra maskinen på lämpligt sätt hos den transportfirma du anlitar.

1. Håll  intryckt för att stänga av maskinen. Låt maskinen vara avstängd minst 10 minuter för att svalna.
2. Koppla från alla kablar och dra ut nätadaptersladden ur eluttaget.
3. Lägg maskinen i den påse den levererades i.
4. Packa maskinen, det tryckta materialet och nätadaptersladden (om tillgänglig) i originalkartongen med originalemballaget enligt vad som visas.

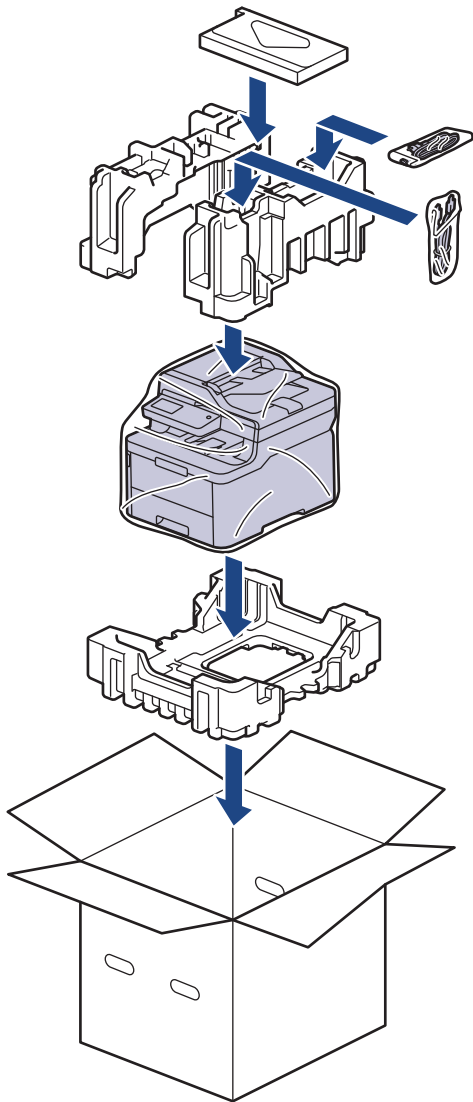

5. Stäng förpackningen och tejpa fast locket.



Närliggande information

- [Rutinunderhåll](#)

Regelbunden ersättning av underhållsdelar

Ersätt följande delar regelbundet för att bibehålla utskriftskvaliteten. Delarna i listan nedan måste bytas ut efter ca 50 000 utskrivna sidor ¹ för fixeringsenheten, PF-sats för pappersfacket och PF-sats för kombifacket.

Kontakta Brothers kundtjänst eller din lokala Brother-återförsäljare om följande meddelande visas på LCD-skärmen:

LCD-meddelande	Beskrivning
Byt ut fix.enhet ²	Byt fixeringsenheten.
Byt ut PF-kit1 ²	Byt pappersmatningssatsen till pappersfacket.
Byt ut PM-kitKF ²	Byt pappersmatningssatsen till kombifacket.



Närliggande information

- [Rutinunderhåll](#)

¹ Enkelsidiga ark i Letter- eller A4-format

² Ersättningsfrekvensen beror på hur komplicerade de utskrivna sidor är, hur stor andel av papperet som täcks och vilken medietyp som används.

Maskininställningar

Specialanpassa inställningar och funktioner, skapa snabbval och arbeta med alternativ som visas på maskinens LCD-skärm för att göra din Brother-maskin till ett mer effektivt arbetsverktyg.

- [Ändra maskininställningarna via kontrollpanelen](#)
- [Ändra maskininställningarna från datorn](#)

Ändra maskininställningarna via kontrollpanelen

- [Vid händelse av strömavbrott \(minneslagring\)](#)
- [Allmänna inställningar](#)
- [Spara dina favoritinställningar som ett snabbval](#)
- [Utskriftsrapporter](#)
- [Tabeller över inställningar och funktioner](#)

Vid händelse av strömavbrott (minneslagring)

Dina menyinställningar lagras permanent och försvinner inte i händelse av strömavbrott. Tillfälliga inställningar (t.ex. kontrast, internationellt läge) försvinner.

- Under ett strömavbrott behåller maskinen datum och tid och programmerade faxjobb (t.ex. Fördröjt fax) i ungefär 60 timmar. Andra faxjobb i maskinens minne försvinner inte.



Närliggande information

- [Ändra maskininställningarna via kontrollpanelen](#)
-

Allmänna inställningar

- Justera maskinens volym
- Ändra till sommartid automatiskt
- Ställ in nedräkning för viloläge
- Om djupt viloläge
- Ställ in läget Automatisk avstängning
- Ställ in datum och tid
- Ställa in tidszonen
- Justera ljusstyrkan för LCD-skärmens bakgrundsbelysning
- Ändra hur länge bakgrundsbelysningen för LCD-skärmen är på
- Ställ in ditt Fax-ID
- Ställ in tonval eller puls som uppringningsläge
- Reducera tonerförbrukning
- Undvik att ringa fel nummer (uppringningsbegränsning)
- Reducera ljudnivå vid utskrift
- Byt språk på LCD-skärmen

Justera maskinens volym



>> DCP-L3510CDW/DCP-L3517CDW

>> DCP-L3550CDW/MFC-L3710CW/MFC-L3730CDN/MFC-L3750CDW/MFC-L3770CDW

DCP-L3510CDW/DCP-L3517CDW

1. Tryck på **Menu (Meny)**.
2. Tryck på ▲ eller ▼ för att välja följande:
 - a. Välj [Allmän inställ]. Tryck på **OK**.
 - b. Välj [Knappljud]. Tryck på **OK**.
3. Tryck på ▲ eller ▼ för att visa alternativet [Hög], [Med], [Låg] eller [Av] och tryck sedan på **OK**.

DCP-L3550CDW/MFC-L3710CW/MFC-L3730CDN/MFC-L3750CDW/MFC-L3770CDW

1. Gör något av följande:
 - För MFC-modeller:
Tryck på  [Inställningar] > [Alla inställn.] > [Allmän inställ] > [Volym].
 - För DCP-modeller:
Tryck på  [Inställningar] > [Alla inställn.] > [Allmän inställ] > [Knappljud].
2. Tryck på ett av följande alternativ (MFC-modeller):
(Tillgängliga alternativ varierar beroende på din maskin.)
 - [Ring]
Justera ringsignalsvolymen.
 - [Knappljud]
Anpassa volymen för när du trycker på en knapp, gör ett misstag eller efter att du sänt eller tagit emot ett fax.
 - [Högtalarvolym]
Justera högtalarvolymen.
3. Välj alternativet [Av], [Låg], [Med] eller [Hög] och tryck sedan på det alternativ du önskar.
4. Tryck på .

Närliggande information

- [Allmänna inställningar](#)

Ändra till sommartid automatiskt

Du kan programmera maskinen så att den automatiskt anpassas till sommartid.

Den återställer sig själv framåt en timme på våren och en timme bakåt på hösten. Se till så att du anger aktuellt datum och tid under inställningen för datum och tid.

Denna funktion är endast tillgänglig i vissa länder.



>> [DCP-L3510CDW/DCP-L3517CDW](#)

>> [DCP-L3550CDW/MFC-L3710CW/MFC-L3730CDN/MFC-L3750CDW/MFC-L3770CDW](#)

DCP-L3510CDW/DCP-L3517CDW

1. Tryck på **Menu (Meny)**.
2. Tryck på ▲ eller ▼ för att välja följande:
 - a. Välj [Grundinställn.]. Tryck på **OK**.
 - b. Välj [Datum och tid]. Tryck på **OK**.
 - c. Välj [Auto sommartid]. Tryck på **OK**.
3. Tryck på ▲ eller ▼ för att visa alternativet [På] eller [Av] och tryck sedan på **OK**.
4. Tryck på **Stop/Exit (Avbryt/avsluta)**.

DCP-L3550CDW/MFC-L3710CW/MFC-L3730CDN/MFC-L3750CDW/MFC-L3770CDW

1. Tryck på  [Inställningar] > [Alla inställn.] > [Grundinställn.] > [Datum och tid] > [Auto sommartid].
2. Tryck på [På] eller [Av].
3. Tryck på .

✓ Närliggande information

- [Allmänna inställningar](#)

Ställ in nedräkning för viloläge

Inställningen för viloläge (eller energisparläge) kan minska energiförbrukningen. När maskinen är i viloläget agerar den som om den vore helt avstängd. Maskinen vaknar upp och börjar skriva ut om den tar emot ett utskriftsjobb eller ett fax. Använd dessa instruktioner för att ställa in en tidsfördröjning (nedräkning) innan maskinen går in i viloläge.

- Du kan ställa in hur länge maskinen ska befinna sig i beredskapsläget innan den går in i viloläget.
- Timern startar om när du utför någon funktion på maskinen som t.ex. tar emot ett utskriftsjobb.



>> [DCP-L3510CDW/DCP-L3517CDW](#)

>> [DCP-L3550CDW/MFC-L3710CW/MFC-L3730CDN/MFC-L3750CDW/MFC-L3770CDW](#)

DCP-L3510CDW/DCP-L3517CDW

1. Tryck på **Menu (Meny)**.
2. Tryck på ▲ eller ▼ för att visa alternativet [Allmän inställ] och tryck sedan på **OK**.
3. Tryck på ▲ eller ▼ för att visa alternativet [Miljö] och tryck sedan på **OK**.
4. Tryck på ▲ eller ▼ för att visa alternativet [Vilolägestid] och tryck sedan på **OK**.
5. Ange hur länge maskinen ska befinna sig i beredskapsläget (maximalt 50 minuter) innan den intar viloläget och tryck sedan på **OK**.
6. Tryck på **Stop/Exit (Avbryt/avsluta)**.

DCP-L3550CDW/MFC-L3710CW/MFC-L3730CDN/MFC-L3750CDW/MFC-L3770CDW

1. Tryck på  [Inställningar] > [Alla inställn.] > [Allmän inställ] > [Miljö] > [Vilolägestid].
2. Ange hur länge maskinen ska befinna sig i beredskapsläget (max. 50 minuter) innan den intar viloläget och tryck sedan på [OK].
3. Tryck på .



✓ Närliggande information

- [Allmänna inställningar](#)

Om djupt viloläge

Om skrivaren befinner sig i viloläge och inte tar emot några jobb under en viss tid går den automatiskt över i djupt viloläge. Tiden baseras på din specifika modell och inställningarna.

Djupt viloläge använder mindre ström än viloläget.

Gällande modeller	Maskinens kontrollpanel i djupt viloläge	Förhållanden som gör att maskinen vaknar
DCP-L3510CDW/ DCP-L3517CDW	LCD-skärmen visar Djupt viloläge.	<ul style="list-style-type: none">• Maskinen tar emot ett jobb.• Om du trycker på en knapp på kontrollpanelen.
DCP-L3550CDW/ MFC-L3710CW/ MFC-L3730CDN/ MFC-L3750CDW/ MFC-L3770CDW	LCD-bakgrundsbelysningen stängs av och strömindikatorn tänds och dämpas.	<ul style="list-style-type: none">• Maskinen tar emot ett jobb.• Om du trycker på ,  eller på LCD-pekskärmen.



Närliggande information

- [Allmänna inställningar](#)

Ställ in läget Automatisk avstängning

Maskinen växlar automatiskt till avstängt läge om den befinner sig i djupt viloläge under en viss tid, baserat på din modell och dina inställningar. Skrivaren växlar inte till avstängt läge när den är ansluten till ett nätverk eller en telefonlinje eller har säkra utskriftsdata i minnet (Endast tillgängligt för vissa modeller).

- Tryck på  på kontrollpanelen och skicka sedan utskriftsjobbet för att starta utskriften.



>> [DCP-L3510CDW/DCP-L3517CDW](#)

>> [DCP-L3550CDW/MFC-L3710CW/MFC-L3730CDN/MFC-L3750CDW/MFC-L3770CDW](#)

DCP-L3510CDW/DCP-L3517CDW

1. Tryck på **Menu (Meny)**.
2. Tryck på ▲ eller ▼ för att visa alternativet [Allmän inställn.] och tryck sedan på **OK**.
3. Tryck på ▲ eller ▼ för att visa alternativet [Miljö] och tryck sedan på **OK**.
4. Tryck på ▲ eller ▼ för att visa alternativet [Autoavstängn.] och tryck sedan på **OK**.
5. Tryck på ▲ eller ▼ för att visa alternativet [8timmar], [4timmar], [2timmar], [1timme] eller [Av] och tryck sedan på **OK**.
6. Tryck på **Stop/Exit (Avbryt/avsluta)**.

DCP-L3550CDW/MFC-L3710CW/MFC-L3730CDN/MFC-L3750CDW/MFC-L3770CDW

1. Tryck på  [Inställningar] > [Alla inställn.] > [Allmän inställn.] > [Miljö] > [Autoavstängn.].
2. Tryck på önskat alternativ: [Av], [1timme], [2timmar], [4timmar] eller [8timmar].
3. Tryck på .

Närliggande information

- [Allmänna inställningar](#)

Ställ in datum och tid



>> DCP-L3510CDW/DCP-L3517CDW

>> DCP-L3550CDW/MFC-L3710CW/MFC-L3730CDN/MFC-L3750CDW/MFC-L3770CDW

DCP-L3510CDW/DCP-L3517CDW

1. Tryck på **Menu (Meny)**.
2. Tryck på ▲ eller ▼ för att välja följande:
 - a. Välj [Grundinställn.]. Tryck på **OK**.
 - b. Välj [Datum och tid]. Tryck på **OK**.
 - c. Välj [Datum och tid]. Tryck på **OK**.
3. Tryck på ▲ eller ▼ på kontrollpanelen för att ange de två sista siffrorna i året. Tryck på **OK**. Upprepa dessa steg för att ställa in månaden och dagen.
4. Tryck på ▲ eller ▼ för att visa alternativet [12t klocka] eller [24t klocka] och tryck sedan på **OK**.
5. Gör något av följande:
 - Om du valde [12t klocka] som formatet i inställningen [Datum och tid], trycker du på ▲ eller ▼ för att ställa in tiden. Tryck på **OK**. Upprepa dessa steg för att ställa in minuten.
Tryck på ▲ eller ▼ för att visa alternativet [AM] eller [PM] och tryck sedan på **OK**.
 - Om du valde [24t klocka] som formatet i inställningen [Datum och tid], trycker du på ▲ eller ▼ för att ställa in tiden. Tryck på **OK**. Upprepa dessa steg för att ställa in minuten.
(Skriv till exempel 19:45 för kvart i åtta på kvällen.)
6. Tryck på **Stop/Exit (Avbryt/avsluta)**.

DCP-L3550CDW/MFC-L3710CW/MFC-L3730CDN/MFC-L3750CDW/MFC-L3770CDW

1. Tryck på  [Inställningar] > [Alla inställn.] > [Grundinställn.] > [Datum och tid] > [Datum].
2. Ange de två sista siffrorna i året genom att använda LCD-skärmen och tryck sedan på [OK].
3. Ange de två siffrorna för månaden genom att använda LCD-skärmen och tryck sedan på [OK].
4. Ange de två siffrorna för dagen genom att använda LCD-skärmen och tryck sedan på [OK].
5. Tryck på [Tid].
6. Ange tiden (i 24-timmarsformat) genom att använda LCD-skärmen och tryck sedan på [OK].
(Skriv till exempel 19:45 för kvart i åtta på kvällen.)
7. Tryck på .

Närliggande information

- [Allmänna inställningar](#)

Ställa in tidszonen

Du kan ställa in tidszonen där du befinner dig på maskinen.



>> [DCP-L3510CDW/DCP-L3517CDW](#)

>> [DCP-L3550CDW/MFC-L3710CW/MFC-L3730CDN/MFC-L3750CDW/MFC-L3770CDW](#)

DCP-L3510CDW/DCP-L3517CDW

1. Tryck på **Menu (Meny)**.
2. Tryck på ▲ eller ▼ för att välja följande:
 - a. Välj [Grundinställn.]. Tryck på **OK**.
 - b. Välj [Datum och tid]. Tryck på **OK**.
 - c. Välj [Tidszon]. Tryck på **OK**.
3. Tryck på ▲ eller ▼ för att välja tidszonen. Tryck på **OK**.
4. Tryck på **Stop/Exit (Avbryt/avsluta)**.

DCP-L3550CDW/MFC-L3710CW/MFC-L3730CDN/MFC-L3750CDW/MFC-L3770CDW

1. Tryck på  [Inställningar] > [Alla inställn.] > [Grundinställn.] > [Datum och tid] > [Tidszon].
2. Mata in din tidszon.
3. Tryck på [OK].
4. Tryck på .



✓ Närliggande information

- [Allmänna inställningar](#)

Justera ljusstyrkan för LCD-skärmens bakgrundsbelysning

Relaterade modeller: DCP-L3550CDW/MFC-L3710CW/MFC-L3730CDN/MFC-L3750CDW/MFC-L3770CDW

Prova att ändra ljusstyrkan om du har svårt att se vad som står på LCD-skärmen.

1. Tryck på  [Inställningar] > [Alla inställn.] > [Allmän inställ] > [LCD-inställn.] > [Bakgrundsljus].
2. Tryck på alternativet [Ljus], [Med] eller [Mörk].
3. Tryck på .





Närliggande information

- [Allmänna inställningar](#)

Ändra hur länge bakgrundsbelysningen för LCD-skärmen är på

Relaterade modeller: DCP-L3550CDW/MFC-L3710CW/MFC-L3730CDN/MFC-L3750CDW/MFC-L3770CDW

Ställ in hur länge bakgrundsbelysningen för LCD-skärmen är på.

1. Tryck på  [Inställningar] > [Alla inställn.] > [Allmän inställ] > [LCD-inställn.] > [Dämp.timer].
2. Tryck på önskat alternativ:
 - [10Sek.]
 - [30Sek.]
 - [1Min]
 - [2Min.]
 - [3Min.]
 - [5Min.]
3. Tryck på .



Närliggande information

- [Allmänna inställningar](#)



Ställ in ditt Fax-ID

Relaterade modeller: MFC-L3710CW/MFC-L3730CDN/MFC-L3750CDW/MFC-L3770CDW

Ställ in att maskinen ska skriva ut ditt Fax-ID och datum och tid för faxmeddelandet längst upp på varje fax du sänder.

1. Tryck på  [Inställningar] > [Alla inställn.] > [Grundinställn.] > [Fax-ID] > [Fax].
2. Ange ditt faxnummer (högst 20 siffror) genom att använda LCD-skärmen och tryck sedan på [OK].
3. Tryck på [Tel].
4. Ange ditt telefonnummer (högst 20 siffror) genom att använda LCD-skärmen och tryck sedan på [OK].
5. Tryck på [Namn].
6. Ange ditt namn (upp till 20 tecken) genom att använda LCD-skärmen och tryck sedan på [OK].



- Tryck på  för att växla mellan bokstäver, siffror och specialtecken. (De tillgängliga tecknen kan variera beroende på land.)
- Om du anger ett felaktigt tecken trycker du på ◀ eller ▶ för att flytta markören till det och tryck på . Tryck på rätt tecken.
- Tryck på [Mellanslag] eller ▶ för att infoga ett mellanslag.
- Mer detaljerad information ►► *Närliggande information*

7. Tryck på .



Närliggande information

- [Allmänna inställningar](#)

Liknande ämnen:



- [Ange text på din Brother-maskin](#)
- [Överföra fax till en annan faxmaskin](#)
- [Överföra faxjournalsrapporten till en annan faxmaskin](#)

Ställ in tonval eller puls som uppringningsläge

Relaterade modeller: MFC-L3710CW/MFC-L3730CDN/MFC-L3750CDW/MFC-L3770CDW

Din Brother-maskin är inställd för uppringning med tonval. Om du har funktionen pulsuppringning (roterande) måste du ändra uppringningsläget.

Den här funktionen är inte tillgänglig i vissa länder.

1. Tryck på  [Inställningar] > [Alla inställn.] > [Grundinställn.] > [Ton/Puls].
2. Tryck på [Ton] eller [Puls].
3. Tryck på .



Närliggande information

- [Allmänna inställningar](#)

Reducera tonerförbrukning

Tonerförbrukningen kan minska om funktionen för tonerbesparing används. Utskriften på dokumenten blir ljusare när tonerbesparing är aktiverad.

Vi rekommenderar INTE att tonerbesparing används för utskrift av foton eller gråskalebilder.



>> [DCP-L3510CDW/DCP-L3517CDW](#)

>> [DCP-L3550CDW/MFC-L3710CW/MFC-L3730CDN/MFC-L3750CDW/MFC-L3770CDW](#)

DCP-L3510CDW/DCP-L3517CDW

1. Tryck på **Menu (Meny)**.
2. Tryck på ▲ eller ▼ för att visa alternativet [Allmän inställ] och tryck sedan på **OK**.
3. Tryck på ▲ eller ▼ för att visa alternativet [Miljö] och tryck sedan på **OK**.
4. Tryck på ▲ eller ▼ för att visa alternativet [Tonerbesparing] och tryck sedan på **OK**.
5. Tryck på ▲ eller ▼ för att visa alternativet [På] eller [Av] och tryck sedan på **OK**.
6. Tryck på **Stop/Exit (Avbryt/avsluta)**.

DCP-L3550CDW/MFC-L3710CW/MFC-L3730CDN/MFC-L3750CDW/MFC-L3770CDW

1. Tryck på  [Inställningar] > [Alla inställn.] > [Allmän inställ] > [Miljö] > [Tonerbesparing].
2. Tryck på [På] eller [Av].
3. Tryck på .

✓ Närliggande information

- [Allmänna inställningar](#)

Liknande ämnen:

- [Förbättra utskriftskvaliteten](#)

Undvik att ringa fel nummer (uppringningsbegränsning)

Relaterade modeller: MFC-L3710CW/MFC-L3730CDN/MFC-L3750CDW/MFC-L3770CDW

Denna funktion förhindrar användare från att skicka ett fax eller ringa fel nummer av misstag. Du kan ställa in maskinen att begränsa uppringning när de kombinerade siffer- och bokstavsknapparna, adressboken och snabbvalen används.

1. Tryck på  [Inställningar] > [Alla inställn.] > [Fax] > [Begränsad uppringning].
2. Klicka på ett av följande alternativ:
 - [Sifferknappar]
 - [Adressbok]



Adressen identifieras som en inmatning utan begränsningar om du kombinerar nummer i adressboken när du ringer.

- [Genvägar]
3. Klicka på ett av följande alternativ:

Alternativ	Beskrivning
Ange # två gånger	Maskinen uppmanar dig att ange numret igen och om du anger rätt nummer börjar maskinen slå numret. Om du anger fel nummer visar LCD-skärmen ett felmeddelande.
På	Maskinen kommer att begränsa alla faxöverföringar och utgående samtal för den uppringningsmetoden.
Av	Maskinen begränsar inte uppringningsmetoden.



- Inställningen [Ange # två gånger] kommer inte att fungera om du använder en extern telefon innan du anger numret. Du uppmanas inte att ange numret igen.
- Om du väljer [På] eller [Ange # två gånger] kan du inte använda grupsändningsfunktionen.

4. Tryck på .



Närliggande information

- [Allmänna inställningar](#)

Reducera ljudnivå vid utskrift

Inställningen av Tyst läge kan minska utskriftsljudet. När Tyst läge är aktiverat blir utskriftshastigheten långsammare. Fabriksinställningen är av.



>> [DCP-L3510CDW/DCP-L3517CDW](#)

>> [DCP-L3550CDW/MFC-L3710CW/MFC-L3730CDN/MFC-L3750CDW/MFC-L3770CDW](#)

DCP-L3510CDW/DCP-L3517CDW

1. Tryck på **Menu (Meny)**.
2. Tryck på ▲ eller ▼ för att visa alternativet [Allmän inställ] och tryck sedan på **OK**.
3. Tryck på ▲ eller ▼ för att visa alternativet [Miljö] och tryck sedan på **OK**.
4. Tryck på ▲ eller ▼ för att visa alternativet [Tyst läge] och tryck sedan på **OK**.
5. Tryck på ▲ eller ▼ för att visa alternativet [På] eller [Av] och tryck sedan på **OK**.
6. Tryck på **Stop/Exit (Avbryt/avsluta)**.

DCP-L3550CDW/MFC-L3710CW/MFC-L3730CDN/MFC-L3750CDW/MFC-L3770CDW

1. Tryck på  [Inställningar] > [Alla inställn.] > [Allmän inställ] > [Miljö] > [Tyst läge].
2. Tryck på [På] eller [Av].
3. Tryck på .

✓ Närliggande information

- [Allmänna inställningar](#)

Byt språk på LCD-skärmen

Ändra vid behov språket på LCD-skärmen.

Den här funktionen är inte tillgänglig i vissa länder.



>> [DCP-L3510CDW/DCP-L3517CDW](#)

>> [DCP-L3550CDW/MFC-L3710CW/MFC-L3730CDN/MFC-L3750CDW/MFC-L3770CDW](#)

DCP-L3510CDW/DCP-L3517CDW

1. Tryck på **Menu (Meny)**.
2. Tryck på ▲ eller ▼ för att visa alternativet [Grundinställn.] och tryck sedan på **OK**.
3. Tryck på ▲ eller ▼ för att visa alternativet [Lokalt språk] och tryck sedan på **OK**.
4. Tryck på ▲ eller ▼ för att visa ditt språk och tryck sedan på **OK**.
5. Tryck på **Stop/Exit (Avbryt/avsluta)**.

DCP-L3550CDW/MFC-L3710CW/MFC-L3730CDN/MFC-L3750CDW/MFC-L3770CDW

1. Tryck på  [Inställningar] > [Alla inställn.] > [Grundinställn.] > [Lokalt språk].
2. Tryck på ditt språk.
3. Tryck på .

Närliggande information

- [Allmänna inställningar](#)

🏠 [Hem](#) > [Maskininställningar](#) > [Ändra maskininställningarna via kontrollpanelen](#) > Spara dina favoritinställningar som ett snabbval

Spara dina favoritinställningar som ett snabbval

Relaterade modeller: DCP-L3550CDW/MFC-L3710CW/MFC-L3730CDN/MFC-L3750CDW/MFC-L3770CDW

- [Lägg till genvägar](#)
- [Ändra eller ta bort genvägar](#)

Lägg till genvägar



Relaterade modeller: DCP-L3550CDW/MFC-L3710CW/MFC-L3730CDN/MFC-L3750CDW/MFC-L3770CDW

Du kan lägga till de inställningar för fax, kopiering, skanning, Web Connect och appar som du använder mest genom att spara dem som dina snabbval. Du kan senare trycka på snabbvalet för att tillämpa dessa inställningar istället för att ange dem manuellt igen.



Vissa snabbvalsmenyer är kanske inte tillgängliga beroende på modell.

Dessa anvisningar beskriver hur du lägger till ett snabbval för kopiering. Stegen för att lägga till ett snabbval för fax, skanning, Web Connect eller appar är mycket lika.

1. Tryck på  [Genvägar]. (Om  [Genvägar] visas.)
2. Tryck på en flik.
3. Tryck på  där du inte har lagt till någon genväg.
4. Tryck på [Kopiering].
5. Tryck på > om du vill få åtkomst till förinställda kopieringsinställningar.
6. Svep om du vill visa förinställningar för kopiering och tryck sedan på önskad förinställning för kopiering.
7. Tryck på [Alternativ].
8. Svep upp eller ner eller tryck på ▲ eller ▼ för att visa de tillgängliga inställningarna och tryck sedan på den inställning som du vill ändra.
9. Svep upp eller ner eller tryck på ▲ eller ▼ för att visa de tillgängliga alternativen för inställningen och tryck sedan på det alternativ du önskar.
Upprepa dessa två steg tills du har valt alla inställningar och alternativ du önskar.
10. När du är klar med dina ändringar av inställningarna, så trycker du på [OK]. (Om knappen [OK] visas.)
11. Tryck på [Spara som genväg].
12. Läs igenom och bekräfta vald lista över inställningar som visas och tryck sedan på [OK].
13. Ange ett namn för snabbvalet via LCD-skärmen och tryck sedan på [OK].



Närliggande information



- [Spara dina favoritinställningar som ett snabbval](#)

Ändra eller ta bort genvägar

Relaterade modeller: DCP-L3550CDW/MFC-L3710CW/MFC-L3730CDN/MFC-L3750CDW/MFC-L3770CDW



Du kan inte ändra ett snabbval för Web Connect eller appar. Om du vill ändra snabbvalet ska du radera det och sedan lägga till ett nytt snabbval.

1. Tryck på  [Genvägar]. (Om  [Genvägar] visas.)
2. Tryck på en flik så visas det snabbval du vill ändra.
3. Tryck på det snabbval som du vill ändra.
Inställningarna för det snabbval du valt visas.



Om du vill ta bort snabbvalet eller redigera namnet håller du ned snabbvalet tills alternativen visas och sedan följer du menyerna på skärmen.

4. Tryck på [Alternativ].
5. Ändra vid behov inställningarna för snabbvalet.
6. Tryck vid behov på [OK].
7. Tryck på [Spara som genväg] när du är klar.
8. Läs igenom och bekräfta vald lista över inställningar som visas och tryck sedan på [OK].
9. Gör något av följande:
 - Tryck på [Ja] för att skriva över snabbvalet.
 - Tryck på [Nej] för att ange ett nytt snabbvalsnamn om du inte vill skriva över snabbvalet.
Ange ett nytt namn via LCD-skärmen och tryck sedan på [OK].



För att redigera namnet håller du  intryckt och raderar aktuellt namn.



Närliggande information

- [Spara dina favoritinställningar som ett snabbval](#)

Utskriftsrapporter

- [Rapporter](#)
- [Skriva ut en rapport](#)

Rapporter

Följande rapporter är tillgängliga:

Verifiera XMIT (MFC-modeller)

Rapporten Verifiera XMIT skriver ut en överföringsrapport från din senaste överföring.

Adressbok (MFC-modeller)

Adressboksrapporten skriver ut en lista i alfabetisk ordning över namn och nummer som finns i adressbokens minne.

Faxjournal (MFC-modeller)

Faxjournalen skriver ut en lista med information om de senaste 200 mottagna och sända faxmeddelandena. (TX betyder sändning, RX betyder mottagning.)

Användarinställningar

Användarinställningsrapporten skriver ut en lista över aktuella inställningar.

Skrivarinställningar

Skrivarinställningsrapporten skriver ut en lista över aktuella skrivarinställningar.

Nätverkskonfiguration (Modeller med nätverksfunktion)

Nätverkskonfigurationsrapporten skriver ut en lista över aktuella nätverksinställningar.

Lista över utskriftsfiler

Listan över utskriftsfiler är en lista med teckensnitt och utskriftsmakron som lagrats i maskinen.

Trummans punktutskrift

Trummans punktutskrift är ett punktkontrollblad som hjälper när det är dags att rengöra trumman.

WLAN-rapport (För modeller med trådlös nätverksfunktion)

WLAN-rapporten skriver ut diagnosen av den trådlösa nätverksanslutningen.



Närliggande information

- [Utskriftsrapporter](#)

Skriva ut en rapport

>> [DCP-L3510CDW/DCP-L3517CDW](#)

>> [DCP-L3550CDW/MFC-L3710CW/MFC-L3730CDN/MFC-L3750CDW/MFC-L3770CDW](#)

DCP-L3510CDW/DCP-L3517CDW

1. Tryck på **Menu (Meny)**.
2. Tryck på ▲ eller ▼ för att visa alternativet [Skriv rapport] och tryck sedan på **OK**.
3. Tryck på ▲ eller ▼ för att visa rapporten du vill skriva ut och tryck sedan på **OK**.
4. Tryck på **Mono Start (Starta i svartvitt)** eller **Colour Start (Starta i färg)**.
5. Tryck på **Stop/Exit (Avbryt/avsluta)**.

DCP-L3550CDW/MFC-L3710CW/MFC-L3730CDN/MFC-L3750CDW/MFC-L3770CDW

1. Tryck på  [Inställningar] > [Alla inställn.] > [Skriv rapport].
2. Svep upp eller ner eller tryck på ▲ eller ▼ för att visa den rapport du vill skriva ut och tryck sedan på den.
3. Gör något av följande:
 - Om du väljer [Sändn. kvitto] gör du något av följande:
 - Tryck på [Visa på LCD-skärm] för att visa överföringsrapporten.
 - Tryck på [Skriv rapport] för att skriva ut överföringsrapporten.
 - Gå till nästa steg om du väljer andra rapporter.
4. Tryck på [Ja].
5. Tryck på .

✓ Närliggande information

- [Utskriftsrapporter](#)

Tabeller över inställningar och funktioner

Inställningstabellerna hjälper dig att förstå de menyval och alternativ som du hittar i maskinens program.

- [Inställningstabeller \(DCP-L3510CDW/DCP-L3517CDW\)](#)
- [Inställningstabeller \(MFC-L3710CW/MFC-L3730CDN/MFC-L3750CDW/MFC-L3770CDW\)](#)
- [Inställningstabeller \(DCP-L3550CDW\)](#)
- [Funktionstabeller \(MFC-L3710CW/MFC-L3730CDN/MFC-L3750CDW/MFC-L3770CDW\)](#)
- [Funktionstabeller \(DCP-L3550CDW\)](#)

Inställningstabeller (DCP-L3510CDW/DCP-L3517CDW)

Relaterade modeller: DCP-L3510CDW/DCP-L3517CDW

[Allmän inställ]

Nivå 1	Nivå 2	Beskrivningar
Fackinst.	Papperstyp	Ställ in papperstyp för pappersfacket.
	Papp . format	Ställ in pappersformat för pappersfacket.
	Kontrollera storlek	Välj om meddelandet, som ber dig att kontrollera om pappersformat och -typ i maskinen stämmer med inställningen av maskinens pappersformat och -typ, ska visas.
Knappljud	-	Justerar knappvolymen.
Miljö	Eco-läge	Slå på följande maskininställningar samtidigt. <ul style="list-style-type: none"> 2-sidig utskrift: Längsida (Endast tillgängligt för vissa modeller) Vilolägestid: 0Min
	Tonerbesparing	Öka sidkapaciteten för en tonerkassett.
	Vilolägestid	Ställ in antalet minuter innan maskinen försätts i viloläge.
	Tyst läge	Minska utskriftsbullret.
	Autoavstängn .	Ange antalet timmar som maskinen ska befinna sig i djupt viloläge innan den växlar till avstängt läge.
LCD kontrast	-	Justera kontrasten på LCD-skärmen.
Inställn.lås	-	Förhindra att obehöriga användare ändrar maskinens inställningar.
Ta Bort Sparat	Makro-ID=	Radera registrerad makroinformation.
	Font-ID=	Radera registrerad information om teckensnitt.
	Format	Återställ makro- och teckensnittsinformation för din maskin till standardinställningar.

[Kopiering]

Nivå 1	Nivå 2	Beskrivningar
Täthet	-	Justera svärtningsgraden.
Kvalitet	-	Du kan välja kopieringsupplösning för dokumenttypen.
Kontrast	-	Justerar kopiornas kontrast.
Färgjustering	Röd	Justera den röda färgen.
	Grön	Justera den gröna färgen.
	Blå	Justera den blå färgen.
ID-kopia	Täthet	Justera svärtningsgraden.
	Kvalitet	Du kan välja kopieringsupplösning för dokumenttypen.
	Kontrast	Justerar kopiornas kontrast.
	2på1/1på1	ID-kopiering 2 på 1.

[Skrivare]

Nivå 1	Nivå 2	Nivå 3	Beskrivningar
Emulering	-	-	Ställ in emuleringsläget för skrivaren.
Kvalitet	-	-	Välj utskriftskvalitet.
Utskriftsval	Teckensn.lista	HP LaserJet BR-Script 3	Skriv ut en lista med maskinens interna teckensnitt.
	Testutskrift	-	Skriv ut en testsida.
2-sidigt	2-sidig utskr.	-	Avaktivera eller aktivera dubbelsidig utskrift och välj vänd längs långsidan eller vänd längs kortsidan.
	En bild	-	Välj alternativet <i>Ensidig matning</i> för ett utskriftsjobb där den sista sidan är en ensidig bild, för att minska utskriftstiden.
Auto fortsätt	-	-	Välj denna inställning om du vill att maskinen rensar pappersformatfel och använder papperet i facket.
Utmatningsfärg	-	-	Ange utmatningsfärgen.
Arkmatarkom.	-	-	Välj denna inställning om ett problem med facken sker när du använder HP-drivrutiner.
Återställ skrivare	-	-	Återställ skrivarens fabriksinställningar.
Frg korrigering	Kalibrering	Kalibrera	Starta färgkalibreringen för att kontrollera och rätta färger.
		Återställ	Återställ kalibreringsparametrarna till standardinställningarna.
	Registrering	-	Justera utskriftspositionen för varje färg.
	Autokorr.	-	Ange att maskinen ska utföra färgkalibrering och -registrering automatiskt.
	Färginst.	Inställn.läge	Välj om du vill använda utskriftsinställningarna för färg från maskinen eller skrivardrivrutinen.
		Färgläge	Välj färgläget.
		Förbättra grå	Slå på eller av för att förbättra bildkvaliteten i skuggade områden.
		Förstärk svart	Slå på eller stäng av om svart grafik inte skrivs ut korrekt.
		Ljusstyrka	Justera ljusstyrkan.
		Kontrast	Justera kontrasten.
		Röd	Justera den röda färgen.
Grön	Justera den gröna färgen.		
Blå	Justera den blå färgen.		

[Nätverk]

För modeller med trådbundet eller trådlöst nätverk

Nivå 1	Nivå 2	Nivå 3	Nivå 4	Beskrivningar
Trådbundet LAN	TCP/IP	Boot metod	-	Välj den BOOT-metod som passar dig bäst.
		IP-adress	-	Ange IP-adressen.
		Nätmask	-	Ange nätmasken.
		Gateway	-	Ange gateway-adressen.

Nivå 1	Nivå 2	Nivå 3	Nivå 4	Beskrivningar
Trådbundet LAN	TCP/IP	Nodnamn	-	Ställ in nodnamn. (upp till 32 tecken)
		WINS-konfig	-	Välj WINS-konfigurationsläge.
		WINS-server	Primär	Specificera den primära WINS-servers IP-adress.
			Sekundär	Specificera den sekundära WINS-servers IP-adress.
		DNS server	Primär	Specificera den primära DNS-servers IP-adress.
			Sekundär	Specificera den sekundära DNS-servers IP-adress.
		APIPA	-	Ställ in maskinen för att tilldela IP-adressen automatiskt från lokalt adressomfång.
	IPv6	-	Slå på eller av IPv6-protokollet.	
	Ethernet	-	-	Välj Ethernet-länkläget.
	Trådbunden status	-	-	Visa aktuell status för trådbundet.
	MAC-adress	-	-	Visa maskinens MAC-adress.
	Ställ in std.	-	-	Återställ de trådbundna nätverksinställningarna till fabriksinställningarna.
	Aktivera kabelansl.	-	-	Stäng av eller slå på det trådbundna LAN-gränssnittet manuellt.
WLAN	TCP/IP	Boot metod	-	Välj den BOOT-metod som passar dig bäst.
		IP-adress	-	Ange IP-adressen.
		Nätmask	-	Ange nätmasken.
		Gateway	-	Ange gateway-adressen.
		Nodnamn	-	Ställ in nodnamn. (upp till 32 tecken)
		WINS-konfig	-	Välj WINS-konfigurationsläge.
		WINS-server	Primär	Specificera den primära WINS-servers IP-adress.
			Sekundär	Specificera den sekundära WINS-servers IP-adress.
		DNS server	Primär	Specificera den primära DNS-servers IP-adress.
			Sekundär	Specificera den sekundära DNS-servers IP-adress.
	APIPA	-	Ställ in maskinen för att tilldela IP-adressen automatiskt från lokalt adressomfång.	
	IPv6	-	Slå på eller av IPv6-protokollet.	
	Inställn. guide	-	-	Konfigurera manuellt inställningarna för ditt trådlösa nätverk.
WLAN-assistent	-	-	Konfigurera det trådlösa nätverket med hjälp av installationsskivan från Brother.	
WPS	-	-	Konfigurera dina trådlösa nätverksinställningar med metoden enknappstryck.	

Nivå 1	Nivå 2	Nivå 3	Nivå 4	Beskrivningar
WLAN	WPS med pinkod	-	-	Konfigurera inställningarna för trådlöst nätverk med hjälp av WPS-metoden med en PIN-kod.
	WLAN-status	Status	-	Visa aktuell status för trådlöst nätverk.
		Signal	-	Visa aktuell signalstryka för trådlöst nätverk.
		Kanal	-	Visa det trådlösa nätverkets nuvarande kanal.
		Hastighet	-	Visa det trådlösa nätverkets nuvarande hastighet.
		SSID	-	Visa aktuellt SSID.
	Komm. läge	-	Visa aktuellt kommunikationsläge.	
	MAC-adress	-	-	Visa maskinens MAC-adress.
Ställ in std.	-	-	Återställ de trådlösa nätverksinställningarna till fabriksinställningarna.	
WLAN Aktiv	-	-	Stäng av eller slå på WLAN.	
Wi-Fi Direct	Tryck på knapp	-	-	Konfigurera dina Wi-Fi Direct-nätverksinställningar med metoden enknappstryck.
	PIN-kod	-	-	Konfigurera dina Wi-Fi Direct-nätverksinställningar med WPS med en PIN-kod.
	Manuell	-	-	Konfigurera dina Wi-Fi Direct-nätverksinställningar manuellt.
	Gruppägare	-	-	Ställ in maskinen som gruppägaren.
	Enhetsinfo	Enhetsnamn	-	Visa maskinens enhetsnamn.
		SSID	-	Visa gruppägarens SSID. Om maskinen inte är ansluten visas ett meddelande om att anslutning saknas på LCD-skärmen.
		IP-adress	-	Visa maskinens aktuella IP-adress.
	Statusinfo	Status	-	Visa aktuell status för Wi-Fi Direct-nätverket.
		Signal	-	Visa aktuell signalstyrka för Wi-Fi Direct-nätverket. När din maskin arbetar som en gruppägare, kommer LCD-skärmen alltid att visa stark signal.
		Kanal	-	Visa aktuell kanal för Wi-Fi Direct-nätverket.
		Hastighet	-	Visa aktuell hastighet för Wi-Fi Direct-nätverket.
Aktivera I/F	-	-	Slå på eller av Wi-Fi Direct-anslutning.	
Nätv. återst.	-	-	-	Återställ alla nätverksinställningar till fabriksinställningar.

För modeller med trådlöst nätverk

Nivå 1	Nivå 2	Nivå 3	Nivå 4	Beskrivningar
WLAN	TCP/IP	Boot metod	-	Välj den BOOT-metod som passar dig bäst.
		IP-adress	-	Ange IP-adressen.
		Nätmask	-	Ange nätmasken.
		Gateway	-	Ange gateway-adressen.
		Nodnamn	-	Ställ in nodnamn. (upp till 32 tecken)

Nivå 1	Nivå 2	Nivå 3	Nivå 4	Beskrivningar
WLAN	TCP/IP	WINS-konfig	-	Välj WINS-konfigurationsläge.
		WINS-server	Primär	Specificera den primära WINS-serverns IP-adress.
			Sekundär	Specificera den sekundära WINS-serverns IP-adress.
		DNS server	Primär	Specificera den primära DNS-serverns IP-adress.
			Sekundär	Specificera den sekundära DNS-serverns IP-adress.
		APIPA	-	Ställ in maskinen för att tilldela IP-adressen automatiskt från lokalt adressomfång.
	IPv6	-	Slå på eller av IPv6-protokollet.	
	Inställn.guide	-	-	Konfigurera manuellt inställningarna för ditt trådlösa nätverk.
	WLAN-assistent	-	-	Konfigurera det trådlösa nätverket med hjälp av installationskivan från Brother.
	WPS	-	-	Konfigurera dina trådlösa nätverksinställningar med metoden enknappstryck.
	WPS med pinkod	-	-	Konfigurera inställningarna för trådlöst nätverk med hjälp av WPS-metoden med en PIN-kod.
	WLAN-status	Status	-	Visa aktuell status för trådlöst nätverk.
		Signal	-	Visa aktuell signalstryka för trådlöst nätverk.
		Kanal	-	Visa det trådlösa nätverkets nuvarande kanal.
		Hastighet	-	Visa det trådlösa nätverkets nuvarande hastighet.
		SSID	-	Visa aktuellt SSID.
	Komm. läge	-	Visa aktuellt kommunikationsläge.	
	MAC-adress	-	-	Visa maskinens MAC-adress.
	WLAN Aktiv	-	-	Stäng av eller slå på WLAN.
	Wi-Fi Direct	Tryck på knapp	-	-
PIN-kod		-	-	Konfigurera dina Wi-Fi Direct-nätverksinställningar med WPS med en PIN-kod.
Manuell		-	-	Konfigurera dina Wi-Fi Direct-nätverksinställningar manuellt.
Gruppägare		-	-	Ställ in maskinen som gruppägaren.
Enhetsinfo		Enhetsnamn	-	Visa maskinens enhetsnamn.
		SSID	-	Visa gruppägarens SSID. Om maskinen inte är ansluten visas ett meddelande om att anslutning saknas på LCD-skärmen.
		IP-adress	-	Visa maskinens aktuella IP-adress.
Statusinfo		Status	-	Visa aktuell status för Wi-Fi Direct-nätverket.
		Signal	-	Visa aktuell signalstyrka för Wi-Fi Direct-nätverket. När din maskin arbetar som en gruppägare, kommer LCD-skärmen alltid att visa stark signal.
		Kanal	-	Visa aktuell kanal för Wi-Fi Direct-nätverket.
		Hastighet	-	Visa aktuell hastighet för Wi-Fi Direct-nätverket.
Aktivera I/F		-	-	Slå på eller av Wi-Fi Direct-anslutning.

Nivå 1	Nivå 2	Nivå 3	Nivå 4	Beskrivningar
Nätv.återst.	-	-	-	Återställ alla nätverksinställningar till fabriksinställningar.

[Skriv rapport]

Nivå 1	Beskrivningar
Systeminställ.	Skriv ut en lista över dina inställningar.
Utskriftsinst.	Skriv ut en lista över dina skrivarinställningar.
Nätverksinst.	Skriv ut en lista över dina nätverksinställningar.
SkrivUtFilllist	Skriv ut en lista med data som sparats i maskinens minne.
Testut. trumma	Skriv ut trummans punktkontrollblad.
WLAN-rapport	Skriv ut resultaten för trådlös LAN-anslutning.

[Maskininform.]

Nivå 1	Nivå 2	Beskrivningar
Serienummer	-	Visa maskinens serienummer.
Version	Main-version	Visa övergripande firmware-version.
	Sub1-version	Visa undergripande firmware-version.
Sidräknare	Totalt	Kontrollera det totala antalet sidor maskinen har skrivit ut under sin livslängd.
	Kopiera	
	Skriv ut	
	Övrigt	
Dellivslängd	Toner	Visa ungefärlig mängd toner som finns kvar för varje färg.
	Trumma	Visa den återstående livslängden för varje trumma.
	Bälte	Visa den återstående livslängden för bältenheten.
	Fixeringsenhet	Visa den återstående livslängden för fixeringsenheten.
	PM-kit 1	Visa återstående livslängd för pappersmatningssats 1.

[Säker utskrift]

Nivå 1	Nivå 2	Beskrivningar
(Välj användare)	(Välj jobb för säker utskrift)	Du kan skriva ut data som lagrats i maskinens minne om du anger ett fyrsiffrigt lösenord. Endast aktiverad när maskinen har data för säker utskrift.

[Grundinställn.]

Nivå 1	Nivå 2	Beskrivningar
Datum och tid	Datum och tid	Öppna menyerna för inställning av datum och tid.
	Auto sommartid (Endast tillgänglig i vissa länder)	Ställ in maskinen så att den automatiskt ändras till sommartid.
	Tidszon	Ange din tidszon.
Återställ	Maskinåterst.	Återställ alla maskininställningar som du har ändrat.
	Nätv.återst. (För modeller med nätverksfunktion)	Återställ alla nätverksinställningar till fabriksinställningar.
	Alla inställningar	Återställ alla maskinens inställningar till fabriksinställningar.

Nivå 1	Nivå 2	Beskrivningar
Återställ	Fabriksinst.	Återställer alla maskininställningar till fabriksinställningar. Utför denna funktion när du kasserar din maskin.
Lokalt språk (Endast tillgängligt för vissa modeller)	-	Ändra LCD-språket.



Närliggande information

- [Tabeller över inställningar och funktioner](#)
-

Inställningstabeller (MFC-L3710CW/MFC-L3730CDN/MFC-L3750CDW/MFC-L3770CDW)

Relaterade modeller: MFC-L3710CW/MFC-L3730CDN/MFC-L3750CDW/MFC-L3770CDW



[Inställningar]

Nivå 1	Nivå 2	Nivå 3	Beskrivningar
	Datum och tid	-	Öppna menyerna för inställning av datum och tid.
Toner	Tonerlivslängd	-	Visa ungefärlig mängd toner som finns kvar för varje färg.
	Testutskrift	-	Skriv ut en testsida.
	Kalibrering	Kalibrera	Starta färgkalibreringen för att kontrollera och rätta färger.
		Återställ	Återställ kalibreringsparametrarna till standardinställningarna.
Registrering	-	Justera utskriftspositionen för varje färg.	
Nätverk	Trådbundet LAN (MFC-L3730CDN/ MFC-L3750CDW/ MFC-L3770CDW)	-	Gör att du kommer åt menyerna för inställning av trådbundet LAN.
	WLAN (MFC-L3710CW/ MFC-L3750CDW/ MFC-L3770CDW)	-	Gör att du kommer åt menyerna för inställning av WLAN.
Skärminställ.	-	-	Öppna inställningsmenyer för standardskärmen.
Eco-läge	-	-	Slå på följande maskininställningar samtidigt. <ul style="list-style-type: none"> • 2-sidig utskrift: Långsida (Endast tillgängligt för vissa modeller) • Vilolägestid: 0Min • Dämp.timer: 10Sek.
Fackinst.	-	-	Öppna inställningsmenyer för fack.
Alla inställn.	-	-	Konfigurera detaljerade inställningar.

[Alla inställn.] > [Allmän inställ]

Nivå 3	Nivå 4	Nivå 5	Beskrivningar
Fackinställning	Papperstyp	Kombi (MFC-L3770CDW)	Välj den papperstyp som stämmer överens med papperet i kombifacket.
		Fack #1 (MFC-L3770CDW)	Välj den papperstyp som stämmer överens med papperet i standardpappersfacket.
	Papp.format	Kombi (MFC-L3770CDW)	Välj pappersformatet på det papper som du har lagt i kombifacket.
		Fack #1 (MFC-L3770CDW)	Välj pappersformatet på det papper som du har lagt i standardpappersfacket.

Nivå 3	Nivå 4	Nivå 5	Beskrivningar
Fackinställning	Kontrollera storlek	-	Välj om meddelandet, som ber dig att kontrollera om pappersformat och -typ i maskinen stämmer med inställningen av maskinens pappersformat och -typ, ska visas.
	Fack: Kopiera	-	Välj vilket fack som ska användas för kopiering.
	Fack: Fax	-	Välj vilket fack som ska användas för faxning.
	Fackanvändning: SkrivUt	-	Välj vilket fack som ska användas för utskrift.
Volym	Ring	-	Justera ringvolymen.
	Knappljud	-	Justerar knappvolymen.
	Högtalarvolym	-	Justera högtalarvolymen.
LCD-inställn.	Bakgrundsljus	-	Justera ljusstyrkan för LCD-skärmens bakgrundsbelysning.
	Dämp.timer	-	Ställ in hur länge LCD-skärmens bakgrundsbelysning ska lysa när du gått tillbaka till huvudstartskärmen.
Skärminställ.	Huvudsaklig hemsärm	-	Ange huvudstartskärmen.
	Kopieringsskärm	-	Ställ in standardskärmen för Kopiera.
	Skanna skärm	-	Ställ in standardskärmen för Skanna.
Meddelanden	Skanneresultat (Skippa tomsida)	-	Visar det totala antalet skannade sidor och tomma sidor som hoppats över när skanningen är klar.
Miljö	Eco-läge	-	Slå på följande maskininställningar samtidigt. <ul style="list-style-type: none"> • 2-sidig utskrift: Långsida (Endast tillgängligt för vissa modeller) • Vilolägestid: 0Min • Dämp.timer: 10Sek.
	Tonerbesparing	-	Öka sidkapaciteten för en tonerkasset.
	Vilolägestid	-	Ställ in hur lång tid som ska passera innan skrivaren växlar till energisparläge.
	Tyst läge	-	Minska utskriftsbullret.
	Autoavstängn.	-	Ange antalet timmar som maskinen ska befinna sig i djupt viloläge innan den växlar till avstängt läge.
Inställn.lås	Ange lösenord	-	Förhindra att obehöriga användare ändrar maskinens inställningar.
	Lås Av⇒På	-	
	Nytt lösenord (Endast tillgängligt när du anger lösenordet första gången.)	-	
Ta Bort Sparat	Makro-ID=	-	Radera registrerad makroinformation.
	Font-ID=	-	Radera registrerad information om teckensnitt.
	Format	-	Återställ makro- och teckensnittsinformation för din maskin till standardinställningar.

[Alla inställn.] > [Genvägsinställningar]

Nivå 3	Nivå 4	Beskrivningar
(Välj en genväg)	byt namn	Ändrar snabbvalsnamnet.
	Redigera	Ändra snabbvalsinställningarna.
	Ta bort	Raderar snabbvalet.

[Alla inställn.] > [Fax]

Nivå 3	Nivå 4	Nivå 5	Beskrivningar	
Mottagning	Svarsläge	-	Välj det mottagningsläge som passar dig bäst.	
	Antal signaler	-	Ställ in antalet signaler innan maskinen svarar i Fax- eller Fax/Tel-läget.	
	F/T Signaltid	-	Ställ in längden för dubbelsignal i Fax/Tel-läget.	
	Förhandsg. fax	-	Visa mottagna fax på LCD-skärmen.	
	Faxavkänning	-	Tar emot faxmeddelanden automatiskt när du svarar på ett samtal och hör faxtoner.	
	Fjärrkoder	Fjärrkoder	-	Besvara samtal på en anknytningsapparat eller extern telefon och använd koder om du vill slå på och av fjärrkoder. Du kan välja egna koder.
		Aktiver. kod		
		Deakt. kod		
	Auto förminsk.	-	Förminska storleken på inkommande faxmeddelanden.	
	Pcfax mottagn.	På	-	Ställ in maskinen att skicka fax till datorn.
		Av	-	Du kan aktivera funktionen Backup utsk.
	Minnesmottagn.	Av	-	-
		Fax vidare-sändn.	-	Ställ in maskinen så att faxmeddelanden vidarebefordras eller inkommande faxmeddelanden sparas i minnet (så att du kan hämta dem när du inte befinner dig vid maskinen).
Faxlagring		-	Om du väljer faxvidaresändning eller faxlagring kan du aktivera säkerhetsfunktionen för utskrift av säkerhetskopior.	
Vidarebef. till molnet		-	Vidaresänd inkommande fax till onlinetjänster.	
Stämpel faxmottagning	-	-	Skriv ut mottagningens tid och datum överst på de mottagna faxmeddelandena.	
2-sidigt	-	-	Skriv ut mottagna fax på båda sidorna av papperet.	
Sändning	Samlad sändn.	-	Kombinerar fördröjda faxmeddelanden till samma faxnummer vid samma tidpunkt till en sändning.	
	Försättsb. Medd	-	Ställ in ett eller två egna meddelanden för försättsblad som du vill skriva på utgående fax.	
	Automatisk återuppringning	-	Ställ in maskinen att ringa upp det senast slagna faxnumret igen efter fem minuter om faxesändningen inte gick igenom på grund av att linjen var upptagen.	
	Mottagare	-	Ställ in maskinen att visa destinationsinformation på LCD-skärmen under faxuppringning.	
Rapportinst.	Sändn. kvitto	-	Välj inledande installation för överföringsrapporten.	
	Journalperiod	Journalperiod	Ställ in intervall för automatisk utskrift av faxjournalen.	
		Tid	Om du väljer något annat än Av och Varje 50 fax, kan du ställa in tiden för alternativet.	
		Dag	Om du väljer Var 7:e dag, kan du ställa in veckodagen.	

Nivå 3	Nivå 4	Nivå 5	Beskrivningar
Skriv ut fax	-	-	Skriv ut mottagna fax som sparats i maskinens minnet.
Fjärråtkommst	-	-	Ställ in en kod för fjärråtkomst.
Begränsad uppringning	Sifferknappar	-	Ställer in maskinen att begränsa uppringning när de kombinerade siffer- och bokstavsknapparna används.
	Adressbok	-	Ställer in maskinen att begränsa uppringning när adressboken används.
	Genvägar	-	Ställer in maskinen att begränsa uppringning när ett snabbval används.
Väntande jobb	-	-	Kontrollera vilka schemalagda jobb som finns i maskinens minne och avbryt valda jobb.
Övrigt	Distingtiv (För Danmark)	Distingtiv	Aktivera telefonbolagets Distinctive Ring-abonnemangstjänst för att registrera det nya signalmönstret på din maskin.
		Signalmöns-ter	Registrera ditt nya signalmönster i maskinen.

[Alla inställn.] > [Skrivare]

Nivå 3	Nivå 4	Nivå 5	Beskrivningar
Emulering	-	-	Välj emuleringsläget.
Kvalitet	-	-	Välj utskriftskvalitet.
Utskriftsval	Teckensn. lista	HP LaserJet	Skriv ut en lista med maskinens interna teckensnitt.
		BR-Script 3	
	Testutskrift	-	Skriv ut en testsida.
2-sidigt	2-sidig utskrift	-	Aktiverar eller avaktiverar dubbelsidig utskrift och väljer lång kant eller kort kant.
	En bild	-	Välj alternativet <i>Ensidig matning</i> för ett utskriftsjobb där den sista sidan är en ensidig bild, för att minska utskriftstiden. Du måste välja alternativet <i>2-sidig matning</i> när du använder förtryckt papper. Om du väljer <i>Ensidig matning</i> för förtryckt papper kommer den sista sidan att skrivas ut på motsatt sida.
Auto fortsatt	-	-	Välj om du vill att maskinen ska nollställa fel som gäller pappersformat eller medietyp automatiskt och använda papper från andra fack.
Utmatningsfärg	-	-	Ange utmatningsfärgen.
HP-fackkommando	-	-	Välj korrekt version för HP LaserJet-fackemulering.
Återställ skrivare	-	-	Återställ skrivarens fabriksinställningar.
Färgkorrigerering	Kalibrering	Kalibrera	Starta färgkalibreringen för att kontrollera och rätta färger.
		Återställ	Återställ kalibreringsparametrarna till standardinställningarna.
	Registrering	-	Justera utskriftspositionen för varje färg.
	Autokorrigerering	-	Ange att maskinen ska utföra färgkalibrering och -registrering automatiskt.

Nivå 3	Nivå 4	Nivå 5	Beskrivningar
Färgkorrigering	Färginställningar	Inställningsläge	Välj om du vill använda utskriftsinställningarna för färg från maskinen eller skrivardrivrutinen.
		Färgläge	Välj färgläget.
		Förbättra grå färg	Slå på eller av för att förbättra bildkvaliteten i skuggade områden.
		Förstärk svart utskrift	Slå på eller stäng av om svart grafik inte skrivs ut korrekt.
		Ljusstyrka	Justera ljusstyrkan.
		Kontrast	Justera kontrasten.
		Röd	Justera den röda färgen.
		Grön	Justera den gröna färgen.
		Blå	Justera den blå färgen.

[Alla inställn.] > [Nätverk]

Nivå 3	Nivå 4	Nivå 5	Nivå 6	Beskrivningar
Trådbundet LAN (MFC-L3730CDN/ MFC-L3750CDW/ MFC-L3770CDW)	TCP/IP	BOOT metod	IP Boot-försök	Välj den BOOT-metod som passar dig bäst.
		IP-adress	-	Ange IP-adressen.
		Nätmask	-	Ange nätmasken.
		Gateway	-	Ange gateway-adressen.
		Nodnamn	-	Ställ in nodnamn. (upp till 32 tecken)
		WINS-konfiguration	-	Välj WINS-konfigurationsläge.
		WINS-server	Primär	Specificera den primära WINS-servers IP-adress.
			Sekundär	Specificera den sekundära WINS-servers IP-adress.
		DNS Server	Primär	Specificera den primära DNS-servers IP-adress.
			Sekundär	Specificera den sekundära DNS-servers IP-adress.
	APIPA	-	Ställ in maskinen för att tilldela IP-adressen automatiskt från lokalt adressomfång.	
	IPv6	-	Slå på eller av IPv6-protokollet.	
	Ethernet	-	-	Välj Ethernet-länkläget.
	Trådbunden status	-	-	Visa aktuell status för trådbundet.
	MAC-adress	-	-	Visa maskinens MAC-adress.
Ställ in standard (MFC-L3750CDW/ MFC-L3770CDW)	-	-	Återställ de trådbundna nätverksinställningarna till fabriksinställningarna.	
Aktivera kabelansl.	-	-	Stäng av eller slå på det trådbundna LAN-gränssnittet manuellt.	

Nivå 3	Nivå 4	Nivå 5	Nivå 6	Beskrivningar
Trådbundet LAN (MFC-L3730CDN/ MFC-L3750CDW/ MFC-L3770CDW)	(MFC-L3750CDW/ MFC-L3770CDW)			
WLAN (MFC-L3710CW/ MFC-L3750CDW/ MFC-L3770CDW)	TCP/IP	BOOT metod	IP Boot-försök	Välj den BOOT-metod som passar dig bäst.
		IP-adress	-	Ange IP-adressen.
		Nätmask	-	Ange nätmasken.
		Gateway	-	Ange gateway-adressen.
		Nodnamn	-	Ställ in nodnamn. (upp till 32 tecken)
		WINS-konfiguration	-	Välj WINS-konfigurationsläge.
		WINS-server	Primär	Specificera den primära WINS-servers IP-adress.
			Sekundär	Specificera den sekundära WINS-servers IP-adress.
		DNS Server	Primär	Specificera den primära DNS-servers IP-adress.
			Sekundär	Specificera den sekundära DNS-servers IP-adress.
	APIPA	-	Ställ in maskinen för att tilldela IP-adressen automatiskt från lokalt adressomfång.	
	IPv6	-	Slå på eller av IPv6-protokollet.	
	Inställn. guide	-	-	Konfigurera inställningarna för trådlöst nätverk med hjälp av installationsguiden.
	WLAN-assistenten	-	-	Konfigurera det trådlösa nätverket med hjälp av installationsskivan från Brother.
	WPS	-	-	Konfigurera dina trådlösa nätverksinställningar med metoden knappstryck.
	WPS med pinkod	-	-	Konfigurera inställningarna för trådlöst nätverk med hjälp av WPS-metoden med en PIN-kod.
	WLAN-status	Status	-	Visa aktuell status för trådlöst nätverk.
Signal		-	Visa aktuell signalstryka för trådlöst nätverk.	
SSID		-	Visa aktuellt SSID.	
Komm. läge		-	Visa aktuellt kommunikationsläge.	
MAC-adress	-	-	Visa maskinens MAC-adress.	
Ställ in standard (MFC-L3750CDW/ MFC-L3770CDW)	-	-	Återställ de trådlösa nätverksinställningarna till fabriksinställningarna.	

Nivå 3	Nivå 4	Nivå 5	Nivå 6	Beskrivningar	
WLAN (MFC-L3710CW/ MFC-L3750CDW/ MFC-L3770CDW)	WLAN Aktiv	-	-	Stänger av eller slår på det trådlösa gränssnittet.	
Wi-Fi Direct (MFC-L3710CW/ MFC-L3750CDW/ MFC-L3770CDW)	Tryck på knapp	-	-	Konfigurera dina Wi-Fi Direct-nätverksinställningar med metoden enknappstryck.	
	PIN-kod	-	-	Konfigurera dina Wi-Fi Direct-nätverksinställningar med WPS med en PIN-kod.	
	Manuell	-	-	Konfigurera dina Wi-Fi Direct-nätverksinställningar manuellt.	
	Gruppägare	-	-	Ställ in maskinen som gruppägaren.	
	Enhetsinformation	Enhetsnamn	-	-	Visa maskinens enhetsnamn.
		SSID	-	-	Visa gruppägarens SSID. Om maskinen inte är ansluten visas ett meddelande om att anslutning saknas på LCD-skärmen.
		IP-adress	-	-	Visa maskinens aktuella IP-adress.
	Status Information	Status	-	-	Visa aktuell status för Wi-Fi Direct-nätverket.
		Signal	-	-	Visa aktuell signalstyrka för Wi-Fi Direct-nätverket. När din maskin arbetar som en gruppägare, kommer LCD-skärmen alltid att visa stark signal.
Aktivera I/F	-	-	-	Slå på eller av Wi-Fi Direct-anslutning.	
NFC (Endast tillgängligt för vissa modeller)	-	-	-	Stäng av eller slår på NFC-funktionen.	
Web Connect inställn.	Proxyinställ.	Proxyanslutning	-	Ändra inställningarna för webbandslutning.	
		Adress	-		
		Port	-		
		Användarnamn	-		
		Lösenord	-		
Nätv.återst.	-	-	-	Återställ alla nätverksinställningar till fabriksinställningar.	

[Alla inställn.] > [Skriv rapport]

Nivå 3	Nivå 4	Beskrivningar
Sändn. kvitto	Visa på LCD-skärm	Visa överföringsrapporter om skickade fax.
	Skriv rapport	Skriv ut en överföringsrapport för din senaste sändning.

Nivå 3	Nivå 4	Beskrivningar
Adress- bok	-	Skriv ut en lista över namn och nummer som sparats i adressboken.
Faxjournal	-	Skriv ut en lista med information om de senaste 200 mottagna och sända faxmeddelandena. (TX betyder sändning. RX betyder mottagning.)
Systeminställ.	-	Skriv ut en lista över dina inställningar.
Skrivarinställningar	-	Skriv ut en lista över dina skrivarinställningar.
Nätverkskonfiguration	-	Skriv ut en lista över dina nätverksinställningar.
Skriv fillista	-	Skriv ut en lista med data som sparats i maskinens minne.
Trumpktsutskrift	-	Skriv ut trummans punktkontrollblad.
WLAN-rapport (MFC-L3710CW/ MFC-L3750CDW/ MFC-L3770CDW)	-	Skriv ut resultaten för trådlös LAN-anslutning.

[Alla inställn.] > [Maskininform.]

Nivå 3	Nivå 4	Nivå 5	Beskrivningar
Serienummer	-	-	Kontrollera maskinens serienummer.
Inbyggd pro.ver.	Main-version	-	Kontrollera maskinens firmware-version.
	Sub1-version	-	
Uppd av inby prgrm	-	-	Uppdatera maskinen till den senaste firmware-versionen.
Auto av inbyggd prgrm	-	-	Visa information om firmware på huvudstartskärmen.
Sidräknare	Totalt	Färg	Kontrollera det totala antalet sidor maskinen har skrivit ut.
		Svar-tvitt	
	Fax	-	
	Kopiering	Färg	
		Svar-tvitt	
	Skriv ut	Färg	
Svar-tvitt			
Övrigt	Färg		
	Svar-tvitt		
Dellivslängd ¹	Trumma	Svart (BK)	Visa den återstående livslängden för varje trumma.
		Cyan (C)	
		Magenta (M)	
		Gul (Y)	
	Bältenhet	-	Visa den återstående livslängden för bältenheten.
	Fixeringsenhet	-	Visa den återstående livslängden för fixeringsenheten.
	PM-kit KF (MFC-L3770CDW)	-	Visa återstående livslängd för pappersmatningssetsen för kombifacket.

Nivå 3	Nivå 4	Nivå 5	Beskrivningar
Dellivslängd ¹	PM-kit 1	-	Visa återstående livslängd för pappersmatningsats 1.

¹ Livslängden är en uppskattning och kan variera mellan olika användningsförhållanden.

[Alla inställn.] > [Grundinställn.]

Nivå 3	Nivå 4	Beskrivningar
Datum och tid	Datum	Lägg till datum och tid på skärmen och i rubriken på varje faxad sida.
	Tid	
	Typ av klocka	Välj tidsformat (12-timmars eller 24-timmars).
	Auto sommartid (Endast tillgänglig i vissa länder)	Ställ in maskinen så att den automatiskt ändras till sommartid.
	Tidszon	Ange din tidszon.
Fax-ID	Fax	Ange ditt namn och faxnummer så att det visas på varje sida som du faxar.
	Tel	
	Namn	
Ton/Puls (Endast tillgänglig i vissa länder)	-	Välj uppringningsläget.
Rington	-	Minskar pausen för avkänning av kopplingstonen.
Välj linjetyp	-	Välj telefonlinjetypen.
Kompatibilitet	-	Justera kompatibiliteten i händelse av överföringsproblem. VoIP-leverantörer tillhandahåller stöd för fax med olika standarder. Välj Enkel (för VoIP) om du ofta har problem med faxesändningar.
Återställ	Maskinåterställning	Återställ de maskininställningar som du har ändrat.
	Nätv.återst.	Återställ alla nätverksinställningar till fabriksinställningar.
	Adressbok och fax	Radera alla sparade telefonnummer och faxinställningar.
	Alla inställningar	Återställ alla skrivarinställningar till fabriksinställningarna och ta bort personliga data i minnet. Det går inte att visa dessa data på maskinen.
	Fabriksinst.	Återställ alla skrivarinställningar till fabriksinställningarna och ta bort personliga data i minnet. Vi rekommenderar att du använder det här menyalternativ om du vill ta bort alla data på maskinen.
Lokalt språk (Endast tillgänglig i vissa länder)	-	Ändra LCD-språket.



Närliggande information

- [Tabeller över inställningar och funktioner](#)

Inställningstabeller (DCP-L3550CDW)

Relaterade modeller: DCP-L3550CDW



[Inställningar]

Nivå 1	Nivå 2	Nivå 3	Beskrivningar
	Datum och tid	-	Öppna menyerna för inställning av datum och tid.
Toner	Tonerlivslängd	-	Visa ungefärlig mängd toner som finns kvar.
	Testutskrift	-	Skriv ut en testsida.
	Kalibrering	Kalibrera	Starta färgkalibreringen för att kontrollera och rätta färger.
		Återställ	Återställ kalibreringsparametrarna till standardinställningarna.
Registrering	-	Justera utskriftspositionen för varje färg.	
Nätverk	Trådbundet LAN	-	Gör att du kommer åt menyerna för inställning av trådbundet LAN.
	WLAN	-	Gör att du kommer åt menyerna för inställning av WLAN.
Skärminställ.	-	-	Öppna inställningsmenyer för standardskärmen.
Eco-läge	-	-	Slå på följande maskininställningar samtidigt. <ul style="list-style-type: none"> 2-sidig utskrift: Långsida (Endast tillgängligt för vissa modeller) Vilolägestid: 0Min Dämp.timer: 10Sek.
Fackinst.	-	-	Öppna inställningsmenyer för fack.
Alla inställn.	-	-	Konfigurera detaljerade inställningar.

[Alla inställn.] > [Allmän inställ]

Nivå 3	Nivå 4	Beskrivningar
Fackinställning	Papperstyp	Välj den papperstyp som stämmer överens med papperet i standardpappersfacket.
	Papp.format	Välj pappersformatet på det papper som du har lagt i standardpappersfacket.
	Kontrollera storlek	Välj om meddelandet, som ber dig att kontrollera om pappersformat och -typ i maskinen stämmer med inställningen av maskinens pappersformat och -typ, ska visas.
Knappljud	-	Justerar knappvolymen.
LCD-inställn.	Bakgrundsljus	Justera ljusstyrkan för LCD-skärmens bakgrundsbelysning.
	Dämp.timer	Ställ in hur länge LCD-skärmens bakgrundsbelysning ska lysa när du gått tillbaka till huvudstartskärmen.
Skärminställ.	Huvudsaklig hems-kärm	Ange huvudstartskärmen.

Nivå 3	Nivå 4	Beskrivningar
Skärminställ.	Kopieringsskärm	Ställ in standardskärmen för Kopiera.
	Skanna skärm	Ställ in standardskärmen för Skanna.
Meddelanden	Skannresultat (Skip-pa tomsida)	Visar det totala antalet skannade sidor och tomma sidor som hoppats över när skanningen är klar.
Miljö	Eco-läge	Slå på följande maskininställningar samtidigt. <ul style="list-style-type: none"> • 2-sidig utskrift: Längsida (Endast tillgängligt för vissa modeller) • Vilolägestid: 0Min • Dämp.timer: 10Sek.
	Tonerbesparing	Öka sidkapaciteten för en tonerkassett.
	Vilolägestid	Ställ in hur lång tid som ska passera innan skrivaren växlar till energisparläge.
	Tyst läge	Minska utskriftsbullret.
	Autoavstängn.	Ange antalet timmar som maskinen ska befinna sig i djupt viloläge innan den växlar till avstängt läge.
Inställn.lås	Ange lösenord	Förhindra att obehöriga användare ändrar maskinens inställningar.
	Lås Av→På	
	Nytt lösenord (Endast tillgängligt när du anger lösenordet första gången.)	
Ta Bort Sparat	Makro-ID=	Radera registrerad makroinformation.
	Font-ID=	Radera registrerad information om teckensnitt.
	Format	Återställ makro- och teckensnittsinformation för din maskin till standardinställningar.

[Alla inställn.] > [Genvägsinställningar]

Nivå 3	Nivå 4	Beskrivningar
(Välj en genväg)	byt namn	Ändrar snabbvalsnamnet.
	Redigera	Ändra snabbvalsinställningarna.
	Ta bort	Raderar snabbvalet.

[Alla inställn.] > [Skrivare]

Nivå 3	Nivå 4	Nivå 5	Beskrivningar
Emulering	-	-	Välj emuleringsläget.
Kvalitet	-	-	Välj utskriftskvalitet.
Utskriftsval	Teckensn. lista	HP Laser-Jet	Skriv ut en lista med maskinens interna teckensnitt.
		BR-Script 3	
	Testutskrift	-	Skriv ut en testsida.
2-sidigt	2-sidig utskrift	-	Aktiverar eller avaktiverar dubbelsidig utskrift och väljer lång kant eller kort kant.
	En bild	-	Välj alternativet Ensidig matning för ett utskriftsjobb där den sista sidan är en ensidig bild, för att minska utskriftstiden.

Nivå 3	Nivå 4	Nivå 5	Beskrivningar
2-sidigt			Du måste välja alternativet 2-sidig matning när du använder förtryckt papper. Om du väljer Ensidig matning för förtryckt papper kommer den sista sidan att skrivas ut på motsatt sida.
Auto fortsätt	-	-	Välj om du vill att maskinen ska nollställa fel som gäller pappersformat eller medietyp automatiskt och använda papper från andra fack.
Utmatningsfärg	-	-	Ange utmatningsfärgen.
HP-fackkommando	-	-	Välj korrekt version för HP LaserJet-fackemulering.
Återställ skrivare	-	-	Återställ skrivarens fabriksinställningar.
Färgkorrigering	Kalibrering	Kalibrera	Starta färgkalibreringen för att kontrollera och rätta färger.
		Återställ	Återställ kalibreringsparametrarna till standardinställningarna.
	Registrering	-	Justera utskriftspositionen för varje färg.
	Autokorrigering	-	Ange att maskinen ska utföra färgkalibrering och -registrering automatiskt.
	Färginställningar	Inställningsläge	Välj om du vill använda utskriftsinställningarna för färg från maskinen eller skrivardrivrutinen.
		Färgläge	Välj färgläget.
		Förbättra grå färg	Slå på eller av för att förbättra bildkvaliteten i skuggade områden.
		Förstärk svart utskrift	Slå på eller stäng av om svart grafik inte skrivs ut korrekt.
		Ljusstyrka	Justera ljusstyrkan.
		Kontrast	Justera kontrasten.
		Röd	Justera den röda färgen.
	Grön	Justera den gröna färgen.	
Blå	Justera den blå färgen.		

[Alla inställn.] > [Nätverk]

Nivå 3	Nivå 4	Nivå 5	Nivå 6	Beskrivningar
Trådbundet LAN	TCP/IP	BOOT metod	IP Boot-försök	Välj den BOOT-metod som passar dig bäst.
		IP-adress	-	Ange IP-adressen.
		Nätmask	-	Ange nätmasken.
		Gateway	-	Ange gateway-adressen.
		Nodnamn	-	Ställ in nodnamn. (upp till 32 tecken)
		WINS-konfiguration	-	Välj WINS-konfigurationsläge.
		WINS-server	Primär	Specificera den primära WINS-servers IP-adress.
Sekundär	Specificera den sekundära WINS-servers IP-adress.			

Nivå 3	Nivå 4	Nivå 5	Nivå 6	Beskrivningar
Trådbundet LAN	TCP/IP	DNS Server	Primär	Specificera den primära DNS-servers IP-adress.
			Sekundär	Specificera den sekundära DNS-servers IP-adress.
		APIPA	-	Ställ in maskinen för att tilldela IP-adressen automatiskt från lokalt adressomfång.
		IPv6	-	Slå på eller av IPv6-protokollet.
	Ethernet	-	-	Välj Ethernet-länkläget.
	Trådbunden status	-	-	Visa aktuell status för trådbundet.
	MAC-adress	-	-	Visa maskinens MAC-adress.
	Ställ in standard	-	-	Återställ de trådbundna nätverksinställningarna till fabriksinställningarna.
Aktivera kabelansl.	-	-	Stäng av eller slå på det trådbundna LAN-gränssnittet manuellt.	
WLAN	TCP/IP	BOOT metod	IP Boot-försök	Välj den BOOT-metod som passar dig bäst.
		IP-adress	-	Ange IP-adressen.
		Nätmask	-	Ange nätmasken.
		Gateway	-	Ange gateway-adressen.
		Nodnamn	-	Ställ in nodnamn. (upp till 32 tecken)
		WINS-konfiguration	-	Välj WINS-konfigurationsläge.
		WINS-server	Primär	Specificera den primära WINS-servers IP-adress.
			Sekundär	Specificera den sekundära WINS-servers IP-adress.
		DNS Server	Primär	Specificera den primära DNS-servers IP-adress.
			Sekundär	Specificera den sekundära DNS-servers IP-adress.
	APIPA	-	Ställ in maskinen för att tilldela IP-adressen automatiskt från lokalt adressomfång.	
	IPv6	-	Slå på eller av IPv6-protokollet.	
	Inställn. guide	-	-	Konfigurera inställningarna för trådlöst nätverk med hjälp av installationsguiden.
	WLAN-assistenten	-	-	Konfigurera det trådlösa nätverket med hjälp av installationsskivan från Brother.
	WPS	-	-	Konfigurera dina trådlösa nätverksinställningar med metoden enknappstryck.
	WPS med pinkod	-	-	Konfigurera inställningarna för trådlöst nätverk med hjälp av WPS-metoden med en PIN-kod.
WLAN-status	Status	-	Visa aktuell status för trådlöst nätverk.	

Nivå 3	Nivå 4	Nivå 5	Nivå 6	Beskrivningar	
WLAN	WLAN-status	Signal	-	Visa aktuell signalstryka för trådlöst nätverk.	
		SSID	-	Visa aktuellt SSID.	
		Komm. läge	-	Visa aktuellt kommunikationsläge.	
	MAC-adress	-	-	Visa maskinens MAC-adress.	
	Ställ in standard	-	-	Återställ de trådlösa nätverksinställningarna till fabriksinställningarna.	
	WLAN Aktiv	-	-	Stänger av eller slår på det trådlösa gränssnittet.	
Wi-Fi Direct	Tryck på knapp	-	-	Konfigurera dina Wi-Fi Direct-nätverksinställningar med metoden enknappstryck.	
	PIN-kod	-	-	Konfigurera dina Wi-Fi Direct-nätverksinställningar med WPS med en PIN-kod.	
	Manuell	-	-	Konfigurera dina Wi-Fi Direct-nätverksinställningar manuellt.	
	Gruppägare	-	-	Ställ in maskinen som gruppägaren.	
	Enhetsinformation	Enhetsnamn	-	-	Visa maskinens enhetsnamn.
		SSID	-	-	Visa gruppägarens SSID. Om maskinen inte är ansluten visas ett meddelande om att anslutning saknas på LCD-skärmen.
		IP-adress	-	-	Visa maskinens aktuella IP-adress.
	Status Information	Status	-	-	Visa aktuell status för Wi-Fi Direct-nätverket.
		Signal	-	-	Visa aktuell signalstyrka för Wi-Fi Direct-nätverket. När din maskin arbetar som en gruppägare, kommer LCD-skärmen alltid att visa stark signal.
	Aktivera I/F	-	-	-	Slå på eller av Wi-Fi Direct-anslutning.
Web Connect inställn.	Proxyinställ.	Proxyanslutning	-	Ändra inställningarna för webbanslutning.	
		Adress	-		
		Port	-		
		Användarnamn	-		
		Lösenord	-		
Nätv.återst.	-	-	-	Återställ alla nätverksinställningar till fabriksinställningar.	

[Alla inställn.] > [Skriv rapport]

Nivå 3	Nivå 4	Beskrivningar
Systeminställ.	-	Skriv ut en lista över dina inställningar.
Skrivarinställningar	-	Skriv ut en lista över dina skrivarinställningar.
Nätverkskonfiguration	-	Skriv ut en lista över dina nätverksinställningar.
Skriv fillista	-	Skriv ut en lista med data som sparats i maskinens minne.

Nivå 3	Nivå 4	Beskrivningar
Trumpktsutskrift	-	Skriv ut trummans punktkontrollblad.
WLAN-rapport	-	Skriv ut resultaten för trådlös LAN-anslutning.

[Alla inställn.] > [Maskininform.]

Nivå 3	Nivå 4	Nivå 5	Beskrivningar
Serienummer	-	-	Kontrollera maskinens serienummer.
Inbyggd pro.ver.	Main-version	-	Kontrollera maskinens firmware-version.
	Sub1-version	-	
Uppd av inby prgrm	-	-	Uppdatera maskinen till den senaste firmware-versionen.
Auto av inbyggt prgrm	-	-	Visa information om firmware på huvudstartskärmen.
Sidräknare	Totalt	Färg	Kontrollera det totala antalet sidor maskinen har skrivit ut.
		Svartvitt	
	Kopiering	Färg	
		Svartvitt	
	Skriv ut	Färg	
		Svartvitt	
	Övrigt	Färg	
		Svartvitt	
Dellivslängd ¹	Trumma	Svart (BK)	Visa den återstående livslängden för varje trumma.
		Cyan (C)	
		Magenta (M)	
		Gul (Y)	
	Bältenhet	-	Visa den återstående livslängden för bältenheten.
	Fixeringsenhet	-	Visa den återstående livslängden för fixeringsenheten.
	PM-kit 1	-	Visa återstående livslängd för pappersmatningssats 1.

¹ Livslängden är en uppskattning och kan variera mellan olika användningsförhållanden.

[Alla inställn.] > [Grundinställn.]

Nivå 3	Nivå 4	Beskrivningar
Datum och tid	Datum	Ställ in datum och klockslag på maskinen.
	Tid	
	Typ av klocka	Välj tidsformat (12-timmars eller 24-timmars).
	Auto sommartid (Endast tillgänglig i vissa länder)	Ställ in maskinen så att den automatiskt ändras till sommartid.
	Tidszon	Ange din tidszon.
Återställ	Maskinåterställning	Återställ de maskininställningar som du har ändrat.
	Nätv.återst.	Återställ alla nätverksinställningar till fabriksinställningar.

Nivå 3	Nivå 4	Beskrivningar
Återställ	Alla inställningar	Återställ alla skrivarinställningar till fabriksinställningarna och ta bort personliga data i minnet. Det går inte att visa dessa data på maskinen.
	Fabriksinst.	Återställ alla skrivarinställningar till fabriksinställningarna och ta bort personliga data i minnet. Vi rekommenderar att du använder det här menyalternativ om du vill ta bort alla data på maskinen.
Lokalt språk (Endast tillgänglig i vissa länder)	-	Ändra LCD-språket.



Närliggande information

- [Tabeller över inställningar och funktioner](#)

Funktionstabeller (MFC-L3710CW/MFC-L3730CDN/MFC-L3750CDW/MFC-L3770CDW)

Relaterade modeller: MFC-L3710CW/MFC-L3730CDN/MFC-L3750CDW/MFC-L3770CDW

[Toner]

Nivå 3	Nivå 4	Beskrivningar
Tonerlivslängd	-	Visa ungefärlig mängd toner som finns kvar för varje färg.
Testutskrift	-	Skriv ut en testsida.
Kalibrering	Kalibrera	Starta färgkalibreringen för att kontrollera och rätta färger.
	Återställ	Återställ kalibreringsparametrarna till standardinställningarna.
Registrering	-	Justera utskriftspositionen för varje färg.

(Wi-Fi®) (MFC-L3710CW/MFC-L3750CDW/MFC-L3770CDW)

Nivå 3	Beskrivningar
TCP/IP ¹	Ändra TCP-/IP-inställningar.
Inställn. guide	Konfigurera inställningarna för trådlöst nätverk med hjälp av installationsguiden.
WLAN-assistenten	Konfigurera det trådlösa nätverket med hjälp av installationsskivan från Brother.
WPS	Konfigurera dina trådlösa nätverksinställningar med metoden enknappstryck.
WPS med pinkod ¹	Konfigurera inställningarna för trådlöst nätverk med hjälp av WPS med en PIN-kod.
WLAN-status ¹	Visa status för den trådlösa nätverksanslutningen.
MAC-adress ¹	Visa maskinens MAC-adress.
Ställ in standard ¹	Återställ inställningarna för trådlöst nätverk för din maskin till fabriksinställningar.
WLAN Aktiv ¹	Stäng av eller slå på det trådlösa gränssnittet.

¹ Tillgänglig efter att en Wi-Fi®-anslutning har konfigurerats.

(Trådbundet nätverk) (MFC-L3730CDN)

Nivå 3	Beskrivningar
TCP/IP	Ändra TCP-/IP-inställningar.
Ethernet	Välj Ethernet-länkläget.
Trådbunden status	Konfigurera dina trådlösa nätverksinställningar med metoden enknappstryck.
MAC-adress	Visa maskinens MAC-adress.

[Fax] (När förhandsgranskning av fax är av)

Nivå 3	Nivå 4	Nivå 5	Nivå 6	Beskrivningar
Återup./ Paus	-	-	-	Ring upp senast ringda nummer på nytt. När du fyller i ett fax- eller telefonnummer på

Nivå 3	Nivå 4	Nivå 5	Nivå 6	Beskrivningar	
				kontrollpanelen ändras Återuppringning till Paus på LCD-skärmen. Tryck på Paus när du behöver en fördröjning när du slår nummer, som åtkomstkoder och kreditkortsnummer. Du kan även spara en paus när du lägger in adresser.	
Tel/R	-	-	-	Tel ändras till R när du valt PBX (telefonväxel) som typ av telefonlinje. När maskinen är ansluten till en telefonväxel (RBX), kan du använda R för att komma ut på en extern linje eller överföra samtal till en annan sidoapparat.	
Adressbok	 (Sök)	-	-	Söker i adressboken.	
	Redigera	Lägg till ny adress	Namn Adress	Lagra adressboksnummer, ställa in gruppnummer för gruppsändning, ändra och radera adressboksnummer.	
		Skapa grupper	Namn Lägg t/ta bort		
		Ändra	(Välj adressbok)		
		Ta bort	(Välj adressbok)		
(Välj adressbok)	Verkställ	-	Börjar skicka ett fax via adressboken.		
Samtals-hist.	Återup.	-	-	Ringer upp det sist slagna numret.	
	Utgående samtal	(Välj utgående samtal)	Verkställ Redigera	Välj ett nummer i den utgående samtalshistoriken och skicka sedan ett fax till det numret, lägg till det i adressboken eller radera det.	
Fax start	-	-	-	Sända ett fax.	
Alternativ	Faxupplösning	-	-	Anger upplösningen för utgående faxmeddelanden.	
	Kontrast	-	-	Justera kontrasten.	
	2-sidigt fax (MFC-L3770CDW)	-	-	Ställ in dubbelsidigt skanningsformat.	
	Glasstorlek	-	-	Justerar skanningsytan på kopieringsglaset till dokumentets storlek.	
	Gruppsändning	Lägg till nr.	Lägg till nr.	Lägg till från adressbok Sök i adressbok	Du kan sända samma faxmeddelande till flera faxnummer.
			Lägg till från adressbok		
			Sök i adressbok		
Fördröjd fax	Fördröjd fax	-	-	Ställ in under vilken tid på dagen de fördröjda faxen ska skickas.	
	Välj Tid	-			
Direktsändning	-	-	-	Sänd ett fax utan att använda minnet.	

Nivå 3	Nivå 4	Nivå 5	Nivå 6	Beskrivningar
Alternativ	Ställ in försättsblad	Ställ in försättsblad	-	Ställ in maskinen så att den automatiskt skickar ett förprogrammerat försättsblad.
		Försättsb.Medd	-	
		Totalt antal sidor	-	
	Internat. läge	-	-	Ställ in till På om du har svårigheter med att skicka fax utomlands.
	Ställ in ny standard	-	-	Spara dina inställningar som standardinställningar.
Fabriksinst.	-	-	Återställ alla inställningar till fabriksinställningar.	
Spara som genväg	-	-	-	Spara aktuella inställningar som snabbval.



[Fax] (När förhandsgranskning av fax är på)

Nivå 3	Nivå 4	Nivå 5	Beskrivningar
Skickar fax	Återup./ Paus	-	Ring upp senast ringda nummer på nytt. När du fyller i ett fax- eller telefonnummer på kontrollpanelen ändras Återuppringning till Paus på LCD-skärmen. Tryck på Paus när du behöver en fördröjning när du slår nummer, som åtkomstkoder och kreditkortsnummer. Du kan även spara en paus när du lägger in adresser.
	Tel/R	-	Tel ändras till R när du valt PBX (telefonväxel) som typ av telefonlinje. När maskinen är ansluten till en telefonväxel (RBX), kan du använda R för att komma ut på en extern linje eller överföra samtal till en annan sidoapparat.
	Adressbok	-	Välj mottagarens adress i adressboken.
	Samtals-hist.	-	Välj ett nummer i den utgående samtalshistoriken och skicka sedan ett fax till det numret, lägg till det i adressboken eller radera det.
	Fax start	-	Sända ett fax.
	Alternativ	-	Välj dina inställningar.
	Spara som genväg	-	Spara aktuella inställningar som snabbval.
Mottagna fax	Skriv ut/radera	Skriv ut alla (nya fax)	Skriv ut de nya faxen du tagit emot.
		Skriv ut alla (gamla fax)	Skriv ut de gamla faxen du tagit emot.
		Radera alla (nya fax)	Ta bort de nya faxen du tagit emot.
		Radera alla (gamla fax)	Ta bort de gamla faxen du tagit emot.
Adressbok	-	-	Välj mottagarens adress i adressboken.
Samtals-hist.	-	-	Välj ett nummer i den utgående samtalshistoriken och skicka sedan ett fax till det numret, lägg till det i adressboken eller radera det.



[Kopiering]

Nivå 3	Nivå 4	Nivå 5	Beskrivningar
Monostart	-	-	Gör en kopia i svartvitt eller gråskala.
Färgstart	-	-	Gör en färgkopia.
ID	-	-	Ta en kopia av ditt ID-kort.
> (fler kopieringsalternativ)	Kvitto	Monostart	Ställ in förinställda kopieringsinställningar för Mottagning.
		Färgstart	
		ID	
		Spara som genväg	
		> (fler kopieringsalternativ)	
		Alternativ	
	Normal	Monostart	Ställ in förinställda kopieringsinställningar för Normal.
		Färgstart	
		ID	
		Spara som genväg	
		> (fler kopieringsalternativ)	
		Alternativ	
	2på1 (ID)	Monostart	Ställ in förinställda kopieringsinställningar för 2 på 1 (ID).
		Färgstart	
		ID	
		Spara som genväg	
		> (fler kopieringsalternativ)	
		Alternativ	
	2på1	Monostart	Ställ in förinställda kopieringsinställningar för 2 på 1.
		Färgstart	
		ID	
		Spara som genväg	
		> (fler kopieringsalternativ)	
		Alternativ	
Duplex (1⇒2)	Monostart	Ställ in förinställda kopieringsinställningar för dubbelsidig (1⇒2).	
	Färgstart		
	ID		
	Spara som genväg		
	> (fler kopieringsalternativ)		
	Alternativ		

Nivå 3	Nivå 4	Nivå 5	Beskrivningar
> (fler kopieringsalternativ)	Duplex (2⇒2)	Monostart	Ställ in förinställda kopieringsinställningar för dubbelsidig (2⇒2).
		Färgstart	
		ID	
		Spara som genväg	
		> (fler kopieringsalternativ)	
		Alternativ	
	Spara papper	Monostart	Ställ in förinställda kopieringsinställningar för Spara papper.
		Färgstart	
		ID	
		Spara som genväg	
		> (fler kopieringsalternativ)	
		Alternativ	
Monostart	-	Börja kopiera.	
Färgstart	-		
Alternativ	-	Välj dina inställningar.	
Alternativ	Först./Förm.	100%	-
		Förstora	Välj en förstoringsgrad för nästa kopia.
		Förminska	Välj en förminskningsgrad för nästa kopia.
		Anpassa (25-400%)	Ange en förstorings- eller förminskningsgrad.
	Täthet	-	Justera svärtningsgraden.
	Fack	-	Välj det fack som ska användas.
	Duplexkopia	Layout	Avaktivera eller aktivera dubbelsidig kopiering och välj vänd längs långsidan eller vänd längs kortsidan.
	Sidlayout för 2-sidiga kopior	-	Välj ett alternativ för sidlayout när du tar dubbelsidiga N på 1-kopior från ett dubbelsidigt dokument.
	Kvalitet	-	Välj kopieringsupplösning för din dokumenttyp.
	Kontrast	-	Justera kontrasten.
	Stapla/Sortera	-	Du kan välja att stapla eller sortera flera kopior.
	2på1/1på1	-	Om du väljer 2-i-1 (ID) kan du välja layoutalternativ.
	Sidlayout	-	Du kan göra kopior N på 1 och 2 på 1 ID.
	Autok. matning	-	Ställ in skannern så att den rättar till snedmatning automatiskt.
	Färgjustering	-	Justera färgen för kopior.
Ta bort bakgrundsfärg	-	Ändra mängden bakgrundsfärg som tas bort.	
Spara som genväg	-	-	Spara aktuella inställningar som snabbval.



[Skanna]

Nivå 3	Nivå 4	Nivå 5	Nivå 6	Beskrivningar	
till USB (MFC-L3750CDW/ MFC-L3770CDW)	Annan skanna till åtgärd	-	-	Skanna dokument till ett USB-minne.	
	Alternativ	Upplösning	-		-
		Filtyp	-		-
		Skanningstyp	-		-
		Duplex skanning (MFC-L3770CDW)	-		-
		Dokumentstorlek	-		-
		Ljusstyrka	-		-
		Kontrast	-		-
		Filnamn	-		-
		Stil för filnamn	-		-
		Filstorlek	-		-
		Autok. matning	-		-
		Hoppa över tom sida	-		-
		Välj blanksidesdetekt.niv.	-		-
		Ta bort bakgrundsfärg	-		-
Ställ in ny standard	-	-			
Fabriksinst.	-	-			
Spara som genväg	-	-	-		
Start	-	-	-		
till dator	till fil	Annan skanna till åtgärd	-	Skanna dokument och spara dem i en mapp på din dator.	
		(välj USB eller PC)	Alternativ		
			Spara som genväg		
		Start			
	till OCR	Annan skanna till åtgärd	-		Konvertera ditt skannade dokument till en redigerbar textfil.
		(välj USB eller PC)	Alternativ		
			Spara som genväg		
		Start			
	till bild	Annan skanna till åtgärd	-		

Nivå 3	Nivå 4	Nivå 5	Nivå 6	Beskrivningar
till dator	till bild	(välj USB eller PC)	Alternativ	Skanna foton eller bilder till ditt grafikprogram.
			Spara som genväg	
			Start	
	till e-post	Annan skanna till åtgärd (välj USB eller PC)	-	Skicka ett skannat dokument som en e-postbilaga.
Alternativ				
Spara som genväg				
till FTP	Annan skanna till åtgärd (välj profilnamn)	-	-	Sänder skannad data via FTP.
		Alternativ		
		Spara som genväg		
	Start			
till nätverk	Annan skanna till åtgärd (välj profilnamn)	-	-	Sänder skannad data till en CIFS-server på ditt lokala nätverk eller på Internet.
		Alternativ		
		Spara som genväg		
	Start			
till deln.punkt	Annan skanna till åtgärd (välj profilnamn)	-	-	Skicka skannade data via en SharePoint-server.
		Alternativ		
		Spara som genväg		
	Start			
till internet	-	-	-	Ladda upp skannad information till en Internettjänst.
Skanna med WS (Visas när du installerar en webbtjänstskanning, som visas i Utforskaren för katalogen Nätverk på datorn.)	Annan skanna till åtgärd	-	-	Skanna data med hjälp av webbtjänstprotokollet.
	Skanna	-	-	
	Skanna > e-post	-	-	
	Skanna till fax	-	-	
	Skanna t. utskrift	-	-	

+ [Genvägar]

Nivå 1	Nivå 2	Nivå 3	Beskrivningar
Redigera/ ta bort	(Välj genväg)	byt namn	Ändrar snabbvalsnamnet.

Nivå 1	Nivå 2	Nivå 3	Beskrivningar
Redigera/ ta bort	(Välj genväg)	Redigera	Ändra snabbvalsinställningarna.
		Ta bort	Raderar snabbvalet.
Lägg till genväg	Kopiering	-	Välj de inställningar du önskar.
	Fax	-	Välj de inställningar du önskar.
	Skanna	till fil	Skanna ett dokument i svartvitt eller färg till din dator.
		till OCR	Konvertera ditt skannade dokument till en redigerbar textfil.
		till bild	Skannar en färgbild till ditt grafikprogram.
		till USB	Skanna dokument till ett USB-minne.
		till e-post	Skanna ett dokument i svartvitt eller färg till ditt e-postprogram.
		till nätverk	Sänder skannad data till en CIFS-server på ditt lokala nätverk eller på Internet.
		till FTP	Sänder skannad data via FTP.
	till deln.punkt	Skicka skannade data via en SharePoint-server.	
Internet	-	Anslut Brother-maskinen till en Internettjänst. Det kan hända att webbtjänster har lagts till och namnet på tjänsten ändrats av leverantören sedan detta dokument publicerades.	
Appar	-	Anslut Brother-maskinen till Brother Apps-tjänsten.	
(Den här listan visas när ett namn på en genväg hålls intryckt i två sekunder.)	byt namn	-	Ändrar snabbvalsnamnet.
	Redigera	-	Ändra snabbvalsinställningarna.
	Ta bort	-	Raderar snabbvalet.



[Säker utskrift]

Nivå 1	Nivå 2	Nivå 3	Beskrivningar
Säker utskrift	(Välj användare)	(Välj jobb för säker utskrift)	Du kan skriva ut data som lagrats i maskinens minne om du anger ett fyrsiffrigt lösenord. Endast aktiverad när maskinen har data för säker utskrift.



[Internet]

Nivå 1	Beskrivningar
Internet	Anslut Brother-maskinen till en Internettjänst.



[Appar]

Nivå 1	Beskrivningar
Appar	Anslut Brother-maskinen till Brother Apps-tjänsten.



[USB] (MFC-L3750CDW/MFC-L3770CDW)

Nivå 1	Nivå 2	Beskrivningar
USB	Skanna > USB	Skanna dokument till ett USB-minne.
	Direktutskrift	Skriv ut data direkt från USB-minnet.



Närliggande information

- [Tabeller över inställningar och funktioner](#)

Funktionstabeller (DCP-L3550CDW)

Relaterade modeller: DCP-L3550CDW

[Toner]

Nivå 3	Nivå 4	Beskrivningar
Tonerlivslängd	-	Visa ungefärlig mängd toner som finns kvar för varje färg.
Testutskrift	-	Skriv ut en testsida.
Kalibrering	Kalibrera	Starta färgkalibreringen för att kontrollera och rätta färger.
	Återställ	Återställ kalibreringsparametrarna till standardinställningarna.
Registrering	-	Justera utskriftspositionen för varje färg.

WiFi (Wi-Fi®)

Nivå 3	Beskrivningar
TCP/IP 1	Ändra TCP-/IP-inställningar.
Inställn. guide	Konfigurera inställningarna för trådlöst nätverk med hjälp av installationsguiden.
WLAN-assistenten	Konfigurera det trådlösa nätverket med hjälp av installationsskivan från Brother.
WPS	Konfigurera dina trådlösa nätverksinställningar med metoden enknappstryck.
WPS med pinkod 1	Konfigurera inställningarna för trådlöst nätverk med hjälp av WPS med en PIN-kod.
WLAN-status 1	Visa status för den trådlösa nätverksanslutningen.
MAC-adress 1	Visa maskinens MAC-adress.
Ställ in standard 1	Återställ inställningarna för trådlöst nätverk för din maskin till fabriksinställningar.
WLAN Aktiv 1	Stäng av eller slå på det trådlösa gränssnittet.

¹ Tillgänglig efter att en Wi-Fi®-anslutning har konfigurerats.

[Kopiering]

Nivå 3	Nivå 4	Nivå 5	Beskrivningar
Monostart	-	-	Gör en kopia i svartvitt eller gråskala.
Färgstart	-	-	Gör en färgkopia.
ID	-	-	Ta en kopia av ditt ID-kort.
> (fler kopieringsalternativ)	Kvitto	Monostart	Ställ in förinställda kopieringsinställningar för Mottagning.
		Färgstart	
		ID	

Nivå 3	Nivå 4	Nivå 5	Beskrivningar
> (fler kopieringsalternativ)	Kvitto	Spara som genväg	Ställ in förinställda kopieringsinställningar för Mottagning.
		> (fler kopieringsalternativ)	
		Alternativ	
	Normal	Monostart	Ställ in förinställda kopieringsinställningar för Normal.
		Färgstart	
		ID	
		Spara som genväg	
		> (fler kopieringsalternativ)	
		Alternativ	
	2på1 (ID)	Monostart	Ställ in förinställda kopieringsinställningar för 2 på 1 (ID).
		Färgstart	
		ID	
		Spara som genväg	
		> (fler kopieringsalternativ)	
		Alternativ	
	2på1	Monostart	Ställ in förinställda kopieringsinställningar för 2 på 1.
		Färgstart	
		ID	
		Spara som genväg	
		> (fler kopieringsalternativ)	
Alternativ			
Duplex (1⇒2)	Monostart	Ställ in förinställda kopieringsinställningar för dubbelsidig (1⇒2).	
	Färgstart		
	ID		
	Spara som genväg		
	> (fler kopieringsalternativ)		
	Alternativ		
Duplex (2⇒2)	Monostart	Ställ in förinställda kopieringsinställningar för dubbelsidig (2⇒2).	
	Färgstart		
	ID		
	Spara som genväg		
	> (fler kopieringsalternativ)		
	Alternativ		

Nivå 3	Nivå 4	Nivå 5	Beskrivningar
> (fler kopieringsalternativ)	Spara papper	Monostart	Ställ in förinställda kopieringsinställningar för Spara papper.
		Färgstart	
		ID	
		Spara som genväg	
	> (fler kopieringsalternativ)		
	Alternativ		
	Monostart	-	Börja kopiera.
	Färgstart	-	
	Alternativ	-	Välj dina inställningar.
Alternativ	Först./Förm.	100%	-
		Förstora	Välj en förstoringsgrad för nästa kopia.
		Förminska	Välj en förminskningsgrad för nästa kopia.
		Anpassa (25-400%)	Ange en förstorings- eller förminskningsgrad.
	Täthet	-	Justera svärtningsgraden.
	Duplexkopia	Layout	Avaktivera eller aktivera dubbelsidig kopiering och välj vänd längs långsidan eller vänd längs kortsidan.
	Sidlayout för 2-sidiga kopior	-	Välj ett alternativ för sidlayout när du tar dubbelsidiga N på 1-kopior från ett dubbelsidigt dokument.
	Kvalitet	-	Välj kopieringsupplösning för din dokumenttyp.
	Kontrast	-	Justera kontrasten.
	Stapla/Sortera	-	Du kan välja att stapla eller sortera flera kopior.
	2på1/1på1	-	Om du väljer 2-i-1 (ID) kan du välja layoutalternativ.
	Sidlayout	-	Du kan göra kopior N på 1 och 2 på 1 ID.
	Autok. matning	-	Ställ in skannern så att den rättar till snedmatning automatiskt.
	Färgjustering	-	Justera färgen för kopior.
Ta bort bakgrundsfärg	-	Ändra mängden bakgrundsfärg som tas bort.	
Spara som genväg	-	-	Spara aktuella inställningar som snabbval.



[Skanna]

Nivå 3	Nivå 4	Nivå 5	Nivå 6	Beskrivningar
till dator	till fil	Annan skanna till åtgärd	-	Skanna dokument och spara dem i en mapp på din dator.
		(välj USB eller PC)	Alternativ	
			Spara som genväg	

Nivå 3	Nivå 4	Nivå 5	Nivå 6	Beskrivningar	
till dator	till fil	(välj USB eller PC)	Start	Skanna dokument och spara dem i en mapp på din dator.	
	till OCR	Annan skanna till åtgärd (välj USB eller PC)	-	Konvertera ditt skannade dokument till en redigerbar textfil.	
			Alternativ		
			Spara som genväg		
	till bild	Annan skanna till åtgärd (välj USB eller PC)	-	Skanna foton eller bilder till ditt grafikprogram.	
			Alternativ		
			Spara som genväg		
	till e-post	Annan skanna till åtgärd (välj USB eller PC)	-	Skicka ett skannat dokument som en e-postbilaga.	
			Alternativ		
			Spara som genväg		
	till FTP	Annan skanna till åtgärd (välj profilnamn)	-	-	Sänder skannad data via FTP.
			Alternativ	-	
Spara som genväg			-		
Start			-		
till nätverk	Annan skanna till åtgärd (välj profilnamn)	-	-	Sänder skannad data till en CIFS-server på ditt lokala nätverk eller på Internet.	
		Alternativ	-		
		Spara som genväg	-		
		Start	-		
till deln.punkt	Annan skanna till åtgärd (välj profilnamn)	-	-	Skicka skannade data via en Share-Point-server.	
		Alternativ	-		
		Spara som genväg	-		
		Start	-		

Nivå 3	Nivå 4	Nivå 5	Nivå 6	Beskrivningar
till internet	-	-	-	Ladda upp skannad information till en Internetjänst.
Skanna med WS (Visas när du installerar en webbtjänstskanning, som visas i Utforskaren för katalogen Nätverk på datorn.)	Annan skanna till åtgärd	-	-	Skanna data med hjälp av webbtjänstprotokollet.
	Skanna	-	-	
	Skanna > e-post	-	-	
	Skanna till fax	-	-	
	Skanna t. utskrift	-	-	

 [Genvägar]

Nivå 1	Nivå 2	Nivå 3	Beskrivningar
Redigera/ ta bort	(Välj genväg)	byt namn	Ändrar snabbvalsnamnet.
		Redigera	Ändra snabbvalsinställningarna.
		Ta bort	Raderar snabbvalet.
Lägg till genväg	Kopiering	-	Välj de inställningar du önskar.
	Skanna	till fil	Skanna ett dokument i svartvitt eller färg till din dator.
		till OCR	Konvertera ditt skannade dokument till en redigerbar textfil.
		till bild	Skannar en färgbild till ditt grafikprogram.
		till e-post	Skanna ett dokument i svartvitt eller färg till ditt e-postprogram.
		till nätverk	Sänder skannad data till en CIFS-server på ditt lokala nätverk eller på Internet.
		till FTP	Sänder skannad data via FTP.
	till deln.punkt	Skicka skannade data via en SharePoint-server.	
Internet	-	Anslut Brother-maskinen till en Internetjänst. Det kan hända att webbtjänster har lagts till och namnet på tjänsten ändrats av leverantören sedan detta dokument publicerades.	
Appar	-	Anslut Brother-maskinen till Brother Apps-tjänsten.	
(Den här listan visas när ett namn på en genväg hålls intryckt i två sekunder.)	byt namn	-	Ändrar snabbvalsnamnet.
	Redigera	-	Ändra snabbvalsinställningarna.
	Ta bort	-	Raderar snabbvalet.

 [Säker utskrift]

Nivå 1	Nivå 2	Nivå 3	Beskrivningar
Säker utskrift	(Välj användare)	(Välj jobb för säker utskrift)	Du kan skriva ut data som lagrats i maskinens minne om du anger ett fyrsiffrigt lösenord. Endast aktiverad när maskinen har data för säker utskrift.



[Internet]

Nivå 1	Beskrivningar
Internet	Anslut Brother-maskinen till en Internettjänst.



[Appar]

Nivå 1	Beskrivningar
Appar	Anslut Brother-maskinen till Brother Apps-tjänsten.



Närliggande information

- [Tabeller över inställningar och funktioner](#)
-

Ändra maskininställningarna från datorn

- [Ändra dina maskininställningar med hjälp av Webbaserad hantering](#)
- [Ändra maskinens inställningar med fjärrinställning](#)
- [Var hittar jag Brother-maskinens nätverksinställningar?](#)
- [Program och verktyg för nätverkshantering](#)

Ändra dina maskininställningar med hjälp av Webbaserad hantering

Webbaserad hantering är en funktion som använder en standardwebbläsare för att hantera din maskin via HTTP (Hyper Text Transfer Protocol) eller HTTPS (Hyper Text Transfer Protocol over Secure Socket Layer).

- [Vad är Webbaserad hantering?](#)
- [Få åtkomst till Webbaserad hantering](#)
- [Ställ in eller ändra ett lösenord för inloggning till webbaserad hantering](#)
- [Program och verktyg för nätverkshantering](#)
- [Lära sig om program och verktyg för nätverkshantering](#)

Vad är Webbaserad hantering?

Webbaserad hantering är en funktion som använder en standardwebbläsare för att hantera din maskin via HTTP (Hyper Text Transfer Protocol) eller HTTPS (Hyper Text Transfer Protocol over Secure Socket Layer). Skriv in maskinens IP-adress i webbläsaren för att komma åt och ändra inställningarna för skrivarservern.



- Vi rekommenderar Microsoft Internet Explorer 11/Microsoft Edge för Windows och Safari 10/11 för Mac. Se alltid till att ha JavaScript och cookies aktiverade, oavsett vilken webbläsare du använder.
- Du måste använda TCP/IP-protokollet i nätverket och ha programmerat en giltig IP-adress i skrivarservern och i datorn.

The screenshot shows the Brother web management interface. At the top, there is a header with the text 'XXX-XXXX', a 'Logout' button, and the 'brother' logo. Below the header is a navigation menu with tabs for 'General', 'Address Book', 'Fax', 'Copy', 'Print', 'Scan', 'Administrator', and 'Network'. The 'General' tab is selected. On the left side, there is a sidebar menu with options like 'Status', 'Auto Refresh Interval', 'Maintenance Information', 'Lists/Reports', 'Find Device', 'Contact & Location', 'Sleep Time', 'Auto Power Off', 'Volume', 'Panel', and 'Notification'. The main content area is titled 'Status' and displays the following information:

- Device Status:** Ready (indicated by a green bar).
- Automatic Refresh:** Off (radio button selected).
- Toner Level:** Four vertical bars representing BK (Black), C (Cyan), M (Magenta), and Y (Yellow) toner levels.
- Web Language:** Auto (dropdown menu).
- Device Location:** Contact: (person icon) and Location: (house icon).

- Skärmen som visas kan se annorlunda ut än den skärm som visas ovan.



Närliggande information

- [Ändra dina maskininställningar med hjälp av Webbaserad hantering](#)

Få åtkomst till Webbaserad hantering

- Vi rekommenderar att du använder HTTPS-säkerhetsprotokollet när du konfigurerar inställningarna med hjälp av webbaserad hantering.
- När du använder HTTPS för konfiguration av webbaserad hantering, kommer din webbläsare att visa en varningsdialogruta. För att undvika att varningsdialogrutan visas kan du installera ett självsignerat certifikat för att använda SSL/TLS-kommunikation. ►► *Närliggande information*
- Standardlösenord för inloggning för hantering av maskininställningar är **initpass**. Vi rekommenderar att du ändrar det för att skydda din maskin från obehörig åtkomst.

1. Starta webbläsaren.
2. Ange "https://maskinens IP-adress" i webbläsarens adressfält (där "maskinens IP-adress" är maskinens IP-adress).

Exempel:

https://192.168.1.2



- Om du använder DNS (Domain Name System) eller har aktiverat ett NetBIOS-namn kan du ange ett annat namn som "SharedPrinter" i stället för IP-adressen.

- Exempel:

https://SharedPrinter

Om du aktiverar ett NetBIOS-namn kan du även använda nodnamnet.

- Exempel:

https://brnxxxxxxxxxxxx



NetBIOS-namnet anges i nätverkskonfigurationsrapporten.

- För Mac öppnar du webbaserad hantering genom att klicka på maskinikonen på skärmen **Status Monitor**.

3. Om maskinen ber om ett lösenord skriver du in det och klickar sedan på .

Därefter kan du ändra skrivarservers inställningar.

Om du har ändrat protokollinställningarna måste du starta om maskinen när du har klickat på **Submit (Skicka)** för att aktivera konfigurationen.

Varje gång du öppnar webbaserad hantering anger du lösenordet i fältet **Login (Logga in)** och klickar sedan på . När du har konfigurerat inställningarna loggar du ut genom att klicka på .



Närliggande information

- [Ändra dina maskininställningar med hjälp av Webbaserad hantering](#)

Liknande ämnen:

- [Skriva ut nätverkskonfigurationsrapporten](#)
- [Skapa ett självsignerat certifikat](#)
- [Installera det självsignerade certifikatet för Windows-användare med administratörsrättigheter](#)

Ställ in eller ändra ett lösenord för inloggning till webbaserad hantering

Vi rekommenderar att du ändrar standardlösenordet för inloggning för att förhindra otillåten åtkomst till webbaserad hantering.

1. Starta webbläsaren.
2. Ange "https://maskinens IP-adress" i webbläsarens adressfält (där "maskinens IP-adress" är maskinens IP-adress).

Exempel:

https://192.168.1.2



- Om du använder DNS (Domain Name System) eller har aktiverat ett NetBIOS-namn kan du ange ett annat namn som "SharedPrinter" i stället för IP-adressen.

- Exempel:

https://SharedPrinter

Om du aktiverar ett NetBIOS-namn kan du även använda nodnamnet.



- Exempel:

https://brnxxxxxxxxxxxx

NetBIOS-namnet anges i nätverkskonfigurationsrapporten.

- För Mac öppnar du webbaserad hantering genom att klicka på maskinikonen på skärmen **Status Monitor**.

3. Gör något av följande:

- Ange lösenordet om du tidigare har ställt in ett eget lösenord och klicka på .
- Om du inte har ställt in ett eget lösenord skriver du in **initpass** och klickar sedan på .

4. Klicka på **Administrator (Administratör)**.
5. Ange det lösenord du vill använda i fältet **Enter New Password (Ange nytt lösenord)** (8 till 32 tecken).
6. Skriv in samma lösenord i fältet **Confirm New Password (Bekräfta nytt lösenord)**.
7. Klicka på **Submit (Skicka)**.



Närliggande information

- [Ändra dina maskininställningar med hjälp av Webbaserad hantering](#)

Ändra maskinens inställningar med fjärrinställning

Relaterade modeller: MFC-L3710CW/MFC-L3730CDN/MFC-L3750CDW/MFC-L3770CDW

Med fjärrinställningsprogrammet kan du konfigurera många av din Brother-maskins maskininställningar från din dator. När du startar fjärrinställningsprogrammet hämtas inställningarna på din Brother-maskin automatiskt till din dator och visas på skärmen. Om du ändrar inställningarna på din dator kan du överföra dem direkt till maskinen.

- [Fjärrinställning \(Windows\)](#)
- [Fjärrinställning \(Mac\)](#)

▲ [Hem](#) > [Maskininställningar](#) > [Ändra maskininställningarna från datorn](#) > [Ändra maskinens inställningar med fjärrinställning](#) > [Fjärrinställning \(Windows\)](#)

Fjärrinställning (Windows)

- [Ställa in Brother-maskinen från din dator \(Windows\)](#)
- [Ställa in Brother-maskinen med ControlCenter4 \(Windows\)](#)
- [Ställa in maskinens adressbok med ControlCenter4 \(Windows\)](#)

Ställa in Brother-maskinen från din dator (Windows)

Relaterade modeller: MFC-L3710CW/MFC-L3730CDN/MFC-L3750CDW/MFC-L3770CDW



Om Secure Function Lock är aktiverat går det inte att använda fjärrinställningsprogrammet.

1. Gör något av följande:

- Windows 7

Klicka på  (Start) > **Alla program** > **Brother** > **Brother Utilities**.

Klicka på listrutan för att välja ditt modellnamn (om det inte redan är valt). Klicka på **Verktyg** i vänster navigationsfält och klicka sedan på **Fjärrinställning**.

- Windows 8 och Windows 10

Starta  (**Brother Utilities**) och klicka sedan på rullgardinsmenyn för att välja ditt modellnamn (om det inte redan är valt). Klicka på **Verktyg** i vänster navigationsfält och klicka sedan på **Fjärrinställning**.

Fjärrinställningsprogrammets fönster visas.



Om det är nödvändigt behöver du ange lösenordet när din skanner är ansluten till nätverket.

2. Konfigurera inställningarna efter behov.

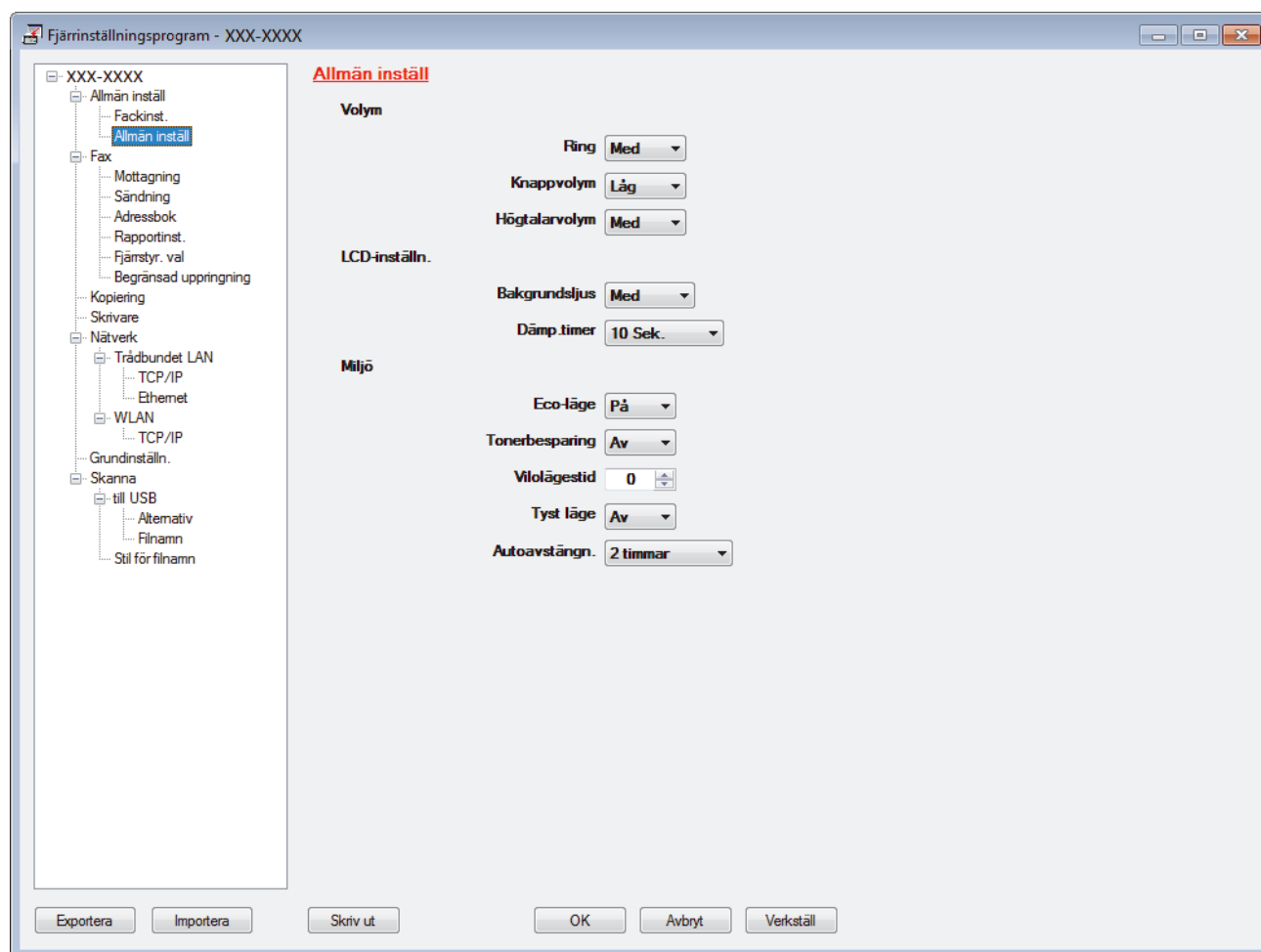

Exportera

Klicka för att spara de aktuella konfigurationsinställningarna i en fil.



Klicka på **Exportera** för att spara din adressbok eller alla inställningar du gjort i maskinen.

Importera

Klicka för att importera en fil och läsa inställningarna.

Skriv ut

Klicka för att skriva ut valda objekt på maskinen. Du kan inte skriva ut data innan de har förts över till maskinen. Klicka på **Verkställ** för att föra över nya data till maskinen och klicka sedan på **Skriv ut**.

OK

Klicka för att starta uppladdningen av data till maskinen och avsluta sedan fjärrinställningsprogrammet. Om ett felmeddelande visas bekräftar du att informationen är korrekt och klickar sedan på **OK**.

Avbryt

Klicka för att avsluta fjärrinställningsprogrammet utan att ladda upp data till maskinen.

Verkställ

Klicka för att ladda upp data till maskinen utan att avsluta fjärrinställningsprogrammet.

3. Klicka på **OK**.

- Om din dator skyddas av en brandvägg och inte kan använda fjärrinställning måste du kanske konfigurera brandväggens inställningar för att tillåta kommunikation via port nummer 137 och 161.
- Om du använder Windows-brandväggen och du installerade Brothers programvara och drivrutin från Brother-installationen har nödvändiga inställningar för brandväggen redan gjorts.



Närliggande information

- [Fjärrinställning \(Windows\)](#)
-

Ställa in Brother-maskinen med ControlCenter4 (Windows)

Relaterade modeller: MFC-L3710CW/MFC-L3730CDN/MFC-L3750CDW/MFC-L3770CDW



Om Secure Function Lock är aktiverat går det inte att använda fjärrinställningsprogrammet.

1. Klicka på ikonen  (**ControlCenter4**) i aktivitetsfältet och klicka sedan på **Öppna**.
2. Klicka på fliken **Enhetsinställningar**.
3. Klicka på **Fjärrinställning**-knappen.
4. Konfigurera inställningarna efter behov.

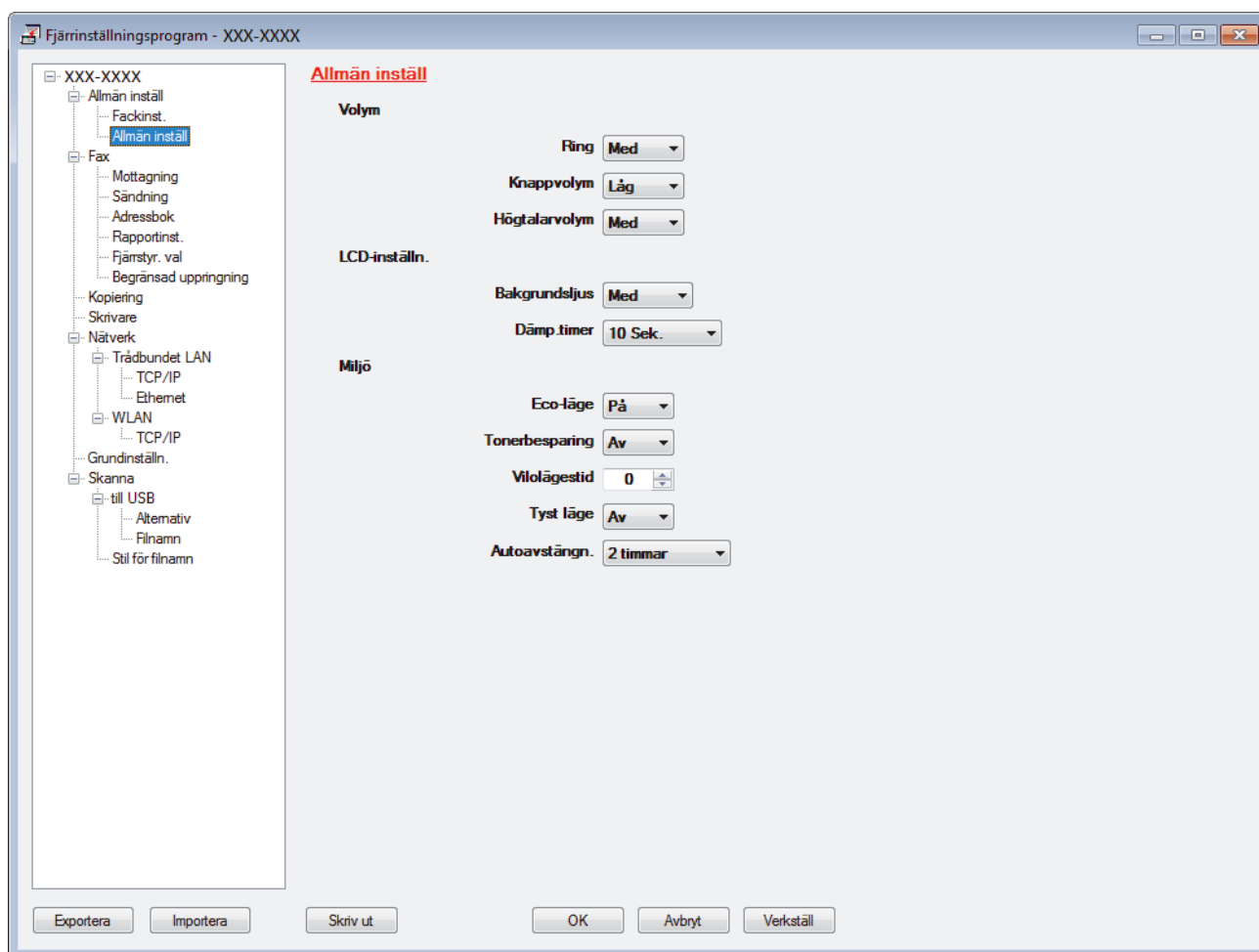

Exportera

Klicka för att spara de aktuella konfigurationsinställningarna i en fil.



Klicka på **Exportera** för att spara din adressbok eller alla inställningar du gjort i maskinen.

Importera

Klicka för att importera en fil och läsa inställningarna.

Skriv ut

Klicka för att skriva ut valda objekt på maskinen. Du kan inte skriva ut data innan de har förts över till maskinen. Klicka på **Verkställ** för att föra över nya data till maskinen och klicka sedan på **Skriv ut**.

OK

Klicka för att starta uppladdningen av data till maskinen och avsluta sedan fjärrinställningsprogrammet. Om ett felmeddelande visas bekräftar du att informationen är korrekt och klickar sedan på **OK**.

Avbryt

Klicka för att avsluta fjärrinställningsprogrammet utan att ladda upp data till maskinen.

Verkställ

Klicka för att ladda upp data till maskinen utan att avsluta fjärrinställningsprogrammet.

5. Klicka på **OK**.

- Om din dator skyddas av en brandvägg och inte kan använda fjärrinställning måste du kanske konfigurera brandväggens inställningar för att tillåta kommunikation via port nummer 137 och 161.
- Om du använder Windows-brandväggen och du installerade Brothers programvara och drivrutin från Brother-installationen har nödvändiga inställningar för brandväggen redan gjorts.



Närliggande information

- [ControlCenter4 \(Windows\)](#)
 - [Fjärrinställning \(Windows\)](#)
-

Ställa in maskinens adressbok med ControlCenter4 (Windows)

Relaterade modeller: MFC-L3710CW/MFC-L3730CDN/MFC-L3750CDW/MFC-L3770CDW

Använd fjärrinställning genom CC4 för att lägga till eller ändra numren i adressboken på din dator.



Om Secure Function Lock är aktiverat går det inte att använda fjärrinställningsprogrammet.

1. Klicka på ikonen  (**ControlCenter4**) i aktivitetsfältet och klicka sedan på **Öppna**.
2. Klicka på fliken **Enhetsinställningar**.
3. Klicka på knappen **adressbok**.
Adressbok öppnas i ett fjärrinställningsfönster.
4. Lägg till eller uppdatera adressboken vid behov.
5. Klicka på **OK**.



Närliggande information

- [Fjärrinställning \(Windows\)](#)

▲ [Hem](#) > [Maskininställningar](#) > [Ändra maskininställningarna från datorn](#) > [Ändra maskinens inställningar med fjärrinställning](#) > [Fjärrinställning \(Mac\)](#)

Fjärrinställning (Mac)

- [Ställ in Brother-maskinen med en USB-kabelanslutning \(Mac\)](#)
- [Ställ in maskinens adressbok med en USB-kabelanslutning \(Mac\)](#)

Ställ in Brother-maskinen med en USB-kabelanslutning (Mac)

Relaterade modeller: MFC-L3710CW/MFC-L3730CDN/MFC-L3750CDW/MFC-L3770CDW

Använd fjärrinställning för att ställa in Brother-maskinen med en USB-kabelanslutning.

För att använda fjärrinställning går du till din modells **Nerladdningar**-sida på Brother Solutions Center på support.brother.com och hämta fjärrinställning.



- Om Secure Function Lock är aktiverat går det inte att använda fjärrinställningsprogrammet.
- Fjärrinställning för Mac stöder bara USB-anslutningar.

1. I menyfältet **Finder** klickar du på **Gå > Program > Brother** och dubbelklickar sedan på ikonen Fjärrinställning.

Fjärrinställningsprogrammets skärmbild visas.

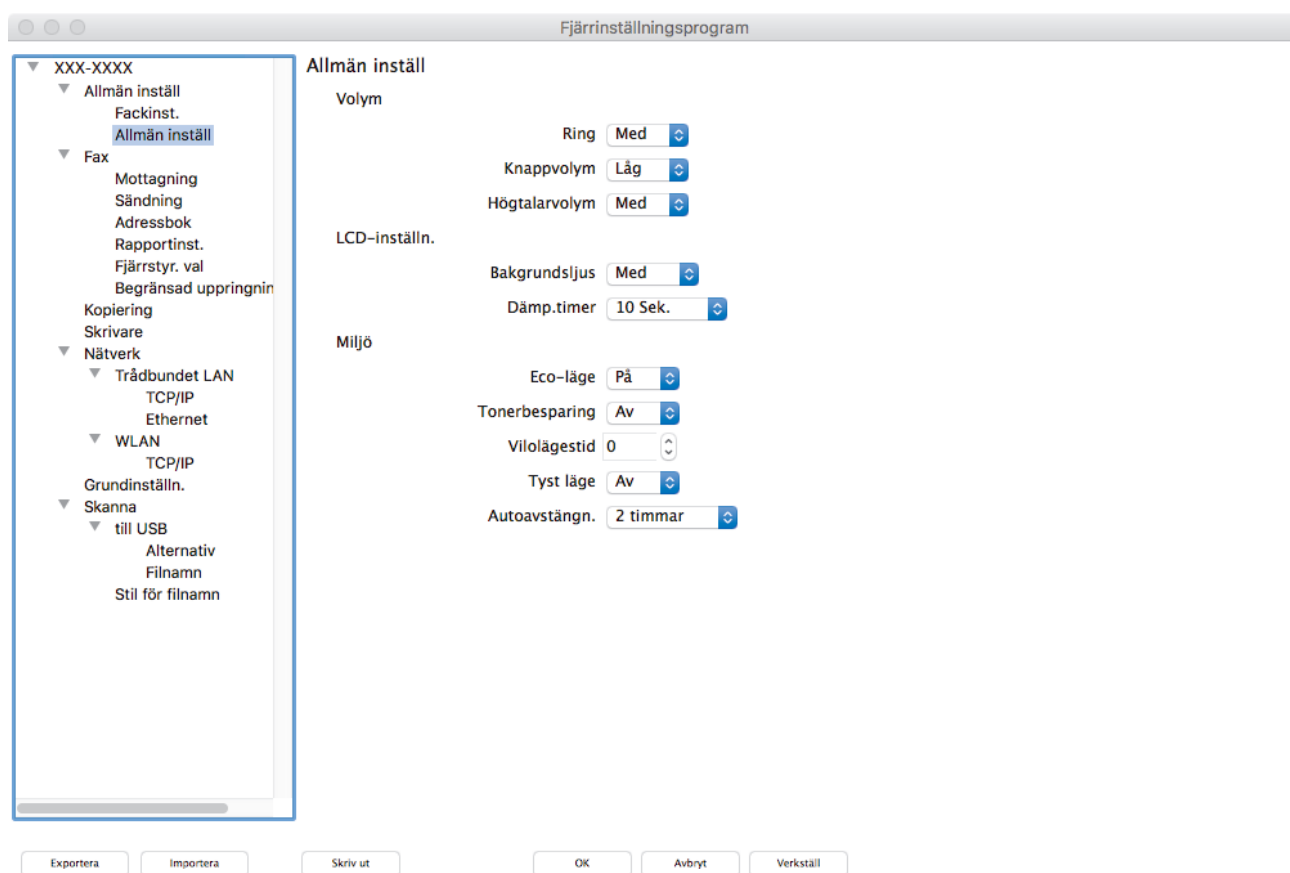

2. Konfigurera inställningarna efter behov.

Exportera

Klicka för att spara de aktuella konfigurationsinställningarna i en fil.



Klicka på **Exportera** för att spara din adressbok eller alla inställningar du gjort i maskinen.

Importera

Klicka för att importera en fil och läsa inställningarna.

Skriv ut

Klicka för att skriva ut valda objekt på maskinen. Du kan inte skriva ut data innan de har förts över till maskinen. Klicka på **Verkställ** för att ladda upp ny data till maskinen och klicka sedan på **Skriv ut**.

OK

Klicka för att starta uppladdningen av data till maskinen och avsluta sedan fjärrinställningsprogrammet. Om ett felmeddelande visas anger du informationen på nytt och klickar sedan på **OK**.

Avbryt

Klicka för att avsluta fjärrinställningsprogrammet utan att ladda upp data till maskinen.

Verkställ

Klicka för att ladda upp data till maskinen utan att avsluta fjärrinställningsprogrammet.

3. Klicka på **OK** när du är klar.

**Närliggande information**

- [Fjärrinställning \(Mac\)](#)

Ställ in maskinens adressbok med en USB-kabelanslutning (Mac)

Relaterade modeller: MFC-L3710CW/MFC-L3730CDN/MFC-L3750CDW/MFC-L3770CDW

Använd fjärranslutning för att lägga till eller ändra adressboksnummer på datorn med en USB-kabelanslutning.

För att använda fjärrinställning går du till din modells **Nerladdningar**-sida på Brother Solutions Center på support.brother.com och hämta fjärrinställning.



- Om Secure Function Lock är aktiverat går det inte att använda fjärrinställningsprogrammet.
- Fjärrinställning för Mac stöder bara USB-anslutningar.

1. I menyfältet **Finder** klickar du på **Gå > Program > Brother** och dubbelklickar sedan på ikonen Fjärrinställning.
Fjärrinställningsprogrammets skärmbild visas.
2. I den vänstra menyn klickar du på **Adressbok i Fax**.
3. Lägg till eller uppdatera adressboken vid behov.
4. Klicka på **OK** när du är klar.



Närliggande information

- [Fjärrinställning \(Mac\)](#)

Bilaga

- [Specifikationer](#)
- [Ange text på din Brother-maskin](#)
- [Förbrukningsartiklar](#)
- [Viktig information om livslängden för tonerkassetter](#)
- [Information om återvunnet papper](#)
- [Telefonnummer till Brother](#)

Specifikationer

- >> Allmänna specifikationer
- >> Specifikation dokumentstorlek
- >> Utskriftsmediaspecifikationer
- >> Faxspecifikationer
- >> Kopieringsspecifikation
- >> Skannerspecifikationer
- >> Skrivarspecifikationer
- >> Gränssnittspecifikationer
- >> Specifikationer för direktutskriftsfunktionen
- >> Säkerhetsprotokoll och -funktioner som stöds
- >> Specifikationer för datorkrav

Allmänna specifikationer

Skrivartyp		<ul style="list-style-type: none"> • LED
Utskriftsmetod		<ul style="list-style-type: none"> • Elektrofotografisk LED-skrivare
Minneskapacitet	Standard	<ul style="list-style-type: none"> • 512 MB
LCD-skärm (Liquid Crystal Display) ¹		<ul style="list-style-type: none"> • DCP-L3510CDW/DCP-L3517CDW 16 tecken x 2 rader • DCP-L3550CDW/MFC-L3710CW/MFC-L3730CDN/ MFC-L3750CDW/MFC-L3770CDW 3,7-tums (93,4 mm) TFT LCD-pekskärm i färg
Strömkälla		<ul style="list-style-type: none"> • 220 - 240 V AC 50/60 Hz
Strömförbrukning (Medel)	Topp	<ul style="list-style-type: none"> • DCP-L3510CDW Cirka 1 180 W • DCP-L3517CDW Cirka 1 180 W • DCP-L3550CDW Cirka 1 180 W • MFC-L3710CW Cirka 1 180 W • MFC-L3730CDN Cirka 1 180 W • MFC-L3750CDW Cirka 1 320 W • MFC-L3770CDW Cirka 1 320 W
	Utskrift ²	<ul style="list-style-type: none"> • DCP-L3510CDW Cirka 400 W vid 25 °C • DCP-L3517CDW Cirka 400 W vid 25 °C • DCP-L3550CDW Cirka 400 W vid 25 °C • MFC-L3710CW Cirka 400 W vid 25 °C • MFC-L3730CDN Cirka 400 W vid 25 °C • MFC-L3750CDW Cirka 430 W vid 25 °C

Strömförbrukning (Medel)		<ul style="list-style-type: none"> • MFC-L3770CDW Cirka 430 W vid 25 °C
	Utskrift (Tyst läge) ²	<ul style="list-style-type: none"> • DCP-L3510CDW Cirka 280 W vid 25 °C • DCP-L3517CDW Cirka 280 W vid 25 °C • DCP-L3550CDW Cirka 280 W vid 25 °C • MFC-L3710CW Cirka 280 W vid 25 °C • MFC-L3730CDN Cirka 280 W vid 25 °C • MFC-L3750CDW Cirka 260 W vid 25 °C • MFC-L3770CDW Cirka 260 W vid 25 °C
	Kopiering ²	<ul style="list-style-type: none"> • DCP-L3510CDW Cirka 400 W vid 25 °C • DCP-L3517CDW Cirka 400 W vid 25 °C • DCP-L3550CDW Cirka 400 W vid 25 °C • MFC-L3710CW Cirka 400 W vid 25 °C • MFC-L3730CDN Cirka 400 W vid 25 °C • MFC-L3750CDW Cirka 430 W vid 25 °C • MFC-L3770CDW Cirka 430 W vid 25 °C
	Kopiering (Tyst läge) ²	<ul style="list-style-type: none"> • DCP-L3510CDW Cirka 280 W vid 25 °C • DCP-L3517CDW Cirka 280 W vid 25 °C • DCP-L3550CDW Cirka 280 W vid 25 °C • MFC-L3710CW Cirka 280 W vid 25 °C • MFC-L3730CDN Cirka 280 W vid 25 °C • MFC-L3750CDW Cirka 260 W vid 25 °C • MFC-L3770CDW Cirka 260 W vid 25 °C
	Beredskap ²	<ul style="list-style-type: none"> • DCP-L3510CDW Cirka 80 W vid 25 °C • DCP-L3517CDW Cirka 80 W vid 25 °C • DCP-L3550CDW Cirka 80 W vid 25 °C

Strömförbrukning (Medel)		<ul style="list-style-type: none"> • MFC-L3710CW Cirka 80 W vid 25 °C • MFC-L3730CDN Cirka 80 W vid 25 °C • MFC-L3750CDW Cirka 75 W vid 25 °C • MFC-L3770CDW Cirka 75 W vid 25 °C
	Viloläge ²	<ul style="list-style-type: none"> • DCP-L3510CDW Cirka 9,7 W • DCP-L3517CDW Cirka 9,7 W • DCP-L3550CDW Cirka 9,7 W • MFC-L3710CW Cirka 9,7 W • MFC-L3730CDN Cirka 9,7 W • MFC-L3750CDW Cirka 10,1 W • MFC-L3770CDW Cirka 10,1 W
	Djupt viloläge ²	<ul style="list-style-type: none"> • DCP-L3510CDW Cirka 1,2 W • DCP-L3517CDW Cirka 1,2 W • DCP-L3550CDW Cirka 1,2 W • MFC-L3710CW Cirka 1,2 W • MFC-L3730CDN Cirka 1,2 W • MFC-L3750CDW Cirka 1,2 W • MFC-L3770CDW Cirka 1,2 W
	Avstängt läge ^{2 3 4}	<ul style="list-style-type: none"> • DCP-L3510CDW Cirka 0,04 W • DCP-L3517CDW Cirka 0,04 W • DCP-L3550CDW Cirka 0,04 W • MFC-L3710CW Cirka 0,04 W • MFC-L3730CDN Cirka 0,04 W • MFC-L3750CDW Cirka 0,04 W • MFC-L3770CDW Cirka 0,04 W
Mått	Enhet: mm	

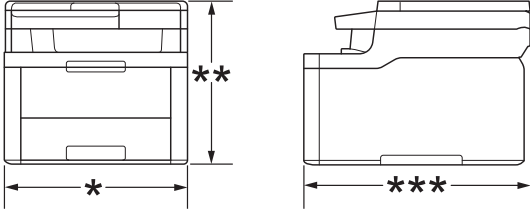
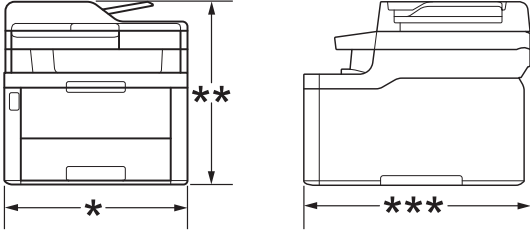
<p>(Skiss) (DCP-L3510CDW/DCP-L3517CDW)</p>  <p>(DCP-L3550CDW/MFC-L3710CW/ MFC-L3730CDN/MFC-L3750CDW/ MFC-L3770CDW)</p> 	<ul style="list-style-type: none"> • DCP-L3510CDW/DCP-L3517CDW <ul style="list-style-type: none"> * : 410 ** : 368 *** : 475 • DCP-L3550CDW/MFC-L3710CW/MFC-L3730CDN/ MFC-L3750CDW <ul style="list-style-type: none"> * : 410 ** : 414 *** : 475 • MFC-L3770CDW <ul style="list-style-type: none"> * : 410 ** : 414 *** : 509
<p>Vikt (inkl. tillbehör)</p>	<ul style="list-style-type: none"> • DCP-L3510CDW/DCP-L3517CDW 21,7 kg • DCP-L3550CDW 23,2 kg • MFC-L3710CW 22,5 kg • MFC-L3730CDN 23,4 kg • MFC-L3750CDW 23,4 kg • MFC-L3770CDW 24,5 kg

Ljudnivå	Ljudtryck	Utskrift	<ul style="list-style-type: none"> MFC-L3750CDW/MFC-L3770CDW LpAm = 47 dB (A) DCP-L3510CDW/DCP-L3517CDW/DCP-L3550CDW/ MFC-L3710CW/MFC-L3730CDN LpAm = 45 dB (A) 	
		Utskrift (Tyst läge)	<ul style="list-style-type: none"> LpAm = 43 dB (A) 	
		Beredskap	<ul style="list-style-type: none"> Standard: Inte hörbart ⁵ 	
	Ljudeffektnivå	Utskrift ⁶	Monokrom	<ul style="list-style-type: none"> DCP-L3510CDW/DCP-L3517CDW/DCP-L3550CDW/ MFC-L3710CW/MFC-L3730CDN LWAd = 5,86 B (A) MFC-L3750CDW/MFC-L3770CDW LWAd = 6,11 B (A)
			Färg	<ul style="list-style-type: none"> DCP-L3510CDW/DCP-L3517CDW/DCP-L3550CDW/ MFC-L3710CW/MFC-L3730CDN LWAd = 5,92 B (A) MFC-L3750CDW/MFC-L3770CDW LWAd = 6,16 B (A)
		Utskrift (Tyst läge)	Monokrom	<ul style="list-style-type: none"> LWAd = 5,71 B (A)
Färg			<ul style="list-style-type: none"> LWAd = 5,73 B (A) 	
Beredskap	<ul style="list-style-type: none"> Standard: Inte hörbart ⁷ 			
Temperatur	Drift	<ul style="list-style-type: none"> Från 10 till 32 °C 		
	Förvaring	<ul style="list-style-type: none"> Från 0 °C till 40 °C 		
Luftfuktighet	Drift	<ul style="list-style-type: none"> 20 till 80 % (utan kondensering) 		
	Förvaring	<ul style="list-style-type: none"> 10 till 95% (utan kondensering) 		
dokumentmatrare (ADF) (DCP-L3550CDW/MFC-L3710CW/ MFC-L3730CDN/MFC-L3750CDW/ MFC-L3770CDW)		<ul style="list-style-type: none"> Upp till 50 ark <p>För bästa resultat rekommenderar vi:</p> <ul style="list-style-type: none"> Temperatur: 20 till 30 °C Luftfuktighet: 50 % till 70 % Papper: 80 g/m² 		

¹ Mätt diagonalt.

² USB-anslutningar till dator

³ Uppmätt enligt IEC 62301 utgåva 2.0.

⁴ Energiförbrukningen varierar något beroende på användningsmiljön.

⁵ Om fläktmotorn fungerar: LpAm = 33 dB (A)

⁶ Uppmätt enligt metoden som beskrivs i RAL-UZ205.

⁷ Om fläktmotorn fungerar: LWAd = 4,67 B (A)

Specifikation dokumentstorlek

Dokumentstorlek	Dokumentmatarens bredd	<ul style="list-style-type: none"> 105 mm till 215,9 mm
	Dokumentmatarens längd	<ul style="list-style-type: none"> 147,3 mm till 355,6 mm
	Kopieringsglasets bredd	<ul style="list-style-type: none"> Max. 215,9 mm
	Kopieringsglasets längd	<ul style="list-style-type: none"> Max. 300 mm

Utskriftsmediaspecifikationer

Pappersinmatning	Pappersfack (Standard)	Papperstyp	• Vanligt papper, tunt papper, tjockt papper, återvunnet papper
		Pappersformat	• A4, Letter, A5, A5 (lång kant), A6, Executive
		Pappersvikt	• 60 till 163 g/m ²
		Maximal papperskapacitet	• Upp till 250 ark med 80 g/m ² vanligt papper
	Kombifack (MFC-L3770CDW)	Papperstyp	• Vanligt papper, tunt papper, tjockt papper, återvunnet papper, brevpapper, etikett, kuvert, kuv. Tunt, kuv., tjockt, glättat papper
		Pappersformat	• Bredd: 76,2 mm till 216 mm • Längd: 116 mm till 355,6 mm • Kuvert: COM-10, DL, C5, Monarch
		Pappersvikt	• 60 till 163 g/m ²
		Maximal papperskapacitet	• Upp till 30 ark med 80 g/m ² vanligt papper • Kuvert: 3 kuvert upp till 6 mm tjockt
	Manuellt inmatningsfack (DCP-L3510CDW/DCP-L3517CDW/DCP-L3550CDW/MFC-L3710CW/MFC-L3730CDN/MFC-L3750CDW)	Papperstyp	• Vanligt papper, tunt papper, tjockt papper, återvunnet papper, brevpapper, etikett, kuvert, kuv. Tunt, kuv., tjockt, glättat papper
		Pappersformat	• Bredd: 76,2 mm till 216 mm • Längd: 116 mm till 355,6 mm • Kuvert: COM-10, DL, C5, Monarch
		Pappersvikt	• 60 till 163 g/m ²
		Maximal papperskapacitet	• Ett ark
Pappersutmatning 1	Utmatningsfack med textsidan nedåt	• Upp till 150 ark med 80 g/m ² vanligt papper (utskrift med textsidan nedåt till utmatningsfacket för textsidan nedåt)	
	Utmatningsfack med textsidan uppåt	• Ett ark (utskrift med textsidan uppåt till utmatningsfacket med textsidan uppåt)	
Dubbelsidig	Automatisk dubbelsidig utskrift (DCP-L3510CDW/DCP-L3517CDW/DCP-L3550CDW/MFC-L3730CDN/MFC-L3750CDW/MFC-L3770CDW)	Papperstyp	• Vanligt papper, tunt papper, tjockt papper, återvunnet papper
		Pappersformat	• A4
		Pappersvikt	• 60 till 163 g/m ²

1 För etikettark rekommenderar vi att du tar bort de utskrivna arken från pappersutmatningsfacket direkt efter att de har matats ut från maskinen för att undvika att de smetar.

Faxspecifikationer

OBS

Funktionen är endast tillgänglig för MFC-modeller.

Kompatibilitet	<ul style="list-style-type: none">• ITU-T Super Group 3	
Kodningssystem	<ul style="list-style-type: none">• MH/MR/MMR/JBIG	
Modemhastighet	<ul style="list-style-type: none">• 33 600 bps (med automatisk säkerhetsprocedur)	
Mottagning av dubbelsidig utskrift	<ul style="list-style-type: none">• MFC-L3730CDN/MFC-L3750CDW/MFC-L3770CDW Ja	
Automatisk sändning av dubbelsidig	<ul style="list-style-type: none">• MFC-L3770CDW Ja (från dokumentmataren)	
Skanningsbredd	<ul style="list-style-type: none">• Max. 208 mm	
Utskriftsbredd	<ul style="list-style-type: none">• Max. 207,4 mm	
Gråskala	<ul style="list-style-type: none">• 8 bitar/256 nivåer	
Upplösning	Horisontellt	<ul style="list-style-type: none">• 203 dpi
	Vertikal	<ul style="list-style-type: none">• Standard: 98 dpi• Fin: 196 dpi• Superfin: 392 dpi• Foto: 196 dpi
Adressbok	<ul style="list-style-type: none">• 200 platser	
Grupper	<ul style="list-style-type: none">• Upp till 20	
Gruppsändning	<ul style="list-style-type: none">• 250 platser	
Automatisk återuppringning	<ul style="list-style-type: none">• 3 gånger med 5 minuters intervaller	
Minnesöverföring	<ul style="list-style-type: none">• Upp till 500 sidor ¹	
Mottagning utan papper	<ul style="list-style-type: none">• Upp till 500 sidor ¹	

¹ Med sidor avses ITU-T Testdiagram #1 (ett typiskt affärsbrev, standardupplösning, JBIG-kod).

Kopieringsspecifikation

Kopieringsbredd	<ul style="list-style-type: none">• Max. 210 mm
Automatisk dubbelsidig kopia	<ul style="list-style-type: none">• MFC-L3770CDW Ja (från dokumentmataren)
Sortera kopior	<ul style="list-style-type: none">• Ja
Bunta kopior	<ul style="list-style-type: none">• Upp till 99 sidor
Förstora/förminska	<ul style="list-style-type: none">• 25 till 400 % (i steg om 1 %)
Upplösning	<ul style="list-style-type: none">• Max. 600 x 600 dpi
Tid för utmatning av första kopia ¹	Monokrom <ul style="list-style-type: none">• MFC-L3750CDW/MFC-L3770CDW Mindre än 15 sekunder vid 23 °C / 230 V <ul style="list-style-type: none">• DCP-L3510CDW/DCP-L3517CDW/DCP-L3550CDW/MFC-L3710CW/MFC-L3730CDN Mindre än 17,5 sekunder vid 23 °C / 230 V
	Färg <ul style="list-style-type: none">• MFC-L3750CDW/MFC-L3770CDW

Tid för utmatning av första kopia ¹	<p>Mindre än 16 sekunder vid 23 °C / 230 V</p> <ul style="list-style-type: none"> • DCP-L3510CDW/DCP-L3517CDW/DCP-L3550CDW/MFC-L3710CW/MFC-L3730CDN <p>Mindre än 17,5 sekunder vid 23 °C / 230 V</p>
---	---

¹ Från beredskapsläge och standardfack

Skannerspecifikationer

Färg / Svart	<ul style="list-style-type: none"> • Ja/Ja
TWAIN-kompatibel	<ul style="list-style-type: none"> • Ja (Windows 7/Windows 8/Windows 8.1/Windows 10) (macOS v10.11.6, v10.12.x, v10.13.x)
WIA-kompatibel	<ul style="list-style-type: none"> • Ja (Windows 7/Windows 8/Windows 8.1/Windows 10)
Färgdjup	<ul style="list-style-type: none"> • 48-bitars färgbearbetning (ingång) • 24-bitars färgbearbetning (utgång)
Gråskala	<ul style="list-style-type: none"> • 16-bitars färgbearbetning (ingång) • 8-bitars färgbearbetning (utgång)
Upplösning ¹	<ul style="list-style-type: none"> • Upp till 19 200 x 19 200 dpi (interpolerad) • Upp till 1200 x 2400 dpi (från kopieringsglaset) • Upp till 600 x 600 dpi (från dokumentmataren)
Skanningsbredd	<ul style="list-style-type: none"> • Max. 210 mm
Automatisk dubbelsidig skanning	<ul style="list-style-type: none"> • MFC-L3770CDW Ja (från dokumentmataren)

¹ Max. 1200 × 1200 dpi skanning med WIA-drivrutinen i Windows 7, Windows 8, Windows 8.1 och Windows 10 (upplösning upp till 19 200 × 19 200 dpi kan väljas med skannerverktyget)

Skrivarspecifikationer

Automatisk dubbelsidig utskrift	<ul style="list-style-type: none"> • DCP-L3510CDW/DCP-L3517CDW/DCP-L3550CDW/MFC-L3730CDN/MFC-L3750CDW/MFC-L3770CDW Ja 		
Emulering	<ul style="list-style-type: none"> • PCL6, BR-Script3, PDF Version 1.7, XPS Version 1.0 		
Upplösning	<ul style="list-style-type: none"> • Kvalitet på 600 x 600 dpi, 2400 dpi (600 x 2400) 		
Utskriftshastighet ¹ ²	<table border="1"> <tr> <td>Ensidig utskrift</td> <td> <p>Monokrom</p> <ul style="list-style-type: none"> • DCP-L3510CDW/DCP-L3517CDW/DCP-L3550CDW/MFC-L3710CW/MFC-L3730CDN Upp till 19 sidor/minut (Letter-format) Upp till 18 sidor/minut (A4-format) • MFC-L3750CDW/MFC-L3770CDW Upp till 25 sidor/minut (Letter-format) Upp till 24 sidor/minut (A4-format) <p>Färg</p> <ul style="list-style-type: none"> • DCP-L3510CDW/DCP-L3517CDW/DCP-L3550CDW/MFC-L3710CW/MFC-L3730CDN Upp till 19 sidor/minut (Letter-format) Upp till 18 sidor/minut (A4-format) • MFC-L3750CDW/MFC-L3770CDW Upp till 25 sidor/minut (Letter-format) </td> </tr> </table>	Ensidig utskrift	<p>Monokrom</p> <ul style="list-style-type: none"> • DCP-L3510CDW/DCP-L3517CDW/DCP-L3550CDW/MFC-L3710CW/MFC-L3730CDN Upp till 19 sidor/minut (Letter-format) Upp till 18 sidor/minut (A4-format) • MFC-L3750CDW/MFC-L3770CDW Upp till 25 sidor/minut (Letter-format) Upp till 24 sidor/minut (A4-format) <p>Färg</p> <ul style="list-style-type: none"> • DCP-L3510CDW/DCP-L3517CDW/DCP-L3550CDW/MFC-L3710CW/MFC-L3730CDN Upp till 19 sidor/minut (Letter-format) Upp till 18 sidor/minut (A4-format) • MFC-L3750CDW/MFC-L3770CDW Upp till 25 sidor/minut (Letter-format)
Ensidig utskrift	<p>Monokrom</p> <ul style="list-style-type: none"> • DCP-L3510CDW/DCP-L3517CDW/DCP-L3550CDW/MFC-L3710CW/MFC-L3730CDN Upp till 19 sidor/minut (Letter-format) Upp till 18 sidor/minut (A4-format) • MFC-L3750CDW/MFC-L3770CDW Upp till 25 sidor/minut (Letter-format) Upp till 24 sidor/minut (A4-format) <p>Färg</p> <ul style="list-style-type: none"> • DCP-L3510CDW/DCP-L3517CDW/DCP-L3550CDW/MFC-L3710CW/MFC-L3730CDN Upp till 19 sidor/minut (Letter-format) Upp till 18 sidor/minut (A4-format) • MFC-L3750CDW/MFC-L3770CDW Upp till 25 sidor/minut (Letter-format) 		

Utskriftshastighet ¹ 2	Ensidig utskrift	Upp till 24 sidor/minut (A4-format)
	Dubbsidig utskrift	Monokrom <ul style="list-style-type: none"> DCP-L3510CDW/DCP-L3517CDW/DCP-L3550CDW/MFC-L3730CDN Upp till 6 sidor/minut (upp till 3 ark/minut) (Letter- eller A4-format) MFC-L3750CDW/MFC-L3770CDW Upp till 8 sidor/minut (upp till 4 ark/minut) (Letter- eller A4-format)
		Färg <ul style="list-style-type: none"> DCP-L3510CDW/DCP-L3517CDW/DCP-L3550CDW/MFC-L3730CDN Upp till 6 sidor/minut (upp till 3 ark/minut) (Letter- eller A4-format) MFC-L3750CDW/MFC-L3770CDW Upp till 8 sidor/minut (upp till 4 ark/minut) (Letter- eller A4-format)
Tid till första utskriften ³	Monokrom <ul style="list-style-type: none"> MFC-L3750CDW/MFC-L3770CDW Mindre än 14 sekunder vid 23 °C / 230 V DCP-L3510CDW/DCP-L3517CDW/DCP-L3550CDW/MFC-L3710CW/MFC-L3730CDN Mindre än 15,5 sekunder vid 23 °C / 230 V 	
	Färg <ul style="list-style-type: none"> MFC-L3750CDW/MFC-L3770CDW Mindre än 14 sekunder vid 23 °C / 230 V DCP-L3510CDW/DCP-L3517CDW/DCP-L3550CDW/MFC-L3710CW/MFC-L3730CDN Mindre än 15,5 sekunder vid 23 °C / 230 V 	

1 Utskriftshastigheten kan variera beroende på typen av dokument som skrivs ut.

2 Det kan gå långsammare att skriva ut när maskinen är ansluten till ett trådlöst LAN.

3 Skriv ut från beredskapsläge och med standardpappersfacket.

Gränssnittsspecifikationer

USB ^{1 2}	<ul style="list-style-type: none"> Hi-Speed USB 2.0 Använd en USB 2.0-kabel som inte är längre än 2 m.
LAN	<ul style="list-style-type: none"> DCP-L3550CDW/MFC-L3730CDN/MFC-L3750CDW/MFC-L3770CDW 10Base-T/100Base-TX³
Trådlöst LAN	<ul style="list-style-type: none"> DCP-L3510CDW/DCP-L3517CDW/DCP-L3550CDW/MFC-L3710CW/MFC-L3750CDW/MFC-L3770CDW IEEE 802.11b/g/n (infrastrukturläge) IEEE 802.11g/n (Wi-Fi Direct®)
NFC	<ul style="list-style-type: none"> MFC-L3770CDW Ja

1 Maskinen är utrustad med ett Hi-speed USB 2.0-gränssnitt. Maskinen kan även kopplas till en dator som har ett USB 1.1-gränssnitt.

2 USB-portar från tredje part stöds inte.

3 Använd en partvinnad "straight-through"-kabel av kategori 5 (eller högre).

Specifikationer för direktutskriftsfunktionen

OBS

Den här funktionen är tillgänglig för MFC-L3750CDW/MFC-L3770CDW.

Kompatibilitet	• PDF-version 1.7, JPEG, Exif+JPEG, PRN (skapad av egen skrivardrivrutin), TIFF (skannad av Brother-modeller), XPS-version 1.0
Gränssnitt	• USB direct-gränssnitt: Fram x 1

Säkerhetsprotokoll och -funktioner som stöds

Ethernet

10Base-T/100Base-TX

Trådlöst LAN

IEEE 802.11b/g/n (infrastrukturläge), IEEE 802.11g/n (Wi-Fi Direct)

Protokoll (IPv4)

ARP, RARP, BOOTP, DHCP, APIPA(Auto IP), WINS/NetBIOS-namnmatchning, DNS-matchare, mDNS, LLMNR responder, LPR/LPD, Custom Raw Port/Port9100, SMTP-klient, IPP/IPPS, FTP klient och server, CIFS-klient, TELNET-server, SNMPv1/v2c/v3, HTTP/HTTPS-server, TFTP-klient och server, ICMP, webbtjänster (utskrift/skanning), SNTP-klient

Protokoll (IPv6)

NDP, RA, DNS-matchning, mDNS, LLMNR-svar, LPR/LPD, Custom Raw Port/Port9100, IPP/IPPS, SMTP-klient, FTP-klient och server, CIFS-klient, TELNET-server, SNMPv1/v2c/v3, HTTP/HTTPS-server, TFTP-klient och -server, ICMPv6, SNTP-klient, LDAP, webbtjänster (utskrift/skanning)

Säkerhet gällande nätverk (trådbundet)

SMTP-AUTH, SSL/TLS (IPPS, HTTPS, SMTP), SNMP v3, 802.1x (EAP-MD5, EAP-FAST, PEAP, EAP-TLS, EAP-TTLS), Kerberos

Säkerhet gällande nätverk (trådlöst)

SMTP-AUTH, SSL/TLS (IPPS, HTTPS, SMTP), SNMP v3, 802.1x (LEAP, EAP-FAST, PEAP, EAP-TLS, EAP-TTLS), Kerberos

Säkerhet för trådlösa nätverk

WEP 64-/128-bitar, WPA-PSK (TKIP/AES), WPA2-PSK (TKIP/AES) ¹

Trådlös certifiering

Wi-Fi Certification Mark License (WPA™/WPA2™ - Enterprise, Personal), Wi-Fi Protected Setup™ (WPS) Identifier Mark License, Wi-Fi CERTIFIED™ Wi-Fi Direct

Specifikationer för datorkrav

Operativsystem och programfunktioner som stöds

Datorplattform och operativsystemversion		Datorgränssnitt				Processor	Ledigt utrymme på hårddisken för installation	
		Parallell (IEEE1284)	USB ¹	10Base-T/100Base-TX (Ethernet)	Trådlöst 802.11b/g/n		För drivrutiner	För program (inklusive drivrutiner)
Windows operativsystem	Windows 7 SP1 / 8 / 8.1 ^{2 3}	Ej tillämpligt	Utskrift	Utskrift PC-Fax ⁴	32-bitars (x86) eller 64-bitars (x64) processor	650 MB	1,2 GB	
	Windows 10 Home / 10 Pro / 10 Education / 10 Enterprise ^{2 3}		Skanning					

¹ Wi-Fi Direct har endast stöd för WPA2-PSK (AES).

	Windows Server 2008		Ej tillämpligt	Utskrift	64-bitars (x64) processor	50 MB	Ej tillämpligt
	Windows Server 2008 R2						
	Windows Server 2012						
	Windows Server 2012 R2						
	Windows Server 2016						
Mac-operativsystem	macOS v10.11.6		Utskrift	PC-Fax (sändning) ⁴	Intel®-processor	80 MB	400 MB
	macOS v10.12.x						
	macOS v10.13.x						
				Skanning			

¹ USB-portar från tredje part stöds inte.

² För WIA, upplösning 1200 x 1200. Brother skannerverktyg gör att du kan öka upplösningen till 19200 x 19200 dpi.

³ PaperPort™ 14SE har stöd för Windows 7 SP1, Windows 8, Windows 8.1 och Windows 10.

⁴ PC-Fax stöder endast svartvitt.

För de senaste drivrutinsuppdateringarna, gå till sidan för din modell **Nerladdningar** på Brother Solutions Center på support.brother.com.

Alla varumärken, märkes- och produktnamn tillhör respektive företag.



Närliggande information

- [Bilaga](#)

Ange text på din Brother-maskin

>> DCP-L3510CDW/DCP-L3517CDW

>> DCP-L3550CDW/MFC-L3710CW/MFC-L3730CDN/MFC-L3750CDW/MFC-L3770CDW

DCP-L3510CDW/DCP-L3517CDW

När det behövs text anger du tecken på maskinen. Vilka tecken som är tillgängliga kan variera beroende på operativsystemet.

- Håll ner eller tryck upprepade gånger på ▲ eller ▼ för att välja ett tecken i denna lista:
0123456789abcdefghijklmnopqrstuvwxyzABCDEFGHIJKLMNOPQRSTUVWXYZ(space)!"#\$%&'()*+,-./:;<=>?
@[^_`{|}~
- Tryck på **OK** när det tecken eller den symbol du önskar visas och ange sedan nästa tecken.
- Tryck på **Clear (Rensa)** för att radera tecken du angett felaktigt.

DCP-L3550CDW/MFC-L3710CW/MFC-L3730CDN/MFC-L3750CDW/MFC-L3770CDW

- När du behöver skriva in text i Brother-maskinen visas tangentbordet på LCD-skärmen.
- Vilka tecken som finns tillgängliga kan variera från land till land.
- Tangentbordets layout kan skilja sig beroende på den funktion som du utför.



- Tryck på **A 1 @** för att växla mellan bokstäver, siffror och specialtecken.
- Tryck på **↑aA** för att växla mellan stora och små bokstäver.
- Tryck på ◀ eller ▶ för att flytta markören åt vänster eller höger.

Infoga mellanslag

- Tryck på [Mellanslag] eller ▶ för att infoga ett mellanslag.

Göra korrigeringar

- Om du har angett ett tecken felaktigt och vill ändra det trycker du på ◀ eller ▶ för att flytta markören till det felaktiga tecknet. Tryck sedan på **X**. Ange korrekt tecken.
- För att infoga ett tecken trycker du på ◀ eller ▶ för att flytta markören till önskad plats och matar sedan in tecknet.
- Tryck på **X** för varje tecken som du vill radera, eller håll **X** intryckt för att radera alla tecken.



Närliggande information

- [Bilaga](#)

Liknande ämnen:

- [Konfigurera din maskin för ett trådlöst nätverk med hjälp av maskinens inställningsguide på kontrollpanelen](#)
- [Konfigurera din maskin för ett trådlöst nätverk när SSID-namnet inte sänds](#)
- [Ställ in ditt Fax-ID](#)

Förbrukningsartiklar

När det är dags att byta förbrukningsmaterialet som t.ex. toner eller trumma visas ett felmeddelande på din maskins kontrollpanel eller i Status Monitor. Besök www.brother.com/original/index.html eller kontakta din lokala Brother-återförsäljare om du behöver ytterligare information om förbrukningsmaterial till din skrivare.

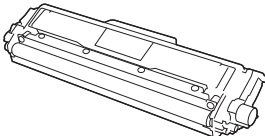
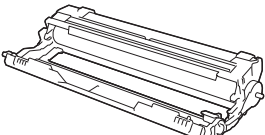
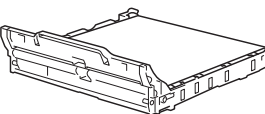
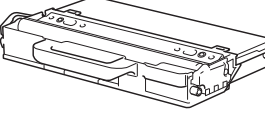

Förbrukningsmaterialets modellnamn skiljer sig åt beroende på land och region.

Förbrukningsmaterial	Modellnamn förbrukningsmaterial	Ungefärlig livslängd (Sidkapacitet)
Tonerkassett 	Standardtoner: TN-243	<ul style="list-style-type: none"> • Svart: Cirka 1 000 sidor^{1 2} • Cyan/magenta/gul: Cirka 1 000 sidor^{1 2}
	Tonerkassett med hög kapacitet: TN-247	<ul style="list-style-type: none"> • Svart: Cirka 3 000 sidor^{1 2} • Cyan/magenta/gul: Cirka 2 300 sidor^{1 2}
	Starttoner: (medföljer skrivaren)	<ul style="list-style-type: none"> • Svart: Cirka 1 000 sidor^{1 2} • Cyan/magenta/gul: Cirka 1 000 sidor^{1 2}
Trumma 	DR-243CL ³	Cirka 18 000 sidor ⁴
Bältenhet 	BU-223CL	Cirka 50 000 sidor ⁵
Behållare för överskottstoner 	WT-223CL	Cirka 50 000 sidor ²

¹ Kassettens ungefärliga kapacitet är beskriven i enlighet med ISO/IEC 19798.

² Enkelsidiga utskrifter i A4 eller Letter

³ Innehåller fyra trummor, en svart och tre färger.

⁴ Cirka 18 000 sidor baserat på en sida per utskrift [enkelsidiga A4-/Letter-format]. Antalet sidor påverkas av ett antal olika faktorer inklusive med inte begränsat till mediatyp och mediaformat.

⁵ Cirka 50 000 sidor baserat på två sidor per utskrift [enkelsidiga A4-/Letter-format]. Antalet sidor kan påverkas av en mängd olika faktorer, bland annat men inte begränsat till, medietyp och mediastorlek.



Närliggande information

- [Bilaga](#)

Liknande ämnen:

- [Byta förbrukningsmaterial](#)
-

Viktig information om livslängden för tonerkassetter

Tonerkassetters livslängd

Den här produkten registrerar livslängden för tonerkassetter med hjälp av följande två metoder:

- Detektering genom att räkna prickarna för färgerna som behövs för att skapa en bild
- Detektering genom att räkna rotationer för framkallningsrullen

Den här produkten har en funktion som räknar prickarna för färgerna som används för att skriva ut varje dokument och rotationerna för varje tonerkassetts framkallningsrulle. Utskriften avbryts när en av dessa gränser nås. Gränsen är över antalet prickar eller rotationer som krävs för att kassetten ska fungera pålitligt enligt angiven sidkapacitet. Den här funktionen syftar till att minska risken för låg utskriftskvalitet och skada på maskinen.

Det finns två meddelanden som anger om tonern ligger på en låg nivå eller behöver ersättas: Toner låg och Ersätt toner.

Toner låg visas på LCD-skärmen när antalet prickar eller rotationer för framkallningsrullen närmar sig maxantalet. Ersätt toner visas på LCD-skärmen när antalet prickar eller rotationer för framkallningsrullen når maxantalet.

Färgkorrigering

Antalet rotationer för framkallningsrullen som räknas kan omfatta annat än utskrift och kopiering, till exempel maskinjustering, med färgkalibrering och färgregistrering som två exempel.

Färgkalibrering (justering av svärtningsgraden)

I syfte att få pålitlig utskriftskvalitet behöver svärtningsgraden för varje kasset ligga på ett fast värde. Om svärtningsbalansen inte kan bibehållas mellan olika färger blir nyanser ojämna och korrekt färg reproduktion ej möjlig. Svärtningsgraden för toner kan ändras på grund av kemiska förändringar som påverkar dess elektriska laddning, kvalitetsförsämring av framkallningsrullen samt ändrade temperatur- och fuktighetsnivåer i maskinen. Under kalibreringen skrivs testmönster för justering av svärtningsgraden ut på bältenheten.

Kalibrering sker i huvudsak vid dessa tillfällen:

- När användaren manuellt väljer kalibrering på funktionspanelen eller skrivardrivrutinen.
(Utför kalibrering om svärtningsgraden behöver förbättras.)
- När en använd tonerkasset ersätts med en ny.
- När maskinen registrerar att rumstemperaturen och fuktigheten har ändrats.
- När ett angivet antal utskrivna sidor har nåtts.

Färgregistrering (korrigering av färgpositionen)

I den här maskinen är trumman och framkallningsrullen redo för svart (K), gul (Y), magenta (M) och cyan (C). Fyra färgbilder kombineras till en bild och det innebär att färgregistreringsfel (till exempel hur de fyra färgbilderna samspelar) kan uppstå. När det uppstår registreringsfel skrivs testmönster för registreringskorrigering ut på bältenheten.

Registrering sker i huvudsak vid dessa tillfällen:

- När användaren manuellt väljer registrering på funktionspanelen.
(Utför registrering om ett färgregistreringsfel behöver korrigeras.)
- När ett angivet antal utskrivna sidor har nåtts.



Närliggande information

- [Bilaga](#)

Information om återvunnet papper

- Återvunnet papper är av samma kvalitet som originalpapper. Standarder som gäller för modernt återvunnet papper säkerställer att det uppfyller de högsta kvalitetskraven för olika utskriftsprocesser. Bildåtergivningssutrustning från VA-leverantörer passar för återvunnet papper som uppfyller standarden enligt EN 12281:2002.
- Att köpa återvunnet papper sparar på naturresurserna och främjar cirkulär ekonomi. Papper görs av cellulosafiber från trä. När vi samlar in och återvinner papper förlängs fibrernas livstid så att de håller för flera livscyklar. Resurserna används då på bästa sätt.
- Processen för att producera återvunnet papper är kortare. Fibrerna har redan behandlats så det krävs mindre vatten och energi samt mindre kemikalier.
- Pappersåtervinning har även fördelen att det sparar kol genom att använda pappersprodukter från alternativa deponeringsmetoder såsom soptippar och förbränning. Avfall på soptippar utsöndrar metangas vilket har en kraftfull växthuseffekt.



Närliggande information

- [Bilaga](#)

Telefonnummer till Brother

VIKTIGT

Du måste kontakta Brothers kundtjänst eller din lokala Brother-återförsäljare för att få teknisk hjälp.

- >> [Vanliga frågor \(FAQs\)](#)
- >> [Kundtjänst](#)

Vanliga frågor (FAQs)

Brother Solutions Center är vår resurs för allt din skrivare behöver. Här kan du hämta de senaste versionerna av programvaror och verktyg samt läsa avsnitten med vanliga frågor och felsökningstips för att lära dig hur du får bästa möjliga nytta av din Brother-produkt.

Kontrollera efter uppdateringar för Brother-skrivardrivrutiner här.

support.brother.com

Kundtjänst

Besök www.brother.com för att få information om var ditt närmaste Brother-kontor finns.

Placering av servicecenter

Kontakta ditt lokala Brother-kontor för att hitta servicecenter i Europa. Det finns kontaktuppgifter till Europakontoren på www.brother.com. Välj din region och ditt land för att hitta den information du behöver.

Internetadresser

Brothers globala webbplats: www.brother.com

För vanliga frågor (FAQs), produktsupport och tekniska frågor samt verktyg och drivrutinsuppdateringar:
support.brother.com



Närliggande information

- [Bilaga](#)

brother

Besök oss på Internet
www.brother.com



SWE
Version B-1