



Guide de l'utilisateur en ligne

HL-L3290CDW

DCP-L3551CDW

MFC-L3710CW

MFC-L3750CDW

MFC-L3770CDW

Table des matières

Avant d'utiliser votre appareil Brother	1
Définitions des remarques	2
Avis d'exclusion de garanties (États-Unis et Canada)	3
Marques de commerce	4
Remarque importante	5
Présentation de votre appareil Brother	6
Avant d'utiliser votre appareil	7
Vue d'ensemble du panneau de commande	8
Présentation de l'écran tactile ACL	12
Comment naviguer sur l'écran tactile ACL	16
Présentation de l'écran des paramètres	18
Permet de définir l'écran d'accueil principal	19
Accéder aux utilitaires Brother (Windows)	20
Désinstaller le logiciel Brother et les pilotes (Windows)	22
Manipulation du papier	23
Charger du papier	24
Charger du papier et imprimer à l'aide du bac à papier	25
Charger du papier et imprimer à l'aide du bac multi-usages (bac MU)	29
Charger du papier dans la fente d'alimentation manuelle et imprimer à partir de celle-ci.....	39
Paramètres du papier.....	47
Modifier le format et le type de papier	48
Sélectionner le bac à utiliser pour l'impression	49
Modification du paramètre de vérification du format de papier	50
Support d'impression recommandé	51
Charger des documents.....	52
Charger des documents dans le chargeur automatique de documents (ADF)	53
Charger des documents sur la vitre du scanner.....	55
Zones non numérisables et non imprimables	56
Utilisation de papier spécial	57
Imprimer	58
Imprimer à partir de votre ordinateur (Windows).....	59
Imprimer un document (Windows)	60
Paramètres d'impression (Windows).....	62
Impression sécurisée (Windows)	67
Modifier les paramètres d'impression par défaut (Windows)	69
Imprimer un document avec le pilote d'imprimante BR-Script3 (émulation de langage PostScript® 3™) (Windows).....	70
Surveiller l'état de l'appareil depuis votre ordinateur (Windows).....	71
Imprimer à partir de votre ordinateur (Macintosh).....	72
Imprimer un document (Macintosh).....	73
Options d'impression (Mac).....	74
Impression sécurisée (Macintosh).....	80
Imprimer un document avec le pilote d'imprimante BR-Script3 (émulation de langage PostScript® 3™) (Mac).....	82
Surveiller l'état de l'appareil depuis votre ordinateur (Macintosh).....	83

Annuler une tâche d'impression.....	85
Impression test.....	86
Numériser	87
Numériser avec le bouton de numérisation de votre appareil Brother.....	88
Numériser des photos et des graphiques.....	89
Sauvegarder des données numérisées dans un dossier sous forme de fichier PDF.....	92
Sauvegarder des données numérisées sur une clé USB.....	95
Numériser vers un fichier texte modifiable (ROC).....	97
Numériser comme pièce jointe de courriel.....	100
Numériser vers un FTP.....	103
Numériser vers le réseau (Windows).....	108
Numériser vers SharePoint.....	114
Services Web pour la numérisation sur votre réseau (Windows 7, Windows 8 et Windows 10).....	119
Modifier les paramètres du bouton numérisation du ControlCenter4 (Windows).....	123
Modifier les paramètres du bouton de numérisation depuis Brother iPrint&Scan (Mac).....	127
Configurer un certificat pour les PDF signés.....	128
Désactiver la numérisation à partir de votre ordinateur.....	129
Numériser à partir de votre ordinateur (Windows).....	130
Numériser avec le mode Accueil de ControlCenter4 (Windows).....	131
Numériser avec le mode Avancé de ControlCenter4 (Windows).....	148
Numériser avec Nuance™ PaperPort™ 14SE ou d'autres applications Windows.....	165
Numériser avec Télécopie et numérisation Windows.....	170
Numériser à partir de votre ordinateur (Mac).....	174
Numériser avec Brother iPrint&Scan (Mac).....	175
Numériser avec des applications compatibles TWAIN (Macintosh).....	176
Paramètres du pilote TWAIN (Macintosh).....	178
Configurer les paramètres de numérisation à l'aide de la Gestion à partir du Web.....	181
Définir le nom de fichier numérisé à l'aide de la Gestion à partir du Web.....	182
Régler le rapport courriel de tâche de numérisation à l'aide de la Gestion à partir du Web.....	183
Copie	184
Copier un document.....	185
Agrandir ou réduire les images copiées.....	188
Effectuer des copies N dans 1 à l'aide de la fonction Mise en page.....	190
Trier les copies.....	192
Copier une carte d'identité.....	193
Copier sur les deux côtés du papier (Copie recto-verso).....	195
Options de copie.....	198
Télécopieur	201
Envoyer une télécopie.....	202
Envoyer une télécopie.....	203
Envoyer une télécopie recto verso depuis le chargeur automatique de documents.....	205
Envoyer une télécopie manuellement.....	206
Envoyer une télécopie à la fin d'une conversation téléphonique.....	207
Envoyer la même télécopie à plus d'un destinataire (diffusion).....	208
Envoyer une télécopie en temps réel.....	210
Envoyer une télécopie à une heure spécifiée (télécopie différée).....	211
Ajouter une page de garde à votre télécopie.....	212

Annuler une télécopie en cours	214
Vérifier et annuler une télécopie en attente.....	215
Options de télécopie.....	216
Recevoir une télécopie.....	217
Réglages du mode de réception	218
Options de réception en mémoire	228
Fonction de récupération à distance des télécopies	235
Fonctionnalités vocales et numéros de télécopieur	241
Opérations vocales.....	242
Enregistrement de numéros de télécopieur	250
Configurer des groupes en vue d'une diffusion	254
Composer des codes d'accès et des numéros de cartes de crédit.....	258
Services téléphoniques et appareils externes.....	259
Messagerie vocale	260
Sonnerie spéciale.....	261
Répondeur (REP) externe.....	265
Téléphones externes et téléphones supplémentaires.....	268
Branchements multilignes (autocommutateur privé)	274
Rapports de télécopie	275
Imprimer un rapport de vérification de l'envoi.....	276
Imprimer un journal des télécopies	277
PC-FAX	278
PC-FAX pour Windows	279
PC-FAX pour Mac	303
Imprimer les données directement à partir d'une clé USB	306
Clés USB compatibles	307
Imprimer des données directement à partir d'une clé USB ou d'un appareil photo numérique prenant en charge le stockage de masse	308
Créer un fichier PRN pour l'impression directe (Windows).....	310
Réseau	311
Configurer les détails de réseau à l'aide du panneau de commande	312
Fonctions réseau de base prises en charge	313
Logiciel et utilitaires de gestion du réseau	314
En savoir plus sur le logiciel et les utilitaires de gestion du réseau.....	315
Méthodes supplémentaires de configuration de votre appareil Brother pour un réseau sans fil	317
Avant de configurer votre appareil Brother pour un réseau sans fil	318
Configurer votre appareil pour un réseau sans fil	319
Configurer votre appareil pour un réseau sans fil à l'aide de la méthode par pression sur un bouton de Wi-Fi Protected Setup™ (WPS).....	320
Configurer votre appareil pour un réseau sans fil à l'aide de la méthode d'amorçage (NIP) de Wi-Fi Protected Setup™ (WPS).....	322
Configurer votre appareil pour un réseau sans fil à l'aide de l'Assistant de configuration du panneau de commande de l'appareil	326
Configurer votre appareil pour un réseau sans fil lorsque le SSID n'est pas diffusé	329
Configurer votre appareil pour un réseau sans fil d'entreprise.....	332
Utiliser Wi-Fi Direct®.....	337
Fonctions réseau avancées	351
Imprimer le rapport de configuration réseau	352

Imprimer le rapport WLAN.....	353
Synchroniser l'heure avec le serveur SNTP à l'aide de la Gestion à partir du Web	356
Informations techniques pour les utilisateurs avancés.....	359
Réinitialiser les paramètres réseau à leurs réglages d'usine	360
Sécurité	361
Verrouiller les paramètres de l'appareil.....	362
Présentation du verrouillage des paramètres.....	363
Fonctions de sécurité du réseau	367
Avant d'utiliser les fonctions de sécurité du réseau.....	368
Verrouillage sécuritaire des fonctions 3.0.....	369
Gérer votre appareil réseau en toute sécurité à l'aide de SSL/TLS	375
Envoyer un courriel en toute sécurité.....	406
Utiliser l'authentification IEEE 802.1x pour un réseau câblé ou sans fil.....	410
Enregistrement du journal d'impression sur le réseau	415
Mobile/Web Connect.....	422
Brother Web Connect.....	423
Présentation de Brother Web Connect.....	424
Services en ligne utilisés avec Brother Web Connect.....	425
Conditions d'utilisation de Brother Web Connect	427
Configurer Brother Web Connect	431
Numériser et envoyer des documents à l'aide de Brother Web Connect.....	440
Télécharger et imprimer des documents à l'aide de Brother Web Connect.....	441
Transmettre des télécopies vers le nuage ou un courriel.....	444
Google Cloud Print.....	447
Présentation de Google Cloud Print.....	448
Avant d'utiliser Google Cloud Print.....	449
Imprimer depuis Google Chrome™ ou Chrome OS™	453
Imprimer depuis Google Drive™ pour Mobile	454
Imprimer depuis le service Webmail Gmail™ pour mobile	455
AirPrint	456
Présentation d'AirPrint.....	457
Avant d'utiliser AirPrint (macOS).....	458
Imprimer à l'aide d'AirPrint	459
Numériser à l'aide d'AirPrint (macOS)	462
Envoyer une télécopie à l'aide d'AirPrint (macOS)	463
Impression mobile pour Windows	464
Mopria® Print Service.....	465
Brother iPrint&Scan pour les appareils mobiles.....	466
Near-Field Communication (NFC).....	467
ControlCenter	468
ControlCenter4 (Windows).....	469
Modification du mode de fonctionnement dans ControlCenter4 (Windows)	470
Numériser avec le mode Accueil de ControlCenter4 (Windows)	472
Numériser avec le mode Avancé de ControlCenter4 (Windows).....	473
Configurer l'appareil Brother avec ControlCenter4 (Windows).....	474
Créer un onglet personnalisé avec le mode Avancé de ControlCenter4 (Windows)	476

Brother iPrint&Scan pour Windows et Mac	478
Présentation de Brother iPrint&Scan	479
Dépannage	480
Messages d'erreur et d'entretien.....	481
Transférer vos télécopies ou le journal des télécopies.....	494
Messages d'erreur lors de l'utilisation de la fonction Brother Web Connect	498
Bourrages de document.....	500
Le document est coincé dans la partie supérieure du chargeur automatique de documents	501
Le document est coincé sous le capot	502
Retrait de petits morceaux de papier coincés dans le chargeur automatique de documents (ADF)	503
Bourrages papier.....	504
Papier coincé dans le bac MU.....	505
Le papier est coincé dans la fente d'alimentation manuelle	506
Papier coincé dans le bac à papier	507
Papier coincé dans le bac de sortie	509
Le papier est coincé à l'arrière de l'appareil	510
Papier coincé à l'intérieur de l'appareil.....	512
Papier coincé sous le bac à papier	514
Problèmes d'impression.....	516
Améliorer la qualité d'impression	519
Problèmes de téléphone et de télécopieur.....	526
Configuration de la détection de tonalité	530
Régler la compatibilité de la ligne téléphonique pour les interférences et les systèmes VoIP	531
Problèmes réseau	532
Messages d'erreur	533
Utiliser l'outil de réparation de connexion réseau (Windows).....	536
Où puis-je trouver les paramètres réseau de mon appareil Brother?	537
Je ne parviens pas à terminer la configuration du réseau sans fil	538
Mon appareil Brother ne peut pas imprimer, numériser ou recevoir un PC-FAX sur le réseau.....	540
Je veux vérifier le bon fonctionnement de mes périphériques réseau	542
Problèmes liés à Google Cloud Print	543
Problèmes liés à AirPrint.....	544
Autres problèmes	545
Consulter les informations sur l'appareil	547
Réinitialiser votre appareil Brother	548
Description des fonctions de réinitialisation	550
Entretien de routine	552
Remplacer les consommables	553
Remplacer la cartouche de toner	555
Remplacer l'unité de tambour	559
Remplacer la courroie	564
Remplacer le conteneur de toner usé	568
Nettoyer l'appareil	573
Nettoyer le scanner	575
Nettoyez les têtes DEL.....	576
Nettoyer l'écran tactile ACL.....	577
Nettoyer les fils corona.....	578







Nettoyer l'unité de tambour	581
Nettoyer les rouleaux de chargement de papier	591
Calibrer la sortie couleur	592
Réinitialiser les paramètres de calibrage de l'appareil	593
Corriger l'alignement d'impression couleur (Enregistrement des couleurs).....	594
Vérifier la durée de vie restante de la pièce.....	595
Emballer et expédier votre appareil Brother.....	596
Remplacer les pièces d'entretien périodique	598
Réglages de l'appareil	599
Modification des paramètres de l'appareil depuis le panneau de commande	600
En cas de panne de courant (mémoire permanente).....	601
Paramètres généraux.....	602
Enregistrer vos réglages favoris en tant que raccourci	620
Imprimer des rapports	623
Tableaux des réglages et des fonctions	626
Modification des paramètres de l'appareil à partir de votre ordinateur	654
Modification des paramètres de l'appareil en utilisant l'application de gestion sur le Web	655
Permet de modifier les réglages de l'appareil au moyen de la configuration à distance.....	659
Annexe	670
Spécifications	671
Comment entrer du texte sur votre appareil Brother.....	681
Consommables	683
Informations importantes concernant la durée de vie de la cartouche de toner	685
Numéros de Brother.....	686

Avant d'utiliser votre appareil Brother

- [Définitions des remarques](#)
- [Avis d'exclusion de garanties \(États-Unis et Canada\)](#)
- [Marques de commerce](#)
- [Remarque importante](#)

Définitions des remarques

Les symboles et conventions suivants sont utilisés dans ce guide de l'utilisateur :

 AVERTISSEMENT	AVERTISSEMENT signale une situation potentiellement dangereuse susceptible d'entraîner des blessures physiques graves, voire mortelles.
 ATTENTION	ATTENTION indique une situation potentiellement dangereuse qui, si elle n'est pas évitée, peut provoquer des blessures mineures ou modérées.
IMPORTANT	IMPORTANT indique une situation potentiellement dangereuse qui, si elle n'est pas évitée, peut provoquer des dommages matériels ou une perte de fonctionnalité du produit.
REMARQUE	REMARQUE précise l'environnement d'exploitation, les conditions d'installation ou des conditions d'utilisation spéciales.
	Les icônes de conseils offrent des trucs pratiques et des informations supplémentaires.
	Les icônes de danger électrique vous avertissent d'un danger d'électrocution.
	Les icônes de danger d'incendie vous avertissent d'un danger d'incendie.
	Les icônes de surface chaude vous avertissent de ne pas toucher les composants chauds de l'appareil.
	Les icônes d'interdiction indiquent des actions à éviter à tout prix.
Caractères gras	Les caractères gras identifient les boutons sur le panneau de commande de l'appareil ou sur l'écran de l'ordinateur.
<i>Caractères italiques</i>	Les caractères italiques mettent en valeur un point important ou signalent un sujet connexe.
Courier New	La police Courier New sert à identifier les messages affichés à l'écran ACL de l'appareil.



Renseignements connexes

- [Avant d'utiliser votre appareil Brother](#)

Avis d'exclusion de garanties (États-Unis et Canada)

LE OU LES CONCÉDANT(S) DE LICENCES DE BROTHER ET LEURS DIRECTEURS, REPRÉSENTANTS, EMPLOYÉS OU AGENTS (COLLECTIVEMENT NOMMÉS CONCÉDANTS DE LICENCES DE BROTHER) N'ASSURENT AUCUNE GARANTIE, EXPRESSE OU TACITE, Y COMPRIS, MAIS NON DE FAÇON LIMITATIVE, LES GARANTIES TACITES DE QUALITÉ MARCHANDE ET D'ADAPTATION À UN USAGE PARTICULIER, À L'ÉGARD DU LOGICIEL. LE OU LES CONCÉDANT(S) DE LICENCES DE BROTHER N'ASSURENT AUCUNE GARANTIE ET NE FONT AUCUNE DÉCLARATION À L'ÉGARD DE L'UTILISATION OU DES RÉSULTATS DÉCOULANT DE L'UTILISATION DU LOGICIEL EN CE QUI CONCERNE L'EXACTITUDE, LA PRÉCISION, LA FIABILITÉ, LA MISE À NIVEAU OU TOUT AUTRE ASPECT DE CE DERNIER. LES RISQUES LIÉS AUX RÉSULTATS ET AUX PERFORMANCES DU LOGICIEL SONT INTÉGRALEMENT ASSUMÉS PAR VOUS. L'EXCLUSION DES GARANTIES TACITES N'EST PAS AUTORISÉE DANS CERTAINS ÉTATS DES ÉTATS-UNIS OU DANS CERTAINES PROVINCES DU CANADA. L'EXCLUSION CI-DESSUS POURRAIT NE PAS S'APPLIQUER À VOTRE CAS.

LE OU LES CONCÉDANT(S) DE LICENCES DE BROTHER NE PEUVENT EN AUCUN CAS ÊTRE TENUS RESPONSABLES DES DOMMAGES ACCESSOIRES, ACCIDENTELS OU INDIRECTS (Y COMPRIS LES DOMMAGES POUR LA PERTE DE BÉNÉFICES, LA PERTE D'EXPLOITATION, LA PERTE D'INFORMATIONS COMMERCIALES OU AUTRE) DÉCOULANT DE L'UTILISATION OU DE L'IMPOSSIBILITÉ D'UTILISER CE LOGICIEL MÊME SI LES CONCÉDANTS DE LICENCES DE BROTHER ONT ÉTÉ AVISÉS DE LA POSSIBILITÉ DE CES DOMMAGES. ÉTANT DONNÉ QUE CERTAINS ÉTATS DES ÉTATS-UNIS OU CERTAINES PROVINCES DU CANADA N'AUTORISENT PAS L'EXCLUSION OU LA LIMITATION DE RESPONSABILITÉ POUR LES DOMMAGES ACCESSOIRES OU ACCIDENTELS, LES LIMITATIONS CI-DESSUS POURRAIENT NE PAS S'APPLIQUER À VOTRE CAS. DANS TOUS LES CAS, LA RESPONSABILITÉ QUE LES CONCÉDANTS DE LICENCES DE BROTHER ONT ENVERS VOUS À L'ÉGARD DES DOMMAGES RÉELS, QUELLE QU'EN SOIT L'ORIGINE ET QUELLE QUE SOIT LA FORME DE L'ACTION (CONTRAT, TORT (Y COMPRIS LA NÉGLIGENCE), ET LA RESPONSABILITÉ ASSOCIÉE AUX PRODUITS OU AUTRE), SERA LIMITÉE À 50 \$.



Renseignements connexes

- [Avant d'utiliser votre appareil Brother](#)

Marques de commerce

Microsoft, Windows, Windows Server, SharePoint, Internet Explorer, PowerPoint, Excel et OneNote sont des marques déposées ou des marques de commerce de Microsoft Corporation aux États-Unis et/ou dans d'autres pays.

Apple, App Store, Mac, macOS, Safari, AirPrint, le logo AirPrint, iPad, iPhone et iPod touch sont des marques de commerce d'Apple Inc., déposées aux États-Unis et dans d'autres pays.

Nuance et PaperPort sont des marques de commerce ou des marques déposées de Nuance Communications, Inc. ou de ses sociétés affiliées aux États-Unis et dans d'autres pays.

PostScript et PostScript 3 sont des marques déposées ou des marques de commerce d'Adobe Systems Incorporated aux États-Unis et.

Wi-Fi, Wi-Fi Alliance et Wi-Fi Direct sont des marques déposées de Wi-Fi Alliance®.

WPA, WPA2, Wi-Fi CERTIFIED, Wi-Fi Protected Setup et le logo Wi-Fi Protected Setup sont des marques de commerce de Wi-Fi Alliance®.

Android, Gmail, Google Cloud Print, Google Drive, Google Chrome, Chrome OS et Google Play sont des marques de commerce de Google LLC. L'utilisation de ces marques de commerce est soumise à l'autorisation de Google.

Mopria® et le logo Mopria® sont des marques déposées et des marques de service de Mopria Alliance, Inc. aux États-Unis et dans d'autres pays. Toute utilisation non autorisée est strictement interdite.

Mozilla et Firefox sont des marques déposées de Mozilla Foundation.

Intel est une marque de commerce d'Intel Corporation aux États-Unis et dans d'autres pays.

Evernote est une marque de commerce d'Evernote Corporation utilisée sous licence.

La marque de mot Bluetooth® est une marque déposée qui appartient à Bluetooth SIG, Inc. et est utilisée sous licence uniquement par Brother Industries, Ltd.

WordPerfect est une marque déposée de Corel Corporation et/ou de ses filiales au Canada, aux États-Unis et/ou dans d'autres pays.

PictBridge est une marque de commerce.

Chaque société dont un logiciel est mentionné dans ce manuel possède un contrat de licence de logiciel spécifique à ses propres programmes.

L'ensemble des appellations commerciales et noms de produits des sociétés apparaissant sur les produits Brother, les documents s'y rapportant et tout autre support sont tous des marques de commerce ou des marques déposées de ces sociétés respectives.



Renseignements connexes

- [Avant d'utiliser votre appareil Brother](#)

Remarque importante

- N'utilisez pas ce produit à l'extérieur du pays d'achat, puisqu'il pourrait violer les règlements de télécommunication sans fil et d'alimentation de ce pays.
- Tous les modèles ne sont pas offerts dans tous les pays.
- Windows 10 dans ce document représente Windows 10 Édition Familiale, Windows 10 Pro, Windows 10 Éducation et Windows 10 Entreprise.
- Windows Server 2008 dans le présent document représente Windows Server 2008 et Windows Server 2008 R2.
- Dans ce Guide de l'utilisateur, les messages de l'écran ACL du HL-L3290CDW/MFC-L3770CDW sont utilisés, sauf mention contraire.
- Dans ce Guide de l'utilisateur, les illustrations du MFC-L3770CDW sont utilisées, sauf mention contraire.
- Les écrans présentés dans ce Guide de l'utilisateur le sont à titre d'illustration seulement et peuvent différer des écrans réels.
- Sauf spécification contraire, les écrans présentés dans ce manuel proviennent de Windows 7 et macOS v10.12.x. Les écrans affichés sur votre ordinateur peuvent varier selon votre système d'exploitation.
- Le contenu du présent guide et les caractéristiques de ce produit peuvent être modifiés sans préavis.
- Cette documentation s'applique aux modèles MFC et DCP. Dans ce guide de l'utilisateur, les modèles DCP incluent HL-XXXX (où XXXX est le nom de votre modèle).
- Les fonctions ne sont pas toutes disponibles dans les pays soumis aux restrictions applicables à l'exportation.



Renseignements connexes

- [Avant d'utiliser votre appareil Brother](#)

Présentation de votre appareil Brother

- [Avant d'utiliser votre appareil](#)
- [Vue d'ensemble du panneau de commande](#)
- [Présentation de l'écran tactile ACL](#)
- [Comment naviguer sur l'écran tactile ACL](#)
- [Présentation de l'écran des paramètres](#)
- [Permet de définir l'écran d'accueil principal](#)
- [Accéder aux utilitaires Brother \(Windows\)](#)

Avant d'utiliser votre appareil

Avant de tenter toute opération d'impression, confirmez les points suivants :

- Vérifiez si vous avez installé les logiciels et les pilotes Brother.
- Pour les utilisateurs avec câble réseau ou câble USB : assurez-vous que le câble d'interface est protégé physiquement.

Impression, numérisation et télécopie simultanées

L'appareil peut imprimer des données provenant de l'ordinateur et simultanément envoyer ou recevoir des télécopies en mémoire, ou encore numériser un document vers l'ordinateur. L'envoi de télécopies ne sera pas interrompu lors de l'impression à partir de l'ordinateur. Néanmoins, quand l'appareil effectue une photocopie ou reçoit une télécopie sur papier, il interrompt l'impression et la reprend une fois l'opération terminée.



Les modèles DCP ne prennent pas en charge pas la fonction télécopie.

Pare-feu (Windows)

Si votre ordinateur est protégé par un pare-feu et qu'il vous est impossible d'imprimer sur le réseau, de numériser sur le réseau ou d'utiliser PC-Fax, il peut être nécessaire de configurer les paramètres du pare-feu. Si vous utilisez le pare-feu Windows et que vous avez installé les pilotes en suivant les étapes du programme d'installation, les réglages de pare-feu requis ont déjà été définis. Si vous utilisez tout autre logiciel de pare-feu personnel, consultez le Guide de l'utilisateur de votre logiciel ou contactez le fabricant du logiciel.



Renseignements connexes

- [Présentation de votre appareil Brother](#)

Vue d'ensemble du panneau de commande

Le panneau de commande pourrait varier en fonction de votre modèle.



>> HL-L3290CDW/DCP-L3551CDW

>> MFC-L3710CW/MFC-L3750CDW/MFC-L3770CDW

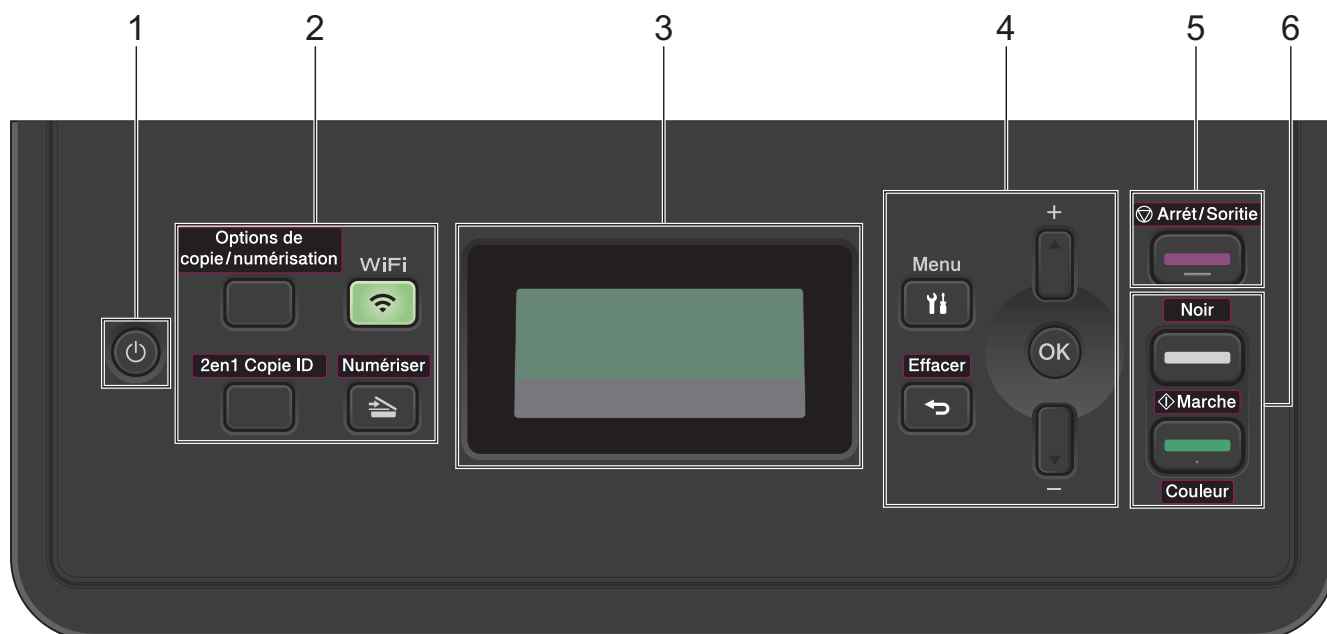
HL-L3290CDW/DCP-L3551CDW



1. Mise en marche/arrêt

- Allumez l'appareil en appuyant sur .
- Éteignez l'appareil en maintenant enfoncé . L'écran ACL affiche [Fermer] et demeure allumé pendant quelques secondes avant de s'éteindre.

2. Boutons de fonction

Options de copie/numérisation

Appuyez pour accéder aux réglages provisoires de la numérisation ou de la copie.

WiFi (pour les modèles sans fil)

Appuyez sur le bouton **WiFi** et lancez le programme d'installation sans fil sur votre ordinateur. Suivez les instructions à l'écran pour configurer une connexion sans fil entre l'appareil et votre réseau.

Lorsque le témoin **WiFi** s'allume, votre appareil Brother est connecté à un point d'accès sans fil. Lorsque le témoin **WiFi** clignote, la connexion sans fil est interrompue ou votre appareil est en cours de connexion à un point d'accès sans fil.

Numériser

Appuyez pour faire passer l'appareil en mode Scan.

2en1 Copie ID

Appuyez pour copier les deux faces d'une carte d'identification sur une seule page.

3. Écran à cristaux liquides (ACL)

Affiche des messages pour vous aider à configurer et utiliser l'appareil.

Si l'appareil est en mode Prêt ou mode Copie, l'écran ACL affiche :

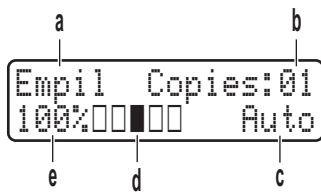

- a. Type de copie
- b. Nombre de copies
- c. Qualité
- d. Contraste
- e. Taux de copie

4. Boutons de menu

Menu

Appuyez pour accéder au menu afin de programmer les paramètres de votre appareil.

Effacer

- Appuyez pour supprimer des données entrées.
- Appuyez pour annuler le réglage actuel.

OK

Appuyez pour enregistrer les paramètres de votre appareil.

▲ ou ▼

Appuyez pour faire défiler les menus et les options vers le haut ou le bas.

5. Arrêt / Sortie

- Appuyez pour arrêter une opération.
- Appuyez pour quitter un menu.

6. Marche

- **Noir Marche**
 - Appuyez pour commencer à effectuer des copies en noir et blanc.
 - Appuyez pour commencer à numériser des documents (en couleur, gris ou noir et blanc selon le paramètre de numérisation).
- **Couleur Marche**
 - Appuyez pour commencer à effectuer des copies en couleur.
 - Appuyez pour commencer à numériser des documents (en couleur, gris ou noir et blanc selon le paramètre de numérisation).

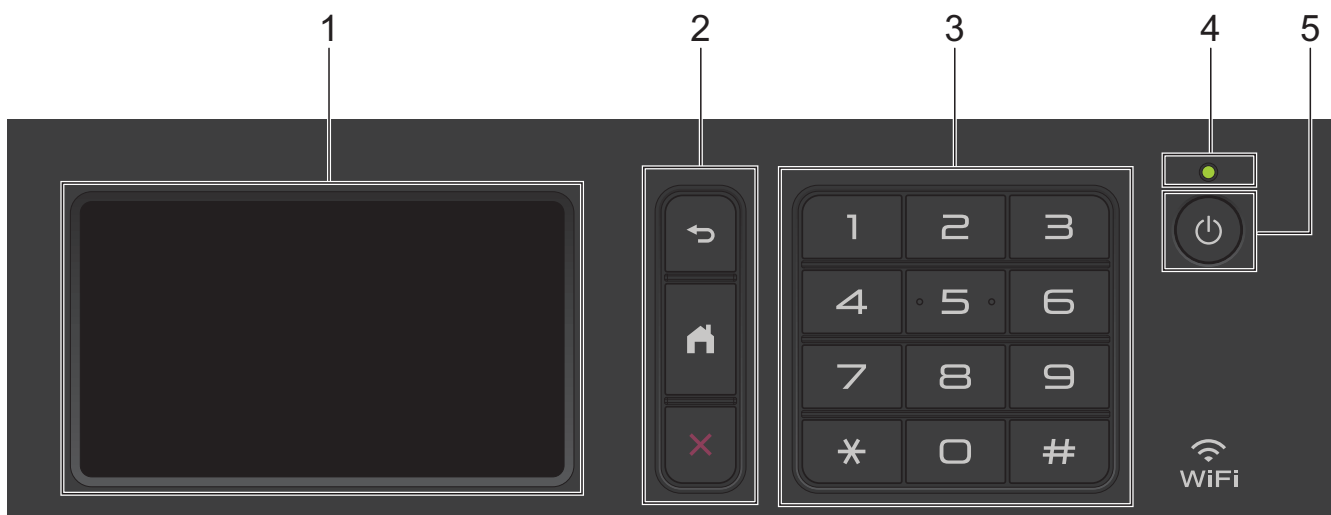

1. Écran tactile à cristaux liquides (ACL)

Accédez aux menus et options en appuyant sur les éléments souhaités sur l'écran tactile.

2. Boutons de menu



(Retour)

Appuyez pour retourner au menu précédent.



(Accueil)

Appuyez pour retourner à l'écran d'accueil principal.



(Annuler)

Appuyez pour annuler une opération.



3. Pavé numérique (Boutons numériques)

Appuyez sur les boutons numériques pour composer des numéros de téléphone ou de télécopie et pour entrer le nombre de copies.

4. Témoin d'alimentation DEL

Le témoin d'alimentation DEL s'allume en fonction de l'état d'alimentation de l'appareil.

5.  Mise en marche/arrêt

- Allumez l'appareil en appuyant sur .
- Éteignez l'appareil en maintenant  enfoncé. L'écran ACL affiche [Fermer] pendant quelques secondes avant de s'éteindre. Si vous avez un téléphone externe ou un répondeur téléphonique (REP) connecté, celui-ci sera toujours disponible.



NFC (Communication en champ proche) (MFC-L3770CDW)

Si votre appareil Android™ prend en charge la fonction NFC, vous pouvez imprimer des documents depuis votre appareil ou numériser des documents vers l'appareil en lui faisant toucher le symbole NFC.

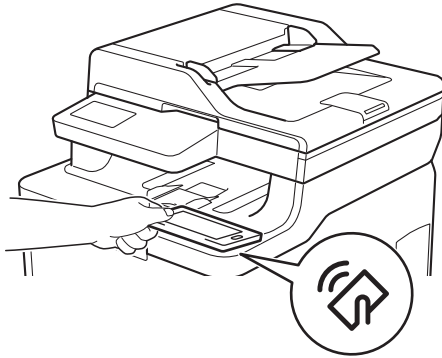

Renseignements connexes

- [Présentation de votre appareil Brother](#)

Présentation de l'écran tactile ACL

Modèles associés : MFC-L3710CW/MFC-L3750CDW/MFC-L3770CDW

Vous pouvez sélectionner deux types d'écrans pour l'écran d'accueil principal : les écrans d'accueil et les écrans de raccourcis. Lorsqu'un écran d'accueil est affiché, faites glisser le doigt vers la gauche ou la droite, ou appuyez sur ◀ ou ▶ pour afficher les autres écrans d'accueil.

L'écran d'accueil principal affiche l'état de l'appareil lorsque ce dernier est inactif. Lorsqu'il s'affiche, cet écran indique que votre appareil est prêt pour la commande suivante.

Les fonctions disponibles varient selon votre modèle.

Écran d'accueil : Écran 1

Les écrans d'accueil vous donnent accès à des fonctions, telles que Télécopie, Copie et Numérisation.

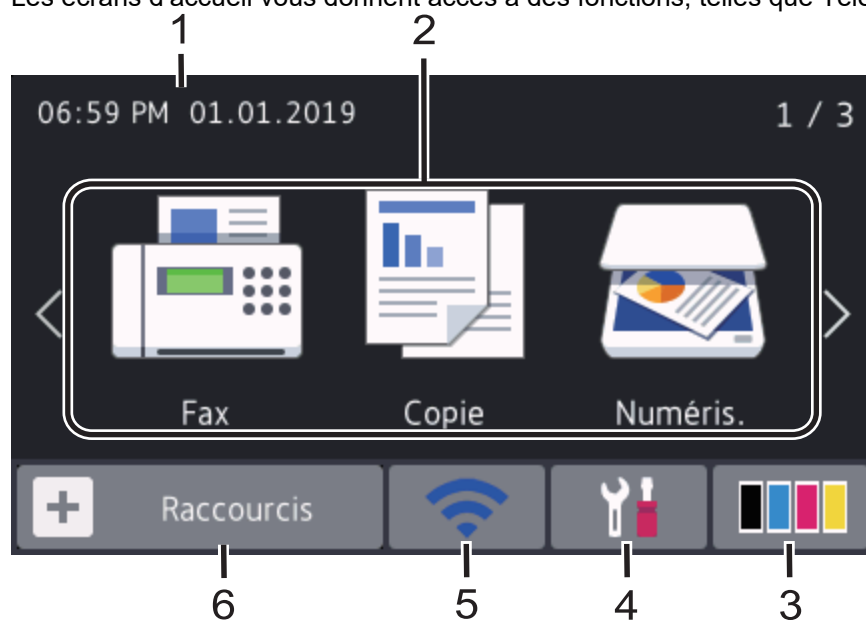

Écran d'accueil : Écran 2

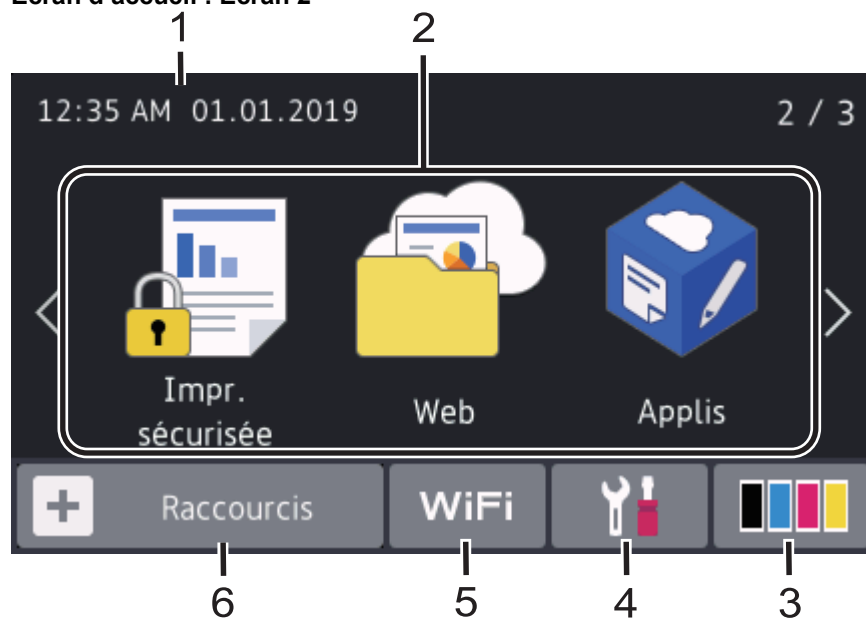

Écran d'accueil : Écran 3

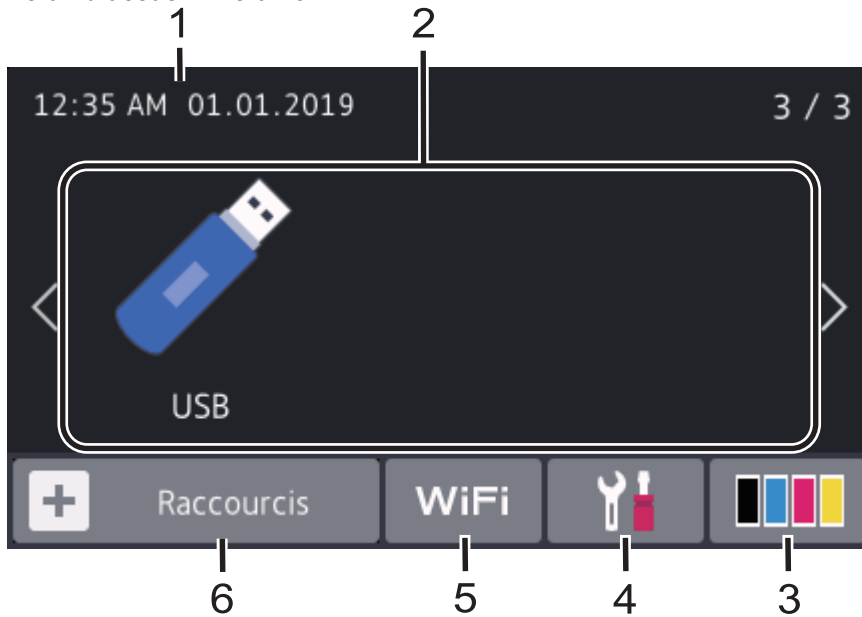

Écran de raccourcis

Créez des raccourcis pour les opérations que vous utilisez fréquemment, par exemple l'envoi de télécopie, la copie, la numérisation et la connexion Web.





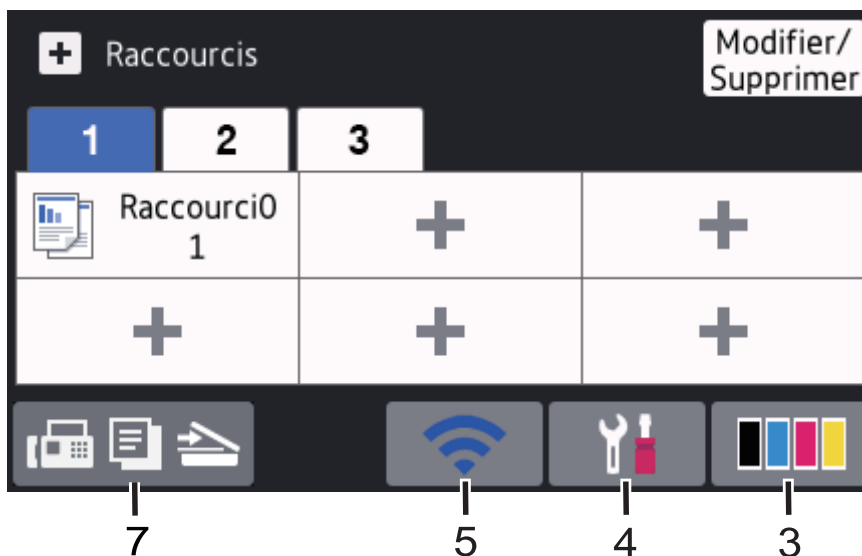

Trois onglets Raccourcis sont disponibles avec six raccourcis sur chaque onglet de raccourci. soit un total de 18 raccourcis disponibles.





1. Date et heure

Affiche la date et l'heure réglées sur votre appareil.

2. Modes

-  [Fax]
Appuyez pour accéder au mode Fax.
-  [Copie]
Appuyez pour accéder au mode Copie.
-  [Numéris.]
Appuyez pour accéder au mode de numérisation.
-  [Impr. sécurisée]
Appuyez pour accéder à l'option [Impr sécurisée].

-  [Web]
Appuyez pour connecter l'appareil Brother à un service Internet.
-  [Applis]
Appuyez pour connecter l'appareil Brother au service Applis Brother.
-  [USB]
Appuyez pour accéder au menu USB et sélectionnez l'option [Numéris. USB] ou [Impr. directe].

3.  (Toner)

Affiche la durée de vie restante du toner. Appuyez pour accéder au menu [Toner].

4.  (Paramètres)

Appuyez pour accéder au menu [Paramètres].

Si le verrouillage des paramètres est activé, une icône de verrouillage  s'affiche à l'écran ACL. Vous devez déverrouiller l'appareil pour modifier les paramètres.

5.  ou  (État de la connexion sans fil)

Appuyez pour configurer les paramètres sans fil.

Si vous utilisez une connexion sans fil, un indicateur à quatre niveaux affiche l'intensité actuelle du signal sans fil.

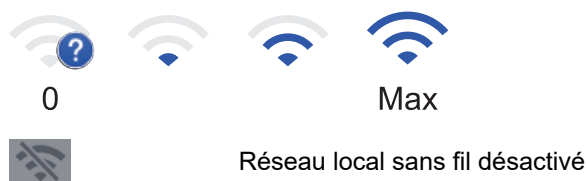

6.  [Raccourcis]

Appuyez pour accéder à l'écran [Raccourcis].

7.  (Écran d'accueil)

Appuyez pour accéder aux écrans d'accueil.

Nouveau télécopieur

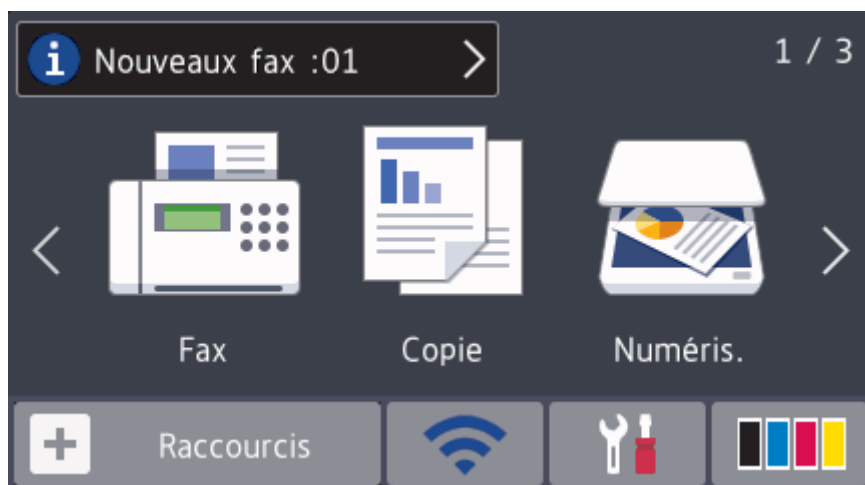

Lorsque [Aperçu Télécop] est réglé sur [Activé], le nombre de nouvelles télécopies reçues dans la mémoire s'affiche dans le haut de l'écran.

Icône d'avertissement

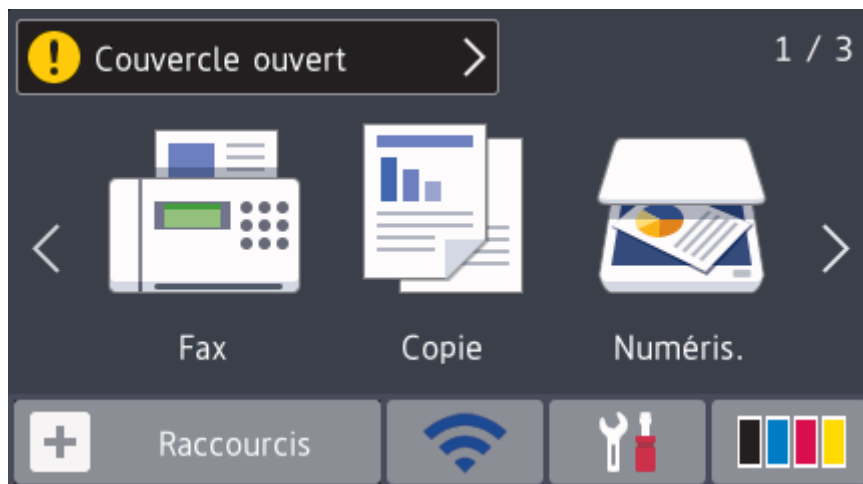

L'icône d'avertissement  apparaît en cas de message d'erreur ou d'entretien. Appuyez sur la zone du message pour le consulter, puis appuyez sur  pour retourner à l'écran d'accueil principal.

REMARQUE

Ce produit utilise la police de ARPHIC TECHNOLOGY CO.,LTD.

Renseignements connexes

- [Présentation de votre appareil Brother](#)

Comment naviguer sur l'écran tactile ACL

Modèles associés : MFC-L3710CW/MFC-L3750CDW/MFC-L3770CDW

Appuyez votre doigt sur l'écran ACL pour l'utiliser. Pour afficher et accéder à l'ensemble des options, faites glisser le doigt vers la gauche, la droite, le haut et le bas, ou appuyez sur ◀▶ ou ▲▼ à l'écran ACL pour les faire défiler.

Les étapes suivantes expliquent comment modifier un paramètre de l'appareil. Dans cet exemple, le paramètre de rétroéclairage ACL passe de [Clair] à [Moyen].

IMPORTANT

N'appuyez PAS sur l'écran ACL avec un objet pointu tel qu'un crayon ou un stylet. Vous risquez d'endommager l'appareil.

REMARQUE

Ne touchez PAS l'écran ACL immédiatement après avoir branché le cordon d'alimentation ou mis l'appareil sous tension. Ceci pourrait provoquer une erreur.

1. Appuyez sur  [Paramètres].
2. Appuyez sur [Tous param].
3. Faites glisser le doigt vers le haut ou le bas, ou appuyez sur ▲ ou ▼ pour afficher l'option [Prog. Général], puis appuyez sur [Prog. Général].

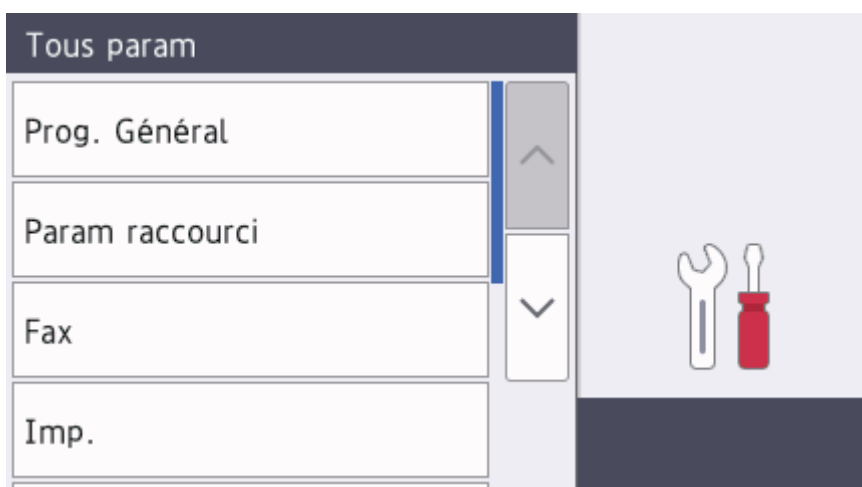

4. Faites glisser le doigt vers le haut ou le bas, ou appuyez sur ▲ ou ▼ pour afficher l'option [Param ACL], puis appuyez sur [Param ACL].

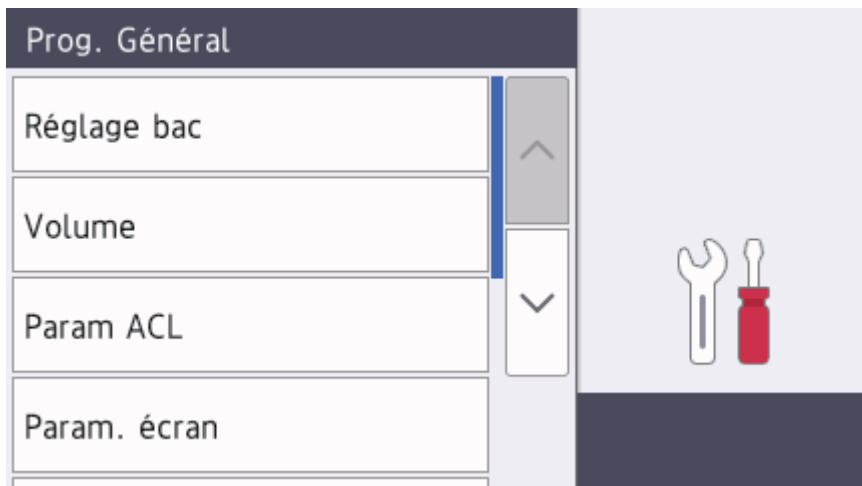

5. Appuyez sur [Pann. lumineux].

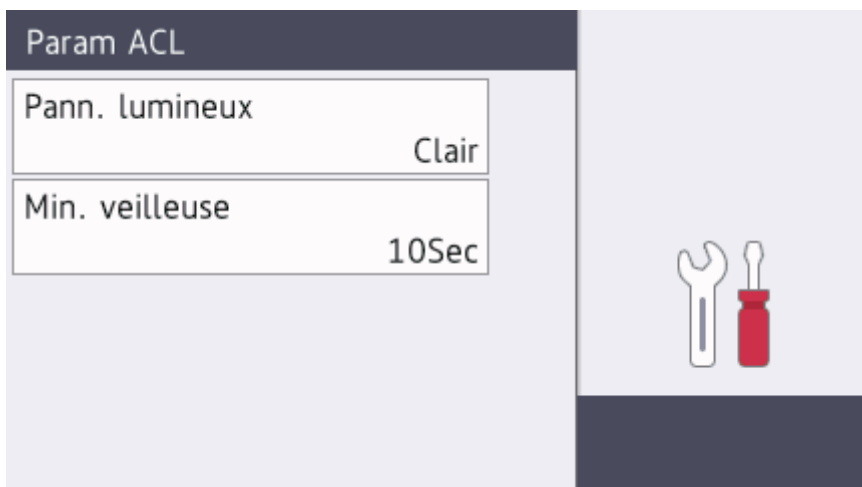

6. Appuyez sur [Moyen].

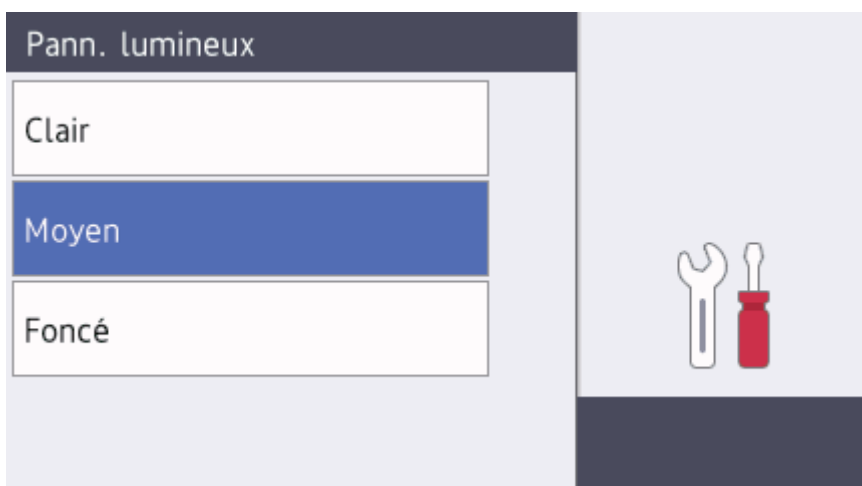

7. Appuyez sur .

Renseignements connexes

- [Présentation de votre appareil Brother](#)

Présentation de l'écran des paramètres

Modèles associés : MFC-L3710CW/MFC-L3750CDW/MFC-L3770CDW

Appuyez sur  pour afficher l'état actuel de l'appareil sur l'écran ACL.

Utilisez le menu Paramètres pour accéder à tous les paramètres de votre appareil Brother.

Les fonctions disponibles varient selon votre modèle.

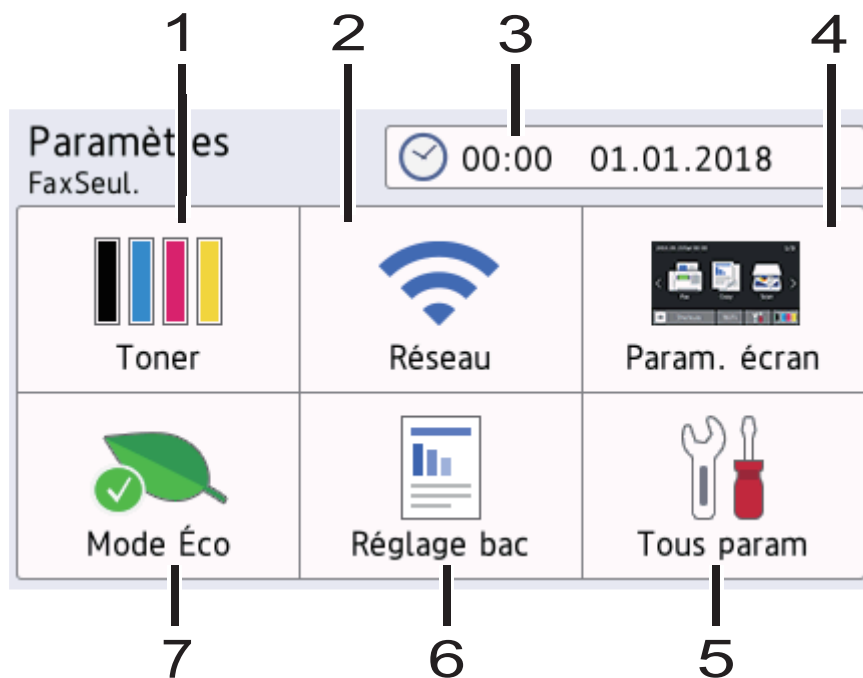

1. Toner

- Affiche la durée de vie restante du toner.
- Appuyez pour accéder au menu [Toner].

2. Réseau

- Appuyez pour établir une connexion réseau.
- À l'écran, un indicateur à quatre niveaux affiche la puissance actuelle du signal sans fil si vous utilisez une connexion sans fil.

3. Date et heure

Affiche la date et l'heure réglées sur votre appareil.

Appuyez pour accéder au menu [Date et heure].

4. Paramètres d'écran

Appuyez pour accéder au menu [Param. écran].

5. Tous les paramètres

Appuyez pour accéder à un menu affichant tous les paramètres de l'appareil.

6. Paramètre du bac

Appuyez pour accéder au menu [Réglage bac].

7. Mode Éco

Appuyez pour accéder au menu [Mode Éco].



Renseignements connexes



- [Présentation de votre appareil Brother](#)

Permet de définir l'écran d'accueil principal

Modèles associés : MFC-L3710CW/MFC-L3750CDW/MFC-L3770CDW

Vous pouvez modifier les réglages de l'écran ACL de façon à afficher un écran d'accueil ou un écran de raccourci spécifique.

Lorsque l'appareil est inactif ou que vous appuyez sur , l'écran tactile retourne à l'écran que vous avez réglé.

1. Appuyez sur  [Paramètres] > [Param. écran] > [Écran d'accueil principal].
2. Faites glisser le doigt vers le haut ou le bas, ou appuyez sur ▲ ou ▼ pour afficher les réglages d'écran, puis appuyez sur le réglage souhaité.
3. Appuyez sur .

L'appareil affichera l'écran que vous avez sélectionné.



Renseignements connexes

- [Présentation de votre appareil Brother](#)

Accéder aux utilitaires Brother (Windows)

Brother Utilities * Utilitaires Brother est un programme de lancement d'applications qui permet d'accéder facilement à toutes les applications Brother installées sur votre ordinateur.

1. Effectuez l'une des opérations suivantes :

- (Windows 7)

Cliquez sur  (démarrer) > **Tous les programmes** > **Brother** > **Brother Utilities * Utilitaires Brother**.

- (Windows 8)

Touchez ou cliquez sur  (**Brother Utilities * Utilitaires Brother**) dans l'écran **Accueil** ou sur le bureau.

- (Windows 8.1)

Déplacez votre souris vers le coin inférieur gauche de l'écran **Accueil** et cliquez sur  (si vous utilisez un appareil tactile, faites glisser vers le haut à partir du bas de l'écran **Accueil** pour afficher l'écran **Applications**).

Lorsque l'écran **Applications** s'affiche, touchez ou cliquez sur  (**Brother Utilities * Utilitaires Brother**).

- (Windows 10)

Cliquez sur  > **Brother** > **Brother Utilities * Utilitaires Brother**.

2. Sélectionnez votre appareil (où XXXX est le nom de votre modèle).

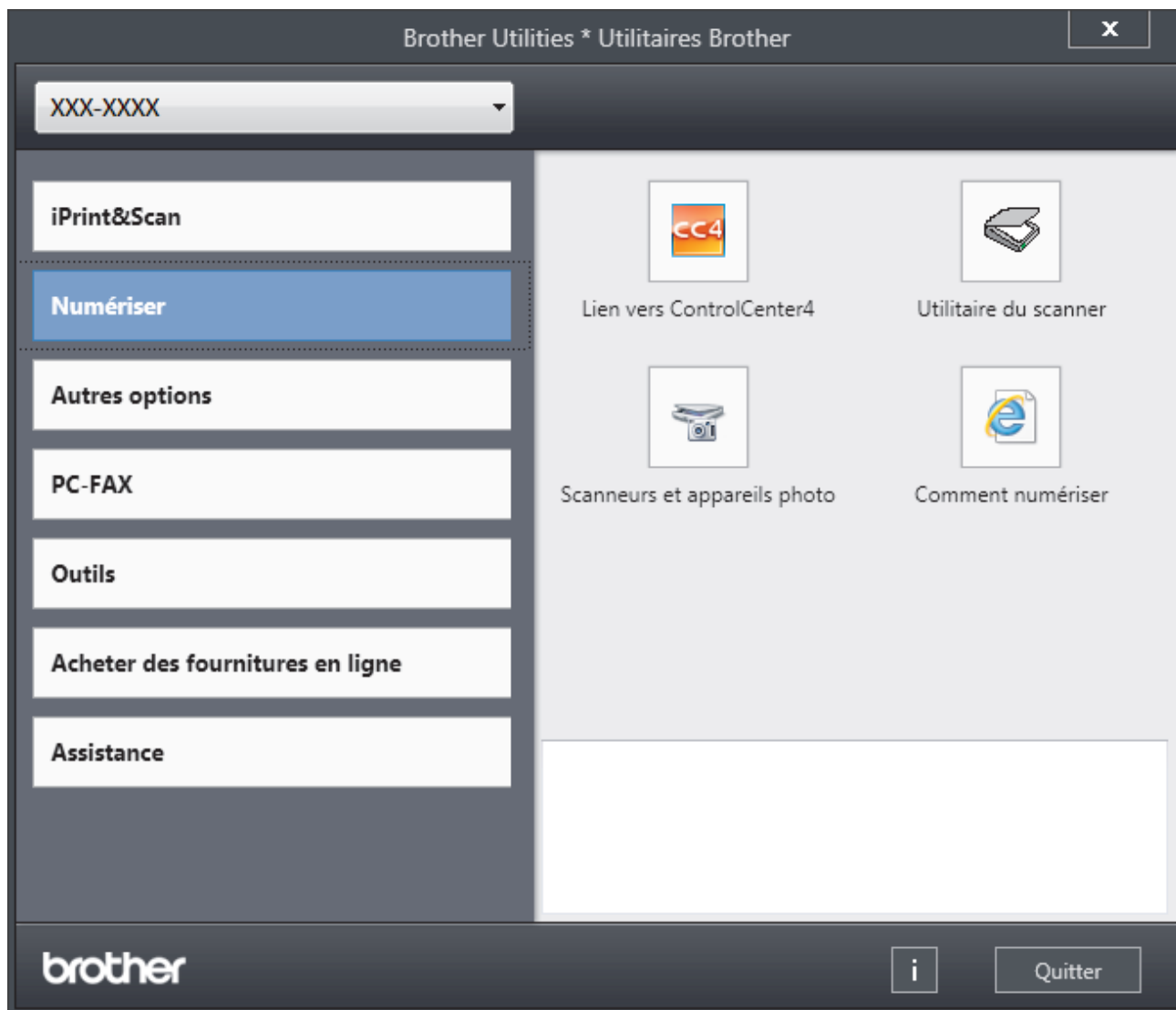

3. Choisissez l'opération que vous souhaitez utiliser.

✓ Renseignements connexes

- [Présentation de votre appareil Brother](#)
 - [Désinstaller le logiciel Brother et les pilotes \(Windows\)](#)

Désinstaller le logiciel Brother et les pilotes (Windows)

1. Effectuez l'une des opérations suivantes :

- (Windows 7)

Cliquez sur  (démarrer) > Tous les programmes > Brother > Brother Utilities * Utilitaires Brother.

- (Windows 8)

Appuyez ou cliquez sur  (Brother Utilities * Utilitaires Brother) dans l'écran **Accueil** ou sur le bureau.

- (Windows 8.1)

Déplacez votre souris vers le coin inférieur gauche de l'écran **Accueil** et cliquez sur  (si vous utilisez un appareil tactile, faites glisser vers le haut à partir du bas de l'écran **Accueil** pour afficher l'écran **Applications**).

Si l'écran **Applications** s'affiche, appuyez ou cliquez sur  (Brother Utilities * Utilitaires Brother).

- (Windows 10)

Cliquez sur  > Brother > Brother Utilities * Utilitaires Brother.

2. Cliquez sur la liste déroulante puis sélectionnez votre nom de modèle (s'il n'a pas déjà été sélectionné).

Cliquez sur **Outils** dans la barre de navigation de gauche, puis cliquez sur **Désinstaller**.

Suivez les instructions de la boîte de dialogue pour désinstaller les logiciels et les pilotes.



Renseignements connexes

- [Accéder aux utilitaires Brother \(Windows\)](#)

Manipulation du papier

- [Charger du papier](#)
- [Paramètres du papier](#)
- [Support d'impression recommandé](#)
- [Charger des documents](#)
- [Zones non numérisables et non imprimables](#)
- [Utilisation de papier spécial](#)

Charger du papier

- Charger du papier et imprimer à l'aide du bac à papier
- Charger du papier et imprimer à l'aide du bac multi-usages (bac MU)
- Charger du papier dans la fente d'alimentation manuelle et imprimer à partir de celle-ci

Charger du papier et imprimer à l'aide du bac à papier

- [Chargement de papier dans le bac à papier](#)
- [Problèmes d'impression](#)
- [Messages d'erreur et d'entretien](#)

Chargement de papier dans le bac à papier

- Si le paramètre de vérification du format est réglé à Activé et que vous retirez le bac à papier de l'appareil, l'écran ACL affiche un message vous demandant si vous souhaitez modifier le format et le type de papier. Modifiez les paramètres de format et de type de papier si nécessaire, en suivant les instructions qui s'affichent à l'écran ACL.
- Lorsque vous chargez du papier de format et de type différents dans le bac, vous devez également modifier les paramètres de format de papier et de type de papier sur l'appareil ou votre ordinateur.

1. Retirez complètement le bac à papier de l'appareil.

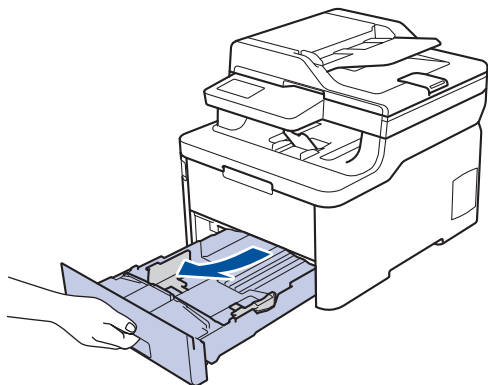

2. Appuyez sur les guides-papier et faites-les coulisser pour les ajuster au format du papier. Appuyez sur les leviers de déverrouillage verts pour faire coulisser les guides-papier.

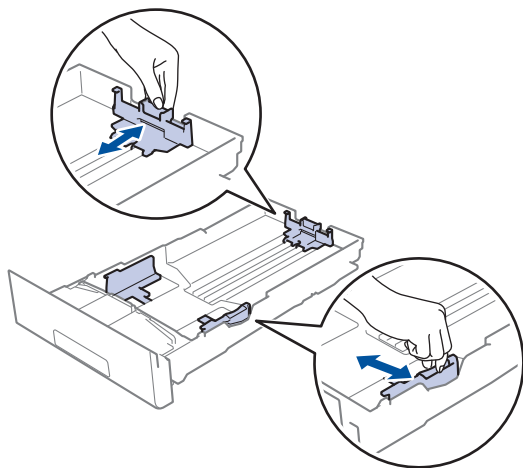

3. Ventilez bien la pile de papier.
4. Chargez du papier dans le bac à papier avec la surface d'impression vers le bas.



Lorsque vous utilisez du papier pré-imprimé, chargez le papier dans le bon sens. ►► *Renseignements connexes: Modifier les paramètres de l'appareil pour imprimer sur du papier pré-imprimé dans le bac à papier*

5. Assurez-vous que le papier est sous le repère de papier maximum (▼▼▼).

Le remplissage excessif du bac à papier cause des bourrages papier.

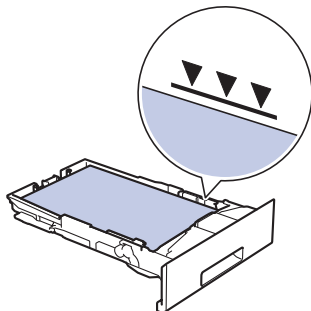

6. Poussez lentement le bac à papier complètement dans l'appareil.

7. Soulevez le volet du support pour empêcher le papier de glisser du bac de sortie.

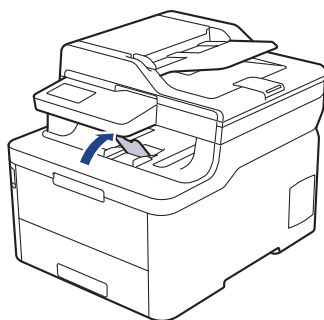

✓ Renseignements connexes

- Charger du papier et imprimer à l'aide du bac à papier
 - Modifier les paramètres de l'appareil pour imprimer sur du papier pré-imprimé dans le bac à papier
-

■ Accueil > Manipulation du papier > Charger du papier > Charger du papier et imprimer à l'aide du bac à papier > Chargement de papier dans le bac à papier > Modifier les paramètres de l'appareil pour imprimer sur du papier pré-imprimé dans le bac à papier

Modifier les paramètres de l'appareil pour imprimer sur du papier pré-imprimé dans le bac à papier

Modèles associés : HL-L3290CDW/DCP-L3551CDW/MFC-L3750CDW/MFC-L3770CDW

Lorsque vous utilisez du papier pré-imprimé pour l'impression recto-verso, modifiez les paramètres de l'appareil.



NE chargez PAS simultanément différents formats et types de papier dans le bac à papier. Cela pourrait causer un bourrage papier ou des problèmes d'alimentation.

Orientation

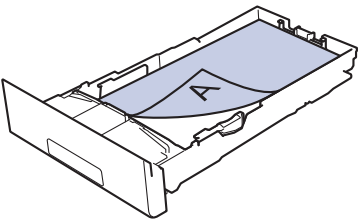
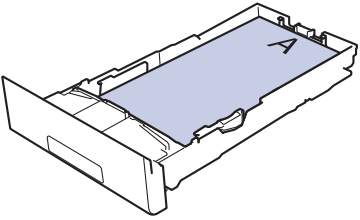

	Pour l'impression recto : <ul style="list-style-type: none">• face vers le bas• bord supérieur vers le devant du bac à papier
	Pour l'impression recto-verso automatique (reliure à bord long) : <ul style="list-style-type: none">• face vers le haut• bord inférieur vers le devant du bac à papier

>> [HL-L3290CDW/DCP-L3551CDW](#)
>> [MFC-L3750CDW/MFC-L3770CDW](#)

HL-L3290CDW/DCP-L3551CDW

1. Appuyez sur **Menu**.
2. Appuyez sur ▲ ou ▼ pour sélectionner l'élément suivant :
 - a. Sélectionnez [Imp.]. Appuyez sur **OK**.
 - b. Sélectionnez [Recto-verso]. Appuyez sur **OK**.
 - c. Sélectionnez [1 seule image]. Appuyez sur **OK**.
 - d. Sélectionnez [Aliment rec-ver]. Appuyez sur **OK**.
3. Appuyez sur **Arrêt / Sortie**.

MFC-L3750CDW/MFC-L3770CDW

1. Appuyez sur  [Paramètres] > [Tous param] > [Imp.] > [Recto-verso] > [Une seule image] > [Aliment rec-ver].
2. Appuyez sur .

✓ Renseignements connexes

- [Chargement de papier dans le bac à papier](#)

Charger du papier et imprimer à l'aide du bac multi-usages (bac MU)

Vous pouvez charger du papier fin, du papier épais, du papier recyclé, du papier de qualité supérieure, du papier glacé, des étiquettes, jusqu'à 30 feuilles de papier ordinaire ou jusqu'à trois enveloppes dans le bac MU.

- [Charger du papier dans le bac multi-usages \(bac MU\)](#)
- [Charger et imprimer des étiquettes en utilisant le bac MU](#)
- [Charger et imprimer des enveloppes en utilisant le bac MU](#)
- [Problèmes d'impression](#)
- [Messages d'erreur et d'entretien](#)

Charger du papier dans le bac multi-usages (bac MU)

Modèles associés : MFC-L3770CDW

Lorsque vous chargez du papier de format et de type différents dans le bac, vous devez également modifier les paramètres de format de papier et de type de papier sur l'appareil ou votre ordinateur.

- Papier ordinaire
 - Papier fin
 - Papier épais
 - Papier recyclé
 - Papier de qualité supérieure
 - Papier glacé
1. Soulevez le volet du support pour empêcher le papier de glisser du bac de sortie face imprimée vers le bas.

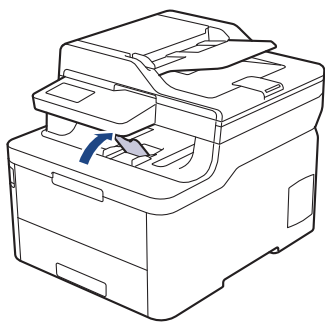

2. Ouvrez le bac MU et abaissez-le doucement.

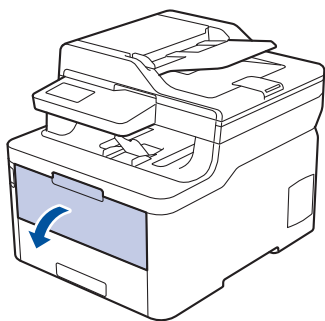

3. Tirez pour faire sortir le support du bac MU (1) et déployez le volet (2).

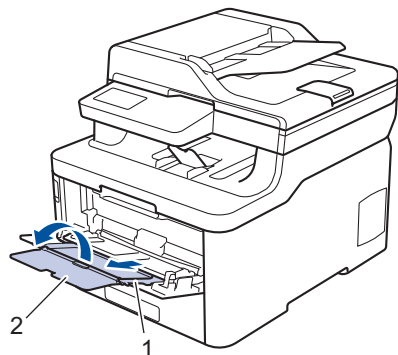

4. Faites coulisser les guides-papier du bac MU afin de les ajuster à la largeur du papier que vous utilisez.

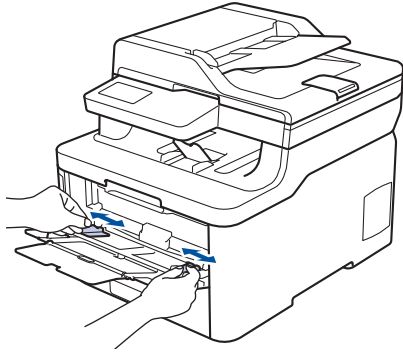

5. Chargez le papier avec la surface d'impression vers le haut dans le bac MU.

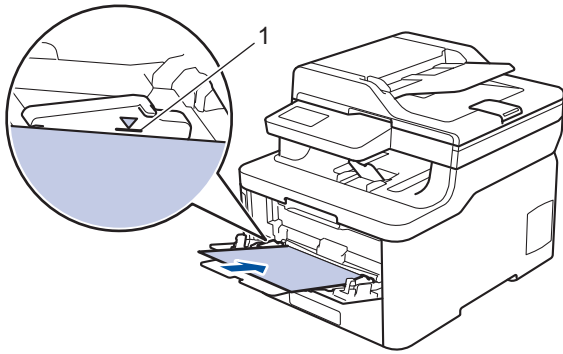

- Assurez-vous que le papier est sous le repère de papier maximum (1).
- Lors de l'utilisation de papier glacé, ne chargez qu'une seule feuille à la fois dans le bac MU pour éviter un bouchage papier.
- Lorsque vous utilisez du papier pré-imprimé, chargez le papier dans le bon sens. >> *Renseignements connexes: Modifier les paramètres de l'appareil pour imprimer sur du papier pré-imprimé dans le bac MU*
- Pour retirer une impression de petite taille du bac de sortie, utilisez vos deux mains pour soulever le capot du scanner, comme sur l'illustration.

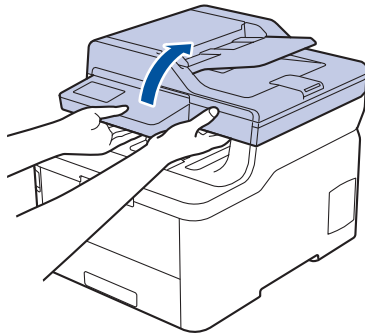

- Vous pouvez continuer à utiliser l'appareil pendant que le capot du scanner est relevé. Pour fermer le capot du scanner, abaissez-le doucement des deux mains.

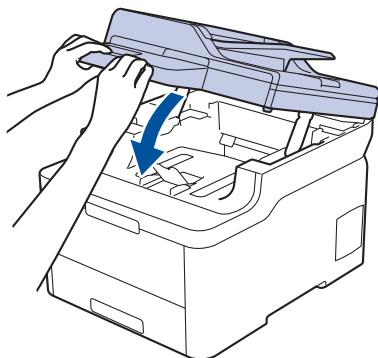



Renseignements connexes

- Charger du papier et imprimer à l'aide du bac multi-usages (bac MU)
- Modifier les paramètres de l'appareil pour imprimer sur du papier pré-imprimé dans le bac MU

■ Accueil > Manipulation du papier > Charger du papier > Charger du papier et imprimer à l'aide du bac multi-usages (bac MU) > Charger du papier dans le bac multi-usages (bac MU) > Modifier les paramètres de l'appareil pour imprimer sur du papier pré-imprimé dans le bac MU

Modifier les paramètres de l'appareil pour imprimer sur du papier pré-imprimé dans le bac MU

Modèles associés : MFC-L3770CDW



Lorsque vous utilisez du papier pré-imprimé pour l'impression recto-verso, modifiez les paramètres de l'appareil.

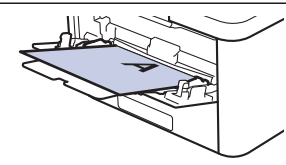
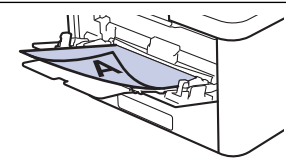

NE chargez PAS simultanément différents formats et types de papier dans le bac à papier. Cela pourrait causer un bourrage papier ou des problèmes d'alimentation.

Orientation

	<p>Pour l'impression recto :</p> <ul style="list-style-type: none">• face vers le haut• bord supérieur en premier
	<p>Pour l'impression recto-verso automatique (reliure à bord long) :</p> <ul style="list-style-type: none">• face vers le bas• bord inférieur en premier

1. Appuyez sur  [Paramètres] > [Tous param] > [Imp.] > [Recto-verso] > [Une seule image] > [Aliment rec-ver].
2. Appuyez sur .



Renseignements connexes

- [Charger du papier dans le bac multi-usages \(bac MU\)](#)

Charger et imprimer des étiquettes en utilisant le bac MU

Modèles associés : MFC-L3770CDW

Lorsque le capot arrière (bac de sortie face vers le haut) est abaissé, l'appareil utilise un chemin du papier droit entre le bac MU et l'arrière de l'appareil. Utilisez cette méthode de chargement et de sortie du papier lorsque vous souhaitez imprimer sur des étiquettes.

Lorsque vous chargez du papier de format et de type différents dans le bac, vous devez également modifier les paramètres de format de papier et de type de papier sur l'appareil ou votre ordinateur.

1. Ouvrez le capot arrière de l'appareil (le bac de sortie face vers le haut).

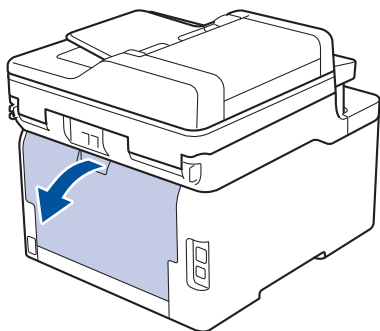

2. À l'avant de l'appareil, ouvrez le bac MU et abaissez-le doucement.

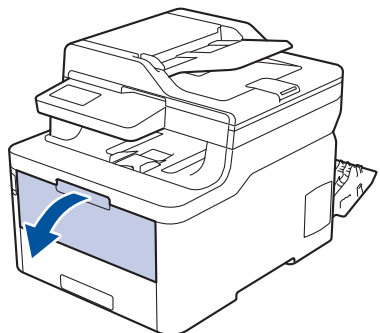

3. Tirez pour faire sortir le support du bac MU (1) et déployez le volet (2).

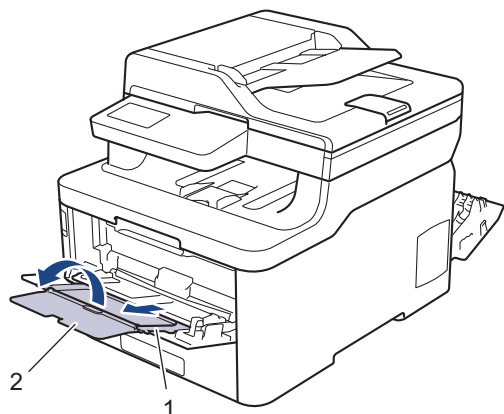

4. Faites coulisser les guides-papier du bac MU afin de les ajuster à la largeur du papier que vous utilisez.
5. Chargez le papier avec la surface d'impression *vers le haut* dans le bac MU.

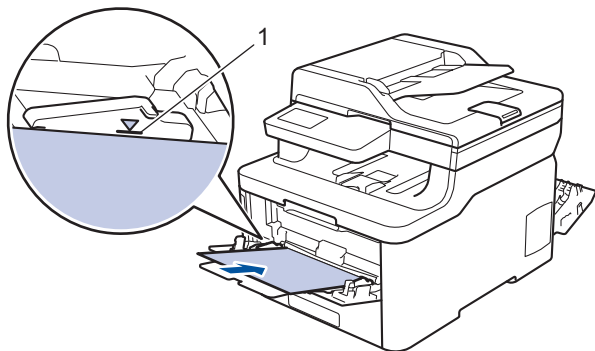

Assurez-vous que le papier est sous le repère de papier maximum (1).

6. Modifiez vos préférences d'impression dans l'écran Imprimer avant d'envoyer la tâche d'impression à partir de votre ordinateur.
7. Envoyez votre tâche d'impression à l'appareil.
8. Fermez le capot arrière (le bac de sortie face vers le haut) jusqu'à ce qu'il se verrouille en position fermée.



Renseignements connexes

- [Charger du papier et imprimer à l'aide du bac multi-usages \(bac MU\)](#)

Charger et imprimer des enveloppes en utilisant le bac MU

Modèles associés : MFC-L3770CDW

Vous pouvez charger jusqu'à trois enveloppes dans le bac MU.

Avant le chargement, appuyez sur les coins et les côtés des enveloppes pour les aplatir le plus possible.

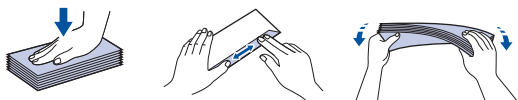

Lorsque vous chargez du papier de format et de type différents dans le bac, vous devez également modifier les paramètres de format de papier et de type de papier sur l'appareil ou votre ordinateur.

1. Ouvrez le capot arrière de l'appareil (le bac de sortie face vers le haut).

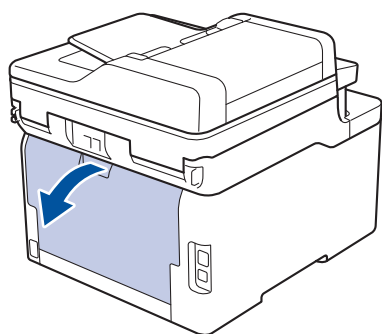

2. Abaissez les deux leviers gris, situés sur les côtés gauche et droit, comme sur l'illustration.

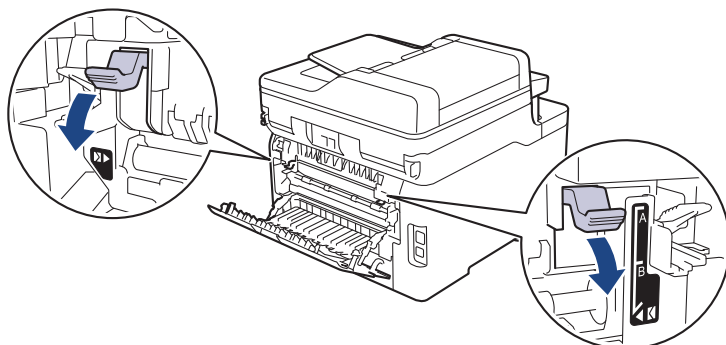

3. À l'avant de l'appareil, ouvrez le bac MU et abaissez-le doucement.

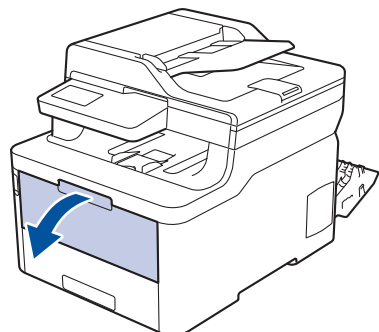

4. Tirez pour faire sortir le support du bac MU (1) et déployez le volet (2).

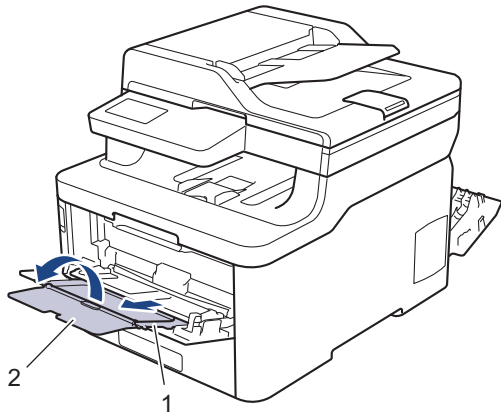

5. Faites coulisser les guides-papier du bac MU afin de les ajuster à la largeur des enveloppes que vous utilisez.

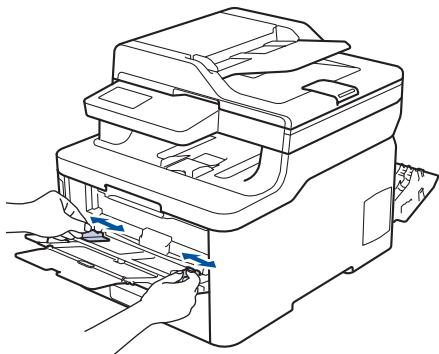

6. Chargez le papier avec la surface d'impression vers le haut dans le bac MU.

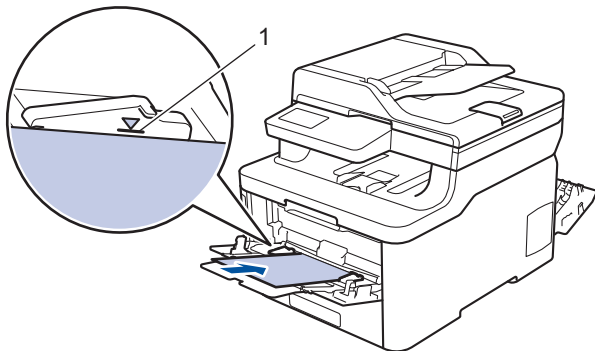

Chargez trois enveloppes maximum dans le bac MU avec la surface d'impression vers le haut. Assurez-vous que les enveloppes sont sous le repère de papier maximum (1). Des bourrages papier peuvent se produire si vous chargez plus de trois enveloppes.

7. Modifiez vos préférences d'impression dans la boîte de dialogue Imprimer avant d'envoyer la tâche d'impression à partir de votre ordinateur.

Paramètres	Options pour les enveloppes
Format papier	Com-10 DL C5 Monarch
Type de support	Enveloppes Env. épaisses Env. fines

8. Envoyez votre tâche d'impression vers l'appareil.

-
9. Lorsque vous terminez l'impression, ramenez sur leur position initiale les deux leviers gris que vous avez réglés lors de l'étape précédente.
 10. Fermez le capot arrière (le bac de sortie face vers le haut) jusqu'à ce qu'il se verrouille en position fermée.



Renseignements connexes

- [Charger du papier et imprimer à l'aide du bac multi-usages \(bac MU\)](#)
-

Charger du papier dans la fente d'alimentation manuelle et imprimer à partir de celle-ci

- [Charger du papier dans la fente d'alimentation manuelle et imprimer à partir de celle-ci](#)
- [Charger et imprimer des étiquettes à partir de la fente d'alimentation manuelle](#)
- [Charger et imprimer sur des enveloppes dans la fente d'alimentation manuelle](#)

Charger du papier dans la fente d'alimentation manuelle et imprimer à partir de celle-ci

Modèles associés : HL-L3290CDW/DCP-L3551CDW/MFC-L3710CW/MFC-L3750CDW

Lorsque vous chargez du papier d'un format différent dans le bac, vous devez modifier en même temps le paramètre du format de papier sur l'appareil ou votre ordinateur.

- Papier ordinaire
 - Papier fin
 - Papier épais
 - Papier recyclé
 - Papier de qualité supérieure
 - Papier glacé
1. Soulevez le volet du support pour empêcher le papier de glisser du bac de sortie face imprimée vers le bas.

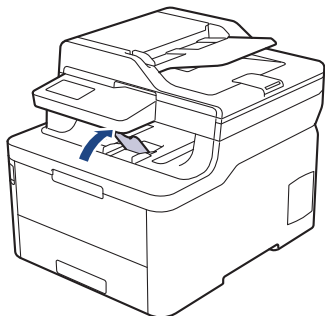

2. Ouvrez le capot de la fente d'alimentation manuelle.

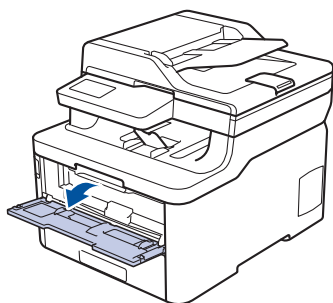

3. Utilisez vos deux mains pour faire coulisser les guides-papier de la fente d'alimentation manuelle afin de les ajuster à la largeur du papier utilisé.

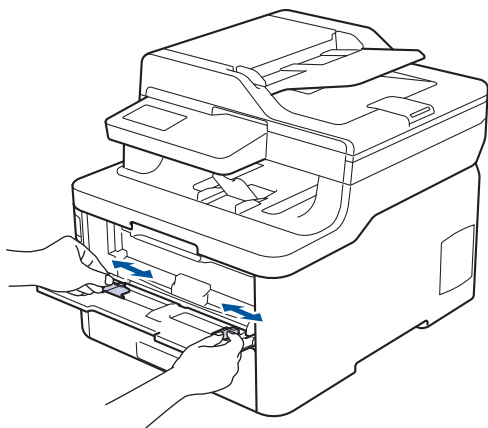

-
4. À l'aide des deux mains, placez une feuille de papier dans la fente d'alimentation manuelle jusqu'à ce que le bord avant touche le rouleau d'alimentation du papier. Lâchez le papier lorsque l'appareil tire sur celui-ci.

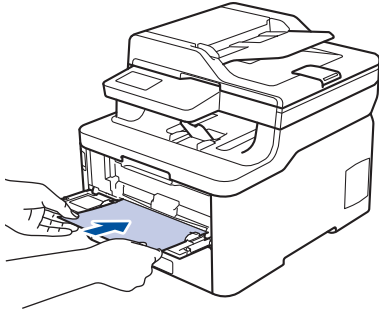

- Chargez le papier dans la fente d'alimentation manuelle avec la surface d'impression vers le haut.
- Assurez-vous que le papier est bien droit et placé dans la bonne position dans la fente d'alimentation manuelle. Sinon, le papier pourrait ne pas être chargé correctement et provoquer une impression de travers ou un bouchage papier.
- Pour retirer une impression de petite taille du bac de sortie, utilisez vos deux mains pour soulever le capot du scanner.

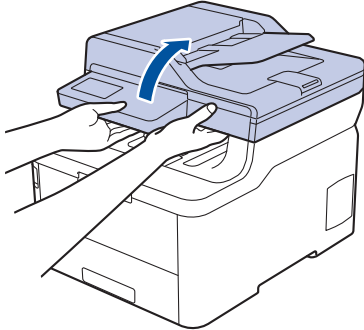

- Vous pouvez continuer à utiliser l'appareil pendant que le capot du scanner est relevé. Pour fermer le capot du scanner, abaissez-le doucement des deux mains.

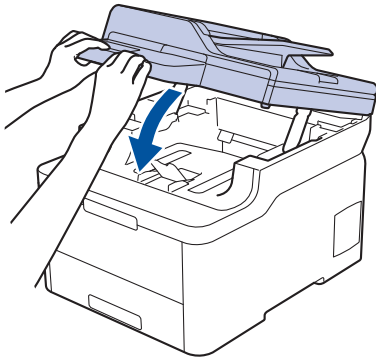

-
5. Envoyez votre tâche d'impression à l'appareil.



Modifiez vos préférences d'impression dans l'écran Imprimer avant d'envoyer la tâche d'impression à partir de votre ordinateur.

-
6. Lorsque la page imprimée apparaît à la sortie de l'appareil, chargez la prochaine feuille de papier dans la fente d'alimentation manuelle. Répétez pour chaque page que vous souhaitez imprimer.



Renseignements connexes

- [Charger du papier dans la fente d'alimentation manuelle et imprimer à partir de celle-ci](#)
-

Charger et imprimer des étiquettes à partir de la fente d'alimentation manuelle

Modèles associés : HL-L3290CDW/DCP-L3551CDW/MFC-L3710CW/MFC-L3750CDW

Lorsque vous chargez du papier d'un format différent dans le bac, vous devez modifier en même temps le paramètre du format de papier sur l'appareil ou votre ordinateur.

1. Ouvrez le capot arrière de l'appareil (le bac de sortie face vers le haut).

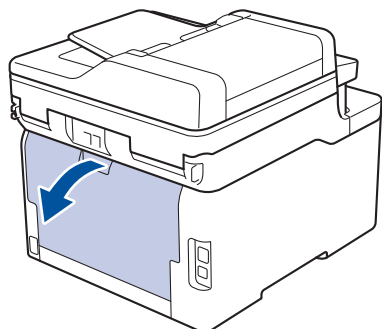

L'appareil active automatiquement le mode d'alimentation manuelle lorsque vous chargez le papier dans la fente d'alimentation manuelle.

2. À l'avant de l'appareil, ouvrez le capot de la fente d'alimentation manuelle.

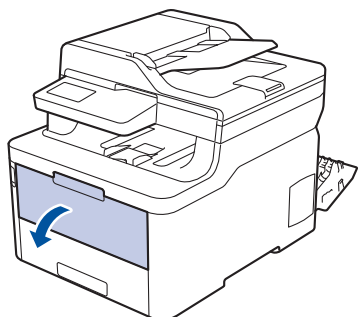

3. Utilisez vos deux mains pour faire coulisser les guides-papier de la fente d'alimentation manuelle afin de les ajuster à la largeur du papier que vous utilisez.

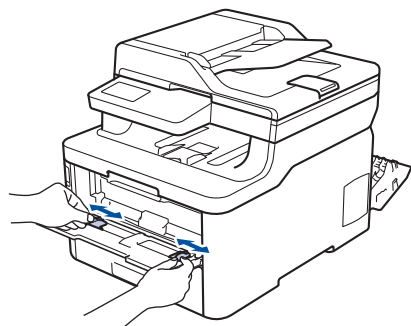

4. À l'aide des deux mains, placez une feuille de papier dans la fente d'alimentation manuelle jusqu'à ce que le bord avant touche le rouleau d'alimentation du papier. Lâchez le papier lorsque l'appareil tire sur celui-ci.

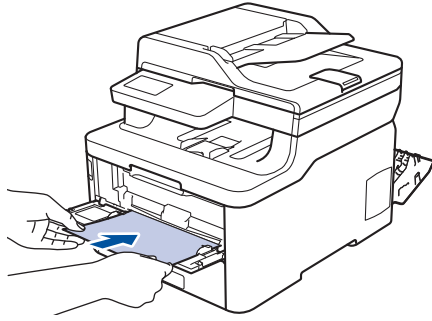

- Chargez le papier dans la fente d'alimentation manuelle avec la surface d'impression vers le haut.
- Retirez le papier complètement si vous devez le recharger dans la fente d'alimentation manuelle.
- Ne placez jamais plus d'une feuille de papier à la fois dans la fente d'alimentation manuelle, car vous pourriez provoquer un bouchage.
- Assurez-vous que le papier est bien droit et placé dans la bonne position dans la fente d'alimentation manuelle. Sinon, le papier pourrait ne pas être chargé correctement et provoquer une impression de travers ou un bouchage papier.

5. Envoyez votre tâche d'impression à l'appareil.



Modifiez vos préférences d'impression dans l'écran Imprimer avant d'envoyer la tâche d'impression à partir de votre ordinateur.

6. Lorsque la page imprimée apparaît à l'arrière de l'appareil, chargez la prochaine feuille de papier dans la fente d'alimentation manuelle. Répétez pour chaque page que vous souhaitez imprimer.
7. Fermez le capot arrière (le bac de sortie face vers le haut) jusqu'à ce qu'il se verrouille en position fermée.



Renseignements connexes

- [Charger du papier dans la fente d'alimentation manuelle et imprimer à partir de celle-ci](#)

Charger et imprimer sur des enveloppes dans la fente d'alimentation manuelle

Modèles associés : HL-L3290CDW/DCP-L3551CDW/MFC-L3710CW/MFC-L3750CDW

Lorsque vous chargez du papier d'un format différent dans le bac, vous devez modifier en même temps le paramètre du format de papier sur l'appareil ou votre ordinateur.

1. Ouvrez le capot arrière de l'appareil (le bac de sortie face vers le haut).

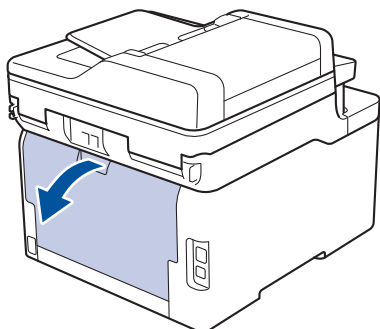

L'appareil active automatiquement le mode d'alimentation manuelle lorsque vous chargez le papier dans la fente d'alimentation manuelle.

2. Abaissez les deux leviers gris, situés sur les côtés gauche et droit, comme sur l'illustration.

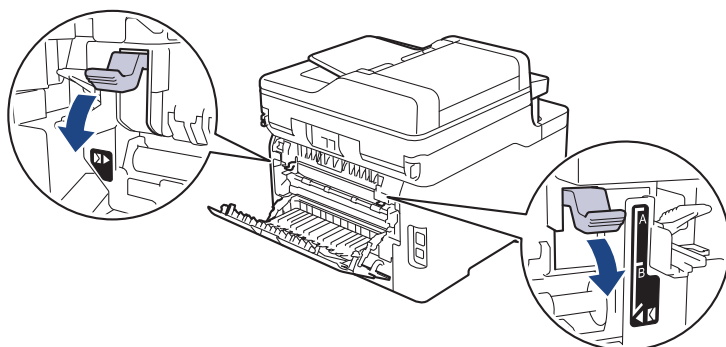

3. À l'avant de l'appareil, ouvrez le capot de la fente d'alimentation manuelle.

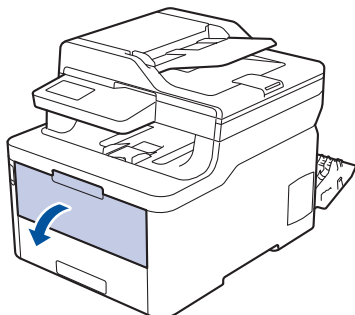

4. Utilisez vos deux mains pour faire coulisser les guides-papier de la fente d'alimentation manuelle afin de les ajuster à la largeur du papier que vous utilisez.

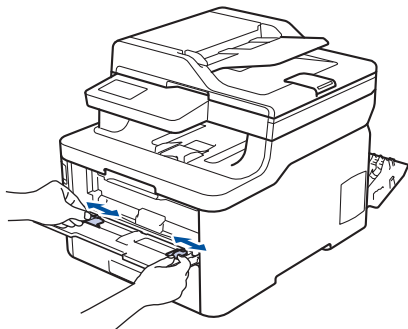

5. À l'aide des deux mains, introduisez une enveloppe dans la fente d'alimentation manuelle jusqu'à ce que le bord avant touche le rouleau d'alimentation du papier. Lâchez le papier lorsque l'appareil tire sur celui-ci.

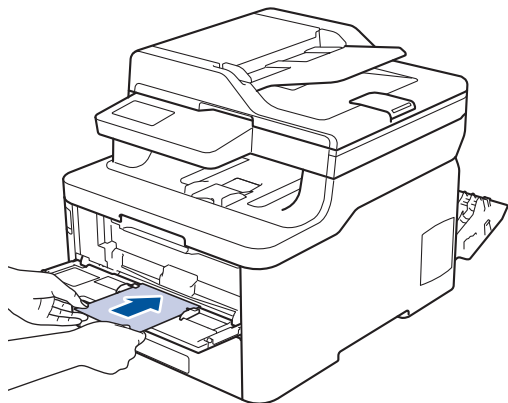

- Chargez l'enveloppe dans la fente d'alimentation manuelle avec la surface d'impression vers le haut.
- Retirez l'enveloppe complètement lorsque vous la rechargez dans la fente d'alimentation manuelle.
- Ne placez jamais plus d'une enveloppe à la fois dans la fente d'alimentation manuelle, car vous pourriez provoquer un bouchage.
- Assurez-vous que l'enveloppe est bien droite et placée dans la bonne position sur la fente d'alimentation manuelle. Sinon, l'enveloppe pourrait ne pas être chargée correctement et provoquer une impression de travers ou un bouchage papier.

6. Envoyez votre tâche d'impression vers l'appareil.



Modifiez vos préférences d'impression dans la boîte de dialogue Imprimer avant d'envoyer la tâche d'impression à partir de votre ordinateur.

Paramètres	Options pour les enveloppes
Format papier	Com-10 DL C5 Monarch
Type de support	Enveloppes Env. épaisses Env. fines

7. Lorsque l'enveloppe imprimée apparaît à la sortie de l'appareil, insérez la prochaine enveloppe. Répétez pour chaque enveloppe que vous souhaitez imprimer.
8. Lorsque vous terminez l'impression, ramenez sur leur position initiale les deux leviers gris que vous avez réglés lors de l'étape précédente.
9. Fermez le capot arrière (le bac de sortie face vers le haut) jusqu'à ce qu'il se verrouille en position fermée.



Renseignements connexes

- Charger du papier dans la fente d'alimentation manuelle et imprimer à partir de celle-ci

Paramètres du papier

- Modifier le format et le type de papier
- Sélectionner le bac à utiliser pour l'impression
- Modification du paramètre de vérification du format de papier

Modifier le format et le type de papier

Lorsque vous changez le format et le type du papier chargé dans le bac, vous devez modifier en même temps les paramètres de format de papier et de type de papier sur l'écran ACL.



>> [HL-L3290CDW/DCP-L3551CDW](#)

>> [MFC-L3710CW/MFC-L3750CDW/MFC-L3770CDW](#)

HL-L3290CDW/DCP-L3551CDW

1. Appuyez sur **Menu**.
2. Appuyez sur ▲ ou ▼ pour afficher l'option [Prog. Général], puis appuyez sur **OK**.
3. Appuyez sur ▲ ou ▼ pour afficher l'option [Réglage bac], puis appuyez sur **OK**.
4. Appuyez sur ▲ ou ▼ pour afficher l'option [Type papier], puis appuyez sur **OK**.
5. Appuyez sur ▲ ou ▼ pour afficher l'option [Papier fin], [Pap Ordin.], [Papier épais] ou [Papier recyclé], puis appuyez sur **OK**.
6. Appuyez sur ▲ ou ▼ pour afficher l'option [Format pap.], puis appuyez sur **OK**.
7. Appuyez sur ▲ ou ▼ pour afficher l'option [Lettre], [Légal], [Executive], [A5], [A5 (bord long)], [A6], [Légal Mexique], [Légal Inde], [Folio] ou [A4], puis appuyez sur **OK**.
8. Appuyez sur **Arrêt / Sortie**.

MFC-L3710CW/MFC-L3750CDW/MFC-L3770CDW

1. Appuyez sur  [Paramètres] > [Tous param] > [Prog. Général] > [Réglage bac] > [Type papier].
2. Appuyez sur l'option souhaitée.
3. Faites glisser le doigt vers le haut ou le bas, ou appuyez sur ▲ ou ▼ pour afficher les options de type de papier, puis appuyez sur l'option souhaitée.
4. Appuyez sur .
5. Appuyez sur [Format pap.].
6. Appuyez sur l'option souhaitée.
7. Faites glisser le doigt vers le haut ou le bas, ou appuyez sur ▲ ou sur ▼ pour afficher les options de format de papier, puis appuyez sur l'option désirée.
8. Appuyez sur .

✓ Renseignements connexes

- [Paramètres du papier](#)



Sélectionner le bac à utiliser pour l'impression

Modèles associés : MFC-L3770CDW

Modifiez le bac par défaut qu'utilisera l'appareil pour l'impression des copies, les télécopies reçues et les tâches d'impression de votre ordinateur.



Les modèles DCP ne prennent pas en charge pas la fonction télécopie.

1. Appuyez sur  [Paramètres] > [Tous param] > [Prog. Général] > [Réglage bac].
2. Faites glisser vers le haut ou le bas, ou appuyez sur ▲ ou ▼ pour afficher l'option [Usage bac : copie], [Usage bac : fax] ou [Usage bac : impr], puis appuyez sur l'option souhaitée.
3. Faites glisser le doigt vers le haut ou le bas, ou appuyez sur ▲ ou ▼ pour afficher l'option souhaitée, puis appuyez dessus. Par exemple, lorsque vous sélectionnez l'option [MU>B1], l'appareil récupère le papier du bac MU jusqu'à ce qu'il soit vide, puis du bac 1.
4. Appuyez sur .



- Lorsque vous faites une copie en utilisant le chargeur automatique de documents (ADF) et en donnant la priorité à plusieurs bacs, l'appareil recherche le bac qui contient le papier le mieux adapté et récupère le papier à partir de ce bac.
- Lorsque vous faites une copie en utilisant la vitre du scanner, votre document est copié à partir du bac ayant la plus haute priorité, même si un autre bac à papier contient du papier mieux adapté.
- (modèles MFC) Utilisez les formats de papier suivants pour imprimer des télécopies : Lettre, A4, Légal, Folio, Légal Mexique ou Légal Inde. Lorsqu'aucun papier de format approprié n'est placé dans l'un des bacs, l'appareil enregistre les télécopies reçues et [Taille erronée] s'affiche à l'écran tactile.
- (modèles MFC) Si le bac n'a plus de papier et que des télécopies reçues se trouvent dans la mémoire de l'appareil, [Pas de papier] s'affiche à l'écran tactile. Chargez du papier dans le bac vide.



Renseignements connexes

- [Paramètres du papier](#)

Modification du paramètre de vérification du format de papier

Lorsque vous activez le paramètre de vérification de format de votre appareil, l'appareil affiche un message lorsque vous retirez un bac à papier ou chargez du papier en utilisant le bac MU, vous demandant si vous avez modifié le format de papier et le type de papier.

Le réglage par défaut est **Activé**.



>> [HL-L3290CDW/DCP-L3551CDW](#)

>> [MFC-L3710CW/MFC-L3750CDW/MFC-L3770CDW](#)

HL-L3290CDW/DCP-L3551CDW

1. Appuyez sur **Menu**.
2. Appuyez sur ▲ ou ▼ pour afficher l'option [Prog. Général], puis appuyez sur **OK**.
3. Appuyez sur ▲ ou ▼ pour afficher l'option [Réglage bac], puis appuyez sur **OK**.
4. Appuyez sur ▲ ou ▼ pour afficher l'option [Vérifier format], puis appuyez sur **OK**.
5. Appuyez sur ▲ ou ▼ pour sélectionner l'option [Activ] ou [Désac], puis appuyez sur **OK**.
6. Appuyez sur **Arrêt / Sortie**.

MFC-L3710CW/MFC-L3750CDW/MFC-L3770CDW

1. Appuyez sur  [Paramètres] > [Tous param] > [Prog. Général] > [Réglage bac] > [Vérifier format].
2. Appuyez sur [Activé] ou [Désac].
3. Appuyez sur .

Renseignements connexes

- [Paramètres du papier](#)

Support d'impression recommandé

Pour obtenir la meilleure qualité d'impression, nous vous recommandons d'utiliser les types de papier indiqués dans le tableau.

Type de papier	Article
Papier ordinaire	Papier d'imprimante à usages multiples Xerox Vitality, 20 lb (20 lb = 75 g/m ²)
	Hammermill Laser Print (24 lb = 90 g/m ²)
Papier recyclé	Aucune marque spécifique n'est recommandée
Étiquettes	Étiquettes laser blanches Avery n° 5160
Enveloppes	Aucune marque spécifique n'est recommandée
Papier glacé	NewPage Futura Laser Gloss 80 lb Texte (80 lb = 118 g/m ²)



Renseignements connexes

- [Manipulation du papier](#)

Sujets connexes :

- [Améliorer la qualité d'impression](#)

Charger des documents

Vous pouvez envoyer une télécopie, faire des copies et numériser à partir du chargeur automatique de documents (ADF) et de la vitre du scanner.

- [Charger des documents dans le chargeur automatique de documents \(ADF\)](#)
- [Charger des documents sur la vitre du scanner](#)

Charger des documents dans le chargeur automatique de documents (ADF)

Modèles associés : DCP-L3551CDW/MFC-L3710CW/MFC-L3750CDW/MFC-L3770CDW

Utilisez le chargeur automatique de documents (ADF) lors de la copie ou la numérisation de documents de format standard à plusieurs pages.

- Le chargeur automatique de documents peut recevoir jusqu'à 50 pages et les introduire individuellement dans l'appareil.
- Utilisez du papier standard 20 lb (80 g/m²).
- Assurez-vous que les documents comportant du fluide de correction ou du texte imprimé sont complètement secs.

IMPORTANT

- NE laissez PAS de document épais sur la vitre du scanner. Sinon, le chargeur automatique de documents (ADF) pourrait provoquer un bouchage.
- N'utilisez PAS de papier gondolé, froissé, plié, déchiré, agrafé, retenu par des trombones, collé ou maintenu à l'aide de ruban adhésif.
- N'utilisez PAS de carton, de journaux ou de tissu.
- Pour éviter d'endommager l'appareil pendant l'utilisation du chargeur automatique de documents (ADF), NE tirez PAS sur le document pendant qu'il est chargé.

Formats de documents pris en charge

Longueur :	5,8 à 14,0 po. (147,3 à 355,6 mm)
Largeur :	4,1 à 8,5 po. (105 à 215,9 mm)
Poids :	16 à 28 lb (60 à 105 g/m ²)

1. Dépliez le volet du support de sortie du chargeur automatique de documents (ADF).

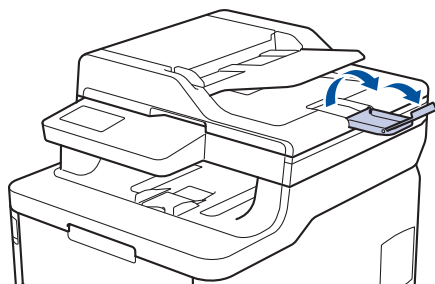

2. Ventilez bien les pages.
3. Décalez les pages de votre document, puis chargez-le *face vers le haut* avec le *bord supérieur en premier* dans le chargeur automatique de documents (ADF), comme sur l'illustration.

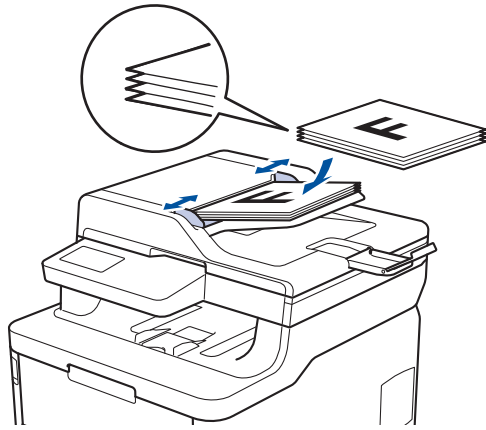

4. Réglez les guides-papier en fonction de la largeur de votre document.

Renseignements connexes

- [Charger des documents](#)

Charger des documents sur la vitre du scanner

Utilisez la vitre du scanner pour télécopier, copier ou numériser une page à la fois.

Formats de documents pris en charge

Longueur :	Jusqu'à 11,8 po (300 mm)
Largeur :	Jusqu'à 8,5 po. (215,9 mm)
Poids :	Jusqu'à 4,4 lb (2 kg)



Pour utiliser la vitre du scanner, le chargeur automatique de documents (ADF) doit être vide.

1. Soulevez le capot document.
2. Placez le document sur la vitre du scanner, *face vers le bas*.

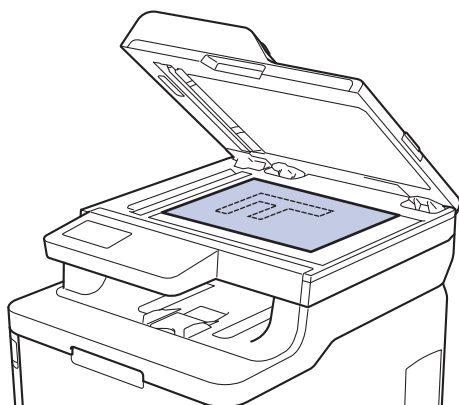

3. Placez le coin de la page dans le coin supérieur gauche de la vitre du scanner.

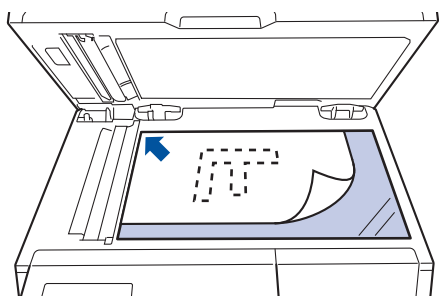

4. Refermez le capot document.
Si le document est épais ou s'il s'agit d'un livre, appuyez doucement sur le capot document.



Renseignements connexes

- [Charger des documents](#)

Zones non numérisables et non imprimables

Les mesures dans le tableau ci-dessous représentent les zones non numérisables et non imprimables maximales à partir des bords pour les formats de papier utilisés le plus fréquemment. Ces mesures peuvent varier selon le format de papier ou les paramètres de l'application utilisée.

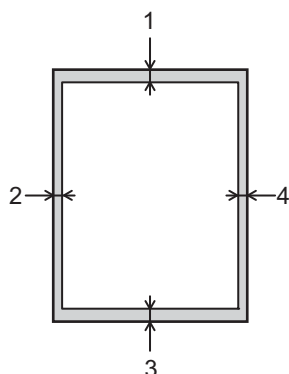

Ne tentez pas de numériser, de copier ou d'imprimer dans ces zones; aucune donnée n'apparaîtra dans celles-ci.

Utilisation	Format de document	Haut (1) Bas (3)	Gauche (2) Droite (4)
Télécopie (envoi)	Lettre, Légal	0,12 po (3 mm)	0,16 po (4 mm)
	A4	0,12 po (3 mm)	(Chargeur automatique de documents) 0,04 po (1 mm) (Vitre du scanner) 0,12 po (3 mm)
Copier ¹	Lettre, Légal	0,16 po (4 mm)	0,16 po (4 mm)
	A4	0,16 po (4 mm)	0,12 po (3 mm)
Numérisation	Lettre	0,12 po (3 mm)	0,12 po (3 mm)
	A4	0,12 po (3 mm)	0,12 po (3 mm)
	Legal	0,12 po (3 mm)	0,12 po (3 mm)
Imprimer	Lettre, Légal	0,16 po (4,2 mm)	0,16 po (4,2 mm)
	A4	0,16 po (4,2 mm)	0,16 po (4,2 mm)

¹ une copie 1 en 1 et copie avec format de document 100 %



Renseignements connexes

- [Manipulation du papier](#)

Utilisation de papier spécial

Veillez à toujours tester des échantillons du papier avant l'achat pour vous assurer qu'il permet d'obtenir les performances souhaitées.

- N'utilisez PAS de papier jet d'encre; cela pourrait causer un bourrage papier ou endommager votre appareil.
- Si vous utilisez un papier de qualité supérieure, un papier présentant une surface rugueuse ou un papier qui est froissé ou chiffonné, les performances d'impression peuvent être réduites.

Entreposez le papier dans son emballage d'origine bien fermé. Conservez-le à plat, à l'abri de l'humidité, de la lumière directe du soleil et de la chaleur.

IMPORTANT

Certains types de papier peuvent ne pas présenter de bons résultats ou risquent d'endommager votre appareil.

N'utilisez PAS un papier :

- très texturé
- extrêmement lisse ou brillant
- gondolé ou déformé
- enduit ou recouvert d'un fini chimique
- endommagé, chiffonné ou plié
- dont le poids excède celui recommandé dans ce guide
- avec des onglets et agrafes
- avec des en-têtes contenant des teintes basse température ou thermographiques
- à feuilles multiples ou autocopiant
- conçu pour l'impression à jet d'encre

L'utilisation d'un des types de papier indiqués ci-dessus pourrait endommager votre appareil. Ce type de dommage n'est pas couvert par la garantie Brother ni par un quelconque contrat d'entretien.



Renseignements connexes

- [Manipulation du papier](#)

Imprimer

- [Imprimer à partir de votre ordinateur \(Windows\)](#)
- [Imprimer à partir de votre ordinateur \(Macintosh\)](#)
- [Annuler une tâche d'impression](#)
- [Impression test](#)

Imprimer à partir de votre ordinateur (Windows)

- [Imprimer un document \(Windows\)](#)
- [Paramètres d'impression \(Windows\)](#)
- [Impression sécurisée \(Windows\)](#)
- [Modifier les paramètres d'impression par défaut \(Windows\)](#)
- [Imprimer un document avec le pilote d'imprimante BR-Script3 \(émulation de langage PostScript® 3™\) \(Windows\)](#)
- [Surveiller l'état de l'appareil depuis votre ordinateur \(Windows\)](#)

Imprimer un document (Windows)

1. Sélectionnez la commande d'impression dans votre application.
2. Sélectionnez **Brother XXX-XXXX** (où XXXX est le nom de votre modèle), puis cliquez sur le bouton de préférences ou de propriétés d'impression.

La fenêtre du pilote d'imprimante s'affiche.

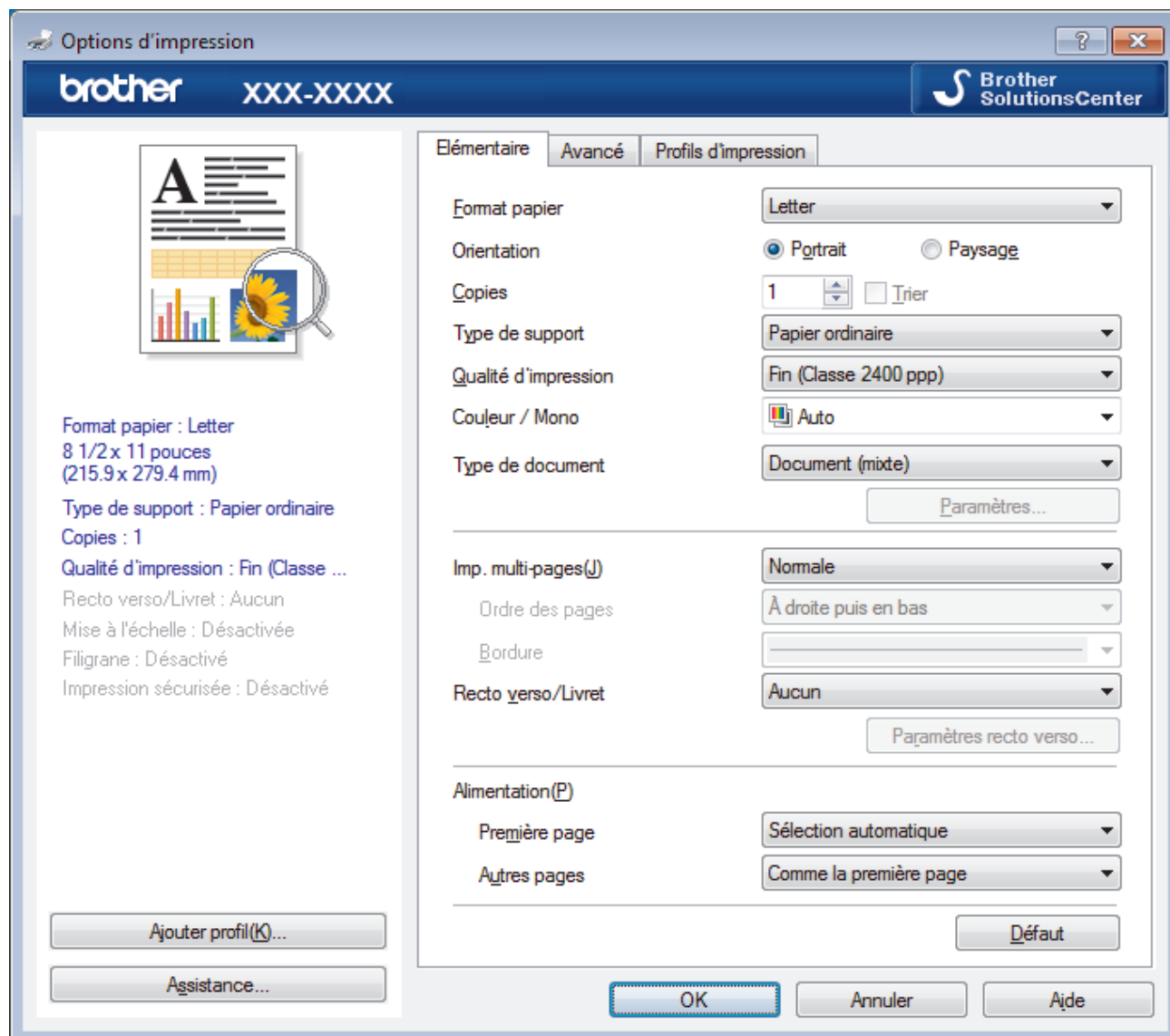

3. Assurez-vous de charger le papier de format adéquat dans le bac à papier.
4. Cliquez sur la liste déroulante **Format papier**, puis sélectionnez le format de papier.
5. Dans le champ **Orientation**, sélectionnez l'option **Portrait** ou **Paysage** pour définir l'orientation de votre impression.



Si votre application comporte un réglage similaire, il est conseillé de définir l'orientation à l'aide de l'application.

6. Tapez le nombre de copies souhaité (1 à 999) dans le champ **Copies**.
7. Cliquez sur la liste déroulante **Type de support**, puis sélectionnez le type de papier utilisé.
8. Pour imprimer plusieurs pages sur une seule feuille de papier ou imprimer une page de votre document sur plusieurs feuilles, cliquez sur la liste déroulante **Imp. multi-pages**, puis sélectionnez vos options.
9. Modifiez d'autres paramètres d'impression si nécessaire.
10. Cliquez sur **OK**.
11. Effectuez votre opération d'impression.



Renseignements connexes

- [Imprimer à partir de votre ordinateur \(Windows\)](#)

Sujets connexes :

- [Paramètres d'impression \(Windows\)](#)
-

Paramètres d'impression (Windows)

Onglet Élémentaire

The screenshot shows the 'Options d'impression' window for a Brother printer. The window title is 'Options d'impression' and it has a 'Brother SolutionsCenter' logo. The 'Elémentaire' tab is selected, with 'Avancé' and 'Profils d'impression' also visible. The settings are as follows:

- Format papier: Letter
- Orientation: Portrait (selected), Paysage
- Copies: 1, with a 'Trier' checkbox
- Type de support: Papier ordinaire
- Qualité d'impression: Fin (Classe 2400 ppp)
- Couleur / Mono: Auto
- Type de document: Document (mixte)
- Imp. multi-pages(J): Normale
- Ordre des pages: À droite puis en bas
- Bordure: (empty)
- Recto verso/Livret: Aucun
- Alimentation(P): Première page: Sélection automatique; Autres pages: Comme la première page

Buttons at the bottom include 'Ajouter profil(K)...', 'Assistance...', 'OK', 'Annuler', and 'Aide'. A 'Paramètres...' button is also present near the 'Type de document' setting.

1. Format papier

Sélectionnez le format de papier que vous voulez utiliser. Vous pouvez choisir parmi les formats de papier standards ou créer un format de papier personnalisé.

2. Orientation

Sélectionnez l'orientation (portrait ou paysage) de votre impression.

Si votre application comporte un réglage similaire, il est conseillé de définir l'orientation à l'aide de l'application.

3. Copies

Tapez le nombre de copies (1 à 999) à imprimer dans ce champ.

Trier

Sélectionnez cette option pour imprimer des jeux de documents à plusieurs pages dans l'ordre original des pages. Lorsque cette option est sélectionnée, un exemplaire complet du document est imprimé puis réimprimé selon le nombre de copies que vous avez choisi. Si cette option n'est pas sélectionnée, chaque page est imprimée autant de fois qu'indiqué avant de passer à l'impression de la page suivante du document.

4. Type de support

Sélectionnez le type de support que vous voulez utiliser. Pour obtenir les meilleurs résultats d'impression possibles, l'appareil ajuste automatiquement ses paramètres d'impression en fonction du type de support sélectionné.

5. Qualité d'impression

Sélectionnez la résolution d'impression désirée. La qualité d'impression et la vitesse d'impression étant liées, plus la qualité est élevée, plus il faudra de temps pour imprimer le document.

6. Couleur / Mono

Sélectionnez les paramètres Couleur/Mono à utiliser.

REMARQUE

- Le capteur de couleur de l'appareil est très sensible et peut détecter le texte noir estompé ou un arrière-plan blanc cassé comme couleur. Si vous savez que votre document est blanc et noir et que vous souhaitez conserver le toner couleur, sélectionnez le mode **Mono**.
- Si le toner cyan, magenta ou jaune atteint sa fin de vie pendant l'impression d'un document en couleur, la tâche d'impression ne peut pas être complétée. Annulez votre tâche d'impression et sélectionnez de redémarrer la tâche d'impression en mode **Mono** tant que le toner noir est disponible.

7. Type de document

Sélectionnez le type de document que vous voulez imprimer.

Bouton Paramètres

Définissez des réglages avancés tels que le mode couleur et autres réglages.

Mode couleur

Sélectionnez le mode de couleur en fonction de vos préférences.

Importer...

Pour ajuster la configuration d'impression d'une image spécifique, cliquez sur **Paramètres**. Lorsque vous terminez l'ajustement des paramètres d'image, tels que la luminosité et le contraste, importez ces paramètres sous forme de fichier de configuration d'impression. Utilisez l'option **Exporter** pour créer un fichier de configuration d'impression à partir des paramètres actuels.

Exporter

Pour ajuster la configuration d'impression d'une image spécifique, cliquez sur **Paramètres**. Lorsque vous terminez l'ajustement des paramètres d'image, tels que la luminosité et le contraste, exportez ces paramètres sous forme de fichier de configuration d'impression. Utilisez l'option **Importer...** pour charger un fichier de configuration exporté précédemment.

Améliorer les gris

Sélectionnez cette option pour améliorer la qualité d'image des parties grises.

Améliorer l'impression du noir

Si un graphique noir n'est pas imprimé correctement, sélectionnez ce paramètre.

Améliorer l'impression des motifs

Sélectionnez cette option pour améliorer l'impression de motifs si les remplissages et les motifs imprimés sont différents de ceux affichés à l'écran de l'ordinateur.

8. Imp. multi-pages

Sélectionnez cette option pour imprimer plusieurs pages sur une seule feuille de papier ou pour imprimer une page de votre document sur plusieurs feuilles.

Ordre des pages

Sélectionnez l'ordre des pages lorsque vous imprimez plusieurs pages sur une seule feuille de papier.

Bordure

Sélectionnez le type de bordure à utiliser lorsque vous imprimez plusieurs pages sur une seule feuille de papier.

9. Recto verso/Livret (Seulement disponible pour certains modèles)

Sélectionnez cette option pour imprimer sur les deux faces du papier ou imprimer un document en format Livret à l'aide de l'impression recto verso.

Bouton Paramètres recto verso

Cliquez sur ce bouton pour sélectionner le type de reliure recto verso. Quatre types de reliure recto verso sont disponibles pour chaque orientation.

10. Alimentation

Sélectionnez la source de papier qui répond le mieux à vos objectifs ou à vos conditions d'impression.

Première page

Sélectionnez la source de papier à utiliser pour l'impression de la première page.

Autres pages

Sélectionnez la source de papier à utiliser pour l'impression de la deuxième page et des suivantes.

Onglet Avancé

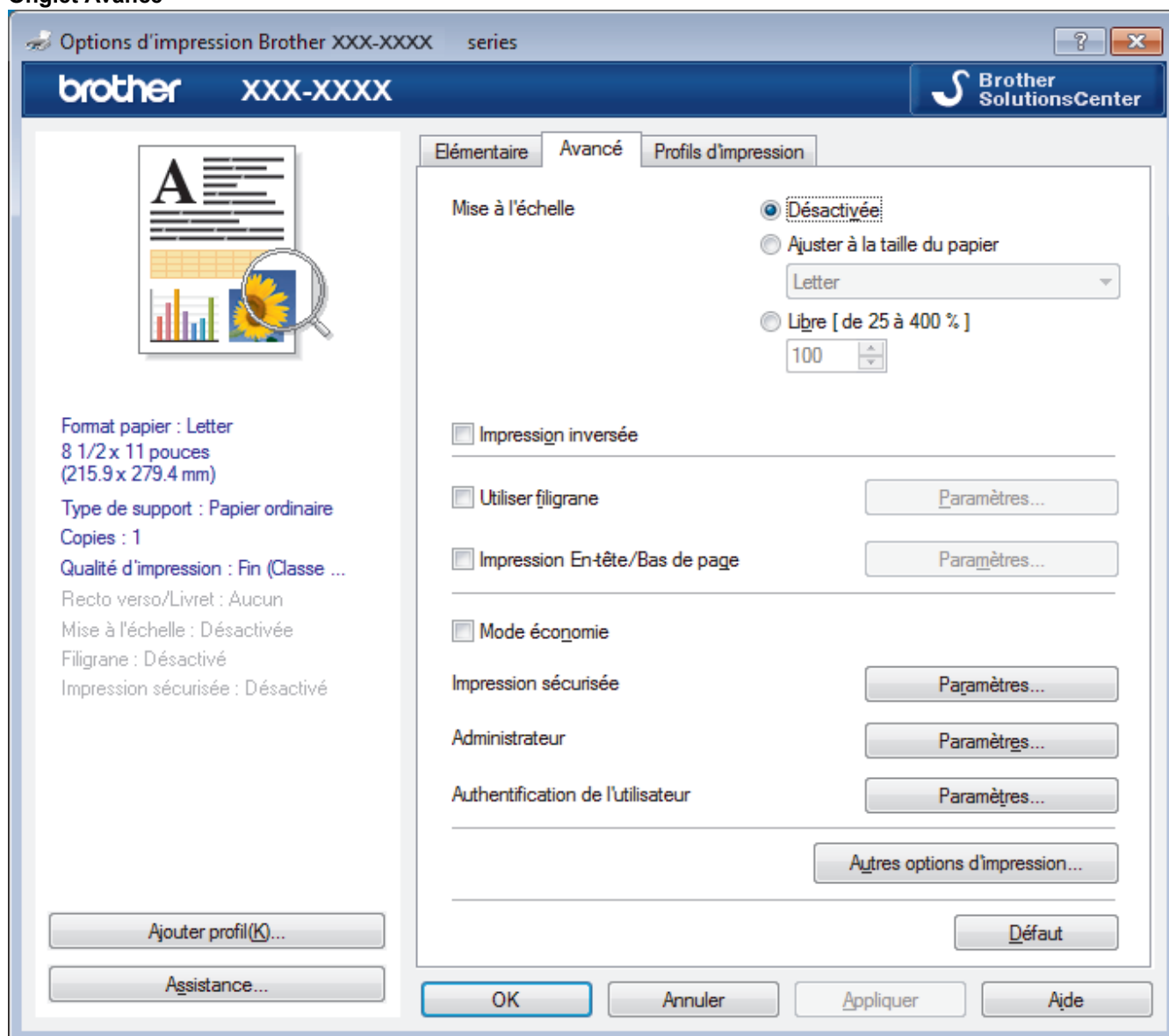

1. Mise à l'échelle

Sélectionnez ces options pour augmenter ou réduire la taille des pages de votre document.

Ajuster à la taille du papier

Sélectionnez cette option pour agrandir ou réduire les pages du document afin de les faire tenir sur un format de papier précis. Lorsque vous sélectionnez cette option, sélectionnez le format de papier désiré dans la liste déroulante.

Libre

Sélectionnez cette option pour agrandir ou réduire manuellement les pages du document. Lorsque vous sélectionnez cette option, tapez une valeur dans le champ.

2. Impression inversée

Sélectionnez cette option pour faire pivoter l'image imprimée de 180 degrés.

3. Utiliser filigrane

Sélectionnez cette option pour imprimer un logo ou du texte sur votre document sous la forme d'un filigrane. Sélectionnez l'un des filigranes prédéfinis, ajoutez un nouveau filigrane ou utilisez un fichier d'image que vous avez créé.

4. Impression En-tête/Bas de page

Sélectionnez cette option pour imprimer la date, l'heure et le nom de l'utilisateur connecté au PC sur le document.

5. Mode économie

Sélectionnez cette fonction pour économiser le toner en utilisant moins de toner pour imprimer des documents; l'impression est moins foncée, mais toujours lisible.

6. Impression sécurisée

Cette fonctionnalité garantit que les documents confidentiels ou sensibles ne puissent pas être imprimés avant qu'un mot de passe ne soit entré sur le panneau de commande de l'appareil.

7. Administrateur

Cette fonctionnalité permet de modifier le mot de passe de l'administrateur et de restreindre diverses fonctions d'impression.

8. Authentification de l'utilisateur

Cette fonctionnalité permet de confirmer les restrictions pour chaque utilisateur.

9. Bouton Autres options d'impression

Passage en veille

Sélectionnez cette option pour que l'appareil passe en Mode veille immédiatement après l'impression.

Amélioration de l'impression

Sélectionnez cette option pour réduire le gondolage du papier et améliorer la fixation du toner.

Sauter page vierge

Sélectionnez cette option pour permettre au pilote d'imprimante de détecter automatiquement les pages vierges et de les exclure de l'impression.

Mode TrueType

Mode

Sélectionnez la façon dont les polices sont traitées pour l'impression.

Utiliser les polices TrueType de l'imprimante(Seulement disponible pour certains modèles)

Indiquez si les polices intégrées doivent être utilisées pour le traitement des polices.

Paramètres Éco

Sélectionnez cette option pour réduire le bruit d'impression.



Renseignements connexes

- [Imprimer à partir de votre ordinateur \(Windows\)](#)

Sujets connexes :

- [Imprimer un document \(Windows\)](#)
-

Impression sécurisée (Windows)

Utilisez l'impression sécurisée pour assurer que les documents confidentiels ou sensibles ne puissent pas être imprimés avant qu'un mot de passe ne soit entré sur le panneau de commande de l'appareil.

- Les données sécurisées sont effacées de l'appareil lorsque vous l'éteignez.

>> [HL-L3290CDW/DCP-L3551CDW](#)

>> [MFC-L3710CW/MFC-L3750CDW/MFC-L3770CDW](#)

HL-L3290CDW/DCP-L3551CDW

1. Sélectionnez la commande d'impression dans votre application.
2. Sélectionnez **Brother XXX-XXXX** (où XXXX est le nom de votre modèle) puis cliquez sur le bouton de préférences ou de propriétés d'impression.
La fenêtre du pilote d'imprimante s'affiche.
3. Cliquez sur l'onglet **Avancé**.
4. Cliquez sur le bouton **Paramètres** dans le champ **Impression sécurisée**.
5. Cochez la case **Impression sécurisée**.
6. Saisissez votre mot de passe à quatre chiffres dans le champ **Mot de passe**.



Vous devez définir un mot de passe distinct pour chaque document.

7. Saisissez le **Nom d'utilisateur** et le **Nom de la tâche** dans le champ de texte, si nécessaire.
8. Cliquez sur **OK** pour fermer la fenêtre **Paramètres d'impression sécurisée**.
9. Cliquez sur **OK**.
10. Effectuez votre opération d'impression.
11. Sur le panneau de commande de l'appareil, appuyez sur **Menu**.
12. Appuyez sur ▲ ou ▼ pour afficher l'option [Impr sécurisée], puis appuyez sur **OK**.
13. Appuyez sur ▲ ou ▼ pour afficher votre nom d'utilisateur, puis appuyez sur **OK**.
L'écran ACL affiche la liste des tâches sécurisées associées à votre nom.
14. Appuyez sur ▲ ou ▼ pour afficher la tâche d'impression, puis appuyez sur **OK**.
15. Entrez votre mot de passe à quatre chiffres, puis appuyez sur **OK**.
16. Appuyez sur ▲ ou ▼ pour sélectionner l'option [Impr], puis appuyez sur **OK**.
17. Appuyez sur ▲ ou ▼ pour entrer le nombre de copies souhaité.
18. Appuyez sur **OK**.
L'appareil imprime les données.

Une fois imprimées, les données sécurisées sont effacées de la mémoire de l'appareil.

MFC-L3710CW/MFC-L3750CDW/MFC-L3770CDW

1. Sélectionnez la commande d'impression dans votre application.
2. Sélectionnez **Brother XXX-XXXX** (où XXXX est le nom de votre modèle) puis cliquez sur le bouton de préférences ou de propriétés d'impression.
La fenêtre du pilote d'imprimante s'affiche.
3. Cliquez sur l'onglet **Avancé**.
4. Cliquez sur le bouton **Paramètres** dans le champ **Impression sécurisée**.
5. Cochez la case **Impression sécurisée**.
6. Saisissez votre mot de passe à quatre chiffres dans le champ **Mot de passe**.



Vous devez définir un mot de passe distinct pour chaque document.

7. Saisissez le **Nom d'utilisateur** et le **Nom de la tâche** dans le champ de texte, si nécessaire.
8. Cliquez sur **OK** pour fermer la fenêtre **Paramètres d'impression sécurisée**.
9. Cliquez sur **OK**.
10. Effectuez votre opération d'impression.
11. Sur le panneau de commandes de l'appareil, faites glisser vers la gauche ou la droite ou appuyez sur ◀ ou ▶ pour afficher l'option [Impr. sécurisée] puis appuyez sur [Impr. sécurisée].
12. Faites glisser vers le haut ou le bas, ou appuyez sur ▲ ou ▼ pour afficher les noms d'utilisateur, puis appuyez sur votre nom d'utilisateur.
L'écran ACL affiche la liste des tâches sécurisées associées à votre nom.
13. Faites glisser vers le haut ou vers le bas ou appuyez sur ▲ ou ▼ pour afficher la tâche d'impression, puis appuyez sur celle-ci.
14. Entrez votre mot de passe à quatre chiffres, puis appuyez sur [OK].
15. Entrez le nombre de copies souhaité.
16. Appuyez sur [Marche].
L'appareil imprime les données.

Une fois imprimées, les données sécurisées sont effacées de la mémoire de l'appareil.



Renseignements connexes

- [Imprimer à partir de votre ordinateur \(Windows\)](#)

Modifier les paramètres d'impression par défaut (Windows)

Lorsque vous modifiez les paramètres d'impression d'une application, les modifications s'appliquent uniquement aux documents imprimés à l'aide de cette application. Pour modifier les paramètres d'impression pour toutes les applications Windows, vous devez configurer les propriétés du pilote d'imprimante.

1. Effectuez l'une des opérations suivantes :

- Pour Windows Server 2008

Cliquez sur  (**Démarrer**) > **Panneau de configuration** > **Matériel et audio** > **Imprimantes**.

- Pour Windows 7 et Windows Server 2008 R2

Cliquez sur  (**Démarrer**) > **Périphériques et imprimantes**.

- Pour Windows 8

Déplacez votre souris dans le coin inférieur droit du bureau. Lorsque la barre de menus s'affiche, cliquez sur **Paramètres**, puis cliquez sur **Panneau de configuration**. Dans le groupe **Matériel et audio**, cliquez sur **Afficher les périphériques et imprimantes**.

- Pour Windows 10 et Windows Server 2016

Cliquez sur  > **Système Windows** > **Panneau de configuration**. Dans le groupe **Matériel et audio**, cliquez sur **Afficher les périphériques et imprimantes**.

- Pour Windows Server 2012

Déplacez votre souris dans le coin inférieur droit du bureau. Lorsque la barre de menus s'affiche, cliquez sur **Paramètres**, puis cliquez sur **Panneau de configuration**. Dans le groupe **Matériel**, cliquez sur **Afficher les périphériques et imprimantes**.

- Pour Windows Server 2012 R2

Cliquez sur **Panneau de configuration** dans l'écran **démarrer**. Dans le groupe **Matériel**, cliquez sur **Afficher les périphériques et imprimantes**.

2. Cliquez avec le bouton droit de la souris sur l'icône **Brother XXX-XXXX** (où XXXX est le nom de votre modèle), puis sélectionnez **Propriétés de l'imprimante**. Si les options du pilote d'imprimante s'affichent, sélectionnez votre pilote d'imprimante.

3. Cliquez sur l'onglet **Général**, puis cliquez sur le bouton **Options d'impression** ou **Préférences....**

La boîte de dialogue du pilote d'imprimante s'affiche.



- Pour configurer les paramètres du bac, cliquez sur l'onglet **Paramètres du périphérique** (Seulement disponible pour certains modèles).
- Pour changer le port d'imprimante, cliquez sur l'onglet **Ports**.

4. Sélectionnez les paramètres d'impression que vous souhaitez utiliser par défaut pour tous vos programmes Windows.

5. Cliquez sur **OK**.

6. Fermez la boîte de dialogue des propriétés de l'imprimante.



Renseignements connexes

- [Imprimer à partir de votre ordinateur \(Windows\)](#)

Imprimer un document avec le pilote d'imprimante BR-Script3 (émulation de langage PostScript® 3™) (Windows)

Le pilote d'imprimante BR-Script3 vous permet d'imprimer plus clairement les données en PostScript®.

Pour installer le pilote PS (pilote d'imprimante BR-Script3), lancez le disque d'installation Brother, sélectionnez **Personnaliser** dans la section de sélection de l'appareil, puis sélectionnez la case à cocher **Pilote PS**.

1. Sélectionnez la commande d'impression dans votre application.
2. Sélectionnez **Brother XXX-XXXX BR-Script3** (où XXXX est le nom de votre modèle), puis cliquez sur le bouton de préférences ou de propriétés d'impression.

La fenêtre du pilote d'imprimante s'affiche.

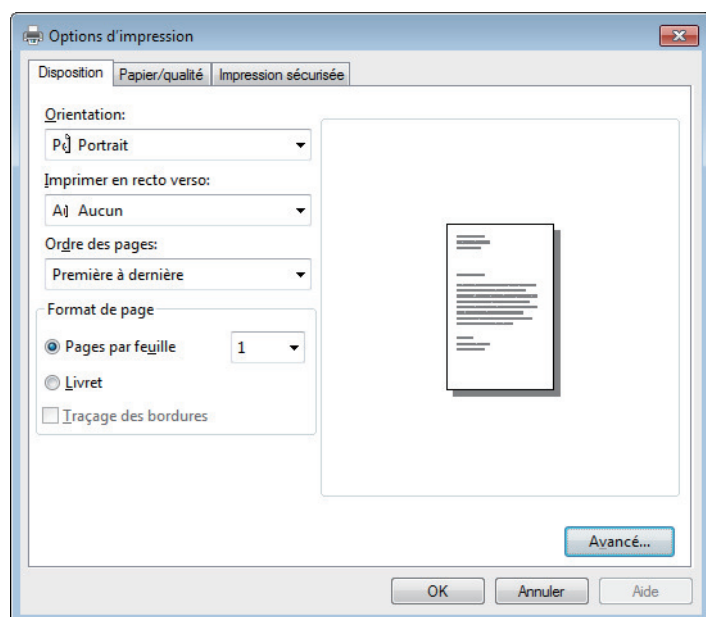

3. Cliquez sur l'onglet **Disposition**, **Papier/qualité** ou **Impression sécurisée** pour modifier les paramètres d'impression de base. (Seulement disponible pour certains modèles)
Cliquez sur l'onglet **Disposition** ou **Papier/qualité**, puis cliquez sur le bouton **Avancé...** pour modifier les paramètres d'impression avancés.
4. Cliquez sur **OK**.
5. Effectuez votre opération d'impression.

✓ Renseignements connexes

- [Imprimer à partir de votre ordinateur \(Windows\)](#)

Surveiller l'état de l'appareil depuis votre ordinateur (Windows)

L'utilitaire Status Monitor est un logiciel configurable qui vous permet de contrôler l'état d'un ou de plusieurs appareils et de recevoir immédiatement les messages d'erreur.

- Effectuez l'une des opérations suivantes :

- Double-cliquez sur l'icône  dans la barre des tâches.

- (Windows 7)



Cliquez sur  (**Démarrer**) > **Tous les programmes** > **Brother** > **Brother Utilities * Utilitaires Brother**.

Cliquez sur la liste déroulante et sélectionnez le nom de votre modèle (s'il n'est pas déjà sélectionné). Cliquez sur **Outils** dans la barre de navigation de gauche, puis cliquez sur **Status Monitor**.

- (Windows 8)

Cliquez sur  (**Brother Utilities * Utilitaires Brother**), puis cliquez sur la liste déroulante et sélectionnez le nom de votre modèle (s'il n'est pas déjà sélectionné). Cliquez sur **Outils** dans la barre de navigation de gauche, puis cliquez sur **Status Monitor**.

- (Windows 8.1)

Déplacez votre souris vers le coin inférieur gauche de l'écran **Accueil** et cliquez sur  (si vous utilisez un appareil tactile, faites glisser vers le haut à partir du bas de l'écran **Accueil** pour afficher l'écran **Applications**). Lorsque l'écran **Applications** s'affiche, touchez ou cliquez sur  (**Brother Utilities * Utilitaires Brother**), puis cliquez sur la liste déroulante et sélectionnez le nom de votre modèle (s'il n'est pas déjà sélectionné). Cliquez sur **Outils** dans la barre de navigation de gauche, puis cliquez sur **Status Monitor**.

- (Windows 10)

Cliquez sur  > **Brother** > **Brother Utilities * Utilitaires Brother**.

Cliquez sur la liste déroulante et sélectionnez le nom de votre modèle (s'il n'est pas déjà sélectionné). Cliquez sur **Outils** dans la barre de navigation de gauche, puis cliquez sur **Status Monitor**.

Dépannage

Cliquez sur le bouton **Dépannage** pour accéder au site Web de dépannage.

Site Web des fournitures authentiques

Cliquez sur le bouton **Site Web des fournitures authentiques** pour plus d'informations sur les consommables authentiques de marque Brother.



Renseignements connexes

- [Imprimer à partir de votre ordinateur \(Windows\)](#)

Sujets connexes :

- [Problèmes d'impression](#)
- [Calibrer la sortie couleur](#)

Imprimer à partir de votre ordinateur (Macintosh)

- [Imprimer un document \(Macintosh\)](#)
- [Options d'impression \(Mac\)](#)
- [Impression sécurisée \(Macintosh\)](#)
- [Imprimer un document avec le pilote d'imprimante BR-Script3 \(émulation de langage PostScript® 3™\) \(Mac\)](#)
- [Surveiller l'état de l'appareil depuis votre ordinateur \(Macintosh\)](#)

Imprimer un document (Macintosh)

1. Assurez-vous de charger le papier de format adéquat dans le bac à papier.
2. À partir d'une application telle qu'Apple TextEdit, cliquez sur le menu **Fichier**, puis sélectionnez **Imprimer**.
3. Sélectionnez **Brother XXX-XXXX** (où XXXX est le nom de votre modèle).
4. Tapez le nombre de copies souhaité dans le champ **Copies**.
5. Cliquez sur le menu contextuel **Taille du papier**, puis sélectionnez le format de papier.
6. Sélectionnez l'option **Orientation** qui correspond à l'impression que vous souhaitez obtenir pour le document.
7. Cliquez sur le menu contextuel de l'application, puis sélectionnez **Paramètres d'impression**.
Les options **Paramètres d'impression** s'affichent.
8. Cliquez sur le menu contextuel **Type de support**, puis sélectionnez le type de papier que vous utilisez.
9. Modifiez d'autres paramètres d'impression, si nécessaire.
10. Cliquez sur **Imprimer**.



Renseignements connexes

- [Imprimer à partir de votre ordinateur \(Macintosh\)](#)

Sujets connexes :

- [Options d'impression \(Mac\)](#)

Options d'impression (Mac)

Mise en page

The screenshot shows the 'Options d'impression (Mac)' dialog box, specifically the 'Mise en page' (Page Setup) section. It features several settings:

- Réglages :** A dropdown menu set to 'Attributs de page'.
- Format pour :** A dropdown menu set to 'XXX-XXXX', with 'Brother XXX-XXXX CUPS' listed below it.
- Taille du papier :** A dropdown menu set to 'Lettre US', with '8,50 par 11,00 pouces' listed below it.
- Orientation :** Two icons representing portrait and landscape orientations.
- Échelle :** A text input field containing '100' followed by a '%' symbol.

At the bottom of the dialog, there is a help icon (a question mark in a circle), an 'Annuler' (Cancel) button, and an 'OK' button.

1. Taille du papier

Sélectionnez le format de papier que vous voulez utiliser. Vous pouvez choisir parmi les formats de papier standards ou créer un format de papier personnalisé.

2. Orientation

Sélectionnez l'orientation (portrait ou paysage) de votre impression.

Si votre application comporte un réglage similaire, il est conseillé de définir l'orientation à l'aide de l'application.

3. Échelle

Tapez une valeur dans ce champ pour agrandir ou réduire les pages de votre document afin de les faire tenir sur le format de papier sélectionné.

Mise en page

Imprimante : XXX-XXXX

Préréglages : Réglages par défaut

Copies : 1 Recto verso

Pages : toutes
 de : 1 à : 1

Taille du papier : Lettre US 8,50 par 11,00 pouces

Orientation :

Mise en page

Pages par feuille : 1

Orientation :

Bordure : Aucune

Recto verso : Désactivé

Inverser l'orientation de la page
 Retournement horizontal

? PDF Masquer les détails Annuler Imprimer

1. Pages par feuille

Sélectionnez le nombre de pages à imprimer sur une seule feuille de papier.

2. Orientation

Sélectionnez l'ordre des pages lorsque vous imprimez plusieurs pages sur une seule feuille de papier.

3. Bordure

Sélectionnez le type de bordure à utiliser lorsque vous imprimez plusieurs pages sur une seule feuille de papier.

4. Recto verso (Seulement disponible pour certains modèles)

Sélectionnez si vous voulez imprimer sur les deux faces du papier.

5. Inverser l'orientation de la page

Sélectionnez cette option pour faire pivoter l'image imprimée de 180 degrés.

6. Retournement horizontal

Sélectionnez cette option pour inverser horizontalement l'image imprimée sur la page, de gauche à droite.

Gestion du papier

Imprimante : XXX-XXXX

Préréglages : Réglages par défaut

Copies : 1 Recto verso

Pages : toutes
 de : 1 à : 1

Taille du papier : Lettre US 8,50 par 11,00 pouces

Orientation :

Gestion du papier

Trier les pages

Pages à imprimer : Toutes les pages

Ordre des pages : Automatique

Adapter à la taille du papier

Taille du papier de destination : Papier suggéré : Lettre US

Réduire seulement

? PDF Masquer les détails Annuler Imprimer

1. Trier les pages

Sélectionnez cette option pour imprimer des jeux de documents à plusieurs pages dans l'ordre original des pages. Lorsque cette option est sélectionnée, un exemplaire complet du document est imprimé puis réimprimé selon le nombre de copies que vous avez choisi. Si cette option n'est pas sélectionnée, chaque page est imprimée autant de fois qu'indiqué avant de passer à l'impression de la page suivante du document.

2. Pages à imprimer

Sélectionnez les pages à imprimer (pages paires ou impaires).

3. Ordre des pages

Sélectionnez l'ordre des pages.

4. Adapter à la taille du papier

Sélectionnez cette option pour agrandir ou réduire les pages de votre document afin de les faire tenir sur le format de papier sélectionné.

5. Taille du papier de destination

Sélectionnez le format de papier sur lequel vous voulez imprimer.

6. Réduire seulement

Sélectionnez cette option si vous voulez réduire les pages de votre document lorsqu'elles sont trop grandes pour le format de papier sélectionné. Si cette option est sélectionnée et que le document est formaté pour un papier plus petit que le papier que vous utilisez, le document s'imprime dans sa taille d'origine.

Paramètres d'impression



Imprimante : XXX-XXXX

Préréglages : Réglages par défaut

Copies : 1 Recto verso

Pages : toutes
 de : 1 à : 1

Taille du papier : Lettre US 8,50 par 11,00 pouces

Orientation :  

Paramètres d'impression

Type de support: Papier ordinaire

Qualité d'impression: Fin

Couleur / Mono: Auto

Alimentation: Sélection automatique

► Avancé

? PDF Masquer les détails Annuler Imprimer

1. Type de support

Sélectionnez le type de support que vous voulez utiliser. Pour obtenir les meilleurs résultats d'impression possibles, l'appareil ajuste automatiquement ses paramètres d'impression en fonction du type de support sélectionné.

2. Qualité d'impression

Sélectionnez la résolution d'impression désirée. La qualité d'impression et la vitesse d'impression étant liées, plus la qualité est élevée, plus il faudra de temps pour imprimer le document.

3. Couleur / Mono

Sélectionnez les paramètres Couleur/Mono à utiliser.

REMARQUE

- Le capteur de couleur de l'appareil est très sensible et peut détecter le texte noir estompé ou un arrière-plan blanc cassé comme couleur. Si vous savez que votre document est blanc et noir et que vous souhaitez conserver le toner couleur, sélectionnez le mode **Mono**.
- Si le toner cyan, magenta ou jaune atteint sa fin de vie pendant l'impression d'un document en couleur, la tâche d'impression ne peut pas être complétée. Annulez votre tâche d'impression et sélectionnez de redémarrer la tâche d'impression en mode **Mono** tant que le toner noir est disponible.

4. Alimentation

Sélectionnez la source de papier qui répond le mieux à vos objectifs ou à vos conditions d'impression.

5. Avancé

Mode économie

Sélectionnez cette fonction pour économiser le toner en utilisant moins de toner pour imprimer des documents; l'impression est moins foncée, mais toujours lisible.

Amélioration de l'impression

Sélectionnez cette option pour réduire le gondolage du papier et améliorer la fixation du toner.

Mode silencieux

Sélectionnez cette option pour réduire le bruit d'impression.

Autres options d'impression

Sauter page vierge

Sélectionnez cette option pour permettre au pilote d'imprimante de détecter automatiquement les pages vierges et de les exclure de l'impression.

Paramètres de couleur



Imprimante : XXX-XXXX

Préréglages : Réglages par défaut

Copies : 1 Recto verso

Pages : toutes
 de : 1 à : 1

Taille du papier : Lettre US 8,50 par 11,00 pouces

Orientation :  

Paramètres de couleur

Paramètres de couleur: Normal
 Vives
 Sans

▼ Paramètres de couleur avancés

Luminosité	0	<input type="range"/>
Contraste	0	<input type="range"/>
Rouge	0	<input type="range"/>
Vert	0	<input type="range"/>
Bleu	0	<input type="range"/>
Saturation	0	<input type="range"/>

Améliorer les gris
 Améliorer l'impression du noir

? PDF Masquer les détails Annuler Imprimer

1. Mode couleur

Sélectionnez le mode de couleur en fonction de vos préférences.

2. Paramètres de couleur avancés

Cliquez sur le triangle pour sélectionner la fonctionnalité Amélioration des couleurs. Cette fonctionnalité analyse l'image pour en améliorer la netteté, la balance des blancs et la densité de couleur. Cette opération peut prendre plusieurs minutes, en fonction de la taille de l'image et des caractéristiques de votre ordinateur.

Impression sécurisée

Imprimante : XXX-XXXX

Préréglages : Réglages par défaut

Copies : 1 Recto verso

Pages : toutes
 de : 1 à : 1

Taille du papier : Lettre US 8,50 par 11,00 pouces

Orientation :

Impression sécurisée

Impression sécurisée

Nom d'utilisateur :

Nom de la tâche :

Mot de passe :

? PDF Masquer les détails Annuler Imprimer

1. Impression sécurisée (Seulement disponible pour certains modèles)

Cette fonctionnalité garantit que les documents confidentiels ou sensibles ne puissent pas être imprimés avant qu'un mot de passe ne soit entré sur le panneau de commande de l'appareil.

Renseignements connexes

- [Imprimer à partir de votre ordinateur \(Macintosh\)](#)

Sujets connexes :

- [Imprimer un document \(Macintosh\)](#)

Impression sécurisée (Macintosh)

Utilisez l'impression sécurisée pour assurer que les documents confidentiels ou sensibles ne puissent pas être imprimés avant qu'un mot de passe ne soit entré sur le panneau de commande de l'appareil.

- Les données sécurisées sont effacées de l'appareil lorsque vous l'éteignez.

>> [HL-L3290CDW/DCP-L3551CDW](#)

>> [MFC-L3710CW/MFC-L3750CDW/MFC-L3770CDW](#)

HL-L3290CDW/DCP-L3551CDW

1. À partir d'une application telle qu'Apple TextEdit, cliquez sur le menu **Fichier**, puis sélectionnez **Imprimer**.
2. Sélectionnez **Brother XXX-XXXX** (où XXXX est le nom de votre modèle).
3. Cliquez sur le menu contextuel de l'application, puis sélectionnez l'option **Impression sécurisée**. Les options **Impression sécurisée** s'affichent.
4. Cochez la case **Impression sécurisée**.
5. Entrez votre nom d'utilisateur, un nom de page et un mot de passe à quatre chiffres.
6. Cliquez sur **Imprimer**.
7. Sur le panneau de commande de l'appareil, appuyez sur **Menu**.
8. Appuyez sur ▲ ou ▼ pour afficher l'option [Impr sécurisée], puis appuyez sur **OK**.
9. Appuyez sur ▲ ou ▼ pour afficher votre nom d'utilisateur, puis appuyez sur **OK**.
L'écran ACL affiche la liste des tâches sécurisées associées à votre nom.
10. Appuyez sur ▲ ou ▼ pour afficher la tâche d'impression, puis appuyez sur **OK**.
11. Entrez votre mot de passe à quatre chiffres, puis appuyez sur **OK**.
12. Appuyez sur ▲ ou ▼ pour sélectionner l'option [Impr], puis appuyez sur **OK**.
13. Appuyez sur ▲ ou ▼ pour entrer le nombre de copies souhaité.
14. Appuyez sur **OK**.
L'appareil imprime les données.

Une fois imprimées, les données sécurisées sont effacées de la mémoire de l'appareil.

MFC-L3710CW/MFC-L3750CDW/MFC-L3770CDW

1. À partir d'une application telle qu'Apple TextEdit, cliquez sur le menu **Fichier**, puis sélectionnez **Imprimer**.
2. Sélectionnez **Brother XXX-XXXX** (où XXXX est le nom de votre modèle).
3. Cliquez sur le menu contextuel de l'application, puis sélectionnez l'option **Impression sécurisée**. Les options **Impression sécurisée** s'affichent.
4. Cochez la case **Impression sécurisée**.
5. Entrez votre nom d'utilisateur, un nom de page et un mot de passe à quatre chiffres.
6. Cliquez sur **Imprimer**.
7. Sur le panneau de commandes de l'appareil, faites glisser vers la gauche ou la droite ou appuyez sur ◀ ou ▶ pour afficher l'option [Impr. sécurisée] puis appuyez sur [Impr. sécurisée].
8. Faites glisser vers le haut ou le bas, ou appuyez sur ▲ ou ▼ pour afficher les noms d'utilisateur, puis appuyez sur votre nom d'utilisateur.
L'écran ACL affiche la liste des tâches sécurisées associées à votre nom.
9. Faites glisser vers le haut ou vers le bas ou appuyez sur ▲ ou ▼ pour afficher la tâche d'impression, puis appuyez sur celle-ci.
10. Entrez votre mot de passe à quatre chiffres, puis appuyez sur [OK].
11. Entrez le nombre de copies souhaité.

12. Appuyez sur [Marche].

Une fois imprimées, les données sécurisées sont effacées de la mémoire de l'appareil.



Renseignements connexes

- [Imprimer à partir de votre ordinateur \(Macintosh\)](#)
-

Imprimer un document avec le pilote d'imprimante BR-Script3 (émulation de langage PostScript® 3™) (Mac)

Le pilote d'imprimante BR-Script3 vous permet d'imprimer plus clairement les données en PostScript®.

- Accédez à la page **Téléchargements** de votre modèle dans le Brother Solutions Center (Centre de solutions Brother) à l'adresse support.brother.com pour télécharger le pilote PS (pilote d'imprimante BR-Script3).
- Assurez-vous d'avoir ajouté le pilote d'imprimante BR-Script3 à partir de **Imprimantes et scanners** dans la liste **Préférences Système...** de votre Mac.

1. Assurez-vous de charger le papier de format adéquat dans le bac à papier.
2. À partir d'une application telle qu'Apple TextEdit, cliquez sur le menu **Fichier**, puis sélectionnez **Imprimer**.
3. Sélectionnez votre appareil.
4. Tapez le nombre de copies souhaité dans le champ **Copies**.
5. Cliquez sur le menu contextuel **Taille du papier**, puis sélectionnez le format de papier.
6. Sélectionnez l'option **Orientation** qui correspond à l'impression que vous souhaitez obtenir pour le document.
7. Cliquez sur le menu contextuel des options d'impression, puis cliquez sur **Fonctions d'imprimante**.
Les options **Fonctions d'imprimante** s'affichent.
8. Cliquez sur le menu contextuel **Qualité d'impression**, puis sélectionnez la qualité d'impression.
9. Cliquez sur le menu contextuel **Type de support**, puis sélectionnez le type de papier que vous utilisez.
10. Sélectionnez l'option **Auto**, **Couleur** ou **Mono** du paramètre d'impression **Couleur / Mono**.
11. Modifiez d'autres paramètres d'impression, si nécessaire.
12. Cliquez sur **Imprimer**.



Renseignements connexes

- [Imprimer à partir de votre ordinateur \(Macintosh\)](#)

Surveiller l'état de l'appareil depuis votre ordinateur (Macintosh)

L'utilitaire Status Monitor est un logiciel configurable qui vous permet de contrôler l'état d'un appareil et de recevoir immédiatement les messages d'erreur (manque de papier, bourrage papier, etc.) à des intervalles prédéfinis. Vous pouvez également accéder à Gestion à partir du Web.

1. Cliquez sur le menu **Préférences Système...**, sélectionnez **Imprimantes et scanners**, puis sélectionnez votre appareil.
2. Cliquez sur le bouton **Options et fournitures...**
3. Cliquez sur l'onglet **Utilitaire**, puis cliquez sur le bouton **Ouvrir l'utilitaire de l'imprimante**.

Status Monitor démarre.



Dépannage

Cliquez sur le bouton **Dépannage** pour accéder au site Web de dépannage.

Besoin d'un nouveau consommable pour votre imprimante?

Cliquez sur le bouton **Besoin d'un nouveau consommable pour votre imprimante?** pour plus d'informations sur les consommables authentiques de marque Brother.

Mise à jour de l'état de l'appareil

Pour afficher l'état le plus récent de l'appareil pendant que la fenêtre **Status Monitor** est ouverte, cliquez sur l'icône . Vous pouvez définir l'intervalle auquel le logiciel actualise les informations d'état de l'appareil. Cliquez sur **Brother Status Monitor** dans la barre de menus, puis sélectionnez **Préférences...**

Gestion à partir du Web (uniquement avec connexion réseau)

Accédez au système Gestion à partir du Web en cliquant sur l'icône d'appareil à l'écran **Status Monitor**. Vous pouvez utiliser un navigateur Web standard pour gérer votre appareil en utilisant le protocole HTTP (Hyper Text Transfer Protocol).



Renseignements connexes

- [Imprimer à partir de votre ordinateur \(Macintosh\)](#)

Sujets connexes :

- [Problèmes d'impression](#)

-
- Calibrer la sortie couleur
-

Annuler une tâche d'impression

>> [HL-L3290CDW/DCP-L3551CDW](#)

>> [MFC-L3710CW/MFC-L3750CDW/MFC-L3770CDW](#)

HL-L3290CDW/DCP-L3551CDW

1. Appuyez sur **Arrêt / Sortie**.



Pour annuler plusieurs tâches d'impression, maintenez enfoncé **Arrêt / Sortie** pendant quatre secondes.

MFC-L3710CW/MFC-L3750CDW/MFC-L3770CDW

1. Appuyez sur .



Pour annuler plusieurs tâches d'impression, maintenez enfoncé  pendant environ quatre secondes.

Renseignements connexes

- [Imprimer](#)

Sujets connexes :

- [Problèmes d'impression](#)

Impression test

Si vous rencontrez des problèmes de qualité d'impression, suivez ces instructions pour effectuer une impression test :



>> [HL-L3290CDW/DCP-L3551CDW](#)

>> [MFC-L3710CW/MFC-L3750CDW/MFC-L3770CDW](#)

HL-L3290CDW/DCP-L3551CDW

1. Appuyez sur **Menu**.
2. Appuyez sur ▲ ou ▼ pour afficher l'option [Imp.], puis appuyez sur **OK**.
3. (Pour les modèles pris en charge par l'émulation d'imprimante)
Appuyez sur ▲ ou ▼ pour afficher l'option [Options d'impression], puis appuyez sur **OK**.
4. Appuyez sur ▲ ou ▼ pour afficher l'option [Test imp.], puis appuyez sur **OK**.
5. Appuyez sur **Noir Marche** ou **Couleur Marche**.
L'appareil imprime une page d'impression test.
6. Appuyez sur **Arrêt / Sortie**.

MFC-L3710CW/MFC-L3750CDW/MFC-L3770CDW

1. Appuyez sur  [Paramètres] > [Tous param] > [Imp.] > [Options d'impression] > [Test imp.].
2. Appuyez sur [Oui].
3. Appuyez sur .

✓ Renseignements connexes

- [Imprimer](#)

Sujets connexes :

- [Améliorer la qualité d'impression](#)

Numériser

- Numériser avec le bouton de numérisation de votre appareil Brother
- Numériser à partir de votre ordinateur (Windows)
- Numériser à partir de votre ordinateur (Mac)
- Configurer les paramètres de numérisation à l'aide de la Gestion à partir du Web

Numériser avec le bouton de numérisation de votre appareil Brother

- Numériser des photos et des graphiques
- Sauvegarder des données numérisées dans un dossier sous forme de fichier PDF
- Sauvegarder des données numérisées sur une clé USB
- Numériser vers un fichier texte modifiable (ROC)
- Numériser comme pièce jointe de courriel
- Numériser vers un FTP
- Numériser vers le réseau (Windows)
- Numériser vers SharePoint
- Services Web pour la numérisation sur votre réseau (Windows 7, Windows 8 et Windows 10)
- Modifier les paramètres du bouton numérisation du ControlCenter4 (Windows)
- Modifier les paramètres du bouton de numérisation depuis Brother iPrint&Scan (Mac)
- Configurer un certificat pour les PDF signés
- Désactiver la numérisation à partir de votre ordinateur

Numériser des photos et des graphiques

Permet d'envoyer des graphiques ou des photos numérisées directement vers votre ordinateur.

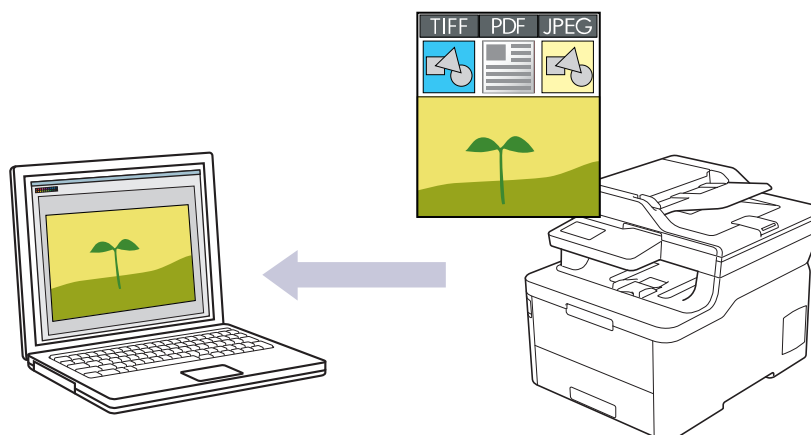

Utilisez le bouton de numérisation de l'appareil pour apporter des modifications temporaires aux paramètres de numérisation. Pour effectuer des modifications permanentes, utilisez le logiciel ControlCenter4 (Windows) ou Brother iPrint&Scan (Mac).

>> [HL-L3290CDW/DCP-L3551CDW](#)

>> [MFC-L3710CW/MFC-L3750CDW/MFC-L3770CDW](#)

HL-L3290CDW/DCP-L3551CDW

1. Chargez votre document.
2. Appuyez sur  (**Numériser**).
3. Appuyez sur ▲ ou ▼ pour sélectionner l'option [vers ordinateur], puis appuyez sur **OK**.
4. Appuyez sur ▲ ou ▼ pour sélectionner l'option [Image], puis appuyez sur **OK**.
5. Si l'appareil est connecté sur le réseau, appuyez sur ▲ ou ▼ pour sélectionner l'ordinateur de destination.
6. Appuyez sur **OK**.



Si l'écran ACL vous demande d'entrer un code NIP, entrez le code NIP à quatre chiffres de l'ordinateur de destination sur l'écran ACL, puis appuyez sur **OK**.

7. Effectuez l'une des opérations suivantes :
 - Pour modifier les paramètres de numérisation pour ce document, appuyez sur **Options** ou **Options de copie/numérisation**, puis passez à l'étape suivante.
 - Pour utiliser les paramètres de numérisation par défaut, appuyez sur **Noir Marche** ou **Couleur Marche**.L'appareil lance la numérisation. Si vous utilisez la vitre du scanner de l'appareil, suivez les instructions affichées à l'écran ACL pour effectuer la tâche de numérisation.



• Pour modifier les paramètres de numérisation, le logiciel ControlCenter de Brother doit être installé sur un ordinateur connecté à l'appareil.

8. L'appareil vous invite à configurer chacun des paramètres de numérisation suivants. Appuyez sur ▲ ou sur ▼ pour sélectionner l'option souhaitée, puis appuyez sur **OK** pour passer au paramètre de numérisation suivant.
 - [Type numéris.]
 - [Résolution]
 - [Type fichier]

- [Taille document]
 - [Redress. auto.] (disponible sur certains modèles)
 - [Retirez clr arr]
- (seulement disponible pour les options [Couleur] et [Gris].)

9. Appuyez sur **Noir Marche** ou **Couleur Marche**.

L'appareil lance la numérisation. Si vous utilisez la vitre du scanner de l'appareil, suivez les instructions affichées à l'écran ACL pour mener à bien la tâche de numérisation.

MFC-L3710CW/MFC-L3750CDW/MFC-L3770CDW

1. Chargez votre document.
2. Appuyez sur [Numéris.] > [vers ordinateur] > [vers image].
3. Si l'appareil est connecté sur le réseau, sélectionnez le nom de l'ordinateur auquel vous souhaitez envoyer les données.



Si l'écran ACL vous demande d'entrer un code NIP pour l'ordinateur, entrez le code NIP à quatre chiffres sur l'écran ACL, puis appuyez sur [OK].



4. Effectuez l'une des opérations suivantes :
 - Pour modifier les paramètres de numérisation, appuyez sur [Options], puis passez à l'étape suivante.
 - Pour utiliser les paramètres de numérisation par défaut, appuyez sur [Marche].

L'appareil lance la numérisation. Si vous utilisez la vitre du scanner de l'appareil, suivez les instructions affichées à l'écran tactile pour mener à bien la tâche de numérisation.

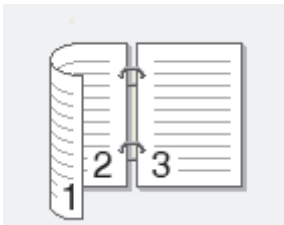

Pour modifier les paramètres de numérisation, un ordinateur sur lequel est installé le logiciel ControlCenter de Brother doit être connecté à l'appareil.

5. Pour numériser les deux faces du document (MFC-L3770CDW) :
 - Appuyez sur [Num. recto-verso] puis sélectionnez le type de document.

Option	Description
Num recto verso : Bord long	
Num recto verso : Bord court	

6. Sélectionnez les paramètres de numérisation que vous souhaitez modifier :
 - [Résolution]
 - [Type fichier]
 - [Type numéris.]
 - [Taille document]
 - [Param numér]

-
- [Luminosité]
 - [Contraste]
(seulement disponible pour les options [Couleur] et [Gris])
 - [Redress. auto.]
 - [Ignorer pages vierges]
 - [Suppr couleur arrière-plan]
(seulement disponible pour les options [Couleur] et [Gris])



-
- Si votre appareil affiche le bouton [OK], appuyez sur [OK].
 - Pour enregistrer les paramètres en tant que raccourci, appuyez sur [Enr en tant que racc].
-

7. Appuyez sur [Marche].

L'appareil lance la numérisation. Si vous utilisez la vitre du scanner de l'appareil, suivez les instructions affichées à l'écran tactile pour mener à bien la tâche de numérisation.



Renseignements connexes

- [Numériser avec le bouton de numérisation de votre appareil Brother](#)

Sujets connexes :

- [Modifier les paramètres du bouton numérisation du ControlCenter4 \(Windows\)](#)
 - [Modifier les paramètres du bouton de numérisation depuis Brother iPrint&Scan \(Mac\)](#)
-

Sauvegarder des données numérisées dans un dossier sous forme de fichier PDF

Permet de numériser des documents et de les enregistrer en tant que fichiers PDF dans un dossier sur votre ordinateur.

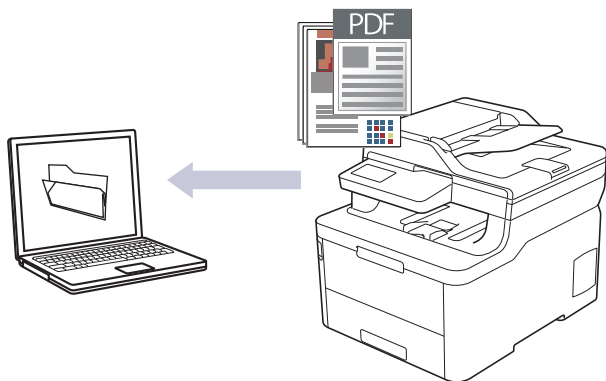

Utilisez le bouton de numérisation de l'appareil pour apporter des modifications temporaires aux paramètres de numérisation. Pour effectuer des modifications permanentes, utilisez le logiciel ControlCenter4 (Windows) ou Brother iPrint&Scan (Mac).

>> [HL-L3290CDW/DCP-L3551CDW](#)

>> [MFC-L3710CW/MFC-L3750CDW/MFC-L3770CDW](#)

HL-L3290CDW/DCP-L3551CDW

1. Chargez votre document.
2. Appuyez sur  (**Numériser**).
3. Appuyez sur ▲ ou ▼ pour sélectionner l'option [vers ordinateur], puis appuyez sur **OK**.
4. Appuyez sur ▲ ou ▼ pour sélectionner l'option [Fichier], puis appuyez sur **OK**.
5. Si l'appareil est connecté sur le réseau, appuyez sur ▲ ou ▼ pour sélectionner l'ordinateur de destination.
6. Appuyez sur **OK**.



Si l'écran ACL vous demande d'entrer un code NIP, entrez le code NIP à quatre chiffres de l'ordinateur de destination sur l'écran ACL, puis appuyez sur **OK**.

7. Effectuez l'une des opérations suivantes :
 - Pour modifier les paramètres de numérisation pour ce document, appuyez sur **Options** ou **Options de copie/numérisation**, puis passez à l'étape suivante.
 - Pour utiliser les paramètres de numérisation par défaut, appuyez sur **Noir Marche** ou **Couleur Marche**. L'appareil lance la numérisation. Si vous utilisez la vitre du scanner de l'appareil, suivez les instructions affichées à l'écran ACL pour effectuer la tâche de numérisation.



• Pour modifier les paramètres de numérisation, le logiciel ControlCenter de Brother doit être installé sur un ordinateur connecté à l'appareil.

8. L'appareil vous invite à configurer chacun des paramètres de numérisation suivants. Appuyez sur ▲ ou sur ▼ pour sélectionner l'option souhaitée, puis appuyez sur **OK** pour passer au paramètre de numérisation suivant.
 - [Type numéris.]
 - [Résolution]
 - [Type fichier]

- [Taille document]
- [Redress. auto.] (disponible sur certains modèles)
- [Retirez clr arr]
(seulement disponible pour les options [Couleur] et [Gris].)

9. Appuyez sur **Noir Marche** ou **Couleur Marche**.

L'appareil lance la numérisation. Si vous utilisez la vitre du scanner de l'appareil, suivez les instructions affichées à l'écran ACL pour mener à bien la tâche de numérisation.

MFC-L3710CW/MFC-L3750CDW/MFC-L3770CDW

1. Chargez votre document.
2. Appuyez sur [Numéris.] > [vers ordinateur] > [vers fichier].
3. Si l'appareil est connecté sur le réseau, sélectionnez le nom de l'ordinateur auquel vous souhaitez envoyer les données.



Si l'écran ACL vous demande d'entrer un code NIP pour l'ordinateur, entrez le code NIP à quatre chiffres sur l'écran ACL, puis appuyez sur [OK].

4. Effectuez l'une des opérations suivantes :
 - Pour modifier les paramètres de numérisation, appuyez sur [Options], puis passez à l'étape suivante.
 - Pour utiliser les paramètres de numérisation par défaut, appuyez sur [Marche].

L'appareil lance la numérisation. Si vous utilisez la vitre du scanner de l'appareil, suivez les instructions affichées à l'écran tactile pour mener à bien la tâche de numérisation.



Pour modifier les paramètres de numérisation, un ordinateur sur lequel est installé le logiciel ControlCenter de Brother doit être connecté à l'appareil.

5. Pour numériser les deux faces du document (MFC-L3770CDW) :
 - Appuyez sur [Num. recto-verso] puis sélectionnez le type de document.

Option	Description
Num recto verso : Bord long	
Num recto verso : Bord court	

6. Sélectionnez les paramètres de numérisation que vous souhaitez modifier :

- [Résolution]
- [Type fichier]
- [Type numéris.]
- [Taille document]
- [Param numér]

-
- [Luminosité]
 - [Contraste]
(seulement disponible pour les options [Couleur] et [Gris])
 - [Redress. auto.]
 - [Ignorer pages vierges]
 - [Suppr couleur arrière-plan]
(seulement disponible pour les options [Couleur] et [Gris])



-
- Si votre appareil affiche le bouton [OK], appuyez sur [OK].
 - Pour enregistrer les paramètres en tant que raccourci, appuyez sur [Enr en tant que racc].
-

7. Appuyez sur [Marche].

L'appareil lance la numérisation. Si vous utilisez la vitre du scanner de l'appareil, suivez les instructions affichées à l'écran tactile pour mener à bien la tâche de numérisation.



Renseignements connexes

- [Numériser avec le bouton de numérisation de votre appareil Brother](#)

Sujets connexes :



- [Modifier les paramètres du bouton numérisation du ControlCenter4 \(Windows\)](#)
 - [Modifier les paramètres du bouton de numérisation depuis Brother iPrint&Scan \(Mac\)](#)
-

Sauvegarder des données numérisées sur une clé USB

Modèles associés : MFC-L3750CDW/MFC-L3770CDW

Numérisez des documents directement vers une clé USB.

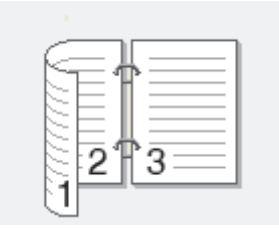
1. Chargez votre document.
 2. Insérez une clé USB dans votre appareil.
L'écran ACL change automatiquement.
 3. Appuyez sur [Numéris. USB].
 4. Effectuez l'une des opérations suivantes :
 - Pour modifier les paramètres, appuyez sur [Options], puis sélectionnez le bouton que vous souhaitez modifier. Suivez les instructions de l'appareil.
-
-  - Pour définir vos propres réglages par défaut : après avoir modifié les paramètres, appuyez sur l'option [Déf nv param par déf], puis appuyez sur [Oui].
- Pour rétablir les réglages d'usine : appuyez sur [Réinit usine], puis appuyez sur [Oui].
-
- Appuyez sur [Marche] pour commencer à numériser sans modifier de paramètres supplémentaires.
5. Pour numériser les deux faces du document (MFC-L3770CDW) :
 - Appuyez sur [Num. recto-verso] puis sélectionnez le type de document.

Option	Description
Num recto verso : Bord long	
Num recto verso : Bord court	

6. Sélectionnez les paramètres de numérisation que vous souhaitez modifier :
 - [Résolution]
 - [Type fichier]
 - [Type numéris.]
 - [Taille document]
 - [Luminosité]
 - [Contraste]
 - (seulement disponible pour les options [Couleur] et [Gris])
 - [Nom fichier]
 - [Style nom fich.]

-
- [Taille fichier]
 - [Redress. auto.]
 - [Ignorer pages vierges]
 - [Sensibilité saut page vierge]
 - [Suppr couleur arrière-plan]
- (seulement disponible pour les options [Couleur] et [Gris])



-
- Si votre appareil affiche le bouton [OK], appuyez sur [OK].
 - Pour enregistrer les paramètres en tant que raccourci, appuyez sur [Enr en tant que racc].
-

7. Appuyez sur [Marche].

L'appareil lance la numérisation. Si vous utilisez la vitre du scanner de l'appareil, suivez les instructions affichées à l'écran tactile pour mener à bien la tâche de numérisation.

IMPORTANT

L'écran ACL affiche un message pendant la lecture des données. NE débranchez PAS le cordon d'alimentation et NE retirez PAS la clé USB de l'appareil pendant la lecture des données. Vous pourriez perdre vos données ou endommager la clé USB.



Renseignements connexes

- Numériser avec le bouton de numérisation de votre appareil Brother
-

Numériser vers un fichier texte modifiable (ROC)

Votre appareil peut convertir les caractères d'un document numérisé en texte à l'aide de la technologie de reconnaissance optique de caractères (ROC). Vous pouvez modifier ce texte avec votre application de traitement de texte favorite.

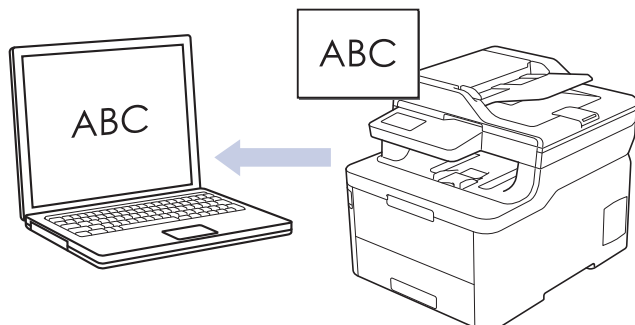

- La fonction Numérisation vers ROC est disponible pour certaines langues.
- Utilisez le bouton de numérisation de l'appareil pour apporter des modifications temporaires aux paramètres de numérisation. Pour effectuer des modifications permanentes, utilisez le logiciel ControlCenter4 (Windows) ou Brother iPrint&Scan (Mac).

>> [HL-L3290CDW/DCP-L3551CDW](#)

>> [MFC-L3710CW/MFC-L3750CDW/MFC-L3770CDW](#)

HL-L3290CDW/DCP-L3551CDW

1. Chargez votre document.
2. Appuyez sur  (**Numériser**).
3. Appuyez sur ▲ ou ▼ pour sélectionner l'option [vers ordinateur], puis appuyez sur **OK**.
4. Appuyez sur ▲ ou ▼ pour sélectionner l'option [ROC], puis appuyez sur **OK**.
5. Si l'appareil est connecté sur le réseau, appuyez sur ▲ ou ▼ pour sélectionner l'ordinateur de destination.
6. Appuyez sur **OK**.



Si l'écran ACL vous demande d'entrer un code NIP, entrez le code NIP à quatre chiffres de l'ordinateur de destination sur l'écran ACL, puis appuyez sur **OK**.

7. Effectuez l'une des opérations suivantes :
 - Pour modifier les paramètres de numérisation pour ce document, appuyez sur **Options** ou **Options de copie/numérisation**, puis passez à l'étape suivante.
 - Pour utiliser les paramètres de numérisation par défaut, appuyez sur **Noir Marche** ou **Couleur Marche**.
L'appareil lance la numérisation. Si vous utilisez la vitre du scanner de l'appareil, suivez les instructions affichées à l'écran ACL pour effectuer la tâche de numérisation.



Pour modifier les paramètres de numérisation, le logiciel ControlCenter de Brother doit être installé sur un ordinateur connecté à l'appareil.

8. L'appareil vous invite à configurer chacun des paramètres de numérisation suivants. Appuyez sur ▲ ou sur ▼ pour sélectionner l'option souhaitée, puis appuyez sur **OK** pour passer au paramètre de numérisation suivant.
 - [Type numéris.]
 - [Résolution]
 - [Type fichier]

- [Taille document]
- [Redress. auto.] (disponible sur certains modèles)
- [Retirez clr arr]
(seulement disponible pour les options [Couleur] et [Gris].)

9. Appuyez sur **Noir Marche** ou **Couleur Marche**.

L'appareil numérise le document, le convertit en texte modifiable, puis l'envoie vers votre application de traitement de texte par défaut.

MFC-L3710CW/MFC-L3750CDW/MFC-L3770CDW

1. Chargez votre document.
2. Appuyez sur [Numéris.] > [vers ordinateur] > [vers ROC] .
3. Si l'appareil est connecté sur le réseau, sélectionnez le nom de l'ordinateur auquel vous souhaitez envoyer les données.



Si l'écran ACL vous demande d'entrer un code NIP pour l'ordinateur, entrez le code NIP à quatre chiffres sur l'écran ACL, puis appuyez sur [OK].



4. Effectuez l'une des opérations suivantes :
 - Pour modifier les paramètres de numérisation, appuyez sur [Options], puis passez à l'étape suivante.
 - Pour utiliser les paramètres de numérisation par défaut, appuyez sur [Marche].

L'appareil lance la numérisation. Si vous utilisez la vitre du scanner de l'appareil, suivez les instructions affichées à l'écran tactile pour mener à bien la tâche de numérisation.

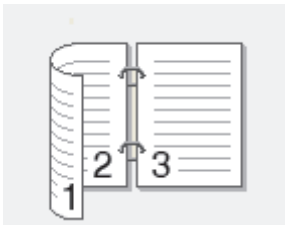

Pour modifier les paramètres de numérisation, un ordinateur sur lequel est installé le logiciel ControlCenter de Brother doit être connecté à l'appareil.

5. Pour numériser les deux faces du document (MFC-L3770CDW) :
 - Appuyez sur [Num. recto-verso] puis sélectionnez le type de document.

Option	Description
Num recto verso : Bord long	
Num recto verso : Bord court	

6. Sélectionnez les paramètres de numérisation que vous souhaitez modifier :
 - [Résolution]
 - [Type fichier]
 - [Type numéris.]
 - [Taille document]
 - [Param numér]

-
- [Luminosité]
 - [Contraste]
(seulement disponible pour les options [Couleur] et [Gris])
 - [Redress. auto.]
 - [Ignorer pages vierges]
 - [Suppr couleur arrière-plan]
(seulement disponible pour les options [Couleur] et [Gris])



-
- Si votre appareil affiche le bouton [OK], appuyez sur [OK].
 - Pour enregistrer les paramètres en tant que raccourci, appuyez sur [Enr en tant que racc].
-

7. Appuyez sur [Marche].

L'appareil lance la numérisation. Si vous utilisez la vitre du scanner de l'appareil, suivez les instructions affichées à l'écran tactile pour mener à bien la tâche de numérisation.



Renseignements connexes

- [Numériser avec le bouton de numérisation de votre appareil Brother](#)

Sujets connexes :

- [Modifier les paramètres du bouton numérisation du ControlCenter4 \(Windows\)](#)
 - [Modifier les paramètres du bouton de numérisation depuis Brother iPrint&Scan \(Mac\)](#)
-

Numériser comme pièce jointe de courriel

Envoyez un document numérisé sous forme de pièce jointe de courriel.

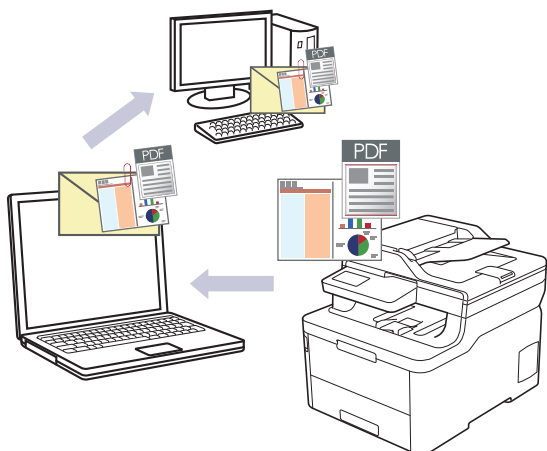

- Utilisez le bouton de numérisation de l'appareil pour apporter des modifications temporaires aux paramètres de numérisation. Pour effectuer des modifications permanentes, utilisez le logiciel ControlCenter4 (Windows) ou Brother iPrint&Scan (Mac).
- La fonction Numérisation vers courriel ne prend pas en charge les services Webmail. Utilisez la fonction Numérisation vers image ou Numérisation vers fichier pour numériser un document ou une image et joindre le fichier numérisé à un message électronique.



L'appareil effectue la numérisation vers votre application de courriel par défaut.

>> [HL-L3290CDW/DCP-L3551CDW](#)

>> [MFC-L3710CW/MFC-L3750CDW/MFC-L3770CDW](#)

HL-L3290CDW/DCP-L3551CDW

1. Chargez votre document.
2. Appuyez sur  (**Numériser**).
3. Appuyez sur ▲ ou ▼ pour sélectionner l'option [vers ordinateur], puis appuyez sur **OK**.
4. Appuyez sur ▲ ou ▼ pour sélectionner l'option [Courriel], puis appuyez sur **OK**.
5. Si l'appareil est connecté sur le réseau, appuyez sur ▲ ou ▼ pour sélectionner l'ordinateur de destination.
6. Appuyez sur **OK**.



Si l'écran ACL vous demande d'entrer un code NIP, entrez le code NIP à quatre chiffres de l'ordinateur de destination sur l'écran ACL, puis appuyez sur **OK**.

7. Effectuez l'une des opérations suivantes :
 - Pour modifier les paramètres de numérisation pour ce document, appuyez sur **Options** ou **Options de copie/numérisation**, puis passez à l'étape suivante.
 - Pour utiliser les paramètres de numérisation par défaut, appuyez sur **Noir Marche** ou **Couleur Marche**.
L'appareil lance la numérisation. Si vous utilisez la vitre du scanner de l'appareil, suivez les instructions affichées à l'écran ACL pour effectuer la tâche de numérisation.



- Pour modifier les paramètres de numérisation, le logiciel ControlCenter de Brother doit être installé sur un ordinateur connecté à l'appareil.

8. L'appareil vous invite à configurer chacun des paramètres de numérisation suivants. Appuyez sur ▲ ou sur ▼ pour sélectionner l'option souhaitée, puis appuyez sur **OK** pour passer au paramètre de numérisation suivant.

- [Type numéris.]
- [Résolution]
- [Type fichier]
- [Taille document]
- [Redress. auto.] (disponible sur certains modèles)
- [Retirez clr arr]
(seulement disponible pour les options [Couleur] et [Gris].)

9. Appuyez sur **Noir Marche** ou **Couleur Marche**.

L'appareil numérise le document et le sauvegarde sous forme de pièce jointe. Il démarre ensuite votre application de messagerie et ouvre un nouveau courriel vide avec le fichier numérisé joint.

MFC-L3710CW/MFC-L3750CDW/MFC-L3770CDW

1. Chargez votre document.
2. Appuyez sur [Numéris.] > [vers ordinateur] > [vers courriel].
3. Si l'appareil est connecté sur le réseau, sélectionnez le nom de l'ordinateur auquel vous souhaitez envoyer les données.





Si l'écran ACL vous demande d'entrer un code NIP pour l'ordinateur, entrez le code NIP à quatre chiffres sur l'écran ACL, puis appuyez sur [OK].

4. Effectuez l'une des opérations suivantes :
 - Pour modifier les paramètres de numérisation, appuyez sur [Options], puis passez à l'étape suivante.
 - Pour utiliser les paramètres de numérisation par défaut, appuyez sur [Marche].L'appareil lance la numérisation. Si vous utilisez la vitre du scanner de l'appareil, suivez les instructions affichées à l'écran tactile pour mener à bien la tâche de numérisation.

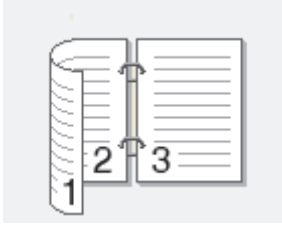

Pour modifier les paramètres de numérisation, un ordinateur sur lequel est installé le logiciel ControlCenter de Brother doit être connecté à l'appareil.

5. Pour numériser les deux faces du document (MFC-L3770CDW) :
 - Appuyez sur [Num. recto-verso] puis sélectionnez le type de document.

Option	Description
Num recto verso : Bord long	
Num recto verso : Bord court	

6. Sélectionnez les paramètres de numérisation que vous souhaitez modifier :

-
- [Résolution]
 - [Type fichier]
 - [Type numéris.]
 - [Taille document]
 - [Param numér]
 - [Luminosité]
 - [Contraste]
- (seulement disponible pour les options [Couleur] et [Gris])
- [Redress. auto.]
 - [Ignorer pages vierges]
 - [Suppr couleur arrière-plan]
- (seulement disponible pour les options [Couleur] et [Gris])



-
- Si votre appareil affiche le bouton [OK], appuyez sur [OK].
 - Pour enregistrer les paramètres en tant que raccourci, appuyez sur [Enr en tant que racc].
-

7. Appuyez sur [Marche].

L'appareil lance la numérisation. Si vous utilisez la vitre du scanner de l'appareil, suivez les instructions affichées à l'écran tactile pour mener à bien la tâche de numérisation.



Renseignements connexes

- [Numériser avec le bouton de numérisation de votre appareil Brother](#)

Sujets connexes :

- [Modifier les paramètres du bouton numérisation du ControlCenter4 \(Windows\)](#)
 - [Modifier les paramètres du bouton de numérisation depuis Brother iPrint&Scan \(Mac\)](#)
-

Numériser vers un FTP

Numérisez les documents directement vers un serveur FTP lorsque vous avez besoin de partager les informations numérisées. Pour votre commodité, configurez différents profils pour sauvegarder vos destinations préférées de numérisation vers FTP.

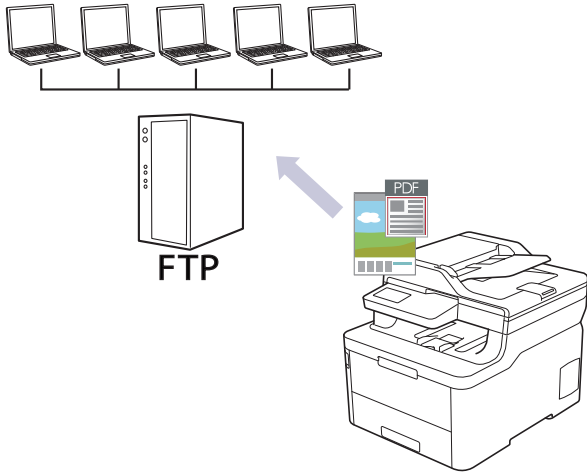

- Configurer un profil Numérisation vers FTP
- Envoyer des données numérisées vers un serveur FTP

Configurer un profil Numérisation vers FTP

Configurez un profil Numérisation vers FTP pour numériser et envoyer les données numérisées directement vers un site FTP.

Nous vous recommandons Microsoft Internet Explorer 11/Microsoft Edge pour Windows et Safari 10/11 pour Mac. Assurez-vous que JavaScript et les cookies sont toujours activés dans le navigateur utilisé.

1. Démarrez votre navigateur Web.
Tapez « https://adresse IP de l'appareil » dans la barre d'adresse de votre navigateur (où « adresse IP de l'appareil » est l'adresse IP de l'appareil ou le nom du serveur d'impression). Exemple : https://192.168.1.2
Si l'appareil vous demande un mot de passe, saisissez-le, puis cliquez sur .
2. Cliquez sur l'onglet **Numériser**.
3. Cliquez sur le menu **Numériser vers FTP/réseau/SharePoint** dans la barre de navigation de gauche.
4. Sélectionnez l'option **FTP**, puis cliquez sur **Envoyer**.

Numériser vers FTP/réseau/SharePoint

- | | |
|-----------|--|
| Profil 1 | <input checked="" type="radio"/> FTP <input type="radio"/> Réseau <input type="radio"/> SharePoint |
| Profil 2 | <input checked="" type="radio"/> FTP <input type="radio"/> Réseau <input type="radio"/> SharePoint |
| Profil 3 | <input checked="" type="radio"/> FTP <input type="radio"/> Réseau <input type="radio"/> SharePoint |
| Profil 4 | <input checked="" type="radio"/> FTP <input type="radio"/> Réseau <input type="radio"/> SharePoint |
| Profil 5 | <input checked="" type="radio"/> FTP <input type="radio"/> Réseau <input type="radio"/> SharePoint |
| Profil 6 | <input checked="" type="radio"/> FTP <input type="radio"/> Réseau <input type="radio"/> SharePoint |
| Profil 7 | <input checked="" type="radio"/> FTP <input type="radio"/> Réseau <input type="radio"/> SharePoint |
| Profil 8 | <input checked="" type="radio"/> FTP <input type="radio"/> Réseau <input type="radio"/> SharePoint |
| Profil 9 | <input checked="" type="radio"/> FTP <input type="radio"/> Réseau <input type="radio"/> SharePoint |
| Profil 10 | <input checked="" type="radio"/> FTP <input type="radio"/> Réseau <input type="radio"/> SharePoint |
| Profil 11 | <input checked="" type="radio"/> FTP <input type="radio"/> Réseau <input type="radio"/> SharePoint |
| Profil 12 | <input checked="" type="radio"/> FTP <input type="radio"/> Réseau <input type="radio"/> SharePoint |
| Profil 13 | <input checked="" type="radio"/> FTP <input type="radio"/> Réseau <input type="radio"/> SharePoint |
| Profil 14 | <input checked="" type="radio"/> FTP <input type="radio"/> Réseau <input type="radio"/> SharePoint |
| Profil 15 | <input checked="" type="radio"/> FTP <input type="radio"/> Réseau <input type="radio"/> SharePoint |
| Profil 16 | <input checked="" type="radio"/> FTP <input type="radio"/> Réseau <input type="radio"/> SharePoint |
| Profil 17 | <input checked="" type="radio"/> FTP <input type="radio"/> Réseau <input type="radio"/> SharePoint |
| Profil 18 | <input checked="" type="radio"/> FTP <input type="radio"/> Réseau <input type="radio"/> SharePoint |
| Profil 19 | <input checked="" type="radio"/> FTP <input type="radio"/> Réseau <input type="radio"/> SharePoint |
| Profil 20 | <input checked="" type="radio"/> FTP <input type="radio"/> Réseau <input type="radio"/> SharePoint |
| Profil 21 | <input checked="" type="radio"/> FTP <input type="radio"/> Réseau <input type="radio"/> SharePoint |
| Profil 22 | <input checked="" type="radio"/> FTP <input type="radio"/> Réseau <input type="radio"/> SharePoint |
| Profil 23 | <input checked="" type="radio"/> FTP <input type="radio"/> Réseau <input type="radio"/> SharePoint |
| Profil 24 | <input checked="" type="radio"/> FTP <input type="radio"/> Réseau <input type="radio"/> SharePoint |
| Profil 25 | <input checked="" type="radio"/> FTP <input type="radio"/> Réseau <input type="radio"/> SharePoint |

5. Cliquez sur le menu **Numériser vers profil FTP/réseau/SharePoint** dans la barre de navigation de gauche.
6. Sélectionnez le profil que vous souhaitez configurer ou modifier.
7. Dans le champ **Nom profil**, saisissez un nom pour ce profil de serveur (jusqu'à 15 caractères alphanumériques). L'appareil affichera ce nom sur l'écran ACL.
8. Dans le champ **Adresse de l'hôte**, tapez l'adresse de l'hôte (par exemple : ftp.exemple.com; jusqu'à 64 caractères) ou l'adresse IP (par exemple : 192.23.56.189).
9. Modifiez le réglage **Numéro de port** utilisé pour accéder au serveur FTP. Ce paramètre est réglé par défaut sur le port 21. Dans la plupart des cas, ce paramètre n'a pas besoin d'être modifié.
10. Dans le champ **Nom utilisateur**, saisissez le nom d'un utilisateur (jusqu'à 32 caractères) qui est autorisé à écrire des données sur le serveur FTP.
11. Dans le champ **Mot de passe**, saisissez le mot de passe (jusqu'à 32 caractères) associé au nom d'utilisateur entré dans le champ **Nom utilisateur**. Saisissez le mot de passe à nouveau dans le champ **Retapez le mot de passe**.
12. Dans le champ **Répertoire mémorisation**, saisissez le chemin d'accès du dossier sur le serveur FTP dans lequel vous souhaitez envoyer vos données numérisées. Ne tapez pas une barre oblique au début du chemin d'accès (voir exemple).

13. Cliquez sur la liste déroulante **Nom de fichier**, puis sélectionnez un préfixe de nom de fichier parmi les noms prédéfinis fournis ou les noms définis par l'utilisateur. Le nom de fichier utilisé pour le document numérisé sera composé du préfixe de nom de fichier que vous sélectionnez, suivi des six derniers chiffres du compteur du scanner à plat/scanner du chargeur automatique de documents et de l'extension de fichier (par exemple, « Estimate_098765.pdf »).
14. Cliquez sur la liste déroulante **Qualité** puis sélectionnez un réglage de qualité. Si vous sélectionnez l'option **Sélection utilisateur**, l'appareil demandera aux utilisateurs de sélectionner un réglage chaque fois qu'ils utiliseront le profil de numérisation.
15. Cliquez sur la liste déroulante **Type fichier**, puis sélectionnez le type de fichier que vous souhaitez utiliser pour le document numérisé. Si vous sélectionnez l'option **Sélection utilisateur**, l'appareil demandera aux utilisateurs de sélectionner un réglage chaque fois qu'ils utiliseront le profil de numérisation.
16. Cliquez sur la liste déroulante **Taille du document**, puis sélectionnez le format de votre document dans la liste. Ceci est nécessaire pour s'assurer que le format du fichier numérisé est correct.
17. Cliquez sur la liste déroulante **Taille fichier**, puis sélectionnez le format du fichier dans la liste.
18. Cliquez sur la liste déroulante **Supprimer la couleur d'arrière-plan**, puis sélectionnez le niveau dans la liste. Vous pouvez utiliser cette fonction pour supprimer la couleur d'arrière-plan des documents pour améliorer la lisibilité des données numérisées.
19. Activez ou désactivez l'option **Mode passif** selon la configuration de votre serveur FTP et du pare-feu de votre réseau. Il est activé avec le réglage par défaut. Dans la plupart des cas, ce paramètre n'a pas besoin d'être modifié.
20. Cliquez sur **Envoyer**.



Le fait d'utiliser les caractères ?, /, \, ", :, <, >, | ou * peut causer une erreur d'envoi.



Renseignements connexes

- [Numériser vers un FTP](#)

Envoyer des données numérisées vers un serveur FTP

Partagez les informations numérisées en les sauvegardant sur votre serveur FTP.

>> [HL-L3290CDW/DCP-L3551CDW](#)

>> [MFC-L3710CW/MFC-L3750CDW/MFC-L3770CDW](#)

HL-L3290CDW/DCP-L3551CDW

1. Chargez votre document.
2. Appuyez sur  (**Numériser**).
3. Appuyez sur ▲ ou ▼ pour sélectionner l'option [vers FTP], puis appuyez sur **OK**.
4. Appuyez sur ▲ ou ▼ pour sélectionner l'un des profils de la liste, puis appuyez sur **OK**.

Si le profil est incomplet (par exemple, si l'identifiant et le mot de passe sont manquants ou si la qualité ou le type de fichier n'est pas spécifié), il vous sera demandé d'entrer toutes les informations manquantes.

5. Appuyez sur **Noir Marche** ou **Couleur Marche**.

L'écran ACL affiche le message [Connexion]. Lorsque la connexion au serveur FTP est établie, l'appareil commence la numérisation. Si vous utilisez la vitre du scanner de l'appareil, suivez les instructions affichées à l'écran ACL pour effectuer la tâche de numérisation.

MFC-L3710CW/MFC-L3750CDW/MFC-L3770CDW

1. Chargez votre document.
2. Appuyez sur [Numéris.] > [vers FTP].
3. Les profils de serveur que vous avez configurés à l'aide de la Gestion à partir du Web sont indiqués. Sélectionnez le profil souhaité. Si le profil n'est pas complet (par exemple, si l'identifiant et le mot de passe sont manquants ou si la qualité ou le type de fichier n'est pas spécifié), il vous sera demandé d'entrer toutes les informations manquantes.
4. Appuyez sur [Marche].

L'appareil lance la numérisation. Si vous utilisez la vitre du scanner de l'appareil, suivez les instructions affichées à l'écran tactile pour mener à bien la tâche de numérisation.

Renseignements connexes

- [Numériser vers un FTP](#)

Numériser vers le réseau (Windows)

Numérisez des documents directement vers un serveur CIFS sur votre réseau local. Pour plus de commodité, vous pouvez configurer différents profils pour sauvegarder vos destinations préférées de Numériser vers le réseau.

- [Configurer un profil Numérisation vers réseau](#)
- [Envoyer des données numérisées vers un serveur CIFS](#)

Configurer un profil Numérisation vers réseau

Configurez un profil Numérisation vers réseau pour numériser et envoyer les données numérisées directement vers un dossier sur un serveur CIFS.

Nous vous recommandons Microsoft Internet Explorer 11/Microsoft Edge pour Windows et Safari 10/11 pour Mac. Assurez-vous que JavaScript et les cookies sont toujours activés dans le navigateur utilisé.

1. Démarrez votre navigateur Web.

Tapez « https://adresse IP de l'appareil » dans la barre d'adresse de votre navigateur (où « adresse IP de l'appareil » est l'adresse IP de l'appareil ou le nom du serveur d'impression). Exemple : https://192.168.1.2

Si l'appareil vous demande un mot de passe, saisissez-le, puis cliquez sur .

2. Cliquez sur l'onglet **Numériser**.
3. Cliquez sur le menu **Numériser vers FTP/réseau/SharePoint** dans la barre de navigation de gauche.
4. Sélectionnez l'option **Réseau**, puis cliquez sur **Envoyer**.

Numériser vers FTP/réseau/SharePoint

Profil 1	<input type="radio"/> FTP <input checked="" type="radio"/> Réseau <input type="radio"/> SharePoint
Profil 2	<input type="radio"/> FTP <input checked="" type="radio"/> Réseau <input type="radio"/> SharePoint
Profil 3	<input type="radio"/> FTP <input checked="" type="radio"/> Réseau <input type="radio"/> SharePoint
Profil 4	<input type="radio"/> FTP <input checked="" type="radio"/> Réseau <input type="radio"/> SharePoint
Profil 5	<input type="radio"/> FTP <input checked="" type="radio"/> Réseau <input type="radio"/> SharePoint
Profil 6	<input type="radio"/> FTP <input checked="" type="radio"/> Réseau <input type="radio"/> SharePoint
Profil 7	<input type="radio"/> FTP <input checked="" type="radio"/> Réseau <input type="radio"/> SharePoint
Profil 8	<input type="radio"/> FTP <input checked="" type="radio"/> Réseau <input type="radio"/> SharePoint
Profil 9	<input type="radio"/> FTP <input checked="" type="radio"/> Réseau <input type="radio"/> SharePoint
Profil 10	<input type="radio"/> FTP <input checked="" type="radio"/> Réseau <input type="radio"/> SharePoint
Profil 11	<input type="radio"/> FTP <input checked="" type="radio"/> Réseau <input type="radio"/> SharePoint
Profil 12	<input type="radio"/> FTP <input checked="" type="radio"/> Réseau <input type="radio"/> SharePoint
Profil 13	<input type="radio"/> FTP <input checked="" type="radio"/> Réseau <input type="radio"/> SharePoint
Profil 14	<input type="radio"/> FTP <input checked="" type="radio"/> Réseau <input type="radio"/> SharePoint
Profil 15	<input type="radio"/> FTP <input checked="" type="radio"/> Réseau <input type="radio"/> SharePoint
Profil 16	<input type="radio"/> FTP <input checked="" type="radio"/> Réseau <input type="radio"/> SharePoint
Profil 17	<input type="radio"/> FTP <input checked="" type="radio"/> Réseau <input type="radio"/> SharePoint
Profil 18	<input type="radio"/> FTP <input checked="" type="radio"/> Réseau <input type="radio"/> SharePoint
Profil 19	<input type="radio"/> FTP <input checked="" type="radio"/> Réseau <input type="radio"/> SharePoint
Profil 20	<input type="radio"/> FTP <input checked="" type="radio"/> Réseau <input type="radio"/> SharePoint
Profil 21	<input type="radio"/> FTP <input checked="" type="radio"/> Réseau <input type="radio"/> SharePoint
Profil 22	<input type="radio"/> FTP <input checked="" type="radio"/> Réseau <input type="radio"/> SharePoint
Profil 23	<input type="radio"/> FTP <input checked="" type="radio"/> Réseau <input type="radio"/> SharePoint
Profil 24	<input type="radio"/> FTP <input checked="" type="radio"/> Réseau <input type="radio"/> SharePoint
Profil 25	<input type="radio"/> FTP <input checked="" type="radio"/> Réseau <input type="radio"/> SharePoint

5. Cliquez sur le menu **Numériser vers profil FTP/réseau/SharePoint** dans la barre de navigation de gauche.
6. Sélectionnez le profil que vous souhaitez configurer ou modifier.
7. Dans le champ **Nom profil**, saisissez un nom pour ce profil de serveur (jusqu'à 15 caractères alphanumériques). L'appareil affichera ce nom sur l'écran ACL.
8. Dans le champ **Chemin d'accès au dossier réseau**, saisissez le chemin d'accès du dossier sur le serveur CIFS dans lequel vous souhaitez envoyer vos données numérisées.
9. Cliquez sur la liste déroulante **Nom de fichier**, puis sélectionnez un préfixe de nom de fichier parmi les noms prédéfinis fournis ou les noms définis par l'utilisateur. Le nom de fichier utilisé pour le document numérisé sera composé du préfixe de nom de fichier que vous sélectionnez, suivi des six derniers chiffres du compteur du scanner à plat/scanner du chargeur automatique de documents et de l'extension de fichier (par exemple, « Estimate_098765.pdf »).
10. Cliquez sur la liste déroulante **Qualité** puis sélectionnez un réglage de qualité. Si vous sélectionnez l'option **Sélection utilisateur**, l'appareil demandera aux utilisateurs de sélectionner un réglage chaque fois qu'ils utiliseront le profil de numérisation.

11. Cliquez sur la liste déroulante **Type fichier**, puis sélectionnez le type de fichier que vous souhaitez utiliser pour le document numérisé. Si vous sélectionnez l'option **Sélection utilisateur**, l'appareil demandera aux utilisateurs de sélectionner un réglage chaque fois qu'ils utiliseront le profil de numérisation.
 12. Cliquez sur la liste déroulante **Taille du document**, puis sélectionnez le format de votre document dans la liste. Ceci est nécessaire pour s'assurer que le format du fichier numérisé est correct.
 13. Cliquez sur la liste déroulante **Taille fichier**, puis sélectionnez le format du fichier dans la liste.
 14. Cliquez sur la liste déroulante **Supprimer la couleur d'arrière-plan**, puis sélectionnez le niveau dans la liste. Vous pouvez utiliser cette fonction pour supprimer la couleur d'arrière-plan des documents pour améliorer la lisibilité des données numérisées.
 15. Pour protéger ce profil à l'aide d'un NIP, dans le champ **Utiliser le code NIP pour authentification**, sélectionnez **Activé**.
 16. Si vous avez sélectionné **Activé** dans le champ **Utiliser le code NIP pour authentification**, saisissez un code NIP à quatre chiffres dans le champ **Code NIP**.
 17. Pour définir votre méthode d'authentification, sélectionnez **Auto**, **Kerberos** ou **NTLMv2** dans le menu **Méthode d'authentification**.
 18. Dans le champ **Nom utilisateur**, saisissez un nom d'utilisateur (jusqu'à 96 caractères) autorisé à écrire des données dans le dossier spécifié dans le champ **Chemin d'accès au dossier réseau**. Si le nom d'utilisateur fait partie d'un domaine, saisissez le nom d'utilisateur de l'une des façons suivantes :
utilisateur@domaine
domaine\utilisateur
 19. Dans le champ **Mot de passe**, saisissez le mot de passe (jusqu'à 32 caractères) associé au nom d'utilisateur entré dans le champ **Nom utilisateur**. Saisissez le mot de passe à nouveau dans le champ **Retapez le mot de passe**.
 20. Pour configurer manuellement l'adresse du serveur Kerberos, dans le champ **Adresse du serveur Kerberos**, saisissez l'adresse du serveur Kerberos (par exemple : kerberos.exemple.com; jusqu'à 64 caractères).
 21. Cliquez sur **Envoyer**.
-
-  Le fait d'utiliser les caractères ?, /, \, ", :, <, >, | ou * peut causer une erreur d'envoi.
-
22. Vous devez configurer le protocole SNTP (serveur de temps du réseau) ou régler correctement la date, l'heure et le fuseau horaire sur le panneau de commande pour toutes les méthodes d'authentification. L'heure doit correspondre à celle utilisée par les serveurs Kerberos et CIFS.



Renseignements connexes

- [Numériser vers le réseau \(Windows\)](#)
 - [Définir la date et l'heure à l'aide de la Gestion à partir du Web](#)

Définir la date et l'heure à l'aide de la Gestion à partir du Web

Assurez-vous que les paramètres de date, d'heure et de fuseau horaire sont définis correctement à l'aide de la Gestion à partir du Web ou du panneau de commande afin que l'heure de l'appareil corresponde à l'heure utilisée par le serveur d'authentification.

Ignorez l'étape 1 si vous avez déjà ouvert une fenêtre de Gestion à partir du Web.

1. Démarrez votre navigateur Web.

Tapez « https://adresse IP de l'appareil » dans la barre d'adresse de votre navigateur (où « adresse IP de l'appareil » est l'adresse IP de l'appareil ou le nom du serveur d'impression). Exemple : https://192.168.1.2

Si l'appareil vous demande un mot de passe, saisissez-le, puis cliquez sur .

2. Cliquez sur l'onglet **Administrateur**.
3. Cliquez sur le menu **Date et Heure** dans la barre de navigation de gauche.

Date et Heure

Date / /

Type d'horloge horloge 12 h horloge 24 h

Heure : (24 h)

Fuseau horaire

H avancée auto Désactivé Activé

Synchroniser avec serveur SNTP

Pour synchroniser « Date et Heure » avec votre serveur SNTP, configurez les paramètres du serveur SNTP.

[SNTP>>](#)

4. Dans les champs **Date**, entrez la date.
5. Sélectionnez le format d'heure dans le champ **Type d'horloge**.
6. Entrez l'heure dans les champs **Heure**.
7. Sélectionnez votre fuseau horaire UTC dans la liste déroulante **Fuseau horaire**, par exemple UTC-05:00 pour le fuseau horaire de la côte Est américaine.
8. Dans le champ **H avancée auto**, cliquez sur **Activé** pour configurer l'appareil afin qu'il adopte automatiquement l'heure d'été. Il avancera lui-même d'une heure au printemps et reculera d'une heure à l'automne (disponible uniquement dans certains pays).
9. Cliquez sur **Envoyer**.



Renseignements connexes

- [Configurer un profil Numérisation vers réseau](#)

Envoyer des données numérisées vers un serveur CIFS

>> HL-L3290CDW/DCP-L3551CDW

>> MFC-L3710CW/MFC-L3750CDW/MFC-L3770CDW

HL-L3290CDW/DCP-L3551CDW

1. Chargez votre document.
2. Appuyez sur  (**Numériser**).
3. Appuyez sur ▲ ou ▼ pour sélectionner l'option [vers réseau], puis appuyez sur **OK**.
4. Appuyez sur ▲ ou ▼ pour sélectionner l'un des profils de la liste, puis appuyez sur **OK**.
Si le profil est incomplet (par exemple, si l'identifiant et le mot de passe sont manquants ou si la qualité ou le type de fichier n'est pas spécifié), il vous sera demandé d'entrer toutes les informations manquantes.
5. Appuyez sur **Noir Marche** ou **Couleur Marche**.
L'appareil lance la numérisation. Si vous utilisez la vitre du scanner de l'appareil, suivez les instructions affichées à l'écran ACL pour mener à bien la tâche de numérisation.

MFC-L3710CW/MFC-L3750CDW/MFC-L3770CDW

1. Chargez votre document.
2. Appuyez sur [Numéris.] > [vers réseau].
3. Les profils de serveur que vous avez configurés à l'aide de la Gestion à partir du Web sont indiqués. Sélectionnez le profil souhaité. Si le profil n'est pas complet (par exemple, si l'identifiant et le mot de passe sont manquants ou si la qualité ou le type de fichier n'est pas spécifié), il vous sera demandé d'entrer toutes les informations manquantes.
4. Appuyez sur [Marche].
L'appareil lance la numérisation. Si vous utilisez la vitre du scanner de l'appareil, suivez les instructions affichées à l'écran tactile pour mener à bien la tâche de numérisation.



Renseignements connexes

- [Numériser vers le réseau \(Windows\)](#)

Numériser vers SharePoint

Numérisez des documents directement vers un serveur SharePoint lorsque vous devez partager les informations numérisées. Pour plus de commodité, configurez différents profils pour sauvegarder vos destinations préférées de numérisation vers SharePoint.

- [Configurer un profil Numérisation vers SharePoint](#)
- [Envoyer des données numérisées vers un serveur SharePoint](#)

Configurer un profil Numérisation vers SharePoint

Configurez un profil Numérisation vers SharePoint pour pouvoir numériser et envoyer les données numérisées directement vers un emplacement SharePoint.

Nous vous recommandons Microsoft Internet Explorer 11/Microsoft Edge pour Windows et Safari 10/11 pour Mac. Assurez-vous que JavaScript et les cookies sont toujours activés dans le navigateur utilisé.

1. Démarrez votre navigateur Web.
Tapez « https://adresse IP de l'appareil » dans la barre d'adresse de votre navigateur (où « adresse IP de l'appareil » est l'adresse IP de l'appareil ou le nom du serveur d'impression). Exemple : https://192.168.1.2
Si l'appareil vous demande un mot de passe, saisissez-le, puis cliquez sur .
2. Cliquez sur l'onglet **Numériser**.
3. Cliquez sur le menu **Numériser vers FTP/réseau/SharePoint** dans la barre de navigation de gauche.
4. Sélectionnez l'option **SharePoint**, puis cliquez sur **Envoyer**.

Numériser vers FTP/réseau/SharePoint

Profil 1	<input type="radio"/> FTP <input type="radio"/> Réseau <input checked="" type="radio"/> SharePoint
Profil 2	<input type="radio"/> FTP <input type="radio"/> Réseau <input checked="" type="radio"/> SharePoint
Profil 3	<input type="radio"/> FTP <input type="radio"/> Réseau <input checked="" type="radio"/> SharePoint
Profil 4	<input type="radio"/> FTP <input type="radio"/> Réseau <input checked="" type="radio"/> SharePoint
Profil 5	<input type="radio"/> FTP <input type="radio"/> Réseau <input checked="" type="radio"/> SharePoint
Profil 6	<input type="radio"/> FTP <input type="radio"/> Réseau <input checked="" type="radio"/> SharePoint
Profil 7	<input type="radio"/> FTP <input type="radio"/> Réseau <input checked="" type="radio"/> SharePoint
Profil 8	<input type="radio"/> FTP <input type="radio"/> Réseau <input checked="" type="radio"/> SharePoint
Profil 9	<input type="radio"/> FTP <input type="radio"/> Réseau <input checked="" type="radio"/> SharePoint
Profil 10	<input type="radio"/> FTP <input type="radio"/> Réseau <input checked="" type="radio"/> SharePoint
Profil 11	<input type="radio"/> FTP <input type="radio"/> Réseau <input checked="" type="radio"/> SharePoint
Profil 12	<input type="radio"/> FTP <input type="radio"/> Réseau <input checked="" type="radio"/> SharePoint
Profil 13	<input type="radio"/> FTP <input type="radio"/> Réseau <input checked="" type="radio"/> SharePoint
Profil 14	<input type="radio"/> FTP <input type="radio"/> Réseau <input checked="" type="radio"/> SharePoint
Profil 15	<input type="radio"/> FTP <input type="radio"/> Réseau <input checked="" type="radio"/> SharePoint
Profil 16	<input type="radio"/> FTP <input type="radio"/> Réseau <input checked="" type="radio"/> SharePoint
Profil 17	<input type="radio"/> FTP <input type="radio"/> Réseau <input checked="" type="radio"/> SharePoint
Profil 18	<input type="radio"/> FTP <input type="radio"/> Réseau <input checked="" type="radio"/> SharePoint
Profil 19	<input type="radio"/> FTP <input type="radio"/> Réseau <input checked="" type="radio"/> SharePoint
Profil 20	<input type="radio"/> FTP <input type="radio"/> Réseau <input checked="" type="radio"/> SharePoint
Profil 21	<input type="radio"/> FTP <input type="radio"/> Réseau <input checked="" type="radio"/> SharePoint
Profil 22	<input type="radio"/> FTP <input type="radio"/> Réseau <input checked="" type="radio"/> SharePoint
Profil 23	<input type="radio"/> FTP <input type="radio"/> Réseau <input checked="" type="radio"/> SharePoint
Profil 24	<input type="radio"/> FTP <input type="radio"/> Réseau <input checked="" type="radio"/> SharePoint
Profil 25	<input type="radio"/> FTP <input type="radio"/> Réseau <input checked="" type="radio"/> SharePoint

5. Cliquez sur le menu **Numériser vers profil FTP/réseau/SharePoint** dans la barre de navigation de gauche.
6. Sélectionnez le profil que vous souhaitez configurer ou modifier.
7. Dans le champ **Nom profil**, saisissez un nom pour ce profil de serveur (jusqu'à 15 caractères alphanumériques). L'appareil affichera ce nom sur l'écran ACL.
8. Dans le champ **Adresse du site SharePoint**, copiez et collez l'adresse de destination complète indiquée dans la barre d'adresse de votre navigateur (par exemple : `http://AdresseSiteSharePoint/Partage%20Documents/Formulaires/TousÉléments.aspx`) ou l'adresse IP (par exemple : `http://192.168.0.1/Partage%20Documents/Formulaires/TousÉléments.aspx`).
9. Cliquez sur la liste déroulante **Nom de fichier**, puis sélectionnez un préfixe de nom de fichier parmi les noms prédéfinis fournis ou les noms définis par l'utilisateur. Le nom de fichier utilisé pour le document numérisé sera composé du préfixe de nom de fichier que vous sélectionnez, suivi des six derniers chiffres du compteur du scanner à plat/scanner du chargeur automatique de documents et de l'extension de fichier (par exemple, « Estimate_098765.pdf »).
10. Cliquez sur la liste déroulante **Qualité** puis sélectionnez un réglage de qualité. Si vous sélectionnez l'option **Sélection utilisateur**, l'appareil demandera aux utilisateurs de sélectionner un réglage chaque fois qu'ils utiliseront le profil de numérisation.

11. Cliquez sur la liste déroulante **Type fichier**, puis sélectionnez le type de fichier que vous souhaitez utiliser pour le document numérisé. Si vous sélectionnez l'option **Sélection utilisateur**, l'appareil demandera aux utilisateurs de sélectionner un réglage chaque fois qu'ils utiliseront le profil de numérisation.
12. Cliquez sur la liste déroulante **Taille du document**, puis sélectionnez le format de votre document dans la liste. Ceci est nécessaire pour s'assurer que le format du fichier numérisé est correct.
13. Cliquez sur la liste déroulante **Taille fichier**, puis sélectionnez le format du fichier dans la liste.
14. Cliquez sur la liste déroulante **Supprimer la couleur d'arrière-plan**, puis sélectionnez le niveau dans la liste. Vous pouvez utiliser cette fonction pour supprimer la couleur d'arrière-plan des documents pour améliorer la lisibilité des données numérisées.
15. Pour protéger ce profil à l'aide d'un NIP, dans le champ **Utiliser le code NIP pour authentification**, sélectionnez **Activé**.
16. Si vous avez sélectionné **Activé** dans le champ **Utiliser le code NIP pour authentification**, saisissez un code NIP à quatre chiffres dans le champ **Code NIP**.
17. Pour définir votre méthode d'authentification, sélectionnez **Auto**, **NTLMv2**, **Kerberos** ou **Base** dans le menu **Méthode d'authentification**. Si vous choisissez **Auto**, la méthode d'authentification sera détectée automatiquement.
18. Dans le champ **Nom utilisateur**, saisissez le nom de l'utilisateur (jusqu'à 96 caractères) qui est autorisé à écrire des données dans le dossier spécifié dans le champ **Adresse du site SharePoint**. Si le nom d'utilisateur fait partie d'un domaine, saisissez le nom d'utilisateur de l'une des façons suivantes :
utilisateur@domaine
domaine\utilisateur
19. Dans le champ **Mot de passe**, saisissez le mot de passe (jusqu'à 32 caractères) associé au nom d'utilisateur entré dans le champ **Nom utilisateur**. Saisissez le mot de passe à nouveau dans le champ **Retapez le mot de passe**.
20. Pour configurer manuellement l'adresse du serveur Kerberos, dans le champ **Adresse du serveur Kerberos**, saisissez l'adresse du serveur Kerberos (par exemple : kerberos.exemple.com; jusqu'à 64 caractères).
21. Cliquez sur **Envoyer**.



Le fait d'utiliser les caractères ?, /, \, ", :, <, >, | ou * peut causer une erreur d'envoi.



Renseignements connexes

- [Numériser vers SharePoint](#)

Envoyer des données numérisées vers un serveur SharePoint

>> [HL-L3290CDW/DCP-L3551CDW](#)

>> [MFC-L3710CW/MFC-L3750CDW/MFC-L3770CDW](#)

HL-L3290CDW/DCP-L3551CDW

1. Chargez votre document.
2. Appuyez sur  (**Numériser**).
3. Appuyez sur ▲ ou ▼ pour sélectionner l'option [vers SharePoint], puis appuyez sur **OK**.
4. Appuyez sur ▲ ou ▼ pour sélectionner l'un des profils de la liste, puis appuyez sur **OK**.
Si le profil est incomplet (par exemple, si l'identifiant et le mot de passe sont manquants ou si la qualité ou le type de fichier n'est pas spécifié), il vous sera demandé d'entrer toutes les informations manquantes.
5. Appuyez sur **Noir Marche** ou **Couleur Marche**.
L'appareil lance la numérisation. Si vous utilisez la vitre du scanner de l'appareil, suivez les instructions affichées à l'écran ACL pour mener à bien la tâche de numérisation.

MFC-L3710CW/MFC-L3750CDW/MFC-L3770CDW

1. Chargez votre document.
2. Appuyez sur [Numéris.] > [vers SharePoint].
3. Les profils de serveur que vous avez configurés à l'aide de la Gestion à partir du Web sont indiqués. Sélectionnez le profil souhaité. Si le profil n'est pas complet (par exemple, si l'identifiant et le mot de passe sont manquants ou si la qualité ou le type de fichier n'est pas spécifié), il vous sera demandé d'entrer toutes les informations manquantes.
4. Appuyez sur [Marche].
L'appareil lance la numérisation. Si vous utilisez la vitre du scanner de l'appareil, suivez les instructions affichées à l'écran tactile pour mener à bien la tâche de numérisation.



Renseignements connexes

- [Numériser vers SharePoint](#)

Services Web pour la numérisation sur votre réseau (Windows 7, Windows 8 et Windows 10)

Le protocole Web Services permet aux utilisateurs de Windows 7, Windows 8 et Windows 10 de numériser en utilisant un appareil Brother sur le réseau. Vous devez installer le pilote par l'intermédiaire des services Web.

- [Utiliser les services Web pour installer les pilotes de numérisation \(Windows 7, Windows 8 et Windows 10\)](#)
- [Numériser avec les services Web à partir de l'appareil Brother \(Windows 7, Windows 8 et Windows 10\)](#)
- [Configurer les paramètres de numérisation pour les services Web](#)

Utiliser les services Web pour installer les pilotes de numérisation (Windows 7, Windows 8 et Windows 10)

Utilisez les services Web pour surveiller les imprimantes sur le réseau.

- Vérifiez si vous avez installé les logiciels et les pilotes Brother.
- Vérifiez que l'ordinateur hôte et l'appareil Brother sont sur le même sous-réseau, ou que le routeur est correctement configuré pour transmettre les données entre les deux appareils.
- Vous devez configurer l'adresse IP sur votre appareil Brother avant de configurer ce paramètre.

1. Effectuez l'une des opérations suivantes :

- Windows 7

Cliquez sur  (**Démarrer**) > **Panneau de configuration** > **Réseau et Internet** > **Afficher les ordinateurs et les périphériques réseau**.

Le nom de l'appareil pour les services Web apparaît avec l'icône de l'imprimante.

Cliquez avec le bouton droit de la souris sur l'appareil à installer.

- Windows 8

Déplacez votre souris vers le coin inférieur droit du bureau. Quand la barre de menu apparaît, cliquez sur **Paramètres** > **Modifier les paramètres du PC** > **Périphériques** > **Ajouter un périphérique**.

Le nom de l'appareil pour les services Web apparaît.

- Windows 8,1

Déplacez votre souris vers le coin inférieur droit du bureau. Lorsque la barre de menus apparaît, cliquez sur **Paramètres** > **Modifier les paramètres du PC** > **PC et périphériques** > **Périphériques** > **Ajouter un périphérique**.

Le nom de l'appareil pour les services Web apparaît.

- Windows 10

Cliquez sur  > **Système Windows** > **Panneau de configuration**. Dans le groupe **Matériel et audio**, cliquez sur **Ajouter un périphérique**.



- Le nom de l'appareil Brother pour les services Web correspond au nom de votre modèle et à l'adresse MAC (adresse Ethernet) de votre appareil (par exemple, Brother MFC-XXXX (nom du modèle) [XXXXXXXXXXXX] (adresse MAC/adresse Ethernet)).

- Windows 8/Windows 10

Déplacez votre souris au dessus du nom de l'appareil pour afficher les informations sur l'appareil.

2. Effectuez l'une des opérations suivantes :

- Windows 7

Cliquez sur **Installer** dans le menu affiché.

- Windows 8/Windows 10

Sélectionnez l'appareil que vous souhaitez installer, puis suivez les instructions à l'écran.



Pour désinstaller les pilotes, cliquez sur **Désinstaller** ou  (**supprimer le périphérique**).



Renseignements connexes

- [Services Web pour la numérisation sur votre réseau \(Windows 7, Windows 8 et Windows 10\)](#)

Numériser avec les services Web à partir de l'appareil Brother (Windows 7, Windows 8 et Windows 10)

Si vous avez installé le pilote de numérisation pour la numérisation à partir de Web Services, vous pouvez accéder au menu de numérisation Services Web à l'écran ACL de l'appareil Brother.

Certains caractères dans les messages affichés à l'écran ACL peuvent être remplacés par des espaces si la configuration des langues de votre système d'exploitation et celle de votre appareil Brother diffèrent.

>> [HL-L3290CDW/DCP-L3551CDW](#)

>> [MFC-L3710CW/MFC-L3750CDW/MFC-L3770CDW](#)

HL-L3290CDW/DCP-L3551CDW

1. Chargez votre document.
2. Appuyez sur  (Numériser).
3. Appuyez sur ▲ ou ▼ pour sélectionner l'option [Service Web], puis appuyez sur **OK**.
4. Appuyez sur ▲ ou ▼ pour sélectionner le type de numérisation souhaité, puis appuyez sur **OK**.
5. Appuyez sur ▲ ou ▼ pour sélectionner l'ordinateur de destination vers lequel vous souhaitez envoyer le document numérisé, puis appuyez sur **OK**.
6. Appuyez sur **Noir Marche** ou **Couleur Marche**.
L'appareil démarre la numérisation.

MFC-L3710CW/MFC-L3750CDW/MFC-L3770CDW

1. Chargez votre document.
2. Appuyez sur [Numéris.] > [Num WS].
3. Sélectionnez le type de numérisation.
4. Sélectionnez le nom de l'ordinateur auquel vous souhaitez envoyer les données.
5. Appuyez sur [Marche].
L'appareil démarre la numérisation.

Si vous êtes invité à sélectionner une application de numérisation, sélectionnez Télécopie et numérisation Windows ou Galerie de photos Windows dans la liste.



Renseignements connexes

- [Services Web pour la numérisation sur votre réseau \(Windows 7, Windows 8 et Windows 10\)](#)

Configurer les paramètres de numérisation pour les services Web

1. Effectuez l'une des opérations suivantes :

- Windows 7

Cliquez sur  (**Démarrer**) > **Périphériques et imprimantes**.

- Windows 8

Déplacez votre souris dans le coin inférieur droit du bureau. Lorsque la barre de menus s'affiche, cliquez sur **Paramètres**, puis cliquez sur **Panneau de configuration**. Dans le groupe **Matériel et audio**, cliquez sur **Afficher les périphériques et imprimantes**.

- Windows 10

Cliquez sur  > **Système Windows** > **Panneau de configuration**. Dans le groupe **Matériel et audio**, cliquez sur **Afficher les périphériques et imprimantes**.

2. Faites un clic droit sur l'icône de l'appareil, puis sélectionnez **Profils de numérisation....** La boîte de dialogue **Profils de numérisation** s'affiche.

3. Sélectionnez le profil de scanner que vous souhaitez utiliser.

4. Assurez-vous que le scanner sélectionné dans la liste **Scanneur** est un appareil Brother qui prend en charge les services Web pour la numérisation, puis cliquez sur le bouton **Par défaut**.

5. Cliquez sur **Modifier....**

La boîte de dialogue **Modifier le profil par défaut** s'affiche.

6. Sélectionnez les paramètres **Source**, **Format papier**, **Format de couleurs**, **Type de fichier**, **Résolution (ppp)**, **Luminosité** et **Contraste**.

7. Cliquez sur le bouton **Enregistrer le profil**.

Ces paramètres seront appliqués lors de la numérisation au moyen du protocole des services Web.

Si vous êtes invité à sélectionner une application de numérisation, sélectionnez **Télécopie et numérisation Windows** dans la liste.



Renseignements connexes

- [Services Web pour la numérisation sur votre réseau \(Windows 7, Windows 8 et Windows 10\)](#)

Modifier les paramètres du bouton numérisation du ControlCenter4 (Windows)

1. Cliquez sur l'icône  (**ControlCenter4**) dans la barre des tâches, puis cliquez sur **Ouvrir**.
2. Cliquez sur l'onglet **Paramètres de l'appareil**.
3. Cliquez sur le bouton **Paramètres de numérisation vers périphérique**.

La boîte de dialogue **Paramètres de numérisation vers périphérique** s'affiche.

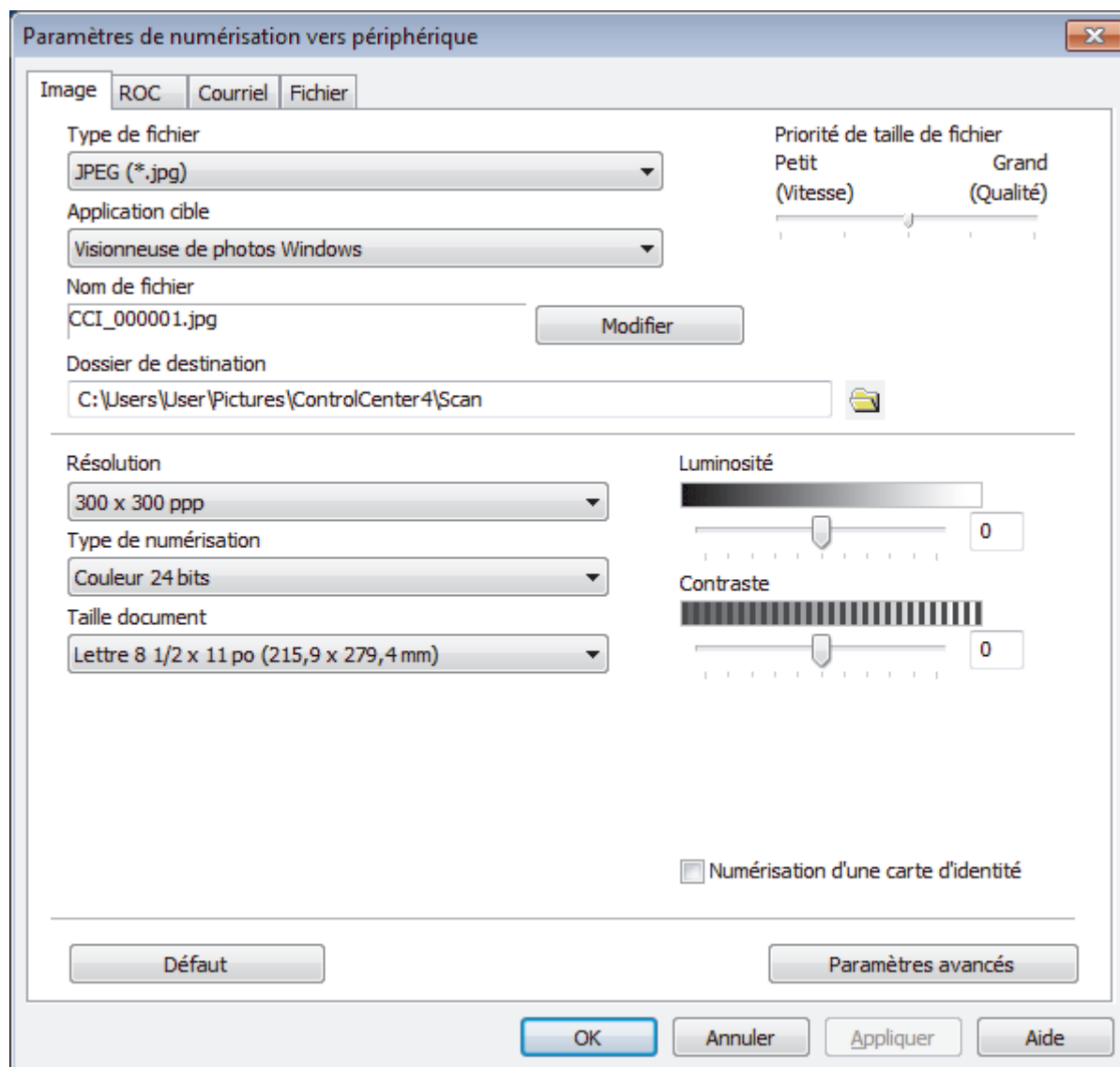

4. Cliquez sur l'onglet de l'action de numérisation que vous souhaitez modifier (**Image**, **ROC**, **Courriel** ou **Fichier**).
5. Modifiez les paramètres au besoin.
6. Cliquez sur **OK**.



Chaque onglet représente l'une des destinations de numérisation, comme indiqué dans le tableau ci-dessous.

Modifiez vos paramètres de numérisation en cliquant sur l'onglet correspondant et en personnalisant le paramètre souhaité.

Nom de l'onglet	Fonction correspondante
Image	Numérisation vers image
ROC	Numérisation vers ROC
Courriel	Numérisation vers courriel
Fichier	Numérisation vers fichier

Paramètres	Fonctions applicables			
	Image	ROC	Courriel	Fichier
Type de fichier	Oui	Oui	Oui	Oui
Application cible	Oui	Oui	-	-
Langage ROC	-	Oui	-	-
Nom de fichier	Oui	Oui	Oui	Oui
Dossier de destination ou Emplacement de la numérisation	Oui	Oui	Oui	Oui
Afficher la fenêtre Enregistrer sous	-	-	-	Oui
Afficher Dossier	-	-	-	Oui
Priorité de taille de fichier	Oui	-	Oui	Oui
Résolution	Oui	Oui	Oui	Oui
Type de numérisation	Oui	Oui	Oui	Oui
Taille document	Oui	Oui	Oui	Oui
Luminosité	Oui	Oui	Oui	Oui
Contraste	Oui	Oui	Oui	Oui
Numérisation d'une carte d'identité	Oui	Oui	Oui	Oui
Paramètres avancés	Oui	Oui	Oui	Oui
Défaut	Oui	Oui	Oui	Oui

Type de fichier

Sélectionnez le type de fichier à utiliser pour les données numérisées.

Application cible

Choisissez l'application de destination dans la liste déroulante.

Langage ROC

Réglez l'option de langue ROC en fonction de la langue du texte du document numérisé.

Nom de fichier

Cliquez sur **Modifier** pour modifier le préfixe de nom de fichier.

Dossier de destination

Cliquez sur l'icône de dossier pour parcourir et sélectionner le dossier dans lequel vous souhaitez sauvegarder vos documents numérisés.

Emplacement de la numérisation

Sélectionnez le bouton radio **Dossier** ou **SharePoint** pour spécifier la destination d'enregistrement des documents numérisés.

Afficher la fenêtre Enregistrer sous

Sélectionnez cette option pour spécifier la destination de l'image numérisée à chaque fois que vous utilisez le scanner.

Afficher Dossier

Sélectionnez cette option pour afficher automatiquement le dossier de destination après la numérisation.

Priorité de taille de fichier

Réglez le taux de compression des données de l'image numérisée. Modifiez la taille de fichier en déplaçant le curseur **Priorité de taille de fichier** vers la droite ou la gauche.

Résolution

Sélectionnez une résolution de numérisation dans la liste déroulante **Résolution**. Les résolutions élevées exigent davantage de mémoire et augmentent le temps de transfert, mais permettent d'obtenir une image numérisée plus nette.

Type de numérisation

Sélectionnez parmi un éventail de profondeurs de couleur pour la numérisation.

- **Auto**
Ce mode convient pour n'importe quel type de document. Il choisit automatiquement une profondeur de couleur appropriée au document.
- **Noir et Blanc**
Utilisez ce mode pour du texte ou des images de dessin au trait.
- **Gris (Diffusion d'erreur)**
Utilisez ce mode pour les photographies ou les graphiques. (La diffusion d'erreur est une méthode permettant de créer des images grises simulées sans utiliser de points réellement gris. Des points noirs sont disposés selon un motif spécifique pour donner un aspect gris.)
- **Gris véritable**
Utilisez ce mode pour les photographies ou les graphiques. Ce mode offre des images d'une plus grande précision, car il utilise jusqu'à 256 teintes de gris.
- **Couleur 24 bits**
Crée une image avec la reproduction la plus précise des couleurs. Ce mode utilise jusqu'à 16,8 millions de couleurs pour numériser l'image. Il exige toutefois une capacité élevée de mémoire et un temps de transfert prolongé.

Taille document

Sélectionnez la taille exacte de votre document dans la liste déroulante **Taille document**.

- Si vous sélectionnez l'option **1 sur 2 (A4)**, l'image numérisée sera divisée en deux documents au format A5.

Luminosité

Définissez le niveau **Luminosité** en déplaçant le curseur vers la droite ou la gauche pour éclaircir ou assombrir l'image. Si l'image numérisée est trop claire, définissez un niveau de luminosité plus faible et numérisez à nouveau le document. Si l'image est trop foncée, augmentez la luminosité et renumérisez le document. Vous pouvez également saisir une valeur dans le champ pour définir le niveau de **Luminosité**.

Contraste

Augmentez ou diminuez le niveau de **Contraste** en déplaçant le curseur vers la droite ou la gauche. Une augmentation accentue les zones sombres et claires de l'image, alors qu'une diminution révèle davantage de détails dans les zones grises. Vous pouvez également saisir une valeur dans le champ pour définir le niveau de **Contraste**.

Numérisation d'une carte d'identité

Sélectionnez cette case à cocher pour numériser les deux côtés de la carte d'identité sur une page.

Paramètres avancés

Configurez les paramètres avancés en cliquant sur le bouton **Paramètres avancés** dans la boîte de dialogue des paramètres de numérisation.

-
- **Supprimer les déteintes/motifs**

Supprimer la couleur d'arrière-plan

Supprimez la couleur de base des documents pour améliorer la lisibilité des données numérisées.

- **Faire pivoter l'image**

Pivotez l'image numérisée.

- **Ignorer les pages vierges**

Supprimez les pages vierges du document des résultats de la numérisation.

- **Affichage des résultats de numérisation**

Afficher sur votre écran d'ordinateur le nombre total de pages enregistrées et les pages vierges ignorées.

- **Auto-réalignement**

Régler l'appareil de manière à corriger automatiquement les documents de travers.

Défaut

Sélectionnez cette option pour rétablir les valeurs par défaut de tous les paramètres.



Renseignements connexes

- [Numériser avec le bouton de numérisation de votre appareil Brother](#)

Sujets connexes :

- [Numériser des photos et des graphiques](#)
 - [Sauvegarder des données numérisées dans un dossier sous forme de fichier PDF](#)
 - [Numériser vers un fichier texte modifiable \(ROC\)](#)
 - [Numériser comme pièce jointe de courriel](#)
-

Modifier les paramètres du bouton de numérisation depuis Brother iPrint&Scan (Mac)

1. Dans la barre de menus **Finder**, cliquez sur **Aller > Applications**, puis double-cliquez sur l'icône iPrint&Scan.
L'écran de Brother iPrint&Scan s'affiche.
2. Si votre appareil Brother n'est pas sélectionné, cliquez sur le bouton **Sélectionner votre appareil**, puis suivez les instructions à l'écran pour sélectionner votre appareil Brother.
3. Cliquez sur le bouton **Paramètres de numérisation de l'appareil**, puis suivez les instructions à l'écran pour modifier les paramètres de numérisation.



Renseignements connexes

- [Numériser avec le bouton de numérisation de votre appareil Brother](#)

Sujets connexes :

- [Numériser avec Brother iPrint&Scan \(Mac\)](#)
- [Numériser des photos et des graphiques](#)
- [Sauvegarder des données numérisées dans un dossier sous forme de fichier PDF](#)
- [Numériser vers un fichier texte modifiable \(ROC\)](#)
- [Numériser comme pièce jointe de courriel](#)

Configurer un certificat pour les PDF signés

Si vous sélectionnez un PDF signé pour les fonctions de numérisation, vous devez configurer un certificat sur votre appareil au moyen de la Gestion à partir du Web.

Pour utiliser un PDF signé, vous devez installer un certificat sur votre appareil et votre ordinateur.

1. Démarrez votre navigateur Web.

Tapez « https://adresse IP de l'appareil » dans la barre d'adresse de votre navigateur (où « adresse IP de l'appareil » est l'adresse IP de l'appareil ou le nom du serveur d'impression). Exemple : https://192.168.1.2

Si l'appareil vous demande un mot de passe, saisissez-le, puis cliquez sur .

2. Cliquez sur l'onglet **Administrateur**.
3. Cliquez sur le menu **PDF signé** dans la barre de navigation de gauche.

La boîte de dialogue de configuration PDF signé s'affiche.

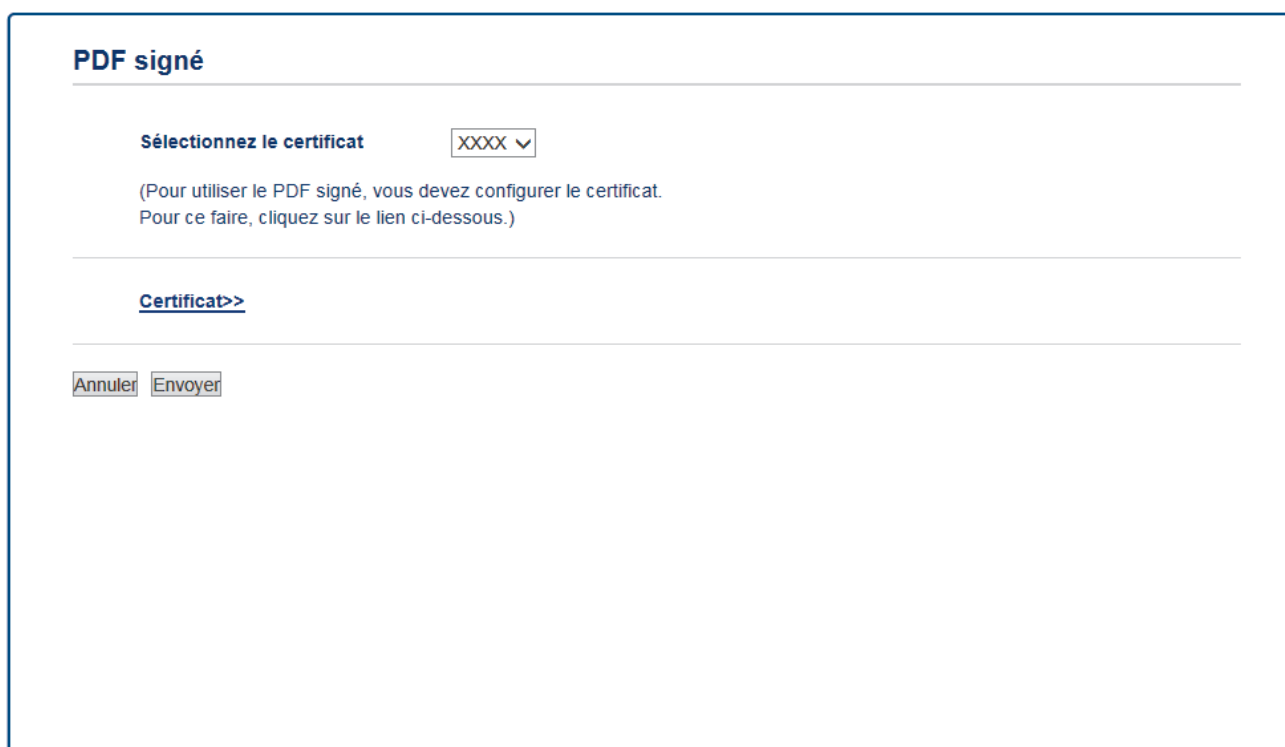

PDF signé

Sélectionnez le certificat

(Pour utiliser le PDF signé, vous devez configurer le certificat.
Pour ce faire, cliquez sur le lien ci-dessous.)

[Certificat>>](#)

4. Cliquez sur la liste déroulante **Sélectionnez le certificat**, puis sélectionnez-le.
5. Cliquez sur **Envoyer**.



Renseignements connexes

- Numériser avec le bouton de numérisation de votre appareil Brother

Désactiver la numérisation à partir de votre ordinateur

Vous pouvez désactiver la capacité d'effectuer la numérisation à partir de votre ordinateur. Réglez le paramètre de numérisation à l'aide de la Gestion à partir du Web.

1. Démarrez votre navigateur Web.

Tapez « https://adresse IP de l'appareil » dans la barre d'adresse de votre navigateur (où « adresse IP de l'appareil » est l'adresse IP de l'appareil ou le nom du serveur d'impression). Exemple : https://192.168.1.2

Si l'appareil vous demande un mot de passe, saisissez-le, puis cliquez sur .

2. Cliquez sur l'onglet **Numériser**.
3. Cliquez sur le menu **Num. à partir du PC** dans la barre de navigation de gauche.
4. Dans le champ **Num. depuis ordin.**, cliquez sur **Désactivé**.
5. Cliquez sur **Envoyer**.



Renseignements connexes

- [Numériser avec le bouton de numérisation de votre appareil Brother](#)

Numériser à partir de votre ordinateur (Windows)

Il existe plusieurs manières d'utiliser votre ordinateur pour numériser des photos et des documents sur votre appareil Brother. Utilisez les applications fournies par Brother ou utilisez votre application de numérisation préférée.

- [Numériser avec le mode Accueil de ControlCenter4 \(Windows\)](#)
- [Numériser avec le mode Avancé de ControlCenter4 \(Windows\)](#)
- [Numériser avec Nuance™ PaperPort™ 14SE ou d'autres applications Windows](#)
- [Numériser avec Télécopie et numérisation Windows](#)

Numériser avec le mode Accueil de ControlCenter4 (Windows)

Utilisez le mode Accueil de ControlCenter4 pour accéder aux fonctions principales de votre appareil.





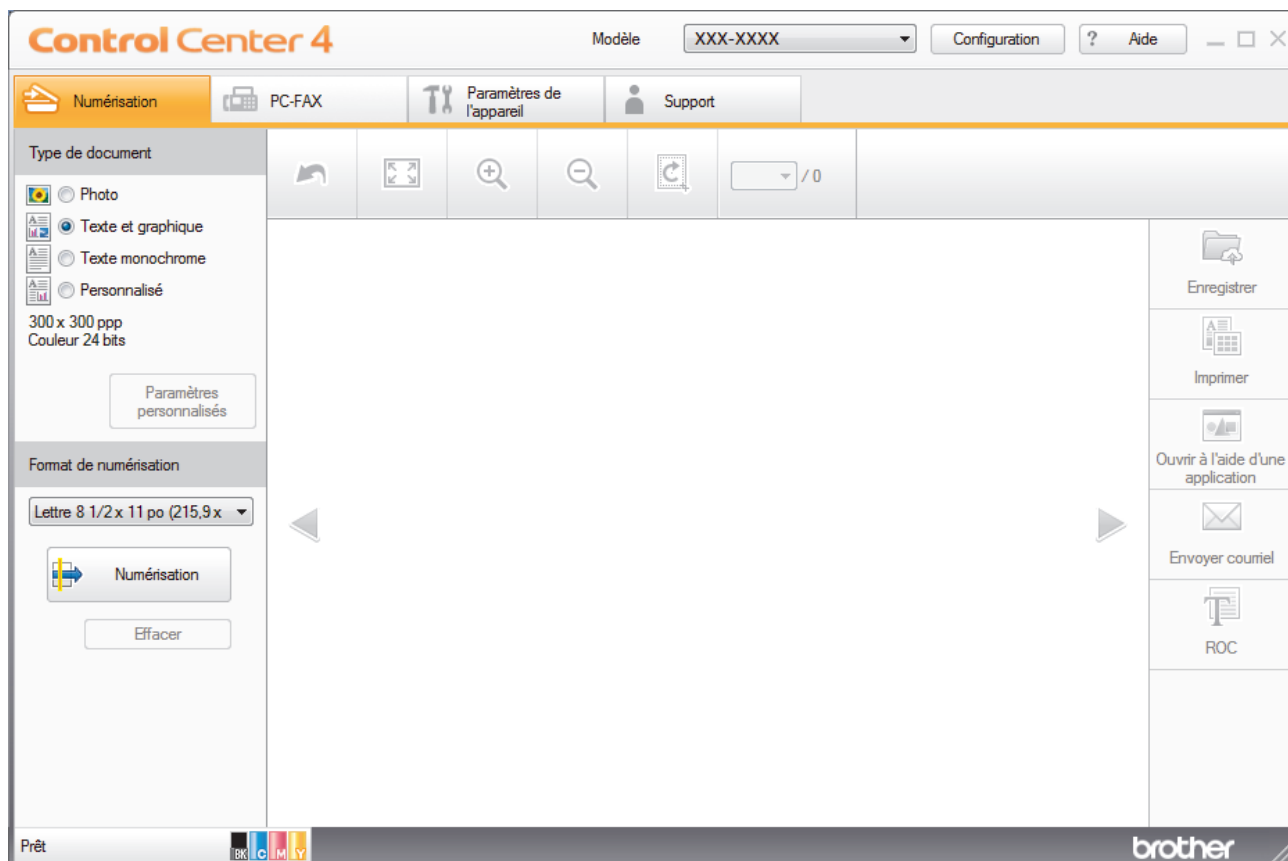

- [Numériser avec le mode Accueil de ControlCenter4 \(Windows\)](#)
- [Sauvegarder des données numérisées dans un dossier comme fichier PDF avec le mode Accueil de ControlCenter4 \(Windows\)](#)
- [Numériser automatiquement les deux faces d'un document avec le mode Accueil de ControlCenter4 \(Windows\)](#)
- [Paramètres de numérisation pour le mode Accueil de ControlCenter4 \(Windows\)](#)

Numériser avec le mode Accueil de ControlCenter4 (Windows)

Sélectionnez **Mode Accueil** comme mode pour ControlCenter4.

1. Chargez votre document.
2. Cliquez sur l'icône  (**ControlCenter4**) dans la barre des tâches, puis cliquez sur **Ouvrir**.
3. Cliquez sur l'onglet **Numérisation**.



4. Sélectionnez le **Type de document**.
 5. Modifiez le **Format de numérisation** du document, si nécessaire.
 6. Cliquez sur  (**Numérisation**).
- L'appareil démarre la numérisation, puis l'image numérisée s'affiche dans la visionneuse d'image.
7. Cliquez sur les flèches de gauche et de droite pour obtenir un aperçu de chaque page numérisée.
 8. Recadrez l'image numérisée, si nécessaire.
 9. Effectuez l'une des opérations suivantes :
 - Cliquez sur  (**Enregistrer**) pour sauvegarder les données numérisées.
 - Cliquez sur  (**Imprimer**) pour imprimer les données numérisées.
 - Cliquez sur  (**Ouvrir à l'aide d'une application**) pour ouvrir les données numérisées dans une autre application.
 - Cliquez sur  (**Envoyer courriel**) pour joindre les données numérisées à un courriel.
 - Cliquez sur  (**ROC**) pour convertir votre document numérisé en fichier texte éditable. (seulement disponible sur certains modèles)



Renseignements connexes

- Numériser avec le mode Accueil de ControlCenter4 (Windows)
 - Sélectionner le type de document avec le mode Accueil de ControlCenter4 (Windows)
 - Changer la taille de numérisation avec le mode Accueil de ControlCenter4 (Windows)
 - Recadrer une image numérisée avec le mode Accueil de ControlCenter4 (Windows)
 - Imprimer des données numérisées avec le mode Accueil de ControlCenter4 (Windows)
 - Numérisation vers une application à l'aide du mode Accueil de ControlCenter4 (Windows)

■ [Accueil > Numériser > Numériser à partir de votre ordinateur \(Windows\) > Numériser avec le mode Accueil de ControlCenter4 \(Windows\) > Numériser avec le mode Accueil de ControlCenter4 \(Windows\) > Sélectionner le type de document avec le mode Accueil de ControlCenter4 \(Windows\)](#)

Sélectionner le type de document avec le mode Accueil de ControlCenter4 (Windows)

- Sélectionnez l'option **Type de document** qui correspond au document original que vous souhaitez numériser.

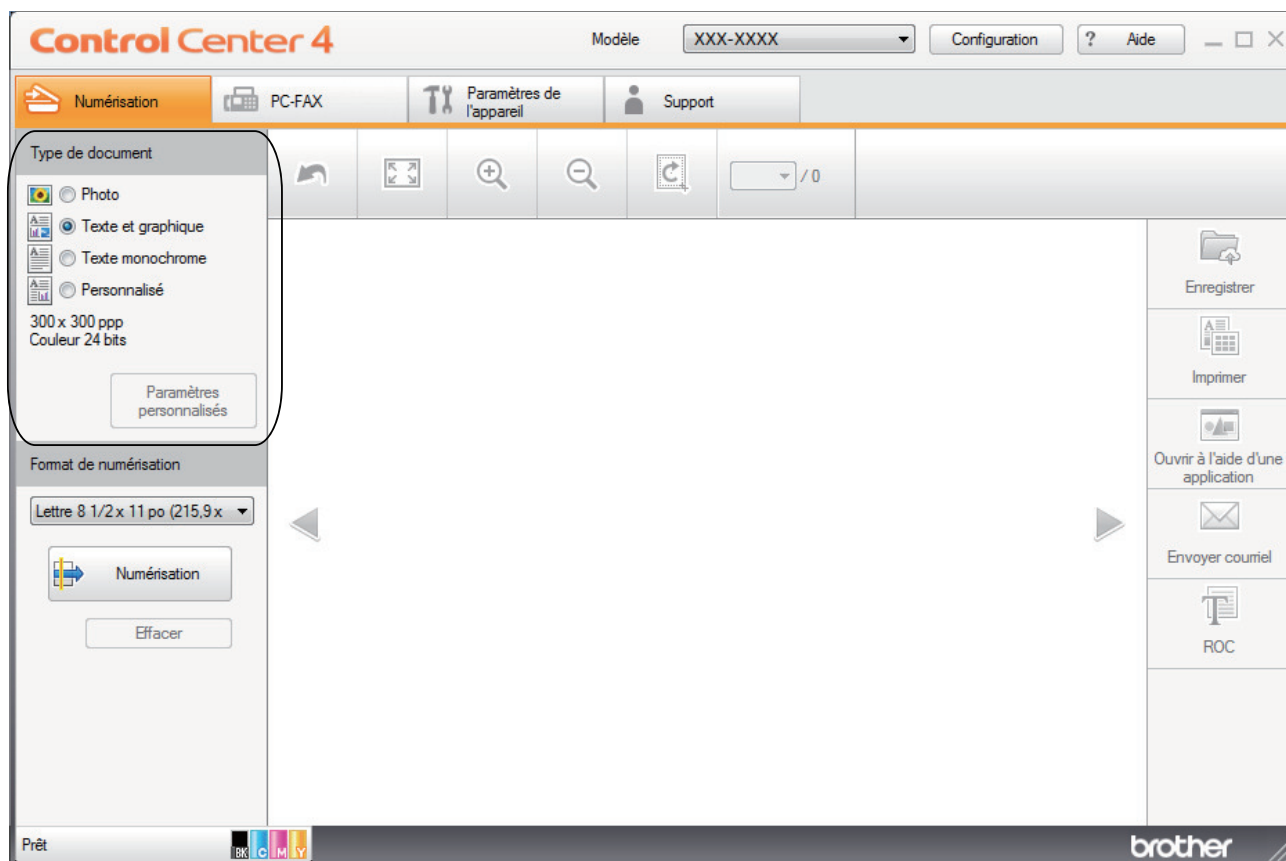

Option	Description
Photo	600 x 600 ppp Couleur 24 bits
Texte et graphique	300 x 300 ppp Couleur 24 bits
Texte monochrome	200 x 200 ppp Noir et Blanc
Personnalisé	300 x 300 ppp (Couleur 24 bits par défaut) Sélectionnez les paramètres de numérisation souhaités avec le bouton Paramètres personnalisés.



Renseignements connexes

- [Numériser avec le mode Accueil de ControlCenter4 \(Windows\)](#)
 - [Paramètres de numérisation personnalisés \(Windows\)](#)

■ Accueil > Numériser > Numériser à partir de votre ordinateur (Windows) > Numériser avec le mode Accueil de ControlCenter4 (Windows) > Numériser avec le mode Accueil de ControlCenter4 (Windows) > Sélectionner le type de document avec le mode Accueil de ControlCenter4 (Windows) > Paramètres de numérisation personnalisés (Windows)

Paramètres de numérisation personnalisés (Windows)

Sélectionnez **Personnalisé** dans la liste **Type de document** pour modifier les paramètres de numérisation avancés.

- Sélectionnez **Personnalisé**, puis cliquez sur le bouton **Paramètres personnalisés**.

La boîte de dialogue **Paramètres de numérisation personnalisés** s'affiche.

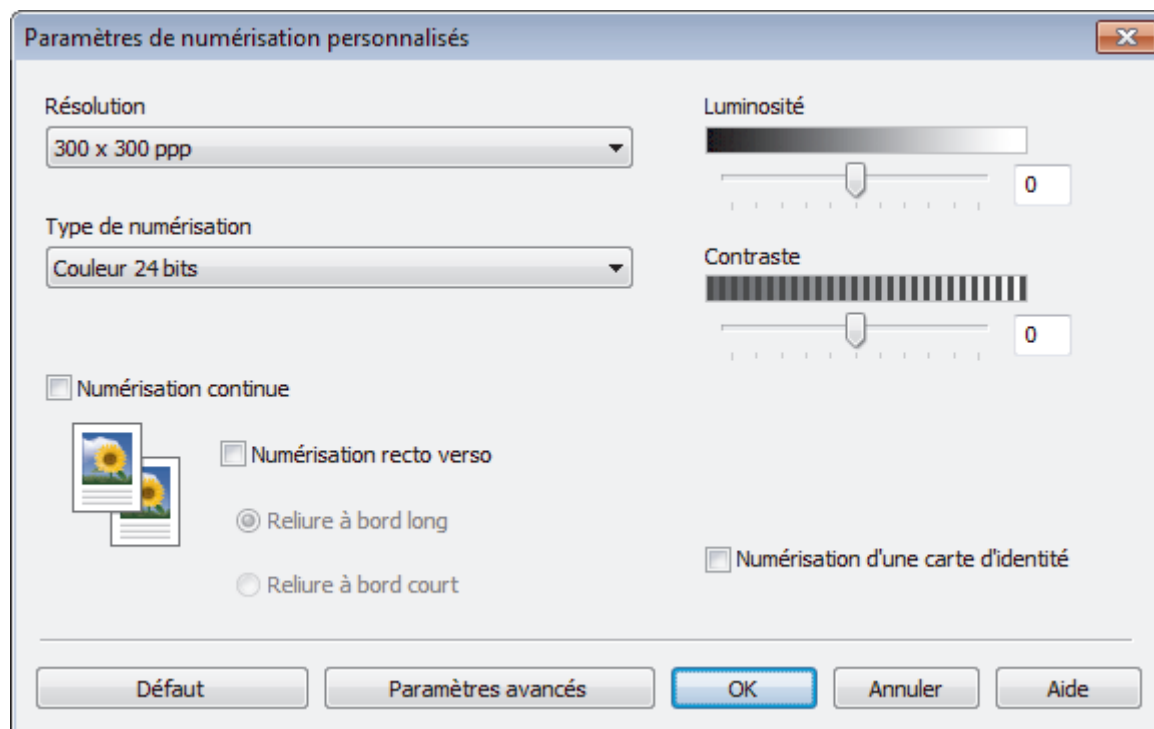

Vous pouvez modifier les paramètres suivants :

Résolution

Sélectionnez une résolution de numérisation dans la liste déroulante **Résolution**. Les résolutions élevées exigent davantage de mémoire et augmentent le temps de transfert, mais permettent d'obtenir une image numérisée plus nette.

Type de numérisation

Sélectionnez parmi un éventail de profondeurs de couleur pour la numérisation.

- Auto

Ce mode convient pour n'importe quel type de document. Il choisit automatiquement une profondeur de couleur appropriée au document.

- Noir et Blanc

Utilisez ce mode pour du texte ou des images de dessin au trait.

- Gris (Diffusion d'erreur)

Utilisez ce mode pour les photographies ou les graphiques. (La diffusion d'erreur est une méthode permettant de créer des images grises simulées sans utiliser de points réellement gris. Des points noirs sont disposés selon un motif spécifique pour donner un aspect gris.)

- Gris véritable

Utilisez ce mode pour les photographies ou les graphiques. Ce mode offre des images d'une plus grande précision, car il utilise jusqu'à 256 teintes de gris.

- **Couleur 24 bits**

Crée une image avec la reproduction la plus précise des couleurs. Ce mode utilise jusqu'à 16,8 millions de couleurs pour numériser l'image. Il exige toutefois une capacité élevée de mémoire et un temps de transfert prolongé.

Luminosité

Définissez le niveau **Luminosité** en déplaçant le curseur vers la droite ou la gauche pour éclaircir ou assombrir l'image. Si l'image numérisée est trop claire, définissez un niveau de luminosité plus faible et numérisez à nouveau le document. Si l'image est trop foncée, augmentez la luminosité et renumérisez le document. Vous pouvez également saisir une valeur dans le champ pour définir le niveau de **Luminosité**.

Contraste

Augmentez ou diminuez le niveau de **Contraste** en déplaçant le curseur vers la droite ou la gauche. Une augmentation accentue les zones sombres et claires de l'image, alors qu'une diminution révèle davantage de détails dans les zones grises. Vous pouvez également saisir une valeur dans le champ pour définir le niveau de **Contraste**.

Numérisation continue

Sélectionnez cette option pour numériser plusieurs pages. Dès qu'une page est numérisée, choisissez de continuer la numérisation ou d'arrêter.

Numérisation recto verso (MFC-L3770CDW)

Sélectionnez cette case à cocher pour numériser les deux côtés du document. Lorsque vous utilisez la fonction de numérisation recto-verso automatique, vous devez sélectionner l'option **Reliure à bord long** ou **Reliure à bord court**, selon la disposition du document, pour vous assurer que le fichier de données que vous créez s'affiche correctement.

Numérisation d'une carte d'identité

Sélectionnez cette case à cocher pour numériser les deux côtés de la carte d'identité sur une page.

Paramètres avancés

Configurez les paramètres avancés en cliquant sur le bouton **Paramètres avancés** dans la boîte de dialogue des paramètres de numérisation.

- **Supprimer les déteintes/motifs**

- **Supprimer la couleur d'arrière-plan**

- Supprimez la couleur de base des documents pour améliorer la lisibilité des données numérisées.

- **Faire pivoter l'image**

- Pivotez l'image numérisée.

- **Ignorer les pages vierges**

- Supprimez les pages vierges du document des résultats de la numérisation.

- **Affichage des résultats de numérisation**

- Afficher sur votre écran d'ordinateur le nombre total de pages enregistrées et les pages vierges ignorées.

- **Auto-réalignement**

- Régler l'appareil de manière à corriger automatiquement les documents de travers.



Renseignements connexes

- [Sélectionner le type de document avec le mode Accueil de ControlCenter4 \(Windows\)](#)
-

■ Accueil > Numériser > Numériser à partir de votre ordinateur (Windows) > Numériser avec le mode Accueil de ControlCenter4 (Windows) > Numériser avec le mode Accueil de ControlCenter4 (Windows) > Changer la taille de numérisation avec le mode Accueil de ControlCenter4 (Windows)

Changer la taille de numérisation avec le mode Accueil de ControlCenter4 (Windows)

Pour une numérisation plus rapide, sélectionnez la taille exacte de votre document dans le menu déroulant **Format de numérisation**.

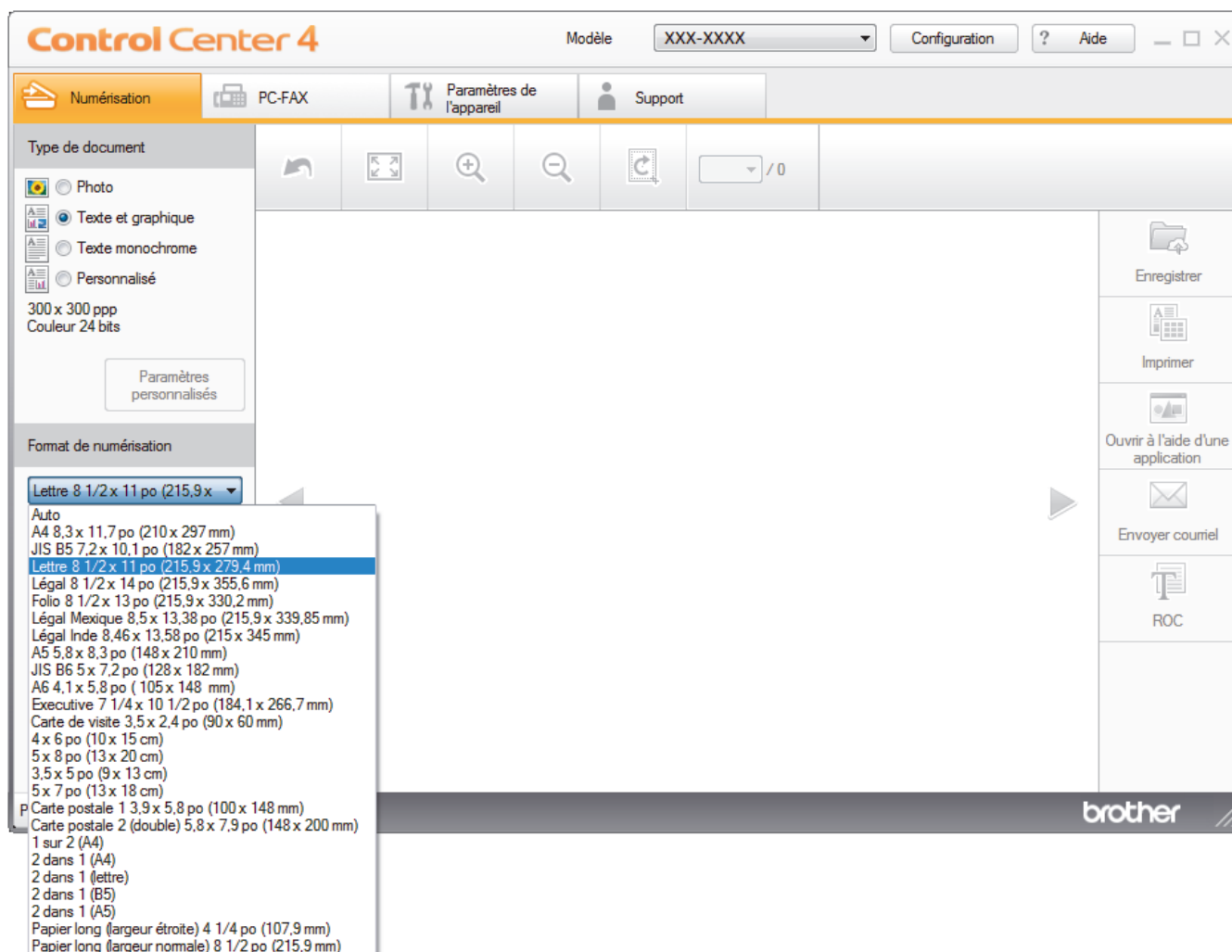

Renseignements connexes

- [Numériser avec le mode Accueil de ControlCenter4 \(Windows\)](#)

▲ Accueil > Numériser > Numériser à partir de votre ordinateur (Windows) > Numériser avec le mode Accueil de ControlCenter4 (Windows) > Numériser avec le mode Accueil de ControlCenter4 (Windows) > Recadrer une image numérisée avec le mode Accueil de ControlCenter4 (Windows)

Recadrer une image numérisée avec le mode Accueil de ControlCenter4 (Windows)

L'outil de recadrage dans la barre d'outils d'édition d'image vous permet de couper les zones indésirables de votre image numérisée. Utilisez les outils **Zoom avant** et **Zoom arrière** pour mieux voir l'image à recadrer.

Barre d'outils d'édition d'image

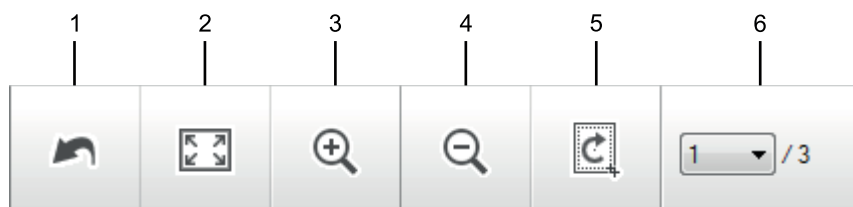

1. Redémarrer

Annule toutes les modifications apportées à l'image sélectionnée. L'image modifiée revient à son état d'origine.

2. Ajuster à la fenêtre

Affiche l'image numérisée afin que toute l'image tienne dans la fenêtre.

3. Zoom avant

Agrandit l'image numérisée.

4. Zoom arrière

Réduit l'image numérisée.

5. Rogner et éditer

Supprime les parties externes de l'image. Cliquez sur le bouton **Rogner et éditer**, puis ajustez le cadre pour sélectionner la partie que vous souhaitez conserver après le recadrage.

6. Compteur de pages

Indique le numéro de page de la page numérisée actuellement affichée dans la visionneuse d'images. Pour afficher une autre page, sélectionnez le numéro de page souhaité dans la liste déroulante des numéros de pages.



Si vous avez numérisé plusieurs pages, vous pouvez afficher la page numérisée suivante ou précédente en cliquant sur le bouton de flèche gauche ou droite dans la fenêtre d'aperçu.

1. Numérisez un document.

2. Cliquez sur  (**Rogner et éditer**) pour modifier l'image numérisée.

La fenêtre **Rogner et éditer - ControlCenter4** s'affiche.

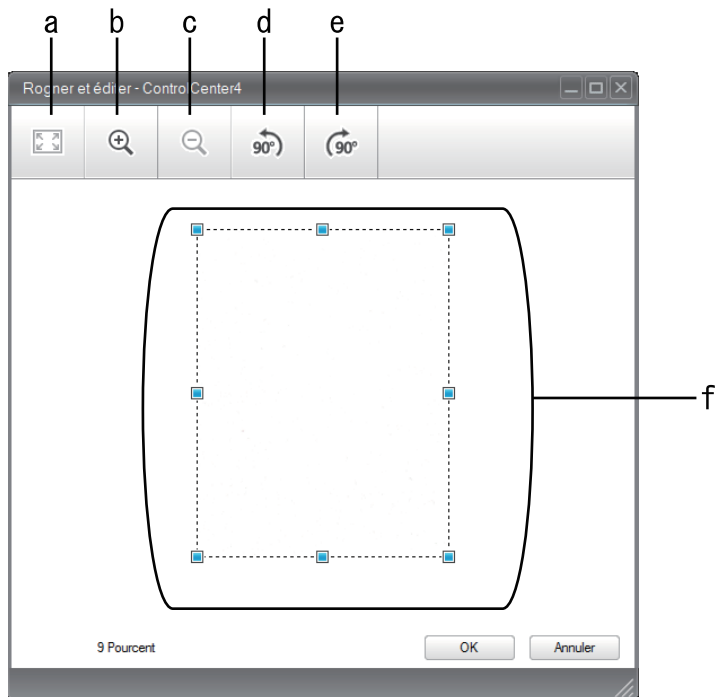

- a. Agrandit l'image numérisée afin que toute l'image tienne dans la fenêtre.
 - b. Agrandit l'image.
 - c. Réduit l'image.
 - d. Pivote l'image de 90 degrés dans le sens inverse des aiguilles d'une montre.
 - e. Pivote l'image de 90 degrés dans le sens des aiguilles d'une montre.
 - f. Cliquez et déplacez le cadre pour régler la zone à recadrer.
3. Cliquez sur **OK**.
L'image modifiée s'affiche dans la visionneuse d'image.



Renseignements connexes

- [Numériser avec le mode Accueil de ControlCenter4 \(Windows\)](#)

■ Accueil > Numériser > Numériser à partir de votre ordinateur (Windows) > Numériser avec le mode Accueil de ControlCenter4 (Windows) > Numériser avec le mode Accueil de ControlCenter4 (Windows) > Imprimer des données numérisées avec le mode Accueil de ControlCenter4 (Windows)

Imprimer des données numérisées avec le mode Accueil de ControlCenter4 (Windows)

Numérisez un document sur votre appareil Brother puis imprimez des copies en utilisant les fonctions de pilote d'imprimante disponibles dans ControlCenter4.

1. Numérisez un document.
2. Cliquez sur **Imprimer**.

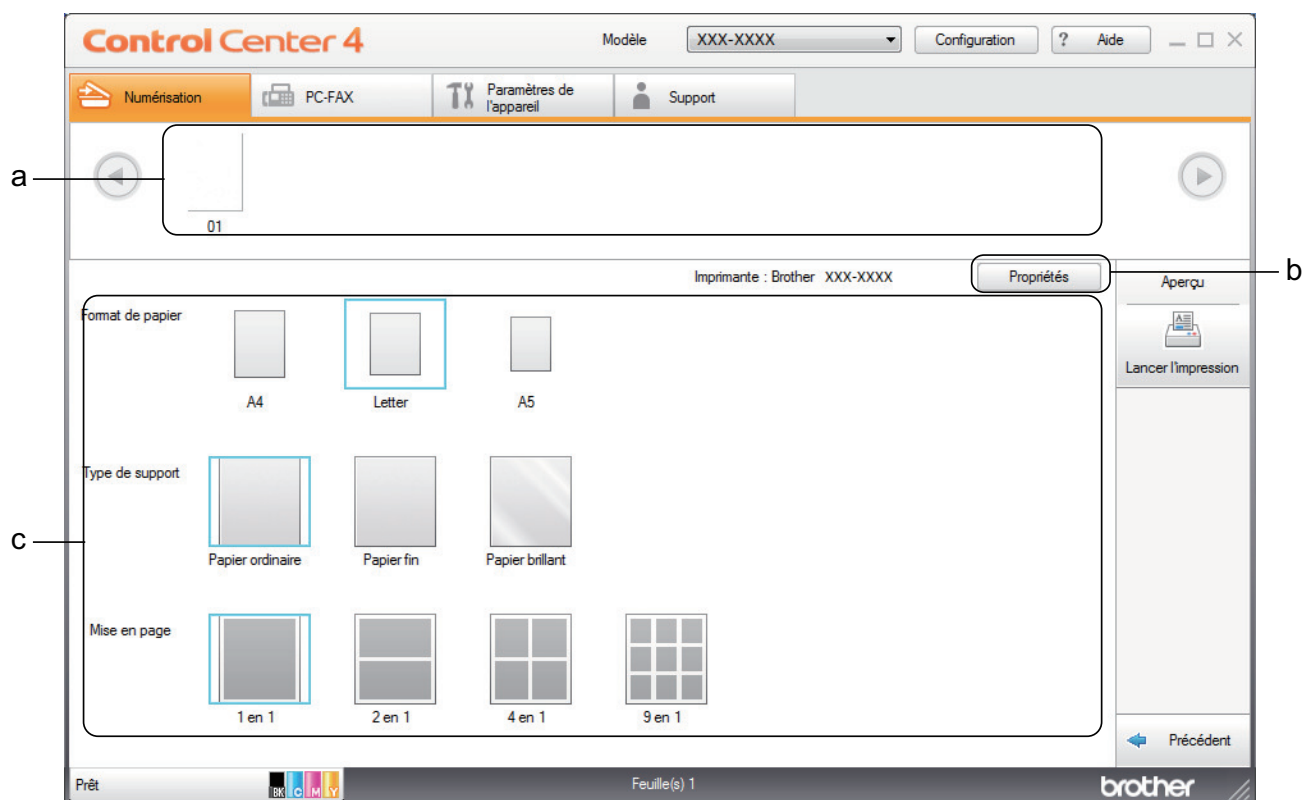

- a. Affiche les images qui sont actuellement sélectionnées.
 - b. Cliquez sur le bouton **Propriétés** pour modifier des paramètres d'imprimante spécifiques.
 - c. Sélectionnez les options **Format de papier**, **Type de support** et **Mise en page**. Les paramètres actuels sont indiqués dans un carré bleu.
3. Configurez les paramètres d'impression, puis cliquez sur le bouton **Lancer l'impression**.

✓ Renseignements connexes

- [Numériser avec le mode Accueil de ControlCenter4 \(Windows\)](#)

■ Accueil > Numériser > Numériser à partir de votre ordinateur (Windows) > Numériser avec le mode Accueil de ControlCenter4 (Windows) > Numériser avec le mode Accueil de ControlCenter4 (Windows) > Numérisation vers une application à l'aide du mode Accueil de ControlCenter4 (Windows)

Numérisation vers une application à l'aide du mode Accueil de ControlCenter4 (Windows)

Le bouton **Ouvrir à l'aide d'une application** vous permet de numériser une image directement dans votre application graphique afin de pouvoir la modifier.

Sélectionnez **Mode Accueil** comme mode pour ControlCenter4.

1. Chargez votre document.
2. Cliquez sur l'icône  (**ControlCenter4**) dans la barre des tâches, puis cliquez sur **Ouvrir**.
3. Cliquez sur l'onglet **Numérisation**.

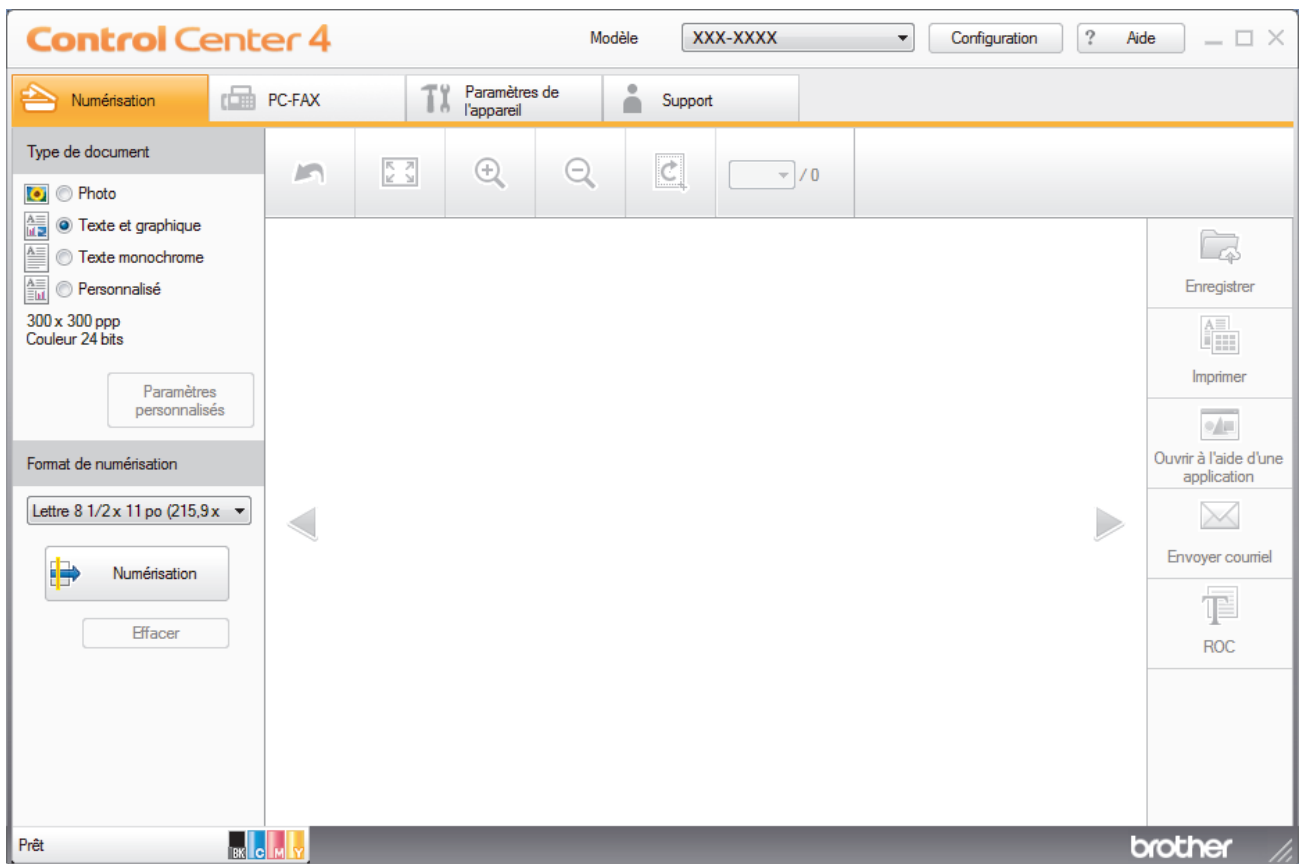

4. Sélectionnez le **Type de document**.
5. Modifiez le format de votre document, si nécessaire.
6. Cliquez sur  (**Numérisation**).

L'appareil démarre la numérisation, puis l'image numérisée s'affiche dans la visionneuse d'image.
7. Cliquez sur les flèches de gauche et de droite pour obtenir un aperçu de chaque page numérisée.
8. Recadrez l'image numérisée, si nécessaire.
9. Cliquez sur le bouton **Ouvrir à l'aide d'une application**.
10. Sélectionnez l'application dans la liste déroulante puis cliquez sur **OK**.

L'image s'ouvre dans l'application que vous avez sélectionnée.

✓ Renseignements connexes

- [Numériser avec le mode Accueil de ControlCenter4 \(Windows\)](#)

■ Accueil > Numériser > Numériser à partir de votre ordinateur (Windows) > Numériser avec le mode Accueil de ControlCenter4 (Windows) > Sauvegarder des données numérisées dans un dossier comme fichier PDF avec le mode Accueil de ControlCenter4 (Windows)

Sauvegarder des données numérisées dans un dossier comme fichier PDF avec le mode Accueil de ControlCenter4 (Windows)

Sélectionnez **Mode Accueil** comme mode pour ControlCenter4.

1. Chargez votre document.
2. Cliquez sur l'icône  (**ControlCenter4**) dans la barre des tâches, puis cliquez sur **Ouvrir**.
3. Cliquez sur l'onglet **Numérisation**.

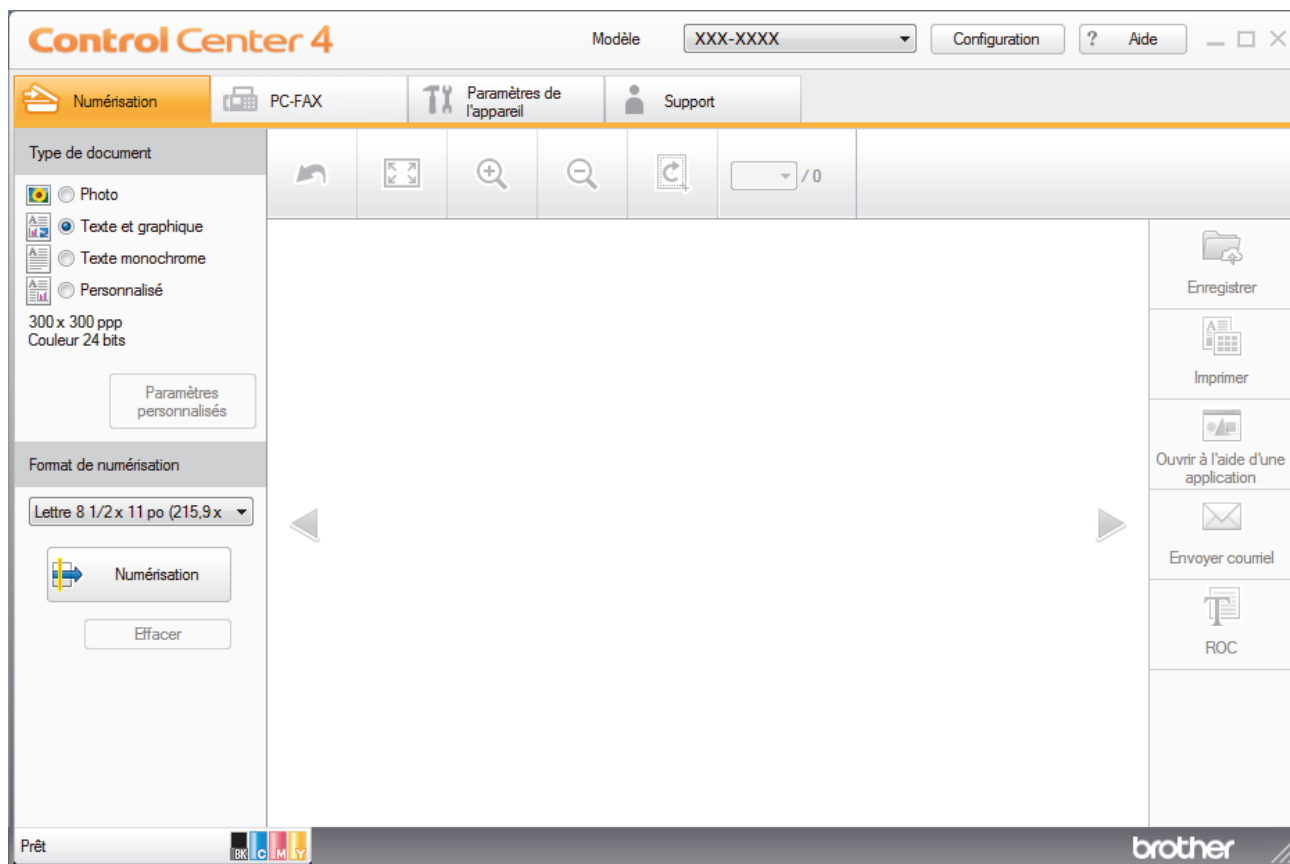

4. Sélectionnez le **Type de document**.
5. Modifiez le format de votre document, si nécessaire.
6. Cliquez sur  (**Numérisation**).



L'appareil démarre la numérisation, puis l'image numérisée s'affiche dans la visionneuse d'image.

7. Cliquez sur les flèches de gauche et de droite pour obtenir un aperçu de chaque page numérisée.
8. Cliquez sur **Enregistrer**.

La boîte de dialogue **Enregistrer** s'affiche.

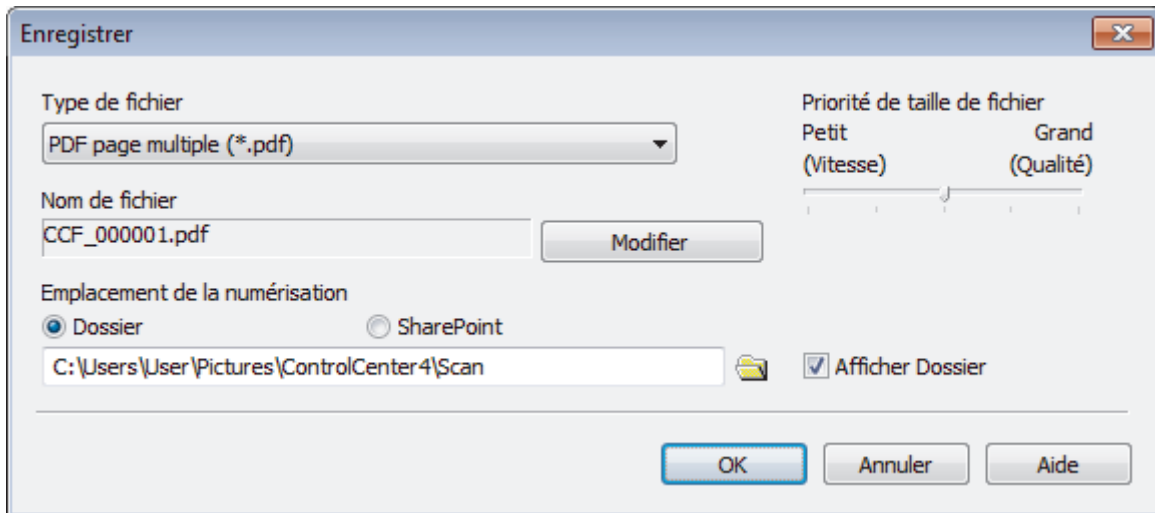
9. Cliquez sur la liste déroulante **Type de fichier**, puis sélectionnez un fichier PDF.



 Pour sauvegarder le document au format PDF protégé par mot de passe, sélectionnez **PDF sécurisé page unique (*.pdf)** ou **PDF sécurisé page multiple (*.pdf)** dans la liste déroulante **Type de fichier**, cliquez sur , puis tapez votre mot de passe.

10. Pour modifier le nom du fichier, cliquez sur le bouton **Modifier**, si nécessaire.
11. Cliquez sur l'icône de dossier pour parcourir et sélectionner le dossier dans lequel vous souhaitez sauvegarder vos documents numérisés.
12. Cliquez sur **OK**.

Le document numérisé est sauvegardé au format PDF dans le dossier de destination.

Renseignements connexes

- [Numériser avec le mode Accueil de ControlCenter4 \(Windows\)](#)

■ Accueil > Numériser > Numériser à partir de votre ordinateur (Windows) > Numériser avec le mode Accueil de ControlCenter4 (Windows) > Numériser automatiquement les deux faces d'un document avec le mode Accueil de ControlCenter4 (Windows)

Numériser automatiquement les deux faces d'un document avec le mode Accueil de ControlCenter4 (Windows)

Modèles associés : MFC-L3770CDW

Sélectionnez **Mode Accueil** comme mode pour ControlCenter4.

1. Chargez des documents dans l'ADF (chargeur automatique de documents).



Pour numériser automatiquement les deux côtés d'un document, vous devez utiliser l'ADF (chargeur automatique de documents) plutôt que la vitre du scanner à plat.

2. Cliquez sur l'icône  (**ControlCenter4**) dans la barre des tâches, puis cliquez sur **Ouvrir**.
3. Cliquez sur l'onglet **Numérisation**.

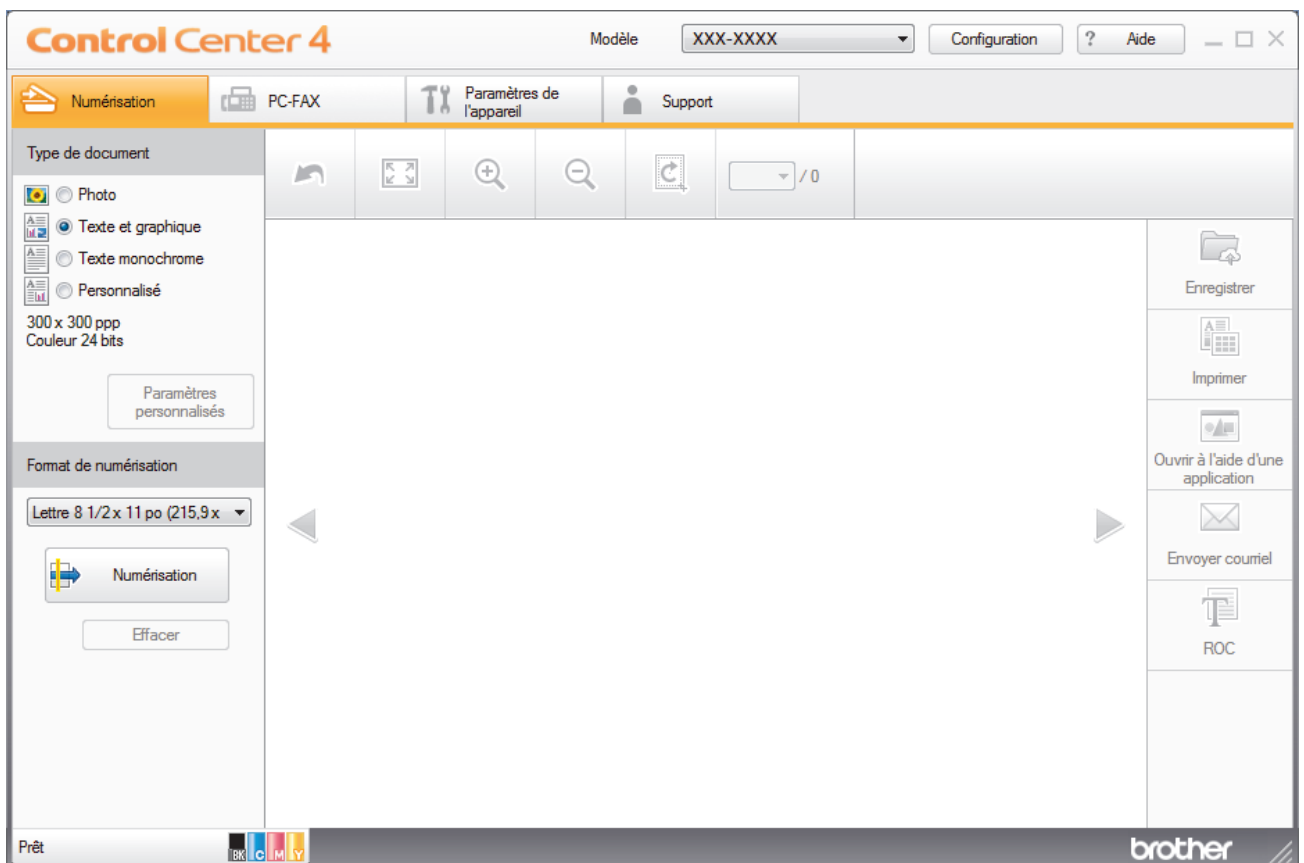





4. Sous **Type de document**, sélectionnez **Personnalisé**, puis cliquez sur le bouton **Paramètres personnalisés**.
La boîte de dialogue **Paramètres de numérisation personnalisés** s'affiche.
5. Sélectionnez la case à cocher **Numérisation recto verso**.
6. Sélectionnez l'option **Reliure à bord long** ou **Reliure à bord court**, selon la mise en page originale.
7. Configurez d'autres **Paramètres de numérisation personnalisés**, si nécessaire.
8. Cliquez sur **OK**.
9. Cliquez sur  (**Numérisation**).

L'appareil démarre la numérisation, puis l'image numérisée s'affiche dans la visionneuse d'image.

10. Cliquez sur les flèches de gauche et de droite pour obtenir un aperçu de chaque page numérisée.

11. Effectuez l'une des opérations suivantes :

- Cliquez sur  (**Enregistrer**) pour sauvegarder les données numérisées.
- Cliquez sur  (**Imprimer**) pour imprimer les données numérisées.
- Cliquez sur  (**Ouvrir à l'aide d'une application**) pour ouvrir les données numérisées dans une autre application.
- Cliquez sur  (**Envoyer courriel**) pour joindre les données numérisées à un courriel.
- Cliquez sur  (**ROC**) pour convertir votre document numérisé en fichier texte éditable. (seulement disponible sur certains modèles)

Renseignements connexes

- [Numériser avec le mode Accueil de ControlCenter4 \(Windows\)](#)
-

Paramètres de numérisation pour le mode Accueil de ControlCenter4 (Windows)

Paramètres	Fonctions applicables			
	Ouvrir à l'aide d'une application	ROC	Envoyer courriel	Enregistrer
Type de fichier	-	Oui	Oui	Oui
Application cible	Oui	Oui	-	-
Langage ROC	-	Oui	-	-
Nom de fichier	-	-	-	Oui
Emplacement de la numérisation	-	-	-	Oui
Afficher Dossier	-	-	-	Oui
Priorité de taille de fichier	-	-	Oui	Oui

Type de fichier

Sélectionnez le type de fichier à utiliser pour les données numérisées.

Pour Envoyer courriel et Enregistrer

- **Windows Bitmap (*.bmp)**
- **JPEG (*.jpg)** (recommandé pour la plupart des utilisateurs lors de la numérisation d'images)
- **TIFF page unique (*.pdf)**
- **TIFF page multiple (*.tif)**
- **Graphiques de réseau transférable (*.png)**
- **PDF page unique (*.pdf)** (recommandé pour la numérisation et le partage de documents)
- **PDF page multiple (*.pdf)** (recommandé pour la numérisation et le partage de documents)
- **PDF/A page unique (*.pdf)** (recommandé pour la numérisation et le partage de documents)
- **PDF/A page multiple (*.pdf)** (recommandé pour la numérisation et le partage de documents)
- **PDF haute compression page unique (*.pdf)**
- **PDF haute compression page multiple (*.pdf)**
- **PDF sécurisé page unique (*.pdf)**
- **PDF sécurisé page multiple (*.pdf)**
- **PDF interrogeable page unique (*.pdf)**
- **PDF interrogeable page multiple (*.pdf)**
- **XML Paper Specification (*.xps)** (le format XML Paper Specification est disponible pour Windows 7, Windows 8 et Windows 10 ou lorsque vous utilisez des applications prenant en charge les fichiers au format XML Paper Specification)
- **Microsoft Office Word (*.docx)** (Seulement disponible pour certains modèles)
- **Microsoft Office PowerPoint (*.pptx)** (Seulement disponible pour certains modèles)
- **Microsoft Office Excel (*.xlsx)** (Seulement disponible pour certains modèles)

Pour ROC

- **HTML 3.2 (*.htm)**
- **HTML 4.0 (*.htm)**
- **Microsoft Excel 2003, XP (*.xls)**
- **RTF Word 2000 (*.rtf)**
- **WordPad (*.rtf)**
- **WordPerfect 9, 10 (*.wpd)**

-
- **Texte (*.txt)**
 - **PDF interrogeable page unique (*.pdf)**
 - **PDF interrogeable page multiple (*.pdf)**

Application cible

Choisissez l'application de destination dans la liste déroulante.

Langage ROC

Définissez la langue de la reconnaissance optique de caractères (ROC) pour qu'elle corresponde à celle du texte du document numérisé.

Nom de fichier

Cliquez sur **Modifier** pour modifier le préfixe de nom de fichier.

Emplacement de la numérisation

Sélectionnez le bouton radio **Dossier** ou **SharePoint** pour spécifier la destination d'enregistrement des documents numérisés.

Afficher Dossier

Sélectionnez cette option pour afficher automatiquement le dossier de destination après la numérisation.

Priorité de taille de fichier

Réglez le taux de compression des données de l'image numérisée. Modifiez la taille de fichier en déplaçant le curseur **Priorité de taille de fichier** vers la droite ou la gauche.

Paramètres personnalisés

Sélectionnez l'option **Personnalisé**, cliquez sur le bouton **Paramètres personnalisés**, puis modifiez les paramètres.

Format de numérisation

Sélectionnez le format exact de votre document dans le menu déroulant **Format de numérisation**.



Renseignements connexes

- [Numériser avec le mode Accueil de ControlCenter4 \(Windows\)](#)
-

Numériser avec le mode Avancé de ControlCenter4 (Windows)

Le mode Avancé de ControlCenter4 vous fournit davantage de contrôle sur les détails des fonctions de l'appareil et vous permet de personnaliser les actions de numérisation par simple pression sur un bouton.

- [Numériser des photos et des graphiques avec le mode Avancé de ControlCenter4 \(Windows\)](#)
- [Enregistrer des données numérisées dans un dossier sous forme de fichier PDF avec le mode Avancé de ControlCenter4 \(Windows\)](#)
- [Numériser automatiquement les deux faces d'un document avec le mode Avancé de ControlCenter4 \(Windows\)](#)
- [Numériser les deux faces d'une carte d'identité avec le mode Avancé de ControlCenter4 \(Windows\)](#)
- [Numériser comme pièce jointe de courriel avec le mode Avancé de ControlCenter4 \(Windows\)](#)
- [Numériser comme fichier de texte modifiable \(ROC\) avec le mode Avancé de ControlCenter4 \(Windows\)](#)
- [Paramètres de numérisation pour le mode Avancé de ControlCenter4 \(Windows\)](#)

Numériser des photos et des graphiques avec le mode Avancé de ControlCenter4 (Windows)

Permet d'envoyer des graphiques ou des photos numérisées directement vers votre ordinateur.

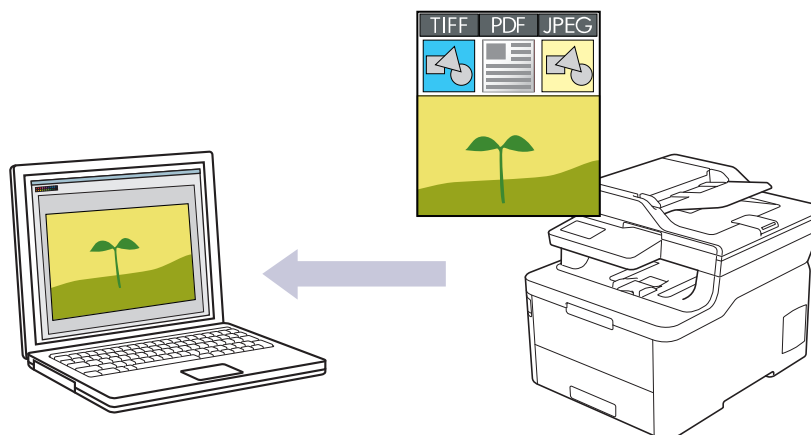

Sélectionnez **Mode Avancé** comme mode pour ControlCenter4.

1. Chargez votre document.
2. Cliquez sur l'icône  (**ControlCenter4**) dans la barre des tâches, puis cliquez sur **Ouvrir**.
3. Cliquez sur l'onglet **Numérisation**.



4. Cliquez sur le bouton **Image**.
La boîte de dialogue des paramètres de numérisation s'affiche.

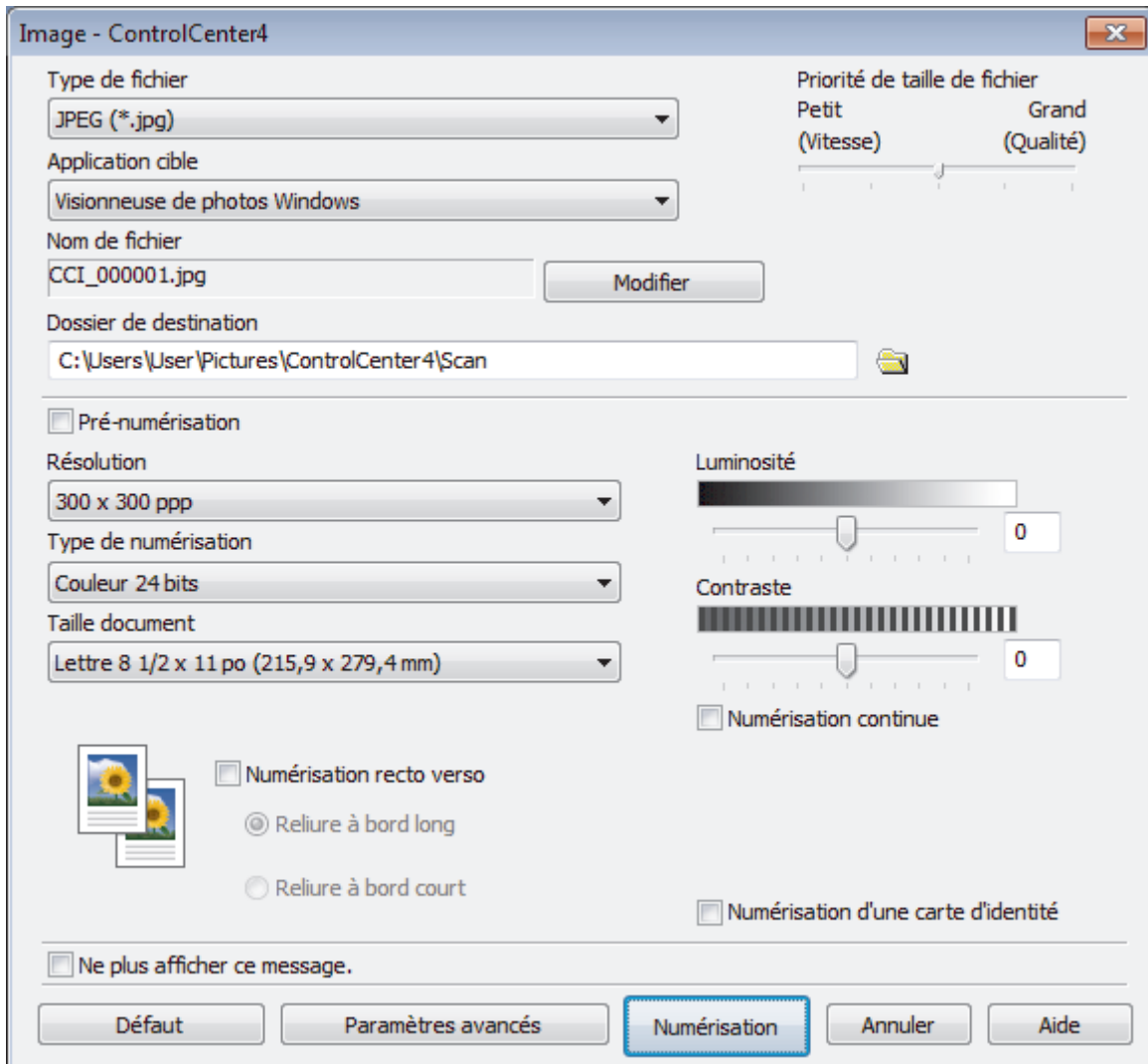

5. Modifiez les paramètres de numérisation, par exemple le format de fichier, le nom de fichier, le dossier de destination, la résolution et la couleur, si nécessaire.



- Pour modifier le nom de fichier, cliquez sur **Modifier**.
- Pour modifier **Dossier de destination**, cliquez sur l'icône de dossier.
- Pour prévisualiser et configurer l'image numérisée, sélectionnez la case à cocher **Pré-numérisation**.

6. Cliquez sur **Numérisation**.

L'appareil démarre la numérisation. L'image s'ouvre dans l'application que vous avez sélectionnée.



Renseignements connexes

- [Numériser avec le mode Avancé de ControlCenter4 \(Windows\)](#)

▲ Accueil > Numériser > Numériser à partir de votre ordinateur (Windows) > Numériser avec le mode Avancé de ControlCenter4 (Windows) > Enregistrer des données numérisées dans un dossier sous forme de fichier PDF avec le mode Avancé de ControlCenter4 (Windows)

Enregistrer des données numérisées dans un dossier sous forme de fichier PDF avec le mode Avancé de ControlCenter4 (Windows)

Permet de numériser des documents et de les enregistrer en tant que fichiers PDF dans un dossier sur votre ordinateur.

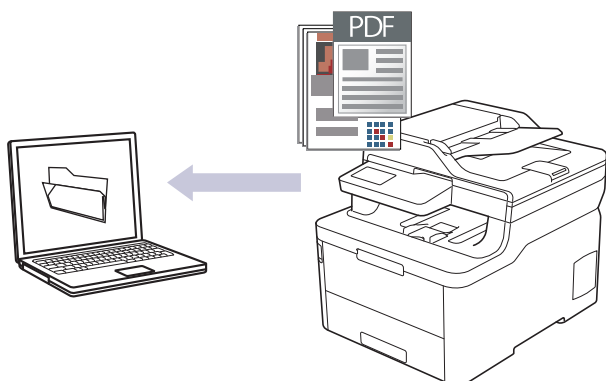

Sélectionnez **Mode Avancé** comme mode pour ControlCenter4.

1. Chargez votre document.
2. Cliquez sur l'icône  (**ControlCenter4**) dans la barre des tâches, puis cliquez sur **Ouvrir**.
3. Cliquez sur l'onglet **Numérisation**.



4. Cliquez sur le bouton **Fichier**.

La boîte de dialogue des paramètres de numérisation s'affiche.

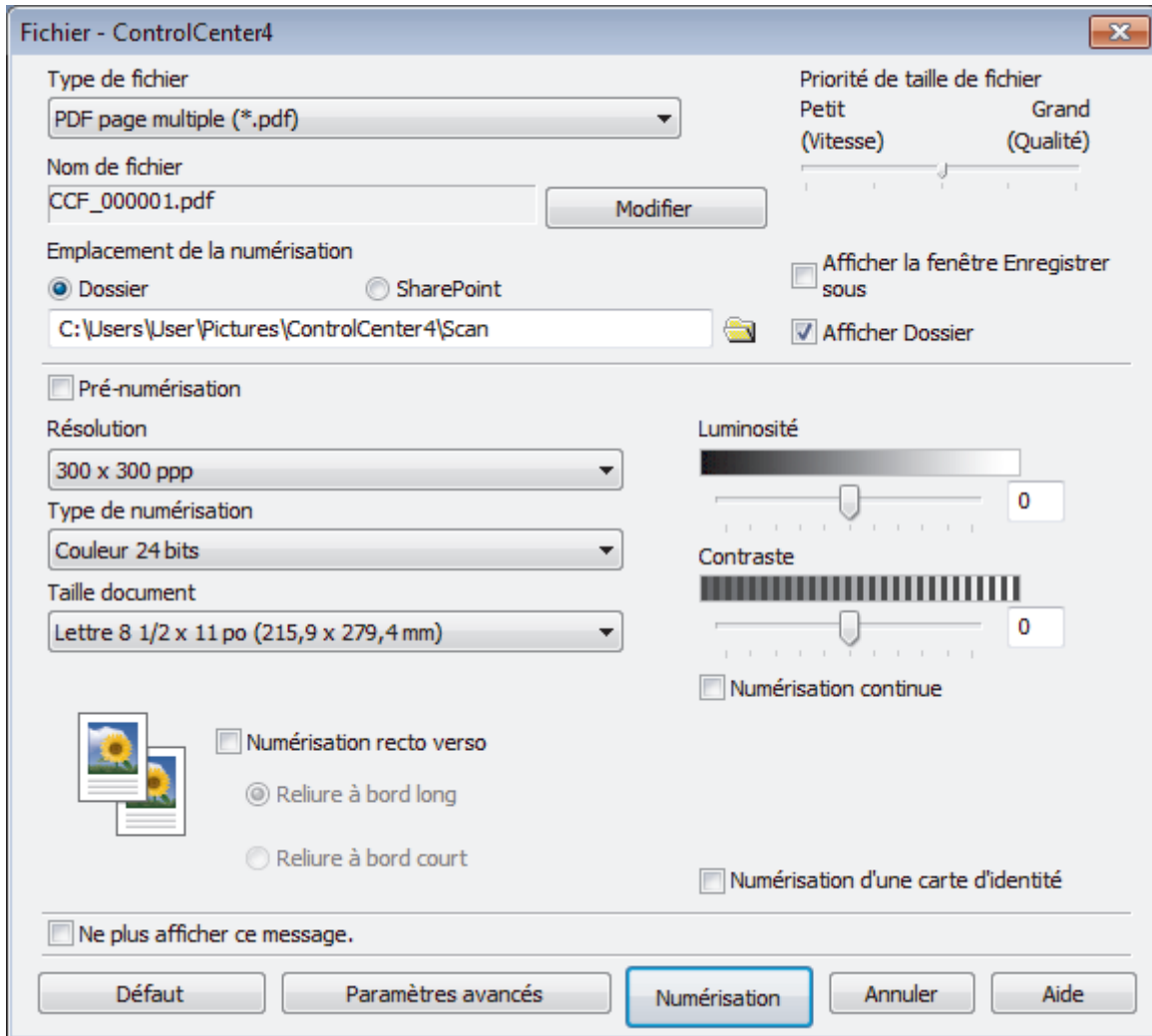

5. Cliquez sur la liste déroulante **Type de fichier**, puis sélectionnez un fichier PDF.



Pour sauvegarder le document au format PDF protégé par mot de passe, sélectionnez **PDF sécurisé page unique (*.pdf)** ou **PDF sécurisé page multiple (*.pdf)** dans la liste déroulante **Type de fichier**, cliquez sur , puis tapez votre mot de passe.

6. Cliquez sur l'icône de dossier pour parcourir et sélectionner le dossier dans lequel vous souhaitez sauvegarder vos documents numérisés.
7. Modifiez les paramètres de numérisation, tels que le format de fichier, le nom de fichier, la résolution et la couleur, si nécessaire.



Pour prévisualiser et configurer l'image numérisée, sélectionnez la case à cocher **Pré-numérisation**.

8. Cliquez sur **Numérisation**.

L'appareil démarre la numérisation. Le fichier est sauvegardé dans le dossier que vous avez sélectionné.



Renseignements connexes

- [Numériser avec le mode Avancé de ControlCenter4 \(Windows\)](#)

► Accueil > Numériser > Numériser à partir de votre ordinateur (Windows) > Numériser avec le mode Avancé de ControlCenter4 (Windows) > Numériser automatiquement les deux faces d'un document avec le mode Avancé de ControlCenter4 (Windows)

Numériser automatiquement les deux faces d'un document avec le mode Avancé de ControlCenter4 (Windows)

Modèles associés : MFC-L3770CDW

Sélectionnez **Mode Avancé** comme mode pour ControlCenter4.

1. Chargez des documents dans l'ADF (chargeur automatique de documents).



Pour numériser automatiquement les deux côtés d'un document, vous devez utiliser l'ADF (chargeur automatique de documents) plutôt que la vitre du scanner à plat.

2. Cliquez sur l'icône  (**ControlCenter4**) dans la barre des tâches, puis cliquez sur **Ouvrir**.
3. Cliquez sur l'onglet **Numérisation**.



4. Cliquez sur le bouton du paramètre que vous souhaitez modifier (**Image**, **ROC**, **Courriel** ou **Fichier**). La boîte de dialogue des paramètres de numérisation s'affiche.
5. Sélectionnez la case à cocher **Numérisation recto verso**.
6. Sélectionnez l'option **Reliure à bord long** ou **Reliure à bord court**, selon la mise en page originale.
7. Modifiez les paramètres de numérisation, par exemple le format de fichier, le nom de fichier, le dossier de destination, la résolution et la couleur, si nécessaire.



- Pour modifier le nom de fichier, cliquez sur **Modifier**.
- Pour modifier **Dossier de destination**, cliquez sur l'icône de dossier.

8. Cliquez sur **Numérisation**. L'appareil démarre la numérisation.

Vous avez maintenant modifié les réglages par défaut pour votre action de numérisation sélectionnée. Ces réglages seront utilisés la prochaine fois qu'une des options de numérisation (**Image**, **ROC**, **Courriel** ou **Fichier**) sera sélectionnée pour cette action.



Renseignements connexes

- Numériser avec le mode Avancé de ControlCenter4 (Windows)

▲ Accueil > Numériser > Numériser à partir de votre ordinateur (Windows) > Numériser avec le mode Avancé de ControlCenter4 (Windows) > Numériser les deux faces d'une carte d'identité avec le mode Avancé de ControlCenter4 (Windows)

Numériser les deux faces d'une carte d'identité avec le mode Avancé de ControlCenter4 (Windows)

Sélectionnez **Mode Avancé** comme mode pour ControlCenter4.

1. Placez une carte d'identité sur la vitre du scanner.
2. Cliquez sur l'icône  (**ControlCenter4**) dans la barre des tâches, puis cliquez sur **Ouvrir**.
3. Cliquez sur l'onglet **Numérisation**.



4. Cliquez sur le bouton **Fichier**.

La boîte de dialogue des paramètres de numérisation s'affiche.

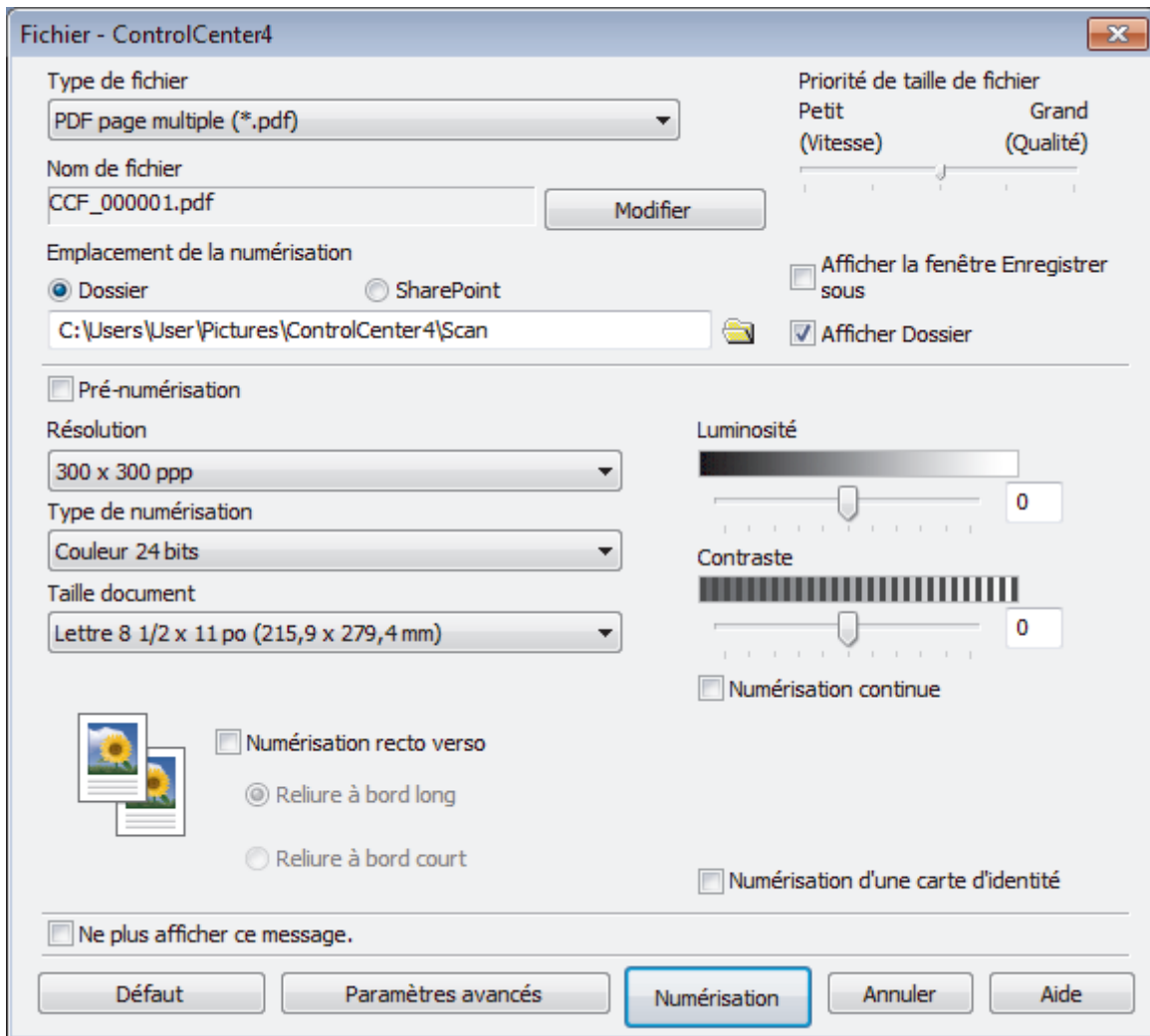

5. Cochez la case **Numérisation d'une carte d'identité**.

La boîte de dialogue d'instruction s'affiche.

6. Lisez les instructions affichées à l'écran, puis appuyez sur **OK**.
7. Modifiez les paramètres de numérisation, tels que le format de fichier, le nom de fichier, l'emplacement de numérisation, la résolution et la couleur, si nécessaire.
8. Cliquez sur **Numérisation**.
L'appareil commence à numériser un côté de la carte d'identité.
9. Une fois que l'appareil a numérisé un côté, retournez la carte d'identité puis cliquez sur **Continuer** pour numériser l'autre côté.
10. Cliquez sur **Terminer**.



Renseignements connexes

- [Numériser avec le mode Avancé de ControlCenter4 \(Windows\)](#)

Numériser comme pièce jointe de courriel avec le mode Avancé de ControlCenter4 (Windows)

Envoyez un document numérisé sous forme de pièce jointe de courriel.

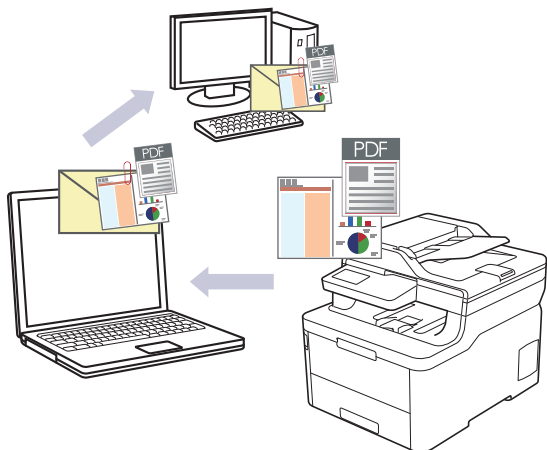

- Sélectionnez **Mode Avancé** comme mode pour ControlCenter4.
- La fonction Numérisation vers courriel ne prend pas en charge les services Webmail. Utilisez la fonction Numérisation vers image ou Numérisation vers fichier pour numériser un document ou une image et joindre le fichier numérisé à un message électronique.



L'appareil effectue la numérisation vers votre application de courriel par défaut.

1. Chargez votre document.
2. Cliquez sur l'icône  (**ControlCenter4**) dans la barre des tâches, puis cliquez sur **Ouvrir**.
3. Cliquez sur l'onglet **Numérisation**.



4. Cliquez sur le bouton **Courriel**.
La boîte de dialogue des paramètres de numérisation s'affiche.

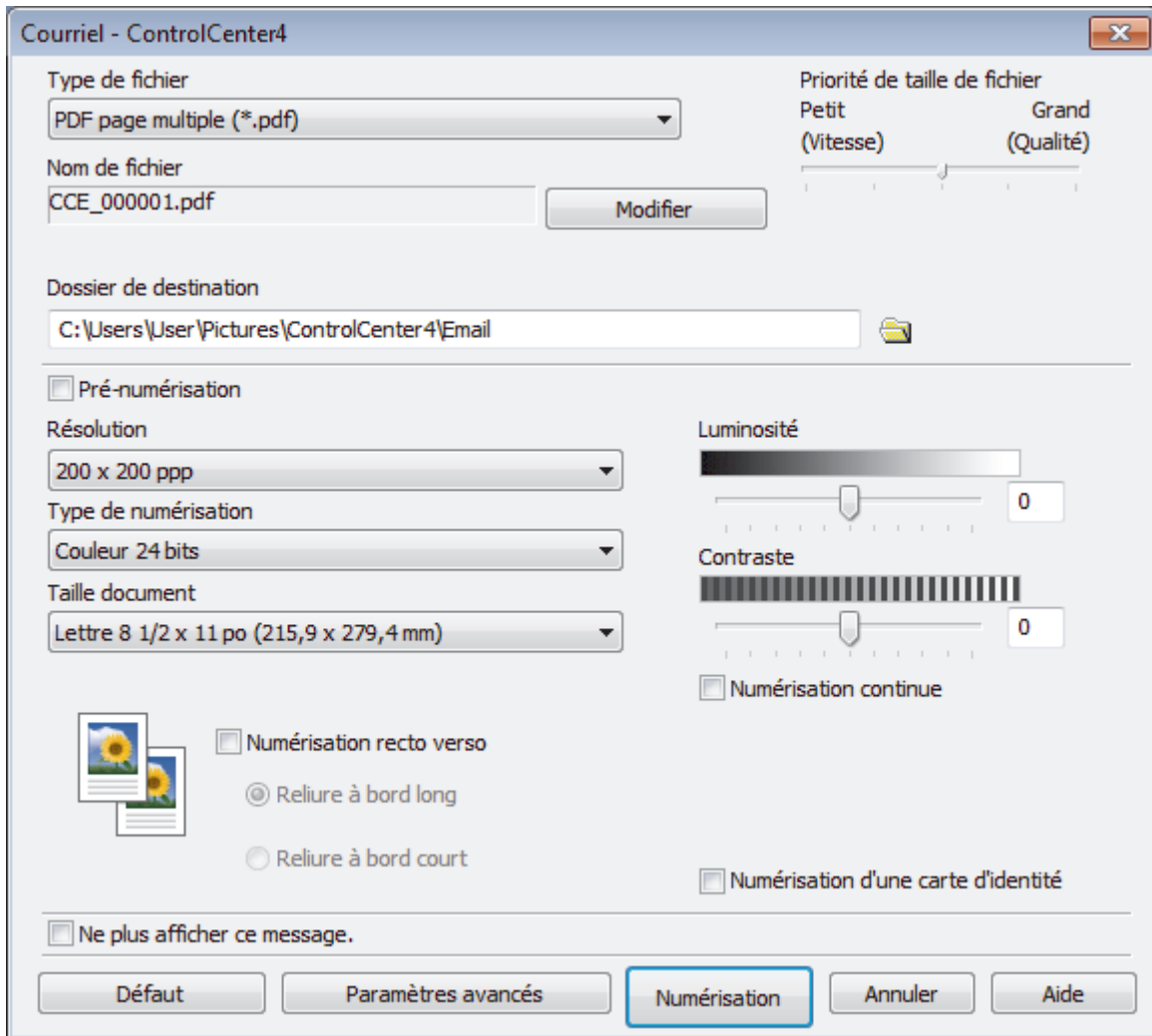

5. Modifiez les paramètres de numérisation, par exemple le format de fichier, le nom de fichier, le dossier de destination, la résolution et la couleur, si nécessaire.



- Pour modifier le nom de fichier, cliquez sur **Modifier**.
- Pour modifier **Dossier de destination**, cliquez sur l'icône de dossier.
- Pour prévisualiser et configurer l'image numérisée, sélectionnez la case à cocher **Pré-numérisation**.

6. Cliquez sur **Numérisation**.

L'appareil lance la numérisation. Votre application de messagerie électronique par défaut s'ouvre et l'image numérisée est jointe à un nouveau courriel vide.



Renseignements connexes

- [Numériser avec le mode Avancé de ControlCenter4 \(Windows\)](#)

Numériser comme fichier de texte modifiable (ROC) avec le mode Avancé de ControlCenter4 (Windows)

Votre appareil peut convertir les caractères d'un document numérisé en texte à l'aide de la technologie de reconnaissance optique de caractères (ROC). Vous pouvez modifier ce texte avec votre application de traitement de texte favorite.

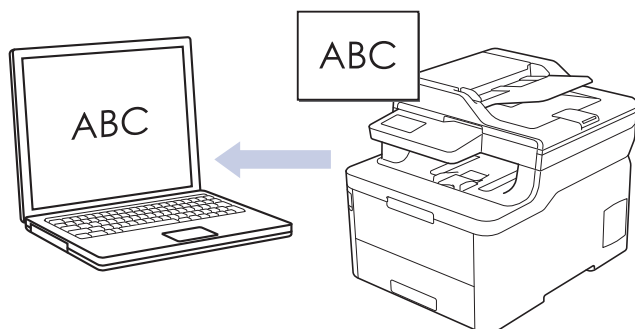

- Sélectionnez **Mode Avancé** comme mode pour ControlCenter4.

1. Chargez votre document.
2. Cliquez sur l'icône  (**ControlCenter4**) dans la barre des tâches, puis cliquez sur **Ouvrir**.
3. Cliquez sur l'onglet **Numérisation**.



4. Cliquez sur le bouton **ROC**.
La boîte de dialogue des paramètres de numérisation s'affiche.

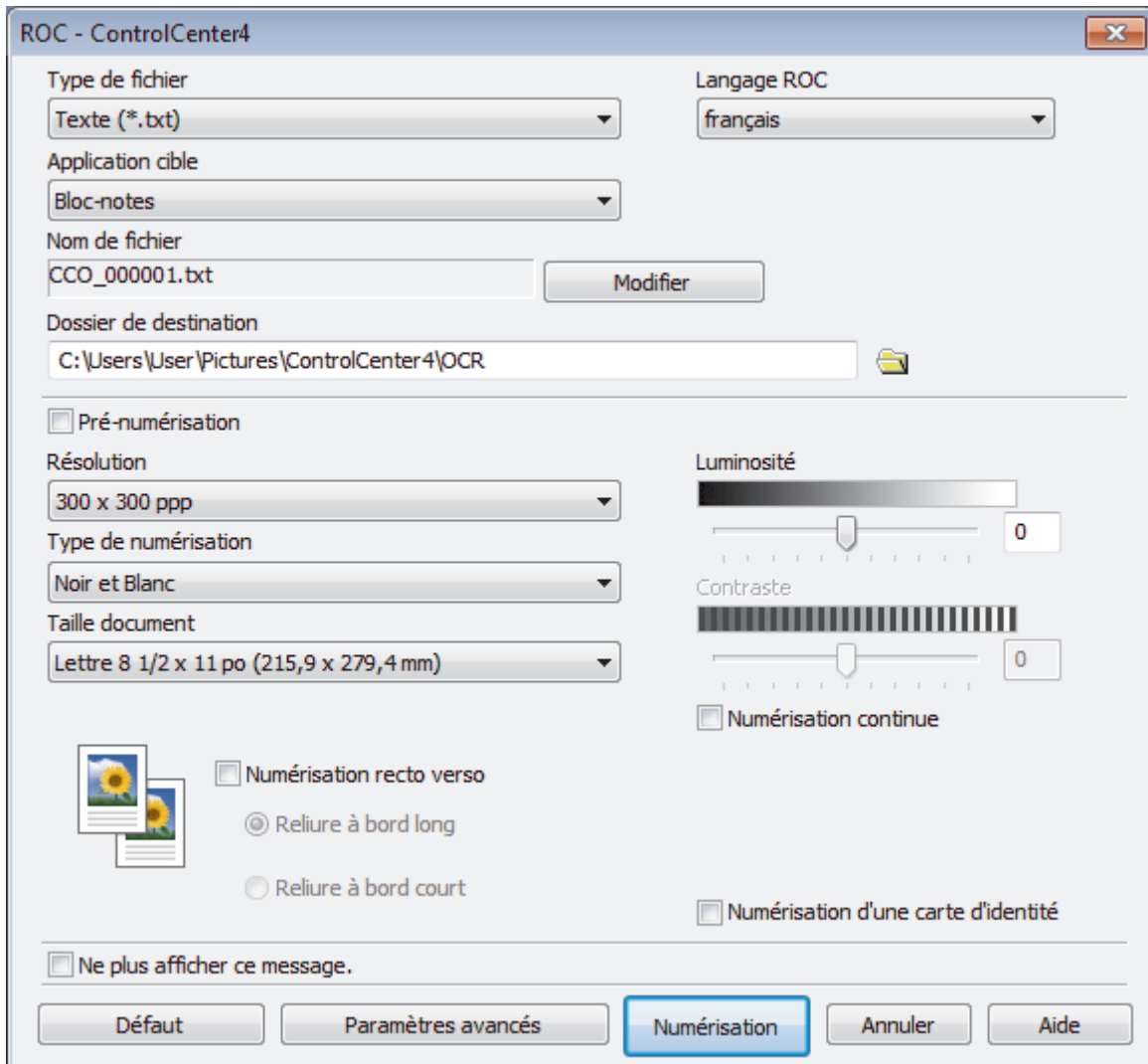

5. Modifiez les paramètres de numérisation, par exemple le format de fichier, le nom de fichier, le dossier de destination, la résolution et la couleur, si nécessaire.



- Pour modifier le nom de fichier, cliquez sur **Modifier**.
- Pour modifier **Dossier de destination**, cliquez sur l'icône de dossier.
- Pour prévisualiser et configurer l'image numérisée, sélectionnez la case à cocher **Pré-numérisation**.

6. Cliquez sur **Numérisation**.

L'appareil numérise le document, le convertit en texte modifiable, puis l'envoie vers votre application de traitement de texte par défaut.



Renseignements connexes

- [Numériser avec le mode Avancé de ControlCenter4 \(Windows\)](#)

Paramètres de numérisation pour le mode Avancé de ControlCenter4 (Windows)

Paramètres	Fonctions applicables			
	Image	ROC	Courriel	Fichier
Type de fichier	Oui	Oui	Oui	Oui
Application cible	Oui	Oui	-	-
Langage ROC	-	Oui	-	-
Nom de fichier	Oui	Oui	Oui	Oui
Emplacement de la numérisation ou Dossier de destination	Oui	Oui	Oui	Oui
Afficher Dossier	-	-	-	Oui
Afficher la fenêtre Enregistrer sous	-	-	-	Oui
Priorité de taille de fichier	Oui	-	Oui	Oui
Pré-numérisation	Oui	Oui	Oui	Oui
Résolution	Oui	Oui	Oui	Oui
Type de numérisation	Oui	Oui	Oui	Oui
Taille document	Oui	Oui	Oui	Oui
Luminosité	Oui	Oui	Oui	Oui
Contraste	Oui	Oui	Oui	Oui
Numérisation continue	Oui	Oui	Oui	Oui
Numérisation recto verso	Oui	Oui	Oui	Oui
Numérisation d'une carte d'identité	Oui	Oui	Oui	Oui
Paramètres avancés	Oui	Oui	Oui	Oui
Défaut	Oui	Oui	Oui	Oui

Type de fichier

Sélectionnez le type de fichier à utiliser pour les données numérisées.

Pour image, courriel et fichier

- **Windows Bitmap (*.bmp)**
- **JPEG (*.jpg)** (recommandé pour la plupart des utilisateurs lors de la numérisation d'images)
- **TIFF page unique (*.pdf)**
- **TIFF page multiple (*.tif)**
- **Graphiques de réseau transférable (*.png)**
- **PDF page unique (*.pdf)** (recommandé pour la numérisation et le partage de documents)
- **PDF page multiple (*.pdf)** (recommandé pour la numérisation et le partage de documents)
- **PDF/A page unique (*.pdf)** (recommandé pour la numérisation et le partage de documents)
- **PDF/A page multiple (*.pdf)** (recommandé pour la numérisation et le partage de documents)
- **PDF haute compression page unique (*.pdf)**
- **PDF haute compression page multiple (*.pdf)**
- **PDF sécurisé page unique (*.pdf)**
- **PDF sécurisé page multiple (*.pdf)**
- **PDF interrogeable page unique (*.pdf)**

-
- **PDF interrogeable page multiple (*.pdf)**
 - **XML Paper Specification (*.xps)** (le format XML Paper Specification est disponible pour Windows 7, Windows 8 et Windows 10 ou lorsque vous utilisez des applications prenant en charge les fichiers au format XML Paper Specification)

Pour courriel et fichier

- **Microsoft Office Word (*.docx)** (Seulement disponible pour certains modèles)
- **Microsoft Office PowerPoint (*.pptx)** (Seulement disponible pour certains modèles)
- **Microsoft Office Excel (*.xlsx)**(Seulement disponible pour certains modèles)

Pour ROC

- **HTML 3.2 (*.htm)**
- **HTML 4.0 (*.htm)**
- **Microsoft Excel 2003, XP (*.xls)**
- **RTF Word 2000 (*.rtf)**
- **WordPad (*.rtf)**
- **WordPerfect 9, 10 (*.wpd)**
- **Texte (*.txt)**
- **PDF interrogeable page unique (*.pdf)**
- **PDF interrogeable page multiple (*.pdf)**

Application cible

Choisissez l'application de destination dans la liste déroulante.

Langage ROC

Réglez l'option de langue ROC en fonction de la langue du texte du document numérisé.

Nom de fichier

Cliquez sur **Modifier** pour modifier le préfixe de nom de fichier.

Emplacement de la numérisation

Sélectionnez le bouton radio **Dossier** ou **SharePoint** pour spécifier la destination d'enregistrement des documents numérisés.

Dossier de destination

Cliquez sur l'icône de dossier pour parcourir et sélectionner le dossier dans lequel vous souhaitez sauvegarder vos documents numérisés.

Afficher Dossier

Sélectionnez cette option pour afficher automatiquement le dossier de destination après la numérisation.

Afficher la fenêtre Enregistrer sous

Sélectionnez cette option pour spécifier la destination de l'image numérisée à chaque fois que vous utilisez le scanner.

Priorité de taille de fichier

Réglez le taux de compression des données de l'image numérisée. Modifiez la taille de fichier en déplaçant le curseur **Priorité de taille de fichier** vers la droite ou la gauche.

Pré-numérisation

Sélectionnez **Pré-numérisation** pour prévisualiser votre image et rogner les parties inutiles avant la numérisation.

Résolution

Sélectionnez une résolution de numérisation dans la liste déroulante **Résolution**. Les résolutions élevées exigent davantage de mémoire et augmentent le temps de transfert, mais permettent d'obtenir une image numérisée plus nette.

Type de numérisation

Sélectionnez parmi un éventail de profondeurs de couleur pour la numérisation.

- **Auto**

Ce mode convient pour n'importe quel type de document. Il choisit automatiquement une profondeur de couleur appropriée au document.

- **Noir et Blanc**

Utilisez ce mode pour du texte ou des images de dessin au trait.

- **Gris (Diffusion d'erreur)**

Utilisez ce mode pour les photographies ou les graphiques. (La diffusion d'erreur est une méthode permettant de créer des images grises simulées sans utiliser de points réellement gris. Des points noirs sont disposés selon un motif spécifique pour donner un aspect gris.)

- **Gris véritable**

Utilisez ce mode pour les photographies ou les graphiques. Ce mode offre des images d'une plus grande précision, car il utilise jusqu'à 256 teintes de gris.

- **Couleur 24 bits**

Crée une image avec la reproduction la plus précise des couleurs. Ce mode utilise jusqu'à 16,8 millions de couleurs pour numériser l'image. Il exige toutefois une capacité élevée de mémoire et un temps de transfert prolongé.

Taille document

Sélectionnez la taille exacte de votre document dans la liste déroulante **Taille document**.

- Si vous sélectionnez l'option **1 sur 2 (A4)**, l'image numérisée sera divisée en deux documents au format A5.

Luminosité

Définissez le niveau **Luminosité** en déplaçant le curseur vers la droite ou la gauche pour éclaircir ou assombrir l'image. Si l'image numérisée est trop claire, définissez un niveau de luminosité plus faible et numérisez à nouveau le document. Si l'image est trop foncée, augmentez la luminosité et renumérisez le document. Vous pouvez également saisir une valeur dans le champ pour définir le niveau de **Luminosité**.

Contraste

Augmentez ou diminuez le niveau de **Contraste** en déplaçant le curseur vers la droite ou la gauche. Une augmentation accentue les zones sombres et claires de l'image, alors qu'une diminution révèle davantage de détails dans les zones grises. Vous pouvez également saisir une valeur dans le champ pour définir le niveau de **Contraste**.

Numérisation continue

Sélectionnez cette option pour numériser plusieurs pages. Dès qu'une page est numérisée, choisissez de continuer la numérisation ou d'arrêter.

Numérisation recto verso (MFC-L3770CDW)

Sélectionnez cette case à cocher pour numériser les deux côtés du document. Lorsque vous utilisez la fonction de numérisation recto-verso automatique, vous devez sélectionner l'option **Reliure à bord long** ou **Reliure à bord court**, selon la disposition du document, pour vous assurer que le fichier de données que vous créez s'affiche correctement.

Numérisation d'une carte d'identité

Sélectionnez cette case à cocher pour numériser les deux côtés de la carte d'identité sur une page.

Paramètres avancés

Configurez les paramètres avancés en cliquant sur le bouton **Paramètres avancés** dans la boîte de dialogue des paramètres de numérisation.

- **Supprimer les déteintes/motifs**

- **Supprimer la couleur d'arrière-plan**

Supprimez la couleur de base des documents pour améliorer la lisibilité des données numérisées.

-
- **Faire pivoter l'image**
Pivotez l'image numérisée.
 - **Ignorer les pages vierges**
Supprimez les pages vierges du document des résultats de la numérisation.
 - **Affichage des résultats de numérisation**
Afficher sur votre écran d'ordinateur le nombre total de pages enregistrées et les pages vierges ignorées.
 - **Auto-réalignement**
Régler l'appareil de manière à corriger automatiquement les documents de travers.

Défaut

Sélectionnez cette option pour rétablir les valeurs par défaut de tous les paramètres.



Renseignements connexes

- [Numériser avec le mode Avancé de ControlCenter4 \(Windows\)](#)
-



Numériser avec Nuance™ PaperPort™ 14SE ou d'autres applications Windows

Vous pouvez utiliser l'application Nuance™ PaperPort™ 14SE pour la numérisation.

- Pour télécharger l'application Nuance™ PaperPort™ 14SE, cliquez sur  (**Brother Utilities * Utilitaires Brother**), sélectionnez **Autres options** dans la barre de navigation de gauche, puis cliquez sur **PaperPort**.
- Nuance™ PaperPort™ 14SE prend en charge Windows 7, Windows 8, Windows 8.1 et Windows 10.
- Pour des instructions détaillées sur l'utilisation de chaque application, cliquez sur le menu **Aide** de l'application, puis cliquez sur **Guide de mise en route** dans le ruban **Aide**.



Les instructions suivantes s'appliquent à la numérisation avec PaperPort™ 14SE. Pour d'autres applications Windows, les étapes seront similaires. PaperPort™ 14SE prend en charge à la fois les pilotes TWAIN et WIA; le pilote TWAIN (recommandé) est utilisé dans ces étapes.

1. Chargez votre document.
2. Démarrez PaperPort™ 14SE.
Effectuez l'une des opérations suivantes :
 - Windows 7
Sur votre ordinateur, cliquez sur  (**démarrer**) > **Tous les programmes** > **Nuance PaperPort 14** > **PaperPort**.
 - Windows 8
Cliquez sur  (**PaperPort**).
 - Windows 10
Cliquez sur  > **Nuance PaperPort 14** > **PaperPort**.
3. Cliquez sur le menu **Bureau**, puis cliquez sur **Paramètres de numérisation** dans le ruban **Bureau**.
Le panneau **Numériser ou importer une photo** s'affiche sur le côté gauche de l'écran.
4. Cliquez sur **Sélectionner...**
5. Dans la liste des scanners disponibles, sélectionnez **TWAIN: TW-Brother MFC-XXXX** ou **TWAIN: TW-Brother MFC-XXXX LAN** (où XXX-XXXX est le nom du modèle de votre appareil). Pour utiliser le pilote WIA, sélectionnez le pilote Brother avec le préfixe « WIA ».
6. Sélectionnez la case à cocher **Afficher la boîte de dialogue du scanner** dans le panneau **Numériser ou importer une photo**.
7. Cliquez sur **Numériser**.
La boîte de dialogue Configuration du Scanner s'affiche.

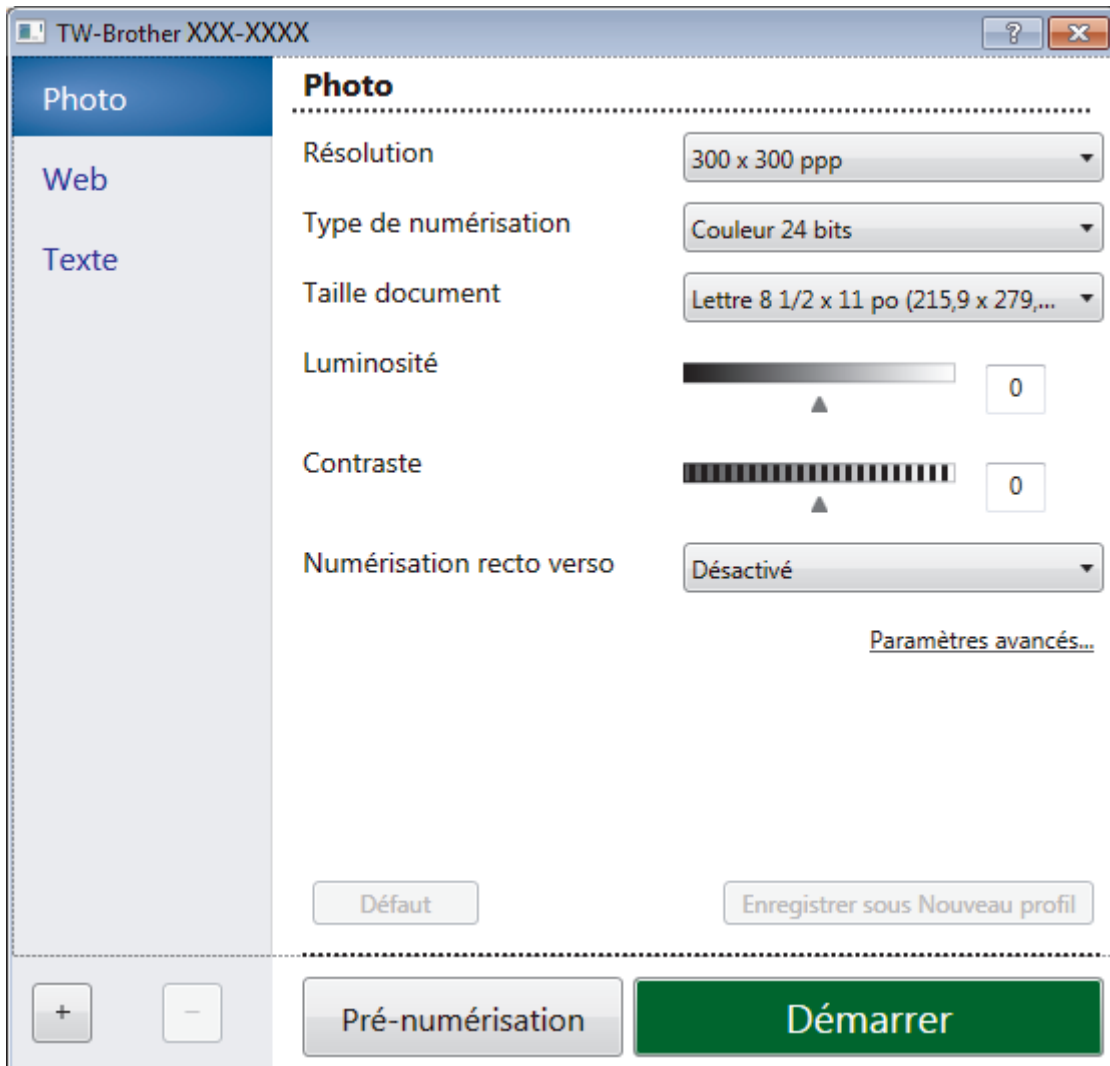

8. Réglez les paramètres dans la boîte de dialogue de configuration du scanner, si nécessaire.
9. Cliquez sur la liste déroulante **Taille document**, puis sélectionnez le format de votre document.



Pour numériser les deux faces du document (MFC-L3770CDW) :

La numérisation recto-verso automatique est uniquement disponible lorsque vous utilisez le chargeur automatique de documents (ADF).

Vous ne pouvez pas utiliser la prénumérisation pour prévisualiser une image.

10. Cliquez sur **Pré-numérisation** si vous souhaitez obtenir un aperçu et recadrer l'image avant la numérisation.
11. Cliquez sur **Démarrer**.
L'appareil lance la numérisation.



Renseignements connexes

- Numériser à partir de votre ordinateur (Windows)
 - Paramètres du pilote TWAIN (Windows)

Paramètres du pilote TWAIN (Windows)

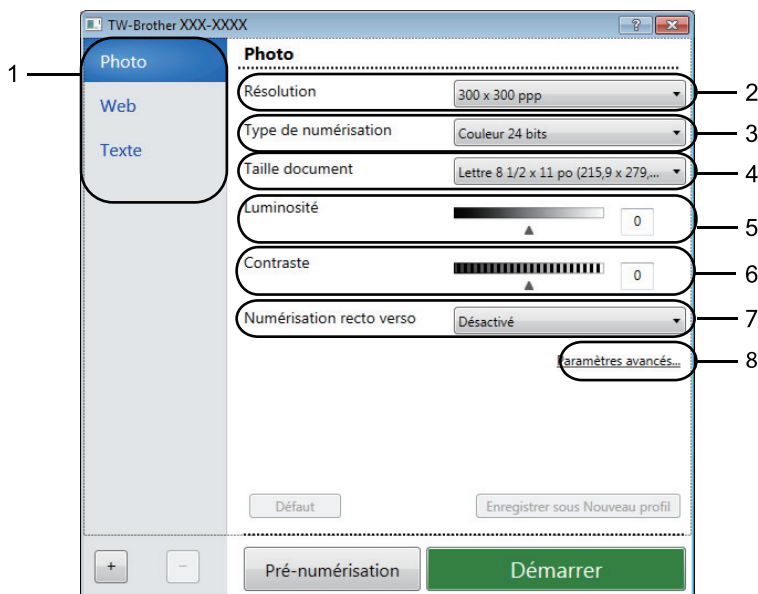

- Veuillez noter que les noms d'élément et les valeurs attribuables varient en fonction de l'appareil.
- L'option **Contraste** est disponible uniquement lorsque vous sélectionnez l'option **Gris (Diffusion d'erreur)**, **Gris véritable** ou **Couleur 24 bits** dans les paramètres **Type de numérisation**.

1. Numérisation

Sélectionnez l'option **Photo**, **Web** ou **Texte** selon le type de document que vous souhaitez numériser.

Scan (Type d'image)		Résolution	Type de numérisation
Photo	Utilisez ce paramètre pour numériser des photos.	300 x 300 ppp	Couleur 24 bits
Web	Utilisez ce paramètre pour insérer l'image numérisée dans des pages Web.	100 x 100 ppp	Couleur 24 bits
Texte	Utilisez ce paramètre pour numériser des documents texte.	200 x 200 ppp	Noir et blanc

2. Résolution

Sélectionnez une résolution de numérisation dans la liste déroulante **Résolution**. Les résolutions élevées exigent davantage de mémoire et augmentent le temps de transfert, mais permettent d'obtenir une image numérisée plus nette.

3. Type de numérisation

Sélectionnez parmi un éventail de profondeurs de couleur pour la numérisation.

- **Noir et blanc**
Utilisez ce mode pour du texte ou des images de dessin au trait.
- **Gris (Diffusion d'erreur)**
Utilisez ce mode pour les photographies ou les graphiques. (La diffusion d'erreur est une méthode permettant de créer des images grises simulées sans utiliser de points réellement gris. Des points noirs sont disposés selon un motif spécifique pour donner un aspect gris.)
- **Gris véritable**
Utilisez ce mode pour les photographies ou les graphiques. Ce mode offre des images d'une plus grande précision, car il utilise jusqu'à 256 teintes de gris.

- **Couleur 24 bits**

Crée une image avec la reproduction la plus précise des couleurs. Ce mode utilise jusqu'à 16,8 millions de couleurs pour numériser l'image. Il exige toutefois une capacité élevée de mémoire et un temps de transfert prolongé.

4. Taille document

Sélectionnez le format exact de votre document dans une sélection de formats de numérisation prédéfinis.

Si vous sélectionnez **Format personnalisé...**, la boîte de dialogue **Taille de document personnalisée** s'affiche pour vous permettre de spécifier le format du document.

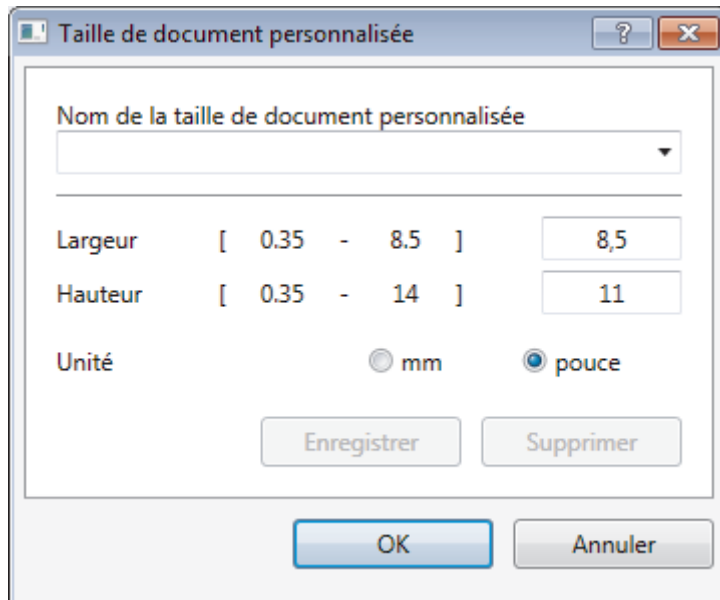

5. Luminosité

Définissez le niveau **Luminosité** en déplaçant le curseur vers la droite ou la gauche pour éclaircir ou assombrir l'image. Si l'image numérisée est trop claire, définissez un niveau de luminosité plus faible et numériser à nouveau le document. Si l'image est trop foncée, augmentez la luminosité et renumériser le document. Vous pouvez également taper une valeur dans le champ pour définir le niveau de luminosité.

6. Contraste

Augmentez ou diminuez le niveau de **Contraste** en déplaçant le curseur vers la droite ou la gauche. Une augmentation accentue les zones sombres et claires de l'image, alors qu'une diminution révèle davantage de détails dans les zones grises. Vous pouvez également taper une valeur dans le champ pour définir le niveau de contraste.

7. Numérisation recto verso

Numériser les deux côtés du document. Lorsque vous utilisez la fonction de numérisation recto-verso automatique, vous devez sélectionner l'option **Reliure sur le bord long** ou **Reliure sur le bord court** dans la liste déroulante **Numérisation recto verso**, afin qu'au moment de tourner les pages, elles soient orientées comme vous le souhaitez.

(MFC-L3770CDW)

8. Paramètres avancés...

Configurez les paramètres avancés en cliquant sur le bouton **Paramètres avancés...** dans la boîte de dialogue des paramètres de numérisation.

- **Correction de documents**

- **Auto-réalignement**

Régler l'appareil de manière à corriger automatiquement l'alignement des documents à mesure que les pages sont numérisées.

- **Faire pivoter l'image**

Pivotez l'image numérisée.

- **Remplissage du bord**

Remplissez les bords sur les quatre côtés de l'image numérisée à l'aide de la couleur et de la plage sélectionnées.

-
- **Ignorer les pages vierges**
Supprimez les pages vierges du document des résultats de la numérisation.
 - **Qualité de l'image**
 - **Traitement de l'arrière-plan**
 - **Supprimer les déteintes/motifs**
Évitez que l'encre ne transperce le papier.
 - **Supprimer la couleur d'arrière-plan**
Supprimez la couleur de base des documents pour améliorer la lisibilité des données numérisées.
 - **Suppression de la couleur**
Sélectionnez une couleur à supprimer de l'image numérisée.
 - **Accentuation du bord**
Améliorez la netteté des caractères de l'original.
 - **Réduire le bruit**
Cette option améliore et rehausse la qualité des images numérisées. L'option **Réduire le bruit** est disponible lorsque vous sélectionnez l'option **Couleur 24 bits** et la résolution de numérisation **300 x 300 ppp**, **400 x 400 ppp** ou **600 x 600 ppp**.
 - **Qualité de l'image noir et blanc**
 - **Correction de caractère**
 - **Correction de caractère flou**
Corrigez les caractères interrompus ou incomplets de l'original pour améliorer leur lisibilité.
 - **Formatage en caractère gras**
Accentuez les caractères de l'original en les mettant en gras.
 - **Contrôle de l'alimentation papier**
 - **Num continue**
Sélectionnez cette option pour numériser plusieurs pages. Dès qu'une page est numérisée, choisissez de continuer la numérisation ou d'arrêter.



Renseignements connexes

- [Numériser avec Nuance™ PaperPort™ 14SE ou d'autres applications Windows](#)
-

Numériser avec Télécopie et numérisation Windows

L'application Télécopie et numérisation Windows est une autre option que vous pouvez utiliser pour la numérisation.

- Télécopie et numérisation Windows utilise le pilote de scanner WIA.
- Si vous souhaitez recadrer une partie de la page après la pré-numérisation du document, vous devez numériser en utilisant la vitre du scanner (que vous pouvez également nommer scanner à plat).

1. Chargez votre document.
2. Lancez Télécopie et numérisation Windows.
3. Cliquez sur **Fichier** > **Nouveau** > **Numériser**.
4. Sélectionnez le scanner que vous souhaitez utiliser.
5. Cliquez sur **OK**.

La boîte de dialogue **Nouvelle numérisation** s'affiche.

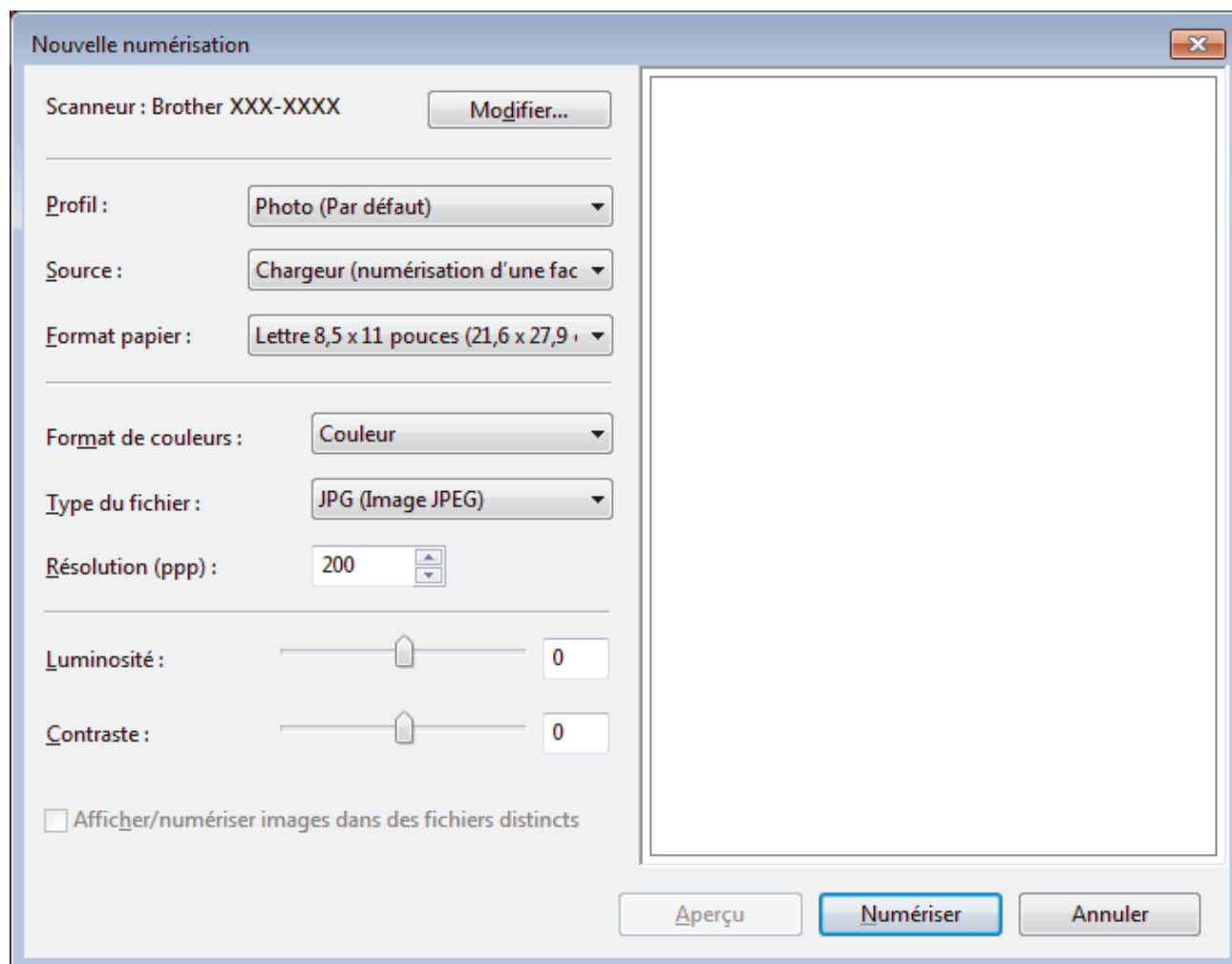

6. Réglez les paramètres dans la boîte de dialogue Configuration du Scanner, si nécessaire.

La résolution du scanner peut être réglée à 1200 ppp maximum. Si vous souhaitez numériser à une résolution supérieure, utilisez le logiciel **Utilitaire du scanner** de **Brother Utilities * Utilitaires Brother**.

Si votre appareil prend en charge la numérisation recto-verso et que vous souhaitez utiliser cette fonction, sélectionnez **Chargeur (numérisation recto verso)** comme **Source**.

7. Cliquez sur **Numériser**.

L'appareil commence la numérisation du document.



Renseignements connexes

- Numériser à partir de votre ordinateur (Windows)
- Paramètres du pilote WIA (Windows)

Paramètres du pilote WIA (Windows)

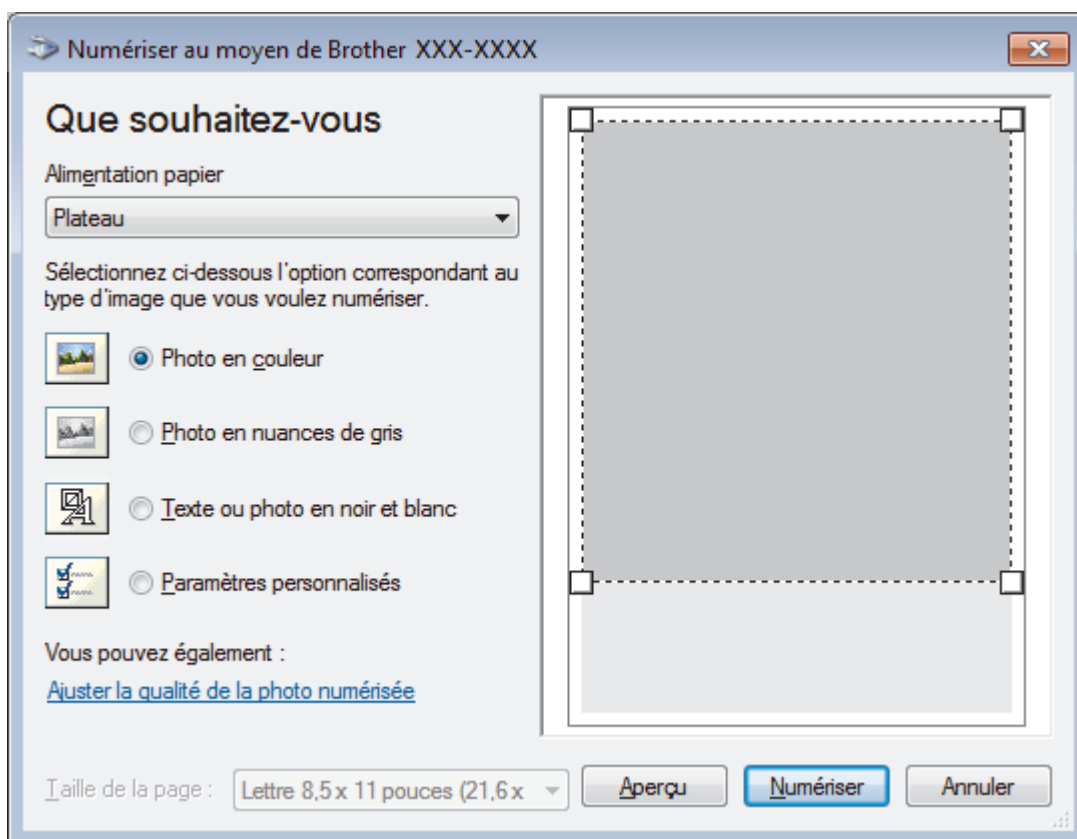

Alimentation papier

Sélectionnez l'option **Chargeur de documents** ou **Plateau** dans la liste déroulante.

Type d'image

Sélectionnez **Photo en couleur**, **Photo en nuances de gris**, **Texte ou photo en noir et blanc** ou **Paramètres personnalisés** selon le type de document que vous souhaitez numériser.

Pour modifier les paramètres avancés, cliquez sur le lien **Ajuster la qualité de la photo numérisée**.

Format de page

L'option **Taille de la page** est disponible si vous sélectionnez le **Chargeur de documents** à l'option **Alimentation papier**.

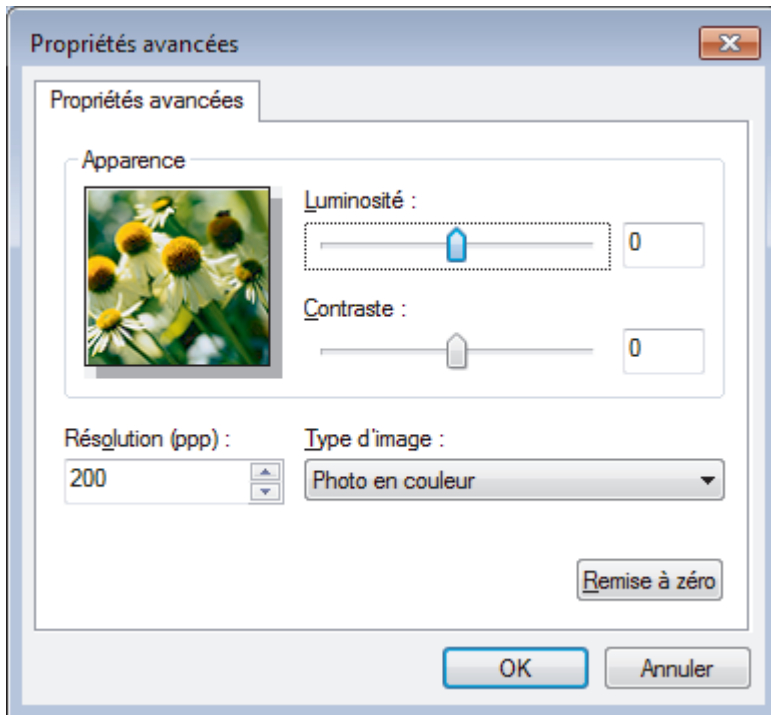

Luminosité

Définissez le niveau de **Luminosité** en déplaçant le glisseur vers la droite ou la gauche pour éclaircir l'image ou l'assombrir. Si l'image numérisée est trop claire, réglez la luminosité sur un niveau plus faible et recommencez la numérisation. Si l'image est trop sombre, réglez la luminosité sur un niveau plus élevé et recommencez la numérisation.

Contraste

Augmentez ou diminuez le niveau de **Contraste** en déplaçant le curseur vers la droite ou la gauche. Une augmentation accentue les zones sombres et claires de l'image, alors qu'une diminution révèle davantage de détails dans les zones grises. Vous pouvez également taper une valeur dans le champ pour définir le niveau de contraste.

Résolution (ppp)

Sélectionnez une résolution de numérisation dans la liste **Résolution (ppp)**. Les résolutions élevées exigent davantage de mémoire et augmentent le temps de transfert, mais permettent d'obtenir une image numérisée plus nette.



Renseignements connexes

- [Numériser avec Télécopie et numérisation Windows](#)

Numériser à partir de votre ordinateur (Mac)

Il existe plusieurs manières d'utiliser votre Mac pour numériser des photos et des documents sur votre appareil Brother. Utilisez les applications fournies par Brother ou votre application de numérisation préférée.

- [Numériser avec Brother iPrint&Scan \(Mac\)](#)
- [Numériser avec des applications compatibles TWAIN \(Macintosh\)](#)
- [Paramètres du pilote TWAIN \(Macintosh\)](#)
- [Numériser à l'aide d'AirPrint \(macOS\)](#)

Numériser avec Brother iPrint&Scan (Mac)

1. Dans la barre de menus **Finder**, cliquez sur **Aller** > **Applications**, puis double-cliquez sur l'icône iPrint&Scan.
L'écran de Brother iPrint&Scan s'affiche.
2. Si votre appareil Brother n'est pas sélectionné, cliquez sur le bouton **Sélectionner votre appareil**, puis suivez les instructions à l'écran pour sélectionner votre appareil Brother.
3. Cliquez sur l'icône **Numérisation**, puis suivez les instructions à l'écran pour numériser vos documents.



Renseignements connexes

- [Numériser à partir de votre ordinateur \(Mac\)](#)

Sujets connexes :

- [Brother iPrint&Scan pour Windows et Mac](#)
- [Modifier les paramètres du bouton de numérisation depuis Brother iPrint&Scan \(Mac\)](#)

Numériser avec des applications compatibles TWAIN (Macintosh)

Vous pouvez également numériser à l'aide d'applications compatibles TWAIN. Pour plus d'information sur la procédure de numérisation, reportez-vous au manuel de votre application.

Pour utiliser le pilote TWAIN Brother, accédez à la page **Téléchargements** de votre modèle dans le Brother Solutions Center (Centre de solutions Brother) à l'adresse support.brother.com et téléchargez **Pilote Scanner (TWAIN)**.

1. Démarrez votre application graphique, puis sélectionnez l'opération de numérisation.
La boîte de dialogue de configuration du scanner s'affiche.

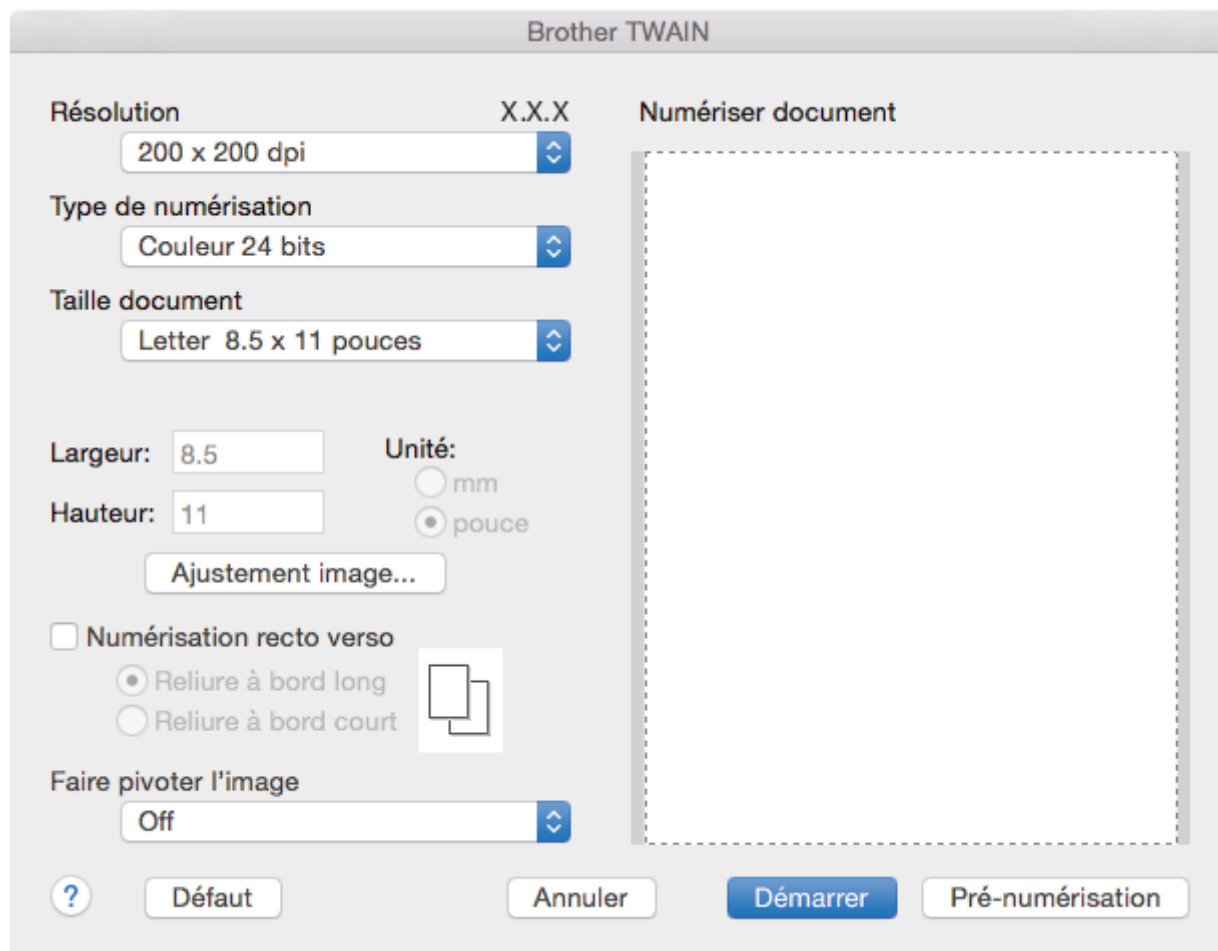

2. Modifiez les paramètres de numérisation, par exemple **Résolution**, **Type de numérisation** ou **Ajustement image**, si nécessaire.
3. Cliquez sur le menu contextuel **Taille document**, puis sélectionnez le format de votre document.
4. Cliquez sur l'option **Pré-numérisation** pour prévisualiser votre image et rogner les parties inutiles avant la numérisation.



- Après avoir sélectionné un format de document, ajustez la zone de numérisation en maintenant le bouton de la souris enfoncé et en faisant glisser le curseur sur la partie que vous souhaitez numériser.
- Pour numériser les deux faces du document (MFC-L3770CDW) :
La numérisation recto-verso automatique est uniquement disponible lorsque vous utilisez le chargeur automatique de documents (ADF).
Vous ne pouvez pas modifier la zone de numérisation.
Vous ne pouvez pas utiliser la prénumérisation pour prévisualiser une image.

5. Cliquez sur **Démarrer**.

L'appareil lance la numérisation.

Renseignements connexes

- Numériser à partir de votre ordinateur (Mac)
-

Paramètres du pilote TWAIN (Macintosh)

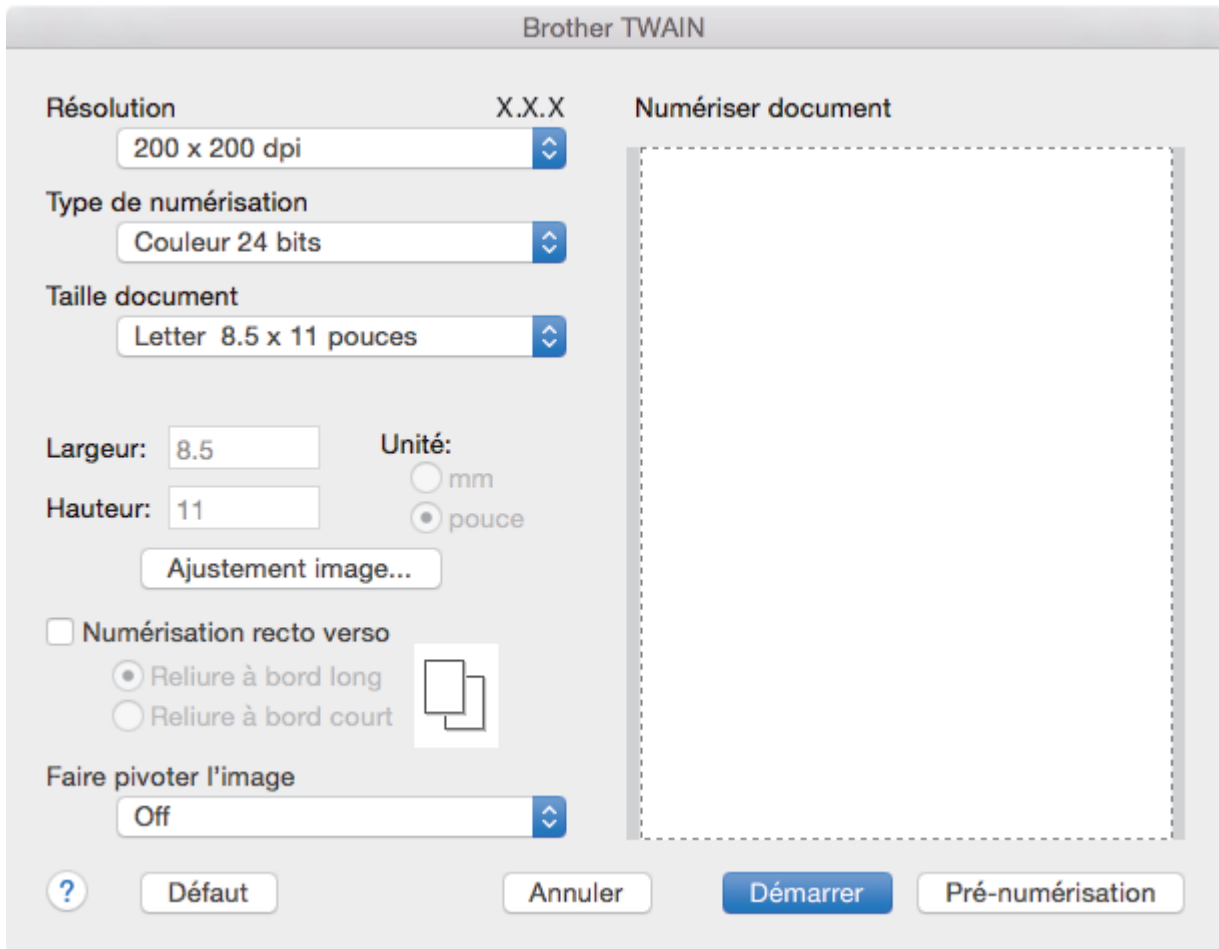

- Les noms d'élément et les valeurs attribuables varieront en fonction de l'appareil.
- Le paramètre **Contraste** est disponible uniquement lorsque vous sélectionnez **Gris (Diffusion d'erreur)**, **Gris véritable** ou **Couleur 24 bits** dans les options **Type de numérisation**.

1. Résolution

Sélectionnez une résolution de numérisation dans le menu contextuel **Résolution**. Les résolutions élevées exigent davantage de mémoire et augmentent le temps de transfert, mais permettent d'obtenir une image numérisée plus nette.

2. Type de numérisation

Sélectionnez parmi un éventail de profondeurs de couleur pour la numérisation.

- **Noir et blanc**

Utilisez ce mode pour du texte ou des images de dessin au trait.

- **Gris (Diffusion d'erreur)**

Utilisez ce mode pour les photographies ou les graphiques. (La diffusion d'erreur est une méthode permettant de créer des images grises simulées sans utiliser de points réellement gris. Des points noirs sont disposés selon un motif spécifique pour donner un aspect gris.)

- **Gris véritable**

Utilisez ce mode pour les photographies ou les graphiques. Ce mode offre des images d'une plus grande précision, car il utilise jusqu'à 256 teintes de gris.

- **Couleur 24 bits**

Crée une image avec la reproduction la plus précise des couleurs. Ce mode utilise jusqu'à 16,8 millions de couleurs pour numériser l'image. Il exige toutefois une capacité élevée de mémoire et un temps de transfert prolongé.

3. Taille document

Sélectionnez le format exact de votre document dans une sélection de formats de numérisation prédéfinis.

- Si vous sélectionnez **Format personnalisé...**, vous pouvez spécifier le format du document.

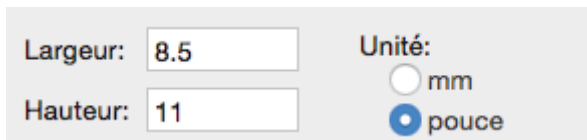

4. Ajustement image

Cliquez sur le bouton **Ajustement image** pour régler les autres paramètres de qualité d'image.

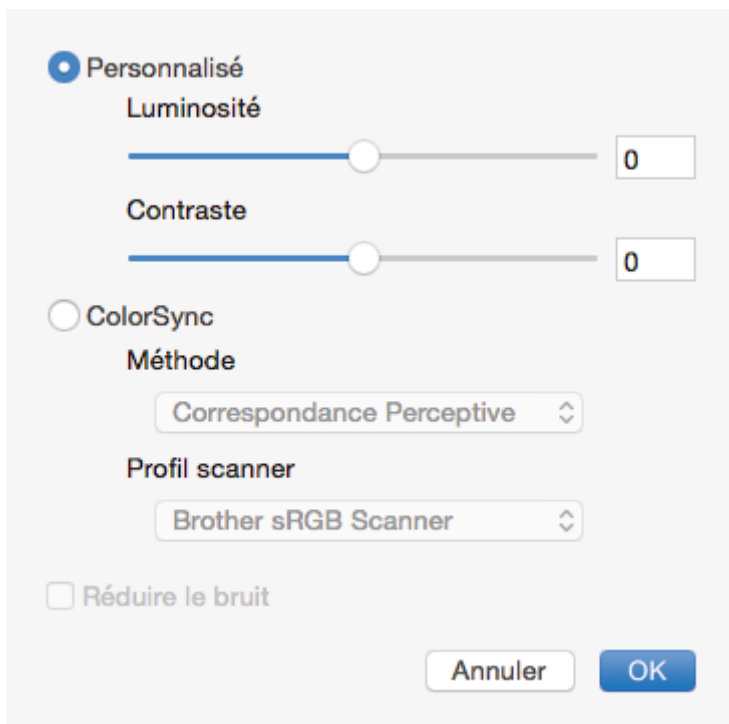

Luminosité

Définissez le niveau **Luminosité** en déplaçant le curseur vers la droite ou la gauche pour éclaircir ou assombrir l'image. Si l'image numérisée est trop claire, définissez un niveau de luminosité plus faible et numérisez à nouveau le document. Si l'image est trop foncée, augmentez la luminosité et renumérisez le document. Vous pouvez également saisir une valeur dans la zone pour définir la luminosité.

Contraste

Augmentez ou diminuez le niveau de **Contraste** en déplaçant le curseur vers la droite ou la gauche. Une augmentation accentue les zones sombres et claires de l'image, alors qu'une diminution révèle davantage de détails dans les zones grises. Vous pouvez également saisir une valeur dans le champ pour définir le contraste.

Réduire le bruit

Cette option améliore et rehausse la qualité des images numérisées. L'option **Réduire le bruit** est disponible lorsque vous sélectionnez l'option **Couleur 24 bits** et la résolution de numérisation **300 x 300 ppp**, **400 x 400 ppp** ou **600 x 600 ppp**.

5. Numérisation recto verso

Si vous sélectionnez cette case à cocher, l'appareil numérise les deux côtés du document. Lorsque vous utilisez la fonction de numérisation recto-verso automatique, vous devez sélectionner l'option **Reliure à bord long** ou **Reliure à bord court**, selon la disposition du document, pour vous assurer que le fichier de données créé s'affiche correctement.

(Seulement disponible pour certains modèles)

6. Faire pivoter l'image

Pivotez l'image numérisée.



Renseignements connexes

- [Numériser à partir de votre ordinateur \(Mac\)](#)
-

Configurer les paramètres de numérisation à l'aide de la Gestion à partir du Web

- [Définir le nom de fichier numérisé à l'aide de la Gestion à partir du Web](#)
- [Régler le rapport courriel de tâche de numérisation à l'aide de la Gestion à partir du Web](#)

Définir le nom de fichier numérisé à l'aide de la Gestion à partir du Web

Configurez un nom de fichier pour les données numérisées à l'aide de la Gestion à partir du Web.

1. Démarrez votre navigateur Web.

Tapez « https://adresse IP de l'appareil » dans la barre d'adresse de votre navigateur (où « adresse IP de l'appareil » est l'adresse IP de l'appareil ou le nom du serveur d'impression). Exemple : https://192.168.1.2

Si l'appareil vous demande un mot de passe, saisissez-le, puis cliquez sur .

2. Cliquez sur l'onglet **Numériser**.
3. Cliquez sur le menu **Nom du fichier de numérisation** dans la barre de navigation de gauche.
4. Sélectionnez le **Style de nom de fichier** dans la liste déroulante.
5. Si vous avez sélectionné l'option pour inclure la date dans le champ **Style de nom de fichier**, sélectionnez le format **Date** dans la liste déroulante.
6. Dans les champs **Heure**, sélectionnez **Activé** pour inclure l'information de temps dans le nom de fichier.
7. Dans le champ **Compteur**, sélectionnez **Continu** ou **Réinitialisez après chaque travail**.



Lorsque vous sélectionnez **Réinitialisez après chaque travail**, la duplication des noms de fichiers peut se produire.

8. Si vous souhaitez créer un préfixe de nom de fichier défini par l'utilisateur, saisissez un nom de fichier dans les champs définis par l'utilisateur de chaque fonction de numérisation.



Le fait d'utiliser les caractères ?, /, \ ou * peut causer une erreur d'envoi.

9. Cliquez sur **Envoyer**.



Renseignements connexes

- [Configurer les paramètres de numérisation à l'aide de la Gestion à partir du Web](#)

Régler le rapport courriel de tâche de numérisation à l'aide de la Gestion à partir du Web

Lorsque vous numérisez un document, l'appareil envoie automatiquement un rapport courriel de tâche de numérisation à l'adresse électronique enregistrée.

1. Démarrez votre navigateur Web.

Tapez « <https://adresse IP de l'appareil> » dans la barre d'adresse de votre navigateur (où « adresse IP de l'appareil » est l'adresse IP de l'appareil ou le nom du serveur d'impression). Exemple : <https://192.168.1.2>

Si l'appareil vous demande un mot de passe, saisissez-le, puis cliquez sur .

2. Cliquez sur l'onglet **Numériser**.
3. Cliquez sur le menu **Num. rapport courriel tâches** dans la barre de navigation de gauche.
4. Dans le champ **Adresse de l'administrateur**, saisissez l'adresse électronique.
5. Pour les fonctions de numérisation souhaitées, sélectionnez **Activé** pour envoyer un rapport courriel de tâche de numérisation.
6. Cliquez sur **Envoyer**.

Renseignements connexes

- [Configurer les paramètres de numérisation à l'aide de la Gestion à partir du Web](#)

Copie

- Copier un document
- Agrandir ou réduire les images copiées
- Effectuer des copies N dans 1 à l'aide de la fonction Mise en page
- Trier les copies
- Copier une carte d'identité
- Copier sur les deux côtés du papier (Copie recto-verso)
- Options de copie

Copier un document

>> HL-L3290CDW/DCP-L3551CDW

>> MFC-L3710CW/MFC-L3750CDW/MFC-L3770CDW

HL-L3290CDW/DCP-L3551CDW

1. Assurez-vous de charger le papier de format adéquat dans le bac à papier.
2. Effectuez l'une des actions suivantes :
 - Placez le document *face vers le haut* dans le chargeur automatique de documents (ADF). (seulement disponible sur certains modèles)
(Si vous copiez plusieurs pages, nous vous recommandons d'utiliser le chargeur automatique de documents (ADF).)

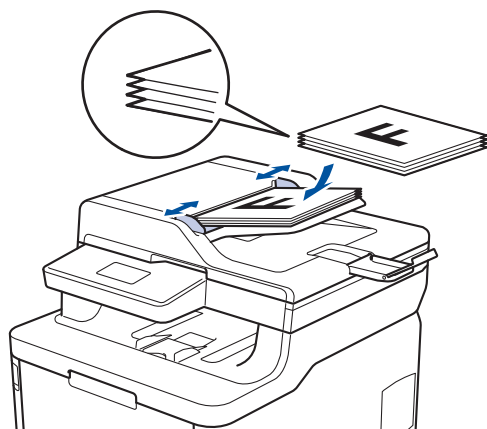

- Placez le document *face imprimée vers le bas* sur la vitre du scanner.

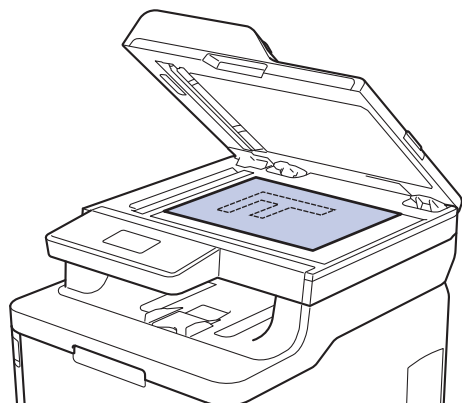

3. Appuyez sur ▲ ou ▼ pour entrer le nombre de copies souhaité.

L'écran ACL affiche :

```
Empil Copies:01
100%■■■■ Auto
```

4. Appuyez sur **Noir Marche** ou **Couleur Marche**.

MFC-L3710CW/MFC-L3750CDW/MFC-L3770CDW

1. Assurez-vous de charger le papier de format adéquat dans le bac à papier.

2. Effectuez l'une des actions suivantes :

- Placez le document *face imprimée vers le haut* dans le chargeur automatique de documents (ADF).
(Si vous copiez plusieurs pages, nous vous recommandons d'utiliser le chargeur automatique de documents (ADF).)

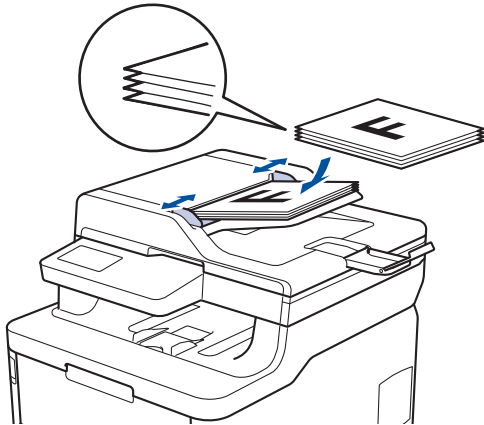

- Placez le document *face imprimée vers le bas* sur la vitre du scanner.

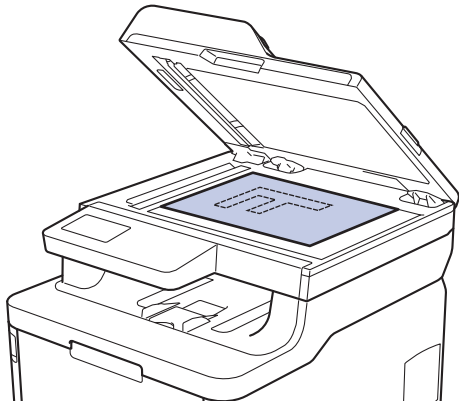

3. Appuyez sur  [Copie].

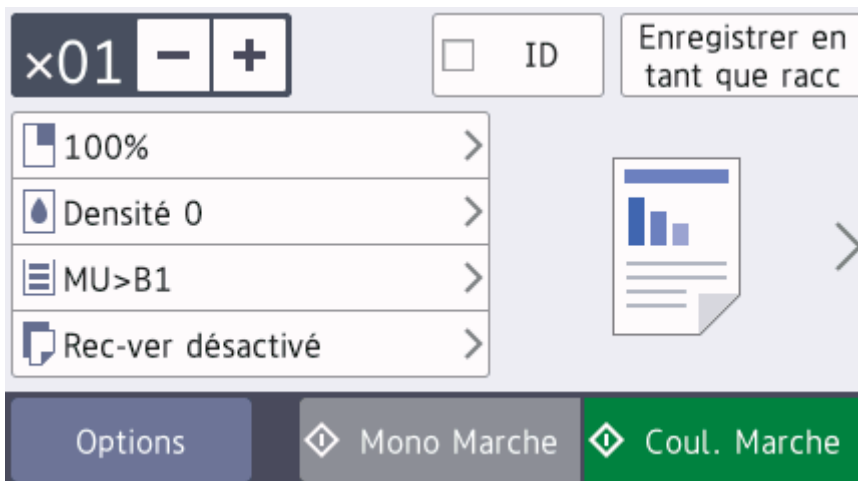

L'écran ACL affiche :



4. Modifiez les paramètres de copie, si nécessaire.

- **x01** (Nombre de copies)

Entrez le nombre de copies de l'une des manières suivantes :

- Appuyez sur  ou  sur l'écran ACL.
- Appuyez sur les chiffres du panneau de commande.
- [Options]

Appuyez sur  pour modifier les paramètres de copie pour la copie suivante uniquement.







- Lorsque vous terminez, appuyez sur [OK]. (Si le bouton [OK] est affiché.)
- Une fois que vous avez fini de choisir les nouvelles options, vous pouvez les enregistrer en appuyant sur le bouton [Enregistrer en tant que racc].

- Copie rapide

Appuyez sur > pour accéder aux paramètres de copie prédéfinis.

- Réglage actuel

Appuyez sur les icônes suivantes ou sur la zone d'affichage pour modifier ces paramètres pour la copie suivante uniquement. L'icône qui apparaît dépend du modèle.

-  [Agrandir/Réduire]
-  [Densité]
-  [Usage bac]
-  [Copie Rec-ver]
-  [Qualité]
-  [Contraste]

5. Appuyez sur [Coul. Marche] ou [Mono Marche].



Pour arrêter la copie, appuyez sur .



Renseignements connexes

- [Copie](#)
-

Agrandir ou réduire les images copiées

Sélectionnez un taux d'agrandissement ou de réduction afin de redimensionner les données copiées.

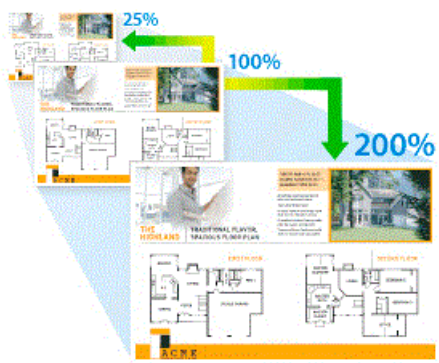



>> HL-L3290CDW/DCP-L3551CDW

>> MFC-L3710CW/MFC-L3750CDW/MFC-L3770CDW

HL-L3290CDW/DCP-L3551CDW

1. Chargez votre document.
2. Appuyez sur ▲ ou ▼ pour entrer le nombre de copies souhaité.
3. Appuyez sur **Options de copie/numérisation**.
4. Appuyez sur ▲ ou ▼ pour sélectionner [Agrand/Réduire], puis appuyez sur **OK**.
5. Appuyez sur ▲ ou ▼ pour sélectionner le taux d'agrandissement ou de réduction souhaité, puis appuyez sur **OK**.
 - Si vous sélectionnez [Person (25-400%)], appuyez sur ▲ ou ▼ pour entrer un taux d'agrandissement ou de réduction de [25%] à [400%], puis appuyez sur **OK**.
6. Appuyez sur **Noir Marche** ou **Couleur Marche**.

MFC-L3710CW/MFC-L3750CDW/MFC-L3770CDW

1. Chargez votre document.
2. Appuyez sur  [Copie].
3. Entrez le nombre de copies.
4. Appuyez sur [Options] > [Agrandir/Réduire].
5. Faites glisser le doigt vers le haut ou le bas, ou appuyez sur ▲ ou ▼ pour afficher les options disponibles, puis appuyez sur l'option souhaitée.
6. Effectuez l'une des opérations suivantes :
 - Si vous avez sélectionné [Agrandir] ou [Réduire], appuyez sur le taux d'agrandissement ou de réduction que vous souhaitez utiliser.
 - Si vous sélectionnez [Person (25-400%)], appuyez sur  (retour arrière) pour effacer le pourcentage affiché, ou appuyez sur ◀ pour déplacer le curseur, puis entrez un taux d'agrandissement ou de réduction de [25] à [400].
Appuyez sur [OK].
 - Si vous avez sélectionné [100%], passez à l'étape suivante.
7. Lorsque vous terminez, appuyez sur [OK]. (Si le bouton [OK] est affiché.)
8. Appuyez sur [Coul. Marche] ou [Mono Marche].



Renseignements connexes

- Copie

Effectuer des copies N dans 1 à l'aide de la fonction Mise en page

L'option de copie N dans 1 permet d'économiser du papier en copiant deux ou quatre pages de votre document sur une seule page de copie.



>> HL-L3290CDW/DCP-L3551CDW

>> MFC-L3710CW/MFC-L3750CDW/MFC-L3770CDW

HL-L3290CDW/DCP-L3551CDW

1. Chargez votre document.
2. Appuyez sur ▲ ou ▼ pour entrer le nombre de copies souhaité.
3. Appuyez sur **Options de copie/numérisation**.
4. Appuyez sur ▲ ou ▼ pour sélectionner [Visual. page], puis appuyez sur **OK**.
5. Appuyez sur ▲ ou ▼ pour sélectionner [Dés(1 en 1)], [2 en 1 (P)], [2 en 1 (H)], [4 en 1 (P)] ou [4 en 1 (H)], puis appuyez sur **OK**.
6. Appuyez sur **Noir Marche** ou **Couleur Marche**.

Si vous avez placé le document dans le chargeur automatique de documents (ADF), l'appareil numérise les pages et démarre l'impression.



Si vous utilisez la vitre du scanner, passez à l'étape suivante.

7. Une fois que l'appareil a numérisé la page, placez la page suivante sur la vitre du scanner, puis appuyez sur ▲ pour sélectionner l'option [Oui].
8. Après la numérisation de toutes les pages, appuyez sur ▼ pour sélectionner l'option [Non].

MFC-L3710CW/MFC-L3750CDW/MFC-L3770CDW

1. Chargez votre document.
2. Appuyez sur  [Copie].
3. Entrez le nombre de copies.
4. Appuyez sur [Options] > [Visual. page].
5. Faites glisser le doigt vers le haut ou le bas, ou appuyez sur ▲ ou ▼ pour afficher l'option, puis appuyez sur l'option souhaitée.

Option	Description
2en1 (Portrait)	

Option	Description
2en1 (Paysage)	
4en1 (Portrait)	
4en1 (Paysage)	

6. Lorsque vous terminez, appuyez sur [OK]. (Si le bouton [OK] est affiché.)
7. Appuyez sur [Coul. Marche] ou [Mono Marche].
Si vous avez placé le document dans le chargeur automatique de documents (ADF), l'appareil numérise les pages et commence à imprimer.
8. **Si vous utilisez la vitre du scanner, répétez les étapes suivantes pour chaque page du document :**
 - Placez la page suivante sur la vitre du scanner, puis appuyez sur [Continuer] pour numériser la page.
 - Après la numérisation de toutes les pages, appuyez sur [Finir].

Renseignements connexes

- [Copie](#)

Trier les copies

Vous pouvez trier plusieurs copies. Les pages seront empilées dans l'ordre selon lequel elles sont entraînées, c'est-à-dire 1, 2, 3, et ainsi de suite.

>> [HL-L3290CDW/DCP-L3551CDW](#)

>> [MFC-L3710CW/MFC-L3750CDW/MFC-L3770CDW](#)

HL-L3290CDW/DCP-L3551CDW

1. Chargez votre document.
2. Appuyez sur ▲ ou ▼ pour entrer le nombre de copies souhaité.
3. Appuyez sur **Options de copie/numérisation**.
4. Appuyez sur ▲ ou ▼ pour sélectionner [Empiler/Trier], puis appuyez sur **OK**.
5. Appuyez sur ▲ ou ▼ pour sélectionner [Trier], puis appuyez sur **OK**.
6. Appuyez sur **Noir Marche** ou **Couleur Marche**.

Si vous avez placé le document dans le chargeur automatique de documents (ADF), l'appareil numérise les pages et démarre l'impression.

Si vous utilisez la vitre du scanner, passez à l'étape suivante.

7. Une fois que l'appareil a numérisé la page, placez la page suivante sur la vitre du scanner, puis appuyez sur ▲ pour sélectionner l'option [Oui].
8. Après la numérisation de toutes les pages, appuyez sur ▼ pour sélectionner l'option [Non].

MFC-L3710CW/MFC-L3750CDW/MFC-L3770CDW

1. Chargez votre document.
2. Appuyez sur  [Copie].
3. Entrez le nombre de copies.
4. Appuyez sur [Options] > [Empiler/Trier] > [Trier].
5. Lorsque vous terminez, appuyez sur [OK]. (Si le bouton [OK] est affiché.)
6. Appuyez sur [Coul. Marche] ou [Mono Marche].

Si vous avez placé le document dans le chargeur automatique de documents (ADF), l'appareil numérise les pages et commence à imprimer.

7. **Si vous utilisez la vitre du scanner, répétez les étapes suivantes pour chaque page du document :**
 - Placez la page suivante sur la vitre du scanner, puis appuyez sur [Continuer] pour numériser la page.
 - Après la numérisation de toutes les pages, appuyez sur [Finir].



Renseignements connexes

- [Copie](#)

Copier une carte d'identité



Vous pouvez copier une carte d'identité uniquement si cela est autorisé par les lois en vigueur. Pour de l'information plus détaillée ►► *Guide de sécurité du produit*

>> [HL-L3290CDW/DCP-L3551CDW](#)

>> [MFC-L3710CW/MFC-L3750CDW/MFC-L3770CDW](#)

HL-L3290CDW/DCP-L3551CDW

1. Placez une carte d'identification, *face vers le bas*, près du coin supérieur gauche de la vitre du scanner.

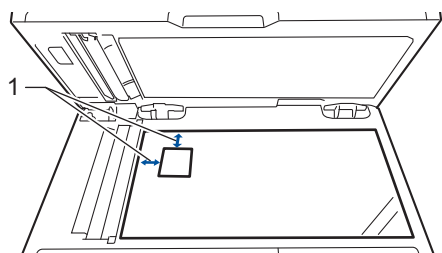

1 0,16 po. (4,0 mm) ou plus (haut, gauche)

2. Appuyez sur **2en1 Copie ID**.
3. Appuyez sur ▲ ou ▼ pour entrer le nombre de copies souhaité.
4. Appuyez sur **Noir Marche** ou **Couleur Marche**.
L'appareil numérise un côté de la carte d'identification.
5. Lorsque l'appareil termine de numériser le premier côté, retournez la carte d'identification.

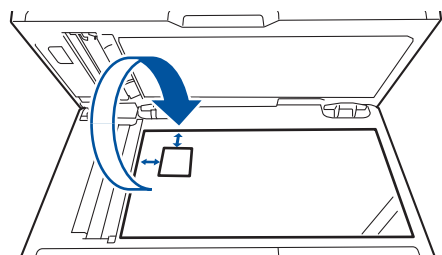

6. Appuyez sur **Noir Marche** ou **Couleur Marche** pour numériser l'autre côté.

MFC-L3710CW/MFC-L3750CDW/MFC-L3770CDW

1. Placez votre carte d'identité, *face vers le bas*, près du coin supérieur gauche de la vitre du scanner.

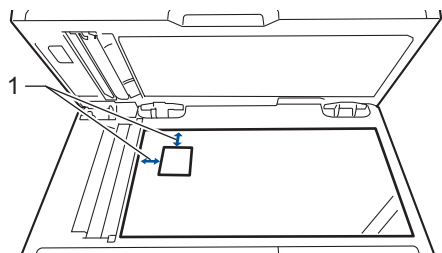

1 : Distance 0,16 po. (4,0 mm) ou plus (haut, gauche)

2. Appuyez sur  [Copie].
3. Appuyez sur > à l'écran tactile, puis sélectionnez [2en1 (ID)].
4. Entrez le nombre de copies.
5. Appuyez sur [Coul. Marche] ou [Mono Marche].
L'appareil numérise un côté de la carte d'identité.
6. Lorsque l'appareil termine de numériser le premier côté, retournez la carte d'identification.

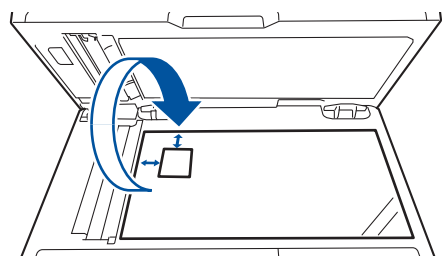

7. Appuyez sur [Continuer] pour numériser l'autre côté.

Renseignements connexes

- [Copie](#)

Copier sur les deux côtés du papier (Copie recto-verso)

Modèles associés : HL-L3290CDW/DCP-L3551CDW/MFC-L3750CDW/MFC-L3770CDW

Réduisez la quantité de papier utilisée en copiant sur les deux côtés du papier.

- Vous devez choisir la disposition de copie recto-verso parmi les options suivantes avant de pouvoir démarrer la copie recto-verso.
- La disposition de votre document d'origine détermine la disposition de copie recto-verso que vous devez choisir.
- Pour utiliser la fonction de copie recto-verso automatique, vous devez placer votre document dans le chargeur automatique de documents (ADF).
- Lorsque vous effectuez des copies recto-verso manuellement à partir d'un document recto-verso, utilisez la vitre du scanner.
- Sélectionnez le papier de format Lettre, Légal, Légal Mexique, Légal Inde ou Folio lorsque vous utilisez l'option de copie recto-verso.

Portrait

2 côtés à 2 côtés

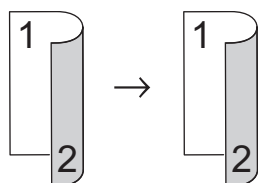

1 côté à 2 côtés (bord long)

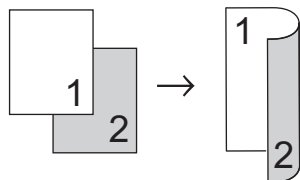

1 côté à 2 côtés (bord court)

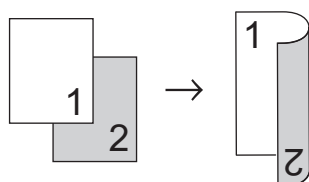

Paysage

2 côtés à 2 côtés

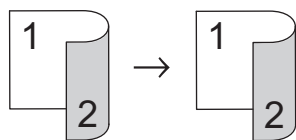

1 côté à 2 côtés (bord long)

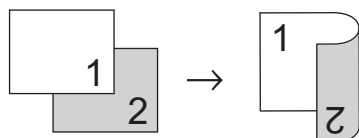

1 côté à 2 côtés (bord court)

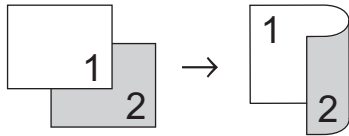

>> HL-L3290CDW/DCP-L3551CDW
>> MFC-L3750CDW/MFC-L3770CDW

HL-L3290CDW/DCP-L3551CDW

1. Chargez votre document.
2. Appuyez sur ▲ ou ▼ pour entrer le nombre de copies souhaité.
3. Appuyez sur **Options de copie/numérisation**.
4. Appuyez sur ▲ ou ▼ pour sélectionner [Recto-verso], puis appuyez sur **OK**.
5. Appuyez sur ▲ ou ▼ pour afficher [MeP Bord lg] ou [MeP Bord crt], puis appuyez sur **OK**.
6. Sélectionnez l'alignement sur le bord long ou l'alignement sur le bord court, puis appuyez sur **OK**.
7. Appuyez sur ▲ ou ▼ pour afficher [Rto vso→Rto vso] ou [Rto → Rto-vso], puis appuyez sur **OK**.



Si vous sélectionnez [Rto vso→Rto vso], vous ne pourrez pas utiliser le chargeur automatique de documents. Utilisez la vitre du scanner.

8. Appuyez sur **Noir Marche** ou **Couleur Marche**.
Si vous avez placé le document dans le chargeur automatique de documents (ADF), l'appareil numérise les pages et démarre l'impression.
Si vous utilisez la vitre du scanner, passez à l'étape suivante.
9. Une fois que l'appareil a numérisé la page, placez la page suivante sur la vitre du scanner, puis appuyez sur ▲ pour sélectionner l'option [Oui].
10. Après la numérisation de toutes les pages, appuyez sur ▼ pour sélectionner l'option [Non].

MFC-L3750CDW/MFC-L3770CDW

1. Chargez votre document.

REMARQUE

- Pour les modèles avec numérisation recto-verso : Placez votre document recto-verso dans le chargeur automatique de documents (ADF). Si vous utilisez la vitre du scanner pour votre document recto-verso, sélectionnez l'option [Rec⇒Rec-ver].
- Pour les modèles avec numérisation recto : Placez votre document recto-verso sur la vitre du scanner.

2. Appuyez sur  [Copie].
3. Entrez le nombre de copies.
4. Appuyez sur [Options] > [Copie Rec-ver].
5. Effectuez l'une des opérations suivantes :
 - Pour effectuer des copies recto-verso d'un document recto-verso, appuyez sur [Rec-ver⇒Rec-ver].
 - Pour effectuer des copies recto-verso à partir d'un document recto, suivez ces étapes :
 - a. Pour modifier les options de disposition, appuyez sur [Visualis], puis appuyez sur [Retour bord long] ou [Retour bord court].
 - b. Appuyez sur [Rec⇒Rec-ver].



Pour MFC-L3750CDW

Si vous sélectionnez [Rec-ver⇒Rec-ver], vous ne pourrez pas utiliser le chargeur automatique de documents. Utilisez la vitre du scanner.

6. Lorsque vous terminez, appuyez sur [OK]. (Si le bouton [OK] est affiché.)

7. Appuyez sur [Coul. Marche] ou [Mono Marche].

Si vous avez placé le document dans le chargeur automatique de documents (ADF), l'appareil numérise les pages et commence à imprimer.

8. **Si vous utilisez la vitre du scanner, répétez les étapes suivantes pour chaque page du document :**



- Pour un document recto-verso, retournez la feuille sur la longueur pour numériser l'autre côté.
- Placez la page suivante sur la vitre du scanner, puis appuyez sur [Continuer] pour numériser la page.
- Après la numérisation de toutes les pages, appuyez sur [Finir].



Renseignements connexes

- [Copie](#)
-

Options de copie

>> HL-L3290CDW/DCP-L3551CDW

>> MFC-L3710CW/MFC-L3750CDW/MFC-L3770CDW

HL-L3290CDW/DCP-L3551CDW

Pour modifier les paramètres Copie, appuyez sur le bouton **Options** ou **Options de copie/numérisation**.

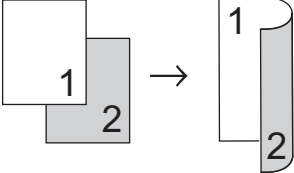
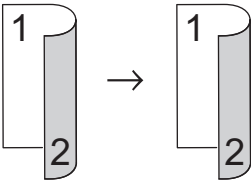
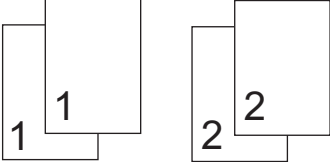
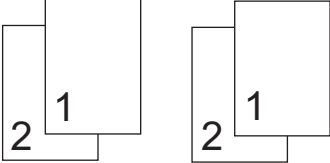
Sélections de menu	Options
Agrand/Réduire	<p>Sélectionnez un taux d'agrandissement ou de réduction pour la copie suivante.</p> <ul style="list-style-type: none"> Si vous sélectionnez <i>Person</i> (25-400%), utilisez le pavé numérique ou appuyez sur ▲ ou ▼ pour entrer un taux d'agrandissement ou de réduction.
Densité	<p>Augmentez la densité pour assombrir le texte. Diminuez la densité pour éclaircir le texte.</p>
Recto-verso (seulement disponible sur certains modèles)	<p>Sélectionnez cette option pour copier sur les deux côtés du papier.</p> <p>Recto → Recto-verso</p>  <p>Recto-verso → Recto-verso</p> 
Qualité	Sélectionnez la qualité de copie en fonction du type de document.
Contraste	<p>Augmente le contraste pour rendre une image plus nette. Réduit le contraste pour rendre une image plus subtile.</p>
Empiler/Trier	<p>Sélectionnez cette option pour empiler ou trier les copies en plusieurs exemplaires.</p> <p>Empiler</p>  <p>Trier</p> 

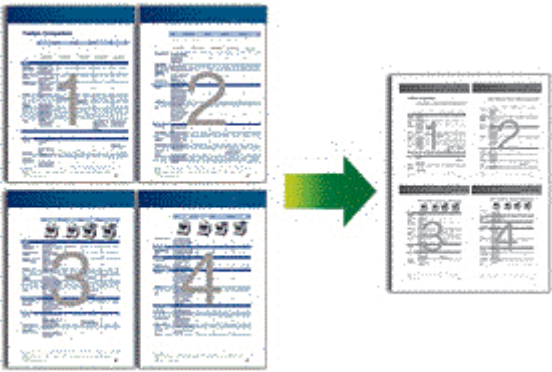
Sélections de menu	Options
Visual. page	<p>Effectuez des copies N dans 1.</p> <p>4 en 1</p> 
Redress. auto.	Régler l'appareil de manière à corriger automatiquement les copies de travers.
Réglage coul	Modifiez le réglage par défaut de la saturation de couleur.
Retirez clr arr	Sélectionnez cette option pour supprimer la couleur d'arrière-plan du document lors de la copie.

MFC-L3710CW/MFC-L3750CDW/MFC-L3770CDW

Pour modifier les paramètres de copie, appuyez sur [Options].

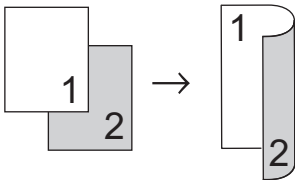
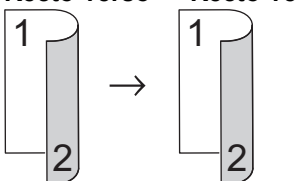
Sélections de menu	Options	
Agrandir/Réduire	100%	-
	Agrandir	Sélectionnez un taux d'agrandissement pour la copie suivante.
	Réduire	Sélectionnez un taux de réduction pour la copie suivante.
	Person (25-400%)	Entrez un taux d'agrandissement ou de réduction.
Densité	<p>Augmentez la densité pour assombrir le texte.</p> <p>Diminuez la densité pour éclaircir le texte.</p>	
Usage bac	Sélectionnez un bac à papier pour la copie suivante.	
Copie Rec-ver	<p>Sélectionnez cette option pour copier sur les deux côtés du papier.</p> <p>Recto → Recto-verso</p>  <p>Recto-verso → Recto-verso</p>  <p>Les options disponibles varient en fonction de votre modèle.</p>	
Recto-verso Cop dispo Pages (disponible pour certains paramètres)	Permet de sélectionner la reliure à bord long ou la reliure à bord court.	

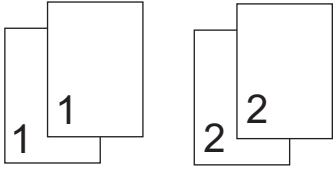
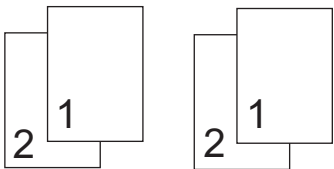
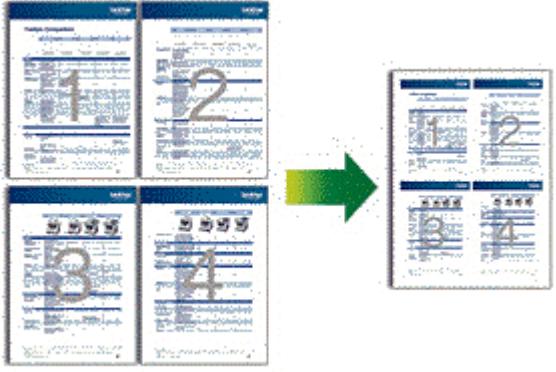
Sélections de menu	Options
Qualité	Sélectionnez la qualité de copie en fonction du type de document.
Contraste	Augmentez le contraste pour rendre une image plus nette. Diminuez le contraste pour rendre une image plus subtile.
Empiler/Trier	Sélectionnez cette option pour empiler ou trier les copies en plusieurs exemplaires. Empiler  Trier 
Visual. page	Effectuez des copies N dans 1. 4 en 1 
Redress. auto.	Régler l'appareil de manière à corriger automatiquement les copies de travers.
Réglage coul	Modifiez le réglage par défaut de la saturation de couleur.
Suppr couleur arrière-plan	Sélectionnez cette option pour supprimer la couleur d'arrière-plan du document lors de la copie.



Renseignements connexes

- Copie

Télécopieur

- [Envoyer une télécopie](#)
- [Recevoir une télécopie](#)
- [Fonctionnalités vocales et numéros de télécopieur](#)
- [Services téléphoniques et appareils externes](#)
- [Rapports de télécopie](#)
- [PC-FAX](#)

Envoyer une télécopie

- Envoyer une télécopie
- Envoyer une télécopie recto verso depuis le chargeur automatique de documents
- Envoyer une télécopie manuellement
- Envoyer une télécopie à la fin d'une conversation téléphonique
- Envoyer la même télécopie à plus d'un destinataire (diffusion)
- Envoyer une télécopie en temps réel
- Envoyer une télécopie à une heure spécifiée (télécopie différée)
- Ajouter une page de garde à votre télécopie
- Annuler une télécopie en cours
- Vérifier et annuler une télécopie en attente
- Options de télécopie

Envoyer une télécopie

Modèles associés : MFC-L3710CW/MFC-L3750CDW/MFC-L3770CDW

1. Effectuez l'une des actions suivantes :

- Placez le document *face imprimée vers le haut* dans le chargeur automatique de documents.
(Si vous télécopiez plusieurs pages, nous vous recommandons d'utiliser le chargeur automatique de documents (ADF).)

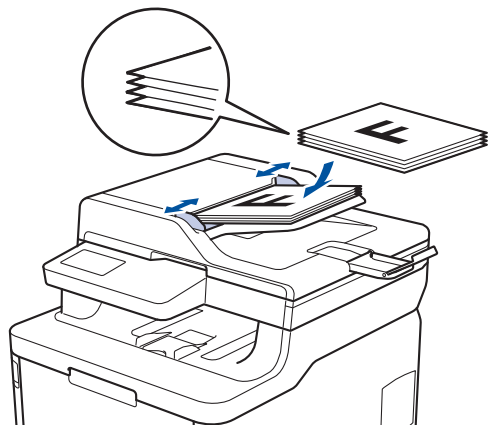

- Placez le document *face imprimée vers le bas* sur la vitre du scanner.

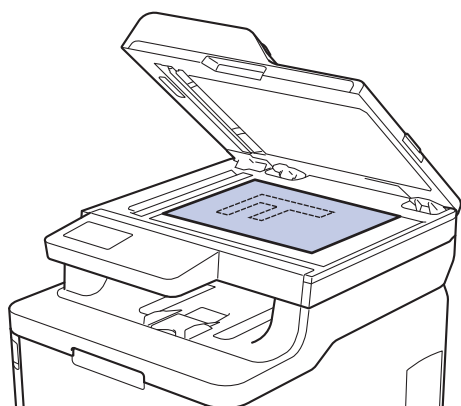

2. Appuyez sur  [Fax].

3. Entrez le numéro de télécopieur.

- Utilisation du pavé numérique**

Appuyez sur les chiffres pour entrer le numéro de télécopieur.

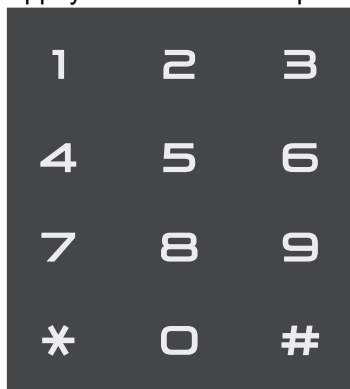

- Utilisation du carnet d'adresses**

Appuyez sur  [Carnet d'adresses], puis effectuez l'une des opérations suivantes :

- Faites glisser le doigt vers le haut ou le bas, ou appuyez sur ▲ ou ▼ pour afficher le numéro souhaité, puis appuyez dessus.

- Appuyez sur  [Rech], puis entrez le nom et appuyez sur [OK]. Appuyez sur le nom à appeler.

Lorsque vous terminez, appuyez sur [Appliquer].

- **Utilisation de l'historique d'appels**

Appuyez sur  [Hist appels], puis appuyez sur l'option [Appel sortant].

Faites glisser le doigt vers le haut ou le bas, ou appuyez sur ▲ ou ▼ pour afficher le numéro de télécopieur souhaité, puis appuyez dessus.



Pour envoyer une télécopie, appuyez sur [Appliquer].

4. Appuyez sur [Dém. Télécopie].

L'appareil numérise et envoie le document.

Si vous avez placé le document sur la vitre du scanner, suivez les instructions dans le tableau.

Option	Description
Oui	Pour numériser la page suivante, appuyez sur l'option Oui, puis placez la page suivante sur la vitre du scanner. Appuyez sur OK pour numériser la page.
Non	Après avoir numérisé la dernière page, appuyez sur l'option Non. L'appareil envoie le document.

Pour arrêter la télécopie, appuyez sur , puis appuyez sur .



Renseignements connexes

- [Envoyer une télécopie](#)

Envoyer une télécopie recto verso depuis le chargeur automatique de documents

Modèles associés : MFC-L3770CDW

Vous devez sélectionner un format de numérisation recto verso avant d'envoyer une télécopie recto verso. Sélectionnez le bord long ou le bord court, en fonction de la disposition de votre document.

1. Chargez votre document.
2. Appuyez sur  [Fax] > [Options] > [Télec. recto-verso].
3. Effectuez l'une des actions suivantes :
 - Si votre document est aligné sur le bord long, appuyez sur l'option [Num recto verso : Bord long].
 - Si votre document est aligné sur le bord court, appuyez sur l'option [Num recto verso : Bord court].
4. Appuyez sur [OK]. (Si le bouton [OK] est affiché.)
5. Composez le numéro de télécopieur.
6. Appuyez sur [Dém. Télécopie].



Renseignements connexes

- [Envoyer une télécopie](#)

Envoyer une télécopie manuellement

Modèles associés : MFC-L3710CW/MFC-L3750CDW/MFC-L3770CDW

L'envoi manuel de télécopie permet d'entendre les tonalités de numérotation, de sonnerie et de réception d'une télécopie que vous envoyez.

1. Chargez votre document.
2. Appuyez sur  [Fax].
3. Appuyez sur [Crochet] et attendez la tonalité.
4. Composez le numéro de télécopieur que vous souhaitez appeler.
5. Lorsque vous entendez la tonalité de télécopie, appuyez sur [Dém. Télécopie].
 - Si vous utilisez la vitre du scanner, appuyez sur [Envoi].



Renseignements connexes

- [Envoyer une télécopie](#)

Envoyer une télécopie à la fin d'une conversation téléphonique

Modèles associés : MFC-L3710CW/MFC-L3750CDW/MFC-L3770CDW

À la fin d'une conversation téléphonique, vous avez la possibilité d'envoyer une télécopie à votre correspondant avant de raccrocher.

1. Demandez à votre correspondant d'attendre la tonalité de télécopie (signaux sonores), puis d'appuyer sur la touche Marche avant de raccrocher.
2. Chargez votre document.
3. Appuyez sur [Dém. Télécopie].
 - Si vous utilisez la vitre du scanner, appuyez sur [Envoi].
4. Raccrochez le combiné du téléphone externe.



Renseignements connexes

- [Envoyer une télécopie](#)

Envoyer la même télécopie à plus d'un destinataire (diffusion)

Modèles associés : MFC-L3710CW/MFC-L3750CDW/MFC-L3770CDW

Utilisez la fonction de diffusion pour envoyer la même télécopie à plusieurs numéros de télécopieur en même temps.

- Vous pouvez inclure dans la même diffusion des groupes, des numéros de carnet d'adresses et jusqu'à 50 numéros composés manuellement.
- Les numéros du carnet d'adresses doivent être mémorisés dans l'appareil avant leur utilisation dans une diffusion.
- Les numéros de groupe doivent également être mémorisés dans l'appareil pour pouvoir être utilisés dans une diffusion. Les numéros de groupe contiennent de nombreux numéros de carnet d'adresses mémorisés, de façon à faciliter la numérotation.



Si vous n'avez utilisé aucun des numéros de carnet d'adresses pour les groupes, vous pouvez diffuser les télécopies à un maximum de 250 numéros différents.

1. Chargez votre document.
2. Appuyez sur  [Fax] > [Options] > [Télédiffusion].
3. Appuyez sur [Ajouter numéro].
Vous pouvez ajouter des numéros à la diffusion de différentes façons :
 - Appuyez sur [Ajouter numéro] et entrez un numéro à l'aide de l'écran ACL. Appuyez sur [OK].
 - Appuyez sur [Ajouter dep carnet adresses]. Faites glisser le doigt vers le haut ou le bas, ou appuyez sur ▲ ou ▼ pour afficher le numéro que vous souhaitez ajouter à la diffusion. Sélectionnez les cases à cocher de la diffusion. Après avoir sélectionné tous les numéros souhaités, appuyez sur [OK].
 - Appuyez sur [Recher ds carnet adresses]. Appuyez sur le nom, puis appuyez sur [OK]. Appuyez sur le nom, puis sur le numéro à ajouter.
4. Lorsque vous terminez, appuyez sur [OK].
5. Appuyez sur [Dém. Télécopie]. Une fois la diffusion terminée, l'appareil imprime un rapport de diffusion à des fins de vérification.



- La mémoire disponible de l'appareil varie en fonction des types de tâches dans la mémoire et des numéros utilisés pour la diffusion. Si vous diffusez la télécopie en utilisant le nombre de numéros maximal, vous ne pourrez pas utiliser la fonction multitâche ni la télécopie différée.
- Si le message [Mémoire épuisée] s'affiche, appuyez sur  ou [Quitter] pour arrêter la tâche. Si plusieurs pages ont été numérisées, appuyez sur [Envoyer maintenant] pour envoyer la partie enregistrée dans la mémoire de l'appareil.





Renseignements connexes

- [Envoyer une télécopie](#)
 - [Annuler une diffusion en cours](#)

Annuler une diffusion en cours

Modèles associés : MFC-L3710CW/MFC-L3750CDW/MFC-L3770CDW

Pendant la diffusion, vous pouvez annuler la télécopie en cours d'envoi ou la tâche de diffusion toute entière.

1. Appuyez sur .
2. Appuyez sur .
3. Effectuez l'une des actions suivantes :
 - Pour annuler la diffusion en entier, appuyez sur [Toute la diffusion].
 - Pour annuler la tâche actuelle, appuyez sur le nom ou le numéro en cours de numérotation sur l'écran ACL.
 - Pour quitter sans l'annuler, appuyez sur .



Renseignements connexes

- [Envoyer la même télécopie à plus d'un destinataire \(diffusion\)](#)

Envoyer une télécopie en temps réel

Modèles associés : MFC-L3710CW/MFC-L3750CDW/MFC-L3770CDW

En règle générale, à chaque envoi d'une télécopie, l'appareil numérise le document et le met en mémoire avant de l'envoyer. Dès que la ligne téléphonique est libre, l'appareil commence à composer le numéro pour effectuer l'envoi. Si vous souhaitez transmettre un document important immédiatement sans attendre que l'appareil récupère le document numérisé depuis la mémoire, activez [Envoi tps réel].

- Si la mémoire est pleine et que vous envoyez une télécopie à partir du chargeur automatique de documents (ADF), l'appareil envoie le document en temps réel (même si [Envoi tps réel] est réglée à [Désactivé]). Si la mémoire est pleine, vous ne pouvez pas envoyer de télécopies à partir de la vitre du scanner sans d'abord libérer de la mémoire.
- Dans le mode Envoi en temps réel, la fonction de recomposition automatique ne fonctionne pas lors de l'utilisation de la vitre du scanner.
- Si [Envoi tps réel] est activé, l'option de numérisation des documents recto-verso n'est pas disponible.

1. Chargez votre document.
2. Appuyez sur  [Fax] > [Options] > [Envoi tps réel].
3. Appuyez sur [Activ] ou [Désac].
4. Appuyez sur [OK]. (Si le bouton [OK] est affiché.)
5. Composez le numéro de télécopieur.
6. Appuyez sur [Dém. Télécopie].





Renseignements connexes

- [Envoyer une télécopie](#)

Envoyer une télécopie à une heure spécifiée (télécopie différée)

Modèles associés : MFC-L3710CW/MFC-L3750CDW/MFC-L3770CDW

Vous pouvez mémoriser sur l'appareil jusqu'à 50 télécopies à envoyer dans les vingt-quatre heures à venir.

1. Chargez votre document.
2. Appuyez sur  [Fax] > [Options] > [Télec. diff.] > [Télec. diff.].
3. Appuyez sur [Activ].
4. Appuyez sur [Entr.heure].
5. Pour entrer l'heure souhaitée d'envoi de la télécopie, effectuez l'une des actions suivantes :
 - Si vous avez sélectionné [horloge 12 h] dans le paramètre [Type d'horloge], entrez l'heure au format 12 heures.
Appuyez sur le bouton  pour sélectionner [AM] ou [PM], puis appuyez sur [OK].
 - Si vous avez sélectionné [horloge 24 h] dans le paramètre [Type d'horloge], entrez l'heure au format 24 heures, puis appuyez sur [OK].
(Par exemple, entrez 19:45 pour 7:45 p.m.)
6. Appuyez sur [OK].
7. Composez le numéro de télécopieur.
8. Appuyez sur [Dém. Télécopie].
9. Appuyez sur .



Renseignements connexes



- [Envoyer une télécopie](#)

Ajouter une page de garde à votre télécopie

Modèles associés : MFC-L3710CW/MFC-L3750CDW/MFC-L3770CDW

Vous pouvez ajouter une page de garde à la télécopie suivante ou à chaque télécopie sortante.

- Cette fonction n'est pas disponible si vous n'avez pas déjà programmé votre identification de poste.
- Votre page de garde comprend votre identification de poste, un commentaire et le nom enregistré dans le carnet d'adresses.

1. Chargez votre document.
2. Appuyez sur  [Fax] > [Options] > [Configuration page couv.] > [Configuration page couv.].
3. Appuyez sur [Activ].
4. Appuyez sur [Note pg couv].
5. Faites glisser le doigt vers le haut ou le bas, ou appuyez sur ▲ ou ▼ pour choisir le commentaire que vous souhaitez utiliser, puis appuyez sur le commentaire.
Appuyez sur .
6. Appuyez sur [OK]. (Si le bouton [OK] est affiché.)
7. Composez le numéro de télécopieur.
8. Appuyez sur [Dém. Télécopie].

La page de garde sera ajoutée à la télécopie suivante. Si vous souhaitez ajouter la page de garde à chaque télécopie sortante, définissez les paramètres en tant que nouveaux réglages par défaut.



Renseignements connexes

- [Envoyer une télécopie](#)
 - [Créer un message pour la page de couverture](#)

Créer un message pour la page de couverture

Modèles associés : MFC-L3710CW/MFC-L3750CDW/MFC-L3770CDW

Vous pouvez créer un ou plusieurs messages de page de couverture personnalisés à ajouter sur les télécopies sortantes.

1. Appuyez sur  [Paramètres] > [Tous param] > [Fax] > [Config. envoi] > [Note pg couv].
2. Appuyez sur [5] ou [6] pour enregistrer votre message personnalisé.
3. Saisissez le message de page de couverture à l'aide de l'écran ACL. Appuyez sur [OK].

Appuyez sur  pour choisir des chiffres, des lettres ou des caractères spéciaux.



4. Appuyez sur .

Renseignements connexes

- [Ajouter une page de garde à votre télécopie](#)

Annuler une télécopie en cours

Modèles associés : MFC-L3710CW/MFC-L3750CDW/MFC-L3770CDW

1. Appuyez sur .
2. Appuyez sur  pendant que l'appareil effectue la numérotation ou envoie une télécopie.
L'écran ACL affichera [Annuler tâche?].
3. Appuyez sur une option dans le tableau pour annuler ou continuer la tâche de télécopie en cours.

Option	Description
Oui	L'appareil annule l'envoi de la tâche de télécopie.
Non	L'appareil quitte la procédure sans annuler la tâche de télécopie.



Renseignements connexes

- [Envoyer une télécopie](#)

Vérifier et annuler une télécopie en attente

Modèles associés : MFC-L3710CW/MFC-L3750CDW/MFC-L3770CDW

Vous pouvez annuler une tâche de télécopie avant qu'elle soit envoyée, en annulant la tâche de télécopie pendant qu'elle est enregistrée et mise en attente dans la mémoire.

1. Appuyez sur  [Paramètres] > [Tous param] > [Fax] > [Trav. en att.].
2. Faites glisser le doigt vers le haut ou le bas, ou appuyez sur ▲ ou ▼ pour faire défiler les tâches en attente, puis appuyez sur la tâche à annuler.
3. Appuyez sur [Annuler].
4. Appuyez sur [Oui] pour confirmer ou appuyez sur [Non] pour quitter sans l'annuler.
5. Lorsque vous terminez l'annulation des tâches, appuyez sur .



Renseignements connexes

- [Envoyer une télécopie](#)

Options de télécopie

Modèles associés : MFC-L3710CW/MFC-L3750CDW/MFC-L3770CDW

Pour modifier les paramètres d'envoi de télécopie, appuyez sur le bouton [Options].

Option	Description
Résolut téléc	Permet de régler la résolution des télécopies sortantes. Vous pouvez souvent améliorer la qualité d'une télécopie en changeant sa résolution.
Contraste	Permet d'ajuster le contraste. Si votre document est très pâle ou très foncé, vous pouvez améliorer la qualité de la télécopie en modifiant le contraste.
Télec. recto-verso (Pour les modèles avec numérisation recto-verso automatique)	Permet de configurer le format de numérisation recto verso.
Format num vitre	Permet d'ajuster la zone de numérisation de la vitre du scanner à la taille du document.
Télédiffusion	Permet d'envoyer la même télécopie à plusieurs numéros de télécopieur en même temps.
Télec. diff.	Permet de régler l'heure à laquelle les télécopies différées doivent être envoyées.
Envoi tps réel	Permet d'envoyer une télécopie immédiatement, sans attendre que l'appareil récupère la numérisation dans sa mémoire.
Configuration page couv.	Réglez l'appareil pour qu'il envoie automatiquement une page de couverture préprogrammée.
Mode International	Réglez l'option sur Activé si vous avez des difficultés à envoyer des télécopies à l'étranger.
Déf nv param par déf	Permet d'enregistrer vos réglages comme réglages par défaut.
Réinit usine	Permet de rétablir tous les réglages par défaut.



Vous pouvez enregistrer les réglages actuels en appuyant sur [Enregistrer en tant que racc].



Renseignements connexes

- [Envoyer une télécopie](#)

Recevoir une télécopie

- Réglages du mode de réception
- Options de réception en mémoire
- Fonction de récupération à distance des télécopies

Réglages du mode de réception

- Présentation des modes de réception
- Sélectionner le mode de réception adéquat
- Configurer le nombre de sonneries nécessaires pour que l'appareil réponde (Durée de sonnerie)
- Configurer la durée de la sonnerie F/T (pseudo sonnerie/sonnerie double)
- Activer la réception facile
- Réduire le format de page d'une télécopie entrante surdimensionnée
- Régler l'impression recto-verso pour les télécopies reçues
- Configurer le tampon de réception de télécopie
- Recevoir une télécopie à la fin d'une conversation téléphonique

Présentation des modes de réception

Modèles associés : MFC-L3710CW/MFC-L3750CDW/MFC-L3770CDW

Certains modes de réception répondent automatiquement (mode Fax seulement et mode Fax/Tél). Vous pourriez souhaiter changer la durée de sonnerie avant d'utiliser ces modes.

Mode Fax seulement

([FaxSeul.] dans le menu de l'appareil)

Le mode Fax seulement répond automatiquement à chaque appel de télécopieur.

Mode Fax/Tél

([Télééc/Tél] dans le menu de l'appareil)

Le mode Fax/Tél vous aide à gérer les appels entrants en déterminant s'il s'agit de télécopies ou d'appels vocaux, pour ensuite les traiter de différentes façons :

- Les télécopies seront reçues automatiquement.
- Les appels vocaux déclenchent la sonnerie du télécopieur/téléphone pour vous inviter à décrocher. La sonnerie F/T est une pseudo-sonnerie double rapide émise par votre appareil.

Mode Manuel

([Manuel] dans le menu de l'appareil)

Le mode Manuel désactive toutes les opérations de réponse automatique, sauf si vous utilisez la fonction Réception sonnerie spéciale.

Pour recevoir une télécopie en mode Manuel, décrochez le combiné du téléphone externe connecté à l'appareil ou appuyez sur le bouton indiqué dans le tableau.

Modèles applicables	Alternative au décrochage du combiné
MFC-L3710CW/MFC-L3750CDW/MFC-L3770CDW	 Fax, puis Crochet

Lorsque vous entendez des tonalités de télécopieur (signaux sonores courts répétés), appuyez sur les boutons indiqués dans le tableau pour recevoir une télécopie. Utilisez la fonction Réception facile pour recevoir des télécopies lorsque vous décrochez un combiné sur la même ligne que l'appareil.

Modèles applicables	Pour recevoir la télécopie
Modèle à écran tactile ACL	 > Démarr. télécopie > Réception

Mode Répondeur externe

([Répondeur ext] dans le menu de l'appareil)

Le mode Répondeur externe permet à un répondeur externe de gérer vos appels entrants.

Les appels entrants seront traités comme suit :

- Les télécopies seront reçues automatiquement.
- Les appelants vocaux peuvent enregistrer un message sur le répondeur externe.



Renseignements connexes

- [Réglages du mode de réception](#)

Sélectionner le mode de réception adéquat

Modèles associés : MFC-L3710CW/MFC-L3750CDW/MFC-L3770CDW

Le mode de réception adéquat est déterminé par les appareils externes et les services téléphoniques d'abonné (messagerie vocale, sonnerie spéciale, etc.) que vous utiliserez sur la même ligne que l'appareil Brother.

Allez-vous utiliser un numéro de sonnerie spéciale pour la réception de télécopies?

Brother utilise l'expression « Sonnerie spéciale », mais les opérateurs téléphoniques présentent ce service sous différents noms, tels que Custom Ringing, Personalized Ring, Sonnerie ado (Teen Ring), Sonnerie personnalisée (Ident-A-Ring), Appel personnalisé (Ident-A-Call), Data Ident-A-Call, Smart Ring, Télécopie SimpleBiz et Sonnerie de second numéro.

Allez-vous utiliser la messagerie vocale sur la même ligne téléphonique que votre appareil Brother?

Si vous utilisez la messagerie vocale sur la même ligne téléphonique que votre appareil Brother, il est fort possible que la messagerie vocale et l'appareil Brother entrent en conflit lors de la réception d'appels entrants.

Allez-vous utiliser un répondeur téléphonique sur la même ligne téléphonique que votre appareil Brother?

Votre répondeur téléphonique (REP) externe répondra automatiquement à chaque appel. Les messages vocaux sont enregistrés sur le répondeur (REP) externe et les messages de télécopie sont imprimés. Sélectionnez [Répondeur ext] comme mode de réception.

Allez-vous utiliser votre appareil Brother sur une ligne dédiée aux télécopies?

Votre appareil traite automatiquement chaque appel reçu comme une télécopie. Sélectionnez [FaxSeul.] comme mode de réception.

Allez-vous utiliser votre appareil Brother sur la même ligne que le téléphone?

• Souhaitez-vous recevoir des appels vocaux et des télécopies automatiquement?

Le mode Fax/Tél est utilisé lorsque l'appareil Brother et votre téléphone partagent la même ligne. Sélectionnez [Télec/Tél] comme mode de réception.

Remarque importante : Vous ne pouvez pas recevoir de messages vocaux sur la messagerie vocale ou un répondeur téléphonique si vous sélectionnez le mode Fax/Tél.

• Pensez-vous recevoir très peu de télécopies?

Choisissez [Manuel] comme mode de réception. Vous contrôlez ainsi la ligne téléphonique et devez répondre vous-même à chaque appel.

1. Appuyez sur  [Paramètres] > [Tous param] > [Fax] > [Réglage récep.] > [Mode Réception].



- Si vous ne pouvez pas modifier l'option [Mode Réception], assurez-vous que la fonction Sonnerie spéciale est réglée à [Désac].

2. Appuyez sur [FaxSeul.], [Télec/Tél], [Répondeur ext] ou [Manuel].

3. Appuyez sur .



Renseignements connexes

- [Réglages du mode de réception](#)

Sujets connexes :

- [Problèmes de téléphone et de télécopieur](#)

Configurer le nombre de sonneries nécessaires pour que l'appareil réponde (Durée de sonnerie)

Modèles associés : MFC-L3710CW/MFC-L3750CDW/MFC-L3770CDW

Lorsque quelqu'un appelle votre appareil, vous entendez la sonnerie normale du téléphone. Le nombre de sonneries est défini dans l'option de durée de sonnerie.

- Le paramètre de durée de sonnerie détermine le nombre de sonneries qui doivent retentir avant que l'appareil réponde dans les modes Fax seulement et Fax/Tél.
- Si des téléphones externes ou supplémentaires utilisent la même ligne que l'appareil, conservez le paramètre de durée de sonnerie sur 4.

1. Appuyez sur  [Paramètres] > [Tous param] > [Fax] > [Réglage récep.] > [Long.Sonnerie].
2. Appuyez sur le nombre de sonneries souhaité.



Si vous sélectionnez [0], l'appareil répond immédiatement sans déclencher la sonnerie (seulement disponible dans certains pays).

3. Appuyez sur .



Renseignements connexes

- [Réglages du mode de réception](#)

Sujets connexes :

- [Problèmes de téléphone et de télécopieur](#)



Configurer la durée de la sonnerie F/T (pseudo sonnerie/sonnerie double)

Modèles associés : MFC-L3710CW/MFC-L3750CDW/MFC-L3770CDW

Lorsque vous réglez le mode de réception à Mode Fax/Tél, si l'appel est une télécopie, votre appareil la reçoit automatiquement. Par contre, s'il s'agit d'un appel vocal, l'appareil émet la sonnerie de télécopieur/téléphone (pseudo sonnerie/sonnerie double) pendant la durée que vous avez définie dans l'option de durée de la sonnerie F/T. La sonnerie du télécopieur/téléphone est émise lors de la réception d'un appel vocal sur la ligne.

- La fonction Durée de la sonnerie F/T fonctionne lorsque vous réglez le mode Fax/Tél comme mode de réception.

Comme la sonnerie du télécopieur/téléphone est émise par l'appareil, les téléphones supplémentaires et les téléphones externes ne sonnent pas, mais vous pouvez tout de même répondre à l'appel sur n'importe quel téléphone.

1. Appuyez sur  [Paramètres] > [Tous param] > [Fax] > [Réglage récep.] > [Durée sonnerie F/T].
2. Sélectionnez la durée pendant laquelle l'appareil émet une sonnerie pour vous prévenir d'un appel vocal.
3. Appuyez sur .



L'appareil continuera à sonner tout au long de la durée spécifiée même si l'appelant raccroche pendant que la pseudo-sonnerie double sonne.



Renseignements connexes

- [Réglages du mode de réception](#)

Activer la réception facile

Modèles associés : MFC-L3710CW/MFC-L3750CDW/MFC-L3770CDW



Si Réception facile est activée : L'appareil peut recevoir une télécopie automatiquement, même si vous répondez à l'appel. Lorsque [Réception] s'affiche à l'écran ACL ou que vous entendez un dé clic sur la ligne téléphonique dans le combiné que vous utilisez, raccrochez simplement le combiné. Votre appareil s'occupera du reste.

Si Réception facile est désactivée : Si vous vous trouvez près de l'appareil et que vous répondez à un appel de télécopieur en décrochant d'abord le combiné externe, appuyez sur les boutons indiqués dans le tableau suivant pour recevoir la télécopie. Si vous avez répondu sur un téléphone supplémentaire, appuyez sur *51.

Modèles applicables	Pour recevoir la télécopie
MFC-L3710CW/MFC-L3750CDW/MFC-L3770CDW	 > Démarr. télécopie > Réception



- Si cette fonction est réglée à [Activé], mais que votre appareil ne prend pas un appel de télécopieur lorsque vous décrochez un combiné de téléphone supplémentaire ou externe, appuyez sur le code de réception de télécopie *51.
- Si vous envoyez des télécopies à partir d'un ordinateur sur la même ligne téléphonique et que l'appareil les intercepte, réglez Réception facile à [Désac].

1. Appuyez sur  [Paramètres] > [Tous param] > [Fax] > [Réglage récep.] > [Récep facile].
2. Appuyez sur [Activ] ou [Désac].
3. Appuyez sur .



Renseignements connexes

- [Réglages du mode de réception](#)

Réduire le format de page d'une télécopie entrante surdimensionnée

Modèles associés : MFC-L3710CW/MFC-L3750CDW/MFC-L3770CDW

Si vous activez la fonction de réduction automatique, l'appareil réduit chaque page d'une télécopie entrante au format de votre papier. L'appareil calcule le taux de réduction en utilisant le format de page de la télécopie et votre paramètre Format papier.

1. Appuyez sur  [Paramètres] > [Tous param] > [Fax] > [Réglage récep.] > [Auto-réduction].
2. Appuyez sur [Activ] ou [Désac].
3. Appuyez sur .

Renseignements connexes



- [Réglages du mode de réception](#)

Régler l'impression recto-verso pour les télécopies reçues

Modèles associés : MFC-L3750CDW/MFC-L3770CDW

Votre appareil imprime les télécopies reçues des deux côtés de la feuille lorsque [Recto-verso] est réglé à [Activé].

- Utilisez du papier de format Lettre, Légal, Folio (8,5 po. × 13 po.) ou Légal Mexique pour cette fonction [16 à 28 lb (60 à 105 g/m²)].
- Lorsque l'impression recto-verso est activée, les télécopies entrantes sont réduites automatiquement au format du papier dans le bac à papier.

1. Appuyez sur  [Paramètres] > [Tous param] > [Fax] > [Réglage récep.] > [Recto-verso].
2. Appuyez sur [Activ] ou [Désac].
3. Appuyez sur .



Renseignements connexes



- [Réglages du mode de réception](#)

Configurer le tampon de réception de télécopie

Modèles associés : MFC-L3710CW/MFC-L3750CDW/MFC-L3770CDW

Vous pouvez configurer l'appareil de façon à ce qu'il imprime la date et l'heure de réception au centre dans le haut de chaque page de télécopie reçue.

- Assurez-vous que la date et l'heure actuelles ont été réglées sur l'appareil.

1. Appuyez sur  [Paramètres] > [Tous param] > [Fax] > [Réglage récep.] > [Horodat téléc].
2. Appuyez sur [Activ] ou [Désac].
3. Appuyez sur .

Renseignements connexes

- [Réglages du mode de réception](#)

Recevoir une télécopie à la fin d'une conversation téléphonique

Modèles associés : MFC-L3710CW/MFC-L3750CDW/MFC-L3770CDW

Si vous parlez dans le téléphone connecté à votre appareil Brother et que votre correspondant parle également dans un téléphone connecté à un télécopieur, celui-ci peut vous envoyer une télécopie avant de raccrocher à la fin de la conversation.

Le chargeur automatique de documents (ADF) de votre appareil doit être vide.

1. Demandez à votre correspondant de placer le document dans son appareil et d'appuyer sur la touche Marche ou Envoi.
2. Lorsque vous entendez les tonalités CNG (signaux sonores répétés lentement), appuyez sur [Dém. Télécopie].



Si l'appareil est en mode de renumérotation automatique, attendez qu'il ait terminé et réessayez.

3. Appuyez sur [Réception] pour recevoir une télécopie.
4. Reposez le combiné externe.



Renseignements connexes

- [Réglages du mode de réception](#)

Options de réception en mémoire

Modèles associés : MFC-L3710CW/MFC-L3750CDW/MFC-L3770CDW

Vous pouvez utiliser les options de réception en mémoire pour transférer les télécopies entrantes lorsque vous n'êtes pas à proximité de l'appareil. Vous ne pouvez utiliser qu'une seule option de réception en mémoire à la fois.

La fonction de réception en mémoire peut être réglée sur :

- Réadressage de télécopie
- Mémorisation de télécopie
- Réception PC-Fax
- Transférer vers le nuage

L'appareil transfère les télécopies reçues vers les services en ligne.

- Désactivé
- [Faire suivre les télécopies entrantes à un autre appareil](#)
- [Enregistrer les télécopies entrantes dans la mémoire de l'appareil](#)
- [Modifier des options de réception dans la mémoire](#)
- [Désactiver la réception dans la mémoire](#)
- [Imprimer une télécopie enregistrée dans la mémoire de l'appareil](#)
- [Utilisez la fonction Réception PC-Fax pour transférer les télécopies reçues vers votre ordinateur \(Windows uniquement\)](#)

Faire suivre les télécopies entrantes à un autre appareil

Modèles associés : MFC-L3710CW/MFC-L3750CDW/MFC-L3770CDW

Utilisez la fonction de réadressage de télécopies pour faire suivre automatiquement vos télécopies entrantes vers un autre appareil.

1. Appuyez sur  [Paramètres] > [Tous param] > [Fax] > [Réglage récep.] > [Récept.mémoire].
2. Appuyez sur [Réaddr. téléc].
3. Effectuez l'une des actions suivantes :
 - Appuyez sur [Manuel] pour entrer le numéro de réadressage de télécopie (jusqu'à 20 caractères) à l'aide de l'écran ACL.
Appuyez sur [OK].
 - Appuyez sur [Carnet d'adr.].
Faites glisser le doigt vers le haut ou le bas, ou appuyez sur ▲ ou ▼ pour faire défiler la liste jusqu'à ce que vous trouviez le numéro du télécopieur ou l'adresse électronique souhaité(e) pour le transfert de vos télécopies.
Appuyez sur le numéro de télécopieur ou l'adresse électronique que vous souhaitez utiliser.



- Appuyez sur [Imp sauve: Activ] ou [Imp sauve: Désact]. Si vous sélectionnez [Imp sauve: Activ], l'appareil imprime également chaque télécopie reçue afin que vous ayez une copie.

4. Appuyez sur .



Renseignements connexes

- [Options de réception en mémoire](#)

Enregistrer les télécopies entrantes dans la mémoire de l'appareil

Modèles associés : MFC-L3710CW/MFC-L3750CDW/MFC-L3770CDW

Utilisez la fonction de mémorisation de télécopie pour enregistrer les télécopies entrantes dans la mémoire de l'appareil. Vous pouvez utiliser les commandes de récupération à distance pour récupérer des télécopies mémorisées à partir de votre télécopieur lorsque vous êtes à un autre endroit. Votre appareil imprimera une copie de sauvegarde de chaque télécopie mémorisée.

1. Appuyez sur  [Paramètres] > [Tous param] > [Fax] > [Réglage récep.] > [Récept.mémoire].
2. Faites glisser le doigt vers le haut ou le bas, ou appuyez sur ▲ ou ▼ pour afficher l'option [Mémoriser fax], puis appuyez sur [Mémoriser fax].



Appuyez sur [Imp sauve: Activ] ou [Imp sauve: Désact]. Si vous sélectionnez [Imp sauve: Activ], l'appareil imprime également chaque télécopie reçue afin que vous ayez une copie.

3. Appuyez sur .



Renseignements connexes

- [Options de réception en mémoire](#)

Modifier des options de réception dans la mémoire

Modèles associés : MFC-L3710CW/MFC-L3750CDW/MFC-L3770CDW

Si des télécopies reçues se trouvent dans la mémoire de votre appareil lorsque vous modifiez les opérations de télécopie à distance, l'écran ACL affiche l'une des questions suivantes :

Si les télécopies reçues ont été imprimées automatiquement, l'écran ACL affiche [Supprimer toutes les télécopies?]

- Effectuez l'une des opérations suivantes :
 - Si vous appuyez sur [Oui], les télécopies en mémoire seront effacées avant la modification de paramètre.
 - Si vous appuyez sur [Non], les télécopies en mémoire ne seront pas effacées et le paramètre demeurera inchangé.

S'il y a des télécopies non imprimées dans la mémoire de l'appareil, l'écran ACL affiche [Imprimer toutes les télécopies?]

- Effectuez l'une des opérations suivantes :
 - Si vous appuyez sur [Oui], les télécopies en mémoire seront imprimées avant la modification de paramètre.
 - Si vous appuyez sur [Non], les télécopies en mémoire ne seront pas imprimées et le paramètre demeurera inchangé.

Si des télécopies reçues sont laissées dans la mémoire de l'appareil lorsque vous sélectionnez [Récept PC FAX] à partir d'une autre option ([Réaddr. téléc] ou [Mémoriser fax]).

- Appuyez sur [<USB>] ou le nom de l'ordinateur si vous êtes sur un réseau, puis appuyez sur [OK]. Vous serez invité à confirmer si vous voulez activer l'impression de sauvegarde.

L'écran ACL affiche :

[Envoy Fax au PC?]

- Si vous appuyez sur [Oui], les télécopies en mémoire seront envoyées à votre ordinateur avant la modification du paramètre.
- Si vous appuyez sur [Non], les télécopies en mémoire ne seront pas effacées et le paramètre demeurera inchangé.



Renseignements connexes

- [Options de réception en mémoire](#)

Désactiver la réception dans la mémoire

Modèles associés : MFC-L3710CW/MFC-L3750CDW/MFC-L3770CDW

Désactivez la réception dans la mémoire si vous ne souhaitez pas que l'appareil enregistre ou transfère les télécopies entrantes.

1. Appuyez sur  [Paramètres] > [Tous param] > [Fax] > [Réglage récep.] > [Récept.mémoire].
2. Appuyez sur [Désac].



L'écran ACL affiche des options s'il y a encore des télécopies reçues dans la mémoire de votre appareil.

3. Appuyez sur .



Renseignements connexes

- [Options de réception en mémoire](#)

Imprimer une télécopie enregistrée dans la mémoire de l'appareil

Modèles associés : MFC-L3710CW/MFC-L3750CDW/MFC-L3770CDW

Si vous sélectionnez [Mémoriser fax], vous pouvez continuer d'imprimer une télécopie depuis la mémoire lorsque vous vous trouvez devant l'appareil.

1. Appuyez sur  [Paramètres] > [Tous param] > [Fax] > [Impr. Document].
2. Appuyez sur [Oui].

Renseignements connexes

- [Options de réception en mémoire](#)

Sujets connexes :

- [Messages d'erreur et d'entretien](#)

Utilisez la fonction Réception PC-Fax pour transférer les télécopies reçues vers votre ordinateur (Windows uniquement)

Modèles associés : MFC-L3710CW/MFC-L3750CDW/MFC-L3770CDW

Activez la fonction Réception PC-Fax, enregistrez automatiquement des télécopies entrantes dans la mémoire de votre appareil, puis envoyez-les vers votre ordinateur. Utilisez votre ordinateur pour afficher et enregistrer ces télécopies.

Pour transférer les télécopies reçues à votre ordinateur, le logiciel de réception PC-FAX doit être en cours d'exécution sur votre ordinateur.

Même si vous avez éteint votre ordinateur (par exemple, pour la nuit ou la fin de semaine), votre appareil recevra et conservera en mémoire vos télécopies.

Lorsque vous démarrez votre ordinateur et que le logiciel de réception PC-FAX s'exécute, votre appareil transfère automatiquement vos télécopies à votre ordinateur.

Si vous avez sélectionné [Imp sauve: Activ], l'appareil imprimera également la télécopie.

1. Appuyez sur  [Paramètres] > [Tous param] > [Fax] > [Réglage récep.] > [Récept PC FAX].
2. Appuyez sur [Activé].
3. Appuyez sur [OK], puis suivez les instructions à l'écran ACL.



- La réception PC-Fax n'est pas disponible pour les systèmes d'exploitation Mac.
- Si un message d'erreur s'affiche et que l'appareil n'est pas en mesure d'imprimer les télécopies en mémoire, vous pouvez utiliser ce paramètre pour transférer vos télécopies à votre ordinateur.

4. Appuyez sur [<USB>] ou le nom de l'ordinateur sur lequel vous souhaitez recevoir les télécopies si vous êtes sur un réseau, puis appuyez sur [OK].
5. Appuyez sur [Imp sauve: Activ] ou [Imp sauve: Désact].
6. Appuyez sur .



Renseignements connexes

- [Options de réception en mémoire](#)

Fonction de récupération à distance des télécopies

Vous pouvez utiliser la fonction de récupération à distance pour appeler votre appareil depuis n'importe quel téléphone à clavier ou télécopieur, puis utiliser un code et des commandes d'accès à distance pour récupérer des télécopies.

- [Configurer un code d'accès à distance](#)
- [Utiliser votre code d'accès à distance](#)
- [Commandes de récupération à distance](#)
- [Faire suivre les télécopies à distance](#)
- [Modifier le numéro de réadressage de télécopie](#)

Configurer un code d'accès à distance

Modèles associés : MFC-L3710CW/MFC-L3750CDW/MFC-L3770CDW

Configurez un code d'accès à distance pour accéder à votre appareil Brother et contrôler celui-ci même lorsque vous êtes à un endroit éloigné.

Avant de pouvoir utiliser les fonctions d'accès et d'extraction à distance, vous devez configurer votre code d'accès. Le code par défaut est le code inactif (---*).

1. Appuyez sur  [Paramètres] > [Tous param] > [Fax] > [Accès à dist].
2. Entrez un code à trois chiffres en utilisant [0] à [9], [*] ou [#] sur l'écran ACL (le caractère « * » prédéfini ne peut pas être modifié), puis appuyez sur [OK].



- N'utilisez PAS le même code que votre code de réception de télécopie (*51) ou code de réponse de téléphone (#51).
- Pour rendre votre code inactif, maintenez enfoncé  pour rétablir le paramètre inactif (---*), puis appuyez sur [OK].

3. Appuyez sur .



Renseignements connexes

- [Fonction de récupération à distance des télécopies](#)

Utiliser votre code d'accès à distance

Modèles associés : MFC-L3710CW/MFC-L3750CDW/MFC-L3770CDW

1. Composez votre numéro de télécopieur à partir d'un téléphone ou d'un autre télécopieur à clavier.
2. Lorsque votre appareil répond, entrez immédiatement votre code d'accès à distance (trois chiffres suivis de *).
3. L'appareil signale s'il a reçu des messages :
 - Un signal sonore long – Télécopies
 - Aucun signal sonore – Aucun message
4. Lorsque l'appareil émet deux bips courts, entrez une commande.
 - L'appareil raccroche si vous attendez plus de 30 secondes pour entrer une commande.
 - L'appareil émet trois bips si vous entrez une commande incorrecte.
5. Appuyez sur 9 0 pour réinitialiser l'appareil lorsque vous terminez.
6. Raccrochez.
 - Il se peut que cette fonction ne soit pas disponible dans certains pays ou ne soit pas prise en charge par votre opérateur téléphonique local.



Renseignements connexes

- [Fonction de récupération à distance des télécopies](#)

Commandes de récupération à distance

Modèles associés : MFC-L3710CW/MFC-L3750CDW/MFC-L3770CDW

Vous pouvez utiliser les commandes à distance décrites dans ce tableau pour accéder aux commandes et options de télécopie lorsque vous n'êtes pas à proximité de votre appareil Brother. Lorsque vous appelez l'appareil et que vous entrez votre code d'accès à distance (trois chiffres suivis de *), le système émet deux bips courts. Vous devez alors entrer une commande à distance (colonne 1) suivie de l'une des options (colonne 2) de cette commande.

Commandes à distance	Options	Fonctionnement
95	Modifier les réglages Réadressage de télécopie ou Mémorisation de télécopie	
	1 Désactivé	Vous pouvez sélectionner <i>Désactivé</i> après avoir récupéré ou effacé tous vos messages.
	2 Réadressage de télécopie	Un bip long indique que la modification est acceptée. Trois bips courts signalent que vous ne pouvez pas apporter de modification parce qu'il manque un paramètre (par exemple, un numéro de réadressage n'a pas été enregistré). Vous pouvez enregistrer votre numéro de réadressage de télécopie en entrant 4. Le réadressage de télécopie fonctionnera une fois le numéro enregistré.
	4 Numéro de réadressage de télécopie	
6 Mémorisation de télécopie		
96	Récupération d'une télécopie	
	2 Récupération de toutes les télécopies	Saisissez le numéro d'un télécopieur distant qui doit recevoir les télécopies en mémoire.
	3 Effacement des télécopies de la mémoire	Un bip long indique que des télécopies ont été effacées de la mémoire.
97	Vérification de l'état de réception	
	1 Télécopie	Vous pouvez vérifier si l'appareil a reçu une ou plusieurs télécopies. Si c'est le cas, vous entendrez un bip long. Dans le cas contraire, vous entendrez trois bips courts.
98	Modification du mode de réception	
	1 Répondeur externe	Un bip long indique que la modification a été acceptée.
	2 Fax/Tél	
3 Fax seulement		
90	Sortie	Appuyez sur 9 0 pour arrêter la récupération à distance. Attendez le bip long, puis raccrochez.



Renseignements connexes

- [Fonction de récupération à distance des télécopies](#)

Faire suivre les télécopies à distance

Modèles associés : MFC-L3710CW/MFC-L3750CDW/MFC-L3770CDW

Appelez votre appareil Brother à partir de n'importe quel télécopieur ou téléphone à clavier pour faire suivre les télécopies entrantes à un autre appareil.

Vous devez activer la mise en mémoire de télécopie pour utiliser cette fonction.

1. Composez votre numéro de télécopieur.
2. Lorsque votre appareil répond, entrez votre code d'accès à distance (trois chiffres suivis de *). Un bip long indique que vous avez reçu des messages.
3. Lorsque vous entendez deux bips courts, appuyez sur 9 6 2.
4. Attendez le bip long, puis utilisez le pavé numérique pour composer le numéro du télécopieur distant où envoyer vos télécopies, suivi de # # (maximum 20 chiffres).



Vous ne pouvez pas utiliser * et # comme numéros à composer. Vous pouvez toutefois appuyer sur # si vous souhaitez introduire une pause.

5. Raccrochez après avoir entendu le bip de confirmation de votre appareil. Votre appareil appelle l'autre télécopieur, qui imprime alors vos télécopies.



Renseignements connexes

- [Fonction de récupération à distance des télécopies](#)

Modifier le numéro de réadressage de télécopie

Modèles associés : MFC-L3710CW/MFC-L3750CDW/MFC-L3770CDW

Vous pouvez modifier votre numéro de réadressage de télécopie à partir d'un autre télécopieur ou téléphone à clavier.

1. Composez votre numéro de télécopieur.
2. Lorsque votre appareil répond, entrez votre code d'accès à distance (trois chiffres suivis de *). Un bip long indique que vous avez reçu des messages.
3. Lorsque vous entendez deux bips courts, appuyez sur 9 5 4.
4. Attendez le bip long, entrez le nouveau numéro (jusqu'à 20 chiffres) du télécopieur distant vers lequel vous souhaitez transmettre vos télécopies en utilisant le pavé numérique, puis entrez # #.

Vous entendrez un signal sonore long.



Vous ne pouvez pas utiliser * et # comme numéros à composer. Vous pouvez toutefois appuyer sur # si vous souhaitez introduire une pause.

5. Lorsque vous entendez deux signaux sonores courts, appuyez sur 9 0 pour arrêter l'accès à distance au moment où vous terminez.
6. Raccrochez après avoir entendu le bip de confirmation de votre appareil.



Renseignements connexes

- [Fonction de récupération à distance des télécopies](#)

Fonctionnalités vocales et numéros de télécopieur

- [Opérations vocales](#)
- [Enregistrement de numéros de télécopieur](#)
- [Configurer des groupes en vue d'une diffusion](#)
- [Composer des codes d'accès et des numéros de cartes de crédit](#)

Opérations vocales

- Émission de signaux de type tonalité(Pour le Canada)
- Répondre à un appel vocal en mode de réception Fax/Tél
- Considérations à propos des lignes téléphoniques spéciales

Émission de signaux de type tonalité(Pour le Canada)

Modèles associés : MFC-L3710CW/MFC-L3750CDW/MFC-L3770CDW

Si vous utilisez un service de numérotation par impulsions, mais que vous devez émettre des signaux de type tonalité (par exemple pour les opérations bancaires par téléphone), suivez la procédure ci-après. Si vous disposez d'un service de numérotation par tonalités, vous n'avez pas besoin de cette option pour émettre des signaux de type tonalité.

1. Appuyez sur  [Fax].
2. Appuyez sur [Crochet].
3. Appuyez sur # à l'écran ACL de l'appareil.

Tous les chiffres composés par la suite seront émis sous forme de tonalités.

Lorsque vous terminez l'appel, l'appareil retourne au mode de numérotation par impulsions.



Renseignements connexes

- [Opérations vocales](#)

Répondre à un appel vocal en mode de réception Fax/Tél

Modèles associés : MFC-L3710CW/MFC-L3750CDW/MFC-L3770CDW

Lorsque l'appareil est en mode Fax/Tél, il émet la sonnerie F/T (pseudo-sonnerie double) pour vous inviter à répondre à un appel vocal.

Si vous êtes à l'appareil, décrochez le combiné du téléphone externe, puis appuyez sur le bouton indiqué dans le tableau suivant pour répondre à l'appel :

Modèles applicables	Pour répondre à un appel vocal
MFC-L3710CW/MFC-L3750CDW/MFC-L3770CDW	Décrocher

Si vous répondez à partir d'un téléphone supplémentaire, décrochez le combiné pendant la sonnerie F/T, puis appuyez sur #51 entre les pseudo-sonneries doubles. Si personne ne vous répond ou si vous recevez une télécopie, renvoyez l'appel à l'appareil en appuyant sur *51.



Renseignements connexes

- [Opérations vocales](#)

Considérations à propos des lignes téléphoniques spéciales

- Lignes téléphoniques de substitution
- Système de téléphone à deux lignes
- Convertir une prise téléphonique murale
- Installation de l'appareil Brother, d'un répondeur externe à deux lignes et d'un téléphone à deux lignes

Lignes téléphoniques de substitution

Modèles associés : MFC-L3710CW/MFC-L3750CDW/MFC-L3770CDW

Un système téléphonique de substitution est un groupe de deux ou plusieurs lignes téléphoniques distinctes capable de transmettre l'appel entrant à une autre ligne si la première est occupée.

Cette fonction est seulement disponible aux États-Unis et au Canada.

Les appels sont normalement transmis de façon descendante à la prochaine ligne téléphonique qui n'est pas occupée, dans un ordre préétabli.

Votre appareil peut fonctionner dans un système de substitution uniquement s'il possède le dernier numéro de la séquence, afin qu'il soit impossible de transmettre l'appel à une ligne inférieure. Ne configurez pas l'appareil sur le numéro d'une autre ligne; si les autres lignes étaient occupées et qu'un deuxième appel de télécopieur était reçu, ce dernier serait transféré vers une ligne ne servant pas à connecter un télécopieur. **Pour optimiser le fonctionnement de votre appareil, connectez-le à une ligne dédiée.**

✓ Renseignements connexes

- [Considérations à propos des lignes téléphoniques spéciales](#)

Systeme de telephone à deux lignes

Modèles associés : MFC-L3710CW/MFC-L3750CDW/MFC-L3770CDW

Un système téléphonique à deux lignes consiste simplement en deux numéros de téléphone distincts qui partagent la même prise murale.

Cette fonction est seulement disponible aux États-Unis et au Canada.

Les deux numéros peuvent posséder chacun leur propre prise téléphonique (RJ11) ou être combinés sur une seule prise (RJ14). Votre appareil, quant à lui, doit être branché sur une prise téléphonique RJ11. Il se peut que les prises RJ11 et RJ14 aient une taille et un aspect identiques et qu'elles soient toutes les deux pourvues de quatre fils (noir, rouge, vert, jaune). Pour savoir de quelle prise il s'agit, branchez un téléphone à deux lignes sur l'une d'elles et vérifiez s'il est possible d'accéder à l'une et à l'autre des deux lignes. Si c'est le cas, vous devez séparer la ligne pour votre appareil.



Renseignements connexes

- [Considérations à propos des lignes téléphoniques spéciales](#)

Convertir une prise téléphonique murale

Modèles associés : MFC-L3710CW/MFC-L3750CDW/MFC-L3770CDW

Cette fonction est seulement disponible aux États-Unis et au Canada.

Il existe trois méthodes de conversion en prise RJ11. Les deux premières méthodes peuvent nécessiter l'intervention de votre opérateur téléphonique. Vous pouvez transformer une prise murale RJ14 unique en double prise murale RJ11. Vous pouvez également faire poser une prise murale de type RJ11 et y associer un des numéros de téléphone.

La troisième méthode est la plus simple : achetez un adaptateur triplex. Vous pouvez brancher un adaptateur triplex sur une prise RJ14. L'adaptateur triplex sépare les fils en trois prises distinctes : deux prises de type RJ11 (ligne 1, ligne 2) et une prise de type RJ14 (lignes 1 et 2). Si votre appareil est relié à la ligne 1, branchez-le sur la prise L1 de l'adaptateur triplex. Si votre appareil est sur la ligne 2, branchez-le sur la prise L2 de l'adaptateur triplex.

Adaptateur triplex

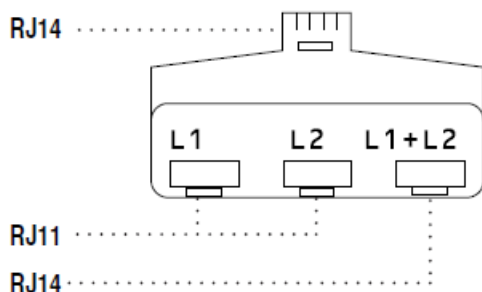

Renseignements connexes

- [Considérations à propos des lignes téléphoniques spéciales](#)

Installation de l'appareil Brother, d'un répondeur externe à deux lignes et d'un téléphone à deux lignes

Modèles associés : MFC-L3710CW/MFC-L3750CDW/MFC-L3770CDW

Lorsque vous installez un répondeur téléphonique externe à deux lignes et un téléphone à deux lignes, veillez à ce que votre appareil soit relié à une ligne isolée sur la prise murale et sur le répondeur.

- Cette fonction est seulement disponible aux États-Unis et au Canada.
- La connexion la plus courante, dont vous trouverez la description ci-dessous, est de raccorder l'appareil à la ligne 2. Le panneau arrière du répondeur à deux lignes doit être doté de deux prises téléphoniques : l'une repérée L1 ou L1/L2, et l'autre L2. Vous devez avoir au moins trois cordons téléphoniques : le cordon livré avec votre appareil et deux autres cordons pour votre répondeur externe à deux lignes. Si vous ajoutez un téléphone à deux lignes, il vous faudra un quatrième cordon.

1. Placez le répondeur à deux lignes et le téléphone à deux lignes à côté de votre appareil.
2. Branchez une extrémité du cordon téléphonique de votre appareil dans la prise L2 de l'adaptateur triplex. Branchez l'autre extrémité dans la prise LINE de l'appareil.
3. Branchez une extrémité du premier cordon téléphonique du répondeur dans la prise L1 de l'adaptateur triplex. Branchez l'autre extrémité sur la prise L1 ou L1/L2 du répondeur à deux lignes.
4. Branchez une extrémité du second cordon téléphonique du répondeur sur la prise L2 du répondeur à deux lignes. Branchez l'autre extrémité dans la prise EXT de l'appareil.

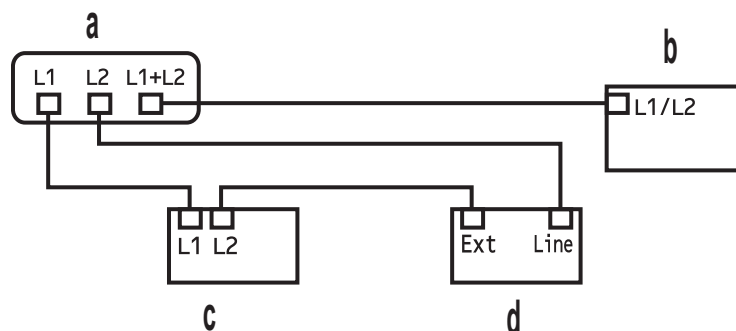

- a. Adaptateur triplex
- b. Téléphone à deux lignes
- c. Répondeur externe à deux lignes
- d. Appareil

Vous pouvez garder les téléphones à deux lignes branchés sur les autres prises murales comme d'habitude. Il existe des méthodes pour ajouter un téléphone à deux lignes à la prise murale de l'appareil. Vous pouvez brancher le cordon téléphonique du téléphone à deux lignes sur la prise L1+L2 de l'adaptateur triplex. Vous pouvez aussi brancher le téléphone à deux lignes sur la prise TEL du répondeur à deux lignes.



Renseignements connexes

- [Considérations à propos des lignes téléphoniques spéciales](#)

Enregistrement de numéros de télécopieur

Modèles associés : MFC-L3710CW/MFC-L3750CDW/MFC-L3770CDW

- [Mémoriser des numéros de carnet d'adresses](#)
- [Modifier ou supprimer des noms ou numéros du carnet d'adresses](#)

Mémoriser des numéros de carnet d'adresses

Modèles associés : MFC-L3710CW/MFC-L3750CDW/MFC-L3770CDW

1. Appuyez sur  [Fax] > [Carnet d'adresses].
2. Procédez comme suit :
 - a. Appuyez sur [Modifier].
 - b. Appuyez sur [Aj nouvel. adresse].
 - c. Appuyez sur [Nom].
 - d. Entrez le nom à l'aide de l'écran ACL (jusqu'à 16 caractères), puis appuyez sur [OK].
 - e. Appuyez sur [Adresse].
 - f. Entrez le numéro de télécopieur ou de téléphone à l'aide de l'écran ACL (jusqu'à 20 chiffres), puis appuyez sur [OK].
 - g. Appuyez sur [OK].

Pour enregistrer un autre numéro de carnet d'adresses, répétez ces étapes.
3. Appuyez sur .



Renseignements connexes

- [Enregistrement de numéros de télécopieur](#)
 - [Mémoriser des numéros de carnet d'adresses à partir des appels sortants](#)

Mémoriser des numéros de carnet d'adresses à partir des appels sortants

Modèles associés : MFC-L3710CW/MFC-L3750CDW/MFC-L3770CDW

Vous pouvez mémoriser des numéros de carnet d'adresses à partir de l'historique des appels sortants.

1. Appuyez sur  [Fax] > [Hist appels] > [Appel sortant].
2. Faites glisser le doigt vers le haut ou le bas, ou appuyez sur ▲ ou ▼ pour afficher le numéro souhaité, puis appuyez dessus.
3. Appuyez sur [Modifier] > [Ajouter au carnet adr] > [Nom].



Pour supprimer le numéro, appuyez sur [Modifier] > [Suppr]. Appuyez sur [Oui] pour confirmer.

4. Entrez le nom à l'aide de l'écran ACL (jusqu'à 16 caractères).
5. Appuyez sur [OK].
6. Appuyez sur [OK] pour confirmer le numéro de télécopieur ou téléphone que vous souhaitez enregistrer.
7. Appuyez sur .



Renseignements connexes

- [Mémoriser des numéros de carnet d'adresses](#)

Modifier ou supprimer des noms ou numéros du carnet d'adresses

Modèles associés : MFC-L3710CW/MFC-L3750CDW/MFC-L3770CDW

1. Appuyez sur  [Fax] > [Carnet d'adresses] > [Modifier].
2. Effectuez l'une des actions suivantes :
 - Appuyez sur [Changer] pour modifier les noms ou les numéros de télécopieur ou téléphone.
Faites glisser le doigt vers le haut ou le bas, ou appuyez sur ▲ ou ▼ pour afficher le numéro à modifier, puis appuyez dessus.
 - Pour modifier le nom, appuyez sur [Nom]. Entrez le nouveau nom (jusqu'à 16 caractères) à l'aide de l'écran ACL, puis appuyez sur [OK].
 - Pour modifier le numéro de télécopieur ou de téléphone, appuyez sur [Adresse]. Entrez le nouveau numéro de télécopieur ou de téléphone (jusqu'à 20 chiffres) à l'aide de l'écran ACL, puis appuyez sur [OK].

Appuyez sur [OK] pour terminer.



Comment entrer du texte :

Pour modifier un caractère, appuyez sur ◀ ou ▶ pour déplacer le curseur et mettre en surbrillance le caractère incorrect, puis appuyez sur .

Entrez le nouveau caractère.

- Pour supprimer des numéros, appuyez sur [Suppr].
 - Sélectionnez les numéros de télécopieur ou téléphone que vous souhaitez supprimer en appuyant sur ceux-ci afin d'afficher une coche rouge, puis appuyez sur [OK].
3. Appuyez sur .



Renseignements connexes

- [Enregistrement de numéros de télécopieur](#)



Configurer des groupes en vue d'une diffusion

Modèles associés : MFC-L3710CW/MFC-L3750CDW/MFC-L3770CDW

Un groupe, qui peut être enregistré dans le carnet d'adresses, permet d'envoyer une même télécopie à un grand nombre de numéros de télécopieur.

Vous devez tout d'abord mémoriser chaque numéro de télécopieur dans le carnet d'adresses. Vous pouvez ensuite inclure ces numéros dans un groupe. Chaque groupe utilise un numéro de carnet d'adresses.

Modèles applicables	Nombre maximal de groupes	Nombre maximal de numéros dans un grand groupe
MFC-L3710CW/MFC-L3750CDW/ MFC-L3770CDW	20 groupes	199 numéros

- Appuyez sur  [Fax] > [Carnet d'adresses].
- Procédez comme suit :
 - Appuyez sur [Modifier] > [Config. groupes] > [Nom].
 - Entrez le nom de groupe (jusqu'à 16 caractères) à l'aide de l'écran ACL, puis appuyez sur [OK].
 - Appuyez sur [Ajouter/Eff.].
 - Ajoutez les numéros de carnet d'adresses au groupe en appuyant sur ceux-ci afin d'afficher une coche rouge, puis appuyez sur [OK].
 - Vérifiez et confirmez la liste affichant les noms et numéros sélectionnés, puis appuyez sur [OK] pour enregistrer votre groupe.Pour enregistrer un autre groupe de diffusion, répétez ces étapes.
- Appuyez sur .



Renseignements connexes

- Fonctionnalités vocales et numéros de télécopieur
 - Modifier un nom de groupe de diffusion
 - Supprimer un nom de groupe de diffusion
 - Ajouter ou supprimer un membre de groupe de diffusion

Modifier un nom de groupe de diffusion

Modèles associés : MFC-L3710CW/MFC-L3750CDW/MFC-L3770CDW

1. Appuyez sur  [Fax] > [Carnet d'adresses] > [Modifier] > [Changer].
2. Faites glisser le doigt vers le haut ou le bas, ou appuyez sur ▲ ou ▼ pour afficher le groupe souhaité, puis appuyez sur le nom de groupe.
3. Appuyez sur [Nom].
4. Entrez le nouveau nom de groupe (jusqu'à 16 caractères) à l'aide de l'écran ACL, puis appuyez sur [OK].



Comment modifier le nom mémorisé :

Pour modifier un caractère, appuyez sur ◀ ou ▶ pour déplacer le curseur et mettre en surbrillance le caractère incorrect, puis appuyez sur .

Entrez le nouveau caractère.

5. Appuyez sur [OK].
6. Appuyez sur .





Renseignements connexes

- [Configurer des groupes en vue d'une diffusion](#)

Supprimer un nom de groupe de diffusion

Modèles associés : MFC-L3710CW/MFC-L3750CDW/MFC-L3770CDW



1. Appuyez sur  [Fax] > [Carnet d'adresses] > [Modifier] > [Suppr].
2. Faites glisser le doigt vers le haut ou le bas, ou appuyez sur ▲ ou ▼ pour afficher le groupe souhaité, puis appuyez sur le nom de groupe.
3. Appuyez sur [OK].
4. Appuyez sur .

Renseignements connexes

- [Configurer des groupes en vue d'une diffusion](#)

Ajouter ou supprimer un membre de groupe de diffusion

Modèles associés : MFC-L3710CW/MFC-L3750CDW/MFC-L3770CDW

1. Appuyez sur  [Fax] > [Carnet d'adresses] > [Modifier] > [Changer].
2. Faites glisser le doigt vers le haut ou le bas, ou appuyez sur ▲ ou ▼ pour afficher le groupe souhaité, puis appuyez sur le nom de groupe.
3. Faites glisser le doigt vers le haut ou le bas, ou appuyez sur ▲ ou ▼ pour afficher l'option [Ajouter/Eff.], puis appuyez sur [Ajouter/Eff.].
4. Faites glisser le doigt vers le haut ou le bas, ou appuyez sur ▲ ou ▼ pour afficher le numéro à ajouter ou supprimer.
5. Effectuez l'opération suivante pour chaque numéro à modifier :
 - Pour ajouter un numéro au groupe, appuyez sur la case à cocher du numéro pour y ajouter une coche.
 - Pour supprimer un numéro du groupe, appuyez sur la case à cocher du numéro pour en retirer la coche.
6. Appuyez sur [OK].
7. Appuyez sur [OK].
8. Appuyez sur .



Renseignements connexes

- [Configurer des groupes en vue d'une diffusion](#)

Composer des codes d'accès et des numéros de cartes de crédit

Modèles associés : MFC-L3710CW/MFC-L3750CDW/MFC-L3770CDW

Il peut arriver que vous souhaitiez choisir parmi plusieurs fournisseurs de services interurbains lorsque vous envoyez une télécopie. Les tarifs peuvent varier selon l'heure et la destination. Pour bénéficier de tarifs réduits, vous pouvez enregistrer les codes d'accès des fournisseurs de services interurbains ainsi que des numéros de cartes de crédit en tant que numéros de carnet d'adresses.

Vous pouvez enregistrer ces longues séquences de numérotation en les subdivisant et en les enregistrant comme des numéros de carnet d'adresses à utiliser de façon combinée. Vous pouvez même inclure une numérotation manuelle à l'aide du pavé de numérotation.

Par exemple : vous pourriez avoir enregistré « 555 » et « 7000 » sur votre appareil, comme dans le tableau suivant.

Modèles applicables	« 555 » enregistré dans	« 7000 » enregistré dans
MFC-L3710CW/MFC-L3750CDW/ MFC-L3770CDW	Carnet d'adresses : Brother 1	Carnet d'adresses : Brother 2

Vous pouvez combiner les deux pour composer « 555-7000 » en procédant comme suit.

1. Appuyez sur  [Fax] > [Carnet d'adresses].
2. Faites glisser le doigt vers le haut ou le bas, ou appuyez sur ▲ ou ▼ pour afficher le numéro de Brother 1.
3. Appuyez sur le numéro.
4. Appuyez sur [Appliquer].
5. Appuyez sur [Carnet d'adresses].
6. Appuyez sur [OK].
7. Faites glisser le doigt vers le haut ou le bas, ou appuyez sur ▲ ou ▼ pour afficher le numéro de Brother 2.
8. Appuyez sur le numéro.
9. Appuyez sur [Appliquer].
10. Appuyez sur [Dém. Télécopie].

L'appareil composera le « 555-7000 ».

Pour changer un numéro temporairement, vous pouvez substituer une partie du numéro en appuyant sur celle-ci à l'aide de l'écran ACL. Par exemple, pour changer le numéro à « 555-7001 », vous pourriez entrer le numéro (Brother 1 : 555) en utilisant le carnet d'adresses, appuyer sur [Appliquer], puis appuyer sur 7001 à l'aide de l'écran ACL.



Si vous devez attendre une autre tonalité ou un autre signal à un point quelconque de la séquence de numérotation, insérez une pause dans le numéro en appuyant sur [Pause].



Renseignements connexes

- [Fonctionnalités vocales et numéros de télécopieur](#)

Services téléphoniques et appareils externes

- [Messagerie vocale](#)
- [Sonnerie spéciale](#)
- [Répondeur \(REP\) externe](#)
- [Téléphones externes et téléphones supplémentaires](#)
- [Branchements multilignes \(autocommutateur privé\)](#)

Messagerie vocale

Modèles associés : MFC-L3710CW/MFC-L3750CDW/MFC-L3770CDW

Cette fonction est seulement disponible aux États-Unis et au Canada.

Si vous utilisez un système de messagerie vocale sur la même ligne téléphonique que l'appareil Brother, la messagerie vocale et l'appareil Brother entreront en conflit lors de la réception d'appels entrants.

Par exemple, si votre messagerie vocale est réglée pour répondre au bout de quatre sonneries, et l'appareil Brother au bout de deux sonneries, c'est l'appareil Brother qui répondra en premier. Vos correspondants ne pourront donc pas laisser de message sur votre messagerie vocale.

De même, si l'appareil Brother est réglé pour répondre au bout de quatre sonneries et la messagerie vocale au bout de deux sonneries, c'est la messagerie vocale qui répondra en premier. L'appareil Brother ne pourra donc pas recevoir de télécopie dans la mesure où la messagerie vocale ne pourra pas rediriger la télécopie vers l'appareil Brother.

Pour éviter les conflits entre l'appareil Brother et le service de messagerie vocale, effectuez l'une des opérations suivantes :

- Abonnez-vous au service de sonnerie spéciale auprès de votre opérateur téléphonique. La sonnerie spéciale est une fonctionnalité de votre appareil Brother qui permet à une personne disposant d'une seule ligne de recevoir des télécopies et des appels vocaux à partir de deux numéros de téléphone distincts sur une même ligne.

Brother utilise le terme « sonnerie spéciale », mais les opérateurs téléphoniques commercialisent ce service sous divers noms, tels que Custom Ringing, Personalized Ring, Smart Ring, Ident-A-Ring, Ident-A-Call, Data Ident-A-Call, Teen Ring et SimpleBiz Fax & Alternate Number Ringing. Ce service établit un second numéro de téléphone sur la même ligne que le numéro existant et chaque numéro possède sa propre sonnerie. En règle générale, le numéro original utilise le type de sonnerie standard et permet de recevoir les appels vocaux, et le second numéro utilise un type de sonnerie différent et sert à recevoir les télécopies.

- Réglez le mode de réception de votre appareil Brother sur « Manuel ». En mode manuel, vous devez répondre à chaque appel entrant pour pouvoir recevoir une télécopie. Si l'appel entrant est un appel téléphonique, répondez à l'appel comme vous le feriez normalement. Si vous entendez les tonalités d'envoi de télécopie, vous devez transférer l'appel à l'appareil Brother.

Les appels de télécopie ou les appels vocaux sans réponse sont transmis à la messagerie vocale.



Renseignements connexes

- [Services téléphoniques et appareils externes](#)

Sujets connexes :

- [Problèmes de téléphone et de télécopieur](#)

Sonnerie spéciale

Modèles associés : MFC-L3710CW/MFC-L3750CDW/MFC-L3770CDW

Cette fonction est seulement disponible aux États-Unis et au Canada.

La sonnerie spéciale est une fonctionnalité de votre appareil Brother qui permet à une personne disposant d'une seule ligne de recevoir des télécopies et des appels vocaux par le biais de deux numéros de téléphone différents sur une même ligne. Brother utilise le terme « sonnerie spéciale », mais les opérateurs téléphoniques commercialisent ce service sous divers noms, tels que Custom Ringing, Personalized Ring, Smart Ring, Ident-A-Ring, Ident-A-Call, Data Ident-A-Call, Teen Ring et SimpleBiz Fax & Alternate Number Ringing. Ce service établit un second numéro de téléphone sur la même ligne que le numéro existant et chaque numéro possède sa propre sonnerie. En règle générale, le numéro original utilise le type de sonnerie standard et permet de recevoir les appels vocaux, et le second numéro utilise un type de sonnerie différent et sert à recevoir les télécopies.



- Avant de pouvoir configurer la sonnerie spéciale sur votre appareil, vous devez vous abonner au service de sonnerie spéciale proposé par votre opérateur téléphonique.
- Contactez votre opérateur téléphonique pour connaître la disponibilité et les tarifs de ce service.

Quels sont les avantages de la « sonnerie spéciale » de votre opérateur téléphonique?

Le service de sonnerie spéciale de votre opérateur vous permet d'utiliser plusieurs numéros de téléphone sur une même ligne. **Si vous avez besoin de plus d'un numéro de téléphone, ce service est plus économique que de payer une ligne supplémentaire.** Chaque numéro de téléphone possède sa propre sonnerie spéciale, ce qui vous permet d'identifier le numéro qui sonne. C'est un moyen pratique d'affecter un numéro distinct à votre appareil.



Contactez votre opérateur téléphonique pour connaître la disponibilité et les tarifs de ce service.

Quels sont les avantages de la « sonnerie spéciale » de l'appareil Brother?

L'appareil Brother possède une fonctionnalité de sonnerie spéciale qui vous permet de bénéficier pleinement du service de sonnerie spéciale proposé par votre opérateur téléphonique. Le nouveau numéro affecté à votre ligne téléphonique existante est réservé à la réception de télécopies.



Avant de pouvoir configurer la sonnerie spéciale sur votre appareil, vous devez vous abonner au service de sonnerie spéciale proposé par votre opérateur téléphonique.

Utilisez-vous un service de messagerie vocale?

Si la ligne téléphonique sur laquelle vous désirez installer votre nouvel appareil est munie d'un système de messagerie vocale, il y a de fortes chances que celui-ci et l'appareil entrent en conflit lors de la réception d'appels. **Toutefois, comme la fonctionnalité de sonnerie spéciale vous permet d'utiliser plusieurs numéros sur votre ligne téléphonique, vous pouvez utiliser la messagerie vocale conjointement avec l'appareil sans aucun problème d'interférence.** Chacun d'entre eux ayant un numéro de téléphone propre, ni l'un ni l'autre ne sera source de conflit.





Si vous optez pour le service de sonnerie spéciale de votre opérateur téléphonique, vous devez enregistrer le type de sonnerie associé au nouveau numéro qui vous aura été attribué. Ainsi, votre appareil sera capable de distinguer les appels téléphoniques des télécopies.



Vous pouvez modifier ou annuler le type de sonnerie spéciale à tout moment. Vous pouvez également le désactiver temporairement pour le réactiver ultérieurement. Lorsque vous changez de numéro de télécopieur, n'oubliez pas de réinitialiser cette fonction.

Avant de choisir le type de sonnerie à enregistrer

Vous ne pouvez enregistrer qu'un seul type de sonnerie spéciale sur votre appareil. Certains types de sonnerie ne peuvent pas être enregistrés. Les types de sonnerie spéciale ci-dessous sont pris en charge par l'appareil Brother. Enregistrez celui que votre opérateur téléphonique vous a attribué.

Type de sonnerie	Description	
1	court-court ou long-long	
2	court-long-court	
3	court-court-long	
4	très long (type usuel)	



- Le type de sonnerie 1 est souvent appelé court-court et est le plus fréquemment utilisé.
- Si le type de sonnerie reçu ne figure pas dans ce tableau, **contactez votre opérateur téléphonique et demandez-lui l'un des types affichés.**

- L'appareil ne répondra qu'aux appels à destination du numéro qui lui a été assigné.
- Les deux premiers coups de sonnerie sur l'appareil sont silencieux pour que le télécopieur puisse identifier le type de sonnerie (en le comparant au type enregistré). (Les autres téléphones reliés à la même ligne émettent une sonnerie.)
- Si vous programmez l'appareil correctement, celui-ci reconnaîtra le type de sonnerie du « numéro de télécopieur » après deux coups de sonnerie spéciale et répondra par une tonalité de télécopie. Si l'appareil détecte qu'il s'agit d'un « numéro vocal », il ne répondra pas.



Renseignements connexes

- [Services téléphoniques et appareils externes](#)
 - [Enregistrer le type de sonnerie spéciale](#)
 - [Désactiver la sonnerie spéciale](#)

Sujets connexes :

- [Problèmes de téléphone et de télécopieur](#)

Enregistrer le type de sonnerie spéciale

Modèles associés : MFC-L3710CW/MFC-L3750CDW/MFC-L3770CDW

Cette fonction est seulement disponible aux États-Unis et au Canada.

Après avoir réglé la fonction de sonnerie spéciale à [Activé], votre numéro de sonnerie spéciale recevra les télécopies automatiquement. Le mode de réception est réglé automatiquement à [Manuel] et vous ne pouvez pas le modifier tant que la sonnerie spéciale est réglée à [Activé]. Cela vous assure que l'appareil Brother ne répondra qu'au numéro de la sonnerie spéciale et qu'il n'interviendra pas lors des appels à votre numéro de téléphone principal.

Lorsque la sonnerie spéciale est activée, l'écran ACL affiche [SD] comme mode de réception.

1. Appuyez sur  [Paramètres] > [Tous param] > [Fax] > [Divers] > [Spéciale].
2. Effectuez l'une des opérations suivantes :
 - Si vous n'avez pas enregistré le type de sonnerie spéciale, appuyez sur [Spéciale], puis appuyez sur [Activ].
 - Si vous avez déjà enregistré le type de sonnerie spéciale, mais que vous souhaitez le modifier, accédez au paramètre Type de sonnerie.
3. Appuyez sur [Type sonnerie].
4. Appuyez sur le type de sonnerie enregistré de votre choix, puis appuyez sur [OK].

Vous pouvez entendre chaque type de sonnerie en appuyant sur les quatre boutons. Assurez-vous de sélectionner le type que votre opérateur téléphonique vous a attribué.

5. Appuyez sur .

La sonnerie spéciale est maintenant réglée à [Activ].



Si vous ne souhaitez pas recevoir de télécopies à votre numéro de sonnerie spéciale, vous pouvez désactiver la sonnerie spéciale. L'appareil demeurera en mode de réception [Manuel] et vous devrez configurer le mode de réception à nouveau.





Renseignements connexes

- [Sonnerie spéciale](#)

Désactiver la sonnerie spéciale

Modèles associés : MFC-L3710CW/MFC-L3750CDW/MFC-L3770CDW

Cette fonction est seulement disponible aux États-Unis et au Canada.

1. Appuyez sur  [Paramètres] > [Tous param] > [Fax] > [Divers] > [Spéciale] > [Spéciale].
2. Appuyez sur [Désac].
3. Appuyez sur .

Si vous désactivez la sonnerie spéciale, l'appareil demeurera en mode Manuel. Vous devez régler le mode de réception à nouveau.

Renseignements connexes

- [Sonnerie spéciale](#)

Répondeur (REP) externe

Modèles associés : MFC-L3710CW/MFC-L3750CDW/MFC-L3770CDW

Vous pouvez connecter un répondeur (REP) externe à la même ligne que votre appareil. Lorsque le répondeur répond à un appel, votre appareil scrute la ligne pour détecter les tonalités CNG (appel de télécopie) envoyées par un télécopieur émetteur. S'il les entend, il prend la relève pour recevoir la télécopie. S'il ne les entend pas, il laisse votre répondeur prendre un message vocal et l'écran ACL affiche [Téléphone].

Le répondeur externe doit répondre aux appels dans un délai maximum de quatre sonneries (nous recommandons de le régler sur deux sonneries). La raison en est que votre appareil ne peut pas entendre les tonalités CNG avant que le répondeur externe ait répondu à l'appel. L'appareil émetteur envoie des tonalités CNG pendant huit à dix secondes de plus seulement. Nous ne recommandons pas d'utiliser la fonctionnalité d'économie de coûts de votre répondeur externe s'il faut plus de quatre sonneries pour l'activer.

À moins que vous n'utilisiez une sonnerie spéciale, le répondeur doit être branché sur la prise EXT de l'appareil.

• **Si vous êtes abonné au service de sonnerie spéciale proposé par votre opérateur téléphonique :**

Vous pouvez brancher un répondeur externe sur une prise murale distincte. Pour ce faire, il faut que vous soyez abonné au service de sonnerie spéciale offert par votre opérateur téléphonique et que vous ayez enregistré le type de sonnerie spéciale dans l'appareil ; de plus, vous devez assigner à l'appareil le numéro associé à la sonnerie spéciale pour recevoir les télécopies. Il est recommandé de régler le répondeur externe sur au moins quatre sonneries lorsque vous êtes abonné au service de sonnerie spéciale. Vous ne pouvez pas utiliser le réglage d'économie de coûts.

• **Si vous n'êtes pas abonné au service de sonnerie spéciale :**

Vous devez brancher votre répondeur sur la prise EXT. de l'appareil. Si votre répondeur est branché sur une prise murale, ce dernier et l'appareil essaieront tous deux de contrôler la ligne téléphonique. (Voir l'illustration.)

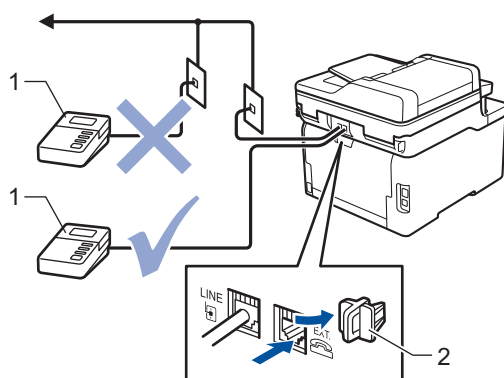

- 1 REP
2 Capuchon de protection

IMPORTANT

NE raccordez PAS un répondeur ailleurs sur la même ligne téléphonique.



Si vous rencontrez des problèmes de réception de télécopie, réduisez la longueur de sonnerie sur votre répondeur externe.



Renseignements connexes

- Services téléphoniques et appareils externes
 - Connecter un répondeur externe REP
 - Enregistrer un message sortant (OGM) sur le répondeur externe REP

Connecter un répondeur externe REP

Modèles associés : MFC-L3710CW/MFC-L3750CDW/MFC-L3770CDW

Le répondeur externe doit être branché à la prise marquée EXT à l'arrière de l'appareil. Si vous branchez le répondeur externe à une prise murale, votre appareil ne pourra pas fonctionner correctement (à moins que vous n'utilisiez une sonnerie spéciale).

1. Branchez le cordon de ligne téléphonique de la prise murale téléphonique à la prise marquée LINE à l'arrière de l'appareil.
2. Branchez le cordon de ligne téléphonique du répondeur externe à la prise marquée EXT à l'arrière de l'appareil. (Sur le répondeur, assurez-vous que ce cordon est branché à la prise de ligne téléphonique et non à la prise de combiné.)
3. Réglez votre REP externe sur le nombre minimum de sonneries autorisées. Pour plus d'information, contactez votre opérateur téléphonique. (Le paramétrage de la longueur de sonnerie de l'appareil n'est pas pris en compte.)
4. Enregistrez un message sortant sur votre répondeur externe (REP).
5. Configurez le répondeur pour qu'il réponde aux appels.
6. Réglez le mode de réception sur votre appareil à [Répondeur ext].



Renseignements connexes

- [Répondeur \(REP\) externe](#)

Enregistrer un message sortant (OGM) sur le répondeur externe REP

Modèles associés : MFC-L3710CW/MFC-L3750CDW/MFC-L3770CDW

1. Enregistrez un silence de 5 secondes au début de votre message. Ce délai permettra à votre appareil de discerner les tonalités de télécopieur.
2. Assurez-vous que le message ne dépasse pas 20 secondes.
3. Terminez votre message de 20 secondes en indiquant votre code de réception de télécopie à l'intention des correspondants qui envoient des télécopies manuellement. Par exemple : « Après le signal sonore, laissez un message ou appuyez sur *51 et Démarrer pour envoyer une télécopie. »

REMARQUE

Votre appareil étant incapable de discerner les tonalités de télécopieur en présence d'une voix forte, nous vous recommandons de commencer votre message sortant par un silence de 5 secondes. Vous pouvez ne pas enregistrer cette pause, mais si votre appareil éprouve de la difficulté à recevoir des télécopies, réenregistrez le message sortant en commençant par cette pause.



Renseignements connexes

- [Répondeur \(REP\) externe](#)

Téléphones externes et téléphones supplémentaires

- Brancher un téléphone externe ou un téléphone supplémentaire
- Fonctionnement à partir de téléphones externes et téléphones supplémentaires
- Si vous utilisez un téléphone externe sans fil d'une marque autre que Brother
- Utiliser les codes d'accès à distance

Brancher un téléphone externe ou un téléphone supplémentaire

Modèles associés : MFC-L3710CW/MFC-L3750CDW/MFC-L3770CDW

Vous pouvez brancher un autre téléphone sur votre appareil comme indiqué dans le schéma ci-dessous.

Branchez le cordon téléphonique sur la prise marquée EXT.

Avant de brancher un téléphone externe, retirez le capuchon de protection (3) de la prise EXT de l'appareil.

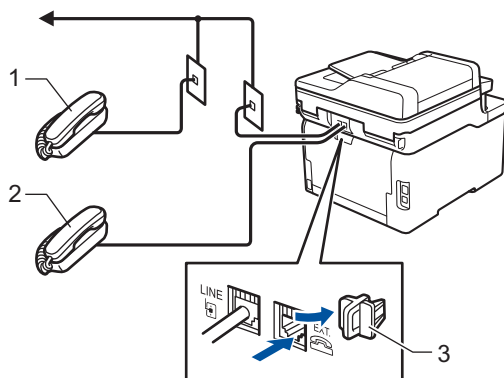

- 1 Téléphone supplémentaire
- 2 Téléphone externe
- 3 Capuchon de protection



Renseignements connexes

- [Téléphones externes et téléphones supplémentaires](#)

Fonctionnement à partir de téléphones externes et téléphones supplémentaires

Modèles associés : MFC-L3710CW/MFC-L3750CDW/MFC-L3770CDW

Utiliser des téléphones supplémentaires

Si vous répondez à un appel de télécopieur sur un téléphone supplémentaire, vous pouvez transférer la télécopie sur votre appareil en composant le code de réception de télécopie ***51**.

Si l'appareil reçoit un appel vocal et émet des pseudo-sonneries doubles pour vous demander d'y répondre, vous pouvez transférer l'appel sur un téléphone supplémentaire en composant le code de réponse de téléphone **#51**.

Utiliser un téléphone externe (connecté à la prise EXT. de l'appareil)

Si vous répondez à un appel de télécopieur sur le téléphone externe connecté à la prise EXT. de l'appareil, vous pouvez transférer la télécopie sur votre appareil en appuyant sur [] > [Dém. Télécopie] ou **Marche** et en sélectionnant [Réception] ou ▼.

Si l'appareil reçoit un appel vocal et émet des pseudo-sonneries doubles pour vous demander d'y répondre, vous pouvez transférer l'appel sur le téléphone externe en appuyant sur [Décrocher] ou **Tonalité**.

Si vous répondez à un appel et que personne n'est sur la ligne :

Vous devez supposer qu'il s'agit d'une réception de télécopie manuelle.

Appuyez sur ***51** et attendez la tonalité ou le message [Réception] sur l'écran ACL, puis raccrochez.



Vous pouvez également utiliser la fonction Réception facile pour transférer automatiquement l'appel sur votre appareil.



Renseignements connexes

- [Téléphones externes et téléphones supplémentaires](#)

Si vous utilisez un téléphone externe sans fil d'une marque autre que Brother

Modèles associés : MFC-L3710CW/MFC-L3750CDW/MFC-L3770CDW

Si votre téléphone sans fil d'une marque autre que Brother est connecté à la prise EXT. de l'appareil et que vous vous déplacez généralement avec le combiné sans fil, il est plus simple de répondre aux appels pendant la sonnerie.

Si vous laissez l'appareil répondre en premier, vous devez vous rendre à l'appareil et appuyer sur [Décrocher] ou **Tonalité** pour transférer l'appel au combiné sans fil.



Renseignements connexes

- [Téléphones externes et téléphones supplémentaires](#)

Utiliser les codes d'accès à distance

Modèles associés : MFC-L3710CW/MFC-L3750CDW/MFC-L3770CDW

Code de réception de télécopie

Si vous répondez à un appel de télécopieur sur un téléphone supplémentaire, vous pouvez laisser votre appareil prendre l'appel en composant le code de réception de télécopie ***51**. Attendez les sons stridents, puis raccrochez le combiné.

Si vous répondez à un appel de télécopieur sur le téléphone externe, vous pouvez transférer l'appel sur l'appareil en appuyant sur les boutons indiqués dans le tableau suivant :

Modèles applicables	Pour que l'appareil reçoive la télécopie
MFC-L3710CW/MFC-L3750CDW/MFC-L3770CDW	Dém. Télécopie, puis Réception

Code de réponse de téléphone

Si vous recevez un appel vocal et que l'appareil se trouve en mode Fax/Tél, il laissera retentir la sonnerie de télécopieur/téléphone (pseudo-sonnerie double) après la durée de sonnerie initiale. Si vous répondez à l'appel sur un téléphone supplémentaire, vous pouvez désactiver la sonnerie de télécopieur/téléphone en appuyant sur **#51** (assurez-vous d'appuyer sur ces touches entre les sonneries).

Si l'appareil reçoit un appel vocal et émet des pseudo-sonneries doubles pour vous demander d'y répondre, vous pouvez transférer l'appel sur le téléphone externe en appuyant sur le bouton indiqué dans le tableau suivant :

Modèles applicables	Pour répondre à un appel vocal
MFC-L3710CW/MFC-L3750CDW/MFC-L3770CDW	Décrocher





Renseignements connexes

- [Téléphones externes et téléphones supplémentaires](#)
 - [Modifier les codes d'accès à distance](#)

Modifier les codes d'accès à distance

Modèles associés : MFC-L3710CW/MFC-L3750CDW/MFC-L3770CDW

Le code de réception de télécopie prédéfini est ***51**. Le code de réponse de téléphone prédéfini est **#51**. Si vous êtes toujours déconnecté lors de l'accès à distance à votre répondeur externe (REP), essayez de modifier les codes d'accès à distance à trois chiffres, par exemple avec **###** et **999**.

1. Appuyez sur  [Paramètres] > [Tous param] > [Fax] > [Réglage récep.] > [Code distance].
2. Effectuez l'une des opérations suivantes :
 - Pour modifier le code de réception de télécopie, appuyez sur [Récept fax]. Entrez le nouveau code, puis appuyez sur [OK].
 - Pour modifier le code de réponse de téléphone, appuyez sur [Répondeur]. Entrez le nouveau code, puis appuyez sur [OK].
 - Si vous ne souhaitez pas modifier les codes, passez à l'étape suivante.
 - Pour désactiver (ou activer) les codes à distance, appuyez sur [Code distance], puis appuyez sur [Désac] (ou [Activ]).
3. Appuyez sur .



Renseignements connexes

- [Utiliser les codes d'accès à distance](#)

Branchements multilignes (autocommutateur privé)

Modèles associés : MFC-L3710CW/MFC-L3750CDW/MFC-L3770CDW

Nous vous conseillons de demander à la compagnie qui a installé votre autocommutateur privé (PBX) de brancher votre appareil. Si vous avez un système multilignes, nous vous recommandons de demander à l'installateur de brancher l'unité sur la dernière ligne du système. Cela évitera que l'appareil ne s'enclenche chaque fois que le système reçoit des appels téléphoniques. Si tous les appels entrants sont pris en charge par un standardiste, il est conseillé de régler le mode de réception sur [Manuel].

Nous ne pouvons pas garantir le bon fonctionnement de votre appareil en toutes circonstances s'il est relié à un autocommutateur privé. Si vous rencontrez des problèmes lors de l'envoi ou de la réception de télécopies, contactez d'abord la compagnie qui s'occupe de votre autocommutateur privé.



Renseignements connexes

- [Services téléphoniques et appareils externes](#)

Rapports de télécopie

- [Imprimer un rapport de vérification de l'envoi](#)
- [Imprimer un journal des télécopies](#)



Imprimer un rapport de vérification de l'envoi

Modèles associés : MFC-L3710CW/MFC-L3750CDW/MFC-L3770CDW

Vous pouvez utiliser le rapport de vérification de l'envoi comme preuve d'émission des télécopies. Ce rapport indique le nom du destinataire ou son numéro de télécopieur, la date, l'heure et la durée de la transmission, le nombre de pages envoyées, ainsi que le résultat de la transmission.

Plusieurs paramètres sont disponibles pour le rapport de vérification de l'envoi :

Activé	Imprime un rapport après chaque télécopie envoyée.
Actif (+Image)	Imprime un rapport après chaque télécopie envoyée. Une partie de la première page de la télécopie figure sur le rapport.
Erreur seulement	Imprime un rapport si la télécopie échoue suite à une erreur d'envoi.
Erreur seulement (+Image)	Imprime un rapport si la télécopie échoue suite à une erreur d'envoi. Une partie de la première page de la télécopie figure sur le rapport.
Désac	Votre appareil Brother n'imprime aucun rapport après l'envoi de télécopies.

1. Appuyez sur  [Paramètres] > [Tous param] > [Fax] > [Réglage rapp] > [Transmission].
 2. Appuyez sur l'option souhaitée.
Si vous sélectionnez [Actif (+Image)] ou [Erreur seulement (+Image)], l'image n'apparaîtra pas dans le rapport de vérification de l'envoi si Envoi en temps réel est réglé à [Actif].
 3. Appuyez sur .
- Si l'envoi est réussi, OK apparaît près de RÉSULTAT dans le rapport de vérification de l'envoi. En cas d'échec de l'envoi, NG apparaît près de RÉSULTAT.





Renseignements connexes

- [Rapports de télécopie](#)

Imprimer un journal des télécopies

Modèles associés : MFC-L3710CW/MFC-L3750CDW/MFC-L3770CDW

Vous pouvez configurer l'appareil de sorte qu'il imprime un journal des télécopies à des intervalles précis (après chaque lot de 50 télécopies; toutes les 6, 12 ou 24 heures; tous les 2 ou 7 jours).

1. Appuyez sur  [Paramètres] > [Tous param] > [Fax] > [Réglage rapp] > [Intervalle act] > [Intervalle act].
2. Faites glisser le doigt vers le haut ou le bas, ou appuyez sur ▲ ou ▼ pour sélectionner un intervalle, puis appuyez dessus.
 - Toutes les 6, 12, 24 heures, tous les 2 ou 7 jours
L'appareil imprimera le rapport à l'heure sélectionnée, puis supprimera toutes les données de journal de réception et transmission de sa mémoire. Si la mémoire de l'appareil est remplie (200 données de journal) avant le moment sélectionné, l'appareil imprimera le journal plus tôt, puis supprimera toutes les tâches de la mémoire. Si vous souhaitez obtenir un rapport supplémentaire avant le moment sélectionné, vous pouvez l'imprimer sans supprimer les données de journal de la mémoire.
 - Toutes les 50 télécopies
L'appareil imprimera le journal dès qu'il aura enregistré 50 données de journal de réception et transmission.
3. Si vous avez sélectionné toutes les 6, 12, 24 heures, tous les 2 ou 7 jours, effectuez l'une des opérations suivantes pour entrer l'heure d'impression :
 - Si vous sélectionnez [horloge 12 h] comme format dans le paramètre [Type d'horloge], appuyez sur [Heure]. Entrez l'heure (au format 12 heures) à l'aide de l'écran ACL, puis appuyez sur [AM] ou [PM].
Appuyez sur [OK].
 - Si vous sélectionnez [horloge 24 h] dans le paramètre [Type d'horloge], appuyez sur [Heure], puis entrez l'heure (au format 24 heures) à l'aide de l'écran ACL.
Appuyez sur [OK].
(Par exemple : entrez 19:45 pour 7:45 p.m.)
4. Si vous avez sélectionné [Tous les 7 jours], appuyez sur [Jour].
5. Faites glisser le doigt vers le haut ou le bas, ou appuyez sur ▲ ou ▼ pour afficher l'option [Chaque lundi], [Chaque mardi], [Chaque mercredi], [Chaque jeudi], [Chaque vendredi], [Chaque samedi] ou [Chaque dimanche], puis appuyez sur le premier jour du décompte de 7 jours.
6. Appuyez sur .



Renseignements connexes

- [Rapports de télécopie](#)

PC-FAX

Modèles associés : MFC-L3710CW/MFC-L3750CDW/MFC-L3770CDW

- [PC-FAX pour Windows](#)
- [PC-FAX pour Mac](#)

PC-FAX pour Windows

- [Présentation de PC-FAX \(Windows\)](#)
- [Envoyer une télécopie avec PC-FAX \(Windows\)](#)
- [Recevoir des télécopies sur votre ordinateur \(Windows\)](#)

Présentation de PC-FAX (Windows)

Modèles associés : MFC-L3710CW/MFC-L3750CDW/MFC-L3770CDW

Réduisez votre consommation de papier et gagnez du temps en utilisant le logiciel PC-FAX de Brother pour envoyer des télécopies directement à partir de votre appareil.

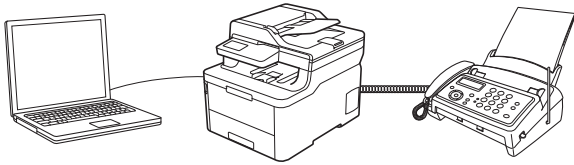

- [Configurer PC-FAX \(Windows\)](#)
- [Configurer votre carnet d'adresses PC-Fax \(Windows\)](#)

Configurer PC-FAX (Windows)

Modèles associés : MFC-L3710CW/MFC-L3750CDW/MFC-L3770CDW

Avant d'envoyer des télécopies à l'aide de PC-FAX, personnalisez les options d'envoi dans chaque onglet de la boîte de dialogue **Configuration PC-Fax**.

1. Effectuez l'une des opérations suivantes :

- Windows 7

Cliquez sur  (**Démarrer**) > **Tous les programmes** > **Brother** > **Brother Utilities * Utilitaires Brother**.

Cliquez sur la liste déroulante et sélectionnez votre nom de modèle (s'il n'a pas déjà été sélectionné). Cliquez sur **PC-FAX** dans la barre de navigation de gauche, puis cliquez sur **Configurer l'envoi**.

- Windows 8 et Windows 10

Lancez  (**Brother Utilities * Utilitaires Brother**), puis cliquez sur la liste déroulante et sélectionnez le nom de votre modèle (si vous ne l'avez pas déjà sélectionné). Cliquez sur **PC-FAX** dans la barre de navigation de gauche, puis cliquez sur **Configurer l'envoi**.

La boîte de dialogue **Configuration PC-Fax** s'affiche.

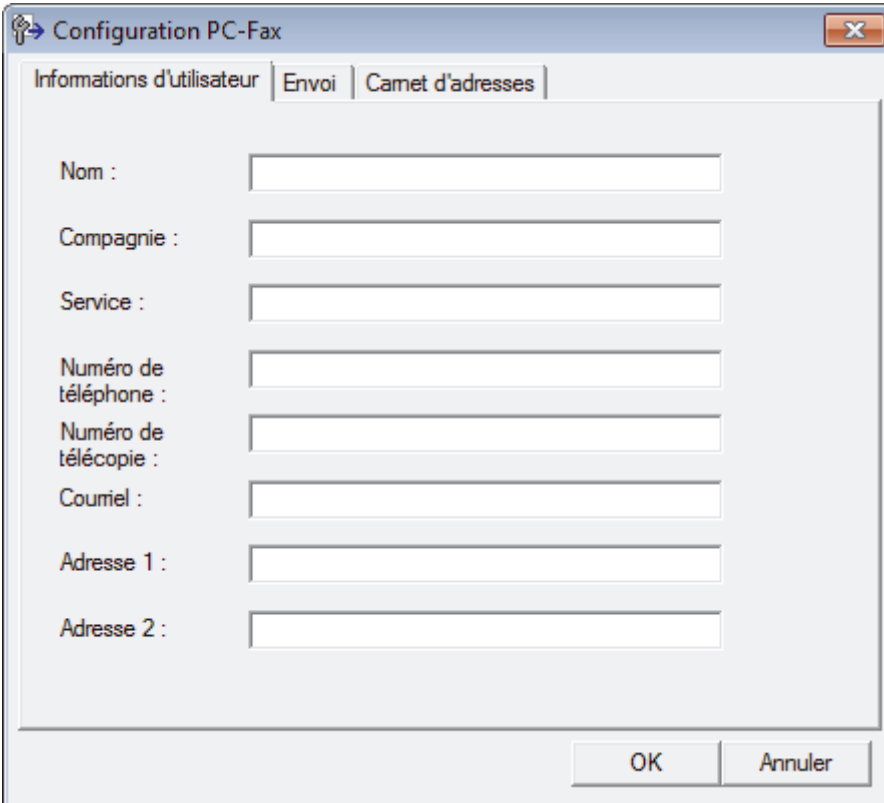

La boîte de dialogue "Configuration PC-Fax" est affichée avec trois onglets : "Informations d'utilisateur", "Envoi" et "Carnet d'adresses". L'onglet "Informations d'utilisateur" est sélectionné. Il contient plusieurs champs de saisie :

- Nom :
- Compagnie :
- Service :
- Numéro de téléphone :
- Numéro de télécopie :
- Courriel :
- Adresse 1 :
- Adresse 2 :

En bas à droite, il y a deux boutons : "OK" et "Annuler".

2. Effectuez l'une des opérations suivantes :

- Cliquez sur l'onglet **Informations d'utilisateur**, puis saisissez vos informations d'utilisateur dans les champs.



Chaque compte Microsoft peut avoir son propre écran personnalisé **Informations d'utilisateur** pour des pages de garde et des en-têtes de télécopie personnalisés.

- Cliquez sur l'onglet **Envoi**, puis saisissez le numéro à composer pour obtenir une ligne extérieure (si nécessaire) dans le champ **Accès ligne extérieure**. Sélectionnez la case à cocher **Inclure l'en-tête** pour ajouter l'en-tête.

-
- Cliquez sur l'onglet **Carnet d'adresses**, puis sélectionnez le carnet d'adresses que vous souhaitez utiliser avec PC-FAX dans la liste déroulante **Sélectionnez le carnet d'adresses**.

3. Cliquez sur **OK**.



Renseignements connexes

- [Présentation de PC-FAX \(Windows\)](#)
-

Configurer votre carnet d'adresses PC-Fax (Windows)

Modèles associés : MFC-L3710CW/MFC-L3750CDW/MFC-L3770CDW

Vous pouvez ajouter, modifier et supprimer des membres et des groupes pour personnaliser votre **Carnet d'adresses** Brother.

- [Ajouter un membre à votre carnet d'adresses PC-FAX \(Windows\)](#)
- [Créer un groupe dans votre carnet d'adresses PC-FAX \(Windows\)](#)
- [Modifier un membre ou un groupe dans votre carnet d'adresses PC-FAX \(Windows\)](#)
- [Supprimer un membre ou un groupe dans votre carnet d'adresses PC-FAX \(Windows\)](#)
- [Exporter votre carnet d'adresses PC-FAX \(Windows\)](#)
- [Importer les informations dans votre carnet d'adresses PC-FAX \(Windows\)](#)

Ajouter un membre à votre carnet d'adresses PC-FAX (Windows)

Modèles associés : MFC-L3710CW/MFC-L3750CDW/MFC-L3770CDW

Ajoutez de nouveaux contacts et leurs coordonnées de télécopie dans le carnet d'adresses PC-Fax si vous souhaitez leur envoyer une télécopie à l'aide du logiciel Brother PC-Fax.

1. Effectuez l'une des opérations suivantes :

- Windows 7

Cliquez sur  (Démarrer) > Tous les programmes > Brother > Brother Utilities * Utilitaires **Brother**.

Cliquez sur la liste déroulante et sélectionnez votre nom de modèle (s'il n'a pas déjà été sélectionné). Cliquez sur **PC-FAX** dans la barre de navigation de gauche, puis cliquez sur **Carnet d'adresses (envoi)**.

- Windows 8 et Windows 10

Lancez  (Brother Utilities * Utilitaires Brother), puis cliquez sur la liste déroulante et sélectionnez le nom de votre modèle (si vous ne l'avez pas déjà sélectionné). Cliquez sur **PC-FAX** dans la barre de navigation de gauche, puis cliquez sur **Carnet d'adresses (envoi)**.

La boîte de dialogue **Carnet d'adresses** s'affiche.

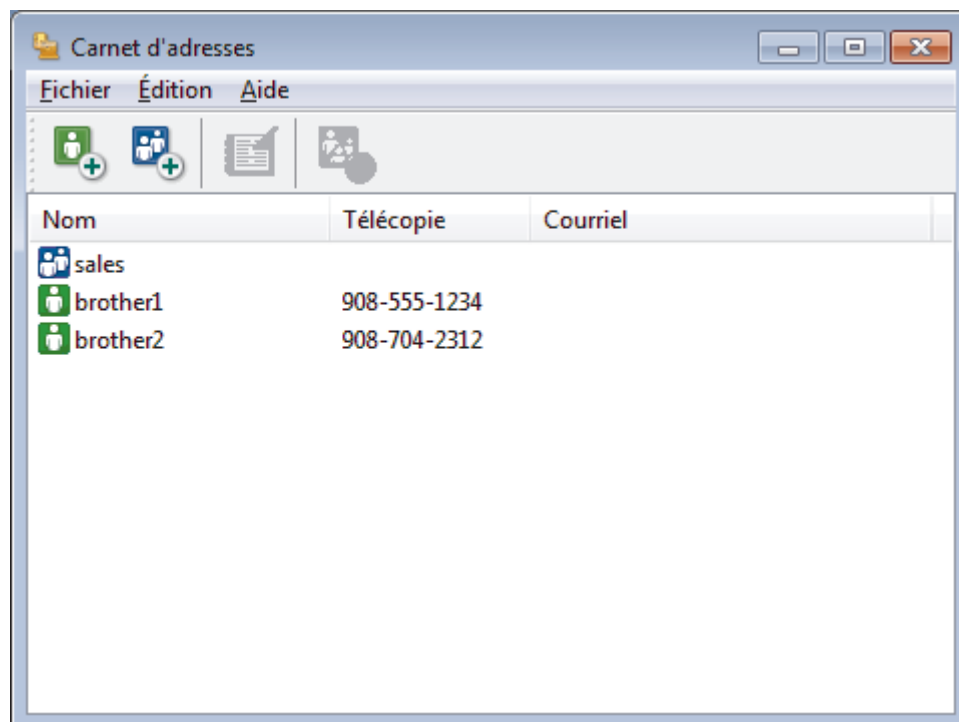

2. Cliquez sur .

La boîte de dialogue **Configuration des membres du carnet d'adresses** s'affiche.

3. Saisissez les informations concernant les membres dans les champs correspondants. Seul le champ **Nom** est obligatoire.
4. Cliquez sur **OK**.



Renseignements connexes

- [Configurer votre carnet d'adresses PC-Fax \(Windows\)](#)

Créer un groupe dans votre carnet d'adresses PC-FAX (Windows)

Modèles associés : MFC-L3710CW/MFC-L3750CDW/MFC-L3770CDW

Créez un groupe afin de diffuser le même document PC-FAX à plusieurs destinataires en même temps.

1. Effectuez l'une des opérations suivantes :

- Windows 7

Cliquez sur  (Démarrer) > Tous les programmes > Brother > Brother Utilities * Utilitaires **Brother**.

Cliquez sur la liste déroulante et sélectionnez votre nom de modèle (s'il n'a pas déjà été sélectionné). Cliquez sur **PC-FAX** dans la barre de navigation de gauche, puis cliquez sur **Carnet d'adresses (envoi)**.

- Windows 8 et Windows 10

Lancez , puis cliquez sur la liste déroulante et sélectionnez le nom de votre modèle (si vous ne l'avez pas déjà sélectionné). Cliquez sur **PC-FAX** dans la barre de navigation de gauche, puis cliquez sur **Carnet d'adresses (envoi)**.

La boîte de dialogue **Carnet d'adresses** s'affiche.

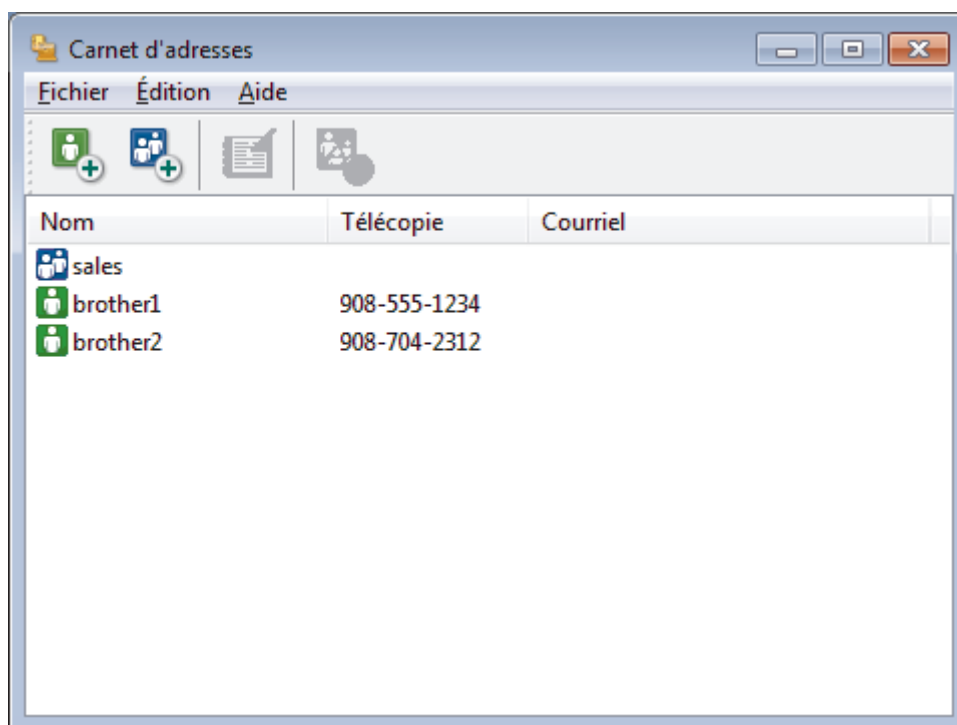

2. Cliquez sur .

La boîte de dialogue **Configuration des groupes du carnet d'adresses** s'affiche.

3. Saisissez le nom du nouveau groupe dans le champ **Nom de groupe**.

4. Dans le champ **Noms disponibles**, sélectionnez chaque nom que vous souhaitez inclure dans le groupe, puis cliquez sur **Ajouter >>**.

Les membres ajoutés au groupe s'affichent dans la zone **Membres du groupe**.

5. Lorsque vous avez terminé, cliquez sur **OK**.



Chaque groupe peut compter jusqu'à 50 membres.



Renseignements connexes

- [Configurer votre carnet d'adresses PC-Fax \(Windows\)](#)
-

Modifier un membre ou un groupe dans votre carnet d'adresses PC-FAX (Windows)

Modèles associés : MFC-L3710CW/MFC-L3750CDW/MFC-L3770CDW

1. Effectuez l'une des opérations suivantes :

- Windows 7

Cliquez sur  (Démarrer) > Tous les programmes > Brother > Brother Utilities * Utilitaires Brother.

Cliquez sur la liste déroulante et sélectionnez votre nom de modèle (s'il n'a pas déjà été sélectionné). Cliquez sur **PC-FAX** dans la barre de navigation de gauche, puis cliquez sur **Carnet d'adresses (envoi)**.

- Windows 8 et Windows 10

Lancez  (Brother Utilities * Utilitaires Brother), puis cliquez sur la liste déroulante et sélectionnez le nom de votre modèle (si vous ne l'avez pas déjà sélectionné). Cliquez sur **PC-FAX** dans la barre de navigation de gauche, puis cliquez sur **Carnet d'adresses (envoi)**.

La boîte de dialogue **Carnet d'adresses** s'affiche.

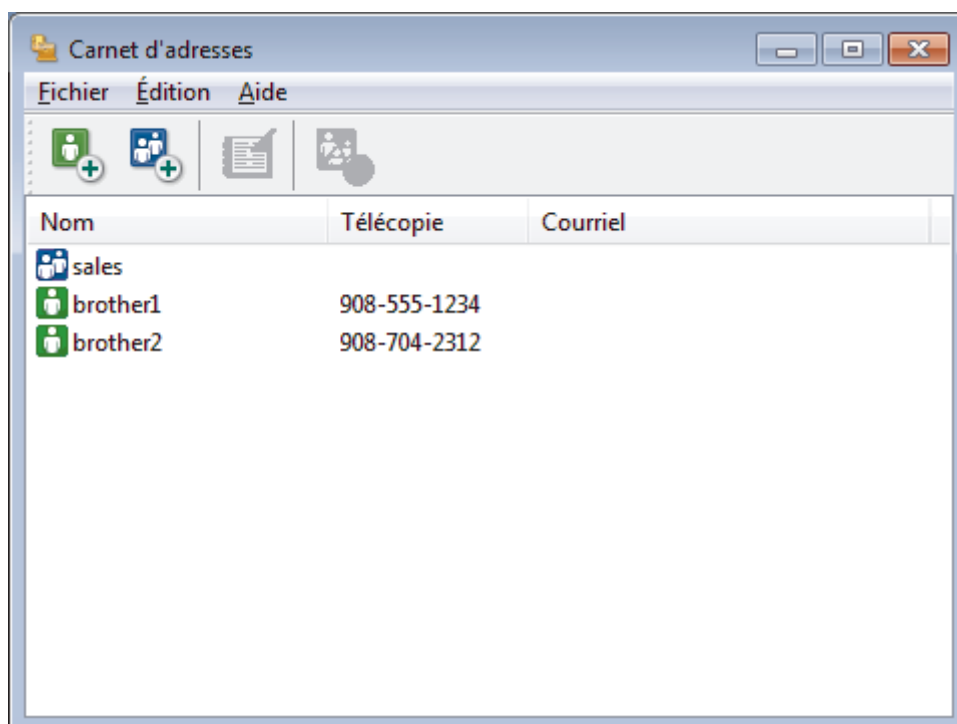

2. Sélectionnez le membre ou le groupe que vous souhaitez modifier.
3. Cliquez sur  (**Propriétés**).
4. Modifiez les informations du membre ou du groupe.
5. Cliquez sur **OK**.

✓ Renseignements connexes

- [Configurer votre carnet d'adresses PC-Fax \(Windows\)](#)

Supprimer un membre ou un groupe dans votre carnet d'adresses PC-FAX (Windows)

Modèles associés : MFC-L3710CW/MFC-L3750CDW/MFC-L3770CDW

1. Effectuez l'une des opérations suivantes :

- Windows 7

Cliquez sur  (**Démarrer**) > **Tous les programmes** > **Brother** > **Brother Utilities * Utilitaires Brother**.

Cliquez sur la liste déroulante et sélectionnez votre nom de modèle (s'il n'a pas déjà été sélectionné). Cliquez sur **PC-FAX** dans la barre de navigation de gauche, puis cliquez sur **Carnet d'adresses (envoi)**.

- Windows 8 et Windows 10

Lancez  (**Brother Utilities * Utilitaires Brother**), puis cliquez sur la liste déroulante et sélectionnez le nom de votre modèle (si vous ne l'avez pas déjà sélectionné). Cliquez sur **PC-FAX** dans la barre de navigation de gauche, puis cliquez sur **Carnet d'adresses (envoi)**.

La boîte de dialogue **Carnet d'adresses** s'affiche.

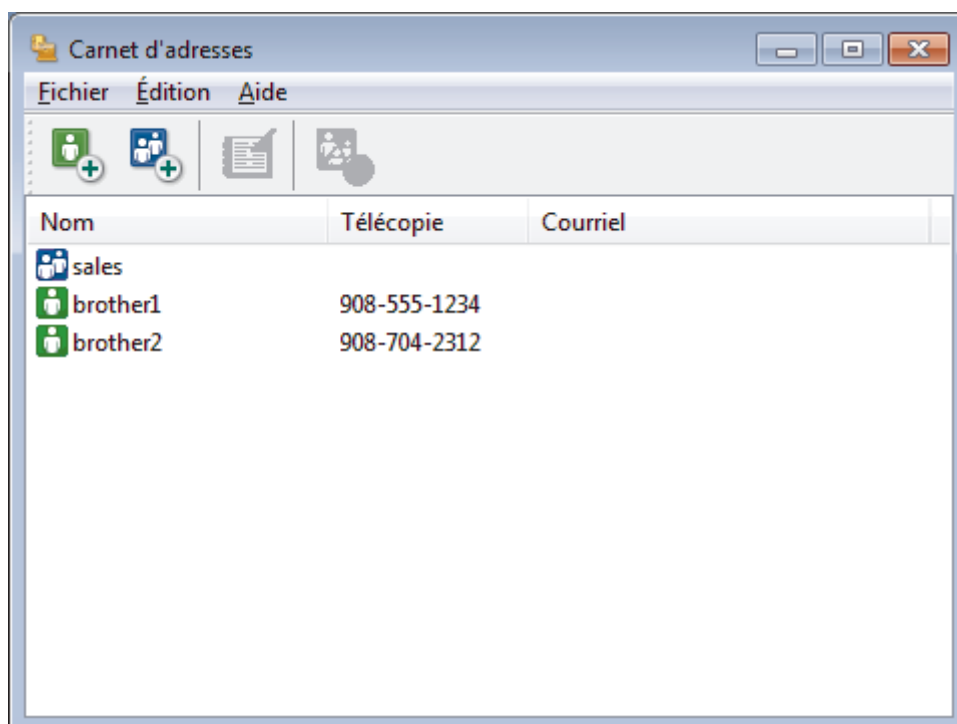

2. Sélectionnez le membre ou le groupe que vous souhaitez supprimer.
3. Cliquez sur  (**Supprimer**).
4. Lorsque la boîte de dialogue de confirmation apparaît, cliquez sur **OK**.



Renseignements connexes

- [Configurer votre carnet d'adresses PC-Fax \(Windows\)](#)

Exporter votre carnet d'adresses PC-FAX (Windows)

Modèles associés : MFC-L3710CW/MFC-L3750CDW/MFC-L3770CDW

Vous pouvez exporter le carnet d'adresses vers un fichier texte ASCII (*.csv), une vCard (une carte de visite électronique) ou des **Données de numérot. de config. à distance** qu'il est possible de sauvegarder sur votre ordinateur.

- Vous ne pouvez pas exporter les paramètres de groupe lorsque vous exportez les données **Carnet d'adresses**.

1. Effectuez l'une des opérations suivantes :

- Windows 7

Cliquez sur  (Démarrer) > Tous les programmes > Brother > Brother Utilities * Utilitaires **Brother**.

Cliquez sur la liste déroulante et sélectionnez votre nom de modèle (s'il n'a pas déjà été sélectionné). Cliquez sur **PC-FAX** dans la barre de navigation de gauche, puis cliquez sur **Carnet d'adresses (envoi)**.

- Windows 8 et Windows 10

Lancez  (Brother Utilities * Utilitaires Brother), puis cliquez sur la liste déroulante et sélectionnez le nom de votre modèle (si vous ne l'avez pas déjà sélectionné). Cliquez sur **PC-FAX** dans la barre de navigation de gauche, puis cliquez sur **Carnet d'adresses (envoi)**.

La boîte de dialogue **Carnet d'adresses** s'affiche.

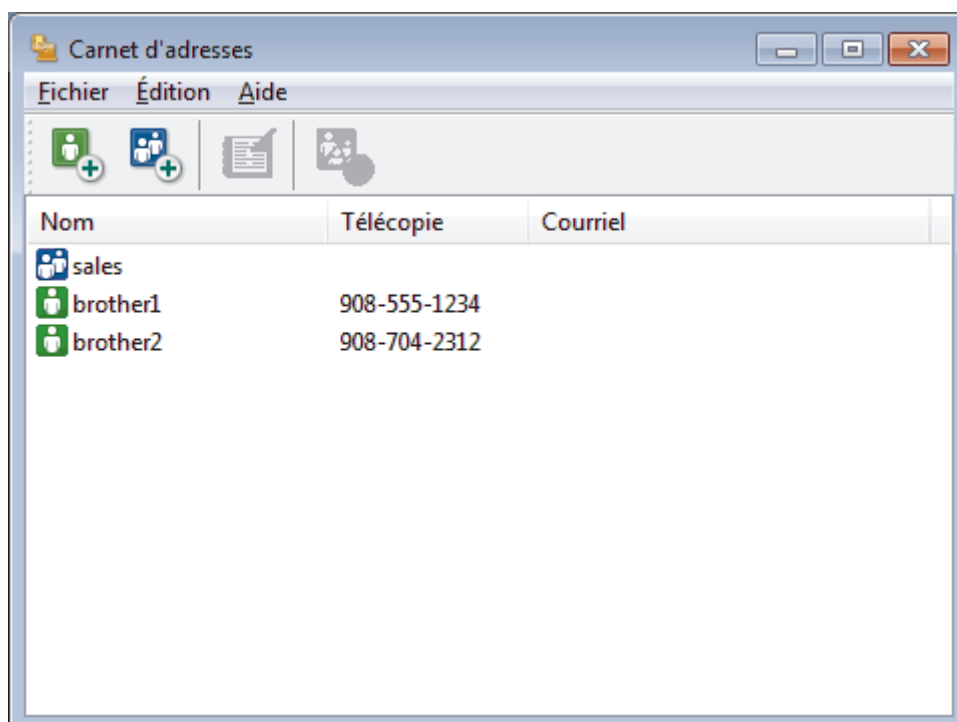

2. Cliquez sur le menu **Fichier**, puis sélectionnez **Exporter**.

3. Sélectionnez l'une des options suivantes :

- **Texte**

La boîte de dialogue **Éléments sélectionnés** s'affiche. Passez à l'étape 4.

- **vCard**

Vous devez sélectionner le membre que vous souhaitez exporter à partir de votre carnet d'adresses avant de sélectionner cette option.

Accédez au dossier dans lequel vous souhaitez sauvegarder la vCard, saisissez le nom de la vCard dans le champ **Nom du fichier**, puis cliquez sur **Enregistrer**.

- **Données de numérot. de config. à distance**

Accédez au dossier dans lequel vous souhaitez sauvegarder les données, saisissez le nom du fichier dans le champ **Nom du fichier**, puis cliquez sur **Enregistrer**.

4. Dans le champ **Éléments Disponibles**, sélectionnez les données que vous souhaitez exporter, puis cliquez sur **Ajouter >>**.



Sélectionnez et ajoutez les éléments dans l'ordre dans lequel vous souhaitez les voir affichés.

5. Lors de l'exportation vers un fichier ASCII, sous la section **Caractère de séparation**, sélectionnez l'option **Tabulation** ou **Virgule** pour séparer les champs de données.
6. Cliquez sur **OK**.
7. Accédez au dossier de votre ordinateur dans lequel vous souhaitez sauvegarder les données, saisissez le nom du fichier, puis cliquez sur **Enregistrer**.



Renseignements connexes

- [Configurer votre carnet d'adresses PC-Fax \(Windows\)](#)
-

Importer les informations dans votre carnet d'adresses PC-FAX (Windows)

Modèles associés : MFC-L3710CW/MFC-L3750CDW/MFC-L3770CDW

Vous pouvez importer des fichiers texte ASCII (*.csv), des vCard (cartes de visite électroniques) ou des **Données de numérot. de config. à distance** dans votre carnet d'adresses.

1. Effectuez l'une des opérations suivantes :

- Windows 7

Cliquez sur  (**Démarrer**) > **Tous les programmes** > **Brother** > **Brother Utilities * Utilitaires Brother**.

Cliquez sur la liste déroulante et sélectionnez votre nom de modèle (s'il n'a pas déjà été sélectionné). Cliquez sur **PC-FAX** dans la barre de navigation de gauche, puis cliquez sur **Carnet d'adresses (envoi)**.

- Windows 8 et Windows 10

Lancez  (**Brother Utilities * Utilitaires Brother**), puis cliquez sur la liste déroulante et sélectionnez le nom de votre modèle (si vous ne l'avez pas déjà sélectionné). Cliquez sur **PC-FAX** dans la barre de navigation de gauche, puis cliquez sur **Carnet d'adresses (envoi)**.

La boîte de dialogue **Carnet d'adresses** s'affiche.

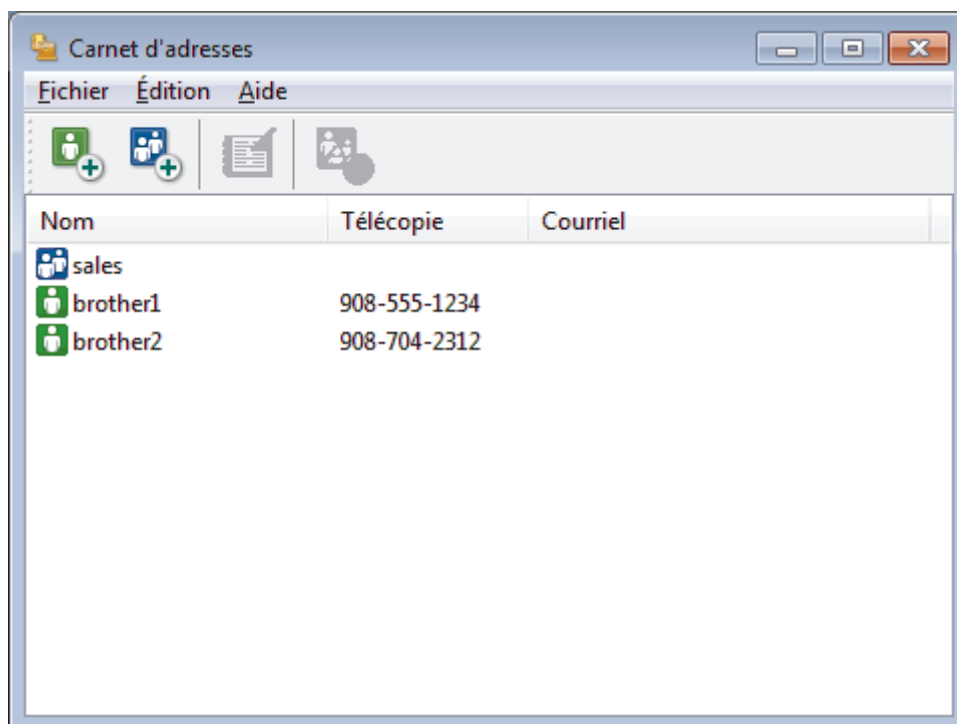

2. Cliquez sur le menu **Fichier**, puis sélectionnez **Importer**.

3. Sélectionnez l'une des options suivantes :

- **Texte**

La boîte de dialogue **Éléments sélectionnés** s'affiche. Passez à l'étape 4.

- **vCard**

Passez à l'étape 7.

- **Données de numérot. de config. à distance**

Passez à l'étape 7.

-
4. Dans le champ **Éléments Disponibles**, sélectionnez les données que vous souhaitez importer, puis cliquez sur **Ajouter >>**.



Vous devez sélectionner et ajouter les champs de la liste **Éléments Disponibles** dans l'ordre dans lequel ils sont énumérés dans le fichier texte importé.

5. Si vous importez un fichier ASCII, sous la section **Caractère de séparation**, sélectionnez l'option **Tabulation** ou **Virgule** pour séparer les champs de données.
6. Cliquez sur **OK**.
7. Accédez au dossier dans lequel vous souhaitez importer les données, saisissez le nom du fichier, puis cliquez sur **Ouvrir**.



Renseignements connexes

- [Configurer votre carnet d'adresses PC-Fax \(Windows\)](#)
-

Envoyer une télécopie avec PC-FAX (Windows)

Modèles associés : MFC-L3710CW/MFC-L3750CDW/MFC-L3770CDW

PC-FAX prend en charge les télécopies en noir et blanc uniquement. Une télécopie en noir et blanc sera envoyée même si les données originales sont en couleur et que le télécopieur destinataire prend en charge les télécopies en couleur.

1. Créez un fichier à l'aide d'une application sur votre ordinateur.
2. Sélectionnez la commande d'impression dans votre application.
3. Sélectionnez **Brother PC-FAX** comme imprimante, puis terminez votre opération d'impression.

La boîte de dialogue **Brother PC-FAX** s'affiche.

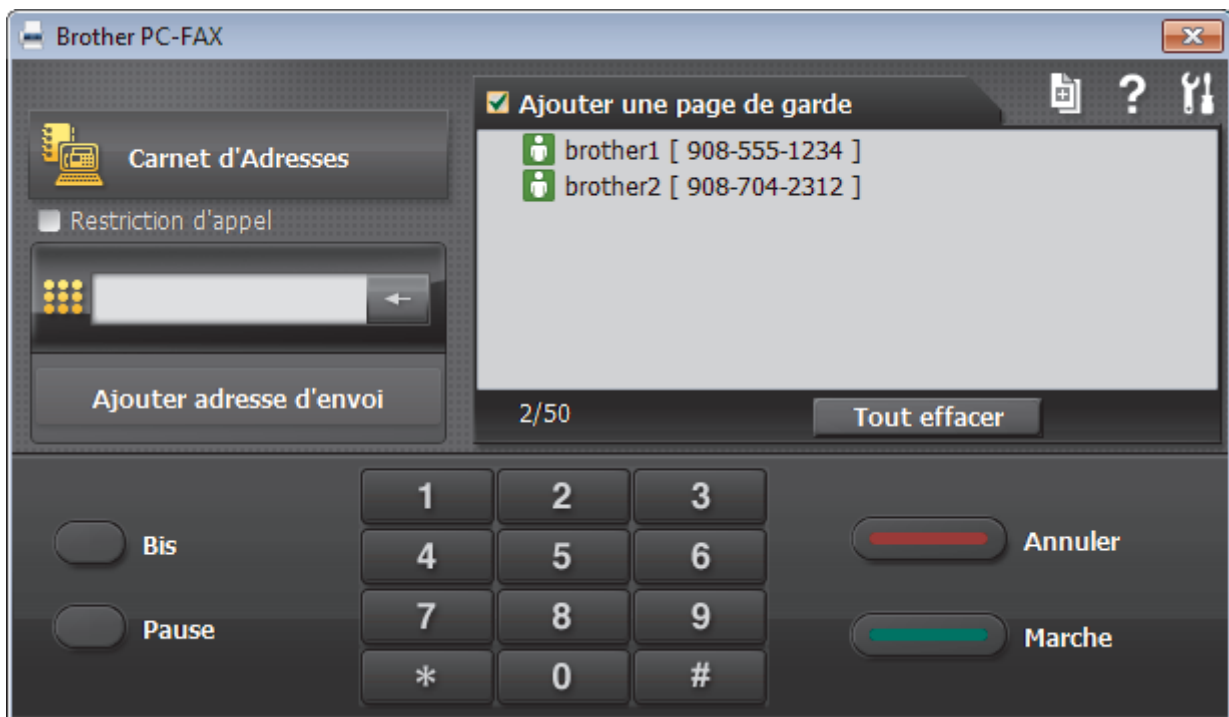

4. Saisissez un numéro de télécopieur en utilisant l'une des méthodes suivantes :
 - Cliquez sur les numéros du pavé numérique pour entrer le numéro, puis cliquez sur **Ajouter adresse d'envoi**.



Si vous sélectionnez la case à cocher **Restriction d'appel**, une boîte de dialogue de confirmation s'affichera pour vous permettre de saisir de nouveau le numéro de télécopieur en utilisant le clavier. Cette fonction aide à éviter les envois à la mauvaise destination.

- Cliquez sur le bouton **Carnet d'Adresses**, puis sélectionnez un membre ou un groupe dans le carnet d'adresses.



En cas d'erreur, cliquez sur **Tout effacer** pour supprimer toutes les entrées.

5. Pour inclure une page de garde, sélectionnez la case à cocher **Ajouter une page de garde**. Vous pouvez également cliquer sur  pour créer ou modifier une page de garde.
6. Cliquez sur **Marche** pour envoyer la télécopie.



- Pour annuler la télécopie, cliquez sur **Annuler**.
- Pour recomposer un numéro, cliquez sur **Bis** pour afficher les cinq derniers numéros de télécopieur, sélectionnez un numéro, puis cliquez sur **Marche**.



Renseignements connexes

- [PC-FAX pour Windows](#)

Recevoir des télécopies sur votre ordinateur (Windows)

Modèles associés : MFC-L3710CW/MFC-L3750CDW/MFC-L3770CDW

Utilisez le logiciel PC-FAX de Brother pour recevoir des télécopies sur votre ordinateur, les sélectionner et imprimer uniquement celles que vous souhaitez.

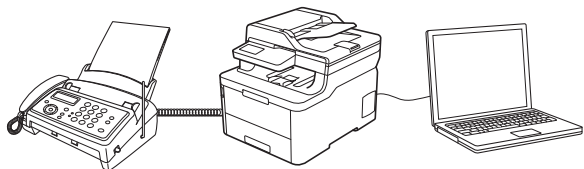

- [Recevoir des télécopies à l'aide de la fonction de réception PC-FAX \(Windows\)](#)

Recevoir des télécopies à l'aide de la fonction de réception PC-FAX (Windows)

Modèles associés : MFC-L3710CW/MFC-L3750CDW/MFC-L3770CDW

Le logiciel de réception PC-FAX de Brother vous permet d'afficher et de stocker des télécopies sur votre ordinateur. Il est automatiquement installé en même temps que les logiciels et les pilotes Brother et fonctionne avec les appareils connectés localement ou en réseau.

- La fonction de réception PC-FAX prend en charge les télécopies en noir et blanc uniquement.

Si vous mettez l'ordinateur hors tension, votre appareil continue à recevoir et à stocker vos télécopies dans la mémoire de l'appareil Brother. L'écran ACL de l'appareil indiquera le nombre de télécopies reçues. Lorsque vous démarrez cette application, le logiciel transfère toutes les télécopies reçues vers votre ordinateur en une seule fois. Vous pouvez activer l'option d'impression de sauvegarde si vous voulez que l'appareil imprime une copie de la télécopie avant que celle-ci ne soit envoyée à l'ordinateur ou avant d'éteindre l'ordinateur. Vous pouvez configurer les réglages d'impression de sauvegarde depuis votre appareil Brother.



Renseignements connexes

- [Recevoir des télécopies sur votre ordinateur \(Windows\)](#)
 - [Exécuter la fonction de réception PC-FAX de Brother sur votre ordinateur \(Windows\)](#)
 - [Voir les messages PC-FAX reçus \(Windows\)](#)

▲ Accueil > Télécopieur > PC-FAX > PC-FAX pour Windows > Recevoir des télécopies sur votre ordinateur (Windows) > Recevoir des télécopies à l'aide de la fonction de réception PC-FAX (Windows) > Exécuter la fonction de réception PC-FAX de Brother sur votre ordinateur (Windows)

Exécuter la fonction de réception PC-FAX de Brother sur votre ordinateur (Windows)

Modèles associés : MFC-L3710CW/MFC-L3750CDW/MFC-L3770CDW



Nous vous recommandons de cocher la case **Lancer PC-FAX Receive au démarrage de l'ordinateur** pour que le logiciel s'exécute automatiquement et puisse transférer toutes les télécopies après le démarrage de l'ordinateur.

1. Effectuez l'une des actions suivantes :

- Windows 7

Cliquez sur  (**Démarrer**) > **Tous les programmes** > **Brother** > **Brother Utilities * Utilitaires Brother**.

Cliquez sur la liste déroulante et sélectionnez votre nom de modèle (s'il n'a pas déjà été sélectionné). Cliquez sur **PC-FAX** dans la barre de navigation de gauche, puis cliquez **Recevoir**.

- Windows 8 et Windows 10

Lancez  (**Brother Utilities * Utilitaires Brother**), puis cliquez sur la liste déroulante et sélectionnez le nom de votre modèle (si vous ne l'avez pas déjà sélectionné). Cliquez sur **PC-FAX** dans la barre de navigation de gauche, puis cliquez sur **Recevoir**.

2. Confirmez le message et cliquez sur **Oui**.

La fenêtre **PC-FAX Receive (Réception par PC-FAX)** s'affiche. L'icône  (**Réception par PC-FAX**) s'affiche également dans la barre des tâches de votre ordinateur.



Renseignements connexes

- [Recevoir des télécopies à l'aide de la fonction de réception PC-FAX \(Windows\)](#)
 - [Configurer votre ordinateur pour la réception de télécopies par PC-FAX \(Windows\)](#)
 - [Ajouter votre appareil Brother pour la réception de télécopies par PC-FAX \(Windows\)](#)

■ Accueil > Télécopieur > PC-FAX > PC-FAX pour Windows > Recevoir des télécopies sur votre ordinateur (Windows) > Recevoir des télécopies à l'aide de la fonction de réception PC-FAX (Windows) > Exécuter la fonction de réception PC-FAX de Brother sur votre ordinateur (Windows) > Configurer votre ordinateur pour la réception de télécopies par PC-FAX (Windows)

Configurer votre ordinateur pour la réception de télécopies par PC-FAX (Windows)

Modèles associés : MFC-L3710CW/MFC-L3750CDW/MFC-L3770CDW

1. Double-cliquez sur l'icône  (**Réception par PC-FAX**) dans la barre des tâches de votre ordinateur.
La fenêtre **PC-FAX Receive (Réception par PC-FAX)** s'affiche.
2. Cliquez sur **Paramètres**.
3. Configurez ces options comme vous le souhaitez :

Préférences

Configurez le démarrage automatique de la fonction Réception PC-FAX au démarrage de Windows.

Enregistrer

Configurez le chemin d'enregistrement des fichiers PC-FAX et sélectionnez le format de document reçu.

Téléverser vers

Configurez le chemin d'accès au serveur SharePoint, puis sélectionnez l'option d'envoi automatique ou manuel (disponibles uniquement pour les administrateurs).

Périphérique

Sélectionnez l'appareil Brother dont vous souhaitez qu'il reçoive les documents PC-FAX.

Verrouiller (disponibles uniquement pour les administrateurs)

Empêchez les utilisateurs qui ne possèdent pas de privilèges d'administrateur de configurer les options des paramètres affichés ci-dessus.

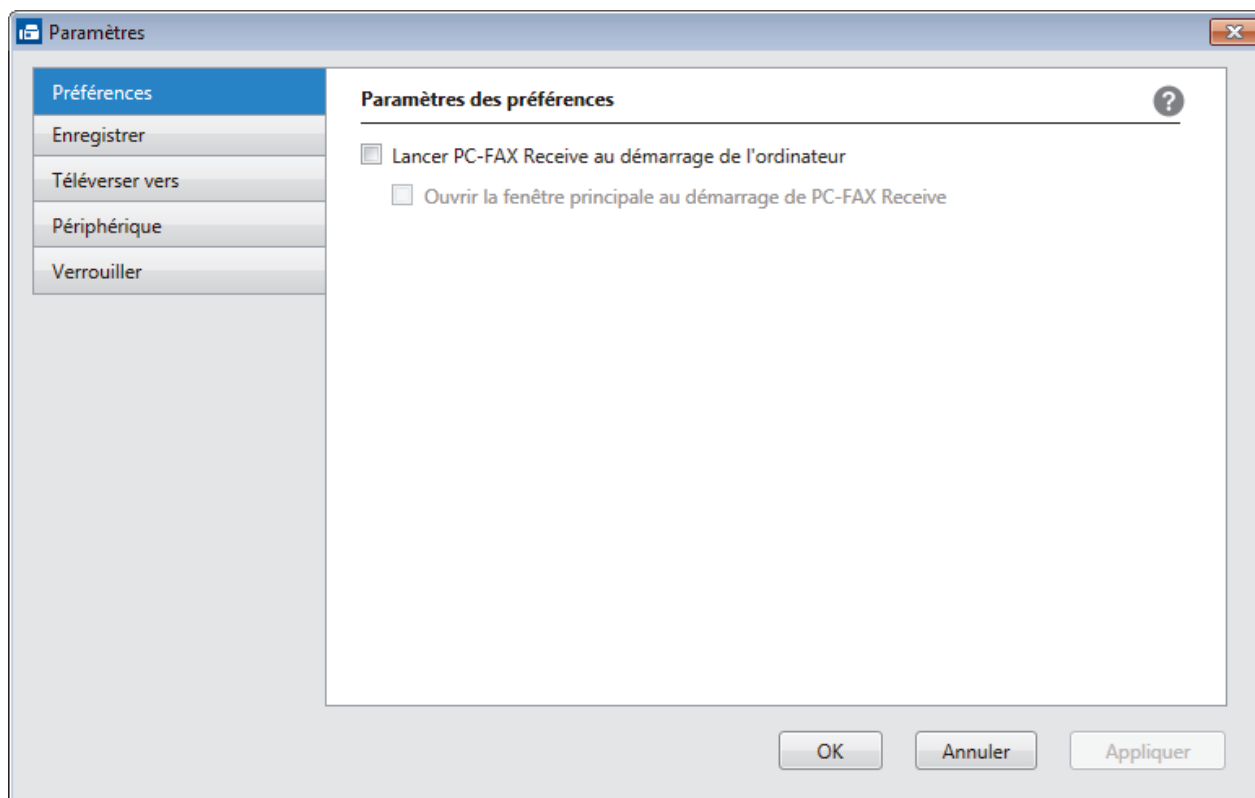

4. Cliquez sur **OK**.



Renseignements connexes

- Exécuter la fonction de réception PC-FAX de Brother sur votre ordinateur (Windows)
-

■ Accueil > Télécopieur > PC-FAX > PC-FAX pour Windows > Recevoir des télécopies sur votre ordinateur (Windows) > Recevoir des télécopies à l'aide de la fonction de réception PC-FAX (Windows) > Exécuter la fonction de réception PC-FAX de Brother sur votre ordinateur (Windows) > Ajouter votre appareil Brother pour la réception de télécopies par PC-FAX (Windows)

Ajouter votre appareil Brother pour la réception de télécopies par PC-FAX (Windows)

Modèles associés : MFC-L3710CW/MFC-L3750CDW/MFC-L3770CDW

- Si vous avez installé l'appareil en suivant les instructions destinées à un utilisateur réseau, l'appareil devrait déjà être configuré pour votre réseau.

1. Double-cliquez sur l'icône  (Réception par PC-FAX) dans la barre des tâches de votre ordinateur.
La fenêtre **PC-FAX Receive (Réception par PC-FAX)** s'affiche.
2. Cliquez sur **Paramètres**.
3. Cliquez sur **Périphérique > Ajouter**.

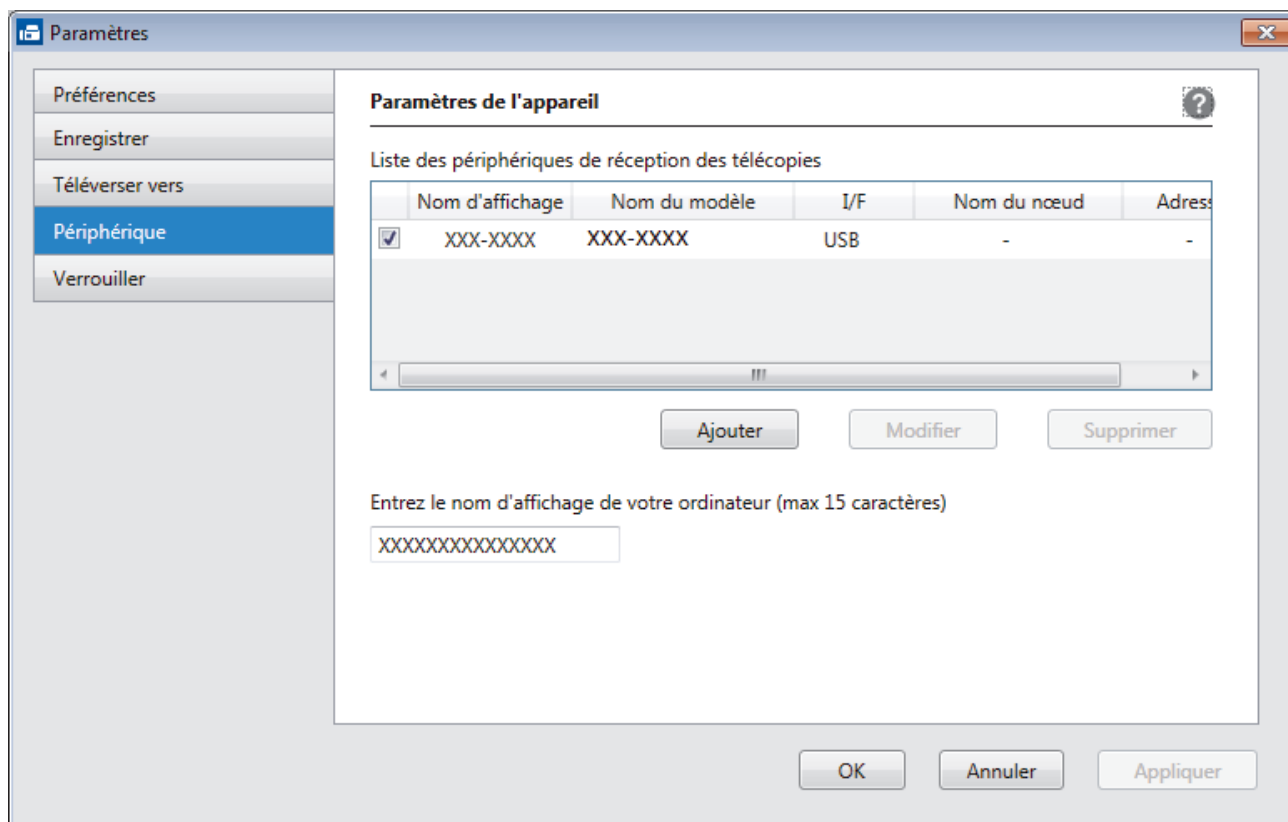

4. Sélectionnez la méthode de connexion appropriée.

Sélectionnez votre appareil dans les résultats de la recherche automatique ci-dessous.

Les appareils Brother connectés seront affichés. Sélectionnez un appareil dans la liste. Cliquez sur **OK**.

Spécifiez votre appareil par adresse IP

Saisissez l'adresse IP de l'appareil dans le champ **Adresse IP**, puis cliquez sur **OK**.

5. Pour changer le nom d'ordinateur qui apparaîtra à l'écran ACL de l'appareil, saisissez le nouveau nom dans le champ **Entrez le nom d'affichage de votre ordinateur (max 15 caractères)**.
6. Cliquez sur **OK**.





Renseignements connexes

- [Exécuter la fonction de réception PC-FAX de Brother sur votre ordinateur \(Windows\)](#)

Voir les messages PC-FAX reçus (Windows)

Modèles associés : MFC-L3710CW/MFC-L3750CDW/MFC-L3770CDW

Statut de réception

Icône	Statut indiqué
	Mode d'attente Aucun message non lu
	Réception de messages
	Messages reçus Messages non lus

1. Double-cliquez sur l'icône  (Réception par PC-FAX) dans la barre des tâches de votre ordinateur.

La fenêtre **PC-FAX Receive (Réception par PC-FAX)** s'affiche.

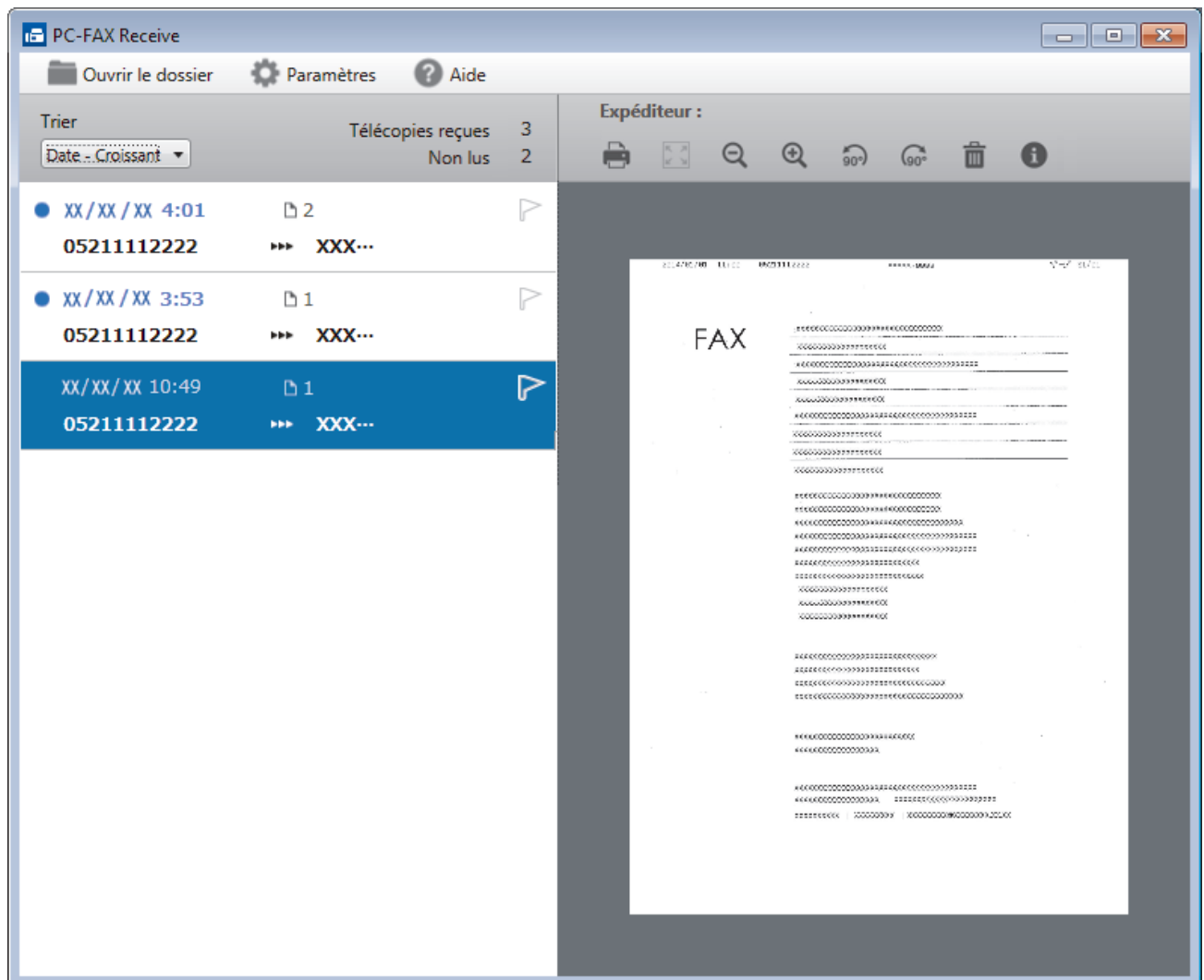

2. Cliquez sur l'une des télécopies dans la liste pour l'afficher.
3. Une fois que vous avez terminé la consultation, cliquez sur  dans le coin supérieur droit de la fenêtre pour la fermer.



Même après avoir fermé la fenêtre, la fonction Réception PC-Fax est active et l'icône  (**Réception par PC-FAX**) reste dans la barre des tâches de l'ordinateur. Pour fermer la fonction Réception PC-FAX, cliquez sur l'icône dans la barre des tâches de l'ordinateur et cliquez sur **Fermer**.



Renseignements connexes

- [Recevoir des télécopies à l'aide de la fonction de réception PC-FAX \(Windows\)](#)
-

PC-FAX pour Mac

Utilisez le logiciel PC-FAX de Brother pour envoyer directement des télécopies à partir de votre Mac sans les imprimer. Cette fonctionnalité permet de réduire votre consommation de papier et de gagner du temps.

- [Envoyer des télécopies depuis votre application \(Mac\)](#)

Envoyer des télécopies depuis votre application (Mac)

Modèles associés : MFC-L3710CW/MFC-L3750CDW/MFC-L3770CDW

PC-FAX prend en charge uniquement les télécopies en noir et blanc. Une télécopie en noir et blanc sera envoyée même si les données d'origine sont en couleur et le télécopieur destinataire prend en charge les télécopies en couleur.

1. Créez un document dans un logiciel sous Mac.
2. À partir d'une application telle qu'Apple TextEdit, cliquez sur le menu **Fichier**, puis sélectionnez **Imprimer**.
3. Cliquez sur le menu contextuel de l'application puis sélectionnez l'option **Envoi Fax**.

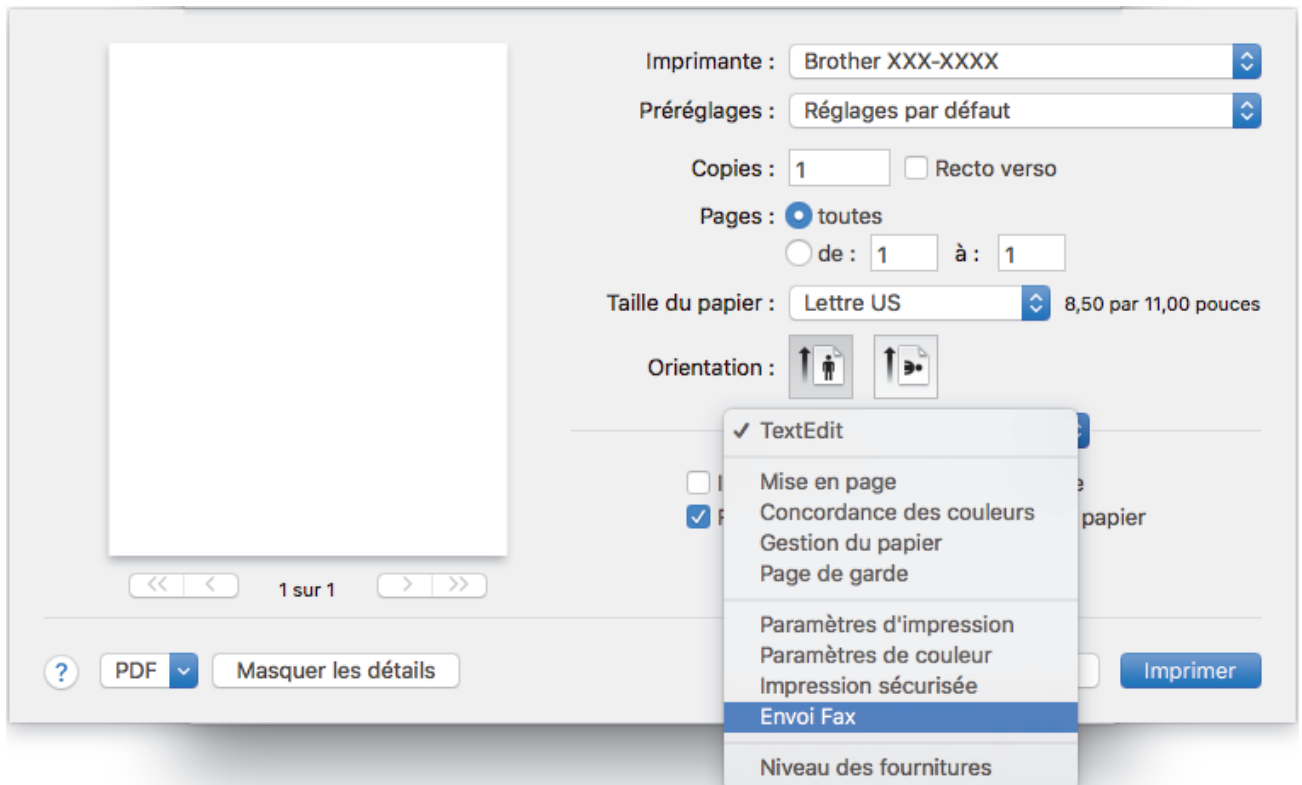

4. Cliquez sur le menu contextuel **Sortie**, puis sélectionnez l'option **Télécopieur**.

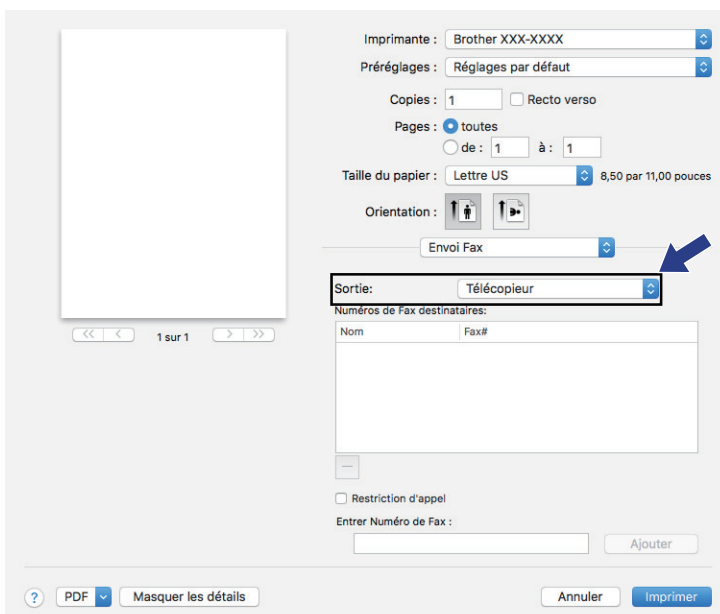

5. Tapez un numéro de télécopieur dans le champ **Entrer Numéro de Fax**, puis cliquez sur **Ajouter**.

Le numéro de télécopieur est affiché dans le champ **Numéros de Fax destinataires**.



Pour envoyer une télécopie à plus d'un numéro, cliquez sur le bouton **Ajouter** après avoir saisi le premier numéro de télécopie puis tapez le prochain numéro de télécopie. Les numéros de télécopieurs destinataires s'afficheront dans le champ **Numéros de Fax destinataires**.

Imprimante : Brother XXX-XXXX

Préréglages : Réglages par défaut

Copies : 1 Recto verso

Pages : toutes
 de : 1 à : 1

Taille du papier : Lettre US 8,50 par 11,00 pouces

Orientation :

Envoi Fax

Sortie : Télécopieur

Numéros de Fax destinataires:

Nom	Fax#
-----	------

Restriction d'appel

Entrer Numéro de Fax : 222-111-333

Ajouter

Annuler Imprimer

6. Cliquez sur **Imprimer** pour envoyer la télécopie.



Renseignements connexes

- [PC-FAX pour Mac](#)

Imprimer les données directement à partir d'une clé USB

Vous pouvez imprimer des photos directement à partir d'un appareil photo numérique ou d'une clé USB. Les types de fichiers pris en charge sont PDF, JPEG, TIFF, XPS et PRN.

- [Clés USB compatibles](#)
- [Imprimer des données directement à partir d'une clé USB ou d'un appareil photo numérique prenant en charge le stockage de masse](#)
- [Créer un fichier PRN pour l'impression directe \(Windows\)](#)

Clés USB compatibles

Modèles associés : MFC-L3750CDW/MFC-L3770CDW

IMPORTANT

L'interface USB directe prend uniquement en charge les clés USB et les appareils photo numériques qui utilisent la norme de stockage de masse USB. Les autres dispositifs USB ne sont pas pris en charge.

Clés USB compatibles	
Classe USB	Classe de stockage de masse USB
Sous-classe de stockage de masse USB	SCSI ou SFF-8070i
Protocole de transfert	Transfert volumineux seulement
Format ¹	FAT12/FAT16/FAT32/exFAT
Taille de secteur	Max. 4096 octets
Cryptage	Les appareils cryptés ne sont pas pris en charge.



Renseignements connexes

- [Imprimer les données directement à partir d'une clé USB](#)

¹ Le format NTFS n'est pas pris en charge.

Imprimer des données directement à partir d'une clé USB ou d'un appareil photo numérique prenant en charge le stockage de masse

Modèles associés : MFC-L3750CDW/MFC-L3770CDW

- Assurez-vous que votre caméra numérique est en marche.
- Votre caméra numérique ne doit pas être configurée au mode PictBridge, mais plutôt à la mémoire de stockage de masse.

IMPORTANT

Pour empêcher l'endommagement de votre appareil, NE connectez PAS un appareil autre qu'une caméra numérique ou une clé USB à l'interface directe USB.

Emplacement du port USB (Vue avant)

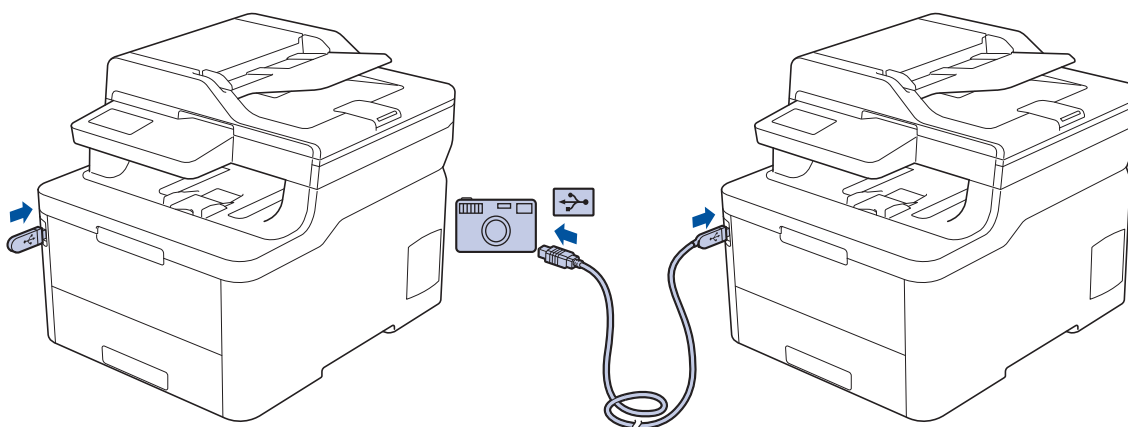

1. Connectez votre clé USB ou appareil photo numérique à l'interface USB directe. L'écran tactile affiche automatiquement le menu de la mémoire USB pour confirmer que la clé USB ou l'appareil photo numérique est connecté correctement.



- Si une erreur se produit, le menu de la mémoire USB ne s'affiche pas à l'écran tactile.
- Lorsque l'appareil est en mode veille profonde, l'écran tactile n'affiche aucune information, même si vous connectez une clé USB à l'interface USB direct. Appuyez sur l'écran tactile pour réactiver l'appareil.
- Si votre appareil n'a pas été configuré pour activer le Verrouillage sécuritaire des fonctions, vous ne pourrez pas accéder à Direct Print.

2. Appuyez sur [Impr. directe].
3. Faites glisser le doigt vers le haut ou le bas, ou appuyez sur ▲ ou ▼ pour afficher le fichier que vous souhaitez imprimer, puis sélectionnez le fichier.



Pour imprimer l'index des fichiers, appuyez sur [Impr. index] l'écran tactile. Appuyez sur [Mono Marche] ou [Coul. Marche] pour imprimer les données.

4. Effectuez l'une des opérations suivantes :
 - Pour modifier les paramètres, appuyez sur [Param. impress]. Allez à l'étape suivante.
 - Si vous souhaitez utiliser les réglages par défaut, entrez le nombre de copies, puis appuyez sur [Mono Marche] ou [Coul. Marche].
5. Sélectionnez les paramètres d'impression que vous souhaitez modifier :

-
- [Type papier]
 - [Format pap.]
 - [Plus pages]
 - [Orientation]
 - [Recto-verso]
 - [Assembler]
 - [Usage bac]
 - [Qualité Impres]
 - [Option PDF]



Selon le type de fichier, certains des paramètres peuvent ne pas s'afficher.

6. Appuyez sur [OK].
7. Entrez le nombre de copies souhaité.
8. Appuyez sur [Mono Marche] ou [Coul. Marche] pour imprimer les données.
9. Appuyez sur .

IMPORTANT

NE retirez PAS la clé USB ou l'appareil photo numérique de l'interface USB directe tant que l'appareil n'a pas terminé l'impression.



Renseignements connexes

- [Imprimer les données directement à partir d'une clé USB](#)
-

Créer un fichier PRN pour l'impression directe (Windows)

Modèles associés : MFC-L3750CDW/MFC-L3770CDW

Ces instructions peuvent varier selon l'application d'impression et le système d'exploitation que vous utilisez.

1. Sélectionnez la commande d'impression dans votre application.
2. Sélectionnez votre modèle, puis sélectionnez l'option d'impression vers fichier.
3. Effectuez votre opération d'impression.
4. Entrez les informations requises pour enregistrer le fichier.



Si l'ordinateur vous demande seulement d'entrer un nom de fichier, vous pouvez également spécifier le dossier dans lequel vous souhaitez enregistrer le fichier en saisissant le nom de répertoire (par exemple : C:\Temp\NomFichier.prn).

Si une clé USB est connectée à votre ordinateur, vous pouvez enregistrer le fichier directement sur la clé USB.



Renseignements connexes

- [Imprimer les données directement à partir d'une clé USB](#)

Réseau

- Configurer les détails de réseau à l'aide du panneau de commande
- Fonctions réseau de base prises en charge
- Logiciel et utilitaires de gestion du réseau
- Méthodes supplémentaires de configuration de votre appareil Brother pour un réseau sans fil
- Fonctions réseau avancées
- Informations techniques pour les utilisateurs avancés

Configurer les détails de réseau à l'aide du panneau de commande

Pour configurer l'appareil pour votre réseau, utilisez les sélections de menu [Réseau] du panneau de commande.



- Pour plus d'informations sur les paramètres réseau que vous pouvez configurer à l'aide du panneau de commande >> *Renseignements connexes: Tableaux de paramètres*
- Vous pouvez également utiliser des utilitaires de gestion tels que BRAdmin Light (Windows), BRAdmin Professional (Windows), une application de gestion sur le Web et la configuration à distance pour configurer et modifier les paramètres réseau de votre appareil Brother.

La configuration à distance n'est pas disponible pour les modèles DCP.

>> *Renseignements connexes: En savoir plus sur le logiciel et les utilitaires de gestion du réseau*

>> [HL-L3290CDW/DCP-L3551CDW](#)

>> [MFC-L3710CW/MFC-L3750CDW/MFC-L3770CDW](#)

HL-L3290CDW/DCP-L3551CDW

1. Appuyez sur **Menu**.
2. Appuyez sur ▲ ou ▼ pour sélectionner l'option [Réseau], puis appuyez sur **OK**.
3. Appuyez sur ▲ ou ▼ pour sélectionner l'option de réseau souhaitée, puis appuyez sur **OK**. Répétez cette opération jusqu'à ce que vous accédiez au menu que vous souhaitez configurer, puis suivez les instructions de l'écran ACL.

MFC-L3710CW/MFC-L3750CDW/MFC-L3770CDW

1. Appuyez sur  [Paramètres] > [Tous param] > [Réseau].
2. Appuyez sur ▲ ou ▼ pour afficher l'option de réseau souhaitée, puis appuyez dessus. Répétez cette opération jusqu'à ce que vous accédiez au menu que vous souhaitez configurer, puis suivez les instructions de l'écran tactile ACL.

✓ Renseignements connexes

- [Réseau](#)

Sujets connexes :

- [Tableaux de paramètres \(HL-L3290CDW/DCP-L3551CDW\)](#)
- [Tableaux de paramètres \(MFC-L3710CW/MFC-L3750CDW/MFC-L3770CDW\)](#)
- [En savoir plus sur le logiciel et les utilitaires de gestion du réseau](#)
- [Fonctions réseau de base prises en charge](#)

Fonctions réseau de base prises en charge

Le serveur d'impression prend en charge diverses fonctions selon le système d'exploitation. Utilisez ce tableau pour connaître les fonctions et les connexions réseau qui sont prises en charge par chaque système d'exploitation.

Systèmes d'exploitation	Windows 7 Windows 8 Windows 10	Windows Server 2008/2008 R2/2012/2012 R2/2016	macOS v10.11.6 macOS v10.12.x macOS v10.13.x
Impression	Oui	Oui	Oui
Numérisation	Oui		Oui
Envoi PC-FAX (Seulement disponible pour certains modèles)	Oui		Oui
Réception PC-FAX (Seulement disponible pour certains modèles)	Oui		
BRAdmin Light ¹	Oui	Oui	
BRAdmin Professional ¹	Oui	Oui	
Application de gestion sur le Web ¹	Oui	Oui	Oui
Configuration à distance ¹ (Seulement disponible pour certains modèles)	Oui		Oui
Status Monitor	Oui		Oui
Assistant de déploiement de pilote	Oui	Oui	



- Accédez à la page **Téléchargements** de votre modèle dans le Brother Solutions Center (Centre de solutions Brother) à l'adresse support.brother.com pour télécharger la dernière version de BRAdmin Light.
- Accédez à la page **Téléchargements** de votre modèle dans le Brother Solutions Center (Centre de solutions Brother) à l'adresse support.brother.com pour télécharger la dernière version de BRAdmin Professional.



Renseignements connexes

- [Réseau](#)

¹ Le mot de passe de connexion par défaut pour gérer les paramètres de l'appareil est **initpass**. Nous vous recommandons de le changer pour protéger votre appareil contre tout accès non autorisé.

Logiciel et utilitaires de gestion du réseau

Configurez et modifiez les paramètres réseau de votre appareil Brother à l'aide d'un utilitaire de gestion.

- [En savoir plus sur le logiciel et les utilitaires de gestion du réseau](#)
- [Modification des paramètres de l'appareil à partir de votre ordinateur](#)
- [Modification des paramètres de l'appareil en utilisant l'application de gestion sur le Web](#)

En savoir plus sur le logiciel et les utilitaires de gestion du réseau

Gestion à partir du Web

L'application de gestion à partir du Web est un utilitaire qui emploie un navigateur Web standard pour gérer votre appareil à l'aide du protocole HTTP (Hyper Text Transfer Protocol) ou HTTPS (Hyper Text Transfer Protocol over Secure Socket Layer). Entrez l'adresse IP de votre appareil dans votre navigateur Web pour accéder aux paramètres de votre serveur d'impression et les modifier.

BRAdmin Light (Windows)

BRAdmin Light est un utilitaire conçu pour la configuration initiale des appareils Brother connectés au réseau. Cet utilitaire peut rechercher des produits Brother sur votre réseau, afficher leur état et configurer les paramètres réseau de base comme l'adresse IP.

Accédez à la page **Téléchargements** de votre modèle sur le Centre de solutions Brother à l'adresse support.brother.com pour télécharger BRAdmin Light.



- Si vous utilisez le pare-feu Windows ou la fonction de pare-feu d'une application anti-espion ou antivirus, désactivez-les temporairement. Quand vous êtes sûr que vous pouvez imprimer, configurez les paramètres logiciels en suivant les instructions.

BRAdmin Professional (Windows)

BRAdmin Professional est un utilitaire permettant une gestion plus avancée des appareils Brother connectés au réseau. Cet utilitaire peut rechercher les produits Brother sur votre réseau et afficher l'état des appareils dans un écran facile à lire ressemblant à celui de l'Explorateur Windows, qui permet d'identifier l'état de chaque appareil à l'aide d'un simple code couleur. Vous pouvez configurer les paramètres du réseau et de l'appareil et mettre à jour le microprogramme de l'appareil à partir d'un ordinateur Windows sur votre réseau local. BRAdmin Professional peut également enregistrer l'activité des périphériques Brother sur votre réseau et exporter les données du journal. Pour les utilisateurs qui souhaitent surveiller les appareils connectés localement, installez le logiciel Print Auditor Client sur l'ordinateur client. Cet utilitaire vous permet d'utiliser BRAdmin Professional pour surveiller des appareils qui sont connectés à un ordinateur client par le biais de l'interface USB.



- Accédez à la page **Téléchargements** de votre modèle dans le Brother Solutions Center (Centre de solutions Brother) à l'adresse support.brother.com pour télécharger la dernière version de BRAdmin Professional.
- Nom du nœud : le nom du nœud apparaît dans la fenêtre actuelle de BRAdmin Professional. Le nom de nœud par défaut est « BRNxxxxxxxxxxx » pour un réseau câblé ou « BRWxxxxxxxxxxx » pour un réseau sans fil (où « xxxxxxxxxxxxxx » est l'adresse MAC / adresse Ethernet de votre appareil).
- Si vous utilisez le pare-feu Windows ou la fonction de pare-feu d'une application anti-espion ou antivirus, désactivez-les temporairement. Quand vous êtes sûr que vous pouvez imprimer, configurez les paramètres logiciels en suivant les instructions.

Configuration à distance (Windows et Mac) (Seulement disponible pour certains modèles)

Le programme de configuration à distance vous permet de configurer de nombreux paramètres de l'appareil et du réseau à partir d'une application Windows ou Mac. Lorsque vous démarrez cette application, les paramètres de votre appareil sont téléchargés automatiquement sur votre ordinateur et affichés à l'écran. Lorsque vous modifiez les paramètres, vous pouvez les télécharger directement vers l'appareil.



Windows

Cet utilitaire peut être employé avec une connexion USB ou une connexion réseau.

Mac

- Accédez à la page **Téléchargements** de votre modèle dans le Brother Solutions Center (Centre de solutions Brother) à l'adresse support.brother.com pour télécharger la configuration à distance.
 - Cet utilitaire peut être employé avec une connexion USB.
-



Renseignements connexes

- [Logiciel et utilitaires de gestion du réseau](#)

Sujets connexes :

- [Modification des paramètres de l'appareil en utilisant l'application de gestion sur le Web](#)
-

Méthodes supplémentaires de configuration de votre appareil Brother pour un réseau sans fil

Pour connecter votre appareil à votre réseau sans fil, nous vous recommandons d'utiliser le disque d'installation Brother.

- [Avant de configurer votre appareil Brother pour un réseau sans fil](#)
- [Configurer votre appareil pour un réseau sans fil](#)
- [Configurer votre appareil pour un réseau sans fil à l'aide de la méthode par pression sur un bouton de Wi-Fi Protected Setup™ \(WPS\)](#)
- [Configurer votre appareil pour un réseau sans fil à l'aide de la méthode d'amorçage \(NIP\) de Wi-Fi Protected Setup™ \(WPS\)](#)
- [Configurer votre appareil pour un réseau sans fil à l'aide de l'Assistant de configuration du panneau de commande de l'appareil](#)
- [Configurer votre appareil pour un réseau sans fil lorsque le SSID n'est pas diffusé](#)
- [Configurer votre appareil pour un réseau sans fil d'entreprise](#)
- [Utiliser Wi-Fi Direct®](#)

Avant de configurer votre appareil Brother pour un réseau sans fil

Avant de tenter de configurer un réseau sans fil, confirmez les points suivants :

- Si vous utilisez le réseau sans fil d'une entreprise, vous devez connaître le nom d'utilisateur et le mot de passe.
- Pour obtenir les meilleurs résultats lors de l'impression quotidienne de documents, placez l'appareil Brother le plus près possible du point d'accès/routeur LAN sans fil, avec aussi peu d'obstacles que possible. De gros objets et des murs entre les deux appareils, ainsi que les interférences d'autres appareils électroniques, peuvent influencer sur la vitesse de transfert des données de vos documents.

En raison de ces facteurs, le sans-fil n'est peut-être pas la meilleure méthode de connexion pour tous les types de documents et d'applications. Si vous imprimez des fichiers volumineux, par exemple des documents de plusieurs pages comportant du texte et des graphiques de grande dimension, vous pouvez envisager de sélectionner le mode Ethernet câblé pour accélérer le transfert de données (modèles pris en charge uniquement) ou le mode USB pour obtenir la vitesse de transmission la plus rapide.

- Même si l'appareil Brother peut aussi bien être utilisé sur un réseau câblé que sans fil (modèles pris en charge uniquement), vous ne pouvez utiliser qu'une méthode de connexion à la fois. Toutefois, une connexion réseau sans fil et une connexion Wi-Fi Direct, ou encore une connexion réseau câblée (modèles pris en charge uniquement) et une connexion Wi-Fi Direct peuvent être utilisées en même temps.



Si vous ne connaissez pas les informations de sécurité (par exemple, le Nom du réseau (SSID) et la Clé de réseau), contactez le fabricant du routeur, votre administrateur système ou votre fournisseur d'accès Internet.



Renseignements connexes

- [Méthodes supplémentaires de configuration de votre appareil Brother pour un réseau sans fil](#)

Configurer votre appareil pour un réseau sans fil

1. Allumez votre ordinateur et insérez le disque d'installation de Brother dans votre ordinateur.
 - Pour Windows, suivez ces instructions :
 - Pour Mac, cliquez sur **Driver Download** pour accéder au Brother Solutions Center (Centre de solutions Brother). Suivez les instructions à l'écran pour installer les pilotes d'imprimante.
2. L'écran de démarrage s'affiche automatiquement.
Choisissez votre langue, puis suivez les instructions à l'écran.



Si l'écran Brother ne s'affiche pas, procédez comme suit :

- (Windows 7)
Allez à **Ordinateur**. Double-cliquez sur l'icône du CD/DVD, puis double-cliquez sur **start.exe**.
- (Windows 8 et Windows 10)
Cliquez sur l'icône  (**Explorateur de fichiers**) dans la barre des tâches, puis allez à **Ordinateur (Ce PC)**. Double-cliquez sur l'icône du CD/DVD, puis double-cliquez sur **start.exe**.
- Si l'écran **Contrôle de compte d'utilisateur** s'affiche, cliquez sur **Oui**.

3. Choisissez **Connexion réseau sans fil (Wi-Fi)**, puis cliquez sur **Suivant**.
4. Suivez les instructions à l'écran.

Vous avez terminé la configuration du réseau sans fil. Pour installer le **Package Pilote & Logiciel** nécessaire au fonctionnement de votre appareil, insérez le disque d'installation Brother dans votre ordinateur ou accédez à la page **Téléchargements** de votre modèle dans le Brother Solutions Center (Centre de solutions Brother) à l'adresse support.brother.com.



Renseignements connexes

- [Méthodes supplémentaires de configuration de votre appareil Brother pour un réseau sans fil](#)

Configurer votre appareil pour un réseau sans fil à l'aide de la méthode par pression sur un bouton de Wi-Fi Protected Setup™ (WPS)

Si votre point d'accès/routeur sans fil prend en charge WPS (PBC : Push Button Configuration – Configuration par bouton poussoir), vous pouvez utiliser WPS à partir du menu du panneau de commande de votre appareil pour configurer vos paramètres de réseau sans fil.



Les routeurs ou les points d'accès qui prennent en charge WPS comportent ce symbole :



>> HL-L3290CDW/DCP-L3551CDW
>> MFC-L3710CW/MFC-L3750CDW/MFC-L3770CDW

HL-L3290CDW/DCP-L3551CDW

1. Appuyez sur **Menu**.
2. Appuyez sur ▲ ou ▼ pour sélectionner l'option [Réseau], puis appuyez sur **OK**.
3. Appuyez sur ▲ ou ▼ pour sélectionner l'option [WLAN], puis appuyez sur **OK**.
4. Appuyez sur ▲ ou ▼ pour sélectionner l'option [WPS], puis appuyez sur **OK**.
5. Lorsque [RL sfil actv. ?] s'affiche, activez le réseau sans fil.
L'assistant de configuration sans fil démarre.
6. Lorsque l'écran ACL affiche [App touche rtr], appuyez sur le bouton WPS de votre point d'accès/routeur sans fil. Puis suivez les instructions qui s'affichent à l'écran ACL de votre appareil. Votre appareil détecte automatiquement votre point d'accès/routeur sans fil et essaie de se connecter à votre réseau sans fil.

Si votre appareil sans fil est connecté avec succès, l'écran ACL de l'appareil affiche [Connecté].

Vous avez terminé la configuration du réseau sans fil. Pour installer le **Package Pilote & Logiciel** nécessaire au fonctionnement de votre appareil, insérez le disque d'installation Brother dans votre ordinateur ou accédez à la page **Téléchargements** de votre modèle dans le Brother Solutions Center (Centre de solutions Brother) à l'adresse support.brother.com.

MFC-L3710CW/MFC-L3750CDW/MFC-L3770CDW

1. Appuyez sur  [Paramètres] > [Tous param] > [Réseau] > [WLAN] > [WPS].
2. Lorsque [Activ rés ss fil?] s'affiche, appuyez sur [Oui].
L'assistant de configuration sans fil démarre. Pour annuler, appuyez sur [Non].
3. Lorsque l'écran tactile affiche [Démarrez WPS sur votre point d'accès/routeur sans fil, puis appuyez sur [OK].], appuyez sur le bouton WPS de votre point d'accès/routeur sans fil. Appuyez ensuite sur [OK] sur votre appareil. Votre appareil détecte automatiquement votre point d'accès/routeur sans fil et essaie de se connecter à votre réseau sans fil.

Si votre appareil sans fil est connecté avec succès, l'écran ACL de l'appareil affiche [Connecté].

Vous avez terminé la configuration du réseau sans fil. Pour installer le **Package Pilote & Logiciel** nécessaire au fonctionnement de votre appareil, insérez le disque d'installation Brother dans votre ordinateur ou accédez à la page **Téléchargements** de votre modèle dans le Brother Solutions Center (Centre de solutions Brother) à l'adresse support.brother.com.



Renseignements connexes

- [Méthodes supplémentaires de configuration de votre appareil Brother pour un réseau sans fil](#)

Sujets connexes :

- [Codes d'erreur du rapport WLAN](#)
-

Configurer votre appareil pour un réseau sans fil à l'aide de la méthode d'amorçage (NIP) de Wi-Fi Protected Setup™ (WPS)

Si votre point d'accès/routeur LAN sans fil prend en charge WPS, vous pouvez utiliser la méthode d'amorçage NIP (numéro d'identification personnel) pour configurer vos paramètres de réseau sans fil.

La méthode d'amorçage (NIP) constitue l'une des méthodes de connexion mises en place par la Wi-Fi Alliance®. En soumettant un NIP créé par un Inscrit (votre appareil) au Registraire (un appareil qui gère le LAN sans fil), vous pouvez configurer le réseau sans fil et les paramètres de sécurité. Pour plus d'informations sur l'accès au mode WPS, reportez-vous aux instructions fournies avec votre point d'accès/routeur sans fil.

Type A

Connexion lorsque le point d'accès/routeur LAN sans fil (1) sert également de registraire :

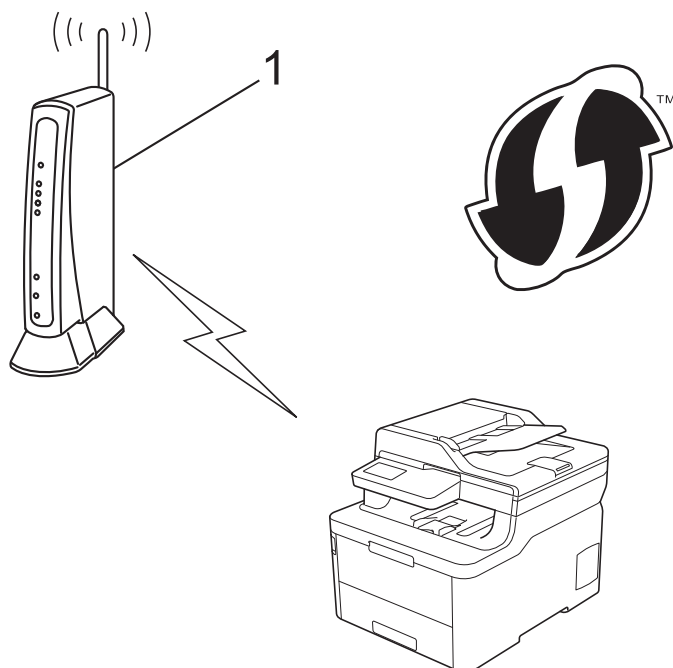

Type B

Connexion lorsqu'un autre appareil (2), comme un ordinateur, est utilisé comme registraire :

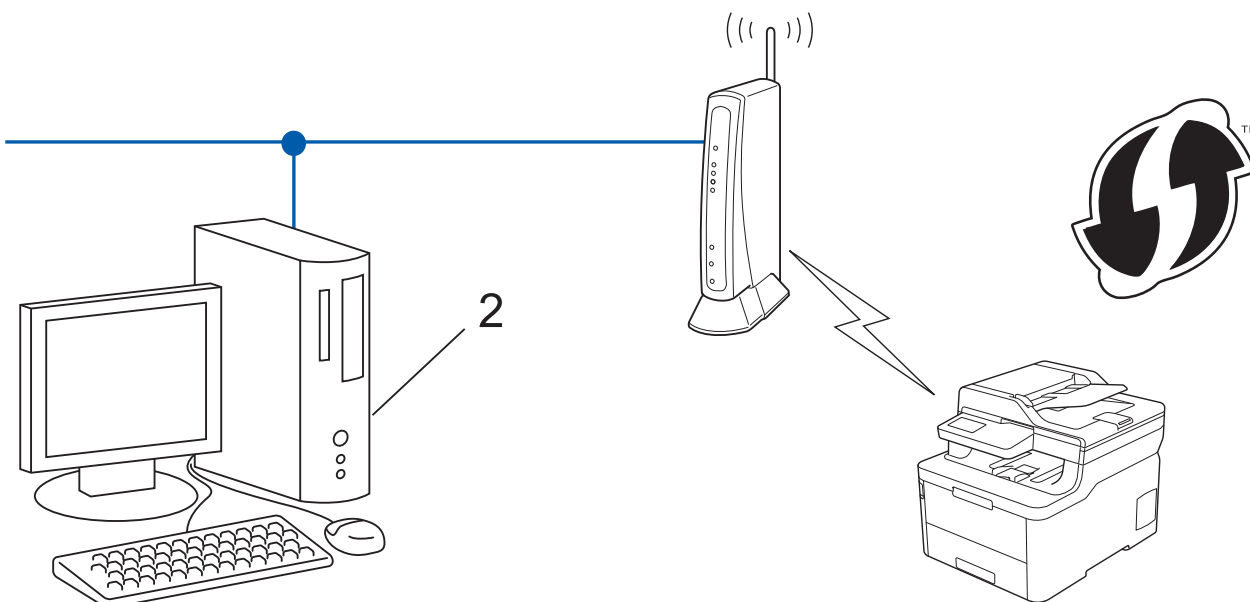

 Les routeurs ou les points d'accès qui prennent en charge WPS comportent ce symbole :



>> HL-L3290CDW/DCP-L3551CDW
>> MFC-L3710CW/MFC-L3750CDW/MFC-L3770CDW

HL-L3290CDW/DCP-L3551CDW

1. Appuyez sur **Menu**.
2. Appuyez sur ▲ ou ▼ pour sélectionner l'option [Réseau], puis appuyez sur **OK**.
3. Appuyez sur ▲ ou ▼ pour sélectionner l'option [WLAN], puis appuyez sur **OK**.
4. Appuyez sur ▲ ou ▼ pour sélectionner l'option [WPS avec codeNIP], puis appuyez sur **OK**.
5. Lorsque [RL sfil actv. ?] s'affiche, activez le réseau sans fil.
L'assistant de configuration sans fil démarre.
6. L'écran ACL affiche un NIP à huit chiffres et l'appareil lance la recherche d'un point d'accès/routeur LAN sans fil.
7. En utilisant un ordinateur connecté au réseau, entrez l'adresse IP de l'appareil que vous utilisez comme registraire dans la barre d'adresse de votre navigateur. (Par exemple : <http://192.168.1.2>)
8. Accédez à la page des paramètres WPS et saisissez le code NIP, puis suivez les instructions affichées à l'écran.

-  • Le registraire est généralement le point d'accès/routeur LAN sans fil.
- La page de configuration diffère selon la marque du point d'accès/routeur du réseau local sans fil. Pour plus d'informations, reportez-vous aux instructions fournies avec votre point d'accès/routeur LAN sans fil.

Si vous utilisez un ordinateur Windows 7, Windows 8 ou Windows 10 comme registraire, suivez les étapes ci-après :

9. Effectuez l'une des opérations suivantes :

- Windows 7

Cliquez sur  (**Démarrer**) > **Périphériques et imprimantes** > **Ajouter un périphérique**.

- Windows 8

Déplacez votre souris vers le coin inférieur droit de votre bureau. Quand la barre de menu apparaît, cliquez sur **Paramètres** > **Panneau de configuration** > **Matériel et audio** > **Périphériques et imprimantes** > **Ajoutez un périphérique**.

- Windows 10

Cliquez sur  > **Système Windows** > **Panneau de configuration**. Dans le groupe **Matériel et audio**, cliquez sur **Ajouter un périphérique**.



- Pour utiliser un ordinateur Windows 7, Windows 8 ou Windows 10 comme registraire, vous devez l'enregistrer à l'avance sur votre réseau. Pour plus d'informations, reportez-vous aux instructions fournies avec votre point d'accès/routeur LAN sans fil.
- Si vous utilisez Windows 7, Windows 8 ou Windows 10 comme registraire, vous pouvez installer le pilote d'imprimante après la configuration sans fil en suivant les instructions à l'écran. Pour installer le **Package Pilote & Logiciel** nécessaire au fonctionnement de votre appareil, insérez le disque d'installation Brother dans votre ordinateur ou accédez à la page **Téléchargements** de votre modèle dans le Brother Solutions Center (Centre de solutions Brother) à l'adresse support.brother.com.

10. Sélectionnez votre appareil et cliquez sur **Suivant**.

11. Saisissez le NIP affiché sur l'écran ACL de l'appareil, puis cliquez sur **Suivant**.

12. (Windows 7) Sélectionnez votre réseau, puis cliquez sur **Suivant**.

13. Cliquez sur **Fermer**.

Si votre appareil sans fil est connecté avec succès, l'écran ACL de l'appareil affiche [Connecté].

Vous avez terminé la configuration du réseau sans fil. Pour installer le **Package Pilote & Logiciel** nécessaire au fonctionnement de votre appareil, insérez le disque d'installation Brother dans votre ordinateur ou accédez à la page **Téléchargements** de votre modèle dans le Brother Solutions Center (Centre de solutions Brother) à l'adresse support.brother.com.

MFC-L3710CW/MFC-L3750CDW/MFC-L3770CDW

1. Appuyez sur  [Paramètres] > [Tous param] > [Réseau] > [WLAN] > [WPS avec code NIP].

2. Lorsque [Activ rés ss fil?] s'affiche, appuyez sur [Oui].

L'assistant de configuration sans fil démarre. Pour annuler, appuyez sur [Non].

3. L'écran ACL affiche un NIP à huit chiffres et l'appareil lance la recherche d'un point d'accès/routeur LAN sans fil.

4. En utilisant un ordinateur connecté au réseau, entrez l'adresse IP de l'appareil que vous utilisez comme registraire dans la barre d'adresse de votre navigateur. (Par exemple : <http://192.168.1.2>)

5. Accédez à la page des paramètres WPS et saisissez le code NIP, puis suivez les instructions affichées à l'écran.



- Le registraire est généralement le point d'accès/routeur LAN sans fil.
- La page de configuration diffère selon la marque du point d'accès/routeur du réseau local sans fil. Pour plus d'informations, reportez-vous aux instructions fournies avec votre point d'accès/routeur LAN sans fil.

Si vous utilisez un ordinateur Windows 7, Windows 8 ou Windows 10 comme registraire, suivez les étapes ci-après :

6. Effectuez l'une des opérations suivantes :

- Windows 7

Cliquez sur  (Démarrer) > **Périphériques et imprimantes** > **Ajouter un périphérique**.

- Windows 8

Déplacez votre souris vers le coin inférieur droit de votre bureau. Quand la barre de menu apparaît, cliquez sur **Paramètres** > **Panneau de configuration** > **Matériel et audio** > **Périphériques et imprimantes** > **Ajoutez un périphérique**.

- Windows 10

Cliquez sur  > **Système Windows** > **Panneau de configuration**. Dans le groupe **Matériel et audio**, cliquez sur **Ajouter un périphérique**.



- Pour utiliser un ordinateur Windows 7, Windows 8 ou Windows 10 comme registraire, vous devez l'enregistrer à l'avance sur votre réseau. Pour plus d'informations, reportez-vous aux instructions fournies avec votre point d'accès/routeur LAN sans fil.
- Si vous utilisez Windows 7, Windows 8 ou Windows 10 comme registraire, vous pouvez installer le pilote d'imprimante après la configuration sans fil en suivant les instructions à l'écran. Pour installer le **Package Pilote & Logiciel** nécessaire au fonctionnement de votre appareil, insérez le disque d'installation Brother dans votre ordinateur ou accédez à la page **Téléchargements** de votre modèle dans le Brother Solutions Center (Centre de solutions Brother) à l'adresse support.brother.com.

7. Sélectionnez votre appareil et cliquez sur **Suivant**.

8. Saisissez le NIP affiché sur l'écran ACL de l'appareil, puis cliquez sur **Suivant**.

9. (Windows 7) Sélectionnez votre réseau, puis cliquez sur **Suivant**.

10. Cliquez sur **Fermer**.

Si votre appareil sans fil est connecté avec succès, l'écran ACL de l'appareil affiche [Connecté].

Vous avez terminé la configuration du réseau sans fil. Pour installer le **Package Pilote & Logiciel** nécessaire au fonctionnement de votre appareil, insérez le disque d'installation Brother dans votre ordinateur ou accédez à la page **Téléchargements** de votre modèle dans le Brother Solutions Center (Centre de solutions Brother) à l'adresse support.brother.com.



Renseignements connexes

- [Méthodes supplémentaires de configuration de votre appareil Brother pour un réseau sans fil](#)

Sujets connexes :

- [Codes d'erreur du rapport WLAN](#)

Configurer votre appareil pour un réseau sans fil à l'aide de l'Assistant de configuration du panneau de commande de l'appareil

>> [HL-L3290CDW/DCP-L3551CDW](#)

>> [MFC-L3710CW/MFC-L3750CDW/MFC-L3770CDW](#)

HL-L3290CDW/DCP-L3551CDW

Avant de configurer votre appareil, il est recommandé de noter les paramètres de votre réseau sans fil. Vous aurez besoin de ces informations pour poursuivre la configuration.

1. Vérifiez et enregistrez les paramètres de réseau sans fil actuels de l'ordinateur avec lequel vous établissez la connexion.

Nom du réseau (SSID)

Clé de réseau

Par exemple :

Nom du réseau (SSID)
HELLO

Clé de réseau
12345



- Votre point d'accès/routeur pourrait prendre en charge l'utilisation de plusieurs clés WEP, mais votre appareil Brother ne prend en charge que l'utilisation de la première clé WEP.
- Si vous avez besoin d'assistance pendant la configuration et que vous souhaitez contacter le service à la clientèle Brother, assurez-vous de connaître le SSID (nom de réseau) et la clé de réseau. Nous ne pouvons pas vous aider à localiser ces renseignements.
- Si vous n'avez pas connaissance de ces informations (SSID et clé de réseau), vous ne pouvez pas continuer la configuration sans fil.

Comment puis-je trouver ces renseignements?

- Consultez la documentation fournie avec votre point d'accès/routeur sans fil.
- Le SSID initial peut être le nom du fabricant ou le nom du modèle.
- Si vous ne connaissez pas les informations de sécurité, contactez le fabricant du routeur, votre administrateur système ou votre fournisseur d'accès Internet.

2. Appuyez sur **Menu**.
3. Appuyez sur ▲ ou ▼ pour sélectionner l'option [Réseau], puis appuyez sur **OK**.
4. Appuyez sur ▲ ou ▼ pour sélectionner l'option [WLAN], puis appuyez sur **OK**.
5. Appuyez sur ▲ ou ▼ pour sélectionner l'option [Assist config.], puis appuyez sur **OK**.
6. Lorsque [RL sfil actv. ?] s'affiche, activez le réseau sans fil.
L'assistant de configuration sans fil démarre.
7. L'appareil parcourt votre réseau et affiche la liste des SSID disponibles. Lorsqu'une liste de SSID s'affiche, appuyez sur ▲ ou ▼ pour sélectionner le SSID souhaité.
8. Appuyez sur **OK**.

9. Effectuez l'une des opérations suivantes :

- Si vous utilisez une méthode d'authentification et de cryptage qui nécessite une clé de réseau, entrez la clé de réseau que vous avez notée à la première étape.
Entrez la clé WEP, puis appuyez sur **OK** pour appliquer vos paramètres.
Pour appliquer les paramètres, sélectionnez [Oui]. Pour annuler, sélectionnez [Non].
- Si votre méthode d'authentification est Système ouvert et que votre mode de cryptage est Aucun, passez à l'étape suivante.
- Si votre point d'accès/routeur WLAN prend en charge WPS, [WPS disponible] s'affiche. Pour connecter votre appareil à l'aide du mode sans fil automatique, appuyez sur ▲. (Si vous sélectionnez [Non], entrez la clé de réseau que vous avez notée à la première étape.) Lorsque [App. WPS sur rtr] s'affiche, appuyez sur le bouton WPS de votre point d'accès/routeur WLAN, puis appuyez sur ▲ à deux reprises.

10. L'appareil va tenter de se connecter à l'appareil sans fil que vous avez sélectionné.

Si votre appareil sans fil est connecté avec succès, l'écran ACL de l'appareil affiche [Connecté].

Vous avez terminé la configuration du réseau sans fil. Pour installer le **Package Pilote & Logiciel** nécessaire au fonctionnement de votre appareil, insérez le disque d'installation Brother dans votre ordinateur ou accédez à la page **Téléchargements** de votre modèle dans le Brother Solutions Center (Centre de solutions Brother) à l'adresse support.brother.com.

MFC-L3710CW/MFC-L3750CDW/MFC-L3770CDW

Avant de configurer votre appareil, il est recommandé de noter les paramètres de votre réseau sans fil. Vous aurez besoin de ces informations pour poursuivre la configuration.

1. Vérifiez et enregistrez les paramètres de réseau sans fil actuels de l'ordinateur avec lequel vous établissez la connexion.

Nom du réseau (SSID)

Clé de réseau

Par exemple :

Nom du réseau (SSID)

HELLO

Clé de réseau

12345



- Votre point d'accès/routeur pourrait prendre en charge l'utilisation de plusieurs clés WEP, mais votre appareil Brother ne prend en charge que l'utilisation de la première clé WEP.
- Si vous avez besoin d'assistance pendant la configuration et que vous souhaitez contacter le service à la clientèle Brother, assurez-vous de connaître le SSID (nom de réseau) et la clé de réseau. Nous ne pouvons pas vous aider à localiser ces renseignements.
- Si vous n'avez pas connaissance de ces informations (SSID et clé de réseau), vous ne pouvez pas continuer la configuration sans fil.

Comment puis-je trouver ces renseignements?

- a. Consultez la documentation fournie avec votre point d'accès/routeur sans fil.
- b. Le SSID initial peut être le nom du fabricant ou le nom du modèle.
- c. Si vous ne connaissez pas les informations de sécurité, contactez le fabricant du routeur, votre administrateur système ou votre fournisseur d'accès Internet.

-
2. Appuyez sur  [Paramètres] > [Tous param] > [Réseau] > [WLAN] > [Assist config.].
 3. Lorsque [Activ rés ss fil?] s'affiche, appuyez sur [Oui].
L'assistant de configuration sans fil démarre. Pour annuler, appuyez sur [Non].
 4. L'appareil parcourt votre réseau et affiche la liste des SSID disponibles.
Si une liste de SSID s'affiche, faites glisser le doigt vers le haut ou le bas, ou appuyez sur ▲ ou ▼ pour afficher le SSID avec lequel vous souhaitez vous connecter, puis appuyez sur le SSID.
 5. Appuyez sur [OK].
 6. Effectuez l'une des opérations suivantes :
 - Si vous utilisez une méthode d'authentification et de cryptage qui nécessite une clé de réseau, entrez la clé de réseau que vous avez notée à la première étape.
Après avoir entré tous les caractères, appuyez sur [OK].
 - Si votre méthode d'authentification est Système ouvert et que votre mode de cryptage est Aucun, passez à l'étape suivante.
 7. L'appareil va tenter de se connecter à l'appareil sans fil que vous avez sélectionné.

Si votre appareil sans fil est connecté avec succès, l'écran ACL de l'appareil affiche [Connecté].

Vous avez terminé la configuration du réseau sans fil. Pour installer le **Package Pilote & Logiciel** nécessaire au fonctionnement de votre appareil, insérez le disque d'installation Brother dans votre ordinateur ou accédez à la page **Téléchargements** de votre modèle dans le Brother Solutions Center (Centre de solutions Brother) à l'adresse support.brother.com.



Renseignements connexes

- [Méthodes supplémentaires de configuration de votre appareil Brother pour un réseau sans fil](#)

Sujets connexes :

- [Comment entrer du texte sur votre appareil Brother](#)
 - [Codes d'erreur du rapport WLAN](#)
-

Configurer votre appareil pour un réseau sans fil lorsque le SSID n'est pas diffusé

>> [HL-L3290CDW/DCP-L3551CDW](#)

>> [MFC-L3710CW/MFC-L3750CDW/MFC-L3770CDW](#)

HL-L3290CDW/DCP-L3551CDW

Avant de configurer votre appareil, il est recommandé de noter les paramètres de votre réseau sans fil. Vous aurez besoin de ces informations pour poursuivre la configuration.

1. Vérifiez et notez les paramètres actuels du réseau sans fil.

Nom du réseau (SSID)			
Mode de communication	Méthode d'authentification	Mode de cryptage	Clé de réseau
Infrastructure	Système ouvert	AUCUN	-
		WEP	
	Clé partagée	WEP	
		WPA/WPA2-PSK	AES
		TKIP	

Par exemple :

Nom du réseau (SSID)			
HELLO			
Mode de communication	Méthode d'authentification	Mode de cryptage	Clé de réseau
Infrastructure	WPA2-PSK	AES	12345678



Si votre routeur utilise le cryptage WEP, saisissez la clé employée comme première clé WEP. Votre appareil Brother ne prend en charge que l'emploi de la première clé WEP.

2. Appuyez sur **Menu**.
3. Appuyez sur ▲ ou ▼ pour sélectionner l'option [Réseau], puis appuyez sur **OK**.
4. Appuyez sur ▲ ou ▼ pour sélectionner l'option [WLAN], puis appuyez sur **OK**.
5. Appuyez sur ▲ ou ▼ pour sélectionner l'option [Assist config.], puis appuyez sur **OK**.
6. Lorsque [RL sfil actv. ?] s'affiche, activez le réseau sans fil.
L'assistant de configuration sans fil démarre.
7. L'appareil parcourt votre réseau et affiche la liste des SSID disponibles. Appuyez sur ▲ ou ▼ pour sélectionner l'option [<Nouveau SSID>], puis appuyez sur **OK**.
8. Saisissez le nom du SSID, puis appuyez sur **OK**.
9. Sélectionnez l'option [Infrastructure], puis appuyez sur **OK**.
10. Appuyez sur ▲ ou ▼ pour sélectionner la méthode d'authentification souhaitée, puis appuyez sur **OK**.
11. Effectuez l'une des opérations suivantes :
 - Si vous avez sélectionné l'option [Système ouvert], appuyez sur ▲ ou ▼ pour sélectionner le type de cryptage [Aucun] ou [WEP], puis appuyez sur **OK**.

Si vous avez sélectionné l'option [WEP] comme type de cryptage, saisissez la clé WEP, puis appuyez sur **OK**.

- Si vous avez sélectionné l'option [Touche partagée], saisissez la clé WEP, puis appuyez sur **OK**.
- Si vous avez sélectionné l'option [WPA/WPA2-PSK], appuyez sur ▲ ou ▼ pour sélectionner le type de cryptage [TKIP+AES] ou [AES], puis appuyez sur **OK**.

Saisissez la clé WPA™, puis appuyez sur **OK**.



Votre appareil Brother ne prend en charge que l'emploi de la première clé WEP.

12. Pour appliquer les paramètres, sélectionnez [Oui]. Pour annuler, sélectionnez [Non].

13. L'appareil va tenter de se connecter à l'appareil sans fil que vous avez sélectionné.

Si votre appareil sans fil est connecté avec succès, l'écran ACL de l'appareil affiche [Connecté].

Vous avez terminé la configuration du réseau sans fil. Pour installer le **Package Pilote & Logiciel** nécessaire au fonctionnement de votre appareil, insérez le disque d'installation Brother dans votre ordinateur ou accédez à la page **Téléchargements** de votre modèle dans le Brother Solutions Center (Centre de solutions Brother) à l'adresse support.brother.com.

MFC-L3710CW/MFC-L3750CDW/MFC-L3770CDW

Avant de configurer votre appareil, il est recommandé de noter les paramètres de votre réseau sans fil. Vous aurez besoin de ces informations pour poursuivre la configuration.

1. Vérifiez et notez les paramètres actuels du réseau sans fil.

Nom du réseau (SSID)			
Mode de communication	Méthode d'authentification	Mode de cryptage	Clé de réseau
Infrastructure	Système ouvert	AUCUN	-
		WEP	
	Clé partagée	WEP	
	WPA/WPA2-PSK	AES	
		TKIP	

Par exemple :

Nom du réseau (SSID)			
HELLO			
Mode de communication	Méthode d'authentification	Mode de cryptage	Clé de réseau
Infrastructure	WPA2-PSK	AES	12345678



Si votre routeur utilise le cryptage WEP, saisissez la clé employée comme première clé WEP. Votre appareil Brother ne prend en charge que l'emploi de la première clé WEP.

2. Appuyez sur  [Paramètres] > [Tous param] > [Réseau] > [WLAN] > [Assist config.].
3. Lorsque [Activ rés ss fil?] s'affiche, appuyez sur [Oui].
L'assistant de configuration sans fil démarre. Pour annuler, appuyez sur [Non].
4. L'appareil parcourt votre réseau et affiche la liste des SSID disponibles. Faites glisser vers le haut ou vers le bas ou appuyez sur ▲ ou sur ▼ pour afficher [<Nouveau SSID>]. Appuyez sur [<Nouveau SSID>], puis appuyez sur [OK].

-
5. Saisissez le nom du SSID, puis appuyez sur [OK].
 6. Appuyez sur [Infrastructure] à l'invite.
 7. Sélectionnez la méthode d'authentification.
 8. Effectuez l'une des opérations suivantes :
 - Si vous avez sélectionné l'option [Système ouvert], appuyez sur le type de cryptage [Aucun] ou [WEP].

Si vous avez sélectionné l'option [WEP] comme type de cryptage, sélectionnez et entrez la clé WEP, puis appuyez sur [OK].
 - Si vous avez sélectionné l'option [Touche partagée], sélectionnez et entrez la clé WEP, puis appuyez sur [OK].
 - Si vous avez sélectionné l'option [WPA/WPA2-PSK], appuyez sur le type de cryptage [TKIP+AES] ou [AES].

Saisissez la clé WPA™, puis appuyez sur [OK].



-
- Votre appareil Brother ne prend en charge que l'emploi de la première clé WEP.
-

9. L'appareil va tenter de se connecter à l'appareil sans fil que vous avez sélectionné.

Si votre appareil sans fil est connecté avec succès, l'écran ACL de l'appareil affiche [Connecté].

Vous avez terminé la configuration du réseau sans fil. Pour installer le **Package Pilote & Logiciel** nécessaire au fonctionnement de votre appareil, insérez le disque d'installation Brother dans votre ordinateur ou accédez à la page **Téléchargements** de votre modèle dans le Brother Solutions Center (Centre de solutions Brother) à l'adresse support.brother.com.



Renseignements connexes

- [Méthodes supplémentaires de configuration de votre appareil Brother pour un réseau sans fil](#)

Sujets connexes :

- [Je ne parviens pas à terminer la configuration du réseau sans fil](#)
 - [Comment entrer du texte sur votre appareil Brother](#)
 - [Codes d'erreur du rapport WLAN](#)
-

Configurer votre appareil pour un réseau sans fil d'entreprise

>> [HL-L3290CDW/DCP-L3551CDW](#)

>> [MFC-L3710CW/MFC-L3750CDW/MFC-L3770CDW](#)

HL-L3290CDW/DCP-L3551CDW

Avant de configurer votre appareil, il est recommandé de noter les paramètres de votre réseau sans fil. Vous aurez besoin de ces informations pour poursuivre la configuration.

1. Vérifiez et notez les paramètres actuels du réseau sans fil.

Nom du réseau (SSID)

Mode de communication	Méthode d'authentification	Mode de cryptage	Nom d'utilisateur	Mot de passe
Infrastructure	LEAP	CKIP		
		AES		
	EAP-FAST/NONE	TKIP		
		AES		
	EAP-FAST/MS-CHAPv2	TKIP		
		AES		
	EAP-FAST/GTC	TKIP		
		AES		
	PEAP/MS-CHAPv2	TKIP		
		AES		
	PEAP/GTC	TKIP		
		AES		
	EAP-TTLS/CHAP	TKIP		
		AES		
	EAP-TTLS/MS-CHAP	TKIP		
		AES		
	EAP-TTLS/MS-CHAPv2	TKIP		
		AES		
EAP-TTLS/PAP	TKIP			
	AES			
EAP-TLS	TKIP			-
	AES			-

Par exemple :

Nom du réseau (SSID)
HELLO

Mode de communication	Méthode d'authentification	Mode de cryptage	Nom d'utilisateur	Mot de passe
Infrastructure	EAP-FAST/MS-CHAPv2	AES	Brother	12345678



- Si vous configurez votre appareil en utilisant l'authentification EAP-TLS, vous devez installer le certificat client fourni par une autorité de certification avant de démarrer la configuration. Contactez votre administrateur de réseau à propos du certificat client. Si vous avez installé plusieurs certificats, nous vous recommandons de prendre note du nom du certificat que vous souhaitez utiliser.
- Si vous vérifiez votre appareil en utilisant le nom commun du certificat du serveur, nous vous recommandons de prendre note du nom commun avant de commencer la configuration. Contactez votre administrateur de réseau à propos du nom commun du certificat du serveur.

2. Appuyez sur **Menu**.
3. Appuyez sur ▲ ou ▼ pour sélectionner l'élément suivant :
 - a. Sélectionnez [Réseau]. Appuyez sur **OK**.
 - b. Sélectionnez [WLAN]. Appuyez sur **OK**.
 - c. Sélectionnez [Assist config.]. Appuyez sur **OK**.
4. Lorsque [RL sfil actv. ?] s'affiche, activez le réseau sans fil.
L'assistant de configuration sans fil démarre.
5. L'appareil parcourt votre réseau et affiche la liste des SSID disponibles. Appuyez sur ▲ ou ▼ pour sélectionner l'option [<Nouveau SSID>], puis appuyez sur **OK**.
6. Saisissez le nom du SSID, puis appuyez sur **OK**.
7. Sélectionnez l'option [Infrastructure], puis appuyez sur **OK**.
8. Appuyez sur ▲ ou ▼ pour sélectionner la méthode d'authentification souhaitée, puis appuyez sur **OK**.
9. Effectuez l'une des opérations suivantes :
 - Si vous avez sélectionné l'option [LEAP], entrez le nom d'utilisateur, puis appuyez sur **OK**.
Entrez le mot de passe, puis appuyez sur **OK**.
 - Si vous avez sélectionné l'option [EAP-FAST], [PEAP] ou [EAP-TTLS], appuyez sur ▲ ou ▼ pour sélectionner la méthode d'authentification interne [NONE], [CHAP], [MS-CHAP], [MS-CHAPv2], [GTC] ou [PAP], puis appuyez sur **OK**.



Les choix de méthode d'authentification interne varient selon la méthode d'authentification sélectionnée.

- Appuyez sur ▲ ou ▼ pour sélectionner le type de cryptage [TKIP+AES] ou [AES], puis appuyez sur **OK**.
- Appuyez sur ▲ ou ▼ pour sélectionner la méthode de vérification [Pas de vérif.], [CA] ou [CA+ID serveur], puis appuyez sur **OK**.
- Si vous avez sélectionné l'option [CA+ID serveur], entrez le nom du serveur, le nom d'utilisateur et le mot de passe (si requis), puis appuyez sur **OK** pour chaque option.
 - Pour les autres sélections, entrez le nom d'utilisateur et le mot de passe, puis appuyez sur **OK** pour chaque option.



Si vous n'avez pas importé de certificat d'autorité de certification dans votre appareil, ce dernier affichera le message [Pas de vérif.].

- Si vous avez sélectionné l'option [EAP-TLS], appuyez sur ▲ ou ▼ pour sélectionner le type de cryptage [TKIP+AES] ou [AES], puis appuyez sur **OK**.
Lorsque l'appareil affiche la liste des certificats client disponibles, sélectionnez le certificat souhaité.
Appuyez sur ▲ ou ▼ pour sélectionner la méthode de vérification [Pas de vérif.], [CA] ou [CA+ID serveur], puis appuyez sur **OK**.
 - Si vous avez sélectionné l'option [CA+ID serveur], entrez le nom du serveur et le nom d'utilisateur, puis appuyez sur **OK** pour chaque option.
 - Pour les autres sélections, entrez le nom d'utilisateur, puis appuyez sur **OK**.
10. Pour appliquer les paramètres, sélectionnez [Oui]. Pour annuler, sélectionnez [Non].
 11. L'appareil va tenter de se connecter à l'appareil sans fil que vous avez sélectionné.

Si votre appareil sans fil est connecté avec succès, l'écran ACL de l'appareil affiche [Connecté].

Vous avez terminé la configuration du réseau sans fil. Pour installer le **Package Pilote & Logiciel** nécessaire au fonctionnement de votre appareil, insérez le disque d'installation Brother dans votre ordinateur ou accédez à la page **Téléchargements** de votre modèle dans le Brother Solutions Center (Centre de solutions Brother) à l'adresse support.brother.com.

MFC-L3710CW/MFC-L3750CDW/MFC-L3770CDW

Avant de configurer votre appareil, il est recommandé de noter les paramètres de votre réseau sans fil. Vous aurez besoin de ces informations pour poursuivre la configuration.

1. Vérifiez et notez les paramètres actuels du réseau sans fil.

Nom du réseau (SSID)

Mode de communication	Méthode d'authentification	Mode de cryptage	Nom d'utilisateur	Mot de passe
Infrastructure	LEAP	CKIP		
		AES		
	EAP-FAST/NONE	TKIP		
		AES		
	EAP-FAST/MS-CHAPv2	TKIP		
		AES		
	EAP-FAST/GTC	TKIP		
		AES		
	PEAP/MS-CHAPv2	TKIP		
		AES		
	PEAP/GTC	TKIP		
		AES		
	EAP-TTLS/CHAP	TKIP		
		AES		
	EAP-TTLS/MS-CHAP	TKIP		
		AES		
	EAP-TTLS/MS-CHAPv2	TKIP		
		AES		
	EAP-TTLS/PAP	TKIP		
		AES		
EAP-TLS	TKIP		-	
	AES		-	

Par exemple :

Nom du réseau (SSID)
HELLO

Mode de communication	Méthode d'authentification	Mode de cryptage	Nom d'utilisateur	Mot de passe
Infrastructure	EAP-FAST/MS-CHAPv2	AES	Brother	12345678



- Si vous configurez votre appareil en utilisant l'authentification EAP-TLS, vous devez installer le certificat client fourni par une autorité de certification avant de démarrer la configuration. Contactez votre administrateur de réseau à propos du certificat client. Si vous avez installé plusieurs certificats, nous vous recommandons de prendre note du nom du certificat que vous souhaitez utiliser.
- Si vous vérifiez votre appareil en utilisant le nom commun du certificat du serveur, nous vous recommandons de prendre note du nom commun avant de commencer la configuration. Contactez votre administrateur de réseau à propos du nom commun du certificat du serveur.

2. Appuyez sur  [Paramètres] > [Tous param] > [Réseau] > [WLAN] > [Assist config.].
3. Lorsque [Activés sans fil?] s'affiche, appuyez sur [Oui].
L'assistant de configuration sans fil démarre. Pour annuler, appuyez sur [Non].
4. L'appareil parcourt votre réseau et affiche la liste des SSID disponibles. Faites glisser vers le haut ou vers le bas ou appuyez sur ▲ ou sur ▼ pour afficher [<Nouveau SSID>]. Appuyez sur [<Nouveau SSID>], puis appuyez sur [OK].
5. Saisissez le nom du SSID, puis appuyez sur [OK].
6. Appuyez sur [Infrastructure] à l'invite.
7. Sélectionnez la méthode d'authentification.
8. Effectuez l'une des opérations suivantes :
 - Si vous avez sélectionné l'option [LEAP], entrez le nom d'utilisateur, puis appuyez sur [OK]. Entrez le mot de passe, puis appuyez sur [OK].
 - Si vous avez sélectionné l'option [EAP-FAST], [PEAP] ou [EAP-TTLS], sélectionnez la méthode d'authentification interne [NONE], [CHAP], [MS-CHAP], [MS-CHAPv2], [GTC] ou [PAP].



Les choix de méthode d'authentification interne varient selon la méthode d'authentification sélectionnée.

Sélectionnez le type de cryptage [TKIP+AES] ou [AES].

Sélectionnez la méthode de vérification [Pas de vérif.], [CA] ou [CA + ID serveur].

- Si vous avez sélectionné l'option [CA + ID serveur], entrez le nom du serveur, le nom d'utilisateur et le mot de passe (si requis), puis appuyez sur [OK] pour chaque option.
- Pour les autres sélections, entrez le nom d'utilisateur et le mot de passe, puis appuyez sur [OK] pour chaque option.



Si vous n'avez pas importé de certificat d'autorité de certification dans votre appareil, ce dernier affiche [Pas de vérif.].

- Si vous avez sélectionné l'option [EAP-TLS], sélectionnez le type de cryptage [TKIP+AES] ou [AES].
L'appareil affiche la liste des certificats client disponibles, parmi lesquels vous pouvez sélectionner le certificat.
Sélectionnez la méthode de vérification [Pas de vérif.], [CA] ou [CA + ID serveur].
 - Si vous avez sélectionné l'option [CA + ID serveur], entrez le nom du serveur et le nom d'utilisateur, puis appuyez sur [OK] pour chaque option.
 - Pour les autres sélections, entrez le nom d'utilisateur, puis appuyez sur [OK].
9. L'appareil va tenter de se connecter à l'appareil sans fil que vous avez sélectionné.

Si votre appareil sans fil est connecté avec succès, l'écran ACL de l'appareil affiche [Connecté].

Vous avez terminé la configuration du réseau sans fil. Pour installer le **Package Pilote & Logiciel** nécessaire au fonctionnement de votre appareil, insérez le disque d'installation Brother dans votre ordinateur ou accédez à la page **Téléchargements** de votre modèle dans le Brother Solutions Center (Centre de solutions Brother) à l'adresse support.brother.com.



Renseignements connexes

- [Méthodes supplémentaires de configuration de votre appareil Brother pour un réseau sans fil](#)

Sujets connexes :

- [Codes d'erreur du rapport WLAN](#)
-

Utiliser Wi-Fi Direct®

- Imprimer ou numériser à partir de votre appareil mobile à l'aide de Wi-Fi Direct
- Configurer votre réseau Wi-Fi Direct
- Je ne parviens pas à terminer la configuration du réseau sans fil

Imprimer ou numériser à partir de votre appareil mobile à l'aide de Wi-Fi Direct

Wi-Fi Direct est l'une des méthodes de configuration sans fil mises au point par la Wi-Fi Alliance®. Elle vous permet de configurer un réseau sans fil sécurisé entre votre appareil Brother et un appareil mobile, par exemple un appareil Android™, un appareil Windows, un iPhone, un iPod touch ou un iPad, sans utiliser de point d'accès. Wi-Fi Direct prend en charge la configuration de réseau sans fil à l'aide de la méthode par pression sur un bouton ou la méthode d'amorçage (NIP) de Wi-Fi Protected Setup™ (WPS). Vous pouvez également configurer un réseau sans fil en paramétrant manuellement un SSID et un mot de passe. La fonction Wi-Fi Direct de votre appareil Brother prend en charge la sécurité WPA2™ avec cryptage AES.

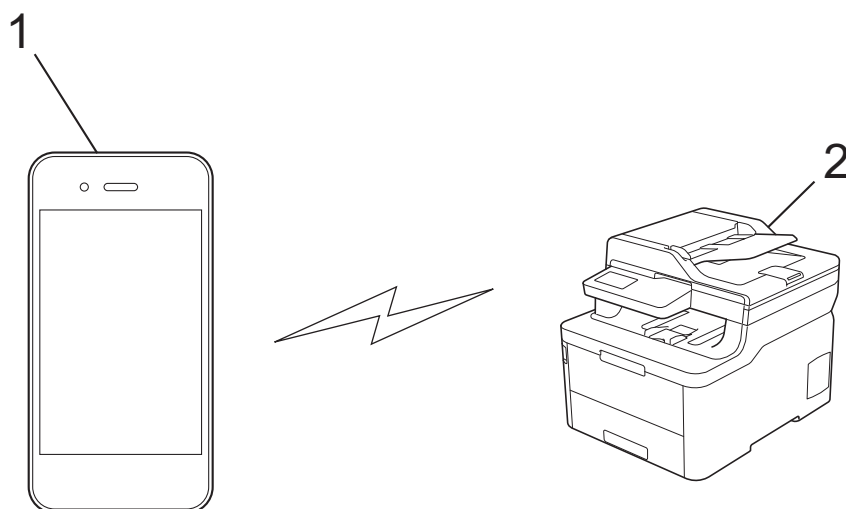

1. Appareil mobile
2. Votre appareil Brother



- Même si l'appareil Brother peut aussi bien être utilisé sur un réseau câblé que sans fil, vous ne pouvez utiliser qu'une méthode de connexion à la fois. Toutefois, une connexion réseau sans fil et une connexion Wi-Fi Direct, ou encore une connexion réseau câblé (modèles pris en charge uniquement) et une connexion Wi-Fi Direct peuvent être utilisées en même temps.
- L'appareil qui prend en charge Wi-Fi Direct peut devenir un propriétaire de groupe (P/G). Lorsque vous configurez le réseau Wi-Fi Direct, le P/G sert de point d'accès.



Renseignements connexes

- [Utiliser Wi-Fi Direct®](#)

Configurer votre réseau Wi-Fi Direct

Configurez les paramètres de votre réseau Wi-Fi Direct à partir du panneau de commande de votre appareil.

- Présentation de la configuration réseau Wi-Fi Direct
- Configurer votre réseau Wi-Fi Direct à l'aide de la méthode de simple pression sur un bouton
- Configurer votre réseau Wi-Fi Direct à l'aide de la méthode par pression sur un bouton de la configuration WPS (Wi-Fi Protected Setup™)
- Configurer votre réseau Wi-Fi Direct à l'aide de la méthode d'amorçage (NIP)
- Configurer votre réseau Wi-Fi Direct à l'aide de la méthode d'amorçage (NIP) de Wi-Fi Protected Setup™ (WPS)
- Configurer votre réseau Wi-Fi Direct manuellement

Présentation de la configuration réseau Wi-Fi Direct

Les instructions suivantes proposent cinq méthodes de configuration de votre appareil Brother dans un environnement réseau sans fil. Sélectionnez la méthode désirée pour votre environnement :

Vérifiez votre appareil mobile pour connaître les méthodes de configuration.

1. Est-ce que votre appareil mobile prend en charge Wi-Fi Direct?

Option	Description
Oui	Passez à l'étape 2
Non	Passez à l'étape 3

2. Est-ce que votre appareil mobile prend en charge la configuration par pression sur un bouton pour Wi-Fi Direct?

Option	Description
Oui	➤➤ <i>Renseignements connexes: Configurer votre réseau Wi-Fi Direct à l'aide de la méthode de simple pression sur un bouton</i>
Non	➤➤ <i>Renseignements connexes: Configurer votre réseau Wi-Fi Direct à l'aide de la méthode d'amorçage (NIP)</i>

3. Est-ce que votre appareil mobile prend en charge la configuration WPS (Wi-Fi Protected Setup™)?

Option	Description
Oui	Passez à l'étape 4
Non	➤➤ <i>Renseignements connexes: Configurer votre réseau Wi-Fi Direct manuellement</i>

4. Est-ce que votre appareil mobile prend en charge la configuration par pression sur un bouton pour WPS (Wi-Fi Protected Setup™)?

Option	Description
Oui	➤➤ <i>Renseignements connexes: Configurer votre réseau Wi-Fi Direct à l'aide de la méthode par pression sur un bouton de la configuration WPS (Wi-Fi Protected Setup™)</i>
Non	➤➤ <i>Renseignements connexes: Configurer votre réseau Wi-Fi Direct à l'aide de la méthode d'amorçage (NIP) de Wi-Fi Protected Setup™ (WPS)</i>

Pour utiliser la fonctionnalité Brother iPrint&Scan sur un réseau Wi-Fi Direct configuré avec la configuration par pression sur un bouton à l'aide de Wi-Fi Direct ou la configuration par la méthode d'amorçage (NIP) à l'aide de Wi-Fi Direct, l'appareil que vous utilisez pour configurer Wi-Fi Direct doit fonctionner sous Android™ 4.0 ou une version supérieure.



Renseignements connexes

- [Configurer votre réseau Wi-Fi Direct](#)

Sujets connexes :

- [Configurer votre réseau Wi-Fi Direct à l'aide de la méthode de simple pression sur un bouton](#)

-
- Configurer votre réseau Wi-Fi Direct à l'aide de la méthode par pression sur un bouton de la configuration WPS (Wi-Fi Protected Setup™)
 - Configurer votre réseau Wi-Fi Direct à l'aide de la méthode d'amorçage (NIP)
 - Configurer votre réseau Wi-Fi Direct à l'aide de la méthode d'amorçage (NIP) de Wi-Fi Protected Setup™ (WPS)
 - Configurer votre réseau Wi-Fi Direct manuellement
-

Configurer votre réseau Wi-Fi Direct à l'aide de la méthode de simple pression sur un bouton

>> [HL-L3290CDW/DCP-L3551CDW](#)

>> [MFC-L3710CW/MFC-L3750CDW/MFC-L3770CDW](#)

HL-L3290CDW/DCP-L3551CDW

Si votre appareil mobile prend en charge Wi-Fi Direct, suivez ces étapes pour configurer un réseau Wi-Fi Direct :

1. Appuyez sur **Menu**.
2. Appuyez sur ▲ ou ▼ pour sélectionner l'option [Réseau], puis appuyez sur **OK**.
3. Appuyez sur ▲ ou ▼ pour sélectionner l'option [Wi-Fi Direct], puis appuyez sur **OK**.
4. Appuyez sur ▲ ou ▼ pour sélectionner l'option [Bout-poussoir], puis appuyez sur **OK**.
5. Lorsque [Wi-Fi Direct activé?] s'affiche, activez le réseau Wi-Fi Direct.
6. Activez Wi-Fi Direct sur votre appareil mobile (consultez le guide de l'utilisateur de votre appareil mobile pour les instructions) lorsque [Activez Wi-Fi Direct sur autre périphérique et appuyez sur OK.] s'affiche à l'écran ACL de l'appareil. Appuyez sur **OK** sur votre appareil.

Cette opération démarre la configuration Wi-Fi Direct.

7. Effectuez l'une des opérations suivantes :
 - Si votre appareil Brother est le propriétaire de groupe (P/G), connectez votre appareil mobile directement à l'appareil.
 - Si votre appareil Brother n'est pas le P/G, il affichera les noms des appareils disponibles pour la configuration d'un réseau Wi-Fi Direct. Appuyez sur ▲ ou ▼ pour sélectionner l'appareil mobile auquel vous souhaitez vous connecter, puis appuyez sur **OK**. Pour chercher de nouveau les appareils disponibles, sélectionnez [<Renum>], puis appuyez sur **OK**.
8. Si votre appareil mobile réussit à se connecter, l'écran ACL de l'appareil affiche [Connecté]. Vous avez terminé la configuration de réseau Wi-Fi Direct.

MFC-L3710CW/MFC-L3750CDW/MFC-L3770CDW

Si votre appareil mobile prend en charge Wi-Fi Direct, suivez ces étapes pour configurer un réseau Wi-Fi Direct :



Lorsque l'appareil reçoit la demande Wi-Fi Direct de votre appareil mobile, le message [Dde connexion Wi-Fi Direct reçue. App [OK] pr connecter.] s'affiche à l'écran ACL. Appuyez sur [OK] pour établir la connexion.

1. Appuyez sur  [Paramètres] > [Tous param] > [Réseau] > [Wi-Fi Direct] > [Bout-poussoir].
2. Activez Wi-Fi Direct sur votre appareil mobile (consultez le guide de l'utilisateur de votre appareil mobile pour les instructions) lorsque [Activer Wi-Fi Direct sur autre périph. Puis app sur [OK].] s'affiche à l'écran ACL de l'appareil. Appuyez sur [OK] sur votre appareil.

Cette opération démarre la configuration Wi-Fi Direct. Pour annuler, appuyez sur .

3. Effectuez l'une des opérations suivantes :
 - Si votre appareil Brother est le propriétaire de groupe (P/G), connectez votre appareil mobile directement à l'appareil.
 - Si votre appareil Brother n'est pas le P/G, il affiche les noms des appareils disponibles pour la configuration d'un réseau Wi-Fi Direct. Sélectionnez l'appareil mobile auquel vous souhaitez vous connecter. Cherchez de nouveau les appareils disponibles en appuyant sur [Renumériser].

-
4. Si votre appareil mobile réussit à se connecter, l'écran ACL de l'appareil affiche [Connecté]. Vous avez terminé la configuration de réseau Wi-Fi Direct.



Renseignements connexes

- [Configurer votre réseau Wi-Fi Direct](#)

Sujets connexes :

- [Présentation de la configuration réseau Wi-Fi Direct](#)
-

Configurer votre réseau Wi-Fi Direct à l'aide de la méthode par pression sur un bouton de la configuration WPS (Wi-Fi Protected Setup™)

>> HL-L3290CDW/DCP-L3551CDW

>> MFC-L3710CW/MFC-L3750CDW/MFC-L3770CDW

HL-L3290CDW/DCP-L3551CDW

Si votre appareil mobile prend en charge WPS (PBC : Push Button Configuration – Configuration par bouton poussoir), suivez ces étapes pour configurer un réseau Wi-Fi Direct :

1. Appuyez sur **Menu**.
2. Appuyez sur ▲ ou ▼ pour sélectionner l'option [Réseau], puis appuyez sur **OK**.
3. Appuyez sur ▲ ou ▼ pour sélectionner l'option [Wi-Fi Direct], puis appuyez sur **OK**.
4. Appuyez sur ▲ ou ▼ pour sélectionner l'option [Propri. Groupe], puis appuyez sur **OK**.
5. Appuyez sur ▲ ou ▼ pour sélectionner l'option [Activ], puis appuyez sur **OK**.
6. Appuyez sur ▲ ou ▼ pour sélectionner l'option [Bout-poussoir], puis appuyez sur **OK**.
7. Lorsque [Wi-Fi Direct activé?] s'affiche, activez le réseau Wi-Fi Direct.
8. Activez la méthode de configuration par pression sur un bouton WPS de votre appareil mobile (consultez le guide de l'utilisateur de votre appareil mobile pour les instructions) lorsque [Activez Wi-Fi Direct sur autre périphérique et appuyez sur OK.] s'affiche à l'écran ACL de l'appareil. Appuyez sur **OK** sur votre appareil.

Cette opération démarre la configuration Wi-Fi Direct.

9. Si votre appareil mobile réussit à se connecter, l'écran ACL de l'appareil affiche [Connecté]. Vous avez terminé la configuration de réseau Wi-Fi Direct.

MFC-L3710CW/MFC-L3750CDW/MFC-L3770CDW

Si votre appareil mobile prend en charge WPS (PBC : Push Button Configuration – Configuration par bouton poussoir), suivez ces étapes pour configurer un réseau Wi-Fi Direct :



Lorsque l'appareil reçoit la demande Wi-Fi Direct de votre appareil mobile, le message [Dde connexion Wi-Fi Direct reçue. App [OK] pr connecter.] s'affiche à l'écran ACL. Appuyez sur [OK] pour établir la connexion.

1. Appuyez sur  [Paramètres] > [Tous param] > [Réseau] > [Wi-Fi Direct] > [Propri. groupe].
2. Appuyez sur [Activ].
3. Faites glisser vers le haut ou vers le bas ou appuyez sur ▲ ou ▼ pour sélectionner l'option [Bout-poussoir]. Appuyez sur [Bout-poussoir].
4. Activez la méthode de configuration par pression sur un bouton WPS de votre appareil mobile (consultez le guide de l'utilisateur de votre appareil mobile pour les instructions) lorsque [Activer Wi-Fi Direct sur autre périph. Puis app sur [OK].] s'affiche à l'écran ACL de l'appareil. Appuyez sur [OK] sur votre appareil Brother.

Cette opération démarre la configuration Wi-Fi Direct. Pour annuler, appuyez sur .

5. Si votre appareil mobile réussit à se connecter, l'écran ACL de l'appareil affiche [Connecté]. Vous avez terminé la configuration de réseau Wi-Fi Direct.



Renseignements connexes

- [Configurer votre réseau Wi-Fi Direct](#)

Sujets connexes :

- [Présentation de la configuration réseau Wi-Fi Direct](#)

Configurer votre réseau Wi-Fi Direct à l'aide de la méthode d'amorçage (NIP)

>> [HL-L3290CDW/DCP-L3551CDW](#)

>> [MFC-L3710CW/MFC-L3750CDW/MFC-L3770CDW](#)

HL-L3290CDW/DCP-L3551CDW

Si votre appareil mobile prend en charge la méthode d'amorçage (NIP) de Wi-Fi Direct, suivez ces étapes pour configurer un réseau Wi-Fi Direct :

1. Appuyez sur **Menu**.
2. Appuyez sur ▲ ou ▼ pour sélectionner l'option [Réseau], puis appuyez sur **OK**.
3. Appuyez sur ▲ ou ▼ pour sélectionner l'option [Wi-Fi Direct], puis appuyez sur **OK**.
4. Appuyez sur ▲ ou ▼ pour sélectionner l'option [Code NIP], puis appuyez sur **OK**.
5. Lorsque [Wi-Fi Direct activé?] s'affiche, activez le réseau Wi-Fi Direct.
6. Activez Wi-Fi Direct sur votre appareil mobile (consultez le guide de l'utilisateur de votre appareil mobile pour les instructions) lorsque [Activez Wi-Fi Direct sur autre périphérique et appuyez sur OK.] s'affiche à l'écran ACL de l'appareil. Appuyez sur **OK** sur votre appareil.

Cette opération démarre la configuration Wi-Fi Direct.

7. Effectuez l'une des opérations suivantes :
 - Si votre appareil Brother est le propriétaire de groupe (P/G), il attendra la demande de connexion de votre appareil mobile. Lorsque [Saisie code NIP] s'affiche, entrez sur votre appareil Brother le NIP qui s'affiche sur votre appareil mobile. Appuyez sur **OK** pour terminer la configuration.
Si le NIP s'affiche sur votre appareil Brother, entrez-le dans votre appareil mobile.
 - Si votre appareil Brother n'est pas le P/G, il affichera les noms des appareils disponibles pour la configuration d'un réseau Wi-Fi Direct. Appuyez sur ▲ ou ▼ pour sélectionner l'appareil mobile auquel vous souhaitez vous connecter, puis appuyez sur **OK**. Pour chercher de nouveau les appareils disponibles, sélectionnez [<Renum>], puis appuyez sur **OK**.
8. Effectuez l'une des opérations suivantes :
 - Suivez les instructions de l'appareil pour afficher le NIP sur votre appareil Brother, entrez le NIP dans votre appareil mobile, puis passez à l'étape suivante.
 - Suivez les instructions de l'appareil pour entrer sur votre appareil Brother le NIP qui s'affiche sur votre appareil mobile. Appuyez sur **OK**, puis passez à l'étape suivante.
Si votre appareil mobile n'affiche aucun NIP, appuyez sur **Arrêt / Sortie** sur votre appareil Brother. Retournez à la première étape et réessayez.
9. Si votre appareil mobile réussit à se connecter, l'écran ACL de l'appareil affiche [Connecté]. Vous avez terminé la configuration de réseau Wi-Fi Direct.

MFC-L3710CW/MFC-L3750CDW/MFC-L3770CDW

Si votre appareil mobile prend en charge la méthode d'amorçage (NIP) de Wi-Fi Direct, suivez ces étapes pour configurer un réseau Wi-Fi Direct :



Lorsque l'appareil reçoit la demande Wi-Fi Direct de votre appareil mobile, le message [Dde connexion Wi-Fi Direct reçue. App [OK] pr connecter.] s'affiche à l'écran ACL. Appuyez sur [OK] pour établir la connexion.

1. Appuyez sur  [Paramètres] > [Tous param] > [Réseau] > [Wi-Fi Direct] > [Code NIP].

-
2. Activez Wi-Fi Direct sur votre appareil mobile (consultez le guide de l'utilisateur de votre appareil mobile pour les instructions) lorsque [Activer Wi-Fi Direct sur autre périph. Puis app sur [OK].] s'affiche à l'écran ACL de l'appareil. Appuyez sur [OK] sur votre appareil.

Cette opération démarre la configuration Wi-Fi Direct. Pour annuler, appuyez sur .

3. Effectuez l'une des opérations suivantes :
 - Si votre appareil Brother est le propriétaire de groupe (P/G), il attendra la demande de connexion de votre appareil mobile. Lorsque [Code NIP] s'affiche, entrez sur l'appareil Brother le NIP qui s'affiche sur votre appareil mobile. Appuyez sur [OK] pour terminer la configuration.
Si le NIP s'affiche sur votre appareil Brother, entrez-le dans votre appareil mobile.
 - Si votre appareil Brother n'est pas le P/G, il affiche les noms des appareils disponibles pour la configuration d'un réseau Wi-Fi Direct. Sélectionnez l'appareil mobile auquel vous souhaitez vous connecter. Cherchez de nouveau les appareils disponibles en appuyant sur [Re-numériser].
4. Effectuez l'une des opérations suivantes :
 - Appuyez sur [Afficher le code PIN] pour afficher le NIP sur votre appareil Brother et entrez-le dans votre appareil mobile. Passez à l'étape suivante.
 - Appuyez sur [Saisie Code NIP] pour entrer sur l'appareil Brother le NIP qui s'affiche sur votre appareil mobile, puis appuyez sur [OK]. Allez à l'étape suivante.
Si votre appareil mobile n'affiche aucun NIP, appuyez sur  sur votre appareil Brother. Retournez à la première étape et réessayez.
5. Si votre appareil mobile réussit à se connecter, l'écran ACL de l'appareil affiche [Connecté]. Vous avez terminé la configuration de réseau Wi-Fi Direct.



Renseignements connexes

- [Configurer votre réseau Wi-Fi Direct](#)

Sujets connexes :

- [Présentation de la configuration réseau Wi-Fi Direct](#)
-

Configurer votre réseau Wi-Fi Direct à l'aide de la méthode d'amorçage (NIP) de Wi-Fi Protected Setup™ (WPS)

>> [HL-L3290CDW/DCP-L3551CDW](#)

>> [MFC-L3710CW/MFC-L3750CDW/MFC-L3770CDW](#)

HL-L3290CDW/DCP-L3551CDW

Si votre appareil mobile prend en charge la méthode d'amorçage (NIP) de Wi-Fi Protected Setup™ (WPS), suivez ces étapes pour configurer un réseau Wi-Fi Direct :

1. Appuyez sur **Menu**.
2. Appuyez sur ▲ ou ▼ pour sélectionner l'option [Réseau], puis appuyez sur **OK**.
3. Appuyez sur ▲ ou ▼ pour sélectionner l'option [Wi-Fi Direct], puis appuyez sur **OK**.
4. Appuyez sur ▲ ou ▼ pour sélectionner l'option [Propri. Groupe], puis appuyez sur **OK**.
5. Appuyez sur ▲ ou ▼ pour sélectionner l'option [Activ], puis appuyez sur **OK**.
6. Appuyez sur ▲ ou ▼ pour sélectionner l'option [Code NIP], puis appuyez sur **OK**.
7. Lorsque [Wi-Fi Direct activé?] s'affiche, activez le réseau Wi-Fi Direct.
8. Activez la méthode de configuration WPS NIP de votre appareil mobile (consultez le guide de l'utilisateur de votre appareil mobile pour les instructions) lorsque [Activez Wi-Fi Direct sur autre périphérique et appuyez sur OK.] s'affiche à l'écran ACL de l'appareil. Appuyez sur **OK** sur votre appareil.

Cette opération démarre la configuration Wi-Fi Direct.

9. L'appareil attendra la demande de connexion de votre appareil mobile. Lorsque [Saisie code NIP] s'affiche, entrez sur l'appareil Brother le NIP qui s'affiche sur votre appareil mobile.
10. Appuyez sur **OK**.
11. Si votre appareil mobile réussit à se connecter, l'écran ACL de l'appareil affiche [Connecté]. Vous avez terminé la configuration de réseau Wi-Fi Direct.

MFC-L3710CW/MFC-L3750CDW/MFC-L3770CDW

Si votre appareil mobile prend en charge la méthode d'amorçage (NIP) de Wi-Fi Protected Setup™ (WPS), suivez ces étapes pour configurer un réseau Wi-Fi Direct :



Lorsque l'appareil reçoit la demande Wi-Fi Direct de votre appareil mobile, le message [Dde connexion Wi-Fi Direct reçue. App [OK] pr connecter.] s'affiche à l'écran ACL. Appuyez sur [OK] pour établir la connexion.

1. Appuyez sur  [Paramètres] > [Tous param] > [Réseau] > [Wi-Fi Direct] > [Propri. groupe].
2. Appuyez sur [Activ].
3. Faites glisser vers le haut ou vers le bas ou appuyez sur ▲ ou ▼ pour sélectionner l'option [Code NIP]. Appuyez sur [Code NIP].
4. Lorsque [Activer Wi-Fi Direct sur autre périph. Puis app sur [OK].] apparaît, activez la méthode de configuration WPS NIP de votre appareil mobile (consultez le guide de l'utilisateur de votre appareil mobile pour les instructions), puis appuyez sur [OK] sur votre appareil Brother.

Cette opération démarre la configuration Wi-Fi Direct. Pour annuler, appuyez sur .

5. L'appareil attendra la demande de connexion de votre appareil mobile. Lorsque [Code NIP] s'affiche, entrez sur l'appareil Brother le NIP qui s'affiche sur votre appareil mobile. Appuyez sur [OK].

-
6. Si votre appareil mobile réussit à se connecter, l'écran ACL de l'appareil affiche [Connecté]. Vous avez terminé la configuration de réseau Wi-Fi Direct.



Renseignements connexes

- [Configurer votre réseau Wi-Fi Direct](#)

Sujets connexes :

- [Présentation de la configuration réseau Wi-Fi Direct](#)
-

Configurer votre réseau Wi-Fi Direct manuellement

>> [HL-L3290CDW/DCP-L3551CDW](#)

>> [MFC-L3710CW/MFC-L3750CDW/MFC-L3770CDW](#)

HL-L3290CDW/DCP-L3551CDW

Si votre appareil mobile ne prend pas en charge Wi-Fi Direct ou WPS, vous devez configurer un réseau Wi-Fi Direct manuellement.

1. Appuyez sur **Menu**.
2. Appuyez sur ▲ ou ▼ pour sélectionner l'option [Réseau], puis appuyez sur **OK**.
3. Appuyez sur ▲ ou ▼ pour sélectionner l'option [Wi-Fi Direct], puis appuyez sur **OK**.
4. Appuyez sur ▲ ou ▼ pour sélectionner l'option [Manuel], puis appuyez sur **OK**.
5. Lorsque [Wi-Fi Direct activé?] s'affiche, activez le réseau Wi-Fi Direct.
6. L'appareil affiche le nom SSID et le mot de passe. Accédez à l'écran des paramètres de réseau sans fil de votre appareil mobile, sélectionnez le nom SSID, puis entrez le mot de passe.
7. Si votre appareil mobile réussit à se connecter, l'écran ACL de l'appareil affiche [Connecté]. Vous avez terminé la configuration de réseau Wi-Fi Direct.

MFC-L3710CW/MFC-L3750CDW/MFC-L3770CDW

Si votre appareil mobile ne prend pas en charge Wi-Fi Direct ou WPS, vous devez configurer un réseau Wi-Fi Direct manuellement.



Lorsque l'appareil reçoit la demande Wi-Fi Direct de votre appareil mobile, le message [Dde connexion Wi-Fi Direct reçue. App [OK] pr connecter.] s'affiche à l'écran ACL. Appuyez sur [OK] pour établir la connexion.

1. Appuyez sur  [Paramètres] > [Tous param] > [Réseau] > [Wi-Fi Direct] > [Manuel].
2. L'appareil affiche le nom SSID et le mot de passe. Accédez à l'écran des paramètres de réseau sans fil de votre appareil mobile, sélectionnez le nom SSID, puis entrez le mot de passe.
3. Si votre appareil mobile réussit à se connecter, l'écran ACL de l'appareil affiche [Connecté]. Vous avez terminé la configuration de réseau Wi-Fi Direct.

✓ Renseignements connexes

- [Configurer votre réseau Wi-Fi Direct](#)

Sujets connexes :

- [Présentation de la configuration réseau Wi-Fi Direct](#)

Fonctions réseau avancées

- [Imprimer le rapport de configuration réseau](#)
- [Imprimer le rapport WLAN](#)
- [Synchroniser l'heure avec le serveur SNTP à l'aide de la Gestion à partir du Web](#)

Imprimer le rapport de configuration réseau

Le rapport de configuration réseau indique la configuration réseau, y compris les paramètres du serveur d'impression réseau.



- Nom du nœud : le nom du nœud apparaît dans le rapport de configuration réseau actuel. Le nom du nœud par défaut est « BRNxxxxxxxxxxx » pour un réseau câblé ou « BRWxxxxxxxxxxx » pour un réseau sans fil (où « xxxxxxxxxxxx » correspond à l'adresse MAC/adresse Ethernet de votre appareil).
- Si l'[IP Address] sur le rapport de configuration réseau indique 0.0.0.0, attendez une minute, puis réessayez d'imprimer.
- Vous pouvez trouver les paramètres de votre appareil, comme l'adresse IP, le masque de sous-réseau, le nom du nœud et l'adresse MAC, sur le rapport, par exemple :
 - Adresse IP : 192.168.0.5
 - Masque de sous-réseau : 255.255.255.0
 - Nom de nœud : BRN000ca0000499
 - Adresse MAC : 00-0c-a0-00-04-99



>> [HL-L3290CDW/DCP-L3551CDW](#)

>> [MFC-L3710CW/MFC-L3750CDW/MFC-L3770CDW](#)

HL-L3290CDW/DCP-L3551CDW

1. Appuyez sur **Menu**.
2. Appuyez sur ▲ ou ▼ pour afficher l'option [Imp. Rapports], puis appuyez sur **OK**.
3. Appuyez sur ▲ ou ▼ pour sélectionner l'option [Config réseau], puis appuyez sur **OK**.
4. Appuyez sur **Noir Marche** ou **Couleur Marche**.

MFC-L3710CW/MFC-L3750CDW/MFC-L3770CDW

1. Appuyez sur  [Paramètres] > [Tous param] > [Imp. Rapports] > [Configuration réseau].
2. Appuyez sur [Oui].
3. Appuyez sur .

Renseignements connexes

- [Fonctions réseau avancées](#)

Sujets connexes :

- [Où puis-je trouver les paramètres réseau de mon appareil Brother?](#)
- [Utiliser l'outil de réparation de connexion réseau \(Windows\)](#)
- [Je veux vérifier le bon fonctionnement de mes périphériques réseau](#)
- [Accéder à la Gestion à partir du Web](#)

Imprimer le rapport WLAN

Le rapport WLAN reflète l'état sans fil de votre appareil. Si la connexion sans fil échoue, consultez le code d'erreur figurant sur le rapport imprimé.



>> [HL-L3290CDW/DCP-L3551CDW](#)

>> [MFC-L3710CW/MFC-L3750CDW/MFC-L3770CDW](#)

HL-L3290CDW/DCP-L3551CDW

1. Appuyez sur **Menu**.
2. Appuyez sur ▲ ou ▼ pour afficher l'option [Imp. Rapports], puis appuyez sur **OK**.
3. Appuyez sur ▲ ou ▼ pour sélectionner l'option [Rapport WLAN], puis appuyez sur **OK**.
4. Appuyez sur **Noir Marche** ou **Couleur Marche**.
L'appareil imprime alors le rapport WLAN.

MFC-L3710CW/MFC-L3750CDW/MFC-L3770CDW

1. Appuyez sur  [Paramètres] > [Tous param] > [Imp. Rapports] > [Rapport WLAN].
2. Appuyez sur [Oui].
L'appareil imprime alors le rapport WLAN.
3. Appuyez sur .

Si le rapport WLAN ne s'imprime pas, faites une recherche d'erreurs sur votre appareil. S'il n'y a pas d'erreurs visibles, patientez une minute, puis essayez d'imprimer à nouveau le rapport.

Renseignements connexes

- [Fonctions réseau avancées](#)
 - [Codes d'erreur du rapport WLAN](#)

Sujets connexes :

- [Mon appareil Brother ne peut pas imprimer, numériser ou recevoir un PC-FAX sur le réseau](#)
- [Je veux vérifier le bon fonctionnement de mes périphériques réseau](#)

Codes d'erreur du rapport WLAN

Si le rapport WLAN indique que la connexion a échoué, vérifiez le code d'erreur sur le rapport imprimé et reportez-vous aux instructions correspondantes dans le tableau :

Code d'erreur	Problème et solutions recommandées
TS-01	<p>Le paramètre sans fil n'est pas activé, activez le paramètre sans fil.</p> <p>Si un câble réseau est connecté à votre appareil, débranchez-le et activez le paramètre sans fil de votre appareil.</p>
TS-02	<p>Impossible de détecter le point d'accès/routeur sans fil.</p> <p>1. Vérifiez les deux points suivants :</p> <ul style="list-style-type: none">• Débranchez l'alimentation de votre point d'accès/routeur sans fil, attendez 10 secondes, puis rebranchez-la.• Si votre point d'accès/routeur WLAN utilise le filtrage d'adresses MAC, vérifiez que l'adresse MAC de l'appareil Brother est autorisée dans le filtre. <p>2. Si vous avez saisi manuellement les informations de SSID et de sécurité (SSID/méthode d'authentification/méthode de cryptage/clé du réseau), il est possible que les informations soient incorrectes.</p> <p>Reconfirmez les informations de SSID et de sécurité, puis entrez à nouveau les bonnes informations comme nécessaire.</p> <p>Cet appareil ne prend pas en charge un SSID/ESSID 5 GHz; vous devez sélectionner un SSID/ESSID 2,4 GHz. Vérifiez que le point d'accès/routeur est réglé en mode 2,4 GHz ou 2,4 GHz/5 GHz mixte.</p>
TS-03	<p>Le réseau sans fil et le paramètre de sécurité que vous avez entrés pourraient être incorrects. Reconfirmez les paramètres du réseau sans fil.</p> <p>Si vous ne connaissez pas ces informations, demandez à votre administrateur réseau.</p>
TS-04	<p>Les méthodes d'authentification/de cryptage utilisées par le point d'accès/routeur sans fil sélectionné ne sont pas prises en charge par votre appareil.</p> <p>Modifiez la méthode d'authentification et de cryptage du point d'accès/routeur sans fil. Votre appareil prend en charge les méthodes d'authentification suivantes :</p> <ul style="list-style-type: none">• WPA-Personal TKIP ou AES• WPA2-Personal TKIP ou AES• Ouvert WEP ou Aucun (sans cryptage)• Clé partagée WEP <p>Si votre problème n'est pas résolu, il se peut que le SSID ou les paramètres réseau saisis soient incorrects. Vérifiez les paramètres du réseau sans fil.</p>
TS-05	<p>Les informations de sécurité (SSID/clé de réseau) sont incorrectes.</p> <p>Vérifiez les informations de sécurité sans fil (méthode d'authentification/méthode de cryptage/clé de réseau).</p>
TS-06	<p>L'appareil ne peut pas détecter un point d'accès/routeur WLAN sur lequel WPS est activé.</p> <p>Vérifiez les informations de sécurité sans fil (méthode d'authentification/méthode de cryptage/clé de réseau).</p>

Code d'erreur	Problème et solutions recommandées
TS-07	<p>L'appareil ne peut pas détecter un point d'accès/routeur WLAN sur lequel WPS est activé.</p> <p>Si vous souhaitez vous connecter avec WPS, vous devez utiliser à la fois votre appareil et le point d'accès/routeur WLAN. Confirmez la méthode de connexion pour WPS sur le point d'accès/routeur WLAN, puis réessayez.</p> <p>Si vous ne savez pas comment faire fonctionner votre point d'accès/routeur WLAN avec WPS, consultez la documentation qui accompagne votre point d'accès/routeur WLAN, renseignez-vous auprès du fabricant de votre point d'accès/routeur WLAN ou demandez à votre administrateur réseau.</p>
TS-08	<p>Deux points d'accès WLAN ou plus sur lesquels WPS est activé sont détectés.</p> <ul style="list-style-type: none"> • Confirmez que la méthode WPS est activée sur un seul point d'accès/routeur WLAN dans la portée, puis réessayez. • Essayez de démarrer à nouveau après quelques minutes pour éviter les effets d'autres points d'accès.



Renseignements connexes

- [Imprimer le rapport WLAN](#)

Sujets connexes :

- [Mon appareil Brother ne peut pas imprimer, numériser ou recevoir un PC-FAX sur le réseau](#)
- [Je veux vérifier le bon fonctionnement de mes périphériques réseau](#)
- [Configurer votre appareil pour un réseau sans fil à l'aide de la méthode par pression sur un bouton de Wi-Fi Protected Setup™ \(WPS\)](#)
- [Configurer votre appareil pour un réseau sans fil à l'aide de la méthode d'amorçage \(NIP\) de Wi-Fi Protected Setup™ \(WPS\)](#)
- [Configurer votre appareil pour un réseau sans fil à l'aide de l'Assistant de configuration du panneau de commande de l'appareil](#)
- [Configurer votre appareil pour un réseau sans fil lorsque le SSID n'est pas diffusé](#)
- [Configurer votre appareil pour un réseau sans fil d'entreprise](#)

Synchroniser l'heure avec le serveur SNTP à l'aide de la Gestion à partir du Web

Le protocole SNTP (Simple Network Time Protocol) est utilisé pour synchroniser l'heure utilisée par l'appareil pour l'authentification avec le serveur de temps SNTP. (Cette heure n'est pas l'heure affichée sur l'écran ACL de l'appareil.) Vous pouvez synchroniser automatiquement ou manuellement l'heure de l'appareil avec l'heure UTC (Temps Universel Coordonné) fournie par le serveur de temps SNTP.

- [Configurer la date et l'heure à l'aide de la Gestion à partir du Web](#)
- [Configurer le protocole SNTP à l'aide de la Gestion à partir du Web](#)

Configurer la date et l'heure à l'aide de la Gestion à partir du Web

Configurez la date et l'heure pour synchroniser l'heure utilisée par l'appareil avec le serveur de temps SNTP.

Cette fonction n'est pas disponible dans certains pays.

1. Démarrez votre navigateur Web.
2. Saisissez « https://adresse IP de l'appareil » dans la barre d'adresse de votre navigateur (où « adresse IP de l'appareil » correspond à l'adresse IP de l'appareil).
Par exemple :
https://192.168.1.2
3. Si l'appareil vous demande un mot de passe, saisissez-le, puis cliquez sur .
4. Cliquez sur l'onglet **Administrateur**.
5. Cliquez sur **Date et Heure** dans la barre de navigation de gauche.

Date et Heure

Date / /

Type d'horloge horloge 12 h horloge 24 h

Heure : (24 h)

Fuseau horaire ▼

H avancée auto Désactivé Activé

Synchroniser avec serveur SNTP

Pour synchroniser « Date et Heure » avec votre serveur SNTP, configurez les paramètres du serveur SNTP.

[SNTP>>](#)



Sélectionnez le décalage horaire entre votre emplacement géographique et l'heure UTC dans la liste déroulante **Fuseau horaire**. Par exemple, le fuseau horaire pour l'heure normale de l'Est des États-Unis et du Canada est UTC-05:00.

6. Vérifiez les réglages **Fuseau horaire**.
7. Cochez la case **Synchroniser avec serveur SNTP**.
8. Cliquez sur **Envoyer**.



Renseignements connexes

- [Synchroniser l'heure avec le serveur SNTP à l'aide de la Gestion à partir du Web](#)

Configurer le protocole SNTP à l'aide de la Gestion à partir du Web

Configurez le protocole SNTP pour synchroniser l'heure utilisée par l'appareil pour l'authentification avec l'heure mémorisée par le serveur de temps SNTP.

1. Démarrez votre navigateur Web.
2. Saisissez « <https://adresse IP de l'appareil> » dans la barre d'adresse de votre navigateur (où « adresse IP de l'appareil » correspond à l'adresse IP de l'appareil).

Par exemple :

<https://192.168.1.2>

3. Si l'appareil vous demande un mot de passe, saisissez-le, puis cliquez sur .
4. Cliquez sur l'onglet **Réseau**.
5. Cliquez sur le menu **Protocole** dans la barre de navigation de gauche.
6. Cochez la case **SNTP** pour activer les paramètres.
7. Cliquez sur **Envoyer**.
8. Redémarrez votre appareil Brother pour activer la configuration.
9. Près de la case à cocher SNTP, cliquez sur **Paramètres avancés**.
10. Sélectionnez le profil que vous désirez configurer ou modifier.

Option	Description
État	Indique si le protocole SNTP est activé ou désactivé.
État de la synchronisation	Confirmez l'état de la dernière synchronisation.
Méthode du serveur SNTP	Sélectionnez AUTO ou STATIQUE . <ul style="list-style-type: none">• AUTO Si votre réseau comprend un serveur DHCP, le serveur SNTP obtient automatiquement l'adresse auprès de ce serveur.• STATIQUE Saisissez l'adresse que vous souhaitez utiliser.
Adresse du serveur SNTP principal Adresse du serveur SNTP secondaire	Entrez l'adresse du serveur (jusqu'à 64 caractères). L'adresse du serveur SNTP secondaire est utilisée comme sécurité pour compléter l'adresse du serveur SNTP primaire. Si le serveur primaire n'est pas disponible, l'appareil contacte le serveur SNTP secondaire.
Port du serveur SNTP principal Port du serveur SNTP secondaire	Entrez le numéro de port (1-65535). Le port du serveur SNTP secondaire est utilisé comme sécurité pour compléter le port du serveur SNTP primaire. Si le port primaire n'est pas disponible, l'appareil contacte le port SNTP secondaire.
Intervalle de synchronisation	Entrez le nombre d'heures entre les différentes tentatives de synchronisation du serveur (1 à 168 heures).

11. Cliquez sur **Envoyer**.



Renseignements connexes

- [Synchroniser l'heure avec le serveur SNTP à l'aide de la Gestion à partir du Web](#)

Informations techniques pour les utilisateurs avancés

- [Réinitialiser les paramètres réseau à leurs réglages d'usine](#)

Réinitialiser les paramètres réseau à leurs réglages d'usine

Vous pouvez utiliser le panneau de commande de l'appareil pour réinitialiser le serveur d'impression à ses paramètres d'usine par défaut. Ceci réinitialise toutes les informations, telles que le mot de passe et l'adresse IP.



- Cette fonction rétablit tous les paramètres de réseau câblé (modèles pris en charge uniquement) et réseau sans fil à leurs réglages d'usine.
- Vous pouvez également rétablir les réglage d'usine du serveur d'impression à l'aide de BRAdmin Light, de BRAdmin Professional ou de la Gestion à partir du Web.

>> [HL-L3290CDW/DCP-L3551CDW](#)

>> [MFC-L3710CW/MFC-L3750CDW/MFC-L3770CDW](#)

HL-L3290CDW/DCP-L3551CDW

1. Appuyez sur **Menu**.
2. Appuyez sur ▲ ou ▼ pour afficher l'option [Réseau], puis appuyez sur **OK**.
3. Appuyez sur ▲ ou ▼ pour afficher l'option [Réinit. réseau], puis appuyez sur **OK**.
4. Suivez les instructions de l'appareil pour réinitialiser les paramètres réseau.
L'appareil redémarre.

MFC-L3710CW/MFC-L3750CDW/MFC-L3770CDW

1. Appuyez sur  [Paramètres] > [Tous param] > [Réseau] > [Réinit. réseau].
2. [La machine redémarrera après la réinitialisation. Appuyez sur [OK] pendant 2 secondes pour confirmer.] s'affiche. Appuyez sur [OK] pendant deux secondes pour confirmer.
L'appareil redémarre.



Renseignements connexes

- [Informations techniques pour les utilisateurs avancés](#)

■ Sécurité

- [Verrouiller les paramètres de l'appareil](#)
- [Fonctions de sécurité du réseau](#)

Verrouiller les paramètres de l'appareil

Avant d'activer le verrouillage d'accès de l'appareil, prenez soin de noter votre mot de passe. Si vous oubliez le mot de passe, vous devez réinitialiser tous les mots de passe enregistrés dans l'appareil en contactant votre administrateur ou le service à la clientèle Brother.

- [Présentation du verrouillage des paramètres](#)

Présentation du verrouillage des paramètres

Utilisez la fonction de verrouillage des paramètres pour bloquer l'accès non autorisé aux paramètres de l'appareil.

Lorsque le verrouillage des paramètres est activé, vous ne pouvez pas accéder aux paramètres de l'appareil sans entrer le mot de passe.

- [Régler le mot de passe du verrouillage des paramètres](#)
- [Modifier le mot de passe du verrouillage des paramètres](#)
- [Activer le verrouillage des paramètres](#)

Régler le mot de passe du verrouillage des paramètres



>> [HL-L3290CDW/DCP-L3551CDW](#)

>> [MFC-L3710CW/MFC-L3750CDW/MFC-L3770CDW](#)

HL-L3290CDW/DCP-L3551CDW

1. Appuyez sur **Menu**.
2. Appuyez sur ▲ ou ▼ pour afficher l'option [Prog. Général], puis appuyez sur **OK**.
3. Appuyez sur ▲ ou ▼ pour afficher l'option [Verr. param.], puis appuyez sur **OK**.
4. Entrez un numéro à quatre chiffres comme mot de passe.
5. Appuyez sur **OK**.
6. Lorsque l'écran ACL affiche [Vérif:], entrez de nouveau le mot de passe.
7. Appuyez sur **OK**.
8. Appuyez sur **Arrêt / Sortie**.

MFC-L3710CW/MFC-L3750CDW/MFC-L3770CDW

1. Appuyez sur  [Paramètres] > [Tous param] > [Prog. Général] > [Verr. param.].
2. Entrez un numéro à quatre chiffres comme mot de passe.
3. Appuyez sur [OK].
4. Lorsque l'écran ACL affiche [Vérif], entrez de nouveau le mot de passe.
5. Appuyez sur [OK].
6. Appuyez sur .



Renseignements connexes

- [Présentation du verrouillage des paramètres](#)

Modifier le mot de passe du verrouillage des paramètres



>> [HL-L3290CDW/DCP-L3551CDW](#)

>> [MFC-L3710CW/MFC-L3750CDW/MFC-L3770CDW](#)

HL-L3290CDW/DCP-L3551CDW

1. Appuyez sur **Menu**.
2. Appuyez sur ▲ ou ▼ pour afficher l'option [Prog. Général], puis appuyez sur **OK**.
3. Appuyez sur ▲ ou ▼ pour afficher l'option [Verr. param.], puis appuyez sur **OK**.
4. Appuyez sur ▲ ou ▼ pour sélectionner l'option [Config mot passe], puis appuyez sur **OK**.
5. Entrez le mot de passe actuel à quatre chiffres.
6. Appuyez sur **OK**.
7. Entrez un nouveau mot de passe à quatre chiffres.
8. Appuyez sur **OK**.
9. Lorsque l'écran ACL affiche [Vérif:], entrez de nouveau le mot de passe.
10. Appuyez sur **OK**.
11. Appuyez sur **Arrêt / Sortie**.

MFC-L3710CW/MFC-L3750CDW/MFC-L3770CDW

1. Appuyez sur  [Paramètres] > [Tous param] > [Prog. Général] > [Verr. param.] > [Config mot passe].
2. Entrez le mot de passe actuel à quatre chiffres.
3. Appuyez sur [OK].
4. Entrez un nouveau mot de passe à quatre chiffres.
5. Appuyez sur [OK].
6. Lorsque l'écran ACL affiche [Vérif], entrez de nouveau le mot de passe.
7. Appuyez sur [OK].
8. Appuyez sur .



Renseignements connexes

- [Présentation du verrouillage des paramètres](#)

Activer le verrouillage des paramètres

>> [HL-L3290CDW/DCP-L3551CDW](#)

>> [MFC-L3710CW/MFC-L3750CDW/MFC-L3770CDW](#)

HL-L3290CDW/DCP-L3551CDW

1. Appuyez sur **Menu**.
2. Appuyez sur ▲ ou ▼ pour afficher l'option [Prog. Général], puis appuyez sur **OK**.
3. Appuyez sur ▲ ou ▼ pour afficher l'option [Verr. param.], puis appuyez sur **OK**.
4. Appuyez sur **OK** lorsque l'écran ACL affiche [Activ].
5. Entrez le mot de passe actuel à quatre chiffres.
6. Appuyez sur **OK**.

MFC-L3710CW/MFC-L3750CDW/MFC-L3770CDW

1. Appuyez sur  [Paramètres] > [Tous param] > [Prog. Général] > [Verr. param.] > [Bl. stop⇒Marche].
2. Entrez le mot de passe actuel à quatre chiffres.
3. Appuyez sur [OK].

Renseignements connexes

- [Présentation du verrouillage des paramètres](#)

Fonctions de sécurité du réseau

- Avant d'utiliser les fonctions de sécurité du réseau
- Verrouillage sécuritaire des fonctions 3.0
- Gérer votre appareil réseau en toute sécurité à l'aide de SSL/TLS
- Envoyer un courriel en toute sécurité
- Utiliser l'authentification IEEE 802.1x pour un réseau câblé ou sans fil
- Enregistrement du journal d'impression sur le réseau

Avant d'utiliser les fonctions de sécurité du réseau

Votre appareil Brother emploie quelques-uns des protocoles de sécurité et de cryptage les plus récents actuellement disponibles. Ces fonctions réseau peuvent être intégrées au plan de sécurité global de votre réseau de façon à contribuer à la protection de vos données et à empêcher tout accès non autorisé à l'appareil.



Il est conseillé de désactiver les protocoles Telnet, serveur FTP et TFTP. L'accès à l'appareil en utilisant ces protocoles n'est pas sécurisé.



Renseignements connexes

- [Fonctions de sécurité du réseau](#)

Verrouillage sécuritaire des fonctions 3.0

Verrouillage sécuritaire des fonctions 3.0 de Brother renforce la sécurité en limitant les fonctions disponibles sur votre appareil Brother.

- [Avant d'utiliser le verrouillage sécuritaire des fonctions 3.0](#)
- [Configurer le verrouillage sécuritaire des fonctions 3.0 à l'aide de la Gestion à partir du Web](#)
- [Numériser à l'aide du verrouillage sécuritaire des fonctions 3.0](#)
- [Configurer le mode public pour le verrouillage sécuritaire des fonctions 3.0](#)
- [Fonctionnalités supplémentaires du verrouillage sécuritaire des fonctions 3.0](#)

Avant d'utiliser le verrouillage sécuritaire des fonctions 3.0

Utilisez la fonction de verrouillage sécuritaire des fonctions pour configurer des mots de passe, fixer des limites de page spécifiques selon les utilisateurs et donner accès à l'ensemble ou à une partie des fonctions répertoriées ici.

Vous pouvez configurer et modifier les paramètres de verrouillage sécuritaire des fonctions 3.0 suivants à l'aide de la Gestion à partir du Web ou de BRAdmin Professional (Windows) :

- **Imprimer**

L'impression inclut les tâches d'impression envoyées via AirPrint, Google Cloud Print™ et Brother iPrint&Scan.

Si vous enregistrez les noms de connexion des utilisateurs à l'avance, les utilisateurs n'ont pas à entrer leurs mots de passe lorsqu'ils utilisent la fonction d'impression.

- **Imp. Couleurs**

- **Copie**

- **Numériser**

La numérisation inclut les travaux de numérisation envoyés au moyen de Brother iPrint&Scan.

- **Envoi** (modèles pris en charge uniquement)

- **Réception** (modèles pris en charge uniquement)

- Impression directe USB

- Numérisation vers USB (modèles pris en charge uniquement)

- **Connect. Web** (modèles pris en charge uniquement)

- **Applis** (modèles pris en charge uniquement)

- **Limites de page**

- **Compteurs de pages**



Renseignements connexes

- [Verrouillage sécuritaire des fonctions 3.0](#)

Configurer le verrouillage sécuritaire des fonctions 3.0 à l'aide de la Gestion à partir du Web

1. Démarrez votre navigateur Web.
2. Saisissez « <https://adresse IP de l'appareil> » dans la barre d'adresse de votre navigateur (où « adresse IP de l'appareil » correspond à l'adresse IP de l'appareil).
Par exemple :
<https://192.168.1.2>
3. Si l'appareil vous demande un mot de passe, saisissez-le, puis cliquez sur .
4. Cliquez sur l'onglet **Administrateur**.
5. Cliquez sur le menu **Gestion des restrictions** ou **Fonction de restriction d'utilisateur** dans la barre de navigation de gauche.
6. Sélectionnez **Verrouillage sécuritaire des fonctions**.
7. Cliquez sur **Envoyer**.
8. Cliquez sur le menu **Fonctions restreintes** dans la barre de navigation de gauche.
9. Dans le champ **Liste d'utilisateurs/Fonctions restreintes**, entrez un nom de groupe ou un nom d'utilisateur.
10. Dans la colonne **Imprimer** et les autres colonnes, cochez une case pour autoriser la fonction indiquée, ou décochez une case pour l'interdire.
11. Pour configurer le nombre de pages maximum, cochez la case **Activé** dans la colonne **Limites de page**, puis entrez le nombre maximum dans le champ **Nb max de pages**.
12. Cliquez sur **Envoyer**.
13. Cliquez sur le menu **Liste d'utilisateurs** dans la barre de navigation de gauche.
14. Dans le champ **Liste d'utilisateurs**, saisissez le nom d'utilisateur.
15. Saisissez un mot de passe à quatre chiffres dans le champ **Numéro NIP**.
16. Sélectionnez **Liste d'utilisateurs/Fonctions restreintes** dans la liste déroulante pour chaque utilisateur.
17. Cliquez sur **Envoyer**.



Renseignements connexes

- [Verrouillage sécuritaire des fonctions 3.0](#)

Numériser à l'aide du verrouillage sécuritaire des fonctions 3.0

Configuration des restrictions de numérisation (pour les administrateurs)

Le verrouillage sécuritaire des fonctions 3.0 permet à un administrateur de limiter l'accès à la fonction de numérisation à certains utilisateurs. Lorsque la fonction de numérisation est désactivée pour le paramètre d'utilisateurs publics, seuls les utilisateurs dont la case **Numériser** est cochée pourront effectuer des numérisations.

Utilisation de la fonction de numérisation (pour les utilisateurs restreints)

- Pour numériser à l'aide du panneau de commande de l'appareil :
Les utilisateurs restreints doivent entrer leur code NIP sur le panneau de commande de l'appareil pour accéder au mode de numérisation.
- Pour numériser à partir d'un ordinateur :
Les utilisateurs restreints doivent entrer leur code NIP sur le panneau de commande de l'appareil pour pouvoir effectuer une numérisation à partir de leur ordinateur. Si le code NIP n'est pas entré sur le panneau de commande de l'appareil, un message d'erreur s'affiche sur l'ordinateur de l'utilisateur.



Renseignements connexes

- [Verrouillage sécuritaire des fonctions 3.0](#)

Configurer le mode public pour le verrouillage sécuritaire des fonctions 3.0

Utilisez l'écran de verrouillage sécuritaire des fonctions pour configurer le mode public qui limite les fonctions disponibles pour les utilisateurs publics. Les utilisateurs publics ne seront pas obligés d'entrer un mot de passe pour accéder aux fonctions rendues accessibles par les paramètres du mode public.



Le mode public inclut les travaux d'impression envoyés via Google Cloud Print™, Brother iPrint&Scan et le pilote CUPS (Mac).

1. Démarrez votre navigateur Web.
2. Saisissez « <https://adresse IP de l'appareil> » dans la barre d'adresse de votre navigateur (où « adresse IP de l'appareil » correspond à l'adresse IP de l'appareil).
Par exemple :
`https://192.168.1.2`
3. Si l'appareil vous demande un mot de passe, saisissez-le, puis cliquez sur .
4. Cliquez sur l'onglet **Administrateur**.
5. Cliquez sur le menu **Gestion des restrictions** ou **Fonction de restriction d'utilisateur** dans la barre de navigation de gauche.
6. Sélectionnez **Verrouillage sécuritaire des fonctions**.
7. Cliquez sur **Envoyer**.
8. Cliquez sur le menu **Fonctions restreintes**.
9. Sur la ligne **Mode public**, cochez une case pour autoriser la fonction indiquée, ou décochez une case pour l'interdire.
10. Cliquez sur **Envoyer**.



Renseignements connexes

- [Verrouillage sécuritaire des fonctions 3.0](#)

Sujets connexes :

- [Enregistrer votre appareil avec Google Cloud Print à l'aide de la Gestion à partir du Web](#)

Fonctionnalités supplémentaires du verrouillage sécuritaire des fonctions 3.0

Configurez les fonctions suivantes dans l'écran de verrouillage sécuritaire des fonctions :

Réinitialiser tous les compteurs

Cliquez sur **Réinitialiser tous les compteurs**, dans la colonne **Compteurs de pages**, pour remettre à zéro le compteur de pages.

Exporter vers un fichier CSV

Cliquez sur **Exporter vers un fichier CSV** pour exporter le compteur de pages actuel en incluant les informations **Liste d'utilisateurs/Fonctions restreintes** en tant que fichier CSV.

Enregistrement dernier compteur

Cliquez sur **Enregistrement dernier compteur** si vous souhaitez que l'appareil mémorise le nombre de pages après la remise à zéro du compteur.

Initialisation auto du compteur

Cliquez sur **Initialisation auto du compteur** pour configurer l'intervalle souhaité entre les remises à zéro du compteur. Choisissez un intervalle quotidien, hebdomadaire ou mensuel.



Renseignements connexes

- [Verrouillage sécuritaire des fonctions 3.0](#)

Gérer votre appareil réseau en toute sécurité à l'aide de SSL/TLS

- [Présentation de SSL/TLS](#)
- [Certificats et application de gestion sur le Web](#)
- [Gérer votre appareil réseau en toute sécurité à l'aide de la Gestion à partir du Web](#)
- [Gérer votre appareil réseau en toute sécurité à l'aide de BRAdmin Professional \(Windows\)](#)
- [Imprimer des documents en toute sécurité à l'aide de SSL/TLS](#)

Présentation de SSL/TLS

La méthode SSL (Secure Socket Layer) ou TLS (Transport Layer Security) est une méthode efficace de protection des données envoyées sur un réseau local ou étendu (LAN ou WAN). Cette méthode fonctionne en cryptant les données (par exemple un travail d'impression) envoyées sur un réseau de manière à ce qu'une personne tentant de les capturer ne puisse pas les lire.

SSL/TLS peut être configuré sur des réseaux câblés ou sans fil et fonctionnera avec d'autres formes de sécurité telles que des clés WPA et des pare-feu.



Renseignements connexes

- [Gérer votre appareil réseau en toute sécurité à l'aide de SSL/TLS](#)
 - [Bref historique du protocole SSL/TLS](#)
 - [Avantages que présente l'utilisation de SSL/TLS](#)
-

Bref historique du protocole SSL/TLS

SSL/TLS a été créé initialement pour sécuriser les informations du trafic Internet, en particulier les données envoyées entre navigateurs Internet et serveurs. Par exemple, lorsque vous utilisez Internet Explorer pour des opérations bancaires en ligne et que vous voyez s'afficher une adresse [https://](#) et une petite icône de verrou dans le navigateur Internet, vous êtes en train d'utiliser SSL. SSL a été par la suite développé de manière à être compatible avec d'autres applications, telles que Telnet, les imprimantes et les logiciels FTP avec l'objectif de devenir une solution universelle pour la sécurité en ligne. Les intentions du concept d'origine sont toujours utilisées aujourd'hui par de nombreux revendeurs et banques en ligne pour sécuriser les données sensibles, telles que les numéros de carte de crédit, les enregistrements de clients, etc.

SSL/TLS fait appel à des niveaux de chiffrement extrêmement élevés et est utilisé en toute confiance par les banques à travers le monde.



Renseignements connexes

- [Présentation de SSL/TLS](#)

Avantages que présente l'utilisation de SSL/TLS

L'un des principaux avantages de l'utilisation de SSL/TLS sur les appareils Brother est de garantir une impression sécurisée sur un réseau IP en empêchant les utilisateurs non autorisés de lire les données envoyées à l'appareil. L'argument de vente clé de SSL est qu'il peut être utilisé pour imprimer des données confidentielles en toute sécurité. Par exemple, il se peut que le département des ressources humaines d'une grande entreprise imprime régulièrement les bulletins de salaires. En l'absence de chiffrement, les données contenues dans ces bulletins de salaires peuvent être lues par les autres utilisateurs du réseau. Par contre, avec SSL/TLS, quiconque tentant d'acquies ces données ne verra qu'une page brouillée de code, et non le bulletin de salaire réel.



Renseignements connexes

- [Présentation de SSL/TLS](#)
-

Certificats et application de gestion sur le Web

Vous devez configurer un certificat pour gérer votre appareil Brother sur un réseau en toute sécurité à l'aide de SSL/TLS. Vous devez utiliser la Gestion à partir du Web pour configurer un certificat.

- [Fonctionnalités des certificats de sécurité prises en charge](#)
- [Créer et installer un certificat](#)
- [Gérer plusieurs certificats](#)

Fonctionnalités des certificats de sécurité prises en charge

Votre appareil Brother prend en charge l'utilisation de plusieurs certificats de sécurité, ce qui garantit la sécurité de gestion, d'authentification et de communication avec l'appareil. Vous pouvez utiliser les fonctions de certificat de sécurité suivantes avec l'appareil :

- Communication SSL/TLS
- Communication SSL pour SMTP
- Authentification IEEE 802.1x

L'appareil Brother prend en charge les certificats suivants :

- Certificat préinstallé

Votre appareil possède un certificat préinstallé auto-signé. Ce certificat vous permet d'utiliser la communication SSL/TLS sans créer ou installer un certificat différent.



Le certificat auto-signé préinstallé protège votre communication jusqu'à un certain niveau. Pour accroître le niveau de sécurité, nous vous recommandons d'utiliser un certificat émis par une organisation digne de confiance.

- Certificat auto-signé

Ce serveur d'impression émet son propre certificat. Ce certificat vous permet d'utiliser facilement la communication SSL/TLS sans créer ou installer un certificat différent d'une autorité de certification.

- Certificat d'une autorité de certification (CA)

Il existe deux méthodes d'installation d'un certificat issue d'une autorité de certification. Si vous avez déjà un certificat d'une autorité de certification ou si vous souhaitez utiliser un certificat d'une autorité de certification externe approuvée :

- Si vous utilisez une demande de signature de certificat (CSR) depuis ce serveur d'impression.
- Si vous importez un certificat et une clé privée.

- Certification d'une autorité de certification (AC)

Pour utiliser un certificat d'une autorité de certification qui identifie l'autorité de certification et possède sa propre clé privée, vous devez importer ce certificat depuis l'autorité de certification avant de configurer les fonctions de sécurité du réseau.



- Si vous comptez utiliser la communication SSL/TLS, nous vous recommandons de contacter d'abord votre administrateur système.
- Si vous restaurez les paramètres d'usine par défaut du serveur d'impression, le certificat et la clé privée installés sont supprimés. Si vous souhaitez conserver le même certificat et la clé privée après la réinitialisation du serveur d'impression, exportez-les avant la réinitialisation, puis réinstallez-les.



Renseignements connexes

- [Certificats et application de gestion sur le Web](#)

Créer et installer un certificat

- Guide étape par étape pour la création et l'installation d'un certificat
- Créer et installer un certificat auto-signé
- Créer et installer un certificat d'une autorité de certification (CA)
- Importer et exporter un certificat d'autorité de certification

Guide étape par étape pour la création et l'installation d'un certificat

Vous disposez de deux options pour le certificat de sécurité : utiliser un certificat auto-signé ou utiliser un certificat d'une autorité de certification (AC).

Voici un bref résumé des actions requises, selon l'option choisie.

Option 1

Certificat auto-signé

1. Créez un certificat auto-signé à l'aide de la Gestion à partir du Web.
2. Installez le certificat auto-signé sur votre ordinateur.

Option 2

Certificat d'une autorité de certification

1. Créez une demande de signature de certificat (CSR) à l'aide de la Gestion à partir du Web.
2. Installez le certificat émis par l'autorité de certification sur votre appareil Brother à l'aide de la Gestion à partir du Web.
3. Installez le certificat sur votre ordinateur.



Renseignements connexes

- [Créer et installer un certificat](#)

Créer et installer un certificat auto-signé

- [Créer un certificat auto-signé](#)
- [Installer le certificat auto-signé pour les utilisateurs Windows avec droits d'administrateur](#)
- [Importer et exporter le certificat auto-signé sur votre appareil Brother](#)

Créer un certificat auto-signé

1. Démarrez votre navigateur Web.
2. Saisissez « `https://adresse IP de l'appareil` » dans la barre d'adresse de votre navigateur (où « adresse IP de l'appareil » correspond à l'adresse IP de l'appareil).

Par exemple :

`https://192.168.1.2`



- Si vous utilisez un DNS (Domain Name System) ou activez un nom NetBIOS, vous pouvez saisir un autre nom tel que « ImprimantePartagée » au lieu de l'adresse IP.
 - Par exemple :
`https://ImprimantePartagée`
- Si vous activez un nom NetBIOS, vous pouvez aussi utiliser le nom de nœud.
 - Par exemple :
`https://brnxxxxxxxxxxxx`
- Le nom NetBIOS figure dans le rapport de configuration réseau.
- Pour Mac, accédez à la Gestion à partir du Web en cliquant sur l'icône de l'appareil dans l'écran **Status Monitor**.

3. Si l'appareil vous demande un mot de passe, saisissez-le, puis cliquez sur .
4. Cliquez sur l'onglet **Réseau**.
5. Cliquez sur l'onglet **Sécurité**.
6. Cliquez sur le menu **Certificat** dans la barre de navigation de gauche.
7. Cliquez sur **Créer un certificat auto signé**.
8. Entrez un **Nom commun** et une **Date de validité**.
 - La longueur du **Nom commun** doit être inférieure à 64 octets. Entrez un identifiant tel qu'une adresse IP, un nom de nœud et un nom de domaine à utiliser lorsque vous accédez à cet appareil par l'entremise de la communication SSL/TLS. Le nom de nœud s'affiche par défaut.
 - Un avertissement s'affiche si vous utilisez le protocole IPPS ou HTTPS et que vous entrez dans l'URL un nom différent du **Nom commun** qui a été utilisé pour le certificat auto-signé.
9. Sélectionnez votre réglage dans la liste déroulante **Algorithme de clé publique**. Le réglage par défaut est **RSA (2048 bits)**.
10. Sélectionnez votre réglage dans la liste déroulante **Algorithme de chiffrement**. Le réglage par défaut est **SHA256**.
11. Cliquez sur **Envoyer**.
12. Cliquez sur l'onglet **Réseau**.
13. Cliquez sur le menu **Protocole** dans la barre de navigation de gauche.
14. Cliquez sur **Paramètres du serveur HTTP**.
15. Sélectionnez le certificat que vous souhaitez configurer à partir de la liste déroulante **Sélectionnez le certificat**.
16. Cliquez sur **Envoyer**.
17. Cliquez sur **Oui** pour redémarrer votre serveur d'impression.

Le certificat auto-signé est créé et enregistré dans la mémoire de votre appareil.

Pour utiliser la communication SSL/TLS, le certificat auto-signé doit être installé sur votre ordinateur.



Renseignements connexes

- Créer et installer un certificat auto-signé

Installer le certificat auto-signé pour les utilisateurs Windows avec droits d'administrateur

Les étapes suivantes s'appliquent à Microsoft Internet Explorer. Si vous utilisez un autre navigateur Web, consultez la documentation de votre navigateur Web afin d'obtenir de l'aide pour l'installation des certificats.

1. Effectuez l'une des opérations suivantes :

- (Windows 7 et Windows Server 2008)

Cliquez sur  (**Démarrer**) > **Tous les programmes**.



- (Windows 8)

Cliquez avec le bouton droit de la souris sur l'icône  (**Internet Explorer**) dans la barre des tâches.

- (Windows 10 et Windows Server 2016)

Cliquez sur  > **Accessoires Windows**.

- (Windows Server 2012 et Windows Server 2012 R2)

Cliquez sur  (**Internet Explorer**), puis cliquez avec le bouton droit de la souris sur l'icône  (**Internet Explorer**) s'affichant dans la barre des tâches.

2. Cliquez avec le bouton droit de la souris sur **Internet Explorer**, puis cliquez sur **Exécuter en tant qu'administrateur**.



Si l'option **Plus** s'affiche, cliquez sur **Plus**.

Si l'écran **Contrôle de compte d'utilisateur** s'affiche, cliquez sur **Oui**.

3. Tapez « <https://adresse IP de l'appareil> » dans la barre d'adresse de votre navigateur pour accéder à votre appareil (où « adresse IP de l'appareil » est l'adresse IP de l'appareil ou le nom de nœud que vous avez attribué au certificat).
4. Cliquez sur **Poursuivre sur ce site Web (non recommandé)**.
5. Cliquez sur **Erreur de certificat**, puis cliquez sur **Afficher le certificat**.

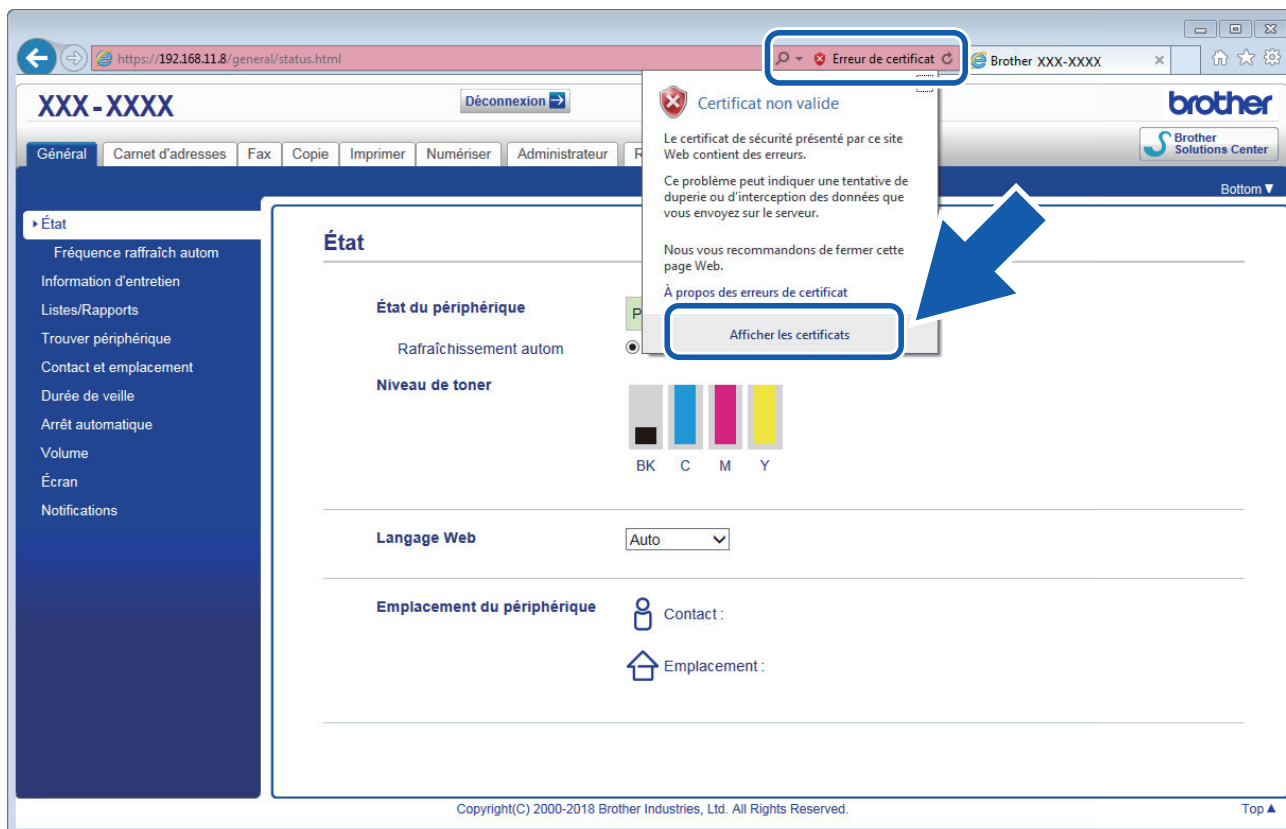

6. Cliquez sur **Installer le certificat...**
7. Lorsque l'écran **Assistant Importation de certificat** s'affiche, cliquez sur **Suivant**.
8. Sélectionnez **Placer tous les certificats dans le magasin suivant**, puis cliquez sur **Parcourir...**
9. Sélectionnez **Autorités de certification racines de confiance**, puis cliquez sur **OK**.
10. Cliquez sur **Suivant**.
11. Cliquez sur **Terminer**.
12. Cliquez sur **Oui**, si l'empreinte digitale (empreinte du pouce) est correcte.
13. Cliquez sur **OK**.

Le certificat auto-signé est maintenant installé sur votre ordinateur et la communication SSL/TLS est disponible.

✓ Renseignements connexes

- [Créer et installer un certificat auto-signé](#)

▲ [Accueil](#) > [Sécurité](#) > [Fonctions de sécurité du réseau](#) > [Gérer votre appareil réseau en toute sécurité à l'aide de SSL/TLS](#) > [Certificats et application de gestion sur le Web](#) > [Créer et installer un certificat](#) > [Créer et installer un certificat auto-signé](#) > Importer et exporter le certificat auto-signé sur votre appareil Brother

Importer et exporter le certificat auto-signé sur votre appareil Brother

Vous pouvez enregistrer les certificats auto-signés sur votre appareil Brother et les gérer à l'aide des fonctions d'importation et d'exportation.

- [Importer le certificat auto-signé](#)
- [Exporter le certificat auto-signé](#)

Importer le certificat auto-signé

1. Démarrez votre navigateur Web.
2. Saisissez « `https://adresse IP de l'appareil` » dans la barre d'adresse de votre navigateur (où « adresse IP de l'appareil » correspond à l'adresse IP de l'appareil).

Par exemple :

`https://192.168.1.2`



- Si vous utilisez un DNS (Domain Name System) ou activez un nom NetBIOS, vous pouvez saisir un autre nom tel que « ImprimantePartagée » au lieu de l'adresse IP.
 - Par exemple :
`https://ImprimantePartagée`
- Si vous activez un nom NetBIOS, vous pouvez aussi utiliser le nom de nœud.
 - Par exemple :
`https://brnxxxxxxxxxxxx`
- Le nom NetBIOS figure dans le rapport de configuration réseau.
- Pour Mac, accédez à la Gestion à partir du Web en cliquant sur l'icône de l'appareil dans l'écran **Status Monitor**.

3. Si l'appareil vous demande un mot de passe, saisissez-le, puis cliquez sur .
4. Cliquez sur l'onglet **Réseau**.
5. Cliquez sur l'onglet **Sécurité**.
6. Cliquez sur le menu **Certificat** dans la barre de navigation de gauche.
7. Cliquez sur **Importer le certificat et la clé privée**.
8. Accédez au fichier que vous souhaitez importer.
9. Saisissez le mot de passe si le fichier est crypté, puis cliquez sur **Envoyer**.

Le certificat auto-signé est importé sur votre appareil.

Pour utiliser la communication SSL/TLS, le certificat auto-signé doit également être installé sur votre ordinateur. Communiquez avec votre administrateur réseau.



Renseignements connexes

- [Importer et exporter le certificat auto-signé sur votre appareil Brother](#)

Exporter le certificat auto-signé

1. Démarrez votre navigateur Web.
2. Saisissez « <https://adresse IP de l'appareil> » dans la barre d'adresse de votre navigateur (où « adresse IP de l'appareil » correspond à l'adresse IP de l'appareil).

Par exemple :

<https://192.168.1.2>



- Si vous utilisez un DNS (Domain Name System) ou activez un nom NetBIOS, vous pouvez saisir un autre nom tel que « ImprimantePartagée » au lieu de l'adresse IP.
 - Par exemple :
<https://ImprimantePartagée>
- Si vous activez un nom NetBIOS, vous pouvez aussi utiliser le nom de nœud.
 - Par exemple :
<https://brnxxxxxxxxxxxx>
- Le nom NetBIOS figure dans le rapport de configuration réseau.
- Pour Mac, accédez à la Gestion à partir du Web en cliquant sur l'icône de l'appareil dans l'écran **Status Monitor**.

3. Si l'appareil vous demande un mot de passe, saisissez-le, puis cliquez sur .
4. Cliquez sur l'onglet **Réseau**.
5. Cliquez sur l'onglet **Sécurité**.
6. Cliquez sur le menu **Certificat** dans la barre de navigation de gauche.
7. Cliquez sur **Exporter** affiché avec **Liste des certificats**.
8. Si vous souhaitez crypter le fichier, saisissez un mot de passe dans le champ **Entrez un mot de passe**.
Si le champ **Entrez un mot de passe** est vide, votre fichier exporté ne sera pas crypté.
9. Saisissez le mot de passe à nouveau dans le champ **Retapez le mot de passe**, puis cliquez sur **Envoyer**.
10. Cliquez sur **Enregistrer**.
11. Spécifiez l'emplacement où vous souhaitez enregistrer le fichier.

Le certificat auto-signé est exporté vers votre ordinateur.

Vous pouvez également importer le certificat auto-signé sur votre ordinateur.



Renseignements connexes

- [Importer et exporter le certificat auto-signé sur votre appareil Brother](#)

Créer et installer un certificat d'une autorité de certification (CA)

Si vous avez déjà un certificat d'une autorité de certification externe approuvée, vous pouvez enregistrer le certificat et la clé privée sur l'appareil et les gérer à l'aide des fonctions d'importation et d'exportation. Si vous ne disposez pas d'un certificat d'une autorité de certification externe approuvée, créez une demande de signature de certificat (CSR), envoyez-la à une autorité de certification pour la faire authentifier, puis installez le certificat retourné sur votre appareil.

- [Créer une demande de signature de certificat \(CSR\)](#)
- [Installer un certificat sur votre appareil Brother](#)
- [Importer et exporter le certificat et la clé privée](#)

Créer une demande de signature de certificat (CSR)

Une demande de signature de certificat (CSR) est une requête envoyée à une autorité de certification (AC) afin d'authentifier les informations d'identification figurant dans le certificat.

Avant de créer la demande CSR, nous vous recommandons d'installer un certificat racine de l'autorité de certification sur votre ordinateur.

1. Démarrez votre navigateur Web.
2. Saisissez « `https://adresse IP de l'appareil` » dans la barre d'adresse de votre navigateur (où « adresse IP de l'appareil » correspond à l'adresse IP de l'appareil).

Par exemple :

`https://192.168.1.2`



- Si vous utilisez un DNS (Domain Name System) ou activez un nom NetBIOS, vous pouvez saisir un autre nom tel que « ImprimantePartagée » au lieu de l'adresse IP.

- Par exemple :

`https://ImprimantePartagée`

Si vous activez un nom NetBIOS, vous pouvez aussi utiliser le nom de nœud.

- Par exemple :

`https://brnxxxxxxxxxxxx`

Le nom NetBIOS figure dans le rapport de configuration réseau.

- Pour Mac, accédez à la Gestion à partir du Web en cliquant sur l'icône de l'appareil dans l'écran **Status Monitor**.

3. Si l'appareil vous demande un mot de passe, saisissez-le, puis cliquez sur .
4. Cliquez sur l'onglet **Réseau**.
5. Cliquez sur l'onglet **Sécurité**.
6. Cliquez sur le menu **Certificat** dans la barre de navigation de gauche.
7. Cliquez sur **Créer un CSR**.
8. Saisissez un **Nom commun** (requis) et ajoutez d'autres informations sur votre **Organisation** (facultatif).



- Vous devez fournir les détails de votre entreprise pour que l'autorité de certification puisse confirmer et vérifier votre identité aux yeux du monde extérieur.
- La longueur du **Nom commun** doit être inférieure à 64 octets. Entrez un identifiant tel qu'une adresse IP, un nom de nœud ou un nom de domaine à utiliser lors de l'accès à cette imprimante par l'entremise de la communication SSL/TLS. Le nom de nœud s'affiche par défaut. Le **Nom commun** est obligatoire.
- Un avertissement s'affiche si vous saisissez dans l'URL un nom différent du Nom commun qui a été utilisé pour le certificat.
- La longueur des champs **Organisation**, **Unité d'organisation**, **Ville/localité** et **Département** doit être inférieure à 64 octets.
- Le champ **Pays** doit contenir un code de pays ISO 3166 à deux caractères.
- Si vous configurez une extension de certificat X.509v3, sélectionnez la case à cocher **Configurer la partition étendue**, puis sélectionnez **Automatique (Enregistrer IPv4)** ou **Manuel**.

9. Sélectionnez votre réglage dans la liste déroulante **Algorithme de clé publique**. Le réglage par défaut est **RSA (2048 bits)**.
10. Sélectionnez votre réglage dans la liste déroulante **Algorithme de chiffrement**. Le réglage par défaut est **SHA256**.
11. Cliquez sur **Envoyer**.

La demande CSR s'affiche sur votre écran. Enregistrez la demande CSR dans un fichier ou copiez et collez-la dans un formulaire CSR en ligne mis à votre disposition par une autorité de certification.

12. Cliquez sur **Enregistrer**.



-
- Suivez la politique de votre autorité de certification concernant la méthode d'envoi d'une demande CSR.
 - Si vous utilisez l'Autorité de certification racine d'entreprise de Windows Server 2008/2012/2012 R2/2016, nous vous recommandons d'utiliser le serveur Web pour le modèle de certificat afin de créer le certificat client en toute sécurité. Si vous créez un certificat client pour un environnement IEEE 802.1x avec l'authentification EAP-TLS, nous vous recommandons d'utiliser Utilisateur pour le modèle de certificat. Pour de l'information plus détaillée, accédez à la page **FAQ et Diagnostic** de votre modèle sur le site Web de soutien Brother à l'adresse support.brother.com. Recherchez « SSL ».
-



Renseignements connexes

- [Créer et installer un certificat d'une autorité de certification \(CA\)](#)
-

Installer un certificat sur votre appareil Brother

Lorsque vous recevez un certificat d'une autorité de certification, suivez les étapes ci-dessous pour l'installer sur le serveur d'impression :

Seul un certificat émis avec la demande CSR de votre appareil peut être installé sur l'appareil. Lorsque vous souhaitez créer une autre demande CSR, assurez-vous d'installer d'abord le certificat. Créez une autre demande CSR uniquement après avoir installé le certificat sur l'appareil. Sinon, la demande CSR créée avant l'installation ne sera pas valide.

1. Démarrez votre navigateur Web.
2. Saisissez « <https://adresse IP de l'appareil> » dans la barre d'adresse de votre navigateur (où « adresse IP de l'appareil » correspond à l'adresse IP de l'appareil).

Par exemple :

<https://192.168.1.2>



- Si vous utilisez un DNS (Domain Name System) ou activez un nom NetBIOS, vous pouvez saisir un autre nom tel que « ImprimantePartagée » au lieu de l'adresse IP.

- Par exemple :

<https://ImprimantePartagée>

Si vous activez un nom NetBIOS, vous pouvez aussi utiliser le nom de nœud.

- Par exemple :

<https://brnxxxxxxxxxxxx>

Le nom NetBIOS figure dans le rapport de configuration réseau.

- Pour Mac, accédez à la Gestion à partir du Web en cliquant sur l'icône de l'appareil dans l'écran **Status Monitor**.

3. Si l'appareil vous demande un mot de passe, saisissez-le, puis cliquez sur .

4. Cliquez sur l'onglet **Réseau**.

5. Cliquez sur l'onglet **Sécurité**.

6. Cliquez sur le menu **Certificat** dans la barre de navigation de gauche.

7. Cliquez sur **Installer le certificat**.

8. Accédez au fichier contenant le certificat émis par l'autorité de certification, puis cliquez sur **Envoyer**.

Le certificat est correctement créé et enregistré dans la mémoire de votre appareil.

Pour utiliser la communication SSL/TLS, le certificat racine de l'autorité de certification doit être installé sur votre ordinateur. Communiquez avec votre administrateur réseau.



Renseignements connexes

- [Créer et installer un certificat d'une autorité de certification \(CA\)](#)

▲ [Accueil](#) > [Sécurité](#) > [Fonctions de sécurité du réseau](#) > [Gérer votre appareil réseau en toute sécurité à l'aide de SSL/TLS](#) > [Certificats et application de gestion sur le Web](#) > [Créer et installer un certificat](#) > [Créer et installer un certificat d'une autorité de certification \(CA\)](#) > [Importer et exporter le certificat et la clé privée](#)

Importer et exporter le certificat et la clé privée

Enregistrez le certificat et la clé privée sur votre appareil et gérez-les à l'aide des fonctions d'importation et d'exportation.

- [Importer un certificat et une clé privée](#)
- [Exporter le certificat et la clé privée](#)

Importer un certificat et une clé privée

1. Démarrez votre navigateur Web.
2. Saisissez « `https://adresse IP de l'appareil` » dans la barre d'adresse de votre navigateur (où « adresse IP de l'appareil » correspond à l'adresse IP de l'appareil).

Par exemple :

`https://192.168.1.2`



- Si vous utilisez un DNS (Domain Name System) ou activez un nom NetBIOS, vous pouvez saisir un autre nom tel que « ImprimantePartagée » au lieu de l'adresse IP.
 - Par exemple :
`https://ImprimantePartagée`
- Si vous activez un nom NetBIOS, vous pouvez aussi utiliser le nom de nœud.
 - Par exemple :
`https://brnxxxxxxxxxxxx`
- Le nom NetBIOS figure dans le rapport de configuration réseau.
- Pour Mac, accédez à la Gestion à partir du Web en cliquant sur l'icône de l'appareil dans l'écran **Status Monitor**.

3. Si l'appareil vous demande un mot de passe, saisissez-le, puis cliquez sur .
4. Cliquez sur l'onglet **Réseau**.
5. Cliquez sur l'onglet **Sécurité**.
6. Cliquez sur le menu **Certificat** dans la barre de navigation de gauche.
7. Cliquez sur **Importer le certificat et la clé privée**.
8. Accédez au fichier que vous souhaitez importer.
9. Saisissez le mot de passe si le fichier est crypté, puis cliquez sur **Envoyer**.

Le certificat et la clé privée sont importés sur votre appareil.

Pour utiliser la communication SSL/TLS, le certificat racine de l'autorité de certification doit également être installé sur votre ordinateur. Communiquez avec votre administrateur réseau.



Renseignements connexes

- [Importer et exporter le certificat et la clé privée](#)

Exporter le certificat et la clé privée

1. Démarrez votre navigateur Web.
2. Saisissez « `https://adresse IP de l'appareil` » dans la barre d'adresse de votre navigateur (où « adresse IP de l'appareil » correspond à l'adresse IP de l'appareil).

Par exemple :

`https://192.168.1.2`



- Si vous utilisez un DNS (Domain Name System) ou activez un nom NetBIOS, vous pouvez saisir un autre nom tel que « ImprimantePartagée » au lieu de l'adresse IP.
 - Par exemple :
`https://ImprimantePartagée`
- Si vous activez un nom NetBIOS, vous pouvez aussi utiliser le nom de nœud.
 - Par exemple :
`https://brnxxxxxxxxxxxx`
- Le nom NetBIOS figure dans le rapport de configuration réseau.
- Pour Mac, accédez à la Gestion à partir du Web en cliquant sur l'icône de l'appareil dans l'écran **Status Monitor**.

3. Si l'appareil vous demande un mot de passe, saisissez-le, puis cliquez sur .
4. Cliquez sur l'onglet **Réseau**.
5. Cliquez sur l'onglet **Sécurité**.
6. Cliquez sur le menu **Certificat** dans la barre de navigation de gauche.
7. Cliquez sur **Exporter** affiché avec **Liste des certificats**.
8. Entrez un mot de passe si vous souhaitez crypter le fichier.
Si le mot de passe est laissé vide, la sortie ne sera pas cryptée.
9. Entrez le mot de passe de nouveau pour confirmer, puis cliquez sur **Envoyer**.
10. Cliquez sur **Enregistrer**.
11. Spécifiez l'emplacement où vous souhaitez enregistrer le fichier.

Le certificat et la clé privée sont exportés vers votre ordinateur.

Vous pouvez également importer le certificat sur votre ordinateur.



Renseignements connexes

- [Importer et exporter le certificat et la clé privée](#)

▲ [Accueil](#) > [Sécurité](#) > [Fonctions de sécurité du réseau](#) > [Gérer votre appareil réseau en toute sécurité à l'aide de SSL/TLS](#) > [Certificats et application de gestion sur le Web](#) > [Créer et installer un certificat](#) > [Importer et exporter un certificat d'autorité de certification](#)

Importer et exporter un certificat d'autorité de certification

Vous pouvez importer, exporter ou enregistrer des certificats d'autorité de certification sur votre appareil Brother.

- [Importer un certificat d'autorité de certification](#)
- [Exporter un certificat d'autorité de certification](#)

Importer un certificat d'autorité de certification

1. Démarrez votre navigateur Web.
2. Saisissez « `https://adresse IP de l'appareil` » dans la barre d'adresse de votre navigateur (où « adresse IP de l'appareil » correspond à l'adresse IP de l'appareil).

Par exemple :

`https://192.168.1.2`



- Si vous utilisez un DNS (Domain Name System) ou activez un nom NetBIOS, vous pouvez saisir un autre nom tel que « ImprimantePartagée » au lieu de l'adresse IP.
 - Par exemple :
`https://ImprimantePartagée`
- Si vous activez un nom NetBIOS, vous pouvez aussi utiliser le nom de nœud.
 - Par exemple :
`https://brnxxxxxxxxxxxx`
- Le nom NetBIOS figure dans le rapport de configuration réseau.
- Pour Mac, accédez à la Gestion à partir du Web en cliquant sur l'icône de l'appareil dans l'écran **Status Monitor**.

3. Si l'appareil vous demande un mot de passe, saisissez-le, puis cliquez sur .
4. Cliquez sur l'onglet **Réseau**.
5. Cliquez sur l'onglet **Sécurité**.
6. Cliquez sur **Certificat AC**.
7. Cliquez sur **Importer un certificat AC**.
8. Accédez au fichier que vous souhaitez importer.
9. Cliquez sur **Envoyer**.



Renseignements connexes

- [Importer et exporter un certificat d'autorité de certification](#)

Exporter un certificat d'autorité de certification

1. Démarrez votre navigateur Web.
2. Saisissez « `https://adresse IP de l'appareil` » dans la barre d'adresse de votre navigateur (où « adresse IP de l'appareil » correspond à l'adresse IP de l'appareil).

Par exemple :

`https://192.168.1.2`



- Si vous utilisez un DNS (Domain Name System) ou activez un nom NetBIOS, vous pouvez saisir un autre nom tel que « ImprimantePartagée » au lieu de l'adresse IP.
 - Par exemple :
`https://ImprimantePartagée`
- Si vous activez un nom NetBIOS, vous pouvez aussi utiliser le nom de nœud.
 - Par exemple :
`https://brnxxxxxxxxxxxx`
- Le nom NetBIOS figure dans le rapport de configuration réseau.
- Pour Mac, accédez à la Gestion à partir du Web en cliquant sur l'icône de l'appareil dans l'écran **Status Monitor**.

3. Si l'appareil vous demande un mot de passe, saisissez-le, puis cliquez sur .
4. Cliquez sur l'onglet **Réseau**.
5. Cliquez sur l'onglet **Sécurité**.
6. Cliquez sur **Certificat AC**.
7. Sélectionnez le certificat que vous souhaitez exporter et cliquez sur **Exporter**.
8. Cliquez sur **Envoyer**.
9. Cliquez sur **Enregistrer**.
10. Spécifiez l'emplacement sur votre ordinateur où vous souhaitez enregistrer le certificat exporté, puis enregistrez-le.



Renseignements connexes

- [Importer et exporter un certificat d'autorité de certification](#)

Gérer plusieurs certificats

La fonction de certificats multiples vous permet d'utiliser la Gestion à partir du Web pour gérer chaque certificat installé sur votre appareil. Dans la Gestion à partir du Web, accédez à l'écran **Certificat** ou **Certificat AC** pour afficher le contenu du certificat, supprimer ou exporter vos certificats.

	Nombre maximal de certificats enregistrés sur l'appareil Brother
Certificat auto-signé ou certificat émis par une autorité de certification	5
Certificat d'autorité de certification	5

Nous vous recommandons d'enregistrer un certificat de moins que le nombre autorisé, en réservant un emplacement vide en cas d'expiration d'un certificat. Lorsqu'un certificat expire, importez un nouveau certificat dans l'emplacement réservé, puis supprimez le certificat qui a expiré. Cela vous évitera une erreur de configuration.



- Si vous utilisez HTTPS/IPPS, IEEE 802.1x ou un PDF signé, vous devez sélectionner le certificat que vous utilisez.
- Si vous utilisez SSL pour les communications SMTP, vous n'avez pas à choisir le certificat. Le certificat nécessaire sera choisi automatiquement.



Renseignements connexes

- [Certificats et application de gestion sur le Web](#)

Gérer votre appareil réseau en toute sécurité à l'aide de la Gestion à partir du Web

Pour gérer votre appareil réseau en toute sécurité, vous devez utiliser des utilitaires de gestion avec les protocoles de sécurité.

Nous vous recommandons d'utiliser le protocole HTTPS pour la gestion sécurisée. Pour utiliser ce protocole, HTTPS doit être activé sur votre appareil.



- Le protocole HTTPS est activé par défaut.
- Vous pouvez modifier les paramètres du protocole HTTPS à l'aide de l'écran de Gestion à partir du Web.

1. Démarrez votre navigateur Web.
2. Saisissez « <https://Nom commun> » dans la barre d'adresse de votre navigateur (où « Nom commun » est le nom commun que vous avez attribué au certificat; il pourrait s'agir de votre adresse IP, nom de nœud ou nom de domaine).
3. Si l'appareil vous demande un mot de passe, saisissez-le, puis cliquez sur .
4. Vous pouvez maintenant accéder à l'appareil à l'aide du protocole HTTPS.



- Si vous utilisez le protocole SNMPv3, procédez comme suit.
- Vous pouvez également modifier les paramètres SNMP à l'aide de BRAdmin Professional 3.

5. Cliquez sur l'onglet **Réseau**.
6. Cliquez sur **Protocole**.
7. Assurez-vous que le paramètre **SNMP** est activé, puis cliquez sur **Paramètres avancés**.
8. Configurez les paramètres SNMP.

Il existe trois options pour **Mode de fonctionnement SNMP**.

- **Accès SNMP v1/v2c en lecture/écriture**

Dans ce mode, le serveur d'impression utilise la version 1 et la version 2c du protocole SNMP. Ce mode vous permet d'utiliser toutes les applications Brother. Toutefois, il n'est pas sécurisé car il n'authentifie pas l'utilisateur et ne crypte pas les données.

- **Accès SNMPv3 en lecture/écriture et accès v1/v2c en lecture seule**

Dans ce mode, le serveur d'impression utilise l'accès en lecture-écriture de la version 3 et l'accès en lecture seule de la version 1 et la version 2c du protocole SNMP.



Lorsque vous utilisez le mode **Accès SNMPv3 en lecture/écriture et accès v1/v2c en lecture seule**, certaines applications Brother (par exemple, BRAdmin Light) qui accèdent au serveur d'impression ne fonctionnent pas correctement, car elles autorisent l'accès en lecture seule de la version 1 et la version 2c. Si vous souhaitez utiliser toutes les applications, nous vous recommandons d'utiliser le mode **Accès SNMP v1/v2c en lecture/écriture**.

- **Accès SNMPv3 en lecture/écriture**

Dans ce mode, le serveur d'impression utilise la version 3 du protocole SNMP. Si vous souhaitez gérer le serveur d'impression en toute sécurité, utilisez ce mode.



Lorsque vous utilisez le mode **Accès SNMPv3 en lecture/écriture**, notez ce qui suit :

- Vous pouvez utiliser uniquement BRAdmin Professional 3 ou la Gestion à partir du Web pour gérer le serveur d'impression.
- À l'exception de BRAdmin Professional 3, toutes les applications qui utilisent SNMPv1/v2c seront restreintes. Pour permettre l'utilisation des applications SNMPv1/v2c, utilisez le mode **Accès SNMPv3 en lecture/écriture et accès v1/v2c en lecture seule** ou **Accès SNMP v1/v2c en lecture/écriture**.

9. Cliquez sur **Envoyer**.



Renseignements connexes

- [Gérer votre appareil réseau en toute sécurité à l'aide de SSL/TLS](#)

Gérer votre appareil réseau en toute sécurité à l'aide de BRAdmin Professional (Windows)

Pour utiliser BRAdmin Professional, vous devez :

- Utiliser la dernière version de BRAdmin Professional. Accédez à la page **Téléchargements** de votre modèle dans le Centre de solutions Brother à l'adresse support.brother.com.
- Utiliser la Gestion à partir du Web avec le protocole HTTPS si vous utilisez BRAdmin Professional et la Gestion à partir du Web ensemble.
- Utiliser un mot de passe différent dans chaque groupe si vous gérez un groupe composé de serveurs d'impression plus anciens et de serveurs d'impression plus récents avec BRAdmin Professional. Cela permettra de maintenir la sécurité sur les serveurs d'impression plus récents.



- « Serveurs d'impression plus anciens » fait référence aux séries NC-2000, NC-2100p, NC-3100h, NC-3100s, NC-4100h, NC-5100h, NC-5200h, NC-6100h, NC-6200h, NC-6300h, NC-6400h, NC-8000, NC-100h, NC-110h, NC-120w, NC-130h, NC-140w, NC-8100h, NC-9100h, NC-7100w, NC-7200w et NC-2200w.



Renseignements connexes

- [Gérer votre appareil réseau en toute sécurité à l'aide de SSL/TLS](#)

Imprimer des documents en toute sécurité à l'aide de SSL/TLS

Pour imprimer des documents en toute sécurité avec le protocole IPP, utilisez le protocole IPPS.

1. Démarrez votre navigateur Web.
2. Saisissez « <https://adresse IP de l'appareil> » dans la barre d'adresse de votre navigateur (où « adresse IP de l'appareil » correspond à l'adresse IP de l'appareil).

Par exemple :

<https://192.168.1.2>



- Si vous utilisez un DNS (Domain Name System) ou activez un nom NetBIOS, vous pouvez saisir un autre nom tel que « ImprimantePartagée » au lieu de l'adresse IP.

- Par exemple :

<https://ImprimantePartagée>

Si vous activez un nom NetBIOS, vous pouvez aussi utiliser le nom de nœud.

- Par exemple :

<https://brnxxxxxxxxxxxx>

Le nom NetBIOS figure dans le rapport de configuration réseau.

- Pour Mac, accédez à la Gestion à partir du Web en cliquant sur l'icône de l'appareil dans l'écran **Status Monitor**.

3. Si l'appareil vous demande un mot de passe, saisissez-le, puis cliquez sur .
4. Cliquez sur l'onglet **Réseau**.
5. Cliquez sur **Protocole**. Assurez-vous que la case à cocher **IPP** est sélectionnée.



- Si la case à cocher **IPP** n'est pas sélectionnée, sélectionnez la case à cocher **IPP**, puis cliquez sur **Envoyer**.

Redémarrez votre appareil pour activer la configuration.

Après le redémarrage de l'appareil, retournez à la page Web de l'appareil, cliquez sur l'onglet **Réseau**, puis cliquez sur **Protocole**.

6. Cliquez sur **Paramètres du serveur HTTP**.
7. Sélectionnez la case à cocher **HTTPS(Port 443)** dans **IPP**, puis cliquez sur **Envoyer**.
8. Redémarrez votre appareil pour activer la configuration.

La communication à l'aide du protocole IPPS ne peut pas empêcher l'accès non autorisé au serveur d'impression.



Renseignements connexes

- [Gérer votre appareil réseau en toute sécurité à l'aide de SSL/TLS](#)

Envoyer un courriel en toute sécurité

- Configurer l'envoi de courriel à l'aide de la Gestion à partir du Web
- Envoyer un courriel en utilisant l'authentification utilisateur
- Envoyer un courriel en toute sécurité en utilisant SSL/TLS

Configurer l'envoi de courriel à l'aide de la Gestion à partir du Web

Il est conseillé d'utiliser la Gestion à partir du Web pour configurer l'envoi sécurisé de courriel en utilisant l'authentification utilisateur, ou l'envoi de courriel à l'aide de SSL/TLS.

1. Démarrez votre navigateur Web.
2. Saisissez « `https://adresse IP de l'appareil` » dans la barre d'adresse de votre navigateur (où « adresse IP de l'appareil » correspond à l'adresse IP de l'appareil).
Par exemple :
`https://192.168.1.2`
3. Si l'appareil vous demande un mot de passe, saisissez-le, puis cliquez sur .
4. Cliquez sur l'onglet **Réseau**.
5. Cliquez sur le menu **Protocole** dans la barre de navigation de gauche.
6. Dans le champ **SMTP**, cliquez sur **Paramètre avancé** et vérifiez que le statut de **SMTP** est **Activé**.
7. Configurez les paramètres **SMTP**.
 - Vérifiez si les paramètres de courriel sont corrects après la configuration en envoyant un courriel de test.
 - Si vous ne connaissez pas les paramètres du serveur SMTP, contactez votre administrateur réseau ou votre fournisseur d'accès Internet (FAI).
8. Lorsque vous avez terminé, cliquez sur **Envoyer**.
La boîte de dialogue **Tester la configuration d'envoi de courriel** s'affiche.
9. Suivez les instructions de la boîte de dialogue pour tester les paramètres actuels.

Renseignements connexes

- [Envoyer un courriel en toute sécurité](#)

Envoyer un courriel en utilisant l'authentification utilisateur

Votre appareil Brother prend en charge la méthode SMTP-AUTH pour l'envoi de courriel par l'intermédiaire d'un serveur de messagerie exigeant l'authentification utilisateur. Cette méthode empêche que des utilisateurs non autorisés n'accèdent au serveur de messagerie.

Vous pouvez utiliser la méthode SMTP-AUTH pour la notification de courriel et les rapports de courriel (disponible pour certains modèles).



Il est conseillé d'utiliser la Gestion à partir du Web pour configurer l'authentification SMTP.

Paramètres du serveur de messagerie

Vous devez configurer la méthode d'authentification SMTP de votre appareil de manière à ce qu'elle corresponde à la méthode utilisée par votre serveur de messagerie. Pour plus de détails sur les paramètres de votre serveur de messagerie, contactez votre administrateur réseau ou votre fournisseur d'accès Internet (FAI).



Pour activer l'authentification du serveur SMTP : dans l'écran **SMTP** de la Gestion à partir du Web, sous **Méthode d'authentification du serveur**, vous devez sélectionner **SMTP-AUTH**.



Renseignements connexes

- [Envoyer un courriel en toute sécurité](#)

Envoyer un courriel en toute sécurité en utilisant SSL/TLS

Votre appareil Brother prend en charge les méthodes de communication SSL/TLS. Pour utiliser le serveur de messagerie utilisant la communication SSL/TLS, vous devez configurer les paramètres suivants.



Il est conseillé d'utiliser la Gestion à partir du Web pour configurer SSL/TLS.

Vérifier le certificat du serveur

Sous **SSL/TLS**, si vous choisissez **SSL** ou **TLS**, la case à cocher **Vérifier le certificat de serveur** est automatiquement sélectionnée.



- Avant de vérifier le certificat du serveur, vous devez importer le certificat d'autorité de certification émis par l'autorité de certification qui a signé le certificat du serveur. Contactez votre administrateur réseau ou votre fournisseur d'accès Internet (FAI) pour vérifier s'il est nécessaire d'importer un certificat d'autorité de certification.
- Si vous n'avez pas besoin de vérifier le certificat de serveur, décochez la case **Vérifier le certificat de serveur**.

Numéro de port

Si vous sélectionnez **SSL** ou **TLS**, la valeur **Port** sera modifiée en fonction du protocole utilisé. Pour modifier manuellement le numéro de port, saisissez le numéro de port après avoir sélectionné les paramètres de **SSL/TLS**.

Vous devez configurer la méthode de communication de votre appareil pour qu'elle corresponde à la méthode utilisée par votre serveur de messagerie. Pour plus de détails sur les paramètres du serveur de messagerie, contactez votre administrateur de réseau ou votre FAI.

Dans la plupart des cas, les services Webmail sécurisés nécessitent les paramètres suivants :

SMTP	Port	25
	Méthode d'authentification du serveur	SMTP-AUTH
	SSL/TLS	TLS



Renseignements connexes

- [Envoyer un courriel en toute sécurité](#)

Utiliser l'authentification IEEE 802.1x pour un réseau câblé ou sans fil

- [Qu'est-ce que l'authentification IEEE 802.1x?](#)
- [Configurer l'authentification IEEE 802.1x pour un réseau câblé ou sans fil à l'aide de la Gestion à partir du Web \(navigateur Web\)](#)
- [Méthodes d'authentification IEEE 802.1x](#)

Qu'est-ce que l'authentification IEEE 802.1x?

IEEE 802.1x est une norme IEEE pour les réseaux câblés et sans fil qui limite l'accès des appareils réseau non autorisés. Votre appareil Brother (demandeur) envoie une demande d'authentification à un serveur RADIUS (le serveur d'authentification) par le biais de votre point d'accès ou concentrateur de ports. Une fois votre demande vérifiée par le serveur RADIUS, votre appareil peut accéder au réseau.



Renseignements connexes

- [Utiliser l'authentification IEEE 802.1x pour un réseau câblé ou sans fil](#)

Configurer l'authentification IEEE 802.1x pour un réseau câblé ou sans fil à l'aide de la Gestion à partir du Web (navigateur Web)

- Si vous configurez votre appareil en utilisant l'authentification EAP-TLS, vous devez installer le certificat client fourni par une autorité de certification avant de démarrer la configuration. Contactez votre administrateur de réseau à propos du certificat client. Si vous avez installé plusieurs certificats, nous vous recommandons de prendre note du nom du certificat que vous souhaitez utiliser.
- Avant de vérifier le certificat du serveur, vous devez importer le certificat d'autorité de certification émis par l'autorité de certification qui a signé le certificat du serveur. Contactez votre administrateur de réseau ou votre fournisseur d'accès Internet (FAI) pour vérifier s'il est nécessaire d'importer un certificat d'autorité de certification.



Vous pouvez également configurer l'authentification IEEE 802.1x à l'aide de :

- BRAdmin Professional (réseau câblé et sans fil)
- Assistant de configuration sans fil à partir du panneau de commande (réseau sans fil)
- Assistant de configuration sans fil sur le disque d'installation (réseau sans fil)

1. Démarrez votre navigateur Web.
2. Saisissez « `https://adresse IP de l'appareil` » dans la barre d'adresse de votre navigateur (où « adresse IP de l'appareil » correspond à l'adresse IP de l'appareil).

Par exemple :

`https://192.168.1.2`



- Si vous utilisez un DNS (Domain Name System) ou activez un nom NetBIOS, vous pouvez saisir un autre nom tel que « ImprimantePartagée » au lieu de l'adresse IP.

- Par exemple :

`https://ImprimantePartagée`

Si vous activez un nom NetBIOS, vous pouvez aussi utiliser le nom de nœud.

- Par exemple :

`https://brnxxxxxxxxxxxx`

Le nom NetBIOS figure dans le rapport de configuration réseau.

- Pour Mac, accédez à la Gestion à partir du Web en cliquant sur l'icône de l'appareil dans l'écran **Status Monitor**.

3. Si l'appareil vous demande un mot de passe, saisissez-le, puis cliquez sur .
4. Cliquez sur l'onglet **Réseau**.
5. Effectuez l'une des opérations suivantes :

Option	Description
Réseau câblé	Cliquez sur l'onglet Câblé puis sélectionnez État 802.1x authentification dans la barre de navigation de gauche.
Réseau sans fil	Cliquez sur l'onglet Sans fil puis sélectionnez Sans fil (Entreprise) dans la barre de navigation de gauche.

6. Configurez les paramètres d'authentification IEEE 802.1x.



- Pour activer l'authentification IEEE 802.1x pour des réseaux câblés, sélectionnez **Activé** pour **État 802.1x câblé** à la page **État 802.1x authentification**.
- Si vous utilisez l'authentification **EAP-TLS**, vous devez sélectionner le certificat client qui a été installé (affiché avec le nom de certificat) pour la vérification à partir de la liste déroulante **Certificat client**.
- Si vous sélectionnez l'authentification **EAP-FAST**, **PEAP**, **EAP-TTLS** ou **EAP-TLS**, sélectionnez la méthode de vérification à partir de la liste déroulante **Vérification du certificat de serveur**. Vérifiez le certificat du serveur en utilisant le certificat d'autorité de certification importé préalablement dans l'appareil, lequel a été émis par l'autorité de certification qui a signé le certificat du serveur.

Sélectionnez l'une des méthodes de vérification suivantes à partir de la liste déroulante **Vérification du certificat de serveur** :

Option	Description
Aucune vérification	Vous pouvez toujours faire confiance au certificat du serveur. La vérification n'est pas exécutée.
Cert. AC	Cette méthode de vérification permet de vérifier la fiabilité de l'autorité de certification du certificat du serveur en utilisant le certificat émis par l'autorité de certification qui a signé le certificat du serveur.
Cert. AC + ID serveur	Cette méthode de vérification permet de vérifier la valeur du nom commun ¹ du certificat du serveur, en plus de la fiabilité de l'autorité de certification du certificat du serveur.

7. Lorsque vous terminez la configuration, cliquez sur **Envoyer**.

Pour des réseaux câblés : Après la configuration, connectez votre appareil au réseau pris en charge par IEEE 802.1x. Après quelques minutes, imprimez le rapport de configuration réseau pour vérifier l'état **<Wired IEEE 802.1x>**.

Option	Description
Success	La fonction IEEE 802.1x câblée est activée et l'authentification a réussi.
Failed	La fonction IEEE 802.1x câblée est activée; toutefois, l'authentification a échoué.
Off	La fonction IEEE 802.1x câblée n'est pas disponible.



Renseignements connexes

- [Utiliser l'authentification IEEE 802.1x pour un réseau câblé ou sans fil](#)

¹ La vérification du nom commun compare le nom commun du certificat de serveur à la chaîne de caractères configurée pour **ID serveur**. Avant d'utiliser cette méthode, contactez votre administrateur système à propos du nom commun du certificat du serveur, puis configurez la valeur **ID serveur**.

Méthodes d'authentification IEEE 802.1x

LEAP (Réseau sans fil)

Le protocole LEAP (Lightweight Extensible Authentication Protocol) est une méthode EAP propriétaire mise au point par Cisco Systems, Inc. qui utilise un nom d'utilisateur et un mot de passe pour l'authentification.

EAP-FAST

Le protocole EAP-FAST (Extensible Authentication Protocol-Flexible Authentication via Secured Tunneling) a été mis au point par Cisco Systems, Inc. et utilise un nom d'utilisateur et un mot de passe pour l'authentification, ainsi que des algorithmes à clé symétrique pour créer un processus d'authentification en tunnel.

L'appareil Brother prend en charge les méthodes d'authentification internes suivantes :

- EAP-FAST/NONE
- EAP-FAST/MS-CHAPv2
- EAP-FAST/GTC

EAP-MD5 (Réseau câblé)

Le protocole EAP-MD5 (Extensible Authentication Protocol-Message Digest Algorithm 5) utilise un nom d'utilisateur et un mot de passe pour l'authentification Stimulation/Réponse.

PEAP

Le protocole PEAP (Protected Extensible Authentication Protocol) est une version de la méthode EAP développée par Cisco Systems, Inc., Microsoft Corporation et RSA Security. PEAP crée un tunnel SSL (Secure Sockets Layer)/TLS (Transport Layer Security) crypté entre un client et un serveur d'authentification pour l'envoi d'un nom d'utilisateur et d'un mot de passe. PEAP assure une authentification mutuelle entre le serveur et le client.

L'appareil Brother prend en charge les authentifications internes suivantes :

- PEAP/MS-CHAPv2
- PEAP/GTC

EAP-TTLS

Le protocole EAP-TTLS (Extensible Authentication Protocol-Tunneled Transport Layer Security) a été mis au point par Funk Software et Certicom. Le protocole EAP-TTLS crée un tunnel SSL crypté similaire à celui de PEAP entre un client et un serveur d'authentification pour envoyer un nom d'utilisateur et un mot de passe. Le protocole EAP-TTLS procure une authentification mutuelle entre le serveur et le client.

L'appareil Brother prend en charge les authentifications internes suivantes :

- EAP-TTLS/CHAP
- EAP-TTLS/MS-CHAP
- EAP-TTLS/MS-CHAPv2
- EAP-TTLS/PAP

EAP-TLS

Le protocole EAP-TLS (Extensible Authentication Protocol-Transport Layer Security) nécessite une authentification par certificat numérique au niveau du client et du serveur d'authentification.



Renseignements connexes

- [Utiliser l'authentification IEEE 802.1x pour un réseau câblé ou sans fil](#)

Enregistrement du journal d'impression sur le réseau

- Présentation de l'enregistrement du journal sur le réseau
- Configurer les paramètres d'enregistrement du journal d'impression sur le réseau à l'aide de la Gestion à partir du Web
- Utiliser le paramètre de détection d'erreur de l'enregistrement du journal d'impression sur le réseau
- Utiliser l'enregistrement du journal d'impression sur le réseau avec le verrouillage sécuritaire des fonctions 3.0

Présentation de l'enregistrement du journal sur le réseau

La fonction d'enregistrement du journal d'impression sur le réseau vous permet d'enregistrer le fichier de journal d'impression de votre appareil Brother sur un serveur réseau à l'aide du protocole CIFS (Common Internet File System). Pour chaque tâche d'impression, vous pouvez consigner l'identifiant, le type de tâche d'impression, le nom de la tâche, le nom d'utilisateur, la date, l'heure et le nombre de pages imprimées. CIFS est un protocole fonctionnant sur TCP/IP qui permet aux ordinateurs d'un réseau de partager des fichiers à partir d'Intranet ou d'Internet.

Les fonctions d'impression suivantes sont consignées dans le journal d'impression :

- Tâches d'impression depuis votre ordinateur
- Impression directe USB
- Copie
- Télécopie reçue (modèles pris en charge uniquement)
- Impression Web Connect (modes pris en charge uniquement)



- La fonction d'enregistrement du journal d'impression sur le réseau prend en charge l'authentification Kerberos et l'authentification NTLMv2. Vous devez configurer le protocole SNTP (serveur de temps du réseau) ou régler correctement la date, l'heure et le fuseau horaire sur le panneau de commande pour l'authentification.
- Vous pouvez régler le type de fichier à TXT ou CSV lorsque vous enregistrez un fichier sur le serveur.





Renseignements connexes

- [Enregistrement du journal d'impression sur le réseau](#)

Configurer les paramètres d'enregistrement du journal d'impression sur le réseau à l'aide de la Gestion à partir du Web

1. Démarrez votre navigateur Web.
2. Saisissez « https://adresse IP de l'appareil » dans la barre d'adresse de votre navigateur (où « adresse IP de l'appareil » correspond à l'adresse IP de l'appareil).
Par exemple :
https://192.168.1.2
3. Si l'appareil vous demande un mot de passe, saisissez-le, puis cliquez sur .
4. Cliquez sur l'onglet **Administrateur**.
5. Cliquez sur le menu **Enreg journal d'impr sur réseau**.
6. Dans le champ **Imprimer le journal**, cliquez sur **Activé**.
7. Configurez les paramètres suivants :

Option	Description
Chemin d'accès au dossier réseau	Saisissez le dossier de destination où le journal sera enregistré sur le serveur CIFS (par exemple \\ComputerName\SharedFolder).
Nom de fichier	Saisissez le nom de fichier à utiliser pour le journal d'impression (avec 32 caractères maximum).
Type fichier	Sélectionnez l'option TXT ou CSV pour le type de fichier du journal d'impression.
Méthode d'authentification	<p>Sélectionnez la méthode d'authentification requise pour accéder au serveur CIFS : Auto, Kerberos ou NTLMv2. Kerberos est un protocole d'authentification qui permet aux appareils et aux personnes de prouver leur identité en toute sécurité aux serveurs du réseau à l'aide d'une identification unique. NTLMv2 est la méthode d'authentification utilisée par Windows pour se connecter aux serveurs.</p> <ul style="list-style-type: none">• Auto : Si vous sélectionnez Auto, la méthode d'authentification NTLMv2 sera utilisée.• Kerberos : Sélectionnez l'option Kerberos pour utiliser l'authentification Kerberos exclusivement.• NTLMv2 : Sélectionnez l'option NTLMv2 pour utiliser l'authentification NTLMv2 exclusivement. <p> Pour l'authentification Kerberos et NTLMv2, vous devez également configurer les paramètres Date et Heure ou le protocole SNTP (serveur de temps du réseau) et le serveur DNS.</p> <ul style="list-style-type: none">• Vous pouvez également configurer les paramètres <i>Date et heure</i> à partir du panneau de commande de l'appareil.
Nom utilisateur	<p>Saisissez le nom d'utilisateur pour l'authentification (avec 96 caractères maximum).</p> <p> Si le nom d'utilisateur fait partie d'un domaine, entrez-le sous l'un des formats suivants : utilisateur@domaine ou domaine\utilisateur.</p>

Option	Description
Mot de passe	Saisissez le mot de passe pour l'authentification (avec 32 caractères maximum).
Adresse du serveur Kerberos (si nécessaire)	Saisissez l'adresse d'hôte KDC (par exemple : kerberos.exemple.com; avec 64 caractères maximum) ou l'adresse IP (par exemple : 192.168.56.189).
Réglage de la détection d'erreurs	Choisissez la mesure devant être prise lorsque le journal d'impression ne peut pas être enregistré sur le serveur en raison d'une erreur de réseau.

8. Dans le champ **État de la connexion**, confirmez le plus récent état du journal.



Vous pouvez également confirmer l'état d'erreur à l'écran ACL de votre appareil.

9. Cliquez sur **Envoyer** pour afficher la page **Test d'impression du journal au réseau**.

Pour tester vos paramètres, cliquez sur **Oui**, puis passez à l'étape suivante.

Pour sauter le test, cliquez sur **Non**. Vos paramètres seront soumis automatiquement.

10. L'appareil testera vos paramètres.

11. Si vos paramètres sont acceptés, **Test OK** s'affiche à l'écran.

Si **Erreur de test** s'affiche, vérifiez tous les paramètres, puis cliquez sur **Envoyer** pour afficher à nouveau la page Test.



Renseignements connexes

- [Enregistrement du journal d'impression sur le réseau](#)

Utiliser le paramètre de détection d'erreur de l'enregistrement du journal d'impression sur le réseau

Utilisez les paramètres de détection d'erreur pour déterminer la mesure à prendre lorsque le journal d'impression ne peut pas être enregistré sur le serveur en raison d'une erreur de réseau.

1. Démarrez votre navigateur Web.
2. Saisissez « `https://adresse IP de l'appareil` » dans la barre d'adresse de votre navigateur (où « adresse IP de l'appareil » correspond à l'adresse IP de l'appareil).

Par exemple :

`https://192.168.1.2`

3. Si l'appareil vous demande un mot de passe, saisissez-le, puis cliquez sur .
4. Cliquez sur l'onglet **Administrateur**.
5. Cliquez sur le menu **Enreg journal d'impr sur réseau** dans la barre de navigation de gauche.
6. Dans la section **Réglage de la détection d'erreurs**, sélectionnez l'option **Annuler l'impr.** ou **Ignorer Journal et Impr.**

Option	Description
Annuler l'impr.	Si vous sélectionnez l'option Annuler l'impr. , les tâches d'impression sont annulées lorsque le journal d'impression ne peut pas être enregistré sur le serveur.



Même si vous sélectionnez l'option **Annuler l'impr.**, votre appareil peut imprimer une télécopie reçue.

Ignorer Journal et Impr	Si vous sélectionnez l'option Ignorer Journal et Impr , l'appareil imprime la documentation même si le journal d'impression ne peut pas être enregistré sur le serveur.
--------------------------------	--

Lorsque la fonction d'enregistrement du journal d'impression sur le réseau reprend son fonctionnement normal, le journal d'impression est enregistré comme suit :

```
Id, Type, Job Name, User Name, Date, Time, Print Pages, Color Pages
1, Print(xxxxxxx), "Document01.doc", "user01", 03/03/20xx, 14:01:32, 52, 21
2, Print(xxxxxxx), "Document02.doc", "user01", 03/03/20xx, 14:45:30, ?, ?
3, <Error>, ?, ?, ?, ?, ?, ?
4, Print(xxxxxxx), "Report01.xls", "user02", 03/03/20xx, 19:30:40, 4, 4
```

- a. Si le journal ne peut pas être enregistré à la fin de l'impression, le journal d'impression est enregistré à l'exception du nombre de pages imprimées.
- b. Si le journal d'impression ne peut pas être enregistré au début et à la fin de l'impression, le journal d'impression de la tâche n'est pas enregistré. Lorsque la fonction reprend son fonctionnement normal, l'erreur est signalée dans le journal.

7. Cliquez sur **Envoyer** pour afficher la page **Test d'impression du journal au réseau**.
Pour tester vos paramètres, cliquez sur **Oui**, puis passez à l'étape suivante.
Pour sauter le test, cliquez sur **Non**. Vos paramètres seront soumis automatiquement.
8. L'appareil testera vos paramètres.
9. Si vos paramètres sont acceptés, **Test OK** s'affiche à l'écran.
Si **Erreur de test** s'affiche, vérifiez tous les paramètres, puis cliquez sur **Envoyer** pour afficher à nouveau la page Test.



Renseignements connexes

- Enregistrement du journal d'impression sur le réseau

Utiliser l'enregistrement du journal d'impression sur le réseau avec le verrouillage sécuritaire des fonctions 3.0

Lorsque la fonction Secure Function Lock 3.0 est activée, les noms des utilisateurs enregistrés pour la copie, la réception de télécopie, l'impression Web Connect et l'impression directe USB (si disponible) sont consignés dans le rapport de la fonction d'enregistrement du journal d'impression sur le réseau.

```
Id, Type, Job Name, User Name, Date, Time, Print Pages, Color Pages
1, Copy, -, -, 04/04/20xx, 09:05:12, 3, 3
2, Fax, -, -, 04/04/20xx, 09:45:30, 5, 0
3, Copy, -, "BOB", 04/04/20xx, 10:20:30, 4, 0
4, Fax, -, "BOB", 04/04/20xx, 10:35:12, 3, 0
5, USB Direct, -, "JOHN", 04/04/20xx, 11:15:43, 6, 6
```



Renseignements connexes

- [Enregistrement du journal d'impression sur le réseau](#)

Mobile/Web Connect

- [Brother Web Connect](#)
- [Google Cloud Print](#)
- [AirPrint](#)
- [Impression mobile pour Windows](#)
- [Mopria® Print Service](#)
- [Brother iPrint&Scan pour les appareils mobiles](#)
- [Near-Field Communication \(NFC\)](#)

Brother Web Connect

Modèles associés : MFC-L3710CW/MFC-L3750CDW/MFC-L3770CDW

- [Présentation de Brother Web Connect](#)
- [Services en ligne utilisés avec Brother Web Connect](#)
- [Conditions d'utilisation de Brother Web Connect](#)
- [Configurer Brother Web Connect](#)
- [Numériser et envoyer des documents à l'aide de Brother Web Connect](#)
- [Télécharger et imprimer des documents à l'aide de Brother Web Connect](#)
- [Transmettre des télécopies vers le nuage ou un courriel](#)

Présentation de Brother Web Connect

Modèles associés : MFC-L3710CW/MFC-L3750CDW/MFC-L3770CDW

Certains sites Web fournissent des services qui permettent aux utilisateurs de charger et d'afficher des images et des fichiers sur les sites Web. Votre appareil Brother peut numériser des images et les charger sur ces services, ainsi que télécharger et imprimer des images qui sont déjà chargées sur ces services.

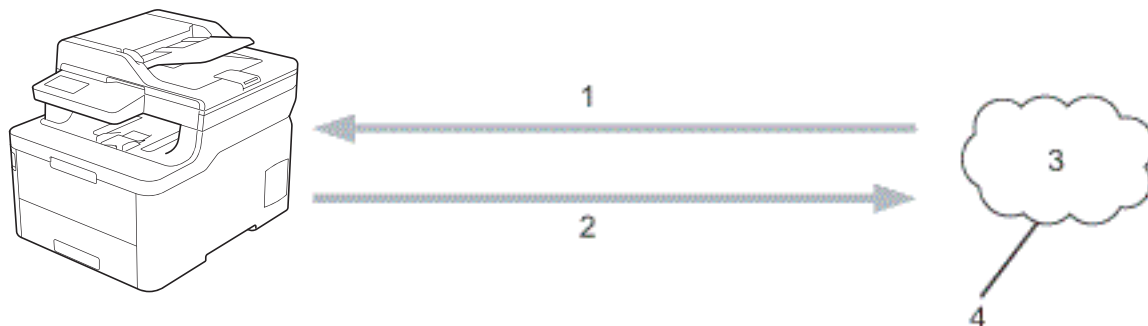

1. Impression
2. Numérisation
3. Photos, images, documents et autres fichiers
4. Service Web

Pour utiliser Brother Web Connect, votre appareil Brother doit être connecté à un réseau capable d'accéder à Internet par l'intermédiaire d'une connexion câblée ou sans fil.

Si votre réseau utilise un serveur proxy, l'appareil doit également être configuré de façon à utiliser un serveur proxy. En cas de doute au sujet de votre configuration réseau, consultez votre administrateur réseau.



Un serveur proxy est un ordinateur qui fait office d'intermédiaire entre les ordinateurs sans connexion Internet directe et Internet.



Renseignements connexes

- [Brother Web Connect](#)

Services en ligne utilisés avec Brother Web Connect

Modèles associés : MFC-L3710CW/MFC-L3750CDW/MFC-L3770CDW

Utilisez Brother Web Connect pour accéder aux services à partir de votre appareil Brother :

Pour utiliser Brother Web Connect, vous devez disposer d'un compte auprès du service en ligne que vous souhaitez utiliser. Si vous ne possédez pas encore de compte, utilisez un ordinateur pour accéder au site Web du service et en créer un.

Il n'est pas nécessaire de créer un compte pour utiliser Brother Creative Center.

Google Drive™

Un service de stockage de documents, d'édition, de partage et de synchronisation de fichiers en ligne.

URL : drive.google.com

Evernote®

Un service de stockage et de gestion de fichiers en ligne.

URL : www.evernote.com

Dropbox

Un service de stockage, de partage et de synchronisation de fichiers en ligne.

URL : www.dropbox.com

OneDrive

Un service de stockage, de partage et de gestion de fichiers en ligne.

URL : onedrive.live.com

Box

Un service d'édition et de partage de documents en ligne.

URL : www.box.com

OneNote

Un service d'édition et de partage de documents en ligne.

URL : www.onenote.com

Brother Creative Center

Un site Web offrant divers modèles, tels que des cartes de vœux, des brochures et des calendriers, que vous pouvez imprimer sur votre appareil Brother (seulement disponible dans certains pays).

www.brother.com/creativecenter

Pour plus d'information sur ces différents services, consultez leur site Web.

Le tableau suivant indique quels types de fichiers peuvent être utilisés avec chaque fonctionnalité de Brother Web Connect :

Services accessibles	Google Drive™ Evernote® Dropbox OneDrive Box OneNote	Brother Creative Center
Téléchargement et impression d'images	JPEG PDF DOCX	(Impression uniquement)

Services accessibles	Google Drive™ Evernote® Dropbox OneDrive Box OneNote	Brother Creative Center
	XLSX PPTX ¹	
Envoi d'images numérisées	JPEG PDF ² DOCX XLSX PPTX TIFF XPS	-
Réadressage de télécopie vers les services en ligne (seulement disponible sur certains modèles)	JPEG PDF TIFF	-

¹ Les formats DOC/XLS/PPT sont également disponibles pour le téléchargement et l'impression d'images.

² Pour l'envoi d'images numérisées, les fichiers PDF incluent les PDF avec possibilité de recherche, PDF signés, PDF sécurisés et PDF/A.



(Pour Hong Kong, Taiwan et la Corée)

Brother Web Connect prend uniquement en charge les noms de fichier en anglais. Les fichiers nommés dans une langue locale ne seront pas téléchargés.



Renseignements connexes

- [Brother Web Connect](#)

Conditions d'utilisation de Brother Web Connect

Modèles associés : MFC-L3710CW/MFC-L3750CDW/MFC-L3770CDW

- [Installation de logiciels Brother pour utiliser Brother Web Connect](#)
- [Configurer les paramètres de serveur proxy à l'aide du panneau de commande de votre appareil Brother](#)
- [Configurer les paramètres de serveur proxy à l'aide de Gestion à partir du Web](#)

Installation de logiciels Brother pour utiliser Brother Web Connect

Modèles associés : MFC-L3710CW/MFC-L3750CDW/MFC-L3770CDW

L'installation initiale de Brother Web Connect nécessite qu'un ordinateur ait accès à Internet et que le logiciel de l'appareil Brother soit installé dessus.

Windows

Pour installer le logiciel Brother et connecter votre appareil à un réseau câblé ou sans fil, reportez-vous au *Guide d'installation rapide*.

Mac

Pour installer le **Package Pilote & Logiciel**, accédez à la page **Téléchargements** de votre modèle dans le Brother Solutions Center (Centre de solutions Brother) à l'adresse support.brother.com.



Renseignements connexes



- [Conditions d'utilisation de Brother Web Connect](#)

Configurer les paramètres de serveur proxy à l'aide du panneau de commande de votre appareil Brother

Modèles associés : MFC-L3710CW/MFC-L3750CDW/MFC-L3770CDW

Si votre réseau fait appel à un serveur proxy, les informations suivantes doivent être configurées sur l'appareil :

- Adresse du serveur proxy
- Numéro de port
- Nom d'utilisateur
- Mot de passe

1. Appuyez sur  [Paramètres] > [Tous param] > [Réseau] > [Param connexion Web] > [Param Proxy] > [Connexion proxy] > [Activé].
2. Appuyez sur l'option à configurer, puis entrez les informations sur le serveur proxy.
3. Appuyez sur .



Renseignements connexes

- [Conditions d'utilisation de Brother Web Connect](#)

Configurer les paramètres de serveur proxy à l'aide de Gestion à partir du Web

Modèles associés : MFC-L3710CW/MFC-L3750CDW/MFC-L3770CDW

Si votre réseau fait appel à un serveur proxy, les informations de serveur proxy suivantes doivent être configurées à l'aide de l'application de gestion sur le Web :

- Adresse du serveur proxy
- Numéro de port
- Nom d'utilisateur
- Mot de passe



Nous vous recommandons Microsoft Internet Explorer 11/Microsoft Edge pour Windows et Safari 10/11 pour Mac. Assurez-vous que JavaScript et les cookies sont toujours activés dans le navigateur utilisé.

1. Démarrez votre navigateur Web.
2. Saisissez « <https://adresse IP de l'appareil> » dans la barre d'adresse de votre navigateur (où « adresse IP de l'appareil » correspond à l'adresse IP de l'appareil).
Par exemple :
`https://192.168.1.2`
3. Si l'appareil vous demande un mot de passe, saisissez-le, puis cliquez sur .
4. Cliquez sur l'onglet **Réseau**.
5. Cliquez sur le menu **Protocole** dans la barre de navigation de gauche.
6. Vérifiez que la case **Proxy** est cochée, puis cliquez sur **Envoyer**.
7. Dans le champ **Proxy**, cliquez sur **Paramètres avancés**.
8. Entrez les informations de serveur proxy.
9. Cliquez sur **Envoyer**.



Renseignements connexes

- [Conditions d'utilisation de Brother Web Connect](#)

Configurer Brother Web Connect

Modèles associés : MFC-L3710CW/MFC-L3750CDW/MFC-L3770CDW

- [Procédure de configuration de Brother Web Connect](#)
- [Créer un compte pour chaque service en ligne avant d'utiliser Brother Web Connect](#)
- [Faire une demande d'accès à Brother Web Connect](#)
- [Enregistrer un compte sur votre appareil Brother pour Brother Web Connect](#)
- [Configurer Brother Web Connect pour Brother CentreCréatif](#)

Procédure de configuration de Brother Web Connect

Modèles associés : MFC-L3710CW/MFC-L3750CDW/MFC-L3770CDW

Utilisez la procédure suivante pour configurer les paramètres de Brother Web Connect (lors de l'utilisation de CentreCréatif Brother, cette procédure n'est pas nécessaire) :

Étape 1 : Créez un compte auprès du service que vous souhaitez utiliser.

Accédez au site Web du service à l'aide d'un ordinateur et créez-y un compte. (Si vous disposez déjà d'un compte, il n'est pas nécessaire d'en créer un nouveau.)

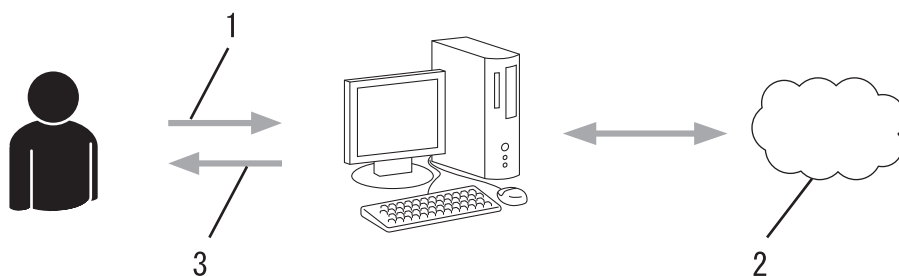

1. Enregistrement de l'utilisateur
2. Service Web
3. Obtention d'un compte

Étape 2 : Demandez un accès à Brother Web Connect.

Accédez à Brother Web Connect à l'aide d'un ordinateur et obtenez un ID provisoire.

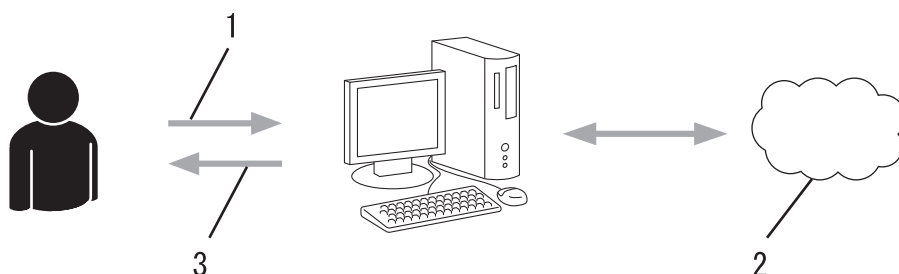

1. Saisie des informations du compte
2. Page de l'application Brother Web Connect
3. Obtention d'un ID provisoire

Étape 3 : Enregistrez les informations de compte sur votre appareil afin de pouvoir accéder au service que vous souhaitez utiliser.

Entrez l'ID provisoire pour activer le service sur votre appareil. Indiquez le nom du compte tel qu'il doit être affiché sur l'appareil, et entrez un code NIP si vous voulez en utiliser un.

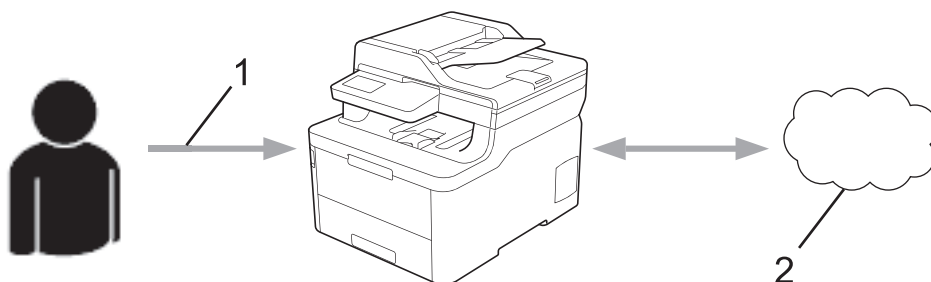

1. Saisie de l'ID provisoire

2. Service Web

Votre appareil Brother peut à présent utiliser le service.



Renseignements connexes

- [Configurer Brother Web Connect](#)
-

Créer un compte pour chaque service en ligne avant d'utiliser Brother Web Connect

Modèles associés : MFC-L3710CW/MFC-L3750CDW/MFC-L3770CDW

Pour utiliser Brother Web Connect afin d'accéder à un service en ligne, vous devez posséder un compte sur ce service. Si vous ne possédez pas encore de compte, utilisez un ordinateur pour accéder au site Web du service et en créer un. Après l'avoir créé, connectez-vous et utilisez ce compte une première fois avec un ordinateur avant d'employer la fonctionnalité Brother Web Connect. Sinon, vous risquez de ne pas pouvoir accéder à ce service à l'aide de Brother Web Connect.

Si vous disposez déjà d'un compte, il n'est pas nécessaire d'en créer un autre.

Après avoir créé un compte sur le service en ligne que vous souhaitez utiliser, faites une demande d'accès à Brother Web Connect.



Il n'est pas nécessaire de créer un compte si vous utilisez le service en tant qu'invité. Seuls certains services peuvent être utilisés via un accès en tant qu'invité. Si le service désiré n'offre pas d'option d'accès en tant qu'invité, vous devez créer un compte.



Renseignements connexes





- [Configurer Brother Web Connect](#)

Faire une demande d'accès à Brother Web Connect

Modèles associés : MFC-L3710CW/MFC-L3750CDW/MFC-L3770CDW

Pour utiliser Brother Web Connect afin d'accéder à des services en ligne, vous devez d'abord demander une autorisation d'accès à Brother Web Connect en utilisant un ordinateur sur lequel le logiciel Brother est installé.

1. Accédez au site Web de l'application Brother Web Connect :

Option	Description
Windows 7	Cliquez sur  (Démarrer) > Tous les programmes > Brother > Brother Utilities * Utilitaires Brother , puis cliquez sur la liste déroulante et sélectionnez le nom de votre modèle (si vous ne l'avez pas déjà sélectionné). Cliquez sur Autres options dans la barre de navigation de gauche, puis cliquez sur Brother Web Connect .
Windows 8 Windows 10	Lancez  (Brother Utilities * Utilitaires Brother), puis cliquez sur la liste déroulante et sélectionnez le nom de votre modèle (si vous ne l'avez pas déjà sélectionné). Cliquez sur Autres options dans la barre de navigation de gauche, puis cliquez sur Brother Web Connect .
Windows 8,1	Déplacez votre souris vers le coin inférieur gauche de l'écran Accueil et cliquez sur  (si vous utilisez un appareil tactile, faites glisser vers le haut à partir du bas de l'écran Accueil pour afficher l'écran Applications). Cliquez sur  (Brother Utilities * Utilitaires Brother), puis cliquez sur la liste déroulante et sélectionnez le nom de votre modèle (si vous ne l'avez pas déjà sélectionné). Cliquez sur Autres options dans la barre de navigation de gauche, puis cliquez sur Brother Web Connect .
Mac	Cliquez sur Aller dans la barre Finder, Applications > Brother > Utilitaires > Brother Web Connect .



Vous pouvez aussi accéder directement au site Web :

Tapez bwc.brother.com dans la barre d'adresse de votre navigateur Web.

La page Brother Web Connect est lancée.

2. Sélectionnez le service que vous souhaitez utiliser.

Se connecter avec Brother Web Connect

Cliquez sur l'un des services suivants à utiliser sur votre appareil pour obtenir un ID provisoire. Les versions professionnelles des Web Services sont également prises en charge dont : OneDrive for business, Dropbox for business, Google apps for work, Evernote business, Box for business.



OneNote



OneDrive



Box



Connexion à Google Drive™



EVERNOTE



Dropbox

Il se peut que l'écran affiché diffère de celui illustré ci-dessus.

3. Suivez les instructions à l'écran et demandez un accès.
Au terme de l'opération, votre ID provisoire s'affiche.



Se connecter avec Brother Web Connect

Enregistrement terminé.

Veillez entrer l'ID provisoire suivant sur l'écran ACL de votre appareil.

ID provisoire (11 chiffres)
XXX XXXX XXXX

REMARQUE : l'ID provisoire expirera dans 24 heures.

4. Prenez note de votre ID provisoire, car vous en aurez besoin pour enregistrer des comptes sur l'appareil.
L'ID provisoire n'est valide que pendant 24 heures.
5. Fermez le navigateur Web.

Maintenant que vous disposez d'un ID d'accès à Brother Web Connect, vous devez enregistrer cet ID sur votre appareil, puis utiliser votre appareil pour accéder au service Web que vous souhaitez utiliser.



Renseignements connexes

- [Configurer Brother Web Connect](#)

Sujets connexes :

- [Enregistrer un compte sur votre appareil Brother pour Brother Web Connect](#)

Enregistrer un compte sur votre appareil Brother pour Brother Web Connect

Modèles associés : MFC-L3710CW/MFC-L3750CDW/MFC-L3770CDW

Vous devez entrer les informations de votre compte Brother Web Connect et configurer votre appareil de façon à ce qu'il puisse utiliser Brother Web Connect pour accéder au service souhaité.

- Vous devez faire une demande d'accès à Brother Web Connect pour enregistrer un compte sur votre appareil.
- Avant d'enregistrer un compte, assurez-vous que la date et l'heure ont été réglées correctement sur l'appareil.

1. Faites glisser le doigt pour afficher l'option [Web].
2. Appuyez sur [Web].



- Si des informations relatives à la connexion Internet s'affichent sur l'écran ACL de l'appareil, lisez les informations et appuyez sur [OK]. Si vous souhaitez afficher à nouveau ces informations, appuyez sur [Oui].
- Il peut arriver que des mises à jour ou des annonces relatives aux fonctionnalités Brother Web Connect s'affichent sur l'écran ACL. Prenez connaissance de ces informations, puis appuyez sur [OK].

3. Si des informations relatives au contrat de licence s'affichent, faites votre sélection et suivez les instructions à l'écran.
4. Sélectionnez le service auprès duquel vous souhaitez vous inscrire.
5. Appuyez sur le nom du service.
6. Si des informations relatives à Brother Web Connect s'affichent, appuyez sur [OK].
7. Appuyez sur [Enregistrer/Supprimer un compte].
8. Appuyez sur [Enregistrer un compte].
L'appareil vous invite à entrer l'ID provisoire que vous avez reçu lorsque vous avez demandé un accès à Brother Web Connect.
9. Appuyez sur [OK].
10. Entrez l'ID provisoire sur l'écran ACL.
11. Appuyez sur [OK].



Un message d'erreur s'affiche sur l'écran ACL si les informations entrées ne correspondent pas à l'ID provisoire que vous avez reçu lors de votre demande d'accès ou si l'ID provisoire a expiré. Entrez correctement l'ID provisoire ou effectuez une nouvelle demande d'accès afin de recevoir un nouvel ID provisoire.

L'appareil vous invite à entrer le nom du compte que vous voulez afficher sur l'écran ACL.

12. Appuyez sur [OK].
13. Entrez le nom à l'aide de l'écran ACL.
14. Appuyez sur [OK].
15. Effectuez l'une des opérations suivantes :
 - Pour définir un code NIP pour le compte, appuyez sur [Oui]. (Le code NIP interdit tout accès non autorisé au compte.) Entrez un code à quatre chiffres, puis appuyez sur [OK].
 - Si vous ne voulez pas définir de code NIP, appuyez sur [Non].
16. Lorsque les informations sur le compte que vous venez d'entrer s'affichent, vérifiez si elles sont correctes.

17. Appuyez sur [Oui] pour enregistrer les informations entrées.

18. Appuyez sur [OK].

19. Appuyez sur .

L'enregistrement est terminé et votre appareil peut maintenant accéder au service.



Renseignements connexes

- [Configurer Brother Web Connect](#)

Sujets connexes :

- [Faire une demande d'accès à Brother Web Connect](#)
-

Configurer Brother Web Connect pour Brother CentreCréatif

Modèles associés : MFC-L3710CW/MFC-L3750CDW/MFC-L3770CDW

Brother Web Connect est configuré pour utiliser automatiquement Brother CentreCréatif. Aucune configuration n'est nécessaire pour créer les calendriers, cartes de visite, affiches et cartes de vœux disponibles sur le site www.brother.com/creativecenter.



Brother CentreCréatif n'est pas disponible dans tous les pays.



Renseignements connexes

- [Configurer Brother Web Connect](#)

Numériser et envoyer des documents à l'aide de Brother Web Connect

Modèles associés : MFC-L3710CW/MFC-L3750CDW/MFC-L3770CDW

Envoyez vos photos et documents numérisés directement à un service Web sans passer par un ordinateur.

- Lorsque vous numérisez et envoyez des fichiers JPEG, la numérisation en noir et blanc n'est pas disponible.
- Lorsque vous numérisez et envoyez des fichiers PDF avec possibilité de recherche ou Microsoft Office, la numérisation en noir et blanc n'est pas disponible.
- Lorsque vous numérisez et envoyez des fichiers JPEG, chaque page est envoyée sous la forme d'un fichier distinct.
- Les documents envoyés sont enregistrés dans un album appelé **From_BrotherDevice**.

Pour plus d'information sur les limitations, notamment en ce qui concerne la taille des documents ou le nombre de documents pouvant être envoyés, consultez le site Web du service concerné.

Si vous disposez de droits d'utilisateur limités pour Web Connect par la fonction Verrouillage sécuritaire des fonctions (disponible pour certains modèles), vous ne pouvez pas envoyer les données numérisées.

1. Chargez votre document.
2. Faites glisser le doigt pour afficher l'option [Web].
3. Appuyez sur [Web].



- Vous pouvez également appuyer sur [Numéris.] > [vers Web].
- Si des informations relatives à la connexion Internet s'affichent sur l'écran ACL de l'appareil, lisez les informations et appuyez sur [OK]. Si vous souhaitez afficher à nouveau ces informations, appuyez sur [Oui].
- Il peut arriver que des mises à jour ou des annonces relatives aux fonctionnalités Brother Web Connect s'affichent sur l'écran ACL. Prenez connaissance de ces informations, puis appuyez sur [OK].

4. Sélectionnez le service qui héberge le compte vers lequel vous souhaitez effectuer l'envoi.
5. Appuyez sur le nom de votre compte.
6. Suivez les instructions à l'écran pour terminer cette opération.



Renseignements connexes

- [Brother Web Connect](#)

Télécharger et imprimer des documents à l'aide de Brother Web Connect

Modèles associés : MFC-L3710CW/MFC-L3750CDW/MFC-L3770CDW

Les documents qui ont été envoyés sur votre compte peuvent être téléchargés directement sur votre appareil, puis imprimés. Les documents que d'autres utilisateurs ont chargés sur leurs propres comptes à des fins de partage peuvent aussi être téléchargés sur votre appareil et imprimés, pour autant que vous disposiez des autorisations appropriées. Certains services permettent aux utilisateurs de type invité d'afficher des documents publics. Lorsque vous accédez à un service ou à un compte en qualité d'invité, vous pouvez consulter les documents que leur propriétaire a rendus publics, c'est-à-dire qui n'ont pas de limitation en termes de consultation.

Pour télécharger les documents d'autres utilisateurs, vous devez disposer d'autorisations d'accès aux albums ou aux documents en question.

Si vous disposez de droits d'utilisateur limités pour Web Connect par la fonction Verrouillage sécuritaire des fonctions (disponible pour certains modèles), vous ne pouvez pas télécharger les données.

La fonction de limite de pages du Verrouillage sécuritaire des fonctions s'applique à la tâche d'impression à l'aide de Web Connect.



Pour Hong Kong, Taïwan et la Corée

Brother Web Connect prend uniquement en charge les noms de fichier en anglais. Les fichiers nommés dans une langue locale ne seront pas téléchargés.



Renseignements connexes

- [Brother Web Connect](#)
 - [Téléchargement et impression à l'aide de services Web](#)
 - [Télécharger et imprimer des modèles Brother CentreCréatif](#)
-

Téléchargement et impression à l'aide de services Web

Modèles associés : MFC-L3710CW/MFC-L3750CDW/MFC-L3770CDW

Pour des informations sur les modèles du CentreCréatif Brother >> *Renseignements connexes*

1. Faites glisser le doigt pour afficher l'option [Web].
2. Appuyez sur [Web].



- Si des informations relatives à la connexion Internet s'affichent sur l'écran ACL de l'appareil, lisez les informations et appuyez sur [OK]. Si vous souhaitez afficher à nouveau ces informations, appuyez sur [Oui].
- Il peut arriver que des mises à jour ou des annonces relatives aux fonctionnalités Brother Web Connect s'affichent sur l'écran ACL. Prenez connaissance de ces informations, puis appuyez sur [OK].

3. Sélectionnez le service qui héberge le document que vous voulez télécharger et imprimer.
4. Sélectionnez le nom de votre compte. Si l'écran de saisie du code NIP s'affiche, entrez les quatre chiffres du code NIP, puis appuyez sur [OK].



- Pour accéder au service en tant qu'utilisateur invité, sélectionnez [Utiliser service comme util. invité]. Lorsque les informations relatives à l'accès en tant qu'utilisateur invité s'affichent, appuyez sur [OK]. Tapez le nom du compte de l'utilisateur dont vous souhaitez télécharger les documents, puis appuyez sur [OK].
- En fonction du service, il peut être nécessaire de sélectionner le nom du compte dans une liste.

5. Appuyez sur [Téléch. pour impr.].
6. Sélectionnez l'album souhaité. Certains services n'exigent pas que les documents soient enregistrés dans des albums. Pour les documents qui ne sont pas enregistrés dans des albums, sélectionnez [Afficher les photos non triées] ou [Afficher les fichiers non triés] pour choisir des documents. Les documents d'autres utilisateurs ne peuvent pas être téléchargés s'ils ne sont pas enregistrés dans un album.



L'album est une collection d'images. Le nom qui lui est donné peut varier en fonction du service que vous utilisez. Si vous utilisez Evernote®, vous devez sélectionner le carnet de notes, puis sélectionner la note.

7. Sélectionnez la vignette du document à imprimer. Confirmez le document sur l'écran ACL, puis appuyez sur [OK]. Sélectionnez d'autres documents à imprimer (vous pouvez sélectionner jusqu'à 10 documents).
8. Lorsque vous terminez, appuyez sur [OK].
9. Suivez les instructions à l'écran pour terminer cette opération.



Renseignements connexes

- [Télécharger et imprimer des documents à l'aide de Brother Web Connect](#)

Sujets connexes :

- [Télécharger et imprimer des modèles Brother CentreCréatif](#)

Télécharger et imprimer des modèles Brother CentreCréatif

Modèles associés : MFC-L3710CW/MFC-L3750CDW/MFC-L3770CDW

Brother CentreCréatif n'est pas disponible dans tous les pays.

1. Faites glisser le doigt pour afficher l'option [Applis].
2. Appuyez sur [Applis].



- Si des informations relatives à la connexion Internet s'affichent sur l'écran ACL de l'appareil, lisez les informations et appuyez sur [OK]. Si vous souhaitez afficher à nouveau ces informations, appuyez sur [Oui].
- Il peut arriver que des mises à jour ou des annonces relatives aux fonctionnalités Brother Web Connect s'affichent sur l'écran ACL. Prenez connaissance de ces informations, puis appuyez sur [OK].

3. Appuyez sur [Impr des modèles <CentreCréatif>].
4. Sélectionnez la catégorie souhaitée.
5. Sélectionnez à nouveau la catégorie souhaitée.
6. Sélectionnez le fichier souhaité. Entrez le nombre de copies à imprimer, puis appuyez sur [OK]. Répétez cette étape jusqu'à ce que vous ayez sélectionné tous les fichiers à imprimer.
7. Après avoir sélectionné tous les fichiers que vous souhaitez imprimer, appuyez sur [OK].



Si des informations relatives aux paramètres d'impression recommandés s'affichent sur l'écran ACL de l'appareil, lisez les informations et appuyez sur [OK]. Si vous souhaitez afficher à nouveau ces informations, appuyez sur [Oui].

8. Suivez les instructions à l'écran pour terminer cette opération.



Renseignements connexes

- [Télécharger et imprimer des documents à l'aide de Brother Web Connect](#)

Sujets connexes :

- [Téléchargement et impression à l'aide de services Web](#)

Transmettre des télécopies vers le nuage ou un courriel

Modèles associés : MFC-L3710CW/MFC-L3750CDW/MFC-L3770CDW

- Utilisez la fonction de transmission de télécopie vers le nuage pour transférer automatiquement vos télécopies entrantes vers vos comptes avec les services en ligne disponibles.

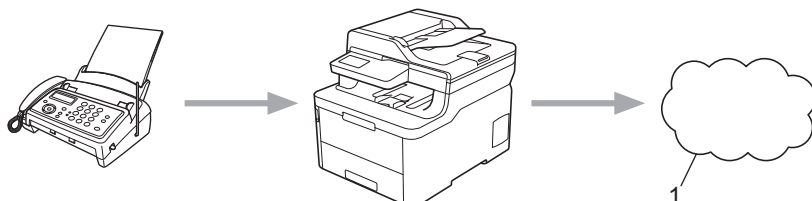

1. Service Web

- Utilisez la fonction de transmission de télécopie vers un courriel pour transférer automatiquement vos télécopies entrantes à une boîte de réception sous forme de pièces jointes de courriel.

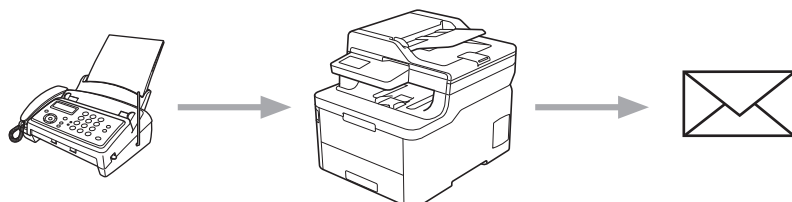

Renseignements connexes

- [Brother Web Connect](#)
 - [Activer la transmission des télécopies vers le nuage ou un courriel](#)
 - [Désactiver la transmission des télécopies vers le nuage ou un courriel](#)

Activer la transmission des télécopies vers le nuage ou un courriel

Modèles associés : MFC-L3710CW/MFC-L3750CDW/MFC-L3770CDW

Activez la transmission des télécopies pour transmettre automatiquement les télécopies entrantes à un service en ligne ou à une boîte de réception sous forme de pièces jointes de courriel.

- Si vous disposez de droits d'utilisateur limités pour Web Connect par la fonction Verrouillage sécuritaire des fonctions (disponible pour certains modèles), vous ne pouvez pas envoyer les télécopies entrantes.
- Cette fonction est disponible uniquement pour les télécopies en noir et blanc.
- Si vous activez la fonction de transmission de télécopie vers le nuage, vous ne pouvez pas utiliser les fonctions suivantes :
 - [Réaddr. téléc]
 - [Mémoriser fax]
 - [Récept PC FAX]

1. Faites glisser le doigt pour afficher l'option [Applis].
2. Appuyez sur [Applis].



- Si des informations relatives à la connexion Internet s'affichent sur l'écran ACL de l'appareil, lisez les informations et appuyez sur [OK]. Si vous souhaitez afficher à nouveau ces informations, appuyez sur [Oui].
- Il peut arriver que des mises à jour ou des annonces relatives aux fonctionnalités Brother Web Connect s'affichent sur l'écran ACL. Prenez connaissance de ces informations, puis appuyez sur [OK].

3. Sélectionnez [TransFax à Nuag/Cour].



Si des informations relatives à [TransFax à Nuag/Cour] s'affichent, lisez-les, puis appuyez sur [OK].

4. Appuyez sur [Activé].
5. Appuyez sur [Transférer vers nuage] ou [Transf vers Courriel].
 - Si vous avez sélectionné [Transférer vers nuage], choisissez le service en ligne qui doit recevoir les télécopies, puis spécifiez le nom de votre compte.
 - Si vous avez sélectionné [Transf vers Courriel], entrez l'adresse de courriel qui doit recevoir les télécopies sous forme de pièces jointes de courriel.
6. Suivez les instructions à l'écran pour terminer cette opération.



Renseignements connexes

- [Transmettre des télécopies vers le nuage ou un courriel](#)

Désactiver la transmission des télécopies vers le nuage ou un courriel

Modèles associés : MFC-L3710CW/MFC-L3750CDW/MFC-L3770CDW

Désactivez la transmission des télécopies lorsque vous souhaitez empêcher les télécopies entrantes d'être transmises à un service en ligne ou à une boîte de réception en tant que pièces jointes de courriel.

S'il reste des télécopies reçues dans la mémoire de votre appareil, vous ne pouvez pas désactiver la fonction de transmission de télécopie vers le nuage.

1. Faites glisser le doigt pour afficher l'option [Applis].
2. Appuyez sur [Applis].



- Si des informations relatives à la connexion Internet s'affichent sur l'écran ACL de l'appareil, lisez les informations et appuyez sur [OK]. Si vous souhaitez afficher à nouveau ces informations, appuyez sur [Oui].
- Il peut arriver que des mises à jour ou des annonces relatives aux fonctionnalités Brother Web Connect s'affichent sur l'écran ACL. Prenez connaissance de ces informations, puis appuyez sur [OK].

3. Sélectionnez [TransFax à Nuag/Cour].



Si des informations relatives à [TransFax à Nuag/Cour] s'affichent, lisez-les, puis appuyez sur [OK].

4. Appuyez sur [Désactivé].
5. Appuyez sur [OK].



Renseignements connexes

- [Transmettre des télécopies vers le nuage ou un courriel](#)

Google Cloud Print

- [Présentation de Google Cloud Print](#)
- [Avant d'utiliser Google Cloud Print](#)
- [Imprimer depuis Google Chrome™ ou Chrome OS™](#)
- [Imprimer depuis Google Drive™ pour Mobile](#)
- [Imprimer depuis le service Webmail Gmail™ pour mobile](#)

Présentation de Google Cloud Print

Google Cloud Print™ est un service Google qui vous permet d'imprimer sur une imprimante enregistrée sur votre compte Google à l'aide d'un appareil compatible réseau (par exemple un téléphone mobile ou un ordinateur), sans installer le pilote d'imprimante sur le périphérique.

L'impression à partir d'applications Android™ nécessite l'installation de l'appli Google Cloud Print™ depuis Google Play™ Store.

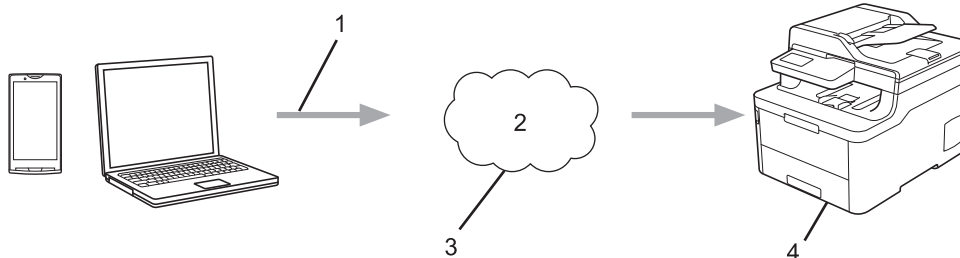

1. Demande d'impression
2. Internet
3. Google Cloud Print™
4. Impression

✓ Renseignements connexes

- [Google Cloud Print](#)

Avant d'utiliser Google Cloud Print

- [Paramètres réseau pour l'utilisation de Google Cloud Print](#)
- [Enregistrer votre appareil avec Google Cloud Print à l'aide de Google Chrome™](#)
- [Enregistrer votre appareil avec Google Cloud Print à l'aide de la Gestion à partir du Web](#)

Paramètres réseau pour l'utilisation de Google Cloud Print

Pour pouvoir utiliser Google Cloud Print™, votre appareil Brother doit être connecté à un réseau qui a accès à Internet par le biais d'une connexion câblée ou sans fil. Pour connecter et configurer votre appareil correctement, reportez-vous au *Guide d'installation rapide* ou aux rubriques connexes dans ce guide.



Renseignements connexes

- [Avant d'utiliser Google Cloud Print](#)

Sujets connexes :

- [Problèmes liés à Google Cloud Print](#)
-

Enregistrer votre appareil avec Google Cloud Print à l'aide de Google Chrome™

Assurez-vous que vous avez déjà créé un compte Google. Si vous ne possédez pas encore de compte, utilisez un ordinateur ou un appareil mobile pour accéder au site Web de Google (<https://accounts.google.com/signup>) et en créer un.

Assurez-vous que votre appareil Brother est inactif avant de démarrer le processus d'enregistrement.



Les étapes de cette section s'adressent aux utilisateurs Windows.

Selon le système d'exploitation et l'environnement utilisés, leur aspect peut être différent sur votre ordinateur.

1. Ouvrez Google Chrome™ sur votre ordinateur.
2. Connectez-vous à votre compte Google.
3. Cliquez sur l'icône de menu Google Chrome™, puis sur **Paramètres > Afficher les paramètres avancés...**
4. Cliquez sur **Google Cloud Print > Gérer**.
5. Suivez les instructions à l'écran pour enregistrer votre appareil.
6. Lorsqu'un message de confirmation s'affiche sur votre appareil, appuyez sur le bouton [OK].



Si le message de confirmation ne s'affiche pas sur l'écran ACL de l'appareil, répétez cette étape.

7. Une fois qu'il est correctement enregistré, votre appareil Brother apparaît dans le champ **Mes appareils**.



Renseignements connexes

- [Avant d'utiliser Google Cloud Print](#)

Enregistrer votre appareil avec Google Cloud Print à l'aide de la Gestion à partir du Web

Assurez-vous que vous avez déjà créé un compte Google. Si vous ne possédez pas encore de compte, utilisez un ordinateur ou un appareil mobile pour accéder au site Web de Google (<https://accounts.google.com/signup>) et en créer un.

Assurez-vous que votre appareil Brother est inactif avant de démarrer le processus d'enregistrement.

Avant de commencer à enregistrer votre appareil, assurez-vous que la date et l'heure ont été réglées correctement sur l'appareil.

1. Assurez-vous que l'appareil Brother est connecté au même réseau que l'ordinateur ou l'appareil mobile.
2. Démarrez votre navigateur Web.
3. Saisissez « <https://adresse IP de l'appareil> » dans la barre d'adresse de votre navigateur (où « adresse IP de l'appareil » correspond à l'adresse IP de l'appareil).

Par exemple :

<https://192.168.1.2>

4. Si l'appareil vous demande un mot de passe, saisissez-le, puis cliquez sur .
5. Cliquez sur l'onglet **Réseau**.
6. Cliquez sur le menu **Protocole** dans la barre de navigation de gauche.
7. Assurez-vous que **Impression nuage Google** est sélectionné, puis cliquez sur **Paramètres avancés**.
8. Assurez-vous que **État** est réglé sur **Activé**. Cliquez sur **Enregistrer**.
9. Suivez les instructions à l'écran pour enregistrer votre appareil.
10. Lorsqu'un message de confirmation s'affiche sur votre appareil, appuyez sur le bouton OK.



Si le message de confirmation ne s'affiche pas sur l'écran ACL de l'appareil, répétez cette étape.

11. Cliquez sur **Google**.
12. L'écran de connexion à Google Cloud Print™ apparaît. Connectez-vous avec votre compte Google, et suivez les instructions à l'écran pour enregistrer votre appareil.
13. Une fois l'enregistrement de votre appareil terminé, revenez à l'écran de l'application de gestion sur le Web et vérifiez que **Statut de l'enregistrement** est réglé sur **Enregistré**.



Si votre appareil prend en charge la fonction Verrouillage sécuritaire des fonctions, l'impression via Google Cloud Print™ est possible même si des restrictions s'appliquent à l'impression depuis un ordinateur. Pour limiter l'impression via Google Cloud Print™, désactivez Google Cloud Print™ à l'aide de l'application de gestion sur le Web ou réglez la fonction Verrouillage sécuritaire des fonctions sur le mode Public, puis limitez l'impression pour les utilisateurs publics. >> *Renseignements connexes*



Renseignements connexes

- [Avant d'utiliser Google Cloud Print](#)

Sujets connexes :

- [Configurer le mode public pour le verrouillage sécuritaire des fonctions 3.0](#)

Imprimer depuis Google Chrome™ ou Chrome OS™

1. Vérifiez que votre appareil Brother est allumé.
2. Ouvrez la page Web que vous souhaitez imprimer.
3. Cliquez sur l'icône de menu Google Chrome™.
4. Cliquez sur **Print (Imprimer)**.
5. Sélectionnez votre appareil dans la liste des imprimantes.
6. Au besoin, modifiez les options d'impression.
7. Cliquez sur **Print (Imprimer)**.



Renseignements connexes

- [Google Cloud Print](#)
-

Imprimer depuis Google Drive™ pour Mobile

1. Vérifiez que votre appareil Brother est allumé.
2. Accédez à Google Drive™ depuis le navigateur Web de votre appareil Android™ ou iOS.
3. Ouvrez le document que vous souhaitez imprimer.
4. Appuyez sur l'icône de menu.
5. Touchez **Print (Imprimer)**.
6. Sélectionnez votre appareil dans la liste des imprimantes.
7. Au besoin, modifiez les options d'impression.
8. Touchez  ou **Print (Imprimer)**.



Renseignements connexes

- [Google Cloud Print](#)

Imprimer depuis le service Webmail Gmail™ pour mobile

1. Vérifiez que votre appareil Brother est allumé.
2. Accédez au service Webmail Gmail™ depuis le navigateur Web de votre appareil Android™ ou iOS.
3. Ouvrez le courriel que vous souhaitez imprimer.
4. Appuyez sur l'icône de menu.



Si **Print (Imprimer)** s'affiche à côté du nom de la pièce jointe, vous pouvez également imprimer la pièce jointe. Appuyez sur **Print (Imprimer)**, puis suivez les instructions affichées sur votre appareil mobile.

5. Touchez **Print (Imprimer)**.
6. Sélectionnez votre appareil dans la liste des imprimantes.
7. Au besoin, modifiez les options d'impression.
8. Touchez  ou **Print (Imprimer)**.



Renseignements connexes

- [Google Cloud Print](#)

AirPrint

- [Présentation d'AirPrint](#)
- [Avant d'utiliser AirPrint \(macOS\)](#)
- [Imprimer à l'aide d'AirPrint](#)
- [Numériser à l'aide d'AirPrint \(macOS\)](#)
- [Envoyer une télécopie à l'aide d'AirPrint \(macOS\)](#)

Présentation d'AirPrint

AirPrint est une solution d'impression pour les systèmes d'exploitation Apple qui vous permet d'imprimer sans fil des photos, des courriels, des pages Web et des documents à partir de votre iPad, iPhone, iPod touch et ordinateur Mac sans que vous ayez besoin d'installer un pilote.

AirPrint permet également d'envoyer des télécopies directement depuis votre ordinateur Mac sans les imprimer et de numériser des documents vers votre ordinateur Mac. (MFC-L3710CW/MFC-L3750CDW/MFC-L3770CDW)

Pour plus d'information, visitez le site Web d'Apple.

L'utilisation du badge « Works with Apple » signifie que l'accessoire a été conçu pour fonctionner spécifiquement avec la technologie identifiée dans le badge et a été certifié par le développeur pour satisfaire aux normes de performance d'Apple.



Renseignements connexes

- [AirPrint](#)

Sujets connexes :

- [Problèmes liés à AirPrint](#)

Avant d'utiliser AirPrint (macOS)

Avant d'imprimer à l'aide de macOS, ajoutez votre appareil Brother à la liste des imprimantes sur votre ordinateur Macintosh.

1. Sélectionnez **Préférences Système...** dans le menu Pomme.
2. Cliquez sur **Imprimantes et scanners**.
3. Cliquez sur l'icône + sous le volet Imprimantes à gauche.
L'écran **Ajouter** s'affiche.
4. Sélectionnez votre appareil Brother, puis sélectionnez **AirPrint** dans le menu contextuel **Utiliser**.
5. Cliquez sur **Ajouter**.



Renseignements connexes



- [AirPrint](#)

Imprimer à l'aide d'AirPrint

- [Imprimer à partir d'iPad, d'iPhone ou d'iPod touch](#)
- [Imprimer à l'aide d'AirPrint \(macOS\)](#)

Imprimer à partir d'iPad, d'iPhone ou d'iPod touch

La procédure d'impression peut varier d'une application à l'autre. Dans l'exemple ci-dessous, nous utilisons Safari.

1. Vérifiez que votre appareil Brother est allumé.
2. Utilisez Safari pour ouvrir la page à imprimer.
3. Touchez  ou .
4. Touchez **Imprimer**.
5. Vérifiez que votre appareil Brother est sélectionné.
6. Si un autre appareil est sélectionné (ou si aucune imprimante n'est sélectionnée), touchez **Imprimante**.
La liste des appareils disponibles s'affiche.
7. Touchez le nom de votre appareil dans la liste.
8. Sélectionnez les options souhaitées, comme le nombre de pages à imprimer et l'impression recto-verso (si votre appareil la prend en charge).
9. Touchez **Imprimer**.



Renseignements connexes

- [Imprimer à l'aide d'AirPrint](#)

Imprimer à l'aide d'AirPrint (macOS)

La procédure d'impression peut varier d'une application à l'autre. Dans l'exemple ci-dessous, nous utilisons Safari. Avant d'imprimer, assurez-vous que votre appareil Brother figure dans la liste des imprimantes sur votre ordinateur Mac.

1. Vérifiez que votre appareil Brother est allumé.
2. Sur votre ordinateur Mac, utilisez Safari pour ouvrir la page à imprimer.
3. Cliquez sur le menu **Fichier**, puis sélectionnez **Imprimer**.
4. Vérifiez que votre appareil Brother est sélectionné. Si un autre appareil est sélectionné (ou si aucune imprimante n'est sélectionnée), cliquez sur le menu contextuel **Imprimante** et sélectionnez votre appareil Brother.
5. Sélectionnez les options souhaitées, comme le nombre de pages à imprimer et l'impression recto-verso (si votre appareil la prend en charge).
6. Cliquez sur **Imprimer**.



Renseignements connexes

- [Imprimer à l'aide d'AirPrint](#)

Sujets connexes :

- [Avant d'utiliser AirPrint \(macOS\)](#)

Numériser à l'aide d'AirPrint (macOS)

Avant de numériser, assurez-vous que votre appareil Brother figure dans la liste des scanners sur votre ordinateur Mac.

1. Chargez votre document.
2. Sélectionnez **Préférences Système...** dans le menu Pomme.
3. Cliquez sur **Imprimantes et scanners**.
4. Sélectionnez votre appareil Brother dans la liste des scanners.
5. Cliquez sur l'onglet **Numériser**, puis cliquez sur le bouton **Ouvrir le scanner...**
L'écran Scanner s'affiche.
6. Si vous placez le document dans l'ADF (chargeur automatique de documents), cochez la case **Utiliser le bac auto**, puis sélectionnez le format de votre document dans le menu contextuel du paramètre de taille de numérisation.
7. Sélectionnez le dossier de destination ou l'application de destination dans le menu contextuel de configuration de la destination.
8. Cliquez sur **Afficher les détails** pour modifier les paramètres de numérisation, si nécessaire.
Vous pouvez recadrer l'image manuellement en déplaçant le pointeur de la souris sur la partie que vous souhaitez numériser lorsque vous effectuez la numérisation à partir de la vitre du scanner.
9. Cliquez sur **Numériser**.



Renseignements connexes

- [AirPrint](#)

Sujets connexes :

- [Avant d'utiliser AirPrint \(macOS\)](#)

Envoyer une télécopie à l'aide d'AirPrint (macOS)

Modèles associés : MFC-L3710CW/MFC-L3750CDW/MFC-L3770CDW

Assurez-vous que votre appareil Brother figure dans la liste des imprimantes sur votre ordinateur Mac. Dans l'exemple ci-dessous, nous utilisons Apple TextEdit.



- AirPrint prend uniquement en charge les documents de télécopie en noir et blanc.

1. Vérifiez que votre appareil Brother est allumé.
2. Sur votre ordinateur Mac, ouvrez le fichier à envoyer en tant que télécopie.
3. Cliquez sur le menu **Fichier**, puis sélectionnez **Imprimer**.
4. Cliquez sur le menu contextuel **Imprimante**, puis sélectionnez **Brother MFC-XXXX - Fax** (où XXXX est le nom de votre modèle).
5. Tapez les informations du destinataire de la télécopie.
6. Cliquez sur **Faxer**.



Renseignements connexes

- [AirPrint](#)

Sujets connexes :

- [Avant d'utiliser AirPrint \(macOS\)](#)

Impression mobile pour Windows

L'impression mobile pour Windows est une fonction permettant d'imprimer sans fil à partir de votre appareil mobile Windows. Vous pouvez vous connecter au même réseau que celui auquel votre appareil Brother est connecté et imprimer sans installer de pilote d'imprimante sur l'appareil. De nombreuses applications Windows prennent en charge cette fonction.

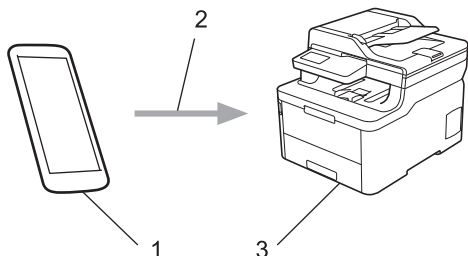

1. Appareil mobile Windows (Windows 10 Mobile ou ultérieur)
2. Connexion Wi-Fi®
3. Votre appareil Brother

Renseignements connexes

- [Mobile/Web Connect](#)

Mopria® Print Service

Mopria® Print Service est une fonctionnalité d'impression pour appareils mobiles Android™ (Android™ version 4.4 ou ultérieure) développée par la Mopria® Alliance. Ce service vous permet de vous connecter au même réseau que votre appareil et d'imprimer sans configuration supplémentaire. De nombreuses applications Android™ natives prennent en charge l'impression.

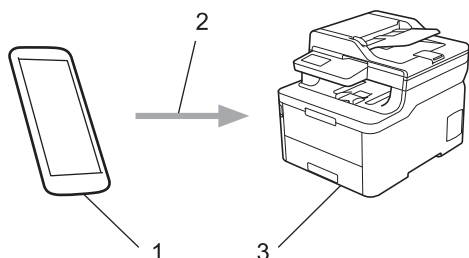

1. Android™ 4.4 ou version ultérieure
2. Connexion Wi-Fi®
3. Votre appareil Brother

Vous devez télécharger Mopria® Print Service depuis Google Play™ pour ensuite l'installer sur votre appareil Android™. Avant d'utiliser ce service, vous devez l'activer.



Renseignements connexes

- [Mobile/Web Connect](#)

Brother iPrint&Scan pour les appareils mobiles

Utilisez Brother iPrint&Scan pour imprimer et numériser à partir de divers appareils mobiles.

- Pour les appareils Android™
Brother iPrint&Scan vous permet d'utiliser les fonctions de votre appareil Brother directement depuis votre appareil Android™, sans utiliser un ordinateur.
Téléchargez et installez Brother iPrint&Scan depuis l'application Google Play™ Store.
- Pour tous les appareils prenant en charge iOS, y compris les iPhone, iPad et iPod touch
Brother iPrint&Scan vous permet d'utiliser les fonctions de votre appareil Brother directement à partir de votre appareil iOS.
Téléchargez et installez Brother iPrint&Scan depuis l'App Store.
- Pour les appareils Windows
Brother iPrint&Scan vous permet d'utiliser les fonctions de votre appareil Brother directement depuis votre appareil Windows, sans utiliser un ordinateur.
Téléchargez et installez Brother iPrint&Scan depuis le Microsoft Store.

Pour de l'information plus détaillée, visitez support.brother.com/ips.



Renseignements connexes

- [Mobile/Web Connect](#)

Sujets connexes :

- [Brother iPrint&Scan pour Windows et Mac](#)

Near-Field Communication (NFC)

Modèles associés : MFC-L3770CDW

La fonction NFC (Communication en champ proche) simplifie les transactions, l'échange de données et les connexions sans fil entre deux appareils situés à faible distance l'un de l'autre.

Si votre appareil Android™ est compatible avec la fonction NFC, vous pouvez imprimer des données (photos, fichiers PDF, fichiers texte, pages Web et courriels) à partir de l'appareil ou numériser des photos et des documents vers l'appareil en le mettant en contact avec le symbole NFC qui se trouve sur votre appareil.

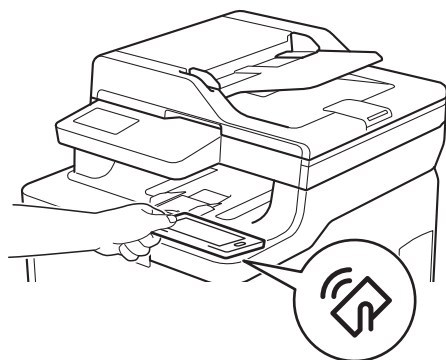

Vous devez télécharger et installer Brother iPrint&Scan sur votre appareil Android™ pour pouvoir utiliser cette fonctionnalité. Pour de l'information plus détaillée, visitez support.brother.com/ips.



Renseignements connexes

- [Mobile/Web Connect](#)

ControlCenter

Utilisez l'utilitaire logiciel ControlCenter de Brother pour accéder rapidement aux applications que vous utilisez fréquemment. ControlCenter vous permet d'accéder directement aux applications spécifiques.

- [ControlCenter4 \(Windows\)](#)

ControlCenter4 (Windows)

- [Modification du mode de fonctionnement dans ControlCenter4 \(Windows\)](#)
- [Numériser avec le mode Accueil de ControlCenter4 \(Windows\)](#)
- [Numériser avec le mode Avancé de ControlCenter4 \(Windows\)](#)
- [Configurer l'appareil Brother avec ControlCenter4 \(Windows\)](#)
- [Créer un onglet personnalisé avec le mode Avancé de ControlCenter4 \(Windows\)](#)

Modification du mode de fonctionnement dans ControlCenter4 (Windows)

ControlCenter4 propose deux modes de fonctionnement : **Mode Accueil** et **Mode Avancé**. Vous pouvez changer de mode à n'importe quel moment.

Mode Accueil

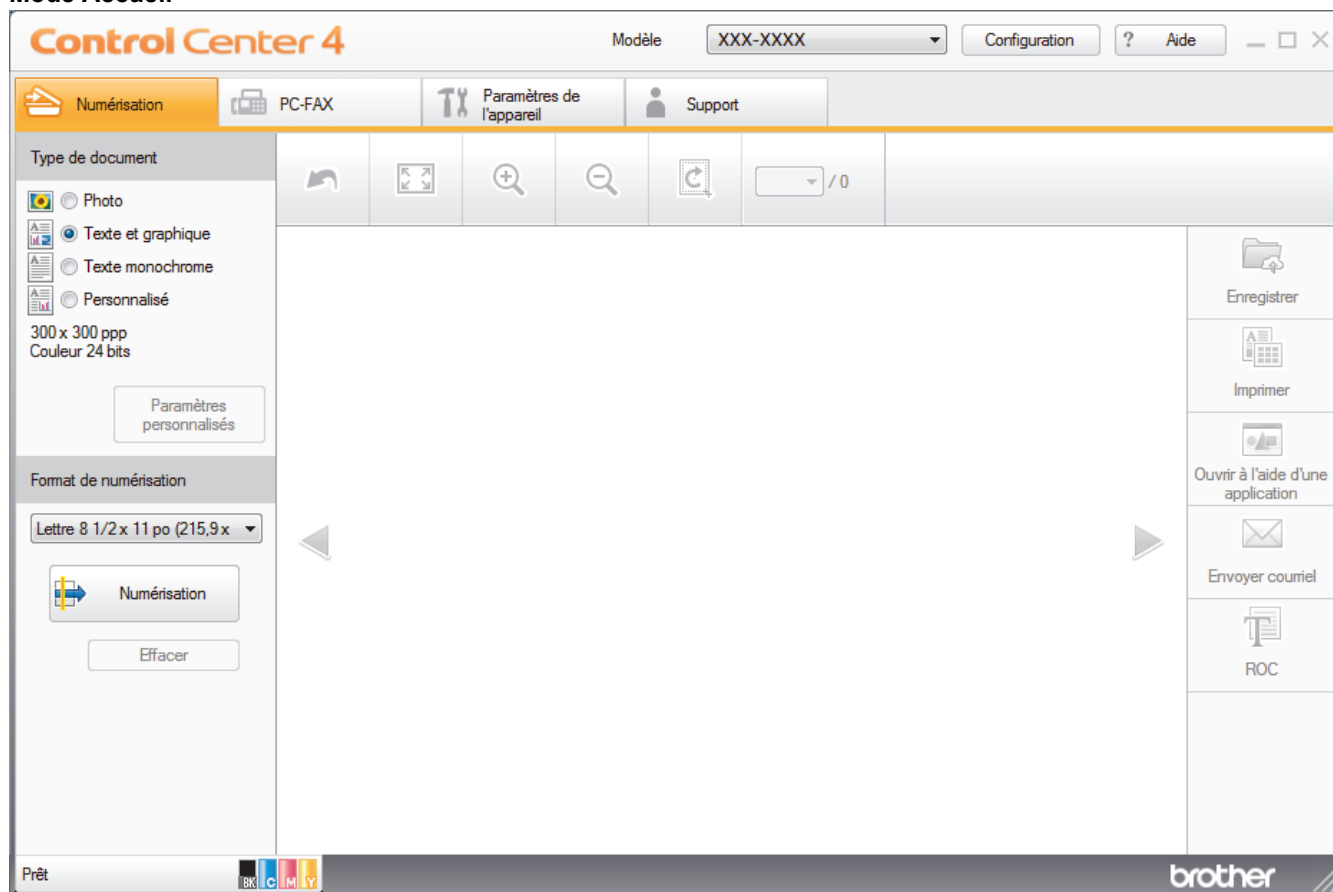

Mode Avancé



- **Mode Accueil**

Le mode Accueil de ControlCenter4 vous permet d'accéder facilement aux principales fonctions de l'appareil.

- **Mode Avancé**

Le mode Avancé de ControlCenter4 vous fournit davantage de contrôle sur les détails des fonctions de l'appareil et vous permet de personnaliser les actions de numérisation par simple pression sur un bouton.

Pour changer le mode de fonctionnement :

1. Cliquez sur l'icône  (**ControlCenter4**) dans la barre des tâches, puis sélectionnez **Ouvrir**.
2. Cliquez sur le bouton **Configuration**, puis sélectionnez **Sélection du mode**.
3. La boîte de dialogue du mode de sélection s'affiche. Sélectionnez l'option **Mode Accueil** ou **Mode Avancé**.

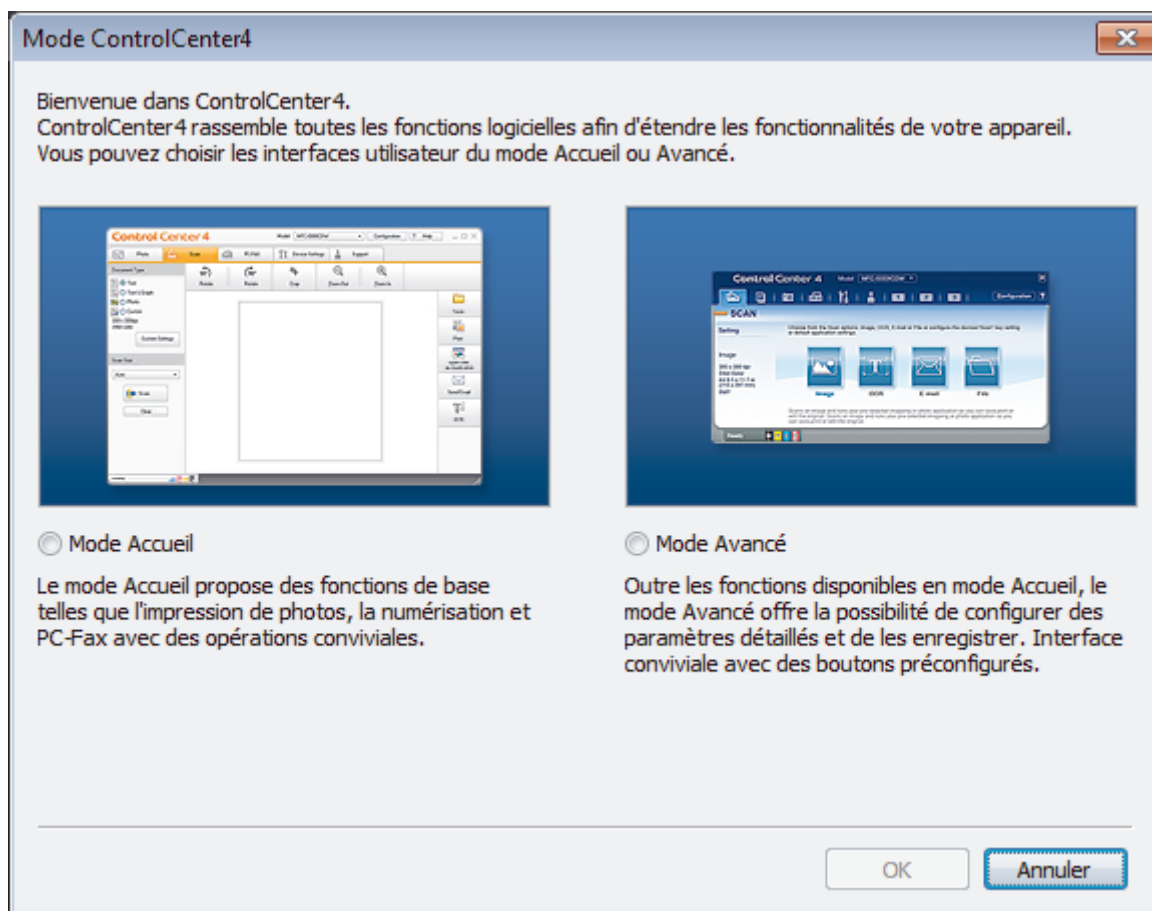

4. Cliquez sur **OK**.



Renseignements connexes

- [ControlCenter4 \(Windows\)](#)

Numériser avec le mode Accueil de ControlCenter4 (Windows)

Utilisez le mode Accueil de ControlCenter4 pour accéder aux fonctions principales de votre appareil.

- [Numériser avec le mode Accueil de ControlCenter4 \(Windows\)](#)
- [Sauvegarder des données numérisées dans un dossier comme fichier PDF avec le mode Accueil de ControlCenter4 \(Windows\)](#)
- [Numériser automatiquement les deux faces d'un document avec le mode Accueil de ControlCenter4 \(Windows\)](#)
- [Paramètres de numérisation pour le mode Accueil de ControlCenter4 \(Windows\)](#)

Numériser avec le mode Avancé de ControlCenter4 (Windows)

Le mode Avancé de ControlCenter4 vous fournit davantage de contrôle sur les détails des fonctions de l'appareil et vous permet de personnaliser les actions de numérisation par simple pression sur un bouton.

- [Numériser des photos et des graphiques avec le mode Avancé de ControlCenter4 \(Windows\)](#)
- [Enregistrer des données numérisées dans un dossier sous forme de fichier PDF avec le mode Avancé de ControlCenter4 \(Windows\)](#)
- [Numériser automatiquement les deux faces d'un document avec le mode Avancé de ControlCenter4 \(Windows\)](#)
- [Numériser les deux faces d'une carte d'identité avec le mode Avancé de ControlCenter4 \(Windows\)](#)
- [Numériser comme pièce jointe de courriel avec le mode Avancé de ControlCenter4 \(Windows\)](#)
- [Numériser comme fichier de texte modifiable \(ROC\) avec le mode Avancé de ControlCenter4 \(Windows\)](#)
- [Paramètres de numérisation pour le mode Avancé de ControlCenter4 \(Windows\)](#)

Configurer l'appareil Brother avec ControlCenter4 (Windows)

Modèles associés : MFC-L3710CW/MFC-L3750CDW/MFC-L3770CDW



Si la fonction Verrouillage sécuritaire des fonctions est activée, vous ne pouvez pas utiliser la Configuration à distance.

1. Cliquez sur l'icône  (**ControlCenter4**) dans la barre des tâches, puis cliquez sur **Ouvrir**.
2. Cliquez sur l'onglet **Paramètres de l'appareil**.
3. Cliquez sur le bouton **Configuration à distance**.
4. Configurez les paramètres comme vous le souhaitez.

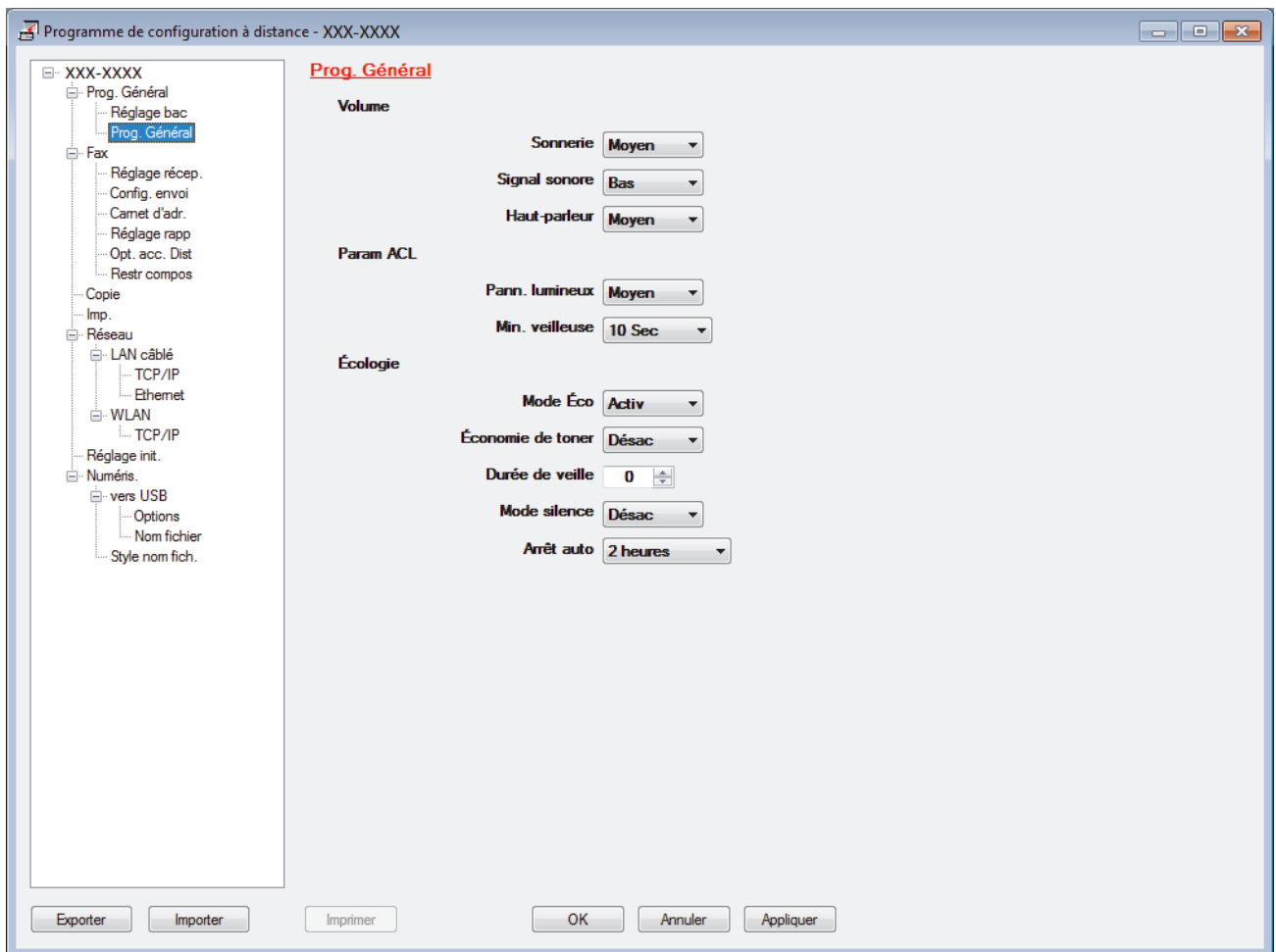

Exporter

Cliquez pour enregistrer les paramètres de la configuration actuelle dans un fichier.



Cliquez sur **Exporter** pour enregistrer votre carnet d'adresses ou tous les paramètres de votre appareil.

Importer

Cliquez pour importer un fichier et vérifier ses paramètres.

Imprimer

Cliquez pour imprimer les éléments sélectionnés sur l'appareil. Vous ne pouvez pas imprimer les données avant de les avoir envoyées vers l'appareil. Cliquez sur **Appliquer** pour envoyer les nouvelles données vers l'appareil, puis cliquez sur **Imprimer**.

OK

Cliquez pour démarrer l'envoi des données vers l'appareil et quitter le programme de configuration à distance. Si un message d'erreur s'affiche, confirmez que vos données sont appropriées, puis cliquez sur **OK**.

Annuler

Cliquez pour quitter le programme de configuration à distance sans envoyer de données vers l'appareil.

Appliquer

Cliquez pour envoyer des données vers l'appareil sans quitter le programme de configuration à distance.

5. Cliquez sur **OK**.

- Si votre ordinateur est protégé par un pare-feu et ne parvient pas à utiliser la configuration à distance, il peut être nécessaire de configurer les paramètres du pare-feu de façon à autoriser la communication à l'aide des numéros de port 137 et 161.
- Si vous utilisez le pare-feu Windows et que vous avez installé les logiciels et les pilotes Brother à partir du disque d'installation Brother, les réglages de pare-feu requis ont déjà été définis.



Renseignements connexes

- [ControlCenter4 \(Windows\)](#)
 - [Configuration à distance \(Windows\)](#)
-

Créer un onglet personnalisé avec le mode Avancé de ControlCenter4 (Windows)

Vous pouvez créer jusqu'à trois onglets personnalisés comprenant chacun jusqu'à cinq boutons personnalisés avec vos paramètres préférés.

Sélectionnez **Mode Avancé** comme mode pour ControlCenter4.

1. Cliquez sur l'icône  (**ControlCenter4**) dans la barre des tâches, puis cliquez sur **Ouvrir**.
2. Cliquez sur le bouton **Configuration**, puis sélectionnez **Créer un onglet personnalisé**.
Un onglet personnalisé est créé.
3. Pour changer le nom d'un onglet personnalisé, faites un clic droit sur l'onglet personnalisé puis sélectionnez **Renommer l'onglet personnalisé**.
4. Cliquez sur le bouton **Configuration**, sélectionnez **Créer un bouton personnalisé** puis sélectionnez le bouton que vous désirez créer.
La boîte de dialogue s'affiche.
5. Tapez le nom du bouton, puis modifiez les paramètres, si nécessaire. Cliquez sur **OK**.

Les options des paramètres varient en fonction du bouton sélectionné.

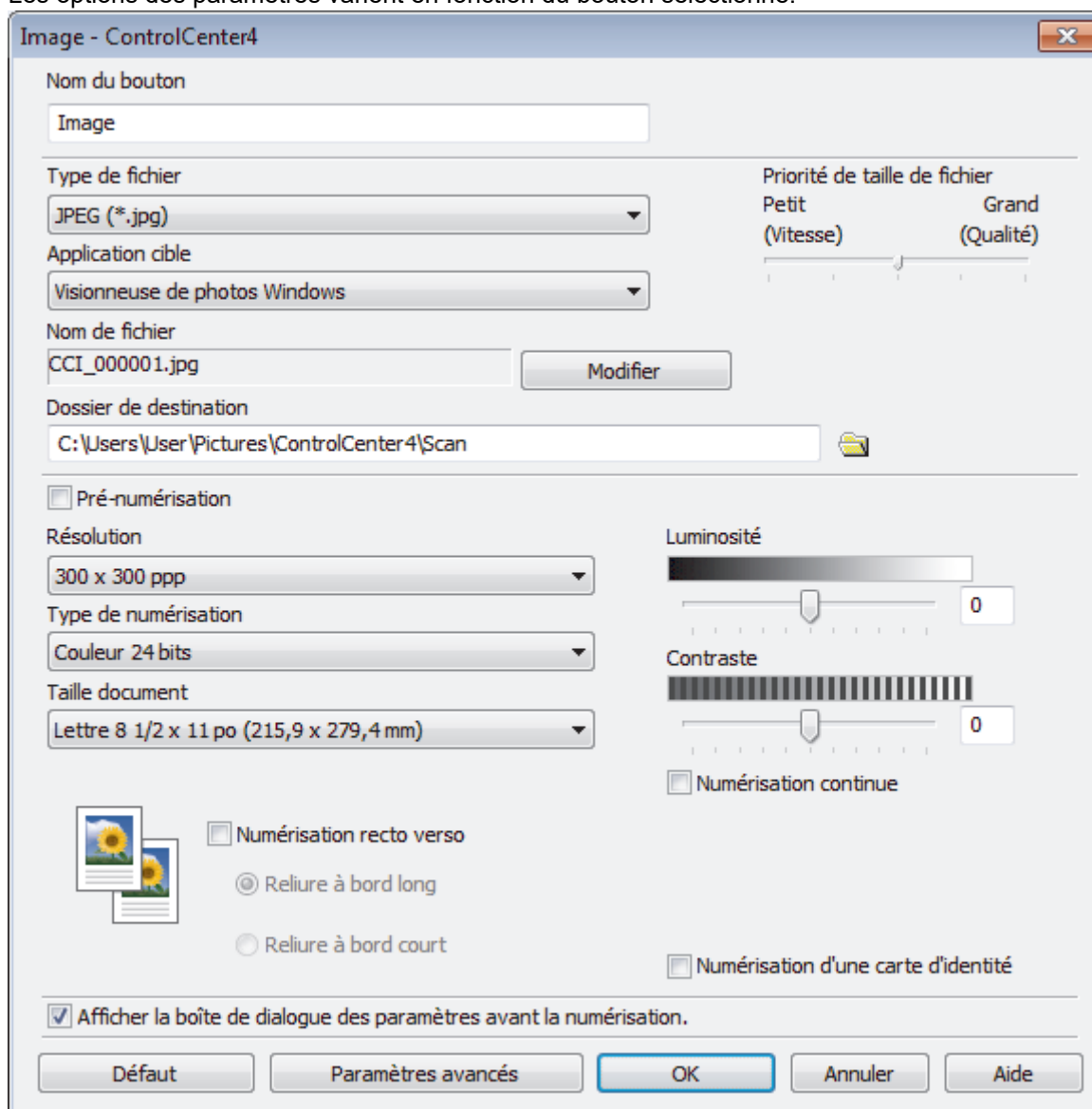

Image - ControlCenter4

Nom du bouton
Image

Type de fichier
JPEG (*.jpg)

Application cible
Visionneuse de photos Windows

Nom de fichier
CCI_000001.jpg

Dossier de destination
C:\Users\User\Pictures\ControlCenter4\Scan

Pré-numérisation

Résolution
300 x 300 ppp

Type de numérisation
Couleur 24 bits

Taille document
Lettre 8 1/2 x 11 po (215,9 x 279,4 mm)

Luminosité
0

Contraste
0

Numérisation continue

Numérisation recto verso

Reliure à bord long

Reliure à bord court

Numérisation d'une carte d'identité

Afficher la boîte de dialogue des paramètres avant la numérisation.

Défaut Paramètres avancés OK Annuler Aide



Vous pouvez modifier ou supprimer l'onglet, le bouton ou les paramètres créés. Cliquez sur le bouton **Configuration**, puis naviguez dans le menu.



Renseignements connexes

- [ControlCenter4 \(Windows\)](#)
-

Brother iPrint&Scan pour Windows et Mac

- [Présentation de Brother iPrint&Scan](#)
- [Numériser avec Brother iPrint&Scan \(Mac\)](#)

Présentation de Brother iPrint&Scan

Utilisez Brother iPrint&Scan pour Windows et Mac pour imprimer et numériser à partir de votre ordinateur.

L'écran suivant présente un exemple de Brother iPrint&Scan pour Windows. L'écran réel peut varier selon la version de l'application.

- Pour Windows

Accédez à la page **Téléchargements** de votre modèle dans le Brother Solutions Center (Centre de solutions Brother) à l'adresse support.brother.com pour télécharger l'application la plus récente.

- Pour Mac

Téléchargez et installez Brother iPrint&Scan depuis l'App Store.

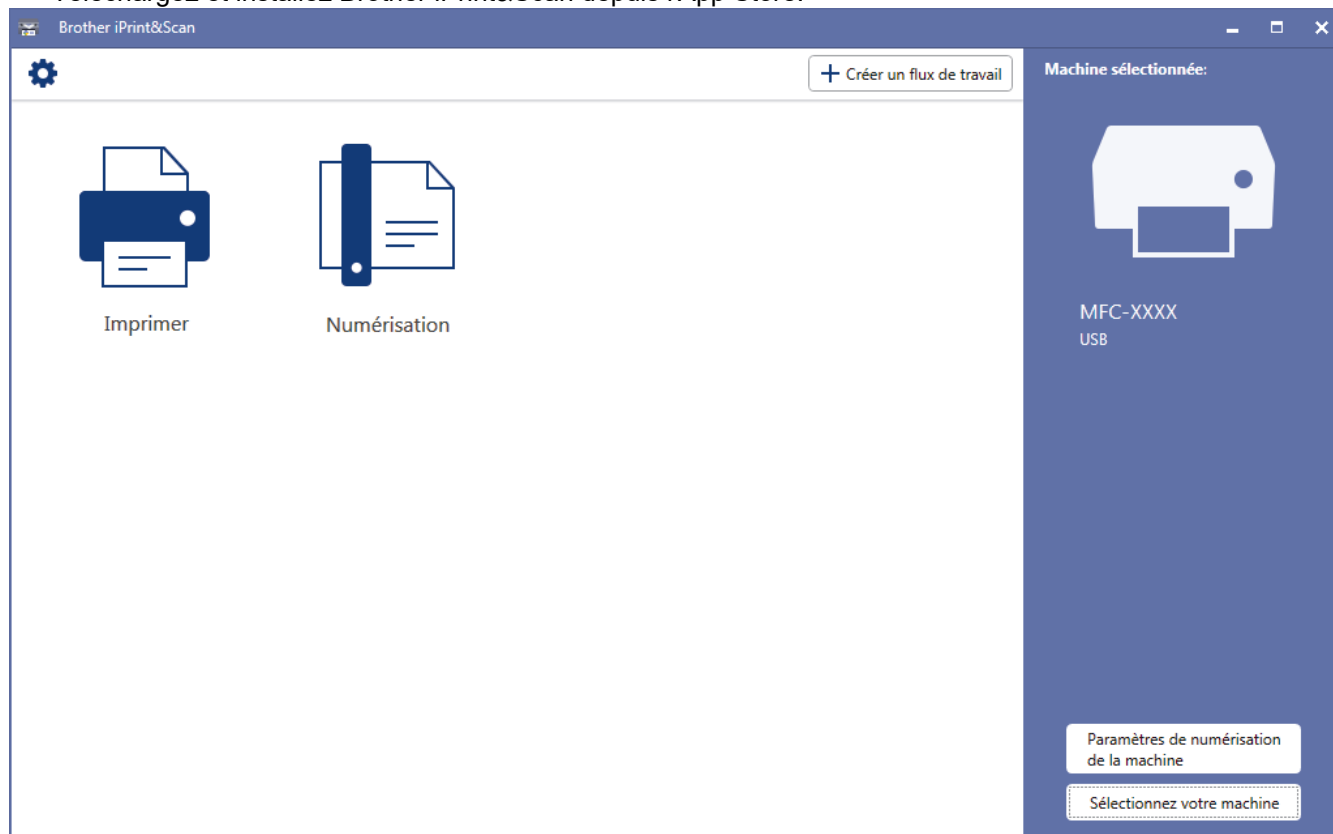

Renseignements connexes

- [Brother iPrint&Scan pour Windows et Mac](#)

Sujets connexes :

- [Brother iPrint&Scan pour les appareils mobiles](#)

Dépannage

Utilisez cette section pour résoudre des problèmes courants que vous pourriez rencontrer lors de l'utilisation de votre appareil Brother. Vous pouvez corriger la plupart des problèmes vous-même.

IMPORTANT

Pour obtenir une aide technique, veuillez appeler le service à la clientèle dans le pays où vous avez acheté votre appareil. Les appels doivent être effectués à partir de ce pays.

L'utilisation de consommables d'une marque autre que Brother peut affecter la qualité d'impression, les performances du matériel et la fiabilité de l'appareil.



Si vous avez besoin d'aide supplémentaire, accédez au Brother Solutions Center (Centre de solutions Brother) à l'adresse support.brother.com.

Vérifiez d'abord les points suivants :

- Le cordon d'alimentation de l'appareil est branché correctement et l'appareil est allumé. >> *Guide d'installation rapide*
- Tous les matériaux de protection ont été retirés. >> *Guide d'installation rapide*
- Le papier est chargé correctement dans le bac à papier.
- Les câbles d'interface sont solidement branchés dans l'appareil et l'ordinateur ou la connexion sans fil est configurée sur l'appareil et votre ordinateur.
- Messages d'erreur et d'entretien

Si les vérifications ne vous ont pas permis de corriger le problème, identifiez le problème puis >> *Renseignements connexes*



Renseignements connexes

- [Messages d'erreur et d'entretien](#)
- [Messages d'erreur lors de l'utilisation de la fonction Brother Web Connect](#)
- [Bourrages de document](#)
- [Bourrages papier](#)
- [Problèmes d'impression](#)
- [Améliorer la qualité d'impression](#)
- [Problèmes de téléphone et de télécopieur](#)
- [Problèmes réseau](#)
- [Problèmes liés à Google Cloud Print](#)
- [Problèmes liés à AirPrint](#)
- [Autres problèmes](#)
- [Consulter les informations sur l'appareil](#)
- [Réinitialiser votre appareil Brother](#)

Messages d'erreur et d'entretien



• MFC-L3770CDW

Si l'écran ACL affiche des erreurs et que votre appareil Android™ est compatible avec la fonction NFC, touchez le symbole NFC sur le panneau de commande avec votre appareil pour accéder au Brother Solutions Center (Centre de solutions Brother) et consultez les FAQ les plus récentes pour votre appareil. (Les tarifs pour les messages et les données de votre fournisseur de téléphonie mobile peuvent s'appliquer.)

Assurez-vous que les réglages NFC de votre appareil Brother et de l'appareil Android™ sont activés.

Comme avec tout appareil de bureau sophistiqué, des erreurs peuvent survenir et il peut être nécessaire de remplacer des articles de fourniture. Lorsque cela se produit, votre appareil identifie l'erreur ou l'entretien régulier nécessaire et affiche le message approprié. Les messages d'erreur et d'entretien les plus courants sont indiqués dans le tableau.

Suivez les instructions dans la colonne **Action** pour résoudre l'erreur et faire disparaître le message.



Vous pouvez corriger la plupart de ces erreurs et effectuer l'entretien périodique vous-même. Si vous avez besoin de conseils supplémentaires : Visitez support.brother.com, puis cliquez sur la page **FAQ et Diagnostic**.



>> [HL-L3290CDW/DCP-L3551CDW](#)

>> [MFC-L3710CW/MFC-L3750CDW/MFC-L3770CDW](#)

HL-L3290CDW/DCP-L3551CDW

Message d'erreur	Cause	Action
Accès refusé	La fonction que vous souhaitez utiliser est bloquée par Secure Function Lock 3.0.	Demandez à votre administrateur de vérifier vos paramètres de verrouillage sécuritaire des fonctions.
Arrêt tambour	Il faut remplacer le tambour.	Remplacez l'unité de tambour. ➤➤ <i>Renseignements connexes:</i> <i>Remplacer l'unité de tambour.</i>
Auc toner à réc	Le conteneur de toner usé n'est pas installé ou n'est pas installé correctement.	Réinstallez le conteneur de toner usé.
Auto-diagnostic	La température de l'unité de fusion n'augmente pas jusqu'à une température spécifiée dans le temps spécifié. L'unité de fusion est trop chaude.	<ul style="list-style-type: none"> Maintenez enfoncé  pour éteindre l'appareil, patientez quelques secondes, puis rallumez-le. Laissez l'appareil allumé et inactif pendant 15 minutes.
Bourr arr	Le papier est coincé dans la partie arrière de l'appareil.	Ouvrez le couvercle de l'unité de fusion et retirez doucement le papier coincé. Fermez le couvercle de l'unité de fusion. Si le message d'erreur persiste, appuyez sur Noir Marche ou Couleur Marche .
Bourr bac1	Le papier est coincé dans le bac à papier indiqué.	Sortez complètement le bac à papier et retirez doucement tout le papier coincé. Remettez le bac à papier fermement dans l'appareil.
Bourr. rec-ver	Le papier est coincé sous le bac à papier ou l'unité de fusion.	Retirez le bac à papier ou ouvrez le capot arrière pour enlever doucement le papier coincé.
Bourrage alimentation manuelle	Le papier est coincé dans la fente d'alimentation manuelle de l'appareil.	Retirez doucement le papier coincé à l'intérieur et autour de la fente d'alimentation manuelle. Rechargez le papier dans la fente d'alimentation

Message d'erreur	Cause	Action
		manuelle, puis appuyez sur Noir Marche ou Couleur Marche .
Bourrage interne	Le papier est coincé à l'intérieur de l'appareil.	Ouvrez le capot supérieur, retirez l'ensemble de cartouches de toner et d'unité de tambour, puis enlevez doucement le papier coincé. Réinstallez l'ensemble de cartouches de toner et d'unité de tambour dans l'appareil. Fermez le capot supérieur.
Calibrer	Le calibrage a échoué.	<ul style="list-style-type: none"> Maintenez la touche  enfoncée pour éteindre l'appareil. Patientez quelques secondes, puis rallumez-le. Effectuez de nouveau le calibrage des couleurs en utilisant l'écran ACL. Installez une nouvelle courroie. Si le problème persiste, contactez le service à la clientèle Brother ou votre revendeur Brother local.
Changer encre	Lorsque l'écran ACL affiche ce message, vous pouvez continuer d'imprimer. La cartouche de toner approche de sa fin de vie.	Commandez une nouvelle cartouche de toner avant que l'écran ACL n'affiche <code>Remplacer toner</code> .
Condensation	De la condensation peut se former à l'intérieur de l'appareil après un changement dans la température de la pièce.	Laissez l'appareil allumé. Attendez 30 minutes, le couvercle supérieur en position ouverte. Ensuite, éteignez l'appareil et refermez le couvercle. Rallumez-le.
Couvercle ouvert	Le capot supérieur n'est pas complètement fermé.	Ouvrez le capot supérieur de l'appareil, puis fermez-le fermement.
	Le couvercle de l'unité de fusion n'est pas complètement fermé ou du papier était coincé à l'arrière de l'appareil lorsque vous l'avez allumé.	Fermez le couvercle de l'unité de fusion situé à l'intérieur du capot arrière de l'appareil. Vérifiez que du papier n'est pas coincé à l'intérieur de l'arrière de l'appareil, puis fermez le couvercle de l'unité de fusion.
	Le capot du chargeur automatique de documents (ADF) n'est pas complètement fermé.	Refermez le capot du chargeur (ADF). Si le message d'erreur persiste, appuyez sur Arrêt / Sortie .
Don. im. Pleines	La mémoire de l'appareil est saturée.	Appuyez sur Arrêt / Sortie , puis supprimez les données d'impression sécurisée enregistrées préalablement.
Enregistrement	L'enregistrement a échoué.	<ul style="list-style-type: none"> Maintenez la touche  enfoncée pour éteindre l'appareil. Patientez quelques secondes, puis rallumez-le. Effectuez de nouveau l'enregistrement des couleurs à l'aide de l'écran ACL. Installez une nouvelle courroie. Si le problème persiste, contactez le service à la clientèle Brother ou votre revendeur Brother local.

Message d'erreur	Cause	Action
Erreur cartouche	La cartouche de toner n'est pas installée correctement.	Retirez l'ensemble de cartouche de toner et d'unité de tambour pour la couleur indiquée à l'écran ACL. Retirez la cartouche de toner, puis réinsérez-la dans l'unité de tambour. Réinstallez l'ensemble de cartouche de toner et d'unité de tambour dans l'appareil. Si le problème persiste, contactez le service à la clientèle Brother ou votre revendeur Brother local.
Erreur de toner	Une ou plusieurs cartouches de toner ne sont pas installées ou ne sont pas installées correctement.	Retirez les unités du tambour. Retirez toutes les cartouches de toner, puis réinstallez-les dans les unités de tambour.
Erreur format	Le format de papier défini dans le pilote d'imprimante n'est pas pris en charge par le bac défini.	Choisissez un format de papier pris en charge par le bac défini.
Erreur taille DX	Le format de papier spécifié dans le paramètre du format de papier de l'appareil ne convient pas à l'impression recto-verso automatique. Le format du papier dans le bac ne convient pas à l'impression recto-verso automatique.	Appuyez sur Arrêt / Sortie (si nécessaire). Chargez du papier de format adéquat dans le bac, puis configurez le bac pour ce format de papier. Choisissez un format de papier pris en charge par l'impression recto-verso. Les formats de papier disponibles pour l'impression recto-verso automatique sont Lettre, Légal, Légal du Mexique, Légal de l'Inde et Folio.
Fin collecteur	Le conteneur de toner usé est presque plein.	Commandez un nouveau conteneur de toner usé avant que l'écran ACL n'affiche <code>Rempl collect TU</code> .
Fin courroie	La courroie approche de sa fin de vie.	Commandez une nouvelle courroie avant que l'écran ACL n'affiche <code>Remp courroie</code> .
Imposs impr ##	L'appareil éprouve un problème mécanique.	<ul style="list-style-type: none"> Maintenez enfoncé  pour éteindre l'appareil, patientez quelques minutes, puis rallumez-le. Si le problème persiste, contactez le service à la clientèle Brother. Contactez le service à la clientèle Brother au : 1-877-BROTHER (1-877-276-8437) (aux États-Unis) www.brother.ca/support (au Canada) ou pour localiser un centre de service autorisé Brother, visitez : www.brother-usa.com/service
Imposs num ##	L'appareil éprouve un problème mécanique.	<ul style="list-style-type: none"> Maintenez enfoncé  pour éteindre l'appareil, puis rallumez-le.

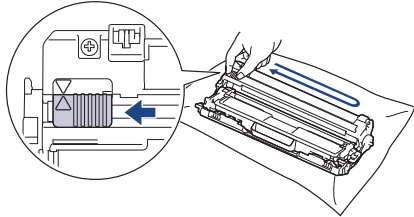

Message d'erreur	Cause	Action
		<ul style="list-style-type: none"> Si le problème persiste, contactez le service à la clientèle Brother. Contactez le service à la clientèle Brother au : 1-877-BROTHER (1-877-276-8437) (aux États-Unis) www.brother.ca/support (au Canada) ou pour localiser un centre de service autorisé Brother, visitez : www.brother-usa.com/service
Intro. Manuel	Manuelle a été sélectionné comme source de papier dans le pilote d'imprimante, mais il n'y a aucun papier dans la fente d'alimentation manuelle.	Placez du papier dans la fente d'alimentation manuelle.
Limite dépassée	Vous avez atteint la limite d'impression imposée par Secure Function Lock 3.0.	Demandez à votre administrateur de vérifier vos paramètres de verrouillage sécuritaire des fonctions.
Mémoire épuisée	La mémoire de l'appareil est pleine.	<p>Si une opération de copie est en cours, effectuez l'une des opérations suivantes :</p> <ul style="list-style-type: none"> Appuyez sur Noir Marche ou Couleur Marche pour copier les pages numérisées. Appuyez sur Arrêt / Sortie et attendez que les autres opérations en cours se terminent, puis réessayez. <p>Si une opération de numérisation est en cours, effectuez l'une des opérations suivantes :</p> <ul style="list-style-type: none"> Divisez le document en plusieurs parties. Réduisez la résolution. Réduisez la taille du fichier. Sélectionnez le type de fichier PDF à compression élevée. <p>Si une opération d'impression est en cours, appuyez sur Arrêt / Sortie, puis réduisez la résolution d'impression.</p>
Original coincé	Le document n'a pas été introduit ou alimenté correctement, ou le document numérisé à partir du chargeur automatique de documents (ADF) était trop long.	Retirez le papier coincé du chargeur automatique de documents (ADF). Dégagez tous les morceaux de papier ou résidus sur le chemin du papier du chargeur automatique de documents (ADF). Appuyez sur Arrêt / Sortie .
Papier court	La longueur du papier dans le bac est trop courte pour que l'appareil puisse l'acheminer au bac de sortie face imprimée vers le bas.	Ouvrez le capot arrière (bac de sortie face vers le haut) pour que la page imprimée soit acheminée au bac de sortie face vers le haut. Retirez les pages imprimées, puis appuyez sur Noir Marche ou Couleur Marche .

Message d'erreur	Cause	Action
Pas de toner	La cartouche de toner ou l'ensemble de cartouche de toner et d'unité de tambour n'est pas installé correctement.	Retirez l'ensemble de cartouche de toner et d'unité de tambour. Retirez la cartouche de toner de l'unité de tambour, puis réinstallez la cartouche de toner dans l'unité de tambour. Réinstallez l'ensemble de cartouche de toner et d'unité de tambour dans l'appareil. Si le problème persiste, remplacez la cartouche de toner.
Pas papier B1	Il n'y a plus de papier dans l'appareil ou le papier n'est pas chargé correctement dans le bac à papier.	<ul style="list-style-type: none"> Placez du papier dans le bac à papier. Vérifiez que les guides-papier sont réglés au bon format de papier. Si du papier est chargé dans le bac, retirez le papier et chargez-le à nouveau. Vérifiez que les guides-papier sont réglés au bon format de papier. Ne remplissez pas excessivement le bac à papier.
R-V désactivé	Le capot arrière de l'appareil n'est pas fermé complètement.	Fermez le capot arrière de l'appareil jusqu'à ce qu'il se verrouille en position fermée.
Refroidissement	La température à l'intérieur de l'appareil est trop élevée. L'appareil interrompt la tâche d'impression en cours et passe en mode de refroidissement.	Patiencez jusqu'à ce que l'appareil ait refroidi. Assurez-vous que toutes les ouvertures de l'appareil sont exemptes d'obstructions. Une fois refroidi, l'appareil reprendra l'impression.
Remp courroie	Il faut remplacer la courroie.	Remplacez la courroie par une nouvelle. »» Renseignements connexes: <i>Remplacer la courroie</i>
Remp. tambour	Le moment est venu de remplacer l'unité de tambour.	Remplacez l'unité de tambour pour la couleur indiquée à l'écran ACL.
	Si ce message s'affiche même après l'installation d'une nouvelle unité de tambour, c'est que le compteur de l'unité de tambour n'a pas été réinitialisé.	Réinitialisez le compteur de l'unité de tambour. »» Renseignements connexes: <i>Remplacer l'unité de tambour</i>
Rempl collect TU	Il faut remplacer le conteneur de toner usé.	Remplacez le conteneur de toner usé par un nouveau. »» Renseignements connexes: <i>Remplacer le conteneur de toner usé</i>
Remplacer toner	La cartouche de toner approche de sa fin de vie. L'appareil cesse toutes les opérations d'impression.	Remplacez la cartouche de toner pour la couleur indiquée à l'écran ACL. »» Renseignements connexes: <i>Remplacer la cartouche de toner</i>
Support incorr	Le type de support spécifié dans le pilote d'imprimante est différent du type de papier spécifié dans le menu de l'appareil.	Chargez le bon type de papier dans le bac, puis sélectionnez le bon type de support dans le paramètre du type de papier de l'appareil.
Taille erronée	Le papier dans le bac ne correspond pas au format adéquat.	Chargez du papier de format adéquat dans le bac, puis configurez le format de papier pour le bac.

Message d'erreur	Cause	Action
Tamb presq. fini	L'unité de tambour approche de sa fin de vie.	Commandez une nouvelle unité de tambour avant de recevoir le message Remp. tambour.
Tambour !	Le fil corona de l'unité de tambour doit être nettoyé.	Nettoyez le fil corona sur l'unité de tambour.  »» Renseignements connexes: <i>Nettoyer les fils corona</i> Si le problème persiste, installez une nouvelle unité de tambour.
Vérifier B1	Le bac à papier n'est pas installé ou n'est pas installé correctement.	Réinstallez le bac à papier indiqué à l'écran ACL.
Vérifier courroie	La courroie n'est pas installée ou n'est pas installée correctement.	Réinstallez la courroie.
Vérifier tambour	L'unité de tambour n'est pas installée correctement.	Réinstallez l'ensemble de cartouche de toner et d'unité de tambour pour la couleur indiquée à l'écran ACL.



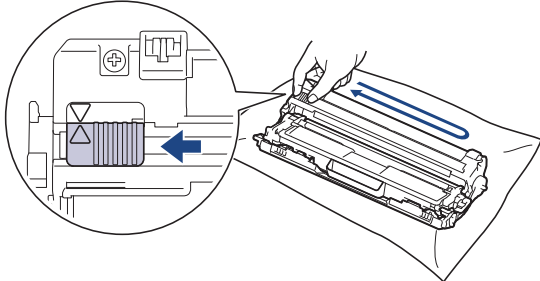

MFC-L3710CW/MFC-L3750CDW/MFC-L3770CDW





Message d'erreur	Cause	Action
Recto verso désact	Le capot arrière de l'appareil n'est pas fermé complètement.	Fermez le capot arrière de l'appareil jusqu'à ce qu'il se verrouille en position fermée.
Accès refusé	La fonction que vous souhaitez utiliser est bloquée par Secure Function Lock 3.0.	Demandez à votre administrateur de vérifier vos paramètres de verrouillage sécuritaire des fonctions.
Calibrage	Le calibrage a échoué.	<ul style="list-style-type: none"> Maintenez la touche  enfoncée pour éteindre l'appareil. Patientez quelques secondes, puis rallumez-le. Effectuez de nouveau le calibrage des couleurs en utilisant l'écran ACL. Installez une nouvelle courroie. Si le problème persiste, contactez le service à la clientèle Brother ou votre revendeur Brother local.
Erreur de cartouche	La cartouche de toner n'est pas installée correctement.	Retirez l'ensemble de cartouche de toner et d'unité de tambour pour la couleur indiquée à l'écran ACL. Retirez la cartouche de toner, puis réinsérez-la dans l'unité de tambour. Réinstallez l'ensemble de cartouche de toner et d'unité de tambour dans l'appareil. Si le problème persiste, contactez le service à la clientèle Brother ou votre revendeur Brother local.
Erreur comm	Erreur de communication causée par la mauvaise qualité de la ligne téléphonique.	Envoyez la télécopie à nouveau ou branchez l'appareil sur une autre ligne téléphonique. Si le problème persiste, contactez l'opérateur téléphonique pour faire vérifier votre ligne téléphonique.

Message d'erreur	Cause	Action
Condensation	De la condensation peut se former à l'intérieur de l'appareil après un changement dans la température de la pièce.	Laissez l'appareil allumé. Attendez 30 minutes, le couvercle supérieur en position ouverte. Ensuite, éteignez l'appareil et refermez le couvercle. Rallumez-le.
Refroidissement	La température à l'intérieur de l'appareil est trop élevée. L'appareil interrompt la tâche d'impression en cours et passe en mode de refroidissement.	Patientez jusqu'à ce que l'appareil ait refroidi. Assurez-vous que toutes les ouvertures de l'appareil sont exemptes d'obstructions. Une fois refroidi, l'appareil reprendra l'impression.
Couvercle ouvert	Le capot supérieur n'est pas complètement fermé.	Ouvrez le capot supérieur de l'appareil, puis fermez-le fermement.
Couvercle ouvert	Le couvercle de l'unité de fusion n'est pas complètement fermé ou il y avait du papier coincé à l'arrière de l'appareil quand vous l'avez allumé.	Fermez le couvercle de l'unité de fusion situé à l'intérieur du capot arrière de l'appareil. Vérifiez que du papier n'est pas coincé à l'intérieur de l'arrière de l'appareil, puis fermez le couvercle de l'unité de fusion.
Couvercle ouvert	Le capot du chargeur automatique de documents n'est pas complètement fermé.	Refermez le capot. Si le message d'erreur persiste, appuyez sur  .
Déconnecté	L'appel a été interrompu par votre correspondant ou par son télécopieur.	Essayez d'envoyer ou de recevoir à nouveau la télécopie. Si les appels sont interrompus plusieurs fois et que vous utilisez un système VoIP (Voix sur IP), essayez de changer le paramètre Compatibilité à De base (pour VoIP).
Original coincé	Le document n'a pas été introduit correctement, ou le document numérisé à l'aide du chargeur automatique de documents était trop long.	Retirez le papier coincé du chargeur automatique de documents (ADF). Dégagez tous les morceaux de papier ou résidus sur le chemin du papier du chargeur automatique de documents (ADF). Appuyez sur  .
Mode sd en march	L'appareil est réglé en mode de sonnerie spéciale. Vous ne pouvez pas passer du mode de réception manuelle à un autre mode.	Réglez Sonnerie spéciale à Désac.
Fournitures Tamb presq. fini	L'unité de tambour approche de sa fin de vie.	Commandez une nouvelle unité de tambour avant que l'écran ACL n'affiche Remp. tambour.
Tambour!	Les fils corona de l'unité de tambour doivent être nettoyés.	Nettoyez les fils corona sur l'unité de tambour.  ➤➤ Renseignements connexes: Nettoyer les fils corona Si le problème persiste, installez une nouvelle unité de tambour.

Message d'erreur	Cause	Action
Arrêt tambour	Il faut remplacer le tambour.	Remplacez l'unité de tambour. ➤➤ <i>Renseignements connexes: Remplacer l'unité de tambour.</i>
Bourr recto verso	Le papier est coincé sous le bac à papier ou l'unité de fusion.	Retirez le bac à papier ou ouvrez le capot arrière pour enlever doucement le papier coincé.
Bourrage interne	Le papier est coincé à l'intérieur de l'appareil.	Ouvrez le capot supérieur, retirez l'ensemble de cartouches de toner et d'unité de tambour, puis enlevez doucement le papier coincé. Réinstallez l'ensemble de cartouches de toner et d'unité de tambour dans l'appareil. Fermez le capot supérieur.
Bourrage alimentation manuelle	Le papier est coincé dans la fente d'alimentation manuelle de l'appareil.	Retirez doucement le papier coincé à l'intérieur et autour de la fente d'alimentation manuelle. Rechargez le papier dans la fente d'alimentation manuelle, puis appuyez sur <i>Marche</i> .
Bourr bac MU	Le papier est coincé dans le bac MU.	Retirez délicatement le papier coincé à l'intérieur et autour du bac MU. Appuyez sur <i>Réessayer</i> .
Bourr arr	Le papier est coincé dans la partie arrière de l'appareil.	Ouvrez le couvercle de l'unité de fusion et retirez doucement le papier coincé. Fermez le couvercle de l'unité de fusion. Si le message d'erreur persiste, appuyez sur <i>Réessayer</i> .
Bourr bac1	Le papier est coincé dans le bac à papier indiqué.	Retirez le bac à papier et enlevez tout le papier coincé, comme affiché dans l'animation à l'écran ACL.
Limite dépassée	Vous avez atteint la limite d'impression imposée par Secure Function Lock 3.0.	Demandez à votre administrateur de vérifier vos paramètres de verrouillage sécuritaire des fonctions.
Intro. Manuel	Manuelle a été sélectionné comme source de papier dans le pilote d'imprimante, mais il n'y a aucun papier dans la fente d'alimentation manuelle.	Placez du papier dans la fente d'alimentation manuelle.
Type de support incorrect	Le type de support spécifié dans le pilote d'imprimante est différent du type de papier spécifié dans le menu de l'appareil.	Chargez le bon type de papier dans le bac, puis sélectionnez le bon type de support dans le paramètre du type de papier de l'appareil.
Vérifier courroie	La courroie n'est pas installée ou n'est pas installée correctement.	Réinstallez la courroie.
Conc non pris chg	Un appareil de concentration USB est connecté à l'interface directe USB.	Déconnectez l'appareil de concentration USB de l'interface directe USB.
Vérifier tambour	L'unité de tambour n'est pas installée correctement.	Réinstallez l'ensemble de cartouche de toner et d'unité de tambour pour la couleur indiquée à l'écran ACL.
Pas de papier	Il n'y a plus de papier dans l'appareil ou le papier n'est pas chargé correctement dans le bac à papier.	<ul style="list-style-type: none"> Placez du papier dans le bac à papier. Vérifiez que les guides-papier sont réglés au bon format de papier. Si du papier est chargé dans le bac, retirez le papier et chargez-le à nouveau. Vérifiez que les guides-papier sont réglés au bon format de papier. Ne remplissez pas excessivement le bac à papier.

Message d'erreur	Cause	Action
Pas papier MU	Il n'y a plus de papier dans le bac MU ou le papier n'est pas chargé correctement dans le bac MU.	Effectuez l'une des actions suivantes : <ul style="list-style-type: none"> Placez du papier dans le bac MU. Vérifiez que les guides-papier sont réglés au bon format de papier. Si du papier est chargé dans le bac, retirez le papier et chargez-le à nouveau. Vérifiez que les guides-papier sont réglés au bon format de papier.
Pas papier B1	Il n'y a plus de papier dans le bac à papier ou le papier n'est pas chargé correctement dans le bac à papier.	Effectuez l'une des actions suivantes : <ul style="list-style-type: none"> Placez du papier dans le bac à papier indiqué à l'écran ACL. Vérifiez que les guides-papier sont réglés au bon format de papier. Si du papier est chargé dans le bac, retirez le papier et chargez-le à nouveau. Vérifiez que les guides-papier sont réglés au bon format de papier. Ne remplissez pas excessivement le bac à papier.
Pas de toner	La cartouche de toner ou l'ensemble de cartouche de toner et d'unité de tambour n'est pas installé correctement.	Retirez l'ensemble de cartouche de toner et d'unité de tambour. Retirez la cartouche de toner de l'unité de tambour, puis réinstallez la cartouche de toner dans l'unité de tambour. Réinstallez l'ensemble de cartouche de toner et d'unité de tambour dans l'appareil. Si le problème persiste, remplacez la cartouche de toner.
Vérifier B1	Le bac à papier n'est pas installé ou n'est pas installé correctement.	Réinstallez le bac à papier indiqué à l'écran ACL.
Auc toner à réc	Le conteneur de toner usé n'est pas installé ou n'est pas installé correctement.	Réinstallez le conteneur de toner usé.
Mémoire téléc saturée	La mémoire de télécopie de l'appareil est pleine.	Si vous utilisez la fonction d'aperçu de télécopie, supprimez toutes les données de télécopies reçues inutiles. Si vous utilisez la fonction de réception dans la mémoire et que vous n'utilisez pas la fonction d'aperçu de télécopie, imprimez les données de télécopies reçues. ➤➤ Renseignements connexes: Imprimer une télécopie enregistrée dans la mémoire de l'appareil

Message d'erreur	Cause	Action
Mémoire épuisée	La mémoire de l'appareil est saturée.	<p>Si une opération d'envoi de télécopie ou de copie est en cours, effectuez l'une des opérations suivantes :</p> <ul style="list-style-type: none"> Appuyez sur Envoyer maintenant pour envoyer les pages numérisées jusqu'ici. Appuyez sur Impression partielle pour copier les pages numérisées jusqu'ici. Appuyez sur Quitter ou  et attendez que les autres opérations en cours se terminent, puis réessayez. <p>Si une opération de numérisation est en cours, effectuez l'une des opérations suivantes :</p> <ul style="list-style-type: none"> Divisez le document en plusieurs parties. Réduisez la résolution. Réduisez la taille du fichier. Sélectionnez le type de fichier PDF à compression élevée. Supprimez les télécopies de la mémoire. <p>Si une opération d'impression est en cours, appuyez sur  et réduisez la résolution d'impression.</p>
Donn impr pleines	La mémoire de l'appareil est saturée.	Appuyez sur  , puis supprimez les données d'impression sécurisée enregistrées préalablement.
Imposs impr ##	L'appareil présente un problème d'ordre mécanique.	<ul style="list-style-type: none"> Maintenez enfoncé  pour éteindre l'appareil, patientez quelques minutes, puis rallumez-le. Si le problème persiste, contactez le service à la clientèle Brother. <p>Contactez le service à la clientèle Brother au : 1-877-BROTHER (1-877-276-8437) (aux États-Unis)</p> <p>www.brother.ca/support (au Canada)</p> <p>ou pour localiser un centre de service autorisé de Brother, visitez : www.brother-usa.com/service</p>
Enregistrement	L'enregistrement a échoué.	<ul style="list-style-type: none"> Maintenez la touche  enfoncée pour éteindre l'appareil. Patientez quelques secondes, puis rallumez-le. Effectuez de nouveau l'enregistrement des couleurs à l'aide de l'écran ACL. Installez une nouvelle courroie. Si le problème persiste, contactez le service à la clientèle Brother ou votre revendeur Brother local.
Fournitures Remp. tambour	Il faut remplacer le tambour.	Remplacez l'unité de tambour pour la couleur indiquée à l'écran ACL.
	Si ce message s'affiche même après l'installation d'une nouvelle unité de tambour, c'est que le compteur de l'unité de tambour n'a pas été réinitialisé.	Réinitialisez le compteur de l'unité de tambour. »» Renseignements connexes: Remplacer l'unité de tambour

Message d'erreur	Cause	Action
Remplacer toner	La cartouche de toner approche de sa fin de vie nominale. L'appareil cesse toutes les opérations d'impression. Les télécopies sont enregistrées dans la mémoire tant qu'elle n'est pas pleine.	Remplacez la cartouche de toner pour la couleur indiquée à l'écran ACL. ➤➤ <i>Renseignements connexes: Remplacer la cartouche de toner</i>
Rempl. cont TU	Il faut remplacer le conteneur de toner usé.	Remplacez le conteneur de toner usé par un nouveau. ➤➤ <i>Renseignements connexes: Remplacer le conteneur de toner usé</i>
Imposs num	Le document est trop long pour la numérisation recto-verso.	Appuyez sur  . Pour une numérisation recto-verso, utilisez le format de papier Lettre, Légal ou Folio. Les autres formats de papier doivent être dans les limites suivantes : Longueur : 5,8 à 14,0 po. (147,3 à 355,6 mm) Largeur : 4,1 à 8,5 po. (105 à 215,9 mm)
Imposs num ##	L'appareil présente un problème d'ordre mécanique.	<ul style="list-style-type: none"> Maintenez enfoncé  pour éteindre l'appareil, puis rallumez-le. Si le problème persiste, contactez le service à la clientèle Brother. Contactez le service à la clientèle Brother au : 1-877-BROTHER (1-877-276-8437) (aux États-Unis) www.brother.ca/support (au Canada) ou pour localiser un centre de service autorisé de Brother, visitez : www.brother-usa.com/service
Auto-diagnostic	La température de l'unité de fusion n'augmente pas jusqu'à une température spécifiée dans le temps spécifié. L'unité de fusion est trop chaude.	Maintenez enfoncé  pour éteindre l'appareil, patientez quelques secondes, puis rallumez-le. Laissez l'appareil allumé et inactif pendant 15 minutes.
Papier court	La longueur du papier dans le bac est trop courte pour que l'appareil puisse l'acheminer au bac de sortie face imprimée vers le bas.	Ouvrez le capot arrière (bac de sortie face vers le haut) pour que la page imprimée soit acheminée au bac de sortie face vers le haut. Retirez les pages imprimées, puis appuyez sur <i>Réessayer</i> .
Erreur format	Le format de papier défini dans le pilote d'imprimante n'est pas pris en charge par le bac défini.	Choisissez un format de papier pris en charge par le bac défini.
Erreur taille recto-verso	Le format de papier spécifié dans le paramètre du format de papier de l'appareil ne convient pas à l'impression recto-verso automatique. Le format du papier dans le bac ne convient pas à l'impression recto-verso automatique.	Appuyez sur  (si nécessaire). Chargez du papier de format adéquat dans le bac, puis configurez le bac pour ce format de papier. Choisissez un format de papier pris en charge par l'impression recto-verso. Les formats de papier disponibles pour l'impression recto-verso automatique sont Lettre, Légal, Légal du Mexique, Légal de l'Inde et Folio.

Message d'erreur	Cause	Action
Taille erronée	Le papier dans le bac ne correspond pas au bon format.	Chargez du papier de format adéquat dans le bac, puis configurez le format de papier pour le bac.
Fournitures Fin courroie	La courroie approche de sa fin de vie.	Commandez une nouvelle courroie avant que l'écran ACL n'affiche <code>Remp courroie</code> .
Fournitures Remp courroie	Il faut remplacer la courroie.	Remplacez la courroie par une nouvelle. ➤➤ <i>Renseignements connexes: Remplacer la courroie</i>
Fournitures Toner bas : X (X indique la couleur de la cartouche de toner ou de l'unité de tambour qui approche de sa fin de vie. BK=Noir, C=Cyan, M=Magenta, Y=Jaune.)	Lorsque l'écran ACL affiche ce message, vous pouvez continuer d'imprimer. La cartouche de toner approche de sa fin de vie.	Commandez une nouvelle cartouche de toner avant que l'écran ACL n'affiche <code>Remplacer toner</code> .
Fournitures Fin collecteur	Le conteneur de toner usé est presque plein.	Commandez un nouveau conteneur de toner usé avant que l'écran ACL n'affiche <code>Rempl. cont TU</code> .
Erreur de toner	Une ou plusieurs cartouches de toner ne sont pas installées ou ne sont pas installées correctement.	Retirez les unités du tambour. Retirez toutes les cartouches de toner, puis réinstallez-les dans les unités de tambour.
Échec initialisat. écran tactile	Une pression a été exercée sur l'écran tactile avant que l'initialisation de mise sous tension ne soit terminée.	Assurez-vous que rien ne touche l'écran tactile.
	Des corps étrangers sont peut-être coincés entre la partie inférieure de l'écran tactile et son cadre.	Insérez un morceau de papier rigide entre la partie inférieure de l'écran tactile et son cadre, puis faites-le glisser de l'avant vers l'arrière pour déloger les résidus.
Périph inutilisable	Une clé USB ou un appareil USB crypté ou non compatible a été connecté à l'interface USB directe.	Débranchez le périphérique de l'interface USB directe.
Périph inutilisable Retirez le périphérique. Mettez hors tension, puis de nouveau sous tension.	Un périphérique USB défectueux ou à forte consommation d'énergie a été connecté à l'interface USB directe.	<ul style="list-style-type: none"> Débranchez le périphérique de l'interface USB directe. Maintenez enfoncé  pour éteindre l'appareil, puis rallumez-le.
Vérifier format papier MU Vérifier format papier B1	Le bac spécifié a manqué de papier pendant la copie et l'appareil ne pouvait pas charger de papier du même format à partir du bac de priorité suivante.	Placez le papier dans le bac à papier.



Renseignements connexes

- [Dépannage](#)
 - [Transférer vos télécopies ou le journal des télécopies](#)

Sujets connexes :

- [Charger du papier et imprimer à l'aide du bac à papier](#)
- [Charger du papier et imprimer à l'aide du bac multi-usages \(bac MU\)](#)
- [Remplacer les consommables](#)

-
- Remplacer la cartouche de toner
 - Remplacer l'unité de tambour
 - Remplacer la courroie
 - Remplacer le conteneur de toner usé
 - Nettoyer les fils corona
 - Imprimer une télécopie enregistrée dans la mémoire de l'appareil
 - Calibrer la sortie couleur
-

Transférer vos télécopies ou le journal des télécopies

Modèles associés : MFC-L3710CW/MFC-L3750CDW/MFC-L3770CDW

Si l'écran ACL affiche :

- [Imposs impr] ##
- [Imposs num] ##

Nous vous conseillons de transférer vos télécopies vers un autre télécopieur ou sur votre ordinateur.

Vous pouvez également transférer le journal des télécopies pour vérifier si des télécopies doivent être transférées.



Si un message d'erreur s'affiche à l'écran ACL après le transfert des télécopies, débranchez votre appareil Brother de la source d'alimentation pendant plusieurs minutes, puis rebranchez-le.



Renseignements connexes

- [Messages d'erreur et d'entretien](#)
 - [Transférer des télécopies vers un autre télécopieur](#)
 - [Transférer des télécopies sur votre ordinateur](#)
 - [Transférer le journal des télécopies vers un autre télécopieur](#)

Transférer des télécopies vers un autre télécopieur

Modèles associés : MFC-L3710CW/MFC-L3750CDW/MFC-L3770CDW

Si vous n'avez pas configuré votre identification de poste, vous ne pouvez pas accéder au mode de transfert des télécopies.

1. Appuyez sur  [Paramètres] > [Tous param] > [Service] > [Transf données] > [Transf télécop].
2. Effectuez l'une des opérations suivantes :
 - Si l'écran ACL affiche [Aucune donnée], il n'y a aucune télécopie dans la mémoire de l'appareil. Appuyez sur [Fermer].
 - Entrez le numéro du télécopieur auquel les télécopies seront réadressées.
3. Appuyez sur [Dém. Télécopie].



Renseignements connexes

- [Transférer vos télécopies ou le journal des télécopies](#)

Sujets connexes :

- [Régler votre identification de poste](#)

Transférer des télécopies sur votre ordinateur

Modèles associés : MFC-L3710CW/MFC-L3750CDW/MFC-L3770CDW

1. Assurez-vous d'avoir installé le logiciel et les pilotes sur votre ordinateur, puis activez **Réception par PC-FAX** sur l'ordinateur.
Effectuez l'une des opérations suivantes :
 - (Windows 7)
À partir du menu  (démarrer), sélectionnez **Tous les programmes > Brother > Brother Utilities * Utilitaires Brother**.
Cliquez sur la liste déroulante et sélectionnez votre nom de modèle (s'il n'a pas déjà été sélectionné). Cliquez sur **PC-FAX** dans la barre de navigation de gauche, puis cliquez sur **Recevoir**.
 - (Windows 8 et Windows 10)
Cliquez sur  (**Brother Utilities * Utilitaires Brother**), puis cliquez sur la liste déroulante et sélectionnez le nom de votre modèle (si vous ne l'avez pas déjà sélectionné). Cliquez sur **PC-FAX** dans la barre de navigation de gauche, puis cliquez sur **Recevoir**.
2. Assurez-vous d'avoir configuré [Récept PC FAX] sur l'appareil.
Si des télécopies sont dans la mémoire de l'appareil lorsque vous configurez la réception PC-Fax, l'écran ACL affiche [Envoy Fax au PC?].
3. Effectuez l'une des opérations suivantes :
 - Pour transférer toutes les télécopies sur votre ordinateur, appuyez sur [Oui].
 - Pour quitter et laisser les télécopies dans la mémoire, appuyez sur [Non].
4. Appuyez sur .



Renseignements connexes

- [Transférer vos télécopies ou le journal des télécopies](#)

Transférer le journal des télécopies vers un autre télécopieur

Modèles associés : MFC-L3710CW/MFC-L3750CDW/MFC-L3770CDW

Si vous n'avez pas configuré votre identification de poste, vous ne pouvez pas accéder au mode de transfert des télécopies.

1. Appuyez sur  [Paramètres] > [Tous param] > [Service] > [Transf données] > [Reporter le transfert].
2. Entrez le numéro du télécopieur auquel le journal des télécopies sera réadressé.
3. Appuyez sur [Dém. Télécopie].



Renseignements connexes

- [Transférer vos télécopies ou le journal des télécopies](#)

Sujets connexes :

- [Régler votre identification de poste](#)

Messages d'erreur lors de l'utilisation de la fonction Brother Web Connect

Votre appareil Brother affiche un message d'erreur lorsqu'une erreur se produit. Les messages d'erreur les plus fréquents sont présentés dans le tableau.

Vous serez en mesure de corriger vous-même la plupart de ces erreurs. Si, après avoir consulté ce tableau, vous avez toujours besoin d'aide, vous pouvez accéder au Brother Solutions Center (Centre de solutions Brother) pour consulter les conseils de dépannage les plus récents.

Accédez au Brother Solutions Center (Centre de solutions Brother) à l'adresse support.brother.com.

Erreur de connexion

Messages d'erreur	Cause	Action
Erreur de connexion 02 Échec connexion réseau. Vérifier que connexion réseau est bonne.	L'appareil n'est pas connecté à un réseau.	<ul style="list-style-type: none"> Assurez-vous que la connexion réseau fonctionne. Si vous avez appuyé sur le bouton Web peu après la mise sous tension de l'appareil, un échec de connexion peut être dû au fait que la connexion réseau n'avait pas encore été établie. Patientez un instant, puis réessayez.
Erreur de connexion 03 Échec connexion au serveur. Vérifier param réseau.	<ul style="list-style-type: none"> Les paramètres du réseau ou du serveur sont incorrects. Un problème est survenu sur le réseau ou le serveur. 	<ul style="list-style-type: none"> Vérifiez si les paramètres réseau sont corrects, ou patientez un instant et réessayez. Si vous avez appuyé sur le bouton Web peu après la mise sous tension de l'appareil, un échec de connexion peut être dû au fait que la connexion réseau n'avait pas encore été établie. Patientez un instant, puis réessayez.
Erreur de connexion 07 Échec connex au serveur. date&heure incorr	Les paramètres de date et d'heure sont incorrects.	Réglez la date et l'heure. Notez que si le cordon d'alimentation de l'appareil est débranché, il peut arriver que les réglages d'usine des paramètres de date et d'heure soient rétablis.

Erreur d'authentification

Messages d'erreur	Cause	Action
Erreur authentification 01 Code NIP incorrect. Entrez correctement le code NIP.	Le code NIP que vous avez entré pour accéder au compte est incorrect. Le code NIP est le numéro à quatre chiffres qui a été entré lors de l'enregistrement du compte sur l'appareil.	Entrez le bon code NIP.
Erreur authentification 02 ID incorrect ou expiré ou ID prov. déjà utilisé. Entrez l'ID correct ou renvoyez l'ID provisoire. Celui-ci est valide 24 h après son émission.	L'ID provisoire qui a été entré est incorrect.	Entrez le bon ID provisoire.
	L'ID provisoire qui a été entré a expiré. Un ID provisoire n'est valide que pendant 24 heures.	Demandez un nouvel accès à Brother Web Connect afin d'obtenir un nouvel ID provisoire, que vous utiliserez pour enregistrer le compte sur l'appareil.

Messages d'erreur	Cause	Action
Erreur authentification 03 Ce nom d'affichage a déjà été enregistré. Entrez-en un autre.	Le nom que vous avez entré comme nom d'affichage a déjà été enregistré pour un autre utilisateur du service.	Entrez un nom d'affichage différent.

Erreur de serveur

Messages d'erreur	Cause	Action
Erreur serveur 01 Échec d'authentification. Effectuez ce qui suit : 1. Allez à http://bwc.brother.com pour obtenir un nouvel ID temporaire. 2. Appuyez sur OK et entrez votre nouvel ID temporaire à l'écran suivant.	Les informations d'authentification enregistrées sur l'appareil (requis pour accéder au service) ont expiré ou ne sont pas valides.	Demandez un nouvel accès à Brother Web Connect afin d'obtenir un nouvel ID provisoire, que vous utiliserez pour enregistrer le compte sur l'appareil.
Erreur serveur 03 Chargement impossible. Fichier non pris en charge ou données corrompues. Vérifiez les données du fichier.	Le fichier que vous tentez d'envoyer peut présenter l'un des problèmes suivants : <ul style="list-style-type: none"> Le fichier dépasse la limite du service en matière de nombre de pixels, de taille de fichier, etc. Le type de fichier n'est pas pris en charge. Le fichier est endommagé. 	Le fichier est inutilisable : <ul style="list-style-type: none"> Vérifiez les limitations du service en matière de taille ou de format. Enregistrez le fichier sous un type différent. Si possible, procurez-vous une nouvelle version, non endommagée, du fichier.
Erreur serveur 13 Service provisoirement indisponible. Veuillez réessayer plus tard.	Le service a rencontré un problème et ne peut pas être utilisé pour l'instant.	Patiencez un instant, puis réessayez. Si le message s'affiche à nouveau, accédez au service depuis un ordinateur afin de vérifier s'il est bel et bien indisponible.

Erreur de raccourci

Messages d'erreur	Cause	Action
Erreur de raccourci 02 Le compte est invalide. Veuillez enregistrer le compte et le raccourci de nouveau après la suppression de ce raccourci.	Ce raccourci ne peut pas être utilisé, car le compte a été supprimé après l'enregistrement du raccourci.	Supprimez le raccourci, puis enregistrez une nouvelle fois le compte et le raccourci.



Renseignements connexes

- [Dépannage](#)

Bourrages de document

Modèles associés : DCP-L3551CDW/MFC-L3710CW/MFC-L3750CDW/MFC-L3770CDW

- Le document est coincé dans la partie supérieure du chargeur automatique de documents
- Le document est coincé sous le capot
- Retrait de petits morceaux de papier coincés dans le chargeur automatique de documents (ADF)

Le document est coincé dans la partie supérieure du chargeur automatique de documents

Modèles associés : DCP-L3551CDW/MFC-L3710CW/MFC-L3750CDW/MFC-L3770CDW

1. Retirez du chargeur tout papier qui n'est pas coincé.
2. Ouvrez le capot du chargeur.
3. Retirez le document coincé en tirant vers la gauche. Si le document se troue ou se déchire, veillez à bien retirer tous les débris ou morceaux de papier pour éviter de futurs bourrages.

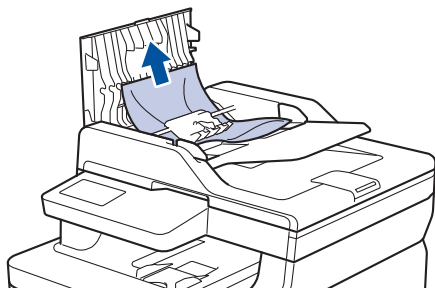

4. Refermez le capot.
5. Effectuez l'une des actions suivantes :
 - (DCP-L3551CDW)
Appuyez sur **Arrêt / Sortie**.
 - (MFC-L3710CW/MFC-L3750CDW/MFC-L3770CDW)
Appuyez sur .

Renseignements connexes

- [Bourrages de document](#)

Le document est coincé sous le capot

Modèles associés : DCP-L3551CDW/MFC-L3710CW/MFC-L3750CDW/MFC-L3770CDW

1. Retirez du chargeur tout papier qui n'est pas coincé.
2. Levez le capot.
3. Retirez le document coincé en tirant vers la droite. Si le document se troue ou se déchire, veillez à bien retirer tous les débris ou morceaux de papier pour éviter de futurs bourrages.

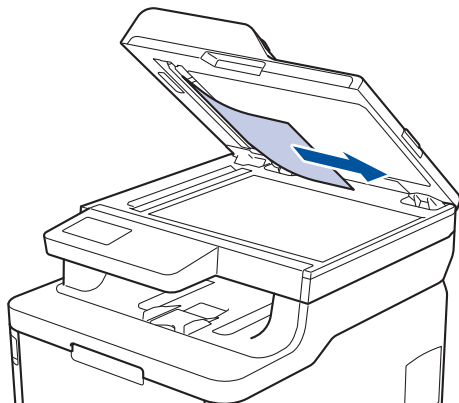

4. Refermez le capot.
5. Effectuez l'une des actions suivantes :
 - (DCP-L3551CDW)
Appuyez sur **Arrêt / Sortie**.
 - (MFC-L3710CW/MFC-L3750CDW/MFC-L3770CDW)
Appuyez sur .

Renseignements connexes

- [Bourrages de document](#)

Retrait de petits morceaux de papier coincés dans le chargeur automatique de documents (ADF)

Modèles associés : DCP-L3551CDW/MFC-L3710CW/MFC-L3750CDW/MFC-L3770CDW

1. Levez le capot.
2. Insérez un morceau de papier rigide, comme du carton, dans le chargeur automatique de documents (ADF) pour pousser tous les morceaux de papier coincés.

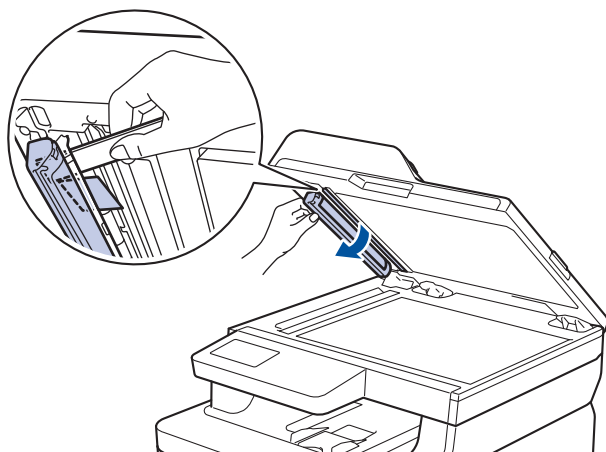
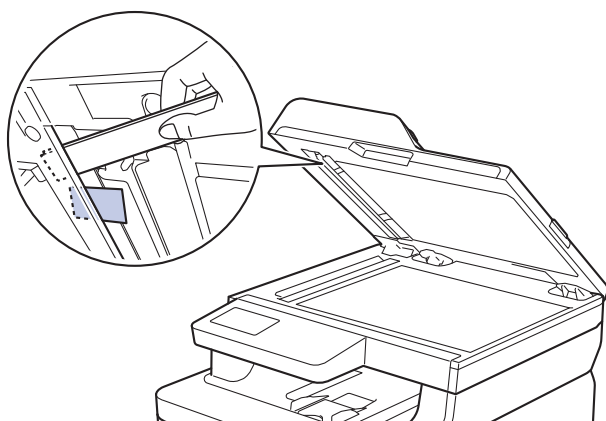

3. Refermez le capot.
4. Effectuez l'une des actions suivantes :
 - (DCP-L3551CDW)
Appuyez sur **Arrêt / Sortie**.
 - (MFC-L3710CW/MFC-L3750CDW/MFC-L3770CDW)
Appuyez sur .

✓ Renseignements connexes

- [Bourrages de document](#)

Bourrages papier

Lorsque vous ajoutez de nouvelles feuilles de papier, enlevez toujours le papier restant du bac à papier et alignez la pile. Cette opération empêche de charger plusieurs feuilles de papier simultanément dans l'appareil et évite les bourrages papier.

- Papier coincé dans le bac MU
- Le papier est coincé dans la fente d'alimentation manuelle
- Papier coincé dans le bac à papier
- Papier coincé dans le bac de sortie
- Le papier est coincé à l'arrière de l'appareil
- Papier coincé à l'intérieur de l'appareil
- Papier coincé sous le bac à papier

Papier coincé dans le bac MU

Modèles associés : MFC-L3770CDW

Si le panneau de commande de l'appareil ou le Status Monitor indique qu'il y a un bourrage dans le bac MU, suivez ces étapes :

1. Retirez le papier du bac MU.
2. Retirez tout papier coincé dans et autour du bac MU.

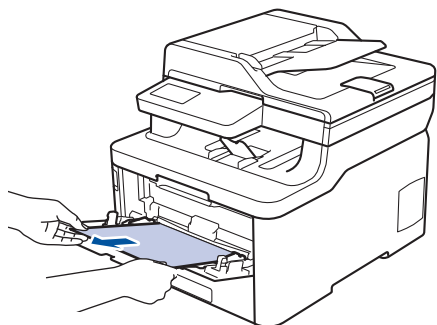

3. Ventilez la pile de papier, puis remettez-la dans le bac MU.
4. Rechargez du papier dans le bac MU et assurez-vous que le papier reste sous les guides de hauteur maximale (1) des deux côtés du bac.

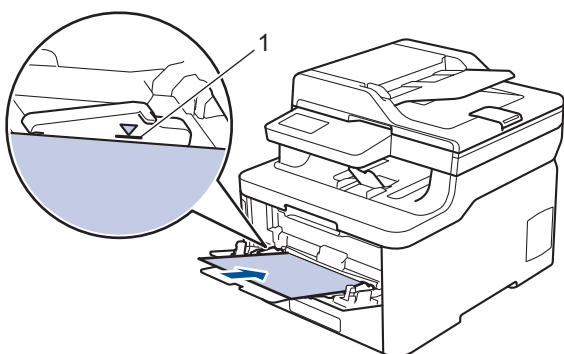

5. Suivez les instructions à l'écran ACL de l'appareil.

✓ Renseignements connexes

- [Bourrages papier](#)

Le papier est coincé dans la fente d'alimentation manuelle

Modèles associés : HL-L3290CDW/DCP-L3551CDW/MFC-L3710CW/MFC-L3750CDW

Si le panneau de commande de l'appareil ou le Status Monitor indique qu'il y a un bourrage dans le bac MU, suivez ces étapes :

1. Retirez délicatement tout le papier coincé dans la fente d'alimentation manuelle et autour de celle-ci.

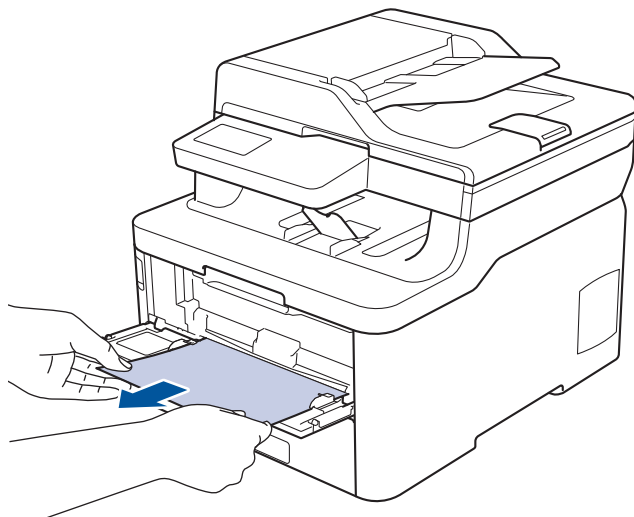

2. Rechargez le papier dans la fente d'alimentation manuelle.
3. Effectuez l'une des opérations suivantes :
 - HL-L3290CDW/DCP-L3551CDW
Appuyez sur **Noir Marche** ou **Couleur Marche** pour reprendre l'impression.
 - MFC-L3710CW/MFC-L3750CDW
Appuyez sur [Réessayer] pour reprendre l'impression.



Renseignements connexes

- [Bourrages papier](#)

Papier coincé dans le bac à papier

Si le panneau de commande de l'appareil ou le Status Monitor indique qu'il y a un bouchage dans le bac à papier, suivez ces étapes :

1. Retirez complètement le bac à papier de l'appareil.

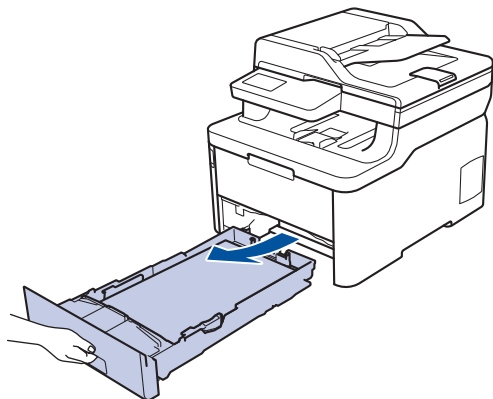

2. Retirez lentement le papier coincé.

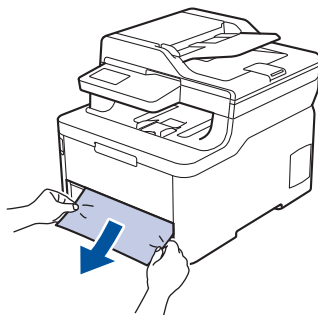

 Vous pouvez dégager le papier plus facilement en utilisant vos deux mains pour tirer le papier coincé vers le bas.

3. Ventilez bien la pile de papier pour éviter de causer d'autres bouchages, puis faites coulisser les guides-papier pour les ajuster au format de papier.

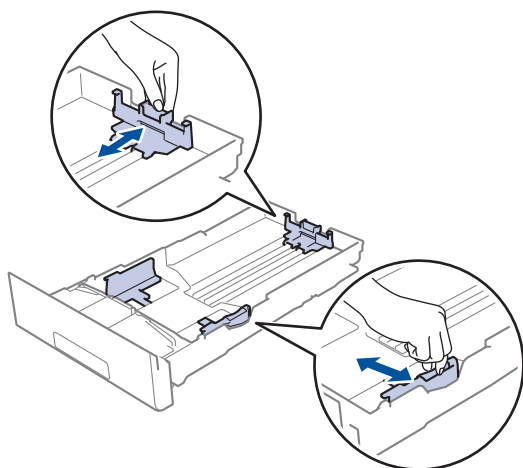

4. Assurez-vous que le papier est sous le repère de papier maximum (▼▼▼).

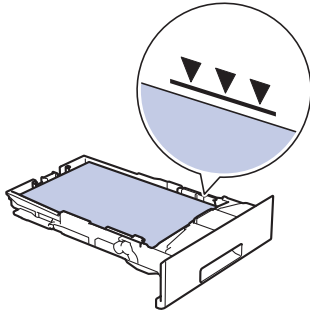

5. Réinstallez le bac à papier fermement dans l'appareil.



Renseignements connexes

- [Bourrages papier](#)
-

Papier coincé dans le bac de sortie

Lorsque le papier est coincé dans le bac de sortie, suivez ces étapes :

1. Utilisez vos deux mains pour ouvrir le scanner.

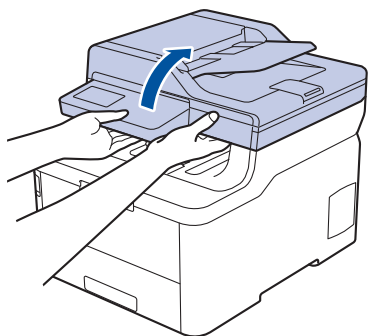

2. Retirez le papier.

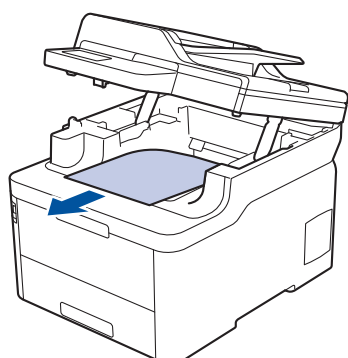

3. Abaissez le scanner avec vos deux mains pour le fermer.

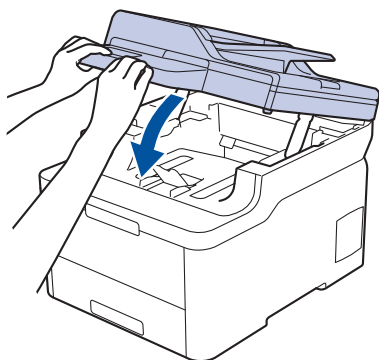

Renseignements connexes

- [Bouchages papier](#)

Le papier est coincé à l'arrière de l'appareil

Si le panneau de commande de l'appareil ou le Status Monitor indique qu'il y a un bouchage à l'arrière (Arrière) de l'appareil, suivez ces étapes :

1. Laissez l'appareil allumé pendant 10 minutes, mais sans l'utiliser, afin de permettre à son ventilateur interne de refroidir les pièces extrêmement chaudes à l'intérieur.
2. Ouvrez le capot arrière.

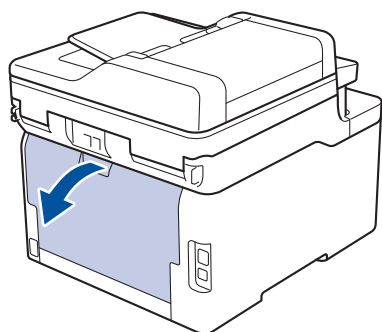

3. Tirez vers vous les languettes vertes sur les côtés gauche et droit pour déverrouiller le couvercle de l'unité de fusion.

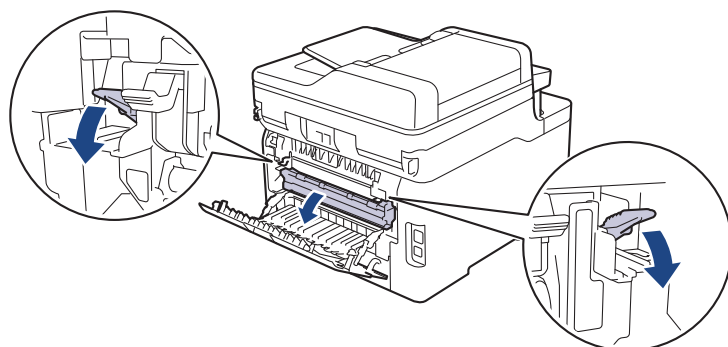

⚠ AVERTISSEMENT

SURFACE CHAUDE

Les pièces internes de l'appareil seront extrêmement chaudes. Attendez que l'appareil refroidisse avant de les toucher.

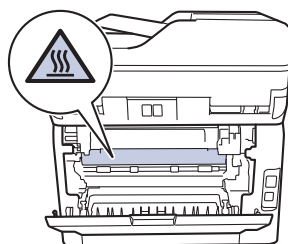

✎ Si les leviers pour enveloppe gris à l'intérieur du capot arrière sont abaissés à la position de l'enveloppe, soulevez ces leviers à la position initiale avant de tirer les languettes vertes vers le bas.

4. Servez-vous de vos deux mains pour retirer doucement le papier coincé de l'unité de fusion.

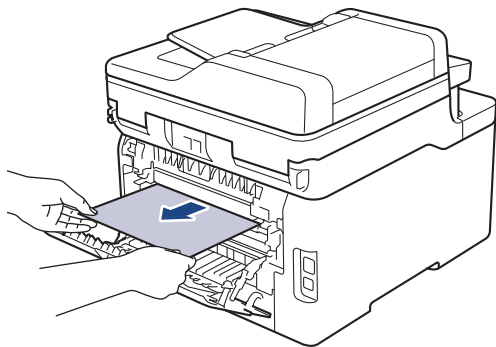

5. Fermez le couvercle de l'unité de fusion.

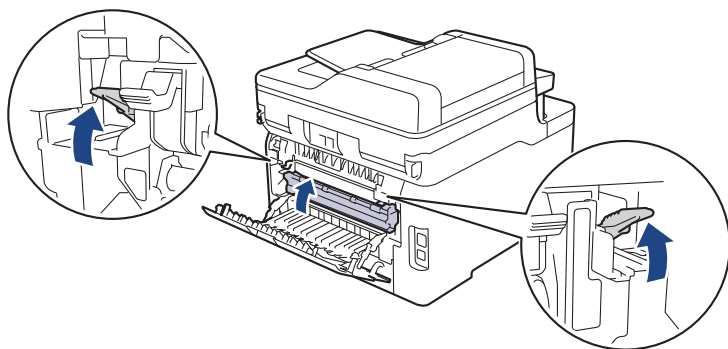

Si vous imprimez sur des enveloppes, remettez les leviers pour enveloppe gris à la position de l'enveloppe avant de fermer le capot arrière.

6. Fermez le capot arrière jusqu'à ce qu'il se verrouille en position fermée.



Renseignements connexes

- [Bourrages papier](#)

Papier coincé à l'intérieur de l'appareil

Si le panneau de commande de l'appareil ou le Status Monitor indique qu'il y a un bouchage à l'intérieur de l'appareil, suivez ces étapes :

1. Laissez l'appareil allumé pendant 10 minutes, mais sans l'utiliser, afin de permettre à son ventilateur interne de refroidir les pièces extrêmement chaudes à l'intérieur.
2. Ouvrez le capot supérieur jusqu'à ce qu'il se verrouille en position ouverte.

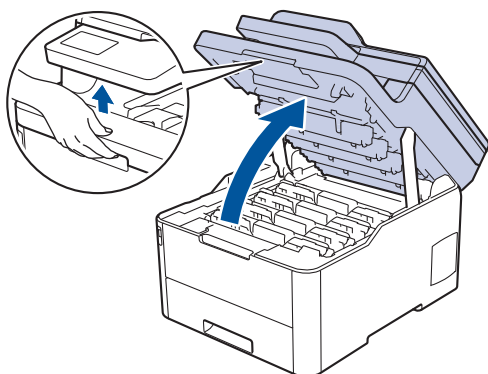

⚠ AVERTISSEMENT

SURFACE CHAUDE

Les pièces internes de l'appareil seront extrêmement chaudes. Attendez que l'appareil refroidisse avant de les toucher.

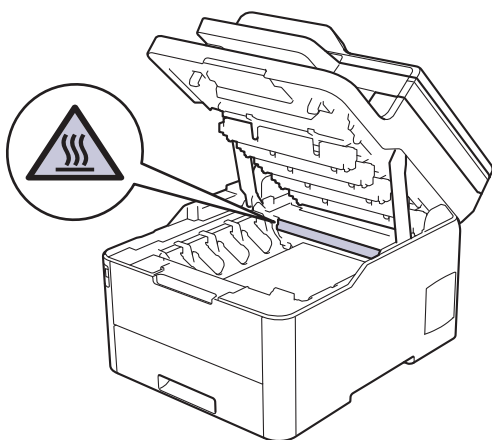

3. Retirez tous les ensembles de cartouche de toner et d'unité de tambour.

⚠ ATTENTION

Nous vous conseillons de poser les ensembles de cartouche de toner et d'unité de tambour sur une feuille de papier jetable placée sur une surface propre et plane, afin de contenir les éventuelles éclaboussures de toner.

IMPORTANT

Pour éviter que l'appareil ne soit endommagé par de l'électricité statique, ne touchez PAS les électrodes présentées dans l'illustration.

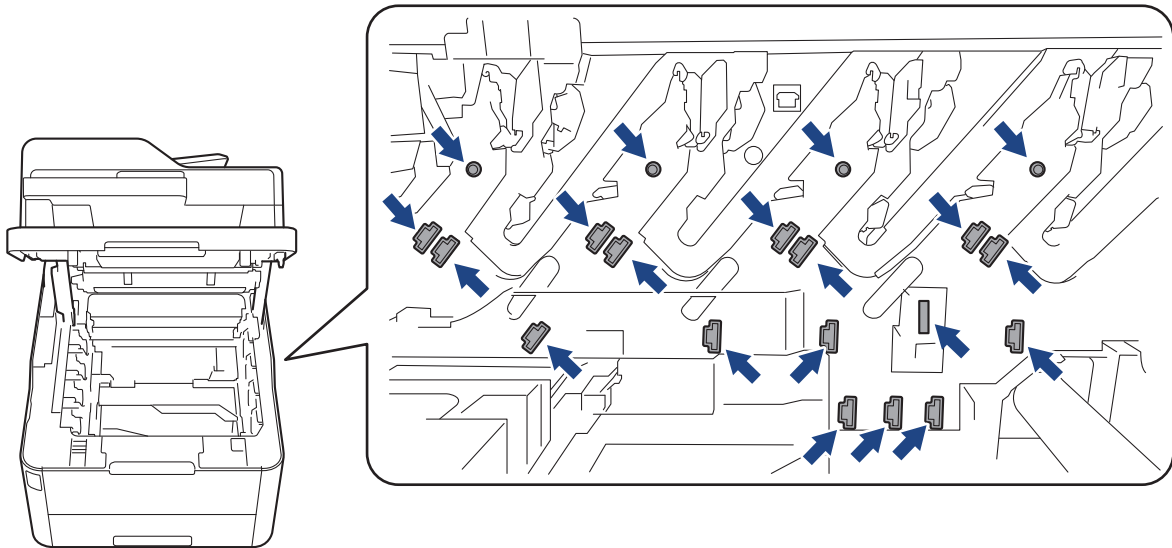

4. Retirez délicatement et lentement le papier coincé.

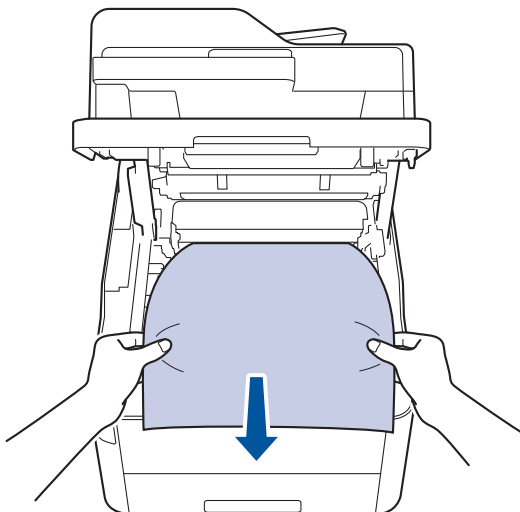

5. Réinsérez chaque ensemble de cartouche de toner et d'unité de tambour dans l'appareil. Assurez-vous de faire correspondre la couleur de la cartouche de toner avec l'étiquette de la même couleur sur l'appareil pour les quatre ensembles de cartouche de toner et d'unité de tambour.

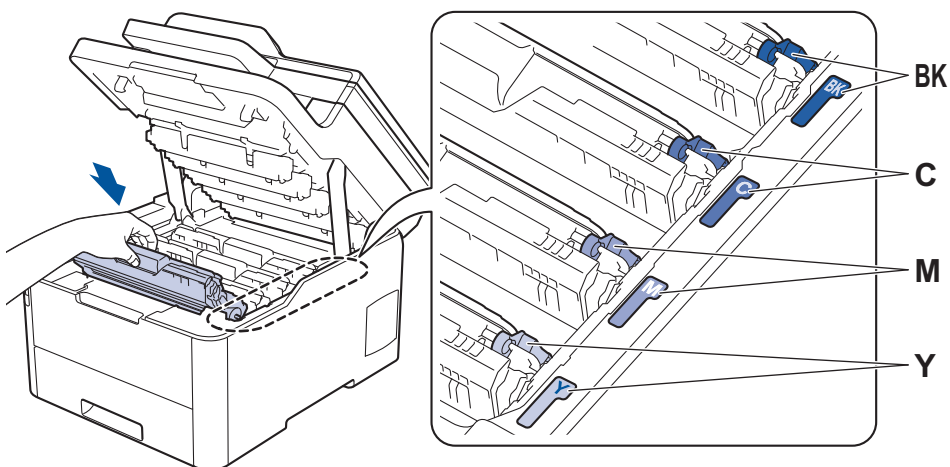

6. Fermez le capot supérieur de l'appareil.

✓ Renseignements connexes

- [Bourrages papier](#)

Papier coincé sous le bac à papier

Si le panneau de commande de l'appareil ou le Status Monitor indique qu'il y a un bouchage dans le bac à papier, suivez ces étapes :

1. Laissez l'appareil allumé pendant 10 minutes, mais sans l'utiliser, afin de permettre à son ventilateur interne de refroidir les pièces extrêmement chaudes à l'intérieur.
2. Retirez complètement le bac à papier de l'appareil.

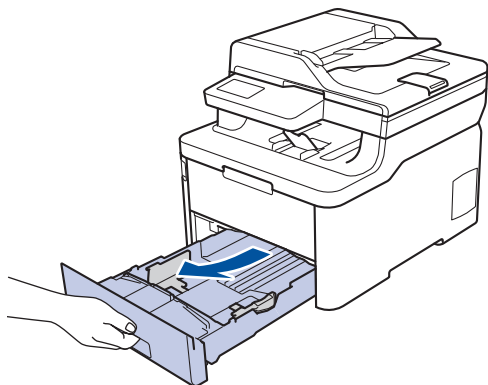

3. Assurez-vous que le papier coincé ne demeure pas dans l'appareil.

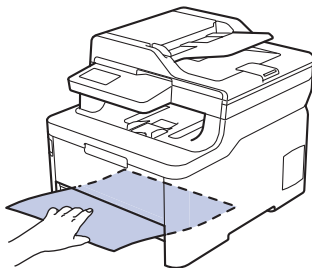

4. Si le papier n'est pas coincé à l'intérieur de l'appareil, enlevez le papier du bac à papier, retournez-le, puis vérifiez sous le bac à papier.

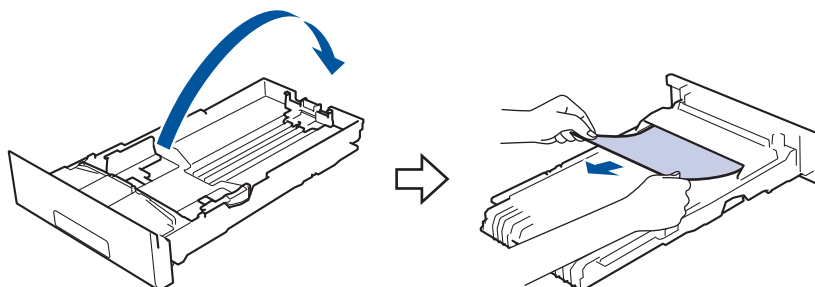

5. Si le papier n'est pas coincé dans le bac à papier, ouvrez le capot arrière.

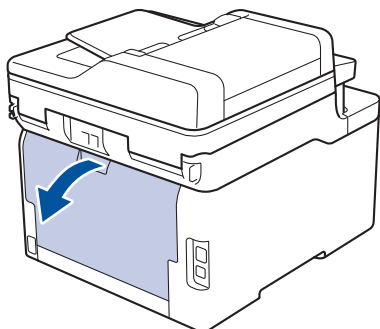

AVERTISSEMENT

SURFACE CHAUDE

Les pièces internes de l'appareil seront extrêmement chaudes. Attendez que l'appareil refroidisse avant de les toucher.

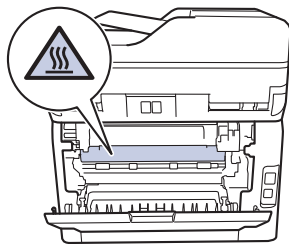

-
6. Utilisez vos deux mains pour retirer doucement le papier coincé à l'arrière de l'appareil.

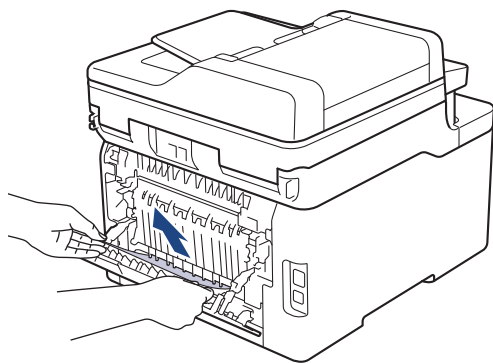

7. Fermez le capot arrière jusqu'à ce qu'il se verrouille en position fermée.
8. Réinstallez le bac à papier fermement dans l'appareil.









Renseignements connexes

- [Bourrages papier](#)
-

Problèmes d'impression

Si, après avoir consulté ce tableau, vous avez encore besoin d'aide, visitez le Brother Solutions Center (Centre de solutions Brother) à l'adresse support.brother.com.

Problèmes	Suggestions
Aucune impression	<p>Assurez-vous que l'appareil n'est pas en mode éteint.</p> <p>Si l'appareil est en mode éteint, appuyez sur  sur le panneau de commande, puis envoyez de nouveau les données d'impression.</p> <p>Vérifiez que le pilote d'imprimante adéquat a été installé et sélectionné.</p> <p>Vérifiez si le Status Monitor ou le panneau de commande de l'appareil affiche un état d'erreur.</p> <p>Vérifiez que l'appareil est en ligne :</p> <ul style="list-style-type: none"> Windows 7 et Windows Server 2008 R2 <p>Cliquez sur  (Démarrer) > Périphériques et imprimantes . Cliquez avec le bouton droit de la souris sur Brother XXX-XXXX, puis cliquez sur Afficher les travaux d'impression en cours. Cliquez sur Imprimante dans la barre de menus. Assurez-vous que Utiliser l'imprimante hors connexion n'est pas sélectionné.</p> Windows Server 2008 <p>Cliquez sur  (Démarrer) > Panneau de configuration > Matériel et audio > Imprimantes. Cliquez avec le bouton droit de la souris sur Brother XXX-XXXX. Assurez-vous que Utiliser l'imprimante en ligne ne s'affiche pas. Si elle s'affiche, cliquez sur cette option pour régler le pilote en mode En ligne.</p> Windows 8 et Windows Server 2012 <p>Déplacez votre souris vers le coin inférieur droit du bureau. Lorsque la barre de menus apparaît, cliquez sur Paramètres > Panneau de configuration. Dans le groupe Matériel et audio, cliquez sur Périphériques et imprimantes. Cliquez avec le bouton droit de la souris sur Brother XXX-XXXX. Cliquez sur Afficher les travaux d'impression en cours. Si les options du pilote d'imprimante s'affichent, sélectionnez votre pilote d'imprimante. Cliquez sur Imprimante dans la barre de menus et assurez-vous que Utiliser l'imprimante hors connexion n'est pas sélectionné.</p> Windows 10 et Windows Server 2016 <p>Cliquez sur  > Système Windows > Panneau de configuration. Dans le groupe Matériel et audio, cliquez sur Afficher les périphériques et imprimantes. Cliquez avec le bouton droit de la souris sur Brother XXX-XXXX. Cliquez sur Afficher les travaux d'impression en cours. Si les options du pilote d'imprimante s'affichent, sélectionnez votre pilote d'imprimante. Cliquez sur Imprimante dans la barre de menus et assurez-vous que Utiliser l'imprimante hors connexion n'est pas sélectionné.</p> Windows Server 2012 R2

Problèmes	Suggestions
	<p>Cliquez sur Panneau de configuration dans l'écran démarrer. Dans le groupe Matériel, cliquez sur Afficher les périphériques et imprimantes. Cliquez avec le bouton droit de la souris sur Brother XXX-XXXX. Cliquez sur Afficher les travaux d'impression en cours. Si les options du pilote d'imprimante s'affichent, sélectionnez votre pilote d'imprimante. Cliquez sur Imprimante dans la barre de menus et assurez-vous que Utiliser l'imprimante hors connexion n'est pas sélectionné.</p> <ul style="list-style-type: none"> Mac Cliquez sur le menu Préférences Système..., puis sélectionnez l'option Imprimantes et scanners. Lorsque l'appareil est hors connexion, supprimez-le en utilisant le bouton , puis ajoutez-le en utilisant le bouton .
L'appareil n'imprime pas ou a arrêté l'impression.	<p>Annulez la tâche d'impression et effacez-la de la mémoire de l'appareil. Il se peut que le tirage soit incomplet. Envoyez de nouveau les données d'impression. »» Renseignements connexes: Annuler une tâche d'impression</p>
Les en-têtes ou les pieds de page apparaissent lorsque le document s'affiche à l'écran, mais ils n'apparaissent pas sur la copie imprimée.	<p>Il y a une zone non imprimable dans le haut et le bas de la page. Ajustez les marges supérieure et inférieure de votre document pour imprimer toute la page.</p>
L'appareil démarre une impression soudaine ou imprime des données superflues.	<p>Annulez la tâche d'impression et effacez-la de la mémoire de l'appareil. Il se peut que le tirage soit incomplet. Envoyez de nouveau les données d'impression. »» Renseignements connexes: Annuler une tâche d'impression</p> <p>Vérifiez les paramètres de votre application afin de vous assurer qu'ils sont configurés correctement pour votre appareil.</p> <p>Confirmez que le pilote d'imprimante Brother est sélectionné dans la fenêtre Imprimer de votre application.</p>
L'appareil imprime les premières pages correctement, puis il manque du texte sur certaines pages.	<p>Vérifiez les paramètres de votre application afin de vous assurer qu'ils sont configurés correctement pour votre appareil.</p> <p>Votre appareil ne reçoit pas toutes les données envoyées à partir de l'ordinateur. Assurez-vous que le câble d'interface est connecté correctement.</p>
L'appareil n'imprime pas des deux côtés de la feuille, même si le paramètre du pilote d'imprimante est réglé à Recto-verso et l'appareil prend en charge l'impression recto-verso automatique.	<p>Vérifiez le paramètre du format de papier dans le pilote d'imprimante. Vous devez sélectionner du papier de format Lettre, Légal, Folio, Légal du Mexique ou Légal de l'Inde. Le grammage pris en charge est de 16 à 43 lb (60 à 163 g/m²).</p>
La vitesse d'impression est trop lente.	<p>Essayez de modifier le paramètre du pilote d'imprimante. Plus la résolution est élevée, plus il faut de temps pour traiter, envoyer et imprimer les données.</p> <p>Si vous avez activé le mode silencieux, désactivez le mode silencieux dans le pilote d'imprimante ou le paramètre de menu de l'appareil.</p>
L'appareil ne charge pas le papier.	<p>S'il y a du papier dans le bac à papier, assurez-vous qu'il est bien droit. Si le papier est gondolé, aplatissez-le. Il s'avère parfois utile d'enlever le papier, de renverser la pile et de la remettre dans le bac à papier.</p>

Problèmes	Suggestions
	<p>Réduisez la quantité de papier contenue dans le bac à papier et réessayez.</p> <p>(Pour les modèles avec bac MU) Assurez-vous que Bac MU n'est pas sélectionné comme Alimentation dans le pilote d'imprimante.</p> <p>(Pour les modèles avec fente d'alimentation manuelle) Assurez-vous que Manuelle n'est pas sélectionné comme Alimentation dans le pilote d'imprimante.</p> <p>Nettoyez les rouleaux de chargement de papier.</p>
L'appareil ne charge pas le papier à partir du bac MU. (Pour les modèles avec bac MU)	<p>Ventilez bien le papier et remettez-le fermement dans le bac MU.</p> <p>Assurez-vous que Bac MU est sélectionné comme Alimentation dans le pilote d'imprimante.</p>
L'appareil ne charge pas le papier à partir de la fente d'alimentation manuelle. (Pour les modèles avec fente d'alimentation manuelle)	<p>Utilisez vos deux mains pour pousser une feuille de papier fermement dans la fente d'alimentation manuelle jusqu'à ce que le bord supérieur de la feuille soit appuyé contre les rouleaux d'alimentation du papier. Continuez d'appuyer la feuille contre les rouleaux jusqu'à ce que l'appareil saisisse et charge le papier.</p> <p>Placez une seule feuille de papier dans la fente d'alimentation manuelle.</p> <p>Assurez-vous que Manuelle est sélectionné comme Alimentation dans le pilote d'imprimante.</p>
L'appareil ne charge pas les enveloppes.	<p>(Pour les modèles avec fente d'alimentation manuelle) Chargez une enveloppe à la fois dans la fente d'alimentation manuelle. Votre application doit être configurée pour imprimer sur le format d'enveloppe que vous utilisez. Cela est généralement effectué à partir du menu Mise en page ou Configuration du document de votre application.</p> <p>(Pour les modèles avec bac MU) Chargez des enveloppes dans le bac MU. Votre application doit être configurée pour imprimer sur le format d'enveloppe que vous utilisez. Cela est généralement effectué à partir du menu Mise en page ou Configuration du document de votre application.</p>



Renseignements connexes

- [Dépannage](#)

Sujets connexes :

- [Surveiller l'état de l'appareil depuis votre ordinateur \(Windows\)](#)
- [Surveiller l'état de l'appareil depuis votre ordinateur \(Macintosh\)](#)
- [Annuler une tâche d'impression](#)
- [Charger du papier et imprimer à l'aide du bac à papier](#)
- [Nettoyer les rouleaux de chargement de papier](#)
- [Charger du papier et imprimer à l'aide du bac multi-usages \(bac MU\)](#)



Améliorer la qualité d'impression

Si vous rencontrez un problème de qualité d'impression, commencez par imprimer une page de test. Si le tirage est correct, c'est que le problème ne trouve probablement pas son origine dans l'appareil. Vérifiez les branchements du câble d'interface et essayez d'imprimer un autre document. Si l'impression ou la page de test imprimée par l'appareil présente un problème de qualité, vérifiez les exemples de qualité d'impression médiocre et suivez les recommandations dans le tableau.



IMPORTANT

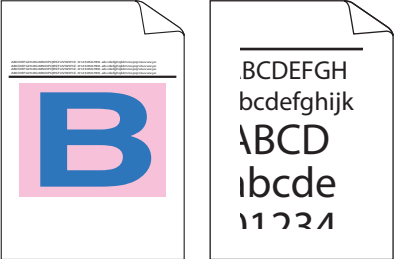
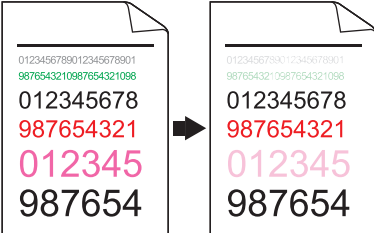

L'utilisation de consommables non authentiques peut affecter la qualité d'impression, les performances du matériel et la fiabilité de l'appareil.

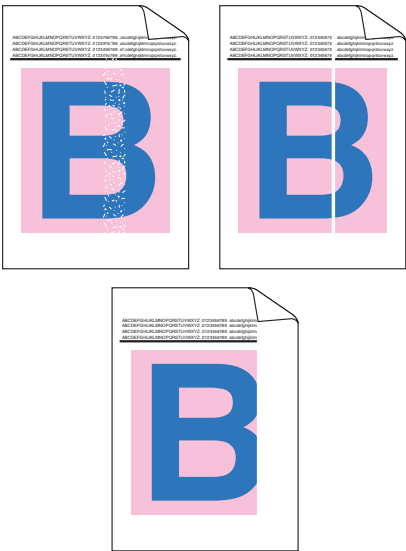
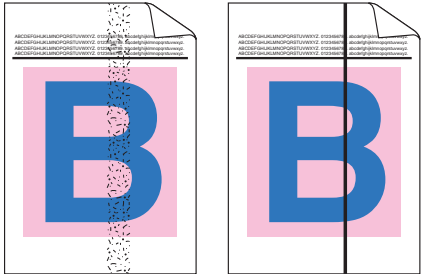
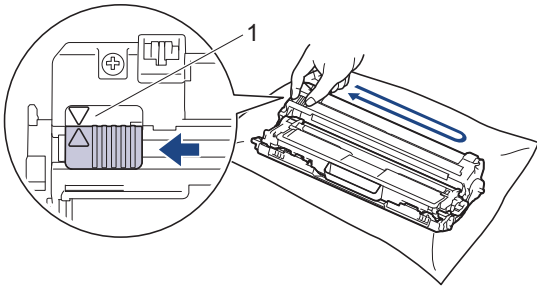

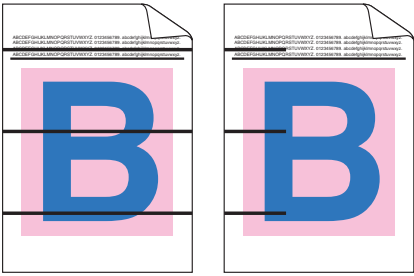

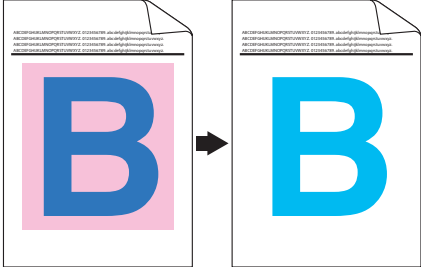
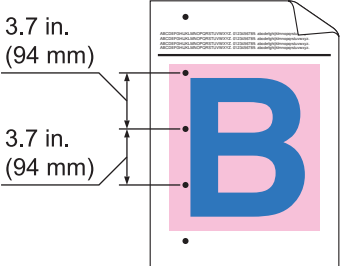
1. Pour obtenir la meilleure qualité d'impression, nous vous conseillons d'utiliser le support d'impression recommandé. Assurez-vous d'utiliser un type de papier conforme aux spécifications. >> *Renseignements connexes: Support d'impression recommandé*
2. Vérifiez si les ensembles de cartouche de toner et d'unité de tambour sont installés correctement.

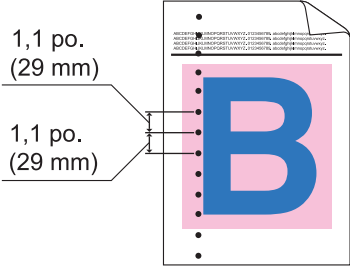

Exemples de qualité d'impression médiocre	Recommandations
 <p>Les pages imprimées sont compressées, des bandes horizontales apparaissent ou des caractères dans les marges du haut, du bas, de gauche ou de droite sont coupés</p>	<p>Ajustez les marges d'impression de votre application et réimprimez le document.</p>
 <p>Des lettres colorées et des lettres fines du document d'origine sont claires ou pâles sur la copie</p>	<ul style="list-style-type: none"> • Sélectionnez Texte ou Reçu dans le paramètre de qualité de la copie. • Réglez la densité et le contraste de la copie.
 <p>Les couleurs sont claires ou pâles sur la totalité de la page</p>	<ul style="list-style-type: none"> • Utilisez l'écran ACL de l'appareil pour effectuer le calibrage. >> <i>Renseignements connexes: Calibrer la sortie couleur</i> • Réglez la densité et le contraste de la copie si vous effectuez une copie. • Assurez-vous que le mode d'économie de toner est désactivé sur l'écran ACL ou dans le pilote d'imprimante. >> <i>Renseignements connexes: Réduire la consommation de toner</i> • Assurez-vous que le paramètre du type de support dans le pilote d'imprimante correspond au type de papier utilisé. • Secouez doucement les quatre cartouches de toner. • Essuyez les fenêtres des quatre têtes DEL à l'aide d'un chiffon non pelucheux, sec et doux.

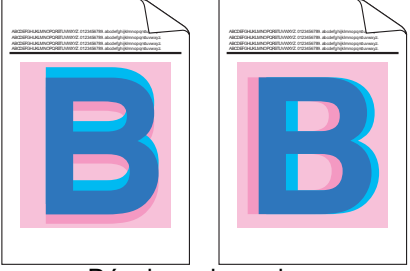
Exemples de qualité d'impression médiocre	Recommandations
 <p data-bbox="156 790 799 846">Des rayures ou bandes blanches verticales apparaissent sur la page</p>	<p data-bbox="855 165 1430 226">➤➤ <i>Renseignements connexes: Nettoyez les têtes DEL</i></p> <ul data-bbox="818 241 1469 533" style="list-style-type: none"> • Essuyez les fenêtres des quatre têtes DEL à l'aide d'un chiffon non pelucheux, sec et doux. • Essuyez la bande de la vitre du scanner à l'aide d'un chiffon doux non pelucheux et sec. • Vérifiez qu'aucun corps étranger tel qu'un morceau de papier déchiré, des notes autocollantes ou de la poussière ne se trouve à l'intérieur de l'appareil ou autour des ensembles de cartouche de toner et d'unité de tambour.
 <p data-bbox="156 1178 799 1238">Des rayures ou bandes colorées verticales apparaissent sur la page</p>	<ul data-bbox="818 864 1453 1025" style="list-style-type: none"> • Essuyez la bande de la vitre du scanner à l'aide d'un chiffon doux non pelucheux et sec. • Nettoyez les quatre fils corona (un pour chaque couleur) à l'intérieur de l'unité de tambour en faisant coulisser la languette verte. <p data-bbox="855 1048 1465 1126">✎ Assurez-vous que la languette verte du fil corona est à la position d'origine (1).</p>  <ul data-bbox="818 1458 1453 1854" style="list-style-type: none"> • Remplacez la cartouche de toner qui correspond à la couleur de la rayure ou la bande. Pour identifier la couleur de la cartouche de toner, visitez le Brother Solutions Center (Centre de solutions Brother) à l'adresse support.brother.com et consultez la page FAQ et Diagnostic pour votre modèle Brother. ➤➤ <i>Renseignements connexes: Remplacer la cartouche de toner</i> • Installez une nouvelle unité de tambour. ➤➤ <i>Renseignements connexes: Remplacer l'unité de tambour</i>

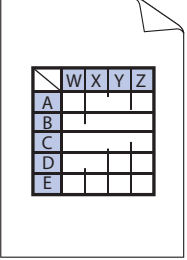
Exemples de qualité d'impression médiocre	Recommandations
 <p data-bbox="150 439 801 470">Des lignes colorées horizontales apparaissent sur la page</p>	<ul style="list-style-type: none"> • Identifiez la couleur causant le problème et remplacez la cartouche de toner qui correspond à la couleur de la ligne. Pour identifier la couleur de la cartouche de toner, visitez le Brother Solutions Center (Centre de solutions Brother) à l'adresse support.brother.com pour consulter la page FAQ et Diagnostic. ➤➤ <i>Renseignements connexes: Remplacer la cartouche de toner</i> • Installez une nouvelle unité de tambour. ➤➤ <i>Renseignements connexes: Remplacer l'unité de tambour</i>
 <p data-bbox="395 860 552 891">Points blancs</p>	<ul style="list-style-type: none"> • Assurez-vous que le paramètre du type de support dans le pilote d'imprimante correspond au type de papier utilisé. • Vérifiez l'environnement de l'appareil. Des conditions telles qu'un taux d'humidité élevé et des températures élevées peuvent être à l'origine de ce problème de qualité d'impression. • Si le problème n'est pas résolu après l'impression de quelques pages, il est possible qu'un corps étranger, tel que de la colle provenant d'une étiquette, soit coincé sur la surface du tambour. Nettoyez l'unité de tambour. ➤➤ <i>Renseignements connexes: Nettoyer l'unité de tambour</i> • Installez une nouvelle unité de tambour. ➤➤ <i>Renseignements connexes: Remplacer l'unité de tambour</i>
 <p data-bbox="213 1429 737 1460">Page vierge ou absence de certaines couleurs</p>	<ul style="list-style-type: none"> • Identifiez la couleur causant le problème et installez une nouvelle cartouche de toner. Pour identifier la couleur de la cartouche de toner, visitez le Brother Solutions Center (Centre de solutions Brother) à l'adresse support.brother.com pour consulter la page FAQ et Diagnostic. ➤➤ <i>Renseignements connexes: Remplacer la cartouche de toner</i> • Installez une nouvelle unité de tambour. ➤➤ <i>Renseignements connexes: Remplacer l'unité de tambour</i>
 <p data-bbox="188 1823 762 1854">Points colorés à des intervalles de 3,7 po. (94 mm)</p>	<ul style="list-style-type: none"> • Si le problème n'est pas résolu après l'impression de quelques pages, il est possible qu'un corps étranger, tel que de la colle provenant d'une étiquette, soit coincé sur la surface du tambour. Nettoyez l'unité de tambour. ➤➤ <i>Renseignements connexes: Nettoyer l'unité de tambour</i> • Installez une nouvelle unité de tambour. ➤➤ <i>Renseignements connexes: Remplacer l'unité de tambour</i>

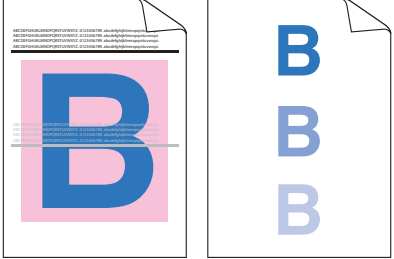
Exemples de qualité d'impression médiocre	Recommandations
 <p>1,1 po. (29 mm)</p> <p>1,1 po. (29 mm)</p> <p>Points colorés à des intervalles de 1,1 po. (29 mm)</p>	<ul style="list-style-type: none"> Identifiez la couleur causant le problème et installez une nouvelle cartouche de toner. Pour identifier la couleur de la cartouche de toner, visitez le Brother Solutions Center (Centre de solutions Brother) à l'adresse support.brother.com pour consulter la page FAQ et Diagnostic. ➤➤ <i>Renseignements connexes: Remplacer la cartouche de toner</i>
 <p>Éclaboussure ou tache de toner</p>	<ul style="list-style-type: none"> Vérifiez l'environnement de l'appareil. Des conditions telles qu'un taux d'humidité élevé et des températures élevées peuvent être à l'origine de ce problème de qualité d'impression. Identifiez la couleur causant le problème et installez une nouvelle cartouche de toner. Pour identifier la couleur de la cartouche de toner, visitez le Brother Solutions Center (Centre de solutions Brother) à l'adresse support.brother.com pour consulter la page FAQ et Diagnostic. ➤➤ <i>Renseignements connexes: Remplacer la cartouche de toner</i> Installez une nouvelle unité de tambour. ➤➤ <i>Renseignements connexes: Remplacer l'unité de tambour</i>
<p>La couleur des impressions ne correspond pas à celle souhaitée</p>	<ul style="list-style-type: none"> Pour améliorer la densité des couleurs, calibrez les couleurs à l'aide de l'écran ACL. Pour ajuster la position d'impression des couleurs afin d'obtenir des bordures mieux définies, effectuez l'enregistrement des couleurs à l'aide de l'écran ACL. Réglez la densité et le contraste de la copie si vous effectuez une copie. Assurez-vous que le mode d'économie de toner est désactivé sur l'écran ACL ou dans le pilote d'imprimante. Si la qualité d'impression de la partie en noir ne correspond pas à ce que vous souhaitez, sélectionnez la case à cocher Améliorer l'impression du noir dans le pilote d'imprimante. Désélectionnez la case à cocher Améliorer les gris dans le pilote d'imprimante. Identifiez la couleur causant le problème et installez une nouvelle cartouche de toner. Pour identifier la couleur de la cartouche de toner, visitez le Brother Solutions Center (Centre de solutions Brother) à l'adresse support.brother.com pour consulter la page FAQ et Diagnostic. ➤➤ <i>Renseignements connexes: Remplacer la cartouche de toner</i> Installez une nouvelle unité de tambour. ➤➤ <i>Renseignements connexes: Remplacer l'unité de tambour</i>

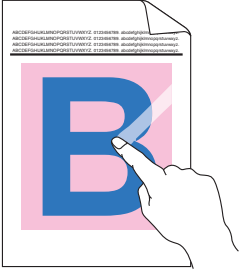
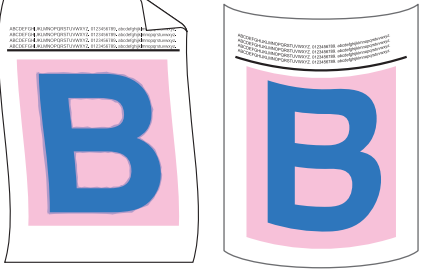
Exemples de qualité d'impression médiocre	Recommandations
 <p data-bbox="357 439 592 465">Décalage de couleur</p>	<ul style="list-style-type: none"> • Assurez-vous que l'appareil est placé sur une surface solide et de niveau. • Effectuez l'enregistrement des couleurs à l'aide de l'écran ACL. • Installez une nouvelle unité de tambour. <ul style="list-style-type: none"> ➤➤ <i>Renseignements connexes: Remplacer l'unité de tambour</i> • Installez une nouvelle courroie. <ul style="list-style-type: none"> ➤➤ <i>Renseignements connexes: Remplacer la courroie</i>
 <p data-bbox="245 775 703 801">Densité inégale des couleurs sur la page</p>	<ul style="list-style-type: none"> • Effectuez le calibrage à l'aide de l'écran ACL. • Réglez la densité et le contraste de la copie si vous effectuez une copie. • Désélectionnez la case à cocher Améliorer les gris dans le pilote d'imprimante. • Identifiez la couleur causant le problème et installez une nouvelle cartouche de toner. <ul style="list-style-type: none"> • Pour identifier la couleur de la cartouche de toner, visitez le Brother Solutions Center (Centre de solutions Brother) à l'adresse support.brother.com pour consulter la page FAQ et Diagnostic. ➤➤ <i>Renseignements connexes: Remplacer la cartouche de toner</i> • Installez une nouvelle unité de tambour. <ul style="list-style-type: none"> ➤➤ <i>Renseignements connexes: Remplacer l'unité de tambour</i>
 <p data-bbox="236 1330 710 1357">Lignes fines manquantes dans les images</p>	<ul style="list-style-type: none"> • Assurez-vous que le mode d'économie de toner est désactivé sur l'écran ACL ou dans le pilote d'imprimante. • Modifiez la résolution d'impression. • Si vous utilisez un pilote d'imprimante Windows, sélectionnez Améliorer l'impression des motifs dans le paramètre d'impression de l'onglet Elémentaire.
 <p data-bbox="363 1648 587 1675">Impression froissée</p>	<ul style="list-style-type: none"> • Vérifiez le type et la qualité du papier. • Assurez-vous que le capot arrière est fermé correctement. • Assurez-vous que les deux leviers gris à l'intérieur du capot arrière sont en position relevée. • Assurez-vous que le paramètre du type de support dans le pilote d'imprimante correspond au type de papier utilisé.
 <p data-bbox="376 1962 574 1989">Images fantômes</p>	<ul style="list-style-type: none"> • Vérifiez l'environnement de l'appareil. Des conditions telles qu'un taux d'humidité faible et des températures basses peuvent être à l'origine de ce problème de qualité d'impression. • Assurez-vous que le paramètre du type de support dans le pilote d'imprimante correspond au type de papier utilisé. • Assurez-vous que les deux leviers gris à l'intérieur du capot arrière sont en position relevée. • Installez une nouvelle unité de tambour. <ul style="list-style-type: none"> ➤➤ <i>Renseignements connexes: Remplacer l'unité de tambour</i>

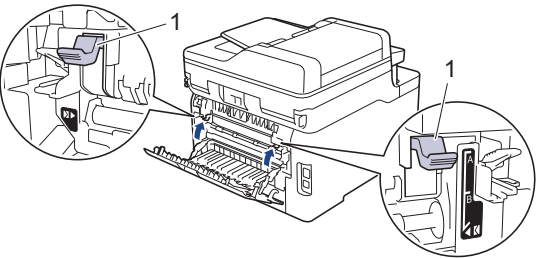
Exemples de qualité d'impression médiocre	Recommandations
 <p data-bbox="268 450 683 477">Le toner laisse facilement des traces</p>	<ul data-bbox="818 170 1465 589" style="list-style-type: none"> • Assurez-vous que les deux leviers gris à l'intérieur du capot arrière sont en position relevée. • Assurez-vous que le paramètre du type de support dans le pilote d'imprimante correspond au type de papier utilisé. • Sélectionnez le mode Améliorer la tenue du toner dans le pilote d'imprimante. Si cette sélection n'améliore pas suffisamment la fixation, choisissez un réglage épais dans le paramètre du pilote d'imprimante de Type de support. Si vous imprimez une enveloppe, sélectionnez Env. épaisses dans le paramètre du type de support.
 <p data-bbox="316 880 635 907">Image gondlée ou ondulée</p>	<ul data-bbox="818 611 1473 1193" style="list-style-type: none"> • Sélectionnez le mode Réduire l'ondulation du papier dans le pilote d'imprimante. Si le problème n'est pas résolu, sélectionnez Papier ordinaire dans le paramètre du type de support. • Si vous imprimez une enveloppe, sélectionnez Env. fines dans le paramètre du type de support du pilote d'imprimante. • Si l'appareil est rarement utilisé, il est possible que le papier soit resté trop longtemps dans le bac à papier. Retournez la pile de papier dans le bac d'alimentation. Ventilez également la pile de papier et faites-lui faire une rotation de 180° dans le bac à papier. • Rangez le papier à un endroit où il ne sera pas exposé à des températures élevées et un taux d'humidité élevé. • Ouvrez le capot arrière (bac de sortie face vers le haut) pour que le papier imprimé soit acheminé au bac de sortie face vers le haut.
 <p data-bbox="347 1552 611 1579">Plis sur les enveloppes</p>	<ul data-bbox="818 1216 1457 1339" style="list-style-type: none"> • Assurez-vous que les leviers pour enveloppe à l'intérieur du capot arrière sont abaissés à la position pour enveloppe lorsque vous imprimez des enveloppes. <div data-bbox="858 1384 1473 1440" style="background-color: #e0e0ff; padding: 5px;"> <p>REMARQUE</p> </div> <p data-bbox="882 1451 1441 1585">Lorsque vous terminez l'impression, ouvrez le capot arrière et ramenez les deux leviers gris sur leur position initiale (1) en les soulevant jusqu'à ce qu'ils s'arrêtent.</p>  <ul data-bbox="818 1888 1473 2033" style="list-style-type: none"> • (Pour les modèles avec bac MU) Si des plis se produisent avec les leviers pour enveloppe dans la position pour enveloppe, imprimez avec le capot arrière ouvert et chargez une seule enveloppe à la fois dans le bac MU.



Renseignements connexes

- Dépannage

Sujets connexes :

- Impression test
- Nettoyer l'unité de tambour
- Support d'impression recommandé
- Calibrer la sortie couleur
- Réduire la consommation de toner
- Remplacer la cartouche de toner
- Remplacer l'unité de tambour
- Remplacer la courroie
- Nettoyez les têtes DEL

Problèmes de téléphone et de télécopieur

Modèles associés : MFC-L3710CW/MFC-L3750CDW/MFC-L3770CDW

Ligne téléphonique ou connexions

Problèmes	Suggestions
La numérotation ne fonctionne pas. (Aucune tonalité)	Vérifiez toutes les connexions de cordons de ligne téléphonique. Vérifiez que le cordon de la ligne téléphonique est branché sur la prise téléphonique murale et la prise LINE de l'appareil. Vérifiez que votre appareil émet une tonalité en appuyant sur le bouton Raccrocher en mode Fax. Si vous vous abonnez à des services DSL, VoIP ou magicJack, appelez votre fournisseur de service pour obtenir les instructions de branchement.
	(Disponible uniquement dans certains pays.) Modifiez le paramètre Tonalité/Impulsion.
	Envoyez une télécopie manuelle en appuyant sur le bouton Tonalité, pour ensuite composer le numéro. Attendez d'entendre les tonalités de réception de télécopie avant d'appuyer sur le bouton de démarrage.
	S'il n'y a pas de tonalité, branchez un téléphone et un cordon de ligne téléphonique fonctionnels à la prise. Débranchez ensuite le combiné du téléphone externe, puis vérifiez si vous entendez une tonalité. S'il n'y a toujours pas de tonalité, demandez à votre opérateur téléphonique de vérifier la ligne et/ou la prise murale.
L'appareil ne répond pas aux appels.	Assurez-vous que l'appareil est réglé sur le mode de réception qui convient à votre configuration. Écoutez la tonalité de numérotation. Si possible, appelez votre appareil pour écouter sa réponse. S'il n'y a toujours pas de réponse, vérifiez que la ligne téléphonique est branchée sur la prise téléphonique murale et la prise LINE de l'appareil. Assurez-vous que votre appareil émet une tonalité en appuyant sur le bouton Raccrocher en mode Fax. S'il n'y a pas de sonnerie lorsque vous appelez votre appareil, demandez à votre opérateur téléphonique de vérifier la ligne.

Gestion des appels entrants

Problèmes	Suggestions
Envoi d'un appel de télécopieur vers l'appareil.	Si vous avez utilisé un téléphone supplémentaire pour répondre, appuyez sur votre code de réception de télécopie (le réglage d'usine par défaut est *51). Si vous avez utilisé le téléphone externe pour répondre (connecté à la prise .EXT), appuyez sur le bouton Marche pour recevoir la télécopie. Raccrochez dès que l'appareil répond à l'appel.
Services personnalisés sur une seule ligne.	Si vous disposez des fonctions Appel en attente, Messagerie vocale, répondeur, système d'alarme ou autre fonction personnalisée sur une seule ligne téléphonique avec votre appareil, des problèmes peuvent se produire lors de l'envoi ou de la réception de télécopies. Par exemple : Si vous êtes abonné au service de mise en attente des appels ou à un autre service personnalisé et que ce service émet un signal pendant l'envoi ou la réception d'une télécopie, ce signal peut interrompre temporairement la transmission de la télécopie. La fonction ECM (mode de correction des erreurs) de Brother devrait vous aider à résoudre ce problème. Ce problème est imputable au réseau téléphonique et commun à tous les appareils émetteurs ou récepteurs d'informations sur une seule ligne partagée sur laquelle des services personnalisés sont activés. Si vos activités ne tolèrent aucune interruption, nous vous recommandons d'utiliser une ligne téléphonique distincte, exempte de services personnalisés.

Réception de télécopies

Problèmes	Suggestions
<p>Il n'est pas possible de recevoir une télécopie.</p>	<p>Vérifiez toutes les connexions de cordons de ligne téléphonique. Vérifiez que le cordon de ligne téléphonique est branché dans la prise téléphonique murale et la prise LINE de l'appareil. Si vous vous abonnez à des services DSL, VoIP ou magicJack, appelez votre fournisseur de service pour obtenir les instructions de branchement. Si vous utilisez un système VoIP, essayez de modifier le réglage VoIP sur <i>De base (pour VoIP)</i>. Ce réglage réduit la vitesse du modem et désactive le mode ECM (mode de correction d'erreur).</p>
	<p>Vérifiez que votre appareil émet une tonalité en appuyant sur la touche Raccrocher en mode Fax. Si vous entendez des parasites ou des interférences sur votre ligne de télécopieur, contactez votre opérateur téléphonique local.</p>
	<p>Assurez-vous que l'appareil est réglé au mode de réception adéquat. Celui-ci est déterminé par les périphériques externes et les services téléphoniques d'abonné qui se trouvent sur la même ligne que votre appareil Brother.</p> <ul style="list-style-type: none"> • Si vous utilisez une ligne de télécopie dédiée et que vous souhaitez que votre appareil Brother réponde automatiquement à toutes les télécopies entrantes, vous devriez sélectionner le mode Fax uniquement. • Si votre appareil Brother partage une ligne avec un répondeur téléphonique externe, sélectionnez le mode Répondeur externe. En mode Répondeur externe, l'appareil Brother reçoit automatiquement les télécopies entrantes, tandis que les personnes qui appellent ont la possibilité de laisser un message sur le répondeur. • Si votre appareil Brother partage la ligne avec un service d'abonné à la messagerie vocale »» Renseignements connexes: Messagerie vocale • Si votre appareil Brother se trouve sur une ligne disposant du service d'abonné à la sonnerie spéciale »» Renseignements connexes: Sonnerie spéciale • Si votre appareil Brother partage une ligne avec d'autres téléphones et que vous souhaitez qu'il réponde automatiquement à toutes les télécopies entrantes, sélectionnez le mode Fax/Tél. En mode Fax/Tél, votre appareil Brother reçoit automatiquement les télécopies et émet une pseudo-sonnerie double pour vous avertir de répondre aux appels vocaux. • Si vous ne souhaitez pas que votre appareil Brother réponde automatiquement aux télécopies entrantes, sélectionnez le mode Manuel. Dans le mode Manuel, vous devez répondre vous-même à tous les appels entrants et, le cas échéant, activer l'appareil pour qu'il puisse recevoir les télécopies.
	<p>Il se peut qu'un autre périphérique ou service sur votre site réponde à l'appel avant que votre appareil Brother ne réponde. Pour faire un test, diminuez le réglage de longueur de sonnerie :</p> <ul style="list-style-type: none"> • Si le mode de réception est réglé sur Fax seulement ou Fax/Tél, réduisez la durée de sonnerie à une sonnerie. »» Renseignements connexes: Configurer le nombre de sonneries nécessaires pour que l'appareil réponde (Durée de sonnerie) • Si le mode de réception est réglé sur Répondeur externe, réduisez le nombre de sonneries programmé sur votre répondeur à deux. • Si le mode de réception est réglé à Manuel, NE réglez PAS le paramètre de durée de sonnerie.
	<p>Demandez à un correspondant de vous envoyer une télécopie test :</p> <ul style="list-style-type: none"> • Si vous recevez la télécopie test sans problème, votre appareil fonctionne correctement. Pensez à réinitialiser la durée de sonnerie ou le répondeur téléphonique pour restaurer les réglages d'origine. Si des problèmes de réception se produisent après la réinitialisation de la durée de sonnerie, cela signifie qu'une personne, un périphérique ou un service d'abonné répond à l'appel de télécopie avant que l'appareil n'ait la possibilité de répondre. • Si vous n'avez pas reçu la télécopie, cela signifie qu'un autre périphérique ou service d'abonné interfère peut-être avec la réception de télécopie, ou qu'il y a un problème avec votre ligne de télécopie.

Problèmes	Suggestions
Il n'est pas possible de recevoir une télécopie.	<p>Si vous utilisez un répondeur téléphonique (mode Répondeur externe REP) sur la même ligne que l'appareil Brother, vérifiez que le répondeur est correctement configuré.</p> <ol style="list-style-type: none"> 1. Branchez le cordon de ligne téléphonique directement de la prise téléphonique murale à la prise LINE de votre appareil Brother. 2. Retirez le capuchon de protection de la prise EXT de votre appareil Brother, puis branchez le cordon de ligne téléphonique du répondeur dans la prise EXT. 3. Réglez votre répondeur de façon à ce qu'il réponde dans les 4 sonneries. Si vous rencontrez des problèmes de réception de télécopies ou de messages vocaux, réglez votre répondeur de façon à ce qu'il réponde dans les 2 ou 3 sonneries. 4. Enregistrez le message sortant sur votre répondeur. <ul style="list-style-type: none"> • Enregistrez un silence de cinq secondes au début du message sortant. • Assurez-vous que le message ne dépasse pas 20 secondes. • Terminez votre message sortant en indiquant votre code de réception de télécopie à l'intention des correspondants qui souhaitent envoyer des télécopies manuellement. Par exemple : « Après le signal sonore, laissez un message ou appuyez sur *51 et Démarrer pour envoyer une télécopie. » 5. Configurez votre répondeur téléphonique pour qu'il réponde aux appels. 6. Réglez le mode de réception de votre appareil Brother à Répondeur externe REP. ➤➤ Renseignements connexes: Sélectionner le mode de réception adéquat
	Assurez-vous que la fonction Réception facile de l'appareil Brother est activée. La réception facile est une fonction qui vous permet de recevoir une télécopie même si vous avez répondu à l'appel sur un téléphone supplémentaire ou externe.
	Si vous recevez souvent des erreurs de transmission en raison d'interférences possibles sur la ligne téléphonique ou si vous utilisez un système VoIP, essayez de modifier le réglage Compatibilité sur <i>De base (pour VoIP)</i> .
	Contactez votre administrateur pour vérifier vos paramètres de verrouillage sécuritaire des fonctions.

Envoi de télécopies

Problèmes	Suggestions
Il n'est pas possible d'envoyer une télécopie.	Vérifiez toutes les connexions de cordons de ligne téléphonique. Vérifiez que le cordon de ligne téléphonique est branché dans la prise téléphonique murale et la prise LINE de l'appareil. Vérifiez que votre appareil émet une tonalité en appuyant sur le bouton Raccrocher en mode Fax. Si vous vous abonnez aux services DSL, VoIP ou magicJack, appelez votre fournisseur de service pour obtenir les instructions de branchement.
	Assurez-vous d'avoir appuyé sur Fax pendant que l'appareil est en mode Fax.
	Imprimez le rapport de vérification de l'envoi pour vérifier s'il contient des erreurs.
	Contactez votre administrateur pour vérifier vos paramètres de verrouillage sécuritaire des fonctions.
	Demandez à votre correspondant si l'appareil de réception contient du papier.
Transmission de mauvaise qualité.	Essayez de modifier la résolution sur Fin ou Super fin. Effectuez une copie pour vérifier le bon fonctionnement du scanner de votre appareil. Si la qualité de la copie est mauvaise, nettoyez le scanner.
Le rapport de vérification de l'envoi indique « RESULT:NG ».	Il y a probablement un bruit temporaire ou des parasites sur la ligne. Essayez d'envoyer la télécopie à nouveau. Si vous envoyez un message par PC-Fax et que le rapport de vérification de l'envoi affiche RESULT:NG, il se peut que la mémoire de votre appareil soit saturée. Pour libérer de la mémoire, vous pouvez désactiver la mise en mémoire de télécopie, imprimer les télécopies enregistrées en mémoire ou annuler une tâche de télécopie différée ou de relève. Si le problème persiste, demandez à votre opérateur téléphonique de vérifier votre ligne téléphonique.
	Si vous recevez souvent des erreurs de transmission en raison d'interférences possibles sur la ligne téléphonique ou si vous utilisez un système VoIP, essayez de modifier le réglage Compatibilité sur <i>De base (pour VoIP)</i> .

Problèmes	Suggestions
Les télécopies envoyées sont vides.	Assurez-vous de charger le document correctement. Lorsque vous utilisez le chargeur automatique de documents (ADF), le document doit être placé face vers le haut. Lorsque vous utilisez la vitre du scanner, le document doit être placé face vers le bas.
Stries verticales noires lors de l'envoi.	Les lignes verticales noires sur les télécopies que vous envoyez sont généralement causées par des saletés ou des traces de fluide de correction sur la bande de verre. Nettoyez la bande de verre.

Impression des télécopies reçues

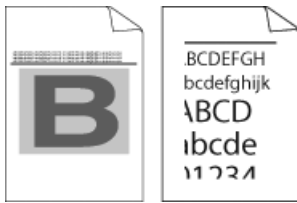
Problèmes	Suggestions
<ul style="list-style-type: none"> • Impressions condensées • Stries horizontales • Les phrases du haut et du bas sont coupées • Lignes manquantes 	<p>Ces problèmes sont généralement causés par une connexion téléphonique de mauvaise qualité. Effectuez une copie; si votre copie est de bonne qualité, il s'agit probablement d'une mauvaise connexion avec présence de parasites ou d'interférences sur la ligne téléphonique. Demandez à votre correspondant de renvoyer la télécopie.</p>
Des lignes noires verticales apparaissent lors de la réception	<p>Les fils corona pour l'impression sont peut-être sales. Nettoyez les fils corona dans l'unité de tambour.</p> <p>Le scanner de l'expéditeur est peut-être sale. Demandez à l'expéditeur de faire une copie pour déterminer si le problème provient de son télécopieur. Essayez de recevoir une télécopie d'un autre télécopieur.</p>
Les télécopies reçues apparaissent coupées ou comportent des pages vierges.	<p>Les marges gauche et droite sont coupées ou une seule page est imprimée sur deux pages.</p> <p>Activez la fonction de réduction automatique.</p>



Renseignements connexes

- [Dépannage](#)
 - [Configuration de la détection de tonalité](#)
 - [Régler la compatibilité de la ligne téléphonique pour les interférences et les systèmes VoIP](#)



Sujets connexes :

- [Messagerie vocale](#)
- [Sonnerie spéciale](#)
- [Configurer le nombre de sonneries nécessaires pour que l'appareil réponde \(Durée de sonnerie\)](#)
- [Sélectionner le mode de réception adéquat](#)

Configuration de la détection de tonalité

Modèles associés : MFC-L3710CW/MFC-L3750CDW/MFC-L3770CDW

Régler la tonalité à [Détection] raccourcit la pause de détection de tonalité.

1. Appuyez sur  [Paramètres] > [Tous param] > [Réglage init.] > [Tonalité].
2. Appuyez sur [Détection] ou [Non détecté]
3. Appuyez sur .

Renseignements connexes

- [Problèmes de téléphone et de télécopieur](#)



Régler la compatibilité de la ligne téléphonique pour les interférences et les systèmes VoIP

Modèles associés : MFC-L3710CW/MFC-L3750CDW/MFC-L3770CDW

Les problèmes d'envoi et de réception de télécopies en raison d'interférences possibles sur la ligne téléphonique peuvent être résolus en réduisant la vitesse du modem afin d'éviter les erreurs survenant lors de la transmission de télécopie. Si vous utilisez un service Voix sur IP (VoIP), Brother vous recommande de changer le paramètre de compatibilité à De base (pour VoIP).



- VoIP est un type de système téléphonique qui utilise une connexion Internet plutôt qu'une ligne téléphonique conventionnelle.
- Les compagnies de téléphone offrent fréquemment la VoIP en même temps que les services Internet et câble.

1. Appuyez sur  [Paramètres] > [Tous param] > [Réglage init.] > [Compatibilité].
2. Appuyez sur l'option souhaitée.
 - Sélectionnez [Haut] pour régler la vitesse du modem à 33600 bit/s.
 - Sélectionnez [Normal] pour régler la vitesse du modem à 14400 bit/s.
 - Sélectionnez [De base (VoIP)] pour réduire la vitesse du modem à 9600 bit/s et désactiver le mode de correction des erreurs (ECM). À moins que votre ligne téléphonique ne présente un problème d'interférence récurrent, il pourrait être préférable d'utiliser cette option uniquement en cas de besoin.
3. Appuyez sur .



Renseignements connexes

- [Problèmes de téléphone et de télécopieur](#)

Problèmes réseau

- Messages d'erreur
- Utiliser l'outil de réparation de connexion réseau (Windows)
- Où puis-je trouver les paramètres réseau de mon appareil Brother?
- Je ne parviens pas à terminer la configuration du réseau sans fil
- Mon appareil Brother ne peut pas imprimer, numériser ou recevoir un PC-FAX sur le réseau
- Je veux vérifier le bon fonctionnement de mes périphériques réseau

Messages d'erreur

Votre appareil Brother affiche un message d'erreur lorsqu'une erreur se produit. Les messages d'erreur les plus fréquents sont présentés dans le tableau.

>> [HL-L3290CDW/DCP-L3551CDW](#)

>> [MFC-L3710CW/MFC-L3750CDW/MFC-L3770CDW](#)

HL-L3290CDW/DCP-L3551CDW

Messages d'erreur	Cause	Action
Connexion imposs La limite maximale d'appareils connectés a été atteinte.	Le nombre maximum d'appareils mobiles connectés au réseau Wi-Fi lorsque l'appareil Brother est le propriétaire de groupe a déjà été atteint.	Après avoir désactivé la connexion entre votre appareil Brother et l'autre appareil mobile, réessayez de configurer les paramètres Wi-Fi Direct. Vous pouvez confirmer l'état de connexion en imprimant le rapport de configuration réseau.
Erreur d'authentification, contactez votre administrateur.	Votre paramètre d'authentification pour la fonction d'enregistrement du journal d'impression sur le réseau est incorrect.	<ul style="list-style-type: none"> Assurez-vous que Nom utilisateur et Mot de passe dans Paramètre d'authentification sont corrects. Si le nom d'utilisateur fait partie d'un domaine, entrez-le sous l'un des formats suivants : utilisateur@domaine ou domaine\utilisateur. Assurez-vous que l'heure du serveur de fichier de journal correspond à celle du serveur SNTP ou des paramètres Date et Heure. Assurez-vous que les paramètres de serveur de temps SNTP sont configurés correctement de manière à ce que l'heure corresponde à l'heure utilisée pour l'authentification par Kerberos ou NTLMv2. S'il n'y a pas de serveur SNTP, assurez-vous que les paramètres Date et Heure et Fuseau horaire sont réglés adéquatement à l'aide de la Gestion à partir du Web ou du panneau de commande de manière à ce que l'heure de l'appareil corresponde à l'heure utilisée par le serveur d'authentification.
Erreur connexion	D'autres appareils tentent de se connecter au réseau Wi-Fi Direct au même moment.	Vérifiez qu'aucun autre appareil ne tente de se connecter au réseau Wi-Fi Direct, puis réessayez de configurer les paramètres Wi-Fi Direct.
Échec connexion	L'appareil Brother et votre appareil mobile n'arrivent pas à communiquer pendant la configuration réseau Wi-Fi Direct.	<ul style="list-style-type: none"> Rapprochez l'appareil mobile de votre appareil Brother. Déplacez votre appareil Brother et l'appareil mobile dans une zone exempte de toute obstruction. Si vous utilisez la méthode d'amorçage (NIP) de WPS, assurez-vous d'avoir entré le bon NIP.
Erreur d'accès au fichier, contactez votre admin.	L'appareil Brother ne peut pas accéder au dossier de destination de la fonction d'enregistrement du journal d'impression sur le réseau.	<ul style="list-style-type: none"> Vérifiez que le nom du répertoire d'enregistrement est correct. Vérifiez que le répertoire d'enregistrement permet l'écriture. Vérifiez que le fichier n'est pas verrouillé.
Erreur accès jrn	Dans la Gestion à partir du Web, vous avez sélectionné l'option Annuler l'impr. dans Réglage de la détection d'erreurs de Enreg journal d'impr sur réseau .	Attendez environ 60 secondes jusqu'à ce que ce message disparaisse de l'écran ACL.

Messages d'erreur	Cause	Action
Aucun périph.	Lors de la configuration du réseau Wi-Fi Direct, l'appareil Brother ne parvient pas à trouver votre appareil mobile.	<ul style="list-style-type: none"> • Vérifiez que votre appareil Brother et l'appareil mobile sont en mode Wi-Fi Direct. • Rapprochez l'appareil mobile de votre appareil Brother. • Déplacez votre appareil Brother et l'appareil mobile dans une zone exempte de toute obstruction. • Si vous configurez manuellement le réseau Wi-Fi Direct, assurez-vous d'avoir entré le bon mot de passe. • Si votre appareil mobile est doté d'une page de configuration sur la manière d'obtenir une adresse IP, vérifiez que l'adresse IP de votre appareil mobile a été configurée par DHCP.
Serveur désactivé, contactez votre administrateur.	L'appareil Brother ne parvient pas à se connecter au serveur de la fonction d'enregistrement du journal d'impression sur le réseau.	<ul style="list-style-type: none"> • Vérifiez que votre adresse de serveur est correcte. • Vérifiez que votre serveur est connecté au réseau. • Vérifiez que l'appareil est connecté au réseau.
Date et heure incorrectes, contactez votre admin.	L'appareil Brother n'obtient pas l'heure du serveur de temps SNTP ou vous n'avez pas configuré la date et l'heure pour l'appareil.	<ul style="list-style-type: none"> • Vérifiez que les paramètres permettant d'accéder au serveur de temps SNTP sont configurés correctement dans la Gestion à partir du Web. • Confirmez que les paramètres Date et Heure de votre appareil sont configurés correctement dans la Gestion à partir du Web.

MFC-L3710CW/MFC-L3750CDW/MFC-L3770CDW

Messages d'erreur	Cause	Action
Atteinte du nombre maximal d'appareils déjà connectés en utilisant Wi-Fi Direct.	Le nombre maximum d'appareils mobiles connectés au réseau Wi-Fi lorsque l'appareil Brother est le propriétaire de groupe a déjà été atteint.	Après avoir désactivé la connexion entre votre appareil Brother et l'autre appareil mobile, réessayez de configurer les paramètres Wi-Fi Direct. Vous pouvez confirmer l'état de connexion en imprimant le rapport de configuration réseau.
Erreur d'authentification, contactez votre administrateur.	Votre paramètre d'authentification pour la fonction d'enregistrement du journal d'impression sur le réseau est incorrect.	<ul style="list-style-type: none"> • Assurez-vous que Nom utilisateur et Mot de passe dans Paramètre d'authentification sont corrects. Si le nom d'utilisateur fait partie d'un domaine, entrez-le sous l'un des formats suivants : utilisateur@domaine ou domaine\utilisateur. • Assurez-vous que l'heure du serveur de fichier de journal correspond à celle du serveur SNTP ou des paramètres Date et Heure. • Assurez-vous que les paramètres de serveur de temps SNTP sont configurés correctement de manière à ce que l'heure corresponde à l'heure utilisée pour l'authentification par Kerberos ou NTLMv2. S'il n'y a pas de serveur SNTP, assurez-vous que les paramètres Date et Heure et Fuseau horaire sont réglés adéquatement à l'aide de la Gestion à partir du Web ou du panneau de commande de manière à ce que l'heure de l'appareil corresponde à l'heure utilisée par le serveur d'authentification.
Erreur connexion	D'autres appareils tentent de se connecter au réseau Wi-Fi Direct au même moment.	<ul style="list-style-type: none"> • Vérifiez qu'aucun autre appareil ne tente de se connecter au réseau Wi-Fi Direct, puis réessayez de configurer les paramètres Wi-Fi Direct.
Échec de connexion	L'appareil Brother et votre appareil mobile n'arrivent pas	<ul style="list-style-type: none"> • Rapprochez l'appareil mobile de votre appareil Brother.

Messages d'erreur	Cause	Action
	à communiquer pendant la configuration réseau Wi-Fi Direct.	<ul style="list-style-type: none"> • Déplacez votre appareil Brother et l'appareil mobile dans une zone exempte de toute obstruction. • Si vous utilisez la méthode d'amorçage (NIP) de WPS, assurez-vous d'avoir entré le bon NIP.
Erreur accès fichier, contactez votre administrateur.	L'appareil Brother ne peut pas accéder au dossier de destination de la fonction d'enregistrement du journal d'impression sur le réseau.	<ul style="list-style-type: none"> • Vérifiez que le nom du répertoire d'enregistrement est correct. • Vérifiez que le répertoire d'enregistrement permet l'écriture. • Vérifiez que le fichier n'est pas verrouillé.
	Dans la Gestion à partir du Web, vous avez sélectionné l'option Annuler l'impr. dans Réglage de la détection d'erreurs de Enreg journal d'impr sur réseau .	Attendez environ 60 secondes jusqu'à ce que ce message disparaisse de l'écran ACL.
Aucun périph.	Lors de la configuration du réseau Wi-Fi Direct, l'appareil Brother ne parvient pas à trouver votre appareil mobile.	<ul style="list-style-type: none"> • Vérifiez que votre appareil Brother et l'appareil mobile sont en mode Wi-Fi Direct. • Rapprochez l'appareil mobile de votre appareil Brother. • Déplacez votre appareil Brother et l'appareil mobile dans une zone exempte de toute obstruction. • Si vous configurez manuellement le réseau Wi-Fi Direct, assurez-vous d'avoir entré le bon mot de passe. • Si votre appareil mobile est doté d'une page de configuration sur la manière d'obtenir une adresse IP, vérifiez que l'adresse IP de votre appareil mobile a été configurée par DHCP.
Serveur désactivé, contactez votre administrateur.	L'appareil Brother ne parvient pas à se connecter au serveur de la fonction d'enregistrement du journal d'impression sur le réseau.	<ul style="list-style-type: none"> • Vérifiez que votre adresse de serveur est correcte. • Vérifiez que votre serveur est connecté au réseau. • Vérifiez que l'appareil est connecté au réseau.
Date et heure incorr, contactez votre administrateur.	L'appareil Brother n'obtient pas l'heure du serveur de temps SNTP ou vous n'avez pas configuré la date et l'heure pour l'appareil.	<ul style="list-style-type: none"> • Vérifiez que les paramètres permettant d'accéder au serveur de temps SNTP sont configurés correctement dans la Gestion à partir du Web. • Confirmez que les paramètres Date et Heure de votre appareil sont configurés correctement dans la Gestion à partir du Web.



Renseignements connexes



- [Problèmes réseau](#)

Utiliser l'outil de réparation de connexion réseau (Windows)

Utilisez l'outil de réparation de connexion réseau pour corriger les paramètres réseau de l'appareil Brother. Il lui attribuera l'adresse IP et le masque de sous-réseau corrects.

- Windows 7/Windows 8/Windows 10
Vous devez ouvrir une session avec des droits d'administrateur.
- Assurez-vous que votre appareil Brother est allumé et connecté au même réseau que votre ordinateur.

1. Effectuez l'une des opérations suivantes :

Option	Description
Windows 7	Cliquez sur  (Démarrer) > Tous les programmes > Brother > Brother Utilities * Utilitaires Brother . Cliquez sur la liste déroulante et sélectionnez votre nom de modèle (s'il n'a pas déjà été sélectionné). Cliquez sur Outils dans la barre de navigation de gauche, puis cliquez sur Outil de réparation de la connexion réseau .
Windows 8/ Windows 10	Lancez  (Brother Utilities * Utilitaires Brother), puis cliquez sur la liste déroulante et sélectionnez le nom de votre modèle (si vous ne l'avez pas déjà sélectionné). Cliquez sur Outils dans la barre de navigation de gauche, puis cliquez sur Outil de réparation de la connexion réseau .



Si l'écran **Contrôle de compte d'utilisateur** s'affiche, cliquez sur **Oui**.

2. Suivez les instructions affichées à l'écran.
3. Prenez connaissance du diagnostic en imprimant le rapport de configuration réseau ou la page des paramètres d'imprimante.



L'outil de réparation de connexion réseau démarre automatiquement si vous sélectionnez l'option **Activer l'outil de réparation de la connexion** dans Status Monitor. Cliquez avec le bouton droit de la souris sur l'écran Status Monitor, puis cliquez sur **Autres paramètres** > **Activer l'outil de réparation de la connexion**. Cette méthode n'est pas recommandée si votre administrateur réseau a configuré l'adresse IP à Statique, car elle modifiera automatiquement l'adresse IP.

Si une adresse IP et un masque de sous-réseau adéquats ne sont toujours pas attribués après l'utilisation de l'outil de réparation de connexion réseau, demandez ces informations à votre administrateur réseau.



Renseignements connexes

- [Problèmes réseau](#)

Sujets connexes :

- [Imprimer le rapport de configuration réseau](#)
- [Mon appareil Brother ne peut pas imprimer, numériser ou recevoir un PC-FAX sur le réseau](#)
- [Je veux vérifier le bon fonctionnement de mes périphériques réseau](#)

Où puis-je trouver les paramètres réseau de mon appareil Brother?

- [Imprimer le rapport de configuration réseau](#)
- [Modification des paramètres de l'appareil à partir de votre ordinateur](#)

Je ne parviens pas à terminer la configuration du réseau sans fil

Mettez votre routeur sans fil hors tension puis à nouveau sous tension. Essayez ensuite de configurer à nouveau les paramètres sans fil. Si vous ne parvenez pas à résoudre le problème, suivez les instructions ci-dessous :

Étudiez le problème à l'aide du rapport WLAN.

Cause	Action	Interface
Vos paramètres de sécurité (SSID/clé de réseau) ne sont pas corrects.	<ul style="list-style-type: none"> Confirmez les paramètres de sécurité en utilisant Aide à la configuration sans fil. Pour plus d'informations et pour télécharger l'utilitaire, accédez à la page Téléchargements de votre modèle dans le Brother Solutions Center (Centre de solutions Brother) à l'adresse support.brother.com. Faites votre sélection et vérifiez que vous utilisez les paramètres de sécurité corrects. <ul style="list-style-type: none"> Consultez les instructions fournies avec votre point d'accès/routeur LAN sans fil pour plus d'informations sur la façon de trouver les paramètres de sécurité. Le nom du fabricant ou le numéro de modèle du point d'accès/routeur LAN sans fil peut être utilisé comme paramètre de sécurité par défaut. Consultez le fabricant de votre point d'accès/routeur, votre fournisseur Internet ou votre administrateur réseau. 	Sans fil
L'adresse MAC de votre appareil Brother n'est pas autorisée.	Confirmez que le filtre autorise l'adresse MAC de l'appareil Brother. Vous pouvez trouver l'adresse MAC sur le panneau de commande de votre appareil Brother.	Sans fil
Votre point d'accès/routeur LAN sans fil est configuré en mode furtif (sans diffusion du SSID).	<ul style="list-style-type: none"> Saisissez manuellement le nom correct du SSID ou la clé de réseau. Vérifiez le nom du SSID ou la clé de réseau dans les instructions fournies avec votre point d'accès/routeur LAN sans fil et reconfigurez le réseau sans fil. 	Sans fil
Vos paramètres de sécurité (SSID/mot de passe) sont incorrects.	<ul style="list-style-type: none"> Confirmez le SSID et le mot de passe. <ul style="list-style-type: none"> Lorsque vous configurez le réseau manuellement, le SSID et le mot de passe s'affichent sur votre appareil Brother. Si votre appareil mobile prend en charge la configuration manuelle, le SSID et le mot de passe s'affichent sur son écran. 	Wi-Fi Direct
Vous utilisez Android™ 4.0.	Si votre appareil mobile se déconnecte (environ six minutes après l'utilisation de Wi-Fi Direct), essayez la configuration par pression sur un bouton à l'aide de WPS (recommandée) et configurez votre appareil Brother en tant que P/G.	Wi-Fi Direct
Votre appareil Brother est situé trop loin de votre appareil mobile.	Placez votre appareil Brother dans un rayon d'environ 3,3 pieds (1 mètre) de l'appareil mobile lorsque vous configurez les paramètres du réseau Wi-Fi Direct.	Wi-Fi Direct
Il y a des obstacles (murs ou meubles, par exemple) entre votre appareil Brother et l'appareil mobile.	Déplacez votre appareil Brother dans une zone exempte de tout obstacle.	Wi-Fi Direct
Un ordinateur sans fil, un périphérique Bluetooth®, un four à micro-ondes ou un téléphone numérique sans fil se trouve à proximité de l'appareil Brother ou de l'appareil mobile.	Éloignez les autres appareils de l'appareil Brother ou de l'appareil mobile.	Wi-Fi Direct
Si vous avez suivi tous les conseils qui précèdent, mais	<ul style="list-style-type: none"> Éteignez et rallumez votre appareil Brother. Réessayez alors de configurer les paramètres Wi-Fi Direct. 	Wi-Fi Direct

Cause	Action	Interface
que vous n'arrivez toujours pas à terminer la configuration Wi-Fi Direct, procédez comme suit :	<ul style="list-style-type: none">• Si vous utilisez votre appareil Brother en tant que client, confirmez le nombre d'appareils autorisés sur le réseau Wi-Fi Direct actuel, puis vérifiez le nombre d'appareils connectés.	

Pour Windows

Si votre connexion sans fil a été interrompue et que vous avez effectué toutes les vérifications ci-dessus, il est conseillé d'utiliser l'outil de réparation de connexion réseau.



Renseignements connexes



- [Problèmes réseau](#)

Sujets connexes :

- [Configurer votre appareil pour un réseau sans fil lorsque le SSID n'est pas diffusé](#)
 - [Utiliser Wi-Fi Direct®](#)
-

Mon appareil Brother ne peut pas imprimer, numériser ou recevoir un PC-FAX sur le réseau

Cause	Action	Interface
<p>Votre logiciel de sécurité bloque l'accès de votre appareil au réseau. (La fonction de numérisation réseau ne marche pas.)</p>	<ul style="list-style-type: none"> • Windows Configurez le logiciel de sécurité/pare-feu tiers de manière à autoriser la numérisation en réseau. Pour ajouter le port 54925 pour la numérisation en réseau, entrez les informations ci-dessous : <ul style="list-style-type: none"> - Dans Nom : Saisissez la description de votre choix, par exemple Brother NetScan. - Dans Numéro de port : Saisissez 54925. - Dans Protocole : UDP est sélectionné. Consultez le mode d'emploi livré avec votre logiciel de sécurité/pare-feu tiers ou adressez-vous à l'éditeur du logiciel. • Mac (Brother iPrint&Scan) Dans la barre de menus Finder, cliquez sur Aller > Applications, puis double-cliquez sur l'icône Brother iPrint&Scan. La fenêtre de Brother iPrint&Scan s'affiche. Cliquez sur le bouton Sélectionner votre appareil, puis suivez les instructions à l'écran pour resélectionner votre appareil réseau. (Pilote TWAIN) Dans la barre de menus Finder, cliquez sur Aller > Applications > Brother > TWAIN Driver Utility, puis double-cliquez sur l'icône Sélecteur de périphérique. La fenêtre Sélecteur de périphérique s'affiche. Resélectionnez votre appareil réseau, assurez-vous que le État est inactif, puis cliquez sur OK. 	Câblé/Sans fil
<p>Votre logiciel de sécurité bloque l'accès de votre appareil au réseau. (La fonction Réception PC-Fax réseau ne fonctionne pas.) (Windows)</p>	<p>Configurez le logiciel de sécurité/pare-feu tiers de manière à autoriser la réception de PC-FAX. Pour ajouter le port 54926 pour la réception de PC-FAX, entrez les informations ci-dessous :</p> <ul style="list-style-type: none"> • Dans Nom : Saisissez la description de votre choix, par exemple Brother PC-FAX Rx. • Dans Numéro de port : Saisissez 54926. • Dans Protocole : UDP est sélectionné. <p>Consultez le mode d'emploi livré avec votre logiciel de sécurité/pare-feu tiers ou adressez-vous à l'éditeur du logiciel.</p>	Câblé/Sans fil
<p>Votre logiciel de sécurité bloque l'accès de votre appareil au réseau.</p>	<p>Certains logiciels de sécurité peuvent bloquer l'accès sans afficher de boîte de dialogue d'avertissement de sécurité, même après une installation réussie.</p> <p>Pour autoriser l'accès, consultez les instructions de votre logiciel de sécurité ou adressez-vous à l'éditeur du logiciel.</p>	Câblé/Sans fil
<p>Votre appareil Brother n'a pas reçu d'adresse IP disponible.</p>	<ul style="list-style-type: none"> • Vérifiez l'adresse IP et le masque de sous-réseau. Assurez-vous que l'adresse IP et le masque de sous-réseau de l'ordinateur et de l'appareil Brother sont corrects et situés sur le même réseau. 	Câblé/Sans fil

Cause	Action	Interface
	<p>Pour plus d'information sur la vérification de l'adresse IP et du masque de sous-réseau, consultez votre administrateur réseau.</p> <ul style="list-style-type: none"> Windows <p>Vérifiez l'adresse IP et le masque de sous-réseau à l'aide de l'outil de réparation de connexion réseau.</p>	
<p>La tâche d'impression qui a échoué se trouve toujours dans la file d'attente d'impression de votre ordinateur.</p>	<ul style="list-style-type: none"> Si la tâche d'impression qui a échoué se trouve toujours dans la file d'attente d'impression de votre ordinateur, supprimez-la. Sinon, double-cliquez sur l'icône de l'imprimante dans le dossier suivant et annulez tous les documents : <ul style="list-style-type: none"> Windows 7 <p> Cliquez sur  (Démarrer) > Périphériques et imprimantes.</p> Windows 8 <p>Déplacez votre souris vers le coin inférieur droit du bureau. Lorsque la barre de menus apparaît, cliquez sur Paramètres > Panneau de configuration. Dans le groupe Matériel et audio, cliquez sur Afficher les périphériques et imprimantes.</p> Windows 10 et Windows Server 2016 <p> Cliquez sur  > Système Windows > Panneau de configuration. Dans le groupe Matériel et audio, cliquez sur Afficher les périphériques et imprimantes.</p> Windows Server 2008 <p> Cliquez sur Démarrer > Panneau de configuration > Imprimantes.</p> Windows Server 2012 <p>Déplacez votre souris vers le coin inférieur droit du bureau. Lorsque la barre de menus apparaît, cliquez sur Paramètres > Panneau de configuration. Dans le groupe Matériel, cliquez sur Afficher les périphériques et imprimantes > Imprimantes.</p> Windows Server 2012 R2 <p> Cliquez sur Panneau de configuration dans l'écran démarrer. Dans le groupe Matériel, cliquez sur Afficher les périphériques et imprimantes.</p> Mac <p> Cliquez sur Préférences Système... > Imprimantes et scanners.</p> 	Câblé/Sans fil
<p>Votre appareil Brother n'est pas connecté au réseau sans fil.</p>	<p>Imprimez le rapport WLAN pour vérifier le code d'erreur figurant sur le rapport imprimé.</p>	Sans fil

Si vous avez vérifié et essayé toutes les solutions ci-dessus, mais que votre appareil Brother n'imprime et ne numérise toujours pas, désinstallez les logiciels et pilotes Brother et réinstallez-les.



Renseignements connexes

- [Problèmes réseau](#)

Sujets connexes :

- [Imprimer le rapport WLAN](#)
- [Codes d'erreur du rapport WLAN](#)
- [Utiliser l'outil de réparation de connexion réseau \(Windows\)](#)
- [Je veux vérifier le bon fonctionnement de mes périphériques réseau](#)

Je veux vérifier le bon fonctionnement de mes périphériques réseau

Vérification	Action	Interface
Vérifiez que votre appareil Brother, votre point d'accès/routeur ou votre concentrateur réseau est sous tension.	Vérifiez les éléments suivants : <ul style="list-style-type: none">Le cordon d'alimentation est branché correctement et l'appareil Brother est sous tension.Le point d'accès/routeur ou le concentrateur est allumé et son bouton de liaison clignote.Tous les emballages de protection ont été retirés de l'appareil.La cartouche de toner et l'unité de tambour sont installées correctement.Le capot de l'appareil est complètement fermé.Le papier a été chargé correctement dans le bac à papier.(Pour les réseaux câblés) Un câble réseau est bien connecté à l'appareil Brother et au routeur ou au concentrateur.	Câblé/Sans fil
Vérifiez Link Status dans le rapport de configuration réseau ou la page des paramètres d'imprimante.	Imprimez le rapport de configuration du réseau et vérifiez que Ethernet Link Status ou Wireless Link Status est sur Link OK .	Câblé/Sans fil
Vérifiez que vous pouvez effectuer un « ping » vers l'appareil Brother depuis votre ordinateur.	Effectuez un « ping » vers l'appareil Brother depuis votre ordinateur en utilisant l'adresse IP ou le nom du nœud à l'invite de commande Windows ou depuis l'application Terminal de Mac : Effectuez un « ping » vers <ipaddress> ou <nodename>. <ul style="list-style-type: none">Réussite : Votre appareil Brother fonctionne correctement et est connecté au même réseau que votre ordinateur.Échec : Votre appareil Brother n'est pas connecté au même réseau que votre ordinateur. (Windows) Consultez l'administrateur réseau et utilisez l'outil de réparation de connexion réseau pour corriger l'adresse IP et le masque de sous-réseau. (Mac) Vérifiez si l'adresse IP et le masque de sous-réseau sont corrects.	Câblé/Sans fil
Vérifiez que votre appareil Brother est connecté au réseau sans fil.	Imprimez le rapport WLAN pour vérifier le code d'erreur figurant sur le rapport imprimé.	Sans fil

Si vous avez vérifié et essayé toutes les solutions ci-dessus, mais avez toujours des problèmes, consultez les instructions fournies avec votre point d'accès/routeur LAN sans fil pour trouver les informations relatives au SSID et à la clé de réseau et configurez-les correctement.



Renseignements connexes

- [Problèmes réseau](#)

Sujets connexes :

- [Imprimer le rapport de configuration réseau](#)
- [Imprimer le rapport WLAN](#)
- [Codes d'erreur du rapport WLAN](#)
- [Utiliser l'outil de réparation de connexion réseau \(Windows\)](#)
- [Mon appareil Brother ne peut pas imprimer, numériser ou recevoir un PC-FAX sur le réseau](#)

Problèmes liés à Google Cloud Print

Problème	Suggestions
Mon appareil Brother n'est pas affiché dans la liste des imprimantes.	Vérifiez que votre appareil est allumé.
	Vérifiez que Google Cloud Print™ est activé.
	Vérifiez que votre appareil est enregistré avec Google Cloud Print™. Si ce n'est pas le cas, enregistrez-le.
Impossible d'imprimer.	Vérifiez que votre appareil est allumé.
	Vérifiez vos paramètres réseau. >> <i>Renseignements connexes</i>
	Il se peut que certains fichiers ne puissent pas être imprimés ou ne se présentent pas exactement tels qu'ils sont affichés.
Impossible d'enregistrer mon appareil Brother machine avec Google Cloud Print™.	Assurez-vous que votre appareil est connecté à un réseau disposant d'un accès à Internet.
	Vérifiez que la date et l'heure sont correctement réglées sur votre appareil.
Je ne vois pas de message de confirmation sur mon appareil Brother lorsque j'essaie de l'enregistrer avec Google Cloud Print™, même après avoir répété les étapes d'enregistrement.	Assurez-vous que votre appareil Brother est inactif lors de l'enregistrement avec Google Cloud Print™.



Renseignements connexes

- [Dépannage](#)

Sujets connexes :

- [Paramètres réseau pour l'utilisation de Google Cloud Print](#)

Problèmes liés à AirPrint

Problème	Suggestions
Mon appareil Brother n'est pas affiché dans la liste des imprimantes.	Vérifiez que votre appareil Brother est allumé.
	Vérifiez les paramètres réseau.
	Rapprochez l'appareil mobile du routeur/point d'accès sans fil, ou de votre appareil Brother.
Impossible d'imprimer.	Vérifiez que votre appareil Brother est allumé.
	Vérifiez les paramètres réseau.
J'essaie d'imprimer un document de plusieurs pages à partir d'un appareil iOS, mais SEULE la première page est imprimée.	Vérifiez que vous exécutez la dernière version d'OS. Reportez-vous à l'article de soutien Apple suivant pour plus d'information sur AirPrint : support.apple.com/kb/HT4356 .









Renseignements connexes

- [Dépannage](#)

Sujets connexes :

- [Présentation d'AirPrint](#)

Autres problèmes

Difficultés	Suggestions
L'appareil ne s'allume pas.	<p>Il est possible que des conditions défavorables pour la connexion de l'alimentation (par exemple la foudre ou une surtension) aient déclenché les mécanismes de sécurité internes de l'appareil. Débranchez le cordon d'alimentation. Patientez pendant dix minutes, puis branchez le cordon d'alimentation et appuyez sur  pour allumer l'appareil.</p> <p>Si le problème n'est pas résolu, maintenez enfoncé  pour éteindre l'appareil. Si vous utilisez une batterie de secours ou un parasurtenseur, déconnectez-le pour vous assurer qu'il ne s'agit pas de la source du problème. Branchez le cordon d'alimentation de l'appareil directement dans une autre prise de courant en état de marche, puis appuyez sur  pour allumer l'appareil.</p>
L'appareil est incapable d'imprimer des données EPS sous forme binaire avec le pilote d'imprimante BR-Script3.	<p>(Windows)</p> <p>Pour imprimer des données EPS, procédez ainsi :</p> <ol style="list-style-type: none"> Pour Windows 7 et Windows Server 2008 R2 : <ul style="list-style-type: none"> Cliquez sur le bouton  Démarrer > Périphériques et imprimantes. Pour Windows Server 2008 : <ul style="list-style-type: none"> Cliquez sur le bouton  (Démarrer) > Panneau de configuration > Matériel et audio > Imprimantes. Pour Windows 8 et Windows Server 2012 : <ul style="list-style-type: none"> Déplacez votre souris vers le coin inférieur droit du bureau. Lorsque la barre de menus apparaît, cliquez sur Paramètres > Panneau de configuration. Dans le groupe Matériel et audio ¹, cliquez sur Afficher les périphériques et imprimantes. Pour Windows 10 et Windows Server 2016 : <ul style="list-style-type: none"> Cliquez sur  > Système Windows > Panneau de configuration. Dans le groupe Matériel et audio, cliquez sur Afficher les périphériques et imprimantes. Pour Windows Server 2012 R2 : <ul style="list-style-type: none"> Cliquez sur Panneau de configuration dans l'écran démarrer. Dans le groupe Matériel, cliquez sur Afficher les périphériques et imprimantes. Cliquez avec le bouton droit de la souris sur l'icône Brother XXX-XXXX BR-Script3, puis sélectionnez Propriétés de l'imprimante. Dans l'onglet Paramètres du périphérique, sélectionnez TBCP (protocole de communication binaire étiqueté) dans Protocole de sortie.
Impossible d'installer le logiciel Brother.	<p>(Windows)</p> <p>Si l'avertissement du logiciel de sécurité s'affiche à l'écran de l'ordinateur pendant l'installation, modifiez les paramètres du logiciel de sécurité pour permettre au programme de configuration du produit Brother ou à d'autres programmes de s'exécuter.</p> <p>(Mac)</p>

Difficultés	Suggestions
	Si vous utilisez la fonction de pare-feu d'un logiciel de sécurité antivirus ou anti-espion, désactivez-la temporairement, puis installez le logiciel Brother.

¹ Pour Windows Server 2012 : Dans le groupe **Matériel et audio**

Difficultés liées à la copie

Difficultés	Suggestions
Il n'est pas possible de réaliser une copie.	Assurez-vous d'avoir appuyé sur Copie pendant que l'appareil est en mode Copie. Contactez votre administrateur pour vérifier vos paramètres de verrouillage sécuritaire des fonctions.
Une ligne noire verticale apparaît sur les copies.	Les lignes verticales noires sur les copies sont généralement causées par des saletés ou des traces de fluide de correction sur la bande de verre ou lorsque les fils corona sont sales. Nettoyez la bande de verre et la vitre du scanner, ainsi que la barre blanche et la surface en plastique blanc au-dessus.
Les copies sont vides.	Assurez-vous de charger le document correctement.

Difficultés liées à la numérisation

Difficultés	Suggestions
Des erreurs liées au protocole TWAIN ou WIA s'affichent lorsque vous démarrez la numérisation. (Windows)	Assurez-vous que le pilote Brother TWAIN ou WIA est sélectionné comme source principale dans votre application de numérisation. Par exemple, dans Nuance™ PaperPort™ 14SE, cliquez sur Bureau > Paramètres de numérisation > Sélectionner... pour sélectionner le pilote Brother TWAIN/WIA.
Des erreurs TWAIN se produisent lorsque vous commencez à numériser. (Mac)	Assurez-vous que le pilote TWAIN Brother est bien sélectionné comme source principale.
La numérisation ROC ne fonctionne pas.	Essayez d'augmenter la résolution de numérisation.
Il n'est pas possible de numériser.	Contactez votre administrateur pour vérifier vos paramètres de verrouillage sécuritaire des fonctions.

Difficultés liées au logiciel

Difficultés	Suggestions
Il n'est pas possible d'installer le logiciel ou d'imprimer.	(Windows) Exécutez à nouveau le programme d'installation. Ce programme réparera et réinstallera le logiciel.



Renseignements connexes

- [Dépannage](#)

Consulter les informations sur l'appareil

Suivez ces instructions pour consulter le numéro de série de votre appareil Brother et la version du microprogramme.

>> [HL-L3290CDW/DCP-L3551CDW](#)

>> [MFC-L3710CW/MFC-L3750CDW/MFC-L3770CDW](#)

HL-L3290CDW/DCP-L3551CDW

1. Appuyez sur **Menu**.
2. Appuyez sur ▲ ou ▼ pour afficher l'option [Info. machine], puis appuyez sur **OK**.
3. Appuyez sur ▲ ou sur ▼ pour sélectionner l'une des options suivantes :

Option	Description
No. série	Permet de vérifier le numéro de série de votre appareil.
Version	Permet de vérifier la version du micrologiciel de votre appareil.
Compteur page	Permet de vérifier le nombre total de pages imprimées par l'appareil.
Durée vie pièces	Permet de vérifier la durée de vie restante des consommables.

4. Appuyez sur **OK**.
5. Appuyez sur **Arrêt / Sortie**.

MFC-L3710CW/MFC-L3750CDW/MFC-L3770CDW

1. Appuyez sur  [Paramètres] > [Tous param] > [Info. machine].
2. Appuyez sur l'une des options suivantes :

Option	Description
No. série	Permet de vérifier le numéro de série de votre appareil.
Vers micrologiciel	Permet de vérifier la version du micrologiciel de votre appareil.
MàJ micrologiciel	Permet de mettre le microprogramme de l'appareil à jour.
Vérif auto microlog	Permet d'afficher les informations du microprogramme sur l'écran d'accueil principal.
Compteur page	Permet de vérifier le nombre total de pages imprimées par l'appareil.
Vie pièces	Permet de vérifier le pourcentage de durée de vie restante des consommables.

3. Appuyez sur .

Renseignements connexes

- [Dépannage](#)

Réinitialiser votre appareil Brother

>> [HL-L3290CDW/DCP-L3551CDW](#)

>> [MFC-L3710CW/MFC-L3750CDW/MFC-L3770CDW](#)

HL-L3290CDW/DCP-L3551CDW

1. Appuyez sur **Menu**.
2. Appuyez sur ▲ ou ▼ pour afficher l'option [Réglage init.], puis appuyez sur **OK**.
3. Appuyez sur ▲ ou ▼ pour afficher l'option [Réinitialiser], puis appuyez sur **OK**.
4. Appuyez sur ▲ ou ▼ pour choisir le type de réinitialisation souhaité, puis appuyez sur **OK**.



Les fonctions de réinitialisation sous-divisées ne sont pas disponibles pour certains modèles.

5. Appuyez sur l'option du tableau permettant de réinitialiser l'appareil ou de quitter la procédure.

Option	Description
▲	Réinitialisation de l'appareil.
▼	L'appareil quitte la procédure et annule la réinitialisation.

L'écran ACL affiche [Redém ok?].

6. Appuyez sur l'option du tableau permettant de redémarrer l'appareil ou de quitter la procédure.

Option	Description
▲	Redémarrage de l'appareil. L'appareil amorce la réinitialisation.
▼	L'appareil quitte la procédure sans redémarrer.



Si vous ne redémarrez pas votre appareil, la procédure de réinitialisation ne sera pas terminée et vos paramètres demeureront inchangés.

MFC-L3710CW/MFC-L3750CDW/MFC-L3770CDW

1. Appuyez sur  [Paramètres] > [Tous param] > [Réglage init.] > [Réinitialiser].
2. Faites glisser le doigt vers le haut ou le bas, ou appuyez sur ▲ ou ▼ pour afficher les types de fonctions de réinitialisation, puis appuyez sur la fonction de réinitialisation que vous souhaitez utiliser.



- Les paramètres de réseau, les paramètres de sécurité et les données du carnet d'adresses ne seront pas réinitialisés par [Réinit. appareil].
- Si vous mettez au rebut ou transférez l'appareil, nous vous recommandons d'effectuer la [Réinit usine] pour effacer les données personnelles de l'appareil.

3. [La machine redémarrera après la réinitialisation. Appuyez sur [OK] pendant 2 secondes pour confirmer.] s'affiche. Appuyez sur [OK] pendant deux secondes pour confirmer.



Vous pouvez également réinitialiser les paramètres de réseau en appuyant sur  [Paramètres] > [Tous param] > [Réseau] > [Réinit. réseau].

L'appareil redémarre.



Renseignements connexes

- Dépannage
- Description des fonctions de réinitialisation

Description des fonctions de réinitialisation

Les fonctions de réinitialisation suivantes sont disponibles :



Débranchez le câble d'interface avant de choisir la fonction de réinitialisation des paramètres réseau, de réinitialisation de tous les paramètres ou de rétablissement des réglages d'usine.

>> [HL-L3290CDW/DCP-L3551CDW](#)

>> [MFC-L3710CW/MFC-L3750CDW/MFC-L3770CDW](#)

HL-L3290CDW/DCP-L3551CDW



Les fonctions de réinitialisation sous-divisées ne sont pas disponibles pour certains modèles.

1. Réinitialisation de l'appareil

Cette fonction réinitialise les paramètres suivants :

- Tâches de télécopie programmées dans la mémoire (Pour les modèles MFC)
(Télécopie différée, Transmission par lot)
- Message de page de garde (Pour les modèles MFC)
- Options de télécopie à distance (Pour les modèles MFC)
(Code d'accès à distance, Mise en mémoire de télécopie, Réadressage de télécopie, Envoi de PC-Fax et Réception PC-Fax (Windows seulement))
- Verrouillage des paramètres (Pour les modèles MFC)
- Paramètre de langue

2. Réinitialisation des paramètres réseau (Pour les modèles réseau)

Réinitialisez le serveur d'impression pour rétablir les réglages d'usine par défaut (y compris le mot de passe et les informations d'adresse IP).

3. Réinitialisation du carnet d'adresses et des paramètres de télécopie (Pour les modèles MFC)

Cette fonction réinitialise les paramètres suivants :

- Carnet d'adresses
(Composition par monotouche / Numéro abrégé / Groupes de configuration)
- Tâches de télécopie programmées dans la mémoire
- Identification de poste
(nom et numéro)
- Message de page de garde
- Options de télécopie à distance
(Code d'accès à distance, Mise en mémoire de télécopie, Réadressage de télécopie et Réception PC-Fax (Windows seulement))
- Rapport
(Rapport de vérification de l'envoi/Index liste tél/Journal des télécopies)
- Mot de passe du verrouillage des paramètres

4. Réinitialisation de tous les paramètres

Vous pouvez réinitialiser tous les paramètres de l'appareil aux réglages définis en usine.

La réinitialisation de tous les paramètres prend moins de temps que le rétablissement des réglages d'usine.

5. Rétablissement des réglages d'usine

Utilisez la fonction de réinitialisation des paramètres pour rétablir tous les réglages d'origine de l'appareil tels que définis en usine.

Le rétablissement des réglages d'usine prend plus de temps que la réinitialisation de tous les paramètres.

Brother vous recommande vivement d'effectuer cette opération lors de la mise au rebut de l'appareil.



Débranchez le câble d'interface avant de choisir la fonction de réinitialisation des paramètres réseau, de réinitialisation de tous les paramètres ou de rétablissement des réglages d'usine.

MFC-L3710CW/MFC-L3750CDW/MFC-L3770CDW

1. Réinitialisation de l'appareil

Permet de réinitialiser tous les paramètres de l'appareil que vous avez modifiés, tels que la date et l'heure ainsi que la durée de sonnerie.

Le carnet d'adresses, les rapports de télécopie et l'historique d'appels demeureront inchangés. (Pour les modèles MFC)

2. Réinitialisation des paramètres réseau (Pour les modèles réseau)

Réinitialisez le serveur d'impression pour rétablir les réglages d'usine par défaut (y compris le mot de passe et les informations d'adresse IP).

3. Réinitialisation du carnet d'adresses et des paramètres de télécopie (Pour les modèles MFC)

Cette fonction réinitialise les paramètres suivants :

- Carnet d'adresses
(Adresses et groupes)
- Tâches de télécopie programmées dans la mémoire
(Télécopie différée)
- Identification de poste
(nom et numéro)
- Message de page de garde
- Paramètres de réception de télécopie
(Code d'accès à distance, Mise en mémoire de télécopie, Réadressage de télécopie et Réception PC-Fax (Windows seulement))
- Rapport
(Rapport de vérification de l'envoi / Index liste tél / Journal des télécopies)
- Mot de passe du verrouillage des paramètres

4. Réinitialisation de tous les paramètres

Permet de réinitialiser tous les paramètres de l'appareil aux réglages définis en usine.

La réinitialisation de tous les paramètres prend moins de temps que le rétablissement des réglages d'usine.

5. Rétablissement des réglages d'usine

Utilisez la fonction de réinitialisation des paramètres pour rétablir tous les réglages d'origine de l'appareil tels que définis en usine.

Le rétablissement des réglages d'usine prend plus de temps que la réinitialisation de tous les paramètres.

Brother vous recommande vivement d'effectuer cette opération lors de la mise au rebut de l'appareil.



Débranchez le câble d'interface avant de choisir la fonction de réinitialisation des paramètres réseau, de réinitialisation de tous les paramètres ou de rétablissement des réglages d'usine.



Renseignements connexes

- [Réinitialiser votre appareil Brother](#)

Entretien de routine

- Remplacer les consommables
- Nettoyer l'appareil
- Calibrer la sortie couleur
- Corriger l'alignement d'impression couleur (Enregistrement des couleurs)
- Vérifier la durée de vie restante de la pièce
- Emballer et expédier votre appareil Brother
- Remplacer les pièces d'entretien périodique

Remplacer les consommables

Vous devez remplacer les consommables lorsque l'appareil indique qu'ils ont atteint leur fin de vie.

L'utilisation de consommables d'une marque autre que Brother peut affecter la qualité d'impression, les performances du matériel et la fiabilité de l'appareil. La cartouche de toner et l'unité de tambour sont deux consommables distincts. Vérifiez qu'ils sont installés ensemble. Le numéro de référence des consommables peut varier selon le pays.

REMARQUE

- Veuillez fermer hermétiquement les consommables usagés dans un sac afin d'éviter que de la poudre de toner ne s'échappe de la cartouche.
- Visitez le site www.brother.com/original/index.html pour obtenir des instructions sur la manière de retourner les consommables usagés dans le cadre du programme de récupération et recyclage de Brother. Si vous choisissez de ne pas retourner les consommables usagés, mettez-les au rebut conformément aux réglementations locales. Ne les jetez pas avec les ordures ménagères. Pour toute question, contactez votre service local d'élimination des déchets.
- Nous vous recommandons de placer les consommables usagés et neufs sur un morceau de papier pour éviter toute éclaboussure ou dispersion de leur contenu.
- L'utilisation d'un papier qui ne correspond pas exactement au support d'impression recommandé peut réduire la durée de vie des consommables et des pièces de l'appareil.
- La durée de vie prévue de chacune des cartouches de toner est basée sur la norme ISO/IEC 19798. La fréquence de remplacement varie selon le volume d'impression, le pourcentage de couverture, les types de supports utilisés et la mise en marche/arrêt de l'appareil.
- La fréquence de remplacement des consommables autres que les cartouches de toner varie selon le volume d'impression, les types de supports utilisés et la mise en marche/arrêt de l'appareil.
- Manipulez la cartouche de toner avec soin. Si du toner se répand sur vos mains ou vos vêtements, essuyez immédiatement les éclaboussures ou nettoyez-les à l'eau froide.
- Pour éviter les problèmes de qualité d'impression, NE touchez PAS aux pièces présentées en gris dans les illustrations.

Cartouche de toner

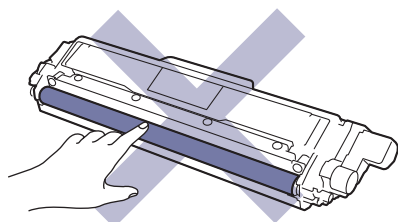

Unité de tambour

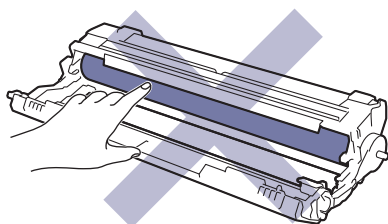

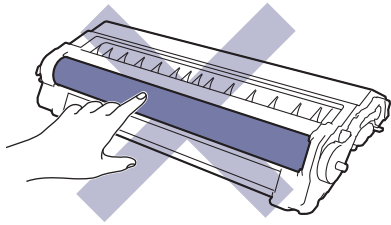

Courroie

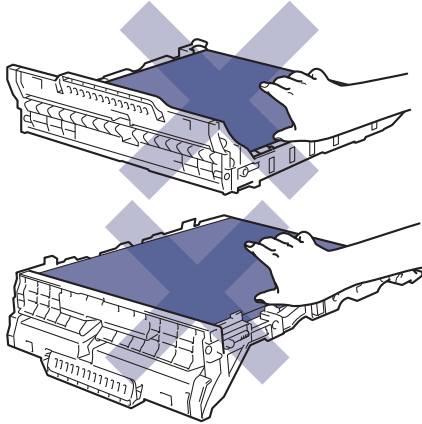

Conteneur de toner utilisé

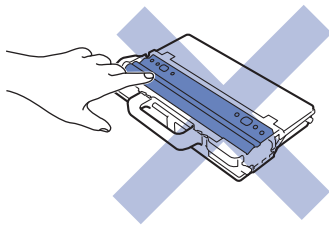

Renseignements connexes

- Entretien de routine
 - Remplacer la cartouche de toner
 - Remplacer l'unité de tambour
 - Remplacer la courroie
 - Remplacer le conteneur de toner utilisé

Sujets connexes :

- Messages d'erreur et d'entretien
 - Consommables
-

Remplacer la cartouche de toner

Avant de commencer la procédure de remplacement ►► *Renseignements connexes: Remplacer les consommables*

1. Assurez-vous que l'appareil est allumé.
2. Ouvrez le capot supérieur jusqu'à ce qu'il se verrouille en position ouverte.

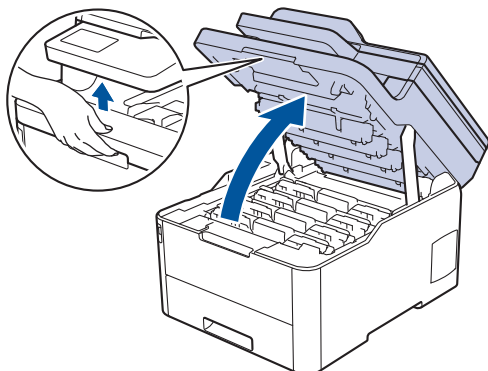

⚠ AVERTISSEMENT

SURFACE CHAUDE

Les pièces internes de l'appareil seront extrêmement chaudes. Attendez que l'appareil refroidisse avant de les toucher.

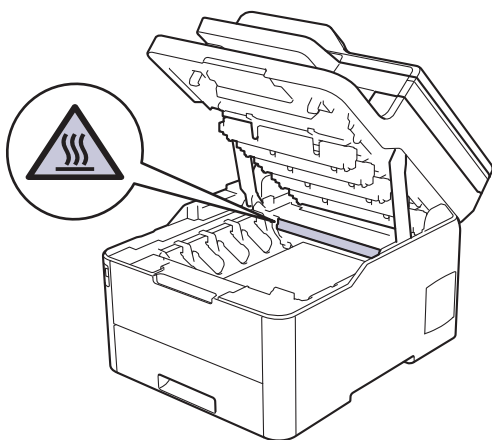

3. Retirez l'ensemble de cartouche de toner et d'unité de tambour pour la couleur indiquée à l'écran ACL.

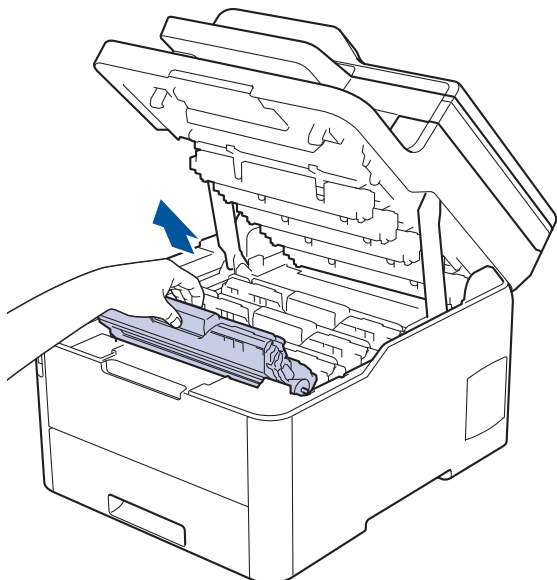

⚠ ATTENTION

Nous vous conseillons de poser les ensembles de cartouche de toner et d'unité de tambour sur une feuille de papier jetable placée sur une surface propre et plane, afin de contenir les éventuelles éclaboussures de toner.

IMPORTANT

Pour éviter que l'appareil ne soit endommagé par de l'électricité statique, ne touchez PAS les électrodes présentées dans l'illustration.

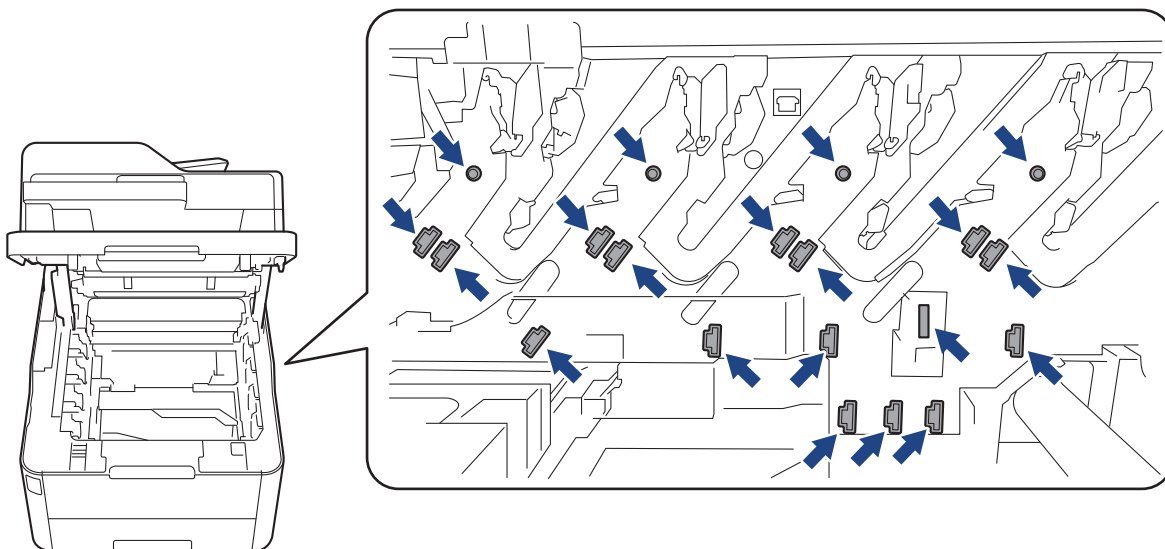

4. Poussez vers le bas le levier de verrouillage vert et retirez la cartouche de toner de l'unité de tambour.

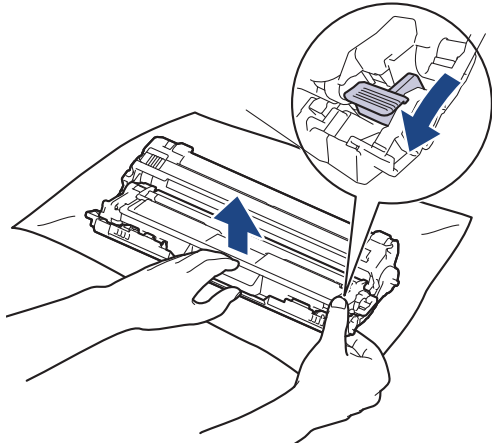

5. Déballez la nouvelle cartouche de toner.
6. Retirez le couvercle de protection.

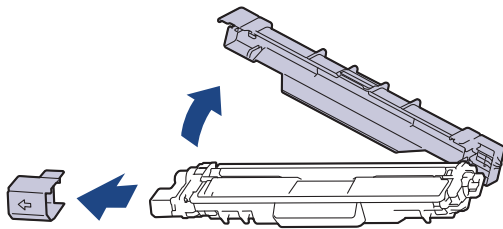

La forme de la cartouche de toner varie en fonction de votre pays et de votre région.

7. Insérez la nouvelle cartouche de toner fermement dans l'unité de tambour jusqu'au déclic de verrouillage.

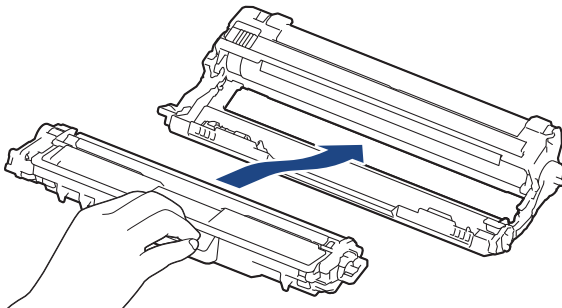

Assurez-vous d'insérer correctement la cartouche de toner, sinon elle pourrait se séparer de l'unité de tambour.

8. Nettoyez le fil corona à l'intérieur de l'unité de tambour en faisant coulisser délicatement la languette verte de gauche à droite et de droite à gauche à plusieurs reprises. Répétez cette opération pour tous les fils corona.

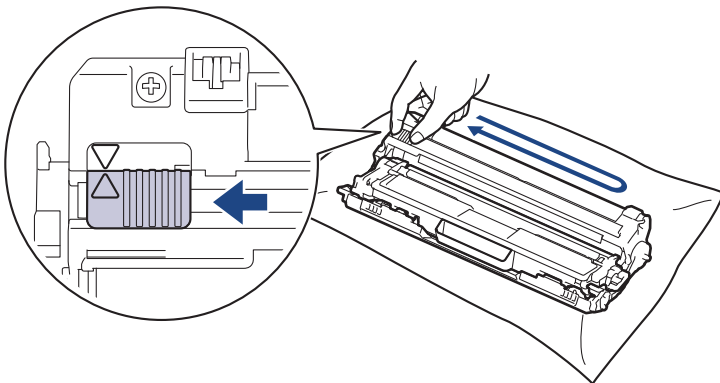



Veillez à ramener la languette verte à sa position d'origine (▲). La flèche sur la languette doit être alignée avec la flèche sur l'unité de tambour. Sinon, les pages imprimées pourraient être marquées d'une bande verticale.

9. Insérez les ensembles de cartouches de toner et d'unité de tambour dans l'appareil. Assurez-vous de faire correspondre la couleur de la cartouche de toner avec l'étiquette de la même couleur sur l'appareil.

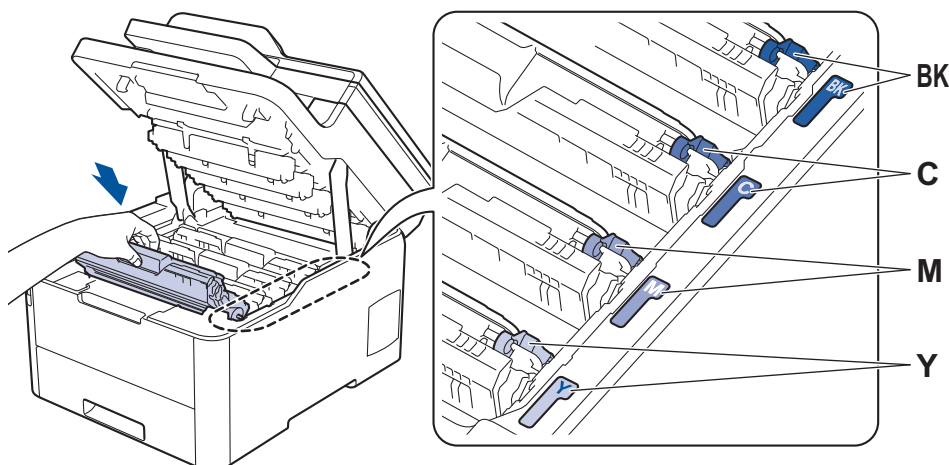

10. Fermez le capot supérieur de l'appareil.



- Après le remplacement d'une cartouche de toner, n'éteignez PAS l'appareil ou n'ouvrez PAS le capot supérieur tant que l'écran de l'appareil n'est pas retourné en mode Prêt.
- La cartouche de toner fournie avec votre appareil Brother est une cartouche de toner de démarrage.
- Nous vous recommandons de conserver une nouvelle cartouche de toner à proximité lorsque l'avertissement Niveau de toner bas s'affiche.
- Pour garantir une qualité d'impression élevée, nous vous recommandons d'utiliser uniquement des cartouches de toner de marque Brother authentique. Si vous souhaitez acheter des cartouches de toner, veuillez contacter le Service à la clientèle Brother ou votre revendeur Brother local.
- Ne déballez PAS la nouvelle cartouche de toner avant d'être prêt à l'installer.
- Si une cartouche de toner reste déballée pendant une longue période de temps, la durée de vie du toner sera raccourcie.
- Brother vous recommande vivement de NE PAS recharger la cartouche de toner fournie avec votre appareil. De plus, nous vous recommandons vivement de continuer à utiliser uniquement des cartouches de toner de remplacement de marque Brother authentique. L'utilisation ou la tentative d'utilisation d'un toner et/ou de cartouches d'un autre fabricant avec l'appareil Brother risque d'endommager ce dernier et/ou de donner des résultats d'impression insatisfaisants. Notre garantie limitée ne s'étend pas aux problèmes techniques découlant de l'utilisation d'un toner ou d'une cartouche de toner d'un autre fabricant. Pour protéger votre investissement et bénéficier des performances optimales de l'appareil Brother, nous vous recommandons vivement de n'utiliser que des consommables de marque Brother authentique.



Renseignements connexes

- [Remplacer les consommables](#)

Sujets connexes :

- [Messages d'erreur et d'entretien](#)
- [Améliorer la qualité d'impression](#)

Remplacer l'unité de tambour

Avant de commencer la procédure de remplacement ►► *Renseignements connexes: Remplacer les consommables*

- >> Remplacer l'unité de tambour
- >> Réinitialiser le compteur du tambour (HL-L3290CDW/DCP-L3551CDW)
- >> Réinitialiser le compteur du tambour (MFC-L3710CW/MFC-L3750CDW/MFC-L3770CDW)

Remplacer l'unité de tambour

1. Assurez-vous que l'appareil est allumé.
2. Ouvrez le capot supérieur jusqu'à ce qu'il se verrouille en position ouverte.

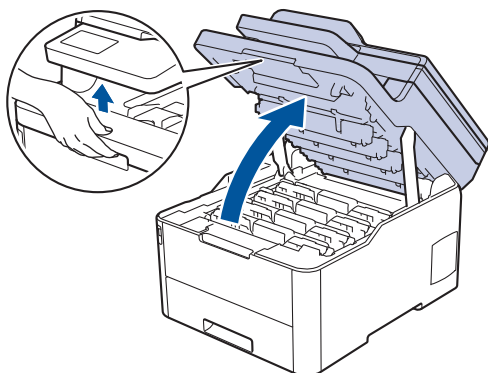

⚠ AVERTISSEMENT

SURFACE CHAUDE

Les pièces internes de l'appareil seront extrêmement chaudes. Attendez que l'appareil refroidisse avant de les toucher.

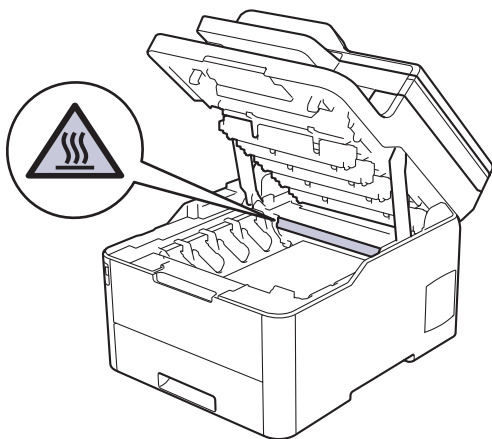

3. Retirez l'ensemble de cartouche de toner et d'unité de tambour pour la couleur indiquée à l'écran ACL.

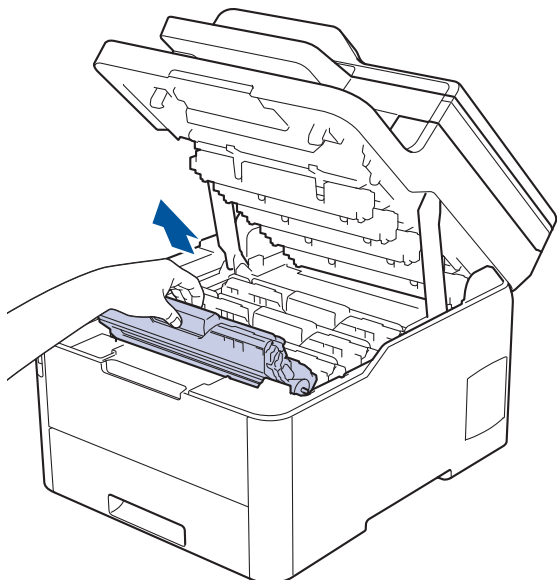

⚠ ATTENTION

Nous vous conseillons de poser les ensembles de cartouche de toner et d'unité de tambour sur une feuille de papier jetable placée sur une surface propre et plane, afin de contenir les éventuelles éclaboussures de toner.

IMPORTANT

Pour éviter que l'appareil ne soit endommagé par de l'électricité statique, ne touchez PAS les électrodes présentées dans l'illustration.

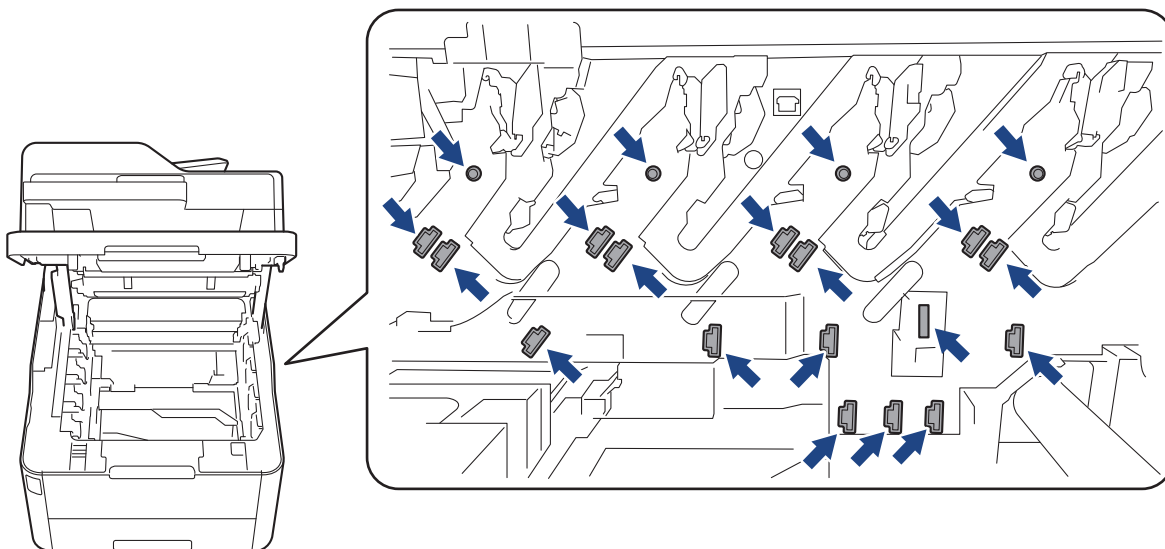

4. Poussez vers le bas le levier de verrouillage vert et retirez la cartouche de toner de l'unité de tambour.

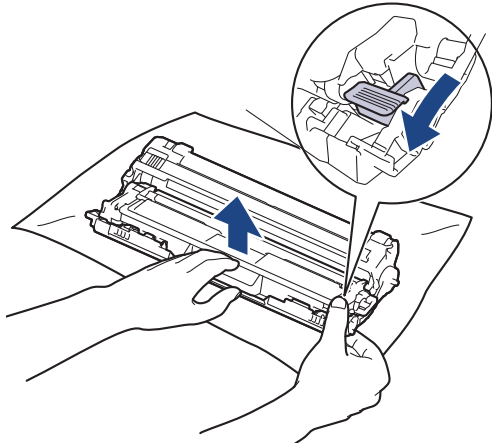

5. Déballez la nouvelle unité de tambour.
6. Retirez le couvercle de protection.

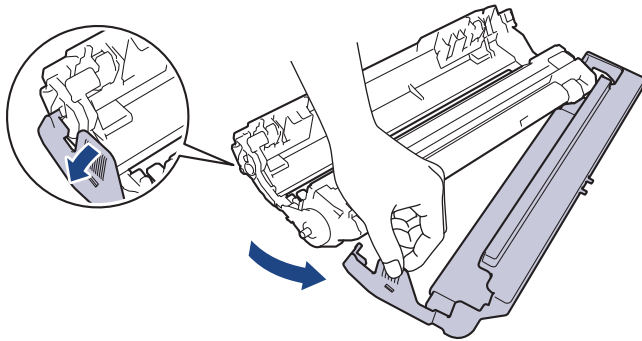

7. Réinsérez la cartouche de toner fermement dans la nouvelle unité de tambour jusqu'au déclic de verrouillage.

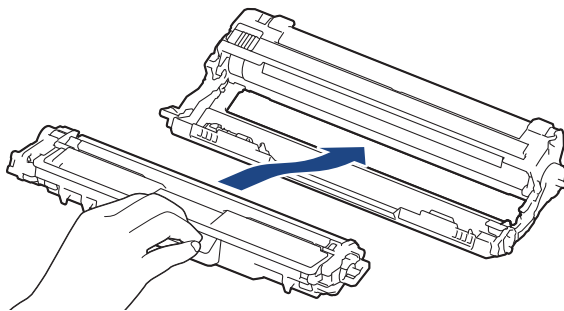

Assurez-vous d'insérer correctement la cartouche de toner, sinon elle pourrait se séparer de l'unité de tambour.

8. Nettoyez le fil corona à l'intérieur de l'unité de tambour en faisant coulisser délicatement la languette verte de gauche à droite et de droite à gauche à plusieurs reprises. Répétez cette opération pour tous les fils corona.

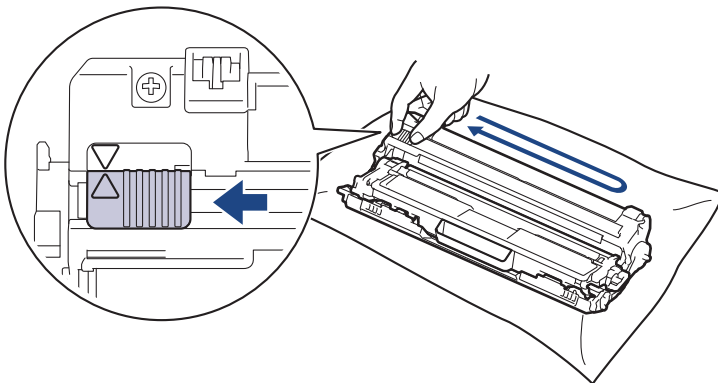



Veillez à ramener la languette verte à sa position d'origine (▲). La flèche sur la languette doit être alignée avec la flèche sur l'unité de tambour. Sinon, les pages imprimées pourraient être marquées d'une bande verticale.

9. Insérez les ensembles de cartouches de toner et d'unité de tambour dans l'appareil. Assurez-vous de faire correspondre la couleur de la cartouche de toner avec l'étiquette de la même couleur sur l'appareil.

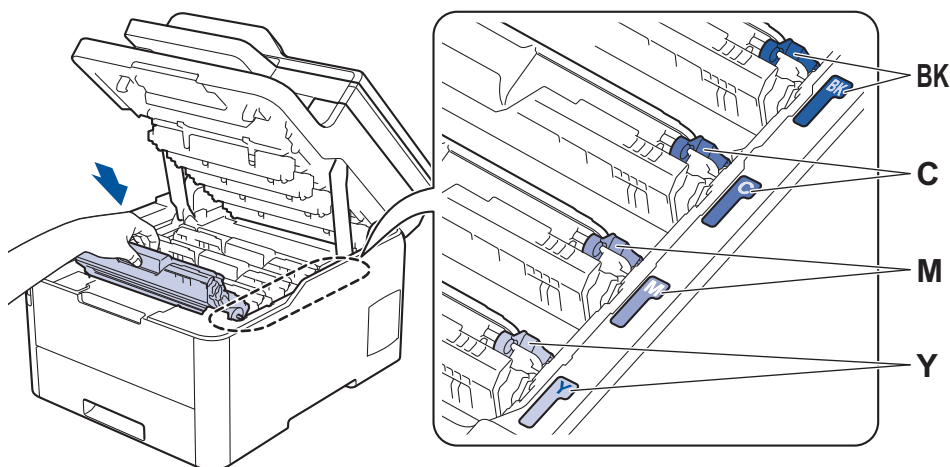

10. Fermez le capot supérieur de l'appareil.
11. Réinitialisez le compteur de tambour en effectuant les opérations de la section suivante.

REMARQUE

- L'usure du tambour est causée par l'utilisation et la rotation du tambour, ainsi que par son interaction avec le papier, le toner et les autres matériaux sur le chemin du papier. Lors de la conception de ce produit, Brother a décidé d'utiliser le nombre de rotations du tambour comme élément permettant d'en déterminer la durée de vie de manière raisonnable. Lorsqu'un tambour atteint la limite de rotation établie en usine qui correspond au rendement nominal, l'écran ACL du produit vous indique de remplacer le tambour. Le produit continue de fonctionner, mais la qualité d'impression peut ne pas être optimale.
- Si une unité de tambour déballée est exposée à la lumière directe du soleil (ou à de la lumière artificielle pendant de longues périodes), l'unité risque d'être endommagée.
- De nombreux facteurs permettent de déterminer la durée de service du tambour, tels que la température ambiante, le taux d'humidité, le type de papier, le type de toner, etc. Dans des conditions idéales, la durée de vie moyenne d'un tambour est estimée à environ 18 000 pages sur la base d'une page par tâche [pages simplex A4/Lettre]. Le nombre de pages pourrait être affecté par divers facteurs, y compris, mais sans limitation, le type et le format du support.

Comme la durée de vie réelle du tambour est liée à de nombreux impondérables, il n'est pas possible de garantir la quantité minimale de pages qui sera imprimée par le tambour.

- Pour des performances optimales, utilisez uniquement du toner de marque Brother authentique.
- L'appareil doit être utilisé dans un environnement propre et non poussiéreux, équipé d'une ventilation adéquate.

L'impression avec une unité de tambour d'une marque autre que Brother risque de réduire non seulement la qualité d'impression, mais aussi la qualité et la durée de vie de l'appareil. La garantie ne couvre pas les problèmes résultant de l'utilisation d'une unité de tambour d'une marque autre que Brother.

IMPORTANT

- Pour éviter les problèmes de qualité d'impression ou de dommages au niveau de l'appareil, NE réinitialisez PAS le compteur de tambour, sauf si vous remplacez l'unité de tambour.
- Si vous réinitialisez le compteur de tambour sans remplacer l'unité de tambour, l'appareil ne pourra pas calculer correctement la durée de vie restante du tambour.

- L'utilisation de consommables d'autres marques que Brother peut affecter la qualité d'impression, le fonctionnement du matériel et la fiabilité de l'appareil.

Réinitialiser le compteur du tambour (HL-L3290CDW/DCP-L3551CDW)

1. Assurez-vous que l'appareil est allumé.
2. Vérifiez que le capot de l'appareil est fermé.
3. Maintenez enfoncé **OK** pendant que vous appuyez sur **▲**.
4. Appuyez sur **OK** pour sélectionner [Tambour].
5. Appuyez sur **▲** ou **▼** pour afficher la couleur de toner pour l'unité de tambour que vous venez de remplacer, puis appuyez sur **OK**.
6. Appuyez sur **▲** pour réinitialiser le compteur du tambour.

Réinitialiser le compteur du tambour (MFC-L3710CW/MFC-L3750CDW/MFC-L3770CDW)

1. Assurez-vous que l'appareil est allumé.
2. Maintenez enfoncé  pendant environ cinq secondes.
3. Appuyez sur [Tambour].
4. Sélectionnez la couleur de toner pour l'unité de tambour que vous venez de remplacer.
5. Appuyez sur [Oui].



Renseignements connexes

- [Remplacer les consommables](#)

Sujets connexes :

- [Messages d'erreur et d'entretien](#)
- [Améliorer la qualité d'impression](#)

Remplacer la courroie

Avant de commencer la procédure de remplacement ►► *Renseignements connexes: Remplacer les consommables*

>> [Remplacer la courroie](#)

>> [Réinitialiser le compteur de la courroie \(HL-L3290CDW/DCP-L3551CDW\)](#)

>> [Réinitialiser le compteur de la courroie \(MFC-L3710CW/MFC-L3750CDW/MFC-L3770CDW\)](#)

Remplacer la courroie

1. Assurez-vous que l'appareil est allumé.
2. Ouvrez le capot supérieur jusqu'à ce qu'il se verrouille en position ouverte.

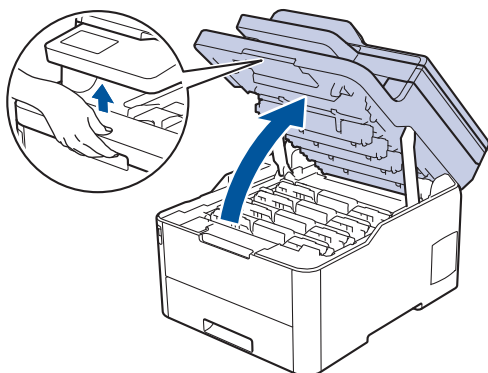

⚠ AVERTISSEMENT

SURFACE CHAUDE

Les pièces internes de l'appareil seront extrêmement chaudes. Attendez que l'appareil refroidisse avant de les toucher.

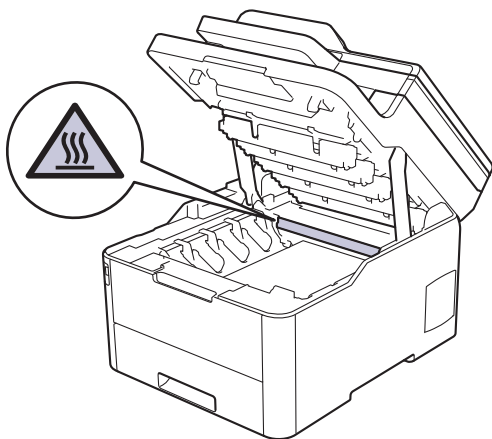

3. Retirez tous les ensembles de cartouche de toner et d'unité de tambour.

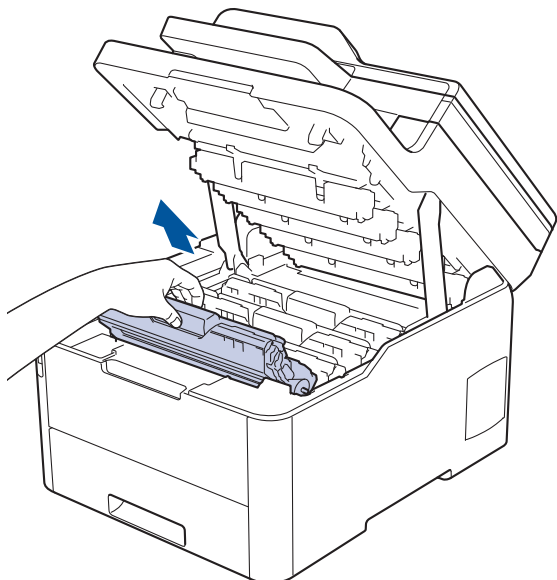

⚠ ATTENTION

Nous vous conseillons de poser les ensembles de cartouche de toner et d'unité de tambour sur une feuille de papier jetable placée sur une surface propre et plane, afin de contenir les éventuelles éclaboussures de toner.

IMPORTANT

Pour éviter que l'appareil ne soit endommagé par de l'électricité statique, ne touchez PAS les électrodes présentées dans l'illustration.

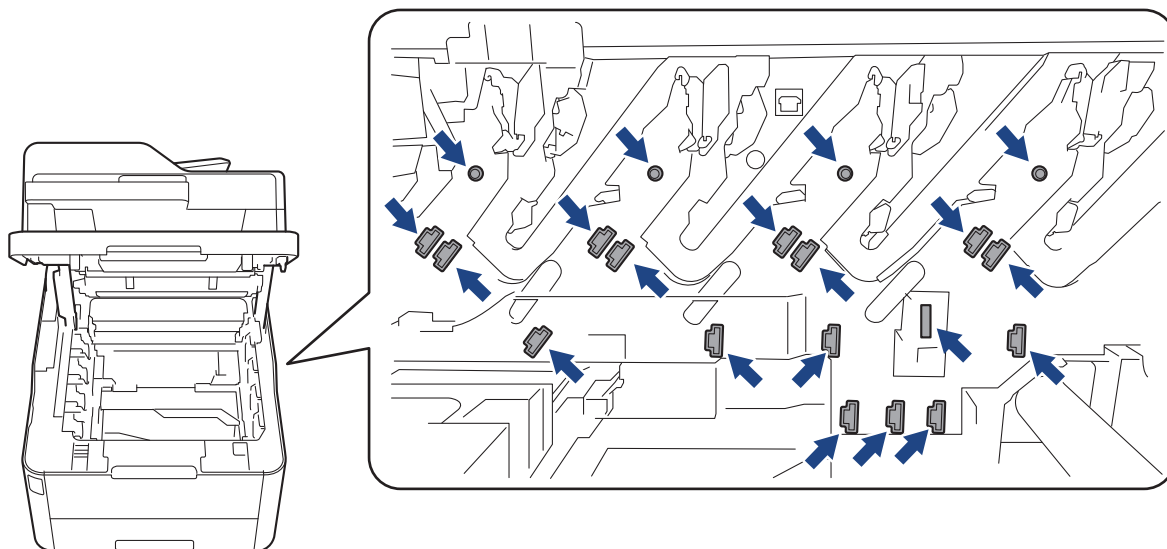

4. Saisissez la poignée verte de la courroie et soulevez cette dernière, puis retirez-la en veillant à ce qu'elle ne touche pas l'appareil.

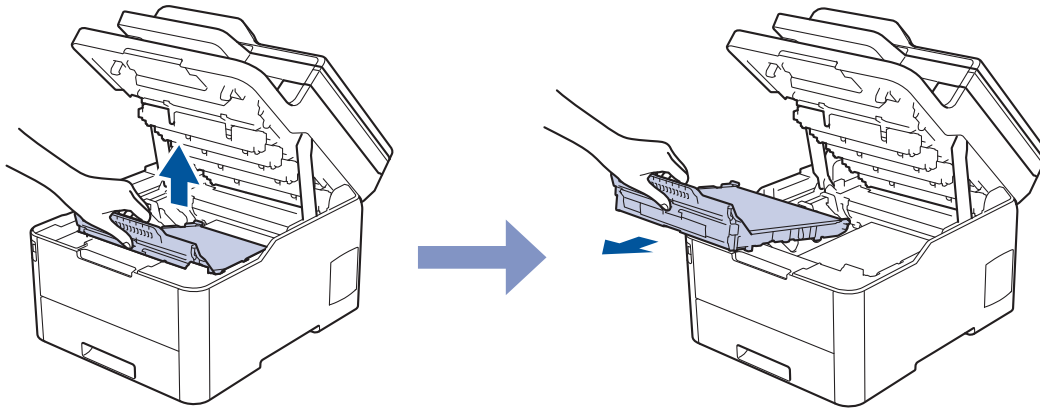

5. Déballiez la nouvelle unité de courroie et insérez-la dans l'appareil.

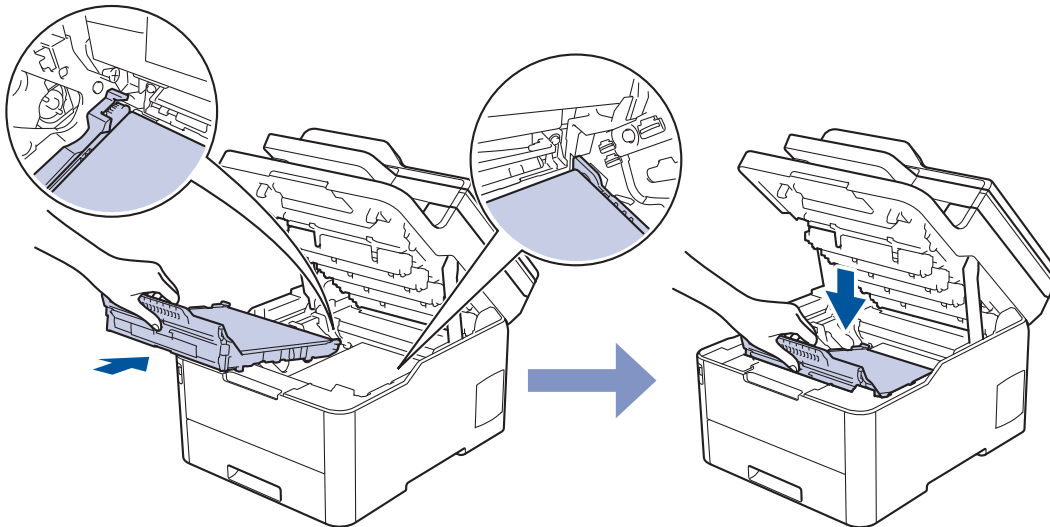

REMARQUE

Pour éviter les problèmes de qualité d'impression, NE touchez PAS aux pièces présentées en gris dans les illustrations.

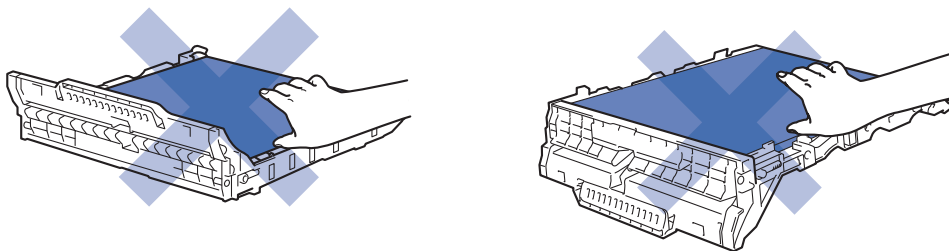

6. Réinsérez chaque ensemble de cartouche de toner et d'unité de tambour dans l'appareil. Assurez-vous de faire correspondre la couleur de la cartouche de toner avec l'étiquette de la même couleur sur l'appareil pour les quatre ensembles de cartouche de toner et d'unité de tambour.

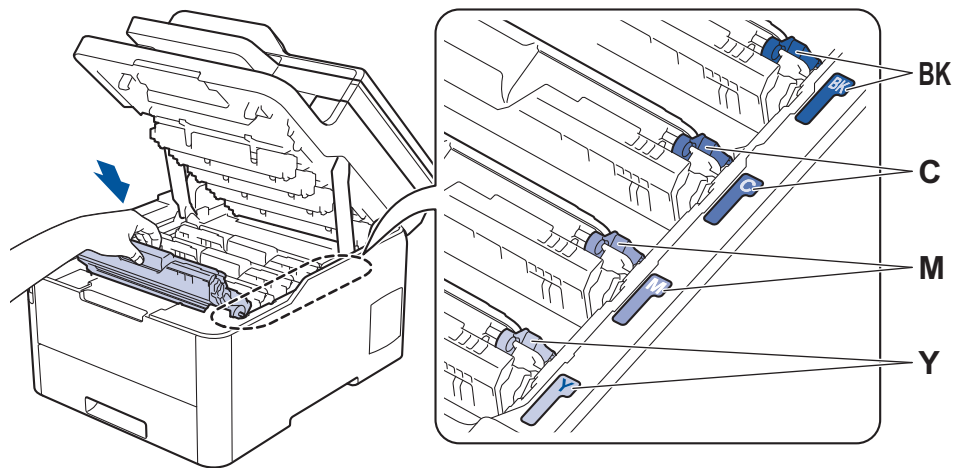

7. Fermez le capot supérieur de l'appareil.
8. Réinitialisez le compteur de courroie en effectuant les opérations de la section suivante.

IMPORTANT

- Pour éviter les problèmes de qualité d'impression ou de dommages au niveau de l'appareil, NE réinitialisez PAS le compteur de courroie, sauf si vous la remplacez.
- L'utilisation de consommables d'autres marques que Brother peut affecter la qualité d'impression, le fonctionnement du matériel et la fiabilité de l'appareil.

Réinitialiser le compteur de la courroie (HL-L3290CDW/DCP-L3551CDW)

1. Assurez-vous que l'appareil est allumé.
2. Vérifiez que le capot de l'appareil est fermé.
3. Maintenez enfoncé **OK** pendant que vous appuyez sur **▲**.
4. Appuyez sur **▲** ou **▼** pour afficher l'option [Cour.], puis appuyez sur **OK**.
5. Appuyez sur **▲** pour réinitialiser le compteur de la courroie.

Réinitialiser le compteur de la courroie (MFC-L3710CW/MFC-L3750CDW/MFC-L3770CDW)

1. Assurez-vous que l'appareil est allumé.
2. Maintenez enfoncé  pendant environ cinq secondes.
3. Appuyez sur [Courroie].
4. Appuyez sur [Oui].

✓ Renseignements connexes

- [Remplacer les consommables](#)

Sujets connexes :

- [Messages d'erreur et d'entretien](#)
- [Améliorer la qualité d'impression](#)

Remplacer le conteneur de toner usé

Avant de commencer la procédure de remplacement ►► *Renseignements connexes: Remplacer les consommables*

1. Assurez-vous que l'appareil est allumé.
2. Ouvrez le capot supérieur jusqu'à ce qu'il se verrouille en position ouverte.

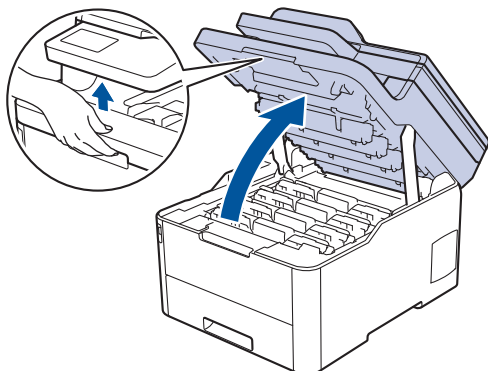

⚠ AVERTISSEMENT

SURFACE CHAUDE

Les pièces internes de l'appareil seront extrêmement chaudes. Attendez que l'appareil refroidisse avant de les toucher.

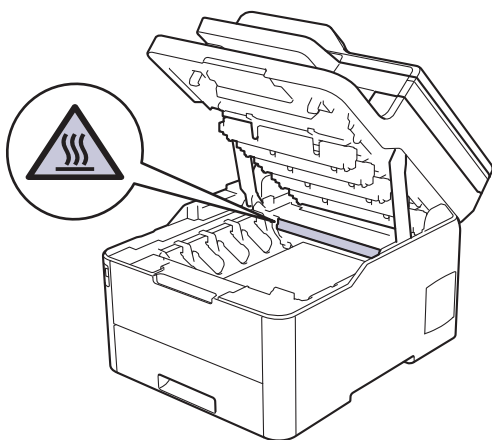

3. Retirez tous les ensembles de cartouche de toner et d'unité de tambour.

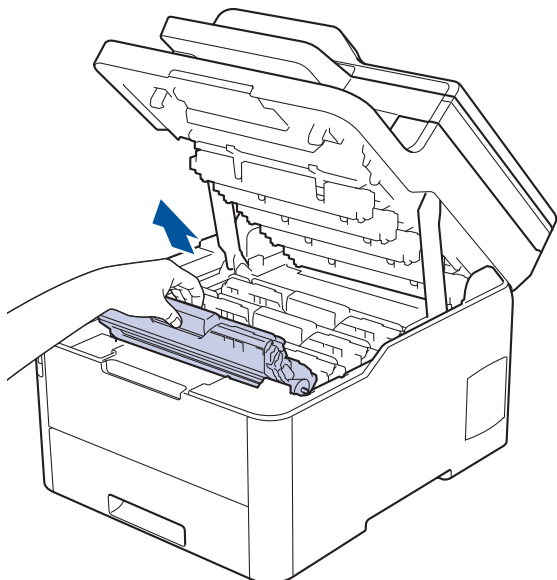

⚠ ATTENTION

Nous vous conseillons de poser les ensembles de cartouche de toner et d'unité de tambour sur une feuille de papier jetable placée sur une surface propre et plane, afin de contenir les éventuelles éclaboussures de toner.

IMPORTANT

Pour éviter que l'appareil ne soit endommagé par de l'électricité statique, ne touchez PAS les électrodes présentées dans l'illustration.

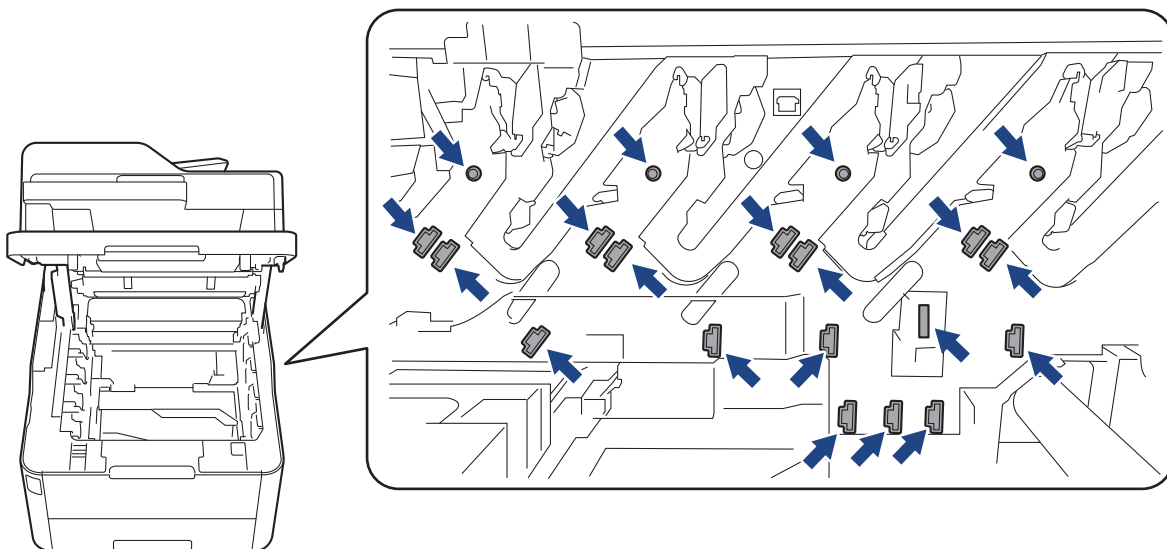

4. Saisissez la poignée verte de la courroie et soulevez cette dernière, puis retirez-la en veillant à ce qu'elle ne touche pas l'appareil.

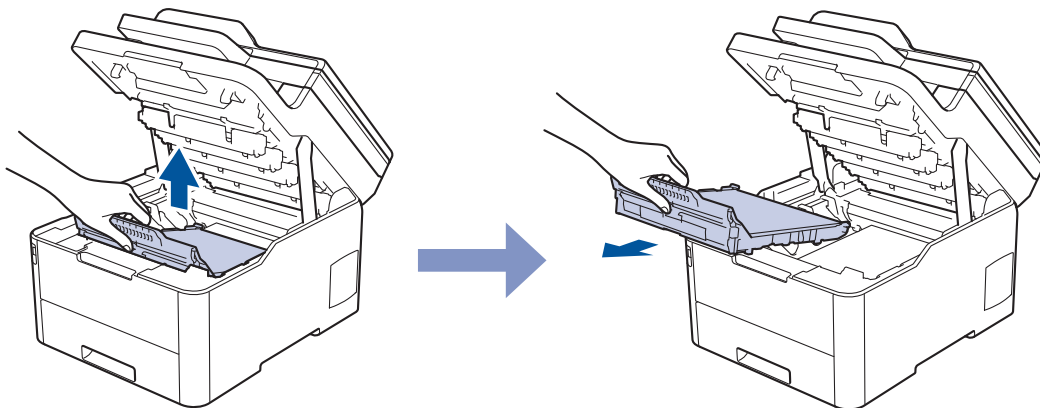

5. Retirez le matériau d'emballage orange et jetez-le.

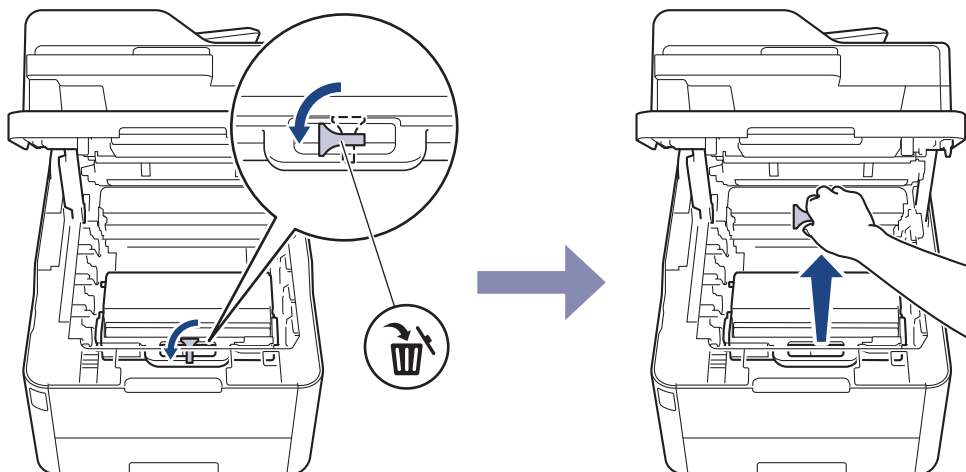

Cette étape est seulement nécessaire lorsque vous remplacez le conteneur de toner usé pour la première fois; elle n'est pas requise pour le conteneur de toner usé de rechange. Des pièces d'emballage de couleur orange sont installées en usine pour protéger votre appareil pendant le transport.

6. Saisissez la poignée verte du conteneur de toner usé et retirez celui-ci de l'appareil.

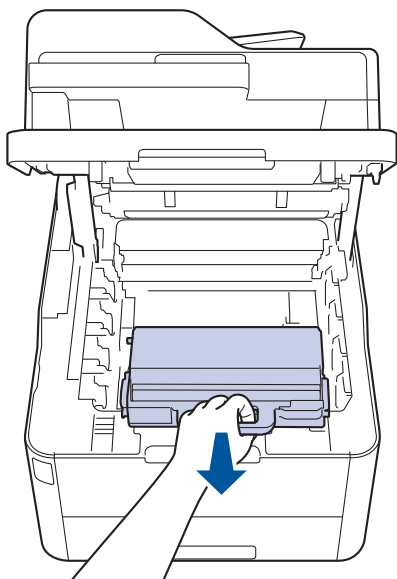

Ne réutilisez PAS le conteneur de toner usé.

7. Déballez le nouveau conteneur de toner usé et placez-le dans l'appareil. Assurez-vous que le conteneur de toner usé est à niveau et tient bien en place.

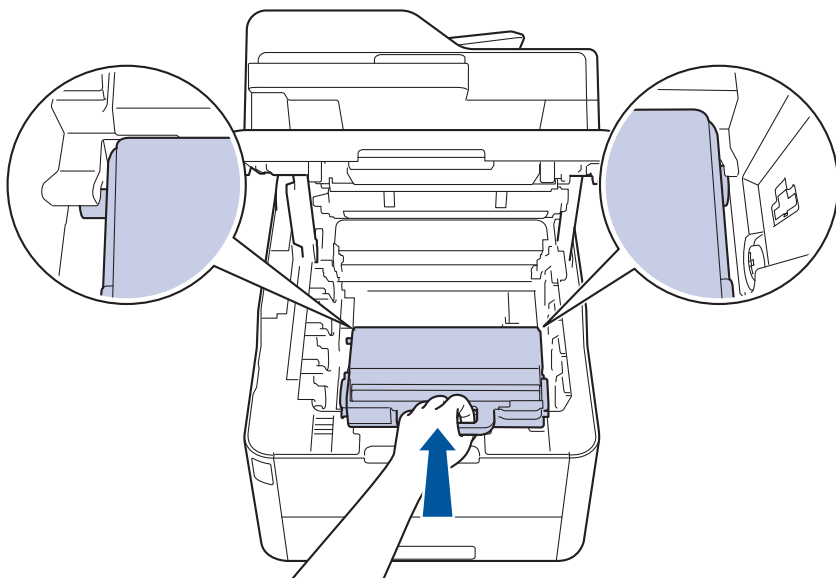

8. Réinsérez la courroie dans l'appareil.

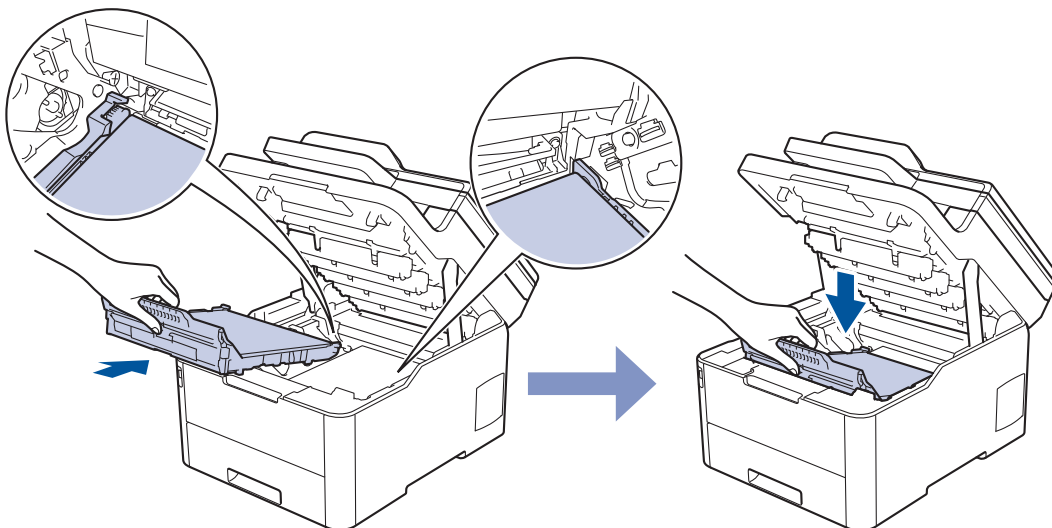

REMARQUE

Pour éviter les problèmes de qualité d'impression, NE touchez PAS aux pièces présentées en gris dans les illustrations.

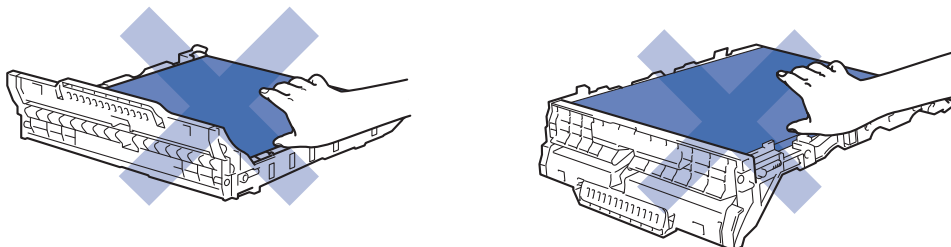

9. Réinsérez chaque ensemble de cartouche de toner et d'unité de tambour dans l'appareil. Assurez-vous de faire correspondre la couleur de la cartouche de toner avec l'étiquette de la même couleur sur l'appareil pour les quatre ensembles de cartouche de toner et d'unité de tambour.

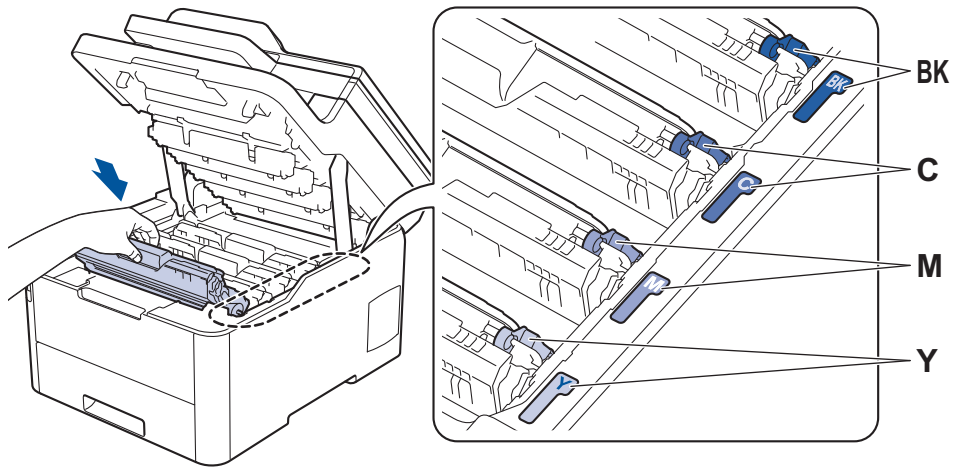

10. Fermez le capot supérieur de l'appareil.

✓ Renseignements connexes

- [Remplacer les consommables](#)

Sujets connexes :

- [Messages d'erreur et d'entretien](#)
-

Nettoyer l'appareil

Nettoyez régulièrement l'extérieur et l'intérieur de l'appareil à l'aide d'un chiffon non pelucheux et sec.

Lorsque vous remplacez la cartouche de toner ou l'unité de tambour, assurez-vous de nettoyer l'intérieur de l'appareil. Si des pages imprimées sont maculées de toner, nettoyez l'intérieur de l'appareil avec un chiffon non pelucheux et sec.

⚠ AVERTISSEMENT

- N'utilisez PAS de substances inflammables, d'aérosol, de liquides ou de solvants organiques contenant de l'alcool ou de l'ammoniaque pour nettoyer l'intérieur ou l'extérieur du produit. Cela risquerait de provoquer un incendie. Utilisez plutôt un chiffon propre et sec.



IMPORTANT

- N'utilisez PAS d'alcool isopropylique pour nettoyer le panneau de commande. Le panneau pourrait se fissurer.
- Pour éviter les problèmes de qualité d'impression, ne JAMAIS toucher les pièces présentées en gris sur les illustrations.

Cartouche de toner

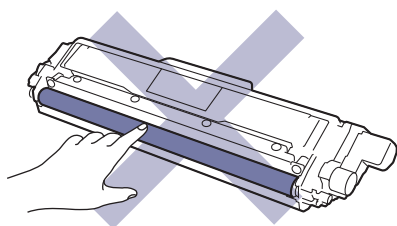

Unité de tambour

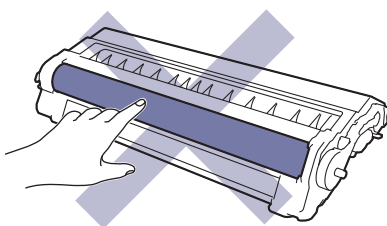
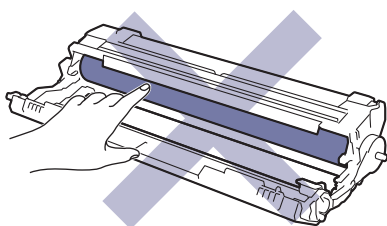

Courroie

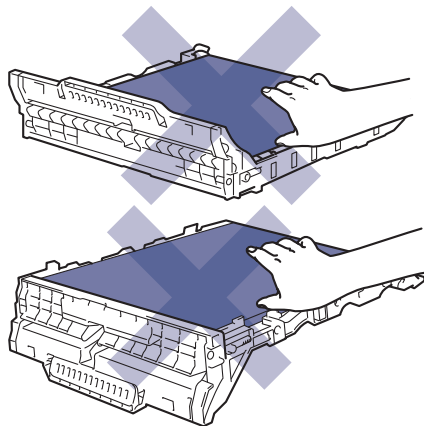

Conteneur de toner usé

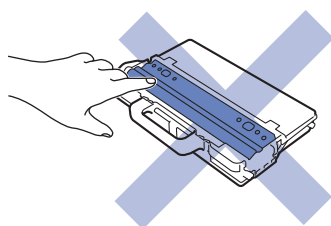

Renseignements connexes

- Entretien de routine
 - Nettoyer le scanner
 - Nettoyez les têtes DEL
 - Nettoyer l'écran tactile ACL
 - Nettoyer les fils corona
 - Nettoyer l'unité de tambour
 - Nettoyer les rouleaux de chargement de papier
-

Nettoyer le scanner

1. Maintenez enfoncé  pour éteindre l'appareil.
2. Soulevez le capot document (1). Nettoyez la surface en plastique blanc (2) et la vitre du scanner (3) en dessous avec un chiffon doux non pelucheux humecté d'eau.

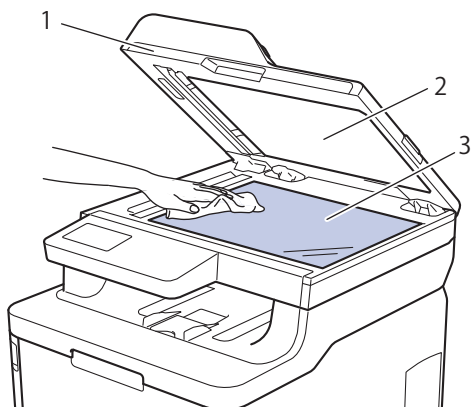

3. Dans le chargeur automatique de documents (ADF), nettoyez la barre blanche (1) et la bande de la vitre du scanner (2) en dessous avec un chiffon doux non pelucheux humecté d'eau.

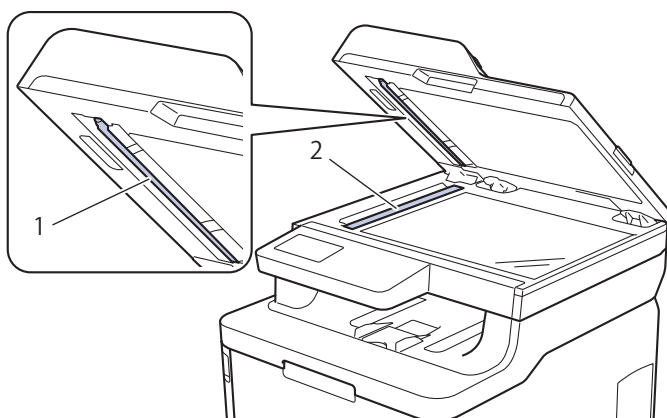

4. Ouvrez le capot de la vitre du scanner (1), puis nettoyez l'autre barre blanche (2) et la bande de la vitre du scanner (3) (modèles pris en charge uniquement).

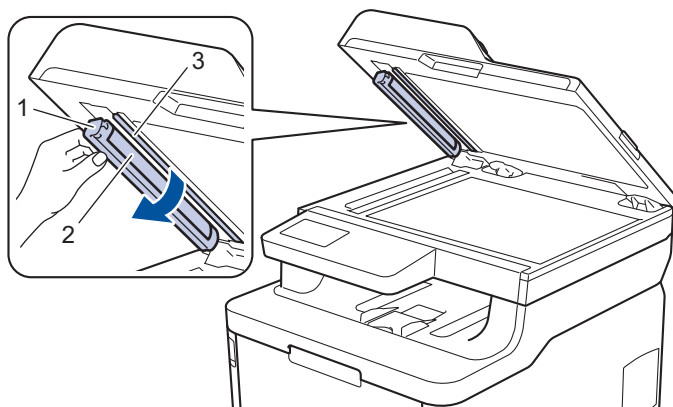

5. Refermez le capot document.
6. Appuyez sur  pour allumer l'appareil.

Renseignements connexes

- [Nettoyer l'appareil](#)

Nettoyez les têtes DEL

En cas de problème de qualité d'impression, par exemple des couleurs pâles ou délavées, des stries blanches ou des bandes qui coulent sur la page, nettoyez les têtes DEL de la façon suivante :

1. Maintenez enfoncé  pour éteindre l'appareil.
2. Ouvrez le capot supérieur jusqu'à ce qu'il se verrouille en position ouverte.

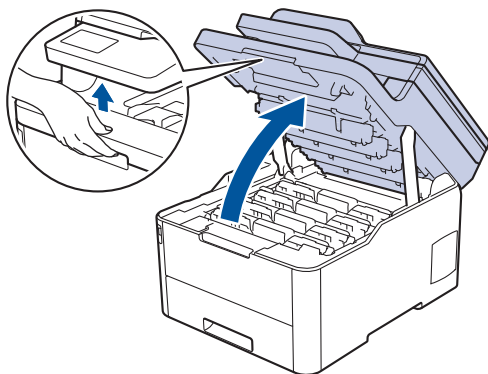

3. Essuyez chaque fenêtre de tête DEL (1) avec un chiffon non pelucheux, sec et doux. Ne touchez pas les fenêtres avec vos doigts.

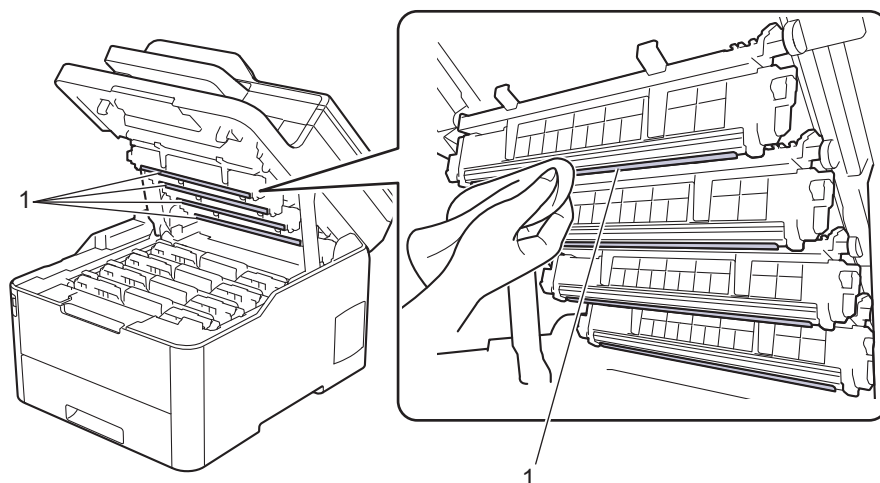

4. Fermez le capot supérieur de l'appareil.
5. Appuyez sur  pour allumer l'appareil.

Renseignements connexes

- [Nettoyer l'appareil](#)

Sujets connexes :

- [Améliorer la qualité d'impression](#)

Nettoyer l'écran tactile ACL

Modèles associés : MFC-L3710CW/MFC-L3750CDW/MFC-L3770CDW

IMPORTANT

N'utilisez aucun type de nettoyant liquide (y compris l'éthanol).

1. Maintenez enfoncé  pour éteindre l'appareil.
2. Nettoyez l'écran tactile à l'aide d'un chiffon non pelucheux, doux et sec.

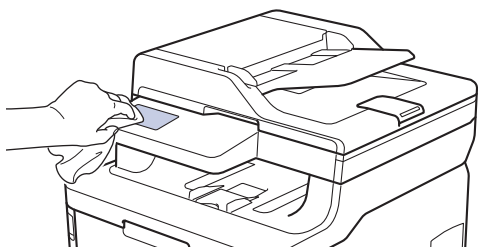

3. Appuyez sur  pour allumer l'appareil.



Renseignements connexes

- [Nettoyer l'appareil](#)

Nettoyer les fils corona

1. Ouvrez le capot supérieur jusqu'à ce qu'il se verrouille en position ouverte.

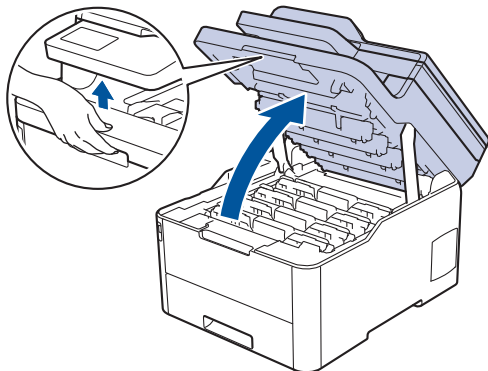

⚠ AVERTISSEMENT

SURFACE CHAUDE

Les pièces internes de l'appareil seront extrêmement chaudes. Attendez que l'appareil refroidisse avant de les toucher.

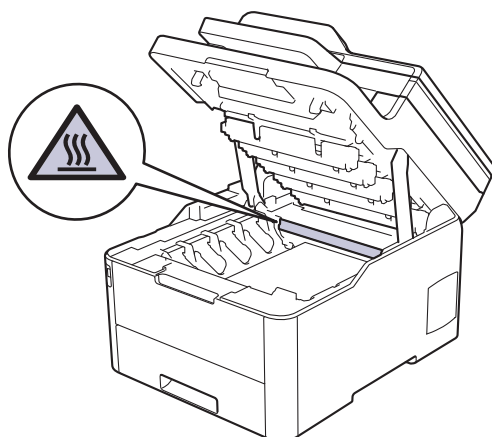

2. Retirez les ensembles de cartouche de toner et d'unité de tambour.

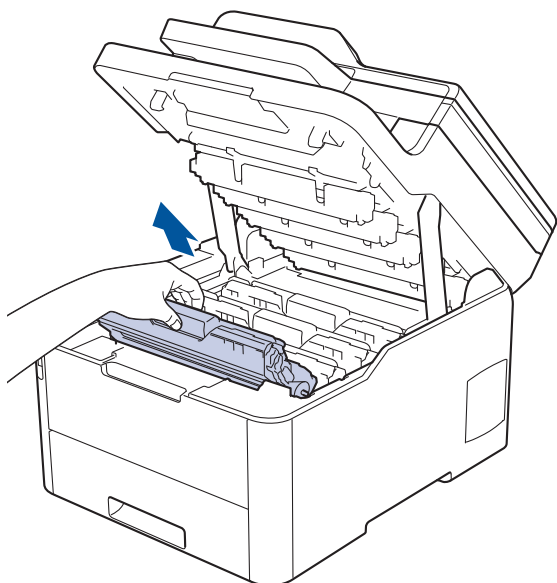

⚠ ATTENTION

Nous vous conseillons de poser les ensembles de cartouche de toner et d'unité de tambour sur une feuille de papier jetable placée sur une surface propre et plane, afin de contenir les éventuelles éclaboussures de toner.

IMPORTANT

Pour éviter que l'appareil ne soit endommagé par de l'électricité statique, ne touchez PAS les électrodes présentées dans l'illustration.

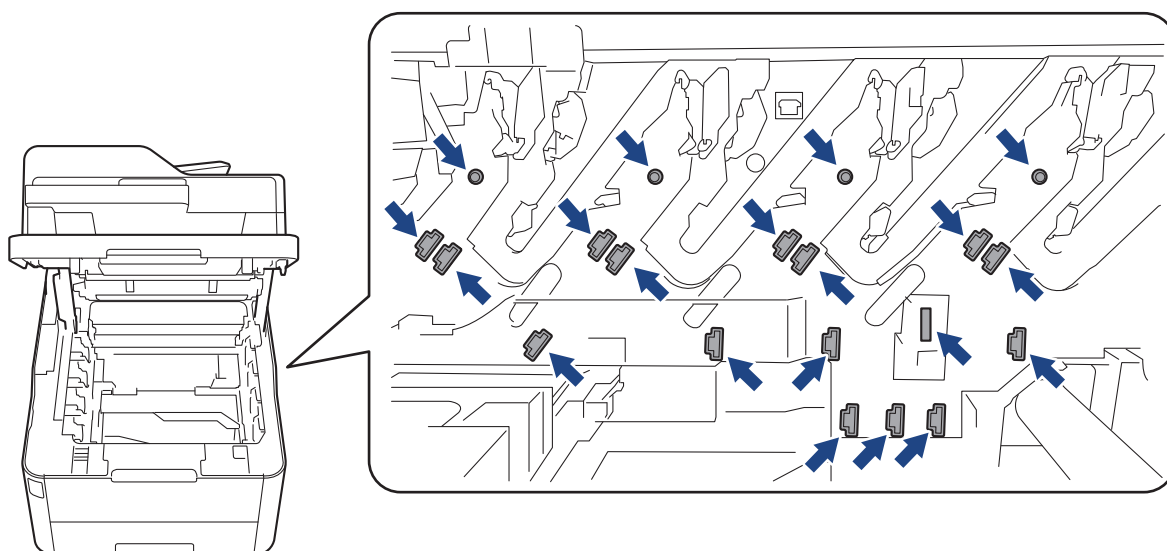

3. Nettoyez le fil corona à l'intérieur de l'unité de tambour en faisant coulisser délicatement la languette verte de gauche à droite et de droite à gauche à plusieurs reprises. Répétez cette opération pour tous les fils corona.

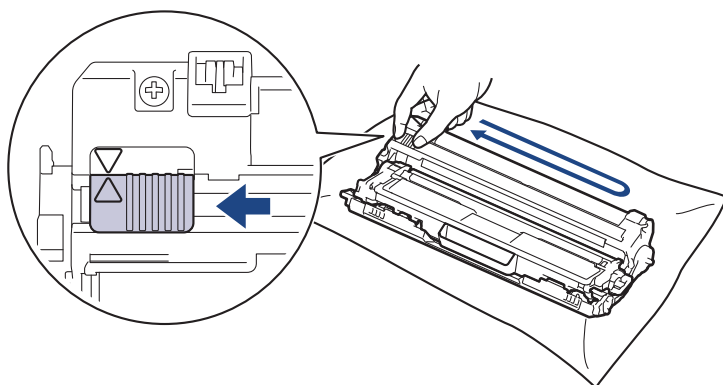

Veillez à ramener la languette verte à sa position d'origine (▲). La flèche sur la languette doit être alignée avec la flèche sur l'unité de tambour. Sinon, les pages imprimées pourraient être marquées d'une bande verticale.

4. Insérez les ensembles de cartouches de toner et d'unité de tambour dans l'appareil. Assurez-vous de faire correspondre la couleur de la cartouche de toner avec l'étiquette de la même couleur sur l'appareil.

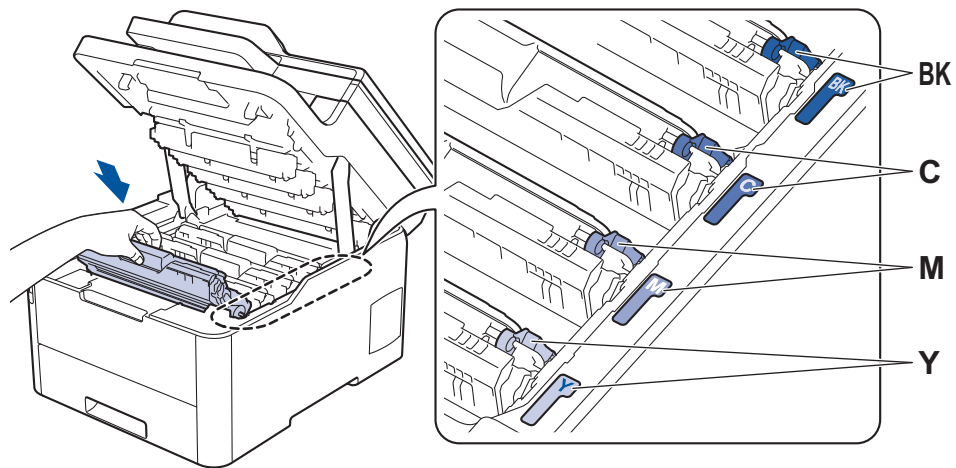

5. Fermez le capot supérieur de l'appareil.

✓ Renseignements connexes

- Nettoyer l'appareil

Sujets connexes :

- Messages d'erreur et d'entretien
-

Nettoyer l'unité de tambour

Si votre impression est marquée par des points noirs ou blancs ou d'autres marques répétées à des intervalles de 3,7 po. (94 mm), il est possible qu'un corps étranger, tel que de la colle provenant d'une étiquette, soit coincé sur la surface du tambour.

>> [HL-L3290CDW/DCP-L3551CDW](#)

>> [MFC-L3710CW/MFC-L3750CDW/MFC-L3770CDW](#)

HL-L3290CDW/DCP-L3551CDW

1. Assurez-vous que l'appareil est en mode Prêt.
2. Appuyez sur **Menu**.
3. Appuyez sur ▲ ou ▼ pour sélectionner l'élément suivant :
 - a. Sélectionnez [Imp. Rapports]. Appuyez sur **OK**.
 - b. Sélectionnez [Impr pts tamb]. Appuyez sur **OK**.L'appareil imprime la feuille de vérification des points du tambour.
4. Maintenez enfoncé  pour éteindre l'appareil.
5. Ouvrez le capot supérieur jusqu'à ce qu'il se verrouille en position ouverte.

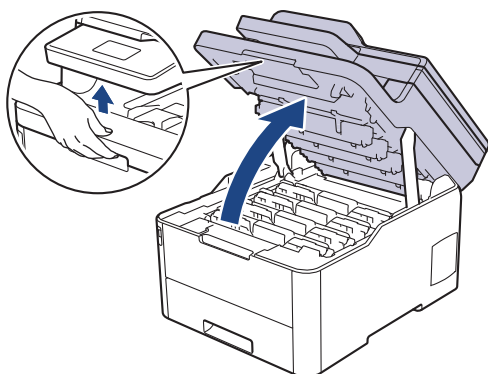

AVERTISSEMENT

SURFACE CHAUDE

Les pièces internes de l'appareil seront extrêmement chaudes. Attendez que l'appareil refroidisse avant de les toucher.

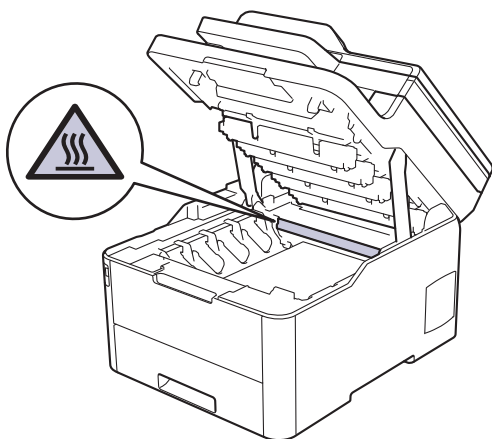

6. La couleur des points imprimés sur la fiche de vérification des points de tambour correspond à la couleur du tambour que vous devez nettoyer. Retirez l'ensemble de cartouche de toner et d'unité de tambour correspondant à la couleur à l'origine du problème.

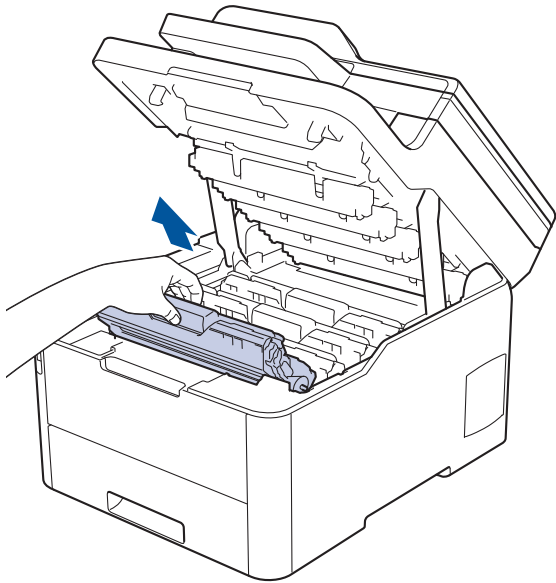

⚠ ATTENTION

Nous vous conseillons de poser les ensembles de cartouche de toner et d'unité de tambour sur une feuille de papier jetable placée sur une surface propre et plane, afin de contenir les éventuelles éclaboussures de toner.

IMPORTANT

Pour éviter que l'appareil ne soit endommagé par de l'électricité statique, ne touchez PAS les électrodes présentées dans l'illustration.

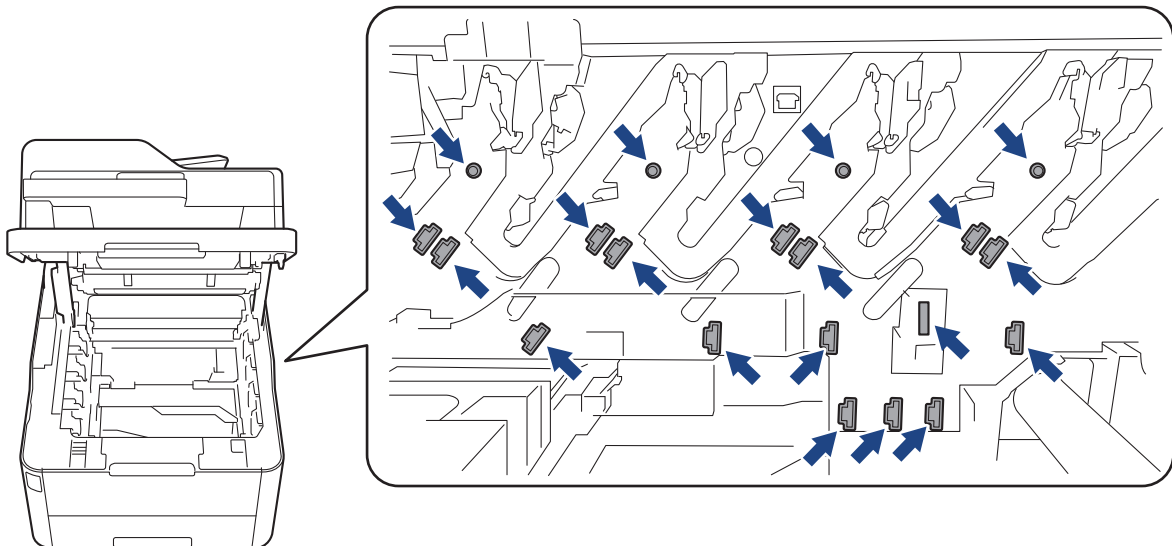

7. Poussez vers le bas le levier de verrouillage vert et retirez la cartouche de toner de l'unité de tambour.

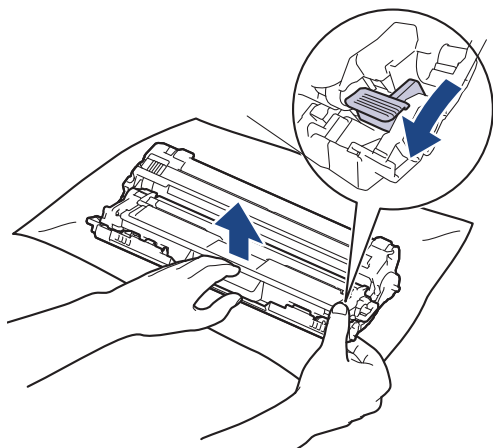

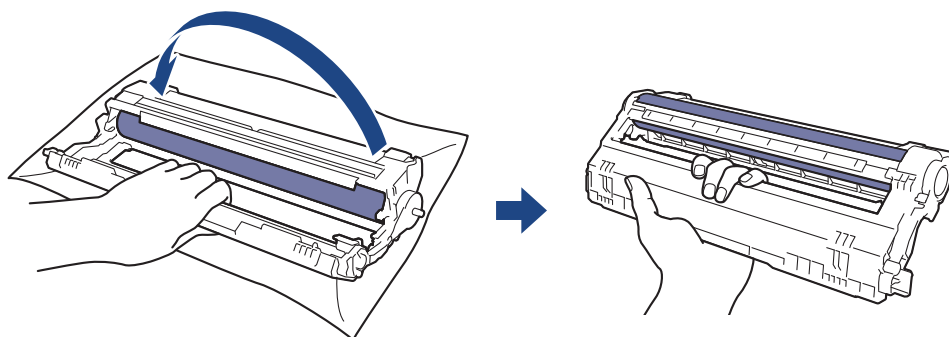

 Pour éviter les problèmes de qualité d'impression, NE touchez à AUCUNE des surfaces de l'unité de tambour, à l'exception de la molette de cette dernière.

8. Soulevez le cadre de l'unité de tambour par la poignée et tournez-la dans le sens inverse des aiguilles d'une montre, comme indiqué.



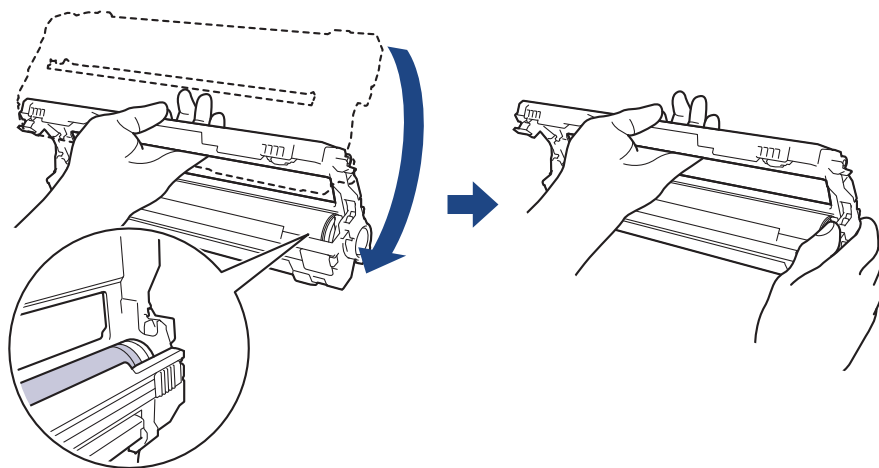

9. Serrez moins fort, de manière à ce que le cadre s'abaisse vers l'avant, puis utilisez votre main droite pour localiser la molette de l'unité de tambour à l'intérieur du côté droit du cadre.

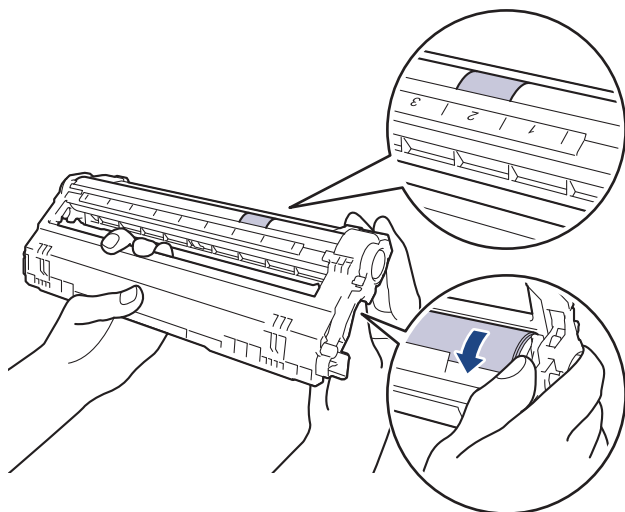

 Pour éviter les problèmes de qualité d'impression, NE touchez à AUCUNE des surfaces de l'unité de tambour, à l'exception de la molette de cette dernière.

10. Inclinez votre main gauche pour soulever le cadre afin que la grille numérotée soit visible, comme indiqué. Utilisez votre main droite pour faire tourner le tambour pendant que vous cherchez des marques ou des débris sur la surface du tambour.



 Utilisez les numéros de colonne près du rouleau du tambour pour repérer la marque. Par exemple, un point dans la colonne 2 de la fiche de vérification des points de tambour signifie qu'une marque se trouve dans la région « 2 » du tambour.

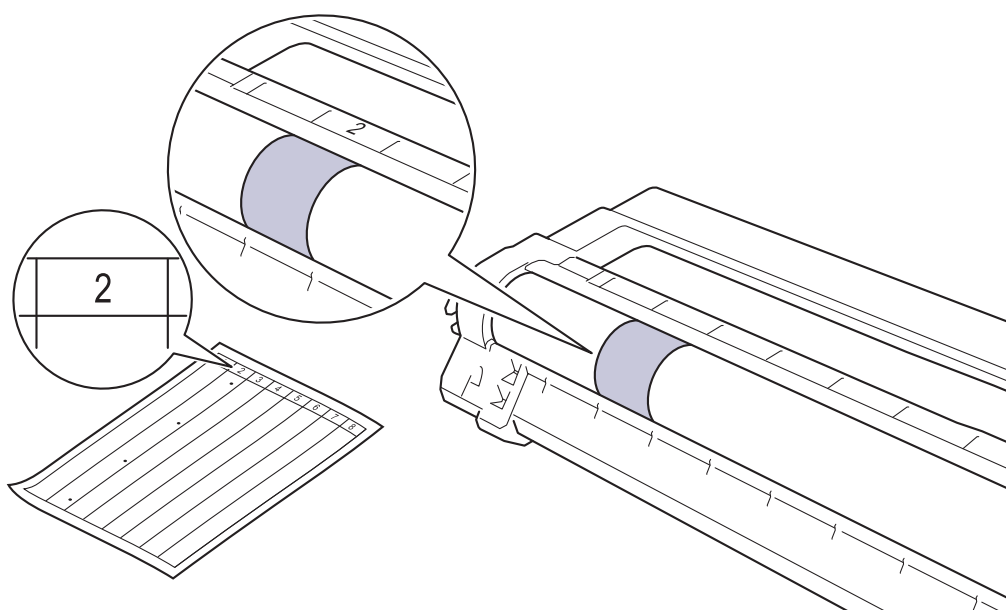

11. Essuyez délicatement la surface du tambour à l'aide d'un coton-tige sec pour éliminer la marque de la surface.

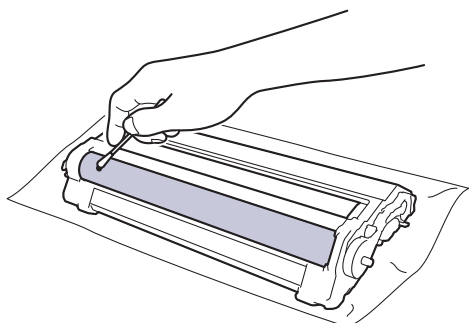

REMARQUE

NE nettoyez PAS la surface du tambour photosensible à l'aide d'un objet tranchant ou d'un liquide.

12. Réinsérez la cartouche de toner fermement dans l'unité de tambour jusqu'au déclic de verrouillage.

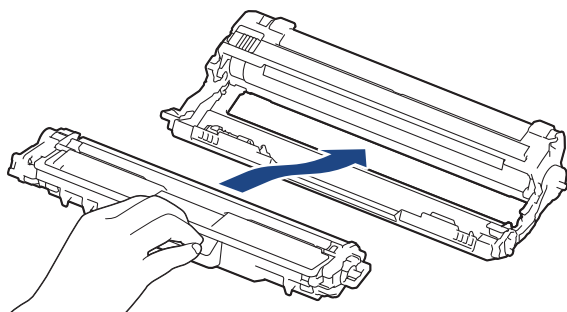

Assurez-vous d'insérer correctement la cartouche de toner, sinon elle pourrait se séparer de l'unité de tambour.

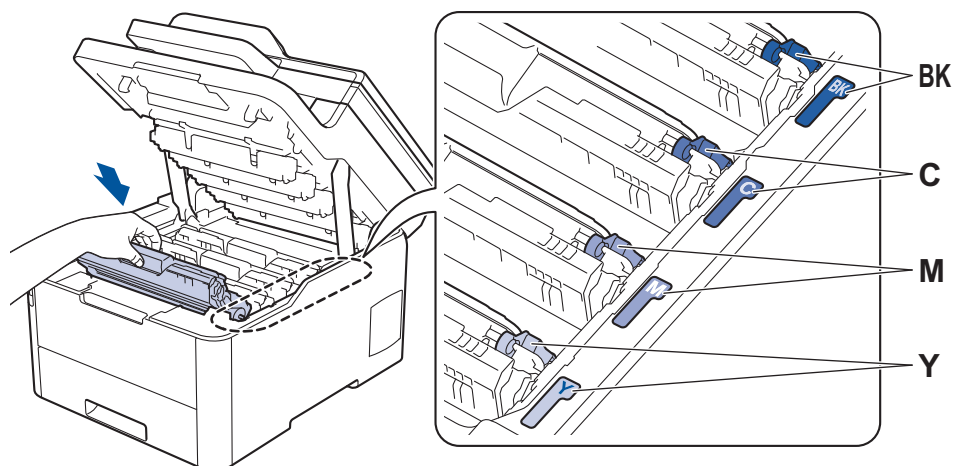

13. Insérez les ensembles de cartouches de toner et d'unité de tambour dans l'appareil. Assurez-vous de faire correspondre la couleur de la cartouche de toner avec l'étiquette de la même couleur sur l'appareil.



14. Fermez le capot supérieur de l'appareil.

15. Appuyez sur  pour allumer l'appareil.

MFC-L3710CW/MFC-L3750CDW/MFC-L3770CDW

1. Assurez-vous que l'appareil est en mode Prêt.
2. Appuyez sur  [Paramètres] > [Tous param] > [Imp. Rapports] > [Imp. Pts tamb.].
3. Appuyez sur [Oui].
L'appareil imprime la feuille de vérification des points du tambour.
4. Maintenez enfoncé  pour éteindre l'appareil.
5. Ouvrez le capot supérieur jusqu'à ce qu'il se verrouille en position ouverte.

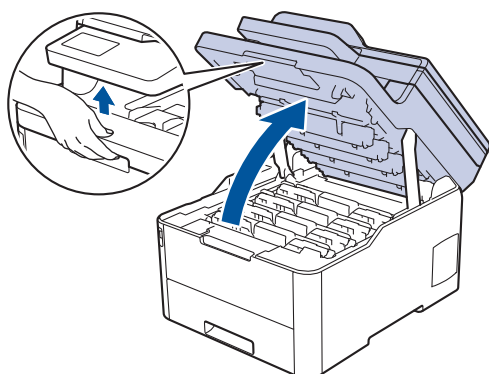

⚠ AVERTISSEMENT

SURFACE CHAUDE

Les pièces internes de l'appareil seront extrêmement chaudes. Attendez que l'appareil refroidisse avant de les toucher.

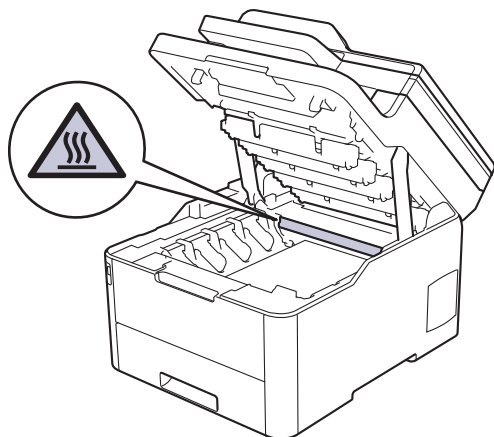

6. La couleur des points imprimés sur la fiche de vérification des points de tambour correspond à la couleur du tambour que vous devez nettoyer. Retirez l'ensemble de cartouche de toner et d'unité de tambour correspondant à la couleur à l'origine du problème.

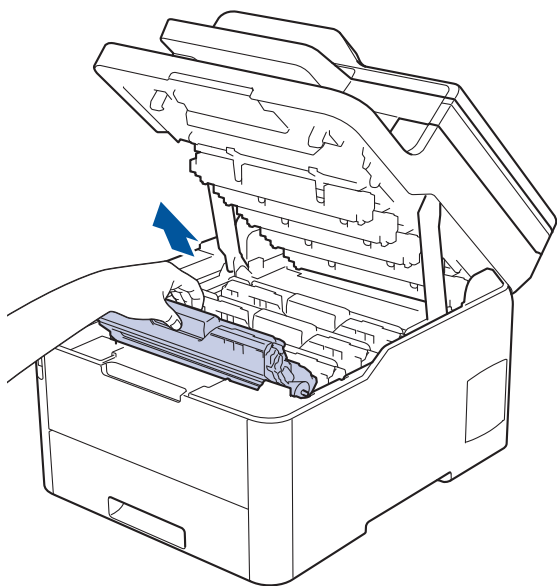

⚠ ATTENTION

Nous vous conseillons de poser les ensembles de cartouche de toner et d'unité de tambour sur une feuille de papier jetable placée sur une surface propre et plane, afin de contenir les éventuelles éclaboussures de toner.

IMPORTANT

Pour éviter que l'appareil ne soit endommagé par de l'électricité statique, ne touchez PAS les électrodes présentées dans l'illustration.

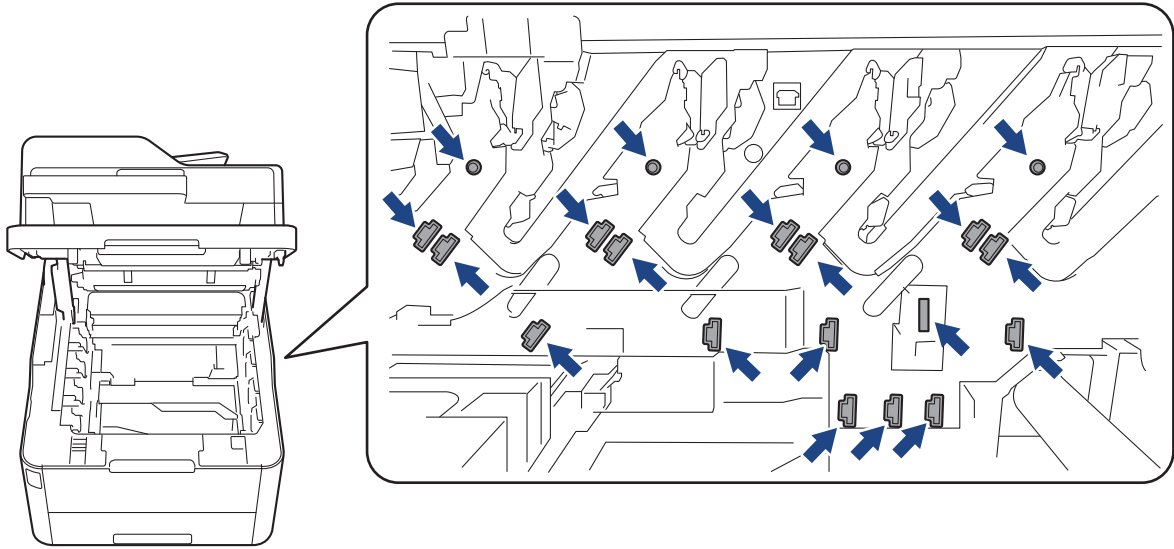

7. Poussez vers le bas le levier de verrouillage vert et retirez la cartouche de toner de l'unité de tambour.

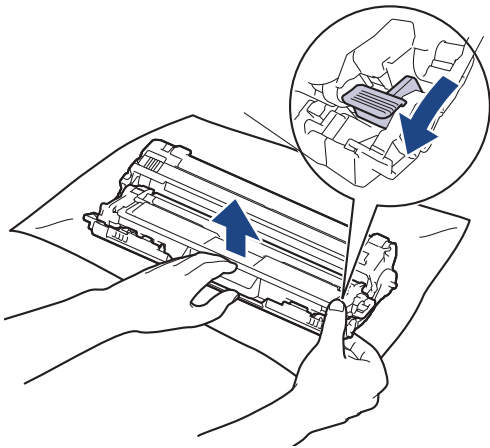

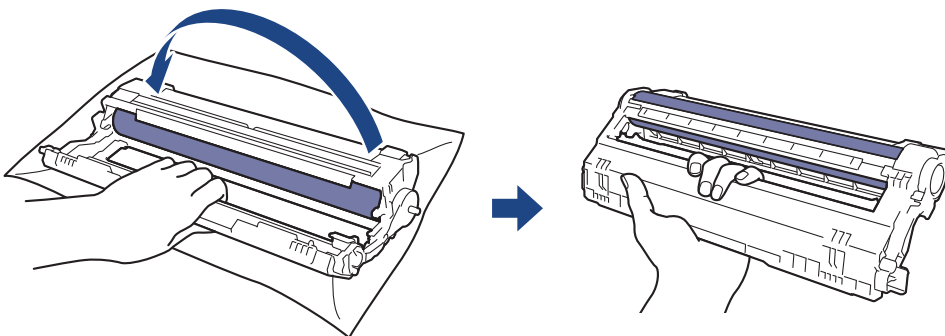

Pour éviter les problèmes de qualité d'impression, NE touchez à AUCUNE des surfaces de l'unité de tambour, à l'exception de la molette de cette dernière.

8. Soulevez le cadre de l'unité de tambour par la poignée et tournez-la dans le sens inverse des aiguilles d'une montre, comme indiqué.

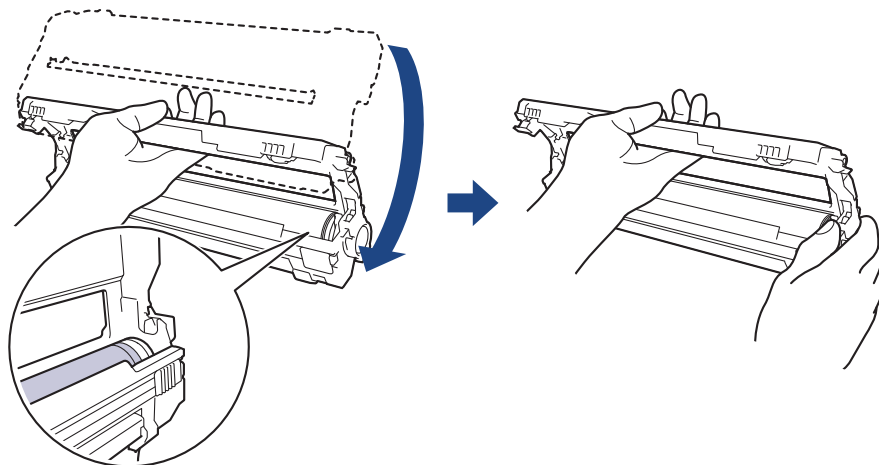

9. Serrez moins fort, de manière à ce que le cadre s'abaisse vers l'avant, puis utilisez votre main droite pour localiser la molette de l'unité de tambour à l'intérieur du côté droit du cadre.



 Pour éviter les problèmes de qualité d'impression, NE touchez à AUCUNE des surfaces de l'unité de tambour, à l'exception de la molette de cette dernière.

10. Inclinez votre main gauche pour soulever le cadre afin que la grille numérotée soit visible, comme indiqué. Utilisez votre main droite pour faire tourner le tambour pendant que vous cherchez des marques ou des débris sur la surface du tambour.

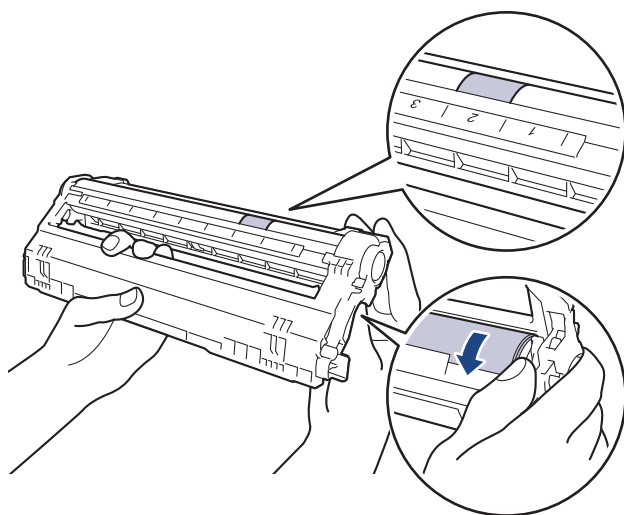



Utilisez les numéros de colonne près du rouleau du tambour pour repérer la marque. Par exemple, un point dans la colonne 2 de la fiche de vérification des points de tambour signifie qu'une marque se trouve dans la région « 2 » du tambour.

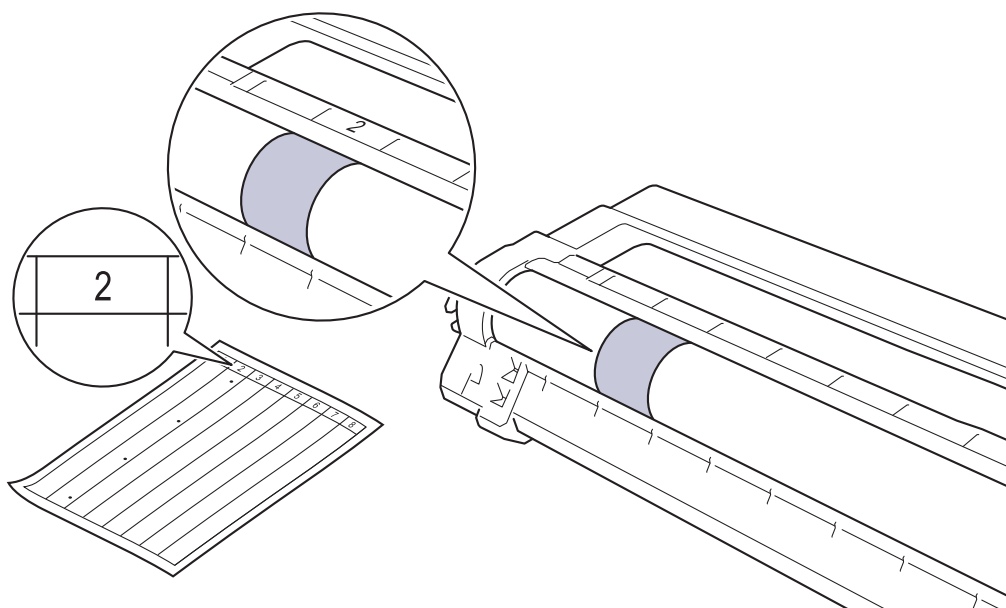

11. Essuyez délicatement la surface du tambour à l'aide d'un coton-tige sec pour éliminer la marque de la surface.

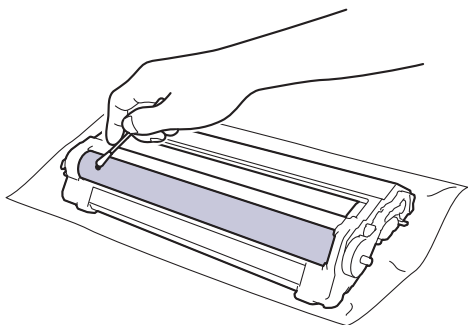

REMARQUE

NE nettoyez PAS la surface du tambour photosensible à l'aide d'un objet tranchant ou d'un liquide.

12. Réinsérez la cartouche de toner fermement dans l'unité de tambour jusqu'au déclic de verrouillage.

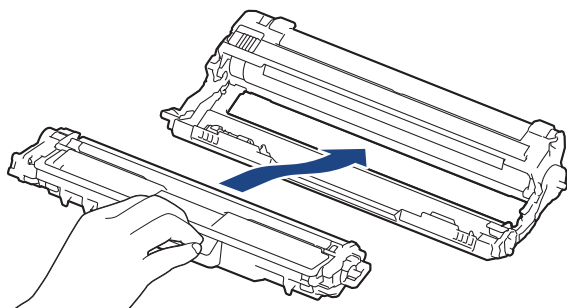

Assurez-vous d'insérer correctement la cartouche de toner, sinon elle pourrait se séparer de l'unité de tambour.

13. Insérez les ensembles de cartouches de toner et d'unité de tambour dans l'appareil. Assurez-vous de faire correspondre la couleur de la cartouche de toner avec l'étiquette de la même couleur sur l'appareil.

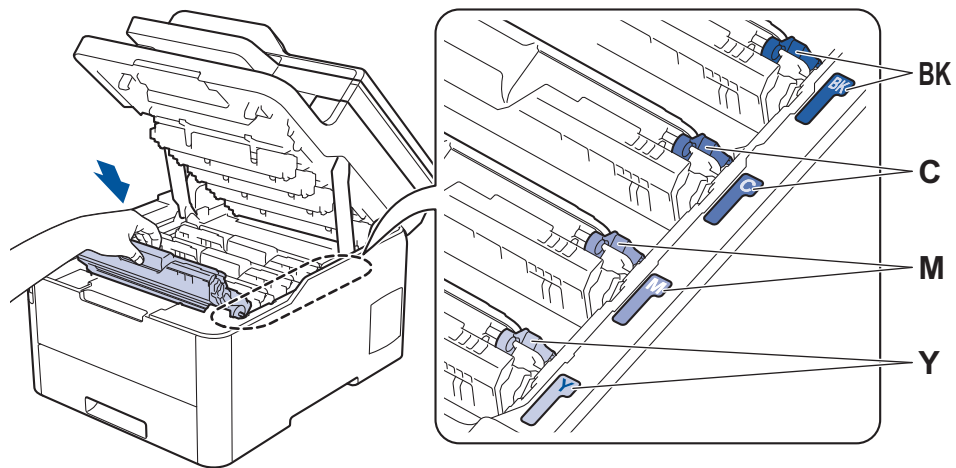

14. Fermez le capot supérieur de l'appareil.

15. Appuyez sur  pour allumer l'appareil.

Renseignements connexes

- Nettoyer l'appareil

Sujets connexes :

- Améliorer la qualité d'impression

Nettoyer les rouleaux de chargement de papier

Le nettoyage régulier des rouleaux d'entraînement du papier peut éviter les bourrages papier en garantissant une alimentation correcte du papier.

Si vous rencontrez des problèmes d'alimentation du papier, nettoyez les rouleaux de chargement comme suit :

1. Maintenez enfoncé  pour éteindre l'appareil.
2. Retirez complètement le bac à papier de l'appareil.

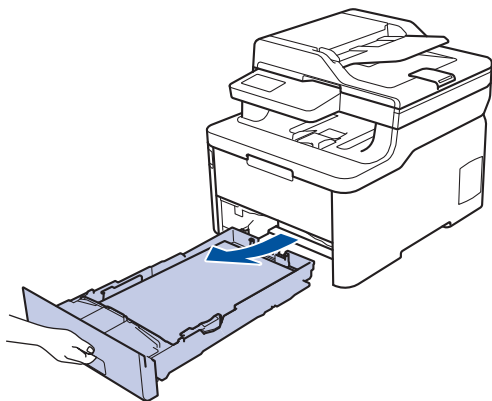

3. Si du papier est chargé ou quelque chose est coincé dans le bac à papier, retirez-le.
4. Essorez fermement un chiffon non pelucheux imbibé d'eau tiède, puis utilisez-le pour essuyer le chemin du séparateur sur le bac à papier afin d'enlever la poussière.

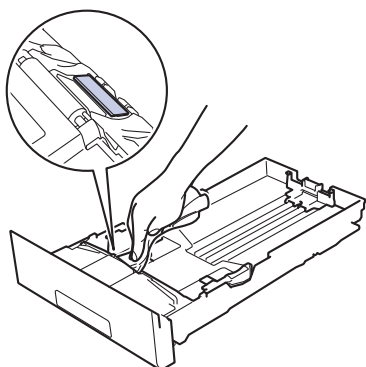

5. Essuyez les deux rouleaux de chargement à l'intérieur de l'appareil pour enlever la poussière.

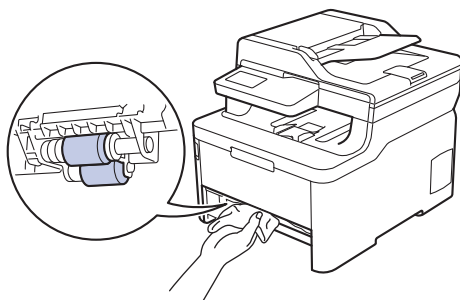

6. Rechargez le papier et réinsérez fermement le bac à papier dans l'appareil.
7. Appuyez sur  pour allumer l'appareil.



Renseignements connexes

- [Nettoyer l'appareil](#)

Sujets connexes :

- [Problèmes d'impression](#)

Calibrer la sortie couleur

La densité de sortie de chaque couleur peut varier selon l'environnement d'utilisation de l'appareil, y compris des facteurs tels que la température et l'humidité. Le calibrage de votre appareil aide à améliorer la densité de sortie des couleurs.



Si vous utilisez le pilote d'imprimante Mac, le pilote d'imprimante extrait automatiquement les données de calibrage. Pour extraire les données manuellement, vous devez effectuer le calibrage à l'aide du **Status Monitor** de Brother.

>> [HL-L3290CDW/DCP-L3551CDW](#)

>> [MFC-L3710CW/MFC-L3750CDW/MFC-L3770CDW](#)

HL-L3290CDW/DCP-L3551CDW

1. Appuyez sur **Menu**.
2. Appuyez sur ▲ ou ▼ pour sélectionner l'élément suivant :
 - a. Sélectionnez [Imp.]. Appuyez sur **OK**.
 - b. Sélectionnez [Enl. correction]. Appuyez sur **OK**.
 - c. Sélectionnez [Calibrage]. Appuyez sur **OK**.
 - d. Sélectionnez [Calibrer]. Appuyez sur **OK**.
3. Appuyez sur ▲ pour sélectionner l'option [Oui].



Le calibrage démarre automatiquement et prend quelques minutes.

4. Appuyez sur **Arrêt / Sortie**.

MFC-L3710CW/MFC-L3750CDW/MFC-L3770CDW

1. Appuyez sur  [Toner] > [Calibrage] > [Calibrer].
2. Appuyez sur [Oui].



Le calibrage démarre automatiquement et prend quelques minutes.

3. Appuyez sur .

✓ Renseignements connexes

- [Entretien de routine](#)
 - [Réinitialiser les paramètres de calibrage de l'appareil](#)

Sujets connexes :

- [Messages d'erreur et d'entretien](#)
- [Améliorer la qualité d'impression](#)
- [Surveiller l'état de l'appareil depuis votre ordinateur \(Windows\)](#)
- [Surveiller l'état de l'appareil depuis votre ordinateur \(Macintosh\)](#)

Réinitialiser les paramètres de calibrage de l'appareil

Si la couleur en sortie est différente de celle sur votre moniteur, essayez de réinitialiser les paramètres de calibrage de votre appareil.



>> [HL-L3290CDW/DCP-L3551CDW](#)

>> [MFC-L3710CW/MFC-L3750CDW/MFC-L3770CDW](#)

HL-L3290CDW/DCP-L3551CDW

1. Appuyez sur **Menu**.
2. Appuyez sur ▲ ou ▼ pour sélectionner l'élément suivant :
 - a. Sélectionnez [Imp.]. Appuyez sur **OK**.
 - b. Sélectionnez [Enl. correction]. Appuyez sur **OK**.
 - c. Sélectionnez [Calibrage]. Appuyez sur **OK**.
 - d. Sélectionnez [Réinitialiser]. Appuyez sur **OK**.
3. Appuyez sur ▲ pour sélectionner l'option [Réinitialiser].
4. Appuyez sur **Arrêt / Sortie**.

MFC-L3710CW/MFC-L3750CDW/MFC-L3770CDW

1. Appuyez sur  [Toner] > [Calibrage] > [Réinitialiser].
2. Appuyez sur [Oui].
3. Appuyez sur .

✓ Renseignements connexes

- [Calibrer la sortie couleur](#)

Corriger l'alignement d'impression couleur (Enregistrement des couleurs)

Lorsque des zones de couleur unie ou des images comportent des franges de couleur cyan, magenta ou jaune, utilisez la fonction d'enregistrement des couleurs.

>> [HL-L3290CDW/DCP-L3551CDW](#)

>> [MFC-L3710CW/MFC-L3750CDW/MFC-L3770CDW](#)

HL-L3290CDW/DCP-L3551CDW

1. Appuyez sur **Menu**.
2. Appuyez sur ▲ ou ▼ pour sélectionner l'élément suivant :
 - a. Sélectionnez [Imp.]. Appuyez sur **OK**.
 - b. Sélectionnez [Enl. correction]. Appuyez sur **OK**.
 - c. Sélectionnez [Enregistrement]. Appuyez sur **OK**.
3. Appuyez sur ▲ pour sélectionner l'option [Oui].



L'enregistrement des couleurs démarre automatiquement et prend environ 10 secondes ou plus.

4. Appuyez sur **Arrêt / Sortie**.

MFC-L3710CW/MFC-L3750CDW/MFC-L3770CDW

1. Appuyez sur  [Toner] > [Enregistrement].
2. Appuyez sur [Oui].



L'enregistrement des couleurs démarre automatiquement et prend environ 10 secondes ou plus.

3. Appuyez sur .



Renseignements connexes

- [Entretien de routine](#)

Vérifier la durée de vie restante de la pièce



>> [HL-L3290CDW/DCP-L3551CDW](#)

>> [MFC-L3710CW/MFC-L3750CDW/MFC-L3770CDW](#)

HL-L3290CDW/DCP-L3551CDW

1. Appuyez sur **Menu**.
2. Appuyez sur ▲ ou ▼ pour sélectionner l'élément suivant :
 - a. Sélectionnez [Info. machine]. Appuyez sur **OK**.
 - b. Sélectionnez [Durée vie pièces]. Appuyez sur **OK**.
3. Appuyez sur ▲ ou ▼ pour sélectionner la pièce de l'appareil que vous souhaitez vérifier, puis appuyez sur **OK**.
L'écran ACL affiche la durée de vie restante approximative de la pièce.
4. Appuyez sur **Arrêt / Sortie**.

MFC-L3710CW/MFC-L3750CDW/MFC-L3770CDW

1. Appuyez sur  [Paramètres] > [Tous param] > [Info. machine] > [Vie pièces].
2. Appuyez sur la pièce de l'appareil que vous souhaitez vérifier.
L'écran ACL affiche la durée de vie restante approximative de la pièce.
3. Appuyez sur .



Pour afficher la durée de vie restante approximative de la cartouche de toner, appuyez sur  à l'écran ACL.

Renseignements connexes

- [Entretien de routine](#)

Emballer et expédier votre appareil Brother

AVERTISSEMENT

- Pour éviter d'éventuelles blessures, soyez au moins deux personnes pour soulever le produit en le tenant à l'avant et l'arrière.
- Lorsque vous déplacez l'appareil, transportez-le comme sur l'illustration.



- Si vous devez transporter votre appareil, remballer-le dans son emballage d'origine pour éviter de l'endommager. L'appareil doit être assuré adéquatement auprès du transporteur.
- Sauf en cas de retour de l'appareil dans le cadre du service d'échange de Brother, laissez la cartouche de toner et l'unité de tambour à l'intérieur de l'appareil lorsque vous l'emballez pour l'expédier.

1. Maintenez enfoncé  pour éteindre l'appareil. Laissez l'appareil éteint pendant au moins 10 minutes pour qu'il refroidisse.
2. Déconnectez tous les câbles, puis débranchez le cordon d'alimentation de la prise d'alimentation CA.
3. Placez l'appareil dans le sac dans lequel il a été fourni.
4. Emballez l'appareil, les documents imprimés et le cordon d'alimentation CA (si applicable) dans la boîte d'origine avec les matériaux d'emballage d'origine, comme illustré. Si vous retournez votre appareil à Brother dans le cadre du service d'échange, emballez uniquement l'appareil. Conservez toutes les pièces amovibles et tous les documents imprimés afin de pouvoir les utiliser avec votre appareil « de rechange ».

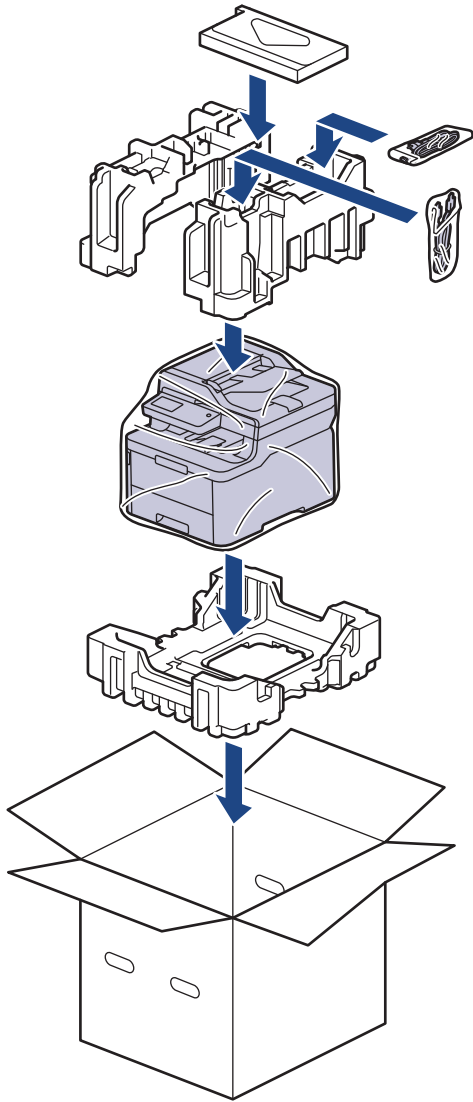

5. Fermez la boîte et appliquez du ruban adhésif.



Renseignements connexes

- [Entretien de routine](#)

Remplacer les pièces d'entretien périodique

Remplacez les pièces suivantes régulièrement pour maintenir la qualité d'impression. Les pièces énumérées ci-dessous doivent être remplacées après l'impression d'environ 50 000 pages ¹ pour l'unité de fusion, le kit PF du bac à papier et le kit PF du bac universel.

Communiquez avec le service à la clientèle Brother ou un centre de service autorisé Brother lorsque le message suivant s'affiche à l'écran ACL :

Message à l'écran ACL	Description
Remplacer fusion ²	Remplacez l'unité de fusion.
Rempl. Kit AL1 ²	Remplacez la trousse de chargement de papier pour le bac à papier.
Rempl. Kit ALMU ²	Remplacez la trousse de chargement de papier pour le bac multi-usages.



Renseignements connexes

- [Entretien de routine](#)

¹ Pages recto au format Lettre ou A4

² La fréquence de remplacement varie selon la complexité des pages imprimées, le pourcentage de couverture et le type de support utilisé.

■ Réglages de l'appareil

Vous pouvez personnaliser les réglages et les fonctions, créer des raccourcis et utiliser les options affichées sur l'écran ACL de l'appareil pour améliorer l'efficacité de votre appareil Brother.

- [Modification des paramètres de l'appareil depuis le panneau de commande](#)
- [Modification des paramètres de l'appareil à partir de votre ordinateur](#)

Modification des paramètres de l'appareil depuis le panneau de commande

- [En cas de panne de courant \(mémoire permanente\)](#)
- [Paramètres généraux](#)
- [Enregistrer vos réglages favoris en tant que raccourci](#)
- [Imprimer des rapports](#)
- [Tableaux des réglages et des fonctions](#)

En cas de panne de courant (mémoire permanente)

Vos réglages de menu sont enregistrés de manière permanente, de telle sorte qu'ils ne seront pas perdus en cas de panne de courant. Les réglages provisoires (par exemple : Contraste, Mode international) seront perdus.

- En cas de panne de courant, l'appareil conserve la date et l'heure ainsi que les tâches de télécopie programmées (par exemple : Télécopie différée) pendant environ 60 heures. Les autres tâches de télécopie dans la mémoire de l'appareil ne seront pas perdues.



Renseignements connexes

- [Modification des paramètres de l'appareil depuis le panneau de commande](#)
-

Paramètres généraux

- Régler le volume de l'appareil
- Passer automatiquement à l'heure d'été
- Régler le compte à rebours du Mode veille
- À propos du Mode veille profonde
- Régler le mode de désactivation automatique
- Régler la date et l'heure
- Régler le fuseau horaire
- Régler la luminosité du rétroéclairage ACL
- Modifier la durée pendant laquelle le rétroéclairage ACL demeure allumé
- Régler votre identification de poste
- Régler le mode de numérotation par tonalités ou impulsions (Pour le Canada)
- Réduire la consommation de toner
- Ajouter un préfixe à chaque numéro de télécopieur
- Empêcher la numérotation d'un numéro incorrect (Limitation de numérotation)
- Réduire le bruit d'impression
- Changer la langue sur l'écran ACL

Régler le volume de l'appareil



>> [HL-L3290CDW/DCP-L3551CDW](#)

>> [MFC-L3710CW/MFC-L3750CDW/MFC-L3770CDW](#)

HL-L3290CDW/DCP-L3551CDW

1. Appuyez sur **Menu**.
2. Appuyez sur ▲ ou ▼ pour sélectionner l'élément suivant :
 - a. Sélectionnez [Prog. Général]. Appuyez sur **OK**.
 - b. Sélectionnez [Bip]. Appuyez sur **OK**.
3. Appuyez sur ▲ ou ▼ pour afficher l'option [Haut], [Moyen], [Bas] ou [Désac], puis appuyez sur **OK**.

MFC-L3710CW/MFC-L3750CDW/MFC-L3770CDW

1. Effectuez l'une des opérations suivantes :
 - Pour les modèles MFC :
Appuyez sur  [Paramètres] > [Tous param] > [Prog. Général] > [Volume].
 - Pour les modèles DCP :
Appuyez sur  [Paramètres] > [Tous param] > [Prog. Général] > [Bip].
2. Appuyez sur l'une des options suivantes (modèles MFC) :
(Les options varient en fonction de votre appareil.)
 - [Sonnerie]
Permet de régler le volume de la sonnerie.
 - [Bip]
Réglez le volume du bip émis lorsque vous appuyez sur un bouton, en cas d'erreur ou après l'envoi ou la réception d'une télécopie.
 - [Haut-parleur]
Permet de régler le volume du haut-parleur.
3. Sélectionnez l'option [Désac], [Bas], [Moyen] ou [Haut], puis appuyez sur l'option souhaitée.
4. Appuyez sur .

Renseignements connexes

- [Paramètres généraux](#)

Passer automatiquement à l'heure d'été

Vous avez la possibilité de programmer l'appareil de telle sorte qu'il passe automatiquement à l'heure d'été.

Il avancera lui-même d'une heure au printemps et reculera d'une heure à l'automne. Assurez-vous que la date et l'heure actuelles ont été réglées dans le paramètre Date et heure.

Cette fonction est uniquement disponible dans certains pays.



>> [HL-L3290CDW/DCP-L3551CDW](#)

>> [MFC-L3710CW/MFC-L3750CDW/MFC-L3770CDW](#)

HL-L3290CDW/DCP-L3551CDW

1. Appuyez sur **Menu**.
2. Appuyez sur ▲ ou ▼ pour sélectionner l'élément suivant :
 - a. Sélectionnez [Réglage init.]. Appuyez sur **OK**.
 - b. Sélectionnez [Date et heure]. Appuyez sur **OK**.
 - c. Sélectionnez [H avancée auto]. Appuyez sur **OK**.
3. Appuyez sur ▲ ou ▼ pour afficher l'option [Activ] ou [Désac], puis appuyez sur **OK**.
4. Appuyez sur **Arrêt / Sortie**.

MFC-L3710CW/MFC-L3750CDW/MFC-L3770CDW

1. Appuyez sur  [Paramètres] > [Tous param] > [Réglage init.] > [Date et heure] > [H avancée auto].
2. Appuyez sur [Activ] ou [Désac].
3. Appuyez sur .

✓ Renseignements connexes

- [Paramètres généraux](#)

Régler le compte à rebours du Mode veille

Le réglage du mode Veille (ou mode d'économie d'énergie) peut réduire la consommation électrique. Lorsque l'appareil est en Mode veille, il fonctionne comme s'il était éteint. L'appareil est réactivé et démarre l'impression lorsqu'il reçoit une tâche d'impression ou une télécopie. Utilisez ces instructions pour définir un délai (compte à rebours) avant le passage de l'appareil en Mode veille.

- Vous pouvez choisir le délai d'inactivité requis pour que l'appareil passe en Mode veille.
- La minuterie redémarre lorsque l'appareil exécute une opération quelconque, par exemple s'il reçoit une tâche d'impression.



>> [HL-L3290CDW/DCP-L3551CDW](#)

>> [MFC-L3710CW/MFC-L3750CDW/MFC-L3770CDW](#)

HL-L3290CDW/DCP-L3551CDW

1. Appuyez sur **Menu**.
2. Appuyez sur ▲ ou ▼ pour afficher l'option [Prog. Général], puis appuyez sur **OK**.
3. Appuyez sur ▲ ou ▼ pour afficher l'option [Écologie], puis appuyez sur **OK**.
4. Appuyez sur ▲ ou ▼ pour afficher l'option [Durée de veille], puis appuyez sur **OK**.
5. Entrez la durée d'inactivité requise (maximum 50 minutes) pour que l'appareil passe en Mode veille, puis appuyez sur **OK**.
6. Appuyez sur **Arrêt / Sortie**.

MFC-L3710CW/MFC-L3750CDW/MFC-L3770CDW

1. Appuyez sur  [Paramètres] > [Tous param] > [Prog. Général] > [Écologie] > [Durée de veille].
2. Entrez la durée d'inactivité requise (maximum 50 minutes) pour que l'appareil passe en Mode veille, puis appuyez sur [OK].
3. Appuyez sur .





Renseignements connexes

- [Paramètres généraux](#)

À propos du Mode veille profonde

Lorsque l'appareil est en Mode veille et qu'il ne reçoit pas de tâches pendant une certaine durée, l'appareil passe automatiquement en Mode veille profonde. La durée varie selon votre modèle et vos paramètres spécifiques.

Le Mode veille profonde consomme moins d'énergie que le Mode veille.

Modèles applicables	Panneau de commande de l'appareil en Mode veille profonde	Conditions dans lesquelles l'appareil se réveille
HL-L3290CDW/ DCP-L3551CDW	L'écran ACL affiche <i>Veille prof..</i>	<ul style="list-style-type: none">L'appareil reçoit une tâche.Quelqu'un appuie sur un bouton du panneau de commande.
MFC-L3710CW/ MFC-L3750CDW/ MFC-L3770CDW	Le rétroéclairage ACL s'éteint et le témoin DEL d'alimentation s'illumine et faiblit.	<ul style="list-style-type: none">L'appareil reçoit une tâche.Quelqu'un appuie sur ,  ou l'écran tactile ACL.



Renseignements connexes

- [Paramètres généraux](#)

Régler le mode de désactivation automatique

Lorsque l'appareil est en Mode veille profonde pendant un certain temps, selon votre modèle et les paramètres, il passe automatiquement en mode éteint. L'appareil ne passe pas en mode éteint lorsqu'il est connecté à un réseau ou une ligne téléphonique, ou encore s'il contient des données d'impression sécurisée en mémoire (Seulement disponible pour certains modèles).

- Pour démarrer l'impression, appuyez sur  à partir du panneau de commande, puis envoyez une tâche d'impression.



>> [HL-L3290CDW/DCP-L3551CDW](#)

>> [MFC-L3710CW/MFC-L3750CDW/MFC-L3770CDW](#)

HL-L3290CDW/DCP-L3551CDW

1. Appuyez sur **Menu**.
2. Appuyez sur ▲ ou ▼ pour afficher l'option [Prog. Général], puis appuyez sur **OK**.
3. Appuyez sur ▲ ou ▼ pour afficher l'option [Écologie], puis appuyez sur **OK**.
4. Appuyez sur ▲ ou ▼ pour afficher l'option [Arrêt auto], puis appuyez sur **OK**.
5. Appuyez sur ▲ ou ▼ pour afficher l'option [8heures], [4heures], [2heures], [1heure] ou [Désac], puis appuyez sur **OK**.
6. Appuyez sur **Arrêt / Sortie**.

MFC-L3710CW/MFC-L3750CDW/MFC-L3770CDW

1. Appuyez sur  [Paramètres] > [Tous param] > [Prog. Général] > [Écologie] > [Arrêt auto].
2. Appuyez sur l'option [Désac], [1heure], [2heures], [4heures] ou [8heures] souhaitée.
3. Appuyez sur .

Renseignements connexes

- [Paramètres généraux](#)

Régler la date et l'heure



>> HL-L3290CDW/DCP-L3551CDW

>> MFC-L3710CW/MFC-L3750CDW/MFC-L3770CDW

HL-L3290CDW/DCP-L3551CDW

1. Appuyez sur **Menu**.
2. Appuyez sur ▲ ou ▼ pour sélectionner l'élément suivant :
 - a. Sélectionnez [Réglage init.]. Appuyez sur **OK**.
 - b. Sélectionnez [Date et heure]. Appuyez sur **OK**.
 - c. Sélectionnez [Date et heure]. Appuyez sur **OK**.
3. Appuyez sur ▲ ou ▼ pour définir les deux derniers chiffres de l'année. Appuyez sur **OK**. Répétez ces opérations pour régler le mois et le jour.
4. Appuyez sur ▲ ou ▼ pour afficher l'option [horloge 12 h] ou [horloge 24 h], puis appuyez sur **OK**.
5. Effectuez l'une des actions suivantes :
 - Si vous avez sélectionné [horloge 12 h] comme format dans le réglage [Date et heure], appuyez sur ▲ ou ▼ pour régler l'heure. Appuyez sur **OK**. Répétez ces opérations pour régler les minutes. Appuyez sur ▲ ou ▼ pour afficher l'option [AM] ou [PM], puis appuyez sur **OK**.
 - Si vous avez sélectionné [horloge 24 h] comme format dans le réglage [Date et heure], appuyez sur ▲ ou ▼ pour régler l'heure. Appuyez sur **OK**. Répétez ces opérations pour régler les minutes. (Par exemple : entrez 19:45 pour 7:45 p.m.)
6. Appuyez sur **Arrêt / Sortie**.

MFC-L3710CW/MFC-L3750CDW/MFC-L3770CDW

1. Appuyez sur  [Paramètres] > [Tous param] > [Réglage init.] > [Date et heure] > [Date].
2. Entrez les deux derniers chiffres de l'année en utilisant l'écran ACL, puis appuyez sur [OK].
3. Entrez les deux chiffres du mois en utilisant l'écran ACL, puis appuyez sur [OK].
4. Entrez les deux chiffres du jour en utilisant l'écran ACL, puis appuyez sur [OK].
5. Appuyez sur [Type d'horloge].
6. Appuyez sur [horloge 12 h] ou [horloge 24 h].
7. Appuyez sur [Heure].
8. Pour entrer l'heure, procédez de l'une des façons suivantes :
 - Si vous avez sélectionné [horloge 12 h] comme format dans le paramètre [Type d'horloge], entrez l'heure (au format 12 heures) à l'aide de l'écran ACL.
Appuyez sur  pour sélectionner [AM] ou [PM].
Appuyez sur [OK].
 - Si vous avez sélectionné [horloge 24 h] comme format dans le paramètre [Type d'horloge], entrez l'heure (au format 24 heures) à l'aide de l'écran ACL.
Appuyez sur [OK].
(Par exemple : entrez 19:45 pour 7:45 p.m.)
9. Appuyez sur .



Renseignements connexes

- Paramètres généraux

Régler le fuseau horaire

Réglez le fuseau horaire de votre emplacement sur l'appareil.

Par exemple, le fuseau horaire pour l'heure normale de l'Est des États-Unis et du Canada est UTC-05:00. L'heure normale du Pacifique des États-Unis et du Canada est UTC-08:00.



>> [HL-L3290CDW/DCP-L3551CDW](#)

>> [MFC-L3710CW/MFC-L3750CDW/MFC-L3770CDW](#)

HL-L3290CDW/DCP-L3551CDW

1. Appuyez sur **Menu**.
2. Appuyez sur ▲ ou ▼ pour sélectionner l'élément suivant :
 - a. Sélectionnez [Réglage init.]. Appuyez sur **OK**.
 - b. Sélectionnez [Date et heure]. Appuyez sur **OK**.
 - c. Sélectionnez [Fuseau horaire]. Appuyez sur **OK**.
3. Appuyez sur ▲ ou ▼ pour sélectionner le fuseau horaire. Appuyez sur **OK**.
4. Appuyez sur **Arrêt / Sortie**.

MFC-L3710CW/MFC-L3750CDW/MFC-L3770CDW

1. Appuyez sur  [Paramètres] > [Tous param] > [Réglage init.] > [Date et heure] > [Fuseau horaire].
2. Entrez votre fuseau horaire.
3. Appuyez sur [OK].
4. Appuyez sur .



Renseignements connexes

- [Paramètres généraux](#)

Régler la luminosité du rétroéclairage ACL

Modèles associés : MFC-L3710CW/MFC-L3750CDW/MFC-L3770CDW

Si vous avez de la difficulté à lire l'écran ACL, modifier le réglage de la luminosité pourrait vous aider.

1. Appuyez sur  [Paramètres] > [Tous param] > [Prog. Général] > [Param ACL] > [Pann. lumineux].
2. Appuyez sur l'option [Clair], [Moyen] ou [Foncé].
3. Appuyez sur .



Renseignements connexes

- [Paramètres généraux](#)

Modifier la durée pendant laquelle le rétroéclairage ACL demeure allumé

Modèles associés : MFC-L3710CW/MFC-L3750CDW/MFC-L3770CDW

Réglez la durée pendant laquelle le rétroéclairage ACL demeure allumé.

1. Appuyez sur  [Paramètres] > [Tous param] > [Prog. Général] > [Param ACL] > [Min. veilleuse].
2. Appuyez sur l'option souhaitée :
 - [10Sec]
 - [30Sec]
 - [1Min]
 - [2Min]
 - [3Min]
 - [5Min]
3. Appuyez sur .

Renseignements connexes

- [Paramètres généraux](#)



Régler votre identification de poste

Modèles associés : MFC-L3710CW/MFC-L3750CDW/MFC-L3770CDW

Réglez l'appareil de manière à imprimer votre identification de poste ainsi que la date et l'heure dans le haut de chaque télécopie que vous envoyez.

1. Appuyez sur  [Paramètres] > [Tous param] > [Réglage init.] > [Id station] > [Fax].
2. Entrez votre numéro de télécopieur (jusqu'à 20 chiffres) à l'aide de l'écran ACL, puis appuyez sur [OK].
3. Appuyez sur [Tél].
4. Entrez votre numéro de téléphone (jusqu'à 20 chiffres) à l'aide de l'écran ACL, puis appuyez sur [OK].
5. Appuyez sur [Nom].
6. Entrez votre nom (jusqu'à 20 caractères) à l'aide de l'écran ACL, puis appuyez sur [OK].



- Appuyez sur  pour alterner entre les lettres, les chiffres et les caractères spéciaux. (Les caractères disponibles peuvent varier selon votre pays.)
- Si vous entrez un caractère incorrect, appuyez sur ◀ ou ▶ pour déplacer le curseur sur celui-ci, puis appuyez sur . Appuyez sur le bon caractère.
- Pour entrer un espace, appuyez sur [Espace] ou ▶.
- Pour de l'information plus détaillée >> *Renseignements connexes*

7. Appuyez sur .



Renseignements connexes

- [Paramètres généraux](#)

Sujets connexes :



- [Comment entrer du texte sur votre appareil Brother](#)
- [Transférer des télécopies vers un autre télécopieur](#)
- [Transférer le journal des télécopies vers un autre télécopieur](#)

Régler le mode de numérotation par tonalités ou impulsions (Pour le Canada)

Modèles associés : MFC-L3710CW/MFC-L3750CDW/MFC-L3770CDW

Votre appareil est configuré pour utiliser un service de numérotation par tonalités. Si vous utilisez un service de numérotation par impulsions (rotatif), vous devez modifier le mode de numérotation.

Cette fonction n'est pas disponible dans certains pays.

1. Appuyez sur  [Paramètres] > [Tous param] > [Réglage init.] > [Tonal/Impuls.].
2. Appuyez sur [Tonal.] ou [Impuls.].
3. Appuyez sur .

Renseignements connexes

- [Paramètres généraux](#)

Réduire la consommation de toner

L'utilisation de la fonction d'économie de toner pourrait réduire la consommation de toner. Lorsque l'économie de toner est activée, l'impression est plus claire sur vos documents.

Nous ne recommandons PAS d'utiliser la fonction d'économie de toner pour imprimer des photos ou des images en échelle de gris.



>> [HL-L3290CDW/DCP-L3551CDW](#)

>> [MFC-L3710CW/MFC-L3750CDW/MFC-L3770CDW](#)

HL-L3290CDW/DCP-L3551CDW

1. Appuyez sur **Menu**.
2. Appuyez sur ▲ ou ▼ pour afficher l'option [Prog. Général], puis appuyez sur **OK**.
3. Appuyez sur ▲ ou ▼ pour afficher l'option [Écologie], puis appuyez sur **OK**.
4. Appuyez sur ▲ ou ▼ pour afficher l'option [Économie de toner], puis appuyez sur **OK**.
5. Appuyez sur ▲ ou ▼ pour afficher l'option [Activ] ou [Désac], puis appuyez sur **OK**.
6. Appuyez sur **Arrêt / Sortie**.

MFC-L3710CW/MFC-L3750CDW/MFC-L3770CDW

1. Appuyez sur  [Paramètres] > [Tous param] > [Prog. Général] > [Écologie] > [Économie de toner].
2. Appuyez sur [Activé] ou [Désac].
3. Appuyez sur .

✓ Renseignements connexes

- [Paramètres généraux](#)

Sujets connexes :

- [Améliorer la qualité d'impression](#)

Ajouter un préfixe à chaque numéro de télécopieur

Modèles associés : MFC-L3710CW/MFC-L3750CDW/MFC-L3770CDW

Le paramètre d'indicatif permet de composer automatiquement un numéro prédéfini avant chaque numéro de télécopieur composé. Par exemple : Si votre système téléphonique requiert la composition d'un 9 pour appeler à l'extérieur, utilisez cette fonction pour que le 9 soit composé automatiquement avant le numéro de chaque télécopie à envoyer.



- Utilisez les chiffres et les symboles 0 à 9, # et *. (Vous ne pouvez pas utiliser ! avec d'autres chiffres ou symboles.)
- Si votre système téléphonique requiert un rappel de type pause minutée (signal crochet commutateur), appuyez sur ! à l'écran ACL.
- (Canada seulement) Si le mode de numérotation par impulsions est activé, # et * ne sont pas disponibles.

1. Appuyez sur  [Paramètres] > [Tous param] > [Réglage init.] > [Préfixe comp.].
2. Appuyez sur [Activ] ou [Désac].

Option	Description
Activ	Pour activer le paramètre de numéro de préfixe, sélectionnez <i>Activ</i> . Si vous avez sélectionné <i>Activ</i> , passez à l'étape suivante pour définir un numéro de préfixe.
Désac	Pour désactiver le paramètre de numéro de préfixe, sélectionnez <i>Désac</i> . Si vous avez sélectionné <i>Désac</i> , appuyez sur  pour quitter.

3. Appuyez sur [Préfixe comp.].
4. Entrez un numéro de préfixe (jusqu'à cinq chiffres) à l'aide de l'écran ACL, puis appuyez sur [OK].



Pour modifier le numéro de préfixe, appuyez sur ◀ ou ▶ pour déplacer le curseur sous le chiffre à supprimer, puis appuyez sur . Appuyez ensuite sur le bon chiffre.

Répétez l'opération jusqu'à ce que le numéro de préfixe soit correct, puis appuyez sur [OK].

5. Appuyez sur .



Renseignements connexes

- [Paramètres généraux](#)

Empêcher la numérotation d'un numéro incorrect (Limitation de numérotation)

Modèles associés : MFC-L3710CW/MFC-L3750CDW/MFC-L3770CDW

Cette fonction empêche les utilisateurs d'envoyer une télécopie ou d'effectuer un appel à un numéro incorrect par erreur. Vous pouvez régler l'appareil de manière à limiter la numérotation lorsque vous utilisez le pavé numérique, le carnet d'adresses et les raccourcis.

1. Appuyez sur  [Paramètres] > [Tous param] > [Fax] > [Restr compos].
2. Appuyez sur l'une des options suivantes :
 - [Pavé num.]
 - [Carnet d'adr.]



Si vous combinez des numéros du carnet d'adresses lors de la numérotation, les numéros seront reconnus comme une entrée du pavé numérique et ne seront pas limités.

- [Raccourcis]
3. Appuyez sur l'une des options suivantes :

Option	Description
Saisir no 2 fois	L'appareil vous invite à entrer de nouveau le numéro et, si vous entrez le même numéro correctement, l'appareil démarre la numérotation. Si vous entrez un numéro incorrect, l'écran ACL affiche un message d'erreur.
Activ	L'appareil limite tous les envois de télécopie et les appels sortants pour cette méthode de numérotation.
Désac	L'appareil ne limite pas la méthode de numérotation.



- Le paramètre [Saisir no 2 fois] ne fonctionne pas si vous utilisez un téléphone externe ou si vous appuyez sur [Crochet] avant d'entrer le numéro. Il ne vous sera pas demandé de saisir à nouveau le numéro.
- Si vous choisissez [Activ] ou [Saisir no 2 fois], vous ne pouvez pas utiliser la fonction de diffusion.

4. Appuyez sur .



Renseignements connexes

- [Paramètres généraux](#)

Réduire le bruit d'impression

Le réglage du mode silencieux permet de réduire le bruit d'impression. Lorsqu'il est activé, la vitesse d'impression diminue. Le réglage d'usine est Désactivé.



>> [HL-L3290CDW/DCP-L3551CDW](#)

>> [MFC-L3710CW/MFC-L3750CDW/MFC-L3770CDW](#)

HL-L3290CDW/DCP-L3551CDW

1. Appuyez sur **Menu**.
2. Appuyez sur ▲ ou ▼ pour afficher l'option [Prog. Général], puis appuyez sur **OK**.
3. Appuyez sur ▲ ou ▼ pour afficher l'option [Écologie], puis appuyez sur **OK**.
4. Appuyez sur ▲ ou ▼ pour afficher l'option [Mode silence], puis appuyez sur **OK**.
5. Appuyez sur ▲ ou ▼ pour afficher l'option [Activ] ou [Désac], puis appuyez sur **OK**.
6. Appuyez sur **Arrêt / Sortie**.

MFC-L3710CW/MFC-L3750CDW/MFC-L3770CDW

1. Appuyez sur  [Paramètres] > [Tous param] > [Prog. Général] > [Écologie] > [Mode silence].
2. Appuyez sur [Activé] ou [Désac].
3. Appuyez sur .

✓ Renseignements connexes

- [Paramètres généraux](#)

Changer la langue sur l'écran ACL

Changez la langue de l'écran ACL, si nécessaire.

Cette fonction n'est pas disponible dans certains pays.



>> [HL-L3290CDW/DCP-L3551CDW](#)

>> [MFC-L3710CW/MFC-L3750CDW/MFC-L3770CDW](#)

HL-L3290CDW/DCP-L3551CDW

1. Appuyez sur **Menu**.
2. Appuyez sur ▲ ou ▼ pour afficher l'option [Réglage init.], puis appuyez sur **OK**.
3. Appuyez sur ▲ ou ▼ pour afficher l'option [Langue locale], puis appuyez sur **OK**.
4. Appuyez sur ▲ ou ▼ pour afficher la langue souhaitée, puis appuyez sur **OK**.
5. Appuyez sur **Arrêt / Sortie**.

MFC-L3710CW/MFC-L3750CDW/MFC-L3770CDW

1. Appuyez sur  [Paramètres] > [Tous param] > [Réglage init.] > [Langue locale].
2. Appuyez sur la langue souhaitée.
3. Appuyez sur .

Renseignements connexes

- [Paramètres généraux](#)

Enregistrer vos réglages favoris en tant que raccourci

Modèles associés : MFC-L3710CW/MFC-L3750CDW/MFC-L3770CDW

- [Ajouter des raccourcis](#)
- [Modifier ou supprimer des raccourcis](#)

Ajouter des raccourcis



Modèles associés : MFC-L3710CW/MFC-L3750CDW/MFC-L3770CDW

Vous pouvez ajouter les réglages de télécopie, de copie, de numérisation, de connexion Web et d'applications que vous utilisez le plus fréquemment en les enregistrant comme raccourcis. Vous pourrez ensuite appuyer sur le raccourci pour appliquer ces réglages, plutôt qu'en les entrant de nouveau manuellement.



Selon le modèle, certains menus de raccourcis ne sont pas disponibles.

Ces instructions expliquent comment ajouter un raccourci de copie. Les procédures d'ajout d'un raccourci de télécopie, de numérisation, de connexion Web ou d'applications sont très similaires.

1. Appuyez sur  [Raccourcis]. (Si  [Raccourcis] est affiché.)
2. Appuyez sur un onglet.
3. Appuyez sur  là où vous n'avez pas ajouté de raccourci.
4. Appuyez sur [Copie].
5. Appuyez sur > pour accéder aux paramètres de copie prédéfinis.
6. Faites glisser le doigt pour afficher les paramètres de copie prédéfinis, puis appuyez sur le paramètre de copie souhaité.
7. Appuyez sur [Options].
8. Faites glisser le doigt vers le haut ou le bas, ou appuyez sur ▲ ou ▼ pour afficher les réglages disponibles, puis appuyez sur le réglage à modifier.
9. Faites glisser le doigt vers le haut ou le bas, ou appuyez sur ▲ ou ▼ pour afficher les options disponibles pour le réglage, puis appuyez sur l'option souhaitée.
Répétez ces deux étapes jusqu'à ce que vous ayez sélectionné tous les paramètres et toutes les options de votre choix.
10. Une fois la modification des paramètres terminée, appuyez sur [OK]. (Si le bouton [OK] est affiché.)
11. Appuyez sur [Enregistrer en tant que racc].
12. Vérifiez et confirmez la liste affichant les paramètres sélectionnés, puis appuyez sur [OK].
13. Entrez un nom pour le raccourci à l'aide de l'écran ACL, puis appuyez sur [OK].



Renseignements connexes



- [Enregistrer vos réglages favoris en tant que raccourci](#)

Modifier ou supprimer des raccourcis

Modèles associés : MFC-L3710CW/MFC-L3750CDW/MFC-L3770CDW



Vous ne pouvez pas modifier un raccourci de connexion Web ou un raccourci vers les applications. Si vous devez modifier un raccourci, supprimez-le, puis ajoutez un nouveau raccourci.

1. Appuyez sur  [Raccourcis]. (Si  [Raccourcis] est affiché.)
2. Appuyez sur un onglet pour afficher le raccourci que vous souhaitez modifier.
3. Appuyez sur le raccourci que vous souhaitez modifier.
Les paramètres du raccourci sélectionné s'affichent.



Pour supprimer le raccourci ou modifier son nom, appuyez sur le raccourci et maintenez la pression jusqu'à ce que les options s'affichent, puis suivez les menus à l'écran.

4. Appuyez sur [Options].
5. Modifiez les paramètres du raccourci, si nécessaire.
6. Appuyez sur [OK] (si nécessaire).
7. Lorsque vous avez terminé, appuyez sur [Enregistrer en tant que racc].
8. Vérifiez et confirmez la liste affichant les paramètres sélectionnés, puis appuyez sur [OK].
9. Effectuez l'une des actions suivantes :
 - Pour remplacer le raccourci, appuyez sur [Oui].
 - Si vous ne souhaitez pas remplacer le raccourci, appuyez sur [Non] pour entrer un nouveau nom de raccourci.
Entrez un nouveau nom à l'aide de l'écran ACL, puis appuyez sur [OK].



Pour modifier le nom, maintenez enfoncé  pour supprimer le nom actuel.



Renseignements connexes

- [Enregistrer vos réglages favoris en tant que raccourci](#)

Imprimer des rapports

- [Rapports](#)
- [Imprimer un rapport](#)

Rapports

Les rapports suivants sont disponibles :

Transmission (modèles MFC)

Le rapport Transmission imprime un rapport de vérification de l'envoi pour votre dernier envoi.

Carnet d'adresses (modèles MFC)

Le rapport Carnet d'adr. imprime la liste alphabétique des noms et des numéros enregistrés dans la mémoire du carnet d'adresses.

Journal des télécopies (modèles MFC)

Le rapport Journal fax imprime une liste d'informations concernant les 200 dernières télécopies reçues et envoyées. (TX signifie Transmission (envoi), RX signifie Réception.)

Réglages de l'utilisateur

Le rapport Réglages de l'utilisateur imprime la liste de vos réglages actuels.

Paramètres d'imprimante

Le rapport des paramètres d'imprimante imprime une liste de vos paramètres d'imprimante actuels.

Configuration réseau (Modèles avec fonctionnalité de réseau)

Le rapport Configuration réseau imprime la liste de vos réglages réseau actuels.

Impression de la liste de fichiers

L'option Impression de la liste de fichiers permet d'imprimer une liste des polices de caractères et macros d'impression enregistrées dans l'appareil.

Impression des points du tambour

L'option Impression des points du tambour permet d'imprimer la feuille des points du tambour, qui s'avère utile lorsque vous devez nettoyer l'unité de tambour.

Rapport WLAN (Modèles avec fonctionnalité de réseau sans fil)

Le rapport WLAN imprime le diagnostic de connectivité du réseau LAN sans fil.



Renseignements connexes

- [Imprimer des rapports](#)

Imprimer un rapport



>> [HL-L3290CDW/DCP-L3551CDW](#)

>> [MFC-L3710CW/MFC-L3750CDW/MFC-L3770CDW](#)

HL-L3290CDW/DCP-L3551CDW

1. Appuyez sur **Menu**.
2. Appuyez sur ▲ ou ▼ pour afficher l'option [Imp. Rapports], puis appuyez sur **OK**.
3. Appuyez sur ▲ ou ▼ pour afficher le rapport que vous souhaitez imprimer, puis appuyez sur **OK**.
4. Appuyez sur **Noir Marche** ou **Couleur Marche**.
5. Appuyez sur **Arrêt / Sortie**.

MFC-L3710CW/MFC-L3750CDW/MFC-L3770CDW

1. Appuyez sur  [Paramètres] > [Tous param] > [Imp. Rapports].
2. Faites glisser le doigt vers le haut ou le bas, ou appuyez sur ▲ ou ▼ pour afficher le rapport que vous souhaitez imprimer, puis appuyez dessus.
3. Effectuez l'une des opérations suivantes :
 - Si vous choisissez [Transmission], procédez de l'une des façons suivantes :
 - Pour afficher le rapport de vérification de l'envoi, appuyez sur [Af sur écran ACL].
 - Pour imprimer le rapport de vérification de l'envoi, appuyez sur [Imp. rapport].
 - Si vous choisissez d'autres rapports, passez à l'étape suivante.
4. Appuyez sur [Oui].
5. Appuyez sur .

Renseignements connexes

- [Imprimer des rapports](#)

Tableaux des réglages et des fonctions

Les tableaux des réglages vous aident à comprendre la sélection des menus et les options de programmation proposées par votre appareil.

- [Tableaux de paramètres \(HL-L3290CDW/DCP-L3551CDW\)](#)
- [Tableaux de paramètres \(MFC-L3710CW/MFC-L3750CDW/MFC-L3770CDW\)](#)
- [Tableaux des fonctions \(MFC-L3710CW/MFC-L3750CDW/MFC-L3770CDW\)](#)

Tableaux de paramètres (HL-L3290CDW/DCP-L3551CDW)

Modèles associés : HL-L3290CDW/DCP-L3551CDW

[Prog. Général]

Niveau 1	Niveau 2	Descriptions
Réglage bac	Type papier	Permet de configurer le type de papier dans le bac à papier.
	Format pap.	Permet de configurer le format de papier dans le bac à papier.
	Vérifier format	Permet d'afficher un message vous demandant de vérifier que le format et le type de papier dans l'appareil correspondent aux paramètres du format et du type de papier de l'appareil.
Bip	-	Permet de régler le volume du signal sonore.
Notifications (DCP-L3551CDW)	Pg bl ignorées	Permet d'afficher le nombre total de pages numérisées et de pages vierges ignorées lorsque la numérisation est terminée.
Écologie	Mode Éco	Permet d'activer les paramètres suivants de l'appareil en même temps. <ul style="list-style-type: none"> Impr recto verso : Bord long (Seulement disponible pour certains modèles) Durée de veille : 0Min
	Économie de toner	Permet d'accroître le rendement de pages de la cartouche de toner.
	Durée de veille	Permet de définir le nombre de minutes devant s'écouler avant le passage de l'appareil en Mode veille.
	Mode silence	Permet de diminuer le bruit de l'impression.
	Arrêt auto	Réglez le nombre d'heures pendant lesquelles l'appareil restera en mode Veille avant de passer en mode Extinction.
Contraste ACL	-	Permet de régler le contraste de l'écran ACL.
Verr. param.	-	Permet d'empêcher les utilisateurs non autorisés de modifier les réglages de l'appareil.
Eff Don Stockees	ID Macro=	Permet de supprimer les données de macro enregistrées.
	ID Police=	Permet de supprimer les données de police de caractères enregistrées.
	Format	Permet de rétablir les données de macro et police de caractères de votre appareil aux réglages par défaut.

[Copie]

Niveau 1	Niveau 2	Descriptions
Densité	-	Permet d'ajuster la densité.
Qualité	-	Permet de sélectionner la résolution de copie pour votre type de document.
Contraste	-	Permet de régler le contraste des copies.
Réglage coul	Rouge	Permet d'ajuster la couleur rouge.
	Vert	Permet d'ajuster la couleur verte.
	Bleu	Permet d'ajuster la couleur bleue.
Copie ID	Densité	Permet d'ajuster la densité.
	Qualité	Permet de sélectionner la résolution de copie pour votre type de document.

Niveau 1	Niveau 2	Descriptions
Copie ID	Contraste	Permet de régler le contraste des copies.
	2en1/1en1	Permet d'effectuer des copies 2 en 1 d'une carte d'identification.

[Imp.]

Niveau 1	Niveau 2	Niveau 3	Descriptions
Émulation	-	-	Permet de régler le mode d'émulation de l'imprimante.
Qualité	-	-	Permet de sélectionner la qualité d'impression.
Options d'impression	Liste polices	HP LaserJet BR-Script 3	Permet d'imprimer la liste des polices internes de l'appareil.
	Test imp.	-	Permet d'imprimer une page de test.
Recto-verso	Impr rect-vers	-	Permet de désactiver ou d'activer l'impression recto-verso et de sélectionner la rotation sur le bord long ou sur le bord court.
	1 seule image	-	Pour une tâche d'impression dont la dernière page est une image recto, sélectionnez l'option Aliment recto pour réduire le temps d'impression.
Auto Continu	-	-	Sélectionnez ce réglage si vous souhaitez que l'appareil supprime les erreurs de format de papier et utilise le papier dans le bac.
Couleur sortie	-	-	Permet de définir la couleur en sortie.
Commande bac	-	-	Sélectionnez ce réglage si une non concordance de bac s'affiche lorsque vous utilisez les pilotes HP.
Réinitialiser l'imprimante	-	-	Permet de rétablir les réglages d'impression par défaut.
Enl. correction	Calibrage	Calibrer	Permet d'initier le calibrage des couleurs pour vérifier et corriger les couleurs.
		Réinitialiser	Permet de réinitialiser les paramètres de calibrage sur les réglages par défaut.
	Enregistrement	-	Permet d'aligner la position d'impression de chaque couleur.
	Correct. auto	-	Permet de configurer l'appareil pour qu'il effectue un calibrage et un enregistrement de couleur automatiquement.
	Param. coul	Mode réglage	Permet de sélectionner d'appliquer les paramètres d'impression couleur de l'appareil ou du pilote d'imprimante.
		Mode couleur	Permet de sélectionner le mode de couleur.
		Améliorer gris	Activez ou désactivez cette option pour améliorer la qualité d'image des zones ombragées.
		Améliorer noir	Activez ou désactivez cette option si un graphique noir n'est pas imprimé correctement.
		Luminosité	Permet d'ajuster la luminosité.
		Contraste	Permet d'ajuster le contraste.
Rouge		Permet d'ajuster la couleur rouge.	
Vert	Permet d'ajuster la couleur verte.		
Bleu	Permet d'ajuster la couleur bleue.		

[Réseau]

Pour les modèles en réseau câblé et sans fil

Niveau 1	Niveau 2	Niveau 3	Niveau 4	Descriptions
LAN câblé	TCP/IP	Méthode amorce	-	Permet de sélectionner la méthode d'amorçage (BOOT) qui convient le mieux à vos besoins.
		Adresse IP	-	Entrez l'adresse IP.
		Masq.ss.réseau	-	Entrez le masque de sous-réseau.
		Passerelle	-	Entrez l'adresse de la passerelle.
		Nom du nœud	-	Entrez le nom du nœud. (32 caractères max.)
		Config.WINS	-	Permet de sélectionner le mode de configuration WINS.
		Serveur WINS	Primaire	Permet de spécifier l'adresse IP du serveur WINS primaire.
			Secondaire	Permet de spécifier l'adresse IP du serveur WINS secondaire.
		Serveur DNS	Primaire	Permet de spécifier l'adresse IP du serveur DNS primaire.
			Secondaire	Permet de spécifier l'adresse IP du serveur DNS secondaire.
	APIPA	-	Permet de configurer l'appareil pour qu'il attribue automatiquement l'adresse IP à partir de la plage d'adresses locale.	
	IPv6	-	Permet d'activer ou de désactiver le protocole IPv6.	
	Ethernet	-	-	Permet de sélectionner le mode Ethernet.
	État câblé	-	-	Permet de voir l'état actuel du réseau câblé.
	Adresse MAC	-	-	Permet d'afficher l'adresse MAC de l'appareil.
Valeurs défaut	-	-	Permet de rétablir les réglages d'usine des paramètres de réseau câblé.	
Câblé activé	-	-	Permet d'activer ou de désactiver manuellement l'interface de réseau LAN câblé.	
WLAN	TCP/IP	Méthode amorce	-	Permet de sélectionner la méthode d'amorçage (BOOT) qui convient le mieux à vos besoins.
		Adresse IP	-	Entrez l'adresse IP.
		Masq.ss.réseau	-	Entrez le masque de sous-réseau.
		Passerelle	-	Entrez l'adresse de la passerelle.
		Nom du nœud	-	Entrez le nom du nœud. (32 caractères max.)
		Config.WINS	-	Permet de sélectionner le mode de configuration WINS.
		Serveur WINS	Primaire	Permet de spécifier l'adresse IP du serveur WINS primaire.
			Secondaire	Permet de spécifier l'adresse IP du serveur WINS secondaire.

Niveau 1	Niveau 2	Niveau 3	Niveau 4	Descriptions
WLAN	TCP/IP	Serveur DNS	Primaire	Permet de spécifier l'adresse IP du serveur DNS primaire.
			Secondaire	Permet de spécifier l'adresse IP du serveur DNS secondaire.
		APIPA	-	Permet de configurer l'appareil pour qu'il attribue automatiquement l'adresse IP à partir de la plage d'adresses locale.
		IPv6	-	Permet d'activer ou de désactiver le protocole IPv6.
	Assist config.	-	-	Permet de configurer vos paramètres de réseau sans fil manuellement.
	Assistant WLAN	-	-	Permet de configurer les paramètres de votre réseau sans fil à l'aide du disque d'installation Brother.
	WPS	-	-	Permet de configurer les paramètres de votre réseau sans fil par simple pression sur un bouton.
	WPS avec codeNIP	-	-	Permet de configurer les paramètres de votre réseau sans fil à l'aide de WPS et d'un code NIP.
	Statut WLAN	État	-	Permet de voir l'état actuel du réseau sans fil.
		Signal	-	Permet de voir l'intensité actuelle du signal du réseau sans fil.
		Canal	-	Permet de voir le canal actuel du réseau sans fil.
		Vitesse	-	Permet de voir la vitesse actuelle du réseau sans fil.
		SSID	-	Permet d'afficher le SSID actuel.
		Mode de comm.	-	Permet d'afficher le mode de communication actuel.
	Adresse MAC	-	-	Permet d'afficher l'adresse MAC de l'appareil.
	Valeurs défaut	-	-	Permet de rétablir les réglages d'usine des paramètres de réseau sans fil.
	RL sfil actv.	-	-	Permet d'activer ou de désactiver manuellement le réseau WLAN.
Wi-Fi Direct	Bout-poussoir	-	-	Permet de configurer les paramètres de votre réseau Wi-Fi Direct par simple pression sur un bouton.
	Code NIP	-	-	Permet de configurer les paramètres de votre réseau Wi-Fi Direct à l'aide de WPS et d'un code NIP.
	Manuel	-	-	Permet de configurer manuellement vos paramètres réseau Wi-Fi Direct.
	Propr. Groupe	-	-	Permet de configurer votre appareil en tant que propriétaire du groupe.
	Info appar.	Nom périph.	-	Permet de voir le nom de périphérique de votre appareil.
		SSID	-	Permet d'afficher le SSID du propriétaire du groupe. Si l'appareil n'est pas connecté, l'écran ACL affiche Non connecté.

Niveau 1	Niveau 2	Niveau 3	Niveau 4	Descriptions
Wi-Fi Direct	Info appar.	Adresse IP	-	Permet d'afficher l'adresse IP actuelle de votre appareil.
	Info état	État	-	Permet de voir l'état actuel du réseau Wi-Fi Direct.
		Signal	-	Permet de voir l'intensité actuelle du signal du réseau Wi-Fi Direct. Lorsque votre appareil fait fonction de propriétaire de groupe, l'écran ACL indique toujours un signal puissant.
		Canal	-	Permet de voir le canal actuel du réseau Wi-Fi Direct.
	Vitesse	-	Permet de voir la vitesse actuelle du réseau Wi-Fi Direct.	
Activ. interf.	-	-	-	Permet d'activer ou de désactiver la connexion Wi-Fi Direct.
Réinit. réseau	-	-	-	Permet de rétablir tous les paramètres réseau par défaut.

Pour les modèles en réseau sans fil

Niveau 1	Niveau 2	Niveau 3	Niveau 4	Descriptions
WLAN	TCP/IP	Méthode amorce	-	Permet de sélectionner la méthode d'amorçage (BOOT) qui convient le mieux à vos besoins.
		Adresse IP	-	Entrez l'adresse IP.
		Masq. ss. réseau	-	Entrez le masque de sous-réseau.
		Passerelle	-	Entrez l'adresse de la passerelle.
		Nom du nœud	-	Entrez le nom du nœud. (32 caractères max.)
		Config. WINS	-	Permet de sélectionner le mode de configuration WINS.
		Serveur WINS	Primaire	Permet de spécifier l'adresse IP du serveur WINS primaire.
			Secondaire	Permet de spécifier l'adresse IP du serveur WINS secondaire.
		Serveur DNS	Primaire	Permet de spécifier l'adresse IP du serveur DNS primaire.
	Secondaire		Permet de spécifier l'adresse IP du serveur DNS secondaire.	
	APIPA	-	Permet de configurer l'appareil pour qu'il attribue automatiquement l'adresse IP à partir de la plage d'adresses locale.	
	IPv6	-	Permet d'activer ou de désactiver le protocole IPv6.	
	Assist config.	-	-	Permet de configurer vos paramètres de réseau sans fil manuellement.
Assistant WLAN	-	-	Permet de configurer les paramètres de votre réseau sans fil à l'aide du disque d'installation Brother.	
WPS	-	-	Permet de configurer les paramètres de votre réseau sans fil par simple pression sur un bouton.	

Niveau 1	Niveau 2	Niveau 3	Niveau 4	Descriptions
WLAN	WPS avec codeNIP	-	-	Permet de configurer les paramètres de votre réseau sans fil à l'aide de WPS et d'un code NIP.
	Statut WLAN	État	-	Permet de voir l'état actuel du réseau sans fil.
		Signal	-	Permet de voir l'intensité actuelle du signal du réseau sans fil.
		Canal	-	Permet de voir le canal actuel du réseau sans fil.
		Vitesse	-	Permet de voir la vitesse actuelle du réseau sans fil.
		SSID	-	Permet d'afficher le SSID actuel.
		Mode de comm.	-	Permet d'afficher le mode de communication actuel.
	Adresse MAC	-	-	Permet d'afficher l'adresse MAC de l'appareil.
RL sfil actv.	-	-	Permet d'activer ou de désactiver manuellement le réseau WLAN.	
Wi-Fi Direct	Bout-poussoir	-	-	Permet de configurer les paramètres de votre réseau Wi-Fi Direct par simple pression sur un bouton.
	Code NIP	-	-	Permet de configurer les paramètres de votre réseau Wi-Fi Direct à l'aide de WPS et d'un code NIP.
	Manuel	-	-	Permet de configurer manuellement vos paramètres réseau Wi-Fi Direct.
	Propr. Groupe	-	-	Permet de configurer votre appareil en tant que propriétaire du groupe.
	Info appar.	Nom périph.	-	Permet de voir le nom de périphérique de votre appareil.
		SSID	-	Permet d'afficher le SSID du propriétaire du groupe. Si l'appareil n'est pas connecté, l'écran ACL affiche Non connecté.
		Adresse IP	-	Permet d'afficher l'adresse IP actuelle de votre appareil.
	Info état	État	-	Permet de voir l'état actuel du réseau Wi-Fi Direct.
		Signal	-	Permet de voir l'intensité actuelle du signal du réseau Wi-Fi Direct. Lorsque votre appareil fait fonction de propriétaire de groupe, l'écran ACL indique toujours un signal puissant.
		Canal	-	Permet de voir le canal actuel du réseau Wi-Fi Direct.
		Vitesse	-	Permet de voir la vitesse actuelle du réseau Wi-Fi Direct.
Activ. interf.	-	-	Permet d'activer ou de désactiver la connexion Wi-Fi Direct.	
Réinit. réseau	-	-	-	Permet de rétablir tous les paramètres réseau par défaut.

[Imp. Rapports]

Niveau 1	Descriptions
Réglages util	Permet d'imprimer la liste de vos réglages.
Param. impress	Permet d'imprimer la liste des réglages de l'imprimante.
Config réseau	Permet d'imprimer la liste de vos paramètres réseau.
Imprlistefich	Permet d'imprimer une liste des données enregistrées dans la mémoire de l'appareil.
Impr pts tamb	Permet d'imprimer la feuille de contrôle des points du tambour.
Rapport WLAN	Permet d'imprimer les résultats de la connexion LAN sans fil.

[Info. machine]

Niveau 1	Niveau 2	Descriptions
No. série	-	Permet d'afficher le numéro de série de l'appareil.
Version	Version maint	Permet d'afficher la version du microprogramme principal.
	Version Sub1	Permet d'afficher la version du microprogramme secondaire.
Compteur page	Total	Permet de vérifier le nombre total de pages imprimées par l'appareil pendant sa période de fonctionnement.
	Copier	
	Impr	
	Autre	
Durée vie pièces	Toner	Permet de voir la durée de vie restante approximative du toner pour chaque couleur.
	Tambour	Permet d'afficher la durée de vie restante de chaque unité de tambour.
	Cour.	Permet d'afficher la durée de vie restante de la courroie.
	Fusion	Permet d'afficher la durée de vie restante de l'unité de fusion.
	Kit AL 1	Permet d'afficher la durée de vie restante de la trousse de chargement de papier 1.

[Impr sécurisée]

Niveau 1	Niveau 2	Descriptions
(Sélectionner l'utilisateur)	(Sélectionner la tâche d'impression sécurisée)	<p>Vous pouvez imprimer des données d'impression enregistrées dans la mémoire de l'appareil lorsque vous entrez votre mot de passe à quatre chiffres.</p> <p>Cette fonction est active uniquement lorsque l'appareil contient des données d'impression sécurisées.</p>

[Réglage init.]

Niveau 1	Niveau 2	Descriptions
Date et heure	Date et heure	Permet d'accéder aux menus du paramètre de la date et l'heure.
	H avancée auto (Seulement disponible dans certains pays)	Permet de configurer l'appareil de telle sorte qu'il passe automatiquement à l'heure d'été.
	Fuseau horaire	Permet de définir votre fuseau horaire.
Réinitialiser	Réinit. appareil	Permet de rétablir tous les paramètres de l'appareil que vous avez modifiés.
	Réinit. réseau	Permet de rétablir tous les paramètres réseau par défaut.

Niveau 1	Niveau 2	Descriptions
Réinitialiser	(Pour les modèles avec fonctionnalité de réseau)	Permet de rétablir tous les paramètres réseau par défaut.
	Tous param	Permet de rétablir tous les réglages d'origine de l'appareil.
	Réinit usine	Rétablit les réglages d'usine par défaut de tous les paramètres de l'appareil. Effectuez cette opération lorsque vous jetez votre appareil.
Langue locale (Seulement disponible pour certains modèles)	-	Permet de modifier la langue de l'écran ACL.



Renseignements connexes

- [Tableaux des réglages et des fonctions](#)

Tableaux de paramètres (MFC-L3710CW/MFC-L3750CDW/MFC-L3770CDW)

Modèles associés : MFC-L3710CW/MFC-L3750CDW/MFC-L3770CDW



[Paramètres]

Niveau 1	Niveau 2	Niveau 3	Descriptions
	Date et heure	-	Permet d'accéder aux menus du paramètre de la date et l'heure.
Toner	Vie du toner	-	Permet de voir la durée de vie restante approximative du toner pour chaque couleur.
	Test imp.	-	Permet d'imprimer une page de test.
	Calibrage	Calibrer	Permet d'initier le calibrage des couleurs pour vérifier et corriger les couleurs.
		Réinitialiser	Permet de réinitialiser les paramètres de calibrage sur les réglages par défaut.
Enregistrement	-	Permet d'aligner la position d'impression de chaque couleur.	
Réseau	LAN câblé (MFC-L3750CDW/ MFC-L3770CDW)	-	Permet d'accéder aux menus des réglages du réseau LAN câblé.
	WLAN	-	Permet d'accéder aux menus des réglages du réseau WLAN.
Param. écran	-	-	Permet d'accéder aux menus de réglage d'écran par défaut.
Mode Éco	-	-	Permet d'activer les paramètres suivants de l'appareil en même temps. <ul style="list-style-type: none"> Impr recto verso : Bord long (Seulement disponible pour certains modèles) Durée de veille : 0Min Min. veilleuse : 10Sec
Réglage bac	-	-	Permet d'accéder aux menus de réglage du bac.
Tous param	-	-	Permet de configurer les réglages détaillés.

[Tous param] > [Prog. Général]

Niveau 3	Niveau 4	Niveau 5	Descriptions
Réglage bac	Type papier	Bac MU (MFC-L3770CDW)	Permet de sélectionner le type de papier qui correspond au papier dans le bac MU.
		Bac 1 (MFC-L3770CDW)	Permet de sélectionner le type de papier qui correspond au papier dans le bac à papier standard.
	Format pap.	Bac MU (MFC-L3770CDW)	Permet de sélectionner le format du papier chargé dans le bac MU.
		Bac 1 (MFC-L3770CDW)	Permet de sélectionner le format du papier chargé dans le bac à papier standard.

Niveau 3	Niveau 4	Niveau 5	Descriptions
Réglage bac	Vérifier format	-	Permet d'afficher un message vous demandant de vérifier que le format et le type de papier dans l'appareil correspondent aux paramètres du format et du type de papier de l'appareil.
	Usage bac : copie	-	Permet de sélectionner le bac à utiliser pour la copie.
	Usage bac : fax	-	Permet de sélectionner le bac à utiliser pour la télécopie.
	Usage bac : impr	-	Permet de sélectionner le bac à utiliser pour l'impression.
Volume	Sonnerie	-	Permet de régler le volume de la sonnerie.
	Bip	-	Permet de régler le volume du signal sonore.
	Haut-parleur	-	Permet de régler le volume du haut-parleur.
Param ACL	Pann. lumineux	-	Permet de régler la luminosité du rétroéclairage de l'écran ACL.
	Min. veilleuse	-	Permet de régler la durée pendant laquelle le rétroéclairage ACL demeure allumé lorsque vous retournez à l'écran d'accueil principal.
Param. écran	Écran d'accueil principal	-	Permet de définir l'écran d'accueil principal.
	Copie d'écran	-	Permet de définir l'écran de copie par défaut.
	Écran num.	-	Permet de définir l'écran de numérisation par défaut.
Notifications	Résult num. (Saut pg vierge)	-	Permet d'afficher le nombre total de pages numérisées et de pages vierges ignorées lorsque la numérisation est terminée.
Écologie	Mode Éco	-	Permet d'activer les paramètres suivants de l'appareil en même temps. <ul style="list-style-type: none"> Impr recto verso : Bord long (Seulement disponible pour certains modèles) Durée de veille : 0Min Min. veilleuse : 10Sec
	Économie de toner	-	Permet d'accroître le rendement de pages de la cartouche de toner.
	Durée de veille	-	Permet de définir la durée requise pour que l'appareil passe en mode d'économie d'énergie.
	Mode silence	-	Permet de diminuer le bruit de l'impression.
	Arrêt auto	-	Réglez le nombre d'heures pendant lesquelles l'appareil restera en mode Veille avant de passer en mode Extinction.
Verr. param.	Config mot passe	-	Permet d'empêcher les utilisateurs non autorisés de modifier les réglages de l'appareil.
	Bl. stop⇒Marche	-	
	Nv mot de passe (Disponible uniquement lorsque vous entrez le mot de passe pour la première fois.)	-	

Niveau 3	Niveau 4	Niveau 5	Descriptions
Eff Don Stockees	ID Macro=	-	Permet de supprimer les données de macro enregistrées.
	ID Police=	-	Permet de supprimer les données de police de caractères enregistrées.
	Format	-	Permet de rétablir les données de macro et police de caractères de votre appareil aux réglages par défaut.

[Tous param] > [Param raccourci]

Niveau 3	Niveau 4	Descriptions
(Sélectionner un raccourci)	Renommer	Permet de modifier le nom du raccourci.
	Modifier	Permet de modifier les paramètres de raccourci.
	Suppr	Permet de supprimer le raccourci.

[Tous param] > [Fax]

Niveau 3	Niveau 4	Niveau 5	Descriptions	
Réglage récep.	Mode Réception	-	Permet de sélectionner le mode de réception qui correspond le mieux à vos besoins.	
	Long.Sonnerie	-	Permet de définir le nombre de sonneries nécessaire pour que l'appareil réponde en mode Fax ou Fax/Tél.	
	Durée sonnerie F/T	-	Permet de régler la durée de la pseudo-sonnerie double en mode Fax/Tél.	
	Aperçu Télécop	-	Permet d'afficher les télécopies reçues à l'écran ACL.	
	Récep facile	-	Permet de recevoir des télécopies automatiquement lorsque vous répondez à un appel ou entendez des tonalités de télécopieur.	
	Code distance	Code distance		Permet de répondre aux appels sur un téléphone supplémentaire ou externe et d'utiliser des codes pour activer ou désactiver les codes à distance. Vous pouvez personnaliser les codes.
		Récept fax		
		Répondeur		
	Auto-réduction	-	Permet de réduire la taille des télécopies entrantes.	
	Récept PC FAX	Activé		Permet de configurer l'appareil pour qu'il envoie les télécopies vers votre ordinateur. Vous pouvez activer la fonction de sécurité Impression de sauvegarde.
		Désac		
	Récept.mémoire	Désac	-	
		Réaddr. téléc		Permet de configurer l'appareil de façon à réadresser des télécopies ou à enregistrer des télécopies entrantes dans la mémoire (pour pouvoir les récupérer à distance).
		Mémoriser fax		Si vous sélectionnez la fonction de réadressage de fax ou de stockage de fax, vous pouvez activer la fonction de sécurité Impression de sauvegarde.
Transférer vers nuage			Permet de transférer les télécopies entrantes vers le service en ligne.	
Horodat téléc	-	Permet d'imprimer l'heure et la date de réception dans le haut des télécopies reçues.		
Recto-verso	-	Permet d'imprimer les télécopies reçues sur les deux côtés du papier.		

Niveau 3	Niveau 4	Niveau 5	Descriptions
Config. envoi	Envoi par lot	-	Permet de combiner les télécopies différées destinées au même numéro et prévues à la même heure en un seul envoi.
	Note pg couv	-	Configurez un ou deux messages de page de couverture personnalisés à imprimer sur les fax sortants.
	Recomp auto	-	Configurez l'appareil de manière à ce qu'il recompose le dernier numéro de télécopieur au bout de cinq minutes, si la télécopie n'est pas passée parce que la ligne était occupée.
	Destination	-	Permet de configurer l'appareil pour qu'il affiche les informations de destination à l'écran ACL pendant la numérotation d'une télécopie.
Réglage rapp	Transmission	-	Permet de sélectionner la configuration initiale du rapport de vérification de l'envoi.
	Intervalle act	Intervalle act	Permet de définir l'intervalle d'impression automatique du journal des télécopies.
		Heure	Si vous sélectionnez une option autre que Désactivé ou Toutes les 50 télécopies, vous pouvez spécifier l'intervalle souhaité pour l'option.
Jour		Si vous sélectionnez Tous les 7 jours, vous pouvez définir le jour de la semaine.	
Impr. Document	-	-	Permet d'imprimer les télécopies reçues qui ont été enregistrées dans la mémoire de l'appareil.
Accès à dist	-	-	Permet de définir votre propre code pour la récupération à distance.
Restr compos	Pavé num.	-	Permet de régler l'appareil de manière à limiter la numérotation lorsque vous utilisez le pavé numérique.
	Carnet d'adr.	-	Permet de régler l'appareil de manière à limiter la numérotation lorsque vous utilisez le carnet d'adresses.
	Raccourcis	-	Réglez l'appareil de manière à limiter la numérotation lorsque vous utilisez un raccourci.
Trav. en att.	-	-	Permet de vérifier les tâches enregistrées dans la mémoire de l'appareil et d'annuler des tâches sélectionnées.
Divers	Spéciale	Spéciale	Permet d'activer le service d'abonné à la sonnerie spéciale de l'opérateur téléphonique afin d'enregistrer votre nouveau type de sonnerie sur l'appareil.
		Type sonnerie	Permet d'enregistrer votre nouveau modèle de sonnerie sur l'appareil.

[Tous param] > [Imp.]

Niveau 3	Niveau 4	Niveau 5	Descriptions
Émulation	-	-	Permet de sélectionner le mode d'émulation.
Qualité	-	-	Permet de sélectionner la qualité d'impression.
Options d'impression	Liste polices	HP LaserJet	Permet d'imprimer la liste des polices internes de l'appareil.
		BR-Script 3	
	Test imp.	-	Permet d'imprimer une page de test.
Recto-verso	Impr recto verso	-	Permet d'activer ou de désactiver l'impression recto verso et de choisir le bord long ou le bord court.

Niveau 3	Niveau 4	Niveau 5	Descriptions
Recto-verso	Une seule image	-	Pour une tâche d'impression dont la dernière page est une image recto, sélectionnez l'option Aliment recto pour réduire le temps d'impression. Lorsque vous utilisez du papier pré-imprimé, vous devez sélectionner l'option Aliment rec-ver . Si vous sélectionnez Aliment recto pour le papier pré-imprimé, la dernière page sera imprimée au verso.
Continuation auto	-	-	Sélectionnez ce réglage si vous souhaitez que l'appareil supprime automatiquement les erreurs de format de papier ou les erreurs de type de support et utilise le papier des autres bacs.
Couleur sortie	-	-	Permet de définir la couleur en sortie.
Commande bac HP	-	-	Permet de sélectionner la version adéquate de l'émulation de bac HP LaserJet.
Réinitialiser l'imprimante	-	-	Permet de rétablir les réglages d'impression par défaut.
Correct couleur	Calibrage	Calibrer	Permet d'initier le calibrage des couleurs pour vérifier et corriger les couleurs.
		Réinitialiser	Permet de réinitialiser les paramètres de calibrage sur les réglages par défaut.
	Enregistrement	-	Permet d'aligner la position d'impression de chaque couleur.
	Correction auto	-	Permet de configurer l'appareil pour qu'il effectue un calibrage et un enregistrement de couleur automatiquement.
	Paramètres des couleurs	Définition mode	Permet de sélectionner d'appliquer les paramètres d'impression couleur de l'appareil ou du pilote d'imprimante.
		Mode couleur	Permet de sélectionner le mode de couleur.
		Améliorer la couleur grise	Activez ou désactivez cette option pour améliorer la qualité d'image des zones ombragées.
		Améliorer l'impression noire	Activez ou désactivez cette option si un graphique noir n'est pas imprimé correctement.
		Luminosité	Permet d'ajuster la luminosité.
		Contraste	Permet d'ajuster le contraste.
Rouge		Permet d'ajuster la couleur rouge.	
Vert	Permet d'ajuster la couleur verte.		
Bleu	Permet d'ajuster la couleur bleue.		

[Tous param] > [Réseau]

Niveau 3	Niveau 4	Niveau 5	Niveau 6	Descriptions
LAN câblé (MFC-L3750CDW/ MFC-L3770CDW)	TCP/IP	Méthode amorce	Tent. amorçage IP	Permet de sélectionner la méthode d'amorçage (BOOT) qui convient le mieux à vos besoins.
		Adresse IP	-	Entrez l'adresse IP.

Niveau 3	Niveau 4	Niveau 5	Niveau 6	Descriptions
LAN câblé (MFC-L3750CDW/ MFC-L3770CDW)	TCP/IP	Masq. ss. réseau	-	Entrez le masque de sous-réseau.
		Passerelle	-	Entrez l'adresse de la passerelle.
		Nom du nœud	-	Entrez le nom du nœud. (jusqu'à 32 caractères)
		Configuration WINS	-	Permet de sélectionner le mode de configuration WINS.
		Serveur WINS	Primaire	Permet de spécifier l'adresse IP du serveur WINS primaire.
			Secondaire	Permet de spécifier l'adresse IP du serveur WINS secondaire.
		Serveur DNS	Primaire	Permet de spécifier l'adresse IP du serveur DNS primaire.
			Secondaire	Permet de spécifier l'adresse IP du serveur DNS secondaire.
	APIPA	-	Permet de configurer l'appareil pour qu'il attribue automatiquement l'adresse IP à partir de la plage d'adresses locale.	
	IPv6	-	Permet d'activer ou de désactiver le protocole IPv6.	
	Ethernet	-	-	Permet de sélectionner le mode Ethernet.
	État câblé	-	-	Permet de voir l'état actuel du réseau câblé.
	Adresse MAC	-	-	Permet d'afficher l'adresse MAC de l'appareil.
Valeurs par défaut (MFC-L3750CDW/ MFC-L3770CDW)	-	-	Permet de rétablir les réglages d'usine des paramètres de réseau câblé.	
Câblé activé (MFC-L3750CDW/ MFC-L3770CDW)	-	-	Permet d'activer ou de désactiver manuellement l'interface de réseau LAN câblé.	
WLAN	TCP/IP	Méthode amorce	Tent. amorçage IP	Permet de sélectionner la méthode d'amorçage (BOOT) qui convient le mieux à vos besoins.
		Adresse IP	-	Entrez l'adresse IP.
		Masq. ss. réseau	-	Entrez le masque de sous-réseau.
		Passerelle	-	Entrez l'adresse de la passerelle.
		Nom du nœud	-	Entrez le nom du nœud. (jusqu'à 32 caractères)
		Configuration WINS	-	Permet de sélectionner le mode de configuration WINS.

Niveau 3	Niveau 4	Niveau 5	Niveau 6	Descriptions
WLAN	TCP/IP	Serveur WINS	Primaire	Permet de spécifier l'adresse IP du serveur WINS primaire.
			Secondaire	Permet de spécifier l'adresse IP du serveur WINS secondaire.
		Serveur DNS	Primaire	Permet de spécifier l'adresse IP du serveur DNS primaire.
			Secondaire	Permet de spécifier l'adresse IP du serveur DNS secondaire.
		APIPA	-	Permet de configurer l'appareil pour qu'il attribue automatiquement l'adresse IP à partir de la plage d'adresses locale.
	IPv6	-	Permet d'activer ou de désactiver le protocole IPv6.	
	Assist config.	-	-	Permet de configurer les paramètres de réseau sans fil à l'aide de l'Assistant de configuration.
	Assistant WLAN	-	-	Permet de configurer les paramètres de votre réseau sans fil à l'aide du disque d'installation Brother.
	WPS	-	-	Permet de configurer les paramètres de votre réseau sans fil par simple pression sur un bouton.
	WPS avec code NIP	-	-	Permet de configurer les paramètres de votre réseau sans fil à l'aide de WPS et d'un code NIP.
	Statut WLAN	État	-	Permet de voir l'état actuel du réseau sans fil.
		Signal	-	Permet de voir l'intensité actuelle du signal du réseau sans fil.
		SSID	-	Permet d'afficher le SSID actuel.
		Mode de comm.	-	Permet d'afficher le mode de communication actuel.
	Adresse MAC	-	-	Permet d'afficher l'adresse MAC de l'appareil.
	Valeurs par défaut (MFC-L3750CDW/ MFC-L3770CDW)	-	-	Permet de rétablir les réglages d'usine des paramètres de réseau sans fil.
	RL sfil actv.	-	-	Active ou désactive l'interface sans fil.
Wi-Fi Direct	Bout-poussoir	-	-	Permet de configurer les paramètres de votre réseau Wi-Fi Direct par simple pression sur un bouton.

Niveau 3	Niveau 4	Niveau 5	Niveau 6	Descriptions	
Wi-Fi Direct	Code NIP	-	-	Permet de configurer les paramètres de votre réseau Wi-Fi Direct à l'aide de WPS et d'un code NIP.	
	Manuel	-	-	Permet de configurer manuellement vos paramètres réseau Wi-Fi Direct.	
	Propr. groupe	-	-	Permet de configurer votre appareil en tant que propriétaire du groupe.	
	Données appareil	Nom périph.	-	-	Permet de voir le nom de périphérique de votre appareil.
		SSID	-	-	Permet d'afficher le SSID du propriétaire du groupe. Si l'appareil n'est pas connecté, l'écran ACL affiche Non connecté.
		Adresse IP	-	-	Permet d'afficher l'adresse IP actuelle de votre appareil.
	Inform. sur l'état	État	-	-	Permet de voir l'état actuel du réseau Wi-Fi Direct.
		Signal	-	-	Permet de voir l'intensité actuelle du signal du réseau Wi-Fi Direct. Lorsque votre appareil fait fonction de propriétaire de groupe, l'écran ACL indique toujours un signal puissant.
Activ. interf.	-	-	-	Permet d'activer ou de désactiver la connexion Wi-Fi Direct.	
NFC (Seulement disponible pour certains modèles)	-	-	-	Permet d'activer ou de désactiver la fonction NFC.	
Param connexion Web	Param Proxy	Connexion proxy	-	Permet de modifier les paramètres de connexion Web.	
		Adresse	-		
		Port	-		
		Nom utilisateur	-		
		Mot de passe	-		
Réinit. réseau	-	-	-	Permet de rétablir tous les paramètres réseau par défaut.	

[Tous param] > [Imp. Rapports]

Niveau 3	Niveau 4	Descriptions
Transmission	Af sur écran ACL	Permet d'afficher des rapports de vérification de l'envoi pour les télécopies envoyées.
	Imp. rapport	Permet d'imprimer un rapport de vérification de l'envoi pour votre dernière télécopie envoyée.
Carnet d'adresses	-	Permet d'imprimer une liste des noms et des numéros mémorisés dans le carnet d'adresses.

Niveau 3	Niveau 4	Descriptions
Journal fax	-	Permet d'imprimer une liste présentant les informations des 200 dernières télécopies reçues et envoyées. (TX signifie transmission (envoi). RX signifie réception.)
Réglages util	-	Permet d'imprimer la liste de vos réglages.
Param imprimante	-	Permet d'imprimer la liste des réglages de l'imprimante.
Configuration réseau	-	Permet d'imprimer la liste de vos paramètres réseau.
Impr liste fichiers	-	Permet d'imprimer une liste des données enregistrées dans la mémoire de l'appareil.
Imp. Pts tamb.	-	Imprime la feuille de vérification des points du tambour.
Rapport WLAN	-	Permet d'imprimer les résultats de la connexion LAN sans fil.

[Tous param] > [Info. machine]

Niveau 3	Niveau 4	Niveau 5	Descriptions
No. série	-	-	Permet de vérifier le numéro de série de votre appareil.
Vers micrologiciel	Version maint	-	Permet de vérifier la version du micrologiciel de votre appareil.
	Version Sub1	-	
MàJ micrologiciel	-	-	Permet de mettre le microprogramme de l'appareil à jour.
Vérif auto microlog	-	-	Permet d'afficher les informations du microprogramme sur l'écran d'accueil principal.
Compteur page	Total	Couleur	Permet de vérifier le nombre total de pages imprimées par l'appareil.
		Noir et blanc	
	Fax	-	
	Copie	Couleur	
		Noir et blanc	
	Impr	Couleur	
Noir et blanc			
Autre	Couleur		
	Noir et blanc		
Vie pièces ¹	Tambour	Noir (BK)	Permet d'afficher la durée de vie restante de chaque unité de tambour.
		Cyan (C)	
		Magenta (M)	
		Jaune (Y)	
	Courroie	-	Permet d'afficher la durée de vie restante de la courroie.
	Fusion	-	Permet d'afficher la durée de vie restante de l'unité de fusion.
	Kit AL MU (MFC-L3770CDW)	-	Permet d'afficher la durée de vie restante de la trousse de chargement de papier MU.
	Kit AL 1	-	Permet d'afficher la durée de vie restante de la trousse de chargement de papier 1.

¹ La durée de vie des pièces est approximative et peut varier selon le type d'utilisation.

[Tous param] > [Réglage init.]

Niveau 3	Niveau 4	Descriptions
Date et heure	Date	Permet d'ajouter la date et l'heure à l'écran et dans l'en-tête des télécopies envoyées.
	Heure	
	Type d'horloge	Permet de sélectionner le format de l'heure (12 heures ou 24 heures).
	H avancée auto (Seulement disponible dans certains pays)	Permet de configurer l'appareil de telle sorte qu'il passe automatiquement à l'heure d'été.
	Fuseau horaire	Permet de définir votre fuseau horaire.
Id station	Fax	Permet de saisir votre nom et numéro de télécopieur pour les imprimer sur chaque page télécopiée.
	Tél	
	Nom	
Tonal/Impuls. (Seulement disponible dans certains pays)	-	Permet de sélectionner le mode de numérotation.
Tonalité	-	Permet de raccourcir la pause de détection de tonalité.
Préfixe comp.	-	Permet de définir un numéro de préfixe à ajouter devant le numéro de télécopieur à chaque numérotation.
Compatibilité	-	Permet d'ajuster l'égalisation pour les problèmes de transmission. Les fournisseurs de service VoIP utilisent différentes normes pour assurer la prise en charge de la télécopie. Si vous rencontrez régulièrement des erreurs de transmission de télécopie, sélectionnez De base (pour VoIP).
Réinitialiser	Réinit. appareil	Permet de rétablir les paramètres de l'appareil que vous avez modifiés.
	Réinit. réseau	Permet de rétablir tous les paramètres réseau par défaut.
	Carnet adresses et télécopie	Permet d'effacer tous les numéros de téléphone et les réglages de télécopie mémorisés.
	Tous param	Permet de rétablir les réglages d'usine de tous les paramètres de l'appareil et de supprimer les données personnelles de la mémoire. Vous ne pouvez pas consulter les données sur l'appareil.
	Réinit usine	Permet de rétablir les réglages d'usine de tous les paramètres de l'appareil et de supprimer les données personnelles de la mémoire de l'appareil. Nous vous recommandons d'utiliser cette option du menu si vous souhaitez supprimer toutes les données de l'appareil.
Langue locale (Seulement disponible dans certains pays)	-	Permet de modifier la langue de l'écran ACL.



Renseignements connexes

- [Tableaux des réglages et des fonctions](#)

Tableaux des fonctions (MFC-L3710CW/MFC-L3750CDW/MFC-L3770CDW)

Modèles associés : MFC-L3710CW/MFC-L3750CDW/MFC-L3770CDW

[Toner]

Niveau 3	Niveau 4	Descriptions
Vie du toner	-	Permet d'afficher la durée de vie restante approximative du toner pour chaque couleur.
Test imp.	-	Permet d'imprimer une page de test.
Calibrage	Calibrer	Permet d'initier le calibrage des couleurs pour vérifier et corriger les couleurs.
	Réinitialiser	Permet de réinitialiser les paramètres de calibrage sur les réglages par défaut.
Enregistrement	-	Permet d'aligner la position d'impression de chaque couleur.

WiFi (Wi-Fi®)

Niveau 3	Descriptions
TCP/IP ¹	Permet de modifier les paramètres TCP/IP.
Assist config.	Permet de configurer les paramètres de réseau sans fil à l'aide de l'Assistant de configuration.
Assistant WLAN	Permet de configurer les paramètres de votre réseau sans fil à l'aide du disque d'installation Brother.
WPS	Permet de configurer les paramètres de votre réseau sans fil par simple pression sur un bouton.
WPS avec code NIP ¹	Permet de configurer les paramètres de réseau sans fil à l'aide de WPS avec un code NIP.
Statut WLAN ¹	Permet d'afficher l'état de connexion du réseau sans fil.
Adresse MAC ¹	Permet d'afficher l'adresse MAC de l'appareil.
Valeurs par défaut ¹	Permet de rétablir les paramètres de réseau sans fil de votre appareil aux réglages d'usine.
RL sfil actv. ¹	Permet d'activer ou de désactiver l'interface sans fil.

¹ Disponible après qu'une connexion Wi-Fi® a été configurée.

[Fax] (Lorsque la fonction d'aperçu de télécopie est Désactivée)

Niveau 3	Niveau 4	Niveau 5	Niveau 6	Descriptions
Recomp / Pause	-	-	-	Permet de recomposer le dernier numéro appelé. Lorsque vous saisissez un numéro de télécopieur ou de téléphone sur le panneau de commande, la fonction de renumérotation passe sur Pause à

Niveau 3	Niveau 4	Niveau 5	Niveau 6	Descriptions
				l'écran ACL. Appuyez sur Pause lorsque vous devez insérer une pause pendant la composition de numéros, tels que les codes d'accès et les numéros de carte de crédit. Vous pouvez également enregistrer une pause lors de la configuration d'adresses.
Crochet	-	-	-	Appuyez avant de composer si vous souhaitez vérifier qu'un télécopieur a bien répondu, puis appuyez sur Démarrer télécopie.
Carnet d'adresses	 (Rech)	-	-	Permet d'effectuer une recherche dans le carnet d'adresses.
	Modifier	Aj nouvel. adresse	Nom	Permet de mémoriser des numéros de carnet d'adresses, de configurer des numéros de groupe pour la diffusion, de modifier et de supprimer les numéros de carnet d'adresses.
		Config. groupes	Adresse	
		Changer	Nom	
			Ajouter/ Eff.	
Suppr	(Sélectionner le carnet d'adresses)	(Sélectionner le carnet d'adresses)		
(Sélectionner le carnet d'adresses)	Appliquer	-	-	Permet de lancer l'envoi d'une télécopie à l'aide du carnet d'adresses.
Hist appels	Recomp	-	-	Permet de recomposer le dernier numéro appelé.
	Appel sortant	(Sélectionner l'appel sortant)	Appliquer Modifier	Permet de choisir un numéro dans l'historique des appels sortants et de lui envoyer une télécopie, l'ajouter au carnet d'adresses ou le supprimer.
Dém. Télécopie	-	-	-	Permet d'envoyer une télécopie.
Options	Résolut téléc	-	-	Permet de régler la résolution des télécopies sortantes.
	Contraste	-	-	Permet d'ajuster le contraste.
	Télec. recto-verso (MFC-L3770CDW)	-	-	Permet de configurer le format de numérisation recto verso.
	Format num vitre	-	-	Permet d'ajuster la zone de numérisation de la vitre du scanner à la taille du document.
	Télédiffusion	Ajouter numéro	Ajouter numéro Ajouter dep carnet adresses	Permet d'envoyer la même télécopie à plusieurs numéros de télécopieur.

Niveau 3	Niveau 4	Niveau 5	Niveau 6	Descriptions
Options	Télédiffusion	Ajouter numéro	Recher ds carnet adresses	Permet d'envoyer la même télécopie à plusieurs numéros de télécopieur.
	Télec. diff.	Télec. diff.	-	Permet de régler l'heure à laquelle les télécopies différées doivent être envoyées.
		Entr.heure	-	
	Envoi tps réel	-	-	Permet d'envoyer une télécopie sans utiliser la mémoire.
	Configuration page couv.	Configuration page couv.	-	Réglez l'appareil pour qu'il envoie automatiquement une page de couverture préprogrammée.
		Note pg couv	-	
		Pages totales	-	
Mode International	-	-	Réglez l'option sur Activé si vous avez des difficultés à envoyer des télécopies à l'étranger.	
Déf nv param par déf	-	-	Permet d'enregistrer vos réglages comme réglages par défaut.	
Réinit usine	-	-	Permet de rétablir tous les réglages par défaut.	
Enregistrer en tant que racc	-	-	-	Permet d'enregistrer les réglages actuels en tant que raccourci.



[Fax] (Lorsque la fonction d'aperçu de télécopie est Activée)

Niveau 3	Niveau 4	Niveau 5	Descriptions
Envoi de télécopies	Recomp / Pause	-	Permet de recomposer le dernier numéro appelé. Lorsque vous saisissez un numéro de télécopieur ou de téléphone sur le panneau de commande, la fonction de renumérotation passe sur Pause à l'écran ACL. Appuyez sur Pause lorsque vous devez insérer une pause pendant la composition de numéros, tels que les codes d'accès et les numéros de carte de crédit. Vous pouvez également enregistrer une pause lors de la configuration d'adresses.
	Crochet	-	Appuyez avant de composer si vous souhaitez vérifier qu'un télécopieur a bien répondu, puis appuyez sur Démarrer télécopie.
	Carnet d'adresses	-	Permet de sélectionner l'adresse du destinataire dans le carnet d'adresses.
	Hist appels	-	Permet de choisir un numéro dans l'historique des appels sortants et de lui envoyer une télécopie, l'ajouter au carnet d'adresses ou le supprimer.
	Dém. Télécopie	-	Permet d'envoyer une télécopie.
	Options	-	Permet de sélectionner vos réglages.
	Enregistrer en tant que racc	-	-
Télécopies reçues	Impr/Suppr	Impr tout (nouv fax)	Permet d'imprimer les nouvelles télécopies reçues.
		Impr tout (anciens fax)	Permet d'imprimer les anciennes télécopies reçues.

Niveau 3	Niveau 4	Niveau 5	Descriptions
Télécopies reçues	Impr/Suppr	Suppr tout (nouv fax)	Permet de supprimer les nouvelles télécopies reçues.
		Suppr tout (anciens fax)	Permet de supprimer les anciennes télécopies reçues.
Carnet d'adresses	-	-	Permet de sélectionner l'adresse du destinataire dans le carnet d'adresses.
Hist appels	-	-	Permet de choisir un numéro dans l'historique des appels sortants et de lui envoyer une télécopie, l'ajouter au carnet d'adresses ou le supprimer.



[Copie]

Niveau 3	Niveau 4	Niveau 5	Descriptions
Mono Marche	-	-	Permet d'effectuer une copie en noir et blanc ou échelle de gris.
Coul. Marche	-	-	Permet d'effectuer une copie couleur.
ID	-	-	Permet de faire une copie de votre carte d'identification.
> (plus d'options de copie)	Reçu	Mono Marche	Permet de définir les paramètres de copie prédéfinis de Réception.
		Coul. Marche	
		ID	
		Enregistrer en tant que racc	
		> (plus d'options de copie)	
		Options	
	Normal	Mono Marche	Permet de définir les paramètres de copie prédéfinis de Normal.
		Coul. Marche	
		ID	
		Enregistrer en tant que racc	
		> (plus d'options de copie)	
		Options	
	2en1 (ID)	Mono Marche	Permet de définir les paramètres de copie prédéfinis de 2 en 1 (ID).
		Coul. Marche	
		ID	
		Enregistrer en tant que racc	
		> (plus d'options de copie)	
		Options	
2en1	Mono Marche	Permet de définir les paramètres de copie prédéfinis de 2 en 1.	
	Coul. Marche		
	ID		

Niveau 3	Niveau 4	Niveau 5	Descriptions
> (plus d'options de copie)	2en1	Enregistrer en tant que racc	Permet de définir les paramètres de copie prédéfinis de 2 en 1.
		> (plus d'options de copie)	
		Options	
	R/V(1⇒2)	Mono Marche	Permet de définir les paramètres de copie prédéfinis de recto-verso (1⇒2).
		Coul. Marche	
		ID	
		Enregistrer en tant que racc	
		> (plus d'options de copie)	
		Options	
	R/V(2⇒2)	Mono Marche	Permet de définir les paramètres de copie prédéfinis de recto-verso (2⇒2).
		Coul. Marche	
		ID	
		Enregistrer en tant que racc	
		> (plus d'options de copie)	
		Options	
	Éco. papier	Mono Marche	Permet de définir les paramètres de copie prédéfinis d'Économie de papier.
		Coul. Marche	
		ID	
Enregistrer en tant que racc			
> (plus d'options de copie)			
Options			
Options	Mono Marche	-	Permet de démarrer la copie.
	Coul. Marche	-	
	Options	-	Permet de sélectionner vos réglages.
Options	Agrandir/ Réduire	100%	-
		Agrandir	Sélectionnez un taux d'agrandissement pour la copie suivante.
		Réduire	Sélectionnez un taux de réduction pour la copie suivante.
		Person (25-400%)	Entrez un taux d'agrandissement ou de réduction.
	Densité	-	Permet d'ajuster la densité.
	Usage bac	-	Sélectionnez le bac qui sera utilisé.
	Copie Rec-ver	Visualis	Permet de désactiver ou d'activer la copie recto verso et de sélectionner la rotation sur le bord long ou sur le bord court.

Niveau 3	Niveau 4	Niveau 5	Descriptions
Options	Recto-verso Cop dispo Pages	-	Permet de sélectionner une option de mise en page lorsque vous effectuez des copies recto verso N en 1 d'un document recto verso.
	Qualité	-	Permet de sélectionner la résolution de copie pour votre type de document.
	Contraste	-	Permet d'ajuster le contraste.
	Empiler/ Trier	-	Sélectionnez cette option pour empiler ou trier les copies en plusieurs exemplaires.
	2en1/1en1	-	Si vous sélectionnez 2 en 1 (ID), vous pouvez sélectionner les options de mise en page.
	Visual. page	-	Permet d'effectuer des copies de type N en 1 et 2 en 1 (ID).
	Redress. auto.	-	Configurez l'appareil de manière à ce que celui-ci corrige automatiquement l'inclinaison du document.
	Réglage coul	-	Permet de régler la couleur des copies.
Suppr couleur arrière-plan	-	Permet de changer la quantité de couleur d'arrière-plan à supprimer.	
Enregistrer en tant que racc	-	-	Permet d'enregistrer les réglages actuels en tant que raccourci.



[Numéris.]

Niveau 3	Niveau 4	Niveau 5	Niveau 6	Descriptions	
vers USB (MFC-L3750CDW/ MFC-L3770CDW)	Autres actions Num vers	-	-	Numérisez des documents vers une clé USB.	
	Options	Résolution	-		
		Type fichier	-		
		Type numéris.	-		
		Num. recto-verso (MFC-L3770CDW)	-		
		Taille document	-		
		Luminosité	-		
		Contraste	-		
		Nom fichier	-		
		Style nom fich.	-		
		Taille fichier	-		
		Redress. auto.	-		
		Ignorer pages vierges	-		
		Sensibilité saut page vierge	-		
Suppr couleur arrière-plan	-				

Niveau 3	Niveau 4	Niveau 5	Niveau 6	Descriptions	
vers USB (MFC-L3750CDW/ MFC-L3770CDW)	Options	Déf nv param par déf	-	Numérisez des documents vers une clé USB.	
		Réinit usine	-		
	Enregistrer en tant que racc	-	-		
	Marche	-	-		
vers ordinateur	vers fichier	Autres actions Num vers	-	Permet de numériser des documents et de les enregistrer dans un dossier sur votre ordinateur.	
		(Sélectionner USB ou PC)	Options		-
			Enregistrer en tant que racc		-
	Marche		-		
	vers ROC	Autres actions Num vers	-	Permet de convertir votre document numérisé en fichier texte éditable.	
		(Sélectionner USB ou PC)	Options		-
			Enregistrer en tant que racc		-
	Marche		-		
	vers image	Autres actions Num vers	-	Permet de numériser des photos ou des graphiques dans votre application graphique.	
		(Sélectionner USB ou PC)	Options		-
			Enregistrer en tant que racc		-
	Marche		-		
vers courriel	Autres actions Num vers	-	Permet d'envoyer un document numérisé sous forme de pièce jointe de courriel.		
	(Sélectionner USB ou PC)	Options		-	
		Enregistrer en tant que racc		-	
Marche		-			
vers FTP	Autres actions Num vers	-	Permet d'envoyer des données numérisées par FTP.		
	(Sélectionner le nom du profil)	Options		-	
		Enregistrer en tant que racc		-	
Marche		-			
vers réseau	Autres actions Num vers	-	Permet d'envoyer des données numérisées à un serveur CIFS sur votre réseau local ou sur Internet.		
	(Sélectionner le nom du profil)	Options		-	
		Enregistrer en tant que racc		-	
Marche		-			

Niveau 3	Niveau 4	Niveau 5	Niveau 6	Descriptions
vers SharePoint	Autres actions Num vers	-	-	Permet d'envoyer les données numérisées via un serveur SharePoint.
	(Sélectionner le nom du profil)	Options	-	
		Enregistrer en tant que racc	-	
		Marche	-	
vers Web	-	-	-	Permet de télécharger des données numérisées vers un service Internet.
Num WS (Apparaît lorsque vous installez un scanner Web Services, qui s'affiche dans l'explorateur du réseau de votre ordinateur.)	Autres actions Num vers	-	-	Permet de numériser des données en utilisant le protocole Web Services.
	Numéris.	-	-	
	Num. courriel	-	-	
	Num. pr télécopie	-	-	
	Num. pr impression	-	-	

+ [Raccourcis]

Niveau 1	Niveau 2	Niveau 3	Descriptions
Modifier/ Supprimer	(Sélectionner un raccourci)	Renommer	Permet de modifier le nom du raccourci.
		Modifier	Permet de modifier les paramètres de raccourci.
		Suppr	Permet de supprimer le raccourci.
Ajouter raccourci	Copie	-	Sélectionnez les paramètres souhaités.
	Fax	-	Sélectionnez les paramètres souhaités.
	Numéris.	vers fichier	Permet de numériser un document noir et blanc ou couleur vers votre ordinateur.
		vers ROC	Permet de convertir votre document numérisé en fichier texte éditable.
		vers image	Permet de numériser une photo couleur dans votre application graphique.
		vers USB	Numérisez des documents vers une clé USB.
		vers courriel	Permet de numériser un document noir et blanc ou couleur vers votre application de messagerie électronique.
		vers réseau	Permet d'envoyer des données numérisées à un serveur CIFS sur votre réseau local ou sur Internet.
		vers FTP	Permet d'envoyer des données numérisées par FTP.
	vers SharePoint	Permet d'envoyer les données numérisées via un serveur SharePoint.	
Web	-	Permet de connecter l'appareil Brother à un service Internet. Il est possible que des services Web aient été ajoutés et que les noms des services aient été	

Niveau 1	Niveau 2	Niveau 3	Descriptions
Ajouter raccourci			modifiés par le fournisseur depuis la publication de ce document.
	Applis	-	Permet de connecter l'appareil Brother au service d'applis Brother.
(Ces réglages sont disponibles lorsque vous appuyez sur chaque nom de raccourci pendant deux secondes.)	Renommer	-	Permet de modifier le nom du raccourci.
	Modifier	-	Permet de modifier les paramètres de raccourci.
	Suppr	-	Permet de supprimer le raccourci.



[Impr. sécurisée]

Niveau 1	Niveau 2	Niveau 3	Descriptions
Impr. sécurisée	(Sélectionner l'utilisateur)	(Sélectionner la tâche d'impression sécurisée)	Vous pouvez imprimer des données d'impression enregistrées dans la mémoire de l'appareil lorsque vous entrez votre mot de passe à quatre chiffres. Cette fonction est active uniquement lorsque l'appareil contient des données d'impression sécurisées.



[Web]

Niveau 1	Descriptions
Web	Permet de connecter l'appareil Brother à un service Internet.



[Applis]

Niveau 1	Descriptions
Applis	Permet de connecter l'appareil Brother au service d'applis Brother.



[USB] (MFC-L3750CDW/MFC-L3770CDW)

Niveau 1	Niveau 2	Descriptions
USB	Numéris. USB	Numérisez des documents vers une clé USB.
	Impr. directe	Permet d'imprimer les données directement à partir de la clé USB.



Renseignements connexes

- [Tableaux des réglages et des fonctions](#)

Modification des paramètres de l'appareil à partir de votre ordinateur

- [Modification des paramètres de l'appareil en utilisant l'application de gestion sur le Web](#)
- [Permet de modifier les réglages de l'appareil au moyen de la configuration à distance](#)
- [Où puis-je trouver les paramètres réseau de mon appareil Brother?](#)
- [Logiciel et utilitaires de gestion du réseau](#)

Modification des paramètres de l'appareil en utilisant l'application de gestion sur le Web

La Gestion à partir du Web est un utilitaire qui emploie un navigateur Web standard pour gérer votre appareil à l'aide du protocole HTTP (Hyper Text Transfer Protocol) ou HTTPS (Hyper Text Transfer Protocol over Secure Socket Layer).

- [Qu'est-ce que la Gestion à partir du Web ?](#)
- [Accéder à la Gestion à partir du Web](#)
- [Définir ou changer un mot de passe de connexion pour l'application de gestion sur le Web](#)
- [Logiciel et utilitaires de gestion du réseau](#)
- [En savoir plus sur le logiciel et les utilitaires de gestion du réseau](#)

■ Accueil > Réglages de l'appareil > Modification des paramètres de l'appareil à partir de votre ordinateur > Modification des paramètres de l'appareil en utilisant l'application de gestion sur le Web > Qu'est-ce que la Gestion à partir du Web ?

Qu'est-ce que la Gestion à partir du Web ?

L'application de gestion à partir du Web est un utilitaire qui emploie un navigateur Web standard pour gérer votre appareil à l'aide du protocole HTTP (Hyper Text Transfer Protocol) ou HTTPS (Hyper Text Transfer Protocol over Secure Socket Layer). Entrez l'adresse IP de votre appareil dans votre navigateur Web pour accéder aux paramètres de votre serveur d'impression et les modifier.



- Nous vous recommandons Microsoft Internet Explorer 11/Microsoft Edge pour Windows et Safari 10/11 pour Mac. Assurez-vous que JavaScript et les cookies sont toujours activés dans le navigateur utilisé.
- Vous devez utiliser le protocole TCP/IP sur votre réseau et disposer d'une adresse IP valide programmée dans le serveur d'impression et dans votre ordinateur.

XXX - XXXX Déconnexion brother
Général Carnet d'adresses Fax Copie Imprimer Numériser Administrateur Réseau Brother Solutions Center Bottom

État

Fréquence rafraîch autom
Information d'entretien
Listes/Rapports
Trouver périphérique
Contact et emplacement
Durée de veille
Arrêt automatique
Volume
Écran
Notifications

État

État du périphérique Prêt

Rafraîchissement autom Désactivé Activé

Niveau de toner

BK C M Y

Langage Web Auto

Emplacement du périphérique Contact :
Emplacement :

- L'écran réel peut différer de celui qui est illustré ci-dessus.



Renseignements connexes

- [Modification des paramètres de l'appareil en utilisant l'application de gestion sur le Web](#)

Accéder à la Gestion à partir du Web

- Nous vous recommandons d'utiliser le protocole de sécurité HTTPS lorsque vous configurez les paramètres à l'aide de la Gestion à partir du Web.
- Lorsque vous utilisez HTTPS pour la configuration à l'aide de la Gestion à partir du Web, votre navigateur affiche une boîte de dialogue d'avertissement. Pour éviter d'afficher la boîte de dialogue d'avertissement, vous pouvez installer un certificat auto-signé pour utiliser la communication SSL/TLS. Pour des informations plus détaillées, >> *Renseignements connexes*
- Le mot de passe de connexion par défaut pour gérer les paramètres de l'appareil est **initpass**. Nous vous recommandons de le changer pour protéger votre appareil contre tout accès non autorisé.

1. Démarrez votre navigateur Web.
2. Saisissez « <https://adresse IP de l'appareil> » dans la barre d'adresse de votre navigateur (où « adresse IP de l'appareil » correspond à l'adresse IP de l'appareil).

Par exemple :

<https://192.168.1.2>





- Si vous utilisez un DNS (Domain Name System) ou activez un nom NetBIOS, vous pouvez saisir un autre nom tel que « ImprimantePartagée » au lieu de l'adresse IP.
 - Par exemple :
<https://ImprimantePartagée>
- Si vous activez un nom NetBIOS, vous pouvez aussi utiliser le nom de nœud.
 - Par exemple :
<https://brnxxxxxxxxxxxxx>
- Le nom NetBIOS figure dans le rapport de configuration réseau.
- Pour Mac, accédez à la Gestion à partir du Web en cliquant sur l'icône de l'appareil dans l'écran **Status Monitor**.

3. Si l'appareil vous demande un mot de passe, saisissez-le, puis cliquez sur .

Vous pouvez maintenant modifier les paramètres du serveur d'impression.

Si vous modifiez les paramètres du protocole, vous devez redémarrer l'appareil après avoir cliqué sur **Envoyer** pour activer la configuration.

Chaque fois que vous accédez à l'application de gestion sur le Web, saisissez le mot de passe dans le champ **Connexion**, puis cliquez sur . Après avoir défini les paramètres, déconnectez-vous en cliquant sur .



Renseignements connexes

- [Modification des paramètres de l'appareil en utilisant l'application de gestion sur le Web](#)

Sujets connexes :

- [Imprimer le rapport de configuration réseau](#)
- [Créer un certificat auto-signé](#)
- [Installer le certificat auto-signé pour les utilisateurs Windows avec droits d'administrateur](#)

Définir ou changer un mot de passe de connexion pour l'application de gestion sur le Web

Il est conseillé de changer mot de passe de connexion par défaut afin d'interdire tout accès non autorisé à l'application de gestion sur le Web.

1. Démarrez votre navigateur Web.
2. Saisissez « `https://adresse IP de l'appareil` » dans la barre d'adresse de votre navigateur (où « adresse IP de l'appareil » correspond à l'adresse IP de l'appareil).

Par exemple :

`https://192.168.1.2`



- Si vous utilisez un DNS (Domain Name System) ou activez un nom NetBIOS, vous pouvez saisir un autre nom tel que « ImprimantePartagée » au lieu de l'adresse IP.

- Par exemple :

`https://ImprimantePartagée`

Si vous activez un nom NetBIOS, vous pouvez aussi utiliser le nom de nœud.



- Par exemple :

`https://brnxxxxxxxxxxxx`

Le nom NetBIOS figure dans le rapport de configuration réseau.

- Pour Mac, accédez à la Gestion à partir du Web en cliquant sur l'icône de l'appareil dans l'écran **Status Monitor**.

3. Effectuez l'une des opérations suivantes :

- Si vous avez défini précédemment votre propre mot de passe, tapez-le puis cliquez sur .
- Si vous n'avez pas défini précédemment votre propre mot de passe, tapez **initpass**, puis cliquez sur .

4. Cliquez sur **Administrateur**.

5. Saisissez le mot de passe que vous souhaitez utiliser dans le champ **Entrer nouveau mot de passe** (8 à 32 caractères).

6. Saisissez à nouveau le mot de passe dans le champ **Confirmer nouveau mot de passe**.

7. Cliquez sur **Envoyer**.



Renseignements connexes

- [Modification des paramètres de l'appareil en utilisant l'application de gestion sur le Web](#)

Permet de modifier les réglages de l'appareil au moyen de la configuration à distance

Modèles associés : MFC-L3710CW/MFC-L3750CDW/MFC-L3770CDW

Le programme de configuration à distance vous permet de configurer de nombreux paramètres de votre appareil Brother à partir de votre ordinateur. Lorsque vous démarrez le programme de configuration à distance, les paramètres de votre appareil Brother sont téléchargés sur votre ordinateur et affichés à l'écran. Lorsque vous modifiez les paramètres de l'ordinateur, vous pouvez les envoyer directement vers l'appareil.

- [Configuration à distance \(Windows\)](#)
- [Configuration à distance \(Mac\)](#)

▲ Accueil > Réglages de l'appareil > Modification des paramètres de l'appareil à partir de votre ordinateur > Permet de modifier les réglages de l'appareil au moyen de la configuration à distance > Configuration à distance (Windows)

Configuration à distance (Windows)

- Configurer l'appareil Brother depuis votre ordinateur (Windows)
- Configurer l'appareil Brother avec ControlCenter4 (Windows)
- Configurer le carnet d'adresses de votre appareil avec ControlCenter4 (Windows)

■ Accueil > Réglages de l'appareil > Modification des paramètres de l'appareil à partir de votre ordinateur > Permet de modifier les réglages de l'appareil au moyen de la configuration à distance > Configuration à distance (Windows) > Configurer l'appareil Brother depuis votre ordinateur (Windows)

Configurer l'appareil Brother depuis votre ordinateur (Windows)

Modèles associés : MFC-L3710CW/MFC-L3750CDW/MFC-L3770CDW



Si la fonction Verrouillage sécuritaire des fonctions est activée, vous ne pouvez pas utiliser la Configuration à distance.

1. Effectuez l'une des opérations suivantes :

- Windows 7

Cliquez sur  (Démarrer) > Tous les programmes > Brother > Brother Utilities * Utilitaires **Brother**.

Cliquez sur la liste déroulante et sélectionnez le nom de votre modèle (s'il n'est pas déjà sélectionné). Cliquez sur **Outils** dans la barre de navigation de gauche, puis cliquez sur **Configuration à distance**.

- Windows 8 et Windows 10

Lancez  (**Brother Utilities * Utilitaires Brother**), puis cliquez sur la liste déroulante et sélectionnez le nom de votre modèle (si vous ne l'avez pas déjà sélectionné). Cliquez sur **Outils** dans la barre de navigation de gauche, puis cliquez sur **Configuration à distance**.

La fenêtre Programme de configuration à distance s'affiche.



Lorsque votre appareil est connecté à un réseau, saisissez le mot de passe, si nécessaire.

2. Configurez les paramètres comme vous le souhaitez.

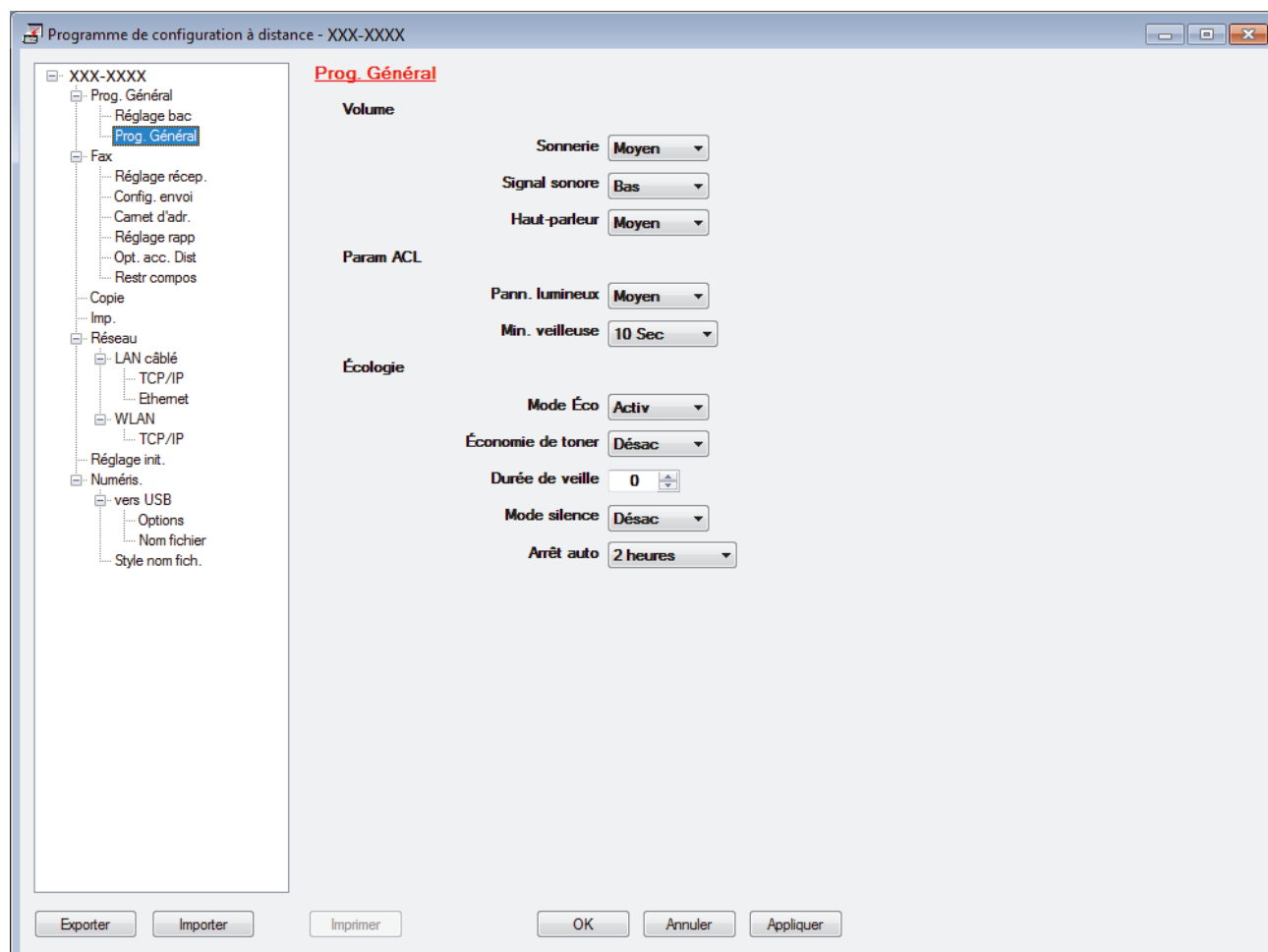

Exporter

Cliquez pour enregistrer les paramètres de la configuration actuelle dans un fichier.



Cliquez sur **Exporter** pour enregistrer votre carnet d'adresses ou tous les paramètres de votre appareil.

Importer

Cliquez pour importer un fichier et vérifier ses paramètres.

Imprimer

Cliquez pour imprimer les éléments sélectionnés sur l'appareil. Vous ne pouvez pas imprimer les données avant de les avoir envoyées vers l'appareil. Cliquez sur **Appliquer** pour envoyer les nouvelles données vers l'appareil, puis cliquez sur **Imprimer**.

OK

Cliquez pour démarrer l'envoi des données vers l'appareil et quitter le programme de configuration à distance. Si un message d'erreur s'affiche, confirmez que vos données sont appropriées, puis cliquez sur **OK**.

Annuler

Cliquez pour quitter le programme de configuration à distance sans envoyer de données vers l'appareil.

Appliquer

Cliquez pour envoyer des données vers l'appareil sans quitter le programme de configuration à distance.

3. Cliquez sur **OK**.

- Si votre ordinateur est protégé par un pare-feu et ne parvient pas à utiliser la configuration à distance, il peut être nécessaire de configurer les paramètres du pare-feu de façon à autoriser la communication à l'aide des numéros de port 137 et 161.
- Si vous utilisez le pare-feu Windows et que vous avez installé les logiciels et les pilotes Brother à partir du disque d'installation Brother, les réglages de pare-feu requis ont déjà été définis.



Renseignements connexes

- [Configuration à distance \(Windows\)](#)
-

■ Accueil > Réglages de l'appareil > Modification des paramètres de l'appareil à partir de votre ordinateur > Permet de modifier les réglages de l'appareil au moyen de la configuration à distance > Configuration à distance (Windows) > Configurer l'appareil Brother avec ControlCenter4 (Windows)

Configurer l'appareil Brother avec ControlCenter4 (Windows)

Modèles associés : MFC-L3710CW/MFC-L3750CDW/MFC-L3770CDW



Si la fonction Verrouillage sécuritaire des fonctions est activée, vous ne pouvez pas utiliser la Configuration à distance.

1. Cliquez sur l'icône  (**ControlCenter4**) dans la barre des tâches, puis cliquez sur **Ouvrir**.
2. Cliquez sur l'onglet **Paramètres de l'appareil**.
3. Cliquez sur le bouton **Configuration à distance**.
4. Configurez les paramètres comme vous le souhaitez.

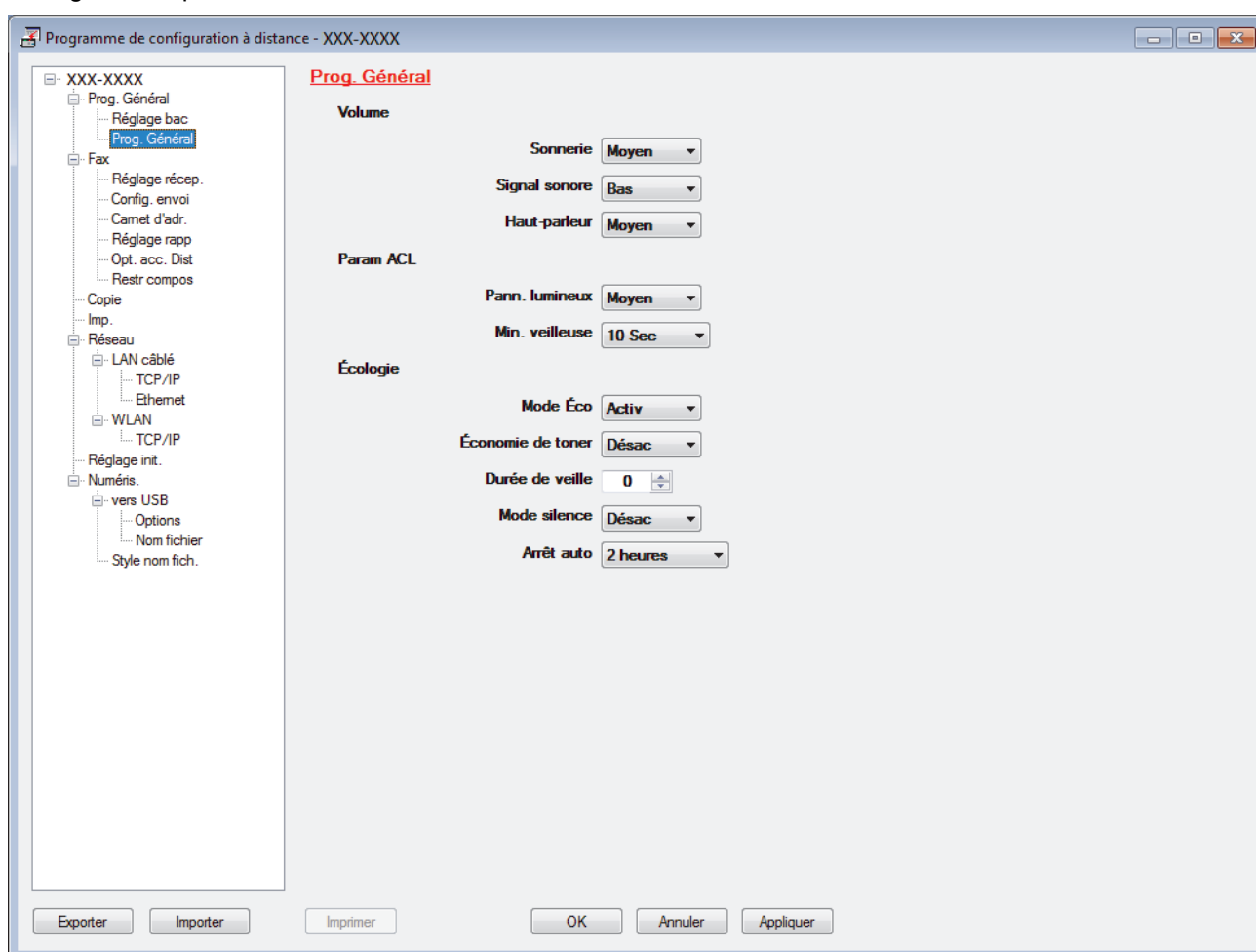

Exporter

Cliquez pour enregistrer les paramètres de la configuration actuelle dans un fichier.



Cliquez sur **Exporter** pour enregistrer votre carnet d'adresses ou tous les paramètres de votre appareil.

Importer

Cliquez pour importer un fichier et vérifier ses paramètres.

Imprimer

Cliquez pour imprimer les éléments sélectionnés sur l'appareil. Vous ne pouvez pas imprimer les données avant de les avoir envoyées vers l'appareil. Cliquez sur **Appliquer** pour envoyer les nouvelles données vers l'appareil, puis cliquez sur **Imprimer**.

OK

Cliquez pour démarrer l'envoi des données vers l'appareil et quitter le programme de configuration à distance. Si un message d'erreur s'affiche, confirmez que vos données sont appropriées, puis cliquez sur **OK**.

Annuler

Cliquez pour quitter le programme de configuration à distance sans envoyer de données vers l'appareil.

Appliquer

Cliquez pour envoyer des données vers l'appareil sans quitter le programme de configuration à distance.

5. Cliquez sur **OK**.

- Si votre ordinateur est protégé par un pare-feu et ne parvient pas à utiliser la configuration à distance, il peut être nécessaire de configurer les paramètres du pare-feu de façon à autoriser la communication à l'aide des numéros de port 137 et 161.
- Si vous utilisez le pare-feu Windows et que vous avez installé les logiciels et les pilotes Brother à partir du disque d'installation Brother, les réglages de pare-feu requis ont déjà été définis.



Renseignements connexes

- [ControlCenter4 \(Windows\)](#)
 - [Configuration à distance \(Windows\)](#)
-

■ Accueil > Réglages de l'appareil > Modification des paramètres de l'appareil à partir de votre ordinateur > Permet de modifier les réglages de l'appareil au moyen de la configuration à distance > Configuration à distance (Windows) > Configurer le carnet d'adresses de votre appareil avec ControlCenter4 (Windows)

Configurer le carnet d'adresses de votre appareil avec ControlCenter4 (Windows)

Modèles associés : MFC-L3710CW/MFC-L3750CDW/MFC-L3770CDW

Utilisez la configuration à distance par le biais de CC4 pour ajouter ou modifier des numéros de carnet d'adresses sur votre ordinateur.



Si la fonction Verrouillage sécuritaire des fonctions est activée, vous ne pouvez pas utiliser la Configuration à distance.

1. Cliquez sur l'icône  (**ControlCenter4**) dans la barre des tâches, puis cliquez sur **Ouvrir**.
2. Cliquez sur l'onglet **Paramètres de l'appareil**.
3. Cliquez sur le bouton **Carnet d'adresses** .
Le **Carnet d'adr.** s'ouvre dans une fenêtre de configuration à distance.
4. Ajoutez ou mettez à jour les informations du carnet d'adresses selon vos besoins.
5. Cliquez sur **OK**.



Renseignements connexes

- [Configuration à distance \(Windows\)](#)

▲ Accueil > Réglages de l'appareil > Modification des paramètres de l'appareil à partir de votre ordinateur > Permet de modifier les réglages de l'appareil au moyen de la configuration à distance > Configuration à distance (Mac)

Configuration à distance (Mac)

- Configurer l'appareil Brother avec la connexion d'un câble USB (Mac)
- Configurer le carnet d'adresses de votre appareil avec la connexion d'un câble USB (Mac)

■ Accueil > Réglages de l'appareil > Modification des paramètres de l'appareil à partir de votre ordinateur > Permet de modifier les réglages de l'appareil au moyen de la configuration à distance > Configuration à distance (Mac) > Configurer l'appareil Brother avec la connexion d'un câble USB (Mac)

Configurer l'appareil Brother avec la connexion d'un câble USB (Mac)

Modèles associés : MFC-L3710CW/MFC-L3750CDW/MFC-L3770CDW

Utilisez la configuration à distance pour configurer votre appareil Brother avec la connexion d'un câble USB.

Pour utiliser la configuration à distance, accédez à la page **Téléchargements** de votre modèle dans le Brother Solutions Center (Centre de solutions Brother) à l'adresse support.brother.com et téléchargez la configuration à distance.



- Si la fonction Verrouillage sécuritaire des fonctions est activée, vous ne pouvez pas utiliser la Configuration à distance.
- La configuration à distance pour Mac prend en charge uniquement les connexions USB.

1. Dans la barre de menus **Finder**, cliquez sur **Aller > Applications > Brother**, puis double-cliquez sur l'icône de configuration à distance.

L'écran Programme de configuration à distance s'affiche.

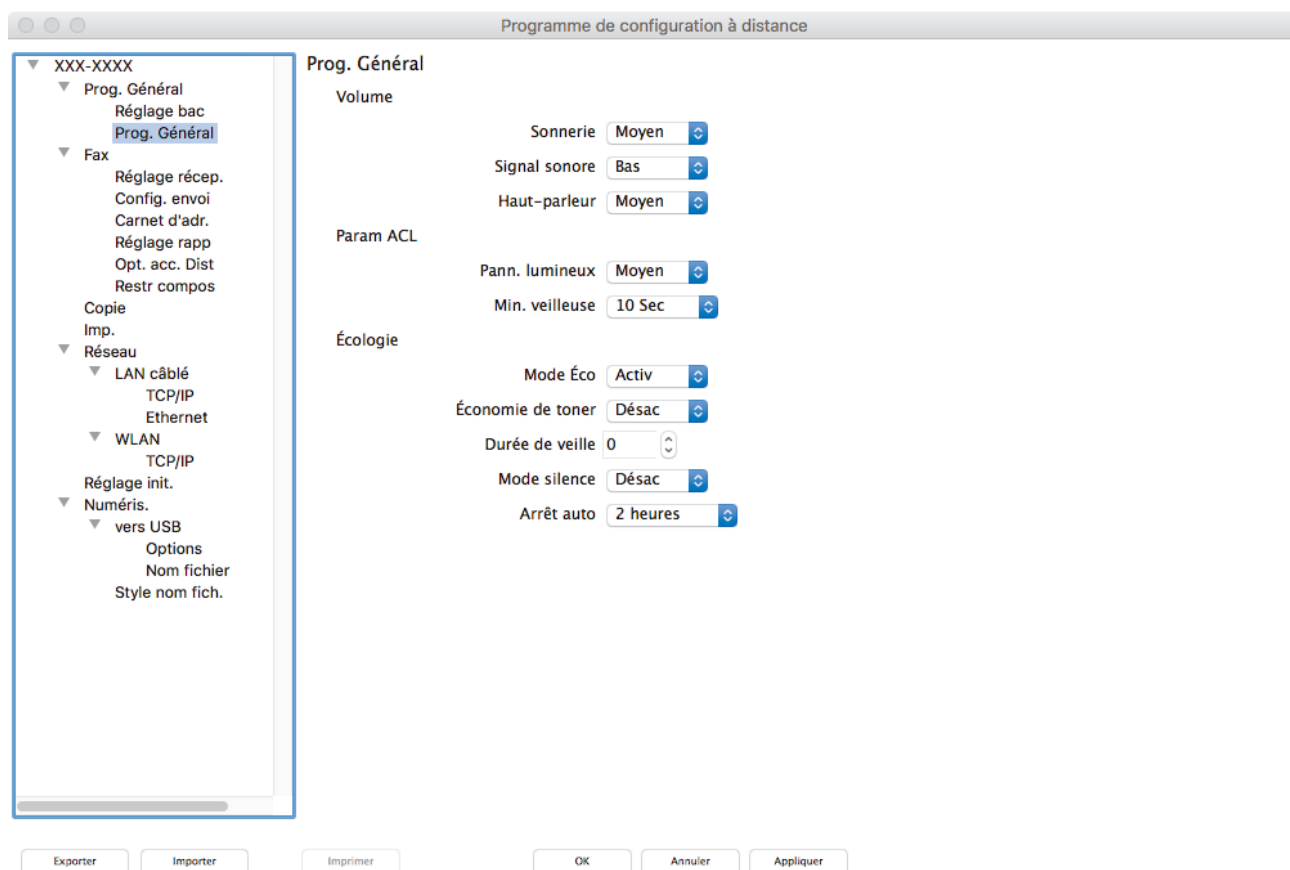

2. Configurez les paramètres comme vous le souhaitez.

Exporter

Cliquez pour enregistrer les paramètres de la configuration actuelle dans un fichier.



Cliquez sur **Exporter** pour enregistrer votre carnet d'adresses ou tous les paramètres de votre appareil.

Importer

Cliquez pour importer un fichier et vérifier ses paramètres.

Imprimer

Cliquez pour imprimer les éléments sélectionnés sur l'appareil. Vous ne pouvez pas imprimer les données avant de les avoir envoyées vers l'appareil. Cliquez sur **Appliquer** pour envoyer les nouvelles données vers l'appareil, puis cliquez sur **Imprimer**.

OK

Cliquez pour démarrer l'envoi des données vers l'appareil et quitter le programme de configuration à distance. Si un message d'erreur s'affiche, entrez à nouveau les données appropriées, puis cliquez sur **OK**.

Annuler

Cliquez pour quitter le programme de configuration à distance sans envoyer de données vers l'appareil.

Appliquer

Cliquez pour envoyer des données vers l'appareil sans quitter le programme de configuration à distance.

3. Lorsque vous avez terminé, cliquez sur **OK**.



Renseignements connexes

- [Configuration à distance \(Mac\)](#)

■ Accueil > Réglages de l'appareil > Modification des paramètres de l'appareil à partir de votre ordinateur > Permet de modifier les réglages de l'appareil au moyen de la configuration à distance > Configuration à distance (Mac) > Configurer le carnet d'adresses de votre appareil avec la connexion d'un câble USB (Mac)

Configurer le carnet d'adresses de votre appareil avec la connexion d'un câble USB (Mac)

Modèles associés : MFC-L3710CW/MFC-L3750CDW/MFC-L3770CDW

Utilisez la configuration à distance pour ajouter ou modifier des numéros de carnet d'adresses sur votre ordinateur avec la connexion d'un câble USB.

Pour utiliser la configuration à distance, accédez à la page **Téléchargements** de votre modèle dans le Brother Solutions Center (Centre de solutions Brother) à l'adresse support.brother.com et téléchargez la configuration à distance.



- Si la fonction Verrouillage sécuritaire des fonctions est activée, vous ne pouvez pas utiliser la Configuration à distance.
- La configuration à distance pour Mac prend en charge uniquement les connexions USB.

1. Dans la barre de menus **Finder**, cliquez sur **Aller > Applications > Brother**, puis double-cliquez sur l'icône de configuration à distance.
L'écran Programme de configuration à distance s'affiche.
2. Dans le menu de gauche, cliquez sur **Carnet d'adr. dans Fax**.
3. Ajoutez ou mettez à jour les informations du carnet d'adresses selon vos besoins.
4. Lorsque vous avez terminé, cliquez sur **OK**.



Renseignements connexes

- [Configuration à distance \(Mac\)](#)

Annexe

- [Spécifications](#)
- [Comment entrer du texte sur votre appareil Brother](#)
- [Consommables](#)
- [Informations importantes concernant la durée de vie de la cartouche de toner](#)
- [Numéros de Brother](#)

Spécifications

- >> Caractéristiques techniques générales
- >> Spécifications de format de document
- >> Spécifications des supports d'impression
- >> Caractéristiques techniques du télécopieur
- >> Spécifications de copie
- >> Caractéristiques techniques du scanner
- >> Caractéristiques techniques de l'imprimante
- >> Caractéristiques techniques de l'interface
- >> Spécifications de fonction d'impression directe
- >> Fonctions de sécurité et protocoles pris en charge
- >> Caractéristiques de la configuration requise pour l'ordinateur

Caractéristiques techniques générales

Type d'imprimante		<ul style="list-style-type: none"> • DEL
Méthode d'impression		<ul style="list-style-type: none"> • Imprimante DEL électrophotographique
Volume de la mémoire	Standard	<ul style="list-style-type: none"> • 512 Mo
Écran ACL (écran à cristaux liquides) ¹		<ul style="list-style-type: none"> • HL-L3290CDW/DCP-L3551CDW 16 caractères x 2 lignes • MFC-L3710CW/MFC-L3750CDW/MFC-L3770CDW Écran tactile ACL couleur TFT de 3,7 po. (93,4 mm)
Source d'alimentation		<ul style="list-style-type: none"> • 110 à 120 V CA 50/60 Hz
Consommation électrique (Moyenne)	Crête	<ul style="list-style-type: none"> • HL-L3290CDW Environ 1300 W • DCP-L3551CDW - • MFC-L3710CW Environ 1180 W • MFC-L3750CDW Environ 1300 W • MFC-L3770CDW Environ 1300 W
	Impression ²	<ul style="list-style-type: none"> • HL-L3290CDW Environ 430 W à 77 °F (25 °C) • DCP-L3551CDW - • MFC-L3710CW Environ 400 W à 77 °F (25 °C) • MFC-L3750CDW Environ 430 W à 77 °F (25 °C) • MFC-L3770CDW Environ 430 W à 77 °F (25 °C)
	Impression (Mode silencieux) ²	<ul style="list-style-type: none"> • HL-L3290CDW Environ 260 W à 77 °F (25 °C) • DCP-L3551CDW - • MFC-L3710CW Environ 280 W à 77 °F (25 °C)

Consommation électrique (Moyenne)		<ul style="list-style-type: none"> • MFC-L3750CDW Environ 260 W à 77 °F (25 °C) • MFC-L3770CDW Environ 260 W à 77 °F (25 °C)
	Copie ²	<ul style="list-style-type: none"> • HL-L3290CDW Environ 430 W à 77 °F (25 °C) • DCP-L3551CDW - • MFC-L3710CW Environ 400 W à 77 °F (25 °C) • MFC-L3750CDW Environ 430 W à 77 °F (25 °C) • MFC-L3770CDW Environ 430 W à 77 °F (25 °C)
	Copie (Mode silencieux) ²	<ul style="list-style-type: none"> • HL-L3290CDW Environ 260 W à 77 °F (25 °C) • DCP-L3551CDW - • MFC-L3710CW Environ 280 W à 77 °F (25 °C) • MFC-L3750CDW Environ 260 W à 77 °F (25 °C) • MFC-L3770CDW Environ 260 W à 77 °F (25 °C)
	Prêt ²	<ul style="list-style-type: none"> • HL-L3290CDW Environ 75 W à 77 °F (25 °C) • DCP-L3551CDW - • MFC-L3710CW Environ 80 W à 77 °F (25 °C) • MFC-L3750CDW Environ 75 W à 77 °F (25 °C) • MFC-L3770CDW Environ 75 W à 77 °F (25 °C)
	Veille ²	<ul style="list-style-type: none"> • HL-L3290CDW Environ 10,1 W • DCP-L3551CDW - • MFC-L3710CW Environ 9,7 W • MFC-L3750CDW Environ 10,1 W • MFC-L3770CDW Environ 10,1 W
	Veille profonde ²	<ul style="list-style-type: none"> • HL-L3290CDW Environ 1,2 W • DCP-L3551CDW - • MFC-L3710CW Environ 1,2 W

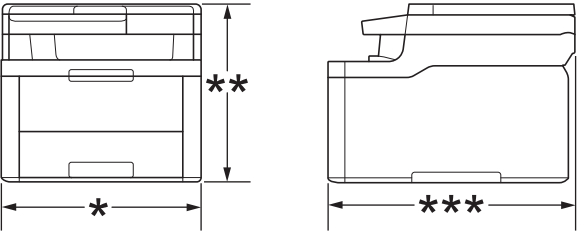
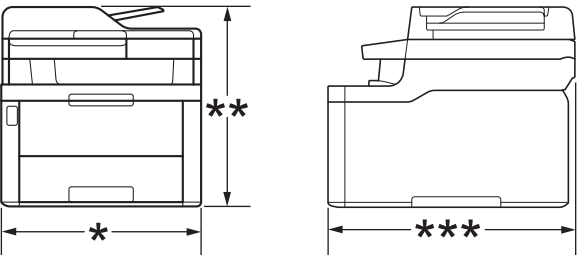
<p>Consommation électrique (Moyenne)</p>	<p>Éteint^{2 3 4}</p>	<ul style="list-style-type: none"> • MFC-L3750CDW Environ 1,2 W • MFC-L3770CDW Environ 1,2 W • HL-L3290CDW Environ 0,02 W • DCP-L3551CDW - • MFC-L3710CW Environ 0,02 W • MFC-L3750CDW Environ 0,02 W • MFC-L3770CDW Environ 0,02 W
<p>Dimensions (Vue de schéma typique) (HL-L3290CDW)</p>  <p>(DCP-L3551CDW/MFC-L3710CW/MFC-L3750CDW/ MFC-L3770CDW)</p> 		<p>Unité : po. (mm)</p> <ul style="list-style-type: none"> • HL-L3290CDW * : 16,1 (410) ** : 14,5 (368) *** : 18,7 (475) • DCP-L3551CDW/MFC-L3710CW/MFC-L3750CDW * : 16,1 (410) ** : 16,3 (414) *** : 18,7 (475) • MFC-L3770CDW * : 16,1 (410) ** : 16,3 (414) *** : 20,0 (509)
<p>Poids (avec consommables)</p>		<ul style="list-style-type: none"> • HL-L3290CDW 47,8 lb (21,7 kg) • DCP-L3551CDW 51,5 lb (23,4 kg) • MFC-L3710CW 49,5 lb (22,5 kg) • MFC-L3750CDW 51,5 lb (23,4 kg) • MFC-L3770CDW 53,9 lb (24,5 kg)

Niveau de bruit	Pression sonore	Impression	<ul style="list-style-type: none"> HL-L3290CDW/MFC-L3750CDW/MFC-L3770CDW LpAm = 47 dB (A) DCP-L3551CDW/MFC-L3710CW LpAm = 45 dB (A) 	
		Impression (Mode silencieux)	<ul style="list-style-type: none"> LpAm = 43 dB (A) 	
		Prêt	<ul style="list-style-type: none"> Par défaut : Inaudible ⁵ 	
	Puissance sonore	Impression	Monochrome	<ul style="list-style-type: none"> DCP-L3551CDW/MFC-L3710CW LWAd = 5,86 B (A) HL-L3290CDW/MFC-L3750CDW/MFC-L3770CDW LWAd = 6,11 B (A)
			Couleur	<ul style="list-style-type: none"> DCP-L3551CDW/MFC-L3710CW LWAd = 5,92 B (A) HL-L3290CDW/MFC-L3750CDW/MFC-L3770CDW LWAd = 6,16 B (A)
		Impression (Mode silencieux)	Monochrome	<ul style="list-style-type: none"> LWAd = 5,71 B (A)
Couleur			<ul style="list-style-type: none"> LWAd = 5,73 B (A) 	
Prêt	<ul style="list-style-type: none"> Par défaut : Inaudible ⁶ 			
Température	Fonctionnement	<ul style="list-style-type: none"> De 50°F à 90°F (10°C à 32°C) 		
	Entreposage	<ul style="list-style-type: none"> De 32°F à 104°F (0°C à 40°C) 		
Humidité	Fonctionnement	<ul style="list-style-type: none"> 20 à 80 % (sans condensation) 		
	Entreposage	<ul style="list-style-type: none"> 10 à 95 % (sans condensation) 		
Chargeur automatique de documents (ADF) (DCP-L3551CDW/MFC-L3710CW/MFC-L3750CDW/MFC-L3770CDW)		<ul style="list-style-type: none"> Jusqu'à 50 feuilles Pour des résultats optimaux, nous recommandons : <ul style="list-style-type: none"> Température : 68 à 86 °F (20 à 30 °C) Humidité : 50 à 70 % Papier : 20 lb (80 g/m²) 		

¹ Mesuré en diagonale.

² Connexions USB à un ordinateur

³ Mesure effectuée conformément à la norme IEC 62301 Édition 2.0.

⁴ La consommation électrique varie légèrement selon l'environnement d'utilisation.

⁵ Si le moteur du ventilateur fonctionne : LpAm = 33 dB (A)

⁶ Si le moteur du ventilateur fonctionne : LWAd = 4,67 B (A)

Spécifications de format de document

Format de document	Largeur de l'ADF	<ul style="list-style-type: none"> 4,1 à 8,5 po (105 à 215,9 mm)
	Longueur de l'ADF	<ul style="list-style-type: none"> 5,8 à 14,0 po (147,3 à 355,6 mm)
	Largeur de la vitre du scanner	<ul style="list-style-type: none"> Maximum 8,5 po. (215,9 mm)
	Longueur de la vitre du scanner	<ul style="list-style-type: none"> Maximum 11,8 po. (300 mm)

Spécifications des supports d'impression

Entrée papier	Bac à papier (Standard)	Type de papier	<ul style="list-style-type: none"> Papier ordinaire, papier fin, papier épais, papier recyclé
		Format de papier	<ul style="list-style-type: none"> A4, Lettre, A5, A5 (bord long), A6, Exécutif, Légal, Folio, Légal Mexique, Légal Inde
		Grammage du papier	<ul style="list-style-type: none"> 16 à 43 lb (60 à 163 g/m²)
		Capacité de papier maximale	<ul style="list-style-type: none"> Jusqu'à 250 feuilles de papier ordinaire 20 lb (80 g/m²)
	Bac multi-usages (bac MU) (MFC-L3770CDW)	Type de papier	<ul style="list-style-type: none"> Papier ordinaire, papier fin, papier épais, papier recyclé, papier de qualité supérieure, étiquette, enveloppe, env. fine, env. épaisse, papier glacé
		Format de papier	<ul style="list-style-type: none"> Largeur : 3 à 8,5 po (76,2 à 216 mm) Longueur : 4,57 à 14 po (116 à 355,6 mm) Enveloppe : COM-10, DL, C5, Monarch
		Grammage du papier	<ul style="list-style-type: none"> 16 à 43 lb (60 à 163 g/m²)
		Capacité de papier maximale	<ul style="list-style-type: none"> Jusqu'à 30 feuilles de papier ordinaire 20 lb (80 g/m²) Enveloppe : trois enveloppes jusqu'à 0,2 po. (6 mm) d'épaisseur
	Fente d'alimentation manuelle (HL-L3290CDW/ DCP-L3551CDW/ MFC-L3710CW/ MFC-L3750CDW)	Type de papier	<ul style="list-style-type: none"> Papier ordinaire, papier fin, papier épais, papier recyclé, papier de qualité supérieure, étiquette, enveloppe, env. fine, env. épaisse, papier glacé
		Format de papier	<ul style="list-style-type: none"> Largeur : 3 à 8,5 po. (76,2 à 216 mm) Longueur : 4,57 à 14 po. (116 à 355,6 mm) Enveloppe : COM-10, DL, C5, Monarch
		Grammage du papier	<ul style="list-style-type: none"> 16 à 43 lb (60 à 163 g/m²)
		Capacité de papier maximale	<ul style="list-style-type: none"> Une feuille
Sortie papier ¹	Bac de sortie face imprimée vers le bas	<ul style="list-style-type: none"> Jusqu'à 150 feuilles de 20 lb (80 g/m²) de papier ordinaire (acheminement face vers le bas au bac de sortie face imprimée vers le bas) 	
	Bac de sortie face vers le haut	<ul style="list-style-type: none"> Une feuille (acheminement face imprimée vers le haut vers le bac de sortie face vers le haut) 	
Recto-verso	Impression recto-verso automatique (HL-L3290CDW/ DCP-L3551CDW/ MFC-L3750CDW/ MFC-L3770CDW)	Type de papier	<ul style="list-style-type: none"> Papier ordinaire, papier fin, papier épais, papier recyclé
		Format de papier	<ul style="list-style-type: none"> Lettre, Légal, Folio, Légal Mexique, Légal Inde
		Grammage du papier	<ul style="list-style-type: none"> 16 à 43 lb (60 à 163 g/m²)

¹ Pour les étiquettes, nous vous recommandons de retirer les feuilles imprimées du bac de sortie immédiatement après leur sortie de l'appareil pour éviter le risque de maculage.

Caractéristiques techniques du télécopieur

REMARQUE

Cette fonction est disponible pour les modèles MFC.

Compatibilité	• ITU-T Super groupe 3	
Système d'encodage	• MH / MR / MMR / JBIG	
Vitesse du modem	• 33 600 bit/s (avec repli automatique)	
Réception d'impression recto-verso	• MFC-L3750CDW/MFC-L3770CDW Oui	
Envoi recto-verso automatique	• MFC-L3770CDW Oui (à partir de l'ADF)	
Largeur de numérisation	• Maximum 8,19 po. (208 mm)	
Largeur d'impression	• Maximum 8,17 po. (207,4 mm)	
Échelle de gris	• 8 bits / 256 niveaux	
Résolution	Horizontal	• 203 ppp
	Vertical	• Standard : 98 ppp • Fin : 196 ppp • Super fin : 392 ppp • Photo : 196 ppp
Carnet d'adresses	• 200 emplacements	
Groupes	• Jusqu'à 20	
Diffusion	• 250 emplacements	
Recomposition automatique	• 1 fois à des intervalles de 5 minutes	
Envoi à partir de la mémoire	• Jusqu'à 500 pages ¹	
Réception sans papier	• Jusqu'à 500 pages ¹	

¹ L'indication « pages » renvoie au « tableau d'essais UIT-T n° 1 » (lettre commerciale typique, résolution standard, code JBIG).

Spécifications de copie

Largeur de copie	• Maximum 8,27 po. (210 mm)
Copie recto-verso automatique	• MFC-L3770CDW Oui (à partir de l'ADF)
Trier les copies	• Oui
Empiler les copies	• Jusqu'à 99 pages
Agrandissement/Réduction	• 25 à 400 % (par incréments de 1 %)
Résolution	• Maximum 600 x 600 ppp
Temps de sortie de la première copie ¹	Monochrome • HL-L3290CDW/MFC-L3750CDW/MFC-L3770CDW Moins de 15 secondes à 73,4 °F (23 °C) / 115 V • DCP-L3551CDW/MFC-L3710CW Moins de 17,5 secondes à 73,4 °F (23 °C) / 115 V

Temps de sortie de la première copie ¹	Couleur <ul style="list-style-type: none"> HL-L3290CDW/MFC-L3750CDW/MFC-L3770CDW Moins de 16 secondes à 73,4 °F (23 °C) / 115 V DCP-L3551CDW/MFC-L3710CW Moins de 17,5 secondes à 73,4 °F (23 °C) / 115 V
--	--

¹ À partir du mode Prêt et du bac standard

Caractéristiques techniques du scanner

Couleur / Noir	<ul style="list-style-type: none"> Oui / Oui
Compatibilité TWAIN	<ul style="list-style-type: none"> Oui (Windows 7 / Windows 8 / Windows 8.1 / Windows 10) (macOS v10.11.6, v10.12.x, v10.13.x)
Compatibilité WIA	<ul style="list-style-type: none"> Oui (Windows 7 / Windows 8 / Windows 8.1 / Windows 10)
Profondeur de couleur	<ul style="list-style-type: none"> Traitement de couleur 48 bits (Entrée) Traitement de couleur 24 bits (Sortie)
Échelle de gris	<ul style="list-style-type: none"> Traitement de couleur 16 bits (Entrée) Traitement de couleur 8 bits (Sortie)
Résolution ¹	<ul style="list-style-type: none"> Jusqu'à 19200 x 19200 ppp (résolution interpolée) Jusqu'à 1200 x 2400 ppp (à partir de la vitre du scanner) Jusqu'à 600 x 600 ppp (à partir de l'ADF)
Largeur de numérisation	<ul style="list-style-type: none"> Maximum 8,27 po. (210 mm)
Numérisation recto-verso automatique	<ul style="list-style-type: none"> MFC-L3770CDW Oui (à partir de l'ADF)

¹ Numérisation de 1200 × 1200 ppp maximum avec le pilote WIA sous Windows 7, Windows 8, Windows 8.1 et Windows 10 (sélection possible d'une résolution jusqu'à 19200 × 19200 ppp avec l'utilitaire de numérisation)

Caractéristiques techniques de l'imprimante

Impression recto-verso automatique	<ul style="list-style-type: none"> HL-L3290CDW/DCP-L3551CDW/MFC-L3750CDW/ MFC-L3770CDW Oui 				
Émulation	<ul style="list-style-type: none"> PCL6, BR-Script3, PDF Version 1.7, XPS Version 1.0 				
Résolution	<ul style="list-style-type: none"> 600 x 600 ppp, qualité de classe 2400 ppp (600 x 2400) 				
Vitesse d'impression ^{1 2}	<table border="1"> <tr> <td>Impression recto</td> <td> Monochrome <ul style="list-style-type: none"> DCP-L3551CDW/MFC-L3710CW Jusqu'à 19 pages/minute (format Lettre) Jusqu'à 18 pages/minute (format A4) HL-L3290CDW/MFC-L3750CDW/MFC-L3770CDW Jusqu'à 25 pages/minute (format Lettre) Jusqu'à 24 pages/minute (format A4) </td> </tr> <tr> <td></td> <td> Couleur <ul style="list-style-type: none"> DCP-L3551CDW/MFC-L3710CW Jusqu'à 19 pages/minute (format Lettre) Jusqu'à 18 pages/minute (format A4) HL-L3290CDW/MFC-L3750CDW/MFC-L3770CDW Jusqu'à 25 pages/minute (format Lettre) </td> </tr> </table>	Impression recto	Monochrome <ul style="list-style-type: none"> DCP-L3551CDW/MFC-L3710CW Jusqu'à 19 pages/minute (format Lettre) Jusqu'à 18 pages/minute (format A4) HL-L3290CDW/MFC-L3750CDW/MFC-L3770CDW Jusqu'à 25 pages/minute (format Lettre) Jusqu'à 24 pages/minute (format A4) 		Couleur <ul style="list-style-type: none"> DCP-L3551CDW/MFC-L3710CW Jusqu'à 19 pages/minute (format Lettre) Jusqu'à 18 pages/minute (format A4) HL-L3290CDW/MFC-L3750CDW/MFC-L3770CDW Jusqu'à 25 pages/minute (format Lettre)
Impression recto	Monochrome <ul style="list-style-type: none"> DCP-L3551CDW/MFC-L3710CW Jusqu'à 19 pages/minute (format Lettre) Jusqu'à 18 pages/minute (format A4) HL-L3290CDW/MFC-L3750CDW/MFC-L3770CDW Jusqu'à 25 pages/minute (format Lettre) Jusqu'à 24 pages/minute (format A4) 				
	Couleur <ul style="list-style-type: none"> DCP-L3551CDW/MFC-L3710CW Jusqu'à 19 pages/minute (format Lettre) Jusqu'à 18 pages/minute (format A4) HL-L3290CDW/MFC-L3750CDW/MFC-L3770CDW Jusqu'à 25 pages/minute (format Lettre) 				

Vitesse d'impression ^{1 2}	Impression recto	Jusqu'à 24 pages/minute (format A4)
	Impression recto-verso	Monochrome <ul style="list-style-type: none"> DCP-L3551CDW Jusqu'à 6 côtés/minute (Jusqu'à 3 feuilles/minute) (format Lettre ou A4) HL-L3290CDW/MFC-L3750CDW/MFC-L3770CDW Jusqu'à 8 côtés/minute (Jusqu'à 4 feuilles/minute) (format Lettre ou A4)
		Couleur <ul style="list-style-type: none"> DCP-L3551CDW Jusqu'à 6 côtés/minute (Jusqu'à 3 feuilles/minute) (format Lettre ou A4) HL-L3290CDW/MFC-L3750CDW/MFC-L3770CDW Jusqu'à 8 côtés/minute (Jusqu'à 4 feuilles/minute) (format Lettre ou A4)
Temps de sortie de la première impression ³	Monochrome <ul style="list-style-type: none"> HL-L3290CDW/MFC-L3750CDW/MFC-L3770CDW Moins de 14 secondes à 73,4 °F (23 °C) / 115 V DCP-L3551CDW/MFC-L3710CW Moins de 15,5 secondes à 73,4 °F (23 °C) / 115 V 	
	Couleur <ul style="list-style-type: none"> HL-L3290CDW/MFC-L3750CDW/MFC-L3770CDW Moins de 14 secondes à 73,4 °F (23 °C) / 115 V DCP-L3551CDW/MFC-L3710CW Moins de 15,5 secondes à 73,4 °F (23 °C) / 115 V 	

¹ La vitesse d'impression peut varier en fonction du type de document à imprimer.

² La vitesse d'impression peut être plus lente si l'appareil est connecté à un réseau local sans fil.

³ Imprimer à partir du mode Prêt et du bac standard.

Caractéristiques techniques de l'interface

USB ^{1 2}	<ul style="list-style-type: none"> USB 2.0 haute vitesse Utilisez un câble d'interface USB 2.0 dont la longueur ne dépasse pas 6 pieds (2 mètres).
Réseau local	<ul style="list-style-type: none"> DCP-L3551CDW/MFC-L3750CDW/MFC-L3770CDW 10Base-T/100Base-TX ³
Réseau sans fil	<ul style="list-style-type: none"> IEEE 802.11b/g/n (Mode Infrastructure) IEEE 802.11g/n (Wi-Fi Direct®)
NFC	<ul style="list-style-type: none"> MFC-L3770CDW Oui

¹ Votre appareil est équipé d'une interface haute vitesse USB 2.0. Il peut également être branché à un ordinateur doté d'une interface USB 1.1.

² Les ports USB tiers ne sont pas pris en charge.

³ Utilisez un câble à paire torsadée direct de catégorie 5 (ou supérieure).

Spécifications de fonction d'impression directe

REMARQUE

Cette fonction est disponible pour MFC-L3750CDW/MFC-L3770CDW.

Compatibilité	<ul style="list-style-type: none"> PDF version 1.7, JPEG, Exif+JPEG, PRN (créé par le pilote d'imprimante), TIFF (numérisé par les modèles Brother), XPS version 1.0
Interface	<ul style="list-style-type: none"> Interface directe USB : Avant x 1

Fonctions de sécurité et protocoles pris en charge

Ethernet

10Base-T/100Base-TX

LAN sans fil

IEEE 802.11b/g/n (Mode Infrastructure), IEEE 802.11g/n (Wi-Fi Direct)

Protocoles (IPv4)

ARP, RARP, BOOTP, DHCP, APIPA(Auto IP), résolution de nom WINS/NetBIOS, DNS Resolver, mDNS, LLMNR responder, LPR/LPD, Custom Raw Port/Port9100, client SMTP, IPP/IPPS, client et serveur FTP, client CIFS, serveur TELNET, SNMPv1/v2c/v3, serveur HTTP/HTTPS, client et serveur TFTP, ICMP, Web Services (impression/numérisation), client SNTP

Protocoles (IPv6)

NDP, RA, DNS Resolver, mDNS, répondeur LLMNR, LPR/LPD, Custom Raw Port/Port9100, IPP/IPPS, client SMTP, client et serveur FTP, client CIFS, serveur TELNET, SNMPv1/v2c/v3, serveur HTTP/HTTPS, client et serveur TFTP, ICMPv6, client SNTP, Web Services (impression/numérisation)

Sécurité de réseau (câblé)

SMTP-AUTH, SSL/TLS (IPPS, HTTPS, SMTP), SNMP v3, 802.1x (EAP-MD5, EAP-FAST, PEAP, EAP-TLS, EAP-TTLS), Kerberos

Sécurité de réseau (sans fil)

SMTP-AUTH, SSL/TLS (IPPS, HTTPS, SMTP), SNMP v3, 802.1x (LEAP, EAP-FAST, PEAP, EAP-TLS, EAP-TTLS), Kerberos

Sécurité du réseau sans fil

WEP 64/128 bits, WPA-PSK (TKIP/AES), WPA2-PSK (TKIP/AES) ¹

Certification sans fil

Licence de marque de certification Wi-Fi (WPA™/WPA2™ - Entreprise, Personnel), licence de marque d'identifiant Wi-Fi Protected Setup™ (WPS), Wi-Fi CERTIFIED™ Wi-Fi Direct

Caractéristiques de la configuration requise pour l'ordinateur

Systèmes d'exploitation pris en charge et fonctions logicielles

Plate-forme de l'ordinateur et version du système d'exploitation		Interface PC				Processeur	Espace libre sur le disque dur pour l'installation	
		Parallèle (IEEE1284)	USB ¹	10Base-T/100Base-TX (Ethernet)	Sans fil 802.11b/g/n		Pour les pilotes	Pour les applications (pilotes inclus)
Système d'exploitation Windows	Windows 7 SP1 / 8 / 8.1 ^{2 3}	Sans objet	Impression PC-Fax ⁴		Processeur 32 bits (x86) ou 64 bits (x64)	650 Mo	1,2 Go	
	Windows 10 Édition Familiale / 10 Pro / 10		Numérisation					

¹ Wi-Fi Direct prend uniquement en charge WPA2-PSK (AES).

	Éducation / 10 Entreprise ^{2 3}						
	Windows Server 2008		Sans objet	Impression	50 Mo	Sans objet	
	Windows Server 2008 R2						
	Windows Server 2012						
	Windows Server 2012 R2						
	Windows Server 2016						
				Processeur 64 bits (x64)			
Système d'exploitat ion Mac	macOS v10.11.6		Impression	PC-Fax (envoi) ⁴ Numérisation	Processeur Intel®	80 Mo	400 Mo
	macOS v10.12.x						
	macOS v10.13.x						

¹ Les ports USB tiers ne sont pas pris en charge.

² Pour WIA, résolution 1200x1200. L'utilitaire scanner de Brother permet des résolutions jusqu'à 19200 x 19200 ppp.

³ PaperPort™ 14SE prend en charge Windows 7 SP1, Windows 8, Windows 8.1 et Windows 10.

⁴ PC-Fax prend en charge uniquement le noir et blanc.

Pour obtenir les plus récentes mises à jour de pilotes, accédez à la page **Téléchargements** de votre modèle dans le Brother Solutions Center (Centre de solutions Brother) à l'adresse support.brother.com.

Toutes les marques de commerce et tous les noms de marques et de produits sont la propriété de leurs sociétés respectives.



Renseignements connexes

- [Annexe](#)

Comment entrer du texte sur votre appareil Brother

>> [HL-L3290CDW/DCP-L3551CDW](#)

>> [MFC-L3710CW/MFC-L3750CDW/MFC-L3770CDW](#)

HL-L3290CDW/DCP-L3551CDW



Lorsque du texte est requis, entrez les caractères sur l'appareil. Les caractères disponibles peuvent varier selon l'opération que vous effectuez.

- Maintenez enfoncé ou appuyez plusieurs fois sur ▲ ou ▼ pour sélectionner un caractère dans cette liste :
0123456789abcdefghijklmnopqrstuvwxyzABCDEFGHIJKLMNOPQRSTUVWXYZ(space)!"#\$%&'()*+,-./:;<=>?
@[^_`{|}~
- Appuyez sur **OK** lorsque le caractère ou symbole souhaité s'affiche, puis entrez le prochain caractère.
- Appuyez sur **Effacer** pour supprimer des caractères incorrects.

MFC-L3710CW/MFC-L3750CDW/MFC-L3770CDW

- Lorsque vous devez entrer du texte sur votre appareil Brother, un clavier s'affiche à l'écran ACL.
- Les caractères disponibles peuvent varier selon votre pays.
- La disposition du clavier peut varier selon l'opération que vous effectuez.





- Appuyez sur  pour alterner entre les lettres, les chiffres et les caractères spéciaux.
- Appuyez sur  pour alterner entre les minuscules et les majuscules.
- Pour déplacer le curseur vers la gauche ou la droite, appuyez sur ◀ ou ▶.

Insertion d'espaces

- Pour entrer un espace, appuyez sur [Espace] ou ▶.

Corrections

- Si vous avez entré un caractère incorrect et que vous souhaitez le corriger, appuyez sur ◀ ou ▶ pour déplacer le curseur sur le caractère incorrect, puis appuyez sur . Entrez le bon caractère.
- Pour insérer un caractère, appuyez sur ◀ ou ▶ pour déplacer le curseur à l'emplacement de votre choix, puis entrez le caractère.
- Appuyez sur  pour chaque caractère que vous souhaitez effacer ou maintenez enfoncé  pour effacer tous les caractères.



Renseignements connexes

- [Annexe](#)

Sujets connexes :

- [Configurer votre appareil pour un réseau sans fil à l'aide de l'Assistant de configuration du panneau de commande de l'appareil](#)
- [Configurer votre appareil pour un réseau sans fil lorsque le SSID n'est pas diffusé](#)
- [Régler votre identification de poste](#)

Consommables

Lorsqu'il est nécessaire de remplacer un consommable tel qu'un tambour ou une cartouche de toner, un message d'erreur s'affiche sur le panneau de commande de votre appareil ou dans le Status Monitor. Pour plus d'informations sur les consommables de votre appareil, visitez le site www.brother.com/original/index.html ou contactez votre revendeur Brother local.

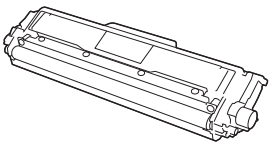
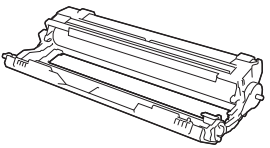
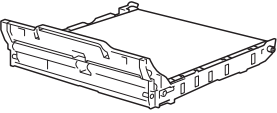
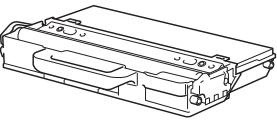

La référence de consommable (n°) variera selon votre pays et votre région.

Articles de fourniture	Référence de consommable	Durée de vie approximative (Rendement)
Cartouche de toner 	Toner standard : TN-223	<ul style="list-style-type: none"> Noir : Environ 1 400 pages ^{1 2} Cyan / Magenta / Jaune : Environ 1 300 pages ^{1 2}
	Toner haut rendement : TN-227	<ul style="list-style-type: none"> Noir : Environ 3 000 pages ^{1 2} Cyan / Magenta / Jaune : Environ 2 300 pages ^{1 2}
	Toner de démarrage : (Fourni avec votre appareil)	<ul style="list-style-type: none"> Noir : Environ 1 000 pages ^{1 2} Cyan / Magenta / Jaune : Environ 1 000 pages ^{1 2}
Unité de tambour 	DR-223CL ³	Environ 18 000 pages ⁴
Courroie 	BU-223CL	Environ 50 000 pages ⁵
Conteneur de toner usé 	WT-223CL	Environ 50 000 pages ²

¹ Le nombre de pages approximatif est déclaré conformément à la norme ISO/CEI 19798.

² Pages recto de format Lettre ou A4

³ Contient quatre unités du tambour : une noire et trois couleurs.

⁴ Environ 18 000 pages en se basant sur une page par tâche [pages recto A4/Lettre]. Le nombre de pages pourrait être affecté par divers facteurs, y compris, mais sans limitation, le type et le format du support.

⁵ Environ 50 000 pages en se basant sur deux pages par tâche [pages recto A4/Lettre]. Le nombre de pages pourrait être affecté par divers facteurs, y compris, mais sans limitation, le type et le format du support.



Renseignements connexes

- [Annexe](#)

Sujets connexes :

- [Remplacer les consommables](#)

Informations importantes concernant la durée de vie de la cartouche de toner

Durée de vie de la cartouche de toner

Ce produit détecte la durée de vie des cartouches de toner des deux méthodes suivantes :

- Détection en comptant les pointillés de chaque couleur qui sont nécessaires à la création d'une image
- Détection en comptant les rotations du rouleau développeur

Ce produit comporte une fonction de comptage de points de chaque couleur utilisée pour imprimer tous les documents et de rotations du rouleau développeur de chaque cartouche de toner. L'opération d'impression s'arrête lorsque l'une des limites supérieures est atteinte. La limite supérieure est configurée au-delà du nombre de pointillés ou de rotations nécessaires pour que la cartouche fonctionne selon les pages d'impression annoncées. Cette fonction est conçue pour réduire le risque d'impression de mauvaise qualité et d'endommagement de l'appareil.

Deux messages vous indiquent que le toner est bas ou qu'il doit être remplacé : Niveau de toner bas ou Remplacer toner.

Niveau de toner bas s'affiche sur l'écran ACL lorsque le nombre de pointillés ou de rotations du rouleau développeur approche de son niveau maximal; Remplacer toner s'affiche sur l'écran ACL lorsque le nombre de pointillés ou de rotations du rouleau développeur atteint son niveau maximal.

Correction de la couleur

Le calcul du nombre de rotations du rouleau développeur sert non seulement lors des opérations régulières, telles que l'impression et la copie, mais aussi lors du réglage de l'appareil, notamment le calibrage des couleurs et l'enregistrement des couleurs.

Calibrage des couleurs (réglage de la densité des couleurs)

Pour obtenir une qualité d'impression stable, la densité de chaque cartouche de toner doit être maintenue à une valeur fixe. Si l'équilibre de densité entre les couleurs ne peut être maintenu, la teinte devient instable et la reproduction précise des couleurs devient impossible. La densité de toner peut changer en raison des changements chimiques au toner qui affectent sa charge électrique, la détérioration du développeur et les niveaux de température et d'humidité dans l'appareil. Pendant le calibrage, les motifs d'essai d'ajustement du niveau de densité sont imprimés sur la courroie.

Le calibrage est principalement effectué dans les moments suivants :

- Lorsque l'utilisateur sélectionne manuellement le calibrage à partir du panneau d'opération ou du pilote d'impression.
(Veuillez effectuer le calibrage si la densité de la couleur doit être améliorée.)
- Lorsqu'une cartouche de toner doit être remplacée.
- Lorsque l'appareil détecte que la température ambiante et l'humidité ont changé.
- Lorsqu'un certain nombre de pages a été imprimé.

Enregistrement de la couleur (correction de la position de la couleur)

Dans cet appareil, l'unité de tambour et le développeur sont préparés pour le noir (K), le jaune (Y), le magenta (M) et le cyan (C), respectivement. Quatre images de couleur sont combinées en une image et par conséquent, des erreurs d'enregistrement de couleur peuvent survenir (par exemple, l'alignement des quatre images de couleur). Lorsque des erreurs d'enregistrement surviennent, les motifs d'essai de correction de l'enregistrement sont imprimés sur la courroie.

L'enregistrement est principalement effectué dans les moments suivants :

- Lorsque l'utilisateur sélectionne manuellement l'enregistrement à partir du panneau d'opération.
(Veuillez effectuer l'enregistrement si une erreur d'enregistrement de couleur doit être corrigée.)
- Lorsqu'un certain nombre de pages a été imprimé.



Renseignements connexes

- [Annexe](#)

Numéros de Brother

IMPORTANT

Pour obtenir une aide technique, veuillez appeler le service à la clientèle dans le pays où vous avez acheté votre appareil. Les appels doivent être effectués **à partir de** ce pays.

- >> [Questions fréquemment posées \(FAQ\)](#)
- >> [Pour le service à la clientèle](#)
- >> [Commande d'accessoires et de consommables](#)

Questions fréquemment posées (FAQ)

Brother Solutions Center (Centre de solutions Brother) est votre guichet unique pour tous vos besoins concernant l'appareil. Téléchargez les logiciels ou les utilitaires les plus récents et consultez la foire aux questions (FAQ) et les conseils de dépannage pour apprendre à tirer le meilleur parti de votre produit Brother.

Visitez également ce site pour télécharger les mises à jour de pilotes Brother.

support.brother.com

Pour le service à la clientèle

Aux États-Unis :

www.brother-usa.com/support (FAQ, libre-service, courriel et clavardage)
1-877-BROTHER (1-877-276-8437)

Au Canada :

www.brother.ca/support
(Vidéos libre-service, Courriel, Clavardage, aide via Facebook et Twitter)

Pour nous faire part de vos commentaires ou suggestions, veuillez nous écrire :

Aux États-Unis :

Printer Customer Support
Brother International Corporation
7905 North Brother Boulevard
Bartlett, TN 38133

Au Canada :

Corporation Internationale Brother (Canada) Ltée
Équipe de l'expérience client
1, rue Hôtel de Ville, Dollard-des-Ormeaux, QC, Canada H9B 3H6

Localisateur de centre de service (États-Unis uniquement)

Pour connaître l'adresse d'un centre de service autorisé de Brother, composez le 1-877-BROTHER (1-877-276-8437) ou visitez le site www.brother-usa.com/service.

Adresses des centres de service (Canada uniquement)

Pour connaître l'adresse d'un centre de service autorisé de Brother, visitez le site www.brother.ca/support.

Commande d'accessoires et de consommables

Pour obtenir des résultats de la meilleure qualité, utilisez uniquement des consommables de marque Brother authentiques, disponibles chez la plupart des détaillants Brother. Si vous ne trouvez pas les consommables

recherchés, commandez-les directement de Brother si vous possédez un compte PayPal ou une carte de crédit Visa, MasterCard, Discover ou American Express. Vous pouvez visiter notre site Web pour consulter la gamme complète des accessoires et des fournitures de marque Brother en vente.

REMARQUE

Au Canada, seules les cartes Visa et MasterCard sont acceptées.

Aux États-Unis :

1 877 552-MALL (1 877 552-6255)

1-800-947-1445 (assistance via télécopieur)

www.brothermall.com

Au Canada :

www.brother.ca



Renseignements connexes

- [Annexe](#)
-

La Corporation Internationale Brother (Canada) Ltée
1 rue Hôtel de Ville,
Dollard-des-Ormeaux, QC, Canada H9B 3H6

brother

Visitez notre site Web
www.brother.com



CAN-FRE
Version B-1