



Guia On-line do Utilizador

**MFC-J6945DW
MFC-J6947DW**

Índice

Antes de utilizar o equipamento Brother	1
Definições das notas	2
Marcas comerciais	3
Nota importante	4
Apresentação do equipamento Brother	5
Antes de utilizar o equipamento	6
Apresentação do painel de controlo	7
Apresentação do ecrã LCD tátil	9
Apresentação do ecrã de definições	12
Navegar no ecrã tátil	14
Configurar o ecrã Pronto	15
Configurar os ecrãs de funções predefinidos	16
Aceder a utilitários Brother (Windows)	17
Desinstalar o software e os controladores Brother (Windows)	18
Localização das portas USB / Ethernet do seu equipamento Brother	19
Manuseamento do papel	21
Colocar papel	22
Colocar papel na gaveta do papel #1 / gaveta do papel #2 / gaveta do papel #3	23
Colocar papel na gaveta multifunções (Gaveta MF)	40
Área não imprimível	45
Definições de papel	46
Papel e outros suportes de impressão aceitáveis	52
Colocar documentos	60
Colocar documentos no alimentador automático de documentos (ADF)	61
Colocar documentos no vidro do digitalizador	63
Área não digitalizável	64
Imprimir	65
Imprimir a partir do computador (Windows)	66
Imprimir uma fotografia (Windows)	67
Imprimir um documento (Windows)	68
Cancelar um trabalho de impressão (Windows)	69
Imprimir mais de uma página numa única folha de papel (N em 1) (Windows)	70
Imprimir como póster (Windows)	71
Imprimir automaticamente em ambos os lados do papel (impressão nos 2 lados automática) (Windows)	72
Imprimir como folheto automaticamente (Windows)	75
Impressão Segura (Windows)	77
Imprimir um documento a cores em escala de cinzentos (Windows)	78
Evitar impressões esborratadas e encravamentos de papel (Windows)	79
Utilizar um perfil de impressão predefinido (Windows)	80
Alterar as predefinições de impressão (Windows)	83
Definições de impressão (Windows)	84
Imprimir a partir do computador (Mac)	89
Imprimir uma fotografia (Mac)	90
Imprimir um documento (Mac)	91

Imprimir automaticamente em ambos os lados do papel (impressão nos 2 lados automática) (Mac)	92
Imprimir mais de uma página numa única folha de papel (N em 1) (Mac).....	93
Impressão segura (Mac)	94
Imprimir um documento a cores em escala de cinzentos (Mac)	95
Evitar impressões esborratadas e encravamentos de papel (Mac)	96
Opções de impressão (Mac)	97
Imprimir dados diretamente a partir de uma unidade flash USB	103
Unidades flash USB compatíveis	104
Imprimir fotografias diretamente a partir de uma unidade flash USB.....	105
Imprimir um ficheiro PDF diretamente a partir de uma unidade de memória flash USB.....	115
Digitalizar	117
Digitalizar com o botão “Digitalizar” do equipamento Brother.....	118
Digitalizar documentos com várias páginas de tamanho Letter ou A4	119
Digitalizar fotografias e gráficos	120
Guardar os dados digitalizados numa pasta como ficheiro PDF	122
Guardar dados digitalizados numa unidade flash USB.....	124
Digitalizar vários cartões de visita e fotografias (recorte automático).....	127
Digitalizar para um ficheiro de texto editável utilizando OCR	129
Digitalizar para anexo de e-mail.....	132
Enviar dados digitalizados para um servidor de e-mail.....	135
Digitalizar para FTP.....	137
Digitalizar para SSH FTP (SFTP).....	142
Digitalizar para Rede (Windows).....	150
Digitalizar para SharePoint.....	157
Serviços Web para digitalizar na sua rede (Windows 7, Windows 8 e Windows 10).....	162
Alterar as definições do botão Digitalizar com o ControlCenter4 (Windows).....	166
Alterar as definições do botão Digitalizar com o Brother iPrint&Scan (Mac)	170
Digitalizar a partir do computador (Windows)	171
Digitalizar utilizando Modo Inicial ControlCenter4 (Windows).....	172
Digitalizar utilizando Modo Avançado ControlCenter4 (Windows)	189
Digitalizar utilizando o Nuance™ PaperPort™ 14SE ou outras aplicações do Windows.....	206
Digitalizar utilizando a aplicação Fax e Scan do Windows	211
Instalar o BookScan Enhancer e o Whiteboard Enhancer (Windows)	215
Digitalizar a partir do computador (Mac).....	216
Digitalizar utilizando o Brother iPrint&Scan (Mac).....	217
Digitalizar com aplicações compatíveis com TWAIN (Mac)	218
Configurar as definições de digitalização utilizando a Gestão Baseada na Web	223
Configurar o relatório de trabalho de digitalização por e-mail utilizando a Gestão Baseada na Web	224
Cópia	225
Copiar um documento.....	226
Ampliar ou reduzir imagens copiadas	228
Separar cópias	229
Efetuar cópias de esquema de página (N em 1 ou Poster)	230
Copiar nos dois lados do papel (cópia dos 2 lados)	233
Copiar um cartão de identificação.....	236

Utilizar os atalhos de cópia A3.....	238
Copiar em modo de poupança de tinta.....	240
Opções de cópia.....	241
Utilizar predefinições de cópia.....	244
Fax.....	246
Enviar um fax.....	247
Enviar um fax do equipamento Brother.....	248
Enviar um fax de 2 lados a partir do ADF.....	250
Enviar um fax manualmente.....	251
Enviar um fax no fim de uma conversa.....	252
Enviar o mesmo fax para mais do que um destinatário (distribuição).....	253
Enviar um fax em tempo real.....	256
Enviar um fax a uma determinada hora (Fax Programado).....	257
Alterar a definição de remarcação automática de fax.....	258
Cancelar um fax em curso.....	259
Verificar e cancelar um fax pendente.....	260
Opções de fax.....	261
Receber um fax.....	262
Definições do modo de receção.....	263
Definir a Detecção de Fax.....	268
Pré-visualização de faxes.....	269
Reduzir o tamanho de página de um fax recebido com tamanho demasiado grande.....	273
Definir o carimbo de receção de fax.....	274
Receber um fax no fim de uma conversa telefónica.....	275
Opções de receção na memória.....	276
Recolha remota de fax.....	283
Operações de voz e números de fax.....	289
Operações de voz.....	290
Guardar números de fax.....	292
Configurar grupos para distribuição.....	297
Serviços telefónicos e equipamentos externos.....	301
Identificação de Chamada.....	302
Definir o tipo de linha telefónica.....	304
Voice Over Internet Protocol (VoIP/Interferência na linha telefónica).....	306
TAD (dispositivo de atendimento telefónico) externo.....	307
Telefones externos e extensões telefónicas.....	311
Relatórios de fax.....	316
Definir o estilo do relatório de verificação da transmissão.....	317
Definir o período de intervalo do histórico de fax.....	318
PC-FAX.....	319
PC-FAX para Windows.....	320
PC-FAX para Mac.....	341
Rede.....	344
Configurar detalhes da rede através do painel de controlo.....	345
Funções básicas de rede suportadas.....	346
Conhecer o software de gestão de rede e os utilitários.....	347
Métodos adicionais de configuração do equipamento Brother para uma rede sem fios.....	349

Antes de configurar o seu equipamento Brother para uma rede sem fios	350
Configurar o equipamento para uma rede sem fios utilizando o método Premir um Botão do Wi-Fi Protected Setup™ (WPS)	351
Configurar o equipamento para uma rede sem fios utilizando o método PIN do Wi-Fi Protected Setup™ (WPS).....	352
Configurar o equipamento para uma rede sem fios quando o SSID não é difundido	354
Configurar o equipamento para uma rede sem fios de uma empresa	356
Utilizar Wi-Fi Direct®	359
Funções avançadas de rede	369
Imprimir o relatório de configuração da rede.....	370
Fax via Internet (I-Fax)	371
Configurar e utilizar a procura LDAP.....	391
Sincronizar a hora com o servidor SNTP utilizando a Gestão Baseada na Web.....	394
Informações técnicas para utilizadores avançados	397
Repor as predefinições de fábrica da rede	398
Imprimir o Relatório WLAN.....	399
Segurança	402
Antes de utilizar as funções de segurança de rede	403
Secure Function Lock 3.0	404
Antes de utilizar o Secure Function Lock 3.0	405
Configurar o Secure Function Lock 3.0 utilizando a Gestão Baseada na Web	406
Digitalizar utilizando o Secure Function Lock 3.0.....	407
Configurar o Modo Público do Secure Function Lock 3.0	408
Funções adicionais do Secure Function Lock 3.0.....	409
Registar um novo cartão IC utilizando o painel de controlo do equipamento	410
Registar um leitor de cartões IC externo.....	411
Utilizar autenticação de Active Directory.....	412
Introdução à autenticação Active Directory	413
Configurar a autenticação Active Directory utilizando a Gestão Baseada na Web.....	414
Iniciar sessão para alterar as definições do equipamento através do painel de controlo do equipamento (autenticação Active Directory).....	416
Utilizar autenticação de LDAP	417
Introdução à autenticação LDAP.....	418
Configurar a autenticação LDAP utilizando a Gestão Baseada na Web	419
Iniciar sessão para alterar as definições do equipamento através do painel de controlo do equipamento (autenticação por LDAP)	420
Gerir o equipamento de rede em segurança utilizando SSL/TLS.....	421
Certificados e a Gestão Baseada na Web	422
Gerir o equipamento de rede em segurança com IPsec.....	445
Introdução ao IPsec	446
Configurar o IPsec utilizando a Gestão Baseada na Web	447
Configurar um Modelo de Endereço de IPsec utilizando a Gestão Baseada na Web	449
Configurar um Modelo de IPsec utilizando a Gestão Baseada na Web	451
Enviar ou receber um e-mail em segurança	461
Configurar o envio ou a receção de e-mail utilizando a Gestão Baseada na Web	462
Enviar uma mensagem de e-mail com autenticação do utilizador	463
Enviar ou receber uma mensagem de correio eletrónico em segurança utilizando SSL/TLS	464
Utilizar a autenticação IEEE 802.1x para uma rede sem fios ou com fios.....	465

O que é a autenticação IEEE 802.1x?	466
Configurar a autenticação IEEE 802.1x para uma rede sem fios ou com fios utilizando a Gestão Baseada na Web (browser da web)	467
Métodos de Autenticação para IEEE 802.1x.....	469
Móvel/Web Connect	470
Brother Web Connect.....	471
Descrição geral do Brother Web Connect.....	472
Serviços online utilizados com o Brother Web Connect.....	473
Condições de utilização do Brother Web Connect	475
Configurar o Brother Web Connect	479
Digitalizar e carregar documentos utilizando o Brother Web Connect	487
Carregar um documento a partir de um dispositivo de memória externa utilizando o Brother Web Connect	488
Descarregar e imprimir documentos utilizando o Brother Web Connect.....	489
Descarregar e guardar um documento num equipamento de memória externa utilizando o Brother Web Connect.....	492
Reenvio de fax para a nuvem ou para e-mail	493
Google Cloud Print.....	496
Descrição geral do Google Cloud Print	497
Antes de utilizar o Google Cloud Print	498
Imprimir a partir do Google Chrome™ ou Chrome OS™	502
Imprimir a partir do Google Drive™ para dispositivos móveis	503
Imprimir a partir do serviço de webmail Gmail™ para dispositivos móveis	504
AirPrint	505
Descrição geral do AirPrint.....	506
Antes de utilizar o AirPrint (macOS).....	507
Imprimir utilizando o AirPrint	508
Digitalizar utilizando o AirPrint (macOS)	511
Enviar um fax utilizando o AirPrint (macOS)	512
Impressão móvel para Windows	513
Mopria® Print Service.....	514
Brother iPrint&Scan para dispositivos móveis	515
Near-Field Communication (NFC).....	516
ControlCenter	517
ControlCenter4 (Windows).....	518
Alterar o modo de funcionamento no ControlCenter4 (Windows)	519
Digitalizar utilizando Modo Inicial ControlCenter4 (Windows).....	521
Digitalizar utilizando Modo Avançado ControlCenter4 (Windows).....	522
Configurar o equipamento Brother com o ControlCenter4 (Windows).....	523
Criar um separador personalizado no modo avançado do ControlCenter4 (Windows).....	525
Brother iPrint&Scan para Windows e Mac	527
Descrição geral do Brother iPrint&Scan.....	528
Resolução de problemas.....	529
Mensagens de erro e manutenção	530
Transferir faxes ou o relatório do histórico de faxes.....	538
Mensagens de erro ao utilizar a função Brother Web Connect.....	542
Encravamentos de documentos.....	545

O documento está encravado na parte superior da unidade ADF	546
O documento está encravado na parte inferior da unidade ADF	547
O documento está encravado no interior da unidade ADF	548
Retirar restos de papel encravados no ADF	549
Encravamento da impressora ou do papel	550
O papel está encravado na parte da frente do equipamento	551
O papel está encravado na parte de trás do equipamento	557
Remover restos de papel	562
Se ocorrerem problemas no equipamento	563
Problemas no manuseamento do papel e na impressão	564
Problemas de telefone e fax	571
Outros problemas	578
Problemas de rede	580
Problemas com o Google Cloud Print	591
Problemas com o AirPrint	592
Verificar as informações do equipamento	593
Reiniciar o equipamento Brother	594
Descrição geral as funções de reinicialização	595
Manutenção de rotina	596
Substituir os cartuchos de tinta	597
Limpar o equipamento Brother	600
Limpar o digitalizador	601
Limpar o sensor de documentos do ADF	603
Limpar a cabeça de impressão do equipamento Brother	604
Limpar a cabeça de impressão a partir do computador (Windows)	605
Limpar a cabeça de impressão a partir do computador (Mac)	607
Limpar o LCD do equipamento	608
Limpar o exterior do equipamento	609
Limpar a placa da impressora do equipamento	611
Limpar os rolos de alimentação de papel	613
Limpar a almofada base	615
Limpar os rolos de recolha de papel	617
Limpar os rolos de recolha de papel da gaveta do papel #2 e da gaveta #3	619
Verificar o equipamento Brother	620
Ver a qualidade de impressão	621
Verificar o alinhamento da impressão do equipamento Brother	623
Verificar o alinhamento da impressão a partir do computador (Windows)	624
Verificar o alinhamento da impressão a partir do computador (Mac)	626
Verificar o volume da tinta (cálculo de páginas)	627
Monitorizar o estado do equipamento a partir do computador (Windows)	629
Monitorizar o estado do equipamento a partir do computador (Mac)	634
Corrija a alimentação do papel para eliminar as linhas verticais	636
Alterar as opções de configuração da impressão quando ocorrem problemas de impressão	637
Embarcar e enviar o equipamento Brother	638
Definições do equipamento	640
Alterar as definições do equipamento a partir do painel de controlo	641
Em caso de falha de energia (armazenamento em memória)	642





Definições gerais	643
Guardar as definições favoritas como um atalho	657
Imprimir relatórios.....	664
Tabelas de definições e funções	667
Alterar definições do equipamento a partir do computador	687
Alterar as definições do equipamento utilizando a gestão baseada na Web	688
Alterar as definições do equipamento através da configuração remota	693
Anexo	705
Especificações	706
Introduzir texto no equipamento Brother.....	714
Informações sobre papel reciclado	715
Números da Brother.....	716

Antes de utilizar o equipamento Brother

- [Definições das notas](#)
- [Marcas comerciais](#)
- [Nota importante](#)

Definições das notas

Ao longo deste Manual do Utilizador, são utilizados os seguintes símbolos e convenções:

 ADVERTÊNCIA	ADVERTÊNCIA indica uma situação potencialmente perigosa que, se não for evitada, pode resultar em morte ou ferimentos graves.
 AVISO	AVISO indica uma situação potencialmente perigosa que, se não for evitada, pode resultar em ferimentos ligeiros ou moderados.
IMPORTANTE	IMPORTANTE indica uma situação potencialmente perigosa que, se não for evitada, pode resultar em danos materiais ou na perda da funcionalidade do produto.
NOTA	NOTA especifica o ambiente de funcionamento, condições de instalação ou condições especiais de utilização.
	Os ícones de sugestão indicam conselhos úteis e informação suplementar.
	Os ícones de Perigo Elétrico alertam-no para a possibilidade de ocorrer um choque elétrico.
Negrito	O estilo negrito identifica botões do painel de controlo do equipamento ou do ecrã do computador.
<i>Itálico</i>	O estilo itálico chama a atenção para itens importantes ou remete para um tópico relacionado.
Courier New	O tipo de letra Courier New identifica mensagens apresentadas no LCD do equipamento.



Informações relacionadas

- [Antes de utilizar o equipamento Brother](#)

Marcas comerciais

Microsoft, Windows, Windows Server, SharePoint, Internet Explorer, Excel, PowerPoint, OneNote, Active Directory e Microsoft Edge são marcas comerciais registradas ou marcas comerciais da Microsoft Corporation nos Estados Unidos da América e/ou noutros países.

Apple, AirPrint, App Store, Mac, Safari, iPad, iPhone, iPod touch e macOS são marcas comerciais da Apple Inc., registradas nos Estados Unidos da América e noutros países.

Nuance e PaperPort são marcas comerciais ou marcas registradas da Nuance Communications, Inc. ou das suas filiais nos Estados Unidos e/ou noutros países.

Wi-Fi®, Wi-Fi Alliance® e Wi-Fi Direct® são marcas comerciais registradas da Wi-Fi Alliance®.

WPA™, WPA2™, Wi-Fi Protected Setup™ e o logótipo Wi-Fi Protected Setup™ são marcas comerciais da Wi-Fi Alliance®.

Android, Gmail, Google Cloud Print, Google Drive, Google Play, Google Chrome e Chrome OS são marcas comerciais da Google LLC.

Mozilla e Firefox são marcas registradas da Mozilla Foundation.

A marca nominativa Bluetooth® é uma marca comercial registada propriedade da Bluetooth SIG, Inc., pelo que qualquer utilização destas marcas por parte da Brother Industries, Ltd. e de empresas associadas está sujeita a licença. As outras marcas comerciais e designações comerciais pertencem aos respetivos proprietários.

Intel é uma marca comercial da Intel Corporation nos Estados Unidos e/ou noutros países.

Evernote e o logótipo do elefante Evernote são marcas comerciais da Evernote Corporation e utilizadas sob licença.

Mopria® e o logótipo Mopria® são marcas comerciais registradas e marcas de serviços da Mopria Alliance, Inc. nos Estados Unidos da América e noutros países. Qualquer utilização não autorizada é estritamente proibida.

WordPerfect é uma marca comercial registada da Corel Corporation e/ou das respetivas filiais no Canadá, nos Estados Unidos da América e/ou noutros países.

Cada empresa cujo software é mencionado neste manual possui um Contrato de Licença de Software específico que abrange os seus programas.

Todos os nomes comerciais e nomes de produtos de empresas que apareçam nos produtos Brother, em documentos associados e em quaisquer outros materiais são marcas comerciais ou marcas comerciais registradas dessas respetivas empresas.



Informações relacionadas

- [Antes de utilizar o equipamento Brother](#)

Nota importante

- Não utilize este produto fora do país onde o adquiriu, dado que fazê-lo pode constituir uma infração dos regulamentos de telecomunicações sem fios e de energia do país em questão.
- Neste documento, Windows 10 representa Windows 10 Home, Windows 10 Pro, Windows 10 Education e Windows 10 Enterprise.
- Windows Server 2008 neste documento representa Windows Server 2008 e Windows Server 2008 R2.
- Este manual do utilizador utiliza as mensagens do LCD do modelo MFC-J6945DW, salvo indicação em contrário.
- Neste Manual do Utilizador, as ilustrações correspondem ao modelo MFC-J6945DW, salvo indicação em contrário.
- Os ecrãs apresentados neste Manual do Utilizador servem apenas para fins ilustrativos e podem ser diferentes dos ecrãs reais.
- Salvo indicação em contrário, os ecrãs apresentados neste manual são do Windows 7 e do macOS v10.12.x. Os ecrãs que aparecem no seu computador podem variar consoante o sistema operativo.
- Se as mensagens do visor LCD, os nomes dos botões do painel de controlo e outras indicações diferirem consoante o país, serão apresentadas as indicações para cada país.
- O conteúdo deste manual e as especificações deste produto estão sujeitos a alterações sem aviso prévio.



Informações relacionadas

- [Antes de utilizar o equipamento Brother](#)

Apresentação do equipamento Brother

- Antes de utilizar o equipamento
- Apresentação do painel de controlo
- Apresentação do ecrã LCD tátil
- Apresentação do ecrã de definições
- Navegar no ecrã tátil
- Configurar o ecrã Pronto
- Configurar os ecrãs de funções predefinidos
- Aceder a utilitários Brother (Windows)
- Localização das portas USB / Ethernet do seu equipamento Brother

Antes de utilizar o equipamento

Antes de tentar qualquer operação de impressão, confirme o seguinte:

- Certifique-se de que instalou os controladores e o software da Brother.
- Para utilizadores de USB ou cabo de rede: Certifique-se de que o cabo de interface está bem ligado.

Selecionar o tipo de papel correto

Para conseguir impressão de alta qualidade, é importante selecionar o tipo de papel correto. Não se esqueça de ler as informações sobre o papel aceitável antes de comprar papel, bem como determinar a área de impressão em função das definições do controlador da impressora.

Impressão, digitalização e envio de faxes em simultâneo

O equipamento consegue imprimir dados do computador durante o envio ou a receção de um fax na memória ou durante a digitalização de um documento para o computador. O envio de fax não é interrompido durante a impressão a partir do computador. No entanto, quando o equipamento está a fazer cópias ou a receber um fax em papel, pausa a operação de impressão e retoma-a quando a cópia ou a receção do fax tiver terminado.

Firewall (Windows)

Se o seu computador estiver protegido por uma firewall e não conseguir imprimir em rede, digitalizar em rede ou utilizar o PC-FAX, poderá ter de configurar as definições da firewall. Se estiver a utilizar a firewall do Windows e tiver instalado os controladores utilizando os passos do programa de instalação, as definições de firewall necessárias já foram configuradas. Se estiver a utilizar outro software de firewall pessoal, consulte o Manual do Utilizador do seu software ou contacte o fabricante de software.



Informações relacionadas

- [Apresentação do equipamento Brother](#)

Apresentação do painel de controlo

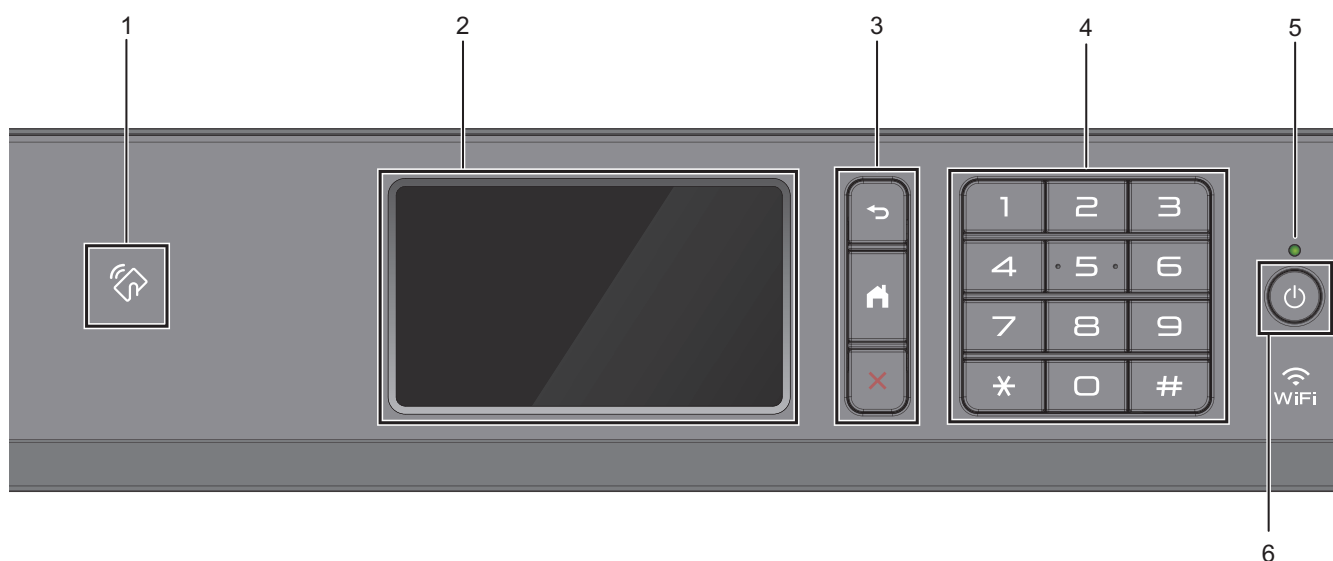

1. Símbolo NFC (comunicação de campo próximo)

Pode utilizar a autenticação de cartão encostando o cartão IC ao símbolo NFC no painel de controlo.

Se o seu dispositivo Android™ suportar a tecnologia NFC, pode imprimir a partir do seu dispositivo ou digitalizar documentos para o seu dispositivo da mesma forma.

2. LCD (ecrã de cristais líquidos) sensível ao toque

Aceda aos menus e às opções premindo-os no ecrã tátil.

3. Botões de menu

(Voltar)

Prima para voltar ao menu anterior.

(Início)

Prima para voltar ao ecrã inicial.

(Cancelar)

Prima para cancelar uma operação.

4. Teclado de marcação

Prima os dígitos para marcar números de telefone ou de fax e para introduzir o número de cópias.

5. Indicador LED de ligar/desligar

O LED acende consoante o estado do equipamento.

Enquanto o equipamento estiver no modo de espera, o LED fica intermitente.

6. Ligar/Desligar

Prima  para ligar o equipamento.

Mantenha premido  para desligar o equipamento. O ecrã tátil apresenta [A desligar] e fica ligado durante alguns segundos antes de se desligar automaticamente. Se tiver ligado um telefone externo ou TAD, estará sempre disponível.

Se desligar o equipamento utilizando , este continua a limpar periodicamente a cabeça de impressão para manter a qualidade de impressão. Para prolongar a vida útil da cabeça de impressão, garantir uma maior eficiência dos cartuchos de tinta e preservar a qualidade de impressão, mantenha o equipamento sempre ligado a uma fonte de alimentação.



Informações relacionadas

- [Apresentação do equipamento Brother](#)

Tópicos relacionados:

- [Near-Field Communication \(NFC\)](#)
-

Apresentação do ecrã LCD tátil

Pode mudar de ecrã Início, deslizando o dedo para a direita ou para a esquerda, ou premindo ◀ ou ▶.

A partir dos ecrãs Início, pode aceder aos ecrãs de atalhos, de configuração Wi-Fi®, de definições e níveis de tinta.

Ecrã inicial



Este ecrã apresenta o estado do equipamento quando este se encontra inativo. Quando aparece, indica que o equipamento está pronto para o comando seguinte.

1. Data e hora

Apresenta a data e a hora definidas no equipamento.

2. Modo silencioso

Este ícone aparece quando a definição [Modo Silêncio] estiver configurada para [Ligar].

O modo silencioso pode reduzir o ruído da impressão. Quando o modo silencioso está ativado, a velocidade de impressão torna-se mais lenta.



3. [Atalhos]

Crie atalhos para operações que utilize frequentemente, como enviar um fax, copiar, digitalizar e utilizar o Web Connect e serviços de aplicações.



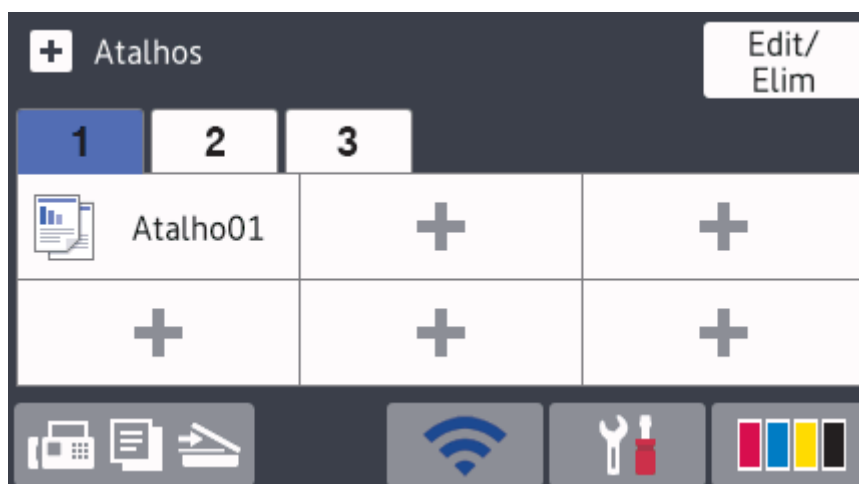



- Estão disponíveis três separadores de atalhos e cada separador pode ter até seis atalhos.



- Prima   , apresentado na parte inferior do ecrã, para aceder aos ecrãs Início.

4. Estado da ligação sem fios

Cada ícone da tabela que se segue apresenta o estado da rede sem fios:

 WiFi	O equipamento não está ligado ao ponto de acesso/router sem fios. Prima este botão para configurar as definições sem fios. Informações mais detalhadas >> <i>Guia de Instalação Rápida</i>
	A rede sem fios está ligada. Um indicador de três níveis em cada ecrã Início apresenta a intensidade atual do sinal sem fios.
	Não é possível detetar o router/ponto de acesso sem fios.
	A definição de ligação sem fios está desativada.



Podem configurar as definições sem fios premindo o botão de estado sem fios.

5. [Definiç.]

Prima para aceder ao menu [Definiç.].

6. [Tinta]

Apresenta o volume aproximado de tinta disponível. Prima para aceder ao menu [Tinta].

Quando um cartucho de tinta estiver quase a acabar ou tiver um problema, aparece um ícone de erro na cor da tinta em causa.

7. Modos:

Prima para mudar para cada um dos modos.

[Fax] / [Cópia] / [Digitalizar] / [Impressão Segura] / [Web] / [Aplicações] / [USB] / [Atalhos Cópia A3] / [Transferir Software]

8. Ícone de informações

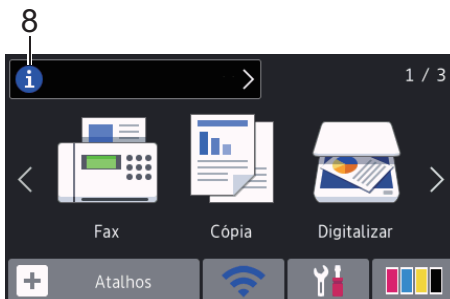





Estas novas informações da Brother aparecem na barra de informações quando as definições de notificação, como [Mensagem da Brother] e [Ver. auto firmware] estão configuradas para [Ligar].

(É necessária uma ligação à Internet, podendo ser aplicadas taxas relativas a dados.)

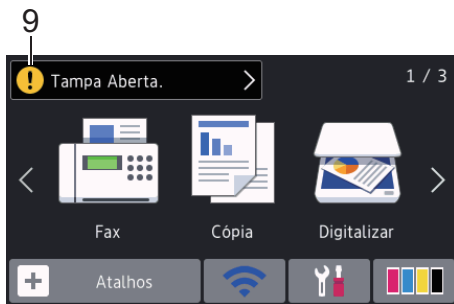
Prima  para ver os detalhes.

9. Ícone de advertência



O ícone de advertência  aparece quando existe uma mensagem de erro ou de manutenção; prima  para ver os detalhes e, em seguida, prima  para voltar ao ecrã Início.

Informações relacionadas

- Apresentação do equipamento Brother

Tópicos relacionados:

- Configurar o ecrã Pronto
- Reduzir o ruído da impressão
- Verificar o volume da tinta (cálculo de páginas)
- Apresentação do ecrã de definições
- Utilizar os atalhos de cópia A3
- Mensagens de erro e manutenção

Apresentação do ecrã de definições

O ecrã tátil indica o estado do equipamento quando prime  [Definiç.].

Utilize o menu Definições para aceder a todas as definições do seu equipamento Brother.

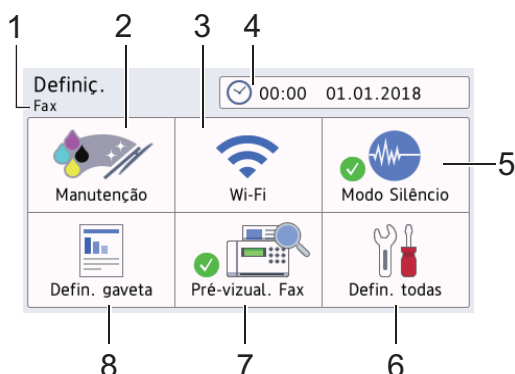

1. Modo de receção

Apresenta o modo de receção atual.

2. [Manutenção]

Prima para aceder aos seguintes menus:

- [Melhorar Qual. Impressão]
- [Limpeza Cabeça Impr.]
- [Retirar pedaços de papel]
- [Volum Tinteiro]
- [Modelo Cartucho Tinta]
- [Opções de Definição de Impressão]

3. [Wi-Fi]

Prima para instalar uma ligação de rede sem fios.

Se estiver a utilizar uma ligação sem fios, aparece no ecrã um indicador de três níveis  que mostra a intensidade atual do sinal sem fios.

4. [Data e hora]

Apresenta a data e a hora.

Prima para aceder ao menu [Data e hora].

5. [Modo Silêncio]

Apresenta a configuração do modo silencioso.

Prima para aceder ao menu [Modo Silêncio].

Quando este menu está configurado para [Ligar], aparece  no ecrã Início.

6. [Defin. todas]

Prima para aceder a um menu com todas as definições do equipamento.

7. [Pré-vizual. Fax]

Apresenta a configuração de pré-visualização de faxes.

Prima para aceder ao menu [Pré-vizual. Fax].

8. [Defin. gaveta]

Prima para aceder ao menu [Defin. gaveta].

Utilize as opções do menu de definição da gaveta para alterar o tamanho e o tipo de papel.



Informações relacionadas

- Apresentação do equipamento Brother

Tópicos relacionados:

- Apresentação do ecrã LCD tátil
- Verificar o volume da tinta (cálculo de páginas)

Navegar no ecrã tátil

Prima o LCD com um dedo para o utilizar. Para ver e aceder a todas as opções, deslize para a esquerda, para a direita, para cima ou para baixo ou prima ◀▶ ou ▲▼ no LCD para percorrer as opções.

NOTA

- Este produto adota o tipo de letra da ARPHIC TECHNOLOGY CO., LTD.





Informações relacionadas

- [Apresentação do equipamento Brother](#)
-

Configurar o ecrã Pronto

Pode alterar o ecrã Pronto para o ecrã [Ecrã 1], [Ecrã 2], [Ecrã 3], [Atalhos 1], [Atalhos 2] ou [Atalhos 3].

Quando o equipamento estiver inativo ou premir , o equipamento voltará ao ecrã que tiver configurado.

1. Prima  [Definiç.] > [Defin. todas] > [Config. geral] > [Defns de Digit.] > [Ecrã de início].
2. Passe o dedo para cima ou para baixo, ou prima ▲ ou ▼, para ver a opção [Ecrã 1], [Ecrã 2], [Ecrã 3], [Atalhos 1], [Atalhos 2] ou [Atalhos 3] e prima a opção pretendida.
3. Prima .

O equipamento irá para o novo ecrã Início.



Informações relacionadas

- [Apresentação do equipamento Brother](#)

Tópicos relacionados:

- [Apresentação do ecrã LCD tátil](#)

Configurar os ecrãs de funções predefinidos

Pode alterar o ecrã predefinido dos modos de cópia e digitalização.

1. Efetue uma das seguintes ação:

- para alterar o ecrã de cópia:

Prima  [Definiç.] > [Defin. todas] > [Config. geral] > [Defis de Digit.] > [Copiar ecrã].

- para alterar o ecrã de digitalização:

Prima  [Definiç.] > [Defin. todas] > [Config. geral] > [Defis de Digit.] > [Digitalizar ecrã].

2. Passe o dedo para cima ou para baixo, ou prima ▲ ou ▼, para visualizar as opções de cópia ou digitalização e prima a opção pretendida no ecrã predefinido.

3. Prima .



Informações relacionadas

- [Apresentação do equipamento Brother](#)

Aceder a utilitários Brother (Windows)

O **Brother Utilities** é um iniciador de aplicações que proporciona um cómodo acesso a todas as aplicações da Brother que estejam instaladas no seu computador.

1. Efetue uma das seguintes ação:

- Windows 7

Clique em  (**Iniciar**) > **Todos os Programas** > **Brother** > **Brother Utilities**.

- Windows 8

Toque ou clique em  (**Brother Utilities**) no ecrã **Início** ou no ambiente de trabalho.

- Windows 8.1

Desloque o ponteiro do rato para o canto inferior esquerdo do ecrã **Início** e clique em  (se utilizar um dispositivo com controlo tátil, deslize para cima a partir do fundo do ecrã **Início** para fazer aparecer o ecrã **Aplicações**).

Quando o ecrã **Aplicações** aparecer, toque ou clique em  (**Brother Utilities**).

- Windows 10

Clique em  > **Brother** > **Brother Utilities**.

2. Selecione o equipamento.

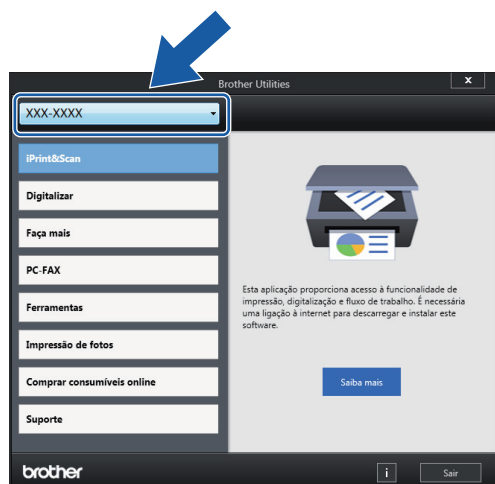

3. Selecione a operação que pretende utilizar.

Informações relacionadas

- [Apresentação do equipamento Brother](#)
 - [Desinstalar o software e os controladores Brother \(Windows\)](#)

Desinstalar o software e os controladores Brother (Windows)

1. Efetue uma das seguintes ação:

- Windows 7

Clique em  (**Iniciar**) > **Todos os Programas** > **Brother** > **Brother Utilities**.

- Windows 8

Toque ou clique em  (**Brother Utilities**) no ecrã **Início** ou no ambiente de trabalho.

- Windows 8.1

Desloque o ponteiro do rato para o canto inferior esquerdo do ecrã **Início** e clique em  (se utilizar um dispositivo com controlo tátil, deslize para cima a partir do fundo do ecrã **Início** para fazer aparecer o ecrã **Aplicações**).

Quando o ecrã **Aplicações** aparecer, toque ou clique em  (**Brother Utilities**).

- Windows 10

Clique em  > **Brother** > **Brother Utilities**.

2. Clique na lista pendente e selecione o nome do seu modelo (se ainda não estiver selecionado). Clique em **Ferramentas** na barra de navegação do lado esquerdo e clique em **Desinstalar**.

Siga as instruções da caixa de diálogo para desinstalar o software e os controladores.



Informações relacionadas

- [Aceder a utilitários Brother \(Windows\)](#)

Localização das portas USB / Ethernet do seu equipamento Brother

As portas USB e Ethernet estão localizadas no interior do equipamento.

- Quando ligar o cabo USB ou Ethernet, siga as instruções do processo de instalação.
- Para instalar o **Pacote completo de software e controladores** necessário para colocar o equipamento em funcionamento, introduza o disco de instalação da Brother no seu computador ou visite a página **Transferências** do seu modelo no Brother Solutions Center em support.brother.com.

1. Posicione ambas as mãos por baixo das patilhas de plástico situadas em ambos os lados do equipamento para levantar a tampa do digitalizador (1) para a posição aberta.

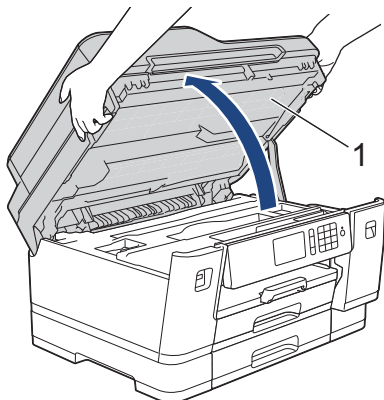

2. Localize a porta correta (com base no cabo que está a utilizar) no interior do equipamento como ilustrado.

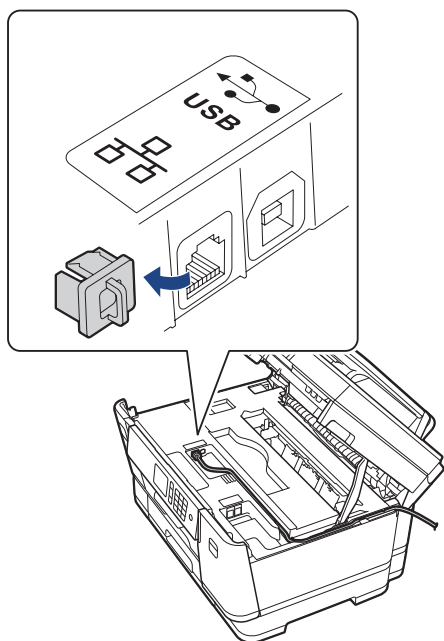

Coloque cuidadosamente o cabo através da calha destinada aos cabos para o encaminhar para a parte de trás do equipamento.

3. Feche cuidadosamente a tampa do digitalizador com ambas as mãos.

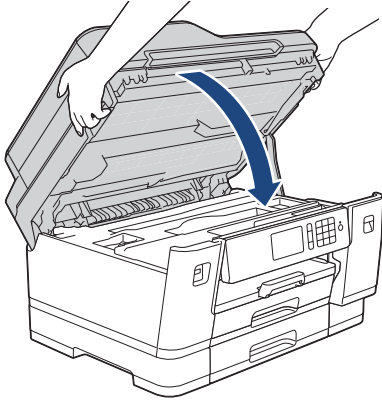

Informações relacionadas

- [Apresentação do equipamento Brother](#)

Manuseamento do papel

- Colocar papel
- Colocar documentos

Colocar papel

- Colocar papel na gaveta do papel #1 / gaveta do papel #2 / gaveta do papel #3
- Colocar papel na gaveta multifunções (Gaveta MF)
- Área não imprimível
- Definições de papel
- Papel e outros suportes de impressão aceitáveis
- Mensagens de erro e manutenção
- Problemas no manuseamento do papel e na impressão

Colocar papel na gaveta do papel #1 / gaveta do papel #2 / gaveta do papel #3

- Colocar papel de tamanho A4, Letter ou Executive na gaveta do papel #1 / gaveta do papel #2 / gaveta do papel #3
- Colocar papel de tamanho A3, Ledger ou Legal na gaveta do papel #1 / gaveta do papel #2 / gaveta do papel #3
- Colocar papel Foto na gaveta do papel #1
- Colocar envelopes na gaveta do papel #1

Colocar papel de tamanho A4, Letter ou Executive na gaveta do papel #1 / gaveta do papel #2 / gaveta do papel #3

- Se a definição [Verificar papel] estiver configurada como [Ligar] e puxar a gaveta do papel para fora do equipamento, aparece uma mensagem no LCD a perguntar se pretende alterar o tipo e o tamanho do papel.
- Quando colocar um papel de tamanho diferente na gaveta, terá de alterar a definição de formato do papel no equipamento ou a definição de tamanho do papel no seu computador.
Ao fazê-lo, permite que o equipamento alimente papel automaticamente a partir da gaveta adequada se a seleção automática de gaveta estiver configurada no equipamento ou no controlador de impressora.
- Apenas pode utilizar papel simples na gaveta #2. (MFC-J6945DW)
- Apenas pode utilizar papel simples na gaveta #2 e na gaveta #3. (MFC-J6947DW)

Estas instruções descrevem como colocar papel na gaveta #1.

- (MFC-J6945DW) Os passos para a gaveta #2 são muito semelhantes.
 - (MFC-J6947DW) Os passos para a gaveta #2 e gaveta #3 são muito semelhantes.
1. Se a aba do suporte do papel (1) estiver aberta, feche-a e, em seguida, feche o suporte do papel (2).

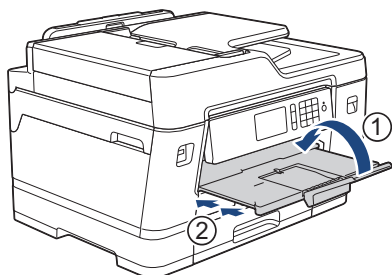

2. Puxe a gaveta do papel completamente para fora do equipamento, na direção da seta.

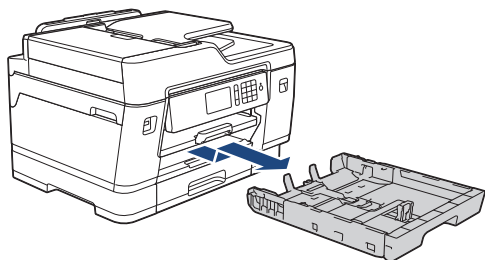

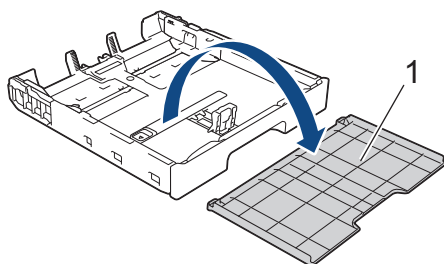

Quando colocar papel na gaveta #2 ou na gaveta #3 (MFC-J6947DW), remova a tampa superior da gaveta (1).

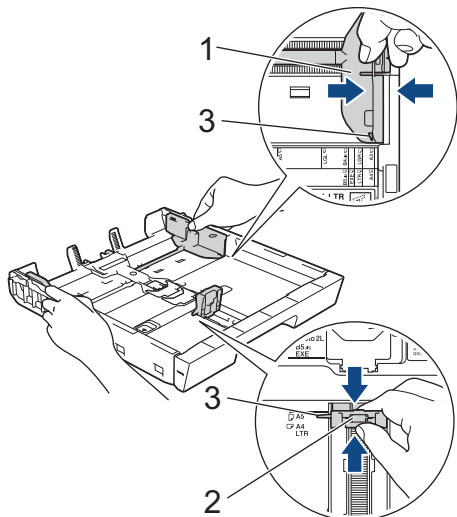

3. Prima e desloque cuidadosamente as guias da largura do papel (1) e a guia do comprimento do papel (2) para as ajustar ao tamanho do papel.

Certifique-se de que a marca triangular (3) da guia da largura do papel (1) e da guia do comprimento do papel (2) está alinhada com a marca correspondente ao papel que está a utilizar.



 Se colocar papel de tamanho Executive, levante o bloqueador (4).

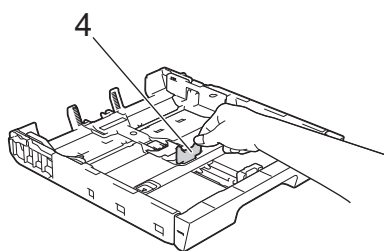

4. Folheie bem a pilha de papel para evitar um encravamento de papel ou uma alimentação errada.

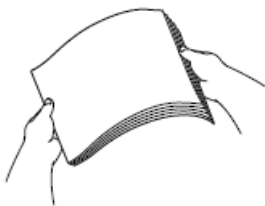

 Certifique-se sempre de que o papel não está enrolado ou enrugado.

5. Coloque cuidadosamente o papel na gaveta do papel com a superfície de impressão *voltada para baixo*.

Orientação horizontal

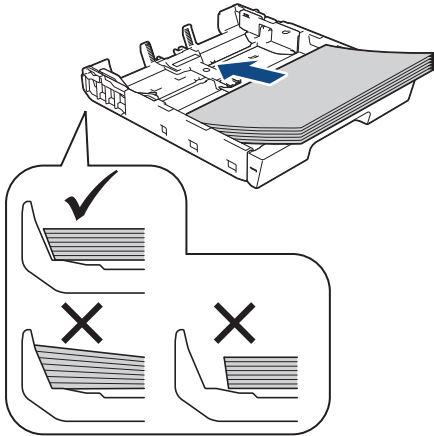

IMPORTANTE

Tenha o cuidado de não empurrar o papel demasiado para dentro; o papel pode levantar na parte traseira da gaveta e causar problemas de alimentação.



Para adicionar papel antes de a gaveta ficar vazia, retire o papel existente na gaveta e junte-o ao papel que pretende adicionar. Folheie sempre bem a pilha de papel para evitar que o equipamento alimente várias páginas.

6. Certifique-se de que a guia do comprimento do papel (1) toca nas extremidades do papel.

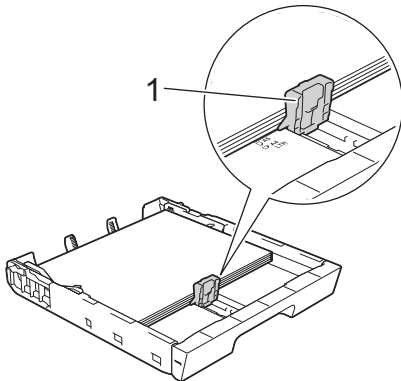

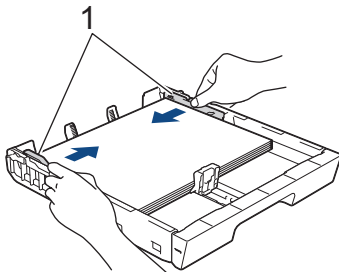

7. Desloque cuidadosamente as guias da largura do papel (1) para as ajustar ao papel. Certifique-se de que as guias do papel tocam nas extremidades do papel.

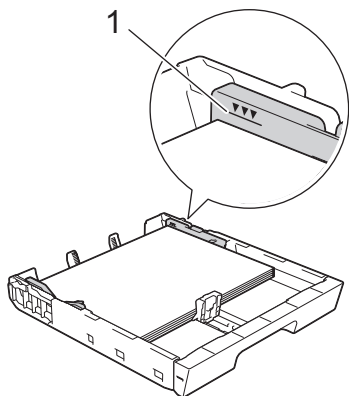

8. Certifique-se de que o papel não está enrolado na gaveta e que está por baixo da marca máxima de papel (1).

Colocar demasiado papel na gaveta do papel pode provocar encravamentos.



 Quando colocar papel na gaveta #2 ou na gaveta #3 (MFC-J6947DW), recoloque a tampa superior da gaveta.

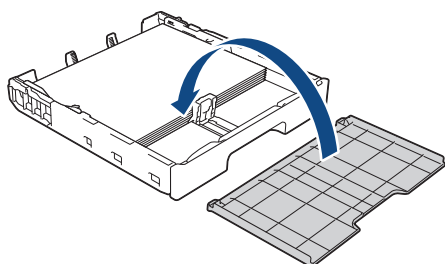

9. Lentamente, introduza na totalidade a gaveta do papel no equipamento.

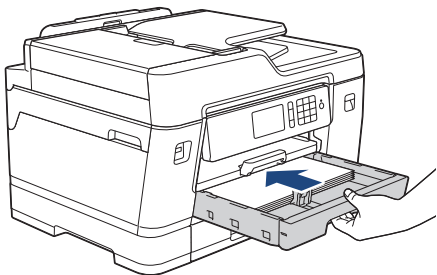

IMPORTANTE

NÃO introduza a gaveta do papel no equipamento com demasiada força ou rapidez. Ao fazê-lo, poderá provocar encravamentos de papel ou problemas com o alimentador de papel.

10. Puxe o suporte do papel para fora até o encaixar na posição adequada.

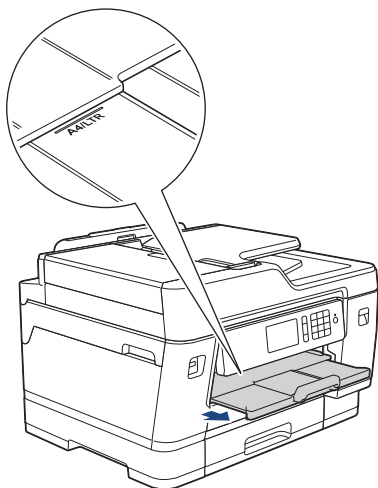

11. Altere a configuração do tamanho do papel no menu do equipamento, se isso for necessário.



Informações relacionadas

- Colocar papel na gaveta do papel #1 / gaveta do papel #2 / gaveta do papel #3

Tópicos relacionados:

- Alterar a definição de verificação do tamanho do papel
- Selecionar o suporte de impressão correto
- Alterar o tamanho e o tipo do papel

► Página inicial > Manuseamento do papel > Colocar papel > Colocar papel na gaveta do papel #1 / gaveta do papel #2 / gaveta do papel #3 > Colocar papel de tamanho A3, Ledger ou Legal na gaveta do papel #1 / gaveta do papel #2 / gaveta do papel #3

Colocar papel de tamanho A3, Ledger ou Legal na gaveta do papel #1 / gaveta do papel #2 / gaveta do papel #3

- Se a definição [Verificar papel] estiver configurada como [Ligar] e puxar a gaveta do papel para fora do equipamento, aparece uma mensagem no LCD a perguntar se pretende alterar o tipo e o tamanho do papel.
- Quando colocar um papel de tamanho diferente na gaveta, terá de alterar a definição de formato do papel no equipamento ou a definição de tamanho do papel no seu computador.
Ao fazê-lo, permite que o equipamento alimente papel automaticamente a partir da gaveta adequada se a seleção automática de gaveta estiver configurada no equipamento ou no controlador de impressora.
- Apenas pode utilizar papel simples na gaveta #2. (MFC-J6945DW)
- Apenas pode utilizar papel simples na gaveta #2 e na gaveta #3. (MFC-J6947DW)

Estas instruções descrevem como colocar papel na gaveta #1.

- (MFC-J6945DW) Os passos para a gaveta #2 são muito semelhantes.
 - (MFC-J6947DW) Os passos para a gaveta #2 e gaveta #3 são muito semelhantes.
1. Se a aba do suporte do papel (1) estiver aberta, feche-a e, em seguida, feche o suporte do papel (2).

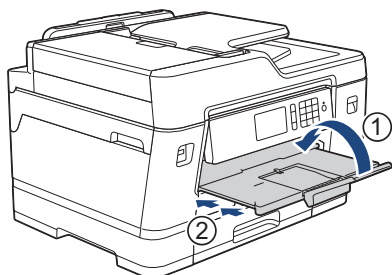

2. Puxe a gaveta do papel completamente para fora do equipamento, na direção da seta.

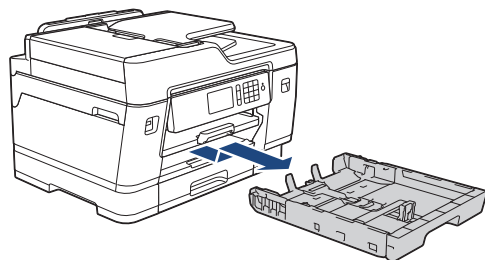

Quando colocar papel na gaveta #2 ou na gaveta #3 (MFC-J6947DW), remova a tampa superior da gaveta (1).

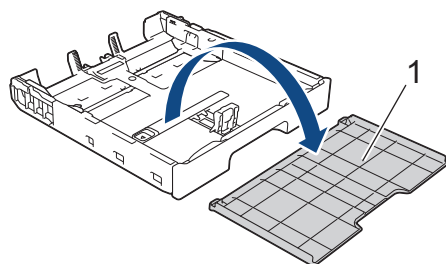

3. Pouse a gaveta numa superfície plana.

Pressione a base de deslize verde para a esquerda e, em seguida, puxe para fora a gaveta até ficar encaixada.

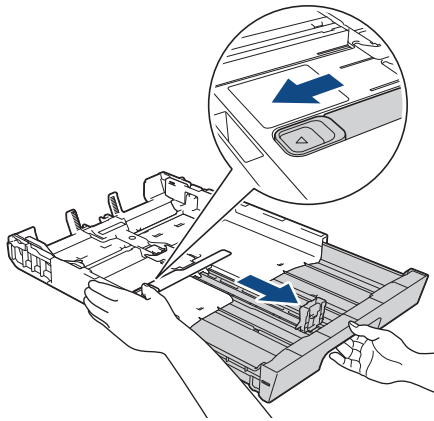

4. Prima e desloque cuidadosamente as guias da largura do papel (1) e a guia do comprimento do papel (2) para as ajustar ao tamanho do papel.

Certifique-se de que a marca triangular (3) da guia da largura do papel (1) e da guia do comprimento do papel (2) está alinhada com a marca correspondente ao papel que está a utilizar.

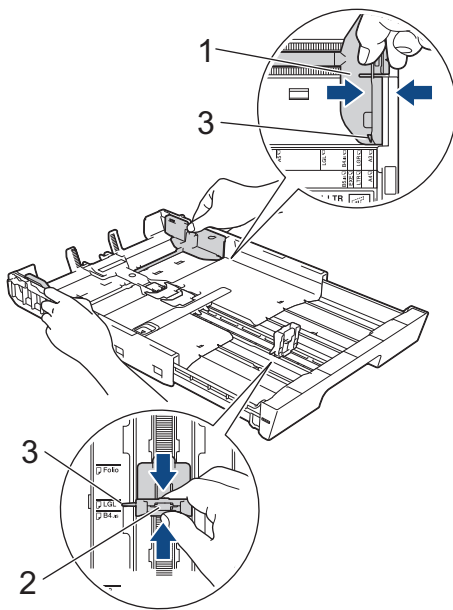

5. Folheie bem a pilha de papel para evitar um encravamento de papel ou uma alimentação errada.

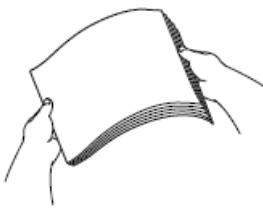

Certifique-se sempre de que o papel não está enrolado ou enrugado.

6. Coloque cuidadosamente o papel na gaveta do papel com a superfície de impressão *voltada para baixo*.

Orientação vertical

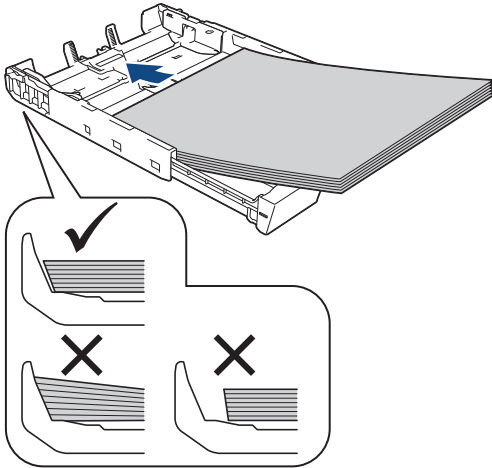

IMPORTANTE

Tenha o cuidado de não empurrar o papel demasiado para dentro; o papel pode levantar na parte traseira da gaveta e causar problemas de alimentação.



Para adicionar papel antes de a gaveta ficar vazia, retire o papel existente na gaveta e junte-o ao papel que pretende adicionar. Folheie sempre bem a pilha de papel para evitar que o equipamento alimente várias páginas.

7. Certifique-se de que a guia do comprimento do papel (1) toca nas extremidades do papel.

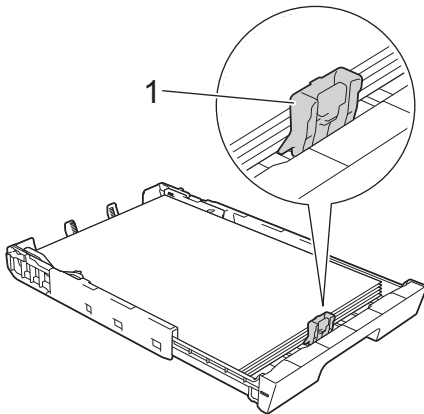

8. Desloque cuidadosamente as guias da largura do papel (1) para as ajustar ao papel.

Certifique-se de que as guias do papel tocam nas extremidades do papel.

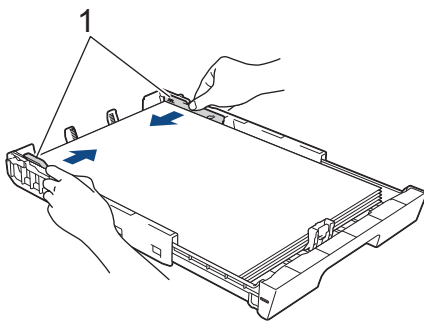

9. Certifique-se de que o papel não está enrolado na gaveta e que está por baixo da marca máxima de papel (1).

Colocar demasiado papel na gaveta do papel pode provocar encravamentos.

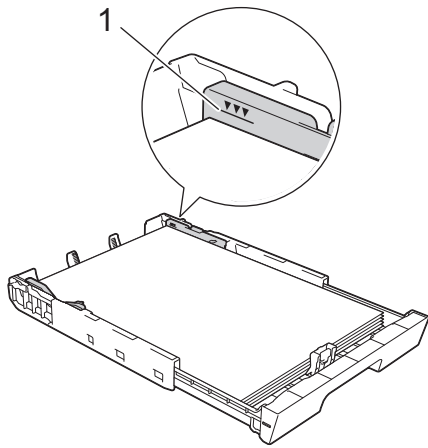

Quando colocar papel na gaveta #2 ou na gaveta #3 (MFC-J6947DW), recoloca a tampa superior da gaveta.

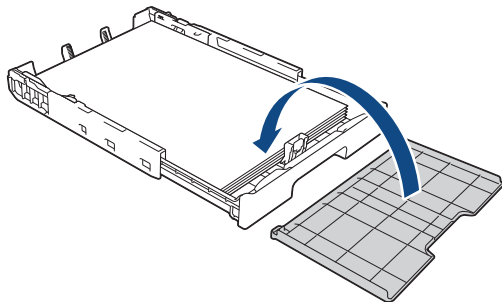

10. Lentamente, introduza na totalidade a gaveta do papel no equipamento.

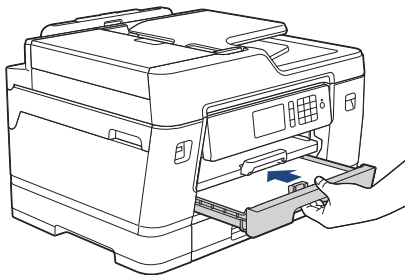

IMPORTANTE

NÃO introduza a gaveta do papel no equipamento com demasiada força ou rapidez. Ao fazê-lo, poderá provocar encravamentos de papel ou problemas com o alimentador de papel.

11. Puxe para fora o suporte do papel (1) até o encaixar na posição adequada e, em seguida, abra a aba do suporte do papel (2).

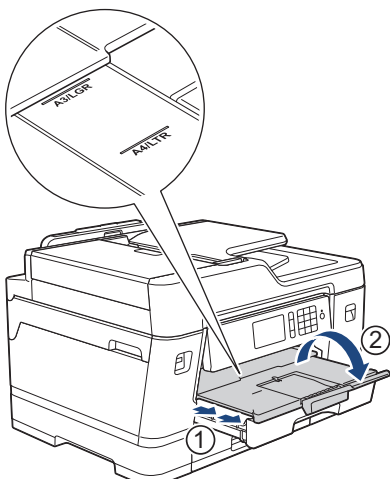

12. Altere a configuração do tamanho do papel no menu do equipamento, se isso for necessário.

⚠ AVISO

Posicione o equipamento de forma a que a gaveta não ultrapasse a extremidade da mesa ou da secretária e alguém possa ir contra ela. O equipamento poderá cair e provocar ferimentos.

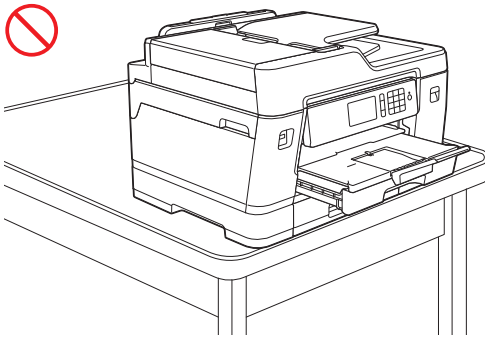
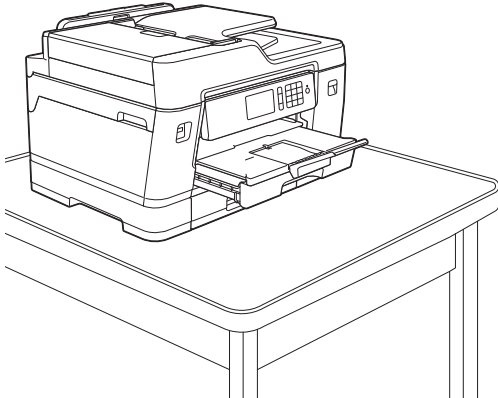

Antes de fechar a gaveta do papel, retire o papel da gaveta.

Pouse a gaveta numa superfície plana.

Pressione a base de deslize verde para a esquerda e, em seguida, empurre a parte da frente da gaveta para a fechar até ficar encaixada. Coloque o papel na gaveta.

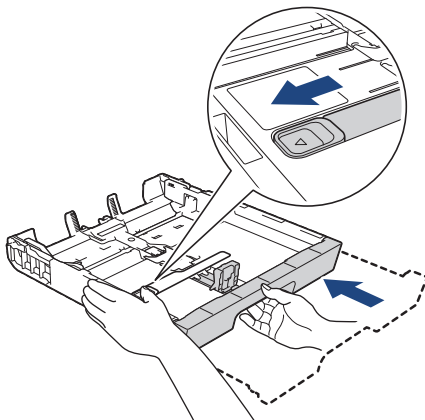

Informações relacionadas

- Colocar papel na gaveta do papel #1 / gaveta do papel #2 / gaveta do papel #3

Colocar papel Foto na gaveta do papel #1

- Se a definição [Verificar papel] estiver configurada como [Ligar] e puxar a gaveta do papel para fora do equipamento, aparece uma mensagem no LCD a perguntar se pretende alterar o tipo e o tamanho do papel.
 - Quando colocar um papel de tamanho diferente na gaveta, terá de alterar a definição de formato do papel no equipamento ou a definição de tamanho do papel no seu computador.
- Ao fazê-lo, permite que o equipamento alimente papel automaticamente a partir da gaveta adequada se a seleção automática de gaveta estiver configurada no equipamento ou no controlador de impressora.

1. Se a aba do suporte do papel (1) estiver aberta, feche-a e, em seguida, feche o suporte do papel (2).

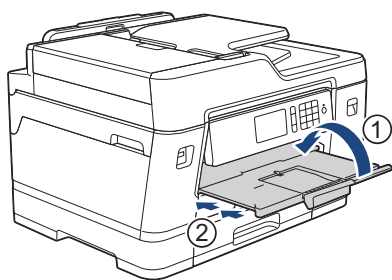

2. Puxe a gaveta do papel completamente para fora do equipamento, na direção da seta.

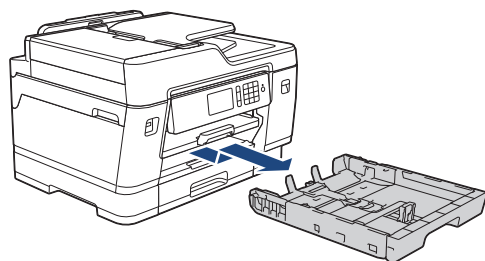

3. Efetue uma das seguintes ação:
 - Se colocar papel Foto L (9 x 13 cm) na gaveta do papel, levante o bloqueador de Foto L (1).
 - Se colocar papel Foto (10 x 15 cm) na gaveta do papel, levante o bloqueador de Foto (2).
 - Se colocar papel Foto 2L (13 x 18 cm) na gaveta do papel, levante o bloqueador de Foto 2L (3).

Prima cuidadosamente e desloque as guias da largura do papel (4) para as ajustar ao tamanho do papel.

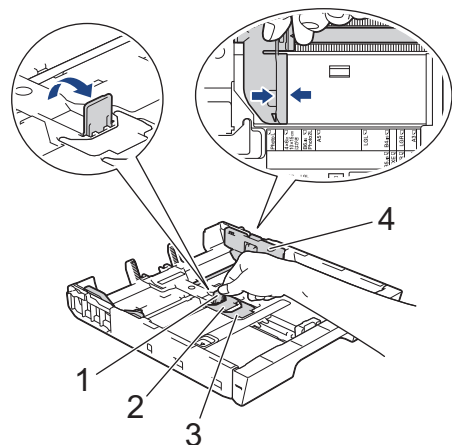

4. Coloque até 20 folhas de papel fotográfico na gaveta do papel com a superfície de impressão *voltada para baixo*.

A colocação de mais de 20 folhas de papel fotográfico pode provocar encravamentos de papel.

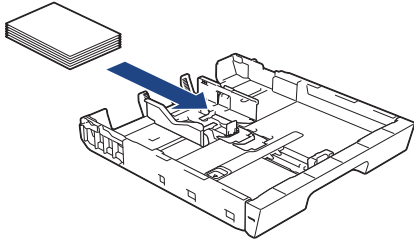

5. Desloque cuidadosamente as guias da largura do papel (1) para as ajustar ao papel. Certifique-se de que as guias do papel tocam nas extremidades do papel e que este está alisado na gaveta.

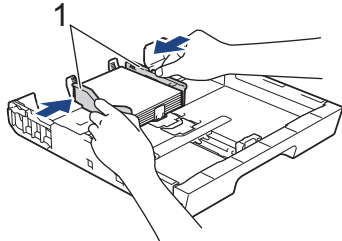

6. Lentamente, introduza na totalidade a gaveta do papel no equipamento.

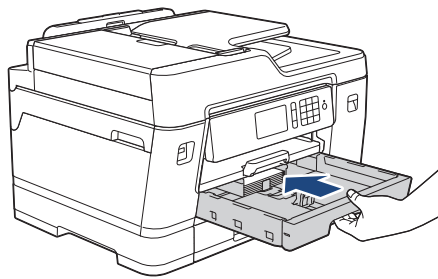

IMPORTANTE

NÃO introduza a gaveta do papel no equipamento com demasiada força ou rapidez. Ao fazê-lo, poderá provocar encravamentos de papel ou problemas com o alimentador de papel.

7. Puxe o suporte do papel para fora até o encaixar na posição adequada.

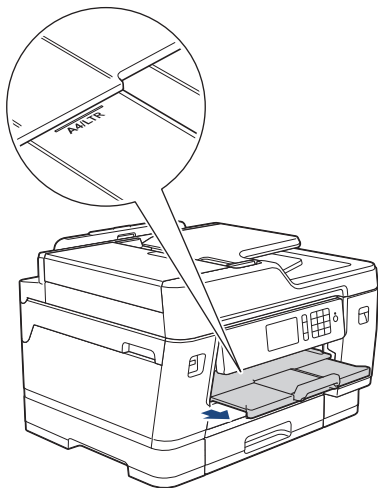

8. Altere a configuração do tamanho do papel no menu do equipamento, se isso for necessário.



Informações relacionadas

- [Colocar papel na gaveta do papel #1 / gaveta do papel #2 / gaveta do papel #3](#)

Tópicos relacionados:

- [Alterar a definição de verificação do tamanho do papel](#)
- [Selecionar o suporte de impressão correto](#)

-
- Alterar o tamanho e o tipo do papel
-

Colocar envelopes na gaveta do papel #1

- Se a definição [Verificar papel] estiver configurada como [Ligar] e puxar a gaveta do papel para fora do equipamento, aparece uma mensagem no LCD a perguntar se pretende alterar o tipo e o tamanho do papel.
- Pode utilizar envelopes de diversos tamanhos. ►► *Informações relacionadas: Tipo e tamanho do papel para cada operação*
- Quando colocar um papel de tamanho diferente na gaveta, terá de alterar a definição de formato do papel no equipamento ou a definição de tamanho do papel no seu computador.
Ao fazê-lo, permite que o equipamento alimente papel automaticamente a partir da gaveta adequada se a seleção automática de gaveta estiver configurada no equipamento ou no controlador de impressora.
- Antes de colocar envelopes na gaveta, exerça pressão sobre os cantos e os lados dos envelopes para os alisar o mais possível.

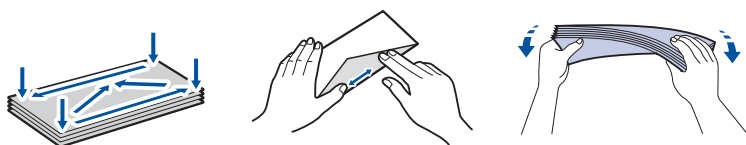

1. Se a aba do suporte do papel (1) estiver aberta, feche-a e, em seguida, feche o suporte do papel (2).

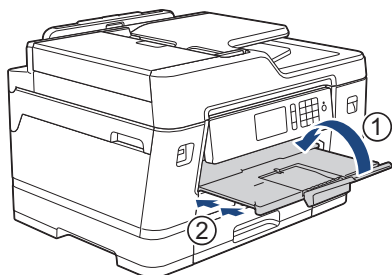

2. Puxe a gaveta do papel completamente para fora do equipamento, na direção da seta.

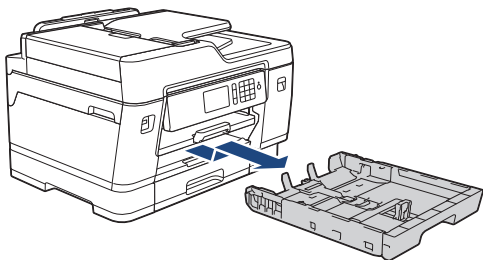

3. Coloque até 10 envelopes na gaveta do papel com a superfície de impressão *voltada para baixo*. A colocação de mais de 10 envelopes pode provocar encravamentos de papel.

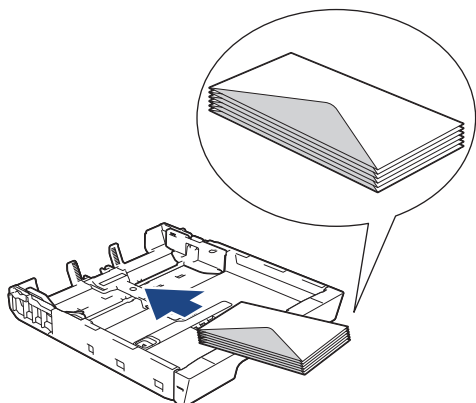

4. Prima e desloque cuidadosamente as guias da largura do papel (1) e a guia do comprimento do papel (2) para as ajustar ao tamanho dos envelopes.

Certifique-se de que os envelopes estão alisados na gaveta.

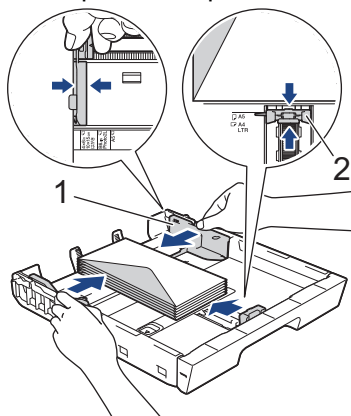

IMPORTANTE

Se os envelopes forem alimentados "de dois em dois", coloque um envelope de cada vez na gaveta do papel.

5. Lentamente, introduza na totalidade a gaveta do papel no equipamento.

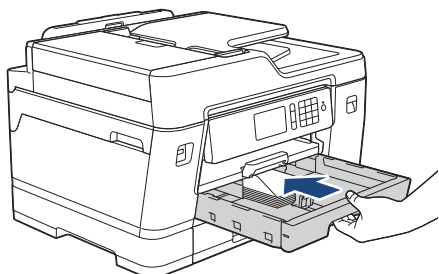

IMPORTANTE

NÃO introduza a gaveta do papel no equipamento com demasiada força ou rapidez. Ao fazê-lo, poderá provocar encravamentos de papel ou problemas com o alimentador de papel.

6. Puxe para fora o suporte do papel (1) até o encaixar na posição adequada e, em seguida, abra a aba do suporte do papel (2).

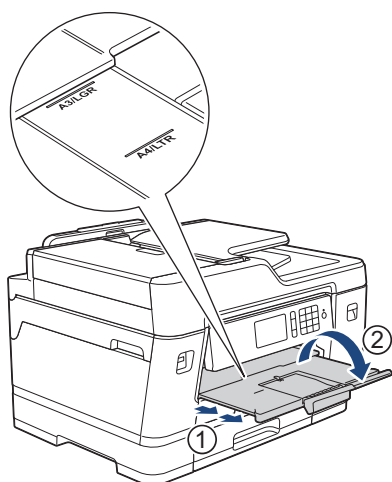

7. Altere a configuração do tamanho do papel no menu do equipamento, se isso for necessário.



Informações relacionadas

- [Colocar papel na gaveta do papel #1 / gaveta do papel #2 / gaveta do papel #3](#)

Tópicos relacionados:

- [Alterar a definição de verificação do tamanho do papel](#)

-
- Selecionar o suporte de impressão correto
 - Alterar o tamanho e o tipo do papel
 - Tipo e tamanho do papel para cada operação
-

Colocar papel na gaveta multifunções (Gaveta MF)

Utilize a gaveta MF para material de impressão especial, como papel fotográfico ou envelopes.

- Se a definição [Verificar papel] estiver configurada como [Ligar] e colocar o papel na gaveta MF, aparece uma mensagem no LCD a perguntar se pretende alterar o tipo e o tamanho do papel.
- Quando colocar um papel de tamanho diferente na gaveta, terá de alterar a definição de formato do papel no equipamento ou a definição de tamanho do papel no seu computador.
Ao fazê-lo, permite que o equipamento alimente papel automaticamente a partir da gaveta adequada se a seleção automática de gaveta estiver configurada no equipamento ou no controlador de impressora.

NOTA

- Para evitar a entrada de pó no equipamento, certifique-se de que fecha a gaveta MF se não a utilizar.

1. Abra a gaveta MF.

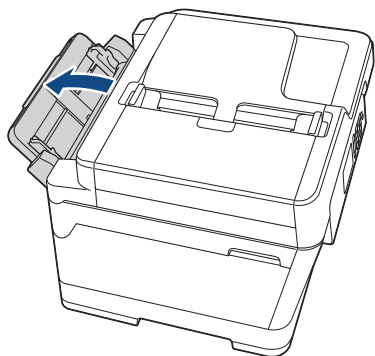

Se pretender colocar papel de tamanho superior a A4 ou Letter, puxe a gaveta do papel para cima com as duas mãos até ficar encaixada.

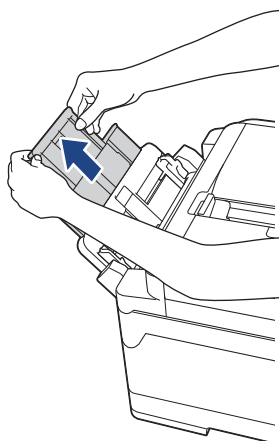

- Prima cuidadosamente e desloque as guias do papel da gaveta MF para as ajustar à largura do papel que está a utilizar.

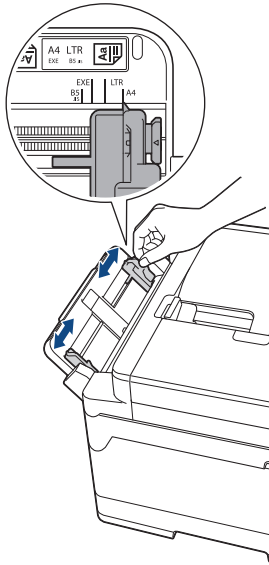

- Folheie bem a pilha de papel para evitar um encravamento de papel ou uma alimentação errada.

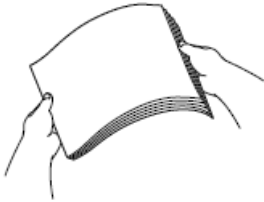

Certifique-se sempre de que o papel não está enrolado ou enrugado.

- Coloque papel com cuidado na gaveta MF com a superfície de impressão *voltada para cima*.
 - Utilizar A4, Letter ou Executive

Orientação horizontal

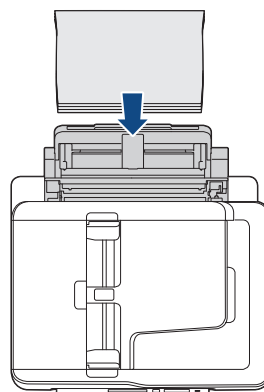
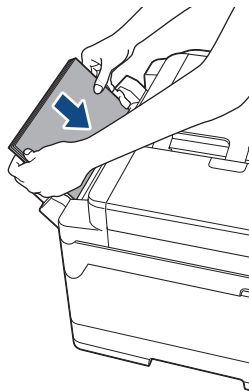

- Utilizar A3, Ledger, Legal, Folio, Legal (México), Legal (Índia), A5, A6, envelopes, Foto, Foto L, Foto 2L ou Ficha

Orientação vertical

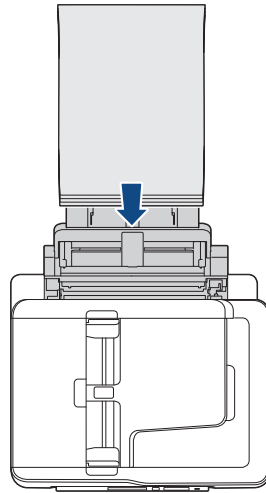
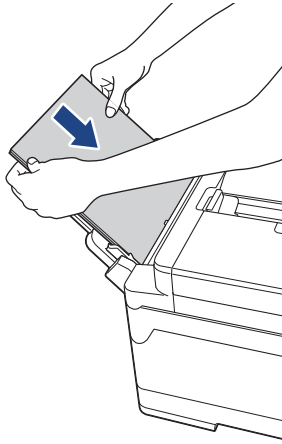

Quando utilizar envelopes, coloque-os com a superfície de impressão *voltada para cima* e a aba para a esquerda, como indicado na ilustração.

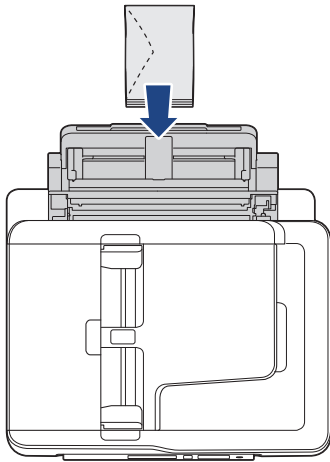

Se tiver dificuldades em colocar papel na gaveta MF, empurre o manípulo de desbloqueio (1) para a parte de trás do equipamento; em seguida, coloque o papel.

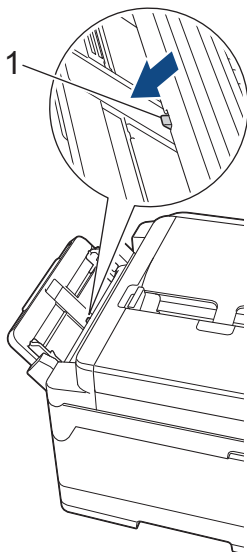

5. Com ambas as mãos, desloque cuidadosamente as guias do papel da gaveta MF para as ajustar ao papel.

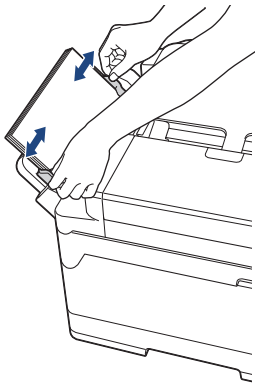

- NÃO prima as guias do papel com demasiada força contra o papel. Se o fizer, o papel pode dobrar e encravar.
- Coloque o papel no centro da gaveta MF, entre as guias do papel. Se o papel não estiver centrado, puxe-o para fora e introduza-o novamente no centro.

6. Efetue uma das seguintes ações:

- Quando utilizar papel de tamanho A4 ou Letter ou de um tamanho mais pequeno
Puxe o suporte do papel para fora até o encaixar na posição adequada.

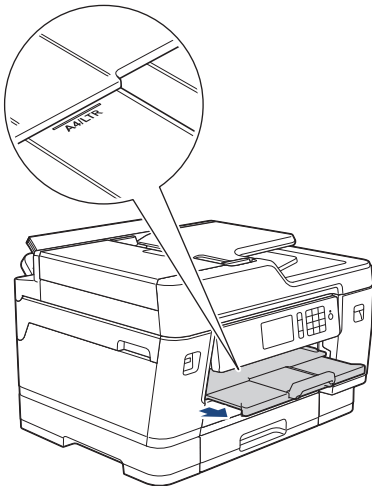

- Quando utilizar papel de tamanho superior a A4 ou Letter ou envelopes
Puxe para fora o suporte do papel (1) até o encaixar na posição adequada e, em seguida, abra a aba do suporte do papel (2).

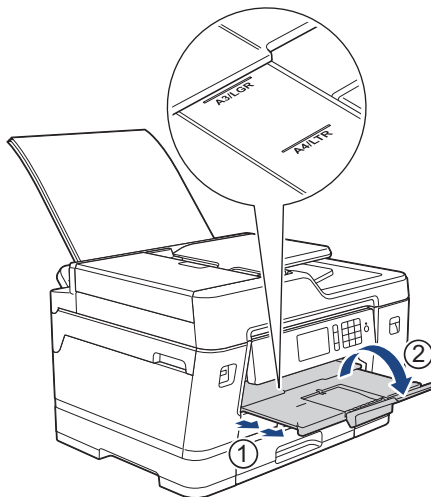

7. Altere a configuração do tamanho do papel no menu do equipamento, se isso for necessário.



Certifique-se de que a impressão terminou antes de fechar a gaveta MF.



Informações relacionadas

- Colocar papel

Tópicos relacionados:

- Selecionar o suporte de impressão correto
 - Mensagens de erro e manutenção
-

Área não imprimível

A área não imprimível depende das definições da aplicação utilizada. Os valores a seguir apresentados indicam as áreas não imprimíveis em folhas de papel e envelopes. O equipamento apenas poderá imprimir nas áreas sombreadas das folhas de papel se a função de impressão sem margens estiver disponível e ativada.

Folhas de papel

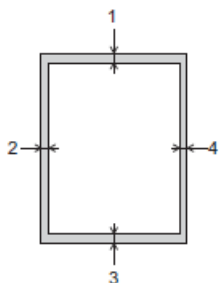

Envelopes

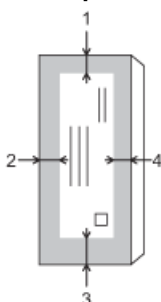

	Topo (1)	Esquerda (2)	Fundo (3)	Direita (4)
Folha de papel	3 mm	3 mm	3 mm	3 mm
Envelopes	12 mm	3 mm	12 mm	3 mm



A função de impressão sem margens não está disponível para envelopes e impressão nos 2 lados.



Informações relacionadas

- [Colocar papel](#)

Tópicos relacionados:

- [Problemas no manuseamento do papel e na impressão](#)

Definições de papel

- Alterar o tamanho e o tipo do papel
- Alterar a definição de verificação do tamanho do papel
- Configurar uma gaveta predefinida com base na tarefa
- Alterar a prioridade das gavetas
- Alterar a definição de aviso de pouco papel
- Reduzir o tamanho de página de um fax recebido com tamanho demasiado grande

Alterar o tamanho e o tipo do papel

Configure as definições Formato do papel e Tipo de Papel para a gaveta do papel.

- Para obter a melhor qualidade de impressão, configure o equipamento para o tipo de papel que está a utilizar.
- Quando altera o tamanho do papel que coloca na gaveta, terá também de alterar a definição Formato do papel no LCD.

1. Prima  [Definiç.] > [Defin. gaveta].
2. Prima a opção de gaveta que pretender.
3. Prima [Tipo de Papel].
4. Prima a opção de tipo de papel que pretender.



- Utilize apenas papel simples na gaveta #2. (MFC-J6945DW)
- Utilize apenas papel simples na gaveta #2 e na gaveta #3.(MFC-J6947DW)

5. Prima [Tamanho Papel].
6. Passe o dedo para cima ou para baixo, ou prima ▲ ou ▼, para visualizar as opções de tamanho do papel e prima a opção pretendida.
7. Prima .



O equipamento ejeta o papel, com a superfície impressa voltada para cima, para a gaveta do papel na parte dianteira do equipamento. Quando utilizar papel plastificado, retire cada folha imediatamente para evitar borrões ou encravamentos de papel.



Informações relacionadas

- [Definições de papel](#)



Tópicos relacionados:

- [Colocar papel de tamanho A4, Letter ou Executive na gaveta do papel #1 / gaveta do papel #2 / gaveta do papel #3](#)
- [Colocar papel Foto na gaveta do papel #1](#)
- [Colocar envelopes na gaveta do papel #1](#)
- [Papel e outros suportes de impressão aceitáveis](#)
- [Mensagens de erro e manutenção](#)
- [Problemas no manuseamento do papel e na impressão](#)

Alterar a definição de verificação do tamanho do papel

Se esta definição estiver configurada como [Ligar] e puxar a gaveta do papel para fora do equipamento ou colocar papel na gaveta MF, o LCD apresenta uma mensagem a perguntar se pretende alterar as definições de formato e tipo de papel.

A predefinição é [Ligar].

1. Prima  [Definiç.] > [Defin. todas] > [Config. geral] > [Defin. gaveta] > [Verificar papel].
2. Prima [Ligar] ou [Desligar].
3. Prima .

Informações relacionadas

- [Definições de papel](#)

Tópicos relacionados:

- [Colocar papel de tamanho A4, Letter ou Executive na gaveta do papel #1 / gaveta do papel #2 / gaveta do papel #3](#)
- [Colocar papel Foto na gaveta do papel #1](#)
- [Colocar envelopes na gaveta do papel #1](#)
- [Mensagens de erro e manutenção](#)

Configurar uma gaveta predefinida com base na tarefa



Altere a gaveta predefinida que o equipamento utiliza em cada modo.

[Sel. gaveta aut.] configura o seu equipamento para alimentar papel a partir da gaveta mais adequada para o tipo e tamanho de papel que definiu.

O equipamento alimenta o papel da gaveta mais adequada seguindo a ordem de prioridade das gavetas que definiu.



Algumas gavetas não estão disponíveis em certos modelos.

1. Prima  [Definiç.] > [Defin. todas] > [Config. geral] > [Defin. gaveta].
 - Para imprimir em modo de cópia, prima [Defin. gaveta: Cópia] > [Uso gaveta].
 - Para imprimir faxes recebidos, prima [Defin. gaveta: Fax] > [Uso gaveta].
 - Para imprimir fotografias, prima [Def. gav.: impr. JPEG (suporte)] > [Uso gaveta].
2. Prima a opção de gaveta que pretender.
3. Prima .





Informações relacionadas

- [Definições de papel](#)

Alterar a prioridade das gavetas

Altere a prioridade da gaveta predefinida que o equipamento utiliza para cada modo.

Quando seleccionar [Sel. gaveta aut.] nas definições da gaveta, o equipamento efetua a alimentação de papel a partir da gaveta mais adequada ao tipo de papel e tamanho de papel seguindo a ordem determinada na definição de prioridade das gavetas.

1. Prima  [Definiç.] > [Defin. todas] > [Config. geral] > [Defin. gaveta].
2. Prima a opção [Defin. gaveta: Cópia], [Defin. gaveta: Fax], [Defin. gaveta: Imprimir] ou [Def. gav.: impr. JPEG (suporte)].
3. Prima [Prioridade da gaveta].
4. Prima a opção que pretender.
5. Prima .



Informações relacionadas

- [Definições de papel](#)



Alterar a definição de aviso de pouco papel

Se a definição de nível baixo de papel estiver configurada como [Ligar], o equipamento apresenta uma mensagem a informar que a gaveta do papel está quase vazia.

A predefinição é [Ligar].

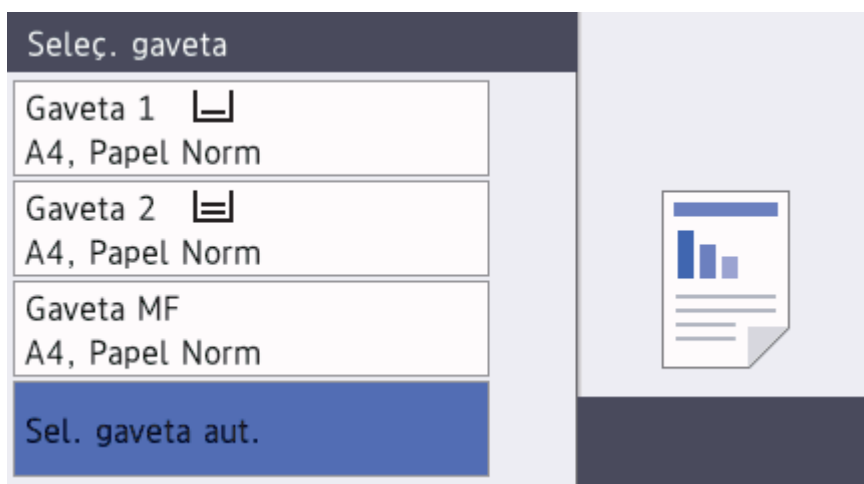
Além disso, pode ver o ícone que indica a quantidade de papel restante na opção de seleção de gaveta do modo de cópia.



1. Prima  [Definiç.] > [Defin. todas] > [Config. geral] > [Defin. gaveta] > [Av. pouco papel].
2. Prima [Ligar] ou [Desligar].
3. Prima .

✓ Informações relacionadas

- [Definições de papel](#)

Papel e outros suportes de impressão aceitáveis

A qualidade de impressão pode ser afetada pelo tipo de papel que utilizar no equipamento.

Para obter a melhor qualidade de impressão com as definições que selecionou, defina sempre o tipo de papel de forma a corresponder ao tipo de papel que colocou.

Pode utilizar papel simples, papel para jato de tinta (revestido), papel plastificado, papel reciclado e envelopes.

É aconselhável testar vários tipos de papel antes de comprar grandes quantidades.

Para obter melhores resultados, utilize papel da Brother.

- Quando imprimir em papel para jato de tinta (revestido) e papel plastificado, certifique-se de que seleciona o suporte de impressão correto no separador **Básico** do controlador da impressora ou na definição de tipo de papel no equipamento.
- Se imprimir em papel fotográfico da Brother, coloque uma folha adicional do mesmo papel fotográfico na gaveta do papel.
- Quando utilizar papel fotográfico, retire cada folha imediatamente para evitar borrões ou encravamentos de papel.
- Evite tocar na superfície impressa do papel logo a seguir à impressão, porque esta pode não estar completamente seca e pode sujar os dedos.



Informações relacionadas

- [Colocar papel](#)
 - [Papéis recomendados](#)
 - [Manusear e utilizar suportes de impressão](#)
 - [Selecionar o suporte de impressão correto](#)

Tópicos relacionados:

- [Alterar o tamanho e o tipo do papel](#)
- [Problemas no manuseamento do papel e na impressão](#)

Papéis recomendados

Para obter a melhor qualidade de impressão, recomendamos os papéis Brother indicados na tabela.

Se o papel da Brother não estiver disponível no seu país, recomendamos que teste vários tipos de papel antes de comprar grandes quantidades.

Papel da Brother

Tipo de papel	Item
Simples A3	BP60PA3
Foto plastificado A3	BP71GA3
Jato de tinta (mate) A3	BP60MA3
Simples A4	BP60PA
Foto plastificado A4	BP71GA4
Jato de tinta (mate) A4	BP60MA
Foto plastificado 10 x 15 cm	BP71GP



Informações relacionadas

- [Papel e outros suportes de impressão aceitáveis](#)

Manusear e utilizar suportes de impressão

- Guarde o papel na embalagem original e mantenha-a fechada. Guarde o papel numa posição plana, em locais sem humidade e não expostos a luz solar direta ou a calor.
- Evite tocar no lado brilhante (revestido) do papel fotográfico.
- Para alguns tamanhos de envelope, é necessário definir as margens na aplicação. Não se esqueça de fazer primeiro um teste de impressão antes de imprimir um grande número de envelopes.

IMPORTANTE

NÃO utilize os seguintes tipos de papel:

- Danificado, enrolado, enrugado ou com formas irregulares

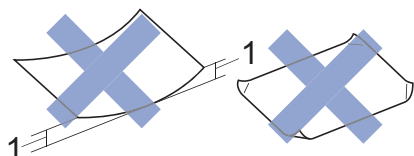

1. Um enrolamento de **2 mm ou superior pode provocar encravamentos.**

- Extremamente brilhante ou altamente texturado
- Papel que não esteja empilhado uniformemente
- Papel fabricado com grão curto

NÃO utilize envelopes que:

- Tenham folgas
- Tenham janelas
- Sejam gravados (que tenham relevo)
- Com fechos metálicos ou agrafos
- Estejam pré-impressos no interior
- Sejam autocolantes
- Tenham abas duplas

Autocolantes Abas duplas

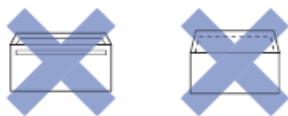

Podem ocorrer problemas de alimentação de papel provocados pela espessura, pelo tamanho e pela forma da aba dos envelopes que está a utilizar.



Informações relacionadas

- [Papel e outros suportes de impressão aceitáveis](#)

Tópicos relacionados:

- [Colocar papel na gaveta do papel #1 / gaveta do papel #2 / gaveta do papel #3](#)

Selecionar o suporte de impressão correto

- Tipo e tamanho do papel para cada operação
- Orientação do papel e capacidade das gavetas do papel
- Utilizar a opção de papel de tamanho definido pelo utilizador no controlador de impressora
- Gramagem e espessura do papel
- Colocar papel de tamanho A4, Letter ou Executive na gaveta do papel #1 / gaveta do papel #2 / gaveta do papel #3
- Colocar papel Foto na gaveta do papel #1
- Colocar envelopes na gaveta do papel #1
- Colocar papel na gaveta multifunções (Gaveta MF)

Tipo e tamanho do papel para cada operação

Tipo de papel	Tamanho do papel		Utilização				
			Fax	Copiar	Impressão direta		Impressora
					Impressão JPEG	Impressão PDF	
Folha de papel	A3	297 x 420 mm	Sim	Sim	Sim	Sim	Sim
	A4	210 x 297 mm	Sim	Sim	Sim	Sim	Sim
	Ledger	279,4 x 431,8 mm	Sim	Sim	Sim	Sim	Sim
	Letter	215,9 x 279,4 mm	Sim	Sim	Sim	Sim	Sim
	Legal	215,9 x 355,6 mm	Sim	Sim	-	Sim	Sim
	Legal (México)	215,9 x 339,85 mm	Sim	Sim	-	Sim	Sim
	Legal (Índia)	215 x 345 mm	Sim	Sim	-	Sim	Sim
	Folio	215,9 x 330,2 mm	Sim	Sim	-	Sim	Sim
	Executive	184,1 x 266,7 mm	-	-	-	-	Sim
	A5	148 x 210 mm	-	Sim	-	Sim	Sim
	A6	105 x 148 mm	-	Sim	-	Sim	Sim
Cartões	Fotografia	10 x 15 cm	-	Sim	Sim	-	Sim
	Foto L	9 x 13 cm	-	-	-	-	Sim
	Foto 2L	13 x 18 cm	-	-	Sim	-	Sim
	Ficha	13 x 20 cm	-	-	-	-	Sim
Envelopes	Envelope C5	162 x 229 mm	-	-	-	-	Sim
	Envelope DL	110 x 220 mm	-	-	-	-	Sim
	Com-10	104,7 x 241,3 mm	-	-	-	-	Sim
	Monarch	98,4 x 190,5 mm	-	-	-	-	Sim



Informações relacionadas

- [Selecionar o suporte de impressão correto](#)

Tópicos relacionados:

- [Colocar envelopes na gaveta do papel #1](#)

Orientação do papel e capacidade das gavetas do papel

	Tamanho do papel	Tipos de papel	N.º de folhas
Gaveta do papel #1	<Horizontal> A4, Letter, Executive	Papel simples, Papel reciclado	250 ¹
	<Vertical>	Papel para jato de tinta	20
	A3, Ledger, Legal, Legal (México), Legal (Índia), Folio, A5, A6, Envelopes (C5, Com-10, DL, Monarch), Foto (10 x 15 cm), Foto L (9 x 13 cm), Foto 2L (13 x 18 cm), Ficha (13 x 20 cm)	Papel plastificado, Foto	20
		Ficha	30
		Envelopes	10
Gaveta do papel #2	<Horizontal> A4, Letter	Papel simples, Papel reciclado	250 ¹
	<Vertical> A3, Ledger, Legal, Legal (México), Legal (Índia), Folio		
Gaveta do papel #3 (MFC-J6947DW)	<Horizontal> A4, Letter	Papel simples, Papel reciclado	250 ¹
	<Vertical> A3, Ledger, Legal, Legal (México), Legal (Índia), Folio		
Gaveta multifunções (gaveta MF) ²	<Horizontal> A4, Letter, Executive	Papel simples, Papel reciclado	100 ¹
	<Vertical>	Papel para jato de tinta	20 (até A4/Letter) 5 (superior a A4/Letter)
	A3, Ledger, Legal, Legal (México), Legal (Índia), Folio, A5, A6, Envelopes (C5, Com-10, DL, Monarch), Foto (10 x 15 cm), Foto L (9 x 13 cm), Foto 2L (13 x 18 cm), Ficha (13 x 20 cm)	Papel plastificado, Foto	20 (até A4/Letter) 5 (superior a A4/Letter)
		Ficha	50
		Envelopes	20 (até A4/Letter) 5 (superior a A4/Letter)

¹ Quando utilizar papel simples 80 g/m²

² Recomendamos que utilize a gaveta MF para o papel plastificado.



Informações relacionadas

- [Selecionar o suporte de impressão correto](#)

▲ [Página inicial](#) > [Manuseamento do papel](#) > [Colocar papel](#) > [Papel e outros suportes de impressão aceitáveis](#) > [Selecionar o suporte de impressão correto](#) > Utilizar a opção de papel de tamanho definido pelo utilizador no controlador de impressora

Utilizar a opção de papel de tamanho definido pelo utilizador no controlador de impressora

Tamanho definido pelo utilizador	Orientação do papel
<ul style="list-style-type: none">Largura: 88,9 mm - 297,0 mmAltura: 127,0 mm - 431,8 mm	Vertical
<ul style="list-style-type: none">A opção de papel de tamanho definido pelo utilizador só está disponível para a gaveta MF.	



Informações relacionadas

- [Selecionar o suporte de impressão correto](#)

Gramagem e espessura do papel

Tipo de papel		Gramagem	Espessura
Folha de papel	Papel simples, Papel reciclado	64 a 120 g/m ²	0,08 a 0,15 mm
	Papel para jato de tinta	64 a 200 g/m ²	0,08 a 0,25 mm
	Papel plastificado ^{1 2}	Até 220 g/m ²	Até 0,25 mm
Cartões	Cartão Foto ^{1 2 3}	Até 200 g/m ²	Até 0,25 mm
	Ficha	Até 120 g/m ²	Até 0,15 mm
Envelopes		80 a 95 g/m ²	Até 0,52 mm

¹ BP71 260 g/m² foi especialmente concebido para equipamentos a jato de tinta da Brother.

² Até 0,3 mm para Gaveta MF

³ Até 220 g/m² para Gaveta MF



Informações relacionadas

- [Selecionar o suporte de impressão correto](#)

Tópicos relacionados:

- [Problemas no manuseamento do papel e na impressão](#)

Colocar documentos

- Colocar documentos no alimentador automático de documentos (ADF)
- Colocar documentos no vidro do digitalizador
- Área não digitalizável

Colocar documentos no alimentador automático de documentos (ADF)

O ADF suporta várias páginas e alimenta cada folha individualmente.

Utilize papel dentro dos limites de tamanho e gramagem indicados na tabela. Folheie sempre o papel antes de o colocar no ADF.

Tamanhos e gramagem dos documentos

Comprimento: ¹	148 a 431,8 mm
Largura:	105 a 297 mm
Gramagem do papel:	64 a 90 g/m ²

¹ até 900 mm quando se utiliza a função de papel comprido.

IMPORTANTE

- NÃO puxe o documento enquanto este estiver a ser alimentado.
- NÃO utilize papel que esteja enrolado, enrugado, dobrado, rasgado, agrafado, preso com cliques ou colado com cola ou fita adesiva.
- NÃO utilize cartão, folhas de jornal ou tecido.
- Certifique-se de que os documentos com líquido corretor ou escritos a tinta estão completamente secos.



É possível enviar por fax, copiar ou digitalizar documentos com 2 lados até ao tamanho A3 utilizando o ADF.

1. Folheie bem as folhas.
2. Ajuste as guias (1) ao tamanho do documento.

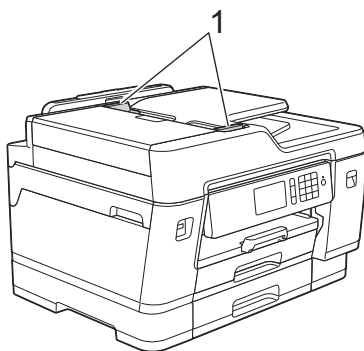

3. Coloque o documento com a *face para cima* no ADF, conforme indica a ilustração, até sentir o documento tocar nos rolos de alimentação e o equipamento emitir um sinal sonoro.

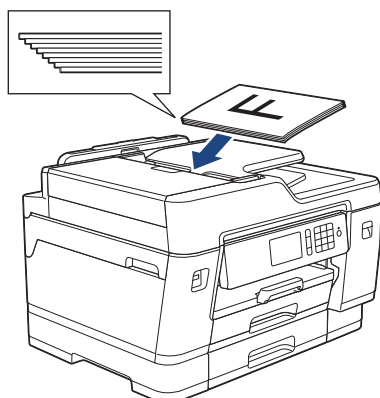



Se colocou um documento pequeno e não o conseguir retirar, levante o suporte de documentos do ADF (1) e, em seguida, retire o documento.

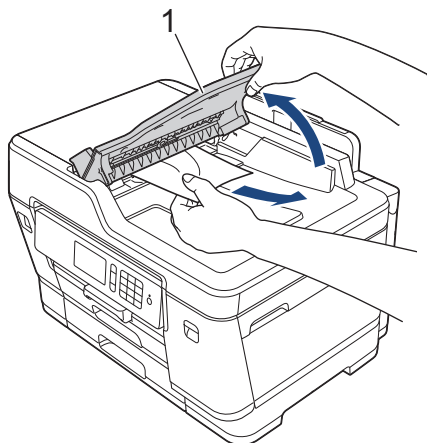

IMPORTANTE

NÃO deixe nenhuns documentos no vidro do digitalizador. Se o fizer, o ADF pode encravar.



Informações relacionadas

- [Colocar documentos](#)

Tópicos relacionados:

- [Copiar um documento](#)
- [Mensagens de erro e manutenção](#)
- [Problemas de telefone e fax](#)
- [Outros problemas](#)

Colocar documentos no vidro do digitalizador

Utilize o vidro do digitalizador para enviar faxes, copiar ou digitalizar uma página de cada vez.

Tamanhos de documentos suportados

Comprimento:	Até 431,8 mm
Largura:	Até 297 mm
Gramagem:	Até 2 kg



Para utilizar o vidro do digitalizador, o ADF tem de estar vazio.

1. Levante a tampa dos documentos.
2. Coloque o documento com a *face para baixo* no canto superior esquerdo do vidro do digitalizador, conforme indica a ilustração.

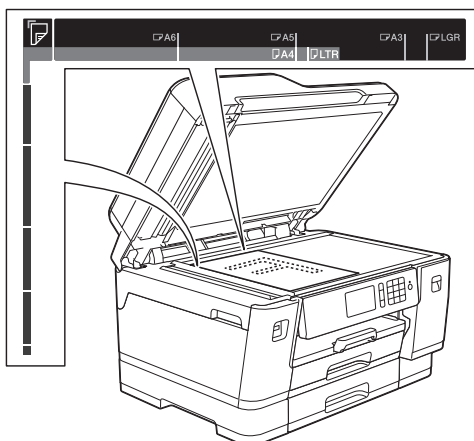

3. Feche a tampa dos documentos.

IMPORTANTE

Se estiver a digitalizar um livro ou um documento espesso, NÃO bata com a tampa dos documentos nem faça pressão sobre ela.



Informações relacionadas

- [Colocar documentos](#)

Tópicos relacionados:

- [Copiar um documento](#)
- [Problemas de telefone e fax](#)
- [Outros problemas](#)

Área não digitalizável

A área não digitalizável de uma página depende das definições da aplicação que estiver a utilizar. As figuras em baixo indicam as margens tipicamente não digitalizáveis.

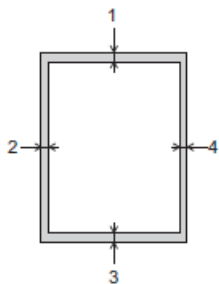

Utilização	Tamanho do documento	Topo (1) Fundo (3)	Esquerda (2) Direita (4)
Fax	A3	3 mm	4,5 mm
	A4		3 mm
	Ledger		3,7 mm
	Letter		4 mm
	Legal		
Copiar	Todos os tamanhos de papel		3 mm
Digitalizar		1 mm	1 mm



Informações relacionadas

- [Colocar documentos](#)

Imprimir

- [Imprimir a partir do computador \(Windows\)](#)
- [Imprimir a partir do computador \(Mac\)](#)
- [Imprimir dados diretamente a partir de uma unidade flash USB](#)

Imprimir a partir do computador (Windows)

- [Imprimir uma fotografia \(Windows\)](#)
- [Imprimir um documento \(Windows\)](#)
- [Cancelar um trabalho de impressão \(Windows\)](#)
- [Imprimir mais de uma página numa única folha de papel \(N em 1\) \(Windows\)](#)
- [Imprimir como póster \(Windows\)](#)
- [Imprimir automaticamente em ambos os lados do papel \(impressão nos 2 lados automática\) \(Windows\)](#)
- [Imprimir como folheto automaticamente \(Windows\)](#)
- [Impressão Segura \(Windows\)](#)
- [Imprimir um documento a cores em escala de cinzentos \(Windows\)](#)
- [Evitar impressões esborratadas e encravamentos de papel \(Windows\)](#)
- [Utilizar um perfil de impressão predefinido \(Windows\)](#)
- [Alterar as predefinições de impressão \(Windows\)](#)
- [Definições de impressão \(Windows\)](#)

Imprimir uma fotografia (Windows)



1. Selecione o comando de imprimir na sua aplicação.
2. Selecione **Brother XXX-XXXX** (em que XXXX é o nome do seu modelo) e clique no botão de propriedades ou preferências de impressão.
Aparece a janela do controlador da impressora.
3. Certifique-se de que colocou o papel correto na gaveta do papel.

IMPORTANTE

- Para obter melhores resultados, utilize papel da Brother.
- Se imprimir em papel fotográfico da Brother, coloque uma folha adicional do mesmo papel fotográfico na gaveta do papel.

4. Clique no separador **Básico**.
5. Clique na lista pendente **Tipo de suporte** e selecione o tipo de papel que está a utilizar.

IMPORTANTE

Para obter a melhor qualidade de impressão com as definições que selecionou, configure sempre a opção **Tipo de suporte** de forma que corresponda ao tipo de papel que colocou.

6. Clique na lista pendente **Formato do papel** e selecione o tamanho do papel.
7. Se necessário, selecione a caixa de verificação **Sem Bordas Brancas**.
8. Para **Modo de cor**, selecione a opção **Natural** ou **Nítida**.
9. No campo **Orientação**, selecione a opção **Vertical** ou **Horizontal** para definir a orientação da impressão.



Se a aplicação tiver uma definição semelhante, recomendamos que defina a orientação utilizando a aplicação.

10. Introduza o número de cópias (1-999) que desejar no campo **Cópias**.
11. Altere outras definições da impressora, se necessário.
12. Clique em **OK**.
13. Conclua a sua operação de impressão.



Informações relacionadas

- [Imprimir a partir do computador \(Windows\)](#)

Tópicos relacionados:

- [Definições de impressão \(Windows\)](#)

Imprimir um documento (Windows)

1. Selecione o comando de imprimir na sua aplicação.
2. Selecione **Brother XXX-XXXX** (em que XXXX é o nome do seu modelo) e clique no botão de propriedades ou preferências de impressão.
Aparece a janela do controlador da impressora.
3. Certifique-se de que colocou papel do tamanho correto na gaveta do papel.
4. Clique no separador **Básico**.
5. Clique na lista pendente **Tipo de suporte** e selecione o tipo de papel que está a utilizar.

IMPORTANTE

Para obter a melhor qualidade de impressão com as definições que selecionou, configure sempre a opção **Tipo de suporte** de forma que corresponda ao tipo de papel que colocou.

6. Clique na lista pendente **Formato do papel** e selecione o tamanho do papel.
7. Para **Modo de cor**, selecione a opção **Natural** ou **Nítida**.
8. No campo **Orientação**, selecione a opção **Vertical** ou **Horizontal** para definir a orientação da impressão.



Se a aplicação tiver uma definição semelhante, recomendamos que defina a orientação utilizando a aplicação.

9. Introduza o número de cópias (1-999) que desejar no campo **Cópias**.
10. Para imprimir várias páginas numa única folha de papel, ou imprimir o seu documento em várias folhas, clique na lista pendente **Múltiplas páginas** e selecione as suas opções.
11. Altere outras definições da impressora, se necessário.
12. Clique em **OK**.
13. Conclua a sua operação de impressão.



Informações relacionadas

- [Imprimir a partir do computador \(Windows\)](#)

Tópicos relacionados:

- [Verificar o volume da tinta \(cálculo de páginas\)](#)
- [Definições de impressão \(Windows\)](#)

Cancelar um trabalho de impressão (Windows)

Se tiver enviado um trabalho de impressão para a fila de impressão e ele não tiver sido impresso, ou se o tiver enviado para a fila de impressão por engano, poderá ter de o eliminar para que os trabalhos seguintes sejam impressos.

1. Faça duplo clique no ícone da impressora  no tabuleiro de tarefas.
2. Selecione o trabalho de impressão que deseja cancelar.
3. Clique no menu **Documento**.
4. Selecione **Cancelar**.
5. Clique em **Sim**.



Informações relacionadas

- [Imprimir a partir do computador \(Windows\)](#)

Tópicos relacionados:

- [Monitorizar o estado do equipamento a partir do computador \(Windows\)](#)

Imprimir mais de uma página numa única folha de papel (N em 1) (Windows)



1. Selecione o comando de imprimir na sua aplicação.
2. Selecione **Brother XXX-XXXX** (em que XXXX é o nome do seu modelo) e clique no botão de propriedades ou preferências de impressão.
Aparece a janela do controlador da impressora.
3. Clique no separador **Básico**.
4. No campo **Orientação**, selecione a opção **Vertical** ou **Horizontal** para definir a orientação da impressão.



Se a aplicação tiver uma definição semelhante, recomendamos que defina a orientação utilizando a aplicação.

5. Clique na lista pendente **Múltiplas páginas** e selecione a opção **2 em 1**, **4 em 1**, **9 em 1** ou **16 em 1**.
6. Clique na lista pendente **Ordem das páginas** e selecione a ordem das páginas.
7. Clique na lista pendente **Linha de limite** e selecione o tipo de linha de contorno.
8. Altere outras definições da impressora, se necessário.
9. Clique em **OK** e conclua a operação de impressão.



Informações relacionadas

- [Imprimir a partir do computador \(Windows\)](#)

Tópicos relacionados:

- [Definições de impressão \(Windows\)](#)

Imprimir como pôster (Windows)

Amplie o tamanho da impressão e imprima o documento no modo de pôster.

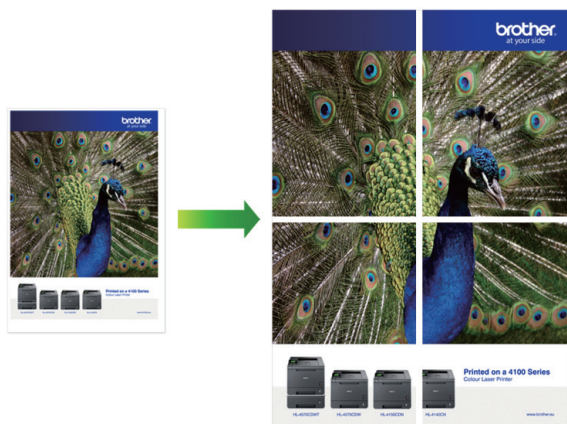

1. Selecione o comando de imprimir na sua aplicação.
2. Selecione **Brother XXX-XXXX** (em que XXXX é o nome do seu modelo) e clique no botão de propriedades ou preferências de impressão.
Aparece a janela do controlador da impressora.
3. Clique no separador **Básico**.
4. Clique na lista pendente **Múltiplas páginas** e selecione a opção **1 em 2x2 páginas** ou **1 em 3x3 páginas**.
5. Altere outras definições da impressora, se necessário.
6. Clique em **OK**.
7. Conclua a sua operação de impressão.



Informações relacionadas

- [Imprimir a partir do computador \(Windows\)](#)

Tópicos relacionados:

- [Definições de impressão \(Windows\)](#)

▶ Página inicial > Imprimir > Imprimir a partir do computador (Windows) > Imprimir automaticamente em ambos os lados do papel (impressão nos 2 lados automática) (Windows)

Imprimir automaticamente em ambos os lados do papel (impressão nos 2 lados automática) (Windows)

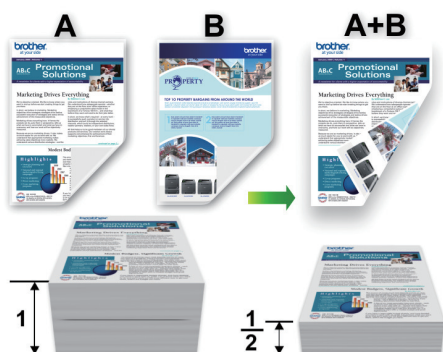

- Verifique se a tampa de desencravamento de papel está fechada.
- Se o papel estiver enrolado, endireite-o e coloque-o novamente na gaveta do papel.
- Utilize papel normal. NÃO utilize papel bond.
- Se o papel for fino, pode enruguar.

1. Selecione o comando de imprimir na sua aplicação.
2. Selecione **Brother XXX-XXXX** (em que XXXX é o nome do seu modelo) e clique no botão de propriedades ou preferências de impressão.
Aparece a janela do controlador da impressora.
3. Clique no separador **Básico**.
4. No campo **Orientação**, selecione a opção **Vertical** ou **Horizontal** para definir a orientação da impressão.



Se a aplicação tiver uma definição semelhante, recomendamos que defina a orientação utilizando a aplicação.

5. Clique na lista pendente **Frente e verso/Folheto** e selecione **Frente e verso**.
6. Clique no botão **Definições de frente e verso**.
7. Selecione uma das opções do menu **Tipo de frente e verso**.

Quando a impressão nos 2 lados está selecionada, ficam disponíveis quatro tipos de direção de encadernação com impressão nos 2 lados para cada orientação:

Opção para Vertical	Descrição
Margem compr. (esq.)	
Margem compr. (dir.)	

Opção para Vertical	Descrição
---------------------	-----------

Margem curta (sup.)

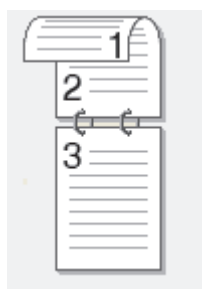

Margem curta (inf.)

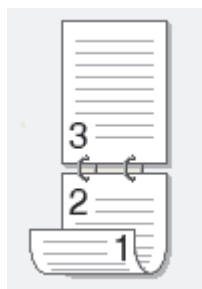

Opção para Horizontal	Descrição
-----------------------	-----------

Margem compr. (sup.)



Margem compr. (inf.)

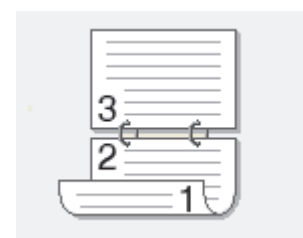

Margem curta (dir.)

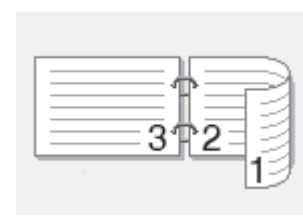

Margem curta (esq.)

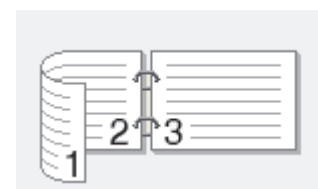

8. Selecione a caixa de verificação **Margem para encadernação** se pretender especificar a margem para encadernar em polegadas ou milímetros.
9. Clique em **OK** para voltar à janela do controlador da impressora.
10. Altere outras definições da impressora, se necessário.



A função Sem margens não está disponível quando utiliza esta opção.

11. Volte a clicar em **OK** e conclua a operação de impressão.



Informações relacionadas

- [Imprimir a partir do computador \(Windows\)](#)

Tópicos relacionados:

- [Definições de impressão \(Windows\)](#)
- [Imprimir como folheto automaticamente \(Windows\)](#)

Imprimir como folheto automaticamente (Windows)

Utilize esta opção para imprimir um documento em formato de folheto com a impressão nos 2 lados. As páginas do documento serão organizadas de acordo com a numeração de páginas correta e poderá dobrar as folhas no centro da impressão sem ter de alterar a ordem das páginas impressas.



- Verifique se a tampa de desencravamento de papel está fechada.
- Se o papel estiver enrolado, endireite-o e coloque-o novamente na gaveta do papel.
- Utilize papel normal. NÃO utilize papel bond.
- Se o papel for fino, pode enrugar.

1. Selecione o comando de imprimir na sua aplicação.
2. Selecione **Brother XXX-XXXX** (em que XXXX é o nome do seu modelo) e clique no botão de propriedades ou preferências de impressão.
Aparece a janela do controlador da impressora.
3. Clique no separador **Básico**.
4. No campo **Orientação**, selecione a opção **Vertical** ou **Horizontal** para definir a orientação da impressão.



Se a aplicação tiver uma definição semelhante, recomendamos que defina a orientação utilizando a aplicação.



5. Clique na lista pendente **Frente e verso/Folheto** e selecione a opção **Folheto**.
6. Clique no botão **Definições de frente e verso**.
7. Selecione uma das opções do menu **Tipo de frente e verso**.

Para cada orientação, estão disponíveis dois tipos de direção de encadernação com impressão nos 2 lados:

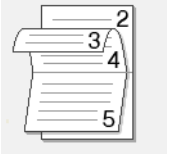
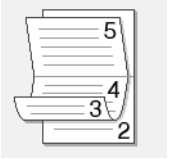
Opção para Vertical	Descrição
Encadernação esquerda	
Encadernação direita	

Opção para Horizontal	Descrição
Encadernação superior	
Encadernação inferior	

8. Selecione uma das opções do menu **Método de impressão de folhetos**.

Opção	Descrição
Todas as páginas ao mesmo tempo	Todas as páginas serão impressas em formato de folheto (quatro páginas por folha, duas páginas por lado). Dobre a impressão no centro para criar o folheto. 
Dividir em conjuntos	Esta opção imprime o folheto completo em conjuntos de folhetos mais pequenos, permitindo-lhe fazer a dobra no centro dos folhetos mais pequenos sem ter de alterar a ordem das páginas impressas. Pode especificar o número de folhas em cada conjunto de folhetos mais pequeno (de 1 a 15). Esta opção pode ser útil para conseguir dobrar um folheto impresso que tenha muitas páginas. 

9. Selecione a caixa de verificação **Margem para encadernação** se pretender especificar a margem para encadernar em polegadas ou milímetros.

10. Clique em **OK** para voltar à janela do controlador da impressora.

11. Altere outras definições da impressora, se necessário.



A função Sem margens não está disponível quando utiliza esta opção.

12. Clique em **OK**.

13. Conclua a sua operação de impressão.



Informações relacionadas

- [Imprimir a partir do computador \(Windows\)](#)

Tópicos relacionados:

- [Definições de impressão \(Windows\)](#)
- [Imprimir automaticamente em ambos os lados do papel \(impressão nos 2 lados automática\) \(Windows\)](#)

Impressão Segura (Windows)

Utilize a Impressão Segura para garantir que os documentos confidenciais ou delicados não são impressos até que introduza uma palavra-passe no painel de controlo do equipamento.

Os dados seguros são eliminados do equipamento quando o equipamento é desligado.

1. Selecione o comando de imprimir na sua aplicação.
2. Selecione **Brother XXX-XXXX** (em que XXXX é o nome do seu modelo) e clique no botão de propriedades ou preferências de impressão.
Aparece a janela do controlador da impressora.
3. Clique no separador **Avançado**.
4. Clique no botão **Definições** do campo **Impressão segura**.
5. Selecione a caixa de verificação **Impressão segura**.
6. Introduza a sua palavra-passe de quatro dígitos no campo **Palavra-passe**.



É necessário definir uma palavra-passe para cada documento.

7. Introduza o **Nome de utilizador** e o **Nome Trab. Impress** nos campos seguintes, se necessário.
8. Clique em **OK** para fechar a janela **Definições de Impressão segura**.
9. Clique em **OK**.
10. Conclua a sua operação de impressão.
11. No painel de controlo do equipamento, passe o dedo para a esquerda ou direita ou prima ◀ ou ▶ para ver a opção [Impressão Segura] e, em seguida, prima [Impressão Segura].
12. Deslize o dedo para cima ou para baixo ou prima ▲ ou ▼ para ver os nomes de utilizador e, em seguida, prima o seu nome de utilizador.
O ecrã LCD apresenta a lista de trabalhos seguros para o seu nome.
13. Deslize o dedo para cima ou para baixo ou prima ▲ ou ▼ para ver o trabalho de impressão e prima sobre esse trabalho.
14. Introduza a palavra-passe de quatro dígitos e prima [OK].
15. Introduza o número de cópias que deseja.
16. Prima [Iniciar].
O equipamento imprime os dados.

Os dados seguros serão eliminados da memória do equipamento após serem impressos.



Informações relacionadas

- [Imprimir a partir do computador \(Windows\)](#)

Imprimir um documento a cores em escala de cinzentos (Windows)

O modo Escala de cinzentos torna o processamento da impressão mais rápido do que o modo cor. Se o documento contiver cor, selecionando o modo Escala de cinzentos, permite imprimi-lo em 256 níveis de escala de cinzentos.

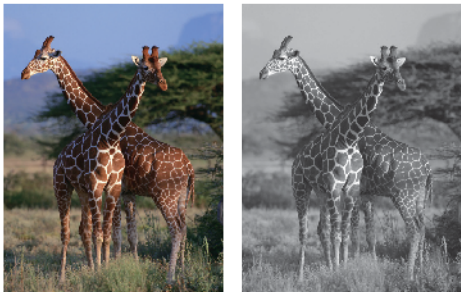

1. Selecione o comando de imprimir na sua aplicação.
2. Selecione **Brother XXX-XXXX** (em que XXXX é o nome do seu modelo) e clique no botão de propriedades ou preferências de impressão.
Aparece a janela do controlador da impressora.
3. Clique no separador **Avançado**.
4. Para **Cor / Escala de cinzentos**, selecione **Escala de cinzentos**.
5. Altere outras definições da impressora, se necessário.
6. Clique em **OK**.
7. Conclua a sua operação de impressão.



Informações relacionadas

- [Imprimir a partir do computador \(Windows\)](#)

Evitar impressões esborratadas e encravamentos de papel (Windows)

Alguns tipos de suporte de impressão podem demorar mais tempo a secar. Altere a opção **Reduzir manchas** se tiver problemas com impressões esborratadas ou encravamentos de papel.

1. Selecione o comando de imprimir na sua aplicação.
2. Selecione **Brother XXX-XXXX** (em que XXXX é o nome do seu modelo) e clique no botão de propriedades ou preferências de impressão.
Aparece a janela do controlador da impressora.
3. Clique no separador **Avançado**.
4. Clique no botão **Outras opções de impressão**.
5. Selecione a opção **Reduzir manchas** no lado esquerdo do ecrã.
6. Selecione uma das seguintes opções:

Tipo de suporte	Opção	Descrição	
Papel normal	Impressão frente e verso ou Impressão Simplex	Desativar	Selecione este modo para imprimir a uma velocidade normal, utilizando uma quantidade de tinta normal.
		Baixa	Selecione este modo para imprimir a uma velocidade inferior, utilizando uma quantidade de tinta normal.
		Alta	Selecione este modo para imprimir à mesma velocidade que com Baixa , mas utilizando menos tinta.
Papel brilhante	Desativar / Ativar	Selecione Desativar para imprimir a uma velocidade normal, utilizando uma quantidade de tinta normal. Selecione Ativar para imprimir a uma velocidade inferior, utilizando menos tinta.	

7. Clique em **OK** para voltar à janela do controlador da impressora.
8. Clique em **OK**.
9. Conclua a sua operação de impressão.



Informações relacionadas

- [Imprimir a partir do computador \(Windows\)](#)

Tópicos relacionados:

- [Problemas no manuseamento do papel e na impressão](#)
- [Alterar as opções de configuração da impressão quando ocorrem problemas de impressão](#)

Utilizar um perfil de impressão predefinido (Windows)

Os **Perfis de impressão** são predefinições concebidas para proporcionar um acesso rápido a configurações de impressão utilizadas com frequência.

1. Selecione o comando de imprimir na sua aplicação.
2. Selecione **Brother XXX-XXXX** (em que XXXX é o nome do seu modelo) e clique no botão de propriedades ou preferências de impressão.
Aparece a janela do controlador da impressora.
3. Clique no separador **Perfis de impressão**.

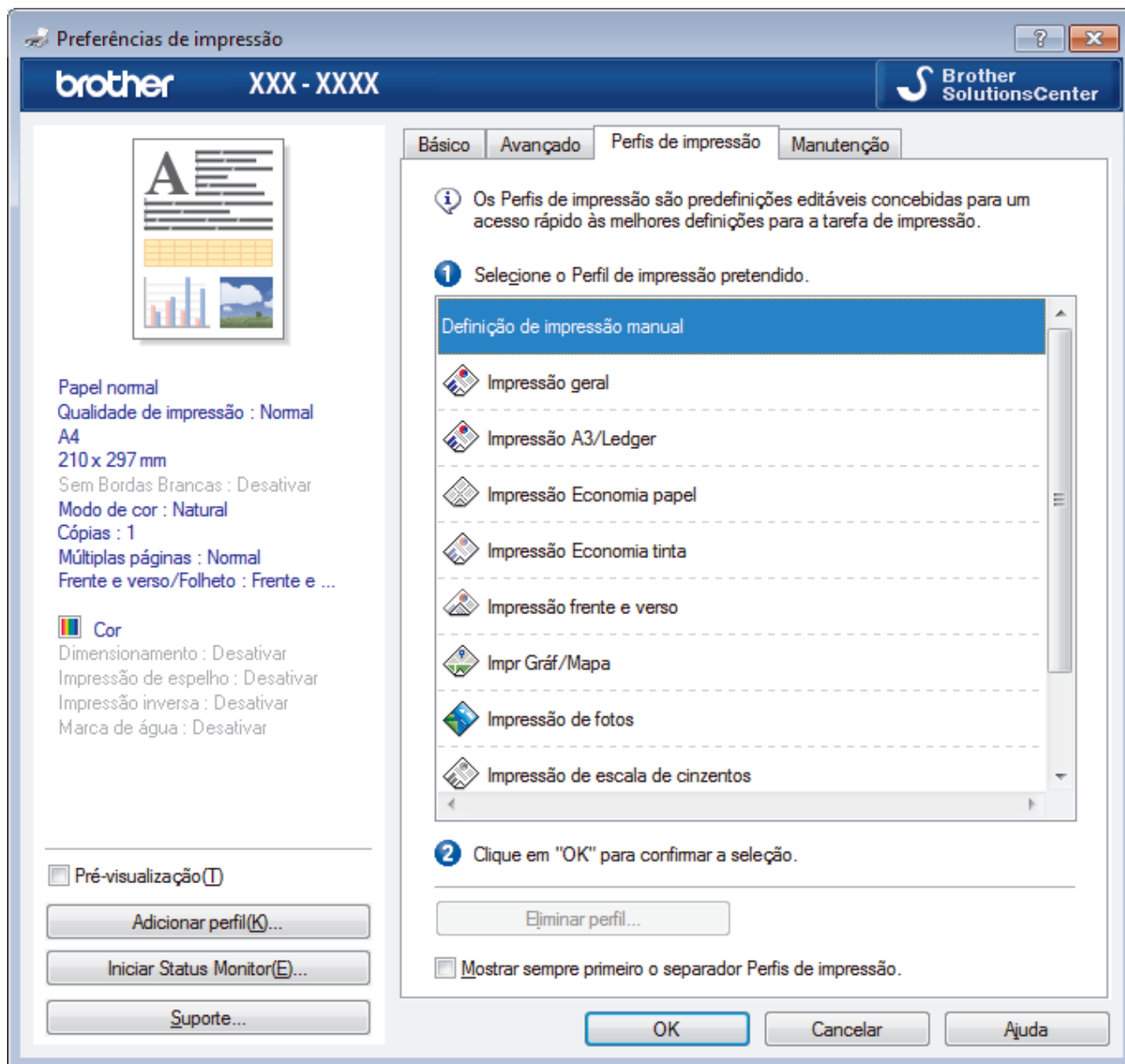

4. Selecione o perfil na lista de perfis de impressão.
As definições do perfil são apresentadas no lado esquerdo da janela do controlador da impressora.
5. Efetue uma das seguintes ações:
 - Se as definições estiverem corretas para o seu trabalho de impressão, clique em **OK**.
 - Se pretender alterar as definições, volte ao separador **Básico** ou **Avançado**, altere as definições e clique em **OK**.



Se quiser que o separador **Perfis de impressão** apareça à frente da janela sempre que imprimir, marque a caixa de verificação **Mostrar sempre primeiro o separador Perfis de impressão..**



Informações relacionadas

- [Imprimir a partir do computador \(Windows\)](#)
 - [Criar ou eliminar o seu perfil de impressão \(Windows\)](#)

Tópicos relacionados:

- [Definições de impressão \(Windows\)](#)
-

Criar ou eliminar o seu perfil de impressão (Windows)

Adicione até 20 perfis de impressão novos com definições personalizadas.

1. Selecione o comando de imprimir na sua aplicação.
2. Selecione **Brother XXX-XXXX** (em que XXXX é o nome do seu modelo) e clique no botão de propriedades ou preferências de impressão.
Aparece a janela do controlador da impressora.
3. Clique no separador **Básico** e no separador **Avançado** e configure as definições de impressão que pretende para o novo perfil de impressão.
4. Clique no separador **Perfis de impressão**.
5. Efetue uma das seguintes ações:

Para criar um novo perfil de impressão:

- a. Clique em **Adicionar perfil**.
Aparece a caixa de diálogo **Adicionar perfil**.
- b. Introduza o nome do perfil novo no campo **Nome**.
- c. Clique no ícone que pretende utilizar para representar este perfil na lista de ícones.
- d. Clique em **OK**.

O nome do novo perfil de impressão é adicionado à lista no separador **Perfis de impressão**.

Para eliminar um perfil de impressão que criou:

- a. Clique em **Eliminar perfil**.
Aparece a caixa de diálogo **Eliminar perfil**.
- b. Selecione o perfil que pretende eliminar.
- c. Clique em **Eliminar**.
- d. Clique em **Sim**.
- e. Clique em **Fechar**.





Informações relacionadas

- [Utilizar um perfil de impressão predefinido \(Windows\)](#)

Alterar as predefinições de impressão (Windows)

Quando altera as definições de impressão de uma aplicação, as alterações aplicam-se apenas aos documentos impressos com essa aplicação. Para alterar as definições de impressão para todas as aplicações do Windows, terá de configurar as propriedades do controlador da impressora.

1. Efetue uma das seguintes ação:
 - Para Windows Server 2008
Clique em  (**Iniciar**) > **Painel de controlo** > **Hardware e Som** > **Impressoras**.
 - Para Windows 7 e Windows Server 2008 R2
Clique em  (**Iniciar**) > **Dispositivos e Impressoras**.
 - Para Windows 8
Desloque o ponteiro do rato para o canto inferior direito do seu ambiente de trabalho. Quando aparecer a barra de menus, clique em **Definições** e depois em **Painel de Controlo**. No grupo **Hardware e Som**, clique em **Ver dispositivos e impressoras**.
 - Para Windows 10 e Windows Server 2016
Clique em  > **Sistema Windows** > **Painel de Controlo**. No grupo **Hardware e Som**, clique em **Ver dispositivos e impressoras**.
 - Para Windows Server 2012
Desloque o ponteiro do rato para o canto inferior direito do seu ambiente de trabalho. Quando aparecer a barra de menus, clique em **Definições** e depois em **Painel de Controlo**. No grupo **Hardware**, clique em **Ver dispositivos e impressoras**.
 - Para Windows Server 2012 R2
Clique em **Painel de Controlo** no ecrã **Iniciar**. No grupo **Hardware**, clique em **Ver dispositivos e impressoras**.
2. Clique com o botão direito do rato no ícone **Brother XXX-XXXX** (em que XXXX é o nome do seu modelo) e seleccione **Propriedades de impressora**. Se aparecerem as opções de controlador da impressora, seleccione o seu controlador da impressora.
Aparece a caixa de diálogo do controlador da impressora.
3. Clique no separador **Geral**; em seguida, clique no botão **Preferências de impressão** ou **Preferências....**
Aparece a caixa de diálogo do controlador da impressora.
4. Seleccione as definições de impressão que pretende utilizar como predefinições para todos os seus programas do Windows.
5. Clique em **OK**.
6. Feche a caixa de diálogo das propriedades da impressora.



Informações relacionadas

- [Imprimir a partir do computador \(Windows\)](#)

Tópicos relacionados:

- [Definições de impressão \(Windows\)](#)

Definições de impressão (Windows)

- >> Separador **Básico**
- >> Separador **Avançado**

Separador Básico

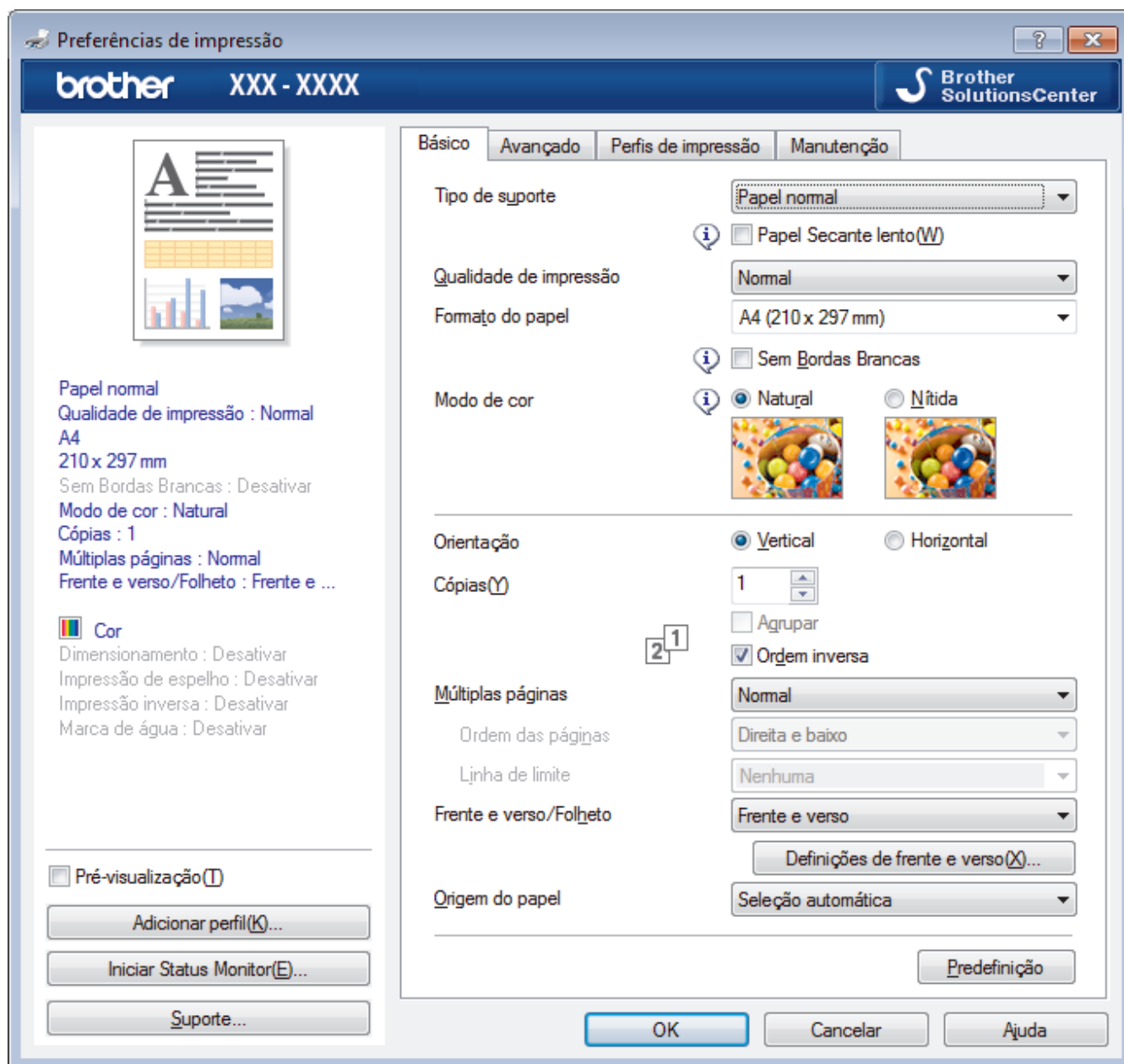

1. Tipo de suporte

Selecione o tipo de suporte que pretende utilizar. Para obter os melhores resultados de impressão, o equipamento ajusta automaticamente as definições de impressão de acordo com o tipo de suporte selecionado.

Papel Secante lento

Selecione esta opção se utilizar um tipo de papel simples no qual a tinta seque lentamente. Esta opção pode tornar o texto um pouco menos legível.

2. Qualidade de impressão

Selecione a resolução de impressão pretendida. Uma vez que a qualidade de impressão e a velocidade estão relacionadas, quanto maior for a qualidade, mais demorará a impressão do documento.

3. Formato do papel

Selecione o tamanho do papel que pretende utilizar. Pode escolher entre tamanhos de papel padrão ou criar um tamanho de papel personalizado.

Sem Bordas Brancas

Selecione esta opção para imprimir fotografias sem margens. Uma vez que os dados de imagem são criados ligeiramente maiores do que o tamanho do papel em utilização, esta operação recorta parte das margens das fotografias.

Nalgumas combinações de qualidade e tipo de suporte, ou a partir de determinadas aplicações, poderá não conseguir seleccionar a opção "Sem margens".

4. Modo de cor

Selecione o modo de cor conforme a sua preferência.

5. Orientação

Selecione a orientação (vertical ou horizontal) da impressão.

Se a aplicação tiver uma definição semelhante, recomendamos que defina a orientação utilizando a aplicação.

6. Cópias

Introduza o número de cópias (1-999) que pretende imprimir neste campo.

Agrupar

Selecione esta opção para imprimir conjuntos de documentos com várias páginas pela ordem das páginas original. Quando esta opção for seleccionada, será impressa uma cópia completa do documento e, em seguida, novas cópias completas até ao número de cópias seleccionado. Se esta opção não for seleccionada, cada página será impressa de acordo com o número de cópias seleccionado antes de ser impressa a página seguinte do documento.

Ordem inversa

Selecione esta opção para imprimir o documento pela ordem inversa. A última página do documento será impressa em primeiro lugar.

7. Múltiplas páginas

Selecione esta opção para imprimir várias páginas numa única folha de papel, ou para imprimir uma página do documento em várias folhas.

Ordem das páginas

Selecione a ordem das páginas ao imprimir várias páginas numa única folha de papel.

Linha de limite

Selecione o tipo de margem a usar quando imprimir várias páginas numa única folha de papel.

8. Frente e verso/Folheto

Selecione esta opção para imprimir em ambos os lados do papel ou para imprimir um documento em formato de folheto com a impressão nos 2 lados.

Definições de frente e versobotão

Clique neste botão para seleccionar o tipo de direcção de encadernação com impressão nos 2 lados. Estão disponíveis quatro tipos de direcção de encadernação com impressão nos 2 lados para cada orientação.

9. Origem do papel

Selecione uma definição de origem de papel de acordo com as condições de impressão ou a finalidade.

Separador Avançado

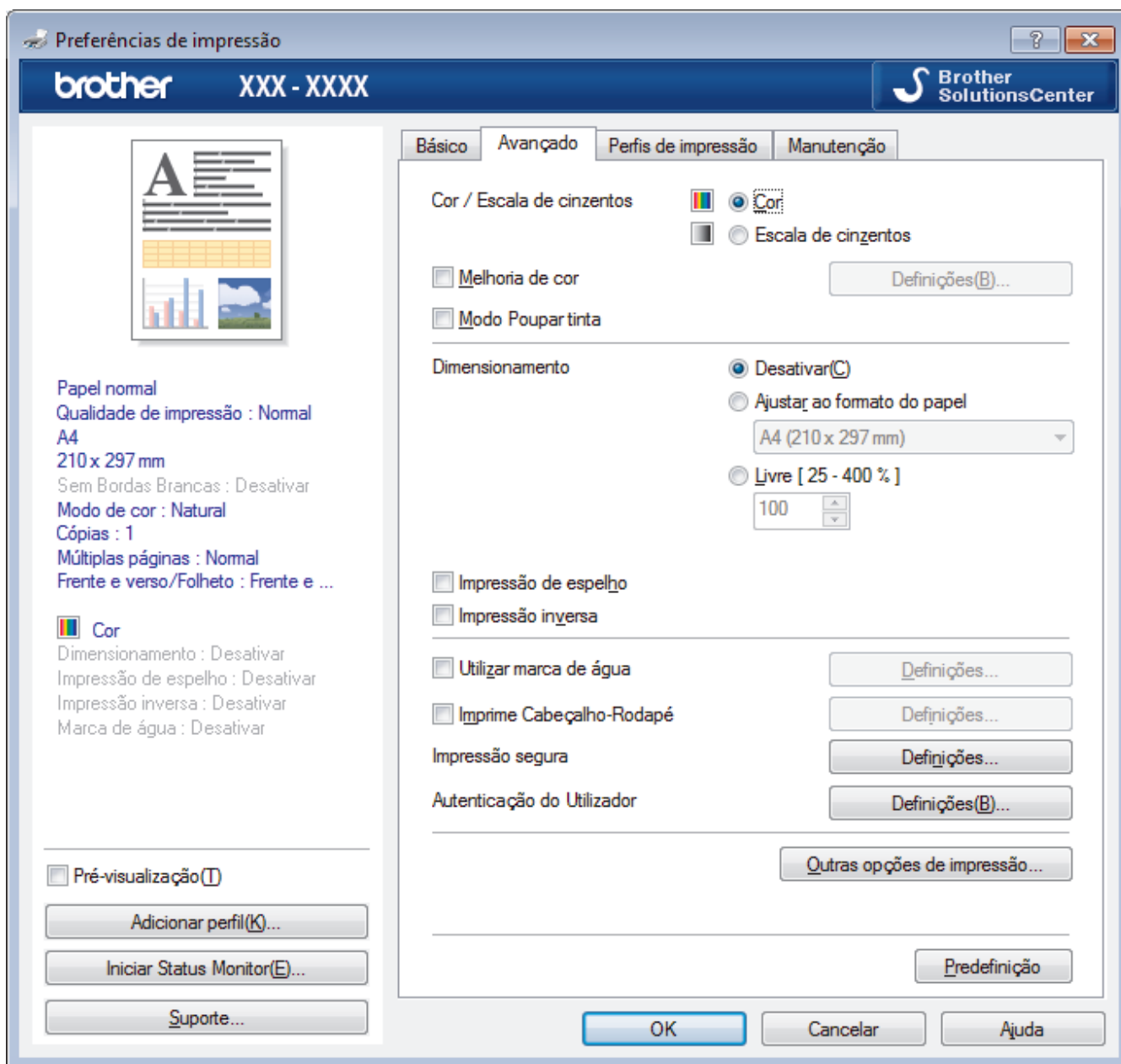

1. Cor / Escala de cinzentos

Selecione a impressão a cores ou em escala de cinzentos. A velocidade de impressão é maior no modo escala de cinzentos do que no modo de cor. Se o documento contiver cor e selecionar o modo escala de cinzentos, o documento será impresso com 256 níveis da escala de cinzentos.

2. Melhoria de cor

Selecione esta opção para utilizar a função de melhoria da cor. Esta função analisa a imagem para melhorar a nitidez, o equilíbrio de brancos e a densidade da cor. Este processo pode demorar vários minutos, consoante o tamanho da imagem e as especificações do computador.

3. Modo Poupar tinta

Selecione esta opção para imprimir com cores mais claras e realçar os contornos das imagens. A quantidade de tinta poupada varia consoante o tipo de documentos impressos. O modo de poupança de tinta pode fazer com que as impressões pareçam diferentes relativamente ao ecrã.

O modo de poupança de tinta é suportado por tecnologia da Reallusion, Inc.



4. Dimensionamento

Selecione estas opções para ampliar ou reduzir o tamanho das páginas no documento.

Ajustar ao formato do papel

Selecione esta opção para ampliar ou reduzir as páginas do documento para as ajustar a um tamanho de papel especificado. Se selecionar esta opção, selecione o tamanho do papel pretendido na lista pendente.

Livre

Selecione esta opção para ampliar ou reduzir manualmente as páginas do documento. Se selecionar esta opção, introduza um valor no campo.

5. Impressão de espelho

Selecione esta opção para inverter horizontalmente a imagem impressa na página, da esquerda para a direita.

6. Impressão inversa

Selecione esta opção para rodar a imagem impressa 180 graus.

7. Utilizar marca de água

Selecione esta opção para imprimir um logótipo ou um texto no documento, como marca de água. Selecione uma das marcas de água predefinidas, adicione uma nova marca de água ou utilize um ficheiro de imagem que tenha criado.

8. Imprime Cabeçalho-Rodapé

Selecione esta opção para imprimir a data, a hora e o nome de utilizador de início de sessão no computador no documento.

9. Impressão segura

Esta função garante que os documentos confidenciais ou delicados não são impressos até que o utilizador introduza a palavra-passe no painel de controlo do equipamento.

10. Autenticação do Utilizador

Esta função permite confirmar as restrições para cada utilizador.

11. Outras opções de impressãobotão

Alterar modo de transferência de dados

Selecione o modo de transferência dos dados de impressão para melhorar a qualidade de impressão ou a velocidade de impressão.

Definições de cor avançadas

Selecione o método que o equipamento utiliza para dispor os pontos de forma a reproduzir meios-tons.

É possível ajustar a cor da impressão para obter uma maior correspondência com o que aparece no ecrã do computador.

Reduzir manchas

Alguns tipos de suporte de impressão podem demorar mais tempo a secar. Altere esta opção se tiver problemas com impressões esborratadas ou encravamentos de papel.

Recolher dados de cor da impressora

Selecione esta opção para otimizar a qualidade de impressão utilizando as predefinições de fábrica do equipamento, que foram configuradas especificamente para o seu equipamento Brother. Utilize esta opção se tiver substituído o equipamento ou alterado o endereço de rede do equipamento.

Imprimir Arquivo

Selecione esta opção para guardar os dados de impressão como ficheiro PDF no computador.

Reduzir Linhas Irregulares

Selecione esta opção para ajustar o alinhamento da impressão se o texto impresso ficar impreciso ou as imagens ficarem desbotadas.



Informações relacionadas

- [Imprimir a partir do computador \(Windows\)](#)

Tópicos relacionados:

- [Mensagens de erro e manutenção](#)

-
- Problemas no manuseamento do papel e na impressão
 - Imprimir uma fotografia (Windows)
 - Imprimir um documento (Windows)
 - Imprimir mais de uma página numa única folha de papel (N em 1) (Windows)
 - Imprimir como póster (Windows)
 - Imprimir automaticamente em ambos os lados do papel (impressão nos 2 lados automática) (Windows)
 - Imprimir como folheto automaticamente (Windows)
 - Utilizar um perfil de impressão predefinido (Windows)
 - Alterar as predefinições de impressão (Windows)
 - Alterar as opções de configuração da impressão quando ocorrem problemas de impressão
-

Imprimir a partir do computador (Mac)

- [Imprimir uma fotografia \(Mac\)](#)
- [Imprimir um documento \(Mac\)](#)
- [Imprimir automaticamente em ambos os lados do papel \(impressão nos 2 lados automática\) \(Mac\)](#)
- [Imprimir mais de uma página numa única folha de papel \(N em 1\) \(Mac\)](#)
- [Impressão segura \(Mac\)](#)
- [Imprimir um documento a cores em escala de cinzentos \(Mac\)](#)
- [Evitar impressões esborratadas e encravamentos de papel \(Mac\)](#)
- [Opções de impressão \(Mac\)](#)

Imprimir uma fotografia (Mac)



1. Certifique-se de que colocou o papel correto na gaveta do papel.

IMPORTANTE

- Para obter melhores resultados, utilize papel da Brother.
- Se imprimir em papel fotográfico da Brother, coloque uma folha adicional do mesmo papel fotográfico na gaveta do papel.

2. A partir de uma aplicação, como o Apple Preview, clique no menu **Ficheiro** e selecione **Imprimir**.
3. Selecione **Brother XXX-XXXX** (em que XXXX é o nome do seu modelo).
4. Clique no menu instantâneo **Tamanho** e selecione o tamanho do papel.



Para imprimir fotografias sem margens, selecione a opção de tamanho de papel sem margens.

5. Clique no botão **Orientação** que corresponde à forma como pretende imprimir a fotografia.
6. Clique no menu instantâneo da aplicação e selecione **Definições de impressão**.
Aparecem as opções **Definições de impressão**.
7. Clique no menu instantâneo **Tipo de suporte** e selecione o tipo de suporte que pretende utilizar.

IMPORTANTE

Para obter a melhor qualidade de impressão com as definições que selecionou, defina sempre a opção **Tipo de suporte** correspondente ao tipo de papel que colocar.

8. Altere outras definições da impressora, se necessário.
9. Clique em **Imprimir**.



Informações relacionadas

- [Imprimir a partir do computador \(Mac\)](#)

Tópicos relacionados:

- [Problemas no manuseamento do papel e na impressão](#)
- [Opções de impressão \(Mac\)](#)

Imprimir um documento (Mac)

1. Certifique-se de que colocou papel do tamanho correto na gaveta do papel.
2. A partir de uma aplicação como o Apple TextEdit, clique no menu **Ficheiro** e selecione **Imprimir**.
3. Selecione **Brother XXX-XXXX** (em que XXXX é o nome do seu modelo).
4. Clique no menu instantâneo **Tamanho** e selecione o tamanho do papel.
5. Selecione a opção de **Orientação** que corresponda à forma como deseja imprimir o documento.
6. Clique no menu instantâneo da aplicação e selecione **Definições de impressão**.
Aparecem as opções **Definições de impressão**.
7. Clique no menu instantâneo **Tipo de suporte** e selecione o tipo de suporte que pretende utilizar.

IMPORTANTE

Para obter a melhor qualidade de impressão com as definições que selecionou, defina sempre a opção **Tipo de suporte** correspondente ao tipo de papel que colocar.

8. Altere outras definições da impressora, se necessário.
9. Clique em **Imprimir**.



Informações relacionadas

- [Imprimir a partir do computador \(Mac\)](#)

Tópicos relacionados:

- [Verificar o volume da tinta \(cálculo de páginas\)](#)
- [Opções de impressão \(Mac\)](#)

Imprimir automaticamente em ambos os lados do papel (impressão nos 2 lados automática) (Mac)

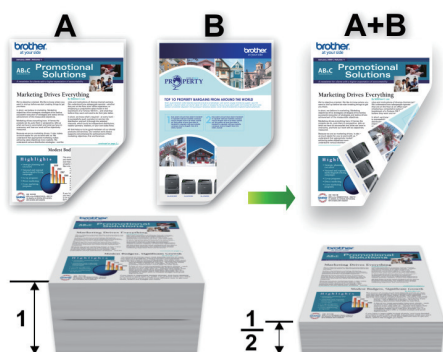

1. A partir de uma aplicação como o Apple TextEdit, clique no menu **Ficheiro** e selecione **Imprimir**.
2. Selecione **Brother XXX-XXXX** (em que XXXX é o nome do seu modelo).
3. Selecione a opção de **Orientação** que corresponda à forma como deseja imprimir o documento.
4. Clique no menu instantâneo da aplicação e selecione **Disposição**.
Aparecem as opções da definição **Disposição**.
5. Na secção **Frente e verso**, selecione a opção **Encadernação horizontal** ou **Encadernação vertical**.
6. Altere outras definições da impressora, se necessário.



A função Sem margens não está disponível quando utiliza esta opção.

7. Clique em **Imprimir**.



Informações relacionadas

- [Imprimir a partir do computador \(Mac\)](#)

Tópicos relacionados:

- [Opções de impressão \(Mac\)](#)

▶ Página inicial > [Imprimir](#) > [Imprimir a partir do computador \(Mac\)](#) > Imprimir mais de uma página numa única folha de papel (N em 1) (Mac)

Imprimir mais de uma página numa única folha de papel (N em 1) (Mac)



1. A partir de uma aplicação como o Apple TextEdit, clique no menu **Ficheiro** e selecione **Imprimir**.
2. Selecione **Brother XXX-XXXX** (em que XXXX é o nome do seu modelo).
3. Clique no menu instantâneo da aplicação e selecione **Disposição**.
Aparecem as opções da definição **Disposição**.
4. Clique no menu instantâneo **Páginas por folha** e selecione o número de páginas a imprimir em cada folha.
5. Selecione a opção **Direcção**.
6. Clique no menu instantâneo **Contorno** e selecione o tipo de linha de contorno.
7. Altere outras definições da impressora, se necessário.
8. Clique em **Imprimir**.



Informações relacionadas

- [Imprimir a partir do computador \(Mac\)](#)

Tópicos relacionados:

- [Opções de impressão \(Mac\)](#)

Impressão segura (Mac)

Utilize a Impressão Segura para garantir que os documentos confidenciais ou delicados não são impressos até que introduza uma palavra-passe no painel de controlo do equipamento.

Os dados seguros são eliminados do equipamento quando o equipamento é desligado.

1. A partir de uma aplicação como o Apple TextEdit, clique no menu **Ficheiro** e selecione **Imprimir**.
2. Selecione **Brother XXX-XXXX** (em que XXXX é o nome do seu modelo).
3. Clique no menu instantâneo da aplicação e selecione a opção **Impressão segura**. Aparecem as opções **Impressão segura**.
4. Selecione a caixa de verificação **Impressão segura**.
5. Introduza o seu nome de utilizador, nome do trabalho e uma palavra-passe de quatro dígitos.
6. Clique em **Imprimir**.
7. No painel de controlo do equipamento, passe o dedo para a esquerda ou direita ou prima ◀ ou ▶ para ver a opção [Impressão Segura] e, em seguida, prima [Impressão Segura].
8. Deslize o dedo para cima ou para baixo ou prima ▲ ou ▼ para ver os nomes de utilizador e, em seguida, prima o seu nome de utilizador.
O ecrã LCD apresenta a lista de trabalhos seguros para o seu nome.
9. Deslize o dedo para cima ou para baixo ou prima ▲ ou ▼ para ver o trabalho de impressão e prima sobre esse trabalho.
10. Introduza a palavra-passe de quatro dígitos e prima [OK].
11. Introduza o número de cópias que deseja.
12. Prima [Iniciar].
O equipamento imprime os dados.

Os dados seguros serão eliminados da memória do equipamento após serem impressos.



Informações relacionadas

- [Imprimir a partir do computador \(Mac\)](#)

Imprimir um documento a cores em escala de cinzentos (Mac)

O modo Escala de cinzentos torna o processamento da impressão mais rápido do que o modo cor. Se o documento contiver cor, selecionando o modo Escala de cinzentos, permite imprimi-lo em 256 níveis de escala de cinzentos.

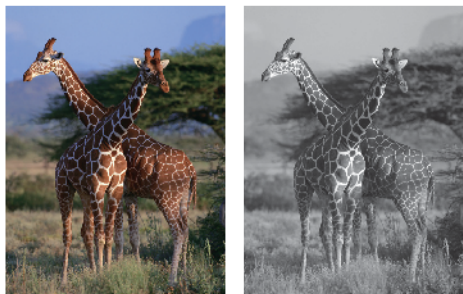

1. A partir de uma aplicação como o Apple TextEdit, clique no menu **Ficheiro** e selecione **Imprimir**.
2. Selecione **Brother XXX-XXXX** (em que XXXX é o nome do seu modelo).
3. Clique no menu instantâneo da aplicação e selecione **Definições de impressão**.
Aparecem as opções **Definições de impressão**.
4. Clique no menu instantâneo **Cor / Escala de cinzentos** e selecione a opção **Escala de cinzentos**.
5. Altere outras definições da impressora, se necessário.
6. Clique em **Imprimir**.



Informações relacionadas

- [Imprimir a partir do computador \(Mac\)](#)

Evitar impressões esborratadas e encravamentos de papel (Mac)

Alguns tipos de suporte de impressão podem demorar mais tempo a secar. Altere a opção **Reduzir manchas** se tiver problemas com impressões esborratadas ou encravamentos de papel.

1. A partir de uma aplicação como o Apple TextEdit, clique no menu **Ficheiro** e selecione **Imprimir**.
2. Selecione **Brother XXX-XXXX** (em que XXXX é o nome do seu modelo).
3. Clique no menu instantâneo da aplicação e selecione **Definições de impressão**.
Aparecem as opções **Definições de impressão**.
4. Clique na lista de definições de impressão **Avançado**.
5. Clique no menu **Reduzir manchas**.
6. Selecione uma das seguintes opções:

Tipo de suporte	Opção	Descrição	
Papel normal	Impressão frente e verso ou Impressão Simplex	Desativar	Selecione este modo para imprimir a uma velocidade normal, utilizando uma quantidade de tinta normal.
		Baixa	Selecione este modo para imprimir a uma velocidade inferior, utilizando uma quantidade de tinta normal.
		Alta	Selecione este modo para imprimir à mesma velocidade que com Baixa , mas utilizando menos tinta.
Papel brilhante	Desativar / Ativar	Selecione Desativar para imprimir a uma velocidade normal, utilizando uma quantidade de tinta normal. Selecione Ativar para imprimir a uma velocidade inferior, utilizando menos tinta.	

7. Altere outras definições da impressora, se necessário.
8. Clique em **Imprimir**.

✓ Informações relacionadas

- [Imprimir a partir do computador \(Mac\)](#)

Tópicos relacionados:

- [Problemas no manuseamento do papel e na impressão](#)
- [Alterar as opções de configuração da impressão quando ocorrem problemas de impressão](#)

Opções de impressão (Mac)



- >> Configuração da página
- >> **Disposição**
- >> Gestão do papel
- >> Definições de impressão
- >> Impressão segura
- >> Definições de cor

Configuração da página

Atributos de página

Formato para: Brother XXX-XXXX
Brother XXX-XXXX CUPS

Tamanho: A4
210 por 297 mm

Orientação:  

Escala: 100%

? Cancelar OK

1. Tamanho

Selecione o tamanho do papel que pretende utilizar. Pode escolher entre tamanhos de papel padrão ou criar um tamanho de papel personalizado.

2. Orientação

Selecione a orientação (vertical ou horizontal) da impressão.

Se a aplicação tiver uma definição semelhante, recomendamos que defina a orientação utilizando a aplicação.

3. Escala

Introduza um valor no campo para ampliar ou reduzir o tamanho das páginas no documento para as ajustar ao tamanho do papel selecionado.

Disposição

Impressora: Brother XXX-XXXX

Predefinições: Predefinições

Cópias: 1 Frente e verso

Páginas: todas
 de: 1 a: 1

Tamanho: A4 210 por 297 mm

Orientação:

Disposição

Páginas por folha: 1

Direção:

Contorno: Nenhum

Frente e verso: Desativado
 Inverter orientação da página
 Virar horizontalmente

? PDF Ocultar detalhes Cancelar Imprimir

1. Páginas por folha

Selecione o número de páginas a imprimir numa única folha papel.

2. Direcção

Selecione a ordem das páginas ao imprimir várias páginas numa única folha de papel.

3. Contorno

Selecione o tipo de margem a usar quando imprimir várias páginas numa única folha de papel.

4. Frente e verso

Selecione se pretende imprimir em ambos os lados do papel.

5. Inverter orientação da página

Selecione esta opção para rodar a imagem impressa 180 graus.

6. Virar horizontalmente

Selecione esta opção para inverter horizontalmente a imagem impressa na página, da esquerda para a direita.

Gestão do papel

Impressora: Brother XXX-XXXX

Predefinições: Predefinições

Cópias: 1 Frente e verso

Páginas: todas
 de: 1 a: 1

Tamanho: A4 210 por 297 mm

Orientação:

Gestão do papel

Intercalar páginas

Páginas a imprimir: Todas as páginas

Ordem das páginas: Automática

Ajustar ao tamanho do papel

Tamanho do papel a usar: Papel sugerido: A4

Reduzir apenas

? PDF Ocultar detalhes Cancelar Imprimir

1. Intercalar páginas

Selecione esta opção para imprimir conjuntos de documentos com várias páginas pela ordem das páginas original. Quando esta opção for selecionada, será impressa uma cópia completa do documento e, em seguida, novas cópias completas até ao número de cópias selecionado. Se esta opção não for selecionada, cada página será impressa de acordo com o número de cópias selecionado antes de ser impressa a página seguinte do documento.

2. Páginas a imprimir

Selecione as páginas que pretende imprimir (pares ou ímpares).

3. Ordem das páginas

Selecione a ordem das páginas.

4. Ajustar ao tamanho do papel

Selecione esta opção para ampliar ou reduzir as páginas do documento para as ajustar ao tamanho do papel selecionado.

5. Tamanho do papel a usar

Selecione o tamanho do papel para imprimir.

6. Reduzir apenas

Selecione esta opção se pretender reduzir as páginas do documento quando estas forem demasiado grandes para o tamanho do papel selecionado. Se esta opção for selecionada e o documento estiver formatado para um tamanho de papel mais pequeno do que o papel que está a utilizar, o documento será impresso no seu tamanho original.

Definições de impressão

Impressora: Brother XXX-XXXX

Predefinições: Predefinições

Cópias: 1 Frente e verso

Páginas: todas
 de: 1 a: 1

Tamanho: A4 210 por 297 mm

Orientação: Retrato Paisagem

Definições de impressão

Tipo de suporte: Papel normal Papel Secante lento

Qualidade de impressão: Normal

Cor / Escala de cinzentos: Cor

Origem do papel: Seleção automática

▶ Avançado

? PDF Ocultar detalhes Cancelar Imprimir

1. Tipo de suporte

Selecione o tipo de suporte que pretende utilizar. Para obter os melhores resultados de impressão, o equipamento ajusta automaticamente as definições de impressão de acordo com o tipo de suporte selecionado.

2. Papel Secante lento

Selecione esta opção se utilizar um tipo de papel simples no qual a tinta seque lentamente. Esta opção pode tornar o texto um pouco menos legível.

3. Qualidade de impressão

Selecione a resolução de impressão pretendida. Uma vez que a qualidade de impressão e a velocidade estão relacionadas, quanto maior for a qualidade, mais demorará a impressão do documento.

4. Cor / Escala de cinzentos

Selecione a impressão a cores ou em escala de cinzentos. A velocidade de impressão é maior no modo escala de cinzentos do que no modo de cor. Se o documento contiver cor e selecionar o modo escala de cinzentos, o documento será impresso com 256 níveis da escala de cinzentos.

5. Origem do papel

Selecione uma definição de origem de papel de acordo com as condições de impressão ou a finalidade.

6. Avançado

Alterar modo de transferência de dados

Selecione o modo de transferência dos dados de impressão para melhorar a qualidade de impressão ou a velocidade de impressão.

Reduzir Linhas Irregulares

Selecione esta opção para ajustar o alinhamento da impressão se o texto impresso ficar impreciso ou as imagens ficarem desbotadas.

Reduzir manchas

Alguns tipos de suporte de impressão podem demorar mais tempo a secar. Altere esta opção se tiver problemas com impressões esborratadas ou encravamentos de papel.

Outras opções de impressão

Papel Grosso

Selecione a espessura do papel apropriada.

Impressão bidirecional

Selecione esta opção para aumentar a velocidade de impressão. Quando esta opção estiver selecionada, a cabeça de impressão imprime em ambas as direções. Se esta opção não estiver marcada, a cabeça de impressão imprime apenas numa direção, sendo as impressões de qualidade superior, mas as velocidades de impressão inferiores.

Por vezes, o movimento da cabeça de impressão pode variar consoante as condições ambientais. Esta situação pode verificar-se quando imprime linhas verticais que não ficam alinhadas. Se detetar este problema, desligue a função de impressão bidirecional.

Impressão segura

The screenshot displays the printer's control panel interface. On the left is a document preview window showing a blank page with navigation arrows and '1 de 1' below it. The right panel contains the following settings:

- Impressora: Brother XXX-XXXX
- Predefinições: Predefinições
- Cópias: 1 (with a checkbox for 'Frente e verso')
- Páginas: todas (with radio buttons for 'de: 1 a: 1')
- Tamanho: A4 (210 por 297 mm)
- Orientação: Portrait (with icons for Portrait and Landscape)
- Impressão segura: (dropdown menu)
- Impressão segura
- Nome de utilizador : brother
- Nome Trab. Impress : Sem nome
- Palavra-passe : (empty field)

The bottom bar includes a help icon (?), a PDF dropdown, an 'Ocultar detalhes' button, and 'Cancelar' and 'Imprimir' buttons.

1. Impressão segura

Esta função garante que os documentos confidenciais ou delicados não são impressos até que o utilizador introduza a palavra-passe no painel de controlo do equipamento.

Definições de cor

Impressora: Brother XXX-XXXX

Predefinições: Predefinições

Cópias: 1 Frente e verso

Páginas: todas
 de: 1 a: 1

Tamanho: A4 210 por 297 mm

Orientação:

Definições de cor

Modo de cor: Natural
 Nítida
 Nenhuma

Definições de cor avançadas

Melhoria de cor

Brilho 0

Contraste 0

Vermelho 0

Verde 0

Azul 0

Meio-tom: Dither

? PDF Ocultar detalhes Cancelar Imprimir

1. Modo de cor

Selecione o modo de cor conforme a sua preferência.

2. Definições de cor avançadas

Clique no triângulo de revelação para ver as definições de cor avançadas. Selecione a caixa de verificação de melhoria da cor e, em seguida, defina as opções utilizando os controlos de deslize. Este processo pode demorar vários minutos, consoante o tamanho da imagem e as características do computador.

✓ Informações relacionadas

- [Imprimir a partir do computador \(Mac\)](#)

Tópicos relacionados:

- [Mensagens de erro e manutenção](#)
- [Problemas no manuseamento do papel e na impressão](#)
- [Imprimir uma fotografia \(Mac\)](#)
- [Imprimir um documento \(Mac\)](#)
- [Imprimir automaticamente em ambos os lados do papel \(impressão nos 2 lados automática\) \(Mac\)](#)
- [Imprimir mais de uma página numa única folha de papel \(N em 1\) \(Mac\)](#)
- [Alterar as opções de configuração da impressão quando ocorrem problemas de impressão](#)

Imprimir dados diretamente a partir de uma unidade flash USB

- [Unidades flash USB compatíveis](#)
- [Imprimir fotografias diretamente a partir de uma unidade flash USB](#)
- [Imprimir um ficheiro PDF diretamente a partir de uma unidade de memória flash USB](#)

Unidades flash USB compatíveis

O seu equipamento Brother possui unidades de suporte de dados (ranhuras) para utilização com os suportes de armazenamento de dados mais comuns.

IMPORTANTE

A interface direta USB suporta apenas unidades flash USB e câmaras digitais que utilizam o padrão de armazenamento em massa USB. Não são suportados outros dispositivos USB.

Suportes compatíveis	
Unidade flash USB	

Unidades flash USB compatíveis	
Classe USB	Classe Armazenamento em Massa USB
Subclasse Armazenamento em Massa USB	SCSI ou SFF-8070i
Protocolo de transferência	Apenas transferência em massa
Formato ¹	FAT12/FAT16/FAT32/exFAT
Tamanho do setor	Máx. 4096 bytes
Encriptação	Os dispositivos encriptados não são suportados.

¹ O formato NTFS não é suportado.

✓ Informações relacionadas

- [Imprimir dados diretamente a partir de uma unidade flash USB](#)
- [Guardar dados digitalizados numa unidade flash USB](#)

Imprimir fotografias diretamente a partir de uma unidade flash USB

Mesmo que o equipamento *não* esteja ligado ao computador, pode imprimir fotografias diretamente a partir de uma unidade de memória flash USB, digitalizar documentos e guardá-los diretamente numa unidade flash USB.

- [Informações importantes sobre a impressão de fotografias](#)
- [Imprimir fotografias a partir de uma unidade flash USB no equipamento Brother](#)

Informações importantes sobre a impressão de fotografias

O equipamento foi concebido para ser compatível com ficheiros de imagem das câmaras digitais modernas e unidades flash USB. Leia os seguintes itens para evitar erros:

- A extensão do ficheiro de imagem deve ser .JPG (outras extensões, tais como .JPEG, .TIF, .GIF, etc., não serão reconhecidas).
- A impressão direta de fotografias tem de ser efetuada separadamente das operações de impressão de fotografias que utilizam o computador. (Não são permitidas operações simultâneas.)
- O equipamento pode ler até 999 ficheiros ¹ numa unidade flash USB.

Tenha em atenção o seguinte:

- Quando imprimir um índice ou uma imagem, o equipamento imprimirá todas as imagens válidas, mesmo que uma ou mais imagens estejam danificadas. As imagens danificadas não são impressas.
- O equipamento suporta unidades flash USB que foram formatadas pelo Windows.



Informações relacionadas

- [Imprimir fotografias diretamente a partir de uma unidade flash USB](#)

¹ A pasta existente na unidade flash USB também é contada.

Imprimir fotografias a partir de uma unidade flash USB no equipamento Brother

- [Pré-visualizar e imprimir fotografias a partir de uma unidade de memória flash USB](#)
- [Imprimir uma página de índice de fotografias \(miniaturas\) a partir de uma unidade flash USB](#)
- [Imprimir fotografias pelo número da imagem](#)
- [Imprimir fotografias com recorte automático](#)
- [Imprimir fotografias sem margens a partir de uma unidade de memória flash USB](#)
- [Imprimir a data dos dados da fotografia](#)
- [Definições de impressão para fotografias](#)

► Página inicial > Imprimir > Imprimir dados diretamente a partir de uma unidade flash USB > Imprimir fotografias diretamente a partir de uma unidade flash USB > Imprimir fotografias a partir de uma unidade flash USB no equipamento Brother > Pré-visualizar e imprimir fotografias a partir de uma unidade de memória flash USB

Pré-visualizar e imprimir fotografias a partir de uma unidade de memória flash USB

Pré-visualize as fotografias no LCD antes de as imprimir. Imprima imagens guardadas numa unidade de memória flash USB.

- Se as fotografias forem ficheiros grandes, poderá ter de aguardar algum tempo até que uma fotografia seja apresentada.
1. Coloque uma unidade de memória flash USB na ranhura USB.

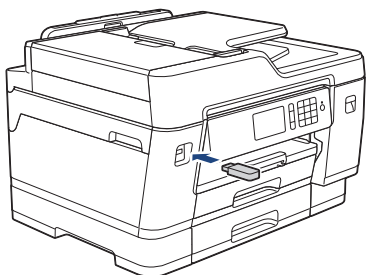

2. Prima [Impressão JPEG] > [Selecionar Ficheiros].
3. Passe o dedo para a esquerda ou para a direita, ou prima ◀ ou ▶, para visualizar a fotografia que pretende imprimir e, em seguida, prima-a.



Para imprimir todas as fotografias, prima [Imp. td] e, em seguida, prima [Sim] para confirmar.

4. Introduza o número de cópias de uma das seguintes formas:
 - Prima [-] ou [+] no ecrã tátil.
 - Prima × 01 para visualizar o teclado do ecrã tátil e, em seguida, introduza o número de cópias utilizando o teclado do ecrã tátil. Prima [OK].
 - Introduza o número de cópias através do teclado de marcação.
5. Prima [OK].
6. Repita os três últimos passos até ter selecionado todas as fotografias que pretende imprimir.
7. Prima [OK].
8. Leia e confirme a lista de opções apresentada.
9. Para alterar as definições de impressão, prima [Def. Impres.].
Quando terminar, prima [OK].
10. Prima [Iniciar].



Informações relacionadas

- [Imprimir fotografias a partir de uma unidade flash USB no equipamento Brother](#)

Tópicos relacionados:

- [Definições de impressão para fotografias](#)

► [Página inicial](#) > [Imprimir](#) > [Imprimir dados diretamente a partir de uma unidade flash USB](#) > [Imprimir fotografias diretamente a partir de uma unidade flash USB](#) > [Imprimir fotografias a partir de uma unidade flash USB no equipamento Brother](#) > [Imprimir uma página de índice de fotografias \(miniaturas\) a partir de uma unidade flash USB](#)

Imprimir uma página de índice de fotografias (miniaturas) a partir de uma unidade flash USB

Imprima uma página de índice de fotografias para ver versões de pré-visualização pequenas de todas as imagens na unidade flash USB.



- O equipamento atribui números às imagens (por exemplo, n.º 1, n.º 2, n.º 3, etc.).
O equipamento não reconhece quaisquer outros números ou nomes de ficheiros que a câmara digital ou o computador tenha utilizado para identificar as imagens.
- Na folha do índice, só são impressos corretamente os nomes de ficheiros que tenham 20 caracteres ou menos.
- Os nomes dos ficheiros não são impressos corretamente se contiverem caracteres não alfanuméricos, mas os caracteres não alfanuméricos não afetam as definições de impressão de fotografias.

1. Coloque uma unidade de memória flash USB na ranhura USB.
2. Prima [Impressão JPEG] > [Impr. Índice].
3. Prima [Impr. folha índice].
4. Se pretender alterar as configurações de impressão, prima [Defis. Impres.].
Quando terminar, prima [OK].

Opção	Descrição
Tipo de Papel	Selecione o tipo de papel.
Tamanho Papel	Selecione o tamanho do papel.

5. Prima [Iniciar].



Informações relacionadas

- [Imprimir fotografias a partir de uma unidade flash USB no equipamento Brother](#)

Tópicos relacionados:

- [Imprimir fotografias pelo número da imagem](#)

Imprimir fotografias pelo número da imagem

Antes de poder imprimir uma imagem individual, tem de imprimir primeiro a página de índice de fotografias (miniaturas) para ficar a saber o número dessa imagem.

1. Coloque uma unidade de memória flash USB na ranhura USB.
2. Prima [Impressão JPEG] > [Impr. Índice].
3. Prima [Imprimir Fotos com N.º de Índice].
4. Introduza os números das imagens que pretende imprimir utilizando a página de índice de fotografias. Depois de selecionar os números das imagens, prima [OK].



- Introduza vários números de uma só vez utilizando uma vírgula ou um hífen. Por exemplo, introduza **1, 3, 6** para imprimir as imagens n.º 1, n.º 3 e n.º 6. Imprima uma série de imagens utilizando um hífen. Por exemplo, introduza **1-5** para imprimir as imagens do n.º 1 ao n.º 5.
- Introduza até 12 caracteres (incluindo vírgulas e hífenes) para os números das imagens que pretende imprimir.

5. Introduza o número de cópias de uma das seguintes formas:
 - Prima [-] ou [+] no ecrã tátil.
 - Prima × **01** para visualizar o teclado do ecrã tátil e, em seguida, introduza o número de cópias utilizando o teclado do ecrã tátil. Prima [OK].
 - Introduza o número de cópias através do teclado de marcação.
6. Para alterar as definições de impressão, prima [Defis. Impres.].
Quando terminar, prima [OK].
7. Prima [Iniciar].



Informações relacionadas

- [Imprimir fotografias a partir de uma unidade flash USB no equipamento Brother](#)

Tópicos relacionados:

- [Imprimir uma página de índice de fotografias \(miniaturas\) a partir de uma unidade flash USB](#)
- [Definições de impressão para fotografias](#)

Imprimir fotografias com recorte automático

Se a fotografia for demasiado comprida ou demasiado larga para se ajustar ao espaço disponível no esquema, parte da imagem será recortada.

- A predefinição de fábrica tem esta função ativada. Para imprimir toda a imagem, desative esta definição.
- Se desativar a definição [Recortar], desative também a definição [Sem bordas].

Recorte: Ativado

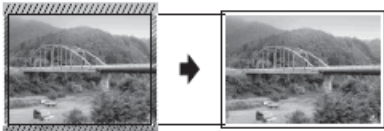

Recorte: Desativado



1. Coloque uma unidade de memória flash USB na ranhura USB.
2. Prima [Impressão JPEG] > [Selecionar Ficheiros].
3. Deslize o dedo para a esquerda ou para a direita, ou prima ◀ ou ▶, para visualizar cada fotografia. Quando aparecer a fotografia que pretende, prima-a e, em seguida, prima [OK].
4. Prima [OK].
5. Prima [Def. Impres.] > [Recortar].
6. Prima [Ligar] (ou [Desligar]).
7. Quando terminar, prima  ou [OK]. Prima [Iniciar].



Informações relacionadas

- [Imprimir fotografias a partir de uma unidade flash USB no equipamento Brother](#)

Tópicos relacionados:

- [Outros problemas](#)

▲ [Página inicial](#) > [Imprimir](#) > [Imprimir dados diretamente a partir de uma unidade flash USB](#) > [Imprimir fotografias diretamente a partir de uma unidade flash USB](#) > [Imprimir fotografias a partir de uma unidade flash USB no equipamento Brother](#) > [Imprimir fotografias sem margens a partir de uma unidade de memória flash USB](#)

Imprimir fotografias sem margens a partir de uma unidade de memória flash USB

Esta função expande a área de impressão até aos limites do papel. A impressão será mais lenta.

1. Coloque uma unidade de memória flash USB na ranhura USB.
2. Prima [Impressão JPEG] > [Selecionar Ficheiros].
3. Deslize o dedo para a esquerda ou para a direita, ou prima ◀ ou ▶, para visualizar cada fotografia. Quando aparecer a fotografia que pretende, prima-a e, em seguida, prima [OK].
4. Prima [OK].
5. Prima [Def. Impres.] > [Sem bordas].
6. Prima [Ligar] (ou [Desligar]).
7. Quando terminar, prima  ou [OK]. Prima [Iniciar].



Informações relacionadas

- [Imprimir fotografias a partir de uma unidade flash USB no equipamento Brother](#)

Tópicos relacionados:

- [Outros problemas](#)
-

▲ [Página inicial](#) > [Imprimir](#) > [Imprimir dados diretamente a partir de uma unidade flash USB](#) > [Imprimir fotografias diretamente a partir de uma unidade flash USB](#) > [Imprimir fotografias a partir de uma unidade flash USB no equipamento Brother](#) > [Imprimir a data dos dados da fotografia](#)

Imprimir a data dos dados da fotografia

Imprima a data se esta já constar dos dados da fotografia. A data será impressa no canto inferior direito. Para utilizar esta definição, a fotografia tem de incluir a data.

1. Coloque uma unidade de memória flash USB na ranhura USB.
2. Prima [Impressão JPEG] > [Selecionar Ficheiros].
3. Deslize o dedo para a esquerda ou para a direita, ou prima ◀ ou ▶, para visualizar cada fotografia. Quando aparecer a fotografia que pretende, prima-a e, em seguida, prima [OK].
4. Prima [OK].
5. Prima [Def. Impres.] > [Imprimir data].
6. Prima [Ligar] (ou [Desligar]).
7. Quando terminar, prima  ou [OK]. Prima [Iniciar].



Informações relacionadas

- [Imprimir fotografias a partir de uma unidade flash USB no equipamento Brother](#)
-

Definições de impressão para fotografias

Prima o botão [Defns. Impres.] para visualizar as definições indicadas na tabela.

Opção	Descrição
Qual. impres.	Selecione uma resolução de impressão para o seu tipo de documento. Quando selecionar a opção Papel Jactinta na definição Tipo de Papel , apenas poderá selecionar Fina .
Tipo de Papel	Selecione o tipo de papel.
Tamanho Papel	Selecione o tamanho do papel.
Seleç. Gaveta	Selecione a gaveta.
Esquema Impr.	Selecione o esquema de impressão.
Brilho	Ajuste o brilho.
Contraste	Ajuste o contraste. O aumento do contraste torna a imagem mais nítida e viva.
Recortar	Recorte a imagem à volta da margem para ficar do tamanho do papel ou da impressão. Desative esta função quando pretender imprimir imagens inteiras ou para evitar recortes indesejados.
Sem bordas	Alargue a área de impressão para a ajustar às margens do papel.
Imprimir data	Imprima a data na fotografia.
Nova Predefin.	Guarde as definições de impressão que utiliza com mais frequência, especificando-as como predefinições.
Defin. Fábrica	Reponha todas as predefinições de fábrica para quaisquer definições de impressão que alterou.



Informações relacionadas

- [Imprimir fotografias a partir de uma unidade flash USB no equipamento Brother](#)

Tópicos relacionados:

- [Pré-visualizar e imprimir fotografias a partir de uma unidade de memória flash USB](#)
- [Imprimir fotografias pelo número da imagem](#)

Imprimir um ficheiro PDF diretamente a partir de uma unidade de memória flash USB

Pode imprimir um ficheiro PDF diretamente a partir de uma unidade de memória flash USB.



Não é possível imprimir ficheiros PDF com 2 ou mais GB.

IMPORTANTE

Para evitar danos no equipamento, NÃO ligue nenhum dispositivo além da unidade de memória flash USB à interface direta USB.

1. Coloque uma unidade de memória flash USB na ranhura USB.

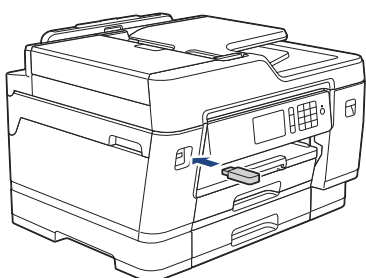

2. Prima [Impressão PDF].



Se o equipamento tiver a opção Secure Function Lock (Bloqueio de funções de segurança) ativada, poderá não conseguir aceder à Impressão Direta.

3. Deslize o dedo para cima ou para baixo, ou prima ▲ ou ▼, para ver o ficheiro PDF que pretende imprimir e prima-o.
4. Introduza o número de cópias de uma das seguintes formas:
 - Prima [-] ou [+] no ecrã tátil.
 - Prima ×001 para visualizar o teclado do ecrã tátil e, em seguida, introduza o número de cópias utilizando o teclado do ecrã tátil. Prima [OK].
 - Introduza o número de cópias através do teclado de marcação.
5. Leia e confirme a lista de opções apresentada.
6. Para alterar as definições de impressão, prima [Defns. Impres.].
Quando terminar, prima [OK].

Opção	Descrição
Qual. impres.	Selecione uma resolução de impressão para o seu tipo de documento.
Tamanho Papel	Selecione o tamanho do papel.
Seleç. Gaveta	Selecione a gaveta.
Múltiplas págs	Configure esta opção para imprimir várias páginas numa única folha de papel ou para imprimir uma página do documento em várias folhas.
2 lados	Selecione a encadernação de 2 lados.
Agrupar	Ative esta opção para imprimir conjuntos de documentos com várias páginas pela ordem original das páginas.

Opção	Descrição
Opção PDF	Selecione esta opção para imprimir um ficheiro PDF com marcações ou carimbos.

7. Prima [Iniciar mono] ou [Cor Inicial].

IMPORTANTE

NÃO retire a unidade de memória flash USB da interface direta USB sem o equipamento terminar a impressão.



Informações relacionadas

- [Imprimir dados diretamente a partir de uma unidade flash USB](#)
-

Digitalizar

- Digitalizar com o botão “Digitalizar” do equipamento Brother
- Digitalizar a partir do computador (Windows)
- Digitalizar a partir do computador (Mac)
- Configurar as definições de digitalização utilizando a Gestão Baseada na Web

Digitalizar com o botão “Digitalizar” do equipamento Brother

- Digitalizar documentos com várias páginas de tamanho Letter ou A4
- Digitalizar fotografias e gráficos
- Guardar os dados digitalizados numa pasta como ficheiro PDF
- Guardar dados digitalizados numa unidade flash USB
- Digitalizar vários cartões de visita e fotografias (recorte automático)
- Digitalizar para um ficheiro de texto editável utilizando OCR
- Digitalizar para anexo de e-mail
- Enviar dados digitalizados para um servidor de e-mail
- Digitalizar para FTP
- Digitalizar para SSH FTP (SFTP)
- Digitalizar para Rede (Windows)
- Digitalizar para SharePoint
- Serviços Web para digitalizar na sua rede (Windows 7, Windows 8 e Windows 10)
- Alterar as definições do botão Digitalizar com o ControlCenter4 (Windows)
- Alterar as definições do botão Digitalizar com o Brother iPrint&Scan (Mac)

Digitalizar documentos com várias páginas de tamanho Letter ou A4

Quando digitaliza um documento com várias páginas de tamanho A4 ou Letter, posicione a margem mais curta no topo para documentos na vertical e posicione a margem mais comprida no topo para documentos na horizontal.

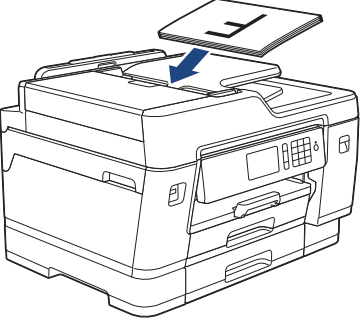
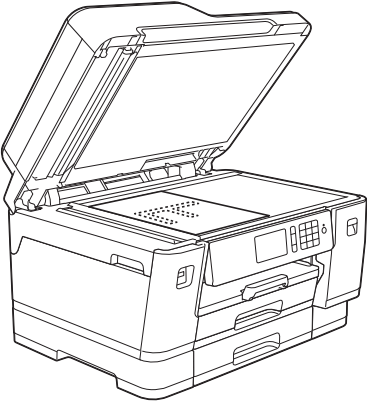
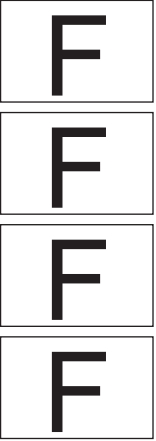
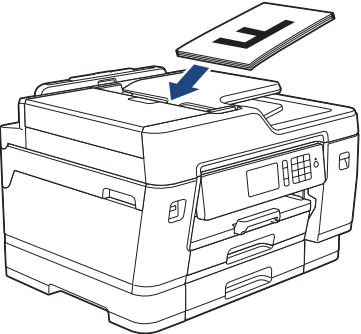
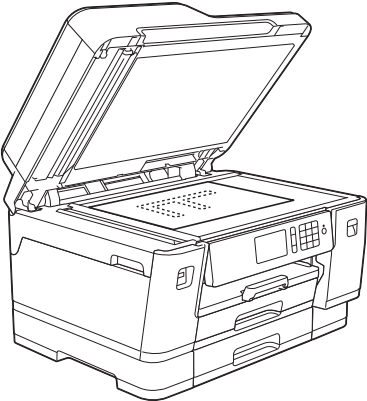
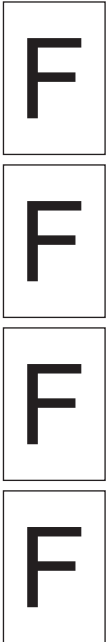
Orientação do documento	Resultado da digitalização
<p>Margem mais comprida primeiro</p> <p>ADF</p>  <p>Vidro do digitalizador</p> 	
<p>Margem mais curta primeiro</p> <p>ADF</p>  <p>Vidro do digitalizador</p> 	

✓ Informações relacionadas

- [Digitalizar com o botão “Digitalizar” do equipamento Brother](#)

Digitalizar fotografias e gráficos

Envie fotografias ou gráficos digitalizados diretamente para o seu computador.



Utilize o botão Digitalizar do equipamento para alterar temporariamente as definições de digitalização. Para efetuar alterações permanentes, utilize o software ControlCenter4 (Windows) ou iPrint&Scan (Mac) da Brother.

1. Coloque o documento.
2. Prima [Digitalizar].
3. Deslize o dedo para a esquerda ou para a direita, ou prima ◀ ou ▶, para ver [para PC].
O ícone passa para o centro do ecrã tátil e fica realçado a azul.
4. Prima [para PC].
5. Prima [para Imagem].
6. Se o equipamento estiver ligado através da rede, deslize o dedo para cima ou para baixo, ou prima ▲ ou ▼, para ver o computador para o qual pretende enviar os dados e, em seguida, prima o nome do computador.

Se o LCD solicitar a introdução de um PIN, utilize o LCD para introduzir o PIN de quatro dígitos do computador e prima [OK].

7. Efetue uma das seguintes ação:
 - Para alterar as definições, prima [Opções] ou [Def. no disp.].
 - Prima [Iniciar] para começar a digitalizar sem alterar definições adicionais.
O equipamento inicia a digitalização. Se utilizar o vidro do digitalizador do equipamento, siga as instruções apresentadas no LCD para concluir o trabalho de digitalização.

Para utilizar a definição [Opções] ou [Def. no disp.], é necessário ter ligado ao equipamento um computador com o software ControlCenter4 (Windows) ou iPrint&Scan (Mac) da Brother instalado.

8. Para digitalizar ambos os lados do documento, prima [Digit. 2 lados] e, em seguida, selecione o tipo de documento.

Opção

Descrição

Dig. 2 lados: Margem Longa

Digitalize o documento de forma a que as páginas sejam lidas virando-as pela margem mais comprida.

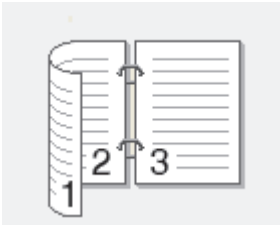
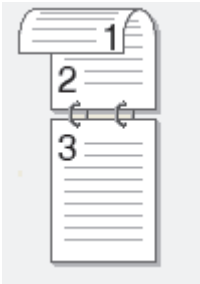
Opção	Descrição
	
Digit. 2 lados: Margem Curta	Digitalize o documento de forma a que as páginas sejam lidas virando-as pela margem mais curta.
	

9. Selecione as definições de digitalização que pretende alterar e, em seguida, prima [OK].

Opção	Descrição
Tipo digitaliz.	Selecione o tipo de digitalização do documento.
Resolução	Selecione a resolução de digitalização do documento.
Tipo Ficheiro	Selecione o formato de ficheiro para o seu documento.
Tamanho do doc	Selecione o tamanho do documento.
Brilho	Selecione o nível de brilho.
Contraste	Selecione o nível de contraste.
Desincl. Auto ADF (Disponível apenas em alguns modelos)	Corrija quaisquer documentos inclinados quando forem digitalizados com o ADF.
Ign. Pg. Branco (Disponível apenas em alguns modelos)	Se esta função estiver ativada, as páginas em branco são ignoradas.
Remover Cor de Fundo	Altere a quantidade de cor de fundo que é removida.



- Para guardar as definições como um atalho, prima [Guardar como Atalho]. Ser-lhe-á perguntado se pretende transformá-lo num atalho de um toque. Siga as instruções apresentadas no LCD.

10. Prima [Iniciar].

O equipamento inicia a digitalização. Se utilizar o vidro do digitalizador do equipamento, siga as instruções apresentadas no LCD para concluir o trabalho de digitalização.



Informações relacionadas



- [Digitalizar com o botão “Digitalizar” do equipamento Brother](#)

Guardar os dados digitalizados numa pasta como ficheiro PDF

Digitalize documentos e guarde-os numa pasta do seu computador em formato PDF.



Utilize o botão Digitalizar do equipamento para alterar temporariamente as definições de digitalização. Para efetuar alterações permanentes, utilize o software ControlCenter4 (Windows) ou iPrint&Scan (Mac) da Brother.

1. Coloque o documento.
2. Prima  [Digitalizar].
3. Deslize o dedo para a esquerda ou para a direita, ou prima ◀ ou ▶, para ver  [para PC].
O ícone passa para o centro do ecrã tátil e fica realçado a azul.
4. Prima  [para PC].
5. Prima [para Ficheiro].
6. Se o equipamento estiver ligado através da rede, deslize o dedo para cima ou para baixo, ou prima ▲ ou ▼, para ver o computador para o qual pretende enviar os dados e, em seguida, prima o nome do computador.



Se o LCD solicitar a introdução de um PIN, utilize o LCD para introduzir o PIN de quatro dígitos do computador e prima [OK].

7. Efetue uma das seguintes ação:
 - Para alterar as definições, prima [Opções] ou [Def. no disp.].
 - Prima [Iniciar] para começar a digitalizar sem alterar definições adicionais.
O equipamento inicia a digitalização. Se utilizar o vidro do digitalizador do equipamento, siga as instruções apresentadas no LCD para concluir o trabalho de digitalização.
8. Para digitalizar ambos os lados do documento, prima [Digit. 2 lados] e, em seguida, selecione o tipo de documento.



Para utilizar a definição [Opções] ou [Def. no disp.], é necessário ter ligado ao equipamento um computador com o software ControlCenter4 (Windows) ou iPrint&Scan (Mac) da Brother instalado.

Opção	Descrição
Dig. 2 lados: Margem Longa	Digitalize o documento de forma a que as páginas sejam lidas virando-as pela margem mais comprida.

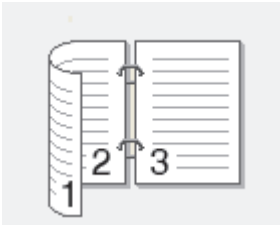
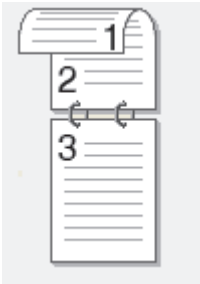
Opção	Descrição
	
Digit. 2 lados: Margem Curta	Digitalize o documento de forma a que as páginas sejam lidas virando-as pela margem mais curta.
	

9. Selecione as definições de digitalização que pretende alterar e, em seguida, prima [OK].

Opção	Descrição
Tipo digitaliz.	Selecione o tipo de digitalização do documento.
Resolução	Selecione a resolução de digitalização do documento.
Tipo Ficheiro	Selecione o formato de ficheiro para o seu documento.
Tamanho do doc	Selecione o tamanho do documento.
Brilho	Selecione o nível de brilho.
Contraste	Selecione o nível de contraste.
Desincl. Auto ADF (Disponível apenas em alguns modelos)	Corrija quaisquer documentos inclinados quando forem digitalizados com o ADF.
Ign. Pg. Branco (Disponível apenas em alguns modelos)	Se esta função estiver ativada, as páginas em branco são ignoradas.
Remover Cor de Fundo	Altere a quantidade de cor de fundo que é removida.



- Para guardar as definições como um atalho, prima [Guardar como Atalho]. Ser-lhe-á perguntado se pretende transformá-lo num atalho de um toque. Siga as instruções apresentadas no LCD.

10. Prima [Iniciar].

O equipamento inicia a digitalização. Se utilizar o vidro do digitalizador do equipamento, siga as instruções apresentadas no LCD para concluir o trabalho de digitalização.



Informações relacionadas

- [Digitalizar com o botão “Digitalizar” do equipamento Brother](#)

Guardar dados digitalizados numa unidade flash USB

Digitalize documentos e guarde-os diretamente numa unidade flash USB sem utilizar um computador.

1. Coloque o documento.
2. Insira uma unidade de memória flash USB no equipamento.
O LCD muda automaticamente.
3. Prima [Dig.p/Suporte].
4. Efetue uma das seguintes ação:
 - Para alterar as definições, prima [Opções] e avance para o passo seguinte.



- Para configurar as suas próprias predefinições: após alterar as definições, prima a opção [Nova Predefin.] e prima [Sim].
- Para repor as predefinições de fábrica: prima [Defin. Fábrica] e prima [Sim].

- Prima [Iniciar] para começar a digitalizar sem alterar definições adicionais.

O equipamento inicia a digitalização. Se utilizar o vidro do digitalizador do equipamento, siga as instruções apresentadas no LCD para concluir o trabalho de digitalização.

5. Para digitalizar ambos os lados do documento, prima [Digit. 2 lados] e, em seguida, selecione o tipo de documento.

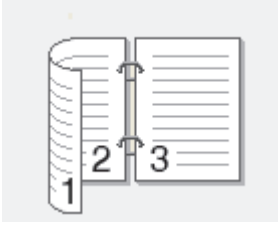
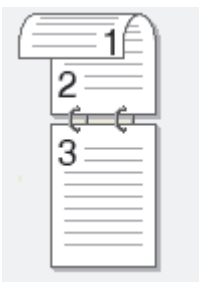
Opção	Descrição
Dig. 2 lados: Margem Longa	Digitalize o documento de forma a que as páginas sejam lidas virando-as pela margem mais comprida. 
Digit. 2 lados: Margem Curta	Digitalize o documento de forma a que as páginas sejam lidas virando-as pela margem mais curta. 

6. Selecione as definições de digitalização que pretende alterar e, em seguida, prima [OK].

Opção	Descrição
Tipo digitaliz.	Selecione o tipo de digitalização do documento.
Resolução	Selecione a resolução de digitalização do documento.
Tipo Ficheiro	Selecione o formato de ficheiro para o seu documento.
Tamanho do doc	Selecione o tamanho do documento.

Opção	Descrição
Digit Papel Compr. (ADF) (Disponível apenas em alguns modelos)	Digitalize um documento longo utilizando o ADF.
Nome Ficheiro	Dê outro nome ao ficheiro.
Est. nome fich.	Selecione a ordem pela qual aparecem a data, o número do contador e outros itens nos nomes dos ficheiros.
Brilho	Selecione o nível de brilho.
Contraste	Selecione o nível de contraste.
Corte automát. (Disponível apenas em alguns modelos)	Digitalize vários documentos colocados no vidro do digitalizador para uma unidade de memória flash USB. O equipamento digitaliza cada documento e cria ficheiros separados ou apenas um ficheiro com várias páginas.
Desincl. Auto ADF (Disponível apenas em alguns modelos)	Corrija quaisquer documentos inclinados quando forem digitalizados com o ADF.
Ign. Pg. Branco (Disponível apenas em alguns modelos)	Se esta função estiver ativada, as páginas em branco são ignoradas.
Sensib. ignorar pág. branco (Disponível apenas em alguns modelos)	Selecione o grau de sensibilidade para a deteção de páginas em branco nos dados digitalizados. Quanto maior for a sensibilidade, mais fácil é a deteção de páginas em branco para o equipamento.
Remover Cor de Fundo	Altere a quantidade de cor de fundo que é removida.



- Para guardar as definições como um atalho, prima [Guardar como Atalho]. Ser-lhe-á perguntado se pretende transformá-lo num atalho de um toque. Siga as instruções apresentadas no LCD.

7. Prima [Iniciar].
8. Se estiver a utilizar o vidro do digitalizador, coloque a página seguinte e prima [Continuar]. Se não tiver mais páginas para digitalizar, prima [Terminar]. Quando terminar a digitalização, certifique-se de que seleciona [Terminar] antes de retirar a unidade de memória flash USB do equipamento.

IMPORTANTE

O LCD apresenta uma mensagem durante a leitura dos dados. NÃO desligue o cabo de alimentação nem retire a unidade de memória flash USB do equipamento durante a leitura dos dados. Se o fizer, pode perder os dados ou danificar a unidade de memória flash USB.



Informações relacionadas

- [Digitalizar com o botão “Digitalizar” do equipamento Brother](#)
 - [Unidades flash USB compatíveis](#)

Unidades flash USB compatíveis

O seu equipamento Brother possui unidades de suporte de dados (ranhuras) para utilização com os suportes de armazenamento de dados mais comuns.

IMPORTANTE

A interface direta USB suporta apenas unidades flash USB e câmaras digitais que utilizam o padrão de armazenamento em massa USB. Não são suportados outros dispositivos USB.

Suportes compatíveis	
Unidade flash USB	

Unidades flash USB compatíveis	
Classe USB	Classe Armazenamento em Massa USB
Subclasse Armazenamento em Massa USB	SCSI ou SFF-8070i
Protocolo de transferência	Apenas transferência em massa
Formato ¹	FAT12/FAT16/FAT32/exFAT
Tamanho do setor	Máx. 4096 bytes
Encriptação	Os dispositivos encriptados não são suportados.

¹ O formato NTFS não é suportado.

✓ Informações relacionadas

- [Imprimir dados diretamente a partir de uma unidade flash USB](#)
- [Guardar dados digitalizados numa unidade flash USB](#)

Digitalizar vários cartões de visita e fotografias (recorte automático)

Pode digitalizar vários documentos colocados no vidro do digitalizador. O equipamento digitaliza cada documento e utiliza a função de recorte automático para criar ficheiros separados ou um ficheiro com várias páginas.

Orientações para o Recorte Automático

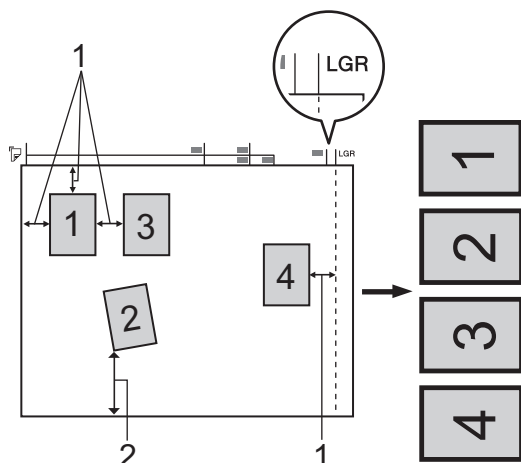

1. 10 mm ou superior
 2. 20 mm ou mais (fundo)
- Esta definição só está disponível para documentos que sejam retangulares ou quadrados.
 - Se o documento for demasiado comprido ou largo, esta definição não funciona da forma aqui descrita.
 - Deve colocar os documentos afastados das extremidades do vidro do digitalizador, conforme indicado na ilustração.
 - Tem de colocar os documentos afastados pelo menos 10 mm uns dos outros.
 - O recorte automático ajusta a inclinação do documento no vidro do digitalizador. No entanto, se o documento estiver inclinado mais de 45 graus com menos de 300 x 300 ppp, ou 10 graus com 600 x 600 ppp, esta função não será aplicada.
 - O ADF tem de estar vazio para utilizar a função de recorte automático.
 - A função de Recorte Automático está disponível para um máximo de 32 documentos, consoante o tamanho dos documentos.

1. Coloque documentos no vidro do digitalizador.



- Para digitalizar documentos com a função de Recorte Automático, tem de colocar os documentos no vidro do digitalizador.
- A função de Recorte Automático é suportada pela tecnologia da Reallusion, Inc.



2. Insira uma unidade de memória flash USB no equipamento.

O LCD muda automaticamente.

3. Prima [Dig.p/Suporte] > [Opções] > [Corte automat.].
4. Prima [Ligar].
5. Prima [OK].
6. Prima [Iniciar].

O equipamento inicia a digitalização. Siga as instruções do LCD para concluir o trabalho de digitalização.



Informações relacionadas



- Digitalizar com o botão “Digitalizar” do equipamento Brother

Digitalizar para um ficheiro de texto editável utilizando OCR

O equipamento consegue converter os caracteres de um documento digitalizado em texto através da tecnologia de reconhecimento ótico de caracteres (OCR). Poderá editar o texto utilizando a sua aplicação de edição de texto preferida.



- A função “Digitalização para OCR” está disponível em determinados idiomas.
- Utilize o botão Digitalizar do equipamento para alterar temporariamente as definições de digitalização. Para efetuar alterações permanentes, utilize o software ControlCenter4 (Windows) ou iPrint&Scan (Mac) da Brother.

1. Coloque o documento.
2. Prima  [Digitalizar].
3. Deslize o dedo para a esquerda ou para a direita, ou prima ◀ ou ▶, para ver  [para PC].
O ícone passa para o centro do ecrã táctil e fica realçado a azul.
4. Prima  [para PC].
5. Prima [para OCR].
6. Se o equipamento estiver ligado através da rede, deslize o dedo para cima ou para baixo, ou prima ▲ ou ▼, para ver o computador para o qual pretende enviar os dados e, em seguida, prima o nome do computador.



Se o LCD solicitar a introdução de um PIN, utilize o LCD para introduzir o PIN de quatro dígitos do computador e prima [OK].

7. Efetue uma das seguintes ação:
 - Para alterar as definições, prima [Opções] e avance para o passo seguinte.
 - Prima [Iniciar] para começar a digitalizar sem alterar definições adicionais.
O equipamento inicia a digitalização. Se utilizar o vidro do digitalizador do equipamento, siga as instruções apresentadas no LCD para concluir o trabalho de digitalização.
8. Para digitalizar ambos os lados do documento, prima [Digit. 2 lados] e, em seguida, selecione o tipo de documento.

Opção	Descrição
Dig. 2 lados: Margem Longa	Digitalize o documento de forma a que as páginas sejam lidas virando-as pela margem mais comprida.

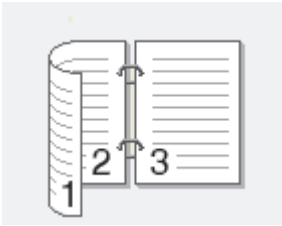
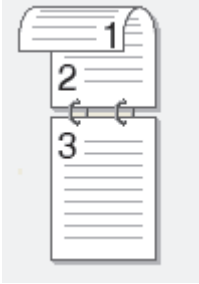
Opção	Descrição
	
Digit. 2 lados: Margem Curta	Digitalize o documento de forma a que as páginas sejam lidas virando-as pela margem mais curta.
	

9. Prima a opção [Def. Digitaliz.] e, em seguida, prima [Def. no disp.].



Para utilizar a opção [Def. Digitaliz.], é necessário que o software ControlCenter esteja instalado no computador que está ligado ao equipamento.

10. Selecione as definições de digitalização que pretende alterar e, em seguida, prima [OK].

Opção	Descrição
Tipo digitaliz.	Selecione o tipo de digitalização do documento.
Resolução	Selecione a resolução de digitalização do documento.
Tipo Ficheiro	Selecione o formato de ficheiro para o seu documento.
Tamanho do doc	Selecione o tamanho do documento.
Brilho	Selecione o nível de brilho.
Contraste	Selecione o nível de contraste.
Desincl. Auto ADF (Disponível apenas em alguns modelos)	Corrija quaisquer documentos inclinados quando forem digitalizados com o ADF.
Ign. Pg. Branco (Disponível apenas em alguns modelos)	Se esta função estiver ativada, as páginas em branco são ignoradas.
Remover Cor de Fundo	Altere a quantidade de cor de fundo que é removida.



Para guardar as definições como um atalho, prima [Guardar como Atalho]. Ser-lhe-á perguntado se pretende transformá-lo num atalho de um toque. Siga as instruções apresentadas no LCD.

11. Prima [Iniciar].

O equipamento inicia a digitalização. Se utilizar o vidro do digitalizador do equipamento, siga as instruções apresentadas no LCD para concluir o trabalho de digitalização.



Informações relacionadas



- Digitalizar com o botão “Digitalizar” do equipamento Brother

Digitalizar para anexo de e-mail

Enviar um documento digitalizado como um anexo de e-mail.



- Utilize o botão Digitalizar do equipamento para alterar temporariamente as definições de digitalização. Para efetuar alterações permanentes, utilize o software ControlCenter4 (Windows) ou iPrint&Scan (Mac) da Brother.
- A função “Digitalizar para e-mail” não suporta serviços de Webmail. Utilize a função Digitalizar para imagem ou Digitalizar para ficheiro para digitalizar um documento ou uma fotografia e, em seguida, anexar o ficheiro digitalizado a uma mensagem de e-mail.

1. Coloque o documento.
2. Prima  [Digitalizar].
3. Deslize o dedo para a esquerda ou para a direita, ou prima ◀ ou ▶, para ver  [para PC].
O ícone passa para o centro do ecrã táctil e fica realçado a azul.
4. Prima  [para PC].
5. Prima [para E-mail].
6. Se o equipamento estiver ligado através da rede, deslize o dedo para cima ou para baixo, ou prima ▲ ou ▼, para ver o computador para o qual pretende enviar os dados e, em seguida, prima o nome do computador.



Se o LCD solicitar a introdução de um PIN, utilize o LCD para introduzir o PIN de quatro dígitos do computador e prima [OK].

7. Efetue uma das seguintes ação:
 - Para alterar as definições, prima [Opções] e avance para o passo seguinte.
 - Prima [Iniciar] para começar a digitalizar sem alterar definições adicionais.O equipamento digitaliza o documento e guarda-o como ficheiro para anexar. De seguida, inicia a sua aplicação de e-mail e abre uma nova mensagem em branco com o ficheiro da digitalização anexado.
8. Para digitalizar ambos os lados do documento, prima [Digit. 2 lados] e, em seguida, selecione o tipo de documento.

Opção

Dig. 2 lados: Margem Longa

Descrição

Digitalize o documento de forma a que as páginas sejam lidas virando-as pela margem mais comprida.

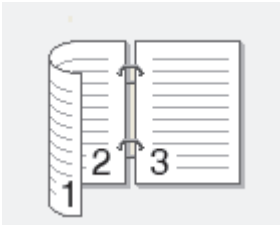
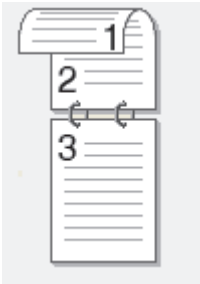
Opção	Descrição
	
Digit. 2 lados: Margem Curta	Digitalize o documento de forma a que as páginas sejam lidas virando-as pela margem mais curta.
	

9. Prima a opção [Def. Digitaliz.] e, em seguida, prima [Def. no disp.].



Para utilizar a opção [Def. Digitaliz.], é necessário que o software ControlCenter esteja instalado no computador que está ligado ao equipamento.

10. Selecione as definições de digitalização que pretende alterar e, em seguida, prima [OK].

Opção	Descrição
Tipo digitaliz.	Selecione o tipo de digitalização do documento.
Resolução	Selecione a resolução de digitalização do documento.
Tipo Ficheiro	Selecione o formato de ficheiro para o seu documento.
Tamanho do doc	Selecione o tamanho do documento.
Brilho	Selecione o nível de brilho.
Contraste	Selecione o nível de contraste.
Desincl. Auto ADF (Disponível apenas em alguns modelos)	Corrija quaisquer documentos inclinados quando forem digitalizados com o ADF.
Ign. Pg. Branco (Disponível apenas em alguns modelos)	Se esta função estiver ativada, as páginas em branco são ignoradas.
Remover Cor de Fundo	Altere a quantidade de cor de fundo que é removida.



Para guardar as definições como um atalho, prima [Guardar como Atalho]. Ser-lhe-á perguntado se pretende transformá-lo num atalho de um toque. Siga as instruções apresentadas no LCD.

11. Prima [Iniciar].

O equipamento digitaliza o documento e guarda-o como ficheiro para anexar. De seguida, inicia a sua aplicação de e-mail e abre uma nova mensagem em branco com o ficheiro da digitalização anexado.



Informações relacionadas

- Digitalizar com o botão “Digitalizar” do equipamento Brother

Enviar dados digitalizados para um servidor de e-mail

Envie dados digitalizados do equipamento Brother diretamente para o seu servidor de e-mail para os mandar para um destinatário de e-mail sem utilizar um computador.

- Para enviar dados digitalizados para um servidor de correio eletrónico, tem de configurar o equipamento para comunicar com a rede e o servidor de correio eletrónico. Pode configurar estes itens no painel de controlo do equipamento, na Gestão Baseada na Web ou no BRAdmin Professional.

1. Coloque o documento.
2. Prima [Digitalizar] > [p/ Serv E-mail].



- Se tiver registado o seu endereço de correio eletrónico juntamente com a sua identificação de utilizador, o botão [p/ Meu E-mail] aparece quando iniciar sessão no equipamento utilizando o Secure Function Lock (Bloqueio de funções de segurança), a autenticação Active Directory ou a autenticação LDAP.
- Para enviar dados digitalizados para o seu endereço de correio eletrónico, prima [p/ Meu E-mail]. Quando o seu endereço de correio eletrónico aparecer no LCD, prima [OK].
- Para ativar esta função na Gestão Baseada na Web, clique no separador **Scan (Digitalizar)** e, em seguida, clique no menu **Scan to E-mail Server (Digitalizar para servidor de correio eletrónico)** da barra de navegação do lado esquerdo. No campo **Send to My E-mail (Enviar para o meu correio eletrónico)**, selecione **On (Ligado)**.

3. Execute uma das seguintes ação para introduzir o endereço de e-mail de destino:
 - Para introduzir o endereço de e-mail manualmente, prima [Manual] e introduza o endereço de e-mail utilizando os botões de caracteres do LCD. Quando terminar, prima [OK].
 - Se o endereço de e-mail estiver guardado no livro de endereços do equipamento, prima [Livro Ender.] e selecione o endereço de e-mail.
Prima [OK].
4. Confirme o endereço de e-mail e prima [Seg.].
5. Efetue uma das seguintes ação:
 - Para alterar as definições, prima [Opções] e avance para o passo seguinte.



- Para configurar as suas próprias predefinições: após alterar as definições, prima a opção [Nova Predefin.] e prima [Sim].
- Para repor as predefinições de fábrica: prima [Defin. Fábrica] e prima [Sim].

- Prima [Iniciar] para começar a digitalizar sem alterar definições adicionais.

O equipamento inicia a digitalização. Se utilizar o vidro do digitalizador do equipamento, siga as instruções apresentadas no LCD para concluir o trabalho de digitalização.

6. Selecione as definições de digitalização que pretende alterar e, em seguida, prima [OK].

Opção	Descrição
Digit. 2 lados (Disponível apenas em alguns modelos)	Selecione o modo de digitalização de 2 lados.
Tipo digitaliz.	Selecione o tipo de digitalização do documento.
Resolução	Selecione a resolução de digitalização do documento.
Tipo Ficheiro	Selecione o formato de ficheiro para o seu documento.

Opção	Descrição
Tamanho do doc	Selecione o tamanho do documento.
Digit Papel Compr. (ADF) (Disponível apenas em alguns modelos)	Digitalize um documento longo utilizando o ADF.
Brilho	Selecione o nível de brilho.
Contraste	Selecione o nível de contraste.



- Para guardar as definições como um atalho, prima [Guardar como Atalho]. Ser-lhe-á perguntado se pretende transformá-lo num atalho de um toque. Siga as instruções apresentadas no LCD.

7. Prima [Iniciar].

O equipamento inicia a digitalização. Se utilizar o vidro do digitalizador do equipamento, siga as instruções apresentadas no LCD para concluir o trabalho de digitalização.



Informações relacionadas

- Digitalizar com o botão “Digitalizar” do equipamento Brother
-

Digitalizar para FTP

Digitalize documentos diretamente para um servidor FTP quando precisar de partilhar a informação digitalizada. Para mais facilidade, configure perfis diferentes para guardar os seus destinos de Digitalizar para FTP favoritos.

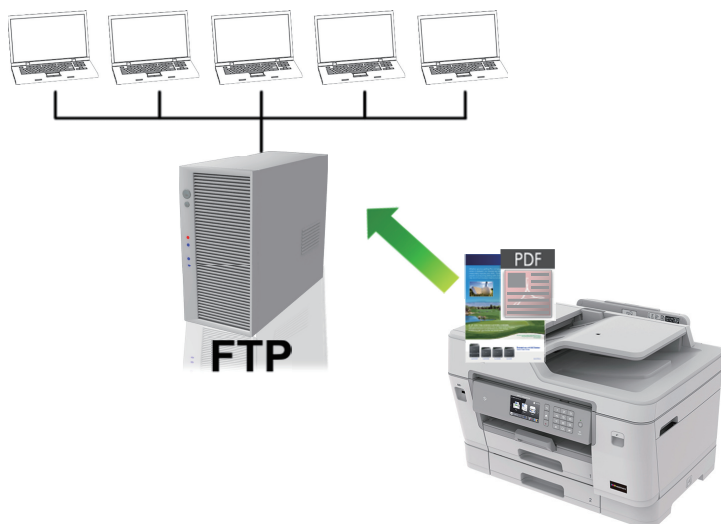

- Configurar um perfil de “Digitalizar para FTP”
- Carregar dados digitalizados para um servidor FTP

Configurar um perfil de “Digitalizar para FTP”

Configure um perfil de “Digitalizar para FTP” para digitalizar e carregar os dados digitalizados diretamente para um servidor FTP.

Recomendamos o Microsoft Internet Explorer 11/Microsoft Edge para Windows e o Safari 10/11 para Mac. Certifique-se de que o JavaScript e os “cookies” estão sempre ativados, independentemente do browser que utilizar.

1. Inicie o seu browser.

Introduza "https://endereço IP do equipamento" na barra de endereço do seu browser (em que "endereço IP do equipamento" é o endereço IP do equipamento ou o nome do servidor de impressão). Por exemplo: https://192.168.1.2

Se o equipamento lhe solicitar uma palavra-passe, introduza-a e clique em .

2. Clique no separador **Scan (Digitalizar)**.
3. Clique no menu **Scan to FTP/SFTP/Network/SharePoint (Digitalizar para FTP/SFTP/Network/SharePoint)** da barra de navegação do lado esquerdo.
4. Selecione a opção **FTP** e clique em **Submit (Submeter)**.

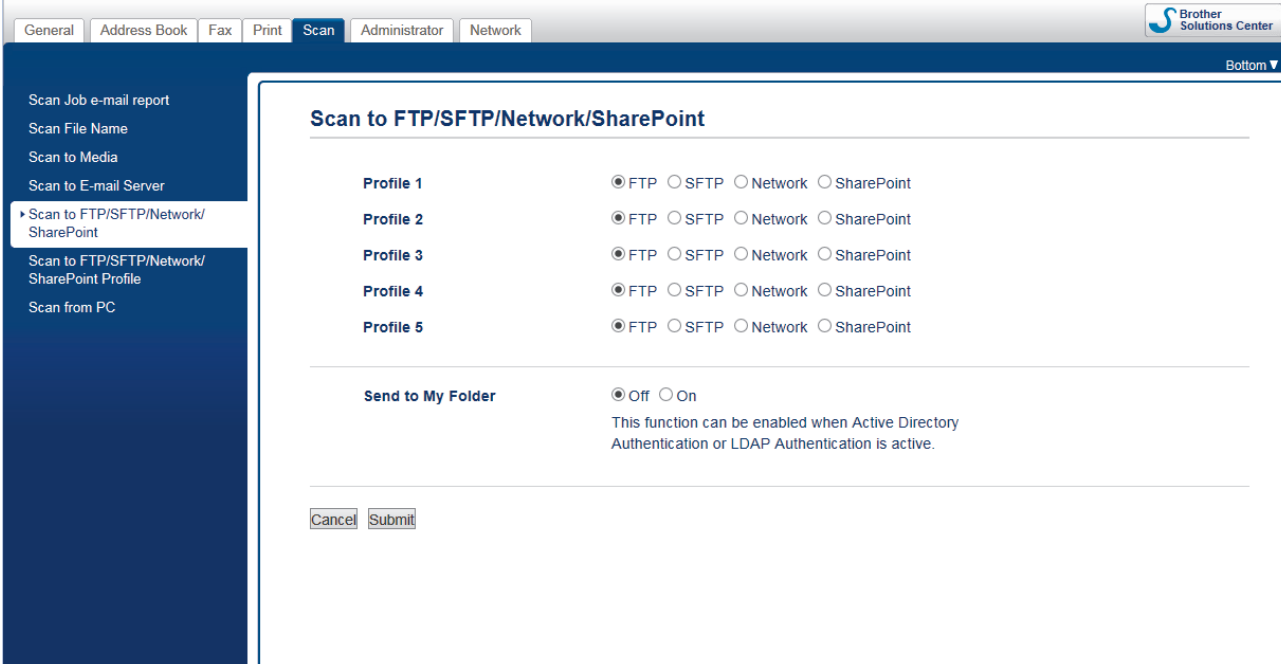

A interface de configuração de perfil de digitalização para FTP/SFTP/Network/SharePoint. O menu de navegação à esquerda está aberto para "Scan to FTP/SFTP/Network/SharePoint Profile". O formulário principal mostra cinco perfis com opções de protocolo (FTP, SFTP, Network, SharePoint) e uma opção "Send to My Folder" com "Off" selecionado.

5. Clique no menu **Scan to FTP/SFTP/Network/SharePoint Profile (Digitalizar para FTP/SFTP/Network/SharePoint Profile)** da barra de navegação do lado esquerdo.
6. Selecione o perfil que pretende configurar ou alterar.



A utilização dos caracteres ?, /, \, ", :, <, >, | ou * pode causar um erro de envio.

Opção	Descrição
Profile Name (Nome do perfil)	Introduza um nome para este perfil de servidor (máximo de 15 caracteres alfanuméricos). O equipamento apresentará este nome no visor LCD.
Host Address (Endereço do anfitrião)	Introduza o endereço do anfitrião (por exemplo, ftp.exemplo.com; até 64 caracteres) ou o endereço IP (por exemplo, 192.23.56.189).
Port Number (Número da porta)	Altere a definição Port Number (Número da porta) utilizada para aceder ao servidor FTP. A predefinição para esta definição é a

Opção	Descrição
	porta 21. Na maior parte dos casos, não é necessário alterar esta definição.
Username (Nome de utilizador)	Introduza um nome de utilizador (até 32 caracteres) que tenha permissão para guardar dados no servidor FTP.
Password (Palavra-passe)	Introduza a palavra-passe (até 32 caracteres) associada ao nome de utilizador que introduziu no campo Username (Nome de utilizador) . Introduza novamente a palavra-passe no campo Retype password (Reintroduza a palavra-passe) .
SSL/TLS	Defina a opção SSL/TLS para digitalizar com segurança através da comunicação SSL/TLS. Altere, se necessário, a definição CA Certificate (Certificado da AC) .
Store Directory (Guardar diretório)	Introduza o caminho (até 60 caracteres) para a pasta no servidor FTP para a qual pretende enviar os dados digitalizados. Não introduza uma barra invertida no início do caminho (por exemplo, brother/abc).
File Name (Nome do ficheiro)	Selecione um nome de ficheiro de entre os nomes predefinidos fornecidos ou nomes definidos pelo utilizador. Pode configurar os nomes definidos pelo utilizador e o estilo do nome de ficheiro no menu Scan File Name (Nome de ficheiro da digitalização) da barra de navegação do lado esquerdo.
Quality (Qualidade)	Selecione uma definição de qualidade. Se selecionar a opção User Select (Seleção do utilizador) , o equipamento solicitará aos utilizadores que selecionem uma definição sempre que utilizarem o perfil de digitalização.
File Type (Tipo de Ficheiro)	Selecione o tipo de ficheiro que pretende utilizar para o documento digitalizado. Se selecionar a opção User Select (Seleção do utilizador) , o equipamento solicitará aos utilizadores que selecionem uma definição sempre que utilizarem o perfil de digitalização.
Document Size (Tamanho do documento)	Selecione o tamanho do documento na lista. Isto é necessário para garantir que o ficheiro digitalizado tem o tamanho correto.
Scan Long Paper (Digitalizar papel longo) (ADF)	Selecione a opção On (Ligado) para digitalizar um documento impresso em papel comprido utilizando o ADF.
ADF Auto Des skew (Desincl. Auto ADF)	Selecione Auto (Automático) para configurar o equipamento para corrigir automaticamente a inclinação dos documentos quando as páginas forem digitalizadas a partir do ADF.
Skip Blank Page (Saltar página em branco)	Selecione a opção On (Ligado) para remover as páginas em branco do documento dos resultados da digitalização.
Skip Blank Page Sensitivity (Sensibilidade para ignorar páginas em branco)	Selecione o grau de sensibilidade para a deteção de páginas em branco nos dados digitalizados. Quanto maior for a sensibilidade, mais fácil é a deteção de páginas em branco para o equipamento.
Remove Background Color (Remover a cor de fundo)	Altere a quantidade de cor de fundo que é removida.
2-sided Scan (Digitalização frente e verso)	Selecione Long Edge (Margem comprida) ou Short Edge (Margem curta) para digitalizar ambos os lados do documento, consoante o esquema do original.
Brightness (Brilho)	Selecione o nível de brilho.
Contrast (Contraste)	Selecione o nível de contraste.
Passive Mode (Modo passivo)	Defina a opção Passive Mode (Modo passivo) para “Desligado” ou “Ligado” dependendo da configuração do servidor FTP e da firewall de rede. A configuração predefinida é “Ligado”. Na maior parte dos casos, não é necessário alterar esta definição.

7. Clique em **Submit (Submeter)**.



Informações relacionadas

- [Digitalizar para FTP](#)

Carregar dados digitalizados para um servidor FTP

1. Coloque o documento.
2. Prima [Digitalizar] > [para FTP/SFTP].
3. Os perfis de servidor que tiver configurado com a gestão baseada na web são apresentados na lista. Selecione o perfil que pretender. Se o perfil não estiver completo (por exemplo, se não tiver um nome de conta para início de sessão ou uma palavra-passe, ou se a qualidade ou o tipo de ficheiro não tiverem sido especificados), ser-lhe-á solicitado que introduza as informações que faltam.
4. Prima [Iniciar].
O equipamento inicia a digitalização. Se utilizar o vidro do digitalizador do equipamento, siga as instruções apresentadas no LCD para concluir o trabalho de digitalização.



Informações relacionadas

- [Digitalizar para FTP](#)

Digitalizar para SSH FTP (SFTP)

Digitalize documentos diretamente para um servidor SFTP, uma versão segura de servidor FTP. Para mais facilidade, configure perfis diferentes para guardar os seus destinos de Digitalizar para SFTP favoritos.

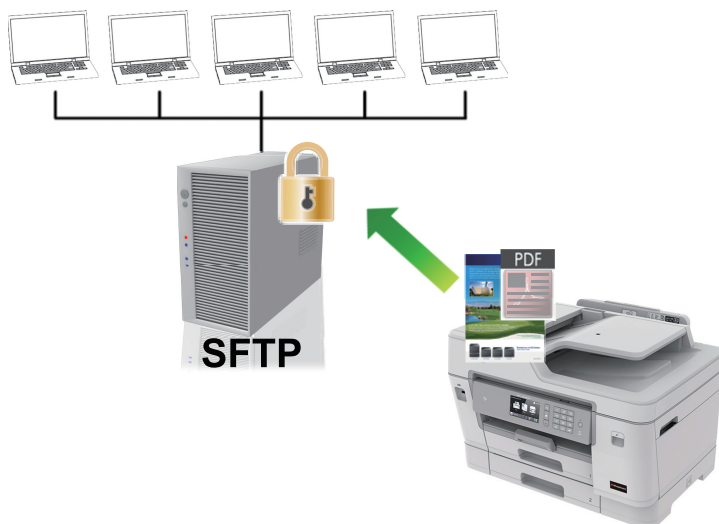

- Configurar um perfil de “Digitalizar para SFTP”
- Criar um par de chaves de cliente utilizando a Gestão Baseada na Web
- Exportar um par de chaves de cliente utilizando a Gestão Baseada na Web
- Importar uma chave pública de servidor utilizando a Gestão Baseada na Web
- Carregar dados digitalizados para um servidor SFTP

Configurar um perfil de “Digitalizar para SFTP”

Configure um perfil de Digitalizar para SFTP para digitalizar e carregar os dados digitalizados diretamente para um servidor SFTP.

Recomendamos o Microsoft Internet Explorer 11/Microsoft Edge para Windows e o Safari 10/11 para Mac. Certifique-se de que o JavaScript e os “cookies” estão sempre ativados, independentemente do browser que utilizar.

1. Inicie o seu browser.

Introduza "https://endereço IP do equipamento" na barra de endereço do seu browser (em que "endereço IP do equipamento" é o endereço IP do equipamento ou o nome do servidor de impressão). Por exemplo: https://192.168.1.2

Se o equipamento lhe solicitar uma palavra-passe, introduza-a e clique em .

2. Clique no separador **Scan (Digitalizar)**.
3. Clique no menu **Scan to FTP/SFTP/Network/SharePoint (Digitalizar para FTP/SFTP/Network/SharePoint)** da barra de navegação do lado esquerdo.
4. Selecione a opção **SFTP** e clique em **Submit (Submeter)**.

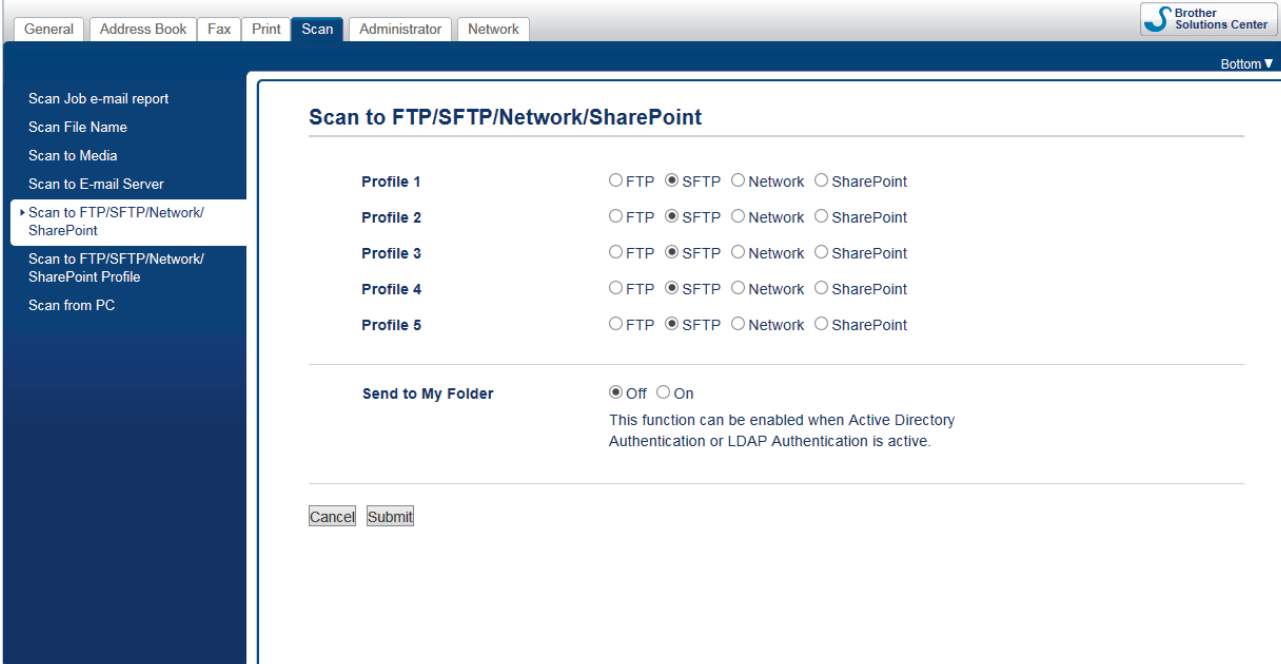

5. Clique no menu **Scan to FTP/SFTP/Network/SharePoint Profile (Digitalizar para FTP/SFTP/Network/SharePoint Profile)** da barra de navegação do lado esquerdo.
6. Selecione o perfil que pretende configurar ou alterar.



A utilização dos caracteres ?, /, \, ", :, <, >, | ou * pode causar um erro de envio.

Opção	Descrição
Profile Name (Nome do perfil)	Introduza um nome para este perfil de servidor (máximo de 15 caracteres alfanuméricos). O equipamento apresentará este nome no visor LCD.
Host Address (Endereço do anfitrião)	Introduza o endereço do anfitrião (por exemplo, ftp.exemplo.com; até 64 caracteres) ou o endereço IP (por exemplo, 192.23.56.189).
Username (Nome de utilizador)	Introduza um nome de utilizador (até 32 caracteres) que tenha permissão para guardar dados no servidor FTP.

Opção	Descrição
Auth. Method (Método de autenticação)	<p>Selecione Password (Palavra-passe) ou Public Key (Chave pública).</p> <p>Efetue uma das seguintes ação:</p> <ul style="list-style-type: none"> Quando selecionar Password (Palavra-passe), introduza a palavra-passe (até 32 caracteres) associada ao nome de utilizador que introduziu no campo Username (Nome de utilizador). Introduza novamente a palavra-passe no campo Retype password (Reintroduza a palavra-passe). Quando selecionar Public Key (Chave pública), selecione o tipo de autenticação na lista pendente Client Key Pair (Par de chaves do cliente).
Server Public Key (Chave pública do servidor)	Selecione o tipo de autenticação.
Store Directory (Guardar diretório)	Introduza o caminho (até 60 caracteres) para a pasta no servidor FTP para a qual pretende enviar os dados digitalizados. Não introduza uma barra invertida no início do caminho (por exemplo, brother/abc).
File Name (Nome do ficheiro)	Selecione um nome de ficheiro de entre os nomes predefinidos fornecidos ou nomes definidos pelo utilizador. Pode configurar os nomes definidos pelo utilizador e o estilo do nome de ficheiro no menu Scan File Name (Nome de ficheiro da digitalização) da barra de navegação do lado esquerdo.
Quality (Qualidade)	Selecione uma definição de qualidade. Se selecionar a opção User Select (Seleção do utilizador) , o equipamento solicitará aos utilizadores que selecionem uma definição sempre que utilizarem o perfil de digitalização.
File Type (Tipo de Ficheiro)	Selecione o tipo de ficheiro que pretende utilizar para o documento digitalizado. Se selecionar a opção User Select (Seleção do utilizador) , o equipamento solicitará aos utilizadores que selecionem uma definição sempre que utilizarem o perfil de digitalização.
Document Size (Tamanho do documento)	Selecione o tamanho do documento na lista. Isto é necessário para garantir que o ficheiro digitalizado tem o tamanho correto.
Scan Long Paper (Digitalizar papel longo) (ADF)	Selecione a opção On (Ligado) para digitalizar um documento impresso em papel comprido utilizando o ADF.
ADF Auto Deskew (Desincl. Auto ADF)	Selecione Auto (Automático) para configurar o equipamento para corrigir automaticamente a inclinação dos documentos quando as páginas forem digitalizadas a partir do ADF.
Skip Blank Page (Saltar página em branco)	Selecione a opção On (Ligado) para remover as páginas em branco do documento dos resultados da digitalização.
Skip Blank Page Sensitivity (Sensibilidade para ignorar páginas em branco)	Selecione o grau de sensibilidade para a deteção de páginas em branco nos dados digitalizados. Quanto maior for a sensibilidade, mais fácil é a deteção de páginas em branco para o equipamento.
2-sided Scan (Digitalização frente e verso)	Selecione Long Edge (Margem comprida) ou Short Edge (Margem curta) para digitalizar ambos os lados do documento, consoante o esquema do original.
Remove Background Color (Remover a cor de fundo)	Altere a quantidade de cor de fundo que é removida.
Brightness (Brilho)	Selecione o nível de brilho.
Contrast (Contraste)	Selecione o nível de contraste.
Port Number (Número da porta)	Altere a definição Port Number (Número da porta) utilizada para aceder ao servidor FTP. A predefinição para esta definição é a porta 22. Na maior parte dos casos, não é necessário alterar esta definição.

7. Clique em **Submit (Submeter)**.



Informações relacionadas

- Digitalizar para SSH FTP (SFTP)

Criar um par de chaves de cliente utilizando a Gestão Baseada na Web

1. Inicie o seu browser.
2. Introduza "https://endereço IP do equipamento" na barra de endereço do seu browser (em que "endereço IP do equipamento" é o endereço IP do equipamento).

Por exemplo:

https://192.168.1.2



- Se estiver a utilizar um sistema de nomes de domínio (DNS) ou ativar um nome NetBIOS, pode introduzir outro nome, como “ImpressoraPartilhada”, em vez do endereço IP.

- Por exemplo:

https://SharedPrinter

Se ativar um nome NetBIOS, pode também utilizar o nome do nó.

- Por exemplo:

https://brnxxxxxxxxxxxxx

Pode encontrar o nome NetBIOS no Relatório de Configuração da Rede.

- Num Mac, aceda à Gestão Baseada na Web clicando no ícone do equipamento no ecrã do **Status Monitor**.

3. Se o equipamento lhe solicitar uma palavra-passe, introduza-a e clique em .
4. Clique no separador **Network (Rede)**.
5. Clique no separador **Security (Segurança)**.
6. Clique em **Client Key Pair (Par de chaves do cliente)** na barra de navegação do lado esquerdo.
7. Clique em **Create New Client Key Pair (Criar novo par de chaves do cliente)**.
8. No campo **Client Key Pair Name (Nome do par de chaves do cliente)**, introduza o nome (até 20 caracteres) que pretender.
9. Clique na lista pendente **Public Key Algorithm (Algoritmo de chave pública)** e seleccione o algoritmo que pretender.
10. Clique em **Submit (Submeter)**.

O par de chaves de cliente está criado e guardado na memória do equipamento. O nome do par de chaves de cliente e o algoritmo de chave pública são apresentados na **Client Key Pair List (Lista de pares de chaves do cliente)**.



Informações relacionadas

- [Digitalizar para SSH FTP \(SFTP\)](#)

Exportar um par de chaves de cliente utilizando a Gestão Baseada na Web

1. Inicie o seu browser.
2. Introduza "https://endereço IP do equipamento" na barra de endereço do seu browser (em que "endereço IP do equipamento" é o endereço IP do equipamento).

Por exemplo:

https://192.168.1.2



- Se estiver a utilizar um sistema de nomes de domínio (DNS) ou ativar um nome NetBIOS, pode introduzir outro nome, como “ImpressoraPartilhada”, em vez do endereço IP.

- Por exemplo:

https://SharedPrinter

Se ativar um nome NetBIOS, pode também utilizar o nome do nó.

- Por exemplo:

https://brnxxxxxxxxxxxxx

Pode encontrar o nome NetBIOS no Relatório de Configuração da Rede.

- Num Mac, aceda à Gestão Baseada na Web clicando no ícone do equipamento no ecrã do **Status Monitor**.

3. Se o equipamento lhe solicitar uma palavra-passe, introduza-a e clique em .
4. Clique no separador **Network (Rede)**.
5. Clique no separador **Security (Segurança)**.
6. Clique em **Client Key Pair (Par de chaves do cliente)** na barra de navegação do lado esquerdo.
7. Clique em **Export Public Key (Exportar chave pública)** que aparece com **Client Key Pair List (Lista de pares de chaves do cliente)**.
8. Clique em **Submit (Submeter)**.
9. Especifique a localização onde pretende guardar o ficheiro.

O par de chaves de cliente é exportado para o computador.



Informações relacionadas

- [Digitalizar para SSH FTP \(SFTP\)](#)

Importar uma chave pública de servidor utilizando a Gestão Baseada na Web

1. Inicie o seu browser.
2. Introduza "https://endereço IP do equipamento" na barra de endereço do seu browser (em que "endereço IP do equipamento" é o endereço IP do equipamento).

Por exemplo:

https://192.168.1.2



- Se estiver a utilizar um sistema de nomes de domínio (DNS) ou ativar um nome NetBIOS, pode introduzir outro nome, como “ImpressoraPartilhada”, em vez do endereço IP.

- Por exemplo:

https://SharedPrinter

Se ativar um nome NetBIOS, pode também utilizar o nome do nó.

- Por exemplo:

https://brnxxxxxxxxxxxxx

Pode encontrar o nome NetBIOS no Relatório de Configuração da Rede.

- Num Mac, aceda à Gestão Baseada na Web clicando no ícone do equipamento no ecrã do **Status Monitor**.

3. Se o equipamento lhe solicitar uma palavra-passe, introduza-a e clique em .
4. Clique no separador **Network (Rede)**.
5. Clique no separador **Security (Segurança)**.
6. Clique em **Server Public Key (Chave pública do servidor)** na barra de navegação do lado esquerdo.
7. Clique em **Import Server Public Key (Importar chave pública do servidor)**.
8. Especifique o ficheiro que pretende importar.
9. Clique em **Submit (Submeter)**.

A chave pública do servidor é importada para o seu equipamento.



Informações relacionadas

- [Digitalizar para SSH FTP \(SFTP\)](#)

Carregar dados digitalizados para um servidor SFTP

1. Coloque o documento.
2. Prima [Digitalizar] > [para FTP/SFTP].
3. Os perfis de servidor que tiver configurado com a gestão baseada na web são apresentados na lista. Selecione o perfil que pretender. Se o perfil não estiver completo (por exemplo, se não tiver um nome de conta para início de sessão ou uma palavra-passe, ou se a qualidade ou o tipo de ficheiro não tiverem sido especificados), ser-lhe-á solicitado que introduza as informações que faltam.
4. Prima [Iniciar].
O equipamento inicia a digitalização. Se utilizar o vidro do digitalizador do equipamento, siga as instruções apresentadas no LCD para concluir o trabalho de digitalização.



Informações relacionadas

- [Digitalizar para SSH FTP \(SFTP\)](#)

Digitalizar para Rede (Windows)

Digitalize documentos diretamente para um servidor CIFS na sua rede local. Para mais facilidade, pode configurar perfis diferentes para guardar os seus destinos de Digitalizar para Rede favoritos.

- [Configurar um perfil de “Digitalizar para rede”](#)
- [Carregar dados digitalizados para um servidor CIFS](#)

Configurar um perfil de “Digitalizar para rede”

Configure um perfil de “Digitalizar para rede” para digitalizar e carregar os dados digitalizados diretamente para uma pasta num servidor CIFS.

Recomendamos o Microsoft Internet Explorer 11/Microsoft Edge para Windows e o Safari 10/11 para Mac. Certifique-se de que o JavaScript e os “cookies” estão sempre ativados, independentemente do browser que utilizar.

1. Inicie o seu browser.

Introduza "https://endereço IP do equipamento" na barra de endereço do seu browser (em que "endereço IP do equipamento" é o endereço IP do equipamento ou o nome do servidor de impressão). Por exemplo: https://192.168.1.2

Se o equipamento lhe solicitar uma palavra-passe, introduza-a e clique em .

2. Clique no separador **Scan (Digitalizar)**.
3. Clique no menu **Scan to FTP/SFTP/Network/SharePoint (Digitalizar para FTP/SFTP/Network/SharePoint)** da barra de navegação do lado esquerdo.
4. Selecione a opção **Network (Rede)** e clique em **Submit (Submeter)**.



Se pretender enviar os dados para a sua pasta designada no servidor CIFS, selecione **On (Ligado)** para a opção **Send to My Folder (Enviar para a minha pasta)**.

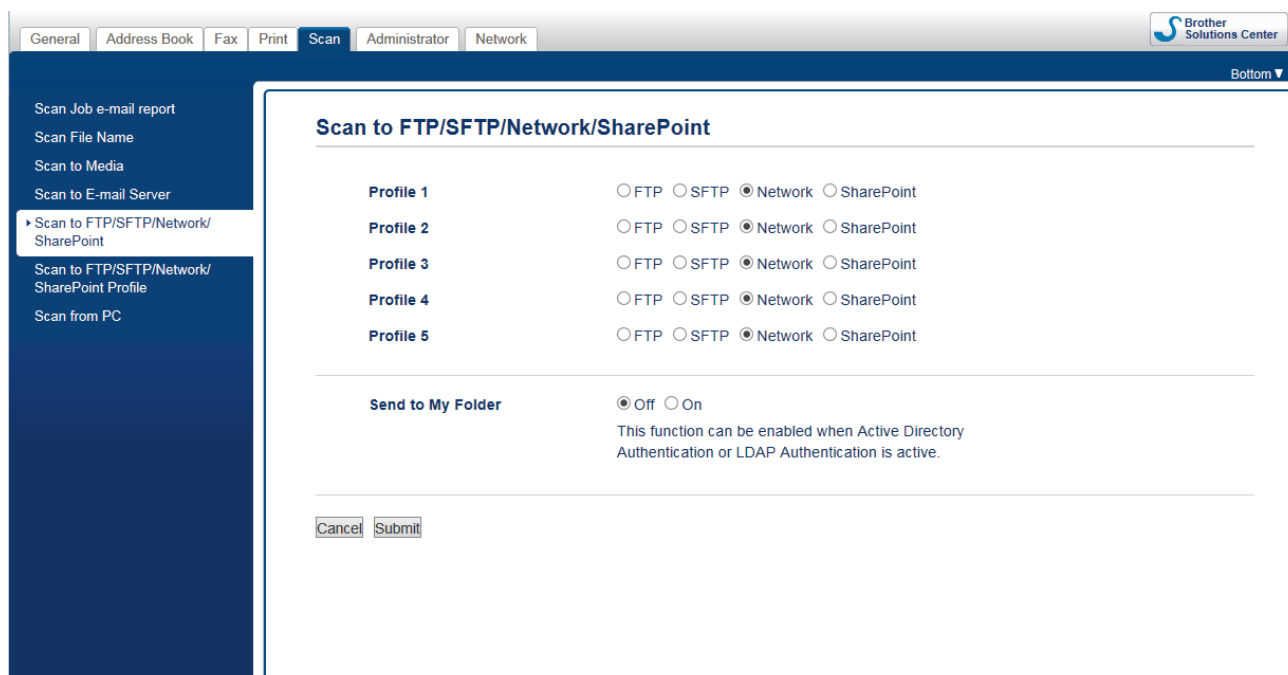

General Address Book Fax Print **Scan** Administrator Network

Brother Solutions Center

Bottom ▾

Scan Job e-mail report
Scan File Name
Scan to Media
Scan to E-mail Server
► Scan to FTP/SFTP/Network/SharePoint
Scan to FTP/SFTP/Network/SharePoint Profile
Scan from PC

Scan to FTP/SFTP/Network/SharePoint

Profile 1 FTP SFTP Network SharePoint

Profile 2 FTP SFTP Network SharePoint

Profile 3 FTP SFTP Network SharePoint

Profile 4 FTP SFTP Network SharePoint

Profile 5 FTP SFTP Network SharePoint

Send to My Folder Off On
This function can be enabled when Active Directory Authentication or LDAP Authentication is active.

Cancel Submit

5. Clique no menu **Scan to FTP/SFTP/Network/SharePoint Profile (Digitalizar para FTP/SFTP/Network/SharePoint Profile)** da barra de navegação do lado esquerdo.
6. Selecione o perfil que pretende configurar ou alterar.



A utilização dos caracteres ?, /, \, ", :, <, >, | ou * pode causar um erro de envio.

Opção	Descrição
Profile Name (Nome do perfil)	Introduza um nome para este perfil de servidor (máximo de 15 caracteres alfanuméricos). O equipamento apresentará este nome no visor LCD.

Opção	Descrição
Network Folder Path (Caminho de pasta de rede)	Introduza o caminho para a pasta no servidor CIFS para a qual pretende enviar os dados digitalizados.
File Name (Nome do ficheiro)	Selecione um nome de ficheiro de entre os nomes predefinidos fornecidos ou nomes definidos pelo utilizador. Pode configurar os nomes definidos pelo utilizador e o estilo do nome de ficheiro no menu Scan File Name (Nome de ficheiro da digitalização) da barra de navegação do lado esquerdo.
Quality (Qualidade)	Selecione uma definição de qualidade. Se selecionar a opção User Select (Seleção do utilizador) , o equipamento solicitará aos utilizadores que selecionem uma definição sempre que utilizarem o perfil de digitalização.
File Type (Tipo de Ficheiro)	Selecione o tipo de ficheiro que pretende utilizar para o documento digitalizado. Se selecionar a opção User Select (Seleção do utilizador) , o equipamento solicitará aos utilizadores que selecionem uma definição sempre que utilizarem o perfil de digitalização.
Document Size (Tamanho do documento)	Selecione o tamanho do documento na lista. Isto é necessário para garantir que o ficheiro digitalizado tem o tamanho correto.
Scan Long Paper (Digitalizar papel longo) (ADF)	Selecione a opção On (Ligado) para digitalizar um documento impresso em papel comprido utilizando o ADF.
ADF Auto Deskew (Desincl. Auto ADF)	Selecione Auto (Automático) para configurar o equipamento para corrigir automaticamente a inclinação dos documentos quando as páginas forem digitalizadas a partir do ADF.
Skip Blank Page (Saltar página em branco)	Selecione a opção On (Ligado) para remover as páginas em branco do documento dos resultados da digitalização.
Skip Blank Page Sensitivity (Sensibilidade para ignorar páginas em branco)	Selecione o grau de sensibilidade para a deteção de páginas em branco nos dados digitalizados. Quanto maior for a sensibilidade, mais fácil é a deteção de páginas em branco para o equipamento.
2-sided Scan (Digitalização frente e verso)	Selecione Long Edge (Margem comprida) ou Short Edge (Margem curta) para digitalizar ambos os lados do documento, consoante o esquema do original.
Remove Background Color (Remover a cor de fundo)	Altere a quantidade de cor de fundo que é removida.
Brightness (Brilho)	Selecione o nível de brilho.
Contrast (Contraste)	Selecione o nível de contraste.
Use PIN for Authentication (Utilizar PIN para autenticação)	Para proteger este perfil com um PIN, selecione On (Ligado) e introduza um PIN de quatro dígitos no campo PIN Code (Código PIN) .
Auth. Method (Aut. Método)	Selecione o método de autenticação.
Username (Nome de utilizador)	Introduza um nome de utilizador (até 96 caracteres) que tenha permissão para escrever dados na pasta especificada no campo Network Folder Path (Caminho de pasta de rede) . Se o nome de utilizador pertencer a um domínio, introduza o nome de utilizador de acordo com um dos seguintes estilos: user@domain (utilizador@domínio) domain\user (domínio\utilizador)
Password (Palavra-passe)	Introduza a palavra-passe (até 32 caracteres) associada ao nome de utilizador que introduziu no campo Username (Nome de utilizador) . Introduza novamente a palavra-passe no campo Retype password (Reintroduza a palavra-passe) .
Kerberos Server Address (Endereço servidor Kerberos)	Introduza o endereço do servidor Kerberos (por exemplo: kerberos.example.com; máximo de 64 caracteres).

7. Clique em **Submit (Submeter)**.

-
8. Tem de configurar o SNTP (servidor de hora da rede) ou definir corretamente a data, a hora e o fuso horário no painel de controlo. A hora tem ser idêntica à hora utilizada pelo servidor Kerberos e pelo servidor CIFS.



Informações relacionadas

- [Digitalizar para Rede \(Windows\)](#)
 - [Definir a data e hora através da Gestão Baseada na Web](#)
-

Definir a data e hora através da Gestão Baseada na Web

Certifique-se de que as definições de data e hora e de fuso horário estão configuradas corretamente utilizando a gestão baseada na Web ou o painel de controlo, para que a hora do equipamento corresponda à hora utilizada pelo servidor que efetua a autenticação.

Comece pelo Passo 2 se já tiver uma janela aberta da Gestão baseada na web.

1. Inicie o seu browser.

Introduza "https://endereço IP do equipamento" na barra de endereço do seu browser (em que "endereço IP do equipamento" é o endereço IP do equipamento ou o nome do servidor de impressão). Por exemplo: https://192.168.1.2

Se o equipamento lhe solicitar uma palavra-passe, introduza-a e clique em .

2. Clique no separador **Administrator (Administrador)**.
3. Clique no menu **Date&Time (Data e Hora)** da barra de navegação do lado esquerdo.

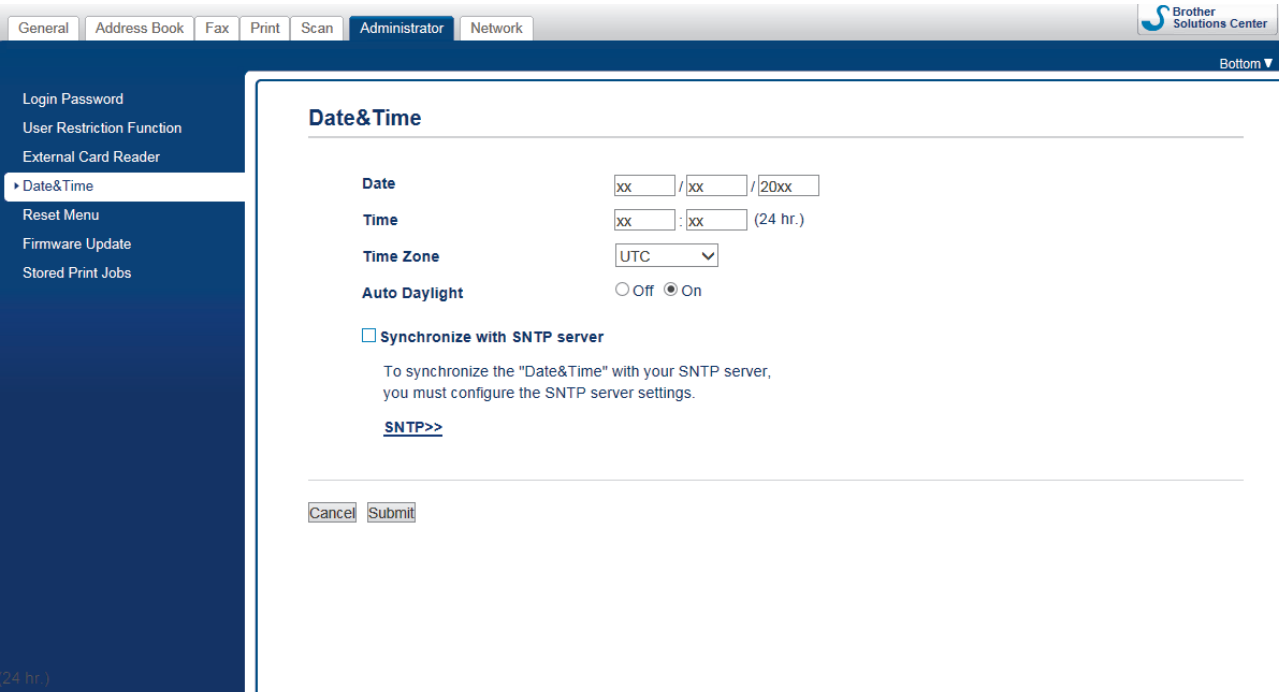

General Address Book Fax Print Scan Administrator Network

Brother Solutions Center

Bottom ▾

Login Password
User Restriction Function
External Card Reader

► Date&Time
Reset Menu
Firmware Update
Stored Print Jobs

Date&Time

Date: [xx] / [xx] / [20xx]

Time: [xx] : [xx] (24 hr.)

Time Zone: [UTC]

Auto Daylight: Off On

Synchronize with SNTP server

To synchronize the "Date&Time" with your SNTP server, you must configure the SNTP server settings.

[SNTP>>](#)

Cancel Submit

4. Introduza a data no campo **Date (Data)**.
5. Selecione Relógio de 12h ou Relógio de 24h para **Clock Type (Tipo de relógio)** (apenas disponível em alguns modelos).
6. Introduza a hora no campo **Time (Hora)**.
7. Selecione a diferença horária entre a sua localização e o UTC na lista pendente **Time Zone (Fuso horário)**; por exemplo, o fuso horário para a hora da Costa Leste nos EUA e Canadá é UTC-05:00.
8. Clique na opção **On (Ligado)** de **Auto Daylight (Hora de Verão automática)** para configurar o equipamento para mudar automaticamente para a hora de verão (horário de poupança de energia). Irá adiantar-se automaticamente uma hora na primavera e atrasar uma hora no outono/inverno (apenas disponível em alguns países).
9. Clique em **Submit (Submeter)**.



Informações relacionadas

- [Configurar um perfil de “Digitalizar para rede”](#)

Tópicos relacionados:

- Sincronizar a hora com o servidor SNTP utilizando a Gestão Baseada na Web
-

Carregar dados digitalizados para um servidor CIFS

1. Coloque o documento.
2. Prima [Digitalizar] > [para Rede].



- Se tiver registado a sua ID de utilizador, a opção [p/ Minha Pasta] aparece quando iniciar sessão no equipamento utilizando a autenticação Active Directory ou autenticação LDAP.
- Para enviar os dados para uma pasta designada no servidor de CIFS, prima [p/ Minha Pasta].
- Para ativar esta função na Gestão Baseada na Web, clique no separador **Scan (Digitalizar)** e, em seguida, clique no menu **Scan to FTP/SFTP/Network/SharePoint (Digitalizar para FTP/SFTP/Network/SharePoint)** da barra de navegação do lado esquerdo. No campo **Send to My Folder (Enviar para a minha pasta)**, selecione **On (Ligado)**.

3. Os perfis de servidor que tiver configurado com a gestão baseada na web são apresentados na lista. Selecione o perfil que pretender. Se o perfil não estiver completo (por exemplo, se não tiver um nome de conta para início de sessão ou uma palavra-passe, ou se a qualidade ou o tipo de ficheiro não tiverem sido especificados), ser-lhe-á solicitado que introduza as informações que faltam.
4. Prima [Iniciar].

O equipamento inicia a digitalização. Se utilizar o vidro do digitalizador do equipamento, siga as instruções apresentadas no LCD para concluir o trabalho de digitalização.



Informações relacionadas

- [Digitalizar para Rede \(Windows\)](#)

Digitalizar para SharePoint

Digitalize documentos diretamente para um servidor SharePoint quando precisar de partilhar a informação digitalizada. Para mais facilidade, configure perfis diferentes para guardar os seus destinos favoritos de Digitalizar para SharePoint.

- [Configurar um perfil de Digitalizar para SharePoint](#)
- [Carregar dados digitalizados para um servidor SharePoint](#)

Configurar um perfil de Digitalizar para SharePoint

Definir um perfil de Digitalizar para SharePoint para digitalizar e carregar os dados digitalizados diretamente para uma localização SharePoint.

Recomendamos o Microsoft Internet Explorer 11/Microsoft Edge para Windows e o Safari 10/11 para Mac. Certifique-se de que o JavaScript e os “cookies” estão sempre ativados, independentemente do browser que utilizar.

1. Inicie o seu browser.

Introduza "https://endereço IP do equipamento" na barra de endereço do seu browser (em que "endereço IP do equipamento" é o endereço IP do equipamento ou o nome do servidor de impressão). Por exemplo: https://192.168.1.2

Se o equipamento lhe solicitar uma palavra-passe, introduza-a e clique em .

2. Clique no separador **Scan (Digitalizar)**.
3. Clique no menu **Scan to FTP/SFTP/Network/SharePoint (Digitalizar para FTP/SFTP/Network/SharePoint)** da barra de navegação do lado esquerdo.
4. Selecione a opção **SharePoint** e clique em **Submit (Submeter)**.

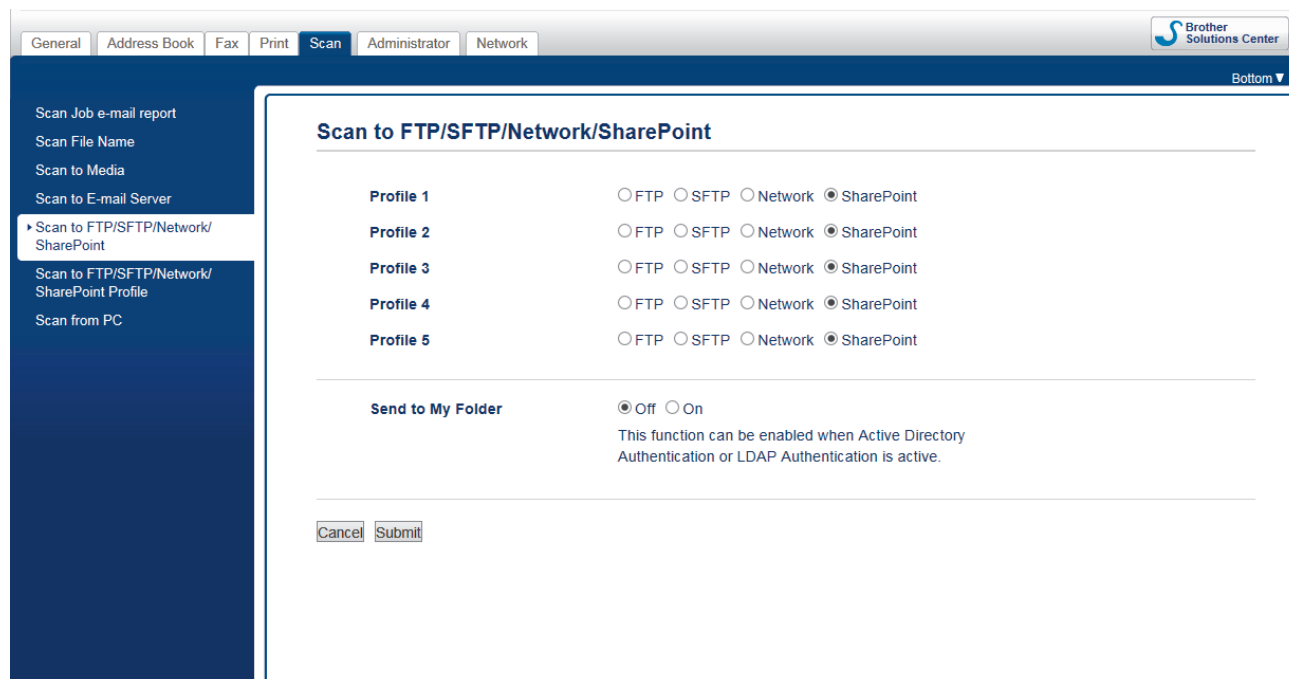

5. Clique no menu **Scan to FTP/SFTP/Network/SharePoint Profile (Digitalizar para FTP/SFTP/Network/SharePoint Profile)** da barra de navegação do lado esquerdo.
6. Selecione o perfil que pretende configurar ou alterar.



A utilização dos caracteres ?, /, \, ", :, <, >, | ou * pode causar um erro de envio.

Opção	Descrição
Profile Name (Nome do perfil)	Introduza um nome para este perfil de servidor (máximo de 15 caracteres alfanuméricos). O equipamento apresentará este nome no visor LCD.
SharePoint Site Address (Endereço de site SharePoint)	Copie e cole o endereço de destino completo que aparece na barra de endereço do seu browser (por exemplo: http://SharePointSiteAddress/Shared%20Documents/Forms/AllItems.aspx) ou o endereço IP (por exemplo: http://192.168.0.1/Shared%20Documents/Forms/AllItems.aspx).

Opção	Descrição
File Name (Nome do ficheiro)	Selecione um nome de ficheiro de entre os nomes predefinidos fornecidos ou nomes definidos pelo utilizador. Pode configurar os nomes definidos pelo utilizador e o estilo do nome de ficheiro no menu Scan File Name (Nome de ficheiro da digitalização) da barra de navegação do lado esquerdo.
Quality (Qualidade)	Selecione uma definição de qualidade. Se selecionar a opção User Select (Seleção do utilizador) , o equipamento solicitará aos utilizadores que selecionem uma definição sempre que utilizarem o perfil de digitalização.
File Type (Tipo de Ficheiro)	Selecione o tipo de ficheiro que pretende utilizar para o documento digitalizado. Se selecionar a opção User Select (Seleção do utilizador) , o equipamento solicitará aos utilizadores que selecionem uma definição sempre que utilizarem o perfil de digitalização.
Document Size (Tamanho do documento)	Selecione o tamanho do documento na lista. Isto é necessário para garantir que o ficheiro digitalizado tem o tamanho correto.
Scan Long Paper (Digitalizar papel longo) (ADF)	Selecione a opção On (Ligado) para digitalizar um documento impresso em papel comprido utilizando o ADF.
ADF Auto Deskew (Desincl. Auto ADF)	Selecione Auto (Automático) para configurar o equipamento para corrigir automaticamente a inclinação dos documentos quando as páginas forem digitalizadas a partir do ADF.
Skip Blank Page (Saltar página em branco)	Selecione a opção On (Ligado) para remover as páginas em branco do documento dos resultados da digitalização.
Skip Blank Page Sensitivity (Sensibilidade para ignorar páginas em branco)	Selecione o grau de sensibilidade para a deteção de páginas em branco nos dados digitalizados. Quanto maior for a sensibilidade, mais fácil é a deteção de páginas em branco para o equipamento.
2-sided Scan (Digitalização frente e verso)	Selecione Long Edge (Margem comprida) ou Short Edge (Margem curta) para digitalizar ambos os lados do documento, consoante o esquema do original.
Remove Background Color (Remover a cor de fundo)	Altere a quantidade de cor de fundo que é removida.
Brightness (Brilho)	Selecione o nível de brilho.
Contrast (Contraste)	Selecione o nível de contraste.
Use PIN for Authentication (Utilizar PIN para autenticação)	Para proteger este perfil com um PIN, selecione On (Ligado) e introduza um PIN de quatro dígitos no campo PIN Code (Código PIN) .
Auth. Method (Aut. Método)	Selecione o método de autenticação. Se selecionar Auto (Automático) , o método de autenticação será detetado automaticamente.
Username (Nome de utilizador)	Introduza um nome de utilizador (até 96 caracteres) que tenha permissão para escrever dados na pasta especificada no campo SharePoint Site Address (Endereço de site SharePoint) . Se o nome de utilizador pertencer a um domínio, introduza o nome de utilizador de acordo com um dos seguintes estilos: user@domain (utilizador@domínio) domain\user (domínio\utilizador)
Password (Palavra-passe)	Introduza a palavra-passe (até 32 caracteres) associada ao nome de utilizador que introduziu no campo Username (Nome de utilizador) . Introduza novamente a palavra-passe no campo Retype password (Reintroduza a palavra-passe) .
Kerberos Server Address (Endereço servidor Kerberos)	Introduza o endereço do servidor Kerberos (por exemplo: kerberos.example.com; máximo de 64 caracteres).

7. Clique em **Submit (Submeter)**.



Informações relacionadas

- Digitalizar para SharePoint

Carregar dados digitalizados para um servidor SharePoint

1. Coloque o documento.
2. Prima [Digitalizar] > [para SharePoint].
3. Os perfis de servidor que tiver configurado com a gestão baseada na web são apresentados na lista. Selecione o perfil que pretender. Se o perfil não estiver completo (por exemplo, se não tiver um nome de conta para início de sessão ou uma palavra-passe, ou se a qualidade ou o tipo de ficheiro não tiverem sido especificados), ser-lhe-á solicitado que introduza as informações que faltam.
4. Prima [Iniciar].
O equipamento inicia a digitalização. Se utilizar o vidro do digitalizador do equipamento, siga as instruções apresentadas no LCD para concluir o trabalho de digitalização.



Informações relacionadas

- [Digitalizar para SharePoint](#)

Serviços Web para digitalizar na sua rede (Windows 7, Windows 8 e Windows 10)

O protocolo de Serviços Web permite que os utilizadores do Windows 7, Windows 8 e Windows 10 façam digitalizações através de um equipamento Brother na rede. É necessário instalar o controlador através dos Serviços Web.

- [Utilizar Serviços Web para instalar os controladores utilizados para digitalização \(Windows 7, Windows 8 e Windows 10\)](#)
- [Digitalizar utilizando os Serviços Web a partir do equipamento Brother \(Windows 7, Windows 8 e Windows 10\)](#)
- [Configurar as definições de digitalização para os serviços web](#)

Utilizar Serviços Web para instalar os controladores utilizados para digitalização (Windows 7, Windows 8 e Windows 10)

Utilize os Serviços Web para monitorizar as impressoras da rede.

- Certifique-se de que instalou o software e os controladores da Brother.
- Verifique se o computador anfitrião e o equipamento Brother estão na mesma sub-rede ou se o router está corretamente configurado para transmitir dados entre os dois dispositivos.
- Antes de configurar esta definição, terá de configurar o endereço IP do equipamento Brother.

1. Efetue uma das seguintes ação:

- Windows 7

Clique em  (Iniciar) > **Painel de Controlo > Rede e Internet > Ver computadores e dispositivos de rede.**

O nome dos Serviços Web do equipamento aparece com o ícone da impressora.

Clique com o botão direito do rato no equipamento que pretende instalar.

- Windows 8

Desloque o rato para o canto inferior direito do seu ambiente de trabalho. Quando aparecer a barra de menus, clique em **Definições > Alterar definições do PC > Dispositivos > Adicionar um dispositivo.**

Aparece o nome dos Serviços web do equipamento.

- Windows 8.1

Desloque o ponteiro do rato para o canto inferior direito do seu ambiente de trabalho. Quando aparecer a barra de menus, clique em **Definições > Alterar definições do PC > PC e devices > Dispositivos > Adicionar um dispositivo.**

Aparece o nome dos Serviços web do equipamento.

- Windows 10

Clique em  > **Sistema Windows > Painel de Controlo.** No grupo **Hardware e Som**, clique em **Adicionar um dispositivo.**



- O nome dos Serviços Web do equipamento Brother corresponde ao nome do modelo e endereço MAC (endereço Ethernet) do equipamento (por exemplo, Brother XXX-XXXX (nome do modelo) [XXXXXXXXXXXX] (endereço MAC/endereço Ethernet)).

- Windows 8/Windows 10

Desloque o rato sobre o nome do equipamento para visualizar as informações do equipamento.

2. Efetue uma das seguintes ação:

- Windows 7

Clique em **Instalar** no menu apresentado.

- Windows 8/Windows 10

Selecione o equipamento que pretende instalar e siga as instruções no ecrã.



Para desinstalar controladores, clique em **Desinstalar** ou  (**Remover dispositivo**).



Informações relacionadas



- [Serviços Web para digitalizar na sua rede \(Windows 7, Windows 8 e Windows 10\)](#)

▲ [Página inicial](#) > [Digitalizar](#) > [Digitalizar com o botão “Digitalizar” do equipamento Brother](#) > [Serviços Web para digitalizar na sua rede \(Windows 7, Windows 8 e Windows 10\)](#) > Digitalizar utilizando os Serviços Web a partir do equipamento Brother (Windows 7, Windows 8 e Windows 10)

Digitalizar utilizando os Serviços Web a partir do equipamento Brother (Windows 7, Windows 8 e Windows 10)

Se tiver instalado o controlador para digitalizar através dos Serviços Web, pode aceder ao menu de digitalização dos Serviços Web no LCD do seu equipamento Brother.

- Determinados caracteres das mensagens apresentadas no LCD podem ser substituídos por espaços se as definições de idioma do seu SO forem diferentes das do seu equipamento Brother.
- Se o LCD apresentar uma mensagem de erro de memória insuficiente, selecione um tamanho mais pequeno na definição **Tamanho do papel** ou uma resolução inferior na definição **Resolução (PPP)**.

1. Coloque o documento.
2. Prima  [Digitalizar].
3. Deslize o dedo para a esquerda ou para a direita, ou prima ◀ ou ▶, para ver  [Digitaliz. WS].
O ícone passa para o centro do ecrã táctil e fica realçado a azul.
4. Prima  [Digitaliz. WS].
5. Deslize o dedo para cima ou para baixo ou prima ▲ ou ▼ para ver as opções de digitalização e, em seguida, prima o tipo de digitalização.
6. Deslize o dedo para cima ou para baixo, ou prima ▲ ou ▼, para ver o nome do computador para o qual pretende enviar os dados e, em seguida, prima o nome do computador.
7. Prima [Iniciar].
O equipamento inicia a digitalização.



Informações relacionadas

- [Serviços Web para digitalizar na sua rede \(Windows 7, Windows 8 e Windows 10\)](#)

Configurar as definições de digitalização para os serviços web

1. Efetue uma das seguintes ações:

- Windows 7

Clique em  (**Iniciar**) > **Dispositivos e Impressoras**.

- Windows 8

Desloque o ponteiro do rato para o canto inferior direito do seu ambiente de trabalho. Quando aparecer a barra de menus, clique em **Definições** e depois em **Painel de Controlo**. No grupo **Hardware e Som**, clique em **Ver dispositivos e impressoras**.

- Windows 10

Clique em  > **Sistema Windows** > **Painel de Controlo**. No grupo **Hardware e Som**, clique em **Ver dispositivos e impressoras**.

2. Clique com o botão direito do rato no ícone do equipamento e selecione **Perfis de digitalização...**. Aparece a caixa de diálogo **Perfis de Digitalização**.

3. Selecione o perfil de digitalização que pretende utilizar.

4. Certifique-se de que o digitalizador selecionado na lista **Scanner** é um equipamento Brother que suporta Serviços Web para digitalização e, em seguida, clique no botão **Predefinir**.

5. Clique em **Editar...**

Aparece a caixa de diálogo **Editar Perfil Predefinido**.

6. Selecione as definições **Ver código-fonte**, **Tamanho do papel**, **Formato de cor**, **Tipo de ficheiro**, **Resolução (PPP)**, **Luminosidade** e **Contraste**.

7. Clique no botão **Guardar Perfil**.

Estas definições serão aplicadas quando digitalizar através do protocolo Serviços Web.

Se lhe for solicitado que selecione uma aplicação de digitalizar, selecione Fax e Scan do Windows na lista.



Informações relacionadas

- [Serviços Web para digitalizar na sua rede \(Windows 7, Windows 8 e Windows 10\)](#)

Alterar as definições do botão Digitalizar com o ControlCenter4 (Windows)

1. Clique no ícone  (ControlCenter4) no tabuleiro de tarefas e clique em **Abrir**.
2. Clique no separador **Definições do dispositivo**.
3. Clique no botão **Definições do dispositivo de digitalização**.

Aparece a caixa de diálogo **Definições do dispositivo de digitalização**.

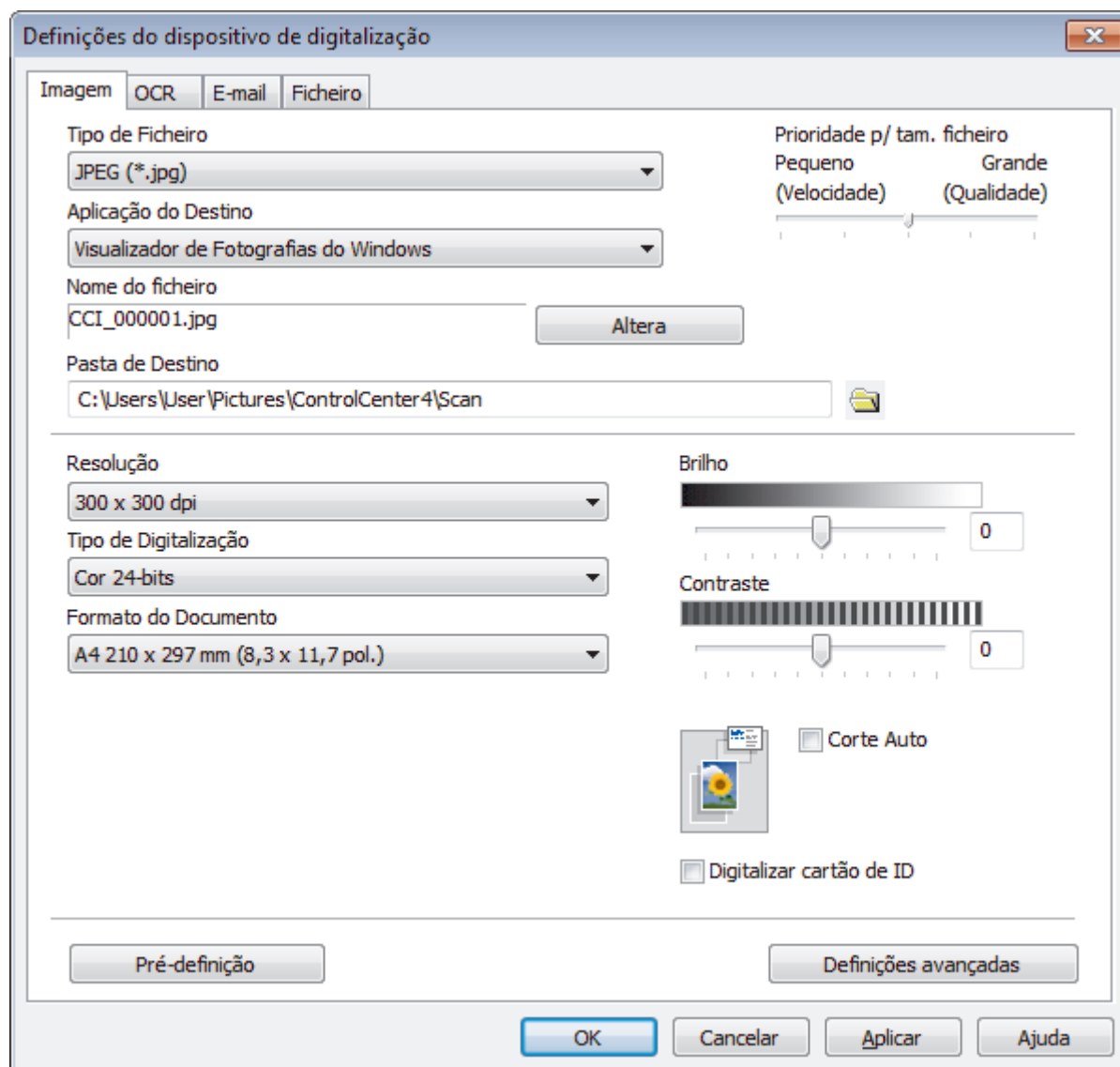

4. Clique no separador da ação “Digitalizar para” que pretende alterar (**Imagem**, **OCR**, **E-mail** ou **Ficheiro**).
5. Altere as definições conforme necessário.
6. Clique em **OK**.



Cada separador corresponde a uma função de digitalização, conforme descrito abaixo.

Estas definições podem ser alteradas.

Clique nos separadores e altere as definições.

Nome do separador	Função correspondente
Imagem	Digitalizar para Imagem
OCR	Digitalizar para OCR
E-mail	Digitalizar para e-mail
Ficheiro	Digitalizar para Ficheiro

Definições	Funções aplicáveis			
	Imagem	OCR	E-mail	Ficheiro
Tipo de Ficheiro	Sim	Sim	Sim	Sim
Aplicação do Destino	Sim	Sim	-	-
Idioma OCR (Disponível apenas em alguns modelos)	-	Sim	-	-
Nome do ficheiro	Sim	Sim	Sim	Sim
Pasta de Destino	Sim	Sim	Sim	-
Localização da digitalização	-	-	-	Sim
Prioridade p/ tam. ficheiro	Sim	-	Sim	Sim
Resolução	Sim	Sim	Sim	Sim
Tipo de Digitalização	Sim	Sim	Sim	Sim
Formato do Documento	Sim	Sim	Sim	Sim
Brilho	Sim	Sim	Sim	Sim
Contraste	Sim	Sim	Sim	Sim
Corte Auto	Sim	-	Sim	Sim
Digitalizar cartão de ID	Sim	Sim	Sim	Sim
Definições avançadas	Sim	Sim	Sim	Sim
Pré-definição	Sim	Sim	Sim	Sim

Tipo de Ficheiro

Selecione o tipo de ficheiro que pretende utilizar para os dados digitalizados.

Aplicação do Destino

Selecione a aplicação de destino na lista pendente.

Idioma OCR

Defina o idioma de reconhecimento ótico de caracteres (OCR) de acordo com o idioma do texto do documento digitalizado (Disponível apenas em alguns modelos).

Nome do ficheiro

Digite um prefixo para o nome do ficheiro, se necessário.

Pasta de Destino

Clique no ícone da pasta para procurar e seleccionar a pasta onde pretende guardar os documentos digitalizados.

Localização da digitalização

Selecione o botão de opção **Pasta** ou **SharePoint** para especificar o destino onde pretende guardar os documentos digitalizados.

Prioridade p/ tam. ficheiro

Ajuste a taxa de compressão dos dados da imagem digitalizada. Altere o tamanho do ficheiro ao deslocar o cursor **Prioridade p/ tam. ficheiro** para a esquerda ou direita.

Resolução

Selecione uma resolução de digitalização na lista pendente **Resolução**. As resoluções mais elevadas requerem mais memória e tempo de transferência, mas produzem uma imagem digitalizada mais fina.

Tipo de Digitalização

Selecione entre várias profundidades de cor para a digitalização.

- **Auto**
Utilize para qualquer tipo de documento. Este modo escolhe automaticamente uma profundidade de cor adequada para o documento.
- **Preto e Branco**
Utilize para texto ou imagens de desenho.
- **Cinzento (Difusão de Erro)**
Utilize para imagens fotográficas ou gráficos. (A Difusão de Erro é um método usado para criar imagens simuladas em tons de cinzento, sem usar pontos cinzentos verdadeiros. Os pontos pretos são colocados num determinado padrão para conferir um aspeto cinzento.)
- **Cinzento Verdadeiro**
Utilize para imagens fotográficas ou gráficos. Este modo é mais exato porque utiliza até 256 tons de cinzento.
- **Cor 24-bits**
Utilize para criar uma imagem com a reprodução de cor mais precisa. Este modo utiliza até 16,8 milhões de cores para digitalizar a imagem, mas é o que requer mais memória e tem o maior tempo de transferência.

Formato do Documento

Selecione o tamanho exato do seu documento na **Formato do Documento** lista pendente.

- Se seleccionar a opção **1 a 2 (A4)**, a imagem digitalizada será dividida em dois documentos de formato A5.

Brilho

Defina o nível de **Brilho** deslocando o cursor para a direita ou esquerda para tornar a imagem mais clara ou mais escura. Se a imagem digitalizada estiver demasiado clara, defina um nível de luminosidade mais baixo e volte a digitalizar o documento. Se a imagem for demasiado escura, defina um nível de luminosidade mais alto e volte a digitalizar o documento. Também pode introduzir um valor no campo para definir o nível de **Brilho**.

Contraste

Aumente ou diminua o nível de **Contraste** deslocando o cursor para a direita ou para a esquerda. Um aumento dá mais ênfase às áreas escuras e às áreas claras da imagem, enquanto uma diminuição revela mais detalhes nas áreas a cinzento. Também pode introduzir um valor no campo para definir o nível de **Contraste**.

Corte Auto

Digitalizar vários documentos colocados no vidro do digitalizador. O equipamento digitaliza cada documento e cria ficheiros separados ou apenas um ficheiro com várias páginas.

Digitalizar cartão de ID

Selecione esta caixa de verificação para digitalizar ambos os lados de um cartão de identificação para uma página.

Definições avançadas

Clique no botão **Definições avançadas** na caixa de diálogo de definições de digitalização para configurar definições avançadas.

- **Retirar trespasse / Padrão**
 - **Retirar cor de fundo**

Remova a cor base dos documentos para tornar os dados digitalizados mais legíveis.

- **Rodar Imagem**

Rode a imagem digitalizada.

- **Ignorar página em branco**

Remova as páginas do documento que estiverem em branco dos resultados da digitalização.

- **Apresentar resultados da digitalização**

Visualize no ecrã do computador o número total de páginas guardadas e de páginas em branco avançadas.

- **Desincl. Auto ADF**

Configure o equipamento para corrigir automaticamente um documento inclinado. (Disponível apenas em alguns modelos)

Pré-definição

Selecione esta opção para repor todas as predefinições de fábrica.



Informações relacionadas

- [Digitalizar com o botão “Digitalizar” do equipamento Brother](#)
-

Alterar as definições do botão Digitalizar com o Brother iPrint&Scan (Mac)

1. Na barra de menus **Finder**, clique em **Ir > Aplicações** e clique duas vezes no ícone iPrint&Scan. Aparece o ecrã Brother iPrint&Scan.
2. Se o equipamento Brother não estiver selecionado, clique no botão **Selecione o dispositivo** e siga as instruções apresentadas no ecrã para selecionar o seu equipamento Brother.
3. Clique no botão **Definições de Digitalizaçãodo Dispositivo** e siga as instruções apresentadas no ecrã para alterar as definições de digitalização.



Informações relacionadas

- [Digitalizar com o botão “Digitalizar” do equipamento Brother](#)

Tópicos relacionados:

- [Digitalizar utilizando o Brother iPrint&Scan \(Mac\)](#)

Digitalizar a partir do computador (Windows)

Existem várias formas de utilizar o computador para digitalizar fotografias e documentos no seu equipamento Brother. Utilize o software fornecido pela Brother ou a sua aplicação de digitalização favorita.

- [Digitalizar utilizando Modo Inicial ControlCenter4 \(Windows\)](#)
- [Digitalizar utilizando Modo Avançado ControlCenter4 \(Windows\)](#)
- [Digitalizar utilizando o Nuance™ PaperPort™ 14SE ou outras aplicações do Windows](#)
- [Digitalizar utilizando a aplicação Fax e Scan do Windows](#)
- [Instalar o BookScan Enhancer e o Whiteboard Enhancer \(Windows\)](#)

Digitalizar utilizando Modo Inicial ControlCenter4 (Windows)

Utilize o Modo Home do ControlCenter4 para aceder às principais funções do equipamento.

- [Digitalizar utilizando o Modo Inicial do ControlCenter4 \(Windows\)](#)
- [Guardar os dados digitalizados numa pasta como ficheiro PDF com o modo casa do ControlCenter4 \(Windows\)](#)
- [Digitalizar ambos os lados de um documento automaticamente com o modo casa do ControlCenter4 \(Windows\)](#)
- [Definições de digitalização do Modo Inicial do ControlCenter4 \(Windows\)](#)
- [Alterar o modo de funcionamento no ControlCenter4 \(Windows\)](#)

Digitalizar utilizando o Modo Inicial do ControlCenter4 (Windows)



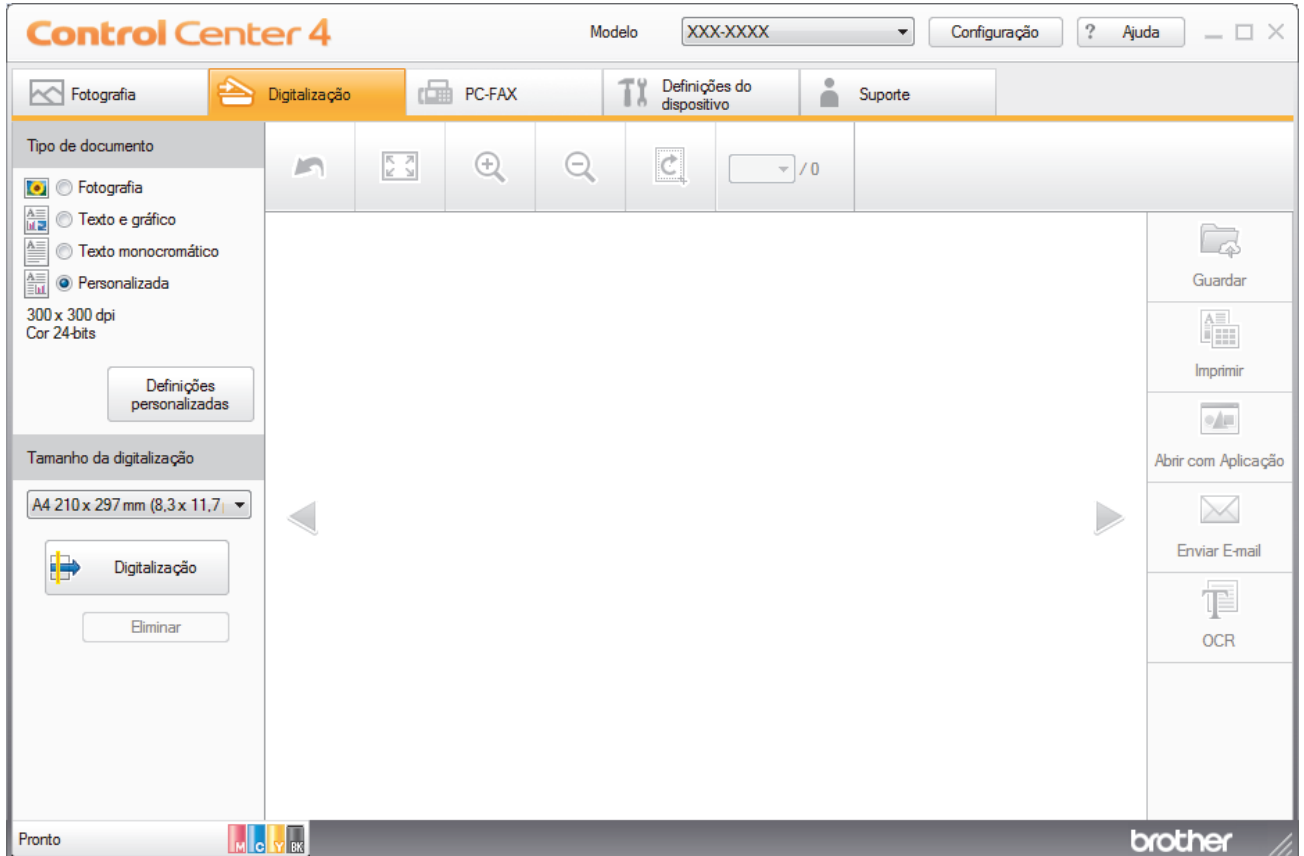

Selecione **Modo Inicial** como definição de modo do ControlCenter4.

1. Coloque o documento.
2. Clique no ícone  (**ControlCenter4**) no tabuleiro de tarefas e clique em **Abrir**.
3. Clique no separador **Digitalização**.



4. Selecione **Tipo de documento**.
5. Altere o **Tamanho da digitalização** do documento, se necessário.
6. Clique em  (**Digitalização**).

O equipamento inicia a digitalização e a imagem digitalizada aparece no visualizador de imagens.

7. Se tiver digitalizado várias páginas com o ADF, clique nos botões de seta para a esquerda ou para a direita para pré-visualizar cada página digitalizada.
8. Recorte a imagem digitalizada se necessário.
9. Efetue uma das seguintes ação:
 - Clique em  (**Guardar**) para guardar os dados digitalizados.
 - Clique em  (**Imprimir**) para imprimir os dados digitalizados.
 - Clique em  (**Abrir com Aplicação**) para abrir os dados digitalizados noutra aplicação.
 - Clique em  (**Enviar E-mail**) para anexar os dados digitalizados a uma mensagem de e-mail.
 - Clique em  (**OCR**) para converter o documento digitalizado num ficheiro de texto editável. (disponível apenas em alguns modelos)



Informações relacionadas

- Digitalizar utilizando Modo Inicial ControlCenter4 (Windows)
 - Selecionar o tipo de documento com o modo casa do ControlCenter4 (Windows)
 - Alterar o tamanho da digitalização com o modo Home do ControlCenter4 (Windows)
 - Recortar uma imagem digitalizada no modo casa do ControlCenter4 (Windows)
 - Imprimir dados digitalizados no modo casa do ControlCenter4 (Windows)
 - Abrir uma aplicação no modo casa do ControlCenter4 (Windows)

▶ Página inicial > Digitalizar > Digitalizar a partir do computador (Windows) > Digitalizar utilizando Modo Inicial ControlCenter4 (Windows) > Digitalizar utilizando o Modo Inicial do ControlCenter4 (Windows) > Selecionar o tipo de documento com o modo casa do ControlCenter4 (Windows)

Selecionar o tipo de documento com o modo casa do ControlCenter4 (Windows)

- Selecione a opção **Tipo de documento** que corresponder ao tipo de original que pretende digitalizar.

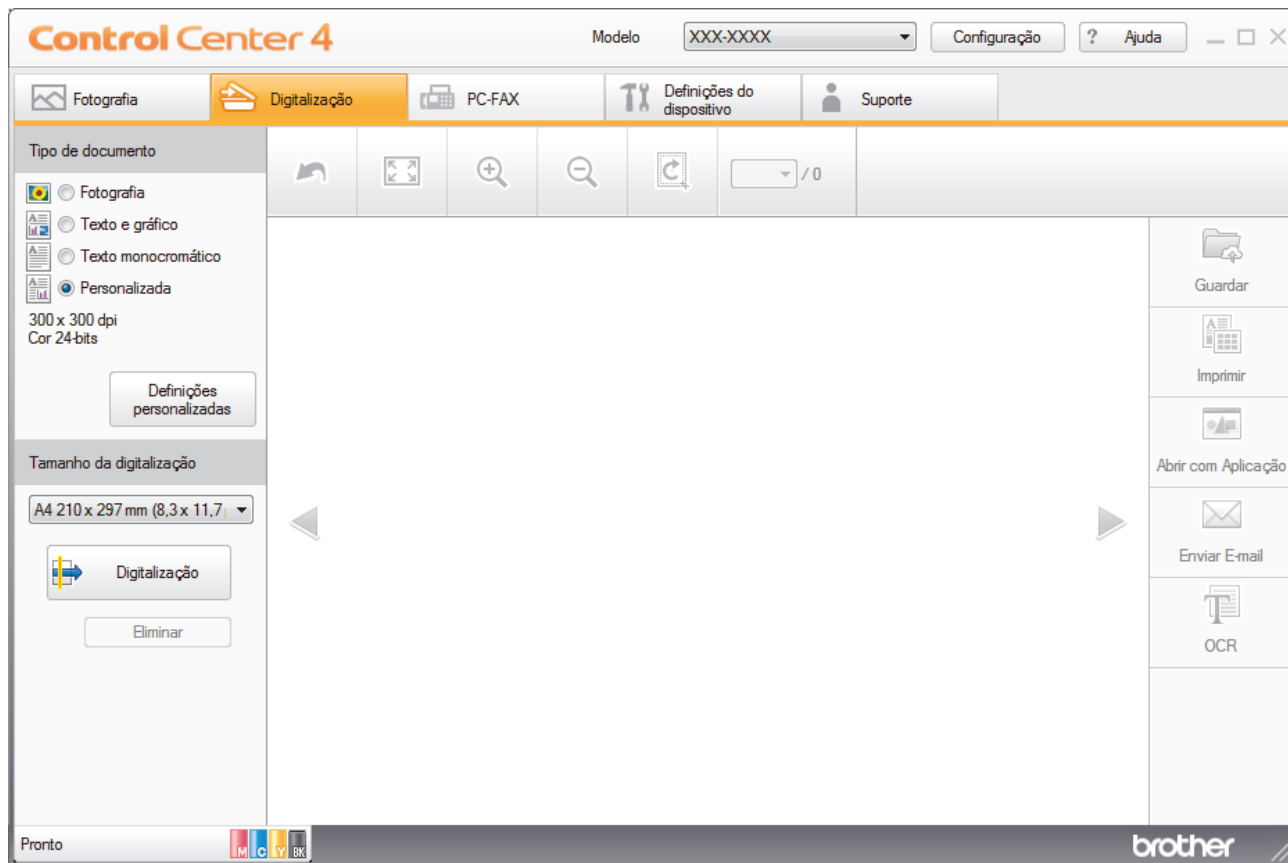

Opção	Descrição
Fotografia	600 x 600 dpi Cor 24-bits
Texto e gráfico	300 x 300 dpi Cor 24-bits
Texto monocromático	200 x 200 dpi Preto e Branco
Personalizada	300 x 300 dpi (Cor 24-bits como predefinição) Selecione as definições de digitalização que deseja no botão Definições personalizadas .

✓ Informações relacionadas

- [Digitalizar utilizando o Modo Inicial do ControlCenter4 \(Windows\)](#)
 - [Definições de digitalização personalizadas \(Windows\)](#)

▲ Página inicial > Digitalizar > Digitalizar a partir do computador (Windows) > Digitalizar utilizando Modo Inicial ControlCenter4 (Windows) > Digitalizar utilizando o Modo Inicial do ControlCenter4 (Windows) > Selecionar o tipo de documento com o modo casa do ControlCenter4 (Windows) > Definições de digitalização personalizadas (Windows)

Definições de digitalização personalizadas (Windows)

Selecione **Personalizada** na lista **Tipo de documento** para alterar as definições de digitalização avançadas.

- Selecione **Personalizada** e clique no botão **Definições personalizadas**.

Aparece a caixa de diálogo **Definições de digitalização personalizadas**.

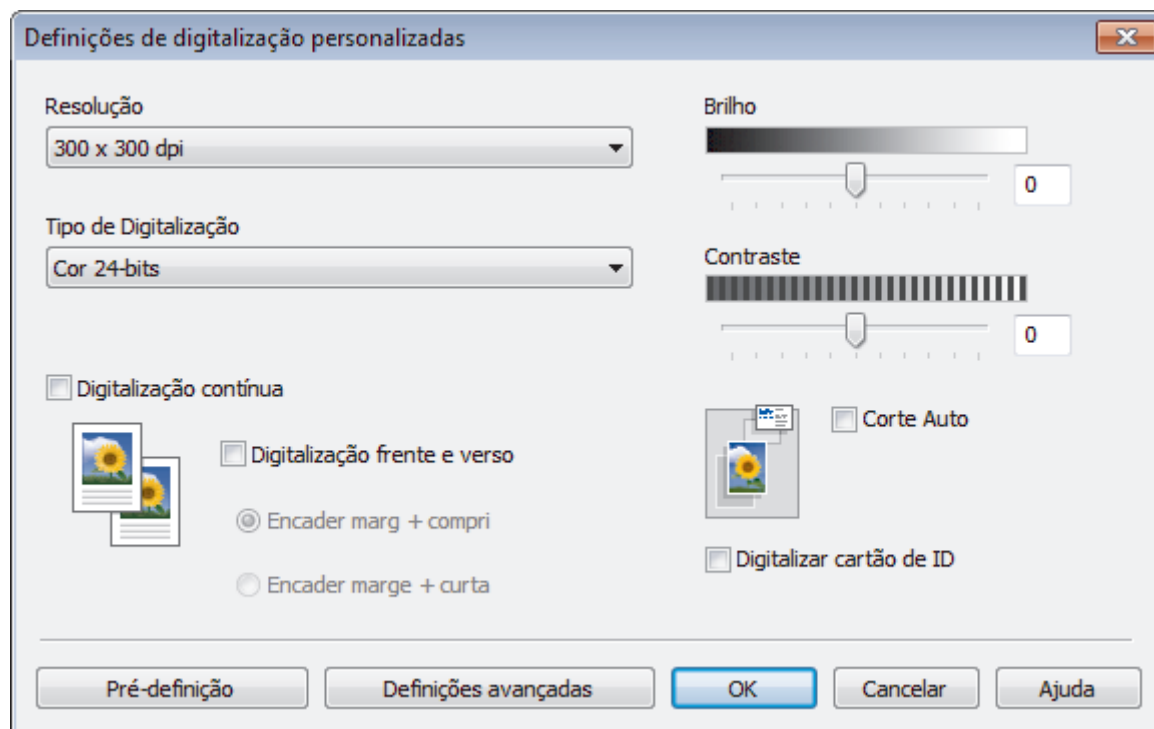

Pode alterar as seguintes definições:

Resolução

Selecione uma resolução de digitalização na lista pendente **Resolução**. As resoluções mais elevadas requerem mais memória e tempo de transferência, mas produzem uma imagem digitalizada mais fina.

Tipo de Digitalização

Selecione entre várias profundidades de cor para a digitalização.

- Auto

Utilize para qualquer tipo de documento. Este modo escolhe automaticamente uma profundidade de cor adequada para o documento.

- Preto e Branco

Utilize para texto ou imagens de desenho.

- Cinzento (Difusão de Erro)

Utilize para imagens fotográficas ou gráficos. (A Difusão de Erro é um método usado para criar imagens simuladas em tons de cinzento, sem usar pontos cinzentos verdadeiros. Os pontos pretos são colocados num determinado padrão para conferir um aspeto cinzento.)

- Cinzento Verdadeiro

Utilize para imagens fotográficas ou gráficos. Este modo é mais exato porque utiliza até 256 tons de cinzento.

- Cor 24-bits

Utilize para criar uma imagem com a reprodução de cor mais precisa. Este modo utiliza até 16,8 milhões de cores para digitalizar a imagem, mas é o que requer mais memória e tem o maior tempo de transferência.

Brilho

Defina o nível de **Brilho** deslocando o cursor para a direita ou esquerda para tornar a imagem mais clara ou mais escura. Se a imagem digitalizada estiver demasiado clara, defina um nível de luminosidade mais baixo e volte a digitalizar o documento. Se a imagem for demasiado escura, defina um nível de luminosidade mais alto e volte a digitalizar o documento. Também pode introduzir um valor no campo para definir o nível de **Brilho**.

Contraste

Aumente ou diminua o nível de **Contraste** deslocando o cursor para a direita ou para a esquerda. Um aumento dá mais ênfase às áreas escuras e às áreas claras da imagem, enquanto uma diminuição revela mais detalhes nas áreas a cinzento. Também pode introduzir um valor no campo para definir o nível de **Contraste**.

Corte Auto

Digitalizar vários documentos colocados no vidro do digitalizador. O equipamento digitaliza cada documento e cria ficheiros separados ou apenas um ficheiro com várias páginas.

Digitalização contínua

Selecione esta opção para digitalizar várias páginas. Após a digitalização de uma página, pode continuar a digitalizar ou terminar.

Digitalização frente e verso

Marque esta caixa de verificação para digitalizar ambos os lados do documento. Quando utilizar a função “Digitalização nos 2 lados automática”, tem de seleccionar a opção **Encader marg + compri** ou **Encader marge + curta** dependendo da disposição do seu original, para garantir que o ficheiro de dados que criar aparece corretamente.

Digitalizar cartão de ID

Selecione esta caixa de verificação para digitalizar ambos os lados de um cartão de identificação para uma página.

Definições avançadas

Configure as definições avançadas clicando no botão **Definições avançadas** da caixa de diálogo “Definições de digitalização”.

- **Retirar trespasse / Padrão**
 - **Retirar cor de fundo**

Remova a cor base dos documentos para tornar os dados digitalizados mais legíveis. (Disponível apenas em alguns modelos)
- **Rodar Imagem**

Rode a imagem digitalizada.
- **Ignorar página em branco**

Remova as páginas do documento que estiverem em branco dos resultados da digitalização.
- **Apresentar resultados da digitalização**

Visualize no ecrã do computador o número total de páginas guardadas e de páginas em branco avançadas.
- **Desincl. Auto ADF**

Configure o equipamento para corrigir automaticamente um documento inclinado. (Disponível apenas em alguns modelos)



Informações relacionadas

- [Selecionar o tipo de documento com o modo casa do ControlCenter4 \(Windows\)](#)
-

▶ Página inicial > Digitalizar > Digitalizar a partir do computador (Windows) > Digitalizar utilizando Modo Inicial ControlCenter4 (Windows) > Digitalizar utilizando o Modo Inicial do ControlCenter4 (Windows) > Alterar o tamanho da digitalização com o modo Home do ControlCenter4 (Windows)

Alterar o tamanho da digitalização com o modo Home do ControlCenter4 (Windows)

Para acelerar a digitalização, selecione o tamanho exato do seu documento no menu pendente **Tamanho da digitalização**.

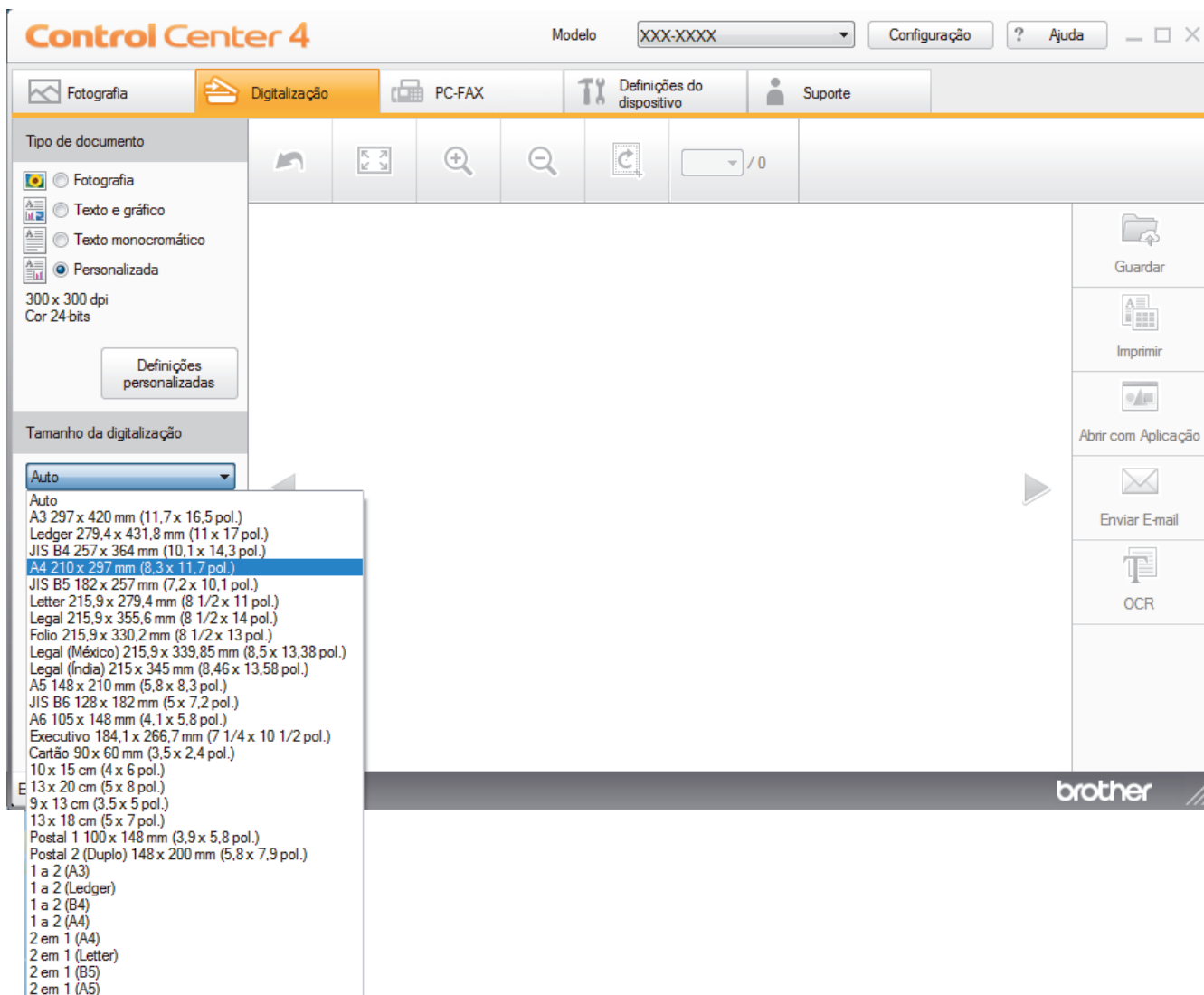

✓ Informações relacionadas

- [Digitalizar utilizando o Modo Inicial do ControlCenter4 \(Windows\)](#)

Recortar uma imagem digitalizada no modo casa do ControlCenter4 (Windows)

A ferramenta de recorte na Barra de Ferramentas de Edição de Imagem permite-lhe recortar áreas não desejadas da sua imagem digitalizada. Utilize as ferramentas **Aproximar** e **Afastar** para ver melhor a imagem que vai recortar.

Barra de Ferramentas de Edição de Imagem

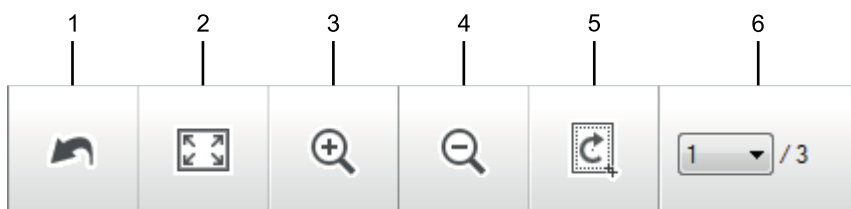

1. Reiniciar

Cancela todas as ações de edição aplicadas à imagem selecionada. A imagem editada volta ao seu estado original.

2. Ajustar à janela

Apresenta a imagem digitalizada de modo a caber toda na janela.

3. Aproximar

Amplia a imagem digitalizada.

4. Afastar

Reduz a imagem digitalizada.

5. Recortar e editar

Remove as partes exteriores da imagem. Clique no botão **Recortar e editar** e ajuste o retângulo à área que pretende manter após o recorte.

6. Contador de páginas

Indica o número de página da página digitalizada que é apresentado no visualizador de imagens. Para visualizar outra página, selecione o número de página pretendido na lista pendente de números de página.



Se tiver digitalizado várias páginas, pode ver as páginas seguinte e anterior se clicar nos botões de seta para a esquerda e para a direita na janela de pré-visualização.

1. Digitalize um documento.

2. Clique em  (**Recortar e editar**) para editar a imagem digitalizada.

Aparece a janela **Recortar e editar - ControlCenter4**.

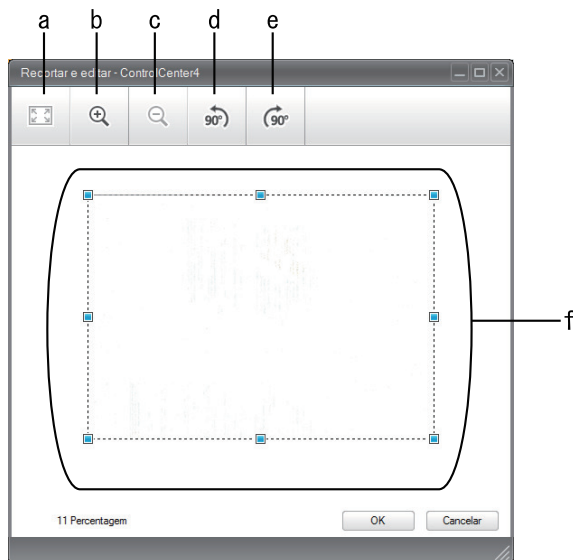

- a. Expande a imagem digitalizada de modo a caber toda na janela.
 - b. Amplia a imagem.
 - c. Reduz a imagem.
 - d. Roda a imagem 90 graus no sentido anti-horário.
 - e. Roda a imagem 90 graus no sentido horário.
 - f. Clique e arraste o retângulo de forma a ajustá-lo à área a recortar.
3. Clique em **OK**.
- O imagem editada é apresentada no visualizador de imagens.

✓ Informações relacionadas

- [Digitalizar utilizando o Modo Inicial do ControlCenter4 \(Windows\)](#)

▲ Página inicial > Digitalizar > Digitalizar a partir do computador (Windows) > Digitalizar utilizando Modo Inicial ControlCenter4 (Windows) > Digitalizar utilizando o Modo Inicial do ControlCenter4 (Windows) > Imprimir dados digitalizados no modo casa do ControlCenter4 (Windows)

Imprimir dados digitalizados no modo casa do ControlCenter4 (Windows)

Digitalize um documento no equipamento Brother e imprima cópias utilizando as funções do controlador da impressora que estão disponíveis no ControlCenter4.

1. Digitalize um documento.
2. Clique em **Imprimir**.

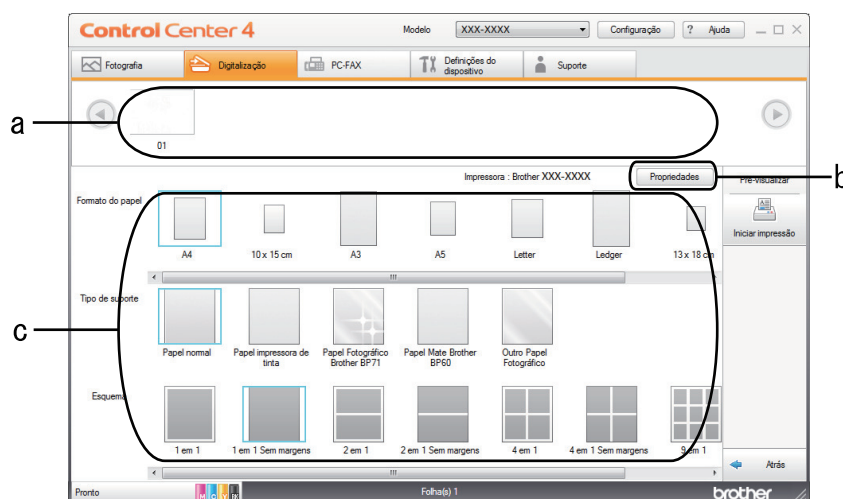

- a. Mostra quais são as imagens que estão selecionadas.
 - b. Clique no botão **Propriedades** para alterar definições específicas da impressora.
 - c. Selecione as opções **Formato do papel**, **Tipo de suporte** e **Esquema**. As definições atuais são indicadas por um quadrado azul.
3. Configure as definições de impressão e clique no botão **Iniciar impressão**.

✓ Informações relacionadas

- [Digitalizar utilizando o Modo Inicial do ControlCenter4 \(Windows\)](#)

▲ [Página inicial](#) > [Digitalizar](#) > [Digitalizar a partir do computador \(Windows\)](#) > [Digitalizar utilizando Modo Inicial ControlCenter4 \(Windows\)](#) > [Digitalizar utilizando o Modo Inicial do ControlCenter4 \(Windows\)](#) > [Abrir uma aplicação no modo casa do ControlCenter4 \(Windows\)](#)

Abrir uma aplicação no modo casa do ControlCenter4 (Windows)

O botão **Abrir com Aplicação** permite digitalizar uma imagem diretamente para a sua aplicação gráfica para edição.

1. Digitalize um documento.
2. Clique no botão **Abrir com Aplicação**.
3. Selecione a aplicação na lista pendente e clique em **OK**.

A imagem será aberta na aplicação que selecionou.



Informações relacionadas

- [Digitalizar utilizando o Modo Inicial do ControlCenter4 \(Windows\)](#)
-

► Página inicial > Digitalizar > Digitalizar a partir do computador (Windows) > Digitalizar utilizando Modo Inicial ControlCenter4 (Windows) > Guardar os dados digitalizados numa pasta como ficheiro PDF com o modo casa do ControlCenter4 (Windows)

Guardar os dados digitalizados numa pasta como ficheiro PDF com o modo casa do ControlCenter4 (Windows)

Selecione **Modo Inicial** como definição de modo do ControlCenter4.

1. Coloque o documento.
2. Clique no ícone  (**ControlCenter4**) no tabuleiro de tarefas e clique em **Abrir**.
3. Clique no separador **Digitalização**.

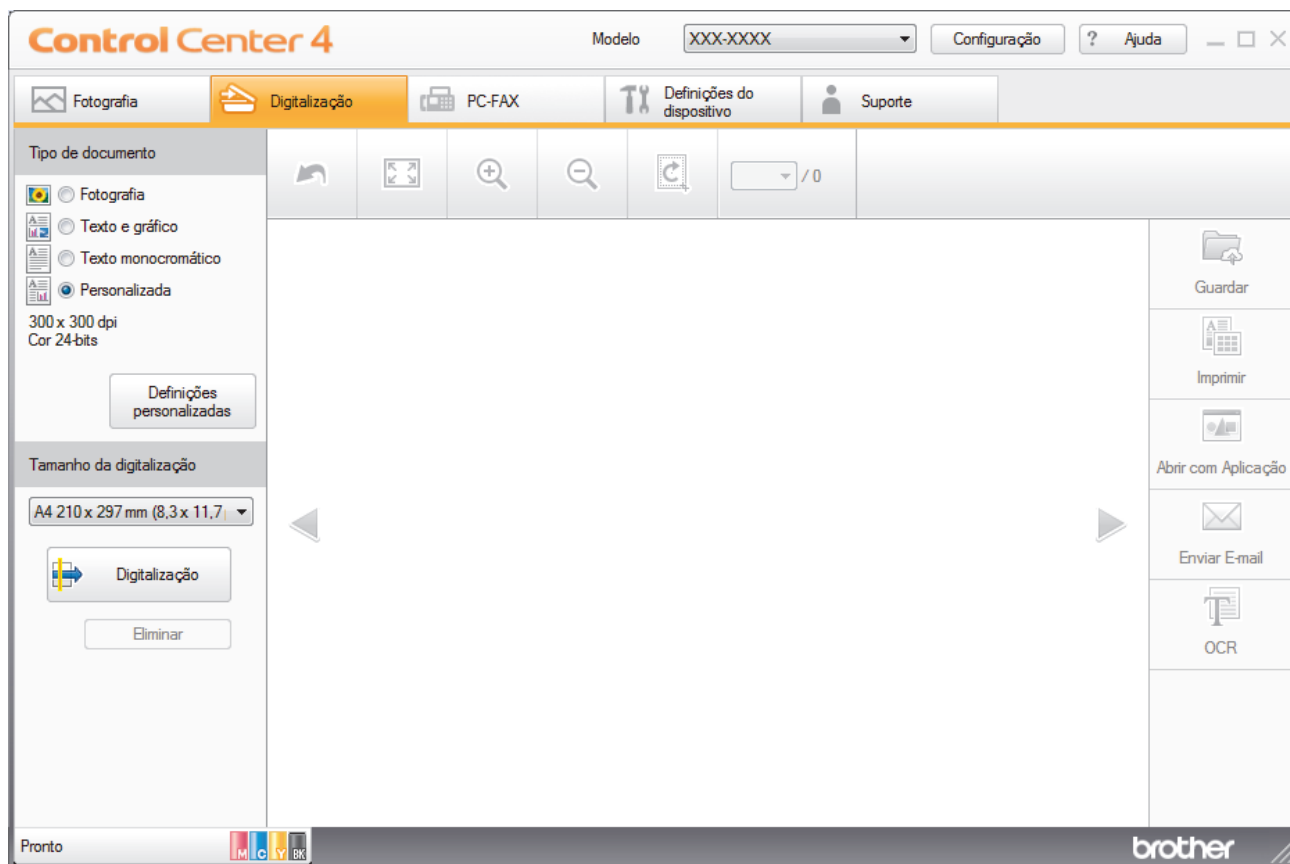

4. Selecione **Tipo de documento**.
5. Altere o tamanho do seu documento, se necessário.
6. Clique em  (**Digitalização**).



O equipamento inicia a digitalização e a imagem digitalizada aparece no visualizador de imagens.

7. Clique nos botões de seta esquerda e direita para pré-visualizar cada página digitalizada.
8. Clique em **Guardar**.

Aparece a caixa de diálogo **Guardar**.

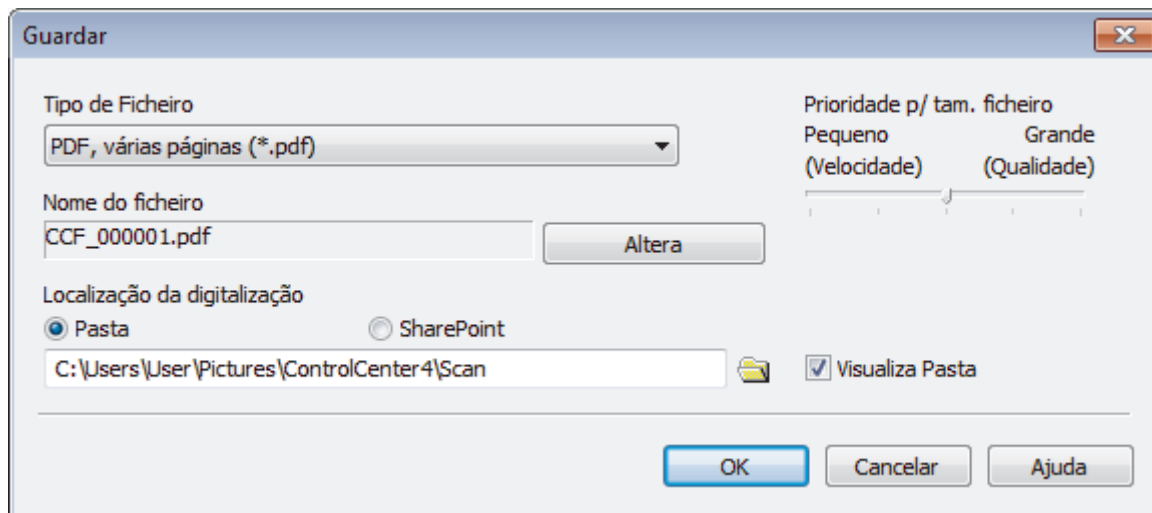
9. Clique na lista pendente **Tipo de Ficheiro** e selecione um ficheiro PDF.



 Para guardar o documento como um PDF protegido com palavra-passe, seleccione **PDF seguro, página única (*.pdf)** ou **PDF seguro, várias páginas (*.pdf)** na lista pendente **Tipo de Ficheiro**, clique em  e introduza a sua palavra-passe.

10. Para alterar o nome do ficheiro, clique no botão **Altera**, se necessário.
11. Clique no ícone da pasta para procurar e seleccionar a pasta onde pretende guardar os documentos digitalizados.
12. Clique em **OK**.

O documento digitalizado é guardado na pasta de destino como um ficheiro PDF.

Informações relacionadas

- [Digitalizar utilizando Modo Inicial ControlCenter4 \(Windows\)](#)

► Página inicial > Digitalizar > Digitalizar a partir do computador (Windows) > Digitalizar utilizando Modo Inicial ControlCenter4 (Windows) > Digitalizar ambos os lados de um documento automaticamente com o modo casa do ControlCenter4 (Windows)

Digitalizar ambos os lados de um documento automaticamente com o modo casa do ControlCenter4 (Windows)

Selecione **Modo Inicial** como definição de modo do ControlCenter4.



1. Coloque os documentos no ADF.





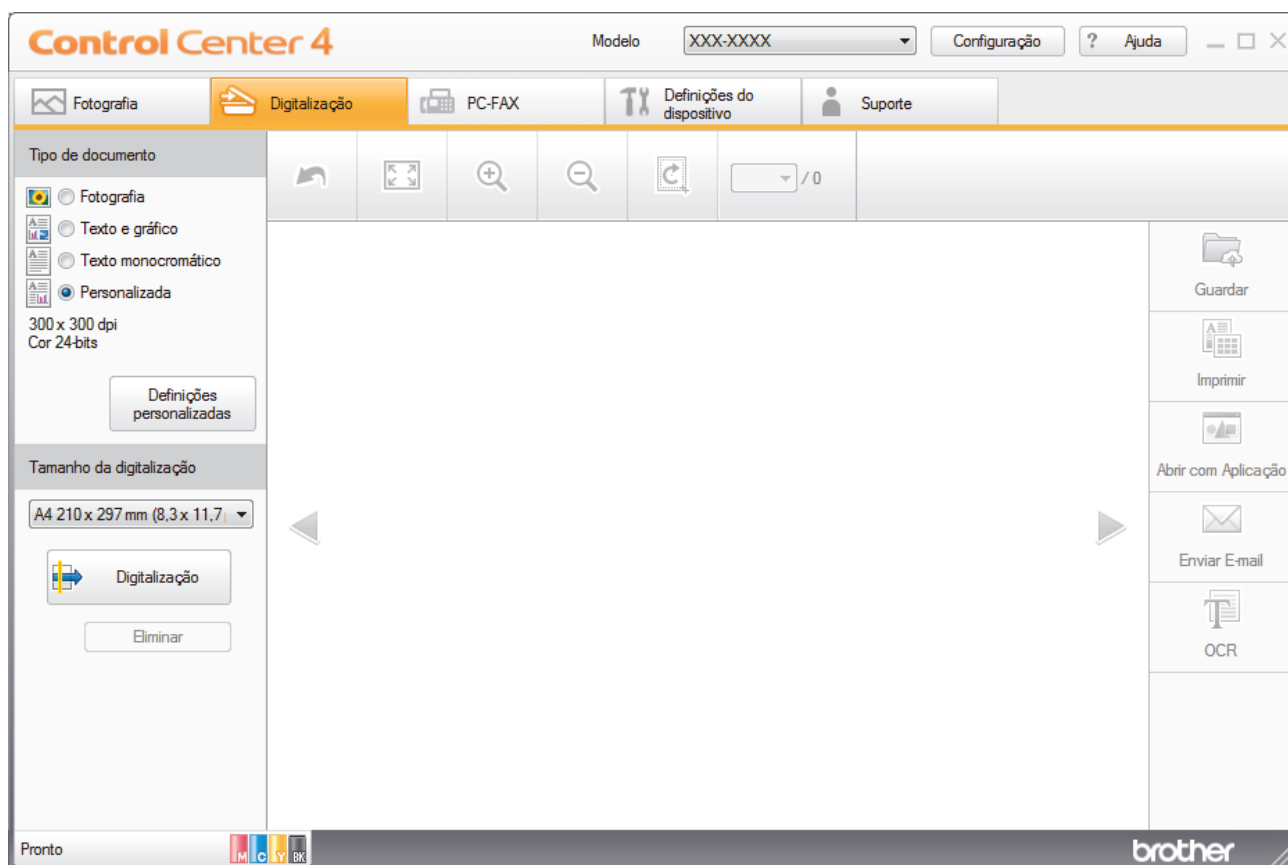

Para digitalizar os dois lados de um documento automaticamente, é necessário utilizar o ADF e não o vidro do digitalizador plano.

2. Clique no ícone  (**ControlCenter4**) no tabuleiro de tarefas e clique em **Abrir**.
3. Clique no separador **Digitalização**.



4. Abaixo de **Tipo de documento**, selecione **Personalizada** e clique no botão **Definições personalizadas**. Aparece a caixa de diálogo **Definições de digitalização personalizadas**.
5. Selecione a caixa de verificação **Digitalização frente e verso**.
6. Selecione a opção **Encader marg + compri** ou **Encader marge + curta**, dependendo do esquema original.
7. Configure as outras **Definições de digitalização personalizadas**, se necessário.
8. Clique em **OK**.
9. Clique em  (**Digitalização**).
O equipamento inicia a digitalização e a imagem digitalizada aparece no visualizador de imagens.
10. Clique nos botões de seta esquerda e direita para pré-visualizar cada página digitalizada.
11. Efetue uma das seguintes ação:
 - Clique em  (**Guardar**) para guardar os dados digitalizados.

-
- Clique em  (**Imprimir**) para imprimir os dados digitalizados.
 - Clique em  (**Abrir com Aplicação**) para abrir os dados digitalizados noutra aplicação.
 - Clique em  (**Enviar E-mail**) para anexar os dados digitalizados a uma mensagem de e-mail.
 - Clique em  (**OCR**) para converter o documento digitalizado num ficheiro de texto editável. (disponível apenas em alguns modelos)



Informações relacionadas

- [Digitalizar utilizando Modo Inicial ControlCenter4 \(Windows\)](#)
-

Definições de digitalização do Modo Inicial do ControlCenter4 (Windows)

Definições	Funções aplicáveis			
	Abrir com Aplicação	OCR	Enviar E-mail	Guardar
Tipo de Ficheiro	-	Sim	Sim	Sim
Aplicação do Destino	Sim	Sim	-	-
Idioma OCR (Disponível apenas em alguns modelos)	-	Sim	-	-
Nome do ficheiro	-	-	-	Sim
Localização da digitalização	-	-	-	Sim
Visualiza Pasta	-	-	-	Sim
Prioridade p/ tam. ficheiro	-	-	Sim	Sim

Tipo de Ficheiro

Selecione o tipo de ficheiro que pretende utilizar para os dados digitalizados.

Para **Enviar E-mail** e **Guardar**:

- **Windows Bitmap (*.bmp)**
- **JPEG (*.jpg)** (recomendado para a maioria dos utilizadores quando digitaliza imagens)
- **TIFF, página única (*.tif)**
- **TIFF, várias páginas (*.tif)**
- **Portable Network Graphics (*.png)**
- **PDF, página única (*.pdf)** (recomendado para digitalizar e partilhar documentos)
- **PDF, várias páginas (*.pdf)** (recomendado para digitalizar e partilhar documentos)
- **PDF/A, página única (*.pdf)** (recomendado para digitalizar e partilhar documentos)
- **PDF/A, várias páginas (*.pdf)** (recomendado para digitalizar e partilhar documentos)
- **PDF alta compressão, página única (*.pdf)**
- **PDF alta compressão, várias páginas (*.pdf)**
- **PDF seguro, página única (*.pdf)**
- **PDF seguro, várias páginas (*.pdf)**
- **PDF pesquisável, página única (*.pdf)**
- **PDF pesquisável, várias páginas (*.pdf)**
- **XML Paper Specification (*.xps)** (o formato XML Paper Specification está disponível para Windows 7, Windows 8 e Windows 10 ou quando forem utilizadas aplicações que suportem ficheiros XML Paper Specification)
- **Microsoft Office Word (*.docx)** (Disponível apenas em alguns modelos)
- **Microsoft Office PowerPoint (*.pptx)** (Disponível apenas em alguns modelos)
- **Microsoft Office Excel (*.xlsx)** (Disponível apenas em alguns modelos)

Para **OCR**:

- **Text (*.txt)**
- **HTML 3.2 (*.htm)**
- **HTML 4.0 (*.htm)**
- **PDF pesquisável, página única (*.pdf)**
- **PDF pesquisável, várias páginas (*.pdf)**

-
- **WordPad (*.rtf)**
 - **RTF Word 2000 (*.rtf)**
 - **WordPerfect 9, 10 (*.wpd)**
 - **Microsoft Excel 2003, XP (*.xls)**

Aplicação do Destino

Selecione a aplicação de destino na lista pendente.

Idioma OCR

Defina o idioma de reconhecimento ótico de caracteres (OCR) de acordo com o idioma do texto do documento digitalizado (Disponível apenas em alguns modelos).

Nome do ficheiro

Clique em **Altera** para alterar o prefixo do nome de ficheiro.

Localização da digitalização

Selecione o botão de opção **Pasta** ou **SharePoint** para especificar o destino onde pretende guardar os documentos digitalizados.

Visualiza Pasta

Selecione esta opção para que a pasta de destino seja apresentada automaticamente após a digitalização.

Prioridade p/ tam. ficheiro

Ajuste a taxa de compressão dos dados da imagem digitalizada. Altere o tamanho do ficheiro ao deslocar o cursor **Prioridade p/ tam. ficheiro** para a esquerda ou direita.

Definições personalizadas

Selecione a opção **Personalizada**, clique no botão **Definições personalizadas** e altere as definições.

Tamanho da digitalização

Selecione o tamanho exato do seu documento no menu pendente **Tamanho da digitalização**.



Informações relacionadas

- [Digitalizar utilizando Modo Inicial ControlCenter4 \(Windows\)](#)
-

Digitalizar utilizando Modo Avançado ControlCenter4 (Windows)

O Modo Advanced do ControlCenter4 dá mais controlo sobre os detalhes das funções do equipamento e permite personalizar as ações de digitalizar com um botão.

- [Digitalizar fotografias e gráficos com o modo avançado do ControlCenter4 \(Windows\)](#)
- [Guardar os dados digitalizados como ficheiro PDF numa pasta utilizando o Modo Avançado do ControlCenter4 \(Windows\)](#)
- [Digitalizar ambos os lados de um documento automaticamente com o modo avançado do ControlCenter4 \(Windows\)](#)
- [Digitalizar ambos os lados de um cartão de identificação através do Modo Avançado do ControlCenter4 \(Windows\)](#)
- [Digitalizar para anexo de e-mail com o Modo Avançado do ControlCenter4 \(Windows\)](#)
- [Digitalizar para ficheiro de texto editável \(OCR\) com o modo avançado do ControlCenter4 \(Windows\)](#)
- [Digitalizar para um ficheiro do Office utilizando o Modo Avançado do ControlCenter4 \(Windows\)](#)
- [Definições de digitalização do Modo Avançado do ControlCenter4 \(Windows\)](#)
- [Alterar o modo de funcionamento no ControlCenter4 \(Windows\)](#)

► Página inicial > Digitalizar > Digitalizar a partir do computador (Windows) > Digitalizar utilizando Modo Avançado ControlCenter4 (Windows) > Digitalizar fotografias e gráficos com o modo avançado do ControlCenter4 (Windows)

Digitalizar fotografias e gráficos com o modo avançado do ControlCenter4 (Windows)

Envie fotografias ou gráficos digitalizados diretamente para o seu computador.

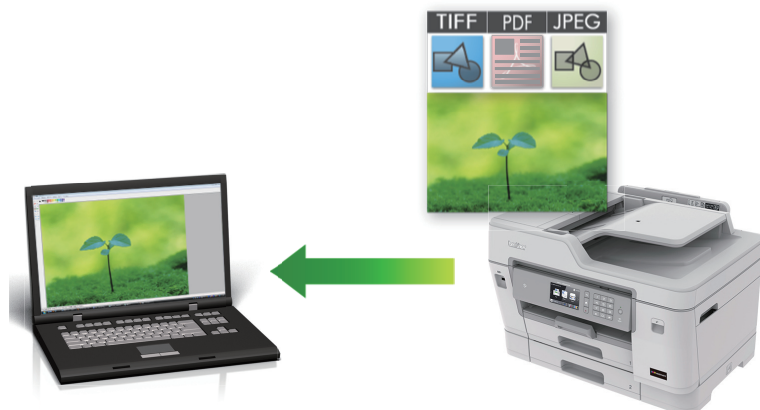

Selecione **Modo Avançado** como definição de modo do ControlCenter4.

1. Coloque o documento.
2. Clique no ícone  (**ControlCenter4**) no tabuleiro de tarefas e clique em **Abrir**.
3. Clique no separador **Digitalização**.



4. Clique no botão **Imagem**.
Aparece a caixa de diálogo Definições de Digitalização.

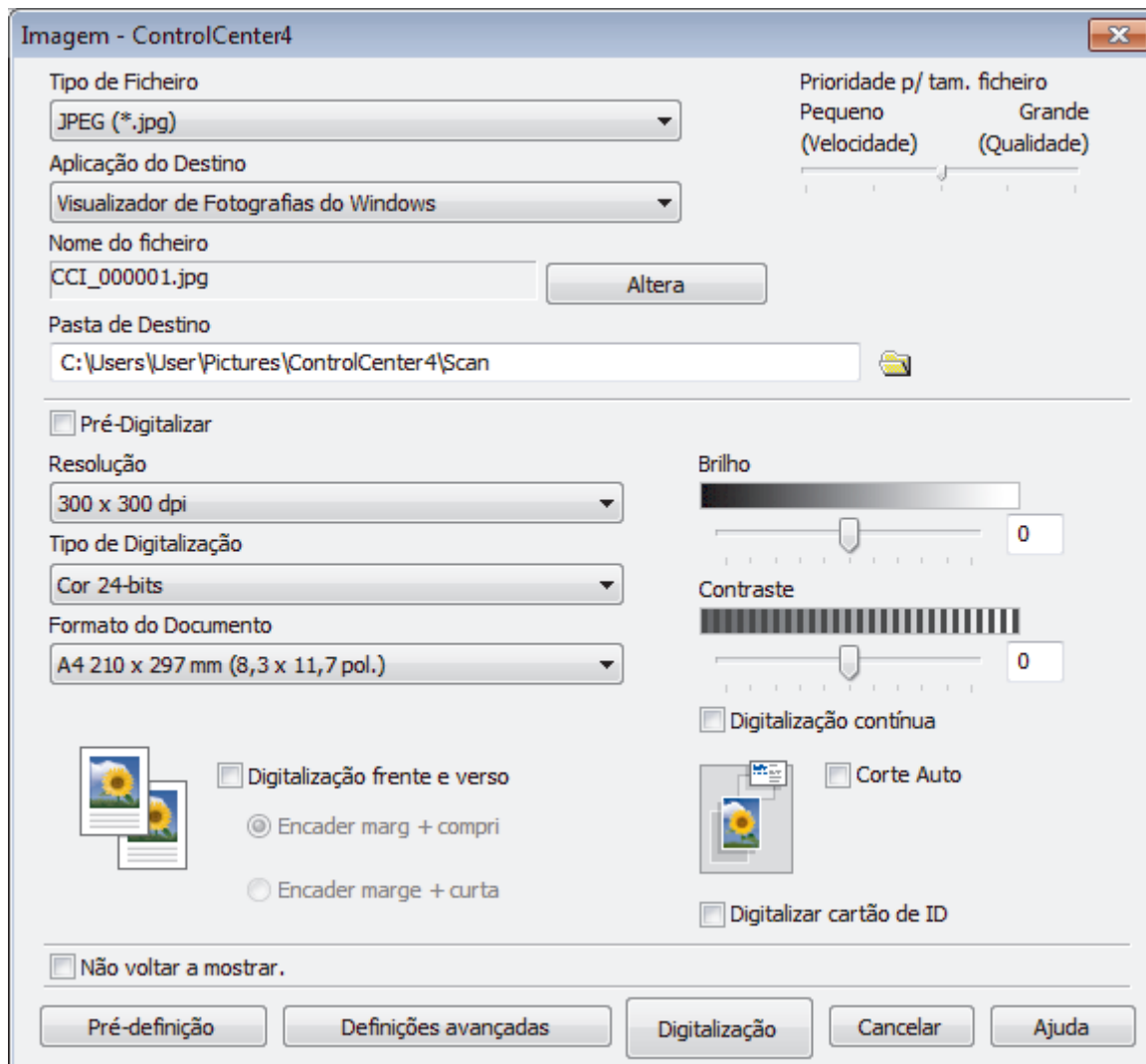

5. Altere as definições de digitalização, como o formato de ficheiro, o nome do ficheiro, a pasta de destino, a resolução e a cor, se necessário.



- Para alterar o nome do ficheiro, clique em **Altera**.
- Para alterar a **Pasta de Destino**, clique no ícone de pasta.
- Para pré-visualizar e configurar a imagem digitalizada, selecione a caixa de verificação **Pré-Digitalizar**.

6. Clique em **Digitalização**.

O equipamento inicia a digitalização. A imagem é aberta na aplicação que selecionou.



Informações relacionadas

- [Digitalizar utilizando Modo Avançado ControlCenter4 \(Windows\)](#)

► Página inicial > Digitalizar > Digitalizar a partir do computador (Windows) > Digitalizar utilizando Modo Avançado ControlCenter4 (Windows) > Guardar os dados digitalizados como ficheiro PDF numa pasta utilizando o Modo Avançado do ControlCenter4 (Windows)

Guardar os dados digitalizados como ficheiro PDF numa pasta utilizando o Modo Avançado do ControlCenter4 (Windows)

Digitalize documentos e guarde-os numa pasta do seu computador em formato PDF.



Selecione **Modo Avançado** como definição de modo do ControlCenter4.



1. Coloque o documento.
2. Clique no ícone  (**ControlCenter4**) no tabuleiro de tarefas e clique em **Abrir**.
3. Clique no separador **Digitalização**.

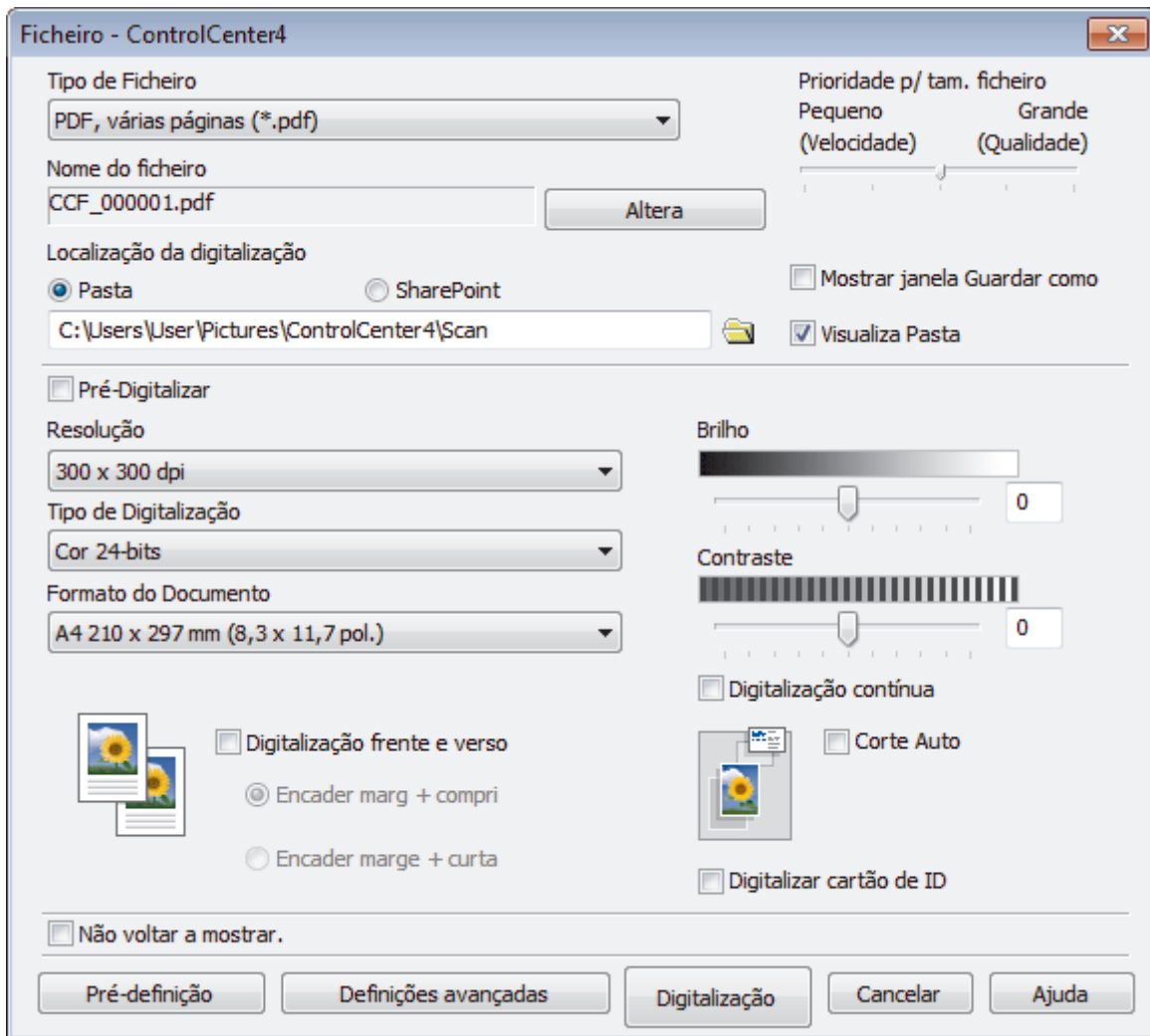

4. Clique no botão **Ficheiro**.
Aparece a caixa de diálogo “Definições de digitalização”.



5. Clique na lista pendente **Tipo de Ficheiro** e selecione um ficheiro PDF.

 Para guardar o documento como um PDF protegido com palavra-passe, selecione **PDF seguro, página única (*.pdf)** ou **PDF seguro, várias páginas (*.pdf)** na lista pendente **Tipo de Ficheiro**, clique em  e introduza a sua palavra-passe.

6. Clique no ícone da pasta para procurar e seleccionar a pasta onde pretende guardar os documentos digitalizados.
7. Altere as definições de digitalização, como o formato de ficheiro, o nome do ficheiro, a resolução e a cor, se necessário.

 Para pré-visualizar e configurar a imagem digitalizada, selecione a caixa de verificação **Pré-Digitalizar**.

8. Clique em **Digitalização**.
O equipamento inicia a digitalização. O ficheiro é guardado na pasta que tiver seleccionado.

Informações relacionadas

- [Digitalizar utilizando Modo Avançado ControlCenter4 \(Windows\)](#)

Digitalizar ambos os lados de um documento automaticamente com o modo avançado do ControlCenter4 (Windows)

Selecione **Modo Avançado** como definição de modo do ControlCenter4.

1. Coloque os documentos no ADF.



Para digitalizar os dois lados de um documento automaticamente, é necessário utilizar o ADF e não o vidro do digitalizador plano.

2. Clique no ícone  (**ControlCenter4**) no tabuleiro de tarefas e clique em **Abrir**.
3. Clique no separador **Digitalização**.

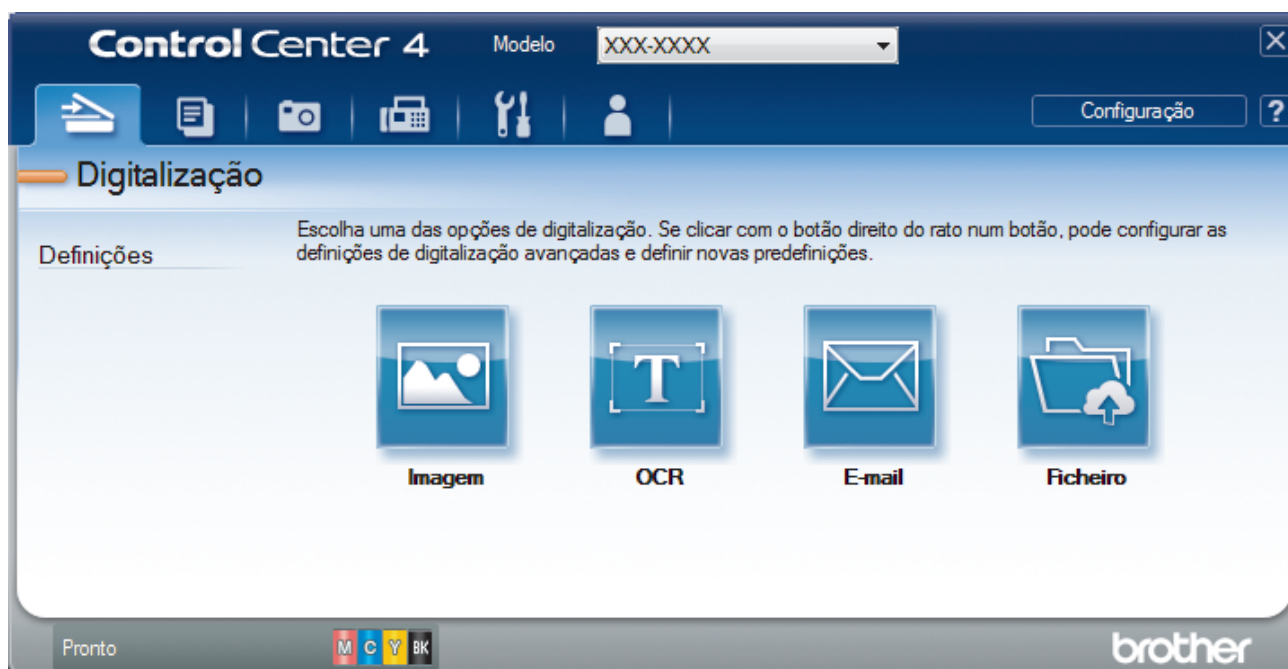

4. Clique no botão da definição que pretender alterar (**Imagem**, **OCR**, **E-mail** ou **Ficheiro**). Aparece a caixa de diálogo “Definições de digitalização”.
5. Selecione a caixa de verificação **Digitalização frente e verso**.
6. Selecione a opção **Encader marg + compri** ou **Encader marge + curta**, dependendo do esquema original.
7. Altere as definições de digitalização, como o formato de ficheiro, o nome do ficheiro, a pasta de destino, a resolução e a cor, se necessário.



- Para alterar o nome do ficheiro, clique em **Altera**.
- Para alterar a **Pasta de Destino**, clique no ícone de pasta.

8. Clique em **Digitalização**.
O equipamento inicia a digitalização.

Alterou as predefinições para a ação “Digitalizar para” selecionada. Estas definições serão utilizadas na próxima vez que uma das opções de digitalização (**Imagem**, **OCR**, **E-mail** ou **Ficheiro**) for selecionada para esta ação.



Informações relacionadas

- [Digitalizar utilizando Modo Avançado ControlCenter4 \(Windows\)](#)

▲ Página inicial > Digitalizar > Digitalizar a partir do computador (Windows) > Digitalizar utilizando Modo Avançado ControlCenter4 (Windows) > Digitalizar ambos os lados de um cartão de identificação através do Modo Avançado do ControlCenter4 (Windows)

Digitalizar ambos os lados de um cartão de identificação através do Modo Avançado do ControlCenter4 (Windows)

Selecione **Modo Avançado** como definição de modo do ControlCenter4.

1. Coloque um cartão de identificação no vidro do digitalizador.
2. Clique no ícone  (**ControlCenter4**) no tabuleiro de tarefas e clique em **Abrir**.
3. Clique no separador **Digitalização**.

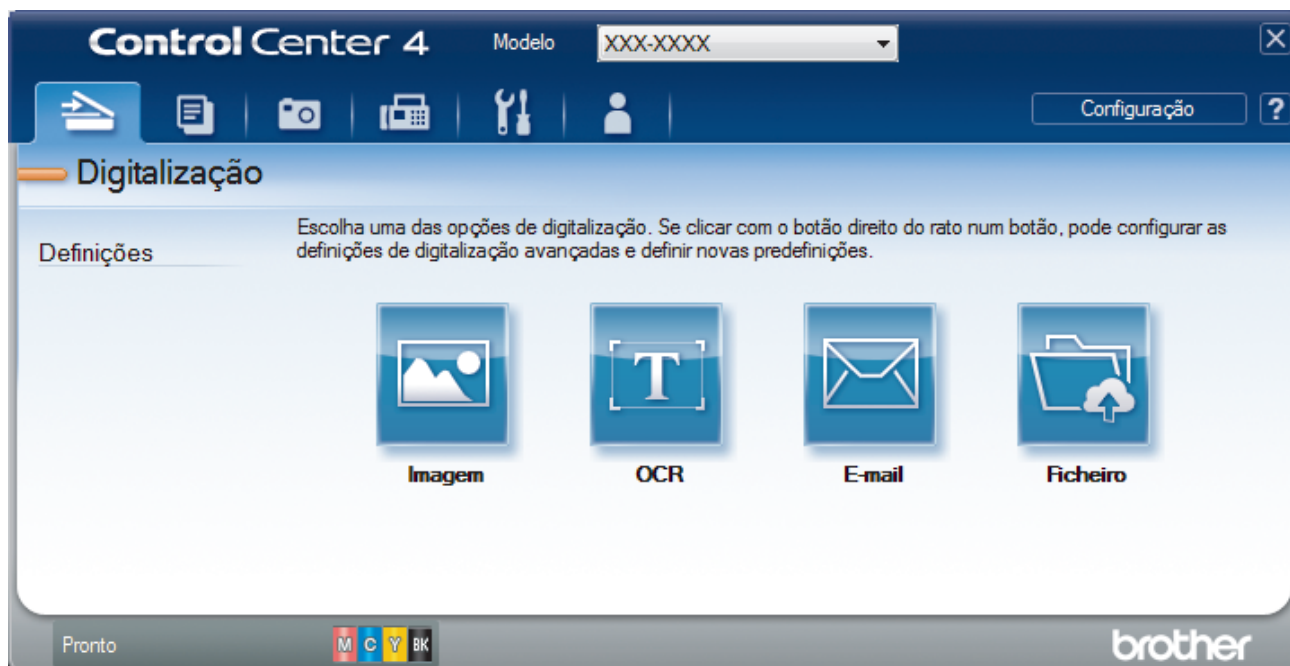

- Clique no botão **Ficheiro**.
Aparece a caixa de diálogo “Definições de digitalização”.

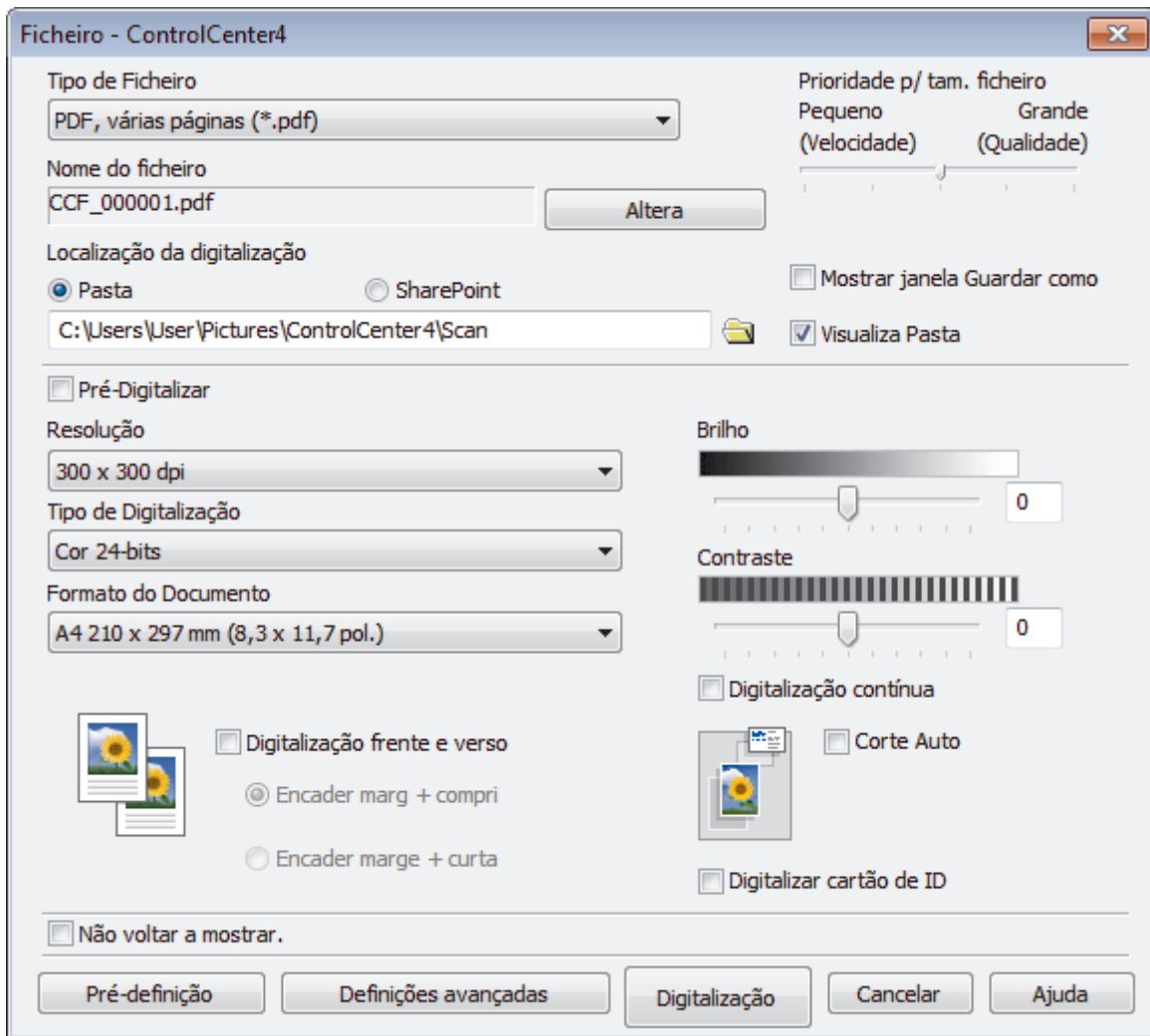

- Marque a caixa de verificação **Digitalizar cartão de ID**.
Aparece a caixa de diálogo de instruções.
- Leia as instruções apresentadas no ecrã e clique em **OK**.
- Altere as definições de digitalização, como o formato de ficheiro, o nome do ficheiro, o destino da digitalização, a resolução e a cor, se necessário.
- Clique em **Digitalização**.
O equipamento inicia a digitalização de um lado do cartão de identificação.
- Quando o equipamento tiver digitalizado um lado, vire o cartão de identificação e clique em **Continuar** para digitalizar o outro lado.
- Clique em **Concluir**.

✓ Informações relacionadas

- [Digitalizar utilizando Modo Avançado ControlCenter4 \(Windows\)](#)

Digitalizar para anexo de e-mail com o Modo Avançado do ControlCenter4 (Windows)

Enviar um documento digitalizado como um anexo de e-mail.



- Selecione **Modo Avançado** como definição de modo do ControlCenter4.
- A função “Digitalizar para e-mail” não suporta serviços de Webmail. Utilize a função Digitalizar para imagem ou Digitalizar para ficheiro para digitalizar um documento ou uma fotografia e, em seguida, anexar o ficheiro digitalizado a uma mensagem de e-mail.



O equipamento digitaliza para a sua aplicação de e-mail predefinida.

1. Coloque o documento.
2. Clique no ícone (**ControlCenter4**) no tabuleiro de tarefas e clique em **Abrir**.
3. Clique no separador **Digitalização**.



4. Clique no botão **E-mail**.
Aparece a caixa de diálogo Definições de Digitalização.

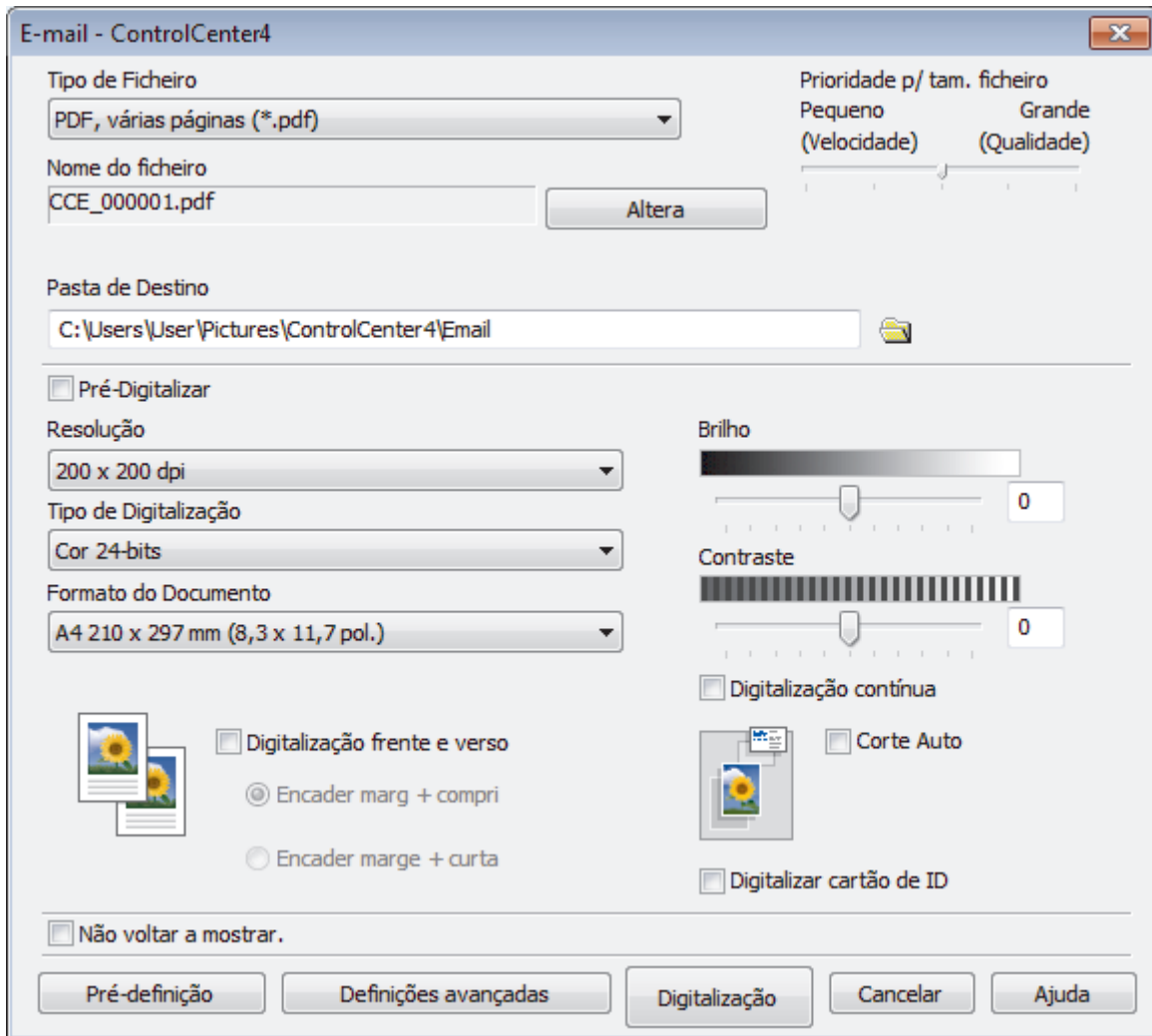

5. Altere as definições de digitalização, como o formato de ficheiro, o nome do ficheiro, a pasta de destino, a resolução e a cor, se necessário.



- Para alterar o nome do ficheiro, clique em **Altera**.
- Para alterar a **Pasta de Destino**, clique no ícone de pasta.
- Para pré-visualizar e configurar a imagem digitalizada, selecione a caixa de verificação **Pré-Digitalizar**.

6. Clique em **Digitalização**.

O equipamento inicia a digitalização. A sua aplicação de e-mail predefinida será aberta e a imagem digitalizada será anexada a uma nova mensagem de e-mail em branco.



Informações relacionadas

- [Digitalizar utilizando Modo Avançado ControlCenter4 \(Windows\)](#)

► Página inicial > Digitalizar > Digitalizar a partir do computador (Windows) > Digitalizar utilizando Modo Avançado ControlCenter4 (Windows) > Digitalizar para ficheiro de texto editável (OCR) com o modo avançado do ControlCenter4 (Windows)

Digitalizar para ficheiro de texto editável (OCR) com o modo avançado do ControlCenter4 (Windows)

O equipamento consegue converter os caracteres de um documento digitalizado em texto através da tecnologia de reconhecimento ótico de caracteres (OCR). Poderá editar o texto utilizando a sua aplicação de edição de texto preferida.



- Selecione **Modo Avançado** como definição de modo do ControlCenter4.

1. Coloque o documento.
2. Clique no ícone  (ControlCenter4) no tabuleiro de tarefas e clique em **Abrir**.
3. Clique no separador **Digitalização**.



4. Clique no botão **OCR**.
Aparece a caixa de diálogo Definições de Digitalização.

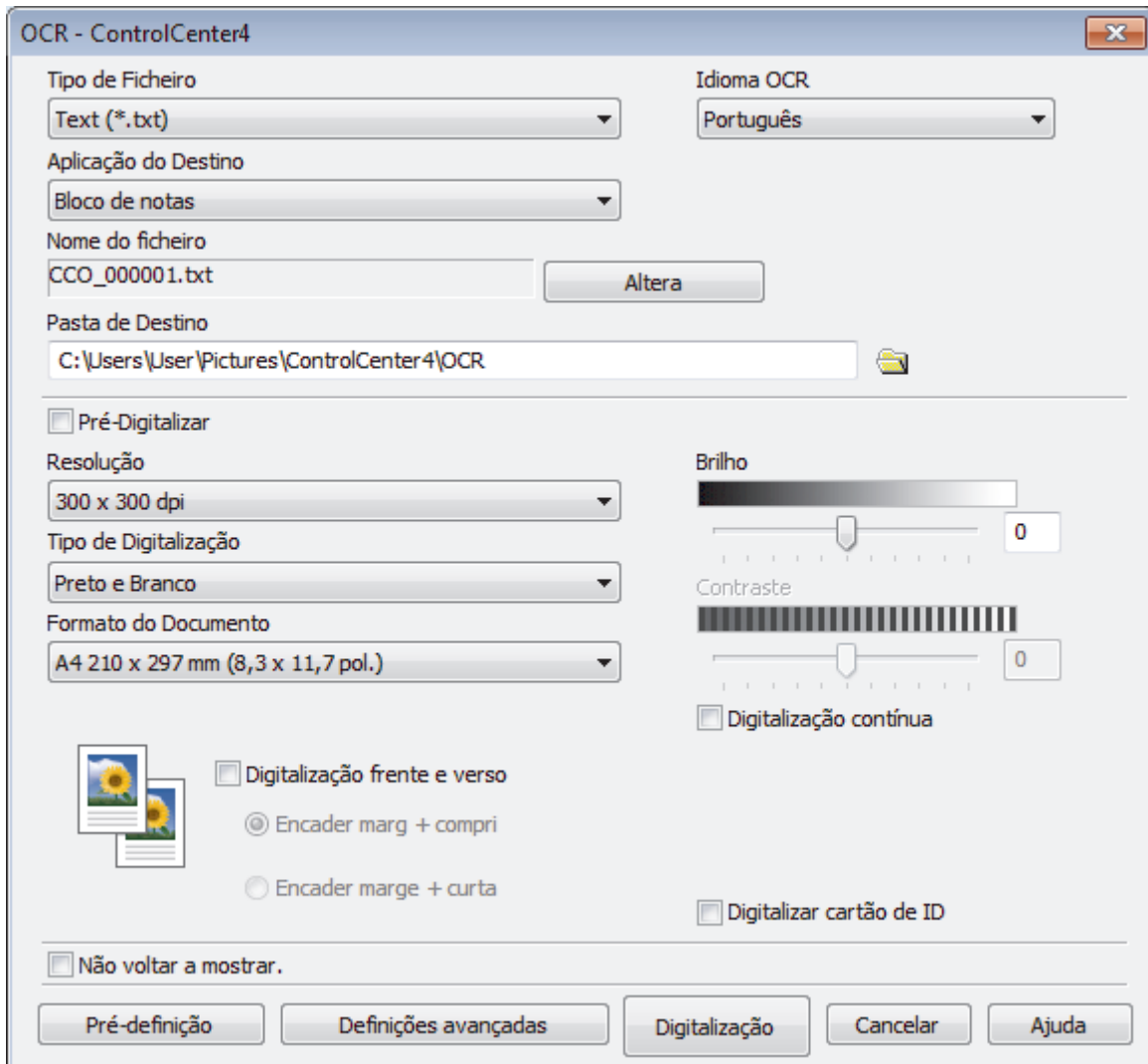

5. Altere as definições de digitalização, como o formato de ficheiro, o nome do ficheiro, a pasta de destino, a resolução e a cor, se necessário.



- Para alterar o nome do ficheiro, clique em **Alterar**.
- Para alterar a **Pasta de Destino**, clique no ícone de pasta.
- Para pré-visualizar e configurar a imagem digitalizada, selecione a caixa de verificação **Pré-Digitalizar**.

6. Clique em **Digitalização**.

O equipamento digitaliza o documento, converte-o para texto editável e envia-o para a sua aplicação de processamento de texto predefinida.



Informações relacionadas

- [Digitalizar utilizando Modo Avançado ControlCenter4 \(Windows\)](#)

Digitalizar para um ficheiro do Office utilizando o Modo Avançado do ControlCenter4 (Windows)

O seu equipamento consegue converter dados digitalizados para um ficheiro do Microsoft Word, Microsoft PowerPoint ou Microsoft Excel.

- Selecione **Modo Avançado** como definição de modo do ControlCenter4.
- Para utilizar esta função, o seu computador tem de estar ligado à Internet.

1. Coloque o documento.
2. Clique no ícone  (**ControlCenter4**) no tabuleiro de tarefas e clique em **Abrir**.
3. Clique no separador **Digitalização**.



4. Clique no botão **E-mail** ou **Ficheiro**.
Aparece a caixa de diálogo das definições de digitalização.
5. Clique na lista pendente **Tipo de Ficheiro** e seleccione a opção **Microsoft Office Word (*.docx)**, **Microsoft Office PowerPoint (*.pptx)** ou **Microsoft Office Excel (*.xlsx)**.
6. Se for necessário, altere as definições de digitalização.
7. Clique no botão **Digitalização**.
Se for apresentada uma caixa de diálogo com uma mensagem sobre a ligação à Internet, leia as informações e clique em **OK**.

✓ Informações relacionadas

- [Digitalizar utilizando Modo Avançado ControlCenter4 \(Windows\)](#)

Definições de digitalização do Modo Avançado do ControlCenter4 (Windows)

Definições	Funções aplicáveis			
	Imagem	OCR	E-mail	Ficheiro
Tipo de Ficheiro	Sim	Sim	Sim	Sim
Aplicação do Destino	Sim	Sim	-	-
Idioma OCR (Disponível apenas em alguns modelos)	-	Sim	-	-
Nome do ficheiro	Sim	Sim	Sim	Sim
Pasta de Destino	Sim	Sim	Sim	-
Localização da digitalização	-	-	-	Sim
Visualiza Pasta	-	-	-	Sim
Mostrar janela Guardar como	-	-	-	Sim
Prioridade p/ tam. ficheiro	Sim	-	Sim	Sim
Pré-Digitalizar	Sim	Sim	Sim	Sim
Resolução	Sim	Sim	Sim	Sim
Tipo de Digitalização	Sim	Sim	Sim	Sim
Formato do Documento	Sim	Sim	Sim	Sim
Brilho	Sim	Sim	Sim	Sim
Contraste	Sim	Sim	Sim	Sim
Digitalização contínua	Sim	Sim	Sim	Sim
Digitalização frente e verso	Sim	Sim	Sim	Sim
Corte Auto	Sim	-	Sim	Sim
Digitalizar cartão de ID	Sim	Sim	Sim	Sim
Definições avançadas	Sim	Sim	Sim	Sim
Pré-definição	Sim	Sim	Sim	Sim

Tipo de Ficheiro

Selecione o tipo de ficheiro que pretende utilizar para os dados digitalizados.

Para **Imagem**, **E-mail** e **Ficheiro**:

- **Windows Bitmap (*.bmp)**
- **JPEG (*.jpg)** (recomendado para a maioria dos utilizadores quando digitaliza imagens)
- **TIFF, página única (*.tif)**
- **TIFF, várias páginas (*.tif)**
- **Portable Network Graphics (*.png)**
- **PDF, página única (*.pdf)** (recomendado para digitalizar e partilhar documentos)
- **PDF, várias páginas (*.pdf)** (recomendado para digitalizar e partilhar documentos)
- **PDF/A, página única (*.pdf)** (recomendado para digitalizar e partilhar documentos)
- **PDF/A, várias páginas (*.pdf)** (recomendado para digitalizar e partilhar documentos)
- **PDF alta compressão, página única (*.pdf)**
- **PDF alta compressão, várias páginas (*.pdf)**
- **PDF seguro, página única (*.pdf)**

-
- **PDF seguro, várias páginas (*.pdf)**
 - **PDF pesquisável, página única (*.pdf)**
 - **PDF pesquisável, várias páginas (*.pdf)**
 - **XML Paper Specification (*.xps)** (o formato XML Paper Specification está disponível para Windows 7, Windows 8 e Windows 10 ou quando forem utilizadas aplicações que suportem ficheiros XML Paper Specification)

Para **OCR**:

- **Text (*.txt)**
- **HTML 3.2 (*.htm)**
- **HTML 4.0 (*.htm)**
- **PDF pesquisável, página única (*.pdf)**
- **PDF pesquisável, várias páginas (*.pdf)**
- **WordPad (*.rtf)**
- **RTF Word 2000 (*.rtf)**
- **WordPerfect 9, 10 (*.wpd)**
- **Microsoft Excel 2003, XP (*.xls)**

Para **E-mail e Ficheiro**:

- **Microsoft Office Word (*.docx)** (Disponível apenas em alguns modelos)
- **Microsoft Office PowerPoint (*.pptx)** (Disponível apenas em alguns modelos)
- **Microsoft Office Excel (*.xlsx)** (Disponível apenas em alguns modelos)

Aplicação do Destino

Selecione a aplicação de destino na lista pendente.

Idioma OCR

Defina o idioma de reconhecimento ótico de caracteres (OCR) de acordo com o idioma do texto do documento digitalizado (Disponível apenas em alguns modelos).

Nome do ficheiro

Clique em **Altera** para alterar o prefixo do nome de ficheiro.

Pasta de Destino

Clique no ícone da pasta para procurar e selecionar a pasta onde pretende guardar os documentos digitalizados.

Localização da digitalização

Selecione o botão de opção **Pasta** ou **SharePoint** para especificar o destino onde pretende guardar os documentos digitalizados.

Visualiza Pasta

Selecione esta opção para que a pasta de destino seja apresentada automaticamente após a digitalização.

Mostrar janela Guardar como

Selecione esta opção para especificar o destino da imagem digitalizada sempre que digitalizar.

Prioridade p/ tam. ficheiro

Ajuste a taxa de compressão dos dados da imagem digitalizada. Altere o tamanho do ficheiro ao deslocar o cursor **Prioridade p/ tam. ficheiro** para a esquerda ou direita.

Pré-Digitalizar

Selecione **Pré-Digitalizar** para pré-visualizar a imagem e recortar as partes que não deseja antes da digitalização.

Resolução

Selecione uma resolução de digitalização na lista pendente **Resolução**. As resoluções mais elevadas requerem mais memória e tempo de transferência, mas produzem uma imagem digitalizada mais fina.

Tipo de Digitalização

Selecione entre várias profundidades de cor para a digitalização.

- **Auto**

Utilize para qualquer tipo de documento. Este modo escolhe automaticamente uma profundidade de cor adequada para o documento.

- **Preto e Branco**

Utilize para texto ou imagens de desenho.

- **Cinzeno (Difusão de Erro)**

Utilize para imagens fotográficas ou gráficos. (A Difusão de Erro é um método usado para criar imagens simuladas em tons de cinzeno, sem usar pontos cinzentos verdadeiros. Os pontos pretos são colocados num determinado padrão para conferir um aspeto cinzeno.)

- **Cinzeno Verdadeiro**

Utilize para imagens fotográficas ou gráficos. Este modo é mais exato porque utiliza até 256 tons de cinzeno.

- **Cor 24-bits**

Utilize para criar uma imagem com a reprodução de cor mais precisa. Este modo utiliza até 16,8 milhões de cores para digitalizar a imagem, mas é o que requer mais memória e tem o maior tempo de transferência.

Formato do Documento

Selecione o tamanho exato do seu documento na **Formato do Documento** lista pendente.

- Se seleccionar a opção **1 a 2 (A4)**, a imagem digitalizada será dividida em dois documentos de formato A5.

Brilho

Defina o nível de **Brilho** deslocando o cursor para a direita ou esquerda para tornar a imagem mais clara ou mais escura. Se a imagem digitalizada estiver demasiado clara, defina um nível de luminosidade mais baixo e volte a digitalizar o documento. Se a imagem for demasiado escura, defina um nível de luminosidade mais alto e volte a digitalizar o documento. Também pode introduzir um valor no campo para definir o nível de **Brilho**.

Contraste

Aumente ou diminua o nível de **Contraste** deslocando o cursor para a direita ou para a esquerda. Um aumento dá mais ênfase às áreas escuras e às áreas claras da imagem, enquanto uma diminuição revela mais detalhes nas áreas a cinzeno. Também pode introduzir um valor no campo para definir o nível de **Contraste**.

Digitalização contínua

Selecione esta opção para digitalizar várias páginas. Após a digitalização de uma página, pode continuar a digitalizar ou terminar.

Digitalização frente e verso

Marque esta caixa de verificação para digitalizar ambos os lados do documento. Quando utilizar a função "Digitalização nos 2 lados automática", tem de seleccionar a opção **Encader marg + compri** ou **Encader marge + curta** dependendo da disposição do seu original, para garantir que o ficheiro de dados que criar aparece corretamente.

Corte Auto

Digitalizar vários documentos colocados no vidro do digitalizador. O equipamento digitaliza cada documento e cria ficheiros separados ou apenas um ficheiro com várias páginas.

Digitalizar cartão de ID

Selecione esta caixa de verificação para digitalizar ambos os lados de um cartão de identificação para uma página.

Definições avançadas

Configure as definições avançadas ao clicar no botão **Definições avançadas** da caixa de diálogo de definições de digitalização.

- **Retirar trespasse / Padrão**

- **Retirar cor de fundo**

- Remova a cor base dos documentos para tornar os dados digitalizados mais legíveis.

- **Rodar Imagem**

- Rode a imagem digitalizada.

- **Ignorar página em branco**

- Remova as páginas do documento que estiverem em branco dos resultados da digitalização. (Disponível apenas em alguns modelos)

- **Apresentar resultados da digitalização**

- Visualize no ecrã do computador o número total de páginas guardadas e de páginas em branco avançadas. (Disponível apenas em alguns modelos)

Desincl. Auto ADF

Configure o equipamento para corrigir automaticamente um documento inclinado. (Disponível apenas em alguns modelos)

Pré-definição

Selecione esta opção para repor todas as predefinições de fábrica.



Informações relacionadas

- [Digitalizar utilizando Modo Avançado ControlCenter4 \(Windows\)](#)
-



Digitalizar utilizando o Nuance™ PaperPort™ 14SE ou outras aplicações do Windows

Pode utilizar a aplicação Nuance™ PaperPort™ 14SE para digitalizar.

- Para descarregar a aplicação Nuance™ PaperPort™ 14SE, clique em  (**Brother Utilities**), selecione **Faça mais** na barra de navegação do lado esquerdo e clique em **PaperPort**.
- O Nuance™ PaperPort™ 14SE suporta Windows 7, Windows 8, Windows 8.1, Windows 10 Home, Windows 10 Pro, Windows 10 Education e Windows 10 Enterprise.
- Para obter instruções mais detalhadas sobre a utilização de cada aplicação, clique no menu **Ajuda** da aplicação e clique em **Manual de introdução** no friso **Ajuda**.



As instruções para a digitalização nestes passos referem-se ao PaperPort™ 14SE. Estes passos são semelhantes para outras aplicações do Windows. O PaperPort™ 14SE suporta os controladores TWAIN e WIA. Estes passos utilizam o controlador TWAIN (recomendado).

- Dependendo do seu modelo de equipamento, o Nuance™ PaperPort™ 14SE pode não estar incluído. Se não estiver incluído, pode utilizar outras aplicações de software que suportem a digitalização.
1. Coloque o documento.
 2. Inicie o PaperPort™ 14SE.
Efetue uma das seguintes ação:
 - Windows 7
No seu computador, clique em  (**Iniciar**) > **Todos os Programas** > **Nuance PaperPort 14** > **PaperPort**.
 - Windows 8
Clique em  (**PaperPort**).
 - Windows 10
Clique em  > **Nuance PaperPort 14** > **PaperPort**.
 3. Clique no menu **Área de trabalho** e clique em **Configurações de digitalização** no friso **Área de trabalho**.
O painel **Digitalizar ou obter foto** aparece do lado esquerdo do ecrã.
 4. Clique em **Selecionar...**
 5. Na lista de digitalizadores disponíveis, selecione **TWAIN: TW-Brother MFC-XXXX** ou **TWAIN: TW-Brother MFC-XXXX LAN** (em que MFC-XXXX é o nome do modelo do seu equipamento). Para utilizar o controlador WIA, selecione o controlador Brother que tem o prefixo “WIA”.
 6. Selecione a caixa de verificação **Exibir caixa de diálogo do scanner** no painel **Digitalizar ou obter foto**.
 7. Clique em **Digitalizar**.
É apresentada a caixa de diálogo “Configuração do digitalizador”.

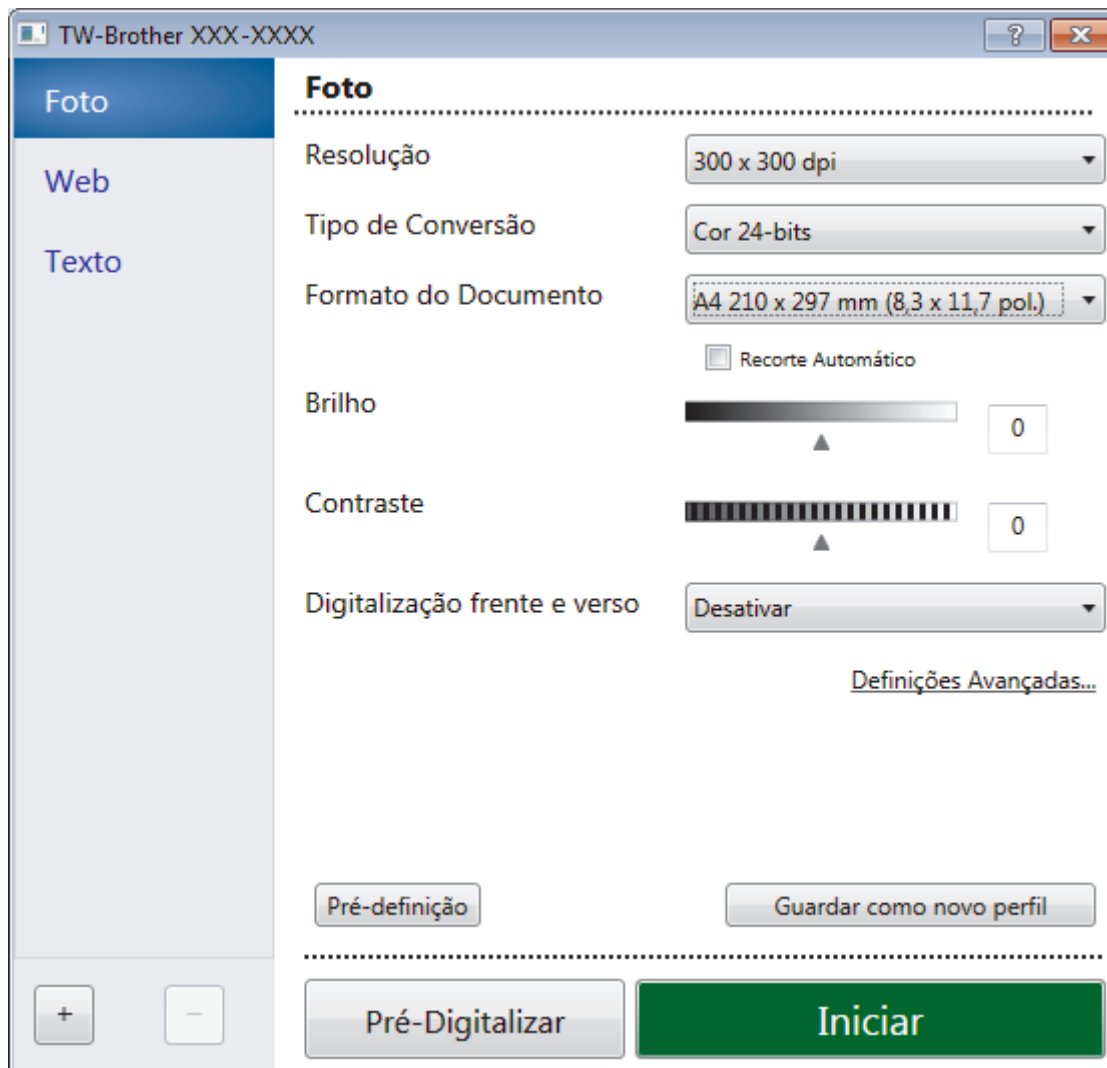

- Ajuste as definições na caixa de diálogo “Configuração do digitalizador”, se necessário.
- Clique na lista pendente **Formato do Documento** e selecione o tamanho do documento.



Para digitalizar ambos os lados do documento:

A digitalização dos 2 lados automática está disponível apenas quando utiliza o ADF.

Não pode utilizar a pré-digitalização para pré-visualizar uma imagem.

- Clique em **Pré-Digitalizar** se pretender pré-visualizar a imagem e recortar algumas partes não desejadas antes de digitalizar.
- Clique em **Iniciar**.
O equipamento inicia a digitalização.



Informações relacionadas

- Digitalizar a partir do computador (Windows)
 - Configurações do controlador TWAIN (Windows)

Configurações do controlador TWAIN (Windows)

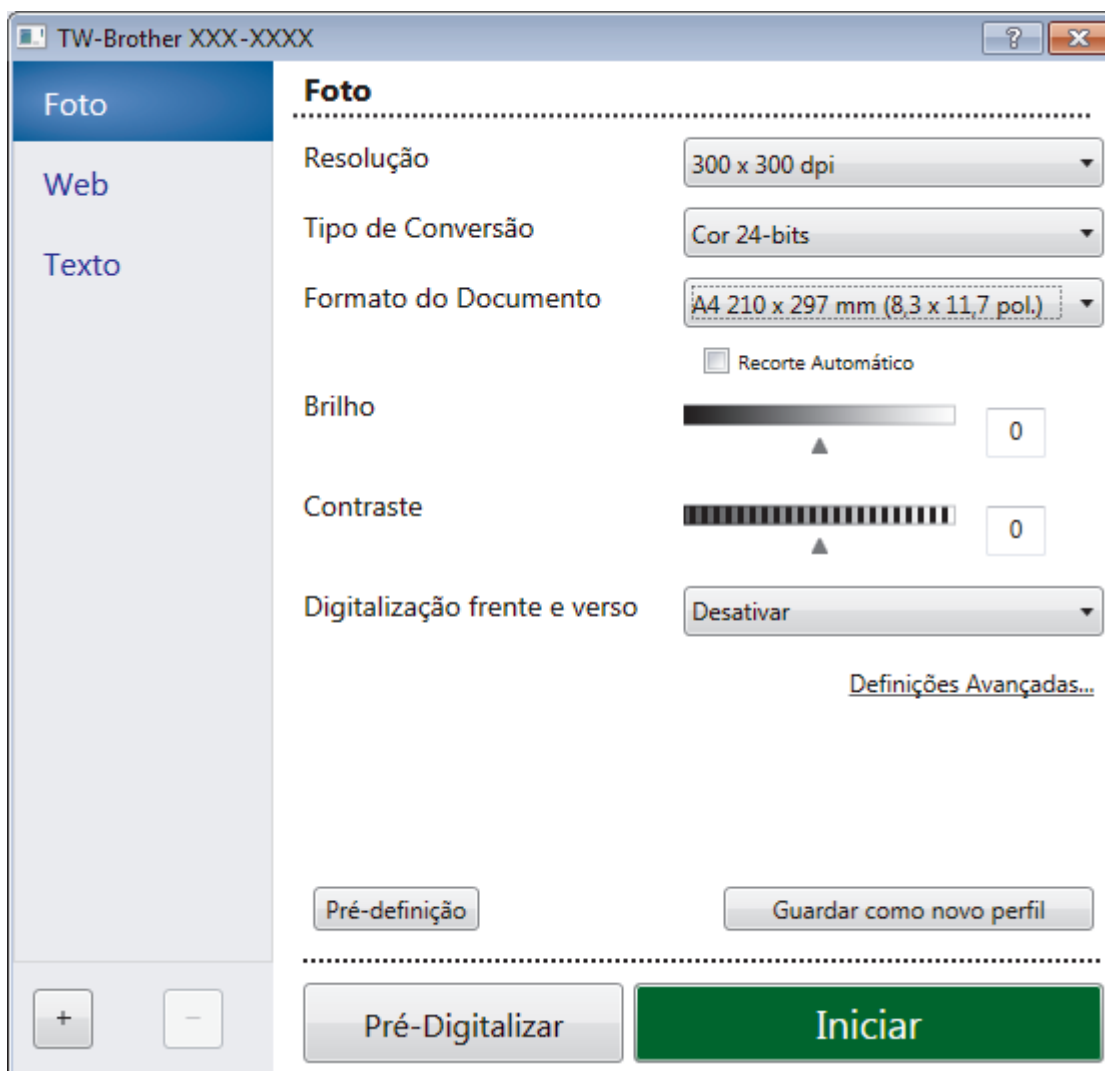

Note que os nomes dos itens e os valores atribuíveis dependem do equipamento.

1. Digitalizar

Selecione a opção **Foto**, **Web** ou **Texto** dependendo do tipo de documento que pretende digitalizar.

Digitalizar (tipo de imagem)		Resolução	Tipo de digitalização
Foto	Utilize para digitalizar fotografias.	300 x 300 ppp	Cor 24-bits
Web	Utilize para colocar a imagem digitalizada em páginas web.	100 x 100 ppp	Cor 24-bits
Texto	Utilize para digitalizar documentos de texto.	200 x 200 ppp	Preto e Branco

2. Resolução

Selecione a resolução da digitalização na lista pendente **Resolução**. As resoluções mais elevadas requerem mais memória e tempo de transferência, mas produzem uma imagem digitalizada mais fina.

3. Tipo de Conversão

Selecione entre várias profundidades de cor para a digitalização.

- **Preto e Branco**

Utilize para texto ou imagens de desenho.

- **Cinzeno (Difusão de Erro)**

Utilize para imagens fotográficas ou gráficos. (A Difusão de Erro é um método usado para criar imagens simuladas em tons de cinzeno, sem usar pontos cinzentos verdadeiros. Os pontos pretos são colocados num determinado padrão para conferir um aspeto cinzeno.)

- **Cinzeno Verdadeiro**

Utilize para imagens fotográficas ou gráficos. Este modo é mais exato porque utiliza até 256 tons de cinzeno.

- **Cor 24-bits**

Utilize para criar uma imagem com a reprodução de cor mais precisa. Este modo utiliza até 16,8 milhões de cores para digitalizar a imagem, mas é o que requer mais memória e tem o maior tempo de transferência.

4. Formato do Documento

Selecione o tamanho exato do seu documento a partir de um conjunto de tamanhos de digitalização predefinidos.

Se seleccionar **Personalizado...**, aparece a caixa de diálogo **Formato do Documento Personalizado**, onde pode especificar o tamanho do papel.

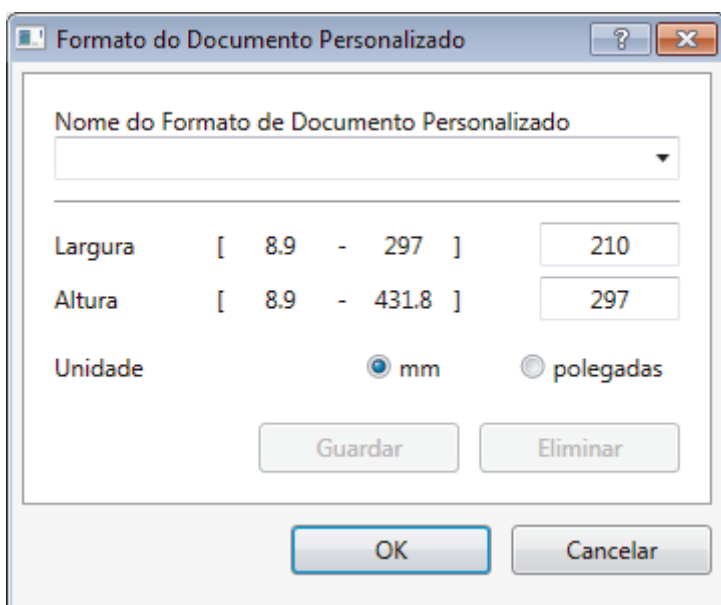

5. Brilho

Defina o nível de **Brilho** deslocando o cursor para a direita ou esquerda para tornar a imagem mais clara ou mais escura. Se a imagem digitalizada estiver demasiado clara, defina um nível de luminosidade mais baixo e volte a digitalizar o documento. Se a imagem for demasiado escura, defina um nível de luminosidade mais alto e volte a digitalizar o documento. Também pode introduzir um valor no campo para definir o nível de contraste.

6. Contraste

Aumente ou diminua o nível de **Contraste** ao deslocar o cursor para a direita ou para a esquerda. Um aumento dá mais ênfase às áreas escuras e às áreas claras da imagem, enquanto uma diminuição revela mais detalhes nas áreas a cinzeno. Também pode introduzir um valor no campo para definir o nível de contraste.

7. Digitalização frente e verso

Digitalize ambos os lados do documento. Quando utilizar a função Digitalização Automática dos 2 lados, tem de seleccionar a opção **Encader marg + compri** ou **Encader marge + curta** da lista pendente **Digitalização frente e verso** para que quando virar as páginas elas estejam como pretende. (Disponível apenas em alguns modelos)

8. Recorte Automático

Digitalizar vários documentos colocados no vidro do digitalizador. O equipamento digitaliza cada documento e cria ficheiros separados ou apenas um ficheiro com várias páginas.

9. Definições Avançadas...

Configure as definições avançadas clicando na ligação **Definições Avançadas...** da caixa de diálogo de configuração do digitalizador.

- **Detecção de Papel**
 - **Alinhamento automático**

Configure o equipamento para corrigir automaticamente a inclinação dos documentos quando as páginas forem digitalizadas a partir do ADF.
 - **Rodar Imagem**

Rode a imagem digitalizada.
- **Qualidade de Imagem**
 - **Processamento da cor de fundo**
 - **Retirar trespasse / Padrão**

Evite manchas do outro lado do papel.
 - **Retirar cor de fundo**

Remova a cor base dos documentos para tornar os dados digitalizados mais legíveis.
 - **Remover cor**

Selecione uma cor para remover da imagem digitalizada.
 - **Formato negrito**

Destaque os caracteres do original colocando-os a negrito.
 - **Correcção de carater pouco nítido**

Corrija os caracteres cortados ou incompletos do original para o tornar mais fácil de ler.
 - **Ênfase de margem**

Torne os caracteres do original mais nítidos.
 - **Reduzir ruído**

Melhore e aperfeiçoe a qualidade das imagens digitalizadas com esta seleção. A opção **Reduzir ruído** apenas está disponível quando seleccionar a opção **Cor 24-bits** e a resolução de digitalização **300 x 300 dpi**, **400 x 400 dpi** ou **600 x 600 dpi**.
- **Gestão do papel**
 - **Preenchimento da margem**

Preencha as extremidades nos quatro lados da imagem digitalizada utilizando a cor e intervalo seleccionados.
 - **Ignorar página em branco**

Remova as páginas do documento que estiverem em branco dos resultados da digitalização. (Disponível apenas em alguns modelos)
 - **Digitalização contínua**

Selecione esta opção para digitalizar várias páginas. Após a digitalização de uma página, pode continuar a digitalizar ou terminar.



Informações relacionadas

- [Digitalizar utilizando o Nuance™ PaperPort™ 14SE ou outras aplicações do Windows](#)
-

Digitalizar utilizando a aplicação Fax e Scan do Windows

A aplicação Fax e Scan do Windows é outra opção que pode utilizar para digitalizar.

- A aplicação Fax e Scan do Windows utiliza o controlador de digitalizador WIA.
- Se pretender recortar uma parte de uma página após a pré-digitalização do documento, terá de fazer a digitalização no vidro do digitalizador.

1. Coloque o documento.
2. Inicie a aplicação Fax e Scan do Windows.
3. Clique em **Ficheiro > Novo > Digitalizar**.
4. Selecione o digitalizador que pretende utilizar.
5. Clique em **OK**.

Aparece a caixa de diálogo **Nova Digitalização**.

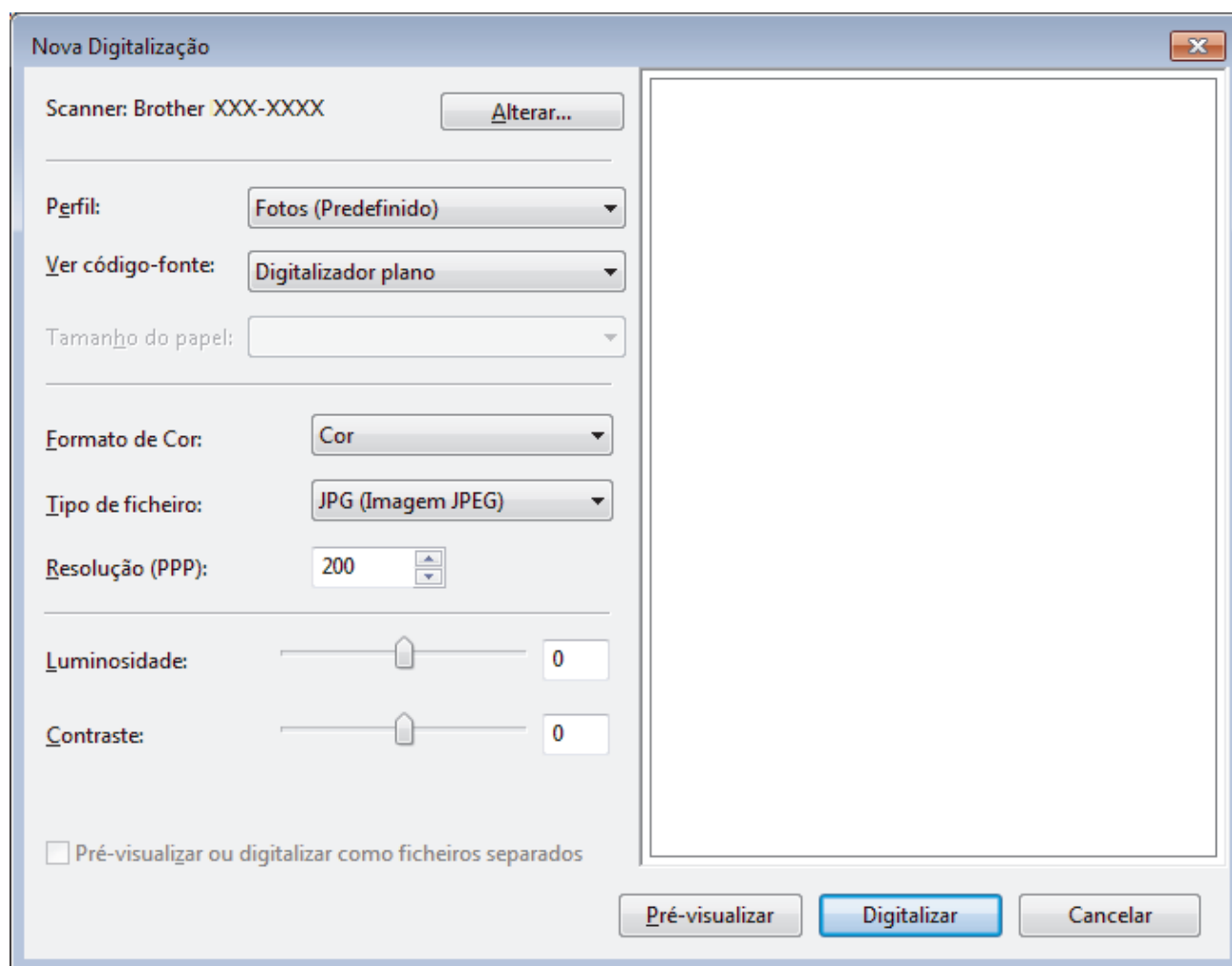

6. Ajuste as definições na caixa de diálogo Configuração do digitalizador, se necessário.
A resolução do digitalizador pode ser definida para um máximo de 1200 ppp. Se pretender digitalizar com resoluções mais elevadas, utilize o software **utilidades do digitalizador** dos **Brother Utilities**.
Se o seu equipamento suportar a digitalização nos 2 lados e quiser digitalizar ambos os lados do documento, selecione **Alimentador (Digitalizar ambos os lados)** como **Ver código-fonte**.
7. Clique em **Digitalizar**.
O equipamento inicia a digitalização do documento.



Informações relacionadas

- [Digitalizar a partir do computador \(Windows\)](#)
- [Definições do controlador WIA \(Windows\)](#)

Definições do controlador WIA (Windows)

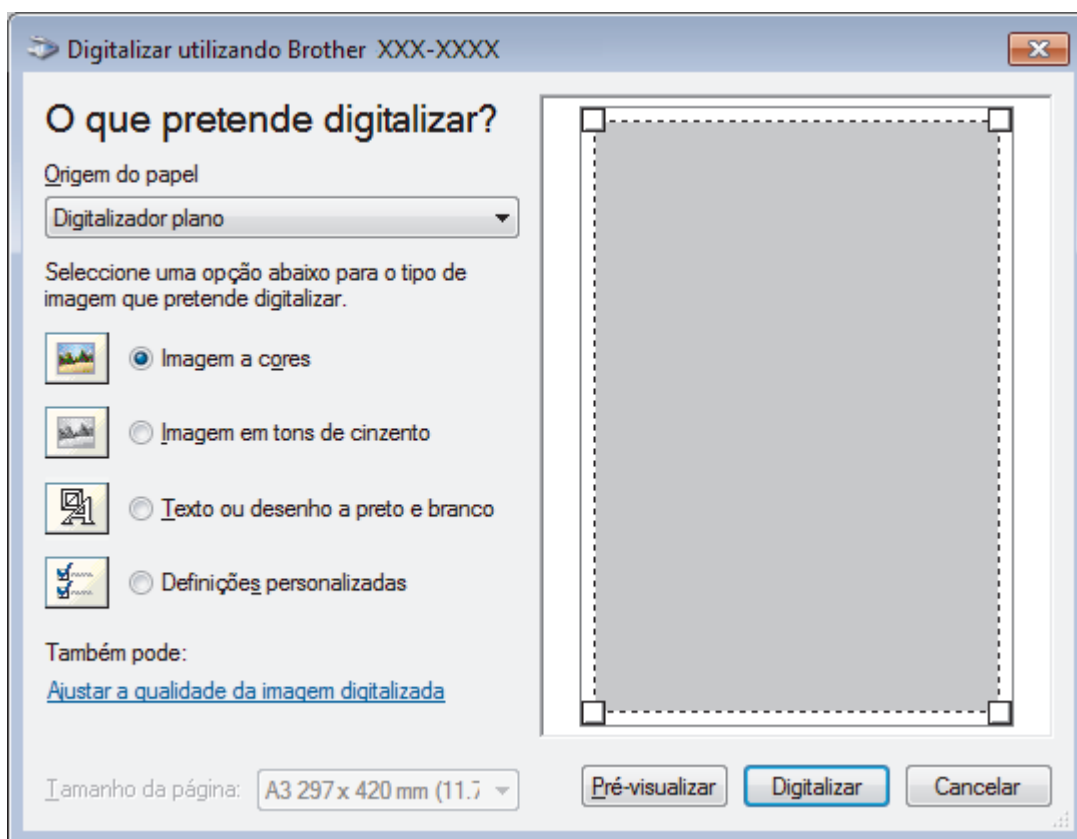

Origem do papel

Selecione a opção **Alimentador de documentos** ou **Digitalizador plano** na lista pendente.

Tipo de figura (tipo de imagem)

Selecione **Imagem a cores**, **Imagem em tons de cinzento**, **Texto ou desenho a preto e branco** ou **Definições personalizadas** para o tipo de documento que pretende digitalizar.

Para alterar as definições avançadas, clique na ligação **Ajustar a qualidade da imagem digitalizada**.

Tamanho da página

A opção **Tamanho da página** está disponível se seleccionar **Alimentador de documentos** como opção de **Origem do papel**.



Luminosidade

Defina o nível de **Luminosidade** arrastando o cursor para a direita ou esquerda para tornar a imagem mais clara ou mais escura. Se a imagem digitalizada estiver demasiado clara, defina um nível de brilho inferior e volte a digitalizar o documento. Se a imagem estiver demasiado escura, defina um nível de brilho superior e volte a digitalizar o documento.

Contraste

Aumente ou diminua o nível de **Contraste** ao deslocar o cursor para a direita ou para a esquerda. Um aumento dá mais ênfase às áreas escuras e às áreas claras da imagem, enquanto uma diminuição revela mais detalhes nas áreas a cinzento. Também pode introduzir um valor no campo para definir o nível de contraste.

Resolução (PPP)

Selecione a resolução da digitalização na lista **Resolução (PPP)**. As resoluções mais elevadas requerem mais memória e tempo de transferência, mas produzem uma imagem digitalizada mais fina.



Informações relacionadas

- [Digitalizar utilizando a aplicação Fax e Scan do Windows](#)

Instalar o BookScan Enhancer e o Whiteboard Enhancer (Windows)

O BookScan Enhancer e o Whiteboard Enhancer são aplicações de processamento de imagens. O BookScan Enhancer consegue corrigir automaticamente imagens digitalizadas de livros. O Whiteboard Enhancer consegue limpar e melhorar texto e imagens de fotografias tiradas a um quadro branco.

Estas aplicações não estão disponíveis para a série Windows Server.

- O equipamento tem de estar ativado e ligado ao computador.
- O computador tem de estar ligado à Internet.
- É necessário ter sessão iniciada com privilégios de acesso de administrador.

1. Clique em  (**Brother Utilities**).
2. Selecione o seu equipamento na lista pendente.
3. Selecione **Faça mais** na barra de navegação do lado esquerdo.
4. Clique em **BookScan&WhiteBoard Suite** e siga as instruções apresentadas no ecrã para efetuar a instalação.



Informações relacionadas

- [Digitalizar a partir do computador \(Windows\)](#)

Digitalizar a partir do computador (Mac)

Existem várias formas de utilizar o Mac para digitalizar fotografias e documentos no seu equipamento Brother. Utilize o software fornecido pela Brother ou a sua aplicação de digitalização favorita.

- [Digitalizar utilizando o Brother iPrint&Scan \(Mac\)](#)
- [Digitalizar com aplicações compatíveis com TWAIN \(Mac\)](#)
- [Digitalizar utilizando o AirPrint \(macOS\)](#)

Digitalizar utilizando o Brother iPrint&Scan (Mac)

1. Na barra de menus **Finder**, clique em **Ir > Aplicações** e clique duas vezes no ícone iPrint&Scan. Aparece o ecrã Brother iPrint&Scan.
2. Se o equipamento Brother não estiver selecionado, clique no botão **Selecione o dispositivo** e siga as instruções apresentadas no ecrã para selecionar o seu equipamento Brother.
3. Clique no ícone **Digitalização** e siga as instruções apresentadas no ecrã para digitalizar os seus documentos.



Informações relacionadas

- [Digitalizar a partir do computador \(Mac\)](#)

Tópicos relacionados:

- [Brother iPrint&Scan para Windows e Mac](#)
- [Alterar as definições do botão Digitalizar com o Brother iPrint&Scan \(Mac\)](#)

Digitalizar com aplicações compatíveis com TWAIN (Mac)

Também pode utilizar aplicações compatíveis com TWAIN. Para obter mais informações sobre o procedimento de digitalização, consulte o manual da sua aplicação.

Para utilizar o controlador TWAIN da Brother, visite a página **Transferências** do seu modelo no Brother Solutions Center em support.brother.com e descarregue o **Controlador de digitalizador (TWAIN)**.

1. Inicie a sua aplicação de gráficos e selecione a operação de digitalização.
Aparece a caixa de diálogo “Configuração do digitalizador”.

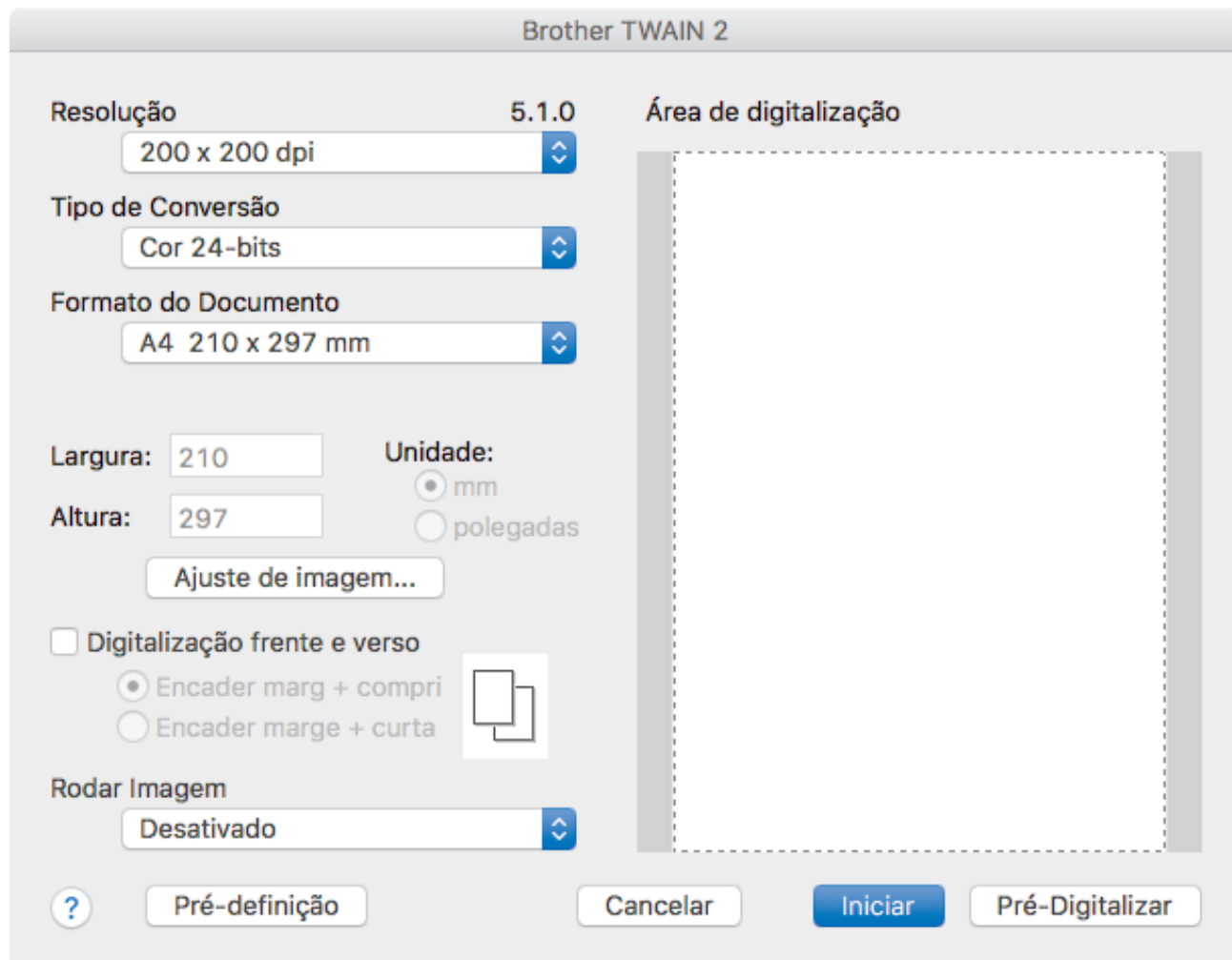

2. Altere as definições de digitalização, tais como **Resolução**, **Tipo de Conversão** ou **Ajuste de imagem**, se necessário.
3. Clique no menu instantâneo **Formato do Documento** e selecione o tamanho do documento.
4. Clique na opção **Pré-Digitalizar** para pré-visualizar a imagem e recortar partes indesejadas antes da digitalização.



- Após selecionar um tamanho de documento, ajuste a área de digitalização mantendo o botão do rato premido e arrastando o ponteiro do rato sobre a parte que pretende digitalizar.
- Para digitalizar ambos os lados do documento:
A digitalização dos 2 lados automática está disponível apenas quando utiliza o ADF.
Não pode ajustar a área de digitalização.
Não pode utilizar a pré-digitalização para pré-visualizar uma imagem.

5. Clique em **Iniciar**.

O equipamento inicia a digitalização.



Informações relacionadas

- Digitalizar a partir do computador (Mac)
 - Configurações do controlador TWAIN (Mac)
-

Configurações do controlador TWAIN (Mac)

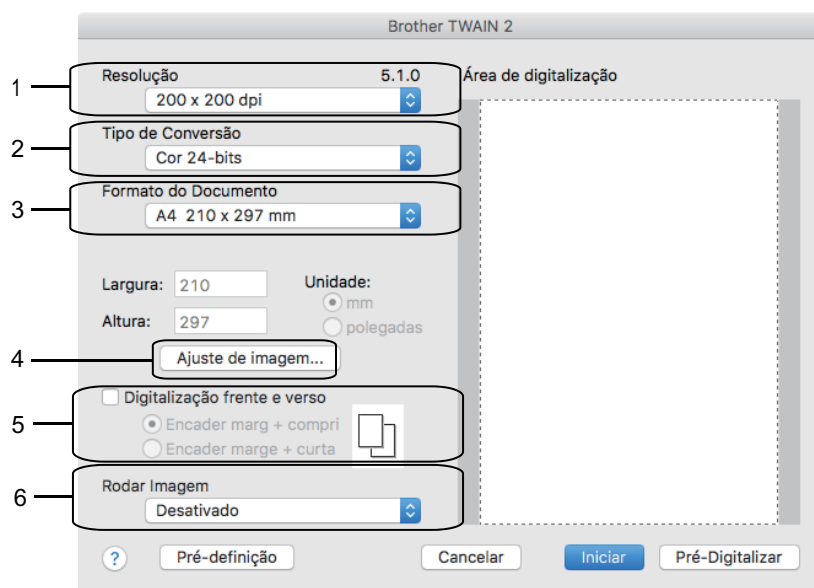

- Os nomes dos itens e os valores atribuíveis dependem do equipamento.
- A opção **Contraste** está disponível apenas quando selecionar **Cinzeno (Difusão de Erro)**, **Cinzeno Verdadeiro** ou **Cor 24-bits** nas opções **Tipo de Conversão**.

1. Resolução

Selecione uma resolução de digitalização no menu instantâneo **Resolução**. As resoluções mais elevadas requerem mais memória e tempo de transferência, mas produzem uma imagem digitalizada mais fina.

2. Tipo de Conversão

Selecione entre várias profundidades de cor para a digitalização.

- **Preto e Branco**
Utilize para texto ou imagens de desenho.
- **Cinzeno (Difusão de Erro)**
Utilize para imagens fotográficas ou gráficos. (A Difusão de Erro é um método usado para criar imagens simuladas em tons de cinzeno, sem usar pontos cinzentos verdadeiros. Os pontos pretos são colocados num determinado padrão para conferir um aspeto cinzeno.)
- **Cinzeno Verdadeiro**
Utilize para imagens fotográficas ou gráficos. Este modo é mais exato porque utiliza até 256 tons de cinzeno.
- **Cor 24-bits**
Utilize para criar uma imagem com a reprodução de cor mais precisa. Este modo utiliza até 16,8 milhões de cores para digitalizar a imagem, mas é o que requer mais memória e tem o maior tempo de transferência.

3. Formato do Documento

Selecione o tamanho exato do seu documento a partir de um conjunto de tamanhos de digitalização predefinidos.

- Se selecionar **Personalizado...**, pode especificar o tamanho do papel.

Largura:	<input type="text" value="210"/>	Unidade:	<input checked="" type="radio"/> mm
Altura:	<input type="text" value="297"/>		<input type="radio"/> polegadas

4. Ajuste de imagem

Clique no botão **Ajuste de imagem** para ajustar outras qualidades da imagem.

Personalizado

Brilho

Contraste

ColorSync

Intento

Perceptiva (imagem)

Perfil do digitalizador

Brother sRGB Scanner

Reduzir ruído

Cancelar OK

Brilho

Defina o nível de **Brilho** arrastando o cursor para a direita ou esquerda para tornar a imagem mais clara ou mais escura. Se a imagem digitalizada estiver demasiado clara, defina um nível de luminosidade mais baixo e volte a digitalizar o documento. Se a imagem for demasiado escura, defina um nível de luminosidade mais alto e volte a digitalizar o documento. Também pode introduzir um valor na caixa para definir o brilho.

Contraste

Aumente ou diminua o nível de **Contraste** ao deslocar o cursor para a direita ou para a esquerda. Um aumento dá mais ênfase às áreas escuras e às áreas claras da imagem, enquanto uma diminuição revela mais detalhes nas áreas a cinzento. Também pode introduzir um valor na caixa para definir o contraste.

Reduzir ruído

Melhore e aperfeiçoe a qualidade das imagens digitalizadas com esta seleção. A opção **Reduzir ruído** apenas está disponível quando está selecionada a opção **Cor 24-bits** e as resoluções de digitalização **300 x 300 dpi**, **400 x 400 dpi** ou **600 x 600 dpi**.

5. Digitalização frente e verso

Se marcar esta caixa de verificação, o equipamento digitaliza ambos os lados do documento. Quando utilizar a função "Digitalização nos 2 lados automática", tem de seleccionar a opção **Encader marg + compri** ou **Encader marge + curta** dependendo da disposição do seu original, para garantir que o ficheiro de dados criado aparece corretamente.

(Disponível apenas em alguns modelos)

6. Rodar Imagem

Rode a imagem digitalizada.



Informações relacionadas

- Digitalizar com aplicações compatíveis com TWAIN (Mac)
-

Configurar as definições de digitalização utilizando a Gestão Baseada na Web

- [Configurar o relatório de trabalho de digitalização por e-mail utilizando a Gestão Baseada na Web](#)

Configurar o relatório de trabalho de digitalização por e-mail utilizando a Gestão Baseada na Web

Quando digitalizar um documento, o equipamento envia um relatório de trabalho de digitalização por e-mail automaticamente para o endereço de e-mail registado.

1. Inicie o seu browser.

Introduza "https://endereço IP do equipamento" na barra de endereço do seu browser (em que "endereço IP do equipamento" é o endereço IP do equipamento ou o nome do servidor de impressão). Por exemplo:
https://192.168.1.2

Se o equipamento lhe solicitar uma palavra-passe, introduza-a e clique em .

2. Clique no separador **Scan (Digitalizar)**.
3. Clique no menu **Scan Job e-mail report (Relatório de e-mail de tarefa de digitalização)** da barra de navegação do lado esquerdo.
4. No campo **Administrator Address (Endereço de administrador)**, introduza o endereço de e-mail.
5. Para as funções de digitalização que pretender, seleccione **On (Ligado)** para enviar um relatório de trabalho de digitalização por e-mail.
6. Clique em **Submit (Submeter)**.

Informações relacionadas

- [Configurar as definições de digitalização utilizando a Gestão Baseada na Web](#)

Cópia

- Copiar um documento
- Ampliar ou reduzir imagens copiadas
- Separar cópias
- Efetuar cópias de esquema de página (N em 1 ou Poster)
- Copiar nos dois lados do papel (cópia dos 2 lados)
- Copiar um cartão de identificação
- Utilizar os atalhos de cópia A3
- Copiar em modo de poupança de tinta
- Opções de cópia
- Utilizar predefinições de cópia

Copiar um documento

1. Certifique-se de que colocou papel do tamanho correto na gaveta do papel.
2. Coloque o documento.
3. Prima  [Cópia].



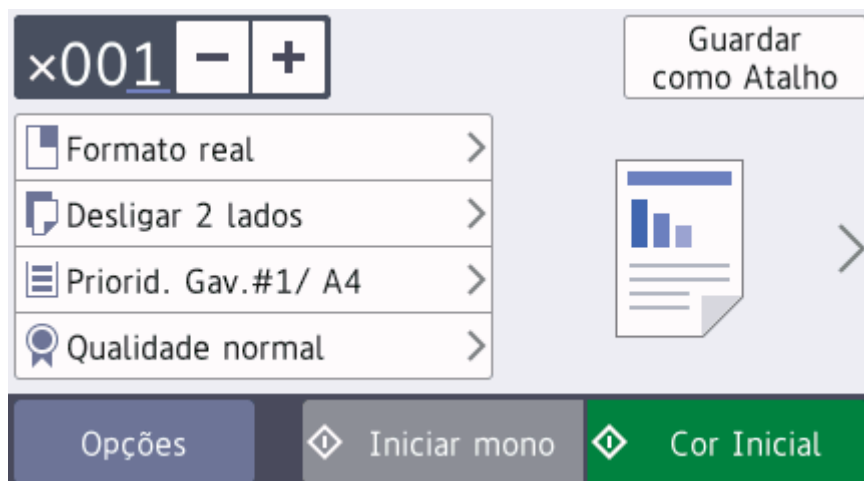





No ecrã tátil, aparece:



4. Altere as definições de cópia conforme necessário.

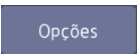

Quando colocar papel que não seja papel simples de tamanho A4, tem de alterar as definições [Tamanho Papel] e [Tipo de Papel] premindo [Opções].

Opção	Descrição
 (N.º de cópias)	Introduza o número de cópias de uma das seguintes formas: <ul style="list-style-type: none">• Prima - ou + no ecrã tátil.• Prima  para visualizar o teclado do ecrã tátil e, em seguida, introduza o número de cópias utilizando o teclado do ecrã tátil. Prima OK.• Introduza o número de cópias através do teclado de marcação.
Configurações predefinidas para cópia	Pode efetuar cópias com várias definições premindo os botões que já estão configurados no equipamento. Para seleccionar estas definições, prima  e, em seguida, passe o dedo para a esquerda ou direita ou prima  ou  .
Opções	Prima  para alterar as definições de cópia apenas para a próxima cópia. Quando terminar de alterar definições, prima OK.
Indicações de definições atuais	Prima os seguintes ícones para alterar estas definições apenas para a cópia seguinte: <ul style="list-style-type: none">•  Ampliar/Reduzir•  Cópia 2 lados•  Seleç. Gaveta•  Qualidade



Quando terminar de selecionar novas opções, pode guardá-las premindo o botão [Guardar como Atalho].

5. Prima [Iniciar mono] ou [Cor Inicial].



Para parar a cópia, prima .



Informações relacionadas

- [Cópia](#)



Tópicos relacionados:

- [Colocar documentos no alimentador automático de documentos \(ADF\)](#)
 - [Colocar documentos no vidro do digitalizador](#)
 - [Utilizar predefinições de cópia](#)
 - [Opções de cópia](#)
-

Ampliar ou reduzir imagens copiadas

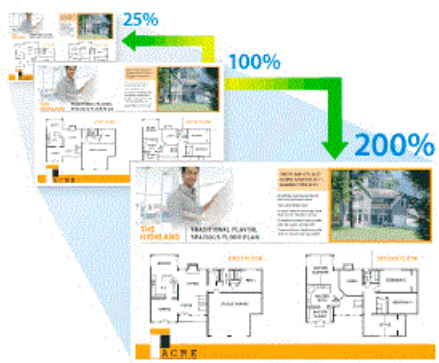
Selecione o nível de ampliação ou redução para redimensionar os dados copiados.



1. Coloque o documento.
2. Prima  [Cópia].
3. Introduza o número de cópias de uma das seguintes formas:
 - Prima [-] ou [+] no ecrã tátil.
 - Prima **x001** para visualizar o teclado do ecrã tátil e, em seguida, introduza o número de cópias utilizando o teclado do ecrã tátil. Prima [OK].
 - Introduza o número de cópias através do teclado de marcação.
4. Prima [Opções] > [Ampliar/Reduzir].
5. Passe o dedo para cima ou para baixo, ou prima ▲ ou ▼, para visualizar as opções disponíveis e, em seguida, prima a opção que pretende alterar.
6. Efetue uma das seguintes ações:
 - Se tiver selecionado a opção [Ampliar] ou [Reduzir], prima o rácio de ampliação ou redução pretendido.
 - Se tiver selecionado a opção [Persnl (25-400%)], prima  (retrocesso) para eliminar a percentagem apresentada, ou prima ◀ para deslocar o cursor e, em seguida, introduza um rácio de ampliação ou redução de [25%] a [400%].
Prima [OK].
 - Se tiver selecionado a opção [100%] ou [Ajustar à Pág.], avance para o passo seguinte.
7. Leia e confirme a lista apresentada das opções que selecionou e, em seguida, prima [OK].
8. Quando terminar de alterar definições, prima [Iniciar mono] ou [Cor Inicial].



Se tiver selecionado a opção [Ajustar à Pág.], o equipamento ajusta o tamanho da cópia ao tamanho do papel que está definido no equipamento.

- A opção [Ajustar à Pág.] não funciona corretamente quando o documento está inclinado mais de três graus no vidro do digitalizador. Utilizando as guias do documento no lado esquerdo e superior, coloque o documento voltado para baixo no canto superior esquerdo do vidro do digitalizador.
- A opção [Ajustar à Pág.] não está disponível para documentos de tamanho Legal.





Informações relacionadas

- [Cópia](#)

Separar cópias

Separar várias cópias. As páginas são empilhadas pela ordem em que foram alimentadas: 1, 2, 3, etc.

1. Coloque o documento.
2. Prima  [Cópia].
3. Introduza o número de cópias de uma das seguintes formas:
 - Prima [-] ou [+] no ecrã tátil.
 - Prima  para visualizar o teclado do ecrã tátil e, em seguida, introduza o número de cópias utilizando o teclado do ecrã tátil. Prima [OK].
 - Introduza o número de cópias através do teclado de marcação.
4. Para ordenar várias cópias, prima [Opções] > [Empil/ord.] > [Ordenar].
5. Leia e confirme a lista apresentada das configurações que selecionou e, em seguida, prima [OK].
6. Quando terminar de alterar definições, prima [Iniciar mono] ou [Cor Inicial]. Se tiver colocado o documento no ADF, o equipamento digitaliza as páginas e começa a imprimir.
7. **Se estiver a utilizar o vidro do digitalizador, repita os passos seguintes para cada página do documento:**
 - Coloque a página seguinte no vidro do digitalizador e, em seguida, prima [Continuar] para digitalizar a página.
 - Após a digitalização de todas as páginas, prima [Terminar].



Informações relacionadas

- [Cópia](#)

Efetuar cópias de esquema de página (N em 1 ou Poster)

A função de cópia N em 1 poupa papel ao copiar duas ou quatro páginas de um documento para uma página da cópia. A função Póster divide o documento em secções e depois amplia essas secções para que possam formar um póster. Para imprimir um póster, utilize o vidro do digitalizador.









- Certifique-se de que o tamanho do papel definido é A4, A3, Letter ou Ledger.
- Só pode efetuar uma cópia de poster de cada vez.

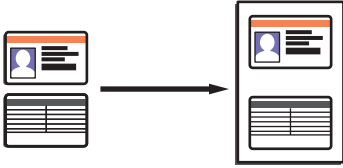

A função 1 para 2 copia um papel de tamanho A3 ou Ledger para dois papéis de tamanho A4 ou Letter. Só pode efetuar uma cópia 1 para 2 de cada vez.

1. Coloque o documento.
2. Prima  [Cópia].
3. Introduza o número de cópias de uma das seguintes formas:
 - Prima [-] ou [+] no ecrã tátil.
 - Prima **x001** para visualizar o teclado do ecrã tátil e, em seguida, introduza o número de cópias utilizando o teclado do ecrã tátil. Prima [OK].
 - Introduza o número de cópias através do teclado de marcação.
4. Prima [Opções] > [Formato Pág.].
5. Deslize o dedo para cima ou para baixo, ou prima ▲ ou ▼, para visualizar as opções e, em seguida, prima a opção pretendida.

Opção	Descrição
Desligar (1em1)	-

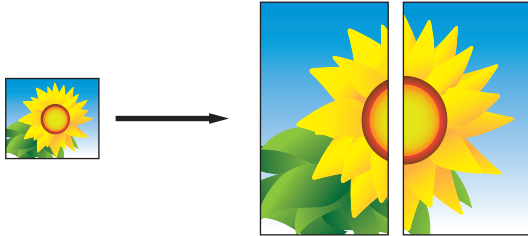
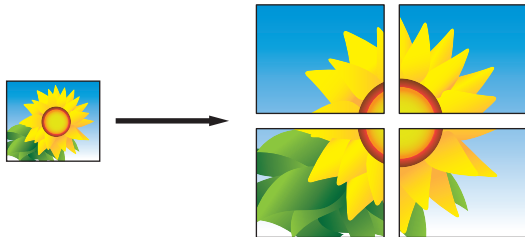
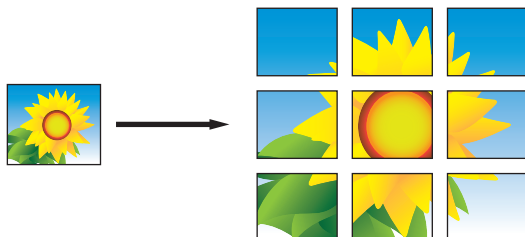
Opção	Descrição
2em1 (Vertical)	
2em1 (Horizontal)	
2em1 (ID) (Com o vidro do digitalizador)	
4em1 (Vertical)	
4em1 (Horizontal)	
1a2 (Com o vidro do digitalizador)	
Poster (2x1) (Com o vidro do digitalizador)	
Poster (2x2) (Com o vidro do digitalizador)	
Poster (3x3) (Com o vidro do digitalizador)	

6. Leia e confirme a lista apresentada das configurações que selecionou e, em seguida, prima [OK].
7. Quando terminar de alterar definições, prima [Iniciar mono] ou [Cor Inicial]. Se tiver colocado o documento no ADF ou estiver a fazer um poster ou cópia 1 a 2, o equipamento digitalizará as páginas e iniciará a impressão.
8. **Se estiver a utilizar o vidro do digitalizador, repita os passos seguintes para cada página do documento:**

-
- Coloque a página seguinte no vidro do digitalizador e, em seguida, prima [Continuar] para digitalizar a página.
 - Após a digitalização de todas as páginas, prima [Terminar].



Informações relacionadas

- [Cópia](#)
-

Copiar nos dois lados do papel (cópia dos 2 lados)

Reduza a quantidade de papel que utiliza, copiando para ambos os lados do papel.

- Tem de seleccionar uma disposição de cópia de 2 lados entre as opções seguintes antes de iniciar a cópia dos 2 lados.
- O esquema do documento original determina o esquema de cópia de 2 lados que deve seleccionar.
- Pode copiar documentos com 2 lados automaticamente até ao tamanho A3 utilizando o ADF.
- Apenas pode utilizar papel simples de tamanho A4, Letter, A5, A3, Ledger, Legal, Folio, Legal (México) ou Legal (Índia).

Vertical

1 lado para 2 lados (dobra no lado comprido)

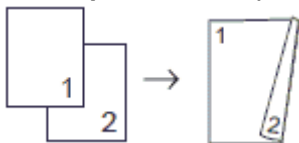

1 lado para 2 lados (dobra no lado curto)

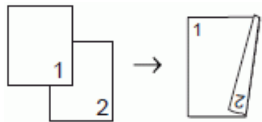

2 lados para 2 lados

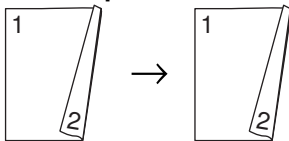

2 lados para 1 lado (dobra no lado comprido)

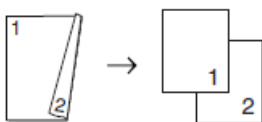

2 lados para 1 lado (dobra no lado curto)

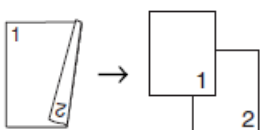

Horizontal

1 lado para 2 lados (dobra no lado comprido)

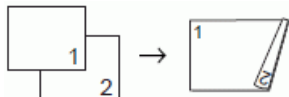

1 lado para 2 lados (dobra no lado curto)

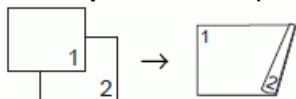

2 lados para 2 lados

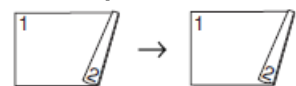

2 lados para 1 lado (dobra no lado comprido)

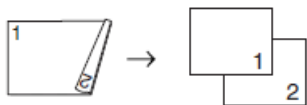

2 lados para 1 lado (dobra no lado curto)

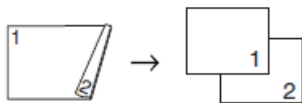

1. Coloque o documento.
2. Prima  [Cópia].
3. Introduza o número de cópias de uma das seguintes formas:
 - Prima [-] ou [+] no ecrã tátil.
 - Prima **x001** para visualizar o teclado do ecrã tátil e, em seguida, introduza o número de cópias utilizando o teclado do ecrã tátil. Prima [OK].
 - Introduza o número de cópias através do teclado de marcação.
4. Para ordenar várias cópias, prima [Opções] > [Empil/ord.] > [Ordenar].
5. Deslize o dedo para cima ou para baixo ou prima ▲ ou ▼ para visualizar a opção [Cópia 2 lados] e, em seguida, confirme-a.
6. Efetue uma das seguintes ações:
 - Para fazer cópias de 2 lados de um documento de 1 lado, siga estes passos:
 - a. Para alterar as opções de esquema, prima [Formato pág.] e prima [V. Marg. Longa] ou [V. Marg. Curta].
 - b. Prima [1 lado⇒2 lados].
 - Para fazer cópias de 2 lados de um documento de 2 lados automaticamente, prima [2 lados⇒2 lados].



Coloque o documento no ADF para utilizar a função de cópia de 2 lados automática.

- Para fazer cópias de 1 lado de um documento de 2 lados, siga estes passos:
 - a. Para alterar as opções de esquema, prima [Formato pág.] e prima [V. Marg. Longa] ou [V. Marg. Curta].
 - b. Prima [2 lados⇒1 lado].



Coloque o documento no ADF para utilizar a função de cópia de 2 lados automática.

7. Reveja as configurações no ecrã tátil e, em seguida, prima [OK].
8. Prima [Iniciar mono] ou [Cor Inicial]. Se tiver colocado o documento no ADF, o equipamento digitaliza as páginas e começa a imprimir.
9. **Se estiver a utilizar o vidro do digitalizador, repita os passos seguintes para cada página do documento:**
 - Coloque a página seguinte no vidro do digitalizador e, em seguida, prima [Continuar] para digitalizar a página.
 - Após a digitalização de todas as páginas, prima [Terminar].

NÃO toque na página impressa sem que tenha sido ejetada pela segunda vez. O equipamento imprime o primeiro lado, ejeta o papel e, em seguida, puxa o papel para imprimir o segundo lado.



Se ocorrerem impressões esborratadas ou encravamentos de papel, prima  [Definiç.] > [Manutenção] > [Opções de Definição de Impressão] > [Reduzir Manchas] e altere as definições.



Informações relacionadas

- [Cópia](#)

Tópicos relacionados:

- [Alterar as opções de configuração da impressão quando ocorrem problemas de impressão](#)

Copiar um cartão de identificação

Utilize a função [2em1 (ID)] para copiar ambos os lados de um cartão de identificação para uma página, mantendo o tamanho original do cartão.



- Certifique-se de que o tamanho do papel definido é A4 ou Letter.
 - Pode copiar um cartão de identificação dentro dos limites previstos pela legislação aplicável. Informações mais detalhadas ►► *Guia de Segurança de Produto*
1. Coloque o cartão de identificação com a face para baixo junto do canto superior esquerdo do vidro do digitalizador.

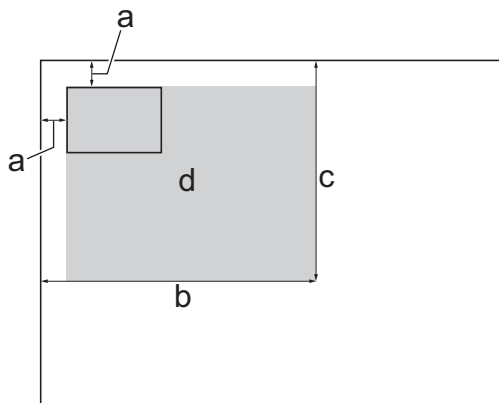

- a. 3 mm ou mais (topo, esquerda)
 - b. 207 mm
 - c. 145 mm
 - d. Área de digitalização
2. Prima  [Cópia].
 3. Introduza o número de cópias de uma das seguintes formas:
 - Prima [-] ou [+] no ecrã tátil.
 - Prima **x001** para visualizar o teclado do ecrã tátil e, em seguida, introduza o número de cópias utilizando o teclado do ecrã tátil. Prima [OK].
 - Introduza o número de cópias através do teclado de marcação.
 4. Prima [Opções] > [Formato Pág.] > [2em1 (ID)].
 5. Leia e confirme a lista apresentada das definições que selecionou. Quando terminar de alterar definições, prima [OK].
 6. Prima [Iniciar mono] ou [Cor Inicial].
O equipamento começa a digitalizar um lado do cartão de identificação.
 7. Depois de o equipamento ter digitalizado o primeiro lado, volte o cartão de identificação e prima [Continuar] para digitalizar o outro lado.







Informações relacionadas

- [Cópia](#)

Utilizar os atalhos de cópia A3

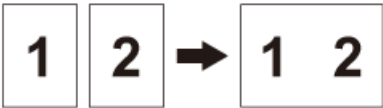
Pode copiar o documento em papel de tamanho A3 ou Ledger com um formato idêntico ao estilo de uma Nota. Também pode fazer cópias 2 em 1, ampliadas e reduzidas.

1. Coloque o documento.
2. Deslize um dedo para a esquerda ou para a direita, ou prima ◀ ou ▶, para ver [Atalhos Cópia A3] e, em seguida, prima-o.
3. Se aparecerem informações no ecrã tátil, leia-as e, em seguida, prima [OK] para confirmar.
4. Passe o dedo para a esquerda ou direita, ou prima ◀ ou ▶, para visualizar as opções e, em seguida, prima a opção pretendida.

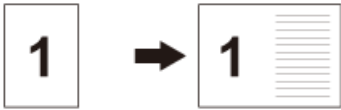
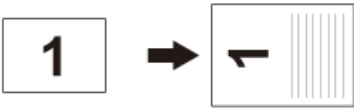
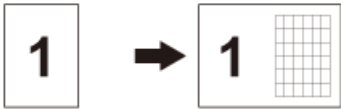
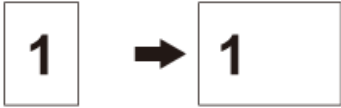
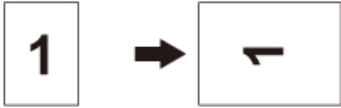
Opção	Descrição
A3 2em1	
A3	
A4 ⇒ A3	
A3 ⇒ A4	
A4 + Nota (L)	
A4 + Nota (P)	
A4 + Grelha	
A4 + Branco	
A4 Centro	

5. Prima [OK].
6. Introduza o número de cópias de uma das seguintes formas:
 - Prima [-] ou [+] no ecrã tátil.

-
- Prima **x001** para visualizar o teclado do ecrã tátil e, em seguida, introduza o número de cópias utilizando o teclado do ecrã tátil. Prima [OK].
 - Introduza o número de cópias através do teclado de marcação.
7. Efetue uma das seguintes ação:
 - Para alterar mais definições, avance para o passo seguinte.
 - Quando terminar de alterar definições, prima o botão [Iniciar mono] ou [Cor Inicial] para iniciar a cópia.
 8. Prima [Opções].
 9. Prima a definição que pretende alterar.
 10. Prima a sua nova opção. Repita o passo anterior e este passo para alterar outras definições conforme necessário.
 11. Quando terminar de alterar definições, prima [OK].
 12. Prima [Iniciar mono] ou [Cor Inicial].
 13. **Se estiver a utilizar o vidro do digitalizador quando selecionar a opção [A3 2em1], repita os passos seguintes para cada página do documento:**
 - Coloque a página seguinte no vidro do digitalizador e, em seguida, prima [Continuar] para digitalizar a página.
 - Após a digitalização de todas as páginas, prima [Terminar].



Informações relacionadas

- [Cópia](#)

Tópicos relacionados:

- [Apresentação do ecrã LCD tátil](#)
-

Copiar em modo de poupança de tinta

Quando selecionar o modo de poupança de tinta, o equipamento imprime cores mais claras e realça os contornos das imagens.

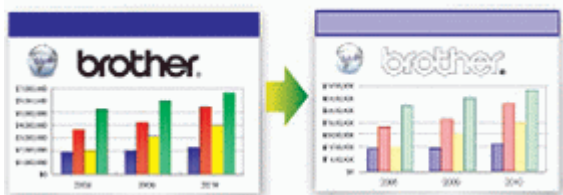

- A quantidade de tinta poupada varia consoante o tipo de documentos impressos.
- O modo de poupança de tinta pode fazer com que as impressões pareçam diferentes do documento original.
- O modo de poupança de tinta é suportado por tecnologia da Reallusion, Inc.



1. Coloque o documento.
2. Prima  [Cópia].
3. Introduza o número de cópias de uma das seguintes formas:
 - Prima [-] ou [+] no ecrã tátil.
 - Prima **x001** para visualizar o teclado do ecrã tátil e, em seguida, introduza o número de cópias utilizando o teclado do ecrã tátil. Prima [OK].
 - Introduza o número de cópias através do teclado de marcação.
4. Prima [Opções] > [Definições Avançadas] > [Modo Poupar Tinta].
5. Leia e confirme a lista apresentada das configurações que selecionou e, em seguida, prima [OK].
6. Quando terminar de alterar definições, prima [Iniciar mono] ou [Cor Inicial].



Informações relacionadas

- [Cópia](#)

Opções de cópia

Para alterar as definições de cópia, prima o botão [Opções].

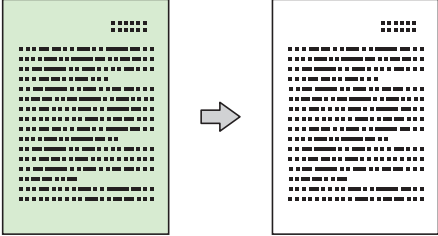
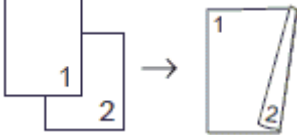
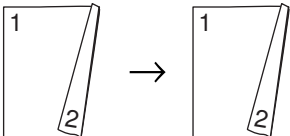
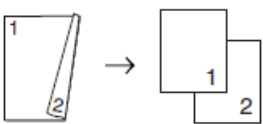
Opção	Descrição	
Qualidade	Selecione uma resolução de cópia para o seu tipo de documento.	
Tipo de Papel	Selecione um tipo de papel. Se efetuar cópias em papel especial, configure o equipamento para o tipo de papel que está a utilizar para obter a melhor qualidade de impressão.	
Tamanho Papel	Selecione um tamanho de papel. Se efetuar cópias em papel de tamanho diferente de A4, terá de alterar a configuração do tamanho do papel.	
Seleç. Gaveta	Selecione a gaveta com o melhor tipo de papel e tamanho para o documento.	
Ampliar/Reduzir	100%	-
	Ampliar	Selecione um rácio de ampliação para a cópia seguinte.
	Reduzir	Selecione um rácio de redução para a cópia seguinte.
	Ajustar à Pág.	Ajusta o tamanho da cópia ao tamanho do papel que definiu.
Persnl (25-400%)	Introduza um rácio de ampliação ou redução.	
Densidade	Aumente a densidade para tornar o texto mais escuro. Diminua a densidade para tornar o texto mais claro.	
Remover Cor de Fundo	Remove a cor de fundo do documento nas cópias. O fundo torna-se mais branco. Isto poupa tinta e pode tornar algumas cópias mais legíveis. 	
Cópia 2 lados	Selecione esta opção para imprimir a cópia em ambos os lados do papel. 1 lado → 2 lados  2 lados → 2 lados  2 lados → 1 lado 	
Empil/ord.	Selecione as opções de empilhar ou ordenar cópias múltiplas.	

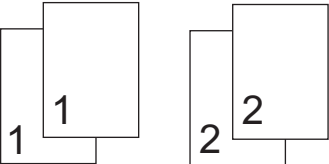
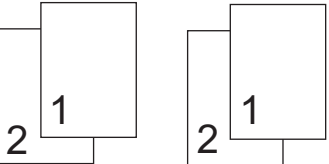
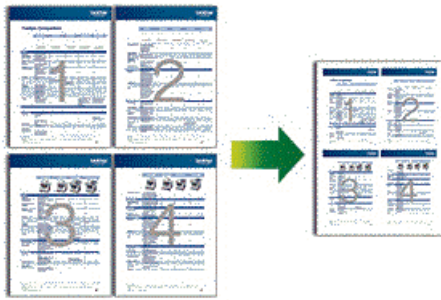
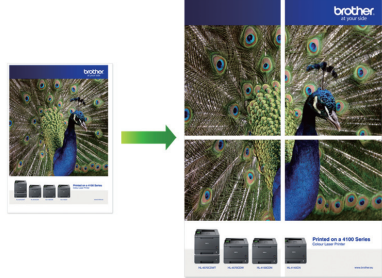
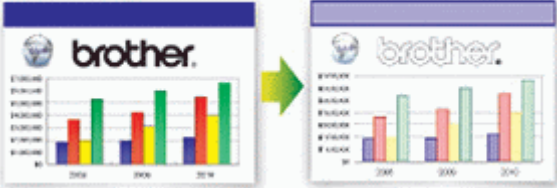
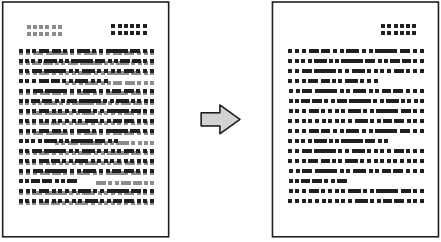
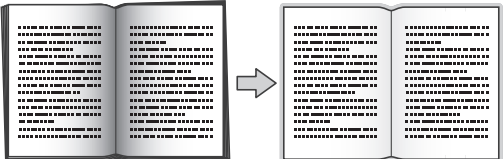
Opção	Descrição	
	Empilhar 	Ordenar 
Formato Pág. (Form. Esquema)	Faça cópias N em 1, 2 em 1 ID, 1 para 2 ou Poster. Selecione, se necessário, o formato do esquema.	
	4 em 1 	Poster 
Alinham. Auto	Corrija uma cópia inclinada. Só está disponível se a inclinação do documento for inferior a 3 graus.	
Definições Avançadas	Modo Poupar Tinta Imprime as cores mais claras e realça os contornos das imagens. 	
	Cópia papel fino Evita manchas do outro lado do papel fino durante a cópia. 	
	Copiar Livro Corrige margens escuras e inclinações quando copia a partir do vidro do digitalizador. 	

Opção	Descrição
	<p>Cópia Marca Água</p> <p>Coloca texto no seu documento como marca de água.</p> 



- Pode guardar as definições atuais premindo [Guardar como Atalho].
- As funções de modo de poupança de tinta, cópia de papel fino, cópia de livro e cópia de marca de água são suportadas por tecnologia da Reallusion, Inc.



Informações relacionadas

- [Cópia](#)

Tópicos relacionados:



- [Copiar um documento](#)

Utilizar predefinições de cópia

Pode fazer cópias com uma variedade de definições premindo os botões que já estão configurados no equipamento.

Prima ▶ para aceder às predefinições de cópia.

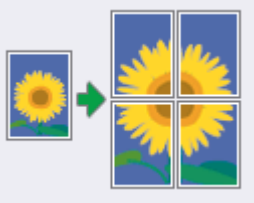
Opção	Descrição
<p>A4 ⇒ A3</p> 	Amplie um documento de tamanho A4 para A3.
<p>Normal</p> 	Copie com a qualidade normal.
<p>2lados (1⇒2)</p> 	Selecione um esquema de cópia de 2 lados a partir das opções para poder iniciar a cópia de 2 lados. O esquema do seu documento determina o esquema de cópia de 2 lados que deve seleccionar.
<p>2lados (2⇒2)</p> 	
<p>2em1 (ID)</p> 	Copia os dois lados do seu cartão de identificação para uma página, mantendo o tamanho original do cartão.
<p>2em1</p> 	Copiar duas páginas para uma página.
<p>Poster</p>	Divide o seu documento em secções para que possam ser unidas num poster.

Opção	Descrição
	
<p>Poupar tinta</p> 	<p>Reduz a quantidade de tinta consumida pelas cópias.</p>
<p>Livro</p> 	<p>Corrige margens escuras e inclinações quando copia um livro a partir do vidro do digitalizador.</p>



Informações relacionadas

- [Cópia](#)

Tópicos relacionados:

- [Copiar um documento](#)

Fax

- [Enviar um fax](#)
- [Receber um fax](#)
- [Operações de voz e números de fax](#)
- [Serviços telefónicos e equipamentos externos](#)
- [Relatórios de fax](#)
- [PC-FAX](#)

Enviar um fax

- [Enviar um fax do equipamento Brother](#)
- [Enviar um fax de 2 lados a partir do ADF](#)
- [Enviar um fax manualmente](#)
- [Enviar um fax no fim de uma conversa](#)
- [Enviar o mesmo fax para mais do que um destinatário \(distribuição\).](#)
- [Enviar um fax em tempo real](#)
- [Enviar um fax a uma determinada hora \(Fax Programado\)](#)
- [Alterar a definição de remarcação automática de fax](#)
- [Cancelar um fax em curso](#)
- [Verificar e cancelar um fax pendente](#)
- [Opções de fax](#)

Enviar um fax do equipamento Brother

1. Coloque o documento no ADF ou no vidro do digitalizador.
2. Prima  [Fax].



Se a definição [Pré-vizual. Fax] estiver configurada para [Ligar], prima  [Fax] > [A Enviar Faxes].

No ecrã tátil, aparece:

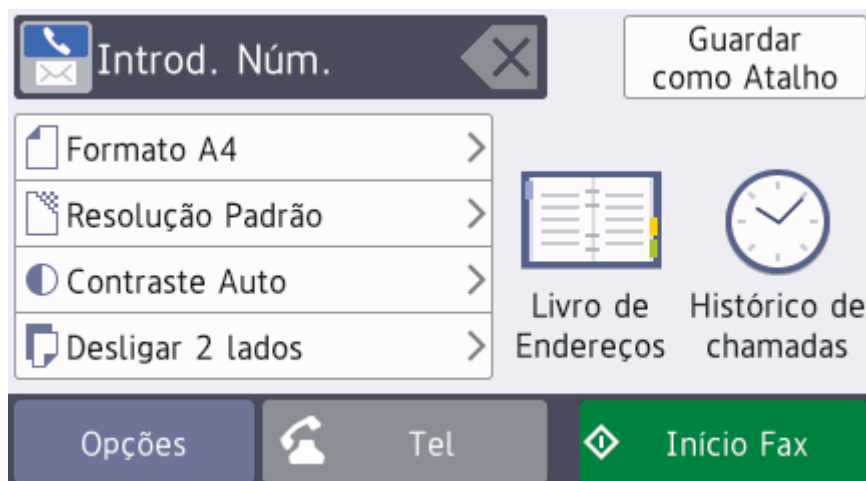





3. Introduza o número de fax de uma das seguintes formas:
 - Teclado de marcação (introduza manualmente o número de fax).
Prima todos os dígitos do número usando o teclado de marcação.
 - [Remarc.] (Remarque o último número marcado.)
Prima [Histórico de chamadas] > [Remarc.].
 - [Números marcados] (Selecione um número no histórico de chamadas efetuadas.)
Prima [Histórico de chamadas] > [Números marcados].
Selecione o número pretendido e prima [Aplicar].
 - [Hist. ID chamador] (Selecione um número no histórico de identificação de chamadas.)
Prima [Histórico de chamadas] > [Hist. ID chamador].
Selecione o número pretendido e prima [Aplicar].
 - [Livro de Endereços] (Selecione um número do livro de endereços.)
Prima [Livro de Endereços].
Efetue uma das seguintes ações:
 - Selecione o número pretendido e prima [Aplicar].
 - Prima , introduza a primeira letra do nome e, em seguida, prima [OK]. Prima o nome que pretende marcar. Se o nome tiver dois números, prima o número pretendido. Prima [Aplicar].



Se a procura LDAP estiver disponível, o resultado será apresentado no ecrã tátil com .

4. Prima  [Tamanho do doc].
Selecione a opção de tamanho do documento pretendida.
5. Altere as definições de fax, se necessário.

Opção	Descrição
Opções	Prima  para alterar as definições de fax apenas para o próximo fax. Quando terminar, prima OK.
Indicações de definições atuais	Prima os seguintes ícones para alterar estas definições apenas para o próximo fax: <ul style="list-style-type: none">  Tamanho do doc  Resol. de Fax  Contraste  Fax 2 lados

6. Prima [Início Fax].

7. Efetue uma das seguintes ação:

- Se estiver a utilizar o ADF, o equipamento inicia a digitalização e envia depois o documento.
- Se estiver a utilizar o vidro do digitalizador e tiver selecionado [Mono] em [Definição cor], o equipamento começa a digitalizar a primeira página.
Avance para o passo seguinte.
- Se estiver a utilizar o vidro do digitalizador e tiver selecionado [Cor] em [Definição cor], o ecrã tátil pergunta-lhe se pretende enviar um fax a cores.
Prima [Sim (Fax Cor)] para confirmar. O equipamento começa a marcar e a enviar o documento.

8. Quando o ecrã tátil apresentar [Página seguinte?], efetue um dos seguintes procedimentos:

- Prima [Não] quando terminar de digitalizar páginas. O equipamento começa a enviar o documento.
- Prima [Sim] para digitalizar outra página. Coloque a página seguinte no vidro do digitalizador e, em seguida, prima [OK]. O equipamento começa a digitalizar a página.

Repita este passo para cada página adicional.



Informações relacionadas

- [Enviar um fax](#)

Tópicos relacionados:

- [Opções de fax](#)

Enviar um fax de 2 lados a partir do ADF

Tem de seleccionar o formato da digitalização de 2 lados antes de enviar um fax de 2 lados. Selecione Margem comprida ou Margem curta, consoante o esquema do documento.

1. Coloque o documento no ADF.

2. Prima  [Fax].



Se a definição [Pré-vizual. Fax] estiver configurada para [Ligar], prima  [Fax] > [A Enviar Faxes].

3. Prima [Opções] > [Fax 2 lados].

4. Efetue uma das seguintes ação:

- Se o documento for virado pela margem mais comprida, prima a opção [Digit. 2 lados: Margem Longa].
- Se o documento for virado pela margem mais curta, prima a opção [Digit. 2 lados: Margem Curta].

5. Prima [OK].

6. Introduza o número de fax.

7. Prima [Início Fax].



Informações relacionadas

- [Enviar um fax](#)

Enviar um fax manualmente

A transmissão manual de fax permite ouvir o som de marcação, os toques e os tons de recepção de fax durante o envio do fax.

1. Coloque o documento.
2. Para ouvir um sinal de marcação, levante o auscultador do telefone externo.
3. Marque o número de fax utilizando o telefone externo.
4. Quando ouvir tons de fax, prima  e, em seguida, prima [Início Fax].
 - Se pretender utilizar o vidro do digitalizador, prima [Enviar].
5. Pouse o auscultador do telefone externo.



Informações relacionadas

- [Enviar um fax](#)

Enviar um fax no fim de uma conversa

No final de uma conversa, é possível enviar um fax para o seu interlocutor antes de desligar.

1. Peça à outra pessoa para aguardar pelos tons de fax (sinais sonoros) e para premir a tecla Iniciar antes de desligar.
2. Coloque o documento.
3. Prima  para visualizar o botão [Início Fax].
4. Prima [Início Fax].
 - Se estiver a utilizar o vidro do digitalizador, prima [Enviar].
5. Pouse o auscultador do telefone externo.



Informações relacionadas

- [Enviar um fax](#)

Enviar o mesmo fax para mais do que um destinatário (distribuição).

Utilize a funcionalidade de Distribuição para enviar o mesmo fax para vários números de fax em simultâneo.

- Esta função está disponível apenas para faxes monocromáticos.
- Os números do livro de endereços têm de ser guardados na memória do equipamento antes de poderem ser utilizados numa distribuição.
- Os números de grupo também têm de ser guardados na memória do equipamento antes de poderem ser utilizados numa distribuição. Os números de grupo incluem muitos números guardados no livro de endereços para facilitar a marcação.

Pode incluir números de grupos, do livro de endereços e até 50 números marcados manualmente na mesma distribuição.

Se não tiver utilizado nenhum dos números do livro de endereços para grupos, pode distribuir faxes para um máximo de 250 números diferentes.

1. Coloque o documento.

2. Prima  [Fax].



Se a definição [Pré-vizual. Fax] estiver configurada para [Ligar], prima  [Fax] > [A Enviar Faxes].

3. Prima [Opções] > [Multidifusão].

4. Prima [Adicionar Núm.].

Pode adicionar números à distribuição das seguintes formas:

- Prima [Adicionar Núm.] e introduza um número de fax utilizando o teclado de marcação. Prima [OK].



Para distribuir utilizando um endereço de e-mail, prima , introduza o endereço de e-mail e prima [OK].

- Prima [Adic. do Livro de ender.]. Deslize para cima ou para baixo ou prima ▲ ou ▼ para ver os números que pretende adicionar à distribuição. Selecione as caixas de verificação dos números que pretende adicionar.

Quando terminar, prima [OK].

- Prima [Procurar no Livro Ender.]. Prima a primeira letra do nome e, em seguida, prima [OK]. Prima o nome e, em seguida, prima o número que pretende adicionar.

Repita este passo para introduzir números de fax adicionais.

5. Quando terminar, prima [OK].

6. Prima [Início Fax].

7. Efetue uma das seguintes ação:

- Se estiver a utilizar o ADF, o equipamento inicia a digitalização e envia depois o documento.
- Se estiver a utilizar o vidro do digitalizador, o equipamento começa a digitalizar a primeira página.

Quando o ecrã tátil apresentar [Página seguinte?], efetue um dos seguintes procedimentos:

- Prima [Não] quando terminar de digitalizar páginas. O equipamento começa a enviar o documento.
- Prima [Sim] para digitalizar outra página. Coloque a página seguinte no vidro do digitalizador e, em seguida, prima [OK]. O equipamento começa a digitalizar a página.

Repita este passo para cada página adicional.



Informações relacionadas



- Enviar um fax
 - Cancelar uma distribuição em curso

Tópicos relacionados:

- Configurar grupos para distribuição
- Introduzir texto no equipamento Brother

Cancelar uma distribuição em curso

Durante a distribuição, pode cancelar o fax que está a ser enviado ou a tarefa de distribuição na totalidade.

1. Prima  para voltar ao ecrã inicial.
2. Prima .
3. Efetue uma das seguintes ação:
 - Para cancelar a distribuição completa, prima [Multidifusão inteira]. Prima [Sim] para confirmar ou [Não] para sair sem cancelar.
 - Para cancelar o número atual marcado, prima o nome ou número no ecrã tátil. Prima [Sim] para confirmar ou [Não] para sair sem cancelar.
 - Para sair sem cancelar, prima .



Informações relacionadas

- [Enviar o mesmo fax para mais do que um destinatário \(distribuição\)](#).

Enviar um fax em tempo real

Quando envia um fax, o equipamento digitaliza o documento para a memória antes de o enviar. Assim que a linha telefónica estiver desimpedida, o equipamento começará a efetuar a marcação e a enviar. Se pretender enviar imediatamente um documento importante sem esperar que o equipamento recupere a digitalização da memória, ative a opção [Transm. tempo real].

- Se estiver a enviar um fax a cores ou se a memória do equipamento estiver cheia e estiver a enviar um fax monocromático através do ADF, o equipamento envia o documento em tempo real (mesmo que a opção [Transm. tempo real] esteja configurada para [Desligar]).
- Na transmissão em tempo real, a função de remarcação automática não funciona quando é utilizado o vidro do digitalizador.

1. Coloque o documento.

2. Prima  [Fax].



Se a definição [Pré-vizual. Fax] estiver configurada para [Ligar], prima  [Fax] > [A Enviar Faxes].

3. Prima [Opções] > [Transm. tempo real].

4. Prima [Ligar] (ou [Desligar]).

5. Prima [OK].

6. Introduza o número de fax.

7. Prima [Início Fax].



Informações relacionadas

- [Enviar um fax](#)

Enviar um fax a uma determinada hora (Fax Programado)

Pode guardar até 50 faxes na memória do equipamento para enviar nas próximas 24 horas.

Esta função está disponível apenas para faxes monocromáticos.

1. Coloque o documento.

2. Prima  [Fax].



Se a definição [Pré-vizual. Fax] estiver configurada para [Ligar], prima  [Fax] > [A Enviar Faxes].

3. Prima [Opções] > [Fax Programado].

4. Prima [Fax Programado].

5. Prima [Ligar].

6. Prima [Conf. hora].

7. Introduza a hora a que pretende que o fax seja enviado utilizando o ecrã tátil. Prima [OK].



A quantidade de páginas que pode digitalizar para a memória depende da quantidade e do tipo de dados.

8. Prima [OK].

9. Introduza o número de fax.

10. Prima [Início Fax].

- Se estiver a utilizar o vidro do digitalizador, avance para o passo seguinte.

11. Quando o ecrã tátil apresentar [Página seguinte?], efetue um dos seguintes procedimentos:

- Prima [Não] quando terminar de digitalizar páginas.
- Prima [Sim] para digitalizar outra página. Coloque a página seguinte no vidro do digitalizador e, em seguida, prima [OK]. O equipamento começa a digitalizar a página.

Repita este passo para cada página adicional.



Informações relacionadas

- [Enviar um fax](#)

Alterar a definição de remarcação automática de fax

Se estiver a ser enviado um fax automaticamente e a linha estiver ocupada quando a definição de remarcação automática de fax está definida como [Ligar], o equipamento efetua a remarcação até três vezes em intervalos de cinco minutos.

A predefinição é [Ligar].



1. Prima  [Definiç.] > [Defin. todas] > [Conf.inicial] > [Rem. Auto Fax].
2. Prima [Ligar] ou [Desligar].
3. Prima .



Informações relacionadas

- [Enviar um fax](#)

Cancelar um fax em curso

1. Prima  para voltar ao ecrã inicial.
2. Prima  para cancelar um fax que já esteja em curso.
3. Se premir  enquanto o equipamento estiver a efetuar a marcação ou o envio, no ecrã tátil aparece [Canc. tarefa?]. Prima [Sim].



Informações relacionadas



- [Enviar um fax](#)

Tópicos relacionados:

- [Problemas de telefone e fax](#)

Verificar e cancelar um fax pendente

Siga estes passos para ver ou cancelar faxes pendentes que estejam a aguardar o envio na memória do equipamento. Se não existirem trabalhos de fax na memória, o LCD indica [Sem trab. Esper.]. Pode cancelar um trabalho de fax antes de ele ser enviado.

1. Prima  [Definiç.] > [Defin. todas] > [Fax] > [Trab. restantes].
2. Faça o seguinte para cada tarefa de fax que pretenda verificar ou cancelar:
 - a. Passe o dedo para cima ou para baixo, ou prima ▲ ou ▼, para percorrer as tarefas em espera. Se necessário, prima a tarefa que pretende cancelar.
 - b. Prima [Cancelar].
 - c. Prima [Sim] para confirmar ou [Não] para sair sem cancelar.
3. Quando terminar, prima .



Informações relacionadas

- [Enviar um fax](#)

Tópicos relacionados:

- [Problemas de telefone e fax](#)

Opções de fax

Para alterar as definições de envio de fax, prima o botão [Opções].

Opção	Descrição
Resol. de Fax	Configure a resolução dos faxes enviados. Frequentemente, a qualidade de um fax pode ser melhorada alterando a resolução do fax.
Fax 2 lados	Configure o formato de digitalização de 2 lados.
Contraste	Ajuste o contraste. Se o seu documento estiver muito claro ou muito escuro, a alteração do contraste poderá melhorar a qualidade do fax.
Tamanho do doc	Definir o tamanho de documento para os faxes enviados.
Digit Papel Comprido	Digitalize um documento longo utilizando o ADF.
Multidifusão (Apenas monocromático)	Envie a mesma mensagem de fax para mais do que um número de fax em simultâneo.
Pré-visualizar (Apenas monocromático)	Pré-visualize uma mensagem de fax antes de a enviar.
Definição cor	Determine se os faxes são enviados em modo monocromático ou a cores. <ul style="list-style-type: none">Os faxes a cores não podem ser guardados na memória do equipamento e este envia-os imediatamente.Utilize o ADF para enviar faxes a cores com várias páginas.
Fax Programado (Apenas monocromático)	Configure a hora do dia para enviar faxes programados.
Tx em lote (Apenas monocromático)	Poupe enviando todos os faxes programados que estiverem agendados para a mesma hora e número de fax como um só fax, a fim de economizar tempo de transmissão.
Transm. tempo real	Envie um fax imediatamente, sem esperar que o equipamento obtenha a digitalização a partir da respetiva memória.
Modo internac	Ative esta função se tiver dificuldades no envio de faxes para o estrangeiro.
Nova Predefin.	Guarde as definições como configurações predefinidas.
Defin. Fábrica	Reponha todas as predefinições de fábrica.



Pode guardar as definições atuais premindo [Guardar como Atalho].

Ser-lhe-á perguntado se pretende transformá-lo num atalho de um toque. Siga as instruções apresentadas no LCD.



Informações relacionadas

- [Enviar um fax](#)

Tópicos relacionados:

- [Enviar um fax do equipamento Brother](#)

Receber um fax

- [Definições do modo de receção](#)
- [Definir a Deteção de Fax](#)
- [Pré-visualização de faxes](#)
- [Reduzir o tamanho de página de um fax recebido com tamanho demasiado grande](#)
- [Definir o carimbo de receção de fax](#)
- [Receber um fax no fim de uma conversa telefónica](#)
- [Opções de receção na memória](#)
- [Recolha remota de fax](#)

Definições do modo de recepção

- Descrição geral dos modos de recepção
- Selecionar o modo de recepção correto
- Definir o número de toques até o equipamento atender (Número de Toques)
- Definir o Número de Toques F/T (Pseudo/Duplo toque)

Descrição geral dos modos de receção

Alguns modos de receção atendem automaticamente ([*Somente fax*] e [*Fax/Tel*]). Pode pretender alterar o Número de Toques antes de utilizar estes modos.

Somente Fax

O modo [*Somente fax*] atende automaticamente todas as chamadas como um fax.

Fax/Tel

O modo [*Fax/Tel*] ajuda a gerir as chamadas recebidas ao reconhecer que se trata de um fax ou de uma chamada de voz e processando-as de uma das seguintes formas:

- Os faxes são recebidos automaticamente.
- As chamadas de voz iniciam o toque F/T para o avisar que tem de atender a linha. O toque F/T é um toque pseudo/duplo emitido pelo equipamento.

Manual

O modo [*Manual*] desliga todas as funções de atendimento automático.

Para receber um fax no modo [*Manual*], levante o auscultador do telefone externo. Quando ouvir tons de fax (sinais sonoros curtos e repetidos), prima o botão Iniciar e, em seguida, seleccione [*Receber*] para receber um fax. Pode também utilizar a função de deteção de fax para receber faxes levantando um auscultador na mesma linha do equipamento.

TAD externo

O modo [*TAD externo*] permite que um dispositivo de atendimento externo faça a gestão das chamadas recebidas.

As chamadas recebidas são processadas das seguintes formas:

- Os faxes são recebidos automaticamente.
- Os chamadores de voz podem gravar uma mensagem no TAD externo.



Informações relacionadas

- [Definições do modo de receção](#)

Tópicos relacionados:

- [Definir o número de toques até o equipamento atender \(Número de Toques\)](#)
- [Definir o Número de Toques F/T \(Pseudo/Duplo toque\)](#)
- [Definir a Deteção de Fax](#)
- [Ligar um TAD externo](#)

Selecionar o modo de recepção correto

Deve selecionar o Modo de Recepção consoante os dispositivos externos e serviços telefónicos que tiver na sua linha.

Por predefinição, o equipamento recebe automaticamente todos os faxes que lhe são enviados. O diagrama que se segue ajuda a selecionar o modo correto.

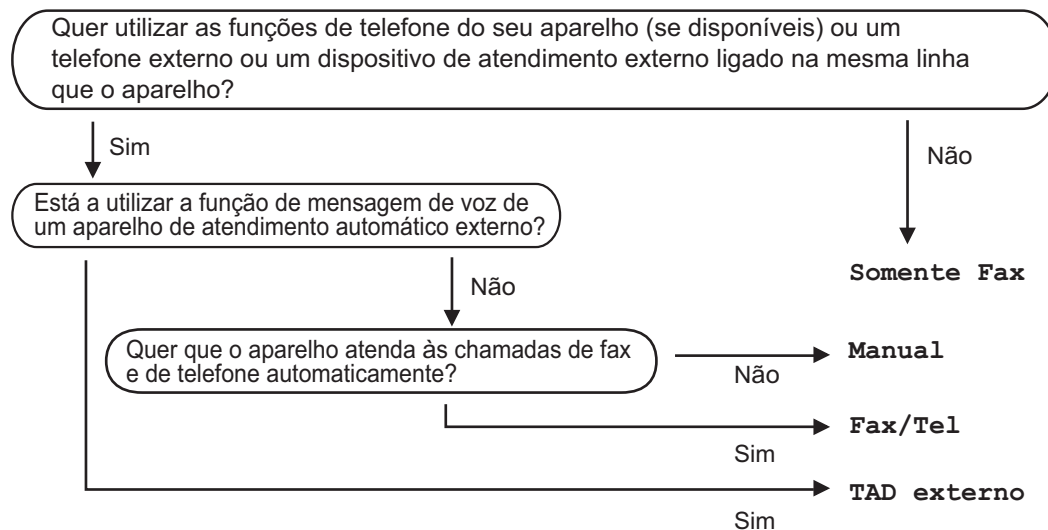

1. Prima .[Definiç.] > [Defin. todas] > [Fax] > [Conf.recepção] > [Modo Recepção].
2. Prima a opção [Somente fax], [Fax/Tel], [TAD externo] ou [Manual].
3. Prima .

Informações relacionadas

- [Definições do modo de recepção](#)

Tópicos relacionados:

- [Comandos de recolha remota](#)
- [Ligar um TAD externo](#)
- [Problemas de telefone e fax](#)

Definir o número de toques até o equipamento atender (Número de Toques)

Quando alguém ligar para o seu equipamento, ouvirá o toque normal de telefone. O número de toques é definido na opção Número de Toques.

- A definição de número de toques determina o número de vezes que o equipamento toca antes de atender nos modos [Somente fax] e [Fax/Tel].
- Se tiver telefones externos ou extensões telefônicas na mesma linha do equipamento, selecione o número máximo de toques.

1. Prima  [Definiç.] > [Defin. todas] > [Fax] > [Conf.recepção] > [Retard. Camp.].
2. Prima o número de vezes que pretende que a linha toque antes do equipamento atender.



Se selecionar [0], o equipamento atende de imediato e não ouvirá qualquer toque (disponível apenas em alguns países).

3. Prima .



Informações relacionadas

- [Definições do modo de recepção](#)



Tópicos relacionados:

- [Descrição geral dos modos de recepção](#)
- [Funcionamento a partir de telefones externos e extensões](#)
- [Definir a Detecção de Fax](#)
- [Problemas de telefone e fax](#)

Definir o Número de Toques F/T (Pseudo/Duplo toque)

Se, quando configurar o modo de recepção para [Fax/Tel], a chamada for um fax, o equipamento irá recebê-lo automaticamente. Contudo, se for uma chamada de voz, o equipamento emite o toque F/T (toque pseudo/duplo) durante o tempo configurado na opção Número de Toques F/T. Se ouvir o toque F/T, isso significa que tem uma chamada de voz na linha.

Como o toque F/T é uma definição existente apenas no seu equipamento Brother, os telefones externos e as extensões não tocam; no entanto, pode na mesma atender a chamada do equipamento em qualquer telefone.

1. Prima  [Definiç.] > [Defin. todas] > [Fax] > [Conf.recepção] > [Dur. Toque F/T].
2. Prima o tempo durante o qual o equipamento deve tocar duas vezes para o alertar de que tem uma chamada de voz.
3. Prima .



Mesmo que o remetente desligue durante o toque pseudo/duplo, o equipamento continua a tocar durante o tempo definido.



Informações relacionadas

- [Definições do modo de recepção](#)

Tópicos relacionados:

- [Descrição geral dos modos de recepção](#)
- [Funcionamento a partir de telefones externos e extensões](#)



Definir a Detecção de Fax

Se a deteção de fax estiver ativada: O equipamento recebe uma chamada de fax automaticamente, mesmo que o utilizador atenda. Quando a mensagem de que o equipamento está a receber um fax aparecer no LCD ou quando ouvir "apitos" no auscultador que está a utilizar, basta pousar o auscultador. O equipamento faz o resto.

Se a deteção de fax estiver desativada: Se estiver perto do equipamento e atender primeiro uma chamada de fax levantando o auscultador, prima o botão Iniciar e, em seguida, prima [Receber] para receber o fax. Se tiver atendido numa extensão ou num telefone externo, prima *51.



- Se a deteção de fax estiver configurada para [Ligar], mas o equipamento não ligar uma chamada de fax quando levantar o auscultador de uma extensão ou de um telefone externo, prima o código de ativação remota *51.
- Se enviar faxes a partir de um computador na mesma linha telefónica e o equipamento os intercetar, configure a função de deteção de fax para [Desligar].

1. Prima  [Definiç.] > [Defin. todas] > [Fax] > [Conf.recepção] > [Deteção de fax].
2. Prima [Ligar] (ou [Desligar]).
3. Prima .



Informações relacionadas

- [Receber um fax](#)

Tópicos relacionados:

- [Descrição geral dos modos de receção](#)
- [Definir o número de toques até o equipamento atender \(Número de Toques\)](#)
- [Funcionamento a partir de telefones externos e extensões](#)
- [Utilizar os códigos remotos](#)
- [Problemas de telefone e fax](#)

Pré-visualização de faxes

Utilize a função de pré-visualização de faxes para ver os faxes recebidos no LCD.

- [Ativar a pré-visualização de fax](#)
- [Pré-visualizar os novos faxes](#)

Ativar a pré-visualização de fax

- Esta função está disponível apenas para faxes monocromáticos.
- Quando a função de pré-visualização de faxes está ativada, não é impressa uma cópia de segurança dos faxes recebidos para as operações de reenvio de faxes, receção PC-Fax e reenvio para nuvem, mesmo que a impressão de segurança esteja ativada.
- Embora os faxes impressos indiquem a data e a hora quando o carimbo de receção de fax está ativado, o ecrã de pré-visualização de faxes não apresenta a data e a hora de receção.

1. Prima  [Definiç.].

2. Prima  [Pré-vizual. Fax].

3. Prima [Ligar] (ou [Desligar]).

O ecrã tátil apresenta uma mensagem a informar que os futuros faxes recebidos não serão impressos.

4. Prima [Sim].

5. Prima .



Se tiver faxes guardados na memória quando desativar a função de pré-visualização de fax, efetue um dos seguintes procedimentos:

- Se não pretender imprimir os faxes guardados, prima [Continuar].
Prima [Sim] para confirmar.
Os faxes são eliminados.
- Para imprimir todos os faxes guardados, prima [Imprimir Todos os Faxes Antes de Eliminar].
- Se não pretender desativar a função de pré-visualização de faxes, prima [Cancel].





Informações relacionadas

- [Pré-visualização de faxes](#)

Pré-visualizar os novos faxes

Quando é recebido um fax, aparece uma mensagem no LCD.

- Esta função está disponível apenas para faxes monocromáticos.
- Para ver um fax que já pré-visualizou, prima  [Fax] e  [Faxes Recebidos].

1. Prima  para ver os novos faxes.

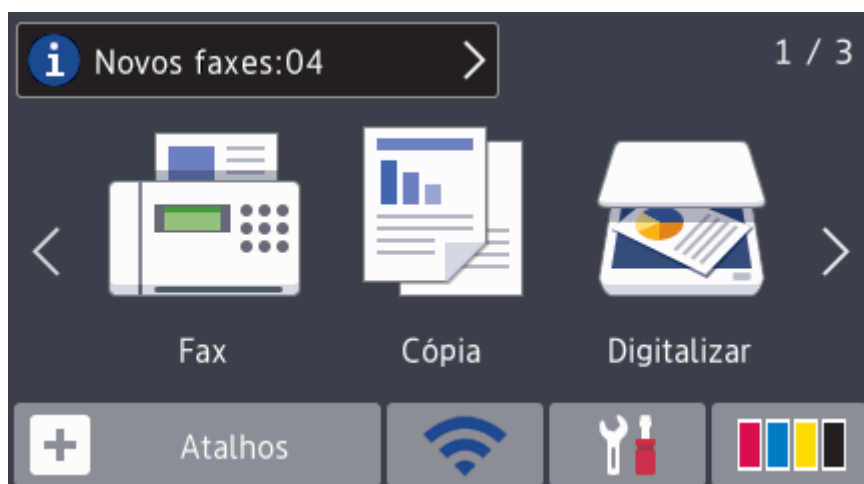

2. A lista de faxes inclui faxes antigos e novos. Ao lado dos novos faxes, aparece um sinal azul. Prima o fax que pretender.

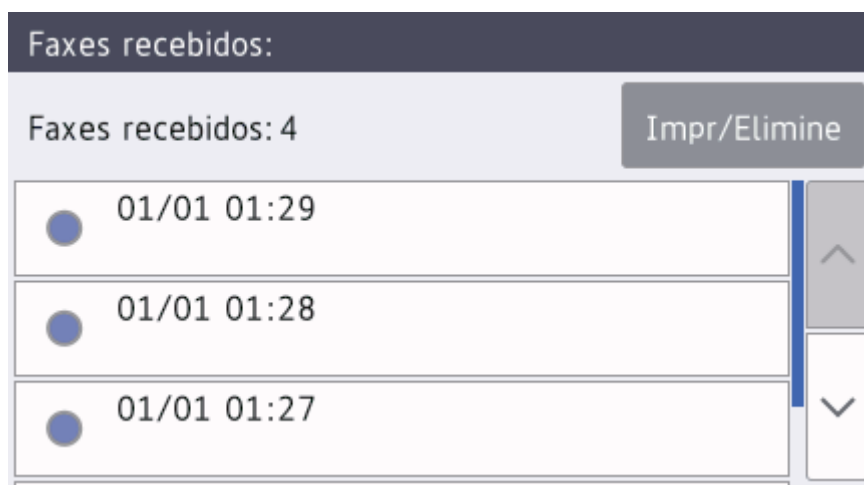











Se pretender imprimir ou eliminar todos os faxes na lista, prima [Impr/Elimine].

Efetue uma das seguintes ação:

- Prima [Imprimir Todos (Faxes Novos)] para imprimir todos os faxes que ainda não tenha visualizado.
- Prima [Imprimir Todos (faxes antigos)] para imprimir todos os faxes que já tenha visualizado.
- Prima [Elim. tudo (novos faxes)] para eliminar todos os faxes que ainda não tenha visualizado.
- Prima [Apagar todos (faxes antigos)] para eliminar todos os faxes que já tenha visualizado.

3. Efetue as seguintes operações premindo os botões indicados na tabela:

Botão	Resultado
	Amplia o fax.
	Reduz o fax.
 ou 	Percorre verticalmente.
 ou 	Percorre horizontalmente.
	Roda o fax para a direita.
	Elimina o fax. Prima Sim para confirmar.
	Regressa à página anterior.
	Avança para a página seguinte.
	Regressa à lista de faxes.
Iniciar	<p>Imprime o fax.</p> <p>Se o fax só tiver uma página, começa a ser impresso. O ecrã tátil pergunta-lhe se pretende eliminar o fax da memória. Para eliminar o fax, prima Sim. Para manter o fax na memória, prima Não.</p> <p>Se o fax tiver várias páginas, efetue uma das seguintes ações:</p> <ul style="list-style-type: none"> • Prima Imprim. tds pg.s para imprimir a mensagem na totalidade. O ecrã tátil pergunta-lhe se pretende eliminar o fax da memória. Para eliminar o fax, prima Sim. Para manter o fax na memória, prima Não. • Prima Imprimir apenas visualizados para imprimir apenas a página apresentada. • Prima Imprimir de visualizados para imprimir da página apresentada até à última página.

- Se o fax for grande, pode demorar algum tempo até que seja apresentado.
- O ecrã tátil apresenta o número de página atual e o total de páginas da mensagem de fax.



4. Prima .

Informações relacionadas

- [Pré-visualização de faxes](#)

Reduzir o tamanho de página de um fax recebido com tamanho demasiado grande

Quando a função [Redução auto] está [Ligar], o equipamento Brother reduz qualquer página excessivamente grande de um fax recebido para a ajustar ao seu papel. O equipamento calcula o rácio de redução utilizando o tamanho da página do fax e a sua definição de tamanho do papel.

1. Prima  [Definiç.] > [Defin. todas] > [Fax] > [Conf.recepção] > [Redução auto].
2. Prima [Ligar] (ou [Desligar]).
3. Prima .



Informações relacionadas

- [Receber um fax](#)



Tópicos relacionados:

- [Definições de papel](#)
- [Problemas no manuseamento do papel e na impressão](#)

Definir o carimbo de recepção de fax

Configure o equipamento para imprimir a data e a hora de recepção na parte superior de cada página de fax recebida. Certifique-se de que definiu a data e hora corretas no equipamento.

Esta função está disponível apenas para faxes monocromáticos.

1. Prima  [Definiç.] > [Defin. todas] > [Fax] > [Conf.recepção] > [Selo Recp.Fax].
2. Prima [Ligar] (ou [Desligar]).
3. Prima .



Informações relacionadas

- [Receber um fax](#)

Receber um fax no fim de uma conversa telefónica

Se estiver a falar através do telefone que está ligado ao equipamento Brother e a outra pessoa também estiver a falar através de um telefone que esteja ligado ao equipamento de fax dela, essa pessoa pode enviar-lhe um fax no fim da conversa, antes de desligar a chamada.

- O ADF do equipamento tem de estar vazio.

 1. Peça à outra pessoa que coloque o fax e que prima a tecla Iniciar ou Enviar.
 2. Prima  para visualizar o botão [Início Fax].
 3. Quando ouvir tons CNG (sinais sonoros repetidos lentamente), prima [Início Fax].
 4. Prima [Receber] para receber o fax.
 5. Substitua o auscultador externo.



Informações relacionadas

- [Receber um fax](#)

Opções de recepção na memória

Utilize opções de recepção na memória para direcionar os faxes recebidos quando estiver afastado do equipamento. Só pode utilizar uma opção de recepção na memória de cada vez.

A recepção na memória pode ser configurada para:

- Reenvio de faxes
- Memorização de faxes
- Recepção de PC-Fax
- Reenviar para nuvem
O equipamento reenvia os faxes recebidos para os serviços online.
- Desligar

Esta função está disponível apenas para faxes monocromáticos.

- [Reenviar os faxes recebidos para outro equipamento](#)
- [Guardar os faxes recebidos na memória do equipamento](#)
- [Utilizar a recepção PC-Fax para transferir faxes recebidos para o computador \(apenas Windows\)](#)
- [Alterar as opções de Recepção em Memória](#)
- [Desativar a Recepção em Memória](#)
- [Imprimir um fax que esteja guardado na memória do equipamento](#)
- [Ativar reenvio de fax para a nuvem ou para e-mail](#)

Reenviar os faxes recebidos para outro equipamento

Utilize a função de reenvio de faxes para reenviar automaticamente os faxes recebidos para outro equipamento.

Esta função está disponível apenas para faxes monocromáticos.

1. Prima  [Definiç.] > [Defin. todas] > [Fax] > [Conf.recepção] > [Receber memór.].
2. Deslize o dedo para cima ou para baixo ou prima ▲ ou ▼ para ver a opção [Transfere fax] e, em seguida, prima [Transfere fax].
3. Introduza o número de reenvio do fax (até 20 dígitos) utilizando o teclado de marcação. Prima [OK].



Para reenviar um fax para um endereço de e-mail, prima , introduza o endereço de e-mail e, em seguida, prima [OK].

4. Prima [Impr. Seg.: Lig] ou [Impr. Seg.: Desl.].



- Se seleccionar [Impr. Seg.: Lig], o equipamento imprime os faxes que recebe para que possa ficar com uma cópia.
- Quando a função de pré-visualização de faxes está ativada, não é impressa uma cópia de segurança dos faxes recebidos, mesmo que selecione [Impr. Seg.: Lig].
- Se receber um fax a cores, o equipamento apenas imprime o fax a cores e não o reenvia para o número de reenvio de fax que programou.

5. Prima .





Informações relacionadas

- [Opções de recepção na memória](#)

Guardar os faxes recebidos na memória do equipamento

Utilize a função de memorização de faxes para guardar faxes recebidos na memória do equipamento. Obtenha as mensagens de fax guardadas no seu equipamento de fax a partir de outro local utilizando os comandos de Recolha Remota. O equipamento imprime uma cópia de segurança de cada fax guardado.

- Esta função está disponível apenas para faxes monocromáticos.

1. Prima  [Definiç.] > [Defin. todas] > [Fax] > [Conf.recepção] > [Receber memór.].
2. Deslize o dedo para cima ou para baixo ou prima ▲ ou ▼ para visualizar a opção [Memoriza faxes] e, em seguida, confirme-a.
3. Prima .



Informações relacionadas

- [Opções de recepção na memória](#)

Tópicos relacionados:

- [Reenviar faxes remotamente](#)
- [Imprimir um fax que esteja guardado na memória do equipamento](#)
- [Comandos de recolha remota](#)

Utilizar a recepção PC-Fax para transferir faxes recebidos para o computador (apenas Windows)

Ative a função Recepção PC-Fax e o equipamento guarda os faxes recebidos na memória e envia-os para o computador automaticamente. Utilize o computador para ver e guardar esses faxes.

- Esta função está disponível apenas para faxes monocromáticos. Quando recebe um fax a cores, o equipamento imprime o fax a cores, mas não envia o fax para o computador.
- Antes de configurar a Recepção PC-Fax, tem de instalar o software e os controladores da Brother no computador. Certifique-se de que o computador está ligado e operacional. Necessita de ter o software de Recepção PC-FAX em execução no computador.

Mesmo que o computador esteja desligado, o equipamento recebe e guarda os faxes na respetiva memória. Quando iniciar o computador e executar o software de Recepção PC-FAX, o equipamento transfere automaticamente os faxes para o computador.

1. Prima  [Definiç.] > [Defin. todas] > [Fax] > [Conf.recepção] > [Receb. PC Fax].
2. Prima [Ligar].
No ecrã tátil, aparece a mensagem [Execute o programa PC-Fax Receive no computador.]
3. Prima [OK].
4. Prima [<USB>] ou prima o nome do computador de destino no qual pretende receber faxes se estiver numa rede. Prima [OK].
5. Prima [Impr. Seg.: Lig] ou [Impr. Seg.: Desl.].



Quando a função de pré-visualização de faxes está ativada, não é impressa uma cópia de segurança dos faxes recebidos, mesmo que seleccione [Impr. Seg.: Lig].

6. Prima .

Para alterar o computador de destino, repita estes passos.



Informações relacionadas

- [Opções de recepção na memória](#)

Tópicos relacionados:

- [Transferir faxes ou o relatório do histórico de faxes](#)
- [Transferir faxes para o computador](#)
- [Receber faxes com o software de recepção PC-FAX \(Windows\)](#)

Alterar as opções de Recepção em Memória

Se houver faxes na memória do equipamento quando alterar qualquer opção de recepção na memória, o LCD apresenta uma das seguintes questões:

- **Se os faxes recebidos já tiverem sido impressos, no ecrã tátil aparece [Apagar todos os documentos?]**
 - Se premir [Sim], os faxes na memória são apagados antes de alterar a definição.
 - Se premir [Não], os faxes na memória não são apagados e a definição permanece inalterada.
- **Se estiverem na memória do equipamento faxes não impressos, no ecrã tátil aparece [Impri. Todos Fax?]**
 - Se premir [Sim], os faxes na memória são impressos antes de alterar a definição.
 - Se premir [Não], os faxes na memória não são impressos e a definição permanece inalterada.
- Se ainda estiverem faxes recebidos na memória do equipamento quando selecionar [Receb. PC Fax] em detrimento de outra opção ([Transfere fax], [Reencam. p/ nuvem], ou [Memoriza faxes]), prima [<USB>] ou o nome do computador se estiver numa rede e, em seguida, prima [OK]. Ser-lhe-á perguntado se pretende ativar a impressão de cópia de segurança.

No ecrã tátil, aparece:

[Enviar fax p/PC?]

- Se premir [Sim], os faxes que estiverem na memória são enviados para o computador antes da alteração da definição.
- Se premir [Não], os faxes na memória não são apagados e a definição permanece inalterada.



Informações relacionadas

- [Opções de recepção na memória](#)

Tópicos relacionados:

- [Desativar a Recepção em Memória](#)

Desativar a Recepção em Memória

Desative a Recepção em Memória se pretender que o equipamento guarde ou transfira os faxes recebidos.

1. Prima  [Definiç.] > [Defin. todas] > [Fax] > [Conf.recepção] > [Receber memór.].
2. Prima [Desligar].



O ecrã tátil apresenta [Impri. Todos Fax?] ou [Apagar todos os documentos?] se os faxes recebidos estiverem na memória do equipamento.

3. Prima .



Informações relacionadas

- [Opções de recepção na memória](#)

Tópicos relacionados:

- [Alterar as opções de Recepção em Memória](#)
- [Mensagens de erro e manutenção](#)
- [Problemas de telefone e fax](#)

▲ [Página inicial](#) > [Fax](#) > [Receber um fax](#) > [Opções de recepção na memória](#) > Imprimir um fax que esteja guardado na memória do equipamento

Imprimir um fax que esteja guardado na memória do equipamento

- Esta função está disponível apenas para faxes monocromáticos.
- Depois de imprimir o fax, este é apagado da memória do equipamento.

Se seleccionar [Memoriza faxes], pode imprimir todos os faxes da memória.

1. Prima  [Definiç.] > [Defin. todas] > [Fax] > [Imprimir Doc.].



Também pode imprimir os faxes da memória premindo [Faxes memoriz] no ecrã tátil.

2. Prima [Sim].



Informações relacionadas

- [Opções de recepção na memória](#)

Tópicos relacionados:

- [Guardar os faxes recebidos na memória do equipamento](#)
- [Mensagens de erro e manutenção](#)
- [Problemas de telefone e fax](#)

Recolha remota de fax

Utilize a recolha remota para ligar para o equipamento a partir de qualquer telefone ou equipamento de fax com marcação multifrequência e utilize um código de acesso remoto e comandos remotos para obter as mensagens de fax.

- [Definir um Código de Acesso Remoto](#)
- [Utilizar o código de acesso remoto](#)
- [Comandos de recolha remota](#)
- [Reenviar faxes remotamente](#)
- [Alterar o número de Reenvio de Fax](#)

Definir um Código de Acesso Remoto

Defina um Código de Acesso Remoto para aceder e controlar o seu equipamento Brother quando está longe dele.

1. Prima  [Definiç.] > [Defin. todas] > [Fax] > [Acesso remoto].
2. Introduza um código de três dígitos utilizando os números de [0] a [9], [*] ou [#] através do teclado de marcação (a predefinição '*' não pode ser alterada).
Prima [OK].



- NÃO utilize o mesmo código utilizado como o seu código de ativação remota (*51) ou código de desativação remota ¹ (#51).
- Para apagar o seu código, mantenha premido  para repor a definição inativa (---*) e, em seguida, prima [OK].

3. Prima .



Informações relacionadas

- [Recolha remota de fax](#)

Tópicos relacionados:

- [Utilizar o código de acesso remoto](#)
- [Funcionamento a partir de telefones externos e extensões](#)
- [Utilizar os códigos remotos](#)

¹ Não disponível na Alemanha

Utilizar o código de acesso remoto

1. Quando estiver afastado do equipamento Brother, marque o número de fax a partir de um telefone ou equipamento de fax com marcação multifrequência.
2. Quando o seu equipamento atender, introduza imediatamente o código de acesso remoto de três dígitos, seguido de *.
3. O equipamento Brother assinala se tiver recebido faxes:
 - Um sinal sonoro longo - o equipamento recebeu pelo menos um fax
 - Nenhum sinal sonoro - o equipamento não recebeu um fax
4. Quando o equipamento emitir dois sinais sonoros curtos, introduza um comando.
 - O equipamento desliga-se se aguardar mais do que 30 segundos para introduzir um comando.
 - O equipamento emite três sinais sonoros se introduzir um comando inválido.
5. Quando terminar, prima 9 e, em seguida, prima 0 para desativar o equipamento.
6. Desligue o telefone.



Esta função poderá não estar disponível em alguns países ou não ser suportada pela sua companhia de telefones.



Informações relacionadas

- [Recolha remota de fax](#)

Tópicos relacionados:

- [Definir um Código de Acesso Remoto](#)

Comandos de recolha remota

Utilize os comandos remotos desta tabela para aceder a comandos de fax e a opções quando estiver afastado do equipamento Brother. Quando telefona para o equipamento e introduz o código de acesso remoto (três dígitos seguidos de *), o sistema emite dois sinais sonoros curtos e tem de introduzir um comando remoto (coluna 1), seguido de uma das opções para esse comando (coluna 2).

Comandos remotos	Opções	Detalhes do funcionamento
95	Altere as definições de Reenvio de Fax ou Memorização de Faxes	
	1 OFF	Pode seleccionar <i>Desligado</i> depois de recuperar ou apagar todas as mensagens.
	2 Reenvio de Fax	Um sinal longo significa que a alteração foi aceite. Se ouvir três sinais curtos, não é possível fazer uma alteração, pois algo não foi configurado (por exemplo, o número para Reenvio de Fax não foi registado). Pode registar o número para Reenvio de Fax introduzindo 4. Depois de registar o número, o Reenvio de Fax funciona.
	4 Número para Reenvio de Fax	
	6 Memorização de Faxes	
96	Recuperar um fax	
	2 Recuperar todos os faxes	Introduza o número de fax de um equipamento de fax remoto para receber mensagens de fax gravadas.
	3 Apagar faxes da memória	Se ouvir um sinal longo, as mensagens de fax foram apagadas da memória.
97	Verificar o estado de receção	
	1 Fax	Verifique se o equipamento recebeu algum fax. Se sim, vai ouvir um sinal longo. Se não, vai ouvir três sinais curtos.
98	Alterar o modo de receção	
	1 TAD Externo	Um sinal longo significa que a alteração foi aceite.
	2 Fax/Tel	
	3 Somente Fax	
90	Sair	Prima 9 0 para parar a recolha remota. Aguarde pelo sinal longo e depois desligue.

✓ Informações relacionadas

- [Recolha remota de fax](#)

Tópicos relacionados:

- [Alterar o número de Reenvio de Fax](#)
- [Guardar os faxes recebidos na memória do equipamento](#)
- [Reenviar faxes remotamente](#)
- [Selecionar o modo de receção correto](#)

Reenviar faxes remotamente

Contacte o seu equipamento Brother a partir de qualquer telefone com marcação multifrequência ou equipamento de fax para reenviar os faxes que recebeu para outro equipamento.

- Tem de ativar a memorização de faxes ou a pré-visualização de faxes antes de utilizar esta função.

1. Marque o seu número de fax.
2. Quando o seu equipamento atender, introduza o código de acesso remoto (três dígitos seguidos de *). Se ouvir um sinal sonoro longo, significa que tem mensagens.
3. Quando ouvir dois sinais sonoros curtos, prima 9 6 2.
4. Aguarde pelo sinal sonoro longo e utilize o teclado de marcação para introduzir o número de fax (até 20 dígitos) do equipamento de fax remoto para o qual pretende enviar as suas mensagens de fax, seguido de #.



Não pode utilizar * e # como números de marcação mas pode premir # para inserir uma pausa no número de fax.

5. Desligue depois de ouvir um sinal sonoro longo. O equipamento Brother reenvia os faxes recebidos para o número de fax que introduziu. Em seguida, o outro equipamento de fax imprime as mensagens de fax.



Informações relacionadas

- [Recolha remota de fax](#)

Tópicos relacionados:

- [Guardar os faxes recebidos na memória do equipamento](#)
- [Comandos de recolha remota](#)

Alterar o número de Reenvio de Fax

1. Marque o seu número de fax.
2. Quando o seu equipamento atender, introduza o código de acesso remoto (três dígitos seguidos de *). Se ouvir um sinal sonoro longo, significa que tem mensagens.
3. Quando ouvir dois sinais sonoros curtos, prima 9 5 4.
4. Aguarde o sinal sonoro longo, introduza o novo número (até 20 dígitos) do equipamento de fax remoto para onde pretende reenviar as mensagens de fax utilizando o teclado de marcação e, em seguida, introduza ##.



Não pode utilizar * e # como números de marcação mas pode premir # para inserir uma pausa no número de fax.

5. Prima 9 0 para parar o acesso remoto quando tiver terminado.
6. Desligue depois de ouvir um sinal sonoro longo.



Informações relacionadas

- [Recolha remota de fax](#)

Tópicos relacionados:

- [Comandos de recolha remota](#)

Operações de voz e números de fax

- [Operações de voz](#)
- [Guardar números de fax](#)
- [Configurar grupos para distribuição](#)

Operações de voz

- [Atender uma chamada de voz no modo de recepção Fax/Tel](#)

Atender uma chamada de voz no modo de recepção Fax/Tel

Quando o equipamento está no modo Fax/Tel, utiliza o toque F/T (toque pseudo/duplo) para alertar o utilizador que deve atender uma chamada de voz.

Se estiver junto ao equipamento, levante o auscultador do telefone externo e, em seguida, prima o botão [Atender] para atender.

Se estiver junto a uma extensão telefónica ¹, levante o auscultador durante o toque F/T e, em seguida, prima #51 entre os toques pseudo/duplos. Se não estiver ninguém em linha, ou se alguém pretender enviar-lhe um fax, envie a chamada de novo para o equipamento premindo *51.



Informações relacionadas

- [Operações de voz](#)

¹ Não disponível na Alemanha

Guardar números de fax

- [Guardar números no Livro de Endereços](#)
- [Guardar números de chamadas efetuadas no Livro de Endereços](#)
- [Guardar números no Livro de Endereços a partir do histórico de Identificação de Chamada](#)
- [Alterar ou eliminar nomes ou números do livro de endereços](#)

Guardar números no Livro de Endereços

1. Prima  [Fax] > [Livro de Endereços].
2. Siga estes passos:
 - a. Prima [Editar] > [Adi. Ender. novo] > [Nome].
 - b. Introduza o nome (até 16 caracteres) utilizando o ecrã tátil. Prima [OK].
 - c. Prima [Endereço 1].
 - d. Introduza o primeiro número de fax ou de telefone (até 20 dígitos) utilizando o ecrã tátil. Prima [OK].



- Prima [Pausa] para introduzir uma pausa entre números. Pode premir [Pausa] tantas vezes quantas forem necessárias para aumentar a duração da pausa.
- Certifique-se de que inclui o indicativo quando introduzir um número de fax ou de telefone. Dependendo do país, os nomes e o histórico de identificação de chamadas podem não ser apresentados corretamente se o indicativo não for registado com o número de fax ou de telefone.
- Para guardar um endereço de e-mail para utilizar com a função Fax via Internet ou Digitalizar para servidor de e-mail, prima , introduza o endereço de e-mail e prima [OK].

- e. Para guardar o segundo número de fax ou de telefone, prima [Endereço 2]. Introduza o segundo número de fax ou de telefone (até 20 dígitos) utilizando o ecrã tátil. Prima [OK].
- f. Prima [OK] para confirmar.

Para guardar outro número no livro de endereços, repita estes passos.

3. Prima .



Informações relacionadas

- [Guardar números de fax](#)

Tópicos relacionados:

- [Configurar grupos para distribuição](#)

Guardar números de chamadas efetuadas no Livro de Endereços

Pode guardar números do histórico de chamadas efetuadas no Livro de Endereços.

1. Prima  [Fax] > [Histórico de chamadas] > [Números marcados].
2. Passe o dedo para cima ou para baixo, ou prima ▲ ou ▼, para visualizar o número que pretende guardar e, em seguida, prima-o.
3. Prima [Editar] > [Adic. ao Livro de Endereços] > [Nome].



Para eliminar o número da lista do histórico de chamadas efetuadas, prima [Editar] > [Apagar]. Prima [Sim] para confirmar.

4. Introduza o nome (até 16 caracteres) utilizando o ecrã tátil. Prima [OK].
5. Para guardar o segundo número de fax ou de telefone, prima [Endereço 2]. Introduza o segundo número de fax ou de telefone (até 20 dígitos) utilizando o ecrã tátil. Prima [OK].
6. Prima [OK] para confirmar o número de fax ou de telefone que pretende memorizar.
7. Prima .



Informações relacionadas

- [Guardar números de fax](#)

Tópicos relacionados:

- [Introduzir texto no equipamento Brother](#)

Guardar números no Livro de Endereços a partir do histórico de Identificação de Chamada

Se a sua companhia telefónica disponibilizar o serviço de assinantes “Identificação de Chamada”, pode guardar números de chamadas recebidas do histórico de Identificação de Chamada no Livro de Endereços.

1. Prima  [Fax] > [Histórico de chamadas] > [Hist. ID chamador].
2. Passe o dedo para cima ou para baixo, ou prima ▲ ou ▼, para visualizar o nome ou número que pretende guardar e, em seguida, prima-o.
3. Prima [Editar] > [Adic. ao Livro de Endereços] > [Nome].



Para eliminar o número da lista do histórico de identificações de chamada, prima [Editar] > [Apagar]. Prima [Sim] para confirmar.

4. Introduza o nome (até 16 caracteres) utilizando o ecrã tátil. Prima [OK].
5. Para guardar o segundo número de fax ou de telefone, prima [Endereço 2]. Introduza o segundo número de fax ou de telefone (até 20 dígitos) utilizando o ecrã tátil. Prima [OK].
6. Prima [OK] para confirmar o número de fax ou de telefone que pretende memorizar.
7. Prima .



Informações relacionadas

- [Guardar números de fax](#)

Tópicos relacionados:

- [Identificação de Chamada](#)
- [Introduzir texto no equipamento Brother](#)

Alterar ou eliminar nomes ou números do livro de endereços

1. Prima  [Fax] > [Livro de Endereços] > [Editar].

2. Efetue uma das seguintes ação:

- Prima [Alterar] para editar os nomes ou os números de fax ou telefone.

Deslize o dedo para cima ou para baixo ou prima ▲ ou ▼, para ver o número que pretende alterar e, em seguida, prima-o.

- Para alterar o nome, prima [Nome]. Introduza o novo nome (até 16 caracteres) utilizando o ecrã tátil. Prima [OK].
- Para alterar o primeiro número de fax ou de telefone, prima [Endereço 1]. Introduza o novo número de fax ou de telefone (até 20 dígitos) utilizando o ecrã tátil. Prima [OK].
- Para alterar o segundo número de fax ou de telefone, prima [Endereço 2]. Introduza o novo número de fax ou de telefone (até 20 dígitos) utilizando o ecrã tátil. Prima [OK].

Prima [OK] para terminar.



Para alterar um carácter, prima ◀ ou ▶ para posicionar o cursor de forma a destacar o carácter que pretende alterar e, em seguida, prima . Introduza o novo carácter.

- Para eliminar números, prima [Apagar].
 - Selecione os números de fax ou de telefone que pretende eliminar premindo-os de modo a aparecerem vistos e prima [OK].

3. Prima .





Informações relacionadas

- [Guardar números de fax](#)

Configurar grupos para distribuição

Um grupo, que pode estar guardado no livro de endereços, permite-lhe enviar a mesma mensagem de fax para diversos números de fax.

Em primeiro lugar, tem de guardar cada número de fax no livro de endereços. Em seguida, pode inclui-los como números do grupo. Cada grupo utiliza um número do livro de endereços. Pode guardar até seis grupos ou atribuir até 198 números a um grupo grande.

1. Prima  [Fax] > [Livro de Endereços].
2. Siga estes passos:
 - a. Prima [Editar] > [Config. grupos] > [Nome].
 - b. Introduza o nome de grupo (até 16 caracteres) utilizando o ecrã tátil. Prima [OK].
 - c. Prima [Adic./Eliminar].
 - d. Adicione números do livro de endereços ao grupo premindo-os até visualizar um visto. Prima [OK].
 - e. Leia e confirme a lista de nomes e números que escolheu e, em seguida, prima [OK] para guardar o seu grupo.Para guardar outro grupo para distribuição, repita estes passos.
3. Prima .



Informações relacionadas

- [Operações de voz e números de fax](#)
 - [Alterar o nome de um grupo de distribuição](#)
 - [Eliminar um grupo de distribuição](#)
 - [Adicionar ou eliminar um membro do grupo de distribuição](#)

Tópicos relacionados:

- [Enviar o mesmo fax para mais do que um destinatário \(distribuição\).](#)
- [Guardar números no Livro de Endereços](#)

Alterar o nome de um grupo de distribuição

1. Prima  [Fax] > [Livro de Endereços] > [Editar] > [Alterar].
2. Deslize um dedo para cima ou para baixo, ou prima ▲ ou ▼, para ver o grupo pretendido e, em seguida, prima-o.
3. Prima [Nome].
4. Introduza o novo nome de grupo (até 16 caracteres) utilizando o ecrã tátil. Prima [OK].



Como alterar o nome memorizado:

Para alterar um carácter, prima ◀ ou ▶ para posicionar o cursor de forma a destacar o carácter incorreto e, em seguida, prima .

Introduza o novo carácter.

5. Prima [OK].
6. Prima .





Informações relacionadas

- [Configurar grupos para distribuição](#)

Tópicos relacionados:

- [Introduzir texto no equipamento Brother](#)

Eliminar um grupo de distribuição



1. Prima  [Fax] > [Livro de Endereços] > [Editar] > [Apagar].
2. Deslize um dedo para cima ou para baixo, ou prima ▲ ou ▼, para ver o grupo pretendido e, em seguida, prima-o.
3. Prima [OK].
4. Prima .



Informações relacionadas

- [Configurar grupos para distribuição](#)

Adicionar ou eliminar um membro do grupo de distribuição

1. Prima  [Fax] > [Livro de Endereços] > [Editar] > [Alterar].
2. Deslize um dedo para cima ou para baixo, ou prima ▲ ou ▼, para ver o grupo pretendido e, em seguida, prima-o.
3. Deslize o dedo para cima ou para baixo ou prima ▲ ou ▼ para visualizar a opção [Adic./Eliminar] e, em seguida, confirme-a.
4. Deslize para cima ou para baixo ou prima ▲ ou ▼ para ver o número que pretende adicionar ou eliminar.
5. Faça o seguinte para cada número que pretende alterar:
 - Para adicionar um número ao grupo, prima a caixa de verificação do número para adicionar um visto.
 - Para apagar um número do grupo, prima a caixa de verificação do número para retirar o visto.
6. Prima [OK].
7. Prima [OK].
8. Prima .



Informações relacionadas

- [Configurar grupos para distribuição](#)

Serviços telefônicos e equipamentos externos

- [Identificação de Chamada](#)
- [Definir o tipo de linha telefônica](#)
- [Voice Over Internet Protocol \(VoIP/Interferência na linha telefônica\)](#)
- [TAD \(dispositivo de atendimento telefônico\) externo](#)
- [Telefones externos e extensões telefônicas](#)

Identificação de Chamada

A função de identificação de chamada permite-lhe utilizar o serviço de subscrição de identificação de chamada disponibilizado por muitas companhias de telefone da área. Este serviço apresenta o número de telefone, ou o nome se estiver disponível, do remetente da chamada quando a linha toca.

- A mensagem [ID desconh.] significa que a chamada tem origem fora da sua área de serviço de identificação de chamada.
- (Não disponível nos Países Baixos) A mensagem [ID retido] significa que a pessoa que está a ligar bloqueou intencionalmente a transmissão da informação de Identificação de chamada.

Para obter mais informações, ligue para a sua companhia de telefones.

Assim que atender a chamada, a informação de Identificação de Chamada desaparece do LCD e fica guardada na memória de Identificação de Chamada.

Veja a lista ou selecione um número e envie um fax para ele, adicione-o ao Livro de Endereços ou elimine-o do histórico.

Pode imprimir uma lista das informações de identificação de chamada recebidas pelo equipamento.



- Esta função não está disponível em alguns países.
- O serviço de identificação de chamada varia consoante os diferentes operadores. Contacte a companhia de telefones da sua área para se informar sobre o serviço disponível na sua área.



Informações relacionadas



- [Serviços telefónicos e equipamentos externos](#)
 - [Ativar a função de identificação de chamada](#)

Tópicos relacionados:

- [Guardar números no Livro de Endereços a partir do histórico de Identificação de Chamada](#)
- [Imprimir um relatório](#)
- [Mensagens de erro e manutenção](#)

Ativar a função de identificação de chamada

Se subscrever o serviço de identificação de chamada na sua linha telefónica, ative a função de identificação de chamada para visualizar o número de telefone do remetente no LCD quando o telefone tocar.

1. Prima  [Definiç.] > [Defin. todas] > [Fax] > [Vários] > [ID chamador].
2. Prima [Ligar].
3. Prima .



Informações relacionadas

- [Identificação de Chamada](#)

Definir o tipo de linha telefónica

Se pretender ligar o equipamento a uma linha com PBX ou ISDN para enviar e receber faxes, terá de seleccionar um tipo de linha telefónica que corresponda às características da sua linha.

1. Prima  [Definiç.] > [Defin. todas] > [Conf.inicial] > [Conf.Linha Tel].
2. Prima [Normal], [PBX] ou [RDIS].
3. Se tiver seleccionado [PBX], siga estes passos:
 - a. Prima [Ligar] ou [Sempre].



- Se seleccionar [Ligar], o equipamento marca um número de prefixo antes do número de fax apenas quando premir [R].
- Se seleccionar [Sempre], o equipamento marca sempre um número de prefixo antes do número de fax.

- b. Prima [Pref. marcação].
- c. Introduza o número de prefixo utilizando o ecrã tátil e, em seguida, prima [OK].



Utilize os números de 0 a 9, #, * e !. Não pode utilizar ! com quaisquer outros números ou caracteres.

4. Prima .



Informações relacionadas

- [Serviços telefónicos e equipamentos externos](#)
 - [PBX e TRANSFERIR](#)

Tópicos relacionados:

- [Problemas de telefone e fax](#)

PBX e TRANSFERIR

A predefinição para a [Conf.Linha Tel] do equipamento é [Normal], o que permite ligar o equipamento a uma linha PSTN (Rede Telefónica Pública Comutada). No entanto, muitos escritórios utilizam um sistema telefónico central ou PBX (posto privado de comutação). O equipamento pode ser ligado à maioria dos PBX. A função de remarcação do equipamento suporta apenas a remarcação temporizada (TBR). A TBR funciona com a maioria dos sistemas PBX, permitindo-lhe aceder a uma linha exterior ou transferir chamadas para outra extensão ¹. Prima [R] para utilizar esta função.



Programe um toque no botão [R] como parte de um número guardado no livro de endereços. Quando programar o número do livro de endereços, prima [R] primeiro (o LCD apresenta "!") e, em seguida, introduza o número de telefone. Desta forma, não é necessário premir sempre [R] antes de efetuar a marcação a partir do livro de endereços. Contudo, o seu tipo de linha telefónica terá de ser configurado para PBX no equipamento para que possa utilizar esta função.



Informações relacionadas

- [Definir o tipo de linha telefónica](#)

¹ Não disponível na Alemanha

Voice Over Internet Protocol (VoIP/Interferência na linha telefónica)

VoIP é um tipo de sistema telefónico que utiliza uma ligação à Internet, em vez de uma linha telefónica tradicional. Os fornecedores de serviços telefónicos juntam frequentemente o VoIP a serviços de Internet e cabo.

O equipamento pode não funcionar com alguns sistemas VoIP. Se pretender utilizar o equipamento para enviar e receber faxes num sistema VoIP, certifique-se de que uma das extremidades do cabo telefónico está ligada à tomada com a indicação LINE do equipamento. A outra extremidade do cabo telefónico pode ser ligada a um modem, adaptador de telefone, repartidor ou outro equipamento semelhante.

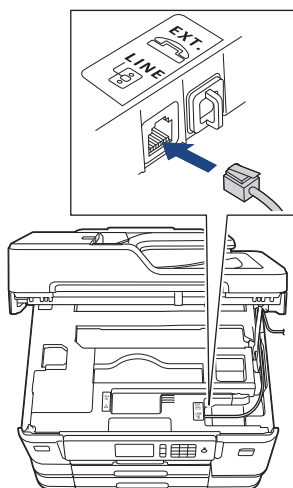

Se tiver dúvidas sobre como ligar o equipamento ao sistema VoIP, contacte o fornecedor de serviços VoIP.

Depois de ligar o equipamento ao sistema VoIP, verifique se existe sinal de marcação. Levante o auscultador do telefone externo e aguarde um sinal de marcação. Se não houver sinal de marcação, contacte o fornecedor de serviços VoIP.

Se tiver dificuldades em enviar ou receber faxes através de um sistema VoIP, recomendamos que altere a velocidade do modem do equipamento para a definição [Básico (p/ VoIP)].



Informações relacionadas

- [Serviços telefónicos e equipamentos externos](#)

Tópicos relacionados:

- [Interferência na linha telefónica/VoIP](#)

TAD (dispositivo de atendimento telefónico) externo

Pode ligar um dispositivo de atendimento telefónico (TAD) externo à mesma linha que o equipamento. Quando o TAD atende uma chamada, o equipamento “escuta” os tons CNG (chamada de fax) enviados pelo equipamento de fax do remetente. Se os ouvir, o equipamento assume a chamada e recebe o fax. Se não os ouvir, permite que o TAD receba uma mensagem de voz, passando o LCD a apresentar [Telefone].

O TAD externo tem de atender ao fim de quatro toques (recomendamos a definição de dois toques). Isto é necessário porque o equipamento só ouve os tons CNG após o TAD externo atender a chamada. O equipamento do remetente enviará tons CNG apenas durante mais oito a dez segundos. Não recomendamos a utilização da função de poupança do TAD externo se forem necessários mais do que quatro toques para o ativar.

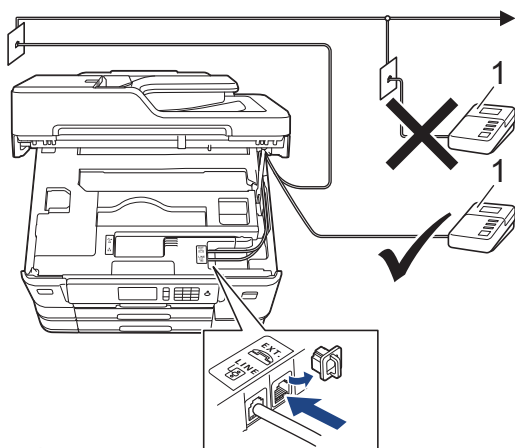

1 TAD

IMPORTANTE

NÃO ligue um TAD a mais nenhum ponto da mesma linha telefónica.



Se encontrar problemas na receção de faxes, reduza a definição do atraso do toque no TAD externo.



Informações relacionadas

- [Serviços telefónicos e equipamentos externos](#)
 - [Ligar um TAD externo](#)
 - [Gravar uma mensagem de atendimento no TAD externo](#)
 - [Ligações multi-linhas \(PBX\)](#)

Tópicos relacionados:

- [Problemas de telefone e fax](#)

Ligar um TAD externo

1. Configure o TAD externo para o número mínimo de toques permitido. Para obter mais informações, contacte o seu fornecedor de serviços telefônicos. (A configuração Número de Toques do equipamento não se aplica.)
2. Grave a mensagem de atendimento no seu TAD externo.
3. Configure o TAD para atender chamadas.
4. Configure o modo de recepção do equipamento para [TAD externo].



Informações relacionadas

- [TAD \(dispositivo de atendimento telefônico\) externo](#)

Tópicos relacionados:

- [Descrição geral dos modos de recepção](#)
- [Selecionar o modo de recepção correto](#)
- [Problemas de telefone e fax](#)

Gravar uma mensagem de atendimento no TAD externo

1. Grave cinco segundos de silêncio no início da mensagem. Este período de tempo permite que o equipamento escute tons de fax.



Recomendamos que inicie a OGM com um período de silêncio de cinco segundos porque o equipamento não distingue os tons de fax de uma voz alta. Poderá tentar ignorar esta pausa, mas se o equipamento encontrar problemas na recepção de faxes, deverá regravar a OGM para a incluir.

2. O limite para falar é de 20 segundos.
3. Termine a mensagem de 20 segundos fornecendo o Código de Ativação Remota às pessoas que enviam faxes manualmente. Por exemplo: “Após o sinal sonoro, deixe uma mensagem ou prima *51 e Iniciar para enviar um fax.”



Informações relacionadas

- [TAD \(dispositivo de atendimento telefônico\) externo](#)

Ligações multi-linhas (PBX)

Sugerimos que peça à empresa que instalou o PBX para ligar o equipamento. Se possuir um sistema multilinhas, sugerimos que peça ao instalador para ligar a unidade à última linha do sistema. Desta forma, impede que o equipamento seja ativado sempre que o sistema recebe chamadas telefônicas. Se todas as chamadas recebidas forem atendidas por um telefonista, recomendamos que o modo de recepção seja configurado para [Manual].

Não garantimos que o equipamento funcione corretamente em todas as circunstâncias quando ligado a um PBX. Quaisquer dificuldades em enviar ou receber faxes devem ser comunicadas primeiro à empresa que presta assistência ao PBX.



Informações relacionadas

- [TAD \(dispositivo de atendimento telefônico\) externo](#)

Telefones externos e extensões telefónicas

- [Ligar um telefone externo ou uma extensão telefónica](#)
- [Funcionamento a partir de telefones externos e extensões](#)
- [Utilizar os códigos remotos](#)

Funcionamento a partir de telefones externos e extensões



A extensão telefónica não está disponível na Alemanha.

Se atender uma chamada de fax numa extensão ou num telefone externo, poderá fazer com que o equipamento atenda a chamada utilizando o Código de Ativação Remota. Quando prime o Código de Ativação Remota ***51**, o equipamento começa a receber o fax.

Se o equipamento receber uma chamada de voz e emitir um toque pseudo/duplo para que o utilizador atenda, poderá atender a chamada na extensão telefónica premindo o Código de Desativação Remota **#51**.

Se atender uma chamada e não estiver ninguém na linha:

Deve assumir que está a receber um fax manual.

Prima ***51** e aguarde pelo sinal ou até que o LCD apresente [A receber] e desligue.



Pode também utilizar a função de Detecção de Fax para que o equipamento atenda automaticamente a chamada.



Informações relacionadas

- [Telefones externos e extensões telefónicas](#)

Tópicos relacionados:

- [Definir o número de toques até o equipamento atender \(Número de Toques\)](#)
- [Definir a Detecção de Fax](#)
- [Definir um Código de Acesso Remoto](#)
- [Definir o Número de Toques F/T \(Pseudo/Duplo toque\)](#)

Utilizar os códigos remotos

Código de ativação remota

Se atender uma chamada de fax numa extensão ou num telefone externo, poderá indicar ao equipamento que a receba premindo o código de ativação remota *51. Aguarde pelos apitos e, em seguida, pouse o auscultador.

Se atender uma chamada de fax no telefone externo, poderá fazer com que o equipamento receba o fax premindo o botão Iniciar e, em seguida, selecionando a opção de receção.

Código de desativação remota (Não disponível na Alemanha)

Se receber uma chamada de voz e o equipamento estiver no modo F/T, começa a soar o toque F/T (toque pseudo/duplo) após o atraso do toque inicial. Se atender a chamada numa extensão telefónica, pode desligar o toque F/T premindo #51 (certifique-se de que prime este código entre toques).

Se o equipamento receber uma chamada de voz e emitir um toque pseudo/duplo para que o utilizador atenda, poderá atender a chamada no telefone externo premindo [Atender].



Informações relacionadas



- [Telefones externos e extensões telefónicas](#)
 - [Alterar os códigos remotos](#)

Tópicos relacionados:

- [Definir um Código de Acesso Remoto](#)
- [Definir a Deteção de Fax](#)

Alterar os códigos remotos

O código de ativação remota predefinido é *51. O código de desativação remota predefinido ¹ é #51. Se estiver sempre desligado quando aceder ao TAD externo remotamente, tente mudar os códigos remotos de três dígitos utilizando os números 0-9, * ou #.

1. Prima  [Definiç.] > [Defin. todas] > [Fax] > [Conf.recepção] > [Cód remoto].
2. Efetue uma das seguintes ação:
 - Para alterar o código de ativação remota, prima [Recep. Fax]. Introduza o novo código e, em seguida, prima [OK].
 - Para alterar o código de desativação remota ², prima [Desativ. Cód.]. Introduza o novo código e prima [OK].
 - Se não pretender alterar nenhum código, avance para o passo seguinte.
 - Para configurar os códigos remotos para [Desligar] (ou [Ligar]), prima [Cód remoto]. Prima [Desligar] (ou [Ligar]).
3. Prima .



Informações relacionadas

- [Utilizar os códigos remotos](#)

¹ Não disponível na Alemanha

² Não disponível na Alemanha

Relatórios de fax

- [Definir o estilo do relatório de verificação da transmissão](#)
- [Definir o período de intervalo do histórico de fax](#)
- [Imprimir relatórios](#)

Definir o estilo do relatório de verificação da transmissão

Pode utilizar o Relatório de Verificação da Transmissão como comprovativo do envio de um fax. O relatório indica o nome ou número de fax do destinatário, a hora e a data de transmissão, a duração da transmissão, o número de páginas enviadas e se a transmissão foi ou não bem-sucedida.

Existem várias configurações disponíveis para o relatório de verificação da transmissão:

Opção	Descrição
Ligar	Imprime um relatório depois de cada fax enviado.
Lig (+Imagem)	Imprime um relatório depois de cada fax enviado. Uma parte da primeira página do fax aparece no relatório.
Apenas erro	Imprime um relatório se o fax não tiver sido bem-sucedido devido a um erro de transmissão.
Apenas erro (+Imagem)	Imprime um relatório se o fax não tiver sido bem-sucedido devido a um erro de transmissão. Uma parte da primeira página do fax aparece no relatório.
Desligar	O relatório não é impresso.

1. Prima  [Definiç.] > [Defin. todas] > [Fax] > [Defin. Relatório] > [Relatório XMIT].

2. Prima a opção que pretender.

Se seleccionar [Lig (+Imagem)] ou [Apenas erro (+Imagem)], a imagem não aparece no relatório de verificação da transmissão se a transmissão em tempo real estiver definida como [Ligar]. A imagem não aparece no relatório quando envia um fax a cores.

3. Prima .

Se a transmissão for bem-sucedida, aparece [OK] junto a [RESULT] no relatório de verificação da transmissão. Se a transmissão não for bem-sucedida, aparece [ERRO] junto a [RESULT].





Informações relacionadas

- [Relatórios de fax](#)

Definir o período de intervalo do histórico de fax

Pode configurar o equipamento para imprimir um histórico de fax a intervalos específicos (a cada 50 faxes, 6, 12 ou 24 horas, 2 ou 7 dias).

1. Prima  [Definiç.] > [Defin. todas] > [Fax] > [Defin. Relatório] > [Rel. Periodico].
2. Prima [Rel. Periodico].
3. Passe o dedo para cima ou para baixo, ou prima ▲ ou ▼, para selecionar um intervalo.
 - 6, 12, 24 horas, 2 ou 7 dias
O equipamento imprime o relatório no intervalo selecionado e, em seguida, apaga todas as tarefas de fax da memória do histórico. Se a memória ficar cheia com 200 tarefas antes de a hora selecionada ter passado, o equipamento imprimirá o relatório mais cedo e, em seguida, apagará todas as tarefas de fax da memória. Se pretender um relatório suplementar antes do momento de impressão definido, poderá imprimi-lo sem apagar as tarefas.
 - A cada 50 faxes
O equipamento imprime o relatório quando tiver guardado 50 tarefas de fax.
4. Se tiver selecionado 6, 12, 24 horas, 2 ou 7 dias, prima [Hora] e introduza a hora do dia utilizando o ecrã tátil. Prima [OK].
5. Se tiver selecionado [A cada 7 dias], prima [Dia]. Passe o dedo para cima ou para baixo, ou prima ▲ ou ▼, para visualizar a opção [Cada Segunda], [Cada Terça], [Cada Quarta], [Cada Quinta], [Cada Sexta], [Cada Sábado] ou [Cada Domingo] e, em seguida, prima o primeiro dia da contagem decrescente de sete dias.
6. Prima .



Informações relacionadas

- [Relatórios de fax](#)

Tópicos relacionados:

- [Configurar o equipamento para se desligar automaticamente](#)

PC-FAX

- [PC-FAX para Windows](#)
- [PC-FAX para Mac](#)

PC-FAX para Windows

- [Descrição geral do PC-FAX \(Windows\)](#)
- [Enviar um fax com o PC-FAX \(Windows\)](#)
- [Receber faxes no seu computador \(Windows\)](#)

Descrição geral do PC-FAX (Windows)

Reduza o consumo de papel e poupe tempo utilizando o software PC-FAX da Brother para enviar faxes diretamente a partir do equipamento.



- [Configurar o PC-FAX \(Windows\)](#)
- [Configurar o Livro de Endereços do PC-Fax \(Windows\)](#)

Configurar o PC-FAX (Windows)

Antes de enviar faxes com PC-FAX, personalize as opções de envio em cada separador da caixa de diálogo **Definições do PC-FAX**.

1. Efetue uma das seguintes ação:

- Windows 7

Clique em  (**Iniciar**) > **Todos os Programas** > **Brother** > **Brother Utilities**.

Clique na lista pendente e selecione o nome do seu modelo (se ainda não estiver selecionado). Clique em **PC-FAX** na barra de navegação do lado esquerdo e clique em **Configurar envio**.

- Windows 8 e Windows 10

Execute  (**Brother Utilities**); em seguida, clique na lista pendente e selecione o nome do seu modelo (se ainda não estiver selecionado). Clique em **PC-FAX** na barra de navegação do lado esquerdo e clique em **Configurar envio**.

Aparece a caixa de diálogo **Definições do PC-FAX**.

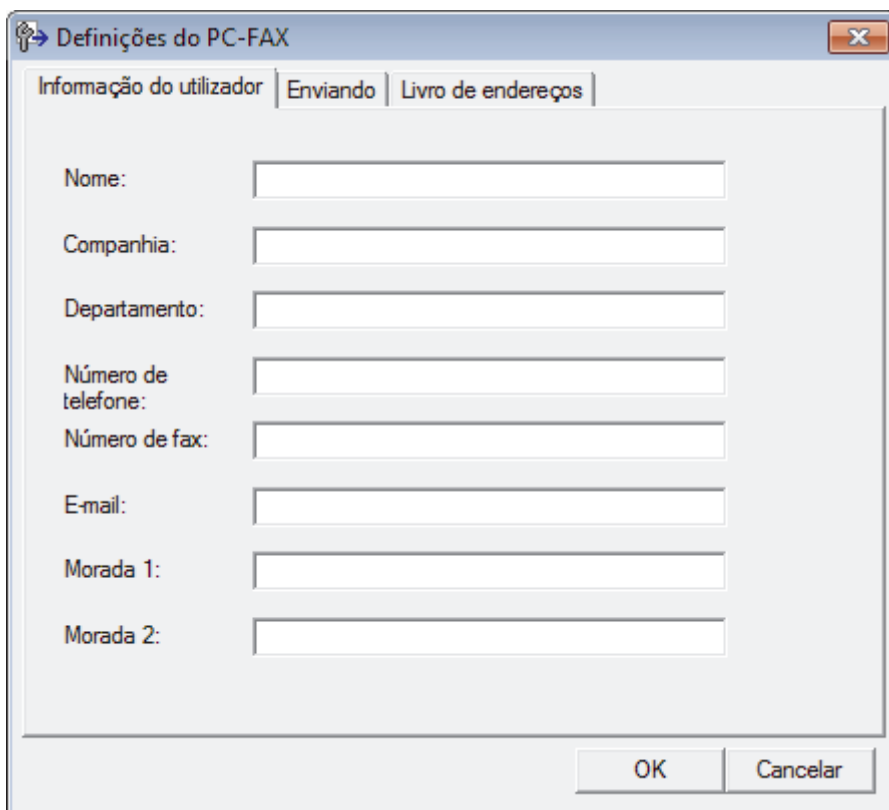

2. Efetue uma das seguintes ação:

- Clique no separador **Informação do utilizador** e introduza os dados de computador nos campos.



Cada conta Microsoft pode ter o seu próprio ecrã personalizado **Informação do utilizador** para dispor de cabeçalhos e páginas de rosto de fax personalizados.

- Clique no separador **Enviando** e introduza o número de acesso à linha externa (se necessário) no campo **Acesso linha exterior**. Selecione a caixa de verificação **Inclui cabeçalho** para incluir a informação de cabeçalho.
- Clique no separador **Livro de endereços** e selecione o livro de endereços que pretende utilizar com o PC-FAX na lista pendente **Seleção do Livro de Endereços**.

3. Clique em **OK**.



Informações relacionadas

- Descrição geral do PC-FAX (Windows)

Configurar o Livro de Endereços do PC-Fax (Windows)

Adicione, edite e elimine membros e grupos para personalizar o **Livro endereços** Brother.

- [Adicionar um membro ao Livro de Endereços do PC-FAX \(Windows\)](#)
- [Criar um grupo no Livro de Endereços do PC-FAX \(Windows\)](#)
- [Editar informações de um membro ou grupo no Livro de Endereços do PC-FAX \(Windows\)](#)
- [Eliminar um membro ou grupo do Livro de Endereços do PC-FAX \(Windows\)](#)
- [Exportar o Livro de Endereços do PC-FAX \(Windows\)](#)
- [Importar informação para o Livro de Endereços do PC-FAX \(Windows\)](#)

Adicionar um membro ao Livro de Endereços do PC-FAX (Windows)

Adicione pessoas e os respetivos números de fax ao Livro de Endereços do PC-Fax se pretender enviar faxes com o software Brother PC-Fax.

1. Efetue uma das seguintes ação:

- Windows 7

Clique em  (**Iniciar**) > **Todos os Programas** > **Brother** > **Brother Utilities**.

Clique na lista pendente e selecione o nome do seu modelo (se ainda não estiver selecionado). Clique em **PC-FAX** na barra de navegação do lado esquerdo e clique em **Livro de endereços (Enviar)**.

- Windows 8 e Windows 10

Execute  (**Brother Utilities**); em seguida, clique na lista pendente e selecione o nome do seu modelo (se ainda não estiver selecionado). Clique em **PC-FAX** na barra de navegação do lado esquerdo e clique em **Livro de endereços (Enviar)**.

Aparece a caixa de diálogo **Livro endereços**.

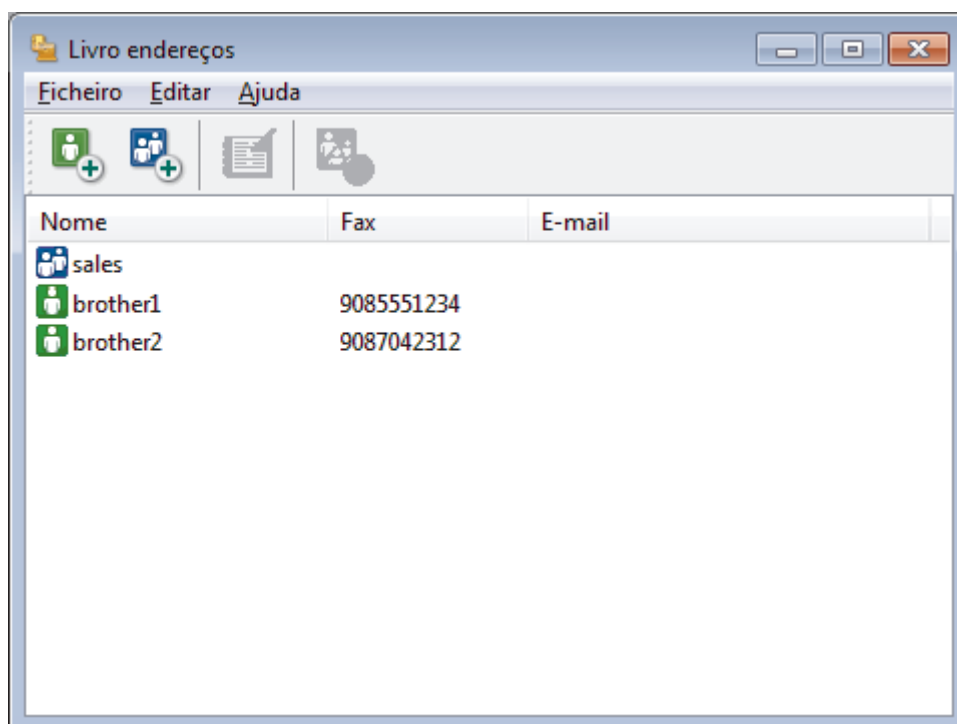

2. Clique em .

Aparece a caixa de diálogo **Criação lista de distribuição**.

3. Introduza os dados da pessoa nos campos correspondentes. Apenas o campo **Nome** é obrigatório.
4. Clique em **OK**.

✓ Informações relacionadas

- [Configurar o Livro de Endereços do PC-Fax \(Windows\)](#)

Criar um grupo no Livro de Endereços do PC-FAX (Windows)

Crie um grupo para distribuição do mesmo PC-FAX para vários destinatários de uma vez.

1. Efetue uma das seguintes ação:

- Windows 7

Clique em  (**Iniciar**) > **Todos os Programas** > **Brother** > **Brother Utilities**.

Clique na lista pendente e selecione o nome do seu modelo (se ainda não estiver selecionado). Clique em **PC-FAX** na barra de navegação do lado esquerdo e clique em **Livro de endereços (Enviar)**.

- Windows 8 e Windows 10

Execute  (**Brother Utilities**); em seguida, clique na lista pendente e selecione o nome do seu modelo (se ainda não estiver selecionado). Clique em **PC-FAX** na barra de navegação do lado esquerdo e clique em **Livro de endereços (Enviar)**.

Aparece a caixa de diálogo **Livro endereços**.

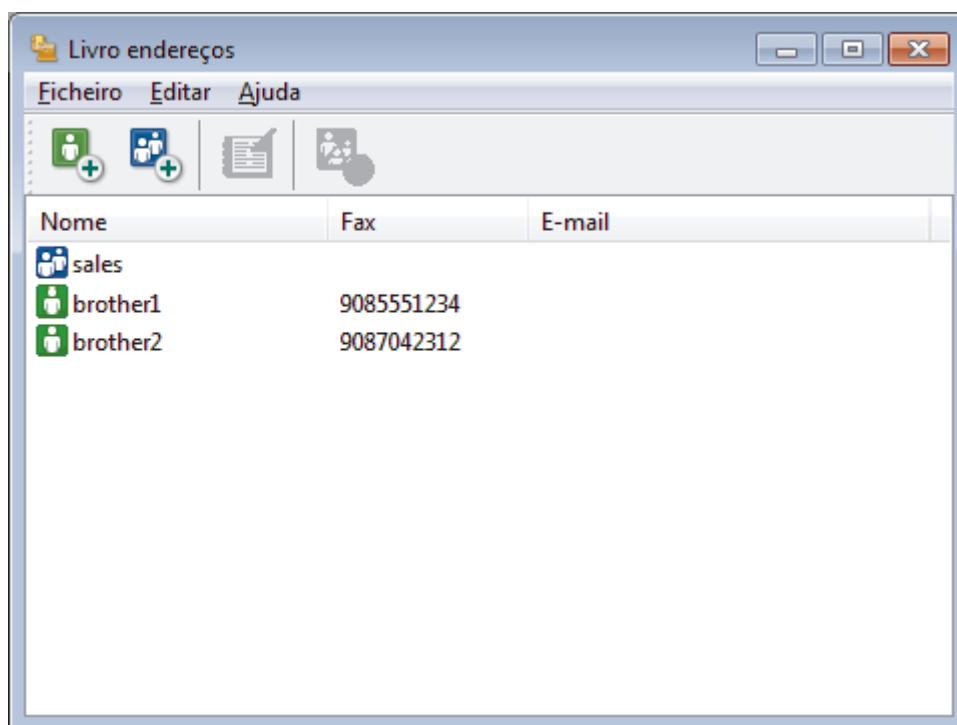

2. Clique em .

Aparece a caixa de diálogo **Criação lista de distribuição**.

3. Introduza o nome do novo grupo no campo **Nome do grupo**.

4. No campo **Nomes disponíveis**, selecione todos os nomes que pretender incluir no grupo e clique em **Adicionar>>**.

Os membros adicionados ao grupo aparecem na caixa **Membros do grupo**.

5. Quando terminar, clique em **OK**.



Cada grupo pode conter até 50 membros.



Informações relacionadas

- [Configurar o Livro de Endereços do PC-Fax \(Windows\)](#)

Editar informações de um membro ou grupo no Livro de Endereços do PC-FAX (Windows)

1. Efetue uma das seguintes ação:

- Windows 7

Clique em  (**Iniciar**) > **Todos os Programas** > **Brother** > **Brother Utilities**.

Clique na lista pendente e selecione o nome do seu modelo (se ainda não estiver selecionado). Clique em **PC-FAX** na barra de navegação do lado esquerdo e clique em **Livro de endereços (Enviar)**.

- Windows 8 e Windows 10

Execute  (**Brother Utilities**); em seguida, clique na lista pendente e selecione o nome do seu modelo (se ainda não estiver selecionado). Clique em **PC-FAX** na barra de navegação do lado esquerdo e clique em **Livro de endereços (Enviar)**.

Aparece a caixa de diálogo **Livro endereços**.

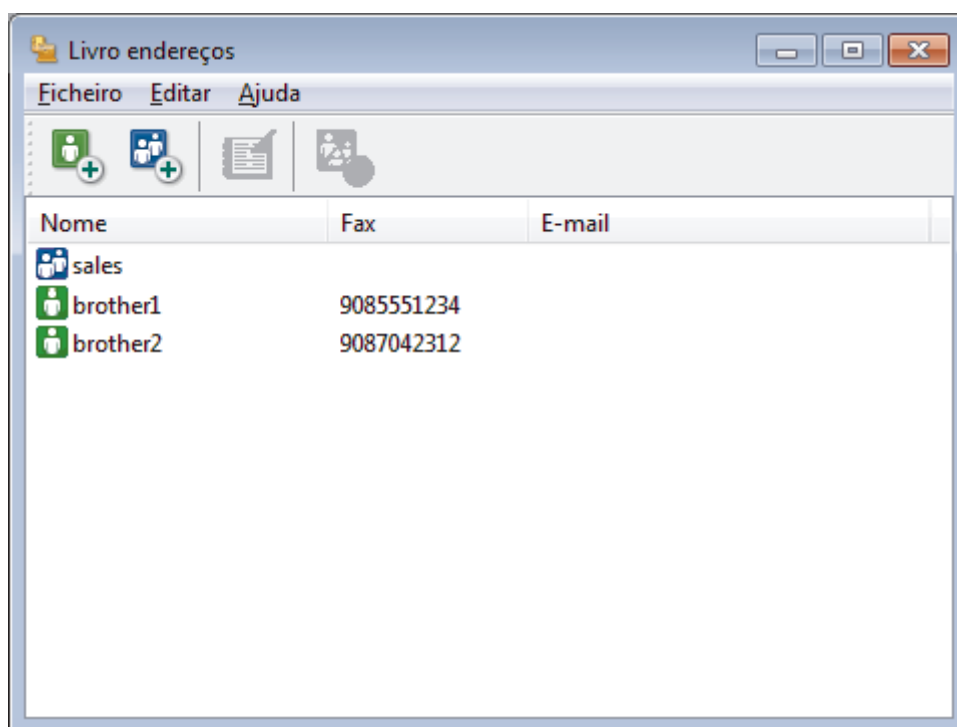

2. Selecione o membro ou grupo que pretende editar.

3. Clique em  (**Propriedades**).

4. Altere a informação do membro ou grupo.

5. Clique em **OK**.



Informações relacionadas

- [Configurar o Livro de Endereços do PC-Fax \(Windows\)](#)

Eliminar um membro ou grupo do Livro de Endereços do PC-FAX (Windows)

1. Efetue uma das seguintes ação:

- Windows 7

Clique em  (**Iniciar**) > **Todos os Programas** > **Brother** > **Brother Utilities**.

Clique na lista pendente e selecione o nome do seu modelo (se ainda não estiver selecionado). Clique em **PC-FAX** na barra de navegação do lado esquerdo e clique em **Livro de endereços (Enviar)**.

- Windows 8 e Windows 10

Execute  (**Brother Utilities**); em seguida, clique na lista pendente e selecione o nome do seu modelo (se ainda não estiver selecionado). Clique em **PC-FAX** na barra de navegação do lado esquerdo e clique em **Livro de endereços (Enviar)**.

Aparece a caixa de diálogo **Livro endereços**.

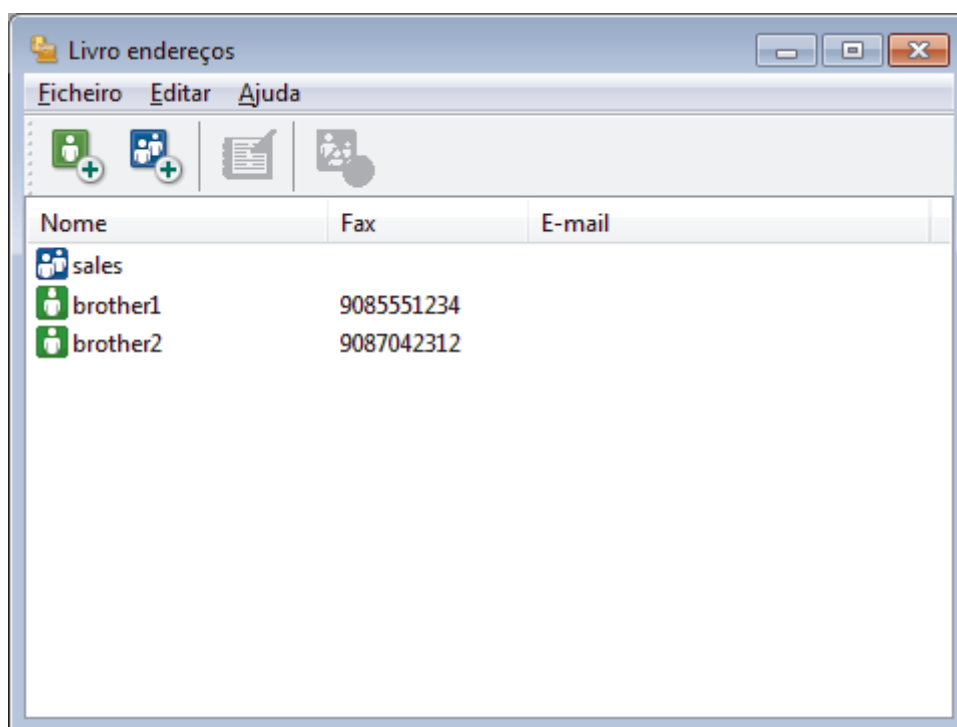

2. Selecione o membro ou grupo que pretende eliminar.

3. Clique em  (**Eliminar**).

4. Quando aparecer a caixa de diálogo de confirmação, clique em **OK**.



Informações relacionadas

- [Configurar o Livro de Endereços do PC-Fax \(Windows\)](#)

Exportar o Livro de Endereços do PC-FAX (Windows)

Pode exportar o Livro de Endereços para um ficheiro de texto ASCII (*.csv), para um vCard (cartão de negócios eletrónico) ou para **Dados de Marcação de Configuração Remota** e guardá-lo no seu computador.

- Não pode exportar as definições de grupo quando exporta os dados do **Livro endereços**.

1. Efetue uma das seguintes ação:

- Windows 7

Clique em  (**Iniciar**) > **Todos os Programas** > **Brother** > **Brother Utilities**.

Clique na lista pendente e seleccione o nome do seu modelo (se ainda não estiver seleccionado). Clique em **PC-FAX** na barra de navegação do lado esquerdo e clique em **Livro de endereços (Enviar)**.

- Windows 8 e Windows 10

Execute  (**Brother Utilities**); em seguida, clique na lista pendente e seleccione o nome do seu modelo (se ainda não estiver seleccionado). Clique em **PC-FAX** na barra de navegação do lado esquerdo e clique em **Livro de endereços (Enviar)**.

Aparece a caixa de diálogo **Livro endereços**.

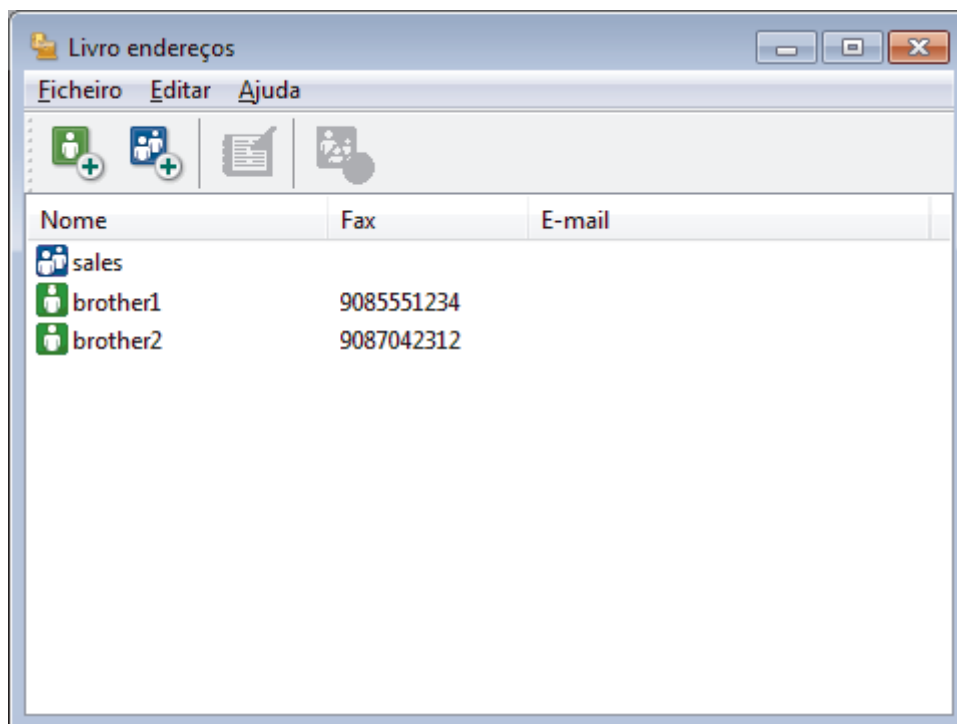

2. Clique no menu **Ficheiro** e seleccione **Exportar**.

3. Seleccione uma das seguintes:

- **Texto**

Aparece a caixa de diálogo **Selecione itens**. Avance para o passo 4.

- **vCard**

Tem de seleccionar num membro do seu livro de endereços para exportar antes de seleccionar esta opção.

Procure a pasta onde pretende guardar o vCard, introduza o nome do vCard no campo **Nome do ficheiro** e clique em **Guardar**.

- **Dados de Marcação de Configuração Remota**

Procure a pasta onde pretende guardar os dados, introduza o nome do ficheiro no campo **Nome do ficheiro** e clique em **Guardar**.

4. No campo **Itens disponíveis**, selecione os dados que pretende exportar e clique em **Adicionar>>**.



Selecione e adicione os itens pela ordem em que os quer listados.

5. Se estiver a exportar para um ficheiro ASCII, na secção **Caracteres divididos**, selecione a opção **Tabulação** ou **Vírgula** para separar os campos de dados.

6. Clique em **OK**.

7. Procure a pasta do computador onde pretende guardar os dados, introduza o nome do ficheiro e clique em **Guardar**.



Informações relacionadas

- [Configurar o Livro de Endereços do PC-Fax \(Windows\)](#)
-

Importar informação para o Livro de Endereços do PC-FAX (Windows)

Pode importar ficheiros de texto ASCII (*.csv), vCards (cartões de negócios eletrónicos) ou **Dados de Marcação de Configuração Remota** para o seu Livro de Endereços.

1. Efetue uma das seguintes ação:

- Windows 7

Clique em  (**Iniciar**) > **Todos os Programas** > **Brother** > **Brother Utilities**.

Clique na lista pendente e seleccione o nome do seu modelo (se ainda não estiver seleccionado). Clique em **PC-FAX** na barra de navegação do lado esquerdo e clique em **Livro de endereços (Enviar)**.

- Windows 8 e Windows 10

Execute  (**Brother Utilities**); em seguida, clique na lista pendente e seleccione o nome do seu modelo (se ainda não estiver seleccionado). Clique em **PC-FAX** na barra de navegação do lado esquerdo e clique em **Livro de endereços (Enviar)**.

Aparece a caixa de diálogo **Livro endereços**.

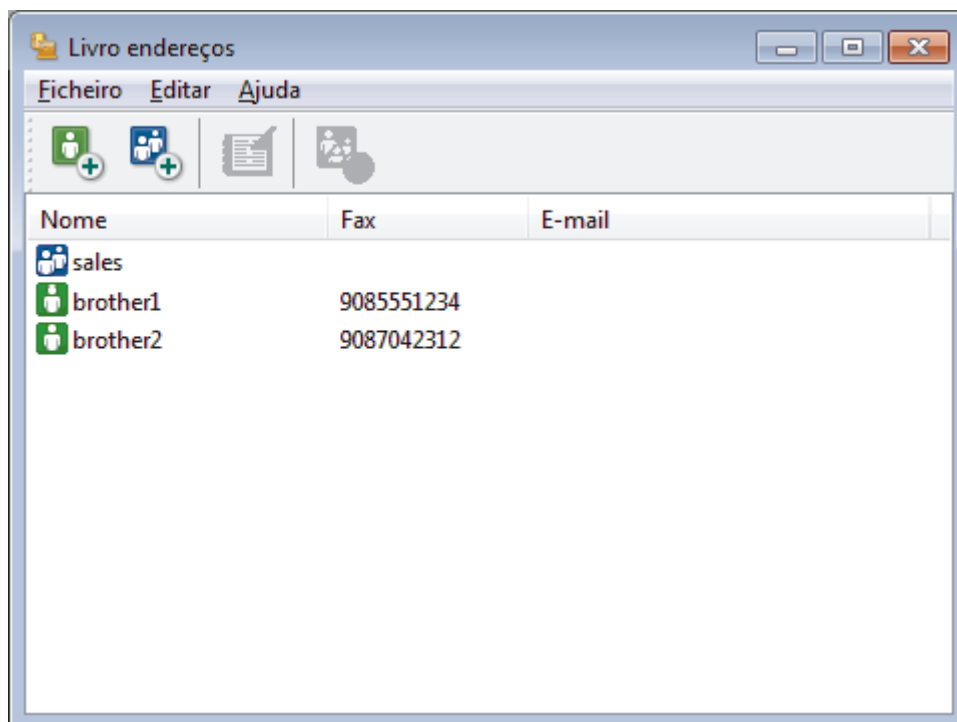

2. Clique no menu **Ficheiro** e seleccione **Importar**.

3. Seleccione uma das seguintes:

- **Texto**

Aparece a caixa de diálogo **Selecione itens**. Avance para o passo 4.

- **vCard**

Avance para o passo 7.

- **Dados de Marcação de Configuração Remota**

Avance para o passo 7.

4. No campo **Itens disponíveis**, seleccione os dados que pretende importar e clique em **Adicionar>>**.



Tem de seleccionar e adicionar os campos da lista **Itens disponíveis** pela mesma ordem em que estão listados no ficheiro de texto a importar.

-
5. Se estiver a importar um ficheiro ASCII, abaixo da secção **Caracteres divididos**, selecione a opção **Tabulação** ou **Vírgula** para separar os campos de dados.
 6. Clique em **OK**.
 7. Procure a pasta de onde pretende importar os dados, introduza o nome do ficheiro e clique em **Abrir**.



Informações relacionadas

- [Configurar o Livro de Endereços do PC-Fax \(Windows\)](#)
-

Enviar um fax com o PC-FAX (Windows)

O PC-FAX suporta apenas faxes monocromáticos. Será enviado um fax monocromático mesmo que os dados originais sejam a cores e mesmo que o equipamento de fax recetor suporte faxes a cores.

1. Crie um ficheiro em qualquer aplicação do seu computador.
2. Selecione o comando de imprimir na sua aplicação.
3. Selecione **Brother PC-FAX** como impressora e execute a operação de impressão.

Aparece a caixa de diálogo **Brother PC-FAX**.

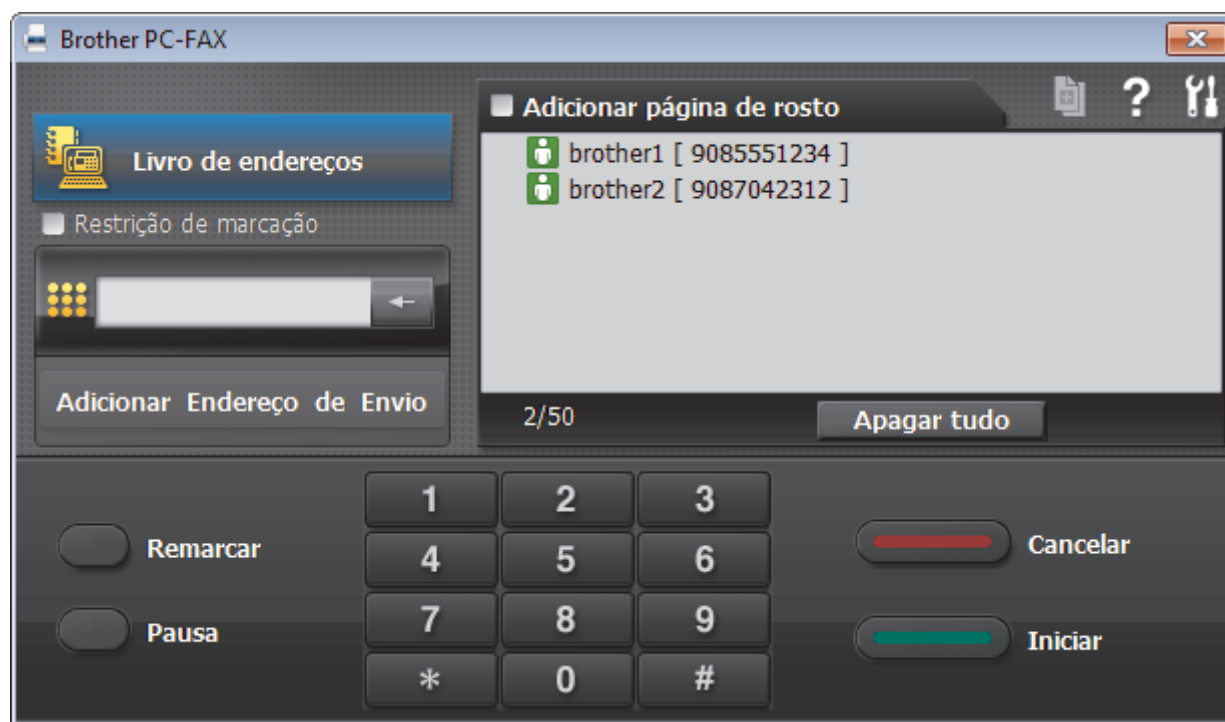



4. Introduza um número de fax utilizando um dos seguintes métodos:
 - Clique nos números do teclado de marcação para introduzir o número e, em seguida, clique em **Adicionar Endereço de Envio**.

 Se seleccionar a caixa de verificação **Restrição de marcação**, aparece uma caixa de diálogo de confirmação para reintroduzir o número de fax através do teclado. Esta função ajuda a evitar transmissões para destinatários incorretos.

- Clique no botão **Livro de endereços** e selecione um membro ou grupo do Livro de Endereços.

 Se cometer um erro, clique em **Apagar tudo** para eliminar todas as entradas.

5. Para incluir uma página de rosto, selecione a caixa de verificação **Adicionar página de rosto**. Também pode clicar em  para criar ou editar uma página de rosto.
6. Clique em **Iniciar** para enviar o fax.

 Para cancelar o fax, clique em **Cancelar**.

- Para voltar a marcar um número, clique em **Remarcas** para ver os últimos cinco números de fax, selecione um número e clique em **Iniciar**.

✓ Informações relacionadas

- [PC-FAX para Windows](#)

Receber faxes no seu computador (Windows)

Utilize o software PC-FAX da Brother para receber faxes no seu computador, fazer uma triagem e imprimir apenas os faxes que pretender.

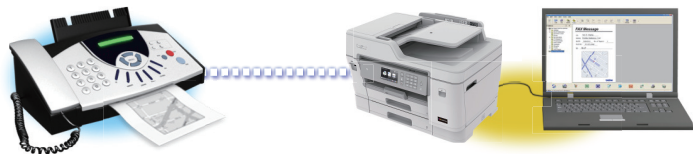

- [Receber faxes com o software de recepção PC-FAX \(Windows\)](#)

Receber faxes com o software de recepção PC-FAX (Windows)

O software de recepção PC-FAX da Brother permite-lhe ver e guardar faxes no computador. É instalado automaticamente quando instala o software e os controladores da Brother e funciona em equipamentos ligados em rede ou localmente.

- A recepção de PC-FAX só suporta faxes monocromáticos. Quando recebe um fax a cores, o equipamento imprime o fax a cores, mas não envia o fax para o computador.

Quando desliga o computador, o equipamento continua a receber e a guardar faxes na memória do próprio equipamento Brother. O visor LCD do equipamento apresenta o número de faxes recebidos e guardados. Quando inicia esta aplicação, o software transfere todos os faxes recebidos para o computador ao mesmo tempo. Pode ativar a opção “Impressão de cópia de segurança” se pretender que o equipamento imprima uma cópia do fax antes de o enviar para o computador ou antes de o computador ser desligado. Pode configurar as definições de impressão de cópia de segurança a partir do equipamento Brother.



Informações relacionadas

- [Receber faxes no seu computador \(Windows\)](#)
 - [Executar a recepção de PC-FAX da Brother no seu computador \(Windows\)](#)
 - [Ver mensagens recebidas de PC-FAX \(Windows\)](#)

Tópicos relacionados:

- [Utilizar a recepção PC-Fax para transferir faxes recebidos para o computador \(apenas Windows\)](#)

Executar a recepção de PC-FAX da Brother no seu computador (Windows)



Recomendamos que marque a caixa de verificação **Iniciar o PC-FAX Receive no arranque do computador**, para que o software seja automaticamente executado e possa transferir quaisquer faxes no arranque do computador.

1. Efetue uma das seguintes ações:

- Windows 7

Clique em  (**Iniciar**) > **Todos os Programas** > **Brother** > **Brother Utilities**.

Clique na lista pendente e selecione o nome do seu modelo (se ainda não estiver selecionado). Clique em **PC-FAX** na barra de navegação do lado esquerdo e clique em **Receber**.

- Windows 8 e Windows 10

Execute  (**Brother Utilities**); em seguida, clique na lista pendente e selecione o nome do seu modelo (se ainda não estiver selecionado). Clique em **PC-FAX** na barra de navegação do lado esquerdo e clique em **Receber**.

2. Confirme a mensagem e clique em **Sim**.

Aparece a janela **PC-FAX Receive (Recepção PC-FAX)**. O ícone  (**Recepção PC-FAX**) também aparece no tabuleiro de tarefas do computador.



Informações relacionadas

- [Receber faxes com o software de recepção PC-FAX \(Windows\)](#)
 - [Configurar o computador para receber PC-FAX \(Windows\)](#)
 - [Adicionar o equipamento Brother à recepção PC-FAX \(Windows\)](#)

Configurar o computador para receber PC-FAX (Windows)

1. Clique duas vezes no ícone  (**Recepção PC-FAX**) na área de tarefas do computador.
Aparece a janela **PC-FAX Receive (Recepção PC-FAX)**.
2. Clique em **Definições**.
3. Configure estas opções conforme necessário:

Preferências

Configure para iniciar automaticamente a recepção de PC-FAX ao iniciar o Windows.

Guardar

Configure o caminho para guardar os ficheiros de PC-FAX e selecione o formato do documento recebido.

Carregar para o

Configure o caminho para o servidor SharePoint e selecione a opção de carregamento automático ou manual (disponível apenas para administradores).

Dispositivo

Selecione o equipamento Brother no qual pretende receber PC-FAX.

Bloquear (disponível apenas para administradores)

Restrinja os utilizadores que não têm privilégios de administrador de configurar as opções de definições apresentadas anteriormente.

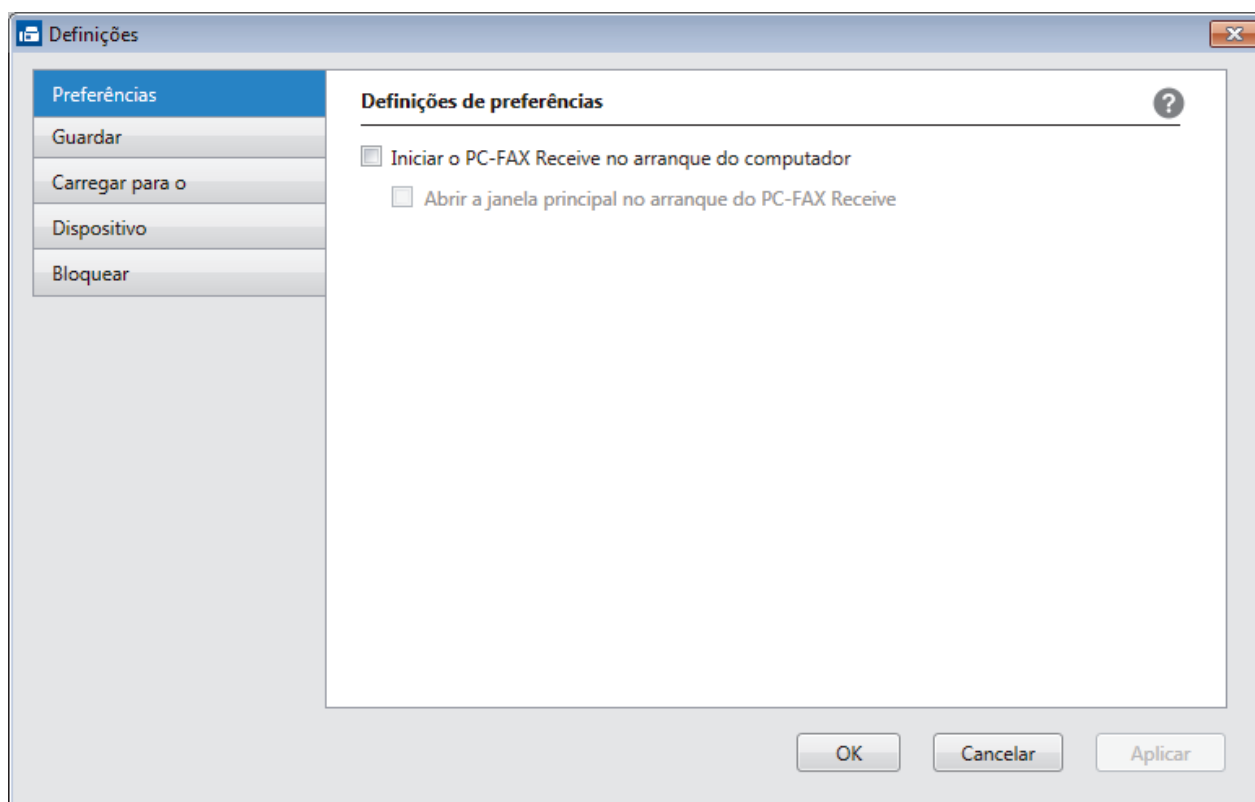

4. Clique em **OK**.

Informações relacionadas

- [Executar a recepção de PC-FAX da Brother no seu computador \(Windows\)](#)

Adicionar o equipamento Brother à receção PC-FAX (Windows)

- Se instalou o equipamento seguindo as instruções para um utilizador de rede, então o equipamento já deverá estar configurado para a sua rede.

1. Clique duas vezes no ícone  (**Receção PC-FAX**) na área de tarefas do computador.

Aparece a janela **PC-FAX Receive (Receção PC-FAX)**.

2. Clique em **Definições**.

3. Clique em **Dispositivo > Adicionar**.

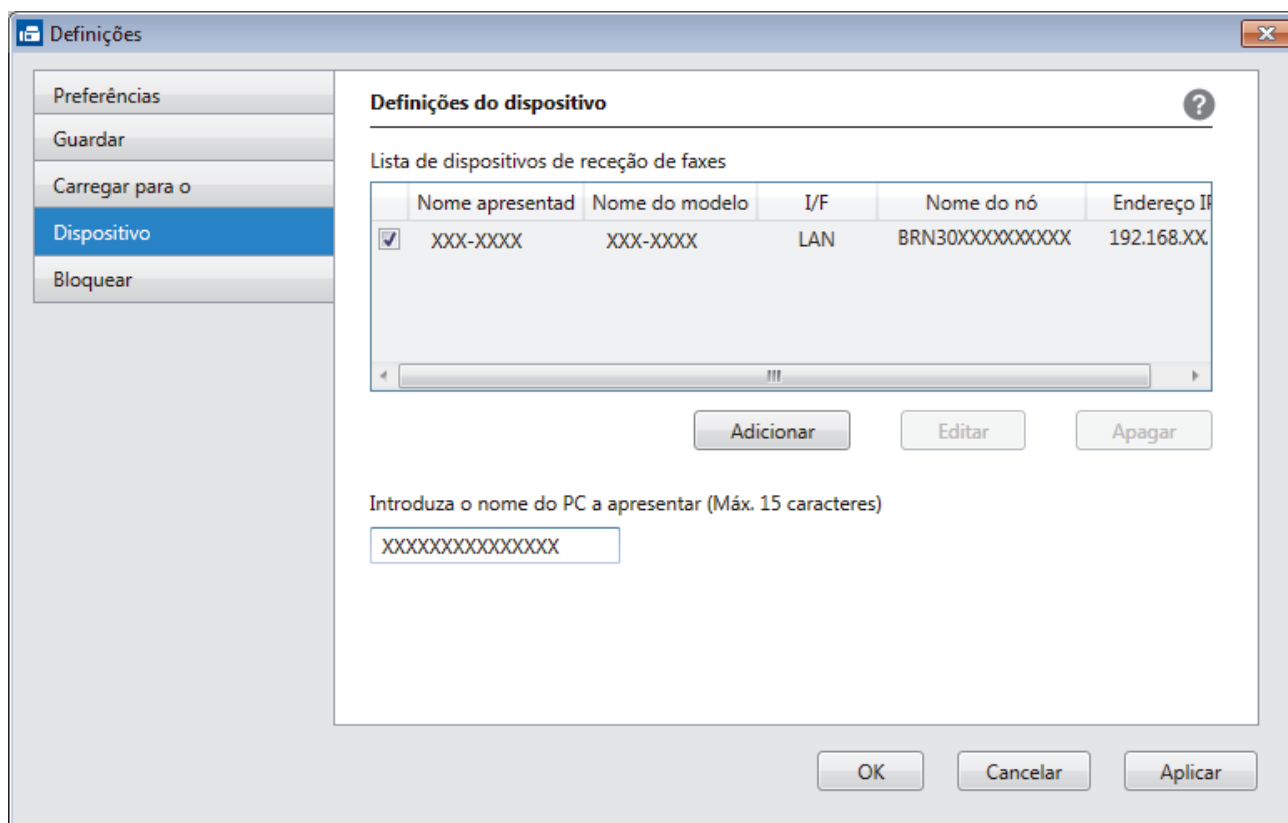

4. Selecione o método de ligação apropriado.

Selecione o dispositivo a partir dos resultados da pesquisa automática abaixo.

Serão apresentados os equipamentos Brother ligados. Selecione um dispositivo na lista. Clique em **OK**.

Especifique o seu dispositivo pelo endereço de IP

Introduza o endereço IP do equipamento no campo **Endereço IP** e clique em **OK**.

5. Para alterar o nome do computador que aparece no visor LCD do equipamento, introduza um nome novo no campo **Introduza o nome do PC a apresentar (Máx. 15 caracteres)**.

6. Clique em **OK**.





Informações relacionadas

- [Executar a receção de PC-FAX da Brother no seu computador \(Windows\)](#)

Ver mensagens recebidas de PC-FAX (Windows)

Estado de recepção

Ícone	Estado indicado
	Modo de espera Sem mensagens não lidas
	A receber mensagens
	Mensagens recebidas Mensagens não lidas

1. Clique duas vezes no ícone  (Recepção PC-FAX) no tabuleiro de tarefas do computador.

Aparece a janela **PC-FAX Receive (Recepção PC-FAX)**.

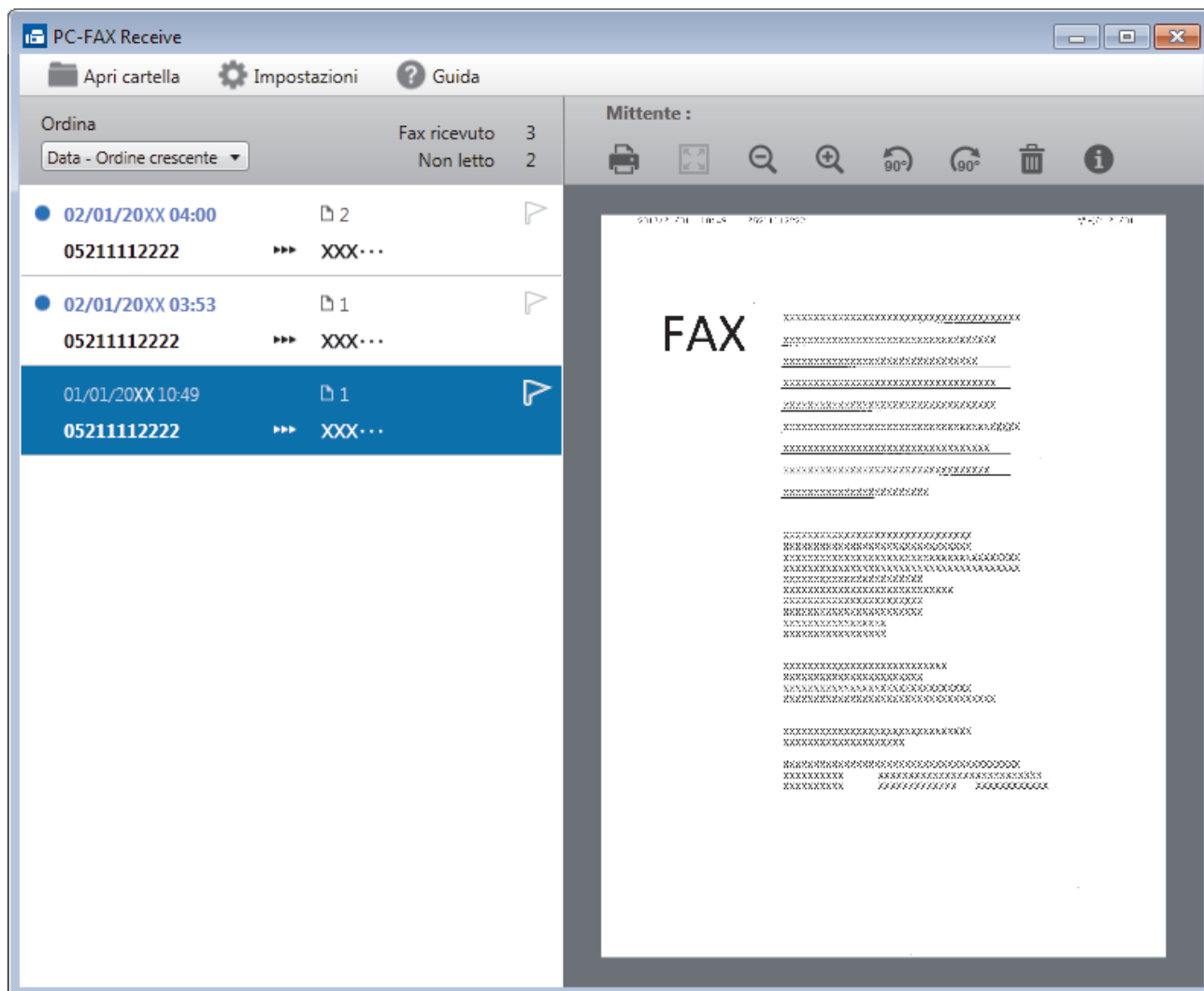

2. Clique em quaisquer faxes da lista para os visualizar.
3. Quando terminar, clique em  no canto superior direito da janela para a fechar.



Mesmo depois de fechar a janela, a recepção de PC-FAX fica ativa e o ícone  (Recepção PC-FAX) mantém-se no tabuleiro de tarefas do computador. Para encerrar a recepção PC-FAX, clique no ícone do tabuleiro de tarefas do computador e clique em **Fechar**.



Informações relacionadas

- [Receber faxes com o software de recepção PC-FAX \(Windows\)](#)

PC-FAX para Mac

Utilize o software PC-FAX da Brother para enviar faxes diretamente a partir do seu Mac sem os imprimir. Esta função ajuda a reduzir o consumo de papel e a poupar tempo.

- [Enviar faxes a partir da sua aplicação \(Mac\)](#)

Enviar faxes a partir da sua aplicação (Mac)

O PC-FAX suporta apenas faxes monocromáticos. Será enviado um fax monocromático mesmo que os dados originais sejam a cores e mesmo que o equipamento de fax recetor suporte faxes a cores.

1. Crie um documento numa aplicação do Mac.
2. A partir de uma aplicação como o Apple TextEdit, clique no menu **Ficheiro** e seleccione **Imprimir**.
3. Clique no menu instantâneo da aplicação e seleccione a opção **Enviar Fax**.

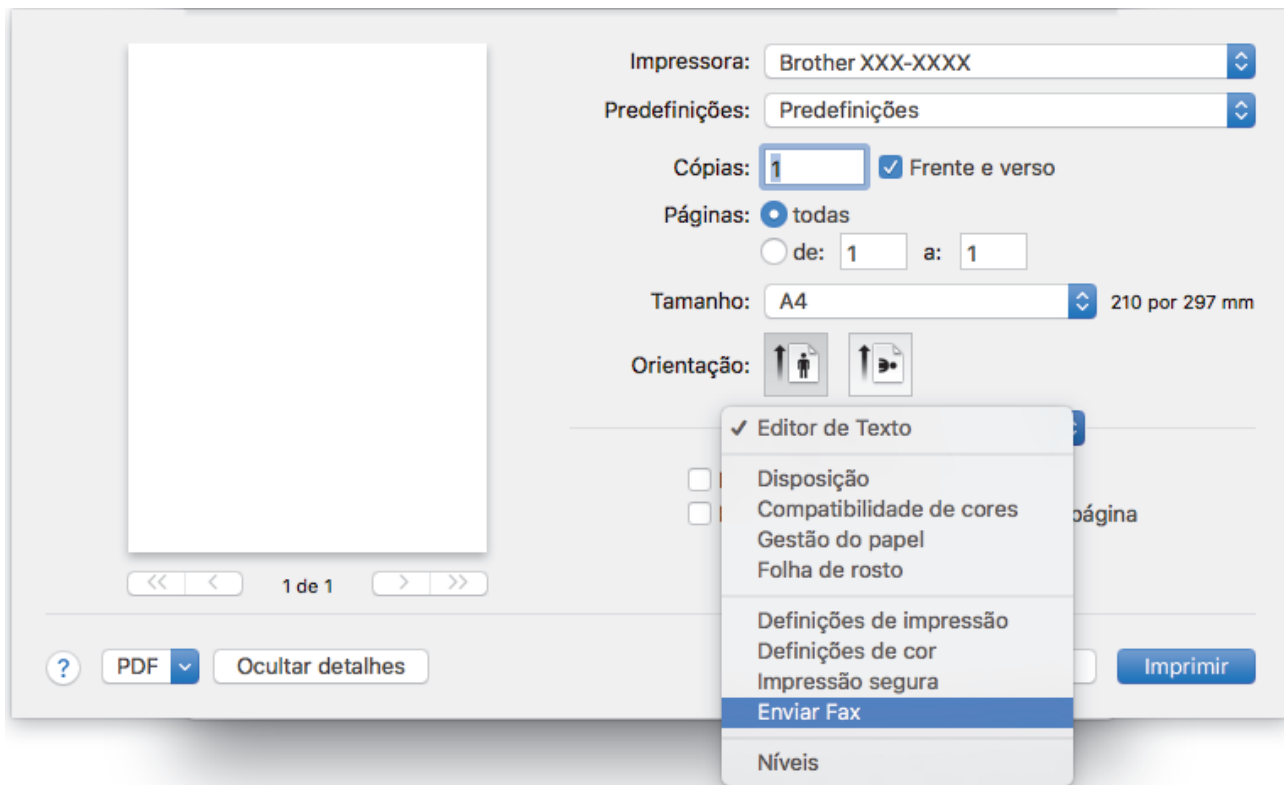

4. Clique no menu instantâneo **Saída** e seleccione a opção **Facsimile**.

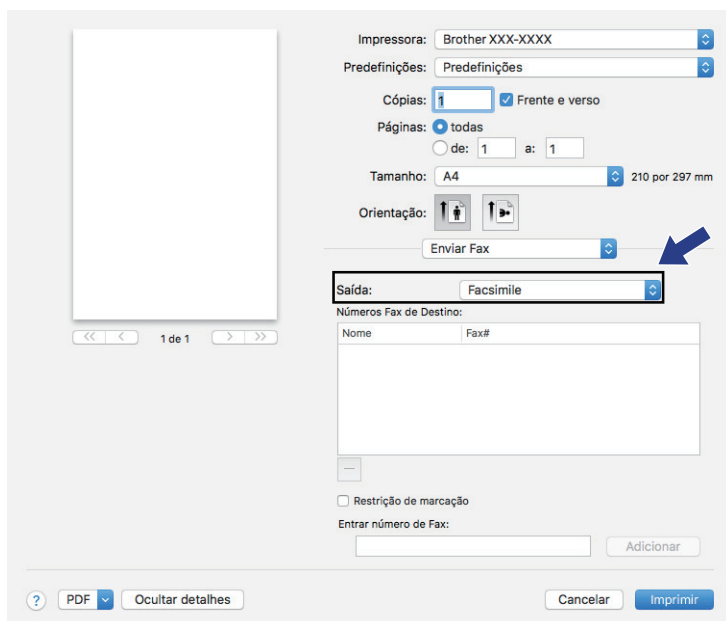

5. Introduza um número de fax no campo **Entrar número de Fax** e clique em **Adicionar**.
O número de fax é apresentado no campo **Números Fax de Destino**.



Para enviar um fax para mais do que um número, clique no botão **Adicionar** depois de introduzir o primeiro número de fax e introduza o número de fax seguinte. Os números de fax de destino serão listadas no campo **Números Fax de Destino**.

The screenshot shows a fax software interface with the following elements:

- Impressora:** Brother XXX-XXXX
- Predefinições:** Predefinições
- Cópias:** 1, with a checked box for "Frente e verso".
- Páginas:** todas, with "de: 1" and "a: 1" fields.
- Tamanho:** A4, 210 por 297 mm.
- Orientação:** Vertical.
- Enviar Fax:** Dropdown menu.
- Saída:** Facsimile.
- Números Fax de Destino:** A table with columns "Nome" and "Fax#". One entry is visible: "905551234".
- Restrição de marcação:** Unchecked checkbox.
- Entrar número de Fax:** Input field containing "9087042312".
- Adicionar:** Button next to the input field, highlighted with a blue arrow.
- Buttons at the bottom:** PDF, Ocultar detalhes, Cancelar, and Imprimir.

6. Clique em **Imprimir** para enviar o fax.



Informações relacionadas

- [PC-FAX para Mac](#)

Rede

- Configurar detalhes da rede através do painel de controlo
- Funções básicas de rede suportadas
- Conhecer o software de gestão de rede e os utilitários
- Métodos adicionais de configuração do equipamento Brother para uma rede sem fios
- Funções avançadas de rede
- Informações técnicas para utilizadores avançados

Configurar detalhes da rede através do painel de controlo

Para configurar o equipamento para a sua rede, utilize as opções do menu [Rede] do painel de controlo.



- Para obter informações sobre as definições de rede que pode configurar através do painel de controlo
➤➤ *Informações relacionadas: Tabelas de definições*
- Pode também usar utilitários de gestão, como o BRAdmin Light (Windows), o BRAdmin Professional (Windows) e a gestão baseada na web, para configurar e alterar as definições de rede do equipamento Brother.
➤➤ *Informações relacionadas: Conhecer o software de gestão de rede e os utilitários*

1. Prima  [Definiç.] > [Defin. todas] > [Rede].
2. Deslize o dedo para cima ou para baixo ou prima ▲ ou ▼ para visualizar a opção de rede e, em seguida, confirme-a. Repita este passo até aceder ao menu que pretende configurar e siga as instruções do ecrã tátil LCD.



Informações relacionadas

- [Rede](#)

Tópicos relacionados:

- [Tabelas de definições \(modelos com ecrã tátil de 3,7" \(93,4 mm\)\)](#)
- [Conhecer o software de gestão de rede e os utilitários](#)

Funções básicas de rede suportadas

O servidor de impressão suporta várias funções, dependendo do sistema operativo. Utilize esta tabela para ver quais são as funções e as ligações de rede que são suportadas por cada sistema operativo.

Sistemas Operativos	Windows 7 Windows 8 Windows 10	Windows Server 2008/2008 R2/2012/2012 R2/2016	macOS
Impressão	Sim	Sim	Sim
Digitalização	Sim		Sim
Envio PC-Fax (Disponível apenas em alguns modelos)	Sim		Sim
Receção PC-Fax (Disponível apenas em alguns modelos)	Sim		
BRAdmin Light ^{1 3}	Sim	Sim	
BRAdmin Professional ^{2 3}	Sim	Sim	
Gestão baseada na web ³	Sim	Sim	Sim
Configuração remota (Disponível apenas em alguns modelos) ³	Sim		
Status Monitor	Sim		Sim
Assistente de instalação do controlador	Sim	Sim	



Informações relacionadas

- [Rede](#)

¹ BRAdmin Light está disponível para transferência na página do seu modelo em support.brother.com.

² BRAdmin Professional está disponível para transferência na página do seu modelo em support.brother.com.

³ A palavra-passe de início de sessão predefinida para gerir as definições do equipamento é **initpass**. Recomendamos que a altere para proteger o equipamento de acessos não autorizados.

Conhecer o software de gestão de rede e os utilitários

Gestão baseada na Web

A gestão baseada na Web é um utilitário que usa um browser padrão para gerir o equipamento através de HTTP (Hyper Text Transfer Protocol) ou HTTPS (Hyper Text Transfer Protocol over Secure Socket Layer). Introduza o endereço IP do equipamento no browser para aceder e alterar as definições do servidor de impressão.

BRAdmin Light (Windows)

O BRAdmin Light é um utilitário para a configuração inicial de equipamentos Brother ligados em rede. Este utilitário consegue procurar produtos Brother na sua rede, ver o estado e configurar as definições de rede básicas, como o endereço IP.

Visite a página **Transferências** do seu modelo no Brother Solutions Center em support.brother.com para descarregar o BRAdmin Light.



- Se utilizar a firewall do Windows ou a função de firewall de alguma aplicação anti-spyware ou antivírus, desative-a temporariamente. Quando tiver a certeza de que pode imprimir, configure as definições do software ao seguir as instruções.

BRAdmin Professional (Windows)

O BRAdmin Professional é um utilitário para uma gestão mais avançada dos dispositivos Brother ligados via rede. Este utilitário consegue procurar produtos Brother na sua rede e visualizar o estado do equipamento a partir de um ecrã de fácil leitura, idêntico ao do Explorador do Windows, que muda de cor para identificar o estado de cada equipamento. Pode configurar as definições de rede e de equipamentos, assim como atualizar o firmware do equipamento, a partir de um computador com Windows na sua rede local (LAN). O BRAdmin Professional pode também registar a atividade de equipamentos Brother que estão na rede e exportar os dados do registo.



- Visite a página **Transferências** do seu modelo no Brother Solutions Center em support.brother.com para descarregar a versão mais recente do utilitário BRAdmin Professional da Brother.
- Nome do nó: o nome do nó aparece na janela atual do BRAdmin Professional. O nome do nó predefinido é "BRNxxxxxxxxxxxx" para uma rede com fios ou "BRWxxxxxxxxxxxx" para uma rede sem fios (em que "xxxxxxxxxxxx" corresponde ao endereço MAC/Ethernet do seu equipamento).
- Se utilizar a firewall do Windows ou a função de firewall de alguma aplicação anti-spyware ou antivírus, desative-a temporariamente. Quando tiver a certeza de que pode imprimir, configure as definições do software ao seguir as instruções.

Configuração remota (Windows e Mac)

O programa de configuração remota permite-lhe configurar várias definições do equipamento e da rede a partir de uma aplicação do Windows ou Mac. Quando iniciar esta aplicação, as definições do equipamento serão automaticamente transferidas para o computador e apresentadas no respetivo ecrã. Se alterar as definições, pode transferi-las diretamente para o equipamento.



Windows

Este utilitário pode ser usado numa ligação USB ou de rede.

Mac

- Visite a página **Transferências** do seu modelo no Brother Solutions Center em support.brother.com para descarregar a Configuração Remota.
- Este utilitário pode ser usado numa ligação USB.



Informações relacionadas

- [Rede](#)

Tópicos relacionados:

- [Alterar as definições do equipamento utilizando a gestão baseada na Web](#)
-

Métodos adicionais de configuração do equipamento Brother para uma rede sem fios

Para ligar o equipamento à sua rede sem fios, recomendamos que utilize o disco de instalação da Brother.

- [Antes de configurar o seu equipamento Brother para uma rede sem fios](#)
- [Configurar o equipamento para uma rede sem fios utilizando o método Premir um Botão do Wi-Fi Protected Setup™ \(WPS\)](#)
- [Configurar o equipamento para uma rede sem fios utilizando o método PIN do Wi-Fi Protected Setup™ \(WPS\)](#)
- [Configurar o equipamento para uma rede sem fios quando o SSID não é difundido](#)
- [Configurar o equipamento para uma rede sem fios de uma empresa](#)
- [Utilizar Wi-Fi Direct®](#)

Antes de configurar o seu equipamento Brother para uma rede sem fios

Antes de tentar configurar uma rede sem fios, confirme o seguinte:

- Se estiver a utilizar uma rede sem fios empresarial, tem de conhecer a ID de utilizador e a palavra-passe.
- Para obter os melhores resultados em impressões normais do dia-a-dia, coloque o equipamento Brother o mais perto possível do router/ponto de acesso de rede local sem fios, com o mínimo de obstáculos entre eles. Se existirem objetos grandes ou paredes entre os dois equipamentos e interferências de outros equipamentos eletrónicos, a velocidade de transferência dos dados dos seus documentos pode ser afetada.

Devido a estes fatores, a ligação sem fios pode não ser o melhor método de ligação para todos os tipos de documentos e aplicações. Se pretender imprimir ficheiros grandes, como documentos com várias páginas de texto e gráficos grandes, talvez seja preferível selecionar uma ligação Ethernet com fios para uma transferência de dados mais rápida (apenas nos modelos suportados) ou uma ligação USB para atingir a maior velocidade de comunicação.

- Embora o equipamento Brother possa ser utilizado tanto numa rede com fios como numa rede sem fios (apenas os modelos compatíveis), apenas pode ser utilizado um método de ligação de cada vez. Contudo, é possível utilizar em simultâneo uma ligação de rede sem fios e Wi-Fi Direct ou uma ligação de rede com fios (apenas os modelos compatíveis) e Wi-Fi Direct.



Se não conhecer as informações de segurança (por exemplo, o nome de rede [SSID] e a chave de rede), consulte o fabricante do router, o administrador do sistema ou o fornecedor do acesso à Internet.



Informações relacionadas

- [Métodos adicionais de configuração do equipamento Brother para uma rede sem fios](#)

Configurar o equipamento para uma rede sem fios utilizando o método Premir um Botão do Wi-Fi Protected Setup™ (WPS)

Se o seu ponto de acesso/router sem fios suportar WPS (configuração por botão), pode utilizar o WPS com o menu do painel de controlo do seu equipamento para configurar as suas definições de rede sem fios.



Os routers ou pontos de acesso que suportam WPS estão assinalados com este símbolo:



1. Prima  [Definiç.] > [Defin. todas] > [Rede] > [WLAN] > [WPS].
2. Quando aparecer [Ativar WLAN?], prima [Sim].
Esta ação iniciará o assistente de configuração sem fios. Para cancelar, prima [Não].
3. Quando o ecrã tátil indicar que deve iniciar o WPS, prima o botão do WPS no ponto de acesso/router sem fios. Em seguida, prima [OK] no seu equipamento. O equipamento tenta automaticamente ligar-se à sua rede sem fios.

Se o equipamento sem fios for ligado com sucesso, o visor apresenta [Ligada].

Concluiu a configuração da rede sem fios. Para instalar o **Pacote completo de software e controladores** necessário para colocar o equipamento em funcionamento, insira o disco de instalação da Brother no seu computador ou visite a página **Transferências** do seu modelo no Brother Solutions Center em support.brother.com.



Informações relacionadas

- [Métodos adicionais de configuração do equipamento Brother para uma rede sem fios](#)

Configurar o equipamento para uma rede sem fios utilizando o método PIN do Wi-Fi Protected Setup™ (WPS)

Se o router/ponto de acesso de rede local sem fios suportar WPS, pode utilizar o método PIN (Personal Identification Number, número de identificação pessoal) para configurar as definições de rede sem fios.

O método PIN é um dos métodos de ligação desenvolvidos pela Wi-Fi Alliance®. Ao introduzir um PIN criado por um inscrito (o seu equipamento) no agente de registo (um equipamento que gere a rede local sem fios), pode configurar a rede sem fios e as definições de segurança. Para mais informações sobre como aceder ao modo WPS, consulte as instruções fornecidas com o router/ponto de acesso sem fios.

Tipo A

Ligação quando o router/ponto de acesso de rede local sem fios (1) atua como o agente de registo.

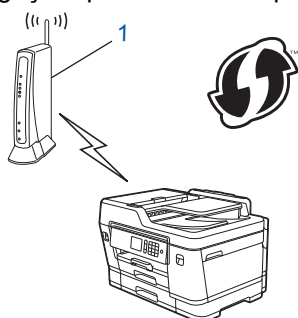

Tipo B

Ligação quando outro equipamento (2), como um computador, é utilizado como o agente de registo.

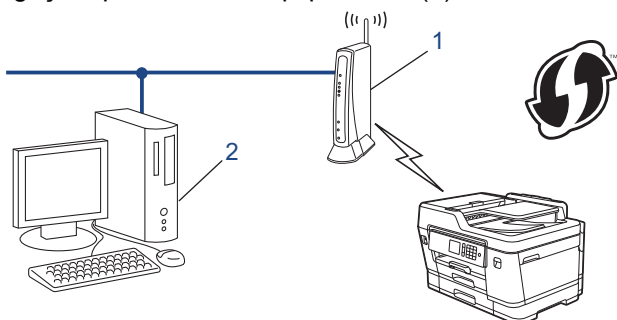

Os routers ou pontos de acesso que suportam WPS estão assinalados com este símbolo:



1. Prima  [Definiç.] > [Wi-Fi] > [WPS c/ cód PIN].
2. Quando aparecer [Ativar WLAN?], prima [Sim].
Esta ação iniciará o assistente de configuração sem fios. Para cancelar, prima [Não].
3. O LCD apresenta um PIN de oito dígitos e o equipamento começa a procurar um router/ponto de acesso de rede local sem fios.
4. Utilizando um computador ligado à rede, introduza o endereço IP do equipamento que está a utilizar como Agente de Registo na barra de endereços do seu browser. (Por exemplo: <http://192.168.1.2>)
5. Avance para a página de definições WPS, introduza o PIN e siga as instruções que aparecem no ecrã.



- Normalmente, o Registrar é o router/ponto de acesso de rede local sem fios.
- A página de definições varia consoante a marca do router/ponto de acesso de LAN sem fios. Para mais informações, consulte as instruções fornecidas com o seu router/ponto de acesso de LAN sem fios.

Se estiver a utilizar um computador com Windows 7, Windows 8 ou Windows 10 como Agente de Registo, execute os passos seguintes:

6. Efetue uma das seguintes ação:

- Windows 7

Clique em  (Iniciar) > **Dispositivos e Impressoras** > **Adicionar um dispositivo**.

- Windows 8

Desloque o rato para o canto inferior direito do seu ambiente de trabalho. Quando aparecer a barra de menus, clique em **Definições** > **Painel de Controlo** > **Hardware e Som** > **Dispositivos e Impressoras** > **Adicionar um dispositivo**.

- Windows 10

Clique em  > **Sistema Windows** > **Painel de Controlo**. No grupo **Hardware e Som**, clique em **Adicionar um dispositivo**.



- Para utilizar um computador com Windows 7, Windows 8 ou Windows 10 como Agente de Registo, tem de registá-lo antecipadamente na rede. Para mais informações, consulte as instruções fornecidas com o seu router/ponto de acesso de LAN sem fios.
- Se utilizar o Windows 7, Windows 8 ou Windows 10 como agente de registo, pode instalar o controlador da impressora após a configuração sem fios seguindo as instruções apresentadas no ecrã. Para instalar o **Pacote completo de software e controladores** necessário para colocar o equipamento em funcionamento, insira o disco de instalação da Brother no seu computador ou visite a página **Transferências** do seu modelo no Brother Solutions Center em support.brother.com.

7. Selecione o seu equipamento e clique em **Seguinte**.

8. Introduza o PIN apresentado no LCD do equipamento e clique em **Seguinte**.

9. (Windows 7) Selecione a sua rede e clique em **Seguinte**.

10. Clique em **Fechar**.



Informações relacionadas

- [Métodos adicionais de configuração do equipamento Brother para uma rede sem fios](#)

Configurar o equipamento para uma rede sem fios quando o SSID não é difundido

Antes de configurar o equipamento, recomendamos que tome nota das definições da sua rede sem fios. Necessita destas informações para continuar com a configuração.

1. Verifique e anote as definições atuais de rede sem fios.

Nome da Rede (SSID)			
Modo de Comunicação	Método de Autenticação	Modo de Encriptação	Chave de Rede
Infraestrutura	Sistema Aberto	NENHUM	-
		WEP	
	Chave Partilhada	WEP	
	WPA/WPA2-PSK	AES	
		TKIP	

Por exemplo:

Nome da Rede (SSID)			
HELLO			
Modo de Comunicação	Método de Autenticação	Modo de Encriptação	Chave de Rede
Infraestrutura	WPA2-PSK	AES	12345678



Se o router utilizar a encriptação WEP, introduza a chave utilizada como a primeira chave WEP. O equipamento Brother suporta apenas a utilização da primeira chave WEP.

2. Prima  [Definiç.] > [Defin. todas] > [Rede] > [WLAN] > [Assis.Configur].
3. Quando aparecer [Ativar WLAN?], prima [Sim].
Esta ação iniciará o assistente de configuração sem fios. Para cancelar, prima [Não].
4. O equipamento procura a rede e apresenta uma lista de SSID disponíveis. Passe o dedo para cima ou para baixo, ou prima ▲ ou ▼, para visualizar [<Novo SSID>]. Prima [<Novo SSID>] e, em seguida, prima [OK].
5. Introduza o nome SSID e prima [OK].



Mais informações em como inserir texto >> *Anexo*.

6. Prima [Infra-estrutura] quando tal lhe for solicitado.
7. Selecione o método de autenticação.
8. Efetue uma das seguintes ação:
 - Se tiver selecionado a opção [Sistema aberto], selecione o tipo de encriptação [Nenhuma] ou [WEP] e prima-o.
Se tiver selecionado a opção [WEP] para o tipo de encriptação, introduza a chave WEP e prima [OK].
 - Se tiver selecionado a opção [Chave Partilhada], introduza a chave WEP e prima [OK].
 - Se tiver selecionado a opção [WPA/WPA2-PSK], prima [TKIP+AES] ou [AES].
Introduza a chave WPA e prima [OK].



- Mais informações em como inserir texto ►► *Anexo*.
- O equipamento Brother suporta apenas a utilização da primeira chave WEP.

9. O equipamento tenta estabelecer ligação com o dispositivo sem fios selecionado.

Se o equipamento sem fios for ligado com sucesso, o visor apresenta [Ligada].

Concluiu a configuração da rede sem fios. Para instalar o **Pacote completo de software e controladores** necessário para colocar o equipamento em funcionamento, insira o disco de instalação da Brother no seu computador ou visite a página **Transferências** do seu modelo no Brother Solutions Center em support.brother.com.



Informações relacionadas

- [Métodos adicionais de configuração do equipamento Brother para uma rede sem fios](#)

Tópicos relacionados:

- [Não consigo concluir a configuração da rede sem fios](#)
-

Configurar o equipamento para uma rede sem fios de uma empresa

Antes de configurar o equipamento, recomendamos que tome nota das definições da sua rede sem fios. Necessita destas informações para continuar com a configuração.

1. Verifique e registe as definições atuais de rede sem fios.

Nome da Rede (SSID)

Modo de Comunicação	Método de Autenticação	Modo de Encriptação	ID de utilizador	Palavra-passe
Infraestrutura	LEAP	CKIP		
		AES		
	EAP-FAST/NONE	TKIP		
		AES		
	EAP-FAST/MS-CHAPv2	TKIP		
		AES		
	EAP-FAST/GTC	TKIP		
		AES		
	PEAP/MS-CHAPv2	TKIP		
		AES		
	PEAP/GTC	TKIP		
		AES		
	EAP-TTLS/CHAP	TKIP		
		AES		
	EAP-TTLS/MS-CHAP	TKIP		
		AES		
	EAP-TTLS/MS-CHAPv2	TKIP		
		AES		
EAP-TTLS/PAP	TKIP			
	AES			
EAP-TLS	TKIP			
	AES		-	
				-

Por exemplo:

Nome da Rede (SSID)
HELLO

Modo de Comunicação	Método de Autenticação	Modo de Encriptação	ID de utilizador	Palavra-passe
Infraestrutura	EAP-FAST/MS-CHAPv2	AES	Brother	12345678



- Se configurar o equipamento ao utilizar a autenticação EAP-TLS, tem de instalar o certificado de cliente emitido por uma AC (autoridade de certificados) antes de iniciar a configuração. Contacte o administrador de rede para obter informações sobre o certificado de cliente. Se tiver instalado mais de um certificado, recomendamos que tome nota do nome do certificado que pretende utilizar.
- Se verificar que o equipamento está a utilizar o nome comum do certificado de servidor, recomendamos que tome nota do nome comum antes de iniciar a configuração. Contacte o administrador de rede para obter informações sobre o nome comum do certificado de servidor.

2. Prima  [Definiç.] > [Defin. todas] > [Rede] > [WLAN] > [Assis.Configur].

3. Quando aparecer [Ativar WLAN?], prima [Sim].

Esta ação iniciará o assistente de configuração sem fios. Para cancelar, prima [Não].

4. O equipamento procura a rede e apresenta uma lista de SSID disponíveis. Passe o dedo para cima ou para baixo, ou prima ▲ ou ▼, para visualizar [<Novo SSID>]. Prima [<Novo SSID>] e, em seguida, prima [OK].

5. Introduza o nome SSID e prima [OK].



Mais informações em como inserir texto >> *Anexo*.

6. Prima [Infra-estrutura] quando tal lhe for solicitado.

7. Selecione o método de autenticação.

8. Efetue uma das seguintes ação:

- Se tiver selecionado a opção [LEAP], introduza a ID de utilizador e prima [OK]. Introduza a palavra-passe e prima [OK].
- Se tiver selecionado a opção [EAP-FAST], [PEAP] ou [EAP-TTLS], selecione o Método de Autenticação Interna [NONE], [CHAP], [MS-CHAP], [MS-CHAPv2], [GTC] ou [PAP].



As opções disponíveis para o Método de Autenticação Interna dependem do método de autenticação.

Selecione o tipo de encriptação [TKIP+AES] ou [AES].

Selecione o Método de Verificação [Nn Verificação], [CA] ou [AC+ID Servidor].

- Se tiver selecionado a opção [AC+ID Servidor], introduza a identificação do servidor, a identificação do utilizador e a palavra-passe (se necessária) e prima [OK] para cada opção.
- Nas outras seleções, introduza a identificação do utilizador e a palavra-passe e prima [OK] para cada opção.



Se não importou um certificado CA para o equipamento, o equipamento apresenta [Nn Verificação].

- Se tiver selecionado a opção [EAP-TLS], selecione o tipo de encriptação [TKIP+AES] ou [AES].

Quando o equipamento apresentar uma lista de Certificados de Cliente disponíveis, selecione o certificado que pretender.

Selecione o Método de Verificação [Nn Verificação], [CA] ou [AC+ID Servidor].

- Se tiver selecionado a opção [AC+ID Servidor], introduza a identificação do servidor e a identificação do utilizador e prima [OK] para cada opção.
- Nas outras seleções, introduza a ID de utilizador e prima [OK].

9. O equipamento tenta estabelecer ligação com o dispositivo sem fios selecionado.

Se o equipamento sem fios for ligado com sucesso, o visor apresenta [Ligada].

Concluiu a configuração da rede sem fios. Para instalar o **Pacote completo de software e controladores** necessário para utilizar o seu dispositivo, insira o disco de instalação da Brother no seu computador ou visite a página **Transferências** do seu modelo no Brother Solutions Center em support.brother.com.



Informações relacionadas

- Métodos adicionais de configuração do equipamento Brother para uma rede sem fios

Utilizar Wi-Fi Direct®

- [Imprimir ou digitalizar a partir de um dispositivo móvel utilizando Wi-Fi Direct](#)
- [Configurar a rede Wi-Fi Direct](#)
- [Não consigo concluir a configuração da rede sem fios](#)

Imprimir ou digitalizar a partir de um dispositivo móvel utilizando Wi-Fi Direct

Wi-Fi Direct é um dos métodos para configurar a rede sem fios desenvolvidos pela Wi-Fi Alliance®. Permite-lhe configurar uma rede sem fios segura entre equipamento Brother e um dispositivo móvel, como um dispositivo Android™, um dispositivo Windows, iPhone, iPod touch ou iPad, sem utilizar um ponto de acesso. O Wi-Fi Direct suporta a configuração de redes sem fios utilizando um botão ou o Método de PIN do Wi-Fi Protected Setup™ (WPS). Também pode configurar uma rede sem fios definindo manualmente um SSID e uma palavra-passe. A função Wi-Fi Direct do seu equipamento Brother suporta a opção de segurança WPA2™ com encriptação AES.

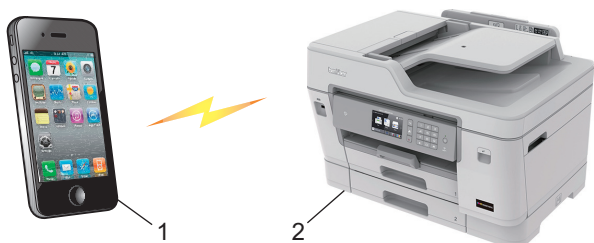

1. Dispositivo móvel
2. O equipamento Brother



- Embora o equipamento Brother possa ser utilizado tanto numa rede com fios (apenas modelos suportados) como numa rede sem fios, apenas pode ser utilizado um método de ligação de cada vez. Contudo, é possível utilizar em simultâneo uma ligação de rede sem fios e Wi-Fi Direct ou uma ligação de rede com fios e Wi-Fi Direct.
- O equipamento com Wi-Fi Direct pode tornar-se Proprietário do Grupo (P/G). Durante a configuração da rede Wi-Fi Direct, o Proprietário do Grupo (P/G) funciona como um ponto de acesso.



Informações relacionadas

- [Utilizar Wi-Fi Direct®](#)

Configurar a rede Wi-Fi Direct

Configure as suas definições de rede Wi-Fi Direct no painel de controlo do equipamento.

- [Apresentação da configuração da rede Wi-Fi Direct](#)
- [Configurar a rede Wi-Fi Direct com o método de botão](#)
- [Configure a sua rede Wi-Fi Direct Network utilizando o método de botão do Wi-Fi Protected Setup™ \(WPS\)](#)
- [Configurar a rede Wi-Fi Direct utilizando o Método de PIN](#)
- [Configurar a rede Wi-Fi Direct utilizando o Método de PIN do Wi-Fi Protected Setup™ \(WPS\)](#)
- [Configurar manualmente a rede Wi-Fi Direct](#)

Apresentação da configuração da rede Wi-Fi Direct

As instruções que se seguem propõem cinco métodos de configuração do equipamento Brother num ambiente de rede sem fios. Selecione o método que prefere para o seu ambiente.

Consulte as características do dispositivo móvel para efetuar a configuração.

1. O dispositivo móvel suporta Wi-Fi Direct?

Opção	Descrição
Sim	Avance para o passo 2
Não	Avance para o passo 3

2. O dispositivo móvel suporta a configuração de um único toque para Wi-Fi Direct?

Opção	Descrição
Sim	►► <i>Informações relacionadas</i> : Configurar a rede Wi-Fi Direct com o método de botão
Não	►► <i>Informações relacionadas</i> : Configurar a rede Wi-Fi Direct utilizando o Método de PIN

3. O dispositivo móvel suporta Wi-Fi Protected Setup™ (WPS)?

Opção	Descrição
Sim	Avance para o passo 4
Não	►► <i>Informações relacionadas</i> : Configurar manualmente a rede Wi-Fi Direct

4. O dispositivo móvel suporta a configuração de um único toque para Wi-Fi Protected Setup™ (WPS)?

Opção	Descrição
Sim	►► <i>Informações relacionadas</i> : Configure a sua rede Wi-Fi Direct Network utilizando o método de botão do Wi-Fi Protected Setup™ (WPS)
Não	►► <i>Informações relacionadas</i> : Configurar a rede Wi-Fi Direct utilizando o Método de PIN do Wi-Fi Protected Setup™ (WPS)

Para utilizar a funcionalidade Brother iPrint&Scan numa rede Wi-Fi Direct configurada pelo método de um único toque utilizando Wi-Fi Direct ou pelo método de PIN utilizando Wi-Fi Direct, o dispositivo que utilizar para configurar Wi-Fi Direct deve ter o Android™ 4.0 ou superior.



Informações relacionadas

- [Configurar a rede Wi-Fi Direct](#)

Tópicos relacionados:

- [Configurar a rede Wi-Fi Direct com o método de botão](#)
- [Configurar a rede Wi-Fi Direct utilizando o Método de PIN](#)
- [Configurar manualmente a rede Wi-Fi Direct](#)
- [Configure a sua rede Wi-Fi Direct Network utilizando o método de botão do Wi-Fi Protected Setup™ \(WPS\)](#)

-
- Configurar a rede Wi-Fi Direct utilizando o Método de PIN do Wi-Fi Protected Setup™ (WPS)
-

Configurar a rede Wi-Fi Direct com o método de botão

Se o dispositivo móvel suportar Wi-Fi Direct, siga estes passos para configurar uma rede Wi-Fi Direct:



Quando o equipamento receber o pedido de Wi-Fi Direct do dispositivo móvel, aparece a mensagem [Pedido lig. Wi-Fi Direct recebido. Prima [OK] para ligar.]. Prima [OK] para ligar.

1. Prima  [Definiç.] > [Defin. todas] > [Rede] > [Wi-Fi Direct] > [Prima Botão].
2. Ative o Wi-Fi Direct no seu dispositivo móvel (consulte as instruções no manual do utilizador do seu dispositivo móvel) quando aparecer [Ative o Wi-Fi Direct noutro dispositivo. Depois prima [OK].]. Prima [OK] no seu equipamento Brother.
Esta ação iniciará a configuração de Wi-Fi Direct.
3. Efetue uma das seguintes ação:
 - Se o seu equipamento Brother for o P/G (Proprietário do Grupo), ligue o seu dispositivo móvel diretamente ao equipamento.
 - Quando o equipamento Brother não é o Proprietário do Grupo (P/G), apresenta os nomes de dispositivos disponíveis com que pode configurar uma rede Wi-Fi Direct. Selecione o dispositivo móvel ao qual pretende ligar. Procure os dispositivos disponíveis novamente premindo [Redigitalizar].

Se o dispositivo móvel estabelecer ligação com êxito, o equipamento apresentará a mensagem [Ligada]. Estará, assim, concluída a configuração da rede Wi-Fi Direct.



Informações relacionadas

- [Configurar a rede Wi-Fi Direct](#)

Tópicos relacionados:

- [Apresentação da configuração da rede Wi-Fi Direct](#)

▲ [Página inicial](#) > [Rede](#) > [Métodos adicionais de configuração do equipamento Brother para uma rede sem fios](#) > [Utilizar Wi-Fi Direct®](#) > [Configurar a rede Wi-Fi Direct](#) > Configure a sua rede Wi-Fi Direct Network utilizando o método de botão do Wi-Fi Protected Setup™ (WPS)

Configure a sua rede Wi-Fi Direct Network utilizando o método de botão do Wi-Fi Protected Setup™ (WPS)

Se o dispositivo móvel suportar WPS [PBC; Push Button Configuration (configuração por botão de pressão)], siga estes passos para configurar uma rede Wi-Fi Direct:



Quando o equipamento receber o pedido de Wi-Fi Direct do dispositivo móvel, aparece a mensagem [Pedido lig. Wi-Fi Direct recebido. Prima [OK] para ligar.]. Prima [OK] para ligar.

1. Prima  [Definiç.] > [Defin. todas] > [Rede] > [Wi-Fi Direct] > [Dono do grupo] > [Ligar].
2. Prima [Prima Botão].
3. Ative o método de configuração de um único toque para WPS do dispositivo móvel (consulte as instruções no manual do utilizador do dispositivo móvel). Quando aparecer [Ative o Wi-Fi Direct noutro dispositivo. Depois prima [OK].] no LCD do equipamento, prima [OK] no equipamento.
Esta ação iniciará a configuração de Wi-Fi Direct.

Se o dispositivo móvel estabelecer ligação com êxito, o equipamento apresentará a mensagem [Ligada]. Estará, assim, concluída a configuração da rede Wi-Fi Direct.



Informações relacionadas

- [Configurar a rede Wi-Fi Direct](#)

Tópicos relacionados:

- [Apresentação da configuração da rede Wi-Fi Direct](#)

Configurar a rede Wi-Fi Direct utilizando o Método de PIN

Se o dispositivo móvel suportar o método de PIN de Wi-Fi Direct, siga estes passos para configurar uma rede Wi-Fi Direct:



Quando o equipamento receber o pedido de Wi-Fi Direct do dispositivo móvel, aparece a mensagem [Pedido lig. Wi-Fi Direct recebido. Prima [OK] para ligar.]. Prima [OK] para ligar.

1. Prima  [Definiç.] > [Defin. todas] > [Rede] > [Wi-Fi Direct] > [Código PIN].
2. Ative o Wi-Fi Direct no seu dispositivo móvel (consulte as instruções no manual do utilizador do seu dispositivo móvel) quando aparecer [Ative o Wi-Fi Direct noutro dispositivo. Depois prima [OK].]. Prima [OK] no seu equipamento Brother.
Esta ação iniciará a configuração de Wi-Fi Direct.
3. Efetue uma das seguintes ação:
 - Se o seu equipamento Brother for o Proprietário do Grupo (P/G), aguardará por um pedido de ligação do seu dispositivo móvel. Quando aparecer [Código PIN], introduza no equipamento o PIN apresentado no dispositivo móvel. Prima [OK]. Siga as instruções.
Se o PIN for apresentado no equipamento Brother, introduza o PIN no dispositivo móvel.
 - Quando o equipamento Brother não é o Proprietário do Grupo (P/G), apresenta os nomes de dispositivos disponíveis com que pode configurar uma rede Wi-Fi Direct. Selecione o dispositivo móvel ao qual pretende ligar. Procure os dispositivos disponíveis novamente premindo [Redigitalizar].
Efetue uma das seguintes ação:
 - Prima [Mostrar código PIN] para visualizar o PIN no equipamento e introduza o PIN no dispositivo móvel. Siga as instruções.
 - Prima [Entrada código PIN] para introduzir no equipamento um PIN indicado no dispositivo móvel e, em seguida, prima [OK]. Siga as instruções.

Se o dispositivo móvel não apresentar um PIN, prima  no equipamento Brother. Volte ao passo 1 e tente novamente.

Se o dispositivo móvel estabelecer ligação com êxito, o equipamento apresentará a mensagem [Ligada]. Estará, assim, concluída a configuração da rede Wi-Fi Direct.



Informações relacionadas

- [Configurar a rede Wi-Fi Direct](#)

Tópicos relacionados:

- [Apresentação da configuração da rede Wi-Fi Direct](#)

Configurar a rede Wi-Fi Direct utilizando o Método de PIN do Wi-Fi Protected Setup™ (WPS)

Se o seu dispositivo móvel suportar o Método de PIN do Wi-Fi Protected Setup™ (WPS), siga estes passos para configurar uma rede Wi-Fi Direct:



Quando o equipamento receber o pedido de Wi-Fi Direct do dispositivo móvel, aparece a mensagem [Pedido lig. Wi-Fi Direct recebido. Prima [OK] para ligar.]. Prima [OK] para ligar.

1. Prima  [Definiç.] > [Defin. todas] > [Rede] > [Wi-Fi Direct] > [Dono do grupo] > [Ligar] > [Código PIN].
2. Quando aparece [Ative o Wi-Fi Direct noutro dispositivo. Depois prima [OK].], ative o método de configuração de PIN para WPS do dispositivo móvel (consulte o manual do utilizador do dispositivo para obter instruções) e, em seguida, prima [OK] no equipamento Brother.
Esta ação iniciará a configuração de Wi-Fi Direct.
3. O equipamento aguarda um pedido de ligação do dispositivo móvel. Quando aparecer [Código PIN], introduza no equipamento o PIN apresentado no dispositivo móvel. Prima [OK].

Se o dispositivo móvel estabelecer ligação com êxito, o equipamento apresentará a mensagem [Ligada]. Estará, assim, concluída a configuração da rede Wi-Fi Direct.



Informações relacionadas

- [Configurar a rede Wi-Fi Direct](#)

Tópicos relacionados:

- [Apresentação da configuração da rede Wi-Fi Direct](#)

Configurar manualmente a rede Wi-Fi Direct

Se o dispositivo móvel não suportar Wi-Fi Direct ou WPS, terá de configurar uma rede Wi-Fi Direct manualmente.

1. Prima  [Definiç.] > [Defin. todas] > [Rede] > [Wi-Fi Direct] > [Manual].
2. O equipamento apresenta o nome SSID e a palavra-passe. Aceda ao ecrã de definições de rede sem fios do dispositivo móvel, selecione o nome SSID e introduza a palavra-passe.

Se o dispositivo móvel estabelecer ligação com êxito, o equipamento apresentará a mensagem [Ligada]. Estará, assim, concluída a configuração da rede Wi-Fi Direct.



Informações relacionadas

- [Configurar a rede Wi-Fi Direct](#)

Tópicos relacionados:

- [Apresentação da configuração da rede Wi-Fi Direct](#)

Funções avançadas de rede

- [Imprimir o relatório de configuração da rede](#)
- [Fax via Internet \(I-Fax\)](#)
- [Configurar e utilizar a procura LDAP](#)
- [Sincronizar a hora com o servidor SNTP utilizando a Gestão Baseada na Web](#)

Imprimir o relatório de configuração da rede

O relatório de configuração da rede indica a configuração da rede, incluindo as definições do servidor de impressão de rede.



- Nome do nó: o nome do nó aparece no Relatório de Configuração da Rede atual. O nome do nó predefinido é "BRNxxxxxxxxxxxx" para uma rede com fios ou "BRWxxxxxxxxxxxx" para uma rede sem fios (em que "xxxxxxxxxxxx" corresponde ao endereço MAC/Ethernet do seu equipamento).
- Se o [IP Address] do Relatório de Configuração da Rede mostrar 0.0.0.0, aguarde um minuto e tente imprimir novamente.
- Pode encontrar as definições do equipamento, como o endereço IP, a máscara de sub-rede, o nome do nó e o endereço MAC no relatório, como por exemplo:
 - Endereço IP: 192.168.0.5
 - Máscara de sub-rede: 255.255.255.0
 - Nome do nó: BRN000ca0000499
 - Endereço MAC: 00-0c-a0-00-04-99

1. Prima  [Definiç.] > [Defin. todas] > [Impr.relat] > [Configuração da rede] > [Sim].

O equipamento imprime o Relatório de Configuração da Rede atual.



Informações relacionadas

- [Funções avançadas de rede](#)

Tópicos relacionados:

- [Aceder à Gestão baseada na web](#)
- [Onde posso encontrar as definições de rede do equipamento Brother?](#)
- [Utilizar a Ferramenta de Reparação da Ligação de Rede \(Windows\)](#)
- [Quero verificar se os meus dispositivos de rede estão a funcionar corretamente](#)
- [Configurar a autenticação IEEE 802.1x para uma rede sem fios ou com fios utilizando a Gestão Baseada na Web \(browser da web\)](#)
- [Mensagens de erro e manutenção](#)

Fax via Internet (I-Fax)

Com o programa I-Fax da Brother, pode enviar e receber documentos de fax utilizando a Internet como mecanismo de transporte. Os documentos são transmitidos em mensagens de e-mail como ficheiros TIFF anexados. O computador pode enviar e receber documentos, desde que tenha uma aplicação que consiga criar e apresentar ficheiros TIFF. Pode utilizar qualquer aplicação de visualização de TIFF. Os documentos enviados através do equipamento Brother são convertidos automaticamente num formato TIFF. Se quiser enviar e receber mensagens de e para o seu equipamento Brother, a aplicação de e-mail do computador tem de suportar o formato MIME (Multipurpose Internet Mail Extensions, extensões multiusos de correio da Internet).

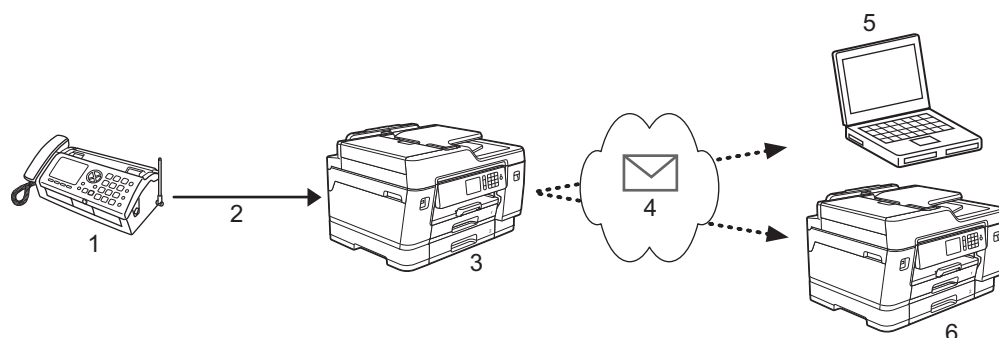

1. Fax (Remetente)
2. Linha telefónica
3. Equipamento Brother (Destinatário/Remetente)
4. Internet
5. Um computador recebe um e-mail reenviado
6. Um equipamento de fax recebe um fax reenviado



- O I-Fax permite o envio e a receção de documentos em formato Letter ou A4, apenas em modo monocromático.
- Se o documento for de formato Ledger ou A3, será automaticamente reduzido para o formato Letter ou A4 aquando do envio.



Informações relacionadas

- [Funções avançadas de rede](#)
 - [Informação importante sobre o Internet Fax \(I-Fax\)](#)
 - [Configurar o equipamento Brother para e-mail ou I-Fax](#)
 - [Opções de I-Fax](#)

Tópicos relacionados:

- [Reenviar mensagens de fax e de e-mail recebidas](#)

Informação importante sobre o Internet Fax (I-Fax)

A comunicação de I-Fax numa rede local é muito idêntica à comunicação por e-mail; é, contudo, diferente da comunicação de fax que utiliza linhas telefónicas padrão. As informações seguintes são importantes para a utilização de I-Fax:

- Fatores como a localização do destinatário, a estrutura da LAN e o tráfego do circuito (como a Internet) podem fazer com que o sistema demore mais tempo do que o normal para enviar um e-mail de erro.
- Quando enviar documentos confidenciais, recomenda-se a utilização de linhas telefónicas padrão em vez da Internet (devido ao seu reduzido nível de segurança).
- Se o sistema de correio do destinatário não for compatível com MIME, não pode utilizar o I-Fax para enviar documentos. Se possível, certifique-se disso previamente e tenha em conta que alguns servidores não enviam uma resposta de erro.
- Se um documento for demasiado grande para enviar via I-Fax, poderá não chegar ao destinatário.
- Não é possível alterar o tipo de letra nem o tamanho do texto do correio da Internet que recebe.



Informações relacionadas

- [Fax via Internet \(I-Fax\)](#)

Configurar o equipamento Brother para e-mail ou I-Fax

Antes de utilizar o I-Fax, configure o equipamento Brother de modo a poder comunicar com a rede e o servidor de correio. Pode configurar estes itens através do painel de controlo do equipamento, da Gestão Baseada na Web ou do BRAdmin Professional. Recomendamos a utilização da gestão baseada na Web para configurar os itens opcionais.

1. Inicie o seu browser.
2. Introduza "https://endereço IP do equipamento" na barra de endereço do seu browser (em que "endereço IP do equipamento" é o endereço IP do equipamento).

Por exemplo:

https://192.168.1.2

3. Se o equipamento lhe solicitar uma palavra-passe, introduza-a e clique em .
4. Clique no separador **Network (Rede)**.
5. Clique no menu **Protocol (Protocolo)** da barra de navegação do lado esquerdo.
6. No campo **POP3/IMAP4/SMTP**, clique em **Advanced Settings (Definições avançadas)** e configure as definições, conforme necessário.



Se tiver dúvidas em relação a algum destes itens, contacte o administrador do sistema.

7. Quando terminar, clique em **Submit (Submeter)**.
Aparece a caixa de diálogo **Test Send/Receive E-mail Configuration (Testar configuração de envio/receção de e-mail)**.
8. Siga as instruções da caixa de diálogo para testar as definições atuais.



Informações relacionadas

- [Fax via Internet \(I-Fax\)](#)
 - [Configuração inicial para e-mail ou I-Fax](#)
 - [Enviar um I-Fax](#)
 - [Receber automaticamente um I-Fax](#)
 - [Efetuar manualmente a consulta do servidor](#)

Tópicos relacionados:

- [Opções de I-Fax](#)

Configuração inicial para e-mail ou I-Fax

Antes de enviar o I-Fax, utilize a gestão baseada na Web se for necessário configurar opções de envio e recepção.

1. Inicie o seu browser.
2. Introduza "https://endereço IP do equipamento" na barra de endereço do seu browser (em que "endereço IP do equipamento" é o endereço IP do equipamento).

Por exemplo:

https://192.168.1.2

3. Se o equipamento lhe solicitar uma palavra-passe, introduza-a e clique em .
4. Clique no separador **Fax**.
5. Clique no menu **E-mail Send (Envio de e-mail)** da barra de navegação do lado esquerdo e configure as definições conforme necessário.

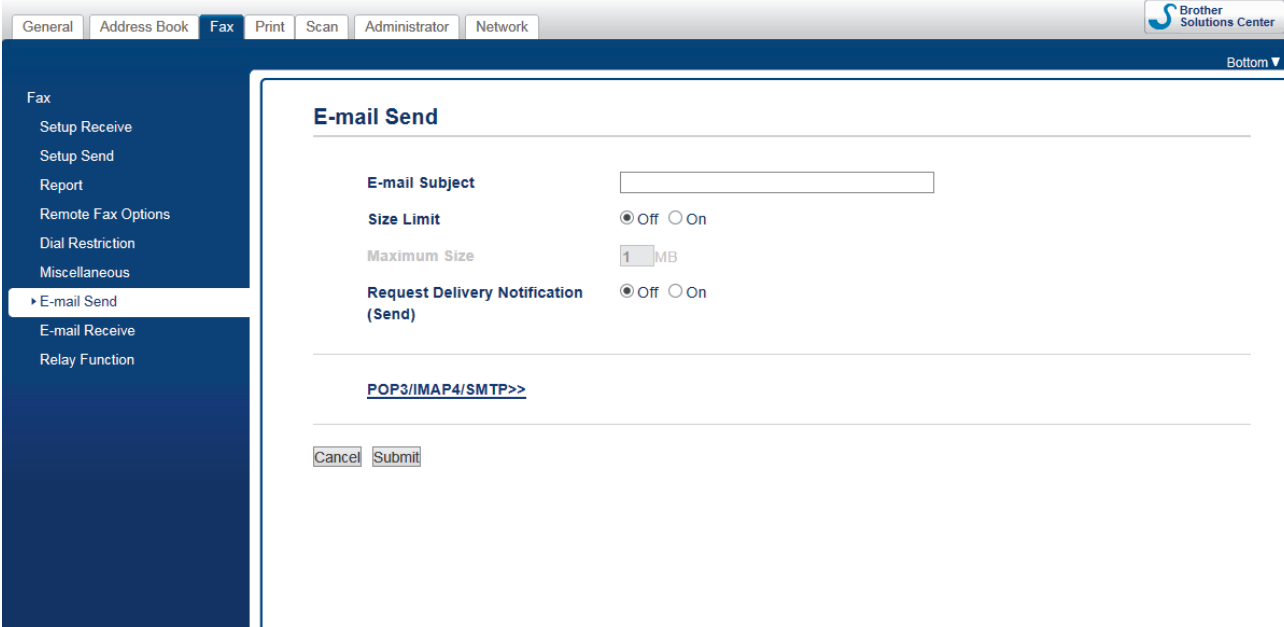

6. Quando terminar, clique em **Submit (Submeter)**.

Informações relacionadas

- [Configurar o equipamento Brother para e-mail ou I-Fax](#)

Tópicos relacionados:

- [Reenviar mensagens de fax e de e-mail recebidas](#)

Enviar um I-Fax

Enviar um I-Fax é como enviar um fax normal. Certifique-se de que os dados do destinatário estão guardados no livro de endereços de e-mail e coloque o documento que pretende enviar por I-Fax no seu equipamento Brother.



- Se o computador para o qual pretende enviar um documento não estiver a executar o Windows, solicite ao proprietário do computador a instalação de um software que permita ver ficheiros TIFF.
- Para enviar várias páginas, utilize o ADF.

1. Coloque o documento.
2. Efetue uma das seguintes ação:
 - Se a definição [Pré-vizual. Fax] estiver configurada para [Desligar], prima [Fax].
 - Se a definição [Pré-vizual. Fax] estiver configurada para [Ligar], prima [Fax] e [A Enviar Faxes].
3. Para alterar as definições de envio de fax, prima [Opções].
4. Passe o dedo para cima ou para baixo, ou prima ▲ ou ▼, para percorrer as configurações de fax. Quando aparecer a definição pretendida, prima-a e escolha a sua preferência. Quando terminar de alterar definições, prima [OK].
5. Efetue uma das seguintes ação:
 - Prima  e, em seguida, introduza o endereço de e-mail.
 - Prima [Livro de Endereços], selecione o endereço de e-mail do destinatário e prima [Aplicar].
6. Prima [Início Fax].

O equipamento inicia a digitalização. Depois de digitalizado, o documento é transmitido para o destinatário através do seu servidor SMTP. Pode cancelar a operação de envio premindo  durante a digitalização. Quando a transmissão terminar, o equipamento entra no modo de espera.



Informações relacionadas

- [Configurar o equipamento Brother para e-mail ou I-Fax](#)

Receber automaticamente um I-Fax

Para receber um I-Fax automaticamente, utilize a gestão baseada na Web se for necessário configurar opções de recepção.

1. Inicie o seu browser.
2. Introduza "https://endereço IP do equipamento" na barra de endereço do seu browser (em que "endereço IP do equipamento" é o endereço IP do equipamento).

Por exemplo:

https://192.168.1.2

3. Se o equipamento lhe solicitar uma palavra-passe, introduza-a e clique em .
4. Clique no separador **Fax**.
5. Clique no menu **E-mail Receive (Recepção de e-mail)** da barra de navegação do lado esquerdo e configure as definições conforme necessário.

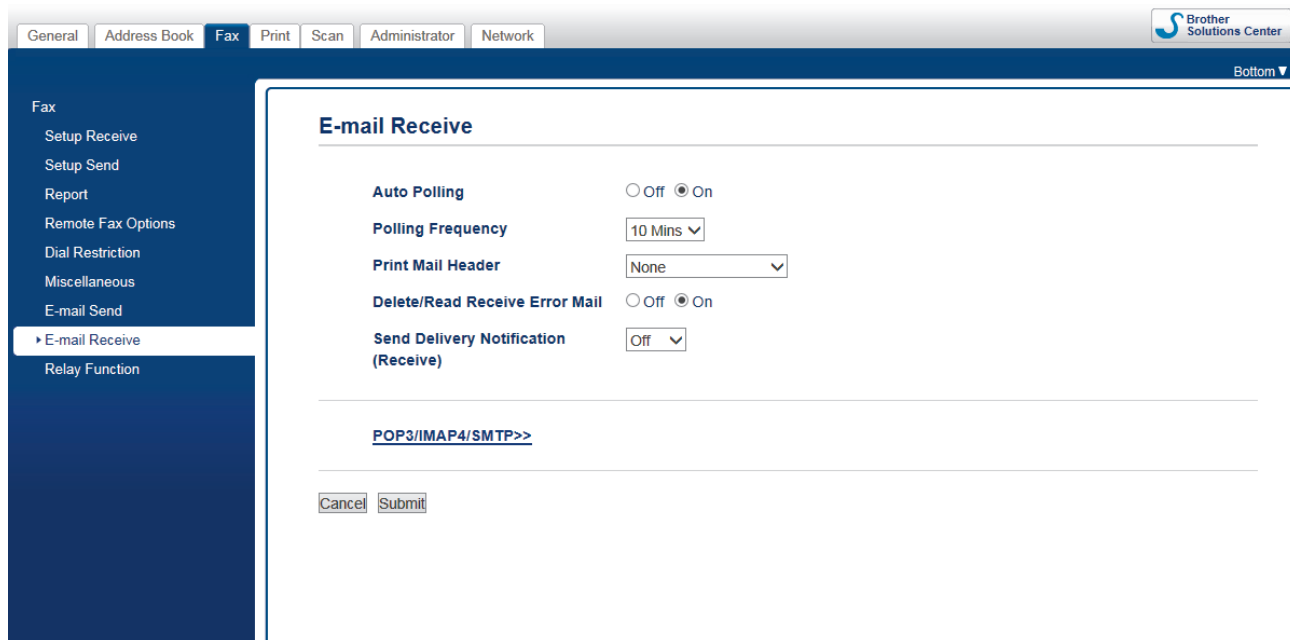

Existem duas formas de receber mensagens de e-mail:

- Recepção POP3/IMAP4 a intervalos regulares
- Recepção POP3/IMAP4 iniciada manualmente

Quando utilizar a recepção POP3/IMAP4, o equipamento consulta o servidor de correio eletrónico para receber os dados. A consulta pode ocorrer a intervalos definidos (por exemplo, pode configurar o equipamento para consultar o servidor de correio eletrónico a cada dez minutos) ou pode efetuar manualmente a consulta do servidor.

6. Quando terminar, clique em **Submit (Submeter)**.



- Se o equipamento começar a receber dados de e-mail, o visor LCD indica [A receber]. A mensagem de e-mail é impressa automaticamente.
- Se o equipamento ficar sem papel ao receber dados, estes ficam retidos na memória do equipamento. Os dados serão impressos automaticamente depois de reinserir papel no equipamento.
- Se o correio recebido não estiver num formato de texto simples, ou se um ficheiro anexado não estiver no formato TIFF, será impressa a mensagem de erro "**O FORMATO DO FICHEIRO EM ANEXO NÃO É SUPORTADO**".
- Se a mensagem recebida de correio for demasiado grande, será impressa a mensagem de erro "**FICHEIRO DE E-MAIL DEMASIADO GRANDE**".
- Se a opção **Delete/Read Receive Error Mail (Excluir/ler mensagens de e-mail com erro recebidas)** estiver **On (Ligado)** (predefinição), a mensagem de correio indicativa de erro é apagada (POP3) ou lida (IMAP4) automaticamente a partir do servidor de correio.



Informações relacionadas

- [Configurar o equipamento Brother para e-mail ou I-Fax](#)

Tópicos relacionados:

- [Como os I-Faxes recebidos aparecem num computador](#)
- [Reenviar mensagens de fax e de e-mail recebidas](#)

Efetuar manualmente a consulta do servidor

1. Prima  [Definiç.] > [Defin. todas] > [Rede] > [E-mail/IFAX] > [Recepção Manual] > [Sim].
2. O LCD apresenta [A receber] e o equipamento imprime os dados a partir do servidor de e-mail.



Informações relacionadas

- [Configurar o equipamento Brother para e-mail ou I-Fax](#)
 - [Como os I-Faxes recebidos aparecem num computador](#)

Tópicos relacionados:

- [Reenviar mensagens de fax e de e-mail recebidas](#)

▲ [Página inicial](#) > [Rede](#) > [Funções avançadas de rede](#) > [Fax via Internet \(I-Fax\)](#) > [Configurar o equipamento Brother para e-mail ou I-Fax](#) > [Efetuar manualmente a consulta do servidor](#) > Como os I-Faxes recebidos aparecem num computador

Como os I-Faxes recebidos aparecem num computador

Quando um computador recebe um documento de I-Fax, o documento é anexado a uma mensagem de e-mail que o avisa na linha referente ao assunto que o servidor de e-mail recebeu um I-Fax. Pode aguardar que o equipamento Brother efetue o polling no servidor de e-mail ou efetuá-lo manualmente para receber os dados que chegaram.



Informações relacionadas

- [Efetuar manualmente a consulta do servidor](#)

Tópicos relacionados:

- [Receber automaticamente um I-Fax](#)
-

Opções de I-Fax

- [Reenviar mensagens de fax e de e-mail recebidas](#)
- [Configurar a difusão por retransmissão no equipamento Brother](#)
- [Correio de verificação de Internet Fax \(I-Fax\)](#)
- [Mensagem indicativa de erro I-Fax](#)
- [Configurar o equipamento Brother para e-mail ou I-Fax](#)

Reenviar mensagens de fax e de e-mail recebidas

Utilize o Brother I-Fax para reenviar mensagens de e-mail ou de fax padrão para outro computador, para um equipamento de fax ou para outro equipamento de I-Fax. Ative a função de reenvio utilizando a gestão baseada na Web.

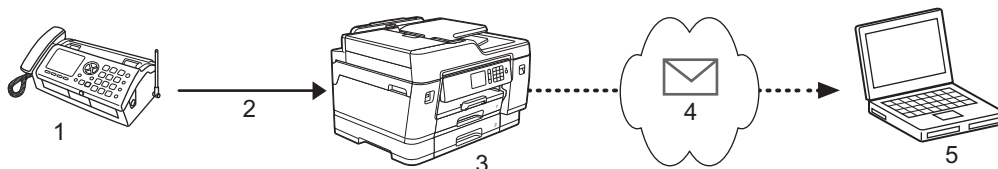

1. Fax (Remetente)
2. Linha telefónica
3. Equipamento Brother (Destinatário/Remetente)
4. Internet
5. Um computador recebe um e-mail reenviado

1. Inicie o seu browser.
2. Introduza "https://endereço IP do equipamento" na barra de endereço do seu browser (em que "endereço IP do equipamento" é o endereço IP do equipamento).
Por exemplo:
`https://192.168.1.2`
3. Se o equipamento lhe solicitar uma palavra-passe, introduza-a e clique em .
4. Clique no separador **Fax**.
5. Clique em **Remote Fax Options (Opções de fax remoto)**.
6. Selecione **Fax Forward (Transferência de fax)** no campo **Fwd/Store/Cloud (Avançar/Guardar/Nuvem)**.
7. Selecione a caixa de verificação **E-mail Address (Endereço de e-mail)** em **Fax Forward # (Nº de Transferência de fax)** e introduza o endereço de e-mail do destinatário.
8. Quando terminar, clique em **Submit (Submeter)**.



Informações relacionadas

- [Opções de I-Fax](#)

Tópicos relacionados:

- [Efetuar manualmente a consulta do servidor](#)
- [Fax via Internet \(I-Fax\)](#)
- [Configuração inicial para e-mail ou I-Fax](#)
- [Receber automaticamente um I-Fax](#)

Configurar a difusão por retransmissão no equipamento Brother

A difusão por retransmissão ocorre quando o equipamento Brother recebe uma mensagem pela Internet e, em seguida, a retransmite para outro equipamento de fax através de linhas telefônicas convencionais. Se tiver de enviar um documento por fax para uma longa distância ou para o estrangeiro, utilize a função de “difusão por retransmissão” para poupar o custo da comunicação.

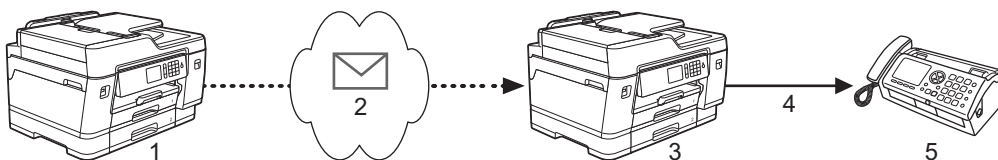

1. Equipamento de fax disponível na Internet
2. Internet
3. Equipamento Brother
4. Linha telefônica
5. Equipamento de fax

1. Inicie o seu browser.
2. Introduza "https://endereço IP do equipamento" na barra de endereço do seu browser (em que "endereço IP do equipamento" é o endereço IP do equipamento).

Por exemplo:

https://192.168.1.2

3. Se o equipamento lhe solicitar uma palavra-passe, introduza-a e clique em .
4. Clique no separador **Fax**.
5. Clique no menu **Relay Function (Função de retransmissão)** da barra de navegação do lado esquerdo e configure as seguintes definições:

- **Relay Broadcast Function (Função de difusão por retransmissão)**
Defina a **Relay Broadcast Function (Função de difusão por retransmissão)** para **On (Ligado)**.
- **Relay Domain (Domínio de retransmissão)**

Configure o nome de domínio do equipamento no equipamento que irá difundir o documento para o equipamento de fax convencional. Para utilizar o seu equipamento como um equipamento de difusão por retransmissão, tem de especificar o nome de domínio de confiança (a parte do nome a seguir ao símbolo

“@”) no equipamento. Tenha cuidado ao selecionar um domínio de confiança; qualquer utilizador de um domínio de confiança poderá enviar uma difusão por retransmissão. Pode registar cinco nomes de domínios, no máximo.

- **Relay Broadcast Report (Relatório de difusão por retransmissão)**

Especifique se pretende ou não que seja impresso um relatório depois de o equipamento terminar a difusão por retransmissão.

6. Quando terminar, clique em **Submit (Submeter)**.



Informações relacionadas

- [Opções de I-Fax](#)
 - [Difusão por retransmissão através do equipamento Brother](#)
 - [Difusão por retransmissão através do computador](#)
-

Difusão por retransmissão através do equipamento Brother

Utilize a função Difusão por Retransmissão para enviar e-mail do seu equipamento para um equipamento de fax convencional.

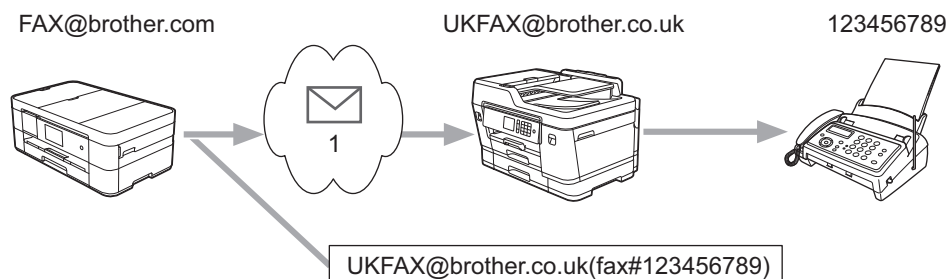

1. Internet

Neste exemplo, o endereço de e-mail do seu equipamento é FAX@brother.com e pretende enviar um documento a partir do seu equipamento para um equipamento de fax convencional em Inglaterra com o endereço de e-mail UKFAX@brother.co.uk; além disso, pretende que o seu equipamento envie o documento utilizando uma linha telefónica convencional.

1. Coloque o documento.

2. Efetue uma das seguintes ações:

- Se a definição [Pré-visual. Fax] estiver configurada para [Desligar], prima [Fax].
- Se a definição [Pré-visual. Fax] estiver configurada para [Ligar], prima [Fax] e [A Enviar Faxes].

3. Prima [Opções] > [Multidifusão] > [Adicionar Núm.].

4. Pode adicionar endereços de e-mail à distribuição das formas seguintes:

- Prima [Adicionar Núm.], prima , introduza o endereço de e-mail e prima [OK].
- Prima [Adic. do Livro de ender.]. Prima a caixa de verificação do endereço de e-mail que pretende adicionar à difusão. Depois de seleccionar todos os endereços de e-mail pretendidos, prima [OK].
- Prima [Procurar no Livro Ender.]. Introduza o nome e prima [OK]. Os resultados da procura são apresentados. Prima o nome e, em seguida, prima o endereço de e-mail que pretende adicionar à difusão.

Em seguida, é apresentado um exemplo de como introduzir o endereço de e-mail e o número de telefone:

UKFAX@brother.co.uk(fax#123456789)

Endereço de correio electrónico

Número de fax

A expressão "fax#" tem de ser incluída no número de telefone, dentro dos parêntesis.

Depois de introduzir todos os números de fax, prima [OK].

5. Prima [Início Fax].



Informações relacionadas

- Configurar a difusão por retransmissão no equipamento Brother

Difusão por retransmissão através do computador

Utilize a função Difusão por Retransmissão para enviar e-mail do seu computador para um equipamento de fax convencional.

Algumas aplicações de e-mail não suportam o envio de um e-mail para vários números de fax. Se a sua aplicação de e-mail não suportar vários números de fax, pode apenas retransmitir para um equipamento de fax de cada vez.

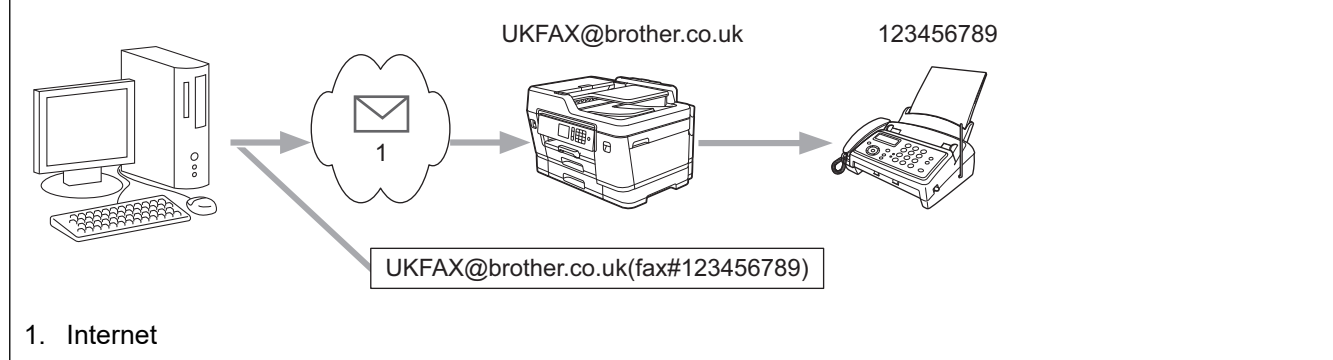

Se pretender enviar um e-mail para um equipamento de fax convencional, o método de introdução do número de fax do equipamento de fax depende da aplicação de e-mail que utilizar.

1. Na sua aplicação de e-mail, crie uma nova mensagem de correio e introduza o endereço de e-mail do aparelho de retransmissão e o número de fax do primeiro equipamento de fax na caixa "PARA".

Em seguida, é apresentado um exemplo de como introduzir o endereço de e-mail e o número de fax:

UKFAX@brother.co.uk(fax#123456789)

Endereço de correio electrónico

Número de fax

A expressão "fax#" tem de ser incluída no número de telefone, dentro dos parêntesis.



No caso do Microsoft Outlook, tem de introduzir as informações do endereço no livro de endereços da seguinte forma:

Nome: fax#123456789

Endereço de e-mail: UKFAX@brother.co.uk

2. Introduza o endereço de e-mail do aparelho de retransmissão e o número de fax do segundo equipamento de fax na caixa "PARA".
3. Envie o e-mail.



Informações relacionadas

- [Configurar a difusão por retransmissão no equipamento Brother](#)

Correio de verificação de Internet Fax (I-Fax)

- O correio de verificação do envio permite-lhe pedir uma notificação da estação recetora indicando onde o I-Fax ou o e-mail foi recebido e processado.
- O correio de verificação da receção permite-lhe transmitir um relatório predefinido para a estação emissora depois de receber e processar com êxito um I-Fax ou e-mail.

Para utilizar esta função, defina as opções de [Notificação] nas opções [Instl Cor. RX] e [Instl Cor. TX] do menu do painel de controlo do equipamento Brother.



Informações relacionadas

- [Opções de I-Fax](#)
 - [Ativar envio de notificações para correio de verificação TX](#)
 - [Ativar receção de notificações para correio de verificação TX](#)

Ativar envio de notificações para correio de verificação TX

1. Prima  [Definiç.] > [Defin. todas] > [Rede] > [E-mail/IFAX] > [Instl Cor. TX] > [Notificação].
2. Quando seleciona [Ligar], é enviado um campo adicional de informações com os dados de imagem. Este campo chama-se "MDN".



O destinatário tem de suportar o campo MDN para conseguir enviar um relatório de notificação; caso contrário, o pedido será ignorado.

3. Prima .



Informações relacionadas

- [Correio de verificação de Internet Fax \(I-Fax\)](#)

Ativar recepção de notificações para correio de verificação TX

1. Prima  [Definiç.] > [Defin. todas] > [Rede] > [E-mail/IFAX] > [Instl Cor. RX] > [Notificação].
2. Prima uma das três definições possíveis:

Opção	Descrição
Receber notificação Ligar	Quando Receber notificação está Ligar, é enviada uma mensagem predefinida para o remetente a indicar a recepção e o processamento com êxito da mensagem. Estas mensagens predefinidas dependem da operação solicitada pelo remetente. Exemplo: SUCESSO: Recebido de <Mail Address>
Receber notificação MDN	Quando Receber notificação estiver definido para MDN, é enviado um relatório a indicar a recepção e o processamento com êxito para o remetente se a estação de origem tiver enviado um pedido de confirmação para o campo MDN.
Receber notificação Desligar	Quando Receber notificação está Desligar, todas as formas de notificação de recepção estão desativadas e não é enviada nenhuma mensagem para o remetente, independentemente do pedido.



- Para enviar correio de verificação TX, o remetente tem de configurar estas definições:
 - Altere [Notificação] em [Instl Cor. TX] para [Ligar].
 - Altere [Cabeçalho] em [Instl Cor. RX] para [Tudo] ou [Assunto+De+Para].
- Para receber correio de verificação TX, o destinatário tem de configurar estas definições:
 - Altere [Notificação] em [Instl Cor. RX] para [Ligar].

3. Prima .



Informações relacionadas

- [Correio de verificação de Internet Fax \(I-Fax\)](#)

Mensagem indicativa de erro I-Fax

Se ocorrer um erro de entrega durante o envio de um I-Fax, o servidor de correio envia uma mensagem de erro para o equipamento Brother e a mensagem de erro é impressa.

Se ocorrer um erro durante a recepção de um I-Fax, é impressa uma mensagem de erro, por exemplo, “A mensagem enviada para o equipamento não estava no formato TIFF”.

Para receber a mensagem de correio indicativa de erro e imprimi-la no seu equipamento, em [Inst1 Cor. RX], mude a opção [Cabeçalho] para [Tudo] ou [Assunto+De+Para].



Informações relacionadas

- [Opções de I-Fax](#)

Configurar e utilizar a procura LDAP

A função LDAP permite procurar informações, como números de fax e endereços de e-mail, no seu servidor. Quando utilizar as funções de Fax, I-Fax ou Digitalizar para Servidor de E-mail, pode utilizar a pesquisa LDAP para encontrar números de fax ou endereços de e-mail.



- A função LDAP não suporta chinês simplificado, chinês tradicional e coreano.
- A função LDAP suporta LDAPv3.
- A função LDAP não suporta SSL/TLS.
- Tem de utilizar a autenticação simples para comunicar com o servidor LDAP.



Informações relacionadas

- [Funções avançadas de rede](#)
 - [Alterar a configuração LDAP utilizando a Gestão baseada na web](#)
 - [Efetuar uma pesquisa LDAP utilizando o painel de controlo do equipamento](#)

Alterar a configuração LDAP utilizando a Gestão baseada na web

Utilize a Gestão Baseada na Web para configurar as suas definições de LDAP num browser da web.

1. Inicie o seu browser.
2. Introduza "https://endereço IP do equipamento" na barra de endereço do seu browser (em que "endereço IP do equipamento" é o endereço IP do equipamento).

Por exemplo:

https://192.168.1.2

3. Se o equipamento lhe solicitar uma palavra-passe, introduza-a e clique em .
4. Clique no separador **Network (Rede)**.
5. Clique no menu **Protocol (Protocolo)** da barra de navegação do lado esquerdo.
6. Selecione a caixa de verificação **LDAP** e clique em **Submit (Submeter)**.
7. Reinicie o equipamento Brother para ativar a configuração.
8. No seu computador, no separador **Address Book (Livro de endereços)** da Gestão Baseada na Web, selecione **LDAP** na barra de navegação do lado esquerdo.
 - **LDAP Search (Pesquisa LDAP)**
 - **LDAP Server Address (Endereço do servidor LDAP)**
 - **Port (Porta)** (O número da porta predefinido é 389.)
 - **Search Root (Procurar raiz)**
 - **Authentication (Autenticação)**
 - **Username (Nome de utilizador)**
Esta seleção está disponível consoante o método de autenticação utilizado.
 - **Password (Palavra-passe)**
Esta seleção está disponível consoante o método de autenticação utilizado.



- Se o servidor LDAP suportar a autenticação Kerberos, recomendamos que selecione Kerberos para as definições de autenticação. Proporciona uma autenticação forte entre o servidor LDAP e o seu equipamento.
- Tem de configurar o protocolo SNTP (servidor de hora da rede) ou definir corretamente a data, a hora e o fuso horário no painel de controlo para a autenticação Kerberos.

- **Kerberos Server Address (Endereço servidor Kerberos)**
Esta seleção está disponível consoante o método de autenticação utilizado.
 - **Timeout for LDAP (Tempo limite de LDAP)**
 - **Attribute of Name (Search Key) (Atributo de nome (Tecla de procura))**
 - **Attribute of E-mail (Atributo de e-mail)**
 - **Attribute of Fax Number (Atributo de número de fax)**
9. Quando terminar, clique em **Submit (Submeter)**. Certifique-se de que o campo **Status (Estado)** apresenta **OK**.



Informações relacionadas

- [Configurar e utilizar a procura LDAP](#)

Tópicos relacionados:

- [Sincronizar a hora com o servidor SNTP utilizando a Gestão Baseada na Web](#)

Efetuar uma pesquisa LDAP utilizando o painel de controlo do equipamento

Depois de configurar as definições LDAP, pode utilizar a função de procura LDAP para encontrar números de fax ou endereços de correio eletrónico a utilizar para:

- Enviar um fax
- Enviar um fax via Internet (I-Fax)
- Digitalizar para servidor de e-mail



- A função LDAP suporta LDAPv3.
- A função LDAP não suporta SSL/TLS.
- Poderá ser necessário utilizar a autenticação Kerberos ou a autenticação simples para estabelecer ligação com o servidor LDAP, em função da política de segurança definida pelo administrador de rede.
- Tem de configurar o protocolo SNTP (servidor de hora da rede) ou definir corretamente a data, a hora e o fuso horário no painel de controlo para a autenticação Kerberos.

1. Prima  para procurar.
2. Introduza os caracteres iniciais da procura utilizando o LCD.



- Pode introduzir até 15 caracteres.
- Mais informações em como inserir texto ►► [Anexo](#)

3. Prima [OK].

O resultado da procura LDAP é apresentado no ecrã LCD; o ícone  aparece antes dos resultados da procura no livro de endereços local.

- Se não houver correspondência entre o servidor ou o livro de endereços local, o LCD apresenta [Não é possível encontrar resultados.] durante cerca de 60 segundos.
4. Deslize o dedo para cima ou para baixo, ou prima ▲ ou ▼, para visualizar o nome que pretende.
 5. Prima o nome.
Para visualizar os detalhes do nome, prima [Detalhe].
 6. Se o resultado incluir mais do que um número de fax ou endereço de e-mail, o equipamento pede-lhe que selecione apenas um deles. Prima [Aplicar]. Efetue uma das seguintes ação:
 - Se pretender enviar um fax e um I-Fax, prima [Início Fax].
 - Se pretender digitalizar para o servidor de correio eletrónico, coloque o documento, prima [Seg.] e, em seguida, prima [Iniciar].



Informações relacionadas

- [Configurar e utilizar a procura LDAP](#)

Tópicos relacionados:

- [Sincronizar a hora com o servidor SNTP utilizando a Gestão Baseada na Web](#)

Sincronizar a hora com o servidor SNTP utilizando a Gestão Baseada na Web

O protocolo SNTP (Simple Network Time Protocol, protocolo simples de hora da rede) é utilizado para sincronizar a hora utilizada pelo equipamento para autenticação com o servidor de hora SNTP. (Esta não é a hora apresentada no visor LCD do equipamento.) Pode sincronizar manual ou automaticamente a hora do equipamento com o Tempo Universal Coordenado (UTC) fornecido pelo servidor de hora SNTP.

- [Configurar a data e a hora utilizando a Gestão Baseada na Web](#)
- [Configurar o protocolo SNTP utilizando a Gestão Baseada na Web](#)
- [Alterar a configuração LDAP utilizando a Gestão baseada na web](#)
- [Efetuar uma pesquisa LDAP utilizando o painel de controlo do equipamento](#)

Configurar a data e a hora utilizando a Gestão Baseada na Web

Configure a data e a hora para sincronizar a hora utilizada pelo equipamento com o servidor de hora SNTP.

Esta função não está disponível em alguns países.

1. Inicie o seu browser.
2. Introduza "https://endereço IP do equipamento" na barra de endereço do seu browser (em que "endereço IP do equipamento" é o endereço IP do equipamento).

Por exemplo:

https://192.168.1.2

3. Se o equipamento lhe solicitar uma palavra-passe, introduza-a e clique em .
4. Clique no separador **Administrator (Administrador)**.
5. Clique em **Date&Time (Data e Hora)** na barra de navegação do lado esquerdo.

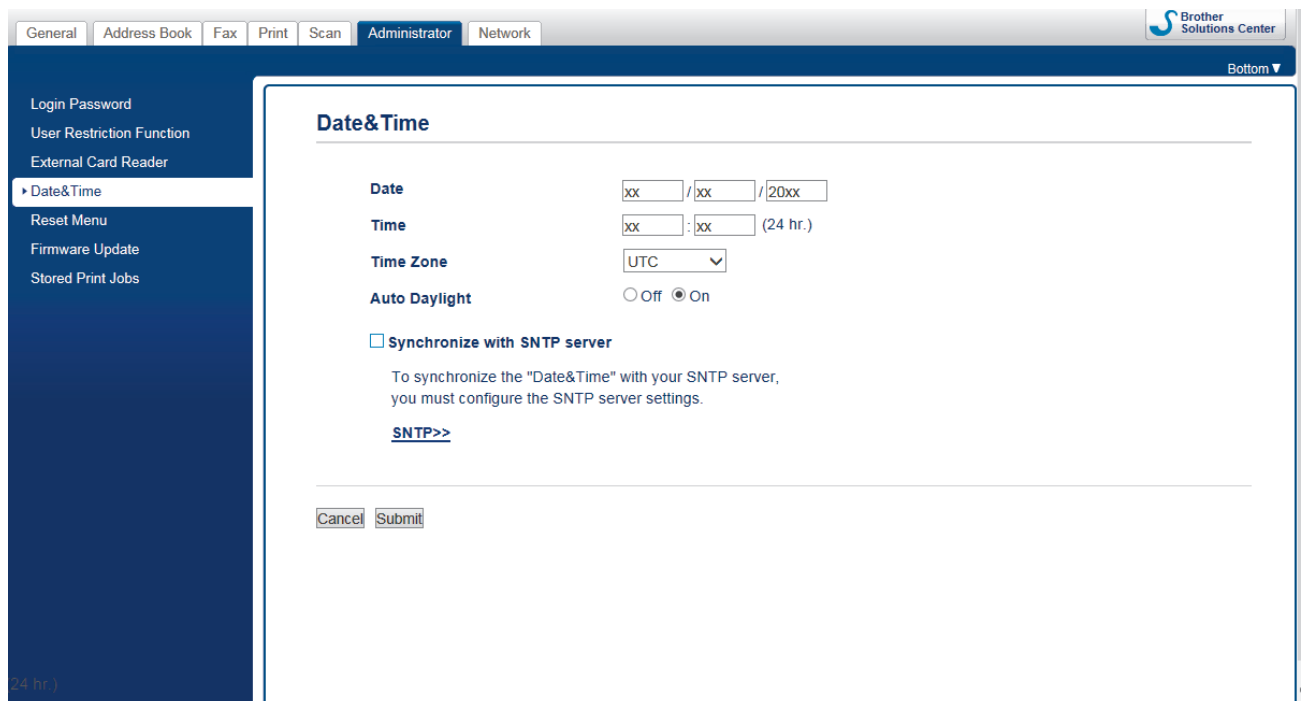

6. Verifique as definições de **Time Zone (Fuso horário)**.



Selecione a diferença horária entre a sua localização e o UTC na lista pendente **Time Zone (Fuso horário)**. Por exemplo, o fuso horário para a Hora do Leste nos EUA e Canadá é UTC-05:00.

7. Marque a caixa de verificação **Synchronize with SNTP server (Sincronizar com servidor SNTP)**.
8. Clique em **Submit (Submeter)**.



Informações relacionadas

- [Sincronizar a hora com o servidor SNTP utilizando a Gestão Baseada na Web](#)

Configurar o protocolo SNTP utilizando a Gestão Baseada na Web

Configure o protocolo SNTP para sincronizar a hora utilizada pelo equipamento para autenticação com a hora do servidor de tempo SNTP.

1. Inicie o seu browser.
2. Introduza "https://endereço IP do equipamento" na barra de endereço do seu browser (em que "endereço IP do equipamento" é o endereço IP do equipamento).

Por exemplo:

https://192.168.1.2

3. Se o equipamento lhe solicitar uma palavra-passe, introduza-a e clique em .
4. Clique no separador **Network (Rede)**.
5. Clique no menu **Protocol (Protocolo)** da barra de navegação do lado esquerdo.
6. Marque a caixa de verificação **SNTP** para ativar as definições.
7. Clique em **Submit (Submeter)**.
8. Reinicie o equipamento Brother para ativar a configuração.
9. Ao lado da caixa de verificação do protocolo SNTP, clique em **Advanced Settings (Definições avançadas)**.
10. Configure as definições.

Opção	Descrição
Status (Estado)	Indica se o protocolo SNTP está ativado ou desativado.
Synchronization Status (Estado de sincronização)	Confirme o estado da última sincronização.
SNTP Server Method (Método do servidor SNTP)	Selecione AUTO ou STATIC (ESTÁTICO) . <ul style="list-style-type: none">• AUTO Se tiver um servidor DHCP na rede, o servidor SNTP obtém automaticamente o endereço a partir desse servidor.• STATIC (ESTÁTICO) Digite o endereço que pretende utilizar.
Primary SNTP Server Address (Endereço do servidor SNTP primário) Secondary SNTP Server Address (Endereço do servidor SNTP secundário)	Digite o endereço do servidor (até 64 caracteres). O endereço do servidor SNTP secundário é utilizado como recurso ao endereço do servidor SNTP primário. Se o servidor primário não estiver disponível, o equipamento irá contactar o servidor SNTP secundário.
Primary SNTP Server Port (Porta do servidor SNTP primário) Secondary SNTP Server Port (Porta do servidor SNTP secundário)	Digite o número da porta (1 a 65535). A porta do servidor SNTP secundário é utilizada como recurso à porta do servidor SNTP primário. Se a porta do servidor primário não estiver disponível, o equipamento irá contactar a porta do servidor SNTP secundário.
Synchronization Interval (Intervalo de sincronização)	Digite o número de horas decorridas entre as tentativas de sincronização do servidor (1 a 168 horas).

11. Clique em **Submit (Submeter)**.



Informações relacionadas

- [Sincronizar a hora com o servidor SNTP utilizando a Gestão Baseada na Web](#)

Informações técnicas para utilizadores avançados

- [Repor as predefinições de fábrica da rede](#)
- [Imprimir o Relatório WLAN](#)

Repor as predefinições de fábrica da rede

Pode utilizar o painel de controlo do equipamento para repor as predefinições de fábrica do servidor de impressão. Esta operação repõe todas as informações, como a palavra-passe e o endereço IP.



- Esta função repõe todas as predefinições de fábrica relativas à rede com fios (apenas modelos suportados) e sem fios.
- Pode também repor as predefinições de fábrica do servidor de impressão com o BRAdmin Light, o BRAdmin Professional ou a Gestão Baseada na Web.

1. Prima  [Definiç.] > [Defin. todas] > [Rede] > [Reiniciar rede].
2. Aparece a mensagem de confirmação da reposição. Prima [OK] durante dois segundos.
O equipamento reiniciar-se-á.



Informações relacionadas

- [Informações técnicas para utilizadores avançados](#)

Tópicos relacionados:

- [Transferir faxes ou o relatório do histórico de faxes](#)

Imprimir o Relatório WLAN

O relatório de WLAN reflete o estado da ligação sem fios do equipamento. Se a ligação sem fios falhar, verifique o código de erro no relatório impresso.

1. Prima  [Definiç.] > [Defin. todas] > [Impr.relat] > [Relatório WLAN] > [Sim].

O equipamento imprimirá o relatório WLAN.

Se o relatório de WLAN não for impresso, verifique se o equipamento tem erros. Se não existirem erros visíveis, aguarde um minuto e volte a tentar imprimir o relatório.



Informações relacionadas

- [Informações técnicas para utilizadores avançados](#)
 - [Códigos de erro do relatório da LAN sem fios](#)

Tópicos relacionados:

- [O meu equipamento Brother não consegue imprimir, digitalizar ou utilizar a recepção PC-FAX em rede](#)
- [Quero verificar se os meus dispositivos de rede estão a funcionar corretamente](#)
- [Configurar a autenticação IEEE 802.1x para uma rede sem fios ou com fios utilizando a Gestão Baseada na Web \(browser da web\)](#)

Códigos de erro do relatório da LAN sem fios

Se o relatório da rede local sem fios indicar que a ligação falhou, verifique o código de erro no relatório impresso e consulte as instruções correspondentes na tabela:

Código de erro	Problema e soluções recomendadas
TS-01	<p>A definição de ligação sem fios não está ativada. Ative a definição de ligação sem fios alterando-a para "ON".</p> <p>Se tiver um cabo de rede ligado ao equipamento, desligue-o e altere a definição sem fios do equipamento para Ligado.</p>
TS-02	<p>Não é possível detetar o router/ponto de acesso sem fios.</p> <p>1. Verifique os dois pontos seguintes:</p> <ul style="list-style-type: none">• Desligue a fonte de alimentação do router/ponto de acesso sem fios, aguarde 10 segundos e volte a ligá-la.• Se o router/ponto de acesso WLAN estiver a utilizar a filtragem de endereços MAC, confirme se o endereço MAC do equipamento Brother é permitido pelo filtro. <p>2. Se tiver introduzido manualmente o SSID e as informações de segurança (SSID/método de autenticação/método de encriptação/chave de rede), as informações podem estar incorretas. Confirme o SSID e as informações de segurança e volte a introduzir as informações corretas conforme necessário.</p> <p>Este dispositivo não suporta um SSID/ESSID de 5 GHz, pelo que é necessário selecionar um SSID/ESSID de 2,4 GHz. Certifique-se de que o ponto de acesso/router está configurado para o modo de 2,4 GHz ou para o modo de 2,4 GHz/5 GHz.</p>
TS-03	<p>As definições de rede sem fios e de segurança que introduziu podem estar incorretas. Reconfirme as definições de rede sem fios.</p> <p>Se não conhecer esta informação, consulte o administrador da sua rede.</p>
TS-04	<p>Os métodos de autenticação/encriptação utilizados pelo router/ponto de acesso sem fios selecionado não são suportados pelo seu equipamento.</p> <p>Altere os métodos de autenticação e encriptação do router/ponto de acesso sem fios. O seu equipamento suporta os seguintes métodos de autenticação:</p> <ul style="list-style-type: none">• WPA-Personal TKIP ou AES• WPA2-Personal TKIP ou AES• Aberto WEP ou Nenhum (sem encriptação)• Chave partilhada WEP <p>Se o problema persistir, o SSID ou as definições de rede que introduziu podem estar incorretas. Confirme as definições de rede sem fios.</p>
TS-05	<p>As informações de segurança (SSID/chave de rede) estão incorretas.</p> <p>Confirme o SSID e a chave de rede.</p>
TS-06	<p>As informações de segurança sem fios (método de autenticação/método de encriptação/chave de rede) estão incorretas.</p> <p>Confirme as informações de segurança sem fios (método de autenticação/método de encriptação/chave de rede).</p>

Código de erro	Problema e soluções recomendadas
TS-07	<p>O equipamento não consegue detetar um ponto de acesso/router WLAN que tenha o WPS ativado.</p> <p>Se pretende estabelecer a ligação com WPS, tem de executar ações tanto no equipamento como no ponto de acesso/router WLAN. Confirme o método de ligação por WPS no ponto de acesso/router WLAN e tente iniciar novamente.</p> <p>Se não souber utilizar o router/ponto de acesso WLAN com WPS, consulte a documentação fornecida com o router/ponto de acesso WLAN ou peça informações ao fabricante do router/ponto de acesso WLAN ou ao administrador da sua rede.</p>
TS-08	<p>São detetados dois ou mais pontos de acesso WLAN com WPS ativado.</p> <ul style="list-style-type: none"> • Certifique-se de que existe apenas um ponto de acesso/router WLAN dentro do alcance com o método WPS ativado e tente de novo. • Tente novamente após alguns minutos para evitar a interferência de outros pontos de acesso.



Como confirmar as informações de segurança sem fios (SSID/método de autenticação/método de encriptação/chave de rede) do seu router/ponto de acesso WLAN:

1. As definições de segurança predefinidas podem ser fornecidas numa etiqueta colada ao ponto de acesso/router WLAN. Também é possível que o nome do fabricante ou o número do modelo do ponto de acesso/router WLAN seja utilizado como predefinição de segurança.
2. Consulte a documentação fornecida com o seu ponto de acesso/router WLAN para saber como encontrar as definições de segurança.
 - Se o ponto de acesso/router WLAN estiver configurado para não difundir o SSID, o SSID não é detetado automaticamente. Terá de introduzir o nome SSID manualmente.
 - A Chave de Rede pode também ser descrita como Palavra-passe, Chave de Segurança ou Chave de Encriptação.

Se não conhecer o SSID e as definições de segurança sem fios do seu ponto de acesso/router WLAN ou se não souber como alterar a configuração, consulte a documentação fornecida com o ponto de acesso/router WLAN ou contacte o fabricante do ponto de acesso/router, o fornecedor de Internet ou o administrador da rede.



Informações relacionadas

- [Imprimir o Relatório WLAN](#)

Tópicos relacionados:

- [O meu equipamento Brother não consegue imprimir, digitalizar ou utilizar a receção PC-FAX em rede](#)
- [Quero verificar se os meus dispositivos de rede estão a funcionar corretamente](#)

Segurança

- Antes de utilizar as funções de segurança de rede
- Secure Function Lock 3.0
- Utilizar autenticação de Active Directory
- Utilizar autenticação de LDAP
- Gerir o equipamento de rede em segurança utilizando SSL/TLS
- Gerir o equipamento de rede em segurança com IPsec
- Enviar ou receber um e-mail em segurança
- Utilizar a autenticação IEEE 802.1x para uma rede sem fios ou com fios

Antes de utilizar as funções de segurança de rede

O equipamento Brother utiliza alguns dos mais recentes protocolos de segurança de rede e de encriptação atualmente disponíveis. Estas funções de rede podem ser integradas no plano geral de segurança da rede para o ajudar a proteger os dados e impedir o acesso não autorizado ao equipamento.



Recomendamos que desative os protocolos FTP e TFTP. Não é seguro aceder ao equipamento utilizando estes protocolos. Contudo, tenha em atenção que se desativar o protocolo FTP, a função “Digitalizar para FTP” será desativada.



Informações relacionadas

- [Segurança](#)

Secure Function Lock 3.0

O Secure Function Lock 3.0 da Brother aumenta a segurança ao restringir as funções disponíveis no equipamento Brother.

- [Antes de utilizar o Secure Function Lock 3.0](#)
- [Configurar o Secure Function Lock 3.0 utilizando a Gestão Baseada na Web](#)
- [Digitalizar utilizando o Secure Function Lock 3.0](#)
- [Configurar o Modo Público do Secure Function Lock 3.0](#)
- [Funções adicionais do Secure Function Lock 3.0](#)
- [Registar um novo cartão IC utilizando o painel de controlo do equipamento](#)
- [Registar um leitor de cartões IC externo](#)

Antes de utilizar o Secure Function Lock 3.0

Utilize o Secure Function Lock (Bloqueio de funções de segurança) para configurar palavras-passe, definir limites de página do utilizador específicos e conceder acesso a algumas ou a todas as funções aqui indicadas.

Pode configurar e alterar as definições seguintes do Secure Function Lock 3.0 utilizando a Gestão Baseada na Web ou o BRAdmin Professional (Windows):

- **Print (Imprimir)**

A impressão inclui trabalhos de impressão enviados via AirPrint, Google Cloud Print™ e Brother iPrint&Scan.

Se registar previamente os nomes de início de sessão dos utilizadores, estes não precisam de introduzir a palavra-passe quando utilizarem a função de impressão.

- **Copy (Copiar)**

- **Scan (Digitalizar)**

A digitalização inclui trabalhos de digitalização enviados via Brother iPrint&Scan.

- **Fax** (apenas modelos suportados)

- **Send (Enviar)**

- **Receive (Receber)**

- **Media (Suporte)**

- **Print from (Imprimir de)**

- **Scan to (Digitalizar para)**

- **Web Connect (Ligação a web)** (apenas modelos suportados)

- **Apps (Aplicações)** (apenas modelos suportados)

- **Page Limits (*) (Limites de páginas (*))**

- **Color Print (Impressão a cores)**

- **Page Counters (Contadores de páginas)**

- **Card ID (NFC ID) (ID de cartão (ID de NFC))** (apenas modelos suportados)



Informações relacionadas

- [Secure Function Lock 3.0](#)

Configurar o Secure Function Lock 3.0 utilizando a Gestão Baseada na Web

1. Inicie o seu browser.
2. Introduza "https://endereço IP do equipamento" na barra de endereço do seu browser (em que "endereço IP do equipamento" é o endereço IP do equipamento).
Por exemplo:
https://192.168.1.2
3. Se o equipamento lhe solicitar uma palavra-passe, introduza-a e clique em .
4. Clique no separador **Administrator (Administrador)**.
5. Clique no menu **Restriction Management (Gestão de restrições)** ou **User Restriction Function (Função de restrição de utilizador)** da barra de navegação do lado esquerdo.
6. Selecione **Secure Function Lock (Bloqueio de funções de segurança)**.
7. Clique em **Submit (Submeter)**.
8. Clique no menu **Restricted Functions (Funções restritas)** da barra de navegação do lado esquerdo.
9. No campo **User List / Restricted Functions (Lista de utilizadores//funções restritas)**, introduza um nome de grupo ou nome de utilizador.
10. Na coluna **Print (Imprimir)** e nas outras colunas, marque uma caixa de verificação para permitir ou desmarque uma caixa de verificação para restringir a função indicada.
11. Para configurar a contagem máxima de páginas, marque a caixa de verificação **On (Ligado)** na coluna **Page Limits (Limites de páginas)** e introduza o número máximo no campo **Max. Pages (Máx. páginas)**.
12. Clique em **Submit (Submeter)**.
13. Clique no menu **User List (Lista de utilizadores)** da barra de navegação do lado esquerdo.
14. Introduza o nome de utilizador no campo **User List (Lista de utilizadores)**.
15. No campo **PIN Number (Número PIN)**, introduza uma palavra-passe de quatro algarismos.
16. No campo **E-mail Address (Endereço de e-mail)**, introduza o endereço de e-mail do utilizador (Disponível apenas em alguns modelos).
17. Para registar a identificação do cartão do utilizador, introduza o número do cartão no campo **Card ID (NFC ID) (ID de cartão (ID de NFC))** (Disponível apenas em alguns modelos).
18. Selecione **User List / Restricted Functions (Lista de utilizadores//funções restritas)** na lista pendente para cada utilizador.
19. Clique em **Submit (Submeter)**.



Informações relacionadas

- [Secure Function Lock 3.0](#)

Tópicos relacionados:

- [Registar o equipamento no Google Cloud Print utilizando a Gestão Baseada na Web](#)

Digitalizar utilizando o Secure Function Lock 3.0

Definir restrições à digitalização (para administradores)

O Secure Function Lock 3.0 permite que o administrador restrinja os utilizadores que podem digitalizar. Quando a função de digitalização está desativada para a definição de utilizador público, apenas os utilizadores que têm a caixa de verificação **Scan (Digitalizar)** marcada podem digitalizar.

Utilizar a função de digitalização (para utilizadores sob restrições)

- Para digitalizar utilizando o painel de controlo do equipamento:
Os utilizadores restritos têm de introduzir o respetivo PIN no painel de controlo do equipamento para acederem ao modo de digitalização.
- Para digitalizar a partir de um computador:
Os utilizadores restritos têm de introduzir o respetivo PIN no painel de controlo do equipamento para poderem digitalizar a partir dos seus computadores. Se o PIN não for introduzido no painel de controlo do equipamento, aparece uma mensagem de erro no computador do utilizador.



Se o equipamento suportar a autenticação com cartão IC, os utilizadores restritos também poderão aceder ao modo de digitalização tocando com os seus cartões IC registados no símbolo NFC do painel de controlo do equipamento.



Informações relacionadas

- [Secure Function Lock 3.0](#)

Configurar o Modo Público do Secure Function Lock 3.0

Utilize o ecrã do Secure Function Lock para configurar o Modo Público, que limita as funções disponíveis para os utilizadores públicos. Os utilizadores públicos não precisam de introduzir uma palavra-passe para aceder às funções que ficam disponíveis através das definições do Modo Público.



O modo público inclui trabalhos de impressão enviados através do Google Cloud Print™, do Brother iPrint&Scan e do controlador CUPS (Mac).

1. Inicie o seu browser.
2. Introduza "https://endereço IP do equipamento" na barra de endereço do seu browser (em que "endereço IP do equipamento" é o endereço IP do equipamento).
Por exemplo:
https://192.168.1.2
3. Se o equipamento lhe solicitar uma palavra-passe, introduza-a e clique em .
4. Clique no separador **Administrator (Administrador)**.
5. Clique no menu **Restriction Management (Gestão de restrições)** ou **User Restriction Function (Função de restrição de utilizador)** da barra de navegação do lado esquerdo.
6. Selecione **Secure Function Lock (Bloqueio de funções de segurança)**.
7. Clique em **Submit (Submeter)**.
8. Clique no menu **Restricted Functions (Funções restritas)** da barra de navegação do lado esquerdo.
9. Na linha **Public Mode (Modo público)**, marque uma caixa de verificação para permitir ou desmarque uma caixa de verificação para restringir a função indicada.
10. Clique em **Submit (Submeter)**.



Informações relacionadas

- [Secure Function Lock 3.0](#)

Funções adicionais do Secure Function Lock 3.0

Configure as funções seguintes no ecrã do Secure Function Lock:

All Counter Reset (Reiniciar contadores todos)

Clique em **All Counter Reset (Reiniciar contadores todos)**, na coluna **Page Counters (Contadores de páginas)**, para repor o contador de páginas.

Export to CSV file (Exportar para ficheiro CSV)

Clique em **Export to CSV file (Exportar para ficheiro CSV)** para exportar o atual e último contador de páginas, incluindo informações sobre o **User List / Restricted Functions (Lista de utilizadores//funções restritas)** num ficheiro CSV.

Card ID (NFC ID) (ID de cartão (ID de NFC)) (apenas modelos suportados)

Clique no menu **User List (Lista de utilizadores)** e introduza a identificação de cartão de utilizador no campo **Card ID (NFC ID) (ID de cartão (ID de NFC))**. Pode utilizar o seu cartão IC para efetuar a autenticação.

Last Counter Record (Último registo do contador)

Clique em **Last Counter Record (Último registo do contador)** se pretender que o equipamento retenha a contagem de páginas após a reposição do contador a zero.

Counter Auto Reset (Reiniciação automática do contador)

Clique em **Counter Auto Reset (Reiniciação automática do contador)** para configurar o intervalo de tempo de que pretende dispor entre cada reposição do contador de páginas. Selecione um intervalo diário, semanal ou mensal.



Informações relacionadas

- [Secure Function Lock 3.0](#)

Registrar um novo cartão IC utilizando o painel de controlo do equipamento

1. Toque no símbolo NFC do painel de controlo do equipamento com um cartão de circuito integrado registado (cartão IC).
2. Prima  XXXX no canto superior esquerdo do ecrã.
3. Prima [Registrar cartão].
4. Toque com um novo cartão IC no símbolo NFC.
O número do novo cartão IC é registado no equipamento.



Para saber quais são os tipos de cartão IC suportados, visite o Brother Solutions Center em support.brother.com e consulte a página **Perguntas mais frequentes e Resolução de problemas**.

5. Prima [OK].



Informações relacionadas

- [Secure Function Lock 3.0](#)

Registrar um leitor de cartões IC externo

Quando ligar um leitor de cartões IC externo, utilize a Gestão Baseada na Web para registrar o leitor de cartões. O equipamento suporta leitores de cartões IC externos suportados pelo controlador de classe HID.

1. Inicie o seu browser.
2. Introduza "https://endereço IP do equipamento" na barra de endereço do seu browser (em que "endereço IP do equipamento" é o endereço IP do equipamento).

Por exemplo:

https://192.168.1.2

3. Se o equipamento lhe solicitar uma palavra-passe, introduza-a e clique em .
4. Clique no separador **Administrator (Administrador)**.
5. Clique no menu **External Card Reader (Leitor de cartões externo)** e introduza a informação necessária.
6. Clique em **Submit (Submeter)**.
7. Reinicie o equipamento Brother para ativar a configuração.
8. Desligue o cabo de alimentação da tomada elétrica.
9. Ligue o leitor de cartões ao equipamento e, em seguida, ligue o cabo de alimentação do equipamento à tomada elétrica.

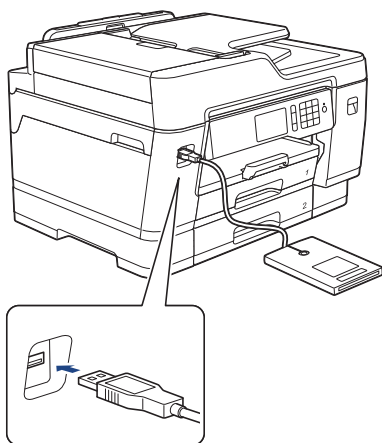

10. Toque com o cartão no leitor de cartões quando utilizar a autenticação por cartão.



Informações relacionadas

- [Secure Function Lock 3.0](#)

Utilizar autenticação de Active Directory

- [Introdução à autenticação Active Directory](#)
- [Configurar a autenticação Active Directory utilizando a Gestão Baseada na Web](#)
- [Iniciar sessão para alterar as definições do equipamento através do painel de controlo do equipamento \(autenticação Active Directory\)](#)

Introdução à autenticação Active Directory

A autenticação Active Directory restringe a utilização do seu equipamento Brother. Se a autenticação Active Directory estiver ativada, o painel de controlo do equipamento está bloqueado. Não é possível alterar as definições do equipamento enquanto não for introduzida uma identificação de utilizador e uma palavra-passe.

A autenticação Active Directory oferece as seguintes funcionalidades:

- Guarda os dados de fax recebidos
- Obtém o endereço de e-mail a partir do servidor Active Directory com base na sua ID de utilizador quando os dados digitalizados são enviados para um servidor de e-mail. Para utilizar esta função, selecione a opção **On (Ligado)** para a definição **Get Mail Address (Obter endereço de correio eletrónico)** e o método de autenticação **LDAP + kerberos**. O seu endereço de e-mail será o remetente quando o equipamento enviar dados digitalizados para um servidor de e-mail, ou será o destinatário se pretender enviar os dados digitalizados para o seu próprio endereço de e-mail.

Quando a autenticação Active Directory estiver ativada, o equipamento guarda todos os faxes recebidos. Após o utilizador iniciar sessão, o equipamento imprime todos os faxes recebidos.

Pode alterar as definições de autenticação Active Directory utilizando a Gestão Baseada na Web ou o BRAdmin Professional (Windows).



Informações relacionadas

- [Utilizar autenticação de Active Directory](#)

Configurar a autenticação Active Directory utilizando a Gestão Baseada na Web

A autenticação Active Directory suporta autenticação Kerberos e autenticação NTLMv2. É necessário configurar o protocolo SNTP (servidor de tempo da rede) e um servidor DNS para a autenticação.

1. Inicie o seu browser.
2. Introduza "https://endereço IP do equipamento" na barra de endereço do seu browser (em que "endereço IP do equipamento" é o endereço IP do equipamento).
Por exemplo:
https://192.168.1.2
3. Se o equipamento lhe solicitar uma palavra-passe, introduza-a e clique em .
4. Clique no separador **Administrator (Administrador)**.
5. Clique no menu **User Restriction Function (Função de restrição de utilizador)** da barra de navegação do lado esquerdo.
6. Selecione **Active Directory Authentication (Autenticação do Active Directory)**.
7. Clique em **Submit (Submeter)**.
8. Selecione o menu **Active Directory Authentication (Autenticação do Active Directory)** da barra de navegação do lado esquerdo.
9. Configure as seguintes definições:

Opção	Descrição
Storage Fax RX Data (Armazenamento de dados de fax recebidos)	Selecione esta opção para guardar os dados de fax recebidos. Pode imprimir todos os dados de fax recebidos após iniciar sessão no equipamento.
Remember User ID (Memorizar ID de utilizador)	Selecione esta opção para guardar a sua identificação de utilizador.
Active Directory Server Address (Endereço do servidor do Active Directory)	Introduza o endereço IP ou o nome do servidor (for example: ad.example.com) Active Directory.
Active Directory Domain Name (Nome de domínio do Active Directory)	Introduza o nome do domínio Active Directory.
Protocol & Authentication Method (Protocolo e método de autenticação)	Selecione o protocolo e o método de autenticação.
Get Mail Address (Obter endereço de correio eletrónico)	Selecione esta opção para obter o endereço de correio eletrónico do utilizador com sessão iniciada a partir do servidor Active Directory. (disponível apenas para o método de autenticação LDAP + kerberos)
Get User's Home Directory (Obter diretório inicial do utilizador)	Selecione esta opção para obter o seu diretório inicial e utilizá-lo como destino da função Digitalizar para Rede. (disponível apenas para o método de autenticação LDAP + kerberos)
LDAP Server Port (Porta do servidor LDAP)	Introduza o número da porta para estabelecer a ligação ao servidor de Active Directory através de LDAP (disponível apenas para o método de autenticação LDAP + kerberos).

Opção	Descrição
LDAP Search Root (Raiz de procura LDAP)	Introduza a raiz de pesquisa do LDAP (disponível apenas para o método de autenticação LDAP + kerberos).

10. Clique em **Submit (Submeter)**.



Informações relacionadas

- [Utilizar autenticação de Active Directory](#)
-

Iniciar sessão para alterar as definições do equipamento através do painel de controlo do equipamento (autenticação Active Directory)

Quanto a autenticação Active Directory está ativada, o painel de controlo do equipamento fica bloqueado até que introduza a sua identificação de utilizador e a sua palavra-passe no painel de controlo do equipamento.

1. Introduza a identificação de utilizador e a palavra-passe no ecrã tátil do painel de controlo do equipamento.
2. Prima [OK].
3. O painel de controlo do equipamento é desbloqueado após a autenticação com sucesso.



Informações relacionadas

- [Utilizar autenticação de Active Directory](#)

Utilizar autenticação de LDAP

- [Introdução à autenticação LDAP](#)
- [Configurar a autenticação LDAP utilizando a Gestão Baseada na Web](#)
- [Iniciar sessão para alterar as definições do equipamento através do painel de controlo do equipamento \(autenticação por LDAP\)](#)

Introdução à autenticação LDAP

A autenticação por LDAP restringe a utilização do seu equipamento Brother. Se a autenticação por LDAP estiver ativada, o painel de controlo do equipamento é bloqueado. Não é possível alterar as definições do equipamento enquanto não for introduzida uma identificação de utilizador e uma palavra-passe.

A autenticação por LDAP oferece as seguintes funções:

- Guarda os dados de fax recebidos
- Obtém o endereço de e-mail a partir do servidor LDAP com base no nome de utilizador quando os dados digitalizados são enviados para um servidor de e-mail. Para utilizar esta função, selecione a opção **On (Ligado)** para a definição **Get Mail Address (Obter endereço de correio eletrónico)**. O seu endereço de e-mail será o remetente quando o equipamento enviar dados digitalizados para um servidor de e-mail, ou será o destinatário se pretender enviar os dados digitalizados para o seu próprio endereço de e-mail.

Quando a autenticação por LDAP está ativada, o equipamento guarda todos os faxes recebidos. Após o utilizador iniciar sessão, o equipamento imprime todos os faxes recebidos.

Pode alterar as definições de autenticação por LDAP utilizando a Gestão Baseada na Web ou o BRAdmin Professional (Windows).



Informações relacionadas

- [Utilizar autenticação de LDAP](#)

Configurar a autenticação LDAP utilizando a Gestão Baseada na Web

1. Inicie o seu browser.
2. Introduza "https://endereço IP do equipamento" na barra de endereço do seu browser (em que "endereço IP do equipamento" é o endereço IP do equipamento).
Por exemplo:
https://192.168.1.2
3. Se o equipamento lhe solicitar uma palavra-passe, introduza-a e clique em .
4. Clique no separador **Administrator (Administrador)**.
5. Clique no menu **User Restriction Function (Função de restrição de utilizador)** da barra de navegação do lado esquerdo.
6. Selecione **LDAP Authentication (Autenticação LDAP)**.
7. Clique em **Submit (Submeter)**.
8. Clique no menu **LDAP Authentication (Autenticação LDAP)** da barra de navegação do lado esquerdo.
9. Configure as seguintes definições:

Opção	Descrição
Storage Fax RX Data (Armazenamento de dados de fax recebidos)	Selecione esta opção para guardar os dados de fax recebidos. Pode imprimir todos os dados de fax recebidos após iniciar sessão no equipamento.
Remember User ID (Memorizar ID de utilizador)	Selecione esta opção para guardar a sua identificação de utilizador.
LDAP Server Address (Endereço do servidor LDAP)	Introduza o endereço IP ou o nome de servidor do servidor LDAP (por exemplo: ldap.exemplo.com).
Get Mail Address (Obter endereço de correio eletrónico) ¹	Selecione esta opção para obter o endereço de correio eletrónico do utilizador com sessão iniciada a partir do servidor LDAP.
Get User's Home Directory (Obter diretório inicial do utilizador) ¹	Selecione esta opção para obter o seu diretório inicial e utilizá-lo como destino da função Digitalizar para Rede.
LDAP Server Port (Porta do servidor LDAP)	Introduza o número da porta do servidor LDAP.
LDAP Search Root (Raiz de procura LDAP)	Introduza o diretório raiz da pesquisa LDAP.
Attribute of Name (Search Key) (Atributo de nome (chave de procura))	Introduza o atributo que pretende pesquisar como chave de pesquisa.

¹ Se esta opção não estiver disponível, deve atualizar o firmware do seu equipamento. Visite a página **Transferências** do seu modelo no Brother Solutions Center em support.brother.com.

10. Clique em **Submit (Submeter)**.



Informações relacionadas

- [Utilizar autenticação de LDAP](#)

Iniciar sessão para alterar as definições do equipamento através do painel de controlo do equipamento (autenticação por LDAP)

Quando a Autenticação por LDAP está ativada, o painel de controlo do equipamento fica bloqueado até que seja introduzida uma identificação de utilizador e uma palavra-passe no painel de controlo do equipamento.

1. Introduza a identificação de utilizador e a palavra-passe no ecrã tátil do painel de controlo do equipamento.
2. Prima [OK].
3. O painel de controlo do equipamento é desbloqueado após a autenticação com sucesso.



Informações relacionadas

- [Utilizar autenticação de LDAP](#)

Gerir o equipamento de rede em segurança utilizando SSL/TLS

- [Certificados e a Gestão Baseada na Web](#)

Certificados e a Gestão Baseada na Web

É necessário configurar um certificado para gerir o seu equipamento Brother de rede em segurança utilizando SSL/TLS. Tem de utilizar a Gestão Baseada na Web para configurar um certificado.

- [Funções suportadas de certificados de segurança](#)
- [Criar e instalar um certificado](#)
- [Gerir vários certificados](#)

Funções suportadas de certificados de segurança

O equipamento Brother suporta a utilização de vários certificados de segurança, o que permite uma autenticação e comunicação seguras com o equipamento. É possível utilizar com o equipamento as seguintes funções de certificados de segurança:

- Comunicação SSL/TLS
- Autenticação IEEE 802.1x
- IPsec

O equipamento Brother suporta o seguinte:

- Certificado pré-instalado

O equipamento tem um certificado autoassinado pré-instalado. Este certificado permite-lhe utilizar a comunicação SSL/TLS sem criar ou instalar um certificado diferente.



O certificado autoassinado pré-instalado protege a comunicação até um certo nível. Recomendamos que utilize um certificado que seja emitido por uma organização de confiança para obter mais segurança.

- Certificado auto-assinado

Este servidor de impressão emite o seu próprio certificado. Se utilizar este certificado, pode utilizar facilmente a comunicação SSL/TLS sem criar ou instalar um certificado diferente de uma AC.

- Certificado de uma autoridade de certificação (AC)

Existem dois métodos de instalação de um certificado de uma AC. Se já tem um certificado de uma AC ou se pretender utilizar um certificado de uma AC externa de confiança:

- Quando utilizar uma CSR (solicitação de assinatura de certificado) a partir deste servidor de impressão.
- Quando importar um certificado e uma chave privada.

- Certificado da autoridade de certificação (AC)

Para utilizar um certificado da AC, que identifica a AC e possui uma chave privada própria, tem de importar esse certificado da AC a partir da mesma antes de configurar as funções de segurança da rede.



- Se pretender utilizar a comunicação SSL/TLS, recomendamos que contacte primeiro o administrador do sistema.
- Quando repõe as predefinições de fábrica do servidor de impressão, o certificado e a chave privada que estão instalados são apagados. Se pretender manter o mesmo certificado e a chave privada depois de repor o servidor de impressão, exporte-os antes da reposição e reinstale-os.



Informações relacionadas

- [Certificados e a Gestão Baseada na Web](#)

Tópicos relacionados:

- [Configurar a autenticação IEEE 802.1x para uma rede sem fios ou com fios utilizando a Gestão Baseada na Web \(browser da web\)](#)

Criar e instalar um certificado

- [Guia passo-a-passo para criar e instalar um certificado](#)
- [Criar e instalar um certificado auto-assinado](#)
- [Criar e instalar um certificado de uma autoridade de certificados \(CA\)](#)
- [Importar e exportar um certificado da AC](#)

Guia passo-a-passo para criar e instalar um certificado

Existem duas opções para o certificado de segurança: utilizar um certificado auto-assinado ou utilizar um certificado de uma Autoridade de Certificados (CA).

Isto é um breve resumo das ações necessários para cada opção.

Opção 1

Certificado auto-assinado

1. Crie um certificado auto-assinado utilizando a Gestão Baseada na Web.
2. Instale o certificado auto-assinado no computador.

Opção 2

Certificado de uma CA

1. Crie um Pedido de Assinatura de Certificado (CSR) utilizando a Gestão Baseada na Web.
2. Instale o certificado emitido pela CA no equipamento Brother utilizando a Gestão Baseada na Web.
3. Instale o certificado no computador.



Informações relacionadas

- [Criar e instalar um certificado](#)

Criar e instalar um certificado auto-assinado

- [Criar um certificado auto-assinado](#)
- [Instalar o certificado auto-assinado para utilizadores do Windows com direitos de administrador](#)
- [Importar o certificado auto-assinado para o equipamento Brother e exportá-lo](#)

Criar um certificado auto-assinado

1. Inicie o seu browser.
2. Introduza "https://endereço IP do equipamento" na barra de endereço do seu browser (em que "endereço IP do equipamento" é o endereço IP do equipamento).

Por exemplo:

https://192.168.1.2



- Se estiver a utilizar um sistema de nomes de domínio (DNS) ou ativar um nome NetBIOS, pode introduzir outro nome, como "ImpressoraPartilhada", em vez do endereço IP.

- Por exemplo:

https://SharedPrinter

Se ativar um nome NetBIOS, pode também utilizar o nome do nó.

- Por exemplo:

https://brnxxxxxxxxxxxx

Pode encontrar o nome NetBIOS no Relatório de Configuração da Rede.

- Num Mac, aceda à Gestão Baseada na Web clicando no ícone do equipamento no ecrã do **Status Monitor**.

3. Se o equipamento lhe solicitar uma palavra-passe, introduza-a e clique em .
4. Clique no separador **Network (Rede)**.
5. Clique no separador **Security (Segurança)**.
6. Clique no menu **Certificate (Certificado)** da barra de navegação do lado esquerdo.
7. Clique em **Create Self-Signed Certificate (Criar certificado autoassinado)**.
8. Introduza um **Common Name (Nome comum)** e uma **Valid Date (Data de validade)**.
 - O tamanho do **Common Name (Nome comum)** é inferior a 64 bytes. Introduza um identificador, como um endereço IP, nome do nó ou nome do domínio, para utilizar quando aceder a este equipamento através da comunicação SSL/TLS. Por predefinição, é apresentado o nome do nó.
 - Aparecerá uma advertência se utilizar o protocolo IPPS ou HTTPS se introduzir no URL um nome diferente do **Common Name (Nome comum)** que foi utilizado para o certificado auto-assinado.
9. Selecione a sua definição na **Public Key Algorithm (Algoritmo de chave pública)** lista pendente. A predefinição é **RSA(2048bit) (RSA (2048 bits))**.
10. Selecione a sua definição na **Digest Algorithm (Algoritmo de resumo)** lista pendente. A predefinição é **SHA256**.
11. Clique em **Submit (Submeter)**.
12. Clique no separador **Network (Rede)**.
13. Clique no menu **Protocol (Protocolo)** da barra de navegação do lado esquerdo.
14. Clique em **HTTP Server Settings (Definições de servidor HTTP)**.
15. Selecione o certificado que pretende configurar na lista pendente **Select the Certificate (Selecionar o certificado)**.
16. Clique em **Submit (Submeter)**.
17. Clique em **Yes (Sim)** para reiniciar o seu servidor de impressão.

O certificado auto-assinado está criado e guardado na memória do equipamento.

Para utilizar comunicação SSL/TLS, ainda é necessário instalar o certificado auto-assinado no computador.







Informações relacionadas

- Criar e instalar um certificado auto-assinado

► Página inicial > Segurança > Gerir o equipamento de rede em segurança utilizando SSL/TLS > Certificados e a Gestão Baseada na Web > Criar e instalar um certificado > Criar e instalar um certificado auto-assinado > Instalar o certificado auto-assinado para utilizadores do Windows com direitos de administrador

Instalar o certificado auto-assinado para utilizadores do Windows com direitos de administrador

Os passos seguintes destinam-se ao Microsoft Internet Explorer. Se utilizar outro browser da web, consulte a respetiva documentação para saber como instalar certificados.

1. Efetue uma das seguintes ação:
 - (Windows 7 e Windows Server 2008)
Clique em  (Iniciar) > **Todos os Programas**.
 - (Windows 8)
Clique com o botão direito do rato no ícone  (Internet Explorer) da barra de tarefas.
 - (Windows 10 e Windows Server 2016)
Clique em  > **Acessórios do Windows**.
 - (Windows Server 2012 e Windows Server 2012 R2)
Clique em  (Internet Explorer) e clique com o botão direito do rato no ícone  (Internet Explorer) que aparece na barra de tarefas.
2. Clique com o botão direito do rato em **Internet Explorer** e clique em **Executar como administrador**.

 Se aparecer a opção **Mais**, clique em **Mais**.

Se aparecer o ecrã **Controlo de Conta de Utilizador**, clique em **Sim**.

3. Escreva “https://endereço IP do equipamento” na barra de endereço do browser para aceder ao seu equipamento (onde “endereço IP do equipamento” é o endereço IP ou o nome de nó do equipamento que atribuiu ao certificado).
4. Clique em **Prosseguir para o Web site (não recomendado)**.
5. Clique em **Erro de Certificado** e em **Ver certificado**.

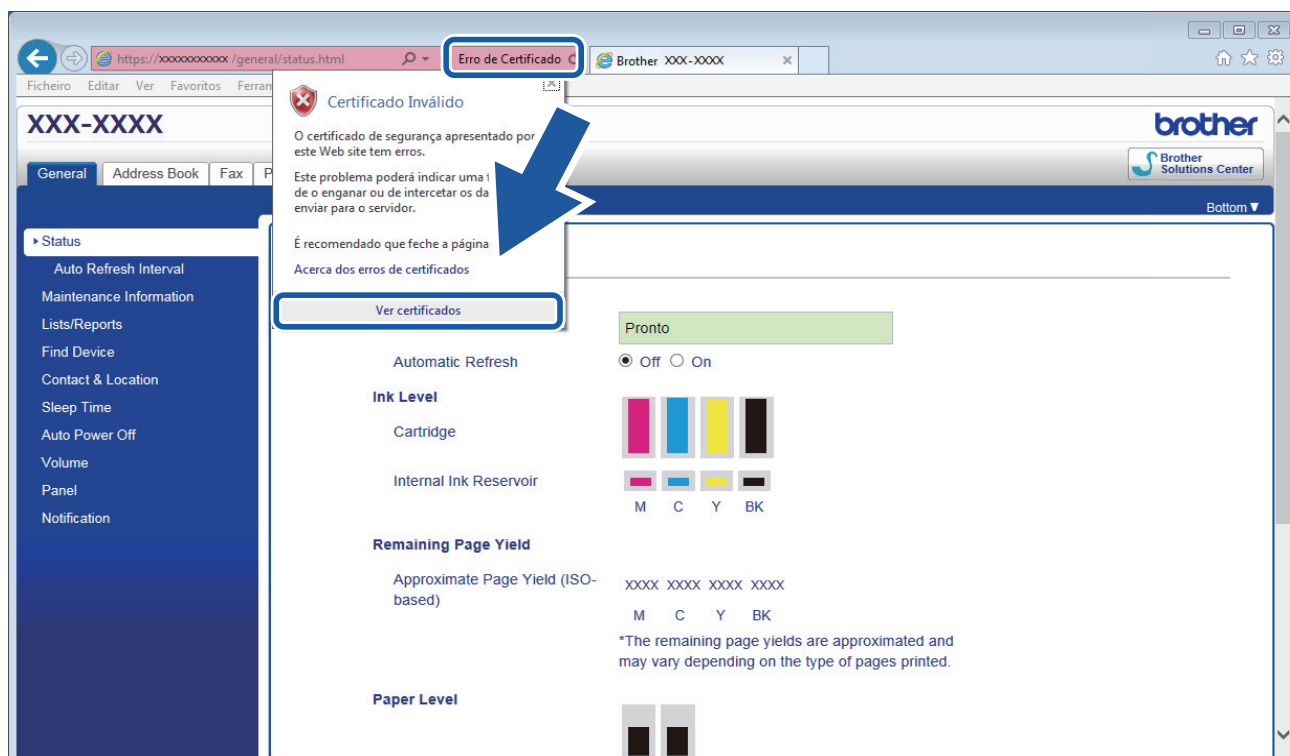

-
6. Clique em **Instalar certificado...**
 7. Quando aparecer **Assistente para importar certificados**, clique em **Seguinte**.
 8. Selecione **Colocar todos os certificados no seguinte arquivo** e clique em **Procurar...**
 9. Selecione **Autoridades de certificação de raiz fidedignas** e clique em **OK**.
 10. Clique em **Seguinte**.
 11. Clique em **Concluir**.
 12. Clique em **Sim** se a impressão digital (dedo polegar) estiver correta.
 13. Clique em **OK**.

O certificado auto-assinado já está instalado no computador e a comunicação SSL/TLS está disponível.



Informações relacionadas

- [Criar e instalar um certificado auto-assinado](#)

Tópicos relacionados:

- [Importar o certificado auto-assinado](#)
-

▲ [Página inicial](#) > [Segurança](#) > [Gerir o equipamento de rede em segurança utilizando SSL/TLS](#) > [Certificados e a Gestão Baseada na Web](#) > [Criar e instalar um certificado](#) > [Criar e instalar um certificado auto-assinado](#) > [Importar o certificado auto-assinado para o equipamento Brother e exportá-lo](#)

Importar o certificado auto-assinado para o equipamento Brother e exportá-lo

Pode guardar os certificados auto-assinados no equipamento Brother e geri-los através de importação e exportação.

- [Importar o certificado auto-assinado](#)
- [Exportar o certificado auto-assinado](#)

► [Página inicial](#) > [Segurança](#) > [Gerir o equipamento de rede em segurança utilizando SSL/TLS](#) > [Certificados e a Gestão Baseada na Web](#) > [Criar e instalar um certificado](#) > [Criar e instalar um certificado auto-assinado](#) > [Importar o certificado auto-assinado para o equipamento Brother e exportá-lo](#) > [Importar o certificado auto-assinado](#)

Importar o certificado auto-assinado

1. Inicie o seu browser.
2. Introduza "https://endereço IP do equipamento" na barra de endereço do seu browser (em que "endereço IP do equipamento" é o endereço IP do equipamento).

Por exemplo:

https://192.168.1.2



- Se estiver a utilizar um sistema de nomes de domínio (DNS) ou ativar um nome NetBIOS, pode introduzir outro nome, como "ImpressoraPartilhada", em vez do endereço IP.

- Por exemplo:

https://SharedPrinter

Se ativar um nome NetBIOS, pode também utilizar o nome do nó.

- Por exemplo:

https://brnxxxxxxxxxxxx

Pode encontrar o nome NetBIOS no Relatório de Configuração da Rede.

- Num Mac, aceda à Gestão Baseada na Web clicando no ícone do equipamento no ecrã do **Status Monitor**.

3. Se o equipamento lhe solicitar uma palavra-passe, introduza-a e clique em .
4. Clique no separador **Network (Rede)**.
5. Clique no separador **Security (Segurança)**.
6. Clique no menu **Certificate (Certificado)** da barra de navegação do lado esquerdo.
7. Clique em **Import Certificate and Private Key (Importar certificado e chave privada)**.
8. Procure o ficheiro que pretende importar.
9. Introduza a palavra-passe se o ficheiro estiver encriptado e clique em **Submit (Submeter)**.

O certificado auto-assinado é importado para o equipamento.

Para utilizar comunicação SSL/TLS, ainda é necessário instalar o certificado auto-assinado no computador. Contacte o administrador da sua rede.



Informações relacionadas

- [Importar o certificado auto-assinado para o equipamento Brother e exportá-lo](#)

Tópicos relacionados:

- [Instalar o certificado auto-assinado para utilizadores do Windows com direitos de administrador](#)

▲ [Página inicial](#) > [Segurança](#) > [Gerir o equipamento de rede em segurança utilizando SSL/TLS](#) > [Certificados e a Gestão Baseada na Web](#) > [Criar e instalar um certificado](#) > [Criar e instalar um certificado auto-assinado](#) > [Importar o certificado auto-assinado para o equipamento Brother e exportá-lo](#) > [Exportar o certificado auto-assinado](#)

Exportar o certificado auto-assinado

1. Inicie o seu browser.
2. Introduza "https://endereço IP do equipamento" na barra de endereço do seu browser (em que "endereço IP do equipamento" é o endereço IP do equipamento).

Por exemplo:

https://192.168.1.2



- Se estiver a utilizar um sistema de nomes de domínio (DNS) ou ativar um nome NetBIOS, pode introduzir outro nome, como "ImpressoraPartilhada", em vez do endereço IP.

- Por exemplo:

https://SharedPrinter

Se ativar um nome NetBIOS, pode também utilizar o nome do nó.

- Por exemplo:

https://brnxxxxxxxxxxxx

Pode encontrar o nome NetBIOS no Relatório de Configuração da Rede.

- Num Mac, aceda à Gestão Baseada na Web clicando no ícone do equipamento no ecrã do **Status Monitor**.

3. Se o equipamento lhe solicitar uma palavra-passe, introduza-a e clique em .
4. Clique no separador **Network (Rede)**.
5. Clique no separador **Security (Segurança)**.
6. Clique no menu **Certificate (Certificado)** da barra de navegação do lado esquerdo.
7. Clique em **Export (Exportar)** que aparece com **Certificate List (Lista de certificados)**.
8. Se pretender encriptar o ficheiro, introduza uma palavra-passe no campo **Enter password (Introduzir palavra-passe)**.
Se o campo **Enter password (Introduzir palavra-passe)** ficar em branco, o ficheiro produzido não será encriptado.
9. Introduza a palavra-passe novamente no campo **Retype password (Reintroduza a palavra-passe)** e clique em **Submit (Submeter)**.
10. Clique em ▼ ao lado de **Guardar** e especifique o local onde pretende guardar o ficheiro.

O certificado auto-assinado é exportado para o seu computador.

Também pode importar o certificado auto-assinado para o computador.



Informações relacionadas

- [Importar o certificado auto-assinado para o equipamento Brother e exportá-lo](#)

Criar e instalar um certificado de uma autoridade de certificados (CA)

Se já tem um certificado de uma CA externa de confiança, pode guardar o certificado e a chave privada no equipamento e geri-los através de importação e exportação. Se não tiver um certificado de uma CA externa de confiança, crie um Pedido de Assinatura de Certificado (CSR, Certificate Signing Request), envie-o para uma CA para autenticação e instale o certificado que receber de volta no equipamento.

- [Criar um CSR \(Certificate Signing Request\)](#)
- [Instalar um certificado no equipamento Brother](#)
- [Importar e exportar o certificado e a chave privada](#)

Criar um CSR (Certificate Signing Request)

Um Pedido de Assinatura de Certificado (CSR) é um pedido que é enviado a uma Autoridade de Certificados (CA) para autenticação das credenciais contidas no certificado.

Recomendamos a instalação de um Certificado Raiz da CA no seu computador antes da criação do CSR.

1. Inicie o seu browser.
2. Introduza "https://endereço IP do equipamento" na barra de endereço do seu browser (em que "endereço IP do equipamento" é o endereço IP do equipamento).

Por exemplo:

https://192.168.1.2



- Se estiver a utilizar um sistema de nomes de domínio (DNS) ou ativar um nome NetBIOS, pode introduzir outro nome, como "ImpressoraPartilhada", em vez do endereço IP.

- Por exemplo:

https://SharedPrinter

Se ativar um nome NetBIOS, pode também utilizar o nome do nó.

- Por exemplo:

https://brnxxxxxxxxxxxx

Pode encontrar o nome NetBIOS no Relatório de Configuração da Rede.

- Num Mac, aceda à Gestão Baseada na Web clicando no ícone do equipamento no ecrã do **Status Monitor**.

3. Se o equipamento lhe solicitar uma palavra-passe, introduza-a e clique em .
4. Clique no separador **Network (Rede)**.
5. Clique no separador **Security (Segurança)**.
6. Clique no menu **Certificate (Certificado)** da barra de navegação do lado esquerdo.
7. Clique em **Create CSR (Criar CSR)**.
8. Introduza um **Common Name (Nome comum)** (obrigatório) e adicione mais informações acerca da sua **Organization (Organização)** (opcional).



- Terá de indicar os dados da sua empresa para que a CA possa confirmar a sua identidade e atestá-la perante o mundo.
- O tamanho do **Common Name (Nome comum)** tem de ser inferior a 64 bytes. Introduza um identificador, como um endereço IP, nome do nó ou nome do domínio, para utilizar quando aceder a esta impressora através da comunicação SSL/TLS. Por predefinição, é apresentado o nome do nó. O **Common Name (Nome comum)** é necessário.
- Aparecerá uma advertência se introduzir no URL um nome diferente do nome comum que foi utilizado para o certificado.
- O tamanho de **Organization (Organização)**, de **Organization Unit (Unidade de organização)**, de **City/Locality (Cidade/Localidade)** e de **State/Province (Estado/Província)** tem de ser inferior a 64 bytes.
- A **Country/Region (País/Região)** deve ser um código de país ISO 3166 com dois caracteres.
- Se estiver a configurar uma extensão de certificado X.509v3, selecione a caixa de verificação **Configure extended partition (Configurar partição expandida)** e selecione **Auto (Register IPv4) (Auto (Registo IPv4))** ou **Manual**.

9. Selecione a sua definição na **Public Key Algorithm (Algoritmo de chave pública)** lista pendente. A predefinição é **RSA(2048bit) (RSA (2048 bits))**.

-
10. Selecione a sua definição na **Digest Algorithm (Algoritmo de resumo)** lista pendente. A predefinição é **SHA256**.
 11. Clique em **Submit (Submeter)**.
O CSR aparece no seu ecrã. Guarde o CSR num ficheiro ou copie-o e cole-o no formulário de CSR online disponibilizado pela Autoridade de Certificados.
 12. Clique em **Guardar**.
 13. Clique em ▼ ao lado de **Guardar** e especifique o local onde pretende guardar o ficheiro.



-
- Siga a política da sua CA em relação ao método de envio de um CSR para a CA.
 - Se estiver a utilizar a opção Enterprise root CA do Windows Server 2008/2008 R2/2012/2012 R2/2016, recomendamos que utilize o Servidor Web para o modelo de certificado para criar o Certificado de Cliente de forma segura. Se estiver a criar um Certificado de Cliente para um ambiente IEEE 802.1x com autenticação EAP-TLS, recomendamos que utilize Utilizador para o modelo do certificado. Para obter informações mais detalhadas, visite a página **Perguntas mais frequentes e Resolução de problemas** do seu modelo no Brother support website em support.brother.com. Procure “SSL”.
-



Informações relacionadas

- [Criar e instalar um certificado de uma autoridade de certificados \(CA\)](#)
-

Instalar um certificado no equipamento Brother

Quando receber um certificado de uma CA, siga estes passos para o instalar no servidor de impressão:

Só é possível instalar neste equipamento um certificado emitido com o CSR deste equipamento. Quando pretender criar outro CSR, verifique se o certificado está instalado antes de criar outro CSR. Crie outro CSR apenas após instalar o certificado no equipamento. Se não o fizer, o CSR que criar antes da instalação será inválido.

1. Inicie o seu browser.
2. Introduza "https://endereço IP do equipamento" na barra de endereço do seu browser (em que "endereço IP do equipamento" é o endereço IP do equipamento).

Por exemplo:

https://192.168.1.2



- Se estiver a utilizar um sistema de nomes de domínio (DNS) ou ativar um nome NetBIOS, pode introduzir outro nome, como "ImpressoraPartilhada", em vez do endereço IP.

- Por exemplo:

https://SharedPrinter

Se ativar um nome NetBIOS, pode também utilizar o nome do nó.

- Por exemplo:

https://brnxxxxxxxxxxxx

Pode encontrar o nome NetBIOS no Relatório de Configuração da Rede.

- Num Mac, aceda à Gestão Baseada na Web clicando no ícone do equipamento no ecrã do **Status Monitor**.

3. Se o equipamento lhe solicitar uma palavra-passe, introduza-a e clique em .

4. Clique no separador **Network (Rede)**.

5. Clique no separador **Security (Segurança)**.

6. Clique no menu **Certificate (Certificado)** da barra de navegação do lado esquerdo.

7. Clique em **Install Certificate (Instalar certificado)**.

8. Procure o ficheiro que contém o certificado emitido pela CA e clique em **Submit (Submeter)**.

O certificado foi criado e guardado na memória do seu equipamento com sucesso.

Para utilizar a comunicação SSL/TLS, é necessário instalar o certificado raiz da CA no computador. Contacte o administrador da sua rede.



Informações relacionadas

- [Criar e instalar um certificado de uma autoridade de certificados \(CA\)](#)

▲ [Página inicial](#) > [Segurança](#) > [Gerir o equipamento de rede em segurança utilizando SSL/TLS](#) > [Certificados e a Gestão Baseada na Web](#) > [Criar e instalar um certificado](#) > [Criar e instalar um certificado de uma autoridade de certificados \(CA\)](#) > [Importar e exportar o certificado e a chave privada](#)

Importar e exportar o certificado e a chave privada

Guarde o certificado e a chave privada no equipamento e gira-os através de importação e exportação.

- [Importar um certificado e uma chave privada](#)
- [Exportar o certificado e a chave privada](#)

▲ [Página inicial](#) > [Segurança](#) > [Gerir o equipamento de rede em segurança utilizando SSL/TLS](#) > [Certificados e a Gestão Baseada na Web](#) > [Criar e instalar um certificado](#) > [Criar e instalar um certificado de uma autoridade de certificados \(CA\)](#) > [Importar e exportar o certificado e a chave privada](#) > [Importar um certificado e uma chave privada](#)

Importar um certificado e uma chave privada

1. Inicie o seu browser.
2. Introduza "https://endereço IP do equipamento" na barra de endereço do seu browser (em que "endereço IP do equipamento" é o endereço IP do equipamento).

Por exemplo:

https://192.168.1.2



- Se estiver a utilizar um sistema de nomes de domínio (DNS) ou ativar um nome NetBIOS, pode introduzir outro nome, como "ImpressoraPartilhada", em vez do endereço IP.

- Por exemplo:

https://SharedPrinter

Se ativar um nome NetBIOS, pode também utilizar o nome do nó.

- Por exemplo:

https://brnxxxxxxxxxxxxx

Pode encontrar o nome NetBIOS no Relatório de Configuração da Rede.

- Num Mac, aceda à Gestão Baseada na Web clicando no ícone do equipamento no ecrã do **Status Monitor**.

3. Se o equipamento lhe solicitar uma palavra-passe, introduza-a e clique em .
4. Clique no separador **Network (Rede)**.
5. Clique no separador **Security (Segurança)**.
6. Clique no menu **Certificate (Certificado)** da barra de navegação do lado esquerdo.
7. Clique em **Import Certificate and Private Key (Importar certificado e chave privada)**.
8. Procure o ficheiro que pretende importar.
9. Introduza a palavra-passe se o ficheiro estiver encriptado e clique em **Submit (Submeter)**.

O certificado e a chave privada são importados para o equipamento.

Para utilizar a comunicação SSL/TLS, também é necessário instalar o certificado raiz da CA no computador. Contacte o administrador da sua rede.



Informações relacionadas

- [Importar e exportar o certificado e a chave privada](#)

▲ [Página inicial](#) > [Segurança](#) > [Gerir o equipamento de rede em segurança utilizando SSL/TLS](#) > [Certificados e a Gestão Baseada na Web](#) > [Criar e instalar um certificado](#) > [Criar e instalar um certificado de uma autoridade de certificados \(CA\)](#) > [Importar e exportar o certificado e a chave privada](#) > [Exportar o certificado e a chave privada](#)

Exportar o certificado e a chave privada

1. Inicie o seu browser.
2. Introduza "https://endereço IP do equipamento" na barra de endereço do seu browser (em que "endereço IP do equipamento" é o endereço IP do equipamento).

Por exemplo:

https://192.168.1.2



- Se estiver a utilizar um sistema de nomes de domínio (DNS) ou ativar um nome NetBIOS, pode introduzir outro nome, como "ImpressoraPartilhada", em vez do endereço IP.

- Por exemplo:

https://SharedPrinter

Se ativar um nome NetBIOS, pode também utilizar o nome do nó.

- Por exemplo:

https://brnxxxxxxxxxxxx

Pode encontrar o nome NetBIOS no Relatório de Configuração da Rede.

- Num Mac, aceda à Gestão Baseada na Web clicando no ícone do equipamento no ecrã do **Status Monitor**.

3. Se o equipamento lhe solicitar uma palavra-passe, introduza-a e clique em .
4. Clique no separador **Network (Rede)**.
5. Clique no separador **Security (Segurança)**.
6. Clique no menu **Certificate (Certificado)** da barra de navegação do lado esquerdo.
7. Clique em **Export (Exportar)** que aparece com **Certificate List (Lista de certificados)**.
8. Introduza a palavra-passe se quiser encriptar o ficheiro.
Se utilizar uma palavra-passe em branco, a saída não é encriptada.
9. Volte a introduzir a palavra-passe para confirmar e clique em **Submit (Submeter)**.
10. Clique em ▼ ao lado de **Guardar** e especifique o local onde pretende guardar o ficheiro.

O certificado e a chave privada são exportados para o seu computador.

Também pode importar o certificado para o computador.



Informações relacionadas

- [Importar e exportar o certificado e a chave privada](#)

Importar e exportar um certificado da AC

Pode importar, exportar e armazenar certificados da AC no equipamento Brother.

- [Importar um certificado da AC](#)
- [Exportar um certificado da AC](#)

Importar um certificado da AC

1. Inicie o seu browser.
2. Introduza "https://endereço IP do equipamento" na barra de endereço do seu browser (em que "endereço IP do equipamento" é o endereço IP do equipamento).

Por exemplo:

https://192.168.1.2



- Se estiver a utilizar um sistema de nomes de domínio (DNS) ou ativar um nome NetBIOS, pode introduzir outro nome, como "ImpressoraPartilhada", em vez do endereço IP.

- Por exemplo:

https://SharedPrinter

Se ativar um nome NetBIOS, pode também utilizar o nome do nó.

- Por exemplo:

https://brnxxxxxxxxxxxx

Pode encontrar o nome NetBIOS no Relatório de Configuração da Rede.

- Num Mac, aceda à Gestão Baseada na Web clicando no ícone do equipamento no ecrã do **Status Monitor**.

3. Se o equipamento lhe solicitar uma palavra-passe, introduza-a e clique em .
4. Clique no separador **Network (Rede)**.
5. Clique no separador **Security (Segurança)**.
6. Clique no menu **CA Certificate (Certificado da AC)** da barra de navegação do lado esquerdo.
7. Clique em **Import CA Certificate (Importar certificado da AC)**.
8. Procure o ficheiro que pretende importar.
9. Clique em **Submit (Submeter)**.



Informações relacionadas

- [Importar e exportar um certificado da AC](#)

Exportar um certificado da AC

1. Inicie o seu browser.
2. Introduza "https://endereço IP do equipamento" na barra de endereço do seu browser (em que "endereço IP do equipamento" é o endereço IP do equipamento).

Por exemplo:

https://192.168.1.2



- Se estiver a utilizar um sistema de nomes de domínio (DNS) ou ativar um nome NetBIOS, pode introduzir outro nome, como "ImpressoraPartilhada", em vez do endereço IP.

- Por exemplo:

https://SharedPrinter

Se ativar um nome NetBIOS, pode também utilizar o nome do nó.

- Por exemplo:

https://brnxxxxxxxxxxxxx

Pode encontrar o nome NetBIOS no Relatório de Configuração da Rede.

- Num Mac, aceda à Gestão Baseada na Web clicando no ícone do equipamento no ecrã do **Status Monitor**.

3. Se o equipamento lhe solicitar uma palavra-passe, introduza-a e clique em .
4. Clique no separador **Network (Rede)**.
5. Clique no separador **Security (Segurança)**.
6. Clique no menu **CA Certificate (Certificado da AC)** da barra de navegação do lado esquerdo.
7. Selecione o certificado que pretende exportar e clique em **Export (Exportar)**.
8. Clique em **Submit (Submeter)**.
9. Clique em ▼ ao lado de **Guardar** e especifique o local onde pretende guardar o ficheiro.



Informações relacionadas

- [Importar e exportar um certificado da AC](#)

Gerir vários certificados

A função de gestão de vários certificados permite utilizar a Gestão Baseada na Web para gerir cada certificado que está instalado no equipamento. Na Gestão Baseada na Web, navegue até ao ecrã **Certificate (Certificado)** ou **CA Certificate (Certificado da AC)** para ver o conteúdo dos certificados e eliminar ou exportar certificados.

	Número máximo de certificados guardados no equipamento Brother
Certificado auto-assinado ou Certificado emitido por uma CA	5
Certificado da AC	6

Recomendamos que guarde um certificado a menos do que o permitido e que deixe um espaço livre para a eventualidade de um certificado expirar. Quando um certificado expirar, importe um novo certificado para o espaço reservado e, em seguida, apague o certificado que caducou. Desta forma, evita uma falha de configuração.



- Quando utiliza HTTPS/IPPS ou IEEE 802.1x, tem de seleccionar o certificado que pretende utilizar.
- Quando utilizar comunicações SSL para SMTP/POP3/IMAP4 (apenas disponíveis em alguns modelos), não é preciso seleccionar o certificado. O certificado necessário é seleccionado automaticamente.



Informações relacionadas

- [Certificados e a Gestão Baseada na Web](#)

Gerir o equipamento de rede em segurança com IPsec

- [Introdução ao IPsec](#)
- [Configurar o IPsec utilizando a Gestão Baseada na Web](#)
- [Configurar um Modelo de Endereço de IPsec utilizando a Gestão Baseada na Web](#)
- [Configurar um Modelo de IPsec utilizando a Gestão Baseada na Web](#)

Introdução ao IPsec

O IPsec (Internet Protocol Security, segurança do protocolo de Internet) é um protocolo de segurança que utiliza uma função opcional de protocolo de Internet para evitar a manipulação de dados e garantir a confidencialidade dos dados transmitidos como pacotes IP. O IPsec encripta os dados transportados pela rede, como dados de impressão enviados de computadores para uma impressora. Como os dados estão encriptados ao nível da camada da rede, as aplicações que utilizam um protocolo de nível superior utilizam IPsec, mesmo se o utilizador não estiver consciente da sua utilização.

O IPsec suporta as seguintes funções:

- Transmissões IPsec

De acordo com as condições de configuração do IPsec, o computador ligado à rede envia dados para o, e recebe dados do, dispositivo especificado utilizando IPsec. Quando os dispositivos começam a comunicar utilizando IPsec, as chaves são trocadas utilizando primeiro o IKE (Internet Key Exchange) e depois os dados encriptados são transmitidos utilizando as chaves.

O IPsec tem dois modos de funcionamento: modo de Transporte e modo de Túnel. O modo de Transporte é utilizado principalmente para comunicações entre dispositivos, enquanto o modo Túnel é utilizado em ambientes do tipo VPN (Virtual Private Network).



Para efetuar transmissões IPsec, é necessário reunir as seguintes condições:

- Um computador ligado à rede e que consiga comunicar utilizando IPsec.
- Equipamento Brother configurado para comunicação IPsec.
- O computador que está ligado ao equipamento Brother está configurado para ligações IPsec.

- Definições de IPsec

Definições que são necessárias para as ligações com IPsec. Estas definições podem ser configuradas através da Gestão Baseada na Web.



Para configurar as definições de IPsec, é necessário utilizar um browser num computador que esteja ligado à rede.



Informações relacionadas

- [Gerir o equipamento de rede em segurança com IPsec](#)
-

Configurar o IPsec utilizando a Gestão Baseada na Web

As condições de ligação IPsec incluem dois tipos de **Template (Modelo)**: **Address (Endereço)** e **IPsec**. Pode configurar até 10 condições de ligação.

1. Inicie o seu browser.
2. Introduza "https://endereço IP do equipamento" na barra de endereço do seu browser (em que "endereço IP do equipamento" é o endereço IP do equipamento).

Por exemplo:

https://192.168.1.2

3. Se o equipamento lhe solicitar uma palavra-passe, introduza-a e clique em .
4. Clique no separador **Network (Rede)**.
5. Clique no separador **Security (Segurança)**.
6. Clique no menu **IPsec** da barra de navegação do lado esquerdo.
7. Configure as definições.

Opção	Descrição
Status (Estado)	Ativar ou desativar o IPsec.
Negotiation Mode (Modo de negociação)	Selecione Negotiation Mode (Modo de negociação) para IKE Phase 1. IKE é um protocolo utilizado para troca de chaves de encriptação, que possibilitam a comunicação encriptada utilizando IPsec. No modo Main (Principal) , a velocidade de processamento é baixa, mas a segurança é elevada. No modo Aggressive (Agressivo) , a velocidade de processamento é superior à do modo Main (Principal) , mas a segurança é inferior.
All Non-IPsec Traffic (Todo o tráfego não IPsec)	Selecione a ação a tomar para os pacotes não IPsec. Quando utilizar os Serviços Web, tem de seleccionar Allow (Permitir) para All Non-IPsec Traffic (Todo o tráfego não IPsec) . Se seleccionar Drop (Ignorar) , não pode utilizar os Serviços Web.
Broadcast/Multicast Bypass (Ignorar difusão/multidifusão)	Selecione Enabled (Ativado) ou Disabled (Desactivado) .
Protocol Bypass (Ignorar protocolo)	Selecione a caixa de verificação de cada opção que pretender.
Rules (Regras)	Selecione a caixa de verificação Enabled (Ativado) para ativar o modelo. Se seleccionar várias caixas de verificação, as que tiverem números menores têm prioridade se ocorrer algum conflito entre as definições das caixas de verificação seleccionadas. Clique na lista pendente correspondente para seleccionar o Address Template (Modelo de endereço) que será utilizado para as condições de ligação IPsec. Para adicionar um Address Template (Modelo de endereço) , clique em Add Template (Adicionar modelo) . Clique na lista pendente correspondente para seleccionar o IPsec Template (Modelo de IPsec) que será utilizado para as condições de ligação IPsec. Para adicionar um IPsec Template (Modelo de IPsec) , clique em Add Template (Adicionar modelo) .

8. Clique em **Submit (Submeter)**.

Se for necessário reiniciar o equipamento para registar as novas definições, aparece um ecrã de confirmação de reinício.

Se existir um item em branco no modelo que tiver ativado na tabela **Rules (Regras)**, aparece uma mensagem de erro. Confirme as suas escolhas e clique novamente em **Submit (Submeter)**.



Informações relacionadas

- Gerir o equipamento de rede em segurança com IPsec

Configurar um Modelo de Endereço de IPsec utilizando a Gestão Baseada na Web

1. Inicie o seu browser.
2. Introduza "https://endereço IP do equipamento" na barra de endereço do seu browser (em que "endereço IP do equipamento" é o endereço IP do equipamento).

Por exemplo:

https://192.168.1.2

3. Se o equipamento lhe solicitar uma palavra-passe, introduza-a e clique em .
4. Clique no separador **Network (Rede)**.
5. Clique no separador **Security (Segurança)**.
6. Clique no menu **IPsec Address Template (Modelo de endereço de IPsec)** da barra de navegação do lado esquerdo.

Aparece a lista de modelos com 10 modelos de endereço.

Clique no botão **Delete (Eliminar)** para eliminar um **Address Template (Modelo de endereço)**. Não é possível eliminar um **Address Template (Modelo de endereço)** que esteja a ser utilizado.

7. Clique no **Address Template (Modelo de endereço)** que pretende criar. Aparece o **IPsec Address Template (Modelo de endereço de IPsec)**.
8. Configure as definições.

Opção	Descrição
Template Name (Nome do modelo)	Digite um nome para o modelo (até 16 caracteres).
Local IP Address (Endereço IP local)	<ul style="list-style-type: none">• IP Address (Endereço IP) Especifique o endereço IP. Selecione ALL IPv4 Address (TODOS os endereços IPv4), ALL IPv6 Address (TODOS os endereços IPv6), ALL Link Local IPv6 (TODOS os locais de ligação IPv6) ou Custom (Personalizado) na lista pendente. Se selecionar Custom (Personalizado) na lista pendente, introduza o endereço IP (IPv4 ou IPv6) na caixa de texto.• IP Address Range (Intervalo de endereços IP) Introduza os endereços IP inicial e final do intervalo de endereços IP nas caixas de texto. Se os endereços IP inicial e final não forem normalizados para IPv4 ou IPv6, ou se o endereço IP final for inferior ao endereço inicial, ocorrerá um erro.• IP Address / Prefix (Endereço IP/Prefixo) Especifique o endereço IP utilizando a notação CIDR. Por exemplo: 192.168.1.1/24 Uma vez que o sufixo está especificado na forma de máscara de sub-rede de 24 bits (255.255.255.0) para 192.168.1.1, os endereços válidos são todos os 192.168.1.xxx.
Remote IP Address (Endereço IP remoto)	<ul style="list-style-type: none">• Any (Todos) Se selecionar Any (Todos), todos os endereços IP são possíveis.• IP Address (Endereço IP) Introduza o endereço IP especificado (IPv4 ou IPv6) na caixa de texto.• IP Address Range (Intervalo de endereços IP) Introduza os endereços IP inicial e final do intervalo de endereços IP. Se os endereços IP inicial e final não forem normalizados para IPv4 ou IPv6, ou se o endereço IP final for inferior ao endereço inicial, ocorrerá um erro.

Opção	Descrição
	<ul style="list-style-type: none">• IP Address / Prefix (Endereço IP/Prefixo) Especifique o endereço IP utilizando a notação CIDR. Por exemplo: 192.168.1.1/24 Uma vez que o sufixo está especificado na forma de máscara de sub-rede de 24 bits (255.255.255.0) para 192.168.1.1, os endereços válidos são todos os 192.168.1.xxx.

9. Clique em **Submit (Submeter)**.



Quando alterar as definições do modelo que está a ser utilizado, reinicie o equipamento para ativar a configuração.



Informações relacionadas

- [Gerir o equipamento de rede em segurança com IPsec](#)
-

Configurar um Modelo de IPsec utilizando a Gestão Baseada na Web

1. Inicie o seu browser.
2. Introduza "https://endereço IP do equipamento" na barra de endereço do seu browser (em que "endereço IP do equipamento" é o endereço IP do equipamento).
Por exemplo:
https://192.168.1.2
3. Se o equipamento lhe solicitar uma palavra-passe, introduza-a e clique em .
4. Clique no separador **Network (Rede)**.
5. Clique no separador **Security (Segurança)**.
6. Clique em **IPsec Template (Modelo de IPsec)** na barra de navegação do lado esquerdo.
Aparece a lista de modelos com 10 modelos de IPsec.
Clique no botão **Delete (Eliminar)** para eliminar um **IPsec Template (Modelo de IPsec)**. Não é possível eliminar um **IPsec Template (Modelo de IPsec)** que esteja a ser utilizado.
7. Clique no **IPsec Template (Modelo de IPsec)** que pretende criar. Aparece o ecrã **IPsec Template (Modelo de IPsec)**. Os campos de configuração dependem do **Use Prefixed Template (Utilizar modelo com prefixo)** e do **Internet Key Exchange (IKE) (Troca de Chaves da Internet (IKE))** que selecionar.
8. No campo **Template Name (Nome do modelo)**, introduza um nome para este modelo (até 16 caracteres).
9. Se selecionou **Custom (Personalizado)** na lista pendente **Use Prefixed Template (Utilizar modelo com prefixo)**, selecione as opções do **Internet Key Exchange (IKE) (Troca de Chaves da Internet (IKE))** e altere as definições se necessário.
10. Clique em **Submit (Submeter)**.





Informações relacionadas

- [Gerir o equipamento de rede em segurança com IPsec](#)
 - [Definições de IKEv1 para um Modelo de IPsec](#)
 - [Definições de IKEv2 para um Modelo de IPsec](#)
 - [Definições manuais para um Modelo de IPsec](#)

Definições de IKEv1 para um Modelo de IPsec

Opção	Descrição
Template Name (Nome do modelo)	Introduza um nome para o modelo (até 16 caracteres).
Use Prefixed Template (Utilizar modelo com prefixo)	<p>Selecione Custom (Personalizado), IKEv1 High Security (IKEv1 de alta segurança) ou IKEv1 Medium Security (IKEv1 de média segurança). Os itens de definição dependem do modelo selecionado.</p> <p> O modelo predefinido da seleção de Main (Principal) ou Aggressive (Agressivo) para o Negotiation Mode (Modo de negociação) no ecrã de configuração do IPsec.</p>
Internet Key Exchange (IKE) (Troca de Chaves da Internet (IKE))	<p>IKE é um protocolo de comunicação utilizado para troca de chaves de encriptação, que possibilitam a comunicação encriptada utilizando IPsec. Para efetuar a comunicação encriptada apenas nessa vez, é determinado o algoritmo de encriptação necessário para o IPsec e as chaves de encriptação são partilhadas. No caso do IKE, a troca das chaves de encriptação é efetuada com o método de troca de chaves Diffie-Hellman e segue-se a comunicação encriptada que diz respeito exclusivamente ao IKE.</p> <p>Se tiver selecionado Custom (Personalizado) em Use Prefixed Template (Utilizar modelo com prefixo), selecione IKEv1.</p>
Authentication Type (Tipo de autenticação)	<ul style="list-style-type: none"> • Diffie-Hellman Group (Grupo de Diffie-Hellman) Este método de troca de chaves permite a troca segura de chaves secretas numa rede não protegida. O método de troca de chaves Diffie-Hellman utiliza um problema logarítmico discreto, e não a chave secreta, para enviar e receber a informação aberta que foi gerada utilizando um número aleatório e a chave secreta. Selecione Group1 (Grupo1), Group2 (Grupo2), Group5 (Grupo5) ou Group14 (Grupo14). • Encryption (Encriptação) Selecione DES, 3DES, AES-CBC 128 ou AES-CBC 256. • Hash Selecione MD5, SHA1, SHA256, SHA384 ou SHA512. • SA Lifetime (Duração de SA) Especifique a validade da associação de segurança IKE. Introduza o tempo (segundos) e a quantidade de quilobytes (KByte).
Encapsulating Security (Segurança de encapsulamento)	<ul style="list-style-type: none"> • Protocol (Protocolo) Selecione ESP, AH ou AH+ESP.

Opção	Descrição
	<p> - ESP é um protocolo de comunicação encriptada por IPsec. O ESP encripta a carga útil (conteúdo comunicado) e acrescenta informações adicionais. O pacote IP é composto pelo cabeçalho e pela carga útil encriptada que sucede ao cabeçalho. Além da carga útil encriptada, o pacote IP também inclui informação relativa ao método de encriptação e à chave de encriptação, os dados de autenticação, etc.</p> <p>- O AH é a parte do protocolo IPsec que autentica o remetente e impede a manipulação (garante que os dados estão completos) dos dados. No pacote IP, os dados são colocados imediatamente após o cabeçalho. Além disso, os pacotes incluem valores de hash, que são calculados com uma equação a partir dos conteúdos comunicados, da chave secreta e de outros itens, com o objetivo de impedir a falsificação do remetente e a manipulação dos dados. Ao contrário do ESP, os conteúdos comunicados não são encriptados e os dados são enviados e recebidos na forma de texto simples.</p> <hr/> <ul style="list-style-type: none"> • Encryption (Encriptação) Selecione DES, 3DES, AES-CBC 128 ou AES-CBC 256. • Hash Selecione None (Nenhuma), MD5, SHA1, SHA256, SHA384 ou SHA512. • SA Lifetime (Duração de SA) Especificar o tempo de vida da SA do IKE. Introduza o tempo (segundos) e o número de kilobytes (KByte). • Encapsulation Mode (Modo de encapsulamento) Selecione Transport (Transporte) ou Tunnel (Túnel). • Remote Router IP-Address (Endereço IP do router remoto) Introduza o endereço IP (IPv4 ou IPv6) do router remoto. Introduza esta informação apenas quando o modo Tunnel (Túnel) estiver selecionado. <hr/> <p> SA (Security Association) é um método de comunicação encriptada por IPsec ou IPv6, que troca e partilha informação, como o método de encriptação e a chave de encriptação, para estabelecer um canal de comunicação segura antes do início da comunicação. O SA também pode aplicar-se a um canal virtual de comunicação encriptada que tenha sido estabelecido. O SA utilizado com o IPsec estabelece o método de encriptação, troca as chaves e efetua a autenticação mútua de acordo com o procedimento standard do IKE (Internet Key Exchange). Além disso, o SA é atualizado periodicamente.</p>
Perfect Forward Secrecy (PFS)	<p>O PFS não deriva chaves a partir de chaves anteriores que tenham sido utilizadas para encriptar mensagens. Além disso, se uma chave que tenha sido utilizada para encriptar uma mensagem tiver sido derivada de uma chave mãe, essa chave mãe não é utilizada para derivar outras chaves. Assim, mesmo que uma chave seja comprometida, os danos serão limitados às mensagens que tenham sido encriptadas com essa chave.</p> <p>Selecione Enabled (Ativado) ou Disabled (Desativado).</p>
Authentication Method (Método de autenticação)	<p>Selecione o método de autenticação. Selecione Pre-Shared Key (Chave pré-partilhada) ou Certificates (Certificados).</p>
Pre-Shared Key (Chave pré-partilhada)	<p>Na encriptação de uma comunicação, a chave de encriptação é trocada e partilhada antes de ser utilizado outro canal.</p>

Opção	Descrição
	<p>Se tiver selecionado Pre-Shared Key (Chave pré-partilhada) como Authentication Method (Método de autenticação), introduza a Pre-Shared Key (Chave pré-partilhada) (até 32 caracteres).</p> <ul style="list-style-type: none"> • Local/ID Type/ID (Local/Tipo de ID/ID) Selecione o tipo de ID do remetente e introduza a ID. Selecione IPv4 Address (Endereço IPv4), IPv6 Address (Endereço IPv6), FQDN, E-mail Address (Endereço de correio eletrónico) ou Certificate (Certificado) para o tipo. Se tiver selecionado Certificate (Certificado), introduza o nome comum do certificado no campo ID. • Remote/ID Type/ID (Remoto/Tipo de ID/ID) Selecione o tipo de ID do destinatário e introduza a ID. Selecione IPv4 Address (Endereço IPv4), IPv6 Address (Endereço IPv6), FQDN, E-mail Address (Endereço de correio eletrónico) ou Certificate (Certificado) para o tipo. Se tiver selecionado Certificate (Certificado), introduza o nome comum do certificado no campo ID.
Certificate (Certificado)	<p>Se tiver selecionado Certificates (Certificados) para Authentication Method (Método de autenticação), selecione o certificado.</p> <p> Pode selecionar apenas os certificados que tenham sido criados através da página Certificate (Certificado) da configuração de segurança da Gestão Baseada na Web.</p>





Informações relacionadas

- [Configurar um Modelo de IPsec utilizando a Gestão Baseada na Web](#)

Definições de IKEv2 para um Modelo de IPsec

Opção	Descrição
Template Name (Nome do modelo)	Introduza um nome para o modelo (até 16 caracteres).
Use Prefixed Template (Utilizar modelo com prefixo)	Selecione Custom (Personalizado) , IKEv2 High Security (IKEv2 de alta segurança) ou IKEv2 Medium Security (IKEv2 de média segurança) . Os itens de definição dependem do modelo selecionado.
Internet Key Exchange (IKE) (Troca de Chaves da Internet (IKE))	<p>IKE é um protocolo de comunicação utilizado para troca de chaves de encriptação, que possibilitam a comunicação encriptada utilizando IPsec. Para efetuar a comunicação encriptada apenas nessa vez, é determinado o algoritmo de encriptação necessário para o IPsec e as chaves de encriptação são partilhadas. No caso do IKE, a troca das chaves de encriptação é efetuada com o método de troca de chaves Diffie-Hellman e segue-se a comunicação encriptada que diz respeito exclusivamente ao IKE.</p> <p>Se tiver selecionado Custom (Personalizado) em Use Prefixed Template (Utilizar modelo com prefixo), selecione IKEv2.</p>
Authentication Type (Tipo de autenticação)	<ul style="list-style-type: none"> • Diffie-Hellman Group (Grupo de Diffie-Hellman) Este método de troca de chaves permite a troca segura de chaves secretas numa rede não protegida. O método de troca de chaves Diffie-Hellman utiliza um problema logarítmico discreto, e não a chave secreta, para enviar e receber a informação aberta que foi gerada utilizando um número aleatório e a chave secreta. Selecione Group1 (Grupo1), Group2 (Grupo2), Group5 (Grupo5) ou Group14 (Grupo14). • Encryption (Encriptação) Selecione DES, 3DES, AES-CBC 128 ou AES-CBC 256. • Hash Selecione MD5, SHA1, SHA256, SHA384 ou SHA512. • SA Lifetime (Duração de SA) Especifique a validade da associação de segurança IKE. Introduza o tempo (segundos) e a quantidade de quilobytes (KByte).
Encapsulating Security (Segurança de encapsulamento)	<ul style="list-style-type: none"> • Protocol (Protocolo) Selecione ESP. <hr/> <p> ESP é um protocolo de comunicação encriptada por IPsec. O ESP encripta a carga útil (conteúdo comunicado) e acrescenta informações adicionais. O pacote IP é composto pelo cabeçalho e pela carga útil encriptada que sucede ao cabeçalho. Além da carga útil encriptada, o pacote IP também inclui informação relativa ao método de encriptação e à chave de encriptação, os dados de autenticação, etc.</p> <hr/> <ul style="list-style-type: none"> • Encryption (Encriptação) Selecione DES, 3DES, AES-CBC 128 ou AES-CBC 256. • Hash Selecione MD5, SHA1, SHA256, SHA384 ou SHA512. • SA Lifetime (Duração de SA) Especificar o tempo de vida da SA do IKE. Introduza o tempo (segundos) e o número de kilobytes (KByte). • Encapsulation Mode (Modo de encapsulamento) Selecione Transport (Transporte) ou Tunnel (Túnel).

Opção	Descrição
	<ul style="list-style-type: none"> • Remote Router IP-Address (Endereço IP do router remoto) Introduza o endereço IP (IPv4 ou IPv6) do router remoto. Introduza esta informação apenas quando o modo Tunnel (Túnel) estiver selecionado. <hr/> <p> SA (Security Association) é um método de comunicação encriptada por IPsec ou IPv6, que troca e partilha informação, como o método de encriptação e a chave de encriptação, para estabelecer um canal de comunicação segura antes do início da comunicação. O SA também pode aplicar-se a um canal virtual de comunicação encriptada que tenha sido estabelecido. O SA utilizado com o IPsec estabelece o método de encriptação, troca as chaves e efetua a autenticação mútua de acordo com o procedimento standard do IKE (Internet Key Exchange). Além disso, o SA é atualizado periodicamente.</p>
Perfect Forward Secrecy (PFS)	<p>O PFS não deriva chaves a partir de chaves anteriores que tenham sido utilizadas para encriptar mensagens. Além disso, se uma chave que tenha sido utilizada para encriptar uma mensagem tiver sido derivada de uma chave mãe, essa chave mãe não é utilizada para derivar outras chaves. Assim, mesmo que uma chave seja comprometida, os danos serão limitados às mensagens que tenham sido encriptadas com essa chave.</p> <p>Selecione Enabled (Ativado) ou Disabled (Desativado).</p>
Authentication Method (Método de autenticação)	<p>Selecione o método de autenticação. Selecione Pre-Shared Key (Chave pré-partilhada), Certificates (Certificados), EAP - MD5 ou EAP - MS-CHAPv2.</p> <hr/> <p> O EAP é um protocolo de autenticação que constitui uma extensão do PPP. Quando se utiliza EAP com IEEE802.1x, é utilizada uma chave diferente em cada sessão para a autenticação de utilizadores.</p> <p>As seguintes definições são necessárias apenas quando estiver selecionado EAP - MD5 ou EAP - MS-CHAPv2 em Authentication Method (Método de autenticação):</p> <ul style="list-style-type: none"> • Mode (Modo) Selecione Server-Mode (Modo de servidor) ou Client-Mode (Modo de cliente). • Certificate (Certificado) Selecione o certificado. • User Name (Nome de utilizador) Digite o nome de utilizador (até 32 caracteres). • Password (Palavra-passe) Digite a palavra-passe (até 32 caracteres). A palavra-passe tem de ser introduzida duas vezes para confirmação.
Pre-Shared Key (Chave pré-partilhada)	<p>Na encriptação de uma comunicação, a chave de encriptação é trocada e partilhada antes de ser utilizado outro canal.</p> <p>Se tiver selecionado Pre-Shared Key (Chave pré-partilhada) como Authentication Method (Método de autenticação), introduza a Pre-Shared Key (Chave pré-partilhada) (até 32 caracteres).</p> <ul style="list-style-type: none"> • Local/ID Type/ID (Local/Tipo de ID/ID) Selecione o tipo de ID do remetente e introduza a ID. Selecione IPv4 Address (Endereço IPv4), IPv6 Address (Endereço IPv6), FQDN, E-mail Address (Endereço de correio eletrónico) ou Certificate (Certificado) para o tipo. Se tiver selecionado Certificate (Certificado), introduza o nome comum do certificado no campo ID.

Opção	Descrição
	<ul style="list-style-type: none"> • Remote/ID Type/ID (Remoto/Tipo de ID/ID) Selecione o tipo de ID do destinatário e introduza a ID. Selecione IPv4 Address (Endereço IPv4), IPv6 Address (Endereço IPv6), FQDN, E-mail Address (Endereço de correio eletrónico) ou Certificate (Certificado) para o tipo. Se tiver selecionado Certificate (Certificado), introduza o nome comum do certificado no campo ID.
Certificate (Certificado)	<p>Se tiver selecionado Certificates (Certificados) para Authentication Method (Método de autenticação), selecione o certificado.</p> <hr/>  <p>Pode selecionar apenas os certificados que tenham sido criados através da página Certificate (Certificado) da configuração de segurança da Gestão Baseada na Web.</p>





Informações relacionadas

- [Configurar um Modelo de IPsec utilizando a Gestão Baseada na Web](#)

Definições manuais para um Modelo de IPsec

Opção	Descrição
Template Name (Nome do modelo)	Introduza um nome para o modelo (até 16 caracteres).
Use Prefixed Template (Utilizar modelo com prefixo)	Selecione Custom (Personalizado) .
Internet Key Exchange (IKE) (Troca de Chaves da Internet (IKE))	<p>IKE é um protocolo de comunicação utilizado para troca de chaves de encriptação, que possibilitam a comunicação encriptada utilizando IPsec. Para efetuar a comunicação encriptada apenas nessa vez, é determinado o algoritmo de encriptação necessário para o IPsec e as chaves de encriptação são partilhadas. No caso do IKE, a troca das chaves de encriptação é efetuada com o método de troca de chaves Diffie-Hellman e segue-se a comunicação encriptada que diz respeito exclusivamente ao IKE.</p> <p>Selecione Manual.</p>
Authentication Key (ESP, AH) (Chave de autenticação (ESP, AH))	<p>Introduza os valores In/Out (Entrada/Saída).</p> <p>Estas definições são necessárias quando estiver selecionado Custom (Personalizado) para Use Prefixed Template (Utilizar modelo com prefixo), quando estiver selecionado Manual para Internet Key Exchange (IKE) (Troca de Chaves da Internet (IKE)) e quando estiver selecionado algo diferente de None (Nenhuma) para Hash na secção Encapsulating Security (Segurança de encapsulamento).</p> <p> O número de caracteres que é possível definir depende da definição selecionada para Hash na secção Encapsulating Security (Segurança de encapsulamento).</p> <p>Se o comprimento da chave de autenticação especificada for diferente do necessário para o algoritmo de hash selecionado, ocorre um erro.</p> <ul style="list-style-type: none"> • MD5: 128 bits (16 bytes) • SHA1: 160 bits (20 bytes) • SHA256: 256 bits (32 bytes) • SHA384: 384 bits (48 bytes) • SHA512: 512 bits (64 bytes) <p>Quando especificar a chave em código ASCII, coloque os caracteres entre aspas (").</p>
Code key (ESP) (Chave de código (ESP))	<p>Introduza os valores In/Out (Entrada/Saída).</p> <p>Estas definições são necessárias quando estiver selecionado Custom (Personalizado) em Use Prefixed Template (Utilizar modelo com prefixo), quando estiver selecionado Manual em Internet Key Exchange (IKE) (Troca de Chaves da Internet (IKE)) e quando estiver selecionado ESP em Protocol (Protocolo) em Encapsulating Security (Segurança de encapsulamento).</p>

Opção	Descrição
	<p> O número de caracteres que é possível definir depende da definição selecionada para Encryption (Encriptação) na secção Encapsulating Security (Segurança de encapsulamento).</p> <p>Se o comprimento da chave especificada for diferente do necessário para o algoritmo de encriptação selecionado, ocorre um erro.</p> <ul style="list-style-type: none"> • DES: 64 bits (8 bytes) • 3DES: 192 bits (24 bytes) • AES-CBC 128: 128 bits (16 bytes) • AES-CBC 256: 256 bits (32 bytes) <p>Quando especificar a chave em código ASCII, coloque os caracteres entre aspas (").</p>
SPI	<p>Estes parâmetros servem para identificar a informação de segurança. Normalmente, um host tem múltiplas SAs (associações de segurança) para diversos tipos de comunicação IPsec. Assim, é necessário identificar a SA aplicável quando é recebido um pacote IPsec. O parâmetro SPI, que identifica a SA, é incluído no cabeçalho AH (cabeçalho de autenticação) e no cabeçalho ESP (dados de segurança encapsuladores).</p> <p>Estas definições são necessárias quando estiver selecionado Custom (Personalizado) para Use Prefixed Template (Utilizar modelo com prefixo) e quando estiver selecionado Manual para Internet Key Exchange (IKE) (Troca de Chaves da Internet (IKE)).</p> <p>Introduza os valores In/Out (Entrada/Saída). (3-10 caracteres)</p>
Encapsulating Security (Segurança de encapsulamento)	<ul style="list-style-type: none"> • Protocol (Protocolo) Selecione ESP ou AH. <hr/> <p> - ESP é um protocolo de comunicação encriptada por IPsec. O ESP encripta a carga útil (conteúdo comunicado) e acrescenta informações adicionais. O pacote IP é composto pelo cabeçalho e pela carga útil encriptada que sucede ao cabeçalho. Além da carga útil encriptada, o pacote IP também inclui informação relativa ao método de encriptação e à chave de encriptação, os dados de autenticação, etc.</p> <p>- O AH é a parte do protocolo IPsec que autentica o remetente e impede a manipulação dos dados (garante que os dados estão completos). No pacote IP, os dados são colocados imediatamente após o cabeçalho. Além disso, os pacotes incluem valores de hash, que são calculados com uma equação a partir dos conteúdos comunicados, da chave secreta e de outros itens, com o objetivo de impedir a falsificação do remetente e a manipulação dos dados. Ao contrário do ESP, os conteúdos comunicados não são encriptados e os dados são enviados e recebidos na forma de texto simples.</p> <hr/> <ul style="list-style-type: none"> • Encryption (Encriptação) Selecione DES, 3DES, AES-CBC 128 ou AES-CBC 256. • Hash Selecione None (Nenhuma), MD5, SHA1, SHA256, SHA384 ou SHA512. None (Nenhuma) pode ser selecionado apenas quando ESP estiver selecionado em Protocol (Protocolo). • SA Lifetime (Duração de SA) Especificar o tempo de vida da SA do IKE. Introduza o tempo (segundos) e o número de kilobytes (KByte).

Opção	Descrição
	<ul style="list-style-type: none"> <li data-bbox="663 168 1286 237">• Encapsulation Mode (Modo de encapsulamento) Selecione Transport (Transporte) ou Tunnel (Túnel). <li data-bbox="663 246 1410 376">• Remote Router IP-Address (Endereço IP do router remoto) Introduza o endereço IP (IPv4 ou IPv6) do router remoto. Introduza esta informação apenas quando o modo Tunnel (Túnel) estiver selecionado. <hr/> <p data-bbox="695 403 1474 725">  SA (Security Association) é um método de comunicação encriptada por IPsec ou IPv6, que troca e partilha informação, como o método de encriptação e a chave de encriptação, para estabelecer um canal de comunicação segura antes do início da comunicação. O SA também pode aplicar-se a um canal virtual de comunicação encriptada que tenha sido estabelecido. O SA utilizado com o IPsec estabelece o método de encriptação, troca as chaves e efetua a autenticação mútua de acordo com o procedimento standard do IKE (Internet Key Exchange). Além disso, o SA é atualizado periodicamente. </p>



Informações relacionadas

- [Configurar um Modelo de IPsec utilizando a Gestão Baseada na Web](#)

Enviar ou receber um e-mail em segurança

- [Configurar o envio ou a receção de e-mail utilizando a Gestão Baseada na Web](#)
- [Enviar uma mensagem de e-mail com autenticação do utilizador](#)
- [Enviar ou receber uma mensagem de correio eletrónico em segurança utilizando SSL/TLS](#)

Configurar o envio ou a recepção de e-mail utilizando a Gestão Baseada na Web

Recomendamos a utilização da Gestão Baseada na Web para configurar o envio de e-mail seguro com autenticação do utilizador ou o envio e a recepção de e-mail utilizando SSL/TLS.

1. Inicie o seu browser.
2. Introduza "https://endereço IP do equipamento" na barra de endereço do seu browser (em que "endereço IP do equipamento" é o endereço IP do equipamento).
Por exemplo:
https://192.168.1.2
3. Se o equipamento lhe solicitar uma palavra-passe, introduza-a e clique em .
4. Clique no separador **Network (Rede)**.
5. Clique no menu **Protocol (Protocolo)** da barra de navegação do lado esquerdo.
6. No campo **POP3/IMAP4/SMTP**, clique em **Advanced Settings (Definições avançadas)** e certifique-se de que o estado de **POP3/IMAP4/SMTP** é **Enabled (Ativado)**.
7. Configure as definições de **POP3/IMAP4/SMTP**.
 - Verifique se as definições de e-mail estão corretas após a configuração através do envio de um e-mail de teste.
 - Se não conhecer as definições do servidor POP3/IMAP4/SMTP, contacte o administrador da rede ou o fornecedor de serviços de Internet.
8. Quando terminar, clique em **Submit (Submeter)**.
Aparece a caixa de diálogo **Test Send/Receive E-mail Configuration (Testar configuração de envio/recepção de e-mail)**.
9. Siga as instruções da caixa de diálogo para testar as definições atuais.

Informações relacionadas

- [Enviar ou receber um e-mail em segurança](#)

Tópicos relacionados:

- [Enviar ou receber uma mensagem de correio eletrónico em segurança utilizando SSL/TLS](#)

Enviar uma mensagem de e-mail com autenticação do utilizador

O equipamento Brother suporta o método SMTP-AUTH para enviar e-mail através de um servidor de e-mail que exija autenticação do utilizador. Este método impede que utilizadores não autorizados tenham acesso ao servidor de e-mail.

Pode utilizar o método SMTP-AUTH para notificação por e-mail, relatórios por e-mail e I-Fax.



Recomendamos a utilização da Gestão Baseada na Web para configurar a autenticação SMTP.

Definições do servidor de correio eletrónico

Tem de configurar o método de autenticação SMTP do equipamento para que corresponda ao método utilizado pelo seu servidor de e-mail. Para obter mais informações sobre as definições do servidor de e-mail, contacte o administrador de rede ou o seu fornecedor de serviço de Internet.



Para ativar a autenticação do servidor SMTP: no ecrã da Gestão Baseada na Web **POP3/IMAP4/SMTP**, abaixo de **Server Authentication Method (Método de autenticação do servidor)**, deve seleccionar **SMTP-AUTH**.



Informações relacionadas

- [Enviar ou receber um e-mail em segurança](#)
-

Enviar ou receber uma mensagem de correio eletrónico em segurança utilizando SSL/TLS

O equipamento Brother suporta os métodos de comunicação SSL/TLS. Para utilizar o servidor de correio eletrónico que está a utilizar a comunicação SSL/TLS, terá de configurar as definições que se seguem.



Recomendamos a utilização da gestão baseada na Web para configurar SSL/TLS.

Verificar certificado do servidor

Em **SSL/TLS**, se seleccionar **SSL** ou **TLS**, a caixa de verificação **Verify Server Certificate (Verificar certificado do servidor)** será seleccionada automaticamente.



- Antes de verificar o certificado do servidor, tem de importar o certificado da AC emitido pela AC que assinou o certificado do servidor. Contacte o administrador de rede ou o fornecedor de serviços de Internet para confirmar se é necessário importar um certificado da AC.
- Se não for necessário verificar o certificado do servidor, desmarque a caixa de verificação **Verify Server Certificate (Verificar certificado do servidor)**.

Número da porta

Se seleccionar **SSL** ou **TLS**, o valor **Port (Porta)** será alterado para corresponder ao protocolo. Para alterar o número da porta manualmente, introduza o número da porta depois de seleccionar as definições de **SSL/TLS**.

É necessário configurar o método de comunicação do equipamento para que corresponda ao método utilizado pelo seu servidor de correio eletrónico. Para obter mais informações sobre as definições do servidor de correio eletrónico, contacte o administrador de rede ou o seu ISP.

Na maioria dos casos, os serviços de Webmail seguros exigem as seguintes definições:

SMTP	Port (Porta)	25
	Server Authentication Method (Método de autenticação do servidor)	SMTP-AUTH
	SSL/TLS	TLS
POP3	Port (Porta)	995
	SSL/TLS	SSL
IMAP4	Port (Porta)	993
	SSL/TLS	SSL



Informações relacionadas

- [Enviar ou receber um e-mail em segurança](#)

Tópicos relacionados:

- [Configurar o envio ou a receção de e-mail utilizando a Gestão Baseada na Web](#)

Utilizar a autenticação IEEE 802.1x para uma rede sem fios ou com fios

- [O que é a autenticação IEEE 802.1x?](#)
- [Configurar a autenticação IEEE 802.1x para uma rede sem fios ou com fios utilizando a Gestão Baseada na Web \(browser da web\)](#)
- [Métodos de Autenticação para IEEE 802.1x](#)

O que é a autenticação IEEE 802.1x?

IEEE 802.1x é um padrão IEEE para redes sem fios e com fios que limita o acesso a partir de dispositivos de rede não autorizados. O seu equipamento Brother (requisitante) envia um pedido de autenticação para um servidor RADIUS (servidor de autenticação) através do ponto de acesso ou Hub. Após o pedido ter sido verificado pelo servidor RADIUS, o equipamento consegue ter acesso à rede.



Informações relacionadas

- [Utilizar a autenticação IEEE 802.1x para uma rede sem fios ou com fios](#)
-

Configurar a autenticação IEEE 802.1x para uma rede sem fios ou com fios utilizando a Gestão Baseada na Web (browser da web)

- Se configurar o equipamento utilizando a autenticação EAP-TLS, tem de instalar o certificado do cliente emitido por uma AC antes de iniciar a configuração. Contacte o administrador de rede para obter informações sobre o certificado do cliente. Se tiver instalado mais de um certificado, é recomendável tomar nota do nome do certificado que pretende utilizar.
- Antes de verificar o certificado do servidor, tem de importar o certificado da AC que foi emitido pela AC que assinou o certificado do servidor. Contacte o administrador de rede ou o ISP (Internet Service Provider, fornecedor de serviços de Internet) para confirmar se é necessário importar um certificado da AC.



Também pode configurar a autenticação IEEE 802.1x utilizando:

- BRAdmin Professional (rede sem fios e com fios)
- Assistente de configuração de rede sem fios no painel de controlo (rede sem fios)
- Assistente de configuração de rede sem fios no disco de instalação (rede sem fios)

1. Inicie o seu browser.
2. Introduza "https://endereço IP do equipamento" na barra de endereço do seu browser (em que "endereço IP do equipamento" é o endereço IP do equipamento).

Por exemplo:

https://192.168.1.2



- Se estiver a utilizar um sistema de nomes de domínio (DNS) ou ativar um nome NetBIOS, pode introduzir outro nome, como "ImpressoraPartilhada", em vez do endereço IP.

- Por exemplo:

https://SharedPrinter

Se ativar um nome NetBIOS, pode também utilizar o nome do nó.

- Por exemplo:

https://brnxxxxxxxxxxxx

Pode encontrar o nome NetBIOS no Relatório de Configuração da Rede.

- Num Mac, aceda à Gestão Baseada na Web clicando no ícone do equipamento no ecrã do **Status Monitor**.

3. Se o equipamento lhe solicitar uma palavra-passe, introduza-a e clique em .
4. Clique no separador **Network (Rede)**.
5. Efetue uma das seguintes ação:

Opção	Descrição
Rede com fios	Clique no separador Wired (Com fios) e seleccione Wired 802.1x Authentication (Autenticação com fios 802.1x) na barra de navegação do lado esquerdo.
Rede sem fios	Clique no separador Wireless (Sem fios) e seleccione Wireless (Enterprise) (Sem fios (empresa)) na barra de navegação do lado esquerdo.

6. Configure as definições de autenticação de IEEE 802.1x.



- Se pretender ativar a autenticação IEEE 802.1x para redes com fios, selecione **Enabled (Ativado)** para **Wired 802.1x status (Estado com fios 802.1x)** na página **Wired 802.1x Authentication (Autenticação com fios 802.1x)**.
- Se estiver a utilizar a autenticação **EAP-TLS**, tem de seleccionar o certificado do cliente que foi instalado (apresentado com o nome do certificado) para a verificação a partir da lista pendente **Client Certificate (Certificado de cliente)**.
- Se seleccionar a autenticação **EAP-FAST**, **PEAP**, **EAP-TTLS** ou **EAP-TLS**, selecione o método de verificação na lista pendente **Server Certificate Verification (Verificação de certificado de servidor)**. Verifique o certificado do servidor utilizando o certificado CA, importado previamente para o equipamento, que foi emitido pela autoridade de certificados (CA) que assinou o certificado do servidor.

Selecione um dos seguintes métodos de verificação na lista pendente **Server Certificate Verification (Verificação de certificado de servidor)**:

Opção	Descrição
No Verification (Sem verificação)	O certificado do servidor é sempre de confiança. A verificação não é efetuada.
CA Cert. (Cert. AC)	Método de verificação para atestar a fiabilidade da CA do certificado do servidor, utilizando o certificado CA emitido pela CA que assinou o certificado do servidor.
CA Cert. + ServerID (Cert. AC + ServerID)	Método de verificação para confirmar o valor do nome comum ¹ do certificado do servidor, além da fiabilidade da autoridade de certificados (CA) do certificado do servidor.

7. Quando terminar a configuração, clique em **Submit (Submeter)**.

Para redes com fios: Após a configuração, ligue o equipamento à rede com suporte de IEEE 802.1x. Após alguns minutos, imprima o Relatório da Configuração de Rede para verificar o estado de **<Wired IEEE 802.1x>**.

Opção	Descrição
Success	A função de IEEE 802.1x com fios está ativada e a autenticação foi bem sucedida.
Failed	A função de IEEE 802.1x com fios está ativada, mas a autenticação falhou.
Off	A função de IEEE 802.1x com fios não está disponível.



Informações relacionadas

- [Utilizar a autenticação IEEE 802.1x para uma rede sem fios ou com fios](#)

Tópicos relacionados:

- [Imprimir o relatório de configuração da rede](#)
- [Imprimir o Relatório WLAN](#)
- [Funções suportadas de certificados de segurança](#)

¹ A verificação do nome comum compara o nome comum do certificado do servidor com os caracteres da **Server ID (ID de servidor)**. Antes de utilizar este método, contacte o administrador de sistema para saber qual é o nome comum do certificado do servidor e, em seguida, configure a **Server ID (ID de servidor)**.

Métodos de Autenticação para IEEE 802.1x

LEAP (Rede sem fios)

O LEAP (Lightweight Extensible Authentication Protocol) é um método EAP exclusivo que foi desenvolvido pela Cisco Systems, Inc. e utiliza uma ID de utilizador e uma palavra-passe para fazer a autenticação.

EAP-FAST

O protocolo EAP-FAST (Extensible Authentication Protocol - Flexible Authentication via Secured Tunnel) foi desenvolvido pela Cisco Systems, Inc. e utiliza uma ID de utilizador e palavra-passe para fazer a autenticação e algoritmos de chave simétrica para obter um processo de autenticação em túnel.

O equipamento Brother suporta os seguintes métodos de autenticação interna:

- EAP-FAST/NONE
- EAP-FAST/MS-CHAPv2
- EAP-FAST/GTC

EAP-MD5 (Rede com fios)

O EAP-MD5 (Extensible Authentication Protocol-Message Digest Algorithm 5) utiliza uma ID de utilizador e uma palavra-passe para fazer uma autenticação do tipo desafio-resposta.

PEAP

O PEAP (Protected Extensible Authentication Protocol) é uma versão do método EAP desenvolvida pela Cisco Systems, Inc. em colaboração com a Microsoft Corporation e a RSA Security. O PEAP cria um túnel encriptado SSL (Secure Sockets Layer)/TLS (Transport Layer Security) entre um cliente e um servidor de autenticação, para enviar uma ID de utilizador e uma palavra-passe. O PEAP proporciona uma autenticação mútua entre o servidor e o cliente.

O equipamento Brother suporta as seguintes autenticações internas:

- PEAP/MS-CHAPv2
- PEAP/GTC

EAP-TTLS

O EAP-TTLS (Extensible Authentication Protocol Tunneled Transport Layer Security) foi desenvolvido pela Funk Software e pela Certicom. O EAP-TTLS cria um túnel SSL encriptado idêntico ao do PEAP, entre um cliente e um servidor de autenticação, para enviar uma ID de utilizador e uma palavra-passe. O EAP-TTLS proporciona uma autenticação mútua entre o servidor e o cliente.

O equipamento Brother suporta as seguintes autenticações internas:

- EAP-TTLS/CHAP
- EAP-TTLS/MS-CHAP
- EAP-TTLS/MS-CHAPv2
- EAP-TTLS/PAP

EAP-TLS

O EAP-TLS (Extensible Authentication Protocol Transport Layer Security) necessita de uma autenticação certificada digital no cliente e no servidor de autenticação.



Informações relacionadas

- [Utilizar a autenticação IEEE 802.1x para uma rede sem fios ou com fios](#)

Móvel/Web Connect

- [Brother Web Connect](#)
- [Google Cloud Print](#)
- [AirPrint](#)
- [Impressão móvel para Windows](#)
- [Mopria® Print Service](#)
- [Brother iPrint&Scan para dispositivos móveis](#)
- [Near-Field Communication \(NFC\)](#)

Brother Web Connect

- [Descrição geral do Brother Web Connect](#)
- [Serviços online utilizados com o Brother Web Connect](#)
- [Condições de utilização do Brother Web Connect](#)
- [Configurar o Brother Web Connect](#)
- [Digitalizar e carregar documentos utilizando o Brother Web Connect](#)
- [Carregar um documento a partir de um dispositivo de memória externa utilizando o Brother Web Connect](#)
- [Descarregar e imprimir documentos utilizando o Brother Web Connect](#)
- [Descarregar e guardar um documento num equipamento de memória externa utilizando o Brother Web Connect](#)
- [Reenvio de fax para a nuvem ou para e-mail](#)

Descrição geral do Brother Web Connect

Alguns sítios da Web disponibilizam serviços que permitem aos utilizadores carregar e ver diretamente imagens. O equipamento Brother pode digitalizar imagens e carregá-las para esses serviços, bem como descarregar e imprimir imagens que já tenham sido carregadas para os mesmos.

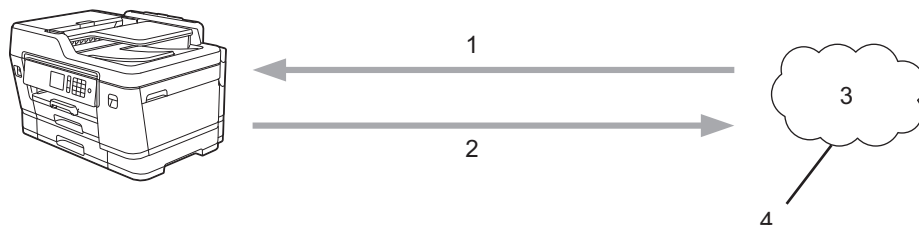



1. Impressão
2. Digitalização
3. Fotografias, imagens, documentos e outros ficheiros
4. Serviço Web

Para utilizar o Brother Web Connect, o equipamento Brother tem de estar ligado a uma rede com acesso à Internet através de uma ligação sem fios ou com fios.

Para configurações de rede que utilizem um servidor proxy, o equipamento também tem de ser configurado para utilizar um servidor proxy. Se tiver dúvidas acerca da sua ligação de rede, consulte o seu administrador de rede.



Um servidor proxy é um computador que serve como intermediário entre os computadores sem uma ligação direta à Internet, e a Internet.

Prima  (Web) ou  (Apps) no ecrã tátil para utilizar o Brother Web Connect.

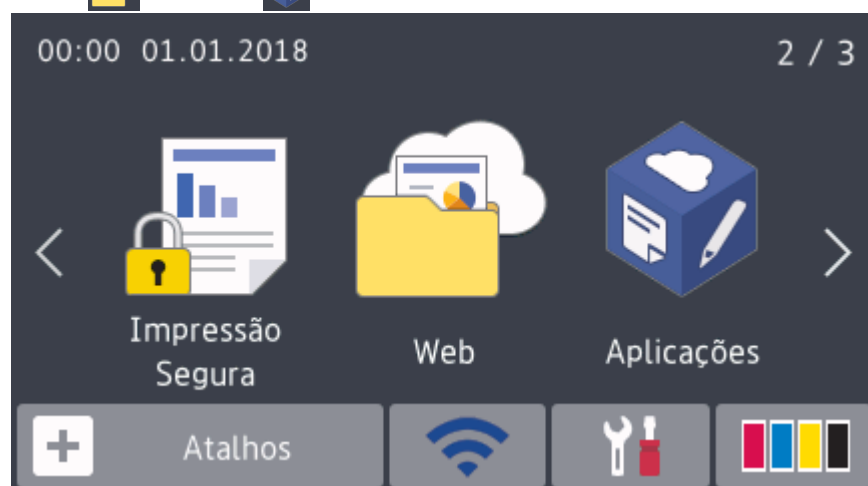

Informações relacionadas

- [Brother Web Connect](#)

Serviços online utilizados com o Brother Web Connect

Utilize o Brother Web Connect para aceder a serviços online a partir do seu equipamento Brother. Alguns destes serviços web oferecem versões profissionais.

Para utilizar o Brother Web Connect, é necessário ter uma conta do serviço online que pretende utilizar. Se ainda não possuir uma conta, utilize um computador para aceder ao sítio web do serviço e criar uma conta.

Não é necessário criar uma conta para utilizar o Brother Creative Center. (O Brother CreativeCenter está disponível apenas em alguns modelos.)

Google Drive™

É um serviço online de armazenamento, edição e partilha de documentos e sincronização de ficheiros.

URL: drive.google.com

Evernote®

É um serviço de armazenamento e gestão de ficheiros online.

URL: www.evernote.com

Dropbox

É um serviço de armazenamento, partilha e sincronização de ficheiros online.

URL: www.dropbox.com

OneDrive

É um serviço de armazenamento, partilha e gestão de ficheiros online.

URL: <https://onedrive.live.com>

Box

É um serviço de partilha e edição de documentos online.

URL: www.box.com

OneNote

É um serviço de partilha e edição de documentos online.

URL: www.onenote.com

Brother Creative Center

Website que oferece vários modelos, como cartões de felicitações, catálogos e calendários que podem ser impressos num equipamento Brother. (está disponível apenas em alguns países e modelos)

www.brother.com/creativecenter

Para obter mais informações sobre qualquer um destes serviços, consulte o website do respetivo serviço.

A tabela que se segue descreve os tipos de ficheiros que podem ser utilizados com cada função do Brother Web Connect:

Serviços acessíveis	Google Drive™ Evernote® Dropbox OneDrive Box	OneNote	Brother Creative Center
Descarregar e imprimir imagens ou guardá-las em suportes de armazenamento	JPEG PDF DOC DOCX XLS XLSX	JPEG PDF DOC DOCX XLS XLSX	(Apenas impressão)

Serviços acessíveis	Google Drive™ Evernote® Dropbox OneDrive Box	OneNote	Brother Creative Center
	PPT PPTX	PPT PPTX	
Carregar imagens digitalizadas	JPEG PDF DOCX XLSX PPTX TIFF	JPEG PDF DOCX XLSX PPTX TIFF	-
Carregar imagens guardadas em suportes de armazenamento	JPEG	-	-
Reenvio de Fax para serviços online	JPEG PDF TIFF	JPEG PDF TIFF	-



- Nem todos os serviços estão disponíveis em todos os países.
- Para Hong Kong, Taiwan e Coreia

O Brother Web Connect suporta apenas nomes de ficheiro escritos com o alfabeto inglês. Os ficheiros com nomes em idioma local não serão descarregados.



Informações relacionadas

- [Brother Web Connect](#)

Condições de utilização do Brother Web Connect

- [Instalação do software Brother para utilizar o Brother Web Connect](#)
- [Configurar as definições de servidor proxy com o painel de controlo do equipamento](#)
- [Configurar as definições do servidor proxy utilizando a Gestão Baseada na Web](#)

Instalação do software Brother para utilizar o Brother Web Connect

A instalação inicial do Brother Web Connect requer um computador com acesso à Internet e que tenha o software do equipamento Brother instalado.

Windows

Para instalar o software da Brother e conectar o seu equipamento a uma rede com ou sem fios, consulte o *Guia de Instalação Rápida*.

Mac

Para instalar o **Pacote completo de software e controladores**, visite a página **Transferências** referente ao seu modelo no Brother Solutions Center em support.brother.com.





Informações relacionadas

- [Condições de utilização do Brother Web Connect](#)

Configurar as definições de servidor proxy com o painel de controlo do equipamento

Se a sua rede utilizar um servidor proxy, é necessário configurar as seguintes informações do servidor proxy no equipamento:

- Endereço do servidor proxy
- Número de porta
- Nome de utilizador
- Palavra-passe

1. Prima  [Definiç.] > [Defin. todas] > [Rede] > [Defs. Web Connect] > [Definições proxy] > [Ligação Proxy].
2. Prima [Ligar].
3. Prima a opção que pretende definir e, em seguida, introduza as informações do servidor proxy.
Prima [OK].
4. Prima .



Informações relacionadas

- [Condições de utilização do Brother Web Connect](#)

Configurar as definições do servidor proxy utilizando a Gestão Baseada na Web

Se a sua rede utilizar um servidor proxy, é necessário configurar as seguintes informações do servidor proxy utilizando a Gestão Baseada na Web:

- Endereço do servidor proxy
- Número de porta
- Nome de utilizador
- Palavra-passe



Recomendamos o Microsoft Internet Explorer 11/Microsoft Edge para Windows e o Safari 10/11 para Mac. Certifique-se de que o JavaScript e os "cookies" estão sempre ativados, independentemente do browser que utilizar.

1. Inicie o seu browser.
2. Introduza "https://endereço IP do equipamento" na barra de endereço do seu browser (em que "endereço IP do equipamento" é o endereço IP do equipamento).
Por exemplo:
https://192.168.1.2
3. Se o equipamento lhe solicitar uma palavra-passe, introduza-a e clique em .
4. Clique no separador **Network (Rede)**.
5. Clique no menu **Protocol (Protocolo)** da barra de navegação do lado esquerdo.
6. Certifique-se de que a caixa de verificação **Proxy** está selecionada e clique em **Submit (Submeter)**.
7. No campo **Proxy**, clique em **Advanced Settings (Definições avançadas)**.
8. Introduza a informação do servidor proxy.
9. Clique em **Submit (Submeter)**.



Informações relacionadas

- [Condições de utilização do Brother Web Connect](#)

Configurar o Brother Web Connect

- [Descrição geral da instalação do Brother Web Connect](#)
- [Criar uma conta para cada serviço online antes de utilizar o Brother Web Connect](#)
- [Solicitar acesso ao Brother Web Connect](#)
- [Registrar uma conta no seu equipamento Brother para o Brother Web Connect](#)
- [Configurar o Brother Web Connect para o Brother CreativeCenter](#)

Descrição geral da instalação do Brother Web Connect

Configure as definições do Brother Web Connect utilizando o seguinte procedimento (quando utilizar o Brother CreativeCenter, este procedimento não é necessário):

Passo 1: Criar uma conta no serviço que pretende utilizar.

Aceda ao website do serviço utilizando um computador e crie uma conta. (Se já possuir uma conta, não há necessidade de criar uma conta adicional.)

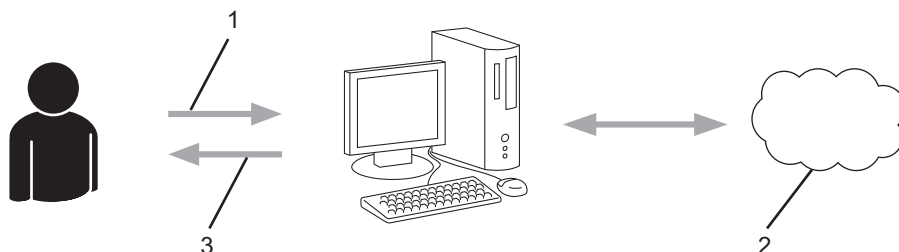

1. Registo do utilizador
2. Serviço Web
3. Obter uma conta

Passo 2: Solicitar acesso ao Brother Web Connect.

Inicie o acesso ao Brother Web Connect utilizando um computador e obtenha uma ID temporária.

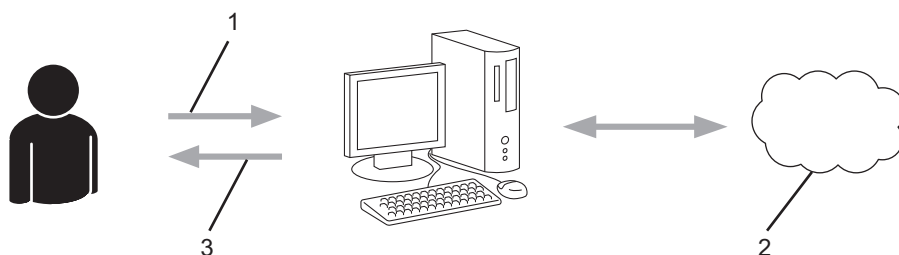

1. Introduzir a informação da conta
2. Página de candidatura ao Brother Web Connect
3. Obter uma ID temporária

Passo 3: Registrar as informações da conta no equipamento para aceder ao serviço que pretende utilizar.

Introduza a ID temporária para ativar o serviço no seu equipamento. Especifique o nome de conta da forma que pretender que este seja apresentado no equipamento e introduza um PIN, caso pretenda utilizá-lo.

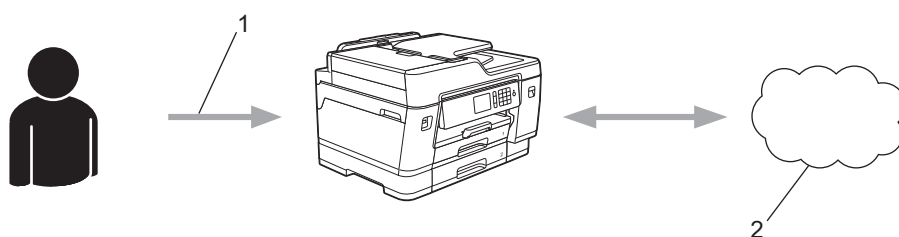

1. Introduza a ID temporária
2. Serviço Web

O equipamento Brother está pronto para utilizar o serviço.



Informações relacionadas

- [Configurar o Brother Web Connect](#)

▲ [Página inicial](#) > [Móvel/Web Connect](#) > [Brother Web Connect](#) > [Configurar o Brother Web Connect](#) > Criar uma conta para cada serviço online antes de utilizar o Brother Web Connect

Criar uma conta para cada serviço online antes de utilizar o Brother Web Connect

Para utilizar o Brother Web Connect para aceder a um serviço online, tem de possuir uma conta nesse serviço online. Se ainda não possuir uma conta, utilize um computador para aceder ao sítio web do serviço e criar uma conta. Depois de criar uma conta, inicie sessão e utilize uma vez a conta com um computador antes de utilizar a função Brother Web Connect. Caso contrário, pode não conseguir aceder ao serviço utilizando o Brother Web Connect.

Se já possuir uma conta, não há necessidade de criar uma conta adicional.

Após terminar a criação de uma conta no serviço online que pretende utilizar, solicite o acesso Brother Web Connect.







Informações relacionadas

- [Configurar o Brother Web Connect](#)
-

Solicitar acesso ao Brother Web Connect

Para utilizar o Brother Web Connect para aceder a serviços online, primeiro tem de solicitar acesso ao Brother Web Connect utilizando um computador que tenha o software da Brother instalado.

1. Aceda ao website da aplicação Brother Web Connect:

Opção	Descrição
Windows 7	Clique em  (Iniciar) > Todos os Programas > Brother > Brother Utilities ; em seguida, clique na lista pendente e selecione o nome do seu modelo (se ainda não estiver selecionado). Clique em Faça mais na barra de navegação do lado esquerdo e clique em Brother Web Connect .
Windows 8 Windows 10	Execute  (Brother Utilities); em seguida, clique na lista pendente e selecione o nome do seu modelo (se ainda não estiver selecionado). Clique em Faça mais na barra de navegação do lado esquerdo e clique em Brother Web Connect .
Windows 8.1	Desloque o ponteiro do rato para o canto inferior esquerdo do ecrã Início e clique em  (se estiver a utilizar um dispositivo com touchpad, deslize para cima a partir do fundo do ecrã Início para fazer aparecer o ecrã Aplicações). Clique em  (Brother Utilities); em seguida, clique na lista pendente e selecione o nome do seu modelo (se ainda não estiver selecionado). Clique em Faça mais na barra de navegação do lado esquerdo e clique em Brother Web Connect .
Mac	Clique em Ir na barra Finder, Aplicações > Brother > Utilitários > Brother Web Connect .



Pode também aceder ao website diretamente:

Introduza bwc.brother.com na barra de endereço do seu browser da web.

A página do Brother Web Connect abre.

2. Selecione o serviço que pretende utilizar.

Ligue-se com o Brother Web Connect

Clique num dos serviços seguintes a utilizar no seu equipamento para obter uma ID temporária. Versões empresariais dos Web Services também são suportados, incluindo: OneDrive for business, Dropbox for business, Google apps for work, Evernote business, Box for business.



OneNote



OneDrive



Box



Ligar a Google Drive™



EVERNOTE



Dropbox

O ecrã que está a visualizar pode ser diferente do ecrã mostrado acima.

3. Siga as instruções no ecrã e solicite o acesso.

Quando terminar, será apresentada a identificação temporária.

Ligue-se com o Brother Web Connect

Registo terminado.

Insira a ID temporária seguinte no visor LCD do equipamento.

ID temporária (11 caracteres)

XXX XXXX XXXX

NOTA: A ID temporária expira dentro de 24 horas.

[TOPO](#)

4. Tome nota da sua ID temporária, pois irá precisar dela para registar contas no equipamento. A ID temporária é válida durante 24 horas.
5. Feche o web browser.

Agora que já tem uma identificação de acesso ao Brother Web Connect, tem de registar esta identificação no seu equipamento para poder utilizá-lo para aceder ao serviço web que pretende utilizar.



Informações relacionadas

- [Configurar o Brother Web Connect](#)

Registar uma conta no seu equipamento Brother para o Brother Web Connect

Terá de introduzir as informações da sua conta Brother Web Connect e configurar o equipamento para que este possa utilizar o Brother Web Connect para aceder ao serviço pretendido.

- É necessário solicitar o acesso ao Brother Web Connect para registar uma conta no seu equipamento.
- Antes de registar uma conta, confirme se estão definidas a data e a hora corretas no painel de controlo do equipamento.

1. Deslize um dedo para a esquerda ou direita, ou prima ◀ ou ▶, para ver [Web].

Prima [Web].



- Se forem apresentadas informações relativas à ligação à Internet no LCD do equipamento, leia-as e prima [OK].
- Ocasionalmente, serão apresentadas atualizações ou notícias sobre funções do Brother Web Connect no LCD. Leia as informações e prima [OK].

2. Deslize um dedo para a esquerda ou direita, ou prima ◀ ou ▶, para ver o serviço no qual se pretende registar. Prima o nome do serviço.

3. Se forem apresentadas informações relativas ao Brother Web Connect, prima [OK].

4. Prima [Registar/apagar conta] > [Registar conta].

5. O equipamento pedir-lhe-á que introduza a ID temporária que recebeu quando solicitou o acesso ao Brother Web Connect.

Prima [OK].

6. Introduza a ID temporária no LCD e prima [OK].



Se as informações que introduziu não corresponderem à ID temporária que recebeu quando solicitou o acesso ou se a ID temporária tiver caducado, será apresentada uma mensagem de erro no LCD. Introduza a ID temporária corretamente ou solicite novamente o acesso e receba uma nova ID temporária.

7. O equipamento pedir-lhe-á que introduza o nome da conta que pretende que apareça no LCD.

Prima [OK].

8. Introduza o nome utilizando o LCD e prima [OK].

9. Efetue uma das seguintes ações:

- Para definir um PIN para a conta, prima [Sim]. (Um PIN impede o acesso não autorizado à conta.) Introduza um número de quatro dígitos e prima [OK].
- Se não pretender definir um PIN, prima [Não].



Quando as informações da conta que introduziu aparecerem, confirme se estão corretas.

10. Prima [Sim] para registar as informações conforme as introduziu.

11. Prima [OK].

O registo da conta está concluído e o seu equipamento já pode aceder ao serviço.

12. Prima .



Informações relacionadas

- [Configurar o Brother Web Connect](#)

Configurar o Brother Web Connect para o Brother CreativeCenter

O Brother Web Connect está configurado para trabalhar com o Brother CreativeCenter automaticamente. Não é necessária qualquer configuração para criar os calendários, cartões-de-visita, posters e cartões de saudação que estão disponíveis em www.brother.com/creativecenter.



O Brother CreativeCenter não está disponível em todos os países.



Informações relacionadas

- [Configurar o Brother Web Connect](#)
-

Digitalizar e carregar documentos utilizando o Brother Web Connect

É possível carregar as fotografias e os documentos digitalizados diretamente para um serviço web sem utilizar um computador.

- Quando digitalizar e carregar ficheiros JPEG, a digitalização monocromática não estará disponível.
- Quando digitalizar e carregar ficheiros PDF pesquisáveis ou ficheiros do Microsoft Office, a digitalização monocromática e em tons de cinzento não estará disponível.
- Quando digitalizar e carregar ficheiros JPEG, cada página é carregada como um ficheiro separado.
- Os documentos carregados são guardados num álbum com o nome **From_BrotherDevice**.

Para obter informações relativas a restrições, como o tamanho ou o número de documentos que podem ser carregados, consulte o website do respetivo serviço.

Se for um utilizador do Web Connect sujeito a restrições com a função Secure Function Lock (disponível em alguns modelos), não pode carregar dados digitalizados.

1. Coloque o documento.
2. Deslize um dedo para a esquerda ou direita, ou prima ◀ ou ▶, para ver [Web].

Prima [Web].



- Também pode premir [Digitalizar] > [para Web].
- Se forem apresentadas informações relativas à ligação à Internet no LCD do equipamento, leia-as e prima [OK].
- Ocasionalmente, serão apresentadas atualizações ou notícias sobre funções do Brother Web Connect no LCD. Leia as informações e prima [OK].

3. Deslize um dedo para a esquerda ou direita, ou prima ◀ ou ▶, para ver o serviço que aloja a conta para a qual pretende carregar.

Prima o nome do serviço.

4. Deslize um dedo para cima ou para baixo, ou prima ▲ ou ▼, para ver o nome da sua conta e prima-o.
5. Se aparecer o ecrã de introdução do PIN, introduza o PIN de quatro dígitos e prima [OK].
6. Prima [Carreg do Digitaliz].



Esta opção poderá não aparecer em função do serviço.

7. Siga as instruções no ecrã para concluir esta operação.



Informações relacionadas

- [Brother Web Connect](#)

Carregar um documento a partir de um dispositivo de memória externa utilizando o Brother Web Connect

Os documentos guardados num suporte (como uma unidade flash USB) ligado ao equipamento podem ser carregados diretamente para um serviço web.

- Os documentos carregados são guardados num álbum com o nome **From_BrotherDevice**.

Para obter informações relativas a restrições, como o tamanho ou o número de documentos que podem ser carregados, consulte o website do respetivo serviço.

Se for um utilizador do Web Connect sujeito a restrições com a função Secure Function Lock (Bloqueio de funções de segurança), disponível em alguns modelos, não pode carregar documentos guardados num suporte.

IMPORTANTE

NÃO retire a unidade flash USB enquanto a mensagem permanecer no visor LCD. Caso contrário, a unidade flash USB ou os dados guardados na unidade flash USB podem ficar danificados.



(Para Hong Kong, Taiwan e Coreia)

O Brother Web Connect suporta apenas nomes de ficheiro escritos com o alfabeto inglês. Os ficheiros com nomes em idioma local não serão carregados.

1. Insira uma unidade de memória flash USB no equipamento.

O ecrã LCD muda automaticamente.

2. Prima [Web].



- Se forem apresentadas informações relativas à ligação à Internet no LCD do equipamento, leia-as e prima [OK].
- Ocasionalmente, serão apresentadas atualizações ou notícias sobre funções do Brother Web Connect no LCD. Leia as informações e prima [OK].

3. Deslize um dedo para a esquerda ou direita, ou prima ◀ ou ▶, para ver o serviço que aloja a conta para a qual pretende carregar.

Prima o nome do serviço.

4. Deslize um dedo para cima ou para baixo, ou prima ▲ ou ▼, para ver o nome da sua conta e prima-o.

5. Se aparecer o ecrã de introdução do PIN, introduza o PIN de quatro dígitos e prima [OK].

6. Prima [Carregar de suporte].

7. Siga as instruções no ecrã para concluir esta operação.



Informações relacionadas

- [Brother Web Connect](#)

Descarregar e imprimir documentos utilizando o Brother Web Connect

Os documentos que foram carregados para a sua conta podem ser descarregados diretamente para o equipamento e impressos. Os documentos que outros utilizadores carregaram para as respetivas contas para os partilhar podem também ser descarregados para o equipamento e impressos, desde que possua privilégios de visualização desses documentos. Determinados serviços permitem que utilizadores convidados visualizem documentos que sejam públicos. Quando aceder a um serviço ou a uma conta como utilizador convidado, pode ver documentos que o proprietário tornou públicos, ou seja, documentos sem restrições de visualização.

Para descarregar documentos de outros utilizadores, tem de ter privilégios de acesso para ver os álbuns ou os documentos correspondentes.

Se for um utilizador do Web Connect sujeito a restrições com a função Secure Function Lock (disponível em alguns modelos), não pode descarregar dados.

A função Limite de Páginas do Secure Function Lock aplica-se aos trabalhos de impressão que utilizam o Web Connect.



Para Hong Kong, Taiwan e Coreia

O Brother Web Connect suporta apenas nomes de ficheiro escritos com o alfabeto inglês. Os ficheiros com nomes em idioma local não serão descarregados.



Informações relacionadas

- [Brother Web Connect](#)
 - [Descarregar e imprimir utilizando serviços Web](#)
 - [Descarregar e imprimir modelos do Brother CreativeCenter](#)
-

Descarregar e imprimir utilizando serviços Web

Para obter informações sobre os modelos do Brother CreativeCenter, >> [Informações relacionadas](#)

1. Deslize um dedo para a esquerda ou direita, ou prima ◀ ou ▶, para ver [Web].

Prima [Web].



- Se forem apresentadas informações relativas à ligação à Internet no LCD do equipamento, leia-as e prima [OK].
- Ocasionalmente, serão apresentadas atualizações ou notícias sobre funções do Brother Web Connect no LCD. Leia as informações e prima [OK].

2. Deslize um dedo para a esquerda ou direita, ou prima ◀ ou ▶, para ver o serviço que aloja o documento que pretende descarregar e imprimir.

Prima o nome do serviço.

3. Deslize um dedo para cima ou para baixo, ou prima ▲ ou ▼, para ver o nome da sua conta e prima-o. Se aparecer o ecrã de introdução do PIN, introduza o PIN de quatro dígitos e prima [OK].

4. Prima [Carreg p/ Imprimir].

5. Deslize um dedo para cima ou para baixo, ou prima ▲ ou ▼, para ver o álbum pretendido e prima-o.



- Um álbum é uma coleção de documentos. No entanto, o termo utilizado para o designar pode variar consoante o serviço que utilizar. Se utilizar o Evernote®, tem de seleccionar o bloco de notas e, em seguida, seleccionar a nota.
- Alguns serviços não exigem que os documentos sejam guardados em álbuns. Para documentos não guardados em álbuns, seleccione [Mostrar ficheiros não ordenados] para seleccionar documentos. Não pode descarregar documentos de outros utilizadores se os documentos não estiverem guardados num álbum.

6. Prima a miniatura do documento que pretende imprimir. Confirme o documento no LCD e prima [OK]. Selecione documentos adicionais a imprimir (pode seleccionar até 10 documentos).

7. Quando terminar, prima [OK].

8. Siga as instruções no ecrã para concluir esta operação.



Informações relacionadas

- [Descarregar e imprimir documentos utilizando o Brother Web Connect](#)

Tópicos relacionados:

- [Descarregar e imprimir modelos do Brother CreativeCenter](#)

Descarregar e imprimir modelos do Brother CreativeCenter

O Brother CreativeCenter não está disponível em todos os países.

1. Deslize um dedo para a esquerda ou direita, ou prima ◀ ou ▶, para ver [Aplicações].

Prima [Aplicações].



- Se aparecerem informações relativas à ligação à Internet no LCD do equipamento, leia-as e prima [OK].
- Ocasionalmente, serão apresentadas atualizações ou notícias sobre funções do Brother Web Connect no LCD. Leia as informações e prima [OK].

2. Prima [Impr. modelos do "Creative Center"].
3. Passe com o dedo para cima ou para baixo, ou prima ▲ ou ▼, para visualizar a categoria pretendida e, em seguida, prima-a.
4. Selecione o ficheiro pretendido. Introduza o número de cópias a imprimir e prima [OK]. Repita este passo até ter selecionado todos os ficheiros que pretende imprimir.
5. Quando terminar, prima [OK].



Se forem apresentadas informações relativas às definições de impressão recomendadas no LCD do equipamento, leia-as e prima [OK].

6. Siga as instruções no ecrã para concluir esta operação.



Informações relacionadas

- [Descarregar e imprimir documentos utilizando o Brother Web Connect](#)

Tópicos relacionados:

- [Descarregar e imprimir utilizando serviços Web](#)

Descarregar e guardar um documento num equipamento de memória externa utilizando o Brother Web Connect

É possível descarregar ficheiros JPEG, PDF e do Microsoft Office através de um serviço e guardá-los diretamente num suporte ligado ao equipamento. Os documentos que outros utilizadores carregaram para as respetivas contas para os partilhar podem também ser descarregados para o equipamento, desde que possua privilégios de visualização desses documentos. Determinados serviços permitem que utilizadores convidados visualizem documentos que sejam públicos. Quando aceder a um serviço ou a uma conta como utilizador convidado, pode ver documentos que o proprietário tornou públicos, ou seja, documentos sem restrições de visualização.

- Certifique-se de que existe espaço disponível suficiente na unidade flash USB.
- Para descarregar documentos de outros utilizadores, tem de ter privilégios de acesso para ver os álbuns ou os documentos correspondentes.
- O nome dos ficheiros descarregados é alterado com base na data atual. Por exemplo, a primeira imagem guardada a 1 de julho chamar-se-á 07010001.jpg. Tenha em atenção que a definição de região também determina o formato da data do nome do ficheiro.
- As imagens são guardadas na pasta "BROTHER", que se encontra no nível de raiz do suporte.

IMPORTANTE

NÃO retire a unidade flash USB enquanto a mensagem permanecer no visor LCD. Caso contrário, a unidade flash USB ou os dados guardados na unidade flash USB podem ficar danificados.

1. Insira uma unidade de memória flash USB no equipamento.

O ecrã LCD muda automaticamente.

2. Prima [Web].



- Se forem apresentadas informações relativas à ligação à Internet no LCD do equipamento, leia-as e prima [OK].
- Ocasionalmente, serão apresentadas atualizações ou notícias sobre funções do Brother Web Connect no LCD. Leia as informações e prima [OK].

3. Passe com o dedo para a esquerda ou direita, ou prima ◀ ou ▶, para visualizar o serviço que aloja o documento que pretende descarregar.

Prima o nome do serviço.

4. Deslize um dedo para cima ou para baixo, ou prima ▲ ou ▼, para ver o nome da sua conta e prima-o. Se aparecer o ecrã de introdução do PIN, introduza o PIN de quatro dígitos e prima [OK].

5. Prima [Carreg p/ suporte].

6. Siga as instruções no ecrã para concluir esta operação.



- Um álbum é uma coleção de documentos. No entanto, o termo utilizado para o designar pode variar consoante o serviço que utilizar. Se utilizar o Evernote®, tem de selecionar o bloco de notas e, em seguida, selecionar a nota.
- Alguns serviços não exigem que os documentos sejam guardados em álbuns. Para documentos não guardados em álbuns, seleccione [Mostrar ficheiros não ordenados] para selecionar documentos. Não pode descarregar documentos de outros utilizadores se os documentos não estiverem guardados num álbum.



Informações relacionadas

- [Brother Web Connect](#)

Reenvio de fax para a nuvem ou para e-mail

- Utilize a função Reenvio de Fax para a nuvem para reenviar automaticamente os faxes recebidos para as suas contas com os serviços online disponíveis.

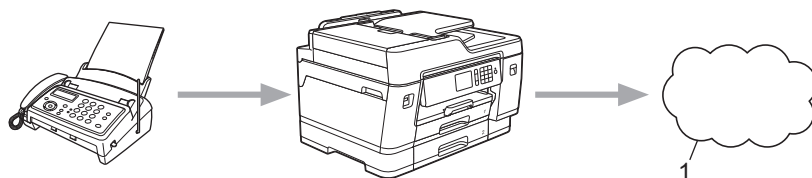

1. Serviço Web

- Utilize a função Reenvio de Fax para e-mail para reenviar automaticamente os faxes recebidos para uma caixa de entrada como anexos de e-mail.

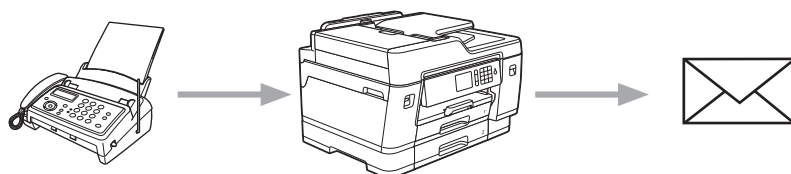

Informações relacionadas

- [Brother Web Connect](#)
 - [Ativar reenvio de fax para a nuvem ou para e-mail](#)
 - [Desativar reenvio de fax para a nuvem ou para e-mail](#)

Ativar reenvio de fax para a nuvem ou para e-mail

Ative o reenvio de fax para que os faxes recebidos sigam automaticamente para um serviço online ou para uma caixa de entrada como anexos de e-mails.

- Esta função está apenas disponível para faxes monocromáticos.
 - Se ativar o reenvio de fax, não poderá utilizar as funções seguintes:
 - [Transfere fax]
 - [Memoriza faxes]
 - [Receb. PC Fax]
1. Deslize um dedo para a esquerda ou direita, ou prima ◀ ou ▶, para ver [Aplicações].
Prima [Aplicações].



- Se aparecerem informações relativas à ligação à Internet no LCD do equipamento, leia-as e prima [OK].
- Ocasionalmente, serão apresentadas atualizações ou notícias sobre funções do Brother Web Connect no LCD. Leia as informações e prima [OK].

2. Prima [Reencaminhar fax para email/nuvem].



Se forem apresentadas informações relativas a [Reencaminhar fax para email/nuvem], leia-as e prima [OK].

3. Prima [Ligado].
4. Prima [Reencaminhar para a nuvem] ou [Reencaminhar para e-mail].
 - Se tiver selecionado [Reencaminhar para a nuvem], escolha o serviço online em que pretende receber os faxes e, em seguida, especifique o nome da conta.
 - Se tiver selecionado [Reencaminhar para e-mail], selecione o endereço de e-mail em que pretende receber os faxes como anexos de e-mails.
5. Siga as instruções no ecrã para concluir esta operação.



Informações relacionadas

- [Reenvio de fax para a nuvem ou para e-mail](#)

Tópicos relacionados:

- [Opções de receção na memória](#)

Desativar reenvio de fax para a nuvem ou para e-mail

Desative o reenvio de fax quando quiser impedir que os faxes recebidos sigam automaticamente para um serviço online ou para uma caixa de entrada como anexos de e-mails.

Se ainda estiverem faxes recebidos na memória do equipamento, não pode desativar o reenvio de fax.

1. Deslize um dedo para a esquerda ou direita, ou prima ◀ ou ▶, para ver [Aplicações].

Prima [Aplicações].



- Se aparecerem informações relativas à ligação à Internet no LCD do equipamento, leia-as e prima [OK].
- Ocasionalmente, serão apresentadas atualizações ou notícias sobre funções do Brother Web Connect no LCD. Leia as informações e prima [OK].

2. Prima [Reencaminhar fax para email/nuvem].



Se forem apresentadas informações relativas a [Reencaminhar fax para email/nuvem], leia-as e prima [OK].

3. Prima [Desligado].

4. Prima [OK].



Informações relacionadas

- [Reenvio de fax para a nuvem ou para e-mail](#)

Google Cloud Print

- [Descrição geral do Google Cloud Print](#)
- [Antes de utilizar o Google Cloud Print](#)
- [Imprimir a partir do Google Chrome™ ou Chrome OS™](#)
- [Imprimir a partir do Google Drive™ para dispositivos móveis](#)
- [Imprimir a partir do serviço de webmail Gmail™ para dispositivos móveis](#)

Descrição geral do Google Cloud Print

Google Cloud Print™ é um serviço Google que lhe permite imprimir numa impressora registada na sua conta Google utilizando um dispositivo compatível com redes (como um telemóvel ou um computador) sem ser necessário instalar o controlador de impressora nesse dispositivo.

A impressão a partir de aplicações Android™ exige a instalação da aplicação Google Cloud Print™ a partir da Google Play™ Store.

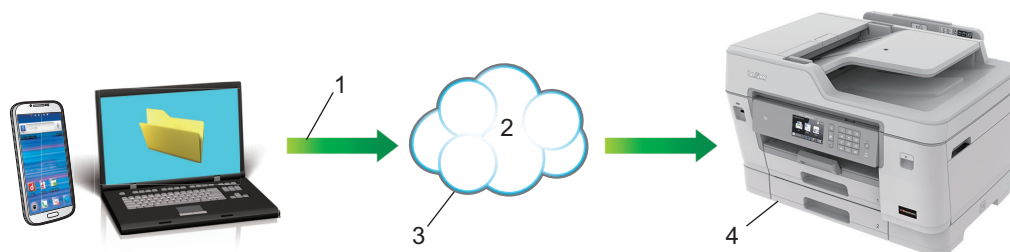

1. Pedido de impressão
2. Internet
3. Google Cloud Print™
4. Impressão

✓ Informações relacionadas

- [Google Cloud Print](#)

Antes de utilizar o Google Cloud Print

- [Definições de rede para utilizar o Google Cloud Print](#)
- [Registar o equipamento no Google Cloud Print utilizando o Google Chrome™](#)
- [Registar o equipamento no Google Cloud Print utilizando a Gestão Baseada na Web](#)

Definições de rede para utilizar o Google Cloud Print

Para utilizar o Google Cloud Print™, o equipamento Brother tem de estar ligado a uma rede com acesso à Internet através de uma ligação com fios ou sem fios. Para ligar e configurar corretamente o seu equipamento, consulte o *Guia de Instalação Rápida* ou os tópicos relacionados neste manual.



Informações relacionadas

- [Antes de utilizar o Google Cloud Print](#)
-

Registrar o equipamento no Google Cloud Print utilizando o Google Chrome™

Certifique-se de que já criou uma conta Google. Se não possuir uma conta, utilize um computador ou um dispositivo móvel para aceder ao sítio web da Google (<https://accounts.google.com/signup>) e criar uma conta. Certifique-se de que o equipamento Brother está inativo antes de iniciar o processo de registo.



Os passos desta secção são exemplos para utilizadores do Windows.

Os ecrãs no seu computador podem variar em função do seu sistema operativo e ambiente.

1. Abra o Google Chrome™ no seu computador.
2. Inicie sessão na sua conta Google.
3. Clique no ícone de menu do Google Chrome™ e depois em **Definições > Mostrar definições avançadas....**
4. Clique em **Google Cloud Print > Gerir**.
5. Siga as instruções no ecrã para registar o seu equipamento.
6. Quando aparecer uma mensagem de confirmação no seu equipamento, prima o botão [OK].



Se a mensagem de confirmação não aparecer no LCD do equipamento, repita estes passos.

7. Quando o seu equipamento Brother for registado com êxito, aparecerá no campo **Os meus dispositivos**.



Informações relacionadas

- [Antes de utilizar o Google Cloud Print](#)

Registar o equipamento no Google Cloud Print utilizando a Gestão Baseada na Web

Certifique-se de que já criou uma conta Google. Se não possuir uma conta, utilize um computador ou um dispositivo móvel para aceder ao sítio web da Google (<https://accounts.google.com/signup>) e criar uma conta.

Certifique-se de que o equipamento Brother está inativo antes de iniciar o processo de registo.

Antes de iniciar o registo, confirme se estão definidas a data e a hora corretas no painel de controlo do equipamento. >> *Informações relacionadas*

1. Verifique se o equipamento Brother está ligado à mesma rede do seu computador ou dispositivo móvel.
2. Inicie o seu browser.
Introduza "https://endereço IP do equipamento" na barra de endereço do seu browser (em que "endereço IP do equipamento" é o endereço IP do equipamento ou o nome do servidor de impressão). Por exemplo:
`https://192.168.1.2`

Se o equipamento lhe solicitar uma palavra-passe, introduza-a e clique em .

3. Clique no separador **Network (Rede)**.
4. Clique no menu **Protocol (Protocolo)** da barra de navegação do lado esquerdo.
5. Certifique-se de que **Google Cloud Print** está selecionado e clique em **Advanced Settings (Definições avançadas)**.
6. Certifique-se de que **Status (Estado)** está definido como **Enabled (Ativado)**. Clique em **Register (Registar)**.
7. Quando aparecer uma mensagem de confirmação no LCD do seu equipamento, prima [OK].



Se a mensagem de confirmação não aparecer no LCD do equipamento, repita estes passos.

8. Clique em **Google**.
9. Aparece o ecrã de início de sessão do Google Cloud Print™. Inicie sessão com a sua conta Google e siga as instruções no ecrã para registar o seu equipamento.
10. Quando tiver concluído o registo do seu equipamento, regresse ao ecrã da gestão baseada na web e certifique-se de que **Registration Status (Estado do registo)** está definido como **Registered (Registado)**.



Se o seu equipamento suportar Secure Function Lock (Bloqueio de funções de segurança), é possível imprimir através do Google Cloud Print™ mesmo que a impressão de PC seja limitada para cada utilizador. Para limitar a impressão através do Google Cloud Print™, desative o Google Cloud Print™ utilizando a gestão baseada na web ou selecione o modo público de Secure Function Lock (Bloqueio de funções de segurança) e, em seguida, limite a impressão para utilizadores públicos. >> *Informações relacionadas*



Informações relacionadas

- [Antes de utilizar o Google Cloud Print](#)

Tópicos relacionados:

- [Definir a data e a hora](#)
- [Configurar o Secure Function Lock 3.0 utilizando a Gestão Baseada na Web](#)

Imprimir a partir do Google Chrome™ ou Chrome OS™

1. Certifique-se de que o equipamento Brother está ligado.
2. Abra a página web que pretende imprimir.
3. Clique no ícone de menu do Google Chrome™.
4. Clique em **Print (Imprimir)**.
5. Selecione o seu equipamento na lista de impressoras.
6. Altere, se necessário, as opções de impressão.
7. Clique em **Print (Imprimir)**.



Informações relacionadas

- [Google Cloud Print](#)
-

Imprimir a partir do Google Drive™ para dispositivos móveis

1. Certifique-se de que o equipamento Brother está ligado.
2. Aceda ao Google Drive™ no browser do seu dispositivo Android™ ou iOS.
3. Abra o documento que pretende imprimir.
4. Toque no ícone do menu.
5. Toque em **Print (Imprimir)**.
6. Selecione o seu equipamento na lista de impressoras.
7. Altere, se necessário, as opções de impressão.
8. Toque em  ou **Print (Imprimir)**.



Informações relacionadas

- [Google Cloud Print](#)
-

Imprimir a partir do serviço de webmail Gmail™ para dispositivos móveis

1. Certifique-se de que o equipamento Brother está ligado.
2. Acesse ao serviço de webmail Gmail™ no browser do seu dispositivo Android™ ou iOS.
3. Abra o e-mail que pretende imprimir.
4. Toque no ícone do menu.



Se aparecer **Print (Imprimir)** junto ao nome do anexo, também pode imprimir o anexo. Toque em **Print (Imprimir)** e siga as instruções no seu dispositivo móvel.

5. Toque em **Print (Imprimir)**.
6. Selecione o seu equipamento na lista de impressoras.
7. Altere, se necessário, as opções de impressão.
8. Toque em  ou **Print (Imprimir)**.



Informações relacionadas

- [Google Cloud Print](#)

AirPrint

- [Descrição geral do AirPrint](#)
- [Antes de utilizar o AirPrint \(macOS\)](#)
- [Imprimir utilizando o AirPrint](#)
- [Digitalizar utilizando o AirPrint \(macOS\)](#)
- [Enviar um fax utilizando o AirPrint \(macOS\)](#)

Descrição geral do AirPrint

O AirPrint é uma solução de impressão para sistemas operativos Apple que permite imprimir por ligação sem fios fotografias, e-mails, páginas web e documentos a partir do seu iPad, iPhone, iPod touch e computador Mac sem ter de instalar um controlador.

O AirPrint também permite enviar faxes diretamente do computador Mac sem os imprimir e digitalizar documentos para o computador Mac.

Para obter mais informações, visite o sítio web da Apple.

A utilização da etiqueta “Compatível com Apple” significa que um acessório foi especificamente desenvolvido para funcionar com a tecnologia identificada na etiqueta e está certificado pelo programador quanto ao cumprimento dos padrões de desempenho da Apple.



Informações relacionadas

- [AirPrint](#)

Antes de utilizar o AirPrint (macOS)

Antes de imprimir utilizando o macOS, adicione o equipamento Brother à lista de impressoras no computador Mac.

1. Selecione **Preferências do Sistema** a partir do menu Apple.
2. Clique em **Impressão e Digitalização**.
3. Clique no ícone +, abaixo do painel Impressoras, no lado esquerdo.
Aparece o ecrã **Adicionar**.
4. Selecione o seu equipamento Brother e selecione **AirPrint** no menu instantâneo **Usar**.
5. Clique em **Adicionar**.



Informações relacionadas



- [AirPrint](#)

Imprimir utilizando o AirPrint

- [Imprimir a partir de iPad, iPhone ou iPod touch](#)
- [Imprimir utilizando o AirPrint \(macOS\)](#)

Imprimir a partir de iPad, iPhone ou iPod touch

O procedimento usado para imprimir pode variar consoante a aplicação. No exemplo abaixo é utilizada a aplicação Safari.

1. Certifique-se de que o equipamento Brother está ligado.
2. Utilize o Safari para abrir a página que pretende imprimir.
3. Toque em  ou .
4. Toque em **Imprimir**.
5. Certifique-se de que o equipamento Brother está selecionado.
6. Se estiver selecionado um equipamento diferente (ou nenhuma impressora), toque em **Impressora**. Aparece uma lista de equipamentos disponíveis.
7. Na lista, toque no nome do seu equipamento.
8. Selecione as opções que desejar, como o número de páginas a imprimir e impressão nos 2 lados (se suportada pelo seu equipamento).
9. Toque em **Imprimir**.



Informações relacionadas

- [Imprimir utilizando o AirPrint](#)

Imprimir utilizando o AirPrint (macOS)

O procedimento usado para imprimir pode variar consoante a aplicação. No exemplo abaixo é utilizada a aplicação Safari. Antes de imprimir, certifique-se de que o equipamento Brother se encontra na lista de impressoras do computador Mac.

1. Certifique-se de que o equipamento Brother está ligado.
2. No seu computador Mac, utilize o Safari para abrir a página que pretende imprimir.
3. Clique no menu **Ficheiro** e selecione **Imprimir**.
4. Certifique-se de que o equipamento Brother está selecionado. Se estiver selecionado um equipamento diferente (ou nenhuma impressora), clique no menu instantâneo **Impressora** e selecione o seu equipamento Brother.
5. Selecione as opções que desejar, como o número de páginas a imprimir e impressão nos 2 lados (se suportada pelo seu equipamento).
6. Clique em **Imprimir**.



Informações relacionadas

- [Imprimir utilizando o AirPrint](#)

Tópicos relacionados:

- [Antes de utilizar o AirPrint \(macOS\)](#)

Digitalizar utilizando o AirPrint (macOS)

Antes de digitalizar, certifique-se de que o equipamento Brother se encontra na lista de digitalizadores do computador Mac.

1. Coloque o documento.
2. Selecione **Preferências do Sistema** a partir do menu Apple.
3. Clique em **Impressão e Digitalização**.
4. Selecione o seu equipamento Brother na lista de digitalizadores.
5. Clique no separador **Digitalização** e clique no botão **Abrir digitalizador...**
Aparece o ecrã Digitalizador.
6. Se colocar o documento no ADF, marque a caixa **Usar alimentador** e selecione o tamanho do documento no menu instantâneo de definição do tamanho da digitalização.
7. Selecione a pasta de destino ou a aplicação de destino no menu instantâneo de definição do destino.
8. Clique em **Mostrar detalhes** para alterar as definições de digitalização, se necessário.
Pode recortar a imagem manualmente arrastando o ponteiro do rato sobre a parte que pretende digitalizar quando digitalizar a partir do vidro do digitalizador.
9. Clique em **Digitalização**.



Informações relacionadas

- [AirPrint](#)

Tópicos relacionados:

- [Antes de utilizar o AirPrint \(macOS\)](#)

Enviar um fax utilizando o AirPrint (macOS)

Certifique-se de que o equipamento Brother se encontra na lista de impressoras do computador Mac. O exemplo em baixo foi produzido com o Apple TextEdit.



- AirPrint suporta apenas documentos de fax monocromáticos.
- O equipamento suporta a função Secure Function Lock (Bloqueio de funções de segurança). O envio de faxes via AirPrint não está disponível se a transmissão de faxes for limitada para cada utilizador.

1. Certifique-se de que o equipamento Brother está ligado.
2. No seu computador Mac, abra o ficheiro que pretende enviar por fax.
3. Clique no menu **Ficheiro** e selecione **Imprimir**.
4. Clique no menu instantâneo **Impressora** e selecione **Brother MFC-XXXX - Fax** (em que XXXX é o nome do seu modelo).
5. Introduza a informação do destinatário do fax.
6. Clique em **Fax**.



Informações relacionadas

- [AirPrint](#)

Tópicos relacionados:

- [Antes de utilizar o AirPrint \(macOS\)](#)

Impressão móvel para Windows

A impressão móvel para Windows é uma função que permite imprimir sem fios a partir do seu dispositivo móvel Windows. Pode ligar à mesma rede a que está ligado o seu equipamento Brother e imprimir sem instalar o controlador de impressora no dispositivo. Muitas aplicações Windows suportam esta função.

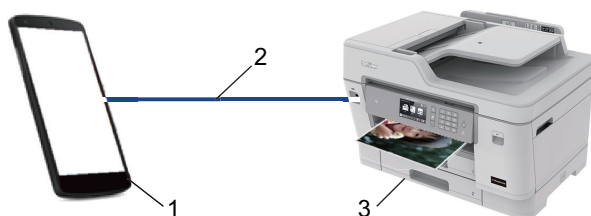

1. Dispositivo móvel Windows (Windows 10 Mobile ou posterior)
2. Ligação Wi-Fi®
3. O equipamento Brother



Informações relacionadas

- [Móvel/Web Connect](#)

Mopria® Print Service

O Mopria® Print Service é uma funcionalidade de impressão para dispositivos móveis Android™ (Android™ versão 4.4 ou posterior) desenvolvida pela Mopria® Alliance. Com este serviço, pode ligar-se à mesma rede do equipamento e imprimir sem configurações adicionais. Muitas aplicações nativas do Android™ suportam impressão.

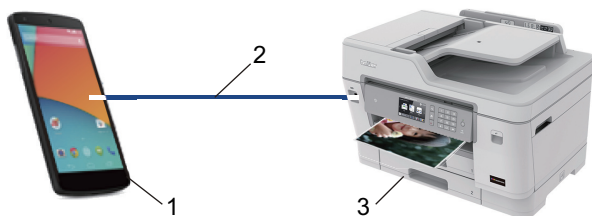

1. Android™ 4.4 ou posterior
2. Ligação Wi-Fi®
3. O equipamento Brother

É necessário descarregar o Mopria® Print Service da Google Play™ Store e instalá-lo no seu dispositivo Android™. Antes de utilizar este serviço, terá de ativá-lo.



Informações relacionadas

- [Móvel/Web Connect](#)

Brother iPrint&Scan para dispositivos móveis

Utilize o Brother iPrint&Scan para imprimir e digitalizar com diversos dispositivos móveis.

- Para dispositivos Android™

O Brother iPrint&Scan permite-lhe utilizar funções do equipamento Brother diretamente a partir do seu dispositivo Android™, sem utilizar um computador.

Descarregue e instale o Brother iPrint&Scan a partir da aplicação de Loja do Google Play™.

- Para todos os dispositivos iOS suportados, incluindo iPhone, iPad e iPod touch

A aplicação Brother iPrint&Scan permite-lhe utilizar funções do equipamento Brother diretamente a partir do seu equipamento iOS.

Descarregue e instale o Brother iPrint&Scan a partir da App Store.

- Para dispositivos Windows

O Brother iPrint&Scan permite-lhe utilizar funções do equipamento Brother diretamente a partir do seu dispositivo Windows, sem utilizar um computador.

Descarregue e instale o Brother iPrint&Scan a partir da Microsoft Store.

Informações mais detalhadas, visite support.brother.com/ips.



Informações relacionadas

- [Móvel/Web Connect](#)

Tópicos relacionados:

- [Brother iPrint&Scan para Windows e Mac](#)

Near-Field Communication (NFC)

A NFC (comunicação de campo próximo) permite transações simples, intercâmbio de dados e ligações sem fios entre dois equipamentos que se encontram próximos um do outro.

Se o seu dispositivo Android™ estiver equipado com NFC, pode imprimir dados (fotografias, ficheiros PDF, ficheiros de texto, páginas web e mensagens de e-mail) a partir do dispositivo, ou digitalizar fotografias e documentos para o dispositivo, se tocar com ele no símbolo NFC situado no painel de controlo do equipamento.

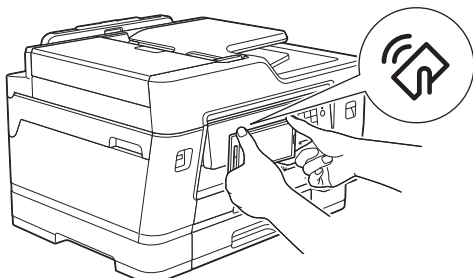

Tem de descarregar e instalar o Brother iPrint&Scan no seu dispositivo Android™ para utilizar esta função.

✓ Informações relacionadas

- [Móvel/Web Connect](#)

Tópicos relacionados:

- [Apresentação do painel de controlo](#)

ControlCenter

Utilize o utilitário de software ControlCenter da Brother para aceder rapidamente às aplicações que utiliza com mais frequência. Através do ControlCenter, tem acesso direto a aplicações específicas.

- [ControlCenter4 \(Windows\)](#)

ControlCenter4 (Windows)

- [Alterar o modo de funcionamento no ControlCenter4 \(Windows\)](#)
- [Digitalizar utilizando Modo Inicial ControlCenter4 \(Windows\)](#)
- [Digitalizar utilizando Modo Avançado ControlCenter4 \(Windows\)](#)
- [Configurar o equipamento Brother com o ControlCenter4 \(Windows\)](#)
- [Criar um separador personalizado no modo avançado do ControlCenter4 \(Windows\)](#)
- [Configurar o equipamento Brother a partir do seu computador \(Windows\)](#)
- [Configurar o Livro de Endereços do equipamento utilizando o ControlCenter4 \(Windows\)](#)

Alterar o modo de funcionamento no ControlCenter4 (Windows)

O ControlCenter4 tem dois modos de operação: **Modo Inicial** e **Modo Avançado**. Pode mudar de modo em qualquer momento.

Modo Inicial

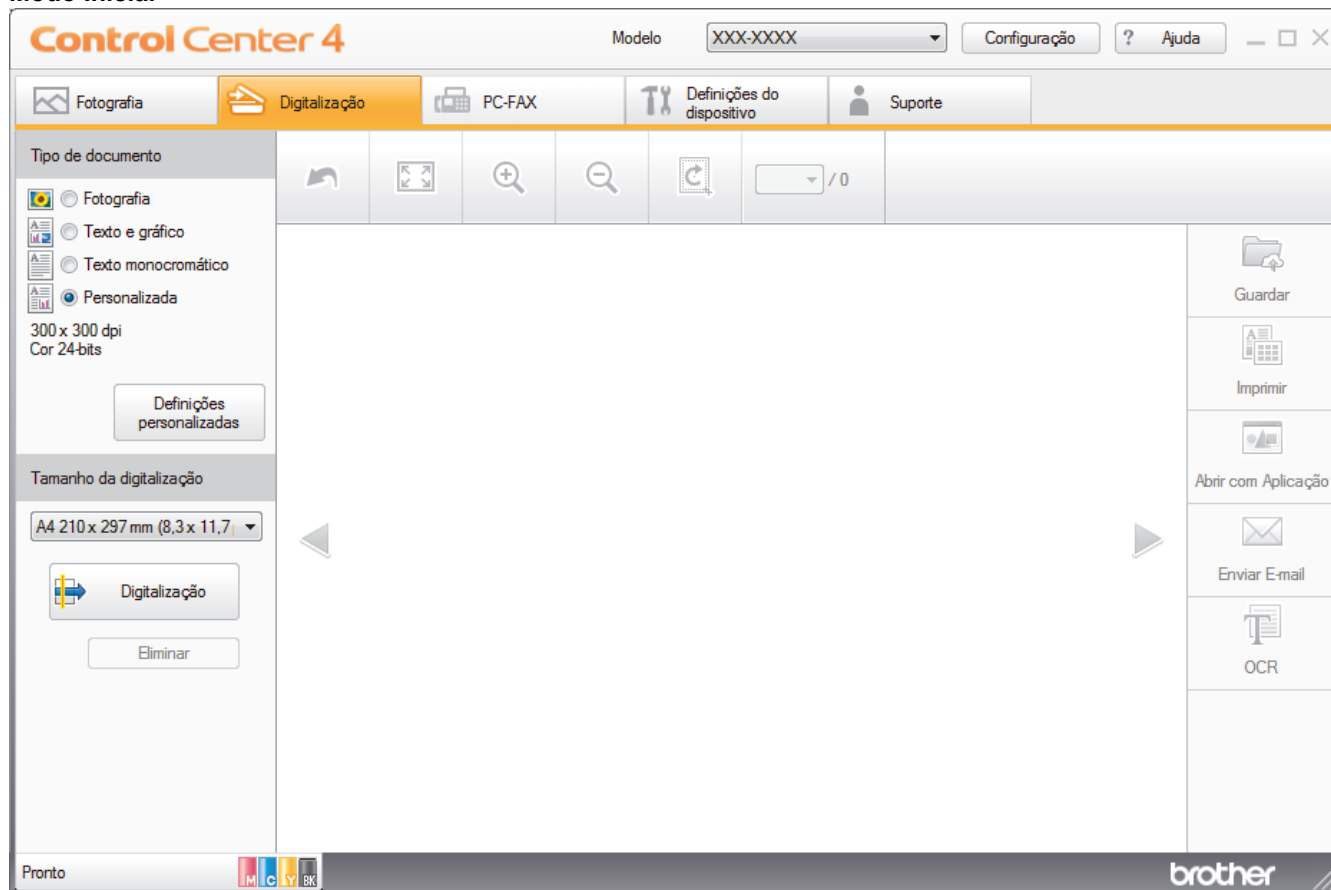

Modo Avançado

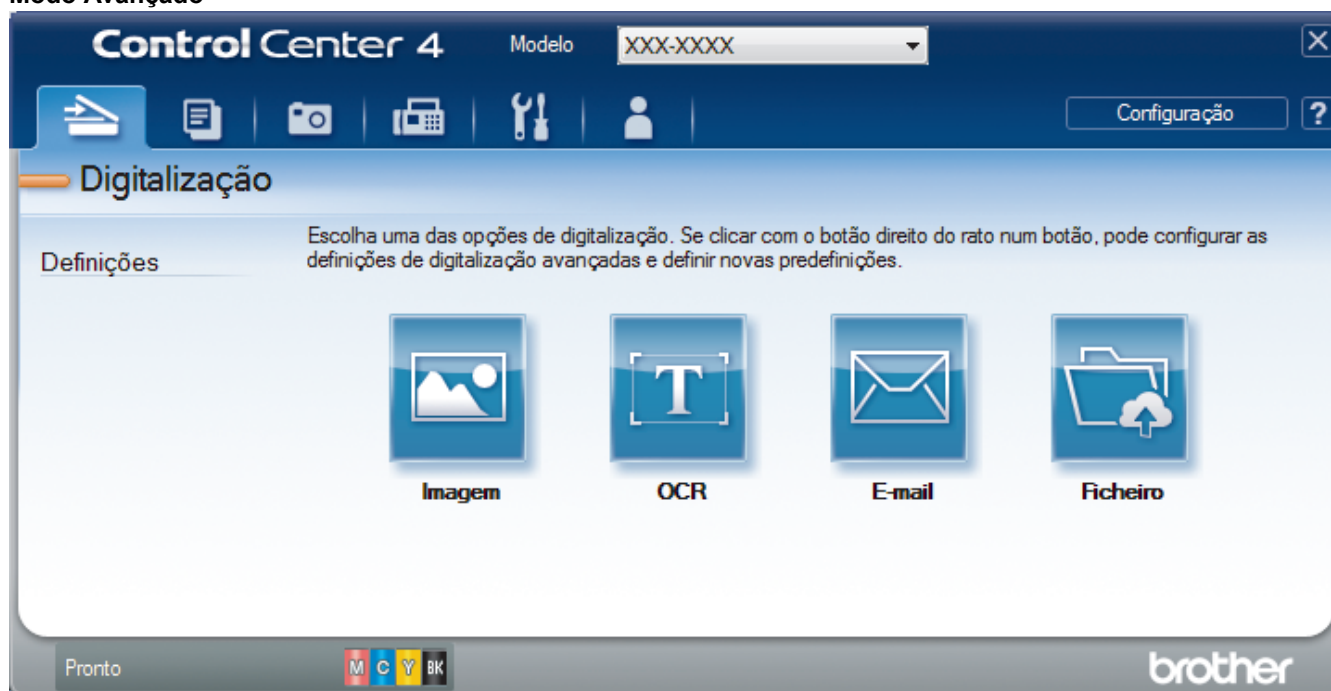

- **Modo Inicial**

O Modo Home do ControlCenter4 permite aceder facilmente às principais funções do equipamento.

- **Modo Avançado**

O Modo Advanced do ControlCenter4 dá mais controlo sobre os detalhes das funções do equipamento e permite personalizar as ações de digitalizar com um botão.

Para mudar de modo de operação:

1. Clique no ícone  (**ControlCenter4**) no tabuleiro de tarefas e selecione **Abrir**.
2. Clique no botão **Configuração** e selecione **Selecionar modo**.
3. Aparece a caixa de diálogo de seleção do modo. Selecione a opção **Modo Inicial** ou **Modo Avançado**.

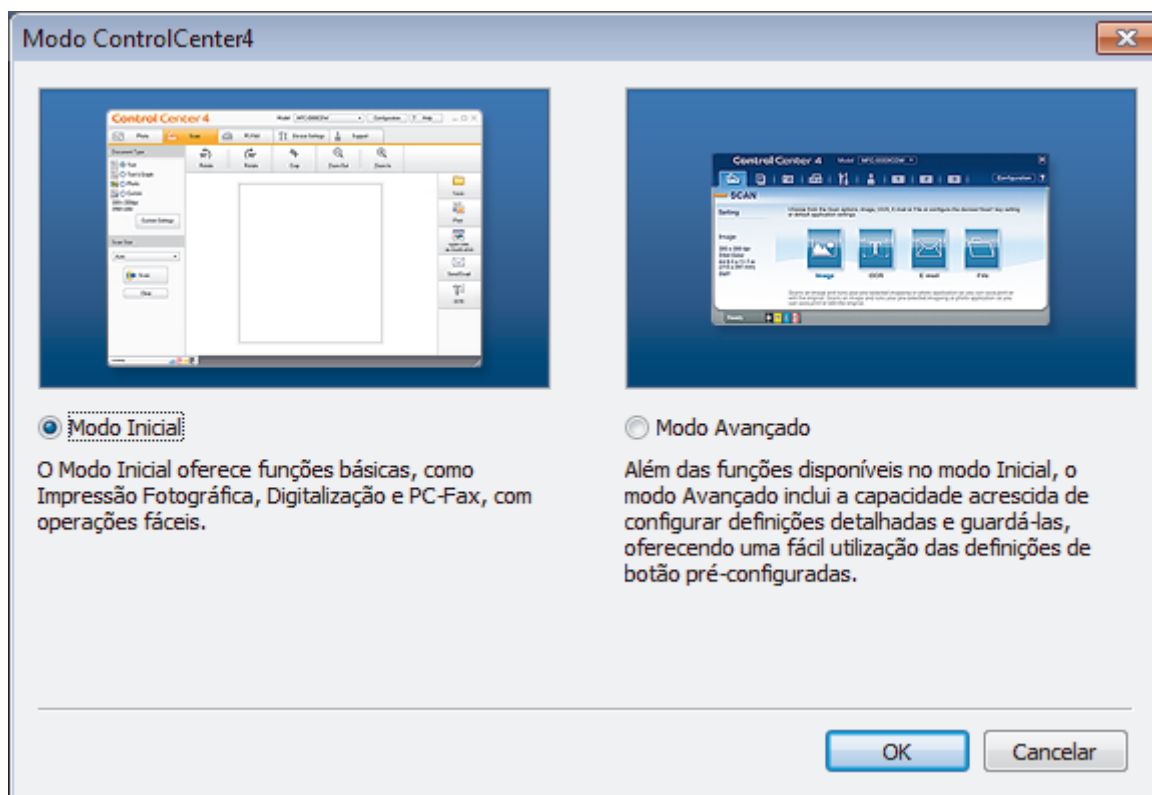

4. Clique em **OK**.

Informações relacionadas

- [ControlCenter4 \(Windows\)](#)

Tópicos relacionados:

- [Digitalizar utilizando Modo Inicial ControlCenter4 \(Windows\)](#)
- [Digitalizar utilizando Modo Avançado ControlCenter4 \(Windows\)](#)

Digitalizar utilizando Modo Inicial ControlCenter4 (Windows)

Utilize o Modo Home do ControlCenter4 para aceder às principais funções do equipamento.

- [Digitalizar utilizando o Modo Inicial do ControlCenter4 \(Windows\)](#)
- [Guardar os dados digitalizados numa pasta como ficheiro PDF com o modo casa do ControlCenter4 \(Windows\)](#)
- [Digitalizar ambos os lados de um documento automaticamente com o modo casa do ControlCenter4 \(Windows\)](#)
- [Definições de digitalização do Modo Inicial do ControlCenter4 \(Windows\)](#)
- [Alterar o modo de funcionamento no ControlCenter4 \(Windows\)](#)

Digitalizar utilizando Modo Avançado ControlCenter4 (Windows)

O Modo Advanced do ControlCenter4 dá mais controlo sobre os detalhes das funções do equipamento e permite personalizar as ações de digitalizar com um botão.

- [Digitalizar fotografias e gráficos com o modo avançado do ControlCenter4 \(Windows\)](#)
- [Guardar os dados digitalizados como ficheiro PDF numa pasta utilizando o Modo Avançado do ControlCenter4 \(Windows\)](#)
- [Digitalizar ambos os lados de um documento automaticamente com o modo avançado do ControlCenter4 \(Windows\)](#)
- [Digitalizar ambos os lados de um cartão de identificação através do Modo Avançado do ControlCenter4 \(Windows\)](#)
- [Digitalizar para anexo de e-mail com o Modo Avançado do ControlCenter4 \(Windows\)](#)
- [Digitalizar para ficheiro de texto editável \(OCR\) com o modo avançado do ControlCenter4 \(Windows\)](#)
- [Digitalizar para um ficheiro do Office utilizando o Modo Avançado do ControlCenter4 \(Windows\)](#)
- [Definições de digitalização do Modo Avançado do ControlCenter4 \(Windows\)](#)
- [Alterar o modo de funcionamento no ControlCenter4 \(Windows\)](#)

Configurar o equipamento Brother com o ControlCenter4 (Windows)



Se o Secure Function Lock (Bloqueio de funções de segurança) estiver ativado, não pode utilizar a configuração remota.

1. Clique no ícone  (**ControlCenter4**) no tabuleiro de tarefas e clique em **Abrir**.
2. Clique no separador **Definições do dispositivo**.
3. Clique no botão **Configuração Remota**.
4. Configure as definições conforme necessário.

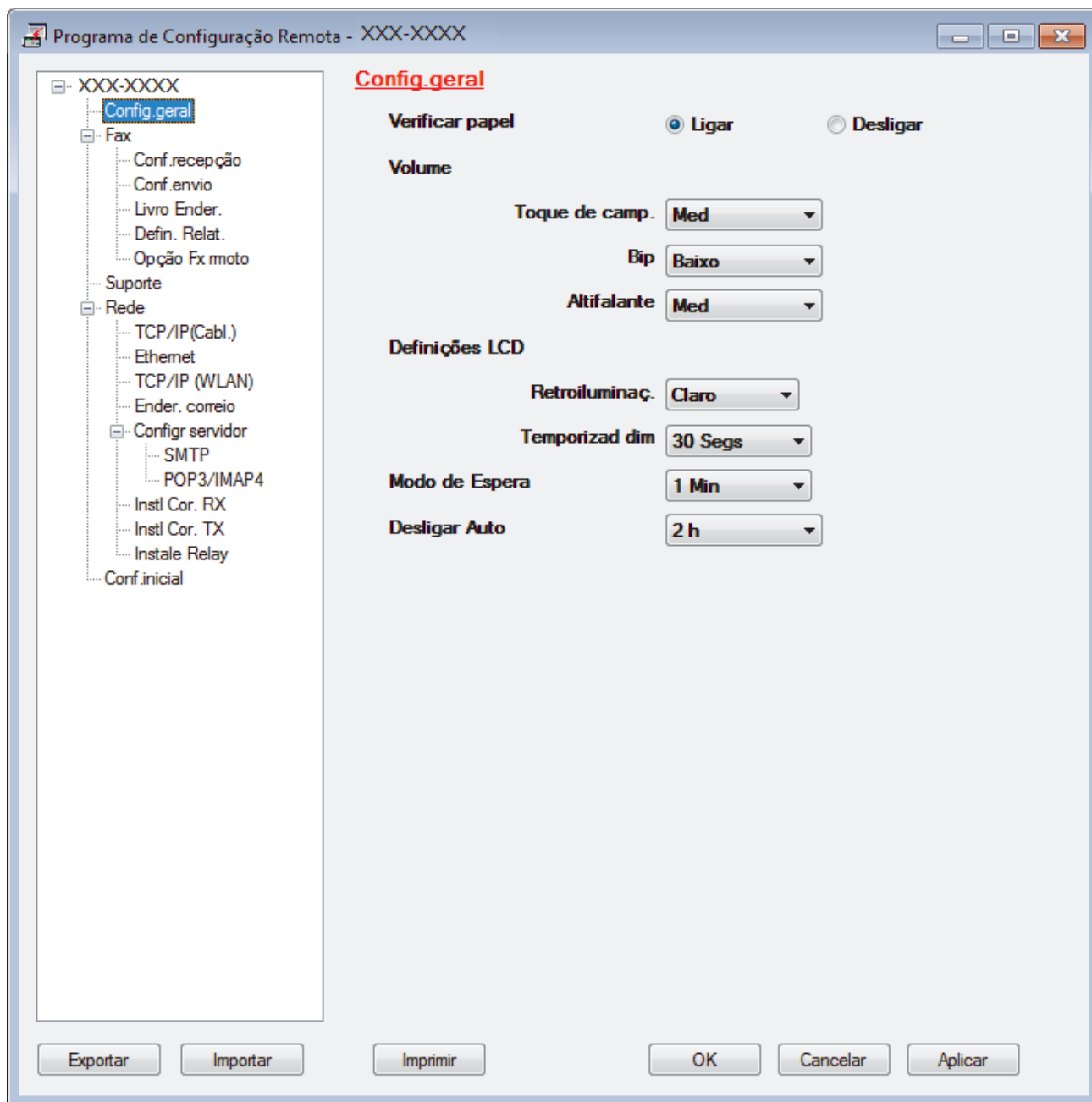

Exportar

Clique para guardar as definições de configuração atuais num ficheiro.



Clique em **Exportar** para guardar o seu livro de endereços ou todas as definições do equipamento.

Importar

Clique para importar um ficheiro e ler as suas definições.

Imprimir

Clique para imprimir os itens selecionados no equipamento. Não pode imprimir os dados enquanto não tiverem sido carregados para o equipamento. Clique em **Aplicar** para carregar os novos dados para o equipamento e clique em **Imprimir**.

OK

Clique para iniciar o carregamento de dados para o equipamento e sair do Programa de Configuração Remota. Se aparecer uma mensagem de erro, verifique se os dados estão corretos e clique em **OK**.

Cancelar

Clique para sair do Programa de Configuração Remota sem carregar dados para o equipamento.

Aplicar

Clique para carregar dados para o equipamento sem sair do Programa de Configuração Remota.

5. Clique em **OK**.

- Se o seu computador estiver protegido por um firewall e não conseguir utilizar a Configuração Remota, poderá ter de configurar as definições da firewall para permitir a comunicação através das portas 137 e 161.
- Se estiver a utilizar a firewall do Windows e tiver instalado o software e os controladores da Brother a partir do disco de instalação da Brother, as definições de firewall necessárias já foram configuradas.



Informações relacionadas

- [ControlCenter4 \(Windows\)](#)
 - [Configuração Remota \(Windows\)](#)
-

Criar um separador personalizado no modo avançado do ControlCenter4 (Windows)

Pode criar até três separadores personalizados, cada um com até cinco botões personalizados, com as suas definições preferidas.

Selecione **Modo Avançado** como definição de modo do ControlCenter4.

1. Clique no ícone  (**ControlCenter4**) no tabuleiro de tarefas e clique em **Abrir**.
2. Clique no botão **Configuração** e selecione **Criar separador personalizado**.
O separador personalizado é criado.
3. Para alterar o nome de um separador personalizado, clique com o botão direito do rato no separador personalizado e selecione **Mudar nome do separador personalizado**.
4. Clique no botão **Configuração**, selecione **Criar botão personalizado** e selecione o botão que pretende criar.
Aparece a caixa de diálogo de definições.
5. Introduza o nome do botão e altere as definições conforme necessário. Clique em **OK**.

As opções de definição variam consoante o botão que selecionar.

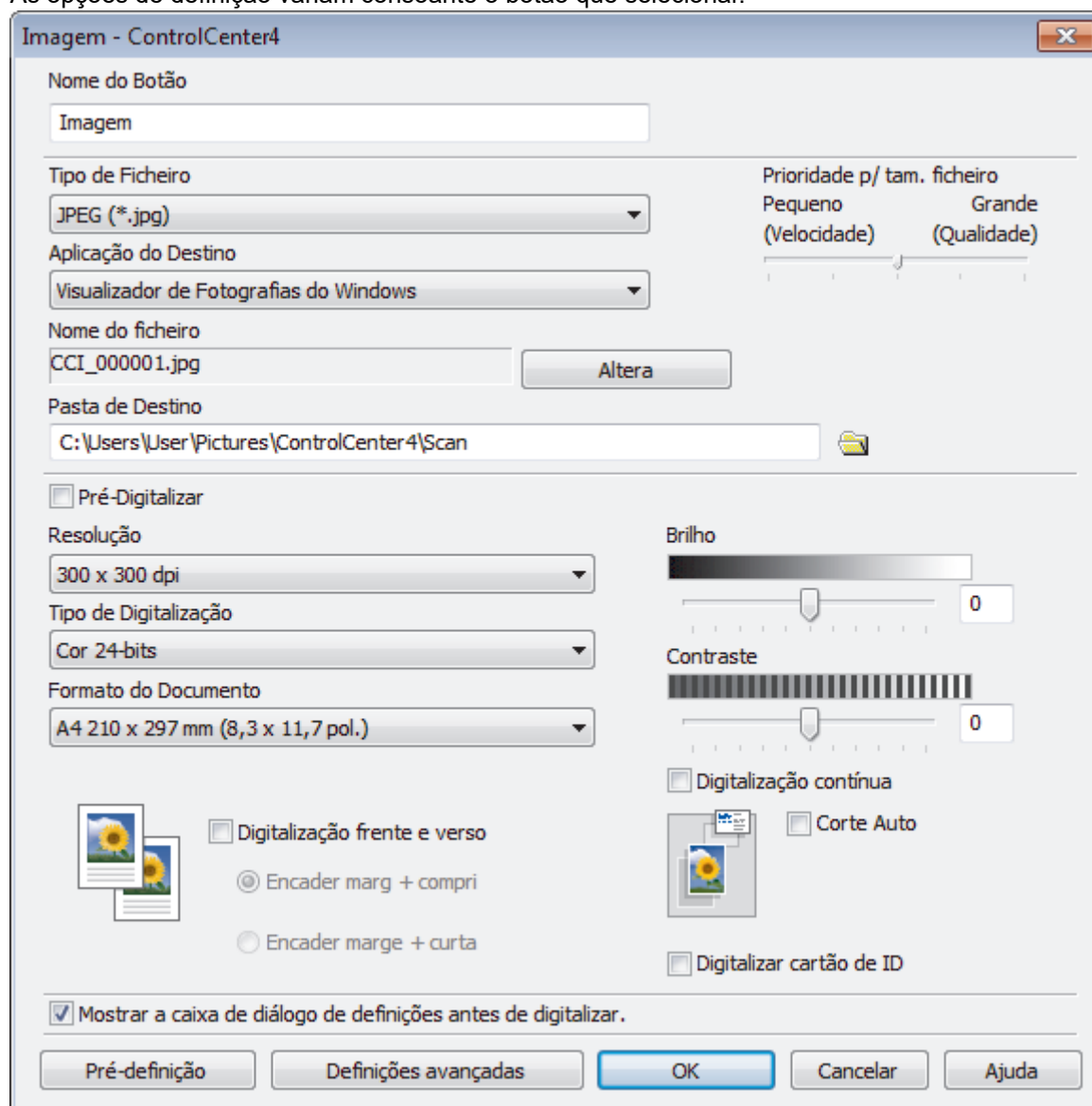



Pode alterar ou remover o separador, botão ou definição que criar. Clique no botão **Configuração** e siga o menu.



Informações relacionadas

- [ControlCenter4 \(Windows\)](#)
-

Brother iPrint&Scan para Windows e Mac

- [Descrição geral do Brother iPrint&Scan](#)
- [Digitalizar utilizando o Brother iPrint&Scan \(Mac\)](#)

Descrição geral do Brother iPrint&Scan

Utilize o Brother iPrint&Scan para Windows e Mac para imprimir e digitalizar a partir do seu computador.

O ecrã seguinte mostra um exemplo do Brother iPrint&Scan para Windows. O ecrã real pode ser diferente consoante a versão da aplicação.

- No Windows

Visite a página de **Transferências** do seu modelo no Brother Solutions Center em support.brother.com para descarregar a aplicação mais recente.

- No Mac

Descarregue e instale o Brother iPrint&Scan a partir da App Store.

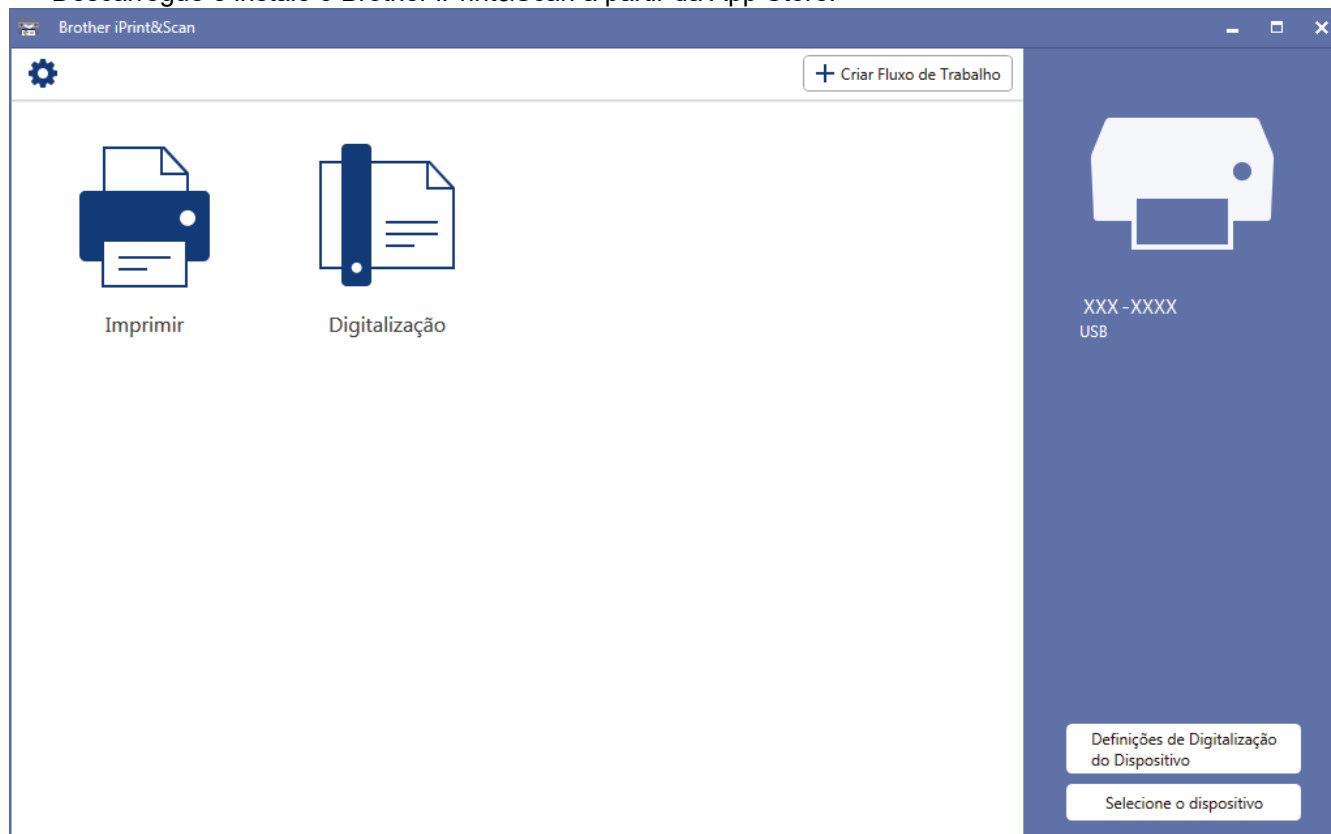

Informações relacionadas

- [Brother iPrint&Scan para Windows e Mac](#)

Tópicos relacionados:

- [Brother iPrint&Scan para dispositivos móveis](#)

Resolução de problemas

Se achar que existe algum problema com o equipamento, comece por verificar cada um dos itens seguintes e, em seguida, tente identificar o problema e siga as nossas sugestões para a solução de problemas.

O utilizador pode resolver a maioria dos problemas. Se necessitar de ajuda adicional, o Brother Solutions Center disponibiliza as informações mais recentes sobre **Perguntas mais frequentes e Resolução de problemas**.

Visite-nos em support.brother.com.

Clique em **Perguntas mais frequentes e Resolução de problemas** e procure o nome do seu modelo.

Comece por verificar o seguinte:

- O cabo de alimentação do equipamento está ligado corretamente e o equipamento está ligado.
- Todas as peças de proteção do equipamento foram removidas.
- Os cartuchos de tinta estão instalados corretamente.
- A tampa do digitalizador e a tampa de desencravamento de papel estão bem fechadas.
- O papel está corretamente colocado na gaveta de papel.
- Os cabos de interface estão ligados com firmeza no equipamento e no computador ou a ligação sem fios está bem configurada tanto no equipamento como no computador.
- (Para modelos com ligação em rede) O ponto de acesso (para ligação sem fios), o router ou o hub está ligado e o respetivo botão de ligação está intermitente.
- O LCD do equipamento apresenta mensagens.

Se não tiver conseguido resolver a questão com estas verificações, identifique o problema e ►► *Informações relacionadas*



Informações relacionadas

- [Mensagens de erro e manutenção](#)
- [Encravamentos de documentos](#)
- [Encravamento da impressora ou do papel](#)
- [Se ocorrerem problemas no equipamento](#)
- [Verificar as informações do equipamento](#)
- [Reiniciar o equipamento Brother](#)

Tópicos relacionados:

- [Problemas no manuseamento do papel e na impressão](#)
- [Problemas de telefone e fax](#)
- [Outros problemas](#)
- [Problemas de rede](#)
- [Problemas com o Google Cloud Print](#)
- [Problemas com o AirPrint](#)

Mensagens de erro e manutenção

Tal como com qualquer equipamento de escritório sofisticado, podem ocorrer erros e pode ser necessário substituir consumíveis. Se tal ocorrer, o equipamento identifica o erro ou o trabalho de manutenção necessário e apresenta a mensagem correspondente. As mensagens de erro e de manutenção mais comuns encontram-se na tabela.

O próprio utilizador pode corrigir a maioria dos erros e efetuar a manutenção de rotina. Se necessitar de mais sugestões, visite a página **Perguntas mais frequentes e Resolução de problemas** relativa ao seu modelo no Brother Solutions Center em support.brother.com.





- Se o ecrã tátil apresentar erros e o seu dispositivo Android™ suportar a função NFC, toque com o dispositivo no símbolo NFC situado no painel de controlo para aceder ao Brother Solutions Center e procure as últimas perguntas mais frequentes a partir do seu dispositivo. (É possível que o seu operador de telemóvel cobre taxas relativas a mensagens e dados.)

Certifique-se de que as definições NFC do equipamento Brother e do dispositivo Android™ estão ambas ativadas.

- As referências de *Informações relacionadas* encontram-se no fundo desta página.

Mensagem de erro	Causa	Ação
Absorv. tinta cheio	<p>A caixa de absorção de tinta está cheia. Estes componentes são itens de manutenção periódica que podem necessitar de ser substituídos após um certo período de tempo para garantir o desempenho ótimo do equipamento Brother. Como estes componentes são itens de manutenção periódica, a garantia não cobre a sua substituição. A necessidade de substituir estes itens e o período de tempo que antecede a substituição depende do número de purgas e descargas que são precisas para limpar o sistema da tinta. Estas caixas acumulam quantidades de tinta durante as diferentes operações de purga e descarga. O número de vezes que um equipamento efetua purgas e descargas para limpeza varia em função de diferentes situações. Por exemplo, ligar e desligar o equipamento com frequência provoca vários ciclos de limpeza, porque o equipamento efetua uma limpeza automática quando é ligado. A utilização de tinta que não seja da Brother pode provocar limpezas frequentes, uma vez que essa tinta pode originar uma má qualidade de impressão, que é resolvida através de limpeza. Quantas mais vezes o equipamento necessitar de limpeza, mais depressa estas caixas enchem.</p> <p>As reparações que resultam da utilização de consumíveis que não são da Brother podem não ser cobertas pela garantia do produto em vigor.</p>	<p>A caixa de absorção de tinta tem de ser substituída. Contacte o Serviço de Apoio ao Cliente da Brother ou o Centro de Assistência Brother Autorizado da sua área para que lhe reparem o equipamento.</p> <p>Os motivos para limpeza são:</p> <ol style="list-style-type: none"> O equipamento efetua uma limpeza automática depois de o utilizador retirar o cabo de alimentação e voltar a introduzi-lo. Depois de um encravamento de papel ser eliminado, o equipamento efetua uma limpeza automática antes de imprimir a próxima página recebida. O equipamento efetua uma limpeza automática se estiver inativo por mais de 30 dias (uso pouco frequente). O equipamento efetua uma limpeza automática depois de os cartuchos de tinta da mesma cor terem sido substituídos 12 vezes.
Absorv.tint qua.chheiro	<p>A caixa de absorção de tinta está quase cheia.</p>	<p>A caixa de absorção de tinta tem de ser substituída brevemente. Contacte o serviço de apoio ao cliente da Brother ou o revendedor Brother da sua área.</p>

Mensagem de erro	Causa	Ação
Baixa temperatura	A temperatura ambiente está demasiado baixa.	Após aquecer a sala, permita que o equipamento aqueça até à temperatura ambiente. Tente novamente quando o equipamento tiver aquecido.
Cart. Tinta Errado	O número do modelo do cartucho de tinta não é compatível com o equipamento.	Verifique se o número do modelo do cartucho funciona com o seu equipamento.
Cor Tinta Incorreta	Foi colocado um cartucho de tinta na posição errada.	Verifique quais os cartuchos de tinta que não estão colocados na posição correspondente à respetiva cor e desloque-os para as posições corretas.
Defin. gav. Erradas	As definições de tamanho do papel e utilização da gaveta do equipamento não correspondem ao tamanho do papel que está a utilizar.	Siga as instruções apresentadas no ecrã tátil e tente imprimir novamente. Efetue a configuração do tamanho do papel para a gaveta de acordo com as instruções no LCD.
Definições da gaveta 1 Definições da gaveta 2 Definições da gaveta 3 Definições da gaveta MF	Esta mensagem é apresentada quando a definição de confirmação do tipo e do tamanho do papel está ativada.	Para que esta mensagem de confirmação não apareça, altere a definição para Desligado. »» Informações relacionadas: Alterar a definição de verificação do tamanho do papel
Defs. tam. doc. incorretas	A opção de tamanho do documento não corresponde ao tamanho do documento de fax.	Selecione a opção de tamanho do documento correta e prima Início Fax novamente.
Desligado	A chamada foi interrompida pelo interlocutor ou pelo equipamento de fax do mesmo.	Tente enviar ou receber novamente. Se as chamadas forem interrompidas repetidamente e estiver a utilizar um sistema VoIP (Voz sobre IP), experimente mudar a Compatibilidade para Básica (para VoIP). »» Informações relacionadas: Interferência na linha telefónica/VoIP
Dispos. Inutilizável Desligue dispositivo da ficha frontal e desligue e volte a ligar o equipamento.	Um equipamento danificado está ligado à interface direta USB.	Desligue o equipamento da interface direta USB e prima  para o desligar; em seguida, ligue de novo o equipamento.
Dispos. Inutilizável Desligue o dispositivo USB.	Foi ligado(a) à interface direta USB um dispositivo USB ou uma unidade flash USB não suportado(a).	Desligue o equipamento da interface direta USB. Desligue o equipamento e, em seguida, ligue-o novamente.
Doc. encravado/muito comprido	O documento não foi introduzido ou alimentado corretamente, ou o documento digitalizado pelo ADF era muito comprido.	Retire o documento encravado e prima  . Defina o documento corretamente no ADF. »» Informações relacionadas: Colocar documentos no Alimentador Automático de Documentos (ADF) »» Informações relacionadas: Encravamentos de documentos
Encr. Frente/Atrás Encr. Frente Encr. Post.	O papel está encravado no equipamento.	Retire o papel encravado. »» Informações relacionadas: Encravamento da impressora ou do papel

Mensagem de erro	Causa	Ação
Encr. Gav. MF Encr. Frente/Gav. MF Encr. Gav2 Encr. Gav3 Rep. Encr. XX		Se o encravamento de papel for recorrente, experimente outra operação de desencravamento de papel. ➤➤ Informações relacionadas: <i>Remover restos de papel</i>
	As guias do papel não estão ajustadas ao tamanho correto do papel.	Certifique-se de que as guias do papel estão ajustadas ao tamanho correto do papel.
	O suporte do papel do equipamento não está colocado corretamente.	Certifique-se de que o suporte do papel está completamente inserido no equipamento. ➤➤ Informações relacionadas: <i>O papel está encravado na parte da frente do equipamento</i>
	Está acumulado pó de papel na superfície dos rolos de recolha de papel.	Limpe os rolos de recolha de papel. ➤➤ Informações relacionadas: <i>Limpar os rolos de recolha de papel</i>
Encravamentos repetitivos	Um objeto estranho, como um clipe ou um pedaço de papel rasgado, entrou no equipamento.	Retire todos os objetos estranhos e pedaços de papel do equipamento. ➤➤ Informações relacionadas: <i>Remover restos de papel</i>
Erro de ligação	Há outros dispositivos a tentar ligar à rede Wi-Fi Direct ao mesmo tempo.	Certifique-se de que não há outros dispositivos a tentar ligar à rede Wi-Fi Direct e, de seguida, tente configurar as definições Wi-Fi Direct novamente.
ErroComunic	A qualidade deficiente da linha telefónica causou um erro de comunicação.	Envie o fax novamente ou ligue o equipamento a outra linha telefónica. Se o problema persistir, contacte a companhia telefónica e solicite a verificação da linha telefónica.
Falha na Ligação	O equipamento Brother e o dispositivo móvel não conseguem comunicar durante a configuração da rede Wi-Fi Direct.	<ul style="list-style-type: none"> • Coloque o dispositivo móvel mais perto do equipamento Brother. • Coloque o equipamento Brother e o dispositivo móvel numa área livre de obstruções. • Se está a utilizar o Método de PIN do WPS, certifique-se de que introduziu o PIN correto.
Formato incorreto	<p>A configuração do tamanho do papel não corresponde ao tamanho do papel que se encontra na gaveta.</p> <p>-OU-</p> <p>A orientação do papel não é adequada ao tamanho do papel.</p> <p>-OU-</p> <p>Não ajustou as guias do papel existentes na gaveta aos indicadores do tamanho do papel que está a utilizar.</p>	<ol style="list-style-type: none"> 1. Verifique se o tamanho do papel que selecionou no visor do equipamento corresponde ao tamanho do papel que se encontra na gaveta. ➤➤ Informações relacionadas: <i>Alterar o tamanho e o tipo do papel</i> 2. Certifique-se de que colocou o papel com a orientação correta e ajuste as guias do papel aos indicadores do formato do papel utilizado. ➤➤ Informações relacionadas: <i>Colocar papel</i> 3. Depois de ter verificado o tamanho e a orientação do papel, siga as instruções no LCD.
		Se imprimir a partir do computador, certifique-se de que o tamanho do papel que selecionou no controlador da

Mensagem de erro	Causa	Ação
		<p>impressora corresponde ao tamanho do papel colocado na gaveta.</p> <p>➤➤ <i>Informações relacionadas: Definições de impressão (Windows) ou Opções de impressão (Mac)</i></p>
Gaveta do papel 1 não detetada	A gaveta do papel não está completamente introduzida.	Lentamente, introduza na totalidade a gaveta do papel no equipamento.
Gaveta do papel 2 não detetada Gaveta do papel 3 não detetada	O papel ou um objeto estranho impediu a introdução correta da gaveta do papel.	<p>Puxe a gaveta do papel para fora do equipamento e retire o papel encravado ou o objeto estranho. Se não conseguir encontrar ou retirar o papel encravado</p> <p>➤➤ <i>Informações relacionadas: Encravamento da impressora ou do papel</i></p>
Hub Inutilizável	Foi ligado um hub ou uma unidade flash USB com hub à interface direta USB.	Os hubs, incluindo uma unidade flash USB com um hub integrado, não são suportados. Desligue o equipamento da interface direta USB.
Impossível detetar vol. de tinta	Se estiver a utilizar tinta que não seja original da Brother, o equipamento pode não detetar o volume de tinta.	Substitua o cartucho por um cartucho de tinta original da Brother. Se a mensagem de erro persistir, contacte o serviço de apoio ao cliente da Brother ou o revendedor Brother da sua área.
Inic Ecrã Tátil falhou	O ecrã tátil foi premido antes de a inicialização de arranque ter terminado.	Certifique-se de que não há objetos pousados ou a tocar no ecrã tátil, especialmente quando ligar o equipamento.
	É possível que existam resíduos entre a parte inferior do ecrã tátil e a respetiva moldura.	Insira um pedaço de papel rígido entre a parte inferior do ecrã tátil e a respetiva moldura; em seguida, deslize-o para a frente e para trás para forçar a saída dos resíduos.
Instalar Cartucho de Tinta	Um cartucho de tinta não foi instalado corretamente.	<p>Retire o cartucho de tinta e reinstale-o de forma lenta e firme até o fixar no local.</p> <p>➤➤ <i>Informações relacionadas: Substituir os cartuchos de tinta</i></p>
Memória Cheia	A memória do equipamento está cheia.	<p>Se estiver em curso uma operação de cópia ou de envio de fax:</p> <ul style="list-style-type: none"> • Prima  ou Sair, aguarde até que as outras operações em curso terminem e, em seguida, tente de novo. • Prima Impressão Parcial para copiar as páginas digitalizadas até esse momento. • Apague dados da memória. Para libertar mais memória, pode desativar a função Receção em Memória. <ul style="list-style-type: none"> ➤➤ <i>Informações relacionadas: Desativar a Receção em Memória</i> • Imprima os faxes guardados na memória. <ul style="list-style-type: none"> ➤➤ <i>Informações relacionadas: Imprimir um fax que esteja guardado na memória do equipamento</i>

Mensagem de erro	Causa	Ação
Não detetado	Um cartucho de tinta não foi instalado corretamente.	Retire o novo cartucho de tinta e reinstale-o de forma lenta e firme até o fixar no local. ➤➤ Informações relacionadas: Substituir os cartuchos de tinta
	Se estiver a utilizar tinta que não seja original da Brother, o equipamento pode não detetar o cartucho de tinta.	Substitua o cartucho por um cartucho de tinta original da Brother. Se a mensagem de erro persistir, contacte o serviço de apoio ao cliente da Brother ou o revendedor Brother da sua área.
	Foi instalado um modelo de cartucho de tinta Brother incorreto.	Verifique os números de modelo dos cartuchos de tinta e instale os cartuchos de tinta corretos.
Não é Possível Digitalizar XX	Ocorreu um problema mecânico no equipamento.	Desligue o equipamento da corrente elétrica durante alguns minutos e, em seguida, volte a ligá-lo. (Se não conseguir imprimir os faxes recebidos, transfira-os para outro equipamento de fax ou para o seu computador.) ➤➤ Informações relacionadas: Transferir faxes ou o relatório do histórico de faxes
Não é Possível Limpar XX Não é Possível Inicializar XX Não é Possível Impr XX	Ocorreu um problema mecânico no equipamento. -OU- Um objeto estranho, como um clipe ou um pedaço de papel rasgado, entrou no equipamento.	Abra a tampa do digitalizador e retire eventuais objetos estranhos e restos de papel do interior do equipamento. Se a mensagem de erro continuar, desligue o equipamento da corrente elétrica durante alguns minutos e, em seguida, volte a ligá-lo. Pode experimentar outras operações de desencravamento de papel. ➤➤ Informações relacionadas: Remover restos de papel (Se não conseguir imprimir os faxes recebidos, transfira-os para outro equipamento de fax ou para o seu computador.) ➤➤ Informações relacionadas: Transferir faxes ou o relatório do histórico de faxes
Nenhum disposit.	O equipamento Brother não conseguiu encontrar o dispositivo móvel durante a configuração da rede Wi-Fi Direct.	<ul style="list-style-type: none"> • Certifique-se de que o equipamento e o dispositivo móvel estão no modo Wi-Fi Direct. • Coloque o dispositivo móvel mais perto do equipamento Brother. • Coloque o equipamento Brother e o dispositivo móvel numa área livre de obstruções. • Se está a configurar a rede Wi-Fi Direct manualmente, certifique-se de que introduz a palavra-passe correta. • Se o seu dispositivo móvel tiver uma página de configuração da forma como obtém o endereço IP, certifique-se de que o endereço IP do seu dispositivo móvel foi configurado através de DHCP.

Mensagem de erro	Causa	Ação
Número máximo de dispositivos com Wi-Fi Direct ligado.	Já está ligada à rede Wi-Fi Direct a quantidade máxima de dispositivos móveis quando o equipamento Brother é o P/G (Proprietário do Grupo).	Quando a ligação atual entre o equipamento Brother e o outro dispositivo móvel for terminada, tente configurar as definições de Wi-Fi Direct novamente. Pode confirmar o estado da ligação se imprimir o Relatório da Configuração de Rede. >> <i>Informações relacionadas: Imprimir o relatório de configuração da rede</i>
Pouca tinta	O cartucho tem pouca tinta. Se o equipamento que está a enviar conseguir convertê-lo, o fax a cores será impresso no seu equipamento como um fax monocromático.	Encomende um novo cartucho. Pode continuar a imprimir até o ecrã tátil apresentar <i>Substituir Tinta</i> . >> <i>Informações relacionadas: Substituir os cartuchos de tinta</i> • Pode continuar a digitalizar mesmo que haja pouca tinta ou que esta precise de ser substituída.
Pouco papel Gav.1 Pouco papel Gav.2 Pouco papel Gav.3	A gaveta do papel está quase vazia.	Volte a colocar papel na gaveta do papel indicada no LCD.
Restam dados na memória	Ainda há dados de impressão na memória do equipamento.	Prima  . O equipamento cancela a tarefa e apaga-a da memória. Tente imprimir novamente.
S/respost./ocup.	O número marcado não atende ou está ocupado.	Verifique o número e tente de novo.
Sem Ficheiro	A unidade de memória flash USB que colocou na unidade multimédia não contém um ficheiro .JPG.	Coloque novamente na ranhura a unidade de memória flash USB correta.
Sem ID chamada	Não há histórico de chamadas recebidas. Não recebeu chamadas ou não subscreveu o serviço de identificação de chamada da sua companhia de telefones.	Para utilizar a função de identificação de chamada, contacte a sua companhia de telefones. >> <i>Informações relacionadas: Identificação de Chamada</i>
Sem memória de fax	A memória do fax está cheia.	Efetue uma das seguintes ações: • Apague dados da memória. Para libertar mais memória, pode desativar a opção <i>Receção em Memória</i> . >> <i>Informações relacionadas: Desativar a Receção em Memória</i> • Imprima os faxes que estão na memória. >> <i>Informações relacionadas: Imprimir um fax que esteja guardado na memória do equipamento</i>
Só impr. a preto e branco	Um ou mais cartuchos de tinta de cor acabaram. Pode utilizar o equipamento no modo monocromático durante cerca de quatro semanas, dependendo do número de páginas que imprimir. Enquanto esta mensagem aparecer no ecrã tátil, cada operação funciona da seguinte forma: • Impressão	Substitua os cartuchos de tinta. >> <i>Informações relacionadas: Substituir os cartuchos de tinta</i> Embora a coluna Causa contenha opções para utilizar o equipamento depois de este erro aparecer, apenas poderá conseguir utilizar o equipamento depois de substituir o(s) cartucho(s) de tinta nas seguintes situações: • Se desligar o equipamento ou retirar o cartucho de tinta.

Mensagem de erro	Causa	Ação
	<p>Se o tipo de suporte estiver configurado para Papel normal no separador Básico e Escala de cinzentos tiver sido selecionado no separador Avançado do controlador de impressora, poderá utilizar o equipamento como uma impressora monocromática.</p> <ul style="list-style-type: none"> • Cópia Se o tipo de papel estiver configurado para <i>Papel Normal</i>, poderá fazer cópias no modo monocromático. • Faxes Se o tipo de papel estiver configurado para <i>Papel Normal</i>, o equipamento recebe e imprime os faxes no modo monocromático. 	<ul style="list-style-type: none"> • Se selecionar a opção Papel Secante lento no equipamento ou no controlador da impressora.
Substituir Tinta	Um ou mais cartuchos de tinta acabaram. O equipamento para todas as operações de impressão. Enquanto houver memória disponível, os faxes monocromáticos serão guardados na memória. Se o equipamento do remetente conseguir convertê-lo, o fax a cores será guardado na memória como um fax monocromático.	<p>Substitua os cartuchos de tinta.</p> <p>➤ <i>Informações relacionadas: Substituir os cartuchos de tinta</i></p> <ul style="list-style-type: none"> • Pode continuar a digitalizar mesmo que haja pouca tinta ou que esta precise de ser substituída.
Suporte Cheio	A unidade flash USB que está a utilizar já contém 999 ficheiros.	O equipamento apenas consegue guardar dados na unidade de memória flash USB se esta contiver menos de 999 ficheiros. Elimine ficheiros não utilizados e tente novamente.
	A unidade flash USB que está a utilizar não possui espaço livre suficiente para digitalizar o documento.	Elimine ficheiros não utilizados da unidade de memória flash USB para libertar algum espaço e tente novamente.
Tampa Aberta.	A tampa do digitalizador não está encaixada na posição fechada.	Abra a tampa do digitalizador e feche-a novamente.
		Certifique-se de que o cabo da linha telefónica e o cabo de interface (caso seja utilizado) foram corretamente colocados na calha destinada aos cabos que os encaminha para a parte de trás do equipamento.
	A tampa do cartucho de tinta não está encaixada na posição fechada.	Feche com firmeza a tampa do cartucho de tinta até ficar encaixada.
Temperat Elevada	A temperatura ambiente é demasiado elevada.	Depois de arrefecer a divisão, deixe o equipamento arrefecer até à temperatura ambiente. Tente novamente quando o equipamento tiver arrefecido.
Verif. Papel	O equipamento não tem papel ou este não está corretamente colocado na gaveta do papel.	<p>Efetue uma das seguintes ações:</p> <ul style="list-style-type: none"> • Coloque papel na gaveta do papel e siga as instruções no LCD. • Retire e volte a colocar o papel e siga as instruções no LCD. <p>➤ <i>Informações relacionadas: Colocar papel</i></p>
	O papel não foi inserido no centro da gaveta MF.	Retire o papel, volte a introduzi-lo no centro da gaveta MF e siga as instruções no LCD.

Mensagem de erro	Causa	Ação
		➤➤ <i>Informações relacionadas: Colocar papel na gaveta multifunções (Gaveta MF)</i>
	A tampa de desencravamento de papel não está corretamente fechada.	Certifique-se de que a tampa de desencravamento de papel está bem fechada em ambas as extremidades. ➤➤ <i>Informações relacionadas: Encravamento da impressora ou do papel</i>
	Está acumulado pó de papel na superfície dos rolos de recolha de papel.	Limpe os rolos de recolha de papel. ➤➤ <i>Informações relacionadas: Limpar os rolos de recolha de papel</i>
Verif. papel repetitivo	Está acumulado pó de papel na superfície dos rolos de recolha de papel.	Limpe os rolos de recolha de papel. ➤➤ <i>Informações relacionadas: Limpar os rolos de recolha de papel</i>



Informações relacionadas

- Resolução de problemas
 - Transferir faxes ou o relatório do histórico de faxes
 - Mensagens de erro ao utilizar a função Brother Web Connect

Tópicos relacionados:

- Apresentação do ecrã LCD tátil
- Imprimir o relatório de configuração da rede
- Substituir os cartuchos de tinta
- Alterar a definição de verificação do tamanho do papel
- Interferência na linha telefónica/VoIP
- Colocar documentos no alimentador automático de documentos (ADF)
- Encravamentos de documentos
- Identificação de Chamada
- Colocar papel
- Encravamento da impressora ou do papel
- O papel está encravado na parte da frente do equipamento
- Remover restos de papel
- Limpar os rolos de recolha de papel
- Desativar a Receção em Memória
- Imprimir um fax que esteja guardado na memória do equipamento
- Alterar o tamanho e o tipo do papel
- Definições de impressão (Windows)
- Opções de impressão (Mac)
- Colocar papel na gaveta multifunções (Gaveta MF)
- Problemas no manuseamento do papel e na impressão

Transferir faxes ou o relatório do histórico de faxes

Se o LCD apresentar:

- [Não é Possível Limpar XX]
- [Não é Possível Inicializar XX]
- [Impos. Imprimir XX]
- [Não é Possível Digitalizar XX]

Recomendamos que transfira os faxes para outro equipamento de fax ou para o computador.

➤➤ *Informações relacionadas: Transferir faxes para outro equipamento de fax*

➤➤ *Informações relacionadas: Transferir faxes para o computador*

Também pode transferir o relatório do histórico de faxes para ver se existem faxes que seja necessário transferir.

➤➤ *Informações relacionadas: Transferir o relatório do histórico de faxes para outro equipamento de fax*



Informações relacionadas



- [Mensagens de erro e manutenção](#)
 - [Transferir faxes para outro equipamento de fax](#)
 - [Transferir faxes para o computador](#)
 - [Transferir o relatório do histórico de faxes para outro equipamento de fax](#)

Tópicos relacionados:

- [Utilizar a recepção PC-Fax para transferir faxes recebidos para o computador \(apenas Windows\)](#)
- [Repor as predefinições de fábrica da rede](#)
- [Reiniciar o equipamento Brother](#)
- [Descrição geral as funções de reinicialização](#)
- [O papel está encravado na parte da frente do equipamento](#)
- [O papel está encravado na parte de trás do equipamento](#)

Transferir faxes para outro equipamento de fax

Se não tiver configurado a ID do aparelho, não pode entrar no modo Transferência de Fax.

1. Prima  para interromper temporariamente o erro.
2. Prima  [Definiç.] > [Defin. todas] > [Serviço] > [Transf. Dados] > [Transfêr. Fax].
3. Efetue uma das seguintes ação:
 - Se o ecrã tátil apresentar [Nenhum dado], já não há mais faxes na memória do equipamento.
Prima [Fechar] e, em seguida, prima .
 - Introduza o número de fax para o qual os faxes serão reenviados.
4. Prima [Início Fax].



Informações relacionadas

- [Transferir faxes ou o relatório do histórico de faxes](#)

Tópicos relacionados:

- [Definir a ID do aparelho](#)

Transferir faxes para o computador

Pode transferir faxes da memória do equipamento para o computador.

1. Prima  para interromper temporariamente o erro.
2. Certifique-se de que instalou o software e os controladores Brother no computador e, em seguida, ative **Receção PC-FAX** no computador. Efetue uma das seguintes ações:

- Windows 7

No menu  (**Iniciar**), selecione **Todos os programas** > **Brother** > **Brother Utilities**.

Clique na lista pendente e selecione o nome do seu modelo (se ainda não estiver selecionado). Clique em **PC-FAX** na barra de navegação do lado esquerdo e clique em **Receber**.

- Windows 8 e Windows 10

Clique em  (**Brother Utilities**), clique na lista pendente e selecione o nome do seu modelo (se ainda não estiver selecionado). Clique em **PC-FAX** na barra de navegação do lado esquerdo e clique em **Receber**.

3. Leia e confirme as instruções apresentadas no computador.

Os faxes na memória do equipamento serão enviados automaticamente para o computador.



Se os faxes na memória do equipamento não forem enviados para o computador:

Certifique-se de que definiu a função [Receb. PC Fax] no equipamento.

Se houver faxes na memória do equipamento quando configurar a função Receção PC-Fax, o ecrã tátil perguntar-lhe-á se pretende transferir os faxes para o computador. Se a função de pré-visualização de faxes estiver desativada, ser-lhe-á perguntado se pretende imprimir cópias de segurança.

Prima [Sim] para transferir todos os faxes na memória para o computador.



Informações relacionadas



- [Transferir faxes ou o relatório do histórico de faxes](#)

Tópicos relacionados:

- [Utilizar a receção PC-Fax para transferir faxes recebidos para o computador \(apenas Windows\)](#)

Transferir o relatório do histórico de faxes para outro equipamento de fax

Se não tiver configurado a ID do aparelho, não pode aceder ao modo de transferência de fax.

1. Prima  para interromper temporariamente o erro.
2. Prima  [Definiç.] > [Defin. todas] > [Serviço] > [Transf. Dados] > [Transferir relatório].
3. Introduza o número de fax para o qual o relatório do histórico de fax será reenviado.
4. Prima [Início Fax].

Informações relacionadas

- [Transferir faxes ou o relatório do histórico de faxes](#)

Tópicos relacionados:

- [Definir a ID do aparelho](#)

Mensagens de erro ao utilizar a função Brother Web Connect

Caso ocorra um erro, o equipamento Brother apresenta uma mensagem de erro. As mensagens de erro mais comuns estão apresentadas na tabela seguinte.

O utilizador pode corrigir a maioria dos erros. Se necessitar de mais sugestões, visite a página **Perguntas mais frequentes e Resolução de problemas** relativa ao seu modelo no Brother Solutions Center em support.brother.com.

Erro de ligação

Mensagens de erro	Causa	Ação
Erro de ligação 02 A rede não está ligada. Verifique se o equipamento está ligado à rede.	O equipamento não está ligado a nenhuma rede.	<ul style="list-style-type: none">• Verifique se a ligação de rede está em boas condições.• Se a opção Web ou Aplicações tiver sido premida pouco tempo depois de o equipamento ter sido ligado, é possível que a ligação de rede ainda não tenha sido estabelecida. Aguarde e tente novamente.
Erro de ligação 03 Falha na ligação ao servidor. Verifique as definições da rede.	<ul style="list-style-type: none">• As definições de rede ou do servidor estão incorretas.• Há um problema com a rede ou com o servidor.	<ul style="list-style-type: none">• Confirme se as definições de rede estão corretas ou aguarde e tente novamente mais tarde.• Se a opção Web ou Aplicações tiver sido premida pouco tempo depois de o equipamento ter sido ligado, é possível que a ligação de rede ainda não tenha sido estabelecida. Aguarde e tente novamente.
Erro de ligação 07 Falha na ligação ao servidor. Defina a Data e Hora corretas.	As definições de data e hora estão incorretas.	Defina a data e hora corretamente. Tenha em atenção que se o cabo de alimentação do equipamento for desligado, é possível que as definições de data e hora voltem às definições de fábrica.

Erro de autenticação

Mensagens de erro	Causa	Ação
Erro de autenticação 01 Código PIN incorrecto. Insira o PIN correctamente.	O PIN que introduziu para aceder à conta está incorreto. O PIN é o número de quatro dígitos que foi introduzido durante o registo da conta no equipamento.	Introduza o PIN correto.
Erro de autenticação 02 ID incorrecta ou expirada. Ou esta ID temporária já está a ser utilizada. Insira correctamente ou redefina a ID temporária. A ID temporária é válida dentro de 24 horas após redefinição.	A ID temporária que foi introduzida está incorreta.	Introduza a ID temporária correta.
	A ID temporária que foi introduzida caducou. Uma ID temporária é válida durante 24 horas.	Solicite novamente acesso ao Brother Web Connect e receba uma nova ID temporária; em seguida, utilize a nova ID para registar a conta no equipamento.
Erro de autenticação 03 Nome de apresentação já registado. Insira outro nome de apresentação.	O nome que introduziu como o nome a apresentar já foi registado por outro utilizador do serviço.	Introduza um nome diferente.

Erro de servidor

Mensagens de erro	Causa	Ação
Erro de servidor 01 Autenticação falhou. Faça o seguinte: 1. Visite http://bwc.brother.com para obter uma nova ID temporária. 2. Prima em OK e escreva a sua nova ID temporária no próximo ecrã.	As informações de autenticação do equipamento (necessárias para aceder ao serviço) caducaram ou são inválidas.	Solicite novamente acesso ao Brother Web Connect para receber uma nova ID temporária; em seguida, utilize a nova ID para registar a conta no equipamento.
Erro de servidor 03 Carregamento falhou. Ficheiro não suportado ou dados danificados. Confirme os dados do ficheiro.	O ficheiro que está a tentar carregar pode ter um dos seguintes problemas: <ul style="list-style-type: none">• O ficheiro excede o limite do serviço quanto ao número de píxeis, tamanho de ficheiro, etc.• O tipo de ficheiro não é suportado.• O ficheiro está danificado.	O ficheiro não pode ser utilizado: <ul style="list-style-type: none">• Verifique as restrições de tamanho ou formato do serviço.• Guarde o ficheiro como sendo de um tipo diferente.• Se possível, obtenha uma versão do ficheiro nova e não danificada.
Erro de servidor 13 Serviço indisponível temporariamente. Tente de novo mais tarde.	Há um problema com o serviço e este não pode ser utilizado neste momento.	Aguarde e tente novamente. Se voltar a receber a mensagem, aceda ao serviço através de um computador para confirmar se está indisponível.

Erro de atalho

Mensagens de erro	Causa	Ação
Erro de atalho 02 A conta não é válida. Volte a registar a conta e o atalho depois de eliminar este atalho.	O atalho não pode ser utilizado porque a conta foi eliminada após o registo do atalho.	Elimine o atalho e volte a registar a conta e o atalho.



Informações relacionadas

- Mensagens de erro e manutenção
-

Encravamentos de documentos

- O documento está encravado na parte superior da unidade ADF
- O documento está encravado na parte inferior da unidade ADF
- O documento está encravado no interior da unidade ADF
- Retirar restos de papel encravados no ADF
- Mensagens de erro e manutenção

O documento está encravado na parte superior da unidade ADF

1. Retire o papel que não está encravado do ADF.
2. Abra a tampa do ADF.
3. Retire o documento encravado puxando-o para cima.

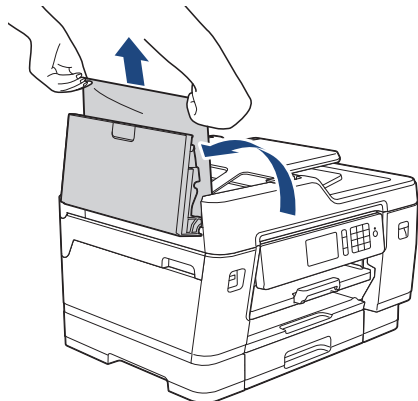

4. Feche a tampa do ADF.
5. Prima .

IMPORTANTE

Para evitar futuros encravamentos de documentos, feche a tampa do ADF corretamente exercendo pressão para baixo no centro.



Informações relacionadas

- [Encravamentos de documentos](#)

O documento está encravado na parte inferior da unidade ADF

1. Retire o papel que não está encravado do ADF.
2. Levante o suporte de documentos do ADF e retire o papel encravado.

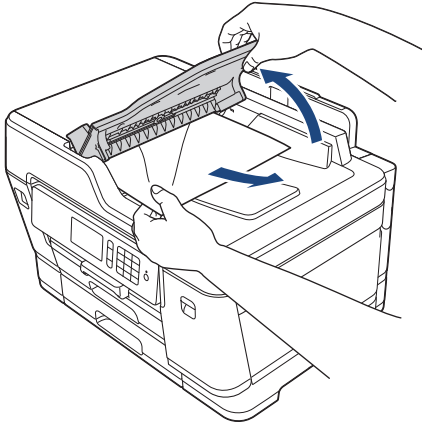

3. Prima .





Informações relacionadas

- [Encravamentos de documentos](#)

O documento está encravado no interior da unidade ADF

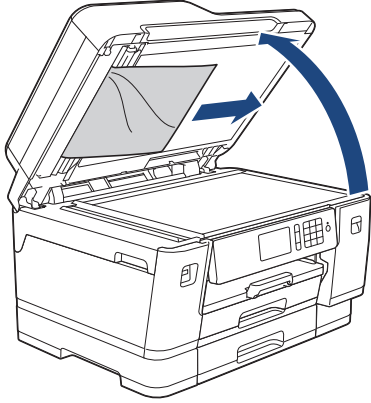
1. Retire o papel que não está encravado do ADF.
2. Levante a tampa dos documentos.
3. Puxe o documento encravado para a direita e para fora.



4. Feche a tampa dos documentos.
5. Prima .



Informações relacionadas

- [Encravamentos de documentos](#)

Retirar restos de papel encravados no ADF

1. Levante a tampa dos documentos.
2. Introduza um pedaço de papel rígido, como cartão, no ADF para forçar a saída de alguns pequenos pedaços de papel.

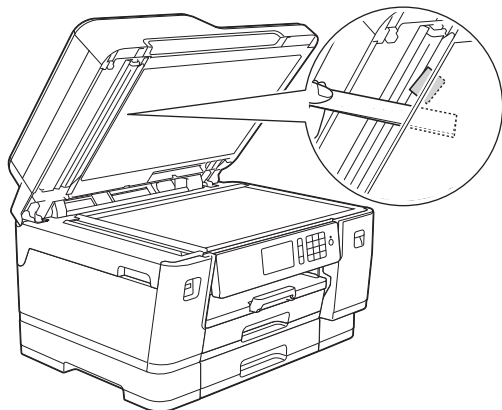

3. Feche a tampa dos documentos.
4. Prima



Informações relacionadas

- [Encravamentos de documentos](#)

Encravamento da impressora ou do papel

Localize e retire o papel encravado.

- O papel está encravado na parte da frente do equipamento
- O papel está encravado na parte de trás do equipamento
- Remover restos de papel
- Mensagens de erro e manutenção
- Problemas no manuseamento do papel e na impressão

O papel está encravado na parte da frente do equipamento

Se o LCD apresentar as seguintes mensagens de encravamento de papel, siga estes passos:

- [Encr. Frente/Atrás], [Rep. Encr. Frente/Atrás]
- [Encr. Frente], [Rep. Encr. Frente]
- [Encr. Frente/Gav. MF], [Rep. Encr. Frente/Gav. MF]

1. Desligue o equipamento da tomada elétrica.
2. Se o papel estiver colocado na gaveta MF, retire-o.
3. Puxe a gaveta #1 (1) completamente para fora do equipamento, na direção da seta.

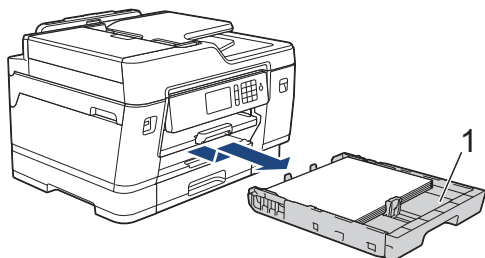

Se as mensagens de erro do LCD foram mensagens repetidas de encravamento de papel, por exemplo [Rep. Encr. Frente/Atrás], levante o suporte do papel (1) e puxe-o completamente para fora do equipamento, de forma inclinada, na direção da seta.

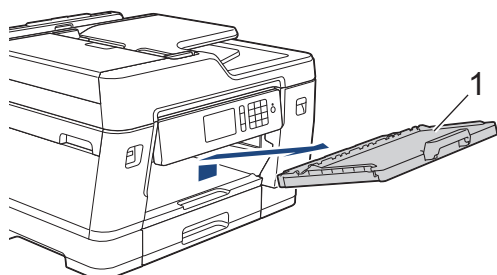

Quando terminar, avance para o passo seguinte.

4. Puxe lentamente para fora o papel encravado (1).

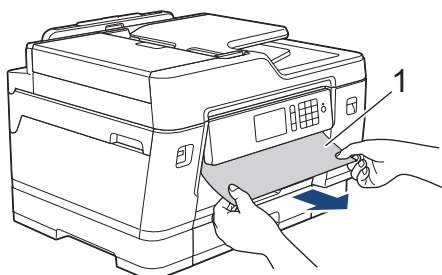



Se as mensagens de erro do LCD foram mensagens repetidas de encravamento de papel, por exemplo [Rep. Enchr. Frente/Atrás], proceda da seguinte forma:

- a. Levante a aba de desencravamento de papel e retire o papel encravado.

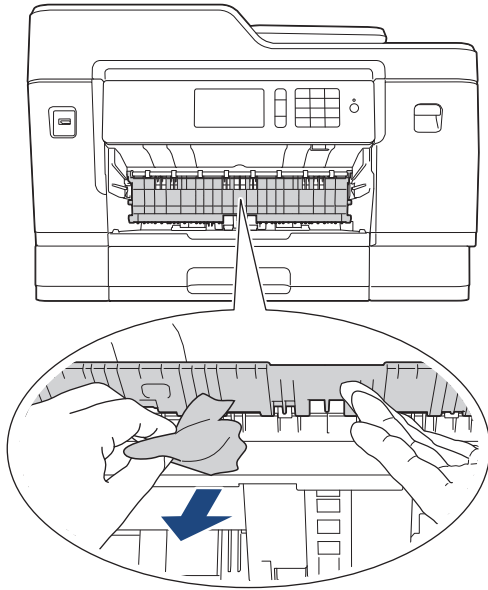

- b. Observe com cuidado o interior (1) para ver se existem restos de papel.

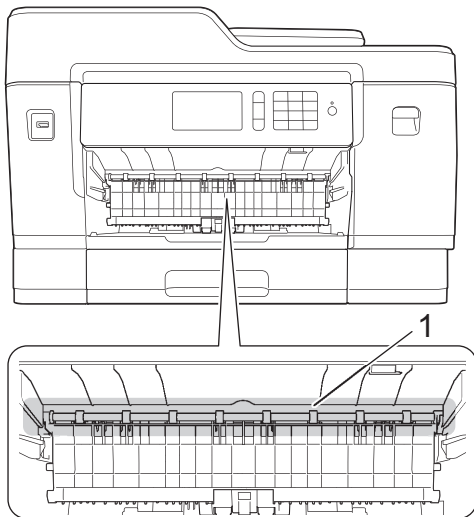

Quando terminar, avance para o passo seguinte.

5. Com ambas as mãos, utilize as pegas existentes em cada lado do equipamento para levantar a tampa do digitalizador (1) para a posição aberta.

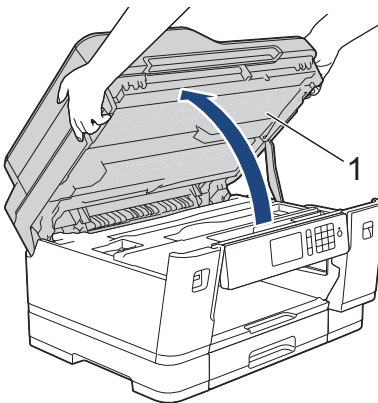

6. Lentamente, puxe o papel encravado (1) para fora do equipamento.

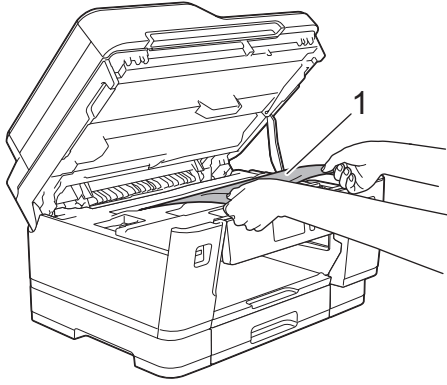

Se as mensagens de erro do LCD foram mensagens repetidas de encravamento de papel, por exemplo [Rep. Enchr. Frente/Atrás], desloque a cabeça de impressão (se necessário) para retirar algum papel que tenha ficado nessa zona. Certifique-se de que não ficam pedaços de papel nos cantos (1) e (2) do equipamento.

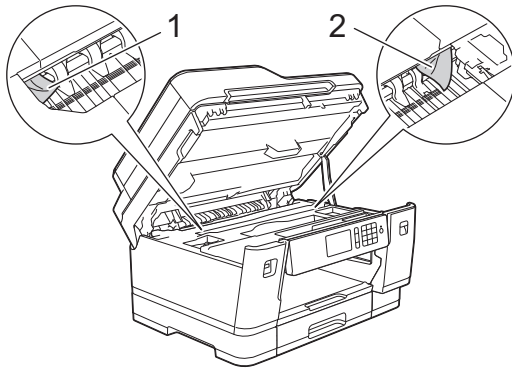

Quando terminar, avance para o passo seguinte.

IMPORTANTE

- Se a cabeça de impressão estiver no canto direito, como indicado na ilustração, não pode deslocá-la. Feche a tampa do digitalizador e volte a ligar o cabo de alimentação. Abra a tampa do digitalizador novamente e prima sem soltar  até a cabeça de impressão se deslocar para o centro. Em seguida, desligue o equipamento da fonte de alimentação e retire o papel.

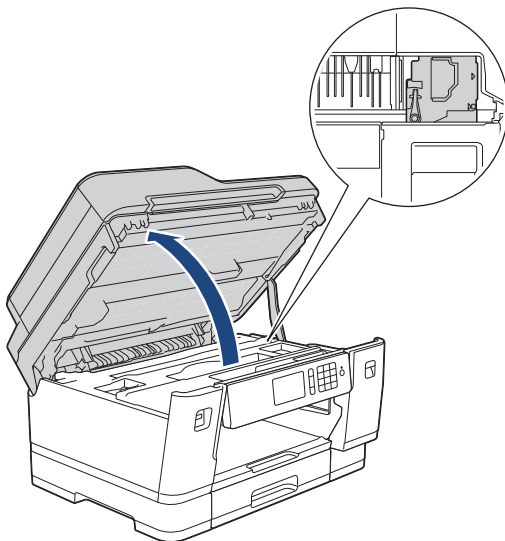

- Se o papel estiver encravado debaixo da cabeça de impressão, desligue o equipamento da fonte de alimentação e, em seguida, desloque a cabeça de impressão para retirar o papel.
- Se a tinta entrar em contacto com a pele ou com vestuário, lave-os imediatamente com sabão ou detergente.

7. Feche cuidadosamente a tampa do digitalizador utilizando as pegas existentes em cada lado.

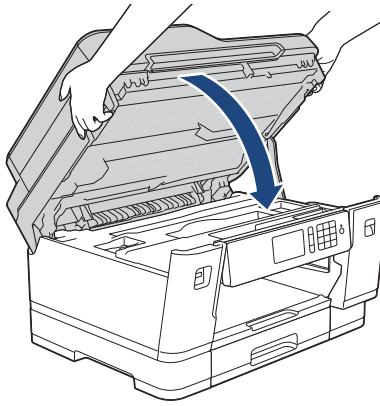

8. Se a mensagem de erro do LCD foi [Encr. Frente/Atrás] ou [Rep. Encr. Frente/Atrás], proceda da seguinte forma:

a. Abra a tampa de desencravamento de papel (1) situada na parte de trás do equipamento.

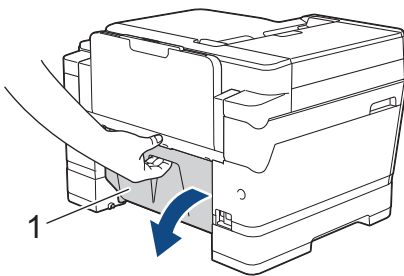

b. Observe com cuidado o interior para ver se existe papel encravado e puxe-o lentamente para fora do equipamento.

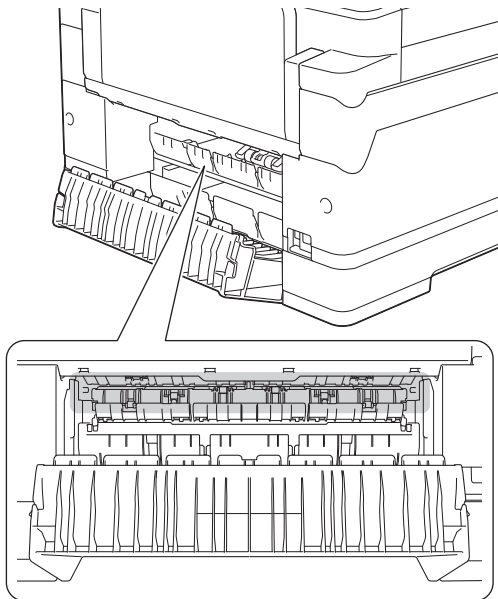

c. Feche a tampa de desencravamento de papel. Certifique-se de que a tampa fica completamente fechada.

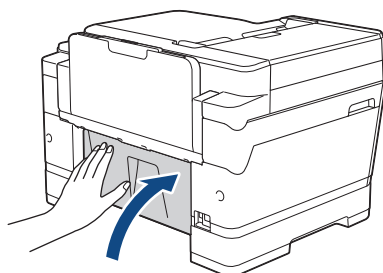

9. Se a mensagem de erro do LCD foi [Encr. Frente/Gav. MF] ou [Rep. Encr. Frente/Gav. MF], observe atentamente o interior da gaveta MF para verificar se existe papel encravado. Empurre o manípulo de desbloqueio (1) para a parte de trás do equipamento e, em seguida, puxe lentamente o papel encravado para fora da gaveta MF.

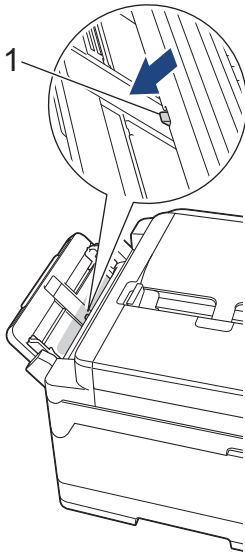

10. Se as mensagens de erro do LCD foram mensagens repetidas de encravamento de papel, por exemplo [Rep. Encr. Frente/Atrás], e tiver removido o suporte do papel, volte a colocá-lo firmemente no equipamento. Certifique-se de que encaixou o suporte do papel nas calhas.

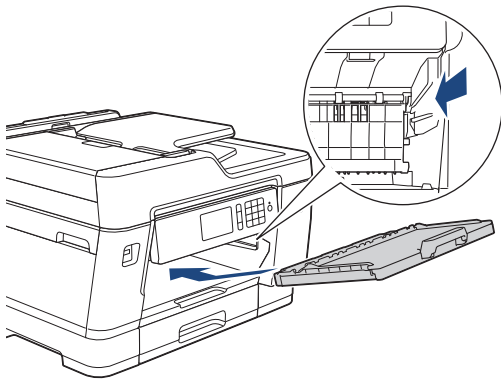

11. Lentamente, introduza totalmente a gaveta #1 no equipamento.

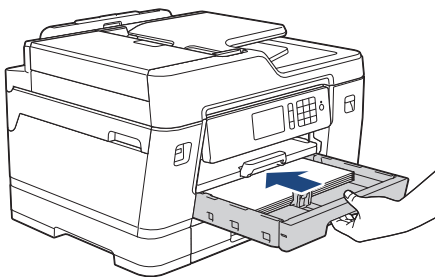

12. Volte a ligar o cabo de alimentação.



Se ocorrer repetidamente um encravamento de papel, é possível que um pequeno pedaço de papel esteja preso no equipamento.

➤ *Informações relacionadas: Remover restos de papel*



Informações relacionadas

- Encravamento da impressora ou do papel

Tópicos relacionados:

- Transferir faxes ou o relatório do histórico de faxes
- Mensagens de erro e manutenção

-
- Remover restos de papel
-

O papel está encravado na parte de trás do equipamento

Se o LCD apresentar as seguintes mensagens de encravamento de papel, siga estes passos:

- [Encr. Post.], [Rep. Encr. Atrás]
- [Encr. Gav. MF], [Rep. Encr. Gav. MF]
- [Encr. Gav2], [Rep. Encr. Gav2]
- [Encr. Gav3], [Rep. Encr. Gav3]

1. Desligue o equipamento da tomada elétrica.
2. Se o papel estiver colocado na gaveta MF, retire-o.
3. Puxe a gaveta #1 (1) completamente para fora do equipamento, na direção da seta.

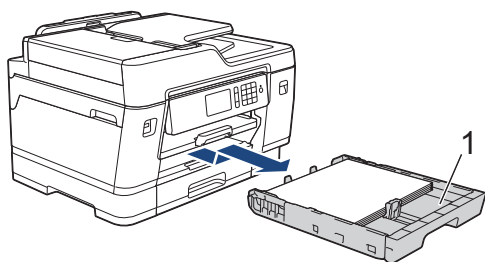

Se a mensagem de erro do LCD tiver sido [Encr. Gav2] ou [Rep. Encr. Gav2], puxe também a gaveta #2 (2) completamente para fora do equipamento, na direção da seta.

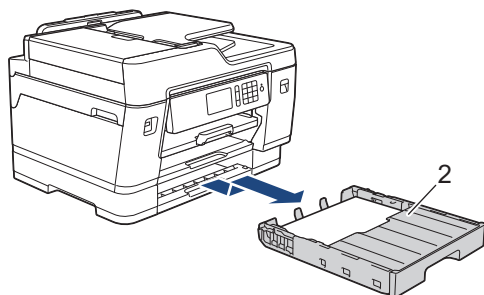

(MFC-J6947DW) Se a mensagem de erro do LCD tiver sido [Encr. Gav3] ou [Rep. Encr. Gav3], puxe também a gaveta #3 (3) completamente para fora do equipamento, na direção da seta.

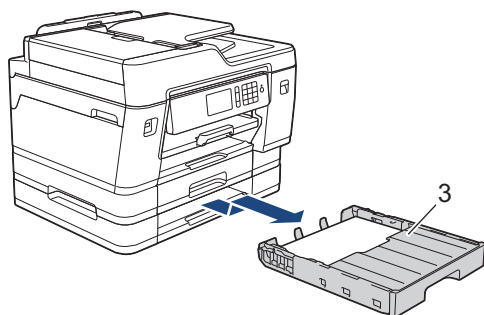

Quando terminar, avance para o passo seguinte.

4. Se a mensagem de erro do LCD tiver sido [Encr. Post.], [Rep. Encr. Atrás], [Encr. Gav2], [Rep. Encr. Gav2], [Encr. Gav3] ou [Rep. Encr. Gav3], efetue o seguinte:
 - a. Abra a tampa de desencravamento de papel (1) situada na parte de trás do equipamento.

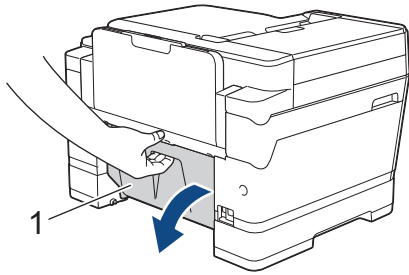

b. Puxe o papel encravado lentamente para fora do equipamento.

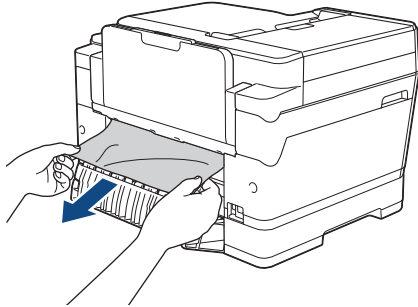

c. Feche a tampa de desencravamento de papel. Certifique-se de que a tampa fica completamente fechada.

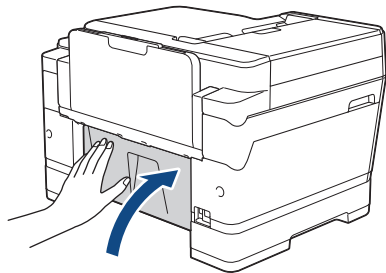

5. Se a mensagem de erro do LCD foi [Encr. Gav. MF] ou [Rep. Encr. Gav. MF], empurre o manípulo de desbloqueio (1) para a parte de trás do equipamento e, em seguida, puxe lentamente o papel encravado para fora da gaveta MF.

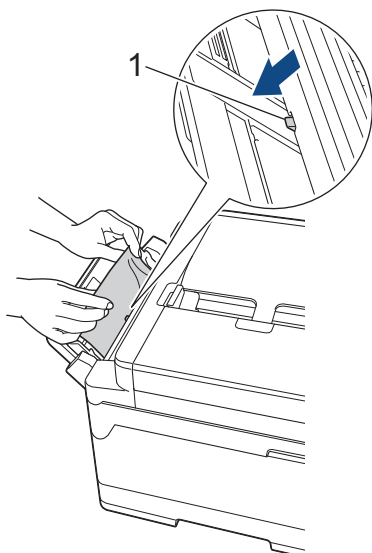

6. Com ambas as mãos, utilize as pegas existentes em cada lado do equipamento para levantar a tampa do digitalizador (1) para a posição aberta.

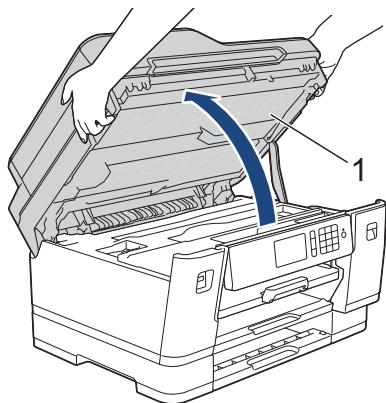

7. Lentamente, puxe o papel encravado (1) para fora do equipamento.

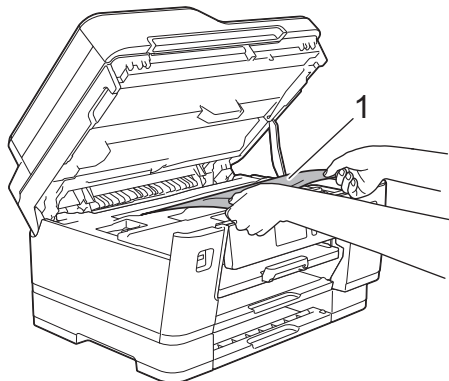

Se as mensagens de erro do LCD foram mensagens repetidas de encravamento de papel, por exemplo [Rep. Enchr. Atrás], desloque a cabeça de impressão (se necessário) para retirar algum papel que tenha ficado nessa zona. Certifique-se de que não ficam pedaços de papel nos cantos (1) e (2) do equipamento.

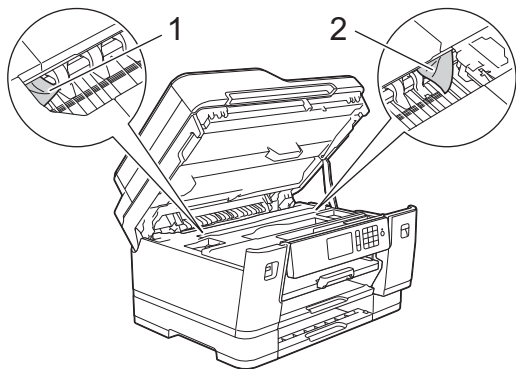

Quando terminar, avance para o passo seguinte.

IMPORTANTE

- Se a cabeça de impressão estiver no canto direito, como indicado na ilustração, não pode deslocá-la. Feche a tampa do digitalizador e volte a ligar o cabo de alimentação. Abra a tampa do digitalizador novamente e prima sem soltar  até a cabeça de impressão se deslocar para o centro. Em seguida, desligue o equipamento da fonte de alimentação e retire o papel.

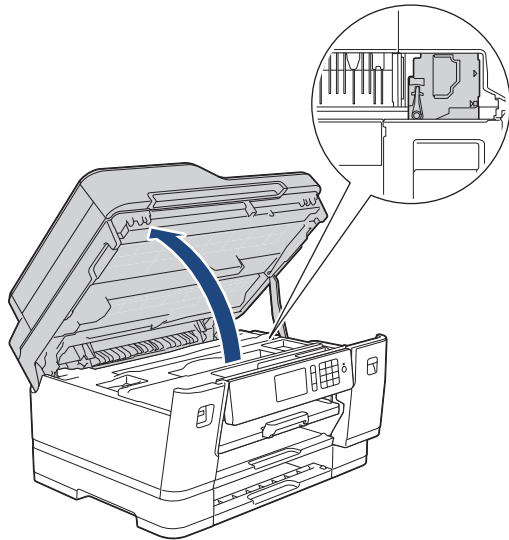

- Se o papel estiver encravado debaixo da cabeça de impressão, desligue o equipamento da fonte de alimentação e, em seguida, desloque a cabeça de impressão para retirar o papel.
- Se a tinta entrar em contacto com a pele ou com vestuário, lave-os imediatamente com sabão ou detergente.

8. Feche cuidadosamente a tampa do digitalizador utilizando as pegas existentes em cada lado.

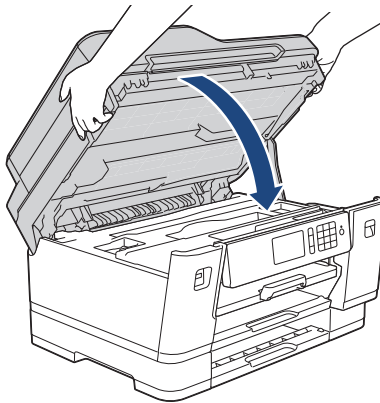

9. Lentamente, introduza totalmente as gavetas do papel no equipamento.

- MFC-J6945DW

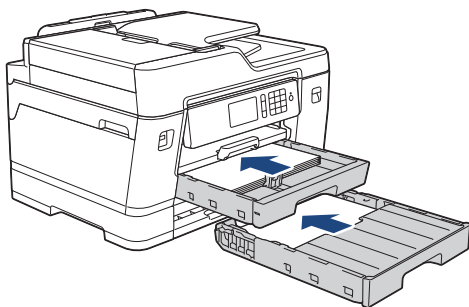

- MFC-J6947DW

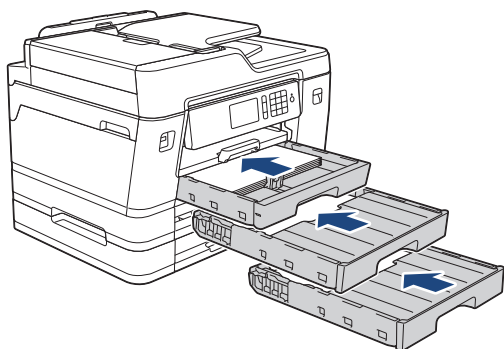

10. Volte a ligar o cabo de alimentação.



Se ocorrer repetidamente um encravamento de papel, é possível que um pequeno pedaço de papel esteja preso no equipamento.

➤➤ *Informações relacionadas: Remover restos de papel*



Informações relacionadas

- Encravamento da impressora ou do papel

Tópicos relacionados:

- [Transferir faxes ou o relatório do histórico de faxes](#)
 - [Remover restos de papel](#)
-

Remover restos de papel

1. Se o encravamento de papel for recorrente (ocorrendo 3 ou mais vezes), o LCD apresenta uma mensagem a perguntar se pretende retirar os pedaços de papel.
Prima [Sim] para voltar ao ecrã inicial.
2. Prima  [Definiç.] > [Manutenção] > [Retirar pedaços de papel].
3. Siga as instruções do LCD para localizar e retirar o papel encravado.



Durante o procedimento, é necessário inserir a folha de manutenção (fornecida com o equipamento) em orientação horizontal através da abertura, como na ilustração, até sentir que o papel é puxado. (Se não tiver a folha de manutenção, utilize uma folha de papel mais espesso, como papel plastificado, de tamanho A4 ou Letter.)

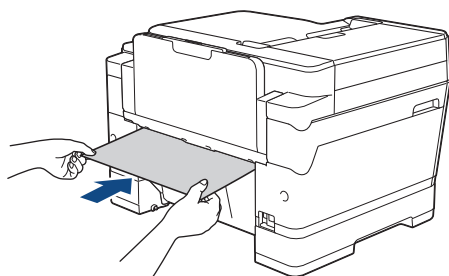

Informações relacionadas

- [Encravamento da impressora ou do papel](#)

Tópicos relacionados:

- [Mensagens de erro e manutenção](#)
- [Problemas no manuseamento do papel e na impressão](#)
- [O papel está encravado na parte da frente do equipamento](#)
- [O papel está encravado na parte de trás do equipamento](#)

Se ocorrerem problemas no equipamento



Para obter assistência técnica, deve contactar o Serviço de Apoio ao Cliente da Brother.

Se achar que existe um problema com o equipamento, consulte os tópicos seguintes. A maioria dos problemas pode ser corrigida pelo utilizador.

Se necessitar de ajuda adicional, visite a página **Perguntas mais frequentes e Resolução de problemas** relativa ao seu modelo no Brother Solutions Center em support.brother.com.

A utilização de consumíveis que não sejam da Brother pode afetar a qualidade de impressão, o desempenho do hardware e a fiabilidade do equipamento.



- [Problemas no manuseamento do papel e na impressão](#)
- [Problemas de telefone e fax](#)
- [Outros problemas](#)
- [Problemas de rede](#)
- [Problemas com o Google Cloud Print](#)
- [Problemas com o AirPrint](#)



Problemas no manuseamento do papel e na impressão

Se, depois de ler esta tabela, continuar a precisar de ajuda, visite o Brother Solutions Center em support.brother.com.

- >> Dificuldades de impressão
- >> Dificuldades com a qualidade de impressão
- >> Dificuldades com o manuseamento do papel
- >> Imprimir faxes recebidos



Dificuldades de impressão



Dificuldades	Sugestões
Não imprime	<p>Verifique se foi instalado e selecionado o controlador da impressora correto.</p> <p>Verifique se o ecrã do equipamento indica alguma mensagem de erro.</p> <p>▶▶ <i>Informações relacionadas: Mensagens de erro e manutenção</i></p> <p>Verifique se o equipamento está em linha:</p> <ul style="list-style-type: none">• Windows Server 2008 <p>Clique em  (Iniciar) > Painel de controlo > Hardware e Som > Impressoras. Clique com o botão direito em Brother XXX-XXXX (em que XXXX é o nome do seu modelo). Certifique-se de que Utilizar impressora online não está na lista. Se estiver listado, clique nesta opção para colocar o controlador Online.</p>• Windows 7 e Windows Server 2008 R2 <p>Clique em  (Iniciar) > Dispositivos e Impressoras. Clique com o botão direito em Brother XXX-XXXX (em que XXXX é o nome do seu modelo) e clique em Visualizar impressão. Se aparecerem as opções de controlador da impressora, seleccione o seu controlador da impressora. Clique em Impressora na barra de menus. Certifique-se de que a opção Utilizar Impressora Offline não está seleccionada.</p>• Windows 8 <p>Desloque o ponteiro do rato para o canto inferior direito do seu ambiente de trabalho. Quando aparecer a barra de menus, clique em Definições > Painel de Controlo. No grupo Hardware e Som, clique em Ver dispositivos e impressoras. Clique com o botão direito em Brother XXX-XXXX (em que XXXX é o nome do seu modelo). Clique em Visualizar impressão. Se aparecerem as opções de controlador da impressora, seleccione o seu controlador da impressora. Clique em Impressora na barra de menus e certifique-se de que Utilizar Impressora Offline não está seleccionado.</p>• Windows 10 e Windows Server 2016 <p>Clique em  > Sistema Windows > Painel de Controlo. No grupo Hardware e Som, clique em Ver dispositivos e impressoras. Clique com o botão direito em Brother XXX-XXXX (em que XXXX é o nome do seu modelo). Clique em Visualizar impressão. Se aparecerem as opções de controlador da impressora, seleccione o seu controlador da impressora. Clique em Impressora na barra de menus e certifique-se de que Utilizar Impressora Offline não está seleccionado.</p>• Windows Server 2012 <p>Desloque o ponteiro do rato para o canto inferior direito do seu ambiente de trabalho. Quando aparecer a barra de menus, clique em Definições > Painel de Controlo. No grupo Hardware, clique em Ver dispositivos e impressoras. Clique com o botão direito em Brother XXX-XXXX (em que XXXX é o nome do seu modelo). Clique em Visualizar impressão. Se aparecerem as opções de controlador da impressora, seleccione o seu</p>

Dificuldades	Sugestões
	<p>controlador da impressora. Clique em Impressora na barra de menus e certifique-se de que Utilizar Impressora Offline não está selecionado.</p> <ul style="list-style-type: none"> Windows Server 2012 R2 <p>Clique em Painel de Controlo no ecrã Iniciar. No grupo Hardware, clique em Ver dispositivos e impressoras. Clique com o botão direito em Brother XXX-XXXX (em que XXXX é o nome do seu modelo). Clique em Visualizar impressão. Se aparecerem as opções de controlador da impressora, seleccione o seu controlador da impressora. Clique em Impressora na barra de menus e certifique-se de que Utilizar Impressora Offline não está selecionado.</p> <hr/> <p>Um ou mais cartuchos de tinta de chegaram ao fim da sua vida útil.</p> <p>➤➤ <i>Informações relacionadas: Substituir os cartuchos de tinta</i></p> <p>Se ficarem dados antigos por imprimir no spooler do controlador da impressora, isso pode impedir a impressão de novos trabalhos. Abra o ícone da impressora e elimine todos os dados assim:</p> <ul style="list-style-type: none"> Windows Server 2008 <p>Clique em  (Iniciar) > Painel de controlo > Hardware e Som > Impressoras.</p> <ul style="list-style-type: none"> Windows 7 e Windows Server 2008 R2 <p>Clique em  (Iniciar) > Dispositivos e Impressoras > Impressoras e Faxes.</p> <ul style="list-style-type: none"> Windows 8 <p>Desloque o ponteiro do rato para o canto inferior direito do seu ambiente de trabalho. Quando aparecer a barra de menus, clique em Definições > Painel de Controlo. No grupo Hardware e Som, clique em Ver dispositivos e impressoras > Impressoras.</p> <ul style="list-style-type: none"> Windows 10 e Windows Server 2016 <p>Clique em  > Sistema Windows > Painel de Controlo. No grupo Hardware e Som, clique em Ver dispositivos e impressoras > Impressoras.</p> <ul style="list-style-type: none"> Windows Server 2012 <p>Desloque o ponteiro do rato para o canto inferior direito do seu ambiente de trabalho. Quando aparecer a barra de menus, clique em Definições > Painel de Controlo. No grupo Hardware, clique em Ver dispositivos e impressoras > Impressoras.</p> <ul style="list-style-type: none"> Windows Server 2012 R2 <p>Clique em Painel de Controlo no ecrã Iniciar. No grupo Hardware, clique em Ver dispositivos e impressoras > Impressoras.</p> <ul style="list-style-type: none"> Mac <p>Clique em Preferências do Sistema > Impressão e Digitalização.</p>
Os cabeçalhos ou rodapés aparecem quando o documento é apresentado no ecrã, mas não aparecem quando o documento é impresso.	<p>Há uma área não imprimível na parte superior e inferior da página. Ajuste as margens superior e inferior do documento para não usar estas áreas.</p> <p>➤➤ <i>Informações relacionadas: Área não imprimível</i></p>
Não é possível fazer a impressão “Disposição da Página”.	Verifique se a definição do tamanho do papel na aplicação e no controlador da impressora são iguais.
A velocidade de impressão está demasiado lenta.	<p>Experimente alterar a configuração do controlador da impressora. A resolução mais elevada requer mais processamento de dados e implica tempos de envio e impressão maiores. Experimente outras definições de qualidade no controlador da impressora:</p> <ul style="list-style-type: none"> Windows <p>No controlador da impressora, desmarque a caixa de verificação Melhoria de cor no separador Avançado.</p>

Dificuldades	Sugestões
	<ul style="list-style-type: none"> • Mac <p>No controlador da impressora, selecione Definições de cor, clique em Definições de cor avançadas e certifique-se de que desmarca a caixa de verificação Melhoria de cor.</p>
	<p>Desligue a função de impressão sem margem. A impressão sem margens é mais lenta do que a impressão normal.</p> <p>➤➤ <i>Informações relacionadas: Definições de impressão (Windows) ou Imprimir uma fotografia (Mac)</i></p>
	<p>Desative o modo silencioso. A velocidade de impressão é inferior no modo silencioso.</p> <p>➤➤ <i>Informações relacionadas: Reduzir o ruído da impressão</i></p>

Dificuldades com a qualidade de impressão

Dificuldades	Sugestões
Qualidade de impressão deficiente	<p>Verifique a qualidade de impressão.</p> <p>➤➤ <i>Informações relacionadas: Ver a qualidade de impressão</i></p>
	<p>Certifique-se de que a definição Tipo de Papel no controlador da impressora e a definição Tipo de Papel no menu do equipamento correspondem ao tipo de papel que está a utilizar.</p> <p>➤➤ <i>Informações relacionadas: Alterar o tamanho e o tipo do papel</i></p> <p>➤➤ <i>Informações relacionadas: Definições de impressão (Windows) ou Opções de impressão (Mac)</i></p>
	<p>Certifique-se de que os cartuchos de tinta estão frescos. A tinta pode coagular nas seguintes situações:</p> <ul style="list-style-type: none"> • A data de validade indicada na embalagem do cartucho expirou. • O cartucho de tinta não esteve guardado corretamente antes de ser utilizado.
	<p>Certifique-se de que utiliza tinta Brother Original. A Brother não recomenda a utilização de cartuchos que não sejam cartuchos Brother Original nem o recarregamento de cartuchos usados com tinta de outras origens.</p>
	<p>Certifique-se de que está a utilizar um dos tipos de papel recomendados.</p> <p>➤➤ <i>Informações relacionadas: Papel e outros suportes de impressão aceitáveis</i></p>
	<p>A temperatura ambiente recomendada para o seu equipamento vai de 20 °C a 33 °C.</p>
Aparecem linhas brancas no texto ou gráficos.	<p>Limpe a cabeça de impressão.</p> <p>➤➤ <i>Informações relacionadas: Limpar a cabeça de impressão do equipamento Brother</i></p> <p>➤➤ <i>Informações relacionadas: Limpar a cabeça de impressão a partir do computador (Windows) ou Limpar a cabeça de impressão a partir do computador (Mac)</i></p>
	<p>Verifique e ajuste o alimentador de papel.</p> <p>➤➤ <i>Informações relacionadas: Corrija a alimentação do papel para eliminar as linhas verticais.</i></p>
	<p>Certifique-se de que utiliza tinta Brother Original.</p>
	<p>Tente utilizar os tipos de papel recomendados.</p> <p>➤➤ <i>Informações relacionadas: Papel e outros suportes de impressão aceitáveis</i></p>
	<p>Para prolongar a vida útil da cabeça de impressão, garantir a melhor economia dos cartuchos de tinta e manter a qualidade de impressão, não é aconselhável desligar frequentemente o equipamento e/ou deixá-lo desligado durante períodos longos. Recomendamos que utilize  para desativar o equipamento.</p> <p>Se utilizar , permite que o equipamento receba a energia mínima suficiente</p>

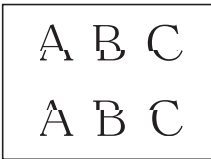
Dificuldades	Sugestões
	para efetuar limpezas periódicas, mas menos frequentes, da cabeça de impressão.
<p>Aparecem linhas pretas em intervalos regulares.</p> 	<p>Verifique e ajuste o alimentador de papel.</p> <p>➤➤ <i>Informações relacionadas: Corrija a alimentação do papel para eliminar as linhas verticais.</i></p>
<p>O equipamento imprime páginas em branco.</p>	<p>Verifique a qualidade da impressão.</p> <p>➤➤ <i>Informações relacionadas: Ver a qualidade de impressão</i></p> <p>Certifique-se de que utiliza tinta Brother Original.</p> <p>Para prolongar a vida útil da cabeça de impressão, garantir a melhor economia dos cartuchos de tinta e manter a qualidade de impressão, não é aconselhável desligar frequentemente o equipamento e/ou deixá-lo desligado durante períodos longos. Recomendamos que utilize  para desativar o equipamento.</p> <p>Se utilizar , permite que o equipamento receba a energia mínima suficiente para efetuar limpezas periódicas, mas menos frequentes, da cabeça de impressão.</p>
<p>Os caracteres e as linhas são impreciso.</p> 	<p>Verifique o alinhamento da impressão.</p> <p>➤➤ <i>Informações relacionadas: Verificar o alinhamento da impressão do equipamento Brother</i></p> <p>➤➤ <i>Informações relacionadas: Verificar o alinhamento da impressão a partir do computador (Windows) ou Verificar o alinhamento da impressão a partir do computador (Mac)</i></p> <p>Altere as opções de definição de impressão.</p> <p>➤➤ <i>Informações relacionadas: Alterar as opções de configuração da impressão quando ocorrem problemas de impressão</i></p>
<p>Os textos ou imagens impressos estão inclinados.</p>	<p>Certifique-se de que colocou o papel na gaveta corretamente e que as guias do papel estão corretamente ajustadas.</p> <p>➤➤ <i>Informações relacionadas: Colocar papel</i></p> <p>Verifique se a tampa de desencravamento de papel está corretamente fechada.</p>
<p>Aparecem borrões ou manchas no centro superior da página impressa.</p>	<p>Certifique-se de que o papel não é demasiado espesso ou não está enrolado.</p> <p>➤➤ <i>Informações relacionadas: Papel e outros suportes de impressão aceitáveis</i></p>
<p>A impressão parece estar suja ou a tinta parece escorrer.</p>	<p>Verifique se está a utilizar os tipos de papel recomendados. Não manuseie o papel até a tinta secar.</p> <p>➤➤ <i>Informações relacionadas: Papel e outros suportes de impressão aceitáveis</i></p> <p>Certifique-se de que o papel está colocado com a superfície de impressão voltada para baixo na gaveta.</p> <p>Certifique-se de que utiliza tinta Brother Original.</p> <p>Se estiver a utilizar papel fotográfico, certifique-se de que o lado brilhante do papel está voltado para baixo na gaveta e que colocou o tipo de papel correto. Se estiver a imprimir uma fotografia a partir do computador, configure o tipo de suporte no controlador de impressora.</p>
<p>A tinta esborrata ou escorre quando se utiliza papel fotográfico brilhante.</p>	<p>Certifique-se de que verifica a frente e o verso do papel. Coloque a superfície brilhante (superfície de impressão) voltada para baixo.</p> <p>➤➤ <i>Informações relacionadas: Alterar o tamanho e o tipo do papel</i></p>

Dificuldades	Sugestões
	Se utilizar papel fotográfico brilhante, certifique-se de que a definição do tipo de papel está correta.
O lado inverso ou a parte inferior da página apresenta manchas.	Certifique-se de que a faixa de impressão não está suja de tinta. ➤➤ <i>Informações relacionadas: Limpar a placa da impressora do equipamento</i>
	Certifique-se de que utiliza tinta Brother Original.
	Certifique-se de que está a utilizar a aba do suporte do papel. ➤➤ <i>Informações relacionadas: Colocar papel</i>
	Certifique-se de que os rolos do alimentador de papel não estão sujos de tinta. ➤➤ <i>Informações relacionadas: Limpar os rolos de alimentação de papel</i>
As impressões estão enrugadas.	<ul style="list-style-type: none"> Windows No controlador da impressora, selecione o separador Avançado, clique em Outras opções de impressão e depois em Definições de cor avançadas. Desmarque a caixa de verificação Impressão bidirecional. Mac No controlador da impressora, selecione Definições de impressão, clique em Avançado, selecione Outras opções de impressão e desmarque a caixa de verificação Impressão bidirecional.
	Certifique-se de que utiliza tinta Brother Original.
O verso da página fica esborratado ou manchado quando utiliza a função de impressão automática nos 2 lados.	<p>Altere a opção Reduzir manchas nas propriedades ou preferências do controlador da sua impressora.</p> <p>➤➤ <i>Informações relacionadas: Evitar impressões esborratadas e encravamentos de papel (Windows) ou Evitar impressões esborratadas e encravamentos de papel (Mac)</i></p>

Dificuldades com o manuseamento do papel

Dificuldades	Sugestões
O equipamento não carrega o papel.	Certifique-se de que a gaveta do papel é completamente pressionada para dentro, até ficar encaixada.
	Certifique-se de que a tampa de remoção de encravamentos, na parte de trás do equipamento, está fechada.
	Se o LCD do equipamento apresentar uma mensagem de encravamento de papel e ainda tiver um problema ➤➤ <i>Informações relacionadas: Mensagens de erro e manutenção</i>
	Se a gaveta do papel estiver vazia, coloque uma nova pilha de papel na gaveta do papel.
	Se houver papel na gaveta do papel, certifique-se de que está direito. Se o papel estiver enrolado, endireite-o. Por vezes, é melhor retirar o papel, virar a resma ao contrário e voltar a colocá-la na gaveta do papel.
	Reduza a quantidade de papel na gaveta do papel e tente de novo.
	Limpe os rolos de recolha de papel. ➤➤ <i>Informações relacionadas: Limpar os rolos de recolha de papel</i>
	Certifique-se de que o papel está de acordo com as especificações do equipamento. ➤➤ <i>Informações relacionadas: Gramagem e espessura do papel</i>
O papel fotográfico não é alimentado corretamente.	Se imprimir em papel fotográfico da Brother, coloque uma folha adicional do mesmo papel fotográfico na gaveta do papel. Na embalagem do papel, foi incluída uma folha adicional para essa finalidade.
O equipamento alimenta várias folhas.	<ul style="list-style-type: none"> Certifique-se de que o papel está colocado corretamente na gaveta. Retire todo o papel da gaveta, folheie bem a pilha de papel e, em seguida, volte a colocá-la na gaveta.

Dificuldades	Sugestões
	<ul style="list-style-type: none"> • Certifique-se de que não empurra o papel demasiado para a frente. <p>➤➤ <i>Informações relacionadas: Colocar papel</i></p> <p>Verifique se a tampa de desencravamento de papel está corretamente fechada.</p> <p>➤➤ <i>Informações relacionadas: Encravamento da impressora ou do papel</i></p> <p>Certifique-se de que a almofada da base da gaveta do papel não está suja.</p> <p>➤➤ <i>Informações relacionadas: Limpar a almofada base</i></p>
Ocorreu um encravamento de papel.	<p>➤➤ <i>Informações relacionadas: Encravamento da impressora ou do papel</i></p> <p>Certifique-se de que as guias do papel estão ajustadas ao tamanho correto do papel.</p> <p>Utilize as definições de prevenção de encravamento.</p> <p>Para cópia</p> <p>➤➤ <i>Informações relacionadas: Alterar as opções de configuração da impressão quando ocorrem problemas de impressão</i></p> <p>Para impressão</p> <p>➤➤ <i>Informações relacionadas: Evitar impressões esborratadas e encravamentos de papel (Windows) ou Evitar impressões esborratadas e encravamentos de papel (Mac)</i></p>
O encravamento de papel é recorrente.	<p>Se ocorrer repetidamente um encravamento de papel, é possível que um pequeno pedaço de papel esteja preso no equipamento. Certifique-se de que não fica papel encravado no equipamento.</p> <p>➤➤ <i>Informações relacionadas: Remover restos de papel</i></p>
O papel encrava quando utiliza a cópia de 2 lados ou a impressão nos 2 lados.	<p>Se os encravamentos de papel ocorrerem com frequência durante a cópia de 2 lados ou a impressão nos 2 lados, os rolos do alimentador de papel podem estar manchados de tinta. Limpe os rolos do alimentador de papel.</p> <p>➤➤ <i>Informações relacionadas: Limpar os rolos de alimentação de papel</i></p>

Imprimir faxes recebidos

Dificuldades	Sugestões
<ul style="list-style-type: none"> • Impressão condensada • Faixas horizontais • As frases da parte superior e inferior estão cortadas • Faltam linhas 	<p>Normalmente, isto deve-se a uma ligação telefónica deficiente. Faça uma cópia; se a cópia tiver boa qualidade, o problema está provavelmente associado a uma má ligação, com eletricidade estática ou interferência na linha telefónica. Peça ao seu interlocutor para enviar de novo o fax.</p>
Linhas pretas ao receber.	<p>O digitalizador do remetente pode estar sujo. Peça que a outra pessoa faça uma cópia para confirmar se o problema é do outro equipamento. Tente receber de outro equipamento de fax.</p>
As margens esquerda e direita são cortadas ou uma página é impressa em duas páginas.	<p>Se os faxes recebidos estiverem divididos em duas páginas ou se obtiver uma página em branco extra, a configuração de tamanho do papel pode não ser adequada para o papel que está a usar.</p> <p>➤➤ <i>Informações relacionadas: Alterar o tamanho e o tipo do papel</i></p> <p>Ative a Redução Automática.</p> <p>➤➤ <i>Informações relacionadas: Reduzir o tamanho de página de um fax recebido com tamanho demasiado grande</i></p>
Os faxes recebidos a cores são impressos apenas em monocromático.	<p>Substitua os cartuchos de tinta de cor que acabaram e, em seguida, peça ao remetente que lhe envie de novo o fax a cores.</p> <p>➤➤ <i>Informações relacionadas: Substituir os cartuchos de tinta</i></p>

✓ Informações relacionadas

- [Se ocorrerem problemas no equipamento](#)

Tópicos relacionados:

- Resolução de problemas
 - Mensagens de erro e manutenção
 - Substituir os cartuchos de tinta
 - Área não imprimível
 - Ver a qualidade de impressão
 - Alterar o tamanho e o tipo do papel
 - Papel e outros suportes de impressão aceitáveis
 - Limpar a cabeça de impressão do equipamento Brother
 - Limpar a cabeça de impressão a partir do computador (Windows)
 - Limpar a cabeça de impressão a partir do computador (Mac)
 - Verificar o alinhamento da impressão do equipamento Brother
 - Verificar o alinhamento da impressão a partir do computador (Windows)
 - Verificar o alinhamento da impressão a partir do computador (Mac)
 - Colocar papel
 - Limpar a placa da impressora do equipamento
 - Limpar os rolos de alimentação de papel
 - Limpar os rolos de recolha de papel
 - Encravamento da impressora ou do papel
 - Reduzir o tamanho de página de um fax recebido com tamanho demasiado grande
 - Gramagem e espessura do papel
 - Definições de impressão (Windows)
 - Opções de impressão (Mac)
 - Imprimir uma fotografia (Mac)
 - Evitar impressões esborratadas e encravamentos de papel (Windows)
 - Evitar impressões esborratadas e encravamentos de papel (Mac)
 - Limpar a almofada base
 - Alterar as opções de configuração da impressão quando ocorrem problemas de impressão
 - Reduzir o ruído da impressão
 - Remover restos de papel
 - Corrija a alimentação do papel para eliminar as linhas verticais.
-

Problemas de telefone e fax

- >> Linha telefónica ou ligações
- >> Processar as chamadas recebidas
- >> Receber faxes
- >> Enviar faxes

Linha telefónica ou ligações

Dificuldades	Sugestões
A marcação não funciona. (Não há sinal de marcação)	Verifique as ligações de todos os cabos. Certifique-se de que o cabo da linha telefónica está ligado à tomada telefónica de parede e à tomada LINE do equipamento. Se for assinante de serviços DSL ou serviços VoIP, contacte o seu fornecedor de serviços para obter instruções de ligação. Se estiver a utilizar um sistema VoIP, tente alterar a definição VoIP para <i>Básico (para VoIP)</i> . Desta forma, reduz a velocidade do modem e desativa o ECM (modo de correção de erros). ►► <i>Informações relacionadas: Interferência na linha telefónica/VoIP</i>
	(Disponível apenas em alguns países.) Altere as definições Tons/Impulsos. ►► <i>Informações relacionadas: Definir o modo de marcação por tons ou impulsos</i>
	Se não existir sinal de marcação, ligue um telefone que funcione e o cabo da linha telefónica na tomada. Levante o auscultador do telefone externo e verifique se há sinal de marcação. Se não ainda não ouvir o sinal de marcação, peça à sua companhia de telefones para verificar a linha e/ou a tomada na parede.
O equipamento não atende quando recebe uma chamada.	Verifique se o equipamento está no modo de recepção correto para esta configuração. ►► <i>Informações relacionadas: Selecionar o modo de recepção correto</i> Verifique se existe sinal de marcação. Se possível, telefone para o equipamento para o ouvir atender. Se, ainda assim, este não atender, verifique se o cabo da linha telefónica está ligado à tomada telefónica de parede e à tomada LINE do equipamento. Se não houver toque quando telefona para o equipamento, peça à sua companhia de telefones que verifique a linha.

Processar as chamadas recebidas

Dificuldades	Sugestões
O equipamento considera a voz como um tom CNG.	Se a função Deteção de Fax estiver ativada, o equipamento fica mais sensível aos sons. Pode interpretar erradamente algumas vozes ou música na linha como um equipamento de fax a tentar contactar e responder com tons de recepção de fax. Desative o equipamento premindo  . Tente evitar este problema desativando a função Deteção de Fax. ►► <i>Informações relacionadas: Definir a Deteção de Fax</i>
Enviar uma Chamada de Fax para o equipamento.	Se tiver atendido numa extensão telefónica ou telefone externo, introduza o seu código de ativação remota [a predefinição de fábrica é *51]. Se tiver atendido no telefone externo, prima o botão Iniciar para receber o fax. Quando o equipamento atender, desligue.
Funções personalizadas numa linha única.	Se tiver a função Chamada em Espera, Chamada em Espera/Identificação de Chamada, Identificação de Chamada, Correio de Voz, um atendedor de chamadas, um sistema de alerta ou outra função personalizada numa única linha telefónica do equipamento, podem ocorrer problemas durante o envio ou a recepção de faxes.

Dificuldades	Sugestões
	<p>Por exemplo: se assinar o serviço de Chamada em Espera ou qualquer outro serviço personalizado e receber o respetivo sinal na linha enquanto o equipamento estiver a enviar ou a receber um fax, o sinal pode afetar ou interromper temporariamente os faxes. A função ECM (Modo de Correção de Erros) da Brother deve ajudar a ultrapassar este problema. Esta situação está relacionada com os sistemas telefónicos e é comum a todos os dispositivos que enviem e recebam informações numa única linha partilhada com funções personalizadas. Se for imprescindível evitar toda e qualquer interrupção, é aconselhável ter uma linha telefónica separada sem funções personalizadas.</p>

Receber faxes

Dificuldades	Sugestões
Não consegue receber um fax.	<p>Verifique as ligações de todos os cabos. Certifique-se de que o cabo da linha telefónica está ligado à tomada telefónica de parede e à tomada LINE do equipamento. Se for assinante de serviços DSL ou serviços VoIP, contacte o seu fornecedor de serviços para obter instruções de ligação. Se estiver a utilizar um sistema VoIP, tente alterar a definição VoIP para <i>Básico (para VoIP)</i>. Desta forma, reduz a velocidade do modem e desativa o ECM (modo de correção de erros).</p> <p>➤➤ <i>Informações relacionadas: Interferência na linha telefónica/VoIP</i></p> <p>Certifique-se de que o equipamento está no Modo de Receção correto. Este é determinado pelos dispositivos externos e pelos serviços de assinatura telefónica que possuir na mesma linha que o equipamento Brother.</p> <p>➤➤ <i>Informações relacionadas: Selecionar o modo de receção correto</i></p> <ul style="list-style-type: none"> • Se tiver uma linha de fax dedicada e pretender que o equipamento Brother atenda automaticamente todos os faxes recebidos, deverá selecionar o modo Apenas Fax. • Se o equipamento Brother partilhar uma linha com um atendedor de chamadas externo, selecione o modo TAD externo. No modo TAD externo, o equipamento Brother irá aceitar automaticamente os faxes recebidos, podendo os remetentes das chamadas de voz deixar uma mensagem no atendedor de chamadas. • Se o equipamento Brother partilhar uma linha com outros telefones e pretender que ele aceite automaticamente todos os faxes recebidos, selecione o modo Fax/Tel. No modo Fax/Tel, o equipamento Brother irá receber automaticamente os faxes e emitir um toque pseudo/duplo para lhe solicitar que atenda chamadas de voz. • Se não pretender que o equipamento Brother aceite automaticamente os faxes recebidos, selecione o modo Manual. No modo Manual, tem de atender todas as chamadas recebidas e ativar o equipamento para receber faxes. <p>Outro dispositivo ou serviço no local onde se encontra poderá receber a chamada antes de o equipamento Brother o fazer. Para testar, reduza a definição de atraso do toque:</p> <ul style="list-style-type: none"> • Se o modo de receção estiver configurado para Somente Fax ou Fax/Tel, reduza o atraso do toque para um toque. <p>➤➤ <i>Informações relacionadas: Definir o número de toques até o equipamento atender (Número de Toques)</i></p> <ul style="list-style-type: none"> • Se o modo de receção estiver configurado para TAD externo, reduza o número de toques programados no atendedor de chamadas para dois. • Se o Modo de Receção estiver configurado para Manual, NÃO ajuste a configuração do número de toques. <p>Peça a alguém que lhe envie um fax de teste:</p> <ul style="list-style-type: none"> • Se conseguiu receber o fax de teste, o equipamento está a funcionar corretamente. Lembre-se de reconfigurar o número de toques ou o atendedor de chamadas novamente para as configurações originais. Caso se verifiquem problemas de receção após a reconfiguração do Número de Toques, significa que alguma pessoa, algum dispositivo ou algum serviço de

Dificuldades	Sugestões
	<p>subscrição está a atender a chamada de fax antes de o equipamento conseguir atender.</p> <ul style="list-style-type: none"> Se não tiver conseguido receber o fax, significa que outro dispositivo ou serviço de subscrição pode estar a interferir com a receção de faxes ou pode haver algum problema na linha de fax.
	<p>Se estiver a utilizar um equipamento atendedor de chamadas (modo TAD Externo) na mesma linha que o equipamento Brother, certifique-se de que o equipamento atendedor de chamadas está bem configurado.</p> <p>➤➤ <i>Informações relacionadas: Ligar um TAD externo</i></p> <ol style="list-style-type: none"> Ligue o TAD externo conforme mostrado no tópico seguinte: <ul style="list-style-type: none"> ➤➤ <i>Informações relacionadas: TAD (dispositivo de atendimento telefónico) externo</i> Configure o atendedor de chamadas para atender ao fim de um ou dois toques. Grave a mensagem de atendimento no atendedor de chamadas. <ul style="list-style-type: none"> Grave cinco segundos de silêncio no início da mensagem de atendimento. Limite a duração da mensagem a 20 segundos. Termine a mensagem de atendimento com o seu Código de Ativação Remota para as pessoas que enviam faxes manualmente. Por exemplo: "Depois do sinal, deixe uma mensagem ou prima *51 e Iniciar para enviar um fax." Configure o atendedor de chamadas para atender chamadas. Configure o modo de receção do equipamento Brother para TAD externo. <ul style="list-style-type: none"> ➤➤ <i>Informações relacionadas: Selecionar o modo de receção correto</i>
	<p>Certifique-se de que a função Detecção de Fax do equipamento Brother está ativada (On). Detecção de Fax é uma função que lhe permite receber um fax mesmo que tenha atendido a chamada num telefone externo ou numa extensão telefónica.</p> <p>➤➤ <i>Informações relacionadas: Definir a Detecção de Fax</i></p>
	<p>Se obter frequentemente erros de transmissão devido a possíveis interferências na linha telefónica ou se estiver a utilizar um sistema VoIP, tente alterar a definição de Compatibilidade para <i>Básica (para VoIP)</i>.</p> <p>➤➤ <i>Informações relacionadas: Interferência na linha telefónica/VoIP</i></p>
	<p>Se ligar o equipamento a um PBX ou a uma linha RDIS, configure a opção Tipo de Linha Telefónica em conformidade.</p> <p>➤➤ <i>Informações relacionadas: Definir o tipo de linha telefónica</i></p>

Enviar faxes

Dificuldades	Sugestões
Não consegue enviar um fax.	<p>Verifique as ligações de todos os cabos. Certifique-se de que o cabo da linha telefónica está ligado à tomada telefónica de parede e à tomada LINE do equipamento. Se for assinante de serviços DSL ou serviços VoIP, contacte o seu fornecedor de serviços para obter instruções de ligação.</p> <p>Se estiver a utilizar um sistema VoIP, tente alterar a definição VoIP para <i>Básico (para VoIP)</i>. Desta forma, reduz a velocidade do modem e desativa o ECM (modo de correção de erros).</p> <p>➤➤ <i>Informações relacionadas: Interferência na linha telefónica/VoIP</i></p>
	<p>Imprima o Relatório de verificação da transmissão e procure um erro.</p> <p>➤➤ <i>Informações relacionadas: Imprimir relatórios</i></p>
	<p>Contacte o seu administrador para verificar as definições de Secure Function Lock.</p>
	<p>Peça ao seu interlocutor para verificar se o equipamento recetor tem papel.</p>

Dificuldades	Sugestões
Qualidade de envio deficiente.	Tente alterar a resolução para Fina ou Super fina. Faça uma cópia para verificar o funcionamento do digitalizador do equipamento. Se a qualidade de cópia não for boa, limpe o digitalizador. >> <i>Informações relacionadas: Limpar o digitalizador</i>
O Relatório de Verificação da Transmissão indica RESULT:NG.	Provavelmente, há ruído temporário ou estática na linha. Tente enviar o fax novamente. Se estiver a enviar uma mensagem de PC-Fax e obtiver RESULT:NG no relatório de verificação da transmissão, o seu equipamento poderá estar sem memória. Para libertar memória, pode desativar o Armazenamento de Faxes, imprimir as mensagens de fax que estão na memória ou cancelar um fax programado. Se o problema persistir, contacte a companhia de telefones e solicite a verificação da linha telefónica. >> <i>Informações relacionadas: Desativar a Receção em Memória</i> >> <i>Informações relacionadas: Imprimir um fax que esteja guardado na memória do equipamento</i> >> <i>Informações relacionadas: Cancelar um fax em curso</i> >> <i>Informações relacionadas: Verificar e cancelar um fax pendente</i>
	Se ligar o equipamento a um PBX ou a uma linha RDIS, configure a opção Tipo de Linha Telefónica em conformidade. >> <i>Informações relacionadas: Definir o tipo de linha telefónica</i>
	Se obter frequentemente erros de transmissão devido a possíveis interferências na linha telefónica ou se estiver a utilizar um sistema VoIP, tente alterar a definição de Compatibilidade para Básica (para VoIP). >> <i>Informações relacionadas: Interferência na linha telefónica/VoIP</i>
Os faxes enviados saem em branco.	Certifique-se de que está a colocar o documento corretamente. >> <i>Informações relacionadas: Colocar documentos no Alimentador Automático de Documentos (ADF)</i> >> <i>Informações relacionadas: Colocar documentos no vidro do digitalizador</i>
O tamanho do fax enviado é diferente do tamanho do documento.	O equipamento pode não detetar corretamente o tamanho de certos documentos, tais como documentos e transparências de cor escura. Selecione a opção correta de tamanho em função do tamanho do seu documento. O sensor de documentos do ADF pode detetar um tamanho errado para os documentos. Limpe o sensor de documentos do ADF. >> <i>Informações relacionadas: Limpar o sensor de documentos do ADF</i>
Linhas pretas verticais durante o envio.	As linhas pretas verticais em faxes enviados são normalmente causadas por sujidade ou líquido corretor no vidro. Limpe a faixa de vidro. >> <i>Informações relacionadas: Limpar o digitalizador</i>



Informações relacionadas

- Se ocorrerem problemas no equipamento
 - Configurar a deteção do sinal de marcação
 - Interferência na linha telefónica/VoIP



Tópicos relacionados:

- Resolução de problemas
- Definir o modo de marcação por tons ou impulsos
- Selecionar o modo de receção correto
- Definir a Deteção de Fax
- Definir o número de toques até o equipamento atender (Número de Toques)
- Ligar um TAD externo
- TAD (dispositivo de atendimento telefónico) externo
- Definir o tipo de linha telefónica

-
- Imprimir relatórios
 - Limpar o digitalizador
 - Limpar o sensor de documentos do ADF
 - Desativar a Recepção em Memória
 - Imprimir um fax que esteja guardado na memória do equipamento
 - Cancelar um fax em curso
 - Verificar e cancelar um fax pendente
 - Colocar documentos no alimentador automático de documentos (ADF)
 - Colocar documentos no vidro do digitalizador
-

Configurar a deteção do sinal de marcação

Ao alterar a definição do sinal de marcação para [Deteção], abrevia a pausa de deteção do sinal de marcação.

1. Prima  [Definiç.] > [Defin. todas] > [Conf.inicial] > [Sin. Marcação].
2. Prima [Deteção] ou [NãoDetectado].
3. Prima .





Informações relacionadas

- [Problemas de telefone e fax](#)

Interferência na linha telefónica/VoIP

Se tiver problemas de envio ou receção de um fax devido a possíveis interferências na linha telefónica ou se estiver a utilizar um sistema VoIP, recomendamos que altere a velocidade do modem para minimizar os erros nas operações de fax.

1. Prima  [Definiç.] > [Defin. todas] > [Conf.inicial] > [Compatível].
2. Prima a opção que pretender.
 - [Básico (p/ VoIP)] reduz a velocidade do modem para 9600 bps e desativa a receção de faxes a cores e o modo de correção de erros (ECM), exceto para o envio de faxes a cores. A menos que a interferência seja um problema recorrente na sua linha telefónica, será preferível utilizar apenas quando necessário.
Para melhorar a compatibilidade com a maioria dos serviços VoIP, a Brother recomenda mudar a configuração de compatibilidade para [Básico (p/ VoIP)].
 - [Normal] configura a velocidade do modem para 14.400 bps.
 - [Alta] configura a velocidade do modem para 33.600 bps.
3. Prima .



- VoIP (Voice over IP) é um tipo de sistema telefónico que utiliza uma ligação à Internet, em vez de uma linha telefónica tradicional.



Informações relacionadas

- [Problemas de telefone e fax](#)

Tópicos relacionados:

- [Voice Over Internet Protocol \(VoIP/Interferência na linha telefónica\)](#)
- [Mensagens de erro e manutenção](#)

Outros problemas

- >> Dificuldades de cópia
- >> Dificuldades de digitalização
- >> Dificuldades de impressão direta de fotos
- >> Dificuldades de software

Dificuldades de cópia

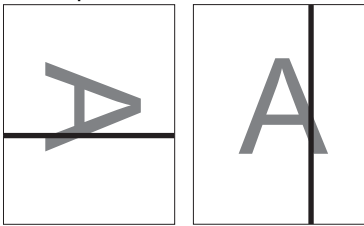
Dificuldades	Sugestões
Não consegue fazer uma cópia.	Contacte o seu administrador para verificar as definições de Secure Function Lock.
Aparecem faixas ou linhas pretas nas cópias. 	As linhas pretas nas cópias são geralmente causadas por sujidade ou líquido corretor no vidro. Limpe o vidro e o vidro do digitalizador, bem como a barra branca e o plástico branco que se encontram por cima dos mesmos. >>> Informações relacionadas: <i>Limpar o digitalizador</i>
Aparecem marcas ou manchas pretas nas cópias.	As marcas ou manchas pretas nas cópias são geralmente causadas por sujidade ou líquido corretor no vidro do digitalizador. Limpe o vidro do digitalizador e o plástico branco que se encontra por cima do mesmo. >>> Informações relacionadas: <i>Limpar o digitalizador</i>
As cópias saem em branco.	Certifique-se de que está a colocar o documento corretamente. >>> Informações relacionadas: <i>Colocar documentos no Alimentador Automático de Documentos (ADF)</i> >>> Informações relacionadas: <i>Colocar documentos no vidro do digitalizador</i>
Maus resultados nas cópias quando se utiliza o ADF.	Experimente utilizar o vidro do digitalizador. >>> Informações relacionadas: <i>Colocar documentos no vidro do digitalizador</i>
O tamanho do papel das cópias é superior ao esperado quando utiliza o ADF.	O sensor de documentos do ADF pode detetar um tamanho errado para os documentos. Limpe o sensor de documentos do ADF. >>> Informações relacionadas: <i>Limpar o sensor de documentos do ADF</i>
A opção Ajustar à página não funciona corretamente.	Certifique-se de que o documento não está inclinado no vidro do digitalizador. Reposicione o documento e tente novamente. O equipamento pode não detetar corretamente o tamanho de certos documentos, tais como documentos e transparências de cor escura. Assim, o ajuste à página pode não funcionar. Selecione uma proporção específica de ampliação ou redução em vez do ajuste à página de acordo com os tamanhos do seu documento e do papel.
O verso da página fica esborratado ou manchado quando utiliza a função de cópia automática de 2 lados.	Altere as opções de definição de impressão. >>> Informações relacionadas: <i>Alterar as opções de configuração da impressão quando ocorrem problemas de impressão</i>

Dificuldades de digitalização

Dificuldades	Sugestões
Aparecem erros de TWAIN ou WIA ao iniciar uma digitalização. (Windows)	Certifique-se de que o controlador TWAIN ou WIA Brother está selecionado como origem primária na aplicação de digitalização. Por exemplo, no Nuance™ PaperPort™ 14SE, clique em Área de trabalho > Configurações de

Dificuldades	Sugestões
	digitalização > Selecionar... para selecionar o controlador TWAIN/WIA da Brother.
O OCR não funciona.	Experimente aumentar a resolução de digitalização.
Maus resultados nas digitalizações quando se utiliza o ADF. (Aparecem linhas pretas nos dados digitalizados.)	<p>Limpe a barra branca e o vidro que se encontra por baixo.</p> <p>➤➤ <i>Informações relacionadas: Limpar o digitalizador</i></p> <p>Experimente utilizar o vidro do digitalizador.</p> <p>➤➤ <i>Informações relacionadas: Colocar documentos no vidro do digitalizador</i></p>
O tamanho do resultado da digitalização é diferente do tamanho do documento.	<p>O equipamento pode não detetar corretamente o tamanho de certos documentos, tais como documentos e transparências de cor escura. Assim, a opção Auto para o tamanho do documento pode não funcionar.</p> <p>Selecione uma opção de tamanho do documento diferente de Auto de acordo com o tamanho do seu documento.</p> <p>O sensor de documentos do ADF pode detetar um tamanho errado para os documentos. Limpe o sensor de documentos do ADF.</p> <p>➤➤ <i>Informações relacionadas: Limpar o sensor de documentos do ADF</i></p>

Dificuldades de impressão direta de fotos

Dificuldades	Sugestões
Falta parte da fotografia quando impressa.	<p>Certifique-se de que as opções Impressão sem margens e Recortar estão desativadas.</p> <p>➤➤ <i>Informações relacionadas: Imprimir fotografias sem margens a partir de uma unidade de memória flash USB</i></p> <p>➤➤ <i>Informações relacionadas: Imprimir fotografias com recorte automático</i></p>

Dificuldades de software

Dificuldades	Sugestões
Não é possível imprimir.	Desinstale e volte a instalar o controlador Brother.
Aparece "Dispositivo ocupado" no ecrã do computador.	Certifique-se de que o equipamento não apresenta uma mensagem de erro no visor.

✓ Informações relacionadas

- [Se ocorrerem problemas no equipamento](#)

Tópicos relacionados:

- [Resolução de problemas](#)
- [Limpar o digitalizador](#)
- [Colocar documentos no alimentador automático de documentos \(ADF\)](#)
- [Colocar documentos no vidro do digitalizador](#)
- [Imprimir fotografias sem margens a partir de uma unidade de memória flash USB](#)
- [Imprimir fotografias com recorte automático](#)
- [Limpar o sensor de documentos do ADF](#)
- [Alterar as opções de configuração da impressão quando ocorrem problemas de impressão](#)

Problemas de rede



- [Utilizar a Ferramenta de Reparação da Ligação de Rede \(Windows\)](#)
- [Onde posso encontrar as definições de rede do equipamento Brother?](#)
- [Não consigo concluir a configuração da rede sem fios](#)
- [O meu equipamento Brother não consegue imprimir, digitalizar ou utilizar a recepção PC-FAX em rede](#)
- [Quero verificar se os meus dispositivos de rede estão a funcionar corretamente](#)
- [Resolução de problemas](#)

Utilizar a Ferramenta de Reparação da Ligação de Rede (Windows)

Utilize a Ferramenta de reparação da ligação de rede para corrigir as definições de rede do equipamento Brother. A ferramenta atribui o endereço IP e a máscara de sub-rede corretos.

Certifique-se de que o equipamento Brother está ativado e ligado à mesma rede que o computador.

1. Efetue uma das seguintes ações:

Opção	Descrição
Windows 7	Clique em  (Iniciar) > Todos os Programas > Brother > Brother Utilities . Clique na lista pendente e selecione o nome do seu modelo (se ainda não estiver selecionado). Clique em Ferramentas na barra de navegação do lado esquerdo e clique em Ferramenta de reparação da ligação à rede .
Windows 8/ Windows 10	Execute  (Brother Utilities); em seguida, clique na lista pendente e selecione o nome do seu modelo (se ainda não estiver selecionado). Clique em Ferramentas na barra de navegação do lado esquerdo e clique em Ferramenta de reparação da ligação à rede .



Se aparecer o ecrã **Controlo de Conta de Utilizador**, clique em **Sim**.

2. Siga as instruções apresentadas no ecrã.
3. Verifique o diagnóstico imprimindo o Relatório de Configuração de Rede.



A ferramenta de reparação da ligação de rede é iniciada automaticamente se selecionar a opção **Ativar a ferramenta de reparação da ligação** no Status Monitor. Clique com o botão direito do rato no ecrã do Status Monitor e clique em **Outras definições** > **Ativar a ferramenta de reparação da ligação**. Esta operação não é aconselhável se o administrador de rede tiver definido o endereço IP como estático, visto que irá alterar automaticamente o endereço IP.

Se o endereço IP e a máscara de sub-rede corretos ainda não estiverem atribuídos, mesmo depois de utilizar a Ferramenta de reparação da ligação de rede, consulte o administrador de rede para obter esta informação.



Informações relacionadas

- [Problemas de rede](#)

Tópicos relacionados:

- [Imprimir o relatório de configuração da rede](#)
- [O meu equipamento Brother não consegue imprimir, digitalizar ou utilizar a recepção PC-FAX em rede](#)
- [Quero verificar se os meus dispositivos de rede estão a funcionar corretamente](#)

Onde posso encontrar as definições de rede do equipamento Brother?

- [Alterar definições do equipamento a partir do computador](#)
- [Imprimir o relatório de configuração da rede](#)

Não consigo concluir a configuração da rede sem fios

Desligue e volte a ligar o router sem fios. Em seguida, experimente voltar a configurar as definições sem fios. Se não conseguir resolver o problema, siga as instruções abaixo:

Investigue o problema utilizando o Relatório WLAN.

Causa	Ação	Interface
As suas definições de segurança (SSID/Chave de Rede) não estão corretas.	<ul style="list-style-type: none"> • Confirme as definições de segurança através do utilitário Wireless Setup Helper. Para obter mais informação e descarregar o utilitário, visite a página Transferências referente ao seu modelo no Brother Solutions Center em support.brother.com. • Selecione e confirme se está a utilizar as definições de segurança corretas. <ul style="list-style-type: none"> - Consulte as instruções fornecidas com o router/ponto de acesso de rede local sem fios para saber como encontrar as definições de segurança. - É possível que o nome do fabricante ou o número do modelo do router/ponto de acesso de rede local sem fios seja utilizado como predefinição de segurança. - Contacte o fabricante do ponto de acesso/router, o fornecedor da Internet ou o administrador de rede. 	Sem fios
O endereço MAC do equipamento Brother não é permitido.	Confirme se o endereço MAC do equipamento Brother é permitido no filtro. Pode encontrar o endereço MAC através do painel de controlo do equipamento Brother.	Sem fios
O router/ponto de acesso de rede local sem fios está no modo furtivo (não difundindo o SSID).	<ul style="list-style-type: none"> • Introduza o nome SSID ou a Chave de rede corretos manualmente. • Verifique o nome SSID ou a Chave de Rede nas instruções fornecidas com o router/ponto de acesso de rede local sem fios e volte a configurar a rede sem fios. 	Sem fios
As suas definições de segurança (SSID/palavra-passe) não estão corretas.	<ul style="list-style-type: none"> • Confirme o SSID e a palavra-passe. <ul style="list-style-type: none"> - Quando configurar a rede manualmente, o SSID e a palavra-passe são apresentados no equipamento Brother. Se o seu dispositivo móvel permitir a configuração manual, o SSID e a palavra-passe são apresentados no ecrã do dispositivo móvel. 	Wi-Fi Direct
Está a utilizar Android™ 4.0.	Se o seu dispositivo móvel terminar a ligação (após cerca de seis minutos de utilização do Wi-Fi Direct), experimente a configuração por botão com WPS (recomendada) e configure o seu equipamento Brother para ser o proprietário do grupo (P/G).	Wi-Fi Direct
O seu equipamento Brother está demasiado afastado do dispositivo móvel.	Afaste o equipamento Brother cerca de 3,3 pés (1 metro) do dispositivo móvel quando efetuar as definições de rede Wi-Fi Direct.	Wi-Fi Direct
Existem alguns obstáculos (paredes ou móveis, por exemplo) entre o equipamento e o dispositivo móvel.	Coloque o equipamento Brother numa área livre de obstruções.	Wi-Fi Direct
Existe um computador sem fios, equipamento com suporte de Bluetooth®, forno micro-ondas ou telefone digital sem fios perto do equipamento Brother ou do dispositivo móvel.	Afaste os outros dispositivos do equipamento Brother ou do dispositivo móvel.	Wi-Fi Direct

Causa	Ação	Interface
Verificou e tentou todas as ações indicadas acima, mas o seu equipamento Brother continua a não conseguir concluir a configuração de Wi-Fi Direct.	<ul style="list-style-type: none">• Desligue e volte a ligar o seu equipamento Brother. De seguida, tente configurar as definições de Wi-Fi Direct novamente.• Se está a utilizar o seu equipamento Brother como dispositivo cliente da rede, confirme o número máximo de dispositivos que a rede Wi-Fi Direct atual permite e verifique quantos dispositivos já estão ligados.	Wi-Fi Direct

Para Windows

Se a ligação sem fios tiver sido interrompida depois de verificar e tentar todas as indicações anteriores, recomendamos a utilização da Ferramenta de Reparação de Ligação de Rede.



Informações relacionadas



- [Problemas de rede](#)

Tópicos relacionados:

- [Configurar o equipamento para uma rede sem fios quando o SSID não é difundido](#)
- [Utilizar Wi-Fi Direct®](#)

O meu equipamento Brother não consegue imprimir, digitalizar ou utilizar a receção PC-FAX em rede

Causa	Ação	Interface
O software de segurança bloqueia o acesso do equipamento à rede. (A função de digitalização em rede não funciona.)	<ul style="list-style-type: none"> • Windows <p>Configure o software de firewall/segurança de outro fornecedor de modo a permitir a digitalização através da rede. Para adicionar a porta 54925 para a digitalização em rede, digite as seguintes informações:</p> <ul style="list-style-type: none"> - Em Nome: Introduza uma descrição, por exemplo, Brother NetScan. - Em Número da porta: Introduza 54925. - Em Protocolo: Selecione UDP. <p>Consulte o manual de instruções fornecido com o software de firewall/segurança de outro fornecedor ou contacte o fabricante do software.</p> • Mac (Brother iPrint&Scan) <p>Na barra de menus Finder, clique em Ir > Aplicações e clique duas vezes no ícone Brother iPrint&Scan. Aparece a janela Brother iPrint&Scan. Clique no botão Selecione o dispositivo e siga as instruções apresentadas no ecrã para seleccionar novamente o seu equipamento de rede.</p> <p>(Controlador TWAIN)</p> <p>Na barra de menus Finder, clique em Ir > Aplicações > Brother > Remote/ID Type/ID (Remoto/Tipo de ID/ID) e clique duas vezes no ícone Seletor do Dispositivo. Aparece a janela Seletor do Dispositivo. Selecione o seu equipamento de rede novamente, certifique-se de que o Estado é inativo e, em seguida, clique em OK.</p> 	Com fios/Sem fios
O software de segurança bloqueia o acesso do equipamento à rede. (A função Receção PC-Fax em rede não funciona.) (Windows)	<p>Defina o software de firewall/segurança de outro fornecedor de modo a permitir a Receção PC-Fax. Para adicionar a porta 54926 para a Receção PC-Fax em rede, digite as seguintes informações:</p> <ul style="list-style-type: none"> • Em Nome: Introduza uma descrição, por exemplo, Brother PC-FAX Rx. • Em Número da porta: Introduza 54926. • Em Protocolo: Selecione UDP. <p>Consulte o manual de instruções fornecido com o software de firewall/segurança de outro fornecedor ou contacte o fabricante do software.</p>	Com fios/Sem fios
O software de segurança bloqueia o acesso do equipamento à rede.	<p>Determinado software de segurança pode bloquear o acesso sem mostrar uma caixa de diálogo de alerta de segurança, mesmo após a instalação com sucesso.</p> <p>Para permitir o acesso, consulte as instruções do software de segurança ou pergunte ao fabricante do software.</p>	Com fios/Sem fios
Não foi atribuído um endereço IP disponível ao equipamento Brother.	<ul style="list-style-type: none"> • Confirme o endereço IP e a máscara de sub-rede. Verifique se os endereços IP e as máscaras de sub-rede do computador e do equipamento Brother estão corretos e localizados na mesma rede. 	Com fios/Sem fios

Causa	Ação	Interface
	<p>Para obter mais informações sobre como verificar o endereço IP e a máscara de sub-rede, pergunte ao administrador de rede.</p> <ul style="list-style-type: none"> Windows Confirme o endereço IP e a máscara de sub-rede utilizando a Ferramenta de Reparação de Ligação de Rede. Mac Verifique os dispositivos de rede utilizando o comando "ping". Para mais informações sobre como confirmar as definições de rede >> <i>Informações relacionadas: Verificar equipamentos de rede através do comando "ping".</i> 	
O trabalho de impressão que falhou está ainda na fila de impressão do computador.	<ul style="list-style-type: none"> Se o trabalho de impressão que falhou ainda estiver na fila de impressão do computador, elimine-o. Caso contrário, clique duas vezes no ícone da impressora na pasta seguinte e cancele todos os documentos: <ul style="list-style-type: none"> Windows 7 Clique em  (Iniciar) > Dispositivos e Impressoras. Windows 8 Desloque o ponteiro do rato para o canto inferior direito do seu ambiente de trabalho. Quando aparecer a barra de menus, clique em Definições > Painel de Controlo. No grupo Hardware e Som, clique em Ver dispositivos e impressoras. Windows 10 e Windows Server 2016 Clique em  > Sistema Windows > Painel de Controlo. No grupo Hardware e Som, clique em Ver dispositivos e impressoras. Windows Server 2008 Clique em Iniciar > Painel de controlo > Impressoras. Windows Server 2012 Desloque o ponteiro do rato para o canto inferior direito do seu ambiente de trabalho. Quando aparecer a barra de menus, clique em Definições > Painel de Controlo. No grupo Hardware, clique em Ver dispositivos e impressoras > Impressoras. Windows Server 2012 R2 Clique em Painel de Controlo no ecrã Iniciar. No grupo Hardware, clique em Ver dispositivos e impressoras. Mac Clique em Preferências do Sistema > Impressão e Digitalização. 	Com fios/Sem fios
O equipamento Brother não está ligado à rede sem fios.	Imprima o relatório WLAN para verificar o código de erro no relatório impresso.	Sem fios

Se verificou e tentou tudo o acima indicado, mas o seu equipamento Brother continuar a não imprimir e digitalizar, desinstale o software e os controladores da Brother e volte a instalá-los.



Informações relacionadas

- [Problemas de rede](#)

Tópicos relacionados:

- [Imprimir o Relatório WLAN](#)
- [Utilizar a Ferramenta de Reparação da Ligação de Rede \(Windows\)](#)
- [Códigos de erro do relatório da LAN sem fios](#)

-
- Verificar equipamentos de rede através do comando "ping"
 - Quero verificar se os meus dispositivos de rede estão a funcionar corretamente
-

Quero verificar se os meus dispositivos de rede estão a funcionar corretamente

Verificação	Ação	Interface
Verifique se o equipamento Brother, o ponto de acesso/router ou o hub de rede estão ligados.	Verifique o seguinte: <ul style="list-style-type: none">• O cabo de alimentação está ligado corretamente e o equipamento Brother está ligado.• O ponto de acesso/router ou o hub está ligado e o respetivo botão de ligação está intermitente.• Todo o material de proteção foi retirado do equipamento.• Os cartuchos de tinta estão instalados corretamente.• A tampa do digitalizador e a tampa de desencravamento de papel estão completamente fechadas.• O papel está colocado corretamente na gaveta do papel.• (Para redes com fios) Existe um cabo de rede bem ligado ao equipamento Brother e ao router ou hub.	Com fios/Sem fios
Verifique se consegue fazer "ping" no equipamento Brother a partir do computador.	Faça "ping" ao equipamento Brother a partir do computador utilizando o endereço IP ou o nome do nó na linha de comandos do Windows ou na aplicação Mac Terminal: Faça "ping" <ipaddress> ou <nodename>. <ul style="list-style-type: none">• Com sucesso: o equipamento Brother está a funcionar corretamente e está ligado à mesma rede que o seu computador.• Sem sucesso: o equipamento Brother não está ligado à mesma rede que o seu computador. (Windows) Consulte o administrador de rede e utilize a Ferramenta de Reparação de Ligação de Rede para corrigir o endereço IP e a máscara de sub-rede. (Mac) Confirme se o endereço IP e a máscara de sub-rede estão definidos corretamente.	Com fios/Sem fios
Verifique se o equipamento Brother está ligado à rede sem fios.	Imprima o relatório WLAN para verificar o código de erro no relatório impresso.	Sem fios

Se tiver verificado e experimentado todas as soluções anteriores mas continuar a ter problemas, consulte as instruções fornecidas com o router/ponto de acesso de rede local sem fios para obter informações sobre o SSID e a Chave de rede e poder configurá-los corretamente.



Informações relacionadas

- [Problemas de rede](#)
 - [Verificar equipamentos de rede através do comando "ping"](#)

Tópicos relacionados:

- [Imprimir o relatório de configuração da rede](#)
- [Imprimir o Relatório WLAN](#)
- [Utilizar a Ferramenta de Reparação da Ligação de Rede \(Windows\)](#)
- [O meu equipamento Brother não consegue imprimir, digitalizar ou utilizar a receção PC-FAX em rede](#)
- [Códigos de erro do relatório da LAN sem fios](#)

► [Página inicial](#) > [Resolução de problemas](#) > [Se ocorrerem problemas no equipamento](#) > [Problemas de rede](#) > [Quero verificar se os meus dispositivos de rede estão a funcionar corretamente](#) > [Verificar equipamentos de rede através do comando "ping"](#)

Verificar equipamentos de rede através do comando "ping"

Verifique os endereços IP do computador e do equipamento Brother e, em seguida, confirme se a rede está a funcionar corretamente.

>> [Configurar o endereço IP do computador \(Windows\)](#)

>> [Configurar o endereço IP do computador \(Mac\)](#)

>> [Configurar o endereço IP do equipamento Brother](#)

Configurar o endereço IP do computador (Windows)

1. Efetue uma das seguintes ação:

- Windows 7

Clique em /(Iniciar) > **Todos os Programas** > **Acessórios** > **Linha de comandos**.

- Windows 8

Desloque o ponteiro do rato para o canto inferior direito do seu ambiente de trabalho. Quando aparecer a barra de menus, clique em **Procurar** > **Linha de comandos**.

- Windows 10

Clique em  > **Sistema Windows** > **Linha de comandos**.

2. Escreva "ipconfig" e prima a tecla Enter do teclado.

3. Confirme os valores do endereço IPv4 e da máscara de sub-rede.

4. Escreva "exit" e prima a tecla Enter do teclado.

Configurar o endereço IP do computador (Mac)

1. Selecione **Preferências do Sistema** a partir do menu Apple.

2. Clique em **Rede** > **Avançadas** > **TCP/IP**.

3. Confirme os valores do endereço IPv4 e da máscara de sub-rede.

Configurar o endereço IP do equipamento Brother

Imprima o relatório de configuração da rede e confirme os valores do endereço IP e da máscara de sub-rede.

```
<IP Settings >
IP Address      192.168.11.250      (set manually)
Subnet Mask     255.255.255.0
IP Gateway      192.168.100.200
Boot Method     STATIC
Boot Tries      3
IP Filter       Disabled
```

Verifique os endereços IP do computador e do equipamento Brother. Certifique-se de que as partes do endereço de rede são iguais. Por exemplo, se a máscara de sub-rede for "255.255.255.0", é normal que apenas as partes do endereço do anfitrião sejam diferentes.

	Endereço de rede	Endereço do anfitrião	
Endereço IP	192.168.100.	250	Defina o número final, que corresponde a "0" na máscara de sub-rede, para de 1 a 254.
Máscara de sub-rede	255.255.255.	0	Normalmente, não há nenhum problema quando a máscara de sub-rede é "255.255.255.0". Utilize o mesmo valor para todos os computadores.



Informações relacionadas

- Quero verificar se os meus dispositivos de rede estão a funcionar corretamente

Tópicos relacionados:

- O meu equipamento Brother não consegue imprimir, digitalizar ou utilizar a receção PC-FAX em rede

Problemas com o Google Cloud Print

Dificuldade	Sugestões
O meu equipamento Brother não aparece na lista de impressoras.	Certifique-se de que o equipamento está ligado.
	Verifique se o Google Cloud Print™ está ativado.
	Verifique se o seu equipamento está registado no Google Cloud Print™. Se não estiver, tente registar novamente.
Não consigo imprimir.	Certifique-se de que o equipamento está ligado.
	Confirme as suas definições de rede. >> Informações relacionadas
	Alguns ficheiros podem não ser imprimíveis ou podem não aparecer exatamente como são visualizados.
Não consigo registar o meu equipamento Brother no Google Cloud Print™.	Certifique-se de que o seu equipamento está ligado a uma rede com acesso à Internet.
	Verifique se a data e hora estão corretamente definidas no seu equipamento.
Não vejo uma mensagem de confirmação no meu equipamento Brother quando tento efetuar o registo no Google Cloud Print™, mesmo depois de repetir os passos do registo.	Certifique-se de que o seu equipamento Brother está inativo enquanto efetua o registo no Google Cloud Print™.



Informações relacionadas

- [Se ocorrerem problemas no equipamento](#)

Tópicos relacionados:

- [Resolução de problemas](#)
- [Definições de rede para utilizar o Google Cloud Print](#)

Problemas com o AirPrint

Dificuldade	Sugestões
O meu equipamento Brother não aparece na lista de impressoras.	Certifique-se de que o equipamento Brother está ligado.
	Confirme as definições de rede.
	Coloque o equipamento móvel mais perto do ponto de acesso/router sem fios ou do seu equipamento Brother.
Não consigo imprimir.	Certifique-se de que o equipamento Brother está ligado.
	Confirme as definições de rede.
Ao tentar imprimir um documento de várias páginas a partir de um equipamento iOS, APENAS é impressa a primeira página.	Certifique-se de que está a utilizar a versão mais recente do OS. Consulte o seguinte artigo de apoio da Apple para obter mais informações sobre o AirPrint: support.apple.com/kb/HT4356 .



Informações relacionadas

- [Se ocorrerem problemas no equipamento](#)

Tópicos relacionados:

- [Resolução de problemas](#)

Verificar as informações do equipamento

Siga estas instruções para verificar o número de série, a versão de firmware e a atualização do firmware do seu equipamento Brother.

1. Prima  [Definiç.] > [Defin. todas] > [Info. Equipam.].
2. Prima uma das seguintes opções:

Opção	Descrição
N.º Série	Verifique o número de série do equipamento.
Versão firmware	Verifique a versão do firmware do equipamento.
Atualização Firmware	Atualize o equipamento para o firmware mais recente.
Verif autom de firmware	Visualize a informação do firmware no ecrã Início.
Contador pág.	Verifique o número total de páginas que o equipamento imprimiu.

3. Prima .



Informações relacionadas

- [Resolução de problemas](#)

Reiniciar o equipamento Brother

1. Prima  [Definiç.] > [Defin. todas] > [Conf.inicial] > [Repor].
2. Prima a opção de reposição que pretender utilizar.
3. Prima [OK] durante dois segundos para reiniciar o equipamento.



Informações relacionadas

- [Resolução de problemas](#)
 - [Descrição geral as funções de reinicialização](#)

Tópicos relacionados:

- [Transferir faxes ou o relatório do histórico de faxes](#)
-

Descrição geral as funções de reinicialização

Estão disponíveis as seguintes funções de reposição:

1. [Rein. equipamento]

Pode repor todas as definições do equipamento que alterou.

O livro de endereços, os relatórios de faxes e o histórico de chamadas mantêm-se.

2. [Rede]

Reposição das definições de fábrica predefinidas do servidor de impressão (inclui as informações de endereço IP e palavra-passe).

3. [Livro de ender. e fax]

Livro de endereços e Fax repõe as seguintes configurações:

- Livro de endereços e configuração de grupos
- Tarefas de fax programadas na memória
Fax programado e transmissão de lote programada
- ID do aparelho
Nome e número
- Opções de fax remoto
- Relatório
Relatório de verificação da transmissão, livro de endereços e histórico de fax
- Histórico
Histórico de identificação de chamadas e chamadas efetuadas
- Faxes na memória

4. [Defin. todas]

Utilize a função Reposição das definições para repor todas as predefinições do equipamento configuradas originalmente na fábrica.

A Brother recomenda vivamente que realize esta operação quando eliminar o equipamento.



Desligue o cabo de interface antes de selecionar [Rede] ou [Defin. todas].



Informações relacionadas

- [Reiniciar o equipamento Brother](#)

Tópicos relacionados:

- [Transferir faxes ou o relatório do histórico de faxes](#)

Manutenção de rotina

- Substituir os cartuchos de tinta
- Limpar o equipamento Brother
- Verificar o equipamento Brother
- Corrija a alimentação do papel para eliminar as linhas verticais.
- Alterar as opções de configuração da impressão quando ocorrem problemas de impressão
- Embalar e enviar o equipamento Brother

Substituir os cartuchos de tinta

O equipamento Brother inclui um contador de pontos de tinta. O contador de pontos de tinta controla automaticamente o nível de tinta em cada um dos quatro cartuchos de tinta. Quando deteta que um cartucho de tinta está quase vazio, o equipamento apresenta uma mensagem.

O LCD mostra que cartucho de tinta necessita de ser substituído. Siga as instruções do LCD para substituir os cartuchos de tinta pela ordem correta.

Embora o equipamento indique que é necessário substituir um cartucho de tinta, ainda resta uma pequena quantidade de tinta no cartucho.

⚠ AVISO

Se a tinta entrar em contacto com os olhos, lave-os com água de imediato. Se não fizer nada, a tinta poderá causar vermelhidão ou uma ligeira inflamação nos olhos. Caso se aperceba de qualquer anomalia, consulte o seu médico.

IMPORTANTE

A Brother recomenda vivamente que não efetue a recarga dos cartuchos de tinta fornecidos com o seu equipamento. Também recomendamos vivamente que continue a utilizar apenas cartuchos de tinta de substituição Brother Original. A utilização ou tentativa de utilização de tinta e/ou cartuchos potencialmente incompatíveis no equipamento Brother podem provocar danos no equipamento e/ou resultar numa qualidade de impressão insatisfatória. A cobertura da nossa garantia não se aplica a qualquer problema que seja provocado pela utilização de tinta e/ou cartuchos de fabricantes não autorizados. Para proteger o seu investimento e conseguir o melhor desempenho do equipamento Brother, recomendamos vivamente que utilize cartuchos de tinta Brother Original.

1. Abra a tampa dos cartuchos de tinta (1).

Se um ou mais cartuchos de tinta precisarem de ser substituídos, o LCD indica [Só impr. a preto e branco] ou [Substituir Tinta].

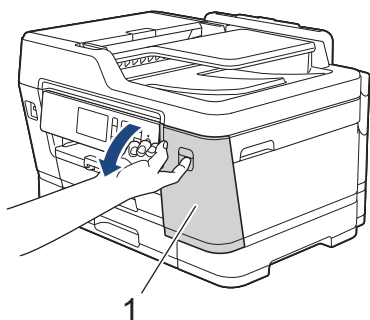

Se o cartucho de tinta preta estiver vazio, a única mensagem que aparece é [Substituir Tinta]. Tem de substituir o cartucho de tinta preta.

2. Prima o manípulo de desbloqueio da fixação para libertar o cartucho da cor indicada no LCD e retire o cartucho de tinta do equipamento, como indicado na ilustração.

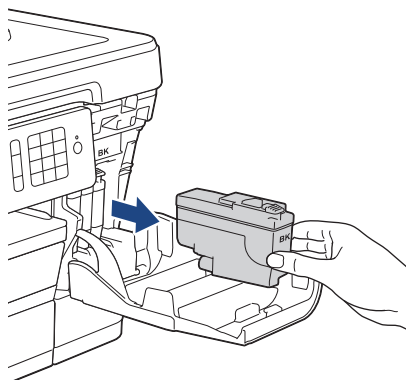
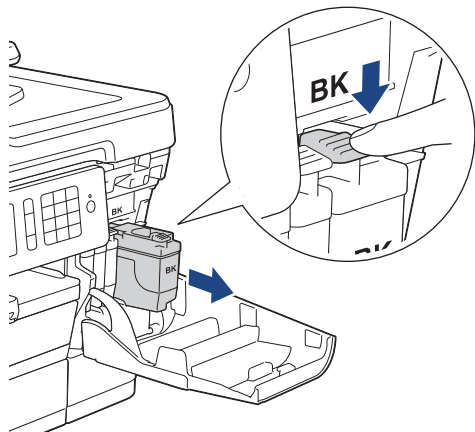

3. Abra a embalagem do novo cartucho de tinta da cor indicada no LCD e retire o cartucho.

IMPORTANTE

- NÃO toque na área do cartucho de tinta indicada (1); pode impedir o equipamento de detetar o cartucho.

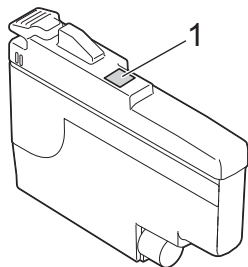

- Agite rapidamente o cartucho de tinta **preta** na direção horizontal 15 vezes, conforme se indica, antes de o inserir no equipamento.

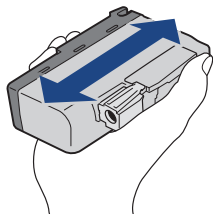

4. Introduza o cartucho de tinta na direção indicada pela seta da etiqueta.
Cada cor tem a sua posição correta.

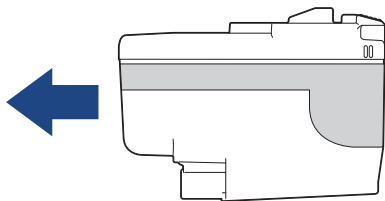

5. Exerça uma ligeira pressão sobre a área com a indicação “PUSH” até o cartucho de tinta ficar bloqueado no devido lugar e, em seguida, feche a tampa do cartucho.

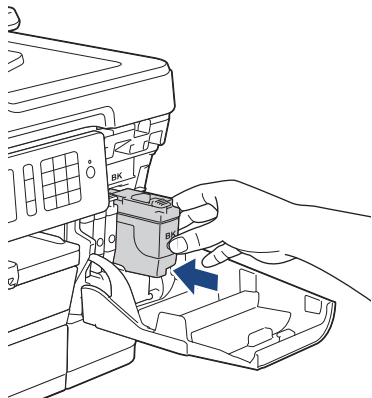

O equipamento repõe automaticamente o contador de pontos de tinta.



Se o LCD apresentar [Sem Cartucho Tinta] ou [Não detetado] depois de instalar o cartucho de tinta, verifique se está instalado corretamente. Retire o cartucho de tinta e reinstale-o lentamente até o bloquear no devido lugar.

IMPORTANTE

- NÃO agite os cartuchos de tinta. Se a tinta lhe manchar a pele ou o vestuário, lave-os imediatamente com sabão ou detergente.
- NÃO retire os cartuchos de tinta se não for necessário substituí-los; o equipamento não saberá a quantidade de tinta que resta no cartucho de tinta.
- NÃO toque nas ranhuras de introdução dos cartuchos de tinta; a tinta pode manchar-lhe a pele.
- Se misturar as cores por ter colocado os cartuchos de tinta na posição errada, o LCD apresenta [Cor Tinta Incorreta].

Verifique quais os cartuchos de tinta que não estão colocados na posição correspondente à respetiva cor e desloque-os para as posições corretas.

- Utilize cartuchos de tinta novos até à data de validade indicada na embalagem.
- NÃO desmonte nem force o cartucho de tinta porque pode causar a saída de tinta do cartucho.



Informações relacionadas

- [Manutenção de rotina](#)

Tópicos relacionados:

- [Mensagens de erro e manutenção](#)
- [Problemas no manuseamento do papel e na impressão](#)
- [Embalar e enviar o equipamento Brother](#)

Limpar o equipamento Brother

- [Limpar o digitalizador](#)
- [Limpar o sensor de documentos do ADF](#)
- [Limpar a cabeça de impressão do equipamento Brother](#)
- [Limpar a cabeça de impressão a partir do computador \(Windows\)](#)
- [Limpar a cabeça de impressão a partir do computador \(Mac\)](#)
- [Limpar o LCD do equipamento](#)
- [Limpar o exterior do equipamento](#)
- [Limpar a placa da impressora do equipamento](#)
- [Limpar os rolos de alimentação de papel](#)
- [Limpar a almofada base](#)
- [Limpar os rolos de recolha de papel](#)
- [Limpar os rolos de recolha de papel da gaveta do papel #2 e da gaveta #3](#)

Limpar o digitalizador

1. Desligue o equipamento da tomada elétrica.
2. Levante a tampa dos documentos (1). Limpe o vidro do digitalizador (2) e o plástico branco (3) com um pano macio e que não largue pelos humedecido com água.

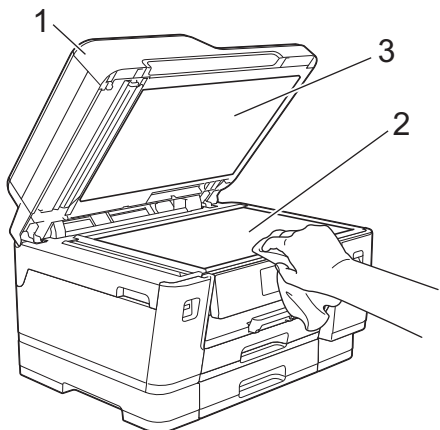

3. Na unidade ADF, limpe a barra branca (1) e a tira de vidro (2) com um pano que não largue pelos humedecido com água.

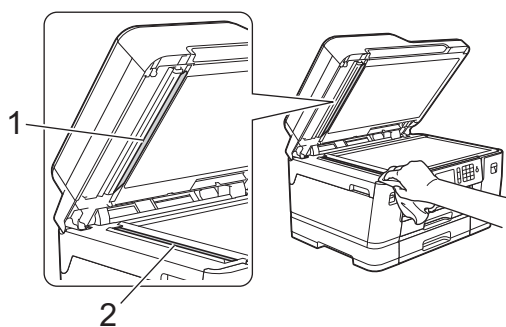

4. Abra a tampa do digitalizador (1) e limpe a barra branca (2) e a tira de vidro (3) com um pano macio e que não largue pelos humedecido com água.

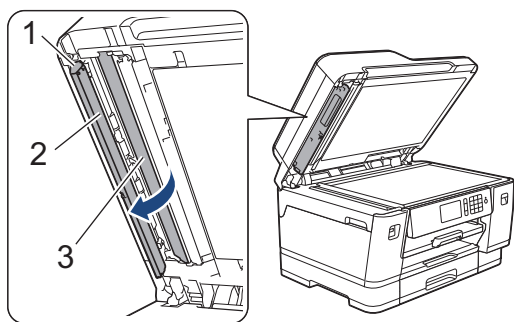



Para além de limpar o vidro do digitalizador e o vidro com um pano macio que não largue pelos e humedecido com água, passe a ponta do dedo sobre os vidros para tentar detetar algum elemento estranho. Se sentir sujidade ou resíduos, limpe os vidros de novo, prestando especial atenção a essa área. Poderá ser necessário repetir o processo de limpeza três ou quatro vezes. Para testar, faça uma cópia após cada tentativa de limpeza.



Quando existe uma mancha de sujidade ou líquido corretor no vidro, a amostra impressa apresenta uma linha vertical.



Depois de limpar o vidro, a linha vertical desaparece.



Informações relacionadas

- [Limpar o equipamento Brother](#)

Tópicos relacionados:

- [Problemas de telefone e fax](#)
- [Outros problemas](#)

Limpar o sensor de documentos do ADF

Limpar o sensor de documentos do ADF periodicamente pode evitar que o equipamento detete um tamanho de documento errado.

1. Limpe o sensor de documentos (1) do ADF com um pano seco, macio e que não largue pelos.

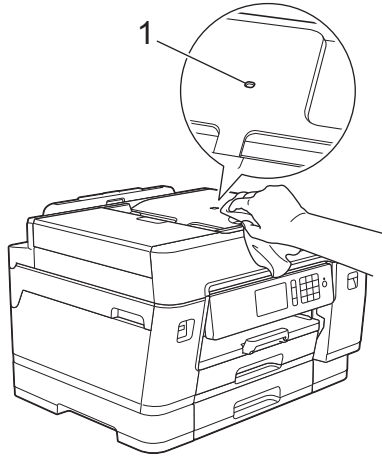

Informações relacionadas

- [Limpar o equipamento Brother](#)

Tópicos relacionados:

- [Problemas de telefone e fax](#)
- [Outros problemas](#)

Limpar a cabeça de impressão do equipamento Brother

Para manter uma boa qualidade de impressão, o equipamento limpa automaticamente a cabeça de impressão sempre que necessário. Se existir algum problema de qualidade de impressão, inicie manualmente o processo de limpeza.

- Limpe a cabeça de impressão se aparecer uma linha horizontal ou um espaço em branco no texto ou nos gráficos das páginas impressas. Em função da cor problemática, selecione apenas a limpeza da tinta preta, três cores de cada vez (amarelo/ciã/magenta) ou as quatro cores ao mesmo tempo.
- A limpeza da cabeça de impressão consome tinta.
- Limpar demasiadas vezes gasta tinta desnecessariamente.

IMPORTANTE

NÃO toque na cabeça de impressão. Se tocar na cabeça de impressão, pode causar danos permanentes e anular a garantia da mesma.

1. Prima  [Definiç.] > [Manutenção] > [Limpeza Cabeça Impr.].
2. Prima [Só preto], [Só cores] ou [Tudo].
3. Prima [Normal], [Forte] ou [Mais forte].
4. Prima [Iniciar].

O equipamento limpa a cabeça de impressão.



- Se limpar a cabeça de impressão e a impressão não melhorar, experimente instalar um novo cartucho de tinta original da Brother para cada cor problemática. Experimente voltar a limpar a cabeça de impressão. Se a impressão não tiver melhorado, contacte o serviço de apoio ao cliente da Brother ou o revendedor Brother da sua área.
- Pode também limpar a cabeça de impressão a partir do computador.



Informações relacionadas



- [Limpar o equipamento Brother](#)

Tópicos relacionados:

- [Problemas no manuseamento do papel e na impressão](#)
- [Limpar a cabeça de impressão a partir do computador \(Windows\)](#)
- [Limpar a cabeça de impressão a partir do computador \(Mac\)](#)

Limpar a cabeça de impressão a partir do computador (Windows)

Para manter uma boa qualidade de impressão, o equipamento limpa automaticamente a cabeça de impressão sempre que necessário. Se existir algum problema de qualidade de impressão, inicie manualmente o processo de limpeza.

1. Efetue uma das seguintes ações:
 - Para Windows Server 2008
Clique em  (**Iniciar**) > **Painel de controlo** > **Hardware e Som** > **Impressoras**.
 - Para Windows 7 e Windows Server 2008 R2
Clique em  (**Iniciar**) > **Dispositivos e Impressoras**.
 - Para Windows 8
Desloque o ponteiro do rato para o canto inferior direito do seu ambiente de trabalho. Quando aparecer a barra de menus, clique em **Definições** e depois em **Painel de Controlo**. No grupo **Hardware e Som**, clique em **Ver dispositivos e impressoras**.
 - Para Windows Server 2012
Desloque o ponteiro do rato para o canto inferior direito do seu ambiente de trabalho. Quando aparecer a barra de menus, clique em **Definições** e depois em **Painel de Controlo**. No grupo **Hardware**, clique em **Ver dispositivos e impressoras**.
 - Para Windows Server 2012 R2
Clique em **Painel de Controlo** no ecrã **Iniciar**. No grupo **Hardware**, clique em **Ver dispositivos e impressoras**.
 - Para Windows 10 e Windows Server 2016
Clique em  > **Sistema Windows** > **Painel de Controlo**. No grupo **Hardware e Som**, clique em **Ver dispositivos e impressoras**.
2. Clique com o botão direito do rato no ícone **Brother XXX-XXXX** (em que XXXX é o nome do seu modelo) e selecione **Preferências de impressão**. Se aparecerem as opções de controlador da impressora, selecione o seu controlador da impressora.
Aparece a caixa de diálogo do controlador da impressora.
3. Clique no separador **Manutenção**.
4. Selecione uma das seguintes opções:

Opção	Descrição
Verificar qualidade de impressão...	Utilize para imprimir a página de teste e verificar a qualidade de impressão.
Limpeza da cabeça de impressão...	Utilize para iniciar o processo de limpeza manualmente. Selecione se aparecer uma linha ou espaços em branco no texto ou nos gráficos da página de teste.

5. Efetue uma das seguintes ações:
 - Se tiver selecionado a opção **Verificar qualidade de impressão...**, clique em **Iniciar**.
O equipamento imprime a página de teste.
 - Se tiver selecionado a opção **Limpeza da cabeça de impressão...**, selecione a opção **Só a preto**, **Só a cores** ou **Tudo** para o tipo de limpeza e, em seguida, clique em **Seguinte**.
6. Selecione a opção **Normal**, **Forte** ou **Mais forte** para a intensidade da limpeza e, em seguida, clique em **Seguinte**.
7. Clique em **Iniciar**.
O equipamento inicia a limpeza.



Informações relacionadas

- Limpar o equipamento Brother

Tópicos relacionados:

- Problemas no manuseamento do papel e na impressão
- Limpar a cabeça de impressão do equipamento Brother

Limpar a cabeça de impressão a partir do computador (Mac)

Para manter uma boa qualidade de impressão, o equipamento limpa automaticamente a cabeça de impressão sempre que necessário. Se existir algum problema de qualidade de impressão, inicie manualmente o processo de limpeza.

1. Selecione **Preferências do Sistema** a partir do menu Apple.
2. Selecione **Impressão e Digitalização** e, em seguida, selecione o equipamento.
3. Clique no botão **Opções e acessórios...**
4. Clique no separador **Utilitário** e no botão **Abrir utilitário de impressoras**.
Aparece o ecrã do Status Monitor.
5. Clique no menu **Controlar** e selecione **Manutenção**.
6. Selecione uma das seguintes opções:

Opção	Descrição
Verificar qualidade de impressão...	Utilize para imprimir a página de teste e verificar a qualidade de impressão.
Limpeza da cabeça de impressão...	Utilize para iniciar o processo de limpeza manualmente. Selecione se aparecer uma linha ou espaços em branco no texto ou nos gráficos da página de teste.

7. Efetue uma das seguintes ações:
 - Se tiver selecionado a opção **Verificar qualidade de impressão...**, clique em **Iniciar**.
O equipamento imprime a página de teste.
 - Se tiver selecionado a opção **Limpeza da cabeça de impressão...**, selecione a opção **Só a preto**, **Só a cores** ou **Tudo** para o tipo de limpeza e, em seguida, clique em **Seguinte**.
8. Selecione a opção **Normal**, **Forte** ou **Mais forte** para a intensidade da limpeza e, em seguida, clique em **Seguinte**.
9. Clique em **Iniciar**.
O equipamento inicia a limpeza.



Informações relacionadas

- [Limpar o equipamento Brother](#)

Tópicos relacionados:

- [Problemas no manuseamento do papel e na impressão](#)
- [Limpar a cabeça de impressão do equipamento Brother](#)

Limpar o LCD do equipamento

IMPORTANTE

NÃO utilize detergentes líquidos (incluindo etanol).

1. Mantenha premido o botão  para desligar o equipamento. O LCD apresenta [A desligar] durante alguns segundos antes de o equipamento se desligar.
2. Limpe o LCD com um pano seco, macio e que não largue pelos.

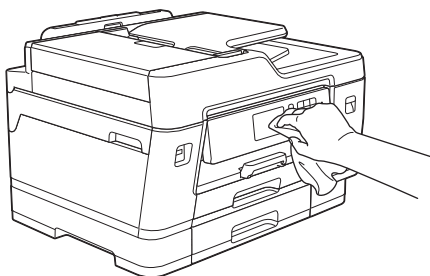

Informações relacionadas

- [Limpar o equipamento Brother](#)

Limpar o exterior do equipamento

IMPORTANTE

- A limpeza com líquidos voláteis, como diluente ou gasolina, danifica a parte exterior do equipamento.
- NÃO utilize materiais de limpeza que contenham amoníaco.
- NÃO utilize álcool isopropílico para remover sujeira do painel de controlo. Pode rachar o painel.

1. Se a aba do suporte do papel estiver aberta, feche-a e, em seguida, feche o suporte do papel.
2. Puxe as gavetas do papel (1) completamente para fora do equipamento, na direção da seta.

- Gaveta #1

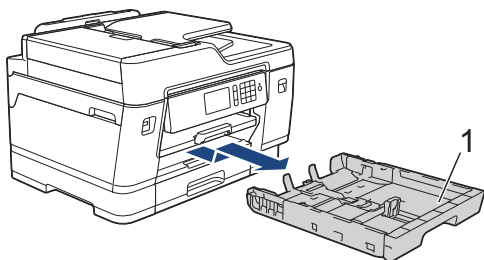

- Gaveta #2

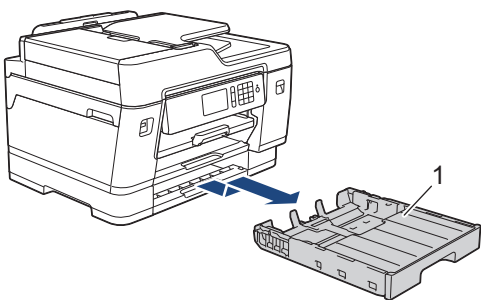

- Gaveta #3 (MFC-J6947DW)

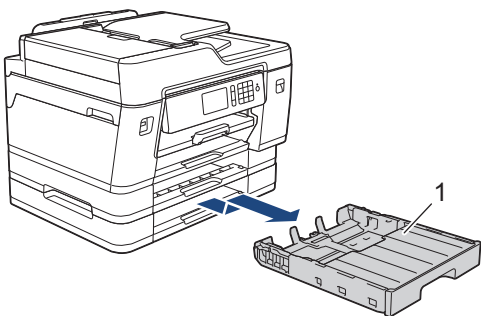

3. Limpe o exterior do equipamento com um pano seco que não largue pelos, para remover o pó.

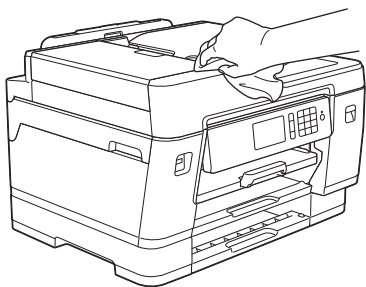

4. Retire tudo o que estiver preso no interior da gaveta do papel. Limpe o interior e o exterior da gaveta do papel com um pano seco que não largue pelos, para remover o pó.

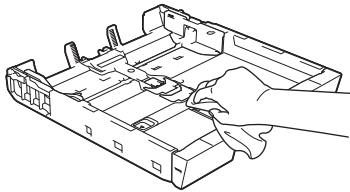

5. Lentamente, introduza na totalidade a gaveta do papel no equipamento.



Informações relacionadas

- [Limpar o equipamento Brother](#)
-

Limpar a placa da impressora do equipamento

⚠ ADVERTÊNCIA

⚡ Certifique-se de que desliga o equipamento da tomada elétrica antes de limpar a faixa de impressão para evitar um choque elétrico.

1. Com ambas as mãos, utilize as pegas existentes em cada lado do equipamento para levantar a tampa do digitalizador para a posição aberta.
2. Limpe a faixa de impressão do equipamento (1) e a área circundante, retirando a tinta derramada com um pano seco, macio e que não largue pelos.

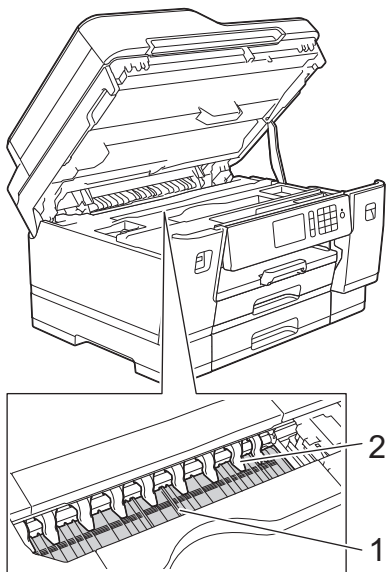

IMPORTANTE

NÃO dobre nem exerça demasiada pressão nas nove presilhas (2). Se o fizer, podem ficar danificadas.

3. Feche cuidadosamente a tampa do digitalizador com ambas as mãos.

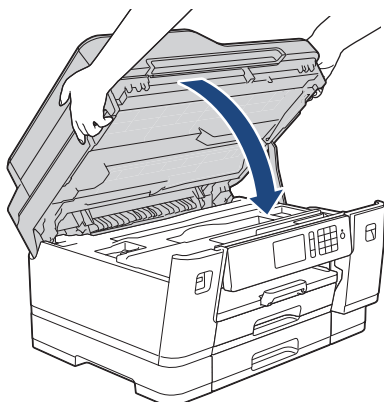

4. Volte a ligar o cabo de alimentação.

✓ Informações relacionadas

- [Limpar o equipamento Brother](#)

Tópicos relacionados:

- Problemas no manuseamento do papel e na impressão
-

Limpar os rolos de alimentação de papel

Se os rolos do alimentador de papel estiverem sujos de tinta ou tiverem pó de papel acumulado, poderá ter problemas na alimentação do papel.

1. Desligue o equipamento da tomada elétrica.
2. Se a aba do suporte do papel estiver aberta, feche-a e, em seguida, feche o suporte do papel.
3. Puxe a gaveta do papel (1) completamente para fora do equipamento, na direção da seta.

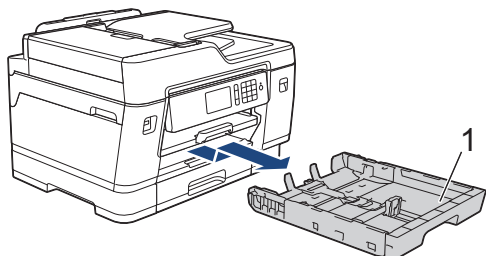

4. Levante o suporte do papel (1) e puxe-o completamente para fora do equipamento, de forma inclinada, na direção da seta.

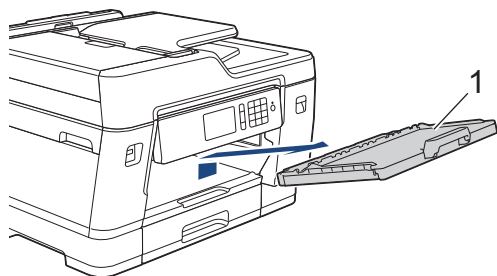

5. Limpe a parte frontal dos rolos do alimentador de papel (1) com um pano macio e que não largue pelos, humedecido com água, deslocando-o de um lado para o outro. Após a limpeza, seque os rolos com um pano seco, macio e que não largue pelos para eliminar toda a humidade.

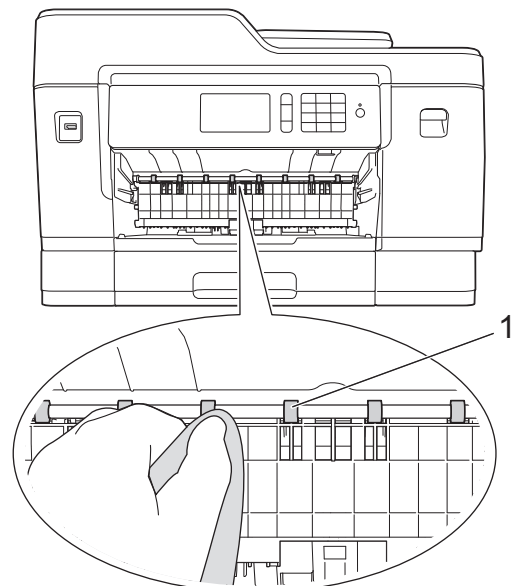

6. Levante a aba de desencravamento de papel (2) e, em seguida, limpe a parte de trás dos rolos do alimentador de papel (1) com um pano macio e que não largue pelos humedecido com água. Após a limpeza, seque os rolos com um pano seco, macio e que não largue pelos para eliminar toda a humidade.

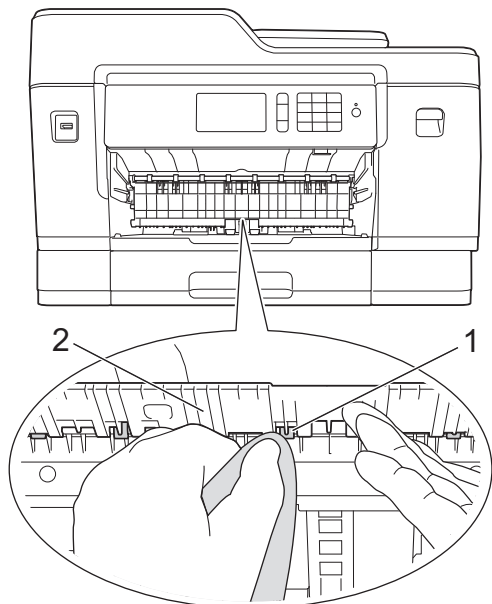

7. Volte a colocar o suporte do papel firmemente no equipamento. Certifique-se de que encaixou o suporte do papel nas calhas.

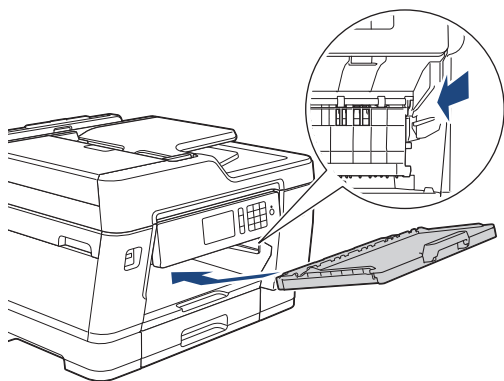

8. Lentamente, introduza na totalidade a gaveta do papel no equipamento.
9. Volte a ligar o cabo de alimentação.



Utilize apenas o equipamento quando os rolos estiverem secos. Se utilizar o equipamento antes de os rolos estarem secos, poderá ter problemas na alimentação do papel.



Informações relacionadas

- [Limpar o equipamento Brother](#)

Tópicos relacionados:

- [Problemas no manuseamento do papel e na impressão](#)

Limpar a almofada base

Limpar a almofada base periodicamente pode evitar que o equipamento puxe várias folhas quando tem poucas folhas de papel na gaveta.

1. Se a aba do suporte do papel estiver aberta, feche-a e, em seguida, feche o suporte do papel.
2. Puxe as gavetas do papel (1) completamente para fora do equipamento, na direção da seta.
 - Gaveta #1

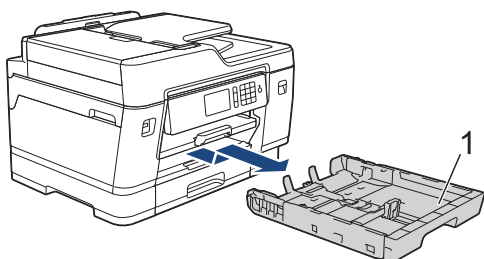

- Gaveta #2

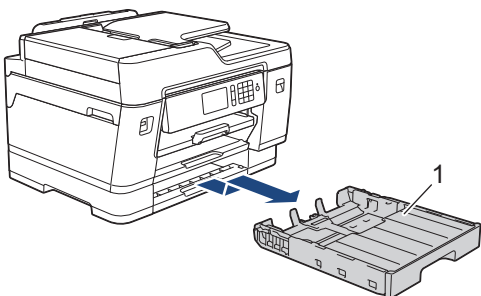

- Gaveta #3 (MFC-J6947DW)

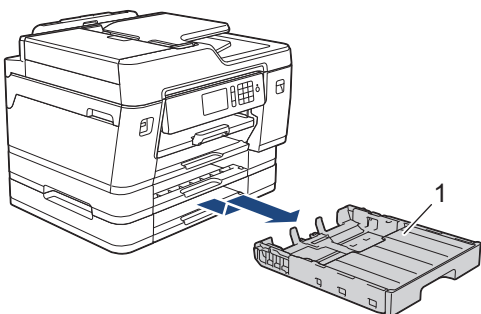

3. Limpe a almofada base (1) com um pano macio e que não largue pelos humedecido com água. Após a limpeza, seque a almofada com um pano seco, macio e que não largue pelos para eliminar toda a humidade.

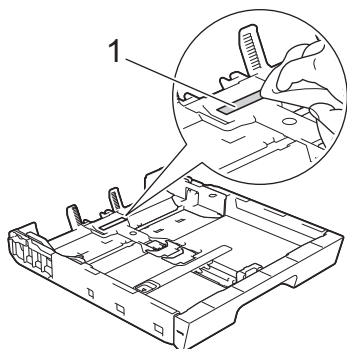

4. Lentamente, introduza na totalidade a gaveta do papel no equipamento.



Informações relacionadas

- [Limpar o equipamento Brother](#)

Tópicos relacionados:

- Problemas no manuseamento do papel e na impressão
-

Limpar os rolos de recolha de papel

A limpeza periódica dos rolos de recolha de papel pode evitar encravamentos de papel ao assegurar a alimentação correta do mesmo.

1. Desligue o equipamento da tomada elétrica.
2. Se a aba do suporte do papel estiver aberta, feche-a e, em seguida, feche o suporte do papel.
3. Puxe a gaveta do papel (1) completamente para fora do equipamento, na direção da seta.

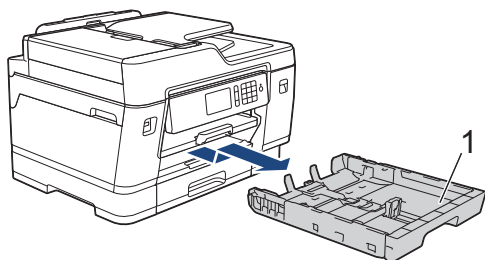

4. Levante o suporte do papel (1) e puxe-o completamente para fora do equipamento, de forma inclinada, na direção da seta.

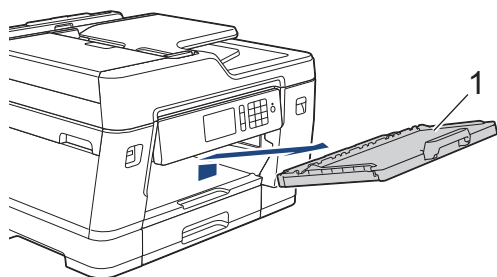

5. Limpe os rolos de recolha de papel (1) com um pano macio e que não largue pelos, humedecido em água. Gire os rolos lentamente de forma a que toda a superfície fique limpa. Após a limpeza, seque os rolos com um pano seco, macio e que não largue pelos para eliminar toda a humidade.

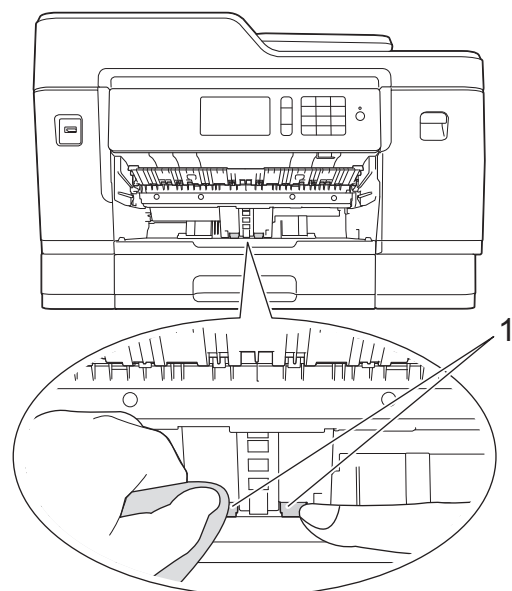

6. Volte a colocar o suporte do papel firmemente no equipamento. Certifique-se de que encaixou o suporte do papel nas calhas.

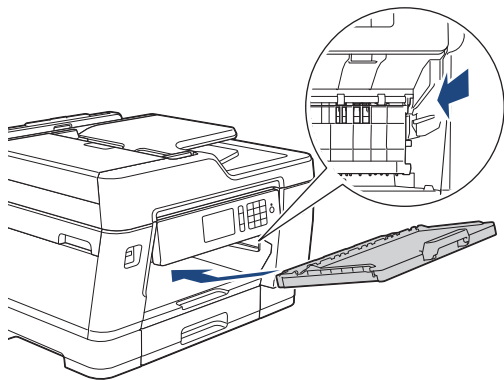

7. Lentamente, introduza na totalidade a gaveta do papel no equipamento.
8. Volte a ligar o cabo de alimentação.

Informações relacionadas

- [Limpar o equipamento Brother](#)

Tópicos relacionados:

- [Mensagens de erro e manutenção](#)
 - [Problemas no manuseamento do papel e na impressão](#)
-

Limpar os rolos de recolha de papel da gaveta do papel #2 e da gaveta #3

Estas instruções descrevem como limpar os rolos de recolha de papel da gaveta #2.

(MFC-J6947DW) Os passos para a gaveta #3 são muito semelhantes.

1. Desligue o equipamento da tomada elétrica.
2. Se a aba do suporte do papel estiver aberta, feche-a e, em seguida, feche o suporte do papel.
3. Puxe a gaveta #2 (1) completamente para fora do equipamento, na direção da seta.

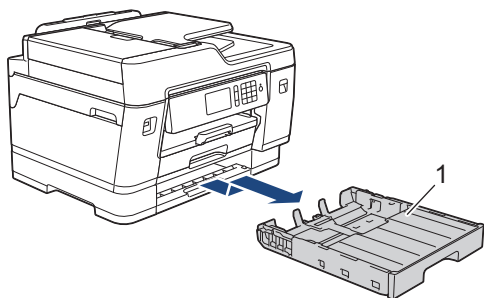

4. Limpe os rolos de recolha de papel da gaveta #2 (1) com um pano macio e que não largue pelos humedecido com água. Gire os rolos lentamente de forma a que toda a superfície fique limpa. Após a limpeza, seque os rolos com um pano seco, macio e que não largue pelos para eliminar toda a humidade.

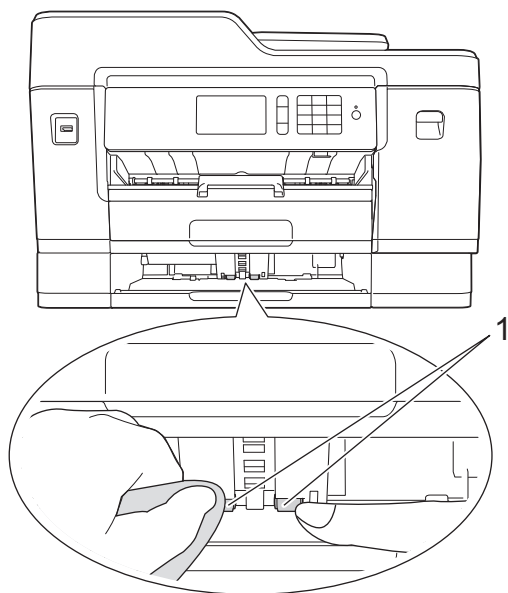

5. Lentamente, introduza totalmente a gaveta #2 no equipamento.
6. Volte a ligar o cabo de alimentação.



Informações relacionadas

- [Limpar o equipamento Brother](#)

Verificar o equipamento Brother

- [Ver a qualidade de impressão](#)
- [Verificar o alinhamento da impressão do equipamento Brother](#)
- [Verificar o alinhamento da impressão a partir do computador \(Windows\)](#)
- [Verificar o alinhamento da impressão a partir do computador \(Mac\)](#)
- [Verificar o volume da tinta \(cálculo de páginas\)](#)
- [Monitorizar o estado do equipamento a partir do computador \(Windows\)](#)
- [Monitorizar o estado do equipamento a partir do computador \(Mac\)](#)

Ver a qualidade de impressão

Se as impressões tiverem cores e texto esbatidos ou matizados ou se faltar texto, alguns dos bocais da cabeça de impressão podem estar obstruídos. Imprima a folha de verificação da qualidade de impressão e examine o padrão de verificação dos bocais.

1. Prima  [Definiç.] > [Manutenção] > [Melhorar Qual. Impressão] > [Verificar Qual. Impr.].

2. Prima [Iniciar].

O equipamento imprime a folha de verificação da qualidade de impressão.

3. Verifique a qualidade dos quatro blocos de cor na folha.

4. O ecrã tátil pergunta sobre a qualidade de impressão. Efetue uma das seguintes ação:

- Se todas as linhas estiverem nítidas e visíveis, prima [Não] e, em seguida, prima  para terminar a verificação da qualidade de impressão.
- Se faltarem linhas (ver **Má**, abaixo), prima [Sim].

OK

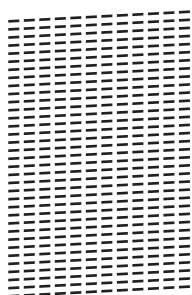

Má

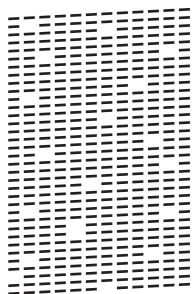

5. O ecrã tátil pede-lhe que verifique a qualidade de impressão de cada cor. Prima o número do padrão (1–4) que mais se aproxima do resultado de impressão.

6. Efetue uma das seguintes ação:

- Se for necessário limpar a cabeça de impressão, prima [Iniciar] para iniciar o procedimento de limpeza.
- Se não for necessário limpar a cabeça de impressão, o ecrã Manutenção volta a aparecer no ecrã tátil.

Prima .

7. Quando o procedimento de limpeza termina, o ecrã tátil pergunta se pretende voltar a imprimir a folha de verificação da qualidade de impressão. Prima [Sim] e, em seguida, prima [Iniciar].

O equipamento volta a imprimir a folha de verificação da qualidade de impressão. Verifique novamente a qualidade dos quatro blocos de cor na folha.

Se limpar a cabeça de impressão e a impressão não melhorar, experimente instalar um novo cartucho de tinta original da Brother para cada cor problemática. Experimente voltar a limpar a cabeça de impressão. Se a impressão não tiver melhorado, contacte o serviço de apoio ao cliente da Brother ou o revendedor Brother da sua área.

IMPORTANTE

NÃO toque na cabeça de impressão. Se tocar na cabeça de impressão, pode causar danos permanentes e anular a garantia da mesma.



Quando um bocal da cabeça de impressão está obstruído, a amostra impressa tem esta aparência.



Depois de limpar o bocal da cabeça de impressão, as linhas desaparecem.



Informações relacionadas

- [Verificar o equipamento Brother](#)

Tópicos relacionados:

- [Problemas no manuseamento do papel e na impressão](#)

Verificar o alinhamento da impressão do equipamento Brother

Se o texto impresso perder nitidez e as imagens ficarem desvanecidas após transportar o equipamento, poderá ser necessário ajustar o alinhamento da impressão.

Antes de ajustar o alinhamento da impressão, efetue primeiro um teste à qualidade de impressão premindo  [Definiç.] > [Manutenção] > [Melhorar Qual. Impressão] > [Verificar Qual. Impr.].

1. Prima  [Definiç.] > [Manutenção] > [Melhorar Qual. Impressão] > [Alinhamento].
2. Prima [Seg.].
3. Prima [Sim] após ser apresentada no LCD uma mensagem de confirmação segundo a qual foi concluído um teste à qualidade de impressão.
4. Prima [Auto] ou [Manual].
 - Se selecionar o modo [Auto], o alinhamento da impressão é ajustado automaticamente digitalizando a folha de verificação do alinhamento.
 - Se selecionar o modo [Manual], terá de introduzir manualmente os dados impressos na folha de verificação do alinhamento.
5. Selecione o tamanho do papel em que pretende imprimir a folha de verificação do alinhamento.
 - Se selecionou o modo [Manual], selecione [Alinhamento básico] ou [Alinhamento avançado] no passo seguinte.
6. Coloque o tamanho do papel especificado na gaveta e, em seguida, prima [Iniciar].
O equipamento imprime a folha de verificação do alinhamento.
7. Siga as instruções apresentadas no LCD.



Quando o alinhamento da impressão não está ajustado corretamente, o texto fica impreciso, com este aspeto:

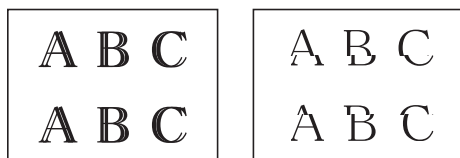

Depois de se ajustar corretamente o alinhamento da impressão, o texto fica com este aspeto.

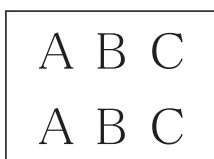

✓ Informações relacionadas

- [Verificar o equipamento Brother](#)

Tópicos relacionados:

- [Problemas no manuseamento do papel e na impressão](#)

Verificar o alinhamento da impressão a partir do computador (Windows)

Se o texto impresso perder nitidez e as imagens ficarem desvanecidas após transportar o equipamento, poderá ser necessário ajustar o alinhamento da impressão.

1. Efetue uma das seguintes ações:

- Para Windows Server 2008

Clique em  (**Iniciar**) > **Painel de controlo** > **Hardware e Som** > **Impressoras**.

- Para Windows 7 e Windows Server 2008 R2

Clique em  (**Iniciar**) > **Dispositivos e Impressoras**.

- Para Windows 8

Desloque o ponteiro do rato para o canto inferior direito do seu ambiente de trabalho. Quando aparecer a barra de menus, clique em **Definições** e depois em **Painel de Controlo**. No grupo **Hardware e Som**, clique em **Ver dispositivos e impressoras**.

- Para Windows Server 2012

Desloque o ponteiro do rato para o canto inferior direito do seu ambiente de trabalho. Quando aparecer a barra de menus, clique em **Definições** e depois em **Painel de Controlo**. No grupo **Hardware**, clique em **Ver dispositivos e impressoras**.

- Para Windows Server 2012 R2

Clique em **Painel de Controlo** no ecrã **Iniciar**. No grupo **Hardware**, clique em **Ver dispositivos e impressoras**.

- Para Windows 10 e Windows Server 2016

Clique em  > **Sistema Windows** > **Painel de Controlo**. No grupo **Hardware e Som**, clique em **Ver dispositivos e impressoras**.

2. Clique com o botão direito do rato no ícone **Brother XXX-XXXX** (em que XXXX é o nome do seu modelo) e seleccione **Propriedades de impressora**. Se aparecerem as opções de controlador da impressora, seleccione o seu controlador da impressora.

Aparece a caixa de diálogo do controlador da impressora.

3. Clique no separador **Geral**; em seguida, clique no botão **Preferências de impressão** ou **Preferências...**

Aparece a caixa de diálogo do controlador da impressora.

4. Clique no separador **Avançado**.

5. Clique no botão **Outras opções de impressão**.

6. Seleccione a opção **Reduzir Linhas Irregulares**.

7. Seleccione uma das seguintes opções:

Opção	Descrição
A3, JIS B4, Ledger	Ajuste o alinhamento da impressão para papel dos tamanhos A3, JIS B4 (disponível apenas em alguns países) e Ledger.
A4, Letter	Ajuste o alinhamento da impressão para papel dos tamanhos A4 e Letter.
Outros formatos	Ajuste o alinhamento da impressão para papel de outros tamanhos.

8. Clique em **OK** para voltar à janela do controlador da impressora.

9. Clique em **OK**.



Informações relacionadas

- Verificar o equipamento Brother

Tópicos relacionados:

- Problemas no manuseamento do papel e na impressão
- Alterar as opções de configuração da impressão quando ocorrem problemas de impressão

Verificar o alinhamento da impressão a partir do computador (Mac)

Se o texto impresso perder nitidez e as imagens ficarem desvanecidas após transportar o equipamento, poderá ser necessário ajustar o alinhamento da impressão.

1. A partir de uma aplicação como o Apple TextEdit, clique no menu **Ficheiro** e selecione **Imprimir**.
2. Selecione **Brother XXX-XXXX** (em que XXXX é o nome do seu modelo).
3. Clique no menu instantâneo da aplicação e selecione **Definições de impressão**.
Aparecem as opções **Definições de impressão**.
4. Clique na lista de definições de impressão **Avançado**.
5. Clique no menu **Reduzir Linhas Irregulares**.
6. Selecione uma das seguintes opções:

Opção	Descrição
A3, JIS B4, Ledger	Ajuste o alinhamento da impressão para papel dos tamanhos A3, JIS B4 (disponível apenas em alguns países) e Ledger.
A4, Letter	Ajuste o alinhamento da impressão para papel dos tamanhos A4 e Letter.
Outros formatos	Ajuste o alinhamento da impressão para papel de outros tamanhos.

7. Altere outras definições da impressora, se necessário.
8. Clique em **Imprimir**.

✓ Informações relacionadas

- [Verificar o equipamento Brother](#)

Tópicos relacionados:

- [Problemas no manuseamento do papel e na impressão](#)
- [Alterar as opções de configuração da impressão quando ocorrem problemas de impressão](#)

Verificar o volume da tinta (cálculo de páginas)

Embora apareça um ícone do volume da tinta no LCD do equipamento, pode visualizar uma imagem maior que apresenta a tinta restante em cada cartucho.

1. Prima  [Definiç.] > [Manutenção] > [Volum Tinteiro].



O ecrã tátil apresenta o volume da tinta e o cálculo de páginas ¹.



- a. Apresenta o nível de tinta do cartucho.
- b. Apresenta o nível de tinta restante no reservatório de tinta interno.
- c. Prima para alterar as definições de visualização da capacidade aproximada de páginas.
- d. O cálculo de páginas ¹ indica o número aproximado de páginas restantes que podem ser impressas com os cartuchos.



- Quando o cartucho de tinta estiver quase a acabar ou tiver um problema, aparece um dos ícones seguintes:

	O cartucho tem pouca tinta.
	O cartucho de tinta necessita de ser substituído.
	Existe um problema com o cartucho de tinta.

- Para verificar ou imprimir os números de modelo dos cartuchos de tinta, prima  (Voltar) para regressar ao ecrã do menu [Manutenção].

Prima [Modelo Cartucho Tinta] e siga as instruções apresentadas no ecrã tátil.

2. Prima .



- Pode também verificar o volume da tinta a partir do computador.
- Para obter informações detalhadas sobre os métodos de medição utilizados para as capacidades aproximadas, visite support.brother.com/yield.



Informações relacionadas

- [Verificar o equipamento Brother](#)

Tópicos relacionados:

- [Apresentação do ecrã LCD tátil](#)

¹ O cálculo de páginas é uma estimativa com fins meramente informativos e não apresenta a capacidade real em termos de páginas restantes. Para obter informações sobre a capacidade real dos cartuchos, consulte support.brother.com/yield.

-
- Apresentação do ecrã de definições
 - Imprimir um documento (Windows)
 - Imprimir um documento (Mac)
 - Monitorizar o estado do equipamento a partir do computador (Windows)
-

Monitorizar o estado do equipamento a partir do computador (Windows)

O utilitário Status Monitor é uma ferramenta de software configurável para monitorizar o estado de um ou mais equipamentos, que permite a notificação imediata de erros.

- Efetue uma das seguintes ações:

- Clique duas vezes no ícone  do tabuleiro de tarefas.

- Windows 7

Clique em  (Iniciar) > **Todos os Programas** > **Brother** > **Brother Utilities**.

Clique na lista pendente e selecione o nome do seu modelo (se ainda não estiver selecionado). Clique em **Ferramentas** na barra de navegação do lado esquerdo e clique em **Status Monitor**.

- Windows 8 e Windows 10

Clique em  (Brother Utilities); em seguida, clique na lista pendente e selecione o nome do seu modelo (se ainda não estiver selecionado). Clique em **Ferramentas** na barra de navegação do lado esquerdo e clique em **Status Monitor**.

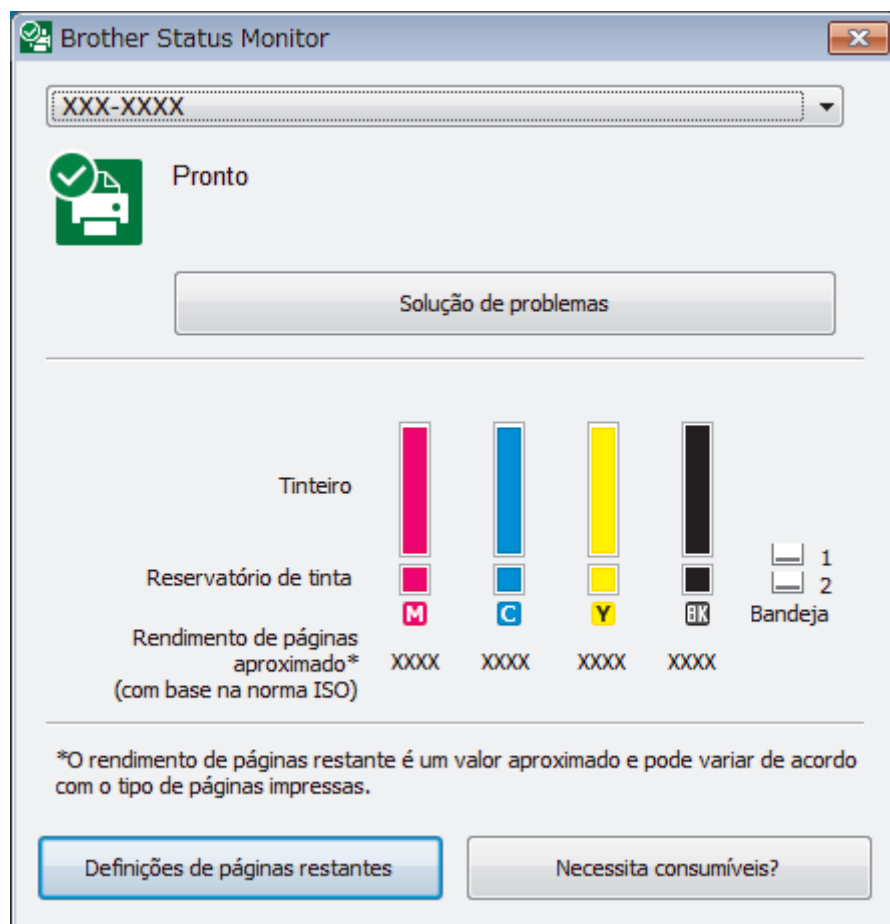

Solução de problemas

Clique no botão **Solução de problemas** para aceder ao sítio web de solução de problemas.



Definições de páginas restantes

Clique no botão **Definições de páginas restantes** para alterar as definições de visualização da capacidade aproximada de páginas.

Necessita consumíveis?

Clique no botão **Necessita consumíveis?** para obter mais informações sobre os consumíveis originais da Brother.

Ícones de erro

Ícone	Descrição
	O cartucho tem pouca tinta.
	O cartucho de tinta necessita de ser substituído.
	Existe um problema com o cartucho de tinta.

Informações relacionadas

- [Verificar o equipamento Brother](#)
 - [Indicadores do Status Monitor e o seu significado \(Windows\)](#)
 - [Desativar a função Mostrar Status Monitor \(Windows\)](#)
 - [Desligar o Status Monitor \(Windows\)](#)

Tópicos relacionados:

- [Cancelar um trabalho de impressão \(Windows\)](#)
- [Verificar o volume da tinta \(cálculo de páginas\)](#)

Indicadores do Status Monitor e o seu significado (Windows)

Quando iniciar o seu computador, o ícone **Brother Status Monitor** aparece na área de tarefas.

- Um ícone verde indica o estado Em espera normal.



- Um ícone amarelo indica um aviso.



- Um ícone vermelho indica que ocorreu um erro.



- Um ícone cinzento indica que o equipamento está offline.



Informações relacionadas

- [Monitorizar o estado do equipamento a partir do computador \(Windows\)](#)

Desativar a função Mostrar Status Monitor (Windows)

A função Mostrar Status Monitor permite-lhe saber se existe algum problema com um equipamento monitorizado pelo seu computador. A predefinição é **Só ao imprimir a partir deste PC**. Para a desligar, siga estes passos:

1. Clique com o botão direito do rato no ícone ou na janela do  (**Brother Status Monitor**), selecione a opção **Definições do Status Monitor** e clique em **Opções**.

Aparece a janela **Opções**.

2. Selecione o separador **Básico** e, em seguida, selecione **Desativado** para **Mostrar Status Monitor**.
3. Clique em **OK**.



Mesmo que a função Mostrar Status Monitor esteja desativada, pode verificar o estado do equipamento em qualquer altura visualizando o Status Monitor.



Informações relacionadas

- [Monitorizar o estado do equipamento a partir do computador \(Windows\)](#)

▲ [Página inicial](#) > [Manutenção de rotina](#) > [Verificar o equipamento Brother](#) > [Monitorizar o estado do equipamento a partir do computador \(Windows\)](#) > [Desligar o Status Monitor \(Windows\)](#)

Desligar o Status Monitor (Windows)

1. Clique com o botão direito do rato no ícone ou na janela do  (**Brother Status Monitor**) e seleccione **Sair**.
2. Clique em **OK**.

Informações relacionadas

- [Monitorizar o estado do equipamento a partir do computador \(Windows\)](#)
-

Monitorizar o estado do equipamento a partir do computador (Mac)

O programa utilitário Status Monitor da Brother é uma ferramenta de software configurável para monitorizar o estado de um equipamento e que notifica o utilizador de imediato em caso de erro. Pode também utilizar o Status Monitor da Brother para aceder à Gestão baseada na web.

1. Selecione **Preferências do Sistema** a partir do menu Apple.
2. Selecione **Impressão e Digitalização** e, em seguida, selecione o equipamento.
3. Clique no botão **Opções e acessórios...**
4. Clique no separador **Utilitário** e no botão **Abrir utilitário de impressoras**.

Aparece o ecrã do Status Monitor.

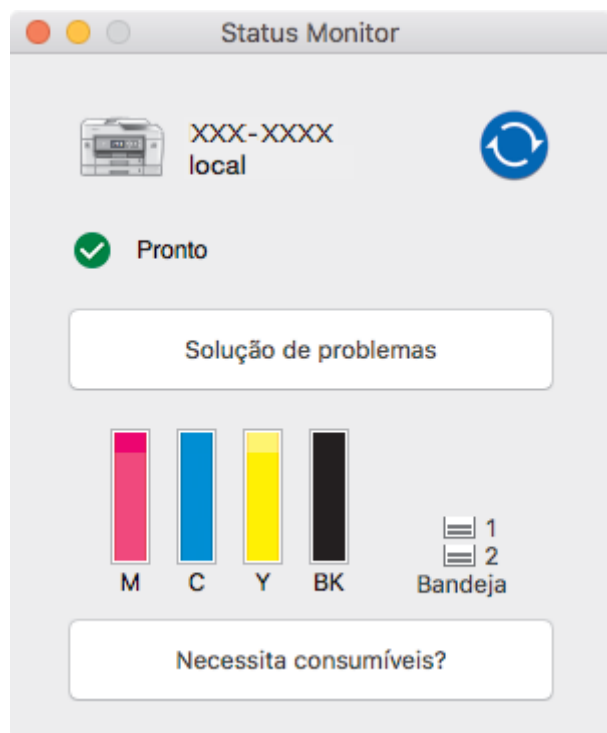

Solução de problemas

Clique no botão **Solução de problemas** para aceder ao Brother Solutions Center, que oferece respostas às **Perguntas mais frequentes** e **Resolução de problemas**.

Necessita consumíveis?

Clique no botão **Necessita consumíveis?** para obter mais informações sobre consumíveis originais da Brother.

Atualizar o estado do equipamento



Para ver o estado mais recente do equipamento enquanto a janela **Status Monitor** está aberta, clique no ícone . Para definir o intervalo com que o software atualiza a informação de estado do equipamento, clique no menu **Brother Status Monitor** e, em seguida, selecione **Preferências...**

Gestão Baseada na Web (apenas com ligação de rede)

Aceda ao sistema de Gestão baseada na web clicando no ícone do equipamento no ecrã **Status Monitor**. Pode utilizar um browser da web padrão para gerir o equipamento através do protocolo HTTP (Hyper Text Transfer Protocol).

Ícones de erro

Ícone	Descrição
	O cartucho tem pouca tinta.

Ícone	Descrição
	O cartucho de tinta necessita de ser substituído.
	Existe um problema com o cartucho de tinta.



Informações relacionadas

- [Verificar o equipamento Brother](#)

Tópicos relacionados:

- [Aceder à Gestão baseada na web](#)
-

Corrija a alimentação do papel para eliminar as linhas verticais.

Ajuste a alimentação do papel para reduzir as linhas verticais.

Antes de ajustar o alimentador de papel, efetue primeiro um teste à qualidade de impressão premindo  [Definiç.] > [Manutenção] > [Melhorar Qual. Impressão] > [Verificar Qual. Impr.].

1. Prima  [Definiç.] > [Manutenção] > [Melhorar Qual. Impressão] > [Corr alimentação de papel].
2. Prima [Seg.].
3. Prima [Sim] após ser apresentada no LCD uma mensagem de confirmação segundo a qual foi concluído um teste à qualidade de impressão.
4. Prima [Auto] ou [Manual].
 - Se selecionar o modo [Auto], o alinhamento do alimentador de papel é ajustado automaticamente digitalizando a folha de ajuste.
 - Se selecionar o modo [Manual], terá de introduzir manualmente os dados impressos na folha de ajuste.
5. Selecione o tamanho do papel em que pretende imprimir a folha de ajuste.
6. Coloque o tamanho do papel especificado na gaveta e, em seguida, prima [Iniciar].
O equipamento imprime a folha de ajuste.
7. Siga as instruções apresentadas no LCD.



Informações relacionadas

- [Manutenção de rotina](#)

Tópicos relacionados:

- [Problemas no manuseamento do papel e na impressão](#)

Alterar as opções de configuração da impressão quando ocorrem problemas de impressão

Se a impressão for de má qualidade, selecione estas opções em função do seu objetivo. Quando estas definições estão selecionadas, a velocidade de impressão é inferior.



Estas opções só estão disponíveis quando efetua operações a partir do equipamento, como a cópia. Quando imprime a partir do computador, altere as definições no controlador da impressora.

1. Prima  [Definiç.] > [Manutenção] > [Opções de Definição de Impressão].
2. Prima uma das seguintes opções:

Opção	Descrição
Reduzir Manchas	Selecione esta opção de acordo com o tipo de papel e com a circunstância de estar a utilizar a impressão em 1 lado ou a impressão nos 2 lados se tiver problemas com impressões esborratadas ou encravamentos de papel.
Reduzir Linhas Irregulares	Selecione esta opção de acordo com o tipo de papel se tiver problemas com linhas assimétricas.
Papel de Secagem Lenta	Selecione esta opção se utilizar um tipo de papel simples no qual a tinta seque lentamente.

3. Siga os menus apresentados no LCD.

4. Prima .



Informações relacionadas

- [Manutenção de rotina](#)

Tópicos relacionados:

- [Copiar nos dois lados do papel \(cópia dos 2 lados\)](#)
- [Problemas no manuseamento do papel e na impressão](#)
- [Outros problemas](#)
- [Evitar impressões esborratadas e encravamentos de papel \(Windows\)](#)
- [Evitar impressões esborratadas e encravamentos de papel \(Mac\)](#)
- [Verificar o alinhamento da impressão a partir do computador \(Windows\)](#)
- [Verificar o alinhamento da impressão a partir do computador \(Mac\)](#)
- [Definições de impressão \(Windows\)](#)
- [Opções de impressão \(Mac\)](#)

Embalar e enviar o equipamento Brother

- Sempre que transportar o equipamento, utilize os materiais de embalagem fornecidos com o equipamento. Não incline nem vire o produto ao contrário. Se não embalar o equipamento corretamente, os danos que possam ocorrer durante o transporte podem não ser cobertos pela garantia.
- O equipamento deve ser protegido por um seguro adequado do transportador.

IMPORTANTE

É importante permitir que o equipamento “estacione” a cabeça de impressão após um trabalho de impressão. Ouça atentamente o equipamento antes de o desligar para se certificar de que todos os ruídos mecânicos pararam. Não permitir que o equipamento conclua este processo de parqueamento pode causar problemas de impressão e possíveis danos na cabeça de impressão.

1. Desligue o equipamento da tomada elétrica.
2. Com ambas as mãos, utilize as pegas existentes em cada lado do equipamento para levantar a tampa do digitalizador para a posição aberta. Em seguida, desligue o equipamento da tomada telefónica de parede e retire o cabo da linha telefónica do equipamento.
3. Desligue o cabo de interface do equipamento, se estiver ligado.
4. Feche cuidadosamente a tampa do digitalizador utilizando as pegas existentes em cada lado.

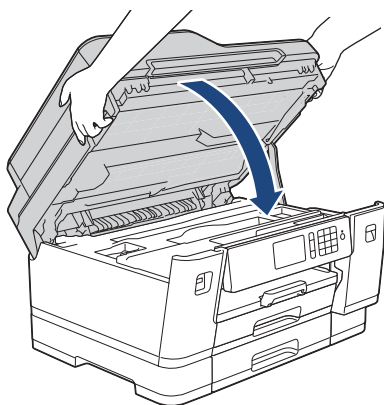

5. Abra a tampa dos cartuchos de tinta.
6. Prima os manípulos de desbloqueio da tinta para libertar os cartuchos de tinta e, em seguida, retire os cartuchos de tinta.

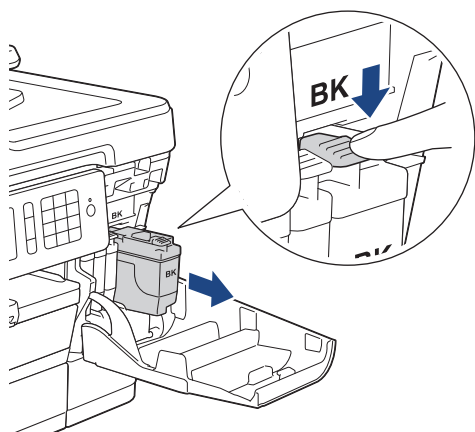

7. Embrulhe o equipamento no saco de plástico.

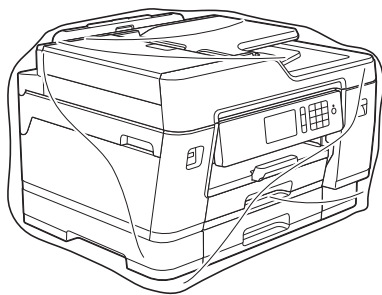

8. Coloque o equipamento na embalagem original com o material de embalagem original, conforme o ilustrado. Não coloque o cartucho de tinta usado dentro da embalagem.

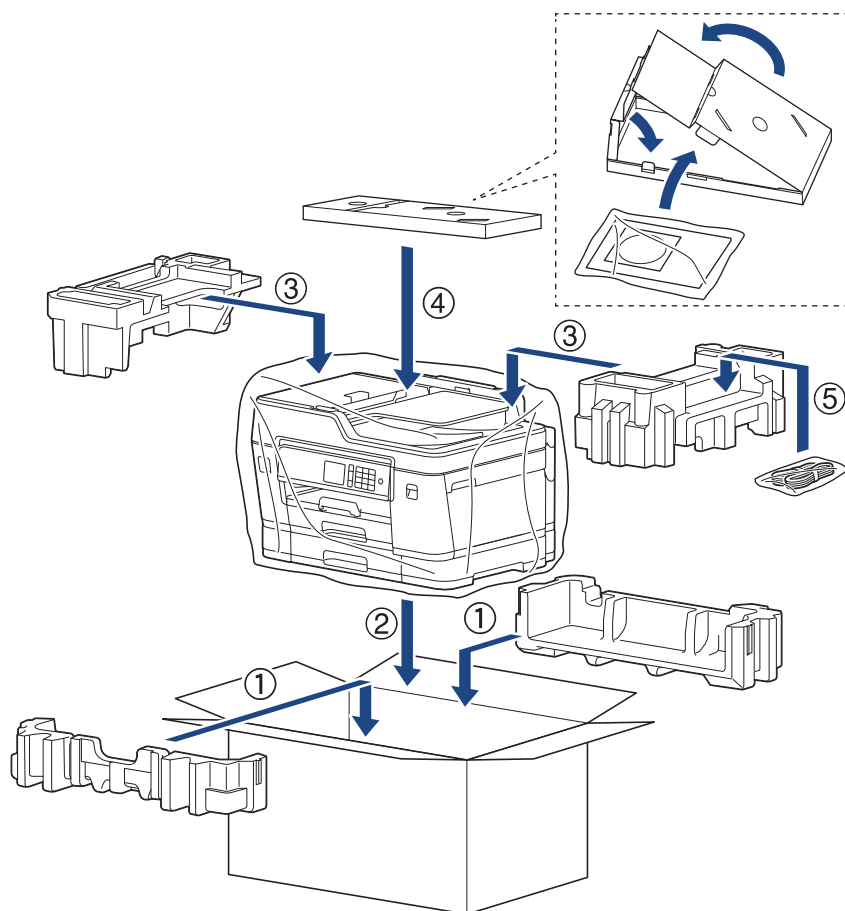

9. Feche a caixa de cartão e prenda-a com fita adesiva.

✓ Informações relacionadas

- [Manutenção de rotina](#)

Tópicos relacionados:

- [Substituir os cartuchos de tinta](#)

Definições do equipamento

Personalize definições e funções e trabalhe com as opções apresentadas no LCD do equipamento para tornar o equipamento Brother uma ferramenta de trabalho mais eficiente.

- [Alterar as definições do equipamento a partir do painel de controlo](#)
- [Alterar definições do equipamento a partir do computador](#)

Alterar as definições do equipamento a partir do painel de controlo

- [Em caso de falha de energia \(armazenamento em memória\)](#)
- [Definições gerais](#)
- [Guardar as definições favoritas como um atalho](#)
- [Imprimir relatórios](#)
- [Tabelas de definições e funções](#)

Em caso de falha de energia (armazenamento em memória)

- As definições dos menus ficam guardadas permanentemente e não são perdidas.
- As definições temporárias (por exemplo: Contraste e Modo Internacional) são perdidas.
- A data, a hora e as tarefas programadas no temporizador do fax (por exemplo: fax programado) serão retidas durante cerca de 24 horas.
- Os faxes que estiverem na memória do equipamento não são perdidos.



Informações relacionadas

- [Alterar as definições do equipamento a partir do painel de controlo](#)
-

Definições gerais

- [Ajustar o volume do equipamento](#)
- [Mudar automaticamente para o horário de poupança de energia](#)
- [Definir a contagem decrescente para o modo de espera](#)
- [Configurar o equipamento para se desligar automaticamente](#)
- [Definir a data e a hora](#)
- [Configurar o fuso horário](#)
- [Ajustar o brilho da luz de fundo do LCD](#)
- [Alterar a duração da luz de fundo do LCD](#)
- [Definir a ID do aparelho](#)
- [Definir o modo de marcação por tons ou impulsos](#)
- [Evite marcar um número errado \(Restrição de marcação\)](#)
- [Reduzir o ruído da impressão](#)
- [Alterar o idioma utilizado no LCD](#)

Ajustar o volume do equipamento

1. Prima  [Definiç.] > [Defin. todas] > [Config. geral] > [Volume].
2. Prima uma das seguintes opções:

Opção	Descrição
Toque de camp.	Ajuste o volume do toque.
Bip	Ajuste o volume quando prime um botão, comete um erro, ou depois de enviar ou receber um fax.
Altifalante	Ajuste o volume do altifalante.

3. Prima a opção [Desligar], [Baixo], [Med] ou [Alta].
4. Prima .



Informações relacionadas

- [Definições gerais](#)

Mudar automaticamente para o horário de poupança de energia

Pode programar o equipamento para mudar automaticamente para a hora de verão.

O equipamento adianta automaticamente uma hora na primavera e atrasa uma hora no outono. Certifique-se de que configurou a data e a hora corretamente na definição [Data e hora].

1. Prima  [Definiç.].
2. Prima  [Data e hora] > [Dia Auto].
3. Prima [Ligar] ou [Desligar].
4. Prima .





Informações relacionadas

- [Definições gerais](#)

Definir a contagem decrescente para o modo de espera

A seleção do Modo de Espera (ou Modo de Poupança de Energia) pode reduzir o consumo de energia. Quando o equipamento está no Modo de Espera, é como se estivesse desligado. O equipamento desperta e começa a imprimir quando recebe um trabalho de impressão ou um fax. Utilize estas instruções para definir o período de tempo (contagem decrescente) que o equipamento aguarda até entrar no Modo de Espera.

- O temporizador reinicia-se quando o equipamento executa uma operação, como receber um fax ou um trabalho de impressão.
- A definição de fábrica é cinco minutos.
- Quando o equipamento entra no modo de espera, a luz de fundo do LCD desliga-se.

1. Prima  [Definiç.] > [Defin. todas] > [Config. geral] > [Modo de espera].
2. Passe o dedo para cima ou para baixo, ou prima ▲ ou ▼, para ver a opção [1Min], [2Mins], [3Mins], [5Mins], [10Mins], [30Mins] ou [60Mins] e prima a opção pretendida.
3. Prima .



Informações relacionadas

- [Definições gerais](#)

Tópicos relacionados:

- [Configurar o equipamento para se desligar automaticamente](#)

Configurar o equipamento para se desligar automaticamente



A função de desativação automática consegue reduzir o consumo de energia. Defina o período de tempo que o equipamento estará em modo de espera até se desligar automaticamente. Quando esta função está configurada para [Desligar], terá de desligar o equipamento manualmente.

Para ligar o equipamento depois de a função de desativação automática o ter desligado, prima .



O equipamento não se desliga automaticamente quando:

- O equipamento está ligado a uma linha telefónica.
- O equipamento está ligado a uma rede com fios.
- O equipamento está ligado a uma rede sem fios.
- A definição [WLAN Activa] está configurada para [Ligar] ou [WLAN] está selecionada na definição [Interface Rede].
- Os trabalhos de impressão segura estão guardados na memória do equipamento.

1. Prima  [Definiç.] > [Defin. todas] > [Config. geral] > [Desligar Auto].
2. Passe o dedo para cima ou para baixo, ou prima ▲ ou ▼ para ver a opção [Desligar], [1hora], [2horas], [4horas] ou [8horas] e prima a opção pretendida.
3. Prima .



Informações relacionadas



- [Definições gerais](#)

Tópicos relacionados:

- [Definir o período de intervalo do histórico de fax](#)
- [Definir a contagem decrescente para o modo de espera](#)

Definir a data e a hora

O LCD apresenta a data e hora. Se não estiverem certas, acerte-as. Pode adicionar a data e a hora a todos os faxes que enviar através da definição de ID do aparelho.

1. Prima  [Definiç.].
2. Prima  [Data e hora].
3. Prima [Data].
4. Introduza os últimos dois dígitos do ano no ecrã tátil e, em seguida, prima [OK].
5. Introduza dois dígitos do mês no ecrã tátil e, em seguida, prima [OK].
6. Introduza dois dígitos do dia no ecrã tátil e, em seguida, prima [OK].
7. Prima [Hora].
8. Introduza a hora (em formato de 24 horas) utilizando o ecrã tátil.
Prima [OK].
(Por exemplo, introduza 19:45 para as 7:45 da tarde.)
9. Prima .

Informações relacionadas



- [Definições gerais](#)

Tópicos relacionados:

- [Registar o equipamento no Google Cloud Print utilizando a Gestão Baseada na Web](#)
- [Definir a ID do aparelho](#)

Configurar o fuso horário

Defina o fuso horário da sua localização no equipamento.

1. Prima  [Definiç.].
2. Prima  [Data e hora] > [Horário].
3. Introduza o fuso horário.
4. Prima [OK].
5. Prima .





Informações relacionadas

- [Definições gerais](#)

Ajustar o brilho da luz de fundo do LCD

Se tiver dificuldades em ler o LCD, alterar a definição de brilho pode ajudar.

1. Prima  [Definiç.] > [Defin. todas] > [Config. geral] > [Definições LCD] > [Retroiluminaç.].
2. Prima a opção [Claro], [Med] ou [Escuro].
3. Prima .





Informações relacionadas

- [Definições gerais](#)

Alterar a duração da luz de fundo do LCD

Defina o tempo que a luz de fundo do LCD permanece acesa.

1. Prima  [Definiç.] > [Defin. todas] > [Config. geral] > [Definições LCD] > [Temporizad dim].
2. Passe o dedo para cima ou para baixo, ou prima ▲ ou ▼, para ver a opção [10Segs], [30Segs], [1Min], [2Mins], [3Mins] ou [5Mins] e prima a opção pretendida.
3. Prima .



Informações relacionadas



- [Definições gerais](#)

Definir a ID do aparelho

Defina a ID do aparelho do equipamento se pretender que a data e a hora sejam incluídas em cada fax que enviar.

1. Prima  [Definiç.] > [Defin. todas] > [Conf.inicial] > [ID do aparelho].
2. Prima [Fax].
3. Introduza o seu número de fax (até 20 dígitos) no ecrã tátil e, em seguida, prima [OK].
4. Prima [Nome].
5. Introduza o seu nome (até 20 caracteres) utilizando o ecrã tátil e, em seguida, prima [OK].



- Prima  para alternar entre letras, números e símbolos especiais. (Os caracteres disponíveis podem diferir em função do país.)
- Se tiver introduzido um carácter incorreto e quiser alterá-lo, prima ◀ ou ▶ para deslocar o cursor até ele. Prima  e, em seguida, introduza o carácter correto.
- Para introduzir um espaço, prima [Espaço].

6. Prima .



Informações relacionadas

- [Definições gerais](#)



Tópicos relacionados:

- [Transferir faxes para outro equipamento de fax](#)
- [Transferir o relatório do histórico de faxes para outro equipamento de fax](#)
- [Introduzir texto no equipamento Brother](#)
- [Definir a data e a hora](#)

Definir o modo de marcação por tons ou impulsos

O equipamento Brother está configurado para um serviço de marcação por tons. Se tiver um serviço de marcação por impulsos (rotativo), é necessário alterar o modo de marcação.

Esta função não está disponível em alguns países.

1. Prima  [Definiç.] > [Defin. todas] > [Conf.inicial] > [Tom/pulso].
2. Prima [Tom] ou [Pulso].
3. Prima .

Informações relacionadas

- [Definições gerais](#)

Tópicos relacionados:

- [Problemas de telefone e fax](#)

Evite marcar um número errado (Restrição de marcação)

Esta função destina-se a evitar que os utilizadores enviem um fax ou telefonem para um número errado por engano. Pode configurar o equipamento para restringir a marcação quando utilizar o teclado de marcação, o Livro de Endereços, os atalhos e a pesquisa LDAP.

1. Prima  [Definiç.] > [Defin. todas] > [Fax] > [Restr. marcação].
2. Prima uma das seguintes opções:
 - [Tecl. marcação]
 - [Livro Ender.]



Se combinar números do Livro de Endereços quando marcar, o endereço será reconhecido com uma introdução pelo teclado de marcação e não ficará sujeito a restrições.

- [Atalhos]
 - [Servidor LDAP]
3. Prima uma das seguintes opções:

Opção	Descrição
Int # 2 vezes	O equipamento pede-lhe que volte a introduzir o número. Se reintroduzir o mesmo número corretamente, o equipamento inicia a marcação. Se reintroduzir o número errado, o ecrã tátil apresenta uma mensagem de erro.
Ligar	O equipamento restringe todos os envios de faxes e chamadas efetuadas com esse método de marcação.
Desligar	O equipamento não restringe o método de marcação.



- A definição [Int # 2 vezes] não funciona se utilizar um telefone externo antes de introduzir o número. Não lhe será pedido que reintroduza o número.
- Se tiver selecionado [Ligar] ou [Int # 2 vezes], não poderá utilizar a função de distribuição.

4. Prima .



Informações relacionadas

- [Definições gerais](#)



Reduzir o ruído da impressão

O modo silencioso pode reduzir o ruído da impressão. Quando o modo silencioso está ativado, a velocidade de impressão torna-se mais lenta.

A predefinição de fábrica é [Desligar].



- Quando o modo silencioso está ativado, aparece  no ecrã Início.

1. Prima  [Definiç.] > [Modo Silêncio].
2. Prima [Ligar] ou [Desligar].
3. Prima .



Informações relacionadas

- [Definições gerais](#)



Tópicos relacionados:

- [Apresentação do ecrã LCD tátil](#)
- [Problemas no manuseamento do papel e na impressão](#)

Alterar o idioma utilizado no LCD

Altere o idioma do LCD se for necessário.

Esta função não está disponível em alguns países.

1. Prima  [Definiç.] > [Defin. todas] > [Conf.inicial] > [Idioma local].
2. Prima o idioma de preferência.
3. Prima .

Informações relacionadas

- [Definições gerais](#)

▲ [Página inicial](#) > [Definições do equipamento](#) > [Alterar as definições do equipamento a partir do painel de controlo](#) > Guardar as definições favoritas como um atalho

Guardar as definições favoritas como um atalho

- [Adicionar atalhos](#)
- [Alterar ou eliminar atalhos](#)
- [Atribuir um atalho a um cartão IC](#)



Adicionar atalhos

Pode adicionar as definições de fax, cópia, digitalização, Web Connect e aplicações que utiliza mais frequentemente guardando-as como atalhos. Mais tarde, pode premir o atalho para aplicar essas definições em vez de ter de as reintroduzir manualmente.



Alguns menus de atalho não estão disponíveis em alguns modelos.

Estas instruções descrevem como adicionar um atalho de cópia. Os passos para adicionar um atalho de fax, digitalização, Web Connect ou aplicações são muito semelhantes.

1. Se aparecer o ecrã inicial 1, ecrã inicial 2 ou ecrã inicial 3, prima  [Atalhos].
2. Prima um separador de [1] a [3].
3. Prima  numa posição em que não tenha adicionado um atalho.
4. Prima [Cópia].
5. Prima [Opções].
6. Deslize um dedo para cima ou para baixo, ou prima ▲ ou ▼, para ver as definições disponíveis e prima a definição que pretende alterar.
7. Deslize um dedo para cima ou para baixo, ou prima ▲ ou ▼, para ver as opções disponíveis para a definição e prima a opção que pretender.
Repita estes passos e os anteriores até ter selecionado todas as definições para este atalho. Quando terminar, prima [OK].
8. Prima [Guardar como Atalho].
9. Leia e confirme a lista apresentada das configurações que selecionou e, em seguida, prima [OK].
10. Introduza um nome para o atalho no LCD e prima [OK].



Se adicionar as funções de fax ou digitalização aos atalhos, ser-lhe-á perguntado se pretende transformá-los em atalhos de um toque. Siga as instruções apresentadas no LCD.



Informações relacionadas

- [Guardar as definições favoritas como um atalho](#)

Alterar ou eliminar atalhos

Pode alterar as definições de um atalho.

Não pode alterar um atalho de Web Connect ou de aplicação. Se precisar de alterar um atalho destes, elimine-o e adicione um novo atalho.

1. Se aparecer o ecrã inicial 1, ecrã inicial 2 ou ecrã inicial 3, prima  [Atalhos].
2. Prima um separador de [1] a [3] para ver o atalho que pretende.
3. Mantenha premido o atalho que pretende alterar.
4. Prima [Editar].



Para eliminar o atalho, prima [Apagar]. Para editar o nome do atalho, prima [Renomear] e siga os menus apresentados no LCD.

5. Altere as configurações do atalho que selecionou.
6. Prima [Guardar como Atalho] quando terminar de alterar as configurações.
7. Prima [OK] para confirmar.



Se alterar os atalhos de fax ou digitalização, ser-lhe-á perguntado se pretende transformá-los em atalhos de um toque. Siga as instruções apresentadas no LCD.



Informações relacionadas

- [Guardar as definições favoritas como um atalho](#)

Tópicos relacionados:

- [Introduzir texto no equipamento Brother](#)

▲ [Página inicial](#) > [Definições do equipamento](#) > [Alterar as definições do equipamento a partir do painel de controlo](#) > [Guardar as definições favoritas como um atalho](#) > [Atribuir um atalho a um cartão IC](#)

Atribuir um atalho a um cartão IC

- [Atribuir um atalho a um cartão IC com o NFC](#)
- [Atribuir um atalho a um cartão IC com leitor de cartões IC](#)

▲ [Página inicial](#) > [Definições do equipamento](#) > [Alterar as definições do equipamento a partir do painel de controlo](#) > [Guardar as definições favoritas como um atalho](#) > [Atribuir um atalho a um cartão IC](#) > [Atribuir um atalho a um cartão IC com o NFC](#)

Atribuir um atalho a um cartão IC com o NFC

Pode atribuir um atalho no equipamento ao seu cartão IC. Quando tocar com o seu cartão IC no símbolo NFC do equipamento, o seu atalho pessoal aparecerá automaticamente no ecrã tátil.



- Não pode utilizar o mesmo cartão IC para atalhos diferentes.
- Para utilizar o cartão IC para outro atalho, anule primeiro o registo do cartão e depois registe-o no novo atalho.

1. Prima  [Atalhos].
2. Prima o separador que contém o atalho que pretende atribuir ao seu cartão IC.
3. Mantenha premido o atalho até aparecerem as opções.
4. Prima [Registar Cartão/NFC].
5. Toque com o cartão IC no símbolo NFC.
6. Prima [Registar].
O atalho fica atribuído ao cartão IC.



Informações relacionadas

- [Atribuir um atalho a um cartão IC](#)

▲ [Página inicial](#) > [Definições do equipamento](#) > [Alterar as definições do equipamento a partir do painel de controlo](#) > [Guardar as definições favoritas como um atalho](#) > [Atribuir um atalho a um cartão IC](#) > [Atribuir um atalho a um cartão IC com leitor de cartões IC](#)

Atribuir um atalho a um cartão IC com leitor de cartões IC

Pode atribuir um atalho no equipamento ao seu cartão IC. Quando tocar com o seu cartão IC no leitor de cartões IC ligado ao equipamento, o seu atalho pessoal aparecerá automaticamente no ecrã tátil.



- Não pode utilizar o mesmo cartão IC para atalhos diferentes.
- Para utilizar o cartão IC para outro atalho, anule primeiro o registo do cartão e depois registe-o no novo atalho.

Antes de atribuir um atalho a um cartão IC, registe um leitor de cartões IC externo. Utilize a Gestão Baseada na Web para registar o leitor de cartões. O equipamento suporta leitores de cartões IC externos compatíveis com controladores de classe HID.

1. Inicie o seu browser.

Introduza "https://endereço IP do equipamento" na barra de endereço do seu browser (em que "endereço IP do equipamento" é o endereço IP do equipamento ou o nome do servidor de impressão). Por exemplo: https://192.168.1.2

Se o equipamento lhe solicitar uma palavra-passe, introduza-a e clique em .

2. Clique no separador **Administrator (Administrador)**.
3. Clique no menu **External Card Reader (Leitor de cartões externo)** e introduza a informação necessária.
4. Clique em **Submit (Submeter)**.
5. Reinicie o equipamento Brother para ativar a configuração.
6. Desligue o cabo de alimentação da tomada elétrica.
7. Ligue o leitor de cartões ao equipamento e, em seguida, ligue o cabo de alimentação do equipamento à tomada elétrica.

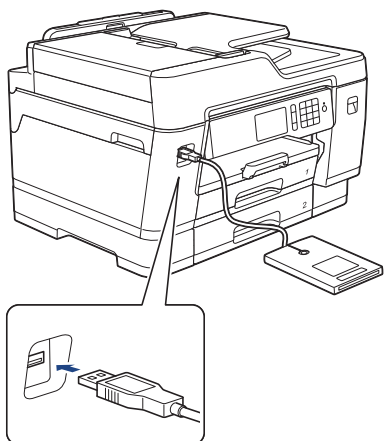

8. Prima  [Atalhos] no LCD.
9. Prima o separador que contém o atalho que pretende atribuir ao seu cartão IC.
10. Mantenha premido o atalho até aparecerem as opções.
11. Prima [Registar Cartão/NFC].
12. Toque com o cartão IC no leitor de cartões IC ligado ao equipamento.
13. Prima [Registar].

O atalho fica atribuído ao cartão IC.



Informações relacionadas

- [Atribuir um atalho a um cartão IC](#)

Imprimir relatórios

- [Relatórios](#)
- [Imprimir um relatório](#)
- [Relatórios de fax](#)
- [Problemas de telefone e fax](#)

Relatórios

Os seguintes relatórios estão disponíveis:

Verificação da transmissão

A Verificação da transmissão imprime um relatório de verificação da transmissão relativo à sua última transmissão.

Livro de Endereços

O relatório do livro de endereços imprime uma lista de nomes e números guardados na memória do livro de endereços.

Histórico de fax

O histórico de faxes imprime uma lista de informações acerca dos últimos 200 faxes recebidos e enviados. (TX significa transmitir, RX significa receber.)



(Windows)

Pode visualizar e imprimir o relatório do histórico de fax a partir do seu computador utilizando o software **Fax Journal Report (Relatório do Histórico de Fax)**. Aceda à página **Transferências** relativa ao seu modelo no Brother Solutions Center em support.brother.com para descarregar o software.

Definições do Utilizador

O relatório Definições do Utilizador é a lista das configurações atuais.

Configuração de Rede (modelos de rede)

O relatório Configuração de Rede é a lista das configurações de rede atuais.

Relatório de WLAN (modelos sem fios)

O relatório WLAN imprime o diagnóstico da ligação LAN sem fios.

Histórico de Identificação de Chamada



O relatório do histórico de identificação de chamadas imprime uma lista das informações de identificação de chamadas disponíveis sobre os últimos 30 faxes e chamadas telefónicas recebidos.



Informações relacionadas

- [Imprimir relatórios](#)

Imprimir um relatório

1. Prima  [Definiç.] > [Defin. todas] > [Impr.relat].
2. Deslize o dedo para cima ou para baixo ou prima ▲ ou ▼ para ver as opções de relatório e, em seguida, prima a opção pretendida.
3. Prima [Sim].
4. Prima .



Informações relacionadas

- [Imprimir relatórios](#)

Tópicos relacionados:

- [Identificação de Chamada](#)

Tabelas de definições e funções

- [Tabelas de definições \(modelos com ecrã tátil de 3,7" \(93,4 mm\)\)](#)
- [Tabelas de funções \(modelos com ecrã tátil de 3,7" \(93,4 mm\)\)](#)

▲ Página inicial > Definições do equipamento > Alterar as definições do equipamento a partir do painel de controlo > Tabelas de definições e funções > Tabelas de definições (modelos com ecrã tátil de 3,7" (93,4 mm))

Tabelas de definições (modelos com ecrã tátil de 3,7" (93,4 mm))

As tabelas de configurações ajudam a compreender as seleções e opções de menus existentes nos programas do equipamento.

>> [Definiç.]
 >> [Config.geral]
 >> [Definições de atalhos]
 >> [Fax]
 >> [Impressora]
 >> [Rede]
 >> [Impr.relat]
 >> [Info. Equipam.]
 >> [Conf.inicial]

[Definiç.]



[Definiç.]

Nível 1	Nível 2	Nível 3	Descrições	
 (Data e hora)	Data	-	Adicione a data e hora no ecrã e nos cabeçalhos dos faxes enviados.	
	Hora	-		
	Dia Auto	-	Configure o equipamento para mudar automaticamente para a hora de verão.	
	Horário	-	Defina o fuso horário.	
Manutenção	Melhorar Qual. Impressão	-	Verifique e corrija a qualidade de impressão, o alinhamento e a alimentação do papel de acordo com as instruções no LCD.	
	Limpeza Cabeça Impr.	-	Limpe a cabeça de impressão de acordo com as instruções no LCD.	
	Retirar pedaços de papel	-	Retire um pedaço de papel do equipamento seguindo as instruções no LCD.	
	Volum Tinteiro	-	Verifique o volume de tinta disponível.	
	Modelo Cartucho Tinta	-	Verifique os números dos cartuchos de tinta.	
	Opções de Definição de Impressão	Reduzir Manchas		Reduza o arrastamento de tinta no papel ou encravamentos de papel durante a impressão.
		Reduzir Linhas Irregulares		Reduza as linhas assimétricas no papel durante a impressão.
Papel de Secagem Lenta			Utilize esta definição quando imprimir num tipo de papel simples em que a tinta seca muito lentamente.	
Wi-Fi	TCP/IP	-	Configure o protocolo TCP/IP.	
	Assis.Configur	-	Configure as definições de rede sem fios manualmente.	
	Assistente WLAN	-	Configure as definições da sua rede sem fios utilizando o disco de instalação da Brother.	
	WPS	-	Configure as definições da rede sem fios utilizando o método de pressão num botão.	

Nível 1	Nível 2	Nível 3	Descrições
Wi-Fi	WPS c/ cód PIN	-	Configure as definições da rede sem fios utilizando WPS com um PIN.
	Estado da WLAN	-	Visualize o estado atual da rede sem fios.
	Endereço MAC	-	Visualize o endereço MAC do equipamento.
Modo Silêncio	-	-	Reduza o ruído da impressão.
Defin. gaveta	Gaveta 1	Tipo de Papel	Configure o tipo de papel na gaveta de papel #1.
		Tamanho Papel	Configure o tamanho do papel na gaveta de papel #1.
	Gaveta 2	Tamanho Papel	Configure o tamanho do papel na gaveta de papel #2.
	Gaveta 3 (MFC-J6947DW)	Tamanho Papel	Configure o tamanho do papel na gaveta de papel #3.
	Gaveta MF	Tipo de Papel	Configure o tipo de papel na gaveta MF.
Tamanho Papel		Configure o tamanho do papel na gaveta MF.	
Pré-vizual. Fax	-	-	Ver os faxes recebidos no LCD.
Defin. todas	-	-	Configure as definições detalhadas.

[Config. geral]



[Definiç.] > [Defin. todas] > [Config. geral]

Nível 1	Nível 2	Nível 3	Descrições
Manutenção	Melhorar Qual. Impressão	-	Verifique e corrija a qualidade de impressão, o alinhamento e a alimentação do papel de acordo com as instruções no LCD.
	Limpeza Cabeça Impr.	-	Limpe a cabeça de impressão de acordo com as instruções no LCD.
	Retirar pedaços de papel	-	Retire um pedaço de papel do equipamento seguindo as instruções no LCD.
	Volum Tinteiro	-	Verifique o volume de tinta disponível.
	Modelo Cartucho Tinta	-	Verifique os números dos cartuchos de tinta.
	Opções de Definição de Impressão		Reduzir Manchas
Reduzir Linhas Irregulares			Reduza as linhas assimétricas no papel durante a impressão.
Papel de Secagem Lenta			Utilize esta definição quando imprimir num tipo de papel simples em que a tinta seca muito lentamente.
Defin. gaveta	Gaveta 1	Tipo de Papel	Configure o tipo de papel na gaveta de papel #1.
		Tamanho Papel	Configure o tamanho do papel na gaveta de papel #1.
	Gaveta 2	Tamanho Papel	Configure o tamanho do papel na gaveta de papel #2.
	Gaveta 3 (MFC-J6947DW)	Tamanho Papel	Configure o tamanho do papel na gaveta de papel #3.

Nível 1	Nível 2	Nível 3	Descrições
Defin. gaveta	Gaveta MF	Tipo de Papel	Configure o tipo de papel na gaveta MF.
		Tamanho Papel	Configure o tamanho do papel na gaveta MF.
	Defin. gaveta: Cópia	Uso gaveta	Selecione a gaveta a utilizar na cópia.
		Prioridade da gaveta	Altere a prioridade das gavetas para cópias.
	Defin. gaveta: Fax	Uso gaveta	Selecione a gaveta para faxes.
		Prioridade da gaveta	Altere a prioridade das gavetas para faxes.
	Defin. gaveta: Imprimir	Prioridade da gaveta	Altere a prioridade das gavetas para impressões a partir do computador.
	Def. gav.: impr. JPEG (suporte)	Uso gaveta	Selecione a gaveta a utilizar para imprimir fotografias a partir de uma unidade flash USB.
		Prioridade da gaveta	Altere a prioridade das gavetas para imprimir fotografias a partir de uma unidade flash USB.
	Ignorar gaveta (MFC-J6947DW)	-	Selecione uma gaveta específica que não pretende utilizar; se estiver carregada com papel de tamanho incompatível.
Av. pouco papel	-	Selecione se aparecerá uma mensagem a indicar que a gaveta do papel está quase vazia.	
Verificar papel	-	Verifique o tipo e o tamanho do papel quando puxa a gaveta para fora do equipamento ou coloca o papel na gaveta MF.	
Modo Silêncio	-	-	Reduza o ruído da impressão.
Volume	Toque de camp.	-	Ajuste o volume do toque.
	Bip	-	Ajuste o volume do sinal.
	Altifalante	-	Ajuste o volume do altifalante.
Definições LCD	Retroiluminaç.	-	Ajuste a luminosidade da luz posterior do LCD.
	Temporizad dim	-	Configure o tempo que a luz de fundo do LCD fica ligada após a última vez que prime uma tecla.
Defin. de Digit.	Ecrã de início	-	Selecione o ecrã que é apresentado quando prime  (Início).
	Copiar ecrã	-	Definir todas as definições do ecrã de cópia.
	Digitalizar ecrã	-	Configurar as predefinições do ecrã de digitalização.
Definições de aviso	Alerta de documento	-	Apresenta o alerta quando um documento é deixado no vidro do digitalizador.
	Sugestão de cópia	-	Apresenta a orientação de colocação de documento quando abre a tampa dos documentos.
	Result.digit. (Ign. Pg. Branco)	-	Apresenta um resultado de digitalização de página em branco ignorada quando concluído.
Modo de espera	-	-	Selecione o tempo que o equipamento tem de permanecer inativo até entrar no modo de espera.
Desligar Auto	-	-	Selecione o tempo que o equipamento terá de aguardar até se desligar automaticamente depois de entrar em modo de espera.

Nível 1	Nível 2	Nível 3	Descrições
			Quando esta função está desativada, o equipamento não se desliga automaticamente.

[Definições de atalhos]



[Definiç.] > [Defin. todas] > [Definições de atalhos]

Nível 1	Nível 2	Descrições
(Selecionar botão de atalho.)	Renomear	Altere o nome de atalho.
	Editar	Alterar as definições de atalhos.
	Apagar	Elimine o atalho.
	Registrar Cartão/NFC	Atribua um atalho a um cartão IC.
	Eliminar Cartão/NFC	Remova um atalho de um cartão IC.

[Fax]



[Definiç.] > [Defin. todas] > [Fax]

Nível 1	Nível 2	Nível 3	Descrições
Conf. recepção	Retard. Camp.	-	Configure o número de vezes que o equipamento toca antes de atender no modo Somente Fax ou Fax/Tel.
	Modo Recepção	-	Selecione o modo de recepção que melhor se adequa às suas necessidades.
	Dur. Toque F/T	-	Defina a duração de tempo do toque pseudo/duplo no modo Fax/Tel.
	Pré-vizual. Fax	-	Ver os faxes recebidos no LCD.
	Deteção de fax	-	Receba mensagens de fax automaticamente quando atender uma chamada e ouvir tons de fax.
	Cód remoto	-	Atenda chamadas numa extensão ou num telefone externo e utilize códigos para ligar ou desligar os Códigos Remotos. Pode personalizar os códigos.
	Redução auto	-	Reduza o tamanho dos faxes recebidos.
	Receb. PC Fax	-	Configure o equipamento para enviar faxes para o seu computador. Pode ligar a função Impressão de cópia de segurança.
	Receber memór.	-	Configurar o equipamento para reenviar os faxes recebidos ou para guardar os faxes recebidos na memória (para que possa obtê-los quando não estiver perto do equipamento) ou no serviço de nuvem. Se selecionar Reenvio de Faxes ou Reenviar para a Nuvem, pode ativar a função de segurança Impressão de Segurança.
	Selo Recp. Fax	-	Imprimir a hora e a data de recepção no topo dos faxes recebidos.
Defin. Relatório	Relatório XMIT	-	Selecione a configuração inicial para o Relatório de Verificação da Transmissão.
	Rel. Periodico	-	Configure o intervalo para impressão automática do histórico de fax. Se não desativar a opção nem selecionar A cada 50 faxes, pode definir o tempo para a opção. Se selecionar A cada 7 dias, pode configurar o dia da semana.

Nível 1	Nível 2	Nível 3	Descrições
Imprimir Doc.	-	-	Imprimir os faxes recebidos que estão guardados na memória do equipamento.
Acesso remoto	-	-	Defina um código próprio para a recolha remota.
Restr. marcação	Tecl. marcação	-	Defina o equipamento para restringir a marcação quando utilizar o teclado de marcação.
	Livro Ender.	-	Defina o equipamento para restringir a marcação quando utilizar o Livro de Endereços.
	Atalhos	-	Defina o equipamento para restringir a marcação quando utilizar um Atalho.
	Servidor LDAP	-	Configure o equipamento para restringir a marcação quando utiliza a procura LDAP.
Trab. restantes	-	-	Verifique as tarefas agendadas que estão na memória do equipamento e cancele algumas tarefas.
Vários	ID chamador	-	Veja ou imprima uma lista das últimas 30 identificações de chamada guardadas na memória.

[Impressora]



[Definiç.] > [Defin. todas] > [Impressora]

Nível 1	Nível 2	Nível 3	Descrições
Emulação	-	-	Selecione o modo de emulação.
Opções impres.	ListaTiposLetra	HP LaserJet	Imprima uma lista dos tipos de letra internos do equipamento.
		BR-Script 3	
	Imprimir Teste	-	Imprima uma página de teste.
2 lados	Impr. 2 lados	-	Ative ou desative a impressão nos 2 lados e escolha a margem comprida ou a margem curta.
Comando de Gaveta HP	-	-	Selecione a versão correta da emulação de HP LaserJet.
Reiniciar impressora	-	-	Restaure as definições da impressora para as predefinições de fábrica.

[Rede]



[Definiç.] > [Defin. todas] > [Rede]

Nível 1	Nível 2	Nível 3	Nível 4	Descrições
LAN com fios	TCP/IP	Método BOOT	-	Selecione o Método BOOT mais adequado para as suas necessidades.
		Endereço IP	-	Introduza o endereço IP.
		Máscara de Sub-rede	-	Introduza a máscara de sub-rede.
		Gateway	-	Introduza o endereço de Gateway.
		Nome do nó	-	Introduza o nome do nó.
		Config WINS	-	Selecione o modo de configuração WINS.

Nível 1	Nível 2	Nível 3	Nível 4	Descrições
LAN com fios	TCP/IP	Servidor WINS	-	Especifique o endereço IP do servidor WINS primário ou secundário.
		Servidor DNS	-	Especifique o endereço IP do servidor DNS primário ou secundário.
		APIPA	-	Configure o equipamento para atribuir o endereço IP a partir do intervalo de endereços ligação-local automaticamente.
		IPv6	-	Ativar ou desativar o protocolo IPv6. Para obter informações mais detalhadas, visite a página Perguntas mais frequentes e Resolução de problemas do seu modelo no Brother support website em support.brother.com .
	Ethernet	-	-	Selecione o modo de ligação Ethernet.
	Estado Com Fios	-	-	Veja o estado atual da rede com fios.
	Endereço MAC	-	-	Visualize o endereço MAC do equipamento.
WLAN	TCP/IP	Método BOOT	-	Selecione o Método BOOT mais adequado para as suas necessidades.
		Endereço IP	-	Introduza o endereço IP.
		Máscara de Sub-rede	-	Introduza a máscara de sub-rede.
		Gateway	-	Introduza o endereço de Gateway.
		Nome do nó	-	Introduza o nome do nó.
		Config WINS	-	Selecione o modo de configuração WINS.
		Servidor WINS	-	Especifique o endereço IP do servidor WINS primário ou secundário.
		Servidor DNS	-	Especifique o endereço IP do servidor DNS primário ou secundário.
		APIPA	-	Configure o equipamento para atribuir o endereço IP a partir do intervalo de endereços ligação-local automaticamente.
	IPv6	-	Ativar ou desativar o protocolo IPv6. Para obter informações mais detalhadas, visite a página Perguntas mais frequentes e Resolução de problemas do seu modelo no Brother support website em support.brother.com .	
	Assis. Configur	-	-	Configure as definições de rede sem fios manualmente.

Nível 1	Nível 2	Nível 3	Nível 4	Descrições	
WLAN	Assistente WLAN	-	-	Configure as definições da sua rede sem fios utilizando o disco de instalação da Brother.	
	WPS	-	-	Configure as definições da rede sem fios utilizando o método de pressão num botão.	
	WPS c/ cód PIN	-	-	Configure as definições da rede sem fios utilizando WPS com um PIN.	
	Estado da WLAN	Estado	-	-	Veja o estado atual da rede sem fios.
		Sinal	-	-	Veja a potência atual do sinal de rede sem fios.
		SSID	-	-	Veja o SSID atual.
Com. Modo		-	-	Visualize o modo de comunicação atual.	
Endereço MAC	-	-	Visualize o endereço MAC do equipamento.		
Wi-Fi Direct	Prima Botão	-	-	Configure as definições da rede Wi-Fi Direct utilizando o método de premir um botão.	
	Código PIN	-	-	Configure as definições da rede Wi-Fi Direct utilizando WPS com um código PIN.	
	Manual	-	-	Configure manualmente as definições da rede Wi-Fi Direct.	
	Dono do grupo	-	-	Defina o equipamento como Proprietário do Grupo.	
	Inform. Dispositivo	Nome dispos.	-	-	Visualize o nome de dispositivo do equipamento.
		SSID	-	-	Visualize a SSID do proprietário do grupo. Quando o equipamento não está ligado, o LCD apresenta Desligado.
		Endereço IP	-	-	Visualize o endereço IP atual do equipamento.
	Informação de estado	Estado	-	-	Visualize o estado atual da rede Wi-Fi Direct.
		Sinal	-	-	Visualize a intensidade atual do sinal da rede Wi-Fi Direct. Quando o equipamento é o Proprietário do Grupo, o LCD indica sempre um sinal forte.
	Ativar I/F	-	-	Ative ou desative a ligação Wi-Fi Direct.	
NFC	-	-	-	Ative ou desative a função NFC.	
E-mail/IFAX	Ender. correio	-	-	Introduza o endereço de e-mail. (Até 60 caracteres)	
	Configr servidor	SMTP	Servidor	Introduza o nome e o endereço do servidor SMTP.	

Nível 1	Nível 2	Nível 3	Nível 4	Descrições
E-mail/IFAX	Configr servidor	SMTP	Porta	Introduza o número da porta SMTP.
			Auten.paraSMTP	Selecione o método de segurança para a notificação por correio eletrónico.
			SSL/TLS	Enviar ou receber e-mails através de um servidor de e-mail que requer comunicação segura SSL/TLS.
			Verificar certificação	Verifique automaticamente o certificado do servidor SMTP.
		POP3/IMAP4	Protocolo	Selecione o protocolo para receber um e-mail do servidor.
			Servidor	Introduza o nome e o endereço do servidor.
			Porta	Introduza o número da porta.
			Nome Mailbox	Introduza o nome da caixa de correio. (Até 60 caracteres)
			Pal.-pass Cx Correio	Introduza a palavra-passe para início de sessão no servidor. (Até 32 caracteres)
			Selecionar pasta	Selecione a pasta especificada na caixa de correio utilizando o protocolo IMAP4.
			SSL/TLS	Envie ou receba um E-mail através de um servidor de E-mail que exija comunicação SSL/TLS segura.
			Verificar certificação	Verifique automaticamente o certificado do servidor.
		APOP	Ligue ou desligue o APOP.	
		Instl Cor. RX	Polling Auto	Polling Auto
	Frequênc Poll			Defina o intervalo para procurar novas mensagens no servidor.
	Cabeçalho		-	Selecione o conteúdo do cabeçalho de e-mail para ser impresso.
	Apg./leit. Erro corr.		-	Configure o equipamento para eliminar automaticamente mensagens indicativas de erro.
	Notificação		-	Receba mensagens de notificação.
	Instl Cor. TX	Env.Assunto	-	Ver o assunto.
		Limite tamanho	Limite tamanho	Limite o tamanho dos documentos de e-mail.
Tamanho Máx. (MB)				
Notificação	-	Envie mensagens de notificação.		
Instale Relay	R. Multidifusão	-	Retransmita um documento para outro equipamento de fax.	

Nível 1	Nível 2	Nível 3	Nível 4	Descrições
E-mail/IFAX	Instale Relay	Domínio de Relé	-	Registe o nome de domínio.
		Reporte Relay	-	Imprima o relatório de retransmissão.
	Recepção Manual	-	-	Verifique manualmente o servidor POP3 ou IMAP4 quanto a novas mensagens.
Mensagem da Brother	Mensagem da Brother	-	-	Apresentar mensagens e notificações da Brother.
	Estado	-	-	
Defns. Web Connect	Definições proxy	Ligação Proxy	-	Altere as definições de ligação à Web.
		Endereço	-	
		Porta	-	
		Nome do utiliz.	-	
		Palavra-passe	-	
Interface Rede	-	-	-	Selecione o tipo de ligação de rede.
IPsec	-	-	-	IPsec é uma função de segurança opcional do protocolo IP que proporciona serviços de autenticação e encriptação. Recomendamos que contacte o seu administrador de rede antes de alterar esta definição.
Reiniciar rede	-	-	-	Restaure todas as definições de rede para as predefinições de fábrica.

[Impr. relat]



[Definiç.] > [Defin. todas] > [Impr. relat]

Nível 1	Descrições
Verificar XMIT	Imprima um relatório de verificação da transmissão relativo à sua última transmissão.
Livro Ender.	Imprima uma lista de nomes e números gravados no Livro de Endereços.
Fax Diário	Imprima uma lista de informações acerca dos últimos 200 faxes recebidos e enviados. (TX significa Transmitir. RX significa Receber.)
Defin Utilizador	Imprima uma lista das definições.
Configuração da rede	Imprima uma lista das definições de rede.
Relatório WLAN	Imprima os resultados da ligação LAN sem fios.
Hist. ID chamador	Imprima uma lista das informações de identificação de chamadas disponíveis sobre os últimos 30 faxes e chamadas telefónicas que foram recebidos.

[Info. Equipam.]



[Definiç.] > [Defin. todas] > [Info. Equipam.]

Nível 1	Nível 2	Descrições
N.º Série	-	Verifique o número de série do equipamento.
Versão firmware	Versão princ.	Verifique a versão do firmware do equipamento.
Atualização Firmware	-	Atualize o equipamento para o firmware mais recente.
Verif autom de firmware	-	Visualize a informação do firmware no ecrã Início.
Contador pág.	-	Verificar o número total de páginas que o equipamento imprimiu.

[Conf.inicial]



[Definiç.] > [Defin. todas] > [Conf.inicial]

Nível 1	Nível 2	Descrições
Data e hora	Data	Adicione a data e hora no ecrã e nos cabeçalhos dos faxes enviados.
	Hora	
	Dia Auto	Configure o equipamento para mudar automaticamente para a hora de verão.
	Horário	Defina o fuso horário.
ID do aparelho	Fax	Introduza o nome e o número de fax que deverão aparecer em todas as páginas que enviar por fax.
	Nome	
Tom/pulso (Apenas disponível em alguns países.)	-	Selecione o modo de marcação.
Rem. Auto Fax	-	Configurar o equipamento para remarcar o último número de fax se o fax não tiver sido enviado por a linha estar ocupada.
Sin. Marcação	-	Encurte a pausa de deteção do sinal de marcação.
Conf.Linha Tel	-	Selecione o tipo de linha telefónica.
Compatível	-	Ajuste a equalização para ultrapassar dificuldades de transmissão. Os prestadores de serviços VoIP disponibilizam suporte de fax utilizando vários padrões. Se ocorrerem regularmente erros na transmissão de faxes, selecione Básico (para VoIP).
Repor	Rein. equipamento	Reponha todas as definições do equipamento que alterou, nomeadamente a data e a hora, e o atraso do toque.
	Rede	Restaure todas as definições de rede para as predefinições de fábrica.
	Livro de ender. e fax	Apague todos os números de telefone e definições de fax gravados.
	Defin. todas	Restaure todas as definições do equipamento para as predefinições de fábrica.
Idioma local (Apenas disponível em alguns países.)	-	Altere o idioma do LCD.



Informações relacionadas

- [Tabelas de definições e funções](#)

Tabelas de funções (modelos com ecrã tátil de 3,7" (93,4 mm))

Estas tabelas ajudam a compreender as seleções das funções e as opções temporárias do equipamento.

- >>  [Fax]
- >>  [Cópia]
- >>  [Digitalizar]
- >>  [Impressão Segura]
- >>  [Web]
- >>  [Aplicações]
- >>  [USB]
- >>  [Atalhos Cópia A3]
- >>  [Transferir Software]
- >>  [Atalhos]
- >>  [Tinta]
- >>  Configuração Wi-Fi
- >> Quando tiver colocado uma unidade flash USB na ranhura USB

[Fax]

(Quando [Pré-visual. Fax] está [Desligar])

Nível 1	Nível 2	Nível 3	Descrições
Livro de Endereços	 (Procurar:)	-	Se o LDAP estiver desativado, a pesquisa será efetuada no livro de endereços local. Se o LDAP estiver ativado, a pesquisa será efetuada no livro de endereços local e no servidor LDAP.
		Detalhe (Isto aparece apenas quando o LDAP está ativo.)	Visualize informações detalhadas sobre o endereço selecionado.
	Editar	-	Guarde números no livro de endereços, configure grupos de números para distribuição, altere e elimine números do livro de endereços.
	-	Aplicar	Comece a enviar um fax através do Livro de Endereços.
Histórico de chamadas	Remarc.	-	Remarque o último número marcado.
	Números marcados	Aplicar	Selecione um número do histórico de Chamadas Efetuadas e envie-lhe um fax, adicione-o ao Livro de Endereços ou elimine-o.
		Editar	
	Hist. ID chamador	Aplicar	Selecione um número do histórico de identificação de chamadas e envie-lhe um fax, adicione-o ao livro de endereços ou elimine-o.
Editar			
Opções	Resol. de Fax	-	Defina a resolução para os faxes enviados.
	Fax 2 lados	-	Defina o formato de digitalização nos 2 lados.
	Contraste	-	Ajuste o contraste.

Nível 1	Nível 2	Nível 3	Descrições	
Opções	Tamanho do doc	-	Definir o tamanho de documento para os faxes enviados.	
	Digit Papel Comprido	-	Digitalize um documento longo utilizando o ADF.	
	Multidifusão	Adicionar Núm.	Envie a mesma mensagem de fax para mais do que um número de fax.	
	Pré-visualizar	-	Pré-visualize uma mensagem de fax antes de a enviar.	
	Definição cor	-	Defina se os faxes são enviados em modo monocromático ou a cores.	
	Fax Programado	Fax Programado	Conf. hora	Defina a hora do dia para envio dos faxes programados.
	Tx em lote	-	Combine a programação de faxes para o mesmo número de fax, à mesma hora do dia, numa única transmissão.	
	Transm. tempo real	-	Envie um fax sem utilizar a memória.	
	Modo internac	-	Defina Ligado, se tiver dificuldade em enviar faxes para o estrangeiro.	
Nova Predefin.	-	Guarde as definições como predefinições.		
Defin. Fábrica	-	Restaure todas as definições para as predefinições de fábrica.		
Guardar como Atalho	-	-	Guarde as definições atuais como um atalho.	

(Quando [Pré-vizual. Fax] está [Ligar])

Nível 1	Nível 2	Nível 3	Nível 4	Descrições	
A Enviar Faxes	Livro de Endereços	 (Procurar:)	-	Se o LDAP estiver desativado, a pesquisa será efetuada no livro de endereços local. Se o LDAP estiver ativado, a pesquisa será efetuada no livro de endereços local e no servidor LDAP.	
			Detalhe (Isto aparece apenas quando o LDAP está ativo.)	Visualize informações detalhadas sobre o endereço selecionado.	
		Editar	-	Guarde números no livro de endereços, configure grupos de números para distribuição, altere e elimine números do livro de endereços.	
		-	Aplicar	Comece a enviar um fax através do Livro de Endereços.	
	Histórico de chamadas	Remarc.	-	Remarque o último número marcado.	
		Números marcados	Aplicar	Editar	Selecione um número do histórico de Chamadas Efetuadas e envie-lhe um fax, adicione-o ao Livro de Endereços ou elimine-o.
			Aplicar		
Hist. ID chamador	Aplicar	Selecione um número do histórico de identificação de chamadas e envie-lhe			

Nível 1	Nível 2	Nível 3	Nível 4	Descrições	
A Enviar Faxes	Histórico de chamadas	Hist. ID chamador	Editar	um fax, adicione-o ao livro de endereços ou elimine-o.	
	Opções	Resol. de Fax	-	Defina a resolução para os faxes enviados.	
		Fax 2 lados	-	Defina o formato de digitalização nos 2 lados.	
		Contraste	-	Ajuste o contraste.	
		Tamanho do doc	-	Definir o tamanho de documento para os faxes enviados.	
		Digit Papel Comprido	-	Digitalize um documento longo utilizando o ADF.	
		Multidifusão	Adicionar Núm.	Envie a mesma mensagem de fax para mais do que um número de fax.	
		Pré-visualizar	-	Pré-visualize uma mensagem de fax antes de a enviar.	
		Definição cor	-	Defina se os faxes são enviados em modo monocromático ou a cores.	
		Fax Programado	Fax Programado	Conf. hora	Defina a hora do dia para envio dos faxes programados.
		Tx em lote	-	Combine a programação de faxes para o mesmo número de fax, à mesma hora do dia, numa única transmissão.	
		Transm. tempo real	-	Envie um fax sem utilizar a memória.	
		Modo internac	-	Defina Ligado, se tiver dificuldade em enviar faxes para o estrangeiro.	
	Nova Predefin.	-	Guarde as definições como predefinições.		
Defin. Fábrica	-	Restaure todas as definições para as predefinições de fábrica.			
Guardar como Atalho	-	-	Guarde as definições atuais como um atalho.		
Faxes Recebidos	Impr/Elimine	Imprimir Todos (Faxes Novos)	-	Imprima os novos faxes recebidos.	
		Imprimir Todos (faxes antigos)	-	Imprima os antigos faxes recebidos.	
		Elim. tudo (novos faxes)	-	Elimine os novos faxes recebidos.	
		Apagar todos (faxes antigos)	-	Elimine os antigos faxes recebidos.	
Livro de Endereços	 (Procurar:)	-	-	Se o LDAP estiver desativado, a pesquisa será efetuada no livro de endereços local. Se o LDAP estiver ativado, a pesquisa será efetuada no livro de endereços local e no servidor LDAP.	
		Detalhe (Isto aparece apenas quando o LDAP está ativo.)	-	Visualize informações detalhadas sobre o endereço selecionado.	

Nível 1	Nível 2	Nível 3	Nível 4	Descrições
Livro de Endereços	Editar	-	-	Guarde números no livro de endereços, configure grupos de números para distribuição, altere e elimine números do livro de endereços.
	-	Aplicar	-	Comece a enviar um fax através do Livro de Endereços.
Hist. cham.	Remarc.	-	-	Remarque o último número marcado.
	Números marcados	Aplicar	-	Selecione um número do histórico de Chamadas Efetuadas e envie-lhe um fax, adicione-o ao Livro de Endereços ou elimine-o.
		Editar	-	
	Hist. ID chamador	Aplicar	-	Selecione um número do histórico de identificação de chamadas e envie-lhe um fax, adicione-o ao livro de endereços ou elimine-o.
		Editar	-	



[Cópia]

Nível 1	Nível 2	Nível 3	Descrições	
Predefinição (Aparece quando prime ▶.)	A4 ⇒ A3 Normal 2lados (1⇒2) 2lados (2⇒2) 2em1 (ID) 2em1 Poster Poupar tinta Livro	-	Selecione as definições pretendidas.	
Guardar como Atalho	-	-	Guarde as definições atuais como um atalho.	
Opções	Qualidade	-	Selecionar a resolução de cópia para o tipo de documento.	
	Tipo de Papel	-	Selecione o tipo de papel que corresponde ao papel da gaveta.	
	Tamanho Papel	-	Selecione o tamanho do papel correspondente ao papel existente na gaveta.	
	Seleç. Gaveta	-	Selecione a gaveta a utilizar para o modo de Cópia.	
	Ampliar/Reduzir	100%	-	-
		Ampliar	-	Selecione uma taxa de aumento para a próxima cópia.
		Reduzir	-	Selecione uma taxa de redução para a próxima cópia.
		Ajustar à Pág.	-	Ajustar o tamanho da cópia ao tamanho do papel definido.
Persnl (25-400%)		-	Introduza um rácio de ampliação ou redução.	
Densidade	-	-	Ajuste a densidade.	

Nível 1	Nível 2	Nível 3	Descrições
Opções	Remover Cor de Fundo	Def de Cópia a Preto/Branco	Altere a quantidade de cor de fundo que é removida.
		Definições de Cópia a Cores	
	Cópia 2 lados	-	Desligue ou ligue a cópia nos 2 lados e selecione virar pela margem comprida ou virar pela margem curta.
	Empil/ord.	-	Selecione empilhar ou ordenar cópias múltiplas.
	Formato Pág.	-	Faça cópias N em 1, 2 em 1 ID, 1 para 2 ou Poster.
	Form. Esquema (Quando define A3 ou Ledger e depois seleciona 2 em 1 ou Poster 2x2)	-	
	Alinham. Auto	Vidro do digitalizador	ADF
ADF			
Definições Avançadas	-	Selecione definições de cópia avançadas.	



[Digitalizar]

Nível 1	Nível 2	Nível 3	Nível 4	Descrições	
para Suporte (Quando tiver introduzido uma unidade flash USB)	Outras ações digit. p/	-	-	Digitalizar documentos e guardá-los diretamente numa unidade flash USB sem utilizar um computador.	
	Opções	-	-		
	Guardar como Atalho	-	-		
p/ Meu E-mail	-	-	-	Digitalize um documento monocromático ou a cores para o seu endereço de e-mail.	
p/ Minha Pasta	-	-	-	Envie dados digitalizados para a sua pasta num servidor de CIFS existente na sua rede local ou na Internet.	
para PC	para Ficheiro	Outras ações digit. p/	Opções	Digitalize documentos e guarde-os numa pasta do computador.	
		(Selecionar USB ou PC)			Guardar como Atalho
	para OCR	Outras ações digit. p/	Opções	Guardar como Atalho	Converta o documento digitalizado para um ficheiro de texto editável.
		(Selecionar USB ou PC)			
	para Imagem	Outras ações digit. p/	-	-	Digitalize fotografias ou gráficos para aplicações de gráficos.

Nível 1	Nível 2	Nível 3	Nível 4	Descrições	
para PC	para Imagem	(Selecionar USB ou PC)	Opções	Digitalize fotografias ou gráficos para aplicações de gráficos.	
			Guardar como Atalho		
	para E-mail	Outras ações digit. p/ (Selecionar USB ou PC)	-	Enviar um documento digitalizado como um anexo de e-mail.	
			Opções Guardar como Atalho		
p/ Serv E-mail	Outras ações digit. p/	-	-	Envie dados digitalizados para um servidor de e-mail permitindo que o equipamento comunique com a rede e o servidor de e-mail.	
	Livro de Endereços	-	-		
	Destinos	-	-		
	Manual	-	-		
	Seg.	Destinos	-		-
			Opções		-
Guardar como Atalho			-		
para FTP/SFTP	Outras ações digit. p/	-	-	Enviar dados digitalizados através de FTP/SFTP.	
					(Selecionar Nome de Perfil)
		Guardar como Atalho	-		
para Rede	Outras ações digit. p/	-	-	Digitalize documentos diretamente para um servidor CIFS na sua rede local.	
					(Selecionar Nome de Perfil)
		Guardar como Atalho	-		
para SharePoint	Outras ações digit. p/	-	-	Enviar dados digitalizados através de um servidor SharePoint.	
					(Selecionar Nome de Perfil)
		Guardar como Atalho	-		
para Web	-	-	-	Transfira os dados digitalizados para um serviço de Internet.	
Digitaliz. WS (Aparece quando instala um digitalizador através de serviços Web, apresentado no Explorador de Rede do computador.)	Outras ações digit. p/	-	-	Digitalize dados utilizando o protocolo de serviços Web.	
	Digitalizar	-	-		
	Dig. p/ Email	-	-		
	Dig. p/ Fax	-	-		
	Dig. p/ Impr.	-	-		



[Impressão Segura]

Nível 1	Nível 2	Nível 3	Descrições
Impressão Segura	(Selecionar Utilizador)	(Selecionar Trabalho de Impressão Segura)	Pode imprimir dados que estejam guardados na memória do equipamento quando introduz a palavra-passe de quatro dígitos. Ative apenas quando o equipamento tem dados de impressão segura.



[Web]

Nível 1	Descrições
Web	Ligue o equipamento Brother a um serviço de Internet.



[Aplicações]

Nível 1	Descrições
Aplicações	Ligue o equipamento Brother ao serviço de aplicações da Brother.



[USB]

Nível 1	Nível 2	Nível 3	Nível 4	Descrições
Impressão PDF	(Selecionar um ficheiro PDF)	-	Def. Impres.	Imprima um ficheiro PDF diretamente a partir de uma unidade flash USB.
Impressão JPEG	Selecionar Ficheiros	OK	Def. Impres.	Utilize as opções para ajustar as fotografias.
		Imp. td	-	Imprima todas as fotografias da unidade flash USB.
	Impr. Índice	Impr. folha índice	Def. Impres.	Imprima uma página com miniaturas.
		Imprimir Fotos com N.º de Índice	Def. Impres.	Imprima fotografias selecionando os números de índice.
Dig.p/Suporte	-	-	-	Digitalizar documentos para uma unidade flash USB.
Web	-	-	-	Ligue o equipamento Brother a um serviço de Internet.



[Atalhos Cópia A3]

Nível 1	Nível 2	Nível 3	Descrições
A3 2em1	Opções	Qualidade	Selecionar a resolução de cópia para o tipo de documento.
A3		Tipo de Papel	Veja os tipos de papel disponíveis.
A4 ⇒ A3		Tamanho Papel	Defina o tamanho do papel na gaveta de papel.
A3 ⇒ A4		Seleç. Gaveta	Configure o equipamento para selecionar automaticamente a gaveta que contém o papel mais adequado.
A4 + Nota (L)		Densidade	Ajuste a densidade.
A4 + Nota (P)		Alinham. Auto	Configure o equipamento para corrigir uma cópia inclinada.
A4 + Grelha			
A4 + Branco			

Nível 1	Nível 2	Nível 3	Descrições
A4 Centro	Opções		



[Transferir Software]

Nível 1	Descrições
Transferir Software	Apresenta informações sobre como descarregar e instalar software em dispositivos móveis e computadores.



[Atalhos]

Nível 1	Nível 2	Nível 3	Descrições	
Adic. atalho	Cópia	-	Altere as definições nas opções de cópia.	
	Fax	-	Altere as definições nas opções de fax.	
	Digitalizar	para PC (Ficheiro)		Digitalizar um documento monocromático ou um documento a cores para o computador.
		para PC (OCR)		Converta o documento digitalizado para um ficheiro de texto editável.
		para PC (Imagem)		Digitalize uma imagem a cores para a aplicação de gráficos.
		para PC (E-mail)		Digitalize um documento monocromático ou a cores para a aplicação de e-mail.
		para Suporte		Digitalizar documentos e guardá-los diretamente numa unidade flash USB sem utilizar um computador.
		p/ Serv E-mail		Digitalizar um documento monocromático ou a cores para o endereço de e-mail que pretender.
		para Rede		Envie dados digitalizados para um servidor CIFS da rede local ou na Internet.
		para FTP/SFTP		Enviar dados digitalizados através de FTP/SFTP.
para SharePoint		Enviar dados digitalizados através de um servidor SharePoint.		
Web	-	Ligue o equipamento Brother a um serviço de Internet.		
Aplicações	-	Ligue o equipamento Brother ao serviço de aplicações da Brother.		
Esta lista é apresentada se premir um ícone de atalho durante 2 segundos.	Renomear	-	Altere o nome de atalho.	
	Editar	-	Alterar as definições de atalhos.	
	Apagar	-	Elimine o atalho.	
	Registar Cartão/NFC	-	Atribua um atalho a um cartão IC.	
	Eliminar Cartão/NFC	-	Remova um atalho de um cartão IC.	
Edit/ Elim	(Selecionar botão de atalho.)	Renomear	Altere o nome de atalho.	
		Editar	Alterar as definições de atalhos.	
		Apagar	Elimine o atalho.	

Nível 1	Nível 2	Nível 3	Descrições
Edit/ Elim	(Selecionar botão de atalho.)	Registrar Cartão/NFC	Atribua um atalho a um cartão IC.
		Eliminar Cartão/NFC	Remova um atalho de um cartão IC.



[Tinta]

Nível 1	Nível 2	Descrições
Volum Tinteiro	-	Verifique o volume de tinta disponível.
Modelo Cartucho Tinta	-	Verifique os números dos cartuchos de tinta.
Melhorar Qual. Impressão	-	Verifique e corrija a qualidade de impressão, o alinhamento e a alimentação do papel de acordo com as instruções no LCD.
Limpeza Cabeça Impr.	-	Limpe a cabeça de impressão de acordo com as instruções no LCD.
Retirar pedaços de papel	-	Retire um pedaço de papel do equipamento seguindo as instruções no LCD.
Opções de Definição de Impressão	Reduzir Manchas	Reduza o arrastamento de tinta no papel ou encravamentos de papel durante a impressão.
	Reduzir Linhas Irregulares	Reduza as linhas assimétricas no papel durante a impressão.
	Papel de Secagem Lenta	Utilize esta definição quando imprimir num tipo de papel simples em que a tinta seca muito lentamente.

WiFi Configuração Wi-Fi

Nível 1	Descrições
Assis. Configur	Configure as definições de rede sem fios manualmente.
Assistente WLAN	Configure as definições da sua rede sem fios utilizando o disco de instalação da Brother.
WPS	Configure as definições da rede sem fios utilizando o método de pressão num botão.

Quando tiver colocado uma unidade flash USB na ranhura USB

Nível 1	Descrições
Impressão PDF	Imprima um ficheiro PDF diretamente a partir de uma unidade flash USB.
Impressão JPEG	Selecione o menu de fotografia.
Dig.p/Suporte	Digitalizar documentos para uma unidade flash USB.
Web	Ligue o equipamento Brother a um serviço de Internet.



Informações relacionadas

- [Tabelas de definições e funções](#)

Alterar definições do equipamento a partir do computador

- [Alterar as definições do equipamento utilizando a gestão baseada na Web](#)
- [Alterar as definições do equipamento através da configuração remota](#)
- [Onde posso encontrar as definições de rede do equipamento Brother?](#)

Alterar as definições do equipamento utilizando a gestão baseada na Web

A Gestão Baseada na Web é um utilitário que utiliza um browser da web comum para gerir o equipamento através de HTTP (Hyper Text Transfer Protocol, protocolo de transferência de hipertexto) ou HTTPS (Hyper Text Transfer Protocol over Secure Socket Layer, protocolo de transferência de hipertexto sobre camada de socket seguro).

- [O que é a gestão baseada na Web?](#)
- [Aceder à Gestão baseada na web](#)
- [Definir ou alterar uma palavra-passe de início de sessão para a gestão baseada na web](#)
- [Configurar o Livro de Endereços do equipamento utilizando a Gestão Baseada na Web](#)

► Página inicial > Definições do equipamento > Alterar definições do equipamento a partir do computador > Alterar as definições do equipamento utilizando a gestão baseada na Web > O que é a gestão baseada na Web?

O que é a gestão baseada na Web?

A gestão baseada na Web é um utilitário que usa um browser padrão para gerir o equipamento através de HTTP (Hyper Text Transfer Protocol) ou HTTPS (Hyper Text Transfer Protocol over Secure Socket Layer). Introduza o endereço IP do equipamento no browser para aceder e alterar as definições do servidor de impressão.



- Recomendamos o Microsoft Internet Explorer 11/Microsoft Edge para Windows e o Safari 10/11 para Mac. Certifique-se de que o JavaScript e os “cookies” estão sempre ativados, independentemente do browser que utilizar.
- Tem de utilizar o protocolo TCP/IP na rede e ter um endereço IP válido programado no servidor de impressão e no computador.

XXX-XXXX Logout

brother
Brother Solutions Center

General Address Book Fax Print Scan Administrator Network Bottom

► Status

- Auto Refresh Interval
- Maintenance Information
- Lists/Reports
- Find Device
- Contact & Location
- Sleep Time
- Auto Power Off
- Volume
- Panel
- Notification

Status

Device Status Pronto

Automatic Refresh Off On

Ink Level

Cartridge

Internal Ink Reservoir

M C Y BK

Remaining Page Yield

Approximate Page Yield (ISO-based) XXXX XXXX XXXX XXXX
M C Y BK

*The remaining page yields are approximated and may vary depending on the type of pages printed.

Paper Level

T1 T2

- O ecrã real poderá ser diferente do apresentado acima.



Informações relacionadas

- [Alterar as definições do equipamento utilizando a gestão baseada na Web](#)

Aceder à Gestão baseada na web

- Recomendamos que utilize o protocolo de segurança HTTPS quando configurar as definições através da Gestão Baseada na Web.
- Quando utiliza HTTPS para a configuração da gestão baseada na Web, o browser apresenta uma caixa de diálogo de aviso. Para evitar que a caixa de diálogo de advertência apareça, pode instalar um certificado autoassinado e utilizar a comunicação SSL/TLS. Para obter mais informações, ► *Informações relacionadas*
- A palavra-passe de início de sessão predefinida para gerir as definições do equipamento é **initpass**. Recomendamos que a altere para proteger o equipamento de acessos não autorizados.

1. Inicie o seu browser.
2. Introduza "https://endereço IP do equipamento" na barra de endereço do seu browser (em que "endereço IP do equipamento" é o endereço IP do equipamento).

Por exemplo:

https://192.168.1.2



- Se estiver a utilizar um sistema de nomes de domínio (DNS) ou ativar um nome NetBIOS, pode introduzir outro nome, como "ImpressoraPartilhada", em vez do endereço IP.

- Por exemplo:

https://SharedPrinter

Se ativar um nome NetBIOS, pode também utilizar o nome do nó.

- Por exemplo:

https://brnxxxxxxxxxxxxx



Pode encontrar o nome NetBIOS no Relatório de Configuração da Rede.

- Num Mac, aceda à Gestão Baseada na Web clicando no ícone do equipamento no ecrã do **Status Monitor**.

3. Se o equipamento lhe solicitar uma palavra-passe, introduza-a e clique em .

Pode agora alterar as definições do servidor de impressão.

Se alterar as definições de protocolo, tem de reiniciar o equipamento depois de clicar em **Submit (Submeter)** para ativar a configuração.

Sempre que aceder à gestão baseada na web, introduza a palavra-passe no campo **Login (Início de sessão)** e clique em . Depois de configurar as definições, encerre a sessão clicando em .



Informações relacionadas

- [Alterar as definições do equipamento utilizando a gestão baseada na Web](#)

Tópicos relacionados:

- [Imprimir o relatório de configuração da rede](#)
- [Monitorizar o estado do equipamento a partir do computador \(Mac\)](#)
- [Criar um certificado auto-assinado](#)
- [Instalar o certificado auto-assinado para utilizadores do Windows com direitos de administrador](#)

Definir ou alterar uma palavra-passe de início de sessão para a gestão baseada na web

Recomendamos que altere a palavra-passe de início de sessão predefinida para impedir o acesso não autorizado à gestão baseada na web.

1. Inicie o seu browser.
2. Introduza "https://endereço IP do equipamento" na barra de endereço do seu browser (em que "endereço IP do equipamento" é o endereço IP do equipamento).

Por exemplo:

https://192.168.1.2



- Se estiver a utilizar um sistema de nomes de domínio (DNS) ou ativar um nome NetBIOS, pode introduzir outro nome, como "ImpressoraPartilhada", em vez do endereço IP.

- Por exemplo:

https://SharedPrinter

Se ativar um nome NetBIOS, pode também utilizar o nome do nó.



- Por exemplo:

https://brnxxxxxxxxxxxx

Pode encontrar o nome NetBIOS no Relatório de Configuração da Rede.

- Num Mac, aceda à Gestão Baseada na Web clicando no ícone do equipamento no ecrã do **Status Monitor**.

3. Efetue uma das seguintes ações:

- Se tiver definido anteriormente uma palavra-passe própria, introduza-a e clique em .
- Se não tiver definido anteriormente uma palavra-passe própria, introduza **initpass** e clique em .

4. Clique no separador **Administrator (Administrador)**.
5. Introduza a palavra-passe que pretende utilizar no campo **Enter New Password (Introduzir nova palavra-passe)** (8 a 32 caracteres).
6. Volte a introduzir a palavra-passe no campo **Confirm New Password (Confirmar nova palavra-passe)**.
7. Clique em **Submit (Submeter)**.



Informações relacionadas

- [Alterar as definições do equipamento utilizando a gestão baseada na Web](#)

Configurar o Livro de Endereços do equipamento utilizando a Gestão Baseada na Web

- Recomendamos que utilize o protocolo de segurança HTTPS quando configurar as definições através da Gestão Baseada na Web.
- Quando utiliza HTTPS para a configuração da Gestão Baseada na Web, o browser apresenta uma caixa de diálogo de aviso.

1. Inicie o seu browser.
2. Introduza "https://endereço IP do equipamento" na barra de endereço do seu browser (em que "endereço IP do equipamento" é o endereço IP do equipamento).

Por exemplo:

https://192.168.1.2



- Se estiver a utilizar um sistema de nomes de domínio (DNS) ou ativar um nome NetBIOS, pode introduzir outro nome, como "ImpressoraPartilhada", em vez do endereço IP.

- Por exemplo:

https://SharedPrinter

Se ativar um nome NetBIOS, pode também utilizar o nome do nó.

- Por exemplo:

https://brnxxxxxxxxxxxx

Pode encontrar o nome NetBIOS no Relatório de Configuração da Rede.

- Num Mac, aceda à Gestão Baseada na Web clicando no ícone do equipamento no ecrã do **Status Monitor**.

3. Se o equipamento lhe solicitar uma palavra-passe, introduza-a e clique em .
4. Clique no separador **Address Book (Livro de endereços)**.
5. Adicione ou atualize a informação do Livro de Endereços conforme necessário.
6. Clique em **Submit (Submeter)**.



Informações relacionadas

- [Alterar as definições do equipamento utilizando a gestão baseada na Web](#)

Alterar as definições do equipamento através da configuração remota

O programa de Configuração Remota permite configurar muitas das definições do equipamento Brother a partir do computador. Quando iniciar a Configuração Remota, as definições do equipamento Brother serão transferidas para o computador e apresentadas no respetivo ecrã. Se alterar as definições no computador, pode carregá-las diretamente para o equipamento.

- [Configuração Remota \(Windows\)](#)
- [Configuração Remota \(Mac\)](#)

▲ [Página inicial](#) > [Definições do equipamento](#) > [Alterar definições do equipamento a partir do computador](#) > [Alterar as definições do equipamento através da configuração remota](#) > [Configuração Remota \(Windows\)](#)

Configuração Remota (Windows)

- [Configurar o equipamento Brother a partir do seu computador \(Windows\)](#)
- [Configurar o equipamento Brother com o ControlCenter4 \(Windows\)](#)
- [Configurar o Livro de Endereços do equipamento utilizando o ControlCenter4 \(Windows\)](#)

Configurar o equipamento Brother a partir do seu computador (Windows)



Se o Secure Function Lock (Bloqueio de funções de segurança) estiver ativado, não pode utilizar a configuração remota.

1. Efetue uma das seguintes ações:

- Windows 7

Clique em  (**Iniciar**) > **Todos os Programas** > **Brother** > **Brother Utilities**.

Clique na lista pendente e selecione o nome do seu modelo (se ainda não estiver selecionado). Clique em **Ferramentas** na barra de navegação do lado esquerdo e clique em **Configuração Remota**.

- Windows 8 e Windows 10

Execute  (**Brother Utilities**); em seguida, clique na lista pendente e selecione o nome do seu modelo (se ainda não estiver selecionado). Clique em **Ferramentas** na barra de navegação do lado esquerdo e clique em **Configuração Remota**.

Aparece a janela do programa de configuração remota.



Se o equipamento estiver ligado através de uma rede, introduza a palavra-passe se for pedida.

2. Configure as definições conforme necessário.

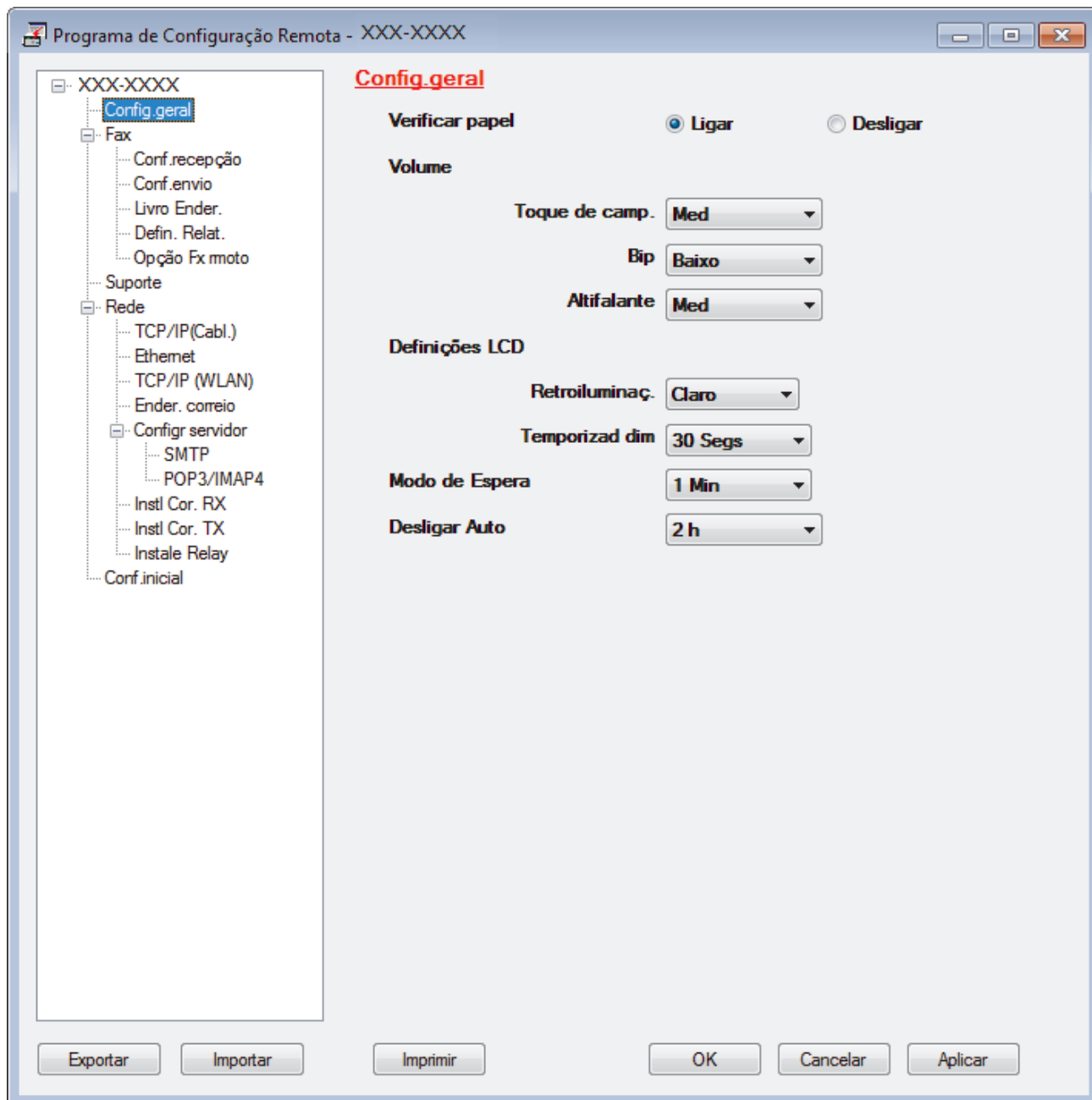

Exportar

Clique para guardar as definições de configuração atuais num ficheiro.



Clique em **Exportar** para guardar o seu livro de endereços ou todas as definições do equipamento.

Importar

Clique para importar um ficheiro e ler as suas definições.

Imprimir

Clique para imprimir os itens selecionados no equipamento. Não pode imprimir os dados enquanto não tiverem sido carregados para o equipamento. Clique em **Aplicar** para carregar os novos dados para o equipamento e clique em **Imprimir**.

OK

Clique para iniciar o carregamento de dados para o equipamento e sair do Programa de Configuração Remota. Se aparecer uma mensagem de erro, verifique se os dados estão corretos e clique em **OK**.

Cancelar

Clique para sair do Programa de Configuração Remota sem carregar dados para o equipamento.

Aplicar

Clique para carregar dados para o equipamento sem sair do Programa de Configuração Remota.

3. Clique em **OK**.
- Se o seu computador estiver protegido por um firewall e não conseguir utilizar a Configuração Remota, poderá ter de configurar as definições da firewall para permitir a comunicação através das portas 137 e 161.
 - Se estiver a utilizar a firewall do Windows e tiver instalado o software e os controladores da Brother a partir do disco de instalação da Brother, as definições de firewall necessárias já foram configuradas.



Informações relacionadas

- [Configuração Remota \(Windows\)](#)

Tópicos relacionados:

- [ControlCenter4 \(Windows\)](#)
-

▲ Página inicial > Definições do equipamento > Alterar definições do equipamento a partir do computador > Alterar as definições do equipamento através da configuração remota > Configuração Remota (Windows) > Configurar o equipamento Brother com o ControlCenter4 (Windows)

Configurar o equipamento Brother com o ControlCenter4 (Windows)



Se o Secure Function Lock (Bloqueio de funções de segurança) estiver ativado, não pode utilizar a configuração remota.

1. Clique no ícone  (**ControlCenter4**) no tabuleiro de tarefas e clique em **Abrir**.
2. Clique no separador **Definições do dispositivo**.
3. Clique no botão **Configuração Remota**.
4. Configure as definições conforme necessário.

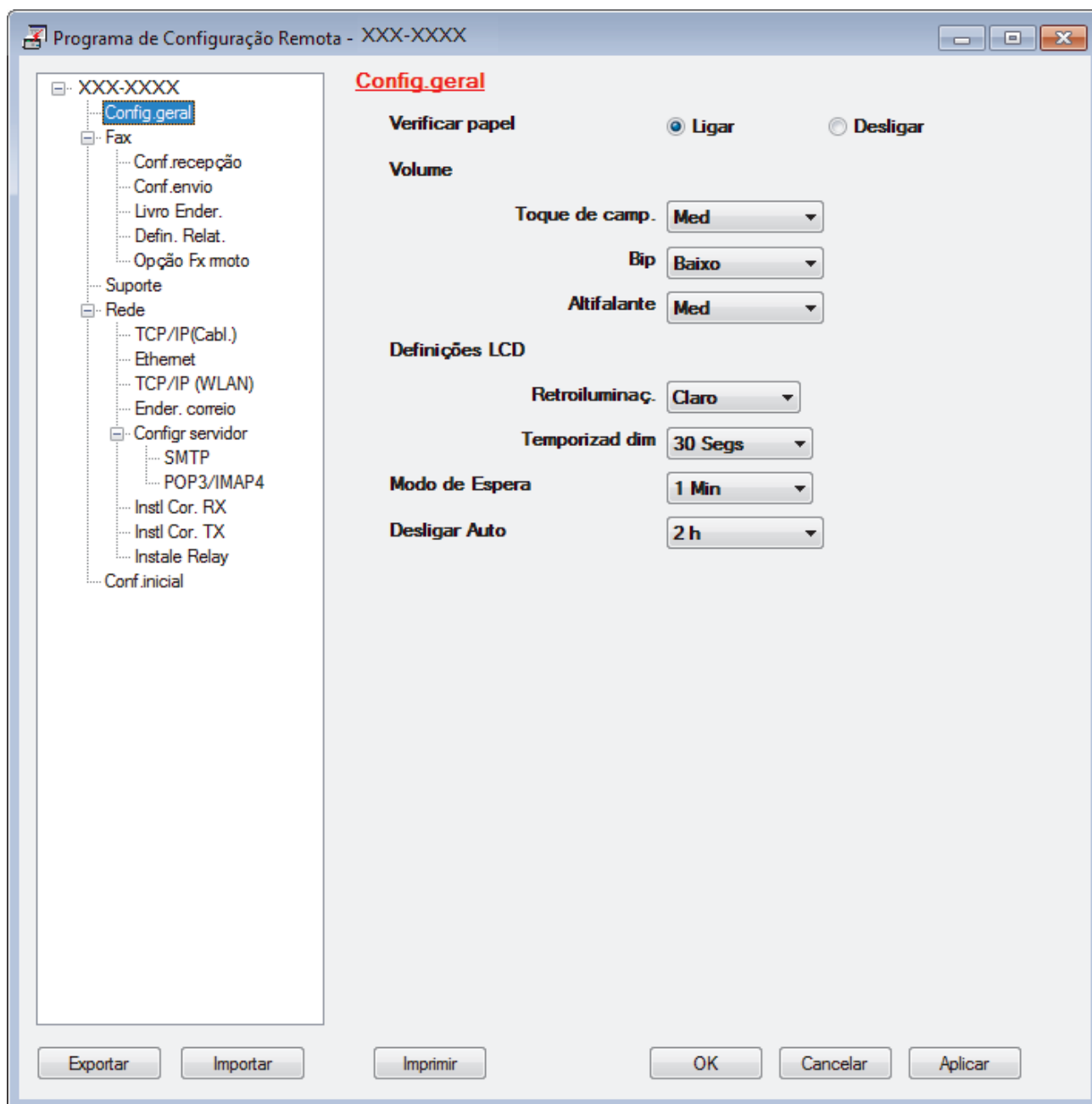

Exportar

Clique para guardar as definições de configuração atuais num ficheiro.



Clique em **Exportar** para guardar o seu livro de endereços ou todas as definições do equipamento.

Importar

Clique para importar um ficheiro e ler as suas definições.

Imprimir

Clique para imprimir os itens selecionados no equipamento. Não pode imprimir os dados enquanto não tiverem sido carregados para o equipamento. Clique em **Aplicar** para carregar os novos dados para o equipamento e clique em **Imprimir**.

OK

Clique para iniciar o carregamento de dados para o equipamento e sair do Programa de Configuração Remota. Se aparecer uma mensagem de erro, verifique se os dados estão corretos e clique em **OK**.

Cancelar

Clique para sair do Programa de Configuração Remota sem carregar dados para o equipamento.

Aplicar

Clique para carregar dados para o equipamento sem sair do Programa de Configuração Remota.

5. Clique em **OK**.

- Se o seu computador estiver protegido por um firewall e não conseguir utilizar a Configuração Remota, poderá ter de configurar as definições da firewall para permitir a comunicação através das portas 137 e 161.
- Se estiver a utilizar a firewall do Windows e tiver instalado o software e os controladores da Brother a partir do disco de instalação da Brother, as definições de firewall necessárias já foram configuradas.



Informações relacionadas

- [ControlCenter4 \(Windows\)](#)
 - [Configuração Remota \(Windows\)](#)
-

▲ [Página inicial](#) > [Definições do equipamento](#) > [Alterar definições do equipamento a partir do computador](#) > [Alterar as definições do equipamento através da configuração remota](#) > [Configuração Remota \(Windows\)](#) > [Configurar o Livro de Endereços do equipamento utilizando o ControlCenter4 \(Windows\)](#)

Configurar o Livro de Endereços do equipamento utilizando o ControlCenter4 (Windows)

Utilize a Configuração Remota através do CC4 para adicionar números ao livro de endereços no seu computador.



Se o Secure Function Lock (Bloqueio de funções de segurança) estiver ativado, não pode utilizar a configuração remota.

1. Clique no ícone  (**ControlCenter4**) no tabuleiro de tarefas e clique em **Abrir**.
2. Clique no separador **Definições do dispositivo**.
3. Clique no botão **Livro de Endereços**.
O **Livro ender.** é aberto na janela da Configuração Remota.
4. Adicione ou atualize a informação do Livro de Endereços conforme necessário.
5. Clique em **OK**.



Informações relacionadas

- [Configuração Remota \(Windows\)](#)

Tópicos relacionados:

- [ControlCenter4 \(Windows\)](#)

▲ [Página inicial](#) > [Definições do equipamento](#) > [Alterar definições do equipamento a partir do computador](#) > [Alterar as definições do equipamento através da configuração remota](#) > [Configuração Remota \(Mac\)](#)

Configuração Remota (Mac)

- [Configurar o equipamento Brother com um cabo USB \(Mac\)](#)
- [Configurar o livro de endereços do seu equipamento com um cabo USB \(Mac\)](#)

▲ Página inicial > Definições do equipamento > Alterar definições do equipamento a partir do computador > Alterar as definições do equipamento através da configuração remota > Configuração Remota (Mac) > Configurar o equipamento Brother com um cabo USB (Mac)

Configurar o equipamento Brother com um cabo USB (Mac)

Utilize a Configuração Remota para configurar o seu equipamento Brother através de uma ligação com um cabo USB.

Para utilizar a Configuração Remota, visite a página **Transferências** do seu modelo no Brother Solutions Center em support.brother.com e descarregue a Configuração Remota.



- Se o Secure Function Lock (Bloqueio de funções de segurança) estiver ativado, não pode utilizar a configuração remota.
- A Configuração Remota para Mac suporta apenas ligações USB.

1. Na barra de menus **Finder**, clique em **Ir > Aplicações > Brother** e clique duas vezes no ícone Configuração Remota.

Aparece o ecrã do Programa de Configuração Remota.

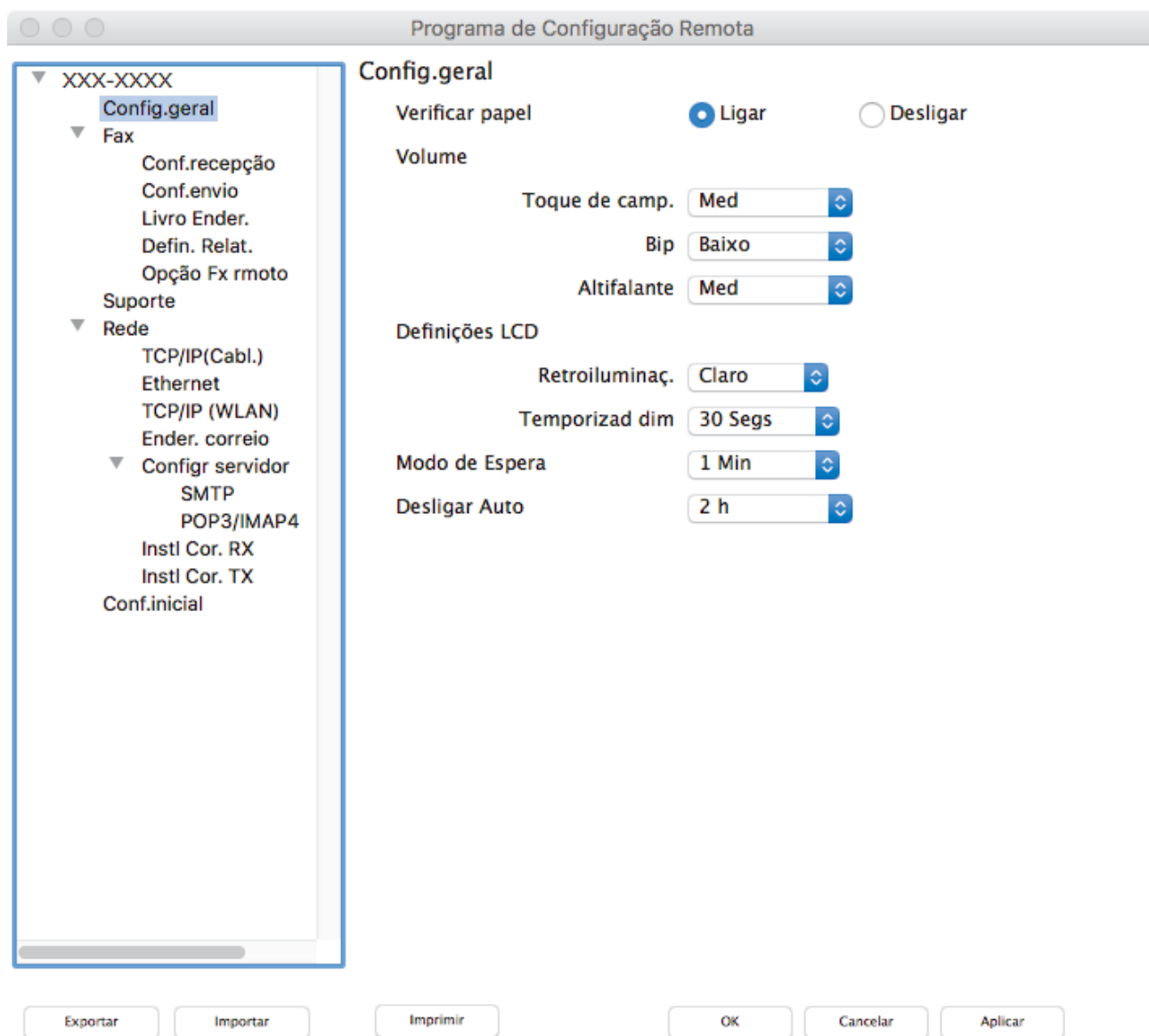

2. Configure as definições conforme necessário.



Exportar

Clique para guardar as definições de configuração atuais num ficheiro.



Clique em **Exportar** para guardar o seu livro de endereços ou todas as definições do equipamento.

Importar

Clique para importar um ficheiro e ler as suas definições.

Imprimir

Clique para imprimir os itens selecionados no equipamento. Não pode imprimir os dados enquanto não tiverem sido carregados para o equipamento. Clique em **Aplicar** para carregar os novos dados para o equipamento e clique em **Imprimir**.

OK

Clique para iniciar o carregamento de dados para o equipamento e sair do Programa de Configuração Remota. Se aparecer uma mensagem de erro, introduza os dados corretos novamente e clique em **OK**.

Cancelar

Clique para sair do Programa de Configuração Remota sem carregar dados para o equipamento.

Aplicar

Clique para carregar dados para o equipamento sem sair do Programa de Configuração Remota.

3. Quando terminar, clique em **OK**.



Informações relacionadas

- [Configuração Remota \(Mac\)](#)
-

Configurar o livro de endereços do seu equipamento com um cabo USB (Mac)

Utilize a Configuração Remota para adicionar ou alterar números do livro de endereços no seu computador através de uma ligação com um cabo USB.

Para utilizar a Configuração Remota, visite a página **Transferências** do seu modelo no Brother Solutions Center em support.brother.com e descarregue a Configuração Remota.



- Se o Secure Function Lock (Bloqueio de funções de segurança) estiver ativado, não pode utilizar a configuração remota.
- A Configuração Remota para Mac suporta apenas ligações USB.

1. Na barra de menus **Finder**, clique em **Ir > Aplicações > Brother** e clique duas vezes no ícone Configuração Remota.
Aparece o ecrã do Programa de Configuração Remota.
2. No menu do lado esquerdo, clique em **Livro ender.** em **Fax**.
3. Adicione ou atualize a informação do Livro de Endereços conforme necessário.
4. Quando terminar, clique em **OK**.



Informações relacionadas

- [Configuração Remota \(Mac\)](#)

Anexo

- [Especificações](#)
- [Introduzir texto no equipamento Brother](#)
- [Informações sobre papel reciclado](#)
- [Números da Brother](#)

Especificações

- >> Especificações gerais
- >> Especificações do tamanho dos documentos
- >> Especificações dos suportes de impressão
- >> Especificação do fax
- >> Especificações de cópia
- >> Especificações de unidades flash USB
- >> Especificações do digitalizador
- >> Especificações da impressora
- >> Especificações de interfaces
- >> Especificações de rede
- >> Especificação dos requisitos do computador

Especificações gerais

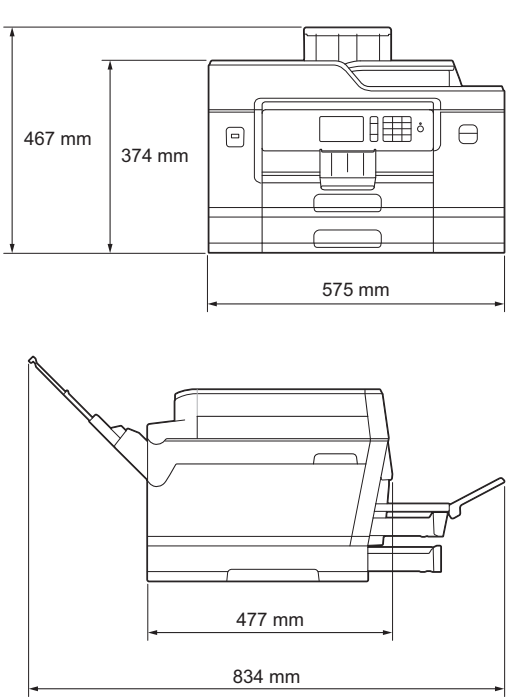
Tipo de impressora		Jacto de tinta
Cabeça de impressão	Monocromático	Piezo com 420 bocais × 1
	Cores	Piezo com 420 bocais × 3
Capacidade da memória		<ul style="list-style-type: none"> • MFC-J6945DW/MFC-J6947DW 512 MB
LCD (ecrã de cristais líquidos) ¹		<ul style="list-style-type: none"> • MFC-J6945DW/MFC-J6947DW LCD a cores TFT de ecrã tátil de 3,7 pol. (93,4 mm)
Fonte de alimentação		220 a 240 V CA 50/60 Hz
Consumo de energia ²		<ul style="list-style-type: none"> • MFC-J6945DW/MFC-J6947DW A copiar ³: Aprox. 29 W Operacional ⁴: Aprox. 6,5 W Espera ⁴: Aprox. 1,6 W Desligado ^{4 5}: Aprox. 0,04 W
Dimensões		<ul style="list-style-type: none"> • MFC-J6945DW 

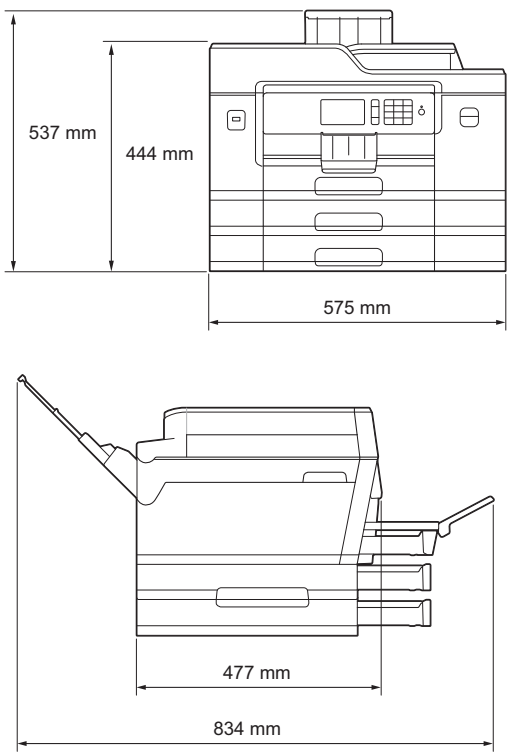
			<ul style="list-style-type: none"> MFC-J6947DW 
Pesos			<ul style="list-style-type: none"> MFC-J6945DW 24,2 kg MFC-J6947DW 27,9 kg
Nível de ruído	Pressão sonora	Funcionamento	50 dB(A) (Aprox.) ⁶
	Potência sonora ⁷	Impressão ⁸	LWAd =6,73 B(A) (Mono) LWAd =6,65 B(A) (Cores)
Temperatura	Funcionamento	10 a 35 °C	
	Melhor qualidade de impressão	20 a 33 °C	
Humidade	Funcionamento	20 a 80% (sem condensação)	
	Melhor qualidade de impressão	20 a 80% (sem condensação)	
ADF (alimentador automático de documentos)			Até 50 páginas Papel: 80 g/m ²

1 Medido na diagonal

2 Medido quando o equipamento está ligado à interface USB. O consumo de energia varia ligeiramente em função do ambiente de utilização ou do desgaste das peças.

3 Na impressão e digitalização de um só lado, com ADF, resolução: normal/documento: padrão impresso ISO/IEC 24712.

4 Medido de acordo com a IEC 62301 Edition 2.0.

5 Mesmo quando está desligado, o equipamento liga-se automaticamente de forma regular para efetuar a manutenção da cabeça de impressão e, em seguida, desliga-se.

6 O ruído depende das condições de impressão.

7 Medida de acordo com o método descrito na norma RAL-UZ205.

8 Velocidade de impressão: 22 ipm (monocromático) / 20 ipm (cores)

Estas velocidades de impressão foram medidas de acordo com a especificação Blue Angel (RAL-UZ205).

Especificações do tamanho dos documentos

Tamanho do documento	Largura do ADF	105 a 297 mm
	Comprimento no ADF ¹	148 a 431,8 mm

Tamanho do documento	Largura do vidro do digitalizador	Max. 297 mm
	Comprimento do vidro do digitalizador	Max. 431,8 mm

¹ Até 900 mm quando se utiliza a função de papel comprido.

Especificações dos suportes de impressão

Entrada de papel	Gaveta do papel #1	Tipo de papel ¹	Papel simples, Papel para jato de tinta (revestido), Papel plastificado, Papel reciclado
		Tamanho do papel	(Horizontal) A4, Letter, Executive (Vertical) A3, Ledger, Legal, Legal (México), Legal (Índia), Folio, A5, A6, Envelopes (C5, Com-10, DL, Monarch), Foto (10 x 15 cm), Foto L (9 x 13 cm), Foto 2L (13 x 18 cm), Ficha (13 x 20 cm)
		Capacidade máxima para papel	Até 250 folhas de papel simples de 80 g/m ²
	Gaveta do papel #2	Tipo de papel	Papel simples, Papel reciclado
		Tamanho do papel	(Horizontal) A4, Letter (Vertical) A3, Ledger, Legal, Legal (México), Legal (Índia), Folio
		Capacidade máxima para papel	Até 250 folhas de papel simples de 80 g/m ²
	Gaveta do papel #3 (MFC-J6947DW)	Tipo de papel	Papel simples, Papel reciclado
		Tamanho do papel	(Horizontal) A4, Letter (Vertical) A3, Ledger, Legal, Legal (México), Legal (Índia), Folio
		Capacidade máxima para papel	Até 250 folhas de papel simples de 80 g/m ²
	Gaveta multifunções (Gaveta MF) ²	Tipo de papel ¹	Papel simples, Papel para jato de tinta (revestido), Papel plastificado, Papel reciclado
		Tamanho do papel	(Horizontal) A4, Letter, Executive (Vertical) A3, Ledger, Legal, Legal (México), Legal (Índia), Folio, A5, A6, Envelopes (C5, Com-10, DL, Monarch), Foto (10 x 15 cm), Foto L (9 x 13 cm), Foto 2L (13 x 18 cm), Ficha (13 x 20 cm)
		Capacidade máxima para papel	Até 100 folhas de papel simples de 80 g/m ²
Saída de papel ¹		<ul style="list-style-type: none"> Papel de tamanho até A4/Letter Até 100 folhas de papel simples de 80 g/m² (ejeção para a gaveta de saída do papel com lado de impressão voltado para cima) Papel de tamanho superior a A4/Letter 	

Até 50 folhas de papel simples de 80 g/m²
(ejeção para a gaveta de saída do papel com
lado de impressão voltado para cima)

- 1 Para papel plastificado, retire as páginas impressas da gaveta de saída do papel imediatamente após saírem do equipamento para evitar borões.
- 2 Recomendamos que utilize a gaveta MF para o papel plastificado.

Especificação do fax

Compatibilidade	• ITU-T Super Grupo 3
Velocidade do modem	• Recuperação automática: 33.600 bps
Largura da digitalização (Documento com um lado)	288 mm (A3)
Largura e comprimento da digitalização (Documento com 2 lados)	Largura: 288 mm (A3) (ADF) Comprimento: 425,8 mm (ADF)
Largura da impressão	291 mm (A3)
Escala de cinzentos	P&B: 8 bits (256 níveis) Cores: 24 bits (8 bits por cor/256 níveis)
Resolução (Horizontal)	203 ppp
Resolução (Vertical)	Padrão: 98 ppp (Preto) 196 ppp (Cores)
	Fina: 196 ppp (Preto) 196 ppp (Cores)
	Super fina: 392 ppp (Preto)
	Fotografia: 196 ppp (Preto)
Livro de Endereços	100 nomes × 2 números ou endereços de e-mail
Grupos	Até 6
Distribuição	250 (200 do livro de endereços/50 marcados manualmente)
Remarcação automática	3 vezes em intervalos de 5 minutos
Transmissão da memória	Até 180 páginas ¹
Receção sem papel	Até 180 páginas ¹

¹ "Páginas" refere-se ao modelo "ITU-T Test Chart #1" (carta comercial típica, resolução normal, código MMR).

Especificações de cópia

Cor/Preto e branco	Sim/Sim
Largura da cópia	291 mm ¹
Cópias múltiplas	Empilha/ordena até 999 páginas
Ampliar/Reduzir	25% a 400% (em incrementos de 1%)
Resolução	Imprime até 1 200 × 4 800 ppp

2 lados automática	Tipo de papel	Papel simples, Papel reciclado
	Tamanho do papel	A3, Ledger, Legal, Legal (México), Legal (Índia), Folio, A4, A5, Letter

¹ Ao copiar com papel de tamanho A3.

Especificações de unidades flash USB

Suportes compatíveis		Unidade flash USB ¹
Impressão JPEG	Resolução	Até 1 200 × 4 800 ppp
	Tipo de papel	Papel simples, Papel para jato de tinta (revestido), Papel plastificado, Papel reciclado
	Tamanho do papel	A4, Letter, A3, Ledger, Foto (10 × 15 cm), Foto 2L (13 × 18 cm)
	Formato do ficheiro	JPEG (O formato JPEG progressivo não é suportado)
Impressão PDF	Resolução	Até 1 200 × 1 800 ppp
	Tipo de papel	Papel simples, Papel reciclado
	Tamanho do papel	A4, Letter, A3, Ledger, Legal, Legal (México), Legal (Índia), Folio, A5, A6
	Formato do ficheiro	PDF versão 1.7
Digitalizar para cartão	Formato do ficheiro	JPEG, PDF (Cor, Cinzentos) TIFF, PDF (Monocromático)

¹ A unidade de memória flash USB não está incluída. USB 2.0 de velocidade total. Armazenamento em Massa USB padrão até 256 GB. Formatos suportados: FAT12/FAT16/FAT32/exFAT

Especificações do digitalizador

Cor/Preto e branco	Sim/Sim
Compatível com TWAIN	Sim (Windows 7 SP1 / Windows 8 / Windows 8.1 / Windows 10) (macOS v10.11.6 / 10.12.x / 10.13.x)
Compatível com WIA	Sim (Windows 7 SP1 / Windows 8 / Windows 8.1 / Windows 10)
Profundidade da cor	Processamento de cor de 48 bits (entrada) Processamento de cor de 24 bits (saída)
Escala de cinzentos	Processamento de cor de 16 bits (entrada) Processamento de cor de 8 bits (saída)
Resolução	Até 19 200 × 19 200 ppp (interpolada) ¹ Até 1 200 × 2 400 ppp (ótica) (a partir do vidro do digitalizador) Até 600 × 600 ppp (ótica) (a partir do ADF)
Largura e comprimento da digitalização (Documento com um lado)	(Vidro do digitalizador) Largura: Até 295 mm Comprimento: Até 429,8 mm (ADF) Largura: Até 295 mm Comprimento: Até 429,8 mm
Largura e comprimento da digitalização (documento com 2 lados)	Largura: Até 295 mm (ADF) Comprimento: Até 429,8 mm (ADF)

¹ Máximo de 1200 × 1200 ppp ao digitalizar com o controlador WIA em Windows 7 SP1, Windows 8, Windows 8.1 e Windows 10 (é possível selecionar uma resolução até 19200 × 19200 ppp utilizando o utilitário do digitalizador).

Especificações da impressora

Emulação	PCL6, BR-Script3, PDF versão 1.7, XPS versão 1.0	
Resolução	Até 1 200 × 4 800 ppp	
Largura de impressão ¹	291 mm [297 mm (sem margens)] ²	
Sem margens	A4, Letter, A3, Ledger, A6, Foto (10 x 15 cm), Foto L (9 x 13 cm), Foto 2L (13 x 18 cm), Ficha (13 x 20 cm)	
2 lados automática	Tipo de papel	Papel simples, Papel reciclado
	Tamanho do papel	A3, Ledger, Legal, Legal (México), Legal (Índia), Folio, A4, A5, Letter, Executive
Velocidade de impressão	Para especificações mais detalhadas, visite www.brother.com .	

¹ Ao imprimir em papel de tamanho A3.

² Quando a definição Sem margens está ativada.

Especificações de interfaces

USB ^{1 2}	Utilize um cabo de interface USB 2.0 com um comprimento máximo de 5 m.
LAN	Utilize um cabo UTP Ethernet de categoria 5 ou superior.
LAN sem fios	IEEE 802.11b/g/n (Infraestrutura) IEEE 802.11g/n (Wi-Fi Direct)
NFC	Sim

¹ O equipamento tem uma interface USB 2.0 de alta velocidade. O equipamento pode também ser ligado a um computador que tenha uma interface USB 1.1.

² As portas USB de outros fabricantes não são suportadas.

Especificações de rede



Pode ligar o equipamento a uma rede para Impressão em rede, Digitalização em rede, Enviar PC-Fax, Receber PC-Fax (apenas no Windows) e Configuração remota (apenas no Windows).

O Brother **BRAdmin Light** (apenas Windows) pode ser descarregado a partir do Brother Solutions Center. Visite a página **Transferências** do seu modelo no Brother Solutions Center em support.brother.com e descarregue o software.

(Windows) Se necessitar de uma gestão de equipamento mais avançada, utilize a versão mais recente do Brother **BRAdmin Professional**. Visite a página **Transferências** do seu modelo no Brother Solutions Center em support.brother.com e descarregue o software.

Segurança da rede (com fios)	<ul style="list-style-type: none">APOP, SMTP-AUTH, SSL/TLS (IPPS, HTTPS, FTPS, SMTP, POP3, IMAP4), SNMP v3, 802.1x (EAP-MD5, EAP-FAST, PEAP, EAP-TLS, EAP-TTLS), Kerberos, IPsec	
Segurança da rede (sem fios)	<ul style="list-style-type: none">APOP, SMTP-AUTH, SSL/TLS (IPPS, HTTPS, FTPS, SMTP, POP3, IMAP4), SNMP v3, 802.1x (LEAP, EAP-FAST, PEAP, EAP-TLS, EAP-TTLS), Kerberos, IPsec	
Segurança da rede sem fios	WEP 64/128 bits, WPA-PSK (TKIP/AES), WPA2-PSK (TKIP/AES) ¹	
Utilitário de suporte à configuração de ligações sem fios	WPS	Sim

¹ O Wi-Fi Direct suporta apenas WPA2-PSK (AES).

Especificação dos requisitos do computador

Funções de software e sistemas operativos suportados

Plataforma de computador e versão de sistema operativo		Interface do PC			Processador	Espaço no disco rígido para a instalação	
		USB ¹	10/100 Base-TX (Ethernet)	Sem fios 802.11b/g/n		Para os controladores	Para aplicações (Incluindo controladores)
Sistema operativo Windows	Windows 7 SP1 ^{2 3}	Impressão PC Fax ⁴ A digitalizar			Processador de 32 bits (x86) ou 64 bits (x64)	650 MB	1,3 GB
	Windows 8 ^{2 3}						
	Windows 8.1 ^{2 3}						
	Windows 10 Home ^{2 3}						
	Windows 10 Pro ^{2 3}						
	Windows 10 Education ^{2 3} Windows 10 Enterprise ^{2 3}						
Windows Server 2008	N/D	Impressão				50 MB	N/D
Windows Server 2008 R2 Windows Server 2012 Windows Server 2012 R2 Windows Server 2016					Processador de 64 bits (x64)		
Sistema operativo Mac	macOS v10.11.6 macOS v10.12.x macOS v10.13.x	Impressão PC-Fax (Enviar) ⁴ A digitalizar			Processador Intel®	80 MB	550 MB

¹ As portas USB de outros fabricantes não são suportadas.

² Para WIA, resolução de 1200 x 1200. O Utilitário do Digitalizador da Brother permite otimizar até 19200 x 19200 ppp.

³ Nuance™ PaperPort™ 14SE suporta Windows 7 SP1, Windows 8, Windows 8.1, Windows 10 Home, Windows 10 Pro, Windows 10 Education e Windows 10 Enterprise.

⁴ O PC-Fax suporta apenas preto e branco.

Para obter os controladores mais recentes, visite a página **Transferências** referente ao seu modelo no Brother Solutions Center em support.brother.com e descarregue o **Pacote completo de software e controladores**.

Todas as marcas comerciais, nomes de marcas e nomes de produtos são propriedade das respetivas empresas.



Informações relacionadas



- [Anexo](#)

Introduzir texto no equipamento Brother

- Os caracteres que estão disponíveis podem diferir em função do país.
- A disposição do teclado pode diferir consoante a função que estiver a definir.

Quando precisar de introduzir texto no equipamento Brother, aparece um teclado no ecrã tátil.





- Prima  para alternar entre letras, números e caracteres especiais.
- Prima  para alternar entre letras minúsculas e maiúsculas.
- Para deslocar o cursor para a esquerda ou direita, prima ◀ ou ▶.

Inserir espaços

- Para introduzir um espaço, prima [Espaço]. Pode também premir ▶ para deslocar o cursor.

Efetuar correções

- Se tiver introduzido um carácter incorreto e quiser alterá-lo, prima ◀ ou ▶ para destacar o carácter incorreto. Prima  e, em seguida, introduza o carácter correto.
- Para inserir um carácter, prima ◀ ou ▶ para deslocar o cursor até ao local correto e, em seguida, introduza o carácter.
- Prima  para cada carácter que pretenda apagar ou prima sem soltar  para apagar todos os caracteres.

✓ Informações relacionadas

- [Anexo](#)

Tópicos relacionados:

- [Enviar o mesmo fax para mais do que um destinatário \(distribuição\)](#)
- [Guardar números de chamadas efetuadas no Livro de Endereços](#)
- [Guardar números no Livro de Endereços a partir do histórico de Identificação de Chamada](#)
- [Alterar o nome de um grupo de distribuição](#)
- [Definir a ID do aparelho](#)
- [Alterar ou eliminar atalhos](#)

Informações sobre papel reciclado

- O papel reciclado tem a mesma qualidade do papel fabricado com os recursos florestais originais. As normas que regulam o papel reciclado atual asseguram que este cumpre os requisitos de qualidade mais elevados para os diferentes processos de impressão. O equipamento de representação gráfica fornecido pela Brother é adequado para ser utilizado com papel reciclado que cumpra os requisitos da norma EN 12281:2002.
- A compra de papel reciclado poupa os recursos naturais e promove a economia circular. O papel é feito com fibras de celulose da madeira. A recolha e a reciclagem do papel prolongam a longevidade das fibras durante vários ciclos de vida, o que permite fazer o melhor uso dos recursos.
- O processo de produção do papel reciclado é mais curto. Uma vez que as fibras já foram processadas, a utilização de água, químicos e energia é menor.
- A reciclagem do papel tem o benefício de economizar carbono ao aproveitar os produtos de papel que seriam enviados para aterros e incineração. Os resíduos de aterros emitem metano, o qual tem um poderoso efeito de estufa.



Informações relacionadas

- [Anexo](#)

Números da Brother

IMPORTANTE

Para obter ajuda técnica, deve contactar o Serviço de Apoio ao Cliente da Brother ou o seu Revendedor Brother local.

>> [Perguntas mais frequentes](#)

>> [Serviço de apoio ao cliente](#)

Perguntas mais frequentes

O Brother Solutions Center é o recurso central para tudo o que esteja relacionado com o equipamento. Descarregue o software e os utilitários mais recentes e leia as sugestões de **Perguntas mais frequentes e Resolução de problemas** para saber como tirar o máximo partido do seu produto Brother.

Também pode verificar aqui se existem atualizações para os controladores da Brother.

support.brother.com

Serviço de apoio ao cliente

Visite www.brother.com para obter os dados de contacto do seu representante Brother local.

Locais dos centros de assistência

Para saber onde encontrar um centro de assistência na Europa, contacte o representante Brother local. Poderá encontrar os dados de contacto dos representantes europeus em www.brother.com, seleccionando o seu país.

Endereços Internet

Website global da Brother: www.brother.com

Para ver perguntas frequentes (FAQs), suporte ao produto, questões técnicas e atualizações de controladores e utilitários:

support.brother.com



Informações relacionadas

- [Anexo](#)

brother



POR
Versão A