



Online brugsanvisning

HL-J6000DW

HL-J6100DW

Indholdsfortegnelse

| | |
|---|-----------|
| Inden du tager din Brother-maskine i brug | 1 |
| Definitioner af bemærkninger | 2 |
| Varemærker | 3 |
| Vigtig bemærkning | 4 |
| Introduktion til din Brother-maskine | 5 |
| Før du bruger maskinen | 6 |
| Oversigt over betjeningspanelet | 7 |
| Oversigt over touchscreendisplayet | 9 |
| Oversigt over skærmen Indstillinger | 11 |
| Naviger på touchskærmen | 13 |
| Adgang til Brother-hjælpeprogrammer (Windows) | 14 |
| Afinstallation af Brother-software og -drivere (Windows) | 15 |
| Placeringen af USB-/Ethernet-porte på Brother-maskinen | 16 |
| Papirhåndtering | 18 |
| Ilæg papir | 19 |
| Ilægning af papir i papirbakke 1 / papirbakke 2 / papirbakke 3 | 20 |
| Læg papir i Multifunktionsbakke (MP-bakken) | 37 |
| Område, der ikke kan udskrives | 42 |
| Papirindstillinger | 43 |
| Brugbare papirtyper og andre udskriftsmedier | 49 |
| Udskrivning | 57 |
| Udskrivning fra din computer (Windows) | 58 |
| Udskrivning af et foto (Windows) | 59 |
| Udskrivning af et dokument (Windows) | 60 |
| Annullering af et udskriftsjob (Windows) | 61 |
| Udskrivning af mere end én side på et enkelt ark papir (N i 1) (Windows) | 62 |
| Udskrivning som en plakat (Windows) | 63 |
| Automatisk udskrivning på begge sider af papiret (Automatisk 2-sidet udskrivning) (Windows) | 64 |
| Automatisk udskrivning som en brochure (Windows) | 67 |
| Sikker udskrift (Windows) | 69 |
| Udskrivning af et farvedokument i gråskala (Windows) | 70 |
| Undgå udtværede udskrifter og papirstop (Windows) | 71 |
| Brug en forudindstillet udskriftsprofil (Windows) | 72 |
| Ændring af standard udskriftsindstillinger (Windows) | 75 |
| Udskriftsindstillinger (Windows) | 76 |
| Udskrivning fra din computer (Mac) | 81 |
| Udskrivning af et foto (Mac) | 82 |
| Udskrivning af et dokument (Mac) | 83 |
| Automatisk udskrivning på begge sider af papiret (Automatisk 2-sidet udskrivning) (Mac) | 84 |
| Udskrivning af mere end én side på et enkelt ark papir (N i 1) (Mac) | 85 |
| Sikker udskrift (Mac) | 86 |
| Udskrivning af et farvedokument i gråskala (Mac) | 87 |
| Undgå udtværede udskrifter og papirstop (Mac) | 88 |
| Udskriftsindstillinger (Mac) | 89 |
| Udskrivning af data direkte fra et USB flash-drev | 95 |

| | |
|--|------------|
| Kompatible USB-flashdrev | 96 |
| Direkte udskrivning af fotos fra et USB flash-drev | 97 |
| Udskriv en PDF-fil direkte fra et USB flash-drev | 107 |
| Netværk | 109 |
| Konfigurer netværksdetaljer vha. betjeningspanelet | 110 |
| Understøttede, grundlæggende netværksfunktioner | 111 |
| Få flere oplysninger om netværksadministrationssoftware og hjælpeprogrammer | 112 |
| Flere metoder til konfiguration af din Brother-maskine til et trådløst netværk | 113 |
| Før konfiguration af din Brother-maskine til et trådløst netværk | 114 |
| Konfigurer maskinen til et trådløst netværk med éttryks-metoden i Wi-Fi Protected Setup™ (WPS) | 115 |
| Konfigurer maskinen til et trådløst netværk med PIN-metoden i Wi-Fi Protected Setup™ (WPS) ... | 116 |
| Konfigurer maskinen til et trådløst netværk, når SSID'et ikke udsendes | 118 |
| Konfiguration af maskinen til et trådløst virksomhedsnetværk | 120 |
| Brug Wi-Fi Direct® | 123 |
| Avancerede netværksfunktioner | 132 |
| Udskriv netværkskonfigurationsrapporten | 133 |
| Synkronisering af tid med SNTP-serveren med Web Based Management | 134 |
| Tekniske oplysninger til avancerede brugere | 137 |
| Nulstilling af netværksindstillingerne til fabriksstandard | 138 |
| Udskriv WLAN-rapporten | 139 |
| Sikkerhed | 142 |
| Før brug af netværkssikkerhedsfunktioner | 143 |
| Secure Function Lock 3.0 | 144 |
| Før brug af Secure Function Lock (sikker funktionslås) 3.0 | 145 |
| Konfiguration af Secure Function Lock 3.0 med Web Based Management | 146 |
| Konfiguration af offentlig tilstand for Secure Function Lock 3.0 | 147 |
| Yderligere funktioner i Secure Function Lock 3.0 | 148 |
| Registrer et ny IC-kort med maskinens betjeningspanel | 149 |
| Registrer en ekstern IC-kortlæser | 150 |
| Brug af Active Directory Authentication | 151 |
| Introduktion til Active Directory Authentication | 152 |
| Konfiguration af Active Directory Authentication med Web Based Management | 153 |
| Log på for at ændre maskinens indstillinger via kontrolpanelet (Active Directory Authentication) ... | 154 |
| Brug LDAP-godkendelse | 155 |
| Introduktion til LDAP-godkendelse | 156 |
| Konfiguration af LDAP-godkendelse med Web Based Management | 157 |
| Log på for at ændre maskinens indstillinger via kontrolpanelet (LDAP-godkendelse) | 158 |
| Sikker administration af din netværksmaskine med SSL/TLS | 159 |
| Certifikater og Web Based Management | 160 |
| Sikker administration af din netværksmaskine med IPsec | 183 |
| Introduktion til IPsec | 184 |
| Konfiguration af IPsec med Web Based Management | 185 |
| Konfiguration af en IPsec-adresse med Web Based Management | 187 |
| Konfiguration af IPsec-skabelon med Web Based Management | 189 |
| Sikker afsendelse af en e-mail | 199 |
| Konfiguration af e-mail-afsendelse ved hjælp af Web Based Management | 200 |

| | |
|---|------------|
| Afsendelse af en e-mail med brugergodkendelse | 201 |
| Sikker afsendelse af en e-mail vha. SSL/TLS | 202 |
| Brug af IEEE 802.1x-godkendelse for et kabelbaseret eller trådløst netværk | 203 |
| Hvad er IEEE 802.1x-godkendelse? | 204 |
| Konfiguration af IEEE 802.1x-godkendelse for et kabelbaseret eller trådløst netværk med Web Based Management (webbrowser) | 205 |
| IEEE 802.1x-godkendelsesmetoder | 207 |
| Mobil/Web Connect..... | 208 |
| Brother Web Connect..... | 209 |
| Oversigt over Brother Web Connect..... | 210 |
| Online tjenester, der anvendes sammen med Brother Web Connect | 211 |
| Betingelser for brug af Brother Web Connect..... | 213 |
| Opsætning af Brother Web Connect | 217 |
| Hentning og udskrivning af dokumenter vha. Brother Web Connect | 224 |
| Google Cloud Print..... | 226 |
| Oversigt over Google Cloud Print..... | 227 |
| Før brug af Google Cloud Print | 228 |
| Udskrivning fra Google Chrome™ eller Chrome OS™ | 232 |
| Udskriv fra Google Drive™ til mobil | 233 |
| Udskrivning fra Gmail™ webmailtjeneste til mobil | 234 |
| AirPrint | 235 |
| Oversigt over AirPrint | 236 |
| Før brug af AirPrint (macOS) | 237 |
| Udskrivning med AirPrint..... | 238 |
| Mobiludskrivning for Windows..... | 241 |
| Mopria® Print Service..... | 242 |
| Brother iPrint&Scan til mobilenheder | 243 |
| Near-Field Communication (NFC)..... | 244 |
| Brother iPrint&Scan til Windows og Mac | 245 |
| Oversigt over Brother iPrint&Scan | 246 |
| Fejlfinding | 247 |
| Fejl- og vedligeholdelsesmeddelelser | 248 |
| Fejlmeddelelser ved brug af funktionen Brother Web Connect..... | 254 |
| Printerstop eller papirstop | 256 |
| Papiret sidder fast i den forreste del af maskinen | 257 |
| Papiret sidder fast i den bageste del af maskinen..... | 262 |
| Fjern små stykker papir | 267 |
| Hvis du har problemer med din maskine..... | 268 |
| Problemer med papirhåndtering og udskrivning..... | 269 |
| Andre problemer..... | 275 |
| Netværksproblemer | 276 |
| Problemer i forbindelse med Google Cloud Print | 286 |
| Problemer med AirPrint | 287 |
| Se maskinoplysningerne | 288 |
| Nulstil Brother-maskinen | 289 |
| Nulstil overblik over funktioner | 290 |





| | |
|---|------------|
| Rutinevedligeholdelse | 291 |
| Udskiftning af blækpatronerne | 292 |
| Rengør din Brother-maskine | 295 |
| Rengør printhovedet på din Brother-maskine | 296 |
| Rens printerhovedet fra din computer (Windows) | 297 |
| Rens printerhovedet fra din computer (Mac) | 299 |
| Rengør maskinens display | 300 |
| Rengør maskinens yderside | 301 |
| Rens maskinens printerplade | 303 |
| Rens rullerne til papirfremføring | 304 |
| Rengør bundpladen | 306 |
| Rens papiroptagningsrullerne | 308 |
| Rengør papiroptagningsrullerne til papirbakke 2 og bakke 3 | 310 |
| Kontrollér din Brother-maskine | 311 |
| Kontrollér udskriftskvaliteten | 312 |
| Kontrollér udskriftsjustering fra din Brother-maskine | 314 |
| Kontrollér udskriftsjusteringen fra din computer (Windows) | 316 |
| Kontrollér udskriftsjustering fra din computer (Mac) | 318 |
| Kontrol af blækmængde (sidemåler) | 319 |
| Overvågning af maskinstatus fra computeren (Windows) | 321 |
| Overvågning af maskinens status fra din computer (Mac) | 326 |
| Korriger papirfremføring for at fjerne lodrette streger | 328 |
| Skift af udskriftsindstillingerne, når du har udskrivningsproblemer | 329 |
| Pakning og forsendelse af din Brother-maskine | 330 |
| Maskinindstillinger | 332 |
| Ændring af maskinindstillinger fra betjeningspanelet | 333 |
| I tilfælde af strømsvigt (hukommelse) | 334 |
| Generelle indstillinger | 335 |
| Udskriv rapporter | 347 |
| Tabeller med indstillinger og funktioner | 350 |
| Ændring af maskinindstillinger fra computeren | 359 |
| Ændring af maskinindstillinger ved hjælp af Web Based Management | 360 |
| Appendiks | 364 |
| Specifikationer | 365 |
| Indtastning af tekst på Brother-maskinen | 370 |
| Oplysninger vedrørende genbrugspapir | 371 |
| Brother-numre | 372 |

Inden du tager din Brother-maskine i brug

- [Definitioner af bemærkninger](#)
- [Varemærker](#)
- [Vigtig bemærkning](#)

Definitioner af bemærkninger

Vi benytter følgende symboler og konventioner i hele denne Vejledning til brugere.

| | |
|--|--|
|  ADVARSEL | ADVARSEL angiver en potentiel farlig situation, som kan medføre livsfare eller alvorlig personskade, hvis den ikke undgås. |
|  FORSIGTIG | FORSIGTIG indikerer en eventuel farlig situation, der kan medføre mindre eller moderate skader, hvis den ikke undgås. |
| VIGTIGT | VIGTIGT indikerer en potentiel farlig situation, der kan medføre skade på materiel eller tab af produktfunktionalitet, hvis den ikke undgås. |
| BEMÆRK | BEMÆRK angiver driftsmiljøet, betingelserne for installation eller særlige betingelser for brug. |
|  | Tip-ikoner angiver nyttige hint og supplerende oplysninger. |
|  | Ikoner for elektrisk fare giver dig besked om, hvordan du undgår elektrisk stød. |
| Fed | Fed skrift angiver knapper på maskinens betjeningspanel eller computerskærmen. |
| <i>Kursiv</i> | Kursiv skrift fremhæver et vigtigt punkt eller henviser til et relateret emne. |
| Courier New | Skriftypen Courier New identificerer meddelelser, der vises på maskinens display. |



Relaterede informationer

- [Inden du tager din Brother-maskine i brug](#)

Varemærker

Microsoft, Windows, Windows Server, Internet Explorer, OneNote, Active Directory og Microsoft Edge er enten registrerede varemærker eller varemærker tilhørende Microsoft Corporation i USA og/eller andre lande.

Apple, AirPrint, App Store, Mac, Safari, iPad, iPhone, iPod touch og macOS er varemærker tilhørende Apple Inc. og er registreret i USA og andre lande.

Wi-Fi[®], Wi-Fi Alliance[®] og Wi-Fi Direct[®] er registrerede varemærker tilhørende Wi-Fi Alliance[®].

WPA[™], WPA2[™], Wi-Fi Protected Setup[™] og Wi-Fi Protected Setup[™]-logo er varemærker tilhørende Wi-Fi Alliance[®].

Android, Gmail, Google Cloud Print, Google Drive, Google Play, Google Chrome og Chrome OS er varemærker tilhørende Google LLC.

Mozilla og Firefox er registrerede varemærker tilhørende Mozilla Foundation.

Bluetooth[®]-mærket er et registrerede varemærker tilhørende Bluetooth SIG, Inc, og brug af sådanne mærker af Brother Industries, Ltd. og tilknyttede virksomheder sker under licens. Andre varemærker og varebetegnelser tilhører deres respektive ejere.

Intel er et varemærke tilhørende Intel Corporation i USA og/eller andre lande.

Evernote og Evernote Elephant-logoet er varemærker tilhørende Evernote Corporation og bruges under licens.

Mopria[®] og Mopria[®]-logoet er registrerede varemærker og servicemærker tilhørende Mopria Alliance, Inc. i USA og andre lande. Uautoriseret brug er strengt forbudt.

De enkelte selskaber, hvis softwaretitler er nævnt i denne brugsanvisning, har en softwarelicensaftale specifikt for deres navnebeskyttede programmer.

Alle virksomheders handelsmærker og produktnavne, der forekommer på Brother-produkter, relaterede dokumenter og andet materiale, er alle varemærker eller registrerede varemærker tilhørende disse virksomheder.



Relaterede informationer

- [Inden du tager din Brother-maskine i brug](#)

Vigtig bemærkning

- Brug ikke dette produkt i andre lande end købslandet, da det kan være i strid med det pågældende lands regler for trådløs telekommunikation samt strømregler.
- Windows 10 i dette dokument repræsenterer Windows 10 Home, Windows 10 Pro, Windows 10 Education og Windows 10 Enterprise.
- Windows Server 2008 i dette dokument repræsenterer Windows Server 2008 og Windows Server 2008 R2.
- I denne brugsanvisning bruges displaysmeddelelserne for HL-J6000DW, medmindre andet er angivet.
- I denne brugsanvisning bruges illustrationerne for HL-J6000DW, medmindre andet er angivet.
- Skærbillederne i denne brugsanvisning tjener udelukkende til illustration og kan afvige fra de faktiske skærbilleder.
- Medmindre andet er angivet, er skærbillederne i denne manual fra Windows 7 og macOS v10.12.x. Skærbilleder på din computer kan variere afhængigt af dit operativsystem.
- Indholdet i denne vejledning og specifikationerne for dette produkt kan ændres uden varsel.



Relaterede informationer

- [Inden du tager din Brother-maskine i brug](#)

Introduktion til din Brother-maskine

- [Før du bruger maskinen](#)
- [Oversigt over betjeningspanelet](#)
- [Oversigt over touchscreendisplayet](#)
- [Oversigt over skærmen Indstillinger](#)
- [Naviger på touchskærmen](#)
- [Adgang til Brother-hjælpeprogrammer \(Windows\)](#)
- [Placeringen af USB-/Ethernet-porte på Brother-maskinen](#)

Før du bruger maskinen

Kontrollér følgende før udskrivning:

- Kontrollér, at du har installeret printerdriveren.
- Brugere af USB- eller netværkskabel: Kontrollér, at interfacekablet er isat korrekt.

Valg af den korrekte type papir

Når der skal udskrives i høj kvalitet, er det vigtigt at vælge den rigtige type papir. Sørg for at læse oplysningerne om tilladt papir, inden du køber papir, og sørg for at angive udskriftsområdet under indstillingene i printerdriveren.

Firewall (Windows)

Hvis din computer er firewall-beskyttet, og du er ude af stand til at printe over netværk, bør du forsøge at ændre dine firewall-indstillinger. Hvis du anvender Windows Firewall, og du installerede driverne ved hjælp af trinnene i installationsprogrammet, er de nødvendige firewall-indstillinger allerede foretaget. Hvis du bruger et andet personligt firewall-program, skal du læse den brugervejledning, der fulgte med den pågældende software eller kontakte softwareproducenten.



Relaterede informationer

- [Introduktion til din Brother-maskine](#)

Oversigt over betjeningspanelet

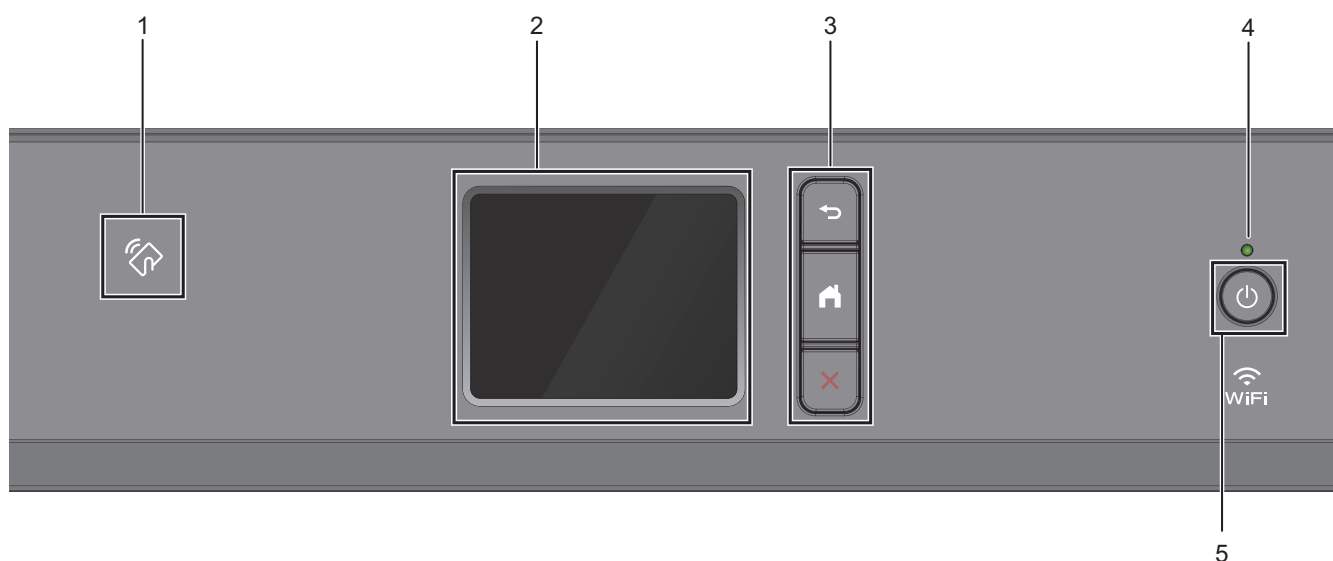

1. NFC-symbolet (Near Field Communication)

Du kan bruge kortgodkendelse ved at holde IC-kortet mod NFC-symbolet på betjeningspanelet. Hvis din Android™-enhed understøtter NFC-funktionen, kan du udskrive fra din enhed på samme måde.

2. Touchscreen (LCD)

Åbn menuer og indstillinger ved at trykke på dem på denne touchskærm.

3. Menuknapper

(Tilbage)

Tryk på denne knap for at gå tilbage til den forrige menu.

(Hjem)

Tryk på denne knap for at gå tilbage til skærmen Hjem.

(Annuller)

Tryk for at annullere en handling.

4. Lampe i tænd/sluk-knap

Lampen lyser afhængigt af maskinens tænd/sluk-status.

Lampen blinker, når maskinen er i slumretilstand.

5. Tænd/sluk-knap

Tryk på  for at tænde maskinen.

Tryk på , og hold den nede for at slukke maskinen. Touchskærmen viser [Lukker ned] og forbliver tændt i et par sekunder, før den selv slukker.

Hvis du slukker maskinen ved hjælp af , renser den fortsat regelmæssigt printhovedet for at bevare udskriftskvaliteten. Maskinen skal altid være sluttet til strømforsyningen for at forlænge printhovedets levetid, give den bedste blækeeffektivitet og sikre en god udskriftskvalitet.

Relaterede informationer

- [Introduktion til din Brother-maskine](#)

Relaterede emner:

- [Near-Field Communication \(NFC\)](#)
-

Oversigt over touchscreendisplet

Fra startskærmen kan du få adgang til skærbillederne Konfiguration af Wi-Fi®, Funktioner, Indstillinger og Blæk.





Startskærm



Denne skærm viser maskinens status, når maskinen er inaktiv. Når den vises, angiver det, at maskinen er klar til den næste kommando.

1. Trådløs status

Hvert ikon i nedenstående tabel viser status for det trådløse netværk:

| | |
|---|--|
|  | Din maskine er ikke sluttet til det trådløse accesspoint/routeren. Tryk på denne knap for at konfigurere trådløse indstillinger. Mere detaljeret information ►► <i>Hurtig installationsvejledning</i> |
|  | Det trådløse netværk er tilsluttet. En indikator med tre niveauer på startskærmen viser den aktuelle, trådløse signalstyrke. |
|  | Det trådløse accesspoint/routeren kan ikke findes. |
|  | Indstillingen Trådløs er deaktiveret. |



Du kan konfigurere trådløse indstillinger ved at trykke på knappen Trådløs status.

2. [Funktioner]

Tryk for at få adgang til menuen [Funktioner].

[Sikker udskrivning] / [Web] / [USB] / [Download software]

3. [Indstill.]

Tryk for at få adgang til menuen [Indstill.].

4. [Blæk]

Tryk for at få adgang til menuen [Blæk].

5. Lydsvag tilstand

Dette ikon vises, når [Lydsvag tilstand] er indstillet til [Til].

Indstillingen Lydsvag tilstand kan reducere udskrivningsstøjen. Når Lydsvag tilstand aktiveres, reduceres udskrivningshastigheden.

6. Oplysningsikon

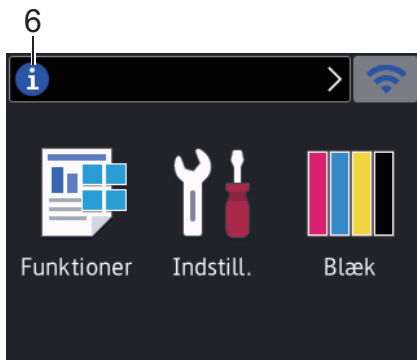





De nye oplysninger fra Brother vises på informationslinjen, når meddelelsesindstillinger som f.eks. [Meddelelse fra Brother] og [Firmware auto-tjek] er indstillet til [Til].

(Der skal være forbindelse til internettet, og der kan forekomme datagebyrer.)

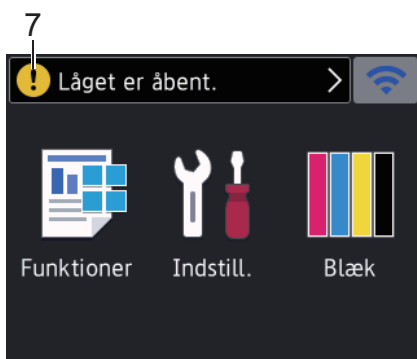
Tryk på  for at se oplysningerne.

7. Advarselsikon



Advarselsikonet  vises, når der er en fejl- eller vedligeholdelsespåmindelse. Tryk på  for at se oplysningerne, og tryk derefter på  for at vende tilbage til startskærmen.



Relaterede informationer

- [Introduktion til din Brother-maskine](#)

Relaterede emner:

- [Reduktion af udskrivningsstøjen](#)
- [Kontrol af blækmængde \(sidemåler\)](#)
- [Oversigt over skærmen Indstillinger](#)
- [Fejl- og vedligeholdelsesmeddelelser](#)

Oversigt over skærmen Indstillinger

Touchskærmen viser maskinens status, når du trykker på  [Indstill.].

Brug menuen Indstillinger til at få adgang til alle Brother-maskinens indstillinger.



1. [Vedligeholdelse]

Tryk for at få adgang til følgende menuer:

- [Forbedr udskriftskvalitet]
- [Rensning af printhead]
- [Fjern papirstumper]
- [Blækvolume]
- [Blækpatronmodel]
- [Udskriftsindstillinger]

2. [Lydsvag tilstand]

Viser indstillingen Lydsvag tilstand.

Tryk for at få adgang til menuen [Lydsvag tilstand].

Når denne menu er indstillet til [Til], vises  på startskærmen.

3. [Bip]

Juster bipperlydstyrken.

4. [Dato & tid]

Viser datoen og klokkeslættet.

Tryk for at få adgang til menuen [Dato & tid].

5. [Wi-Fi]

Tryk for at konfigurere en trådløs netværksforbindelse.

Hvis du bruger en trådløs forbindelse, viser en indikator med tre niveauer  på skærmen den aktuelle, trådløse signalstyrke.

6. [Bakkeindstil.]

Tryk for at få adgang til menuen [Bakkeindstil.].

Brug valgmulighederne i menuen Bakkeindstilling til at ændre papirstørrelse og -type.

7. [Alle indstil.]

Tryk for at få adgang til en menu med alle maskinens indstillinger.



Relaterede informationer

- [Introduktion til din Brother-maskine](#)

Relaterede emner:

- [Oversigt over touchscreendisplayet](#)

-
- Kontrol af blækmængde (sidemåler)
-

Naviger på touchskærmen

Tryk med fingeren på LCD'en for at betjene den. For at få vist og få adgang til alle indstillinger, skal du trykke på ◀▶ eller ▲▼ på displayet for at bladre gennem dem.

BEMÆRK

- Dette produkt bruger skrifttypen ARPHIC TECHNOLOGY CO., LTD.



Relaterede informationer

- [Introduktion til din Brother-maskine](#)

Adgang til Brother-hjælpeprogrammer (Windows)

Brother Utilities er en programkvikstart, der gør det nemt at få adgang til alle Brother-programmer, der er installeret på din computer.

1. Gør et af følgende:

- Windows 7

Klik på  (**Start**) > **Alle programmer** > **Brother** > **Brother Utilities**.

- Windows 8

Tryk eller klik  (**Brother Utilities**) enten på skærmen **Start** eller på skrivebordet.

- Windows 8.1

Flyt din mus til nederste venstre hjørne af skærmen **Start**, og klik på  (hvis du bruger en berøringsbaseret enhed, skal du svirpe op fra bunden af skærmen **Start** for at få vist skærmen **Apps**).

Når skærmen **Apps** vises, skal du trykke eller klikke på  (**Brother Utilities**).

- Windows 10

Klik på  > **Brother** > **Brother Utilities**.

2. Vælg din maskine.

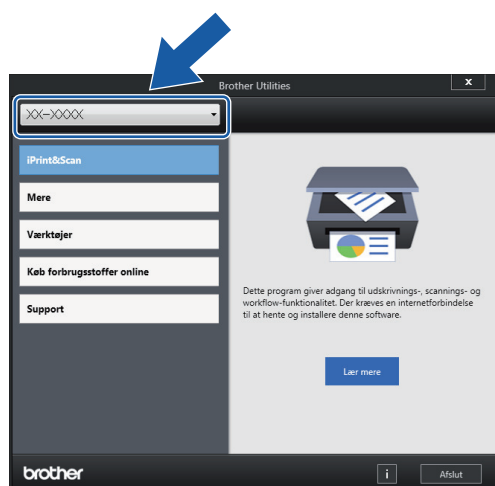

3. Vælg den ønskede handling.



Relaterede informationer

- [Introduktion til din Brother-maskine](#)
 - [Afinstallation af Brother-software og -drivere \(Windows\)](#)

Aftinstallation af Brother-software og -drivere (Windows)

1. Gør et af følgende:

- Windows 7

Klik på  (**Start**) > **Alle programmer** > **Brother** > **Brother Utilities**.

- Windows 8

Tryk eller klik  (**Brother Utilities**) enten på skærmen **Start** eller på skrivebordet.

- Windows 8.1

Flyt din mus til nederste venstre hjørne af skærmen **Start**, og klik på  (hvis du bruger en berøringsbaseret enhed, skal du svirpe op fra bunden af skærmen **Start** for at få vist skærmen **Apps**).

Når skærmen **Apps** vises, skal du trykke eller klikke på  (**Brother Utilities**).

- Windows 10

Klik på  > **Brother** > **Brother Utilities**.

2. Klik på rullelisten, og vælg derefter din models navn (hvis det ikke allerede er markeret). Klik på **Værktøjer** i venstre navigationsbjælke, og vælg **Fjern installation**.

Følg vejledningen i dialogboksen for at aftinstallere softwaren og driverne.



Relaterede informationer

- [Adgang til Brother-hjælpeprogrammer \(Windows\)](#)

Placeringen af USB-/Ethernet-porte på Brother-maskinen

USB- og Ethernet-portene sidder inde i maskinen.

- Følg vejledningen i installationsprocessen ved tilslutning af USB- eller Ethernet-kablet.
- Hvis du vil installere den **Komplet driver- og softwarepakke**, som du skal bruge til din enhed, skal du sætte Brother-installationsdisken i din computer eller gå ind på din models **Downloads**-side i Brother Solutions Center på support.brother.com.

1. Sæt begge hænder under plastikfligene på begge sider af maskinen for at løfte det øverste låg (1) til åben stilling.

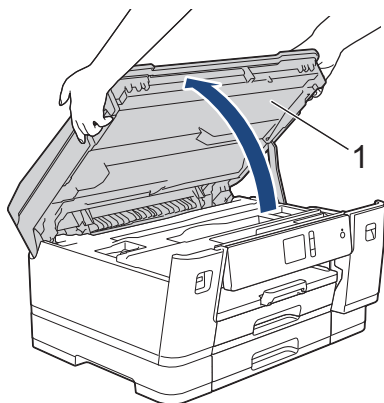

2. Find den korrekte port (baseret på det kabel, du anvender) inde i maskinen som vist.

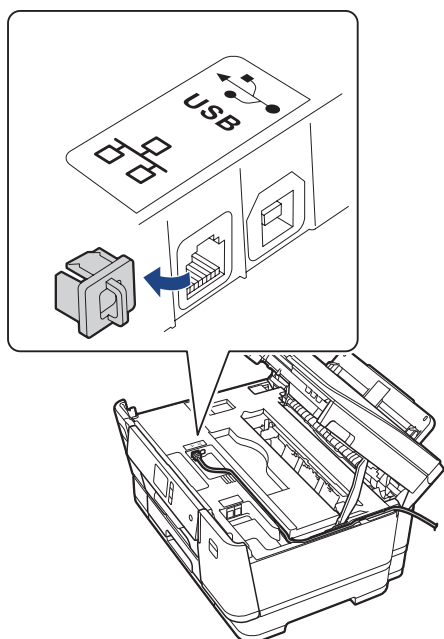

Før forsigtigt kablet ind i kabelkanalen og ud bag på maskinen.

3. Luk forsigtigt det øverste låg med begge hænder.

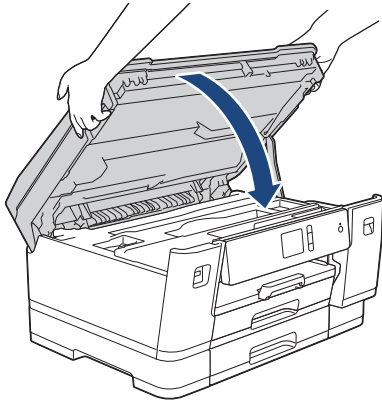

Relaterede informationer

- [Introduktion til din Brother-maskine](#)

🏠 [Hjem](#) > [Papirhåndtering](#)

Papirhåndtering

- [Ilæg papir](#)

Ilæg papir

- [Ilægning af papir i papirbakke 1 / papirbakke 2 / papirbakke 3](#)
- [Læg papir i Multifunktionsbakke \(MP-bakken\)](#)
- [Område, der ikke kan udskrives](#)
- [Papirindstillinger](#)
- [Brugbare papirtyper og andre udskriftsmedier](#)
- [Fejl- og vedligeholdelsesmeddelelser](#)
- [Problemer med papirhåndtering og udskrivning](#)

Ilægning af papir i papirbakke 1 / papirbakke 2 / papirbakke 3

- Læg papirstørrelse A4, Letter eller Executive i papirbakke 1 / papirbakke 2 / papirbakke 3
- Læg papirstørrelse A3, Ledger eller Legal i papirbakke 1 / papirbakke 2 / papirbakke 3
- Ilægning af fotopapir i papirbakke 1
- Ilægning af konvolutter i papirbakke 1

Læg papirstørrelse A4, Letter eller Executive i papirbakke 1 / papirbakke 2 / papirbakke 3

- Hvis indstillingen [Tjek papir] er [Til], og du trækker papirbakken ud af maskinen, vises en meddelelse på displayet, hvor du bliver spurgt, om du vil ændre papirtypen og papirstørrelsen.
- Når du lægger en anden papirstørrelse i bakken, skal du ændre indstillingen for papirstørrelse i maskinen eller indstillingen for papirstørrelse på computeren.
Når du gør dette, kan maskinen automatisk indføre papir fra den korrekte bakke, hvis Auto bakkevalg er indstillet på maskinen eller i printerdriveren.
- Du kan kun bruge almindeligt papir i bakke 2. (HL-J6000DW)
- Du kan kun bruge almindeligt papir i bakke 2 og bakke 3. (HL-J6100DW)

Denne vejledning beskriver, hvordan du lægger papir i bakke 1.

- (HL-J6000DW) Trinnene for bakke 2 er stort set de samme.
 - (HL-J6100DW) Trinnene for bakke 2 og bakke 3 er stort set de samme.
1. Hvis papirstøtteflappen (1) er åben, lukkes den, og derefter lukkes papirstøtten (2).

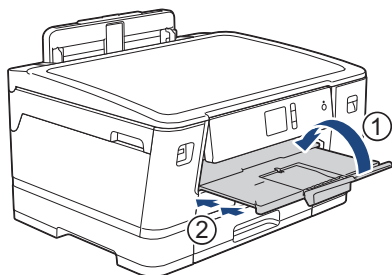

2. Træk papirbakken helt ud af maskinen som vist med pilen.

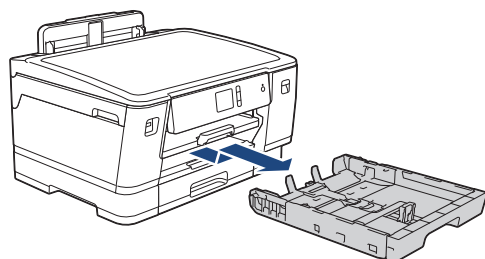

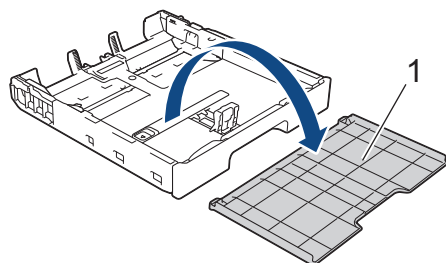

Når du lægger papir i bakke 2 eller bakke 3 (HL-J6100DW), skal du fjerne bakkens låg (1).

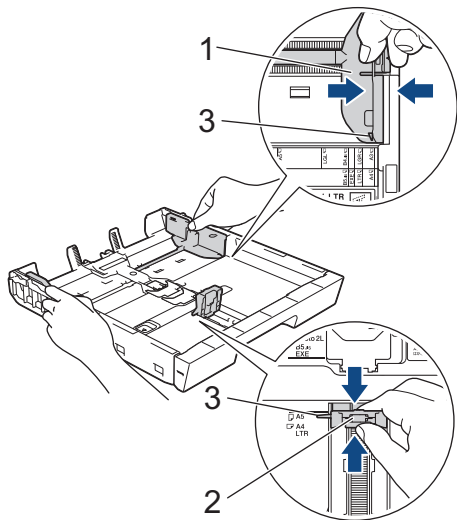

3. Tryk på og skub forsigtigt papirbredestyrene (1) og derefter papirlængdestyrene (2), så de passer til papirets størrelse.

Kontroller, at det trekantede mærke (3) på papirbredestyret (1) og papirlængdestyret (2) passer med mærkerne for det papir, du bruger.



 Løft stopperen (4), hvis du lægger papirstørrelse Executive i.

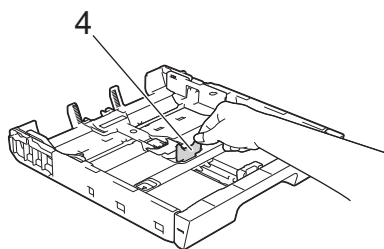

4. Luft papirstakken godt for at undgå papirstop og fremføringsfejl.

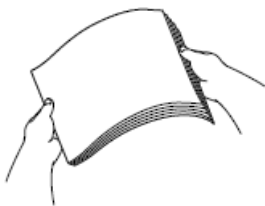

 Kontroller altid, at papiret ikke er krøllet eller foldet.

5. Læg forsigtigt papir i papirbakken med udskriftsiden *nedad*.

Liggende retning

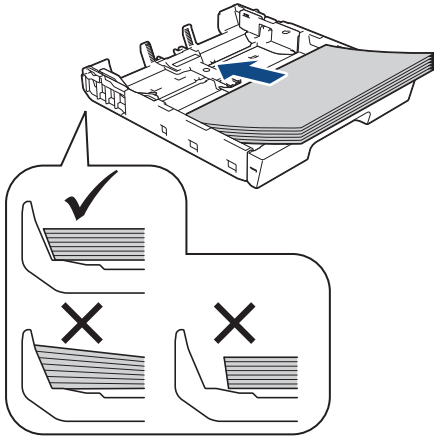

VIGTIGT

Pas på, at du ikke kommer til at skubbe papiret for langt ind, da det kan løfte sig bag i bakken og medføre papirfremføringsproblemer.



Hvis du vil lægge mere papir i, før bakken er tom, skal du tage papiret ud af bakken og lægge det sammen med det papir, du vil tilføje. Luft altid papirstakken omhyggeligt, for at forhindre at flere sider indføres i maskinen.

6. Kontroller, at papirlængdestyret (1) rører papirets kanter.

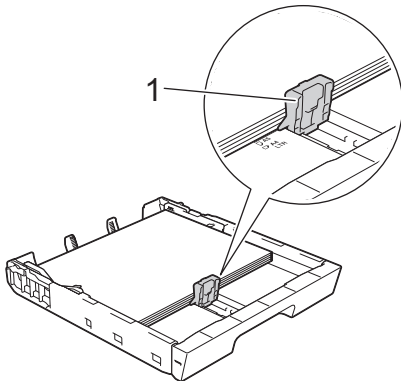

7. Juster forsigtigt papirbredestyrene (1), så de passer til papiret.
Kontroller, at papirstyrene rører papirets kanter.

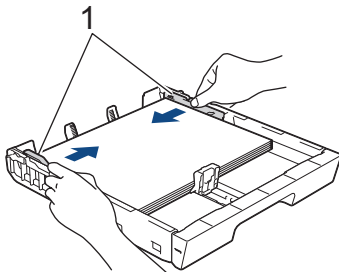

8. Kontrollér, at papiret ligger plant i papirbakken, og at det ikke når højere end til mærket (1).
Hvis du overfylder papirbakken, kan det medføre papirstop.

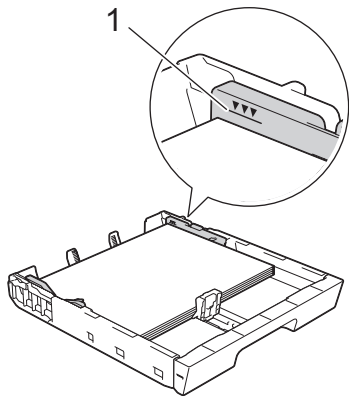

 Når du lægger papir i bakke 2 eller bakke 3 (HL-J6100DW), skal du sætte bakkens låg på igen.

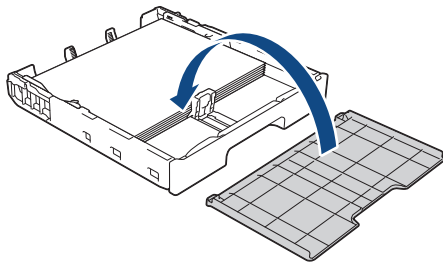

9. Skub forsigtigt papirbakken helt ind i maskinen.

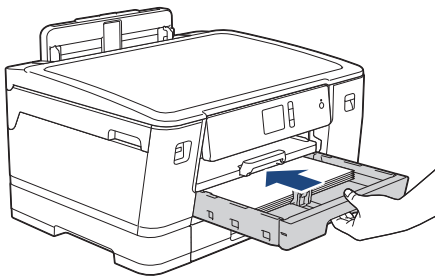

VIGTIGT

Skub IKKE papirbakken ind i maskinen med magt eller hurtigt. Det kan medføre papirstop eller papirfremføringsproblemer.

10. Træk papirstøtten ud, indtil den låses på plads.

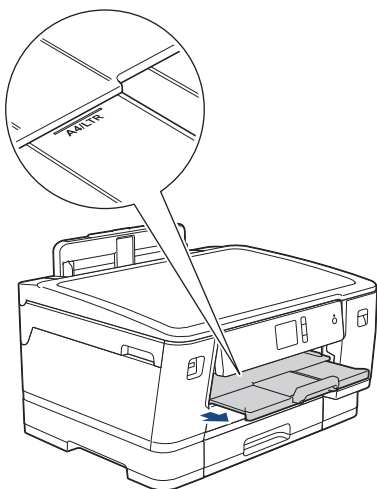

11. Skift om nødvendigt indstilling for papirstørrelse i maskinens menu.



Relaterede informationer

- Ilægning af papir i papirbakke 1 / papirbakke 2 / papirbakke 3

Relaterede emner:

- Ændring af indstillingen Kontroller papir
- Valg af det rigtige udskriftsmedie
- Ændring af papirstørrelse og papirtype

Læg papirstørrelse A3, Ledger eller Legal i papirbakke 1 / papirbakke 2 / papirbakke 3

- Hvis indstillingen [Tjek papir] er [Til], og du trækker papirbakken ud af maskinen, vises en meddelelse på displayet, hvor du bliver spurgt, om du vil ændre papirtypen og papirstørrelsen.
- Når du lægger en anden papirstørrelse i bakken, skal du ændre indstillingen for papirstørrelse i maskinen eller indstillingen for papirstørrelse på computeren.
Når du gør dette, kan maskinen automatisk indføre papir fra den korrekte bakke, hvis Auto bakkevalg er indstillet på maskinen eller i printerdriveren.
- Du kan kun bruge almindeligt papir i bakke 2. (HL-J6000DW)
- Du kan kun bruge almindeligt papir i bakke 2 og bakke 3. (HL-J6100DW)

Denne vejledning beskriver, hvordan du lægger papir i bakke 1.

- (HL-J6000DW) Trinnene for bakke 2 er stort set de samme.
 - (HL-J6100DW) Trinnene for bakke 2 og bakke 3 er stort set de samme.
1. Hvis papirstøtteflappen (1) er åben, lukkes den, og derefter lukkes papirstøtten (2).

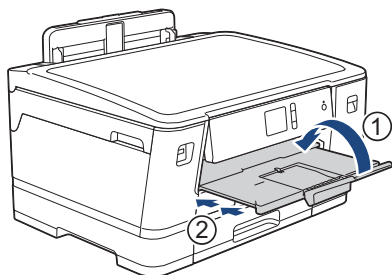

2. Træk papirbakken helt ud af maskinen som vist med pilen.

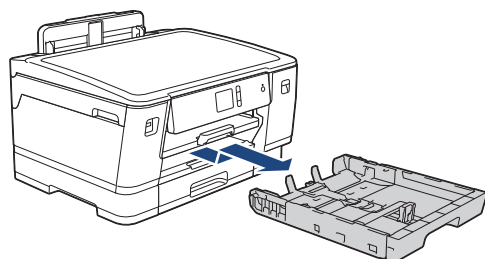

Når du lægger papir i bakke 2 eller bakke 3 (HL-J6100DW), skal du fjerne bakkens låg (1).

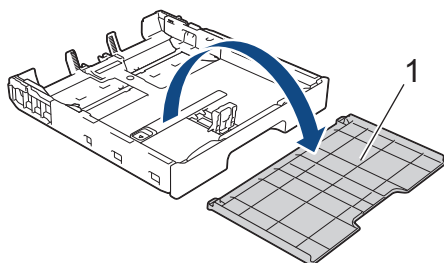

3. Placer bakken på en plan flade.
Tryk den grønne skyder mod venstre, og træk bakken ud, indtil den låser på plads.

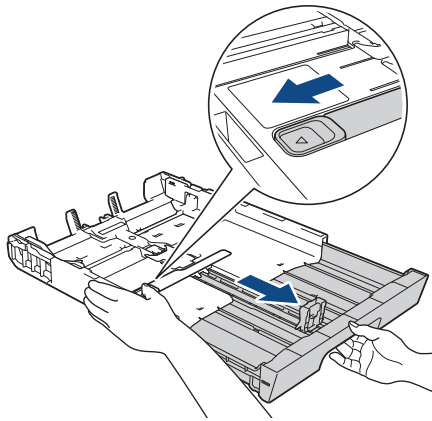

4. Tryk på og skub forsigtigt papirbredestyrene (1) og derefter papirlængdestyrene (2), så de passer til papirets størrelse.

Kontroller, at det trekantede mærke (3) på papirbredestyret (1) og papirlængdestyret (2) passer med mærkerne for det papir, du bruger.

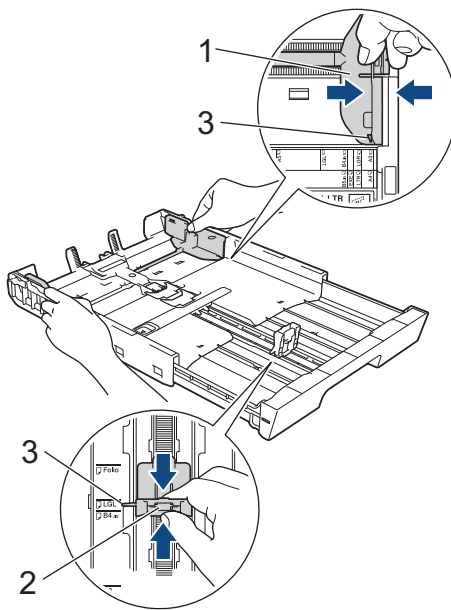

5. Luft papirstakken godt for at undgå papirstop og fremføringsfejl.

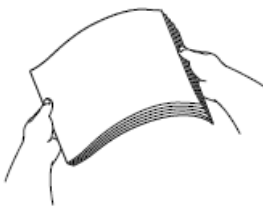

Kontroller altid, at papiret ikke er krøllet eller foldet.

6. Læg forsigtigt papir i papirbakken med udskriftsiden *nedad*.

Stående retning

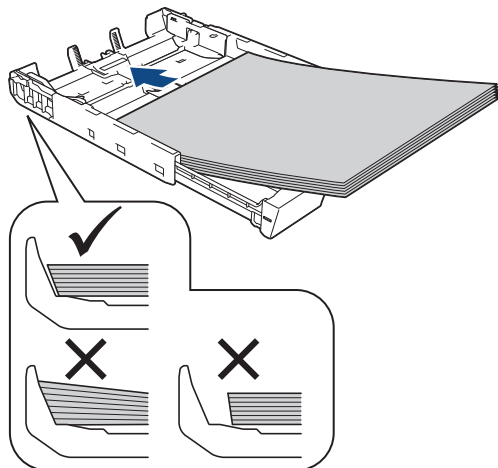

VIGTIGT

Pas på, at du ikke kommer til at skubbe papiret for langt ind, da det kan løfte sig bag i bakken og medføre papirfremføringsproblemer.



Hvis du vil lægge mere papir i, før bakken er tom, skal du tage papiret ud af bakken og lægge det sammen med det papir, du vil tilføje. Luft altid papirstakken omhyggeligt, for at forhindre at flere sider indføres i maskinen.

7. Kontroller, at papirlængdestyret (1) rører papirets kanter.

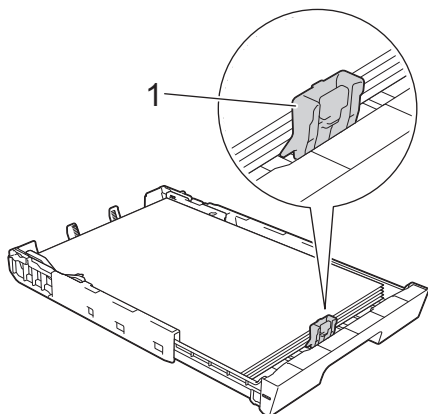

8. Juster forsigtigt papirbredestyrene (1), så de passer til papiret.

Kontroller, at papirstyrene rører papirets kanter.

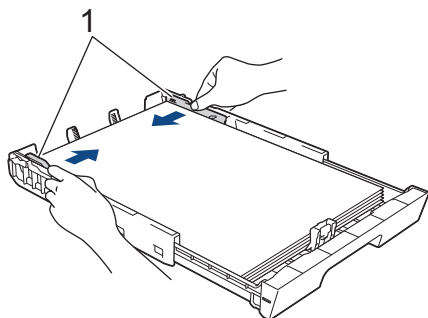

9. Kontrollér, at papiret ligger plant i papirbakken, og at det ikke når højere end til mærket (1).

Hvis du overfylder papirbakken, kan det medføre papirstop.

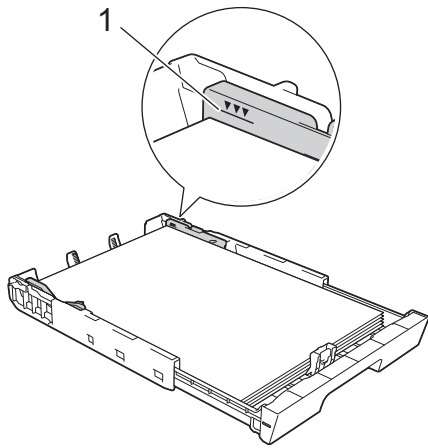

 Når du lægger papir i bakke 2 eller bakke 3 (HL-J6100DW), skal du sætte bakkens låg på igen.

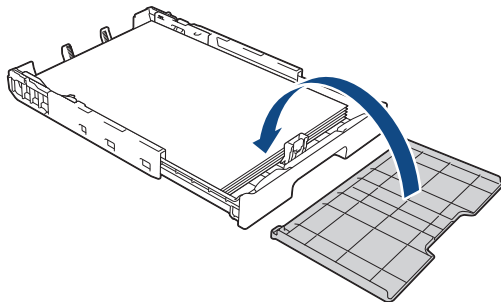

10. Skub forsigtigt papirbakken helt ind i maskinen.

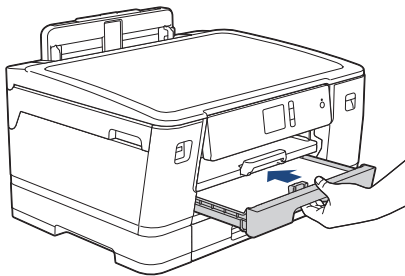

VIGTIGT

Skub IKKE papirbakken ind i maskinen med magt eller hurtigt. Det kan medføre papirstop eller papirfremføringsproblemer.

11. Træk papirstøtten (1) ud, indtil den låses på plads, og fold derefter papirstøtteflappen (2) ud.

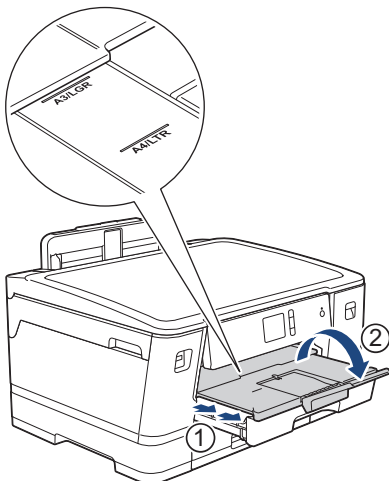

12. Skift om nødvendigt indstilling for papirstørrelse i maskinens menu.

FORSIGTIG

Placer maskinen, så bakken ikke rager ud over kanten af bordet eller skrivebordet, hvor man kan komme til at støde ind i den. Maskinen kan falde ned og forårsage tilskadekomst.

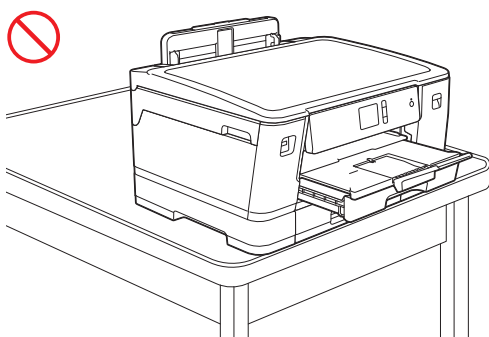
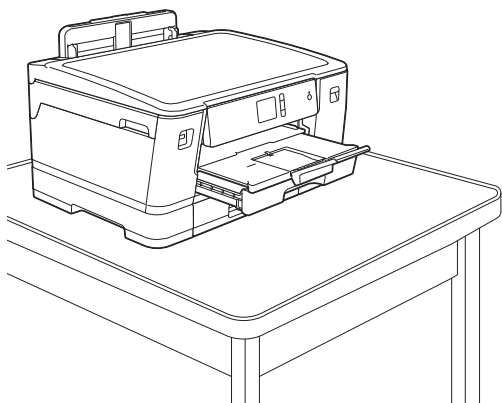

Før du forkorter papirbakken, skal du tage papiret ud af bakken.

Placer bakken på en plan flade.

Tryk den grønne skyder mod venstre, og tryk derefter forsiden af bakken ind for at forkorte den, indtil den låser på plads. Læg papiret i bakken.

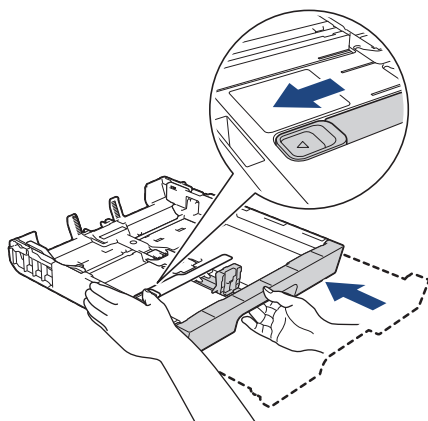

Relaterede informationer

- [Ilægning af papir i papirbakke 1 / papirbakke 2 / papirbakke 3](#)

Ilægning af fotopapir i papirbakke 1

- Hvis indstillingen [Tjek papir] er [Til], og du trækker papirbakken ud af maskinen, vises en meddelelse på displayet, hvor du bliver spurgt, om du vil ændre papirtypen og papirstørrelsen.
- Når du lægger en anden papirstørrelse i bakken, skal du ændre indstillingen for papirstørrelse i maskinen eller indstillingen for papirstørrelse på computeren.

Når du gør dette, kan maskinen automatisk indføre papir fra den korrekte bakke, hvis Auto bakkevalg er indstillet på maskinen eller i printerdriveren.

1. Hvis papirstøtteflappen (1) er åben, lukkes den, og derefter lukkes papirstøtten (2).

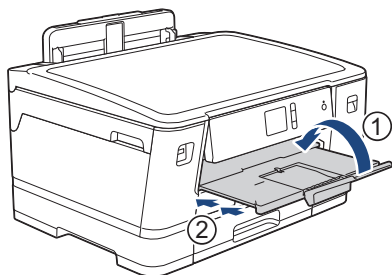

2. Træk papirbakken helt ud af maskinen som vist med pilen.

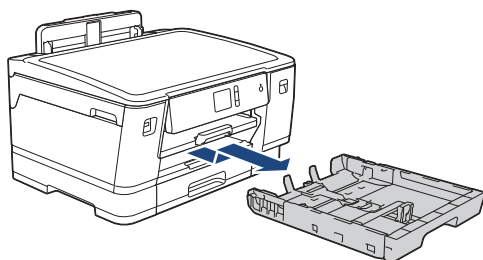

3. Gør et af følgende:

- Hvis du lægger Foto L (9 x 13 cm) i papirbakken, skal du løfte stopperen til Foto L (1) op.
- Hvis du lægger Foto (10 x 15 cm) i papirbakken, skal du løfte stopperen til Foto (2) op.
- Hvis du lægger Foto 2L (13 x 18 cm) i papirbakken, skal du løfte stopperen til Foto 2L (3) op.

Tryk på og juster forsigtigt papirbredestyrene (4), så de passer til papirstørrelsen.

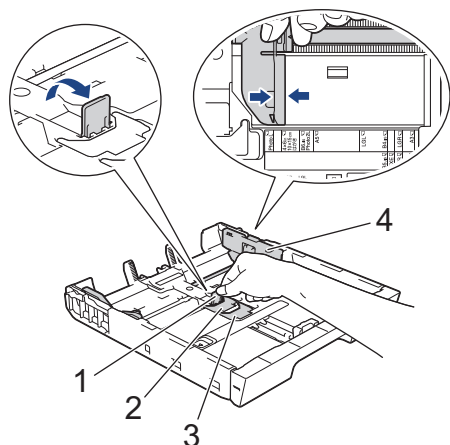

4. Læg op til 20 ark fotopapir i papirbakken med udskriftssiden *nedad*.
Ilægning af mere end 20 ark fotopapir kan forårsage papirstop.

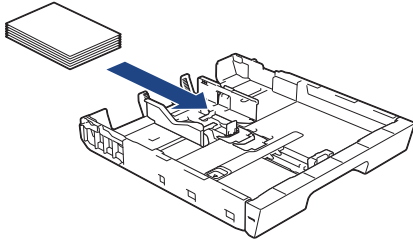

5. Juster forsigtigt papirbreddestyrene (1), så de passer til papiret.
Kontroller, at papirstyrene rører papirets kanter, og at papiret ligger plant i bakken.

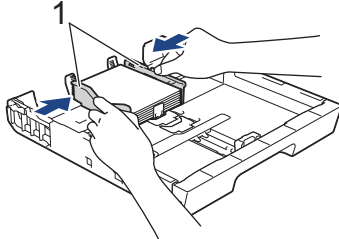

6. Skub forsigtigt papirbakken helt ind i maskinen.

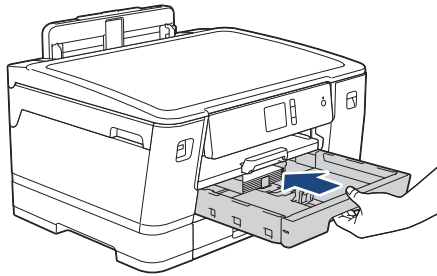

VIGTIGT

Skub IKKE papirbakken ind i maskinen med magt eller hurtigt. Det kan medføre papirstop eller papirfremføringsproblemer.

7. Træk papirstøtten ud, indtil den låses på plads.

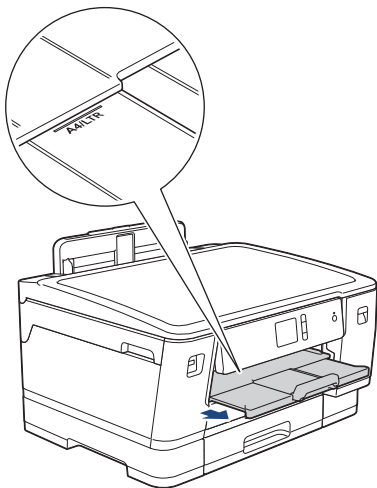

8. Skift om nødvendigt indstilling for papirstørrelse i maskinens menu.

✓ Relaterede informationer

- [Ilægning af papir i papirbakke 1 / papirbakke 2 / papirbakke 3](#)

Relaterede emner:

- [Ændring af indstillingen Kontroller papir](#)
- [Valg af det rigtige udskriftsmedie](#)

-
- Ændring af papirstørrelse og papirtype
-

Ilægning af konvolutter i papirbakke 1

- Hvis indstillingen [Tjek papir] er [Til], og du trækker papirbakken ud af maskinen, vises en meddelelse på displayet, hvor du bliver spurgt, om du vil ændre papirtypen og papirstørrelsen.
- Du kan lægget konvolutter af forskellig størrelse i. ►► *Relaterede informationer: Papirtype og -størrelse for hver funktion*
- Når du lægger en anden papirstørrelse i bakken, skal du ændre indstillingen for papirstørrelse i maskinen eller indstillingen for papirstørrelse på computeren.
Når du gør dette, kan maskinen automatisk indføre papir fra den korrekte bakke, hvis Auto bakkevalg er indstillet på maskinen eller i printerdriveren.
- Før du lægger konvolutter i bakken, skal du trykke på deres hjørner og sider for at gøre dem så flade som muligt.



1. Hvis papirstøtteflappen (1) er åben, lukkes den, og derefter lukkes papirstøtten (2).

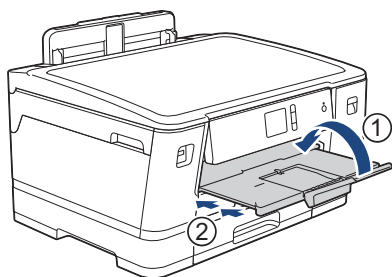

2. Træk papirbakken helt ud af maskinen som vist med pilen.

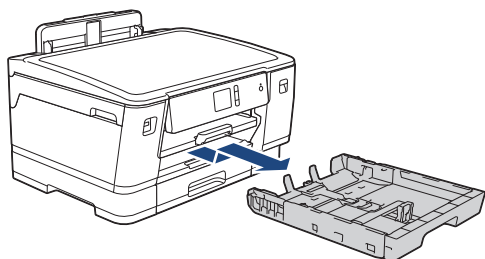

3. Læg op til 10 konvolutter i papirbakken med udskriftssiden *nedad*. Ilægning af mere end 10 konvolutter kan forårsage papirstop.

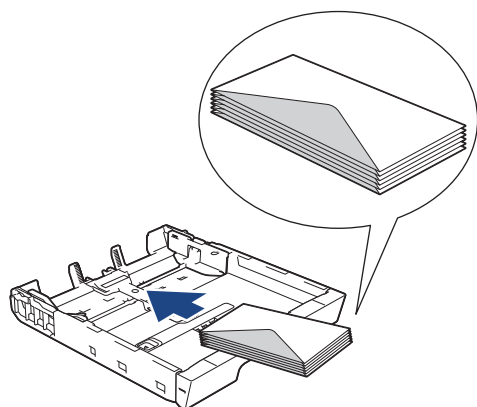

4. Tryk på og skub forsigtigt papirbredestyrene (1) og papirlængdestyret (2), så de passer til konvolutternes størrelse.

Kontroller, at konvolutterne ligger fladt i bakken.

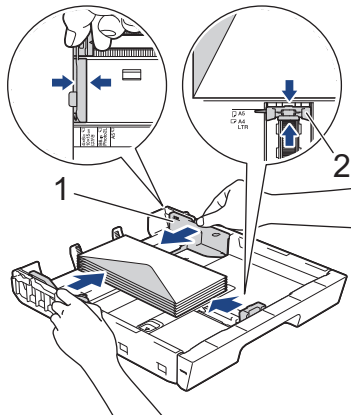

VIGTIGT

Hvis konvolutter fremføres dobbelt, skal du lægge én konvolut i papirbakken ad gangen.

5. Skub forsigtigt papirbakken helt ind i maskinen.

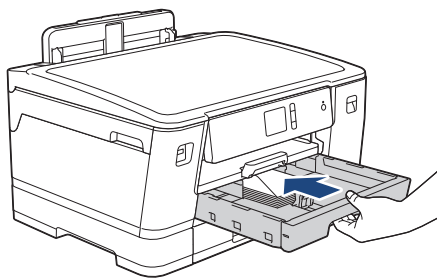

VIGTIGT

Skub IKKE papirbakken ind i maskinen med magt eller hurtigt. Det kan medføre papirstop eller papirfremføringsproblemer.

6. Træk papirstøtten (1) ud, indtil den låses på plads, og fold derefter papirstøtteflappen (2) ud.

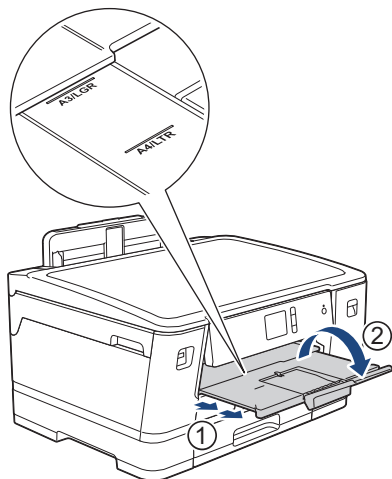

7. Skift om nødvendigt indstilling for papirstørrelse i maskinens menu.



Relaterede informationer

- [Ilægning af papir i papirbakke 1 / papirbakke 2 / papirbakke 3](#)

Relaterede emner:

- [Ændring af indstillingen Kontroller papir](#)
- [Valg af det rigtige udskriftsmedie](#)
- [Ændring af papirstørrelse og papirtype](#)

-
- Papirtype og -størrelse for hver funktion
-

Læg papir i Multifunktionsbakke (MP-bakken)

Benyt MP-bakken til specielle udskriftsmedier, såsom fotopapir eller konvolutter.

- Hvis indstillingen [Tjek papir] er [Til], og du lægger papir i MP-bakken, vises en meddelelse på displayet, hvor du bliver spurgt, om du vil ændre papirtypen og papirstørrelsen.
- Når du lægger en anden papirstørrelse i bakken, skal du ændre indstillingen for papirstørrelse i maskinen eller indstillingen for papirstørrelse på computeren.

Når du gør dette, kan maskinen automatisk indføre papir fra den korrekte bakke, hvis Auto bakkevalg er indstillet på maskinen eller i printerdriveren.

BEMÆRK

- For at undgå, at der kommer støv i maskinen, skal du sørge for at lukke MP-bakken, når du ikke bruger den.

1. Åbn MP-bakken.



Når du vil lægge papir i, der er større end papirstørrelse A4 eller Letter, skal du trække papirbakken op med begge hænder, til den låser på plads.

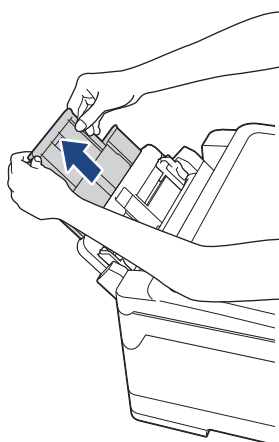

2. Tryk på og skub forsigtigt MP-bakkens papirstyr, så de passer til bredden af det papir, du bruger.

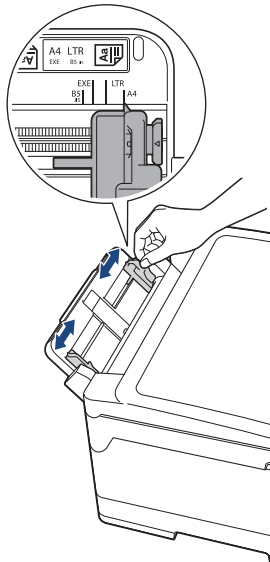

3. Luft papirstakken godt for at undgå papirstop og fremføringsfejl.



Kontroller altid, at papiret ikke er krøllet eller foldet.

4. Læg forsigtigt papir i MP-bakken med udskriftssiden *opad*.

- Brug af A4, Letter eller Executive

Liggende retning

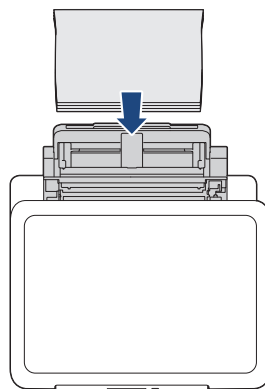
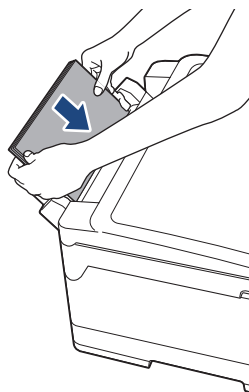

- Brug af A3, Ledger, Legal, Folio, Mexico Legal, India Legal, A5, A6, konvolutter, Foto, Foto L, Foto 2L eller indekskort

Stående retning

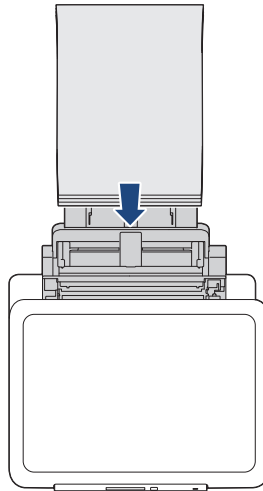
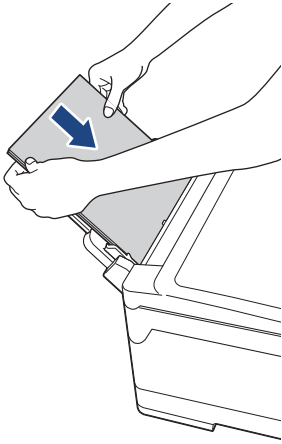

Når du bruger konvolutter, skal du lægge dem i med udskriftssiden *opad* og klappen til venstre som vist i illustrationen.

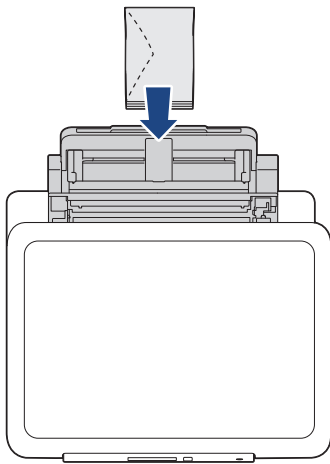

Hvis du har problemer med at lægge papir i MP-bakken, skal du skubbe udløserknappen (1) mod maskinens bageste del og derefter lægge papiret i.

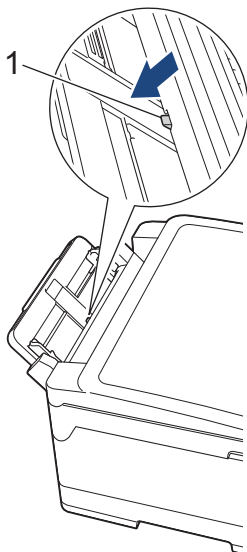

5. Brug begge hænder til forsigtigt at justere papirstyrene i MP-bakken, så de passer til papiret.

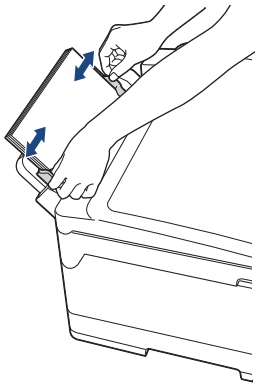

- Tryk IKKE papirstyrene for tæt på papiret. Dette kan få papiret til at bukke og sidde fast.
- Anbring papiret i midten af MP-bakken mellem papirstyrene. Hvis papiret ikke ligger i midten, skal du trække det ud og lægge det i igen i midten af åbningen.

6. Gør et af følgende:

- Når du bruger størrelse A4 eller Letter eller mindre papir
Træk papirstøtten ud, indtil den låses på plads.

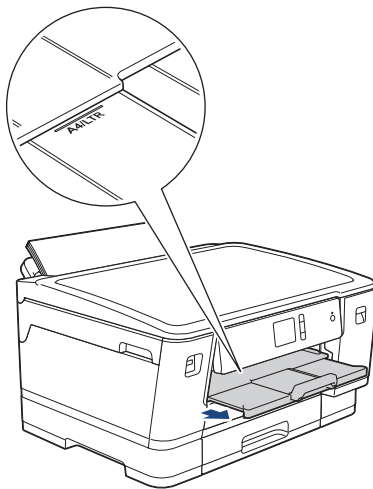

- Når du bruger papir, der ser større end størrelse A4 eller Letter, eller konvolutter
Træk papirstøtten (1) ud, indtil den låses på plads, og fold derefter papirstøtteflappen (2) ud.

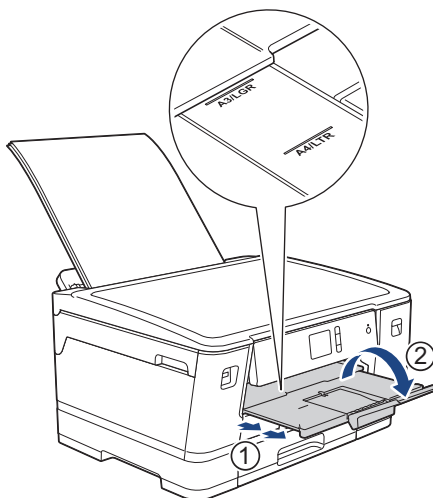

7. Skift om nødvendigt indstilling for papirstørrelse i maskinens menu.



Kontroller, at udskrivningen er færdig, før du lukker låget på MP-bakken.



Relaterede informationer

- [Ilæg papir](#)

Relaterede emner:

- [Valg af det rigtige udskriftsmedie](#)
 - [Fejl- og vedligeholdelsesmeddelelser](#)
-

Område, der ikke kan udskrives

Det område, der ikke kan udskrives, afhænger af indstillingerne i det program, du bruger. Nedenstående tal viser områder på papirark og konvolutter, der ikke kan udskrives. Maskinen kan kun udskrive i de skraverede områder af papirark, når funktionen print til kant er tilgængelig og slået til.

Enkeltark

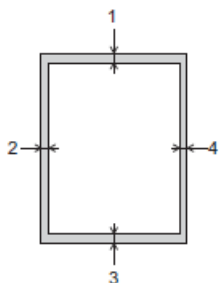

Konvolutter

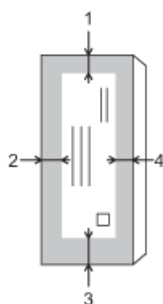

| | Top (1) | Venstre (2) | Bund (3) | Højre (4) |
|-------------|---------|-------------|----------|-----------|
| Enkeltark | 3 mm | 3 mm | 3 mm | 3 mm |
| Konvolutter | 12 mm | 3 mm | 12 mm | 3 mm |



Funktionen print til kant er ikke tilgængelig for konvolutter og 2-sidet udskrivning.



Relaterede informationer

- [Ilæg papir](#)

Relaterede emner:

- [Problemer med papirhåndtering og udskrivning](#)

Papirindstillinger

- [Ændring af papirstørrelse og papirtype](#)
- [Ændring af indstillingen Kontroller papir](#)
- [Indstilling af en standardbakke baseret på opgaven](#)
- [Ændring af bakkeprioritet](#)
- [Skift indstillingen for besked om lav papirstand](#)

Ændring af papirstørrelse og papirtype

Indstil papirstørrelse og papirtype for papirbakken.

- Indstil maskinen til den type papir, du bruger, for at opnå den bedste udskriftskvalitet.
- Når du ændrer størrelsen på det papir, du lægger i bakken, skal du samtidig skifte indstilling for papirstørrelse på displayet.

1. Tryk på  [Indstill.] > [Alle indstil.] > [Gen. opsætning] > [Bakkeindstil.].
2. Tryk på den ønskede bakkeindstilling.
3. Tryk på [Papirtype].
4. Tryk på ▲ eller ▼ for at få vist indstillingerne for papirtype, og tryk derefter på den ønskede indstilling.



- Brug kun almindeligt papir i bakke 2. (HL-J6000DW)
- Brug kun almindeligt papir i bakke 2 og bakke 3.(HL-J6100DW)

5. Tryk på [Papistr.].
6. Tryk på ▲ eller ▼ for at få vist indstillingerne for papirstørrelse, og tryk derefter på den ønskede indstilling.
7. Tryk på .



Maskinen skubber papiret ud med udskriftssiden opad i papirbakken foran på maskinen. Når du bruger glittet papir, skal du fjerne hvert ark med det samme for at forhindre udtværing eller papirstop.



Relaterede informationer

- [Papirindstillinger](#)



Relaterede emner:

- [Læg papirstørrelse A4, Letter eller Executive i papirbakke 1 / papirbakke 2 / papirbakke 3](#)
- [Ilægning af fotopapir i papirbakke 1](#)
- [Ilægning af konvolutter i papirbakke 1](#)
- [Brugbare papirtyper og andre udskriftsmedier](#)
- [Fejl- og vedligeholdelsesmeddelelser](#)
- [Problemer med papirhåndtering og udskrivning](#)

Ændring af indstillingen Kontroller papir

Hvis denne indstilling er [Til], og du trækker papirbakken ud af maskinen eller lægger papir i MP-bakken, viser displayet en meddelelse, hvor du bliver spurgt, om du vil ændre indstillingerne for papirstørrelse og papirtype.

Standardindstillingen er, at funktionen er slået [Til].

1. Tryk på  [Indstill.] > [Alle indstil.] > [Gen. opsætning].
2. Tryk på [Bakkeindstil.].
3. Tryk på ▲ eller ▼ for at få vist indstillingen [Tjek papir], og tryk derefter på den.
4. Tryk på [Til] eller [Fra].
5. Tryk på .

✓ Relaterede informationer

- [Papirindstillinger](#)

Relaterede emner:

- [Læg papirstørrelse A4, Letter eller Executive i papirbakke 1 / papirbakke 2 / papirbakke 3](#)
- [Ilægning af fotopapir i papirbakke 1](#)
- [Ilægning af konvolutter i papirbakke 1](#)
- [Fejl- og vedligeholdelsesmeddelelser](#)

Indstilling af en standardbakke baseret på opgaven



Skift den standardbakke, maskinen bruger til hver tilstand.

[Auto bakkevalg] indstiller maskinen til at fremføre papir fra den bedst egnede bakke for den papirtype og -størrelse, du har indstillet.

Maskinen indfører papir fra den mest relevante bakke med den bakkeprioritetsrækkefølge, du har indstillet.



Nogle bakker er ikke tilgængelige afhængig af model.

1. Tryk på  [Indstill.] > [Alle indstil.] > [Gen. opsætning] > [Bakkeindstil.].
 - Tryk på [Bakkeindstill.: JPEG-print (Medie)] > [Bakkeanv.] for at udskrive fotos.
2. Tryk på den ønskede indstilling for bakke.
3. Tryk på .





Relaterede informationer

- [Papirindstillinger](#)

Ændring af bakkeprioritet

Skift den bakkeprioritering, som maskinen bruger som standard til alle funktioner.

Når [Auto bakkevalg] er valgt i indstillingerne til valg af bakke, indfører maskinen papir fra den mest relevante bakke for papirtype og -størrelse i henhold til indstillingen for bakkeprioritet.

1. Tryk på  [Indstill.] > [Alle indstil.] > [Gen. opsætning] > [Bakkeindstil.].
2. Tryk på indstillingen [Bakkeindstilling: Udskriv] eller [Bakkeindstill.: JPEG-print (Medie)].
3. Tryk på [Skuffeprioritet].
4. Tryk på den ønskede indstilling.
5. Tryk på .





Relaterede informationer

- [Papirindstillinger](#)

Skift indstillingen for besked om lav papirstand

Hvis indstillingen Meddelelse om lavt papirniveau er indstillet til [Til], viser maskinen en meddelelse om, at papirbakken er næsten tom.

Standardindstillingen er, at funktionen er slået [Til].

1. Tryk på  [Indstill.] > [Alle indstil.] > [Gen. opsætning] > [Bakkeindstil.] > [Varsel lav p.st.].
2. Tryk på [Til] eller [Fra].
3. Tryk på .



Relaterede informationer

- [Papirindstillinger](#)

Brugbare papirtyper og andre udskriftsmedier

Udskriftskvaliteten kan afhænge af den type papir, du anvender i maskinen.

Indstil altid Papirtype til den papirtype, du har lagt i, for at opnå den bedste udskriftskvalitet med de indstillinger, du har valgt.

Du kan bruge Almindeligt papir, Inkjetpapir (coated papir), Glittet papir, Genbrugspapir og Konvolutter.

Det anbefales at teste de forskellige papirtyper før indkøb af store mængder.

De bedste resultater opnås ved at bruge papir fra Brother.

- Når du udskriver på inkjetpapir (coated papir) og glittet papir, skal du sørge for at vælge det rigtige udskriftsmedie under **Grundlæggende** fanen i printerdriveren eller i maskinens papirtypeindstilling.
- Når du udskriver på fotopapir fra Brother, skal du lægge ét ekstra ark af samme fotopapir i papirbakken.
- Når du bruger fotopapir, skal du fjerne hvert ark med det samme for at forhindre udtværing eller papirstop.
- Undgå at berøre den udskrevne overflade af papiret lige efter udskrivning. Overfladen kan stadig være fugtig, og du kan få blæk på fingrene.



Relaterede informationer

- [Ilæg papir](#)
 - [Anbefalede udskrivningsmedier](#)
 - [Håndtering og brug af udskriftsmedier](#)
 - [Valg af det rigtige udskriftsmedie](#)

Relaterede emner:

- [Ændring af papirstørrelse og papirtype](#)
- [Problemer med papirhåndtering og udskrivning](#)

Anbefalede udskrivningsmedier

For at få den bedste udskriftskvalitet anbefaler vi at bruge det papir fra Brother, der er anført i tabellen.

Hvis du ikke kan få Brother-papir i dit land, anbefaler vi, at du tester forskellige papirtyper, før du køber større mængder.

Brother-papir

| Papirtype | Element |
|--|---------|
| A3 Plain (Almindeligt) | BP60PA3 |
| A3 Glossy Photo (Glittet foto) | BP71GA3 |
| A3 Inkjet (Matte) | BP60MA3 |
| A4 Plain (Almindeligt) | BP60PA |
| A4 Glossy Photo (Glittet foto) | BP71GA4 |
| A4 Inkjet (Matte) | BP60MA |
| 10 x 15 cm Glossy Photo (Glittet foto) | BP71GP |



Relaterede informationer

- [Brugbare papirtyper og andre udskriftsmedier](#)

Håndtering og brug af udskriftsmedier

- Opbevar papir i originalemballagen, og hold denne lukket. Opbevar papiret fladt og væk fra fugt, direkte sollys og varme.
- Undgå at berøre den blanke (glittede) side af fotopapiret.
- Nogle konvolutstørrelser kræver, at du indstiller en margin i programmet. Foretag en testudskrift først, før du udskriver mange konvolutter.

VIGTIGT

Brug IKKE følgende slags papir:

- Beskadiget, krøllet, rynket eller uregelmæssigt formet

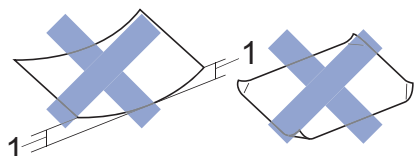

1. 2 mm krøl eller mere kan forårsage papirstop.

- Meget skinnende eller struktureret
- Papir, der ikke kan arrangeres ensartet ved stakning
- Papir med korte fibre

Brug IKKE konvolutter, der:

- Er løse i konstruktionen
- Har ruder
- Er præget (er forsynet med hævet skrift)
- Har lukkeanordninger eller hæfteklammer
- Er fortrykt på indersiden
- Er selvklæbende
- Har dobbeltflapper

Selvklæbende Dobbelt klap

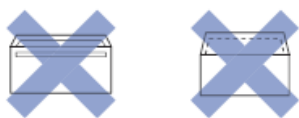

Det kan være, at du oplever papirindføringsproblemer pga. tykkelse, størrelse og klapformen på de konvolutter, du bruger.



Relaterede informationer

- [Brugbare papirtyper og andre udskriftsmedier](#)

Relaterede emner:

- [Ilægning af papir i papirbakke 1 / papirbakke 2 / papirbakke 3](#)

Valg af det rigtige udskriftsmedie

- Papirtype og -størrelse for hver funktion
- Papirretning og papirbakkernes kapacitet
- Brug af den brugerdefinerede indstilling af papirstørrelse i printerdriveren
- Papirvægt og -tykkelse
- Læg papirstørrelse A4, Letter eller Executive i papirbakke 1 / papirbakke 2 / papirbakke 3
- Ilægning af fotopapir i papirbakke 1
- Ilægning af konvolutter i papirbakke 1
- Læg papir i Multifunktionsbakke (MP-bakken)

Papirtype og -størrelse for hver funktion

| Papirtype | Papirstørrelse | | Brug af | | |
|-------------|----------------|-------------------|---------------------|-----------------|---------|
| | | | Direkte udskrivning | | Printer |
| | | | JPEG-udskrivning | PDF-udskrivning | |
| Enkeltark | A3 | 297 x 420 mm | Ja | Ja | Ja |
| | A4 | 210 x 297 mm | Ja | Ja | Ja |
| | Ledger | 279,4 x 431,8 mm | Ja | Ja | Ja |
| | Letter | 215,9 x 279,4 mm | Ja | Ja | Ja |
| | Legal | 215,9 x 355,6 mm | - | Ja | Ja |
| | Mexico Legal | 215,9 x 339,85 mm | - | Ja | Ja |
| | India Legal | 215 x 345 mm | - | Ja | Ja |
| | Folio | 215,9 x 330,2 mm | - | Ja | Ja |
| | Executive | 184,1 x 266,7 mm | - | - | Ja |
| | A5 | 148 x 210 mm | - | Ja | Ja |
| A6 | 105 x 148 mm | - | Ja | Ja | |
| Kort | Foto | 10 x 15 cm | Ja | - | Ja |
| | Foto L | 9 x 13 cm | - | - | Ja |
| | Foto 2L | 13 x 18 cm | Ja | - | Ja |
| | Indekskort | 13 x 20 cm | - | - | Ja |
| Konvolutter | C5 Konvolut | 162 x 229 mm | - | - | Ja |
| | DL Konvolut | 110 x 220 mm | - | - | Ja |
| | Com-10 | 104,7 x 241,3 mm | - | - | Ja |
| | Monarch | 98,4 x 190,5 mm | - | - | Ja |



Relaterede informationer

- [Valg af det rigtige udskriftsmedie](#)

Relaterede emner:

- [Ilægning af konvolutter i papirbakke 1](#)

Papirretning og papirbakkernes kapacitet

| | Papirstørrelse | Papirtyper | Antal ark |
|---|--|----------------------------------|---|
| Papirbakke 1 | <Liggende> A4, Letter, Executive <Stående> A3, Ledger, Legal, Mexico Legal, India Legal, Folio, A5, A6, konvolutter (C5, Com-10, DL, Monarch), Foto (10 x 15 cm), Foto L (9 x 13 cm), Foto 2L (13 x 18 cm), indekskort (13 x 20 cm) | Almindeligt papir, Genbrugspapir | 250 ¹ |
| | | Inkjetpapir | 20 |
| | | Glittet papir, Foto | 20 |
| | | Indekskort | 30 |
| | | Konvolutter | 10 |
| Papirbakke 2 | <Liggende> A4, Letter <Stående> A3, Ledger, Legal, Mexico Legal, India Legal, Folio | Almindeligt papir, Genbrugspapir | 250 ¹ |
| Papirbakke 3 (HL-J6100DW) | <Liggende> A4, Letter <Stående> A3, Ledger, Legal, Mexico Legal, India Legal, Folio | Almindeligt papir, Genbrugspapir | 250 ¹ |
| Multifunktionsbakke (MP-bakke) ² | <Liggende> A4, Letter, Executive <Stående> A3, Ledger, Legal, Mexico Legal, India Legal, Folio, A5, A6, konvolutter (C5, Com-10, DL, Monarch), Foto (10 x 15 cm), Foto L (9 x 13 cm), Foto 2L (13 x 18 cm), indekskort (13 x 20 cm) | Almindeligt papir, Genbrugspapir | 100 ¹ |
| | | Inkjetpapir | 20 (op til A4/Letter) 5 (over A4/Letter) |
| | | Glittet papir, Foto | 20 (op til A4/Letter) 5 (over A4/Letter) |
| | | Indekskort | 50 |
| | | Konvolutter | 20 (op til A4/Letter) 5 (over A4/Letter) |

¹ Ved brug af almindeligt papir 80 g/m²

² Vi anbefaler, at du bruger MP-bakken til glittet papir.



Relaterede informationer

- [Valg af det rigtige udskriftsmedie](#)

Brug af den brugerdefinerede indstilling af papirstørrelse i printerdriveren

| Brugerdefineret størrelse | Papirets retning |
|---|------------------|
| <ul style="list-style-type: none">Bredde: 88,9 mm - 297,0 mmHøjde: 127,0 mm - 431,8 mm | Stående |
| <ul style="list-style-type: none">Den brugerdefinerede papirstørrelse er kun tilgængelig for MP-bakken. | |



Relaterede informationer

- [Valg af det rigtige udskriftsmedie](#)

Papirvægt og -tykkelse

| Papirtype | | Vægt | Tykkelse |
|-------------|----------------------------------|-----------------------------|------------------|
| Enkeltark | Almindeligt papir, Genbrugspapir | 64 til 120 g/m ² | 0,08 til 0,15 mm |
| | Inkjetpapir | 64 til 200 g/m ² | 0,08 til 0,25 mm |
| | Glittet papir ^{1 2} | Op til 220 g/m ² | Op til 0,25 mm |
| Kort | Fotokort ^{1 2 3} | Op til 200 g/m ² | Op til 0,25 mm |
| | Index Card | Op til 120 g/m ² | Op til 0,15 mm |
| Konvolutter | | 80 til 95 g/m ² | Op til 0,52 mm |

¹ BP71 260 g/m² papir er specielt udviklet til inkjet-maskiner fra Brother.

² Op til 0,3 mm for MP-bakke

³ Op til 220 g/m² for MP-bakke



Relaterede informationer

- [Valg af det rigtige udskriftsmedie](#)

Relaterede emner:

- [Problemer med papirhåndtering og udskrivning](#)

Udskrivning

- [Udskrivning fra din computer \(Windows\)](#)
- [Udskrivning fra din computer \(Mac\)](#)
- [Udskrivning af data direkte fra et USB flash-drev](#)

Udskrivning fra din computer (Windows)

- [Udskrivning af et foto \(Windows\)](#)
- [Udskrivning af et dokument \(Windows\)](#)
- [Annullering af et udskriftsjob \(Windows\)](#)
- [Udskrivning af mere end én side på et enkelt ark papir \(N i 1\) \(Windows\)](#)
- [Udskrivning som en plakat \(Windows\)](#)
- [Automatisk udskrivning på begge sider af papiret \(Automatisk 2-sidet udskrivning\) \(Windows\)](#)
- [Automatisk udskrivning som en brochure \(Windows\)](#)
- [Sikker udskrift \(Windows\)](#)
- [Udskrivning af et farvedokument i gråskala \(Windows\)](#)
- [Undgå udtværede udskrifter og papirstop \(Windows\)](#)
- [Brug en forudindstillet udskriftsprofil \(Windows\)](#)
- [Ændring af standard udskriftsindstillinger \(Windows\)](#)
- [Udskriftsindstillinger \(Windows\)](#)

Udskrivning af et foto (Windows)



1. Vælg udskriftskommandoen i programmet.
2. Vælg **Brother XXX-XXXX** (hvor XXXX er navnet på din model), og klik dernæst på printeregenskaberne eller præferenceknappen.
Printerdrivervinduet vises.
3. Sørg for, at du har lagt det korrekte medie i papirbakken.

VIGTIGT

- De bedste resultater opnås ved at bruge papir fra Brother.
- Når du udskriver på fotopapir fra Brother, skal du lægge ét ekstra ark af samme fotopapir i papirbakken.

4. Klik på fanen **Grundlæggende**.
5. Klik på rullelisten **Medietype**, og vælg den type papir, du bruger.

VIGTIGT

Indstil altid **Medietype** til den papirtype, du har lagt i, for at opnå den bedste udskriftskvalitet med de indstillinger, du har valgt.

6. Klik på rullelisten **Papirstørrelse**, og markér derefter den ønskede papirstørrelse.
7. Marker om nødvendigt afkrydsningsfeltet **Print til kant**.
8. For **Farvetilstand** skal du vælge indstillingen **Natur** eller **Livlig**.
9. Gå til feltet **Papirretning**, vælg indstillingen **Stående** eller **Liggende** for at konfigurere udskriftsretningen.



Hvis dit program indeholder lignende indstillinger, anbefaler vi, at du indstiller retningen med programmet.

10. Indtast det ønskede antal kopier (1 til 999) i feltet **Kopier**.
11. Rediger andre printerindstillinger efter behov.
12. Klik på **OK**.
13. Afslut udskriftshandlingen.



Relaterede informationer

- [Udskrivning fra din computer \(Windows\)](#)

Relaterede emner:

- [Udskriftsindstillinger \(Windows\)](#)

Udskrivning af et dokument (Windows)

1. Vælg udskriftskommandoen i programmet.
2. Vælg **Brother XXX-XXXX** (hvor XXXX er navnet på din model), og klik dernæst på printeregenskaberne eller præferenceknappen.
Printerdrivervinduet vises.
3. Kontroller, at du har lagt den korrekte papirstørrelse i papirbakken.
4. Klik på fanen **Grundlæggende**.
5. Klik på rullelisten **Medietype**, og vælg den type papir, du bruger.

VIGTIGT

Indstil altid **Medietype** til den papirtype, du har lagt i, for at opnå den bedste udskriftskvalitet med de indstillinger, du har valgt.

6. Klik på rullelisten **Papirstørrelse**, og markér derefter den ønskede papirstørrelse.
7. For **Farvetilstand** skal du vælge indstillingen **Natur** eller **Livlig**.
8. Gå til feltet **Papirretning**, vælg indstillingen **Stående** eller **Liggende** for at konfigurere udskriftsretningen.



Hvis dit program indeholder lignende indstillinger, anbefaler vi, at du indstiller retningen med programmet.

9. Indtast det ønskede antal kopier (1 til 999) i feltet **Kopier**.
10. For at udskrive flere sider på et enkelt ark papir eller udskrive en side af dit dokument på flere ark skal du klikke på **Flere sider**-rullelisten og vælge dine indstillinger.
11. Rediger andre printerindstillinger efter behov.
12. Klik på **OK**.
13. Afslut udskriftshandlingen.



Relaterede informationer

- [Udskrivning fra din computer \(Windows\)](#)

Relaterede emner:

- [Kontrol af blækmængde \(sidemåler\)](#)
- [Udskriftsindstillinger \(Windows\)](#)

Annullering af et udskriftsjob (Windows)

Hvis et udskrivningsjob er sendt til udskrivningskøen, og det ikke skrives ud, eller det er sendt til udskrivningskøen med en fejl, kan du være nødt til at slette det for at tillade udskrivning af efterfølgende job.

1. Dobbeltklik på printerikonet  på proceslinjen.
2. Vælg det udskriftsjob du vil annullere.
3. Klik på menuen **Dokument**.
4. Vælg **Annuller**.
5. Klik på **Ja**.



Relaterede informationer

- [Udskrivning fra din computer \(Windows\)](#)

Relaterede emner:

- [Overvågning af maskinstatus fra computeren \(Windows\)](#)

Udskrivning af mere end én side på et enkelt ark papir (N i 1) (Windows)



1. Vælg udskriftskommandoen i programmet.
2. Vælg **Brother XXX-XXXX** (hvor XXXX er navnet på din model), og klik dernæst på printeregenskaberne eller præferenceknappen.
Printerdrivervinduet vises.
3. Klik på fanen **Grundlæggende**.
4. Gå til feltet **Papirretning**, vælg indstillingen **Stående** eller **Liggende** for at konfigurere udskriftsretningen.



Hvis dit program indeholder lignende indstillinger, anbefaler vi, at du indstiller retningen med programmet.

5. Klik på rullelisten **Flere sider** og markér derefter indstillingen **2 i 1**, **4 i 1**, **9 i 1** eller **16 i 1**.
6. Klik på rullelisten **Siderækkefølge** og markér derefter den ønskede siderækkefølge.
7. Klik på rullelisten **Kantlinje** og markér derefter den ønskede kantlinjetype.
8. Rediger andre printerindstillinger efter behov.
9. Klik på **OK** igen, og udfør udskrivningen.



Relaterede informationer

- [Udskrivning fra din computer \(Windows\)](#)

Relaterede emner:

- [Udskriftsindstillinger \(Windows\)](#)

Udskrivning som en plakat (Windows)

Forstør din udskriftsstørrelse, og udskriv dokumentet i plakattilstand.

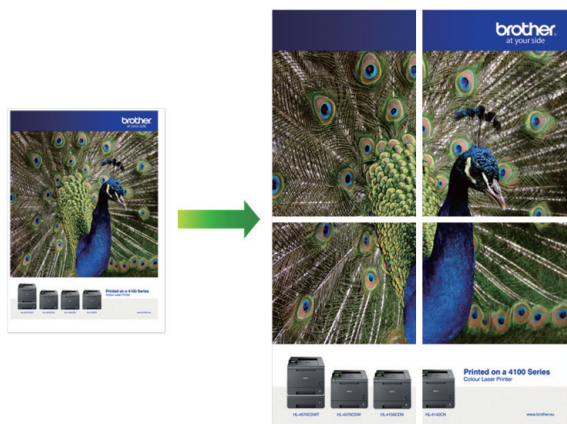

1. Vælg udskriftskommandoen i programmet.
2. Vælg **Brother XXX-XXXX** (hvor XXXX er navnet på din model), og klik dernæst på printeregenskaberne eller præferenceknappen.
Printerdrivervinduet vises.
3. Klik på fanen **Grundlæggende**.
4. Klik på rullelisten **Flere sider** og markér derefter indstillingen **1 i 2x2 sider** eller **1 i 3x3 sider**.
5. Rediger andre printerindstillinger efter behov.
6. Klik på **OK**.
7. Afslut udskriftshandlingen.



Relaterede informationer

- [Udskrivning fra din computer \(Windows\)](#)

Relaterede emner:

- [Udskriftsindstillinger \(Windows\)](#)

Automatisk udskrivning på begge sider af papiret (Automatisk 2-sidet udskrivning) (Windows)

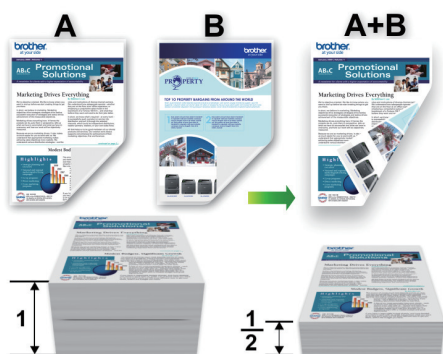

- Sørg for, at lågen til udredning af papirstop er lukket rigtigt.
- Hvis papiret er krøllet, skal det glattes ud og derefter lægges tilbage i papirbakken.
- Brug almindeligt papir. Brug IKKE kraftigt papir.
- Hvis papiret er tyndt, kan det krølle.

1. Vælg udskriftskommandoen i programmet.
2. Vælg **Brother XXX-XXXX** (hvor XXXX er navnet på din model), og klik dernæst på printeregenskaberne eller præferenceknappen.
Printerdrivervinduet vises.
3. Klik på fanen **Grundlæggende**.
4. Gå til feltet **Papirretning**, vælg indstillingen **Stående** eller **Liggende** for at konfigurere udskriftsretningen.



Hvis dit program indeholder lignende indstillinger, anbefaler vi, at du indstiller retningen med programmet.

5. Klik på rullelisten **Duplex / Booklet** og markér derefter **Duplex**.
6. Klik på knappen **Duplexindstillinger**.
7. Vælg en af valgmulighederne i menuen **Duplextype**.
Når 2-sidet er valgt, er der fire typer 2-sidet indbinding for hver papirretning:

| Indstilling for Stående | Beskrivelse |
|-------------------------|-------------|
| Lang kant (venstre) | |
| Lang kant (højre) | |

| Indstilling for Stående | Beskrivelse |
|-------------------------|-------------|
|-------------------------|-------------|

Kort kant (top)

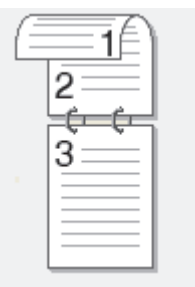

Kort kant (bund)

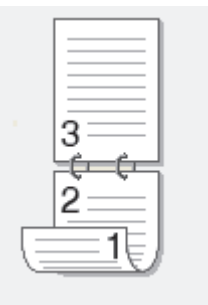

| Indstilling for Liggende | Beskrivelse |
|--------------------------|-------------|
|--------------------------|-------------|

Lang kant (top)

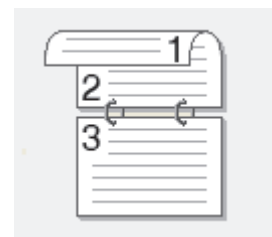

Lang kant (bund)

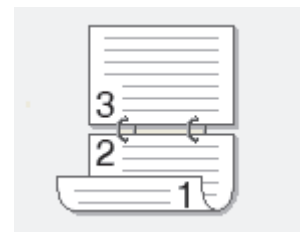

Kort kant (højre)

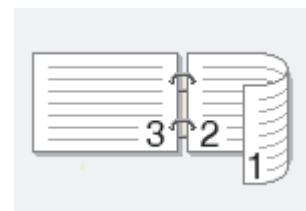

Kort kant (venstre)

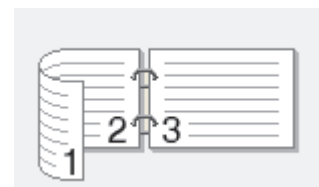

8. Markér afkrydsningsfeltet **Indbindingsmargen**, hvis du vil angive margenforskydning til indbinding i tommer eller millimeter.
9. Klik på **OK** for at vende tilbage til printerdrivervinduet.
10. Rediger andre printerindstillinger efter behov.



Funktionen Print til kant er ikke tilgængelig, når du bruger denne indstilling.

11. Klik på **OK** igen, og afslut derefter din udskrivning.



Relaterede informationer

- [Udskrivning fra din computer \(Windows\)](#)

Relaterede emner:

- [Udskriftsindstillinger \(Windows\)](#)
- [Automatisk udskrivning som en brochure \(Windows\)](#)

Automatisk udskrivning som en brochure (Windows)

Brug denne indstilling til at udskrive et dokument i brochureformat med 2-sidet udskrivning. Dokumentets sider bliver arrangeret efter det korrekte sidetal, så du kan folde på midten af udskriften uden at skulle ændre rækkefølgen af de udskrevne sider.



- Sørg for, at lågen til udredning af papirstop er lukket rigtigt.
- Hvis papiret er krøllet, skal det glattes ud og derefter lægges tilbage i papirbakken.
- Brug almindeligt papir. Brug IKKE kraftigt papir.
- Hvis papiret er tyndt, kan det krølle.

1. Vælg udskriftskommandoen i programmet.
2. Vælg **Brother XXX-XXXX** (hvor XXXX er navnet på din model), og klik dernæst på printeregenskaberne eller præferenceknappen.
Printerdrivervinduet vises.
3. Klik på fanen **Grundlæggende**.
4. Gå til feltet **Papirretning**, vælg indstillingen **Stående** eller **Liggende** for at konfigurere udskriftsretningen.





Hvis dit program indeholder lignende indstillinger, anbefaler vi, at du indstiller retningen med programmet.

5. Klik på rullelisten **Duplex / Booklet**, og markér derefter indstillingen **Booklet**.
6. Klik på knappen **Duplexindstillinger**.
7. Vælg en af valgmulighederne i menuen **Duplextype**.
Der er to typer indbindingsretninger for 2-sidet udskrivning for hver papirretning:

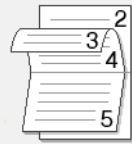
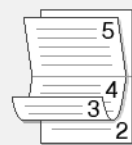
| Indstilling for Stående | Beskrivelse |
|-------------------------|-------------|
| Indbinding, venstre | |
| Indbinding, højre | |

| Indstilling for Liggende | Beskrivelse |
|--------------------------|---|
| Indbinding, top |  |
| Indbinding, bund |  |

8. Vælg en af indstillingerne i menuen **Booklet-udskrivningsmetode**.

| Indstilling | Beskrivelse |
|----------------------------|--|
| Alle sider samtidig | Hver side bliver udskrevet i brochureformat (fire sider på hvert ark papir, to sider pr. side). Fold udskriften på midten for at lave en brochure.  |
| Opdel i sæt | Denne indstilling udskriver hele brochuren i mindre brochuresæt, hvilket gør det muligt for dig at folde de mindre brochuresæt på midten uden at skulle ændre rækkefølgen af de udskrevne sider. Du kan angive antallet af ark i hvert af de mindre brochuresæt (fra 1-15). Denne indstilling kan være nyttig, når du har udskrevet en brochure med mange sider, der skal foldes.  |

9. Markér afkrydsningsfeltet **Indbindingsmargen**, hvis du vil angive marginforskydning til indbinding i tommer eller millimeter.

10. Klik på **OK** for at vende tilbage til printerdrivervinduet.

11. Rediger andre printerindstillinger efter behov.



Funktionen Print til kant er ikke tilgængelig, når du bruger denne indstilling.

12. Klik på **OK**.

13. Afslut udskriftshandlingen.



Relaterede informationer

- [Udskrivning fra din computer \(Windows\)](#)

Relaterede emner:

- [Udskriftsindstillinger \(Windows\)](#)
- [Automatisk udskrivning på begge sider af papiret \(Automatisk 2-sidet udskrivning\) \(Windows\)](#)

Sikker udskrift (Windows)

Brug Sikker udskrift til at sikre fortrolige eller følsomme dokumenter ikke udskrives, før du har indtastet en adgangskode på printerens kontrolpanel.

De sikre data slettes fra printeren, når du slukker for den.

1. Vælg udskriftskommandoen i programmet.
2. Vælg **Brother XXX-XXXX** (hvor XXXX er navnet på din model), og klik dernæst på printeregenskaberne eller præferenceknappen.
Printerdrivervinduet vises.
3. Klik på fanen **Avanceret**.
4. Klik på knappen **Indstillinger** i feltet **Sikker udskrift**.
5. Markér afkrydsningsfeltet **Sikker udskrift**.
6. Indtast den firecifrede adgangskode i feltet **Adgangskode**.



Du skal indstille en separat adgangskode for hvert dokument.

7. Indtast **Brugernavn** og **Jobnavn** i tekstfeltet, hvis der er behov for det.
8. Klik på **OK** for at lukke vinduet **Indstillinger for sikker udskrift**.
9. Klik på **OK**.
10. Afslut udskriftshandlingen.
11. Tryk på [Funktioner] på maskinens betjeningspanel. Tryk på ▲ eller ▼ for at få vist indstillingen [Sikker udskrivning], og tryk derefter på [Sikker udskrivning].
12. Tryk ▲ eller ▼ for at vise brugernavne og tryk derefter dit brugernavn.
Displayet viser listen over sikrede job for dit navn.
13. Tryk ▲ eller ▼ for at vise udskriftsjobbet, og tryk derefter på det.
14. Indtast din firecifrede adgangskode, og tryk derefter [OK].
15. Indtast det ønskede antal kopier.
16. Tryk på [Start].
Maskinen udskriver dataene.

Når du har udskrevet de sikrede data, bliver de slettet fra maskinens hukommelse.



Relaterede informationer

- [Udskrivning fra din computer \(Windows\)](#)

Udskrivning af et farvedokument i gråskala (Windows)

Gråskalatilstand gør udskriftshastigheden hurtigere end farvetilstand. Hvis dokumentet indeholder farve, udskrives dokumentet i 256 niveauer af gråtone, når du vælger Gråskalatilstand.



1. Vælg udskriftskommandoen i programmet.
2. Vælg **Brother XXX-XXXX** (hvor XXXX er navnet på din model), og klik dernæst på printeregenskaberne eller præferenceknappen.
Printerdrivervinduet vises.
3. Klik på fanen **Avanceret**.
4. Vælg **Farve / Gråskala** for **Gråskala**.
5. Rediger andre printerindstillinger efter behov.
6. Klik på **OK**.
7. Afslut udskriftshandlingen.



Relaterede informationer

- [Udskrivning fra din computer \(Windows\)](#)

Undgå udtværede udskrifter og papirstop (Windows)

Visse udskriftsmedier kan behøve længere tørretid. Skift indstillingen **Reducer udtværing**, hvis du har problemer med udtværede udskrifter eller papirstop.

1. Vælg udskriftskommandoen i programmet.
2. Vælg **Brother XXX-XXXX** (hvor XXXX er navnet på din model), og klik dernæst på printeregenskaberne eller præferenceknappen.
Printerdrivervinduet vises.
3. Klik på fanen **Avanceret**.
4. Klik på knappen **Andre udskriftsindstillinger**.
5. Vælg indstillingen **Reducer udtværing** i venstre side af skærbilledet.
6. Markér en af følgende indstillinger:

| Medietype | Indstilling | Beskrivelse | |
|-------------------|--|--|---|
| Almindeligt papir | Duplex-udskrivning eller Enkeltsidet udskrivning | Fra | Vælg denne tilstand for at udskrive ved normal hastighed med en normal mængde blæk. |
| | | Lav | Vælg denne tilstand for at udskrive ved en langsommere hastighed med en normal mængde blæk. |
| | | Høj | Vælg denne tilstand for at udskrive med samme hastighed som Lav , men med mindre blæk. |
| Glattet papir | Fra / Til | Vælg Fra for at udskrive ved normal hastighed med en normal mængde blæk. Vælg Til for at udskrive ved en langsommere hastighed med en mindre mængde blæk. | |

7. Klik på **OK** for at vende tilbage til printerdrivervinduet.
8. Klik på **OK**.
9. Afslut udskriftshandlingen.

✓ Relaterede informationer

- [Udskrivning fra din computer \(Windows\)](#)

Relaterede emner:

- [Problemer med papirhåndtering og udskrivning](#)
- [Skift af udskriftsindstillingerne, når du har udskrivningsproblemer](#)

Brug en forudindstillet udskriftsprofil (Windows)

Udskriftsprofiler er forudindstillede profiler, der giver hurtig adgang til ofte brugte udskriftskonfigurationer.

1. Vælg udskriftskommandoen i programmet.
2. Vælg **Brother XXX-XXXX** (hvor XXXX er navnet på din model), og klik dernæst på printeregenskaberne eller præferenceknappen.
Printerdrivervinduet vises.
3. Klik på fanen **Udskriftsprofiler**.

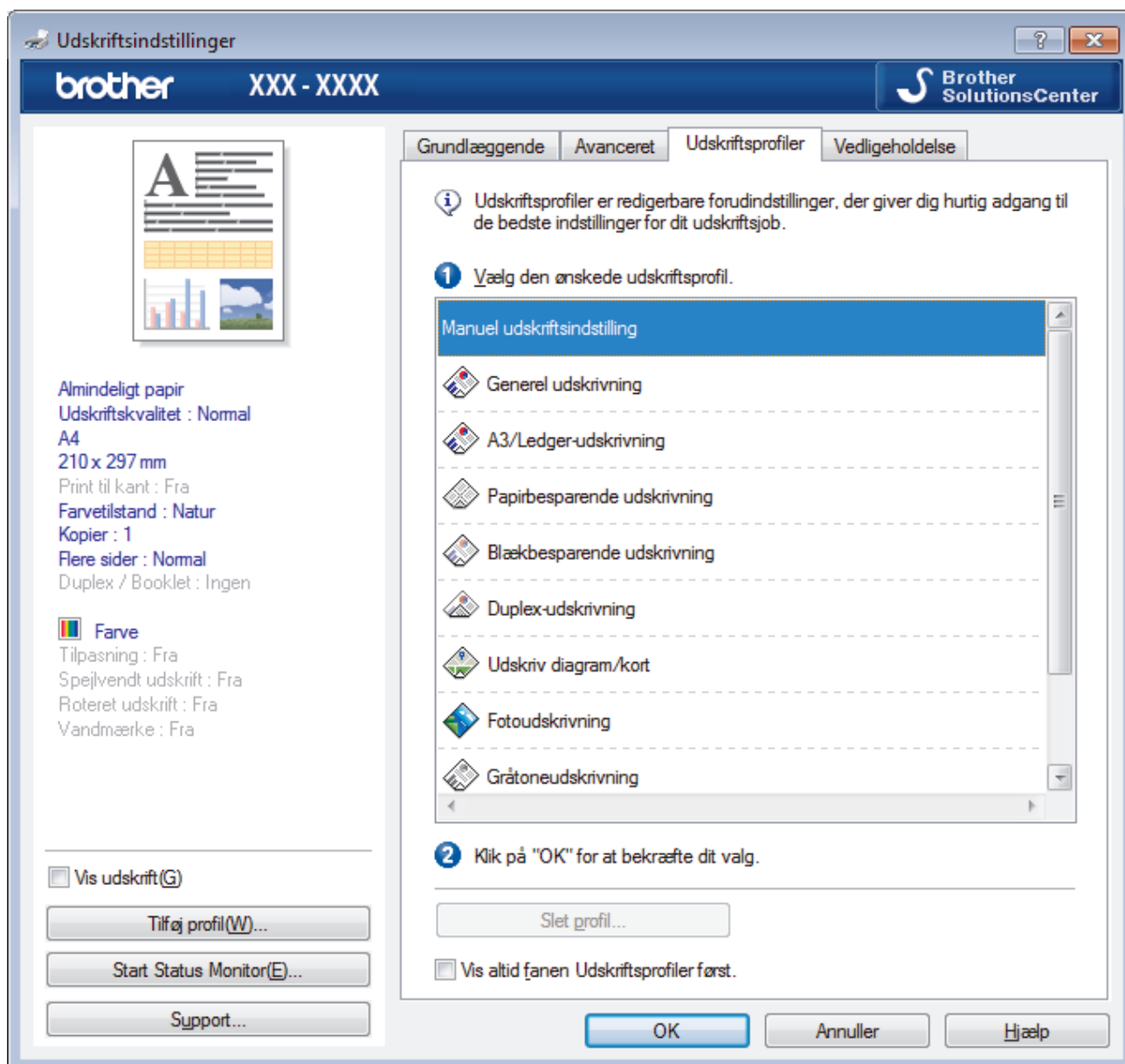

4. Vælg din profil på listen med printprofiler.
Profilindstillingerne vises i venstre side i printerdriverens vindue.
5. Gør et af følgende:
 - Hvis indstillingerne er korrekte til udskriftsjobbet, skal du klikke på **OK**.
 - Hvis du vil skifte indstillinger, skal du gå tilbage til fanen **Grundlæggende** eller **Avanceret**, skifte indstillinger og klikke på **OK**.



For at få vist **Udskriftsprofiler**-fanen foran i vinduet næste gang, du udskriver, skal du markere afkrydsningsfeltet **Vis altid fanen Udskriftsprofiler først..**



Relaterede informationer

- [Udskrivning fra din computer \(Windows\)](#)
 - [Opret eller slet din udskrivningsprofil \(Windows\)](#)

Relaterede emner:

- [Udskriftsindstillinger \(Windows\)](#)
-

Opret eller slet din udskrivningsprofil (Windows)

Tilføj op til 20 nye printprofiler med tilpassede indstillinger.

1. Vælg udskriftskommandoen i programmet.
2. Vælg **Brother XXX-XXXX** (hvor XXXX er navnet på din model), og klik dernæst på printeregenskaberne eller præferenceknappen.
Printerdrivervinduet vises.
3. Klik på fanen **Grundlæggende** og fanen **Avanceret**, og konfigurer de udskriftsindstillinger, du ønsker skal gælde for den nye printprofil.
4. Klik på fanen **Udskriftsprofiler**.
5. Gør et af følgende:

Oprettelse af en ny udskrivningsprofil:

- a. Klik på **Tilføj profil**.
Dialogboksen **Tilføj profil** vises.
- b. Indtast det nye printprofilnavn i feltet **Navn**.
- c. Klik på det ikon, du ønsker at bruge til at repræsentere denne profil i ikonlisten.
- d. Klik på **OK**.

Det nye printprofilnavn føjes til listen under fanen **Udskriftsprofiler**.

Sletning af en udskrivningsprofil, du har oprettet:

- a. Klik på **Slet profil**.
Dialogboksen **Slet profil** vises.
- b. Vælg den profil, som du vil slette.
- c. Klik på **Slet**.
- d. Klik på **Ja**.
- e. Klik på **Luk**.

✓ Relaterede informationer

- [Brug en forudindstillet udskriftsprofil \(Windows\)](#)

Ændring af standard udskriftsindstillinger (Windows)

Når du har ændret udskriftsindstillingerne i et program, anvendes ændringerne kun på dokumenter, der udskrives med dette program. Hvis du vil ændre udskriftsindstillingerne i alle Windows-programmer, skal du konfigurere printerdriverregenskaberne.

1. Gør et af følgende:

- For Windows Server 2008

Klik på  (**Start**) > **Kontrolpanel** > **Hardware og lyd** > **Printere**.

- For Windows 7 og Windows Server 2008 R2

Klik på  (**Start**) > **Enheder og printere**.

- For Windows 8

Flyt din mus til skrivebordets nederste højre hjørne. Når menubjælken bliver vist, skal du klikke på **Indstil** og derefter klikke på **Kontrolpanel**. I gruppen **Hardware og lyd** skal du klikke på **Vis enheder og printere**.

- Windows 10 og Windows Server 2016

Klik på  > **Windows System** > **Kontrolpanel**. I **Hardware og lyd**-gruppen skal du klikke på **Vis enheder og printere**.

- For Windows Server 2012

Flyt din mus til skrivebordets nederste højre hjørne. Når menubjælken bliver vist, skal du klikke på **Indstillinger** og derefter klikke på **Kontrolpanel**. I gruppen **Hardware** skal du klikke på **Vis enheder og printere**.

- For Windows Server 2012 R2

Klik på **Kontrolpanel** på **Start**-skærmen. I **Hardware**-gruppen skal du klikke på **Vis enheder og printere**.

2. Højreklik på **Brother XXX-XXXX**-ikonet (hvor XXXX er navnet på din model), og vælg derefter **Printerregenskaber**. Hvis indstillinger for printerdriveren vises, skal du vælge din printerdriver.

Dialogboksen Printerdriver vises.

3. Klik på fanen **Generelt**, og klik derefter på knappen **Udskriftsindstillinger** eller **Indstillinger...**

Dialogboksen Printerdriver vises.

4. Vælg de udskriftsindstillinger du vil anvende som standard for alle Windows-programmer.

5. Klik på **OK**.

6. Luk dialogboksen med printerregenskaber.



Relaterede informationer

- [Udskrivning fra din computer \(Windows\)](#)

Relaterede emner:

- [Udskriftsindstillinger \(Windows\)](#)

Udskriftsindstillinger (Windows)

>> **Grundlæggende** Fane

>> **Avanceret** Fane

Grundlæggende Fane

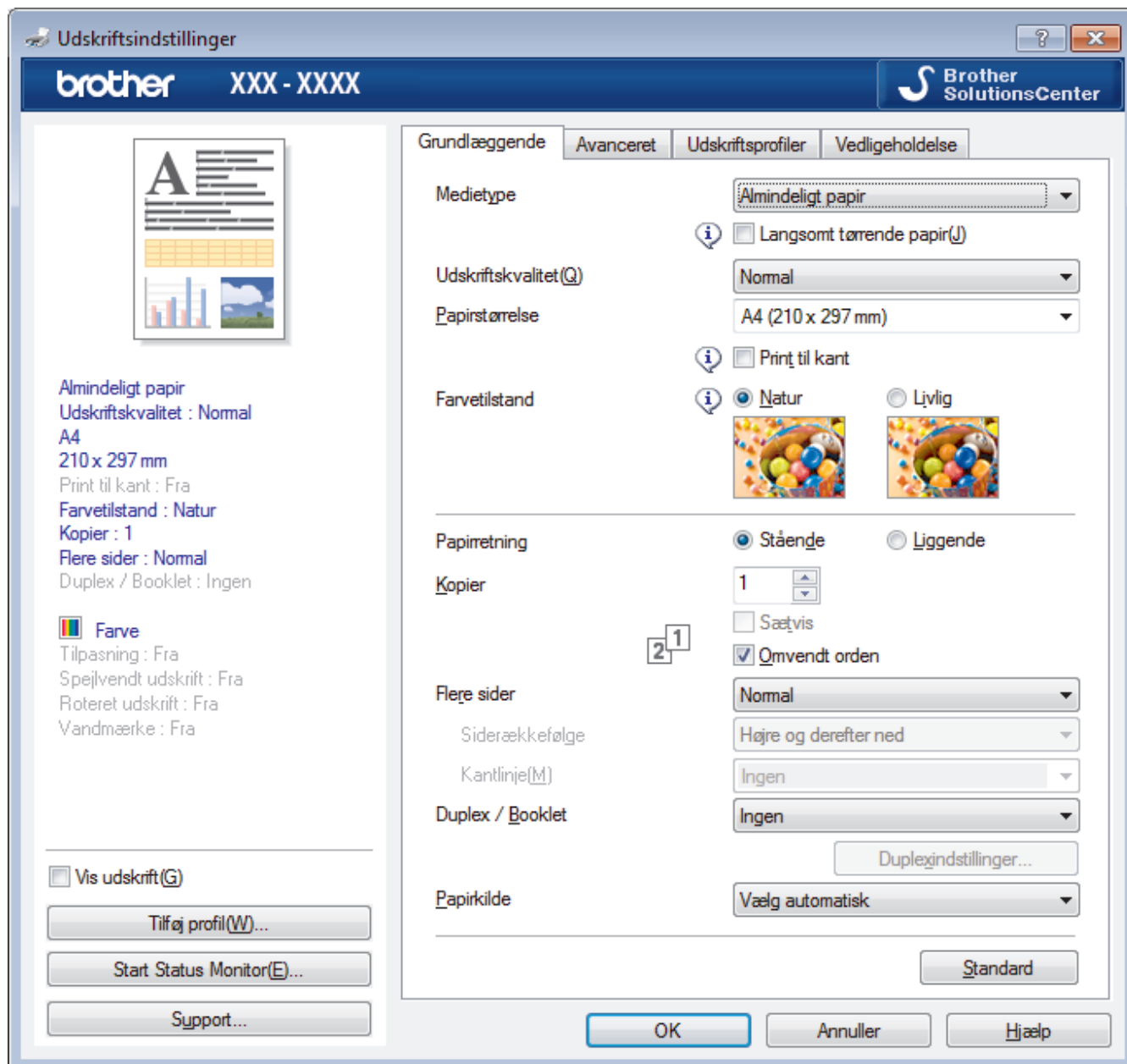

1. Medietype

Vælg den medietype, du vil bruge. For at opnå de bedste udskriftsresultater justerer maskinen automatisk udskriftsindstillingerne i henhold til den valgte medietype.

Langsomt tørrende papir

Vælg denne indstilling, hvis du bruger en type papir, blækket tørrer langsomt på. Denne indstilling kan forårsage en let sløring af teksten.

2. Udskriftskvalitet

Vælg den ønskede udskriftsopløsning. Da udskriftskvalitet og hastighed er forbundet, tager det længere tid at printe et dokument, jo højere kvaliteten er.

3. Papirstørrelse

Vælg den papirstørrelse, du vil bruge. Du kan enten vælge en standardpapirstørrelse eller oprette en brugerdefineret papirstørrelse.

Print til kant

Vælg denne indstilling for at udskrive fotos uden kant. Da billeddataene er en smule større end den papirstørrelse, du bruger, medfører dette en vis beskæring af fotokanterne.

Du kan muligvis ikke vælge indstillingen Kant til kant for visse kombinationer af medietype og kvalitet eller fra visse programmer.

4. Farvetilstand

Vælg den ønskede farvetilstand

5. Papirretning

Vælg retning (stående eller liggende) for udskriften.

Hvis dit program indeholder lignende indstillinger, anbefaler vi, at du indstiller retningen med programmet.

6. Kopier

Skriv det antal kopier (1-999), du vil udskrive, i dette felt.

Sætvis

Vælg denne indstilling for at udskrive sæt bestående af flersidede dokumenter i den oprindelige siderækkefølge. Når denne indstilling er valgt, udskrives en hel kopi af dit dokument, hvorefter det udskrives igen, afhængigt af hvor mange kopier du har valgt. Hvis denne indstilling ikke er valgt, udskrives hver side afhængigt af antallet af kopier, der blev valgt, før den næste side af dokumentet udskrives.

Omvendt orden

Vælg denne indstilling for at udskrive dokumentet i omvendt rækkefølge. Den sidste side af dokumentet udskrives først.

7. Flere sider

Vælg denne indstilling for at udskrive flere sider på et enkelt ark papir eller udskrive én side af dokumentet på flere ark.

Siderækkefølge

Vælg siderækkefølgen ved udskrivning af flere sider på et enkelt ark papir.

Kantlinje

Vælg den type kant, der skal bruges ved udskrivning af flere sider på et enkelt ark papir.

8. Duplex / Booklet

Vælg denne indstilling for at udskrive på begge sider af papiret eller udskrive et dokument i brochureformat med 2-sidet udskrivning.

Duplexindstillinger knap

Klik på denne knap for at vælge 2-sidet indbinding. Der er fire typer 2-sidet indbinding til rådighed for hver retning.

9. Papirkilde

Vælg papirkildeindstillingen i henhold til udskriftsforholdene eller formålet.

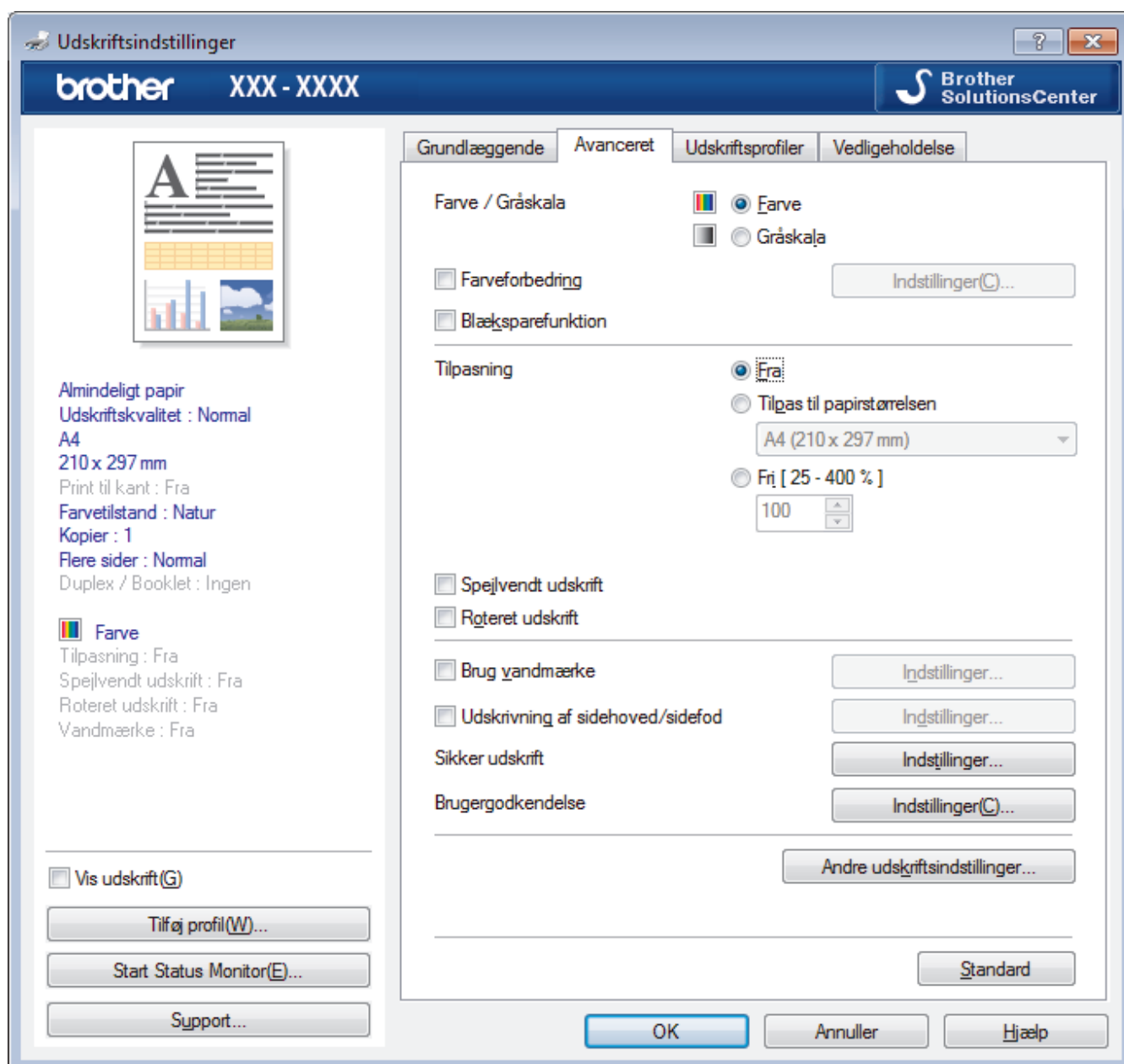

1. Farve / Gråskala

Vælg udskrivning i farve eller gråskala. Udskrivningshastigheden er højere i tilstanden gråskala end i tilstanden farve. Hvis dokumentet indeholder farve, og du vælger tilstanden gråskala, udskrives dokumentet med 256 niveauer af gråskala.

2. Farveforbedring

Vælg denne indstilling for at bruge funktionen Farveforbedring. Denne funktion analyserer dit billede for at forbedre dets skarphed, hvidbalance og farvetæthed. Denne proces kan tage flere minutter afhængig af billedstørrelse og computerens specifikationer.

3. Blæksparefunktion

Vælg denne indstilling for at udskrive med lysere farver og fremhæve billedkonturer. Den mængde blæk, der spares, varierer efter typen af dokumenter, der udskrives. Blæksparefunktion kan få dine udskrifter til at se anderledes ud, end de vises på skærmen.

Funktionen Blæksparetilstand understøttes af teknologi fra Reallusion, Inc.



4. Tilpasning

Vælg disse indstillinger for at forstørre eller formindske størrelsen af siderne i dokumentet.

Tilpas til papirstørrelsen

Vælg denne indstilling for at forstørre eller formindske dokument siderne, så de passer til den angivne papirstørrelse. Når du vælger denne indstilling, skal du vælge den ønskede papirstørrelse i rullelisten.

Fri

Vælg denne indstilling for at forstørre eller formindske dokument siderne manuelt. Når du vælger denne indstilling, skal du skrive en værdi i feltet.

5. Spejlvendt udskrift

Vælg denne indstilling for at vende det udskrevne billede på siden vandret fra venstre til højre.

6. Roteret udskrift

Vælg denne indstilling for at rotere det udskrevne billede 180 grader.

7. Brug vandmærke

Vælg denne indstilling for at udskrive et logo eller tekst på dokumentet som vandmærke. Vælg et af de forudindstillede vandmærker, tilføj et nyt vandmærke, eller brug en billedfil, du har oprettet.

8. Udskrivning af sidehoved/sidefod

Vælg denne indstilling for at udskrive dato, klokkeslæt og pc-login-brugernavn på dokumentet.

9. Sikker udskrift

Denne funktion sikrer, at fortrolige eller følsomme dokumenter ikke udskrives, før du indtaster en adgangskode på maskinens betjeningspanel.

10. Brugergodkendelse

Denne funktion giver dig mulighed for at bekræfte begrænsningerne for hver bruger.

11. Andre udskriftsindstillinger knap

Skift dataoverførelstilstand

Vælg tilstanden overførelse af udskriftsdata for at forbedre udskriftskvaliteten eller -hastigheden.

Avancerede farveindstillinger

Vælg den metode, maskinen bruger til at arrangere punkter og udtrykke halvtoner.

Udskriftsfarven kan justeres, så den kommer så tæt på det, der vises på computerskærmen som muligt.

Reducer udtværing

Visse udskriftsmedier kan behøve længere tørretid. Skift denne indstilling, hvis du har problemer med udtværede udskrifter eller papirstop.

Hent printerens farvedata

Vælg denne indstilling for at optimere udskriftskvaliteten vha. maskinens fabriksindstillinger, der kan indstilles specifikt for din Brother-maskine. Brug denne indstilling, når du har udskiftet maskinen eller ændret dens netværksadresse.

Printarkiv

Vælg denne indstilling for at gemme udskriftsdataene som en PDF-fil på computeren.

Reducer ujævne linjer

Vælg denne indstilling for at justere udskriftsjusteringen, hvis den udskrevne tekst bliver sløret, eller billeder bliver falmede.



Relaterede informationer

- [Udskrivning fra din computer \(Windows\)](#)

Relaterede emner:

- [Fejl- og vedligeholdelsesmeddelelser](#)
- [Problemer med papirhåndtering og udskrivning](#)
- [Udskrivning af et foto \(Windows\)](#)
- [Udskrivning af et dokument \(Windows\)](#)
- [Udskrivning af mere end én side på et enkelt ark papir \(N i 1\) \(Windows\)](#)

-
- Udskrivning som en plakat (Windows)
 - Automatisk udskrivning på begge sider af papiret (Automatisk 2-sidet udskrivning) (Windows)
 - Automatisk udskrivning som en brochure (Windows)
 - Brug en forudindstillet udskriftsprofil (Windows)
 - Ændring af standard udskriftsindstillinger (Windows)
 - Skift af udskriftsindstillingerne, når du har udskrivningsproblemer
-

Udskrivning fra din computer (Mac)

- [Udskrivning af et foto \(Mac\)](#)
- [Udskrivning af et dokument \(Mac\)](#)
- [Automatisk udskrivning på begge sider af papiret \(Automatisk 2-sidet udskrivning\) \(Mac\)](#)
- [Udskrivning af mere end én side på et enkelt ark papir \(N i 1\) \(Mac\)](#)
- [Sikker udskrift \(Mac\)](#)
- [Udskrivning af et farvedokument i gråskala \(Mac\)](#)
- [Undgå udtværede udskrifter og papirstop \(Mac\)](#)
- [Udskriftsindstillinger \(Mac\)](#)

Udskrivning af et foto (Mac)



1. Sørg for, at du har lagt det korrekte medie i papirbakken.

VIGTIGT

- De bedste resultater opnås ved at bruge papir fra Brother.
- Når du udskriver på fotopapir fra Brother, skal du lægge ét ekstra ark af samme fotopapir i papirbakken.

2. Klik på menuen **Arkiv** i et program som f.eks. Apple Preview, og vælg **Udskriv**.
3. Vælg **Brother XXX-XXXX** (hvor XXXX er navnet på din model).
4. Klik på pop op-menuen **Papistr.**, og vælg derefter din papirstørrelse.



For at udskrive fotos uden margener, skal du vælge papir uden kant.

5. Klik på knappen **Retning**, der svarer til den måde, som du ønsker at få fotoet udskrevet.
6. Klik på programmets pop op-menu, og vælg **Udskriftsindstillinger**.
Indstillingerne for **Udskriftsindstillinger** vises.
7. Klik på pop op-menuen **Medietype**, og vælg derefter den ønskede medietype.

VIGTIGT

For at få den bedste udskriftskvalitet for de indstillinger, du har markeret, skal du altid indstille **Medietype** til at matche den type papir, du har lagt i bakken.

8. Du kan ændre andre printerindstillinger, hvis det kræves.
9. Klik på **Udskriv**.



Relaterede informationer

- [Udskrivning fra din computer \(Mac\)](#)

Relaterede emner:

- [Problemer med papirhåndtering og udskrivning](#)
- [Udskriftsindstillinger \(Mac\)](#)

Udskrivning af et dokument (Mac)

1. Kontroller, at du har lagt den korrekte papirstørrelse i papirbakken.
2. Fra et program, som f.eks. Apple TextEdit skal du klikke på menuen **Arkiv**, og derefter vælge **Udskriv**.
3. Vælg **Brother XXX-XXXX** (hvor XXXX er navnet på din model).
4. Klik på pop op-menuen **Papirstr.**, og vælg derefter din papirstørrelse.
5. Vælg den **Retning** (retning), der svarer til den måde, du ønsker, at dokumentet skal udskrives.
6. Klik på programmets pop op-menu, og vælg **Udskriftsindstillinger**.
Indstillingerne for **Udskriftsindstillinger** vises.
7. Klik på pop op-menuen **Medietype**, og vælg derefter den ønskede medietype.

VIGTIGT

For at få den bedste udskriftskvalitet for de indstillinger, du har markeret, skal du altid indstille **Medietype** til at matche den type papir, du har lagt i bakken.

8. Du kan ændre andre printerindstillinger, hvis det kræves.
9. Klik på **Udskriv**.



Relaterede informationer

- [Udskrivning fra din computer \(Mac\)](#)

Relaterede emner:

- [Kontrol af blækmængde \(sidemåler\)](#)
- [Udskriftsindstillinger \(Mac\)](#)

Automatisk udskrivning på begge sider af papiret (Automatisk 2-sidet udskrivning) (Mac)

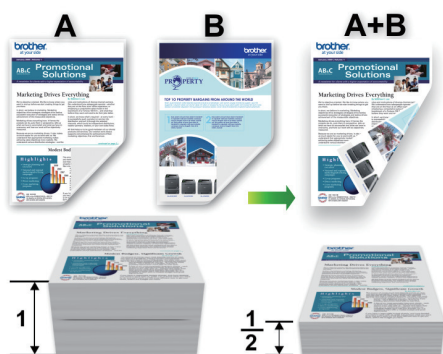

1. Fra et program, som f.eks. Apple TextEdit skal du klikke på menuen **Arkiv**, og derefter vælge **Udskriv**.
2. Vælg **Brother XXX-XXXX** (hvor XXXX er navnet på din model).
3. Vælg den **Retning** (retning), der svarer til den måde, du ønsker, at dokumentet skal udskrives.
4. Klik på programmets pop op-menu, og vælg **Layout**.
Indstillingerne for **Layout** vises.
5. I afsnittet **Dupleks** skal du vælge **Indbinding på den korte led** eller **Indbinding på den lange led**.
6. Du kan ændre andre printerindstillinger efter behov.



Funktionen Print til kant er ikke tilgængelig, når du bruger denne indstilling.

7. Klik på **Udskriv**.



Relaterede informationer

- [Udskrivning fra din computer \(Mac\)](#)

Relaterede emner:

- [Udskriftsindstillinger \(Mac\)](#)

Udskrivning af mere end én side på et enkelt ark papir (N i 1) (Mac)



1. Fra et program, som f.eks. Apple TextEdit skal du klikke på menuen **Arkiv**, og derefter vælge **Udskriv**.
2. Vælg **Brother XXX-XXXX** (hvor XXXX er navnet på din model).
3. Klik på programmets pop op-menu, og vælg **Layout**.
Indstillingerne for **Layout** vises.
4. Klik på pop op-menuen **Sider pr. ark** og markér derefter vælge det antal sider, der skal udskrives på hvert ark.
5. Vælg **Retning**.
6. Klik på pop op-menu **Kant** og markér derefter den ønskede kantlinjetype.
7. Rediger andre printerindstillinger efter behov.
8. Klik på **Udskriv**.



Relaterede informationer

- [Udskrivning fra din computer \(Mac\)](#)

Relaterede emner:

- [Udskriftsindstillinger \(Mac\)](#)

Sikker udskrift (Mac)

Brug Sikker udskrift til at sikre fortrolige eller følsomme dokumenter ikke udskrives, før du har indtastet en adgangskode på printerens kontrolpanel.

De sikre data slettes fra printeren, når du slukker for den.

1. Fra et program, som f.eks. Apple TextEdit skal du klikke på menuen **Arkiv**, og derefter vælge **Udskriv**.
2. Vælg **Brother XXX-XXXX** (hvor XXXX er navnet på din model).
3. Klik på applikationspop-op menuen, og vælg derefter **Sikker udskrift**. **Sikker udskrift**-valgmulighederne bliver vist.
4. Markér afkrydsningsfeltet **Sikker udskrift**.
5. Indtast dit brugernavn, jobnavnet og en firecifret adgangskode.
6. Klik på **Udskriv**.
7. Tryk på [Funktioner] på maskinens betjeningspanel. Tryk på ▲ eller ▼ for at få vist indstillingen [Sikker udskrivning], og tryk derefter på [Sikker udskrivning].
8. Tryk ▲ eller ▼ for at vise brugernavne og tryk derefter dit brugernavn.
Displayet viser listen over sikrede job for dit navn.
9. Tryk ▲ eller ▼ for at vise udskriftsjobbet, og tryk derefter på det.
10. Indtast din firecifrede adgangskode, og tryk derefter [OK].
11. Indtast det ønskede antal kopier.
12. Tryk på [Start].
Maskinen udskriver dataene.

Når du har udskrevet de sikrede data, bliver de slettet fra maskinens hukommelse.



Relaterede informationer

- [Udskrivning fra din computer \(Mac\)](#)

Udskrivning af et farvedokument i gråskala (Mac)

Gråskalatilstand gør udskriftshastigheden hurtigere end farvetilstand. Hvis dokumentet indeholder farve, udskrives dokumentet i 256 niveauer af gråtone, når du vælger Gråskalatilstand.

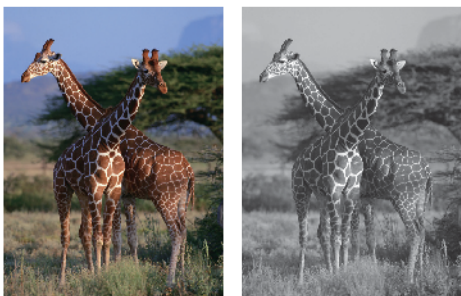

1. Fra et program, som f.eks. Apple TextEdit skal du klikke på menuen **Arkiv**, og derefter vælge **Udskriv**.
2. Vælg **Brother XXX-XXXX** (hvor XXXX er navnet på din model).
3. Klik på programmets pop op-menu, og vælg **Udskriftsindstillinger**.
Indstillingerne for **Udskriftsindstillinger** vises.
4. Klik på pop op-menuen **Farve / Gråskala**, og vælg derefter indstillingen **Gråskala**.
5. Rediger andre printerindstillinger efter behov.
6. Klik på **Udskriv**.



Relaterede informationer

- [Udskrivning fra din computer \(Mac\)](#)

Undgå udtværede udskrifter og papirstop (Mac)

Visse typer udskriftsmedier kan behøve længere tørretid. Skift indstillingen **Reducer udtværing**, hvis du har problemer med udtværede udskrifter eller papirstop.

1. Fra et program, som f.eks. Apple TextEdit skal du klikke på menuen **Arkiv**, og derefter vælge **Udskriv**.
2. Vælg **Brother XXX-XXXX** (hvor XXXX er navnet på din model).
3. Klik på programmets pop op-menu, og vælg **Udskriftsindstillinger**.
Indstillingerne for **Udskriftsindstillinger** vises.
4. Klik på listen med printerindstillinger **Avanceret**.
5. Klik på menuen **Reducer udtværing**.
6. Markér en af følgende indstillinger:

| Medietype | Indstilling | Beskrivelse |
|-------------------|--|--|
| Almindeligt papir | Duplex-udskrivning eller Enkeltsidet udskrivning | Fra Vælg denne tilstand for at udskrive ved normal hastighed med en normal mængde blæk. |
| | | Lav Vælg denne tilstand for at udskrive ved en langsommere hastighed med en normal mængde blæk. |
| | | Høj Vælg denne tilstand for at udskrive med samme hastighed som Lav , men med mindre blæk. |
| Glattet papir | Fra / Til | Vælg Fra for at udskrive ved normal hastighed med en normal mængde blæk. Vælg Til for at udskrive ved en langsommere hastighed med en mindre mængde blæk. |

7. Du kan ændre andre printerindstillinger, hvis det kræves.
8. Klik på **Udskriv**.



Relaterede informationer

- [Udskrivning fra din computer \(Mac\)](#)

Relaterede emner:

- [Problemer med papirhåndtering og udskrivning](#)
- [Skift af udskriftsindstillingerne, når du har udskrivningsproblemer](#)

Udskriftsindstillinger (Mac)



- >> Sideopsætning
- >> **Layout**
- >> Papirhåndtering
- >> Udskriftsindstillinger
- >> Sikker udskrift
- >> Farveindstillinger

Sideopsætning

Sideattributter

Format til: Brother XXX-XXXX
Brother XXX-XXXX CUPS

Papirstr.: A4
210 x 297 mm

Retning:  

Skalering: 100 %

? Annuller OK

1. Papirstr.

Vælg den papirstørrelse, du vil bruge. Du kan enten vælge en standardpapirstørrelse eller oprette en brugerdefineret papirstørrelse.

2. Retning

Vælg retning (stående eller liggende) for udskriften.

Hvis dit program indeholder lignende indstillinger, anbefaler vi, at du indstiller retningen med programmet.

3. Skalering

Skriv en værdi i feltet for at forstørre eller formindske siderne i dokumentet, så de passer til den valgte papirstørrelse.

Layout

Printer: Brother XXX-XXXX

Forindstillinger: Standardindstillinger

Kopier: 1 Dupleks

Sider: Alle
 Fra: 1 til: 1

Papirstr.: A4 210 x 297 mm

Retning:

Layout

Sider pr. ark: 1

Retning:

Kant: Ingen

Dupleks: Fra
 Omvendt sideretning
 Spejlvend vandret

? PDF Skjul oplysninger Annuller Udskriv

1. Sider pr. ark

Vælg det antal sider, der skal udskrives på et enkelt ark papir.

2. Retning

Vælg siderækkefølgen ved udskrivning af flere sider på et enkelt ark papir.

3. Kant

Vælg den type kant, der skal bruges ved udskrivning af flere sider på et enkelt ark papir.

4. Dupleks

Vælg, om der skal udskrives på begge sider af papiret.

5. Omvendt sideretning

Vælg denne indstilling for at rotere det udskrevne billede 180 grader.

6. Spejlvend vandret

Vælg denne indstilling for at vende det udskrevne billede på siden vandret fra venstre til højre.

Papirhåndtering

Printer: Brother XXX-XXXX

Forindstillinger: Standardindstillinger

Kopier: 1 Dupleks

Sider: Alle
 Fra: 1 til: 1

Papirstr.: A4 210 x 297 mm

Retning:

Papirhåndtering

Sorter sider

Sider til udskrivning: Alle sider

Siderækkefølge: Automatisk Skaler til papirstørrelse

Modtagerpapirstr.: Foreslået papir: A4 Skaler kun ned

? PDF Skjul oplysninger Annuller Udskriv

1. Sorter sider

Vælg denne indstilling for at udskrive sæt bestående af flersidede dokumenter i den oprindelige siderækkefølge. Når denne indstilling er valgt, udskrives en hel kopi af dit dokument, hvorefter det udskrives igen, afhængigt af hvor mange kopier du har valgt. Hvis denne indstilling ikke er valgt, udskrives hver side afhængigt af antallet af kopier, der blev valgt, før den næste side af dokumentet udskrives.

2. Sider til udskrivning

Vælg de sider, du vil udskrive (lige sider eller ulige sider).

3. Siderækkefølge

Vælg siderækkefølgen.

4. Skaler til papirstørrelse

Vælg denne indstilling for at forstørre eller formindske siderne i dokumentet, så de passer til den valgte papirstørrelse.

5. Modtagerpapirstr.

Vælg den papirstørrelse, der skal udskrives på.

6. Skaler kun ned

Vælg denne indstilling, hvis du vil formindske siderne i dokumentet, når de er for store til den valgte papirstørrelse. Hvis denne indstilling er valgt, og dokumentet er formateret til en papirstørrelse, der er mindre end den papirstørrelse, du bruger, udskrives dokumentet i sin oprindelige størrelse.

Udskriftsindstillinger

Printer: Brother XXX-XXXX

Forindstillinger: Standardindstillinger

Kopier: 1 Dupleks

Sider: Alle
 Fra: 1 til: 1

Papirstr.: A4 210 x 297 mm

Retning:

Udskriftsindstillinger

Medietype: Almindeligt papir Langsomt tørrende papir

Udskriftskvalitet: Normal

Farve / Gråskala: Farve

Papirkilde: Vælg automatisk

► Avanceret

? PDF Skjul oplysninger Annuller Udskriv

1. Medietype

Vælg den medietype, du vil bruge. For at opnå de bedste udskriftsresultater justerer maskinen automatisk udskriftsindstillingerne i henhold til den valgte medietype.

2. Langsomt tørrende papir

Vælg denne indstilling, hvis du bruger en type papir, blækket tørrer langsomt på. Denne indstilling kan forårsage en let sløring af teksten.

3. Udskriftskvalitet

Vælg den ønskede udskriftsopløsning. Da udskriftskvalitet og hastighed er forbundet, tager det længere tid at printe et dokument, jo højere kvaliteten er.

4. Farve / Gråskala

Vælg udskrivning i farve eller gråskala. Udskrivningshastigheden er højere i tilstanden gråskala end i tilstanden farve. Hvis dokumentet indeholder farve, og du vælger tilstanden gråskala, udskrives dokumentet med 256 niveauer af gråskala.

5. Papirkilde

Vælg papirkildeindstillingen i henhold til udskriftsforholdene eller formålet.

6. Avanceret

Skift dataoverførselstilstand

Vælg tilstanden overførsel af udskriftsdata for at forbedre udskriftskvaliteten eller -hastigheden.

Reducer ujævne linjer

Vælg denne indstilling for at justere udskriftsjusteringen, hvis den udskrevne tekst bliver sløret, eller billeder bliver falmede.

Reducer udtværing

Visse udskriftsmedier kan behøve længere tørretid. Skift denne indstilling, hvis du har problemer med udtværede udskrifter eller papirstop.

Andre udskriftsindstillinger

Papirtykkelse

Vælg en passende papirtykkelse.

Tovejs udskrivning

Vælg denne indstilling for at øge udskrivningshastigheden. Når denne indstilling er valgt, udskriver printheadet i begge retninger. Når denne indstilling ikke er markeret, udskriver printheadet kun i én retning, hvilket giver udskrifter af højere kvalitet, men lavere udskrivningshastighed.

Nogle gange kan printheadets bevægelser variere pga. miljømæssige forhold. Dette kan ses, når du udskriver lodrette linjer, som ikke er rettet ind. Deaktiver funktionen Tovejsudskrivning, hvis du støder på dette problem.

Sikker udskrift

Printer: Brother XXX-XXXX

Forindstillinger: Standardindstillinger

Kopier: 1 Dupleks

Sider: Alle
 Fra: 1 til: 1

Papirstr.: A4 210 x 297 mm

Retning:

Sikker udskrift

Sikker udskrift

Brugernavn :
brother

Jobnavn :
Uden navn

Adgangskode :

? PDF Skjul oplysninger Annuller Udskriv

1. Sikker udskrift

Denne funktion sikrer, at fortrolige eller følsomme dokumenter ikke udskrives, før du indtaster en adgangskode på maskinens betjeningspanel.

Farveindstillinger

Printer: Brother XXX-XXXX

Forindstillinger: Standardindstillinger

Kopier: 1 Dupleks

Sider: Alle
 Fra: 1 til: 1

Papirstr.: A4 210 x 297 mm

Retning:

Farveindstillinger

Farvetilstand: Natur
 Livlig
 Ingen

▼ Avancerede farveindstillinger

Farveforbedring

Lysstyrke 0

Kontrast 0

Rød 0

Grøn 0

Blå 0

Rastermønster: Dither

? PDF Skjul oplysninger Annuller Udskriv

1. Farvetilstand

Vælg den ønskede farvetilstand

2. Avancerede farveindstillinger

Klik på visningstrekanten for at se de avancerede farveindstillinger. Marker afkrydsningsfeltet Farveforbedring, og foretag indstillingerne vha. skyderne. Denne proces kan tage adskillige minutter afhængigt af billedets størrelse og computerens specifikationer.

✓ Relaterede informationer

- [Udskrivning fra din computer \(Mac\)](#)

Relaterede emner:

- [Fejl- og vedligeholdelsesmeddelelser](#)
- [Problemer med papirhåndtering og udskrivning](#)
- [Udskrivning af et foto \(Mac\)](#)
- [Udskrivning af et dokument \(Mac\)](#)
- [Automatisk udskrivning på begge sider af papiret \(Automatisk 2-sidet udskrivning\) \(Mac\)](#)
- [Udskrivning af mere end én side på et enkelt ark papir \(N i 1\) \(Mac\)](#)
- [Skift af udskriftsindstillingerne, når du har udskrivningsproblemer](#)

Udskrivning af data direkte fra et USB flash-drev

- [Kompatible USB-flashdrev](#)
- [Direkte udskrivning af fotos fra et USB flash-drev](#)
- [Udskriv en PDF-fil direkte fra et USB flash-drev](#)

Kompatible USB-flashdrev

Brother-maskinen har et mediedrev (kortlæser) til brug sammen med almindelige datalagrings- og digitalkameramedier.

VIGTIGT

Det direkte USB-stik understøtter kun USB flash-drev og digitalkameraer, der anvender USB-lagerenhedsstandarden. Andre USB-enheder understøttes ikke.

| Kompatible medier | |
|-------------------|---|
| USB flash-drev |  |

| Kompatible USB-flashdrev | |
|----------------------------|---------------------------------------|
| USB-klasse | USB-masselagerklasse |
| USB-masselager-underklasse | SCSI eller SFF-8070i |
| Overførselsprotokol | Kun bulkoverførsel |
| Format ¹ | FAT12/FAT16/FAT32/exFAT |
| Sektorstørrelse | Maks. 4096 byte |
| Kryptering | Krypterede enheder understøttes ikke. |

¹ NTFS-format understøttes ikke.



Relaterede informationer

- [Udskrivning af data direkte fra et USB flash-drev](#)

Direkte udskrivning af fotos fra et USB flash-drev

Selvom maskinen *ikke* er sluttet til en computer, kan du udskrive fotos direkte fra et USB flash-hukommelsesdrev.

- [Vigtige oplysninger om fotoudskrivning](#)
- [Udskrivning af fotos fra et USB flash-drev på Brother-maskinen](#)

Vigtige oplysninger om fotoudskrivning

Maskinen er udviklet, så den er kompatibel med moderne digitalkamerabilledfiler og USB flash-drev. Læs nedenstående punkter for at undgå fejl:

- Billedfiltypen skal være .JPG (andre billedfiler som .JPEG, .TIF, .GIF osv. genkendes ikke).
- Direkte fotoudskrivning skal udføres separat fra fotoudskrivning vha. computeren. (Funktionerne kan ikke udføres samtidig).
- Maskinen kan læse op til 999 filer ¹ på et USB flash-drev.

Vær opmærksom på følgende:

- Ved udskrivning af et indeks eller et billede udskriver maskinen alle gyldige billeder, også selvom et eller flere billeder er ødelagte. Ødelagte billeder udskrives ikke.
- Denne maskine understøtter USB flash-drev, som er formateret ved hjælp af Windows.



Relaterede informationer

- [Direkte udskrivning af fotos fra et USB flash-drev](#)

¹ Mappen på USB flash-drevet tæller også med.

Udskrivning af fotos fra et USB flash-drev på Brother-maskinen

- [Se og udskriv fotos fra et USB flash-drev](#)
- [Udskrivning af en fotoindeksside \(miniaturer\) fra et USB flash-drev](#)
- [Udskriv fotos efter billednummer](#)
- [Udskrivning af fotos med automatisk beskæring](#)
- [Udskriv fotos uden kant fra et USB flash-drev](#)
- [Udskriv datoen fra dit fotos data](#)
- [Udskriftsindstillinger for fotos](#)

Se og udskriv fotos fra et USB flash-drev

Se dine fotos på displayet, før du udskriver dem. Udskriv billeder, der er gemt på et USB flash-drev.

- Hvis dine fotos er store filer, kan der forekomme en forsinkelse, før hvert foto vises.

1. Sæt et USB flash-drev i USB-åbningen.

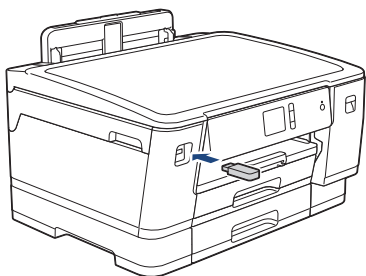

2. Tryk på [JPEG-udskrift] > [Vælg filer].
3. Tryk på ◀ eller ▶ for at få vist det foto, du vil udskrive, og tryk derefter på det.



Hvis du vil udskrive alle fotos, skal du trykke på [Udsk al] og derefter trykke på [Ja] for at bekræfte.

4. Indtast antallet af kopier på en af følgende måder:
 - Tryk på [-] eller [+] på touchscreen'en.
 - Tryk på × **01** for at få vist tastaturet på touchskærmen, og indtast derefter antallet af kopier vha. tastaturet på touchskærmen. Tryk på [OK].
5. Tryk på [OK].
6. Gentag de sidste tre trin, til du har valgt alle de fotos, du vil udskrive.
7. Tryk på [OK].
8. Læs og kontroller den viste liste med indstillinger.
9. Tryk på [Udskr.indstil.] for at ændre udskriftsindstillingerne.
Tryk på [OK], når du er færdig.
10. Tryk på [Start].



Relaterede informationer

- [Udskrivning af fotos fra et USB flash-drev på Brother-maskinen](#)

Relaterede emner:

- [Udskriftsindstillinger for fotos](#)

Udskrivning af en fotoindeksside (miniaturer) fra et USB flash-drev

Udskriv en fotoindeksside for at se miniaturebilleder af alle billeder på USB flash-drevet.



- Maskinen tildeler numre til billeder (f.eks. Nr. 1, Nr. 2, Nr. 3 osv.).
Maskinen genkender ikke andre numre eller filnavne, som dit digitalkamera eller din computer har brugt til identifikation af billederne.
- Kun filnavne på 20 tegn eller færre udskrives rigtigt på indeksarket.
- Filnavne kan ikke udskrives korrekt, hvis de indeholder tegn, der ikke er alfanumeriske, men tegn, der ikke er alfanumeriske, påvirker ikke indstillingerne for fotoudskrivning.

1. Sæt et USB flash-drev i USB-åbningen.
2. Tryk på [JPEG-udskrift] > [Indeksudskrivning] > [Udskriv indeksark].
3. Hvis du ønsker at ændre udskriftsindstillingerne, skal du trykke på [Udskr.indstil.].
Tryk på [OK], når du er færdig.

| Indstilling | Beskrivelse |
|-------------|-----------------------|
| Papirtype | Vælg dokumenttypen. |
| Papirstr. | Vælg papirstørrelsen. |

4. Tryk på [Start].



Relaterede informationer

- [Udskrivning af fotos fra et USB flash-drev på Brother-maskinen](#)

Relaterede emner:

- [Udskriv fotos efter billednummer](#)

Udskriv fotos efter billednummer

Før du kan udskrive et enkelt billede, skal du udskrive fotoindekssiden (miniaturebilleder) for at kende billednummeret.

1. Sæt et USB flash-drev i USB-åbningen.
2. Tryk på [JPEG-udskrift] > [Indeksudskrivning] > [Udskriv Fotos].
3. Indtast de billednumre, du vil udskrive, vha. fotoindekssiden. Tryk på [OK], når du har valgt billednumrene.



- Indtast flere numre på én gang ved at bruge et komma eller en bindestreg. Indtast f.eks. **1, 3, 6** for at udskrive billede nr. 1, nr. 3 og nr. 6. Udskriv en række billeder vha. en bindestreg. Indtast f.eks. **1-5** for at udskrive billede nr. 1 til nr. 5.
- Indtast op til 12 tegn (inkl. kommaer og bindestreger) for de billednumre, du vil udskrive.

4. Indtast antallet af kopier på en af følgende måder:
 - Tryk på [-] eller [+] på touchscreen'en.
 - Tryk på x01 for at få vist tastaturet på touchskærmen, og indtast derefter antallet af kopier vha. tastaturet på touchskærmen. Tryk på [OK].
5. Tryk på [Udskr.indstil.] for at ændre udskriftsindstillingerne.
Tryk på [OK], når du er færdig.
6. Tryk på [Start].



Relaterede informationer

- [Udskrivning af fotos fra et USB flash-drev på Brother-maskinen](#)

Relaterede emner:

- [Udskrivning af en fotoindeksside \(miniaturer\) fra et USB flash-drev](#)
- [Udskriftsindstillinger for fotos](#)

Udskrivning af fotos med automatisk beskæring

Hvis fotoet er for langt eller for bredt til at passe ind på den ledige plads i layoutet, beskæres en del af billedet.

- Fabriksindstillingen er Til. Hvis du vil udskrive hele billedet, skal du ændre denne indstilling til Fra.
- Hvis du indstiller [Beskæring] til Fra, skal du også indstille [Til kant] til Fra.

Beskæring: Til



Beskæring: Fra



1. Sæt et USB flash-drev i USB-åbningen.
2. Tryk på [JPEG-udskrift] > [Vælg filer].
3. Tryk på ◀ eller ▶ for at få vist hvert foto. Når det ønskede foto vises, skal du trykke på det og derefter trykke på [OK].
4. Tryk på [OK].
5. Tryk på [Udskr.indstil.] > [Beskæring].
6. Tryk på [Til] (eller [Fra]).
7. Tryk på  eller [OK], når du er færdig.
8. Tryk på [Start].



Relaterede informationer

- [Udskrivning af fotos fra et USB flash-drev på Brother-maskinen](#)

Relaterede emner:

- [Andre problemer](#)

Udskriv fotos uden kant fra et USB flash-drev

Denne funktion udvider det printbare område til papirets kant. Udskrivningen tager længere tid.

1. Sæt et USB flash-drev i USB-åbningen.
2. Tryk på [JPEG-udskrift] > [Vælg filer].
3. Tryk på ◀ eller ▶ for at få vist hvert foto. Når det ønskede foto vises, skal du trykke på det og derefter trykke på [OK].
4. Tryk på [OK].
5. Tryk på [Udskr.indstil.] > [Til kant].
6. Tryk på [Til] (eller [Fra]).
7. Tryk på  eller [OK], når du er færdig.
8. Tryk på [Start].



Relaterede informationer

- [Udskrivning af fotos fra et USB flash-drev på Brother-maskinen](#)

Relaterede emner:

- [Andre problemer](#)

Udskriv datoen fra dit fotos data

Udskriv datoen, hvis den allerede findes i dit fotos information. Datoen udskrives i nederste højre hjørne. Fotoet skal indeholde datoen, for at denne indstilling kan bruges.

1. Sæt et USB flash-drev i USB-åbningen.
2. Tryk på [JPEG-udskrift] > [Vælg filer].
3. Tryk på ◀ eller ▶ for at få vist hvert foto. Når det ønskede foto vises, skal du trykke på det og derefter trykke på [OK].
4. Tryk på [OK].
5. Tryk på [Udskr.indstil.] > [Datoudskrivn.].
6. Tryk på [Til] (eller [Fra]).
7. Tryk på  eller [OK], når du er færdig.
8. Tryk på [Start].



Relaterede informationer

- [Udskrivning af fotos fra et USB flash-drev på Brother-maskinen](#)

Udskriftsindstillinger for fotos

Tryk på [Udskr.indstil.]-knappen for at få vist de indstillinger, der er vist i tabellen.

| Indstilling | Beskrivelse |
|-----------------|--|
| Print kvalitet | Vælg printeropløsning for dokumenttypen. Hvis du vælger valgmuligheden Inkjetpapir i indstillingen Papirtype, kan du kun vælge Fin. |
| Papirtype | Vælg dokumenttypen. |
| Papirstr. | Vælg papirstørrelsen. |
| Vælg bakke | Vælg bakken. |
| Udskriftslayout | Vælg udskriftslayoutet. |
| Lysstyrke | Juster lysstyrken. |
| Kontrast | Juster kontrasten. Mere kontrast vil få et billede til at se mere skarpt og livagtigt ud. |
| Beskæring | Beskær billedet rundt om margenen, så det passer til papirstørrelsen eller udskriftstørrelsen. Slå denne funktion fra, når du vil udskrive hele billeder eller undgå utilsigtet beskæring. |
| Til kant | Udvid det printbare område, så det passer til papiret. |
| Datoudskrivn. | Udskriv datoen på dit foto. |
| Indst. ny std. | Gem de udskriftsindstillinger, du bruger mest, ved at indstille dem som standarder. |
| Fabriksinst. | Gendan alle ændrede udskriftsindstillinger til fabriksindstillingerne. |



Relaterede informationer

- [Udskrivning af fotos fra et USB flash-drev på Brother-maskinen](#)

Relaterede emner:

- [Se og udskriv fotos fra et USB flash-drev](#)
- [Udskriv fotos efter billednummer](#)

Udskriv en PDF-fil direkte fra et USB flash-drev

Du kan udskrive en PDF-fil direkte fra et USB flash-drev.

 PDF-filer på 2 GB eller mere, kan ikke udskrives.

VIGTIGT

For at undgå skade på maskinen må du IKKE slutte andre enheder end et USB-flashdrev til det direkte USB-stik.

1. Sæt et USB flash-drev i USB-åbningen.

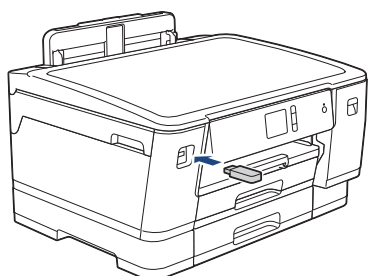

2. Tryk på [PDF-udskrift].

 Hvis maskinen er indstillet til Secure Function Lock (sikker funktionslås) aktiveret, har du muligvis ikke adgang til Direct Print.

3. Tryk på ▲ eller ▼ for at få vist den PDF-fil, du vil udskrive, og tryk derefter på den.
4. Indtast antallet af kopier på en af følgende måder:
 - Tryk på [-] eller [+] på berøringskærmen.
 - Tryk på **x001** for at få vist tastaturet på touchskærmen, og indtast derefter antallet af kopier vha. tastaturet på touchskærmen. Tryk på [OK].
5. Læs og kontroller den viste liste med indstillinger.
6. Tryk på [Udskr.indstil.] for at ændre udskriftsindstillingerne.
Tryk på [OK], når du er færdig.

| Indstilling | Beskrivelse |
|-----------------|--|
| Print kvalitet | Vælg printeropløsning for dokumenttypen. |
| Papirstr. | Vælg papirstørrelsen. |
| Vælg bakke | Vælg bakken. |
| Flere sider | Vælg denne indstilling for at udskrive flere sider på et enkelt ark papir eller udskrive én side af dokumentet på flere ark. |
| Dobbeltsidet | Vælg typen af 2-sidet indbinding. |
| Sætvis | Aktivér denne indstilling for at udskrive sæt bestående af flersidede dokumenter i den oprindelige siderækkefølge. |
| PDF-indstilling | Vælg denne indstilling for at udskrive en PDF-fil med markeringer eller stempler. |

7. Tryk på [Monostart] eller [Farvestart].

VIGTIGT

Fjern IKKE USB-flashdrevet fra det direkte USB-stik, før maskinen er færdig med udskrivningen.



Relaterede informationer

- [Udskrivning af data direkte fra et USB flash-drev](#)
-

Netværk

- [Konfigurer netværksdetaljer vha. betjeningspanelet](#)
- [Understøttede, grundlæggende netværksfunktioner](#)
- [Få flere oplysninger om netværksadministrationssoftware og hjælpeprogrammer](#)
- [Flere metoder til konfiguration af din Brother-maskine til et trådløst netværk](#)
- [Avancerede netværksfunktioner](#)
- [Tekniske oplysninger til avancerede brugere](#)

Konfigurer netværksdetaljer vha. betjeningspanelet

Brug betjeningspanelets menuvalg til [Netværk] for at konfigurere maskinen til dit netværk.



- >> *Relaterede informationer: Indstillingstabeller*
- Du kan også bruge administrationshjælpeprogrammer, såsom BRAdmin Light (Windows), BRAdmin Professional (Windows) og Web Based Management, til konfiguration og ændring af Brother-maskinens netværksindstillinger.
 - >> *Relaterede informationer: Få flere oplysninger om netværksadministrationssoftware og hjælpeprogrammer*

1. Tryk på  [Indstill.] > [Alle indstil.] > [Netværk].
2. Svirp op eller ned, eller tryk på ▲ eller ▼ for at få vist netværksindstillingen, og tryk derefter på den. Gentag dette trin, indtil du kommer til den menu, du vil konfigurere, og følg derefter vejledningen på touchskærmens display.



Relaterede informationer

- [Netværk](#)

Relaterede emner:

- [Indstillingstabeller \(2,7"\(67,5 mm\)-touchscreen-modeller\)](#)
- [Få flere oplysninger om netværksadministrationssoftware og hjælpeprogrammer](#)

Understøttede, grundlæggende netværksfunktioner

Printerserveren understøtter forskellige funktioner, afhængigt af operativsystemet. Brug denne tabel til at se, hvilke netværksfunktioner og forbindelser der understøttes af de enkelte operativsystemer.

| Styresystemer | Windows 7 Windows 8 Windows 10 | Windows Server 2008/2008 R2/2012/2012 R2/2016 | macOS |
|-------------------------------------|--------------------------------------|---|-------|
| Udskrivning | Ja | Ja | Ja |
| BRAdmin Light ^{1 3} | Ja | Ja | |
| BRAdmin Professional ^{2 3} | Ja | Ja | |
| Web Based Management ³ | Ja | Ja | Ja |
| Status Monitor | Ja | | Ja |
| Driverdistributionsguide | Ja | Ja | |



Relaterede informationer

- [Netværk](#)

¹ BRAdmin Light kan downloades på siden for din model på support.brother.com.

² BRAdmin Professional kan downloades fra siden for din model på support.brother.com.

³ Standardadgangskoden til at logge på administration af maskinindstillinger er **initpass**. Vi anbefaler, at du ændrer adgangskoden for at beskytte din maskine mod uautoriseret adgang.

Få flere oplysninger om netværksadministrationssoftware og hjælpeprogrammer

Web Based Management

Web Based Management er et hjælpeprogram, der anvender en standardwebbrowser til administration af din maskine vha. HTTP (Hyper Text Transfer Protocol) eller HTTPS (Hyper Text Transfer Protocol over Secure Socket Layer). Skriv maskinens IP-adresse i din webbrowser for at få adgang til og ændre printserverindstillingerne.

BRAdmin Light (Windows)

BRAdmin Light er et hjælpeprogram, der gør det muligt at foretage den indledende installation af netværksforbundne Brother-enheder. Dette hjælpeprogram kan søge efter Brother-produkter på netværket, vise status og konfigurere de grundlæggende netværksindstillinger, f.eks. IP-adresse.

Gå ind på siden **Downloads** for din model på Brother Solutions Center på adressen support.brother.com for at downloade BRAdmin Light.



- Hvis du bruger Windows Firewall eller en firewallfunktion i et antispyware- eller antivirusprogram, skal denne deaktiveres midlertidigt. Konfigurer softwareindstillingerne ved at følge vejledningen, når du er sikker på, at du kan udskrive.

BRAdmin Professional (Windows)

BRAdmin Professional er et hjælpeprogram til mere avanceret administration af netværkstilsluttede Brother-enheder. Dette hjælpeprogram kan søge efter Brother-produkter på dit netværk og vise enhedens status på et letlæseligt skærmbillede i Windows Stifinder-stil, der ændrer farve for at identificere statussen for hver enhed. Du kan konfigurere netværks- og enhedsindstillinger og opdatere enhedsfirmware fra en Windows-computer på dit LAN. BRAdmin Professional kan også registrere Brother-enheders aktivitet på dit netværk og eksportere de registrerede data.



- Gå til siden **Downloads** for din model på Brother Solutions Center på support.brother.com for at downloade den nyeste version af Brothers hjælpeprogram BRAdmin Professional.
- Nodenavn: Nodenavnet vises i det aktuelle BRAdmin Professional-vindue. Standardnodenavnet er "BRNxxxxxxxxxxxx" for et kabelbaseret netværk eller "BRWxxxxxxxxxxxx" for et trådløst netværk (hvor "xxxxxxxxxxxx" er maskinens MAC-adresse/Ethernet-adresse).
- Hvis du bruger Windows Firewall eller en firewallfunktion i et antispyware- eller antivirusprogram, skal denne deaktiveres midlertidigt. Konfigurer softwareindstillingerne ved at følge vejledningen, når du er sikker på, at du kan udskrive.



Relaterede informationer

- [Netværk](#)

Relaterede emner:

- [Ændring af maskinindstillinger ved hjælp af Web Based Management](#)

Flere metoder til konfiguration af din Brother-maskine til et trådløst netværk

Vi anbefaler, at du bruger Brother-installationsdisken til at slutte din maskine til det trådløse netværk.

- [Før konfiguration af din Brother-maskine til et trådløst netværk](#)
- [Konfigurer maskinen til et trådløst netværk med éttryks-metoden i Wi-Fi Protected Setup™ \(WPS\)](#)
- [Konfigurer maskinen til et trådløst netværk med PIN-metoden i Wi-Fi Protected Setup™ \(WPS\)](#)
- [Konfigurer maskinen til et trådløst netværk, når SSID'et ikke udsendes](#)
- [Konfiguration af maskinen til et trådløst virksomhedsnetværk](#)
- [Brug Wi-Fi Direct®](#)

Før konfiguration af din Brother-maskine til et trådløst netværk

Kontroller følgende, før du forsøger at konfigurere et trådløst netværk.

- Hvis du bruger et trådløst virksomhedsnetværk, skal du kende bruger-id'et og adgangskoden.
- Placer Brother-maskinen så tæt på det trådløse accesspoint/routeren som muligt med et minimum af forhindringer for at opnå optimal dokumentudskrivning hver dag. Hvis der er store genstande og vægge mellem to enheder eller interferens fra andet elektronisk udstyr, kan det påvirke dataoverførselshastigheden for dokumenter.

Det kan derfor betyde, at en trådløs forbindelse ikke er den optimale metode for alle typer dokumenter og programmer. Hvis du udskriver store filer som f.eks. flersidede dokumenter med både tekst og store illustrationer, kan du eventuelt overveje at vælge kabelbaseret Ethernet for at opnå hurtigere dataoverførsel (kun understøttede modeller) eller USB for at opnå den højeste hastighed.

- Selvom Brother-maskinen kan bruges i såvel kabelbaserede som trådløse netværk (kun supportede modeller), kan der kun anvendes én forbindelsesmetode ad gangen. Dog kan en trådløs netværksforbindelse og en Wi-Fi Direct-forbindelse eller en kabelbaseret netværksforbindelse (kun modeller der understøtter dette) og en Wi-Fi Direct-forbindelse bruges samtidig.



Hvis du ikke er bekendt med sikkerhedsoplysningerne (f.eks. netværksnavn (SSID) og netværksnøgle), skal du kontakte producenten af routeren, din systemadministrator eller din internetudbyder.



Relaterede informationer

- [Flere metoder til konfiguration af din Brother-maskine til et trådløst netværk](#)

Konfigurer maskinen til et trådløst netværk med éttryks-metoden i Wi-Fi Protected Setup™ (WPS)

Hvis det trådløse accesspoint/routeren understøtter WPS (Push Button Configuration), kan du bruge WPS fra maskinens kontrolpanelmenu til at konfigurere dine trådløse netværksindstillinger.



Routerne eller accesspoints, der understøtter WPS, er markeret med dette symbol:



1. Tryk på  [Indstill.] > [Alle indstil.] > [Netværk] > [WLAN] > [WPS].
2. Tryk på [Aktiver WLAN?], når [Ja] vises.
Guiden til trådløs konfiguration starter. Tryk på [Nej] for at annullere.
3. Når du på touchskærmen bliver bedt om at starte WPS, skal du trykke på WPS-knappen på dit trådløse accesspoint/router. Tryk derefter på [OK] på maskinen. Maskinen forsøger automatisk at oprette forbindelse til dit trådløse netværk.

Hvis den trådløse enhed er forbundet, viser displayet [Tilsluttet].

Du har nu gennemført opsætningen af det trådløse netværk. Hvis du vil installere den **Komplet driver- og softwarepakke**, som du skal bruge til din enhed, skal du sætte Brother-installationsdisken i din computer eller gå ind på din models **Downloads**-side i Brother Solutions Center på support.brother.com.



Relaterede informationer

- [Flere metoder til konfiguration af din Brother-maskine til et trådløst netværk](#)

Konfigurer maskinen til et trådløst netværk med PIN-metoden i Wi-Fi Protected Setup™ (WPS)

Hvis dit trådløse LAN-accesspoint/din trådløse LAN-router understøtter WPS, kan du bruge PIN-metoden (Personal Identification Number) til at konfigurere de trådløse netværksindstillinger.

PIN-metoden er en af de forbindelsesmetoder, der er udviklet af Wi-Fi Alliance®. Ved at sende en PIN-kode, som oprettes af en tilmelder (din maskine) til registratoren (en enhed, der administrerer det trådløse LAN), kan du konfigurere det trådløse netværk og sikkerhedsindstillingerne. Se vejledningen, der følger med det trådløse accesspoint/routeren for at få flere oplysninger om, hvordan du får adgang til WPS-tilstand.

Type A

Forbindelse, når det trådløse LANs accesspoint/routeren (1) dublerer som registrator.

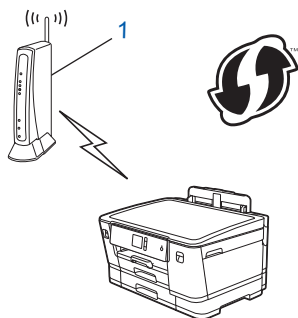

Type B

Forbindelse, når en anden enhed (2), f.eks. en computer, bruges som registrator.

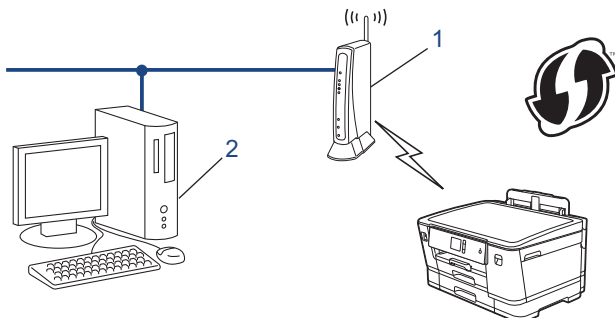

Routerne eller accesspoints, der understøtter WPS, er markeret med dette symbol:



1. Tryk på  [Indstill.] > [Alle indstil.] > [Netværk] > [WLAN] > [WPS m/PIN-kode].
2. Tryk på [Aktiver WLAN?], når [Ja] vises.
Guiden til trådløs konfiguration starter. Tryk på [Nej] for at annullere.
3. Displayet viser en ottecifret PIN-kode, og maskinen begynder at søge efter et trådløst accesspoint/en router.
4. Skriv IP-adressen for den enhed, du bruger som registrator, i din browsers adresselinje vha. en computer, der er forbundet til netværket (f.eks. <http://192.168.1.2>).
5. Gå til siden WPS-indstillinger, og indtast PIN-koden. Følg derefter vejledningen på skærmen.



- Registratoren er normalt det trådløse accesspoint/routeren.
- Indstillingssiden varierer afhængigt af mærket af dit trådløse LAN-accesspoint/router. Se den vejledning, der følger med det trådløse accesspoint/routeren, for at få flere oplysninger.

Gennemfør følgende trin, hvis du bruger en computer med Windows 7, Windows 8 eller Windows 10 som registrator:

6. Gør et af følgende:

- Windows 7

Klik på  (**Start**) > **Enheder og printere** > **Tilføj en enhed** .

- Windows 8

Flyt din mus til skrivebordets nederste højre hjørne. Klik på **Indstil** > **Kontrolpanel** > **Hardware og lyd** > **Enheder og printere** > **Tilføj en enhed**, når menulinjen vises.

- Windows 10

Klik på  > **Windows System** > **Kontrolpanel**. I **Hardware og lyd**-gruppen skal du klikke på **Tilføj en enhed**.



- Hvis du vil bruge en computer med Windows 7, Windows 8 eller Windows 10 som registrator, skal du registrere den på dit netværk på forhånd. Se den vejledning, der følger med det trådløse accesspoint/routeren, for at få flere oplysninger.
- Hvis du bruger Windows 7, Windows 8 eller Windows 10 som registrator, kan du installere printerdriveren efter den trådløse konfiguration ved at følge vejledningen på skærmen. Hvis du vil installere den **Komplet driver- og softwarepakke**, som du skal bruge til din enhed, skal du sætte Brother-installationsdisken i din computer eller gå ind på din models **Downloads**-side i Brother Solutions Center på support.brother.com.

7. Vælg din maskine, og klik på **Næste**.

8. Indtast den PIN-kode, der vises i maskinens display, og klik på **Næste**.

9. (Windows 7) Vælg dit netværk, og klik derefter på **Næste**.

10. Klik på **Luk**.



Relaterede informationer

- [Flere metoder til konfiguration af din Brother-maskine til et trådløst netværk](#)

Konfigurer maskinen til et trådløst netværk, når SSID'et ikke udsendes

Før du konfigurerer din maskine, anbefaler vi, at du noterer indstillingerne for dit trådløse netværk. Du får brug for disse oplysninger, før du fortsætter med konfigurationen.

1. Kontroller de aktuelle indstillinger for det trådløse netværk, og skriv dem ned.

| Netværksnavn (SSID) | | | |
|------------------------|--|---------------------|---------------|
| | | | |
| Kommunikationstilstand | Authentication Method (Godkendelsesmetode) | Krypteringstilstand | Netværksnøgle |
| Infrastruktur | Åbent system | INGEN | - |
| | | WEP | |
| | Delt nøgle | WEP | |
| | WPA/WPA2-PSK | AES | |
| | | TKIP | |

F.eks.:

| Netværksnavn (SSID) | | | |
|------------------------|--|---------------------|---------------|
| GODDAG | | | |
| Kommunikationstilstand | Authentication Method (Godkendelsesmetode) | Krypteringstilstand | Netværksnøgle |
| Infrastruktur | WPA2-PSK | AES | 12345678 |



Hvis routeren bruger WEP-kryptering, skal du indtaste den første WEP-nøgle. Din Brother-maskine understøtter kun brug af den første WEP-nøgle.

2. Tryk på  [Indstill.] > [Alle indstil.] > [Netværk] > [WLAN] > [Opsæt.guide].
3. Tryk på [Aktiver WLAN?], når [Ja] vises.
Guiden til trådløs konfiguration starter. Tryk på [Nej] for at annullere.
4. Maskinen søger efter dit netværk og viser en liste over tilgængelige SSID'er. Tryk på ▲ eller ▼ for at få vist indstillingen [**<Ny SSID>**], og tryk derefter på den.
5. Tryk på [OK].
6. Indtast SSID-navnet, og tryk på [OK].



Flere oplysninger om, hvordan du indtaster tekst ►► [Appendiks](#)

7. Tryk på [Infrastruktur].
8. Vælg godkendelsesmetoden, og tryk på den.
9. Gør et af følgende:
 - Hvis du har valgt indstillingen [Åbent system], skal du trykke på enten [Ingen] eller [WEP].
Hvis du har valgt indstillingen [WEP] som krypteringstype, skal du indtaste WEP-nøglen og trykke på [OK].
 - Hvis du har valgt indstillingen [Delt nøgle], skal du indtaste WEP-nøglen og trykke på [OK].
 - Hvis du har valgt indstillingen [WPA/WPA2-PSK], skal du trykke på enten [TKIP+AES] eller [AES].
Indtast WPA-nøglen, og tryk på [OK].



- Flere oplysninger om, hvordan du indtaster tekst ►► *Appendiks*
- Brother-maskinen understøtter kun brugen af den første WEP-nøgle.

10. Maskinen forsøger at oprette forbindelse til den trådløse enhed, du har valgt.

Hvis den trådløse enhed er forbundet, viser displayet [Tilsluttet].

Du har nu gennemført opsætningen af det trådløse netværk. Hvis du vil installere den **Komplet driver- og softwarepakke**, som du skal bruge til din enhed, skal du sætte Brother-installationsdisken i din computer eller gå ind på din models **Downloads**-side i Brother Solutions Center på support.brother.com.



Relaterede informationer

- [Flere metoder til konfiguration af din Brother-maskine til et trådløst netværk](#)

Relaterede emner:

- [Jeg kan ikke fuldføre konfigurationen af det trådløse netværk](#)
-

Konfiguration af maskinen til et trådløst virksomhedsnetværk

Før du konfigurerer din maskine, anbefaler vi, at du noterer indstillingerne for dit trådløse netværk. Du får brug for disse oplysninger, før du fortsætter med konfigurationen.

1. Kontroller og noter de nuværende indstillinger for det trådløse netværk.

| Netværksnavn (SSID) |
|---------------------|
| |

| Kommunikationsmetode | Godkendelsesmetode | Krypteringsmetode | Bruger-id | Adgangskode |
|----------------------|--------------------|-------------------|-----------|-------------|
| Infrastruktur | LEAP | CKIP | | |
| | | AES | | |
| | EAP-FAST/NONE | TKIP | | |
| | | AES | | |
| | EAP-FAST/MS-CHAPv2 | TKIP | | |
| | | AES | | |
| | EAP-FAST/GTC | TKIP | | |
| | | AES | | |
| | PEAP/MS-CHAPv2 | TKIP | | |
| | | AES | | |
| | PEAP/GTC | TKIP | | |
| | | AES | | |
| | EAP-TTLS/CHAP | TKIP | | |
| | | AES | | |
| | EAP-TTLS/MS-CHAP | TKIP | | |
| | | AES | | |
| | EAP-TTLS/MS-CHAPv2 | TKIP | | |
| | | AES | | |
| EAP-TTLS/PAP | TKIP | | | |
| | AES | | | |
| EAP-TLS | TKIP | | | |
| | AES | | - | |
| | | | | - |

Eksempel:

| Netværksnavn (SSID) |
|---------------------|
| HELLO |

| Kommunikationsmetode | Godkendelsesmetode | Krypteringsmetode | Bruger-id | Adgangskode |
|----------------------|--------------------|-------------------|-----------|-------------|
| Infrastruktur | EAP-FAST/MS-CHAPv2 | AES | Brother | 12345678 |



- Hvis du konfigurerer maskinen vha. EAP-TLS-godkendelse, skal du installere klientcertifikatet udstedt af CA, før du kan starte konfigurationen. Kontakt din netværksadministrator vedrørende klientcertifikatet. Hvis du har installeret mere end ét certifikat, anbefaler vi, at du noterer navnet på det certifikat, du vil bruge.
- Hvis du kontrollerer maskinen vha. fællesnavnet for servercertifikatet, anbefaler vi, at du noterer fællesnavnet, før du starter konfigurationen. Kontakt din netværksadministrator vedrørende fællesnavnet for servercertifikatet.

2. Tryk på  [Indstill.] > [Alle indstil.] > [Netværk] > [WLAN] > [Opsæt.guide].

3. Tryk på [Aktiver WLAN?], når [Ja] vises.

Guiden til trådløs konfiguration starter. Tryk på [Nej] for at annullere.

4. Maskinen søger efter dit netværk og viser en liste over tilgængelige SSID'er. Tryk på ▲ eller ▼ for at få vist indstillingen [<Ny SSID>], og tryk derefter på den.

5. Tryk på [OK].

6. Indtast SSID-navnet, og tryk på [OK].



Flere oplysninger om, hvordan du indtaster tekst ►► *Appendiks*

7. Tryk på [Infrastruktur].

8. Vælg godkendelsesmetoden, og tryk på den.

9. Gør et af følgende:

- Hvis du har valgt indstillingen [LEAP], skal du indtaste dit bruger-id og derefter trykke på [OK]. Indtast adgangskoden, og tryk derefter på [OK].
- Hvis du har valgt indstillingen [EAP-FAST], [PEAP] eller [EAP-TTLS], skal du vælge den interne godkendelsesmetode [NONE], [CHAP], [MS-CHAP], [MS-CHAPv2] [GTC] eller [PAP].



De tilgængelige interne godkendelsesmetoder varierer, afhængigt af godkendelsesmetoden.

Vælg krypteringstype [TKIP+AES] eller [AES].

Vælg verifikationsmetoden [Ingen Kontrol], [CA] eller [CA + Server ID].

- Hvis du har valgt indstillingen [CA + Server ID], skal du indtaste et server-ID, bruger-ID og adgangskode (hvis krævet) og derefter trykke på [OK] for hver indstilling.
- Hvis du har valgt andet, skal du indtaste et bruger-id og en adgangskode og derefter trykke på [OK] for hver indstilling.



Hvis du ikke har importeret et CA-certifikat til din maskine, viser maskinen [Ingen Kontrol].

- Hvis du har valgt indstillingen [EAP-TLS] option, skal du vælge krypteringsmetoden [TKIP+AES] eller [AES].

Der vises en liste på maskinen over tilgængelige klientcertifikater, og du skal derefter vælge et certifikat.

Vælg verifikationsmetoden [Ingen Kontrol], [CA] eller [CA + Server ID].

- Hvis du har valgt indstillingen [CA + Server ID], skal du indtaste et server-id og bruger-id og derefter trykke på [OK] for hver indstilling.
- Hvis du har valgt en af de andre indstillinger, skal du indtaste bruger-ID'et og derefter trykke på [OK].

10. Maskinen forsøger at oprette forbindelse til den trådløse enhed, du har valgt.

Hvis den trådløse enhed er forbundet, viser displayet [Tilsluttet].

Du har nu gennemført opsætningen af det trådløse netværk. Hvis du vil installere **Komplet driver- og softwarepakke**, som du skal bruge til din enhed, skal du sætte Brother-installationsdisken i din computer eller gå ind på din models **Downloads**-side i Brother Solutions Center på support.brother.com.



Relaterede informationer

- [Flere metoder til konfiguration af din Brother-maskine til et trådløst netværk](#)

Brug Wi-Fi Direct®

- [Udskrivning fra en mobilenhed med Wi-Fi Direct](#)
- [Konfiguration af dit Wi-Fi Direct-netværk](#)
- [Jeg kan ikke fuldføre konfigurationen af det trådløse netværk](#)

Udskrivning fra en mobilenhed med Wi-Fi Direct

Wi-Fi Direct er en af de konfigurationsmetoder for trådløst netværk, der er udviklet af Wi-Fi Alliance®. Med denne kan du konfigurere et sikkert, trådløst netværk mellem Brother-maskinen og en mobilenhed som f. eks. en Android™-enhed, Windows-enhed, iPhone, iPod touch eller iPad uden brug af et accesspoint. Wi-Fi Direct understøtter trådløs netværkskonfiguration med trykknop- eller PIN-metoden for Wi-Fi Protected Setup™ (WPS). Du kan også konfigurere et trådløst netværk ved manuelt at indstille et SSID og en adgangskode. Brother-maskinens Wi-Fi Direct-funktion understøtter WPA2™-sikkerhed med AES-kryptering.



1. Mobilenhed
2. Brother-maskinen



- Selvom Brother-maskinen kan bruges i såvel kabelbaserede (kun understøttede modeller) som trådløse netværk, kan der kun anvendes én forbindelsesmetode ad gangen. Dog kan en trådløs netværksforbindelse og en Wi-Fi Direct-forbindelse eller en kabelbaseret netværksforbindelse og en Wi-Fi Direct-forbindelse bruges samtidig.
- Den Wi-Fi Direct-understøttede enhed kan blive gruppeejer (G/O). Ved konfiguration af Wi-Fi Direct-netværket bruges gruppeejeren (G/O) som et accesspoint.



Relaterede informationer

- [Brug Wi-Fi Direct®](#)

Konfiguration af dit Wi-Fi Direct-netværk

Konfiguration af Wi-Fi Direct-netværksindstillinger fra maskinens kontrolpanel.

- [Oversigt over Wi-Fi Direct-netværkskonfiguration](#)
- [Konfiguration af Wi-Fi Direct-netværk med enkelttryk metode](#)
- [Konfigurer Wi-Fi Direct-netværket med éttryks-metoden i Wi-Fi Protected Setup™ \(WPS\)](#)
- [Konfiguration af Wi-Fi Direct-netværk med PIN-metode](#)
- [Konfiguration af Wi-Fi Direct-netværk med PIN-metoden for Wi-Fi Protected Setup™ \(WPS\)](#)
- [Manuel konfiguration af dit Wi-Fi Direct-netværk](#)

Oversigt over Wi-Fi Direct-netværkskonfiguration

Følgende vejledning indeholder fem metoder til konfiguration af Brother-maskinen i et trådløst netværk. Vælg den metode, du foretrækker til dit miljø.

Kontroller konfigurationen af din mobilenhed.

1. Understøtter din mobilenhed Wi-Fi Direct?

| Indstilling | Beskrivelse |
|-------------|---------------|
| Ja | Gå til trin 2 |
| Nej | Gå til trin 3 |

2. Understøtter din mobilenhed konfigurationsmetoden tryk på en enkelt knap for Wi-Fi Direct?

| Indstilling | Beskrivelse |
|-------------|---|
| Ja | ►► <i>Relaterede informationer:</i> Konfiguration af Wi-Fi Direct-netværk med enkelttryk metode |
| Nej | ►► <i>Relaterede informationer:</i> Konfiguration af Wi-Fi Direct-netværk med PIN-metode |

3. Understøtter din mobilenhed Wi-Fi Protected Setup™ (WPS)?

| Indstilling | Beskrivelse |
|-------------|--|
| Ja | Gå til trin 4 |
| Nej | ►► <i>Relaterede informationer:</i> Manuel konfiguration af dit Wi-Fi Direct-netværk |

4. Understøtter din mobilenhed enkelttrykkonfiguration for Wi-Fi Protected Setup™ (WPS)?

| Indstilling | Beskrivelse |
|-------------|--|
| Ja | ►► <i>Relaterede informationer:</i> Konfigurer Wi-Fi Direct-netværket med éttryks-metoden i Wi-Fi Protected Setup™ (WPS) |
| Nej | ►► <i>Relaterede informationer:</i> Konfiguration af Wi-Fi Direct-netværk med PIN-metoden for Wi-Fi Protected Setup™ (WPS) |

Hvis du vil bruge funktionen Brother iPrint&Scan i et Wi-Fi Direct-netværk, der er konfigureret med trykknappkonfiguration via Wi-Fi Direct, eller der er konfigureret med PIN-metoden via Wi-Fi Direct, skal den enhed, som du bruger til konfiguration af Wi-Fi Direct køre Android™ 4.0 eller derover.



Relaterede informationer

- [Konfiguration af dit Wi-Fi Direct-netværk](#)

Relaterede emner:

- [Konfiguration af Wi-Fi Direct-netværk med enkelttryk metode](#)
- [Konfiguration af Wi-Fi Direct-netværk med PIN-metode](#)
- [Manuel konfiguration af dit Wi-Fi Direct-netværk](#)
- [Konfigurer Wi-Fi Direct-netværket med éttryks-metoden i Wi-Fi Protected Setup™ \(WPS\)](#)
- [Konfiguration af Wi-Fi Direct-netværk med PIN-metoden for Wi-Fi Protected Setup™ \(WPS\)](#)

Konfiguration af Wi-Fi Direct-netværk med enkelttryk metode

Følg nedenstående trin for at konfigurere et Wi-Fi Direct-netværk, hvis din mobilenhed understøtter Wi-Fi Direct:



Når maskinen modtager en Wi-Fi Direct-anmodning fra din mobilenhed, vises meddelelsen [Anmodning om Wi-Fi Direct-forbindelse modtaget. Tryk på [OK] for at tilslutte.] på displayet. Tryk på [OK] for at oprette forbindelse.

1. Tryk på  [Indstill.] > [Alle indstil.] > [Netværk] > [Wi-Fi Direct] > [Tryk knap].
2. Aktiver Wi-Fi Direct™ på din mobilenhed (se brugsanvisningen til din mobilenhed for at få vejledning), når [Aktiver Wi-Fi Direct på anden enhed. Tryk så på [OK].] vises. Tryk på [OK] på Brother-maskinen.
Dette starter konfigurationen af Wi-Fi Direct.
3. Gør et af følgende:
 - Når din Brother-maskine er gruppeejer (G/O), skal du slutte din mobilenhed direkte til maskinen.
 - Når din Brother-maskine ikke er gruppeejer (G/E), viser den tilgængelige enhedsnavne til konfiguration af et Wi-Fi Direct-netværk. Vælg den mobilenhed, du vil tilslutte. Søge efter tilgængelige enheder igen ved at trykke på [Scan igen].

Hvis det lykkes for mobilenheden at oprette forbindelse, vises [Tilsluttet] på maskinen. Konfigurationen af Wi-Fi Direct-netværket er dermed fuldført.



Relaterede informationer

- [Konfiguration af dit Wi-Fi Direct-netværk](#)

Relaterede emner:

- [Oversigt over Wi-Fi Direct-netværkskonfiguration](#)

Konfigurer Wi-Fi Direct-netværket med éttryks-metoden i Wi-Fi Protected Setup™ (WPS)

Følg nedenstående trin for at konfigurere et Wi-Fi Direct-netværk, hvis din mobilenhed understøtter WPS (PBC, trykknappkonfiguration):



Når maskinen modtager en Wi-Fi Direct-anmodning fra din mobilenhed, vises meddelelsen [Anmodning om Wi-Fi Direct-forbindelse modtaget. Tryk på [OK] for at tilslutte.] på displayet. Tryk på [OK] for at oprette forbindelse.

1. Tryk på  [Indstill.] > [Alle indstil.] > [Netværk] > [Wi-Fi Direct] > [Gruppeer] > [Til].
2. Tryk på [Tryk knap].
3. Aktiver din mobilenheds konfigurationsmetode, WPS tryk på en enkelt knap (se brugsanvisningen til din mobilenhed for at få vejledning). Når [Aktiver Wi-Fi Direct på anden enhed. Tryk så på [OK].] vises på maskinens display, skal du trykke på [OK] på maskinen.

Dette starter konfigurationen af Wi-Fi Direct.

Hvis det lykkes for mobilenheden at oprette forbindelse, vises [Tilsluttet] på maskinen. Konfigurationen af Wi-Fi Direct-netværket er dermed fuldført.



Relaterede informationer

- [Konfiguration af dit Wi-Fi Direct-netværk](#)

Relaterede emner:

- [Oversigt over Wi-Fi Direct-netværkskonfiguration](#)

Konfiguration af Wi-Fi Direct-netværk med PIN-metode

Hvis mobilenheden understøtter PIN-metoden for Wi-Fi Direct, skal du følge disse trin for at konfigurere et Wi-Fi Direct-netværk:



Når maskinen modtager en Wi-Fi Direct-anmodning fra din mobilenhed, vises meddelelsen [Anmodning om Wi-Fi Direct-forbindelse modtaget. Tryk på [OK] for at tilslutte.] på displayet. Tryk på [OK] for at oprette forbindelse.

1. Tryk på  [Indstill.] > [Alle indstil.] > [Netværk] > [Wi-Fi Direct] > [Pinkode].
2. Aktiver Wi-Fi Direct™ på din mobilenhed (se brugsanvisningen til din mobilenhed for at få vejledning), når [Aktiver Wi-Fi Direct på anden enhed. Tryk så på [OK].] vises. Tryk på [OK] på Brother-maskinen.

Dette starter konfigurationen af Wi-Fi Direct.

3. Gør et af følgende:
 - Når Brother-maskinen er angivet som gruppeejer (G/O), afventer den en forbindelsesansøgning fra din mobilenhed. Når [Pinkode] vises, skal du indtaste den PIN-kode, der vises på mobilenheden, på maskinen. Tryk på [OK]. Følg vejledningen.

Hvis PIN-koden vises på Brother-maskinen, skal du indtaste PIN-koden på din mobilenhed.

- Når din Brother-maskine ikke er gruppeejer (G/E), viser den tilgængelige enhedsnavne til konfiguration af et Wi-Fi Direct-netværk. Vælg den mobilenhed, du vil tilslutte. Søge efter tilgængelige enheder igen ved at trykke på [Scan igen].

Gør et af følgende:

- Tryk på [Vis PIN-kode] for at få vist PIN-koden på maskinen, og indtast derefter PIN-koden på din mobilenhed. Følg vejledningen.
- Tryk på [Indtast PIN-kode] for at indtaste en PIN-kode, der vises på din mobilenhed, i maskinen, og tryk derefter på [OK]. Følg vejledningen.

Hvis din mobilenhed ikke viser en PIN-kode, skal du trykke på  på Brother-maskinen. Gå tilbage til trin 1, og forsøg igen.

Hvis det lykkes for mobilenheden at oprette forbindelse, vises [Tilsluttet] på maskinen. Konfigurationen af Wi-Fi Direct-netværket er dermed fuldført.



Relaterede informationer

- [Konfiguration af dit Wi-Fi Direct-netværk](#)

Relaterede emner:

- [Oversigt over Wi-Fi Direct-netværkskonfiguration](#)

Konfiguration af Wi-Fi Direct-netværk med PIN-metoden for Wi-Fi Protected Setup™ (WPS)

Hvis mobilenheden understøtter PIN-metoden for Wi-Fi Protected Setup™ (WPS), skal du følge disse trin for at konfigurere et Wi-Fi Direct-netværk:



Når maskinen modtager en Wi-Fi Direct-anmodning fra din mobilenhed, vises meddelelsen [Anmodning om Wi-Fi Direct-forbindelse modtaget. Tryk på [OK] for at tilslutte.] på displayet. Tryk på [OK] for at oprette forbindelse.

1. Tryk på  [Indstill.] > [Alle indstil.] > [Netværk] > [Wi-Fi Direct] > [Gruppeer] > [Til] > [Pinkode].
2. Når [Aktiver Wi-Fi Direct på anden enhed. Tryk så på [OK].] vises, skal du aktivere din mobilenheds WPS PIN-konfigurationsmetode (se brugsanvisningen til din mobilenhed for at få vejledning) og derefter skal du trykke på [OK] på Brother-maskinen.
Dette starter konfigurationen af Wi-Fi Direct.
3. Maskinen venter på en tilslutningsanmodning fra din mobilenhed. Når [Pinkode] vises, skal du indtaste den PIN-kode, der vises på mobilenheden, på maskinen. Tryk på [OK].

Hvis det lykkes for mobilenheden at oprette forbindelse, vises [Tilsluttet] på maskinen. Konfigurationen af Wi-Fi Direct-netværket er dermed fuldført.



Relaterede informationer

- [Konfiguration af dit Wi-Fi Direct-netværk](#)

Relaterede emner:

- [Oversigt over Wi-Fi Direct-netværkskonfiguration](#)

Manuel konfiguration af dit Wi-Fi Direct-netværk

Hvis din mobilenhed ikke understøtter Wi-Fi Direct eller WPS, skal du konfigurere et Wi-Fi Direct-netværk manuelt.

1. Tryk på  [Indstill.] > [Alle indstil.] > [Netværk] > [Wi-Fi Direct] > [Manuel].
2. Maskinen viser SSID-navnet og adgangskoden. Gå til din mobilenheds trådløse netværksindstillinger, vælg SSID-navn, og indtast derefter adgangskoden.

Hvis det lykkes for mobilenheden at oprette forbindelse, vises [Tilsluttet] på maskinen. Konfigurationen af Wi-Fi Direct-netværket er dermed fuldført.



Relaterede informationer

- [Konfiguration af dit Wi-Fi Direct-netværk](#)

Relaterede emner:

- [Oversigt over Wi-Fi Direct-netværkskonfiguration](#)

Avancerede netværksfunktioner

- [Udskriv netværkskonfigurationsrapporten](#)
- [Synkronisering af tid med SNTP-serveren med Web Based Management](#)

Udskriv netværkskonfigurationsrapporten

Netværkskonfigurationsrapporten viser netværkskonfigurationen, herunder netværksindstillinger for printerserveren.



- Nodenavn: Nodenavnet vises i den aktuelle netværkskonfigurationsrapport. Standardnodenavnet er "BRNxxxxxxxxxxx" for et kabelbaseret netværk eller "BRWxxxxxxxxxxx" for et trådløst netværk (hvor "xxxxxxxxxxx" er maskinens MAC-adresse/Ethernet-adresse).
- Hvis [IP Address] i netværkskonfigurationsrapporten viser 0.0.0.0, skal du vente et minut og prøve at udskrive den igen.
- Du kan finde maskinens indstillinger såsom IP-adresse, undernetmaske, nodenavn og MAC-adresse i rapporten, f.eks.:
 - IP-adresse: 192.168.0.5
 - Undernetmaske: 255.255.255.0
 - Nodenavn: BRN000ca0000499
 - MAC-adresse: 00-0c-a0-00-04-99

1. Tryk på  [Indstill.] > [Alle indstil.] > [Print rapport] > [Netværkskonfiguration] > [Ja].

Maskinen udskriver den aktuelle netværkskonfigurationsrapport.



Relaterede informationer

- [Avancerede netværksfunktioner](#)

Relaterede emner:

- [Åbning af Web Based Management](#)
- [Hvor finder jeg Brother-maskinens netværksindstillinger?](#)
- [Brug reparationsværktøjet til netværksforbindelse \(Windows\)](#)
- [Jeg vil kontrollere, at mine netværksenheder fungerer korrekt](#)
- [Konfiguration af IEEE 802.1x-godkendelse for et kabelbaseret eller trådløst netværk med Web Based Management \(webbrowser\)](#)
- [Fejl- og vedligeholdelsesmeddelelser](#)

Synkronisering af tid med SNTP-serveren med Web Based Management

SNTP (Simple Network Time Protocol) anvendes til at synkronisere den tid, som maskinen anvender til godkendelse, med SNTP-tidsserveren. (Dette er ikke den tid, der vises på maskinens display). Du kan automatisk eller manuelt synkronisere maskinens tid med den UTC (Coordinated Universal Time), SNTP-tidsserveren leverer.

- [Konfiguration af Dato og klokkeslæt med Web Based Management](#)
- [Konfiguration af SNTP-protokollen med Web Based Management](#)

Konfiguration af Dato og klokkeslæt med Web Based Management

Konfigurer dato og klokkeslæt for at synkronisere den tid, der anvendes af maskinen, med SNTP-tidsserveren.

I nogle lande findes denne funktion ikke.

1. Start din webbrowser.
2. Indtast "https://maskinens IP-adresse" i browserens adresselinje (hvor "maskinens IP-adresse" er IP-adressen for maskinen).

Eksempel:

https://192.168.1.2

3. Hvis maskinen spørger om en adgangskode, skal du skrive den og derefter klikke på .
4. Klik på fanen **Administrator**.
5. Klik på **Date&Time (Dato&klokkeslæt)** i venstre navigationslinje.

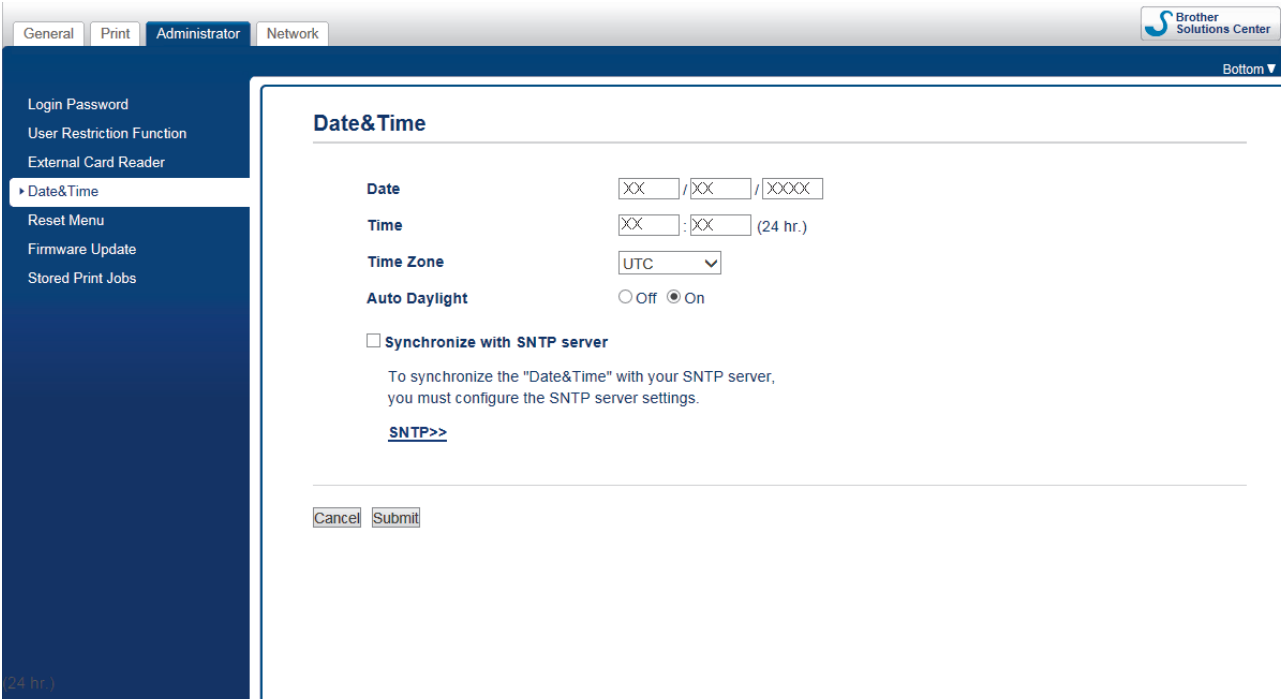

6. Kontroller indstillingerne for **Time Zone (Tidszone)**.



Vælg tidsforskellen mellem din placering og UTC fra rullelisten **Time Zone (Tidszone)**. For eksempel er tidszonen Eastern Time i USA og Canada UTC-05:00.

7. Markér afkrydsningsfeltet **Synchronize with SNTP server (Synkroniser med SNTP-server)**.
8. Klik på **Submit (Send)**.



Relaterede informationer

- [Synkronisering af tid med SNTP-serveren med Web Based Management](#)

Konfiguration af SNTP-protokollen med Web Based Management

Konfigurer SNTP-protokollen til at synkronisere tiden, maskinen bruger til godkendelse, med tiden på en SNTP-tidsserver.

1. Start din webbrowser.
2. Indtast "https://maskinens IP-adresse" i browserens adresselinje (hvor "maskinens IP-adresse" er IP-adressen for maskinen).
Eksempel:
https://192.168.1.2
3. Hvis maskinen spørger om en adgangskode, skal du skrive den og derefter klikke på .
4. Klik på fanen **Network (Netværk)**.
5. Klik på menuen **Protocol (Protokol)** i venstre navigationslinje.
6. Markér afkrydsningsfeltet **SNTP** for at aktivere indstillingerne.
7. Klik på **Submit (Send)**.
8. Genstart Brother-maskinen for at aktivere konfigurationen.
9. Klik på **Advanced Settings (Avancerede indstillinger)** ved siden af SNTP-afkrydsningsfeltet.
10. Konfigurer indstillingerne.

| Indstilling | Beskrivelse |
|--|---|
| Status | Viser, om SNTP-protokollen er aktiveret eller deaktiveret. |
| Synchronization Status (Synkroniseringsstatus) | Kontroller den seneste synkroniseringsstatus. |
| SNTP Server Method (SNTP-servermetode) | Markér AUTO eller STATIC (STATISK) . <ul style="list-style-type: none">• AUTO Hvis du har en DHCP-server på netværket, henter SNTP-serveren automatisk adressen fra denne server.• STATIC (STATISK) Skriv den adresse, du vil bruge. |
| Primary SNTP Server Address (Primær SNTP-serveradresse) Secondary SNTP Server Address (Sekundær SNTP-serveradresse) | Skriv serveradressen (op til 64 tegn). Den sekundære SNTP-serveradresse anvendes som en backup til den primære SNTP-serveradresse. Hvis den primære server ikke er tilgængelig, kontakter maskinen den sekundære SNTP-server. |
| Primary SNTP Server Port (Primær SNTP-serverport) Secondary SNTP Server Port (Sekundær SNTP-serverport) | Skriv portnummeret (1-65535). Den sekundære SNTP-serverport anvendes som en backup til den primære SNTP-serverport. Hvis den primære port ikke er tilgængelig, kontakter maskinen den sekundære SNTP-port. |
| Synchronization Interval (Synkroniseringsinterval) | Skriv antallet af timer mellem serversynkroniseringsforsøg (1-168 timer). |

11. Klik på **Submit (Send)**.



Relaterede informationer

- [Synkronisering af tid med SNTP-serveren med Web Based Management](#)

Tekniske oplysninger til avancerede brugere

- [Nulstilling af netværksindstillingerne til fabriksstandard](#)
- [Udskriv WLAN-rapporten](#)

Nulstilling af netværksindstillingerne til fabriksstandard

Du kan bruge maskinens kontrolpanel til at nulstille printerserveren til dens standardfabriksindstillinger. Dette nulstiller alle oplysninger, f.eks. adgangskode og IP-adresse.



- Denne funktion gendanner alle kabelforbundne (kun understøttede modeller) og trådløse netværksindstillinger til fabriksindstillingerne.
- Du kan også nulstille printerserveren til fabriksindstillingerne ved hjælp af BRAdmin Light, BRAdmin Professional eller Web Based Management.

1. Tryk på  [Indstill.] > [Alle indstil.] > [Netværk] > [Netværksnulst.].
2. Meddelelsen, der bekræfter nulstillingen, vises. Tryk på [OK] i to sekunder.
Maskinen genstarter.



Relaterede informationer

- [Tekniske oplysninger til avancerede brugere](#)

Udskriv WLAN-rapporten

WLAN-rapporten afspejler maskinens trådløse status. Hvis det ikke lykkes at oprette trådløs forbindelse, skal du kontrollere fejlkoden på den udskrevne rapport.

1. Tryk på  [Indstill.] > [Alle indstil.] > [Print rapport] > [WLAN-rapport] > [Ja].

Maskinen udskriver WLAN-rapporten.

Hvis WLAN-rapporten ikke udskrives, skal du undersøge maskinen for fejl. Hvis der ikke er synlige fejl, skal du vente et minut og derefter prøve at udskrive rapporten igen.

Relaterede informationer

- [Tekniske oplysninger til avancerede brugere](#)
 - [Fejlkoder i trådløs LAN-rapport](#)

Relaterede emner:

- [Min Brother-maskinen kan ikke udskrive via netværket](#)
- [Jeg vil kontrollere, at mine netværksenheder fungerer korrekt](#)
- [Konfiguration af IEEE 802.1x-godkendelse for et kabelbaseret eller trådløst netværk med Web Based Management \(webbrowser\)](#)

Fejlkoder i trådløs LAN-rapport

Hvis den trådløse LAN-rapport viser, at forbindelsen mislykkedes, skal du kontrollere fejlkoden på den udskrevne rapport, og se den tilsvarende vejledning i skemaet:

| Fejlkode | Problem og anbefalede løsninger |
|----------|---|
| TS-01 | Den trådløse indstilling er ikke aktiveret. Skift den trådløse indstilling til Til. Hvis der er sluttet et netværkskabel til maskinen, skal du tage det ud og ændre den trådløse indstilling på maskinen til TIL. |
| TS-02 | Det trådløse accesspoint/routeren kan ikke registreres. 1. Kontroller følgende to punkter: <ul style="list-style-type: none">• Træk stikket til det trådløse accesspoint/routeren ud, vent i 10 sekunder, og sæt det i igen.• Hvis WLAN-accesspointet/routeren bruger MAC-adressefiltrering, skal du kontrollere, at Brother-maskinens MAC-adresse er tilladt i filteret. 2. Hvis du har indtastet SSID- og sikkerhedsoplysningerne (SSID/godkendelsesmetode/krypteringsmetode/netværksnøgle) manuelt, kan disse oplysninger være forkerte. Kontroller igen SSID- og sikkerhedsoplysningerne, og indtast om nødvendigt de korrekte oplysninger igen. Denne enhed understøtter ikke et 5 GHz SSID/ESSID, og du skal vælge et 2,4 GHz SSID/ESSID. Kontroller, at accesspointet/routeren er indstillet til 2,4 GHz eller 2,4 GHz/5 GHz blandet tilstand. |
| TS-03 | Det trådløse netværk og sikkerhedsindstillingen, som du indtastede, kan være forkerte. Kontroller de trådløse netværksindstillinger igen. Hvis du kender disse oplysninger, bedes du spørge din netværksadministrator. |
| TS-04 | Godkendelses-/krypteringsmetoderne, som anvendes af det valgte trådløse accesspoint/routeren, understøttes ikke af maskinen. Skift godkendelses- og krypteringsmetoder for det trådløse accesspoint/routeren. Maskinen understøtter følgende godkendelsesmetoder: <ul style="list-style-type: none">• WPA-Personal TKIP eller AES• WPA2-Personal TKIP eller AES• Åben WEP eller Ingen (uden kryptering)• Delt nøgle WEP Hvis dit problem ikke er løst, kan de indtastede SSID- eller netværksindstillinger være forkerte. Kontroller de trådløse netværksindstillinger. |
| TS-05 | Sikkerhedsoplysningerne (SSID/netværksnøgle) er forkerte. Kontroller SSID og netværksnøgle. |
| TS-06 | De trådløse sikkerhedsoplysninger (godkendelsesmetode/krypteringsmetode/netværksnøgle) er forkerte. Kontroller de trådløse sikkerhedsoplysninger (godkendelsesmetode/krypteringsmetode/netværksnøgle). |
| TS-07 | Maskinen kan ikke registrere et WLAN accesspoint/router med aktiveret WPS. Hvis du vil oprette forbindelse med WPS, skal du betjene både maskinen og WLAN accesspointet/routeren. Kontroller forbindelsesmetoden for WPS på WLAN accesspointet/routeren, og prøv at starte igen. Se den dokumentation, der følger med WLAN accesspointet/routeren, spørg producenten af WLAN accesspointet/routeren, eller spørg din netværksadministrator, hvis du ikke ved, hvordan du betjener WLAN accesspoint/routeren med WPS. |

| Fejlkode | Problem og anbefalede løsninger |
|----------|--|
| TS-08 | <p>Der er fundet to eller flere WLAN accesspoints med aktiveret WPS.</p> <ul style="list-style-type: none">• Kontroller, at der kun er ét WLAN trådløst accesspoint/én router inden for rækkevidde med aktiveret WPS, og prøv igen.• Prøv at starte forfra igen efter nogle minutter for at undgå interferens fra andre accesspoints. |



Sådan kontrolleres de trådløse sikkerhedsoplysninger (SSID/godkendelsesmetode/krypteringsmetode, netværksnøgle) for WLAN accesspointet/routeren:

1. Standard-sikkerhedsindstillingerne findes muligvis på en etiket på WLAN accesspointet/routeren. Producentens navn eller modelnr. på WLAN accesspointet/routeren kan muligvis indgå i standardsikkerhedsindstillingerne.
2. Se den medfølgende dokumentation til det trådløse WLAN accesspoint/routeren for at få oplysninger om, hvordan du finder sikkerhedsindstillingerne.
 - Hvis WLAN accesspointet/routeren er indstillet til ikke at rundsende SSID, vil SSID'et ikke automatisk blive registreret. Du vil skulle angive SSID-navnet manuelt.
 - Netværksnøglen kan også kaldes adgangskode, sikkerhedsnøgle eller krypteringsnøgle.

Hvis du ikke kender SSID'et og de trådløse sikkerhedsindstillinger for dit WLAN accesspoint/router eller ikke ved, hvordan du ændrer konfigurationen, bedes du se den dokumentation, der fulgte med WLAN accesspointet/routeren, spørge producenten af accesspointet/routeren eller spørge din internetudbyder eller netværksadministrator.



Relaterede informationer

- [Udskriv WLAN-rapporten](#)

Relaterede emner:

- [Min Brother-maskinen kan ikke udskrive via netværket](#)
- [Jeg vil kontrollere, at mine netværksenheder fungerer korrekt](#)

Sikkerhed

- [Før brug af netværkssikkerhedsfunktioner](#)
- [Secure Function Lock 3.0](#)
- [Brug af Active Directory Authentication](#)
- [Brug LDAP-godkendelse](#)
- [Sikker administration af din netværksmaskine med SSL/TLS](#)
- [Sikker administration af din netværksmaskine med IPsec](#)
- [Sikker afsendelse af en e-mail](#)
- [Brug af IEEE 802.1x-godkendelse for et kabelbaseret eller trådløst netværk](#)

Før brug af netværkssikkerhedsfunktioner

Din Brother-maskine anvender nogle af de nyeste protokoller til netværkssikkerhed og kryptering, der fås på markedet i dag. Disse netværksfunktioner kan integreres i din overordnede plan for netværkssikkerhed og være med til at beskytte dine data samt forhindre uautoriseret adgang til maskinen.



Vi anbefaler, at du deaktiverer FTP- og TFTP-protokollerne. Adgang til maskinen via disse protokoller er ikke sikker.



Relaterede informationer

- [Sikkerhed](#)

Secure Function Lock 3.0

Brothers Secure Function Lock 3.0 øger sikkerheden ved at begrænse tilgængelige funktioner på Brother-maskinen.

- [Før brug af Secure Function Lock \(sikker funktionslås\) 3.0](#)
- [Konfiguration af Secure Function Lock 3.0 med Web Based Management](#)
- [Konfiguration af offentlig tilstand for Secure Function Lock 3.0](#)
- [Yderligere funktioner i Secure Function Lock 3.0](#)
- [Registrer et ny IC-kort med maskinens betjeningspanel](#)
- [Registrer en ekstern IC-kortlæser](#)

Før brug af Secure Function Lock (sikker funktionslås) 3.0

Brug Secure Function Lock (sikker funktionslås) til at konfigurere adgangskoder, indstille specifikke brugersidebegrænsninger og give adgang til nogle af eller alle de angivne funktioner.

Du kan konfigurere og ændre følgende indstillinger for Secure Function Lock (sikker funktionslås) 3.0 med Web Based Management eller BRAdmin Professional (Windows):

- **Print (Udskriv)**

Udskriv omfatter udskriftsjob sendt via AirPrint, Google Cloud Print™ og Brother iPrint&Scan.

Hvis du registrerer brugernes logonnavne på forhånd, behøver de ikke at indtaste deres adgangskode, når de bruger udskrivningsfunktionen.

- **Media (Medier)**
- **Web Connect (Webtilslutning)** (kun understøttede modeller)
- **Page Limits (*) (Sidegrænser (*))**
- **Color Print (Farveudskrivning)**
- **Page Counters (Sidetællere)**
- **Card ID (NFC ID) (Kort-id (NFC-id))** (kun understøttede modeller)



Relaterede informationer

- [Secure Function Lock 3.0](#)

Konfiguration af Secure Function Lock 3.0 med Web Based Management

1. Start din webbrowser.
2. Indtast "https://maskinens IP-adresse" i browserens adresselinje (hvor "maskinens IP-adresse" er IP-adressen for maskinen).
Eksempel:
https://192.168.1.2
3. Hvis maskinen spørger om en adgangskode, skal du skrive den og derefter klikke på .
4. Klik på fanen **Administrator**.
5. Klik på menuen **Restriction Management (Begrænsningsstyring)** eller **User Restriction Function (Brugerbegrænsningsfunktion)** i venstre navigationslinje.
6. Vælg **Secure Function Lock (Sikker funktionslås)**.
7. Klik på **Submit (Send)**.
8. Klik på menuen **Restricted Functions (Begrænsede funktioner)** i venstre navigationslinje.
9. Skriv et gruppenavn eller et brugernavn i feltet **User List / Restricted Functions (Brugerliste/begrænsede funktioner)**.
10. Marker et afkrydsningsfelt for at tillade, eller fjern markeringen i et afkrydsningsfelt for at begrænse den anførte funktion i kolonnen **Print (Udskriv)** og andre kolonner.
11. Markér afkrydsningsfeltet **On (Til)** i kolonnen **Page Limits (Sidegrænser)**, og skriv det maksimale antal i feltet **Max. Pages (Maks. sider)** for at konfigurere det maksimale antal sider.
12. Klik på **Submit (Send)**.
13. Klik på menuen **User List (Brugerliste)** i venstre navigationslinje.
14. Indtast et brugernavn i feltet **User List (Brugerliste)**.
15. Indtast en firecifret adgangskode i feltet **PIN Number (PIN-nummer)**.
16. For at registrere en brugers kort-ID skal du indtaste kortnummeret i feltet **Card ID (NFC ID) (Kort-id (NFC-id))** (Kun tilgængelig for visse modeller).
17. Vælg **User List / Restricted Functions (Brugerliste/begrænsede funktioner)** fra rullelisten for den enkelte bruger.
18. Klik på **Submit (Send)**.



Relaterede informationer

- [Secure Function Lock 3.0](#)

Relaterede emner:

- [Registrer maskinen med Google Cloud Print vha. Web Based Management](#)

Konfiguration af offentlig tilstand for Secure Function Lock 3.0

Brug skærmen Secure Function Lock til at konfigurere offentlig tilstand, der begrænser de funktioner, som er tilgængelige for offentlige brugere. Offentlige brugere behøver ikke at indtaste en adgangskode for at bruge funktionerne, der vælges under denne indstilling.



Offentlig tilstand omfatter udskriftsjob, der er sendt via Google Cloud Print™, Brother iPrint&Scan og CUPS-driver (Mac).

1. Start din webbrowser.
2. Indtast "https://maskinens IP-adresse" i browserens adresselinje (hvor "maskinens IP-adresse" er IP-adressen for maskinen).
Eksempel:
https://192.168.1.2
3. Hvis maskinen spørger om en adgangskode, skal du skrive den og derefter klikke på .
4. Klik på fanen **Administrator**.
5. Klik på menuen **Restriction Management (Begrænsningsstyring)** eller **User Restriction Function (Brugerbegrænsningsfunktion)** i venstre navigationslinje.
6. Vælg **Secure Function Lock (Sikker funktionslås)**.
7. Klik på **Submit (Send)**.
8. Klik på menuen **Restricted Functions (Begrænsede funktioner)** i venstre navigationslinje.
9. Markér et afkrydsningsfelt for at tillade, eller fjern markeringen i et afkrydsningsfelt for at begrænse den anførte funktion i rækken **Public Mode (Offentlig tilstand)**.
10. Klik på **Submit (Send)**.



Relaterede informationer

- [Secure Function Lock 3.0](#)

Yderligere funktioner i Secure Function Lock 3.0

Konfigurer følgende funktioner på skærmen Secure Function Lock (sikker funktionslås):

All Counter Reset (Nulstil alle tællere)

Klik på **All Counter Reset (Nulstil alle tællere)** i kolonnen **Page Counters (Sidetællere)** for at nulstille sidetælleren.

Export to CSV file (Eksportér til CSV-fil)

Klik på **Export to CSV file (Eksportér til CSV-fil)** for at eksportere den aktuelle og sidste sidetæller inklusive **User List / Restricted Functions (Brugerliste/begrænsede funktioner)**-information som CSV-fil.

Card ID (NFC ID) (Kort-id (NFC-id)) (kun understøttede modeller)

Klik på menuen **User List (Brugerliste)**, og skriv derefter en brugers kort-id i feltet **Card ID (NFC ID) (Kort-id (NFC-id))**. Du kan bruge dit IC-kort til godkendelse.

Last Counter Record (Sidste tællerregistrering)

Klik på **Last Counter Record (Sidste tællerregistrering)**, hvis maskinen skal bevare sidetællingen, efter at tælleren er nulstillet.

Counter Auto Reset (Aut. tællernulstilling)

Klik på **Counter Auto Reset (Aut. tællernulstilling)** for at konfigurere det ønskede tidsinterval mellem sidetællernulstillinger. Vælg dagligt, ugentligt eller månedligt.



Relaterede informationer

- [Secure Function Lock 3.0](#)

Registrer et ny IC-kort med maskinens betjeningspanel

1. Rør ved NFC-symbolet på maskinens betjeningspanel med et registreret, integreret kredsløbskort (IC-kort).
2. Tryk på  på displayet.
3. Tryk på [Registreringskort].
4. Rør ved NFC-symbolet med et nyt IC-kort.
Det nye IC-korts nummer registreres i maskinen.



Du kan finde oplysninger om understøttede IC-korttyper i Brother Solutions Center på adressen support.brother.com på siden **Ofte stillede spørgsmål og fejlfinding**.

5. Tryk på [OK].



Relaterede informationer

- [Secure Function Lock 3.0](#)

Registrer en ekstern IC-kortlæser

Når du tilslutter en ekstern IC-kortlæser, skal du bruge webbaseret administration til at registrere kortlæseren. Din maskine understøtter eksterne IC-kortlæsere, der bruger en HID-klassedriver.

1. Start din webbrowser.
2. Indtast "https://maskinens IP-adresse" i browserens adresselinje (hvor "maskinens IP-adresse" er IP-adressen for maskinen).
Eksempel:
https://192.168.1.2
3. Hvis maskinen spørger om en adgangskode, skal du skrive den og derefter klikke på .
4. Klik på fanen **Administrator**.
5. Klik på menuen **External Card Reader (Ekstern kortlæser)**, og indtast derefter de nødvendige oplysninger.
6. Klik på **Submit (Send)**.
7. Genstart Brother-maskinen for at aktivere konfigurationen.
8. Træk strømkablets stik ud af stikkontakten.
9. Slut kortlæseren til maskinen, og sæt strømkablets stik i stikkontakten.

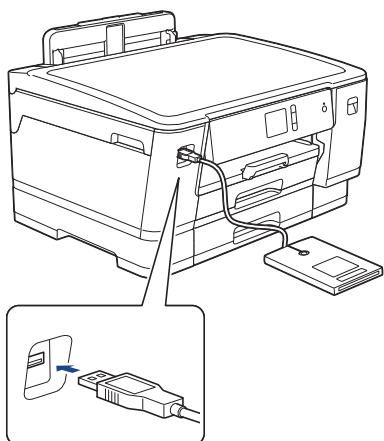

10. Rør ved kortlæseren, hvis du bruger kortgodkendelse.

✓ Relaterede informationer

- [Secure Function Lock 3.0](#)

Brug af Active Directory Authentication

- [Introduktion til Active Directory Authentication](#)
- [Konfiguration af Active Directory Authentication med Web Based Management](#)
- [Log på for at ændre maskinens indstillinger via kontrolpanelet \(Active Directory Authentication\)](#)

Introduktion til Active Directory Authentication

Active Directory Authentication begrænser brugen af din Brother-maskine. Hvis Active Directory Authentication er aktiveret, låses maskinens kontrolpanel. Du kan ikke ændre maskinens indstillinger, før du indtaster et bruger-id og en adgangskode.

Du kan ændre indstillingerne for Active Directory Authentication med Web Based Management eller BRAdmin Professional (Windows).



Relaterede informationer

- [Brug af Active Directory Authentication](#)
-

Konfiguration af Active Directory Authentication med Web Based Management

Funktionen Active Directory Authentication understøtter Kerberos-godkendelse og NTLMv2-godkendelse. Du skal konfigurere SNTP-protokollen (netværkstidsserver) og DNS-serverkonfiguration til godkendelse.

1. Start din webbrowser.
2. Indtast "https://maskinens IP-adresse" i browserens adresselinje (hvor "maskinens IP-adresse" er IP-adressen for maskinen).
Eksempel:
https://192.168.1.2
3. Hvis maskinen spørger om en adgangskode, skal du skrive den og derefter klikke på .
4. Klik på fanen **Administrator**.
5. Klik på menuen **User Restriction Function (Brugerbegrænsningsfunktion)** i venstre navigationslinje.
6. Vælg **Active Directory Authentication (Aktiv mappegodkendelse)**.
7. Klik på **Submit (Send)**.
8. Vælg menuen **Active Directory Authentication (Aktiv mappegodkendelse)** i venstre navigationslinje.
9. Konfigurer følgende indstillinger:

| Indstilling | Beskrivelse |
|--|--|
| Remember User ID (Husk bruger-ID) | Vælg denne indstilling for at gemme dit bruger-id. |
| Active Directory Server Address (Aktiv mappeserveradresse) | Indtast IP-adressen eller servernavnet (for eksempel ad.eksempel.dk) på Active Directory-serveren. |
| Active Directory Domain Name (Aktivt mappedomænenavn) | Indtaste Active Directory domænenavnet. |
| Protocol & Authentication Method (Protokol og godkendelsesmetode) | Vælg protokollen og godkendelsesmetoden. |
| LDAP Server Port (LDAP-serverport) | Indtast portnummeret for at oprette forbindelse til Active Directory-serveren via LDAP (kun muligt for LDAP + kerberos -godkendelsesmetoden). |

10. Klik på **Submit (Send)**.



Relaterede informationer

- [Brug af Active Directory Authentication](#)

Log på for at ændre maskinens indstillinger via kontrolpanelet (Active Directory Authentication)

Når Active Directory Authentication er aktiveret, låses maskinens kontrolpanel, indtil du indtaster et bruger-ID og en adgangskode på maskinens kontrolpanel.

1. På maskinens betjeningspanel skal du bruge touchskærmen til at indtaste dit domæne, bruger-id og din adgangskode.
2. Tryk på [OK].
3. Når godkendelse er fuldført, aktiveres maskinens kontrolpanel.



Relaterede informationer

- [Brug af Active Directory Authentication](#)

Brug LDAP-godkendelse

- [Introduktion til LDAP-godkendelse](#)
- [Konfiguration af LDAP-godkendelse med Web Based Management](#)
- [Log på for at ændre maskinens indstillinger via kontrolpanelet \(LDAP-godkendelse\)](#)

Introduktion til LDAP-godkendelse

LDAP-godkendelse begrænser brugen af din Brother-maskine. Hvis du har aktiveret LDAP-godkendelse, deaktiveres maskinens kontrolpanel. Du kan ikke ændre maskinens indstillinger, før du indtaster et bruger-id og en adgangskode.

Du kan ændre indstillingerne for LDAP-godkendelse med Web Based Management eller BRAdmin Professional (Windows).



Relaterede informationer

- [Brug LDAP-godkendelse](#)

Konfiguration af LDAP-godkendelse med Web Based Management

1. Start din webbrowser.
2. Indtast "https://maskinens IP-adresse" i browserens adresselinje (hvor "maskinens IP-adresse" er IP-adressen for maskinen).
Eksempel:
https://192.168.1.2
3. Hvis maskinen spørger om en adgangskode, skal du skrive den og derefter klikke på .
4. Klik på fanen **Administrator**.
5. Klik på menuen **User Restriction Function (Brugerbegrænsningsfunktion)** i venstre navigationslinje.
6. Vælg **LDAP Authentication (LDAP-godkendelse)**.
7. Klik på **Submit (Send)**.
8. Klik på menuen **LDAP Authentication (LDAP-godkendelse)** i venstre navigationslinje.
9. Konfigurer følgende indstillinger:

| Indstilling | Beskrivelse |
|---|---|
| Remember User ID (Husk bruger-ID) | Vælg denne indstilling for at gemme dit bruger-id. |
| LDAP Server Address (LDAP-serveradresse) | Indtast IP-adressen eller servernavnet (for eksempel ldap.eksempel.dk) for LDAP-serveren. |
| LDAP Server Port (LDAP-serverport) | Indtast LDAP-serverens portnummer. |
| LDAP Search Root (LDAP-søgerod) | Indtast LDAP-søgningens rodmappe. |
| Attribute of Name (Search Key) (Navneattribut (søgenøgle)) | Indtast den attribut, du vil bruge som søgenøgle. |

10. Klik på **Submit (Send)**.



Relaterede informationer

- [Brug LDAP-godkendelse](#)

Log på for at ændre maskinens indstillinger via kontrolpanelet (LDAP-godkendelse)

Når LDAP-godkendelse er aktiveret, låses maskinens kontrolpanel, indtil du indtaster et bruger-ID og en adgangskode på maskinens kontrolpanel.

1. På maskinens betjeningspanel skal du bruge touchskærmen til at indtaste dit domæne, bruger-id og din adgangskode.
2. Tryk på [OK].
3. Når godkendelse er fuldført, aktiveres maskinens kontrolpanel.



Relaterede informationer

- [Brug LDAP-godkendelse](#)

Sikker administration af din netværksmaskine med SSL/TLS

- [Certifikater og Web Based Management](#)

Certifikater og Web Based Management

Du skal konfigurere et certifikat for at administrere din Brother-maskine sikkert på netværket med SSL/TLS. Du skal bruge Web Based Management til at konfigurere et certifikat.

- [Understøttede sikkerhedscertifikatfunktioner](#)
- [Oprettelse og installation af certifikat](#)
- [Administration af flere certifikater](#)

Understøttede sikkerhedscertifikatfunktioner

Brother-maskinen understøtter brugen af flere sikkerhedscertifikater, der giver mulighed for sikker godkendelse og kommunikation med maskinen. Følgende sikkerhedscertifikatfunktioner kan anvendes med maskinen:

- SSL/TLS-kommunikation
- IEEE 802.1x-godkendelse
- IPsec

Brother-maskinen understøtter følgende:

- Præinstalleret certifikat

Din maskine har et præinstalleret, selvsigneret certifikat. Med dette certifikat kan du bruge SSL/TLS-kommunikation uden at oprette eller installere et andet certifikat.



Det præinstallerede, selvsignerede certifikat beskytter din kommunikation op til et vist niveau. Vi anbefaler brug af et certifikat, der er udstedt af en pålidelig organisation, for at opnå bedre sikkerhed.

- Selvsigneret certifikat

Denne printserver udsteder sit eget certifikat. Med dette certifikat kan du nemt bruge SSL/TLS-kommunikation uden at oprette eller installere et andet certifikat fra et nøglecenter.

- Certifikat fra et nøglecenter

Der er to måder, hvorpå du kan installere et certifikat fra et nøglecenter. Hvis du allerede har et certifikat fra et nøglecenter, eller hvis du vil bruge et certifikat fra et eksternt nøglecenter, der er tillid til:

- Ved brug af en CSR (Certificate Signing Request) fra denne printserver.
- Import af et certifikat og en privat nøgle.

- Nøglecentercertifikat

For at bruge et certifikat fra et nøglecenter, der identificerer nøglecenteret og ejer sin private nøgle, skal du importere dette nøglecertifikat fra nøglecenteret før konfiguration af netværkets sikkerhedsfunktioner.



- Hvis du skal bruge SSL/TLS-kommunikation, anbefaler vi, at du kontakter systemadministratoren først.
- Når du nulstiller printserveren til standardfabriksindstilling, slettes det installerede certifikat og den private nøgle. Hvis du vil bevare samme certifikat og den private nøgle efter nulstilling af serveren, skal disse eksporteres før nulstilling og derefter installeres igen.



Relaterede informationer

- [Certifikater og Web Based Management](#)

Relaterede emner:

- [Konfiguration af IEEE 802.1x-godkendelse for et kabelbaseret eller trådløst netværk med Web Based Management \(webbrowser\)](#)

Oprettelse og installation af certifikat

- [Trinvis vejledning til oprettelse og installation af certifikat](#)
- [Oprettelse og installation af selvsigneret certifikat](#)
- [Oprettelse og installation af certifikat fra nøglecenter](#)
- [Import og eksport af et nøglecentercertifikat](#)

Trinvis vejledning til oprettelse og installation af certifikat

Der er to indstillinger ved valg af et sikkerhedscertifikat: brug et selvsigneret certifikat eller brug et certifikat fra et nøglecenter (CA).

Dette er en kort oversigt over de nødvendige handlinger, baseret på den indstilling du vælger.

Indstilling 1

Selvsigneret certifikat

1. Opret et selvsigneret certifikat med Web Based Management.
2. Installer det selvsignerede certifikat på computeren.

Indstilling 2

Certifikat fra et nøglecenter

1. Opret en anmodning om certifikatunderskrift (CSR) ved at bruge Web Based Management.
2. Installer det certifikat, der er udstedt af nøglecenteret, på din Brother-maskine med Web Based Management.
3. Installer certifikatet på computeren.



Relaterede informationer

- [Oprettelse og installation af certifikat](#)

Oprettelse og installation af selvsigneret certifikat

- [Oprettelse af selvsigneret certifikat](#)
- [Installation af det selvsignerede certifikat for Windows-brugere med administratorrettigheder](#)
- [Import og eksport af selvsigneret certifikat på din Brother-maskine](#)

Oprettelse af selvsigneret certifikat

1. Start din webbrowser.
2. Indtast "https://maskinens IP-adresse" i browserens adresselinje (hvor "maskinens IP-adresse" er IP-adressen for maskinen).

F.eks.:

https://192.168.1.2



- Hvis du anvender et domænenavn-system eller aktiverer et NetBIOS-navn, kan du indtaste et andet navn, såsom "DeltPrinter", i stedet for IP-adressen.
 - F.eks.:
https://SharedPrinter
- Hvis du aktiverer et NetBIOS-navn, kan du også bruge nodenavnet.
 - F.eks.:
https://brnxxxxxxxxxxxx
- NetBIOS-navnet kan du finde på netværkskonfigurationsrapporten.
- Ved brug af en Mac skal du gå til Web Based Management ved at klikke på maskinens ikon på **Status Monitor**-skærmen.

3. Hvis maskinen spørger om en adgangskode, skal du skrive den og derefter klikke på .
4. Klik på fanen **Network (Netværk)**.
5. Klik på fanen **Security (Sikkerhed)**.
6. Klik på menuen **Certificate (Certifikat)** i venstre navigationslinje.
7. Klik på **Create Self-Signed Certificate (Opret selvsigneret certifikat)**.
8. Indtast et **Common Name (Fælles navn)** og en **Valid Date (Gyldig dato)**.
 - Længden af **Common Name (Fælles navn)** er mindre end 64 byte. Indtast en identifikator, f.eks. en IP-adresse, et nodenavn eller domænenavn, der skal bruges til at få adgang til maskinen via SSL/TLS-kommunikation. Nodenavnet vises som standard.
 - Der vises en advarsel, hvis du bruger en IPPS- eller HTTPS-protokol og indtaster et andet navn i URL'en end det **Common Name (Fælles navn)**, der bruges til det selvsignede certifikat.
9. Vælg din indstilling af rullelisten **Public Key Algorithm (Algoritme til offentlig nøgle)**. Standardindstillingen er, at funktionen er slået **RSA(2048bit)**.
10. Vælg din indstilling af rullelisten **Digest Algorithm (Indlæs og afprøv algoritme)**. Standardindstillingen er, at funktionen er slået **SHA256**.
11. Klik på **Submit (Send)**.
12. Klik på fanen **Network (Netværk)**.
13. Klik på menuen **Protocol (Protokol)** i venstre navigationslinje.
14. Klik på **HTTP Server Settings (HTTP-serverindstillinger)**.
15. Vælg det certifikat, der skal konfigureres, på rullelisten **Select the Certificate (Vælg certifikat)**.
16. Klik på **Submit (Send)**.
17. Klik på **Yes (Ja)** for at genstarte printserveren.

Det selvsignede certifikat oprettes og gemmes i maskinens hukommelse.

Hvis du vil bruge SSL/TLS-kommunikation, skal det selvsignede certifikat være installeret på computeren.



Relaterede informationer

- Oprettelse og installation af selvsigneret certifikat

Installation af det selvsignerede certifikat for Windows-brugere med administratorrettigheder

Følgende trin gælder Microsoft Internet Explorer. Hvis du bruger en anden webbrowser, skal du bruge dokumentationen til din webbrowser for at få hjælp til installation af certifikater.

1. Gør et af følgende:

- (Windows 7 og Windows Server 2008)

Klik på  (**Start**) > **Alle programmer**.



- (Windows 8)

Højreklik på ikonet  (**Internet Explorer**) på proceslinjen.

- (Windows 10 og Windows Server 2016)

Klik på  > **Windows Tilbehør**.

- (Windows Server 2012 og Windows Server 2012 R2)

Klik på  (**Internet Explorer**), og højreklik derefter på ikonet  (**Internet Explorer**), der vises på proceslinjen.

2. Højreklik på **Internet Explorer**, og klik derefter på **Kør som administrator**.



Hvis **Mere** vises, skal du klikke på **Mere**.

Hvis skærbilledet **Kontrol af brugerkonti** vises, skal du klikke på **Ja**.

3. Indtast "http://maskinens IP-adresse" i din browsers adresselinje for at få adgang til din maskine (hvor "maskinens IP-adresse" er maskinens IP-adresse eller det nodenavn, som du har tildelt certifikatet).
4. Klik på **Fortsæt til dette websted (anbefales ikke)**.
5. Klik på **Certifikatfejl**, og klik derefter på **Vis certifikat**.

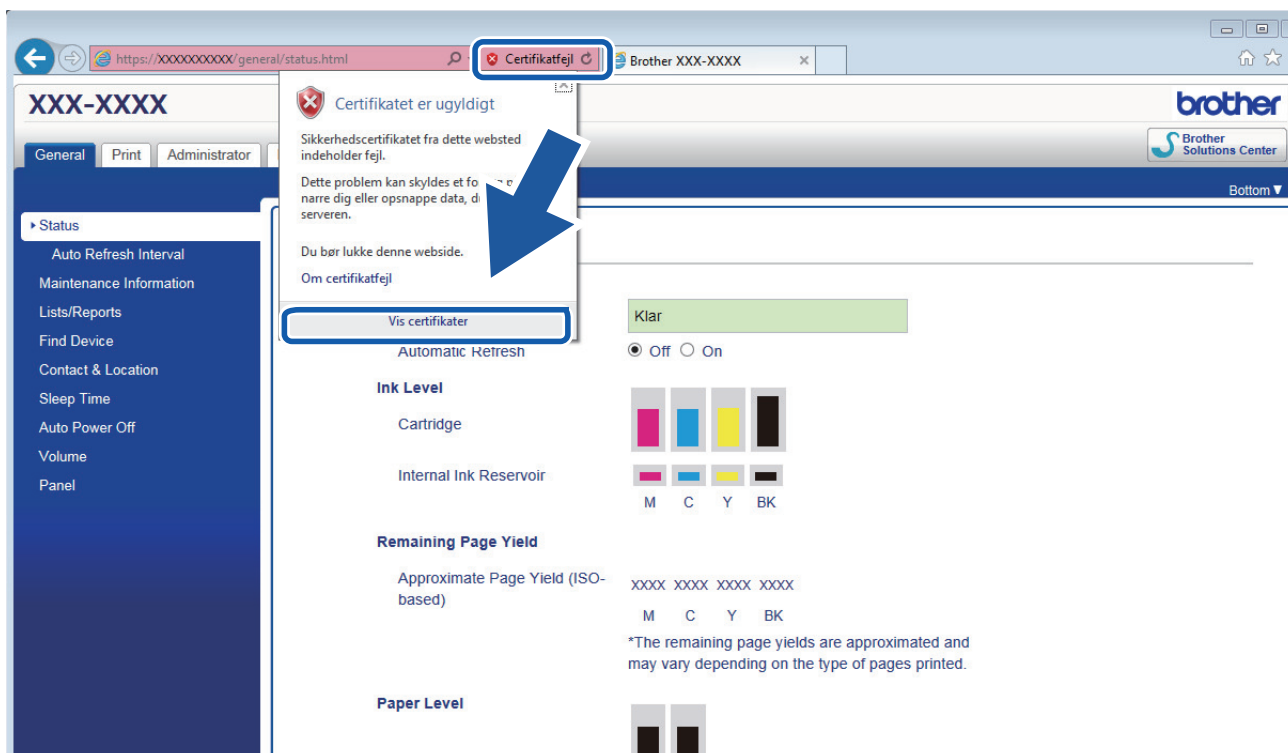

6. Klik på **Installer certifikat...**

-
7. Når **Guiden Certifikatimport** vises, skal du klikke på **Næste**.
 8. Vælg **Placer alle certifikater i følgende certifikatlager**, og klik derefter på **Gennemse....**
 9. Vælg **Rodnøglecentre, der er tillid til**, og klik derefter på **OK**.
 10. Klik på **Næste**.
 11. Klik på **Udfør**.
 12. Klik på **Ja**, hvis aftrykket er korrekt.
 13. Klik på **OK**.

Det selvsignerede certifikat er nu installeret på computeren, og SSL/TLS-kommunikation er tilgængelig.



Relaterede informationer

- [Oprettelse og installation af selvsigneret certifikat](#)

Relaterede emner:

- [Import af selvsigneret certifikat](#)
-

[Hjem](#) > [Sikkerhed](#) > [Sikker administration af din netværksmaskine med SSL/TLS](#) > [Certifikater og Web Based Management](#) > [Oprettelse og installation af certifikat](#) > [Oprettelse og installation af selvsigneret certifikat](#) > [Import og eksport af selvsigneret certifikat på din Brother-maskine](#)

Import og eksport af selvsigneret certifikat på din Brother-maskine

Du kan gemme det selvsignerede certifikat på din Brother-maskine og administrere det ved at importere og eksportere.

- [Import af selvsigneret certifikat](#)
- [Eksport af selvsigneret certifikat](#)

Import af selvsigneret certifikat

1. Start din webbrowser.
2. Indtast "https://maskinens IP-adresse" i browserens adresselinje (hvor "maskinens IP-adresse" er IP-adressen for maskinen).
F.eks.:
https://192.168.1.2



- Hvis du anvender et domænenavn-system eller aktiverer et NetBIOS-navn, kan du indtaste et andet navn, såsom "DeltPrinter", i stedet for IP-adressen.
 - F.eks.:
https://SharedPrinterHvis du aktiverer et NetBIOS-navn, kan du også bruge nodenavnet.
 - F.eks.:
https://brnxxxxxxxxxxxxNetBIOS-navnet kan du finde på netværkskonfigurationsrapporten.
- Ved brug af en Mac skal du gå til Web Based Management ved at klikke på maskinens ikon på **Status Monitor**-skærmen.

3. Hvis maskinen spørger om en adgangskode, skal du skrive den og derefter klikke på .
4. Klik på fanen **Network (Netværk)**.
5. Klik på fanen **Security (Sikkerhed)**.
6. Klik på menuen **Certificate (Certifikat)** i venstre navigationslinje.
7. Klik på **Import Certificate and Private Key (Importer certifikat og privat nøgle)**.
8. Gennemse for den fil, du vil importere.
9. Indtast adgangskoden, hvis filen er krypteret, og klik derefter på **Submit (Send)**.

Det selvsignerede certifikat er importeret til din maskine.

Hvis du vil bruge SSL/TLS-kommunikation, skal det selvsignerede certifikat også være installeret på computeren. Kontakt din netværksadministrator.



Relaterede informationer

- [Import og eksport af selvsigneret certifikat på din Brother-maskine](#)

Relaterede emner:

- [Installation af det selvsignerede certifikat for Windows-brugere med administratorrettigheder](#)

Eksport af selvsigneret certifikat

1. Start din webbrowser.
2. Indtast "https://maskinens IP-adresse" i browserens adresselinje (hvor "maskinens IP-adresse" er IP-adressen for maskinen).

F.eks.:

https://192.168.1.2



- Hvis du anvender et domænenavn-system eller aktiverer et NetBIOS-navn, kan du indtaste et andet navn, såsom "DeltPrinter", i stedet for IP-adressen.
 - F.eks.:
https://SharedPrinterHvis du aktiverer et NetBIOS-navn, kan du også bruge nodenavnet.
 - F.eks.:
https://brnxxxxxxxxxxxxNetBIOS-navnet kan du finde på netværkskonfigurationsrapporten.
- Ved brug af en Mac skal du gå til Web Based Management ved at klikke på maskinens ikon på **Status Monitor**-skærmen.

3. Hvis maskinen spørger om en adgangskode, skal du skrive den og derefter klikke på .
4. Klik på fanen **Network (Netværk)**.
5. Klik på fanen **Security (Sikkerhed)**.
6. Klik på menuen **Certificate (Certifikat)** i venstre navigationslinje.
7. Klik på **Export (Eksport)**, der vises med **Certificate List (Certifikatliste)**.
8. Hvis du vil kryptere filen, skal du indtaste en adgangskode i feltet **Enter password (Indtast adgangskode)**. Hvis feltet **Enter password (Indtast adgangskode)** er tomt, bliver din outputfil ikke krypteret.
9. Indtast printerens adgangskoden igen i feltet **Retype password (Gentag adgangskode)**, og klik dernæst på **Submit (Send)**.
10. Klik på ▼ ved siden af **Gem**, og angiv derefter det sted, hvor du vil gemme filen.

Det selvsignerede certifikat eksporteres til computeren.

Du kan også importere det selvsignerede certifikat til din computer.



Relaterede informationer

- [Import og eksport af selvsigneret certifikat på din Brother-maskine](#)

Oprettelse og installation af certifikat fra nøglecenter

Hvis du allerede har et certifikat fra et eksternt pålideligt nøglecenter, kan du gemme certifikatet og den private nøgle på maskinen og administrere dem via import og eksport. Hvis du ikke har et certifikat fra et eksternt pålideligt nøglecenter, skal du oprette en anmodning om certifikatunderskrift (CSR), sende den til et nøglecenter til godkendelse og installere det returnerede certifikat på din maskine.

- [Oprettelse af Certificate Signing Request \(CSR\)](#)
- [Installer et certifikat på din Brother-maskine](#)
- [Import og eksport af certifikat og privat nøgle](#)

Oprettelse af Certificate Signing Request (CSR)

En Certificate Signing Request (CSR) er en anmodning, der sendes til et nøglecenter (CA) for at få godkendt de oplysninger, som findes i certifikatet.

Vi anbefaler, at du installerer et nøglecenter-rodcertifikat på din computer, før der oprettes en CSR.

1. Start din webbrowser.
2. Indtast "https://maskinens IP-adresse" i browserens adresselinje (hvor "maskinens IP-adresse" er IP-adressen for maskinen).

F.eks.:

https://192.168.1.2



- Hvis du anvender et domænenavn-system eller aktiverer et NetBIOS-navn, kan du indtaste et andet navn, såsom "DeltPrinter", i stedet for IP-adressen.
 - F.eks.:
https://SharedPrinterHvis du aktiverer et NetBIOS-navn, kan du også bruge nodenavnet.
 - F.eks.:
https://brnxxxxxxxxxxxxNetBIOS-navnet kan du finde på netværkskonfigurationsrapporten.
- Ved brug af en Mac skal du gå til Web Based Management ved at klikke på maskinens ikon på **Status Monitor**-skærmen.

3. Hvis maskinen spørger om en adgangskode, skal du skrive den og derefter klikke på .
4. Klik på fanen **Network (Netværk)**.
5. Klik på fanen **Security (Sikkerhed)**.
6. Klik på menuen **Certificate (Certifikat)** i venstre navigationslinje.
7. Klik på **Create CSR (Opret CSR)**.
8. Indtast et **Common Name (Fælles navn)** (obligatorisk), og tilføj andre oplysninger om din **Organization (Organisation)** (valgfrit).



- Virksomhedsoplysningerne er nødvendige, så nøglecenteret kan bekræfte din identitet og verificere den over for andre.
- Længden af **Common Name (Fælles navn)** skal være mindre end 64 byte. Indtast en identifikator, f.eks. en IP-adresse, et nodenavn eller domænenavn, der skal bruges til at få adgang til printeren via SSL/TLS-kommunikation. Nodenavnet vises som standard. **Common Name (Fælles navn)** er obligatorisk.
- Der vises en advarsel, hvis du indtaster et andet navn i URL'en end det fællesnavn, der blev brugt til certifikatet.
- Længden af **Organization (Organisation)**, **Organization Unit (Organisationsenhed)**, **City/Locality (By/lokalitet)** og **State/Province (Stat/provins)** skal være mindre end 64 byte.
- Det **Country/Region (Land/område)** skal være en ISO 3166 landekode på to tegn.
- Hvis du konfigurerer en X.509v3-certifikatudvidelse, skal du markere afkrydsningsfeltet **Configure extended partition (Konfigurer udvidet partition)** og derefter vælge **Auto (Register IPv4) (Auto registrer IPv4)** eller **Manual**.

9. Vælg din indstilling af rullelisten **Public Key Algorithm (Algoritme til offentlig nøgle)**. Standardindstillingen er **RSA(2048bit)**.

10. Vælg din indstilling af rullelisten **Digest Algorithm (Indlæs og afprøv algoritme)**. Standardindstillingen er **SHA256**.

11. Klik på **Submit (Send)**.

CSR'et vises på skærmen. Gem CSR'et som en fil, eller kopier og indsæt det i en online CSR-formular tilbudt af et nøglecenter.

12. Klik på **Gem**.

13. Klik på ▼ ved siden af **Gem**, og angiv derefter det sted, hvor du vil gemme filen.



-
- Følg nøglecenterets politik vedrørende metoden til at afsende en CSR til nøglecenteret.
 - Hvis du bruger en rod fra et virksomhedsnøglecenter for Windows Server 2008/2008 R2/2012/2012 R2/2016, anbefaler vi, at du bruger en webserver til certifikatskabelonen til sikker oprettelse af klientcertifikatet. Hvis du opretter et klientcertifikat til et IEEE 802.1x-miljø med EAP-TLS-godkendelse, anbefaler vi anvendelsen Bruger for certifikatskabelonen. For mere detaljerede oplysninger, gå til **Oftestillede spørgsmål og fejlfinding** for modellen, på Brothers support-webside support.brother.com. Søg efter "SSL".
-



Relaterede informationer

- [Oprettelse og installation af certifikat fra nøglecenter](#)
-

Installer et certifikat på din Brother-maskine

Når du modtager et certifikat fra et nøglecenter, skal du følge trinnene nedenfor for at installere det på printerserveren:

Kun et certifikat, der er udstedt med din maskines CSR, kan installeres på maskinen. Når du vil oprette et andet CSR, skal du kontrollere, at certifikatet er installeret, før der oprettes et andet CSR. Opret kun et andet CSR efter installation af certifikatet på maskinen. Hvis ikke, vil det CSR, du opretter før du installerer, være ugyldigt.

1. Start din webbrowser.
2. Indtast "https://maskinens IP-adresse" i browserens adresselinje (hvor "maskinens IP-adresse" er IP-adressen for maskinen).

F.eks.:

https://192.168.1.2



- Hvis du anvender et domænenavn-system eller aktiverer et NetBIOS-navn, kan du indtaste et andet navn, såsom "DeltPrinter", i stedet for IP-adressen.

- F.eks.:

https://SharedPrinter

Hvis du aktiverer et NetBIOS-navn, kan du også bruge nodenavnet.

- F.eks.:

https://brnxxxxxxxxxxxx

NetBIOS-navnet kan du finde på netværkskonfigurationsrapporten.

- Ved brug af en Mac skal du gå til Web Based Management ved at klikke på maskinens ikon på **Status Monitor**-skærmen.

3. Hvis maskinen spørger om en adgangskode, skal du skrive den og derefter klikke på .
4. Klik på fanen **Network (Netværk)**.
5. Klik på fanen **Security (Sikkerhed)**.
6. Klik på menuen **Certificate (Certifikat)** i venstre navigationslinje.
7. Klik på **Install Certificate (Installer certifikat)**.
8. Gennemse for at finde den fil, der indeholder certifikatet udstedt af nøglecenteret, og klik derefter på **Submit (Send)**.

Certifikatet er blevet oprettet og gemt i maskinens hukommelse.

Hvis du vil bruge SSL/TLS-kommunikation, skal rodcertifikatet fra nøglecenteret også installeres på computeren. Kontakt din netværksadministrator.



Relaterede informationer

- [Oprettelse og installation af certifikat fra nøglecenter](#)

Import og eksport af certifikat og privat nøgle

Gem certifikatet og den private nøgle på maskinen, og administrer dem ved at importere og eksportere dem.

- [Import af et certifikat og en privat nøgle](#)
- [Eksport af certifikat og privat nøgle](#)

Import af et certifikat og en privat nøgle

1. Start din webbrowser.
2. Indtast "https://maskinens IP-adresse" i browserens adresselinje (hvor "maskinens IP-adresse" er IP-adressen for maskinen).

F.eks.:

https://192.168.1.2



- Hvis du anvender et domænenavn-system eller aktiverer et NetBIOS-navn, kan du indtaste et andet navn, såsom "DeltPrinter", i stedet for IP-adressen.
 - F.eks.:
https://SharedPrinterHvis du aktiverer et NetBIOS-navn, kan du også bruge nodenavnet.
 - F.eks.:
https://brnxxxxxxxxxxxxNetBIOS-navnet kan du finde på netværkskonfigurationsrapporten.
- Ved brug af en Mac skal du gå til Web Based Management ved at klikke på maskinens ikon på **Status Monitor**-skærmen.

3. Hvis maskinen spørger om en adgangskode, skal du skrive den og derefter klikke på .
4. Klik på fanen **Network (Netværk)**.
5. Klik på fanen **Security (Sikkerhed)**.
6. Klik på menuen **Certificate (Certifikat)** i venstre navigationslinje.
7. Klik på **Import Certificate and Private Key (Importer certifikat og privat nøgle)**.
8. Gennemse for den fil, du vil importere.
9. Indtast adgangskoden, hvis filen er krypteret, og klik derefter på **Submit (Send)**.

Certifikatet og den private nøgle importeres til maskinen.

Hvis du vil bruge SSL/TLS-kommunikation, skal rodcertifikatet fra nøglecenteret også være installeret på computeren. Kontakt din netværksadministrator.



Relaterede informationer

- [Import og eksport af certifikat og privat nøgle](#)

Eksport af certifikat og privat nøgle

1. Start din webbrowser.
2. Indtast "https://maskinens IP-adresse" i browserens adresselinje (hvor "maskinens IP-adresse" er IP-adressen for maskinen).

F.eks.:

https://192.168.1.2



- Hvis du anvender et domænenavn-system eller aktiverer et NetBIOS-navn, kan du indtaste et andet navn, såsom "DeltPrinter", i stedet for IP-adressen.
 - F.eks.:
https://SharedPrinterHvis du aktiverer et NetBIOS-navn, kan du også bruge nodenavnet.
 - F.eks.:
https://brnxxxxxxxxxxxxNetBIOS-navnet kan du finde på netværkskonfigurationsrapporten.
- Ved brug af en Mac skal du gå til Web Based Management ved at klikke på maskinens ikon på **Status Monitor**-skærmen.

3. Hvis maskinen spørger om en adgangskode, skal du skrive den og derefter klikke på .
4. Klik på fanen **Network (Netværk)**.
5. Klik på fanen **Security (Sikkerhed)**.
6. Klik på menuen **Certificate (Certifikat)** i venstre navigationslinje.
7. Klik på **Export (Eksport)**, der vises med **Certificate List (Certifikatliste)**.
8. Indtast en adgangskode, hvis du vil kryptere filen.
Hvis der ikke indtastes en adgangskode, krypteres udskriften ikke.
9. Gentag adgangskoden for at bekræfte den, og klik derefter på **Submit (Send)**.
10. Klik på ▼ ved siden af **Gem**, og angiv derefter det sted, hvor du vil gemme filen.

Certifikatet og den private nøgle eksporteres til computeren.

Du kan også importere certifikatet til din computer.



Relaterede informationer

- [Import og eksport af certifikat og privat nøgle](#)

Import og eksport af et nøglecentercertifikat

Du kan importere, eksportere og gemme nøglecentercertifikater på Brother-maskinen.

- [Import af et nøglecentercertifikat](#)
- [Eksport af et nøglecentercertifikat](#)

Import af et nøglecentercertifikat

1. Start din webbrowser.
2. Indtast "https://maskinens IP-adresse" i browserens adresselinje (hvor "maskinens IP-adresse" er IP-adressen for maskinen).

F.eks.:

https://192.168.1.2



- Hvis du anvender et domænenavn-system eller aktiverer et NetBIOS-navn, kan du indtaste et andet navn, såsom "DeltPrinter", i stedet for IP-adressen.
 - F.eks.:
https://SharedPrinterHvis du aktiverer et NetBIOS-navn, kan du også bruge nodenavnet.
 - F.eks.:
https://brnxxxxxxxxxxxxNetBIOS-navnet kan du finde på netværkskonfigurationsrapporten.
- Ved brug af en Mac skal du gå til Web Based Management ved at klikke på maskinens ikon på **Status Monitor**-skærmen.

3. Hvis maskinen spørger om en adgangskode, skal du skrive den og derefter klikke på .
4. Klik på fanen **Network (Netværk)**.
5. Klik på fanen **Security (Sikkerhed)**.
6. Klik på menuen **CA Certificate (Nøglecentercertifikat)** i venstre navigationslinje.
7. Klik på **Import CA Certificate (Import af nøglecentercertifikat)**.
8. Gennemse for den fil, du vil importere.
9. Klik på **Submit (Send)**.



Relaterede informationer

- [Import og eksport af et nøglecentercertifikat](#)

Eksport af et nøglecentercertifikat

1. Start din webbrowser.
2. Indtast "https://maskinens IP-adresse" i browserens adresselinje (hvor "maskinens IP-adresse" er IP-adressen for maskinen).

F.eks.:

https://192.168.1.2



- Hvis du anvender et domænenavn-system eller aktiverer et NetBIOS-navn, kan du indtaste et andet navn, såsom "DeltPrinter", i stedet for IP-adressen.
 - F.eks.:
https://SharedPrinterHvis du aktiverer et NetBIOS-navn, kan du også bruge nodenavnet.
 - F.eks.:
https://brnxxxxxxxxxxxxNetBIOS-navnet kan du finde på netværkskonfigurationsrapporten.
- Ved brug af en Mac skal du gå til Web Based Management ved at klikke på maskinens ikon på **Status Monitor**-skærmen.

3. Hvis maskinen spørger om en adgangskode, skal du skrive den og derefter klikke på .
4. Klik på fanen **Network (Netværk)**.
5. Klik på fanen **Security (Sikkerhed)**.
6. Klik på menuen **CA Certificate (Nøglecentercertifikat)** i venstre navigationslinje.
7. Vælg det certifikat, du vil eksportere, og klik på **Export (Eksport)**.
8. Klik på **Submit (Send)**.
9. Klik på ▼ ved siden af **Gem**, og angiv derefter det sted, hvor du vil gemme filen.



Relaterede informationer

- [Import og eksport af et nøglecentercertifikat](#)

Administration af flere certifikater

Med funktionen til flere certifikater kan du bruge Web Based Management til at administrere hvert certifikat, der er installeret på maskinen. I Web Based Management skal du navigere til skærbilledet **Certificate (Certifikat)** eller **CA Certificate (Nøglecentercertifikat)** for at se certifikatindholdet, slette eller eksportere dine certifikater.

| | Maksimale antal certifikater, der er gemt på en Brother-maskine |
|--|---|
| Selvsigneret certifikat eller certifikat, der er udstedt af et nøglecenter | 5 |
| Nøglecentercertifikat | 6 |

Vi anbefaler, at du gemmer ét certifikat mindre end det tilladte antal, så en ledig plads reserveres i tilfælde af certifikatudløb. Når et certifikat udløber, skal du importere et nyt certifikat til den ledige plads og derefter slette det udløbne certifikat. På den måde undgår du konfigurationsfejl.



- Når du bruger HTTPS/IPPS eller IEEE 802.1x, skal du vælge, hvilket certifikat du bruger.
- Når du bruger SSL til SMTP-kommunikation, behøver du ikke at vælge certifikatet. Det nødvendige certifikat vælges automatisk.



Relaterede informationer

- [Certifikater og Web Based Management](#)

Sikker administration af din netværksmaskine med IPsec

- [Introduktion til IPsec](#)
- [Konfiguration af IPsec med Web Based Management](#)
- [Konfiguration af en IPsec-adresse med Web Based Management](#)
- [Konfiguration af IPsec-skabelon med Web Based Management](#)

Introduktion til IPsec

IPsec (Internet Protocol Security) er en sikkerhedsprotokol, der bruger en internetprotokolfunktion (valgfrit) til at forhindre datamanipulation og sikre fortroligheden for data, der overføres som IP-pakker. IPsec krypterer data, der sendes over netværket, f.eks. udskriftsdata fra computere til en printer. Dataene krypteres i netværkslaget, og programmer, der bruger en protokol på et højere niveau, bruger IPsec, selvom brugeren ikke er klar over det.

IPsec understøtter følgende funktioner:

- IPsec-transmissioner

I overensstemmelse med betingelserne for indstillingen IPsec, sender den netværkstilsluttede computer data til og modtager data fra den angivne enhed via IPsec. Når enhederne starter en kommunikation med IPsec, udveksles nøglerne først med Internet Key Exchange (IKE), og derefter transmitteres de krypterede data ved brug af nøglerne.

IPsec har desuden to driftstilstande: Tilstanden Transport og tilstanden Tunnel. Tilstanden Transport bruges hovedsageligt til kommunikation mellem enheder, og tilstanden Tunnel bruges i miljøer som f.eks. Virtual Private Network (VPN).



Følgende betingelser skal opfyldes ved IPsec-transmissioner:

- Den netværkstilsluttede computer kan kommunikere med IPsec.
- Din Brother-maskine er konfigureret til IPsec-kommunikation.
- Den computer, der er sluttet til din Brother-maskine, er konfigureret til IPsec-forbindelser.

- IPsec-indstillinger

Indstillinger, der er nødvendige for at oprette forbindelse via IPsec. Indstillingerne kan konfigureres med Web Based Management.



For at konfigurere IPsec-indstillingerne, skal du bruge browseren på en computer, der er tilsluttet netværket.



Relaterede informationer

- [Sikker administration af din netværksmaskine med IPsec](#)
-

Konfiguration af IPsec med Web Based Management

IPsec-forbindelsesbetingelserne omfatter to **Template (Skabelon)**-typer: **Address (Adresse)** og **IPsec**. Du kan konfigurere op til 10 forbindelsesforhold.

1. Start din webbrowser.
2. Indtast "https://maskinens IP-adresse" i browserens adresselinje (hvor "maskinens IP-adresse" er IP-adressen for maskinen).

Eksempel:

https://192.168.1.2

3. Hvis maskinen spørger om en adgangskode, skal du skrive den og derefter klikke på .
4. Klik på fanen **Network (Netværk)**.
5. Klik på fanen **Security (Sikkerhed)**.
6. Klik på menuen **IPsec** i venstre navigationslinje.
7. Konfigurer indstillingerne.

| Indstilling | Beskrivelse |
|--|--|
| Status | Aktiver eller deaktiver IPsec. |
| Negotiation Mode (Aftaletilstand) | Vælg Negotiation Mode (Aftaletilstand) for IKE Phase 1. IKE er en protokol, der bruges til at udveksle krypteringsnøgler med det formål at udføre krypteret kommunikation via IPsec. Hvis du vælger tilstanden Main (Primær) , reduceres behandlingstiden, men sikkerheden er høj. Hvis du vælger tilstanden Aggressive (Aggressiv) , øges behandlingstiden i forhold til Main (Primær) , men sikkerheden er lavere. |
| All Non-IPsec Traffic (Al ikke-IPsec-trafik) | Vælg den handling, der skal udføres for ikke-IPsec-pakker. Når der bruges webtjenester, skal du vælge Allow (Tillad) for All Non-IPsec Traffic (Al ikke-IPsec-trafik) . Hvis du vælger Drop (Slip) , kan der ikke bruges webtjenester. |
| Broadcast/Multicast Bypass (Rundsendelses-/multicast-tilsidesættelse) | Markér Enabled (Aktiveret) eller Disabled (Deaktiveret) . |
| Protocol Bypass (Protokoltilsidesættelse) | Markér afkrydsningsfeltet for den eller de ønskede indstillinger. |
| Rules (Regler) | Markér afkrydsningsfeltet for Enabled (Aktiveret) for at aktivere skabelonen. Når du vælger flere afkrydsningsfelter, har de lavere nummererede afkrydsningsfelter prioritet, hvis der er konflikt mellem indstillingerne for de valgte afkrydsningsfelter. Klik på den tilsvarende rulleliste for at vælge den Address Template (Adresseskabelon) , der anvendes for IPsec-forbindelsesforholdene. Hvis du vil tilføje en Address Template (Adresseskabelon) , skal du klikke på Add Template (Tilføj skabelon) . Klik på den tilsvarende rulleliste for at vælge den IPsec Template (IPsec-skabelon) , der anvendes for IPsec-forbindelsesforholdene. Hvis du vil tilføje en IPsec Template (IPsec-skabelon) , skal du klikke på Add Template (Tilføj skabelon) . |

8. Klik på **Submit (Send)**.

Hvis maskinen skal genstartes for at registrere de nye indstillinger, vises skærmen til bekræftelse af genstart.

Hvis der er en tom post i den skabelon, du aktiverer i tabellen **Rules (Regler)**, vises en fejlmeddelelse. Bekræft dine valg, og klik på **Submit (Send)** igen.



Relaterede informationer

- Sikker administration af din netværksmaskine med IPsec

Konfiguration af en IPsec-adresse med Web Based Management

1. Start din webbrowser.
2. Indtast "https://maskinens IP-adresse" i browserens adresselinje (hvor "maskinens IP-adresse" er IP-adressen for maskinen).

Eksempel:

https://192.168.1.2

3. Hvis maskinen spørger om en adgangskode, skal du skrive den og derefter klikke på .
4. Klik på fanen **Network (Netværk)**.
5. Klik på fanen **Security (Sikkerhed)**.
6. Klik på menuen **IPsec Address Template (IPsec-adresseskabelon)** i venstre navigationslinje.
Listen over skabeloner vises med 10 adresseskabeloner.
Klik på knappen **Delete (Slet)** for at slette en **Address Template (Adresseskabelon)**. Når en **Address Template (Adresseskabelon)** er i brug, kan den ikke slettes.
7. Klik på nummeret for den **Address Template (Adresseskabelon)**, der skal oprettes. **IPsec Address Template (IPsec-adresseskabelon)** bliver vist.
8. Konfigurer indstillingerne.

| Indstilling | Beskrivelse |
|---|---|
| Template Name (Skabelonnavn) | Angiv et navn for skabelonen (op til 16 tegn). |
| Local IP Address (Lokal IP-adresse) | <ul style="list-style-type: none">• IP Address (IP-adresse) Angiv IP-adressen. Vælg ALL IPv4 Address (ALLE IPv4-adresser), ALL IPv6 Address (ALLE IPv6-adresser), ALL Link Local IPv6 (ALLE linklokale IPv6) eller Custom (Tilpasset) fra rullelisten. Hvis du vælger Custom (Tilpasset) fra rullelisten, skal du skrive IP-adresse (IPv4 eller IPv6) i tekstfeltet.• IP Address Range (IP-adresseområde) Skriv den første og sidste IP-adresse i IP-adresseintervallet i tekstfelterne. Der opstår en fejl, hvis start- og slut-IP-adressen ikke understøtter IPv4 eller IPv6 som standard, eller hvis slut-IP-adressen er lavere end startadressen.• IP Address / Prefix (IP-adresse/præfiks) Angiv IP-adresse med CIDR-notation. Eksempelvis: 192.168.1.1/24 Da det angivne præfiks angives i form af en 24-bit undernetmaske (255.255.255.0) for 192.168.1.1 er adresserne 192.168.1.xxx gyldige. |
| Remote IP Address (Fjern-IP-adresse) | <ul style="list-style-type: none">• Any (Alle) Hvis du vælger Any (Alle), bliver IP-adresser aktiveret.• IP Address (IP-adresse) Indtast den angivne IP-adresse (IPv4 eller IPv6) i tekstboksen.• IP Address Range (IP-adresseområde) Indtast start- og slut-IP-adresserne for IP-adresseområdet. Der opstår en fejl, hvis start- og slut-IP-adressen ikke understøtter IPv4 eller IPv6 som standard, eller hvis slut-IP-adressen er lavere end startadressen.• IP Address / Prefix (IP-adresse/præfiks) Angiv IP-adresse med CIDR-notation. Eksempelvis: 192.168.1.1/24 |

| Indstilling | Beskrivelse |
|-------------|---|
| | Da det angivne præfiks angives i form af en 24-bit undernetmaske (255.255.255.0) for 192.168.1.1 er adresserne 192.168.1.xxx gyldige. |

9. Klik på **Submit (Send)**.



Når du ændrer indstillingerne for den skabelon, der aktuelt er i brug, skal du genstarte maskinen for at aktivere konfigurationen.



Relaterede informationer

- [Sikker administration af din netværksmaskine med IPsec](#)

Konfiguration af IPsec-skabelon med Web Based Management



1. Start din webbrowser.
2. Indtast "https://maskinens IP-adresse" i browserens adresselinje (hvor "maskinens IP-adresse" er IP-adressen for maskinen).
Eksempel:
https://192.168.1.2
3. Hvis maskinen spørger om en adgangskode, skal du skrive den og derefter klikke på .
4. Klik på fanen **Network (Netværk)**.
5. Klik på fanen **Security (Sikkerhed)**.
6. Klik på **IPsec Template (IPsec-skabelon)** i venstre navigationslinje.
Listen over skabeloner vises med 10 IPsec-skabeloner.
Klik på knappen **Delete (Slet)** for at slette en **IPsec Template (IPsec-skabelon)**. Når en **IPsec Template (IPsec-skabelon)** er i brug, kan den ikke slettes.
7. Klik på den **IPsec Template (IPsec-skabelon)**, der skal oprettes. Hvis skærmen **IPsec Template (IPsec-skabelon)** vises. Konfigurationsfelterne varierer baseret på de **Use Prefixed Template (Brug skabelon med præfiks)** og **Internet Key Exchange (IKE)** du vælger.
8. Gå til feltet **Template Name (Skabelonnavn)**, og navngiv skabelonen (op til 16 tegn).
9. Hvis du har valgt **Custom (Tilpasset)** i **Use Prefixed Template (Brug skabelon med præfiks)** rullelisten, skal du vælge **Internet Key Exchange (IKE)** indstillingerne og derefter ændre indstillingerne efter behov.
10. Klik på **Submit (Send)**.



Relaterede informationer

- [Sikker administration af din netværksmaskine med IPsec](#)
 - [IKEv1-indstillinger for en IPsec-skabelon](#)
 - [IKEv2-indstillinger for en IPsec-skabelon](#)
 - [Manuel indstilling af en IPsec-skabelon](#)

IKEv1-indstillinger for en IPsec-skabelon

| Indstilling | Beskrivelse |
|---|--|
| Template Name (Skabelonnavn) | Indtast et navn for skabelonen (op til 16 tegn). |
| Use Prefixed Template (Brug skabelon med præfiks) | <p>Vælg Custom (Tilpasset), IKEv1 High Security (IKEv1 høj sikkerhed) eller IKEv1 Medium Security (IKEv1 medium sikkerhed). Indstillingselementerne varierer afhængigt af den valgte skabelon.</p> <hr/> <p> Standardskabelonen afhænger af, om du vælger Main (Primær) eller Aggressive (Aggressiv) for Negotiation Mode (Aftaletilstand) på IPsec-konfigurations-skærmen.</p> |
| Internet Key Exchange (IKE) | <p>IKE er en kommunikationsprotokol, der bruges til at udveksle krypteringsnøgler med det formål at udføre krypteret kommunikation via IPsec. Den krypterede kommunikation udføres kun på det pågældende tidspunkt, og derfor fastsættes den krypteringsalgoritme, der er nødvendig for IPsec, og krypteringsnøglerne deles. Ved IKE udveksles krypteringsnøglerne via Diffie-Hellman-nøgleudvekslingsmetoden, og der udføres en krypterede kommunikation, der er begrænset til IKE.</p> <p>Hvis du har valgt Custom (Tilpasset) i Use Prefixed Template (Brug skabelon med præfiks), skal du vælge IKEv1.</p> |
| Authentication Type (Godkendelsestype) | <ul style="list-style-type: none"> • Diffie-Hellman Group (Diffie-Hellman-gruppe) <p>Denne nøgleudvekslingsmetode muliggør sikker udveksling af hemmelige nøgler på et ubeskyttet netværk. Diffie-Hellman-nøgleudvekslingsmetoden bruger et diskret logaritmeproblem, ikke en hemmelig nøgle, til at sende og modtage åbne oplysninger, der er genereret ved hjælp af et vilkårligt tal og den hemmelige nøgle.</p> <p>Vælg Group1 (Gruppe1), Group2 (Gruppe2), Group5 (Gruppe5) eller Group14 (Gruppe14).</p> • Encryption (Kryptering) <p>Vælg DES, 3DES, AES-CBC 128 eller AES-CBC 256.</p> • Hash <p>Vælg MD5, SHA1, SHA256, SHA384 eller SHA512.</p> • SA Lifetime (SA-levetid) <p>Angiv IKE SA-livstiden.</p> <p>Indtast tid (sekunder) og antal kilobytes (kB).</p> |
| Encapsulating Security (Indkapslingssikkerhed) | <ul style="list-style-type: none"> • Protocol (Protokol) <p>Vælg ESP, AH eller AH+ESP.</p> <hr/> <p> - ESP er en protokol til gennemførelse af krypteret kommunikation vha. IPsec. ESP krypterer dataene (kommunikeret indhold) og tilføjer yderligere oplysninger. En IP-pakke består af en header og de krypterede data, der følger headeren. Ud over de krypterede data indeholder IP-pakken også oplysninger om krypteringsmetoden og krypteringsnøglen, godkendelsesdataene osv.</p> <p>- AH er en del af IPsec-protokollen, der godkender afsenderen og forhindrer datamanipulation (sikrer fuldständigkeit). I en IP-pakke indsættes dataene umiddelbart efter headeren. Derudover indeholder pakkerne en hash-værdi, der beregnes ved hjælp af en ligning fra det kommunikerede indhold, hemmelig nøgle osv., for at undgå forfalskning af afsenderen og datamanipulation. Modsat ESP sker der ingen kryptering af det kommunikerede indhold, og dataene sendes og modtages som almindelig tekst.</p> |

| Indstilling | Beskrivelse |
|--|--|
| | <ul style="list-style-type: none"> • Encryption (Kryptering) Vælg DES, 3DES, AES-CBC 128 eller AES-CBC 256. • Hash Vælg None (Ingen), MD5, SHA1, SHA256, SHA384 eller SHA512. • SA Lifetime (SA-levetid) Angiv levetiden for IKE SA. Indtast tiden (sekunder) og antallet af kilobytes (kbytes). • Encapsulation Mode (Indkapslingstilstand) Markér Transport eller Tunnel. • Remote Router IP-Address (Fjernrouter-IP-adresse) Indtast IP-adressen (IPv4 eller IPv6) for fjernrouteren. Disse oplysninger skal kun indtastes, når tilstanden Tunnel er valgt. <hr/> <p> SA (Security Association) er en krypteret kommunikationsmetode, der udveksler og deler oplysninger via IPsec eller IPv6, f.eks. krypteringsmetode og krypteringsnøgle, med henblik på at skabe en sikker kommunikationskanal, før kommunikationen starter. SA kan også henvise til en oprettet virtuel krypteret kommunikationskanal. SA til IPsec opretter krypteringsmetoden, udveksler nøglerne og udfører fælles godkendelse i overensstemmelse med standardproceduren IKE (Internet Key Exchange). Derudover opdateres SA med jævne mellemrum.</p> |
| Perfect Forward Secrecy (PFS) (PFS (Perfect Forward Secrecy)) | <p>PFS henter ikke nøgler fra tidligere nøgler, der er blevet brugt til kryptering af meddelelser. Hvis en nøgle, der er blevet brugt til at kryptere en besked, hentes fra en overordnet nøgle, bruges den pågældende overordnede nøgle ikke til at hente andre nøgler. Hvis en nøgle kompromiteres, begrænses skadens omfang til de beskeder, der er blevet krypteret med den pågældende nøgle.</p> <p>Markér Enabled (Aktiveret) eller Disabled (Deaktiveret).</p> |
| Authentication Method (Godkendelsesmetode) | <p>Vælg godkendelsesmetoden. Vælg Pre-Shared Key (Forhåndsdelte nøgle) eller Certificates (Certifikater).</p> |
| Pre-Shared Key (Forhåndsdelte nøgle) | <p>Når kommunikationen krypteres, udveksles og deles krypteringsnøglen på forhånd via en anden kanal.</p> <p>Hvis du har valgt Pre-Shared Key (Forhåndsdelte nøgle) til Authentication Method (Godkendelsesmetode), skal du indtaste Pre-Shared Key (Forhåndsdelte nøgle) (op til 32 tegn).</p> <ul style="list-style-type: none"> • Local/ID Type/ID (Lokal/Id-type/Id) Vælg afsenderens ID-type, og indtast derefter ID'et. Vælg IPv4 Address (IPv4-adresser), IPv6 Address (IPv6-adresser), FQDN, E-mail Address (E-mailadresse) eller Certificate (Certifikat) for den pågældende type. Hvis du vælger Certificate (Certifikat), skal du indtaste fællesnavnet for certifikatet i feltet ID. • Remote/ID Type/ID (Fjern/Id-type/Id) Vælg modtagerens ID-type, og indtast derefter ID'et. Vælg IPv4 Address (IPv4-adresser), IPv6 Address (IPv6-adresser), FQDN, E-mail Address (E-mailadresse) eller Certificate (Certifikat) for den pågældende type. Hvis du vælger Certificate (Certifikat), skal du indtaste fællesnavnet for certifikatet i feltet ID. |
| Certificate (Certifikat) | <p>Hvis du har valgt Certificates (Certifikater) for Authentication Method (Godkendelsesmetode), skal du vælge certifikatet.</p> |

| Indstilling | Beskrivelse |
|-------------|---|
| |  Du kan kun vælge de certifikater, der blev oprettet på siden Certificate (Certifikat) under sikkerhedsfunktionerne på Web Based Management Securitys konfigurationskærm. |





Relaterede informationer

- [Konfiguration af IPsec-skabelon med Web Based Management](#)
-

IKEv2-indstillinger for en IPsec-skabelon

| Indstilling | Beskrivelse |
|---|--|
| Template Name (Skabelonnavn) | Indtast et navn for skabelonen (op til 16 tegn). |
| Use Prefixed Template (Brug skabelon med præfiks) | Vælg Custom (Tilpasset) , IKEv2 High Security (IKEv2 høj sikkerhed) eller IKEv2 Medium Security (IKEv2 medium sikkerhed) . Indstillingselementerne varierer afhængigt af den valgte skabelon. |
| Internet Key Exchange (IKE) | <p>IKE er en kommunikationsprotokol, der bruges til at udveksle krypteringsnøgler med det formål at udføre krypteret kommunikation via IPsec. Den krypterede kommunikation udføres kun på det pågældende tidspunkt, og derfor fastsættes den krypteringsalgoritme, der er nødvendig for IPsec, og krypteringsnøglerne deles. Ved IKE udveksles krypteringsnøglerne via Diffie-Hellman-nøgleudvekslingsmetoden, og der udføres en krypterede kommunikation, der er begrænset til IKE.</p> <p>Hvis du har valgt Custom (Tilpasset) i Use Prefixed Template (Brug skabelon med præfiks), skal du vælge IKEv2.</p> |
| Authentication Type (Godkendelsestype) | <ul style="list-style-type: none"> Diffie-Hellman Group (Diffie-Hellman-gruppe) Denne nøgleudvekslingsmetode muliggør sikker udveksling af hemmelige nøgler på et ubeskyttet netværk. Diffie-Hellman-nøgleudvekslingsmetoden bruger et diskret logaritmeproblem, ikke en hemmelig nøgle, til at sende og modtage åbne oplysninger, der er genereret ved hjælp af et vilkårligt tal og den hemmelige nøgle. Vælg Group1 (Gruppe1), Group2 (Gruppe2), Group5 (Gruppe5) eller Group14 (Gruppe14). Encryption (Kryptering) Vælg DES, 3DES, AES-CBC 128 eller AES-CBC 256. Hash Vælg MD5, SHA1, SHA256, SHA384 eller SHA512. SA Lifetime (SA-levetid) Angiv IKE SA-livstiden. Indtast tid (sekunder) og antal kilobytes (kB). |
| Encapsulating Security (Indkapslingssikkerhed) | <ul style="list-style-type: none"> Protocol (Protokol) Vælg ESP. <hr/>  ESP er en protokol til gennemførelse af krypteret kommunikation vha. IPsec. ESP krypterer dataene (kommunikeret indhold) og tilføjer yderligere oplysninger. En IP-pakke består af en header og de krypterede data, der følger headeren. Ud over de krypterede data indeholder IP-pakken også oplysninger om krypteringsmetoden og krypteringsnøglen, godkendelsesdataene osv. Encryption (Kryptering) Vælg DES, 3DES, AES-CBC 128 eller AES-CBC 256. Hash Vælg MD5, SHA1, SHA256, SHA384 eller SHA512. SA Lifetime (SA-levetid) Angiv levetiden for IKE SA. Indtast tiden (sekunder) og antallet af kilobytes (kbytes). Encapsulation Mode (Indkapslingstilstand) Markér Transport eller Tunnel. Remote Router IP-Address (Fjernrouter-IP-adresse) Indtast IP-adressen (IPv4 eller IPv6) for fjernrouteren. Disse oplysninger skal kun indtastes, når tilstanden Tunnel er valgt. |

| Indstilling | Beskrivelse |
|---|--|
| | <p> SA (Security Association) er en krypteret kommunikationsmetode, der udveksler og deler oplysninger via IPsec eller IPv6, f.eks. krypteringsmetode og krypteringsnøgle, med henblik på at skabe en sikker kommunikationskanal, før kommunikationen starter. SA kan også henvise til en oprettet virtuel krypteret kommunikationskanal. SA til IPsec opretter krypteringsmetoden, udveksler nøglerne og udfører fælles godkendelse i overensstemmelse med standardproceduren IKE (Internet Key Exchange). Derudover opdateres SA med jævne mellemrum.</p> |
| <p>Perfect Forward Secrecy (PFS) (PFS (Perfect Forward Secrecy))</p> | <p>PFS henter ikke nøgler fra tidligere nøgler, der er blevet brugt til kryptering af meddelelser. Hvis en nøgle, der er blevet brugt til at kryptere en besked, hentes fra en overordnet nøgle, bruges den pågældende overordnede nøgle ikke til at hente andre nøgler. Hvis en nøgle kompromiteres, begrænses skadens omfang til de beskeder, der er blevet krypteret med den pågældende nøgle.</p> <p>Markér Enabled (Aktiveret) eller Disabled (Deaktiveret).</p> |
| <p>Authentication Method (Godkendelsesmetode)</p> | <p>Vælg godkendelsesmetoden. Vælg Pre-Shared Key (Forhåndsdelte nøgle), Certificates (Certifikater), EAP - MD5 eller EAP - MS-CHAPv2.</p> <p> EAP er en godkendelsesprotokol, der er en udvidelse af PPP. Ved anvendelse af EAP med IEEE802.1x bruges der en ny nøgle til brugergodkendelse under hver session.</p> <p>Du skal kun bruge følgende indstillinger, når der er valgt EAP - MD5 eller EAP - MS-CHAPv2 under Authentication Method (Godkendelsesmetode):</p> <ul style="list-style-type: none"> • Mode (Tilstand) Markér Server-Mode (Servertilstand) eller Client-Mode (Klienttilstand). • Certificate (Certifikat) Vælg certifikatet. • User Name (Brugernavn) Indtast brugernavnet (op til 32 tegn). • Password (Adgangskode) Indtast adgangskoden (op til 32 tegn). Adgangskoden skal indtastes to gange for at bekræfte den. |
| <p>Pre-Shared Key (Forhåndsdelte nøgle)</p> | <p>Når kommunikationen krypteres, udveksles og deles krypteringsnøglen på forhånd via en anden kanal.</p> <p>Hvis du har valgt Pre-Shared Key (Forhåndsdelte nøgle) til Authentication Method (Godkendelsesmetode), skal du indtaste Pre-Shared Key (Forhåndsdelte nøgle) (op til 32 tegn).</p> <ul style="list-style-type: none"> • Local/ID Type/ID (Lokal/Id-type/Id) Vælg afsenderens ID-type, og indtast derefter ID'et. Vælg IPv4 Address (IPv4-adresser), IPv6 Address (IPv6-adresser), FQDN, E-mail Address (E-mailadresse) eller Certificate (Certifikat) for den pågældende type. Hvis du vælger Certificate (Certifikat), skal du indtaste fællesnavnet for certifikatet i feltet ID. • Remote/ID Type/ID (Fjern/Id-type/Id) Vælg modtagerens ID-type, og indtast derefter ID'et. Vælg IPv4 Address (IPv4-adresser), IPv6 Address (IPv6-adresser), FQDN, E-mail Address (E-mailadresse) eller Certificate (Certifikat) for den pågældende type. Hvis du vælger Certificate (Certifikat), skal du indtaste fællesnavnet for certifikatet i feltet ID. |



| Indstilling | Beskrivelse |
|--------------------------|--|
| Certificate (Certifikat) | <p>Hvis du har valgt Certificates (Certifikater) for Authentication Method (Godkendelsesmetode), skal du vælge certifikatet.</p> <hr/> <p> Du kan kun vælge de certifikater, der blev oprettet på siden Certificate (Certifikat) under sikkerhedsfunktionerne på Web Based Management Securitys konfigurationsskærm.</p> |





Relaterede informationer

- [Konfiguration af IPsec-skabelon med Web Based Management](#)

Manuel indstilling af en IPsec-skabelon

| Indstilling | Beskrivelse |
|--|---|
| Template Name (Skabelonnavn) | Indtast et navn for skabelonen (op til 16 tegn). |
| Use Prefixed Template (Brug skabelon med præfiks) | Vælg Custom (Tilpasset) . |
| Internet Key Exchange (IKE) | <p>IKE er en kommunikationsprotokol, der bruges til at udveksle krypteringsnøgler med det formål at udføre krypteret kommunikation via IPsec. Den krypterede kommunikation udføres kun på det pågældende tidspunkt, og derfor fastsættes den krypteringsalgoritme, der er nødvendig for IPsec, og krypteringsnøglerne deles. Ved IKE udveksles krypteringsnøglerne via Diffie-Hellman-nøgleudvekslingsmetoden, og der udføres en krypterede kommunikation, der er begrænset til IKE.</p> <p>Vælg Manual.</p> |
| Authentication Key (ESP, AH) (Godkendelsesnøgle (ESP, AH)) | <p>Indtast In/Out (Ind/ud)-værdierne.</p> <p>Disse indstillinger er nødvendige, når Custom (Tilpasset) er valgt for Use Prefixed Template (Brug skabelon med præfiks), Manual er valgt for Internet Key Exchange (IKE) og en anden indstilling end None (Ingen) er valgt for Hash for afsnittet Encapsulating Security (Indkapslingssikkerhed).</p> <hr/> <p> Det tilgængelige antal tegn varierer, afhængigt af den valgte indstilling for Hash i afsnittet Encapsulating Security (Indkapslingssikkerhed).</p> <p>Der opstår fejl, hvis længden af den angivne godkendelsesnøgle afviger fra den valgte hash-algoritme.</p> <ul style="list-style-type: none">• MD5: 128 bit (16 bytes)• SHA1: 160 bit (20 bytes)• SHA256: 256 bit (32 bytes)• SHA384: 384 bit (48 bytes)• SHA512: 512 bit (64 bytes) <p>Når du angiver nøglen i ASCII-kode, skal du omgive tegnene med dobbelte anførselstegn (").</p> <hr/> |
| Code key (ESP) (Kodenøgle (ESP)) | <p>Indtast In/Out (Ind/ud)-værdierne.</p> <p>Indstillingerne er påkrævede, når der er valgt Custom (Tilpasset) for Use Prefixed Template (Brug skabelon med præfiks), når der er valgt Manual for Internet Key Exchange (IKE), og når der er valgt ESP for Protocol (Protokol) under Encapsulating Security (Indkapslingssikkerhed).</p> <hr/> <p> Det tilgængelige antal tegn varierer, afhængigt af den valgte indstilling for Encryption (Kryptering) i afsnittet Encapsulating Security (Indkapslingssikkerhed).</p> <p>Der opstår fejl, hvis længden af den angivne kodenøgle afviger fra den valgte krypteringsalgoritme.</p> <ul style="list-style-type: none">• DES: 64 bit (8 bytes)• 3DES: 192 bit (24 bytes)• AES-CBC 128: 128 bit (16 bytes)• AES-CBC 256: 256 bit (32 bytes) <p>Når du angiver nøglen i ASCII-kode, skal du omgive tegnene med dobbelte anførselstegn (").</p> <hr/> |

| Indstilling | Beskrivelse |
|--|---|
| SPI | <p>Disse parametre bruges til at identificere sikkerhedsoplysninger. En vært har generelt flere SA'er (Security Association) for flere typer IPsec-kommunikation. Det er derfor nødvendigt at identificere den gældende SA, når der modtages en IPsec-pakke. SPI-parameteren, som identificerer SA, er inkluderet i Authentication Header (AH) og Encapsulating Security Payload (ESP) header.</p> <p>Indstillingerne er nødvendige, når der er valgt Custom (Tilpasset) for Use Prefixed Template (Brug skabelon med præfiks), og når der er valgt Manual for Internet Key Exchange (IKE).</p> <p>Indtast værdierne In/Out (Ind/ud). Der må være 3-10 tegn.</p> |
| Encapsulating Security (Indkapslingsikkerhed) | <ul style="list-style-type: none"> • Protocol (Protokol) Vælg ESP eller AH. <hr/> <p> - ESP er en protokol til gennemførelse af krypteret kommunikation vha. IPsec. ESP krypterer dataene (kommunikeret indhold) og tilføjer yderligere oplysninger. En IP-pakke består af en header og de krypterede data, der følger headeren. Ud over de krypterede data indeholder IP-pakken også oplysninger om krypteringsmetoden og krypteringsnøglen, godkendelsesdataene osv.</p> <p>- AH er en del af IPsec-protokollen, der godkender afsenderen og forhindrer datamanipulation (sikrer, at dataene er fuldstændige). I en IP-pakke indsættes dataene umiddelbart efter headeren. Derudover indeholder pakkerne en hashværdi, der beregnes ved hjælp af en ligning fra det kommunikerede indhold, hemmelig nøgle osv., for at undgå forfalskning af afsenderen og datamanipulation. Modsat ESP sker der ingen kryptering af det kommunikerede indhold, og dataene sendes og modtages som almindelig tekst.</p> <hr/> <ul style="list-style-type: none"> • Encryption (Kryptering) Vælg DES, 3DES, AES-CBC 128 eller AES-CBC 256. • Hash Vælg None (Ingen), MD5, SHA1, SHA256, SHA384 eller SHA512. None (Ingen) kan kun vælges, når der er valgt ESP under Protocol (Protokol). • SA Lifetime (SA-levetid) Angiv levetiden for IKE SA. Indtast tiden (sekunder) og antallet af kilobytes (kbytes). • Encapsulation Mode (Indkapslingstilstand) Markér Transport eller Tunnel. • Remote Router IP-Address (Fjernrouter-IP-adresse) Indtast IP-adressen (IPv4 eller IPv6) for fjernrouteren. Disse oplysninger skal kun indtastes, når tilstanden Tunnel er valgt. <hr/> <p> SA (Security Association) er en krypteret kommunikationsmetode, der udveksler og deler oplysninger via IPsec eller IPv6, f.eks. krypteringsmetode og krypteringsnøgle, med henblik på at skabe en sikker kommunikationskanal, før kommunikationen starter. SA kan også henvise til en oprettet virtuel krypteret kommunikationskanal. SA til IPsec opretter krypteringsmetoden, udveksler nøglerne og udfører fælles godkendelse i overensstemmelse med standardproceduren IKE (Internet Key Exchange). Derudover opdateres SA med jævne mellemrum.</p> |



Relaterede informationer

- [Konfiguration af IPsec-skabelon med Web Based Management](#)

Sikker afsendelse af en e-mail

- [Konfiguration af e-mail-afsendelse ved hjælp af Web Based Management](#)
- [Afsendelse af en e-mail med brugergodkendelse](#)
- [Sikker afsendelse af en e-mail vha. SSL/TLS](#)

Konfiguration af e-mail-afsendelse ved hjælp af Web Based Management

Vi anbefaler, at du bruger Web Based Management til at konfigurere sikker e-mailafsendelse med brugergodkendelse eller e-mailafsendelse ved hjælp af SSL/TLS.

1. Start din webbrowser.
2. Indtast "https://maskinens IP-adresse" i browserens adresselinje (hvor "maskinens IP-adresse" er IP-adressen for maskinen).
Eksempel:
https://192.168.1.2
3. Hvis maskinen spørger om en adgangskode, skal du skrive den og derefter klikke på .
4. Klik på fanen **Network (Netværk)**.
5. Klik på menuen **Protocol (Protokol)** i venstre navigationslinje.
6. Klik på feltet **SMTP**, klik på **Advanced Settings (Avancerede indstillinger)** og kontroller, at status for **SMTP** er **Enabled (Aktiveret)**.
7. Konfigurer **SMTP**-indstillingerne.
 - Kontroller, at e-mailindstillingerne er korrekte efter konfigurationen ved at sende en test-e-mail.
 - Hvis du er i tvivl om SMTP-serverindstillingerne, skal du kontakte din netværksadministrator eller internetserviceudbyder.
8. Klik på **Submit (Send)**, når du er færdig.
Dialogboksen **Test Send E-mail Configuration (Test konfiguration for Send e-mail)** vises.
9. Følg vejledningen i dialogboksen for at teste de aktuelle indstillinger.

Relaterede informationer

- [Sikker afsendelse af en e-mail](#)

Afsendelse af en e-mail med brugergodkendelse

Brother-maskinen understøtter metoderne SMTP-AUTH til afsendelse af e-mail via en e-mailserver, der kræver brugergodkendelse. Denne metode forhindrer uautoriserede brugere i at få adgang til e-mailserveren.

Du kan bruge metoden SMTP-AUTH til e-mail-meddelelse og e-mail-rapporter (tilgængelig på visse modeller).



Vi anbefaler, at du bruger Web Based Management til konfiguration af SMTP-godkendelsen.

Indstillinger for e-mailserver

Du skal konfigurere din maskines SMTP-godkendelsesmetode for at matche den metode, der bruges af e-mailserveren. Kontakt din netværksadministrator eller internetudbyder for at få flere oplysninger om dine indstillinger for e-mailserveren.



Aktivering af SMTP-servergodkendelse: Gå til skærmen Web Based Management **SMTP**, vælg **SMTP-AUTH** under **Server Authentication Method (Servergodkendelsesmetode)**.



Relaterede informationer

- [Sikker afsendelse af en e-mail](#)
-

Sikker afsendelse af en e-mail vha. SSL/TLS

Brother-maskinen understøtter kommunikationsmetoderne SSL/TLS. Hvis du vil bruge en e-mailserver, der anvender SSL/TLS-kommunikation, skal du konfigurere følgende indstillinger.



Vi anbefaler, at du bruger Web Based Management til konfiguration af SSL/TLS.

Verifikation af servercertifikat

Hvis du vælger **SSL** eller **TLS** under **SSL/TLS**, markeres afkrydsningsfeltet **Verify Server Certificate (Verificer servercertifikat)** automatisk.



- Før du verificerer servercertifikatet, skal du importere det nøglecentercertifikat, der er udstedt af det nøglecenter, der signerede servercertifikatet. Kontakt din netværksadministrator eller internetseviceudbyder for at få oplyst, om det er nødvendigt at importere et nøglecentercertifikat.
- Fjern markeringen i afkrydsningsfeltet **Verify Server Certificate (Verificer servercertifikat)**, hvis det ikke er nødvendigt at verificere servercertifikatet.

Portnummer

Hvis du vælger **SSL** eller **TLS**, ændres værdien **Port**, så den stemmer overens med protokollen. Hvis du vil ændre portnummeret manuelt, skal du skrive portnummeret, efter at du har valgt indstillinger for **SSL/TLS**.

Du skal konfigurere maskinens kommunikationsmetode, så den stemmer overens med den metode, der bruges af din e-mailserver. Kontakt din netværksadministrator eller internetudbyder for at få flere oplysninger om dine indstillinger for e-mailserveren.

I de fleste tilfælde kræver de sikre webmail-tjenester følgende indstillinger:

| | | |
|------|---|-----------|
| SMTP | Port | 25 |
| | Server Authentication Method (Servergodkendelsesmetode) | SMTP-AUTH |
| | SSL/TLS | TLS |



Relaterede informationer

- [Sikker afsendelse af en e-mail](#)

Brug af IEEE 802.1x-godkendelse for et kabelbaseret eller trådløst netværk

- [Hvad er IEEE 802.1x-godkendelse?](#)
- [Konfiguration af IEEE 802.1x-godkendelse for et kabelbaseret eller trådløst netværk med Web Based Management \(webbrowser\)](#)
- [IEEE 802.1x-godkendelsesmetoder](#)

Hvad er IEEE 802.1x-godkendelse?

IEEE 802.1x er en IEEE-standard for kabelbaserede og trådløse netværk, der begrænser adgangen fra uautoriserede enheder. Din Brother-maskine (anmoderen) sender en godkendelsesansøgning til en RADIUS-server (godkendelsesserver) via dit accesspoint eller HUB. Når din ansøgning er blevet bekræftet af RADIUS-serveren, kan maskinen få adgang til netværket.



Relaterede informationer

- [Brug af IEEE 802.1x-godkendelse for et kabelbaseret eller trådløst netværk](#)
-

Konfiguration af IEEE 802.1x-godkendelse for et kabelbaseret eller trådløst netværk med Web Based Management (webbrowser)

- Hvis du konfigurerer maskinen vha. EAP-TLS-godkendelse, skal du installere klientcertifikatet udstedt af CA, før du kan starte konfigurationen. Kontakt din netværksadministrator vedrørende klientcertifikatet. Hvis du har installeret mere end ét certifikat, anbefaler vi, at du noterer navnet på det certifikat, du vil bruge.
- Før du verificerer servercertifikatet, skal du importere det nøglecentercertifikat, der er udstedt af det nøglecenter, der signerede servercertifikatet. Kontakt din netværksadministrator eller internetudbyder for at få oplyst, hvorvidt det er nødvendigt at importere et nøglecentercertifikat.



Du kan også konfigurere IEEE 802.1x-godkendelse med:

- BRAdmin Professional (kabelbaseret og trådløst netværk)
- Guiden til trådløs opsætning fra kontrolpanelet (trådløst netværk)
- Guiden til trådløs konfiguration på installationsdisken (trådløst netværk)

1. Start din webbrowser.
2. Indtast "https://maskinens IP-adresse" i browserens adresselinje (hvor "maskinens IP-adresse" er IP-adressen for maskinen).

F.eks.:

https://192.168.1.2



- Hvis du anvender et domænenavn-system eller aktiverer et NetBIOS-navn, kan du indtaste et andet navn, såsom "DeltPrinter", i stedet for IP-adressen.

- F.eks.:

https://SharedPrinter

Hvis du aktiverer et NetBIOS-navn, kan du også bruge nodenavnet.

- F.eks.:

https://brnxxxxxxxxxxxx

NetBIOS-navnet kan du finde på netværkskonfigurationsrapporten.

- Ved brug af en Mac skal du gå til Web Based Management ved at klikke på maskinens ikon på **Status Monitor**-skærmen.

3. Hvis maskinen spørger om en adgangskode, skal du skrive den og derefter klikke på .
4. Klik på fanen **Network (Netværk)**.
5. Gør et af følgende:

| Indstilling | Beskrivelse |
|----------------------|---|
| Kabelbaseret netværk | Klik på fanen Wired (Kabelbaseret) , og vælg derefter Wired 802.1x Authentication (Kabelbaseret 802.1x-godkendelse) i venstre navigationslinje. |
| Trådløst netværk | Klik på fanen Wireless (Trådløs) , og vælg derefter Wireless (Enterprise) (Trådløs (Enterprise)) i venstre navigationslinje. |

6. Konfigurer IEEE 802.1x godkendelsesindstillingerne.



- Hvis du vil aktivere IEEE 802.1x-godkendelse for kabelbaserede netværk, skal du vælge **Enabled (Aktiveret)** for **Wired 802.1x status (Kabelbaseret 802.1x-status)** på siden **Wired 802.1x Authentication (Kabelbaseret 802.1x-godkendelse)**.
- Hvis du bruger godkendelsen **EAP-TLS**, skal du vælge det klientcertifikat (vises med certifikatnavn), der er installeret til godkendelse, på rullelisten **Client Certificate (Klientcertifikat)**.
- Hvis du vælger godkendelsen **EAP-FAST**, **PEAP**, **EAP-TTLS** eller **EAP-TLS**, kan du vælge en verificeringsmetode på rullelisten **Server Certificate Verification (Servercertifikatbekræftelse)**. Verificer servercertifikatet med et nøglecentercertifikat, der er importeret til maskinen på forhånd og som er udstedt af det nøglecenter, der har signeret servercertifikatet.

Vælg en af følgende verificeringsmetoder på rullelisten **Server Certificate Verification (Servercertifikatbekræftelse)**:

| Indstilling | Beskrivelse |
|---|--|
| No Verification (Ingen bekræftelse) | Du kan altid have tillid til et servercertifikat. Verifikationen udføres ikke. |
| CA Cert. (Certifikat fra nøglecenter) | Verifikationsmetoden, der bruges til at kontrollere nøglecenterets pålidelighed for servercertifikatet, ved hjælp af det nøglecentercertifikat, der er blevet udstedt af det nøglecenter, der har signeret servercertifikatet. |
| CA Cert. + ServerID (Certifikat fra nøglecenter + Server-id) | Godkendelsesmetode til at kontrollere fællesnavnet ¹ værdi for servercertifikatet, foruden CA-serverens pålidelighedscertifikat. |

7. Klik på **Submit (Send)**, når du er færdig med konfigurationen.

For kabelbaserede netværk: Efter konfigurationen skal du slutte maskinen til et IEEE 802.1x-understøttet netværk. Efter nogle få minutter skal du udskrive en netværkskonfigurationsrapport for at kontrollere **<Wired IEEE 802.1x> Status**.

| Indstilling | Beskrivelse |
|----------------|--|
| Success | Den kabelbaserede IEEE 802.1x-funktion aktiveres, og godkendelsen blev fuldført. |
| Failed | Den kabelbaserede IEEE 802.1x-funktion aktiveres, men godkendelsen blev ikke fuldført. |
| Off | Den kabelbaserede IEEE 802.1x-funktion er ikke tilgængelig. |



Relaterede informationer

- [Brug af IEEE 802.1x-godkendelse for et kabelbaseret eller trådløst netværk](#)

Relaterede emner:

- [Udskriv netværkskonfigurationsrapporten](#)
- [Udskriv WLAN-rapporten](#)
- [Understøttede sikkerhedscertifikatfunktioner](#)

¹ Verificeringen af fællesnavnet sammenligner fællesnavnet for servercertifikatet med den tegnstring, der er konfigureret for **Server ID (Server-id)**. Før du bruger denne metode, skal du kontakte din systemadministrator for at få oplysninger om servercertifikatets fællesnavn og derefter konfigurere **Server ID (Server-id)**.

IEEE 802.1x-godkendelsesmetoder

LEAP (trådløst netværk)

Lightweight Extensible Authentication Protocol (LEAP) er en EAP-metode, der er udviklet af Cisco Systems, Inc., der udfører godkendelse via et bruger-id og en adgangskode.

EAP-FAST

Extensible Authentication Protocol-Flexible Authentication via Secured Tunneling (EAP-FAST) er udviklet af Cisco Systems, Inc. og udfører godkendelse via et bruger-id og en adgangskode og bruger symmetriske nøglealgoritmer til at opnå en tunnelforbundet godkendelsesproces.

Brother-maskinen understøtter følgende interne godkendelsesmetoder:

- EAP-FAST/NONE
- EAP-FAST/MS-CHAPv2
- EAP-FAST/GTC

EAP-MD5 (kabelbaseret netværk)

Extensible Authentication Protocol-Message Digest Algorithm 5 (EAP-MD5) udfører challenge-response-godkendelse via et bruger-id og en adgangskode.

PEAP

PEAP (Protected Extensible Authentication Protocol) er en version af EAP-metoden udviklet af Cisco Systems, Inc., Microsoft Corporation og RSA Security. PEAP opretter en krypteret SSL/TLS-tunnel (Secure Sockets Layer/Transport Layer Security) mellem en klient og en godkendelsesserver til afsendelse af et bruger-id og en adgangskode. PEAP sørger for indbyrdes godkendelse mellem serveren og klienten.

Brother-maskinen understøtter følgende interne godkendelser:

- PEAP/MS-CHAPv2
- PEAP/GTC

EAP-TTLS

Extensible Authentication Protocol-Tunneled Transport Layer Security (EAP-TTLS) er udviklet af Funk Software og Certicom. EAP-TTLS skaber en lignende krypteret SSL-tunnel til PEAP, mellem en klient og en godkendelsesserver, til afsendelse af et bruger-id og en adgangskode. EAP-TTLS sørger for indbyrdes godkendelse mellem serveren og klienten.

Brother-maskinen understøtter følgende interne godkendelser:

- EAP-TTLS/CHAP
- EAP-TTLS/MS-CHAP
- EAP-TTLS/MS-CHAPv2
- EAP-TTLS/PAP

EAP-TLS

Extensible Authentication Protocol-Transport Layer Security (EAP-TLS) kræver digital certifikatgodkendelse hos både en klient og en godkendelsesserver.



Relaterede informationer

- [Brug af IEEE 802.1x-godkendelse for et kabelbaseret eller trådløst netværk](#)

Mobil/Web Connect

- [Brother Web Connect](#)
- [Google Cloud Print](#)
- [AirPrint](#)
- [Mobiludskrivning for Windows](#)
- [Mopria® Print Service](#)
- [Brother iPrint&Scan til mobilenheder](#)
- [Near-Field Communication \(NFC\)](#)

Brother Web Connect

- [Oversigt over Brother Web Connect](#)
- [Online tjenester, der anvendes sammen med Brother Web Connect](#)
- [Betingelser for brug af Brother Web Connect](#)
- [Opsætning af Brother Web Connect](#)
- [Hentning og udskrivning af dokumenter vha. Brother Web Connect](#)

Oversigt over Brother Web Connect

Nogle websteder stiller tjenester til rådighed, der giver brugere mulighed for at overføre og vise billeder og filer på webstedet. Din Brother-maskine kan downloade og udskrive billeder, der allerede er uploadet til disse tjenester.

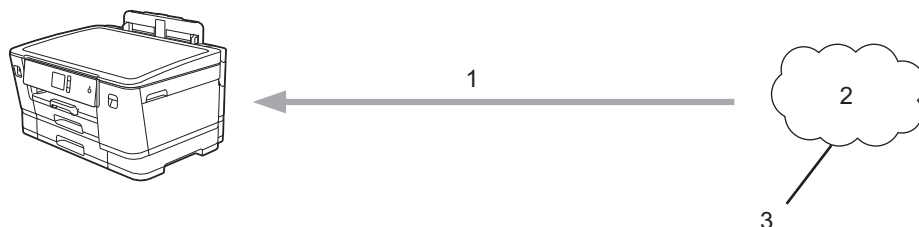

1. Udskrivning
2. Fotos, billeder, dokumenter og andre filer
3. Webtjeneste

For at bruge Brother Web Connect skal Brother-maskinen være tilsluttet et netværk, som har adgang til internettet, enten via en kabelbaseret eller trådløs forbindelse.

Ved netværksopsætning med en proxy-server skal maskinen også konfigureres til at bruge en proxy-server. Kontrollér med din netværksadministrator, hvis du ikke er sikker på din netværkskonfiguration.



En proxyserver er en computer, der fungerer som et mellemlid mellem brugernes computere og internettet, hvor computere ikke har direkte adgang til internettet.

Tryk på  [Funktioner] > [Web] på touchskærmen for at bruge Brother Web Connect.

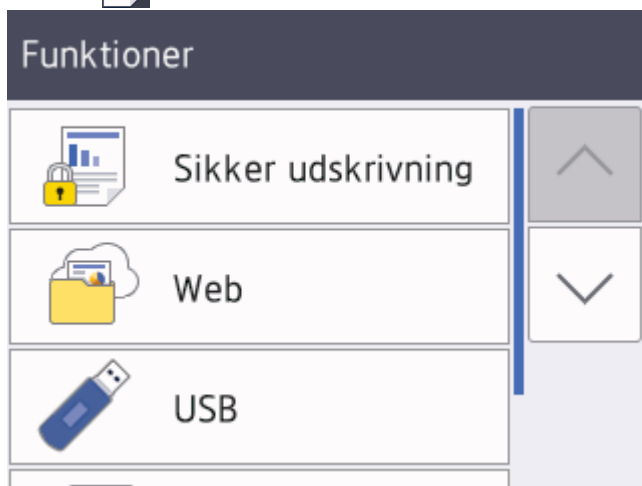

Relaterede informationer

- [Brother Web Connect](#)

Online tjenester, der anvendes sammen med Brother Web Connect

Brug Brother Web Connect til at få adgang til webtjenester fra din Brother-maskine. Nogle af disse webtjenester har versioner til virksomheder.

For at bruge Brother Web Connect skal du have en konto hos den ønskede onlinetjeneste. Hvis du ikke allerede har en konto, kan du gå ind på tjenestens websted fra en computer og oprette en konto.

Google Drive™

En online lagrings-, redigerings- og delingstjeneste til dokumenter og filsynchronisering.

URL: drive.google.com

Evernote®

En online lagrings- og styringstjeneste til filer.

URL: www.evernote.com

Dropbox

En online lagrings-, delings- og synkroniseringstjeneste til filer.

URL: www.dropbox.com

OneDrive

En onlinetjeneste til lagring, deling og administration af filer.

URL: <https://onedrive.live.com>

Box

En online redigerings- og delingstjeneste til dokumenter.

URL: www.box.com

OneNote

En online redigerings- og delingstjeneste til dokumenter.

URL: www.onenote.com

Hvis du vil have flere oplysninger om disse tjenester, kan du gå ind på webstedet for den respektive tjeneste.

Følgende tabel viser, hvilke filtyper du kan bruge med hver Brother Web Connect-funktion:

| Tilgængelige tjenester | Google Drive™ Evernote® Dropbox Box OneDrive OneNote |
|-------------------------------------|---|
| Hentning og udskrivning af billeder | JPEG PDF DOC DOCX XLS XLSX PPT PPTX |



- Visse tjenester er ikke tilgængelige i alle lande.

- For Hongkong, Taiwan og Korea

Brother Web Connect understøtter kun filnavne på engelsk. Filer, der er navngivet på lokalsproget, downloades ikke.



Relaterede informationer

- [Brother Web Connect](#)
-

Betingelser for brug af Brother Web Connect

- [Installation af Brother-software til brug af Brother Web Connect](#)
- [Konfigurer proxyserverindstillingerne ved hjælp af maskinens kontrolpanel](#)
- [Konfiguration af proxyserverindstillingerne ved hjælp af Web Based Management](#)

Installation af Brother-software til brug af Brother Web Connect

Installation af Brother Web Connect kræver en computer med internetadgang og Brother-maskinens software installeret.

Windows

For at installere Brother-softwaren, og tilslutte din maskine til et trådløst eller kablet netværk, se *Hurtig installationsvejledning*.

Mac

Hvis du vil installere **Komplet driver- og softwarepakke**, skal du gå til din models **Downloads**-side i Brother Solutions Center på support.brother.com.





Relaterede informationer

- [Betingelser for brug af Brother Web Connect](#)

Konfigurer proxyserverindstillingerne ved hjælp af maskinens kontrolpanel

Hvis dit netværk anvender en proxyserver, skal følgende proxyserveroplysninger konfigureres på maskinen:

- Proxyserveradresse
- Portnummer
- Brugernavn
- Adgangskode

1. Tryk på  [Indstill.] > [Alle indstil.] > [Netværk] > [Indstillinger for webforbindelse] > [Proxyindst.] > [Proxyforbindelse].
2. Tryk på [Til].
3. Tryk på den indstilling, du vil angive, og indtast derefter proxyserveroplysningerne.
Tryk på [OK].
4. Tryk på .



Relaterede informationer

- [Betingelser for brug af Brother Web Connect](#)

Konfiguration af proxyserverindstillingerne ved hjælp af Web Based Management

Hvis dit netværk anvender en proxyserver, skal følgende proxyserveroplysninger konfigureres ved hjælp af Web Based Management:

- Proxyserveradresse
- Portnummer
- Brugernavn
- Adgangskode



Vi anbefaler Microsoft Internet Explorer 11/Microsoft Edge til Windows og Safari 10/11 til Mac. Sørg for, at JavaScript og cookies altid er aktiveret, uanset hvilken browser, du bruger.

1. Start din webbrowser.
2. Indtast "https://maskinens IP-adresse" i browserens adresselinje (hvor "maskinens IP-adresse" er IP-adressen for maskinen).
Eksempel:
https://192.168.1.2
3. Hvis maskinen spørger om en adgangskode, skal du skrive den og derefter klikke på .
4. Klik på fanen **Network (Netværk)**.
5. Klik på menuen **Protocol (Protokol)** i venstre navigationslinje.
6. Kontroller, at du har markeret afkrydsningsfeltet **Proxy**, og klik derefter på **Submit (Send)**.
7. I feltet **Proxy** skal du klikke på **Advanced Settings (Avancerede indstillinger)**.
8. Indtast proxy-serveroplysningerne.
9. Klik på **Submit (Send)**.



Relaterede informationer

- [Betingelser for brug af Brother Web Connect](#)

Opsætning af Brother Web Connect

- [Opsætningsoversigt for Brother Web Connect](#)
- [Opret en konto for hver onlinetjeneste, før du bruger Brother Web Connect](#)
- [Anmod om adgang til Brother Web Connect](#)
- [Registrer en konto på Brother-maskinen til Brother Web Connect](#)

Opsætningsoversigt for Brother Web Connect

Konfigurer indstillingerne for Brother Web Connect på følgende måde:

Trin 1: Opret en konto med den tjeneste, du vil bruge.

Gå ind på tjenestewebsstedet fra en computer, og opret en konto. (Hvis du allerede har en konto, behøver du ikke oprette en ny konto).

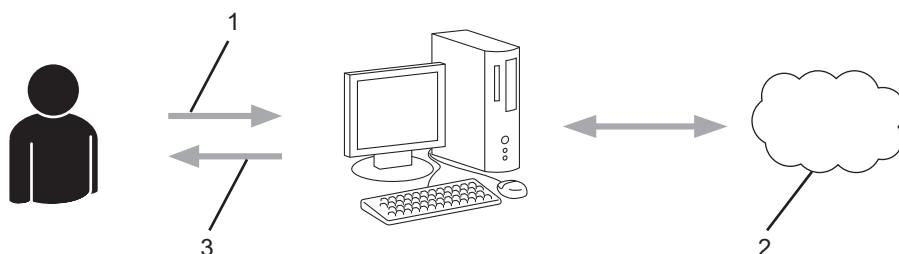

1. Brugerregistrering
2. Webtjeneste
3. Opret en konto

Trin 2: Anmod om adgang til Brother Web Connect.

Start Brother Web Connect-adgang fra en computer, og få et midlertidigt id.

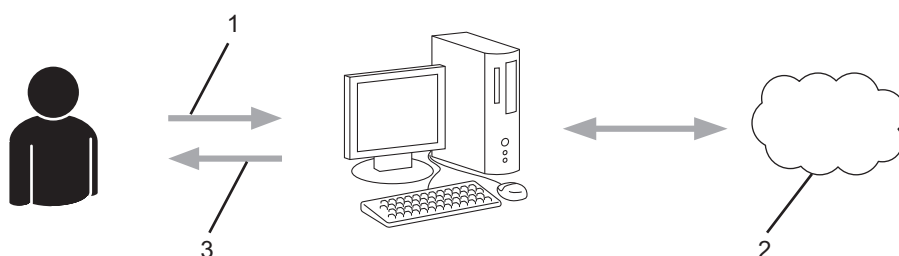

1. Indtast kontooplysninger
2. Side for Brother Web Connect-programmet
3. Få et midlertidigt id

Trin 3: Registrer dine kontooplysninger på din maskine, så du kan få adgang til den tjeneste, du ønsker at bruge.

Indtast det midlertidige id for at aktivere tjenesten på maskinen. Angiv kontonavnet, sådan som det skal vises på maskinen, og indtast en PIN-kode, hvis du vil bruge en.

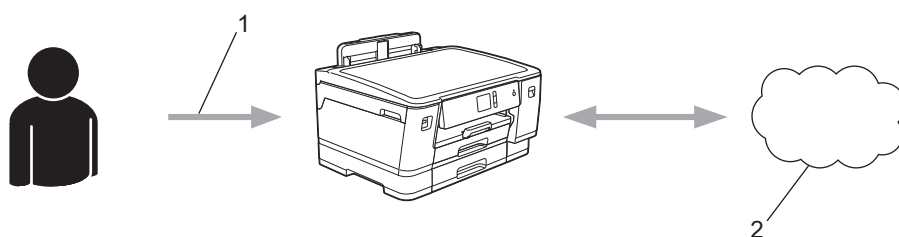

1. Indtast midlertidigt id
2. Webtjeneste

Din Brother-maskinen kan nu bruge tjenesten.



Relaterede informationer

- [Opsætning af Brother Web Connect](#)
-

Opret en konto for hver onlinetjeneste, før du bruger Brother Web Connect

For at bruge Brother Web Connect til at få adgang til en online tjeneste skal du have en konto hos den pågældende online tjeneste. Hvis du ikke allerede har en konto, kan du gå ind på tjenestens websted fra en computer og oprette en konto. Når du har oprettet en konto, skal du logge på og bruge kontoen en enkelt gang med en computer, før du kan bruge Brother Web Connect-funktionen. Ellers kan du muligvis ikke få adgang til tjenesten vha. Brother Web Connect.

Hvis du allerede har en konto, behøver du ikke oprette en ny konto.

Når du er færdig med at oprette den onlinetjenesten, du vil bruge, skal du anmode om adgang til Brother Web Connect.







Relaterede informationer

- [Opsætning af Brother Web Connect](#)

Anmod om adgang til Brother Web Connect

Hvis du vil bruge Brother Web Connect til at få adgang til onlinetjenester, skal du først anmode om adgang til Brother Web Connect via en computer, som har Brother-software installeret.

1. Gå ind på webstedet for Brother Web Connect-programmet.

| Indstilling | Beskrivelse |
|-------------------------|---|
| Windows 7 | Klik på  (Start) > Alle programmer > Brother > Brother Utilities , klik derefter på rullelisten, og vælg navnet på din model (hvis det ikke allerede er valgt). Klik på Mere i venstre navigationsbjælke, og vælg Brother Web Connect . |
| Windows 8 Windows 10 | Start  (Brother Utilities), klik derefter på rullelisten, og vælg din models navn (hvis det ikke allerede er markeret). Klik på Mere i venstre navigationsbjælke, og vælg Brother Web Connect . |
| Windows 8.1 | Flyt din mus til nederste venstre hjørne af skærmen Start , og klik på  (hvis du bruger en berørbaseret enhed, skal du svirpe op fra bunden af skærmen Start for at få vist skærmen Apps). Klik på  (Brother Utilities), klik derefter på rullelisten, og vælg din models navn (hvis den ikke allerede er markeret). Klik på Mere i venstre navigationsbjælke, og vælg Brother Web Connect . |
| Mac | Klik på Gå på menulinjen Finder, Programmer > Brother > Hjælpeprogrammer > Brother Web Connect . |



Du kan også gå direkte til webstedet:

Skriv bwc.brother.com i adresselinjen i webbrowseren.

Brother Web Connect-siden åbnes.

2. Vælg den tjeneste, du vil bruge.

Opret forbindelse med Brother Web Connect

Klik på en af de følgende tjenester, der skal bruges på din maskine, for at få et midlertidigt ID. Forretningsversioner af web-tjenesten understøttes også, inklusive: OneDrive for business, Dropbox for business, Google apps for work, Evernote business, Box for business.



OneNote



OneDrive



Box



Opret forbindelse til Google Drive



EVERNOTE



Dropbox

Det faktiske skærmbillede kan se anderledes ud end skærmbilledet, som er vist ovenfor.

3. Følg vejledningen på skærmen, og anmod om adgang.

Når registreringen er gennemført, vises dit midlertidige id.

Opret forbindelse med Brother Web Connect

Registreringen er gennemført.

Indtast følgende midlertidige ID på din maskines display.

Midlertidigt ID (11 cifre)

XXX XXXX XXXX

BEMÆRK: Det midlertidige ID udløber om 24 timer.

[TIL TOPPEN](#)

4. Skriv dit midlertidige id ned, da du vil få brug for det for at registrere konti på maskinen. Det midlertidige id er gyldigt i 24 timer.
5. Luk webbrowseren.

Nu, hvor du har dit adgangs-id til Brother Web Connect, skal du registrere id'et på din maskine og derefter bruge maskinen til at få adgang til den webtjeneste, du vil bruge.



Relaterede informationer

- [Opsætning af Brother Web Connect](#)

Registrer en konto på Brother-maskinen til Brother Web Connect

Du skal indtaste oplysninger til din Brother Web Connect-konto og konfigurere maskinen, så den kan bruge Brother Web Connect til at oprette adgang til den ønskede tjeneste.

- Du skal anmode om adgang til Brother Web Connect for at registrere en konto på maskinen.
- Før du registrerer en konto, skal du kontrollere, at dato og klokkeslæt er indstillet korrekt på maskinens kontrolpanel.

1. Tryk på [Funktioner] > [Web].



- Hvis der vises oplysninger om internetforbindelsen på maskinens display, skal du læse oplysningerne og trykke på [OK].
- Af og til vises der opdateringer eller meddelelser på displayet om Brother Web Connect-funktioner. Læs oplysningerne, og tryk derefter på [OK].

2. Tryk på ▲ eller ▼ for at få vist den tjeneste, som du vil registreres med.

Tryk på tjenestens navn.

3. Hvis der vises oplysninger om Brother Web Connect, skal du trykke på [OK].

4. Tryk på [Registrer/Slet] > [Registrer konto].

5. Maskinen beder dig om at indtaste det midlertidige id, du modtog, da du anmodede om adgang til Brother Web Connect.

Tryk på [OK].

6. Indtast det midlertidige id ved at bruge displayet, og tryk derefter på [OK].



Der vises en fejlmeddelelse på displayet, hvis de oplysninger, du har indtastet, ikke stemmer overens med det midlertidige id, du modtog, da du anmodede om adgang, eller hvis det midlertidige id er udløbet. Indtast enten det midlertidige id korrekt, eller anmod om adgang igen, og få et nyt, midlertidigt id.

7. Maskinen beder dig om at indtaste et navn til kontoen, som skal vises på displayet.

Tryk på [OK].

8. Indtast navnet vha. displayet, og tryk derefter på [OK].

9. Gør et af følgende:

- Tryk på [Ja] for at indstille en PIN-kode til kontoen. (En PIN-kode forhindrer uautoriseret adgang til kontoen). Indtast et firecifret tal, og tryk derefter på [OK].
- Tryk på [Nej], hvis du ikke vil indstille en PIN-kode.



Når de kontooplysninger, du indtastede, vises, skal du kontrollere, at de er korrekte.

10. Tryk på [Ja] for at registrere de oplysninger, som du indtastede.

11. Tryk på [OK].

Kontoregistrering er udført, og din maskine kan nu få adgang til tjenesten.

12. Tryk på .



Relaterede informationer

- [Opsætning af Brother Web Connect](#)

Hentning og udskrivning af dokumenter vha. Brother Web Connect

Dokumenter, der er blevet overført til din konto, kan downloades direkte til maskinen og udskrives. Dokumenter, som andre brugere har overført til deres egne konti til deling, kan også downloades til din maskine og udskrives, hvis blot du har visningstilladelse til dokumenterne. Visse tjenester tillader gæsteb brugere at få vist offentligt tilgængelige dokumenter. Når du opretter adgang til en tjeneste eller en konto som gæsteb bruger, kan du få vist dokumenter, som ejeren har gjort offentligt tilgængelige (dvs. der er ingen visningsbegrænsninger).

For at hente andre brugeres dokumenter skal du have adgangstilladelse til at få vist de pågældende album eller dokumenter.

Hvis du er en begrænset bruger af Web Connect pga. funktionen Secure Function Lock (tilgængelig for visse modeller), kan du ikke hente dataene.

Begrænsningsfunktionen på siden Secure Function Lock gælder for udskriftsjob med Web Connect.



For Hongkong, Taiwan og Korea

Brother Web Connect understøtter kun filnavne på engelsk. Filer, der er navngivet på lokalsproget, downloades ikke.



Relaterede informationer

- [Brother Web Connect](#)
 - [Download og udskriv vha. webtjenester](#)
-

Download og udskriv vha. webtjenester

1. Tryk på [Funktioner] > [Web].



- Hvis der vises oplysninger om internetforbindelsen på maskinens display, skal du læse oplysningerne og trykke på [OK].
- Af og til vises der opdateringer eller meddelelser på displayet om Brother Web Connect-funktioner. Læs oplysningerne, og tryk derefter på [OK].

2. Tryk på ▲ eller ▼ for at få vist den tjeneste, der er vært for det dokument, du vil hente og udskrive. Tryk på tjenestens navn.

3. Tryk på ▲ eller ▼ for at få vist dit kontonavn, og tryk derefter på det. Hvis skærbilledet til indtastning af PIN-kode vises, skal du indtaste den firecifrede PIN-kode og trykke på [OK].

4. Tryk på ▲ eller ▼ for at få vist det ønskede album, og tryk derefter på det.



- Et album er en samling dokumenter. Det faktiske udtryk kan dog variere afhængig af den tjeneste du bruger. Når du bruger Evernote®, skal du vælge notesbogen og derefter vælge noten.
- Visse tjenester kræver ikke, at dokumenter gemmes i album. Vælg [Se usort. filer] for at vælge dokumenter, der ikke er gemt i album. Du kan ikke downloade dokumenter fra andre brugere, hvis dokumenterne ikke er gemt i et album.

5. Tryk på miniaturen af det dokument, du vil udskrive. Kontrollér dokumentet på displayet, og tryk på [OK]. Vælg yderligere dokumenter, der skal udskrives (du kan vælge op til 10 dokumenter).

6. Tryk på [OK], når du er færdig.

7. Følg vejledningen på skærmen for at afslutte denne handling.



Relaterede informationer

- [Hentning og udskrivning af dokumenter vha. Brother Web Connect](#)

Google Cloud Print

- [Oversigt over Google Cloud Print](#)
- [Før brug af Google Cloud Print](#)
- [Udskrivning fra Google Chrome™ eller Chrome OS™](#)
- [Udskriv fra Google Drive™ til mobil](#)
- [Udskrivning fra Gmail™ webmailtjeneste til mobil](#)

Oversigt over Google Cloud Print

Google Cloud Print™ er en Google-tjeneste, som gør det muligt at udskrive til en printer, der er registreret til din Google-konto vha. en netværkskompatibel enhed (som f.eks. en mobiltelefon eller computer) uden at installere printerdriverne på enheden.

For at kunne udskrive fra Android™-apps skal Google Cloud Print™-appen være installeret fra Google Play™ Butik.

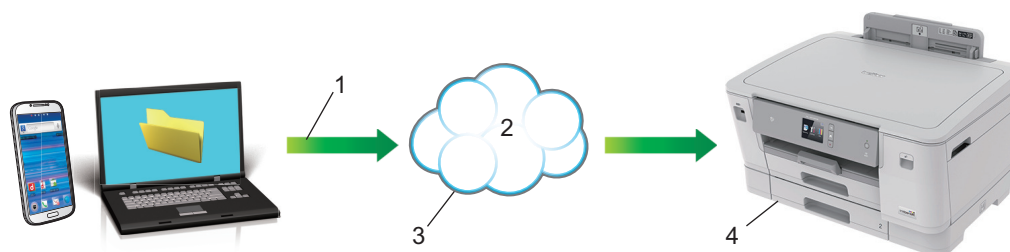

1. Udskrivningsanmodning
2. Internet
3. Google Cloud Print™
4. Udskrivning



Relaterede informationer

- [Google Cloud Print](#)

Før brug af Google Cloud Print

- [Netværksindstillinger til brug af Google Cloud Print](#)
- [Registrer maskinen med Google Cloud Print vha. Google Chrome™](#)
- [Registrer maskinen med Google Cloud Print vha. Web Based Management](#)

Netværksindstillinger til brug af Google Cloud Print

For at kunne bruge Google Cloud Print™ skal Brother-maskinen være forbundet til et netværk, der har adgang til internettet enten via en kabelbaseret eller trådløs forbindelse. Se *Hurtig installationsvejledning* eller relaterede emner i denne brugsanvisning for at tilslutte og konfigurere maskinen korrekt.



Relaterede informationer

- [Før brug af Google Cloud Print](#)

Registrer maskinen med Google Cloud Print vha. Google Chrome™

Kontroller, at du allerede har oprettet en Google-konto. Hvis du ikke har en konto, kan du gå ind på Googles websted (<https://accounts.google.com/signup>) fra en computer eller mobilenhed og oprette en konto. Kontroller, at Brother-maskinen ikke arbejder, før du starter registreringsprocessen.



Trinnene i dette afsnit er eksempler til Windows-brugere.

Skærbillederne på din computer kan variere afhængigt af dit operativsystem og miljø.

1. Åbn Google Chrome™ på computeren.
2. Log på din Google-konto.
3. Klik på Google Chrome™-menuikonet og derefter på **Indstillinger > Vis avancerede indstillinger...**
4. Klik på **Google Cloud Print > Valgmuligheder**.
5. Følg vejledningen på skærmen for at registrere maskinen.
6. Tryk på knappen [OK], når der vises en bekræftelsesmeddelelse på maskinen.



Hvis bekræftelsesmeddelelsen ikke vises på maskinens display, skal du gentage disse trin.

7. Når Brother-maskinen er registreret, vises den i feltet **Mine enheder**.



Relaterede informationer

- [Før brug af Google Cloud Print](#)

Registrer maskinen med Google Cloud Print vha. Web Based Management

Kontroller, at du allerede har oprettet en Google-konto. Hvis du ikke har en konto, kan du gå ind på Googles websted (<https://accounts.google.com/signup>) fra en computer eller mobilenhed og oprette en konto.

Kontroller, at Brother-maskinen ikke arbejder, før du starter registreringsprocessen.

Før du begynder at registrere maskinen, skal du kontrollere, at dato og klokkeslæt er indstillet korrekt på maskinens kontrolpanel. ►► *Relaterede informationer*

1. Kontroller, at Brother-maskinen er sluttet til det samme netværk som computeren eller mobilenheden.
2. Start din webbrowser.
Indtast "http://maskinens IP-adresse" på browserens adresselinje (hvor "maskinens IP-adresse" er IP-adressen for maskinen eller printserverens navn). F.eks. <https://192.168.1.2>
Hvis maskinen spørger om en adgangskode, skal du skrive den og derefter klikke på .
3. Klik på fanen **Network (Netværk)**.
4. Klik på menuen **Protocol (Protokol)** i venstre navigationslinje.
5. Kontroller, at **Google Cloud Print** er valgt, og klik derefter på **Advanced Settings (Avancerede indstillinger)**.
6. Kontroller, at **Status** er indstillet til **Enabled (Aktiveret)**. Klik på **Register (Registrer)**.
7. Når en bekræftelsesmeddelelse vises på maskinens display, skal du trykke på [OK].



Hvis bekræftelsesmeddelelsen ikke vises på din maskines display, skal du gentage disse trin.

8. Klik på **Google**.
9. Logon-skærbilledet til Google Cloud Print™ vises. Log på med din Google-konto, og følg vejledningen på skærmen for at registrere maskinen.
10. Når du er færdig med at registrere maskinen, skal du vende tilbage til skærbilledet Web Based Management og kontrollere, at **Registration Status (Registreringsstatus)** er indstillet til **Registered (Registreret)**.



Hvis maskinen understøtter Secure Function Lock (sikker funktionslås), er det muligt at udskrive via Google Cloud Print™, selvom PC-udskrivning er begrænset for den enkelte bruger. For at begrænse udskrivning via Google Cloud Print™ skal du deaktivere Google Cloud Print™ vha. Web Based Management eller indstille funktionen Secure Function Lock (sikker funktionslås) til Offentlig tilstand og derefter begrænse udskrivning for offentlige brugere. ►► *Relaterede informationer*



Relaterede informationer

- [Før brug af Google Cloud Print](#)

Relaterede emner:

- [Indstilling af dato og klokkeslæt](#)
- [Konfiguration af Secure Function Lock 3.0 med Web Based Management](#)

Udskrivning fra Google Chrome™ eller Chrome OS™

1. Kontroller, at din Brother-maskine er tændt.
2. Åbn den webside, du vil udskrive.
3. Klik på Google Chrome™-menuikonet.
4. Klik på **Print (Udskriv)**.
5. Vælg maskinen i printerlisten.
6. Skift udskrivningsindstillinger efter behov.
7. Klik på **Print (Udskriv)**.



Relaterede informationer

- [Google Cloud Print](#)
-

Udskriv fra Google Drive™ til mobil

1. Kontroller, at din Brother-maskine er tændt.
2. Åbn Google Drive™ fra din Android™ - eller iOS-enheds webbrowser.
3. Åbn det dokument, du vil udskrive.
4. Tryk på menuikonet.
5. Tryk på **Print (Udskriv)**.
6. Vælg maskinen i printerlisten.
7. Skift udskrivningsindstillinger efter behov.
8. Tryk på  eller **Print (Udskriv)**.



Relaterede informationer

- [Google Cloud Print](#)

Udskrivning fra Gmail™ webmailtjeneste til mobil

1. Kontroller, at din Brother-maskine er tændt.
2. Gå ind på Gmail™ webmailtjeneste fra din Android™ - eller iOS-enheds webbrowser.
3. Åbn den e-mail, du vil udskrive.
4. Tryk på menuikonet.



Hvis **Print (Udskriv)** vises ud for den vedhæftede fils navn, kan du også udskrive den vedhæftede fil. Tryk på **Print (Udskriv)**, og følg derefter vejledningen på din mobilenhed.

5. Tryk på **Print (Udskriv)**.
6. Vælg maskinen i printerlisten.
7. Skift udskrivningsindstillinger efter behov.
8. Tryk på  eller **Print (Udskriv)**.



Relaterede informationer

- [Google Cloud Print](#)

AirPrint

- [Oversigt over AirPrint](#)
- [Før brug af AirPrint \(macOS\)](#)
- [Udskrivning med AirPrint](#)

Oversigt over AirPrint

AirPrint er en udskrivningsløsning for Apple-operativsystemer, der giver dig mulighed for at udskrive fotos, e-mail, websider og dokumenter fra din iPad, iPhone, iPod touch og Mac-computer, uden du behøver at installere en driver.

Se Apples websted for at få flere oplysninger.

Anvendelse af mærket Works with Apple betyder, at et tilbehør er designet til at fungere specifikt med den teknologi, der identificeres i mærket, og at udvikleren har certificeret, at tilbehøret lever op til Apple-standarderne for ydeevne.



Relaterede informationer

- [AirPrint](#)

Før brug af AirPrint (macOS)

Før du udskriver i macOS, skal du tilføje Brother-maskinen på Mac-computerens liste over printere.

1. Vælg **Systemindstillinger** i Apple-menuen.
2. Klik på **Printere & scannere**.
3. Klik på ikonet + under vinduet Printere til venstre.
Hvis skærmen **Tilføj** vises.
4. Vælg Brother-maskinen, og vælg derefter **AirPrint** i pop op-menuen **Brug**.
5. Klik på **Tilføj**.



Relaterede informationer



- [AirPrint](#)

Udskrivning med AirPrint

- [Udskrivning fra iPad, iPhone eller iPod touch](#)
- [Udskrivning med AirPrint \(macOS\)](#)

Udskrivning fra iPad, iPhone eller iPod touch

Proceduren for udskrivning kan variere afhængigt af programmet. I eksemplet nedenfor bruges Safari.

1. Kontroller, at din Brother-maskine er tændt.
2. Brug Safari til at åbne den side, du vil udskrive.
3. Tryk på  eller .
4. Tryk på **Udskriv**.
5. Kontroller, at din Brother-maskine er valgt.
6. Hvis der er valgt en anden maskine (eller ingen printer), skal du trykke på **Printer**.
En liste over tilgængelige maskiner vises.
7. Tryk på maskinens navn i listen.
8. Vælg de ønskede indstillinger, f.eks. antal sider til udskrivning og 2-sidet udskrivning (hvis understøttet af maskinen).
9. Tryk på **Udskriv**.



Relaterede informationer

- [Udskrivning med AirPrint](#)

Udskrivning med AirPrint (macOS)

Proceduren for udskrivning kan variere afhængigt af programmet. I eksemplet nedenfor bruges Safari. Før du udskriver, skal du kontrollere, at Brother-maskinen er på Mac-computerens liste over printere.

1. Kontroller, at din Brother-maskine er tændt.
2. Gå til din Mac computer, og brug Safari til at åbne den side, der skal udskrives.
3. Klik på menuen **Arkiv**, og vælg dernæst **Udskriv**.
4. Kontroller, at din Brother-maskine er valgt. Hvis der er valgt en anden maskine (eller ingen printer), skal du klikke på pop op-menuen **Printer** og derefter vælge Brother-maskinen.
5. Vælg de ønskede indstillinger, f.eks. antal sider til udskrivning og 2-sidet udskrivning (hvis understøttet af maskinen).
6. Klik på **Udskriv**.



Relaterede informationer

- [Udskrivning med AirPrint](#)

Relaterede emner:

- [Før brug af AirPrint \(macOS\)](#)

Mobiludskrivning for Windows

Mobiludskrivning for Windows er en funktion til trådløs udskrivning fra din Windows mobilenhed. Du kan oprette forbindelse til samme netværk, som Brother-maskinen er forbundet til, og udskrive uden at installere printerdriveren på enheden. Mange Windows-apps understøtter denne funktion.

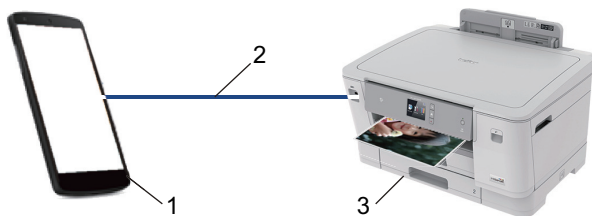

1. Windows-mobilenhed (Windows 10-mobil eller nyere)
2. Wi-Fi®-forbindelse
3. Brother-maskinen



Relaterede informationer

- [Mobil/Web Connect](#)

Mopria® Print Service

Mopria® Print Service er en udskrivningsfunktion på mobilenheder til Android™ (Android™ version 4.4 eller nyere), der er udviklet af Mopria® Alliance. Med denne tjeneste kan du oprette forbindelse til samme netværk som din maskine og udskrive uden yderligere konfiguration. Mange Android™-apps understøtter udskrivning.

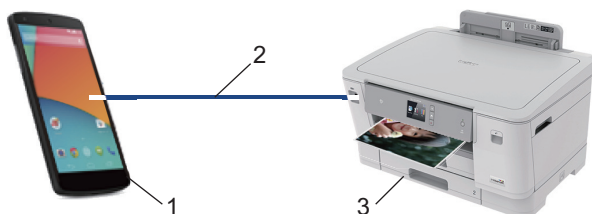

1. Android™ 4.4 eller nyere
2. Wi-Fi®-forbindelse
3. Brother-maskinen

Du skal downloade Mopria® Print Service fra Google Play™ Butik og installere den på din Android™-enhed. Husk, at du skal aktivere tjenesten, før du kan bruge den.



Relaterede informationer

- [Mobil/Web Connect](#)

Brother iPrint&Scan til mobilenheder

Brug Brother iPrint&Scan til udskrivning fra forskellige mobilenheder.

- Til Android™-enheder

Med Brother iPrint&Scan kan du bruge Brother-maskinens funktioner direkte fra din Android™-enhed uden at bruge en computer.

Download og installer Brother iPrint&Scan fra Google Play™ Store-app.

- Til alle iOS-enheder, herunder iPhone, iPad og iPod touch

Med Brother iPrint&Scan kan du bruge Brother-maskinens funktioner direkte fra din iOS-enhed.

Download og installer Brother iPrint&Scan fra App Store.

- For Windows-enheder

Med Brother iPrint&Scan kan du bruge Brother-maskinens funktioner direkte fra din Windows-enhed uden at bruge en computer.

Download og installer Brother iPrint&Scan fra Microsoft Store.

Mere detaljeret information, gå til support.brother.com/ips.



Relaterede informationer

- [Mobil/Web Connect](#)

Relaterede emner:

- [Brother iPrint&Scan til Windows og Mac](#)

Near-Field Communication (NFC)

Near Field Communication (NFC) forenkler transaktioner, dataudveksling og trådløse forbindelser mellem to enheder, der er tæt på hinanden.

Hvis din Android™-enhed understøtter NFC, kan du udskrive data (fotos, PDF-filer, tekstfiler, websider og e-mail-meddelelser) fra enheden ved at berøre NFC-symbolet på maskinens betjeningspanel med den.

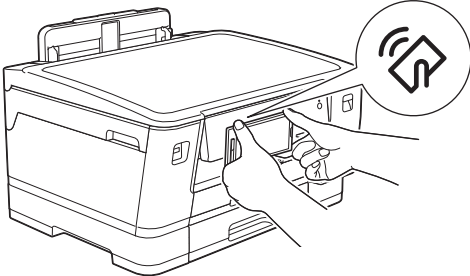

Du skal downloade og installere Brother iPrint&Scan på din Android™-enhed for at bruge denne funktion.

✓ Relaterede informationer

- [Mobil/Web Connect](#)

Relaterede emner:

- [Oversigt over betjeningspanelet](#)

Brother iPrint&Scan til Windows og Mac

- [Oversigt over Brother iPrint&Scan](#)

Oversigt over Brother iPrint&Scan

Brug Brother iPrint&Scan til Windows og Mac for at udskrive fra din computer.

Det følgende skærmbillede viser et eksempel på Brother iPrint&Scan for Windows. Det faktiske skærmbillede kan variere afhængigt af versionen af appen.

- For Windows
Gå til siden **Downloads** for modellen i Brother Solutions Center på support.brother.com for at downloade den seneste app.
- For Mac
Download og installer Brother iPrint&Scan fra App Store.

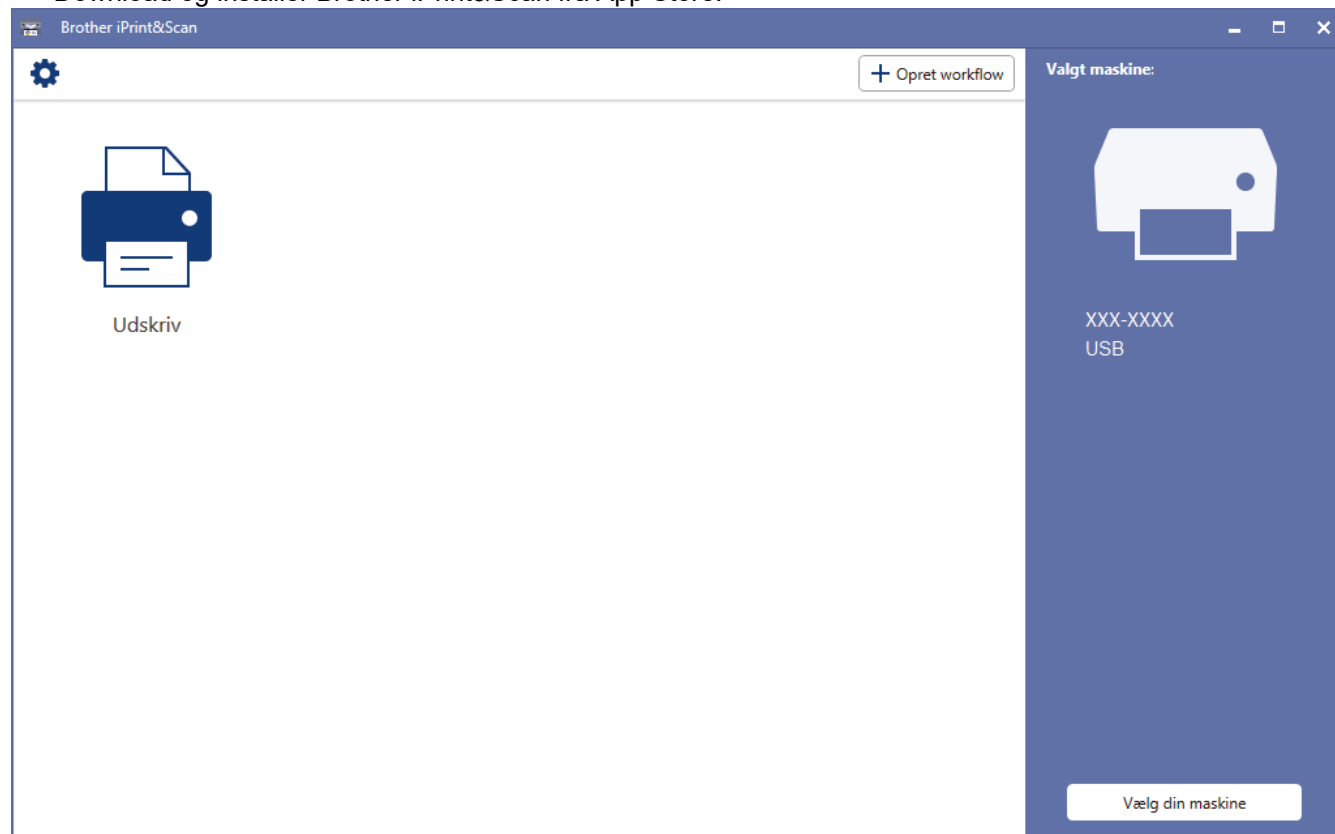

✓ Relaterede informationer

- [Brother iPrint&Scan til Windows og Mac](#)

Relaterede emner:

- [Brother iPrint&Scan til mobilenheder](#)

Fejlfinding

Hvis du mener der er et problem med din maskine, skal du først kontrollere hvert punkt herunder, derefter forsøge at identificere problemet og følge fejlfindingstippene.

Du kan selv afhjælpe de fleste problemer. Hvis du har behov for yderligere hjælp, kan du finde de seneste **Ofte stillede spørgsmål og fejlfinding** tips i Brother Solutions Center.

Besøg os på support.brother.com.

Klik på **Ofte stillede spørgsmål og fejlfinding**, og søg efter navnet på din model.

Kontroller først følgende:

- At maskinens netledning er korrekt tilsluttet, og at maskinen er tændt.
- Alle maskinens beskyttende dele er blevet fjernet.
- Blækpatronerne er installeret korrekt.
- Det øverste låg og låget til udredning af papirstop er helt lukket.
- At papiret er lagt korrekt i papirbakken.
- At interfacekablerne er sikkert tilsluttet til maskinen og at computeren, eller den trådløse forbindelse, er sat op på både maskinen og din computer.
- (For netværksmodeller) Accesspoint (for trådløs), routeren eller hub'en er tændt, og forbindelsesknappen blinker.
- Maskinens display viser meddelelser.

Hvis du ikke kunne løse problemet med kontrolpunkterne, så identificer problemet, og [»» Relaterede informationer](#)



Relaterede informationer

- [Fejl- og vedligeholdelsesmeddelelser](#)
- [Printerstop eller papirstop](#)
- [Hvis du har problemer med din maskine](#)
- [Se maskinoplysningerne](#)
- [Nulstil Brother-maskinen](#)

Relaterede emner:

- [Problemer med papirhåndtering og udskrivning](#)
- [Andre problemer](#)
- [Netværksproblemer](#)
- [Problemer i forbindelse med Google Cloud Print](#)
- [Problemer med AirPrint](#)

Fejl- og vedligeholdelsesmeddelelser

Som med alle andre avancerede kontormaskiner kan der forekomme fejl, og forbrugsvarer skal udskiftes. Når dette sker, vil din maskinen identificere fejlen eller den krævede rutinevedligeholdelse og vise den relevante meddelelse. De mest almindelige fejl- og vedligeholdelsespåmindelser vises i tabellen.

Du kan selv korrigere de fleste fejl og udføre rutinemæssig vedligeholdelse. Hvis du har behov for flere tip, skal du gå til din models side **Ofte stillede spørgsmål og fejlfinding** på Brother Solutions Center på support.brother.com.



- Hvis touchskærmen viser fejl, og din Android™-enhed understøtter NFC-funktionen, skal du berøre NFC-symbolet på betjeningspanelet med enheden for at få adgang til Brother Solutions Center og se de seneste hyppigt stillede spørgsmål fra enheden. (Din mobiltelefonudbyders meddelelser- og datapriser kan blive opkrævet).

Kontroller, at NFC-indstillingerne på både Brother-maskinen og Android™-enheden er aktiveret.



- Relaterede informationer* står nederst på denne side.

| Fejlmeddelelse | Årsag | Handling |
|---|--|--|
| Bakke #1 Indstillinger Bakke #2 Indstillinger Bakke #3 Indstillinger MP-bakkeindstillinger | Denne meddelelse vises, når indstillingen for at bekræfte papirtypen og størrelsen er aktiveret. | Sæt indstillingen til Fra for ikke at få vist denne bekræftelsesmeddelelse. ➤➤ <i>Relaterede informationer: Ændring af indstillingen Kontroller papir</i> |
| Berøringsskærm Init. Fejl | Der blev trykket på touchskærmen, før opstartsinitialiseringen var færdig. | Kontroller, at der ikke er noget, der rører ved eller ligger på touchskærmen, specielt når du sætter strømledningen i maskinen. |
| | Der kan sidde snavs mellem den nederste del af din touchscreen og dens ramme. | Indsæt et stift stykke papir mellem den nederste del af touchskærmen og rammen, og før det frem og tilbage for at skubbe snavset ud. |
| Blækops. næsten fuld | Blækopsamlerbeholderen er næsten fuld. | Blækopsamlerbeholderen skal snart udskiftes. Kontakt Brother Support eller en lokal Brother-forhandler. |
| Blækopsamlerplade fuld | Blækopsamlerbeholderen er fuld. Disse komponenter kræver regelmæssig vedligeholdelse og skal muligvis udskiftes efter et tidsrum for at sikre optimal ydelse fra Brother-maskinen. Fordi disse komponenter kræver regelmæssig vedligeholdelse, er udskiftning ikke omfattet af reklamationsretten. Behovet for udskiftning af disse komponenter og tidsrummet før udskiftning afhænger af antallet af krævede rensninger og skylninger til rengøring af blæksystemet. Disse beholdere samler blækmængder under de forskellige rensnings- og skylningsfunktioner. Antallet af gange, en maskine renser og skyller med henblik på rengøring, varierer afhængig af forskellige situationer. Hvis maskinen f.eks. tændes og slukkes hyppigt, kan det medføre mange rensningscykluser, fordi maskinen renser automatisk, når den tændes. Brug af blæk fra andre producenter end Brother kan medføre hyppig rensning, fordi blæk af denne type kan forårsage | Blækopsamlerbeholderen skal udskiftes. Kontakt Brother Support eller dit lokale autoriserede Brother-servicecenter for at få maskinen efterset. Årsager til rensning: <ol style="list-style-type: none"> Maskinen renser automatisk sig selv, når du har taget strømkablet ud og sat det i igen. Når papirstop er blevet afhjulpet, renser maskinen automatisk sig selv, før den næste modtagne side udskrives. Maskinen rengør sig selv automatisk, når den ikke har været anvendt i over 30 dage (ikke-hyppig brug). Maskinen renser sig selv automatisk, når blækpatroner i samme farve er blevet udskiftet 12 gange. |

| Fejlmeddelelse | Årsag | Handling |
|--|--|---|
| | ringe udskriftskvalitet, der forsøges løst ved hjælp af rensning. Jo mere rengøring maskinen har brug for, jo hurtigere fyldes disse beholdere op. Reparationer, der forårsages af brugen af forbrugsstoffer fra andre producenter end Brother, dækkes ikke af den angivne reklamerationsret. | |
| Det maksimale antal enheder er allerede tilsluttet via Wi-Fi Direct. | Det maksimale antal mobilenheder er allerede tilsluttet til Wi-Fi Direct-netværket, når Brother-maskinen er gruppeejer (G/E). | Når du har afbrudt den aktuelle forbindelse mellem din Brother-maskine og en anden mobilenhed, skal du forsøge at konfigurere indstillingerne for Wi-Fi Direct igen. Du kan kontrollere forbindelsens status ved at udskrive en netværkskonfigurationsrapport. ➤➤ <i>Relaterede informationer: Udskriv netværkskonfigurationsrapporten</i> |
| Forbind. fejl | Brother-maskinen og din mobile enhed kan ikke kommunikere under Wi-Fi Direct-netværkskonfigurationen. | <ul style="list-style-type: none"> • Flyt mobilenheden tættere på din Brother-maskine. • Flyt din Brother-maskine og mobilenheden til et sted, hvor der ikke er hindringer. • Hvis du bruger PIN-metoden for WPS, skal du kontrollere, at du har indtastet den korrekte PIN-kode. |
| Forkert bakkeindst. | Maskinens indstilling af papirstørrelse og brug af bakke stemmer ikke overens med papirstørrelsen i den bakke, du bruger. | Følg vejledningen på touchscreen'en, og prøv at udskrive igen. Konfigurer indstilling af papirstørrelse for bakken i overensstemmelse med vejledningen på displayet. |
| Forkert blækfarve | En blækpatron er installeret på den forkerte position. | Kontroller, hvilke blækpatroner der sidder forkert, hvad angår farve, og flyt dem til de korrekte pladser. |
| Forkert blækpatron | Blækpatronens modelnummer er ikke kompatibelt med din maskine. | Kontroller, at patronens modelnummer fungerer sammen med din maskine. |
| Forkert papirstr. | Indstillingen af papirstørrelse stemmer ikke overens med størrelsen på papiret i bakken. -ELLER- Papirretningen passer ikke til papirets størrelse. -ELLER- Du har ikke indstillet papirstyrene i bakken til den rette papirstørrelse. | <ol style="list-style-type: none"> 1. Kontroller, at den papirstørrelse, du har valgt på maskinens display, stemmer overens med papirstørrelsen i bakken. ➤➤ <i>Relaterede informationer: Ændring af papirstørrelse og papirtype</i> 2. Sørg for, at papiret er lagt i bakken i den rigtige retning, og indstil papirstyrene til indikatorerne for din papirstørrelse. ➤➤ <i>Relaterede informationer: Ilæg papir</i> 3. Når du har kontrolleret papirstørrelsen og papirretningen, skal du følge vejledningen på displayet. <p>Hvis du udskriver fra en computer, skal du kontrollere, at den papirstørrelse, du vælger i printerdriveren, stemmer overens med papirstørrelsen i bakken. ➤➤ <i>Relaterede informationer: Udskriftsindstillinger (Windows) eller Udskriftsindstillinger (Mac)</i></p> |

| Fejlmeddelelse | Årsag | Handling |
|---------------------------------|---|--|
| Gentagne gange papirstop | Der er fremmedlegemer såsom papirclips eller papirstykker i maskinen. | Fjern alle fremmede objekter og papirstumper i maskinen. »» Relaterede informationer: Fjern små stykker papir |
| Gentagne gange, ingen papir | Der har samlet sig papirstøv på overfladen af papiroptagningsrullerne. | Rengør papiroptagningsrullerne. »» Relaterede informationer: Rens papiroptagningsrullerne |
| Hub er ubruglig. | En hub eller et USB flash-drev med hub er blevet tilsluttet det direkte USB-stik. | Hubs, herunder USB flash-drev med indbygget hub, understøttes ikke. Tag enhedens stik ud af det direkte USB-stik. |
| Hukommelse fuld | Maskinens hukommelse er fuld. | Tryk på  , og reducer udskriftsopløsningen. |
| Høj Temperatur | Rumtemperaturen er for høj. | Sænk rummets temperatur, og lad maskinen køle ned til rumtemperatur. Forsøg igen, når maskinen er kølet ned. |
| Ingen enhed | Under konfiguration af Wi-Fi Direct-netværket kan Brother-maskinen ikke finde din mobile enhed. | <ul style="list-style-type: none"> • Kontroller, at maskinen og mobilenheden er indstillet til tilstanden Wi-Fi Direct. • Flyt mobilenheden tættere på din Brother-maskine. • Flyt din Brother-maskine og mobilenheden til et sted, hvor der ikke er hindringer. • Hvis du konfigurerer Wi-Fi Direct-netværket manuelt, skal du kontrollere, at du har indtastet den korrekte adgangskode. • Hvis din mobilenhed har en konfigurationsside med oplysninger om hentning af en IP-adresse, skal du kontrollere, at mobilenhedens IP-adresse er konfigureret via DHCP. |
| Ingen fil | USB flash-drevet i mediedrevet indeholder ikke en .JPG-fil. | Sæt det korrekte USB flash-drev i kortlæseren igen. |
| Installer blæk | En blækpatron er sat forkert i. | Tag blækpatronen ud, og sæt den langsomt fast i igen, til den låser på plads. »» Relaterede informationer: Udskiftning af blækpatronerne |
| Kan ikke regist. | En blækpatron er sat forkert i. | Tag den nye blækpatron ud, og sæt den forsigtigt og fast i, til den låser på plads. »» Relaterede informationer: Udskiftning af blækpatronerne |
| | Hvis du ikke anvender originalt blæk fra Brother, registrerer maskinen muligvis ikke blækpatronen. | Udskift patronen med en original blækpatron fra Brother. Kontakt Brother Support eller den lokale Brother-forhandler, hvis fejlmeddelelsen fortsat vises. |
| | Der er sat en Brother-blækpatron af forkert model i. | Kontroller modelnumrene på blækpatronerne, og sæt de korrekte blækpatroner i. |
| Kan ikke registrere blækvolumen | Hvis du bruger blækpatroner fra andre producenter, kan maskinen muligvis ikke registrere blækmængden. | Udskift patronen med en original blækpatron fra Brother. Kontakt Brother Support eller den lokale Brother-forhandler, hvis fejlmeddelelsen fortsat vises. |
| Kan ikke rense XX | Der er opstået et mekanisk problem i maskinen. | Åbn det øverste låg, og fjern eventuelle fremmedlegemer og papirstykker fra |

| Fejlmeddelelse | Årsag | Handling |
|--|---|--|
| Kan ikke initialisere XX Kan ikke printe XX | -ELLER- Der er fremmedlegemer såsom papirclips eller papirstykker i maskinen. | maskinens indvendige dele. Hvis fejlmeddelelsen fortsætter, skal du afbryde maskinen fra stikkontakten i flere minutter og derefter tænde for den igen. Du kan forsøge med andre metoder til fjernelse af fastsiddende papir. »» Relaterede informationer: Fjern små stykker papir |
| Kun S/H-udskrift | En eller flere af farveblækpatronerne er opbrugt. Du kan bruge maskinen i sort-hvid-tilstand i ca. fire uger, afhængigt af hvor mange sider du udskriver. Hvis denne meddelelse vises på displayet, fungerer udskrivningsfunktionen som følger: <ul style="list-style-type: none"> • Udskrivning Hvis medietypen er indstillet til Almindeligt papir i fanen Grundlæggende, og Gråskala er valgt i fanen Avanceret i printerdriveren, kan du bruge maskinen som en sort-hvid printer. | Udskift blækpatronerne. »» Relaterede informationer: Udskiftning af blækpatronerne Selvom kolonnen Årsag viser muligheder for brug af maskinen, efter at denne fejl vises, kan du muligvis ikke bruge maskinen, før du udskifter blækpatronen/-patronerne i følgende situationer: <ul style="list-style-type: none"> • Hvis du trækker strømstikket ud af maskinen eller fjerner blækpatronen. • Hvis du vælger indstillingen Langsomt tørrende papir på maskinen eller i printerdriveren. |
| Lav blæk | Lavt blækniveau. | Bestil en ny blækpatron. Du kan fortsætte med at udskrive, indtil touchskærmen viser Udskift Blæk. »» Relaterede informationer: Udskiftning af blækpatronerne |
| Lav Temperatur | Rumtemperaturen er for lav. | Efter at have opvarmet rummet, skal du lade maskine nå rumtemperaturen. Prøv igen, når maskinen er varmet op. |
| Låget er åbent. | Det øverste låg er ikke låst i lukket position. Blækpatronlåget er ikke låst i lukket position. | Løft det øverste låg, og luk det igen. Kontrollér, at interfacekablet (hvis anvendt) er ført korrekt gennem kabelkanalen og ud på bagsiden af maskinen. Luk blækpatronlåget forsvarligt, så det låser på plads. |
| Papir lav bakke #1 Papir lav bakke #2 Papir lav bakke #3 | Papirbakken er næsten tom. | Læg mere papir i den papirbakke, der er angivet på displayet. |
| Papirbakke #1 ikke registreret Papirbakke #2 ikke registreret Papirbakke #3 ikke registreret | Papirbakken er ikke sat helt i. Papir eller fremmedlegemer har forhindret papirbakken i at blive sat rigtigt i. | Skub forsigtigt papirbakken helt ind i maskinen. Træk papirbakken ud af maskinen, og fjern det fastsiddende papir eller fremmedlegemet. Se <i>Relaterede informationer: Printerstop eller papirstop</i> , hvis du ikke kan finde eller fjerne det fastsiddende papir »» Relaterede informationer: |
| Papirstop front/bag Papirstop front Papirstop på bagside MP-papirstop Papirstop front/MP bakke Papirstop Bakke2 | Der er papirstop i maskinen. | Fjern papirstoppet. »» Relaterede informationer: Printerstop eller papirstop Prøv en anden metode til fjernelse af fastsiddende papir, hvis der opstår papirstop igen. |

| Fejlmeddelelse | Årsag | Handling |
|--|---|---|
| Papirstop Bakke3 Gentag papirstop XX | | ➤➤ <i>Relaterede informationer: Fjern små stykker papir</i> |
| | Papirstyrene er ikke indstillet til den korrekte papirstørrelse. | Sørg for, at papirstyrene passer til papirstørrelsen. |
| | Maskinens papirstøtte er ikke indstillet korrekt. | Kontrollér, at papirstøtten er sat helt ind i maskinen. ➤➤ <i>Relaterede informationer: Papiret sidder fast i den forreste del af maskinen</i> |
| | Der har samlet sig papirstøv på overfladen af papiroptagningsrullerne. | Rengør papiroptagningsrullerne. ➤➤ <i>Relaterede informationer: Rens papiroptagningsrullerne</i> |
| Resterende data i hukomm. | Udskriftsdata forbliver i maskinens hukommelse. | Tryk på  . Maskinen annullerer jobbet og sletter det fra hukommelsen. Prøv at udskrive igen. |
| Tilslutningsfejl | Der er andre enheder, der forsøger at oprette forbindelse til Wi-Fi Direct-netværket på samme tid. | Kontroller, at ingen enheder forsøger at oprette forbindelse til Wi-Fi Direct-netværket, og forsøg derefter igen at konfigurere indstillingerne for Wi-Fi Direct. |
| Tjek papir | Maskinen mangler papir, eller papiret er ikke lagt rigtigt i papirbakken. | Gør et af følgende: <ul style="list-style-type: none"> • Fyld papirbakken, og følg vejledningen på displayet. • Tag papiret ud, læg det i igen, og følg vejledningen på displayet. ➤➤ <i>Relaterede informationer: Ilæg papir</i> |
| | Papiret blev ikke lagt i midten af MP-bakken. | Fjern papiret, læg det i midten af MP-bakken, og følg derefter vejledningen på displayet. ➤➤ <i>Relaterede informationer: Læg papir i Multifunktionsbakke (MP-bakken)</i> |
| | Lågen til udredning af papirstop er ikke ordentligt lukket. | Kontrollér, at lågen til udredning af papirstop er lukket helt i begge sider. ➤➤ <i>Relaterede informationer: Printerstop eller papirstop</i> |
| | Der har samlet sig papirstøv på overfladen af papiroptagningsrullerne. | Rengør papiroptagningsrullerne. ➤➤ <i>Relaterede informationer: Rens papiroptagningsrullerne</i> |
| Ubrugelig enhed Afbryd enheden fra frontstik, sluk for maskinen, og tænd den igen | En ødelagt enhed er sluttet til det direkte USB-stik. | Afbryd forbindelsen mellem enheden og det direkte USB-stik, og tryk derefter på  for at slukke maskinen og derefter tænde den igen. |
| Ubrugelig enhed Afbryd USB-enhed. | En USB-enhed eller et USB flash-drev, der ikke understøttes, er blevet tilsluttet det direkte USB-stik. | Tag enhedens stik ud af det direkte USB-stik. Sluk maskinen, og tænd den igen. |
| Udskift Blæk | En eller flere af blækpatronerne er opbrugt. Maskinen stopper al udskrivning. | Udskift blækpatronerne. ➤➤ <i>Relaterede informationer: Udskiftning af blækpatronerne</i> |



Relaterede informationer

- [Fejlfinding](#)
- [Fejlmeddelelser ved brug af funktionen Brother Web Connect](#)

Relaterede emner:

- [Oversigt over touchscreendisplayet](#)
 - [Udskriv netværkskonfigurationsrapporten](#)
 - [Udskiftning af blækpatronerne](#)
 - [Ændring af indstillingen Kontroller papir](#)
 - [Ilæg papir](#)
 - [Printerstop eller papirstop](#)
 - [Papiret sidder fast i den forreste del af maskinen](#)
 - [Fjern små stykker papir](#)
 - [Rens papiroptagningsrullerne](#)
 - [Ændring af papirstørrelse og papirtype](#)
 - [Udskriftsindstillinger \(Windows\)](#)
 - [Udskriftsindstillinger \(Mac\)](#)
 - [Læg papir i Multifunktionsbakke \(MP-bakken\)](#)
 - [Problemer med papirhåndtering og udskrivning](#)
-

Fejlmeddelelser ved brug af funktionen Brother Web Connect

Din Brother-maskine viser en fejlmeddelelse, hvis der opstår en fejl. De mest almindelige fejlmeddelelser vises i følgende oversigt.

De fleste fejl kan du rette selv. Hvis du har behov for flere tip, skal du gå til din models side **Ofte stillede spørgsmål og fejlfinding** på Brother Solutions Center på support.brother.com.

Forbindelsesfejl

| Fejlmeddelelser | Årsag | Handling |
|---|---|--|
| Tilslutningsfejl 02 Netværk er ikke tilsluttet. Sørg for, at maskinen har forbindelse til netværk. | Maskinen har ikke forbindelse til et netværk. | <ul style="list-style-type: none">• Kontrollér netværksforbindelsen.• Hvis der blev trykket på indstillingen Web kort tid efter, at maskinen blev tændt, er der muligvis ikke etableret forbindelse til netværket endnu. Vent, og prøv igen. |
| Tilslutningsfejl 03 Kunne ikke oprette forbindelse til server. Kontrollér netværksindst. | <ul style="list-style-type: none">• Netværks- eller serverindstillingerne er ikke korrekte.• Der er et problem med netværket eller serveren. | <ul style="list-style-type: none">• Kontrollér, at netværksindstillingerne er korrekte, eller vent, og prøv igen senere.• Hvis der blev trykket på indstillingen Web kort tid efter, at maskinen blev tændt, er der muligvis ikke etableret forbindelse til netværket endnu. Vent, og prøv igen. |
| Tilslutningsfejl 07 Tilslutning til server mislykkedes. Indstil korrekt dato og tid. | Dato- og klokkeslætsindstillingerne er ikke korrekte. | Indstil datoen og klokkeslættet korrekt. Bemærk, at indstillingerne for dato og klokkeslæt er nulstillet til fabriksindstillingerne, hvis strømkablet til maskinen tages ud. |

Godkendelsesfejl

| Fejlmeddelelser | Årsag | Handling |
|--|---|--|
| Godkendelsesfejl 01 Forkert PIN-kode. Indtast korrekt PIN-kode. | Den PIN-kode, du har indtastet for at få adgang til kontoen, er ikke korrekt. PIN-koden er det firecifrede nummer, der blev indtastet, da kontoen blev registreret på maskinen. | Indtast den korrekte PIN-kode. |
| Godkendelsesfejl 02 Forkert eller udløbet ID. Eller midlertidigt ID benyttes allerede. Indtast korrekt eller udsted midlertidigt ID igen. Midlertidigt ID er gyldigt i 24 timer efter udstedelse. | Det midlertidige id, der blev indtastet, er ikke korrekt. Det midlertidige id, der blev indtastet, er udløbet. Et midlertidigt id er gyldigt i 24 timer. | Indtast det korrekte midlertidige id. Anmod om adgang til Brother Web Connect igen, og få et nyt, midlertidigt id, og brug derefter det nye id til at registrere kontoen på maskinen. |
| Godkendelsesfejl 03 Displaynavnet er allerede registreret. Indtast et andet displaynavn. | Det navn, du har indtastet som displaynavn, er allerede registreret til en anden bruger af tjenesten. | Indtast et andet displaynavn. |

Serverfejl

| Fejlmeddelelser | Årsag | Handling |
|---|---|---|
| Serverfejl 01 Godkendelse mislykkedes. Gør følgende: 1. Gå til http://bwc.brother.com for at få en ny midlertidigt id. 2. Tryk på OK, og indtast dit nye midlertidige id i den næste skærm. | Maskinens godkendelsesoplysninger (skal bruges til at få adgang til tjenesten) er udløbet eller ugyldige. | Anmod om adgang til Brother Web Connect igen for at få et nyt, midlertidigt id, og brug derefter det nye id til at registrere kontoen på maskinen. |
| Serverfejl 03 Overførsel mislykkedes. Filen understøttes ikke, eller data er beskadiget. Kontroller data i filen. | Der kan være et af følgende problemer med den fil, du prøver at overføre: <ul style="list-style-type: none">• Filen overskrider tjenestens grænse for antal pixel, filstørrelse osv.• Filtypen understøttes ikke.• Filen er beskadiget. | Filen kan ikke bruges: <ul style="list-style-type: none">• Kontrollér tjenestens begrænsninger for størrelse eller format.• Gem filen som en anden type.• Få en ny version af filen, som ikke er ødelagt, hvis det er muligt. |
| Serverfejl 13 Tjenesten er ikke tilgængelig i øjeblikket. Prøv igen senere. | Der er et problem med tjenesten, og den kan ikke bruges i øjeblikket. | Vent, og prøv igen. Hvis du får meddelelsen igen, skal du få adgang til tjenesten fra en computer for at kontrollere, om den er utilgængelig. |



Relaterede informationer

- [Fejl- og vedligeholdelsesmeddelelser](#)

Printerstop eller papirstop

Find og fjern det fastsiddende papir.

- [Papiret sidder fast i den forreste del af maskinen](#)
- [Papiret sidder fast i den bageste del af maskinen](#)
- [Fjern små stykker papir](#)
- [Fejl- og vedligeholdelsesmeddelelser](#)
- [Problemer med papirhåndtering og udskrivning](#)

Papiret sidder fast i den forreste del af maskinen

Følg nedenstående trin, hvis LCD-displayet viser følgende meddelelser om papirstop:

- [Papirstop front/bag], [Gentag papirstop front/bag]
- [Papirstop front], [Gentag papirstop front]
- [Papirstop front/MP bakke], [Gentag papirstop front/MP bakke]

1. Træk stikket til maskinen ud af stikkontakten.
2. Fjern papiret, hvis det er lagt i MP-bakken.
3. Træk bakke 1 (1) helt ud af maskinen som vist med pilen.

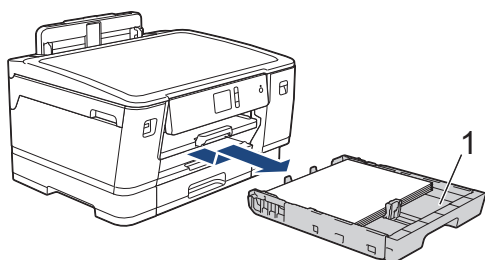

Hvis displayet viser gentagne fejlmeddelelser om papirstop, f.eks. [Gentag papirstop front/bag], skal du løfte papirstøtten (1) og derefter trække den skråt helt ud af maskinen som vist med pilen.

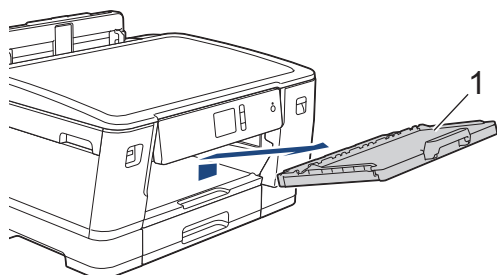

Fortsæt med næste trin, når du er færdig.

4. Træk langsomt det fastsiddende papir (1) ud.

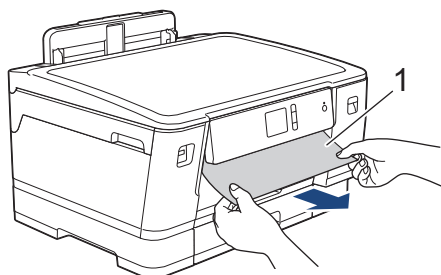



Hvis displayet viser gentagne fejlmeddelelser om papirstop, f.eks. [Gentag papirstop front/bag], skal du gøre følgende:

- a. Løft flappen til udredning af papirstop, og fjern det fastsiddende papir.

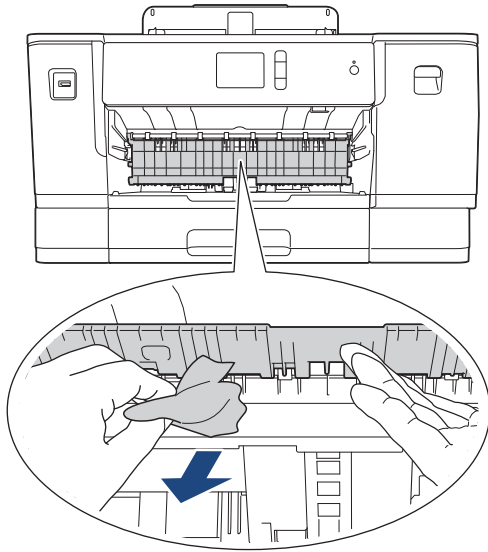

- b. Se grundigt efter fastsiddende papirstumper indvendigt (1).

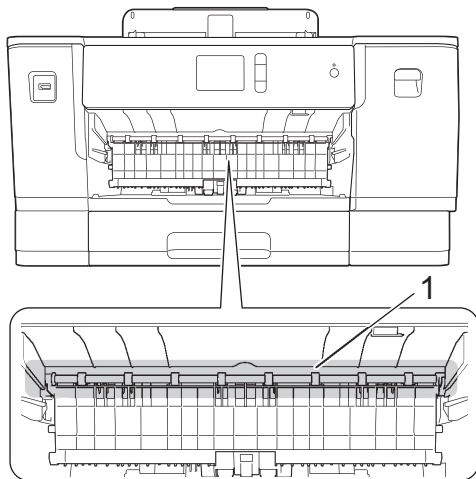

Fortsæt med næste trin, når du er færdig.

5. Brug begge hænder til at løfte det øverste låg (1) vha. fingerholderne på begge sider af maskinen, indtil det er i åben stilling.

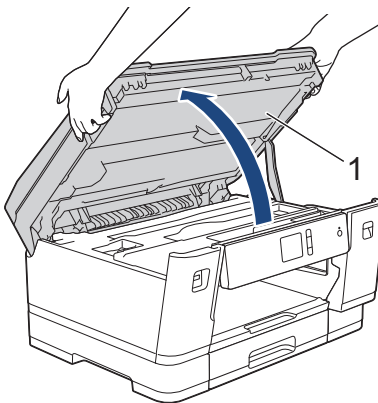

6. Træk langsomt det fastsiddende papir (1) ud af maskinen.

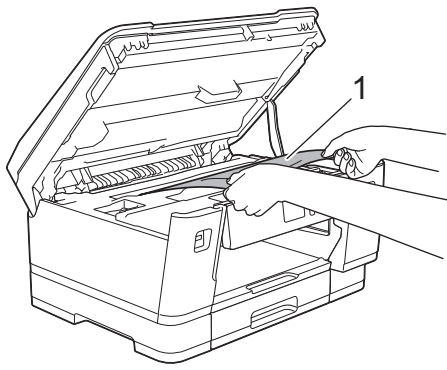

Hvis displayet viser gentagne fejlmeddelelser om papirstop, f. eks. [Gentag papirstop front/bag], skal du flytte printhovedet (hvis nødvendigt) for at fjerne tilbageværende papir i dette område. Kontroller, at der ikke sidder papirstumper i hjørnerne af maskinen (1) og (2).

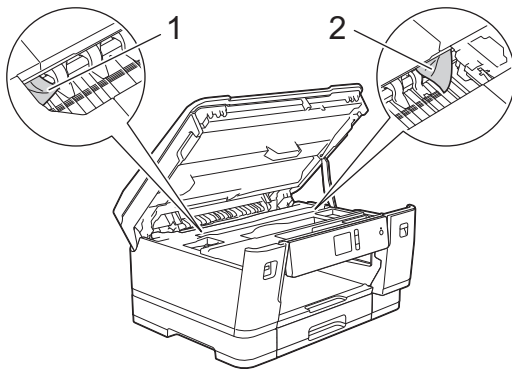

Fortsæt med næste trin, når du er færdig.

VIGTIGT

- Hvis printhovedet står i højre hjørne som vist i illustrationen, kan du ikke flytte printhovedet. Luk det øverste låg, og sæt strømkablet i igen. Åbn det øverste låg igen, og hold  nede, indtil printhovedet flyttes til midten. Træk derefter maskinens strømstik ud af stikkontakten, og tag papiret ud.

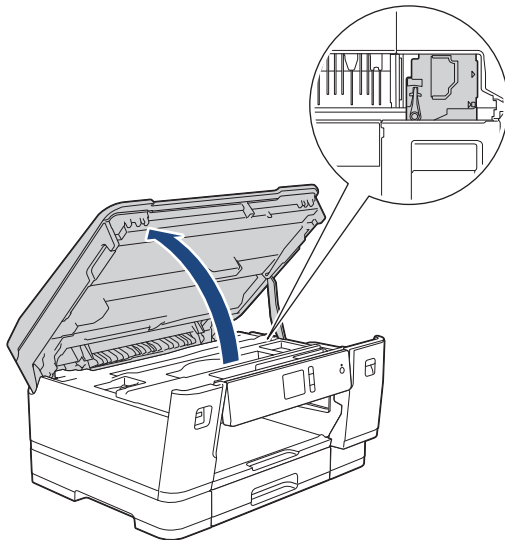

- Hvis papiret sidder fast under printhovedet, skal du trække maskinens strømstik ud af stikkontakten og derefter flytte printhovedet for at tage papiret ud.
- Hvis du får blæk på huden eller tøjet, skal du omgående vaske det af med sæbe eller rensmiddel.

7. Luk forsigtigt det øverste låg ved hjælp af fingerholderne på hver side.

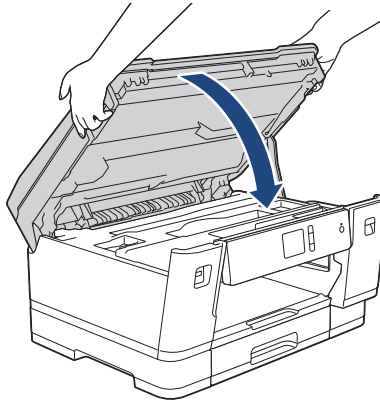

8. Hvis displayet viser fejlmeddelelsen [Papirstop front/bag] eller [Gentag papirstop front/bag], skal du gøre følgende:

a. Åbn lågen til udredning af papirstop (1) bag på maskinen.

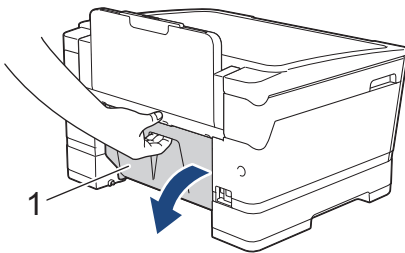

b. Husk at se omhyggeligt efter fastsiddende papir inde i maskinen, og træk det langsomt ud af maskinen.

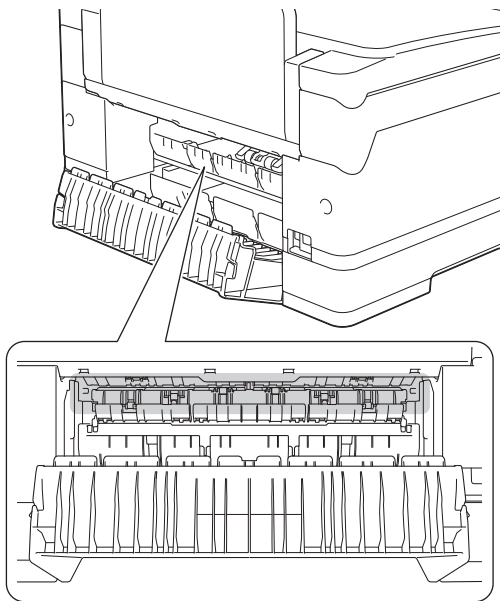

c. Luk lågen til udredning af papirstop. Kontroller, at lågen er lukket helt.

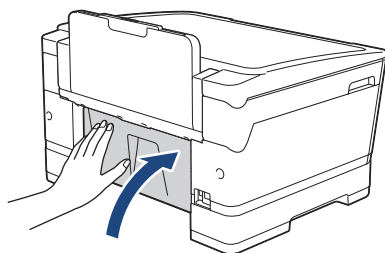

9. Hvis displayet viser fejlmeddelelsen [Papirstop front/MP bakke] eller [Gentag papirstop front/MP bakke], skal du omhyggeligt kontrollere MP-bakken indvendigt for fastklemmt papir. Skub udløserknappen (1) mod bagsiden af maskinen, og træk derefter langsomt det fastklemte papir ud af MP-bakken.

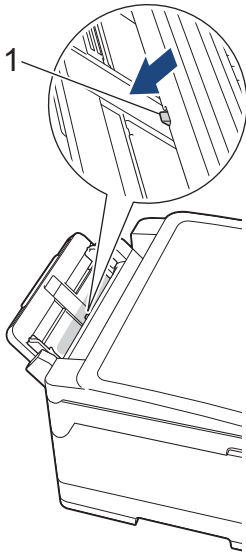

10. Hvis displayet viser gentagne fejlmeddelelser om papirstop, f.eks. [Gentag papirstop front/bag], og du har fjernet papirstøtten, skal du sætte den helt på plads i maskinen. Sæt papirstøtten ind i kanalerne.

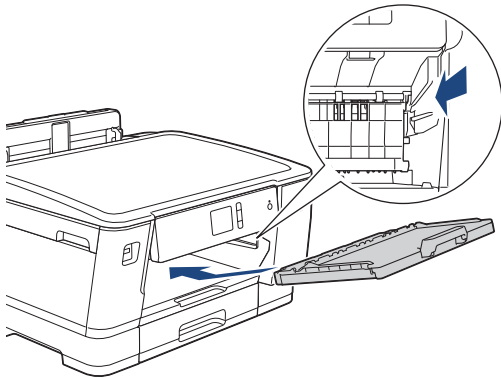

11. Skub langsomt bakke 1 helt ind i maskinen.

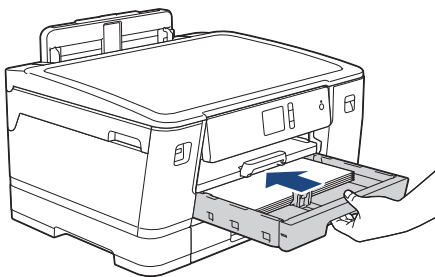

12. Sæt strømkablet i igen.



I tilfælde af gentagne papirstop har et lille stykke papir muligvis sat sig fast i maskinen.

➤➤ *Relaterede informationer: Fjern små stykker papir*



Relaterede informationer

- [Printerstop eller papirstop](#)

Relaterede emner:

- [Fejl- og vedligeholdelsesmeddelelser](#)
- [Fjern små stykker papir](#)

Papiret sidder fast i den bageste del af maskinen

Følg nedenstående trin, hvis displayet viser følgende meddelelser om papirstop:

- [Papirstop på bagside], [Gentag papirstop bag]
- [MP-papirstop], [Gentag papirstop MP bakke]
- [Papirstop Bakke2], [Gentag papirstop bakke2]
- [Papirstop Bakke3], [Gentag papirstop bakke3]

1. Træk stikket til maskinen ud af stikkontakten.
2. Fjern papiret, hvis det er lagt i MP-bakken.
3. Træk bakke 1 (1) helt ud af maskinen som vist med pilen.

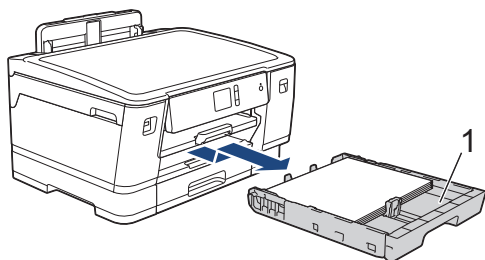

Hvis displayet viser fejlmeddelelsen [Papirstop Bakke2] eller [Gentag papirstop bakke2], skal du også trække bakke 2 (2) helt ud af maskinen som vist med pilen.

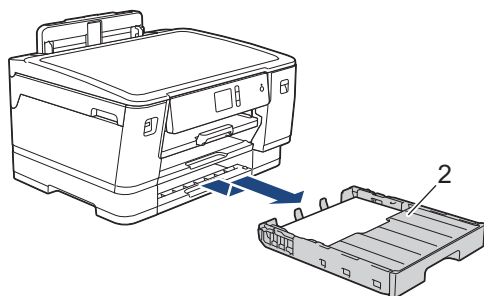

(HL-J6100DW) Hvis displayet viser fejlmeddelelsen [Papirstop Bakke3] eller [Gentag papirstop bakke3], skal du også trække bakke 3 (3) helt ud af maskinen som vist med pilen.

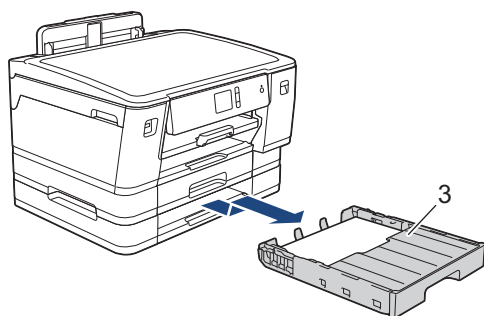

Fortsæt med næste trin, når du er færdig.

4. Hvis displayet viser fejlmeddelelsen [Papirstop på bagside], [Gentag papirstop bag], [Papirstop Bakke2], [Gentag papirstop bakke2], [Papirstop Bakke3] eller [Gentag papirstop bakke3], skal du gøre som følger:
 - a. Åbn lågen til udredning af papirstop (1) bag på maskinen.

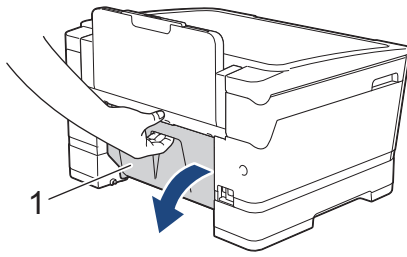

b. Træk langsomt det fastsiddende papir ud af maskinen.

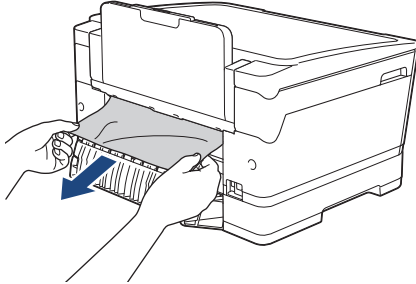

c. Luk lågen til udredning af papirstop. Kontroller, at lågen er lukket helt.

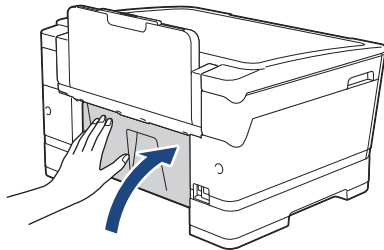

5. Hvis displayet viser fejlmeddelelsen [MP-papirstop] eller [Gentag papirstop MP bakke], skal du skubbe udløserknappen (1) mod bagsiden af maskinen og derefter langsomt trække det fastklemte papir ud af MP-bakken.

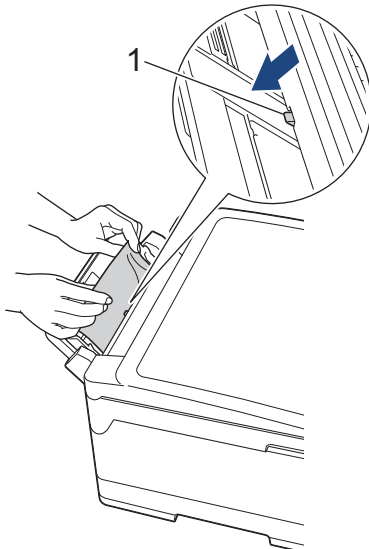

6. Brug begge hænder til at løfte det øverste låg (1) vha. fingerholderne på begge sider af maskinen, indtil det er i åben stilling.

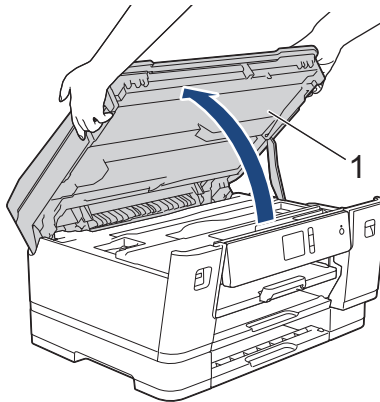

7. Træk langsomt det fastsiddende papir (1) ud af maskinen.

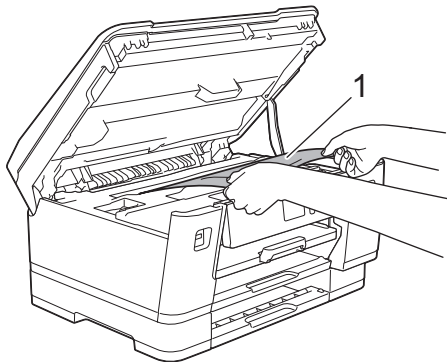

Hvis displayet viser gentagne fejlmeddelelser om papirstop, f. eks. [Gentag papirstop bag], skal du flytte printhovedet (hvis nødvendigt) for at fjerne tilbageværende papir i dette område. Kontroller, at der ikke sidder papirstumper i hjørnerne af maskinen (1) og (2).

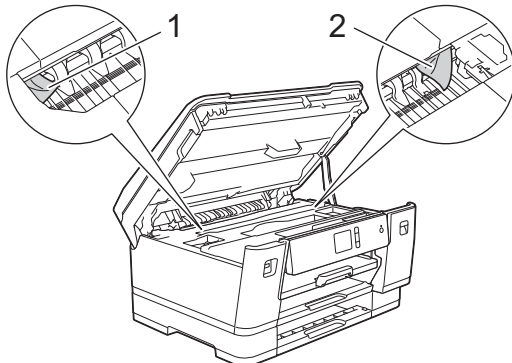

Fortsæt med næste trin, når du er færdig.

VIGTIGT

- Hvis printhovedet står i højre hjørne som vist i illustrationen, kan du ikke flytte printhovedet. Luk det øverste låg, og sæt strømkablet i igen. Åbn det øverste låg igen, og hold  nede, indtil printhovedet flyttes til midten. Træk derefter maskinens strømstik ud af stikkontakten, og tag papiret ud.

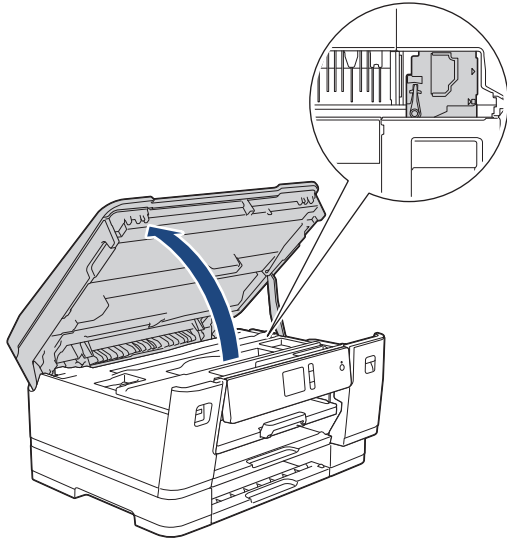

- Hvis papiret sidder fast under printhovedet, skal du trække maskinens strømstik ud af stikkontakten og derefter flytte printhovedet for at tage papiret ud.
- Hvis du får blæk på huden eller tøjet, skal du omgående vaske det af med sæbe eller rensmiddel.

8. Luk forsigtigt det øverste låg ved hjælp af fingerholderne på hver side.

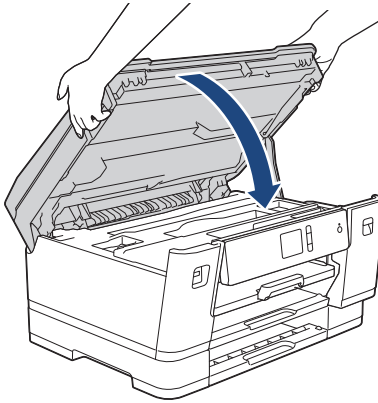

9. Skub langsomt papirbakkerne helt ind i maskinen.

- HL-J6000DW

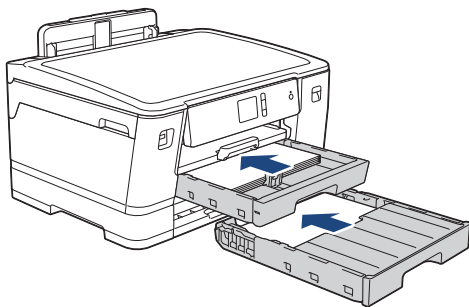

- HL-J6100DW

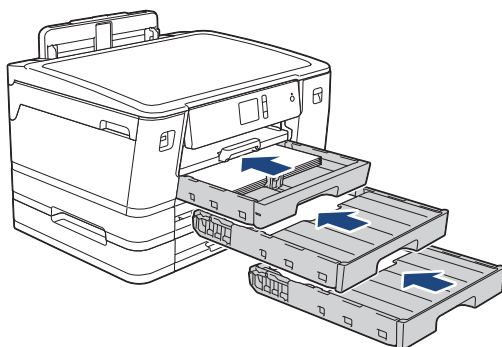

10. Sæt strømkablet i igen.



I tilfælde af gentagne papirstop har et lille stykke papir muligvis sat sig fast i maskinen.

➤➤ *Relaterede informationer: Fjern små stykker papir*



Relaterede informationer

- [Printerstop eller papirstop](#)

Relaterede emner:

- [Fjern små stykker papir](#)
-

Fjern små stykker papir

1. Hvis du gentagne gange kommer ud for papirstop (3 gange eller mere), viser displayet en meddelelse om, at du skal fjerne stumperne.
Tryk på [Ja] for at vende tilbage til startskærmen.
2. Tryk på  [Indstill.] > [Vedligeholdelse] > [Fjern papirstumper].
3. Følg vejledningen på displayet for at finde og fjerne det fastsiddende papir.



Under denne procedure skal du lægge vedligeholdelsesarket (følger med maskinen) i maskinen i liggende retning gennem åbningen som vist, indtil du kan mærke, at maskinen får fat i papiret. (Hvis du ikke har et vedligeholdelsesark, kan du bruge ét ark tykt papir i størrelse A4 eller Letter, f.eks. glittet papir).

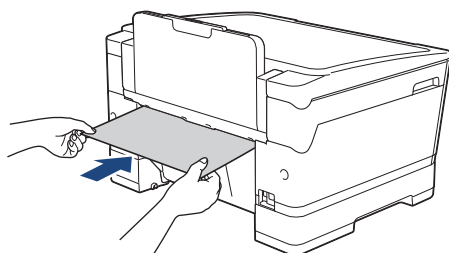

Relaterede informationer

- [Printerstop eller papirstop](#)

Relaterede emner:

- [Fejl- og vedligeholdelsesmeddelelser](#)
- [Problemer med papirhåndtering og udskrivning](#)
- [Papiret sidder fast i den forreste del af maskinen](#)
- [Papiret sidder fast i den bageste del af maskinen](#)

Hvis du har problemer med din maskine



For at få teknisk hjælp skal du kontakte Brotherkundesupport.

Se følgende emner, hvis du mener, at der er et problem med maskinen. Du kan selv afhjælpe de fleste problemer.

Hvis du har brug for yderligere hjælp, skal du gå til siden **Ofte stillede spørgsmål og fejlfinding** for din model i Brother Solutions Center på support.brother.com.

Brug af forbrugsstoffer fra andre leverandører end Brother kan forringe udskriftskvaliteten, hardwarens ydeevne og maskinens pålidelighed.

- [Problemer med papirhåndtering og udskrivning](#)
- [Andre problemer](#)
- [Netværksproblemer](#)
- [Problemer i forbindelse med Google Cloud Print](#)
- [Problemer med AirPrint](#)

Problemer med papirhåndtering og udskrivning



Hvis du stadig har behov for hjælp efter at have læst denne tabel, skal du gå ind på Brother Solutions Center på adressen support.brother.com.



>> [Problemer med udskrivning](#)

>> [Problemer med udskriftskvalitet](#)

>> [Problemer med papirhåndtering](#)







Problemer med udskrivning

| Problemer | Forslag |
|----------------|--|
| Ingen udskrift | <p>Kontroller, at den korrekte printerdriver er installeret og valgt.</p> <p>Se efter, om maskinens display viser en fejlmeddelelse.</p> <p>►► <i>Relaterede informationer: Fejl- og vedligeholdelsesmeddelelser</i></p> <p>Kontroller, at maskinen er online:</p> <ul style="list-style-type: none">Windows Server 2008 <p>Klik på  (Start) > Kontrolpanel > Hardware og lyd > Printere. Højreklik på Brother XXX-XXXX (hvor XXXX er navnet på din model). Kontroller, at Brug printeren online ikke vises på listen. Hvis den er på listen, skal du klikke på denne mulighed for at sætte driveren online.</p> <ul style="list-style-type: none">Windows 7 og Windows Server 2008 R2 <p>Klik på  (Start) > Enheder og printere. Højreklik på Brother XXX-XXXX (hvor XXXX er navnet på din model), og klik på Se, hvad der udskrives. Klik på Printer i menulinjen. Kontroller, at Brug printer offline ikke er valgt.</p> <ul style="list-style-type: none">Windows 8 <p>Flyt din mus til skrivebordets nederste højre hjørne. Klik på Indstil > Kontrolpanel, når menulinjen vises. I gruppen Hardware og lyd skal du klikke på Vis enheder og printere. Højreklik på Brother XXX-XXXX (hvor XXXX er navnet på din model). Klik på Se, hvad der udskrives. Hvis indstillinger for printerdriveren vises, skal du vælge din printerdriver. Klik på Printer i menulinjen, og sørg for, at Brug printer offline ikke er valgt.</p> <ul style="list-style-type: none">Windows 10 og Windows Server 2016 <p>Klik på  > Windows System > Kontrolpanel. I gruppen Hardware og lyd skal du klikke på Vis enheder og printere. Højreklik på Brother XXX-XXXX (hvor XXXX er navnet på din model). Klik på Se, hvad der udskrives. Hvis indstillinger for printerdriveren vises, skal du vælge din printerdriver. Klik på Printer i menulinjen, og sørg for, at Printeren er offline ikke er valgt.</p> <ul style="list-style-type: none">Windows Server 2012 <p>Flyt din mus til skrivebordets nederste højre hjørne. Klik på Indstillinger > Kontrolpanel, når menulinjen vises. I gruppen Hardware skal du klikke på Vis enheder og printere. Højreklik på Brother XXX-XXXX (hvor XXXX er navnet på din model). Klik på Se, hvad der udskrives. Hvis indstillinger for printerdriveren vises, skal du vælge din printerdriver. Klik på Printer i menulinjen, og sørg for, at Brug printer offline ikke er valgt.</p> <ul style="list-style-type: none">Windows Server 2012 R2 <p>Klik på Kontrolpanel på skærmen Start. I gruppen Hardware skal du klikke på Vis enheder og printere. Højreklik på Brother XXX-XXXX (hvor XXXX er navnet på din model). Klik på Se, hvad der udskrives. Hvis indstillinger for printerdriveren vises, skal du vælge din printerdriver. Klik på Printer i menulinjen, og sørg for, at Brug printer offline ikke er valgt.</p> |
| | <p>En eller flere af blækpatronerne er ved at være opbrugt.</p> <p>►► <i>Relaterede informationer: Udskiftning af blækpatronerne</i></p> |

| Problemer | Forslag |
|--|---|
| | <p>Hvis gamle data, der ikke er blevet udskrevet, bliver liggende i printerdriverens kø, vil det forhindre nye udskriftsjob i at blive udskrevet. Klik på printerikonet og slet alle data som følger:</p> <ul style="list-style-type: none"> Windows Server 2008 Klik på  (Start) > Kontrolpanel > Hardware og lyd > Printere. Windows 7 og Windows Server 2008 R2 Klik på  (Start) > Enheder og printere > Printere og faxenheder. Windows 8 Flyt din mus til skrivebordets nederste højre hjørne. Klik på Indstil > Kontrolpanel, når menulinjen vises. I Hardware og lyd-gruppen skal du klikke på Vis enheder og printere > Printere. Windows 10 og Windows Server 2016 Klik på  > Windows System > Kontrolpanel. I gruppen Hardware og lyd skal du klikke på Vis enheder og printere > Printere. Windows Server 2012 Flyt din mus til skrivebordets nederste højre hjørne. Klik på Indstillinger > Kontrolpanel, når menulinjen vises. I Hardware-gruppen skal du klikke på Vis enheder og printere > Printere. Windows Server 2012 R2 Klik på Kontrolpanel på Start-skærmen. I Hardware-gruppen skal du klikke på Vis enheder og printere > Printere. Mac Klik på Systemindstillinger > Printere & scannere. |
| Sidehoved og sidefod vises, når dokumentet vises på skærmen, men de medtages ikke, når dokumentet udskrives. | <p>Øverst og nederst på siden er der et område, som ikke kan udskrives. Indstil top- og bundmargenen i dokumentet, så der tages højde for dette.</p> <p>➤➤ <i>Relaterede informationer: Område, der ikke kan udskrives</i></p> |
| Kan ikke udføre udskrivning med 'Sidelayout'. | <p>Kontroller, at indstillingen for papirstørrelse i programmet og i printerdriveren er den samme.</p> |
| Udskrivningshastigheden er for lav. | <p>Prøv at ændre printerdriverindstillingen. Højeste opløsning kræver længere data-behandlings-, overførsels- og udskrivningstid. Prøv de andre kvalitetsindstillinger i printerdriveren som følger:</p> <ul style="list-style-type: none"> Windows I printerdriveren skal du fjerne markeringen i afkrydsningsfeltet Farveforbedring i fanen Avanceret. Mac Vælg Farveindstillinger i printerdriveren, klik på Avancerede farveindstillinger, og sørg for at fjerne markeringen i afkrydsningsfeltet Farveforbedring. <p>Slå Funktionen kant til kant fra. Udskrivning til kant er langsommere end normal udskrivning.</p> <p>➤➤ <i>Relaterede informationer: Udskriftsindstillinger (Windows) eller Udskrivning af et foto (Mac)</i></p> <p>Slå Lydsvag tilstand fra. Udskrivningshastigheden er langsommere i Lydsvag tilstand.</p> <p>➤➤ <i>Relaterede informationer: Reduktion af udskrivningsstøjen</i></p> |

Problemer med udskriftskvalitet

| Problemer | Forslag |
|--------------------------|---------------------------------|
| Dårlig udskriftskvalitet | Kontroller udskriftskvaliteten. |

| Problemer | Forslag |
|--|---|
| | <p>➤➤ <i>Relaterede informationer: Kontrollér udskriftskvaliteten</i></p> <p>Sørg for, at Medietype-indstillingen i printerdriveren eller Papirtype i maskinens menu svarer til den type papir, du bruger.</p> <p>➤➤ <i>Relaterede informationer: Ændring af papirstørrelse og papirtype</i></p> <p>➤➤ <i>Relaterede informationer: Udskriftsindstillinger (Windows) eller Udskriftsindstillinger (Mac)</i></p> <p>Sørg for, at dine blækpatroner er friske. Følgende kan få blækket til at tilstoppe dyserne:</p> <ul style="list-style-type: none"> • Udløbsdatoen på patronpakningen er overskredet. • Blækpatronen har måske ikke været opbevaret korrekt før brug. <p>Brug altid originalt blæk fra Brother. Brother anbefaler, at du kun bruger originale Brother-blækpatroner, og at brugte blækpatroner ikke efterfyldes med blæk fra andre kilder.</p> <p>Sørg for, at du bruger en af de anbefalede papirtyper.</p> <p>➤➤ <i>Relaterede informationer: Brugbare papirtyper og andre udskriftsmedier</i></p> <p>Det anbefales, at din maskine placeres et sted, hvor temperaturen er mellem 20 °C til 33 °C.</p> |
| <p>Der er hvide linjer i tekst eller grafik.</p>  | <p>Rens printhovedet.</p> <p>➤➤ <i>Relaterede informationer: Rengør printhovedet på din Brother-maskine</i></p> <p>➤➤ <i>Relaterede informationer: Rens printerhovedet fra din computer (Windows) eller Rens printerhovedet fra din computer (Mac)</i></p> <p>Kontroller og juster papirfremføringen.</p> <p>➤➤ <i>Relaterede informationer: Korrigér papirfremføring for at fjerne lodrette streger</i></p> <p>Brug altid originalt blæk fra Brother.</p> <p>Prøv at bruge de anbefalede papirtyper.</p> <p>➤➤ <i>Relaterede informationer: Brugbare papirtyper og andre udskriftsmedier</i></p> <p>For at forlænge printhovedets levetid, give den bedste blækpatronøkonomi og sikre en god udskriftskvalitet fraråder vi, at du ofte afbryder strømmen til maskinen, og/eller at strømmen til maskinen er afbrudt i længere tid ad gangen. Vi anbefaler at bruge  til at slukke for maskinen. Brugen af  tillader en smule strøm til maskinen, hvilket resulterer i periodisk, men mindre hyppig rensning af printhovedet.</p> |
| <p>Sorte linjer forekommer med regelmæssige mellemrum.</p>  | <p>Kontroller og juster papirfremføringen.</p> <p>➤➤ <i>Relaterede informationer: Korrigér papirfremføring for at fjerne lodrette streger</i></p> |
| <p>Maskinen udskriver tomme sider.</p> | <p>Kontroller udskriftskvaliteten.</p> <p>➤➤ <i>Relaterede informationer: Kontrollér udskriftskvaliteten</i></p> <p>Brug altid originalt blæk fra Brother.</p> <p>For at forlænge printhovedets levetid, give den bedste blækpatronøkonomi og sikre en god udskriftskvalitet fraråder vi, at du ofte afbryder strømmen til maskinen, og/eller at strømmen til maskinen er afbrudt i længere tid ad gangen. Vi anbefaler at bruge  til at slukke for maskinen. Brugen af  tillader en smule strøm til maskinen, hvilket resulterer i periodisk, men mindre hyppig rensning af printhovedet.</p> |

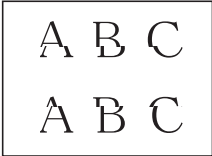
| Problemer | Forslag |
|---|---|
| Tegn og linjer fremstår gnidret.  | Kontroller udskriftsjusteringen. >> <i>Relaterede informationer: Kontrollér udskriftsjustering fra din Brother-maskine</i> >> <i>Relaterede informationer: Kontrollér udskriftsjusteringen fra din computer (Windows) eller Kontrollér udskriftsjustering fra din computer (Mac)</i> Skift udskriftsindstillinger. >> <i>Relaterede informationer: Skift af udskriftsindstillingerne, når du har udskrivningsproblemer</i> |
| Udskrevet tekst eller billeder står på skrå. | Sørg for, at papiret er lagt rigtigt i papirbakken, og at papirstyrene er justeret korrekt. >> <i>Relaterede informationer: Ilæg papir</i> Sørg for, at lågen til udredning af papirstop er lukket rigtigt. |
| Udtværing eller pletter øverst i midten på den udskrevne side. | Kontroller, at papiret ikke er for tykt eller krøllet. >> <i>Relaterede informationer: Brugbare papirtyper og andre udskriftsmedier</i> |
| Papiret virker snavset, eller blækket ser ud til at løbe. | Sørg for at bruge de anbefalede papirtyper. Rør ikke ved papiret, før blækket er tørt. >> <i>Relaterede informationer: Brugbare papirtyper og andre udskriftsmedier</i> Kontroller, at udskriftssiden vender nedad i papirbakken. Brug altid originalt blæk fra Brother. Hvis du bruger fotopapir, skal du kontrollere, at fotopapirets glittede flade vender nedad i bakken, og at du har indstillet den korrekte papirtype. Hvis du udskriver et foto fra din computer, skal du indstille medietypen i printerdriveren. |
| Blækket tværes ud eller er vådt, når du bruger glittet fotopapir. | Sørg for at kontrollere papirets for- og bagside. Den glittede overflade (udskriftsoverfladen) skal vende nedad. >> <i>Relaterede informationer: Ændring af papirstørrelse og papirtype</i> Hvis du bruger glittet fotopapir, skal du kontrollere, at papirtypeindstillingen er korrekt. |
| Der er pletter på bagsiden eller nederst på siden. | Kontroller, at der ikke er blæk på printerpladen. >> <i>Relaterede informationer: Rens maskinens printerplade</i> Brug altid originalt blæk fra Brother. Sørg for at bruge papirholderflappen. >> <i>Relaterede informationer: Ilæg papir</i> Kontroller, at der ikke er blæk på papirfremføringsrullerne. >> <i>Relaterede informationer: Rens rullerne til papirfremføring</i> |
| Udskrifterne er krøllede. | <ul style="list-style-type: none"> • Windows Vælg fanen Avanceret i printerdriveren, klik på Andre udskriftsindstillinger og derefter på Avancerede farveindstillinger. Ryd afkrydsningsfeltet Tovejs udskrivning. • Mac Vælg Udskriftsindstillinger i printerdriveren, klik på Avanceret, vælg Andre udskriftsindstillinger, og fjern markeringen i afkrydsningsfeltet Tovejs udskrivning. Brug altid originalt blæk fra Brother. |
| Udtværing eller pletter på bagsiden af papiret, når den automatiske, 2-sidede udskrivningsfunktion bruges. | Skift indstilling for Reducer udtværing i printerdriveregenskaberne eller -indstillingerne. >> <i>Relaterede informationer: Undgå udtværede udskrifter og papirstop (Windows) eller Undgå udtværede udskrifter og papirstop (Mac)</i> |

Problemer med papirhåndtering

| Problemer | Forslag |
|---|--|
| Maskinen fremfører ikke papiret. | Skub papirbakken helt ind, til den klikker på plads. |
| | Sørg for, at Låge til udredning af papirstop på bagsiden af maskinen er lukket. |
| | Hvis maskinens display viser en meddelelse om papirstop, og du stadig har et problem >> <i>Relaterede informationer: Fejl- og vedligeholdelsesmeddelelser</i> |
| | Hvis papirbakken er tom, skal du lægge en ny stak papir i papirbakken. |
| | Sørg for, at papiret er lige, hvis der allerede er papir i papirbakken. Ret papiret ud, hvis det er krøllet. Sommetider er det nyttigt at fjerne papiret, vende stakken om og lægge den tilbage i papirbakken. |
| | Reducer mængden af papir i papirbakken, og prøv igen. |
| | Rens papiroptagningsrullerne. >> <i>Relaterede informationer: Rens papiroptagningsrullerne</i> |
| | Kontroller, at papiret passer til maskinen. >> <i>Relaterede informationer: Papirvægt og -tykkelse</i> |
| Fotopapir fremføres ikke korrekt. | Når du udskriver på fotopapir fra Brother, skal du lægge ét ekstra ark af samme fotopapir i papirbakken. Der medfølger et ekstra ark i papirpakken til samme formål. |
| Maskinen fremfører flere sider. | <ul style="list-style-type: none"> • Kontroller, at papiret er lagt korrekt i papirbakken. • Tag alt papir ud af bakken, luft papirstakken godt, og læg papiret tilbage i bakken. • Pas på ikke at skubbe papiret for langt ind. >> <i>Relaterede informationer: Ilæg papir</i> |
| | Sørg for, at lågen til udredning af papirstop er lukket rigtigt. >> <i>Relaterede informationer: Printerstop eller papirstop</i> |
| | Kontrollér, at underlagspuden i papirbakken ikke er snavset. >> <i>Relaterede informationer: Rengør bundpladen</i> |
| Der er opstået papirstop. | >> <i>Relaterede informationer: Printerstop eller papirstop</i> Sørg for, at papirstyrene passer til papirstørrelsen. |
| | Brug indstillingerne til forhindring af papirstop. >> <i>Relaterede informationer: Undgå udtværede udskrifter og papirstop (Windows) eller Undgå udtværede udskrifter og papirstop (Mac)</i> |
| Der er opstået papirstop igen. | I tilfælde af gentagne papirstop har et lille stykke papir muligvis sat sig fast i maskinen. Sørg for, at der ikke stadig sidder papir fast i maskinen. >> <i>Relaterede informationer: Fjern små stykker papir</i> |
| Der opstår papirstop under brug af 2-sidet udskrivning. | Hvis der ofte opstår papirstop under 2-sidet udskrivning, kan det skyldes, at der er blæk på papirfremføringsrullerne. Rengør papirfremføringsrullerne. >> <i>Relaterede informationer: Rens rullerne til papirfremføring</i> |

✓ Relaterede informationer

- [Hvis du har problemer med din maskine](#)

Relaterede emner:

- [Fejlfinding](#)
- [Fejl- og vedligeholdelsesmeddelelser](#)
- [Udskiftning af blækpatronerne](#)
- [Område, der ikke kan udskrives](#)
- [Kontrollér udskriftskvaliteten](#)
- [Ændring af papirstørrelse og papirtype](#)

-
- Brugbare papirtyper og andre udskriftsmedier
 - Rengør printheadet på din Brother-maskine
 - Rens printerhovedet fra din computer (Windows)
 - Rens printerhovedet fra din computer (Mac)
 - Kontrollér udskriftsjustering fra din Brother-maskine
 - Kontrollér udskriftsjusteringen fra din computer (Windows)
 - Kontrollér udskriftsjustering fra din computer (Mac)
 - Ilæg papir
 - Rens maskinens printerplade
 - Rens rullerne til papirfremføring
 - Rens papiroptagningsrullerne
 - Printerstop eller papirstop
 - Papirvægt og -tykkelse
 - Udskriftsindstillinger (Windows)
 - Udskriftsindstillinger (Mac)
 - Udskrivning af et foto (Mac)
 - Undgå udtværede udskrifter og papirstop (Windows)
 - Undgå udtværede udskrifter og papirstop (Mac)
 - Rengør bundpladen
 - Skift af udskriftsindstillingerne, når du har udskrivningsproblemer
 - Reduktion af udskrivningsstøjen
 - Fjern små stykker papir
 - Korrigér papirfremføring for at fjerne lodrette streger
-

Andre problemer

>> [Problemer med direkte fotoudskrivning](#)

>> [Problemer med software](#)

Problemer med direkte fotoudskrivning

| Problemer | Forslag |
|---|--|
| Dele af fotoet mangler, når det er udskrevet. | Kontroller, at Udskrivning til kant og Beskæring er slået fra. >> <i>Relaterede informationer: Udskriv fotos uden kant fra et USB flash-drev</i> >> <i>Relaterede informationer: Udskrivning af fotos med automatisk beskæring</i> |

Problemer med software

| Problemer | Forslag |
|---|---|
| Kan ikke udskrive. | Afinstaller og geninstaller Brother-driveren. |
| Der vises "Enhed optaget" på computerskærmen. | Kontroller, at maskinen ikke viser en fejlmeddelelse i displayet. |



Relaterede informationer

- [Hvis du har problemer med din maskine](#)

Relaterede emner:

- [Fejlfinding](#)
- [Udskriv fotos uden kant fra et USB flash-drev](#)
- [Udskrivning af fotos med automatisk beskæring](#)

Netværksproblemer

- [Brug reparationsværktøjet til netværksforbindelse \(Windows\)](#)
- [Hvor finder jeg Brother-maskinens netværksindstillinger?](#)
- [Jeg kan ikke fuldføre konfigurationen af det trådløse netværk](#)
- [Min Brother-maskinen kan ikke udskrive via netværket](#)
- [Jeg vil kontrollere, at mine netværksenheder fungerer korrekt](#)
- [Fejlfinding](#)

Brug reparationsværktøjet til netværksforbindelse (Windows)

Brug Network Connection Repair Tool til at rette Brother-maskinens netværksindstillinger. Programmet tildeler den korrekte IP-adresse og undernetmaske.

Kontroller, at Brother-maskinen er tændt og forbundet til samme netværk som din computer.

1. Gør et af følgende:

| Indstilling | Beskrivelse |
|----------------------------------|---|
| Windows Server 2008 | Klik på  (Start) > Alle programmer > Brother > Brother Utilities . Klik på rullelisten, og vælg din models navn (hvis den ikke allerede er markeret). Klik på Værktøjer i venstre navigationslinje, og vælg Reparationsværktøj til netværkstilslutning . |
| Windows 7 | Klik på  (Start) > Alle programmer > Brother > Brother Utilities . Klik på rullelisten, og vælg din models navn (hvis den ikke allerede er markeret). Klik på Værktøjer i venstre navigationslinje, og vælg Reparationsværktøj til netværkstilslutning . |
| Windows 8/ Windows 10 | Start  (Brother Utilities), klik derefter på rullelisten, og vælg din models navn (hvis det ikke allerede er markeret). Klik på Værktøjer i venstre navigationslinje, og vælg Reparationsværktøj til netværkstilslutning . |
| Windows Server 2012/2012 R2/2016 | Start  (Brother Utilities), klik derefter på rullelisten, og vælg din models navn (hvis det ikke allerede er markeret). Klik på Værktøjer i venstre navigationslinje, og vælg Reparationsværktøj til netværkstilslutning . |

 Hvis skærbilledet **Kontrol af brugerkonti** vises, skal du klikke på **Ja**.

2. Følg vejledningen på skærmen.
3. Kontroller diagnosen ved at udskrive netværkskonfigurationsrapporten.

 Reparationsværktøj til netværkstilslutning starter automatisk, hvis du vælger indstillingen **Aktiver reparationsværktøj til tilslutning** i Status Monitor. Højreklik på skærmen Status Monitor, og klik derefter på **Andre indstillinger > Aktiver reparationsværktøj til tilslutning**. Dette anbefales ikke, hvis netværksadministratoren har indstillet IP-adresse til Statisk, da denne funktion automatisk ændrer IP-adressen.

Hvis den korrekte IP-adresse og undernetmaske stadig ikke er tildelt selv efter brug af værktøjet til netværksreparation, skal du bede netværksadministratoren om disse oplysninger.

✓ Relaterede informationer

- [Netværksproblemer](#)

Relaterede emner:

- [Udskriv netværkskonfigurationsrapporten](#)
- [Min Brother-maskinen kan ikke udskrive via netværket](#)
- [Jeg vil kontrollere, at mine netværksenheder fungerer korrekt](#)

■ **Hvor finder jeg Brother-maskinens netværksindstillinger?**

- [Ændring af maskinindstillinger fra computeren](#)
- [Udskriv netværkskonfigurationsrapporten](#)

Jeg kan ikke fuldføre konfigurationen af det trådløse netværk

Sluk og tænd for den trådløse router. Prøv derefter at konfigurere de trådløse indstillinger igen. Følg vejledningen herunder, hvis du ikke kan løse problemet:

Undersøg problemet via WLAN-rapporten.

| Årsag | Handling | Interface |
|--|--|--------------|
| Dine sikkerhedsindstillinger (SSID/Netværksnøgle) er ikke korrekte. | <ul style="list-style-type: none">• Bekræft sikkerhedsindstillingerne vha. Wireless Setup Helper (Hjælp til trådløs opsætning). For at få flere oplysninger og hente hjælpeprogrammet skal du gå til din models side for Downloads på Brother Solutions Center på support.brother.com.• Vælg og kontrollér, at du bruger de korrekte sikkerhedsindstillinger.<ul style="list-style-type: none">- Se vejledningen til det trådløse accesspoint/routeren for at få oplysninger om, hvordan du finder sikkerhedsindstillingerne.- Producentens navn eller modelnr. på det trådløse accesspoint/routeren kan muligvis indgå i standardsikkerhedsindstillingerne.- Rådfør dig med producenten af accesspointet/routeren, din internetudbyder eller netværksadministrator. | Trådløs |
| Brother-maskinens MAC-adresse er ikke tilladt. | Kontroller, at Brother-maskinens MAC-adresse er tilladt i filteret. Du kan finde MAC-adressen på Brother-maskinens kontrolpanel. | Trådløs |
| Det trådløse accesspoint/routeren er i skjult tilstand (SSID udsendes ikke). | <ul style="list-style-type: none">• Indtast det korrekte SSID-navn eller netværksnøglen manuelt.• Kontrollér SSID-navnet eller netværksnøglen i den vejledning, der fulgte med det trådløse accesspoint/routeren, og konfigurér det trådløse netværk igen. | Trådløs |
| Dine sikkerhedsindstillinger (SSID/adgangskode), er ikke korrekte. | <ul style="list-style-type: none">• Bekræft SSID og adgangskode.<ul style="list-style-type: none">- Når du konfigurerer netværket manuelt, bliver SSID og password vist på din Brother-maskine. Hvis din mobilenhed understøtter manuel konfiguration, vil SSID og adgangskoden blive vist på din mobilenheds skærm. | Wi-Fi Direct |
| Du bruger Android™ 4.0. | Hvis mobilenheden afbryder (cirka seks minutter efter at have anvendt Wi-Fi Direct), prøv da en et-tryks-konfiguration med WPS (anbefales), og indstil Brother-maskinen som en G/O. | Wi-Fi Direct |
| Din Brother-maskine er placeret for langt væk fra din mobilenhed. | Tag mobilenheden hen til Brother-maskinen, så der er omkring 1 meter mellem mobilenhed og maskine, når du konfigurerer Wi-Fi Direct-netværksindstillinger. | Wi-Fi Direct |
| Der er nogle forhindringer (vægge eller møbler, for eksempel) mellem din maskine og mobilenheden. | Flyt din Brother-maskine til et sted, hvor der ikke er hindringer. | Wi-Fi Direct |
| Der er en trådløs computer, Bluetooth®-understøttet enhed, mikroovn eller digital trådløs telefon i nærheden af Brother-maskinen eller den mobile enhed. | Flyt andre enheder væk fra Brother-maskinen eller den mobile enhed. | Wi-Fi Direct |
| Du har kontrolleret og prøvet alt ovenstående, men Brother-maskine kan stadig ikke fuldføre Wi-Fi Direct-konfigurationen. | <ul style="list-style-type: none">• Sluk for din Brother-maskine og tænd den igen. Prøv at konfigurere Wi-Fi Direct-indstillingerne igen.• Hvis du bruger din Brother-maskine som klient, skal du kontrollere, hvor mange enheder der er tilladt i det nuværende Wi-Fi Direct-netværk, og derefter kontrollere, hvor mange enheder der faktisk er tilsluttet. | Wi-Fi Direct |

For Windows

Hvis din trådløse forbindelse er afbrudt, og du har forsøgt alt ovenstående, anbefaler vi, at du bruger Reparationsværktøj til netværkstilslutning.





Relaterede informationer

- [Netværksproblemer](#)

Relaterede emner:

- [Konfigurer maskinen til et trådløst netværk, når SSID'et ikke udsendes](#)
 - [Brug Wi-Fi Direct®](#)
-

Min Brother-maskinen kan ikke udskrive via netværket

| Årsag | Handling | Interface |
|--|---|--------------------------|
| Din sikkerhedssoftware blokerer maskinens adgang til netværket. | <p>Nogle sikkerhedsprogrammer vil muligvis blokere for adgangen uden at der vises en dialogboks med sikkerhedsadvarsel selv efter gennemført installation.</p> <p>For at give adgang, se vejledningen til sikkerhedssoftwaren eller spørg softwareproducenten.</p> | Kabelbaseret/ trådløs |
| Din Brother-maskine blev ikke tildelt en tilgængelig IP-adresse. | <ul style="list-style-type: none"> • Kontroller IP-adressen og undernetmasken. <p>Kontroller, at både IP-adresserne og undernetmaskerne på din computer og Brother-maskinen er korrekte, og at de er på samme netværk.</p> <p>For mere information om, hvordan du kontrollerer IP-adressen og undernetmasken, skal du bede din netværksadministrator.</p> <ul style="list-style-type: none"> • Windows <p>Kontroller IP-adressen og undernetmasken vha. Network Connection Repair Tool.</p> <ul style="list-style-type: none"> • Mac <p>Kontroller dine netværksenheder, der bruger ping-kommandoen. Du finder flere oplysninger om, hvordan du kontrollerer dine netværksindstillinger >> <i>Relaterede informationer: Kontrol af netværksenheder vha. ping-kommandoen.</i></p> | Kabelbaseret/ trådløs |
| Det mislykkede udskriftsjob er stadig i computerens udskriftskø. | <ul style="list-style-type: none"> • Hvis det mislykkede udskriftsjob stadig findes i computerens udskriftskø, skal du slette det. • Du kan også dobbeltklikke på printerikonet i følgende mappe og annullere alle dokumenter: <ul style="list-style-type: none"> - Windows 7 <p>Klik på  (Start) > Enheder og printere.</p> - Windows 8 <p>Flyt din mus til skrivebordets nederste højre hjørne. Klik på Indstillinger > Kontrolpanel, når menulinjen vises. Klik på Vis enheder og printere i gruppen Hardware og lyd.</p> - Windows 10 og Windows Server 2016 <p>Klik på  > Windows System > Kontrolpanel. Klik på Vis enheder og printere i gruppen Hardware og lyd.</p> - Windows Server 2008 <p>Klik på start > Kontrolpanel > Printere.</p> - Windows Server 2012 <p>Flyt din mus til skrivebordets nederste højre hjørne. Klik på Indstillinger > Kontrolpanel, når menulinjen vises. I gruppen Hardware skal du klikke på Vis enheder og printere > Printere.</p> - Windows Server 2012 R2 <p>Klik på Kontrolpanel på Start-skærmen. I Hardware-gruppen skal du klikke på Vis enheder og printere.</p> - Mac <p>Klik på Systemindstillinger > Printere & scannere.</p> | Kabelbaseret/ trådløs |
| Din Brother-maskine er ikke tilsluttet det trådløse netværk. | Udskriv WLAN-rapporten for at se fejlkoden i den udskrevne rapport. | Trådløs |

Afinstaller printerdriveren, og installer den igen, hvis du har kontrolleret og prøvet alt ovenstående, men Brother-maskinen stadig ikke kan udskrive.



Relaterede informationer

- [Netværksproblemer](#)

Relaterede emner:

- [Udskriv WLAN-rapporten](#)
 - [Brug reparationsværktøjet til netværksforbindelse \(Windows\)](#)
 - [Fejlkode i trådløs LAN-rapport](#)
 - [Kontrol af netværksenheder vha. ping-kommandoen](#)
 - [Jeg vil kontrollere, at mine netværksenheder fungerer korrekt](#)
-

Jeg vil kontrollere, at mine netværksenheder fungerer korrekt

| Kontrol | Handling | Interface |
|---|--|--------------------------|
| Kontroller, at Brother-maskinen, accesspointet eller netværkshub'en er tændt. | Kontroller følgende: <ul style="list-style-type: none">• Strømkablet er tilsluttet korrekt, og Brother-maskinen er tændt.• Accesspointet/routeren eller hub'en er tændt, og forbindelsesknappen blinker.• Al beskyttende emballage er fjernet fra maskinen.• Blækpatronerne er installeret korrekt.• Det øverste låg og låget til udredning af papirstop er helt lukket.• Papir er lagt korrekt i papirbakken.• (For kabelbaserede netværk) Et netværkskabel er sluttet korrekt til Brother-maskinen og routeren eller hub'en. | Kabelbaseret/ trådløs |
| Kontroller, at du kan "pinge" Brother-maskinen fra din computer. | Ping Brother-maskinen fra din computer ved at bruge IP-adressen eller nodenavnet ved Windows-kommandoprompten eller Mac Terminal-programmet: Ping <ipaddress> eller <nodename>. <ul style="list-style-type: none">• Vellykket: Brother-maskinen fungerer korrekt og er tilsluttet det samme netværk som computeren.• Mislykket: Brother-maskinen er ikke tilsluttet det samme netværk som computeren. (Windows) Spørg netværksadministratoren, og brug Reparationsværktøj til netværkstilslutning til at rette IP-adressen og undernetmasken. (Mac) Kontroller, at IP-adressen og undernetmasken er konfigureret korrekt. | Kabelbaseret/ trådløs |
| Kontroller, at Brother-maskinen er tilsluttet det trådløse netværk. | Udskriv WLAN-rapporten for at se fejlkoden i den udskrevne rapport. | Trådløs |

Se vejledningen, der følger med det trådløse accesspoint/routeren for at finde oplysninger om SSID og netværksnøglen og indstille dem korrekt, hvis du har kontrolleret og prøvet alt ovenstående.



Relaterede informationer

- [Netværksproblemer](#)
 - [Kontrol af netværksenheder vha. ping-kommandoen](#)

Relaterede emner:

- [Udskriv netværkskonfigurationsrapporten](#)
- [Udskriv WLAN-rapporten](#)
- [Brug reparationsværktøjet til netværksforbindelse \(Windows\)](#)
- [Min Brother-maskinen kan ikke udskrive via netværket](#)
- [Fejlkoder i trådløs LAN-rapport](#)

Kontrol af netværksenheder vha. ping-kommandoen

Kontroller både computerens og Brother-maskinens IP-adresse, og kontroller derefter, om netværket fungerer korrekt.

- >> [Konfiguration af IP-adressen på computeren \(Windows\)](#)
- >> [Konfiguration af IP-adressen på computeren \(Mac\)](#)
- >> [Konfiguration af IP-adressen på Brother-maskinen](#)

Konfiguration af IP-adressen på computeren (Windows)

1. Gør et af følgende:

- Windows 7

Klik på /(Start) > **Alle programmer** > **Tilbehør** > **Kommandoprompt**.

- Windows 8

Flyt din mus til skrivebordets nederste højre hjørne. Klik på **Søg** > **Kommandoprompt**, når menubjælken vises.

- Windows 10

Klik på  > **Windows System** > **Kommandoprompt**.

2. Skriv "ipconfig", og tryk derefter på Enter-tasten på tastaturet.
3. Kontroller værdierne for IPv4-adressen og undernetmasken.
4. Skriv "exit", og tryk derefter på Enter-tasten på tastaturet.

Konfiguration af IP-adressen på computeren (Mac)

1. Vælg **Systemindstillinger** i menuen Apple.
2. Klik på **Netværk** > **Avanceret** > **TCP/IP**.
3. Kontroller værdierne for IPv4-adressen og undernetmasken.

Konfiguration af IP-adressen på Brother-maskinen

Udskriv netværkskonfigurationsrapporten, og kontroller værdierne for IP-adressen og undernetmasken.

```
<IP Settings >
IP Address      192.168.11.250      (set manually)
Subnet Mask     255.255.255.0
IP Gateway      192.168.100.200
Boot Method     STATIC
Boot Tries      3
IP Filter       Disabled
```

Kontroller IP-adressen for både computeren og Brother-maskinen. Kontroller, at netværksadressedelene er de samme. Hvis f.eks. undernetmasken er "255.255.255.0", er normalt kun værtsadressedelene forskellige.

| | Netværksadresse | Værtsadresse | |
|---------------|-----------------|--------------|--|
| IP-adresse | 192.168.100. | 250 | Indstil det sidste tal, der svarer til "0" i undernetmasken, til 1–254. |
| Undernetmaske | 255.255.255. | 0 | Normalt er der ingen problemer, når undernetmasken er "255.255.255.0". Brug samme værdi for alle dine computere. |

✓ Relaterede informationer

- [Jeg vil kontrollere, at mine netværksenheder fungerer korrekt](#)

Relaterede emner:

- [Min Brother-maskinen kan ikke udskrive via netværket](#)
-

Problemer i forbindelse med Google Cloud Print

| Problemer | Forslag |
|---|---|
| Min Brother-maskine findes ikke på listen over printere. | Kontroller, at maskinen er tændt. |
| | Kontroller, at Google Cloud Print™ er aktiveret. |
| | Kontroller, at maskinen er registreret med Google Cloud Print™. Hvis den ikke er registreret, så forsøg at registrere den igen. |
| Jeg kan ikke udskrive. | Kontroller, at maskinen er tændt. |
| | Kontrollér netværksindstillingerne. ►► <i>Relaterede informationer</i> |
| | Nogle filer kan muligvis ikke udskrives eller udskrives muligvis ikke nøjagtigt, som de vises. |
| Jeg kan ikke registrere Brother-maskinen med Google Cloud Print™. | Kontroller, at maskinen er sluttet til et netværk med internetadgang. |
| | Kontroller, at dato og klokkeslæt er korrekt indstillet på maskinen. |
| Jeg ser ikke en bekræftelsesmeddelelse på Brother-maskinen, når jeg forsøger at registrere med Google Cloud Print™, selv efter at have gentaget registreringstrinene. | Kontroller, at Brother-maskinen ikke arbejder, mens du registrerer med Google Cloud Print™. |



Relaterede informationer

- [Hvis du har problemer med din maskine](#)

Relaterede emner:

- [Fejlfinding](#)
- [Netværksindstillinger til brug af Google Cloud Print](#)

Problemer med AirPrint

| Problemer | Forslag |
|---|--|
| Min Brother-maskine findes ikke på listen over printere. | Kontroller, at din Brother-maskine er tændt. |
| | Kontrollér netværksindstillingerne. |
| | Flyt mobilenheden tættere på det trådløse accesspoint/routeren eller på Brother-maskinen. |
| Jeg kan ikke udskrive. | Kontroller, at din Brother-maskine er tændt. |
| | Kontrollér netværksindstillingerne. |
| Jeg prøver at udskrive flersidede dokumenter fra en iOS-enhed, men KUN den første side udskrives. | Sørg for, at du kører den seneste OS-version. Se nedenstående Apple-supportartikel for at få flere oplysninger om AirPrint: support.apple.com/kb/HT4356 . |



Relaterede informationer

- [Hvis du har problemer med din maskine](#)

Relaterede emner:

- [Fejlfinding](#)

Se maskinoplysningerne

Følg denne vejledning for at se Brother-maskinens serienummer, firmwareversion og firmwareopdatering.

1. Tryk på  [Indstill.] > [Alle indstil.] > [Maskin-info].
2. Tryk på en af følgende indstillinger:

| Indstilling | Beskrivelse |
|--------------------|---|
| Serienummer | Kontroller maskinens serienummer. |
| Firmwareversion | Kontroller maskinens firmwareversion. |
| Firmwareopdatering | Opdater maskinen til den seneste firmware. |
| Firmware auto-tjek | Se firmwareoplysninger på startskærmen. |
| Sidetæller | Kontroller det samlede antal sider, maskinen har udskrevet. |

3. Tryk på .

Relaterede informationer

- [Fejlfinding](#)

Nulstil Brother-maskinen

1. Tryk på  [Indstill.] > [Alle indstil.] > [Grundindst.] > [Nulstil].
2. Tryk på den nulstillingfunktion, du vil bruge.
3. Tryk på [OK] i to sekunder for at genstarte maskinen.



Relaterede informationer

- [Fejlfinding](#)
 - [Nulstil overblik over funktioner](#)

Nulstil overblik over funktioner

Følgende nulstillingsfunktioner er tilgængelige:

1. [Maskin-nulstilling]

Du kan nulstille alle de maskinindstillinger, du har ændret.

2. [Netværk]

Nulstil printerserverens standardindstillinger (herunder oplysninger om Adgangskode og IP-adresse).

3. [Alle indstillinger]

Brug funktionen Nulstil indstillinger for at nulstille alle maskinens indstillinger til fabriksindstillingerne.

Brother anbefaler at du udfører denne handling, når du skaffer dig af med maskinen.



Træk interfacekablet ud, før du vælger [Netværk] eller [Alle indstillinger].



Relaterede informationer

- [Nulstil Brother-maskinen](#)

Rutinevedligeholdelse

- [Udskiftning af blækpatronerne](#)
- [Rengør din Brother-maskine](#)
- [Kontrollér din Brother-maskine](#)
- [Korriger papirfremføring for at fjerne lodrette streger](#)
- [Skift af udskriftsindstillingerne, når du har udskrivningsproblemer](#)
- [Pakning og forsendelse af din Brother-maskine](#)

Udskiftning af blækpatronerne

Brother-maskinen er udstyret med en blækdråbetæller. Blækdråbetælleren overvåger automatisk blækniveauet i hver af de fire blækpatroner. Når maskinen registrerer, at en blækpatron er ved at løbe tør for blæk, viser maskinen en meddelelse.

Displayet viser den blækpatron, der skal udskiftes. Følg altid meddelelserne på displayet, så blækpatronerne udskiftes i den rigtige rækkefølge.

Selv når maskinen meddeler dig, at en blækpatron skal udskiftes, vil der være en lille smule blæk tilbage i blækpatronen.

⚠ FORSIGTIG

Hvis du får blæk i øjnene, skal du omgående skylle dem med vand. Hvis du ikke gør det, kan øjnene blive røde, eller der kan opstå en let betændelsestilstand. Søg læge i tilfælde af unormaliteter.

VIGTIGT

Brother anbefaler på det kraftigste, at du ikke genfylder de blækpatroner, der følger med maskinen. Vi anbefaler også på det kraftigste, at du fortsætter med kun at bruge originale Brother-udskiftningstonerpatroner. Brug eller forsøg på brug af potentielt ikke-kompatibelt blæk og/eller patroner i Brother-maskinen kan beskadige maskinen og/eller medføre utilfredsstillende udskriftskvalitet. Garantien dækker ikke problemer, der skyldes brug af ikke-godkendt blæk og/eller patroner fra tredjepart. For at beskytte din investering og opnå bedst mulige resultater med Brother-maskinen anbefaler vi brug af originale Brother-blækpatroner.

1. Åbn låget til blækpatronerne (1).

Displayet viser [Kun S/H-udskrift] eller [Udskift Blæk], hvis en eller flere blækpatroner skal udskiftes.

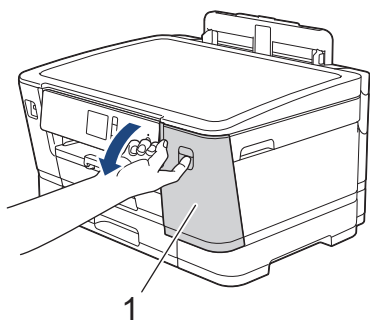

Hvis den sorte blækpatron er tom, vises kun meddelelsen [Udskift Blæk]. Du skal udskifte den sorte blækpatron.

2. Tryk på udløserhåndtaget for at frigøre den farvepatron, der vises på displayet, og tag blækpatronen ud af maskinen som vist i illustrationen.

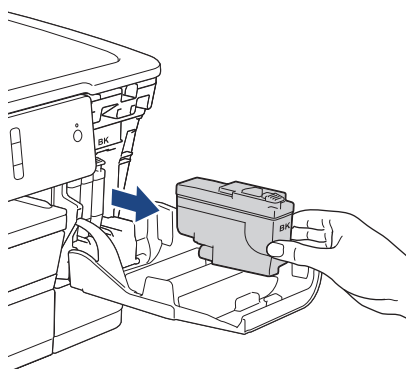
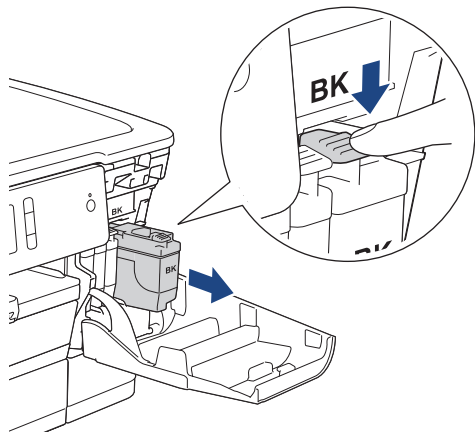

3. Åbn posen med den nye blækpatron for den farve, der vises på displayet, og tag blækpatronen ud.

VIGTIGT

- Rør IKKE ved blækpatronen i området markeret med (1); dette kan forhindre maskinen i at registrere patronen.

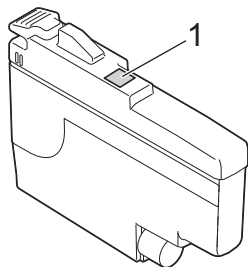

- Ryst hurtigt kun den **sorte** blækpatron vandret 15 gange som vist, før den sættes i maskinen.

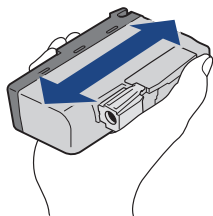

4. Installer blækpatronen i pilens retning på mærket.
Hver farve har sin egen korrekte position.

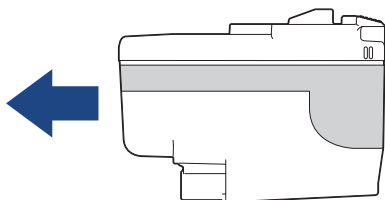

- Tryk forsigtigt på området, der er mærket "PUSH", til blækpatronen låser på plads, og luk derefter blækpatronlåget.

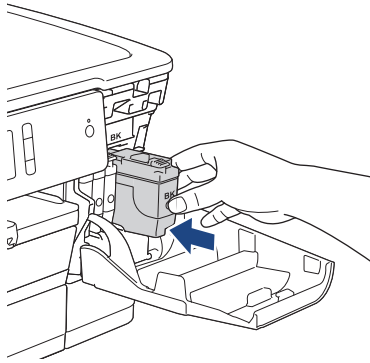

Maskinen nulstiller automatisk blækdråbetælleren.



Hvis displayet viser [Ingen blækpatron] eller [Kan ikke regist.], efter at du har installeret blækpatronen, skal du kontrollere, at blækpatronen er sat korrekt i. Tag blækpatronen ud, og sæt den forsigtigt i, til den låser på plads.

VIGTIGT

- Ryst IKKE blækpatronerne. Hvis du får blæk på huden eller tøj, skal du straks vaske det af med sæbe eller rengøringsmiddel.
- Tag IKKE blækpatroner ud, hvis det ikke er nødvendigt at udskifte dem; maskinen kan ikke registrere, hvor meget blæk der er tilbage i blækpatronen.
- Rør IKKE ved blækpatronpladserne; du kan få blæk på huden.
- Hvis du blander farverne ved installation af en blækpatron på den forkerte position, viser displayet [Forkert blækfarve].
Kontroller, hvilke blækpatroner der ikke sidder korrekt hvad angår farve på deres blækpatronpositioner, og flyt dem til de korrekte pladser.
- Brug uåbnede blækpatroner i henhold til udløbsdatoen på blækpatronpakningen.
- Demonter eller pil IKKE ved blækpatronen, da dette kan forårsage, at blækket løber ud af blækpatronen.



Relaterede informationer

- [Rutinevedligeholdelse](#)

Relaterede emner:

- [Fejl- og vedligeholdelsesmeddelelser](#)
- [Problemer med papirhåndtering og udskrivning](#)
- [Pakning og forsendelse af din Brother-maskine](#)

Rengør din Brother-maskine

- [Rengør printhovedet på din Brother-maskine](#)
- [Rens printerhovedet fra din computer \(Windows\)](#)
- [Rens printerhovedet fra din computer \(Mac\)](#)
- [Rengør maskinens display](#)
- [Rengør maskinens yderside](#)
- [Rens maskinens printerplade](#)
- [Rens rullerne til papirfremføring](#)
- [Rengør bundpladen](#)
- [Rens papiroptagningsrullerne](#)
- [Rengør papiroptagningsrullerne til papirbakke 2 og bakke 3](#)

Rengør printhovedet på din Brother-maskine

Maskinen renser automatisk printhovedet efter behov for at holde en god udskriftskvalitet. Ved problemer med udskriftskvaliteten kan du starte rengøringsprocessen manuelt.

- Rens printhovedet, hvis der er en vandret linje eller huller i teksten eller grafikken på de udskrevne sider. Afhængigt af den farve, der er problemet, skal du vælge kun at rense sort, tre farver på én gang (gul/cyan/magenta) eller alle fire farver på én gang.
- Rensning af printhovedet bruger blæk.
- Alt for hyppig rensning bruger unødvendigt meget blæk.

VIGTIGT

Berør IKKE printhovedet. Berøring af printhovedet kan forårsage permanent skade og gøre reklamationsretten på printhovedet ugyldig.

1. Tryk på  [Indstill.] > [Vedligeholdelse] > [Rensning af printhoved].
2. Tryk på [Kun sort], [Kun farve] eller [Alle].
3. Tryk på [Normal], [Kraftigt] eller [Kraftigst].
4. Tryk på [Start].

Maskinen renser printhovedet.



- Hvis du renser printhovedet, og udskriften ikke forbedres, skal du prøve at installere en ny original blækpatron fra Brother for hver farve, der er problemer med. Prøv at rense printhovedet igen. Hvis udskriften ikke forbedres, skal du kontakte Brother Support eller den lokale Brother-forhandler.
- Du kan også rense printhovedet fra din computer.



Relaterede informationer

- [Rengør din Brother-maskine](#)

Relaterede emner:

- [Problemer med papirhåndtering og udskrivning](#)
- [Rens printerhovedet fra din computer \(Windows\)](#)
- [Rens printerhovedet fra din computer \(Mac\)](#)

Rens printerhovedet fra din computer (Windows)

Maskinen renser automatisk printheadet efter behov for at holde en god udskriftskvalitet. Ved problemer med udskriftskvaliteten kan du starte rengøringsprocessen manuelt.

1. Gør et af følgende:

- For Windows Server 2008

Klik på  (**Start**) > **Kontrolpanel** > **Hardware og lyd** > **Printere**.

- For Windows 7 og Windows Server 2008 R2

Klik på  (**Start**) > **Enheder og printere**.

- For Windows 8

Flyt din mus til skrivebordets nederste højre hjørne. Når menubjælken bliver vist, skal du klikke på **Indstil** og derefter klikke på **Kontrolpanel**. I gruppen **Hardware og lyd** skal du klikke på **Vis enheder og printere**.

- For Windows Server 2012

Flyt din mus til skrivebordets nederste højre hjørne. Når menubjælken bliver vist, skal du klikke på **Indstillinger** og derefter klikke på **Kontrolpanel**. I gruppen **Hardware** skal du klikke på **Vis enheder og printere**.

- For Windows Server 2012 R2

Klik på **Kontrolpanel** på **Start**-skærmen. I **Hardware**-gruppen skal du klikke på **Vis enheder og printere**.

- Windows 10 og Windows Server 2016

Klik på  > **Windows System** > **Kontrolpanel**. I **Hardware og lyd**-gruppen skal du klikke på **Vis enheder og printere**.

2. Højreklik på **Brother XXX-XXXX**-ikonet (hvor XXXX er navnet på din model), og vælg derefter **Udskriftsindstillinger**. Hvis indstillinger for printerdriveren vises, skal du vælge din printerdriver.

Dialogboksen Printerdriver vises.

3. Klik på fanen **Vedligeholdelse**.

4. Markér en af følgende indstillinger:

| Indstilling | Beskrivelse |
|--|---|
| Kontroller udskriftskvalitet... | Bruges til at udskrive testsiden og kontrollere udskriftskvaliteten. |
| Rensning af printhead... | Bruges til at starte renseprocessen manuelt. Vælg dette, hvis en linje eller mellemrum vises i tekst eller grafik på testsiden. |

5. Gør et af følgende:

- Hvis du har valgt indstillingen **Kontroller udskriftskvalitet...**, skal du klikke på **Start**. Maskinen udskriver testsiden.
- Hvis du har valgt indstillingen **Rensning af printhead...**, skal du vælge indstillingen **Kun sort**, **Kun farve** eller **Alt** som rensetype og derefter klikke på **Næste**.

6. Vælg indstillingen **Normal**, **Kraftig** eller **Kraftigst** som rensestyrke, og klik derefter på **Næste**.

7. Klik på **Start**.

Maskinen begynder at rense.



Relaterede informationer

- [Rengør din Brother-maskine](#)

Relaterede emner:

- [Problemer med papirhåndtering og udskrivning](#)
 - [Rengør printhovedet på din Brother-maskine](#)
-

Rens printerhovedet fra din computer (Mac)

Maskinen renser automatisk printhovedet efter behov for at holde en god udskriftskvalitet. Ved problemer med udskriftskvaliteten kan du starte rengøringsprocessen manuelt.

1. Vælg **Systemindstillinger** i menuen Apple.
2. Vælg **Printere & scannere**, og vælg derefter maskinen.
3. Klik på knappen **Indstillinger & forsyninger**.
4. Klik på fanen **Hjælpfunktion**, og klik derefter på knappen **Åbn Printerværktøj**.
Skærmen Status Monitor vises.
5. Klik på menuen **Kontrol**, og vælg derefter **Vedligeholdelse**.
6. Markér en af følgende indstillinger:

| Indstilling | Beskrivelse |
|--|---|
| Kontroller udskriftskvalitet... | Bruges til at udskrive testsiden og kontrollere udskriftskvaliteten. |
| Rensning af printhoved... | Bruges til at starte renseprocessen manuelt. Vælg dette, hvis en linje eller mellemrum vises i tekst eller grafik på testsiden. |

7. Gør et af følgende:
 - Hvis du har valgt indstillingen **Kontroller udskriftskvalitet...**, skal du klikke på **Start**.
Maskinen udskriver testsiden.
 - Hvis du har valgt indstillingen **Rensning af printhoved...**, skal du vælge indstillingen **Kun sort**, **Kun farve** eller **Alle** som rensetype og derefter klikke på **Næste**.
8. Vælg indstillingen **Normal**, **Kraftig** eller **Kraftigst** som rensestyrke, og klik derefter på **Næste**.
9. Klik på **Start**.
Maskinen begynder at rense.



Relaterede informationer

- [Rengør din Brother-maskine](#)

Relaterede emner:

- [Problemer med papirhåndtering og udskrivning](#)
- [Rengør printhovedet på din Brother-maskine](#)

Rengør maskinens display

VIGTIGT

Brug IKKE flydende rengøringsmidler (herunder ethanol).

1. Tryk på  og hold den nede for at slukke for maskinen. Displayet viser [Lukker ned] i nogle få sekunder, før maskinen slukker.
2. Rengør displayet med en tør, blød, fnugfri klud.

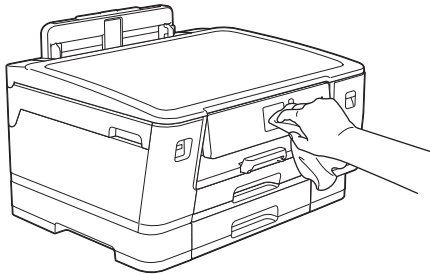

✓ Relaterede informationer

- [Rengør din Brother-maskine](#)

Rengør maskinens yderside

VIGTIGT

- Rengøring med flygtige væsker, som f.eks. fortynder eller rensebenzin, beskadiger maskinens overflade.
- Brug IKKE rengøringsmidler, der indeholder ammoniak.
- Brug IKKE isopropylalkohol til at fjerne snavs på betjeningspanelet. Det kan få panelet til at revne.

1. Hvis papirstøtteflappen er åben, lukkes den, og derefter lukkes papirstøtten.
2. Træk papirbakkerne (1) helt ud af maskinen som vist med pilen.

- Bakke 1

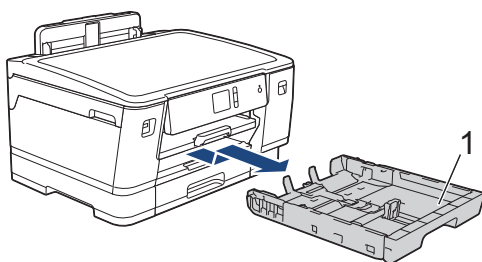

- Bakke 2

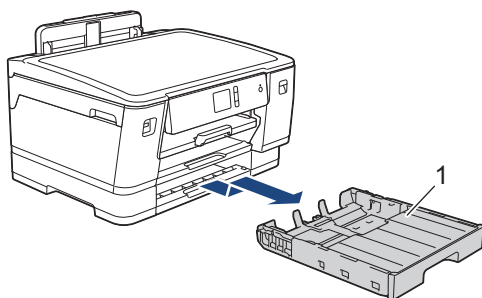

- Bakke 3 (HL-J6100DW)

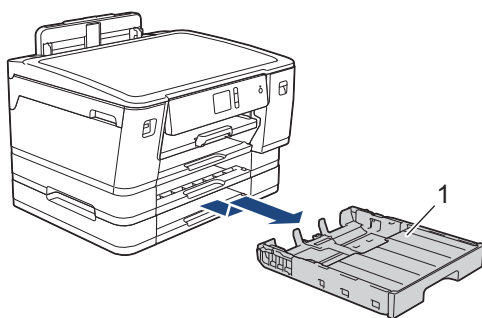

3. Tør maskinens yderside med en tør og fnugfri klud for at fjerne støv.

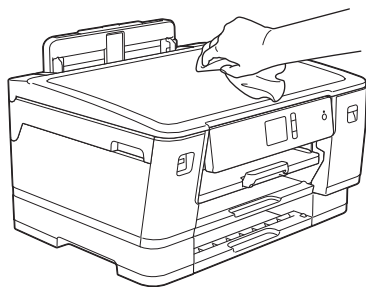

4. Fjern fremmedlegemer fra papirbakken. Tør inderside og yderside af papirbakken med en tør og fnugfri klud for at fjerne støv.

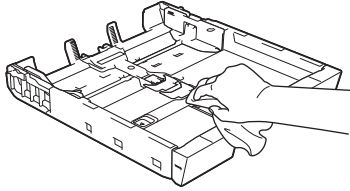

5. Skub forsigtigt papirbakken helt ind i maskinen.



Relaterede informationer

- [Rengør din Brother-maskine](#)

Rens maskinens printerplade

⚠ ADVARSEL

 Træk altid stikket til maskinen ud af stikkontakten før rengøring af printerpladen for at undgå elektrisk stød.

1. Brug begge hænder til at løfte det øverste låg vha. fingerholderne på begge sider af maskinen, indtil det er i åben stilling.
2. Rengør maskinens printerplade (1) og området omkring den ved at tørre evt. spildt blæk af med en blød, tør, fnugfri klud.

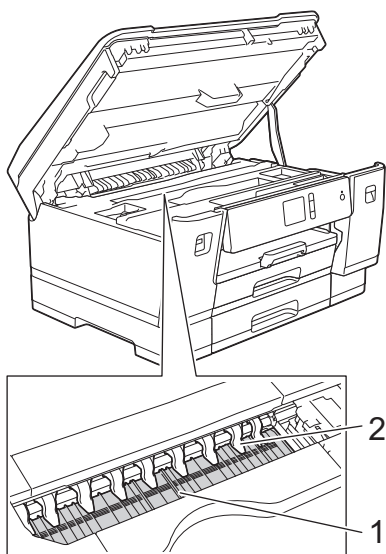

VIGTIGT

Buk IKKE, og tryk ikke for hårdt på de ni tapper (2). De kan blive beskadiget.

3. Luk forsigtigt det øverste låg med begge hænder.

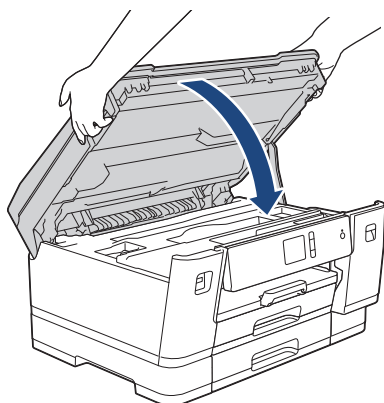

4. Sæt strømkablet i igen.

✓ Relaterede informationer

- [Rengør din Brother-maskine](#)

Relaterede emner:

- [Problemer med papirhåndtering og udskrivning](#)

Rens rullerne til papirfremføring

Hvis papirfremføringsrullerne er plettede af blæk eller har en ophobning af papirstøv, kan det forårsage papirfremføringsproblemer.

1. Træk stikket til maskinen ud af stikkontakten.
2. Hvis papirstøtteflappen er åben, lukkes den, og derefter lukkes papirstøtten.
3. Træk papirbakken (1) helt ud af maskinen som vist med pilen.

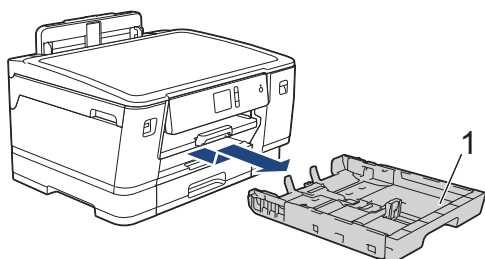

4. Løft papirstøtten (1), og træk den derefter skråt helt ud af maskinen som vist med pilen.

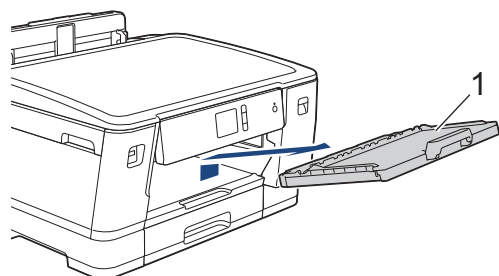

5. Rengør forsiden af papirfremføringsrullerne (1) med en bevægelse fra side til side med en blød, fnugfri klud, der er fugtet med lidt vand. Efter rengøring skal rullerne aftørres med en blød, tør og fnugfri klud for at fjerne al fugt.

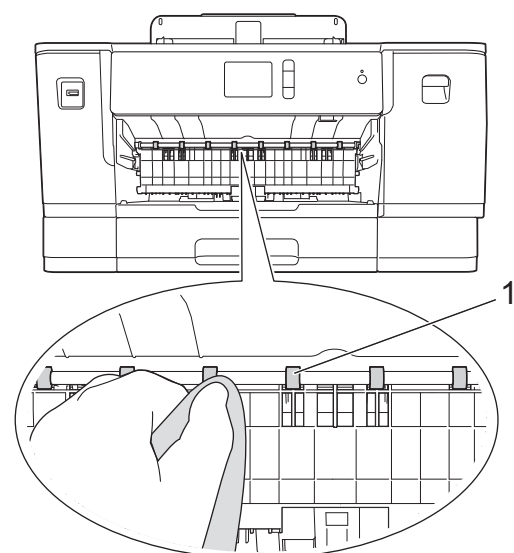

6. Løft flappen til udredning af papirstop (2), og rengør derefter bagsiden af papirfremføringsrullerne (1) med en blød, fnugfri klud, der er fugtet med lidt vand. Efter rengøring skal rullerne aftørres med en blød, tør og fnugfri klud for at fjerne al fugt.

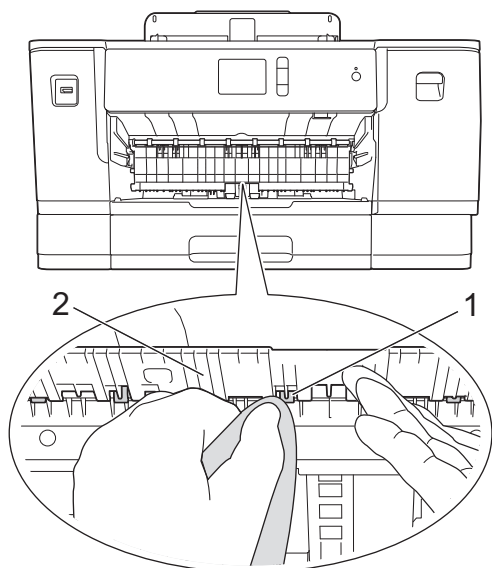

7. Sæt papirstøtten helt på plads i maskinen. Sæt papirstøtten ind i kanalerne.

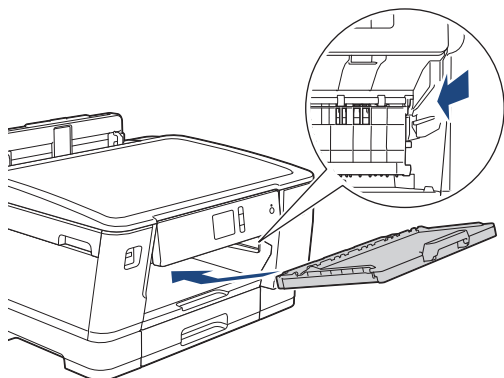

8. Skub forsigtigt papirbakken helt ind i maskinen.

9. Sæt strømkablet i igen.



Brug ikke maskinen igen, før rullerne er tørre. Hvis du bruger maskinen, før rullerne er tørre, kan det medføre papirfremføringsproblemer.



Relaterede informationer

- [Rengør din Brother-maskine](#)

Relaterede emner:

- [Problemer med papirhåndtering og udskrivning](#)

Rengør bundpladen

Regelmæssig rengøring af bundpladen kan forhindre, at maskinen indfører flere ark papir, når der kun er nogle få papirark tilbage i bakken.

1. Hvis papirstøtteflappen er åben, lukkes den, og derefter lukkes papirstøtten.
 2. Træk papirbakkerne (1) helt ud af maskinen som vist med pilen.
- Bakke 1

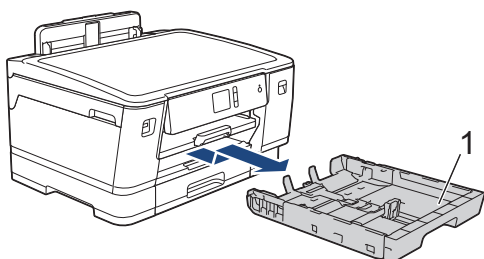

- Bakke 2

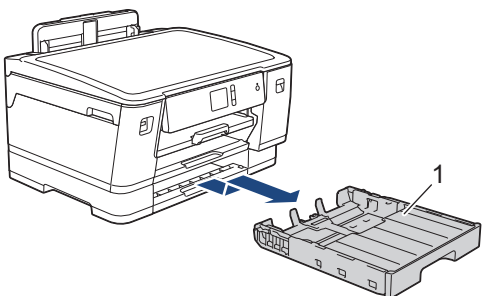

- Bakke 3 (HL-J6100DW)

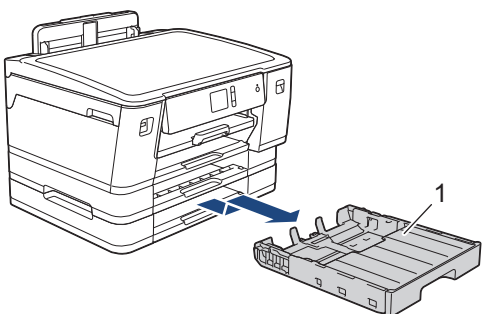

3. Rengør separationspladen (1) med en blød, fnugfri klud fugtet med vand.
Efter rengøring skal pladen aftørres med en blød, tør og fnugfri klud for at fjerne al fugt.

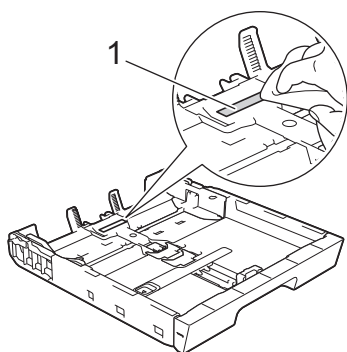

4. Skub forsigtigt papirbakken helt ind i maskinen.

✓ Relaterede informationer

- [Rengør din Brother-maskine](#)

Relaterede emner:

- [Problemer med papirhåndtering og udskrivning](#)
-

Rens papiroptagningsrullerne

Regelmæssig rengøring af papiroptagningsrullerne kan forhindre papirstop ved at sikre, at papiret indføres korrekt.

1. Træk stikket til maskinen ud af stikkontakten.
2. Hvis papirstøtteflappen er åben, lukkes den, og derefter lukkes papirstøtten.
3. Træk papirbakken (1) helt ud af maskinen som vist med pilen.

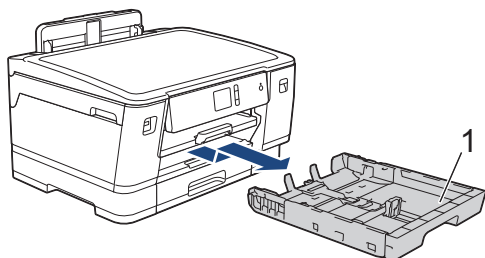

4. Løft papirstøtten (1), og træk den derefter skråt helt ud af maskinen som vist med pilen.

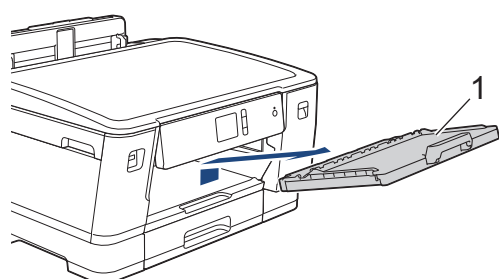

5. Rengør papiroptagningsrullerne (1) med en blød og fnugfri klud fugtet med vand. Drej langsomt rullerne, så hele overfladen rengøres. Efter rengøring skal rullerne aftørres med en blød, tør og fnugfri klud for at fjerne al fugt.

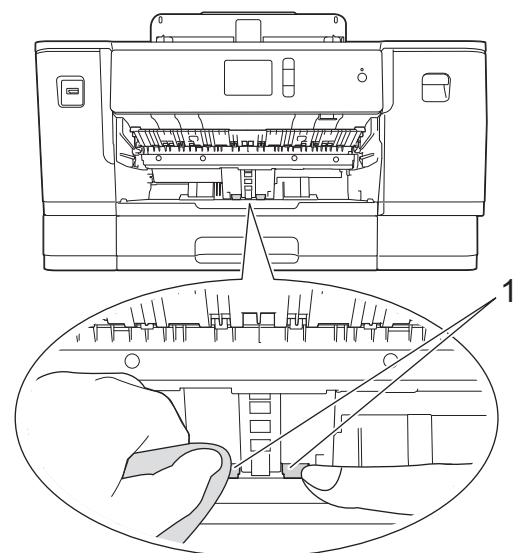

6. Sæt papirstøtten helt på plads i maskinen. Sæt papirstøtten ind i kanalerne.

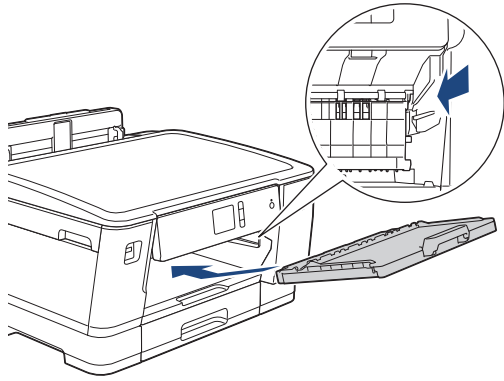

7. Skub forsigtigt papirbakken helt ind i maskinen.
8. Sæt strømkablet i igen.



Relaterede informationer

- [Rengør din Brother-maskine](#)

Relaterede emner:

- [Fejl- og vedligeholdelsesmeddelelser](#)
- [Problemer med papirhåndtering og udskrivning](#)

Rengør papiroptagningsrullerne til papirbakke 2 og bakke 3

Denne vejledning beskriver, hvordan papiroptagningsrullerne til bakke 2 rengøres.
(HL-J6100DW) Trinnene for bakke 3 er stort set de samme.

1. Træk stikket til maskinen ud af stikkontakten.
2. Hvis papirholderklappen er åben, lukkes den, og derefter lukkes papirstøtten.
3. Træk bakke 2 (1) helt ud af maskinen som vist med pilen.

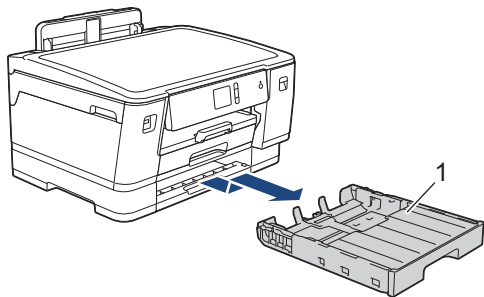

4. Rengør papiroptagningsrullerne til bakke 2 (1) med en blød og fnugfri klud fugtet med vand. Drej langsomt rullerne, så hele overfladen rengøres. Efter rengøring skal rullerne aftørres med en blød, tør og fnugfri klud for at fjerne al fugt.

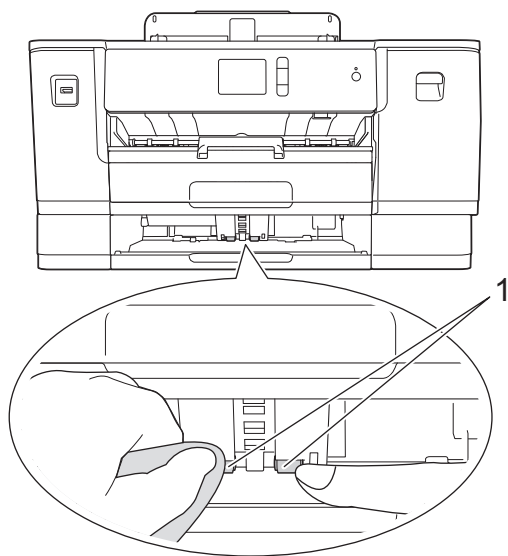

5. Skub langsomt bakke 2 helt tilbage i maskinen.
6. Sæt strømkablet i igen.



Relaterede informationer



- [Rengør din Brother-maskine](#)

Kontrollér din Brother-maskine

- [Kontrollér udskriftskvaliteten](#)
- [Kontrollér udskriftsjustering fra din Brother-maskine](#)
- [Kontrollér udskriftsjusteringen fra din computer \(Windows\)](#)
- [Kontrollér udskriftsjustering fra din computer \(Mac\)](#)
- [Kontrol af blækmængde \(sidemåler\)](#)
- [Overvågning af maskinstatus fra computeren \(Windows\)](#)
- [Overvågning af maskinens status fra din computer \(Mac\)](#)

Kontrollér udskriftskvaliteten

Hvis der er blege eller stribede farver og tekst, eller hvis der mangler tekst på dine udskrifter, kan printheadets dyser være tilstoppede. Udskriv arket med kontrol af udskriftskvalitet, og se på kontrolmønstret for dyserne.

1. Tryk på  [Indstill.] > [Vedligeholdelse] > [Forbedr udskriftskvalitet] > [Tjek udskriftskvalitet].
2. Tryk på [Start].
Maskinen udskriver udskriftskvalitetskontrolarket.
3. Kontroller kvaliteten af de fire farveblokke på arket.
4. Touchskærmen spørger om udskriftskvaliteten. Gør et af følgende:
 - Hvis alle linjer er tydelige og synlige, skal du trykke på [Nej] og derefter på  for at afslutte kontrollen af udskriftskvaliteten.
 - Tryk på [Ja] hvis der mangler linjer (se **Dårlig** herunder).

OK

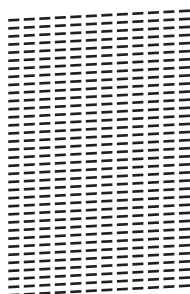

Dårlig

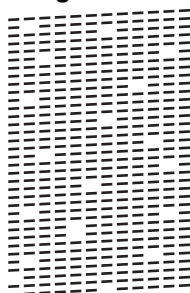

5. Touchskærmen beder dig om at kontrollere udskriftskvaliteten for hver farve. Tryk på nummeret på det mønster (1–4), der kommer nærmest udskrivningsresultatet.
6. Gør et af følgende:
 - Hvis en printheadrensning er nødvendig, skal du trykke på [Start] for at starte rensningen.
 - Hvis en printheadrensning ikke er nødvendig, vises vedligeholdelsesskærm billedet på touchskærmen igen. Tryk på .
7. Når rensningen er afsluttet, spørger touchskærmen, om du vil udskrive udskriftskvalitetskontrolarket igen. Tryk på [Ja], og tryk derefter på [Start].
Maskinen udskriver udskriftskvalitetskontrolarket igen. Kontroller kvaliteten af de fire farveblokke på arket igen.

Hvis du renser printheadet, og udskriften ikke forbedres, skal du prøve at installere en ny original blækpatron fra Brother for hver farve, der er problemer med. Prøv at rense printheadet igen. Hvis udskriften ikke forbedres, skal du kontakte Brother Support eller den lokale Brother-forhandler.

VIGTIGT

Berør IKKE printhovedet. Berøring af printhovedet kan forårsage permanent skade og gøre reklamationsretten på printhovedet ugyldig.



Når en printhoveddysse er tilstoppet, ser udskriftsprøven sådan ud.



Når printhoveddysen er renset, er linjerne væk.



Relaterede informationer

- [Kontrollér din Brother-maskine](#)

Relaterede emner:

- [Problemer med papirhåndtering og udskrivning](#)

Kontrollér udskriftsjustering fra din Brother-maskine

Hvis den udskrevne tekst er sløret, eller hvis billederne er blege efter flytning af maskinen, foretages en udskriftsjustering.

Før du udfører en udskriftsjustering, skal du først kontrollere udskriftskvaliteten ved at trykke på  [Indstill.] > [Vedligeholdelse] > [Forbedr udskriftskvalitet] > [Tjek udskriftskvalitet].

1. Tryk på  [Indstill.] > [Vedligeholdelse] > [Forbedr udskriftskvalitet] > [Justering].
2. Tryk på [Næste].
3. Tryk på [Ja], efter at en bekræftelsesmeddelelse vises på displayet, hvis der er udført en kontrol af udskriftskvaliteten.
4. Vælg den papirstørrelse, som arket til udskriftsjustering skal udskrives på.
5. Tryk på [Almindelig justering] eller [Avanceret justering].
6. Læg den angivne papirstørrelse i bakken, og tryk på [Start].

Maskinen udskriver justeringskontrolarket.

(A)

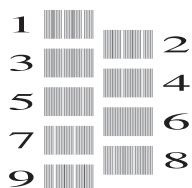

7. Ved (A)-mønstret skal du trykke på ▲ eller ▼ for at få vist nummeret på testudskriften med færrest synlige lodrette striber (1-9), og derefter trykke på det (i eksemplet herover er række 6 det bedste valg). Tryk på [OK].

Gentag dette trin for resten af mønstrene.



Hvis udskriftsjusteringen ikke er justeret korrekt, ser teksten gnidret eller skæv ud som vist her.

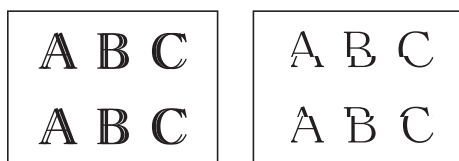

Når udskriftsjusteringen er justeret korrekt, ser teksten ud som vist her.

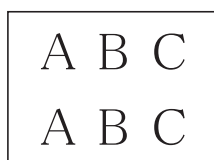

8. Tryk på .



Relaterede informationer

- [Kontrollér din Brother-maskine](#)

Relaterede emner:

- [Problemer med papirhåndtering og udskrivning](#)
-

Kontrollér udskriftsjusteringen fra din computer (Windows)

Hvis den udskrevne tekst er sløret, eller hvis billederne er blege efter flytning af maskinen, foretages en udskriftsjustering.

1. Gør et af følgende:

- For Windows Server 2008

Klik på  (**Start**) > **Kontrolpanel** > **Hardware og lyd** > **Printere**.

- For Windows 7 og Windows Server 2008 R2

Klik på  (**Start**) > **Enheder og printere**.

- For Windows 8

Flyt din mus til skrivebordets nederste højre hjørne. Når menubjælken bliver vist, skal du klikke på **Indstil** og derefter klikke på **Kontrolpanel**. I gruppen **Hardware og lyd** skal du klikke på **Vis enheder og printere**.

- For Windows Server 2012

Flyt din mus til skrivebordets nederste højre hjørne. Når menubjælken bliver vist, skal du klikke på **Indstillinger** og derefter klikke på **Kontrolpanel**. I gruppen **Hardware** skal du klikke på **Vis enheder og printere**.

- For Windows Server 2012 R2

Klik på **Kontrolpanel** på **Start**-skærmen. I **Hardware**-gruppen skal du klikke på **Vis enheder og printere**.

- Windows 10 og Windows Server 2016

Klik på  > **Windows System** > **Kontrolpanel**. I **Hardware og lyd**-gruppen skal du klikke på **Vis enheder og printere**.

2. Højreklik på **Brother XXX-XXXX**-ikonet (hvor XXXX er navnet på din model), og vælg derefter **Printeregenskaber**. Hvis indstillinger for printerdriveren vises, skal du vælge din printerdriver.

Dialogboksen Printerdriver vises.

3. Klik på fanen **Generelt**, og klik derefter på knappen **Udskriftsindstillinger** eller **Indstillinger...**

Dialogboksen Printerdriver vises.

4. Klik på fanen **Avanceret**.

5. Klik på knappen **Andre udskriftsindstillinger**.

6. Vælg **Reducer ujævne linjer**.

7. Vælg en af følgende indstillinger:

| Indstilling | Beskrivelse |
|---------------------------|---|
| A3, JIS B4, Ledger | Tilpas printjusteringen for A3-, JIS B4- (kun tilgængelig i visse lande) og Ledger-papirstørrelser. |
| A4, Letter | Tilpas printjusteringen for A4- og Letter-papirstørrelser. |
| Andre størrelser | Tilpas printjusteringen for andre papirstørrelser. |

8. Klik på **OK** for at vende tilbage til printerdrivervinduet.

9. Klik på **OK**.



Relaterede informationer

- [Kontrollér din Brother-maskine](#)

Relaterede emner:

- Problemer med papirhåndtering og udskrivning
 - Skift af udskriftsindstillingerne, når du har udskrivningsproblemer
-

Kontrollér udskriftsjustering fra din computer (Mac)

Hvis den udskrevne tekst er sløret, eller hvis billederne er blege efter flytning af maskinen, foretages en udskriftsjustering.

1. Fra et program, som f.eks. Apple TextEdit skal du klikke på menuen **Arkiv**, og derefter vælge **Udskriv**.
2. Vælg **Brother XXX-XXXX** (hvor XXXX er navnet på din model).
3. Klik på programmets pop op-menu, og vælg **Udskriftsindstillinger**.
Indstillingerne for **Udskriftsindstillinger** vises.
4. Klik på listen med printerindstillinger **Avanceret**.
5. Klik på menuen **Reducer ujævne linjer**.
6. Vælg en af følgende indstillinger:

| Indstilling | Beskrivelse |
|---------------------------|--|
| A3, JIS B4, Ledger | Foretag udskriftsjustering for A3, JIS B4 (kun tilgængelig i visse lande) og Ledger papir. |
| A4, Letter | Foretag udskriftsjustering for A4 og papir i størrelsen "Letter". |
| Andre størrelser | Foretag udskriftsjustering for andre papirstørrelser. |

7. Rediger andre printerindstillinger efter behov.
8. Klik på **Udskriv**.



Relaterede informationer

- [Kontrollér din Brother-maskine](#)

Relaterede emner:

- [Problemer med papirhåndtering og udskrivning](#)
- [Skift af udskriftsindstillingerne, når du har udskrivningsproblemer](#)

Kontrol af blækmængde (sidemåler)

Selvom der vises et blækmængdeikon på maskinens display, kan du se et større diagram, der viser den resterende mængde blæk i hver patron.

1. Tryk på  [Indstill.] > [Vedligeholdelse] > [Blækvolume].

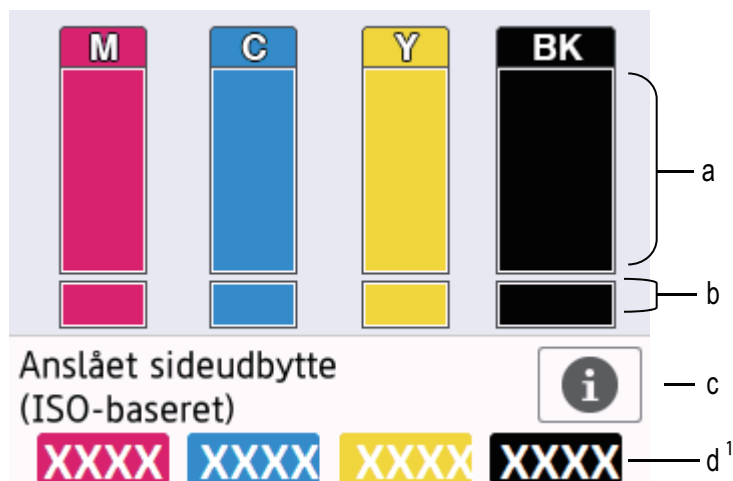

Touchskærmen viser mængden af blæk, og sidemåleren ¹.





- a. Viser blækniveauet for patronen.
- b. Viser den resterende mængde blæk i den interne blækbeholder.
- c. Tryk for at ændre visningsindstillingerne for det omtrentlige antal sider.
- d. Sidemåleren ¹ viser det omtrentlige, resterende antal sider, der kan udskrives med patronerne.



- Når blækpatronen er ved at være brugt op, eller der er problemer med den, vises et af følgende ikoner:

| | |
|---|-------------------------------------|
|  | Lavt blækniveau. |
|  | Blækpatronen skal udskiftes. |
|  | Der er et problem med blækpatronen. |

- Tryk på  (Tilbage) for at vende tilbage til [Vedligeholdelse] menuskærbilledet og kontrollere eller udskrive blækpatronernes modelnumre.
Tryk på [Blækpatronmodel], og følg vejledningen på touchskærmen.

2. Tryk på .



- Du kan også kontrollere blækmængden fra computeren.
- Gå ind på support.brother.com/yield for at få detaljerede oplysninger om de anvendte målemetoder for de omtrentlige ydelser.



Relaterede informationer

- [Kontrollér din Brother-maskine](#)

Relaterede emner:

- [Oversigt over touchscreendisplayet](#)

¹ Sidemåler er udelukkende et estimat af informativ karakter og viser ikke det faktiske, resterende antal sider. Du finder oplysninger om den faktiske patrontydelse på support.brother.com/yield.

-
- Oversigt over skærmen Indstillinger
 - Udskrivning af et dokument (Windows)
 - Udskrivning af et dokument (Mac)
 - Overvågning af maskinstatus fra computeren (Windows)
-

Overvågning af maskinstatus fra computeren (Windows)

Hjælpeprogrammet Status Monitor er et konfigurerbart softwareværktøj til overvågning af status for en eller flere enheder, så du omgående kan få besked om fejl.

• Gør et af følgende:

- Dobbeltklik på ikonet  på proceslinjen.

- Windows 7

Klik på  (Start) > Alle programmer > Brother > Brother Utilities.

Klik på rullelisten, og vælg din models navn (hvis den ikke allerede er markeret). Klik på **Værktøjer** i venstre navigationsbjælke, og vælg **Status Monitor**.

- Windows 8 og Windows 10

Klik på  (Brother Utilities), klik derefter på rullelisten, og vælg din models navn (hvis den ikke allerede er markeret). Klik på **Værktøjer** i venstre navigationsbjælke, og vælg **Status Monitor**.

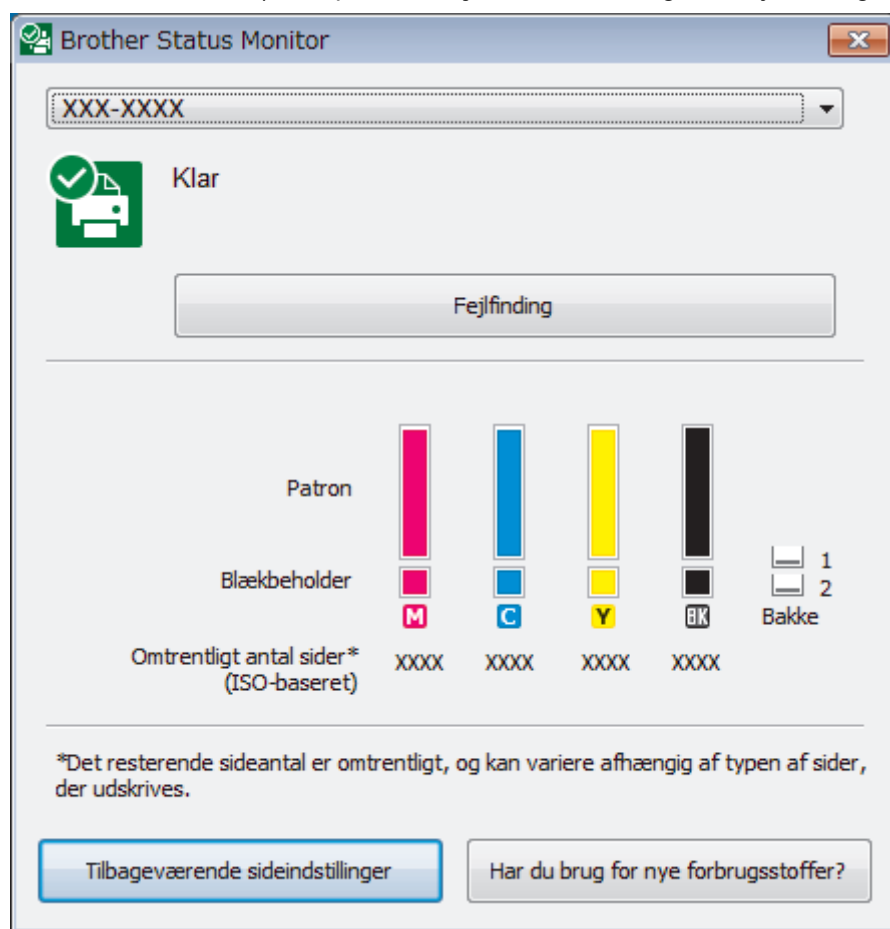

Fejlfinding

Klik på knappen **Fejlfinding** for at få adgang til webstedet for fejlfinding.

Tilbageværende sideindstillinger

Klik på knappen **Tilbageværende sideindstillinger** for at ændre visningsindstillingerne for det omtrentlige antal sider.

Har du brug for nye forbrugsstoffer?

Klik på knappen **Har du brug for nye forbrugsstoffer?** for at få flere oplysninger om originalt tilbehør fra Brother.

Fejlikoner

| Ikon | Beskrivelse |
|---|-------------------------------------|
|  | Lavt blækniveau. |
|  | Blækpatronen skal udskiftes. |
|  | Der er et problem med blækpatronen. |



Relaterede informationer

- [Kontrollér din Brother-maskine](#)
 - [Status Monitor-indikatorer og deres betydning \(Windows\)](#)
 - [Deaktivering af funktionen Vis Status Monitor \(Windows\)](#)
 - [Deaktiver Status Monitor \(Windows\)](#)

Relaterede emner:

- [Annullering af et udskriftsjob \(Windows\)](#)
- [Kontrol af blækmængde \(sidemåler\)](#)

Status Monitor-indikatorer og deres betydning (Windows)

Når du starter din computer, vises ikonet **Brother Status Monitor** på proceslinjen.

- Et grønt ikon angiver den normale standbytilstand.



- Et gult ikon angiver en advarsel.



- Et rødt ikon angiver, at der er opstået en fejl.



- Et gråt ikon angiver, at maskinen er off-line.



Relaterede informationer

- [Overvågning af maskinstatus fra computeren \(Windows\)](#)

Deaktivering af funktionen Vis Status Monitor (Windows)

Med funktionen Vis Status Monitor får du besked, hvis der er et problem med en enhed, som din computer overvåger. Standardindstillingen er **Kun når der udskrives fra denne PC**. Følg disse trin for at deaktivere den:

1. Højreklik på ikonet eller vinduet  (**Brother Status Monitor**), vælg indstillingen **Indstillinger for Status Monitor**, og klik derefter på **Optioner**.
Vinduet **Optioner** vises.
2. Vælg fanen **Grundlæggende**, og vælg derefter **Fra** for **Vis Status Monitor**.
3. Klik på **OK**.



Selvom funktionen Vis Status Monitor er deaktiveret, kan du stadig kontrollere status for maskinen ved at få vist Status Monitor.



Relaterede informationer

- [Overvågning af maskinstatus fra computeren \(Windows\)](#)

▲ [Hjem](#) > [Rutinevedligeholdelse](#) > [Kontrollér din Brother-maskine](#) > [Overvågning af maskinstatus fra computeren \(Windows\)](#) > [Deaktiver Status Monitor \(Windows\)](#)

Deaktiver Status Monitor (Windows)

1. Højreklik på ikonet eller vinduet  (**Brother Status Monitor**), og vælg **Afslut**.
2. Klik på **OK**.



Relaterede informationer

- [Overvågning af maskinstatus fra computeren \(Windows\)](#)
-

Overvågning af maskinens status fra din computer (Mac)

Brothers hjælpeprogram Status Monitor er et konfigurerbart softwareværktøj til overvågning af status for en enhed, så du omgående kan få besked, hvis der opstår en fejl. Du kan også bruge Brothers Status Monitor til at opnå adgang til Web Based Management.

1. Vælg **Systemindstillinger** i menuen Apple.
2. Vælg **Printere & scannere**, og vælg derefter maskinen.
3. Klik på knappen **Indstillinger & forsyninger**.
4. Klik på fanen **Hjælpefunktion**, og klik derefter på knappen **Åbn Printerværktøj**.

Skærmen Status Monitor vises.



Fejlfinding

Klik på knappen **Fejlfinding** for at få adgang til Brother Solutions Center, hvor du kan få tips om **Oftestillede spørgsmål og fejlfinding**.

Har du brug for nye forbrugsstoffer?

Klik på knappen **Har du brug for nye forbrugsstoffer?** for at få flere oplysninger om originalt tilbehør fra Brother.

Opdatering af maskinens status

Hvis du vil have vist den seneste maskinstatus, mens vinduet **Status Monitor** er åbent, skal du klikke på ikonet . Klik på menuen **Brother Status Monitor**, og vælg derefter **Indstillinger** for at indstille det interval, hvormed softwaren opdaterer maskinstatusoplysningerne.

Web Based Management (kun netværksforbindelse)

Få adgang til systemet Web Based Management ved at klikke på maskinikonet på skærmen **Status Monitor**. Du kan bruge en almindelig webbrowser til at administrere din maskine med Hyper Text Transfer Protocol (HTTP).

Fejlikoner

| Ikon | Beskrivelse |
|---|-------------------------------------|
|  | Lavt blækniveau. |
|  | Blækpatronen skal udskiftes. |
|  | Der er et problem med blækpatronen. |

Relaterede informationer

- [Kontroller din Brother-maskine](#)

Relaterede emner:

- [Åbning af Web Based Management](#)
-

Korriger papirfremføring for at fjerne lodrette streger

Juster papirindføringen for at reducere lodrette linjer.

Før du justerer papirfremføringen, skal du først kontrollere udskriftskvaliteten ved at trykke på  [Indstill.] > [Vedligeholdelse] > [Forbedr udskriftskvalitet] > [Tjek udskriftskvalitet].

1. Tryk på  [Indstill.] > [Vedligeholdelse] > [Forbedr udskriftskvalitet] > [Ret papirfremføring].
2. Tryk på [Næste].
3. Tryk på [Ja], efter at en bekræftelsesmeddelelse vises på displayet, hvis der er udført en kontrol af udskriftskvaliteten.
4. Vælg den papirstørrelse, som justeringsarket skal udskrives på.
5. Læg den angivne papirstørrelse i bakken, og tryk på [Start].
Maskinen udskriver justeringsarket.
6. Følg instruktionerne på displayet.
Du skal manuelt indtaste de oplysninger, der er trykt på justeringsarket.



Relaterede informationer

- [Rutinevedligeholdelse](#)

Relaterede emner:

- [Problemer med papirhåndtering og udskrivning](#)

Skift af udskriftsindstillingerne, når du har udskrivningsproblemer

Hvis udskrifterne er af dårlig kvalitet, skal du vælge disse indstillinger afhængigt af formålet. Når disse indstillinger er valgt, er udskrivningshastigheden langsommere.



Disse indstillinger er kun tilgængelige, når der udføres handlinger på maskinen. Ved udskrivning fra din computer skal du ændre indstillingerne i printerdriveren.

1. Tryk på  [Indstill.] > [Vedligeholdelse] > [Udskriftsindstillinger].
2. Tryk på en af følgende indstillinger:

| Indstilling | Beskrivelse |
|-------------------------|---|
| Reducer udtværing | Vælg denne indstilling afhængig af din papirtype, og om du bruger 1- eller 2-sidet udskrivning, hvis du har problemer med udtværede udskrifter eller papirstop. |
| Reducer ujævne streger | Vælg denne indstilling afhængig af din papirtype, hvis du har problemer med ujævne linjer. |
| Langsomt tørrende papir | Vælg denne indstilling, hvis du bruger en type almindeligt papir, som blækket tørrer langsomt på. |

3. Følg menuerne på displayet.
4. Tryk på .



Relaterede informationer

- [Rutinevedligeholdelse](#)

Relaterede emner:

- [Problemer med papirhåndtering og udskrivning](#)
- [Undgå udtværede udskrifter og papirstop \(Windows\)](#)
- [Undgå udtværede udskrifter og papirstop \(Mac\)](#)
- [Kontrollér udskriftsjusteringen fra din computer \(Windows\)](#)
- [Kontrollér udskriftsjustering fra din computer \(Mac\)](#)
- [Udskriftsindstillinger \(Windows\)](#)
- [Udskriftsindstillinger \(Mac\)](#)

Pakning og forsendelse af din Brother-maskine

- Når du transporterer maskinen, skal du bruge den originale emballage, der fulgte med maskinen. Vip ikke produktet, og vend det ikke på hovedet. Hvis du ikke pakker maskinen korrekt, er eventuelle skader, der opstår under transport, muligvis ikke omfattet af reklamationsretten.
- Maskinen skal forsikres tilstrækkeligt hos fragtføreren.

VIGTIGT

Det er vigtigt at lade maskinen "parkere" printhovedet efter et udskriftsjob. Lyt omhyggeligt til maskinen, før du tager stikket ud, for at sikre at alle mekaniske lyde er stoppet. Hvis ikke maskinen får lov til at færdiggøre denne parkeringsproces, kan det medføre udskrivningsproblemer og beskadigelse af printhovedet.

1. Træk stikket til maskinen ud af stikkontakten.
2. Brug begge hænder til at løfte det øverste låg vha. fingerholderne på begge sider af maskinen, indtil det er i åben stilling.
3. Træk derefter interfacekablet ud af maskinen, hvis det er sat i.
4. Luk forsigtigt det øverste låg ved hjælp af fingerholderne på hver side.

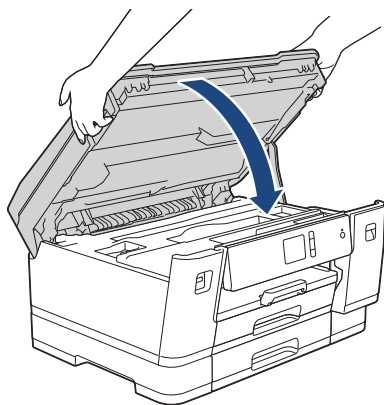

5. Åbn låget til blækpatronerne.
6. Tryk på udløserhåndtagene for at frigøre blækpatronerne, og tag derefter blækpatronerne ud.

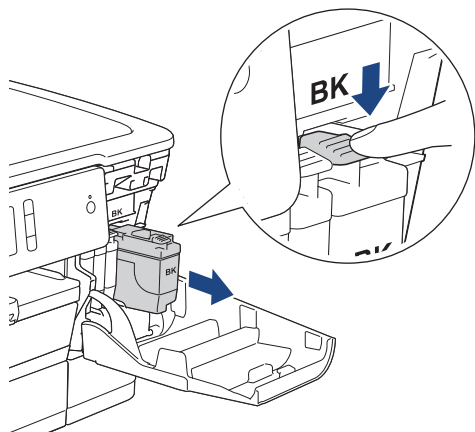

7. Pak maskinen ind i posen.

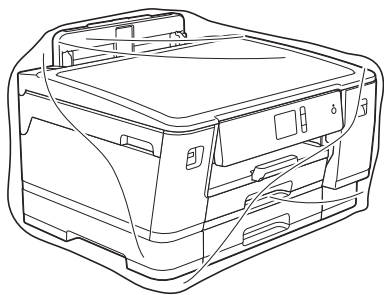

8. Pak maskinen i originalemballagen med det originale pakkemateriale som vist herunder.
Pak ikke den brugte blækpatron i emballagen.

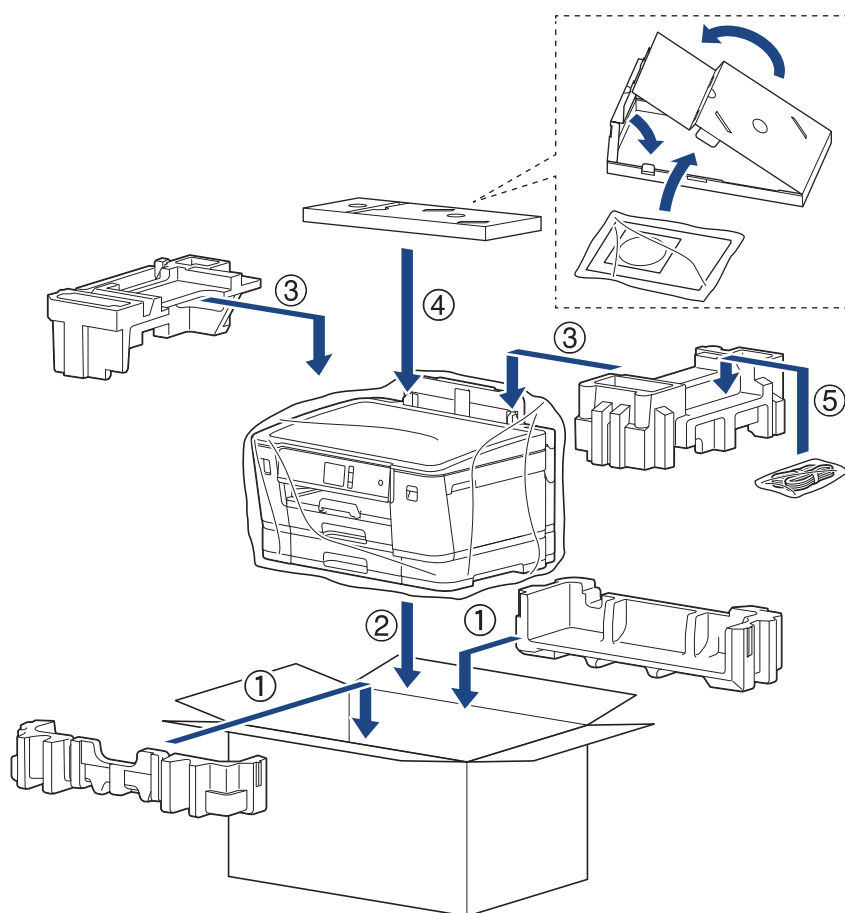

9. Luk æsken og luk den med tape.

✓ Relaterede informationer

- [Rutinevedligeholdelse](#)

Relaterede emner:

- [Udskiftning af blækpatronerne](#)

Maskinindstillinger

Tilpas indstillinger og funktioner, opret genveje og arbejd med indstillinger, der vises på maskinens display for at gøre din Brother-maskine til et mere effektivt arbejdsredskab.

- [Ændring af maskinindstillinger fra betjeningspanelet](#)
- [Ændring af maskinindstillinger fra computeren](#)

Ændring af maskinindstillinger fra betjeningspanelet

- [I tilfælde af strømsvigt \(hukommelse\)](#)
- [Generelle indstillinger](#)
- [Udskriv rapporter](#)
- [Tabeller med indstillinger og funktioner](#)

I tilfælde af strømsvigt (hukommelse)

- Dine menuindstillinger gemmes permanent og mistes ikke.
- Midlertidige indstillinger går tabt.
- Dato og klokkeslæt gemmes i ca. 24 timer.





Relaterede informationer

- [Ændring af maskinindstillinger fra betjeningspanelet](#)
-

Generelle indstillinger

- [Justering af maskinens lydstyrke](#)
- [Skift til sommertid automatisk](#)
- [Indstil nedtælling til slumretilstand](#)
- [Indstilling af maskinen til at slukke automatisk](#)
- [Indstilling af dato og klokkeslæt](#)
- [Indstil tidszone](#)
- [Juster lysstyrken for displayets baggrundsbelysning](#)
- [Skift indstillingen for, hvor længe displayets baggrundsllys forbliver tændt](#)
- [Reduktion af udskrivningsstøjen](#)
- [Skift det viste sprog på displayet](#)
- [Skift tastaturets indstilling](#)

Justering af maskinens lydstyrke

1. Tryk på  [Indstill.] > [Alle indstil.] > [Gen. opsætning] > [Bip].
2. Tryk på ▲ eller ▼ for at få vist indstillingen [Fra], [Lav], [Med] eller [Høj], og tryk derefter på den ønskede indstilling.
3. Tryk på .





Relaterede informationer

- [Generelle indstillinger](#)

Skift til sommertid automatisk

Du kan indstille maskinen til automatisk at skifte til sommertid.

Maskinen stiller selv uret én time frem i foråret og én time tilbage i efteråret. Sørg for, at du har angivet korrekt dato og klokkeslæt i indstillingen [Dato & tid].

1. Tryk på  [Indstilll.].
2. Tryk på  [Dato & tid] > [Auto sommertid].
3. Tryk på [Til] eller [Fra].
4. Tryk på .





Relaterede informationer

- [Generelle indstillinger](#)

Indstil nedtælling til slumretilstand

Indstillingen Slumretilstand (eller Strømsparefunktion) kan reducere energiforbruget. Når maskinen er i slumretilstand, opfører den sig, som var den slukket. Maskinen vågner op og starter udskrivning, når den modtager et udskriftsjob. Brug denne vejledning til at indstille en tidsforsinkelse (nedtælling), før maskinen går i slumretilstand.

- Timeren genstarter, hvis der udføres en handling på maskinen, f.eks. modtagelse af et udskriftsjob.
 - Fabriksindstillingen er fem minutter.
 - Når maskinen skifter til slumretilstand, slukkes displayets baggrundslys.
1. Tryk på  [Indstill.] > [Alle indstil.] > [Gen. opsætning] > [Dvale].
 2. Tryk på ▲ eller ▼ for at få vist indstillingen [1Min], [2Min], [3Min], [5Min], [10Min], [30Min] eller [60Min], og tryk derefter på den ønskede indstilling.
 3. Tryk på .



Relaterede informationer

- [Generelle indstillinger](#)

Relaterede emner:

- [Indstilling af maskinen til at slukke automatisk](#)

Indstilling af maskinen til at slukke automatisk



Funktionen Automatisk slukning kan reducere strømforbruget. Indstil den tid, hvor maskinen skal være i slumretilstand, før den slukker automatisk. Når denne funktion er indstillet til [Fra], skal du slukke maskinen manuelt.

Tryk på  for at tænde maskinen, når den er slukket af funktionen Automatisk slukning.



Maskinen slukkes ikke automatisk, når:

- Maskinen er sluttet til et kabelbaseret netværk
- Maskinen er sluttet til et trådløst netværk.
- [WLAN Aktiver] er indstillet til [Til], eller [WLAN] er valgt i indstillingen [Netværks I/F].
- Sikre printjob er lagret i maskinens hukommelse.

1. Tryk på  [Indstill.] > [Alle indstil.] > [Gen. opsætning] > [Autosluk].
2. Tryk på ▲ eller ▼ for at få vist indstillingen [Fra], [1time], [2timer], [4timer] eller [8timer], og tryk derefter på den ønskede indstilling.
3. Tryk på .



Relaterede informationer

- [Generelle indstillinger](#)

Relaterede emner:

- [Indstil nedtælling til slumretilstand](#)

Indstilling af dato og klokkeslæt

Hvis maskinens strømkilde har været afbrudt, kan maskinens dato og klokkeslæt være forkert. Indtast dem igen.

1. Tryk på  [Indstill.].
2. Tryk på  [Dato & tid].
3. Tryk på [Dato].
4. Indtast de to sidste cifre i året på touchscreen'en, og tryk på [OK].
5. Indtast to cifre for måneden på touchscreen'en, og tryk på [OK].
6. Indtast to cifre for dagen på touchscreen'en, og tryk på [OK].
7. Tryk på [Klokkeslæt].
8. Indtast tiden (i 24-timers format) vha. touchscreen'en.
Tryk på [OK].
(Indtast f.eks. 19:45 for 7:45 PM).
9. Tryk på .

Relaterede informationer



- [Generelle indstillinger](#)

Relaterede emner:

- [Registrer maskinen med Google Cloud Print vha. Web Based Management](#)

Indstil tidszone

Indstil tidszonen for din placering på maskinen.

1. Tryk på  [Indstill.].
2. Tryk på  [Dato & tid] > [Tidszone].
3. Indtast din tidszone.
4. Tryk på [OK].
5. Tryk på .





Relaterede informationer

- [Generelle indstillinger](#)

Juster lysstyrken for displayets baggrundsbelysning

Prøv at ændre lysstyrkeindstillingen, hvis du har vanskeligt ved at læse displayet.

1. Tryk på  [Indstill.] > [Alle indstil.] > [Gen. opsætning] > [LCD-indstill.] > [Baggrundslys].
2. Tryk på indstillingen [Lys], [Med] eller [Mørk].
3. Tryk på .





Relaterede informationer

- [Generelle indstillinger](#)

Skift indstillingen for, hvor længe displayets baggrundslys forbliver tændt

Indstil, hvor længe lyset i displayet forbliver tændt.

1. Tryk på  [Indstill.] > [Alle indstil.] > [Gen. opsætning] > [LCD-indstill.] > [Dæmp Timer].
2. Tryk på ▲ eller ▼ for at få vist indstillingen [10Sek], [30Sek], [1Min], [2Min], [3Min] eller [5Min], og tryk derefter på den ønskede indstilling.
3. Tryk på .



Relaterede informationer

- [Generelle indstillinger](#)



Reduktion af udskrivningsstøjen

Indstillingen Lydsvag tilstand kan reducere udskrivningsstøjen. Når Lydsvag tilstand aktiveres, reduceres udskriftshastigheden.

Fabriksindstillingen er [Fra].



- Når indstillingen Lydsvag tilstand er aktiveret, vises  på startskærmen.

1. Tryk på  [Indstill.] > [Lydsvag tilstand].
2. Tryk på [Til] eller [Fra].
3. Tryk på .



Relaterede informationer

- [Generelle indstillinger](#)



Relaterede emner:

- [Oversigt over touchscreendisplayet](#)
- [Problemer med papirhåndtering og udskrivning](#)

Skift det viste sprog på displayet

Skift sproget på displayet om nødvendigt.

I nogle lande findes denne funktion/egenskab ikke.



1. Tryk på  [Indstill.] > [Alle indstil.] > [Grundindst.] > [Lokalt sprog].
2. Tryk på ønsket sprog.
3. Tryk på .

Relaterede informationer

- [Generelle indstillinger](#)

Skift tastaturets indstilling

Du kan vælge tastaturtype til displayet.

1. Tryk på  [Indstill.] > [Alle indstil.] > [Gen. opsætning] > [Tastaturindstillinger].
2. Tryk på [QWERTY] eller [ABC].
3. Tryk på .



Relaterede informationer

- [Generelle indstillinger](#)

Udskriv rapporter

- [Rapporter](#)
- [Udskriv en rapport](#)

Rapporter

Følgende rapporter er tilgængelige:

Brugerindstillinger

Rapporten Brugerindstillinger udskriver en liste over dine nuværende indstillinger.

Netværkskonfiguration (netværksmodeller)

Rapporten Netværkskonfiguration udskriver en liste over dine nuværende indstillinger.

WLAN-rapport (trådløse modeller)



Rapporten WLAN udskriver tilslutningsdiagnosen for trådløst netværk.



Relaterede informationer

- [Udskriv rapporter](#)

Udskriv en rapport

1. Tryk på  [Indstill.] > [Alle indstil.] > [Print rapport].
2. Tryk på den ønskede indstilling.
3. Tryk på [Ja].
4. Tryk på .



Relaterede informationer

- [Udskriv rapporter](#)

Tabeller med indstillinger og funktioner

- [Indstillingstabeller \(2,7"\(67,5 mm\)-touchscreen-modeller\)](#)
- [Indeholder tabeller \(2,7"\(67,5 mm\)-touchscreen-modeller\)](#)

Indstillingstabeller (2,7"(67,5 mm)-touchscreen-modeller)

Disse tabeller hjælper dig med at forstå maskinens menuvalg og indstillinger.

>> [Indstill.]
 >> [Gen. opsætning]
 >> [Printer]
 >> [Netværk]
 >> [Print rapport]
 >> [Maskin-info]
 >> [Grundindst.]

[Indstill.]



[Indstill.]

| Niveau 1 | Niveau 2 | Niveau 3 | Beskrivelser |
|---|---------------------------|-------------------|--|
|  (Dato & tid) | Dato | – | Indstil dato og klokkeslæt på maskinen. |
| | Klokkeslæt | – | |
| | Auto sommertid | – | Indstil maskinen til automatisk at skifte til sommertid. |
| | Tidszone | – | Indstil din tidszone. |
| Vedligeholdelse | Forbedr udskriftskvalitet | – | Kontroller og korriger udskriftskvaliteten, justeringen og papirindføringen i henhold til vejledningen på displayet. |
| | Rensning af printhoved | – | Rens printhovedet i henhold til vejledningen på displayet. |
| | Fjern papirstumper | – | Fjern et stykke papir i maskinen i henhold til vejledningen på displayet. |
| | Blækvolum | – | Kontrollér den tilgængelige mængde blæk. |
| | Blækpatronmodel | – | Kontroller blækpatronnumrene. |
| | Udskriftsindstillinger | Reducer udtværing | Reducerer udtværing |
| Reducer ujævne streger | | | Reducerer ujævne linjer på papiret under udskrivning. |
| Langsomt tørrende papir | | | Brug denne indstilling ved udskrivning på en type almindeligt papir, som blækket tørrer langsomt på. |
| Wi-Fi | TCP/IP | – | Indtil TCP/IP-protokol. |
| | Opsæt.guide | – | konfigurer indstillingerne for dit trådløse netværk manuelt. |
| | WLAN-assistent | – | Konfigurer indstillingerne for trådløst netværk ved hjælp af Brother-installationsdisken. |
| | WPS | – | Konfigurer dine trådløse netværksindstillinger ved hjælp af enkelttast-metoden. |
| | WPS m/PIN-kode | – | Konfigurer de trådløse netværk vha. WPS med en PIN-kode. |
| | WLAN-status | – | Se den aktuelle status for trådløst netværk. |
| | MAC-adresse | – | Se maskinens MAC-adresse. |

| Niveau 1 | Niveau 2 | Niveau 3 | Beskrivelser |
|------------------|----------------------|------------------------------------|--|
| Lydsvag tilstand | – | – | Reducer udskrivningsstøjen. |
| Bakkeindstil. | Bakke #1 | Papirtype | Angiv papirtypen i papirbakke 1. |
| | | Papirstr. | Angiv papirstørrelsen i papirbakke 1. |
| | Bakke #2 | Papirstr. | Angiv papirstørrelsen i papirbakke 2. |
| | Bakke 3 (HL-J6100DW) | Papirstr. | Angiv papirstørrelsen i papirbakke 3. |
| | MP Bk | Papirtype | Angiv papirtypen i MP-bakken. |
| Papirstr. | | Angiv papirstørrelsen i MP-bakken. | |
| Bip | – | – | Juster bipperlydstyrken. |
| Alle indstil. | – | – | Konfigurer de detaljerede indstillinger. |

[Gen. opsætning]



[Indstill.] > [Alle indstil.] > [Gen. opsætning]

| Niveau 1 | Niveau 2 | Niveau 3 | Beskrivelser | |
|-------------------------|------------------------------------|--|--|--|
| Vedligeholdel | Forbedr udskriftskvalitet | – | Kontroller og korriger udskriftskvaliteten, justeringen og papirindføringen i henhold til vejledningen på displayet. | |
| | Rensning af printhoved | – | Rens printhovedet i henhold til vejledningen på displayet. | |
| | Fjern papirstumper | – | Fjern et stykke papir i maskinen i henhold til vejledningen på displayet. | |
| | Blækvolume | – | Kontroller den tilgængelige mængde blæk. | |
| | Blækpatronmodel | – | Kontroller blækpatronnumrene. | |
| | Udskriftsindstillinger | | Reducer udtværing | Reducerer udtværing eller papirstop under udskrivning. |
| | | | Reducer ujævne streger | Reducerer ujævne linjer på papiret under udskrivning. |
| Langsomt tørrende papir | | | Brug denne indstilling ved udskrivning på en type almindeligt papir, som blækket tørrer langsomt på. | |
| Bakkeindstil. | Bakke #1 | Papirtype | Angiv papirtypen i papirbakke 1. | |
| | | Papirstr. | Angiv papirstørrelsen i papirbakke 1. | |
| | Bakke #2 | Papirstr. | Angiv papirstørrelsen i papirbakke 2. | |
| | Bakke 3 (HL-J6100DW) | Papirstr. | Angiv papirstørrelsen i papirbakke 3. | |
| | MP Bk | Papirtype | Angiv papirtypen i MP-bakken. | |
| | | Papirstr. | Angiv papirstørrelsen i MP-bakken. | |
| | Bakkeindstilling: Udskriv | Skuffeprioritet | Skift bakkeprioritet for udskrivning fra din computer. | |
| | Bakkeindstill.: JPEG-print (Medie) | Bakkeanv. | Vælg den bakke, der anvendes til udskrivning af fotos fra et USB flash-drev. | |
| Skuffeprioritet | | Skift bakkeprioritet for udskrivning af fotos fra et USB flash-drev. | | |

| Niveau 1 | Niveau 2 | Niveau 3 | Beskrivelser |
|-----------------------|------------------------------|----------|---|
| Bakkeindstil. | Spr. bakke over (HL-J6100DW) | – | Vælg en bestemt bakke, som du ikke vil bruge, hvis den er fyldt med papir af en forkert størrelse. |
| | Varsel lav p.st. | – | Vælg, om du vil vise en besked, der fortæller, at papirbakken er næsten tom. |
| | Tjek papir | – | Kontroller papirtypen og papirstørrelsen, når du trækker bakken ud af maskinen. |
| Lydsvag tilstand | – | – | Reducer udskrivningsstøjen. |
| Bip | – | – | Juster bipperlydstyrken. |
| LCD-indstill. | Baggrundslys | – | Juster lysstyrken for displayets baggrundsbelysning. |
| | Dæmp Timer | – | Indstil hvor længe displayets baggrundsbelysning skal forblive tændt efter det sidste tastetryk. |
| Tastaturindstillinger | – | – | Vælg tastaturtype for displayet. |
| Dvale | – | – | Vælg, hvor længe maskinen skal være inaktiv, før den skifter til dvaletilstand. |
| Autosluk | – | – | Vælg, hvor længe maskinen skal vente, før den automatisk slukker sig selv efter at have skiftet til slumretilstand. Når denne tilstand er deaktiveret, slukkes maskinen ikke automatisk. |

[Printer]



[Indstill.] > [Alle indstil.] > [Printer]

| Niveau 1 | Niveau 2 | Niveau 3 | Beskrivelser |
|-----------------------|------------------|-------------|---|
| Emulering | – | – | Vælg emuleringstilstand. |
| Udskriftsindst. | Frontliste | HP LaserJet | Udskriv en liste over maskinens interne skrifttyper. |
| | | BR-Script 3 | |
| | Test udskrift | – | Udskriv en side med miniaturebilleder. |
| Dobbeltsidet | Dobbelts. udskr. | – | Aktiver eller deaktiver 2-sidet udskrivning, og vælg lang kant eller kort kant. |
| Kommando for HP-bakke | – | – | Vælg den korrekte version af HP LaserJet-emulering. |
| Nulstil printer | – | – | Gendan printerindstillingerne til fabriksindstillingerne. Gendan printerindstillingerne til fabriksindstillingerne. |

[Netværk]



[Indstill.] > [Alle indstil.] > [Netværk]

| Niveau 1 | Niveau 2 | Niveau 3 | Niveau 4 | Beskrivelser |
|------------|----------|-------------|----------|--|
| Kablet LAN | TCP/IP | Boot metode | – | Vælg den Boot-metode, som passer bedst til dine behov. |
| | | IP-adresse | – | Indtast IP-adressen. |

| Niveau 1 | Niveau 2 | Niveau 3 | Niveau 4 | Beskrivelser | |
|-------------|----------------|--------------------|---------------------------|---|---|
| Kablet LAN | TCP/IP | Subnet mask | – | Indtast undernetmasken. | |
| | | Router | – | Indtast gateway-adressen. | |
| | | Nodenavn | – | Indtast nodenavnet. | |
| | | WINS-konfiguration | – | Vælg WINS-konfigurationstilstanden. | |
| | | WINS server | – | Angiv IP-adressen på den primære eller sekundære WINS-server. | |
| | | Dns server | – | Angiv IP-adressen på den primære eller sekundære DNS-server. | |
| | | APIPA | – | Indstil maskinen til automatisk at tildele IP-adresser fra det link-lokale adresseområde. | |
| | | IPv6 | – | Slå IPv6-protokollen til eller fra. | |
| | Ethernet | – | – | Vælg Ethernet link-tilstand. | |
| | Kablet status | – | – | Se den nuværende status for Kablet. | |
| MAC-adresse | – | – | Se maskinens MAC-adresse. | | |
| WLAN | TCP/IP | Boot metode | – | Vælg den Boot-metode, som passer bedst til dine behov. | |
| | | IP-adresse | – | Indtast IP-adressen. | |
| | | Subnet mask | – | Indtast undernetmasken. | |
| | | Router | – | Indtast gateway-adressen. | |
| | | Nodenavn | – | Indtast nodenavnet. | |
| | | WINS-konfiguration | – | Vælg WINS-konfigurationstilstanden. | |
| | | WINS server | – | Angiv IP-adressen på den primære eller sekundære WINS-server. | |
| | | Dns server | – | Angiv IP-adressen på den primære eller sekundære DNS-server. | |
| | | APIPA | – | Indstil maskinen til automatisk at tildele IP-adresser fra det link-lokale adresseområde. | |
| | | IPv6 | – | Slå IPv6-protokollen til eller fra. | |
| | Opsæt.guide | – | – | konfigurer indstillingerne for dit trådløse netværk manuelt. | |
| | WLAN-assistent | – | – | Konfigurer indstillingerne for trådløst netværk ved hjælp af Brother-installationsdisken. | |
| | WPS | – | – | Konfigurer dine trådløse netværksindstillinger ved hjælp af enkelttast-metoden. | |
| | WPS m/PIN-kode | – | – | Konfigurer de trådløse netværk vha. WPS med en PIN-kode. | |
| | WLAN-status | Status | – | – | Se den aktuelle trådløse netværksstatus. |
| | | Signal | – | – | Se det aktuelle trådløse netværks signalstyrke. |
| | | SSID | – | – | Se den aktuelle SSID. |
| | | Komm. Tilst. | – | – | Se den aktuelle kommunikationstilstand. |
| | MAC-adresse | – | – | Se maskinens MAC-adresse. | |

| Niveau 1 | Niveau 2 | Niveau 3 | Niveau 4 | Beskrivelser | |
|----------------------------------|------------------------|------------------|----------|--|---|
| Wi-Fi Direct | Tryk knap | – | – | Konfigurer dine Wi-Fi Direct-netværksindstillinger med metoden tryk på en enkelt knap. | |
| | Pinkode | – | – | Konfigurer dine Wi-Fi Direct-netværksindstillinger vha. WPS med en PIN-kode. | |
| | Manuel | – | – | Konfigurer dine Wi-Fi Direct-netværksindstillinger manuelt. | |
| | Gruppeejer | – | – | Indstil din maskine som gruppeejer. | |
| | Enhedsinfor- mation | Enhedsnavn | – | – | Se maskinens enhedsnavn. |
| | | | – | – | Se gruppeejerens SSID. Når maskinen ikke er tilsluttet, viser displayet Ikke tilsluttet. |
| | | | – | – | Se maskinens aktuelle IP-adresse. |
| | Statusoplys- ninger | Status | – | – | Se den aktuelle status for Wi-Fi Direct-netværket. |
| Signal | | – | – | Se signalstyrken for det aktuelle Wi-Fi Direct-netværk. Når maskinen fungerer som Gruppeejer, vises der altid et kraftigt signal på displayet. | |
| Aktiver I/F | – | – | – | Slå Wi-Fi Direct-forbindelsen til eller fra. | |
| NFC | – | – | – | Slå NFC-funktionen til eller fra. | |
| Meddelelse fra Brother | Meddelelse fra Brother | – | – | Vis meddelelser og notifikationer fra Brother. | |
| | Status | – | – | | |
| Indstillinger for webforbindelse | Proxyindst. | Proxyforbindelse | – | Ændring af web-forbindelsesindstillingerne. | |
| | | Adresse | – | | |
| | | Port | – | | |
| | | Brugernavn | – | | |
| | | Adgangskode | – | | |
| Netværks I/F | – | – | – | Vælg netværkstilslutningstype. | |
| IPsec | – | – | – | IPsec er en valgfri sikkerhedsfunktion for IP-protokollen, der giver mulighed for godkendelse og krypteringstjenester. Vi anbefaler, at du kontakter din netværksadministrator før ændring af denne indstilling. | |
| Netværksnulst. | – | – | – | Gendan alle netværksindstillinger tilbage til fabriksindstillingerne. | |

[Print rapport]



[Indstill.] > [Alle indstil.] > [Print rapport]

| Niveau 1 | Beskrivelser |
|-----------------------|--|
| Brugerindstil. | Udskriv en liste over dine indstillinger. |
| Netværkskonfiguration | Udskriv en liste over dine netværksindstillinger. |
| WLAN-rapport | Udskriv forbindelsesresultaterne for det trådløse LAN. |

[Maskin-info]



[Indstill.] > [Alle indstil.] > [Maskin-info]

| Niveau 1 | Niveau 2 | Beskrivelser |
|--------------------|--------------|--|
| Serienummer | – | Kontroller maskinens serienummer. |
| Firmwareversion | Main-version | Kontroller maskinens firmwareversion. |
| Firmwareopdatering | – | Opdater maskinen til den seneste firmware. |
| Firmware auto-tjek | – | Se firmwareoplysninger på startskærmen. |
| Sidetæller | – | Vis de udskrevne sider. |

[Grundindst.]



[Indstill.] > [Alle indstil.] > [Grundindst.]

| Niveau 1 | Niveau 2 | Beskrivelser |
|---|--------------------|---|
| Dato & tid | Dato | Indstil dato og klokkeslæt på maskinen. |
| | Klokkeslæt | |
| | Auto sommertid | Indstil maskinen til automatisk at skifte til sommertid. |
| | Tidszone | Indstil din tidszone. |
| Nulstil | Maskin-nulstilling | Nulstil alle de maskinindstillinger, som du har ændret, f.eks. Dato og Tidspunkt. |
| | Netværk | Gendan alle netværksindstillinger tilbage til fabriksindstillingerne. |
| | Alle indstillinger | Gendan alle maskinens indstillinger tilbage til fabriksindstillingerne. |
| Lokalt sprog (Kun tilgængeligt for visse lande). | – | Skift dit displaysprog. |



Relaterede informationer

- [Tabeller med indstillinger og funktioner](#)

Indeholder tabeller (2,7"(67,5 mm)-touchscreen-modeller)

Disse tabeller hjælper dig med at forstå maskinens funktionsvalg og midlertidige indstillinger.

>>  [Funktioner]

>>  [Blæk]

>>  Konfiguration af trådløst netværk

>> Når du har sat et USB flash-drev i USB-porten

[Funktioner]

| Niveau 1 | Niveau 2 | Niveau 3 | Niveau 4 | Niveau 5 | Beskrivelser |
|--------------------|------------------|----------------------------|---|----------------|--|
| Sikker udskrivning | (Valg af bruger) | (Valg af sikkert printjob) | – | – | Du kan udskrive data, som er gemt i maskinens hukommelse, når du indtaster din firecifrede adgangskode. Kun aktiv når maskinen har sikre udskriftsdata. |
| Web | – | – | – | – | Tilslut Brother-maskinen til en internetjeneste. |
| USB | PDF-udskrift | (Vælg en PDF-fil) | Udskr.indstil. | – | Udskriv en PDF-fil direkte fra et USB flash-drev. |
| | JPEG-udskrift | Vælg filer | OK | Udskr.indstil. | Juster dine fotos med indstillingerne. |
| | | | Udsk al | – | Udskriv alle fotos på USB flash-drevet. |
| | | Indeksudskrivning | Udskriv indeksark | Udskr.indstil. | Udskriv en miniaturebilledside. |
| Udskriv Fotos | Udskr.indstil. | | Udskriv fotos ved at vælge indeksnumrene. | | |
| Download software | – | – | – | – | Viser oplysninger om download og installation af software til mobilenheder og computere. |

[Blæk]

| Niveau 1 | Niveau 2 | Beskrivelser |
|---------------------------|------------------------|--|
| Blækvolume | – | Kontrollér den tilgængelige mængde blæk. |
| Blækpatronmodel | – | Kontroller blækpatronnumrene. |
| Forbedr udskriftskvalitet | – | Kontroller og korriger udskriftskvaliteten, justeringen og papirindføringen i henhold til vejledningen på displayet. |
| Rensning af printhead | – | Rens printheadet i henhold til vejledningen på displayet. |
| Fjern papirstumper | – | Fjern et stykke papir i maskinen i henhold til vejledningen på displayet. |
| Udskriftsindstillinger | Reducer udtværing | Reducerer udtværing eller papirstop under udskrivning. |
| | Reducer ujævne streger | Reducerer ujævne linjer på papiret under udskrivning. |

| Niveau 1 | Niveau 2 | Beskrivelser |
|------------------------|-------------------------|--|
| Udskriftsindstillinger | Langsomt tørrende papir | Brug denne indstilling ved udskrivning på en type almindeligt papir, som blækket tørrer langsomt på. |

WiFi Konfiguration af trådløst netværk

| Niveau 1 | Beskrivelser |
|----------------|---|
| Opsæt.guide | konfigurer indstillingerne for dit trådløse netværk manuelt. |
| WLAN-assistent | Konfigurer indstillingerne for trådløst netværk ved hjælp af Brother-installationsdisken. |
| WPS | Konfigurer dine trådløse netværksindstillinger ved hjælp af enkelttast-metoden. |

Når du har sat et USB flash-drev i USB-porten

| Niveau 1 | Beskrivelser |
|---------------|---|
| PDF-udskrift | Udskriv en PDF-fil direkte fra et USB flash-drev. |
| JPEG-udskrift | Vælg fotomenuen. |

✓ Relaterede informationer

- [Tabeller med indstillinger og funktioner](#)

Ændring af maskinindstillinger fra computeren

- [Ændring af maskinindstillinger ved hjælp af Web Based Management](#)
- [Hvor finder jeg Brother-maskinens netværksindstillinger?](#)

Ændring af maskinindstillinger ved hjælp af Web Based Management

Web Based Management er et hjælpeprogram, der anvender en standardwebbrowser til administration af din maskine vha. HTTP (Hyper Text Transfer Protocol) eller HTTPS (Hyper Text Transfer Protocol over Secure Socket Layer).

- [Hvad er Web Based Management?](#)
- [Åbning af Web Based Management](#)
- [Indstilling eller ændring af en logonadgangskode til Web Based Management](#)

Hvad er Web Based Management?

Web Based Management er et hjælpeprogram, der anvender en standardwebbrowser til administration af din maskine vha. HTTP (Hyper Text Transfer Protocol) eller HTTPS (Hyper Text Transfer Protocol over Secure Socket Layer). Skriv maskinens IP-adresse i din webbrowser for at få adgang til og ændre printserverindstillingerne.



- Vi anbefaler Microsoft Internet Explorer 11/Microsoft Edge til Windows og Safari 10/11 til Mac. Sørg for, at JavaScript og cookies altid er aktiveret, uanset hvilken browser, du bruger.
- Du skal bruge TCP/IP-protokollen på dit netværk og have programmeret en gyldig IP-adresse i printserveren og computeren.

The screenshot shows the Brother Web Based Management interface. At the top, there is a header with 'XXX-XXXX' on the left, a 'Logout' button, and the 'brother' logo on the right. Below the header, there are tabs for 'General', 'Print', 'Administrator', and 'Network'. A 'Bottom' dropdown menu is visible in the top right corner. The main content area is titled 'Status' and contains several sections:

- Device Status:** A green bar indicates 'Klar' (Ready). Below it, 'Automatic Refresh' is set to 'Off' (radio button selected).
- Ink Level:** Displays ink levels for 'Cartridge' and 'Internal Ink Reservoir' for colors M (Magenta), C (Cyan), Y (Yellow), and BK (Black). Each color has a corresponding bar and label.
- Remaining Page Yield:** Shows 'Approximate Page Yield (ISO-based)' for M, C, Y, and BK, each with a value of 'xxxx'. A note below states: '*The remaining page yields are approximated and may vary depending on the type of pages printed.'
- Paper Level:** Displays paper levels for 'T1' and 'T2' with corresponding bars.

- Det faktiske skærbillede kan se anderledes ud end skærbilledet, som er vist ovenfor.



Relaterede informationer

- [Ændring af maskinindstillinger ved hjælp af Web Based Management](#)

Åbning af Web Based Management

- Vi anbefaler, at du bruger sikkerhedsprotokollen HTTPS, når du konfigurerer indstillinger med Web Based Management.
- Når du bruger HTTPS til Web Based Management-konfiguration, vises der en advarselsdialogboks i browseren. For at undgå at få vist advarselsdialogboksen kan du installere et selvsigneret certifikat, så du kan brug SSL/TLS-kommunikation. ►► *Relaterede informationer*
- Logonadgangskoden til administration af maskinindstillinger er som standard **initpass**. Vi anbefaler, at du ændrer den for at beskytte maskinen mod uautoriseret adgang.

1. Start din webbrowser.
2. Indtast "https://maskinens IP-adresse" i browserens adresselinje (hvor "maskinens IP-adresse" er IP-adressen for maskinen).

F.eks.:

https://192.168.1.2





- Hvis du anvender et domænenavn-system eller aktiverer et NetBIOS-navn, kan du indtaste et andet navn, såsom "DeltPrinter", i stedet for IP-adressen.
 - F.eks.:
https://SharedPrinterHvis du aktiverer et NetBIOS-navn, kan du også bruge nodenavnet.
 - F.eks.:
https://brnxxxxxxxxxxxxNetBIOS-navnet kan du finde på netværkskonfigurationsrapporten.
- Ved brug af en Mac skal du gå til Web Based Management ved at klikke på maskinens ikon på **Status Monitor**-skærmen.

3. Hvis maskinen spørger om en adgangskode, skal du skrive den og derefter klikke på .

Du kan nu ændre printerserverindstillingerne.

Hvis du ændrer protokolindstillingerne, skal du klikke på **Submit (Send)** og genstarte maskinen for at ændringerne træder i kraft.

Hver gang du åbner Web Based Management, skal du skrive adgangskoden i feltet **Login (Logon)** og derefter klikke på . Når du har konfigureret indstillingerne, kan du logge af ved at klikke på .



Relaterede informationer

- [Ændring af maskinindstillinger ved hjælp af Web Based Management](#)

Relaterede emner:

- [Udskriv netværkskonfigurationsrapporten](#)
- [Overvågning af maskinens status fra din computer \(Mac\)](#)
- [Oprettelse af selvsigneret certifikat](#)
- [Installation af det selvsignerede certifikat for Windows-brugere med administratorrettigheder](#)

Indstilling eller ændring af en logonadgangskode til Web Based Management

Vi anbefaler, at du ændrer standardlogonadgangskoden for at forhindre uautoriseret adgang til Web Based Management.

1. Start din webbrowser.
2. Indtast "https://maskinens IP-adresse" i browserens adresselinje (hvor "maskinens IP-adresse" er IP-adressen for maskinen).



F.eks.:

https://192.168.1.2



- Hvis du anvender et domænenavn-system eller aktiverer et NetBIOS-navn, kan du indtaste et andet navn, såsom "DeltPrinter", i stedet for IP-adressen.
 - F.eks.:
https://SharedPrinterHvis du aktiverer et NetBIOS-navn, kan du også bruge nodenavnet.
 - F.eks.:
https://brnxxxxxxxxxxxxNetBIOS-navnet kan du finde på netværkskonfigurationsrapporten.
- Ved brug af en Mac skal du gå til Web Based Management ved at klikke på maskinens ikon på **Status Monitor**-skærmen.

3. Gør et af følgende:

- Hvis du tidligere har indstillet din egen adgangskode, skal du indtaste den og derefter klikke på .
- Hvis du tidligere har indstillet en adgangskode, skal du indtaste **initpass** og derefter klikke på .

4. Klik på fanen **Administrator**.
5. Indtast den adgangskode, som du ønsker at bruge, i feltet **Enter New Password (Indtast ny adgangskode)** (8 til 32 tegn).
6. Skriv adgangskoden igen i feltet **Confirm New Password (Bekræft ny adgangskode)**.
7. Klik på **Submit (Send)**.



Relaterede informationer

- [Ændring af maskinindstillinger ved hjælp af Web Based Management](#)

Appendiks

- [Specifikationer](#)
- [Indtastning af tekst på Brother-maskinen](#)
- [Oplysninger vedrørende genbrugspapir](#)
- [Brother-numre](#)

Specifikationer

- >> [Generelle specifikationer](#)
- >> [Specifikationer for udskriftsmedier](#)
- >> [Specifikationer for USB flash-drev](#)
- >> [Printerspecifikationer](#)
- >> [Specifikationer for grænseflader](#)
- >> [Specifikationer for netværk](#)
- >> [Specifikationer til computerkrav](#)

Generelle specifikationer

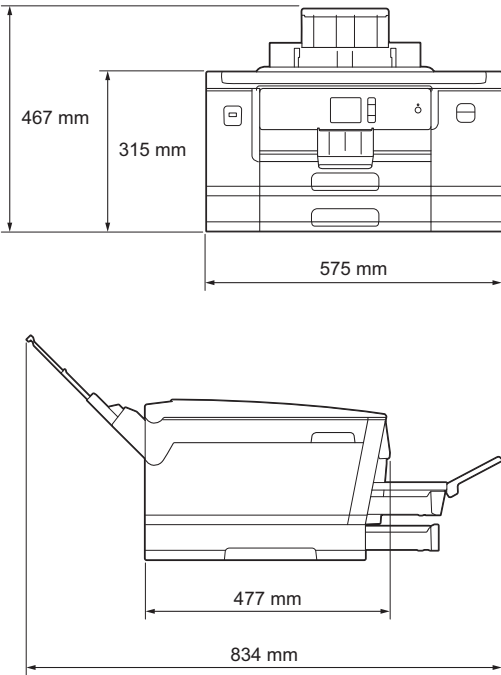
| | | |
|-----------------------------------|--|-------------------------|
| Printertype | Inkjet | |
| Printhoved | Sort-hvid | Piezo med 420 dyser × 1 |
| | Farve | Piezo med 420 dyser × 3 |
| Hukommelseskapacitet | <ul style="list-style-type: none"> • 512 MB | |
| Display (LCD) ¹ | <ul style="list-style-type: none"> • 2,7 tommer (67,5 mm) touchscreen med TFT-farvedisplay | |
| Strømkilde | AC 220 til 240 V 50/60 Hz | |
| Energiforbrug ² | <ul style="list-style-type: none"> • HL-J6000DW <ul style="list-style-type: none"> Udskrivning ³: Ca. 21 W Klar ⁴: Ca. 5,5 W Slumretilstand ⁴: Ca. 0,9 W Slukket ^{4 5}: Ca. 0,04 W • HL-J6100DW <ul style="list-style-type: none"> Udskrivning ³: Ca. 21 W Klar ⁴: Ca. 5,5 W Slumretilstand ⁴: Ca. 0,9 W Slukket ^{4 5}: Ca. 0,04 W | |
| Mål | <ul style="list-style-type: none"> • HL-J6000DW  | |

| | | | |
|-------------------|---------------------------------|---------------------------------|--|
| | | | <ul style="list-style-type: none"> HL-J6100DW |
| Vægt | | | <ul style="list-style-type: none"> HL-J6000DW 19,5 kg HL-J6100DW 23,2 kg |
| Støjniveau | Lydtryk | Drift | 50 dB(A) (Ca.) ⁶ |
| | Lydeffekt ⁷ | Udskrivning ⁸ | LWAd =6,73 B(A) (Mono) LWAd =6,65 B(A) (Farve) |
| Temperatur | Drift | 10 til 35 °C | |
| | Bedste udskriftskvalitet | 20 til 33 °C | |
| Fugtighed | Drift | 20 til 80 % (uden kondensering) | |
| | Bedste udskriftskvalitet | 20 til 80 % (uden kondensering) | |

1 Målt diagonalt

2 Målt, mens maskinen er tilsluttet til USB-interfacet. Energiforbruget varierer en smule afhængigt af brugsmiljøet eller slid på reservedelene.

3 Ved brug af enkelt-sidede udskriving, standardopløsning og udskriving af dokumentet med ISO/IEC 24712-mønster.

4 Målt i henhold til IEC 62301 udgave 2.0.

5 Selv når maskinen er slukket, tændes den automatisk jævnlige med henblik på vedligeholdelse af printheadet, hvorefter den slukkes af sig selv.

6 Støjen afhænger af udskrivningsforholdene.

7 Målt i overensstemmelse med metoden beskrevet i RAL-UZ205.

8 Udskriftshastighed: 22 ipm (sort-hvid)/20 ipm (farve)

Disse udskriftshastigheder er målt i overensstemmelse med Blue Angel-specifikationen (RAL-UZ205).

Specifikationer for udskriftsmedier

| | | | |
|-------------------|---------------------|-------------------------------|---|
| Papirinput | Papirbakke 1 | Papirtype ¹ | Almindeligt papir, inkjetpapir (coated papir), glittet papir, genbrugspapir |
| | | Papirstørrelse | (Liggende) A4, Letter, Executive (Stående) |

| | | | |
|-------------------|--|--------------------------------|---|
| Papirinput | Papirbakke 1 | | A3, Ledger, Legal, Mexico Legal, India Legal, Folio, A5, A6, konvolutter (C5, Com-10, DL, Monarch), Foto (10 x 15 cm), Foto L (9 x 13 cm), Foto 2L (13 x 18 cm), indeksskort (13 x 20 cm) |
| | | Maksimal papirkapacitet | Op til 250 ark 80 g/m ² almindeligt papir |
| | Papirbakke 2 | Papirtype | Almindeligt papir, Genbrugspapir |
| | | Papirstørrelse | (Liggende) A4, Letter (Stående) A3, Ledger, Legal, Mexico Legal, India Legal, Folio |
| | | Maksimal papirkapacitet | Op til 250 ark 80 g/m ² almindeligt papir |
| | Papirbakke 3 (HL-J6100DW) | Papirtype | Almindeligt papir, Genbrugspapir |
| | | Papirstørrelse | (Liggende) A4, Letter (Stående) A3, Ledger, Legal, Mexico Legal, India Legal, Folio |
| | | Maksimal papirkapacitet | Op til 250 ark 80 g/m ² almindeligt papir |
| | Multifunktionsbakke (MP-bakke) ² | Papirtype ¹ | Almindeligt papir, inkjetpapir (coated papir), glittet papir, genbrugspapir |
| | | Papirstørrelse | (Liggende) A4, Letter, Executive (Stående) A3, Ledger, Legal, Mexico Legal, India Legal, Folio, A5, A6, konvolutter (C5, Com-10, DL, Monarch), Foto (10 x 15 cm), Foto L (9 x 13 cm), Foto 2L (13 x 18 cm), indeksskort (13 x 20 cm) |
| | | Maksimal papirkapacitet | Op til 100 ark 80 g/m ² almindeligt papir |
| | Papiroutput ¹ | | |

¹ Ved glittet papir skal du straks fjerne udskrevne sider fra outputpapirbakken, når de kommer ud af maskinen, for at undgå udtværing.

² Vi anbefaler brugen af MP-bakken til glittet papir.

Specifikationer for USB flash-drev

| | | |
|--------------------------|-----------------------|---|
| Kompatible medier | | USB flash-drev ¹ |
| JPEG-udskrivning | Resolution | Op til 1200 × 4800 dpi |
| | Papirtype | Almindeligt papir, inkjetpapir (coated papir), glittet papir, genbrugspapir |
| | Papirstørrelse | A4, Letter, A3, Ledger, Foto (10 × 15 cm), Foto 2L (13 × 18 cm) |
| | Filformat | JPEG (Progressive JPEG understøttes ikke) |
| PDF-udskrivning | Resolution | Op til 1200 × 1800 dpi |
| | Papirtype | Almindeligt papir, Genbrugspapir |

| | | |
|------------------------|-----------------------|---|
| PDF-udskrivning | Papirstørrelse | A4, Letter, A3, Ledger, Legal, Mexico Legal, India Legal, Folio, A5, A6 |
| | Filformat | PDF version 1.7 |

¹ USB flash-drev medfølger ikke. Fuld hastighed USB 2.0. USB-masselagerstandard op til 256 GB. Understøttede formater: FAT12/FAT16/FAT32/exFAT

Printerspecifikationer

| | | |
|--|---|--|
| Emulering | PCL6, BR-Script3, PDF version 1.7, XPS version 1.0 | |
| Opløsning | Op til 1200 × 4800 dpi | |
| Udskrivningsbredde ¹ | 291 mm [297 mm (kant til kant)] ² | |
| Kant til kant | A4, Letter, A3, Ledger, A6, Foto (10 x 15 cm), Foto L (9 x 13 cm), Foto 2L (13 x 18 cm), indeksskort (13 x 20 cm) | |
| Automatisk 2-sidet | Papirtype | Almindeligt papir, Genbrugspapir |
| | Papirstørrelse | A3, Ledger, Legal, Mexico Legal, India Legal, Folio, A4, A5, Letter, Executive |
| Udskrivningshastighed | Du kan finde flere specifikationer på www.brother.com . | |

¹ Ved udskrivning på papir i A3-størrelse.

² Når funktionen Uden kant er aktiveret.

Specifikationer for grænseflader

| | |
|---------------------------|---|
| USB ^{1 2} | Brug et USB 2.0-kabel, der ikke er længere end 5 m. |
| LAN | Brug et Ethernet UTP-kabel, kategori 5 eller højere. |
| Trådløst LAN | IEEE 802.11b/g/n (infrastruktur) IEEE 802.11g/n (Wi-Fi Direct) |
| NFC | Ja |

¹ Din maskine har et Hi-speed USB 2.0-interface. Maskinen kan også forbindes til en computer, der har et USB 1.1 interface.

² Tredjeparters USB-porte understøttes ikke.

Specifikationer for netværk



Du kan tilslutte maskinen til et netværk med henblik på netværksudskrivning.

Brother **BRAdmin Light** (kun Windows) kan downloades via Brother Solutions Center. Gå ind på siden **Downloads** for din model på Brother Solutions Center på adressen support.brother.com, og download softwaren.

(Windows) Hvis du har brug for mere avanceret maskinstyring, skal du bruge den nyeste version af Brother **BRAdmin Professional**. Gå ind på siden **Downloads** for din model på Brother Solutions Center på adressen support.brother.com, og download softwaren.

| | | |
|---|---|----|
| Netværkssikkerhed (kabelbaseret) | • SMTP-AUTH, SSL/TLS (IPPS, HTTPS, SMTP), SNMP v3, 802.1x (EAP-MD5, EAP-FAST, PEAP, EAP-TLS, EAP-TTLS), Kerberos, Ipsec | |
| Netværkssikkerhed (trådløs) | • SMTP-AUTH, SSL/TLS (IPPS, HTTPS, SMTP), SNMP v3, 802.1x (LEAP, EAP-FAST, PEAP, EAP-TLS, EAP-TTLS), Kerberos, Ipsec | |
| Sikkerhed for trådløst netværk | WEP 64/128 bit, WPA-PSK (TKIP/AES), WPA2-PSK (TKIP/AES) ¹ | |
| Trådløst hjælpeprogram til opsætning | WPS | Ja |

¹ Wi-Fi Direct understøtter kun WPA2-PSK (AES).

Specifikationer til computerkrav

Understøttede operativsystemer og softwarefunktioner

| Computerplatform- og operativsystemversion | | Pc-interface | | | Processor | Plads på harddisk til installation |
|--|--|------------------|---------------------------|---------------------|--|------------------------------------|
| | | USB ¹ | 10/100 Base-TX (Ethernet) | Trådløs 802.11b/g/n | | |
| Windows-operativsystem | Windows 7 SP1 | Udskrivning | | | 32 bit (x86)- eller 64 bit (x64)-processor | 80 MB |
| | Windows 8 | | | | | |
| | Windows 8.1 | | | | | |
| | Windows 10 Home | | | | | |
| | Windows 10 Pro | | | | | |
| | Windows 10 Education | | | | | |
| Windows 10 Enterprise | | | | | | |
| Windows Server 2008 | Udskrivning | | | | | |
| Windows Server 2008 R2 | | | | | 64 bit (x64)-processor | |
| Windows Server 2012 | | | | | | |
| Windows Server 2012 R2 | | | | | | |
| Windows Server 2016 | | | | | | |
| Mac-operativsystem | macOS v10.11.6 macOS v10.12.x macOS v10.13.x | Udskrivning | | | Intel®-processor | 80 MB |

¹ USB-porte fra tredjepart understøttes ikke.

Du kan finde de seneste driveropdateringer ved at gå til siden for din model **Downloads** i Brother Solutions Center på support.brother.com og downloade **Komplet driver- og softwarepakke**.

Alle varemærker, mærke- og produktnavne tilhører de respektive virksomheder.

Relaterede informationer



- [Appendiks](#)

Indtastning af tekst på Brother-maskinen

- De tilgængelige tegn kan variere afhængig af land.
- Tastaturlayoutet kan variere, afhængig af den funktion, der indstilles.

Når der er behov for at indtaste tekst på Brother-maskinen, vises et tastatur på touchscreen'en.





- Tryk på  for at skifte mellem bogstaver, tal og specialtegn.
- Tryk på  for at skifte mellem små og store bogstaver.
- Tryk på ◀ eller ▶ for at flytte markøren til venstre eller højre.

Indsættelse af mellemrum

- Tryk på [Rum] for at indsætte et mellemrum. Eller du kan trykke på ▶ for at flytte markøren.

Rettelser

- Hvis du har indtastet et forkert tegn og vil ændre det, skal du trykke på ◀ eller ▶ for at fremhæve det forkerte tegn. Tryk på , og indtast derefter det korrekte tegn.
- Indsæt et tegn ved at trykke på ◀ eller ▶ for at flytte markøren til det korrekte sted, og indtast derefter tegnet.
- Tryk på  for hvert tegn, du vil slette, eller tryk på  og hold den nede for at slette alle tegn.



Relaterede informationer

- [Appendiks](#)

Oplysninger vedrørende genbrugspapir

- Genbrugspapir er af samme kvalitet som papir, der er fremstillet af skovmaterialer. Standarderne for moderne genbrugspapir sikrer, at det opfylder de højeste kvalitetskrav i forbindelse med forskellige udskrivningsprocesser. Det billedbehandlingsudstyr, der leveres af Brother, er egnet til brug sammen med genbrugspapir, der opfylder standarden EN 12281:2002.
- Køb af genbrugspapir sparer naturlige ressourcer og fremmer den cirkulære økonomi. Papiret fremstilles ved brug af cellulosefibre fra træ. Indsamling og genbrug af papir forlænger fibrenes levetid gennem flere cyklusser, så ressourcerne udnyttes bedst muligt.
- Produktionsprocessen for genbrugspapir er kortere. Fibrene er allerede behandlet, så der anvendes mindre vand, energi og kemikalier.
- En af fordelene ved genbrug af papir er, at der spares kulstof, når papirprodukter ikke bortskaffes som f.eks. affaldsdeponering og forbrænding. Ved affaldsdeponering udledes nemlig metangas, der har en kraftig drivhuseffekt.



Relaterede informationer

- [Appendiks](#)

Brother-numre

VIGTIGT

>> [FAQ \(ofte stillede spørgsmål\)](#)

>> [Kundeservice](#)

FAQ (ofte stillede spørgsmål)

Brother Solutions Center er en samlet ressource til alt, du kan få brug for til din maskine. Download den nyeste software og de nyeste hjælpeprogrammer, og læs tip til **Ofte stillede spørgsmål og fejlfinding** for at få det optimale udbytte af dit Brother-produkt.

Se også her for opdateringer til Brother-drivere.

support.brother.com

Kundeservice

Besøg www.brother.com for kontaktoplysninger om dit lokale Brother-kontor.

Servicecentre

For oplysninger om servicecentre i Europa skal du kontakte dit lokale Brother-kontor. Kontaktoplysninger for europæiske kontorer kan findes på www.brother.com efter valg af land.

Internetadresser

Brother Globale Internetside: www.brother.com

Du kan finde ofte stillede spørgsmål (FAQ), produktsupport og tekniske spørgsmål, driveropdateringer og hjælpeprogrammer på:

support.brother.com



Relaterede informationer

- [Appendiks](#)

brother



DAN
Version B