

brother

かんたん操作ガイド

HL-L3230CDW

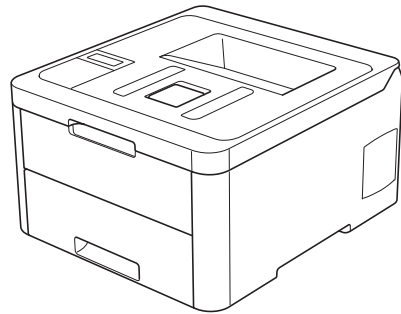

本書はいつでも手に取って見ることができるように、本製品の近くに置いてください。



オンラインユーザーズガイド

本書で説明されていない機能、および仕様情報については「オンラインユーザーズガイド」をご覧ください。support.brother.co.jp/j/d/b4m2/



マニュアルの構成

名前	内容	場所
安全にお使いいただくために	このガイドをはじめにお読みください。本製品を設置する前に「安全にお使いいただくために」をお読みください。商標や法的制限事項についてはこのガイドをご覧ください。	印刷物/製品付属
かんたん設置ガイド	本製品の設置方法、お使いの OS や接続方式での フルパッケージダウンロード のインストール方法について説明しています。	印刷物/製品付属
かんたん操作ガイド	基本的な操作、および本製品の基本的なメンテナンスについて説明しています。トラブルの対処方法を説明しています。	印刷物またはブラザーインストール CD/製品付属
オンラインユーザズガイド	印刷、携帯端末の機能、トラブルシューティングについての情報のほか、ネットワーク上で本製品を使用するときに役立つ情報が含まれています。	サポートサイト (ブラザーソリューションセンター) ¹

¹ 参照先 : support.brother.co.jp/j/d/b4m2/

オンラインユーザーズガイドについて

このガイドを是非ご活用ください。「オンラインユーザーズガイド」には、製品のいろいろな機能に関する詳細な情報が記載されています。内容は以下の通りです。

より迅速なナビゲーション

- ✓ 検索ボックス
- ✓ 別のパネルに表示されたナビゲーションインデックス

包括的な構成

- ✓ 1冊のガイドであらゆるトピックを網羅

簡略化したレイアウト

- ✓ 段階的な手順説明
- ✓ ページの冒頭に機能の概要を記載



1. 検索ボックス
2. ナビゲーション
3. 概要
4. 段階的な手順説明

オンラインユーザーズガイドを見るには

「オンラインユーザーズガイド」やその他の製品ガイドをご覧いただくには、support.brother.co.jp/j/d/b4m2/を参照してください。

(Windows®)

また、弊社のユーティリティを使用して本製品のガイドにアクセスすることもできます。標準的なインストールプログラムに含まれる弊社のユーティリティツールをインストールすると、デスクトップのショートカットや Windows® スタートメニューに追加されます。

問題やご質問がありますか？サポートサイトのよくあるご質問(Q&A)や動画をご覧ください。

サポートサイト（ブラザーソリューションセンター）（support.brother.co.jp）にアクセスして、お使いのモデルのよくあるご質問 (Q&A) ページをご覧ください。

- 色々な方法で検索できます
- 質問に関連する情報を表示します
- お客様の声をもとに定期的に更新しています

©2018 Brother Industries, Ltd. All rights reserved.

操作パネルの概要

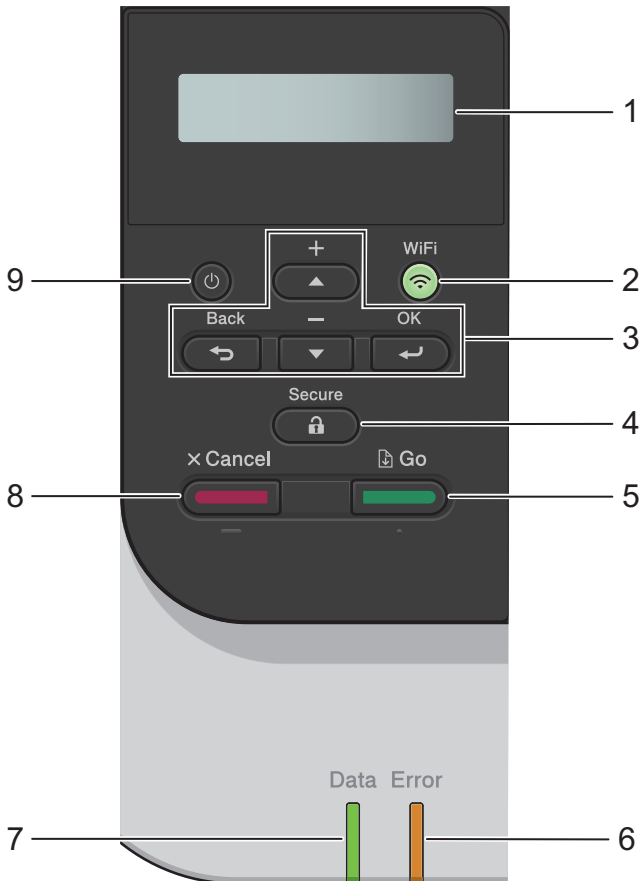

1. 液晶ディスプレイ (LCD)

本製品の設定や使用時に役立つメッセージが表示されます。

- 無線ネットワークモデル

無線接続をご使用の場合、4段階の表示で無線信号の強度を表します。



2. WiFi ボタン

パソコンで無線 LAN インストーラーを起動し、**WiFi** ボタンを押します。画面の指示に従って本製品とネットワーク間の無線接続を設定します。

WiFi ランプが点灯している場合は、本製品が無線 LAN アクセスポイントに接続されています。**WiFi** ランプが点滅している場合は、無線接続が切れているか、本製品が無線 LAN アクセスポイントに接続中です。

3. メニューボタン

OK

表示されたオプションを選択するときに押します。設定を変更した後、製品は1つ前のメニュー階層に戻ります。

Back

- メニューの1つ前の階層に戻るときに押します。
- 数字の入力時に、1つ前の桁を選択するときに押します。

▲または▼ (+ または -)

- メニューやオプションをスクロールするときに押します。
- 文字や数字を入力または変更するときに押します。▲または▼を長押しすると、スクロールの速度が上がります。希望の文字または数字を表示して、**OK**を押します。

4. Secure

4桁のパスワードを入力して、メモリーに保存されたジョブを印刷するときに押します。

5. Go

- 特定のエラーメッセージを消去するときに押します。他のエラーをすべて消去する場合は、画面の指示に従ってください。
- 本製品のメモリーに残っているデータをすべて印刷するときに押します。
- 表示されたオプションを選択するときに押します。設定の変更後、本製品は待機状態に戻ります。

6. Error LED

画面にエラーまたは重要なステータスメッセージが表示されると、**Error LED**が点滅します。

7. Data LED



本製品の状態に応じて **Data LED** が点滅します。

Data LED が点灯している場合は、本製品のメモリーにデータがあります。**Data LED** が点滅している場合は、本製品がデータを受信中または処理中です。

8. Cancel

- 現在の設定をキャンセルするときに押します。
- 印刷ジョブをキャンセルし、本製品のメモリーから消去するときに押します。複数の印刷ジョブをキャンセルするには、画面に [イツ ヲ スヅテ チウ] と表示されるまで **Cancel** を長押しします。

9. 電源オン/オフ

-  を押して本製品の電源を入れます。
-  を長押しして本製品の電源を切ります。

2

用紙をセットする

用紙トレイに用紙をセットする

以下の用紙に印刷する場合は、用紙トレイを使用してください。

普通紙
薄紙
再生紙
厚紙
はがき¹

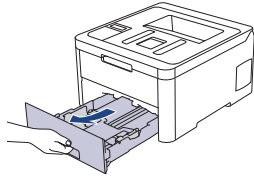

- ガイドを調整してください
- 用紙の束をよくさばいてください
- このマークを超えないでください

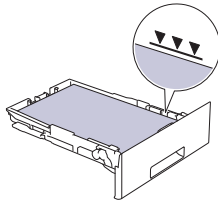

¹ バックカバー（上面排紙トレイ）を開き、上面排紙トレイに印刷済みの用紙を排紙できるようにします。

詳しい説明は「オンラインユーザズガイド」をご覧ください：用紙トレイに用紙をセットする

手差しトレイに用紙をセットする

以下の用紙に印刷する場合は、手差しトレイを使用してください。

普通紙
薄紙
再生紙
厚紙
ラベル¹
封筒¹
光沢紙

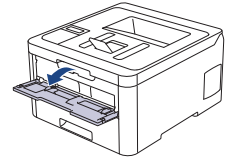

- ガイドを調整してください
- 両手で用紙を1枚入れます
- 給紙ローラーに用紙が引き込まれるまで約2秒間、または本製品に用紙がセットされ、その後引き込まれるまで用紙を押し込みます。

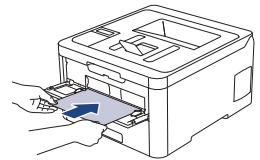

¹ バックカバー（上面排紙トレイ）を開き、上面排紙トレイに印刷済みの用紙を排紙できるようにします。

詳しい説明は「オンラインユーザズガイド」をご覧ください：手差しトレイに用紙をセットし印刷する





本製品をご使用の際に困ったときは、本章を参照してください。

こんなときは

本製品に発生するトラブルをご自身で簡単に解決できる場合もあります。

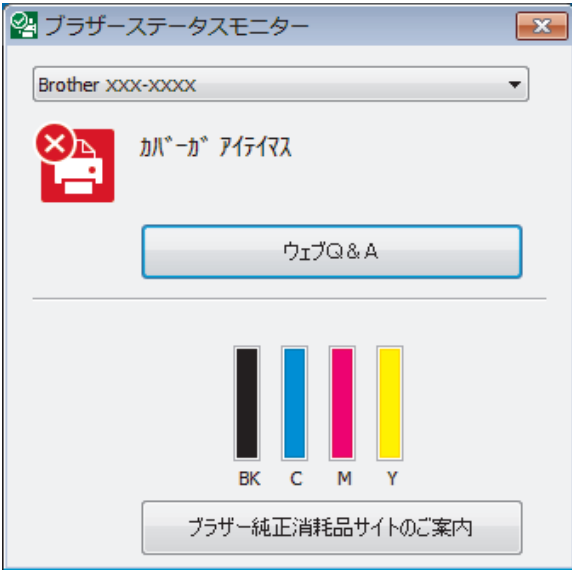
まず、以下の点を確認してください。

- 本製品の電源コードが正しく接続され、本製品の電源がオンになっている。
- 本製品のオレンジ色の保護部材がすべて取り外されている。
- (ネットワーク接続の場合) アクセスポイント (無線接続の場合)、ルーター、またはハブがオンの状態で、リンクランプが点滅している。
- 用紙トレイに用紙が正しく挿入されている。
- インターフェイスケーブルが本製品とパソコンにしっかりと接続されている。
- 本製品の状態を本体またはパソコンの **ブラザーステータスマニター** で確認してください。

エラーを見つけるには	解決策を見つけるには
<p>ステータスマニターを使用</p> <ul style="list-style-type: none"> • タスクトレイの  アイコンをダブルクリックします。 	<ul style="list-style-type: none"> • 緑色のアイコンは、正常な待機状態を表します。  • 黄色のアイコンは、警告を表します。  • 赤色のアイコンは、エラーが発生していることを表します。  • グレーのアイコンは、本製品がオフラインであることを表します。  • ウェブQ&A ボタンをクリックしてトラブルシューティングのウェブサイトへアクセスします。
<ul style="list-style-type: none"> • (Windows®の場合) パソコン起動時に起動する チェックボックスを選択すると、パソコンを起動するたびにステータスマニターが自動的に起動します。 	

エラーを見つけるには	解決策を見つけるには
液晶ディスプレイを使用 <div style="border: 1px solid black; border-radius: 10px; padding: 5px; width: fit-content; margin: 10px 0;">カバーガ アイティマス</div>	<ol style="list-style-type: none"> 1. 液晶ディスプレイのメッセージに従います。 2. エラーが解決できない場合は「オンラインユーザーズガイド」をご覧ください：エラーメッセージとメンテナンスメッセージ または以下のアドレスからサポートサイト（ブラザーソリューションセンター）にアクセスし、お使いのモデルの よくあるご質問 (Q&A) ページをご覧ください。 support.brother.co.jp.

エラーメッセージとメンテナンスメッセージ

よくあるエラーやお手入れに関するメッセージについては、「オンラインユーザーズガイド」をご覧ください。

「オンラインユーザーズガイド」や他のガイドを見るには、support.brother.co.jp/j/d/b4m2/にアクセスしてください。

紙づまり

エラーメッセージは、本製品で紙づまりが発生している場所を表します。

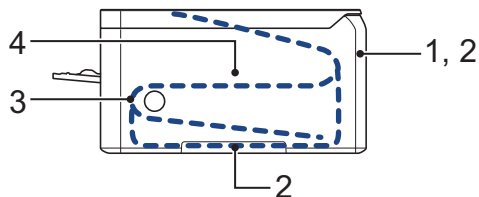

エラーメッセージ：

1. 紙詰まり 後ろ
2. 紙詰まり 両面
3. 紙詰まり トレイ
4. 紙詰まり 内部

パソコンの**ブラザーステータスマニター**でメッセージを参照してください。

無線接続のトラブルが解決できない場合の参照先

本製品を無線ネットワークに接続できない場合は、以下を参照してください。

- ・「オンラインユーザズガイド」：無線 LAN レポートを印刷する
- ・「かんたん設置ガイド」：本製品を無線 LAN アクセスポイントと接続する

「オンラインユーザズガイド」や他のガイドを見るには、support.brother.co.jp/j/d/b4m2/にアクセスしてください。

消耗品

トナーやドラムなどの消耗品が交換時期になると、本製品の操作パネルまたはステータスマニターにエラーメッセージが表示されます。本製品の消耗品について、詳しくは www.brother.com/original/index.html を参照するか、お近くの販売店へお問い合わせください。

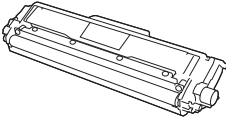
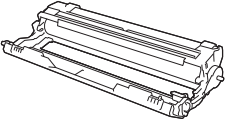
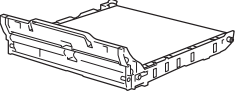

消耗品の型番は、国や地域によって異なります。

消耗品の品目	消耗品の型番	おおよその寿命 (印字可能枚数)
トナーカートリッジ 	標準トナーカートリッジ： TN-293	<ul style="list-style-type: none"> • ブラック： 約 3,000 ページ^{1 2} • シアン/マゼンタ/イエロー： 約 1,300 ページ^{1 2}
	大容量トナーカートリッジ： • シアン/マゼンタ/イエロー： TN-297	<ul style="list-style-type: none"> • シアン/マゼンタ/イエロー： 約 2,300 ページ^{1 2}
	スタータートナーカートリッジ： (本製品に付属)	<ul style="list-style-type: none"> • ブラック： 約 1,000 ページ^{1 2} • シアン/マゼンタ/イエロー： 約 1,000 ページ^{1 2}
ドラムユニット 	DR-293CL ³ DR-293CL-BK ⁴ DR-293CL-CMY ⁵	約 18,000 ページ ⁶
ベルトユニット 	BU-223CL	約 50,000 ページ ⁷

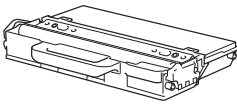
消耗品の品目	消耗品の型番	おおよその寿命 (印字可能枚数)
廃トナーボックス 	WT-223CL	約 50,000 ページ ²

- 1 トナーカートリッジのおおよその印刷可能枚数は ISO/IEC 19798 規格に基づく公表値を満たしています。
- 2 レターまたは A4 の片面ページを印刷した場合の枚数です。
- 3 ドラムユニット 4 個入り / ブラック 1 個、カラー 3 個。
- 4 ブラック用ドラムユニット。
- 5 カラー用ドラムユニット。
- 6 1 回に 1 ページ印刷する場合 : 約 18,000 ページ (A4 またはレターの片面ページ)。印刷可能枚数は、使用環境や記録紙の種類、連続印刷枚数などによって異なります。
- 7 1 回に 2 ページ印刷する場合 : 約 50,000 ページ (A4 またはレターの片面ページ)。印刷可能枚数は、使用環境や記録紙の種類、連続印刷枚数などによって異なります。

brother

ブラザーでは循環型社会への取り組みの一環として使用済みトナーカートリッジ/ドラムユニット/ベルトユニット/廃トナーボックスの回収・リサイクルに取り組んでおります。詳しくは下記ホームページをご参照ください。

http://brother.jp/product/support_info/printer/recycle/index.htm



JPN
Version 0