

คู่มือผู้ใช้แบบออนไลน์

DCP-L3510CDW

DCP-L3551CDW

MFC-L3710CW

MFC-L3735CDN

MFC-L3745CDW

MFC-L3750CDW

MFC-L3770CDW

สารบัญ

ก่อนการใช้งานเครื่องพิมพ์บราเดอร์ของคุณ	1
นิยามของบันทึก.....	2
เครื่องหมายการค้า.....	3
หมายเหตุที่สำคัญ	4
แนะนำเครื่องพิมพ์บราเดอร์ของคุณ	5
ก่อนการใช้งานเครื่องของคุณ	6
ภาพรวมของแผงควบคุม	7
ภาพรวมหน้าจอแสดงผลแบบ LCD ระบบสัมผัส.....	11
วิธีการทုံดูในหน้าจอแสดงผลแบบ LCD ระบบสัมผัส	15
ภาพรวมของหน้าจอการตั้งค่า.....	17
ตั้งค่าหน้าจอหลักเริ่มต้น.....	18
เข้าถึงโปรแกรมอรรถประโยชน์ของบราเดอร์ (Windows)	19
ถอนการติดตั้งซอฟต์แวร์และไดรเวอร์ของบราเดอร์ (Windows).....	21
การจัดการกระดาษ.....	22
บรรจุกระดาษ.....	23
บรรจุกระดาษและพิมพ์โดยใช้ถาดบรรจุกระดาษ	24
บรรจุกระดาษและพิมพ์โดยใช้ถาดตอเนกประสงค์ (ถาด MP).....	28
ใส่กระดาษและพิมพ์จากช่องป้อนเอกสารด้วยมือ	38
การตั้งค่ากระดาษ	45
เปลี่ยนขนาดกระดาษและชนิดกระดาษ	46
เลือกถาดที่จะใช้สำหรับการพิมพ์.....	47
เปลี่ยนการตั้งค่าการตรวจสอบกระดาษ	48
การวางเอกสาร	49
ใส่เอกสารใน ADF (ถาดป้อนเอกสารอัตโนมัติ)	50
การวางเอกสารบนแผ่นกระจกสแกนเนอร์	52
บริเวณที่ไม่สามารถสแกนได้และบริเวณที่ไม่สามารถพิมพ์ได้.....	53
การใช้งานกระดาษแบบพิเศษ.....	54
การแก้ไขปัญหา.....	55
ข้อความแสดงความผิดพลาดและข้อความแจ้งการบำรุงรักษา	56
ถ่ายโอนโทรสารของคุณหรือรายงานบันทึกโทรสาร	66
ข้อความแสดงความผิดพลาดเมื่อใช้งานคุณลักษณะ Brother Web Connect.....	70
เอกสารติด	72
เอกสารติดที่ส่วนบนของชุด ADF (ถาดป้อนเอกสารอัตโนมัติ).....	73
เอกสารติดใต้ฝาครอบเอกสาร.....	74
กำจัดเศษกระดาษขนาดเล็กที่ติดอยู่ใน ADF (ถาดป้อนเอกสารอัตโนมัติ).....	75
กระดาษติด	76
กระดาษติดในถาดตอเนกประสงค์.....	77
กระดาษติดในช่องป้อนเอกสารด้วยมือ.....	78
กระดาษติดในถาดป้อนกระดาษ	79
กระดาษติดในถาดรองรับเอกสารออก	81
กระดาษติดที่ด้านหลังของเครื่อง.....	82
กระดาษติดด้านในเครื่องพิมพ์	84
กระดาษติดภายใต้ถาดป้อนกระดาษ	86
ปัญหาการพิมพ์	88
ปรับปรุงคุณภาพการพิมพ์	91

ปัญหาเกี่ยวกับโทรศัพท์และแฟกซ์.....	97
ตั้งค่าการตรวจจับเสียงสัญญาณต่อเลขหมาย.....	100
ตั้งค่าความเข้ากันได้ของสายโทรศัพท์สำหรับการรบกวนในสายและระบบ VoIP.....	101
ปัญหาเครือข่าย.....	102
ข้อความแสดงความผิดพลาด.....	103
ใช้เครื่องมือซ่อมแซมการเชื่อมต่อเครือข่าย (Windows).....	106
ฉันจะค้นหาการตั้งค่าเครือข่ายของเครื่อง Brother ได้จากที่ไหน?.....	107
ฉันไม่สามารถกำหนดค่าการตั้งค่าเครือข่ายแบบไร้สายให้เสร็จสมบูรณ์ได้.....	108
เครื่อง Brother ของฉันไม่สามารถพิมพ์ สแกน หรือรับ PC-FAX ผ่านเครือข่ายได้.....	110
ฉันต้องการตรวจสอบว่าอุปกรณ์เครือข่ายของฉันทำงานได้อย่างถูกต้อง.....	112
ปัญหาเกี่ยวกับ Google Cloud Print.....	113
ปัญหาเกี่ยวกับ AirPrint.....	114
ปัญหาอื่นๆ.....	115
ตรวจสอบข้อมูลเครื่อง.....	117
ตั้งค่าเครื่องบราเดอร์ของคุณใหม่.....	118
ภาพรวมฟังก์ชันการตั้งค่าใหม่.....	120
การบำรุงรักษาตามปกติ.....	122
เปลี่ยนวัสดุสิ้นเปลือง.....	123
เปลี่ยนดรัมหมึก (โทนเนอร์).....	125
เปลี่ยนชุดแม่แบบสร้างภาพ (ดรัม).....	129
เปลี่ยนชุดสายพานลำเลียงกระดาษ.....	134
เปลี่ยนกล่องใส่หมึกโทนเนอร์ที่ใช้แล้ว.....	138
ทำความสะอาดเครื่อง.....	143
ทำความสะอาดสแกนเนอร์.....	145
ทำความสะอาดหัว LED.....	146
ทำความสะอาดหน้าจอแสดงผลแบบ LCD แบบจอสัมผัส.....	147
ทำความสะอาดสายโคโรนา.....	148
ทำความสะอาดชุดแม่แบบสร้างภาพ (ดรัม).....	151
ทำความสะอาดลูกกลิ้งจับกระดาษ.....	160
เอาท์พุทของการปรับแต่งค่าของสี.....	161
รีเซ็ตการตั้งค่าการปรับแต่งค่าของสีของเครื่อง.....	162
แก้ไขการจัดแนวการพิมพ์สี (การลงทะเบียนสี).....	163
ตรวจสอบอายุการใช้งานที่เหลืออยู่ของส่วนประกอบ.....	164
บรรจุและขนส่งเครื่องของบราเดอร์ของคุณ.....	165
เปลี่ยนชิ้นส่วนบำรุงรักษาตามรอบเวลา.....	167
การตั้งค่าเครื่อง.....	168
เปลี่ยนการตั้งค่าเครื่องจากแผงควบคุม.....	169
ในกรณีที่ไฟดับ (การจัดเก็บหน่วยความจำ).....	170
การตั้งค่าทั่วไป.....	171
บันทึกรายการโปรดของการตั้งค่าของคุณเป็นทางลัด.....	188
พิมพ์รายงาน.....	191
ตารางการตั้งค่าและคุณสมบัติ.....	194
เปลี่ยนการตั้งค่าเครื่องจากคอมพิวเตอร์ของคุณ.....	223
เปลี่ยนการตั้งค่าเครื่องโดยใช้การจัดการผ่านเว็บ.....	224
เปลี่ยนการตั้งค่าเครื่องโดยใช้การตั้งค่าระยะไกล.....	228
ภาคผนวก.....	239
ข้อกำหนด.....	240

■ หน้าหลัก > สารบัญ







วิธีการป้อนข้อความในเครื่องพิมพ์บราเดอร์ของคุณ	251
วัสดุการพิมพ์	253
ข้อมูลที่สำคัญเกี่ยวกับอายุการใช้งานของดรัมผงหมึก (โทนเนอร์)	255
หมายเลขโทรศัพท์ของบราเดอร์	256

ก่อนการใช้งานเครื่องพิมพ์บราเดอร์ของคุณ

- นิยามของบันทึก
- เครื่องหมายการค้า
- หมายเหตุที่สำคัญ

นียมของบันทึก

เราใช้สัญลักษณ์และรูปแบบต่อไปนี้ในคู่มือผู้ใช้:

 คำเตือน	คำเตือน แสดงถึงสถานการณ์ที่อาจก่อให้เกิดอันตรายซึ่งหากไม่หลีกเลี่ยงอาจส่งผลให้ได้รับบาดเจ็บร้ายแรง หรืออาจเป็นอันตรายถึงขั้นเสียชีวิตได้
 ข้อควรระวัง	ข้อควรระวัง แสดงถึงสถานการณ์ที่อาจเป็นอันตรายกับตัวคุณ หากไม่หลีกเลี่ยง เนื่องจากสถานการณ์ดังกล่าวอาจทำให้คุณได้รับบาดเจ็บเล็กน้อยถึงปานกลางได้
ข้อควรจำ	ข้อควรจำ แสดงสถานการณ์ที่อาจเกิดอันตรายซึ่งหากไม่หลีกเลี่ยงอาจส่งผลให้ทรัพย์สินเสียหาย หรือสูญเสียฟังก์ชันการใช้งานผลิตภัณฑ์
หมายเหตุ	หมายเหตุ ในที่นี้ระบุถึง สภาพแวดล้อมในการใช้งาน เงื่อนไขการติดตั้ง หรือเงื่อนไขพิเศษในการใช้งาน
	ไอคอนคำแนะนำจะบอกข้อมูลช่วยเหลือที่มีประโยชน์ และข้อมูลเพิ่มเติม
	ไอคอนอันตรายจากระบบไฟฟ้า แจ้งเตือนให้คุณระวังอันตรายจากไฟฟ้าช็อตที่อาจเกิดขึ้น
	ไอคอนอันตรายจากไฟไหม้ แจ้งเตือนให้คุณระวังอันตรายจากไฟไหม้
	ไอคอนพื้นผิวร้อนเตือนไม่ให้สัมผัสชิ้นส่วนของเครื่องที่มีความร้อน
	ไอคอนห้ามแสดงการกระทำที่คุณต้องไม่ปฏิบัติ
ตัวหนา	แบบอักษรตัวหนา แสดงปุ่มบนแผงควบคุมเครื่องหรือบนหน้าจอกอมพิวเตอร์
ตัวเอียง	แบบอักษรตัวเอียง เน้นประเด็นสำคัญหรือแนะนำให้คุณอ่านหัวข้อที่เกี่ยวข้อง
Courier New	รูปแบบอักษร Courier New แสดงถึงข้อความที่ปรากฏบนจอ LCD ของเครื่อง

ข้อมูลที่เกี่ยวข้อง

- ก่อนการใช้งานเครื่องพิมพ์ราเตอร์ของคุณ

เครื่องหมายการค้า

Microsoft, Windows, Windows Server, SharePoint, Internet Explorer, PowerPoint, Excel และ OneNote เป็นเครื่องหมายการค้าจดทะเบียนหรือเครื่องหมายการค้าของ Microsoft Corporation ในประเทศสหรัฐอเมริกาและ/หรือประเทศอื่นๆ

Apple, App Store, Mac, macOS, Safari, AirPrint, โลโก้ AirPrint, iPad, iPhone และ iPod touch เป็นเครื่องหมายการค้าของ Apple Inc. ซึ่งจดทะเบียนในสหรัฐอเมริกาและประเทศอื่นๆ

Nuance และ PaperPort เป็นเครื่องหมายการค้าหรือเครื่องหมายการค้าจดทะเบียนของ Nuance Communications, Inc. หรือบริษัทในเครือในสหรัฐอเมริกาและ/หรือประเทศอื่นๆ

PostScript และ PostScript 3 เป็นเครื่องหมายการค้าจดทะเบียนหรือเครื่องหมายการค้าของ Adobe Systems Incorporated ในสหรัฐอเมริกาและ/หรือประเทศอื่นๆ

Wi-Fi, Wi-Fi Alliance และ Wi-Fi Direct เป็นเครื่องหมายการค้าจดทะเบียนของ Wi-Fi Alliance®

WPA, WPA2, Wi-Fi CERTIFIED, Wi-Fi Protected Setup และตราสัญลักษณ์ Wi-Fi Protected Setup เป็นเครื่องหมายการค้าของ Wi-Fi Alliance®

Android, Gmail, Google Cloud Print, Google Drive, Google Chrome, Chrome OS และ Google Play เป็นเครื่องหมายการค้าของ Google LLC การใช้งานเครื่องหมายการค้าเหล่านี้จะต้องได้รับการอนุญาตจาก Google

Mopria® และโลโก้ Mopria® เป็นเครื่องหมายการค้าจดทะเบียนและเครื่องหมายบริการของ Mopria Alliance, Inc. ในประเทศสหรัฐอเมริกาและประเทศอื่นๆ ห้ามใช้งานโดยไม่ได้รับอนุญาตโดยเด็ดขาด

Mozilla และ Firefox เป็นเครื่องหมายการค้าจดทะเบียนของ Mozilla Foundation

Intel เป็นเครื่องหมายการค้าของ Intel Corporation ในสหรัฐอเมริกาและ/หรือประเทศอื่นๆ

Evernote เป็นเครื่องหมายการค้าของ Evernote Corporation และใช้งานภายใต้การอนุญาต

เครื่องหมายการค้า Bluetooth® คือเครื่องหมายการค้าจดทะเบียนที่เป็นเจ้าของโดย Bluetooth SIG, Inc. และการใช้งานเครื่องหมายดังกล่าวใดๆ โดย Brother Industries, Ltd. อยู่ภายใต้ลิขสิทธิ์

WordPerfect เป็นเครื่องหมายการค้าจดทะเบียนของ Corel Corporation และ/หรือบริษัทย่อยในประเทศแคนาดา สหรัฐอเมริกา และ/หรือประเทศอื่นๆ

PictBridge เป็นเครื่องหมายการค้า

แต่ละบริษัทที่มีชื่อซอฟต์แวร์ซึ่งได้กล่าวถึงในคู่มือนี้มีข้อตกลงสิทธิ์การใช้งานซอฟต์แวร์ที่ระบุเฉพาะกับโปรแกรมที่มีกรรมสิทธิ์
ชื่อการค้าและชื่อผลิตภัณฑ์ใดๆ ของบริษัทที่ปรากฏในเอกสารที่เกี่ยวข้องกับผลิตภัณฑ์ของบราเดอร์และสื่อวัสดุอื่นใดทั้งหมดเป็นเครื่องหมายการค้าหรือเครื่องหมายการค้าจดทะเบียนของบริษัทนั้นๆ



ข้อมูลที่เกี่ยวข้อง

- ก่อนการใช้งานเครื่องพิมพ์บราเดอร์ของคุณ

หมายเหตุที่สำคัญ

- อย่าใช้ผลิตภัณฑ์นั้นนอกประเทศที่ซื้อผลิตภัณฑ์ เนื่องจากอาจเป็นการฝ่าฝืนข้อบังคับเกี่ยวกับการสื่อสารโทรคมนาคมแบบไร้สาย และกำลังไฟฟ้าของประเทศนั้นๆ
- ผลิตภัณฑ์บางรุ่นมีจำหน่ายในบางประเทศเท่านั้น
- Windows 10 ในเอกสารนี้เป็นตัวแทน Windows 10 Home, Windows 10 Pro, Windows 10 Education และ Windows 10 Enterprise
- Windows Server 2008 ในเอกสารนี้หมายถึง Windows Server 2008 และ Windows Server 2008 R2
- ในคู่มือผู้ใช้นี้จะใช้ข้อความบนหน้าจอแสดงผลแบบ LCD ของรุ่น DCP-L3510CDW/MFC-L3770CDW เว้นแต่มีการระบุเป็นอื่น
- ในคู่มือผู้ใช้นี้จะใช้ภาพประกอบของรุ่น MFC-L3770CDW เว้นแต่มีการระบุเป็นอื่น
- หน้าจอในคู่มือผู้ใช้เล่มนี้มีไว้เพื่อเป็นภาพประกอบเท่านั้น และอาจแตกต่างจากหน้าจอจริง
- หน้าจอในคู่มือนี้มาจาก Windows 7 และ macOS v10.12.x ยกเว้นมีการระบุไว้เป็นอื่น หน้าจอบนคอมพิวเตอร์ของคุณอาจแตกต่างกันออกไป ทั้งนี้ขึ้นอยู่กับระบบปฏิบัติการของคุณ
- เนื้อหาในคู่มือนี้และข้อมูลจำเพาะของผลิตภัณฑ์อาจมีการเปลี่ยนแปลง โดยที่ไม่ต้องแจ้งให้ทราบล่วงหน้า
- เอกสารนี้ใช้สำหรับทั้งรุ่น MFC และ DCP
- คุณลักษณะบางอย่างอาจไม่มีในประเทศที่มีการบังคับใช้ข้อจำกัดการนำเข้าที่เกี่ยวข้องบางประการ



ข้อมูลที่เกี่ยวข้อง

- ก่อนการใช้งานเครื่องพิมพ์บราเดอร์ของคุณ

แนะนำเครื่องพิมพ์บราเดอร์ของคุณ

- ก่อนการใช้งานเครื่องของคุณ
- ภาพรวมของแผงควบคุม
- ภาพรวมหน้าจอแสดงผลแบบ LCD ระบบสัมผัส
- วิธีการทอดูในหน้าจอแสดงผลแบบ LCD ระบบสัมผัส
- ภาพรวมของหน้าจอการตั้งค่า
- ตั้งค่าหน้าจอหลักเริ่มต้น
- เข้าถึงโปรแกรมอรรถประโยชน์ของบราเดอร์ (Windows)

ก่อนการใช้งานเครื่องของคุณ

ก่อนที่จะพยายามดำเนินการพิมพ์ใดๆ ให้ยืนยันดังต่อไปนี้:

- ตรวจสอบว่าคุณได้ติดตั้งซอฟต์แวร์และไดรเวอร์ของบราเดอร์แล้ว
- สำหรับผู้ใช้สาย USB หรือสายเชื่อมต่อเครือข่าย ตรวจสอบว่าสายเชื่อมต่อยึดแน่นดีแล้ว

การพิมพ์ สแกน และรับส่งแฟกซ์พร้อมกัน

เครื่องของคุณสามารถพิมพ์เอกสารจากคอมพิวเตอร์ขณะที่ส่งหรือรับแฟกซ์ไปยังหน่วยความจำ หรือขณะที่สแกนเอกสารไปยังคอมพิวเตอร์ การส่งแฟกซ์จะไม่หยุดระหว่างที่ทำการพิมพ์จากคอมพิวเตอร์ของคุณ อย่างไรก็ตาม ขณะที่เครื่องทำสำเนาหรือรับแฟกซ์บนกระดาษ เครื่องจะหยุดพักการพิมพ์ และจะพิมพ์ต่อเมื่อการทำสำเนาหรือรับแฟกซ์เสร็จสิ้น



เครื่องรุ่น DCP ไม่รองรับคุณสมบัติแฟกซ์

ไฟร์วอลล์ (Windows)

ถ้าคอมพิวเตอร์ของคุณมีการป้องกันด้วยไฟร์วอลล์ และคุณไม่สามารถพิมพ์ผ่านเครือข่าย สแกนผ่านเครือข่าย หรือใช้งาน PC-FAX คุณอาจจำเป็นต้องกำหนดค่าไฟร์วอลล์ ถ้าคุณกำลังใช้งาน Windows Firewall และคุณติดตั้งไดรเวอร์โดยใช้ขั้นตอนในโปรแกรมติดตั้ง จะมีการตั้งค่าไฟร์วอลล์ที่จำเป็นให้แล้ว ถ้าคุณกำลังใช้งานซอฟต์แวร์ไฟร์วอลล์ส่วนบุคคลอื่น ให้ดูคู่มือการใช้งานสำหรับซอฟต์แวร์ของคุณ หรือติดต่อผู้ผลิตซอฟต์แวร์



ข้อมูลที่เกี่ยวข้อง

- แนะนำเครื่องพิมพ์บราเดอร์ของคุณ

ภาพรวมของแผงควบคุม

แผงควบคุมอาจแตกต่างกันไป ทั้งนี้ขึ้นอยู่กับรุ่นผลิตภัณฑ์ของคุณ

DCP-L3510CDW / DCP-L3551CDW

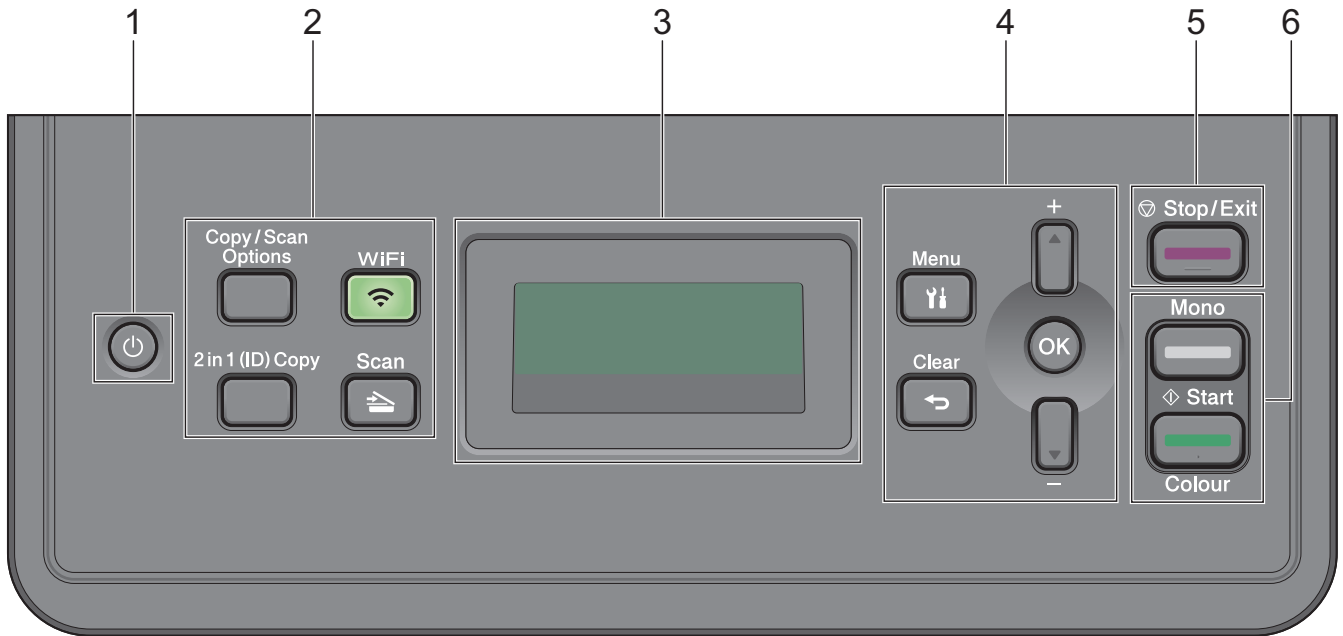

1. เปิด/ปิด เครื่อง

- เปิดเครื่องโดยกดปุ่ม
- ปิดเครื่องโดยกดค้างไว้ที่ปุ่ม หน้าจอแสดงผลแบบ LCD จะแสดง [Shutting Down (ปิดเครื่อง)] ค้างไว้เป็นเวลาไม่กี่วินาทีก่อนที่จะดับลง

2. ปุ่มฟังก์ชัน

Copy / Scan Options (ตัวเลือกการทำสำเนา / การสแกน)

กดเพื่อเข้าถึงการตั้งค่าชั่วคราวสำหรับการสแกนหรือการทำสำเนา

WiFi (สำหรับรุ่นไร้สาย)

กดปุ่ม **WiFi** และเริ่มต้นตัวติดตั้งระบบไร้สายในคอมพิวเตอร์ของคุณ ทำตามคำแนะนำบนหน้าจอเพื่อตั้งค่าการเชื่อมต่อเครือข่ายแบบไร้สายระหว่างเครื่องของคุณและเครือข่ายของคุณ

เมื่อไฟสถานะ **WiFi** ติดขึ้น เครื่องของบราเดอร์ได้เชื่อมต่อเข้ากับจุดการเข้าถึงแล้ว เมื่อไฟสถานะ **WiFi** กะพริบ แสดงว่าการเชื่อมต่อเครือข่ายแบบไร้สายขัดข้อง หรือเครื่องของคุณอยู่ระหว่างกระบวนการเชื่อมต่อกับจุดการเข้าถึงไร้สาย

Scan (สแกน)

กดเพื่อสลับการทำงานของเครื่องไปเป็นโหมดสแกน

2 in 1 (ID) Copy (สำเนาแบบ 2 ใน 1 (ID))

กดเพื่อทำสำเนาบัตรประจำตัวทั้งสองด้านในหน้าเอกสารหน้าเดียว

3. หน้าจอแสดงผลแบบ LCD (ผลึกเหลว)

แสดงข้อความเพื่อช่วยให้คุณตั้งค่าและใช้งานเครื่องพิมพ์

ถ้าเครื่องอยู่ในโหมดพร้อม หรือโหมดทำสำเนา หน้าจอแสดงผลแบบ LCD จะแสดง:

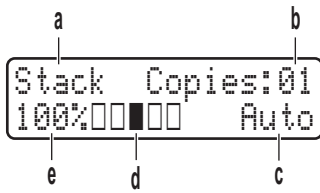

- ก. ชนิดสำเนา
- ข. จำนวนสำเนา
- ค. คุณภาพ
- ง. คอนทราสต์
- จ. อัตราส่วนการทำสำเนา

4. ปุ่มเมนู

Menu (เมนู)

กดเพื่อเข้าถึงเมนูสำหรับการตั้งโปรแกรมเครื่องของคุณ

Clear (ล้าง)

- กดเพื่อลบข้อมูลที่ใส่
- กดเพื่อยกเลิกการตั้งค่าปัจจุบัน

OK (ตกลง)

กดเพื่อจัดเก็บการตั้งค่าเครื่องของคุณ

▲ หรือ ▼

กดเพื่อเลื่อนขึ้นหรือลงผ่านเมนูและตัวเลือก

5. Stop/Exit (หยุด/ออก)

- กดเพื่อหยุดดำเนินการ
- กดเพื่อออกจากเมนู

6. ปุ่ม Start (เริ่ม)

- **Mono Start (เริ่มต้นขาวดำ)**
 - กดเพื่อเริ่มทำสำเนาแบบ ขาวดำ
 - กดเพื่อเริ่มสแกนเอกสาร (เป็น สี, สีเทา หรือ ขาวดำ ทั้งนี้ขึ้นอยู่กับที่ตั้งค่าการสแกน)
- **Colour Start (เริ่มต้นสี)**
 - กดเพื่อเริ่มทำสำเนาแบบ 4 สี
 - กดเพื่อเริ่มสแกนเอกสาร (เป็น สี, สีเทา หรือ ขาวดำ ทั้งนี้ขึ้นอยู่กับที่ตั้งค่าการสแกน)



1. หน้าจอแสดงผลแบบ LCD ระบบสัมผัส
เข้าถึงเมนูและตัวเลือกโดยการกดรายการนั้นบนจอสัมผัส

2. ปุ่มเมนู

 (ย้อนกลับ)

กดเพื่อกลับสู่เมนูก่อนหน้า

 (หน้าหลัก)

กดเพื่อย้อนกลับสู่หน้าหลัก

 (ยกเลิก)

กดเพื่อยกเลิกการดำเนินการ

3. แผงสัมผัส (ปุ่มตัวเลข)

กดปุ่มตัวเลขเพื่อใส่หมายเลขโทรศัพท์หรือโทรสารและเพื่อใส่จำนวนสำเนา

4. ตัวบ่งชี้การทำงาน LED

LED สว่างตามสถานะการทำงานของเครื่อง

5.  เปิด/ปิด เครื่อง

• เปิดเครื่องโดยกดปุ่ม 

• ปิดเครื่องโดยกดค้างที่ปุ่ม  หน้าจอแสดงผลแบบ LCD จะแสดง [Shutting Down (เครื่องกำลังปิด)] เป็นเวลาไม่กี่วินาทีก่อนที่จะดับลง ถ้าคุณใช้เครื่องโทรศัพท์ภายนอกหรือเครื่องตอบรับโทรศัพท์ จะสามารถใช้งานได้เสมอ



การสื่อสารระยะใกล้ (NFC)(MFC-L3770CDW)

ถ้าอุปกรณ์ Android™ ของคุณรองรับคุณลักษณะ NFC คุณสามารถพิมพ์จากอุปกรณ์ของคุณ หรือสแกนเอกสารไปยังอุปกรณ์ของคุณโดยการสัมผัสอุปกรณ์เข้ากับสัญลักษณ์ NFC

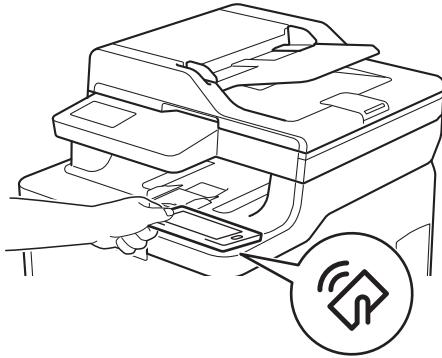

ข้อมูลที่เกี่ยวข้อง

- แนะนำเครื่องพิมพ์ราเตอร์ของคุณ

ภาพรวมหน้าจอแสดงผลแบบ LCD ระบบสัมผัส

รุ่นที่เกี่ยวข้อง: MFC-L3710CW/MFC-L3735CDN/MFC-L3745CDW/MFC-L3750CDW/MFC-L3770CDW

คุณสามารถเลือกหน้าจอสองประเภทเพื่อตั้งเป็นหน้าจอหลัก ได้แก่ หน้าจอหลักและหน้าจอทางลัด เมื่อหน้าจอหลักแสดงขึ้นมา ให้ลากนิ้วไปทางซ้ายหรือขวา หรือกด ◀ หรือ ▶ เพื่อแสดงหน้าจอฟังก์ชันหน้าจออื่น

หน้าจอหลักแสดงสถานะของเครื่องขณะที่เครื่องพักการทำงาน เมื่อหน้าจอนี้ปรากฏขึ้น แสดงว่าเครื่องของคุณพร้อมรับคำสั่งถัดไป

คุณสมบัติที่มีจะแตกต่างกันไป ทั้งนี้ขึ้นอยู่กับรุ่นผลิตภัณฑ์ของคุณ

หน้าจอหลัก: หน้าจอ 1

หน้าจอหลักให้การเข้าถึงคุณสมบัติเช่น แฟกซ์ สำเนา และสแกน

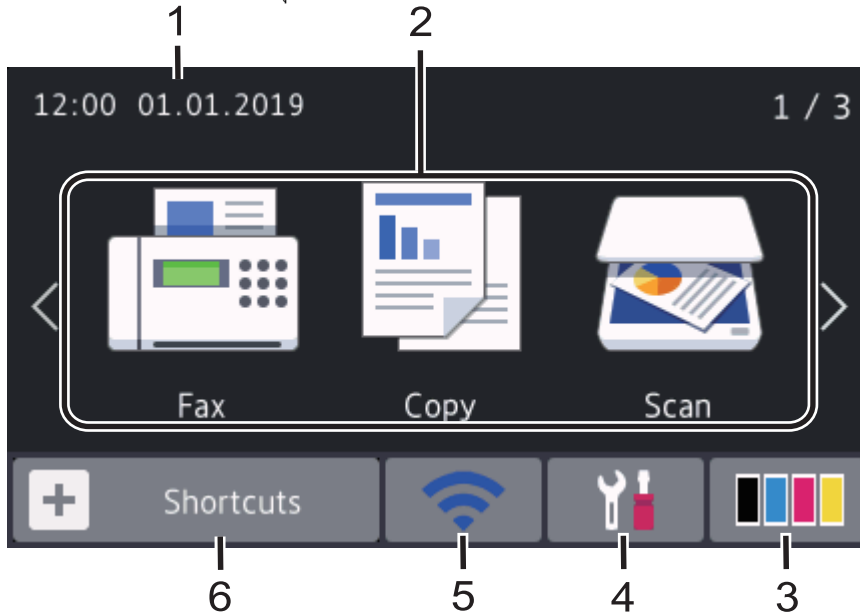

หน้าจอหลัก: หน้าจอ 2

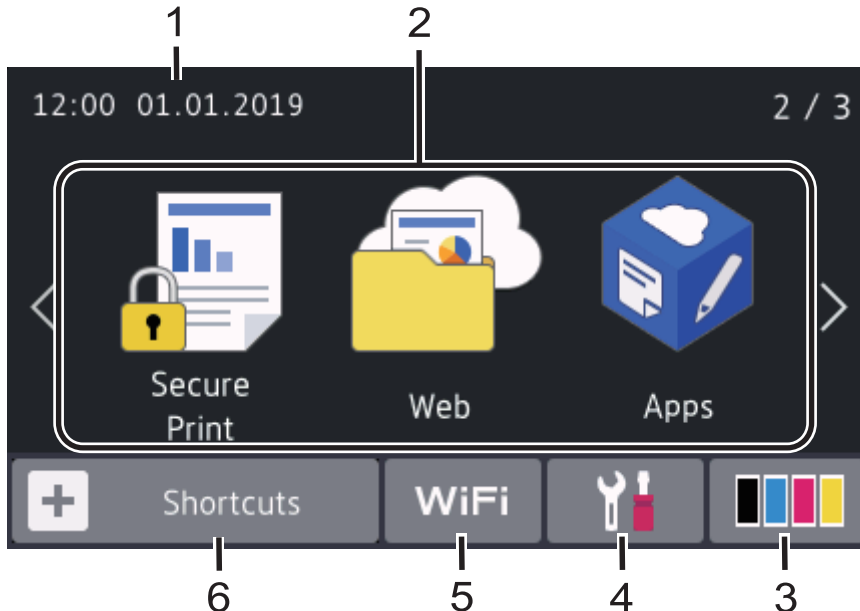

หน้าจอหลัก: หน้าจอ 3

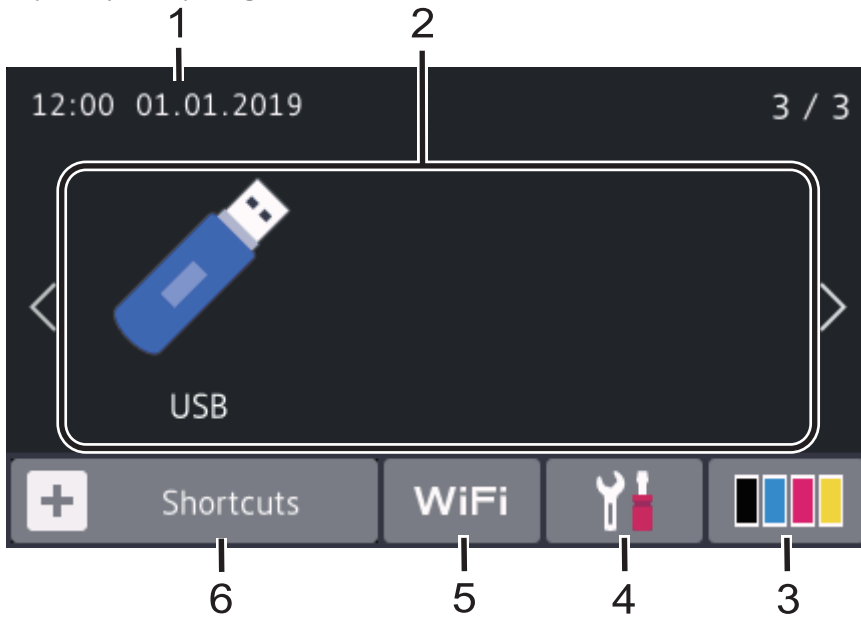

หน้าจอทางลัด

สร้างทางลัดสำหรับการดำเนินการที่ใช้บ่อย เช่นการส่งโทรสาร การทำสำเนา การสแกน และการใช้งานการเชื่อมต่อเว็บ





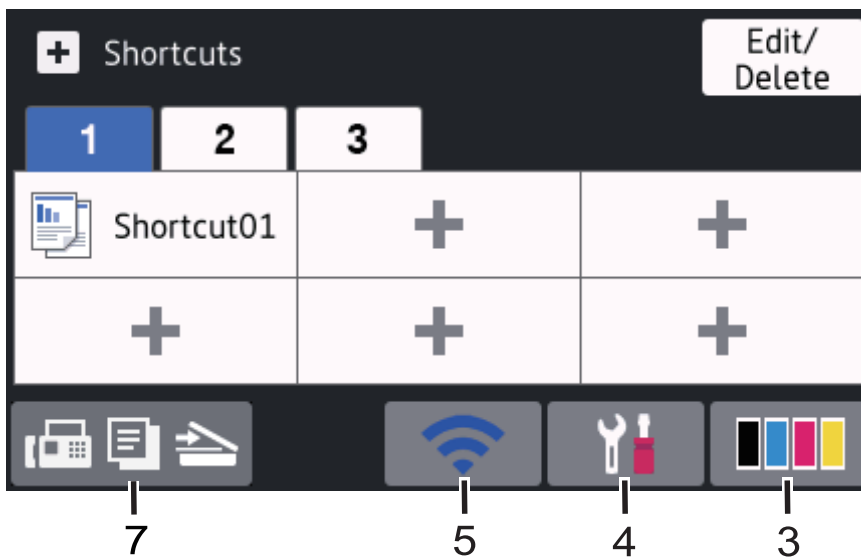

มีแท็บทางลัดสามแท็บ โดยที่มีทางลัดหกทางลัดในแต่ละแท็บทางลัด รวมทั้งหมดเป็นทางลัด 18 ทางลัดให้ใช้งาน





1. วันที่และเวลา

แสดงวันที่และเวลาที่ตั้งไว้ที่เครื่อง

2. โหมด

-  [Fax (โทรสาร)]
กดเพื่อเข้าถึงโหมดแฟกซ์
-  [Copy (ทำสำเนา)]
กดเพื่อเข้าถึงโหมดทำสำเนา
-  [Scan (สแกน)]
กดเพื่อเข้าถึงโหมดสแกน
-  [Secure Print (พิมพ์แบบรักษาความปลอดภัย)]
กดเพื่อเข้าถึงตัวเลือก [Secure Print (พิมพ์แบบรักษาความปลอดภัย)]

-  [Web (เว็บ)]
กดเพื่อเชื่อมต่อเครื่องพิมพ์ของบราเดอร์เข้าสู่บริการอินเทอร์เน็ต
-  [Apps (แอป)]
กดเพื่อเชื่อมต่อเครื่องของบราเดอร์ไปยังบริการ Brother Apps
-  [USB]
กดเพื่อเข้าสู่เมนู USB และเลือกตัวเลือก [Scan to USB (สแกนไปยัง USB)] หรือ [Direct Print (พิมพ์โดยตรง)]

3. (ผงหมึก (โทนเนอร์))

แสดงอายุการใช้งานที่เหลืออยู่ของผงหมึก (โทนเนอร์) กดเพื่อเข้าสู่เมนู [Toner (โทนเนอร์)]

4. (การตั้งค่า)

กดเพื่อเข้าสู่เมนู [Settings (การตั้งค่า)]

หากเปิดใช้งานการล็อกการตั้งค่า (Setting Lock) ไอคอนแม่กุญแจ  จะปรากฏบนหน้าจอแสดงผลแบบ LCD คุณจะ
ต้องปลดล็อกเครื่องเพื่อเปลี่ยนแปลงการตั้งค่า

5. สถานะ LAN แบบมีสายหรือสถานะแบบไร้สาย

- รุ่นเครือข่ายแบบใช้สาย:

(สถานะ LAN แบบใช้สาย)

กดเพื่อกำหนดค่าการตั้งค่า LAN แบบใช้สาย

ไอคอนแสดงสถานะปัจจุบันของเครือข่ายแบบใช้สาย



สายเครือข่ายเชื่อมต่อแล้ว



ไม่มีการเชื่อมต่อสาย

- รุ่นเครือข่ายแบบไร้สาย:

WiFi หรือ (สถานะเครือข่ายไร้สาย)

กดเพื่อกำหนดการตั้งค่าไร้สาย

ถ้าคุณใช้การเชื่อมต่อเครือข่ายแบบไร้สาย ตัวบ่งชี้ระดับสี่ระดับจะแสดงแรงของสัญญาณไร้สายในปัจจุบัน



0

Max



ปิดใช้งาน LAN ไร้สาย

6. [Shortcuts (ทางลัด)]

กดเพื่อเข้าสู่หน้าจอ [Shortcuts (ทางลัด)]

7. (หน้าจอหลัก)

กดเพื่อเข้าสู่หน้าจอหลัก

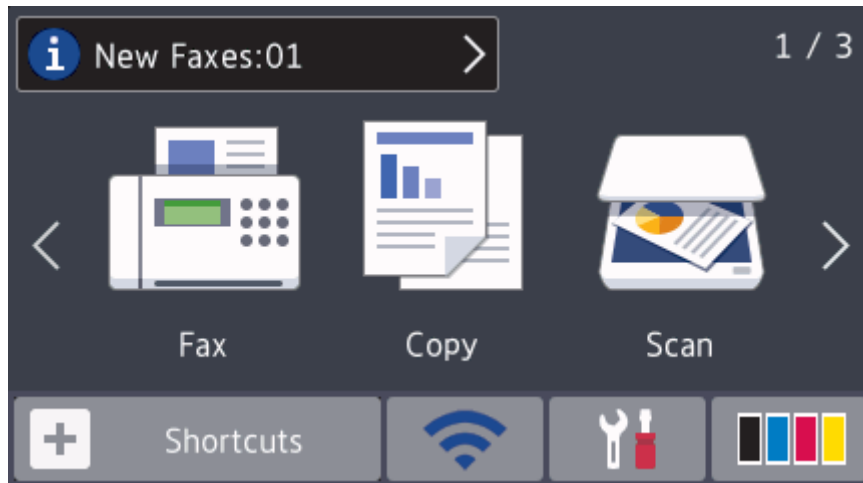

โทรสารใหม่

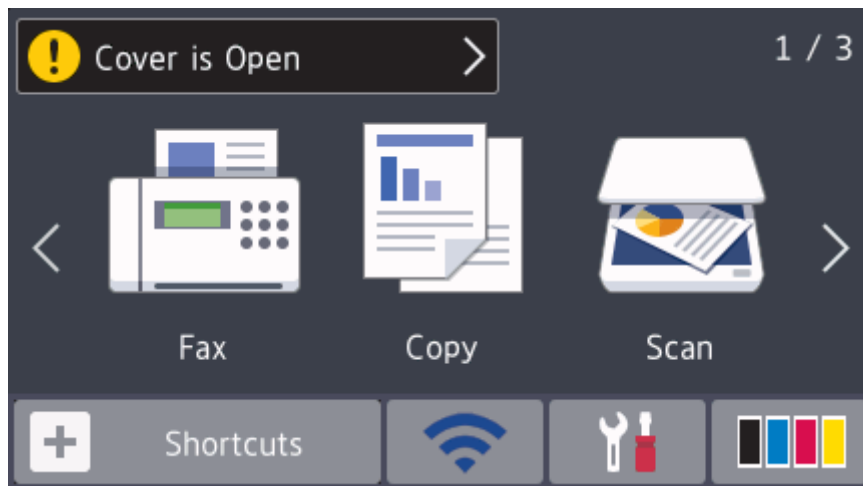

เมื่อ [Fax Preview (แสดงตัวอย่างโทรสาร)] ถูกตั้งค่าเป็น [On (เปิด)] โทรสารที่คุณได้รับเข้ามาใหม่ในหน่วยความจำจะปรากฏที่ด้านบนของหน้าจอ

ไอคอนคำเตือน



ไอคอนคำเตือน  ปรากฏเมื่อมีข้อผิดพลาดหรือข้อความการบำรุงรักษา กดพื้นที่ข้อความเพื่อเปิดดู จากนั้นกด  เพื่อกลับสู่หน้าจอหลักอันดับแรก

หมายเหตุ

ผลิตภัณฑ์นี้ใช้รูปแบบตัวอักษรของ ARPHIC TECHNOLOGY CO.,LTD.

ข้อมูลที่เกี่ยวข้อง

- แนะนำเครื่องพิมพ์เรเซอร์ของคุณ

วิธีการท่อดูในหน้าจแสดงผลแบบ LCD ระบบสัมผัส

รุ่นที่เกี่ยวข้อง: MFC-L3710CW/MFC-L3735CDN/MFC-L3745CDW/MFC-L3750CDW/MFC-L3770CDW

กดนิ้วมือของคุณบนหน้าจแสดงผลแบบ LCD เพื่อสั่งการ เพื่อแสดงและเข้าถึงตัวเลือกทั้งหมด ให้บิดไปทางซ้าย ขวา ขึ้น ลง หรือกด ◀▶ หรือ ▲▼ บนหน้าจแสดงผลแบบ LCD เพื่อเลื่อนดู

ขั้นตอนต่อไปนี้จะบรรยายวิธีเปลี่ยนการตั้งค่าเครื่อง ในตัวอย่างนี้ การตั้งค่าแบคไลท์ของหน้าจแสดงผลแบบ LCD จะเปลี่ยนจาก [Light (สว่าง)] เป็น [Med (ปานกลาง)]

ข้อควรจำ

ห้ามกดที่หน้าจแสดงผลแบบ LCD ด้วยวัตถุแหลมคมเช่นปากกาหรือสไตลัส เนื่องจากอาจทำให้เครื่องเสียหาย

หมายเหตุ

ห้ามสัมผัสหน้าจแสดงผลแบบ LCD ทันทีหลังจากเสียบสายไฟ หรือเปิดเครื่อง การกระทำดังกล่าวอาจทำให้เกิดข้อผิดพลาด

1. กด  [Settings (การตั้งค่า)]
2. กด [All Settings (การตั้งค่าทั้งหมด)].
3. บิดขึ้นหรือลง หรือกด ▲ หรือ ▼ เพื่อแสดงตัวเลือก [General Setup (ตั้งค่าทั่วไป)] จากนั้นกด [General Setup (ตั้งค่าทั่วไป)]

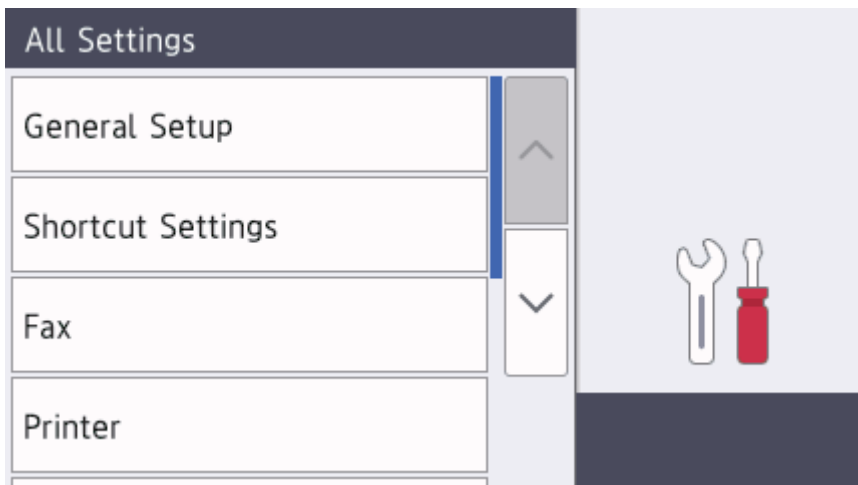

4. บิดขึ้นหรือลง หรือกด ▲ หรือ ▼ เพื่อแสดงตัวเลือก [LCD Settings (การตั้งค่า LCD)] จากนั้นกด [LCD Settings (การตั้งค่า LCD)]

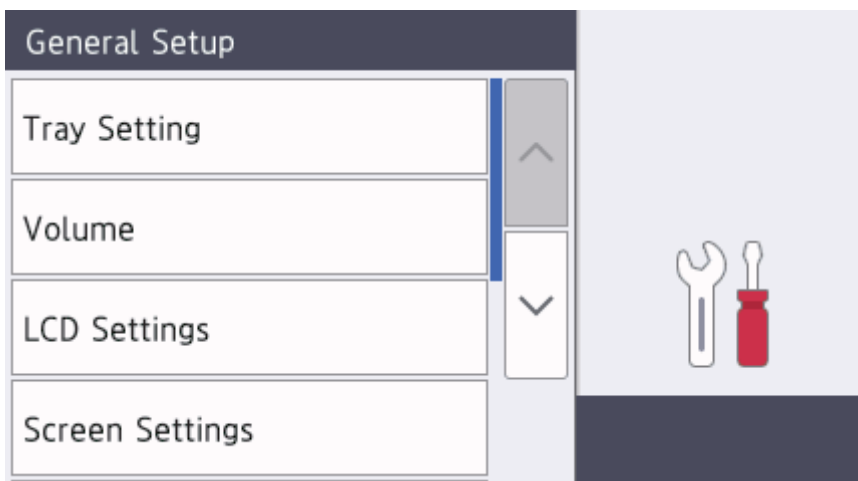

5. กด [Backlight (ไฟหน้าจอ)]

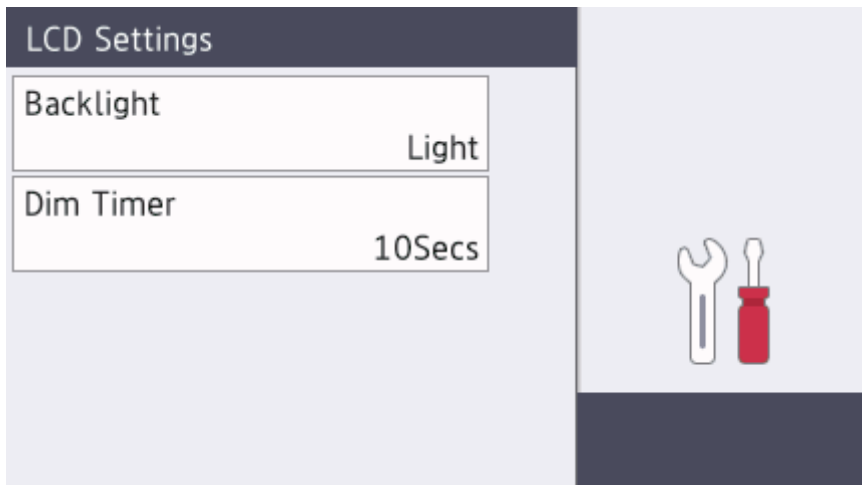

6. กด [Med (ปานกลาง)]



7. กด 

ข้อมูลที่เกี่ยวข้อง

- แนะนำเครื่องพิมพ์มัลติฟังก์ชันของคุณ

ภาพรวมของหน้าจอลำดับค่า

รุ่นที่เกี่ยวข้อง: MFC-L3710CW/MFC-L3735CDN/MFC-L3745CDW/MFC-L3750CDW/MFC-L3770CDW

กด  เพื่อดูสถานะเครื่องปัจจุบันบนหน้าจอแสดงผลแบบ LCD

ใช้เมนูการตั้งค่าเพื่อเข้าสู่การตั้งค่าทั้งหมดของเครื่อง Brother ของคุณ
คุณสมบัติที่มีจะแตกต่างกันไป ทั้งนี้ขึ้นอยู่กับรุ่นผลิตภัณฑ์ของคุณ

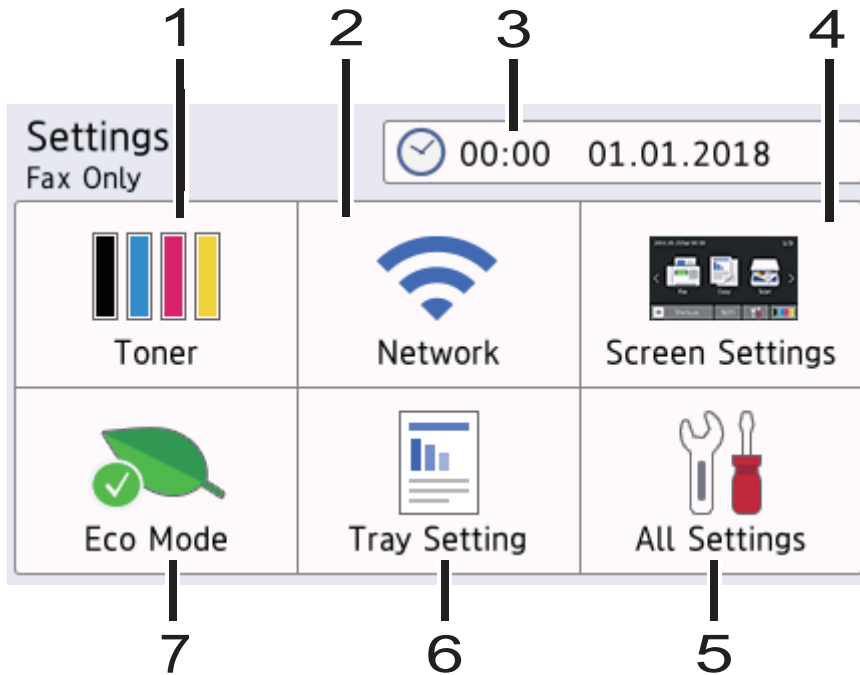

1. ผงหมึก (โทนเนอร์)

- แสดงอายุการใช้งานที่เหลืออยู่ของผงหมึก (โทนเนอร์)
- กดเพื่อเข้าสู่เมนู [Toner (โทนเนอร์)]

2. เครือข่าย

- กดเพื่อตั้งค่าการเชื่อมต่อเครือข่าย
- ตัวบ่งชี้ระดับแบบสีระดับบนหน้าจอจะแสดงความแรงของสัญญาณไร้สายปัจจุบันหากคุณใช้การเชื่อมต่อเครือข่ายแบบไร้สาย

3. วันที่และเวลา

แสดงวันที่และเวลาที่ตั้งไว้ที่เครื่อง

กดเพื่อเข้าสู่เมนู [Date & Time (วันที่และเวลา)]

4. การตั้งค่าหน้าจอ

กดเพื่อเข้าสู่เมนู [Screen Settings (การตั้งค่าหน้าจอ)]

5. การตั้งค่าทั้งหมด

กดเพื่อเข้าถึงเมนูการตั้งค่าเครื่องทั้งหมด

6. การตั้งค่าถาด

กดเพื่อเข้าสู่เมนู [Tray Setting (การตั้งค่าถาด)]

7. โหมดประหยัด

กดเพื่อเข้าสู่เมนู [Eco Mode (โหมดประหยัด)]





ข้อมูลที่เกี่ยวข้อง

- แนะนำเครื่องพิมพ์ราเตอร์ของคุณ

ตั้งค่าหน้าจอหลักเริ่มต้น

รุ่นที่เกี่ยวข้อง: MFC-L3710CW/MFC-L3735CDN/MFC-L3745CDW/MFC-L3750CDW/MFC-L3770CDW

คุณสามารถเปลี่ยนหน้าจอแสดงผลแบบ LCD เพื่อให้แสดงหน้าจอหลักหรือหน้าจอทางลัดเฉพาะได้
เมื่อเครื่องอยู่ในสถานะพักรอการทำงาน หรือเมื่อคุณกด  จอสัมผัสจะกลับสู่หน้าจอที่คุณตั้งค่าไว้

1. กด  [Settings (การตั้งค่า)] > [Screen Settings (การตั้งค่าหน้าจอ)] > [Main Home Screen (หน้าจอหลัก)]
2. ลากนิ้วขึ้นหรือลง หรือกด ▲ หรือ ▼ เพื่อแสดงการตั้งค่าหน้าจอ จากนั้นกดการตั้งค่าที่คุณต้องการเปลี่ยน
3. กด 
เครื่องจะกลับไปยังหน้าจอที่คุณเลือกไว้



ข้อมูลที่เกี่ยวข้อง

- แนะนำเครื่องพิมพ์บราเดอร์ของคุณ

เข้าถึงโปรแกรมอรรถประโยชน์ของบราเดอร์ (Windows)

Brother Utilities เป็นตัวเรียกแอปพลิเคชันที่ช่วยอำนวยความสะดวกในการเข้าถึงแอปพลิเคชันของ Brother ทั้งหมดที่ติดตั้งในคอมพิวเตอร์ของคุณ

1. ทำวิธีใดวิธีหนึ่งดังต่อไปนี้:

- (Windows 7)

คลิก  (เริ่ม) > โปรแกรมทั้งหมด > Brother > Brother Utilities

- (Windows 8)

สัมผัสหรือคลิก  (Brother Utilities) ที่หน้าจอ เริ่ม หรือที่เดสก์ท็อป

- (Windows 8.1)

เลื่อนเมาส์ของคุณไปที่มุมล่างซ้ายของหน้าจอ เริ่ม และคลิก  (ถ้าคุณใช้อุปกรณ์ที่มีระบบสัมผัส ปิดขึ้นจากด้านล่างของหน้าจอ เริ่ม เพื่อแสดงหน้าจอ โปรแกรมประยุกต์)

เมื่อหน้าจอ โปรแกรมประยุกต์ ปรากฏขึ้น สัมผัสหรือคลิก  (Brother Utilities)

- (Windows 10)

คลิก  > Brother > Brother Utilities

2. เลือกเครื่องของคุณ (โดย XXXX เป็นชื่อรุ่นของคุณ)

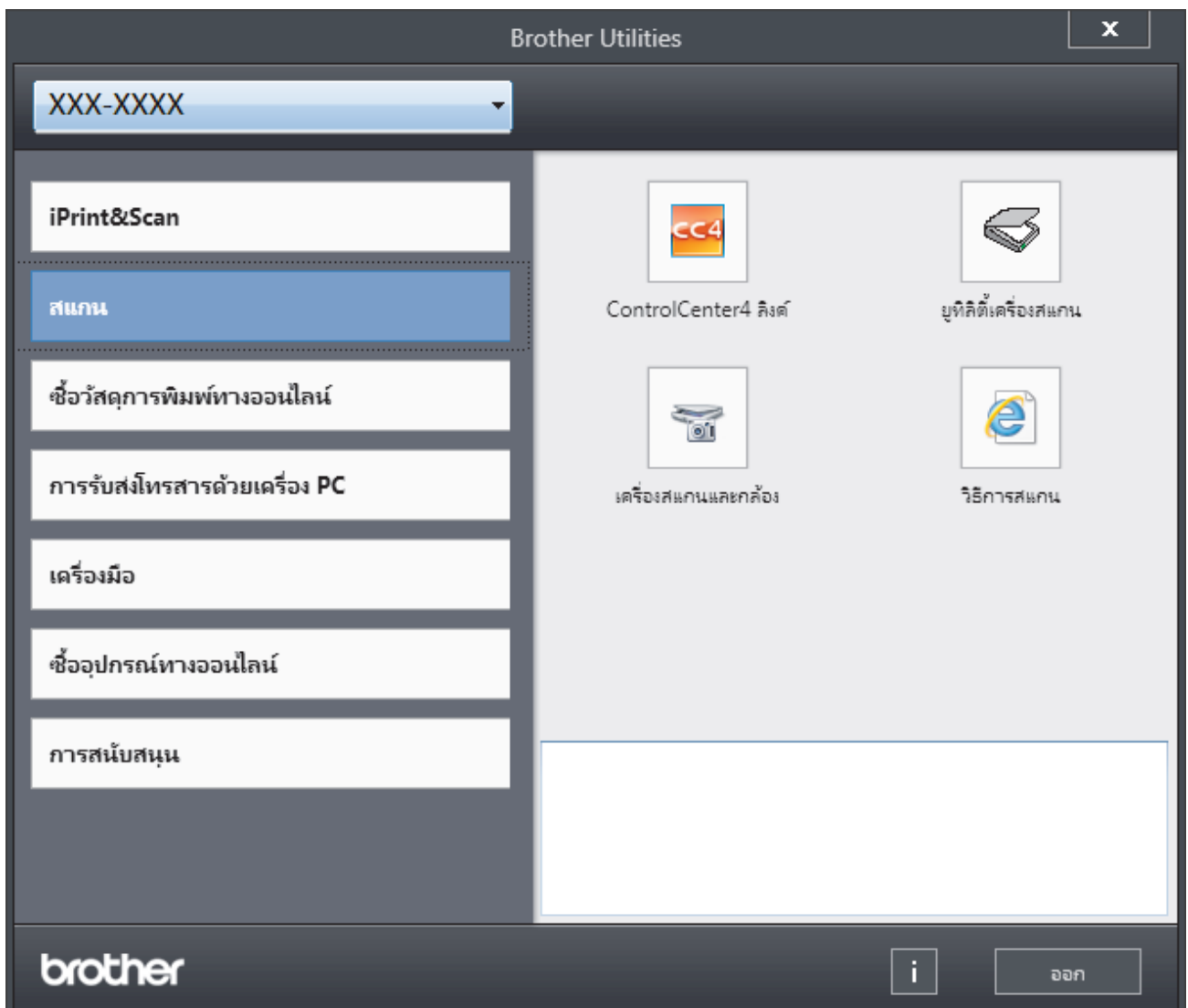

3. เลือกการดำเนินการที่คุณต้องการ



ข้อมูลที่เกี่ยวข้อง

- แนะนำเครื่องพิมพ์บราเดอร์ของคุณ
- ขั้นตอนการติดตั้งซอฟต์แวร์และไดรเวอร์ของบราเดอร์ (Windows)

▶ หน้าหลัก > แนะนำเครื่องพิมพ์บราเดอร์ของคุณ > เข้าถึงโปรแกรมอรรถประโยชน์ของบราเดอร์ (Windows) > ถอนการติดตั้งซอฟต์แวร์และไดรเวอร์ของบราเดอร์ (Windows)

ถอนการติดตั้งซอฟต์แวร์และไดรเวอร์ของบราเดอร์ (Windows)

1. ทำวิธีใดวิธีหนึ่งดังต่อไปนี้:

- (Windows 7)

คลิก  (เริ่ม) > โปรแกรมทั้งหมด > Brother > Brother Utilities

- (Windows 8)

สัมผัสหรือคลิก  (Brother Utilities) ที่หน้าจอ เริ่ม หรือที่เดสก์ท็อป

- (Windows 8.1)

เลื่อนเมาส์ของคุณไปที่มุมล่างซ้ายของหน้าจอ เริ่ม และคลิก  (ถ้าคุณใช้อุปกรณ์ที่มีระบบสัมผัส ปิดขึ้นจากด้านล่างของหน้าจอ เริ่ม เพื่อแสดงหน้าจอ โปรแกรมประยุกต์)

เมื่อหน้าจอ โปรแกรมประยุกต์ ปรากฏขึ้น สัมผัสหรือคลิก  (Brother Utilities)

- (Windows 10)

คลิก  > Brother > Brother Utilities

2. คลิกรายการแบบดิ่งลง จากนั้นเลือกชื่อรุ่นของคุณ (หากไม่ได้เลือกไว้) คลิก **เครื่องมือ** ในแถบนำทางด้านซ้าย จากนั้นคลิก **ถอนการติดตั้ง**

ทำตามคำแนะนำในกล่องสนทนาเพื่อถอนการติดตั้งซอฟต์แวร์และไดรเวอร์



ข้อมูลที่เกี่ยวข้อง

- เข้าถึงโปรแกรมอรรถประโยชน์ของบราเดอร์ (Windows)

การจัดการกระดาษ

- [บรรจุกระดาษ](#)
- [การตั้งค่ากระดาษ](#)
- [การวางเอกสาร](#)
- [บริเวณที่ไม่สามารถสแกนได้และบริเวณที่ไม่สามารถพิมพ์ได้](#)
- [การใช้งานกระดาษแบบพิเศษ](#)

บรรจุกระดาษ

- บรรจุกระดาษและพิมพ์โดยใช้ถาดบรรจุกระดาษ
- บรรจุกระดาษและพิมพ์โดยใช้ถาดอเนกประสงค์ (ถาด MP)
- ใส่กระดาษและพิมพ์จากช่องป้อนเอกสารด้วยมือ

บรรจุกระดาษและพิมพ์โดยใช้ถาดบรรจุกระดาษ

- บรรจุกระดาษในถาดใส่กระดาษ
- ปัญหาการพิมพ์
- ข้อความแสดงความผิดพลาดและข้อความแจ้งการบำรุงรักษา

บรรจกระดาษในถาดใส่กระดาษ

- ถ้าการตั้งค่าการตรวจสอบขนาดเปิดอยู่ และคุณดึงถาดบรรจกระดาษออกจากเครื่อง จะมีข้อความปรากฏบนหน้าจอแสดงผลแบบ LCD สอบถามว่าคุณต้องการเปลี่ยนขนาดกระดาษและชนิดกระดาษหรือไม่ เปลี่ยนการตั้งค่าขนาดกระดาษและชนิดกระดาษ หากจำเป็น โดยปฏิบัติตามคำแนะนำบนหน้าจอแสดงผลแบบ LCD
- เมื่อคุณใส่กระดาษขนาดและชนิดที่แตกต่างกันในถาด คุณจะต้องเปลี่ยนการตั้งค่าขนาดและชนิดกระดาษในเครื่องหรือคอมพิวเตอร์ของคุณเช่นกัน

1. ดึงถาดใส่กระดาษแยกออกจากเครื่อง

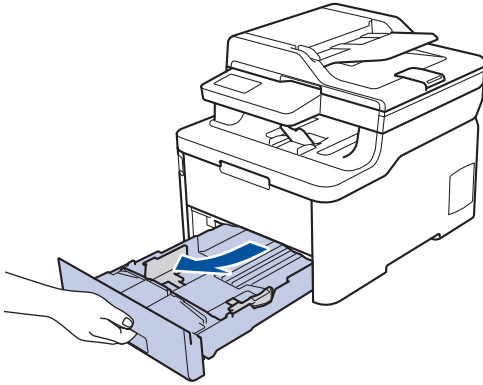

2. กดและเลื่อนแคร่ปรับกระดาษให้พอดีกับกระดาษ กดคันปลดแคร่ปรับกระดาษสีเขียวเพื่อเลื่อนแคร่ปรับกระดาษ

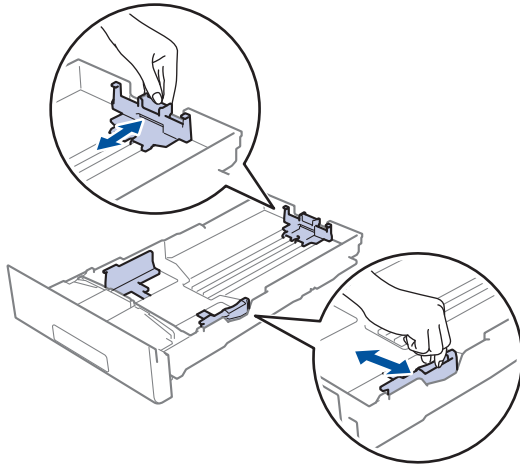

3. คลี่ปีกกระดาษให้เรียบร้อย

4. ใส่กระดาษลงในถาดใส่กระดาษโดยให้ด้านที่ต้องการพิมพ์คว่ำลง



เมื่อคุณใช้กระดาษพิมพ์หลาย ให้ใส่กระดาษในทิศทางที่ถูกต้อง >> ข้อมูลที่เกี่ยวข้อง: เปลี่ยนการตั้งค่าเครื่องเพื่อพิมพ์บนกระดาษพิมพ์หลายในถาดใส่กระดาษ

5. ให้ใส่กระดาษไม่เกินเครื่องหมายบอกระดับกระดาษสูงสุด (▼▼▼)

การใส่กระดาษจำนวนมากเกินไปในถาดใส่กระดาษจะส่งผลให้เกิดปัญหากระดาษติด

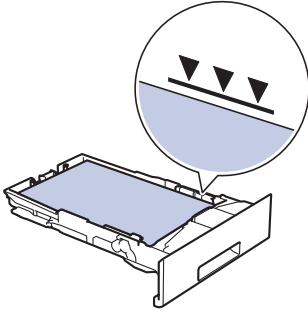

6. ดันถาดใส่กระดาษอย่างช้าๆ เข้าไปในเครื่องจนสุด

7. ยกแผ่นรองกระดาษขึ้นเพื่อป้องกันไม่ไห้กระดาษเลื่อนออกจากถาดรองรับกระดาษ

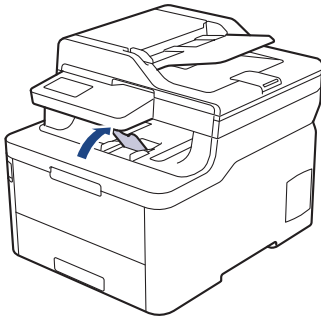

ข้อมูลที่เกี่ยวข้อง

- บรรจุกระดาษและพิมพ์โดยใช้ถาดบรรจุกระดาษ
- เปลี่ยนการตั้งค่าเครื่องเพื่อพิมพ์บนกระดาษพิมพ์ลายในถาดใส่กระดาษ

เปลี่ยนการตั้งค่าเครื่องเพื่อพิมพ์บนกระดาษพิมพ์หลายในถาดใส่กระดาษ

รุ่นที่เกี่ยวข้อง: DCP-L3510CDW/DCP-L3551CDW/MFC-L3735CDN/MFC-L3745CDW/MFC-L3750CDW/MFC-L3770CDW

เมื่อคุณใช้กระดาษพิมพ์หลายสำหรับการพิมพ์ 2 ด้าน ให้เปลี่ยนการตั้งค่าของเครื่อง



ห้ามใส่กระดาษต่างขนาดและต่างชนิดในถาดใส่กระดาษพร้อมกัน เนื่องจากอาจทำให้กระดาษติดหรือการป้อนกระดาษผิดพลาด

แนวการจัดวาง

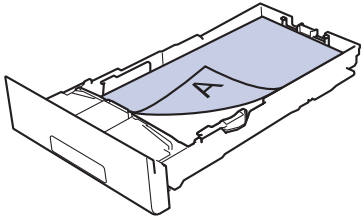
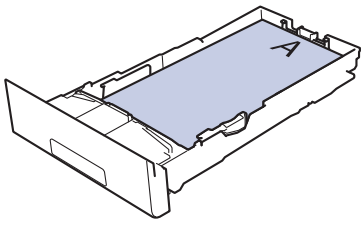
	สำหรับการพิมพ์ 1 ด้าน: <ul style="list-style-type: none">• คว่าหน้า• ขอบด้านบน วางชิด ด้านหน้าของถาดใส่กระดาษ
	สำหรับการพิมพ์ 2 ด้านอัตโนมัติ (เข้าเล่มตามยาว): <ul style="list-style-type: none">• หงายหน้า• ขอบด้านล่าง วางชิด ด้านหน้าของถาดใส่กระดาษ



>> DCP-L3510CDW/DCP-L3551CDW

>> MFC-L3735CDN/MFC-L3745CDW/MFC-L3750CDW/MFC-L3770CDW

DCP-L3510CDW/DCP-L3551CDW

1. กด **Menu (เมนู)**
2. กด ▲ หรือ ▼ เพื่อเลือกรายการต่อไปนี้:
 - a. เลือก [Printer (เครื่องพิมพ์)] กด **OK (ตกลง)**
 - b. เลือก [2-sided (พิมพ์ 2 ด้าน)] กด **OK (ตกลง)**
 - c. เลือก [Single Image (ภาพเดี่ยว)] กด **OK (ตกลง)**
 - d. เลือก [2-sided Feed (การป้อนกระดาษ 2 ด้าน)] กด **OK (ตกลง)**
3. กด **Stop/Exit (หยุด/ออก)**

MFC-L3735CDN/MFC-L3745CDW/MFC-L3750CDW/MFC-L3770CDW

1. กด  [Settings (การตั้งค่า)] > [All Settings (การตั้งค่าทั้งหมด)] > [Printer (เครื่องพิมพ์)] > [2-sided (พิมพ์ 2 ด้าน)] > [Single Image (ภาพเดี่ยว)] > [2-sided Feed (การป้อนกระดาษ 2 ด้าน)]
2. กด 

✓ ข้อมูลที่เกี่ยวข้อง

- บรรจกระดาษในถาดใส่กระดาษ

บรรจุกระดาษและพิมพ์โดยใช้ถาดอเนกประสงค์ (ถาด MP)

คุณสามารถใส่กระดาษบาง กระดาษหนา กระดาษรีไซเคิล กระดาษปอนด์ กระดาษเคลือบมัน ฉลาก ใส่กระดาษธรรมดาสูงสุด 30 แผ่น หรือซองจดหมายสูงสุดสามซองในถาดอเนกประสงค์

- บรรจุกระดาษในถาดอเนกประสงค์ (ถาด MP)
- บรรจุและพิมพ์ฉลากโดยใช้ถาดอเนกประสงค์
- บรรจุและพิมพ์ซองจดหมายโดยใช้ถาดอเนกประสงค์
- ปัญหาการพิมพ์
- ข้อความแสดงความผิดพลาดและข้อความแจ้งการบำรุงรักษา

บรรจกระดาษในถาดอเนกประสงค์ (ถาด MP)

รุ่นที่เกี่ยวข้อง: MFC-L3770CDW

เมื่อคุณใส่กระดาษขนาดและชนิดที่แตกต่างกันในถาด คุณจะต้องเปลี่ยนการตั้งค่าขนาดและชนิดกระดาษในเครื่องหรือคอมพิวเตอร์ของคุณเช่นกัน

- กระดาษธรรมดา
- กระดาษบาง
- กระดาษหนา
- กระดาษรีไซเคิล
- กระดาษปอนด์
- กระดาษเคลือบมัน

1. ยกแผ่นรองกระดาษขึ้นเพื่อป้องกันไม่給กระดาษเลื่อนออกจากถาดรองรับกระดาษแบบคว่ำหน้า

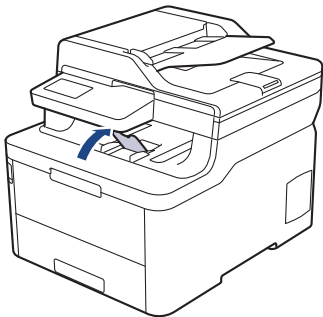

2. เปิดถาดอเนกประสงค์และนำลงมาซ้าย

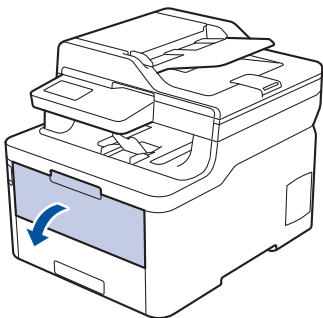

3. ดึงส่วนรองรับถาดอเนกประสงค์ (1) ออกมา และกางที่รองเอกสาร (2)

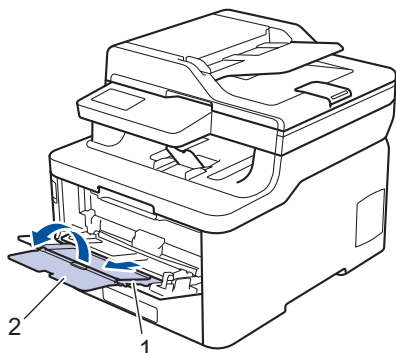

4. เลื่อนแคร่ปรับกระดาษของถาดอเนกประสงค์ให้พอดีกับความกว้างของกระดาษที่คุณใช้

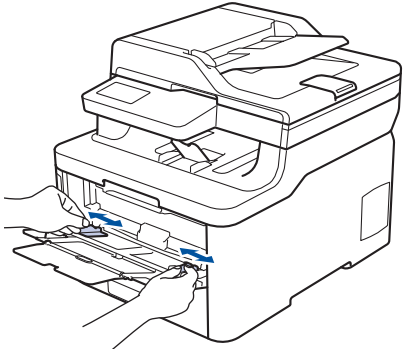

5. ใส่กระดาษโดยหันด้านที่จะพิมพ์หงายหน้าขึ้นในถาดอเนกประสงค์

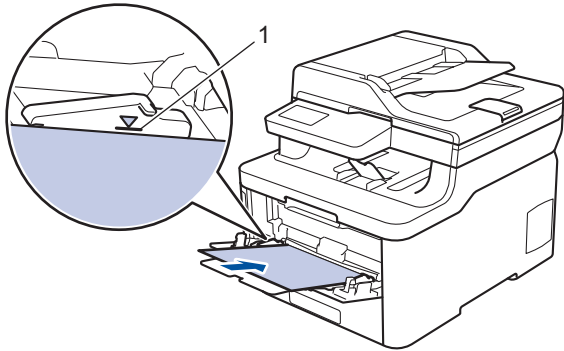

- ให้ใส่กระดาษไม่เกินเครื่องหมายบอกระดับกระดาษสูงสุด (1)
- เมื่อใช้กระดาษเคลือบมัน ให้ใส่ครั้งละหนึ่งแผ่นในถาดอเนกประสงค์เพื่อเลี่ยงกระดาษติด
- เมื่อคุณใช้กระดาษพิมพ์หลาย ให้ใส่กระดาษในทิศทางที่ถูกต้อง >> ข้อมูลที่เกี่ยวข้อง: เปลี่ยนการตั้งค่าเครื่องเพื่อพิมพ์บนกระดาษพิมพ์หลายในถาดอเนกประสงค์
- หากต้องการนำงานพิมพ์ขนาดเล็กออกจากถาดรองรับเอกสาร ให้ใช้มือทั้งสองข้างยกฝาครอบสแกนเนอร์ขึ้นดังที่แสดงในภาพประกอบ

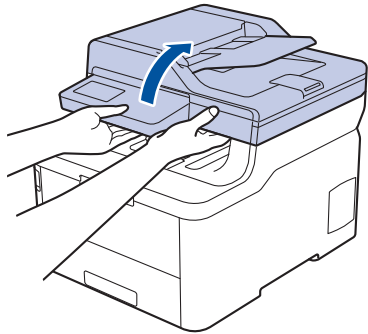

- คุณสามารถใช้เครื่องพิมพ์ได้ขณะที่ฝาสแกนเนอร์เปิดอยู่ หากต้องการปิดฝาครอบสแกนเนอร์ ให้กดลงด้วยมือทั้งสองข้าง

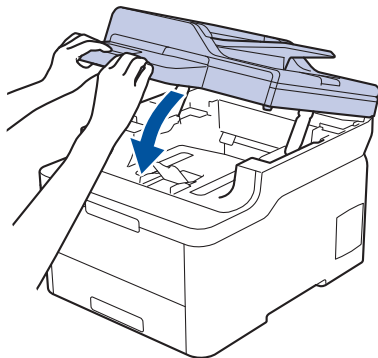



ข้อมูลที่เกี่ยวข้อง

- บรรจุกะดาษและพิมพ์โดยใช้ถาดอเนกประสงค์ (ถาด MP)
- เปลี่ยนการตั้งค่าเครื่องเพื่อพิมพ์บนกระดาษพิมพ์ลายในถาดอเนกประสงค์

เปลี่ยนการตั้งค่าเครื่องเพื่อพิมพ์บนกระดาษพิมพ์หลายในถาดอเนกประสงค์

รุ่นที่เกี่ยวข้อง: MFC-L3770CDW



เมื่อคุณใช้กระดาษพิมพ์หลายสำหรับการพิมพ์ 2 ด้าน ให้เปลี่ยนการตั้งค่าของเครื่อง

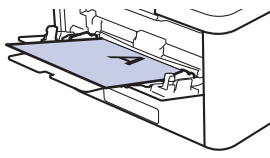
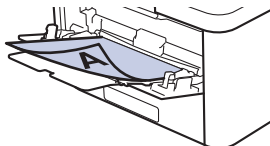

ห้ามใส่กระดาษต่างขนาดและต่างชนิดในถาดใส่กระดาษพร้อมกัน เนื่องจากอาจทำให้กระดาษติดหรือการป้อนกระดาษผิดพลาด

แนวการจัดวาง

	สำหรับการพิมพ์ 1 ด้าน: <ul style="list-style-type: none">• หงายหน้า• ใส่ขอบด้านบนก่อน
	สำหรับการพิมพ์ 2 ด้านอัตโนมัติ (เข้าเล่มตามยาว): <ul style="list-style-type: none">• คว่ำหน้า• ใส่ขอบด้านล่างก่อน

1. กด  [Settings (การตั้งค่า)] > [All Settings (การตั้งค่าทั้งหมด)] > [Printer (เครื่องพิมพ์)] > [2-sided (พิมพ์ 2 ด้าน)] > [Single Image (ภาพเดี่ยว)] > [2-sided Feed (การป้อนกระดาษ 2 ด้าน)]
2. กด 



ข้อมูลที่เกี่ยวข้อง

- บรรจกระดาษในถาดอเนกประสงค์ (ถาด MP)

บรรจุและพิมพ์ผลากโดยใช้ถาดอเนกประสงค์

รุ่นที่เกี่ยวข้อง: MFC-L3770CDW

เมื่อดึงฝาครอบด้านหลัง (ถาดรองรับเอกสารออกแบบหงายหน้า) ออก เครื่องจะมีเส้นทางผ่านของกระดาษตรงจากถาดอเนกประสงค์ไปทางด้านหลังของเครื่อง ใช้วิธีป้อนกระดาษและรับกระดาษออกนี้เมื่อคุณพิมพ์ผลาก

เมื่อคุณใส่กระดาษขนาดและชนิดที่แตกต่างกันในถาด คุณจะต้องเปลี่ยนการตั้งค่าขนาดและชนิดกระดาษในเครื่องหรือคอมพิวเตอร์ของคุณเช่นกัน

1. เปิดฝาครอบด้านหลังของเครื่อง (ถาดรองรับเอกสารออกแบบหงายหน้า)

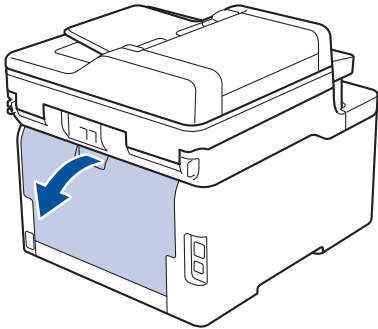

2. ที่ด้านหน้าเครื่อง ให้เปิดถาดอเนกประสงค์และค่อยๆดึงลงมา

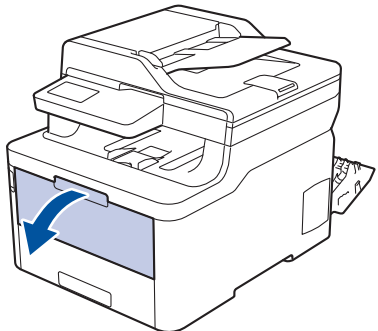

3. ดึงส่วนรองรับถาดอเนกประสงค์ (1) ออกมา และกางที่รองเอกสาร (2)

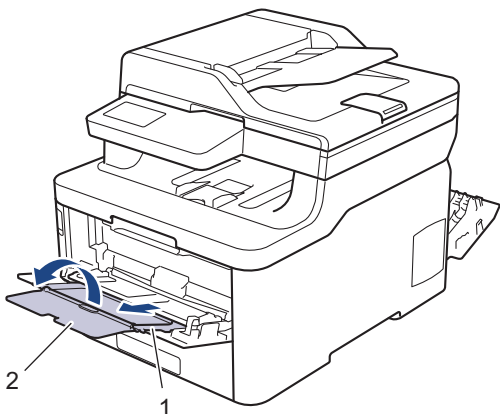

4. เลื่อนแคร่ปรับกระดาษของถาดอเนกประสงค์ให้พอดีกับความกว้างของกระดาษที่คุณใช้
5. ใส่กระดาษโดยหันด้านที่จะพิมพ์หงายหน้าขึ้นในถาดอเนกประสงค์

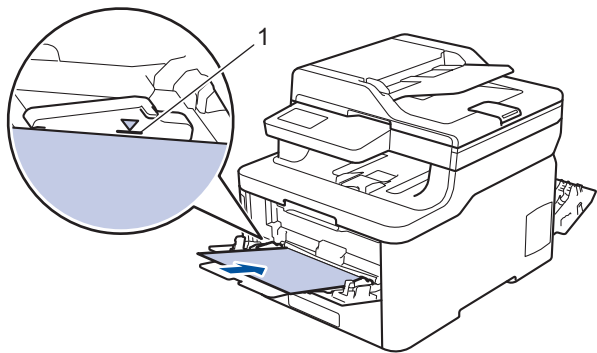

 ให้ใส่กระดาษไม่เกินเครื่องหมายบอกระดับกระดาษสูงสุด (1)

6. เปลี่ยนการตั้งค่าการพิมพ์ในหน้าจอการพิมพ์ก่อนจะส่งงานพิมพ์จากเครื่องคอมพิวเตอร์ของคุณ
7. ส่งงานพิมพ์ของคุณไปยังเครื่องพิมพ์
8. ปิดฝาครอบด้านหลัง (ถาดรองรับเอกสารออกแบบหงายหน้า) จนกระทั่งล็อกเข้าที่ในตำแหน่งปิด

 ข้อมูลที่เกี่ยวข้อง

- บรรจกระดาษและพิมพ์โดยใช้ถาดอเนกประสงค์ (ถาด MP)

บรรจุและพิมพ์ของจดหมายโดยใช้ถาดอเนกประสงค์

รุ่นที่เกี่ยวข้อง: MFC-L3770CDW

คุณสามารถใส่ซองจดหมายสูงสุดสามซองในถาดอเนกประสงค์ ก่อนใส่ซองจดหมาย กดที่มุมซองและด้านข้างของจดหมายเพื่อให้เรียบที่สุดเท่าที่ทำได้

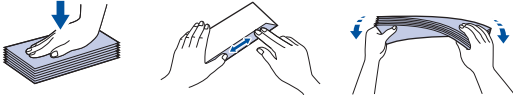

เมื่อคุณใส่กระดาษขนาดและชนิดที่แตกต่างกันในถาด คุณจะต้องเปลี่ยนการตั้งค่าขนาดและชนิดกระดาษในเครื่องหรือคอมพิวเตอร์ของคุณเช่นกัน

1. เปิดฝาครอบด้านหลังของเครื่อง (ถาดรองรับเอกสารออกแบบหงายหน้า)

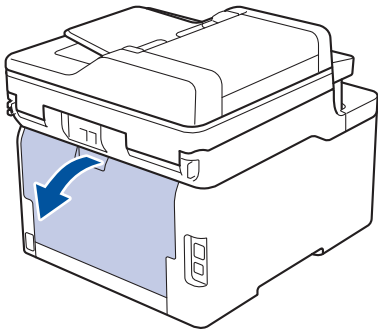

2. ดึงคันโยกสีเทาทั้งสองคันที่อยู่ด้านซ้ายและด้านขวา ดังที่แสดงในภาพประกอบต่อไปนี้

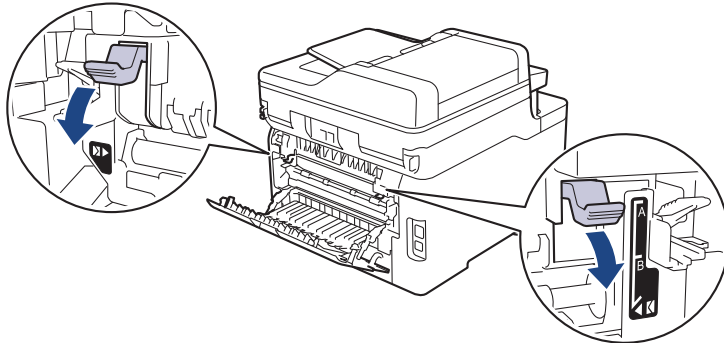

3. ที่ด้านหน้าเครื่อง ให้เปิดถาดอเนกประสงค์และค่อยๆดึงลงมา

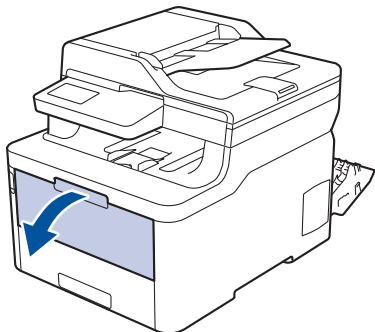

4. ดึงส่วนรองรับถาดอเนกประสงค์ (1) ออกมา และวางที่รองเอกสาร (2)

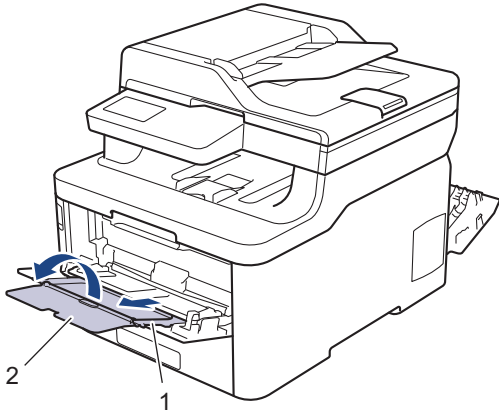

5. เลื่อนแคร่ปรับกระดาษของถาดเอกสารให้พอดีกับความกว้างของช่องจดหมายที่คุณใช้

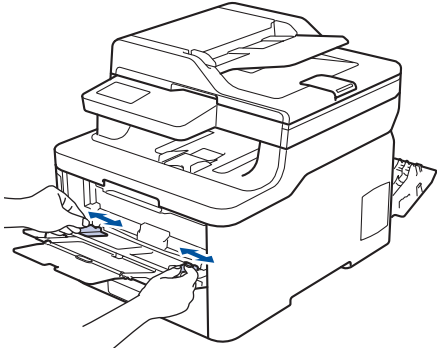

6. ใส่กระดาษโดยหันด้านที่จะพิมพ์หงายหน้าขึ้นในถาดเอกสาร

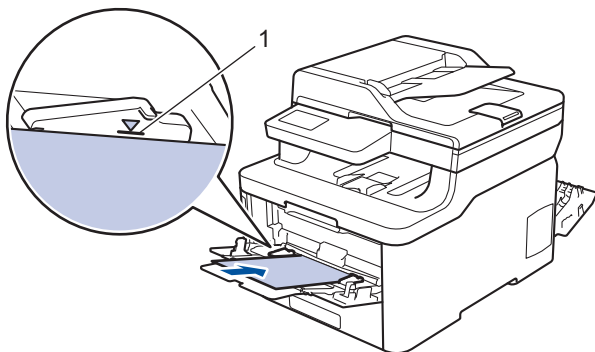

- บรรจขงจดหมายสูงสุดสามซองลงในถาดเอกสารโดยให้ด้านที่ต้องการพิมพ์หงายขึ้น ให้ใส่ซองจดหมายไม่เกินเครื่องหมายบอกระดับกระดาษสูงสุด (1) การใส่ซองจดหมายมากกว่าสามซองอาจทำให้เกิดปัญหากระดาษติดได้

7. เปลี่ยนการกำหนดลักษณะการพิมพ์ในกล่องสนทนาการพิมพ์ก่อนส่งงานพิมพ์จากคอมพิวเตอร์ของคุณ

การตั้งค่า	ตัวเลือกสำหรับซองจดหมาย
ขนาดกระดาษ	Com-10 DL C5 Monarch
ชนิดกระดาษ	ซองจดหมาย ซองชนิดหนา ซองชนิดบาง

8. ส่งข้อมูลการพิมพ์ไปยังเครื่องพิมพ์

9. เมื่อการพิมพ์เสร็จสิ้นแล้ว ให้คืนตำแหน่งคั่นโยกสีเทาทั้งสองคั่นที่คุณปรับตำแหน่งในขั้นตอนก่อนหน้านี้ให้กลับสู่ตำแหน่งเดิม

10. ปิดฝาครอบด้านหลัง (ถาดรองรับเอกสารออกแบบหงายหน้า) จนกระทั่งล็อกเข้าที่ในตำแหน่งปิด

 **ข้อมูลที่เกี่ยวข้อง**

- บรรจุกระดาษและพิมพ์โดยใช้ถาดอเนกประสงค์ (ถาด MP)
-

ใส่กระดาษและพิมพ์จากช่องป้อนเอกสารด้วยมือ

- ใส่กระดาษและพิมพ์จากช่องป้อนเอกสารด้วยมือ
- ใส่และพิมพ์บนฉลากในช่องป้อนเอกสารด้วยมือ
- นำเข้าและพิมพ์ซองจดหมายในช่องป้อนเอกสารด้วยมือ

ใส่กระดาษและพิมพ์จากช่องป้อนเอกสารด้วยมือ

รุ่นที่เกี่ยวข้อง: DCP-L3510CDW/DCP-L3551CDW/MFC-L3710CW/MFC-L3735CDN/MFC-L3745CDW/MFC-L3750CDW

เมื่อคุณบรรจุกระดาษที่มีขนาดแตกต่างกันลงในถาด ในขณะเดียวกันคุณต้องเปลี่ยนการตั้งค่าขนาดกระดาษในเครื่องหรือคอมพิวเตอร์ของคุณ

- กระดาษธรรมดา
- กระดาษบาง
- กระดาษหนา
- กระดาษรีไซเคิล
- กระดาษปอนด์
- กระดาษเคลือบมัน

1. ยกแผ่นรองกระดาษขึ้นเพื่อป้องกันไม่ให้ความชื้นจากกระดาษเคลื่อนออกจากถาดรองรับกระดาษแบบคว่ำหน้า

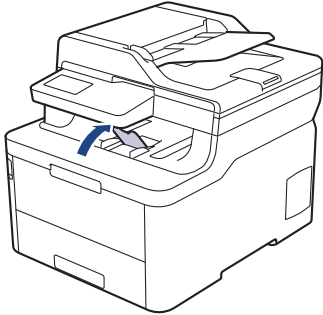

2. เปิดฝาครอบช่องป้อนเอกสารด้วยมือ

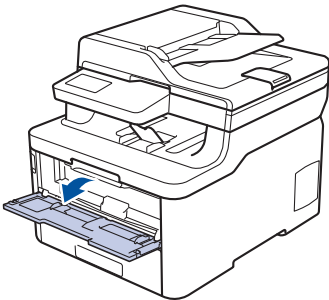

3. ใช้มือทั้งสองข้างเพื่อเลื่อนแคร่ปรับกระดาษของช่องป้อนเอกสารด้วยมือให้พอดีความกว้างของกระดาษที่คุณใช้

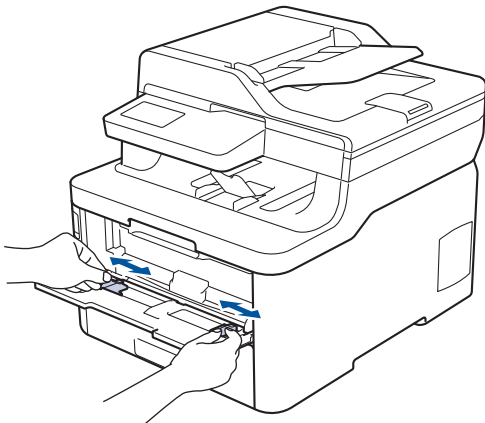

4. ใช้มือทั้งสองข้างวางกระดาษหนึ่งแผ่นในช่องป้อนเอกสารด้วยมือจนกระทั่งขอบกระดาษด้านหน้าสัมผัสกับลูกกลิ้งป้อนเอกสาร เมื่อคุณรู้สึกว่าการตั้งกระดาษเข้าไป ให้ปล่อยมือ

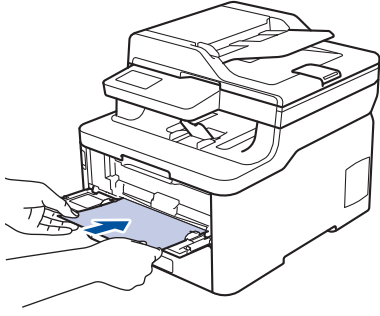

- ใส่กระดาษลงในช่องป้อนเอกสารด้วยมือ ให้ด้านที่ต้องการพิมพ์หงายขึ้น
- ตรวจสอบให้แน่ใจว่ากระดาษอยู่ในแนวตรงและอยู่ในตำแหน่งที่ถูกต้องในช่องป้อนเอกสารด้วยมือ มิฉะนั้นการป้อนกระดาษอาจผิดพลาด ส่งผลให้เอกสารที่พิมพ์ออกมาเอียงหรือกระดาษติด
- เพื่อนำงานพิมพ์ขนาดเล็กออกจากถาดกระดาษออก ใช้มือทั้งสองข้างยกฝาสแกนเนอร์ขึ้น

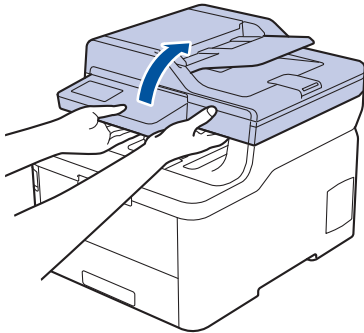

- คุณสามารถใช้เครื่องพิมพ์ได้ขณะที่ฝาสแกนเนอร์เปิดอยู่ หากต้องการปิดฝาครอบสแกนเนอร์ ให้กดลงด้วยมือทั้งสองข้าง

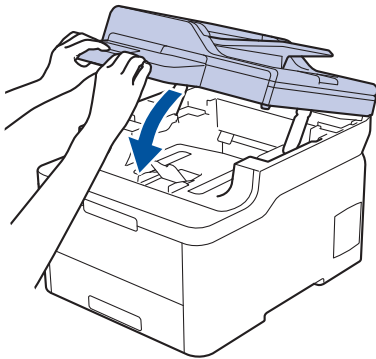

5. ส่งงานพิมพ์ของคุณไปยังเครื่องพิมพ์



เปลี่ยนการตั้งค่าการพิมพ์ในหน้าจอกำหนดการพิมพ์ก่อนจะส่งงานพิมพ์จากเครื่องคอมพิวเตอร์ของคุณ

6. หลังจากหน้าที่พิมพ์แล้วออกมาจากเครื่องพิมพ์ ใส่กระดาษแผ่นต่อไปลงในช่องป้อนเอกสารด้วยมือ ทำซ้ำสำหรับแต่ละหน้าที่ต้องการพิมพ์



ข้อมูลที่เกี่ยวข้อง

- ใส่กระดาษและพิมพ์จากช่องป้อนเอกสารด้วยมือ

ใส่และพิมพ์บนฉลากในช่องป้อนเอกสารด้วยมือ

รุ่นที่เกี่ยวข้อง: DCP-L3510CDW/DCP-L3551CDW/MFC-L3710CW/MFC-L3735CDN/MFC-L3745CDW/MFC-L3750CDW

เมื่อคุณบรรจกระดาษที่มีขนาดแตกต่างกันลงในถาด ในขณะที่เดียวกันคุณต้องเปลี่ยนการตั้งค่าขนาดกระดาษในเครื่องหรือคอมพิวเตอร์ของคุณ

1. เปิดฝาครอบด้านหลังของเครื่อง (ถาดรองรับเอกสารออกแบบหงายหน้า)

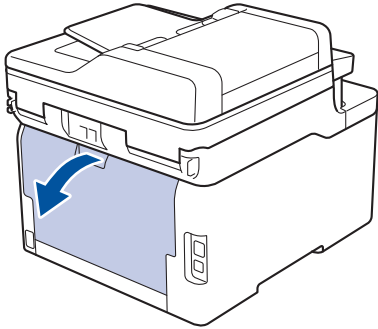

 เครื่องพิมพ์จะเปิดใช้งานโหมดป้อนกระดาษอัตโนมัติเมื่อคุณวางกระดาษลงในช่องป้อนเอกสารด้วยมือ

2. เปิดฝาช่องป้อนเอกสารด้วยมือด้านหน้าของเครื่องพิมพ์

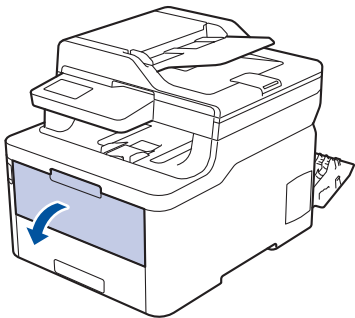

3. ใช้มือทั้งสองข้างเพื่อเลื่อนแคร่ปรับกระดาษของช่องป้อนเอกสารด้วยมือให้พอดีความกว้างของกระดาษที่คุณใช้

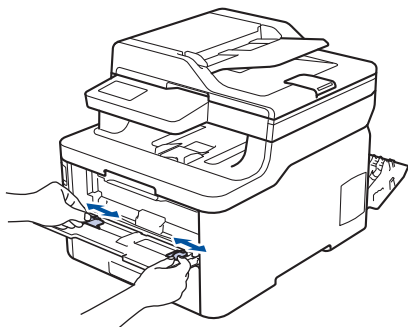

4. ใช้มือทั้งสองข้างวางกระดาษหนึ่งแผ่นในช่องป้อนเอกสารด้วยมือจนกระทั่งขอบกระดาษด้านหน้าสัมผัสกับลูกกลิ้งป้อนเอกสาร เมื่อคุณรู้สึกว่าการตั้งกระดาษเข้าไป ให้ปล่อยมือ

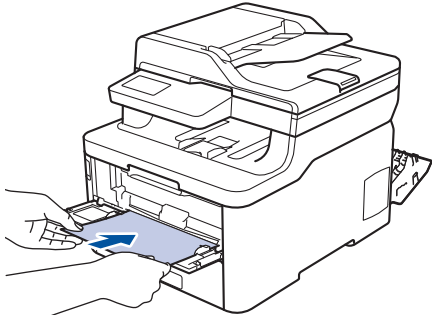

- ใส่กระดาษลงในช่องป้อนเอกสารด้วยมือ ให้ด้านที่ต้องการพิมพ์หงายขึ้น
- คลี่กระดาษออกให้เรียบร้อยหากคุณจะใส่กระดาษลงในช่องป้อนเอกสารด้วยมือ
- ไม่ควรใส่กระดาษเกินหนึ่งแผ่นลงในช่องป้อนเอกสารด้วยมือในคราวเดียว เพราะจะทำให้กระดาษติดได้
- ตรวจสอบให้แน่ใจว่ากระดาษอยู่ในแนวตรงและอยู่ในตำแหน่งที่ถูกต้องในช่องป้อนเอกสารด้วยมือ มิฉะนั้นการป้อนกระดาษอาจผิดพลาด ส่งผลให้เอกสารที่พิมพ์ออกมาเอียงหรือกระดาษติด

5. ส่งงานพิมพ์ของคุณไปยังเครื่องพิมพ์



เปลี่ยนการตั้งค่าการพิมพ์ในหน้าจอการพิมพ์ก่อนจะส่งงานพิมพ์จากเครื่องคอมพิวเตอร์ของคุณ

6. หลังจากหน้าที่พิมพ์แล้วออกมาจากด้านหลังของเครื่องพิมพ์ ใส่กระดาษแผ่นต่อไปลงในช่องป้อนเอกสารด้วยมือ ทำซ้ำสำหรับแต่ละหน้าที่ต้องการพิมพ์
7. ปิดฝาครอบด้านหลัง (ถาดรองรับเอกสารออกแบบหงายหน้า) จนกระทั่งล็อกเข้าที่ในตำแหน่งปิด



ข้อมูลที่เกี่ยวข้อง

- ใส่กระดาษและพิมพ์จากช่องป้อนเอกสารด้วยมือ

นำเข้าและพิมพ์ของจดหมายในช่องป้อนเอกสารด้วยมือ

รุ่นที่เกี่ยวข้อง: DCP-L3510CDW/DCP-L3551CDW/MFC-L3710CW/MFC-L3735CDN/MFC-L3745CDW/MFC-L3750CDW

เมื่อคุณบรรจุกระดาษที่มีขนาดแตกต่างกันลงในถาด ในขณะที่เดียวกันคุณต้องเปลี่ยนการตั้งค่าขนาดกระดาษในเครื่องหรือคอมพิวเตอร์ของคุณ

1. เปิดฝาครอบด้านหลังของเครื่อง (ถาดรองรับเอกสารออกแบบหงายหน้า)

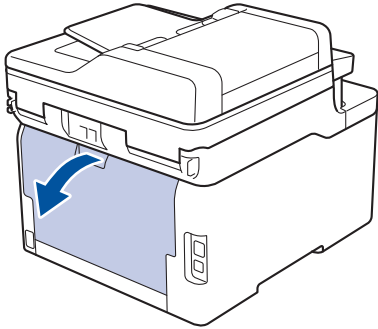

เครื่องพิมพ์จะเปิดใช้งานโหมดป้อนกระดาษอัตโนมัติเมื่อคุณวางกระดาษลงในช่องป้อนเอกสารด้วยมือ

2. ดึงคันโยก สีเทา ทั้งสองลง ซึ่งอันหนึ่งอยู่ด้านซ้ายและอีกอันหนึ่งอยู่ด้านขวา ดังที่แสดงในภาพประกอบ

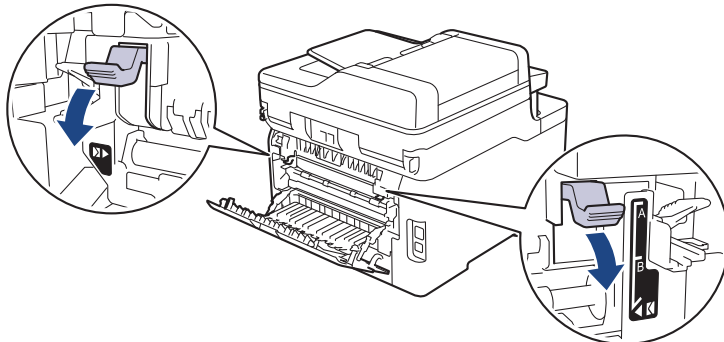

3. เปิดฝาช่องป้อนเอกสารด้วยมือด้านหน้าของเครื่องพิมพ์

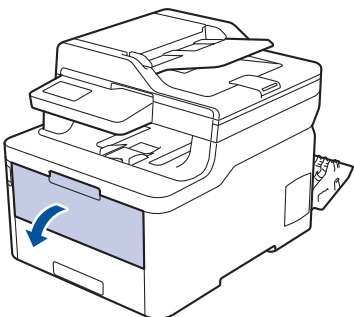

4. ใช้มือทั้งสองข้างเพื่อเลื่อนแคร่ปรับกระดาษของช่องป้อนเอกสารด้วยมือให้พอดีความกว้างของกระดาษที่คุณใช้

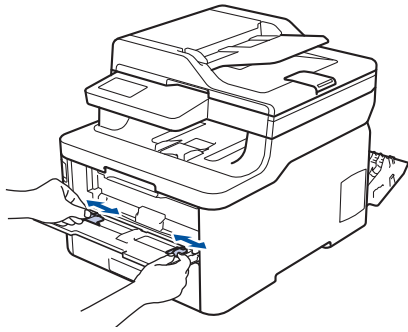

5. ใช้มือทั้งสองใส่ซองจดหมายหนึ่งซองลงในถาดป้อนกระดาษเอนกประสงค์จนกว่าขอบหน้าจะแตะลูกยางป้อนกระดาษ เมื่อคุณรู้สึกว่าเครื่องดึงกระดาษเข้าไป ให้ปล่อยมือ

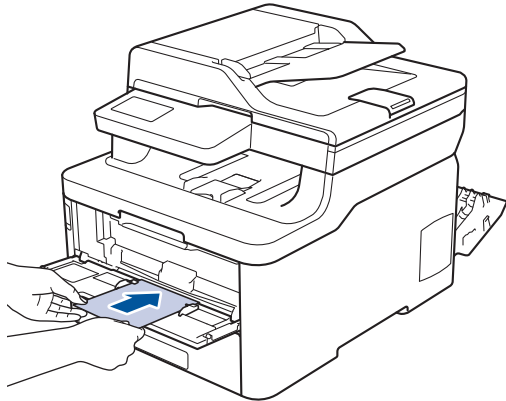

- ใส่กระดาษลงในช่องป้อนเอกสารด้วยมือ ให้ด้านที่ต้องการพิมพ์หงายขึ้น
- ให้ดึงซองจดหมายออกมาให้สุดเมื่อคุณใส่ซองจดหมายใหม่ลงในช่องป้อนเอกสารด้วยมือ
- ไม่ควรใส่ซองจดหมายเกินหนึ่งแผ่นลงในถาดป้อนกระดาษเอนกประสงค์ในคราวเดียว เพราะจะทำให้กระดาษติดได้
- ตรวจสอบให้แน่ใจว่าซองจดหมายอยู่ในแนวตรงและอยู่ในตำแหน่งที่ถูกต้องในถาดป้อนกระดาษเอนกประสงค์ มิฉะนั้นการป้อนซองจดหมายอาจผิดพลาด ส่งผลให้เอกสารที่พิมพ์ออกมาเอียงหรือกระดาษติด

6. ส่งข้อมูลการพิมพ์ไปยังเครื่องพิมพ์



เปลี่ยนการกำหนดลักษณะการพิมพ์ในกล่องสนทนากการพิมพ์ก่อนส่งงานพิมพ์จากคอมพิวเตอร์ของคุณ

การตั้งค่า	ตัวเลือกสำหรับซองจดหมาย
ขนาดกระดาษ	Com-10 DL C5 Monarch
ชนิดกระดาษ	ซองจดหมาย ซองชนิดหนา ซองชนิดบาง

7. หลังจากซองจดหมายที่พิมพ์ออกมาจากเครื่องแล้ว ให้ใส่ซองจดหมายซองถัดไป ทำซ้ำสำหรับซองจดหมายแต่ละซองที่ต้องการพิมพ์
8. เมื่อการพิมพ์เสร็จสิ้นแล้ว ให้คืนตำแหน่งคั่นโยกสีเทาทั้งสองคันที่คุณปรับตำแหน่งในขั้นตอนก่อนหน้านี้ให้กลับสู่ตำแหน่งเดิม
9. ปิดฝาครอบด้านหลัง (ถาดรองรับเอกสารออกแบบหงายหน้า) จนกระทั่งล็อกเข้าที่ในตำแหน่งปิด



ข้อมูลที่เกี่ยวข้อง

- ใส่กระดาษและพิมพ์จากช่องป้อนเอกสารด้วยมือ

การตั้งค่ากระดาษ

- เปลี่ยนขนาดกระดาษและชนิดกระดาษ
- เลือกกระดาษที่จะใช้สำหรับการพิมพ์
- เปลี่ยนการตั้งค่าการตรวจสอบกระดาษ

เปลี่ยนขนาดกระดาษและชนิดกระดาษ

เมื่อคุณเปลี่ยนแปลงขนาดกระดาษและชนิดกระดาษที่ใส่ในถาด คุณจำเป็นต้องเปลี่ยนแปลงการตั้งค่าขนาดกระดาษและชนิดกระดาษบนหน้าจอแสดงผลแบบ LCD ด้วย



>> DCP-L3510CDW/DCP-L3551CDW

>> MFC-L3710CW/MFC-L3735CDN/MFC-L3745CDW/MFC-L3750CDW/MFC-L3770CDW

DCP-L3510CDW/DCP-L3551CDW

1. กด **Menu (เมนู)**
2. กด ▲ หรือ ▼ เพื่อแสดงตัวเลือก [General Setup (การตั้งค่าทั่วไป)] จากนั้นกด **OK (ตกลง)**
3. กด ▲ หรือ ▼ เพื่อแสดงตัวเลือก [Tray Setting (การตั้งค่าถาด)] จากนั้นกด **OK (ตกลง)**
4. กด ▲ หรือ ▼ เพื่อแสดงตัวเลือก [Paper Type (ชนิดกระดาษ)] จากนั้นกด **OK (ตกลง)**
5. กด ▲ หรือ ▼ เพื่อแสดงตัวเลือก [Thin Paper (กระดาษบาง)], [Plain Paper (กระดาษธรรมดา)], [Thick Paper (กระดาษหนา)] หรือ [Recycled Paper (กระดาษรีไซเคิล)] จากนั้นกด **OK (ตกลง)**
6. กด ▲ หรือ ▼ เพื่อแสดงตัวเลือก [Paper Size (ขนาดกระดาษ)] จากนั้นกด **OK (ตกลง)**
7. กด ▲ หรือ ▼ เพื่อแสดงตัวเลือก [A4], [Letter], [Legal], [Executive], [A5], [A5 (Long Edge) (A5 (ขอบด้านยาว))], [A6], [Mexico Legal], [India Legal] หรือ [Folio] จากนั้นกด **OK (ตกลง)**
8. กด **Stop/Exit (หยุด/ออก)**

MFC-L3710CW/MFC-L3735CDN/MFC-L3745CDW/MFC-L3750CDW/ MFC-L3770CDW

1. กด  [Settings (การตั้งค่า)] > [All Settings (การตั้งค่าทั้งหมด)] > [General Setup (การตั้งค่าทั่วไป)] > [Tray Setting (การตั้งค่าถาด)] > [Paper Type (ชนิดกระดาษ)]
2. กดตัวเลือกที่คุณต้องการ
3. ลากนิ้วขึ้นหรือลง หรือกด ▲ หรือ ▼ เพื่อแสดงตัวเลือกชนิดกระดาษ และจากนั้นกดตัวเลือกที่คุณต้องการ
4. กด 
5. กด [Paper Size (ขนาดกระดาษ)]
6. กดตัวเลือกที่คุณต้องการ
7. ลากนิ้วขึ้นหรือลง หรือกด ▲ หรือ ▼ เพื่อแสดงตัวเลือกขนาดกระดาษ และจากนั้นกดตัวเลือกที่คุณต้องการ
8. กด 

✓ ข้อมูลที่เกี่ยวข้อง

- การตั้งค่ากระดาษ



เลือกกระดาษที่จะใช้สำหรับการพิมพ์

รุ่นที่เกี่ยวข้อง: MFC-L3770CDW

เปลี่ยนกระดาษเริ่มต้นที่เครื่องจะใช้สำหรับการทำสำเนา รับโทรสาร และพิมพ์งานจากเครื่องคอมพิวเตอร์ของคุณ



เครื่องรุ่น DCP ไม่รองรับคุณสมบัติแฟกซ์

1. กด  [Settings (การตั้งค่า)] > [All Settings (การตั้งค่าทั้งหมด)] > [General Setup (การตั้งค่าทั่วไป)] > [Tray Setting (การตั้งค่าถาด)]
2. ลากนิ้วขึ้นหรือลง หรือกด ▲ หรือ ▼ เพื่อแสดงตัวเลือก [Tray Use: Copy (ถาดที่ใช้: สำเนา)], [Tray Use: Fax (ถาดที่ใช้: โทรสาร)] หรือ [Tray Use: Print (ถาดที่ใช้: พิมพ์)] และจากนั้นกดตัวเลือกที่คุณต้องการ
3. ลากนิ้วขึ้นหรือลง หรือกด ▲ หรือ ▼ เพื่อแสดงตัวเลือกที่คุณต้องการ และจากนั้นกดที่ตัวเลือกนั้น ตัวอย่างเช่น เมื่อคุณเลือกตัวเลือก [MP>T1] เครื่องจะดึงกระดาษจากถาดอเนกประสงค์จนหมด จากนั้นจึงดึงกระดาษจากถาดที่ 1
4. กด 



- เมื่อคุณทำสำเนาโดยใช้ ADF (ถาดป้อนเอกสารอัตโนมัติ) และกำหนดค่าความสำคัญกับถาดหลายถาด เครื่องจะค้นหาถาดที่มีกระดาษที่เหมาะสมที่สุด และดึงกระดาษจากถาดนั้น
- เมื่อคุณทำสำเนาโดยใช้กระจกสแกนเนอร์ เอกสารของคุณจะถูกคัดลอกจากถาดที่มีความสำคัญสูงกว่า แม้ว่าจะมีกระดาษที่เหมาะสมกว่าในถาดอื่นก็ตาม
- (รุ่น MFC) ใช้กระดาษขนาดต่อไปนี้สำหรับการพิมพ์โทรสาร: Letter, A4, Legal, Folio, Mexico Legal หรือ India Legal เมื่อไม่มีกระดาษขนาดที่เหมาะสมในถาดใดๆ เครื่องจะจัดเก็บโทรสารที่ได้รับ และ [Size Mismatch (ขนาดไม่ตรงกัน)] จะปรากฏบนจอสัมผัส
- (รุ่น MFC) ถ้ากระดาษในถาดหมด และแฟกซ์ที่ได้รับอยู่ในหน่วยความจำของเครื่อง [No Paper (ไม่มีกระดาษ)] จะปรากฏบนจอสัมผัส ใส่กระดาษในถาดที่ว่าง



ข้อมูลที่เกี่ยวข้อง

- การตั้งค่ากระดาษ

เปลี่ยนการตั้งค่าการตรวจสอบกระดาษ

เมื่อคุณเปิดการตั้งค่าการตรวจสอบขนาดของเครื่อง เครื่องจะแสดงข้อความเมื่อคุณนำถาดใส่กระดาษออกหรือใส่กระดาษโดยใช้ถาดตอเนกประสงค์ และสอบถามว่าคุณเปลี่ยนขนาดและชนิดกระดาษหรือไม่

การตั้งค่าเริ่มต้นคือ เปิด



>> DCP-L3510CDW/DCP-L3551CDW

>> MFC-L3710CW/MFC-L3735CDN/MFC-L3745CDW/MFC-L3750CDW/MFC-L3770CDW

DCP-L3510CDW/DCP-L3551CDW

1. กด **Menu (เมนู)**
2. กด ▲ หรือ ▼ เพื่อแสดงตัวเลือก [General Setup (การตั้งค่าทั่วไป)] จากนั้นกด **OK (ตกลง)**
3. กด ▲ หรือ ▼ เพื่อแสดงตัวเลือก [Tray Setting (การตั้งค่าถาด)] จากนั้นกด **OK (ตกลง)**
4. กด ▲ หรือ ▼ เพื่อแสดงตัวเลือก [Check Size (ตรวจสอบขนาด)] จากนั้นกด **OK (ตกลง)**
5. กด ▲ หรือ ▼ เพื่อเลือกตัวเลือก [On (เปิด)] หรือ [Off (ปิด)] จากนั้นกด **OK (ตกลง)**
6. กด **Stop/Exit (หยุด/ออก)**

MFC-L3710CW/MFC-L3735CDN/MFC-L3745CDW/MFC-L3750CDW/ MFC-L3770CDW

1. กด  [Settings (การตั้งค่า)] > [All Settings (การตั้งค่าทั้งหมด)] > [General Setup (การตั้งค่าทั่วไป)] > [Tray Setting (การตั้งค่าถาด)] > [Check Size (ตรวจสอบขนาด)]
2. กด [On (เปิด)] หรือ [Off (ปิด)]
3. กด 

✓ ข้อมูลที่เกี่ยวข้อง

- การตั้งค่ากระดาษ

การวางเอกสาร

คุณสามารถส่งแฟกซ์ ทำสำเนา และสแกนจาก ADF (ถาดป้อนเอกสารอัตโนมัติ) และจากกระจกสแกนเนอร์

- [ใส่เอกสารใน ADF \(ถาดป้อนเอกสารอัตโนมัติ\)](#)
- [การวางเอกสารบนแผ่นกระจกสแกนเนอร์](#)

ใส่เอกสารใน ADF (ถาดป้อนเอกสารอัตโนมัติ)

รุ่นที่เกี่ยวข้อง: DCP-L3551CDW/MFC-L3710CW/MFC-L3735CDN/MFC-L3745CDW/MFC-L3750CDW/MFC-L3770CDW

ใช้งาน ADF (ถาดป้อนเอกสารอัตโนมัติ) เมื่อทำสำเนาหรือสแกนเอกสารขนาดมาตรฐานหลายหน้า

- ADF (ถาดป้อนเอกสารอัตโนมัติ) สามารถใส่เอกสารได้ 50 หน้า และป้อนเอกสารทีละหน้า
- ใช้กระดาษมาตรฐาน 80 แกรม
- ตรวจสอบให้แน่ใจว่าเอกสารที่มีน้ำยาลบคำผิดหรือการเขียนด้วยหมึกแห้งสนิท

ข้อควรจำ

- ห้ามวางเอกสารที่มีความหนาทั้งไว้บนกระจกสแกนเนอร์ มิฉะนั้น ADF (ถาดป้อนเอกสารอัตโนมัติ) อาจติดขัดได้
- ห้ามใช้กระดาษที่มีวงงอ ยับ มีรอยพับ ขาด มีลวดเย็บกระดาษ มีการตัดปะ หรือติดเทปกาว
- ห้ามใช้กระดาษลูกฟูก หนังสือพิมพ์ หรือผ้า
- เพื่อหลีกเลี่ยงการทำความเสียหายแก่เครื่องขณะที่ใช้ ADF (ถาดป้อนเอกสารอัตโนมัติ) ห้ามดึงเอกสารขณะที่เครื่องกำลังป้อนเอกสาร

ขนาดเอกสารที่รองรับ

ความยาว:	147.3 มม. ถึง 355.6 มม.
ความกว้าง:	105 มม. ถึง 215.9 มม.
น้ำหนัก:	60 ถึง 105 แกรม

1. กางถาดรองเอกสารออกของ ADF (ถาดป้อนเอกสารอัตโนมัติ)

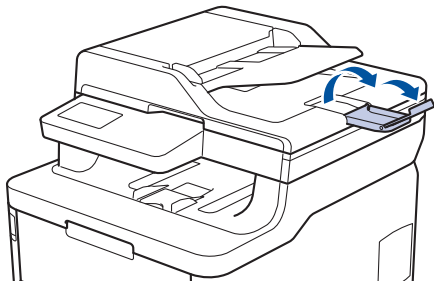

2. คลี่กระดาษให้เรียบร้อย

3. จัดเรียงหน้าเอกสารของคุณและใส่เอกสารแบบหงายหน้า และ ใส่ขอบด้านบนก่อน ในการใส่เอกสารใน ADF (ถาดป้อนเอกสารอัตโนมัติ) ดังที่แสดงในภาพประกอบ

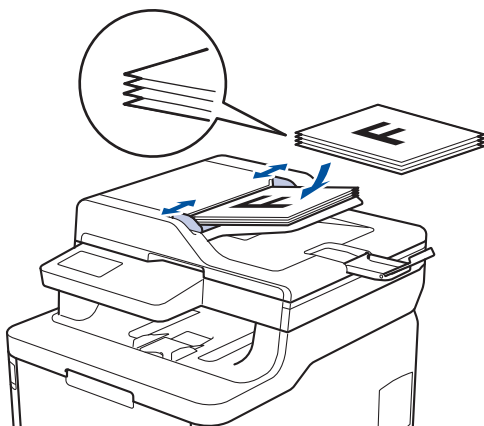

4. ปรับแก้ปรับกระดาษให้พอดีกับความกว้างของเอกสารของคุณ

 **ข้อมูลที่เกี่ยวข้อง**

- การวางเอกสาร
-

การวางเอกสารบนแผ่นกระจกสแกนเนอร์

ใช้แผ่นกระจกสแกนเนอร์เพื่อส่งแฟกซ์ ทำสำเนา หรือสแกนครึ่งละหน้า

ขนาดเอกสารที่รองรับ

ความยาว:	สูงสุด 300 มม.
ความกว้าง:	สูงสุด 215.9 มม.
น้ำหนัก:	2 กก.

 เพื่อใช้งานกระจกสแกนเนอร์ ADF (ถาดป้อนเอกสารอัตโนมัติ) จะต้องวาง

1. ยกฝาครอบเอกสาร
2. วางเอกสารบนกระจกสแกนเนอร์โดยคว่ำหน้าลง

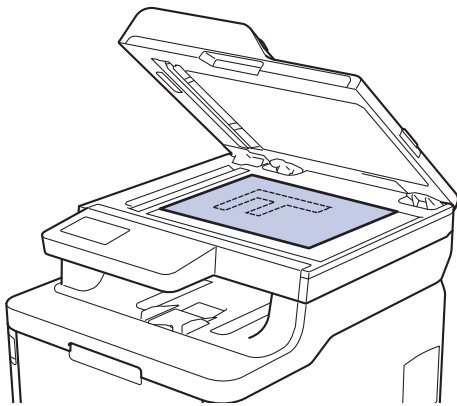

3. จัดวางมุมของหน้าไว้ที่มุมบนซ้ายของกระจกสแกนเนอร์

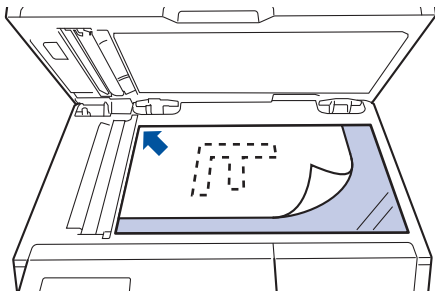

4. ปิดฝาครอบเอกสาร
ถ้าเอกสารหรือหนังสือมีความหนา ให้ค่อยๆกดลงที่ฝาครอบเอกสาร

ข้อมูลที่เกี่ยวข้อง

- การวางเอกสาร

บริเวณที่ไม่สามารถสแกนได้และบริเวณที่ไม่สามารถพิมพ์ได้

ค่าในตารางแสดงให้เห็นบริเวณที่ไม่สามารถสแกนและไม่สามารถพิมพ์ได้สูงสุด จากขอบของขนาดกระดาษที่ใช้ทั่วไป การวัดค่าเหล่านี้อาจแตกต่างกันขึ้นอยู่กับขนาดกระดาษหรือการตั้งค่าในแอปพลิเคชันที่คุณใช้

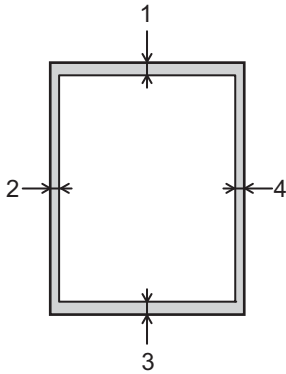

 ห้ามพยายามสแกน ทำสำเนา หรือพิมพ์ไปยังบริเวณเหล่านี้ เอกสารที่พิมพ์ออกมาจะไม่แสดงสิ่งใดๆ ในบริเวณเหล่านี้

การใช้งาน	ขนาดเอกสาร	ด้านบน (1) ด้านล่าง (3)	ด้านซ้าย (2) ด้านขวา (4)
แฟกซ์ (การส่ง)	Letter, Legal	3 มม.	4 มม.
	A4	3 มม.	(ADF (ถาดป้อนเอกสารอัตโนมัติ)) 1 มม. (กระจกสแกนเนอร์) 3 มม.
ทำสำเนา ¹	Letter, Legal	4 มม.	4 มม.
	A4	4 มม.	3 มม.
สแกน	Letter	3 มม.	3 มม.
	A4	3 มม.	3 มม.
	Legal	3 มม.	3 มม.
พิมพ์	Letter, Legal	4.2 มม.	4.2 มม.
	A4	4.2 มม.	4.2 มม.

¹ การทำสำเนา 1 ใน 1 และการทำสำเนาขนาด 100% ของเอกสาร

ข้อมูลที่เกี่ยวข้อง

- การจัดการกระดาษ

การใช้งานกระดาษแบบพิเศษ

ทดสอบตัวอย่างกระดาษก่อนซื้อกระดาษทุกครั้งเพื่อให้มั่นใจในคุณภาพการพิมพ์ที่ต้องการ

- ห้ามใช้กระดาษอิงค์เจ็ทเนื่องจากอาจทำให้กระดาษติดหรือทำให้เครื่องพิมพ์เกิดความเสียหาย
 - หากคุณใช้กระดาษปอนด์ กระดาษผิวหยาบ หรือกระดาษที่มีรอยย่นหรือรอยยับ คุณภาพของกระดาษในการพิมพ์อาจลดลง
- จัดเก็บกระดาษในกล่องบรรจุกระดาษและปิดกล่องให้สนิท จัดเก็บกระดาษบนพื้นราบเรียบและห่างจากความร้อน แสงแดดส่องตรงและความชื้น

ข้อควรจำ

กระดาษบางชนิดอาจมีคุณภาพต่ำหรืออาจทำให้เครื่องพิมพ์เกิดความเสียหาย

ห้ามใช้กระดาษต่อไปนี้:

- กระดาษที่มีลวดลายมาก
- กระดาษที่เรียบสิ้นหรือมันเงาเกินไป
- กระดาษที่ม้วนหรือมีรอยพับ
- กระดาษที่มีการเคลือบผิวหรือกระดาษที่มีการตกแต่งทางเคมี
- กระดาษที่ขาด มีรอยยับหรือรอยพับ
- กระดาษที่มีน้ำหนักเกินกว่าข้อกำหนดในคู่มือนี้
- กระดาษที่เย็บด้วยลวดเย็บกระดาษ
- กระดาษที่มีหัวจดหมายที่ใช้สีย้อมฉลุหมึกดำหรือมีการถ่ายภาพด้วยความร้อน
- กระดาษต่อเนื่องหรือไม่มีคาร์บอน
- กระดาษที่ออกแบบสำหรับการพิมพ์อิงค์เจ็ท

หากคุณใช้ชนิดของกระดาษตามรายการข้างต้น อาจส่งผลให้เครื่องพิมพ์เกิดความเสียหาย ความเสียหายนี้ไม่อยู่ภายใต้การรับประกันหรือข้อตกลงเกี่ยวกับการให้บริการของ Brother

✓ ข้อมูลที่เกี่ยวข้อง

- การจัดการกระดาษ

การแก้ไขปัญหา

ใช้ส่วนนี้เพื่อแก้ไขปัญหาทั่วไปที่คุณอาจประสบเมื่อใช้งานเครื่องพิมพ์บราเดอร์ คุณสามารถแก้ไขปัญหาส่วนใหญ่ได้ด้วยตนเอง

ข้อควรจำ

เพื่อรับความช่วยเหลือทางเทคนิค คุณต้องโทรติดต่อบริการลูกค้าสัมพันธ์ของบราเดอร์หรือตัวแทนจำหน่ายผลิตภัณฑ์บราเดอร์ในท้องถิ่นของคุณ

การใช้งานวัสดุการพิมพ์ที่ไม่ใช่ของ Brother อาจส่งผลกระทบต่อคุณภาพการพิมพ์ ประสิทธิภาพของฮาร์ดแวร์ หรือความเชื่อถือได้ในการทำงานของเครื่อง



หากคุณต้องการความช่วยเหลือเพิ่มเติม ไปที่ Brother Solutions Center ที่ support.brother.com

ขั้นตอนแรก ให้ตรวจสอบดังนี้

- สายไฟของเครื่องเชื่อมต่ออย่างถูกต้อง และเปิดเครื่องอยู่ >> [คู่มือการติดตั้งเครื่องอย่างง่าย](#)
- วัสดุป้องกันทั้งหมดถูกถอดออกแล้ว >> [คู่มือการติดตั้งเครื่องอย่างง่าย](#)
- กระดาษถูกใส่เข้าไปในถาดใส่กระดาษอย่างถูกต้อง
- สายอินเตอร์เฟซถูกเชื่อมต่อเข้ากับเครื่องและคอมพิวเตอร์อย่างแน่นสนิทหรือการเชื่อมต่อเครือข่ายแบบไร้สายถูกติดตั้งกับทั้ง เครื่องพิมพ์และคอมพิวเตอร์ของคุณ
- ข้อความแสดงความผิดพลาดและการบำรุงรักษา

หากคุณไม่สามารถแก้ไขปัญหาได้จากรายการตรวจสอบ ให้ระบุปัญหา และจากนั้น >> [ข้อมูลที่เกี่ยวข้อง](#)



ข้อมูลที่เกี่ยวข้อง

- ข้อความแสดงความผิดพลาดและข้อความแจ้งการบำรุงรักษา
- ข้อความแสดงความผิดพลาดเมื่อใช้งานคุณลักษณะ Brother Web Connect
- เอกสารติดตั้ง
- กระดาษติดตั้ง
- ปัญหาการพิมพ์
- ปรับปรุงคุณภาพการพิมพ์
- ปัญหาเกี่ยวกับโทรศัพท์และแฟกซ์
- ปัญหาเครือข่าย
- ปัญหาเกี่ยวกับ Google Cloud Print
- ปัญหาเกี่ยวกับ AirPrint
- ปัญหาอื่นๆ
- ตรวจสอบข้อมูลเครื่อง
- ตั้งค่าเครื่องบราเดอร์ของคุณใหม่

ข้อความแสดงความผิดพลาดและข้อความแจ้งการบำรุงรักษา



MFC-L3770CDW

ถ้าหน้าจอแสดงผลแบบ LCD แสดงข้อผิดพลาดและอุปกรณ์ Android™ ของคุณรองรับคุณลักษณะ NFC ให้แตะเครื่องของคุณเข้ากับสัญลักษณ์ NFC บนเครื่องพิมพ์ของบราเดอร์ของคุณเพื่อเข้าสู่ Brother Solutions Center และเรียกดูคำถามที่พบบ่อยล่าสุดจากอุปกรณ์ของคุณ (อาจมีการเรียกเก็บค่าบริการข้อความและข้อมูลของผู้ให้บริการโทรศัพท์มือถือของคุณ)

ตรวจสอบให้แน่ใจว่าตั้งค่า NFC ของเครื่อง Brother และอุปกรณ์ Android™ ของคุณตั้งค่าเปิดอยู่

เช่นเดียวกับอุปกรณ์สำนักงานที่ทันสมัยอื่นๆ ข้อผิดพลาดอาจเกิดขึ้นและอาจต้องเปลี่ยนวัสดุการพิมพ์ หากเกิดข้อผิดพลาดเครื่องจะระบุข้อผิดพลาดหรือการบำรุงรักษาตามระยะเวลาที่กำหนด และแสดงข้อความที่เหมาะสม ข้อผิดพลาดที่พบบ่อยและข้อความแจ้งการบำรุงรักษามีดังที่แสดงในตารางนี้

ทำตามคำแนะนำในคอลัมน์ การดำเนินการ เพื่อแก้ไขข้อผิดพลาดและทำให้ข้อความหายไป

คุณสามารถแก้ไขข้อผิดพลาดส่วนใหญ่และทำการบำรุงรักษาตามระยะเวลาได้ด้วยตัวคุณเอง ถ้าคุณต้องการคำแนะนำเพิ่มเติมให้เยี่ยมชม support.brother.com และคลิกที่หน้า คำถามที่พบบ่อยและการแก้ปัญหา

DCP-L3510CDW/DCP-L3551CDW

ข้อความแสดงความผิดพลาด	สาเหตุ	การดำเนินการ
2-sided Disabled (ไม่สามารถพิมพ์ 2 ด้าน)	ฝาครอบด้านหลังของเครื่องปิดไม่สนิท	ปิดฝาครอบด้านหลังของเครื่องลงจนกระทั่งล็อกเข้าที่ในตำแหน่งปิด
Access Denied (การเข้าถึงถูกปฏิเสธ)	ฟังก์ชันที่คุณต้องการใช้ถูกจำกัดโดย Secure Function Lock 3.0	สอบถามผู้ดูแลระบบของคุณเพื่อตรวจสอบการตั้งค่าการล็อกฟังก์ชันที่ปลอดภัย
Belt End Soon (สายพานใกล้หมดอายุ)	ชุดสายพานล่าเสียดสายพานใกล้หมดอายุการใช้งาน	สั่งซื้อชุดสายพานล่าเสียดสายพาน ชุดใหม่ก่อนที่หน้าจอแสดงผลแบบ LCD จะแสดง Replace Belt (เปลี่ยนสายพาน)
Calibrate (ปรับเทียบ)	การปรับเทียบล้มเหลว	<ul style="list-style-type: none"> กดค้างไว้ที่  เพื่อปิดเครื่องรอสองสามวินาที จากนั้นเปิดเครื่องพิมพ์อีกครั้ง ทำการปรับตั้งค่าของลิ้งค์ครั้งโดยใช้หน้าจอแสดงผลแบบ LCD ติดตั้งชุดสายพานล่าเสียดสายพานใหม่ ถ้าหากยังคงมีปัญหา ให้ติดต่อ บริการลูกค้าสัมพันธ์ของบราเดอร์หรือตัวแทนจำหน่ายผลิตภัณฑ์บราเดอร์ในท้องที่ของคุณ
Cartridge Error (ตลับหมึกผิดพลาด)	ตลับหมึก (โทนเนอร์) ติดตั้งไม่ถูกต้อง	ถอดตลับหมึก (โทนเนอร์) และชุดแม่แบบสร้างภาพ (ดรัม) สำหรับสีที่ระบุบนหน้าจอแสดงผลแบบ LCD ออก นำตลับหมึก (โทนเนอร์) ออก จากนั้นใส่ตลับหมึก (โทนเนอร์) กลับเข้าสู่ชุดแม่แบบสร้างภาพ (ดรัม) อีกครั้ง ติดตั้งชุดประกอบตลับหมึก (โทนเนอร์) และชุดแม่แบบสร้างภาพ (ดรัม) กลับเข้าไปในเครื่อง ถ้าหากยังคงมีปัญหา ให้ติดต่อ บริการลูกค้าสัมพันธ์ของบราเดอร์หรือตัวแทนจำหน่ายผลิตภัณฑ์บราเดอร์ในท้องที่ของคุณ
Condensation (การควบแน่น)	อาจเกิดการควบแน่นภายในเครื่องหลังจากมีการเปลี่ยนแปลงอุณหภูมิของห้อง	เปิดเครื่องทิ้งไว้ รอ 30 นาทีโดยที่ฝาครอบด้านบนอยู่ในตำแหน่งเปิด จากนั้นปิดเครื่องและปิดฝาเครื่อง เปิดเครื่องอีกครั้ง
Cooling Down (การระบายความร้อน)	อุณหภูมิภายในเครื่องร้อนเกินไป เครื่องจะหยุดพิมพ์งานปัจจุบันชั่วคราวและเข้าสู่โหมดการระบายความร้อน	รอจนกระทั่งเครื่องระบายความร้อนเสร็จสิ้น ดูให้แน่ใจว่าช่องระบายอากาศทั้งหมดของเครื่องปลอดสิ่งกีดขวาง

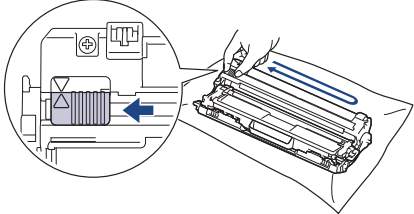
ข้อความแสดงผิดพลาด	สาเหตุ	การดำเนินการ
		เมื่อเครื่องเย็นลงแล้ว เครื่องจะดำเนินการพิมพ์ต่อ
Cover is Open. (ฝาเปิดอยู่)	ฝาครอบด้านบนปิดไม่สนิท	เปิดและปิดฝาครอบด้านบนของเครื่องให้สนิท
	ฝาครอบตัวทำความร้อนปิดไม่สนิทหรือกระดาษติดที่ด้านหลังของเครื่องเมื่อคุณเปิดสวิตช์ไฟ	ปิดฝาครอบตัวทำความร้อนที่อยู่ด้านในฝาครอบด้านหลังของเครื่องพิมพ์ ตรวจสอบว่าไม่มีกระดาษติดอยู่ภายในด้านหลังเครื่อง แล้วปิดฝาครอบตัวทำความร้อน
	ฝาครอบ ADF (ถาดป้อนเอกสารอัตโนมัติ) ปิดไม่สนิท	ปิดฝาครอบของ ADF (ถาดป้อนเอกสารอัตโนมัติ) ถ้ายังคงมีข้อความแสดงข้อผิดพลาด กด Stop/Exit (หยุด/ออก)
Document Jam (เอกสารติด)	เอกสารไม่ได้รับการใส่หรือป้อนอย่างถูกต้อง หรือเอกสารที่สแกนจาก ADF (ถาดป้อนเอกสารอัตโนมัติ) ยาวเกินไป	นำกระดาษที่ติดออกจาก ADF (ถาดป้อนเอกสารอัตโนมัติ) กำจัดเศษวัสดุหรือเศษกระดาษออกจากเส้นทางป้อนกระดาษของ ADF (ถาดป้อนเอกสารอัตโนมัติ) กด Stop/Exit (หยุด/ออก)
Drum ! (แม่แบบสร้างภาพ (ดรัม) !)	ต้องทำความสะอาดสายโคโรนาในชุดแม่แบบสร้างภาพ (ดรัม)	ทำความสะอาดสายโคโรนาที่ชุดแม่แบบสร้างภาพ (ดรัม)  ➤➤ ข้อมูลที่เกี่ยวข้อง: ทำความสะอาดสายโคโรนา ถ้าหากยังคงมีปัญหา ให้เปลี่ยนชุดแม่แบบสร้างภาพ (ดรัม) เป็นชุดใหม่
Drum End Soon (แม่แบบสร้างภาพ (ดรัม) ใกล้หมดอายุการใช้งาน)	ชุดแม่แบบสร้างภาพ (ดรัม) ใกล้หมดอายุการใช้งาน	ให้ซื้อชุดแม่แบบสร้างภาพ (ดรัม) ชุดใหม่เตรียมสำรองไว้ก่อนที่คุณจะได้รับข้อความ Replace Drum (เปลี่ยนแม่แบบสร้างภาพ (ดรัม))
Drum Stop (แม่แบบสร้างภาพ (ดรัม) หยุดทำงาน)	ถึงเวลาเปลี่ยนชุดแม่แบบสร้างภาพ (ดรัม)	เปลี่ยนชุดแม่แบบสร้างภาพ (ดรัม) ➤➤ ข้อมูลที่เกี่ยวข้อง: เปลี่ยนชุดแม่แบบสร้างภาพ (ดรัม)
Jam 2-sided (กระดาษติด 2 ด้าน)	กระดาษติดอยู่ที่ถาดใส่กระดาษหรือชุดทำความร้อน	ถอดถาดใส่กระดาษออกหรือเปิดฝาด้านหลังเพื่อค่อยๆ นำกระดาษที่ติดออกมา
Jam Inside (กระดาษติดด้านใน)	กระดาษติดด้านในเครื่องพิมพ์	เปิดฝาครอบด้านบน ถอดชุดประกอบดรัมผงหมึก (โทเนอร์) และชุดแม่แบบสร้างภาพ (ดรัม) และค่อยๆ นำกระดาษที่ติดออกมา ติดตั้งชุดประกอบดรัมผงหมึก (โทเนอร์) และชุดแม่แบบสร้างภาพ (ดรัม) กลับเข้าไปในเครื่อง ปิดฝาครอบด้านบน
Jam Manual Feed (กระดาษติดช่องป้อนเอกสารด้วยมือ)	กระดาษติดอยู่ในช่องป้อนเอกสารด้วยมือของเครื่อง	ค่อยๆ นำกระดาษที่ติดออกจากด้านในของช่องป้อนเอกสารด้วยมือและบริเวณโดยรอบ บรรจุกระดาษเข้าไปในช่องป้อนเอกสารด้วยมืออีกครั้ง จากนั้นกด Mono Start (เริ่มต้นขาวดำ) หรือ Colour Start (เริ่มต้นสี)



ข้อความแสดงผิดพลาด	สาเหตุ	การดำเนินการ
Jam Rear (กระดาษติดด้านหลัง)	กระดาษติดที่ด้านหลังของเครื่องพิมพ์	เปิดฝาดรอปตัวทำความสะอาดและค่อยๆ นำกระดาษที่ติดออก ปิดฝาดรอปตัวทำความสะอาด หากยังคงมีข้อความแสดงข้อผิดพลาด กด Mono Start (เริ่มต้นขาวดำ) หรือ Colour Start (เริ่มต้นสี)
Jam Tray1 (กระดาษติดถาดที่1)	กระดาษติดในถาดใส่กระดาษที่ระบุไว้	ดึงถาดใส่กระดาษออกมาจนสุดและค่อยๆ นำกระดาษที่ติดออกทั้งหมด เสียบถาดใส่กระดาษกลับเข้าไปในเครื่องให้แน่น
Limit Exceeded (เกินขีดจำกัด)	ถึงขีดจำกัดของการพิมพ์ที่กำหนดจากคุณลักษณะ Secure Function Lock 3.0	สอบถามผู้ดูแลระบบของคุณเพื่อตรวจสอบการตั้งค่าการลีดฟังก์ชันที่ปลอดภัย
Manual Feed (ป้อนเอกสารด้วยมือ)	กำหนดเอง ถูกเลือกในไดรเวอร์ให้เป็นแหล่งป้อนกระดาษ แต่ไม่มีกระดาษในช่องป้อนเอกสารด้วยมือ	ใส่กระดาษในช่องป้อนเอกสารด้วยมือ
Media Mismatch (สื่อการพิมพ์ไม่ตรงกัน)	ชนิดของสื่อที่ระบุในไดรเวอร์เครื่องพิมพ์ แตกต่างจากชนิดของกระดาษที่ระบุในเมนูของเครื่อง	ใส่กระดาษชนิดที่ถูกต้องในถาด จากนั้นเลือกชนิดสื่อที่ถูกต้องในการตั้งค่าชนิดกระดาษของเครื่อง
No Belt Unit (ไม่มีชุดสายพานลำเลียงกระดาษ)	ชุดสายพานลำเลียงกระดาษไม่ได้ติดตั้งหรือติดตั้งไม่ถูกต้อง	ติดตั้งชุดสายพานลำเลียงกระดาษใหม่อีกครั้ง
No Drum Unit (ไม่มีชุดแม่แบบสร้างภาพ (ดรัม))	ชุดแม่แบบสร้างภาพ (ดรัม) ไม่ได้รับการติดตั้งอย่างถูกต้อง	ติดตั้งชุดประกอบดรัมผงหมึก (โทเนอร์) และชุดแม่แบบสร้างภาพ (ดรัม) สำหรับ สีที่ระบุบนหน้าจอแสดงผลแบบ LCD ใหม่
No Paper T1 (ไม่มีกระดาษในถาด1)	เครื่องพิมพ์กระดาษหมด หรือไม่ได้ใส่กระดาษอย่างถูกต้องในถาดใส่กระดาษ	<ul style="list-style-type: none"> • เติมกระดาษในถาดใส่กระดาษ ตรวจสอบว่าแคร่ปรับกระดาษตั้งค่าขนาดกระดาษถูกต้อง • ถ้าหากกระดาษอยู่ในถาด ให้นำออกแล้วใส่ใหม่ ตรวจสอบว่าแคร่ปรับกระดาษตั้งค่าขนาดกระดาษถูกต้อง • ห้ามใส่กระดาษในถาดมากเกินไป
No Toner (ไม่มีผงหมึก (โทเนอร์))	ดรัมผงหมึก (โทเนอร์) หรือชุดแม่แบบสร้างภาพ (ดรัม) และชุดดรัมผงหมึก (โทเนอร์) ติดตั้งไม่ถูกต้อง	ถอดชุดประกอบดรัมผงหมึก (โทเนอร์) และชุดแม่แบบสร้างภาพ (ดรัม) ออก นำดรัมผงหมึก (โทเนอร์) ออกจากชุดแม่แบบสร้างภาพ (ดรัม) และติดตั้งดรัมผงหมึก (โทเนอร์) กลับเข้าไปในชุดแม่แบบสร้างภาพ (ดรัม) อีกครั้ง ติดตั้งชุดแม่แบบสร้างภาพ (ดรัม) และชุดดรัมผงหมึก (โทเนอร์) กลับเข้าไปในเครื่องอีกครั้ง หากปัญหายังคงอยู่ เปลี่ยนดรัมผงหมึก (โทเนอร์)
No Tray T1 (ไม่มีถาด1)	ถาดใส่กระดาษไม่ได้ติดตั้งหรือติดตั้งไม่ถูกต้อง	ติดตั้งถาดใส่กระดาษเข้าไปใหม่ดังที่ระบุไว้บนหน้าจอแสดงผลแบบ LCD
No Waste Toner (ไม่มีกล่องใส่ผงหมึกโทเนอร์ที่ใช้แล้วไม่ได้ติดตั้งหรือติดตั้งไม่ถูกต้อง)	กล่องใส่ผงหมึกโทเนอร์ที่ใช้แล้วไม่ได้ติดตั้งหรือติดตั้งไม่ถูกต้อง	ติดตั้งกล่องใส่ผงหมึกโทเนอร์ที่ใช้แล้วใหม่อีกครั้ง
Out of Memory (หน่วยความจำเต็ม)	หน่วยความจำของเครื่องเต็ม	<p>หากมีการทำสำเนาคำสั่งดำเนินการ ให้ทำซ้ำข้อใดข้อหนึ่งต่อไปนี้:</p> <ul style="list-style-type: none"> • กด Mono Start (เริ่มต้นขาวดำ) หรือ Colour Start (เริ่มต้นสี) เพื่อทำสำเนาหน้าที่สแกน • กด Stop/Exit (หยุด/ออก) และรอจนกระทั่งการดำเนินการอื่นๆ เสร็จสิ้นและลองอีกครั้ง <p>หากมีการสแกนคำสั่งดำเนินการ ให้ทำซ้ำข้อใดข้อหนึ่งต่อไปนี้:</p> <ul style="list-style-type: none"> • แยกเอกสารออกเป็นหลายส่วน • ลดความละเอียด • ลดขนาดไฟล์

ข้อความแสดงความผิดพลาด	สาเหตุ	การดำเนินการ
		<ul style="list-style-type: none"> เลือกชนิดไฟล์ PDF ที่มีอัตราการบีบอัดสูง <p>หากมีการพิมพ์กำลังดำเนินการ ให้กด Stop/Exit (หยุด/ออก) จากนั้นลดความละเอียดในการพิมพ์</p>
Print Data Full (ข้อมูลการพิมพ์เต็ม)	หน่วยความจำของเครื่องเต็ม	กด Stop/Exit (หยุด/ออก) และลบข้อมูลการพิมพ์โดยใช้การรีเซ็ตความปลอดภัยที่บันทึกไว้ก่อนหน้านี้
Print Unable (ไม่สามารถพิมพ์) ##	เครื่องพิมพ์มีปัญหาทางกลไกของตัวเครื่อง	<ul style="list-style-type: none"> กดค้าง  เพื่อปิดเครื่อง รอเพียงไม่กี่นาที และจากนั้นเปิดเครื่องอีกครั้ง ถ้าปัญหายังคงอยู่ ให้ติดต่อ บริการลูกค้าสัมพันธ์ของบราเดอร์
Registration (การลงทะเบียน)	การลงทะเบียนล้มเหลว	<ul style="list-style-type: none"> กดค้างไว้ที่  เพื่อปิดเครื่องรอสองสามวินาที จากนั้นเปิดเครื่องพิมพ์อีกครั้ง ทำการลงทะเบียนอีกครั้งโดยใช้หน้าจอแสดงผลแบบ LCD ติดตั้งชุดสายพานล่าเสียงกระดาษใหม่ ถ้าหากยังคงมีปัญหา ให้ติดต่อ บริการลูกค้าสัมพันธ์ของบราเดอร์หรือตัวแทนจำหน่ายผลิตภัณฑ์บราเดอร์ในท้องที่ของคุณ
Replace Belt (เปลี่ยนสายพาน)	ถึงเวลาเปลี่ยนชุดสายพานล่าเสียงกระดาษ	เปลี่ยนชุดสายพานล่าเสียงกระดาษ ใหม่ >> ข้อมูลที่เกี่ยวข้อง: เปลี่ยนชุดสายพานล่าเสียงกระดาษ
Replace Drum (เปลี่ยนแม่แบบสร้างภาพ (ดรัม))	ถึงเวลาเปลี่ยนชุดแม่แบบสร้างภาพ (ดรัม)	เปลี่ยนชุดแม่แบบสร้างภาพ (ดรัม) สำหรับสีที่ระบุบนหน้าจอแสดงผลแบบ LCD
	หากข้อความนี้แสดงขึ้นมาแม้ว่าจะเปลี่ยนชุดแม่แบบสร้างภาพ (ดรัม) ใหม่แล้ว แสดงว่าตัวนับจำนวนชุดแม่แบบสร้างภาพ (ดรัม) ยังไม่ถูกตั้งค่าใหม่	ตั้งค่าตัวนับจำนวนชุดแม่แบบสร้างภาพ (ดรัม) ใหม่ >> ข้อมูลที่เกี่ยวข้อง: เปลี่ยนชุดแม่แบบสร้างภาพ (ดรัม)
Replace Toner (เปลี่ยนผงหมึก (โทนเนอร์))	ตลับผงหมึก (โทนเนอร์) หมดอายุการใช้งาน เครื่องพิมพ์จะหยุดการพิมพ์ทั้งหมด	เปลี่ยนตลับผงหมึก (โทนเนอร์) สำหรับสีที่ระบุบนหน้าจอแสดงผลแบบ LCD >> ข้อมูลที่เกี่ยวข้อง: เปลี่ยนตลับผงหมึก (โทนเนอร์)
Replace WT Box (เปลี่ยนกล่อง WT)	ถึงเวลาเปลี่ยนกล่องใส่ผงหมึกโทนเนอร์ที่ใช้แล้ว	เปลี่ยนกล่องใส่ผงหมึกโทนเนอร์ที่ใช้แล้วใหม่ >> ข้อมูลที่เกี่ยวข้อง: เปลี่ยนกล่องใส่ผงหมึกโทนเนอร์ที่ใช้แล้ว
Scan Unable (ไม่สามารถสแกน) ##	เครื่องพิมพ์มีปัญหาทางกลไกของตัวเครื่อง	<ul style="list-style-type: none"> กดค้าง  เพื่อปิดเครื่อง และจากนั้นเปิดเครื่องอีกครั้ง ถ้าปัญหายังคงอยู่ ให้ติดต่อ บริการลูกค้าสัมพันธ์ของบราเดอร์
Self-Diagnostic (ตรวจวินิจฉัยตัวเอง)	อุณหภูมิของชุดทำความร้อนไม่เพิ่มขึ้นถึงอุณหภูมิที่ระบุภายในเวลาที่ระบุ	<ul style="list-style-type: none"> กดค้าง  เพื่อปิดเครื่อง รอสักครู่ และจากนั้นเปิดเครื่องอีกครั้ง เปิดเครื่องทิ้งไว้เป็นเวลา 15 นาที
	ชุดทำความร้อนร้อนเกินไป	
Short paper (กระดาษสั้น)	ความยาวของกระดาษในถาดสั้นเกินกว่าที่เครื่องจะส่งไปยังถาดรองรับเอกสาร ออกแบบหน้า	เปิดฝาหลัง (ถาดรองรับเอกสารออกแบบหน้า) เพื่อให้หน้าที่พิมพ์ออกทางถาดรองรับเอกสารออกแบบหน้า หน้าหน้าที่พิมพ์แล้วออกมา จากนั้นกด Mono

ข้อความแสดงผิดพลาด	สาเหตุ	การดำเนินการ
		Start (เริ่มต้นขาวดำ) หรือ Colour Start (เริ่มต้นสี)
Size Error (ขนาดผิดพลาด)	ขนาดกระดาษที่ระบุในไดรเวอร์เครื่องพิมพ์ใช้ไม่ได้กับกระดาษที่กำหนด	เลือกขนาดกระดาษที่สามารถใช้ได้กับกระดาษที่กำหนด
Size Error DX (ขนาดผิดพลาด DX)	ขนาดกระดาษที่ระบุในการตั้งค่าขนาดกระดาษของเครื่องไม่สามารถใช้ได้กับการพิมพ์ 2 ด้านโดยอัตโนมัติ กระดาษในถาดไม่ใช่ขนาดที่ถูกต้องและไม่สามารถใช้ได้กับการพิมพ์ 2 ด้านโดยอัตโนมัติ	กด Stop/Exit (หยุด/ออก) (หากจำเป็น) บรรจุกระดาษขนาดที่ถูกต้องในถาดและตั้งค่าถาดใส่กระดาษตามขนาดกระดาษนั้น เลือกขนาดกระดาษที่สามารถใช้ได้กับการพิมพ์ 2 ด้าน ขนาดกระดาษที่ใช้ได้สำหรับการพิมพ์ 2 ด้านอัตโนมัติคือ A4
Size Mismatch (ขนาดไม่ตรงกัน)	กระดาษในถาดไม่ใช่ขนาดที่ถูกต้อง	บรรจุกระดาษขนาดที่ถูกต้องในถาดและตั้งค่าขนาดกระดาษสำหรับกระดาษใส่กระดาษ
Toner Error (ผงหมึก (โทเนอร์) ผิดพลาด)	ตลับผงหมึก (โทเนอร์) ตั้งแต่หนึ่งตลับขึ้นไปไม่ได้ติดตั้งหรือติดตั้งไม่ถูกต้อง	ดึงชุดแม่แบบสร้างภาพ (ดรัม) ออกมา ถอดตลับผงหมึก (โทเนอร์) ทั้งหมดออกแล้วใส่กลับเข้าไปในชุดแม่แบบสร้างภาพ (ดรัม) อีกครั้ง
Toner Low (ผงหมึก (โทเนอร์) เหลือน้อย)	หากหน้าจอแสดงผลแบบ LCD แสดงข้อความนี้ คุณยังสามารถสั่งพิมพ์ได้ ตลับผงหมึก (โทเนอร์) ใกล้หมดอายุการใช้งาน	สั่งซื้อตลับผงหมึก (โทเนอร์) ชุดใหม่ ก่อนที่หน้าจอแสดงผลแบบ LCD จะแสดง Replace Toner (เปลี่ยนผงหมึก (โทเนอร์))
WT Box End Soon (กล่อง WT ใกล้หมดอายุ)	กล่องใส่ผงหมึกโทเนอร์ที่ใช้แล้วเกือบเต็มแล้ว	สั่งซื้อกล่องใส่ผงหมึกโทเนอร์ที่ใช้แล้วชุดใหม่ก่อนที่หน้าจอแสดงผลแบบ LCD จะแสดง Replace WT Box (เปลี่ยนกล่อง WT)



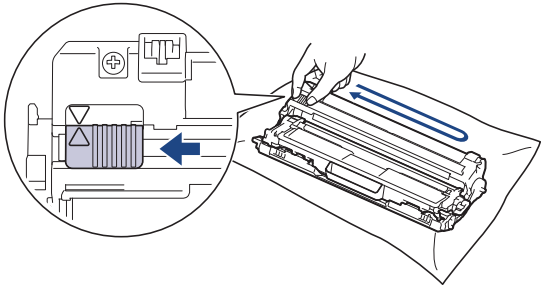

MFC-L3710CW/MFC-L3735CDN/MFC-L3745CDW/MFC-L3750CDW/ MFC-L3770CDW

ข้อความแสดงผิดพลาด	สาเหตุ	การดำเนินการ
2-sided Disabled (ไม่สามารถพิมพ์ 2 ด้าน)	ฝาครอบด้านหลังของเครื่องปิดไม่สนิท	ปิดฝาครอบด้านหลังของเครื่องลงจนกระทั่งล็อกเข้าที่ในตำแหน่งปิด
Access Denied (การเข้าถึงถูกปฏิเสธ)	ฟังก์ชันที่คุณต้องการใช้ถูกจำกัดโดย Secure Function Lock 3.0	สอบถามผู้ดูแลระบบของคุณเพื่อตรวจสอบการตั้งค่าการล็อกฟังก์ชันที่ปลอดภัย
Calibration (การปรับแต่งค่าของสี)	การปรับเทียบล้มเหลว	<ul style="list-style-type: none"> กดค้างไว้ที่  เพื่อปิดเครื่องรอสองสามวินาที จากนั้นเปิดเครื่องพิมพ์อีกครั้ง ทำการการปรับแต่งค่าของสีอีกครั้งโดยใช้หน้าจอแสดงผลแบบ LCD ติดตั้งชุดสายพานลำเลียงกระดาษใหม่ ถ้าหากยังคงมีปัญหา ให้ติดต่อ บริการลูกค้าสัมพันธ์ของบราเดอร์หรือตัวแทนจำหน่ายผลิตภัณฑ์บราเดอร์ในท้องถิ่นของคุณ
Cartridge Error (ตลับหมึกผิดพลาด)	ตลับผงหมึก (โทเนอร์) ติดตั้งไม่ถูกต้อง	ถอดตลับผงหมึก (โทเนอร์) และชุดแม่แบบสร้างภาพ (ดรัม) สำหรับสีที่ระบุบนหน้าจอแสดงผลแบบ LCD ออก นำตลับผงหมึก (โทเนอร์) ออก จากนั้นใส่ตลับผงหมึก (โทเนอร์) กลับเข้าสู่ชุดแม่แบบสร้างภาพ (ดรัม) อีกครั้ง ติดตั้งชุดประกอบตลับผงหมึก (โทเนอร์) และชุดแม่แบบสร้างภาพ (ดรัม) กลับเข้าไปในเครื่อง ถ้าหากยังคงมีปัญหา ให้ติดต่อ บริการลูกค้าสัมพันธ์ของบราเดอร์หรือตัวแทนจำหน่ายผลิตภัณฑ์บราเดอร์ในท้องถิ่นของคุณ
Comm. Error (การสื่อสารผิดพลาด)	คุณภาพสายโทรศัพท์ไม่ดีส่งผลให้เกิดข้อผิดพลาดเกี่ยวกับการติดต่อสื่อสาร	ส่งโทรสารอีกครั้ง หรือลองเชื่อมต่อเครื่องกับสายโทรศัพท์อื่น หากยังคงมีปัญหา ให้ติดต่อบริษัทโทรศัพท์เพื่อให้บริษัทมาตรวจสอบสายโทรศัพท์

ข้อความแสดงผิดพลาด	สาเหตุ	การดำเนินการ
Condensation (การควบแน่น)	อาจเกิดการควบแน่นภายในเครื่องหลังจากมีการเปลี่ยนแปลงอุณหภูมิของห้อง	เปิดเครื่องทิ้งไว้ รอ 30 นาทีโดยที่ฝาครอบด้านบนอยู่ในตำแหน่งเปิด จากนั้นปิดเครื่องและปิดฝาเครื่อง เปิดเครื่องอีกครั้ง
Cooling Down (การระบายความร้อน)	อุณหภูมิภายในเครื่องร้อนเกินไป เครื่องจะหยุดพิมพ์งานปัจจุบันชั่วคราวและเข้าสู่โหมดการระบายความร้อน	รอจนกระทั่งเครื่องระบายความร้อนเสร็จสิ้น ดูให้แน่ใจว่าช่องระบายอากาศทั้งหมดของเครื่องปลอดสิ่งกีดขวาง เมื่อเครื่องเย็นลงแล้ว เครื่องจะดำเนินการพิมพ์ต่อ
Cover is Open (ฝาเปิดอยู่)	ฝาครอบด้านบนปิดไม่สนิท	เปิดและปิดฝาครอบด้านบนของเครื่องให้สนิท
Cover is Open. (ฝาเปิดอยู่)	ฝาครอบฟิวส์เซอร์ปิดไม่สนิทหรือกระดาษติดที่ด้านหลังของเครื่อง เมื่อคุณเปิดสวิตช์ไฟ	ปิดฝาครอบตัวทำความร้อนที่อยู่ด้านในฝาครอบด้านหลังของเครื่องพิมพ์ ตรวจสอบว่าไม่มีกระดาษติดอยู่ภายในด้านหลังเครื่อง แล้วปิดฝาครอบตัวทำความร้อน
Cover is Open. (ฝาเปิดอยู่)	ฝาครอบ ADF ปิดไม่สนิท	ปิดฝาครอบของ ADF (ถาดป้อนเอกสารอัตโนมัติ) ถ้ายังคงมีข้อความแสดงข้อผิดพลาด กด 
Disconnected (ยกเลิกการเชื่อมต่อแล้ว)	บุคคลอื่นหรือเครื่องโทรสารของบุคคลอื่นหยุดการโทร	ลองส่งหรือรับโทรสารอีกครั้ง หากเกิดสายหลุดซ้ำบ่อยครั้ง และคุณใช้ระบบ VoIP (เสียงผ่านเครือข่ายอินเทอร์เน็ต) ลองเปลี่ยนความเข้ากันได้เป็น พื้นฐาน (สำหรับ VoIP)
Document Jam (เอกสารติด)	เอกสารไม่ถูกใส่หรือป้อนเข้าอย่างถูกต้อง หรือเอกสารที่สแกนจาก ADF (ถาดป้อนเอกสารอัตโนมัติ) ยาวเกินไป	นำกระดาษที่ติดออกจาก ADF (ถาดป้อนเอกสารอัตโนมัติ) กำจัดเศษวัสดุหรือเศษกระดาษออกจากเส้นทางป้อนกระดาษของ ADF (ถาดป้อนเอกสารอัตโนมัติ) กด 
Supplies (วัสดุการพิมพ์) Drum End Soon (แม่แบบสร้างภาพ (ดรัม) ใกล้หมดอายุการใช้งาน)	ชุดแม่แบบสร้างภาพ (ดรัม) ใกล้หมดอายุการใช้งาน	สั่งซื้อชุดแม่แบบสร้างภาพ (ดรัม) ชุดใหม่ก่อนที่หน้าจอแสดงผลแบบ LCD จะแสดง Replace Drum (เปลี่ยนแม่แบบสร้างภาพ (ดรัม))
Drum ! (แม่แบบสร้างภาพ (ดรัม) !)	ต้องทำความสะอาดสายโคโรนาในชุดแม่แบบสร้างภาพ (ดรัม)	ทำความสะอาดสายโคโรนาในชุดแม่แบบสร้างภาพ (ดรัม)  ➤➤ ข้อมูลที่เกี่ยวข้อง: ทำความสะอาดสายโคโรนา ถ้าหากยังคงมีปัญหา ให้เปลี่ยนชุดแม่แบบสร้างภาพ (ดรัม) เป็นชุดใหม่
Drum Stop (แม่แบบสร้างภาพ (ดรัม) หยุดทำงาน)	ถึงเวลาเปลี่ยนชุดแม่แบบสร้างภาพ (ดรัม)	เปลี่ยนชุดแม่แบบสร้างภาพ (ดรัม) ➤➤ ข้อมูลที่เกี่ยวข้อง: เปลี่ยนชุดแม่แบบสร้างภาพ (ดรัม)
Jam 2-sided (กระดาษติด 2 ด้าน)	กระดาษติดอยู่ที่ถาดใส่กระดาษหรือชุดทำความร้อน	ถอดถาดใส่กระดาษออกหรือเปิดฝาด้านหลังเพื่อค่อยๆ นำกระดาษที่ติดออกมา
Jam Inside (กระดาษติดด้านใน)	กระดาษติดด้านในเครื่อง	เปิดฝาครอบด้านบน ถอดชุดประกอบตลับผงหมึก (โทนเนอร์) และชุดแม่แบบสร้างภาพ (ดรัม) และค่อยๆ นำกระดาษที่ติดออกมา ติดตั้งชุดประกอบตลับผงหมึก (โทนเนอร์) และชุดแม่แบบสร้างภาพ (ดรัม) กลับเข้าไปในเครื่อง ปิดฝาครอบด้านบน

ข้อความแสดงความผิดพลาด	สาเหตุ	การดำเนินการ
Jam Manual Feed (กระดาษติดช่องป้อนเอกสารด้วยมือ)	กระดาษติดอยู่ในช่องป้อนเอกสารด้วยมือของเครื่อง	ค่อยๆ นำกระดาษที่ติดออกจากด้านในของช่องป้อนเอกสารด้วยมือและบริเวณโดยรอบ บรรจกระดาษเข้าไปในช่องป้อนเอกสารด้วยมืออีกครั้ง จากนั้นกด Start (เริ่ม)
Jam MP Tray (กระดาษติดถาดอเนกประสงค์)	กระดาษติดในถาดอเนกประสงค์	ค่อยๆ นำกระดาษที่ติดออกจากด้านในของถาดอเนกประสงค์และบริเวณโดยรอบ กด Retry (ลองใหม่)
Jam Rear (กระดาษติดด้านหลัง)	กระดาษติดที่ด้านหลังของเครื่อง	เปิดฝาดรอปตัวทำความสะอาดและค่อยๆ นำกระดาษที่ติดออก ปิดฝาดรอปตัวทำความสะอาด ถ้ายังคงมีข้อความแสดงข้อผิดพลาด กด Retry (ลองใหม่)
Jam Tray 1 (กระดาษติดถาดที่ 1)	กระดาษติดในถาดใส่กระดาษที่ระบุไว้	ดึงถาดใส่กระดาษออกและนำกระดาษที่ติดออกทั้งหมดที่ตั้งแสดงในภาพเคลื่อนไหวบนหน้าจอแสดงผลแบบ LCD
Limit Exceeded (เกินขีดจำกัด)	ถึงขีดจำกัดของการพิมพ์ที่กำหนดจากคุณลักษณะ Secure Function Lock 3.0	สอบถามผู้ดูแลระบบของคุณเพื่อตรวจสอบการตั้งค่าการล็อกฟังก์ชันที่ปลอดภัย
Manual Feed (ป้อนเอกสารด้วยมือ)	กำหนดเอง ถูกเลือกในไดรเวอร์ให้เป็นแหล่งป้อนกระดาษ แต่ไม่มีกระดาษในช่องป้อนเอกสารด้วยมือ	วางกระดาษในช่องป้อนเอกสารด้วยมือ
Media Type Mismatch (ชนิดสื่อการพิมพ์ไม่ตรงกัน)	ชนิดของสื่อที่ระบุในไดรเวอร์เครื่องพิมพ์แตกต่างจากชนิดของกระดาษที่ระบุในเมนูของเครื่อง	ใส่กระดาษชนิดที่ถูกต้องในถาด จากนั้นเลือกชนิดสื่อที่ถูกต้องในการตั้งค่าชนิดกระดาษของเครื่อง
No Belt Unit (ไม่มีชุดสายพานลำเลียงกระดาษ)	ชุดสายพานลำเลียงกระดาษไม่ได้ติดตั้งหรือติดตั้งไม่ถูกต้อง	ติดตั้งชุดสายพานลำเลียงกระดาษใหม่อีกครั้ง
No HUB Support (ไม่สนับสนุน HUB)	อุปกรณ์ USB hub เชื่อมต่ออยู่กับอินเตอร์เฟซ USB แบบตรง	ถอดอุปกรณ์ USB hub จากอินเตอร์เฟซ USB แบบตรง
No Drum Unit (ไม่มีชุดแม่แบบสร้างภาพ (ดรัม))	ชุดแม่แบบสร้างภาพ (ดรัม) ไม่ได้รับการติดตั้งอย่างถูกต้อง	ติดตั้งชุดประกอบดรัมผงหมึก (โทเนอร์) และชุดแม่แบบสร้างภาพ (ดรัม) สำหรับ สี ที่ระบุบนหน้าจอแสดงผลแบบ LCD ใหม่
No Paper (ไม่มีกระดาษ)	เครื่องพิมพ์กระดาษหมด หรือไม่ได้ใส่กระดาษอย่างถูกต้องในถาดใส่กระดาษ	<ul style="list-style-type: none"> เติมกระดาษในถาดใส่กระดาษ ตรวจสอบว่าแคร่ปรับกระดาษตั้งค่าขนาดกระดาษถูกต้อง ถ้าหากกระดาษอยู่ในถาด ให้นำออกแล้วใส่ใหม่ ตรวจสอบว่าแคร่ปรับกระดาษตั้งค่าขนาดกระดาษถูกต้อง ห้ามใส่กระดาษในถาดมากเกินไป
No Paper MP (ไม่มีกระดาษในถาดอเนกประสงค์)	ถาดอเนกประสงค์กระดาษหมด หรือไม่ได้ใส่กระดาษอย่างถูกต้องในถาดอเนกประสงค์	<p>ทำอย่างใดอย่างหนึ่งต่อไปนี้:</p> <ul style="list-style-type: none"> เติมกระดาษในถาดอเนกประสงค์ ตรวจสอบว่าแคร่ปรับกระดาษตั้งค่าขนาดกระดาษถูกต้อง ถ้าหากกระดาษอยู่ในถาด ให้นำออกแล้วใส่ใหม่ ตรวจสอบว่าแคร่ปรับกระดาษตั้งค่าขนาดกระดาษถูกต้อง
No Paper T1 (ไม่มีกระดาษในถาด 1)	ถาดใส่กระดาษกระดาษหมด หรือไม่ได้ใส่กระดาษอย่างถูกต้องในถาดใส่กระดาษ	<p>ทำอย่างใดอย่างหนึ่งต่อไปนี้:</p> <ul style="list-style-type: none"> เติมกระดาษในถาดใส่กระดาษที่ระบุในหน้าจอแสดงผลแบบ LCD ตรวจสอบว่าแคร่ปรับกระดาษตั้งค่าขนาดกระดาษถูกต้อง ถ้าหากกระดาษอยู่ในถาด ให้นำออกแล้วใส่ใหม่ ตรวจสอบว่าแคร่ปรับกระดาษตั้งค่าขนาดกระดาษถูกต้อง ห้ามใส่กระดาษในถาดมากเกินไป
No Toner (ไม่มีผงหมึก (โทเนอร์))	ดรัมผงหมึก (โทเนอร์) หรือชุดแม่แบบสร้างภาพ (ดรัม) และชุดดรัมผงหมึก (โทเนอร์) ติดตั้งไม่ถูกต้อง	ถอดชุดประกอบดรัมผงหมึก (โทเนอร์) และชุดแม่แบบสร้างภาพ (ดรัม) ออก นำดรัมผงหมึก (โทเนอร์) ออกจากชุดแม่แบบสร้างภาพ (ดรัม) และติดตั้งดรัมผงหมึก (โทเนอร์) กลับเข้าไปในชุดแม่แบบสร้างภาพ (ดรัม) อีกครั้ง ติดตั้งชุดแม่แบบสร้างภาพ (ดรัม) และชุดดรัมผงหมึก (โทเนอร์) กลับเข้าไปในเครื่องอีกครั้ง หากปัญหายังคงอยู่ เปลี่ยนดรัมผงหมึก (โทเนอร์)

ข้อความแสดงผิดพลาด	สาเหตุ	การดำเนินการ
No Tray T1 (ไม่มีถาด 1)	ถาดใส่กระดาษไม่ได้ติดตั้งหรือติดตั้งไม่ถูกต้อง	ติดตั้งถาดใส่กระดาษเข้าไปใหม่ตั้งที่ระบุไว้บนหน้าจอแสดงผลแบบ LCD
No Waste Toner (ไม่มีกล่องใส่ผงหมึกโทนเนอร์ที่ใช้แล้ว)	กล่องใส่ผงหมึกโทนเนอร์ที่ใช้แล้วไม่ได้ติดตั้งหรือติดตั้งไม่ถูกต้อง	ติดตั้งกล่องใส่ผงหมึกโทนเนอร์ที่ใช้แล้วใหม่อีกครั้ง
Out of Fax Memory (หน่วยความจำโทรสารเต็ม)	หน่วยความจำโทรสารของเครื่องเต็ม	หากคุณกำลังใช้คุณสมบัติเรียกดูตัวอย่างโทรสาร ให้ลบข้อมูลโทรสารที่ได้รับที่ไม่ต้องการ หากคุณกำลังใช้คุณสมบัติการรับด้วยหน่วยความจำและไม่ได้ใช้คุณสมบัติเรียกดูตัวอย่างโทรสาร ให้พิมพ์ข้อมูลโทรสารที่ได้รับ
Out of Memory (หน่วยความจำเต็ม)	หน่วยความจำของเครื่องเต็ม	หากมีการส่งโทรสารหรือการทำสำเนา กำลังดำเนินการ ให้ทำข้อใดข้อหนึ่งต่อไปนี้: <ul style="list-style-type: none"> กด Send Now (ส่งเดี๋ยวนี้) เพื่อส่งหน้าที่สแกนแล้ว กด Partial Print (พิมพ์บางส่วน) เพื่อทำสำเนาหน้าที่สแกนแล้ว กด Quit (ยกเลิก) หรือ  และรอจนกระทั่งการดำเนินการอื่นๆ เสร็จสิ้น และลองอีกครั้ง หากมีการสแกนกำลังดำเนินการ ให้ทำข้อใดข้อหนึ่งต่อไปนี้: <ul style="list-style-type: none"> แยกเอกสารออกเป็นหลายส่วน ลดความละเอียด ลดขนาดไฟล์ เลือกชนิดไฟล์ PDF ที่มีอัตราการบีบอัดสูง ล้างโทรสารจากหน่วยความจำ หากมีการพิมพ์กำลังดำเนินการ ให้กด  และลดความละเอียดในการพิมพ์
Print Data Full (ข้อมูลการพิมพ์เต็ม)	หน่วยความจำของเครื่องเต็ม	กด  และลบข้อมูลการพิมพ์โดยใช้การรักษาความปลอดภัยที่บันทึกไว้ก่อนหน้านี้
Print Unable (ไม่สามารถพิมพ์) ##	เครื่องพิมพ์มีปัญหาทางกลไกของตัวเครื่อง	<ul style="list-style-type: none"> กดค้าง  เพื่อปิดเครื่อง รอเพียงไม่กี่นาที และจากนั้นเปิดเครื่องอีกครั้ง ถ้าปัญหายังคงอยู่ ให้ติดต่อ บริการลูกค้าสัมพันธ์ของบราเดอร์
Registration (การลงทะเบียน)	การลงทะเบียนล้มเหลว	<ul style="list-style-type: none"> กดค้างไว้ที่  เพื่อปิดเครื่องรอสองสามวินาที จากนั้นเปิดเครื่องพิมพ์อีกครั้ง ทำการลงทะเบียนอีกครั้งโดยใช้หน้าจอแสดงผลแบบ LCD ติดตั้งชุดสายพานลำเลียงกระดาษใหม่ ถ้าหากยังคงมีปัญหา ให้ติดต่อ บริการลูกค้าสัมพันธ์ของบราเดอร์หรือตัวแทนจำหน่ายผลิตภัณฑ์บราเดอร์ในท้องถิ่นของคุณ
Supplies (วัสดุการพิมพ์) Replace Drum (เปลี่ยนแม่แบบสร้างภาพ (ดรัม))	ถึงเวลาเปลี่ยนชุดแม่แบบสร้างภาพ (ดรัม) หากข้อความนี้แสดงขึ้นมาแม้ว่าจะเปลี่ยนชุดแม่แบบสร้างภาพ (ดรัม) ใหม่แล้ว แสดงว่าตัวนับจำนวนชุดแม่แบบสร้างภาพ (ดรัม) ยังไม่ถูกตั้งค่าใหม่	เปลี่ยนชุดแม่แบบสร้างภาพ (ดรัม) สำหรับสีที่ระบุบนหน้าจอแสดงผลแบบ LCD ตั้งค่าตัวนับจำนวนชุดแม่แบบสร้างภาพ (ดรัม) ใหม่ ➤ ข้อมูลที่เกี่ยวข้อง: เปลี่ยนชุดแม่แบบสร้างภาพ (ดรัม)
Replace Toner (เปลี่ยนผงหมึก (โทนเนอร์))	ตลับผงหมึก (โทนเนอร์) ใกล้หมดอายุการใช้งาน เครื่องพิมพ์จะหยุดการพิมพ์ทั้งหมด เมื่อมีหน่วยความจำพร้อมใช้งาน แพคเกจจะถูกจัดเก็บในหน่วยความจำ	เปลี่ยนตลับผงหมึก (โทนเนอร์) สำหรับสีที่ระบุบนหน้าจอแสดงผลแบบ LCD ➤ ข้อมูลที่เกี่ยวข้อง: เปลี่ยนตลับผงหมึก (โทนเนอร์)

ข้อความแสดงผิดพลาด	สาเหตุ	การดำเนินการ
Replace WT Box (เปลี่ยนกล่อง WT)	ถึงเวลาเปลี่ยนกล่องใส่ผงหมึก โทเนอร์ที่ใช้แล้ว	เปลี่ยนกล่องใส่ผงหมึกโทเนอร์ที่ใช้แล้วใหม่ ➤➤ ข้อมูลที่เกี่ยวข้อง: เปลี่ยนกล่องใส่ผงหมึกโทเนอร์ที่ใช้แล้ว
Scan Unable (ไม่สามารถสแกน)	เอกสารยาวเกินไปสำหรับการสแกน 2 ด้าน	กด  สำหรับการสแกน 2 ด้าน ให้ใช้กระดาษขนาด A4 กระดาษอื่นๆ จะต้องอยู่ในขนาดต่อไปนี้: ความยาว: 147.3 ถึง 355.6 มม. ความกว้าง: 105 มม. ถึง 215.9 มม.
Scan Unable (ไม่สามารถสแกน) ##	เครื่องพิมพ์มีปัญหาทางกลไกของตัวเครื่อง	<ul style="list-style-type: none"> กดค้าง  เพื่อปิดเครื่อง และจากนั้นเปิดเครื่องอีกครั้ง ถ้าปัญหายังคงอยู่ ให้ติดต่อ บริการลูกค้าสัมพันธ์ของบราเดอร์
Self-Diagnostic (ตรวจวินิจฉัยตัวเอง)	อุณหภูมิของชุดฟิวส์เซอร์ไม่เพิ่มขึ้นถึงอุณหภูมิที่ระบุภายในเวลาที่ระบุ ชุดฟิวส์เซอร์ร้อนเกินไป	กดค้าง  เพื่อปิดเครื่อง รอสักครู่ และจากนั้นเปิดเครื่องอีกครั้ง เปิดเครื่องทิ้งไว้เป็นเวลา 15 นาที
Short paper (กระดาษสั้น)	ความยาวของกระดาษในถาดสั้นเกินกว่าที่เครื่องจะส่งไปยังถาดรองรับเอกสารออกแบบคว่ำหน้า	เปิดฝาหลัง (ถาดรองรับเอกสารออกแบบหงายหน้า) เพื่อให้หน้าที่พิมพ์ออกทางถาดรองรับเอกสารออกแบบหงายหน้า นำหน้าที่พิมพ์ออกมา และจากนั้นกด Retry (ลองใหม่)
Size Error (ขนาดผิดพลาด)	ขนาดกระดาษที่ระบุในไดรเวอร์เครื่องพิมพ์ใช้ไม่ได้กับถาดที่กำหนด	เลือกขนาดกระดาษที่สามารถใช้ได้กับถาดที่กำหนด
Size Error 2-sided (ขนาดผิดพลาดสำหรับ 2 ด้าน)	ขนาดกระดาษที่ระบุในการตั้งค่าขนาดกระดาษของเครื่องไม่สามารถใช้ได้กับการพิมพ์ 2 ด้านโดยอัตโนมัติ กระดาษในถาดไม่ใช่ขนาดที่ถูกต้องและไม่สามารถใช้ได้กับการพิมพ์ 2 ด้านโดยอัตโนมัติ	กด  (หากจำเป็น) บรรจุกระดาษขนาดที่ถูกต้องในถาดและตั้งค่าถาดใส่กระดาษตามขนาดกระดาษนั้น เลือกขนาดกระดาษที่สามารถใช้ได้กับการพิมพ์ 2 ด้านขนาดกระดาษที่ใช้ได้สำหรับการพิมพ์ 2 ด้านอัตโนมัติคือ A4
Size Mismatch (ขนาดไม่ตรงกัน)	กระดาษในถาดไม่ใช่ขนาดที่ถูกต้อง	บรรจุกระดาษขนาดที่ถูกต้องในถาดและตั้งค่าขนาดกระดาษสำหรับถาดใส่กระดาษ
Supplies (วัสดุการพิมพ์) Belt End Soon (สายพานใกล้หมดอายุ)	ชุดสายพานล่าช้ากระดาษใกล้หมดอายุการใช้งาน	สั่งซื้อชุดสายพานล่าช้ากระดาษ ชุดใหม่ก่อนที่หน้าจอบนจอแสดงผลแบบ LCD จะแสดง Replace Belt (เปลี่ยนสายพาน)
Supplies (วัสดุการพิมพ์) Replace Belt (เปลี่ยนสายพาน)	ถึงเวลาเปลี่ยนชุดสายพานล่าช้ากระดาษ	เปลี่ยนชุดสายพานล่าช้ากระดาษ ใหม่ ➤➤ ข้อมูลที่เกี่ยวข้อง: เปลี่ยนชุดสายพานล่าช้ากระดาษ
Supplies (วัสดุการพิมพ์) Toner Low: (ผงหมึก (โทเนอร์) เหลือน้อย) X (X ระบุถึงตลับผงหมึก (โทเนอร์) หรือชุดแม่แบบสร้างภาพ (ดรัม) สีที่ใกล้หมดอายุการใช้งาน BK=สีดำ, C=สีฟ้า, M=สีชมพู, Y=สีเหลือง)	หากหน้าจอบนจอแสดงผลแบบ LCD แสดงข้อความนี้ คุณยังสามารถสั่งพิมพ์ได้ ตลับผงหมึก (โทเนอร์) ใกล้หมดอายุการใช้งาน	สั่งซื้อตลับผงหมึก (โทเนอร์) ชุดใหม่ก่อนที่หน้าจอบนจอแสดงผลแบบ LCD จะแสดง Replace Toner (เปลี่ยนผงหมึก (โทเนอร์))
Supplies (วัสดุการพิมพ์) WT Box End Soon (กล่อง WT ใกล้หมดอายุ)	กล่องใส่ผงหมึกโทเนอร์ที่ใช้แล้วเกือบเต็มแล้ว	สั่งซื้อกล่องใส่ผงหมึกโทเนอร์ที่ใช้แล้วชุดใหม่ก่อนที่หน้าจอบนจอแสดงผลแบบ LCD จะแสดง Replace WT Box (เปลี่ยนกล่อง WT)
Toner Error (ผงหมึก (โทเนอร์) ผิดพลาด)	ตลับผงหมึก (โทเนอร์) ตั้งแต่หนึ่งตลับขึ้นไปไม่ได้ติดตั้งหรือติดตั้งไม่ถูกต้อง	ดึงชุดแม่แบบสร้างภาพ (ดรัม) ออกมา ถอดตลับผงหมึก (โทเนอร์) ทั้งหมดออก แล้วใส่กลับเข้าไปในชุดแม่แบบสร้างภาพ (ดรัม) อีกครั้ง

ข้อความแสดงผิดพลาด	สาเหตุ	การดำเนินการ
Touchscreen Initialisation Failed (การเริ่มต้นจอสัมผัสล้มเหลว)	จอสัมผัสถูกกดก่อนขั้นตอนการเริ่มต้นเมื่อเปิดเครื่องจะดำเนินการเสร็จสิ้น	ตรวจสอบว่าไม่มีสิ่งใดที่สัมผัสกับจอสัมผัส
	อาจมีเศษวัสดุติดอยู่ระหว่างส่วนล่างกับกรอบของจอสัมผัส	สอดแผ่นกระดาษแข็งระหว่างส่วนล่างและกรอบของจอสัมผัส และเลื่อนไปมาเพื่อดันเศษวัสดุออก
Unusable Device (อุปกรณ์ไม่สามารถใช้งานได้)	เชื่อมต่ออุปกรณ์ USB หรือ USB flash drive ที่มีการเข้ารหัสหรือไม่รองรับเข้ากับอินเตอร์เฟซ USB แบบตรง	ถอดอุปกรณ์ออกจากอินเตอร์เฟซ USB แบบตรง
Unusable Device (อุปกรณ์ไม่สามารถใช้งานได้) Remove the Device. Turn the power off and back on again. (ถอดอุปกรณ์ออก ปิดเครื่อง และเปิดใหม่อีกครั้ง)	เชื่อมต่ออุปกรณ์ USB หรืออุปกรณ์ USB ที่ใช้พลังงานสูงเข้ากับอินเตอร์เฟซ USB แบบตรง	<ul style="list-style-type: none"> ถอดอุปกรณ์ออกจากอินเตอร์เฟซ USB แบบตรง กดค้าง  เพื่อปิดเครื่อง และจากนั้นเปิดเครื่องอีกครั้ง
Wrong Paper Size MP (กระดาษผิดขนาด ถาดอเนกประสงค์) Wrong Paper Size T1 (กระดาษผิดขนาด ถาด 1)	ถาดที่ระบุกระดาษหมดระหว่างการทำสำเนา และเครื่องไม่สามารถป้อนกระดาษขนาดเดียวกันได้จากถาดถัดไปตามการเรียงลำดับความสำคัญของถาดป้อนกระดาษ	เดิมกระดาษในถาดใส่กระดาษ



ข้อมูลที่เกี่ยวข้อง

- การแก้ไขปัญหา
- ถ่ายโอนโทรสารของคุณหรือรายงานบันทึกโทรสาร
- บรรจุกดาษและพิมพ์โดยใช้ถาดบรรจุกดาษ
- บรรจุกดาษและพิมพ์โดยใช้ถาดอเนกประสงค์ (ถาด MP)
- เปลี่ยนวัสดุสิ้นเปลือง
- เปลี่ยนตลับผงหมึก (โทนเนอร์)
- เปลี่ยนชุดแม่แบบสร้างภาพ (ดรัม)
- เปลี่ยนชุดสายพานลำเลียงกระดาษ
- เปลี่ยนกล่องใส่ผงหมึกโทนเนอร์ที่ใช้แล้ว
- ทำความสะอาดสายโคโรนา
- เอาท์พุทของการปรับแต่งค่าของสี

ถ่ายโอนโทรสารของคุณหรือรายงานบันทึกโทรสาร

รุ่นที่เกี่ยวข้อง: MFC-L3710CW/MFC-L3735CDN/MFC-L3745CDW/MFC-L3750CDW/MFC-L3770CDW

ถ้าหน้าจอแสดงผลแบบ LCD แสดงข้อความ:

- [Print Unable (ไม่สามารถพิมพ์)] ##
- [Scan Unable (ไม่สามารถสแกน)] ##

เราแนะนำให้โอนแฟกซ์ของคุณไปยังเครื่องโทรสารอื่น หรือไปยังคอมพิวเตอร์ และคุณยังสามารถโอนรายงานบันทึกโทรสาร เพื่อดูว่ามีแฟกซ์ใดที่คุณจะต้องโอนอีก



ถ้ามีข้อความแสดงข้อผิดพลาดบนหน้าจอแสดงผลแบบ LCD หลังจากถ่ายโอนโทรสารแล้ว ให้ถอดเครื่องของบราเดอร์ของคุณออกจากแหล่งจ่ายไฟเป็นเวลาหลายนาทีจากนั้นเชื่อมต่ออีกครั้ง



ข้อมูลที่เกี่ยวข้อง

- ข้อความแสดงความผิดพลาดและข้อความแจ้งการบำรุงรักษา
- ถ่ายโอนแฟกซ์ไปยังเครื่องโทรสารเครื่องอื่น
- ถ่ายโอนแฟกซ์ไปยังเครื่องคอมพิวเตอร์ของคุณ
- ถ่ายโอนรายงานบันทึกโทรสารไปยังเครื่องโทรสารเครื่องอื่น

ถ่ายโอนแฟกซ์ไปยังเครื่องโทรสารเครื่องอื่น

รุ่นที่เกี่ยวข้อง: MFC-L3710CW/MFC-L3735CDN/MFC-L3745CDW/MFC-L3750CDW/MFC-L3770CDW

หากคุณไม่ได้ตั้งค่ารหัสประจำเครื่อง คุณไม่สามารถเข้าสู่โหมดการโอนโทรสารได้



1. กด  [Settings (การตั้งค่า)] > [All Settings (การตั้งค่าทั้งหมด)] > [Service (บริการ)] > [Data Transfer (ถ่ายโอนข้อมูล)] > [Fax Transfer (ถ่ายโอนโทรสาร)]
2. ทำวิธีใดวิธีหนึ่งดังต่อไปนี้:
 - ถัดหน้าจอแสดงผลแบบ LCD แสดง [No Data (ไม่มีข้อมูล)] แสดงว่าไม่มีโทรสารอยู่ในหน่วยความจำของเครื่อง กด [Close (ปิด)]
 - ป้อนหมายเลขโทรสารที่จะโอนโทรสาร
3. กด [Fax Start (เริ่มต้นโทรสาร)].

ข้อมูลที่เกี่ยวข้อง

- ถ่ายโอนโทรสารของคุณหรือรายงานบันทึกโทรสาร

ถ่ายโอนแฟกซ์ไปยังเครื่องคอมพิวเตอร์ของคุณ

รุ่นที่เกี่ยวข้อง: MFC-L3710CW/MFC-L3735CDN/MFC-L3745CDW/MFC-L3750CDW/MFC-L3770CDW

- ตรวจสอบให้แน่ใจว่าคุณติดตั้งซอฟต์แวร์และไดรเวอร์ลงในคอมพิวเตอร์ของคุณแล้ว และเปิด การรับโทรสารด้วย PC ที่คอมพิวเตอร์
ทำอย่างใดอย่างหนึ่งต่อไปนี้:
 - (Windows 7)
จากเมนู  (เริ่ม) เลือก โปรแกรม > Brother > Brother Utilities
คลิกรายการแบบดิ่งลงและเลือกชื่อรุ่นของคุณ (หากไม่ได้เลือกไว้) คลิก การรับส่งโทรสารด้วยเครื่อง PC ในแถบนำทางด้านซ้าย จากนั้นคลิกรับ
 - (Windows 8 และ Windows 10)
คลิก  (Brother Utilities) จากนั้นคลิกรายการแบบดิ่งลงและเลือกรุ่นผลิตภัณฑ์ของคุณ (หากยังไม่ได้เลือกอยู่) คลิก การรับส่งโทรสารด้วยเครื่อง PC ในแถบนำทางด้านซ้าย จากนั้นคลิกรับ
- ตรวจสอบให้แน่ใจว่าคุณตั้งค่า [PC Fax Receive (รับโทรสารด้วย PC)] ที่เครื่องแล้ว
ถ้าแฟกซ์อยู่ในหน่วยความจำของเครื่องขณะที่คุณตั้งค่าการรับ PC-Fax หน้าจอแสดงผลแบบ LCD จะแสดงข้อความ [Send Fax to PC? (ส่งโทรสารไปยัง PC?)]
- ทำวิธีใดวิธีหนึ่งดังต่อไปนี้:
 - หากต้องการโอนโทรสารทั้งหมดไปยังคอมพิวเตอร์ของคุณ กด [Yes (ใช่)]
 - ถ้าต้องการออกและเก็บโทรสารไว้ในหน่วยความจำ กด [No (ไม่)]
- กด 

✓ ข้อมูลที่เกี่ยวข้อง

- ถ่ายโอนโทรสารของคุณหรือรายงานบันทึกโทรสาร

▶ หน้าหลัก > การแก้ไขปัญหา > ข้อความแสดงความผิดพลาดและข้อความแจ้งการบำรุงรักษา > ถ่ายโอนโทรสารของคุณหรือรายงานบันทึกโทรสาร > ถ่ายโอนรายงานบันทึกโทรสารไปยังเครื่องโทรสารเครื่องอื่น

ถ่ายโอนรายงานบันทึกโทรสารไปยังเครื่องโทรสารเครื่องอื่น

รุ่นที่เกี่ยวข้อง: MFC-L3710CW/MFC-L3735CDN/MFC-L3745CDW/MFC-L3750CDW/MFC-L3770CDW

หากคุณไม่ได้ตั้งค่ารหัสเครื่องของคุณ คุณ将无法เข้าสู่โหมดถ่ายโอนแฟกซ์ได้

1. กด  [Settings (การตั้งค่า)] > [All Settings (การตั้งค่าทั้งหมด)] > [Service (บริการ)] > [Data Transfer (ถ่ายโอนข้อมูล)] > [Report Transfer (ถ่ายโอนรายงาน)]
2. ป้อนหมายเลขโทรสารที่จะส่งบันทึกโทรสาร
3. กด [Fax Start (เริ่มต้นโทรสาร)].



ข้อมูลที่เกี่ยวข้อง

- ถ่ายโอนโทรสารของคุณหรือรายงานบันทึกโทรสาร

ข้อความแสดงความผิดพลาดเมื่อใช้งานคุณลักษณะ Brother Web Connect

เครื่อง Brother ของคุณจะแสดงข้อความแสดงความผิดพลาดหากเกิดข้อผิดพลาดขึ้น ข้อความแสดงความผิดพลาดที่พบได้บ่อยจะแสดงไว้ในตาราง

คุณสามารถแก้ไขข้อผิดพลาดส่วนใหญ่ได้ด้วยตนเอง หากคุณยังต้องการความช่วยเหลือหลังจากที่อ่านตารางนี้แล้ว Brother Solutions Center มีคำแนะนำในการแก้ไขปัญหาล่าสุดให้

ไปที่ Brother Solutions Center ที่ support.brother.com

ข้อผิดพลาดในการเชื่อมต่อ

ข้อความแสดงความผิดพลาด	สาเหตุ	การดำเนินการ
Connection Error 02 (ข้อผิดพลาดในการเชื่อมต่อ 02) Network connection failed. Verify that the network connection is good. (การเชื่อมต่อเครือข่ายไม่สำเร็จ ตรวจสอบขึ้นต้นว่าการเชื่อมต่อเครือข่ายอยู่ในสภาพดี)	เครื่องไม่ได้เชื่อมต่อกับเครือข่าย	<ul style="list-style-type: none"> ตรวจสอบว่าการเชื่อมต่อเครือข่ายอยู่ในสภาพดี หากปุ่ม Web (เว็บ) ถูกกดทันทีหลังจากเปิดเครื่อง การเชื่อมต่อเครือข่ายอาจยังไม่เสร็จสมบูรณ์ รอสักพักและลองอีกครั้ง
Connection Error 03 (ข้อผิดพลาดในการเชื่อมต่อ 03) Connection failed to server. Check network settings. (การเชื่อมต่อกับเซิร์ฟเวอร์ไม่สำเร็จ ตรวจสอบการตั้งค่าเครือข่าย)	<ul style="list-style-type: none"> การตั้งค่าเครือข่ายหรือเซิร์ฟเวอร์ไม่ถูกต้อง มีปัญหาเกี่ยวกับเครือข่ายหรือเซิร์ฟเวอร์ 	<ul style="list-style-type: none"> ยืนยันว่าการตั้งค่าเครือข่ายถูกต้องหรือรอสักพักและลองอีกครั้งในภายหลัง หากปุ่ม Web (เว็บ) ถูกกดทันทีหลังจากเปิดเครื่อง การเชื่อมต่อเครือข่ายอาจยังไม่เสร็จสมบูรณ์ รอสักพักและลองอีกครั้ง
Connection Error 07 (ข้อผิดพลาดในการเชื่อมต่อ 07) Connection failed to server. Wrong Date&Time. (การเชื่อมต่อกับเซิร์ฟเวอร์ไม่สำเร็จ วันที่และเวลาผิด)	การตั้งค่าวันที่และเวลาไม่ถูกต้อง	ตั้งค่าวันที่และเวลาให้ถูกต้อง โปรดทราบว่าหากมีการถอดปลั๊กไฟของเครื่อง การตั้งค่าวันที่และเวลาอาจถูกตั้งค่าใหม่เป็นการตั้งค่าจากโรงงาน

ข้อผิดพลาดในการพิสูจน์ตัวตนจริง

ข้อความแสดงความผิดพลาด	สาเหตุ	การดำเนินการ
Authentication Error 01 (ข้อผิดพลาดในการพิสูจน์ตัวตนจริง 01) Incorrect PIN code. Enter PIN correctly. (รหัส PIN ไม่ถูกต้อง ป้อน PIN ให้ถูกต้อง)	PIN ที่คุณป้อนเพื่อเข้าถึงบัญชีไม่ถูกต้อง PIN คือหมายเลขสี่หลักที่ต้องป้อนเข้าไปเมื่อลงทะเบียนบัญชีกับตัวเครื่อง	ป้อน PIN ที่ถูกต้อง
Authentication Error 02 (ข้อผิดพลาดในการพิสูจน์ตัวตนจริง 02) Incorrect or expired ID, or this temporary ID is already used. Enter correctly or reissue temporary ID. Temporary ID is valid for 24 hours after it is issued. (ID ไม่ถูกต้องหรือหมดอายุ หรือ ID ชั่วคราวนี้ถูกใช้ไปแล้ว ป้อน ID ให้ถูกต้องหรือออก ID ชั่วคราวใหม่ ID ชั่วคราวที่ออกมามีอายุการใช้งาน 24 ชั่วโมง)	หมายเลขประจำตัวชั่วคราวที่ป้อนไม่ถูกต้อง หมายเลขประจำตัวชั่วคราวที่ป้อนหมดอายุ หมายเลขประจำตัวชั่วคราวมีอายุ 24 ชั่วโมง	ป้อนหมายเลขประจำตัวชั่วคราวที่ถูกต้อง สมัครเพื่อเข้าถึง Brother Web Connect อีกครั้ง และรับหมายเลขประจำตัวชั่วคราวใหม่ จากนั้นใช้หมายเลขประจำตัวใหม่ในการลงทะเบียนบัญชีกับตัวเครื่อง
Authentication Error 03 (ข้อผิดพลาดในการพิสูจน์ตัวตนจริง 03) Display name has already been registered. Enter	ชื่อที่คุณป้อนเพื่อเป็นชื่อที่ใช้แสดงมีการลงทะเบียนกับผู้ใช้บริการรายอื่นแล้ว	ป้อนชื่อที่ใช้แสดงชื่ออื่น

ข้อความแสดงผิดพลาด	สาเหตุ	การดำเนินการ
another display name. (ชื่อที่แสดง ถูกลงทะเบียนแล้ว ป้อนชื่อที่แสดงอื่น)		

ข้อผิดพลาดของเซิร์ฟเวอร์

ข้อความแสดงผิดพลาด	สาเหตุ	การดำเนินการ
Server Error 01 (ข้อผิดพลาดของเซิร์ฟเวอร์ 01) Authentication failed. Do the following: 1. Go to http://bwc.brother.com to get a new temporary ID. 2. Press OK and enter your new temporary ID in the next screen. (การพิสูจน์ตัวตนไม่สำเร็จ ให้ทำดังนี้: 1. ไปที่ http://bwc.brother.com เพื่อรับ ID ชั่วคราวใหม่ 2. กด OK และป้อน ID ชั่วคราวใหม่ของคุณในหน้าจอถัดไป)	ข้อมูลการพิสูจน์ตัวตนจริงของเครื่อง (จำเป็นต้องใช้เพื่อเข้าถึงบริการ) หมดอายุแล้วหรือไม่ถูกต้อง	สมัครเพื่อเข้าถึง Brother Web Connect อีกครั้งเพื่อรับหมายเลขประจำตัวชั่วคราวใหม่ จากนั้นใช้หมายเลขประจำตัวใหม่ในการลงทะเบียนบัญชีกับตัวเครื่อง
Server Error 03 (ข้อผิดพลาดของเซิร์ฟเวอร์ 03) Failed to upload. Unsupported file or corrupt data. Confirm data of file. (อัปโหลดไม่สำเร็จ ไฟล์ไม่รองรับหรือข้อมูลเสียหาย ยืนยันข้อมูลของไฟล์)	ไฟล์ที่คุณกำลังพยายามอัปโหลดอาจมีปัญหาลักษณะต่อไปนี้: • ไฟล์เกินข้อกำหนดของบริการในเรื่องจำนวนพิกเซล ขนาดไฟล์ ฯลฯ • ชนิดไฟล์ไม่รองรับ • ไฟล์เกิดความเสียหาย	ไฟล์ไม่สามารถใช้ได้: • ตรวจสอบข้อกำหนดเรื่องขนาดหรือรูปแบบของบริการ • บันทึกไฟล์เป็นชนิดอื่น • หากเป็นไปได้ ให้ใช้ไฟล์ใหม่ที่ไม่เสียหาย
Server Error 13 (ข้อผิดพลาดของเซิร์ฟเวอร์ 13) Service temporarily unavailable. Try again later. (ไม่สามารถให้บริการได้ชั่วคราว ลองอีกครั้งในภายหลัง)	มีปัญหาเกี่ยวกับบริการและไม่สามารถใช้งานได้ในตอนนี้	รอสักพักและลองอีกครั้ง หากคุณได้รับข้อความอีกครั้ง ให้เข้าถึงบริการจากคอมพิวเตอร์เพื่อยืนยันว่าบริการไม่สามารถใช้งานได้จริงหรือไม่

ข้อผิดพลาดเกี่ยวกับทางลัด

ข้อความแสดงผิดพลาด	สาเหตุ	การดำเนินการ
Shortcut Error 02 (ข้อผิดพลาดของทางลัด 02) Account is invalid. Please register account and shortcut again after deleting this shortcut. (บัญชีไม่ถูกต้อง กรุณาลงทะเบียนบัญชีและทางลัดอีกครั้งหลังจากลบทางลัดนี้)	ทางลัดไม่สามารถใช้ได้เนื่องจากบัญชีถูกลบหลังจากที่ลงทะเบียนทางลัด	ลบทางลัด จากนั้นลงทะเบียนบัญชีและทางลัดอีกครั้ง



ข้อมูลที่เกี่ยวข้อง

- การแก้ไขปัญหา

เอกสารติด

- เอกสารติดที่ส่วนบนของชุด ADF (ถาดป้อนเอกสารอัตโนมัติ)
- เอกสารติดใต้ฝาครอบเอกสาร
- กำจัดเศษกระดาษขนาดเล็กที่ติดอยู่ใน ADF (ถาดป้อนเอกสารอัตโนมัติ)

เอกสารติดที่ส่วนบนของชุด ADF (ถาดป้อนเอกสารอัตโนมัติ)

รุ่นที่เกี่ยวข้อง: DCP-L3551CDW/MFC-L3710CW/MFC-L3735CDN/MFC-L3745CDW/MFC-L3750CDW/MFC-L3770CDW

1. นำกระดาษใดๆ ออกจาก ADF (ถาดป้อนเอกสารอัตโนมัติ) ที่ไม่ติด
2. นำกระดาษ ที่ไม่ติดออกจาก ADF (ถาดป้อนเอกสารอัตโนมัติ)
3. ดึงเอกสารที่ติดออกทางซ้าย ถ้าเอกสารฉีกขาด ให้นำเศษหรือชิ้นส่วนกระดาษใดๆ ออก เพื่อป้องกันกระดาษติดในอนาคต

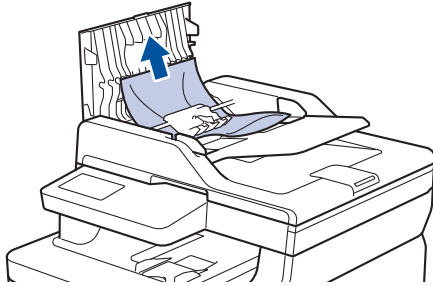

4. ปิดฝาครอบ ADF (ถาดป้อนเอกสารอัตโนมัติ)
5. ทำวิธีใดวิธีหนึ่งดังต่อไปนี้:
 - (DCP-L3551CDW)
กด **Stop/Exit** (หยุด/ออก)
 - (MFC-L3710CW/MFC-L3735CDN/MFC-L3745CDW/MFC-L3750CDW/MFC-L3770CDW)
กด 

✓ ข้อมูลที่เกี่ยวข้อง

- เอกสารติด

เอกสารติดใต้ฝาครอบเอกสาร

รุ่นที่เกี่ยวข้อง: DCP-L3551CDW/MFC-L3710CW/MFC-L3735CDN/MFC-L3745CDW/MFC-L3750CDW/MFC-L3770CDW

1. นำกระดาษใดๆ ออกจาก ADF (ถาดป้อนเอกสารอัตโนมัติ) ที่ไม่ติด
2. ยกฝาครอบเอกสาร
3. ดึงเอกสารที่ติดออกทางขวา ถ้าเอกสารฉีกขาด ให้นำเศษหรือชิ้นส่วนกระดาษใดๆ ออก เพื่อป้องกันกระดาษติดในอนาคต

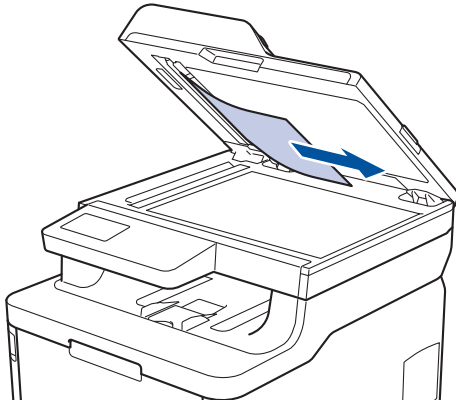

4. ปิดฝาครอบเอกสาร
5. ทำวิธีใดวิธีหนึ่งดังต่อไปนี้:
 - (DCP-L3551CDW)
กด **Stop/Exit** (หยุด/ออก)
 - (MFC-L3710CW/MFC-L3735CDN/MFC-L3745CDW/MFC-L3750CDW/MFC-L3770CDW)
กด 

✓ ข้อมูลที่เกี่ยวข้อง

- เอกสารติด

กำจัดเศษกระดาษขนาดเล็กที่ติดอยู่ใน ADF (ถาดป้อนเอกสารอัตโนมัติ)

รุ่นที่เกี่ยวข้อง: DCP-L3551CDW/MFC-L3710CW/MFC-L3735CDN/MFC-L3745CDW/MFC-L3750CDW/MFC-L3770CDW

1. ยกฝาครอบเอกสาร
2. สอดชิ้นกระดาษแข็ง เช่นกระดาษนามบัตร เข้าไปใน ADF (ถาดป้อนเอกสารอัตโนมัติ) เพื่อดันเศษกระดาษขนาดเล็กออก

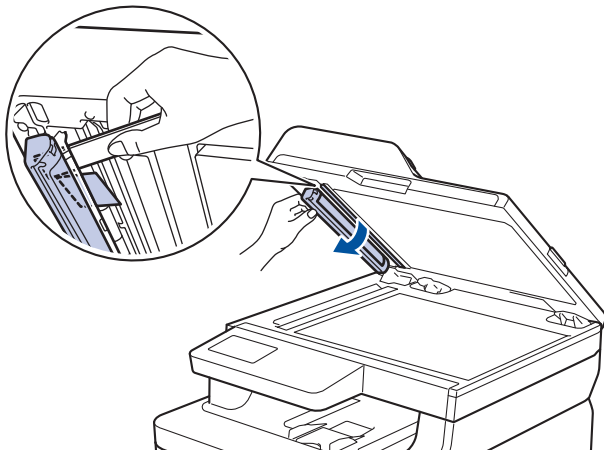
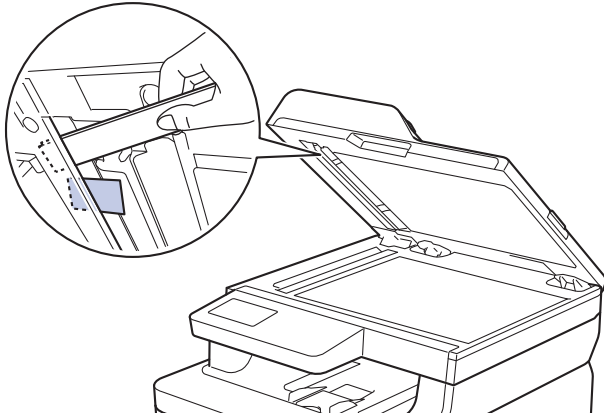

3. ปิดฝาครอบเอกสาร
4. ทำวิธีใดวิธีหนึ่งดังต่อไปนี้:
 - (DCP-L3551CDW)
กด **Stop/Exit** (หยุด/ออก)
 - (MFC-L3710CW/MFC-L3735CDN/MFC-L3745CDW/MFC-L3750CDW/MFC-L3770CDW)
กด 

✓ ข้อมูลที่เกี่ยวข้อง

- เอกสารติด

กระดาษติด

นำกระดาษที่เหลืออยู่ออกจากถาดใส่กระดาษทุกครั้งและยึดกระดาษที่วางซ้อนกันให้ตรงเมื่อใส่กระดาษใหม่ วิธีนี้จะช่วยป้องกันไม่ใ้กระดาษถูกป้อนเข้าในเครื่องพิมพ์พร้อมกันหลายแผ่นและป้องกันกระดาษติด

- กระดาษติดในถาดอเนกประสงค์
- กระดาษติดในช่องป้อนเอกสารด้วยมือ
- กระดาษติดในถาดป้อนกระดาษ
- กระดาษติดในถาดรองรับเอกสารออก
- กระดาษติดที่ด้านหลังของเครื่อง
- กระดาษติดด้านในเครื่องพิมพ์
- กระดาษติดภายใต้ถาดป้อนกระดาษ

กระดาษติดในถาดอเนกประสงค์

รุ่นที่เกี่ยวข้อง: MFC-L3770CDW

ถ้าแผงควบคุมของเครื่องหรือ Status Monitor แสดงว่ามีกระดาษติดในถาดอเนกประสงค์ของเครื่อง ให้ทำตามขั้นตอนเหล่านี้:

1. นำกระดาษออกจากถาดอเนกประสงค์
2. กำจัดกระดาษที่ติดใดๆ ที่อยู่ในถาดอเนกประสงค์และรอบข้าง

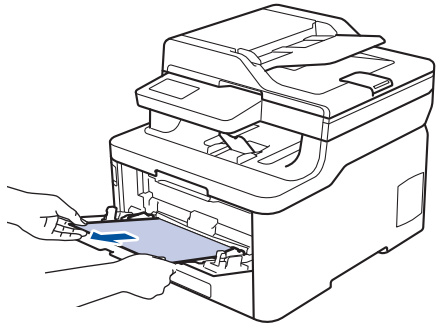

3. คลี่ปึกกระดาษ จากนั้นนำใส่กลับเข้าไปยังถาดอเนกประสงค์
4. ใส่กระดาษกลับเข้าไปในถาดอเนกประสงค์ และตรวจสอบว่ากระดาษไม่เกินความสูงของตัวบอกตำแหน่งกระดาษสูงสุด (1) ที่ทั้งสองด้านของถาด

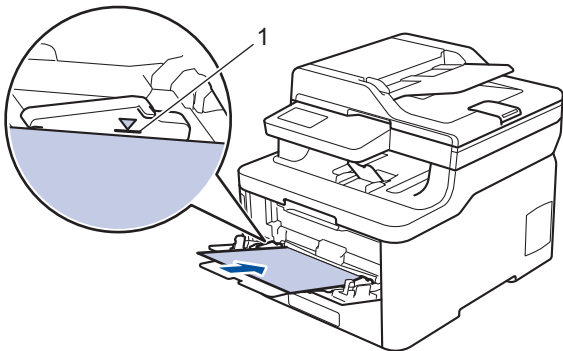

5. ทำตามคำแนะนำบนหน้าจอแสดงผลแบบ LCD ของเครื่อง

✓ ข้อมูลที่เกี่ยวข้อง

- กระดาษติด

กระดาษติดในช่องป้อนเอกสารด้วยมือ

รุ่นที่เกี่ยวข้อง: DCP-L3510CDW/DCP-L3551CDW/MFC-L3710CW/MFC-L3735CDN/MFC-L3745CDW/MFC-L3750CDW

หากแผงควบคุมของเครื่องหรือ Status Monitor แสดงว่ามีกระดาษติดในช่องป้อนเอกสารด้วยมือของเครื่อง ให้ทำตามขั้นตอนเหล่านี้:

1. ค่อยๆ นำกระดาษใดๆ ที่ติดอยู่ในหรือบริเวณช่องป้อนเอกสารด้วยมือออก

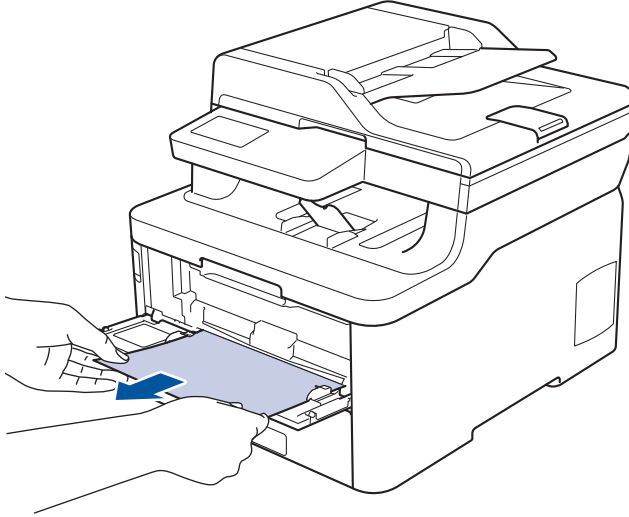

2. บรรจุกระดาษเข้าไปในช่องป้อนเอกสารด้วยมืออีกครั้ง
3. ทำวิธีใดวิธีหนึ่งดังต่อไปนี้:
 - DCP-L3510CDW/DCP-L3551CDW
กด **Mono Start (เริ่มต้นขาวดำ)** หรือ **Colour Start (เริ่มต้นสี)** เพื่อดำเนินการพิมพ์ต่อ
 - MFC-L3710CW/MFC-L3735CDN/MFC-L3745CDW/MFC-L3750CDW
กด [Retry (ลองใหม่)] เพื่อดำเนินการพิมพ์ต่อ



ข้อมูลที่เกี่ยวข้อง

- กระดาษติด

กระดาษติดในถาดป้อนกระดาษ

ถ้าแผงควบคุมของเครื่องหรือ Status Monitor แสดงว่ามีกระดาษติดในถาดใส่กระดาษ ให้ทำตามขั้นตอนเหล่านี้:

1. ดึงถาดใส่กระดาษแยกออกจากเครื่อง

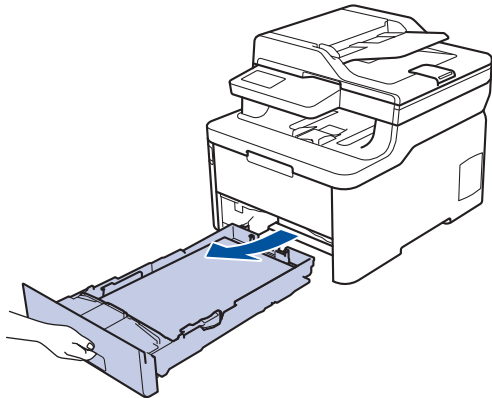

2. ดึงกระดาษที่ติดออกช้าๆ

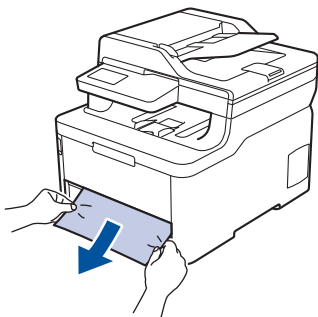

 การดึงกระดาษที่ติดลงด้านล่างด้วยมือสองข้างจะช่วยให้คุณหยิบกระดาษออกได้ง่ายขึ้น

3. คลี่ปีกกระดาษเพื่อป้องกันกระดาษติดเมื่อใช้งานต่อไป และเลื่อนแคร่ปรับกระดาษให้พอดีกับขนาดกระดาษ

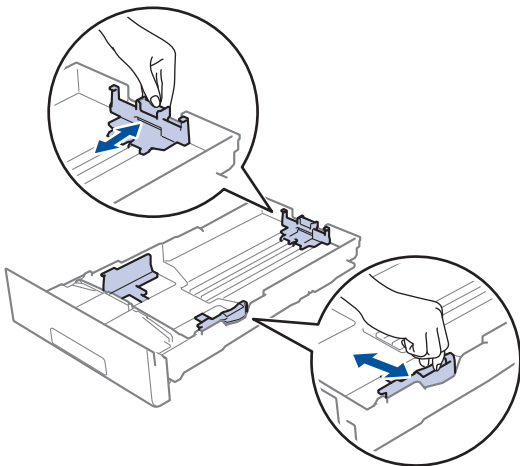

4. ให้ใส่กระดาษไม่เกินเครื่องหมายบอกระดับกระดาษสูงสุด (▼▼▼)

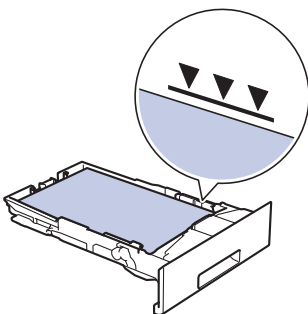

5. เสียบถาดใส่กระดาษกลับเข้าไปในเครื่องพิมพ์ให้แน่น



ข้อมูลที่เกี่ยวข้อง

- กระดาษติด
-

กระดาษติดในถาดรองรับเอกสารออก

เมื่อกระดาษติดในถาดรองรับเอกสารออก ให้ทำตามขั้นตอนเหล่านี้

1. ใช้มือทั้งสองข้างเพื่อเปิดฝาแกนเนอร์

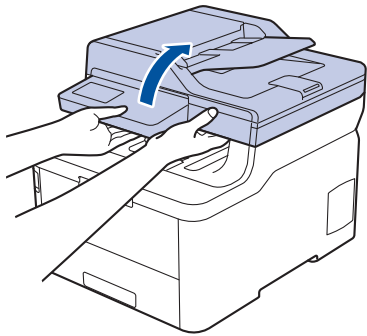

2. นำกระดาษออก

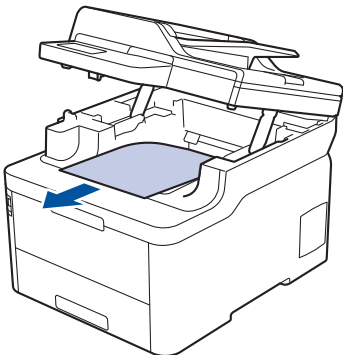

3. กดสแกนเนอร์ลงด้วยมือทั้งสองข้างเพื่อปิด

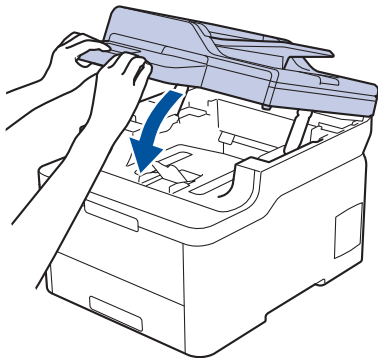

✓ ข้อมูลที่เกี่ยวข้อง

- กระดาษติด

กระดาษติดที่ด้านหลังของเครื่อง

ถ้าแผงควบคุมของเครื่องหรือ Status Monitor แสดงข้อความว่ามีกระดาษติดที่ด้านหลังของเครื่อง ให้ทำตามขั้นตอนดังต่อไปนี้:

1. เปิดเครื่องทิ้งไว้แต่ไม่ใช้งานเป็นเวลา 10 นาทีเพื่อให้พัดลมภายในเป่าชิ้นส่วนที่ร้อนจัดในเครื่องให้เย็นลง
2. เปิดฝาครอบด้านหลัง

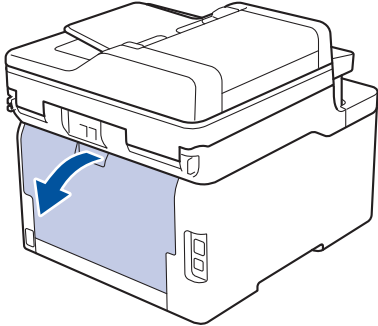

3. ดึงจุดตั้งระยะสีเขียวทางด้านซ้ายและด้านขวาเข้าหาตัวคุณเพื่อปลดฝาครอบตัวทำความร้อน

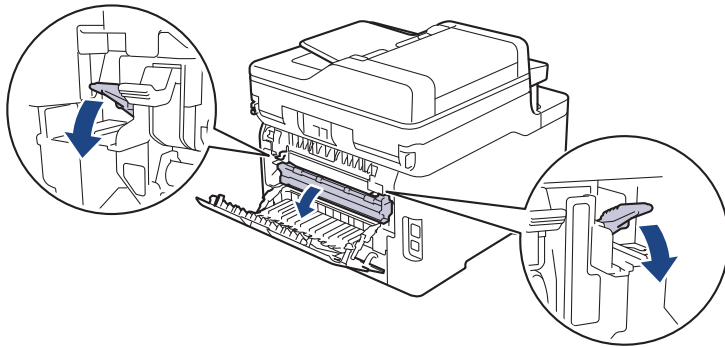

⚠ คำเตือน

พื้นผิวร้อน

ชิ้นส่วนภายในของเครื่องจะร้อนมาก รอให้เครื่องเย็นลงก่อนสัมผัสส่วนเหล่านั้น

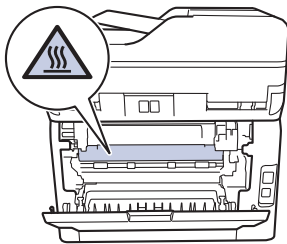

ถ้าคันโยกสีเทาสำหรับพิมพ์ของจดหมายถูกดึงลงในอยู่ตำแหน่งของจดหมาย ดันคันโยกเหล่านี้กลับสู่ตำแหน่งเดิมก่อนจะดึงคันโยกสีเขียวลง

4. ใช้มือทั้งสองข้างเพื่อดึงกระดาษที่ติดออกจากชุดทำความร้อนเบาๆ

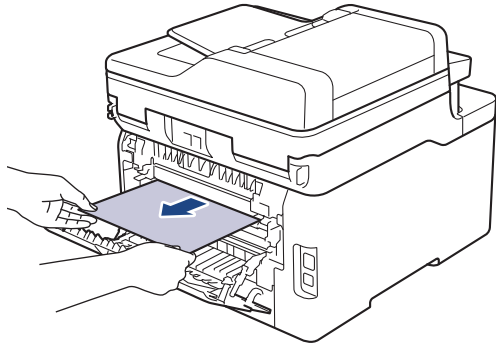

5. ปิดฝาครอบตัวทำความร้อน

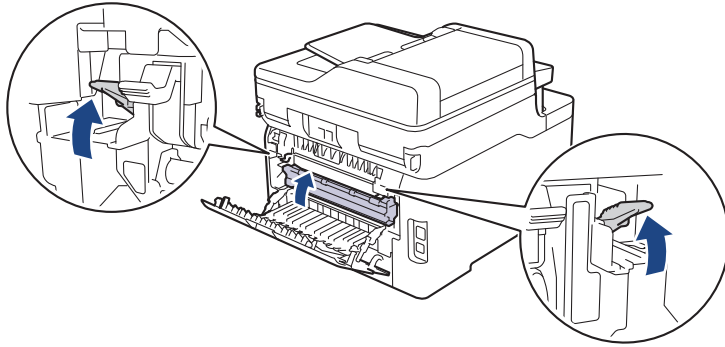

หากคุณพิมพ์ของจดหมายให้ดึงคันโยกสี่เหลี่ยมสำหรับพิมพ์ของจดหมายลงมาที่ตำแหน่งของจดหมายอีกครั้งก่อนปิดฝาหลัง

6. ปิดฝาครอบด้านหลังจนกระทั่งล็อกเข้าที่ในตำแหน่งปิด

✓ ข้อมูลที่เกี่ยวข้อง

- กระดาษติด

กระดาษติดด้านในเครื่องพิมพ์

ถ้าแผงควบคุมของเครื่องหรือ Status Monitor แสดงว่ามีกระดาษติดในเครื่อง ให้ทำตามขั้นตอนเหล่านี้:

1. เปิดเครื่องทิ้งไว้แต่ไม่ใช้งานเป็นเวลา 10 นาทีเพื่อให้พัดลมภายในเป่าชิ้นส่วนที่ร้อนจัดในเครื่องให้เย็นลง
2. เปิดฝาครอบด้านบนจนกระทั่งล้อคเข้าที่ในตำแหน่งเปิด

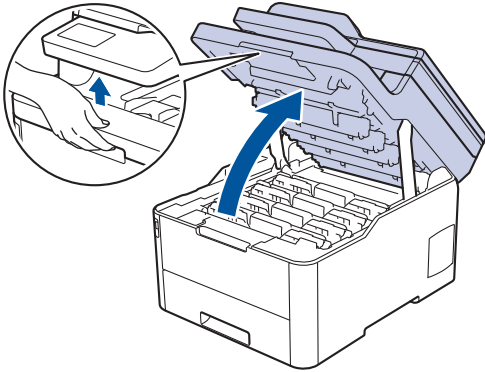

⚠ คำเตือน

พื้นผิวร้อน

ชิ้นส่วนภายในของเครื่องจะร้อนมาก รอให้เครื่องเย็นลงก่อนสัมผัสส่วนเหล่านั้น

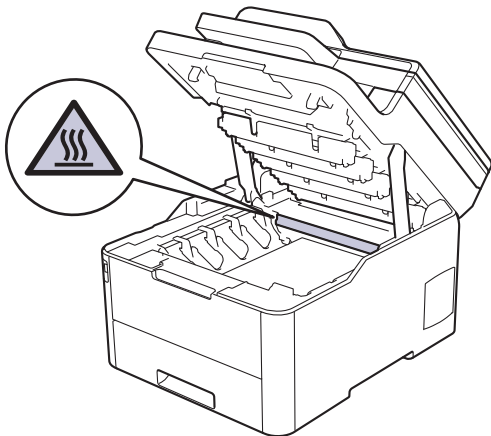

3. ถอดชุดประกอบตลับผงหมึก (โทนเนอร์) และชุดแม่แบบสร้างภาพ (ดรัม) ทั้งหมดออก

⚠ ข้อควรระวัง

เราแนะนำให้วางชุดประกอบตลับผงหมึก (โทนเนอร์) กับชุดแม่แบบสร้างภาพ (ดรัม) ไว้บนพื้นผิวสะอาดและราบเรียบ และวางแผ่นกระดาษแบบใช้แล้วทิ้งไว้ข้างใต้ เพื่อกรณีที่คุณอาจทำผงหมึก (โทนเนอร์) หกหรือกระเด็น

ข้อควรจำ

เพื่อป้องกันไม่ให้อุปกรณ์ได้รับความเสียหายเนื่องจากไฟฟ้าสถิต ห้ามสัมผัสขั้วไฟฟ้าที่แสดงในภาพประกอบ

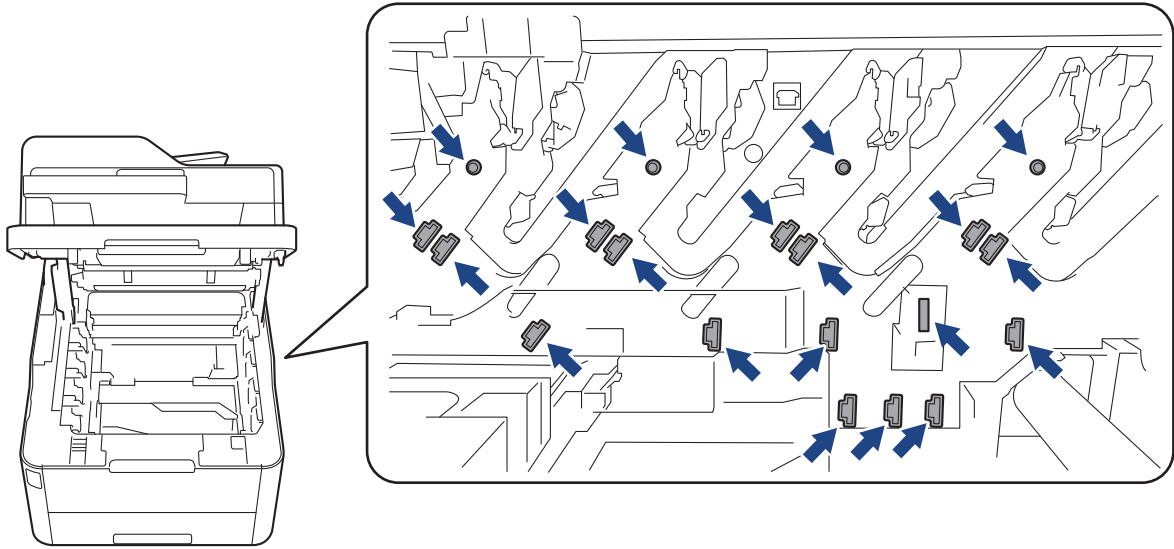

4. ค่อยๆ นำกระดาษที่ติดออกช้าๆ

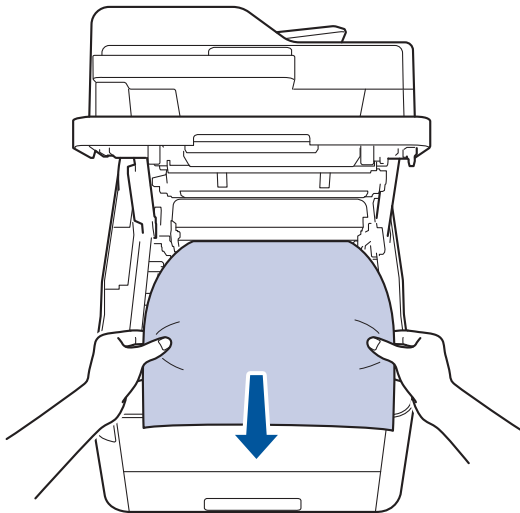

5. ใส่ชุดประกอบตลับผงหมึก (โทนเนอร์) และชุดแม่แบบสร้างภาพ (ดรัม) แต่ละชุดเข้าไปในเครื่องอีกครั้ง ตรวจสอบให้แน่ใจว่าจับคู่ สี ของตลับผงหมึก (โทนเนอร์) ให้ตรงกับฉลาก สี บนเครื่องสำหรับชุดประกอบตลับผงหมึก (โทนเนอร์) และชุดแม่แบบสร้างภาพ (ดรัม) ทั้งสี่ชุด

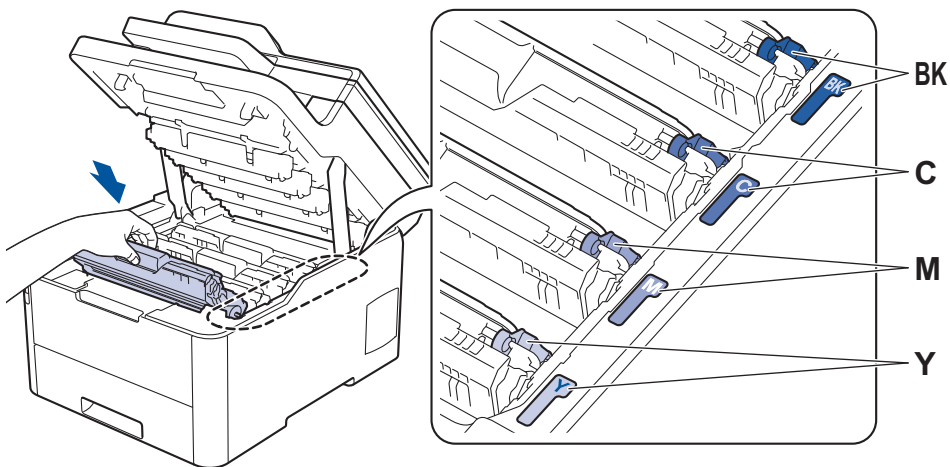

6. ปิดฝาครอบด้านบนของเครื่อง

✓ ข้อมูลที่เกี่ยวข้อง

- กระดาษติด

กระดาษติดภายใต้ถาดป้อนกระดาษ

ถ้าแผงควบคุมของเครื่องหรือ Status Monitor แสดงว่ามีกระดาษติดในถาดใส่กระดาษ ให้ทำตามขั้นตอนเหล่านี้:

1. เปิดเครื่องทิ้งไว้แต่ไม่ใช้งานเป็นเวลา 10 นาทีเพื่อให้พัดลมภายในเป่าชิ้นส่วนที่ร้อนจัดในเครื่องให้เย็นลง
2. ดึงถาดใส่กระดาษแยกออกจากเครื่อง

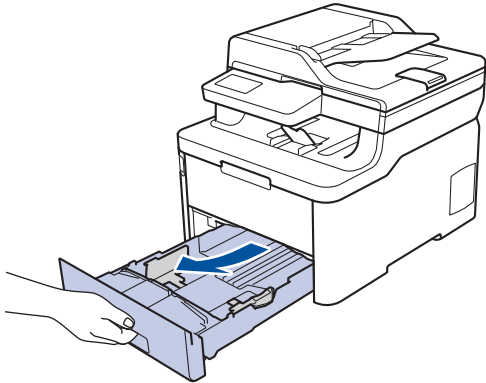

3. ตรวจสอบให้แน่ใจว่ากระดาษที่ติดไม่ค้างอยู่ภายในเครื่องพิมพ์

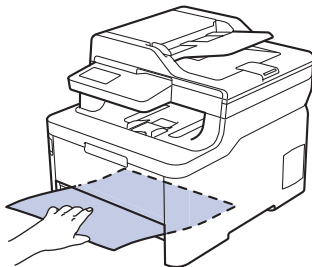

4. ถ้ากระดาษไม่ได้ติดในเครื่อง ให้นำกระดาษออกจากถาดใส่กระดาษ พลิกด้าน และตรวจดูกันถาดใส่กระดาษ

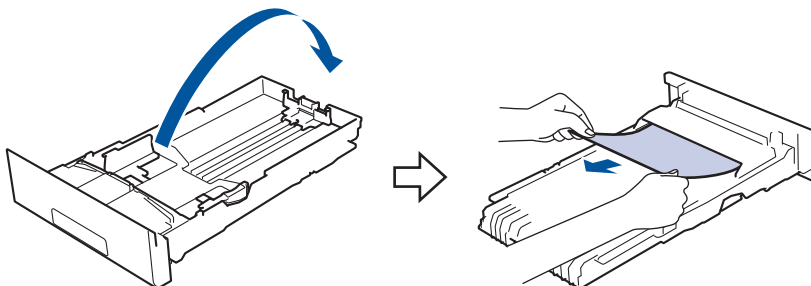

5. หากกระดาษไม่ติดอยู่ในถาดใส่กระดาษ ให้เปิดฝาครอบด้านหลัง

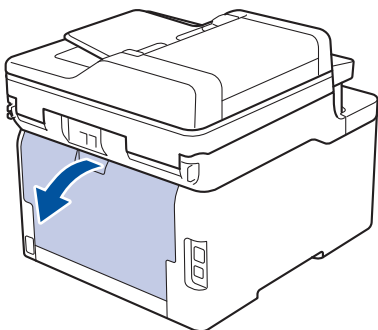

⚠ คำเตือน

พื้นผิวร้อน

ชิ้นส่วนภายในของเครื่องจะร้อนมาก รอให้เครื่องเย็นลงก่อนสัมผัสส่วนเหล่านั้น

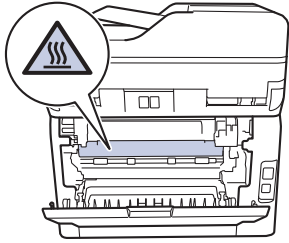

6. ใช้มือทั้งสองข้างเพื่อดึงกระดาษที่ติดออกจากด้านหลังเครื่องเบาๆ

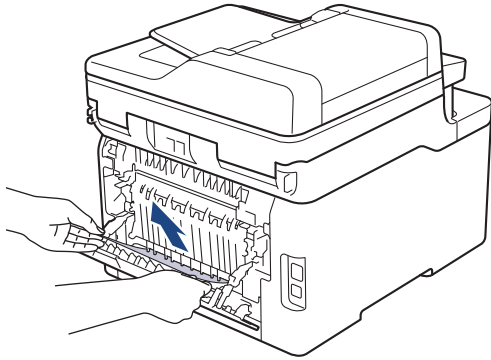

7. ปิดฝาครอบด้านหลังจนกระทั่งล็อกเข้าที่ในตำแหน่งปิด

8. เสียบถาดใส่กระดาษกลับเข้าไปในเครื่องพิมพ์ให้แน่น



ข้อมูลที่เกี่ยวข้อง

- กระดาษติด

ปัญหาการพิมพ์

หลังจากอ่านตารางนี้แล้ว คุณจะต้องการความช่วยเหลือ โปรดไปที่ศูนย์โซลูชันของบราเดอร์ได้ที่ support.brother.com

ปัญหา	คำแนะนำ
ไม่มีเอกสารที่พิมพ์ออกมา	<p>ตรวจสอบว่าเครื่องไม่ได้อยู่ในโหมดปิดการทำงาน</p> <p>หากเครื่องอยู่ในโหมดปิดเครื่อง ให้กดที่  ในแผงควบคุม จากนั้นส่งข้อมูลการพิมพ์ใหม่อีกครั้ง</p> <p>ตรวจสอบว่าได้ติดตั้งและเลือกไดรเวอร์เครื่องพิมพ์อย่างถูกต้อง</p> <p>ตรวจสอบดู status monitor หรือแผงควบคุมของเครื่องว่ามีการแสดงสถานะข้อผิดพลาดใดๆ หรือไม่</p> <p>ตรวจสอบว่าเครื่องออนไลน์อยู่:</p> <ul style="list-style-type: none"> Windows 7 และ Windows Server 2008 R2 <p>คลิก  (เริ่ม) > อุปกรณ์และเครื่องพิมพ์ คลิกขวา Brother XXX-XXXX แล้วคลิก ดูงานที่กำลังพิมพ์อยู่ คลิก เครื่องพิมพ์ ในแถบเมนู ดูว่า ใช้เครื่องพิมพ์แบบออฟไลน์ ไม่ถูกเลือกอยู่</p> Windows Server 2008 <p>คลิก  (เริ่ม) > แผงควบคุม > ฮาร์ดแวร์และเสียง > เครื่องพิมพ์ คลิกขวา Brother XXX-XXXX ตรวจสอบให้แน่ใจว่า ใช้เครื่องพิมพ์แบบออนไลน์ ไม่อยู่ในรายการ หากถูกเลือกในรายการ ให้คลิกตัวเลือกนี้เพื่อตั้งค่าให้ไดรเวอร์ออนไลน์</p> Windows 8 และ Windows Server 2012 <p>เลื่อนเมาส์ของคุณไปที่มุมล่างขวาของเดสก์ทอป เมื่อแถบเมนูปรากฏขึ้น ให้คลิก การตั้งค่า > แผงควบคุม ในกลุ่ม ฮาร์ดแวร์และเสียง คลิก อุปกรณ์และเครื่องพิมพ์ คลิกขวา Brother XXX-XXXX คลิก ดูงานที่กำลังพิมพ์อยู่ ถ้าตัวเลือกไดรเวอร์เครื่องพิมพ์ปรากฏขึ้น ให้เลือกไดรเวอร์เครื่องพิมพ์ของคุณ คลิก เครื่องพิมพ์ ในแถบเมนูของเครื่องพิมพ์และตรวจสอบว่าไม่ได้เลือก ใช้เครื่องพิมพ์แบบออฟไลน์</p> Windows 10 และ Windows Server 2016 <p>คลิก  > ระบบ > แผงควบคุม ในกลุ่ม ฮาร์ดแวร์และเสียง คลิก ดูอุปกรณ์และเครื่องพิมพ์ คลิกขวา Brother XXX-XXXX คลิก ดูงานที่กำลังพิมพ์อยู่ ถ้าตัวเลือกไดรเวอร์เครื่องพิมพ์ปรากฏขึ้น ให้เลือกไดรเวอร์เครื่องพิมพ์ของคุณ คลิก เครื่องพิมพ์ ในแถบเมนูของเครื่องพิมพ์และตรวจสอบว่าไม่ได้เลือก ใช้เครื่องพิมพ์แบบออฟไลน์</p> Windows Server 2012 R2 <p>คลิก แผงควบคุม บนหน้าจอ เริ่ม ในกลุ่ม ฮาร์ดแวร์ คลิก ดูอุปกรณ์และเครื่องพิมพ์ คลิกขวา Brother XXX-XXXX คลิก ดูงานที่กำลังพิมพ์อยู่ ถ้าตัวเลือกไดรเวอร์เครื่องพิมพ์ปรากฏขึ้น ให้เลือกไดรเวอร์เครื่องพิมพ์ของคุณ คลิก เครื่องพิมพ์ ในแถบเมนูของเครื่องพิมพ์และตรวจสอบว่าไม่ได้เลือก ใช้เครื่องพิมพ์แบบออฟไลน์</p> Mac <p>คลิกเมนูแบบป๊อปอัพ System Preferences (การปรับแต่งค่าระบบ) จากนั้นเลือกตัวเลือก Printers & Scanners (เครื่องพิมพ์และสแกนเนอร์) เมื่อเครื่องออฟไลน์ ให้ลบโดยใช้ปุ่ม  จากนั้นเพิ่มโดยใช้ปุ่ม </p>
เครื่องพิมพ์ไม่พิมพ์หรือหยุดพิมพ์	<p>ยกเลิกงานพิมพ์และล้างงานพิมพ์จากหน่วยความจำของเครื่องเอกสารที่พิมพ์ออกมาอาจไม่สมบูรณ์ ส่งข้อมูลพิมพ์ใหม่อีกครั้ง</p>

ปัญหา	คำแนะนำ
หัวกระดาษหรือท้ายกระดาษจะปรากฏเมื่อเอกสารแสดงบนหน้าจอแต่จะไม่ปรากฏเมื่อพิมพ์ออกมา	มีบริเวณที่ไม่สามารถพิมพ์ได้ที่ด้านบนและด้านล่างของหน้า ปรับขอบกระดาษด้านบนและด้านล่างในเอกสารของคุณเพื่อให้พิมพ์ได้
เครื่องพิมพ์พิมพ์ไม่ถูกต้องหรือพิมพ์เป็นตัวหนังสือขยะ	ยกเลิกงานพิมพ์และล้างงานพิมพ์จากหน่วยความจำของเครื่องเอกสารที่พิมพ์ออกมาอาจไม่สมบูรณ์ ส่งข้อมูลพิมพ์อีกครั้ง ตรวจสอบการตั้งค่าในแอปพลิเคชันของคุณเพื่อตรวจสอบว่าได้ตั้งค่าให้ทำงานกับเครื่องของคุณแล้ว ยืนยันว่าคุณได้เลือกไดรเวอร์เครื่องพิมพ์บราเดอร์ในหน้าต่างการพิมพ์ของแอปพลิเคชันของคุณแล้ว
เครื่องพิมพ์พิมพ์สองหน้าแรกถูกต้อง จากนั้นบางหน้ามีข้อความหายไป	ตรวจสอบการตั้งค่าในแอปพลิเคชันของคุณเพื่อตรวจสอบว่าได้ตั้งค่าให้ทำงานกับเครื่องของคุณแล้ว เครื่องของคุณไม่ได้รับข้อมูลทั้งหมดที่ส่งจากเครื่องคอมพิวเตอร์ ตรวจสอบว่าคุณได้เชื่อมต่อสายอินเตอร์เฟซอย่างถูกต้อง
เครื่องพิมพ์จะไม่พิมพ์กระดาษสองด้านแม้ว่าจะมีการตั้งค่าไดรเวอร์เครื่องพิมพ์ให้พิมพ์ 2 ด้าน และเครื่องรองรับการพิมพ์ 2 ด้านก็ตาม	ตรวจสอบการตั้งค่าขนาดกระดาษในไดรเวอร์เครื่องพิมพ์ คุณจะต้องเลือกกระดาษ A4 หน้าหนักกระดาษที่รองรับคือ 60 ถึง 163 แกรม
ความเร็วในการพิมพ์ช้ามาก	ลองเปลี่ยนการตั้งค่าไดรเวอร์เครื่องพิมพ์ การพิมพ์ความละเอียดสูงสุดต้องใช้เวลานานขึ้นในการประมวลผล การส่งข้อมูลและการพิมพ์ ถ้าคุณเปิดการใช้งานโหมดเงียบ ให้ปิดการใช้งานโหมดเงียบที่ไดรเวอร์ของเครื่องพิมพ์หรือการตั้งค่าผ่านเมนูของเครื่อง
เครื่องพิมพ์ไม่ดึงกระดาษ	หากมีกระดาษในถาดใส่กระดาษ ตรวจสอบว่ากระดาษยึดตรง หากกระดาษม้วนอยู่ ยึดกระดาษออกให้ตรง บางครั้งควรหยิบกระดาษออก พลิกกระดาษกลับอีกด้าน และวางกระดาษกลับเข้าไปในถาดใส่กระดาษ ลดจำนวนกระดาษในถาดใส่กระดาษแล้วลองอีกครั้ง (สำหรับรุ่นที่มีถาดอเนกประสงค์) ตรวจสอบว่าถาด ป้อนกระดาษอเนกประสงค์ (MP Tray) ไม่ถูกเลือกสำหรับ แหล่งกระดาษ ในไดรเวอร์เครื่องพิมพ์ (สำหรับรุ่นที่มีช่องป้อนกระดาษอเนกประสงค์) ตรวจสอบว่า กำหนดเอง ไม่ถูกเลือกสำหรับ แหล่งกระดาษ ในไดรเวอร์เครื่องพิมพ์ ทำความสะอาดลูกกลิ้งจับกระดาษ
เครื่องไม่ดึงกระดาษจากถาดอเนกประสงค์ (สำหรับรุ่นที่มีถาดอเนกประสงค์)	คลี่กระดาษให้ดี จากนั้นวางกลับเข้าไปยังถาดอเนกประสงค์ให้แน่นหนา ตรวจสอบว่า ถาดป้อนกระดาษอเนกประสงค์ (MP Tray) ถูกเลือกเป็น แหล่งกระดาษ ในไดรเวอร์เครื่องพิมพ์
เครื่องพิมพ์ไม่ป้อนกระดาษจากช่องป้อนเอกสารด้วยมือ (สำหรับรุ่นที่มีช่องป้อนกระดาษอเนกประสงค์)	ใช้มือทั้งสองข้างเพื่อดันแผ่นกระดาษหนึ่งแผ่นอย่างมั่นคงเข้าสู่ถาดป้อนกระดาษอเนกประสงค์จนกระทั่งขอบด้านบนของกระดาษชนกับลูกยางป้อนกระดาษ ดันกระดาษเข้าหาลูกยางจนกระทั่งเครื่องพิมพ์จับยึดกระดาษและดึงเข้าไปข้างใน ใส่กระดาษเพียงหนึ่งแผ่นที่ช่องป้อนเอกสารด้วยมือ ตรวจสอบว่า กำหนดเอง ถูกเลือกเป็น แหล่งกระดาษ ในไดรเวอร์เครื่องพิมพ์
เครื่องพิมพ์ไม่ดึงช่องจดหมาย	(สำหรับรุ่นที่มีช่องป้อนกระดาษอเนกประสงค์) ใส่ช่องจดหมายหนึ่งช่องในถาดป้อนกระดาษอเนกประสงค์ ตั้งค่าแอปพลิเคชันของคุณให้พิมพ์ขนาดของจดหมายที่คุณใช้ โดยทั่วไปจะทำในเมนูการตั้งค่าหน้ากระดาษหรือการตั้งค่าเอกสารในแอปพลิเคชันของคุณ (สำหรับรุ่นที่มีถาดอเนกประสงค์) ใส่ช่องจดหมายในถาดอเนกประสงค์ ตั้งค่าแอปพลิเคชันของคุณให้พิมพ์ขนาดของจดหมายที่คุณใช้ โดยทั่วไปจะทำในเมนูการตั้งค่าหน้ากระดาษหรือการตั้งค่าเอกสารในแอปพลิเคชันของคุณ



ข้อมูลที่เกี่ยวข้อง

- การแก้ไขปัญหา
- บรรจกระดาดและพิมพ์โดยใช้ถาดบรรจกระดาด
- ทำความสะอาดลูกกลิ้งจับกระดาด
- บรรจกระดาดและพิมพ์โดยใช้ถาดอเนกประสงค์ (ถาด MP)



ปรับปรุงคุณภาพการพิมพ์



หากคุณประสบปัญหาคุณภาพการพิมพ์ พิมพ์หน้ากระดาษสำหรับการทดสอบก่อน หากการพิมพ์ออกมาดี ปัญหาอาจไม่ได้เกิดจากเครื่องพิมพ์ ตรวจสอบการเชื่อมต่อสายอินเตอร์เฟส และลองพิมพ์เอกสารอื่น หากการพิมพ์หรือหน้ากระดาษสำหรับการทดสอบการพิมพ์จากเครื่องพิมพ์มีปัญหาด้านคุณภาพ ให้ดูตัวอย่างการพิมพ์ที่มีคุณภาพต่ำ แล้วปฏิบัติตามคำแนะนำในตาราง

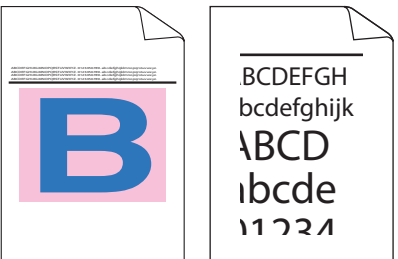

ข้อควรจำ

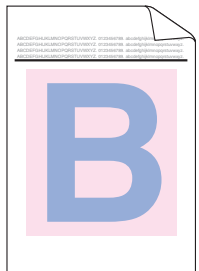

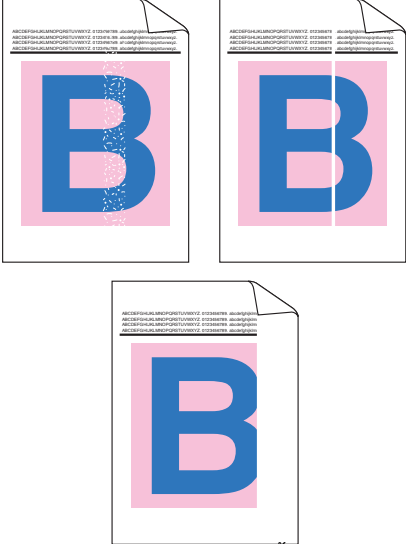
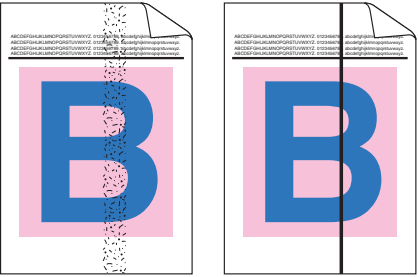
การใช้งานวัสดุการพิมพ์ที่ไม่ใช่ของแท้ อาจส่งผลกระทบต่อคุณภาพการพิมพ์ ประสิทธิภาพของฮาร์ดแวร์ และความน่าเชื่อถือในการทำงานของเครื่องได้

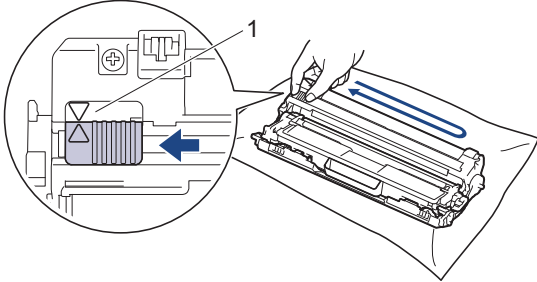
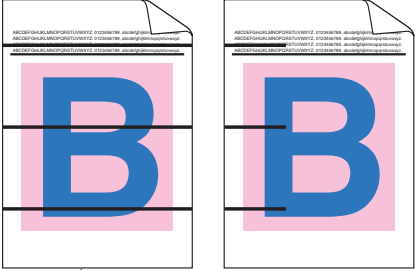

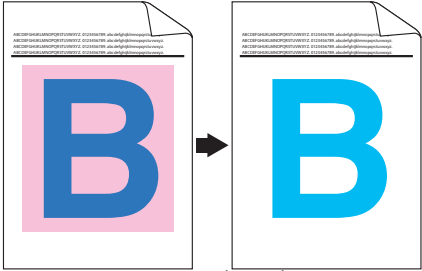
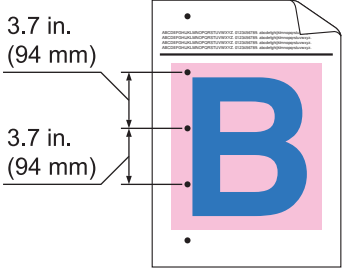
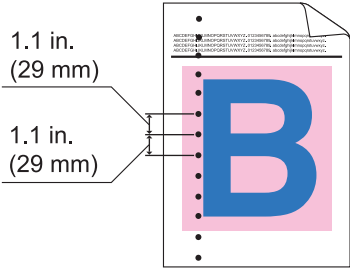
- เพื่อให้ได้คุณภาพการพิมพ์ที่ดีที่สุด แนะนำให้ใช้สื่อการพิมพ์ที่แนะนำ ตรวจสอบว่าคุณใช้กระดาษที่มีคุณภาพตามข้อกำหนดของเรา
- ตรวจสอบว่าติดตั้งชุดประกอบตลับผงหมึก (โทเนอร์) และชุดแม่แบบสร้างภาพ (ดรัม) อย่างถูกต้อง

ตัวอย่างคุณภาพการพิมพ์ไม่ได้มาตรฐาน	คำแนะนำ
 <p>ภาพหน้ากระดาษที่พิมพ์ถูกบีบ มีแถบตามแนวนอน หรือตัวอักษรที่ขอบด้านบน ล่าง ซ้าย หรือขวาถูกตัดออก</p>	<p>ปรับขอบหน้ากระดาษในแอปพลิเคชันของเอกสารของคุณและสั่งพิมพ์ใหม่</p>
 <p>สี และตัวอักษรแบบบางในเอกสารต้นฉบับมีลักษณะจางหรือเลือนลงในสำเนา</p>	<ul style="list-style-type: none"> เลือก Text (ข้อความ) หรือ Receipt (ใบเสร็จ) ในการตั้งค่าคุณภาพสำเนา ปรับแต่งความเข้มและคอนทราสต์ของสำเนา
 <p>สี จางหรือเลือนทั้งหน้ากระดาษ</p>	<ul style="list-style-type: none"> ใช้หน้าจอแสดงผลแบบ LCD ของเครื่องเพื่อทำการปรับแต่งค่าของสี >> ข้อมูลที่เกี่ยวข้อง: เอาท์พุตของการปรับแต่งค่าของสี ปรับแต่งความหนาแน่นและคอนทราสต์ของสำเนาหากคุณกำลังทำสำเนาอยู่ ตรวจสอบให้แน่ใจว่าโหมตประหยัดผงหมึก (โทเนอร์) ถูกปิดอยู่ในหน้าจอแสดงผลแบบ LCD หรือไดรเวอร์ของเครื่องพิมพ์ >> ข้อมูลที่เกี่ยวข้อง: ลดการใช้งานผงหมึก (โทเนอร์) ตรวจสอบให้แน่ใจว่าการตั้งค่าชนิดสื่อสิ่งพิมพ์ในไดรเวอร์ของเครื่องพิมพ์ตรงกับชนิดของกระดาษที่คุณกำลังใช้งาน เขย่าตลับผงหมึก (โทเนอร์) ทั้งสี่ตลับอย่างนุ่มนวล เช็ดหน้าตาของหัว LED ทั้งสี่หัวด้วยผ้าที่ไม่มีขน เนื้อนุ่ม และแห้ง >> ข้อมูลที่เกี่ยวข้อง: ทำความสะอาดหัว LED

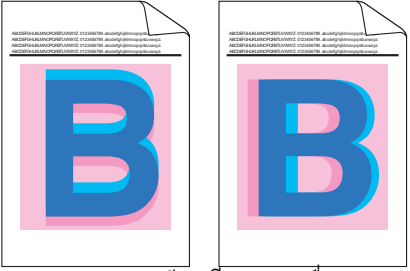
ตัวอย่างคุณภาพการพิมพ์ไม่ได้มาตรฐาน	คำแนะนำ
 <p>มีเส้นหรือแถบสีขาวปรากฏเป็นแนวตั้งตรงในหน้ากระดาษ</p>	<ul style="list-style-type: none"> • เช็ดหน้าต่างของหัว LED ทั้งสี่หัวด้วยผ้าที่ไม่มีขน นุ่ม และแห้ง • เช็ดแผ่นกระจกสแกนเนอร์ด้วยผ้านุ่มแห้งที่ไม่มีขน • ตรวจสอบว่าไม่มีสิ่งแปลกปลอม เช่น กระดาษขี้กชาด กระดาษโน้ตมีแถบขาว หรือฝุ่นอยู่ในเครื่องหรือบริเวณดรัม หมวก (โทเนอร์) และชุดแม่แบบสร้างภาพ (ดรัม)
 <p>มีเส้นหรือแถบสีปรากฏเป็นแนวตั้งตรงในหน้ากระดาษ</p>	<ul style="list-style-type: none"> • เช็ดแผ่นกระจกสแกนเนอร์ด้วยผ้านุ่มแห้งที่ไม่มีขน • ทำความสะอาดสายโคโรนาทั้งสี่สาย (สำหรับแต่ละสี) ภายในชุดแม่แบบสร้างภาพ (ดรัม) โดยการเลื่อนจุดตั้งระยะสี เขียว <p> ตรวจสอบจุดตั้งระยะสีเขียวของสายโคโรนาว่ากลับไปที่ตำแหน่งเริ่มต้น (1)</p>  <ul style="list-style-type: none"> • เปลี่ยนดรัมหมึก (โทเนอร์) ที่ตรงกับสีของเส้นหรือแถบดังกล่าว <p>เพื่อระบุสีของดรัมหมึก (โทเนอร์) ให้ไปที่ Brother Solutions Center ที่ support.brother.com และดูหน้าคำถามที่พบบ่อยและการแก้ปัญหา สำหรับรุ่นผลิตภัณฑ์บราเดอร์ของคุณ</p> <ul style="list-style-type: none"> ➤➤ ข้อมูลที่เกี่ยวข้อง: เปลี่ยนดรัมหมึก (โทเนอร์) • ติดตั้งชุดแม่แบบสร้างภาพ (ดรัม) ใหม่ ➤➤ ข้อมูลที่เกี่ยวข้อง: เปลี่ยนชุดแม่แบบสร้างภาพ (ดรัม)
 <p>มีเส้นสีแนวนอนปรากฏบนหน้ากระดาษ</p>	<ul style="list-style-type: none"> • ระบุสีที่เกิดปัญหา และเปลี่ยนดรัมหมึก (โทเนอร์) สีที่ตรงกับเส้นดังกล่าว <p>เพื่อระบุสีของดรัมหมึก (โทเนอร์) ให้ไปที่ Brother Solutions Center ที่ support.brother.com เพื่อดูหน้าคำถามที่พบบ่อยและการแก้ปัญหา</p> <ul style="list-style-type: none"> ➤➤ ข้อมูลที่เกี่ยวข้อง: เปลี่ยนดรัมหมึก (โทเนอร์) • ติดตั้งชุดแม่แบบสร้างภาพ (ดรัม) ใหม่ ➤➤ ข้อมูลที่เกี่ยวข้อง: เปลี่ยนชุดแม่แบบสร้างภาพ (ดรัม)

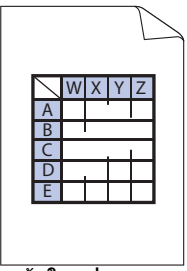
ตัวอย่างคุณภาพการพิมพ์ไม่ได้มาตรฐาน	คำแนะนำ
 <p data-bbox="432 443 518 472">จุดสีขาว</p>	<ul style="list-style-type: none"> • ตรวจสอบให้แน่ใจว่าการตั้งค่าชนิดสื่อสิ่งพิมพ์ในไดรเวอร์ของเครื่องพิมพ์ตรงกับชนิดของกระดาษที่คุณกำลังใช้งาน • ตรวจสอบการทำงานของเครื่องพิมพ์ สภาวะต่างๆ เช่น ความชื้นสูงและอุณหภูมิสูง อาจทำให้เกิดปัญหาคุณภาพการพิมพ์นี้ • หากปัญหาไม่ได้รับการแก้ไขหลังจากพิมพ์หน้าเอกสารแล้วจำนวนหนึ่ง อาจมีวัตถุแปลกปลอม เช่น กาวจากฉลากติดอยู่ที่พื้นผิวของชุดแม่แบบสร้างภาพ (ดรัม) ทำความสะอาดชุดแม่แบบสร้างภาพ (ดรัม) <ul style="list-style-type: none"> ➤ ข้อมูลที่เกี่ยวข้อง: ทำความสะอาดชุดแม่แบบสร้างภาพ (ดรัม) • ติดตั้งชุดแม่แบบสร้างภาพ (ดรัม) ใหม่ <ul style="list-style-type: none"> ➤ ข้อมูลที่เกี่ยวข้อง: เปลี่ยนชุดแม่แบบสร้างภาพ (ดรัม)
 <p data-bbox="327 929 625 958">หน้าว่าง หรือมีสีบางสีหายไป</p>	<ul style="list-style-type: none"> • ระบุสีที่ทำให้เกิดปัญหา และติดตั้งดรัมผงหมึก (โทนเนอร์) ชุดใหม่ เพื่อระบุสีของดรัมผงหมึก (โทนเนอร์) ให้ไปที่ Brother Solutions Center ที่ support.brother.com เพื่อดูหน้าคำถามที่พบบ่อยและการแก้ปัญหา <ul style="list-style-type: none"> ➤ ข้อมูลที่เกี่ยวข้อง: เปลี่ยนดรัมผงหมึก (โทนเนอร์) • ติดตั้งชุดแม่แบบสร้างภาพ (ดรัม) ใหม่ <ul style="list-style-type: none"> ➤ ข้อมูลที่เกี่ยวข้อง: เปลี่ยนชุดแม่แบบสร้างภาพ (ดรัม)
 <p data-bbox="352 1249 600 1279">มีจุดสี ที่ห่างกัน 94 มม.</p>	<ul style="list-style-type: none"> • หากปัญหาไม่ได้รับการแก้ไขหลังจากพิมพ์หน้าเอกสารแล้วจำนวนหนึ่ง อาจมีวัตถุแปลกปลอม เช่น กาวจากฉลากติดอยู่ที่พื้นผิวของชุดแม่แบบสร้างภาพ (ดรัม) ทำความสะอาดชุดแม่แบบสร้างภาพ (ดรัม) <ul style="list-style-type: none"> ➤ ข้อมูลที่เกี่ยวข้อง: ทำความสะอาดชุดแม่แบบสร้างภาพ (ดรัม) • ติดตั้งชุดแม่แบบสร้างภาพ (ดรัม) ใหม่ <ul style="list-style-type: none"> ➤ ข้อมูลที่เกี่ยวข้อง: เปลี่ยนชุดแม่แบบสร้างภาพ (ดรัม)
 <p data-bbox="352 1570 600 1599">มีจุดสี ที่ห่างกัน 29 มม.</p>	<ul style="list-style-type: none"> • ระบุสีที่ทำให้เกิดปัญหา และติดตั้งดรัมผงหมึก (โทนเนอร์) ชุดใหม่ เพื่อระบุสีของดรัมผงหมึก (โทนเนอร์) ให้ไปที่ Brother Solutions Center ที่ support.brother.com เพื่อดูหน้าคำถามที่พบบ่อยและการแก้ปัญหา <ul style="list-style-type: none"> ➤ ข้อมูลที่เกี่ยวข้อง: เปลี่ยนดรัมผงหมึก (โทนเนอร์)
 <p data-bbox="284 1890 667 1919">ผงหมึกกระจายหรือมีรอยผงหมึกเปื้อน</p>	<ul style="list-style-type: none"> • ตรวจสอบการทำงานของเครื่องพิมพ์ สภาวะแวดล้อม เช่น ความชื้นและอุณหภูมิสูง อาจทำให้เกิดปัญหาคุณภาพการพิมพ์นี้ • ระบุสีที่ทำให้เกิดปัญหา และใส่ดรัมผงหมึก (โทนเนอร์) ชุดใหม่ เพื่อระบุสีของดรัมผงหมึก (โทนเนอร์) ให้ไปที่ Brother Solutions Center ที่ support.brother.com เพื่อดูหน้าคำถามที่พบบ่อยและการแก้ปัญหา <ul style="list-style-type: none"> ➤ ข้อมูลที่เกี่ยวข้อง: เปลี่ยนดรัมผงหมึก (โทนเนอร์) • ติดตั้งชุดแม่แบบสร้างภาพ (ดรัม) ใหม่ <ul style="list-style-type: none"> ➤ ข้อมูลที่เกี่ยวข้อง: เปลี่ยนชุดแม่แบบสร้างภาพ (ดรัม)
<p data-bbox="268 2040 683 2069">สีของงานพิมพ์ไม่ตรงกับที่คุณคาดหวัง</p>	<ul style="list-style-type: none"> • เพื่อปรับปรุงความหนาแน่นของสี ให้ทำการปรับแต่งค่าของสีโดยใช้หน้าจอแสดงผลแบบ LCD

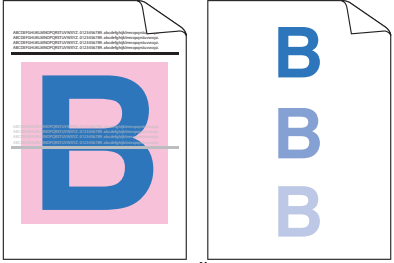
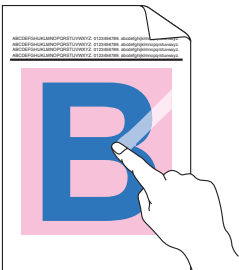
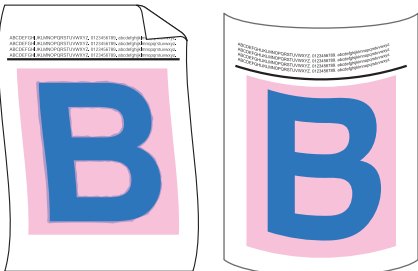
ตัวอย่างคุณภาพการพิมพ์ไม่ได้มาตรฐาน	คำแนะนำ
	<ul style="list-style-type: none"> • เพื่อปรับแต่งตำแหน่งการพิมพ์ของสีเพื่อให้ขอบรูปภาพคมชัดมากขึ้น ให้ทำการลงทะเบียนสีโดยใช้หน้าจอแสดงผลแบบ LCD • ปรับแต่งความหนาแน่นและคอนทราสต์ของสีหากคุณกำลังทำสำเนาอยู่ • ตรวจสอบให้แน่ใจว่าโหมดประหยัดผงหมึก (โทเนอร์) ถูกปิดอยู่ในหน้าจอแสดงผลแบบ LCD หรือไดรเวอร์ของเครื่องพิมพ์ • หากคุณภาพการพิมพ์ของส่วนสีดำไม่เป็นไปตามคาด ให้เลือกกล่องทำเครื่องหมาย เพิ่มประสิทธิภาพในการพิมพ์สีดำ ของไดรเวอร์เครื่องพิมพ์ • ล้างกล่องกาเครื่องหมาย เพิ่มประสิทธิภาพสีเทา ในไดรเวอร์เครื่องพิมพ์ • ระบุสีที่ทำให้เกิดปัญหา และใส่ดรัมผงหมึก (โทเนอร์) ชุดใหม่ <p>เพื่อระบุสีของดรัมผงหมึก (โทเนอร์) ให้ไปที่ Brother Solutions Center ที่ support.brother.com เพื่อดูหน้า คำถามที่พบบ่อยและการแก้ปัญหา</p> <p>➤➤ ข้อมูลที่เกี่ยวข้อง: เปลี่ยนดรัมผงหมึก (โทเนอร์)</p> <ul style="list-style-type: none"> • ติดตั้งชุดแม่แบบสร้างภาพ (ดรัม) ใหม่ ➤➤ ข้อมูลที่เกี่ยวข้อง: เปลี่ยนชุดแม่แบบสร้างภาพ (ดรัม)
 <p data-bbox="325 1196 624 1223">การลงทะเบียนสีคลาดเคลื่อน</p>	<ul style="list-style-type: none"> • ตรวจสอบให้แน่ใจว่าเครื่องพิมพ์วางบนพื้นผิวมั่นคง • ทำการลงทะเบียนสีอีกครั้งโดยใช้หน้าจอแสดงผลแบบ LCD • ติดตั้งชุดแม่แบบสร้างภาพ (ดรัม) ใหม่ ➤➤ ข้อมูลที่เกี่ยวข้อง: เปลี่ยนชุดแม่แบบสร้างภาพ (ดรัม) • ติดตั้งชุดสายพานลำเลียงกระดาษใหม่ ➤➤ ข้อมูลที่เกี่ยวข้อง: เปลี่ยนชุดสายพานลำเลียงกระดาษ
 <p data-bbox="252 1509 699 1536">ความหนาแน่นของสีไม่สม่ำเสมอตลอดหน้า</p>	<ul style="list-style-type: none"> • ทำการปรับแต่งค่าของสีโดยใช้หน้าจอแสดงผลแบบ LCD • ปรับแต่งความหนาแน่นและคอนทราสต์ของสีหากคุณกำลังทำสำเนาอยู่ • ล้างกล่องกาเครื่องหมาย เพิ่มประสิทธิภาพสีเทา ในไดรเวอร์เครื่องพิมพ์ • ระบุสีที่ทำให้เกิดปัญหา และใส่ดรัมผงหมึก (โทเนอร์) ชุดใหม่ <p>เพื่อระบุสีของดรัมผงหมึก (โทเนอร์) ให้ไปที่ Brother Solutions Center ที่ support.brother.com เพื่อดูหน้า คำถามที่พบบ่อยและการแก้ปัญหา</p> <p>➤➤ ข้อมูลที่เกี่ยวข้อง: เปลี่ยนดรัมผงหมึก (โทเนอร์)</p> <ul style="list-style-type: none"> • ติดตั้งชุดแม่แบบสร้างภาพ (ดรัม) ใหม่ ➤➤ ข้อมูลที่เกี่ยวข้อง: เปลี่ยนชุดแม่แบบสร้างภาพ (ดรัม)
 <p data-bbox="347 2002 608 2029">ลายเส้นในรูปภาพหายไป</p>	<ul style="list-style-type: none"> • ตรวจสอบให้แน่ใจว่าโหมดประหยัดผงหมึก (โทเนอร์) ถูกปิดอยู่ในหน้าจอแสดงผลแบบ LCD หรือไดรเวอร์ของเครื่องพิมพ์ • เปลี่ยนความละเอียดในการพิมพ์ • หากคุณใช้งานไดรเวอร์เครื่องพิมพ์สำหรับ Windows ให้เลือก ปรับรูปแบบในการพิมพ์ ในการตั้งค่าการพิมพ์ของแท็บ พื้นฐาน

ตัวอย่างคุณภาพการพิมพ์ไม่ได้มาตรฐาน	คำแนะนำ
 <p>พิมพ์ยับ</p>	<ul style="list-style-type: none"> • ตรวจสอบชนิดและคุณภาพกระดาษ • ตรวจสอบให้แน่ใจว่าฝาครอบด้านหลังปิดสนิท • ตรวจสอบให้แน่ใจว่าคั่นโยกสีเทาทั้งสองที่อยู่ด้านในฝาปิดด้านหลังอยู่ในตำแหน่งที่ขึ้น • ตรวจสอบให้แน่ใจว่าการตั้งค่าชนิดสื่อสิ่งพิมพ์ในไดรเวอร์ของเครื่องพิมพ์ตรงกับชนิดของกระดาษที่คุณกำลังใช้งาน
 <p>ภาพซ้อน</p>	<ul style="list-style-type: none"> • ตรวจสอบสภาพแวดล้อมของเครื่องพิมพ์ เช่น ความชื้นและอุณหภูมิต่ำ อาจทำให้เกิดปัญหาคุณภาพการพิมพ์นี้ • ตรวจสอบให้แน่ใจว่าการตั้งค่าชนิดสื่อสิ่งพิมพ์ในไดรเวอร์ของเครื่องพิมพ์ตรงกับชนิดของกระดาษที่คุณกำลังใช้งาน • ตรวจสอบให้แน่ใจว่าคั่นโยกสีเทาทั้งสองที่อยู่ด้านในฝาปิดด้านหลังอยู่ในตำแหน่งที่ขึ้น • ติดตั้งชุดแม่แบบสร้างภาพ (ดรัม) ใหม่ <p>➤ ข้อมูลที่เกี่ยวข้อง: เปลี่ยนชุดแม่แบบสร้างภาพ (ดรัม)</p>
 <p>ผงหมึก (โทเนอร์) หลุดออกโดยง่าย</p>	<ul style="list-style-type: none"> • ตรวจสอบให้แน่ใจว่าคั่นโยกสีเทาทั้งสองที่อยู่ด้านในฝาปิดด้านหลังอยู่ในตำแหน่งที่ขึ้น • ตรวจสอบให้แน่ใจว่าการตั้งค่าชนิดสื่อสิ่งพิมพ์ในไดรเวอร์ของเครื่องพิมพ์ตรงกับชนิดของกระดาษที่คุณกำลังใช้งาน • เลือกโหมด การปรับปรุงการเกาะติดของผงหมึก ในไดรเวอร์เครื่องพิมพ์ <p>หากตัวเลือกนี้ไม่ช่วยปรับปรุงให้ดีขึ้นในระดับที่เพียงพอ ให้เปลี่ยนการตั้งค่าไดรเวอร์เครื่องพิมพ์ใน ชนิดกระดาษ เป็นการตั้งค่ากระดาษชนิดหนา หากคุณพิมพ์ของจดหมายให้เลือก ซองชนิดหนา ในการตั้งค่าชนิดสื่อสิ่งพิมพ์</p>
 <p>ภาพม้วนหรือเป็นคลื่น</p>	<ul style="list-style-type: none"> • เลือกโหมด ลดการม้วนของกระดาษ ในไดรเวอร์เครื่องพิมพ์ <p>หากปัญหาไม่ได้รับการแก้ไข ให้เลือก กระดาษธรรมดา ในการตั้งค่าชนิดสื่อสิ่งพิมพ์</p> <ul style="list-style-type: none"> • หากคุณพิมพ์ของจดหมาย ให้เลือก ซองชนิดบาง ในการตั้งค่าชนิดสื่อสิ่งพิมพ์ของไดรเวอร์เครื่องพิมพ์ • หากคุณไม่ได้ใช้เครื่องเป็นประจำ กระดาษอาจอยู่ในสภาพใส่กระดาษเป็นเวลานานเกินไป ให้พลิกกลับปึกกระดาษในสภาพใส่กระดาษ นอกจากนี้ คลี่การเรียงกระดาษที่ซ้อนกันออกและหมุนกระดาษ 180° ในสภาพใส่กระดาษ • เก็บรักษากระดาษในที่ที่จะไม่พบกับความชื้นสูงและอุณหภูมิสูง • เปิดฝาด้านหลัง (ถาดรองรับเอกสารออกแบบหงายหน้า) เพื่อให้กระดาษที่พิมพ์ออกทางถาดรองรับเอกสารออกแบบหงายหน้า
 <p>รอยยับบนซองจดหมาย</p>	<ul style="list-style-type: none"> • ตรวจสอบให้แน่ใจว่าคั่นโยกของจดหมายภายในฝาครอบด้านหลังถูกดึงลงไปยังตำแหน่งของจดหมาย เมื่อคุณพิมพ์ของจดหมาย <div style="background-color: #e6f2ff; padding: 5px; margin-top: 10px;"> <p>หมายเหตุ</p> <p>เมื่อคุณพิมพ์เสร็จแล้ว ให้เปิดฝาด้านหลังและตั้งค่าใหม่ให้คั่นโยกสีเทาทั้งสองกลับสู่ตำแหน่งเดิม (1) โดยยกขึ้นจนสุด</p> </div>

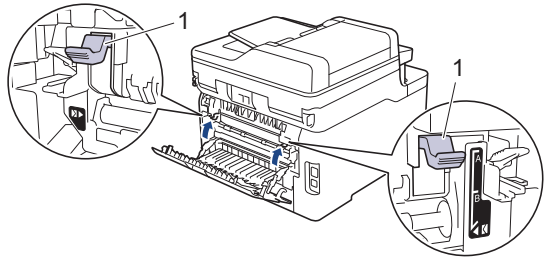
ตัวอย่างคุณภาพการพิมพ์ไม่ได้มาตรฐาน	คำแนะนำ
	 <ul style="list-style-type: none"> • (สำหรับรุ่นที่มีถาดอเนกประสงค์) หากเกิดรอยพับขณะที่คั่นโยกของจดหมายอยู่ในตำแหน่งของจดหมาย ให้พิมพ์โดยที่ฝาหลังเปิดอยู่และป้อนของจดหมายครึ่งหนึ่งของจากถาดอเนกประสงค์

✓ ข้อมูลที่เกี่ยวข้อง

- การแก้ไขปัญหา
- ทำความสะอาดชุดแม่แบบสร้างภาพ (ดรัม)
- เอาท์พุทของการปรับแต่งค่าของสี
- ลดการใช้งานผงหมึก (โทนเนอร์)
- เปลี่ยนตลับผงหมึก (โทนเนอร์)
- เปลี่ยนชุดแม่แบบสร้างภาพ (ดรัม)
- เปลี่ยนชุดสายพานลำเลียงกระดาษ
- ทำความสะอาดหัว LED

ปัญหาเกี่ยวกับโทรศัพท์และแฟกซ์

รุ่นที่เกี่ยวข้อง: MFC-L3710CW/MFC-L3735CDN/MFC-L3745CDW/MFC-L3750CDW/MFC-L3770CDW

สายโทรศัพท์หรือการเชื่อมต่อโทรศัพท์

ปัญหา	คำแนะนำ
การโทรไม่ทำงาน (ไม่มีเสียงสัญญาณต่อเลขหมาย)	<p>ตรวจสอบการเชื่อมต่อสายทั้งหมด ตรวจสอบว่าได้เสียบสายสัญญาณโทรศัพท์เข้ากับเต้ารับโทรศัพท์บนผนังและเต้ารับ LINE ของเครื่องแล้ว ตรวจสอบว่าเครื่องมีเสียงสัญญาณต่อเลขหมายโดยกดปุ่มวางสายในโหมดโทรสาร หากคุณสมัครบริการ DSL หรือบริการ VoIP ให้ติดต่อ ผู้ให้บริการของคุณเพื่อรับคำแนะนำในการเชื่อมต่อ</p> <p>(มีเฉพาะบางประเทศ)</p> <p>เปลี่ยนการตั้งค่าโทน/พัลส์</p> <p>ส่งโทรสารด้วยตนเองโดยกดปุ่มวางสายและกดหมายเลข รอจนกระทั่งได้ยินเสียงการรับโทรสารก่อนที่จะกดปุ่มเริ่ม</p> <p>ถ้าไม่มีเสียงสัญญาณต่อเลขหมาย ให้เชื่อมต่อโทรศัพท์ที่เครื่องที่ทราบว่าจะใช้งานได้ และต่อสายโทรศัพท์เข้ากับ ช่องเสียบ จากนั้นยกหูโทรศัพท์และฟังเสียงสัญญาณต่อเลขหมาย ถ้ายังไม่มีเสียงสัญญาณต่อเลขหมาย ให้สอบถามบริษัทผู้ให้บริการโทรศัพท์ของคุณให้ตรวจสอบสายโทรศัพท์ และ/หรือ ช่องเสียบที่ผนัง</p>
เครื่องไม่ตอบรับการโทร	<p>ตรวจสอบว่าเครื่องพิมพ์อยู่ในโหมดรับอย่างถูกต้องสำหรับการตั้งค่าของคุณ</p> <p>ตรวจสอบเสียงสัญญาณต่อเลขหมาย ถ้าเป็นไปได้ โทรไปที่เครื่องของคุณเพื่อฟังเสียงรับสาย ถ้าไม่มีเสียงรับสาย ตรวจสอบว่าได้เสียบสายสัญญาณโทรศัพท์เข้ากับเต้ารับโทรศัพท์บนผนังและเต้ารับ LINE ของเครื่องแล้ว ตรวจสอบว่าเครื่องมีเสียงสัญญาณต่อเลขหมายโดยกดปุ่มวางสายในโหมดโทรสาร ถ้าไม่มีเสียงเรียกเมื่อคุณโทรไปที่เครื่องของคุณ ขอให้บริษัทผู้ให้บริการทางด้านโทรศัพท์ของคุณตรวจสอบสาย</p>

การจัดการสายเรียกเข้า

ปัญหา	คำแนะนำ
การส่งการติดต่อด้วยโทรสารไปยังเครื่อง	<p>ถ้าคุณตอบรับด้วยโทรศัพท์ต่อฟองหรือโทรศัพท์ภายนอก ให้กดรหัสเปิดใช้งานระยะไกล (การตั้งค่าจากโรงงานคือ *51) ถ้าคุณตอบรับที่โทรศัพท์ภายนอก ให้กดปุ่ม เริ่ม เพื่อรับแฟกซ์เมื่อเครื่องของคุณตอบรับ ให้วางสาย</p>
คุณสมบัติแบบกำหนดเองในสายโทรศัพท์สายเดียว	<p>ถ้าคุณใช้การรอสาย จดหมายเสียง เครื่องตอบรับ ระบบแจ้งเตือนหรือคุณลักษณะที่กำหนดเองอื่นๆ ในสายโทรศัพท์เดียวกับเครื่องของคุณ อาจเกิดปัญหาในการส่งหรือรับโทรสาร</p> <p>ตัวอย่างเช่น: ถ้าคุณสมัครรับบริการรับสายเรียกซ้อน หรือบริการแบบกำหนดเองอื่นๆ และสัญญาณของบริการนั้นมาจากสายโทรศัพท์ขณะที่เครื่องของคุณรับส่งแฟกซ์ สัญญาณนั้นอาจทำให้แฟกซ์ถูกขัดจังหวะชั่วคราวหรือขาดการสื่อสารได้ คุณสมบัติการแก้ไขปัญหา (ECM) ของบราเดอร์สามารถช่วยแก้ไขปัญหานี้ได้ กรณีนี้เกี่ยวข้องกับวงจรระบบโทรศัพท์ และเป็นคุณสมบัติทั่วไปของอุปกรณ์ทั้งหมดที่รับส่งข้อมูลผ่านสายโทรศัพท์สายเดียวที่ร่วมกันใช้งานด้วยคุณสมบัติแบบกำหนดเอง ถ้าการหลีกเลี่ยงการขัดจังหวะแม้เพียงเล็กน้อยก็เป็นสิ่งสำคัญสำหรับธุรกิจของคุณ เราแนะนำให้ผู้ใช้สายโทรศัพท์แยกที่ไม่มีคุณสมบัติพิเศษ</p>

การรับโทรสาร

ปัญหา	คำแนะนำ
ไม่สามารถรับแฟกซ์ได้	<p>ตรวจสอบการเชื่อมต่อสายทั้งหมด ตรวจสอบว่าได้เสียบสายสัญญาณโทรศัพท์เข้ากับเต้ารับโทรศัพท์บนผนังและเต้ารับ LINE ของเครื่องแล้ว หากคุณสมัครบริการ DSL หรือบริการ VoIP ให้ติดต่อ ผู้ให้บริการของคุณเพื่อรับคำแนะนำในการเชื่อมต่อ ถ้าคุณกำลังใช้งานระบบ VoIP ให้ลองเปลี่ยนการตั้งค่า VoIP เป็น พื้นฐาน (สำหรับ VoIP) ซึ่งจะเป็นการลดความเร็วโมเด็มและปิดโหมดแก้ไขข้อผิดพลาด (ECM)</p> <p>ตรวจสอบว่าเครื่องมีเสียงสัญญาณต่อเลขหมายโดยกดปุ่มวางสายในโหมดโทรสาร ถ้าคุณได้ยินเสียงซ่าหรือสัญญาณรบกวนในสายแฟกซ์ ติดต่อผู้ให้บริการโทรศัพท์ในท้องถิ่นของคุณ</p>

ปัญหา	คำแนะนำ
ไม่สามารถรับแฟกซ์ได้	<p>ตรวจสอบว่าเครื่องอยู่ในโหมดการรับของตัวเครื่องที่ถูกต้อง ซึ่งกำหนดโดยอุปกรณ์ภายนอกและบริการสมาชิก โทรศัพท์ที่คุณใช้งานในสายเดียวกันกับเครื่องบราเดอร์</p> <ul style="list-style-type: none"> • ถ้าคุณมีสายโทรศัพท์ของเครื่องแฟกซ์โดยเฉพาะ และคุณต้องการให้เครื่องของบราเดอร์รองรับสายแฟกซ์เข้าทุกสายโดยอัตโนมัติ คุณจะต้องเลือกโหมดแฟกซ์เท่านั้น • ถ้าเครื่อง Brother ของคุณใช้สายเดียวกับเครื่องตอบรับภายนอก คุณควรเลือกโหมด TAD ภายนอก เมื่ออยู่ในโหมด TAD ภายนอก เครื่องบราเดอร์ของคุณจะรับโทรสารรับเข้าโดยอัตโนมัติ และผู้โทรเข้าด้วยเสียงจะสามารถฝากข้อความไว้กับเครื่องตอบรับโทรศัพท์ของคุณ • ถ้าเครื่อง Brother ของคุณใช้สายร่วมกับโทรศัพท์อื่น และคุณต้องการรับสายโทรสารรับเข้าทั้งหมดโดยอัตโนมัติ คุณควรเลือกโหมดโทรสาร/โทรศัพท์ ในโหมดโทรสาร/โทรศัพท์ เครื่องบราเดอร์ของคุณจะรับโทรสารโดยอัตโนมัติและส่งเสียงกริ่งพิเศษ/สองครั้งเพื่อแจ้งเตือนให้คุณรับการโทรด้วยเสียง • ถ้าคุณไม่ต้องการให้เครื่อง Brother ของคุณรับสายโทรสารรับเข้าทั้งหมดโดยอัตโนมัติ คุณควรเลือกโหมดด้วยตนเอง เมื่ออยู่ในโหมดด้วยตนเอง คุณต้องรับสายเรียกเข้าทุกสายและเปิดใช้งานเครื่องให้รับโทรสาร <p>อุปกรณ์หรือบริการอื่นในพื้นที่ของคุณอาจรับสายก่อนที่เครื่อง Brother ของคุณจะรับสาย เพื่อทดสอบในกรณีนี้ ลดการตั้งค่าการชะลอเสียงเรียกเข้า:</p> <ul style="list-style-type: none"> • ถ้าโหมดการรับถูกตั้งเป็นเฉพาะแฟกซ์ หรือโทรสาร/โทรศัพท์ ลดการหน่วงเวลาเสียงเรียกเข้าเป็นหนึ่งครั้ง • ถ้าโหมดรับถูกตั้งค่าเป็น TAD ภายนอก ลดจำนวนครั้งที่เสียงเรียกเข้าที่ตั้งโปรแกรมไว้ในเครื่องตอบรับโทรศัพท์ของคุณเป็นสองครั้ง • ถ้าโหมดการรับถูกตั้งเป็นแบบดำเนินการด้วยตนเอง ห้ามปรับการตั้งค่าการหน่วงเวลาเสียงเรียกเข้า <p>ให้ผู้อื่นทดลองส่งแฟกซ์หาคุณ</p> <ul style="list-style-type: none"> • ถ้าคุณได้รับแฟกซ์ทดสอบ แสดงว่าเครื่องของคุณทำงานเป็นปกติ อย่าลืมรีเซ็ตการตั้งค่าการหน่วงเวลาเสียงเรียกเข้าหรือเครื่องตอบรับของคุณกลับสู่ค่าเดิม ถ้าหากยังมีปัญหาการรับสายหลังจากคืนค่าการหน่วงเวลาเสียงเรียกเข้า แสดงว่ามีบุคคล เครื่อง หรือบริการอื่นที่ตอบรับการติดต่อด้วยโทรสารก่อนที่เครื่องจะตอบรับ • ถ้าคุณไม่สามารถรับแฟกซ์ได้ แสดงว่ามีเครื่องหรือบริการอื่นที่รบกวนการรับแฟกซ์ของคุณ หรือสายโทรศัพท์ของแฟกซ์อาจมีปัญหา <p>ถ้าคุณใช้เครื่องตอบรับโทรศัพท์ (โหมด TAD ภายนอก) ในสายเดียวกับเครื่องของบราเดอร์ ตรวจสอบว่าคุณตั้งค่าเครื่องตอบรับโทรศัพท์อย่างถูกต้อง</p> <ol style="list-style-type: none"> 1. ตั้งค่าเครื่องตอบรับของคุณให้รับสายภายในเสียงเรียกเข้าดังหนึ่งหรือสองครั้ง 2. บันทึกข้อความส่งออกในเครื่องตอบรับของคุณ <ul style="list-style-type: none"> • บันทึกช่วงที่เสียงเจียบหัววินาทีเมื่อเริ่มต้นข้อความขาออกของคุณ • จำกัดการพูดไม่เกิน 20 วินาที • จบข้อความขาออกของคุณด้วยรหัสการเข้าถึงระยะไกลสำหรับผู้ส่งแฟกซ์ด้วยตนเอง เช่น: "หลังจากเสียงสัญญาณ ให้ฝากข้อความหรือกด *51 เพื่อเริ่มส่งแฟกซ์" 3. ตั้งค่าเครื่องตอบรับโทรศัพท์ของคุณให้ตอบรับสายโทรเข้า 4. ตั้งค่าโหมดการรับของเครื่อง Brother ของคุณเป็น TAD ภายนอก <p>ตรวจสอบให้แน่ใจว่าคุณลักษณะ ตรวจสอบสัญญาณแฟกซ์ ของเครื่อง Brother ของคุณเปิดอยู่ ตรวจสอบสัญญาณแฟกซ์ เป็นคุณลักษณะที่ทำให้คุณรับโทรสารได้แม้ว่าคุณจะรับสายด้วยเครื่องโทรศัพท์ภายนอกหรือโทรศัพท์ต่อพ่วง</p> <p>ถ้าคุณได้รับข้อผิดพลาดในการส่งบ่อยๆ เนื่องจากสัญญาณรบกวนในสายโทรศัพท์ หรือถ้าคุณกำลังใช้งานระบบ VoIP ลองเปลี่ยนการตั้งค่าความเข้ากันได้เป็น พื้นฐาน (สำหรับ VoIP)</p> <p>ติดต่อผู้ดูแลระบบของคุณเพื่อตรวจสอบการตั้งค่า Secure Function Lock</p>

การส่งโทรสาร

ปัญหา	คำแนะนำ
ไม่สามารถส่งแฟกซ์ได้	<p>ตรวจสอบการเชื่อมต่อสายทั้งหมด ตรวจสอบว่าสายโทรศัพท์เสียบเข้ากับโทรศัพท์และเต้ารับ ที่ผนัง และช่องเสียบ LINE ที่ตัวเครื่อง ตรวจสอบว่าเครื่องมีเสียงสัญญาณต่อเลขหมายโดยกดปุ่มวางสายในโหมดโทรสาร ถ้าคุณสมัครบริการ DSL หรือบริการ VoIP ติดต่อผู้ให้บริการของคุณเพื่อรับคำแนะนำการเชื่อมต่อ</p> <p>ตรวจสอบว่าคุณกดปุ่มแฟกซ์และเครื่องอยู่ในโหมดแฟกซ์</p> <p>พิมพ์รายงานการส่งและตรวจสอบหาข้อผิดพลาด</p> <p>ติดต่อผู้ดูแลระบบของคุณเพื่อตรวจสอบการตั้งค่า Secure Function Lock</p> <p>สอบถามอีกฝ่ายให้ตรวจสอบว่าเครื่องรับมีกระดาษอยู่</p>

ปัญหา	คำแนะนำ
คุณภาพการส่งต่ำ	ลองเปลี่ยนความละเอียดเป็น สูง หรือ สูงมาก ทำสำเนาเพื่อตรวจสอบการทำงานของสแกนเนอร์ของเครื่องของคุณ ถ้าคุณภาพสำเนาไม่ดี ทำความสะอาดสแกนเนอร์
รายงานการตรวจสอบการรับส่ง แสดงผลว่า RESULT:ERROR	อาจมีสัญญาณรบกวนชั่วคราวหรือ static ในสาย ลองส่งโทรสารอีกครั้ง ถ้าคุณกำลังส่งข้อความ PC-Fax และได้รับ RESULT:ERROR ในรายงานการตรวจสอบความถูกต้องการส่งสัญญาณ เครื่องของคุณอาจมีหน่วยความจำไม่เพียงพอ เพื่อให้ได้หน่วยความจำเพิ่มเติม คุณสามารถปิดการจับเก็บโทรสาร พิมพ์ข้อความโทรสารในหน่วยความจำ หรือยกเลิกโทรสารที่ชะลอการส่งโทรสาร ถ้าปัญหายังคงเกิดขึ้น โทรติดต่อบริษัทที่ให้บริการทางด้านโทรศัพท์และขอให้ตรวจสอบสายโทรศัพท์ของคุณ ถ้าคุณได้รับข้อผิดพลาดในการส่งบ่อยๆ เนื่องจากสัญญาณรบกวนในสายโทรศัพท์ หรือถ้าคุณกำลังใช้งานระบบ VoIP ลองเปลี่ยนการตั้งค่าความเข้ากันได้เป็น พื้นฐาน (สำหรับ VoIP)
แฟกซ์ที่ส่งว่างเปล่า	ตรวจสอบว่าคุณใส่เอกสารอย่างถูกต้อง เมื่อคุณใช้งาน ADF (ถาดป้อนเอกสารอัตโนมัติ) เอกสารควรจะหงายหน้าขึ้น เมื่อคุณใช้งานกระจกสแกนเนอร์ เอกสารควรจะคว่ำหน้าลง
เส้นสีดำเมื่อส่งเอกสาร	เส้นแนวตั้งสีดำบนแฟกซ์ที่คุณส่งโดยทั่วไปเกิดจากสิ่งสกปรกหรือน้ำยาาลบนค่าติดบนแถบกระจก ทำความสะอาดแถบกระจก

การพิมพ์โทรสารที่ได้รับ

ปัญหา	คำแนะนำ
<ul style="list-style-type: none"> งานพิมพ์ยอลง เส้นแนวนอน ข้อความบรรทัดบนสุดและล่างสุดถูกตัดออก บรรทัดข้อความหายไป 	เหตุการณ์นี้มักจะเกิดจากการเชื่อมต่อสายโทรศัพท์ที่ไม่ดี ให้ลองถ่ายเอกสาร ถ้าหากสำเนาของคุณดูปกติดี คุณอาจมีการเชื่อมต่อที่ไม่ดี ซึ่งมีสัญญาณรบกวนในสายโทรศัพท์ ขอให้อีกฝ่ายส่งแฟกซ์มาอีกครั้ง
เส้นสีดำเมื่อรับเอกสาร	สายโคโรนาสำหรับการพิมพ์อาจสกปรกทำความสะอาดสายโคโรนาในชุดแม่แบบสร้างภาพ (ดรัม) สแกนเนอร์ของผู้ส่งอาจสกปรก สอบถามผู้ส่งให้ทำสำเนาเอกสารเพื่อดูว่ามีปัญหาเกี่ยวกับเครื่องที่ส่งหรือไม่ ลองรับเอกสารจากเครื่องโทรสารเครื่องอื่น
แฟกซ์ที่รับมีลักษณะแยกจากกันหรือเป็นหน้าว่าง	ขอบด้านซ้ายและด้านขวาถูกตัดออก หรือหน้าเอกสารเดียวถูกพิมพ์เป็นสองหน้า เปิดการลดขนาดอัตโนมัติ





ข้อมูลที่เกี่ยวข้อง

- การแก้ไขปัญหา
- ตั้งค่าการตรวจจับเสียงสัญญาณต่อเลขหมาย
- ตั้งค่าความเข้ากันได้ของสายโทรศัพท์สำหรับการรบกวนในสายและระบบ VoIP

ตั้งค่าการตรวจจับเสียงสัญญาณต่อเลขหมาย

รุ่นที่เกี่ยวข้อง: MFC-L3710CW/MFC-L3735CDN/MFC-L3745CDW/MFC-L3750CDW/MFC-L3770CDW

การตั้งค่าเสียงรอสายเป็น [Detection (การตรวจหา)] จะทำให้ระยะเวลาการหยุดเพื่อตรวจจับเสียงรอสายสั้นลง

1. กด  [Settings (การตั้งค่า)] > [All Settings (การตั้งค่าทั้งหมด)] > [Initial Setup (การตั้งค่าเริ่มต้น)] > [Dial Tone (เสียงสัญญาณต่อเลขหมาย)]
2. กด [Detection (การตรวจหา)] หรือ [No Detection (ไม่มีการตรวจหา)]
3. กด 

ข้อมูลที่เกี่ยวข้อง

- ปัญหาเกี่ยวกับโทรศัพท์และแฟกซ์



ตั้งค่าความเข้ากันได้ของสายโทรศัพท์สำหรับการรับกวนในสายและระบบ VoIP

รุ่นที่เกี่ยวข้อง: MFC-L3710CW/MFC-L3735CDN/MFC-L3745CDW/MFC-L3750CDW/MFC-L3770CDW

ปัญหาในการรับส่งแฟกซ์เนื่องจากอาจมีการรับกวนในสายโทรศัพท์ สามารถแก้ไขได้โดยการลดความเร็วโมเด็มเพื่อลดความผิดพลาดในการส่งแฟกซ์ หากคุณใช้บริการเสียงผ่านไอพี (VoIP) บราเดอร์แนะนำให้เปลี่ยนค่าความเข้ากันได้เป็นค่าพื้นฐาน (สำหรับ VoIP)



- VoIP เป็นประเภทของระบบโทรศัพท์ที่ใช้การเชื่อมต่ออินเทอร์เน็ตแทนสายโทรศัพท์แบบดั้งเดิม
- ผู้ให้บริการโทรศัพท์มักรวมบริการ VoIP เข้ากับบริการเคเบิลและอินเทอร์เน็ต
- บราเดอร์ไม่แนะนำการใช้งานสาย VoIP ข้อจำกัดของ VoIP โดยทั่วไปอาจทำให้เครื่องโทรสารไม่ทำงานอย่างถูกต้อง

1. กด  [Settings (การตั้งค่า)] > [All Settings (การตั้งค่าทั้งหมด)] > [Initial Setup (การตั้งค่าเริ่มต้น)] > [Compatibility (ความสามารถใช้งานด้วยกันได้)]
2. กดตัวเลือกที่คุณต้องการ
 - เลือก [High (สูง)] เพื่อตั้งค่าความเร็วโมเด็มเป็น 33600 bps
 - เลือก [Normal (ปกติ)] เพื่อตั้งค่าความเร็วโมเด็มเป็น 14400 bps
 - เลือก [Basic (for VoIP) (พื้นฐาน (สำหรับ VoIP))] เพื่อลดความเร็วโมเด็มเป็น 9600 bps และปิดโหมดแก้ไขข้อผิดพลาด (ECM) ถ้าปัญหาสัญญาณรบกวนในสายโทรศัพท์ของคุณเกิดขึ้นซ้ำอีก คุณอาจต้องการใช้ตัวเลือกนี้เมื่อจำเป็นเท่านั้น
3. กด 



ข้อมูลที่เกี่ยวข้อง

- ปัญหาเกี่ยวกับโทรศัพท์และแฟกซ์

ปัญหาเครือข่าย

- ข้อความแสดงความผิดพลาด
- ใช้เครื่องมือซ่อมแซมการเชื่อมต่อเครือข่าย (Windows)
- ฉันจะค้นหาการตั้งค่าเครือข่ายของเครื่อง Brother ได้จากที่ไหน?
- ฉันไม่สามารถกำหนดค่าการตั้งค่าเครือข่ายแบบไร้สายให้เสร็จสมบูรณ์ได้
- เครื่อง Brother ของฉันไม่สามารถพิมพ์ สแกน หรือรับ PC-FAX ผ่านเครือข่ายได้
- ฉันต้องการตรวจสอบว่าอุปกรณ์เครือข่ายของฉันทำงานได้อย่างถูกต้อง

ข้อความแสดงความผิดพลาด

เครื่อง Brother ของคุณจะแสดงข้อความแสดงความผิดพลาดหากเกิดข้อผิดพลาดขึ้น ข้อความแสดงความผิดพลาดที่พบได้บ่อยจะแสดงไว้ในตาราง

DCP-L3510CDW/DCP-L3551CDW

ข้อความแสดงความผิดพลาด	สาเหตุ	การดำเนินการ
Cannot Connect (ไม่สามารถเชื่อมต่อ) Maximum limit of connected devices has been reached. (เชื่อมต่ออุปกรณ์ครบขีดจำกัดสูงสุดแล้ว)	อุปกรณ์เคลื่อนที่เชื่อมต่อกับเครือข่าย Wi-Fi Direct ครบจำนวนสูงสุดแล้วเมื่อเครื่อง Brother เป็นเจ้าของกลุ่ม (G/O)	หลังจากการเชื่อมต่อระหว่างเครื่อง Brother กับอุปกรณ์เคลื่อนที่อื่นถูกปิดลง ลองกำหนดการตั้งค่าการเชื่อมต่อแบบ Wi-Fi Direct ใหม่อีกครั้ง คุณสามารถยืนยันสถานะการเชื่อมต่อโดยการพิมพ์รายงานการตั้งค่าเครือข่าย
Authentication Error, contact your administrator. (ข้อผิดพลาดในการพิสูจน์ตัวตน คิดคือผู้ดูแลระบบของคุณ)	การตั้งค่าการอนุญาตให้บันทึกการพิมพ์ที่จัดเก็บไว้ไปยังเครือข่ายนั้นไม่ถูกต้อง	<ul style="list-style-type: none"> ตรวจสอบให้แน่ใจว่า Username (ชื่อผู้ใช้) และ Password (รหัสผ่าน) ใน Authentication Setting (การตั้งค่าการพิสูจน์ตัวตนจริง) ถูกต้อง ถ้าชื่อผู้ใช้เป็นสมาชิกในโดเมน ใส่ชื่อผู้ใช้ด้วยรูปแบบใดรูปแบบหนึ่งดังต่อไปนี้: ชื่อผู้ใช้@โดเมน หรือ โดเมน\ชื่อผู้ใช้ ตรวจสอบให้แน่ใจว่าเวลาของเซิร์ฟเวอร์บันทึกการใช้งานตรงกับเวลาจากเซิร์ฟเวอร์ SNTP หรือการตั้งค่า Date&Time (วันที่และเวลา) ตรวจสอบให้แน่ใจว่ากำหนดการตั้งค่าเวลาของเซิร์ฟเวอร์ SNTP ถูกต้องแล้ว เพื่อให้ตรงกับเวลาที่ใช้สำหรับการพิสูจน์ตัวตนโดย Kerberos หรือ NTLMv2 ถ้าไม่มีเซิร์ฟเวอร์ SNTP ตรวจสอบให้แน่ใจว่าตั้งค่า Date&Time (วันที่และเวลา) และ Time Zone (เขตเวลา) ถูกต้องแล้วโดยใช้การจัดการผ่านเว็บหรือแผงควบคุม เพื่อให้เวลาของเครื่องตรงกับเซิร์ฟเวอร์ที่ทำหน้าที่พิสูจน์ตัวตนจริง
Connection Error (การเชื่อมต่อผิดพลาด)	เครื่องอื่นพยายามเชื่อมต่อเข้ากับเครือข่าย Wi-Fi Direct พร้อมกัน	ตรวจสอบให้แน่ใจว่าไม่มีอุปกรณ์อื่นที่พยายามเชื่อมต่อเข้ากับเครือข่าย Wi-Fi Direct จากนั้นลองกำหนดการตั้งค่า Wi-Fi Direct อีกครั้ง
Connection Fail (การเชื่อมต่อล้มเหลว)	เครื่องพิมพ์ราเตอร์และอุปกรณ์เคลื่อนที่ของคุณไม่สามารถสื่อสารกันได้ในระหว่างการกำหนดค่าเครือข่าย Wi-Fi Direct	<ul style="list-style-type: none"> ย้ายอุปกรณ์เคลื่อนที่ให้อยู่ใกล้เครื่อง Brother ของคุณมากขึ้น ย้ายเครื่อง Brother และอุปกรณ์เคลื่อนที่ของคุณไปยังบริเวณที่ปราศจากสิ่งกีดขวาง หากคุณใช้ PIN method ของ WPS ตรวจสอบให้แน่ใจว่าคุณใส่ PIN ถูกต้อง
File Access Error, contact your administrator. (ข้อผิดพลาดในการเข้าถึงไฟล์ คิดคือผู้ดูแลระบบของคุณ)	เครื่องพิมพ์ราเตอร์ไม่สามารถเข้าถึงไฟล์เดสก์ทอปปลายทางสำหรับคุณสมบัติการจับเก็บบันทึกการพิมพ์ไปยังเครือข่าย	<ul style="list-style-type: none"> ตรวจสอบให้แน่ใจว่าชื่อไดเรกทอรีที่จัดเก็บข้อมูลถูกต้อง ตรวจสอบให้แน่ใจว่าไดเรกทอรีที่จัดเก็บข้อมูลสามารถแก้ไขได้ ตรวจสอบว่าไฟล์ไม่ถูกล็อค
Log Access Error (ข้อผิดพลาดในการเข้าถึงล็อก)	ในระบบการบริหารจัดการบนเว็บ คุณได้เลือกตัวเลือก Cancel Print (ยกเลิกการพิมพ์) ใน Error Detection Setting (การตั้งค่าการตรวจจับความผิดพลาด) ของ Store Print Log to Network (จัดเก็บบันทึกการพิมพ์ไปยังเครือข่าย)	รอประมาณ 60 วินาที จนกระทั่งข้อความนี้หายไปจากหน้าจอแสดงผลแบบ LCD

ข้อความแสดงผิดพลาด	สาเหตุ	การดำเนินการ
No Device (ไม่มีอุปกรณ์)	เมื่อกำหนดค่าเครือข่าย Wi-Fi Direct เครื่องพิมพ์ราเตอร์ไม่สามารถค้นพบอุปกรณ์เคลื่อนที่ของคุณ	<ul style="list-style-type: none"> ตรวจสอบให้แน่ใจว่าเครื่องและอุปกรณ์เคลื่อนที่ของคุณอยู่ในโหมด Wi-Fi Direct ย้ายอุปกรณ์เคลื่อนที่ให้อยู่ใกล้เครื่อง Brother ของคุณมากขึ้น ย้ายเครื่อง Brother และอุปกรณ์เคลื่อนที่ของคุณไปยังบริเวณที่ปราศจากสิ่งกีดขวาง หากคุณกำหนดค่าเครือข่าย Wi-Fi Direct ด้วยตนเอง ตรวจสอบให้แน่ใจว่าคุณป้อนรหัสผ่านได้อย่างถูกต้อง หากอุปกรณ์เคลื่อนที่ของคุณสามารถกำหนดวิธีการรับเลขที่อยู่ไอพีได้ ตรวจสอบให้แน่ใจว่าเลขที่อยู่ไอพีของอุปกรณ์เคลื่อนที่ของคุณถูกกำหนดค่าผ่าน DHCP
Server Timeout, contact your administrator. (เซิร์ฟเวอร์หมดเวลา ติดต่อผู้ดูแลระบบของคุณ)	เครื่องพิมพ์ราเตอร์ไม่สามารถเชื่อมต่อกับเซิร์ฟเวอร์สำหรับคุณสมบัติการจัดเก็บบันทึกการพิมพ์ไปยังเครือข่าย	<ul style="list-style-type: none"> ตรวจสอบให้แน่ใจว่าที่อยู่เซิร์ฟเวอร์ถูกต้อง ตรวจสอบให้แน่ใจว่าเซิร์ฟเวอร์ของคุณเชื่อมต่อกับเครือข่าย ตรวจสอบให้แน่ใจว่าเครื่องเชื่อมต่อกับเครือข่าย
Wrong Date&Time, contact your administrator. (วันที่และเวลาผิด ติดต่อผู้ดูแลระบบของคุณ)	เครื่องพิมพ์ราเตอร์ไม่ได้รับข้อมูลเวลาจากเซิร์ฟเวอร์เวลา SNTP หรือคุณยังไม่ได้กำหนดค่าวันที่และเวลาสำหรับเครื่อง	<ul style="list-style-type: none"> ตรวจสอบว่าการตั้งค่าสำหรับการเข้าถึงเซิร์ฟเวอร์เวลา SNTP ได้รับการกำหนดค่าอย่างถูกต้องในโปรแกรมการจัดการผ่านเว็บ ยืนยันการตั้งค่า Date&Time (วันที่และเวลา) ของเครื่องของคุณว่าถูกต้องในการจัดการผ่านเว็บ

MFC-L3710CW/MFC-L3735CDN/MFC-L3745CDW/MFC-L3750CDW/MFC-L3770CDW

ข้อความแสดงผิดพลาด	สาเหตุ	การดำเนินการ
The maximum number of devices are already connected using Wi-Fi Direct. (อุปกรณ์มีการเชื่อมต่อโดยใช้ Wi-Fi Direct ครบจำนวนสูงสุดแล้ว)	อุปกรณ์เคลื่อนที่ที่เชื่อมต่อกับเครือข่าย Wi-Fi Direct ครบจำนวนสูงสุดแล้วเมื่อเครื่อง Brother เป็นเจ้าของกลุ่ม (G/O)	หลังจากการเชื่อมต่อระหว่างเครื่อง Brother กับอุปกรณ์เคลื่อนที่อื่นถูกปิดลง ลองกำหนดการตั้งค่าการเชื่อมต่อแบบ Wi-Fi Direct ใหม่อีกครั้ง คุณสามารถยืนยันสถานะการเชื่อมต่อโดยการพิมพ์รายงานการตั้งค่าเครือข่าย
Authentication Error, contact your administrator. (ข้อผิดพลาดในการพิสูจน์ตัวตน ติดต่อผู้ดูแลระบบของคุณ)	การตั้งค่าการอนุญาตให้บันทึกการพิมพ์ที่จัดเก็บไว้ไปยังเครือข่ายนั้นไม่ถูกต้อง	<ul style="list-style-type: none"> ตรวจสอบให้แน่ใจว่า Username (ชื่อผู้ใช้) และ Password (รหัสผ่าน) ใน Authentication Setting (การตั้งค่าการพิสูจน์ตัวตนจริง) ถูกต้อง ถ้าชื่อผู้ใช้เป็นสมาชิกในโดเมน ใส่ชื่อผู้ใช้ด้วยรูปแบบใดรูปแบบหนึ่งดังต่อไปนี้: ชื่อผู้ใช้@โดเมน หรือ โดเมน\ชื่อผู้ใช้ ตรวจสอบให้แน่ใจว่าเวลาของเซิร์ฟเวอร์บันทึกการใช้งานตรงกับเวลาจากเซิร์ฟเวอร์ SNTP หรือการตั้งค่า Date&Time (วันที่และเวลา) ตรวจสอบให้แน่ใจว่ากำหนดการตั้งค่าเวลาของเซิร์ฟเวอร์ SNTP ถูกต้องแล้ว เพื่อให้ตรงกับเวลาที่ใช้สำหรับการพิสูจน์ตัวตนจริงโดย Kerberos หรือ NTLMv2 ถ้าไม่มีเซิร์ฟเวอร์ SNTP ตรวจสอบให้แน่ใจว่าตั้งค่า Date&Time (วันที่และเวลา) และ Time Zone (เขตเวลา) ถูกต้องแล้วโดยใช้การจัดการผ่านเว็บหรือแผงควบคุม เพื่อให้เวลาของเครื่องตรงกับเซิร์ฟเวอร์ที่ทำหน้าที่พิสูจน์ตัวตนจริง
Connection Error (การเชื่อมต่อผิดพลาด)	เครื่องอื่นพยายามเชื่อมต่อเข้ากับเครือข่าย Wi-Fi Direct พร้อมกัน	<ul style="list-style-type: none"> ตรวจสอบให้แน่ใจว่าไม่มีอุปกรณ์อื่นที่พยายามเชื่อมต่อเข้ากับเครือข่าย Wi-Fi Direct จากนั้นลองกำหนดการตั้งค่า Wi-Fi Direct อีกครั้ง
Connection Failed (การเชื่อมต่อล้มเหลว)	เครื่องพิมพ์ราเตอร์และอุปกรณ์เคลื่อนที่ของคุณไม่สามารถสื่อสารกันได้ระหว่างการกำหนดค่าเครือข่าย Wi-Fi Direct	<ul style="list-style-type: none"> ย้ายอุปกรณ์เคลื่อนที่ให้อยู่ใกล้เครื่อง Brother ของคุณมากขึ้น ย้ายเครื่อง Brother และอุปกรณ์เคลื่อนที่ของคุณไปยังบริเวณที่ปราศจากสิ่งกีดขวาง หากคุณใช้ PIN method ของ WPS ตรวจสอบให้แน่ใจว่าคุณใส่ PIN ถูกต้อง

ข้อความแสดงผิดพลาด	สาเหตุ	การดำเนินการ
File Access Error, contact your administrator. (ข้อผิดพลาด ในการเข้าถึงไฟล์ ติดต่อผู้ดูแลระบบของคุณ)	เครื่องพิมพ์พราดอร์ไม่สามารถเข้าถึงโฟลเดอร์ปลายทางสำหรับคุณสมบัติการจับเก็บบันทึกการพิมพ์ไปยังเครือข่าย	<ul style="list-style-type: none"> ตรวจสอบให้แน่ใจว่าชื่อไดเรกทอรีที่จัดเก็บข้อมูลถูกต้อง ตรวจสอบให้แน่ใจว่าไดเรกทอรีที่จัดเก็บข้อมูลสามารถแก้ไขได้ ตรวจสอบว่าไฟล์ไม่ถูกล็อค
	ในระบบการบริหารจัดการบนเว็บ คุณได้เลือกตัวเลือก Cancel Print (ยกเลิกการพิมพ์) ใน Error Detection Setting (การตั้งค่าการตรวจจับความผิดพลาด) ของ Store Print Log to Network (จัดเก็บบันทึกการพิมพ์ไปยังเครือข่าย)	รอประมาณ 60 วินาที จนกระทั่งข้อความนี้หายไปจากหน้าจอแสดงผลแบบ LCD
No Device (ไม่มีอุปกรณ์)	เมื่อกำหนดค่าเครือข่าย Wi-Fi Direct เครื่องพิมพ์พราดอร์ไม่สามารถค้นพบอุปกรณ์เคลื่อนที่ของคุณ	<ul style="list-style-type: none"> ตรวจสอบให้แน่ใจว่าเครื่องและอุปกรณ์เคลื่อนที่ของคุณอยู่ในโหมด Wi-Fi Direct ย้ายอุปกรณ์เคลื่อนที่ให้อยู่ใกล้เครื่อง Brother ของคุณมากขึ้น ย้ายเครื่อง Brother และอุปกรณ์เคลื่อนที่ของคุณไปยังบริเวณที่ปราศจากสิ่งกีดขวาง หากคุณกำหนดค่าเครือข่าย Wi-Fi Direct ด้วยตนเอง ตรวจสอบให้แน่ใจว่าคุณป้อนรหัสผ่านได้อย่างถูกต้อง หากอุปกรณ์เคลื่อนที่ของคุณสามารถกำหนดวิธีการรับเลขที่อยู่ไอพีได้ ตรวจสอบให้แน่ใจว่าเลขที่อยู่ไอพีของอุปกรณ์เคลื่อนที่ของคุณถูกกำหนดค่าผ่าน DHCP
Server Timeout, contact your administrator. (เซิร์ฟเวอร์ หมดเวลา ติดต่อผู้ดูแลระบบของคุณ)	เครื่องพิมพ์พราดอร์ไม่สามารถเชื่อมต่อกับเซิร์ฟเวอร์สำหรับคุณสมบัติการจับเก็บบันทึกการพิมพ์ไปยังเครือข่าย	<ul style="list-style-type: none"> ตรวจสอบให้แน่ใจว่าที่อยู่เซิร์ฟเวอร์ถูกต้อง ตรวจสอบให้แน่ใจว่าเซิร์ฟเวอร์ของคุณเชื่อมต่อกับเครือข่าย ตรวจสอบให้แน่ใจว่าเครื่องเชื่อมต่อกับเครือข่าย
Wrong Date&Time, contact your administrator. (วันที่และ เวลาผิด ติดต่อผู้ดูแลระบบของคุณ)	เครื่องพิมพ์พราดอร์ไม่ได้รับข้อมูลเวลาจากเซิร์ฟเวอร์เวลา SNTP หรือคุณยังไม่ได้กำหนดค่าวันที่และเวลาสำหรับเครื่อง	<ul style="list-style-type: none"> ตรวจสอบว่าการตั้งค่าสำหรับการเข้าถึงเซิร์ฟเวอร์เวลา SNTP ได้รับการกำหนดค่าอย่างถูกต้องในโปรแกรมการจัดการผ่านเว็บ ยืนยันการตั้งค่า Date&Time (วันที่และเวลา) ของเครื่องของคุณว่าถูกต้องในการจัดการผ่านเว็บ



ข้อมูลที่เกี่ยวข้อง



- ปัญหาเครือข่าย

ใช้เครื่องมือซ่อมแซมการเชื่อมต่อเครือข่าย (Windows)

ใช้เครื่องมือซ่อมแซมการเชื่อมต่อเครือข่ายเพื่อแก้ไขปัญหาการตั้งค่าเครือข่ายของเครื่อง Brother จะมีการตั้งค่าเลขที่อยู่ไอพีและซับเน็ตมาส์กที่ถูกต้อง

- Windows 7/Windows 8/Windows 10
คุณจะต้องเข้าสู่ระบบด้วยสิทธิ์ผู้ดูแลระบบ
- ตรวจสอบว่าได้เปิดเครื่องพิมพ์บราเดอร์ และเชื่อมต่อเครื่องเข้ากับเครือข่ายเดียวกับคอมพิวเตอร์ของคุณ

1. ทำวิธีใดวิธีหนึ่งดังต่อไปนี้:

ตัวเลือก	คำอธิบาย
Windows 7	คลิก  (เริ่ม) > โปรแกรมทั้งหมด > Brother > Brother Utilities คลิกรายการแบบดิ่งลงและเลือกชื่อรุ่นของคุณ (หากไม่ได้เลือกไว้) คลิก เครื่องมือ ในแถบนำทางด้านซ้าย จากนั้นคลิกเครื่องมือการซ่อมแซม\การเชื่อมต่อเครือข่าย
Windows 8/ Windows 10	เปิดใช้  (Brother Utilities) จากนั้นคลิกรายการแบบดิ่งลงและเลือกชื่อรุ่นของคุณ (หากไม่ได้เลือกไว้) คลิก เครื่องมือ ในแถบนำทางด้านซ้าย จากนั้นคลิกเครื่องมือการซ่อมแซม\การเชื่อมต่อเครือข่าย

 หากหน้าจอ การควบคุมบัญชีผู้ใช้ ปรากฏขึ้นมา ให้คลิก ใช้

2. ปฏิบัติตามคำแนะนำบนหน้าจอ
3. ตรวจสอบการวิเคราะห์โดยพิมพ์รายงานการกำหนดค่าเครือข่ายหรือหน้าการตั้งค่าเครื่องพิมพ์

 เครื่องมือซ่อมแซมการเชื่อมต่อเครือข่ายจะเริ่มต้นโดยอัตโนมัติ หากคุณเลือกตัวเลือก เปิดใช้งานเครื่องมือซ่อมแซมการเชื่อมต่อ ใน Status Monitor คลิกขวาที่หน้าจอ Status Monitor จากนั้นคลิก การตั้งค่าอื่นๆ > เปิดใช้งานเครื่องมือซ่อมแซมการเชื่อมต่อ ไม่แนะนำให้ทำเมื่อผู้ดูแลระบบเครือข่ายของคุณกำหนดเลขที่อยู่ไอพีแบบคงที่ เนื่องจากการดำเนินการนี้จะเปลี่ยนเลขที่อยู่ไอพีโดยอัตโนมัติ

ถ้ายังไม่ได้กำหนดเลขที่อยู่ไอพีและซับเน็ตมาส์ก ที่ถูกต้องหลังจากที่ใช้เครื่องมือซ่อมแซมการเชื่อมต่อเครือข่าย ให้สอบถามข้อมูลนี้จากผู้ดูแลเครือข่าย

ข้อมูลที่เกี่ยวข้อง

- ปัญหาเครือข่าย
- เครื่อง Brother ของฉันไม่สามารถพิมพ์ สแกน หรือรับ PC-FAX ผ่านเครือข่ายได้
- ฉันต้องการตรวจสอบว่าอุปกรณ์เครือข่ายของฉันทำงานได้อย่างถูกต้อง

▶ ฉันจะค้นหาการตั้งค่าเครือข่ายของเครื่อง Brother ได้จากที่ไหน?

- เปลี่ยนการตั้งค่าเครื่องจากคอมพิวเตอร์ของคุณ

ฉันไม่สามารถกำหนดค่าการตั้งค่าเครือข่ายแบบไร้สายให้เสร็จสมบูรณ์ได้

รุ่นที่เกี่ยวข้อง: DCP-L3510CDW/DCP-L3551CDW/MFC-L3710CW/MFC-L3745CDW/MFC-L3750CDW/MFC-L3770CDW

ปิดเราเตอร์ไร้สายของคุณและเปิดขึ้นมาใหม่ จากนั้นลองกำหนดค่าเครือข่ายไร้สายอีกครั้ง ถ้าคุณไม่สามารถแก้ไขปัญหาได้ ให้ทำตามคำแนะนำต่อไปนี้

ตรวจสอบปัญหาโดยใช้รายงาน WLAN

สาเหตุ	การดำเนินการ	อินเตอร์เฟซ
การตั้งค่าการรักษาความปลอดภัยของคุณ (SSID/คีย์เครือข่าย) ไม่ถูกต้อง	<ul style="list-style-type: none"> ยืนยันการตั้งค่าการรักษาความปลอดภัยโดยใช้ Wireless Setup Helper (ข้อมูลช่วยเหลือการตั้งค่าการเชื่อมต่อไร้สาย) สำหรับข้อมูลเพิ่มเติมและการดาวน์โหลดโปรแกรม ไปที่หน้าเว็บ ดาวน์โหลด ของรุ่นผลิตภัณฑ์ของคุณใน Brother Solutions Center ที่ support.brother.com เลือกและยืนยันว่าคุณใช้การตั้งค่าการรักษาความปลอดภัยที่ถูกต้อง <ul style="list-style-type: none"> ดูคำแนะนำที่ให้มาเกี่ยวกับจุดการเข้าถึง/เราเตอร์ LAN ไร้สายของคุณเพื่อรับข้อมูลเกี่ยวกับการค้นหาการตั้งค่าการรักษาความปลอดภัย ชื่อผู้ผลิตและหมายเลขรุ่นของจุดการเข้าถึง/เราเตอร์อาจถูกใช้ตั้งค่าการรักษาความปลอดภัยเริ่มต้น ปรึกษาผู้ผลิตจุดการเข้าถึง/เราเตอร์ ผู้ให้บริการอินเทอร์เน็ต หรือผู้ดูแลระบบเครือข่ายของคุณ 	ไร้สาย
MAC แอดเดรสของเครื่องพิมพ์บราเดอร์ของคุณไม่ได้รับการอนุญาต	ยืนยันว่าฟิร์มแวร์อนุญาตให้ MAC แอดเดรสของเครื่อง Brother ของคุณใช้งานได้ คุณสามารถค้นหา MAC แอดเดรสในแผงควบคุมของเครื่อง Brother ของคุณ	ไร้สาย
จุดการเข้าถึง/เราเตอร์ของคุณอยู่ในโหมดพรางตัว (ไม่แพร่กระจาย SSID)	<ul style="list-style-type: none"> ใส่ชื่อ SSID หรือคีย์เครือข่ายด้วยตนเอง ตรวจสอบชื่อ SSID หรือคีย์เครือข่ายในคำแนะนำที่ให้มาเกี่ยวกับจุดการเข้าถึง/เราเตอร์ LAN ไร้สายของคุณ และกำหนดค่าเครือข่ายแบบไร้สายใหม่ 	ไร้สาย
การตั้งค่าการรักษาความปลอดภัยของคุณ (SSID/รหัสผ่าน) ไม่ถูกต้อง	<ul style="list-style-type: none"> ยืนยัน SSID และรหัสผ่าน <ul style="list-style-type: none"> เมื่อคุณกำหนดค่าเครือข่ายด้วยตนเอง SSID และรหัสผ่านจะแสดงที่เครื่องพิมพ์บราเดอร์ของคุณ ถ้าอุปกรณ์มือถือของคุณรองรับการกำหนดค่าด้วยตนเอง SSID และรหัสผ่านจะถูกแสดงบนหน้าจออุปกรณ์มือถือของคุณ 	Wi-Fi Direct
คุณกำลังใช้งาน Android™ 4.0	ถ้าอุปกรณ์มือถือของคุณหลุดจากการเชื่อมต่อ (ประมาณหกนาทีหลังจากการใช้งาน Wi-Fi Direct) ให้ลองใช้การกำหนดค่าแบบกดปุ่มครั้งเดียวโดยใช้ WPS (แนะนำให้ใช้) และตั้งค่าเครื่องพิมพ์บราเดอร์เป็น G/O	Wi-Fi Direct
เครื่องพิมพ์บราเดอร์ของคุณถูกจัดวางไกลจากอุปกรณ์มือถือมากเกินไป	เลื่อนเครื่อง Brother ของคุณให้ห่างจากอุปกรณ์เคลื่อนที่ประมาณ 3.3 ฟุต (1 เมตร) เมื่อคุณกำหนดการตั้งค่าเครือข่าย Wi-Fi Direct	Wi-Fi Direct
มีสิ่งกีดขวาง (เช่นผนังกำแพงหรือเฟอร์นิเจอร์) ระหว่างเครื่องของคุณกับอุปกรณ์มือถือ	ย้ายเครื่องพิมพ์บราเดอร์ของคุณไปยังบริเวณที่ไม่มีสิ่งกีดขวาง	Wi-Fi Direct
มีคอมพิวเตอร์แบบไร้สาย, อุปกรณ์ที่รองรับ Bluetooth®, เดสก์ท็อป หรือโทรศัพท์ไร้สายแบบดีจิตอลอยู่ใกล้เครื่อง Brother หรืออุปกรณ์เคลื่อนที่	ย้ายอุปกรณ์ออกจากเครื่องพิมพ์บราเดอร์หรืออุปกรณ์มือถือ	Wi-Fi Direct
ถ้าคุณได้ตรวจสอบและลองดำเนินการข้างต้นทั้งหมดแล้วแต่ยังไม่สามารถทำการกำหนดค่า Wi-Fi Direct ได้ ให้ทำดังต่อไปนี้:	<ul style="list-style-type: none"> ปิดเครื่องพิมพ์บราเดอร์ของคุณและเปิดขึ้นมาใหม่ จากนั้นลองกำหนดค่า Wi-Fi Direct อีกครั้ง ถ้าคุณใช้งานเครื่องพิมพ์บราเดอร์ของคุณเป็นเครื่องไคลเอนท์ ให้ตรวจสอบยืนยันจำนวนเครื่องที่อนุญาตในเครือข่าย Wi-Fi Direct ปัจจุบันของคุณ จากนั้นตรวจสอบว่ามีเครื่องจำนวนกี่เครื่องที่เชื่อมต่ออยู่ 	Wi-Fi Direct

สำหรับ Windows

ถ้าการเชื่อมต่อเครือข่ายแบบไร้สายของคุณขัดข้อง และคุณได้ตรวจสอบและลองดำเนินการข้างต้นแล้วทั้งหมด เราแนะนำให้งานเครื่องมือซ่อมแซมการเชื่อมต่อเครือข่าย





ข้อมูลที่เกี่ยวข้อง

- ปัญหาเครือข่าย
-

เครื่อง Brother ของฉันไม่สามารถพิมพ์ สแกน หรือรับ PC-FAX ผ่านเครือข่ายได้

สาเหตุ	การดำเนินการ	อินเตอร์เฟซ
ซอฟต์แวร์ความปลอดภัยจะบล็อกการเข้าถึงเครือข่ายของเครื่องของคุณ (คุณลักษณะการสแกนเครือข่ายไม่ทำงาน)	<ul style="list-style-type: none"> Windows <p>กำหนดค่าซอฟต์แวร์รักษาความปลอดภัย/ไฟร์วอลล์เพื่ออนุญาตการสแกนเครือข่าย เพื่อเพิ่มพอร์ต 54925 สำหรับการสแกนเครือข่าย ให้ใส่ข้อมูลต่อไปนี้:</p> <ul style="list-style-type: none"> ใน ชื่อ: พิมพ์คำอธิบายใดๆ เช่น Brother NetScan ใน หมายเลขพอร์ต: พิมพ์ 54925 ใน โพรโทคอล: ให้เลือก UDP <p>ดูคู่มือการใช้งานที่มากับซอฟต์แวร์การรักษาความปลอดภัย/ไฟร์วอลล์ของบุคคลที่สาม หรือติดต่อผู้ผลิตซอฟต์แวร์</p> Mac (Brother iPrint&Scan) <p>ในแถบเมนู Finder (ตัวค้นหา) คลิก Go (ไป) > Applications (แอปพลิเคชัน) จากนั้นดับเบิลคลิกที่ไอคอน Brother iPrint&Scan หน้าต่าง Brother iPrint&Scan จะปรากฏขึ้น คลิกปุ่ม เลือกเครื่องพิมพ์ของคุณ จากนั้นปฏิบัติตามคำแนะนำบนหน้าจอเพื่อเลือกเครื่องพิมพ์เครือข่ายของคุณอีกครั้ง (ไดรเวอร์ TWAIN)</p> <p>ในแถบเมนู Finder (ตัวค้นหา) คลิก Go (ไป) > Applications (แอปพลิเคชัน) > Brother > TWAIN Driver Utility จากนั้นดับเบิลคลิกที่ไอคอน Device Selector หน้าต่าง Device Selector จะปรากฏขึ้น เลือกเครื่องพิมพ์เครือข่ายของคุณ ตรวจสอบให้แน่ใจว่า Status (สถานะ) เป็น idle (ว่าง) จากนั้นคลิกOK (ตกลง)</p> 	ระบบใช้สาย/ไร้สาย
ซอฟต์แวร์รักษาความปลอดภัยของคุณเปิดกันไม่ให้เครื่องของคุณเข้าถึงเครือข่าย (คุณสมบัติการรับ PC-Fax ทางเครือข่ายไม่สามารถทำงานได้) (Windows)	<p>ตั้งค่าซอฟต์แวร์รักษาความปลอดภัย/ไฟร์วอลล์เพื่ออนุญาต PC-FAX Rx เพื่อเพิ่มพอร์ต 54926 สำหรับเครือข่าย PC-FAX Rx ให้ใส่ข้อมูลดังต่อไปนี้:</p> <ul style="list-style-type: none"> ใน ชื่อ: ใส่คำอธิบายใดๆ ก็ได้ เช่น Brother PC-FAX Rx ใน หมายเลขพอร์ต: พิมพ์ 54926 ใน โพรโทคอล: ให้เลือก UDP <p>ดูคู่มือการใช้งานที่มากับซอฟต์แวร์การรักษาความปลอดภัย/ไฟร์วอลล์ของบุคคลที่สาม หรือติดต่อผู้ผลิตซอฟต์แวร์</p>	ระบบใช้สาย/ไร้สาย
ซอฟต์แวร์รักษาความปลอดภัยของคุณเปิดกันไม่ให้เครื่องของคุณเข้าถึงเครือข่าย	<p>ซอฟต์แวร์การรักษาความปลอดภัยบางอย่างอาจปิดกั้นการเข้าถึงโดยไม่แสดงกล่องสนทนาแจ้งเตือนการรักษาความปลอดภัย แม้หลังจากที่การติดตั้งสำเร็จแล้ว</p> <p>เพื่ออนุญาตการเข้าถึง ดูคำแนะนำสำหรับซอฟต์แวร์การรักษาความปลอดภัยหรือสอบถามผู้ผลิตซอฟต์แวร์</p>	ระบบใช้สาย/ไร้สาย
เครื่องพิมพ์บราเดอร์ของคุณไม่ได้รับการกำหนดค่าเลขที่อยู่ไอพีที่มียู	<ul style="list-style-type: none"> ยืนยันเลขที่อยู่ไอพีและซับเน็ตมาสก์ ตรวจสอบยืนยันทั้งเลขที่อยู่ไอพีและซับเน็ตมาสก์ของเครื่องคอมพิวเตอร์ของคุณและเครื่องพิมพ์บราเดอร์ว่าถูกต้องและอยู่ในเครือข่ายเดียวกัน สำหรับข้อมูลเพิ่มเติมเกี่ยวกับวิธีการตรวจสอบความถูกต้องของเลขที่อยู่ไอพีและซับเน็ตมาสก์ ให้สอบถามผู้ดูแลระบบเครือข่ายของคุณ Windows <p>ยืนยันเลขที่อยู่ไอพีและ Subnet Mask โดยใช้เครื่องมือซ่อมแซมการเชื่อมต่อเครือข่าย</p> 	ระบบใช้สาย/ไร้สาย

สาเหตุ	การดำเนินการ	อินเตอร์เฟซ
งานพิมพ์ที่ล้มเหลวยังคงอยู่ในคิวงานพิมพ์ของคอมพิวเตอร์ของคุณ	<ul style="list-style-type: none"> • ถ้าหากงานพิมพ์ที่ล้มเหลวยังคงอยู่ในคิวงานพิมพ์ของคอมพิวเตอร์ของคุณ ให้ลบงานพิมพ์นั้นออก • มิฉะนั้น ให้ดับเบิลคลิกที่ไอคอนเครื่องพิมพ์ในโพลเดอ์ต่อไปนี้ และยกเลิกเอกสารทั้งหมด: <ul style="list-style-type: none"> - Windows 7 คลิก  (เริ่ม) > อุปกรณ์และเครื่องพิมพ์ - Windows 8 เลื่อนเมาส์ของคุณไปที่มุมล่างขวาของเดสก์ทอป เมื่อแถบเมนูปรากฏขึ้น ให้คลิก การตั้งค่า > แผงควบคุม ในกลุ่ม ฮาร์ดแวร์และเสียง คลิก ดูอุปกรณ์และเครื่องพิมพ์ - Windows 10 และ Windows Server 2016 คลิก  > ระบบ > แผงควบคุม ในกลุ่ม ฮาร์ดแวร์และเสียง คลิก ดูอุปกรณ์และเครื่องพิมพ์ - Windows Server 2008 คลิก เริ่ม > แผงควบคุม > เครื่องพิมพ์ - Windows Server 2012 เลื่อนเมาส์ของคุณไปที่มุมล่างขวาของเดสก์ทอป เมื่อแถบเมนูปรากฏขึ้น ให้คลิก การตั้งค่า > แผงควบคุม ในกลุ่ม ฮาร์ดแวร์ คลิก ดูอุปกรณ์และเครื่องพิมพ์ > เครื่องพิมพ์ - Windows Server 2012 R2 คลิก แผงควบคุม บนหน้าจอ เริ่ม ในกลุ่ม ฮาร์ดแวร์ ให้คลิก ดูอุปกรณ์และเครื่องพิมพ์ - Mac คลิก System Preferences (การปรับแต่งค่าระบบ) > Printers & Scanners (เครื่องพิมพ์และสแกนเนอร์). 	ระบบใช้สาย/ไร้สาย
เครื่องพิมพ์บราเดอร์ของคุณไม่ได้เชื่อมต่อกับเครือข่ายแบบไร้สาย	พิมพ์รายงาน WLAN เพื่อตรวจสอบรหัสข้อผิดพลาดในรายงานที่พิมพ์ออกมา	ไร้สาย

ถ้าคุณตรวจสอบและลองทำตามทีกล่าวไว้ข้างต้นแล้ว แต่เครื่อง Brother ของคุณยังไม่สามารถพิมพ์และสแกนได้ ให้ถอนการติดตั้งซอฟต์แวร์และไดรเวอร์ของบราเดอร์ และติดตั้งใหม่อีกครั้ง

✓ ข้อมูลที่เกี่ยวข้อง

- ปัญหาเครือข่าย
- ใช้เครื่องมือซ่อมแซมการเชื่อมต่อเครือข่าย (Windows)
- จำต้องการตรวจสอบว่าอุปกรณ์เครือข่ายของสำนักงานได้อย่างถูกต้อง

ขั้นตอนการตรวจสอบว่าอุปกรณ์เครือข่ายของสำนักงานได้อย่างถูกต้อง

ตรวจสอบ	การดำเนินการ	อินเตอร์เฟซ
ตรวจสอบว่าเครื่องพิมพ์บราเดอร์ของคุณ จุดการเข้าถึง/เราเตอร์ หรือฮับเครือข่ายเปิดเครื่องอยู่	ตรวจสอบดังต่อไปนี้ <ul style="list-style-type: none"> สายไฟของเครื่องเชื่อมต่ออย่างถูกต้อง และเครื่องพิมพ์บราเดอร์เปิดเครื่องอยู่ จุดการเข้าถึง/เราเตอร์ หรือฮับเปิดอยู่ และปุ่มลิ่งก์กะพริบอยู่ วัสดุป้องกันบรรจุก๊าซถูกนำออกจากเครื่องแล้วทั้งหมด ดรัมผงหมึก (โทนเนอร์) และชุดแม่แบบสร้างภาพ (ดรัม) ได้รับการติดตั้งอย่างถูกต้อง ฝาครอบของเครื่องปิดสนิท กระดาษใส่ในถาดใส่กระดาษอย่างถูกต้อง (สำหรับเครือข่ายแบบใช้สาย) สายเชื่อมต่อเครือข่ายเชื่อมต่อกับเครื่องพิมพ์บราเดอร์และเราเตอร์หรือฮับอย่างแน่นหนา 	ระบบใช้สาย/ไร้สาย
ตรวจสอบ Link Status ในรายงานการกำหนดค่าเครือข่ายหรือหน้าการตั้งค่าเครื่องพิมพ์	พิมพ์รายงานการตั้งค่าเครือข่าย และตรวจสอบว่า Ethernet Link Status หรือ Wireless Link Status เป็น Link OK	ระบบใช้สาย/ไร้สาย
ตรวจสอบว่าคุณสามารถส่ง "ping" เครื่องพิมพ์บราเดอร์จากคอมพิวเตอร์ของคุณได้หรือไม่	<p>Ping เครื่อง Brother จากคอมพิวเตอร์ของคุณโดยใช้เลขที่อยู่ไอพีหรือชื่อ Node ได้ที่พร้อมท์คำสั่งของ Windows หรือแอปพลิเคชัน Terminal ของ Mac:</p> <p>ส่ง ping <ipaddress> หรือ <nodename></p> <ul style="list-style-type: none"> สำเร็จ: เครื่องพิมพ์บราเดอร์ของคุณทำงานถูกต้องและเชื่อมต่อกับเครือข่ายเดียวกับคอมพิวเตอร์ของคุณ ไม่สำเร็จ: เครื่องพิมพ์บราเดอร์ของคุณไม่เชื่อมต่อกับเครือข่ายเดียวกับคอมพิวเตอร์ของคุณ <p>(Windows)</p> <p>สอบถามผู้ดูแลระบบเครือข่ายและใช้เครื่องมือซ่อมแซมการเชื่อมต่อเครือข่ายเพื่อแก้ไขเลขที่อยู่ไอพีและซันเน็ตมาสก</p> <p>(Mac)</p> <p>ตรวจสอบยืนยันว่าเลขที่อยู่ไอพีและซันเน็ตมาสกได้รับการตั้งค่าถูกต้อง</p>	ระบบใช้สาย/ไร้สาย
ตรวจสอบว่าเครื่องพิมพ์บราเดอร์ของคุณเชื่อมต่อกับเครือข่ายแบบไร้สาย	พิมพ์รายงาน WLAN เพื่อตรวจสอบรหัสข้อผิดพลาดในรายงานที่พิมพ์ออกมา	ไร้สาย

ถ้าคุณได้ตรวจสอบและลองดำเนินการข้างต้นทั้งหมดแล้ว แต่คุณยังพบปัญหา ให้ดูคำแนะนำที่ใหม่กับจุดการเข้าถึง/เราเตอร์ LAN ไร้สายของคุณเพื่อหาข้อมูล SSID และคีย์เครือข่าย และตั้งค่าให้ถูกต้อง



ข้อมูลที่เกี่ยวข้อง

- ปัญหาเครือข่าย
- ใช้เครื่องมือซ่อมแซมการเชื่อมต่อเครือข่าย (Windows)
- เครื่อง Brother ของฉันไม่สามารถพิมพ์ สแกน หรือรับ PC-FAX ผ่านเครือข่ายได้

ปัญหาเกี่ยวกับ Google Cloud Print

ปัญหา	คำแนะนำ
เครื่อง Brother ของฉันไม่แสดงในรายการเครื่องพิมพ์	ตรวจสอบให้แน่ใจว่าเครื่องพิมพ์ของคุณเปิดแล้ว
	ยืนยันว่า Google Cloud Print™ เปิดใช้งาน
	ยืนยันว่าเครื่องของคุณลงทะเบียนกับ Google Cloud Print™ แล้ว หากไม่มีการลงทะเบียน ให้พยายามลงทะเบียนอีกครั้ง
ฉันไม่สามารถพิมพ์ได้	ตรวจสอบให้แน่ใจว่าเครื่องพิมพ์ของคุณเปิดแล้ว
	ยืนยันการตั้งค่าเครือข่ายของคุณ
	ไฟล์บางไฟล์อาจไม่สามารถพิมพ์ได้ หรืออาจไม่ปรากฏเหมือนกับที่แสดง
ฉันไม่สามารถลงทะเบียนเครื่อง Brother ของฉันด้วย Google Cloud Print™ ได้	ตรวจสอบให้แน่ใจว่าเครื่องของคุณเชื่อมต่อกับเครือข่ายที่มีการเข้าถึงอินเทอร์เน็ต
	ยืนยันว่าตั้งวันที่และเวลาบนเครื่องของคุณได้ถูกต้อง
ฉันไม่เห็นข้อความยืนยันบนเครื่อง Brother ของฉันเมื่อฉันพยายามจะลงทะเบียนด้วย Google Cloud Print™ แม้จะทำซ้ำขั้นตอนการลงทะเบียนแล้ว	ตรวจสอบให้แน่ใจว่าเครื่อง Brother ของคุณไม่ได้ใช้งานขณะที่คุณกำลังลงทะเบียนด้วย Google Cloud Print™



ข้อมูลที่เกี่ยวข้อง

- การแก้ไขปัญหา

ปัญหาเกี่ยวกับ AirPrint





ปัญหา	คำแนะนำ
เครื่อง Brother ของฉันไม่แสดงในรายการเครื่องพิมพ์	ตรวจสอบให้แน่ใจว่าเครื่อง Brother ของคุณเปิดแล้ว
	ยืนยันการตั้งค่าเครือข่าย
	เลื่อนอุปกรณ์เคลื่อนที่เข้าไปใกล้กับจุดการเข้าถึง/เราเตอร์การเชื่อมต่อแบบไร้สาย หรือใกล้กับเครื่อง Brother ของคุณมากขึ้น
ฉันไม่สามารถพิมพ์ได้	ตรวจสอบให้แน่ใจว่าเครื่อง Brother ของคุณเปิดแล้ว
	ยืนยันการตั้งค่าเครือข่าย
ฉันพยายามจะพิมพ์เอกสารหลายหน้าจากอุปกรณ์ iOS แต่พิมพ์ได้เฉพาะหน้าแรกเท่านั้น	ตรวจสอบให้แน่ใจว่าคุณใช้ OS เวอร์ชันล่าสุด ดูบทความเกี่ยวกับความช่วยเหลือของ Apple ต่อไปนี้สำหรับข้อมูลเพิ่มเติมเกี่ยวกับ AirPrint: support.apple.com/kb/HT4356



ข้อมูลที่เกี่ยวข้อง

- การแก้ไขปัญหา

ปัญหาอื่นๆ

ปัญหา	คำแนะนำ
เครื่องพิมพ์ไม่เปิดทำงาน	<p>สถานการณ์การเชื่อมต่อไฟฟ้าที่ร้ายแรง (เช่น ไฟฟ้าหรือไฟกระชาก) อาจกระตุ้นให้กลไกความปลอดภัยภายในของเครื่องพิมพ์ทำงาน ถอดสายไฟออก รอสิบล้านาที จากนั้นเสียบสายไฟและกด  เพื่อเปิดเครื่องพิมพ์</p> <p>ถ้าปัญหาไม่ได้รับการแก้ไข และคุณกำลังใช้เบรกเกอร์ไฟฟ้า ให้ถอดอุปกรณ์ออกเพื่อให้แน่ใจว่าจะไม่ทำให้เกิดปัญหา เสียบสายไฟของเครื่องพิมพ์เข้ากับเต้ารับไฟฟ้าที่ผนัง หากยังคงไม่มีไฟเข้า ลองเปลี่ยนสายไฟอื่น</p>
เครื่องพิมพ์ไม่สามารถพิมพ์ข้อมูล EPS ที่มีข้อมูลไบนารีกับไดรเวอร์เครื่องพิมพ์ BR-Script3	<p>(Windows)</p> <p>หากต้องการพิมพ์ข้อมูล EPS ให้ทำดังนี้</p> <ol style="list-style-type: none"> สำหรับ Windows 7 และ Windows Server 2008 R2: <ul style="list-style-type: none"> คลิกปุ่ม  เริ่ม > อุปกรณ์และเครื่องพิมพ์ สำหรับ Windows Server 2008 <ul style="list-style-type: none"> คลิกปุ่ม  (เริ่ม) > แผงควบคุม > ฮาร์ดแวร์และเสียง > เครื่องพิมพ์ สำหรับ Windows 8 และ Windows Server 2012: <ul style="list-style-type: none"> เลื่อนเมาส์ของคุณไปที่มุมล่างขวาของเดสก์ท็อป เมื่อแถบเมนูปรากฏขึ้น ให้คลิก การตั้งค่า > แผงควบคุม ใน ฮาร์ดแวร์และเสียง¹ คลิก อุปกรณ์และเครื่องพิมพ์ สำหรับ Windows 10 และ Windows Server 2016: <ul style="list-style-type: none"> คลิก  > ระบบ > แผงควบคุม ในกลุ่ม ฮาร์ดแวร์และเสียง คลิก อุปกรณ์และเครื่องพิมพ์ <p>สำหรับ Windows Server 2012 R2</p> <p>คลิก แผงควบคุม บนหน้าจอ เริ่ม ในกลุ่ม ฮาร์ดแวร์ คลิก อุปกรณ์และเครื่องพิมพ์</p> <ol style="list-style-type: none"> คลิกขวาที่ไอคอน Brother XXX-XXXX BR-Script3 เลือกคุณสมบัติเครื่องพิมพ์ จากแท็บ การตั้งค่าอุปกรณ์ เลือก TBCP (โปรโตคอลการสื่อสารแท็กไบนารี) ใน โปรโตคอลงานพิมพ์
ไม่สามารถติดตั้งซอฟต์แวร์ Brother ได้	<p>(Windows)</p> <p>หากค่าเตือนซอฟต์แวร์ความปลอดภัยปรากฏบนหน้าจอคอมพิวเตอร์ในระหว่างการติดตั้ง เปลี่ยนการตั้งค่าซอฟต์แวร์ความปลอดภัยเพื่ออนุญาตให้โปรแกรมติดตั้งผลิตภัณฑ์ Brother หรือโปรแกรมอื่นๆ ทำงาน</p> <p>(Mac)</p> <p>หากคุณใช้ฟังก์ชันไฟร์วอลล์ของซอฟต์แวร์ความปลอดภัยป้องกันสปายแวร์หรือไวรัส ให้ปิดการใช้งานชั่วคราวและติดตั้งซอฟต์แวร์ Brother</p>

¹ สำหรับ Windows Server 2012: กลุ่ม ฮาร์ดแวร์และเสียง

ปัญหาในการทำสำเนา

ปัญหา	คำแนะนำ
ไม่สามารถทำสำเนา	<p>ตรวจสอบว่าคุณกดปุ่มทำสำเนาและเครื่องอยู่ในโหมดสำเนา</p> <p>ติดต่อผู้ดูแลระบบของคุณเพื่อตรวจสอบการตั้งค่า Secure Function Lock</p>
เส้นแนวตั้งปรากฏในเอกสารสำเนา	เส้นแนวตั้งสีดาในเอกสารสำเนาโดยทั่วไปนั้นเกิดจากสิ่งสกปรกหรือน้ำยาลบคำผิดบนแถบกระดาษ หรือสายโคโรนาสกปรก

ปัญหา	คำแนะนำ
	ทำความสะอาดแถบกระดาษและกระดาษสแกนเนอร์ และแท่งสีขาว และพลาสติกด้านบน
สำเนาเอกสารว่างเปล่า	ตรวจสอบว่าคุณใส่เอกสารอย่างถูกต้อง

ปัญหาในการสแกน

ปัญหา	คำแนะนำ
ข้อผิดพลาด TWAIN หรือ WIA ปรากฏขึ้นเมื่อเริ่มสแกน (Windows)	ตรวจสอบว่าไดรเวอร์ TWAIN หรือ WIA ของบราเดอร์ถูกเลือกเป็นแหล่งที่มาแรกในแอปพลิเคชันสแกนเอกสารของคุณ ตัวอย่างเช่น ใน Nuance™ PaperPort™ 14SE ให้คลิก Desktop (เดสก์ท็อป) > Scan Settings (การตั้งค่าการสแกน) > Select (เลือก) เพื่อเลือกไดรเวอร์ TWAIN/WIA ของ Brother
ข้อผิดพลาด TWAIN ปรากฏเมื่อเริ่มสแกน (Mac)	ตรวจสอบว่าไดรเวอร์ Brother TWAIN ถูกเลือกเป็นแหล่งข้อมูลหลัก
OCR ไม่ทำงาน	ลองเพิ่มความละเอียดการสแกน
ไม่สามารถสแกน	ติดต่อผู้ดูแลระบบของคุณเพื่อตรวจสอบการตั้งค่า Secure Function Lock

ปัญหาซอฟต์แวร์

ปัญหา	คำแนะนำ
ไม่สามารถติดตั้งซอฟต์แวร์หรือพิมพ์เอกสารได้	(Windows) เริ่มต้นโปรแกรมที่ติดตั้งอีกครั้ง โปรแกรมนี้จะซ่อมแซมและติดตั้งซอฟต์แวร์ใหม่



ข้อมูลที่เกี่ยวข้อง

- การแก้ไขปัญหา

ตรวจสอบข้อมูลเครื่อง

ทำตามคำแนะนำดังต่อไปนี้เพื่อตรวจสอบหมายเลขเครื่องและเวอร์ชันของเฟิร์มแวร์

>> DCP-L3510CDW/DCP-L3551CDW

>> MFC-L3710CW/MFC-L3735CDN/MFC-L3745CDW/MFC-L3750CDW/MFC-L3770CDW

DCP-L3510CDW/DCP-L3551CDW

- กด **Menu (เมนู)**
- กด **▲** หรือ **▼** เพื่อแสดงตัวเลือก [Machine Info. (ข้อมูลเครื่อง)] จากนั้นกด **OK (ตกลง)**
- กด **▲** หรือ **▼** เพื่อเลือกตัวเลือกใดตัวเลือกหนึ่งต่อไปนี้:

ตัวเลือก	คำอธิบาย
Serial No. (หมายเลขผลิตภัณฑ์ (Serial No.))	ตรวจสอบหมายเลขเครื่องของคุณ
Version (เวอร์ชัน)	ตรวจสอบเวอร์ชันเฟิร์มแวร์ของเครื่อง
Page Counter (ตัวนับหน้ากระดาษ)	ตรวจสอบจำนวนหน้าทั้งหมดที่เครื่องพิมพ์ออกมา
Parts Life (อายุการใช้งานชิ้นส่วน)	ตรวจสอบอายุการใช้งานที่เหลืออยู่ของวัสดุการพิมพ์

- กด **OK (ตกลง)**
- กด **Stop/Exit (หยุด/ออก)**

MFC-L3710CW/MFC-L3735CDN/MFC-L3745CDW/MFC-L3750CDW/ MFC-L3770CDW

- กด  [Settings (การตั้งค่า)] > [All Settings (การตั้งค่าทั้งหมด)] > [Machine Info. (ข้อมูลเครื่อง)]
- กดตัวเลือกใดตัวเลือกหนึ่งต่อไปนี้:

ตัวเลือก	คำอธิบาย
Serial No. (หมายเลขผลิตภัณฑ์ (Serial No.))	ตรวจสอบหมายเลขเครื่องของคุณ
Firmware Version (เวอร์ชันเฟิร์มแวร์)	ตรวจสอบเวอร์ชันเฟิร์มแวร์ของเครื่อง
Firmware Update (อัปเดตเฟิร์มแวร์)	อัปเดตเครื่องของคุณเป็นเฟิร์มแวร์ล่าสุด
Firmware Auto Check (ตรวจสอบเฟิร์มแวร์อัตโนมัติ)	ดูข้อมูลเฟิร์มแวร์บนหน้าจอหลักเริ่มต้น
Page Counter (ตัวนับหน้ากระดาษ)	ตรวจสอบจำนวนหน้าทั้งหมดที่เครื่องพิมพ์ออกมา
Parts Life (อายุการใช้งานชิ้นส่วน)	ตรวจสอบเปอร์เซ็นต์อายุการใช้งานที่เหลืออยู่ของวัสดุการพิมพ์

- กด 

✓ ข้อมูลที่เกี่ยวข้อง

- การแก้ไขปัญหา

ตั้งค่าเครื่องบราเดอร์ของคุณใหม่

>> DCP-L3510CDW/DCP-L3551CDW

>> MFC-L3710CW/MFC-L3735CDN/MFC-L3745CDW/MFC-L3750CDW/MFC-L3770CDW

DCP-L3510CDW/DCP-L3551CDW

1. กด **Menu (เมนู)**
2. กด **▲** หรือ **▼** เพื่อแสดงตัวเลือก [Initial Setup (การตั้งค่าเริ่มต้น)] จากนั้นกด **OK (ตกลง)**
3. กด **▲** หรือ **▼** เพื่อแสดงตัวเลือก [Reset (ตั้งค่าใหม่)] จากนั้นกด **OK (ตกลง)**
4. กด **▲** หรือ **▼** เพื่อเลือกประเภทการตั้งค่าใหม่ที่คุณต้องการทำ จากนั้นกด **OK (ตกลง)**



ฟังก์ชันตั้งค่าใหม่การแบ่งย่อย ไม่มีให้ใช้งานสำหรับบางรุ่น

5. กดที่ตัวเลือกในตารางเพื่อตั้งค่าใหม่ให้เครื่อง หรือออกจากกระบวนการ

ตัวเลือก	คำอธิบาย
▲	รีเซ็ตเครื่อง
▼	เครื่องจะออกจากการทำงานและยกเลิกเมนูการรีเซ็ต

หน้าจอแสดงผลแบบ LCD แสดงข้อความ [Reboot OK? (ตกลงรีบูต?)]

6. กดที่ตัวเลือกในตารางเพื่อรีบูตเครื่อง หรือออกจากระบวนการ

ตัวเลือก	คำอธิบาย
▲	รีบูตเครื่อง เครื่องจะเริ่มการรีเซ็ต
▼	เครื่องจะออกจากการทำงานโดยไม่รีบูต



ถ้าคุณไม่รีบูตเครื่อง กระบวนการรีเซ็ตจะไม่เสร็จสิ้น และการตั้งค่าของคุณจะยังคงไม่เปลี่ยนแปลง

MFC-L3710CW/MFC-L3735CDN/MFC-L3745CDW/MFC-L3750CDW/ MFC-L3770CDW

1. กด  [Settings (การตั้งค่า)] > [All Settings (การตั้งค่าทั้งหมด)] > [Initial Setup (การตั้งค่าเริ่มต้น)] > [Reset (ตั้งค่าใหม่)]
2. ปาดขึ้นหรือลง หรือกด **▲** หรือ **▼** เพื่อแสดงประเภทฟังก์ชันการตั้งค่าใหม่ จากนั้นกดปุ่มฟังก์ชันการตั้งค่าใหม่ที่คุณต้องการใช้



- การตั้งค่าเครือข่าย การตั้งค่าการรักษาความปลอดภัย และข้อมูลสมุดที่อยู่จะไม่ถูกตั้งค่าใหม่โดย [Machine Reset (ตั้งค่าเครื่องใหม่)]
- หากคุณทิ้งหรือโอนถ่ายเครื่อง เราแนะนำให้ใช้ [Factory Reset (รีเซ็ตค่าที่ตั้งจากโรงงาน)] เพื่อลบข้อมูลส่วนตัวออกจากเครื่อง

3. [Machine will reboot after resetting. Press [OK] for 2 seconds to confirm. (เครื่องจะรีบูตหลังจากตั้งค่าใหม่ กด [OK] เป็นเวลา 2 วินาทีเพื่อยืนยัน)] **ปรากฏขึ้น** กด [OK (ตกลง)] เป็นเวลาสองวินาทีเพื่อยืนยัน



และคุณยังสามารถตั้งค่าใหม่สำหรับเครือข่ายได้โดยกด  [Settings (การตั้งค่า)] > [All Settings (การตั้งค่าทั้งหมด)] > [Network (เครือข่าย)] > [Network Reset (ตั้งค่าเครือข่ายใหม่)]

เครื่องจะเริ่มต้นใหม่



ข้อมูลที่เกี่ยวข้อง

- การแก้ไขปัญหา
- ภาพรวมฟังก์ชันการตั้งค่าใหม่

ภาพรวมฟังก์ชันการตั้งค่าใหม่

มีฟังก์ชันการตั้งค่าใหม่ดังต่อไปนี้:



ถอดสายเชื่อมต่อก่อนที่คุณจะเลือกฟังก์ชันตั้งค่าใหม่สำหรับเครือข่าย ฟังก์ชันตั้งค่าใหม่ทั้งหมด หรือ ฟังก์ชันตั้งค่าใหม่เป็นค่าจากโรงงาน

DCP-L3510CDW/DCP-L3551CDW



ฟังก์ชันตั้งค่าใหม่การแบ่งย่อย ไม่มีให้ใช้งานสำหรับบางรุ่น

1. ตั้งค่าเครื่องใหม่

ฟังก์ชันนี้จะตั้งค่าใหม่สำหรับการตั้งค่าดังต่อไปนี้:

- งานแฟกซ์ที่ตั้งโปรแกรมไว้ในหน่วยความจำ (สำหรับรุ่น MFC)
(แฟกซ์แบบหน่วงเวลา, การส่งเป็นชุด)
- ข้อความหน้าปก (สำหรับรุ่น MFC)
- ตัวเลือกแฟกซ์ระยะไกล (สำหรับรุ่น MFC)
(รหัสการเข้าถึงระยะไกล, การจัดเก็บแฟกซ์, การส่งต่อแฟกซ์, การส่ง PC-Fax, และการรับ PC-Fax (เฉพาะ Windows))
- ล็อกการตั้งค่า (สำหรับรุ่น MFC)
- การตั้งค่าภาษา

2. ตั้งค่าใหม่สำหรับการตั้งค่าเครือข่าย (สำหรับรุ่นเครือข่าย)

ตั้งค่าเซิร์ฟเวอร์การพิมพ์กลับเป็นค่าเริ่มต้นจากโรงงาน รวมทั้งรหัสผ่านและข้อมูลเลขที่อยู่ไอพี

3. ตั้งค่าใหม่สำหรับการตั้งค่าสมุดที่อยู่และแฟกซ์ (สำหรับรุ่น MFC)

ฟังก์ชันนี้จะตั้งค่าใหม่สำหรับการตั้งค่าดังต่อไปนี้:

- สมุดที่อยู่
(การโทรแบบสัมผัสดังเดียว / การโทรด่วน / การตั้งคากลุ่ม)
- งานแฟกซ์ที่ตั้งโปรแกรมไว้ในหน่วยความจำ
- รหัสประจำเครื่อง
(ชื่อและหมายเลข)
- ข้อความหน้าปก
- ตัวเลือกแฟกซ์ระยะไกล
(รหัสการเข้าถึงระยะไกล, การจัดเก็บแฟกซ์, การส่งต่อแฟกซ์, และการรับ PC-Fax (เฉพาะ Windows))
- รายงาน
(รายงานการตรวจสอบการส่ง / รายชื่อดัชนีโทรศัพท์ / รายงานบันทึกงานแฟกซ์)
- รหัสผ่านล็อกการตั้งค่า

4. ตั้งค่าใหม่สำหรับการตั้งค่าทั้งหมด

คุณสามารถตั้งค่าใหม่สำหรับการตั้งค่าของเครื่องทั้งหมดให้กลับเป็นการตั้งค่าที่มาจากโรงงาน

การตั้งค่าใหม่สำหรับการตั้งค่าทั้งหมด จะใช้เวลาน้อยกว่าการตั้งค่าใหม่เป็นค่าจากโรงงาน

5. การตั้งค่าใหม่ให้กลับเป็นค่าเริ่มต้นจากโรงงาน

ใช้ฟังก์ชันการตั้งค่าใหม่เพื่อการตั้งค่าใหม่ให้การตั้งค่าทั้งหมดของเครื่อง ให้กลับไปเป็นการตั้งค่าดั้งเดิมจากโรงงาน

การตั้งค่าใหม่เป็นค่าจากโรงงาน จะใช้เวลามากกว่าการตั้งค่าใหม่สำหรับการตั้งค่าทั้งหมด

บราเดอร์แนะนำเป็นอย่างยิ่งให้คุณดำเนินการนี้เมื่อคุณกำจัดทิ้งเครื่องพิมพ์



ถอดสายเชื่อมต่อก่อนที่คุณจะเลือกฟังก์ชันตั้งค่าใหม่สำหรับเครือข่าย ฟังก์ชันตั้งค่าใหม่ทั้งหมด หรือ ฟังก์ชันตั้งค่าใหม่เป็นค่าจากโรงงาน

MFC-L3710CW/MFC-L3735CDN/MFC-L3745CDW/MFC-L3750CDW/ MFC-L3770CDW

1. ตั้งค่าเครื่องใหม่
เรียกคืนการตั้งค่าเครื่องที่คุณเปลี่ยนแปลงทั้งหมด เช่น วันที่และเวลา และการเชื่อมต่อเสียงเรียกเข้า
สมุดที่อยู่ รายงานแฟกซ์ และประวัติการโทรจะยังคงอยู่ (สำหรับรุ่น MFC)
2. ตั้งค่าใหม่สำหรับการตั้งค่าเครือข่าย (สำหรับรุ่นเครือข่าย)
ตั้งค่าเซิร์ฟเวอร์การพิมพ์กลับเป็นค่าเริ่มต้นจากโรงงาน รวมทั้งรหัสผ่านและข้อมูลเลขที่อยู่ไอพี
3. ตั้งค่าใหม่สำหรับการตั้งค่าสมุดที่อยู่และแฟกซ์ (สำหรับรุ่น MFC)
ฟังก์ชันนี้จะตั้งค่าใหม่สำหรับการตั้งค่าดังต่อไปนี้:
 - สมุดที่อยู่
(ที่อยู่และกลุ่ม)
 - งานแฟกซ์ที่ตั้งโปรแกรมไว้ในหน่วยความจำ
(โทรสารหน่วงเวลา)
 - รหัสประจำเครื่อง
(ชื่อและหมายเลข)
 - ข้อความหน้าปก
 - การตั้งค่าการรับแฟกซ์
(รหัสการเข้าถึงระยะไกล, การจัดเก็บแฟกซ์, การส่งต่อแฟกซ์, และการรับ PC-Fax (เฉพาะ Windows))
 - รายงาน
(รายงานการตรวจสอบความถูกต้องการส่งสัญญาณ / รายชื่อดัชนีโทรศัพท์ / รายงานบันทึกโทรสาร)
 - รหัสผ่านล็อกการตั้งค่า
4. ตั้งค่าใหม่สำหรับการตั้งค่าทั้งหมด
ตั้งค่าใหม่สำหรับการตั้งค่าของเครื่องทั้งหมดให้กลับเป็นการตั้งค่าที่มาจากโรงงาน
การตั้งค่าใหม่สำหรับการตั้งค่าทั้งหมด จะใช้เวลาน้อยกว่าการตั้งค่าใหม่เป็นค่าจากโรงงาน
5. การตั้งค่าใหม่ให้กลับเป็นค่าเริ่มต้นจากโรงงาน
ใช้ฟังก์ชันการตั้งค่าใหม่เพื่อการตั้งค่าใหม่ให้การตั้งค่าทั้งหมดของเครื่อง ให้กลับไปเป็นการตั้งค่าดั้งเดิมจากโรงงาน
การตั้งค่าใหม่เป็นค่าจากโรงงาน จะใช้เวลามากกว่าการตั้งค่าใหม่สำหรับการตั้งค่าทั้งหมด
บราเดอร์แนะนำเป็นอย่างยิ่งให้คุณดำเนินการนี้เมื่อคุณกำจัดเครื่องพิมพ์



ถอดสายเชื่อมต่อก่อนที่คุณจะเลือกฟังก์ชันตั้งค่าใหม่สำหรับเครือข่าย ฟังก์ชันตั้งค่าใหม่ทั้งหมด หรือ ฟังก์ชันตั้งค่าใหม่เป็นค่าจากโรงงาน



ข้อมูลที่เกี่ยวข้อง

- ตั้งค่าเครื่องบราเดอร์ของคุณใหม่

การบำรุงรักษาตามปกติ

- เปลี่ยนวัสดุสิ้นเปลือง
- ทำความสะอาดเครื่อง
- เอาท์พุทของการปรับแต่งค่าของสี
- แก้ไขการจัดแนวการพิมพ์สี (การลงทะเบียนสี)
- ตรวจสอบอายุการใช้งานที่เหลืออยู่ของส่วนประกอบ
- บรรจุและขนส่งเครื่องของบราเดอร์ของคุณ
- เปลี่ยนชิ้นส่วนบำรุงรักษาตามรอบเวลา

เปลี่ยนวัสดุสิ้นเปลือง

คุณจะต้องเปลี่ยนวัสดุการพิมพ์เมื่อเครื่องบ่งชี้ว่าหมดอายุการใช้งานของวัสดุการพิมพ์นั้น

การใช้วัสดุที่ไม่ใช่ของ Brother อาจส่งผลต่อคุณภาพการพิมพ์ ประสิทธิภาพการทำงานของฮาร์ดแวร์ และคุณภาพของเครื่อง ตลับผงหมึก (โทเนอร์) และชุดแม่แบบสร้างภาพ (ดรัม) เป็นชิ้นส่วนสองชิ้นที่แยกกัน ตรวจสอบให้แน่ใจว่าชิ้นส่วนทั้งสองติดตั้งเป็นชุดประกอบรวมกัน ชื่อรุ่นผลิตภัณฑ์วัสดุการพิมพ์อาจแตกต่างกันออกไปในแต่ละประเทศ

หมายเหตุ

- ตลับผงหมึก (โทเนอร์) ที่จำหน่ายแตกต่างกันในแต่ละประเทศ ไปที่ Brother Solutions Center ที่ support.brother.com หรือติดต่อสำนักงานบราเดอร์ในท้องถิ่นของคุณเพื่อขอรายละเอียดเพิ่มเติม
- ตรวจสอบว่าได้ปิดผนึกวัสดุการพิมพ์ที่ใช้แล้วอย่างแน่นหนาในถุงที่เหมาะสมเพื่อไม่ให้ผงหมึก (โทเนอร์) หกออกจากตลับหมึก
- กำจัดทิ้งรายการของวัสดุการพิมพ์ที่ใช้แล้วตามกฎระเบียบท้องถิ่น เก็บแยกต่างหากจากขยะครัวเรือน หากคุณมีคำถาม สอบถามไปยังสำนักงานกำจัดทิ้งขยะมูลฝอยในประเทศ ตรวจสอบว่าได้ซีลปิดรายการของวัสดุการพิมพ์อย่างแน่นหนาเพื่อไม่ให้วัสดุที่อยู่ด้านในหกออกมาได้
- ขอแนะนำใหวางวัสดุการพิมพ์ที่ใช้แล้วและของใหม่บนกระดาษเพื่อป้องกันการหกหยดหรือการแพร่กระจายของวัสดุที่อยู่ด้านในโดยไม่ได้ตั้งใจ
- หากคุณใช้กระดาษที่ไม่สามารถเทียบเคียงกับสื่อการพิมพ์ที่แนะนำโดยตรง อายุการใช้งานของวัสดุการพิมพ์และชิ้นส่วนเครื่องพิมพ์อาจลดลง
- อายุการใช้งานที่คาดคะเนสำหรับแต่ละตลับผงหมึก (โทเนอร์) เป็นไปตามมาตรฐาน ISO/IEC 19798 ความถี่ของการเปลี่ยนวัสดุการพิมพ์จะแตกต่างกันขึ้นอยู่กับจำนวนการพิมพ์ เเปอร์เซ็นต์ของเนื้อหา ชนิดสื่อสิ่งพิมพ์ที่ใช้ และการเปิด/ปิดเครื่อง
- ความถี่ของการเปลี่ยนวัสดุการพิมพ์นอกจากตลับผงหมึก (โทเนอร์) จะแตกต่างกันโดยขึ้นอยู่กับจำนวนการพิมพ์ ชนิดสื่อสิ่งพิมพ์ที่ใช้ และการเปิด/ปิดเครื่อง
- จัดการตลับผงหมึก (โทเนอร์) อย่างระมัดระวัง หากผงหมึก (โทเนอร์) กระจายบนมือหรือเสื้อผ้า เช็ดหรือล้างออกด้วยน้ำเย็นทันที
- เพื่อหลีกเลี่ยงปัญหาคุณภาพการพิมพ์ ห้ามสัมผัสชิ้นส่วนที่แรเงาดังแสดงในภาพประกอบ **ตลับผงหมึก (โทเนอร์)**

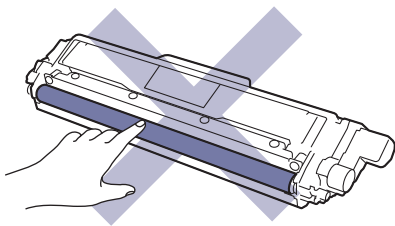

ชุดแม่แบบสร้างภาพ (ดรัม)

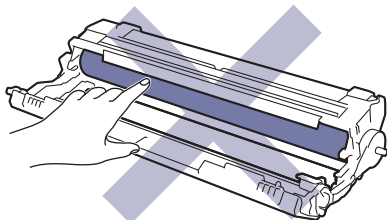

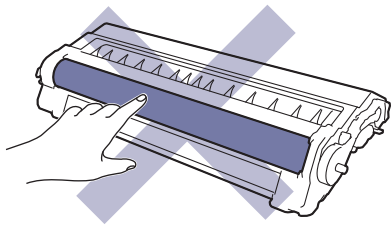

ชุดสายพานลำเลียงกระดาษ

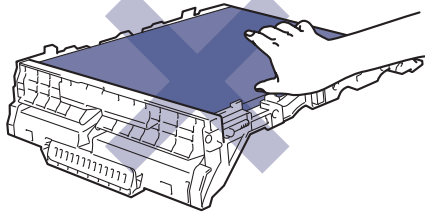
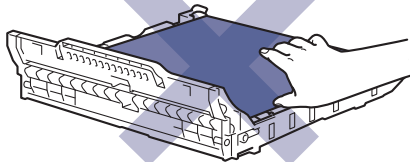

กล่องใส่ผงหมึกโทนเนอร์ที่ใช้แล้ว

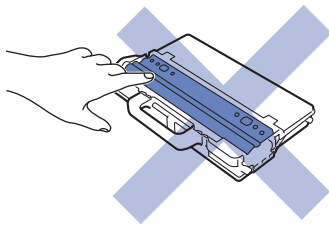

✓ ข้อมูลที่เกี่ยวข้อง

- การบำรุงรักษาตามปกติ
- เปลี่ยนดรัมหมึก (โทนเนอร์)
- เปลี่ยนชุดแม่แบบสร้างภาพ (ดรัม)
- เปลี่ยนชุดสายพานลำเลียงกระดาษ
- เปลี่ยนกล่องใส่ผงหมึกโทนเนอร์ที่ใช้แล้ว
- ข้อความแสดงความผิดพลาดและข้อความแจ้งการบำรุงรักษา
- วัสดุการพิมพ์

เปลี่ยนตลับผงหมึก (โทนเนอร์)

ก่อนเริ่มขั้นตอนการเปลี่ยนทดแทน >> ข้อมูลที่เกี่ยวข้อง: เปลี่ยนวัสดุสิ้นเปลือง

1. ตรวจสอบว่าเครื่องพิมพ์เปิดทำงานแล้ว
2. เปิดฝาครอบด้านบนจนกระทั่งล็อคเข้าที่ในตำแหน่งเปิด

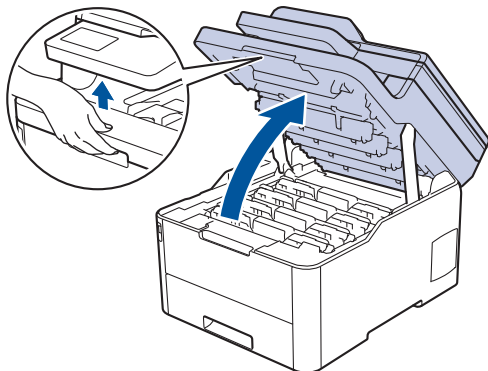

⚠ คำเตือน

พื้นผิวร้อน

ชิ้นส่วนภายในของเครื่องจะร้อนมาก รอให้เครื่องเย็นลงก่อนสัมผัสส่วนเหล่านั้น

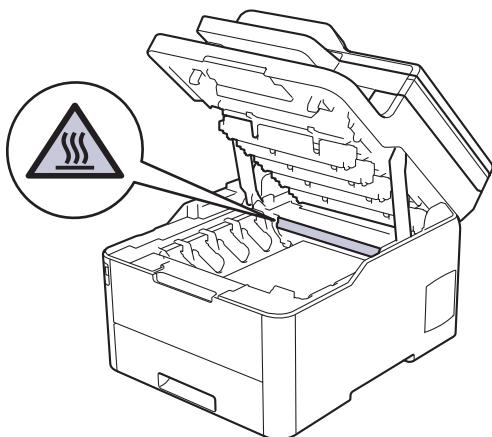

3. ถอดตลับผงหมึก (โทนเนอร์) และชุดแม่แบบสร้างภาพ (ดรัม) สำหรับ สี ที่แสดงบนหน้าจอแสดงผลแบบ LCD

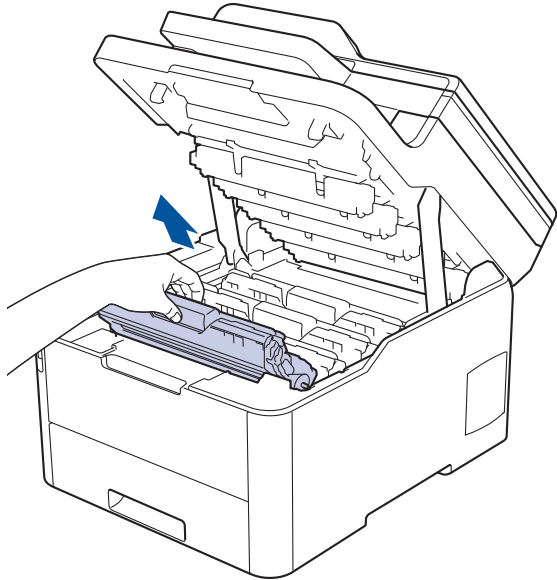

⚠️ ข้อควรระวัง

เราแนะนำให้วางชุดประกอบตลับผงหมึก (โทนเนอร์) กับชุดแม่แบบสร้างภาพ (ดรัม) ไว้บนพื้นผิวสะอาดและราบเรียบ และวางแผ่นกระดาษแบบใช้แล้วทิ้งไว้ข้างใต้ เพื่อกรณีที่คุณอาจทำผงหมึก (โทนเนอร์) หกหรือกระเด็น

ข้อควรจำ

เพื่อป้องกันไม่ให้อุปกรณ์ได้รับความเสียหายเนื่องจากไฟฟ้าสถิต ห้ามสัมผัสขั้วไฟฟ้าที่แสดงในภาพประกอบ

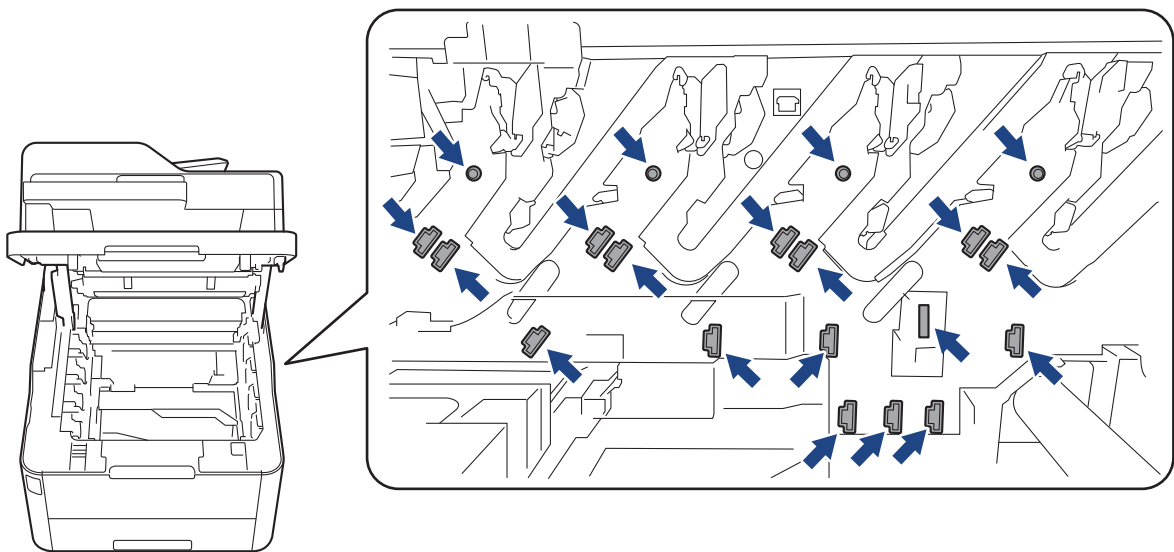

4. กดคันลีดคสีเขียวลงและถอดตลับผงหมึก (โทนเนอร์) ออกจากชุดแม่แบบสร้างภาพ (ดรัม)

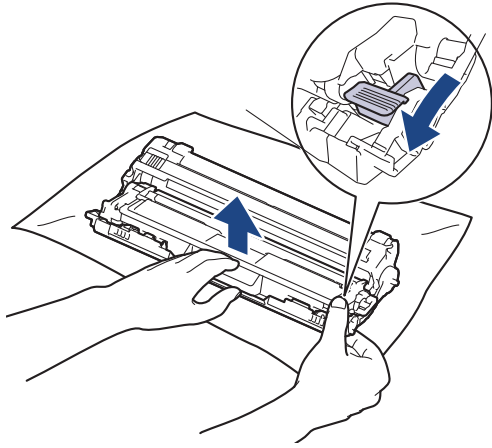

5. นำตลับผงหมึก (โทเนอร์) ใหม่ออกจากกล่อง
6. ถอดฝาครอบป้องกัน

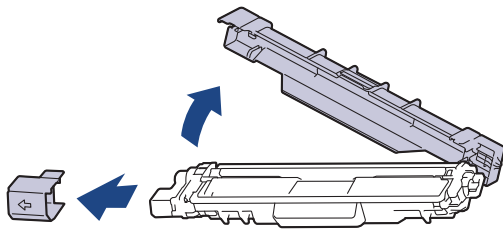

รูปทรงของตลับผงหมึก (โทเนอร์) จะแตกต่างกันไป ขึ้นอยู่กับประเทศและภูมิภาคของคุณ

7. ใส่ตลับผงหมึก (โทเนอร์) ใหม่เข้าไปในชุดแม่แบบสร้างภาพ (ดรัม) ให้แน่นจนกระทั่งได้ยินเสียงล็อกเข้าที่

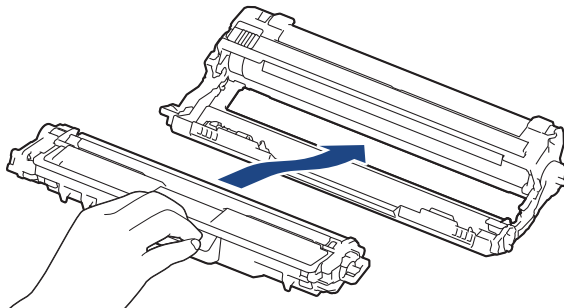

ตรวจสอบว่าคุณใส่ตลับผงหมึก (โทเนอร์) อย่างถูกต้อง มิฉะนั้นตลับผงหมึก (โทเนอร์) อาจหลุดออกจากชุดแม่แบบสร้างภาพ (ดรัม)

8. ทำความสะอาดสายโคโรนาตันในชุดแม่แบบสร้างภาพ (ดรัม) โดยค่อยๆ เลื่อนจุดตั้งระยะสีเขียวยกจากซ้ายไปขวาและขวาไปซ้ายหลายครั้ง ทำซ้ำเช่นนี้สำหรับสายโคโรนาทุกสาย

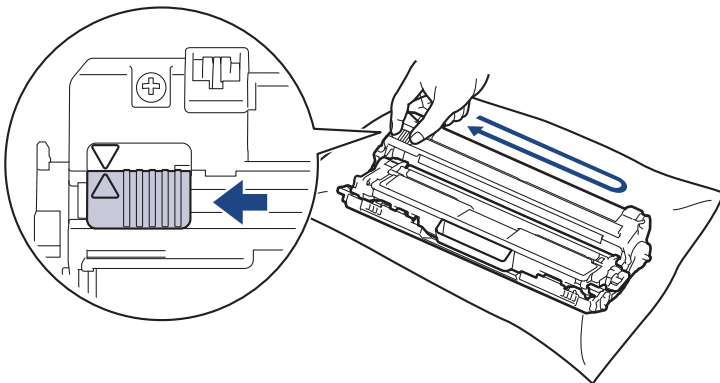

ตรวจสอบว่าเลื่อนจุดตั้งระยะสีเขียวยกกลับไปสู่ตำแหน่งเริ่มต้น (▲) ลูกศรบนจุดตั้งระยะจะต้องตั้งให้ตรงกับลูกศรบนชุดแม่แบบสร้างภาพ (ดรัม) หากไม่เป็นเช่นนั้น หน้าที่พิมพ์อาจมีเส้นแนวตั้งปรากฏ

9. เลื่อนชุดประกอบตลับผงหมึก (โทนเนอร์) และชุดแม่แบบสร้างภาพ (ดรัม) เข้าไปในเครื่อง ตรวจสอบให้แน่ใจว่าจับคู่ สี ของตลับผงหมึก (โทนเนอร์) ให้ตรงกับฉลาก สี บนเครื่อง

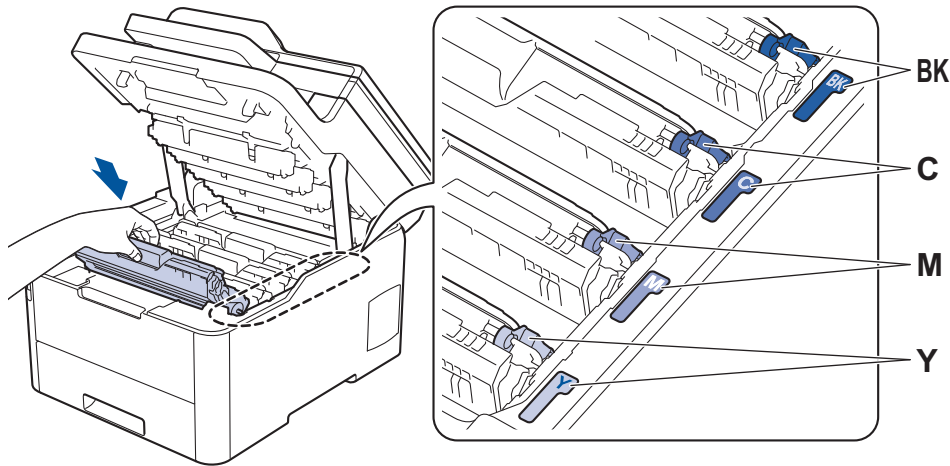

10. ปิดฝาครอบด้านบนของเครื่อง



- หลังจากเปลี่ยนตลับผงหมึก (โทนเนอร์) ห้ามปิดเครื่องหรือเปิดฝาครอบด้านบนจนกว่าหน้าจอของเครื่องจะกลับสู่ โหมดพร้อม
- ตลับผงหมึก (โทนเนอร์) ที่มากับเครื่อง Brother ของคุณเป็นตลับผงหมึก (โทนเนอร์) รุ่นที่แถมมาในกล่อง
- เราแนะนำให้เตรียมตลับผงหมึก (โทนเนอร์) ชุดใหม่ไว้ให้พร้อมใช้งานเมื่อคุณเห็นค่าเตือนผงหมึก (โทนเนอร์) ต่ำ
- เพื่อให้ได้คุณภาพการพิมพ์ที่ดีที่สุด ขอแนะนำให้ใช้เฉพาะตลับผงหมึก (โทนเนอร์) ของแท้จากบราเดอร์เท่านั้น เมื่อคุณต้องการซื้อตลับผงหมึก (โทนเนอร์) ให้ติดต่อ บริการลูกค้าสัมพันธ์ของบราเดอร์ หรือตัวแทนจำหน่ายผลิตภัณฑ์ บราเดอร์ในท้องถิ่นของคุณ
- ห้ามเปิดกล่องตลับผงหมึก (โทนเนอร์) จนกว่าคุณจะพร้อมทำการติดตั้ง
- หากตลับผงหมึก (โทนเนอร์) ถูกแกะออกจากกล่องทิ้งไว้เป็นเวลานาน อายุการใช้งานของผงหมึก (โทนเนอร์) จะลดลง
- บราเดอร์แนะนำเป็นอย่างยิ่งว่าคุณต้องไม่นำตลับผงหมึก (โทนเนอร์) ที่ให้มากับเครื่องพิมพ์ไปเติมใหม่ และเรายัง แนะนำเป็นอย่างยิ่งให้คุณใช้งานตลับผงหมึก (โทนเนอร์) สำหรับเปลี่ยนใหม่ของแท้ของบราเดอร์เท่านั้น การใช้หรือ พยายามใช้ผงหมึก (โทนเนอร์) และ/หรือตลับผงหมึก (โทนเนอร์) ของผู้ผลิตอื่นในเครื่องของบราเดอร์ อาจทำให้เกิด ความเสียหายต่อเครื่อง และ/หรืออาจเป็นผลให้ได้คุณภาพการพิมพ์ที่ไม่น่าพอใจ การรับประกันแบบจำกัดของ เรามีความครอบคลุมซึ่งไม่รวมถึงปัญหาใดๆ ที่เกิดจากการใช้งานผงหมึก (โทนเนอร์) และ/หรือตลับผงหมึก (โทนเนอร์) ของผู้ผลิตอื่น เพื่อปกป้องการลงทุนของคุณ และให้คุณได้มาซึ่งประสิทธิภาพระดับพรีเมียมจาก เครื่องพิมพ์ของบราเดอร์ เราแนะนำให้ใช้วัสดุการพิมพ์ของแท้ของบราเดอร์



ข้อมูลที่เกี่ยวข้อง

- เปลี่ยนวัสดุสิ้นเปลือง
- ข้อความแสดงความคิดเห็นและข้อความแจ้งการบำรุงรักษา
- ปรับปรุงคุณภาพการพิมพ์

เปลี่ยนชุดแม่แบบสร้างภาพ (ดรัม)

ก่อนเริ่มขั้นตอนการเปลี่ยนทดแทน >> ข้อมูลที่เกี่ยวข้อง: เปลี่ยนวัสดุสิ้นเปลือง

>> เปลี่ยนชุดแม่แบบสร้างภาพ (ดรัม)

>> ตั้งค่าใหม่สำหรับตัวนับจำนวนชุดแม่แบบสร้างภาพ (ดรัม) (DCP-L3510CDW/DCP-L3551CDW)

>> ตั้งค่าใหม่สำหรับตัวนับจำนวนชุดแม่แบบสร้างภาพ (ดรัม) (MFC-L3710CW/MFC-L3735CDN/MFC-L3745CDW/MFC-L3750CDW/MFC-L3770CDW)

เปลี่ยนชุดแม่แบบสร้างภาพ (ดรัม)

1. ตรวจสอบว่าเครื่องพิมพ์เปิดทำงานแล้ว
2. เปิดฝาครอบด้านบนจนกระทั่งล็อกเข้าที่ในตำแหน่งเปิด

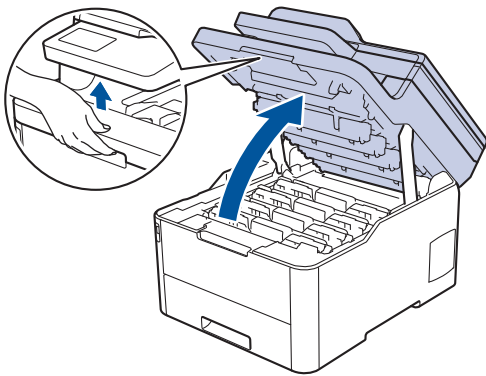

⚠ คำเตือน

พื้นผิวร้อน

ชิ้นส่วนภายในของเครื่องจะร้อนมาก รอให้เครื่องเย็นลงก่อนสัมผัสส่วนเหล่านั้น

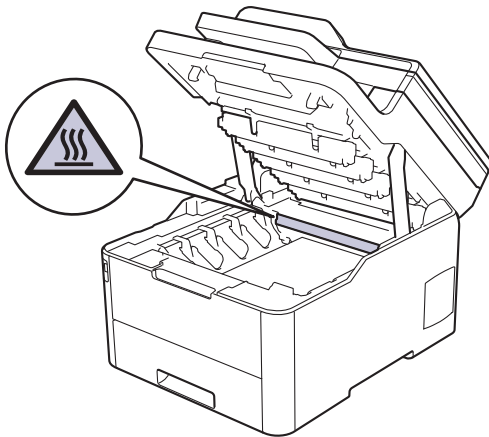

3. ถอดดรัมผงหมึก (โทนเนอร์) และชุดแม่แบบสร้างภาพ (ดรัม) สำหรับ สี ที่แสดงบนหน้าจอแสดงผลแบบ LCD

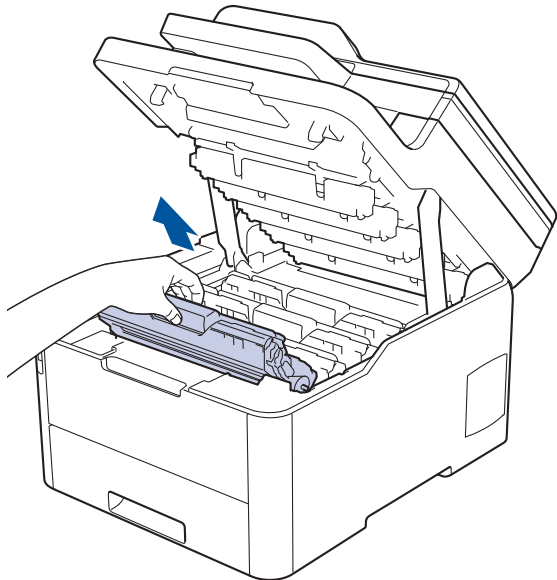

⚠️ ข้อควรระวัง

เราแนะนำให้วางชุดประกอบตลับผงหมึก (โทนเนอร์) กับชุดแม่แบบสร้างภาพ (ดรัม) ไว้บนพื้นผิวสะอาดและราบเรียบ และวางแผ่นกระดาษแบบใช้แล้วทิ้งไว้ข้างใต้ เพื่อกรณีที่คุณอาจทำผงหมึก (โทนเนอร์) หกหรือกระเด็น

ข้อควรจำ

เพื่อป้องกันไม่ให้อุปกรณ์ได้รับความเสียหายเนื่องจากไฟฟ้าสถิต ห้ามสัมผัสขั้วไฟฟ้าที่แสดงในภาพประกอบ

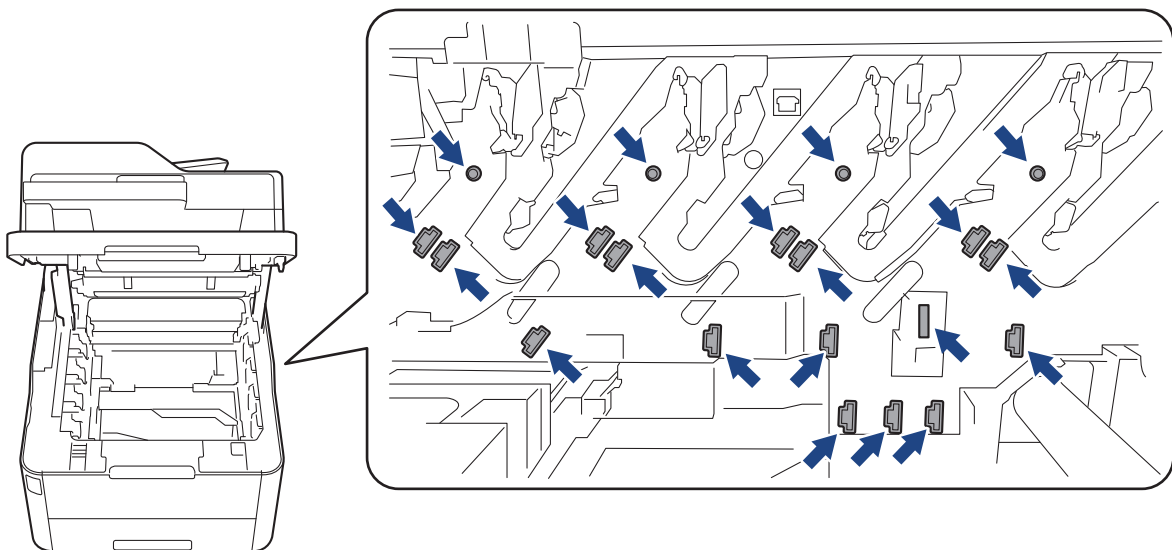

4. กดคันลีดคสีเขียวลงและถอดตลับผงหมึก (โทนเนอร์) ออกจากชุดแม่แบบสร้างภาพ (ดรัม)

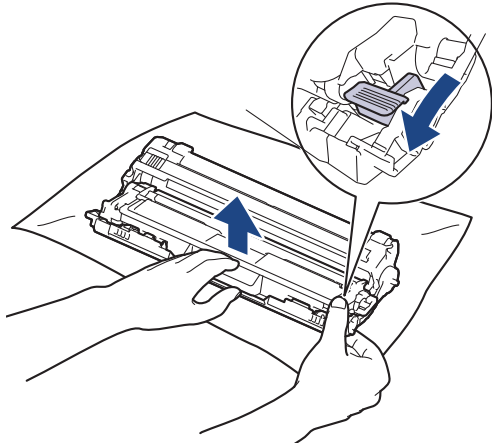

5. นำชุดแม่แบบสร้างภาพ (ดรัม) ใหม่ออกจากกล่อง
6. ถอดฝาครอบป้องกันออก

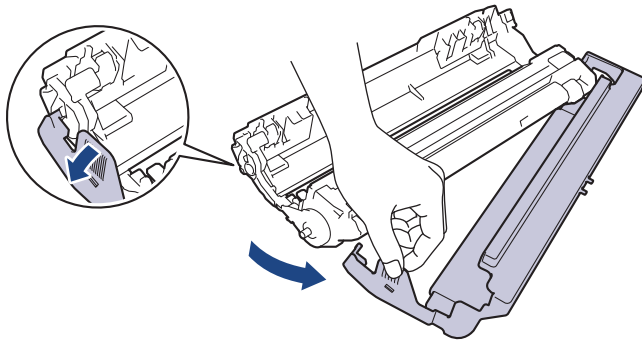

7. ใส่ดรัมผงหมึก (โทเนอร์) ให้แน่นในชุดแม่แบบสร้างภาพ (ดรัม) ชุดใหม่จนกว่าจะได้ยินเสียงล็อกเข้าที่

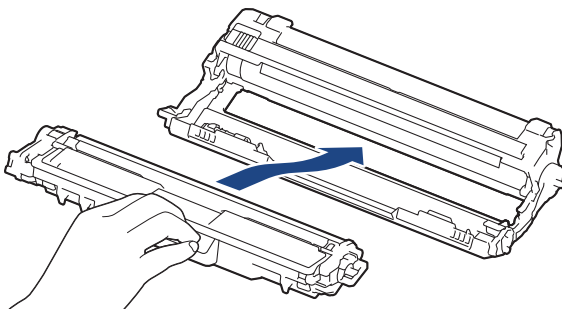

ตรวจสอบว่าคุณใส่ดรัมผงหมึก (โทเนอร์) อย่างถูกต้อง มิฉะนั้นดรัมผงหมึก (โทเนอร์) อาจหลุดออกจากชุดแม่แบบสร้างภาพ (ดรัม)

8. ทำความสะอาดสายโคโรนาตันในชุดแม่แบบสร้างภาพ (ดรัม) โดยค่อยๆ เลื่อนจุดตั้งระยะสีเขียวยกจากซ้ายไปขวาและขวาไปซ้ายหลายครั้ง ทำซ้ำเช่นนี้สำหรับสายโคโรนาทุกสาย

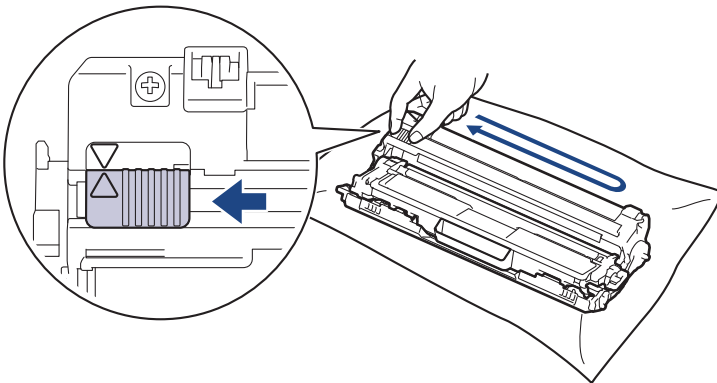

ตรวจสอบว่าเลื่อนจุดตั้งระยะสีเขียวยกกลับไปสู่ตำแหน่งเริ่มต้น (▲) ลูกศรบนจุดตั้งระยะจะต้องตั้งให้ตรงกับลูกศรบนชุดแม่แบบสร้างภาพ (ดรัม) หากไม่เป็นเช่นนั้น หน้าที่พิมพ์อาจมีเส้นแนวตั้งปรากฏ

9. เลื่อนชุดประกอบตลับผงหมึก (โทเนอร์) และชุดแม่แบบสร้างภาพ (ดรัม) เข้าไปในเครื่อง ตรวจสอบให้แน่ใจว่าจับคู่ สี ของตลับผงหมึก (โทเนอร์) ให้ตรงกับฉลาก สี บนเครื่อง

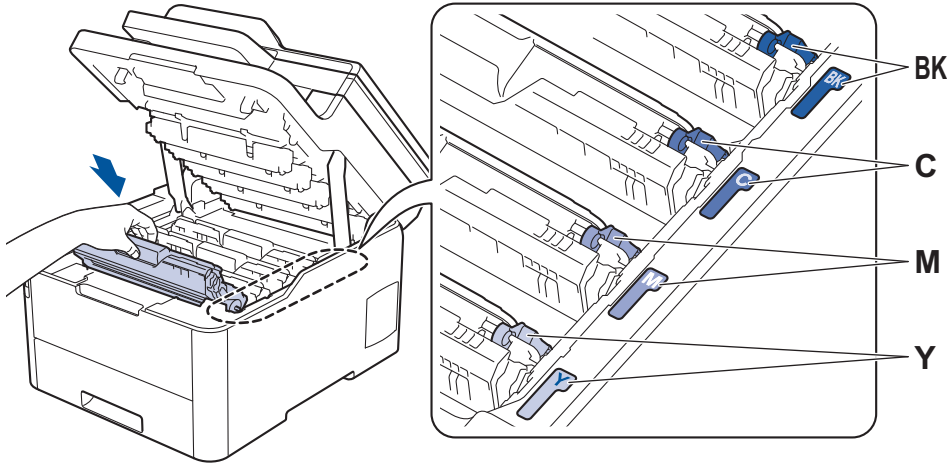

10. ปิดฝาครอบด้านบนของเครื่อง
11. ตั้งค่าตัวนับจำนวนแม่แบบสร้างภาพ (ดรัม) ใหม่ตามหัวข้อถัดไป

หมายเหตุ

- การสึกหรอของชุดแม่แบบสร้างภาพ (ดรัม) อาจเกิดจากการใช้งานและการหมุนของชุดแม่แบบสร้างภาพ (ดรัม) และการทำงานร่วมกันกับกระดาษ ผงหมึก (โทเนอร์) และวัสดุอื่นในเส้นทางป้อนกระดาษ เมื่อชุดแม่แบบสร้างภาพ (ดรัม) ถึงขีดจำกัดจำนวนรอบการหมุนต่อจำนวนหน้าพิมพ์ที่กำหนดโดยโรงงาน หน้าจอแสดงผลแบบ LCD จะแสดงคำแนะนำให้คุณเปลี่ยนแม่แบบสร้างภาพ (ดรัม) ผลิตภัณฑ์นี้จะยังทำงานต่อไป อย่างไรก็ตาม คุณภาพการพิมพ์จะไม่ได้มาตรฐาน
 - ชุดแม่แบบสร้างภาพ (ดรัม) ที่เปิดใช้แล้วอาจเสียหายได้หากถูกแสงแดดโดยตรง (หรือแสงเทียมที่ส่องเป็นเวลานาน)
 - มีปัจจัยหลายอย่างส่งผลต่ออายุการใช้งานจริงของชุดแม่แบบสร้างภาพ (ดรัม) เช่น อุณหภูมิ ความชื้น ชนิดกระดาษ ชนิดผงหมึก (โทเนอร์) ที่ใช้งาน และสิ่งอื่นๆ ภายใต้สภาวะที่เหมาะสม อายุการใช้งานของแม่แบบสร้างภาพ (ดรัม) โดยเฉลี่ยจะอยู่ที่ประมาณ 18,000 หน้า โดยคิดจากหนึ่งหน้าต่องาน [A4/letter หน้าเดียว] จำนวนหน้าอาจขึ้นกับปัจจัยหลายอย่าง รวมถึงแต่ไม่จำกัดเฉพาะประเภทสีวัสดุการพิมพ์และขนาดสีวัสดุการพิมพ์
- เนื่องจากเราไม่สามารถควบคุมปัจจัยต่างๆ ที่ส่งผลต่ออายุการใช้งานจริงของชุดแม่แบบสร้างภาพ (ดรัม) เราไม่สามารถรับรองจำนวนหน้าต่ำสุดที่สามารถพิมพ์ได้โดยชุดแม่แบบสร้างภาพ (ดรัม) ของคุณ
- เพื่อให้ได้ประสิทธิภาพสูงสุด ให้ใช้งานเฉพาะผงหมึก (โทเนอร์) ของแท้ของบราเดอร์ เท่านั้น
 - จะต้องใช้งานเครื่องเฉพาะในสถานที่ที่สะอาด ปลอดภัย และมีการระบายอากาศที่เพียงพอ
- การพิมพ์โดยใช้ชุดแม่แบบสร้างภาพ (ดรัม) หรือชุดผงหมึก (โทเนอร์) ที่ไม่ใช่ของบราเดอร์อาจส่งผลให้คุณภาพการพิมพ์ลดลง รวมถึงคุณภาพและอายุการใช้งานของเครื่องพิมพ์ด้วย ความครอบคลุมการรับประกันอาจไม่รวมถึงปัญหาที่เกิดจากการใช้ชุดแม่แบบสร้างภาพ (ดรัม) ของผู้ผลิตอื่นที่ไม่ใช่บราเดอร์

ข้อควรจำ

- เพื่อหลีกเลี่ยงปัญหาคุณภาพการพิมพ์หรือความเสียหายต่อเครื่อง ห้ามตั้งค่าตัวนับจำนวนแม่แบบสร้างภาพ (ดรัม) ใหม่เว้นแต่มีการเปลี่ยนชุดแม่แบบสร้างภาพ (ดรัม)
- หากคุณตั้งค่าตัวนับจำนวนแม่แบบสร้างภาพ (ดรัม) ใหม่โดยไม่ได้เปลี่ยนชุดแม่แบบสร้างภาพ (ดรัม) เครื่องจะไม่สามารถคำนวณอายุการใช้งานที่เหลืออยู่ของแม่แบบสร้างภาพ (ดรัม) ได้อย่างถูกต้อง
- การใช้งานวัสดุการพิมพ์ที่ไม่ใช่ของแท้ของ Brother อาจส่งผลกระทบต่อคุณภาพการพิมพ์ ประสิทธิภาพของฮาร์ดแวร์ และความน่าเชื่อถือในการทำงานของเครื่องได้

ตั้งค่าใหม่สำหรับตัวนับจำนวนชุดแม่แบบสร้างภาพ (ดรัม) (DCP-L3510CDW/ DCP-L3551CDW)

1. ตรวจสอบว่าเครื่องพิมพ์เปิดทำงานแล้ว
2. ตรวจสอบให้แน่ใจว่าฝาครอบของเครื่องปิดอยู่
3. กด **OK (ตกลง)** ค้างไว้ขณะที่กด **▲**

- กด **OK (ตกลง)** เพื่อเลือก [Drum (แม่แบบสร้างภาพ (ดรัม))]
- กด ▲ หรือ ▼ เพื่อแสดง สี ผงหมึก (โทเนอร์) สำหรับชุดแม่แบบสร้างภาพ (ดรัม) ที่คุณเพิ่งเปลี่ยน จากนั้นกด **OK (ตกลง)**
- กด ▲ เพื่อตั้งค่าใหม่สำหรับตัวนับจำนวนชุดแม่แบบสร้างภาพ (ดรัม)

ตั้งค่าใหม่สำหรับตัวนับจำนวนชุดแม่แบบสร้างภาพ (ดรัม) (MFC-L3710CW/ MFC-L3735CDN/MFC-L3745CDW/MFC-L3750CDW/MFC-L3770CDW)

- ตรวจสอบว่าเครื่องพิมพ์เปิดทำงานแล้ว
- กดค้างไว้ที่  เป็นเวลาประมาณห้าวินาที
- กด [Drum (แม่แบบสร้างภาพ (ดรัม))]
- เลือก สี ผงหมึก (โทเนอร์) สำหรับชุดแม่แบบสร้างภาพ (ดรัม) ที่คุณเพิ่งเปลี่ยน
- กด [Yes (ใช่)].

ข้อมูลที่เกี่ยวข้อง

- เปลี่ยนวัสดุสิ้นเปลือง
- ข้อความแสดงความผิดพลาดและข้อความแจ้งการบำรุงรักษา
- ปรับปรุงคุณภาพการพิมพ์

เปลี่ยนชุดสายพานลำเลียงกระดาษ

ก่อนเริ่มขั้นตอนการเปลี่ยนทดแทน >> ข้อมูลที่เกี่ยวข้อง: เปลี่ยนวัสดุสิ้นเปลือง

>> เปลี่ยนชุดสายพานลำเลียงกระดาษ

>> ตั้งค่าใหม่สำหรับตัวนับจำนวนชุดสายพานลำเลียงกระดาษ (DCP-L3510CDW/DCP-L3551CDW)

>> ตั้งค่าใหม่สำหรับตัวนับจำนวนชุดสายพานลำเลียงกระดาษ (MFC-L3710CW/MFC-L3735CDN/MFC-L3745CDW/MFC-L3750CDW/MFC-L3770CDW)

เปลี่ยนชุดสายพานลำเลียงกระดาษ

1. ตรวจสอบว่าเครื่องพิมพ์เปิดทำงานแล้ว
2. เปิดฝาครอบด้านบนจนกระทั่งล็อกเข้าที่ในตำแหน่งเปิด

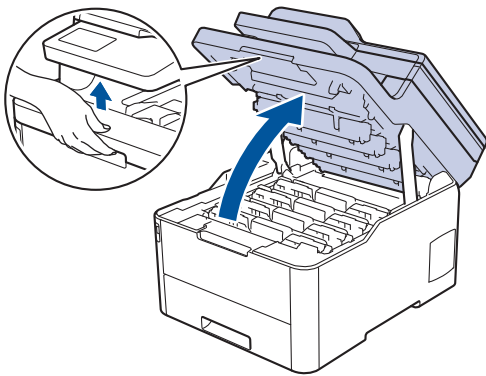

⚠ คำเตือน

พื้นผิวร้อน

ชิ้นส่วนภายในของเครื่องจะร้อนมาก รอให้เครื่องเย็นลงก่อนสัมผัสส่วนเหล่านั้น

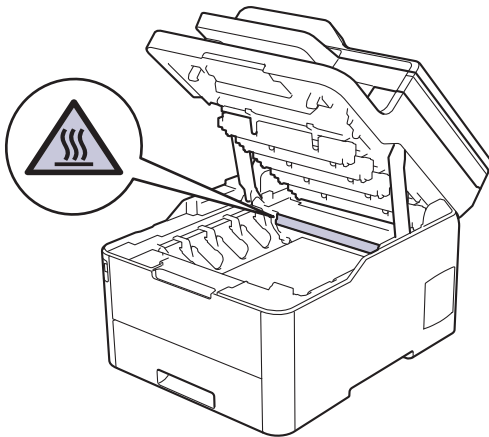

3. ถอดชุดประกอบตลับผงหมึก (โทนเนอร์) และชุดแม่แบบสร้างภาพ (ดรัม) ทั้งหมดออก

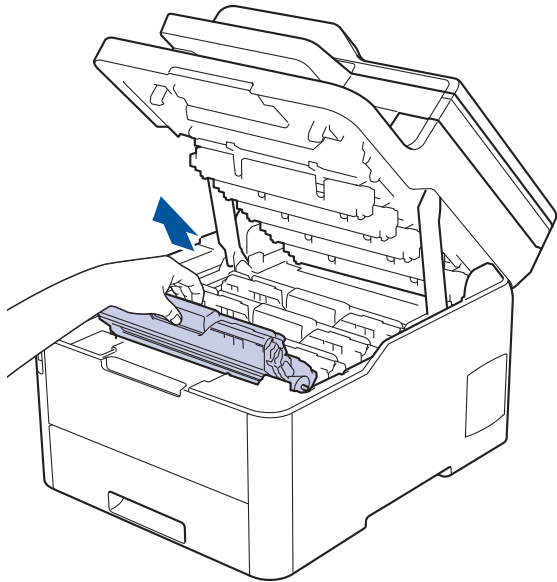

⚠️ ข้อควรระวัง

เราแนะนำให้วางชุดประกอบดรัมพิมพ์หมึก (โทนเนอร์) กับชุดแม่แบบสร้างภาพ (ดรัม) ไว้บนพื้นผิวสะอาดและราบเรียบ และวางแผ่นกระดาษแบบใช้แล้วทิ้งไว้ข้างใต้ เพื่อกรณีที่คุณอาจทำผงหมึก (โทนเนอร์) หกหรือกระเด็น

ข้อควรจำ

เพื่อป้องกันไม่ให้เครื่องได้รับความเสียหายเนื่องจากไฟฟ้าสถิต ห้ามสัมผัสขั้วไฟฟ้าที่แสดงในภาพประกอบ

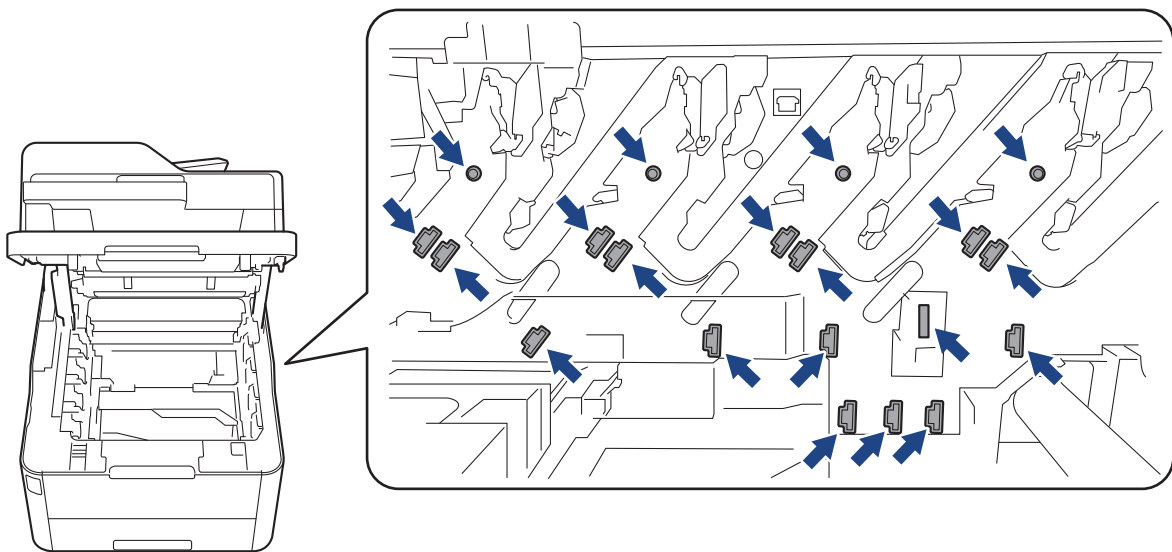

4. จับที่จับสีเขียวของชุดสายพานลำเลียงกระดาษและยกชุดสายพานลำเลียงกระดาษขึ้น จากนั้นดึงออกมาโดยไม่ให้สัมผัสถูกเครื่อง

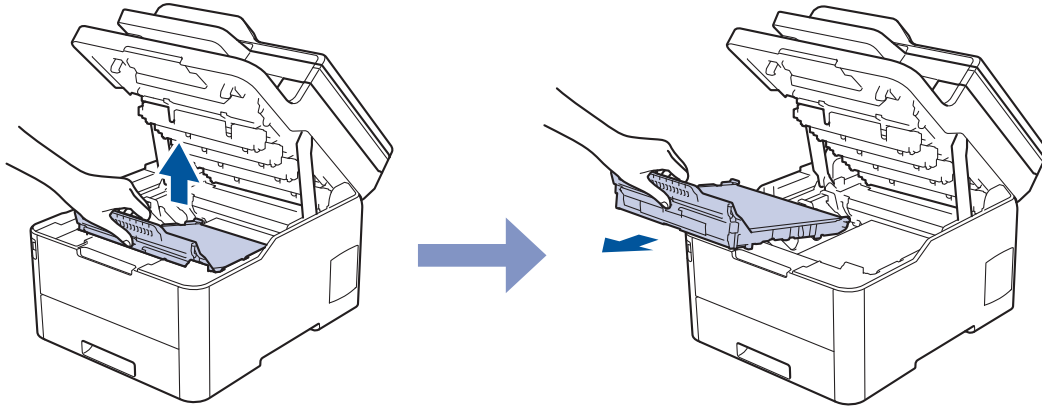

5. นำชุดสายพานลำเลียงกระดาษชุดใหม่ออกจากบรรจุภัณฑ์และใส่เข้าไปในเครื่อง

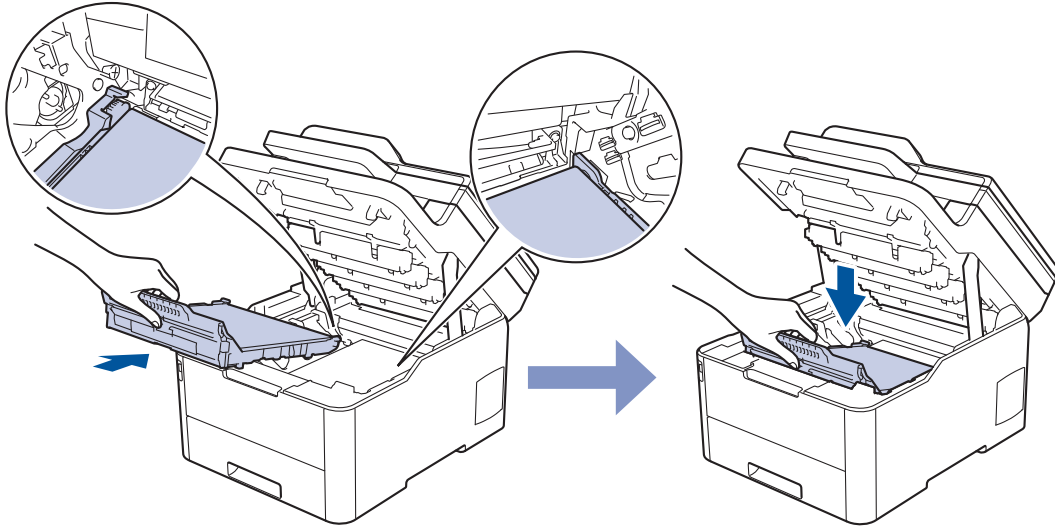

หมายเหตุ

เพื่อหลีกเลี่ยงปัญหาคุณภาพการพิมพ์ ห้ามสัมผัสชิ้นส่วนที่แรเงาแสดงในภาพประกอบ

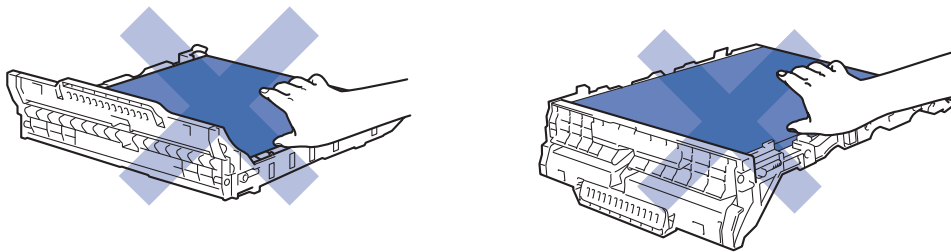

6. ใส่ชุดประกอบดรัมพิมพ์ (โทนเนอร์) และชุดแม่แบบสร้างภาพ (ดรัม) แต่ละชุดเข้าไปในเครื่องอีกครั้ง ตรวจสอบให้แน่ใจว่าจับคู่ สี ของดรัมพิมพ์ (โทนเนอร์) ให้ตรงกับฉลาก สี บนเครื่องสำหรับชุดประกอบดรัมพิมพ์ (โทนเนอร์) และชุดแม่แบบสร้างภาพ (ดรัม) ทั้งสี่ชุด

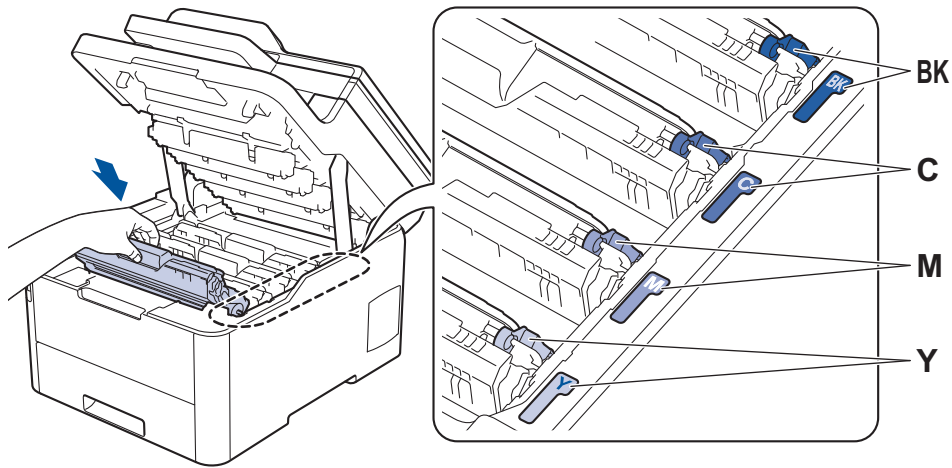

7. เปิดฝาครอบด้านบนของเครื่อง
8. ตั้งค่าตัวนับจำนวนชุดสายพานลำเลียงกระดาษใหม่ตามหัวข้อถัดไป

ข้อควรจำ

- เพื่อหลีกเลี่ยงปัญหาคุณภาพการพิมพ์หรือความเสียหายต่อเครื่อง ห้ามตั้งค่าตัวนับจำนวนชุดสายพานลำเลียงกระดาษใหม่เว้นแต่มีการเปลี่ยนชุดสายพานลำเลียงกระดาษ
- การใช้งานวัสดุการพิมพ์ที่ไม่ใช่ของแท้ของ Brother อาจส่งผลกระทบต่อคุณภาพการพิมพ์ ประสิทธิภาพของฮาร์ดแวร์ และความน่าเชื่อถือในการทำงานของเครื่องได้

ตั้งค่าใหม่สำหรับตัวนับจำนวนชุดสายพานลำเลียงกระดาษ (DCP-L3510CDW/ DCP-L3551CDW)

1. ตรวจสอบว่าเครื่องพิมพ์เปิดทำงานแล้ว
2. ตรวจสอบให้แน่ใจว่าฝาครอบของเครื่องปิดอยู่
3. กด **OK (ตกลง)** ค้างไว้ขณะที่กด **▲**
4. กด **▲** หรือ **▼** เพื่อแสดงตัวเลือก [Belt (สายพาน)] จากนั้นกด **OK (ตกลง)**
5. กด **▲** เพื่อตั้งค่าตัวนับจำนวนสายพานลำเลียงกระดาษใหม่

ตั้งค่าใหม่สำหรับตัวนับจำนวนชุดสายพานลำเลียงกระดาษ (MFC-L3710CW/ MFC-L3735CDN/MFC-L3745CDW/MFC-L3750CDW/MFC-L3770CDW)

1. ตรวจสอบว่าเครื่องพิมพ์เปิดทำงานแล้ว
2. กดค้างไว้ที่  เป็นเวลาประมาณห้าวินาที
3. กด [Belt (สายพาน)]
4. กด [Yes (ใช่)]

✓ ข้อมูลที่เกี่ยวข้อง

- เปลี่ยนวัสดุสิ้นเปลือง
- ข้อความแสดงความคิดเห็นและข้อความแจ้งการบำรุงรักษา
- ปรับปรุงคุณภาพการพิมพ์

เปลี่ยนกล่องใส่ผงหมึกโทนเนอร์ที่ใช้แล้ว

ก่อนเริ่มขั้นตอนการเปลี่ยนทดแทน >> ข้อมูลที่เกี่ยวข้อง: เปลี่ยนวัสดุสิ้นเปลือง

1. ตรวจสอบว่าเครื่องพิมพ์เปิดทำงานแล้ว
2. เปิดฝาครอบด้านบนจนกระทั่งล็อคเข้าที่ในตำแหน่งเปิด

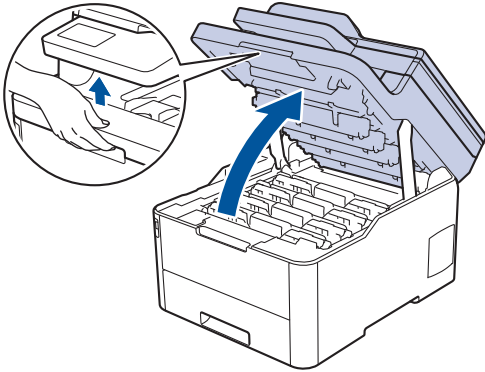

⚠ คำเตือน

พื้นผิวร้อน

ชิ้นส่วนภายในของเครื่องจะร้อนมาก รอให้เครื่องเย็นลงก่อนสัมผัสส่วนเหล่านั้น

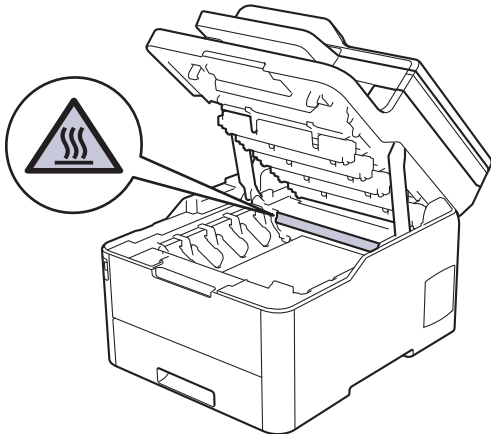

3. ถอดชุดประกอบตลับผงหมึก (โทนเนอร์) และชุดแม่แบบสร้างภาพ (ดรัม) ทั้งหมดออก

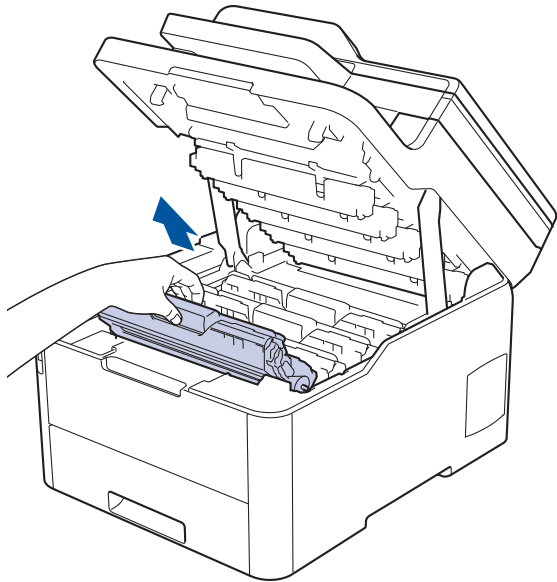

⚠️ ข้อควรระวัง

เราแนะนำให้วางชุดประกอบตลับผงหมึก (โทนเนอร์) กับชุดแม่แบบสร้างภาพ (ดรัม) ไว้บนพื้นผิวสะอาดและราบเรียบ และวางแผ่นกระดาษแบบใช้แล้วทิ้งไว้ข้างใต้ เพื่อกรณีที่คุณอาจทำผงหมึก (โทนเนอร์) หกหรือกระเด็น

ข้อควรจำ

เพื่อป้องกันไม่ให้เครื่องได้รับความเสียหายเนื่องจากไฟฟ้าสถิต ห้ามสัมผัสขั้วไฟฟ้าที่แสดงในภาพประกอบ

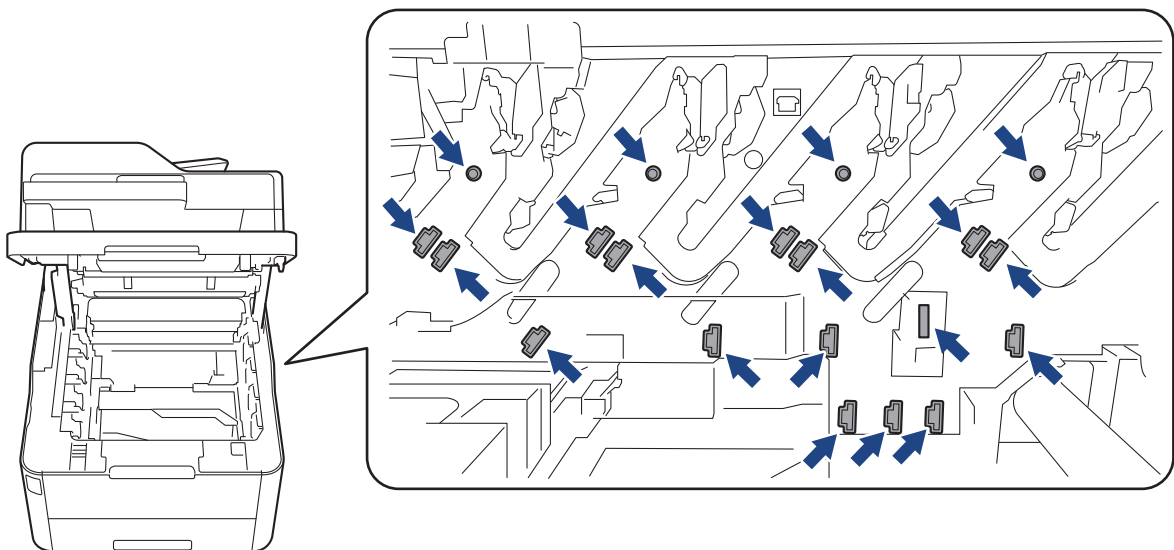

4. จับที่จับสีเขียวของชุดสายพานลำเลียงกระดาษและยกชุดสายพานลำเลียงกระดาษขึ้น จากนั้นดึงออกมาโดยไม่ให้สัมผัสถูกเครื่อง

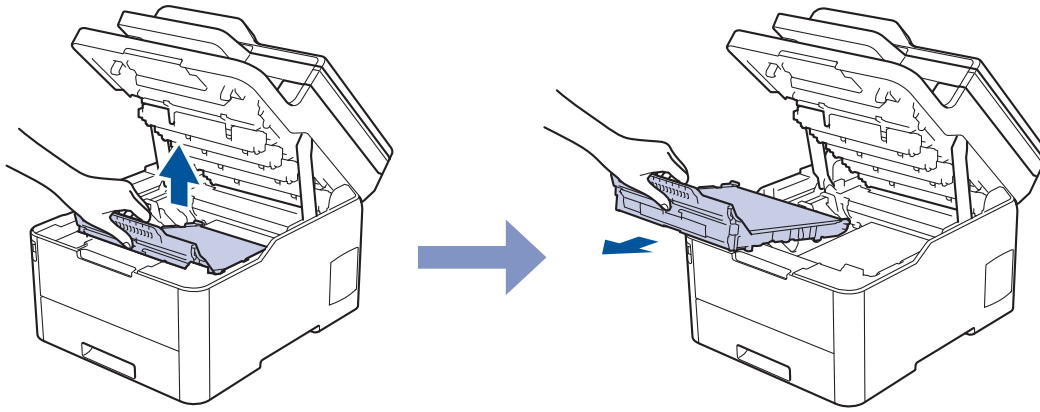

หมายเหตุ

เพื่อหลีกเลี่ยงปัญหาคุณภาพการพิมพ์ ห้ามสัมผัสชิ้นส่วนที่แรงงาต์แสดงในภาพประกอบ

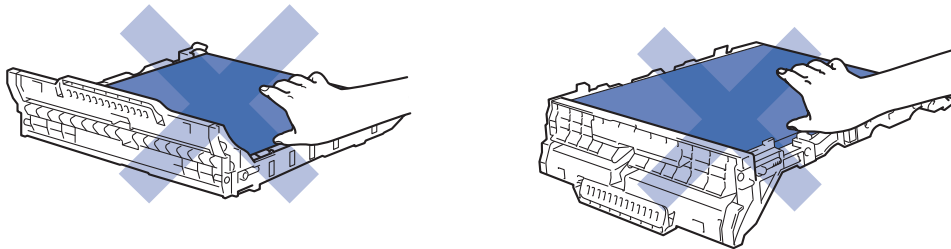

5. นำวัสดุตัดสีออกมาและทิ้งไป

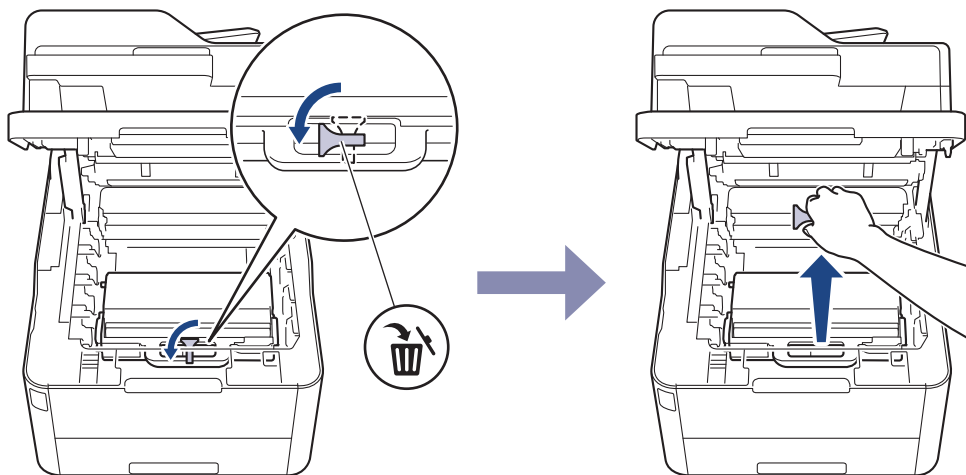

ขั้นตอนนี้เป็นเฉพาะเมื่อคุณเปลี่ยนกล่องใส่ผงหมึกโทนเนอร์ที่ใช้แล้วเป็นครั้งแรกเท่านั้น และไม่จำเป็นต้องทำเมื่อเปลี่ยนกล่องใส่ผงหมึกโทนเนอร์ที่ใช้แล้วที่เปลี่ยนทดแทน ชิ้นส่วนบรรจุภัณฑ์สีสมติดตั้งมาจากโรงงานเพื่อปกป้องเครื่องของคุณระหว่างการขนส่ง

6. จับที่จับสีเขียวของกล่องใส่ผงหมึกโทนเนอร์ที่ใช้แล้ว และนำกล่องใส่ผงหมึกโทนเนอร์ที่ใช้แล้วออกจากเครื่อง

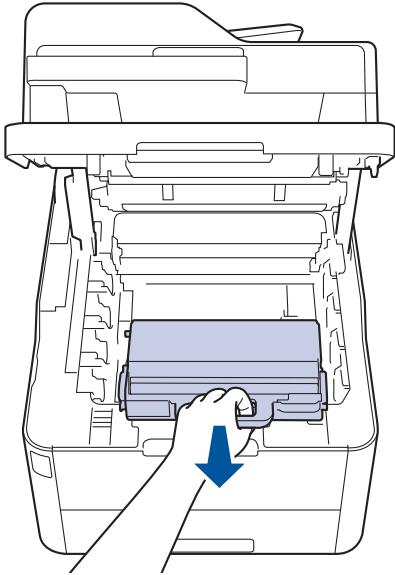

 ห้ามนำกล่องใส่ผงหมึกโทนเนอร์ที่ใช้แล้วมาใช้ซ้ำ

- นำกล่องใส่ผงหมึกโทนเนอร์ที่ใช้แล้วอันใหม่ออกจากบรรจุภัณฑ์ และติดตั้งกล่องใส่ผงหมึกโทนเนอร์ที่ใช้แล้วอันใหม่เข้าไปในเครื่อง ให้กล่องใส่ผงหมึกโทนเนอร์ที่ใช้แล้วอยู่ในแนวระดับและใส่เข้าพอดีและมั่นคงในตำแหน่ง

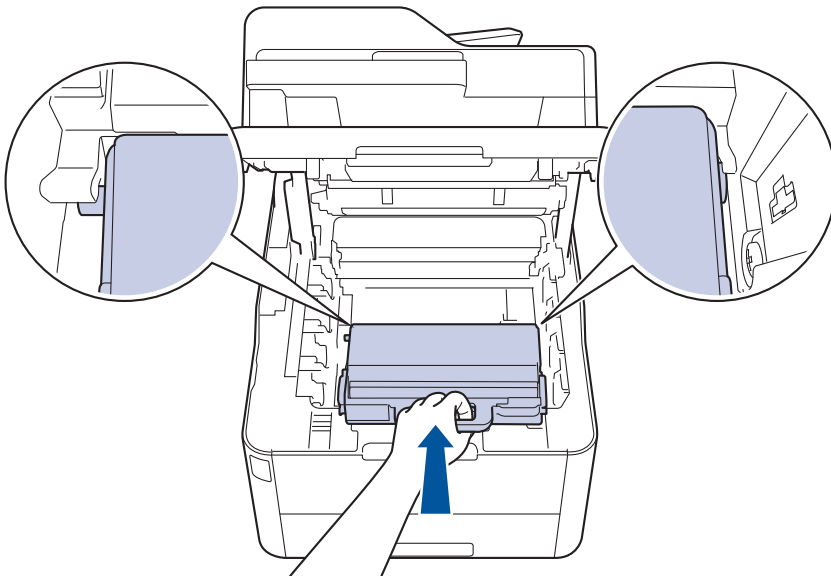

หมายเหตุ

เพื่อหลีกเลี่ยงปัญหาคุณภาพการพิมพ์ ห้ามสัมผัสชิ้นส่วนที่แรเงาแสดงในภาพประกอบ

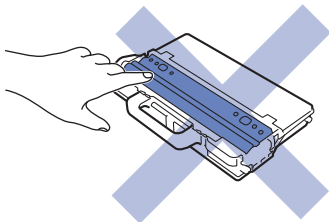

- ใส่ชุดสายพานสำเลียงกระดาษเข้าไปในเครื่องอีกครั้ง

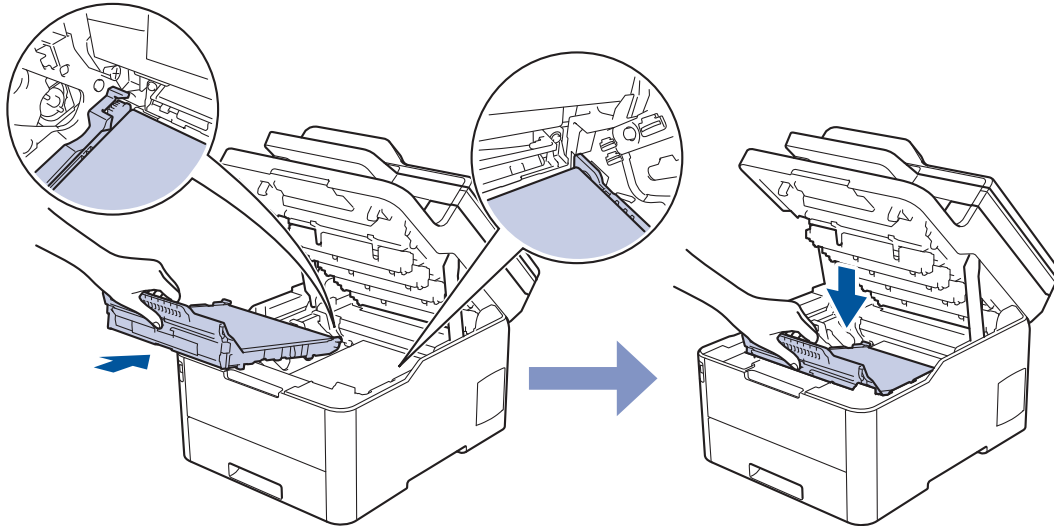

9. ใส่ชุดประกอบตลับผงหมึก (โทนเนอร์) และชุดแม่แบบสร้างภาพ (ดรัม) แต่ละชุดเข้าไปในเครื่องอีกครั้ง ตรวจสอบให้แน่ใจว่าจับคู่ สี ของตลับผงหมึก (โทนเนอร์) ให้ตรงกับจลาจ สี บนเครื่องสำหรับชุดประกอบตลับผงหมึก (โทนเนอร์) และชุดแม่แบบสร้างภาพ (ดรัม) ทั้งสี่ชุด

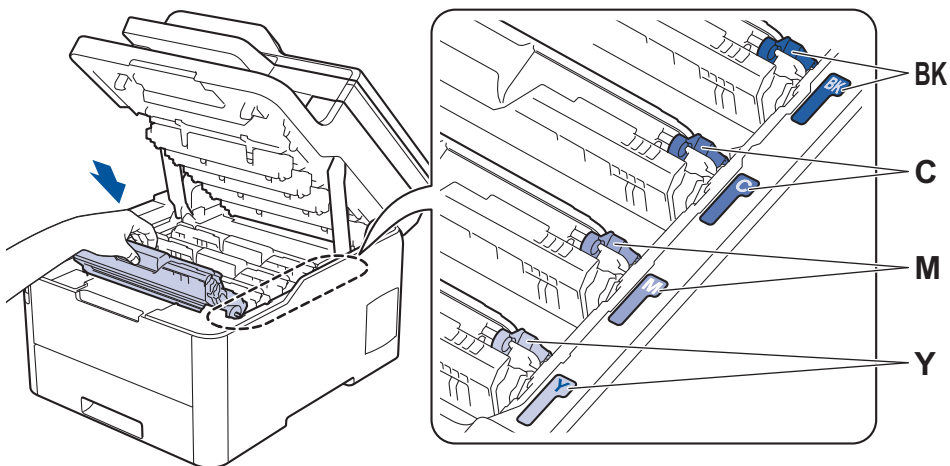

10. ปิดฝาครอบด้านบนของเครื่อง

✓ ข้อมูลที่เกี่ยวข้อง

- เปลี่ยนวัสดุสิ้นเปลือง
- ข้อความแสดงความผิดพลาดและข้อความแจ้งการบำรุงรักษา

ทำความสะอาดเครื่อง

ทำความสะอาดด้านนอกและด้านในเครื่องเป็นประจำด้วยผ้าที่ไม่มีขนและแห้ง

เมื่อคุณเปลี่ยนดรัมผงหมึก (โทนเนอร์) หรือชุดแม่แบบสร้างภาพ (ดรัม) ตรวจสอบว่าคุณทำความสะอาดด้านในเครื่องแล้ว หากหน้าที่พิมพ์มีผงหมึก (โทนเนอร์) เปื้อน ทำความสะอาดด้านในเครื่องพิมพ์ด้วยผ้าที่ไม่มีขนและแห้ง

⚠ คำเตือน

- ห้ามใช้สารติดไฟ สเปรย์ทุกชนิดหรือสารละลาย/ของเหลวอินทรีย์ที่มีแอลกอฮอล์หรือแอมโมเนียทำความสะอาดด้านในหรือด้านนอกของผลิตภัณฑ์ การกระทำดังกล่าวอาจทำให้ไฟไหม้ แนะนำให้ใช้ผ้าที่ไม่มีขนและแห้งเท่านั้น



ข้อควรจำ

- อย่าใช้ไอโซโพรพิลแอลกอฮอล์เพื่อกำจัดสิ่งสกปรกที่แผงควบคุม เพราะอาจทำให้แผงควบคุมแตกร้าวได้
- เพื่อหลีกเลี่ยงปัญหาคุณภาพการพิมพ์ ห้ามสัมผัสชิ้นส่วนที่แรงงาแสดงในภาพประกอบ ดรัมผงหมึก (โทนเนอร์)

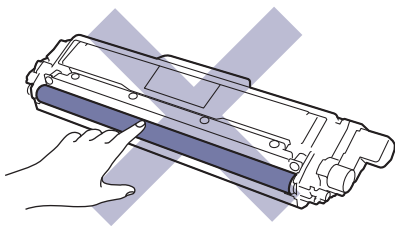

ชุดแม่แบบสร้างภาพ (ดรัม)

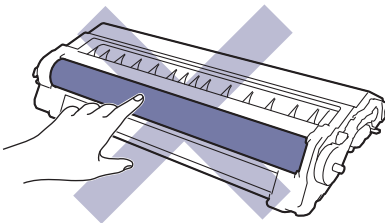
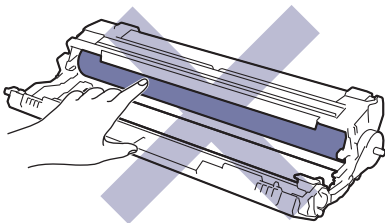

ชุดสายพานลำเลียงกระดาษ

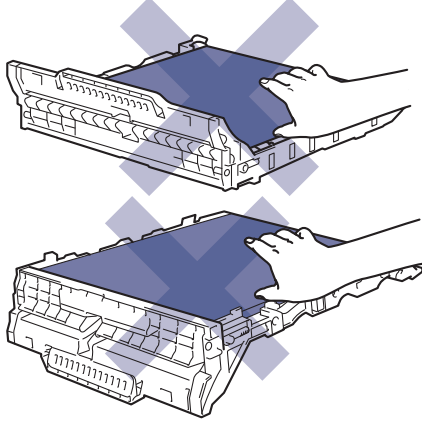

กล่องใส่ผงหมึกโทนเนอร์ที่ใช้แล้ว

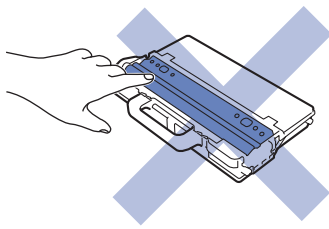

✓ ข้อมูลที่เกี่ยวข้อง

- การบำรุงรักษาตามปกติ
- ทำความสะอาดสแกนเนอร์
- ทำความสะอาดหัว LED
- ทำความสะอาดหน้าจอแสดงผลแบบ LCD แบบจอสัมผัส
- ทำความสะอาดสายโคโรนา
- ทำความสะอาดชุดแม่แบบสร้างภาพ (ดรัม)
- ทำความสะอาดลูกกลิ้งจับกระดาษ

ทำความสะอาดสแกนเนอร์

1. กดค้างไว้ที่  เพื่อปิดเครื่อง
2. ยกฝาครอบเอกสาร (1) ทำความสะอาดพื้นผิวพลาสติกสีขาว (2) และแถบกระจกสแกนเนอร์ (3) ที่อยู่ข้างใต้ด้วยผ้านุ่มที่ไม่มีขนที่ชุบน้ำหมาดๆ

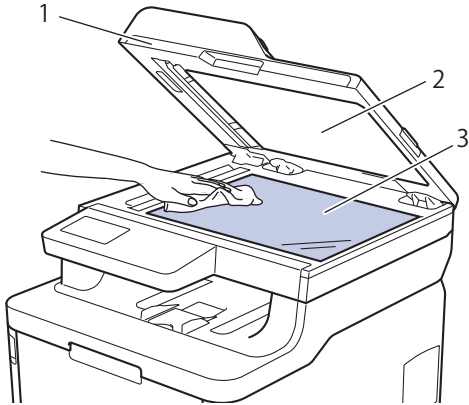

3. ในชุด ADF (ถาดป้อนเอกสารอัตโนมัติ) ทำความสะอาดแท่งสีขาว (1) และแถบกระจกสแกนเนอร์ (2) ที่อยู่ข้างใต้ด้วยผ้านุ่มที่ไม่มีขนที่ชุบน้ำหมาดๆ

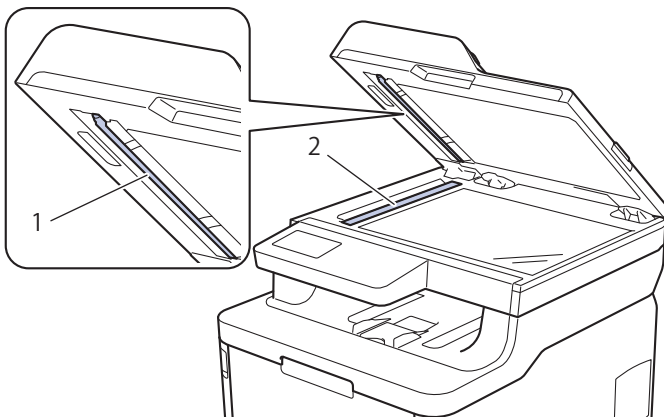

4. เปิดฝากระจกสแกนเนอร์ (1) จากนั้นทำความสะอาดแถบสีขาวอีกแถบหนึ่ง (2) และแถบกระจกสแกนเนอร์ (3) (เฉพาะรุ่นที่รองรับเท่านั้น)

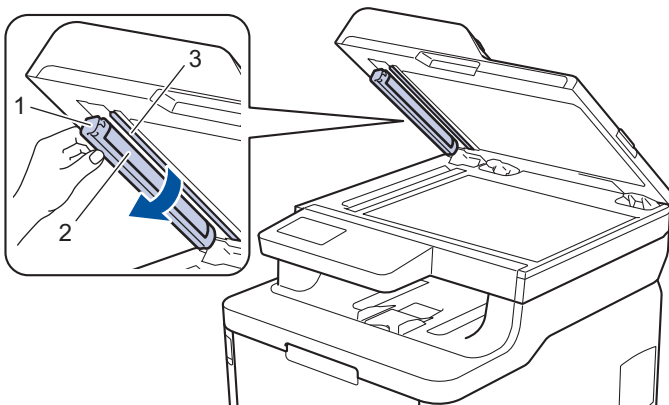

5. ปิดฝาครอบเอกสาร
6. กด  เพื่อเปิดเครื่อง

ข้อมูลที่เกี่ยวข้อง

- ทำความสะอาดเครื่อง

ทำความสะอาดหัว LED

หากมีปัญหาเกี่ยวกับคุณภาพการพิมพ์ เช่น สีซีดหรือจาง มีริ้วสีขาว หรือแถบยาวตลอดหน้ากระดาษ ให้ทำความสะอาดหัว LED ดังนี้:

1. กดค้างไว้ที่  เพื่อปิดเครื่อง
2. เปิดฝาครอบด้านบนจนกระทั่งล็อกเข้าที่ในตำแหน่งเปิด

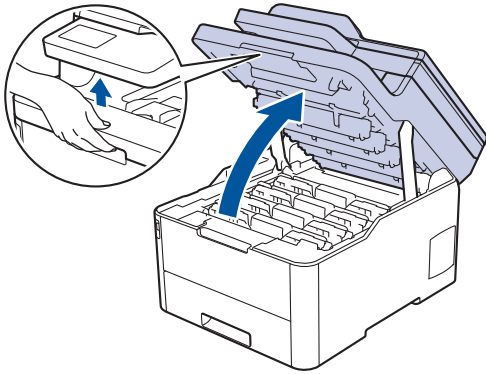

3. เช็ดหน้าต่างของหัว LED (1) แต่ละหัวด้วยผ้าที่ไม่มีขน นุ่ม และแห้ง ห้ามสัมผัสหน้าต่างด้วยนิ้วมือของคุณ

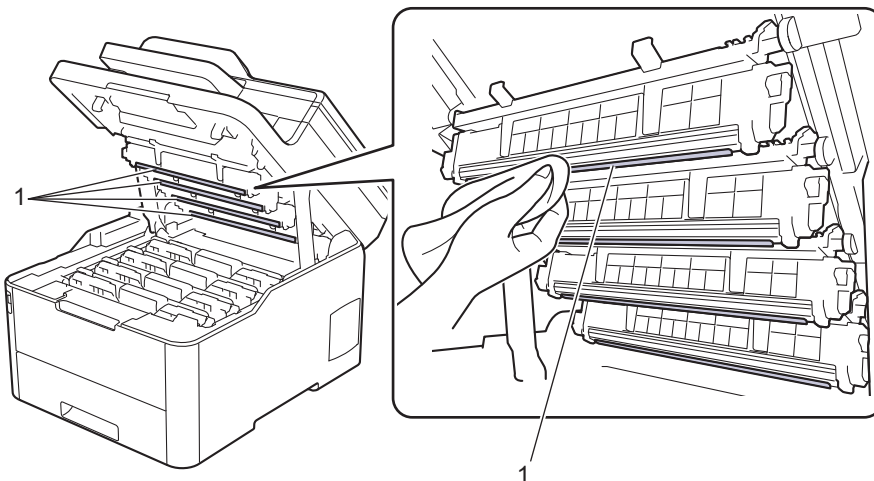

4. ปิดฝาครอบด้านบนของเครื่อง
5. กด  เพื่อเปิดเครื่อง

ข้อมูลที่เกี่ยวข้อง

- ทำความสะอาดเครื่อง
- ปรับปรุงคุณภาพการพิมพ์

ทำความสะอาดหน้าจอแสดงผลแบบ LCD แบบจอสัมผัส

รุ่นที่เกี่ยวข้อง: MFC-L3710CW/MFC-L3735CDN/MFC-L3745CDW/MFC-L3750CDW/MFC-L3770CDW

ข้อควรจำ

ห้ามใช้สารทำความสะอาดที่เป็นของเหลวใดๆ (รวมทั้งเอทานอล)

1. กดค้างไว้ที่  เพื่อปิดเครื่อง
2. ทำความสะอาดจอสัมผัสด้วยผ้าแห้ง นุ่ม และไม่เป็นขุย

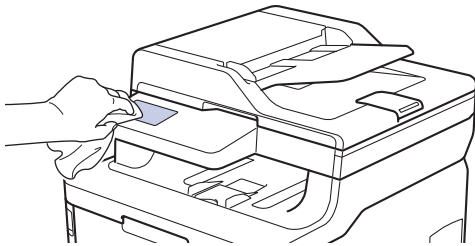

3. กด  เพื่อเปิดเครื่อง

✓ ข้อมูลที่เกี่ยวข้อง

- ทำความสะอาดเครื่อง

ทำความสะอาดสายโคโรนา

1. เปิดฝาครอบด้านบนจนกระทั่งล็อกเข้าที่ในตำแหน่งเปิด

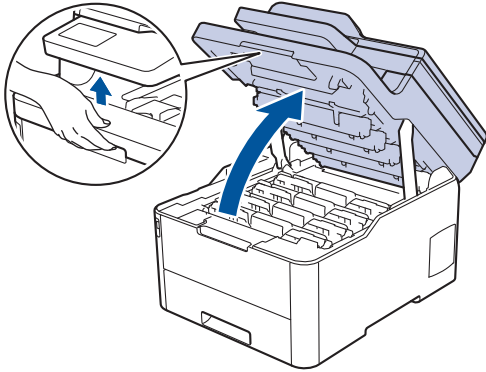

⚠ คำเตือน

พื้นผิวร้อน

ชิ้นส่วนภายในของเครื่องจะร้อนมาก รอให้เครื่องเย็นลงก่อนสัมผัสส่วนเหล่านั้น

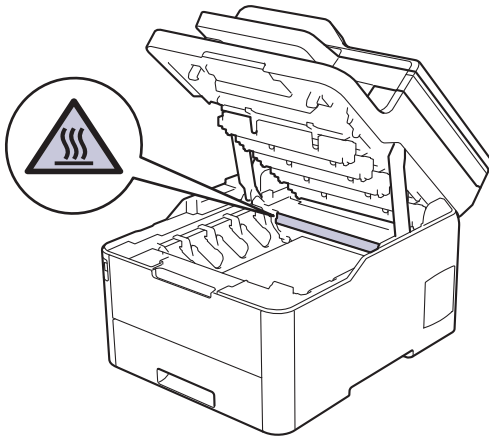

2. ถอดชุดประกอบดรัมลับผงหมึก (โทเนอร์) และชุดแม่แบบสร้างภาพ (ดรัม)

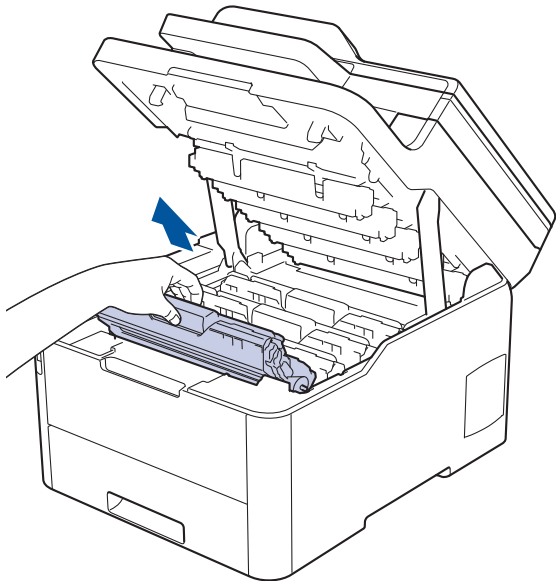

⚠️ ข้อควรระวัง

เราแนะนำให้วางชุดประกอบตลับผงหมึก (โทนเนอร์) กับชุดแม่แบบสร้างภาพ (ดรัม) ไว้บนพื้นผิวสะอาดและราบเรียบ และวางแผ่นกระดาษแบบใช้แล้วทิ้งไว้ข้างใต้ เพื่อกรณีที่คุณอาจทำผงหมึก (โทนเนอร์) หกหรือกระเด็น

ข้อควรจำ

เพื่อป้องกันไม่ให้เครื่องได้รับความเสียหายเนื่องจากไฟฟ้าสถิต ห้ามสัมผัสขั้วไฟฟ้าที่แสดงในภาพประกอบ

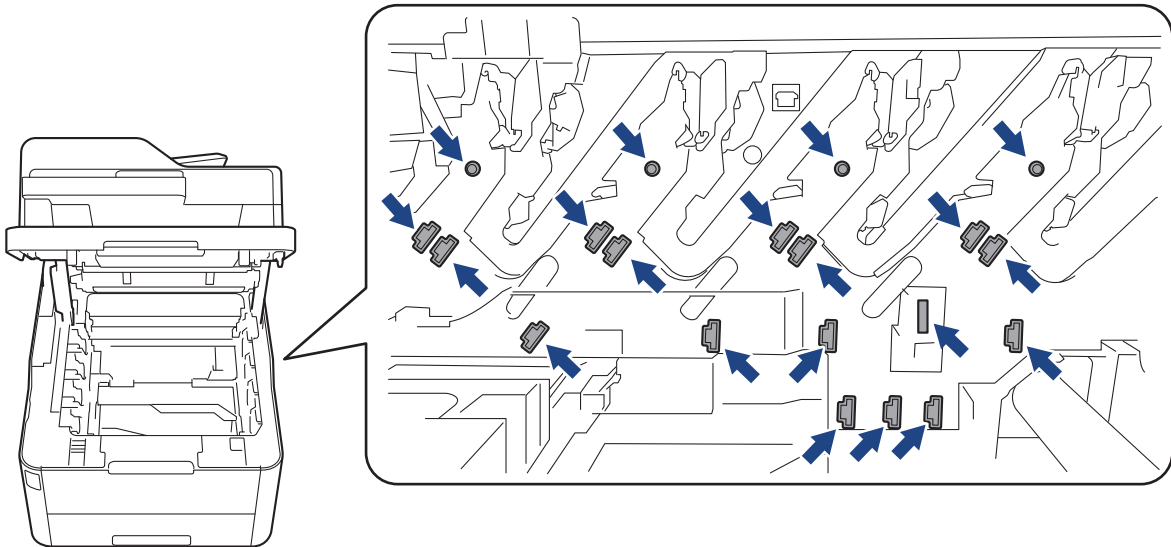

3. ทำความสะอาดสายโคโรนาด้านในชุดแม่แบบสร้างภาพ (ดรัม) โดยค่อยๆ เลื่อนจุดตั้งระยะสีเขียวจากซ้ายไปขวาและขวาไปซ้ายหลายครั้ง ทำซ้ำเช่นนี้สำหรับสายโคโรนาทุกสาย

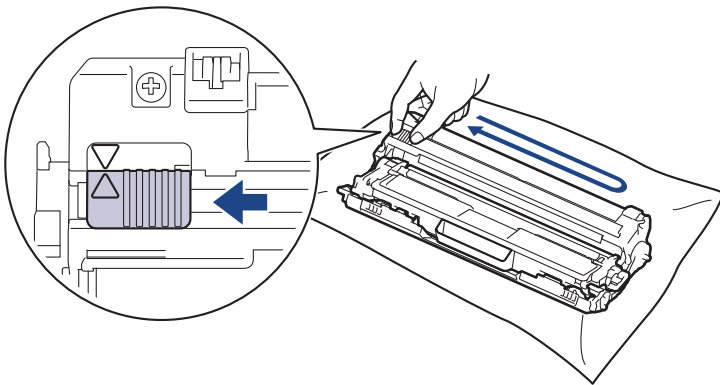

 ตรวจสอบว่าเลื่อนจุดตั้งระยะสีเขียวกลับไปสู่ตำแหน่งเริ่มต้น (▲) ลูกศรบนจุดตั้งระยะจะต้องตั้งให้ตรงกับลูกศรบนชุดแม่แบบสร้างภาพ (ดรัม) หากไม่เป็นเช่นนั้น หน้าที่พิมพ์อาจมีเส้นแนวตั้งปรากฏ

4. เลื่อนชุดประกอบตลับผงหมึก (โทนเนอร์) และชุดแม่แบบสร้างภาพ (ดรัม) เข้าไปในเครื่อง ตรวจสอบให้แน่ใจว่าจับคู่ สี ของตลับผงหมึก (โทนเนอร์) ให้ตรงกับฉลาก สี บนเครื่อง

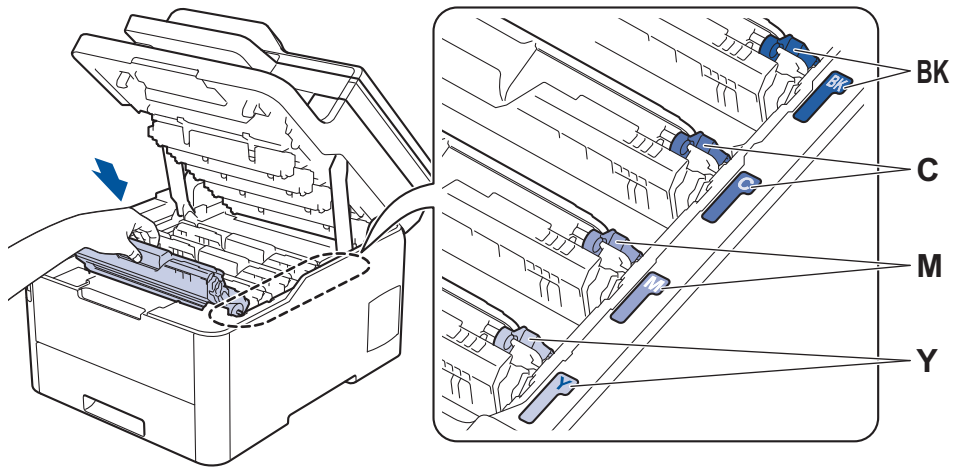

5. เปิดฝาครอบด้านบนของเครื่อง

✓ ข้อมูลที่เกี่ยวข้อง

- ทำความสะอาดเครื่อง
- ข้อความแสดงความผิดพลาดและข้อความแจ้งการบำรุงรักษา

ทำความสะอาดชุดแม่แบบสร้างภาพ (ดรัม)

หากเอกสารที่พิมพ์ออกมามีจุดสีขาวหรือสีดำ หรือมีรอยข้ำๆ กันเป็นช่วงระยะห่าง 94 มม. ชุดแม่แบบสร้างภาพ (ดรัม) อาจมีวัสดุแปลกปลอม เช่น กาวจากฉลากติดอยู่บนพื้นผิวของชุดแม่แบบสร้างภาพ (ดรัม)

>> DCP-L3510CDW/DCP-L3551CDW

>> MFC-L3710CW/MFC-L3735CDN/MFC-L3745CDW/MFC-L3750CDW/MFC-L3770CDW

DCP-L3510CDW/DCP-L3551CDW

1. ตรวจสอบว่าเครื่องอยู่ในโหมดพร้อม
2. กด **Menu (เมนู)**
3. กด ▲ หรือ ▼ เพื่อเลือกรายการต่อไปนี้:
 - a. เลือก [Print Reports (พิมพ์รายงาน)] กด **OK (ตกลง)**
 - b. เลือก [Drum Dot Print (พิมพ์แบบดรัมดอท)] กด **OK (ตกลง)**เครื่องจะพิมพ์ใบตรวจสอบจุดบนแม่แบบสร้างภาพ (ดรัม)
4. กดค้างไว้ที่  เพื่อปิดเครื่อง
5. เปิดฝาครอบด้านบนจนกระทั่งล้อคเข้าที่ในตำแหน่งเปิด

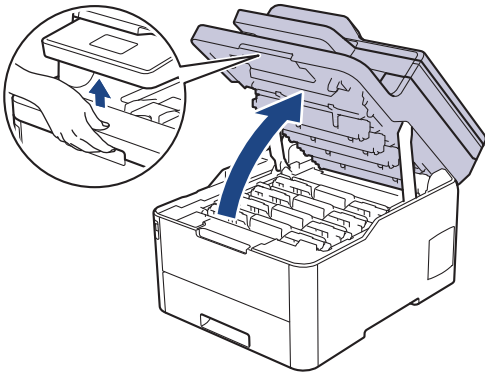

คำเตือน

พื้นผิวร้อน

ชิ้นส่วนภายในของเครื่องจะร้อนมาก รอให้เครื่องเย็นลงก่อนสัมผัสส่วนเหล่านั้น

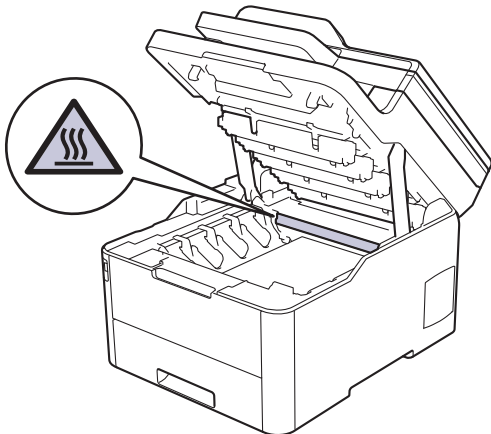

6. สีของจุดที่พิมพ์ลงบนใบตรวจสอบจุดของแม่แบบสร้างภาพ (ดรัม) คือ สีของแม่แบบสร้างภาพ (ดรัม) ที่คุณควรทำความสะอาด ถอดชุดประกอบตลับผงหมึก (โตนเนอร์) และชุดแม่แบบสร้างภาพ (ดรัม) ที่ตรงกับ สี ที่ทำให้เกิดปัญหา

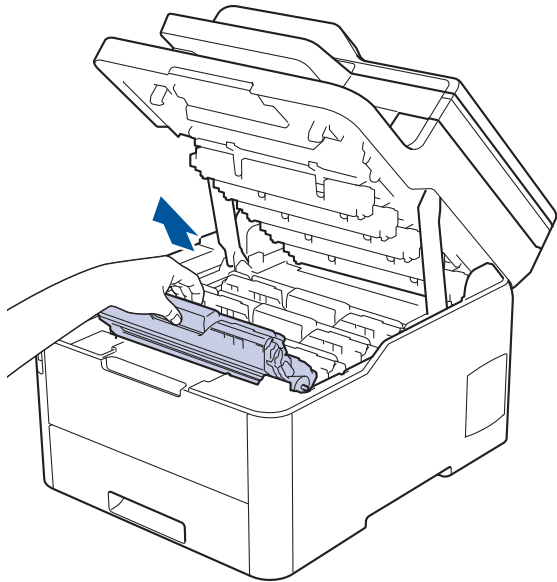

⚠️ ข้อควรระวัง

เราแนะนำให้วางชุดประกอบตลับผงหมึก (โทนเนอร์) กับชุดแม่แบบสร้างภาพ (ดรัม) ไว้บนพื้นผิวสะอาดและราบเรียบ และวางแผ่นกระดาษแบบใช้แล้วทิ้งไว้ข้างใต้ เพื่อกรณีที่คุณอาจทำผงหมึก (โทนเนอร์) หกหรือกระเด็น

ข้อควรจำ

เพื่อป้องกันไม่ให้เครื่องได้รับความเสียหายเนื่องจากไฟฟ้าสถิต ห้ามสัมผัสขั้วไฟฟ้าที่แสดงในภาพประกอบ

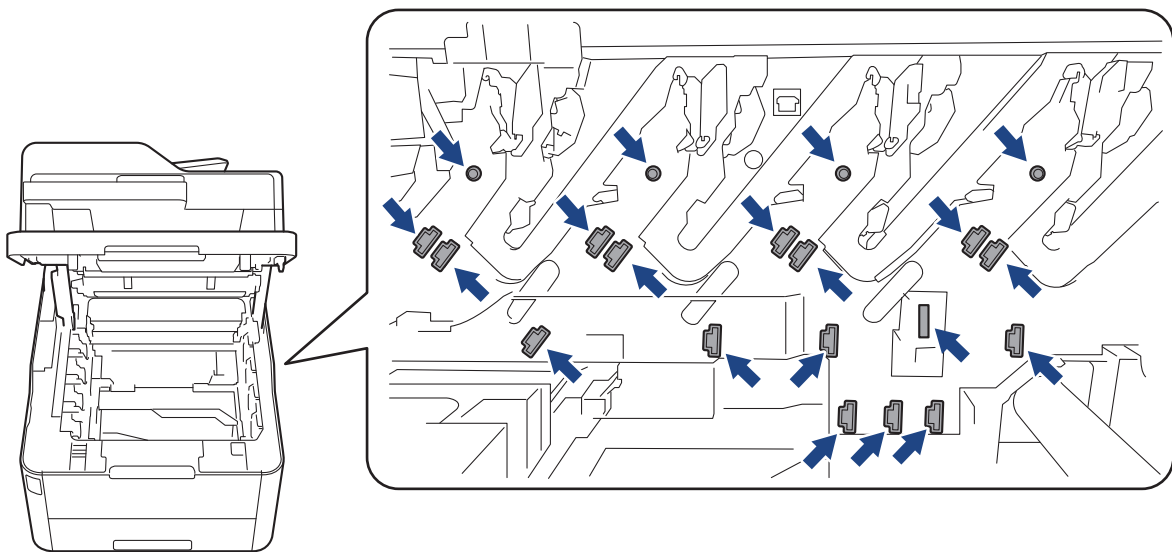

7. กดคันลีดคสีเขียวลงและถอดตลับผงหมึก (โทนเนอร์) ออกจากชุดแม่แบบสร้างภาพ (ดรัม)

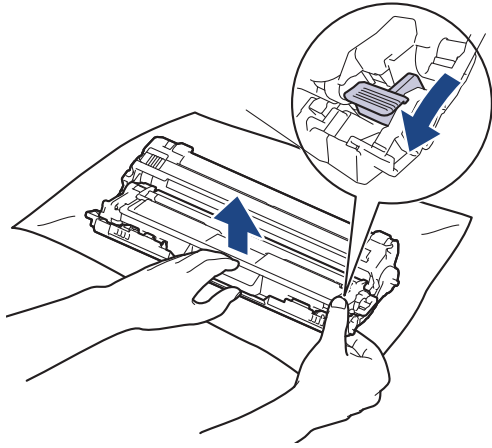

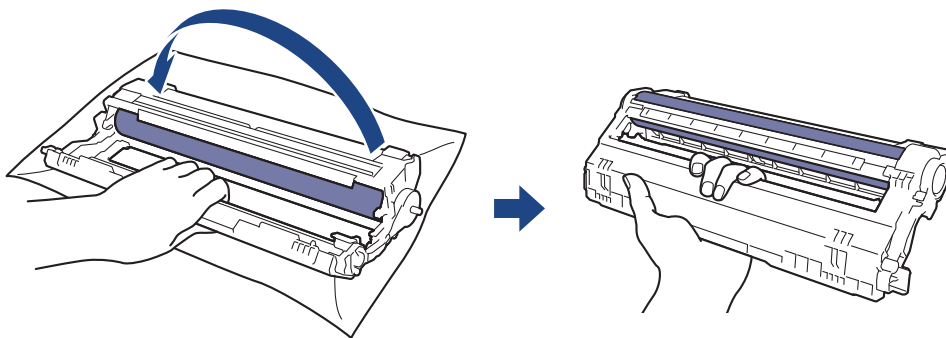

 เพื่อหลีกเลี่ยงปัญหาคุณภาพการพิมพ์ ห้ามแตะที่พื้นผิวใดๆ ของชุดแม่แบบสร้างภาพ (ดรัม) ยกเว้นที่เฟืองของชุดแม่แบบสร้างภาพ (ดรัม)

8. ยกโครงชุดแม่แบบสร้างภาพ (ดรัม) บริเวณที่จับและหมุนทวนเข็มนาฬิกาตั้งภาพ



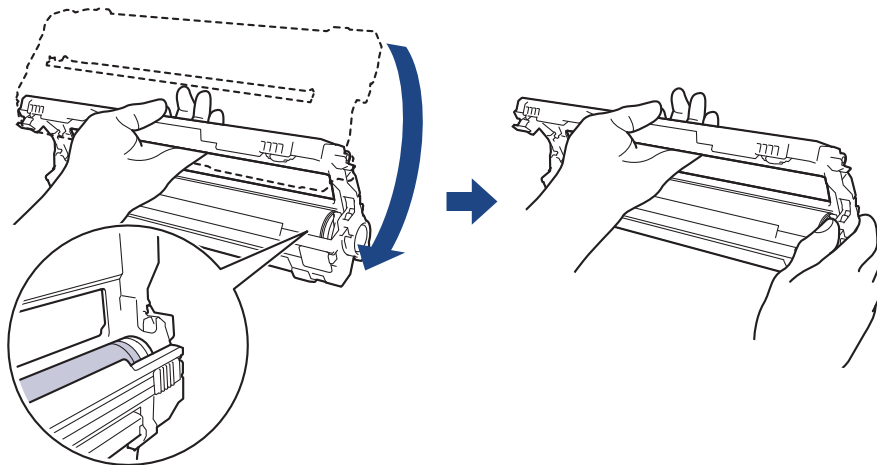

9. คลายการจับเพื่อปล่อยโครงไปทางด้านหน้า จากนั้นใช้มือขวาของคุณหาตำแหน่งเฟืองของชุดแม่แบบสร้างภาพ (ดรัม) ข้างในด้านขวาของโครง

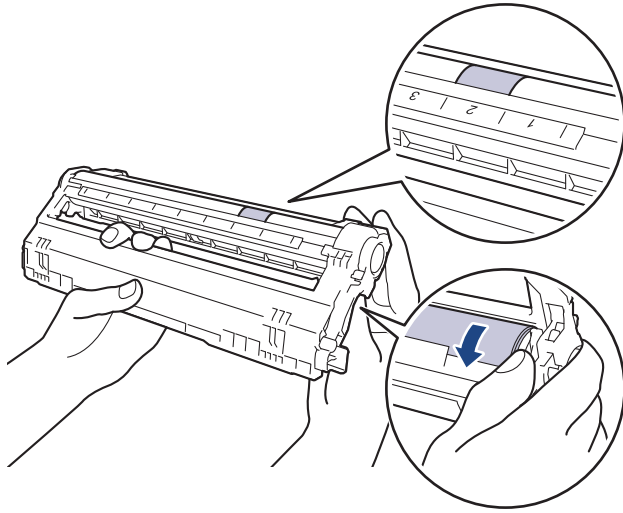

 เพื่อหลีกเลี่ยงปัญหาคุณภาพการพิมพ์ ห้ามแตะที่พื้นผิวใดๆ ของชุดแม่แบบสร้างภาพ (ดรัม) ยกเว้นที่เฟืองของชุดแม่แบบสร้างภาพ (ดรัม)

10. เอียงมือซ้ายของคุณขึ้นเพื่อยกโครงให้สามารถมองเห็นตารางที่มีตัวเลขได้ตั้งภาพ ใช้มือขวาของคุณหมุนแม่แบบสร้างภาพ (ดรัม) พร้อมกับมองหารอยเบื่อนหรือเศษตกค้างบนพื้นผิวแม่แบบสร้างภาพ (ดรัม)



 ใช้หมายเลขคอลัมน์ข้างลูกกลิ้งแม่แบบสร้างภาพ (ดรัม) เพื่อหารอยเปื้อน ตัวอย่างเช่น จุดในคอลัมน์ 2 บนใบตรวจสอบจุดของแม่แบบสร้างภาพ (ดรัม) หมายความว่ามียอยเปื้อนในบริเวณ "2" ของแม่แบบสร้างภาพ (ดรัม)

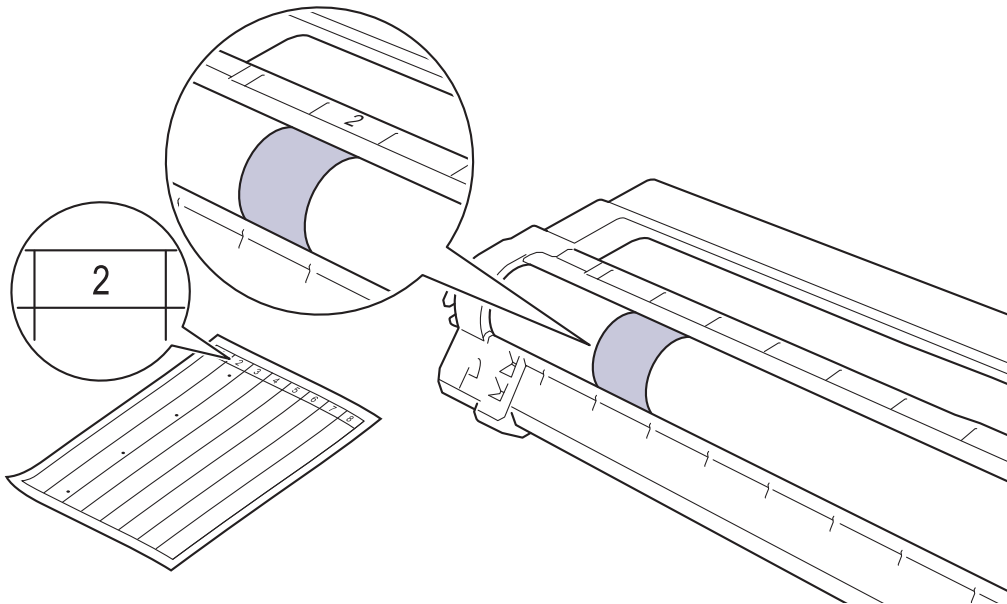

11. เช็ดพื้นผิวของชุดแม่แบบสร้างภาพ (ดรัม) เบาๆ ด้วยก้านพันสำลีแห้งจนกว่ารอยเปื้อนบนพื้นผิวจะหลุดออก

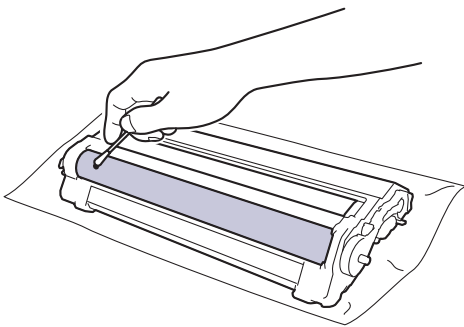

หมายเหตุ

ห้ามทำความสะอาดพื้นผิวของชุดแม่แบบสร้างภาพ (ดรัม) ความไวต่อแสงด้วยวัตถุแหลมคมหรือของเหลวใดๆ

12. ใส่ลิ้นผงหมึก (โทเนอร์) เข้าไปในชุดแม่แบบสร้างภาพ (ดรัม) ให้แน่นจนกระทั่งได้ยินเสียงล็อกเข้าที่

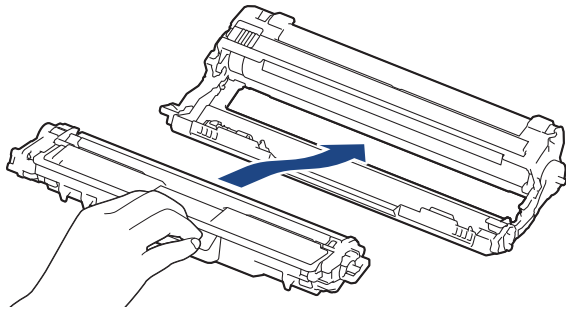

ตรวจสอบว่าคุณใส่ตลับผงหมึก (โทนเนอร์) อย่างถูกต้อง มิฉะนั้นตลับผงหมึก (โทนเนอร์) อาจหลุดออกจากชุดแม่แบบสร้างภาพ (ดรัม)

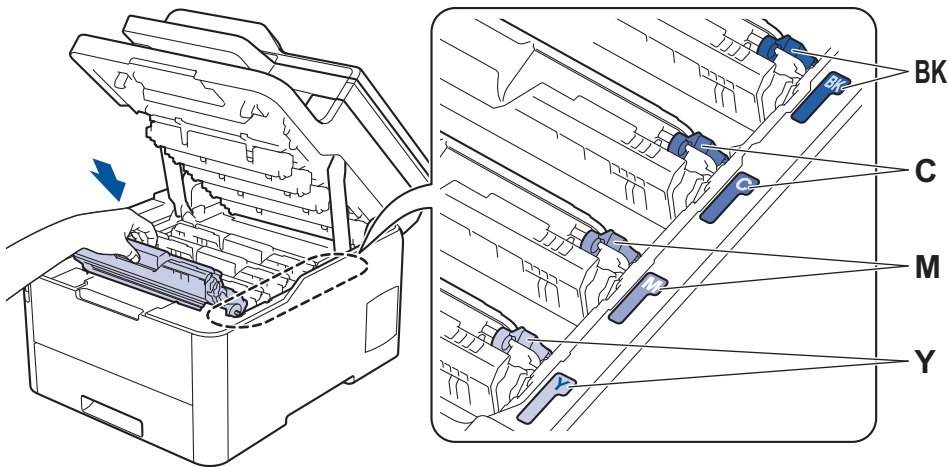

- เลื่อนชุดประกอบตลับผงหมึก (โทนเนอร์) และชุดแม่แบบสร้างภาพ (ดรัม) เข้าไปในเครื่อง ตรวจสอบให้แน่ใจว่าจับคู่ สี ของตลับผงหมึก (โทนเนอร์) ให้ตรงกับฉลาก สี บนเครื่อง



- ปิดฝาครอบด้านบนของเครื่อง

- กด  เพื่อเปิดเครื่อง

MFC-L3710CW/MFC-L3735CDN/MFC-L3745CDW/MFC-L3750CDW/ MFC-L3770CDW

- ตรวจสอบว่าเครื่องอยู่ในโหมดพร้อม
- กด  [Settings (การตั้งค่า)] > [All Settings (การตั้งค่าทั้งหมด)] > [Print Reports (พิมพ์รายงาน)] > [Drum Dot Print (พิมพ์แบบดรัมดอท)]
- กด [Yes (ใช่)].
เครื่องจะพิมพ์ใบตรวจสอบจุดบนแม่แบบสร้างภาพ (ดรัม)
- กดค้างไว้ที่  เพื่อปิดเครื่อง
- เปิดฝาครอบด้านบนจนกระทั่งล้อคเข้าที่ในตำแหน่งเปิด

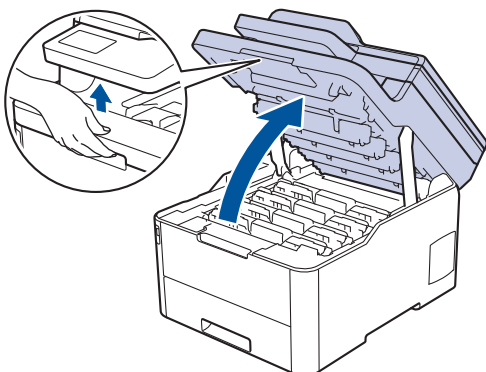

⚠ คำเตือน

พื้นผิวร้อน

ชิ้นส่วนภายในของเครื่องจะร้อนมาก รอให้เครื่องเย็นลงก่อนสัมผัสส่วนเหล่านั้น

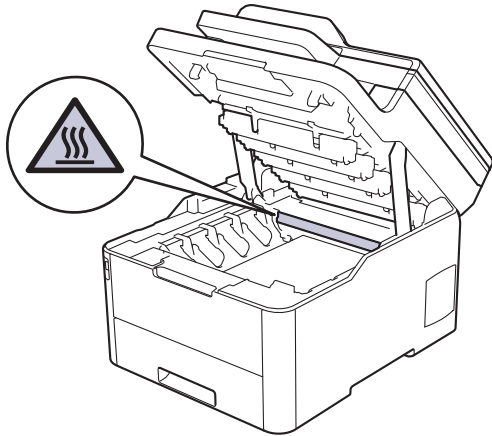

6. สี ของ จุดที่พิมพ์ลงบนใบตรวจสอบจุดของแม่แบบสร้างภาพ (ดรัม) คือ สี ของแม่แบบสร้างภาพ (ดรัม) ที่คุณควรทำความสะอาด ถอดชุดประกอบดรัมผงหมึก (โทนเนอร์) และชุดแม่แบบสร้างภาพ (ดรัม) ที่ตรงกับ สี ที่ทำให้เกิดปัญหา

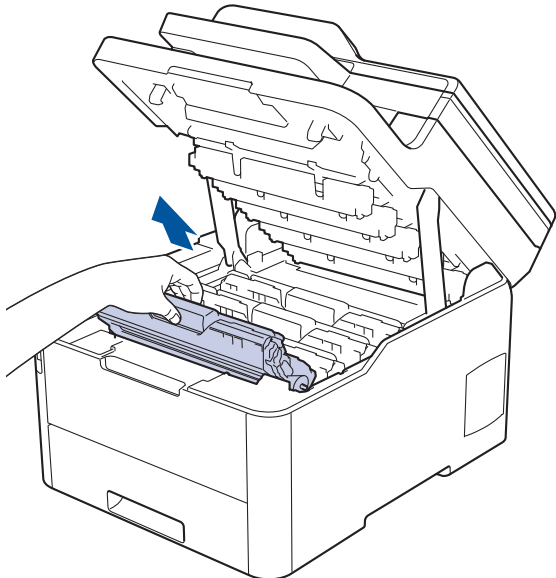

⚠ ข้อควรระวัง

เราแนะนำให้วางชุดประกอบดรัมผงหมึก (โทนเนอร์) กับชุดแม่แบบสร้างภาพ (ดรัม) ไว้บนพื้นผิวสะอาดและราบเรียบ และวางแผ่นกระดาษแบบใช้แล้วทิ้งไว้ข้างใต้ เพื่อกรณีที่คุณอาจทำผงหมึก (โทนเนอร์) หกหรือกระเด็น

ข้อควรจำ

เพื่อป้องกันไม่ให้อุปกรณ์ได้รับความเสียหายเนื่องจากไฟฟ้าสถิต ห้ามสัมผัสขั้วไฟฟ้าที่แสดงในภาพประกอบ

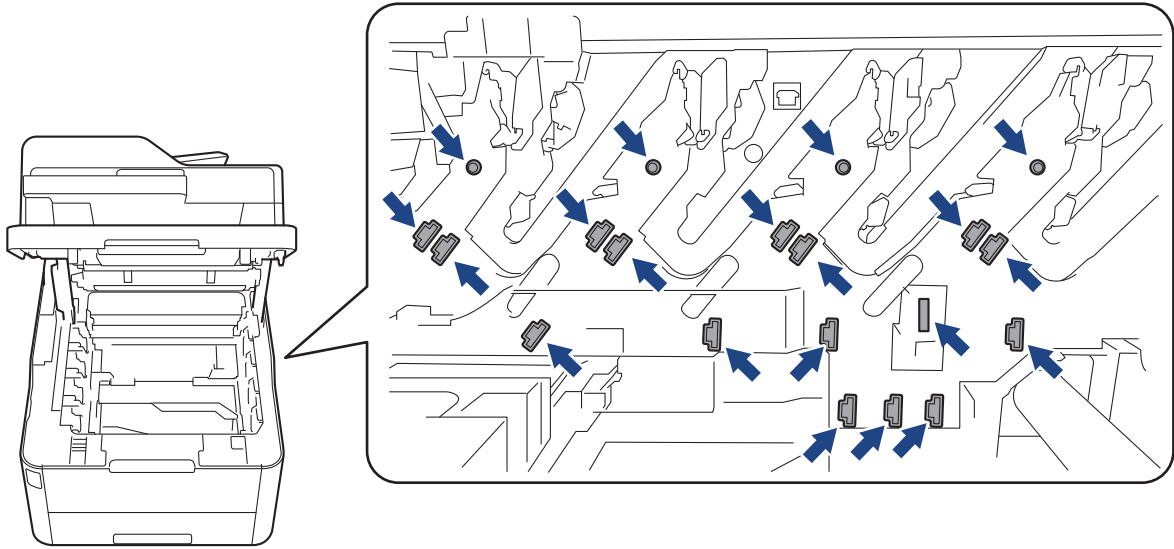

7. กดคันลีดสีเขียวยาวและถอดตลับผงหมึก (โทนเนอร์) ออกจากชุดแม่แบบสร้างภาพ (ดรัม)

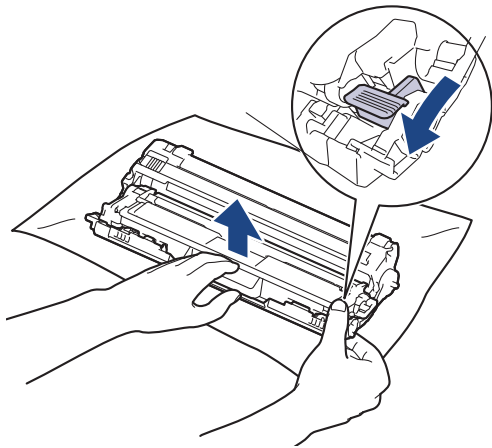

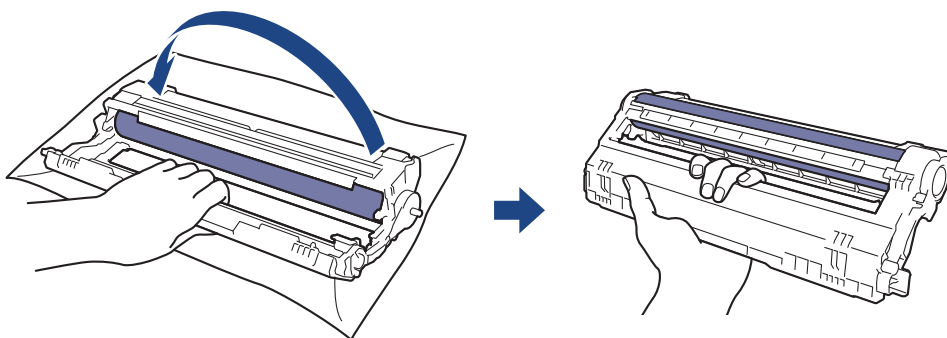

 เพื่อหลีกเลี่ยงปัญหาคุณภาพการพิมพ์ ห้ามแตะที่พื้นผิวใดๆ ของชุดแม่แบบสร้างภาพ (ดรัม) ยกเว้นที่เฟืองของชุดแม่แบบสร้างภาพ (ดรัม)

8. ยกโครงชุดแม่แบบสร้างภาพ (ดรัม) บริเวณที่จับและหมุนทวนเข็มนาฬิกาตั้งภาพ



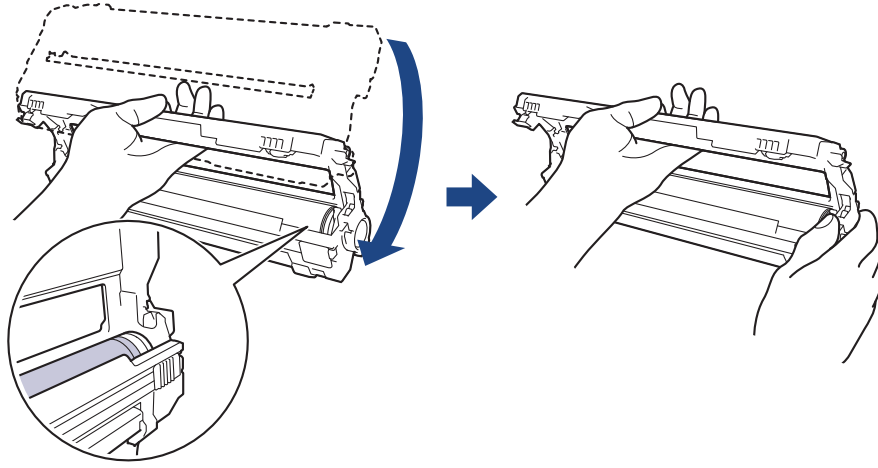

9. คลายการจับเพื่อปล่อยโครงไปทางด้านหน้า จากนั้นใช้มือขวาของคุณหาตำแหน่งเฟืองของชุดแม่แบบสร้างภาพ (ดรัม) ข้างในด้านขวาของโครง

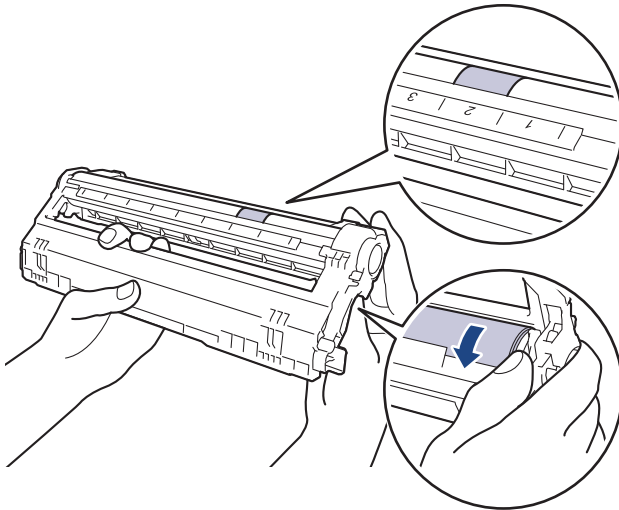

 เพื่อหลีกเลี่ยงปัญหาคุณภาพการพิมพ์ ห้ามแตะที่พื้นผิวใดๆ ของชุดแม่แบบสร้างภาพ (ดรัม) ยกเว้นที่เฟืองของชุดแม่แบบสร้างภาพ (ดรัม)

10. เอียงมือซ้ายของคุณขึ้นเพื่อยกโครงให้สามารถมองเห็นตารางที่มีตัวเลขได้ตั้งภาพ ใช้มือขวาของคุณหมุนแม่แบบสร้างภาพ (ดรัม) พร้อมกับมองหารอยเบี่ยงหรือเศษตกค้างบนพื้นผิวแม่แบบสร้างภาพ (ดรัม)



 ใช้หมายเลขคอลัมน์ข้างลูกกลิ้งแม่แบบสร้างภาพ (ดรัม) เพื่อหารอยเบี่ยง ตัวอย่างเช่น จุดในคอลัมน์ 2 บนใบตรวจสอบจุดของแม่แบบสร้างภาพ (ดรัม) หมายความว่ามียอยเบี่ยงในบริเวณ "2" ของแม่แบบสร้างภาพ (ดรัม)

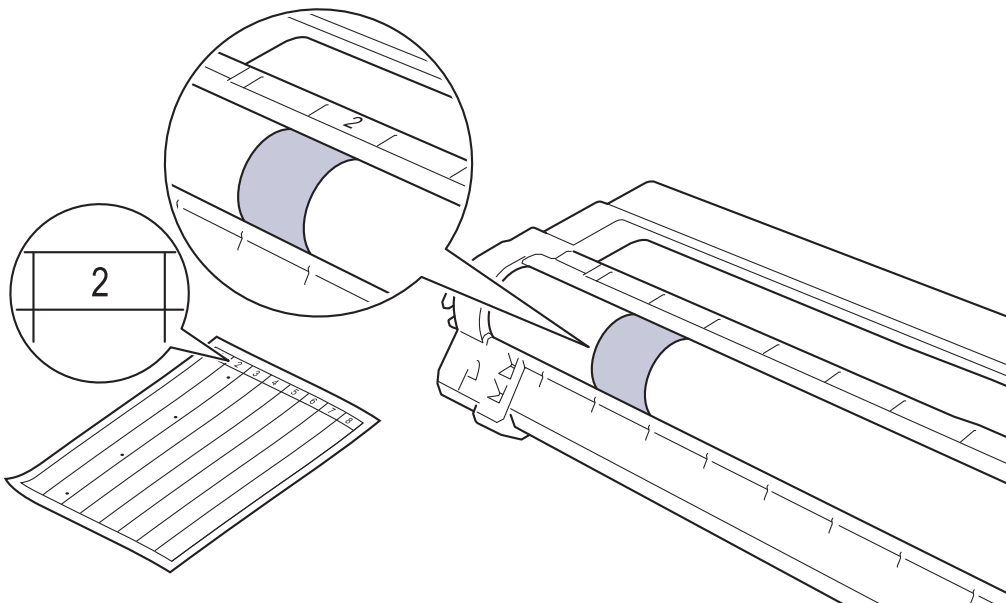

11. เช็ดพื้นผิวของชุดแม่แบบสร้างภาพ (ดรัม) เบาๆ ด้วยก้านพันสำลีแห้งจนกว่ารอยเบี่ยงบนพื้นผิวจะหลุดออก

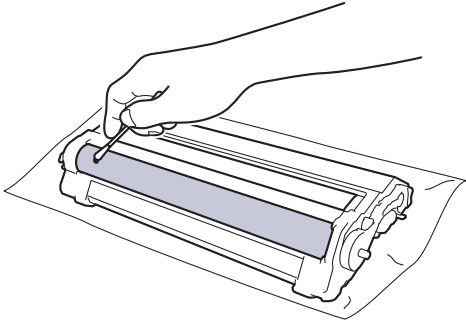

หมายเหตุ

ห้ามทำความสะอาดพื้นผิวของชุดแม่แบบสร้างภาพ (ดรัม) ความไวต่อแสงด้วยวัตถุแหลมคมหรือของเหลวใดๆ

12. ใส่ดรัมผงหมึก (โทนเนอร์) เข้าไปในชุดแม่แบบสร้างภาพ (ดรัม) ให้แน่นจนกระทั่งได้ยินเสียงล็อกเข้าที่

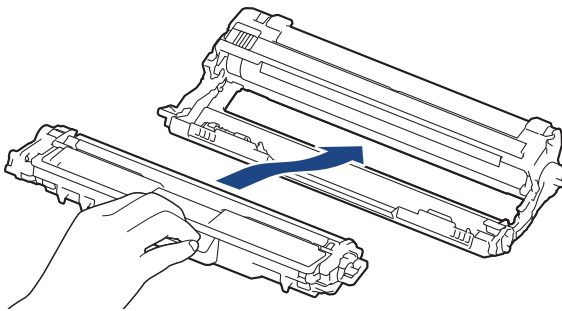

ตรวจสอบว่าคุณใส่ดรัมผงหมึก (โทนเนอร์) อย่างถูกต้อง มิฉะนั้นดรัมผงหมึก (โทนเนอร์) อาจหลุดออกจากชุดแม่แบบสร้างภาพ (ดรัม)

13. เลื่อนชุดประกอบดรัมผงหมึก (โทนเนอร์) และชุดแม่แบบสร้างภาพ (ดรัม) เข้าไปในเครื่อง ตรวจสอบให้แน่ใจว่าจับคู่ สี ของดรัมผงหมึก (โทนเนอร์) ให้ตรงกับฉลาก สี บนเครื่อง

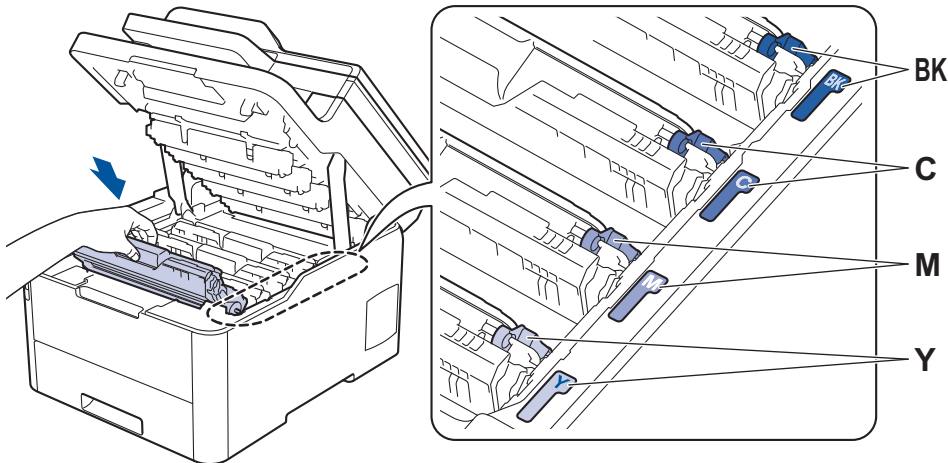

14. ปิดฝาครอบด้านบนของเครื่อง

15. กด  เพื่อเปิดเครื่อง



ข้อมูลที่เกี่ยวข้อง

- ทำความสะอาดเครื่อง
- ปรับปรุงคุณภาพการพิมพ์

ทำความสะอาดลูกกลิ้งจับกระดาษ

ทำความสะอาดลูกยางป้อนกระดาษเป็นครั้งคราวเพื่อป้องกันกระดาษติดเพื่อให้มั่นใจว่ากระดาษถูกป้อนอย่างถูกต้อง

ถ้าคุณมีปัญหาในการป้อนกระดาษ ให้ทำความสะอาดลูกกลิ้งป้อนกระดาษดังนี้:

1. กดค้างไว้ที่  เพื่อปิดเครื่อง
2. ดึงถาดใส่กระดาษแยกออกจากเครื่อง

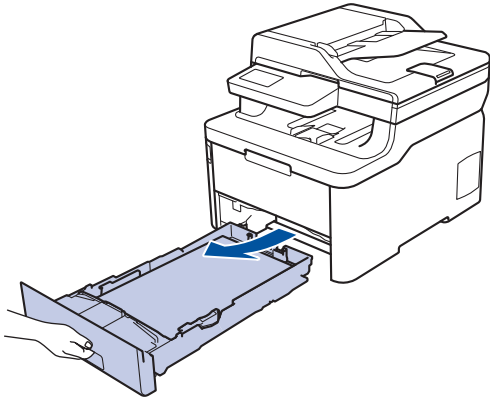

3. หากบรรจุกระดาษในถาดใส่กระดาษแล้ว หรือมีสิ่งใดติดอยู่ในถาดใส่กระดาษ ให้นำกระดาษหรือสิ่งนั้นออก
4. บิดผ้าที่ไม่มีขน ขุบน้ำค่อนข้างอุ่น เช็ดแผ่นยางแยกกระดาษของถาดใส่กระดาษเพื่อกำจัดฝุ่น

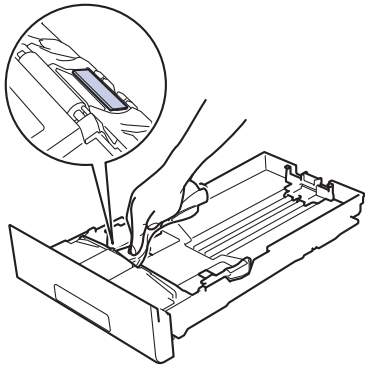

5. เช็ดลูกกลิ้งป้อนกระดาษสองอันด้านในเครื่องเพื่อกำจัดฝุ่น

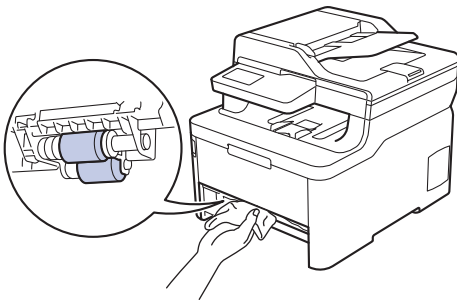

6. บรรจุกระดาษอีกครั้งและใส่ถาดใส่กระดาษกลับเข้าไปในเครื่องให้แน่นหนา
7. กด  เพื่อเปิดเครื่อง

ข้อมูลที่เกี่ยวข้อง

- ทำความสะอาดเครื่อง
- ปัญหาการพิมพ์

เอาท์พุทของการปรับแต่งค่าของสี

ความหนาแน่นเอาท์พุทสำหรับแต่ละสีอาจแตกต่างกันออกไปโดยขึ้นอยู่กับสภาพแวดล้อมของเครื่อง รวมทั้งปัจจัยเช่นอุณหภูมิและความชื้น การปรับแต่งค่าของสีให้เครื่องของคุณจะช่วยให้คุณปรับปรุงความหนาแน่นสีเอาท์พุทได้



ถ้าคุณกำลังใช้งานไดรเวอร์เครื่องพิมพ์ของ Mac ไดรเวอร์จะเรียกข้อมูลการปรับแต่งค่าของสีโดยอัตโนมัติ เพื่อรับข้อมูลด้วยตัวเอง คุณจะต้องทำการปรับแต่งค่าของสีโดยใช้ **Status Monitor (ตัวตรวจสอบสถานะ)** ของบราเดอร์

>> [DCP-L3510CDW/DCP-L3551CDW](#)

>> [MFC-L3710CW/MFC-L3735CDN/MFC-L3745CDW/MFC-L3750CDW/MFC-L3770CDW](#)

DCP-L3510CDW/DCP-L3551CDW

- กด **Menu (เมนู)**
- กด **▲** หรือ **▼** เพื่อเลือกรายการต่อไปนี้:
 - เลือก [Printer (เครื่องพิมพ์)] กด **OK (ตกลง)**
 - เลือก [Clr Correction (การแก้ไขสี)] กด **OK (ตกลง)**
 - เลือก [Calibration (การปรับแต่งค่าของสี)] กด **OK (ตกลง)**
 - เลือก [Calibrate (ปรับเทียบ)] กด **OK (ตกลง)**
- กด **▲** เพื่อเลือกตัวเลือก [Yes (ใช่)]



การปรับแต่งค่าของสีจะเริ่มโดยอัตโนมัติ และจะใช้เวลาไม่กี่นาที

- กด **Stop/Exit (หยุด/ออก)**

MFC-L3710CW/MFC-L3735CDN/MFC-L3745CDW/MFC-L3750CDW/ MFC-L3770CDW

- กด  [Toner (โทนเนอร์)] > [Calibration (การปรับแต่งค่าของสี)] > [Calibrate (ปรับเทียบ)]
- กด [Yes (ใช่)].



การปรับแต่งค่าของสีจะเริ่มโดยอัตโนมัติ และจะใช้เวลาไม่กี่นาที

- กด 

✓ ข้อมูลที่เกี่ยวข้อง

- การบำรุงรักษาตามปกติ
- รีเซ็ตการตั้งค่าการปรับแต่งค่าของสีของเครื่อง
- ข้อความแสดงความผิดพลาดและข้อความแจ้งการบำรุงรักษา
- ปรับปรุงคุณภาพการพิมพ์

รีเซ็ตการตั้งค่าการปรับแต่งค่าของสีของเครื่อง

หากสีที่ได้ออกมาดูนั้นแตกต่างจากที่คุณเห็นบนจอแสดงผล ให้ลองรีเซ็ตพารามิเตอร์การปรับแต่งค่าของสีของเครื่อง



>> DCP-L3510CDW/DCP-L3551CDW

>> MFC-L3710CW/MFC-L3735CDN/MFC-L3745CDW/MFC-L3750CDW/MFC-L3770CDW

DCP-L3510CDW/DCP-L3551CDW

- กด **Menu (เมนู)**
- กด ▲ หรือ ▼ เพื่อเลือกรายการต่อไปนี้:
 - เลือก [Printer (เครื่องพิมพ์)] กด **OK (ตกลง)**
 - เลือก [Clr Correction (การแก้ไขสี)] กด **OK (ตกลง)**
 - เลือก [Calibration (การปรับแต่งค่าของสี)] กด **OK (ตกลง)**
 - เลือก [Reset (ตั้งค่าใหม่)] กด **OK (ตกลง)**
- กด ▲ เพื่อเลือกตัวเลือก [Reset (ตั้งค่าใหม่)]
- กด **Stop/Exit (หยุด/ออก)**

MFC-L3710CW/MFC-L3735CDN/MFC-L3745CDW/MFC-L3750CDW/ MFC-L3770CDW

- กด  [Toner (โทนเนอร์)] > [Calibration (การปรับแต่งค่าของสี)] > [Reset (ตั้งค่าใหม่)]
- กด [Yes (ใช่)].
- กด 

✓ ข้อมูลที่เกี่ยวข้อง

- เอาท์พุทของการปรับแต่งค่าของสี

แก้ไขการจัดแนวการพิมพ์สี (การลงทะเบียนสี)

ถ้าพื้นที่ส่วนที่มีสีทึบหรือรูปภาพมีริ้วสีฟ้าหรือสีชมพู ให้ใช้ฟังก์ชันการลงทะเบียนสี

>> DCP-L3510CDW/DCP-L3551CDW

>> MFC-L3710CW/MFC-L3735CDN/MFC-L3745CDW/MFC-L3750CDW/MFC-L3770CDW

DCP-L3510CDW/DCP-L3551CDW

- กด **Menu (เมนู)**
- กด ▲ หรือ ▼ เพื่อเลือกรายการต่อไปนี้:
 - เลือก [Printer (เครื่องพิมพ์)] กด **OK (ตกลง)**
 - เลือก [Clr Correction (การแก้ไขสี)] กด **OK (ตกลง)**
 - เลือก [Registration (การลงทะเบียน)] กด **OK (ตกลง)**
- กด ▲ เพื่อเลือกตัวเลือก [Yes (ใช่)]



การลงทะเบียนสีจะเริ่มโดยอัตโนมัติ และจะใช้เวลาประมาณ 10 วินาทีหรือมากกว่า

- กด **Stop/Exit (หยุด/ออก)**

MFC-L3710CW/MFC-L3735CDN/MFC-L3745CDW/MFC-L3750CDW/ MFC-L3770CDW

- กด  [Toner (โทนเนอร์)] > [Registration (การลงทะเบียน)]
- กด [Yes (ใช่)].



การลงทะเบียนสีจะเริ่มโดยอัตโนมัติ และจะใช้เวลาประมาณ 10 วินาทีหรือมากกว่า

- กด 

✓ ข้อมูลที่เกี่ยวข้อง

- การบำรุงรักษาตามปกติ

ตรวจสอบอายุการใช้งานที่เหลืออยู่ของส่วนประกอบ



>> DCP-L3510CDW/DCP-L3551CDW

>> MFC-L3710CW/MFC-L3735CDN/MFC-L3745CDW/MFC-L3750CDW/MFC-L3770CDW

DCP-L3510CDW/DCP-L3551CDW

1. กด **Menu (เมนู)**
2. กด **▲** หรือ **▼** เพื่อเลือกการดำเนินการต่อไปนี้:
 - a. เลือก [Machine Info. (ข้อมูลเครื่อง)] กด **OK (ตกลง)**
 - b. เลือก [Parts Life (อายุการใช้งานชิ้นส่วน)] กด **OK (ตกลง)**
3. กด **▲** หรือ **▼** เพื่อเลือกส่วนประกอบของเครื่องที่คุณต้องการตรวจสอบ จากนั้นกด **OK (ตกลง)**
หน้าจอแสดงผลแบบ LCD แสดงอายุการใช้งานที่เหลือโดยประมาณของส่วนประกอบ
4. กด **Stop/Exit (หยุด/ออก)**

MFC-L3710CW/MFC-L3735CDN/MFC-L3745CDW/MFC-L3750CDW/ MFC-L3770CDW

1. กด  [Settings (การตั้งค่า)] > [All Settings (การตั้งค่าทั้งหมด)] > [Machine Info. (ข้อมูลเครื่อง)] > [Parts Life (อายุการใช้งานชิ้นส่วน)]
2. กดส่วนประกอบของเครื่องที่คุณต้องการตรวจสอบ
หน้าจอแสดงผลแบบ LCD แสดงอายุการใช้งานที่เหลือโดยประมาณของส่วนประกอบ
3. กด 



เพื่อแสดงอายุการใช้งานที่เหลืออยู่ของตลับผงหมึก (โทนเนอร์) กด  บนหน้าจอแสดงผลแบบ LCD

ข้อมูลที่เกี่ยวข้อง

- การบำรุงรักษาตามปกติ

บรรจุและขนส่งเครื่องของบราเดอร์ของคุณ

⚠ คำเตือน

- ผลิตภัณฑ์นี้มีน้ำหนักมาก และหนักกว่า 21.7 กก. เพื่อป้องกันการบาดเจ็บที่อาจเกิดขึ้นได้ ต้องให้คนอย่างน้อยสองคนยกผลิตภัณฑ์โดยการถือที่ด้านหน้าและด้านหลัง
- เมื่อคุณย้ายเครื่อง ให้ถือเครื่องดังที่แสดงในภาพประกอบ



- หากคุณต้องขนย้ายเครื่องด้วยเหตุผลใดก็ตาม ให้บรรจุเครื่องลงในบรรจุภัณฑ์เดิมด้วยความระมัดระวังเพื่อหลีกเลี่ยงความเสียหายใดๆ ในระหว่างขนส่ง เครื่องควรมีการประกันภัยโดยสมบูรณ์จากผู้ขนส่ง

1. กดค้างไว้ที่  เพื่อปิดเครื่อง ปิดเครื่องพิมพ์ทิ้งไว้อย่างน้อย 10 นาทีเพื่อให้เย็นลง
2. ถอดสายทั้งหมดออก แล้วจึงถอดสายไฟจาก เต้ารับไฟฟ้า
3. นำเครื่องใส่ถุงที่มากับเครื่องในตอนแรก
4. บรรจุเครื่อง เอกสารที่พิมพ์เป็นเล่ม และสายไฟ AC (ถ้ามี) ไว้ในกล่องเดิมโดยใช้วัสดุบรรจุเดิมดังรูป

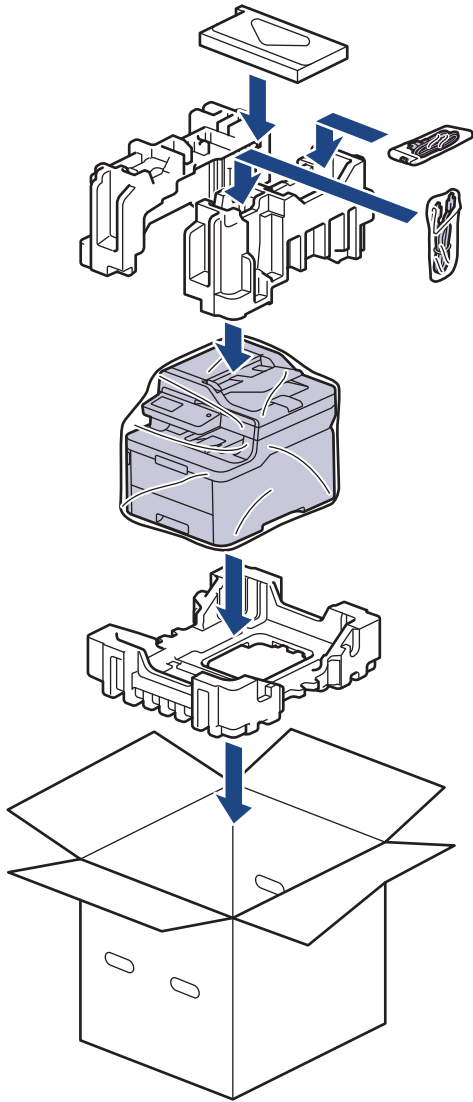

5. ปิดกล่องและปิดเทปอีกครั้ง

✓ ข้อมูลที่เกี่ยวข้อง

- การบำรุงรักษาตามปกติ

เปลี่ยนชิ้นส่วนบำรุงรักษาตามรอบเวลา

เปลี่ยนชิ้นส่วนต่อไปนี้อย่างสม่ำเสมอเพื่อรักษาคุณภาพการพิมพ์ ชิ้นส่วนที่ระดับด้านล่างจะต้องเปลี่ยนใหม่หลังจากการพิมพ์ประมาณ 50,000 หน้า¹ สำหรับชุดทำความร้อน, ชุดป้อนกระดาษสำหรับถาดใส่กระดาษ และชุดป้อนกระดาษสำหรับถาดอเนกประสงค์

ติดต่อบริการลูกค้าสัมพันธ์ของบราเดอร์หรือตัวแทนจำหน่ายผลิตภัณฑ์บราเดอร์ในท้องถิ่นของคุณเมื่อมีข้อความต่อไปนี้ปรากฏบนหน้าจอแสดงผลแบบ LCD:

ข้อความบนหน้าจอแสดงผลแบบ LCD	คำอธิบาย
Replace Fuser (เปลี่ยนตัวทำความร้อน) ²	เปลี่ยนชุดทำความร้อน
Replace PF Kit1 (เปลี่ยนชุด PF1) ²	เปลี่ยนชุดป้อนกระดาษสำหรับถาดใส่กระดาษ
Replace PF KitMP (เปลี่ยนชุด PF ถาด MP) ²	เปลี่ยนชุดป้อนกระดาษสำหรับถาดอเนกประสงค์



ข้อมูลที่เกี่ยวข้อง

- การบำรุงรักษาตามปกติ

¹ ด้านเดียวขนาด Letter หรือ A4

² ความถี่ของการเปลี่ยนขึ้นกับความซับซ้อนของหน้าที่พิมพ์ สัดส่วนพื้นที่การพิมพ์ และประเภทของสื่อการพิมพ์

การตั้งค่าเครื่อง

ปรับแต่งการตั้งค่าและคุณสมบัติ สร้างทางลัด และทำงานกับตัวเลือกที่แสดงบนหน้าจอแสดงผลแบบ LCD ของเครื่อง เพื่อให้เครื่องพิมพ์ราเตอร์ของคุณเป็นเครื่องมือการทำงานที่มีประสิทธิภาพสูงยิ่งขึ้น

- เปลี่ยนการตั้งค่าเครื่องจากแผงควบคุม
- เปลี่ยนการตั้งค่าเครื่องจากคอมพิวเตอร์ของคุณ

เปลี่ยนการตั้งค่าเครื่องจากแผงควบคุม

- ในกรณีที่ไฟดับ (การจัดเก็บหน่วยความจำ)
- การตั้งค่าทั่วไป
- บันทึกรายการโปรดของการตั้งค่าของคุณเป็นทางลัด
- พิมพ์รายงาน
- ตารางการตั้งค่าและคุณสมบัติ

ในกรณีที่ไฟดับ (การจัดเก็บหน่วยความจำ)

การตั้งค่าเมนูของคุณจะถูกจัดเก็บแบบถาวร และจะไม่สูญหายในกรณีที่ไฟดับการตั้งค่าชั่วคราว (เช่น คอนทราสต์และโหมดต่างประเทศ) จะสูญหาย

- ระหว่างที่ไฟดับ เครื่องจะยังคงรักษาค่าวันที่และเวลา และงานโทรสารที่ตั้งโปรแกรมเวลาเอาไว้ (เช่น: แฟกซ์แบบหน่วงเวลา) เป็นเวลาประมาณ 60 ชั่วโมงงานแฟกซ์อื่นในหน่วยความจำของเครื่องจะไม่สูญหาย



ข้อมูลที่เกี่ยวข้อง

- เปลี่ยนการตั้งค่าเครื่องจากแผงควบคุม

การตั้งค่าทั่วไป

- ปรับระดับเสียงของเครื่อง
- เปลี่ยนเวลาออมแสงโดยอัตโนมัติ
- ตั้งค่าการนับถอยหลังโหมดพัก
- เกี่ยวกับโหมดพักลึก
- ตั้งโหมดปิดเครื่องอัตโนมัติ
- ตั้งค่าวันที่และเวลา
- ตั้งค่าโซนเวลา
- ปรับความสว่างของแสงส่องด้านหลังหน้าจอแสดงผลแบบ LCD
- เปลี่ยนระยะเวลาที่ไฟส่องด้านหลังหน้าจอแสดงผลแบบ LCD จะเปิดอยู่
- ตั้งค่ารหัสประจำเครื่องของคุณ
- ตั้งโหมดการต่อสายแบบโทนหรือพัลส์
- ลดการใช้งานผงหมึก (โทนเนอร์)
- เพิ่มหมายเลขหน้าให้หมายเลขโทรสารทุกหมายเลข
- ป้องกันการโทรผิดหมายเลข (การจำกัดการโทร)
- ลดเสียงรบกวนการพิมพ์
- เปลี่ยนภาษาบนหน้าจอแสดงผลแบบ LCD

ปรับระดับเสียงของเครื่อง



>> DCP-L3510CDW/DCP-L3551CDW

>> MFC-L3710CW/MFC-L3735CDN/MFC-L3745CDW/MFC-L3750CDW/MFC-L3770CDW

DCP-L3510CDW/DCP-L3551CDW

- กด **Menu (เมนู)**
- กด ▲ หรือ ▼ เพื่อเลือกการต่อไปนี้:
 - เลือก [General Setup (การตั้งค่าทั่วไป)] กด **OK (ตกลง)**
 - เลือก [Beep (เสียงเตือน)] กด **OK (ตกลง)**
- กด ▲ หรือ ▼ เพื่อแสดงตัวเลือก [High (สูง)], [Med (กลาง)], [Low (ต่ำ)] หรือ [Off (ปิด)] จากนั้นกด**OK (ตกลง)**

MFC-L3710CW/MFC-L3735CDN/MFC-L3745CDW/MFC-L3750CDW/ MFC-L3770CDW

- ทำวิธีใดวิธีหนึ่งดังต่อไปนี้:
 - สำหรับรุ่น MFC:
กด  [Settings (การตั้งค่า)] > [All Settings (การตั้งค่าทั้งหมด)] > [General Setup (การตั้งค่าทั่วไป)] > [Volume (ระดับเสียง)]
 - สำหรับรุ่น DCP:
กด  [Settings (การตั้งค่า)] > [All Settings (การตั้งค่าทั้งหมด)] > [General Setup (การตั้งค่าทั่วไป)] > [Beep (เสียงเตือน)]
- กดตัวเลือกใดตัวเลือกหนึ่งต่อไปนี้ (รุ่น MFC):
(ตัวเลือกจะแตกต่างกันไป ทั้งนี้ขึ้นอยู่กับเครื่องของคุณ)
 - [Ring (กริ่ง)]
ปรับระดับความดังของเสียงเรียกเข้า
 - [Beep (เสียงเตือน)]
ปรับระดับเสียงแหลมที่คุณได้ยินเมื่อคุณกดปุ่ม ทำข้อผิดพลาด หรือหลังจากที่คุณรับส่งแฟกซ์
 - [Speaker (ลำโพง)]
ปรับระดับความดังของลำโพง
- เลือกตัวเลือก [Off (ปิด)], [Low (ต่ำ)], [Med (กลาง)] หรือ [High (สูง)] จากนั้นกดที่ตัวเลือกที่คุณต้องการ
- กด 

✓ ข้อมูลที่เกี่ยวข้อง

- การตั้งค่าทั่วไป

เปลี่ยนเวลาออมแสงโดยอัตโนมัติ

คุณสามารถตั้งโปรแกรมเครื่องเพื่อเปลี่ยนเวลาสำหรับการปรับเวลาตามแสงอาทิตย์โดยอัตโนมัติได้

เครื่องจะปรับเวลาให้เร็วขึ้นหนึ่งชั่วโมงในฤดูใบไม้ผลิ และช้าลงหนึ่งชั่วโมงใน ฤดูใบไม้ร่วง ตรวจสอบว่าคุณได้ตั้งวันที่และเวลาอย่างถูกต้องในการตั้งค่าวันที่และเวลา

คุณลักษณะนี้สามารถใช้ได้ในบางประเทศเท่านั้น



>> [DCP-L3510CDW/DCP-L3551CDW](#)

>> [MFC-L3710CW/MFC-L3735CDN/MFC-L3745CDW/MFC-L3750CDW/MFC-L3770CDW](#)

DCP-L3510CDW/DCP-L3551CDW

1. กด **Menu (เมนู)**
2. กด **▲** หรือ **▼** เพื่อเลือกรายการต่อไปนี้:
 - a. เลือก [Initial Setup (การตั้งค่าเริ่มต้น)] กด **OK (ตกลง)**
 - b. เลือก [Date&Time (วันที่และเวลา)] กด **OK (ตกลง)**
 - c. เลือก [Auto Daylight (แสงกลางวันอัตโนมัติ)] กด **OK (ตกลง)**
3. กด **▲** หรือ **▼** เพื่อแสดงตัวเลือก [On (เปิด)] หรือ [Off (ปิด)] จากนั้นกด **OK (ตกลง)**
4. กด **Stop/Exit (หยุด/ออก)**

MFC-L3710CW/MFC-L3735CDN/MFC-L3745CDW/MFC-L3750CDW/ MFC-L3770CDW

1. กด  [Settings (การตั้งค่า)] > [All Settings (การตั้งค่าทั้งหมด)] > [Initial Setup (การตั้งค่าเริ่มต้น)] > [Date & Time (วันที่และเวลา)] > [Auto Daylight (แสงกลางวันอัตโนมัติ)]
2. กด [On (เปิด)] หรือ [Off (ปิด)]
3. กด 

ข้อมูลที่เกี่ยวข้อง

- [การตั้งค่าทั่วไป](#)

ตั้งค่าการนับถอยหลังโหมดพัก

การตั้งค่าโหมดพัก (หรือโหมดประหยัดพลังงาน) สามารถลดการใช้พลังงานได้ เมื่อเครื่องพิมพ์อยู่ในโหมดพัก เครื่องพิมพ์จะมีลักษณะเหมือนปิดเครื่องอยู่ เครื่องจะกลับมาทำงานอีกครั้งและเริ่มพิมพ์เมื่อได้รับงานพิมพ์หรือโทรสาร ใช้คำแนะนำเหล่านี้เพื่อตั้งค่าการชะลอเวลา (การนับถอยหลัง) ก่อนที่เครื่องจะเข้าสู่โหมดพัก

- คุณสามารถเลือกระยะเวลาที่เครื่องว่างก่อนเข้าสู่โหมดพัก
- ตัวจับเวลาจะเริ่มต้นใหม่ถ้าหากมีการดำเนินการใดๆ กับเครื่อง เช่นการรับงานพิมพ์



>> [DCP-L3510CDW/DCP-L3551CDW](#)

>> [MFC-L3710CW/MFC-L3735CDN/MFC-L3745CDW/MFC-L3750CDW/MFC-L3770CDW](#)

DCP-L3510CDW/DCP-L3551CDW

1. กด **Menu** (เมนู)
2. กด ▲ หรือ ▼ เพื่อแสดงตัวเลือก [General Setup (การตั้งค่าทั่วไป)] จากนั้นกด **OK (ตกลง)**
3. กด ▲ หรือ ▼ เพื่อแสดงตัวเลือก [Ecology (การประหยัดพลังงาน)] จากนั้นกด **OK (ตกลง)**
4. กด ▲ หรือ ▼ เพื่อแสดงตัวเลือก [Sleep Time (เวลาการทำงาน)] จากนั้นกด **OK (ตกลง)**
5. ใส่ระยะเวลา (สูงสุด 50 นาที) ที่เครื่องจะพักรอก่อนจะเข้าสู่โหมดพัก จากนั้นกด **OK (ตกลง)**
6. กด **Stop/Exit** (หยุด/ออก)

MFC-L3710CW/MFC-L3735CDN/MFC-L3745CDW/MFC-L3750CDW/ MFC-L3770CDW

1. กด  [Settings (การตั้งค่า)] > [All Settings (การตั้งค่าทั้งหมด)] > [General Setup (การตั้งค่าทั่วไป)] > [Ecology (การประหยัดพลังงาน)] > [Sleep Time (เวลาการทำงาน)]
2. ใส่ระยะเวลา (สูงสุด 50 นาที) ที่เครื่องจะพักรอก่อนจะเข้าสู่โหมดพัก จากนั้นกด [OK (ตกลง)]
3. กด 



✓ ข้อมูลที่เกี่ยวข้อง

- [การตั้งค่าทั่วไป](#)

เกี่ยวกับโหมดพักลึก

หากเครื่องอยู่ในโหมดพัก และไม่ได้รับงานใดๆ เป็นระยะเวลาหนึ่ง เครื่องจะเข้าสู่โหมดพักลึกโดยอัตโนมัติ ระยะเวลาขึ้นกับรุ่นผลิตภัณฑ์และการตั้งค่าของคุณ

โหมดพักลึกใช้พลังงานน้อยกว่าโหมดพัก

รุ่นที่สามารถใช้ได้	แผงควบคุมของเครื่องในโหมดพักลึก	เงื่อนไขการเรียกคืนการทำงานของเครื่อง
DCP-L3510CDW/ DCP-L3551CDW	หน้าจอแสดงผลแบบ LCD แสดงข้อความ Deep Sleep (โหมดพักลึก)	<ul style="list-style-type: none">เครื่องได้รับงานพิมพ์มีคนกดปุ่มบนแผงควบคุม
MFC-L3710CW/MFC-L3735CDN/ MFC-L3745CDW/ MFC-L3750CDW/ MFC-L3770CDW	แสงแบคไลท์ของหน้าจอแสดงผลแบบ LCD ดับลง และไฟแอลอีดีแสดงการทำงานสว่างและหรี่ลง	<ul style="list-style-type: none">เครื่องได้รับงานพิมพ์มีคนกดที่   หรือกดที่หน้าจอแสดงผลแบบ LCD ระบบสัมผัส



ข้อมูลที่เกี่ยวข้อง

- การตั้งค่าทั่วไป

ตั้งโหมดปิดเครื่องอัตโนมัติ

ถ้าเครื่องอยู่ในโหมดพักลึกเป็นระยะเวลาหนึ่ง ซึ่งขึ้นกับรุ่นผลิตภัณฑ์และการตั้งค่าของคุณ เครื่องจะเข้าสู่โหมดปิดเครื่องโดยอัตโนมัติ เครื่องจะไม่เข้าสู่โหมดปิดเครื่องเมื่อเครื่องเชื่อมต่ออยู่กับเครือข่ายหรือสายโทรศัพท์ หรือมีข้อมูลพิมพ์แบบป้อนโดยอัตโนมัติอยู่ภายในหน่วยความจำ(ใช้ได้เฉพาะบางรุ่นเท่านั้น)

- เพื่อเริ่มการพิมพ์ กดปุ่ม  บนแผงควบคุมแล้วส่งงานพิมพ์



>> DCP-L3510CDW/DCP-L3551CDW

>> MFC-L3710CW/MFC-L3735CDN/MFC-L3745CDW/MFC-L3750CDW/MFC-L3770CDW

DCP-L3510CDW/DCP-L3551CDW

1. กด **Menu (เมนู)**
2. กด ▲ หรือ ▼ เพื่อแสดงตัวเลือก [General Setup (การตั้งค่าทั่วไป)] จากนั้นกด **OK (ตกลง)**
3. กด ▲ หรือ ▼ เพื่อแสดงตัวเลือก [Ecology (การประหยัดพลังงาน)] จากนั้นกด **OK (ตกลง)**
4. กด ▲ หรือ ▼ เพื่อแสดงตัวเลือก [Auto Power Off (ปิดเครื่องอัตโนมัติ)] จากนั้นกด **OK (ตกลง)**
5. กด ▲ หรือ ▼ เพื่อแสดงตัวเลือก [8hours (8ชั่วโมง)], [4hours (4ชั่วโมง)], [2hours (2ชั่วโมง)], [1hour (1ชั่วโมง)] หรือ [Off (ปิด)] จากนั้นกด **OK (ตกลง)**
6. กด **Stop/Exit (หยุด/ออก)**

MFC-L3710CW/MFC-L3735CDN/MFC-L3745CDW/MFC-L3750CDW/ MFC-L3770CDW

1. กด  [Settings (การตั้งค่า)] > [All Settings (การตั้งค่าทั้งหมด)] > [General Setup (การตั้งค่าทั่วไป)] > [Ecology (การประหยัดพลังงาน)] > [Auto Power Off (ปิดเครื่องอัตโนมัติ)]
2. กดตัวเลือก [Off (ปิด)], [1hour (1ชั่วโมง)], [2hours (2ชั่วโมง)], [4hours (4ชั่วโมง)] หรือ [8hours (8ชั่วโมง)] ที่คุณต้องการ
3. กด 

ข้อมูลที่เกี่ยวข้อง

- การตั้งค่าทั่วไป

ตั้งค่าวันที่และเวลา



>> DCP-L3510CDW/DCP-L3551CDW

>> MFC-L3710CW/MFC-L3735CDN/MFC-L3745CDW/MFC-L3750CDW/MFC-L3770CDW

DCP-L3510CDW/DCP-L3551CDW

1. กด **Menu (เมนู)**
2. กด **▲** หรือ **▼** เพื่อเลือกการดำเนินการต่อไปนี้:
 - a. เลือก [Initial Setup (การตั้งค่าเริ่มต้น)] กด **OK (ตกลง)**
 - b. เลือก [Date&Time (วันที่และเวลา)] กด **OK (ตกลง)**
 - c. เลือก [Date&Time (วันที่และเวลา)] กด **OK (ตกลง)**
3. กด **▲** หรือ **▼** เพื่อตั้งค่าตัวเลขสองหลักสุดท้ายของปี กด **OK (ตกลง)** ทำซ้ำขั้นตอนเหล่านี้เพื่อตั้งค่าเดือนและวัน
4. กด **▲** หรือ **▼** เพื่อแสดงตัวเลือก [12h Clock (นาฬิกาแบบ 12 ชั่วโมง)] หรือ [24h Clock (นาฬิกาแบบ 24 ชั่วโมง)] จากนั้นกด **OK (ตกลง)**
5. ทำวิธีใดวิธีหนึ่งดังต่อไปนี้:
 - หากคุณเลือก [12h Clock (นาฬิกาแบบ 12 ชั่วโมง)] เป็นฟอร์แมตในการตั้งค่า [Date&Time (วันที่และเวลา)] ให้กด **▲** หรือ **▼** เพื่อตั้งค่าชั่วโมง กด **OK (ตกลง)** ทำซ้ำขั้นตอนเหล่านี้เพื่อตั้งค่านาที
กด **▲** หรือ **▼** เพื่อแสดงตัวเลือก [AM] หรือ [PM] จากนั้นกด **OK (ตกลง)**
 - หากคุณเลือก [24h Clock (นาฬิกาแบบ 24 ชั่วโมง)] เป็นฟอร์แมตในการตั้งค่า [Date&Time (วันที่และเวลา)] ให้กด **▲** หรือ **▼** เพื่อตั้งค่าชั่วโมง กด **OK (ตกลง)** ทำซ้ำขั้นตอนเหล่านี้เพื่อตั้งค่านาที
(เช่น: ป้อน 19:45 สำหรับ 7:45 PM)
6. กด **Stop/Exit (หยุด/ออก)**

MFC-L3710CW/MFC-L3735CDN/MFC-L3745CDW/MFC-L3750CDW/ MFC-L3770CDW

1. กด  [Settings (การตั้งค่า)] > [All Settings (การตั้งค่าทั้งหมด)] > [Initial Setup (การตั้งค่าเริ่มต้น)] > [Date & Time (วันที่และเวลา)] > [Date (วันที่)]
2. ใส่เลขสองหลักสุดท้ายของปีโดยใช้หน้าจอแสดงผลแบบ LCD จากนั้นกด [OK (ตกลง)]
3. ใส่เลขสองหลักของเดือนโดยใช้หน้าจอแสดงผลแบบ LCD จากนั้นกด [OK (ตกลง)]
4. ใส่เลขสองหลักของวันโดยใช้หน้าจอแสดงผลแบบ LCD จากนั้นกด [OK (ตกลง)]
5. กด [Time (เวลา)]
6. ใส่เวลา (ในรูปแบบ 24 ชั่วโมง) โดยใช้หน้าจอแสดงผลแบบ LCD จากนั้นกด [OK (ตกลง)]
(เช่น: ป้อน 19:45 สำหรับ 7:45 PM)
7. กด 

✓ ข้อมูลที่เกี่ยวข้อง

- การตั้งค่าทั่วไป

ตั้งค่าโซนเวลา

ตั้งค่าโซนเวลาที่เครื่องสำหรับสถานที่ของคุณ



>> DCP-L3510CDW/DCP-L3551CDW

>> MFC-L3710CW/MFC-L3735CDN/MFC-L3745CDW/MFC-L3750CDW/MFC-L3770CDW

DCP-L3510CDW/DCP-L3551CDW

1. กด **Menu (เมนู)**
2. กด ▲ หรือ ▼ เพื่อเลือกรายการต่อไปนี้:
 - a. เลือก [Initial Setup (การตั้งค่าเริ่มต้น)] กด **OK (ตกลง)**
 - b. เลือก [Date&Time (วันที่และเวลา)] กด **OK (ตกลง)**
 - c. เลือก [Time Zone (เขตเวลา)] กด **OK (ตกลง)**
3. กด ▲ หรือ ▼ เพื่อเลือกโซนเวลา กด **OK (ตกลง)**
4. กด **Stop/Exit (หยุด/ออก)**

MFC-L3710CW/MFC-L3735CDN/MFC-L3745CDW/MFC-L3750CDW/ MFC-L3770CDW

1. กด  [Settings (การตั้งค่า)] > [All Settings (การตั้งค่าทั้งหมด)] > [Initial Setup (การตั้งค่าเริ่มต้น)] > [Date & Time (วันที่และเวลา)] > [Time Zone (เขตเวลา)]
2. ป้อนเขตเวลาของคุณ
3. กด [OK (ตกลง)]
4. กด 



ข้อมูลที่เกี่ยวข้อง

- การตั้งค่าทั่วไป

ปรับความสว่างของแสงส่องหลังหน้าจอแสดงผลแบบ LCD

รุ่นที่เกี่ยวข้อง: MFC-L3710CW/MFC-L3735CDN/MFC-L3745CDW/MFC-L3750CDW/MFC-L3770CDW

ถ้าคุณอ่านหน้าจอแสดงผลแบบ LCD ได้ยาก อาจลองเปลี่ยนการตั้งค่าความสว่าง

1. กด  [Settings (การตั้งค่า)] > [All Settings (การตั้งค่าทั้งหมด)] > [General Setup (การตั้งค่าทั่วไป)] > [LCD Settings (การตั้งค่า LCD)] > [Backlight (ไฟหน้าจอ)]
2. กดเลือกตัวเลือก [Light (สว่าง)], [Med (กลาง)] หรือ [Dark (มืด)]
3. กด 

ข้อมูลที่เกี่ยวข้อง



- การตั้งค่าทั่วไป

หน้าหลัก > การตั้งค่าเครื่อง > เปลี่ยนการตั้งค่าเครื่องจากแผงควบคุม > การตั้งค่าทั่วไป > เปลี่ยนระยะเวลาที่ไฟส่อง
หลังหน้าจอแสดงผลแบบ LCD จะเปิดอยู่

เปลี่ยนระยะเวลาที่ไฟส่องหลังหน้าจอแสดงผลแบบ LCD จะเปิดอยู่

รุ่นที่เกี่ยวข้อง: MFC-L3710CW/MFC-L3735CDN/MFC-L3745CDW/MFC-L3750CDW/MFC-L3770CDW

เปลี่ยนระยะเวลาที่ไฟส่องหลังหน้าจอแสดงผลแบบ LCD จะเปิดอยู่

1. กด  [Settings (การตั้งค่า)] > [All Settings (การตั้งค่าทั้งหมด)] > [General Setup (การตั้งค่าทั่วไป)] > [LCD Settings (การตั้งค่า LCD)] > [Dim Timer (ตัวตั้งเวลาหรี่แสง)]
2. กดตัวเลือกที่คุณต้องการ:
 - [10Secs (10วินาที)]
 - [30Secs (30วินาที)]
 - [1Min (1นาที)]
 - [2Mins (2นาที)]
 - [3Mins (3นาที)]
 - [5Mins (5นาที)]
3. กด 

ข้อมูลที่เกี่ยวข้อง

- การตั้งค่าทั่วไป



ตั้งค่ารหัสประจำเครื่องของคุณ

รุ่นที่เกี่ยวข้อง: MFC-L3710CW/MFC-L3735CDN/MFC-L3745CDW/MFC-L3750CDW/MFC-L3770CDW

ตั้งค่าให้เครื่องพิมพ์รหัสเครื่องของคุณ และวันที่และเวลาของแฟกซ์ที่ด้านบนของแฟกซ์แต่ละฉบับที่คุณส่ง

- กด  [Settings (การตั้งค่า)] > [All Settings (การตั้งค่าทั้งหมด)] > [Initial Setup (การตั้งค่าเริ่มต้น)] > [Station ID (รหัสประจำเครื่อง)] > [Fax (โทรสาร)]
- ใส่หมายเลขแฟกซ์ของคุณ (สูงสุด 20 หลัก) โดยใช้หน้าจอแสดงผลแบบ LCD จากนั้นกด [OK (ตกลง)]
- กด [Tel (โทรศัพท์)]
- ใส่หมายเลขโทรศัพท์ของคุณ (สูงสุด 20 หลัก) โดยใช้หน้าจอแสดงผลแบบ LCD จากนั้นกด [OK (ตกลง)]
- กด [Name (ชื่อ)]
- ป้อนชื่อของคุณ (สูงสุด 20 ตัวอักษร) โดยใช้หน้าจอแสดงผลแบบ LCD จากนั้นกด [OK (ตกลง)]



- กด  เพื่อเปลี่ยนระหว่างตัวอักษร ตัวเลข และอักขระพิเศษ (ตัวอักษรที่มีอาจแตกต่างกันไป ทั้งนี้ขึ้นอยู่กับประเทศของคุณ)
- หากคุณใส่ตัวอักษรไม่ถูกต้อง กด ◀ หรือ ▶ เพื่อย้ายเคอร์เซอร์ไปยังตัวอักษรนั้น และกด  กดเลือกตัวอักษรที่ต้องการ
- หากต้องการใส่เว้นวรรค กด [Space (เว้นวรรค)] หรือ ▶
- รายละเอียดข้อมูลเพิ่มเติม >> [ข้อมูลที่เกี่ยวข้อง](#)

- กด 



ข้อมูลที่เกี่ยวข้อง



- การตั้งค่าทั่วไป
- วิธีการป้อนข้อความในเครื่องพิมพ์ราเตอร์ของคุณ

ตั้งโหมดการต่อสายแบบโทนหรือพัลส์

รุ่นที่เกี่ยวข้อง: MFC-L3710CW/MFC-L3735CDN/MFC-L3745CDW/MFC-L3750CDW/MFC-L3770CDW

เครื่องพิมพ์ราเตอร์ของคุณถูกตั้งค่าให้ใช้บริการการโทรแบบโทน หากคุณใช้บริการการโทรแบบพัลส์ (แบบหมุน) คุณจะต้องเปลี่ยนเป็นโหมดการโทรแบบพัลส์

คุณสมบัตินี้มีเฉพาะในบางประเทศ

1. กด  [Settings (การตั้งค่า)] > [All Settings (การตั้งค่าทั้งหมด)] > [Initial Setup (การตั้งค่าเริ่มต้น)] > [Tone/Pulse (โทน/พัลส์)]
2. กด [Tone (โทน)] หรือ [Pulse (พัลส์)]
3. กด 



ข้อมูลที่เกี่ยวข้อง

- การตั้งค่าทั่วไป

ลดการใช้งานผงหมึก (โทนเนอร์)

การใช้คุณลักษณะประหยัดผงหมึก (โทนเนอร์) อาจช่วยลดอัตราการใช้ผงหมึก (โทนเนอร์) ได้ เมื่อเปิดคุณลักษณะประหยัดผงหมึก (โทนเนอร์) งานพิมพ์เอกสารของคุณอาจดูจางลง

ไม่แนะนำให้ใช้คุณสมบัติการประหยัดผงหมึก (โทนเนอร์) นี้สำหรับการพิมพ์ภาพถ่ายหรือภาพระดับสีเทา



>> DCP-L3510CDW/DCP-L3551CDW

>> MFC-L3710CW/MFC-L3735CDN/MFC-L3745CDW/MFC-L3750CDW/MFC-L3770CDW

DCP-L3510CDW/DCP-L3551CDW

1. กด **Menu (เมนู)**
2. กด ▲ หรือ ▼ เพื่อแสดงตัวเลือก [General Setup (การตั้งค่าทั่วไป)] จากนั้นกด **OK (ตกลง)**
3. กด ▲ หรือ ▼ เพื่อแสดงตัวเลือก [Ecology (การประหยัดพลังงาน)] จากนั้นกด **OK (ตกลง)**
4. กด ▲ หรือ ▼ เพื่อแสดงตัวเลือก [Toner Save (ประหยัดผงหมึก (โทนเนอร์))] จากนั้นกด **OK (ตกลง)**
5. กด ▲ หรือ ▼ เพื่อแสดงตัวเลือก [On (เปิด)] หรือ [Off (ปิด)] จากนั้นกด **OK (ตกลง)**
6. กด **Stop/Exit (หยุด/ออก)**

MFC-L3710CW/MFC-L3735CDN/MFC-L3745CDW/MFC-L3750CDW/ MFC-L3770CDW

1. กด  [Settings (การตั้งค่า)] > [All Settings (การตั้งค่าทั้งหมด)] > [General Setup (การตั้งค่าทั่วไป)] > [Ecology (การประหยัดพลังงาน)] > [Toner Save (ประหยัดผงหมึก (โทนเนอร์))]
2. กด [On (เปิด)] หรือ [Off (ปิด)]
3. กด 



ข้อมูลที่เกี่ยวข้อง

- การตั้งค่าทั่วไป
- ปรับปรุงคุณภาพการพิมพ์

เพิ่มหมายเลขนำหน้าให้หมายเลขโทรสารทุกหมายเลข

รุ่นที่เกี่ยวข้อง: MFC-L3710CW/MFC-L3735CDN/MFC-L3745CDW/MFC-L3750CDW/MFC-L3770CDW

การตั้งค่าหมายเลขนำหน้าจะทำให้เครื่องเรียกหมายเลขที่ตั้งไว้ล่วงหน้าก่อนหมายเลขแฟกซ์ทุกหมายเลขที่คุณเรียก ตัวอย่างเช่น ถ้าระบบโทรศัพท์ของคุณต้องกด 9 ก่อนโทรออกภายนอก ให้ใช้การตั้งค่านี้เพื่อเรียกหมายเลข 9 สำหรับการส่งแฟกซ์ทุกครั้ง



- ใช้หมายเลขและสัญลักษณ์จาก 0 ถึง 9, # และ * (คุณไม่สามารถใช้ ! พร้อมกับหมายเลขหรือสัญลักษณ์อื่นได้)
- ถ้าระบบโทรศัพท์ของคุณจำเป็นต้องมีการกดปุ่มพักสาย ให้กด ! บนหน้าจอแสดงผลแบบ LCD

- กด [Settings (การตั้งค่า)] > [All Settings (การตั้งค่าทั้งหมด)] > [Initial Setup (การตั้งค่าเริ่มต้น)] > [Dial Prefix (ค่าตัวเลขที่ใช้ในการตัดสายเพื่อโทรออก)]
- กด [On (เปิด)] หรือ [Off (ปิด)]

ตัวเลือก	คำอธิบาย
On (เปิด)	เพื่อเปิดใช้งานการตั้งค่าหมายเลขนำหน้า เลือก On (เปิด) ถ้าคุณเลือก On (เปิด) ไปที่ขั้นตอนถัดไปเพื่อตั้งค่าหมายเลขนำหน้า
Off (ปิด)	เพื่อปิดใช้งานการตั้งค่าหมายเลขนำหน้า เลือก Off (ปิด) ถ้าคุณเลือก Off (ปิด) กด เพื่อออก

- กด [Dial Prefix (ค่าตัวเลขที่ใช้ในการตัดสายเพื่อโทรออก)]
- ใส่หมายเลขนำหน้า (สูงสุด 5 หลัก) โดยใช้หน้าจอแสดงผลแบบ LCD จากนั้นกด [OK (ตกลง)]



หากต้องการเปลี่ยนหมายเลขนำหน้า กด ◀ หรือ ▶ เพื่อจัดตำแหน่งเคอร์เซอร์ให้อยู่ใต้เลขที่ต้องการลบ แล้วกดปุ่ม จากนั้นกดเลขที่ต้องการ
ทำซ้ำจนกระทั่งได้หมายเลขนำหน้าถูกต้อง จากนั้นกด [OK (ตกลง)]

- กด

✓ ข้อมูลที่เกี่ยวข้อง

- การตั้งค่าทั่วไป

ป้องกันการโทรผิดหมายเลข (การจำกัดการโทร)

รุ่นที่เกี่ยวข้อง: MFC-L3710CW/MFC-L3735CDN/MFC-L3745CDW/MFC-L3750CDW/MFC-L3770CDW

คุณสมบัตินี้จะป้องกันไม่ให้คุณใช้ส่งโทรสารหรือโทรไปผิดหมายเลขโดยบังเอิญ คุณสามารถตั้งค่าให้เครื่องจำกัดการโทร เมื่อคุณใช้แป้นกดหมายเลข สมุดที่อยู่ และทางลัด

1. กด  [Settings (การตั้งค่า)] > [All Settings (การตั้งค่าทั้งหมด)] > [Fax (โทรสาร)] > [Dial Restriction (การจำกัดการต่อสาย)]
2. กดเลือกตัวเลือกใดตัวเลือกหนึ่งดังต่อไปนี้:
 - [Dial Pad (แป้นหมายเลข)]
 - [Address Book (สมุดที่อยู่)]



หากคุณรวมหมายเลขในสมุดที่อยู่ เมื่อต่อหมายเลข หมายเลขนั้นจะถูกจัดจำว่าเป็นการป้อนจากแป้นกดหมายเลข และจะไม่ถูกจำกัดการใช้งาน

- [Shortcuts (ทางลัด)]
3. กดเลือกตัวเลือกใดตัวเลือกหนึ่งดังต่อไปนี้:

ตัวเลือก	คำอธิบาย
Enter # Twice (ใส่ # สองครั้ง)	เครื่องจะบอกให้คุณป้อนหมายเลขซ้ำอีกครั้ง และถ้าคุณป้อนหมายเลขเดิมซ้ำได้อย่างถูกต้อง เครื่องจะเริ่มต่อหมายเลขดังกล่าว ถ้าคุณใส่หมายเลขผิด หน้าจอแสดงผลแบบ LCD จะแสดงข้อความแสดงข้อผิดพลาด
On (เปิด)	เครื่องจะจำกัดการส่งโทรสารทั้งหมด และการโทรออกสำหรับการต่อหมายเลขนั้น
Off (ปิด)	เครื่องไม่จำกัดวิธีการต่อหมายเลข



- การตั้งค่า [Enter # Twice (ใส่ # สองครั้ง)] จะไม่ทำงานถ้าคุณใช้โทรศัพท์ภายนอก หรือกด [Hook (ปุ่มวางหู)] ก่อนป้อนหมายเลข คุณจะไม่ต้องใส่หมายเลขซ้ำอีกครั้ง
- ถ้าคุณเลือก [On (เปิด)] หรือ [Enter # Twice (ใส่ # สองครั้ง)] คุณจะไม่สามารถใช้คุณลักษณะการกระจายสัญญาณได้

4. กด 



ข้อมูลที่เกี่ยวข้อง

- การตั้งค่าทั่วไป

ลดเสียงรบกวนการพิมพ์

การตั้งค่าโหมดเงียบช่วยลดเสียงรบกวนการพิมพ์ เมื่อเปิดโหมดเงียบ ความเร็วในการพิมพ์จะช้าลง การตั้งค่าจากโรงงานคือ ปิด



>> DCP-L3510CDW/DCP-L3551CDW

>> MFC-L3710CW/MFC-L3735CDN/MFC-L3745CDW/MFC-L3750CDW/MFC-L3770CDW

DCP-L3510CDW/DCP-L3551CDW

1. กด **Menu (เมนู)**
2. กด ▲ หรือ ▼ เพื่อแสดงตัวเลือก [General Setup (การตั้งค่าทั่วไป)] จากนั้นกด **OK (ตกลง)**
3. กด ▲ หรือ ▼ เพื่อแสดงตัวเลือก [Ecology (การประหยัดพลังงาน)] จากนั้นกด **OK (ตกลง)**
4. กด ▲ หรือ ▼ เพื่อแสดงตัวเลือก [Quiet Mode (โหมดลดเสียงรบกวน)] จากนั้นกด **OK (ตกลง)**
5. กด ▲ หรือ ▼ เพื่อแสดงตัวเลือก [On (เปิด)] หรือ [Off (ปิด)] จากนั้นกด **OK (ตกลง)**
6. กด **Stop/Exit (หยุด/ออก)**

MFC-L3710CW/MFC-L3735CDN/MFC-L3745CDW/MFC-L3750CDW/ MFC-L3770CDW

1. กด  [Settings (การตั้งค่า)] > [All Settings (การตั้งค่าทั้งหมด)] > [General Setup (การตั้งค่าทั่วไป)] > [Ecology (การประหยัดพลังงาน)] > [Quiet Mode (โหมดลดเสียงรบกวน)]
2. กด [On (เปิด)] หรือ [Off (ปิด)]
3. กด 

✓ ข้อมูลที่เกี่ยวข้อง

- การตั้งค่าทั่วไป

เปลี่ยนภาษาบนหน้าจอแสดงผลแบบ LCD

เปลี่ยนภาษาหน้าจอแสดงผลแบบ LCD หากจำเป็น

คุณสมบัตินี้มีเฉพาะในบางประเทศ



>> DCP-L3510CDW/DCP-L3551CDW

>> MFC-L3710CW/MFC-L3735CDN/MFC-L3745CDW/MFC-L3750CDW/MFC-L3770CDW

DCP-L3510CDW/DCP-L3551CDW

1. กด **Menu (เมนู)**
2. กด ▲ หรือ ▼ เพื่อแสดงตัวเลือก [Initial Setup (การตั้งค่าเริ่มต้น)] จากนั้นกด **OK (ตกลง)**
3. กด ▲ หรือ ▼ เพื่อแสดงตัวเลือก [Local Language (ภาษาท้องถิ่น)] จากนั้นกด **OK (ตกลง)**
4. กด ▲ หรือ ▼ เพื่อแสดงภาษาของคุณ จากนั้นกด **OK (ตกลง)**
5. กด **Stop/Exit (หยุด/ออก)**

MFC-L3710CW/MFC-L3735CDN/MFC-L3745CDW/MFC-L3750CDW/ MFC-L3770CDW

1. กด  [Settings (การตั้งค่า)] > [All Settings (การตั้งค่าทั้งหมด)] > [Initial Setup (การตั้งค่าเริ่มต้น)] > [Local Language (ภาษาท้องถิ่น)]
2. กดเลือกภาษาของคุณ
3. กด 

✓ ข้อมูลที่เกี่ยวข้อง

- การตั้งค่าทั่วไป

บันทึกการโปรดของการตั้งค่าของคุณเป็นทางลัด

- เพิ่มทางลัด
- เปลี่ยนหรือลบทางลัด

เพิ่มทางลัด

รุ่นที่เกี่ยวข้อง: MFC-L3710CW/MFC-L3735CDN/MFC-L3745CDW/MFC-L3750CDW/MFC-L3770CDW

คุณสามารถเพิ่มการตั้งค่าโทรสาร สำเนา สแกน การเชื่อมต่อเว็บ และแอปที่คุณใช้บ่อยที่สุดได้โดยการเพิ่ม รายการเหล่านี้เป็นทางลัด หลังจากดำเนินการแล้ว คุณสามารถกดเลือกทางลัดเพื่อนำการตั้งค่าไปใช้แทนที่จะป้อนการตั้งค่าด้วยตนเอง



เมนูทางลัดบางเมนูจะไม่มีให้เลือก ทั้งนี้ขึ้นอยู่กับรุ่นผลิตภัณฑ์ของคุณ

คำแนะนำเหล่านี้ แนะนำวิธีการเพิ่มทางลัดการทำสำเนา ขั้นตอนสำหรับทางลัดโทรสาร การสแกน การเชื่อมต่อเว็บ หรือแอปนี้ มีลักษณะคล้ายกันมาก

1. กด [Shortcuts (ทางลัด)] (หาก [Shortcuts (ทางลัด)] แสดงขึ้น)
2. กดปุ่มแท็บ
3. กด ตรงที่คุณยังไม่ได้เพิ่มทางลัด
4. กด [Copy (ทำสำเนา)]
5. กด > เพื่อเข้าถึงการตั้งค่าล่วงหน้าของการทำสำเนา
6. บัดเพื่อแสดงการตั้งค่าล่วงหน้าของการทำสำเนา จากนั้นกดที่การตั้งค่าการทำสำเนาล่วงหน้า ที่คุณต้องการ
7. กด [Options (ตัวเลือก)]
8. ลากนิ้วขึ้นหรือลง หรือกด ▲ หรือ ▼ เพื่อแสดงการตั้งค่าที่มี จากนั้นกดการตั้งค่าที่คุณต้องการเปลี่ยน
9. ลากนิ้วขึ้นหรือลง หรือกด ▲ หรือ ▼ เพื่อแสดงตัวเลือกที่มีสำหรับการตั้งค่า และจากนั้นกดตัวเลือกที่คุณต้องการทำซ้ำขั้นตอนทั้งสองขั้นตอนนี้จนกระทั่งคุณสามารถเลือกการตั้งค่าและตัวเลือกทั้งหมดที่คุณต้องการ
10. เมื่อคุณเปลี่ยนการตั้งค่าเสร็จแล้ว ให้กด [OK (ตกลง)] (หากปุ่ม [OK (ตกลง)] แสดงขึ้น)
11. กด [Save as Shortcut (บันทึกเป็นทางลัด)]
12. อ่านและยืนยันรายการการตั้งค่าที่คุณเลือก จากนั้นกด [OK (ตกลง)]
13. ใส่ชื่อทางลัดโดยให้หน้าจอแสดงผลแบบ LCD จากนั้นกด [OK (ตกลง)]



ข้อมูลที่เกี่ยวข้อง



- บันทึกการโปรดของการตั้งค่าของคุณเป็นทางลัด

เปลี่ยนหรือลบทางลัด

รุ่นที่เกี่ยวข้อง: MFC-L3710CW/MFC-L3735CDN/MFC-L3745CDW/MFC-L3750CDW/MFC-L3770CDW



คุณไม่สามารถเปลี่ยนทางลัดการเชื่อมต่อเว็บหรือทางลัดแอปได้ หากคุณต้องการเปลี่ยน ให้ลบรายการนั้นออก

1. กด  [Shortcuts (ทางลัด)] (หาก  [Shortcuts (ทางลัด)] แสดงขึ้น)
2. กดแท็บเพื่อแสดงทางลัดที่คุณต้องการเปลี่ยน
3. กดที่ทางลัดที่คุณต้องการเปลี่ยน
การตั้งค่าสำหรับทางลัดที่คุณเลือกจะปรากฏขึ้นมา



เพื่อลบทางลัดหรือแก้ไขชื่อ กดค้างไว้ที่ทางลัดจนกระทั่งตัวเลือกปรากฏขึ้นมา จากนั้นทำตามเมนูบนหน้าจอ

4. กด [Options (ตัวเลือก)]
5. เปลี่ยนการตั้งค่าสำหรับทางลัดหากจำเป็น
6. กด [OK (ตกลง)] (หากจำเป็น)
7. เมื่อเสร็จแล้ว กด [Save as Shortcut (บันทึกเป็นทางลัด)]
8. อ่านและยืนยันรายการการตั้งค่าที่แสดงผลตามที่เลือก จากนั้นกด [OK (ตกลง)]
9. ทำวิธีใดวิธีหนึ่งดังต่อไปนี้:
 - เพื่อเขียนทับทางลัด กด [Yes (ใช่)]
 - หากคุณไม่ต้องการเขียนทับทางลัด กด [No (ไม่)] เพื่อใส่ชื่อทางลัดใหม่
ใส่ชื่อใหม่โดยใช้หน้าจอแสดงผลแบบ LCD จากนั้นกด [OK (ตกลง)]



เพื่อแก้ไขชื่อ กดค้างไว้ที่  เพื่อลบชื่อปัจจุบัน



ข้อมูลที่เกี่ยวข้อง

- บันทึกการโปรตของการตั้งค่าของคุณเป็นทางลัด

พิมพ์รายงาน

- รายงาน
- พิมพ์รายงาน

รายงาน

มีรายงานต่อไปนี้:

การส่งสัญญาณ (รุ่น MFC)

รายงานการส่ง จะพิมพ์รายงานการตรวจสอบความถูกต้องการส่งสัญญาณสำหรับการส่งครั้งล่าสุดของคุณ

สมุดที่อยู่ (รุ่น MFC)

สมุดที่อยู่จะรายงานการพิมพ์ตามลำดับตัวอักษรของชื่อและหมายเลขที่จัดเก็บไว้ในหน่วยความจำของสมุดที่อยู่

รายงานบันทึกโทรสาร (รุ่น MFC)

บันทึกโทรสารจะพิมพ์รายการข้อมูลเกี่ยวกับโทรสารรับเข้าและส่งออก 200 รายการล่าสุด (TX หมายถึงการส่งสัญญาณ, RX หมายถึงการรับสัญญาณ)

การตั้งค่าของผู้ใช้

รายงานการตั้งค่าของผู้ใช้ พิมพ์รายการการตั้งค่าปัจจุบันของคุณ

การตั้งค่าเครื่องพิมพ์

รายงานการตั้งค่าเครื่องพิมพ์ พิมพ์รายการการตั้งค่าเครื่องพิมพ์ปัจจุบันของคุณ

การกำหนดค่าเครือข่าย (รุ่นที่มีคุณสมบัติเครือข่าย)

รายงานการกำหนดค่าเครือข่าย พิมพ์รายการการกำหนดค่าเครือข่ายปัจจุบันของคุณ

พิมพ์รายชื่อไฟล์

พิมพ์รายชื่อไฟล์ จะพิมพ์รายชื่อของฟอนต์และมาโครการพิมพ์ที่จัดเก็บไว้ในเครื่อง

การพิมพ์แบบดรัมดอท

พิมพ์ดรัมดอท จะพิมพ์หน้าดรัมดอท ซึ่งช่วยในกรณีที่ต้องใช้เวลาทำความสะอาดแม่แบบสร้างภาพ (ดรัม)

รายงาน WLAN (รุ่นที่มีฟังก์ชันเครือข่ายแบบไร้สาย)

รายงาน WLAN จะพิมพ์ผลการวินิจฉัยการเชื่อมต่อ LAN แบบไร้สาย



ข้อมูลที่เกี่ยวข้อง

- พิมพ์รายงาน

พิมพ์รายงาน



>> DCP-L3510CDW/DCP-L3551CDW

>> MFC-L3710CW/MFC-L3735CDN/MFC-L3745CDW/MFC-L3750CDW/MFC-L3770CDW

DCP-L3510CDW/DCP-L3551CDW

1. กด **Menu (เมนู)**
2. กด **▲** หรือ **▼** เพื่อแสดงตัวเลือก [Print Reports (พิมพ์รายงาน)] จากนั้นกด **OK (ตกลง)**
3. กด **▲** หรือ **▼** เพื่อแสดงรายงานที่คุณต้องการพิมพ์ จากนั้นกด **OK (ตกลง)**
4. กด **Mono Start (เริ่มต้นขาวดำ)** หรือ **Colour Start (เริ่มต้นสี)**
5. กด **Stop/Exit (หยุด/ออก)**

MFC-L3710CW/MFC-L3735CDN/MFC-L3745CDW/MFC-L3750CDW/ MFC-L3770CDW

1. กด  [Settings (การตั้งค่า)] > [All Settings (การตั้งค่าทั้งหมด)] > [Print Reports (พิมพ์รายงาน)]
2. ลากนิ้วขึ้นหรือลง หรือกด **▲** หรือ **▼** เพื่อแสดงรายงานที่คุณต้องการพิมพ์ และจากนั้นกดที่รายงานนั้น
3. ทำวิธีใดวิธีหนึ่งดังต่อไปนี้:
 - หากคุณเลือก [XMIT Verify (ตรวจสอบชิ้นชั้น XMIT)] ให้ทำข้อใดข้อหนึ่งดังต่อไปนี้:
 - เพื่อดูรายงานการตรวจสอบการส่ง กด [View on LCD (ดูบนจอ LCD)]
 - เพื่อพิมพ์รายงานการตรวจสอบการส่ง กด [Print Report (พิมพ์รายงาน)]
 - ถ้าคุณเลือกรายงานอื่น ให้ไปยังขั้นตอนถัดไป
4. กด [Yes (ใช่)]
5. กด 

ข้อมูลที่เกี่ยวข้อง

- พิมพ์รายงาน

ตารางการตั้งค่าและคุณสมบัติ

ตารางการตั้งค่าจะช่วยให้คุณเข้าใจทางเลือกเมนูและตัวเลือกที่พบในโปรแกรมของเครื่อง

- ตารางการตั้งค่า (DCP-L3510CDW/DCP-L3551CDW)
- ตารางการตั้งค่า (MFC-L3710CW/MFC-L3735CDN/MFC-L3745CDW/MFC-L3750CDW/MFC-L3770CDW)
- ตารางคุณลักษณะ (MFC-L3710CW/MFC-L3735CDN/MFC-L3745CDW/MFC-L3750CDW/MFC-L3770CDW)

ตารางการตั้งค่า (DCP-L3510CDW/DCP-L3551CDW)

รุ่นที่เกี่ยวข้อง: DCP-L3510CDW/DCP-L3551CDW

[General Setup (การตั้งค่าทั่วไป)]

ระดับ 1	ระดับ 2	คำอธิบาย
Tray Setting (การตั้งค่าถาด)	Paper Type (ชนิดกระดาษ)	ตั้งค่าชนิดของกระดาษในถาดใส่กระดาษ
	Paper Size (ขนาดกระดาษ)	ตั้งค่าขนาดกระดาษในถาดใส่กระดาษ
	Check Size (ตรวจสอบขนาด)	เลือกว่าจะให้แสดงข้อความที่บอกให้คุณตรวจสอบว่าขนาดและชนิดของกระดาษในเครื่องและขนาดและชนิดของกระดาษตามการตั้งค่าของเครื่องตรงกันหรือไม่
Beep (เสียงเตือน)	-	ปรับระดับความดังของเสียงเตือน
Notifications (การแจ้งเตือน) (DCP-L3551CDW)	Blank Pg Skips (ข้ามหน้าว่าง)	แสดงหน้าที่สแกนรวมและหน้าว่างที่ถูกข้ามหลังจากเสร็จสิ้นการสแกน
Ecology (การประหยัดพลังงาน)	Eco Mode (โหมดประหยัด)	เปิดการตั้งค่าเครื่องดังต่อไปนี้พร้อมกัน <ul style="list-style-type: none"> 2-sided Print: Long Edge (พิมพ์ 2 ด้าน: ขอบยาว) (ใช้ได้เฉพาะบางรุ่นเท่านั้น) Sleep Time: 0Min (เวลาการทำงาน: 0 นาที)
	Toner Save (ประหยัดผงหมึก (โทนเนอร์))	เพิ่มจำนวนหน้าที่สามารถทำการพิมพ์ได้จากตลับผงหมึก (โทนเนอร์)
	Sleep Time (เวลาการทำงาน)	ตั้งค่าจำนวนนาทีก่อนที่เครื่องจะเข้าสู่โหมดพัก
	Quiet Mode (โหมดลดเสียงรบกวน)	ลดเสียงรบกวนจากการพิมพ์
	Auto Power Off (ปิดเครื่องอัตโนมัติ)	ตั้งค่าจำนวนชั่วโมงที่จะให้เครื่องยังคงอยู่ในโหมด Deep Sleep ก่อนเข้าสู่โหมดปิดเครื่องอัตโนมัติ
LCD Contrast (ความคมชัดของหน้าจอแสดงผลแบบ LCD)	-	ปรับความคมชัดของหน้าจอแสดงผลแบบ LCD
Setting Lock (ล็อกการตั้งค่า)	-	จำกัดผู้ใช้ที่ไม่ได้รับอนุญาตให้เปลี่ยนการตั้งค่าของเครื่อง
Delete Storage (ลบการจัดเก็บ)	Macro ID (ID แมโคร)	ลบข้อมูลมาโครที่ลงทะเบียน
	Font ID (ID แบบอักษร)	ลบข้อมูลฟอนต์ที่ลงทะเบียน
	Format (ฟอร์แมต)	เรียกคืนข้อมูลมาโครและฟอนต์ของเครื่องให้เป็นค่าเริ่มต้น

[Copy (ทำสำเนา)]

ระดับ 1	ระดับ 2	คำอธิบาย
Density (ความเข้ม)	-	ปรับความเข้ม
Quality (คุณภาพ)	-	เลือกความละเอียดการทำสำเนาสำหรับชนิดเอกสารของคุณ
Contrast (ความคมชัด)	-	ปรับความคมชัดสำหรับการทำสำเนา
Colour Adjust (ปรับสี)	Red (สีแดง)	ปรับตั้งสีแดง
	Green (สีเขียว)	ปรับตั้งสีเขียว
	Blue (สีน้ำเงิน)	ปรับตั้งสีน้ำเงิน

ระดับ 1	ระดับ 2	คำอธิบาย
ID Copy (สำเนา ID)	Density (ความเข้ม)	ปรับความเข้ม
	Quality (คุณภาพ)	เลือกความละเอียดการทำสำเนาสำหรับชนิดเอกสารของคุณ
	Contrast (ความคมชัด)	ปรับความคมชัดสำหรับการทำสำเนา
	2in1/1in1 (2ln1/1ln1)	ทำสำเนาบัตรประจำตัวแบบ 2 ด้านใน 1 หน้า

[Printer (เครื่องพิมพ์)]

ระดับ 1	ระดับ 2	ระดับ 3	คำอธิบาย
Emulation (การจำลอง)	-	-	เลือกโหมดการจำลองเครื่องพิมพ์
Quality (คุณภาพ)	-	-	เลือกคุณภาพการพิมพ์
Print Options (ตัวเลือกการพิมพ์)	Font List (รายชื่อแบบอักษร)	HP LaserJet BR-Script 3	พิมพ์รายการรูปแบบตัวอักษรที่มีภายในเครื่อง
	Test Print (การทดลองพิมพ์)	-	พิมพ์หน้ากระดาษสำหรับการทดสอบ
2-sided (พิมพ์ 2 ด้าน)	2-sided Print (พิมพ์ 2 ด้าน)	-	ปิดหรือเปิดการพิมพ์แบบสองด้านและเลือกพลิกด้านขอบยาวหรือขอบสั้น
	Single Image (ภาพเดี่ยว)	-	สำหรับงานพิมพ์ที่หน้าสุดท้ายเป็นภาพ 1 ด้าน เลือกตัวเลือก 1-sided Feed (การป้อนกระดาษ 1 ด้าน) เพื่อลดเวลาการพิมพ์
Auto Continue (ดำเนินการต่ออัตโนมัติ)	-	-	เลือกการตั้งค่านี้หากคุณต้องการให้เครื่องล้างข้อผิดพลาดเกี่ยวกับขนาดกระดาษและเพื่อใช้กระดาษในถาด
Output Colour (สีเอาต์พุต)	-	-	ตั้งค่าสีที่พิมพ์ออกมา
Tray Command (คำสั่งถาด)	-	-	เลือกการตั้งค่านี้ถ้าหากมีข้อความคาดใส่กระดาษไม่ตรงกัน เมื่อคุณใช้ไดรเวอร์ของ HP
Reset Printer (ตั้งค่าเครื่องพิมพ์ใหม่)	-	-	เรียกคืนการตั้งค่าเครื่องพิมพ์กลับไปเป็นค่าเริ่มต้นจากโรงงาน
Clr Correction (การแก้ไขสี)	Calibration (การปรับแต่งค่าของสี)	Calibrate (ปรับเทียบ)	เริ่มการปรับแต่งค่าของสีเพื่อตรวจสอบและแก้ไขสี
		Reset (ตั้งค่าใหม่)	ตั้งค่าใหม่ให้พารามิเตอร์การปรับแต่งค่าของสีเป็นค่าเริ่มต้น
	Registration (การลงทะเบียน)	-	จัดตำแหน่งการพิมพ์สำหรับแต่ละสี
	Auto Correct (แก้ไขอัตโนมัติ)	-	ตั้งค่าให้เครื่องทำการปรับแต่งค่าของสีและการลงทะเบียนสีโดยอัตโนมัติ
	ColourSettings (การตั้งค่าสี)	Setting Mode (โหมดการตั้งค่า)	เลือกว่าจะใช้การตั้งค่าการพิมพ์สีของเครื่องหรือไดรเวอร์เครื่องพิมพ์
		Colour Mode (โหมดสี)	เลือกโหมดสี
		Improve Gray (ปรับปรุงสีเทา)	เปิดหรือปิดใช้งานเพื่อปรับปรุงคุณภาพของภาพในส่วนเงามืด
		Enhance Black (ยกระดับสีดำ)	เปิดหรือปิดถ้ากราฟิกสีดำมีการพิมพ์ไม่ถูกต้อง
		Brightness (ความสว่าง)	ปรับความสว่าง
Contrast (ความคมชัด)		ปรับความคมชัด	
Red (สีแดง)	ปรับตั้งสีแดง		

ระดับ 1	ระดับ 2	ระดับ 3	คำอธิบาย
Clr Correction (การแก้ไขสี)	ColourSettings (การตั้งค่าสี)	Green (สีเขียว)	ปรับตั้งสีเขียว
		Blue (สีน้ำเงิน)	ปรับตั้งสีน้ำเงิน

[Network (เครือข่าย)]

สำหรับรุ่นเครือข่ายแบบไร้สายและเครือข่ายแบบใช้สาย

ระดับ 1	ระดับ 2	ระดับ 3	ระดับ 4	คำอธิบาย
Wired LAN (LAN แบบใช้สาย)	TCP/IP	Boot Method (วิธีการบูตเครื่อง)	-	เลือกวิธีการบูตเครื่องที่ตรงตามความต้องการของคุณที่สุด
		IP Address (เลขที่อยู่ไอพี)	-	ป้อนเลขที่อยู่ไอพี
		Subnet Mask (ซับเน็ตมาสก์)	-	ป้อน Subnet mask
		Gateway (เกตเวย์)	-	ป้อนที่อยู่เกตเวย์
		Node Name (ชื่อโหนด)	-	ป้อนชื่อโหนด (สูงสุด 32 ตัวอักษร)
		WINS Config (การตั้งค่า WINS)	-	เลือกโหมดการกำหนดค่า WINS
		WINS Server (เซิร์ฟเวอร์ WINS)	Primary (หลัก)	ระบุเลขที่อยู่ไอพีของเซิร์ฟเวอร์ WINS หลัก
			Secondary (รอง)	ระบุเลขที่อยู่ไอพีของเซิร์ฟเวอร์ WINS รอง
		DNS Server (เซิร์ฟเวอร์ DNS)	Primary (หลัก)	ระบุเลขที่อยู่ไอพีของเซิร์ฟเวอร์ DNS หลัก
			Secondary (รอง)	ระบุเลขที่อยู่ไอพีของเซิร์ฟเวอร์ DNS รอง
	APIPA	-	ตั้งค่าให้เครื่องจัดสรรเลขที่อยู่ไอพีจากช่วง local address ที่เชื่อมต่อโดยอัตโนมัติ	
	IPv6	-	เปิดหรือปิดโปรโตคอล IPv6	
	Ethernet (อีเทอร์เน็ต)	-	-	เลือกโหมดเชื่อมต่ออีเทอร์เน็ต
	Wired Status (สถานะระบบแบบใช้สาย)	-	-	ดูสถานะระบบแบบใช้สายปัจจุบัน
MAC Address (MAC แอดเดรส)	-	-	ดู MAC แอดเดรสของเครื่อง	
Set to Default (ตั้งค่าเป็นค่าเริ่มต้น)	-	-	เรียกคืนการตั้งค่าเครือข่ายแบบใช้สายกลับไปเป็นค่าเริ่มต้นจากโรงงาน	
Wired Enable (เปิดการใช้งานระบบใช้สาย)	-	-	เปิดหรือปิดอินเตอร์เฟซ LAN แบบใช้สายด้วยตนเอง	
WLAN	TCP/IP	Boot Method (วิธีการบูตเครื่อง)	-	เลือกวิธีการบูตเครื่องที่ตรงตามความต้องการของคุณที่สุด
		IP Address (เลขที่อยู่ไอพี)	-	ป้อนเลขที่อยู่ไอพี
		Subnet Mask (ซับเน็ตมาสก์)	-	ป้อน Subnet mask
		Gateway (เกตเวย์)	-	ป้อนที่อยู่เกตเวย์
		Node Name (ชื่อโหนด)	-	ป้อนชื่อโหนด (สูงสุด 32 ตัวอักษร)

ระดับ 1	ระดับ 2	ระดับ 3	ระดับ 4	คำอธิบาย	
WLAN	TCP/IP	WINS Config (การตั้งค่า WINS)	-	เลือกโหมดการกำหนดค่า WINS	
		WINS Server (เซิร์ฟเวอร์ WINS)	Primary (หลัก)	ระบุเลขที่อยู่ไอพีของเซิร์ฟเวอร์ WINS หลัก	
			Secondary (รอง)	ระบุเลขที่อยู่ไอพีของเซิร์ฟเวอร์ WINS รอง	
		DNS Server (เซิร์ฟเวอร์ DNS)	Primary (หลัก)	ระบุเลขที่อยู่ไอพีของเซิร์ฟเวอร์ DNS หลัก	
			Secondary (รอง)	ระบุเลขที่อยู่ไอพีของเซิร์ฟเวอร์ DNS รอง	
		APIPA	-	ตั้งค่าให้เครื่องจัดสรรเลขที่อยู่ไอพีจากช่วง local address ที่เชื่อมต่อโดยอัตโนมัติ	
	IPv6	-	เปิดหรือปิดโปรโตคอล IPv6		
	Setup Wizard (ตัวช่วยการตั้งค่า)	-	-	กำหนดค่าการตั้งค่าเครือข่ายแบบไร้สายของคุณด้วยตนเอง	
	WLAN Assistant (ตัวช่วย WLAN)	-	-	กำหนดการตั้งค่าเครือข่ายแบบไร้สายของคุณโดยใช้แผ่นดิสก์การติดตั้งของ Brother	
	WPS	-	-	กำหนดการตั้งค่าเครือข่ายแบบไร้สายของคุณโดยใช้ปุ่มกดเพียงปุ่มเดียว	
	WPS w/PIN Code (WPS w/รหัส PIN)	-	-	กำหนดการตั้งค่าเครือข่ายแบบไร้สายของคุณโดยใช้ WPS ที่มี PIN	
	WLAN Status (สถานะ WLAN)	Status (สถานะ)	-	ดูสถานะเครือข่ายแบบไร้สายปัจจุบัน	
		Signal (สัญญาณ)	-	ดูความแรงของสัญญาณเครือข่ายแบบไร้สายปัจจุบัน	
		Channel (ช่องสัญญาณ)	-	ดูแชนแนลเครือข่ายแบบไร้สายปัจจุบัน	
		Speed (ความเร็ว)	-	ดูความเร็วเครือข่ายแบบไร้สายปัจจุบัน	
		SSID	-	ดู SSID ปัจจุบัน	
		Comm. Mode (โหมดการสื่อสาร)	-	ดูโหมดการสื่อสารปัจจุบัน	
	MAC Address (MAC แอดเดรส)	-	-	ดู MAC แอดเดรสของเครื่อง	
	Set to Default (ตั้งค่าเป็นค่าเริ่มต้น)	-	-	เรียกคืนการตั้งค่าเครือข่ายแบบไร้สายกลับไปเป็นค่าเริ่มต้นจากโรงงาน	
	WLAN Enable (เปิดใช้งาน WLAN)	-	-	เปิดหรือปิด WLAN ด้วยตนเอง	
	Wi-Fi Direct	Push Button (ปุ่มกด)	-	-	กำหนดการตั้งค่าเครือข่าย Wi-Fi Direct ของคุณโดยใช้ปุ่มกดเพียงปุ่มเดียว
PIN Code (รหัส PIN)		-	-	กำหนดการตั้งค่าเครือข่าย Wi-Fi Direct ของคุณโดยใช้ WPS ที่มีรหัส PIN code	
Manual (ดำเนินการเอง)		-	-	กำหนดการตั้งค่าเครือข่าย Wi-Fi Direct ของคุณด้วยตนเอง	
Group Owner (เจ้าของกลุ่ม)		-	-	ตั้งค่าเครื่องพิมพ์ของคุณเป็นเจ้าของกลุ่ม	
Device Info. (ข้อมูลอุปกรณ์)		Device Name (ชื่ออุปกรณ์)	-	-	ดูชื่ออุปกรณ์ของเครื่องของคุณ
		SSID	-	-	ดู SSID ของเจ้าของกลุ่ม เมื่อเครื่องพิมพ์ไม่ได้เชื่อมต่อ หน้าจอแสดงผลแบบ LCD จะแสดง Not Connected (ไม่ได้เชื่อมต่อ)

ระดับ 1	ระดับ 2	ระดับ 3	ระดับ 4	คำอธิบาย
Wi-Fi Direct	Device Info. (ข้อมูลอุปกรณ์)	IP Address (เลขที่อยู่ไอพี)	-	เลขที่อยู่ไอพีปัจจุบันของเครื่อง
	Status Info. (ข้อมูลสถานะ)	Status (สถานะ)	-	ดูสถานะเครือข่าย Wi-Fi Direct ปัจจุบัน
		Signal (สัญญาณ)	-	ดูความแรงของสัญญาณเครือข่าย Wi-Fi Direct ปัจจุบัน เมื่อเครื่องของคุณเป็นเจ้าของกลุ่ม หน้าจอแสดงผลแบบ LCD จะแสดงสัญญาณแรงเสมอ
		Channel (ช่องสัญญาณ)	-	ดูแชนแนลเครือข่าย Wi-Fi Direct ปัจจุบัน
		Speed (ความเร็ว)	-	ดูความเร็วเครือข่าย Wi-Fi Direct ปัจจุบัน
I/F Enable (เปิดใช้งาน I/F)	-	-	เปิดหรือปิดการเชื่อมต่อ Wi-Fi Direct	
Network Reset (ตั้งค่าเครือข่ายใหม่)	-	-	-	เรียกคืนการตั้งค่าเครือข่ายทั้งหมดไปที่ค่าเริ่มต้นจากโรงงาน

สำหรับรุ่นเครือข่ายแบบไร้สาย

ระดับ 1	ระดับ 2	ระดับ 3	ระดับ 4	คำอธิบาย	
WLAN	TCP/IP	Boot Method (วิธีการบูตเครื่อง)	-	เลือกวิธีการบูตเครื่องที่ตรงตามความต้องการของคุณที่สุด	
		IP Address (เลขที่อยู่ไอพี)	-	ป้อนเลขที่อยู่ไอพี	
		Subnet Mask (ซับเน็ตมาสก์)	-	ป้อน Subnet mask	
		Gateway (เกตเวย์)	-	ป้อนที่อยู่เกตเวย์	
		Node Name (ชื่อโหนด)	-	ป้อนชื่อโหนด (สูงสุด 32 ตัวอักษร)	
		WINS Config (การตั้งค่า WINS)	-	เลือกโหมดการกำหนดค่า WINS	
		WINS Server (เซิร์ฟเวอร์ WINS)	Primary (หลัก)	-	ระบุเลขที่อยู่ไอพีของเซิร์ฟเวอร์ WINS หลัก
			Secondary (รอง)	-	ระบุเลขที่อยู่ไอพีของเซิร์ฟเวอร์ WINS รอง
		DNS Server (เซิร์ฟเวอร์ DNS)	Primary (หลัก)	-	ระบุเลขที่อยู่ไอพีของเซิร์ฟเวอร์ DNS หลัก
			Secondary (รอง)	-	ระบุเลขที่อยู่ไอพีของเซิร์ฟเวอร์ DNS รอง
	APIPA	-	-	ตั้งค่าให้เครื่องจัดสรรเลขที่อยู่ไอพีจากช่วง local address ที่เชื่อมต่อโดยอัตโนมัติ	
	IPv6	-	-	เปิดหรือปิดโปรโตคอล IPv6	
	Setup Wizard (ตัวช่วยการตั้งค่า)	-	-	กำหนดค่าการตั้งค่าเครือข่ายแบบไร้สายของคุณด้วยตนเอง	
	WLAN Assistant (ตัวช่วย WLAN)	-	-	กำหนดการตั้งค่าเครือข่ายแบบไร้สายของคุณโดยใช้แผ่นดิสก์การติดตั้งของ Brother	
WPS	-	-	กำหนดการตั้งค่าเครือข่ายแบบไร้สายของคุณโดยใช้ปุ่มกดเพียงปุ่มเดียว		
WPS w/PIN Code (WPS w/รหัส PIN)	-	-	กำหนดการตั้งค่าเครือข่ายแบบไร้สายของคุณโดยใช้ WPS ที่มี PIN		

ระดับ 1	ระดับ 2	ระดับ 3	ระดับ 4	คำอธิบาย	
WLAN	WLAN Status (สถานะ WLAN)	Status (สถานะ)	-	ดูสถานะเครือข่ายแบบไร้สายปัจจุบัน	
		Signal (สัญญาณ)	-	ดูความแรงของสัญญาณเครือข่ายแบบไร้สายปัจจุบัน	
		Channel (ช่องสัญญาณ)	-	ดูแชนแนลเครือข่ายแบบไร้สายปัจจุบัน	
		Speed (ความเร็ว)	-	ดูความเร็วเครือข่ายแบบไร้สายปัจจุบัน	
		SSID	-	ดู SSID ปัจจุบัน	
		Comm. Mode (โหมดการสื่อสาร)	-	ดูโหมดการสื่อสารปัจจุบัน	
	MAC Address (MAC แอดเดรส)	-	-	ดู MAC แอดเดรสของเครื่อง	
	WLAN Enable (เปิดใช้งาน WLAN)	-	-	เปิดหรือปิด WLAN ด้วยตนเอง	
Wi-Fi Direct	Push Button (ปุ่มกด)	-	-	กำหนดการตั้งค่าเครือข่าย Wi-Fi Direct ของคุณโดยใช้ปุ่มกดเพียงปุ่มเดียว	
	PIN Code (รหัส PIN)	-	-	กำหนดการตั้งค่าเครือข่าย Wi-Fi Direct ของคุณโดยใช้ WPS ที่มีรหัส PIN code	
	Manual (ดำเนินการเอง)	-	-	กำหนดการตั้งค่าเครือข่าย Wi-Fi Direct ของคุณด้วยตนเอง	
	Group Owner (เจ้าของกลุ่ม)	-	-	ตั้งค่าเครื่องพิมพ์ของคุณเป็นเจ้าของกลุ่ม	
	Device Info. (ข้อมูลอุปกรณ์)	Device Name (ชื่ออุปกรณ์)	-	-	ดูชื่ออุปกรณ์ของเครื่องของคุณ
		SSID	-	-	ดู SSID ของเจ้าของกลุ่ม เมื่อเครื่องพิมพ์ไม่ได้เชื่อมต่อ หน้าจอแสดงผลแบบ LCD จะแสดง Not Connected (ไม่ได้เชื่อมต่อ)
		IP Address (เลขที่อยู่ไอพี)	-	-	ดูเลขที่อยู่ไอพีปัจจุบันของเครื่อง
	Status Info. (ข้อมูลสถานะ)	Status (สถานะ)	-	-	ดูสถานะเครือข่าย Wi-Fi Direct ปัจจุบัน
		Signal (สัญญาณ)	-	-	ดูความแรงของสัญญาณเครือข่าย Wi-Fi Direct ปัจจุบัน เมื่อเครื่องของคุณเป็นเจ้าของกลุ่ม หน้าจอแสดงผลแบบ LCD จะแสดงสัญญาณแรงเสมอ
		Channel (ช่องสัญญาณ)	-	-	ดูแชนแนลเครือข่าย Wi-Fi Direct ปัจจุบัน
		Speed (ความเร็ว)	-	-	ดูความเร็วเครือข่าย Wi-Fi Direct ปัจจุบัน
	I/F Enable (เปิดใช้งาน I/F)	-	-	เปิดหรือปิดการเชื่อมต่อ Wi-Fi Direct	
Network Reset (ตั้งค่าเครือข่ายใหม่)	-	-	-	เรียกคืนการตั้งค่าเครือข่ายทั้งหมดไปที่ค่าเริ่มต้นจากโรงงาน	

[Print Reports (พิมพ์รายงาน)]

ระดับ 1	คำอธิบาย
User Settings (การตั้งค่าผู้ใช้)	พิมพ์รายการการตั้งค่าของคุณ
Print Settings (การตั้งค่าการพิมพ์)	พิมพ์รายการการตั้งค่าเครื่องพิมพ์ของคุณ
Network Config (การกำหนดค่าเครือข่าย)	พิมพ์รายการการตั้งค่าเครือข่ายของคุณ
PrintFileList (พิมพ์รายการไฟล์)	พิมพ์รายการข้อมูลที่บันทึกไว้ในหน่วยความจำของเครื่อง

ระดับ 1	คำอธิบาย
Drum Dot Print (พิมพ์แบบดรัมดอท)	พิมพ์ใบตรวจสอบดรัมดอท
WLAN Report (รายงาน WLAN)	พิมพ์ผลการเชื่อมต่อ LAN ไร้สาย

[Machine Info. (ข้อมูลเครื่อง)]

ระดับ 1	ระดับ 2	คำอธิบาย
Serial No. (หมายเลขผลิตภัณฑ์ (Serial No.))	-	แสดงหมายเลขผลิตภัณฑ์ของเครื่องพิมพ์
Version (เวอร์ชัน)	Main Version (เวอร์ชันหลัก)	แสดงเวอร์ชันเฟิร์มแวร์หลัก
	Sub1 Version (เวอร์ชันรอง1)	แสดงเวอร์ชันเฟิร์มแวร์รอง
Page Counter (ตัวนับหน้ากระดาษ)	Total (รวม)	ตรวจสอบจำนวนหน้าทั้งหมดที่เครื่องพิมพ์ออกมาตลอดช่วงอายุการใช้งาน
	Copy (ทำสำเนา)	
	Print (พิมพ์)	
	Other (อื่นๆ)	
Parts Life (อายุการใช้งานชิ้นส่วน)	Toner (ผงหมึก (โทนนอร์))	ดูอายุการใช้งานของผงหมึก (โทนนอร์) ที่เหลือโดยประมาณสำหรับแต่ละ สี
	Drum (แม่แบบสร้างภาพ (ดรัม))	แสดงอายุการใช้งานที่เหลืออยู่ของชุดแม่แบบสร้างภาพ (ดรัม) แต่ละชุด
	Belt (สายพาน)	แสดงอายุการใช้งานที่เหลืออยู่ของชุดสายพานลำเลียงกระดาษ
	Fuser (ตัวทำความร้อน)	แสดงอายุการใช้งานที่เหลืออยู่ของชุดทำความร้อน
	PF Kit 1 (ชุด PF 1)	แสดงอายุการใช้งานที่เหลืออยู่ของชุดป้อนกระดาษ 1

[Secure Print (พิมพ์แบบรักษาความปลอดภัย)]

ระดับ 1	ระดับ 2	คำอธิบาย
(เลือกผู้ใช้)	(เลือก Secure Print Job)	คุณสามารถพิมพ์งานที่จัดเก็บอยู่ในหน่วยความจำของเครื่อง เมื่อคุณป้อนรหัสผ่านสี่หลักของคุณ เปิดใช้งานเฉพาะเมื่อเครื่องมีข้อมูลการพิมพ์แบบปลอดภัย

[Initial Setup (การตั้งค่าเริ่มต้น)]

ระดับ 1	ระดับ 2	คำอธิบาย
Date&Time (วันที่และเวลา)	Date&Time (วันที่และเวลา)	เข้าถึงวันที่และเวลาโดยใช้เมนูการตั้งค่า
	Auto Daylight (แสงกลางวันอัตโนมัติ) (สามารถใช้ได้บางประเทศเท่านั้น)	ตั้งค่าเครื่องให้เปลี่ยนเวลาตามเวลาออมแสงโดยอัตโนมัติ
	Time Zone (เขตเวลา)	ตั้งค่าเขตเวลาของคุณ
Reset (ตั้งค่าใหม่)	Machine Reset (ตั้งค่าเครื่องใหม่)	เรียกคืนการตั้งค่าเครื่องทั้งหมดที่คุณได้ทำการเปลี่ยนแปลง
	Network Reset (ตั้งค่าเครือข่ายใหม่) (สำหรับรุ่นที่มีคุณลักษณะเครือข่ายเท่านั้น)	เรียกคืนการตั้งค่าเครือข่ายทั้งหมดไปที่ค่าเริ่มต้นจากโรงงาน
	All Settings (การตั้งค่าทั้งหมด)	เรียกคืนการตั้งค่าเครื่องกลับไปเป็นค่าเริ่มต้นจากโรงงาน
	Factory Reset (รีเซ็ตค่าที่ตั้งจากโรงงาน)	เรียกคืนการตั้งค่าเครื่องทั้งหมดกลับเป็นค่าเริ่มต้นจากโรงงาน ดำเนินการเช่นนี้เมื่อคุณกำจัดทิ้งเครื่องพิมพ์
Local Language (ภาษาท้องถิ่น) (ใช้ได้เฉพาะบางรุ่นเท่านั้น)	-	เปลี่ยนภาษาของจอ LCD ของคุณ



ข้อมูลที่เกี่ยวข้อง

- ตารางการตั้งค่าและคุณสมบัติ

ตารางการตั้งค่า (MFC-L3710CW/MFC-L3735CDN/MFC-L3745CDW/MFC-L3750CDW/MFC-L3770CDW)

รุ่นที่เกี่ยวข้อง: MFC-L3710CW/MFC-L3735CDN/MFC-L3745CDW/MFC-L3750CDW/MFC-L3770CDW



[Settings (การตั้งค่า)]

ระดับ 1	ระดับ 2	ระดับ 3	คำอธิบาย
	Date & Time (วันที่และเวลา)	-	เข้าถึงวันที่และเวลาโดยใช้เมนูการตั้งค่า
Toner (โทเนอร์)	Toner Life (อายุผงหมึก (โทเนอร์))	-	ดูอายุการใช้งานของผงหมึก (โทเนอร์) ที่เหลือโดยประมาณสำหรับแต่ละ สี
	Test Print (การทดลองพิมพ์)	-	พิมพ์หน้ากระดาษสำหรับการทดสอบ
	Calibration (การปรับแต่งค่าของสี)	Calibrate (ปรับเทียบ)	เริ่มการปรับแต่งค่าของสีเพื่อตรวจสอบและแก้ไขสี
		Reset (ตั้งค่าใหม่)	ตั้งค่าใหม่ให้พารามิเตอร์การปรับแต่งค่าของสีเป็นค่าเริ่มต้น
	Registration (การลงทะเบียน)	-	จัดตำแหน่งการพิมพ์สำหรับแต่ละสี
Network (เครือข่าย)	Wired LAN (LAN แบบใช้สาย) (MFC-L3735CDN/ MFC-L3745CDW/ MFC-L3750CDW/ MFC-L3770CDW)	-	เข้าสู่เมนูการตั้งค่า LAN แบบใช้สาย
	WLAN (MFC-L3710CW/ MFC-L3745CDW/ MFC-L3750CDW/ MFC-L3770CDW)	-	เข้าสู่เมนูการตั้งค่า WLAN
Screen Settings (การตั้งค่าหน้าจอ)	-	-	เข้าสู่เมนูการตั้งค่าหน้าจอเริ่มต้น
Eco Mode (โหมดประหยัด)	-	-	เปิดการตั้งค่าเครื่องดังต่อไปนี้พร้อมกัน <ul style="list-style-type: none"> 2-sided Print (พิมพ์ 2 ด้าน): Long Edge (ขอบด้านยาว) (ใช้ได้เฉพาะบางรุ่นเท่านั้น) Sleep Time (เวลาการทำงาน): 0Min (นาที) Dim Timer (ตัวตั้งเวลาหรี่แสง): 10Secs (วินาที)
Tray Setting (การตั้งค่าถาด)	-	-	เข้าสู่เมนูการตั้งค่าถาด
All Settings (การตั้งค่าทั้งหมด)	-	-	กำหนดค่ารายละเอียดการตั้งค่า

[All Settings (การตั้งค่าทั้งหมด)] > [General Setup (ตั้งค่าทั่วไป)]

ระดับ 3	ระดับ 4	ระดับ 5	คำอธิบาย
Tray Setting (การตั้งค่าถาด)	Paper Type (ชนิดกระดาษ)	MP Tray (ถาด MP) (MFC-L3770CDW)	เลือกชนิดของกระดาษที่ตรงกับกระดาษที่อยู่ในถาดอเนกประสงค์
		Tray #1 (ถาด #1) (MFC-L3770CDW)	เลือกชนิดของกระดาษที่ตรงกับกระดาษที่อยู่ในถาดมาตรฐาน

ระดับ 3	ระดับ 4	ระดับ 5	คำอธิบาย
Tray Setting (การตั้งค่า ถาด)	Paper Size (ขนาด กระดาษ)	MP Tray (ถาด MP) (MFC-L3770CDW)	เลือกขนาดกระดาษที่คุณบรรจุในถาด อเนกประสงค์
		Tray #1 (ถาด #1) (MFC-L3770CDW)	เลือกขนาดกระดาษที่คุณบรรจุในถาด กระดาษมาตรฐาน
	Check Size (ตรวจสอบ ขนาด)	-	เลือกที่จะทำให้แสดงข้อความที่บอกให้คุณ ตรวจสอบว่าขนาดและชนิดของกระดาษใน เครื่องและขนาดและชนิดของกระดาษตาม การตั้งค่าของเครื่องตรงกันหรือไม่
	Tray Use: Copy (ถาดที่ ใช้: สำเนา)	-	เลือกถาดที่จะใช้สำหรับสำเนา
	Tray Use: Fax (ถาดที่ ใช้: โทรสาร)	-	เลือกถาดที่จะใช้สำหรับโทรสาร
	Tray Use: Print (ถาดที่ใช้: พิมพ์)	-	เลือกถาดที่จะใช้สำหรับการพิมพ์
Volume (ระดับเสียง)	Ring (กริ่ง)	-	ปรับระดับความดังของเสียงเรียกเข้า
	Beep (เสียงเตือน)	-	ปรับระดับความดังของเสียงเตือน
	Speaker (ลำโพง)	-	ปรับระดับความดังของลำโพง
LCD Settings (การตั้งค่า LCD)	Backlight (ไฟหน้าจอ)	-	ปรับความสว่างของแบคไลท์ของจอ LCD
	Dim Timer (ตัวตั้งเวลาหรี่ แสง)	-	ตั้งค่าระยะเวลาที่แบคไลท์ของหน้าจอแสดง ผลแบบ LCD ยังคงสว่างอยู่หลังจากที่คุณกลับสู่หน้าหลักเริ่มต้น
Screen Settings (การตั้งค่า หน้าจอ)	Main Home Screen (หน้าจอหลัก)	-	ตั้งค่าหน้าจอหลักเริ่มต้น
	Copy Screen (หน้าจอการ ทำสำเนา)	-	ตั้งค่าหน้าจอเริ่มต้นสำหรับการทำสำเนา
	Scan Screen (หน้าจอ สแกน)	-	ตั้งค่าเริ่มต้นสำหรับหน้าจอการสแกน
Notifications (การแจ้ง เตือน)	Scan Result (Skip Blank Page) (ผลการ สแกน (ข้ามหน้าว่าง))	-	แสดงหน้าที่สแกนรวมและหน้าว่างที่ถูก ข้ามหลังจากเสร็จสิ้นการสแกน
Ecology (การประหยัดพลังงาน)	Eco Mode (โหมดประหยัด)	-	เปิดการตั้งค่าเครื่องดังต่อไปนี้พร้อมกัน <ul style="list-style-type: none"> 2-sided Print (พิมพ์ 2 ด้าน): Long Edge (ขอบด้านยาว) (ใช้ได้ เฉพาะบางรุ่นเท่านั้น) Sleep Time (เวลารอทำงาน): 0Min (นาที) Dim Timer (ตัวตั้งเวลาหรี่แสง): 10Secs (วินาที)
	Toner Save (ประหยัดผง หมึก (โทนเนอร์))	-	เพิ่มจำนวนหน้าที่สามารถทำการพิมพ์ได้ จากตลับผงหมึก (โทนเนอร์)
	Sleep Time (เวลารอ ทำงาน)	-	ตั้งค่าเวลาก่อนที่เครื่องจะเข้าสู่โหมด ประหยัดพลังงาน
	Quiet Mode (โหมดลดเสียง รบกวน)	-	ลดเสียงรบกวนจากการพิมพ์
	Auto Power Off (ปิด เครื่องอัตโนมัติ)	-	ตั้งค่าจำนวนชั่วโมงที่จะให้เครื่องยังคงอยู่ ในโหมด Deep Sleep ก่อนเข้าสู่โหมดปิด เครื่องอัตโนมัติ
Setting Lock (การล็อกการ ตั้งค่า)	Set Password (ตั้งรหัส ผ่าน)	-	จำกัดผู้ใช้ที่ไม่ได้รับอนุญาตไม่ให้เปลี่ยน การตั้งค่าของเครื่อง
	Lock Off⇒On (ล็อก ปิด⇒เปิด)	-	

ระดับ 3	ระดับ 4	ระดับ 5	คำอธิบาย
Setting Lock (ล็อคการตั้งค่า)	New Password (รหัสผ่านใหม่) (มีเฉพาะเมื่อคุณป้อนรหัสผ่านเป็นครั้งแรก)	-	จำกัดผู้ใช้ที่ไม่ได้รับอนุญาตไม่ให้เปลี่ยนแปลงการตั้งค่าของเครื่อง
Delete Storage (ลบการจัดเก็บ)	Macro ID (ID แมโคร)	-	ลบข้อมูลมาโครที่ลงทะเบียน
	Font ID (ID แบบอักษร)	-	ลบข้อมูลฟอนต์ที่ลงทะเบียน
	Format (ฟอร์แมต)	-	เรียกคืนข้อมูลมาโครและฟอนต์ของเครื่องให้เป็นค่าเริ่มต้น

[All Settings (การตั้งค่าทั้งหมด)] > [Shortcut Settings (การตั้งค่าทางลัด)]

ระดับ 3	ระดับ 4	คำอธิบาย
(เลือกทางลัด)	Rename (ตั้งชื่อใหม่)	เปลี่ยนชื่อทางลัด
	Edit (แก้ไข)	เปลี่ยนการตั้งค่าทางลัด
	Delete (ลบ)	ลบทางลัด

[All Settings (การตั้งค่าทั้งหมด)] > [Fax (โทรสาร)]

ระดับ 3	ระดับ 4	ระดับ 5	คำอธิบาย	
Setup Receive (ตั้งค่าการรับ)	Receive Mode (โหมดรับ)	-	เลือกโหมดการรับของตัวเครื่องที่ตรงตามความต้องการของคุณที่สุด	
	Ring Delay (หน่วงเวลาเสียงเรียก)	-	ตั้งค่าจำนวนครั้งเสียงเรียกเข้าก่อนเครื่องรับสายในโหมดโทรสารหรือโทรสาร/โทรศัพท์	
	F/T Ring Time (ระยะเวลาในการตั้งของเสียงกริ่งเรียกเข้า F/T)	-	ตั้งระยะเวลาของเสียงกริ่งพิเศษ/สองครั้งในโหมดโทรสาร/โทรศัพท์	
	Fax Preview (เรียกดูตัวอย่างโทรสาร)	-	ดูโทรสารที่ได้รับบนหน้าจอแสดงผลแบบ LCD	
	Fax Detect (ตรวจหาโทรสาร)	-	รับข้อความโทรสารอัตโนมัติเมื่อคุณตอบรับสายโทรเข้าและได้ยินเสียงโทรสาร	
	Remote Codes (รหัสระยะไกล)	Remote Codes (รหัสระยะไกล)	-	รับสายจากโทรศัพท์ที่ต่อแยกออกจากตัวเครื่องหรือโทรศัพท์ภายนอกเพื่อเปิดหรือปิดรหัสทางไกล คุณสามารถปรับรหัสให้เป็นส่วนตัว
		Act.Code (รหัสเปิดใช้งานเครื่อง)		
		Deact.Code (รหัสปิดใช้งานเครื่อง)		
	Auto Reduction (การลดโดยอัตโนมัติ)	-	ย่อขนาดโทรสารรับเข้า	
	PC Fax Receive (รับโทรสารด้วย PC)	On (เปิด)	-	ตั้งค่าเครื่องให้ส่งโทรสารไปยังคอมพิวเตอร์ของคุณ คุณสามารถเปิดคุณลักษณะความปลอดภัยของงานพิมพ์สำรองได้
		Off (ปิด)		
	Memory Receive (รับด้วยหน่วยความจำ)	Off (ปิด)	-	-
		Fax Forward (ส่งต่อโทรสาร)	-	ตั้งค่าให้เครื่องส่งต่อข้อความโทรสารหรือจัดเก็บโทรสารรับเข้าในหน่วยความจำ (เพื่อให้คุณสามารถเรียกดูขณะอยู่ห่างจากเครื่องของคุณ) หากคุณเลือกส่งต่อโทรสารหรือจัดเก็บโทรสาร คุณสามารถเปิดคุณลักษณะความปลอดภัย Backup Print (สำรองการพิมพ์) ได้
Fax Storage (จัดเก็บโทรสาร)				
Forward to Cloud (ส่งต่อไปยังคลาวด์)		-	ส่งต่อโทรสารขาเข้าไปยังบริการออนไลน์	

ระดับ 3	ระดับ 4	ระดับ 5	คำอธิบาย	
Setup Receive (ตั้งค่าการรับ)	Memory Receive (รับด้วยหน่วยความจำ)	Forward to Cloud (ส่งต่อไปยังคลาวด์)	ส่งต่อโทรสารขาเข้าไปยังบริการออนไลน์	
	Fax Rx Stamp (ประทับเวลาที่รับโทรสาร)	-	พิมพ์เวลาและวันที่ที่รับที่ด้านบนของโทรสารรับเข้า	
	2-sided (พิมพ์ 2 ด้าน)	-	พิมพ์โทรสารที่ได้รับบนกระดาษทั้งสองด้าน	
Setup Send (ตั้งค่าการส่ง)	Batch TX (แบทช์ TX)	-	รวมโทรสารที่ชะลอที่ส่งออกไปยังหมายเลขโทรสารเดียวกันพร้อมกันในการส่งหนึ่งครั้ง	
	Coverpage Note (ข้อความใบปะหน้า)	-	ตั้งค่าข้อความหน้าปกแบบกำหนดเองหนึ่งหรือสองข้อความเพื่อพิมพ์ลงบนโทรสารส่งออก	
	Auto Redial (เรียกเลขหมายอัตโนมัติ)	-	ตั้งค่าให้เครื่องโทรซ้ำหมายเลขโทรสารล่าสุดหลังจากผ่านไปห้านาทีหากโทรสารไม่ได้ส่งไปเนื่องจากสายไม่ว่าง	
	Destination (ปลายทาง)	-	ตั้งค่าให้เครื่องแสดงข้อมูลปลายทางบนหน้าจอแสดงผลแบบ LCD ขณะกำลังต่อเลขหมายโทรสาร	
Anti-Junk Fax (ป้องกันโทรสารขยะ)	Register (ลงทะเบียน)	-	บันทึกหมายเลขโทรสารที่ต้องการลงในรายการบล็อกเพื่อหลีกเลี่ยงการรับโทรสารจากหมายเลขนั้น	
	Delete (ลบ)	-	ลบหมายเลขจากรายการบล็อก	
	Print Reports (พิมพ์รายงาน)	-	คุณสามารถพิมพ์รายการหมายเลขโทรสารที่บันทึกไว้ในรายการบล็อกได้	
Report Setting (การตั้งค่ารายงาน)	XMIT Report (รายงาน XMIT)	-	เลือกการตั้งค่าเริ่มต้นสำหรับรายงานการตรวจสอบความถูกต้องการส่งสัญญาณ	
	Journal Period (ระยะเวลาบันทึก)	Journal Period (ระยะเวลาบันทึก)	-	ตั้งค่าช่วงสำหรับการพิมพ์บันทึกโทรสารโดยอัตโนมัติ
		Time (เวลา)	-	หากคุณเลือกตัวเลือกอื่นนอกจากปิด และทุกๆ โทรสาร 50 แผ่น คุณสามารถตั้งค่าเวลาสำหรับตัวเลือกได้
		Day (วัน)	-	หากคุณเลือกทุกๆ 7 วัน คุณสามารถตั้งวันของสัปดาห์ได้
Print Document (พิมพ์เอกสาร)	-	-	พิมพ์โทรสารที่ได้รับที่จัดเก็บอยู่ในหน่วยความจำของเครื่อง	
Remote Access (การเข้าถึงระยะไกล)	-	-	ตั้งค่ารหัสของคุณสำหรับการเรียกดูจากระยะไกล	
Dial Restriction (การจำกัดการต่อสาย)	Dial Pad (แป้นหมายเลข)	-	ตั้งค่าให้เครื่องจำกัด การต่อหมายเลข เมื่อใช้แป้นกดหมายเลข	
	Address Book (สมุดที่อยู่)	-	ตั้งค่าให้เครื่องจำกัด การต่อหมายเลข เมื่อใช้สมุดที่อยู่	
	Shortcuts (ทางลัด)	-	ตั้งค่าให้เครื่องจำกัด การต่อหมายเลข เมื่อใช้ทางลัด	
Remaining Jobs (งานที่เหลือ)	-	-	ตรวจสอบว่าคิวงานใดอยู่ในหน่วยความจำของเครื่องและยกเลิกงานที่เลือก	

[All Settings (การตั้งค่าทั้งหมด)] > [Printer (เครื่องพิมพ์)]

ระดับ 3	ระดับ 4	ระดับ 5	คำอธิบาย
Emulation (การจำลอง)	-	-	เลือกโหมดจำลองแบบ
Quality (คุณภาพ)	-	-	เลือกคุณภาพการพิมพ์
Print Options (ตัวเลือกการพิมพ์)	Font List (รายชื่อแบบอักษร)	HP LaserJet	พิมพ์รายการรูปแบบตัวอักษรที่มีภายในเครื่อง
		BR-Script 3	

ระดับ 3	ระดับ 4	ระดับ 5	คำอธิบาย
Print Options (ตัวเลือกการพิมพ์)	Test Print (การทดลองพิมพ์)	-	พิมพ์หน้ากระดาษสำหรับการทดสอบ
2-sided (พิมพ์ 2 ด้าน)	2-sided Print (พิมพ์ 2 ด้าน)	-	เปิดใช้งานหรือปิดใช้งานการพิมพ์ 2 ด้าน และเลือกขอบยาวหรือขอบสั้น
	Single Image (ภาพเดี่ยว)	-	สำหรับงานพิมพ์ที่หน้าสุดท้ายเป็นภาพ 1 ด้าน เลือกตัวเลือก 1-sided Feed (การป้อนกระดาษ 1 ด้าน) เพื่อลดเวลาการพิมพ์ เมื่อคุณใช้กระดาษที่มีลายพิมพ์ลวงหน้า คุณจะต้องเลือกตัวเลือก 2-sided Feed (การป้อนกระดาษ 2 ด้าน) ถ้าคุณเลือก 1-sided Feed (การป้อนกระดาษ 1 ด้าน) สำหรับกระดาษที่มีลายพิมพ์ลวงหน้า หน้าสุดท้ายจะถูกพิมพ์ลงบนหน้ากลับกัน
Auto Continue (ดำเนินการต่ออัตโนมัติ)	-	-	เลือกถ้าคุณต้องการให้เครื่องล้างข้อผิดพลาดขนาดกระดาษหรือข้อผิดพลาดชนิดสื่อการพิมพ์โดยอัตโนมัติ และใช้กระดาษจากถาดอื่น
Output Colour (สีเอาต์พุต)	-	-	ตั้งค่าสีที่พิมพ์ออกมา
HP Tray Command (คำสั่งถาด HP)	-	-	เลือกเวอร์ชันของระบบจำลองถาด HP LaserJet ที่ถูกต้อง
Reset Printer (ตั้งค่าเครื่องพิมพ์ใหม่)	-	-	เรียกคืนการตั้งค่าเครื่องพิมพ์กลับไปเป็นค่าเริ่มต้นจากโรงงาน
Colour Correction (การแก้ไขสี)	Calibration (การปรับแต่งค่าของสี)	Calibrate (ปรับเทียบ)	เริ่มการปรับแต่งค่าของสีเพื่อตรวจสอบและแก้ไขสี
		Reset (ตั้งค่าใหม่)	ตั้งค่าใหม่ให้พารามิเตอร์การปรับแต่งค่าของสีเป็นค่าเริ่มต้น
	Registration (การลงทะเบียน)	-	จัดตำแหน่งการพิมพ์สำหรับแต่ละสี
	Auto Correction (การแก้ไขอัตโนมัติ)	-	ตั้งค่าให้เครื่องทำการปรับแต่งค่าของสีและการลงทะเบียนสีโดยอัตโนมัติ
	Colour Settings (การตั้งค่าสี)	Setting Mode (โหมดการตั้งค่า)	เลือกว่าจะใช้การตั้งค่าการพิมพ์สีของเครื่องหรือไดรเวอร์เครื่องพิมพ์
		Colour Mode (โหมดสี)	เลือกโหมดสี
		Improve Grey Colour (ปรับปรุงสีเทา)	เปิดหรือปิดใช้งานเพื่อปรับปรุงคุณภาพของภาพในส่วนเงามืด
		Enhance Black Printing (ยกระดับการพิมพ์สีดำ)	เปิดหรือปิดถ้ากราฟิกส์ตามีการพิมพ์ไม่ถูกต้อง
		Brightness (ความสว่าง)	ปรับความสว่าง
		Contrast (ความคมชัด)	ปรับความคมชัด
Red (สีแดง)		ปรับตั้งสีแดง	
Green (สีเขียว)		ปรับตั้งสีเขียว	
Blue (สีน้ำเงิน)	ปรับตั้งสีน้ำเงิน		

[All Settings (การตั้งค่าทั้งหมด)] > [Network (เครือข่าย)]

ระดับ 3	ระดับ 4	ระดับ 5	ระดับ 6	คำอธิบาย
Wired LAN (LAN แบบใช้สาย) (MFC-L3735CDN/ MFC-L3745CDW/ MFC-L3750CDW/ MFC-L3770CDW)	TCP/IP	BOOT Method (วิธีการบู๊ตเครื่อง)	IP Boot Tries (การพยายามบู๊ต IP)	เลือกวิธีการบู๊ตเครื่องที่ตรงตามความต้องการของคุณที่สุด
		IP Address (เลขที่อยู่ไอพี)	-	ป้อนเลขที่อยู่ไอพี
		Subnet Mask (ซับเน็ตมาสก์)	-	ป้อน Subnet mask
		Gateway (เกตเวย์)	-	ป้อนที่อยู่เกตเวย์
		Node Name (ชื่อโหนด)	-	ป้อนชื่อโหนด (สูงสุด 32 ตัวอักษร)
		WINS Configuration (การกำหนดค่า WINS)	-	เลือกโหมดการกำหนดค่า WINS
		WINS Server (เซิร์ฟเวอร์ WINS)	Primary (หลัก)	ระบุเลขที่อยู่ไอพีของเซิร์ฟเวอร์ WINS หลัก
			Secondary (รอง)	ระบุเลขที่อยู่ไอพีของเซิร์ฟเวอร์ WINS รอง
		DNS Server (เซิร์ฟเวอร์ DNS)	Primary (หลัก)	ระบุเลขที่อยู่ไอพีของเซิร์ฟเวอร์ DNS หลัก
			Secondary (รอง)	ระบุเลขที่อยู่ไอพีของเซิร์ฟเวอร์ DNS รอง
	APIPA	-	ตั้งค่าให้เครื่องจัดสรรเลขที่อยู่ไอพีจากช่วง local address ที่เชื่อมต่อโดยอัตโนมัติ	
	IPv6	-	เปิดหรือปิดโปรโตคอล IPv6	
	Ethernet (อีเทอร์เน็ต)	-	-	เลือกโหมดเชื่อมต่ออีเทอร์เน็ต
	Wired Status (สถานะระบบแบบใช้สาย)	-	-	ดูสถานะระบบแบบใช้สายปัจจุบัน
MAC Address (MAC แอดเดรส)	-	-	ดู MAC แอดเดรสของเครื่อง	
Set to Default (ตั้งค่าเป็นค่าเริ่มต้น) (MFC-L3745CDW/ MFC-L3750CDW/ MFC-L3770CDW)	-	-	เรียกคืนการตั้งค่าเครือข่ายแบบใช้สายกลับไปเป็นค่าเริ่มต้นจากโรงงาน	
Wired Enable (เปิดการใช้งานระบบใช้สาย) (MFC-L3745CDW/ MFC-L3750CDW/ MFC-L3770CDW)	-	-	เปิดหรือปิดอินเตอร์เฟซ LAN แบบใช้สายด้วยตนเอง	
WLAN (MFC-L3710CW/ MFC-L3745CDW/ MFC-L3750CDW/ MFC-L3770CDW)	TCP/IP	BOOT Method (วิธีการบู๊ตเครื่อง)	IP Boot Tries (การพยายามบู๊ต IP)	เลือกวิธีการบู๊ตเครื่องที่ตรงตามความต้องการของคุณที่สุด
		IP Address (เลขที่อยู่ไอพี)	-	ป้อนเลขที่อยู่ไอพี
		Subnet Mask (ซับเน็ตมาสก์)	-	ป้อน Subnet mask

ระดับ 3	ระดับ 4	ระดับ 5	ระดับ 6	คำอธิบาย
WLAN (MFC-L3710CW/ MFC-L3745CDW/ MFC-L3750CDW/ MFC-L3770CDW)	TCP/IP	Gateway (เกตเวย์)	-	ป้อนที่อยู่เกตเวย์
		Node Name (ชื่อ โหนด)	-	ป้อนชื่อโหนด (สูงสุด 32 ตัวอักษร)
		WINS Configuration (การกำหนดค่า WINS)	-	เลือกโหมดการกำหนดค่า WINS
		WINS Server (เซิร์ฟเวอร์ WINS)	Primary (หลัก)	ระบุเลขที่อยู่ไอพีของ เซิร์ฟเวอร์ WINS หลัก
			Secondary (รอง)	ระบุเลขที่อยู่ไอพีของ เซิร์ฟเวอร์ WINS รอง
		DNS Server (เซิร์ฟเวอร์ DNS)	Primary (หลัก)	ระบุเลขที่อยู่ไอพีของ เซิร์ฟเวอร์ DNS หลัก
			Secondary (รอง)	ระบุเลขที่อยู่ไอพีของ เซิร์ฟเวอร์ DNS รอง
	APIPA	-	ตั้งค่าให้เครื่องจัดสรรเลขที่อยู่ไอพีจากช่วง local address ที่เชื่อมต่อโดยอัตโนมัติ	
	IPv6	-	เปิดหรือปิดโปรโตคอล IPv6	
	Setup Wizard (ตัวช่วย การตั้งค่า)	-	-	กำหนดค่าเครือข่ายแบบไร้สายโดยใช้ตัวช่วยตั้งค่า
	WLAN Assistant (ตัวช่วย WLAN)	-	-	กำหนดการตั้งค่าเครือข่ายแบบไร้สายของคุณโดยใช้แผ่นดิสก์การติดตั้งของ Brother
	WPS	-	-	กำหนดการตั้งค่าเครือข่ายแบบไร้สายของคุณโดยใช้ปุ่มกดเพียงปุ่มเดียว
	WPS w/ PIN Code (WPS w/รหัส PIN)	-	-	กำหนดการตั้งค่าเครือข่ายแบบไร้สายของคุณโดยใช้ WPS ที่มี PIN
	WLAN Status (สถานะ WLAN)	Status (สถานะ)	-	ดูสถานะเครือข่ายแบบไร้สายปัจจุบัน
Signal (สัญญาณ)		-	ดูความแรงของสัญญาณเครือข่ายแบบไร้สายปัจจุบัน	
SSID		-	ดู SSID ปัจจุบัน	
Comm. Mode (โหมด การสื่อสาร)		-	ดูโหมดการสื่อสารปัจจุบัน	
MAC Address (MAC แอดเดรส)	-	-	ดู MAC แอดเดรสของเครื่อง	
Set to Default (ตั้งค่าเป็นค่าเริ่มต้น) (MFC-L3745CDW/ MFC-L3750CDW/ MFC-L3770CDW)	-	-	เรียกคืนการตั้งค่าเครือข่ายแบบไร้สายกลับไปเป็นค่าเริ่มต้นจากโรงงาน	
WLAN Enable (เปิดใช้งาน WLAN)	-	-	เปิดหรือปิดส่วนต่อประสานเครือข่ายแบบไร้สาย	
Wi-Fi Direct (MFC-L3710CW/ MFC-L3745CDW/	Push Button (ปุ่มกด)	-	-	กำหนดการตั้งค่าเครือข่าย Wi-Fi Direct ของคุณโดยใช้ปุ่มกดเพียงปุ่มเดียว

ระดับ 3	ระดับ 4	ระดับ 5	ระดับ 6	คำอธิบาย	
MFC-L3750CDW/ MFC-L3770CDW)	PIN Code (รหัส PIN)	-	-	กำหนดการตั้งค่าเครือข่าย Wi-Fi Direct ของคุณโดยใช้ WPS ที่มีรหัส PIN code	
	Manual (ดำเนินการเอง)	-	-	กำหนดการตั้งค่าเครือข่าย Wi-Fi Direct ของคุณด้วยตนเอง	
	Group Owner (เจ้าของกลุ่ม)	-	-	ตั้งค่าเครื่องพิมพ์ของคุณเป็นเจ้าของกลุ่ม	
	Device Information (ข้อมูลอุปกรณ์)	Device Name (ชื่ออุปกรณ์)	-	-	ดูชื่ออุปกรณ์ของเครื่องของคุณ
		SSID	-	-	ดู SSID ของเจ้าของกลุ่มเมื่อเครื่องพิมพ์ไม่ได้เชื่อมต่อ หน้าจอแสดงผลแบบ LCD จะแสดง Not Connected (ไม่ได้เชื่อมต่อ)
		IP Address (เลขที่อยู่ไอพี)	-	-	ดูเลขที่อยู่ไอพีปัจจุบันของเครื่อง
	Status Information (ข้อมูลสถานะ)	Status (สถานะ)	-	-	ดูสถานะเครือข่าย Wi-Fi Direct ปัจจุบัน
Signal (สัญญาณ)		-	-	ดูความแรงของสัญญาณเครือข่าย Wi-Fi Direct ปัจจุบัน เมื่อเครื่องของคุณเป็นเจ้าของกลุ่ม หน้าจอแสดงผลแบบ LCD จะแสดงสัญญาณแรงเสมอ	
I/F Enable (เปิดใช้งาน I/F)	-	-	-	เปิดหรือปิดการเชื่อมต่อ Wi-Fi Direct	
NFC (ใช้ได้เฉพาะบางรุ่นเท่านั้น)	-	-	-	เปิดหรือปิดฟังก์ชัน NFC	
Web Connect Settings (การตั้งค่าการเชื่อมต่อเว็บ)	Proxy Settings (การตั้งค่าพร็อกซี)	Proxy Connection (การเชื่อมต่อพร็อกซี)	-	เปลี่ยนการตั้งค่าการเชื่อมต่อผ่านเว็บ	
		Address (ที่อยู่)	-		
		Port (พอร์ต)	-		
		User Name (ชื่อผู้ใช้)	-		
		Password (รหัสผ่าน)	-		
Network Reset (ตั้งค่าเครือข่ายใหม่)	-	-	-	เรียกคืนการตั้งค่าเครือข่ายทั้งหมดไปที่ค่าเริ่มต้นจากโรงงาน	

[All Settings (การตั้งค่าทั้งหมด)] > [Print Reports (พิมพ์รายงาน)]

ระดับ 3	ระดับ 4	คำอธิบาย
XMIT Verify (ตรวจสอบยืนยัน XMIT)	View on LCD (ดูบนจอ LCD)	แสดงรายงานการตรวจสอบการส่งเกี่ยวกับโทรสารที่ส่งไปแล้ว
	Print Report (พิมพ์รายงาน)	พิมพ์รายงานการตรวจสอบความถูกต้องการส่งสัญญาณครั้งสุดท้ายของคุณ
Address Book (สมุดที่อยู่)	-	พิมพ์รายชื่อและหมายเลขที่จัดเก็บในสมุดที่อยู่
Fax Journal (บันทึกโทรสาร)	-	พิมพ์รายการข้อมูลเกี่ยวกับโทรสารรับเข้าและส่งออก 200 งานล่าสุด

ระดับ 3	ระดับ 4	คำอธิบาย
		(TX หมายถึง ส่ง RX หมายถึง รับ)
User Settings (การตั้งค่าผู้ใช้)	-	พิมพ์รายการการตั้งค่าของคุณ
Printer Settings (การตั้งค่าเครื่องพิมพ์)	-	พิมพ์รายการการตั้งค่าเครื่องพิมพ์ของคุณ
Network Configuration (การกำหนดค่าเครือข่าย)	-	พิมพ์รายการการตั้งค่าเครือข่ายของคุณ
Print File List (พิมพ์รายการไฟล์)	-	พิมพ์รายการข้อมูลที่บันทึกไว้ในหน่วยความจำของเครื่อง
Drum Dot Print (พิมพ์แบบดรัมดอท)	-	พิมพ์ใบตรวจสอบชุดแม่แบบสร้างภาพ (ดรัม)
WLAN Report (รายงาน WLAN) (MFC-L3710CW/MFC-L3745CDW/ MFC-L3750CDW/MFC-L3770CDW)	-	พิมพ์ผลการเชื่อมต่อ LAN ไร้สาย
Caller ID History (ประวัติรหัสผู้โทร) (สามารถใช้ได้บางประเทศเท่านั้น)	-	พิมพ์รายการข้อมูลรหัสผู้โทรประมาณ 30 เลขหมายล่าสุดทั้ง โทรสารที่ได้รับและสายโทรเข้า

[All Settings (การตั้งค่าทั้งหมด)] > [Machine Info. (ข้อมูลเครื่อง)]

ระดับ 3	ระดับ 4	ระดับ 5	คำอธิบาย
Serial No. (หมายเลขผลิตภัณฑ์ (Serial No.))	-	-	ตรวจสอบหมายเลขเครื่องของคุณ
Firmware Version (เวอร์ชันเฟิร์มแวร์)	Main Version (เวอร์ชันหลัก)	-	ตรวจสอบเวอร์ชันเฟิร์มแวร์ของเครื่อง
	Sub1 Version (เวอร์ชันรอง 1)	-	
Firmware Update (อัปเดตเฟิร์มแวร์)	-	-	อัปเดตเครื่องของคุณเป็นเฟิร์มแวร์ล่าสุด
Firmware Auto Check (ตรวจสอบเฟิร์มแวร์อัตโนมัติ)	-	-	ดูข้อมูลเฟิร์มแวร์บนหน้าจอหลักเริ่มต้น
Page Counter (ตัวนับหน้ากระดาษ)	Total (รวม)	Colour (สี)	ตรวจสอบจำนวนหน้าทั้งหมดที่เครื่องพิมพ์ ออกมา
		Black and White (ขาวดำ)	
	Fax (โทรสาร)	-	
	Copy (ทำสำเนา)	Colour (สี)	
		Black and White (ขาวดำ)	
	Print (พิมพ์)	Colour (สี)	
Black and White (ขาวดำ)			
Other (อื่นๆ)	Colour (สี)		
	Black and White (ขาวดำ)		
Parts Life (อายุการใช้งาน ส่วน) ¹	Drum (แม่แบบสร้างภาพ (ดรัม))	Black (BK) (สีดำ (BK))	แสดงอายุการใช้งานที่เหลืออยู่ของชุดแม่ แบบสร้างภาพ (ดรัม) แต่ละชุด
		Cyan (C) (สีฟ้า (C))	
		Magenta (M) (สีชมพู (M))	
		Yellow (Y) (สีเหลือง (Y))	
	Belt (สายพาน)	-	แสดงอายุการใช้งานที่เหลืออยู่ของชุด สายพานสำเลียงกระดาษ

ระดับ 3	ระดับ 4	ระดับ 5	คำอธิบาย
Parts Life (อายุการใช้งานชิ้นส่วน) ¹	Fuser (ตัวทำความร้อน)	-	แสดงอายุการใช้งานที่เหลืออยู่ของชุดทำความร้อน
	PF Kit MP (ชุด PF ถาด MP) (MFC-L3770CDW)	-	แสดงอายุการใช้งานที่เหลืออยู่ของชุดป้อนกระดาษขอเนกประสงค์
	PF Kit 1 (ชุด PF 1)	-	แสดงอายุการใช้งานที่เหลืออยู่ของชุดป้อนกระดาษ 1

¹ อายุการใช้งานชิ้นส่วนเป็นเพียงค่าประมาณ และอาจแตกต่างกันออกไปตามประเภทการใช้งาน

[All Settings (การตั้งค่าทั้งหมด)] > [Initial Setup (การตั้งค่าเริ่มต้น)]

ระดับ 3	ระดับ 4	คำอธิบาย
Date & Time (วันที่และเวลา)	Date (วันที่)	เพิ่มวันที่และเวลาลานจอสัมผัส และที่ส่วนหัวโทรสารที่คุณส่ง
	Time (เวลา)	
	Clock Type (ชนิดของนาฬิกา)	เลือกรูปแบบเวลา (12 ชั่วโมงหรือ 24 ชั่วโมง)
	Auto Daylight (แสงกลางวันอัตโนมัติ) (สามารถใช้ได้บางประเทศเท่านั้น)	ตั้งค่าเครื่องให้เปลี่ยนเวลาตามเวลาออมแสงโดยอัตโนมัติ
	Time Zone (เขตเวลา)	ตั้งค่าเขตเวลาของคุณ
Station ID (รหัสประจำเครื่อง)	Fax (โทรสาร)	ใส่ชื่อและหมายเลขโทรสารของคุณเพื่อให้หมายเลขปรากฏในแต่ละหน้าที่คุณส่งโทรสาร
	Tel (โทรศัพท์)	
	Name (ชื่อ)	
Tone/Pulse (โทน/พัลส์) (สามารถใช้ได้บางประเทศเท่านั้น)	-	เลือกโหมด การโทรออก
Dial Tone (เสียงสัญญาณต่อเลขหมาย)	-	ทำให้การหยุดตรวจสอบเสียงสัญญาณต่อหมายเลขสั้นลง
Dial Prefix (ค่าตัวเลขที่ใช้ในการตัดสายเพื่อโทรออก)	-	ตั้งค่าหมายเลขนำหน้าที่จะเพิ่มหน้าหมายเลขโทรสารทุกครั้งที่คุณหมุนโทรออก
Compatibility (ความสามารถใช้งานด้วยกันได้)	-	ปรับการปรับสมดุลสำหรับปัญหาการส่งสัญญาณ ผู้ให้บริการ VoIP สนับสนุนโทรสารโดยใช้มาตรฐานต่างๆ ถ้าคุณพบข้อผิดพลาดเกี่ยวกับการส่งสัญญาณโทรสารเป็นประจำ ให้เลือกพื้นฐาน (สำหรับ VoIP)
Reset (ตั้งค่าใหม่)	Machine Reset (ตั้งค่าเครื่องใหม่)	เรียกคืนการตั้งค่าเครื่องที่คุณได้ทำการเปลี่ยนแปลง
	Network Reset (ตั้งค่าเครือข่ายใหม่)	เรียกคืนการตั้งค่าเครือข่ายทั้งหมดไปที่ค่าเริ่มต้นจากโรงงาน
	Address Book & Fax (สมุดที่อยู่และโทรสาร)	ลบหมายเลขโทรศัพท์และการตั้งค่าโทรสารที่จัดเก็บไว้ทั้งหมด
	All Settings (การตั้งค่าทั้งหมด)	เรียกคืนการตั้งค่าของเครื่องทั้งหมดกลับสู่การตั้งค่าจากโรงงาน และลบข้อมูลส่วนบุคคลในหน่วยความจำ คุณไม่สามารถดูข้อมูลในเครื่องได้
	Factory Reset (รีเซ็ตค่าที่ตั้งจากโรงงาน)	เรียกคืนการตั้งค่าของเครื่องทั้งหมดกลับสู่การตั้งค่าจากโรงงาน และลบข้อมูลส่วนบุคคลในหน่วยความจำของเครื่อง เราแนะนำให้ใช้ตัวเลือกเมนูนี้ถ้าหากคุณต้องการลบข้อมูลทั้งหมดจากเครื่อง
Local Language (ภาษาท้องถิ่น) (สามารถใช้ได้บางประเทศเท่านั้น)	-	เปลี่ยนภาษาของจอ LCD ของคุณ



ข้อมูลที่เกี่ยวข้อง

- ตารางการตั้งค่าและคุณสมบัติ

ตารางคุณลักษณะ (MFC-L3710CW/MFC-L3735CDN/MFC-L3745CDW/MFC-L3750CDW/MFC-L3770CDW)

รุ่นที่เกี่ยวข้อง: MFC-L3710CW/MFC-L3735CDN/MFC-L3745CDW/MFC-L3750CDW/MFC-L3770CDW



[Toner (โทนเนอร์)]

ระดับ 3	ระดับ 4	คำอธิบาย
Toner Life (อายุผงหมึก (โทนเนอร์))	-	ดูอายุการใช้งานผงหมึก (โทนเนอร์) ที่เหลืออยู่สำหรับแต่ละสี
Test Print (การทดลองพิมพ์)	-	พิมพ์หน้ากระดาษสำหรับการทดสอบ
Calibration (การปรับแต่งค่าของสี)	Calibrate (ปรับเทียบ)	เริ่มการปรับแต่งค่าของสีเพื่อตรวจสอบและแก้ไขสี
	Reset (ตั้งค่าใหม่)	ตั้งค่าใหม่ให้พารามิเตอร์การปรับแต่งค่าของสีเป็นค่าเริ่มต้น
Registration (การลงทะเบียน)	-	จัดตำแหน่งการพิมพ์สำหรับแต่ละสี

WiFi (Wi-Fi®) (MFC-L3710CW/MFC-L3745CDW/MFC-L3750CDW/MFC-L3770CDW)

ระดับ 3	คำอธิบาย
TCP/IP ¹	เปลี่ยนการตั้งค่า TCP/IP
Setup Wizard (ตัวช่วยการตั้งค่า)	กำหนดค่าเครือข่ายแบบไร้สายโดยใช้ตัวช่วยตั้งค่า
WLAN Assistant (ตัวช่วย WLAN)	กำหนดการตั้งค่าเครือข่ายแบบไร้สายของคุณโดยใช้แผ่นดิสก์การติดตั้งของ Brother
WPS	กำหนดการตั้งค่าเครือข่ายแบบไร้สายของคุณโดยใช้ปุ่มกดเพียงปุ่มเดียว
WPS w/ PIN Code (WPS w/รหัส PIN) ¹	กำหนดค่าเครือข่ายแบบไร้สายโดยใช้ WPS ที่มี PIN code
WLAN Status (สถานะ WLAN) ¹	แสดงสถานะการเชื่อมต่อเครือข่ายแบบไร้สาย
MAC Address (MAC แอดเดรส) ¹	แสดง MAC แอดเดรสของเครื่องของคุณ
Set to Default (ตั้งค่าเป็นค่าเริ่มต้น) ¹	คืนค่าการตั้งค่าเครือข่ายแบบไร้สายทั้งหมดของเครื่องของคุณกลับค่าเริ่มต้นจากโรงงาน
WLAN Enable (เปิดใช้งาน WLAN) ¹	เปิดหรือปิดส่วนต่อประสานเครือข่ายแบบไร้สาย

¹ สามารถใช้ได้หลังจากมีการเชื่อมต่อ Wi-Fi® แล้ว



(LAN แบบใช้สาย) (MFC-L3735CDN)

ระดับ 3	คำอธิบาย
TCP/IP	เปลี่ยนการตั้งค่า TCP/IP
Ethernet (อีเทอร์เน็ต)	เลือกโหมดเชื่อมต่ออีเทอร์เน็ต
Wired Status (สถานะระบบแบบใช้สาย)	กำหนดการตั้งค่าเครือข่ายแบบไร้สายของคุณโดยใช้ปุ่มกดเพียงปุ่มเดียว
MAC Address (MAC แอดเดรส)	แสดง MAC แอดเดรสของเครื่องของคุณ



[Fax (โทรสาร)] (เมื่อปิดการเรียกดูตัวอย่างโทรสาร)

ระดับ 3	ระดับ 4	ระดับ 5	ระดับ 6	คำอธิบาย
Redial (เรียกเลขหมายซ้ำ) / Pause (หยุดชั่วคราว)	-	-	-	เรียกซ้ำหมายเลขสุดท้ายที่ต่อสาย เมื่อคุณใส่หมายเลขโทรสารหรือโทรศัพท์บนแผงควบคุม การต่อหมายเลขบนจอ LCD จะเปลี่ยนเป็นหยุดชั่วคราว กด หยุดชั่วคราว เมื่อคุณต้องการให้มีการชะลอขณะที่ ต่อหมายเลข เช่น เมื่อมีรหัสการเข้าใช้งานและหมายเลขบัตรเครดิต คุณยังสามารถจัดเก็บการหยุดชั่วคราวนี้ได้เมื่อคุณตั้งค่าที่อยู่
Hook (ปุ่มวางหู)	-	-	-	กดก่อนการต่อหมายเลข ถ้าคุณต้องการฟังเพื่อให้แน่ใจว่าเครื่องโทรสารมีการตอบรับแล้ว และจากนั้นกดเริ่มโทรสาร
Address Book (สมุดที่อยู่)	 (Search (ค้นหา))	-	-	ค้นหาภายในสมุดที่อยู่
	Edit (แก้ไข)	Add New Address (เพิ่มที่อยู่ใหม่)	Name (ชื่อ) Address (ที่อยู่)	จัดเก็บหมายเลขในสมุดที่อยู่ ตั้งค่าหมายเลขกลุ่มสำหรับการกระจายสัญญาณ เปลี่ยนหรือลบหมายเลขในสมุดที่อยู่
		Setup Groups (ตั้งค่ากลุ่ม)	Name (ชื่อ) Add/Delete (เพิ่ม/ลบ)	
		Change (เปลี่ยน)	(เลือกสมุดที่อยู่)	
		Delete (ลบ)	(เลือกสมุดที่อยู่)	
	(เลือกสมุดที่อยู่)	Apply (ดำเนินการ)	-	เริ่มส่งโทรสารโดยใช้สมุดที่อยู่
Call History (ประวัติการโทร)	Redial (เรียกเลขหมายซ้ำ)	-	-	โทรซ้ำหมายเลขสุดท้ายที่คุณ ต่อหมายเลข
	Outgoing Call (สายโทรออก)	(เลือกสายโทรออก)	Apply (ดำเนินการ) Edit (แก้ไข)	เลือกหมายเลขจากประวัติสายโทรออก จากนั้นส่งโทรสารออกไปยังหมายเลขนั้น เพิ่มเข้าไปยังสมุดที่อยู่หรือลบออก
Fax Start (เริ่มต้นโทรสาร)	-	-	-	ส่งโทรสาร
Options (ตัวเลือก)	Fax Resolution (ความละเอียดโทรสาร)	-	-	ตั้งค่าความละเอียดสำหรับโทรสารส่งออก
	Contrast (ความคมชัด)	-	-	ปรับความคมชัด
	2-sided Fax (โทรสาร 2 ด้าน) (MFC-L3770CDW)	-	-	ตั้งค่ารูปแบบการสแกน 2 ด้าน
	Glass Scan Size (ขนาดสแกนกระจกสแกน)	-	-	ปรับบริเวณที่สแกนของกระจกสแกนเนอร์ ให้เท่ากับขนาดเอกสาร
	Broadcasting (การกระจายสัญญาณ)	Add Number (เพิ่มหมายเลข)	Add Number (เพิ่มหมายเลข) Add from Address book (เพิ่มจากสมุดที่อยู่)	ส่งข้อความโทรสารเดียวกันไปยังหมายเลขโทรสารมากกว่าหนึ่งหมายเลข

ระดับ 3	ระดับ 4	ระดับ 5	ระดับ 6	คำอธิบาย
Options (ตัวเลือก)	Broadcasting (การกระจายสัญญาณ)	Add Number (เพิ่มหมายเลข)	Search in Address book (ค้นหาในสมุดที่อยู่)	ส่งข้อความโทรสารเดียวกันไปยังหมายเลขโทรสารมากกว่าหนึ่งหมายเลข
	Delayed Fax (โทรสารล่าช้า)	Delayed Fax (โทรสารล่าช้า)	-	ตั้งค่าเวลาของวันที่จะส่งโทรสารที่ชะลอการส่งไว้
		Set Time (ตั้งเวลา)	-	
	Real Time TX (TX เวลาจริง)	-	-	ส่งโทรสารโดยไม่ใช้หน่วยความจำ
	Coverpage Setup (การตั้งค่าใบปะหน้า)	Coverpage Setup (การตั้งค่าใบปะหน้า)	-	ตั้งค่าเครื่องให้ส่งหน้าปกที่ตั้งโปรแกรมไว้ล่วงหน้าโดยอัตโนมัติ
		Coverpage Note (ข้อความใบปะหน้า)	-	
		Total Pages (หน้าทั้งหมด)	-	
Overseas Mode (โหมดต่างประเทศ)	-	-	ตั้งค่าเป็นเปิดหากคุณประสบปัญหาในการส่งโทรสารไปต่างประเทศ	
Set New Default (ตั้งค่าเริ่มต้นใหม่)	-	-	บันทึกการตั้งค่าของคุณเป็นค่าเริ่มต้น	
Factory Reset (รีเซ็ตค่าที่ตั้งจากโรงงาน)	-	-	เรียกคืนการตั้งค่าทั้งหมดไปที่ค่าเริ่มต้นจากโรงงาน	
Save as Shortcut (บันทึกเป็นทางลัด)	-	-	-	บันทึกการตั้งค่าปัจจุบันเป็นทางลัด



[Fax (โทรสาร)] (เมื่อเปิดการเรียกดูตัวอย่างโทรสาร)

ระดับ 3	ระดับ 4	ระดับ 5	คำอธิบาย
Sending Faxes (การส่งโทรสาร)	Redial (เรียกเลขหมายซ้ำ) / Pause (หยุดชั่วคราว)	-	เรียกซ้ำหมายเลขสุดท้ายที่ต่อสาย เมื่อคุณใส่หมายเลขโทรสารหรือโทรศัพท์บนแผงควบคุม การต่อหมายเลขบนจอ LCD จะเปลี่ยนเป็นหยุดชั่วคราว กด หยุดชั่วคราว เมื่อคุณต้องการให้มีการชะลอขณะที่ ต่อหมายเลข เช่น เมื่อมีรหัสการเข้าใช้งานและหมายเลขบัตรเครดิต คุณยังสามารถจัดเก็บการหยุดชั่วคราวนี้ได้เมื่อคุณตั้งค่าที่อยู่
	Hook (ปุ่มวางหู)	-	กดก่อนการต่อหมายเลข ถ้าคุณต้องการฟังเพื่อให้แน่ใจว่าเครื่องโทรสารมีการตอบรับแล้ว และจากนั้นกดเริ่มโทรสาร
	Address Book (สมุดที่อยู่)	-	เลือกที่อยู่ของผู้รับจากสมุดที่อยู่
	Call History (ประวัติการโทร)	-	เลือกหมายเลขจากประวัติสายโทรออก จากนั้นส่งโทรสารออกไปยังหมายเลขนั้น เพิ่มเข้าไปยังสมุดที่อยู่หรือลบออก
	Fax Start (เริ่มต้นโทรสาร)	-	ส่งโทรสาร
	Options (ตัวเลือก)	-	เลือกการตั้งค่าของคุณ
	Save as Shortcut (บันทึกเป็นทางลัด)	-	-
Received Faxes (โทรสารที่ได้รับ)	Print/Delete (พิมพ์/ลบ)	Print All (New Faxes) (พิมพ์ทั้งหมด (โทรสารใหม่))	พิมพ์โทรสารใหม่ที่ได้รับ

ระดับ 3	ระดับ 4	ระดับ 5	คำอธิบาย
Received Faxes (โทรสารที่ได้รับ)	Print/Delete (พิมพ์/ลบ)	Print All (Old Faxes) (พิมพ์ทั้งหมด (โทรสารเก่า))	พิมพ์โทรสารเก่าที่ได้รับ
		Delete All (New Faxes) (ลบทั้งหมด (โทรสารใหม่))	ลบโทรสารใหม่ที่ได้รับ
		Delete All (Old Faxes) (ลบทั้งหมด (โทรสารเก่า))	ลบโทรสารเก่าที่ได้รับ
Address Book (สมุดที่อยู่)	-	-	เลือกที่อยู่ของผู้รับจากสมุดที่อยู่
Call History (ประวัติการโทร)	-	-	เลือกหมายเลขจากประวัติสายโทรออก จากนั้นส่งโทรสารออกไปยังหมายเลขนั้น เพิ่มเข้าไปยังสมุดที่อยู่หรือลบออก



[Copy (ทำสำเนา)]

ระดับ 3	ระดับ 4	ระดับ 5	คำอธิบาย
Mono Start (เริ่มต้นขาวดำ)	-	-	ทำสำเนาขาวดำ หรือ ระดับสีเทา
Colour Start (เริ่มต้นสี)	-	-	ทำสำเนา สี
ID	-	-	ทำสำเนาบัตรประจำตัวของคุณ
> (ตัวเลือกการทำสำเนาเพิ่มเติม)	Receipt (ใบเสร็จ)	Mono Start (เริ่มต้นขาวดำ)	ตั้งค่าล่วงหน้าสำหรับการตั้งค่าการทำสำเนาใบเสร็จ
		Colour Start (เริ่มต้นสี)	
		ID	
		Save as Shortcut (บันทึกเป็นทางลัด)	
		> (ตัวเลือกการทำสำเนาเพิ่มเติม)	
		Options (ตัวเลือก)	
	Normal (ปกติ)	Mono Start (เริ่มต้นขาวดำ)	ตั้งค่าล่วงหน้าสำหรับการตั้งค่าการทำสำเนากปกติ
		Colour Start (เริ่มต้นสี)	
		ID	
		Save as Shortcut (บันทึกเป็นทางลัด)	
		> (ตัวเลือกการทำสำเนาเพิ่มเติม)	
		Options (ตัวเลือก)	
2in1 (ID) (2in1 (ID))	Mono Start (เริ่มต้นขาวดำ)	ตั้งค่าล่วงหน้าสำหรับการตั้งค่าการทำสำเนา 2 ใน 1 ด้าน (บัตรประจำตัว)	
	Colour Start (เริ่มต้นสี)		
	ID		
	Save as Shortcut (บันทึกเป็นทางลัด)		
	> (ตัวเลือกการทำสำเนาเพิ่มเติม)		
	Options (ตัวเลือก)		

ระดับ 3	ระดับ 4	ระดับ 5	คำอธิบาย
> (ตัวเลือกการทำสำเนาเพิ่มเติม)	2in1 (2ใน1)	Mono Start (เริ่มต้นขาวดำ)	ตั้งค่าล่วงหน้าสำหรับการตั้งค่าการทำสำเนา 2 ใน 1 ด้าน
		Colour Start (เริ่มต้นสี)	
		ID	
		Save as Shortcut (บันทึกเป็นทางลัด)	
		> (ตัวเลือกการทำสำเนาเพิ่มเติม)	
		Options (ตัวเลือก)	
	2sided(1⇒2) (2ด้าน (1⇒2))	Mono Start (เริ่มต้นขาวดำ)	ตั้งค่าล่วงหน้าสำหรับการตั้งค่าการทำสำเนา 2 ด้าน (1⇒2)
		Colour Start (เริ่มต้นสี)	
		ID	
		Save as Shortcut (บันทึกเป็นทางลัด)	
		> (ตัวเลือกการทำสำเนาเพิ่มเติม)	
		Options (ตัวเลือก)	
	2sided(2⇒2) (2ด้าน (2⇒2))	Mono Start (เริ่มต้นขาวดำ)	ตั้งค่าล่วงหน้าสำหรับการตั้งค่าการทำสำเนา 2 ด้าน (2⇒2)
		Colour Start (เริ่มต้นสี)	
		ID	
		Save as Shortcut (บันทึกเป็นทางลัด)	
		> (ตัวเลือกการทำสำเนาเพิ่มเติม)	
		Options (ตัวเลือก)	
Paper Save (ประหยัดกระดาษ)	Mono Start (เริ่มต้นขาวดำ)	ตั้งค่าล่วงหน้าสำหรับการตั้งค่าการทำสำเนาแบบประหยัดกระดาษ	
	Colour Start (เริ่มต้นสี)		
	ID		
	Save as Shortcut (บันทึกเป็นทางลัด)		
	> (ตัวเลือกการทำสำเนาเพิ่มเติม)		
	Options (ตัวเลือก)		
Mono Start (เริ่มต้นขาวดำ)	-	เริ่มการทำสำเนา	
	Colour Start (เริ่มต้นสี)		-
	Options (ตัวเลือก)		-
Options (ตัวเลือก)	Enlarge/Reduce (เพิ่มขนาด/ลดขนาด)	100%	-
		Enlarge (ขยาย)	เลือกอัตราส่วนการขยายสำหรับสำเนาถัดไป
		Reduce (ย่อ)	เลือกอัตราส่วนการย่อสำหรับสำเนาถัดไป
		Custom(25-400%) (กำหนดเอง(25-400%))	ป้อนอัตราส่วนการย่อหรือการขยาย
	Density (ความเข้ม)	-	ปรับความเข้ม
	Tray Use (ถาดที่ใช้)	-	เลือกถาดที่จะใช้

ระดับ 3	ระดับ 4	ระดับ 5	คำอธิบาย
Options (ตัวเลือก)	2-sided Copy (สำเนา 2 ด้าน)	Layout (การจัดวาง)	เปิดหรือปิดการทำสำเนา 2 ด้าน และเลือกพลิกด้านขอบยาว หรือพลิกด้านขอบสั้น
	2-sided Copy Page Layout (จัดรูปแบบหน้าของสำเนา 2 ด้าน)	-	เลือกตัวเลือกจัดรูปแบบหน้าเมื่อคุณทำสำเนา 2 ด้านแบบ N in 1 จากเอกสาร 2 ด้าน
	Quality (คุณภาพ)	-	เลือกความละเอียดการทำสำเนาสำหรับประเภทเอกสารของคุณ
	Contrast (ความคมชัด)	-	ปรับความคมชัด
	Stack/Sort (จัดกอง/เรียงชุด)	-	เลือกว่าจะจัดกองหรือเรียงชุดสำเนาแบบหลายชุด
	2in1/1in1 (2ใน1/1ใน1)	-	หากคุณเลือก 2 in 1 (ID) คุณสามารถเลือกตัวเลือกการจัดวางได้
	Page Layout (จัดรูปแบบหน้า)	-	ทำสำเนาแบบ N in 1 และ 2 in 1 ID
	Auto Deskew (การปรับเอียงอัตโนมัติ)	-	ตั้งค่าเครื่องให้แก้ไขความเอียงของเอกสารโดยอัตโนมัติ
	Colour Adjust (ปรับสี)	-	ปรับสีสำหรับสำเนา
Remove Background Colour (กำจัดสีพื้นหลัง)	-	เปลี่ยนแปลงปริมาณ สี พื้นหลังที่ถูกนำออก	
Save as Shortcut (บันทึกเป็นทางลัด)	-	-	บันทึกการตั้งค่าปัจจุบันเป็นทางลัด



[Scan (สแกน)]

ระดับ 3	ระดับ 4	ระดับ 5	ระดับ 6	คำอธิบาย	
to USB (ไปยัง USB) (MFC-L3745CDW/ MFC-L3750CDW/ MFC-L3770CDW)	Other Scan to Actions (ดำเนินการสแกนอื่น)	-	-	สแกนเอกสารไปยัง USB flash drive	
	Options (ตัวเลือก)	Resolution (ความละเอียด)	-		-
		File Type (ชนิดไฟล์)	-		-
		Scan Type (ชนิดการสแกน)	-		-
		2-sided Scan (สแกน 2 ด้าน) (MFC-L3770CDW)	-		-
		Document Size (ขนาดเอกสาร)	-		-
		Brightness (ความสว่าง)	-		-
		Contrast (ความคมชัด)	-		-
		File Name (ชื่อไฟล์)	-		-
		File Name Style (รูปแบบชื่อไฟล์)	-		-
		File Size (ขนาดไฟล์)	-		-
Auto Deskew (การปรับเอียงอัตโนมัติ)	-	-			

ระดับ 3	ระดับ 4	ระดับ 5	ระดับ 6	คำอธิบาย			
to USB (ไปยัง USB) (MFC-L3745CDW/ MFC-L3750CDW/ MFC-L3770CDW)	Options (ตัวเลือก)	Skip Blank Page (ข้ามหน้าว่าง)	-	สแกนเอกสารไปยัง USB flash drive			
		Skip Blank Page Sensitivity (ระดับการตรวจจับเพื่อข้ามหน้าว่าง)	-				
		Remove Background Colour (กำจัดสีพื้นหลัง)	-				
		Set New Default (ตั้งค่าเริ่มต้นใหม่)	-				
		Factory Reset (รีเซ็ตค่าที่ตั้งจากโรงงาน)	-				
	Save as Shortcut (บันทึกเป็นทางลัด)	-	-				
Start (เริ่ม)	-	-					
to PC (ไปยัง PC)	to File (ไปยังไฟล์)	Other Scan to Actions (ดำเนินการสแกนอื่น) (เลือก USB หรือ PC)	-	สแกนเอกสารและบันทึกไปยังโฟลเดอร์ในคอมพิวเตอร์ของคุณ			
			Options (ตัวเลือก)				
			Save as Shortcut (บันทึกเป็นทางลัด)				
	to OCR (ไปยัง OCR)	Other Scan to Actions (ดำเนินการสแกนอื่น) (เลือก USB หรือ PC)	-		แปลงเอกสารที่คุณสแกนเป็นไฟล์ข้อความที่แก้ไขได้		
			Options (ตัวเลือก)				
			Save as Shortcut (บันทึกเป็นทางลัด)				
	to Image (ไปยังรูปภาพ)	Other Scan to Actions (ดำเนินการสแกนอื่น) (เลือก USB หรือ PC)	-			สแกนภาพถ่ายหรือกราฟฟิคไปยังแอปพลิเคชันกราฟฟิคของคุณ	
			Options (ตัวเลือก)				
			Save as Shortcut (บันทึกเป็นทางลัด)				
	to E-mail (ไปยังอีเมล)	Other Scan to Actions (ดำเนินการสแกนอื่น) (เลือก USB หรือ PC)	-				ส่งเอกสารที่สแกนเป็นไฟล์แนบอีเมล
			Options (ตัวเลือก)				
			Save as Shortcut (บันทึกเป็นทางลัด)				
			Start (เริ่ม)				

ระดับ 3	ระดับ 4	ระดับ 5	ระดับ 6	คำอธิบาย
to FTP (ไปยัง FTP)	Other Scan to Actions (ดำเนินการสแกนอื่น)	-	-	ส่งข้อมูลที่สแกนผ่าน FTP
	(เลือกชื่อโฟรไฟล์)	Options (ตัวเลือก)	-	
		Save as Shortcut (บันทึกเป็นทางลัด)	-	
		Start (เริ่ม)	-	
to Network (ไปยังเครือข่าย)	Other Scan to Actions (ดำเนินการสแกนอื่น)	-	-	ส่งข้อมูลที่สแกนไปยังเซิร์ฟเวอร์ CIFS ในเครือข่ายภายในของคุณหรือบนอินเทอร์เน็ต
	(เลือกชื่อโฟรไฟล์)	Options (ตัวเลือก)	-	
		Save as Shortcut (บันทึกเป็นทางลัด)	-	
		Start (เริ่ม)	-	
to SharePoint (ไปยัง SharePoint)	Other Scan to Actions (ดำเนินการสแกนอื่น)	-	-	ส่งข้อมูลที่สแกนผ่านเซิร์ฟเวอร์ SharePoint
	(เลือกชื่อโฟรไฟล์)	Options (ตัวเลือก)	-	
		Save as Shortcut (บันทึกเป็นทางลัด)	-	
		Start (เริ่ม)	-	
to Web (ไปยังเว็บ)	-	-	-	อัปโหลดข้อมูลที่สแกนไปยังบริการอินเทอร์เน็ต
WS Scan (บริการ WS Scan) (ปรากฏเมื่อคุณติดตั้งเว็บเซอร์วิสสแกนเนอร์ ซึ่งจะแสดงเมื่อคุณเรียกดูเครือข่ายของคอมพิวเตอร์ของคุณ)	Other Scan to Actions (ดำเนินการสแกนอื่น)	-	-	สแกนข้อมูลโดยใช้โปรโตคอลเว็บเซอร์วิส
	Scan (สแกน)	-	-	
	Scan for E-mail (สแกนสำหรับอีเมล)	-	-	
	Scan for Fax (สแกนสำหรับโทรสาร)	-	-	
	Scan for Print (สแกนสำหรับพิมพ์)	-	-	

+ [Shortcuts (ทางลัด)]

ระดับ 1	ระดับ 2	ระดับ 3	คำอธิบาย
Edit/ Delete (แก้ไข/ลบ)	(เลือกทางลัด)	Rename (ตั้งชื่อใหม่)	เปลี่ยนชื่อทางลัด
		Edit (แก้ไข)	เปลี่ยนการตั้งค่าทางลัด
		Delete (ลบ)	ลบทางลัด
Add Shortcut (เพิ่มทางลัด)	Copy (ทำสำเนา)	-	เลือกการตั้งค่าที่คุณต้องการ
	Fax (โทรสาร)	-	เลือกการตั้งค่าที่คุณต้องการ
	Scan (สแกน)	to File (ไปยังไฟล์)	สแกนเอกสารขาวดำหรือสี ไปยังคอมพิวเตอร์ของคุณ
		to OCR (ไปยัง OCR)	แปลงเอกสารที่คุณสแกนเป็นไฟล์ข้อความที่แก้ไขได้

ระดับ 1	ระดับ 2	ระดับ 3	คำอธิบาย
Add Shortcut (เพิ่มทางลัด)	Scan (สแกน)	to Image (ไปยังรูปภาพ)	สแกนภาพ สี ไปยังแอปพลิเคชันกราฟฟิคของคุณ
		to USB (ไปยัง USB)	สแกนเอกสารไปยัง USB flash drive
		to E-mail (ไปยังอีเมล)	สแกนเอกสาร ขาวดำ หรือ สี ไปยังแอปพลิเคชันอีเมลของคุณ
		to Network (ไปยังเครือข่าย)	ส่งข้อมูลที่สแกนไปยังเซิร์ฟเวอร์ CIFS ในเครือข่ายภายในของคุณหรือบนอินเทอร์เน็ต
		to FTP (ไปยัง FTP)	ส่งข้อมูลที่สแกนผ่าน FTP
	to SharePoint (ไปยัง SharePoint)	ส่งข้อมูลที่สแกนผ่านเซิร์ฟเวอร์ SharePoint	
(การตั้งค่าเหล่านี้จะสามารถใช้ได้เมื่อกดชื่อทางลัดแต่ละชื่อเป็นเวลาสองวินาที)	Web (เว็บ)	-	เชื่อมต่อเครื่อง Brother เข้ากับบริการอินเทอร์เน็ต บริการผ่านเว็บอาจถูกเพิ่ม และค่าบริการอาจมีการเปลี่ยนแปลงโดยผู้ให้บริการได้ภายหลังจากที่เอกสารฉบับนี้ได้รับการเผยแพร่
	Apps (แอป)	-	เชื่อมต่อเครื่อง Brother เข้าสู่บริการ Brother Apps
	Rename (ตั้งชื่อใหม่)	-	เปลี่ยนชื่อทางลัด
Edit (แก้ไข)	-	เปลี่ยนการตั้งค่าทางลัด	
Delete (ลบ)	-	ลบทางลัด	



[Secure Print (พิมพ์แบบรักษาความปลอดภัย)]

ระดับ 1	ระดับ 2	ระดับ 3	คำอธิบาย
Secure Print (พิมพ์แบบรักษาความปลอดภัย)	(เลือกผู้ใช้)	(เลือก Secure Print Job)	คุณสามารถพิมพ์งานที่จัดเก็บอยู่ในหน่วยความจำของเครื่อง เมื่อคุณป้อนรหัสผ่านสีหลักของคุณ เปิดใช้งานเฉพาะเมื่อเครื่องมีข้อมูลการพิมพ์แบบปลอดภัย



[Web (เว็บ)]

ระดับ 1	คำอธิบาย
Web (เว็บ)	เชื่อมต่อเครื่อง Brother เข้ากับบริการอินเทอร์เน็ต



[Apps (แอป)]

ระดับ 1	คำอธิบาย
Apps (แอป)	เชื่อมต่อเครื่อง Brother เข้าสู่บริการ Brother Apps



[USB] (MFC-L3745CDW/MFC-L3750CDW/MFC-L3770CDW)

ระดับ 1	ระดับ 2	คำอธิบาย
USB	Scan to USB (สแกนไปยัง USB)	สแกนเอกสารไปยัง USB flash drive
	Direct Print (พิมพ์โดยตรง)	พิมพ์ข้อมูลโดยตรงจากแฟลชไดรฟ์ USB



ข้อมูลที่เกี่ยวข้อง

- ตารางการตั้งค่าและคุณสมบัติ

เปลี่ยนการตั้งค่าเครื่องจากคอมพิวเตอร์ของคุณ

- เปลี่ยนการตั้งค่าเครื่องโดยใช้การจัดการผ่านเว็บ
- เปลี่ยนการตั้งค่าเครื่องโดยใช้การตั้งค่าระยะไกล
- ฉันจะค้นหาการตั้งค่าเครือข่ายของเครื่อง Brother ได้จากที่ไหน?

เปลี่ยนการตั้งค่าเครื่องโดยใช้การจัดการผ่านเว็บ

การจัดการผ่านเว็บ เป็นโปรแกรมอรรถประโยชน์ที่ใช้เว็บเบราว์เซอร์มาตรฐานเพื่อจัดการเครื่องของคุณโดยใช้โปรโตคอล Hyper Text Transfer Protocol (HTTP) หรือ Hyper Text Transfer Protocol over Secure Socket Layer (HTTPS)

- [การจัดการผ่านเว็บคืออะไร?](#)
- [เข้าถึงการจัดการผ่านเว็บ](#)
- [ตั้งค่าหรือเปลี่ยนรหัสผ่านเข้าสู่ระบบสำหรับการจัดการผ่านเว็บ](#)

การจัดการผ่านเว็บคืออะไร?

การจัดการผ่านเว็บเป็นโปรแกรมอรรถประโยชน์ที่ใช้เว็บเบราว์เซอร์มาตรฐานเพื่อจัดการเครื่องของคุณโดยใช้โปรโตคอล Hyper Text Transfer Protocol (HTTP) หรือ Hyper Text Transfer Protocol over Secure Socket Layer (HTTPS) พิมพ์เลขที่อยู่ไอพีของเครื่องของคุณในเว็บเบราว์เซอร์เพื่อเข้าถึงและเปลี่ยนการตั้งค่าเซิร์ฟเวอร์การพิมพ์ของคุณ



- เราขอแนะนำ Microsoft Internet Explorer 11/Microsoft Edge สำหรับ Windows และ Safari 10/11 สำหรับ Mac ตรวจสอบให้แน่ใจว่าเปิดใช้งาน JavaScript และ Cookies เสมอในเบราว์เซอร์ใดๆ ที่คุณใช้
- คุณจะต้องใช้โปรโตคอล TCP/IP ในเครือข่ายของคุณ และมีการกำหนดเลขที่อยู่ไอพีที่ถูกต้องในเซิร์ฟเวอร์การพิมพ์และคอมพิวเตอร์ของคุณ

The screenshot displays the Brother device's web management interface. At the top, there's a header with 'XXX-XXXX' and a 'Logout' button. Below the header is a navigation menu with options like 'General', 'Address Book', 'Fax', 'Copy', 'Print', 'Scan', 'Administrator', and 'Network'. The main content area is titled 'Status' and includes several sections: 'Device Status' showing 'Ready', 'Automatic Refresh' with radio buttons for 'Off' and 'On', 'Toner Level' with four colored bars for BK (Black), C (Cyan), M (Magenta), and Y (Yellow), 'Web Language' set to 'Auto', and 'Device Location' with fields for 'Contact' and 'Location'. A sidebar on the left lists various settings like 'Auto Refresh Interval', 'Maintenance Information', 'Lists/Reports', etc.

- หน้าจอจริงอาจแตกต่างจากหน้าจอที่แสดงข้างต้น



ข้อมูลที่เกี่ยวข้อง

- เปลี่ยนการตั้งค่าเครื่องโดยใช้การจัดการผ่านเว็บ

เข้าถึงการจัดการผ่านเว็บ

- เราแนะนำให้ใช้โพรโทคอลรักษาความปลอดภัย HTTPS เมื่อกำหนดค่าโดยใช้ระบบการจัดการผ่านเว็บ
- เมื่อคุณใช้ HTTPS เพื่อการกำหนดค่าการจัดการผ่านเว็บ เบราวเซอร์ของคุณจะแสดงกล่องสนทนาค่าเตือน หากไม่ต้องการให้แสดงกล่องสนทนาค่าเตือน คุณสามารถติดตั้งใบรับรองแบบลงนามด้วยตนเองเพื่อใช้การสื่อสาร SSL/TLS ได้
- รหัสผ่านเข้าสู่ระบบเริ่มต้นสำหรับการตั้งค่าของเครื่องคือ **initpass** ขอแนะนำให้คุณเปลี่ยนรหัสผ่านเพื่อป้องกันเครื่องจากการเข้าถึงที่ไม่ได้รับอนุญาต

1. เปิดเว็บเบราว์เซอร์ของคุณ
2. พิมพ์ "https://machine's IP address" ในแถบที่อยู่ของเบราว์เซอร์ของคุณ (โดยที่ "machine's IP address" คือเลขที่อยู่ไอพีของเครื่อง)

ตัวอย่าง:

https://192.168.1.2



- ถ้าคุณใช้ Domain Name System หรือเปิดการใช้งานชื่อ NetBIOS (เน็ตไบออส) คุณสามารถพิมพ์ชื่ออีกชื่อหนึ่งได้ เช่นพิมพ์ว่า "SharedPrinter" แทนเลขที่อยู่ไอพี

- ตัวอย่าง:

https://SharedPrinter

ถ้าคุณเปิดการใช้งานชื่อ NetBIOS (เน็ตไบออส) คุณสามารถใช้ชื่อ Node ได้ด้วย

- ตัวอย่าง:



https://brnxxxxxxxxxxx

ชื่อ NetBIOS (เน็ตไบออส) สามารถพบได้ในรายงานการกำหนดค่าเครือข่าย

- สำหรับ Mac เข้าถึงการจัดการผ่านเว็บได้โดยการคลิกที่ไอคอนของเครื่องบนหน้าจอ **Status Monitor (ตัวตรวจสอบสถานะ)**

3. หากเครื่องถามรหัสผ่าน ให้พิมพ์ลงไป จากนั้นคลิก 

ในตอนนี้คุณสามารถเปลี่ยนการตั้งค่าเซิร์ฟเวอร์การพิมพ์ได้

ถ้าคุณเปลี่ยนการตั้งค่าโพรโทคอล คุณจะต้องปิดและเปิดเครื่องใหม่หลังจากคลิก **Submit (ส่ง)** เพื่อนำการกำหนดค่าไปใช้ ทุกครั้งที่คุณเข้าถึงการจัดการผ่านเว็บ ให้พิมพ์รหัสผ่านในช่อง **Login (ลงชื่อเข้าใช้)** จากนั้นคลิก  หลังจากกำหนดค่าแล้ว ให้ออกจากระบบโดยการคลิก 



ข้อมูลที่เกี่ยวข้อง

- เปลี่ยนการตั้งค่าเครื่องโดยใช้การจัดการผ่านเว็บ

ตั้งค่าหรือเปลี่ยนรหัสผ่านเข้าสู่ระบบสำหรับการจัดการผ่านเว็บ



เราแนะนำให้เปลี่ยนรหัสผ่านเข้าสู่ระบบเริ่มต้นเพื่อป้องกันการเข้าถึงที่ไม่ได้รับอนุญาตไปยังการจัดการผ่านเว็บ

1. เปิดเว็บเบราว์เซอร์ของคุณ
2. พิมพ์ "https://machine's IP address" ในแถบที่อยู่ของเบราว์เซอร์ของคุณ (โดยที่ "machine's IP address" คือเลขที่อยู่ไอพีของเครื่อง)
ตัวอย่าง:
https://192.168.1.2



- ถ้าคุณใช้ Domain Name System หรือเปิดการใช้งานชื่อ NetBIOS (เน็ตไบออส) คุณสามารถพิมพ์ชื่ออีกชื่อหนึ่งได้ เช่นพิมพ์ว่า "SharedPrinter" แทนเลขที่อยู่ไอพี
 - ตัวอย่าง:
https://SharedPrinter
- ถ้าคุณเปิดการใช้งานชื่อ NetBIOS (เน็ตไบออส) คุณสามารถใช้ชื่อ Node ได้ด้วย
 - ตัวอย่าง:
https://brnxxxxxxxxxxx
- ชื่อ NetBIOS (เน็ตไบออส) สามารถพบได้ในรายงานการกำหนดค่าเครือข่าย
- สำหรับ Mac เข้าถึงการจัดการผ่านเว็บได้โดยการคลิกที่ไอคอนของเครื่องบนหน้าจอ **Status Monitor (ตัวตรวจสอบสถานะ)**

3. ทำวิธีใดวิธีหนึ่งดังต่อไปนี้:

- หากคุณสามารถตั้งรหัสผ่านของตนเองไว้ก่อนหน้านี้แล้ว ให้พิมพ์ลงไป จากนั้นคลิก 
- หากคุณยังไม่ได้ตั้งรหัสผ่านของตนเองไว้ก่อนหน้านี้ ให้พิมพ์ **initpass** จากนั้นคลิก 

4. คลิก **Administrator (ผู้ดูแลระบบ)**
5. พิมพ์รหัสผ่านที่คุณต้องการใช้ในช่อง **Enter New Password (ป้อนรหัสผ่านใหม่)** (8-32 ตัวอักษร)
6. พิมพ์รหัสผ่านซ้ำในช่อง **Confirm New Password (ยืนยันรหัสผ่านใหม่)**
7. คลิก **Submit (ส่ง)**



ข้อมูลที่เกี่ยวข้อง

- เปลี่ยนการตั้งค่าเครื่องโดยใช้การจัดการผ่านเว็บ

เปลี่ยนการตั้งค่าเครื่องโดยใช้การตั้งค่าระยะไกล

โปรแกรมการตั้งค่าเครื่องจากระยะไกลให้คุณกำหนดค่าเครื่องพีซีของคุณได้หลายอย่างจากคอมพิวเตอร์ของคุณ เมื่อคุณเริ่มการตั้งค่าเครื่องจากระยะไกล การตั้งค่าที่เครื่องพีซีของคุณจะถูกดาวน์โหลดมายังคอมพิวเตอร์และแสดงขึ้นบนหน้าจอของคุณ ถ้าคุณเปลี่ยนการตั้งค่าที่คอมพิวเตอร์ คุณสามารถอัปเดตการตั้งค่าโดยตรงไปยังเครื่อง

- [การตั้งค่าเครื่องจากระยะไกล \(Windows\)](#)
- [การตั้งค่าเครื่องจากระยะไกล \(Mac\)](#)

■ [หน้าหลัก](#) > [การตั้งค่าเครื่อง](#) > [เปลี่ยนการตั้งค่าเครื่องจากคอมพิวเตอร์ของคุณ](#) > [เปลี่ยนการตั้งค่าเครื่องโดยใช้การตั้งค่าระยะไกล](#) > [การตั้งค่าเครื่องจากระยะไกล \(Windows\)](#)

■ การตั้งค่าเครื่องจากระยะไกล (Windows)

- [ตั้งค่าเครื่องพิมพ์ราเตอร์จากคอมพิวเตอร์ของคุณ \(Windows\)](#)
- [ตั้งค่าเครื่องพิมพ์ราเตอร์โดยใช้ ControlCenter4 \(Windows\)](#)
- [ตั้งค่าสมุดที่อยู่ของเครื่องของคุณโดยใช้ ControlCenter4 \(Windows\)](#)

หน้าหลัก > การตั้งค่าเครื่อง > เปลี่ยนการตั้งค่าเครื่องจากคอมพิวเตอร์ของคุณ > เปลี่ยนการตั้งค่าเครื่องโดยใช้การตั้งค่าระยะไกล > การตั้งค่าเครื่องจากระยะไกล (Windows) > ตั้งค่าเครื่องพิมพ์บราเดอร์จากคอมพิวเตอร์ของคุณ (Windows)

ตั้งค่าเครื่องพิมพ์บราเดอร์จากคอมพิวเตอร์ของคุณ (Windows)

รุ่นที่เกี่ยวข้อง: MFC-L3710CW/MFC-L3735CDN/MFC-L3745CDW/MFC-L3750CDW/MFC-L3770CDW



ถ้า Secure Function Lock ถูกตั้งค่าเป็น เปิด คุณจะไม่สามารถใช้การตั้งค่าระยะไกลได้

1. ทำวิธีใดวิธีหนึ่งดังต่อไปนี้:

- Windows 7

คลิก  (เริ่ม) > โปรแกรมทั้งหมด > Brother > Brother Utilities

คลิกรายการแบบดิ่งลง และเลือกรุ่นผลิตภัณฑ์ของคุณ (หากยังไม่ได้เลือกอยู่) คลิก **เครื่องมือ** ในแถบนำทางด้านซ้าย จากนั้นคลิก **การติดตั้งระยะไกล**

- Windows 8 และ Windows 10

เปิดใช้  (Brother Utilities) จากนั้นคลิกรายการแบบดิ่งลงและเลือกชื่อรุ่นของคุณ (หากไม่ได้เลือกไว้) คลิก **เครื่องมือ** ในแถบนำทางด้านซ้าย จากนั้นคลิก **การติดตั้งระยะไกล**

หน้าต่างของโปรแกรมการตั้งค่าเครื่องจากระยะไกลจะปรากฏขึ้น



เมื่อเครื่องของคุณเชื่อมต่อผ่านเครือข่าย ให้ใส่รหัสผ่านหากจำเป็น

2. กำหนดค่าตามต้องการ

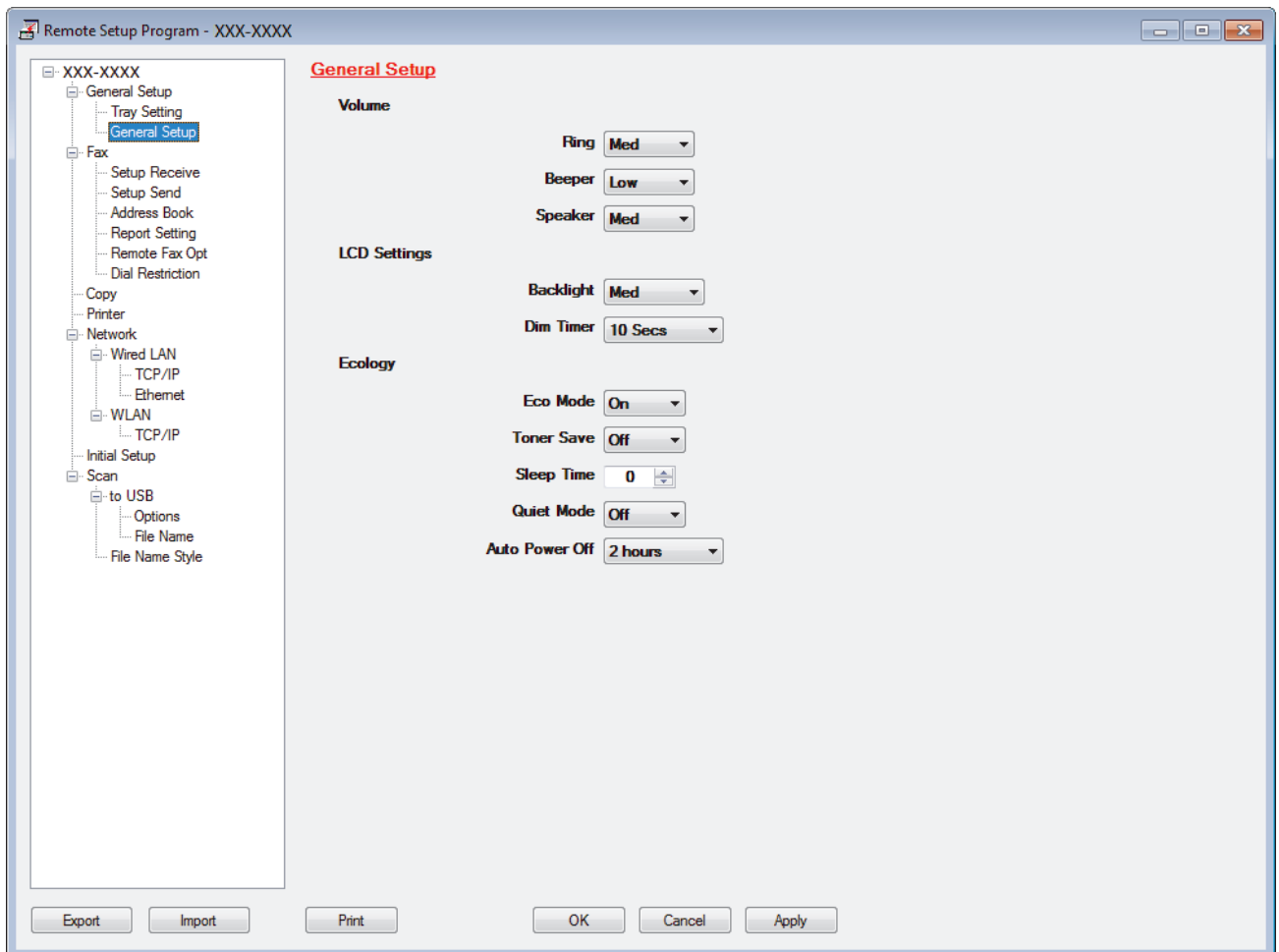

Export (ส่งออก)

คลิกเพื่อบันทึกการตั้งค่าปัจจุบันไว้ในไฟล์



คลิก **Export (ส่งออก)** เพื่อบันทึกสมุดที่อยู่หรือการตั้งค่าทั้งหมดของเครื่องของคุณ

Import (นำเข้า)

คลิกเพื่อนำเข้าไฟล์และอ่านการตั้งค่า

Print (พิมพ์)

คลิกเพื่อพิมพ์รายการที่เลือกในเครื่อง คุณไม่สามารถพิมพ์ข้อมูลจนกว่าข้อมูลนั้นจะอัปเดตมายังเครื่อง คลิก **Apply (นำไปใช้)** เพื่ออัปเดตข้อมูลใหม่ไปยังเครื่อง จากนั้นคลิก **Print (พิมพ์)**

OK (ตกลง)

คลิกเพื่อเริ่มอัปเดตข้อมูลไปยังเครื่อง จากนั้นออกจากโปรแกรมการตั้งค่าเครื่องจากระยะไกล ถ้ามีข้อความแสดงข้อผิดพลาดปรากฏขึ้น ให้ยืนยันว่าข้อมูลของคุณถูกต้อง จากนั้นคลิก **OK (ตกลง)**

Cancel (ยกเลิก)

คลิกเพื่อออกจากโปรแกรมการตั้งค่าเครื่องจากระยะไกลโดยไม่ต้องอัปเดตข้อมูลไปยังเครื่อง

Apply (นำไปใช้)

คลิกเพื่ออัปเดตข้อมูลไปยังเครื่องโดยไม่ต้องออกจากโปรแกรมการตั้งค่าเครื่องจากระยะไกล

3. คลิก **OK (ตกลง)**

- หากคอมพิวเตอร์ของคุณได้รับการปกป้องด้วยไฟร์วอลล์ และไม่สามารถใช้การตั้งค่าจากระยะไกลได้ คุณอาจต้องตั้งค่าไฟร์วอลล์เพื่ออนุญาตให้สื่อสารผ่านพอร์ตหมายเลข 137 และ 161
- หากคุณกำลังใช้งาน Windows Firewall และคุณติดตั้งซอฟต์แวร์และไดรเวอร์ของ Brother จากแผ่นดิสก์การติดตั้งของ Brother จะมีการตั้งค่าไฟร์วอลล์ที่จำเป็นให้แล้ว



ข้อมูลที่เกี่ยวข้อง

- การตั้งค่าเครื่องจากระยะไกล (Windows)

หน้าหลัก > การตั้งค่าเครื่อง > เปลี่ยนการตั้งค่าเครื่องจากคอมพิวเตอร์ของคุณ > เปลี่ยนการตั้งค่าเครื่องโดยใช้การตั้งค่าระยะไกล > การตั้งค่าเครื่องจากระยะไกล (Windows) > ตั้งค่าเครื่องพิมพ์บราเดอร์โดยใช้ ControlCenter4 (Windows)

ตั้งค่าเครื่องพิมพ์บราเดอร์โดยใช้ ControlCenter4 (Windows)

รุ่นที่เกี่ยวข้อง: MFC-L3710CW/MFC-L3735CDN/MFC-L3745CDW/MFC-L3750CDW/MFC-L3770CDW



ถ้า Secure Function Lock ถูกตั้งค่าเป็น เปิด คุณจะไม่สามารถใช้การตั้งค่าระยะไกลได้

1. คลิกไอคอน  (ControlCenter4) ในสถานะงาน จากนั้นคลิก **เปิด**
2. คลิกแท็บ **การตั้งค่าอุปกรณ์**
3. คลิกปุ่ม **การติดตั้งจากระยะไกล**
4. กำหนดค่าตามต้องการ

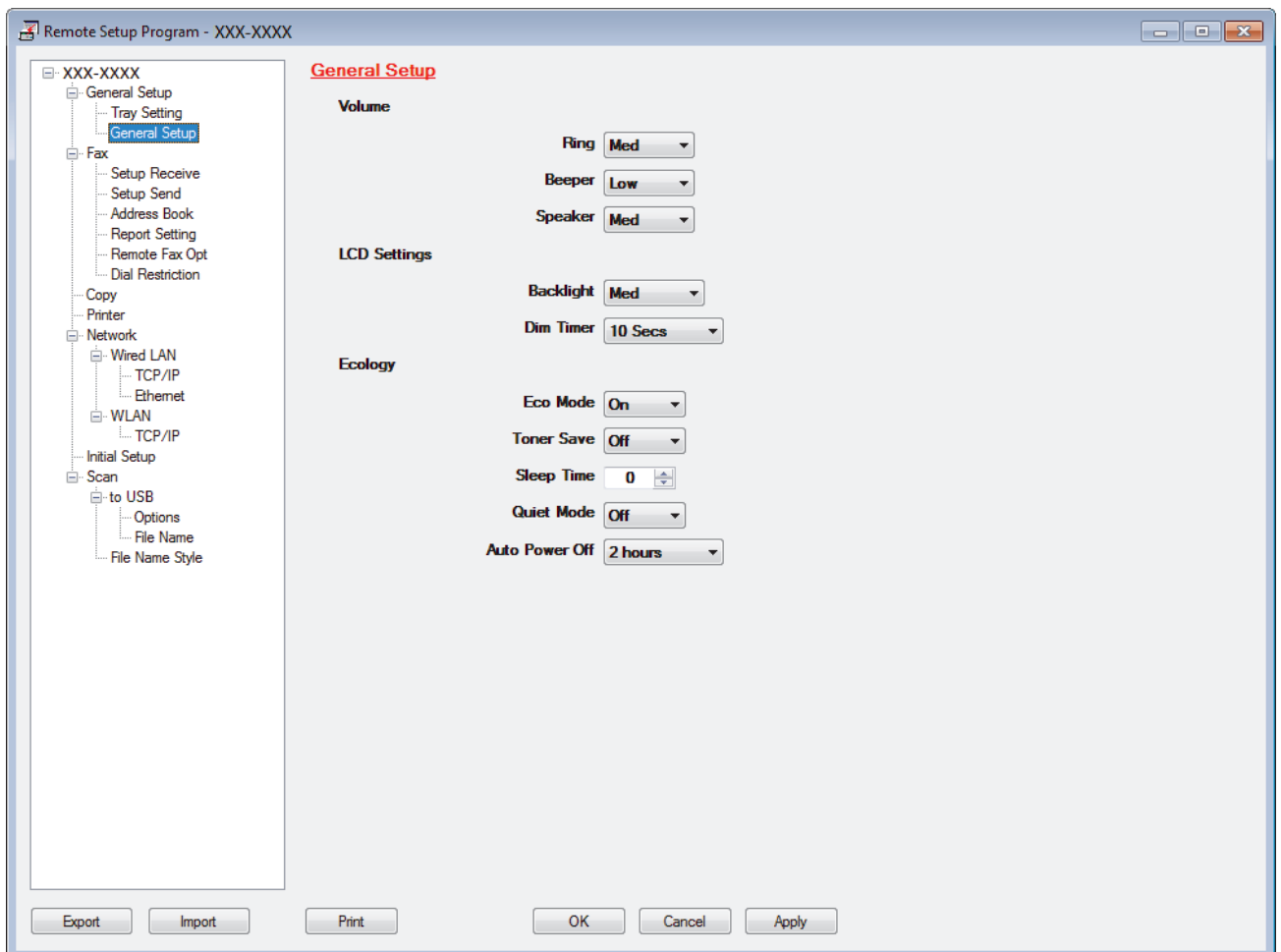

Export (ส่งออก)

คลิกเพื่อบันทึกการตั้งค่าปัจจุบันไว้ในไฟล์



คลิก **Export (ส่งออก)** เพื่อบันทึกสมุดที่อยู่หรือการตั้งค่าทั้งหมดของเครื่องของคุณ

Import (นำเข้า)

คลิกเพื่อนำเข้าไฟล์และอ่านการตั้งค่า

Print (พิมพ์)

คลิกเพื่อพิมพ์รายการที่เลือกในเครื่อง คุณไม่สามารถพิมพ์ข้อมูลจนกว่าข้อมูลนั้นจะอัปเดตมายังเครื่อง คลิก **Apply (นำไปใช้)** เพื่ออัปเดตข้อมูลใหม่ไปยังเครื่อง จากนั้นคลิก **Print (พิมพ์)**

OK (ตกลง)

คลิกเพื่อเริ่มอัปเดตข้อมูลไปยังเครื่อง จากนั้นออกจากโปรแกรมการตั้งค่าเครื่องจากระยะไกล ถ้ามีข้อความแสดงข้อผิดพลาดปรากฏขึ้น ให้ยืนยันว่าข้อมูลของคุณถูกต้อง จากนั้นคลิก **OK (ตกลง)**

Cancel (ยกเลิก)

คลิกเพื่อออกจากโปรแกรมการตั้งค่าเครื่องจากระยะไกลโดยไม่ต้องอัปเดตข้อมูลไปยังเครื่อง

Apply (นำไปใช้)

คลิกเพื่ออัปเดตข้อมูลไปยังเครื่องโดยไม่ต้องออกจากโปรแกรมการตั้งค่าเครื่องจากระยะไกล

5. คลิก OK (ตกลง)

- หากคอมพิวเตอร์ของคุณได้รับการปกป้องด้วยไฟร์วอลล์ และไม่สามารถใช้การตั้งค่าจากระยะไกลได้ คุณอาจต้องตั้งค่าไฟร์วอลล์เพื่ออนุญาตให้สื่อสารผ่านพอร์ตหมายเลข 137 และ 161
- หากคุณกำลังใช้งาน Windows Firewall และคุณติดตั้งซอฟต์แวร์และไดรเวอร์ของ Brother จากแผ่นดิสก์การติดตั้งของ Brother จะมีการตั้งค่าไฟร์วอลล์ที่จำเป็นให้แล้ว

**ข้อมูลที่เกี่ยวข้อง**

- การตั้งค่าเครื่องจากระยะไกล (Windows)
-

▶ [หน้าหลัก](#) > [การตั้งค่าเครื่อง](#) > [เปลี่ยนการตั้งค่าเครื่องจากคอมพิวเตอร์ของคุณ](#) > [เปลี่ยนการตั้งค่าเครื่องโดยใช้การตั้งค่าระยะไกล](#) > [การตั้งค่าเครื่องจากระยะไกล \(Windows\)](#) > [ตั้งค่าสมุดที่อยู่ของเครื่องของคุณโดยใช้ ControlCenter4 \(Windows\)](#)

ตั้งค่าสมุดที่อยู่ของเครื่องของคุณโดยใช้ ControlCenter4 (Windows)

รุ่นที่เกี่ยวข้อง: MFC-L3710CW/MFC-L3735CDN/MFC-L3745CDW/MFC-L3750CDW/MFC-L3770CDW

ใช้การตั้งค่าเครื่องจากระยะไกลโดยผ่านทางโปรแกรม CC4 เพื่อเพิ่มหรือเปลี่ยนแปลงหมายเลขในสมุดที่อยู่จากคอมพิวเตอร์ของคุณ



ถ้า Secure Function Lock ถูกตั้งค่าเป็น เปิด คุณจะไม่สามารถใช้การตั้งค่าระยะไกลได้

1. คลิกไอคอน  (ControlCenter4) ในสถานะงาน จากนั้นคลิก **เปิด**
2. คลิกแท็บ **การตั้งค่าอุปกรณ์**
3. คลิกปุ่ม **สมุดที่อยู่**
Address Book (สมุดรายชื่อ) จะเปิดในหน้าต่างของโปรแกรมการตั้งค่าเครื่องจากระยะไกล
4. เพิ่มหรือปรับปรุงข้อมูลสมุดที่อยู่ตามต้องการ
5. คลิก **OK (ตกลง)**



ข้อมูลที่เกี่ยวข้อง

- [การตั้งค่าเครื่องจากระยะไกล \(Windows\)](#)

■ [หน้าหลัก](#) > [การตั้งค่าเครื่อง](#) > [เปลี่ยนการตั้งค่าเครื่องจากคอมพิวเตอร์ของคุณ](#) > [เปลี่ยนการตั้งค่าเครื่องโดยใช้การตั้งค่าระยะไกล](#) > [การตั้งค่าเครื่องจากระยะไกล \(Mac\)](#)

■ การตั้งค่าเครื่องจากระยะไกล (Mac)

- [ตั้งค่าเครื่องของบราเดอร์ด้วยสายยูเอสบี \(Mac\)](#)
- [ตั้งค่าสมุดที่อยู่ของคุณด้วยสายเชื่อมต่อยูเอสบี \(Mac\)](#)

หน้าหลัก > การตั้งค่าเครื่อง > เปลี่ยนการตั้งค่าเครื่องจากคอมพิวเตอร์ของคุณ > เปลี่ยนการตั้งค่าเครื่องโดยใช้การตั้งค่าระยะไกล > การตั้งค่าเครื่องจากระยะไกล (Mac) > ตั้งค่าเครื่องของบราเดอร์ด้วยสายยูเอสบี (Mac)

ตั้งค่าเครื่องของบราเดอร์ด้วยสายยูเอสบี (Mac)

รุ่นที่เกี่ยวข้อง: MFC-L3710CW/MFC-L3735CDN/MFC-L3745CDW/MFC-L3750CDW/MFC-L3770CDW

ใช้การตั้งค่าระยะไกลเพื่อกำหนดค่าเครื่องบราเดอร์ของคุณด้วยสายเชื่อมต่อยูเอสบี

เพื่อใช้การตั้งค่าระยะไกล ให้ไปที่หน้า **ดาวน์โหลด** ของรุ่นผลิตภัณฑ์ของคุณใน Brother Solutions Center ที่ support.brother.com และดาวน์โหลดการตั้งค่าระยะไกล



- ถ้า Secure Function Lock ถูกตั้งค่าเป็น เปิด คุณจะไม่สามารถใช้การตั้งค่าระยะไกลได้
- การตั้งค่าระยะไกลสำหรับ Mac รองรับการเชื่อมต่อ USB เท่านั้น

1. ในแถบเมนู **Finder (ตัวค้นหา)** คลิก **Go (ไป) > Applications (แอปพลิเคชัน) > Brother** จากนั้นดับเบิลคลิกที่ไอคอนการตั้งค่าระยะไกล

หน้าจอของโปรแกรมการตั้งค่าเครื่องจากระยะไกลจะปรากฏขึ้น

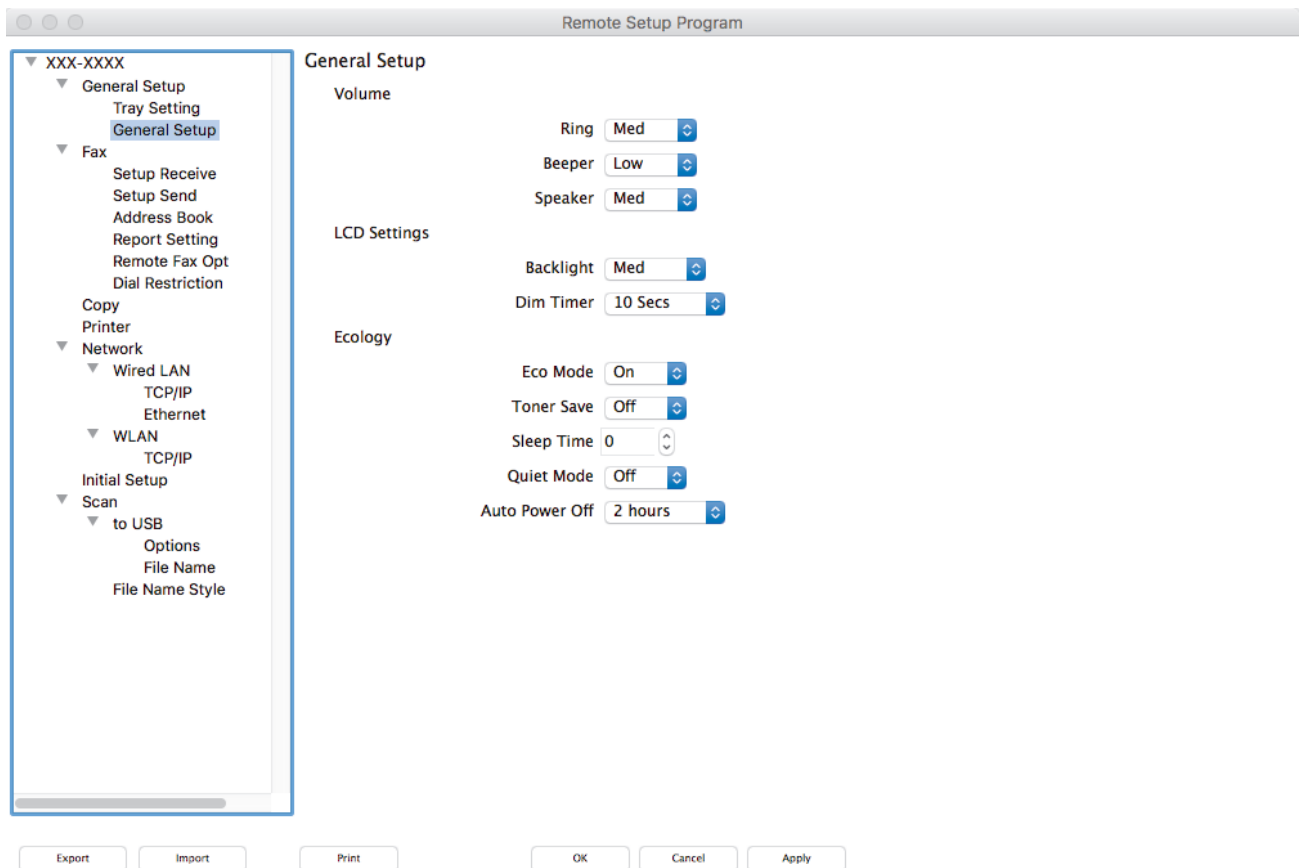

2. กำหนดค่าตามต้องการ

Export (ส่งออก)

คลิกเพื่อบันทึกการตั้งค่าปัจจุบันไว้ในไฟล์



คลิก **Export (ส่งออก)** เพื่อบันทึกสมุดที่อยู่หรือการตั้งค่าทั้งหมดของเครื่องของคุณ

Import (นำเข้า)

คลิกเพื่อนำเข้าไฟล์และอ่านการตั้งค่า

Print (พิมพ์)

คลิกเพื่อพิมพ์รายการที่เลือกในเครื่อง คุณไม่สามารถพิมพ์ข้อมูลจนกว่าข้อมูลนั้นจะอัปเดตมายังเครื่อง คลิก **Apply (ดำเนินการ)** เพื่ออัปเดตข้อมูลใหม่ไปยังเครื่อง จากนั้นคลิก **Print (พิมพ์)**

OK (ตกลง)

คลิกเพื่อเริ่มอัปเดตข้อมูลไปยังเครื่อง จากนั้นออกจากโปรแกรมการตั้งค่าเครื่องจากระยะไกล ถ้ามีข้อความแสดงข้อผิดพลาดปรากฏขึ้น ใส่ข้อมูลที่ถูกต้องอีกครั้ง จากนั้นคลิก **OK (ตกลง)**

Cancel (ยกเลิก)

คลิกเพื่อออกจากโปรแกรมการตั้งค่าเครื่องจากระยะไกลโดยไม่ต้องอัปเดตข้อมูลไปยังเครื่อง

Apply (ดำเนินการ)

คลิกเพื่ออัปเดตข้อมูลไปยังเครื่องโดยไม่ต้องออกจากโปรแกรมการตั้งค่าเครื่องจากระยะไกล

3. เมื่อเสร็จแล้ว ให้คลิก **OK (ตกลง)**

**ข้อมูลที่เกี่ยวข้อง**

- การตั้งค่าเครื่องจากระยะไกล (Mac)

หน้าหลัก > การตั้งค่าเครื่อง > เปลี่ยนการตั้งค่าเครื่องจากคอมพิวเตอร์ของคุณ > เปลี่ยนการตั้งค่าเครื่องโดยใช้การตั้งค่าระยะไกล > การตั้งค่าเครื่องจากระยะไกล (Mac) > ตั้งค่าสมุดที่อยู่ของคุณด้วยสายเชื่อมต่อยูเอสบี (Mac)

ตั้งค่าสมุดที่อยู่ของคุณด้วยสายเชื่อมต่อยูเอสบี (Mac)

รุ่นที่เกี่ยวข้อง: MFC-L3710CW/MFC-L3735CDN/MFC-L3745CDW/MFC-L3750CDW/MFC-L3770CDW

ใช้การตั้งค่าระยะไกลเพื่อเพิ่มหรือเปลี่ยนหมายเลขในสมุดที่อยู่ในคอมพิวเตอร์ของคุณโดยใช้การเชื่อมต่อสาย USB

เพื่อใช้การตั้งค่าระยะไกล ให้ไปที่หน้า **ดาวน์โหลด** ของรุ่นผลิตภัณฑ์ของคุณใน Brother Solutions Center ที่ support.brother.com และดาวน์โหลดการตั้งค่าระยะไกล



- ถ้า Secure Function Lock ถูกตั้งค่าเป็น เปิด คุณจะไม่สามารถใช้การตั้งค่าระยะไกลได้
- การตั้งค่าระยะไกลสำหรับ Mac รองรับการเชื่อมต่อ USB เท่านั้น

1. ในแถบเมนู **Finder (ตัวค้นหา)** คลิก **Go (ไป) > Applications (แอปพลิเคชัน) > Brother** จากนั้นดับเบิลคลิกที่ไอคอนการตั้งค่าระยะไกล
หน้าจอของโปรแกรมการตั้งค่าเครื่องจากระยะไกลจะปรากฏขึ้น
2. ในเมนูทางซ้าย คลิก **Address Book (สมุดที่อยู่)** ใน **Fax (โทรสาร)**
3. เพิ่มหรือปรับปรุงข้อมูลสมุดที่อยู่ตามต้องการ
4. เมื่อเสร็จแล้ว ให้คลิก **OK (ตกลง)**



ข้อมูลที่เกี่ยวข้อง

- การตั้งค่าเครื่องจากระยะไกล (Mac)

ภาคผนวก

- ข้อกำหนด
- วิธีการป้อนข้อความในเครื่องพิมพ์บราเดอร์ของคุณ
- วัสดุการพิมพ์
- ข้อมูลที่สำคัญเกี่ยวกับอายุการใช้งานของตลับผงหมึก (โทนเนอร์)
- หมายเลขโทรศัพท์ของบราเดอร์

ข้อกำหนด

ข้อกำหนดทั่วไป

ประเภทเครื่องพิมพ์		<ul style="list-style-type: none"> ไฟ LED
วิธีการพิมพ์		<ul style="list-style-type: none"> เครื่องพิมพ์แอลอีดีอิเล็กทรอนิกส์โทรโฟโตกราฟิค
ความจุของหน่วยความจำ	มาตรฐาน	<ul style="list-style-type: none"> 512 MB
หน้าจอแสดงผลแบบ LCD (จอแสดงผลแบบพลิกเหลว) ¹		<ul style="list-style-type: none"> DCP-L3510CDW/DCP-L3551CDW 16 ตัวอักษร x 2 บรรทัด MFC-L3710CW/MFC-L3735CDN/MFC-L3745CDW/ MFC-L3750CDW/MFC-L3770CDW <p>จอ TFT 3.7 นิ้ว (93.4 มม.) สี หน้าจอแสดงผลแบบ LCD แบบจอสัมผัส</p>
แหล่งพลังงาน		<ul style="list-style-type: none"> 220 ถึง 240 V AC 50/60 Hz
การใช้พลังงาน (เฉลี่ย)	สูงสุด	<ul style="list-style-type: none"> DCP-L3510CDW ประมาณ 1180 W DCP-L3551CDW ประมาณ 1180 W MFC-L3710CW ประมาณ 1180 W MFC-L3735CDN ประมาณ 1320 W MFC-L3745CDW ประมาณ 1320 W MFC-L3750CDW ประมาณ 1320 W MFC-L3770CDW ประมาณ 1320 W
	การพิมพ์ ²	<ul style="list-style-type: none"> DCP-L3510CDW ประมาณ 400 W ที่ 25°C DCP-L3551CDW ประมาณ 400 W ที่ 25°C MFC-L3710CW ประมาณ 400 W ที่ 25°C MFC-L3735CDN ประมาณ 430 W ที่ 25°C MFC-L3745CDW ประมาณ 430 W ที่ 25°C MFC-L3750CDW ประมาณ 430 W ที่ 25°C MFC-L3770CDW ประมาณ 430 W ที่ 25°C
	การพิมพ์ (โหมดเงียบ) ²	<ul style="list-style-type: none"> DCP-L3510CDW ประมาณ 280 W ที่ 25°C DCP-L3551CDW ประมาณ 280 W ที่ 25°C MFC-L3710CW ประมาณ 280 W ที่ 25°C

การใช้พลังงาน (เฉลี่ย)		<ul style="list-style-type: none"> • MFC-L3735CDN ประมาณ 260 W ที่ 25°C • MFC-L3745CDW ประมาณ 260 W ที่ 25°C • MFC-L3750CDW ประมาณ 260 W ที่ 25°C • MFC-L3770CDW ประมาณ 260 W ที่ 25°C
	การทำสำเนา²	<ul style="list-style-type: none"> • DCP-L3510CDW ประมาณ 400 W ที่ 25°C • DCP-L3551CDW ประมาณ 400 W ที่ 25°C • MFC-L3710CW ประมาณ 400 W ที่ 25°C • MFC-L3735CDN ประมาณ 430 W ที่ 25°C • MFC-L3745CDW ประมาณ 430 W ที่ 25°C • MFC-L3750CDW ประมาณ 430 W ที่ 25°C • MFC-L3770CDW ประมาณ 430 W ที่ 25°C
	การทำสำเนา (โหมดเงียบ)²	<ul style="list-style-type: none"> • DCP-L3510CDW ประมาณ 280 W ที่ 25°C • DCP-L3551CDW ประมาณ 280 W ที่ 25°C • MFC-L3710CW ประมาณ 280 W ที่ 25°C • MFC-L3735CDN ประมาณ 260 W ที่ 25°C • MFC-L3745CDW ประมาณ 260 W ที่ 25°C • MFC-L3750CDW ประมาณ 260 W ที่ 25°C • MFC-L3770CDW ประมาณ 260 W ที่ 25°C
	พร้อม²	<ul style="list-style-type: none"> • DCP-L3510CDW ประมาณ 80 W ที่ 25°C • DCP-L3551CDW ประมาณ 80 W ที่ 25°C • MFC-L3710CW ประมาณ 80 W ที่ 25°C • MFC-L3735CDN ประมาณ 75 W ที่ 25°C • MFC-L3745CDW ประมาณ 75 W ที่ 25°C • MFC-L3750CDW ประมาณ 75 W ที่ 25°C • MFC-L3770CDW ประมาณ 75 W ที่ 25°C

การใช้พลังงาน (เฉลี่ย)	โหมดพัก ²	<ul style="list-style-type: none"> • DCP-L3510CDW ประมาณ 9.7 W • DCP-L3551CDW ประมาณ 9.7 W • MFC-L3710CW ประมาณ 9.7 W • MFC-L3735CDN ประมาณ 10.1 W • MFC-L3745CDW ประมาณ 10.1 W • MFC-L3750CDW ประมาณ 10.1 W • MFC-L3770CDW ประมาณ 10.1 W
	โหมดพักลึก ²	<ul style="list-style-type: none"> • DCP-L3510CDW ประมาณ 1.2 W • DCP-L3551CDW ประมาณ 1.2 W • MFC-L3710CW ประมาณ 1.2 W • MFC-L3735CDN ประมาณ 1.2 W • MFC-L3745CDW ประมาณ 1.2 W • MFC-L3750CDW ประมาณ 1.2 W • MFC-L3770CDW ประมาณ 1.2 W
	ปิดเครื่อง ^{2 3 4}	<ul style="list-style-type: none"> • DCP-L3510CDW ประมาณ 0.04 W • DCP-L3551CDW ประมาณ 0.04 W • MFC-L3710CW ประมาณ 0.04 W • MFC-L3735CDN ประมาณ 0.04 W • MFC-L3745CDW ประมาณ 0.04 W • MFC-L3750CDW ประมาณ 0.04 W • MFC-L3770CDW ประมาณ 0.04 W
ขนาด (ภาพรวมเค้ร่างทัวไป) (DCP-L3510CDW)	หน่วย: มม. <ul style="list-style-type: none"> • DCP-L3510CDW * : 410 ** : 368 *** : 475 • DCP-L3551CDW/MFC-L3710CW/MFC-L3735CDN/ MFC-L3745CDW/MFC-L3750CDW * : 410 	

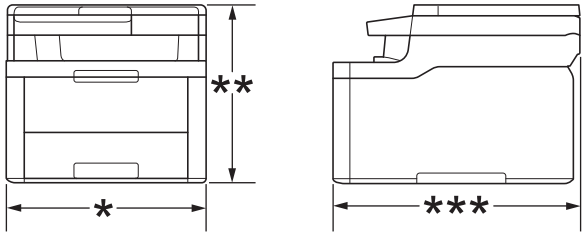
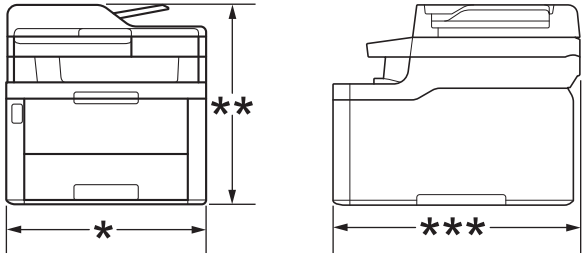
 <p>(DCP-L3551CDW/MFC-L3710CW/MFC-L3735CDN/ MFC-L3745CDW/MFC-L3750CDW/MFC-L3770CDW)</p> 	<p>** : 414 *** : 475</p> <ul style="list-style-type: none"> • MFC-L3770CDW <p>* : 410 ** : 414 *** : 509</p>
<p>น้ำหนัก (รวมวัสดุการพิมพ์)</p>	<ul style="list-style-type: none"> • DCP-L3510CDW (สำหรับออสเตรเลียและนิวซีแลนด์) 21.7 กก. (ยกเว้นออสเตรเลียและนิวซีแลนด์) 21.9 กก. • DCP-L3551CDW (สำหรับออสเตรเลียและนิวซีแลนด์) 23.2 กก. (ยกเว้นออสเตรเลียและนิวซีแลนด์) 23.5 กก. • MFC-L3710CW 22.5 กก. • MFC-L3735CDN 23.5 กก. • MFC-L3745CDW 23.4 กก. • MFC-L3750CDW (สำหรับออสเตรเลียและนิวซีแลนด์) 23.4 กก. (ยกเว้นออสเตรเลียและนิวซีแลนด์) 23.6 กก. • MFC-L3770CDW (สำหรับออสเตรเลียและนิวซีแลนด์) 24.5 กก. (ยกเว้นออสเตรเลียและนิวซีแลนด์) 24.7 กก.

ระดับเสียงรบกวน	ความดันเสียง	การพิมพ์	<ul style="list-style-type: none"> MFC-L3735CDN/MFC-L3745CDW/MFC-L3750CDW/MFC-L3770CDW LpAm = 47 dB (A) DCP-L3510CDW/DCP-L3551CDW/MFC-L3710CW LpAm = 45 dB (A) 	
		การพิมพ์ (โหมดเงียบ)	<ul style="list-style-type: none"> LpAm = 43 dB (A) 	
		พร้อม	<ul style="list-style-type: none"> ค่าเริ่มต้น: เสียงเงียบ⁵ 	
	กำลังเสียง	การพิมพ์	ขาวดำ	<ul style="list-style-type: none"> DCP-L3510CDW/DCP-L3551CDW/MFC-L3710CW LWAd = 5.86 B (A) MFC-L3735CDN/MFC-L3745CDW/MFC-L3750CDW/MFC-L3770CDW LWAd = 6.11 B (A)
			สี	<ul style="list-style-type: none"> DCP-L3510CDW/DCP-L3551CDW/MFC-L3710CW LWAd = 5.92 B (A) MFC-L3735CDN/MFC-L3745CDW/MFC-L3750CDW/MFC-L3770CDW LWAd = 6.16 B (A)
		การพิมพ์ (โหมดเงียบ)	ขาวดำ	<ul style="list-style-type: none"> LWAd = 5.71 B (A)
สี			<ul style="list-style-type: none"> LWAd = 5.73 B (A) 	
พร้อม	<ul style="list-style-type: none"> ค่าเริ่มต้น: เสียงเงียบ⁶ 			
อุณหภูมิ	ปฏิบัติการ	<ul style="list-style-type: none"> ตั้งแต่ 10°C ถึง 32°C 		
	การจัดเก็บ	<ul style="list-style-type: none"> ตั้งแต่ 0°C ถึง 40°C 		
ความชื้น	ปฏิบัติการ	<ul style="list-style-type: none"> 20 ถึง 80% (ไม่มีการควบแน่น) 		
	การจัดเก็บ	<ul style="list-style-type: none"> 10 ถึง 95% (ไม่มีการควบแน่น) 		
ADF (ถาดป้อนเอกสารอัตโนมัติ) (DCP-L3551CDW/MFC-L3710CW/MFC-L3735CDN/MFC-L3745CDW/MFC-L3750CDW/MFC-L3770CDW)		<ul style="list-style-type: none"> สูงสุด 50 แผ่น <p>เพื่อให้ได้ผลที่ดีที่สุด เราแนะนำดังต่อไปนี้:</p> <ul style="list-style-type: none"> อุณหภูมิ: 20 ถึง 30 °C ความชื้น: 50 ถึง 70% กระดาษ: 80 แกรม 		

1 วัดตามแนวทแยง

2 การเชื่อมต่อ USB กับคอมพิวเตอร์

3 วัดตามข้อกำหนด IEC 62301 Edition 2.0

4 อัตราการใช้พลังงานจะเปลี่ยนแปลงไปเล็กน้อย ทั้งนี้ขึ้นอยู่กับสภาพแวดล้อมการใช้งาน

5 หากมอเตอร์พัดลมกำลังทำงาน: LpAm = 33 dB (A)

6 หากมอเตอร์พัดลมกำลังทำงาน: LWAd = 4.67 B (A)

ข้อกำหนดขนาดเอกสาร

ขนาดเอกสาร	ความกว้างของ ADF (ถาดป้อนเอกสารอัตโนมัติ)	<ul style="list-style-type: none"> 105 มม. ถึง 215.9 มม.
	ความยาวของ ADF (ถาดป้อนเอกสารอัตโนมัติ)	<ul style="list-style-type: none"> 147.3 มม. ถึง 355.6 มม.
	ความกว้างของกระจกสแกนเนอร์	<ul style="list-style-type: none"> สูงสุด 215.9 มม.
	ความยาวของกระจกสแกนเนอร์	<ul style="list-style-type: none"> สูงสุด 300 มม.

ข้อกำหนดสื่อสิ่งพิมพ์

การใส่กระดาษ	กระดาษใส่กระดาษ (มาตรฐาน)	ชนิดของกระดาษ	<ul style="list-style-type: none"> กระดาษธรรมดา, กระดาษบาง, กระดาษหนา, กระดาษรีไซเคิล
		ขนาดกระดาษ	<ul style="list-style-type: none"> (สำหรับออสเตรเลียและนิวซีแลนด์) A4, Letter, A5, A5 (ขอบด้านยาว), A6, Executive (ยกเว้นออสเตรเลียและนิวซีแลนด์) A4, Letter, A5, A5 (ขอบด้านยาว), A6, Executive, Legal, Folio, Mexico Legal, India Legal
		น้ำหนักกระดาษ	<ul style="list-style-type: none"> 60 ถึง 163 แกรม
		ความจุกระดาษสูงสุด	<ul style="list-style-type: none"> กระดาษธรรมดา 80 แกรม สูงสุด 250 แผ่น
	กระดาษเนกประสงค์ (กระดาษ MP) (MFC-L3770CDW)	ชนิดของกระดาษ	<ul style="list-style-type: none"> กระดาษธรรมดา, กระดาษบาง, กระดาษหนา, กระดาษรีไซเคิล, กระดาษปอนด์, จลาจ, ช่องจดหมาย, ช่องจดหมายบาง, ช่องจดหมายหนา, กระดาษเคลือบมัน
		ขนาดกระดาษ	<ul style="list-style-type: none"> ความกว้าง: 76.2 มม. ถึง 216 มม. ความยาว: 116 มม. ถึง 355.6 มม. ช่องจดหมาย: COM-10, DL, C5, Monarch
		น้ำหนักกระดาษ	<ul style="list-style-type: none"> 60 ถึง 163 แกรม
		ความจุกระดาษสูงสุด	<ul style="list-style-type: none"> กระดาษธรรมดา 80 แกรม สูงสุด 30 แผ่น ช่องจดหมาย: ช่องจดหมายสามช่อง ความหนาสูงสุด 6 มม.
	ช่องป้อนเอกสารด้วยมือ (DCP-L3510CDW/DCP-L3551CDW/ MFC-L3710CW/MFC-L3735CDN/ MFC-L3745CDW/MFC-L3750CDW)	ชนิดของกระดาษ	<ul style="list-style-type: none"> กระดาษธรรมดา, กระดาษบาง, กระดาษหนา, กระดาษรีไซเคิล, กระดาษปอนด์, จลาจ, ช่องจดหมาย, ช่องจดหมายบาง, ช่องจดหมายหนา, กระดาษเคลือบมัน
		ขนาดกระดาษ	<ul style="list-style-type: none"> ความกว้าง: 76.2 มม. ถึง 216 มม. ความยาว: 116 มม. ถึง 355.6 มม. ช่องจดหมาย: COM-10, DL, C5, Monarch
		น้ำหนักกระดาษ	<ul style="list-style-type: none"> 60 ถึง 163 แกรม
		ความจุกระดาษสูงสุด	<ul style="list-style-type: none"> หนึ่งแผ่น
กระดาษออก 1	ถาดรองรับเอกสารออกแบบคว่ำหน้า	<ul style="list-style-type: none"> สูงสุด 150 แผ่นกระดาษธรรมดา 80 แกรม (ส่งแบบคว่ำหน้าไปยังถาดรองรับกระดาษออกแบบคว่ำหน้า) 	
	ถาดรองรับเอกสารออกแบบหงายหน้า	<ul style="list-style-type: none"> หนึ่งแผ่น (ส่งแบบหงายหน้าไปยังถาดรองรับเอกสารออกแบบหงายหน้า) 	
2 ด้าน	การพิมพ์ 2 ด้านอัตโนมัติ (DCP-L3510CDW/DCP-L3551CDW/ MFC-L3735CDN/MFC-L3745CDW/ MFC-L3750CDW/MFC-L3770CDW)	ชนิดของกระดาษ	<ul style="list-style-type: none"> กระดาษธรรมดา, กระดาษชนิดบาง, กระดาษชนิดหนา, กระดาษรีไซเคิล
		ขนาดกระดาษ	<ul style="list-style-type: none"> A4
		น้ำหนักกระดาษ	<ul style="list-style-type: none"> 60 ถึง 163 แกรม

1 สำหรับจลาจ แนะนำให้ใส่กระดาษที่พิมพ์แล้วออกจากถาดรองรับกระดาษออกทันทีหลังจากออกจากเครื่องพิมพ์เพื่อหลีกเลี่ยงการติดกัน

ข้อกำหนดโทรสาร

หมายเหตุ

คุณสมบัตินี้มีเฉพาะรุ่น MFC

ความเข้ากันได้	<ul style="list-style-type: none">ITU-T Super Group 3	
ระบบการเข้ารหัส	<ul style="list-style-type: none">MH / MR / MMR / JBIG	
ความเร็วโมเด็ม	<ul style="list-style-type: none">33,600 bps (พร้อมการลดความเร็วอัตโนมัติ)	
การพิมพ์ 2 ด้านเมื่อรับเอกสาร	<ul style="list-style-type: none">MFC-L3735CDN/MFC-L3745CDW/MFC-L3750CDW/MFC-L3770CDW ไซ	
การเอกสาร 2 ด้านอัตโนมัติ	<ul style="list-style-type: none">MFC-L3770CDW ไซ (จาก ADF (ถาดป้อนเอกสารอัตโนมัติ))	
ความกว้างการสแกน	<ul style="list-style-type: none">สูงสุด 208 มม.	
ความกว้างการพิมพ์	<ul style="list-style-type: none">สูงสุด 207.4 มม.	
ระดับสีเทา	<ul style="list-style-type: none">8 บิต/256 ระดับ	
ความละเอียด	แนวนอน	<ul style="list-style-type: none">203 dpi
	แนวตั้ง	<ul style="list-style-type: none">มาตรฐาน: 98 dpiคุณภาพดี: 196 dpiคุณภาพดีมาก: 392 dpiภาพถ่าย: 196 dpi
สมุดที่อยู่	<ul style="list-style-type: none">200 ตำแหน่ง	
กลุ่ม	<ul style="list-style-type: none">สูงสุด 20	
การกระจายข้อมูล	<ul style="list-style-type: none">250 ตำแหน่ง	
การโทรซ้ำอัตโนมัติ	<ul style="list-style-type: none">3 ครั้ง ในทุก 5 นาที	
การรับส่งหน่วยความจำ	<ul style="list-style-type: none">สูงสุด 500 หน้า¹	
การรับเมื่อกระดาษหมด	<ul style="list-style-type: none">สูงสุด 500 หน้า¹	

¹ “หน้า” หมายถึงแผนผังการทดสอบ “ITU-T Test Chart #1” (จดหมายธุรกิจทั่วไป ความละเอียดมาตรฐาน รหัส JBIG)

ข้อกำหนดการทำสำเนา

ความกว้างการทำสำเนา	<ul style="list-style-type: none">สูงสุด 210 มม.	
การทำสำเนา 2 ด้านอัตโนมัติ	<ul style="list-style-type: none">MFC-L3770CDW ไซ (จาก ADF (ถาดป้อนเอกสารอัตโนมัติ))	
ทำสำเนาแบบเรียงลำดับ	<ul style="list-style-type: none">ไซ	
ทำสำเนาแบบกองซ้อน	<ul style="list-style-type: none">สูงสุด 99 แผ่น	
เพิ่มขนาด/ลดขนาด	<ul style="list-style-type: none">25% ถึง 400% (เพิ่มครั้งละ 1%)	
ความละเอียด	<ul style="list-style-type: none">สูงสุด 600 x 600 dpi	
เวลาที่เอกสารสำเนาแผ่นแรกพิมพ์ออกมา ¹	ขาวดำ	<ul style="list-style-type: none">MFC-L3735CDN/MFC-L3745CDW/MFC-L3750CDW/MFC-L3770CDW น้อยกว่า 15 วินาทีที่ 23°C / 230 VDCP-L3510CDW/DCP-L3551CDW/MFC-L3710CW น้อยกว่า 17.5 วินาทีที่ 23°C / 230 V
	สี	<ul style="list-style-type: none">MFC-L3735CDN/MFC-L3745CDW/MFC-L3750CDW/MFC-L3770CDW

เวลาที่เอกสารสำเนาแผ่นแรกพิมพ์ออกมา ¹	น้อยกว่า 16 วินาทีที่ 23°C / 230 V • DCP-L3510CDW/DCP-L3551CDW/MFC-L3710CW น้อยกว่า 17.5 วินาทีที่ 23°C / 230 V
--	---

¹ จากโหมดพร้อมและใช้ค่ามาตรฐาน

ข้อกำหนดของสแกนเนอร์

สี/สีดำ	• ใช่ / ใช่
สอดคล้องกับข้อกำหนด TWAIN	• ใช่ (Windows 7 / Windows 8 / Windows 8.1 / Windows 10) (macOS v10.11.6, v10.12.x, v10.13.x)
สอดคล้องกับข้อกำหนด WIA	• ใช่ (Windows 7 / Windows 8 / Windows 8.1 / Windows 10)
ความลึกของสี	• การประมวลผลสี 48 บิต (อินพุต) • การประมวลผลสี 24 บิต (เอาต์พุต)
ระดับสีเทา	• การประมวลผลสี 16 บิต (อินพุต) • การประมวลผลสี 8 บิต (เอาต์พุต)
ความละเอียด ¹	• สูงสุด 19200 x 19200 dpi (การประมาณค่าในช่วง) • สูงสุด 1200 x 2400 dpi (จากกระจกสแกนเนอร์) • สูงสุด 600 x 600 dpi (จาก ADF (ถาดป้อนเอกสารอัตโนมัติ))
ความกว้างในการสแกน	• สูงสุด 210 มม.
สแกน 2 ด้านอัตโนมัติ	• MFC-L3770CDW ใช่ (จาก ADF (ถาดป้อนเอกสารอัตโนมัติ))

¹ การสแกนสูงสุด 1200 x 1200 dpi ด้วยไดรเวอร์ WIA ใน Windows 7, Windows 8, Windows 8.1 และ Windows 10 (สามารถเลือกความละเอียดสูงสุด 19200 x 19200 dpi ได้โดยใช้โปรแกรมอรรถประโยชน์สแกนเนอร์)

ข้อกำหนดของเครื่องพิมพ์

การพิมพ์ 2 ด้านอัตโนมัติ	• DCP-L3510CDW/DCP-L3551CDW/MFC-L3735CDN/MFC-L3745CDW/ MFC-L3750CDW/MFC-L3770CDW ใช่				
การจำลองระบบ	• PCL6, BR-Script3, PDF เวอร์ชัน 1.7, XPS เวอร์ชัน 1.0				
ความละเอียด	• คุณภาพ 600 x 600 dpi, 2,400 dpi class (600 x 2400)				
ความเร็วในการพิมพ์ ¹ ²	<table border="1"> <tr> <td>พิมพ์ 1 ด้าน</td> <td> ขาวดำ • DCP-L3510CDW/DCP-L3551CDW/MFC-L3710CW สูงสุด 19 หน้าต่อนาที (ขนาด Letter) สูงสุด 18 หน้าต่อนาที (ขนาด A4) • MFC-L3735CDN/MFC-L3750CDW/MFC-L3770CDW สูงสุด 25 หน้าต่อนาที (ขนาด Letter) สูงสุด 24 หน้าต่อนาที (ขนาด A4) • MFC-L3745CDW สูงสุด 23 หน้าต่อนาที (ขนาด Letter) สูงสุด 22 หน้าต่อนาที (ขนาด A4) </td> </tr> <tr> <td></td> <td> สี • DCP-L3510CDW/DCP-L3551CDW/MFC-L3710CW สูงสุด 19 หน้าต่อนาที (ขนาด Letter) สูงสุด 18 หน้าต่อนาที (ขนาด A4) • MFC-L3735CDN/MFC-L3750CDW/MFC-L3770CDW </td> </tr> </table>	พิมพ์ 1 ด้าน	ขาวดำ • DCP-L3510CDW/DCP-L3551CDW/MFC-L3710CW สูงสุด 19 หน้าต่อนาที (ขนาด Letter) สูงสุด 18 หน้าต่อนาที (ขนาด A4) • MFC-L3735CDN/MFC-L3750CDW/MFC-L3770CDW สูงสุด 25 หน้าต่อนาที (ขนาด Letter) สูงสุด 24 หน้าต่อนาที (ขนาด A4) • MFC-L3745CDW สูงสุด 23 หน้าต่อนาที (ขนาด Letter) สูงสุด 22 หน้าต่อนาที (ขนาด A4)		สี • DCP-L3510CDW/DCP-L3551CDW/MFC-L3710CW สูงสุด 19 หน้าต่อนาที (ขนาด Letter) สูงสุด 18 หน้าต่อนาที (ขนาด A4) • MFC-L3735CDN/MFC-L3750CDW/MFC-L3770CDW
พิมพ์ 1 ด้าน	ขาวดำ • DCP-L3510CDW/DCP-L3551CDW/MFC-L3710CW สูงสุด 19 หน้าต่อนาที (ขนาด Letter) สูงสุด 18 หน้าต่อนาที (ขนาด A4) • MFC-L3735CDN/MFC-L3750CDW/MFC-L3770CDW สูงสุด 25 หน้าต่อนาที (ขนาด Letter) สูงสุด 24 หน้าต่อนาที (ขนาด A4) • MFC-L3745CDW สูงสุด 23 หน้าต่อนาที (ขนาด Letter) สูงสุด 22 หน้าต่อนาที (ขนาด A4)				
	สี • DCP-L3510CDW/DCP-L3551CDW/MFC-L3710CW สูงสุด 19 หน้าต่อนาที (ขนาด Letter) สูงสุด 18 หน้าต่อนาที (ขนาด A4) • MFC-L3735CDN/MFC-L3750CDW/MFC-L3770CDW				

ความเร็วในการพิมพ์ ¹ 2	พิมพ์ 1 ด้าน	สูงสุด 25 หน้าต่อนาที (ขนาด Letter) สูงสุด 24 หน้าต่อนาที (ขนาด A4) • MFC-L3745CDW สูงสุด 23 หน้าต่อนาที (ขนาด Letter) สูงสุด 22 หน้าต่อนาที (ขนาด A4)
	การพิมพ์ 2 ด้าน	ขาวดำ • DCP-L3510CDW/DCP-L3551CDW สูงสุด 6 หน้าต่อนาที (สูงสุด 3 แผ่นต่อนาที) (ขนาด Letter หรือ A4) • MFC-L3735CDN/MFC-L3745CDW/MFC-L3750CDW/MFC-L3770CDW สูงสุด 8 หน้าต่อนาที (สูงสุด 4 แผ่นต่อนาที) (ขนาด Letter หรือ A4) สี • DCP-L3510CDW/DCP-L3551CDW สูงสุด 6 หน้าต่อนาที (สูงสุด 3 แผ่นต่อนาที) (ขนาด Letter หรือ A4) • MFC-L3735CDN/MFC-L3745CDW/MFC-L3750CDW/MFC-L3770CDW สูงสุด 8 หน้าต่อนาที (สูงสุด 4 แผ่นต่อนาที) (ขนาด Letter หรือ A4)
เวลาพิมพ์ครั้งแรก ³	ขาวดำ	• MFC-L3735CDN/MFC-L3745CDW/MFC-L3750CDW/MFC-L3770CDW น้อยกว่า 14 วินาทีที่ 23°C / 230 V • DCP-L3510CDW/DCP-L3551CDW/MFC-L3710CW น้อยกว่า 15.5 วินาทีที่ 23°C / 230 V
	สี	• MFC-L3735CDN/MFC-L3745CDW/MFC-L3750CDW/MFC-L3770CDW น้อยกว่า 14 วินาทีที่ 23°C / 230 V • DCP-L3510CDW/DCP-L3551CDW/MFC-L3710CW น้อยกว่า 15.5 วินาทีที่ 23°C / 230 V

1 ความเร็วการพิมพ์อาจเปลี่ยนแปลงโดยขึ้นกับประเภทของเอกสารที่คุณพิมพ์

2 ความเร็วการพิมพ์อาจช้าลงเมื่อเครื่องเชื่อมต่อด้วย LAN ไร้สาย

3 พิมพ์จากโหมดการเตรียมพร้อมและมาตรฐาน

ข้อกำหนดอินเตอร์เฟซ

USB ^{1 2}	• Hi-Speed USB 2.0 ใช้สายอินเตอร์เฟซ USB 2.0 ที่มีความยาวไม่เกิน 2 เมตร
LAN	• DCP-L3551CDW/MFC-L3735CDN/MFC-L3745CDW/MFC-L3750CDW/MFC-L3770CDW 10Base-T/100Base-TX ³
LAN แบบไร้สาย	• DCP-L3510CDW/DCP-L3551CDW/MFC-L3710CW/MFC-L3745CDW/MFC-L3750CDW/ MFC-L3770CDW IEEE 802.11b/g/n (โหมดโครงสร้างพื้นฐาน) IEEE 802.11g/n (Wi-Fi Direct®)
NFC	• MFC-L3770CDW ใช่

1 เครื่องพิมพ์ของคุณมีอินเตอร์เฟซ USB 2.0 ความเร็วสูง เครื่องพิมพ์สามารถเชื่อมต่อกับคอมพิวเตอร์ที่มีอินเตอร์เฟซ USB 1.1

2 ไม่นับสนนพอร์ต USB ของผู้ผลิตอื่น

3 ใช้สายเกลียวคู่ตรง ประเภท 5 (หรือสูงกว่า)

ข้อกำหนดคุณสมบัติ Direct Print

หมายเหตุ

ฟังก์ชันนี้สามารถใช้ได้สำหรับ MFC-L3745CDW/MFC-L3750CDW/MFC-L3770CDW

ความเข้ากันได้	• PDF เวอร์ชัน 1.7, JPEG, Exif+JPEG, PRN (สร้างโดยไดรเวอร์เครื่องพิมพ์), TIFF (สแกนโดยผลิตภัณฑ์ของบราเดอร์), XPS เวอร์ชัน 1.0
อินเตอร์เฟซ	• อินเตอร์เฟซ USB แบบตรง : ด้านหน้า x 1

โปรโตคอลที่สนับสนุนและคุณสมบัติการรักษาความปลอดภัย

Ethernet

10Base-T/100Base-TX

LAN แบบไร้สาย

IEEE 802.11b/g/n (โหมดโครงสร้างพื้นฐาน), IEEE 802.11g/n (Wi-Fi Direct)

โปรโตคอล (IPv4)

ARP, RARP, BOOTP, DHCP, APIPA (Auto IP), WINS/NetBIOS name resolution, DNS Resolver, mDNS, LLMNR responder, LPR/LPD, Custom Raw Port/Port9100, SMTP Client, IPP/IPPS, FTP Client and Server, CIFS Client, TELNET Server, SNMPv1/v2c/v3, HTTP/HTTPS server, TFTP client and server, ICMP, Web Services (Print/Scan), SNTP Client

โปรโตคอล (IPv6)

NDP, RA, DNS resolver, mDNS, LLMNR responder, LPR/LPD, Custom Raw Port/Port9100, IPP/IPPS, SMTP Client, FTP Client and Server, CIFS Client, TELNET Server, SNMPv1/v2c/v3, HTTP/HTTPS server, TFTP client and server, ICMPv6, SNTP Client, Web Services (Print/Scan)

การรักษาความปลอดภัยเครือข่าย (เชื่อมต่อผ่านสาย)

SMTP-AUTH, SSL/TLS (IPPS, HTTPS, SMTP), SNMP v3, 802.1x (EAP-MD5, EAP-FAST, PEAP, EAP-TLS, EAP-TTLS), Kerberos

การรักษาความปลอดภัยเครือข่าย (ไร้สาย)

SMTP-AUTH, SSL/TLS (IPPS, HTTPS, SMTP), SNMP v3, 802.1x (LEAP, EAP-FAST, PEAP, EAP-TLS, EAP-TTLS), Kerberos

ความปลอดภัยเครือข่ายแบบไร้สาย

WEP 64/128 บิต, WPA-PSK (TKIP/AES), WPA2-PSK (TKIP/AES)¹

การรับรองแบบไร้สาย

การอนุญาตสัญลักษณ์ Wi-Fi Certification (WPA™/WPA2™ - Enterprise, Personal), การอนุญาตสัญลักษณ์ตัวระบุ Wi-Fi Protected Setup™ (WPS), Wi-Fi CERTIFIED™ Wi-Fi Direct

ข้อกำหนดคอมพิวเตอร์

ระบบปฏิบัติการที่รองรับและฟังก์ชันของซอฟต์แวร์

แพลตฟอร์มคอมพิวเตอร์และเวอร์ชันระบบปฏิบัติการ	อินเตอร์เฟซเครื่อง PC				หน่วยประมวลผล	พื้นที่ฮาร์ดดิสก์ที่จะติดตั้ง	
	พอร์ตขนาน (IEEE1284)	USB ¹	10Base-T/100Base-TX (Ethernet)	ไร้สาย 802.11b/g/n		สำหรับไดรเวอร์	สำหรับแอปพลิเคชัน (รวมไดรเวอร์)

¹ Wi-Fi Direct สนับสนุน WPA2-PSK (AES) เท่านั้น

ระบบปฏิบัติการ Windows	Windows 7 SP1 / 8 / 8.1 ^{2 3}	ไม่มี	การพิมพ์ PC Fax ⁴		หน่วยประมวลผล 32 บิต (x86) หรือ 64 บิต (x64)	650 MB	1.2 GB
	Windows 10 Home / 10 Pro / 10 Education / 10 Enterprise ^{2 3}		การสแกน				
	Windows Server 2008		ไม่มี	การพิมพ์	หน่วยประมวลผล 64 บิต (x64)	50 MB	ไม่มี
	Windows Server 2008 R2						
	Windows Server 2012						
	Windows Server 2012 R2						
	Windows Server 2016						
ระบบปฏิบัติการ Mac	macOS v10.11.6	ไม่มี	การพิมพ์ PC-Fax (ส่ง) ⁴		Intel® Processor	80 MB	400 MB
	macOS v10.12.x		การสแกน				
	macOS v10.13.x						

1 ไม่สนับสนุนพอร์ต USB ของผู้ผลิตอื่น

2 สำหรับ WIA ความละเอียด 1200x1200 โปรแกรมอรรถประโยชน์ของสแกนเนอร์ของ Brother ให้คุณใช้ความละเอียดได้สูงสุด 19200 x 19200 dpi

3 PaperPort™ 14SE สนับสนุน Windows 7 SP1, Windows 8, Windows 8.1 และ Windows 10

4 PC-Fax สนับสนุนเอกสารขนาด A4 เท่านั้น

สำหรับการอัปเดตไดรเวอร์ล่าสุด ให้ไปที่หน้า **ดาวน์โหลด** ของรุ่นผลิตภัณฑ์ของคุณใน Brother Solutions Center ที่ support.brother.com

เครื่องหมายการค้า ชื่อการค้าและผลิตภัณฑ์เป็นทรัพย์สินของบริษัทนั้นๆ



ข้อมูลที่เกี่ยวข้อง

- ภาคผนวก

วิธีการป้อนข้อความในเครื่องพิมพ์ราเตอร์ของคุณ

>> DCP-L3510CDW/DCP-L3551CDW

>> MFC-L3710CW/MFC-L3735CDN/MFC-L3745CDW/MFC-L3750CDW/MFC-L3770CDW

DCP-L3510CDW/DCP-L3551CDW

เมื่อต้องป้อนข้อความ ให้ป้อนตัวอักษรจากเครื่อง อักษรที่มีให้อาจแตกต่างกันไป ทั้งนี้ขึ้นอยู่กับ การดำเนินการที่คุณทำ

- กดค้างหรือกดซ้ำที่ปุ่ม ▲ หรือ ▼ เพื่อเลือกตัวอักษรจากรายการต่อไปนี้:
0123456789abcdefghijklmnopqrstuvwxyzABCDEFGHIJKLMNOPQRSTUVWXYZ(space)!"#\$%&'()*+,-./:;<=>?
@[]^_`{|}~
- กด **OK (ตกลง)** เมื่อเครื่องแสดงตัวอักษรหรือสัญลักษณ์ที่คุณต้องการ จากนั้นใส่ตัวอักษรถัดไป
- กด **Clear (ล้าง)** เพื่อลบตัวอักษรที่ใส่ผิด

MFC-L3710CW/MFC-L3735CDN/MFC-L3745CDW/MFC-L3750CDW/ MFC-L3770CDW

- เมื่อคุณต้องป้อนข้อความที่เครื่องพิมพ์ราเตอร์ จะมีแป้นพิมพ์ปรากฏขึ้นบนหน้าจอแสดงผลแบบ LCD
- ตัวอักษรที่มีให้อาจแตกต่างกันไป ทั้งนี้ขึ้นอยู่กับประเทศของคุณ
- รูปแบบการจัดวางของแป้นพิมพ์อาจแตกต่างกันไป ทั้งนี้ขึ้นอยู่กับ การดำเนินการที่คุณทำ

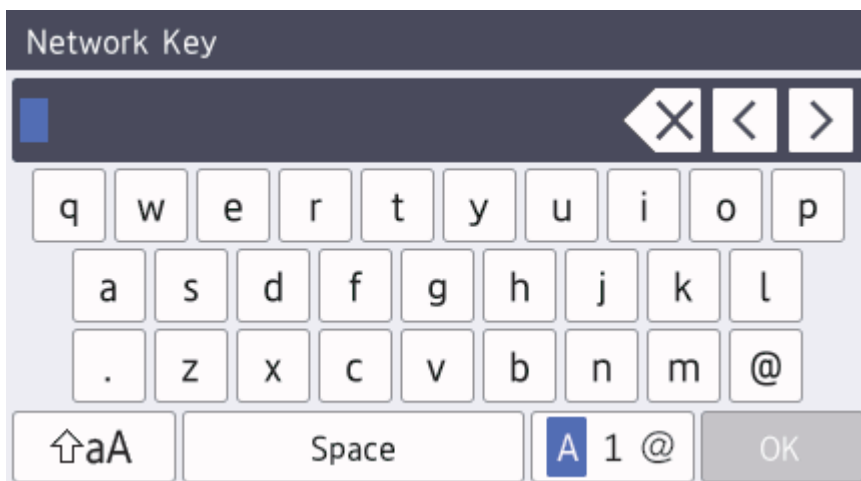

- กด **A 1 @** เพื่อวนผ่านตัวอักษร ตัวเลข และอักขระพิเศษ

- กด **↑aA** เพื่อสลับระหว่างตัวพิมพ์เล็กและตัวพิมพ์ใหญ่

- เพื่อย้ายเคอร์เซอร์ไปทางซ้ายหรือทางขวา กด ◀ หรือ ▶

แทรกเว้นวรรค

- หากต้องการใส่เว้นวรรค กด [Space (เว้นวรรค)] หรือ ▶

การแก้ไข

- ถ้าคุณใส่ตัวอักษรผิดและต้องการแก้ไข กด ◀ หรือ ▶ เพื่อย้ายเคอร์เซอร์ไปยังตัวอักษรที่ผิด และกด **✕** พิมพ์ตัวอักษรที่ถูกต้อง

- เพื่อแทรกตัวอักษร กด ◀ หรือ ▶ เพื่อย้ายเคอร์เซอร์ไปยังตำแหน่งที่ต้องการ จากนั้นใส่ตัวอักษรนั้น

- กด **✕** สำหรับแต่ละตัวอักษรที่คุณต้องการลบ หรือกดค้างที่ **✕** เพื่อลบตัวอักษรทั้งหมด

✓ ข้อมูลที่เกี่ยวข้อง

- ภาคผนวก

-
- ตั้งค่ารหัสประจำเครื่องของคุณ
-

วัสดุการพิมพ์

เมื่อถึงเวลาเปลี่ยนวัสดุการพิมพ์เช่นผงหมึก (โทนเนอร์) หรือแม่แบบสร้างภาพ (ดรัม) จะมีข้อความแสดงข้อผิดพลาดปรากฏบนแผงควบคุมของเครื่องหรือใน Status Monitor สำหรับข้อมูลเพิ่มเติมเกี่ยวกับวัสดุการพิมพ์สำหรับเครื่องของคุณ เยี่ยมชม www.brother.com/original/index.html หรือติดต่อตัวแทนจำหน่ายผลิตภัณฑ์บราเดอร์ในท้องถิ่นของคุณ

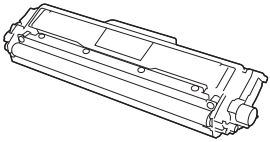
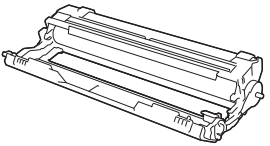
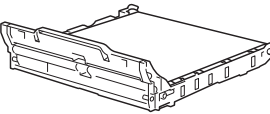
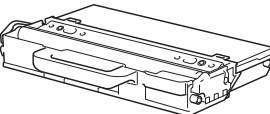

หมายเลขดรัมผงหมึก (โทนเนอร์) จะแตกต่างกันออกไปโดยขึ้นกับประเทศและภูมิภาคของคุณ

รายการวัสดุการพิมพ์	ชื่อรุ่นวัสดุการพิมพ์	อายุการใช้งานโดยประมาณ (จำนวนหน้าที่สามารถพิมพ์ได้)
ดรัมผงหมึก (โทนเนอร์) 	ดรัมผงหมึก (โทนเนอร์) มาตรฐาน: TN-263	<ul style="list-style-type: none"> สีดำ: ประมาณ 1,400 หน้า^{1 2} สีฟ้า / สีชมพู / สีเหลือง: ประมาณ 1,300 หน้า^{1 2}
	ดรัมผงหมึก (โทนเนอร์) ความจุสูง: TN-267	<ul style="list-style-type: none"> สีดำ: ประมาณ 3,000 หน้า^{1 2} สีฟ้า / สีชมพู / สีเหลือง: ประมาณ 2,300 หน้า^{1 2}
	ดรัมผงหมึก (โทนเนอร์) ในกล่องผลิตภัณฑ์: (ให้มากับเครื่องของคุณ)	<ul style="list-style-type: none"> สีดำ: ประมาณ 1,000 หน้า^{1 2} สีฟ้า / สีชมพู / สีเหลือง: ประมาณ 1,000 หน้า^{1 2}
ชุดแม่แบบสร้างภาพ (ดรัม) 	DR-263CL ³	ประมาณ 18,000 หน้า ⁴
ชุดสายพานลำเลียงกระดาษ 	BU-223CL	ประมาณ 50,000 หน้า ⁵
กล่องใส่ผงหมึกโทนเนอร์ที่ใช้แล้ว 	WT-223CL	ประมาณ 50,000 หน้า ²

1 จำนวนพิมพ์ของดรัมผงหมึกโดยประมาณได้รับการประกาศไว้ตามมาตรฐาน ISO/IEC 19798

2 หน้า A4 หรือ Letter ด้านเดียว

3 ประกอบด้วยชุดแม่แบบสร้างภาพ (ดรัม); สีดำหนึ่งและอีกสาม สี

4 ประมาณ 18,000 หน้า สำหรับงานพิมพ์แบบ 1 หน้าต่องาน [หน้า A4/Letter ด้านเดียว] จำนวนหน้าอาจขึ้นกับปัจจัยหลายอย่าง รวมถึงแต่ไม่จำกัดเฉพาะประเภทสีวัสดุการพิมพ์และขนาดสีวัสดุการพิมพ์

5 ประมาณ 50,000 หน้า สำหรับงานพิมพ์แบบสองหน้าต่องาน [หน้า A4/Letter ด้านเดียว] จำนวนหน้าอาจขึ้นกับปัจจัยหลายอย่าง รวมถึงแต่ไม่จำกัดเฉพาะ ประเภทสื่อวัสดุการพิมพ์และขนาดสื่อวัสดุการพิมพ์



ข้อมูลที่เกี่ยวข้อง

- ภาคผนวก
 - เปลี่ยนวัสดุสิ้นเปลือง
-

ข้อมูลที่สำคัญเกี่ยวกับอายุการใช้งานของตลับผงหมึก (โทเนอร์)

อายุการใช้งานของตลับผงหมึก (โทเนอร์)

ผลิตภัณฑ์จะตรวจดูอายุการใช้งานของตลับผงหมึก (โทเนอร์) โดยใช้วิธีการสองวิธีดังต่อไปนี้:

- ตรวจดูโดยการนับจุดของแต่ละสีที่จำเป็นต่อใช้เพื่อสร้างรูปภาพ
- ตรวจจับโดยนับการหมุนของลูกกลิ้งส่งผงหมึก

ผลิตภัณฑ์นี้มีคุณสมบัติในการนับจำนวนจุดของแต่ละสีที่ใช้พิมพ์เอกสารแต่ละฉบับ และการหมุนของลูกกลิ้งส่งผงหมึกของตลับผงหมึก (โทเนอร์) แต่ละชุด การพิมพ์จะหยุดลงเมื่อรายการใดรายการหนึ่งถึงขีดจำกัดสูงสุด ขีดจำกัดสูงสุดนี้กำหนดไว้มากกว่าจำนวนจุดหรือจำนวนรอบการหมุนที่จำเป็นในการที่ตลับผงหมึกจะทำงานได้อย่างสม่ำเสมอในปริมาณการพิมพ์ตามการโฆษณา ฟังก์ชันนี้มีจุดประสงค์เพื่อลดความเสี่ยงของคุณภาพการพิมพ์ต่ำและความเสียหายต่อเครื่อง

มีข้อความสองข้อความที่ระบุเมื่อผงหมึก (โทเนอร์) เหลือน้อย หรือจำเป็นต้องเปลี่ยนใหม่ คือ Toner Low (ระดับผงหมึก (โทเนอร์)) และ (เปลี่ยนผงหมึก (โทเนอร์))

Toner Low (ระดับผงหมึก (โทเนอร์) ต่ำ) จะแสดงขึ้นบนหน้าจอแสดงผลแบบ LCD เมื่อจำนวนจุดหรือจำนวนการหมุนของลูกกลิ้งส่งผงหมึกใกล้กับจำนวนสูงสุด ขณะที่ Replace Toner (เปลี่ยนผงหมึก (โทเนอร์)) จะแสดงบนหน้าจอแสดงผลแบบ LCD เมื่อจำนวนจุดหรือจำนวนการหมุนของลูกกลิ้งส่งผงหมึกถึงจำนวนสูงสุด

การแก้ไขความถูกต้องของสี

จำนวนรอบการหมุนของลูกกลิ้งส่งผงหมึกที่ถูกนับอาจไม่ใช่เฉพาะการทำงานปกติ เช่น การพิมพ์และการทำสำเนาเท่านั้น แต่ยังนับรวมถึงการปรับตั้งเครื่อง เช่นการปรับแต่งค่าของสี และการลงทะเบียนสีอีกด้วย

การปรับแต่งค่าของสี (การปรับค่าความหนาแน่นของสี)

เพื่อให้ได้คุณภาพการพิมพ์ที่เสถียร ความหนาแน่นของตลับผงหมึก (โทเนอร์) แต่ละชุดจำเป็นต้องมีการรักษาไว้เป็นค่าคงที่ หากไม่สามารถรักษาสมดุลความหนาแน่นระหว่างแต่ละสี อาจสังเกตเห็นสีจางที่ไม่เสถียร และการสร้างสีที่แม่นยำไม่สามารถทำได้ ความหนาแน่นของผงหมึก (โทเนอร์) สามารถเปลี่ยนแปลงไปเนื่องจากการเปลี่ยนแปลงทางเคมีของผงหมึก (โทเนอร์) ซึ่งส่งผลต่อประจุไฟฟ้าของผงหมึก (โทเนอร์) การสึกกร่อนของชุดส่งผงหมึก และระดับอุณหภูมิในเครื่อง ระหว่างการปรับแต่งค่าของสี จะมีการพิมพ์ลายทดสอบปรับตั้งระดับความหนาแน่นลงบนชุดสายพานลำเลียงกระดาษ การปรับแต่งค่าของสีจะดำเนินการในเวลาต่อไปนี้เป็นหลัก:

- เมื่อผู้ใช้เลือกการปรับแต่งค่าของสีด้วยตนเองจากเมนูปฏิบัติการหรือไดเรกเตอร์เครื่องพิมพ์ (โปรดทำการปรับแต่งค่าของสี ถ้าจำเป็นต้องปรับปรุงความหนาแน่นของสี)
- เมื่อเปลี่ยนตลับผงหมึก (โทเนอร์) ที่ใช้แล้วเป็นชุดใหม่
- เมื่อเครื่องตรวจพบว่าคุณหมึกและความชื้นโดยรอบมีการเปลี่ยนแปลงไป
- เมื่อจำนวนหน้าที่พิมพ์ถึงจำนวนที่กำหนด

การลงทะเบียนสี (การแก้ไขความถูกต้องของตำแหน่งของสี)

ในเครื่องนี้จะมีการเตรียมชุดแม่แบบสร้างภาพ (ดรัม) และชุดส่งผงหมึกสำหรับสีดำ (K) สีเหลือง (Y) สีชมพู (M) และสีฟ้า (C) ตามลำดับ ภาพทั้งสี่สี จะรวมกันเป็นหนึ่งภาพ ดังนั้นข้อผิดพลาดของการลงทะเบียนสี (เช่น การจัดตำแหน่งตรงกันของภาพสีทั้งสี่ภาพ) อาจเกิดขึ้นได้ เมื่อเกิดความผิดพลาดในการลงทะเบียน จะมีการพิมพ์ลายทดสอบการแก้ไขการลงทะเบียนบนชุดสายพานลำเลียงกระดาษ

การลงทะเบียนสีจะดำเนินการในเวลาต่อไปนี้เป็นหลัก:

- เมื่อผู้ใช้เลือกการลงทะเบียนด้วยตัวเองจากเมนูปฏิบัติการ (โปรดทำการลงทะเบียนถ้าหากมีข้อผิดพลาดของการลงทะเบียนสีที่จำเป็นต้องได้รับการแก้ไข)
- เมื่อจำนวนหน้าที่พิมพ์ถึงจำนวนที่กำหนด



ข้อมูลที่เกี่ยวข้อง

- ภาคผนวก

หมายเลขโทรศัพท์ของบราเดอร์

ข้อควรจำ

สำหรับความช่วยเหลือทางเทคนิค คุณต้องติดต่อบริการลูกค้าสัมพันธ์ของบราเดอร์หรือตัวแทนจำหน่ายผลิตภัณฑ์บราเดอร์ในท้องถิ่นของคุณ

FAQs (คำถามที่พบบ่อย)

Brother Solutions Center เป็นแหล่งข้อมูลครบวงจรของเราที่ตอบสนองความต้องการเครื่องพิมพ์ของคุณทั้งหมด ดาวนโหลดซอฟต์แวร์และโปรแกรมอรรถประโยชน์ล่าสุด และอ่าน FAQ และคำแนะนำในการแก้ไขปัญหาเพื่อศึกษาริธีการใช้งานผลิตภัณฑ์ของบราเดอร์ให้คุ้มค่าที่สุด

ตรวจสอบการปรับปรุงไดรเวอร์บราเดอร์ได้ที่นี่เช่นกัน

support.brother.com

ส่วนงานบริการลูกค้า

ไปที่ www.brother.com เพื่อดูข้อมูลสำหรับการติดต่อสำนักงาน Brother ในประเทศของคุณ

ที่อยู่ของศูนย์บริการ

สำหรับศูนย์บริการในพื้นที่ของคุณ ให้ติดต่อสำนักงานบราเดอร์ในพื้นที่ของคุณ ข้อมูลการติดต่อสำนักงานบราเดอร์ในพื้นที่ของคุณสามารถพบได้ที่ www.brother.com และเลือกประเทศของคุณ

ที่อยู่อินเทอร์เน็ต

เว็บไซต์บราเดอร์สากล: www.brother.com

สำหรับคำถามที่พบบ่อย (FAQ) การสนับสนุนผลิตภัณฑ์และคำถามด้านเทคนิค และการปรับปรุงไดรเวอร์และโปรแกรมอรรถประโยชน์:

support.brother.com

✓ ข้อมูลที่เกี่ยวข้อง

- ภาคผนวก

เยี่ยมชมเราได้ที่
www.brother.com