



# **Guide utilisateur en ligne** de l'agrafeuse

**SF-4000**

---

## Définition des remarques

Nous utilisons le symbole suivant dans l'ensemble du présent guide de l'utilisateur.



Les icônes de conseils indiquent la présence de conseils utiles et d'informations supplémentaires.

## Marques commerciales

BROTHER est une marque commerciale ou une marque déposée de Brother Industries, Ltd.

**Tous les noms commerciaux et noms de produits d'autres sociétés apparaissant sur les produits Brother, les documents connexes et tout autre matériel sont des marques commerciales ou des marques déposées de ces sociétés respectives.**

---

## Table des matières

---

<b>1</b>	<b>Introduction.....</b>	<b>1</b>
1.1	Présentation .....	1
1.2	Configurer l'agrafeuse .....	2
1.3	Donner la priorité à l'impression en utilisant le mode Poursuivre SF .....	4
1.4	Spécifications du support d'impression.....	4
<b>2</b>	<b>Fournitures .....</b>	<b>5</b>
2.1	Agrafes .....	5
2.2	Remplacer les agrafes .....	5
<b>3</b>	<b>Dépannage .....</b>	<b>7</b>
3.1	Bouillage de papier et d'agrafes.....	7
3.2	Messages d'erreur et d'entretien.....	10

# 1 Introduction

## 1.1 Présentation

### Bac de sortie SF

- Collecte les travaux d'impression agrafés
- Collecte les travaux d'impression avec décalage

Lorsque le bac de sortie standard est plein, le trop-plein de pages est éjecté ici

### Bac de sortie standard

Collecte les travaux d'impression non agrafés standards

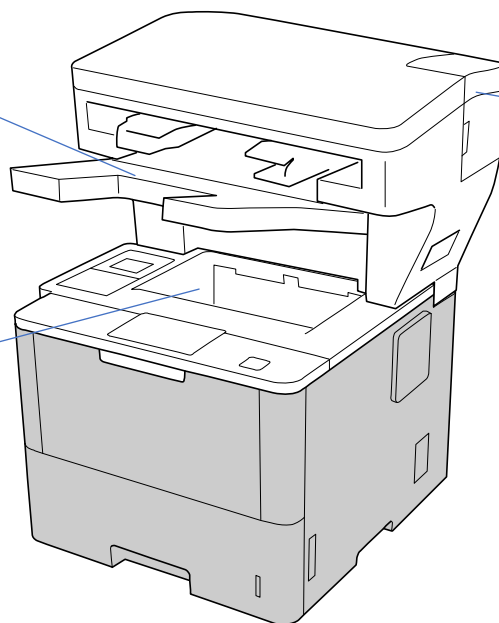

Couvercle d'agrafes

Agrafes à l'intérieur

Grâce à l'agrafeuse (SF), votre appareil Brother dispose de nouvelles fonctions de sortie papier, comme l'agrafage, le décalage et l'empilement. Vous pouvez sélectionner ces fonctions dans le pilote de l'imprimante, sur l'écran LCD de votre appareil Brother ou via la Gestion à partir du Web.

- **Agrafe** : Agrafe les travaux d'impression et éjecte les pages dans le bac de sortie SF. Disponible uniquement lorsque vous sélectionnez le bac de sortie SF comme bac de sortie.
- **Reliure** : Déplace les travaux d'impression éjectés dans le bac de sortie SF de manière à faciliter l'assemblage. Disponible uniquement lorsque vous sélectionnez le bac de sortie SF comme bac de sortie.
- **Empilement** : Lorsque le bac de sortie standard est plein, l'imprimante éjecte automatiquement les pages dans le bac de sortie SF.

Pour utiliser ces fonctions SF, configurez-les dans le pilote de votre imprimante.



- Vous pouvez utiliser les fonctions Agrafe et Reliure en même temps.
- Pour utiliser les fonctions Agrafe et Reliure, configurez le bac de sortie SF dans le pilote d'imprimante ou sur l'écran LCD de votre appareil.
- Avant d'utiliser l'agrafeuse, consultez les consignes d'installation du guide *Installation de l'agrafeuse* inclus avec le produit ou accessible à l'adresse [support.brother.com/manuals](http://support.brother.com/manuals).

## 1.2 Configurer l'agrafeuse

Pour utiliser l'agrafeuse, configurez le bac à papier et la fonction SF que vous voulez utiliser dans le pilote de l'imprimante. Si vous n'utilisez pas le pilote d'imprimante standard, sélectionnez le bac à papier et la fonction SF sur l'écran LCD de l'appareil.

1. Sélectionnez le bac à papier.

Via le pilote d'imprimante :

- Ouvrez la boîte de dialogue du pilote d'imprimante.
- Cliquez sur l'onglet **Avancé**.

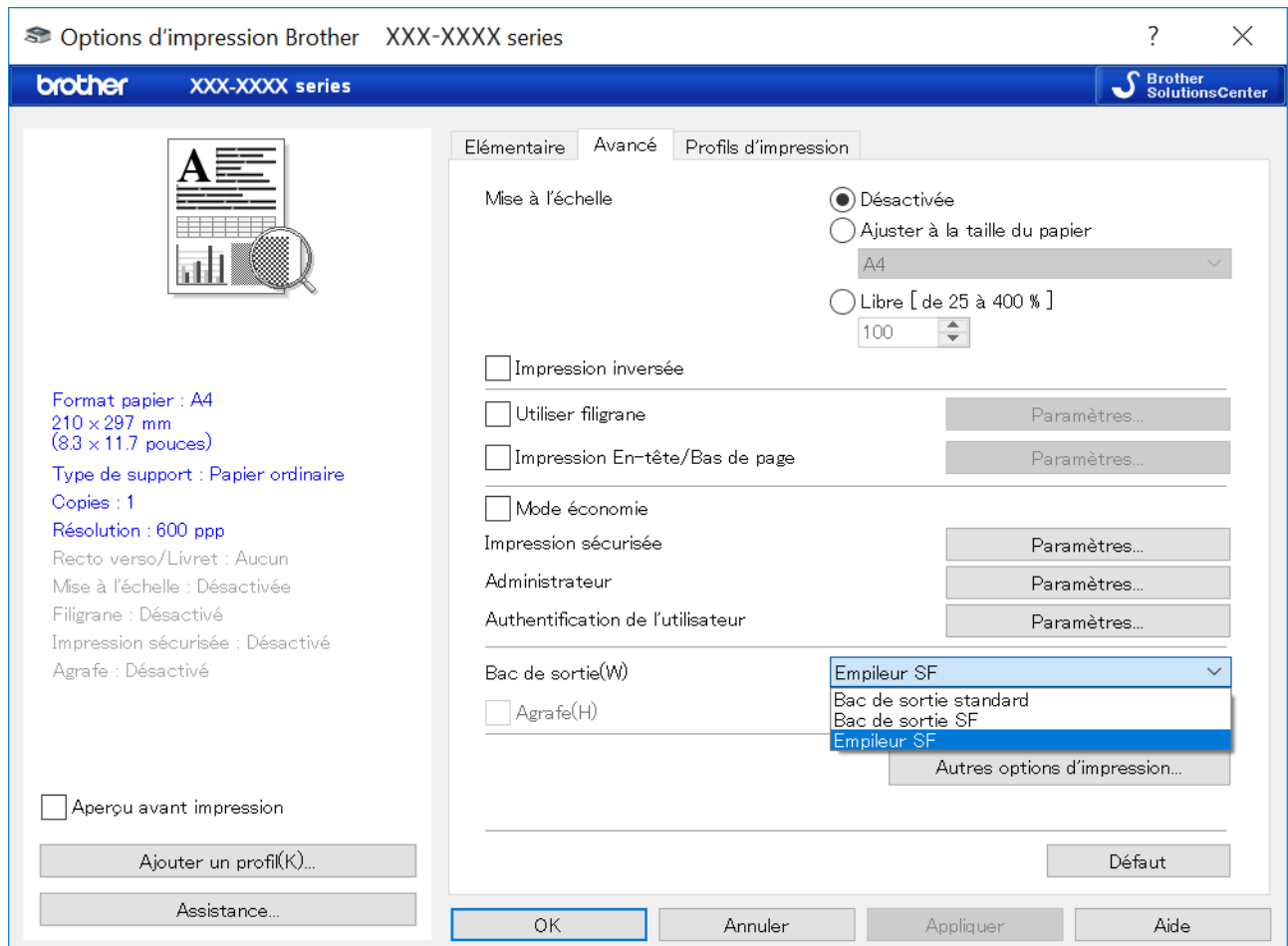

- Cliquez sur la liste déroulante **Bac de sortie** et sélectionnez soit **Bac de sortie SF** soit **Empileur SF**.
- Cliquez sur **OK**.

Sur l'écran LCD de l'appareil :

- Sur l'écran LCD de l'appareil, appuyez sur  [Param] > [Bac à papier] > [Bac de sortie].
- Appuyez sur [SF] ou [Bac de réception SF].



Pour les pilotes d'imprimante non standards uniquement. Non requis pour les utilisateurs du pilote d'imprimante Brother standard.

## 2. Sélectionnez la fonction SF.

Via le pilote d'imprimante :

- Ouvrez la boîte de dialogue du pilote d'imprimante.
- Cliquez sur l'onglet **Avancé**.

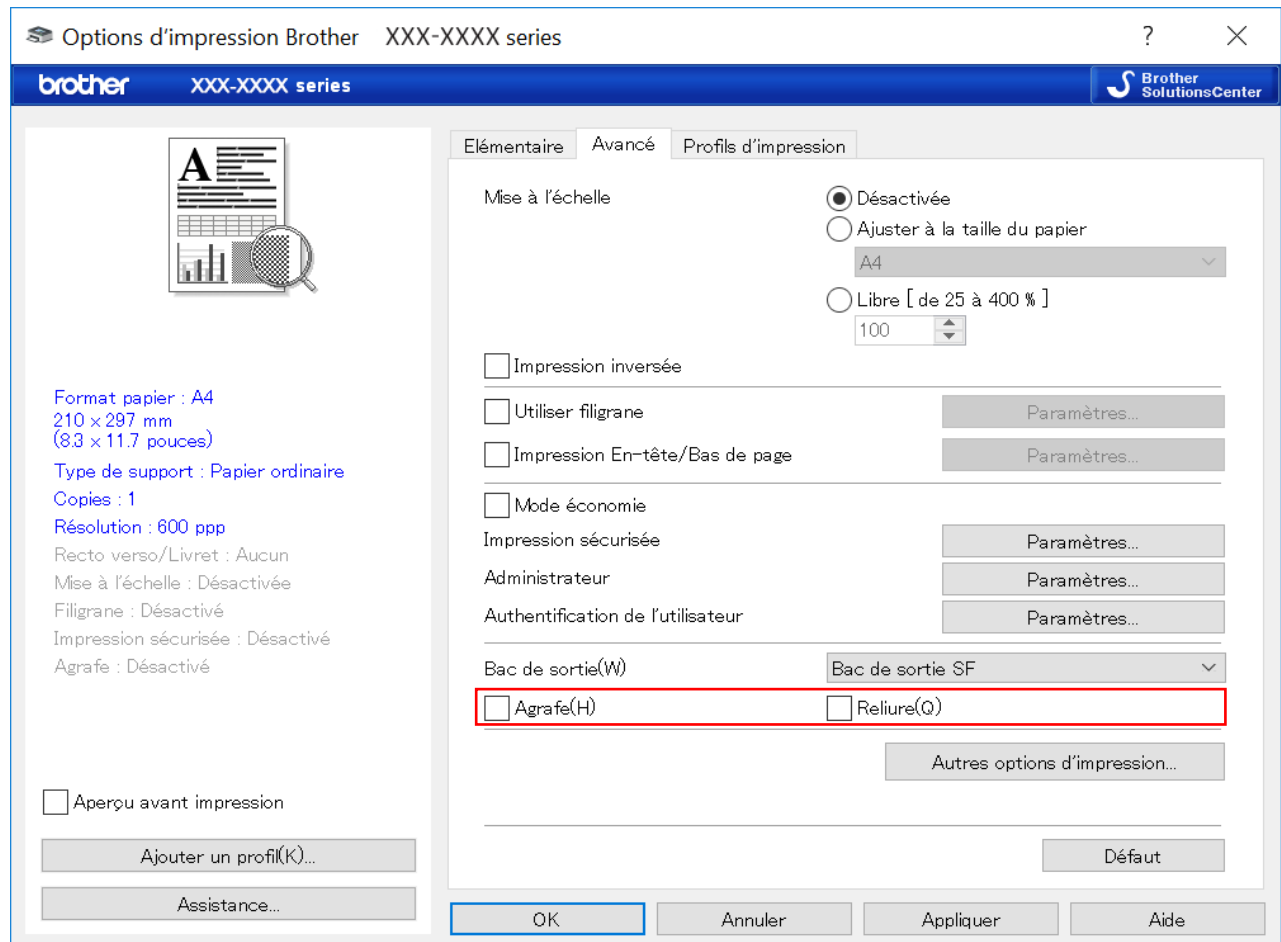

- Effectuez l'une des opérations suivantes :
  - Cochez la case **Agrafe** ou **Reliure**
  - Cochez les deux cases **Agrafe** et **Reliure**

d) Cliquez sur **OK**.



- Si vous ne voyez pas les cases **Agrafe** et **Reliure**, vérifiez que vous avez installé le pilote d'imprimante adapté.
- Vous pouvez activer les fonctions Agrafe et Reliure en même temps.

Sur l'écran LCD de l'appareil :

- Sur l'écran LCD de l'appareil, appuyez sur  [Param] > [Bac à papier] > [Agrafe] ou [Décalage].
- Appuyez sur [Oui] ou [Non].



Pour les pilotes d'imprimante non standards uniquement. Non requis pour les utilisateurs du pilote d'imprimante Brother standard.

### 1.3 Donner la priorité à l'impression en utilisant le mode Poursuivre SF

Le mode Poursuivre SF vous permet de continuer à imprimer lorsque le format de papier sélectionné ou le type de support n'est pas pris en charge par l'agrafeuse.

Paramètre	Description
Oui	L'appareil continue à imprimer sans agrafage ni reliure, ou imprime vers le bac de sortie standard.
Non	L'appareil arrête l'impression et vous permet d'indiquer sur l'écran LCD si vous souhaitez continuer à imprimer sans agrafage ou décalage. Veillez à systématiquement charger le type et le format de papier appropriés, et sélectionnez celui-ci dans le pilote d'imprimante. Il est possible que certains pilotes d'imprimante n'indiquent pas les erreurs de conflit des supports.

Le mode Poursuivre SF est activé par défaut.

Pour le désactiver, appuyez sur  [Param] > [Bac à papier] > [Poursuivre SF] > [Non].

### 1.4 Spécifications du support d'impression

Cette section répertorie les types et les formats de papier compatibles avec le bac de sortie SF.

Format de papier	Sans agrafage ou reliure	A4, Letter, Legal, Folio, JIS B5, ISO B5, Executive, A5, A5 (Bord long), A6, JIS B6, 16K (195x270), Mexican Legal, India Legal
	Agrafe	A4, Letter, Legal, Folio, JIS B5, ISO B5, Executive, 16K (195x270), Mexican Legal, India Legal
	Reliure	A4, Letter, Legal, Folio, JIS B5, ISO B5, Executive, A5 (Bord long), 16K (195x270), Mexican Legal, India Legal
Type de papier	Sans agrafage ou reliure	Papier fin, Papier ordinaire, Papier épais, Papier plus épais, Papier recyclé
	Agrafe	Papier fin, Papier ordinaire, Papier recyclé
	Reliure	Papier fin, Papier ordinaire, Papier épais, Papier plus épais, Papier recyclé



Il est possible que certains formats de papier et types de papier ne soient pas disponibles dans tous les pays. Pour plus d'informations, consultez les spécifications du support d'impression de votre appareil.

## 2 Fournitures

### 2.1 Agrafes

Lorsque les agrafes doivent être remplacées, un message d'erreur apparaît sur l'écran LCD de l'appareil ou dans le Status Monitor. Nous recommandons l'achat des agrafes suivantes :

Nom	N° de commande
Agrafes	SR100

Pour plus d'informations sur les agrafes, consultez la page [www.brother.com/original](http://www.brother.com/original) ou contactez votre revendeur Brother local.

### 2.2 Remplacer les agrafes

Lorsque le message « Ajoutez des agrafes » s'affiche sur l'écran LCD de l'appareil, cela signifie qu'il reste moins de 20 agrafes et que vous devez les remplacer :

1. Ouvrez le couvercle d'agrafes.

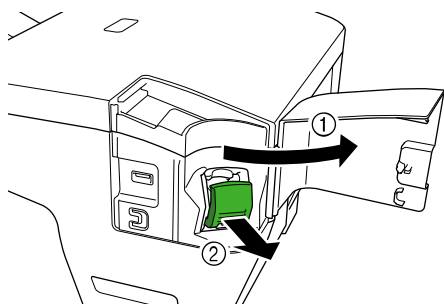

2. Retirez les agrafes.

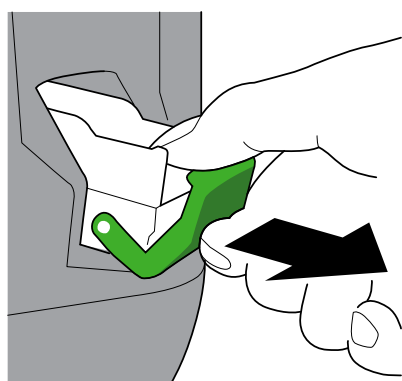



---

3. Retirez le bac vide des agrafes.

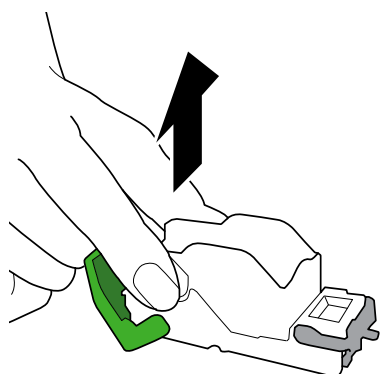

4. Déballez un nouveau bac d'agrafes.

5. Fixez le nouveau bac d'agrafes sur les agrafes.

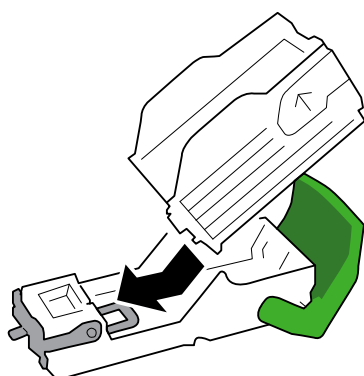

6. Insérez les agrafes dans l'agrafeuse.

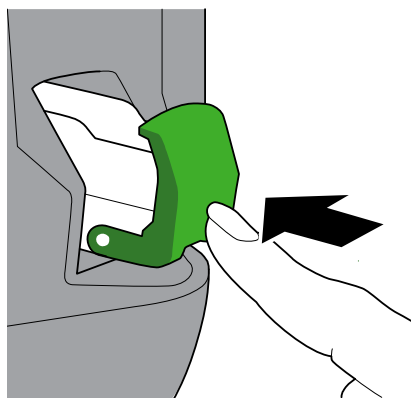

7. Fermez le couvercle des agrafes.

## 3 Dépannage

Dans ce chapitre, vous trouverez des explications sur la manière de résoudre les problèmes courants que vous êtes susceptible de rencontrer lors de l'utilisation de l'agrafeuse avec votre appareil Brother.

### 3.1 Bourrage de papier et d'agrafes

Lorsque le message « Bourr. finisseur » s'affiche sur l'écran LCD de l'appareil ou dans le Status Monitor, vous devez éliminer les brouillages de papier ou d'agrafes dans l'agrafeuse :

1. Vérifiez la présence de papier coincé dans le dispositif d'empilement (taqueuse de décalage), comme illustré ci-dessous.

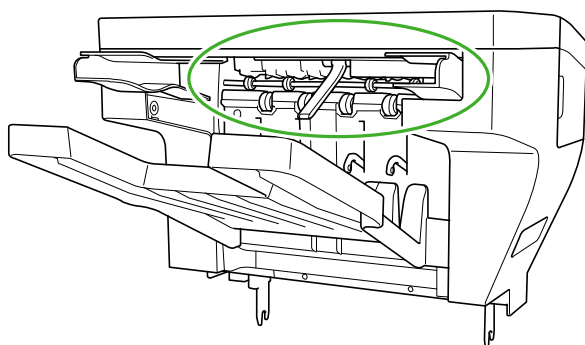

2. Retirez délicatement tout papier coincé.

3. Ouvrez le couvercle arrière du finisseur.

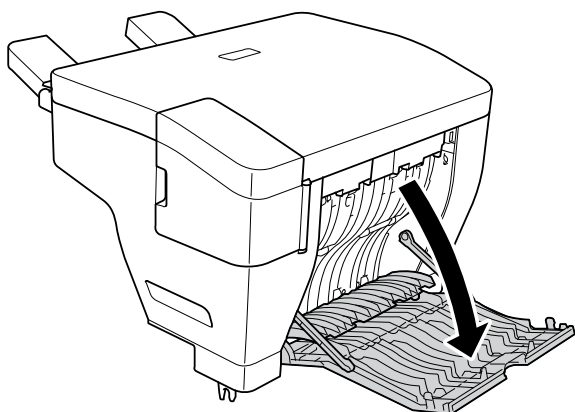

4. Retirez délicatement de l'agrafeuse tout papier coincé.

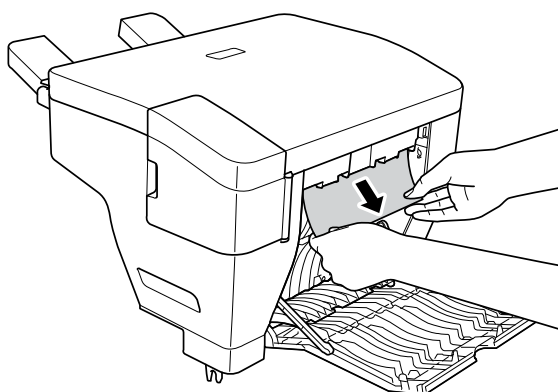

5. Fermez le couvercle arrière du finisseur.

6. Ouvrez le couvercle des agrafes.

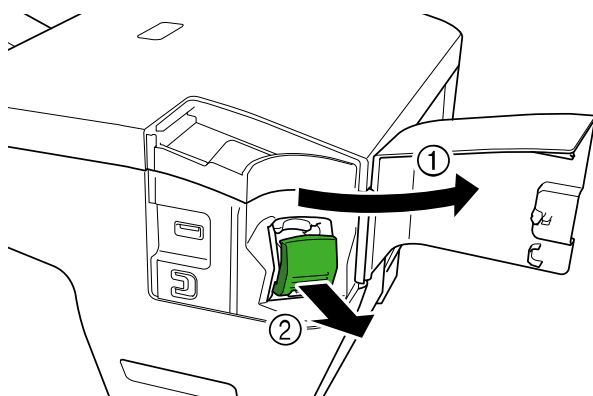

7. Retirez les agrafes.

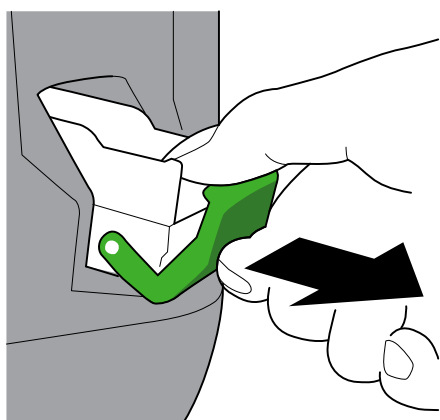

8. Soulevez la languette des agrafes.

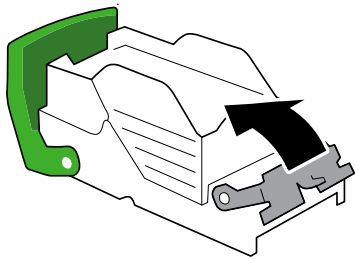

9. Retirez toutes les agrafes coincées.

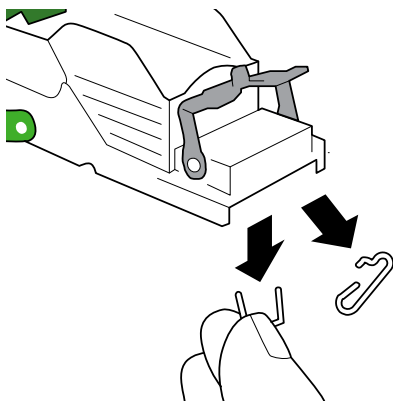

10. Verrouillez la languette des agrafes dans sa position d'origine.

11. Réinsérez les agrafes dans l'agrafeuse.

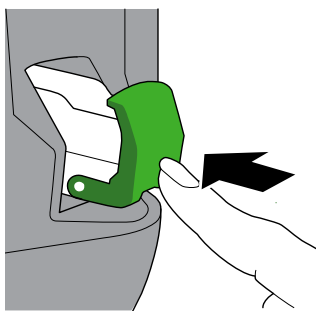





12. Fermez le couvercle des agrafes.

### 3.2 Messages d'erreur et d'entretien

Comme avec tout produit bureautique sophistiqué, des erreurs peuvent survenir et il est parfois nécessaire de remplacer des consommables. Le cas échéant, votre appareil affichera l'erreur ou la notification de l'opération de maintenance requise sur l'écran LCD. Les messages d'erreur et de maintenance les plus courants sont regroupés dans le tableau.

Suivez les instructions de la colonne **Action** pour résoudre le problème et supprimer le message.

Message d'erreur	Cause	Action
Bourr. finisseur	Du papier ou des agrafes sont coincés à l'intérieur de l'agrafeuse.	Ouvrez le couvercle arrière du finisseur ou le couvercle des agrafes et retirez tout le papier et les agrafes coincés.
Limite max. agrafes	Le travail d'impression et d'agrafage a dépassé la limite des 50 feuilles (la limite exacte peut varier en fonction de l'épaisseur du papier).	Acceptez le travail d'impression suivant ou appuyez sur <b>OK</b> sur l'écran LCD de l'appareil.
Ajoutez des agrafes	Les agrafes doivent être remplacées. Il reste moins de 20 agrafes.	Remplacez les agrafes.
Aucune unité agraf.	Les agrafes ne sont pas installées ou ne sont pas installées correctement.	Insérez les agrafes.
Conflit taille	Le format de papier sélectionné n'est pas compatible avec l'agrafage ou la reliure.	<ul style="list-style-type: none"> <li>Pour continuer à imprimer sans agrafage ou reliure : Appuyez sur <b>Réessayer</b></li> <li>Pour annuler l'opération : Appuyez sur </li> </ul>
	Le format de papier sélectionné est incompatible avec le bac de sortie SF.	<ul style="list-style-type: none"> <li>Pour imprimer vers le bac de sortie standard : Appuyez sur <b>Réessayer</b></li> <li>Pour annuler l'opération : Appuyez sur </li> </ul>
Erreur type support	Le type de support sélectionné n'est pas compatible avec l'agrafage ou la reliure.	<ul style="list-style-type: none"> <li>Pour continuer à imprimer sans agrafage ou reliure : Appuyez sur <b>Réessayer</b></li> <li>Pour annuler l'opération : Appuyez sur </li> </ul>
	Le type de support sélectionné est incompatible avec le bac de sortie SF.	<ul style="list-style-type: none"> <li>Pour imprimer vers le bac de sortie standard : Appuyez sur <b>Réessayer</b></li> <li>Pour annuler l'opération : Appuyez sur </li> </ul>
Bac de sortie plein	Le bac de sortie SF est plein.	Retirez le papier du bac de sortie SF.

Message d'erreur	Cause	Action
Capot ouvert	Le couvercle arrière du finisseur n'est pas bien refermé.	Fermez le couvercle arrière du finisseur.
	Le couvercle des agrafes n'est pas bien refermé.	Fermez le couvercle des agrafes.
	Le couvercle arrière de l'imprimante n'est pas bien refermé.	Fermez le couvercle arrière de l'imprimante.
Échec impr. XX	L'agrafeuse a un problème mécanique.	<ul style="list-style-type: none"> <li>• Appuyez de façon prolongée sur  pour éteindre l'appareil ; patientez quelques minutes puis rallumez l'appareil.</li> <li>• Si le problème persiste, contactez le service clientèle de Brother ou votre revendeur Brother local.</li> </ul>

**brother**

**Consultez notre site Web**  
[global.brother](http://global.brother)