

HL-L3215CW / HL-L3220CW / HL-L3220CWE / HL-L3220CDW / HL-L3240CDW /
HL-L3280CDW / HL-L8230CDW / HL-L8240CDW

Leggere innanzitutto la *Guida di sicurezza prodotto*, quindi leggere la presente *Guida di installazione rapida* per conoscere la corretta procedura di installazione.

Non tutti i modelli sono disponibili in tutti i Paesi.



Istruzioni video per la configurazione: support.brother.com/videos



I manuali più recenti sono disponibili nel sito web di supporto Brother: support.brother.com/manuals

DE IT

Estrarre la macchina dalla confezione e controllare i componenti

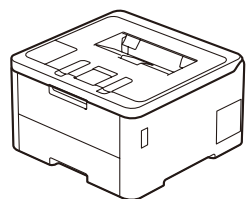

Gruppi cartuccia toner e unità tamburo*
(Nero, Ciano, Magenta e Giallo)

* Già installati nella macchina

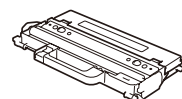
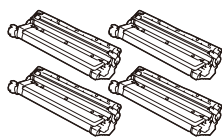

Vaschetta di recupero toner*



Cavo di alimentazione CA

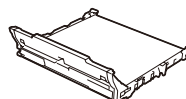

Unità cinghia*

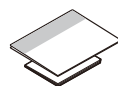

Guida di installazione rapida
Guida di sicurezza prodotto

NOTA:

- I componenti inclusi nella confezione possono variare in base al Paese d'acquisto.
- Le interfacce di connessione disponibili variano in funzione del modello. È necessario acquistare il cavo di interfaccia corretto, se necessario.

• Cavo USB

È consigliabile utilizzare un cavo USB 2.0 (tipo A/B) della lunghezza massima di 2 metri.

• Cavo di rete (HL-L3240CDW / HL-L3280CDW / HL-L8240CDW)

Utilizzare un doppio intrecciato lineare di categoria 5 (o superiore).

- Le illustrazioni di questa *Guida di installazione rapida* fanno riferimento al modello HL-L3240CDW.

- Brother si impegna a ridurre gli scarti e il consumo sia delle materie prime che dell'energia necessaria per produrle. Maggiori informazioni sulle nostre politiche ambientali sono disponibili sul sito www.brotherearth.com.

1 Rimuovere il materiale protettivo e reinstallare i gruppi cartuccia toner e unità tamburo

Rimuovere tutto il nastro di imballaggio blu.

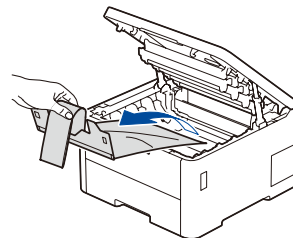
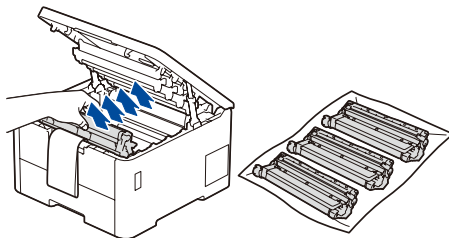
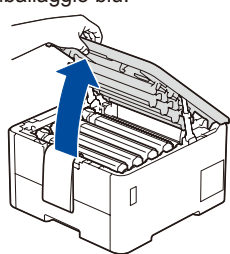

Rimuovere le parti arancioni da ogni cartuccia.

x4

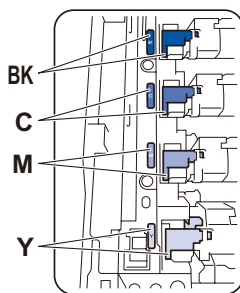
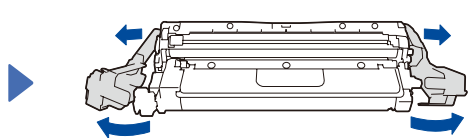

Premere con decisione.

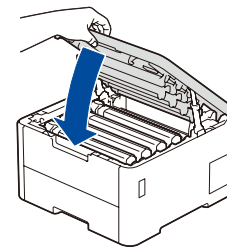
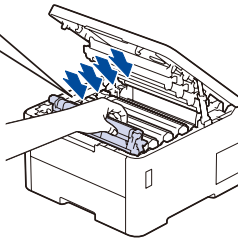

2 Caricare la carta nel vassoio carta

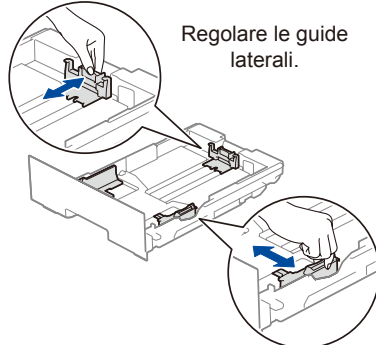
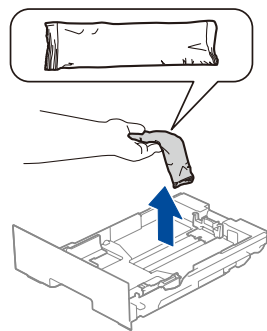
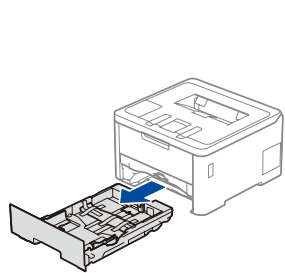

Non superare questo segno.

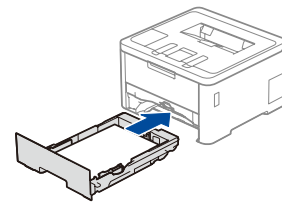
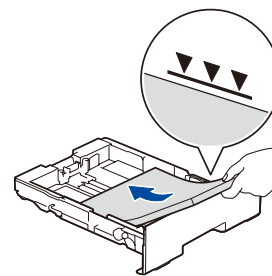

3 Connettere il cavo di alimentazione e accendere la macchina

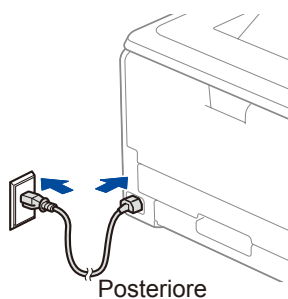

Posteriore

La posizione del pulsante di alimentazione può variare in base al modello.

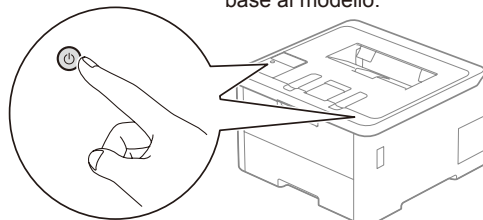

Anteriore

NOTA:

Prima di collegare il cavo di alimentazione, individuare l'etichetta recante il numero di serie sul retro o sul lato della macchina. Prendere nota di tale numero ai fini della registrazione e dell'assistenza in garanzia.

4 Selezionare la lingua (se necessario)

■ Per i modelli con display LCD

1. Premere ▼ o ▲ per selezionare [Initial Setup (Imp.iniziale)], quindi premere **OK**.
2. Premere ▼ o ▲ per selezionare [Local Language (Lingua locale)], quindi premere **OK**.
3. Premere ▼ o ▲ per selezionare la lingua, quindi premere **OK**.
4. Premere **Cancel (Annulla)**.

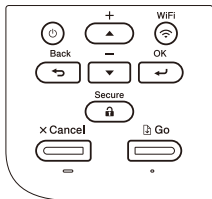

■ Per i modelli con touchscreen

1. Sul touchscreen della macchina, premere [Settings (Imp.)] > [All Settings (Tutte le imp.)] > [Initial Setup (Imp.iniziale)] > [Local Language (Lingua locale)].
2. Premere sulla lingua da impostare.
3. Premere .

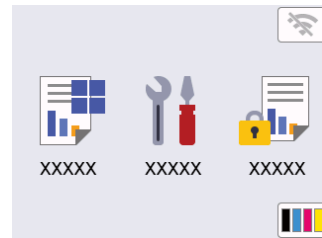

5 Collegare il computer o il dispositivo mobile alla macchina

Attenersi alla procedura seguente per completare l'installazione con uno dei tipi di connessione disponibili nella macchina.

Visitare il sito setup.brother.com per scaricare e installare il software Brother.

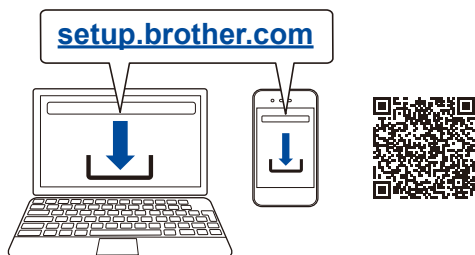

► Seguire le istruzioni a schermo e i prompt.

► **Installazione completata**

A questo punto è possibile stampare con la macchina.

Per cercare il firmware più recente, visitare il sito support.brother.com/up7.

Avviso importante per la sicurezza di rete:

La password predefinita per gestire le impostazioni di questa macchina è riportata sul retro della macchina e contrassegnata con "Pwrd". È consigliabile modificare immediatamente la password predefinita per proteggere la macchina da accessi non autorizzati.

Impossibile connettersi? Controllare quanto segue:

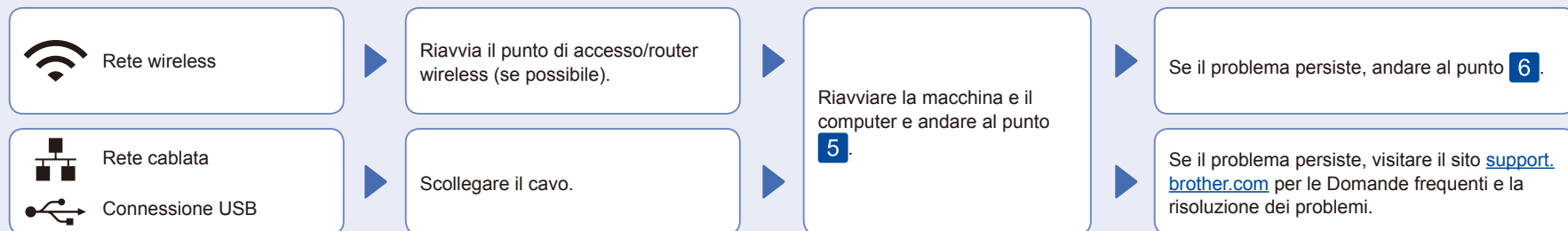

6 Configurazione wireless manuale (modelli wireless)

Se la configurazione wireless non va a buon fine, provare a configurare la connessione manualmente.

Trovare l'SSID (nome della rete) e la chiave di rete (password) sul punto di accesso/router wireless e scriverli nella tabella di seguito.

SSID (nome della rete)	
Chiave di rete (password)	

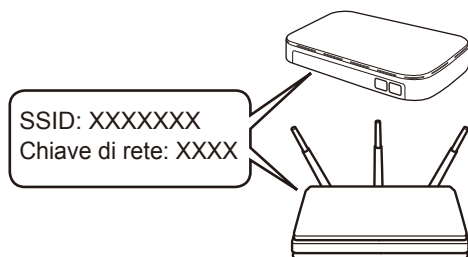

■ Per i modelli con display LCD

Per selezionare le opzioni di menu, premere ▲ o ▼, quindi premere **OK** per confermare.
Selezionare [Rete] > [WLAN (Wi-Fi)] > [Trova rete].
Seguire le istruzioni visualizzate sul display LCD.

■ Per i modelli con touchscreen

Premere > [Trova rete Wi-Fi].
Seguire le istruzioni visualizzate sul touchscreen.

Selezionare l'SSID (nome della rete) per il punto di accesso/router wireless e inserire la chiave di rete (password).

• Per i modelli con display LCD

Premere e tenere premuto ▲/▼ per selezionare uno dei caratteri seguenti:
0123456789abcdefghijklmnopqrstuvwxyz
vwxyzABCDEFGHIJKLMNOPQRSTUVWXYZ
VWXYZ(spazio)!"#\$%&'()*+,-./:;<=>?
@[]^_`{|}~

Quando la configurazione wireless è stata eseguita correttamente, sul touchscreen/display LCD viene visualizzato [Connessa].

► Andare al punto **5** per installare il software.

Se non si riesce a reperire tali dati, rivolgersi all'amministratore di rete oppure al produttore del dispositivo in questione.

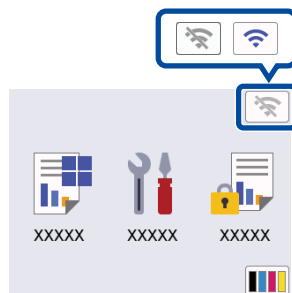

Se la configurazione non è stata eseguita correttamente, riavviare la macchina Brother e il punto di accesso/router wireless e ripetere il punto **6**.