

Guía de referencia rápida

HL-JF1

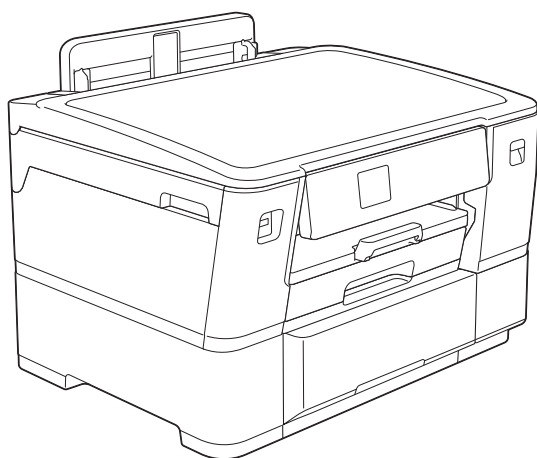

Lea primero la Guía de seguridad del producto y, a continuación, lea la Guía de referencia rápida para conocer el procedimiento correcto de instalación. Esta guía solo contiene la configuración del equipo y las funciones de impresión en tela para HL-JF1. Para obtener instrucciones e información sobre la impresión en papel y el mantenimiento del equipo HL-JF1, consulte la *Guía del usuario online*.

CONTENIDO

| | |
|--|-----------|
| Sobre la impresora de tejidos..... | 2 |
| Leer antes de usar | 2 |
| Preparativos..... | 4 |
| Carga de papel normal de tamaño Carta/A4 en bandeja #1 | 4 |
| Conectar el cable de alimentación e instalar los cartuchos de tinta incluidos..... | 4 |
| Ajustes de la máquina | 5 |
| Conectar su dispositivo móvil al equipo..... | 5 |
| Conectar su ordenador al equipo..... | 6 |
| Configuración inalámbrica manual | 7 |
| Manipulación de las telas..... | 8 |
| Cargue el rollo de tela en la bandeja #2 | 8 |
| Especificar el tamaño de papel y el tipo de papel para imprimir en el rollo de tela..... | 9 |
| Área no imprimible..... | 10 |
| Imprimir en rollo de tela desde un dispositivo móvil mediante la aplicación Artspira..... | 11 |
| Seleccionar una plantilla e imprimir | 11 |
| Información sobre la pantalla de ajustes de impresión | 12 |
| Imprimir datos distintos de las plantillas | 12 |
| Imprimir en rollo de tela desde el ordenador | 14 |
| Imprimir desde Windows..... | 14 |
| Imprimir desde Mac (usando AirPrint) | 15 |
| Solución de problemas..... | 16 |
| El rollo de tela se ha atascado en la parte posterior del equipo | 17 |
| El rollo de tela se ha atascado dentro de la unidad y en la parte posterior del equipo | 17 |
| La cuchilla de soportes en rollo se ha atascado (Atasco en cortador 01/02) | 20 |
| La cuchilla de soportes en rollo se ha atascado (Atasco en cortador 03/04) | 23 |
| Mensajes de error | 24 |
| Anexo | 25 |

Sobre la impresora de tejidos

Esta impresora de tejidos Brother está diseñada para imprimir tanto en rollo de tela como en papel. Esta impresora le permite imprimir fácilmente fotografías o imágenes en un rollo de tela.

En la aplicación Artspira de Brother encontrará distintas ideas de proyectos, tutoriales y plantillas que podrá personalizar para crear piezas únicas.

Con la aplicación Artspira podrá enviar datos para imprimir con la impresora de tejidos Brother, cortar la tela con las máquinas para cortar Brother (serie SDX) y bordar con las máquinas de bordar Brother. * Solo para modelos compatibles.

Leer antes de usar

■ Marcas comerciales

Wi-Fi Direct® es una marca comercial registrada de Wi-Fi Alliance®.

Google Play y el logotipo de Google Play son marcas comerciales de Google LLC.

App Store es una marca comercial de Apple Inc., registrada en los EE. UU. y en otros países.

Todas las marcas comerciales y marcas comerciales registradas a las que se hace referencia en este documento son propiedad de sus respectivas empresas.

■ Guías del usuario y dónde encontrarlas

| ¿Qué Guía? | ¿Qué contiene? | ¿Dónde puedo encontrarla? |
|--------------------------------|--|--|
| Guía de seguridad del producto | Lea primero esta guía. Lea las instrucciones de seguridad antes de configurar el equipo. | Brother support web (Página web de soporte de Brother) |
| Guía de referencia rápida | Esta guía explica los procedimientos operativos básicos para la impresión en tela desde la aplicación dedicada (Brother Artspira). También ofrece soluciones para problemas relacionados con la impresión en rollos de tela. | Brother support web (Página web de soporte de Brother) |
| Libro de proyectos | Esta guía proporciona detalles sobre la creación de proyectos utilizando las plantillas incluidas en la aplicación dedicada (Brother Artspira). También explica los procedimientos operativos básicos de la aplicación. | Impresa/En la caja de embalaje |
| Guía del usuario online | Esta guía describe los procedimientos operativos para la impresión en papel. Consulte esta guía para obtener detalles sobre el mantenimiento del producto. | Brother support web (Página web de soporte de Brother) |

■ Precauciones

- Este modelo no incluye cables USB. Debe adquirir el cable de interfaz correcto para la interfaz que desea utilizar.
Cable USB: Recomendamos utilizar un cable USB 2.0 (Tipo A/B) con una longitud inferior a 16 pies (5 metros).
Cable Ethernet (red): Use un cable de par trenzado de categoría 5 (o superior) de conexión directa para la red Fast Ethernet 10BASE-T o 100BASE-TX.
- El contenido de este documento puede sufrir cambios sin previo aviso.
- Las imágenes de esta guía se utilizan solo con finalidades ilustrativas y pueden ser distintas de los productos reales.
- Para imprimir en un rollo de tela, la aplicación dedicada Artspira debe estar instalada en su dispositivo móvil.
- Brother actualiza regularmente el firmware para añadir funciones y aplicar correcciones de errores. Para comprobar cuál es la actualización de firmware más reciente, visite support.brother.com/up7.

■ Precauciones del rollo de tela

AVISO

- Si el proyecto entra en contacto directo con la piel y se produce una irritación, deje de utilizarlo inmediatamente.
- Mantenga el producto fuera del alcance de los niños.
- No se introduzca la tela en la boca ni la lama.

- El rollo de tela incluido es de tela fina n.º 40 (100 % algodón).
- Esta tela es solo para impresoras de inyección de tinta compatibles. No utilice impresoras láser ni máquinas fotocopiadoras en color.
- La tela puede lavarse y limpiarse en seco. La resistencia del color dependerá del número de lavados.
- Almacene la tela no utilizada en un recipiente cerrado, lejos de la luz solar directa y de otras fuentes de luz. No la exponga al calor ni a la humedad.

■ Accesorios incluidos

Desembale el equipo y compruebe los componentes.

Los componentes incluidos en el embalaje pueden diferir en función del país.

Guarde todo el material de embalaje y la caja por si tiene que transportar el equipo.

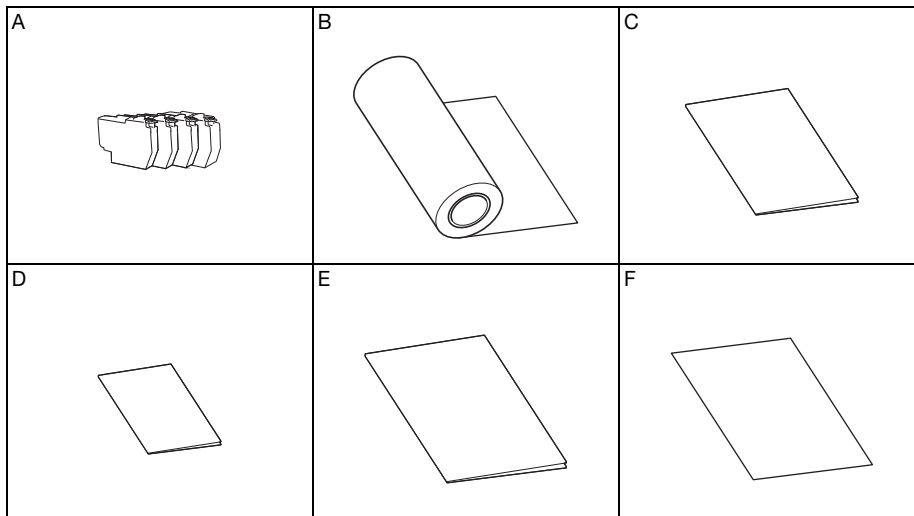

Nombre de la pieza

| Nombre de la pieza | |
|--------------------|---|
| A | Cartuchos de tinta incluidos (1 de cada: negro, amarillo, cian, magenta) |
| B | Rollo de tela de algodón incluido 11,6 pulgadas x 1,4 yardas (4,2 pies) (297 mm x 1300 mm) *1 |
| C | Guía de referencia rápida*2 |
| D | Guía de seguridad del producto*2 |
| E | Libro de proyectos |
| F | Hoja de mantenimiento |

*1 Esta pieza es un consumible. Tras utilizarla, adquiera el producto PACB01 (tela de algodón imprimible) de su distribuidor local de Brother.

*2 Manuales en Español para este modelo están disponibles en <https://s.brother/cm2aa/>.

Carga de papel normal de tamaño Carta/ A4 en bandeja #1

- 1 Tire de la bandeja #1 para sacarla por completo del equipo tal y como indica la flecha.

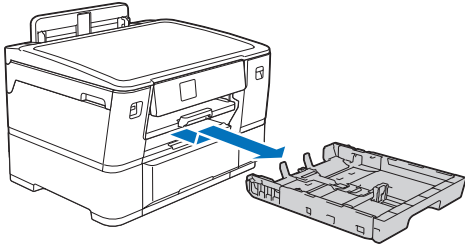

NOTA

Airee bien la pila de papel.

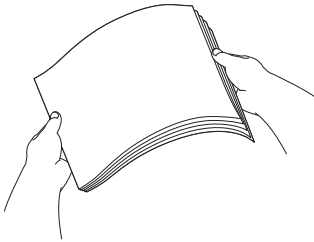

- 2 Cargue el papel en la bandeja #1 y ajuste las guías de papel.

No sobrepase esta marca (▼▼▼).

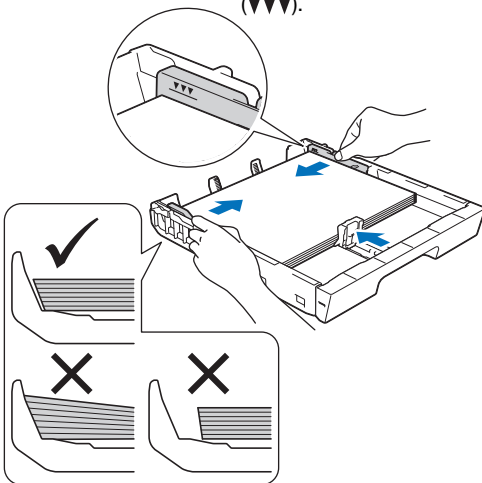

- 3 Vuelva a introducir lentamente la bandeja #1 por completo en el equipo.

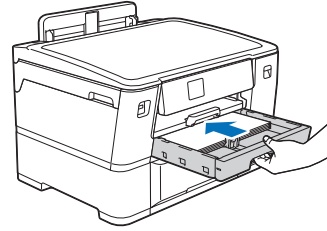

- 4 Tire del soporte del papel hasta que quede encajado en su lugar.

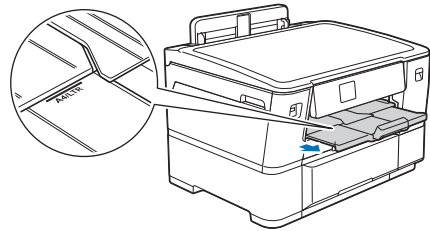

NOTA

Una vez finalizada la configuración del equipo, puede cambiar el tipo o el tamaño de papel según sea necesario. Para obtener más información acerca de la manipulación del papel, consulte la Guía del usuario online en <https://s.brother/cm2aa/>.

Conectar el cable de alimentación e instalar los cartuchos de tinta incluidos

- 1 Conecte el cable de alimentación. El equipo se encenderá automáticamente.

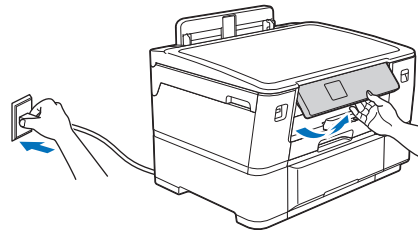

NOTA

Puede ajustar el ángulo del panel de control para leer la pantalla LCD más fácilmente.

- 2 Abra la cubierta del cartucho de tinta.

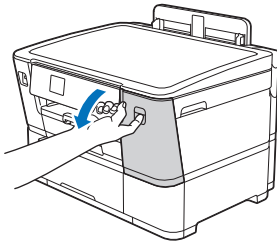

- 3 Agite rápidamente solo el cartucho de tinta **negra** horizontalmente 15 veces, tal y como se muestra, antes de insertarlo en el equipo. Los demás cartuchos de tinta no necesitan ser agitados.

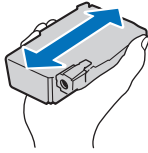

- 4 Siga las instrucciones de la pantalla LCD para instalar los cartuchos de tinta. Cierre la cubierta del cartucho de tinta.

- El equipo preparará el sistema de tubos de tinta para la impresión.

NOTA

- La primera vez que instale los cartuchos de tinta, el equipo utilizará una pequeña cantidad extra de tinta para llenar el sistema de tubos de tinta. Este proceso se produce una sola vez y permite obtener una calidad de impresión óptima.

Ajustes de la máquina

- 1 Siga las instrucciones de la pantalla LCD para establecer la fecha y la hora.
- 2 Siga las instrucciones de la pantalla LCD y, a continuación, pulse [Inicio] para imprimir la Hoja de verificación de calidad.
- 3 Siga las instrucciones de la pantalla LCD para comprobar la calidad de los cuatro bloques de colores en la hoja y, de ser necesario, inicie el procedimiento de limpieza.

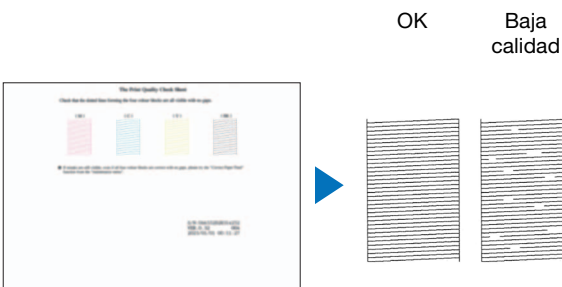

- 4 Siga las instrucciones de la pantalla LCD para configurar los ajustes del equipo;
 - Ajuste la configuración de la bandeja y compruebe la información de orientación del papel.
 - Compruebe la información de instalación del software.
- 5 Seleccione su idioma (si es necesario).
 1. Pulse [Ajustes] > [Todos ajustes] > [Conf. inicial] > [Sel. idioma].
 2. Pulse su idioma.
 3. Pulse .

Conectar su dispositivo móvil al equipo

- 1 Descargue la aplicación Artspira.

Acceda a Google Play™ o a App Store mediante el código QR a continuación y descargue la aplicación Artspira para imprimir en tela directamente desde su dispositivo móvil. Se recomienda utilizar la última versión de esta aplicación para que pueda ser utilizada en condiciones óptimas.



- 2 Abra la aplicación Artspira y, a continuación, inicie sesión.
- 3 Pulse en la esquina superior derecha de la pantalla de inicio.
- 4 Para empezar a registrar su impresora de tejidos Brother, pulse [Registrar] en [Impresora creativa].

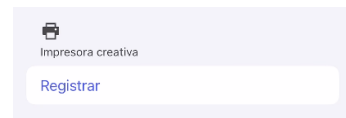

- Artspira busca las impresoras conectables.

- 5 Cuando aparezca la lista de impresoras, pulse la impresora que desee registrar. Cuando el registro se ha completado, aparece una marca de verificación junto al nombre de la impresora.

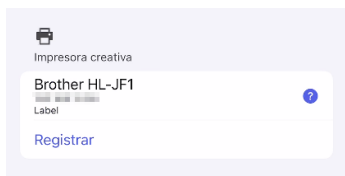
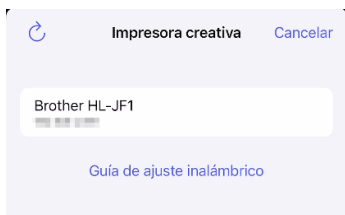

- Si no se puede completar la configuración de la conexión de red inalámbrica para el equipo, pulse [Guía de ajuste inalámbrica] y consulte la guía para configurar la conexión de red inalámbrica.
- Si hay varias impresoras conectadas a la misma red, seleccione la que desee usar.
- Al configurar una máquina para cortar o una máquina de coser Brother compatible con Artspira, seleccione la máquina que desee utilizar en la pantalla del paso 4 y, a continuación, configúrela según las instrucciones que aparecen en la pantalla.

Esto completará la configuración de la impresora desde un dispositivo móvil. Consulte "Manipulación de las telas" (P.8) para cargar el rollo de tela.

Conectar su ordenador al equipo

- 1 Visite <https://s.brother/lpqrg/> para descargar e instalar el software de Brother.

NOTA

- (Windows) Debe instalar el software de Brother si desea imprimir en un rollo de tela.

- 2 Siga las instrucciones e indicaciones que aparecen en la pantalla.

NOTA

- Para una conexión de red cableada y una conexión USB, localice el puerto correcto (en función del cable que vaya a usar) en el equipo, tal y como se muestra.

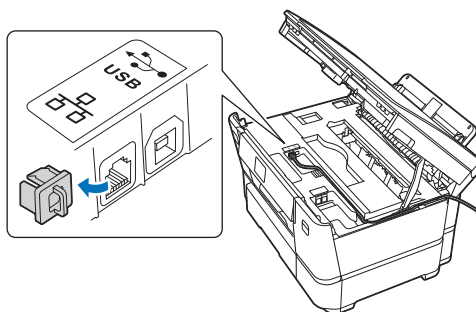

Configuración completada. Ya puede usar su equipo para imprimir.

Aviso importante para la seguridad de la red

La contraseña predeterminada para gestionar la configuración de este equipo se encuentra en la parte posterior del equipo y está marcada como "Pwd". Se recomienda cambiar la contraseña predeterminada de inmediato para proteger el equipo frente al acceso no autorizado.

Configuración inalámbrica manual

La red inalámbrica puede configurarse utilizando el método alternativo.

- 1 **Localice su SSID (nombre de red) y su Clave de red (contraseña) en el punto de acceso/enrutador inalámbrico y escríbalos en la tabla inferior.**

| | |
|---------------------------|--|
| SSID (nombre de red) | |
| Clave de red (contraseña) | |

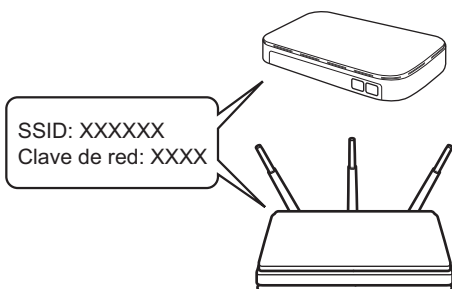

NOTA

- Si no encuentra esos datos, pregunte al administrador de su red o al fabricante del punto de acceso/enrutador inalámbrico.

- 2 **Pulse  > [Buscar red Wi-Fi] > [Sí] en el equipo.**



- 3 **Seleccione el SSID (nombre de la red) para el punto de acceso/enrutador inalámbrico e introduzca la Clave de red (contraseña). Cuando se establezca la conexión inalámbrica, en la pantalla táctil verá [Conectada].**

NOTA

- Si no puede conectarse, compruebe lo siguiente:
(Red inalámbrica)
Reinicie el punto de acceso/enrutador inalámbrico (de ser posible). > Reinicie el equipo y el ordenador y, a continuación, repita el proceso desde el paso 1.
(Red cableada/conexión USB)
Desconecte el cable > Reinicie el equipo y el ordenador y, a continuación, repita el proceso desde el paso 1.

Manipulación de las telas

Siga el procedimiento a continuación para cargar el rollo de tela. Para obtener más detalles sobre la impresión en papel, consulte la Guía del usuario online en <https://s.brother/cm2aa/>. El rollo de tela incluido y las telas consumibles de Brother son compatibles con esta impresora de inyección de tinta.

- Use la bandeja #2 para cargar el rollo de tela (anchura: 11,4" (297 mm) / Diámetro ext.: 2,85" (72,5 mm) o menos)
- (Windows) Debe instalar el software de Brother si desea imprimir en un rollo de tela. Para instalar el controlador y el software, vaya a la página de **Descargas** de su modelo en <https://s.brother/lpqrg/>.
- Si el ajuste [Comprob. papel] está configurado en [Sí] y extrae la bandeja de papel del equipo, aparece un mensaje en la pantalla LCD que le permite cambiar el tamaño y el tipo de papel.
- Si algún cartucho de tinta llega al final de su vida útil mientras está imprimiendo en el rollo de tela, sustitúyalo por un nuevo cartucho de tinta y continúe imprimiendo. Tenga en cuenta que el tono del color puede ser ligeramente distinto.

Cargue el rollo de tela en la bandeja #2

- 1 Si la lengüeta del soporte del papel (①) está abierta, ciérrela y, a continuación, cierre el soporte del papel (②).

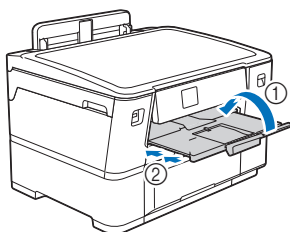

- 2 Tire de la bandeja #2 para sacarla por completo del equipo tal y como indica la flecha.

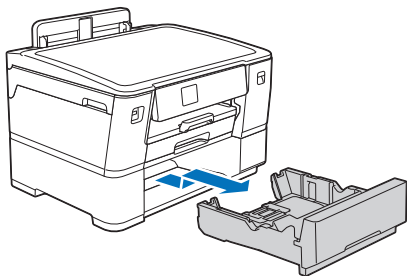

NOTA

- Extraiga cualquier papel tamaño A4 o Carta de la bandeja 2 antes de cargar el rollo de tela. NO cargue papel de ningún tamaño y un rollo de tela al mismo tiempo.

- 3 Presione ligeramente y deslice las guías de ancho del papel (①) para extender la bandeja hasta la anchura máxima.

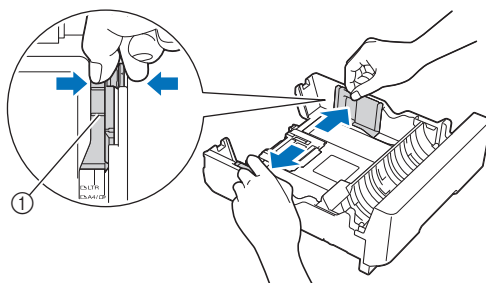

- 4 Abra la lengüeta del interruptor como se muestra para colocar la bandeja en el modo de rollo.

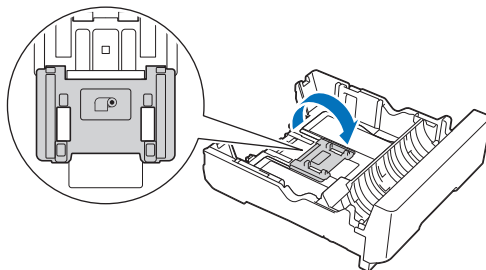

- 5 Con el lado de la tela hacia abajo, introduzca el extremo del rollo de tela en la ranura de la bandeja.

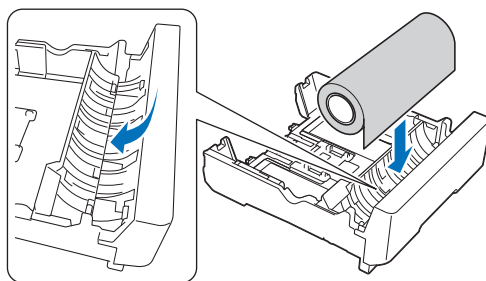

NOTA

- Imprima solamente en el lado de la tela del rollo de tela. Imprimir en la película de soporte podría dañar el equipo.
- Si el extremo de la tela se deshilacha, utilice unas tijeras para cortar los hilos sobrantes antes de cargar el rollo de tela.
- Si el rollo de tela está flojo, enróllelo con más fuerza antes de cargarlo.

- 6** Utilizando ambos dedos para sujetar los dos lados del rollo de tela, gire el rollo como indica la flecha. Siga rotando el rollo de tela hasta que el borde que va a alimentarse pase por la ranura del papel en la base de la bandeja y toque el borde más lejano (1) de la bandeja.

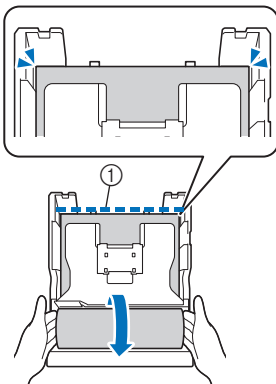
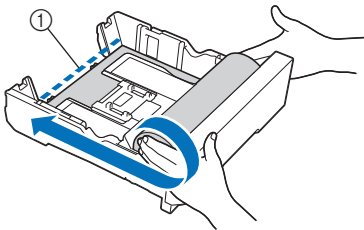

- 7** Ajuste cuidadosamente las guías de ancho del papel (1) para adaptarlas a la tela. Asegúrese de que las guías del papel toquen los bordes de la tela.

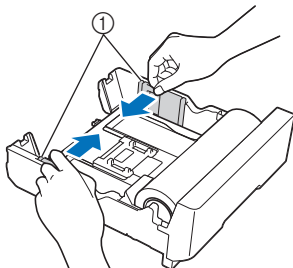

- 8** Vuelva a introducir lentamente la bandeja #2 por completo en el equipo.

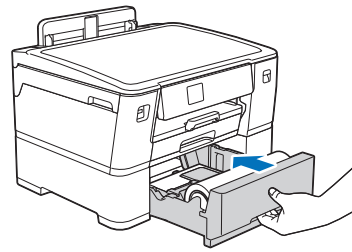

IMPORTANTE

- NO introduzca la bandeja en el equipo con fuerza o rapidez. Hacer esto puede causar atascos de material o problemas de alimentación del material.

- 9** Asegúrese de que el soporte del papel esté cerrado.

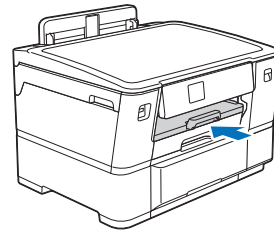

IMPORTANTE

- Para evitar daños en el material impreso, NO extraiga el soporte del papel al cargar el rollo de tela.
- Si saca la bandeja #2 del equipo después de cargar el rollo de tela, el rollo de tela puede soltarse o el borde que va a alimentarse puede desplazarse de la posición de carga. Para evitar dañar el material y causar problemas de alimentación, vuelva a cargar correctamente el rollo de tela.



- Cuando la bandeja #2 esté cargada con un rollo de tela y usted imprima en tela, el equipo conservará los trabajos terminados para que la tela no se caiga. Después de la impresión, espere hasta que se complete el corte y, a continuación, retire la tela estampada y pulse [OK] en la pantalla LCD del equipo.

Especificar el tamaño de papel y el tipo de papel para imprimir en el rollo de tela

- 1** Pulse  [Ajustes] > [Todos ajustes] > [Config. gra1.] > [Ajuste bandeja] > [Bandeja 2].

- 2** Pulse [Tipo d papel] > [Tejido].

El tamaño de papel se establecerá automáticamente en [Rollo de 297 mm].

Área no imprimible

El área no imprimible difiere en función de los ajustes especificados en la aplicación. La ilustración a continuación muestra el área no imprimible del rollo de tela. Si la impresión sin bordes está activada, el equipo podrá imprimir en el área sombreada de la ilustración.

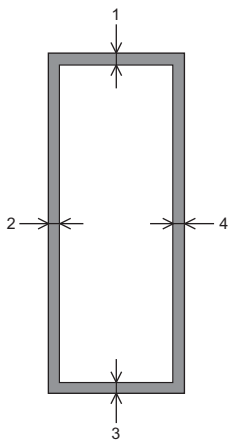

| | Superior (1) | Izquierda (2) | Inferior (3) | Derecha (4) |
|---------------|--------------|---------------|--------------|--------------|
| Rollo de tela | 0,12" (3 mm) | 0,12" (3 mm) | 0,12" (3 mm) | 0,12" (3 mm) |



- Para obtener más detalles sobre la impresión en hojas sueltas de papel, consulte la Guía del usuario online en <https://s.brother/cm2aa/>.

Imprimir en rollo de tela desde un dispositivo móvil mediante la aplicación Artspira

Artspira es una aplicación de Brother que permite imprimir en rollo de tela desde dispositivos inteligentes como smartphones y tablets, así como transferir datos de corte y de bordado a máquinas Brother compatibles de forma inalámbrica. Simplemente seleccione el proyecto que desee entre las plantillas disponibles en Artspira y diviértase creando su propio proyecto con los productos Brother. En el ejemplo a continuación, se utiliza la impresora de tejidos Brother para imprimir en rollo de tela usando una plantilla de Artspira.

Seleccionar una plantilla e imprimir

- 1 Asegúrese de que la impresora esté encendida.
- 2 Abra la aplicación Artspira en su dispositivo inteligente.
- 3 Pulse [Imprimir diseños] en la sección [Explorar] de la pantalla inicial.
- 4 Seleccione el proyecto que desee de la lista.

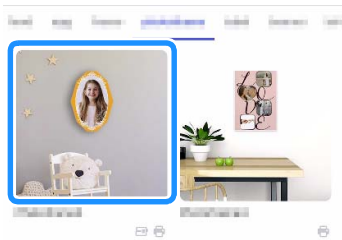

► Aparece una pantalla que proporciona detalles sobre el proyecto.



- Junto al nombre del proyecto se muestra un icono representando la máquina o el equipo necesarios para cada proyecto. Los proyectos con los iconos de una máquina de bordar y una máquina de cortar incluyen datos de bordado y de corte.

- 5 Pulse [Crear].



- 6 Cuando aparezca la pantalla de edición, edite el fondo de la plantilla, las formas y cualquier otro componente. Tras completar la edición, pulse [Hecho] para continuar a la pantalla de vista previa.

Pulse el componente de la plantilla que desee editar y, a continuación, pulse el icono de la función de edición en el menú que se encuentra en el inferior de la pantalla. La imagen y el icono de la función de edición pueden diferir de la pantalla real.

Cancelar Guardar Hecho



- Para guardar los datos editados, pulse [Guardar]. Los datos guardados en el servidor pueden recuperarse con Mis creaciones.

- 7 Pulse [Imprimir] para imprimir.



- ① Impresora conectada
- ② Ajustes de impresión

- 8 Cuando la impresión haya terminado, deje que la tela estampada se seque sobre una superficie plana durante al menos 15 minutos antes de retirar la película de soporte.

Información sobre la pantalla de ajustes de impresión

El menú de ajustes de impresión de Artspira varía en función del proyecto que haya elegido.

Calidad de impresión

Seleccione la resolución de la impresión. Dado que existe una correlación entre la calidad de impresión y la velocidad de impresión, al incrementar la calidad, se reduce la velocidad de impresión.

Marca de registro para el corte

Añade una marca de registro a los datos de corte.

Marca de posición para el bordado

Añade una marca de posición a los datos de bordado. Al activarla, aparece un menú que permite seleccionar la forma y el color de las marcas de posición.

Imprimir línea para corte directo

Seleccione si desea imprimir o no un delineado para utilizar el modo de "Corte directo" de la máquina para cortar.

Compensación por contracción

Seleccione este ajuste para imprimir el patrón ampliado teniendo en cuenta el encogimiento de la tela después del lavado.

Active el ajuste si se lavará la tela tras la impresión. Con el ajuste activado, el patrón se imprime con una ampliación del 3 %.



Siga las instrucciones a continuación para lavar a mano la tela tras la impresión.

- Remoje y lave la tela a mano durante unos 10 minutos con agua suficiente para sumergirla.
- Escurra el agua con cuidado y, a continuación, deje secar la tela al aire. No retuerza la tela para eliminar el exceso de agua, ya que se podrían crear arrugas o el patrón impreso podría distorsionarse.
- Utilice una plancha a baja o media temperatura para alisar las arrugas.

Sin bordes

Seleccione este ajuste para imprimir sin bordes.

Imprimir datos distintos de las plantillas

Siga las instrucciones a continuación para crear datos de impresión originales con patrones distintos de los proporcionados en las plantillas.

- 1 Pulse en el inferior de la pantalla de inicio.
- 2 Toque [Impresión].
- 3 Seleccione [Design Editor] o [Patrones geométricos] y, a continuación, cree el patrón.

Nuevo

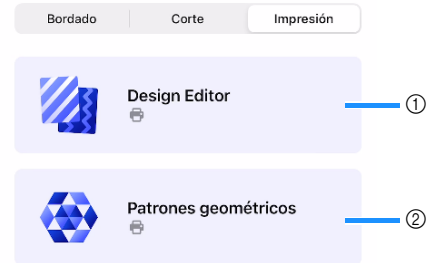

- 1 Design Editor
Edite los datos del patrón proporcionado o use una fotografía de su dispositivo para crear e imprimir datos de impresión originales. Tras completar la edición, pulse [Hecho] para imprimir.
- 2 Patrones geométricos
Edite los datos del patrón proporcionado o una fotografía de su dispositivo para crear un patrón con efecto caleidoscópico.



Para guardar los datos, pulse [Guardar]. Los datos guardados pueden recuperarse con

Al utilizarla como tela estampada

AVISO

Si, cuando la tela entra en contacto directo con la piel, usted experimenta irritación cutánea, picor o sarpullidos, deje de usar la tela inmediatamente.

Tenga en cuenta lo siguiente al usar tela estampada en una máquina de coser o máquina para cortar, o al lavarla.

- Si la tela causa decoloración a la máquina de coser o a la máquina para cortar, elimine la decoloración según las instrucciones de limpieza de la Guía del usuario o de la Guía de seguridad del producto del equipo.
- El color se transferirá y cambiará con el uso y el lavado de la tela. Pueden producirse manchas en la piel y en otros materiales.
- No la coloque bajo la luz solar directa. Todas las telas se decoloran bajo la luz solar directa.

- Lave la tela impresa a mano, con cuidado y utilizando un detergente suave. No utilice lejía. Colóquela en posición horizontal para que se seque.
- Los proyectos impresos se decoloran con los lavados.
- El planchado solo es necesario si desea alisar las arrugas de la tela. Recomendamos dar la vuelta a la tela impresa antes de plancharla y utilizar el ajuste de calor más bajo posible.
- Esta tela de algodón está especialmente diseñada para absorber las tintas. Tenga en cuenta que la tela absorberá y atrapará las tintas sueltas en el agua de lavado, como si se tratara de un captador de color. No lave esta tela con otros materiales. Otros materiales (especialmente los batiks) soltarán las tintas sobrantes al lavarlos. Si realiza un prelavado de los otros materiales, se eliminará la tinta suelta en el agua de lavado y se evitará que la tela impresa absorba las tintas sobrantes.

■ Al adherir una hoja laminada en la tela estampada

Al utilizar tela estampada en proyectos que están a menudo en contacto directo con las manos, como bolsas y estuches, adhiera una hoja laminada (de venta por separado) a la tela estampada antes de cortarla o coserla para evitar la transferencia del color. Antes de adherir la hoja laminada, retire la película de soporte de la tela.

Para más información acerca de los accesorios opcionales, consulte <https://s.brother/cp2aa/>.

AVISO

Al coser con esta hoja laminada en la tela, use un pie prensatela antiadherente o coloque papel de calco sobre el laminado. Cosa únicamente con puntadas rectas o en zigzag.

Si cose con cualquier otro tipo de puntada, el pie prensatela podría pegarse al laminado, lo que provocaría que las puntadas se amontonen y la posibilidad de que se rompa la aguja y se produzcan lesiones.

- Cosa una puntada de prueba antes de coser la tela laminada.
- No lave los proyectos realizados con telas que lleven adherida una hoja laminada. Si se ensucia, lave la tela con un paño húmedo.
- No planche telas que lleven adherida una hoja laminada.

■ Al adherir un estabilizador de agua en la tela estampada

- Cuando utilice telas estampadas en proyectos de acolchado, etc., coloque un estabilizador soluble en agua (de venta por separado) antes de cortar o coser para minimizar la transferencia de color. Para más información acerca de los accesorios opcionales, consulte <https://s.brother/cp2aa/>.

■ Vídeo de instrucciones

Consulte el vídeo a continuación para saber cómo adherir el estabilizador de agua y la hoja laminada.



<https://s.brother/ct2kb/>

Imprimir en rollo de tela desde el ordenador

Para obtener información detallada sobre la impresión en papel (A4, Carta, etc.), consulte la Guía del usuario online en <https://s.brother/cm2aa/>.

Imprimir desde Windows

Al imprimir desde [Imprimir página de prueba] en el ordenador, el equipo puede que imprima en rollo de tela. Para imprimir en papel, asegúrese de seleccionar [Papel de hojas sueltas] en el campo [Selección de soporte] del controlador de impresora.

- 1 Asegúrese de haber cargado el rollo de tela en la bandeja #2.
- 2 Seleccione el comando imprimir en la aplicación de su elección.
- 3 Seleccione el nombre de su modelo y, a continuación, haga clic en el botón de propiedades o preferencias de la impresora.
 - ▶ Aparecerá la ventana del controlador de la impresora y, a continuación, la ventana [Configuración de rollo de tejido]. (Si la ventana [Configuración de rollo de tejido] no aparece, haga clic en la pestaña [Básica] en la pestaña del controlador de impresora y, a continuación, seleccione [Rollo de tejido] en el campo [Selección de soporte]).

<Ventana [Configuración de rollo de tejido]>

- a. Haga clic en la lista desplegable [Tamaño de página] y, a continuación, seleccione [Definido por el usuario].
- b. Introduzca la anchura y la altura del documento creado en la aplicación.



- Si el tamaño de página creado en la aplicación no coincide con el tamaño de impresión actual, introduzca el tamaño de página.

- c. Seleccione la marca de verificación [Guardar tamaño como] y, a continuación, introduzca el nombre que quiera usar para el tamaño definido en el paso anterior.
- d. Haga clic en [Aceptar] para aplicar los ajustes de tamaño de página.

- 4 Haga clic en la lista desplegable [Calidad de impresión] y, a continuación, seleccione la resolución de impresión que desee. Dado que la calidad y la velocidad de impresión están relacionadas, cuanto mayor sea la calidad, más tiempo tardará en imprimirse el documento.
- 5 Haga clic en la lista desplegable [Escala] y, a continuación, seleccione la opción para ampliar o reducir el tamaño de la página, de ser necesario.

Seleccione esta opción para ajustar el tamaño de la página al tamaño de impresión real.

- 6 Cambie los demás ajustes de impresión, de ser necesario.
- 7 Haga clic en [Aceptar].
- 8 Si aparece la ventana de instrucciones para cargar el rollo de tela, siga la información proporcionada y, a continuación, haga clic en [Aceptar].
- 9 Complete la operación de impresión.

NOTA

- Al imprimir una página larga (más de 54,33"), el equipo imprimirá una parte de la página y el resto quedará en blanco dependiendo de la aplicación que utilice. Para resolver este asunto, configure el controlador de impresora de la siguiente forma; Seleccione la pestaña [Avanzada], haga clic en [Otras opciones de impresión] > [Resolución de entrada] y, a continuación, seleccione la casilla de verificación. Tenga en cuenta que si selecciona esta opción, la impresión tarda más en empezar y la calidad de impresión se ve afectada por la baja resolución.

IMPORTANTE

- Compruebe la cantidad restante de tela en el rollo de tela antes de proceder a la impresión. Si la cantidad restante del rollo de tela no es suficiente para la longitud de la página que desea imprimir, puede que el equipo deje de imprimir en mitad del proceso. Aunque la cantidad restante de rollo de tela sea suficiente para su trabajo de impresión, el equipo puede dejar un espacio en blanco al final del resultado de la impresión.

Imprimir desde Mac (usando AirPrint)

El proceso utilizado para imprimir puede que varíe en función de la aplicación. Estas instrucciones se han elaborado utilizando macOS v12. Puede que el procedimiento difiera en función de la versión del sistema operativo. Antes de imprimir, asegúrese de que el equipo se encuentre en la lista de impresoras del ordenador Mac.

- 1 **Asegúrese de que el equipo esté encendido.**
- 2 **Cargue el rollo de tela en la bandeja #2 y cambie los ajustes de la bandeja de papel en el equipo.**
- 3 **Desde la aplicación de su elección en el ordenador Mac, haga clic en el menú [Archivo] y, a continuación, seleccione [Imprimir].**
- 4 **Asegúrese de que el equipo esté seleccionado. Si se selecciona un equipo distinto (o si no se selecciona ninguna impresora), haga clic en el menú emergente [Impresora] y, a continuación, seleccione su equipo.**
- 5 **En el menú emergente [Tamaño del papel], realice una de las siguientes acciones:**



- Si no se muestra el menú emergente [Tamaño papel], haga clic en [Mostrar detalles].
-
- Seleccione [Rollo de 297 mm] del menú y, a continuación, seleccione la opción de tamaño de papel que tenga más de 8,26 pulgadas de altura.
 - Seleccione [Gestionar tamaños personalizados...] del menú y, a continuación, haga clic en [+] en la ventana de ajustes. Introduzca la siguiente información en la ventana y, a continuación, haga clic en OK.
 - El nombre de tamaño que desea usar.
 - 11,69" o menor para [Anchura]
 - Entre 8,26" y 2,9 yardas (8,8 pies) para [Altura]
 - El tamaño deseado para [Márgenes]



- Si el tamaño de página creado en la aplicación no coincide con el tamaño de impresión actual, introduzca el tamaño de página.

- 6 **Seleccione la opción [Orientación] de su impresión.**
- 7 **Si selecciona [Gestionar tamaños personalizados...] en el paso anterior y quiere ajustar el tamaño personalizado al tamaño de impresión real, haga clic en el menú emergente de opciones de impresión y, a continuación, seleccione [Vista previa]. Cuando aparezcan las opciones de vista previa, seleccione la opción de escala que desee usar.**

- 8 **Haga clic en el menú emergente de opciones de impresión y, a continuación, seleccione [Papel y calidad].**

Cuando aparezcan las opciones de [Papel y calidad]:

- a. Haga clic en el menú emergente [Alimentación desde] y, a continuación, seleccione [Rollo 2].
- b. Haga clic en el menú emergente [Tipo de papel] y, a continuación, seleccione [Tejido].

- 9 **Seleccione cualquier otra de las opciones requeridas.**

- 10 **Haga clic en [Imprimir].**

IMPORTANTE

- Compruebe la cantidad restante de tela en el rollo de tela antes de proceder a la impresión. Si la cantidad restante del rollo de tela no es suficiente para la longitud de la página que desea imprimir, puede que el equipo deje de imprimir en mitad del proceso. Aunque la cantidad restante de rollo de tela sea suficiente para su trabajo de impresión, el equipo puede dejar un espacio en blanco al final del resultado de la impresión.

Solución de problemas

Si el equipo deja de funcionar correctamente, compruebe los siguientes posibles problemas, así como las preguntas frecuentes en Brother support web (<https://s.brother/cf2aa/>) antes de solicitar el servicio. Si el problema persiste, póngase en contacto con el Servicio de Atención al Cliente de Brother o con un servicio de reparaciones Brother autorizado.



Los problemas que se enumeran a continuación son algunos de los que pueden producirse al imprimir en un rollo de tela o al utilizar la aplicación Artspira. Para obtener más información sobre operaciones como la impresión en hojas sueltas de papel y la especificación de los ajustes de la máquina, consulte la Guía del usuario online en <https://s.brother/cm2aa/>.

■ Dificultades en la gestión de materiales

| Problema | Sugerencias | Referencia |
|--|--|-------------------------------------|
| La tela enrollada no se alimenta correctamente en el equipo. | Asegúrese de que el rollo de tela esté correctamente colocado. Compruebe lo siguiente y vuelva a cargar el rollo correctamente. <ul style="list-style-type: none">El rollo de tela no se alimenta a través de la parte inferior de la bandeja.El extremo del rollo de tela no se alimenta hasta la posición especificada. | P.8 |
| | Asegúrese de que la bandeja de papel esté completamente insertada y encajada en su sitio. | P.8 |
| | Asegúrese de que la cubierta para el desatasco de papel, en la parte posterior del equipo, esté cerrada. | P.17 |
| | Limpie los rodillos de recogida de papel. | Consulte la Guía del usuario online |
| | Asegúrese de que el rollo de tela cumpla con las especificaciones del equipo. | P.25 |
| Hay un atasco de tela | Asegúrese de que el rollo de tela esté correctamente colocado. | P.8 |
| | Si el extremo del rollo de tela está doblado, puede que no se alimente correctamente. Pruebe a enrollar el borde que va a alimentarse en la dirección opuesta para que se doble en el otro sentido y vuelva a cargar el rollo de tela correctamente. | - |
| El atasco de tela se produce una y otra vez. | Si el atasco de tela se repite, puede que un trozo de tela pequeño se haya quedado atascado en el equipo. Asegúrese de que no queda tela atascada en el equipo. | P.17 |
| | Puede que la cuchilla del soporte en rollo esté desgastada. Si aparece un mensaje para reemplazar la cuchilla, deberá reemplazarse en breve. Póngase en contacto con el Servicio de Atención al Cliente de Brother o con el distribuidor de Brother de su localidad. | - |
| No se puede imprimir en rollo de tela. | Compruebe la orientación del rollo de tela cargado. Compruebe que la película de soporte quede en el interior y, de ser necesario, cargue de nuevo el rollo de tela en la bandeja. | P.8 |

■ Problemas de la aplicación Artspira

| Problema | Sugerencias | Referencia |
|--|--|------------|
| No se puede encontrar la impresora en la lista de dispositivos conectados. | Compruebe lo siguiente. <ul style="list-style-type: none">Asegúrese de que la impresora esté encendida, actualice la pantalla de la aplicación y, a continuación, busque de nuevo el equipo.Asegúrese de que el dispositivo móvil esté conectado al mismo punto de acceso de red inalámbrica al que está conectada la impresora. | P.5 |
| No se puede imprimir. | Compruebe lo siguiente. <ul style="list-style-type: none">Asegúrese de que la impresora que vaya a usarse esté seleccionada en la pantalla de vista previa. Si es otra impresora la que está seleccionada, seleccione la impresora correcta.Asegúrese de que la impresora esté encendida y, a continuación, pruebe a imprimir de nuevo. | P.11 |

El rollo de tela se ha atascado en la parte posterior del equipo

Si la pantalla LCD muestra los mensajes siguientes, siga los pasos a continuación:

- [Atasco en rollo de tejido 01], [Atasco en rollo de tejido 02]

- 1 **Desconecte el equipo de la toma de corriente de CA.**

Si la pantalla LCD muestra [Atasco en rollo de tejido 02], abra la cubierta superior para el desatasco de papel A (①) que se encuentra en la parte posterior del equipo.

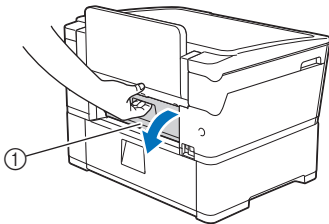

Después, siga con el paso siguiente.

- 2 **Tire de la bandeja #2 para sacarla por completo del equipo tal y como indica la flecha.**

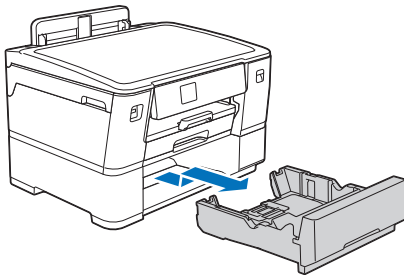

- 3 **Extraiga el rollo de tela de la bandeja #2 y enrolle la tela.**

Si el borde que va a alimentarse está doblado, torcido o cortado en ángulo, córtelo en forma recta.

- 4 **Cargue de nuevo el rollo de tela en la bandeja #2.**

Si desea más información acerca del proceso de carga, consulte la sección "Cargue el rollo de tela en la bandeja #2" (P.8).



Si la pantalla LCD muestra [Atasco en rollo de tejido 02], cierre la cubierta superior para el desatasco de papel A que se encuentra en la parte posterior del equipo. Asegúrese de que la cubierta esté cerrada por completo.

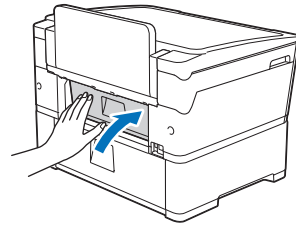

Después, siga con el paso siguiente.

- 5 **Vuelva a introducir lentamente la bandeja #2 por completo en el equipo.**
- 6 **Vuelva a conectar el cable de alimentación.**

El rollo de tela se ha atascado dentro de la unidad y en la parte posterior del equipo

Si la pantalla LCD muestra los mensajes siguientes, siga los pasos a continuación:

- [Rollo tela atascado 03]

- 1 **Desconecte el equipo de la toma de corriente de CA.**
- 2 **Si hay papel cargado en la ranura de alimentación manual, extraiga el papel.**
- 3 **Tire de la bandeja #1 (①) para sacarla por completo del equipo tal y como indica la flecha.**

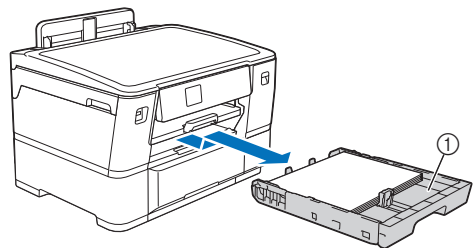

- 4 **Levante el soporte del papel (①) y, a continuación, tire de él inclinándolo hacia arriba para extraerlo completamente del equipo, tal y como indica la flecha.**

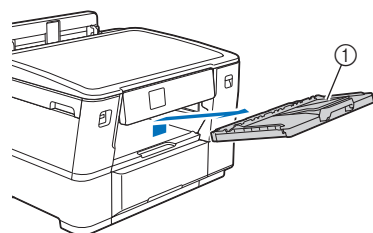

- 5** Abra lentamente la cubierta superior para el desatasc de papel A (1) que se encuentra en la parte posterior del equipo.

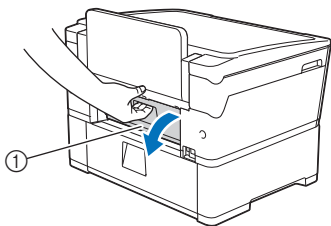

Puede que la cubierta parezca más pesada de lo habitual, ya que el rollo de tela pasa por el interior de la cubierta.

- 6** Mantenga la cubierta superior para el desatasc de papel A abierta y, a continuación, diríjase a la parte frontal del equipo.

- 7** Levante la solapa interna y retire lentamente el material atascado.

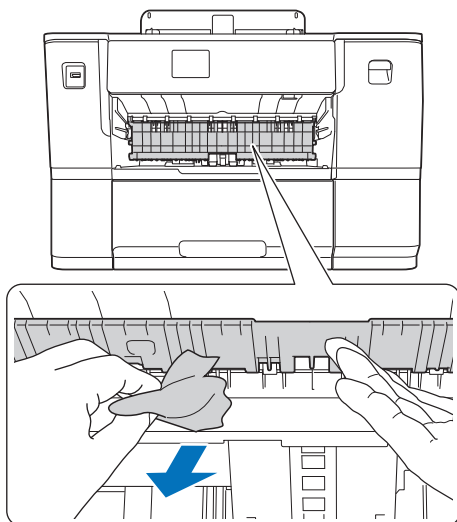

- 8** Asegúrese de comprobar detenidamente que no haya trozos de material dentro del equipo (1).

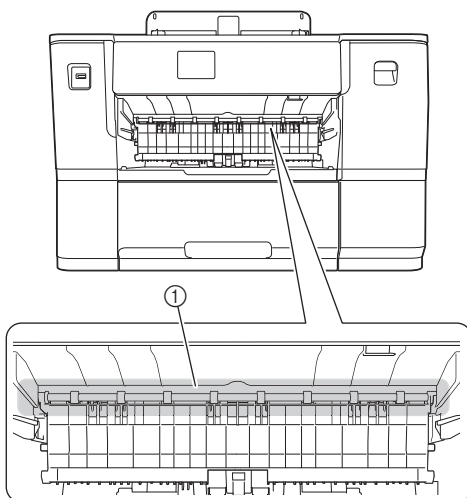

- 9** Con las dos manos, utilice los orificios a ambos lados del equipo para colocar los dedos con el fin de levantar la cubierta superior (1) y colocarla en su posición de apertura.

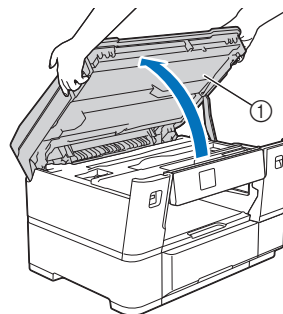

- 10** Extraiga lentamente el material atascado (1) del equipo.

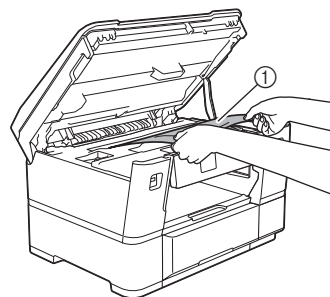

- 11** Mueva el cabezal de impresión y, a continuación, retire todo el material que quede en esta zona. Asegúrese de que no queden trozos de material en las esquinas del equipo (1) y (2).

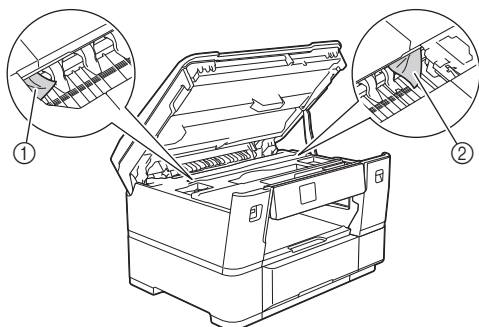

IMPORTANTE

- Si el cabezal de impresión se ha detenido en la esquina derecha como se muestra en la ilustración, no podrá desplazarlo. Cierre la cubierta superior y, a continuación, vuelva a conectar el cable de alimentación. Abra la cubierta superior de nuevo y, a continuación, mantenga pulsado  hasta que el cabezal de impresión se mueva hasta el centro. A continuación, desenchufe el equipo de la fuente de alimentación y extraiga el material.

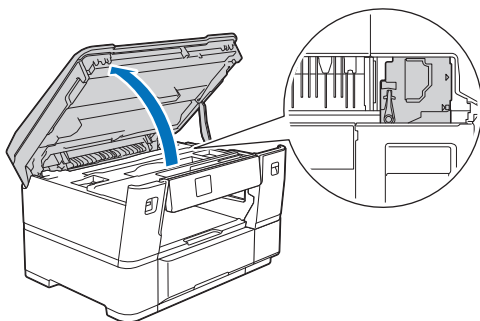

- Si el material está atascado debajo del cabezal de impresión, desenchufe el equipo de la fuente de alimentación y mueva el cabezal para extraer el material.
- Si la tinta le mancha la piel o la ropa, lávela inmediatamente con jabón o detergente.

- 12** Cierre suavemente la cubierta superior utilizando las hendiduras ubicadas a cada lado de esta.

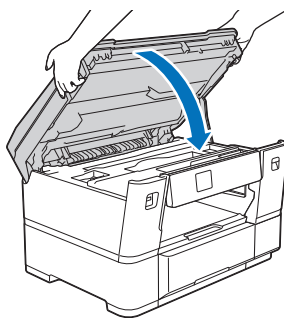

- 13** Tire de la bandeja #2 para sacarla por completo del equipo tal y como indica la flecha.

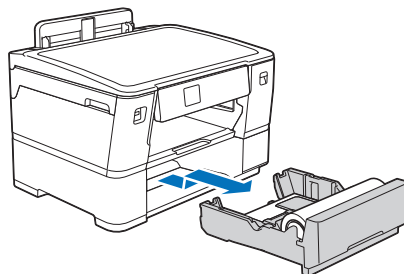

- 14** Extraiga el rollo de tela de la bandeja #2 y enrolle la tela.



Si el borde que va a alimentarse está doblado, torcido o cortado en ángulo, córtelo en forma recta.

- 15** Cargue de nuevo el rollo de tela en la bandeja #2.

Si desea más información acerca del proceso de carga, consulte la sección "Cargue el rollo de tela en la bandeja #2" (P.8).

- 16** Cierre la cubierta superior para el desatasc de papel A que se encuentra en la parte posterior del equipo. Asegúrese de que la cubierta esté cerrada por completo.

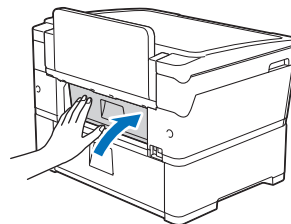

- 17** Coloque nuevamente el soporte del papel en el equipo con firmeza. Asegúrese de que el soporte del papel encaja en el canal.

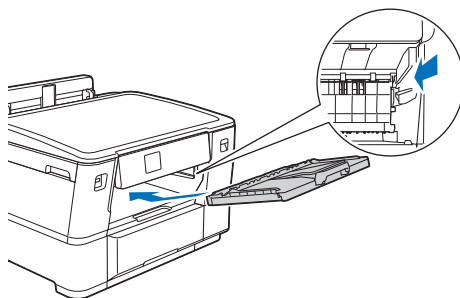

- 18** Introduzca lentamente las bandejas de papel por completo en el equipo.

- 19** Vuelva a conectar el cable de alimentación.

La cuchilla de soportes en rollo se ha atascado (Atasco en cortador 01/02)

Si la pantalla LCD muestra los mensajes siguientes, siga los pasos a continuación:

- [Atasco en cortador 01], [Atasco en cortador 02]

- 1 **Desconecte el equipo de la toma de corriente de CA.**
- 2 **Si hay papel cargado en la ranura de alimentación manual, extraiga el papel.**
- 3 **Tire de la bandeja #1 (1) para sacarla por completo del equipo tal y como indica la flecha.**

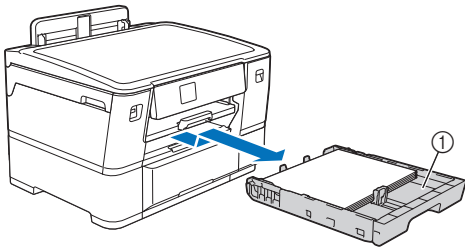

- 4 **Levante el soporte del papel (1) y, a continuación, tire de él inclinándolo hacia arriba para extraerlo completamente del equipo, tal y como indica la flecha.**

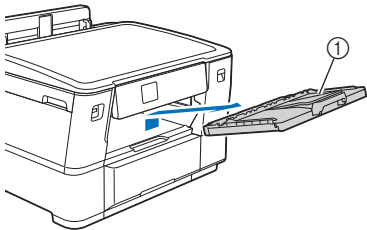

- 5 **Si la pantalla LCD muestra [Atasco en cortador 02], lleve a cabo lo siguiente:**

- a. Abra la cubierta inferior para el desatascado de papel B (1) que se encuentra en la parte posterior del equipo.

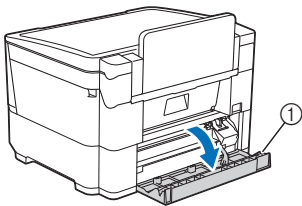

- b. Deslice manualmente la cuchilla (1) completamente a la derecha (posición inicial).

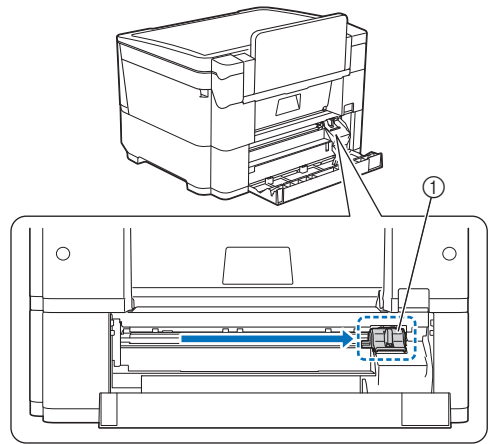

- c. Cierre la cubierta inferior para el desatascado de papel B. Asegúrese de que la cubierta esté cerrada por completo.

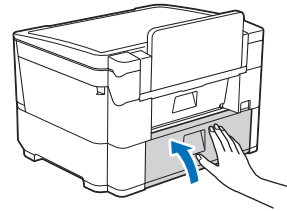

- 6 **Abra lentamente la cubierta superior para el desatascado de papel A (1) que se encuentra en la parte posterior del equipo.**

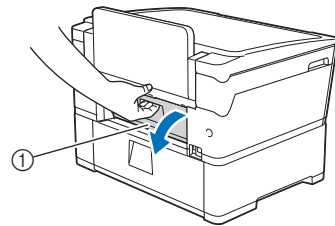

Puede que la cubierta parezca más pesada de lo habitual, ya que el rollo de tela pasa por el interior de la cubierta.

- 7 **Corte manualmente la tela con cuidado, tal y como se muestra.**

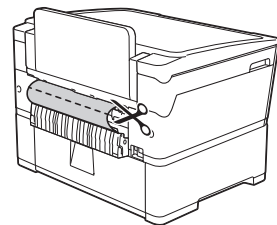

- 8 **Mantenga la cubierta superior para el desatascado de papel A abierta y, a continuación, diríjase a la parte frontal del equipo.**

- 9 Levante la solapa interna y retire lentamente el material atascado.

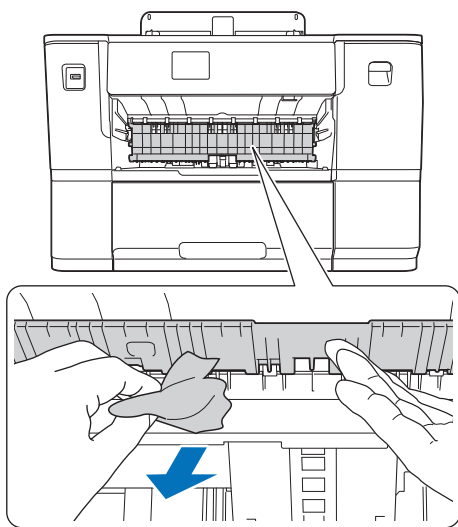

- 10 Asegúrese de comprobar detenidamente que no haya trozos de material dentro del equipo (1).

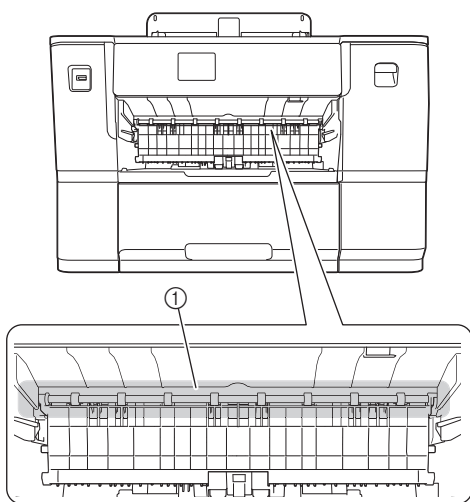

- 11 Con las dos manos, utilice los orificios a ambos lados del equipo para colocar los dedos con el fin de levantar la cubierta superior (1) y colocarla en su posición de apertura.

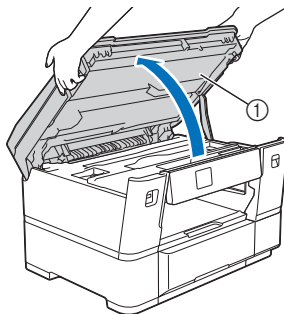

- 12 Extraiga lentamente el material atascado (1) del equipo.

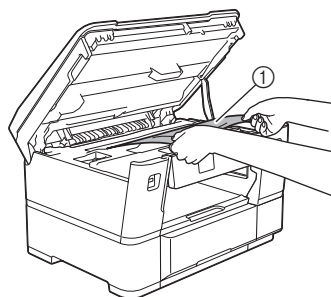

- 13 Mueva el cabezal de impresión y, a continuación, retire todo el material que quede en esta zona. Asegúrese de que no queden trozos de material en las esquinas del equipo (1) y (2).

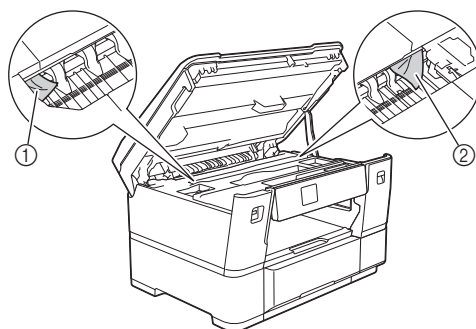

IMPORTANTE

- Si el cabezal de impresión se ha detenido en la esquina derecha como se muestra en la ilustración, no podrá desplazarlo. Cierre la cubierta superior y, a continuación, vuelva a conectar el cable de alimentación. Abra la cubierta superior de nuevo y, a continuación, mantenga pulsado  hasta que el cabezal de impresión se mueva hasta el centro. A continuación, desenchufe el equipo de la fuente de alimentación y extraiga el material.

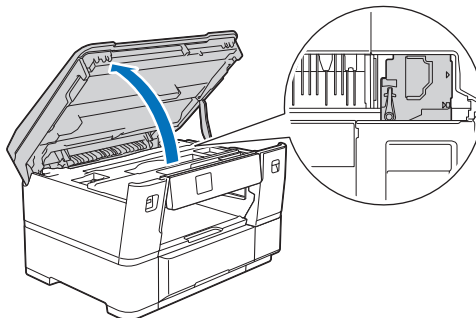

- Si el material está atascado debajo del cabezal de impresión, desenchufe el equipo de la fuente de alimentación y mueva el cabezal para sacar el material.
- Si la tinta le mancha la piel o la ropa, lávela inmediatamente con jabón o detergente.

- 14** Cierre suavemente la cubierta superior utilizando las hendiduras ubicadas a cada lado de esta.

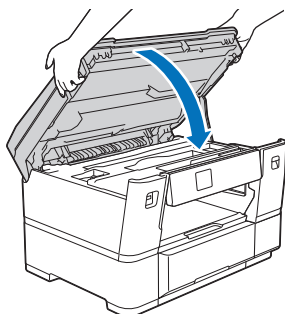

- 15** Tire de la bandeja #2 para sacarla por completo del equipo tal y como indica la flecha.

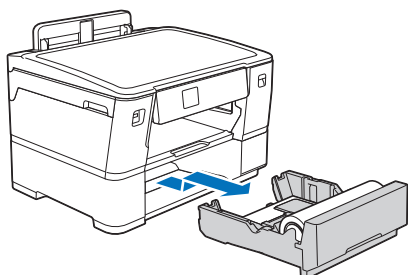

- 16** Extraiga el rollo de tela de la bandeja #2 y enrolle la tela.



Si el borde que va a alimentarse está doblado, torcido o cortado en ángulo, córtelo en forma recta.

- 17** Cargue de nuevo el rollo de tela en la bandeja #2.

Si desea más información acerca del proceso de carga, consulte la sección "Cargue el rollo de tela en la bandeja #2" (P.8).

- 18** Cierre la cubierta superior para el desatasco de papel A que se encuentra en la parte posterior del equipo. Asegúrese de que la cubierta esté cerrada por completo.

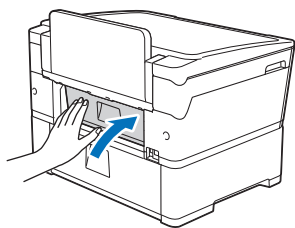

- 19** Coloque nuevamente el soporte del papel en el equipo con firmeza. Asegúrese de que el soporte del papel encaja en los canales.

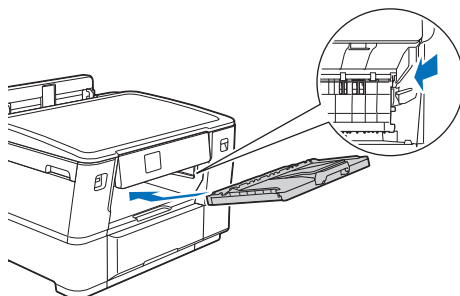

- 20** Introduzca lentamente las bandejas de papel por completo en el equipo.

- 21** Vuelva a conectar el cable de alimentación.

La cuchilla de soportes en rollo se ha atascado (Atasco en cortador 03/04)

Si la pantalla LCD muestra los mensajes siguientes, siga los pasos a continuación:

- [Atasco en cortador 03], [Atasco en cortador 04]

- 1 Desconecte el equipo de la toma de corriente de CA.
- 2 Abra la cubierta inferior para el desatasco de papel B (1) que se encuentra en la parte posterior del equipo.

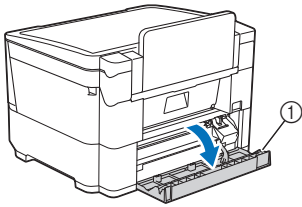

- 3 Deslice manualmente la cuchilla (1) completamente a la derecha (posición inicial).

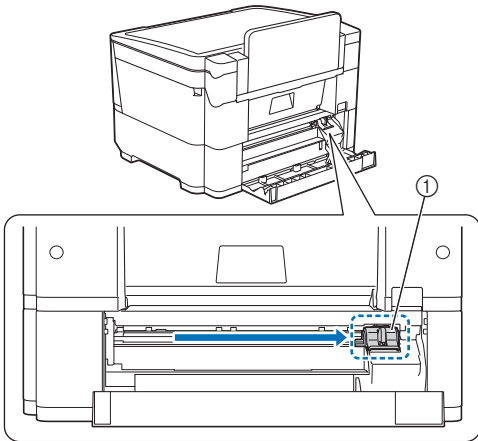

- 4 Cierre la cubierta inferior para el desatasco de papel B. Asegúrese de que la cubierta esté cerrada por completo.

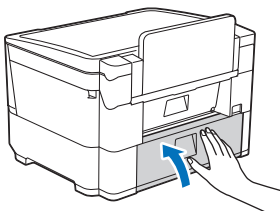

- 5 Si la pantalla LCD muestra [Atasco en cortador 03], lleve a cabo lo siguiente para cargar el rollo de tela de nuevo.

- a. Tire de la bandeja #2 para sacarla por completo del equipo tal y como indica la flecha.

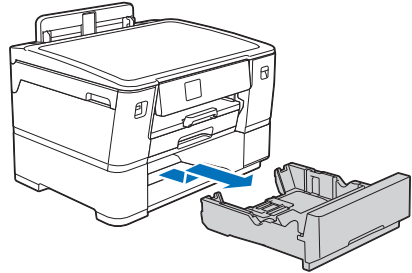

- b. Extraiga el rollo de tela de la bandeja #2 y enrolle la tela.



Si el borde que va a alimentarse está doblado, torcido o cortado en ángulo, córtelo en forma recta.

- c. Cargue de nuevo el rollo de tela en la bandeja #2. Si desea más información acerca del proceso de carga, consulte la sección "Cargue el rollo de tela en la bandeja #2" (P.8).
- d. Vuelva a introducir lentamente la bandeja #2 por completo en el equipo.

- 6 Vuelva a conectar el cable de alimentación.

Mensajes de error

En la tabla siguiente encontrará algunos de los mensajes que pueden mostrarse al utilizar la máquina, así como las correspondientes soluciones. Realice la operación necesaria siguiendo las instrucciones del mensaje o la solución que se describe aquí. Usted mismo puede solucionar la mayor parte de los problemas. Si necesita más ayuda, en la Brother support web (Página web de soporte de Brother) puede encontrar las últimas preguntas frecuentes y consejos para la solución de problemas. Visítenos en " <https://s.brother/cf2aa/> ". Si el problema persiste, póngase en contacto con el Servicio de Atención al Cliente de Brother o con un servicio de reparaciones Brother autorizado.



Los mensajes que se indican a continuación son algunos de los que pueden aparecer al imprimir en un rollo de tela. Para obtener más información sobre operaciones como la impresión en hojas sueltas de papel y la especificación de los ajustes de la máquina, consulte la Guía del usuario online en <https://s.brother/cm2aa/>.

■ Mensajes de error de la impresora

| Mensaje de error | Causas | Solución |
|----------------------|--|---|
| Sin suficiente tinta | Uno o más cartuchos de tinta no tienen tinta suficiente para imprimir en soportes largos, como en un rollo de tela. * Puede seguir imprimiendo en papel tamaño A4, Carta o de tamaño más pequeño. | Para imprimir en soportes largos, reemplace los cartuchos por cartuchos de tinta nuevos. Consulte la Guía del usuario online para obtener más información al respecto. |
| Sustituir tinta | Al imprimir en soportes largos como rollos de tela, uno o más cartuchos de tinta han llegado al final de su vida útil. | Reemplace los cartuchos por cartuchos de tinta nuevos y reanude la impresión. Tenga en cuenta que el tono del color puede variar tras sustituir el cartucho. |
| No se puede cortar | La cuchilla del soporte en rollo se atasca repetidamente en el equipo. La cuchilla alcanzará en breve el final de su vida útil. | Se recomienda sustituir la cuchilla. Póngase en contacto con el Servicio de Atención al Cliente de Brother o con el distribuidor de Brother de su localidad. |

■ Mensajes de error de la aplicación Artspira

| Mensaje de error | Causas | Solución |
|------------------------------------|--|---|
| Los datos no se han podido enviar. | No se ha podido establecer correctamente la conexión a la red. | Compruebe el estado de conexión a la red inalámbrica de la impresora y el dispositivo móvil. Si se ha perdido la conexión a la red inalámbrica, vuelva a restablecerla. |

■ Tipo y tamaño de papel para cada operación

| Tipo de papel | Tamaño de papel | | Uso | | |
|------------------|-----------------|--|-------------------|---------------|-----------|
| | | | Impresión directa | | Impresora |
| | | | Impresión JPEG | Impresión PDF | |
| SopORTE en rollo | Rollo de tela | Anchura: 11,69" (297 mm) (Diámetro ext.: 2,85" (72,5 mm) o menos) | - | - | Sí |

* Consulte la Guía del usuario online para obtener información sobre otros tipos de papel, como hojas sueltas de papel.

■ Orientación del papel y capacidad de la bandeja de papel #2

| | Tamaño de papel | Tipos de papel | N.º de hojas | Peso | Grosor |
|---------------------|---|-------------------------------|-------------------|--|--------------------------------|
| Bandeja de papel #2 | <Horizontal> Carta, A4 | Papel normal, papel reciclado | 500 ^{*1} | De 17 a 32 libras (de 64 a 120 g/m ²) | 3 a 6 mil (de 0,08 a 0,15 mm) |
| | Rollo de tela (anchura: 11,69" (297 mm), diámetro ext.: 2,85" (72,5 mm) o menos) | Tela de algodón | 1 | De 0,39 a 0,46 lb (de 180 a 210 g/m ²) | De 9 a 13 mil (0,25 a 0,35 mm) |

*1 : Cuando utilice papel normal de 20 lb (80 g/m²)

* Consulte la Guía del usuario online para obtener información sobre la bandeja de papel #1 y la ranura de alimentación manual.

■ Especificaciones del soporte de impresión

| Entrada de papel | Bandeja de papel #2 <Delantera> | Tipo de papel | Tela |
|------------------|---------------------------------|---------------------------|---|
| | | Tamaño de papel | Anchura: 11,69" (297 mm) Diámetro ext.: 2,85" (72,5 mm) o menos |
| | | Capacidad máxima de papel | Hasta 1 rollo |
| | Bandeja de papel #2 <Trasera> | Tipo de papel | Papel normal, papel reciclado |
| | | Tamaño de papel | (Horizontal) Carta, A4 |
| | | Capacidad máxima de papel | Hasta 500 hojas de papel normal de 20 libras (80 g/m ²) |

* Consulte la Guía del usuario online para obtener información sobre la bandeja de papel #1, la ranura de alimentación manual y la salida de papel.

