

# Guida di riferimento rapido

## HL-JF1

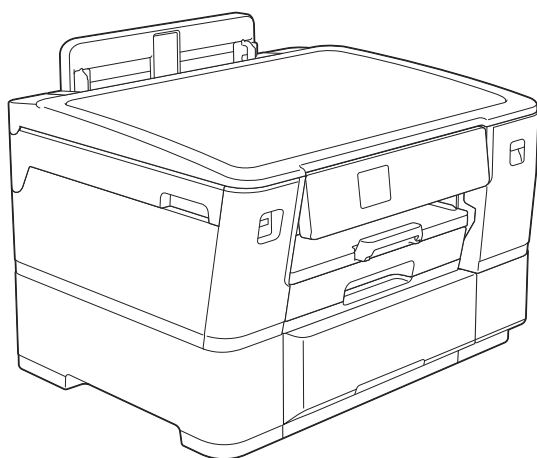

**Leggere dapprima la Guida di sicurezza prodotto, quindi leggere questa Guida di riferimento rapido per la procedura di installazione corretta. Questa guida tratta solo la configurazione della macchina e le funzioni di stampa su tessuto per HL-JF1. Per istruzioni e informazioni sulla stampa su carta e sulla manutenzione della macchina HL-JF1, consultare la *Guida utente in linea*.**

## SOMMARIO

<b>Informazioni sulla stampante per tessuto .....</b>	<b>2</b>
<b>Leggere prima dell'uso.....</b>	<b>2</b>
<b>Preparativi .....</b>	<b>4</b>
Caricare carta normale formato Letter/A4 nel vassoio n. 1 .....	4
Collegare il cavo di alimentazione e installare le cartucce d'inchiostro iniziali.....	4
Impostazioni della macchina .....	5
Connettere il dispositivo mobile alla macchina .....	5
Collegare il computer alla macchina .....	6
Configurazione wireless manuale.....	7
<b>Manipolazione del tessuto .....</b>	<b>8</b>
Caricare il rotolo di tessuto nel vassoio n. 2.....	8
Specificare il formato carta e il tipo di carta per stampare sul rotolo di tessuto.....	9
Area non stampabile.....	10
<b>Stampa su rotolo di tessuto dal dispositivo mobile con l'app Artspira .....</b>	<b>11</b>
Selezionare un modello e stampare .....	11
Menu delle impostazioni di stampa.....	12
Dati di stampa diversi dai modelli.....	12
<b>Stampa su rotolo di tessuto dal computer.....</b>	<b>14</b>
Stampare da Windows .....	14
Stampare da Mac (con AirPrint) .....	15
<b>Risoluzione dei problemi .....</b>	<b>16</b>
Rotolo di tessuto inceppato sul lato posteriore della macchina .....	17
Rotolo di tessuto inceppato all'interno e sul lato posteriore della macchina.....	17
Taglierina del rotolo supporto inceppata (Taglierina inceppata 01/02 ) .....	20
Taglierina del rotolo supporto inceppata (Taglierina inceppata 03/04 ) .....	23
<b>Messaggi di errore .....</b>	<b>24</b>
<b>Appendice.....</b>	<b>25</b>

## Informazioni sulla stampante per tessuto

Questa stampante per tessuto Brother è progettata per stampare sia su tessuto che su carta. Con questa stampante è possibile stampare facilmente foto e immagini su un rotolo di tessuto.

L'app Brother Artspira fornisce numerose idee per progetti, esercitazioni e modelli personalizzabili per creare articoli unici.

Tramite l'app Artspira è possibile inviare i dati per stampare con la stampante per tessuto Brother, per tagliare il tessuto con le macchine da taglio Brother (serie SDX) e per ricamare con le macchine per ricamare Brother. \* Solo modelli compatibili.

## Leggere prima dell'uso

### ■ Marchi

Wi-Fi Direct® è un marchio registrato di Wi-Fi Alliance®.

Google Play e il logo Google Play sono marchi di Google LLC.

App Store è un marchio di Apple Inc., registrato negli Stati Uniti e in altri paesi.

Tutti i marchi e i marchi registrati menzionati in questa guida appartengono alle rispettive società.

### ■ Guide utente e dove trovarle

Quale guida?	Cosa contiene?	Dove si trova?
Guida di sicurezza prodotto	Leggere innanzitutto questa guida. Prima di configurare la macchina, leggere le Istruzioni di Sicurezza.	Versione cartacea/Nella scatola
Guida di riferimento rapido	Questa guida illustra le operazioni di base per la stampa su tessuto dall'app dedicata (Brother Artspira). Inoltre, fornisce le soluzioni ai problemi legati alla stampa su rotolo di tessuto.	Versione cartacea/Nella scatola
Libro dei progetti	Questa guida offre spunti interessanti per creare progetti con i modelli inclusi nell'app dedicata (Brother Artspira). Inoltre, illustra le operazioni di base per l'uso dell'app.	Versione cartacea/Nella scatola
Guida utente in linea	Questa guida illustra le procedure operative per la stampa su carta. Consultare questa guida per informazioni sulla manutenzione del prodotto.	Sito web di supporto Brother

### ■ Precauzioni

- I manuali in spagnolo per questo modello sono disponibili sul sito <https://s.brother/cm2aa/>  
Manuales en Español para este modelo están disponibles en <https://s.brother/cm2aa/>
- Il cavo USB non è fornito con questo modello. È necessario acquistare un cavo idoneo in base all'interfaccia utilizzata.  
Cavo USB: si consiglia di utilizzare un cavo USB 2.0 (tipo A/B) di lunghezza non superiore a 5 metri (16 piedi).  
Cavo Ethernet (di rete): utilizzare un cavo a doppino ritorto a passante diretto Categoria 5 (o superiore) per rete Fast Ethernet 10BASE-T o 100BASE-TX.
- Il contenuto di questo documento è soggetto a modifiche senza preavviso.
- Le immagini riportate in questa guida hanno solo scopo illustrativo e possono differire dai prodotti veri e propri.
- Per stampare su un rotolo di tessuto, è necessario installare l'app dedicata Artspira sul dispositivo mobile.
- Brother aggiorna periodicamente il firmware per aggiungere nuove funzioni e implementare le correzioni di bug. Per scaricare la versione più recente del firmware, visitare il sito [support.brother.com/upZ](https://support.brother.com/upZ).

## ■ Precauzioni per l'uso del rotolo di tessuto

### **ATTENZIONE**

- Se il prodotto viene a diretto contatto con la pelle, causandone l'irritazione, interromperne immediatamente l'uso.
- Tenere il prodotto lontano dalla portata dei bambini.
- Non mettere il tessuto in bocca e non leccare il tessuto.

- Il materiale del rotolo di tessuto fornito è 100% cotone (n. 40) a doppia altezza.
- Questo tessuto può essere utilizzato solo con le stampanti a getto d'inchiostro compatibili. Non utilizzare il tessuto con stampanti laser o fotocopiatrici a colori.
- Il tessuto è lavabile in acqua e a secco. La solidità del colore dipende dal numero di lavaggi.
- Conservare il tessuto inutilizzato in un imballaggio chiuso, lontano dalla luce solare diretta o da altre sorgenti luminose. Non esporre il prodotto a temperature e umidità elevate.

## ■ Accessori in dotazione

Disimballare la macchina e ispezionare i componenti.

I componenti contenuti nella scatola possono variare in base al paese.

Conservare tutti i materiali di imballaggio e la scatola nel caso in cui sia necessario spedire la macchina.

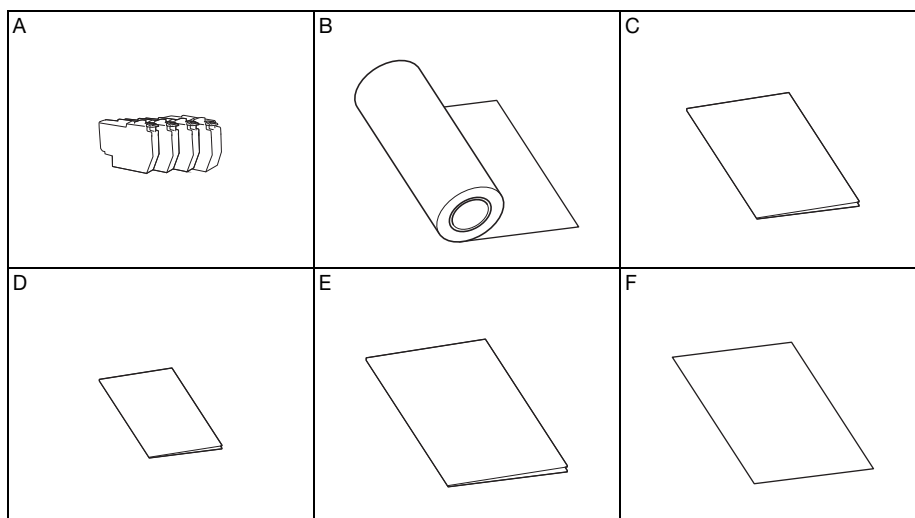

#### Nome componente

Nome componente	
A	Cartucce d'inchiostro iniziali (1 per colore: Nero, Giallo, Ciano, Magenta)
B	Rotolo di tessuto (in cotone) iniziale: 297 mm x 1300 mm* <sup>1</sup>
C	Guida di riferimento rapido* <sup>2</sup>
D	Guida di sicurezza prodotto* <sup>2</sup>
E	Libro dei progetti
F	Scheda di manutenzione

\*1 Questo elemento è un materiale di consumo. Una volta esaurito, è possibile acquistare il materiale PACB01 (Tessuto di cotone stampabile) presso il rivenditore Brother più vicino.

\*2 I manuali in spagnolo per questo modello sono disponibili sul sito <https://s.brother/cm2aa/>  
Manuales en Español para este modelo están disponibles en <https://s.brother/cm2aa/>

### Caricare carta normale formato Letter/A4 nel vassoio n. 1

- 1 Estrarre completamente il vassoio n. 1 dalla macchina come indicato dalla freccia.

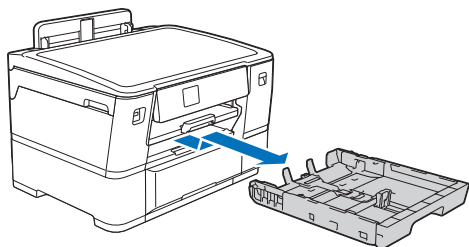

#### NOTA

Smazzare accuratamente la risma di carta.

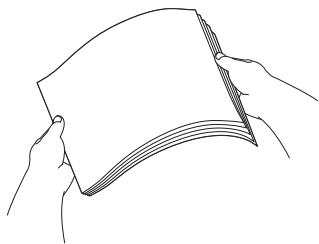

- 2 Caricare la carta nel vassoio n. 1 e regolare le guide della carta.

Non superare questo segno (▼▼▼).

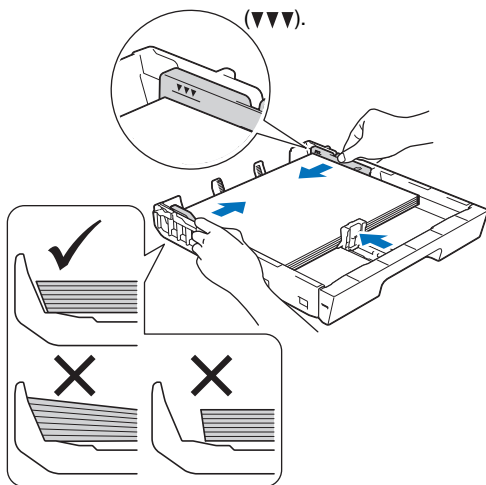

- 3 Inserire lentamente il vassoio n. 1 nella macchina fino all'arresto.

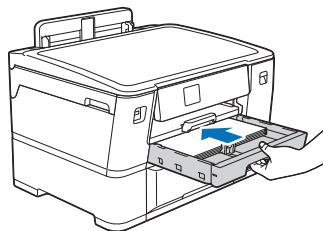

- 4 Estrarre il supporto carta finché non scatta in posizione.

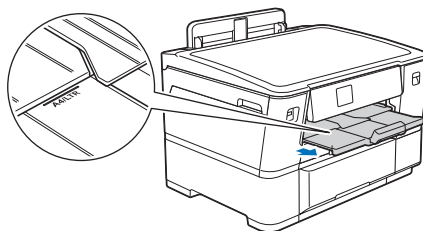

#### NOTA

Dopo aver completato la configurazione della macchina, è possibile modificare il tipo e il formato carta in base alle esigenze. Per maggiori informazioni sulla manipolazione della carta, consultare la Guida utente in linea sul sito <https://s.brother/cm2aa/>.

### Collegare il cavo di alimentazione e installare le cartucce d'inchiostro iniziali

- 1 Collegare il cavo di alimentazione. La macchina si accende automaticamente.

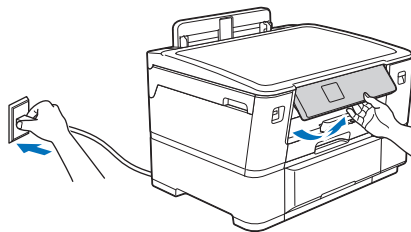

#### NOTA

È possibile regolare l'inclinazione del pannello di controllo per facilitare la lettura del display LCD.

- 2 Aprire il coperchio delle cartucce d'inchiostro.

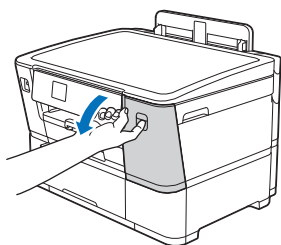

- 3 Agitare rapidamente solo la cartuccia d'inchiostro **nero** orizzontalmente 15 volte come mostrato, prima di inserirla nella macchina. Non è necessario agitare le altre cartucce.

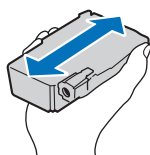

- 4 Seguire le istruzioni sul display LCD per installare le cartucce d'inchiostro. Chiudere il coperchio delle cartucce d'inchiostro.

- La macchina prepara il sistema dei tubi dell'inchiostro per la stampa.

## NOTA

- La prima volta che si installano le cartucce d'inchiostro, la macchina utilizza una certa quantità di inchiostro per riempire i tubi di trasferimento dell'inchiostro. Questo processo, che consente di ottenere stampe di alta qualità, viene eseguito una volta sola.

## Impostazioni della macchina

- 1 Seguire le istruzioni sul display LCD per impostare la data e l'ora.
- 2 Seguire le istruzioni sul display LCD e premere [Inizio] per stampare il foglio di controllo della qualità di stampa.
- 3 Seguire le istruzioni sul display LCD e controllare la qualità dei quattro blocchi di colore stampati sul foglio. Se necessario, avviare la procedura di pulizia.

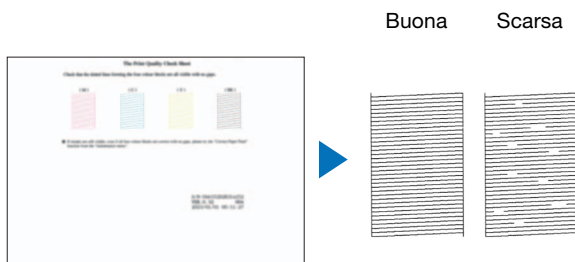

- 4 Seguire le istruzioni sul display LCD per configurare le impostazioni della macchina.

- Configurare le impostazioni del vassoio e controllare l'orientamento della carta.
- Leggere le informazioni sull'installazione del software.

- 5 Selezionare la lingua (se necessario).

1. Premere [Imp.] > [Tutte le imp.] > [Imp.iniziale] > [Lingua locale].
2. Selezionare la lingua.
3. Premere .

## Connettere il dispositivo mobile alla macchina

- 1 Scaricare l'app Artspira.

Accedere a Google Play™ o all'App Store mediante il codice QR sottostante, quindi scaricare l'app Artspira per eseguire la stampa su tessuto direttamente dal dispositivo mobile. Per risultati ottimali, si consiglia di utilizzare la versione più recente dell'app.



- 2 Aprire l'app Artspira ed eseguire l'accesso.

- 3 Toccare nell'angolo superiore destro della schermata Home.

- 4 Per registrare la stampante per tessuto Brother, toccare [Registra] in [Stampante creativa].

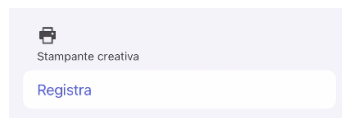

- Artspira esegue la ricerca delle stampanti disponibili.

- 5** Quando viene visualizzato l'elenco delle stampanti, toccare la stampante che si desidera registrare.

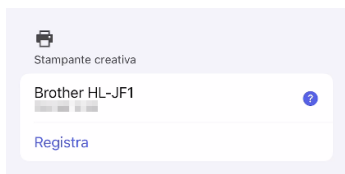

- Se non è possibile configurare la connessione di rete wireless per la macchina, toccare [Guida all'impostazione wireless] e seguire le istruzioni per configurare la connessione di rete wireless.
- Se più stampanti sono connesse alla stessa rete, selezionare la stampante da utilizzare.
- Quando si configurano una macchina da taglio e una macchina per ricamare Brother compatibili con Artspira, selezionare la macchina da utilizzare dalla schermata al passaggio **4** e configurarla seguendo le istruzioni a schermo.

**A questo punto la configurazione della stampante da un dispositivo mobile è completata. Vedere "Manipolazione del tessuto" (Pag.8) per caricare il rolo di tessuto.**

## Collegare il computer alla macchina

- 1** Visitare il sito <https://s.brother/lpqrg/> per scaricare e installare il software Brother.

### NOTA

- (Windows) Per stampare su rolo di tessuto, è necessario installare il software Brother.

- 2** Seguire le istruzioni a schermo e i prompt visualizzati.

### NOTA

- Per la connessione di rete cablata e la connessione USB, individuare la porta corretta (in base al tipo di cavo utilizzato) all'interno della macchina come mostrato.

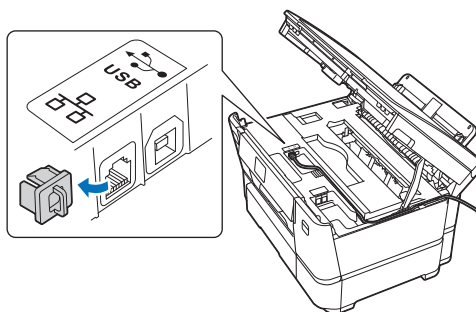

**Configurazione completata. Ora è possibile stampare con la macchina.**

### Avviso importante per la sicurezza di rete

La password predefinita per gestire le impostazioni di questa macchina è riportata sul retro della macchina e contrassegnata con "Pwd". Si consiglia di modificare subito la password predefinita per proteggere la macchina dall'accesso non autorizzato.

## Configurazione wireless manuale

La rete wireless può essere configurata utilizzando un metodo alternativo.

- 1 **Individuare il codice SSID (nome di rete) e la chiave di rete (password) sul punto di accesso/router wireless e annotarli nella tabella sottostante.**

SSID (nome di rete)	
Chiave di rete (password)	

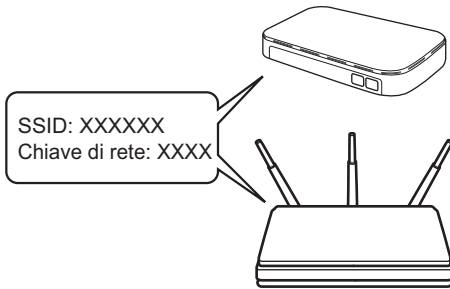

## NOTA

- Qualora non si riesca a trovare queste informazioni, rivolgersi all'amministratore della rete o al produttore del punto di accesso/router wireless.

- 2 Sulla macchina, premere  > [Trova rete Wi-Fi] > [Sì].

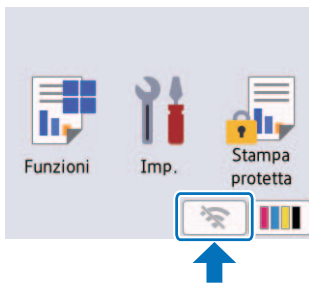

- 3 **Selezionare il codice SSID (nome di rete) per il punto di accesso/router e immettere la chiave di rete (password). Se la configurazione wireless viene eseguita correttamente, sul touchscreen viene visualizzato [Connessa].**

## NOTA

- Se non è possibile eseguire la connessione, controllare quanto segue:  
(Rete wireless)  
Riavviare il punto di accesso/router wireless (se possibile). > Riavviare la macchina e il computer, quindi ripetere la procedura dal passaggio 1.  
(Rete cablata/connessione USB)  
Scollegare il cavo > Riavviare la macchina e il computer, quindi ripetere la procedura dal passaggio 1.



## Manipolazione del tessuto

Seguire la procedura descritta di seguito per caricare il rotolo di tessuto. Per i dettagli sulla stampa su carta, consultare la Guida utente in linea sul sito <https://s.brother/cm2aa/>.

Il rotolo di tessuto iniziale fornito in dotazione e i materiali di consumo (tessuti) Brother sono compatibili con questa stampante a getto d'inchiostro.

- Utilizzare il vassoio n. 2 per caricare il rotolo di tessuto (larghezza: 297 mm / diametro esterno: 72,5 mm o inferiore)
- (Windows) Per stampare sul rotolo di tessuto, è necessario installare il software Brother. Per installare il driver e il software, accedere alla pagina **Download** relativa al modello in uso sul sito <https://s.brother/lpqrg/>.
- Se l'opzione [Controlla carta] è impostata su [Si] e si estrae il vassoio carta dalla macchina, sul display LCD viene visualizzato un messaggio che consente di modificare il formato carta e il tipo di carta.
- Se una o più cartucce d'inchiostro si esauriscono durante la stampa sul rotolo di tessuto, sostituirle con cartucce d'inchiostro nuove e continuare a stampare. Tenere presente che, dopo la sostituzione delle cartucce, il tono di colore potrebbe essere leggermente diverso.

### Caricare il rotolo di tessuto nel vassoio n. 2

- 1 Se il supporto ribaltabile carta (①) è aperto, chiuderlo, quindi chiudere il supporto carta (②).

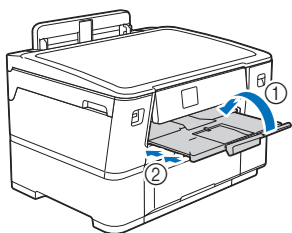

- 2 Estrarre completamente il vassoio n. 2 dalla macchina come indicato dalla freccia.

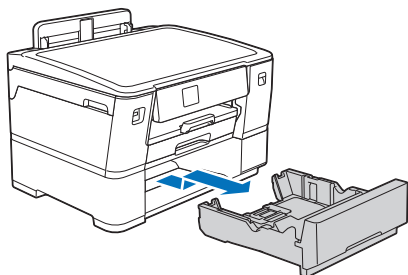

### NOTA

- Prima di caricare il rotolo di tessuto, rimuovere la carta in formato A4 o Letter dal vassoio n. 2. NON caricare contemporaneamente la carta di qualsiasi formato e il rotolo di tessuto.

- 3 Con delicatezza, premere e far scorrere le guide larghezza carta (①) per adattare il vassoio alla larghezza massima.

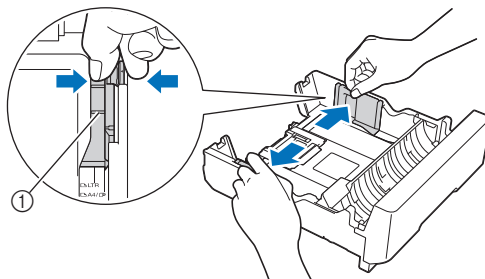

- 4 Aprire la linguetta per impostare il vassoio in modalità Rotolo supporto, come mostrato in figura.

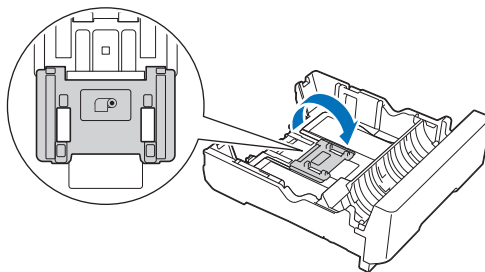

- 5 Inserire l'estremità del rotolo di tessuto nella fessura del vassoio, con il lato del tessuto rivolto verso il basso.

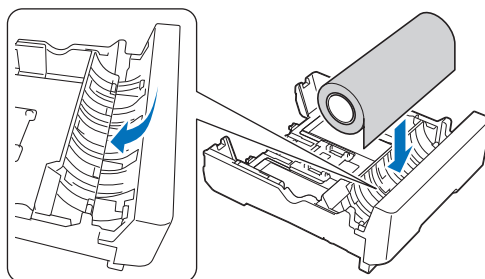

## NOTA

- Stampare solo sul lato del tessuto. Non stampare sulla pellicola di rinforzo, poiché si rischia di danneggiare la macchina.
- Se il bordo del tessuto è sfilacciato, eliminare le sfilacciate con le forbici prima di caricare il rotolo di tessuto.
- Se il rotolo tessuto è allentato, avvolgerlo più strettamente prima di caricarlo.

- 6** Posizionare le dita su entrambi i lati del rotolo tessuto e ruotare il rotolo di tessuto come indicato dalla freccia. Continuare a ruotare il rotolo di tessuto facendo passare l'estremità attraverso la fessura di alimentazione situata nella base del vassoio, finché il bordo non tocca l'estremità posteriore (①) del vassoio.

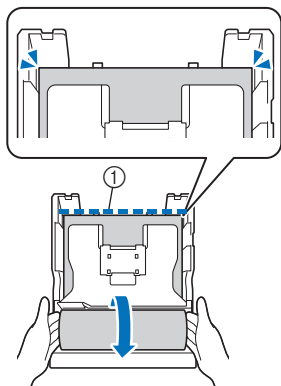
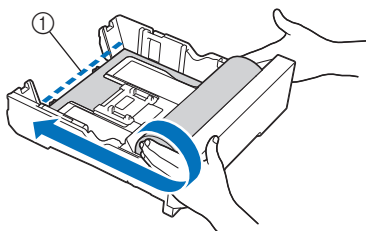

- 7** Con delicatezza, regolare le guide larghezza carta (①) per adattarle al tessuto. Accertarsi che le guide carta tocchino i bordi del tessuto.

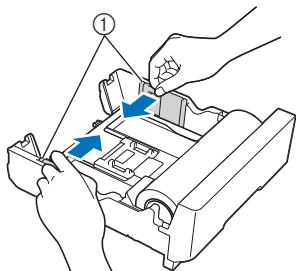

- 8** Inserire lentamente il vassoio n. 2 nella macchina fino all'arresto.

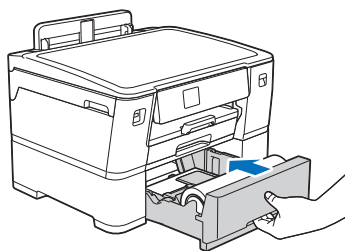

## IMPORTANTE

- NON spingere il vassoio nella macchina con forza o rapidamente. In caso contrario potrebbero verificarsi inceppamenti del materiale o problemi di alimentazione del materiale.

- 9** Accertarsi che il supporto carta sia chiuso.

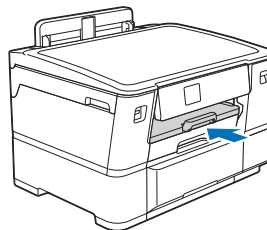

## IMPORTANTE

- Per evitare di danneggiare il materiale stampato, NON estrarre il supporto carta quando si carica il rotolo di tessuto.
- Se si estrae il vassoio n. 2 dalla macchina dopo aver caricato il rotolo di tessuto, quest'ultimo potrebbe allentarsi o il bordo potrebbe scostarsi dalla posizione corretta. Per evitare di danneggiare il materiale e causare problemi di alimentazione, ricaricare correttamente il rotolo di tessuto.



- Quando si carica il rotolo di tessuto nel vassoio n. 2 e si esegue la stampa su tessuto, la macchina trattiene le stampe finite per evitare che il tessuto cada. Al termine della stampa, attendere il completamento del taglio, quindi rimuovere il tessuto stampato e premere [OK] sul display LCD della macchina.

## Specificare il formato carta e il tipo di carta per stampare sul rotolo di tessuto

- 1** Selezionare  [Imp.] > [Tutte le imp.] > [Setup generale] > [Impostazione Vassoio] > [Vassoio 2].

- 2** Selezionare [Tipo carta] > [Tessuto].

Il formato carta verrà impostato automaticamente su [297 mm rot.].

---

## Area non stampabile

---

L'area non stampabile dipende dalle impostazioni definite nell'applicazione in uso. L'illustrazione seguente mostra l'area non stampabile del rotolo di tessuto. Se la stampa senza bordi è abilitata, la macchina è in grado di stampare nelle aree ombreggiate indicate nell'illustrazione.

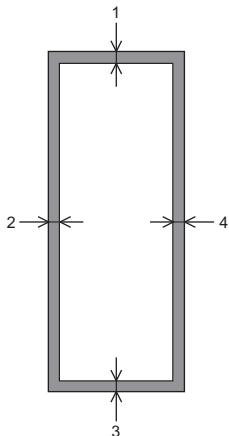

	In alto (1)	A sinistra (2)	In basso (3)	A destra (4)
Rotolo di tessuto	3 mm	3 mm	3 mm	3 mm



- Per i dettagli sui fogli pretagliati, consultare la Guida utente in linea sul sito <https://s.brother/cm2aa/>.

## Stampa su rotolo di tessuto dal dispositivo mobile con l'app Artspira

Artspira è un'app di Brother che consente di stampare su rotolo di tessuto dai dispositivi smart, come smartphone e tablet. Artspira permette inoltre di trasferire i dati di taglio e i ricami a macchine Brother compatibili in modalità wireless. È possibile scegliere il progetto desiderato tra i modelli disponibili in Artspira e divertirsi a realizzarlo con i prodotti Brother. Nell'esempio seguente, utilizzeremo la stampante per tessuto Brother per stampare sul rotolo di tessuto con un modello di Artspira.

### Selezionare un modello e stampare

- 1 Accertarsi che la stampante sia accesa.
- 2 Aprire l'app Artspira sul dispositivo smart.
- 3 Toccare [Stampa di modelli] in [Esplora] nella schermata Home.
- 4 Selezionare il progetto desiderato dall'elenco.

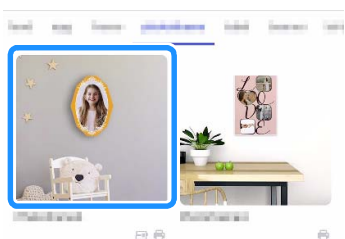

► Viene visualizzata una schermata con i dettagli del progetto.



- Accanto al nome del progetto viene visualizzata un'icona che indica la macchina necessaria per ogni progetto. I progetti contrassegnati dalle icone della macchina per ricamare e della macchina da taglio contengono ricami e dati di taglio.

### 5 Toccare [Crea].



### 6 Quando viene visualizzata la schermata di modifica, è possibile modificare lo sfondo, le forme e gli altri elementi del modello. Al termine della modifica, toccare [Fine] per accedere alla schermata di anteprima.

Toccare l'elemento del modello che si desidera modificare, quindi toccare l'icona della funzione di modifica nel menu in fondo alla schermata. L'immagine e l'icona della funzione di modifica possono differire dalla schermata vera e propria.



- Per salvare i dati modificati, toccare [Salva]. Per recuperare i dati salvati sul server, selezionare  Le mie creazioni.

### 7 Toccare [Stampa] per avviare la stampa.



- ① Stampante connessa
- ② Impostazioni di stampa

### 8 Al termine della stampa, lasciare asciugare il tessuto stampato su una superficie piana per almeno 15 minuti prima di staccare la pellicola di rinforzo.

## Menu delle impostazioni di stampa

Il menu delle impostazioni di stampa di Artspira varia a seconda del progetto scelto.

### Qualità di stampa

È possibile selezionare la risoluzione di stampa. Dato che esiste una correlazione tra la qualità di stampa e la velocità di stampa, all'aumento della qualità corrisponde la riduzione della velocità.

### Segno di riconoscimento per il taglio

È possibile aggiungere un segno di riconoscimento ai dati di taglio.

### Segno di posizionamento per il ricamo

Aggiunge un segno di posizionamento ai ricami. Quando questa impostazione è attivata, viene visualizzato un menu che consente di selezionare la forma e il colore dei segni di posizionamento.

### Linea di stampa per il taglio diretto

È possibile scegliere se stampare un contorno per utilizzare la modalità "Taglio diretto" della macchina da taglio.

### Margine di restringimento

È possibile stampare il modello ingrandito, tenendo conto del restringimento del tessuto dopo il lavaggio.

Attivare questa impostazione se il tessuto verrà lavato dopo la stampa. Il modello verrà stampato con un ingrandimento del 3% circa.



Per lavare a mano il tessuto dopo la stampa, attenersi alle istruzioni seguenti.

- Immergere completamente il tessuto in acqua per circa 10 minuti e procedere al lavaggio a mano.
- Drenare delicatamente l'acqua e lasciare asciugare il tessuto all'aria su una superficie piana. Non strizzare il tessuto per eliminare l'acqua in eccesso; tale azione può causare pieghe o la deformazione del modello stampato.
- Per eliminare le pieghe, utilizzare un ferro da stiro a temperatura medio-bassa.

### Senza Bordi

Questa impostazione consente di stampare senza bordi.

## Dati di stampa diversi dai modelli

Per creare stampe originali con modelli diversi da quelli forniti, attenersi alle istruzioni seguenti.

- 1 **Toccare**  **nella parte inferiore della schermata Home.**
- 2 **Toccare [Stampa].**
- 3 **Selezionare [Modifica disegno] o [Disegni geometrici], quindi creare il modello.**

### Nuovo



- ① **Modifica disegno**  
Modificare i dati di un modello fornito o utilizzare una foto salvata nel proprio dispositivo per creare e stampare progetti personalizzati. Al termine della modifica, toccare [Fine] per stampare.
- ② **Disegni geometrici**  
Modificare i dati di un modello fornito o una foto salvata nel proprio dispositivo per creare un modello con un effetto caleidoscopio.



Per salvare i dati, toccare [Salva]. Per recuperare i dati salvati, selezionare  "Le mie creazioni".

## ■ Quando si utilizza un tessuto stampato

### **ATTENZIONE**

Se il contatto diretto del tessuto con la pelle provoca irritazione, prurito o eruzioni cutanee, interromperne immediatamente l'uso.

Quando si utilizza il tessuto stampato con una macchina per cucire o una macchina da taglio, o quando si lava il tessuto, tenere presente quanto segue.

- Se il tessuto lascia macchie di colore sulla macchina per cucire o sulla macchina da taglio, rimuovere le macchie seguendo le istruzioni di pulizia fornite nella Guida utente o nella Guida di sicurezza prodotto della macchina.
- Durante l'uso e il lavaggio del tessuto, il colore è soggetto a trasferimento e sbiadimento. Questo può causare macchie sulla pelle e su altri materiali.
- Non esporre il tessuto alla luce solare diretta. Tutti i tessuti sbiadiscono se esposti alla luce solare diretta.

- Lavare a mano il tessuto stampato con un detergente delicato. Non candeggiare. Lasciare asciugare su una superficie piana.
- I tessuti stampati sbiadiscono durante il lavaggio.
- La stiratura è necessaria solo se si desidera eliminare le pieghe dal tessuto. Si consiglia di stirare il tessuto al rovescio e di usare la temperatura più bassa possibile.
- Questo tessuto in cotone è stato trattato appositamente per assorbire l'inchiostro. Tenere presente che il tessuto assorbe e cattura l'inchiostro presente nell'acqua di lavaggio come un acchiappacolori. Non lavare questo tessuto con altri materiali.

Altri materiali (specialmente i batik) rilasciano l'inchiostro in eccesso durante il lavaggio. Eseguire il prelavaggio di altri materiali in modo da eliminare l'inchiostro presente nell'acqua di lavaggio, per evitare che il tessuto stampato assorba l'inchiostro in eccesso.

### ■ Quando si applica il foglio per laminazione al tessuto stampato

Quando si utilizza il tessuto stampato per realizzare articoli che sono spesso a diretto contatto con le mani, come borse e marsupi, applicare un foglio per laminazione (venduto separatamente) al tessuto stampato prima di eseguire le operazioni di taglio e cucito, per ridurre al minimo il trasferimento di colore. Prima di applicare il foglio per laminazione, staccare la pellicola di rinforzo dal tessuto. Per i dettagli sugli accessori opzionali, consultare il sito <https://s.brother/cp2aa/>.

### ! ATTENZIONE

Quando si cuce con il foglio per laminazione applicato sul tessuto, utilizzare un piedino premistoffa antiaderente o posizionare carta velina sul laminato. Cucire solo con punti dritti o zig zag.

Se queste precauzioni non vengono osservate, il piedino premistoffa potrebbe aderire al laminato, causando punti troppo ravvicinati e il rischio di rottura dell'ago e di lesioni.

- Eseguire una cucitura di prova prima di cucire il tessuto laminato.
- Non lavare gli articoli realizzati con il tessuto su cui è stato applicato il foglio laminato. Se sono sporchi, pulirli delicatamente con un panno umido.
- Non stirare il tessuto su cui è stato applicato il foglio laminato.

### ■ Quando si applica uno stabilizzatore idrosolubile sul tessuto stampato

- Quando si utilizza il tessuto stampato per realizzare progetti di cucito (quilting, ecc.), applicare uno stabilizzatore idrosolubile (venduto separatamente) prima di eseguire le operazioni di taglio e cucito, per ridurre al minimo il trasferimento di colore. Per i dettagli sugli accessori opzionali, consultare il sito <https://s.brother/cp2aa/>.

### ■ Video di istruzioni

Guardare il video seguente per informazioni su come applicare lo stabilizzatore idrosolubile e il foglio per laminazione.



<https://s.brother/cf2kb/>

## Stampa su rotolo di tessuto dal computer

Per istruzioni dettagliate sulla stampa su carta (A4, Letter, ecc.), consultare la Guida utente in linea sul sito <https://s.brother/cm2aa/>.

### Stampare da Windows

Quando si avvia la stampa da [Stampa la pagina di prova] sul computer, la macchina potrebbe stampare sul rotolo di tessuto. Per stampare su carta, selezionare [Fogli singoli] nel campo [Selezione dei supporti] del driver di stampa.

- 1 Accertarsi di aver caricato il rotolo di tessuto nel vassoio n. 2.**
- 2 Selezionare il comando di stampa nell'applicazione utilizzata.**
- 3 Selezionare il nome del modello, quindi fare clic sul pulsante delle proprietà o delle preferenze della stampante.**

► Verranno visualizzate la finestra del driver di stampa e la finestra [Impostazioni del rotolo di tessuto]. Se la finestra [Impostazioni del rotolo di tessuto] non viene visualizzata, fare clic sulla scheda [Di base] nella finestra del driver di stampa, quindi selezionare [Rotolo di tessuto] nel campo [Selezione dei supporti].

<Finestra [Impostazioni del rotolo di tessuto]>

- Fare clic sull'elenco a discesa [Formato pagina], quindi selezionare [Formato definito dall'utente].
- Immettere la larghezza e l'altezza del documento creato nell'applicazione.



- Se le dimensioni pagina specificate nell'applicazione non corrispondono al formato di stampa effettivo, immettere le dimensioni della pagina.

- Selezionare la casella di controllo [Salva formato come:], quindi immettere il nome da utilizzare per la dimensione definita nel passaggio precedente.
- Fare clic su [OK] per applicare le impostazioni delle dimensioni pagina.

- 4 Fare clic sull'elenco a discesa [Qualità di stampa], quindi selezionare la risoluzione di stampa desiderata. Dato che esiste una correlazione tra la qualità di stampa e la velocità di stampa, più la qualità è alta, maggiore sarà il tempo necessario per stampare il documento.**

- 5 Fare clic sull'elenco a discesa [Scala], quindi selezionare l'opzione per ingrandire o ridurre le dimensioni della pagina, se necessario.**

Selezionare questa opzione per adattare le dimensioni della pagina al formato di stampa effettivo.

- 6 Modificare le altre impostazioni della stampante, se necessario.**

- 7 Fare clic su [OK].**
- 8 Se viene visualizzata la finestra con le istruzioni per caricare il rotolo di tessuto, seguire le indicazioni fornite e fare clic su [OK].**
- 9 Completare l'operazione di stampa.**

### NOTA

- Quando si stampa su una pagina la cui lunghezza supera 1380 mm, la macchina stampa solo una parte della pagina e lascia vuoto il resto della pagina, a seconda dell'applicazione utilizzata.  
Per ovviare a questo inconveniente, impostare il driver di stampa come segue:  
Selezionare la scheda [Avanzate], fare clic su [Altre opzioni di stampa] > [Risoluzione di input], quindi selezionare la casella di controllo. Tenere presente che, se si seleziona questa opzione, l'avvio della stampa richiede più tempo e la risoluzione bassa influisce negativamente sulla qualità di stampa.

### IMPORTANTE

- Prima di eseguire la stampa, controllare la quantità rimanente di rotolo di tessuto. Se il rotolo di tessuto non è sufficiente per la lunghezza della pagina da stampare, la macchina può interrompere la stampa a metà processo. Anche se la quantità rimanente di rotolo di tessuto è sufficiente per il processo di stampa, la macchina può lasciare uno spazio vuoto in fondo alla stampa.

## Stampare da Mac (con AirPrint)

La procedura di stampa può variare in base all'applicazione. Queste istruzioni fanno riferimento a macOS v12. La procedura effettiva può essere diversa a seconda della versione del sistema operativo. Prima di eseguire la stampa, verificare che la macchina utilizzata sia presente nell'elenco delle stampanti sul computer Mac.

- 1 **Accertarsi che la macchina sia accesa.**
- 2 **Caricare il rotolo di tessuto nel vassoio n. 2 e modificare le impostazioni del vassoio carta sulla macchina.**
- 3 **Da un'applicazione a scelta sul computer Mac, fare clic sul menu [File], quindi selezionare [Stampa].**
- 4 **Accertarsi che la macchina sia selezionata. Se è selezionata una macchina diversa (o se nessuna stampante è selezionata), fare clic sul menu pop-up [Stampante], quindi selezionare la macchina.**
- 5 **Nel menu pop-up [Dimensioni pagina], eseguire una delle operazioni seguenti:**



- Se il menu pop-up [Dimensioni pagina] non viene visualizzato, fare clic su [Mostra dettagli].
- Selezionare [297 mm rot.] dal menu, quindi selezionare il formato carta la cui altezza è superiore a 210 mm.
- Selezionare [Gestisci...] dal menu e fare clic su [+] nella finestra delle impostazioni. Immettere le seguenti informazioni nella finestra, quindi fare clic su OK.
  - Il nome del formato da utilizzare.
  - 297 mm o un valore inferiore per [Larghezza]
  - Un valore compreso tra 210 mm e 2700 mm per [Altezza]
  - Le dimensioni desiderate per [Margini]



- Se le dimensioni pagina specificate nell'applicazione non corrispondono al formato di stampa effettivo, immettere le dimensioni della pagina.

- 6 **Selezionare l'opzione [Orientamento] per la stampa.**
- 7 **Se si seleziona [Gestisci...] nel passaggio precedente e si desidera adattare le dimensioni personalizzate al formato di stampa effettivo, fare clic sul menu pop-up delle opzioni di stampa, quindi selezionare [Anteprima]. Quando vengono visualizzate le opzioni di anteprima, selezionare l'opzione di ingrandimento/riduzione desiderata.**

- 8 **Fare clic sul menu pop-up delle opzioni di stampa e selezionare [Supporti e qualità].**

Quando vengono visualizzate le opzioni [Supporti e qualità]:

- a. Fare clic sul menu pop-up [Alimentazione] e selezionare [Rotolo 2].
- b. Fare clic sul menu pop-up [Tipo di carta] e selezionare [Tessuto].

- 9 **Selezionare altre opzioni in base alle esigenze.**

- 10 **Fare clic su [Stampa].**

## IMPORTANTE

- Prima di eseguire la stampa, controllare la quantità rimanente di rotolo di tessuto. Se il rotolo di tessuto non è sufficiente per la lunghezza della pagina da stampare, la macchina può interrompere la stampa a metà processo. Anche se la quantità rimanente di rotolo di tessuto è sufficiente per il processo di stampa, la macchina può lasciare uno spazio vuoto in fondo alla stampa.



## Risoluzione dei problemi

Se la macchina smette di funzionare correttamente, controllare i possibili problemi elencati di seguito, nonché le FAQ sul sito web di supporto Brother (<https://s.brother/cf2aa/>) prima di richiedere un intervento di assistenza. Se il problema persiste, contattare l'Assistenza clienti Brother o un centro di assistenza Brother autorizzato.



Di seguito sono elencati alcuni dei sintomi che è possibile riscontrare quando si stampa su rotolo di tessuto o quando si utilizza l'app Artspira. Per altre operazioni, come la stampa sui fogli pretagliati e la selezione delle impostazioni della macchina, consultare la Guida utente in linea sul sito <https://s.brother/cm2aa/>.

### ■ Problemi nell'utilizzo del materiale

Sintomo	Suggerimenti	Riferimento
Il rotolo di tessuto non viene alimentato nella macchina.	Verificare che il rotolo di tessuto sia installato correttamente. Controllare quanto segue e ricaricare il rotolo di tessuto correttamente. <ul style="list-style-type: none"><li>• Il rotolo di tessuto non viene alimentato attraverso la parte inferiore del vassoio.</li><li>• L'estremità del rotolo di tessuto non viene alimentata fino alla posizione specificata.</li></ul>	Pag.8
	Assicurarsi che il vassoio carta sia stato inserito completamente fino ad avvertire uno scatto.	Pag.8
	Assicurarsi che il coperchio carta inceppata sul retro della macchina sia chiuso.	Pag.17
	Pulire i rulli di scorrimento carta.	Vedere la Guida utente in linea
	Verificare che il rotolo di tessuto sia conforme alle specifiche per la macchina.	Pag.25
Il tessuto si inceppa.	Verificare che il rotolo di tessuto sia installato correttamente.	Pag.8
	Se l'estremità del rotolo di tessuto è molto arricciata, potrebbe non venire alimentata correttamente. Provare ad arricciare l'estremità nella direzione opposta e ricaricare il rotolo di tessuto correttamente.	-
Il tessuto continua a incepparsi.	Se il tessuto continua a incepparsi, un pezzetto di tessuto potrebbe essere rimasto incastrato nella macchina. Controllare che all'interno della macchina non sia rimasto tessuto inceppato.	Pag.17
	La taglierina del rotolo supporto potrebbe essere usurata. Se viene visualizzato un messaggio che invita a sostituire la taglierina, sarà necessario sostituire l'unità taglierina a breve. Contattare l'Assistenza clienti Brother o il proprio distributore Brother.	-
Non è possibile stampare sul rotolo di tessuto.	Controllare l'orientamento del rotolo di tessuto caricato. Controllare che la pellicola di rinforzo sia sul lato interno e, se necessario, ricaricare il rotolo di tessuto nel vassoio.	Pag.8

### ■ Problemi con l'app Artspira

Sintomo	Suggerimenti	Riferimento
Non è possibile trovare la stampante nell'elenco dei dispositivi connessi.	Controllare quanto segue. <ul style="list-style-type: none"><li>• Verificare che la stampante sia accesa, aggiornare la schermata dell'app, quindi cercare nuovamente la macchina.</li><li>• Verificare che il dispositivo mobile sia connesso allo stesso punto di accesso alla rete wireless al quale è connessa la stampante.</li></ul>	Pag.5
Non è possibile stampare.	Controllare quanto segue. <ul style="list-style-type: none"><li>• Verificare che la stampante da utilizzare sia selezionata nella schermata di anteprima. Se è selezionata una stampante diversa, selezionare la stampante corretta.</li><li>• Verificare che la stampante sia accesa, quindi provare a stampare nuovamente.</li></ul>	Pag.11

## Rotolo di tessuto inceppato sul lato posteriore della macchina

Se sul display LCD vengono visualizzati i messaggi seguenti, procedere come indicato:

- [Incepp. rot. tessuto 01], [Incepp. rot. tessuto 02]

### 1 Scollegare la macchina dalla presa di corrente CA.



Se sul display LCD viene visualizzato [Incepp. rot. tessuto 02], aprire il coperchio carta inceppata A superiore (①) sul retro della macchina.

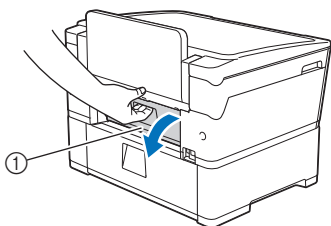

Al termine, passare all'operazione successiva.

### 2 Estrarre completamente il vassoio n. 2 dalla macchina come indicato dalla freccia.

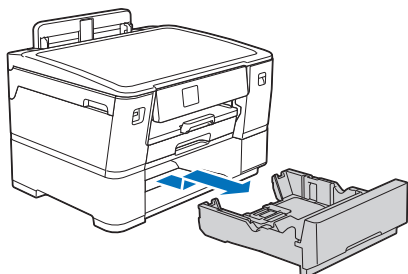

### 3 Rimuovere il rotolo di tessuto dal vassoio n. 2 e arrotolare il tessuto.



Se il bordo è piegato, ricurvo o inclinato, tagliarlo lungo una linea retta.

### 4 Ricaricare il rotolo di tessuto nel vassoio n. 2.

Per i dettagli sul caricamento, vedere "Caricare il rotolo di tessuto nel vassoio n. 2" (Pag.8).



Se sul display LCD viene visualizzato [Incepp. rot. tessuto 02], chiudere il coperchio carta inceppata A superiore sul retro della macchina. Accertarsi che il coperchio sia completamente chiuso.

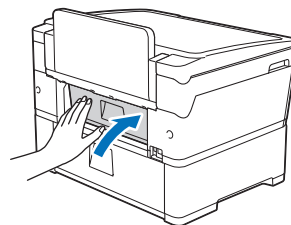

Al termine, passare all'operazione successiva.

### 5 Inserire lentamente il vassoio n. 2 nella macchina fino all'arresto.

### 6 Ricollegare il cavo di alimentazione.

## Rotolo di tessuto inceppato all'interno e sul lato posteriore della macchina

Se sul display LCD vengono visualizzati i messaggi seguenti, procedere come indicato:

- [Incepp. rot. tessuto 03]

### 1 Scollegare la macchina dalla presa di corrente CA.

### 2 Se nell'apertura per l'inserimento manuale dei materiali di consumo è presente carta, rimuoverla.

### 3 Estrarre completamente il vassoio n. 1 (①) dalla macchina come indicato dalla freccia.

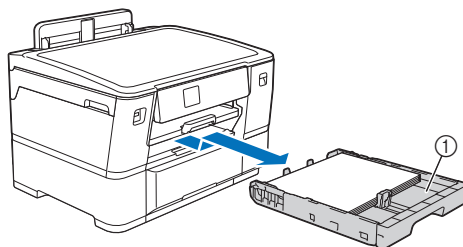

### 4 Sollevare il supporto carta (①) ed estrarlo completamente dalla macchina inclinandolo come indicato dalla freccia.

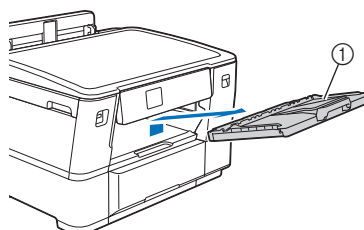

- 5** Con delicatezza, aprire il coperchio carta inceppata A superiore (1) sul retro della macchina.

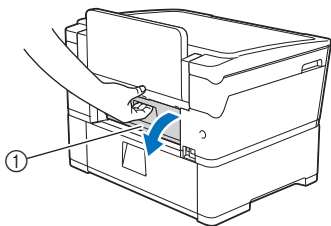

Questo coperchio potrebbe essere più pesante del solito, poiché il rotolo di tessuto passa attraverso la parte interna del coperchio.

- 6** Lasciare aperto il coperchio carta inceppata A superiore, quindi posizionarsi di fronte alla macchina.

- 7** Sollevare il supporto ribaltabile interno e rimuovere lentamente il materiale inceppato.

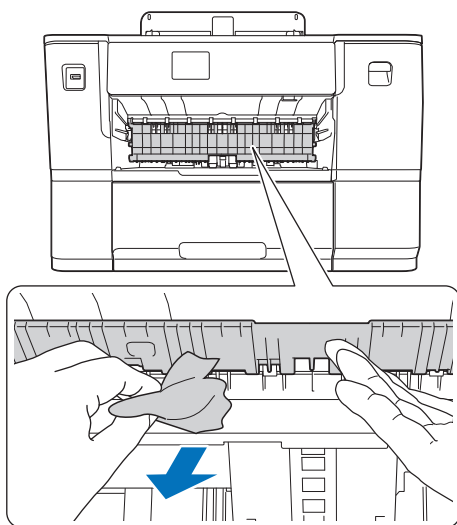

- 8** Controllare attentamente che all'interno della macchina (1) non siano presenti frammenti di materiale.

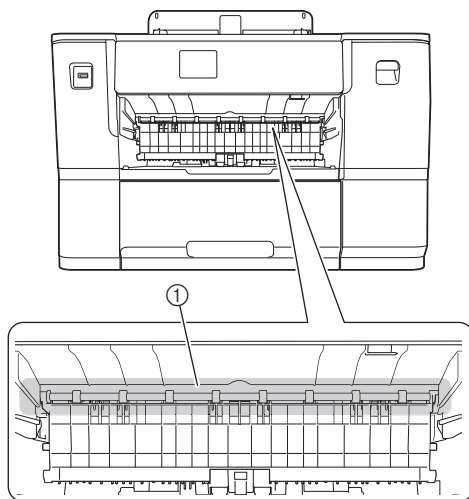

- 9** Con entrambe le mani, utilizzare le maniglie poste ai lati della macchina per sollevare il coperchio superiore (1) in posizione di apertura.

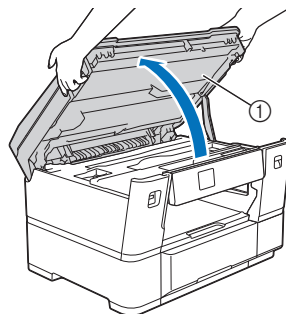

- 10** Estrarre lentamente il materiale inceppato (1) dalla macchina.

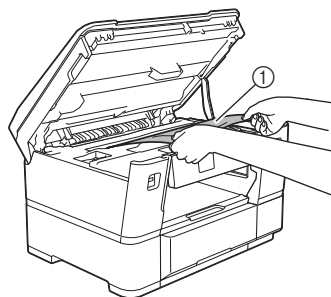

- 11** Spostare la testina di stampa, quindi rimuovere il materiale rimasto in quest'area. Verificare che non siano rimasti frammenti di materiale negli angoli della macchina (①) e (②).

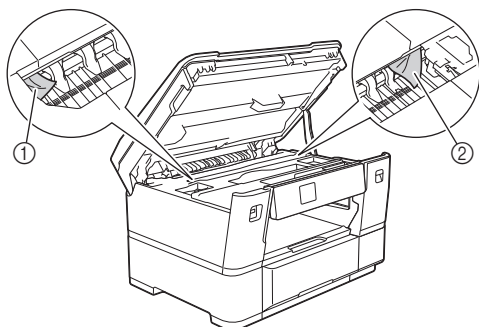

## IMPORTANTE

- Se la testina di stampa si trova nell'angolo destro come mostrato in figura, non è possibile spostarla. Chiudere il coperchio superiore e ricollegare il cavo di alimentazione.

Riaprire il coperchio superiore e tenere premuto **X** finché la testina di stampa non si sposta al centro. Quindi, scollegare la macchina dall'alimentazione e rimuovere il materiale.

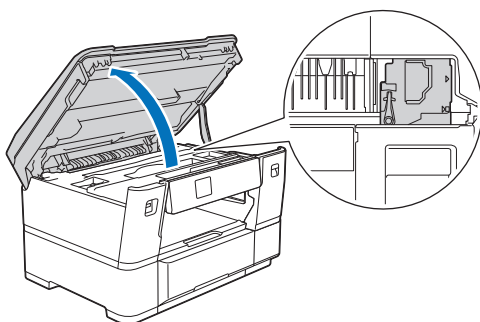

- Se il materiale è rimasto inceppato sotto la testina di stampa, scollegare la macchina dall'alimentazione, quindi spostare la testina di stampa e rimuovere il materiale.
- Se l'inchiostro entra in contatto con la pelle o gli indumenti, lavare immediatamente con sapone o altro detergente.

- 12** Con delicatezza, chiudere il coperchio superiore utilizzando le maniglie poste ai lati.

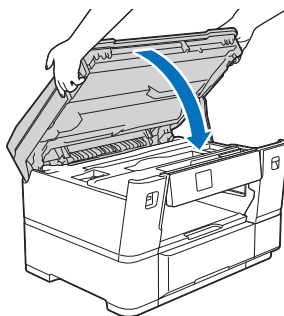

- 13** Estrarre completamente il vassoio n. 2 dalla macchina come indicato dalla freccia.

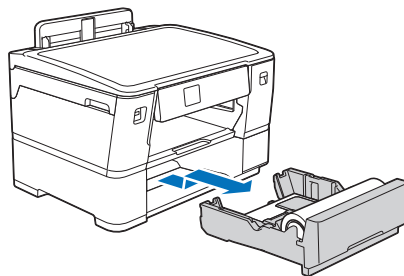

- 14** Rimuovere il rotolo di tessuto dal vassoio n. 2 e arrotolare il tessuto.



Se il bordo è piegato, ricurvo o inclinato, tagliarlo lungo una linea retta.

- 15** Ricaricare il rotolo di tessuto nel vassoio n. 2.

Per i dettagli sul caricamento, vedere "Caricare il rotolo di tessuto nel vassoio n. 2" (Pag.8).

- 16** Chiudere il coperchio carta inceppata A superiore sul retro della macchina. Accertarsi che il coperchio sia completamente chiuso.

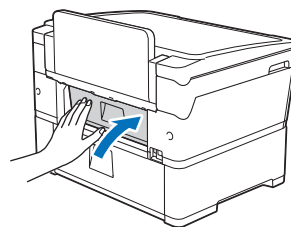

- 17** Reinserire saldamente il supporto carta nella macchina. Assicurarsi di inserire il supporto carta nei canali.

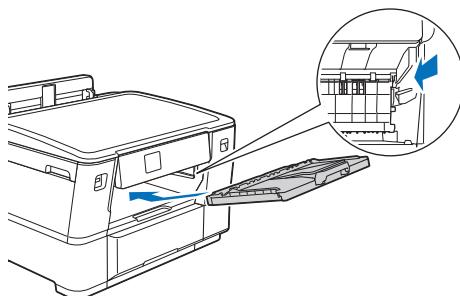

- 18** Inserire lentamente i vassoi carta nella macchina fino all'arresto.

- 19** Ricollegare il cavo di alimentazione.

## Taglierina del rotolo supporto inceppata (Taglierina inceppata 01/02)

Se sul display LCD vengono visualizzati i messaggi seguenti, procedere come indicato:

- [Incepp. tagl. 01], [Incepp. tagl. 02]

- 1 Scollegare la macchina dalla presa di corrente CA.
- 2 Se nell'apertura per l'inserimento manuale dei materiali di consumo è presente carta, rimuoverla.
- 3 Estrarre completamente il vassoio n. 1 (1) dalla macchina come indicato dalla freccia.

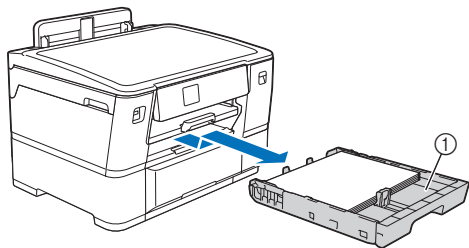

- 4 Sollevare il supporto carta (1) ed estrarlo completamente dalla macchina inclinandolo come indicato dalla freccia.

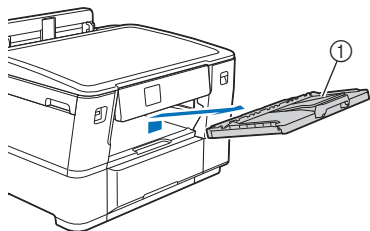

- 5 Se sul display LCD viene visualizzato [Incepp. tagl. 02], procedere come segue:

- a. Aprire il coperchio carta inceppata inferiore B (1) sul retro della macchina.

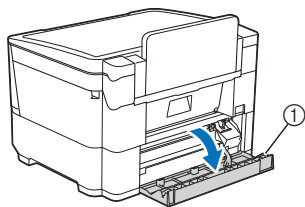

- b. Far scorrere manualmente l'unità taglierina (1) fino all'estremità destra (posizione iniziale).

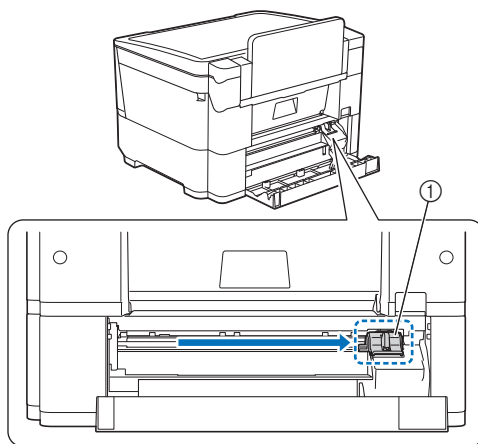

- c. Chiudere il coperchio carta inceppata inferiore B. Accertarsi che il coperchio sia completamente chiuso.

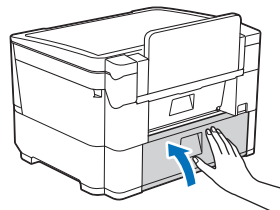

- 6 Con delicatezza, aprire il coperchio carta inceppata A superiore (1) sul retro della macchina.

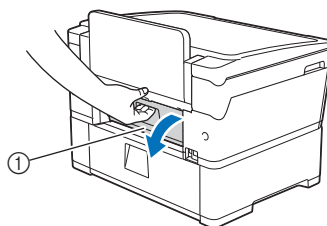

Questo coperchio potrebbe essere più pesante del solito, poiché il rotolo di tessuto passa attraverso la parte interna del coperchio.

- 7 Con delicatezza, tagliare il tessuto manualmente come mostrato in figura.

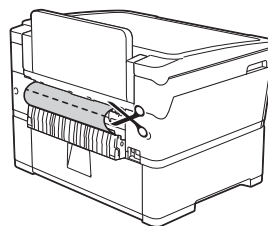

- 8 Lasciare aperto il coperchio carta inceppata A superiore, quindi posizionarsi di fronte alla macchina.

- 9** Sollevare il supporto ribaltabile interno e rimuovere lentamente il materiale inceppato.

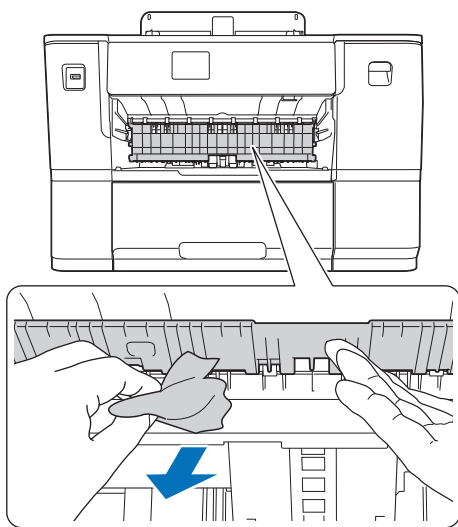

- 10** Controllare attentamente che all'interno della macchina (①) non siano presenti frammenti di materiale.

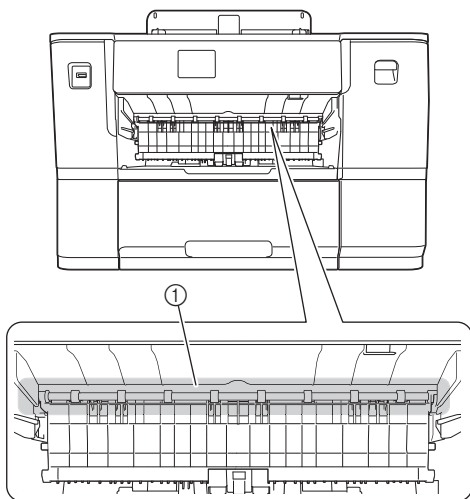

- 11** Con entrambe le mani, utilizzare le maniglie poste ai lati della macchina per sollevare il coperchio superiore (①) in posizione di apertura.

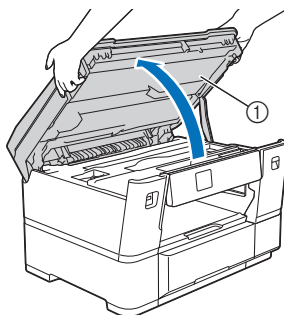

- 12** Estrarre lentamente il materiale inceppato (①) dalla macchina.

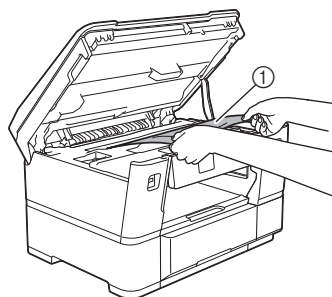

- 13** Spostare la testina di stampa, quindi rimuovere il materiale rimasto in quest'area. Verificare che non siano rimasti frammenti di materiale negli angoli della macchina (①) e (②).

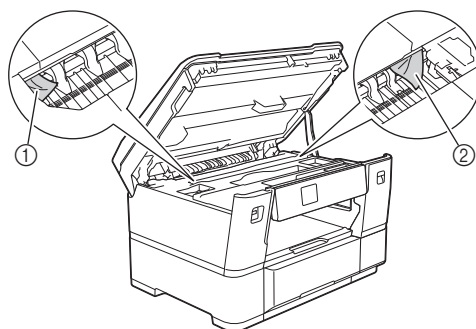

## IMPORTANTE

- Se la testina di stampa si trova nell'angolo destro come mostrato in figura, non è possibile spostarla. Chiudere il coperchio superiore e ricollegare il cavo di alimentazione.

Riaprire il coperchio superiore e tenere premuto  finché la testina di stampa non si sposta al centro. Quindi, scollegare la macchina dall'alimentazione e rimuovere il materiale.

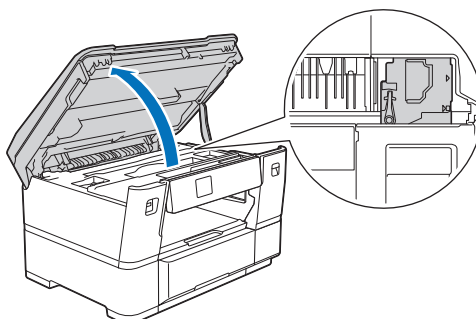

- Se il materiale è rimasto inceppato sotto la testina di stampa, scollegare la macchina dall'alimentazione, quindi spostare la testina di stampa e rimuovere il materiale.
- Se l'inchiostro entra in contatto con la pelle o gli indumenti, lavare immediatamente con sapone o altro detergente.

- 14** Con delicatezza, chiudere il coperchio superiore utilizzando le maniglie poste ai lati.

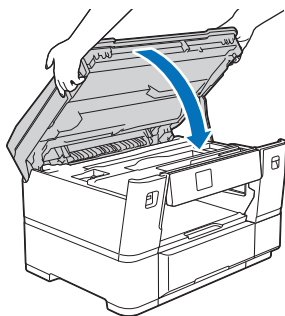

- 15** Estrarre completamente il vassoio n. 2 dalla macchina come indicato dalla freccia.

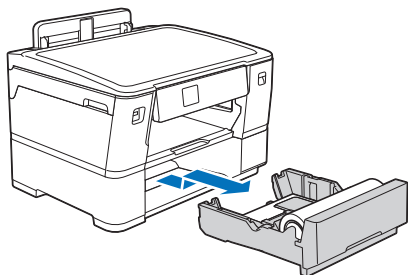

- 16** Rimuovere il rotolo di tessuto dal vassoio n. 2 e arrotolare il tessuto.



Se il bordo è piegato, ricurvo o inclinato, tagliarlo lungo una linea retta.

- 17** Ricaricare il rotolo di tessuto nel vassoio n. 2.

Per i dettagli sul caricamento, vedere "Caricare il rotolo di tessuto nel vassoio n. 2" (Pag.8).

- 18** Chiudere il coperchio carta inceppata A superiore sul retro della macchina. Accertarsi che il coperchio sia completamente chiuso.

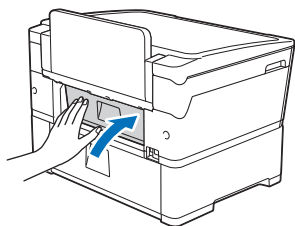

- 19** Reinscrivere saldamente il supporto carta nella macchina. Assicurarsi di inserire il supporto carta nei canali.

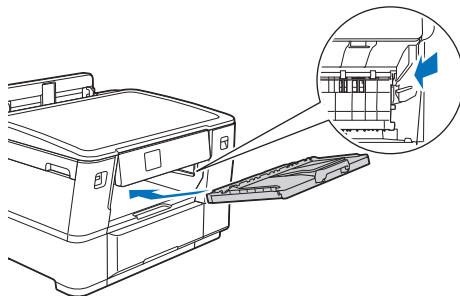

- 20** Inserire lentamente i vassoi carta nella macchina fino all'arresto.

- 21** Ricollegare il cavo di alimentazione.

## Taglierina del rotolo supporto inceppata (Taglierina inceppata 03/04)

Se sul display LCD vengono visualizzati i messaggi seguenti, procedere come indicato:

- [Incepp. tagl. 03], [Incepp. tagl. 04]

- 1 Scollegare la macchina dalla presa di corrente CA.
- 2 Aprire il coperchio carta inceppata inferiore B (1) sul retro della macchina.

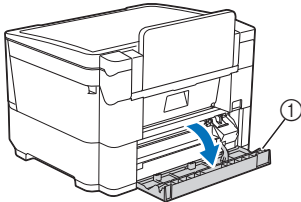

- 3 Far scorrere manualmente l'unità taglierina (1) fino all'estremità destra (posizione iniziale).

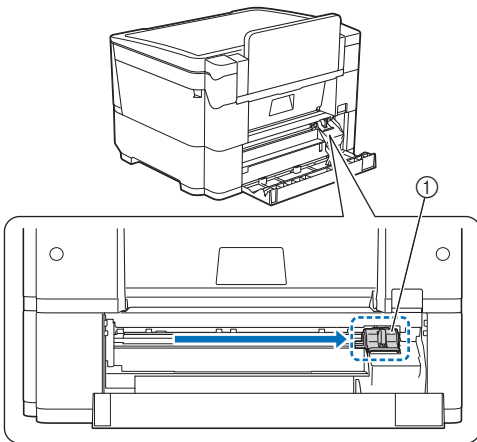

- 4 Chiudere il coperchio carta inceppata inferiore B. Accertarsi che il coperchio sia completamente chiuso.

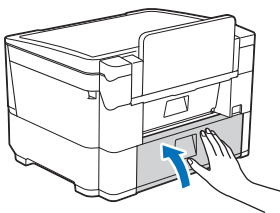

- 5 Se sul display LCD viene visualizzato [Incepp. tagl. 03], procedere come segue per ricaricare il rotolo di tessuto.

- a. Estrarre completamente il vassoio n. 2 dalla macchina come indicato dalla freccia.

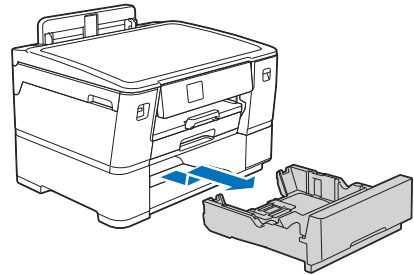

- b. Rimuovere il rotolo di tessuto dal vassoio n. 2 e arrotolare il tessuto.



Se il bordo è piegato, ricurvo o inclinato, tagliarlo lungo una linea retta.

- c. Ricaricare il rotolo di tessuto nel vassoio n. 2. Per i dettagli sul caricamento, vedere "Caricare il rotolo di tessuto nel vassoio n. 2" (Pag.8).
- d. Inserire lentamente il vassoio n. 2 nella macchina fino all'arresto.

- 6 Ricollegare il cavo di alimentazione.



## Messaggi di errore

Nella tabella seguente sono elencati alcuni dei messaggi che potrebbero essere visualizzati durante il funzionamento della macchina, con le soluzioni corrispondenti. Eseguire l'operazione necessaria secondo le istruzioni nel messaggio o la soluzione descritta qui. È possibile risolvere autonomamente la maggior parte dei problemi. Per ulteriore assistenza, il sito web di supporto Brother offre le domande frequenti (FAQ) ed i suggerimenti per la risoluzione dei problemi più recenti. Visitare il nostro sito all'indirizzo " <https://s.brother/cf2aa/> ". Se il problema persiste, contattare l'Assistenza clienti Brother o un centro di assistenza Brother autorizzato.



Di seguito sono riportati alcuni dei messaggi che potrebbero essere visualizzati durante la stampa su rolo di tessuto. Per altre operazioni, come la stampa sui fogli pretagliati e la selezione delle impostazioni della macchina, consultare la Guida utente in linea sul sito <https://s.brother/cm2aa/>.

### ■ Messaggi di errore della stampante

Messaggio di errore	Cause	Soluzione
Inchiostro insufficiente	Una o più cartucce d'inchiostro non contengono inchiostro sufficiente per stampare su un supporto lungo, come un rolo di tessuto. * È comunque possibile stampare su carta A4 o Letter, o su carta di formato più piccolo.	Per stampare su supporti lunghi, sostituire le cartucce d'inchiostro con cartucce nuove. Per maggiori informazioni, consultare la Guida utente in linea.
Sostit. inchiostro.	Quando si stampa su supporti lunghi, come il rolo di tessuto, una o più cartucce d'inchiostro si esauriscono.	Sostituire le cartucce d'inchiostro con cartucce nuove e continuare a stampare. Tenere presente che, dopo la sostituzione delle cartucce, il tono di colore potrebbe essere diverso.
Imposs. tagliare	La taglierina del rolo supporto si inceppa continuamente nella macchina. L'unità taglierina dovrà essere sostituita a breve.	Si consiglia di sostituire l'unità taglierina. Contattare l'Assistenza clienti Brother o il proprio distributore Brother.

### ■ Messaggi di errore dell'app Artspira

Messaggio di errore	Cause	Soluzione
Impossibile inviare i dati.	Si verificano problemi di connessione alla rete.	Controllare lo stato della connessione della stampante e del dispositivo mobile alla rete wireless. Se la connessione alla rete wireless è stata interrotta, ripristinarla.

## ■ Tipo di carta e formato carta per ogni operazione

Tipo di carta	Formato carta		Uso		
			Stampa diretta		Stampante
			Stampa JPEG	Stampa PDF	
Supporto rotolo	Rotolo di tessuto	Larghezza: 297 mm (Diametro esterno: 72,5 mm o inferiore)	-	-	Si

\* Per informazioni su altri tipi di carta, come i fogli pretagliati, consultare la Guida utente in linea.

## ■ Orientamento della carta e capacità del vassoio carta n. 2

	Formato carta	Tipi di carta	N. di fogli	Peso	Spessore
Vassoio carta n. 2	<Orizzontale> Letter, A4	Carta normale, Carta riciclata	500 <sup>*1</sup>	Da 64 a 120 g/m <sup>2</sup>	Da 0,08 a 0,15 mm
	Rotolo di tessuto (Larghezza: 297 mm, diametro esterno: 72,5 mm o inferiore)	Tessuto in cotone	1	Da 180 a 210 g/m <sup>2</sup>	Da 0,25 a 0,35 mm

\*1 :Quando si utilizza la carta normale 80 g/m<sup>2</sup>

\* Per informazioni sul vassoio carta 1 e sull'apertura per l'inserimento manuale dei materiali di consumo, consultare la Guida utente in linea.

## ■ Specifiche relative ai supporti di stampa

Ingresso carta	Vassoio carta n. 2 <Anteriore>	Tipo di carta	Tessuto
		Formato carta	Larghezza: 297 mm Diametro esterno: 72,5 mm o inferiore
		Capacità max. carta	Fino a 1 rotolo
	Vassoio carta n. 2 <Posteriore>	Tipo di carta	Carta normale, Carta riciclata
		Formato carta	(Orizzontale) Letter, A4
		Capacità max. carta	Fino a 500 fogli di carta normale da 80 g/m <sup>2</sup>

\* Per informazioni sul vassoio carta 1, sull'apertura per l'inserimento manuale dei materiali di consumo e sull'uscita carta, consultare la Guida utente in linea.



Italian  
84H-537  
Version 0



D031CN001-00