



最新版のマニュアルは、サポートサイトからダウンロードできます。  
[support.brother.co.jp/j/d/b4m2](http://support.brother.co.jp/j/d/b4m2)



別冊の「安全にお使いいただくために」に、本製品の設置・使用時の注意事項や守っていただきたいことを記載しています。設置を始める前に、必ずお読みください。



本製品に付属の「かんたん設置ガイド」に従って「手動セットアップ」を選択した場合は、このガイドの手順⑥に直接進んでください。

## ① 付属品の確認

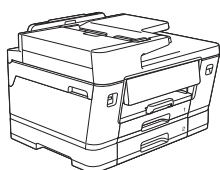

本製品

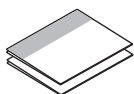

かんたん設置ガイド  
安全にお使いいただくために

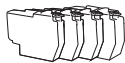

スターター  
インクカートリッジ



電源コード



紙詰まり解消シート

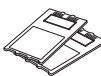

ローラークリーニング  
キット\*

本製品や付属品を固定している保護テープやフィルムを剥がします。

### お願い

- 本ガイド内のイラストは、お使いの製品とは異なる場合があります。操作は、本ガイドの対象製品いずれも同じ手順で行えます。
- 梱包用の箱や保護部材は輸送のときに使用しますので、廃棄せずに保管してください。
- 電話機コードは同梱されていません。本製品でファクス機能を使用する場合は、別途コードをお買い求めください。
- 本製品とパソコンを接続するためのケーブル類は同梱されていません。利用するケーブルをお買い求めください。

**USB ケーブル**：5.0 m 以下の USB 2.0 ケーブル（タイプ A/B）をお使いください。

**LAN ケーブル**：カテゴリ 5e（10Base-T/100Base-TX/1000Base-T 用）以上のストレートケーブルをお使いください。

\* ローラークリーニングキットの使い方は、ローラークリーニングキットに付属の説明書をご覧ください。

## ② A4 用紙をセットする

### お願い

他の用紙のセット方法については「オンラインユーザーズガイド」を参照してください。  
[support.brother.co.jp/j/d/b4m2](http://support.brother.co.jp/j/d/b4m2)

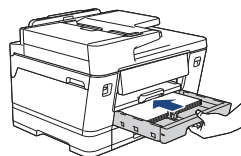
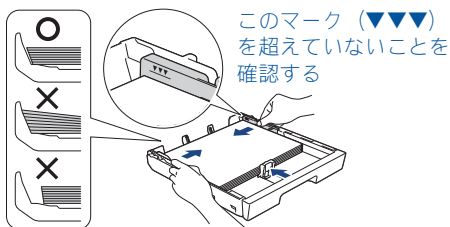
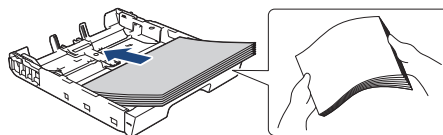
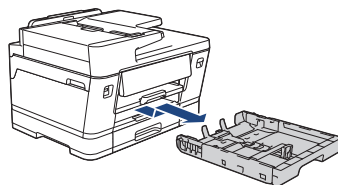

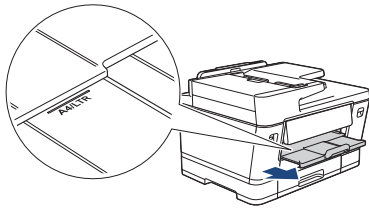

### ③ 電話回線に接続する (ファクス機能付きモデルのみ)



本製品をファクス機として使用する場合には、この手順に従ってください。

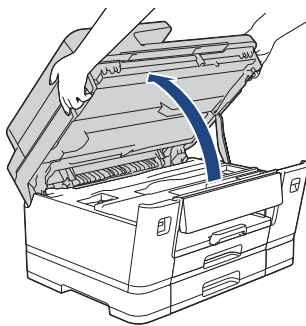

本体カバーを開きます。

#### 一般回線の場合

電話回線

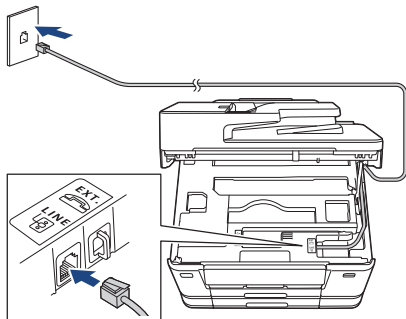

#### 光回線の場合

(接続例)

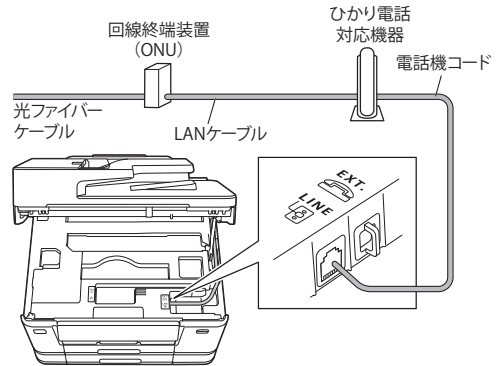

電話機コード (別売) を、「LINE」接続端子に接続します。

#### 外付け電話を使用する場合

お使いの電話機を本製品と接続してご使用になる場合は、「EXT.」接続端子からキャップ②を外し、電話機コードを接続します。

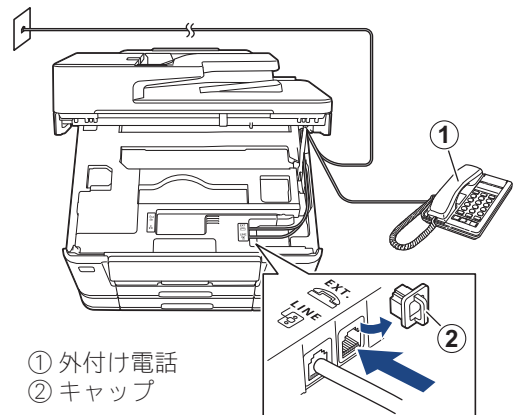

- ① 外付け電話
- ② キャップ

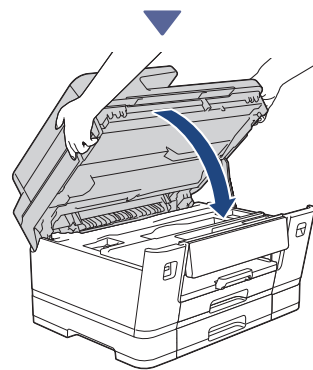

本体カバーを閉じます。

次へ進む

## 4 電源を入れる

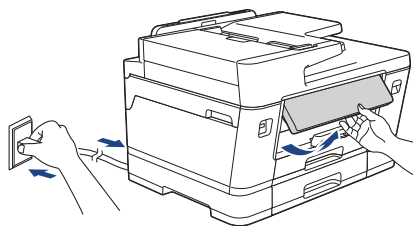

自動的に本製品の電源が入ります。

### お願い

操作パネルを持ち上げて、角度を調整します。

## 5 セットアップ方法を選択する

### かんたんセットアップ

セットアップと接続を簡単に完了できるようにサポートします。以下のサイトからモバイルアプリまたはソフトウェアをダウンロードしてください。

[setup.brother.com](https://setup.brother.com)

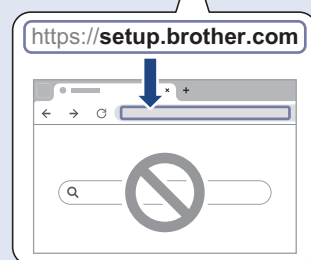
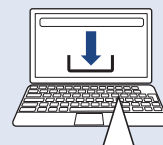
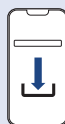

macOS はご利用できません

### 手動セットアップ

手順 6 に進みます。

### お願い

本製品は複数の機器でご使用いただけます。この手順のいずれかのセットアップ方法を使用して、使用したい他の機器に本製品のソフトウェアをダウンロードしてください。

## 6 本製品の操作パネルからセットアップする

1. QR コードの画面が表示されたら、【本体のみでセットアップ】を押します。
2. 画面に表示された情報を読み、【はい】を押します。

## 7 スターターインクカートリッジを取り付ける

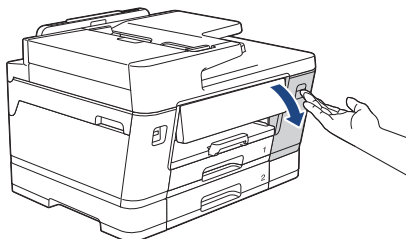

インクカバーを開きます。

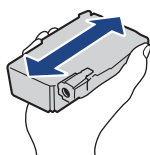

**ブラック**のインクカートリッジのみ、本製品に挿入する前に、図のように水平方向にすばやく15回振ってください。

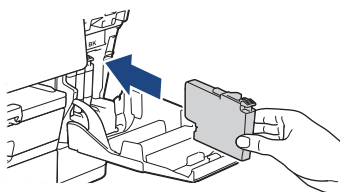

画面の指示に従って、インクカートリッジを取り付けます。

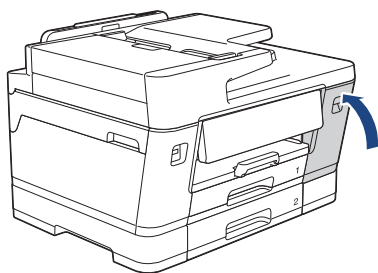

4つのインクカートリッジすべてを取り付けたら、インクカートリッジカバーを閉じます。

画面のメッセージを確認して、セットアップを続けます。

インクの準備完了メッセージが表示されたら、画面の指示に従って、初回クリーニングを実行します。

クリーニングには数分かかりますが、その間、引き続きセットアップを進めることができます。

### お願い

本製品にはじめてインクカートリッジをセットした場合は、本体にインクを充填させるため、インクが消費されます。高品質印刷を可能にするため、初回のみ行われます。

## 8 日付と時刻を設定する

画面の指示に従って、日付と時刻を設定します。

## 9 一部の機能やファームウェア更新のためにインターネット接続を設定する

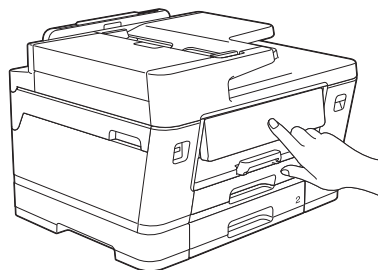

画面の指示に従います。【はい】を押すと、標準のインターネット接続料金が適用されます。

## 10 印刷品質を確認する

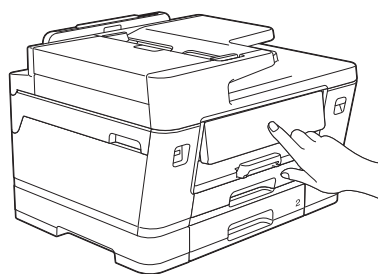

初回クリーニングが終了したら、印刷品質チェックシートを印刷します。  
【スタート】を押します。

次へ進む 



印刷品質チェックシートが印刷されます。

良い例

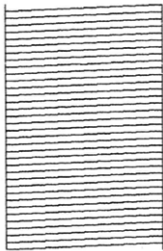

悪い例

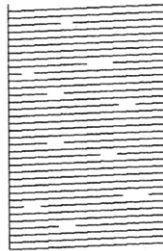

本製品の画面で、印刷品質チェックシート上の各色の画像に最も近い画像を選択し、必要に応じてクリーニングを再度行います。

## 11 印刷精度を補正する (実行を推奨)

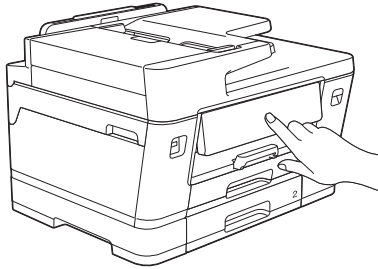

本製品を使用する前に印刷精度を補正する場合は、調整シートを印刷します。調整メッセージが表示されたら、【実行】を押し、画面の指示に従います。

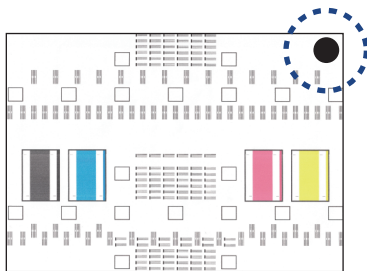

シートの右上の角に黒丸マークが印刷されます。

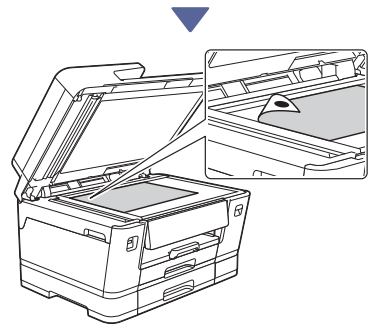

印刷された面を下にして調整シートを原稿台ガラスにセットします。この時、調整シートの黒丸マークが原稿台ガラスの左奥の角にくるようにセットしてください (図を参照)。

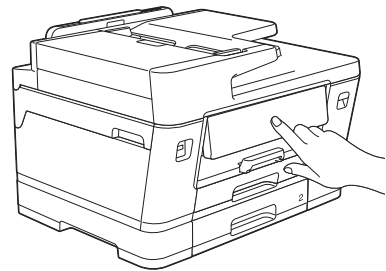

画面の指示に従って、印刷精度の補正を行います。完了した後、原稿台ガラスから調整シートを取り出します。

## 12 本製品のセットアップ完了を確認する

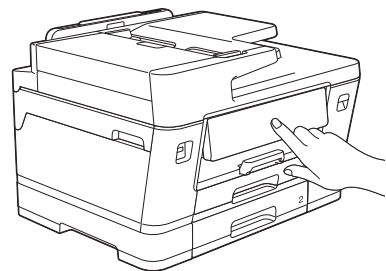

画面の指示が表示された場合はそれに従い、本製品のセットアップ完了を確認します。

## 13 パソコンまたはモバイル端末を本製品に接続する（必要な場合）

[setup.brother.com](https://setup.brother.com) にアクセスして、モバイルアプリまたはソフトウェアをダウンロードしてください。

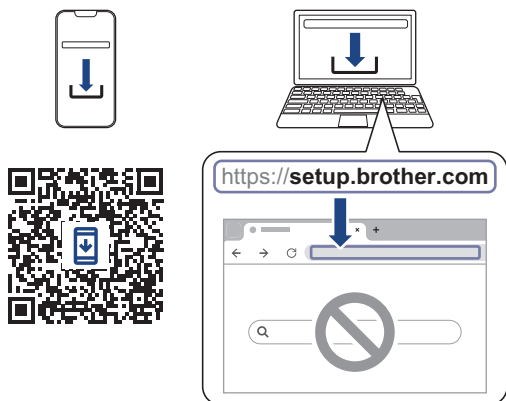

### お願い

USB ケーブルまたは LAN ケーブルを接続する場合、本製品内部の差し込み口は図の通りです。

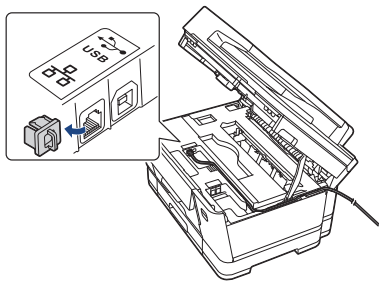

## 完了

本製品から印刷したりスキャンすることができます。

### ネットワークセキュリティに関する重要なお知らせ：

本製品の設定を管理するための初期ログインパスワードは、製品背面にあり、「Pwd」後の 8 桁で表示されています。本製品への不正なアクセスを防ぐために、初期ログインパスワードをすぐに変更することをお勧めします。

## 14 本製品を手動で無線 LAN アクセスポイントに接続する

無線 LAN 接続できない場合は、手動で接続を設定してください。

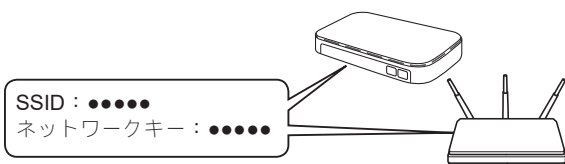

お使いの無線 LAN アクセスポイント / ルーターの SSID（ネットワーク名）およびネットワークキー（セキュリティーキー / 暗号化キー）を確認します。

SSID およびネットワークキーがわからない場合は、ネットワーク管理者または無線 LAN アクセスポイントのメーカーにお問い合わせください。



1. 本製品の待ち受け画面で、 > 【ネットワーク選択 (SSID)】 > 【はい】 を押します。
2. お使いの無線 LAN アクセスポイント / ルーターの SSID（ネットワーク名）を選択し、ネットワークキー（セキュリティーキー / 暗号化キー）を入力します。

無線 LAN 接続が完了すると、画面に【接続しました】と表示されます。手順 13 に進み、モバイルアプリまたはソフトウェアをダウンロードしてください。

それでも接続できない場合は、[support.brother.co.jp](https://support.brother.co.jp) の「よくあるご質問 (Q&A)」をご覧ください。

次へ進む 

本製品の仕様情報は「オンラインユーザーズガイド」を参照してください。[support.brother.co.jp/j/d/b4m2](https://support.brother.co.jp/j/d/b4m2)