









Guia de Substituição de Consumíveis

HL-L8260CDW/HL-L8360CDW/HL-L9310CDW/DCP-L8410CDW/
MFC-L8690CDW/MFC-L8900CDW/MFC-L9570CDW

Definições das notas

Ao longo deste Manual do Utilizador, são utilizados os seguintes símbolos e convenções:

 ADVERTÊNCIA	ADVERTÊNCIA indica uma situação potencialmente perigosa que, se não for evitada, pode resultar em morte ou ferimentos graves.
 AVISO	AVISO indica uma situação potencialmente perigosa que, se não for evitada, pode resultar em ferimentos ligeiros ou moderados.
IMPORTANTE	IMPORTANTE indica uma situação potencialmente perigosa que, se não for evitada, pode resultar em danos materiais ou na perda da funcionalidade do produto.
NOTA	NOTA especifica o ambiente de funcionamento, condições de instalação ou condições especiais de utilização.
	Os ícones de sugestão indicam conselhos úteis e informação suplementar.
	Os ícones de Perigo Elétrico alertam-no para a possibilidade de ocorrer um choque elétrico.
	Os ícones de Perigo de Incêndio alertam-no para a possibilidade de ocorrer um incêndio.
	Os ícones de superfície quente desaconselham-no a tocar em peças do equipamento que estejam quentes.
	Os ícones de proibição indicam ações que não pode efetuar.
Negrito	O estilo negrito identifica botões do painel de controlo do equipamento ou do ecrã do computador.
<i>Itálico</i>	O estilo itálico chama a atenção para itens importantes ou remete para um tópico relacionado.
Courier New	O tipo de letra Courier New identifica mensagens apresentadas no LCD do equipamento.

Notas importantes

- Nem todos os modelos estão disponíveis em todos os países.
- Os ecrãs ou imagens deste Manual do Utilizador servem apenas para fins ilustrativos e podem ser diferentes dos verdadeiros produtos.
- O conteúdo deste documento e as especificações do produto estão sujeitos a alteração sem aviso prévio.

Índice

Substituir consumíveis.....	1
Substituir o cartucho de toner.....	3
Substituir a unidade do tambor.....	6
Substituir a unidade da correia.....	10
Substituir o recipiente para toner residual.....	13
Repor o contador da unidade do tambor.....	17
Repor o contador da unidade da correia.....	18

Substituir consumíveis

É necessário substituir os consumíveis quando o equipamento indicar que a vida útil do consumível chegou ao fim.

A utilização de consumíveis que não sejam da Brother pode afetar a qualidade da impressão, o desempenho do hardware e a fiabilidade do equipamento. O cartucho de toner e a unidade do tambor são dois consumíveis separados. Certifique-se de que são instalados como um conjunto. O nome de modelo dos consumíveis pode variar em função do país.

NOTA

- Não se esqueça de selar bem todos os consumíveis num saco para evitar derrames de pó de toner do cartucho.
- Visite www.brother.com/original/index.html para obter instruções de devolução de consumíveis usados para o programa de recolha da Brother. Se optar por não devolver consumíveis usados, elimine-os de acordo com a legislação local, mantendo-os separados do lixo doméstico. Se tiver dúvidas, contacte os serviços locais de tratamento de resíduos.
- Recomendamos que embrulhe os consumíveis usados e novos num papel para evitar que o material existente no interior se derrame ou espalhe acidentalmente.
- Se utilizar papel que não seja um equivalente direto do recomendado, o tempo de vida útil dos consumíveis e das peças do equipamento pode ser reduzido.
- A vida útil prevista de cada cartucho de toner baseia-se na norma ISO/IEC 19798. A frequência de substituição variará consoante o volume de impressão, a percentagem de cobertura, os tipos de papel utilizados e a frequência com que o equipamento é ligado/desligado.
- A frequência de substituição dos restantes consumíveis além dos cartuchos de toner variará consoante o volume de impressão, os tipos de papel utilizados e a frequência com que o equipamento é ligado/desligado.
- Manuseie o cartucho de toner com cuidado. Se o toner cair nas suas mãos ou na sua roupa, limpe-o imediatamente ou lave com água fria.
- Para evitar problemas de qualidade de impressão, NÃO toque nas peças assinaladas a sombreado nas ilustrações.

Cartucho de toner

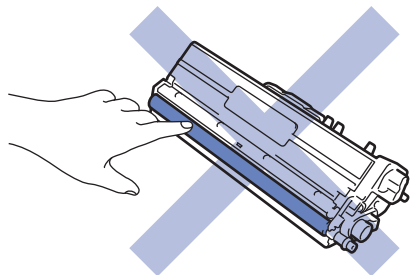

Unidade do tambor

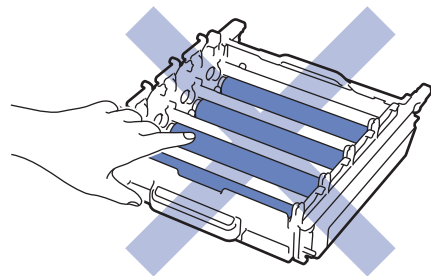

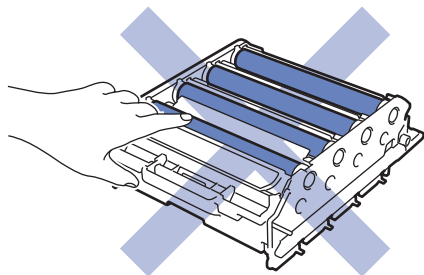

Unidade da correia

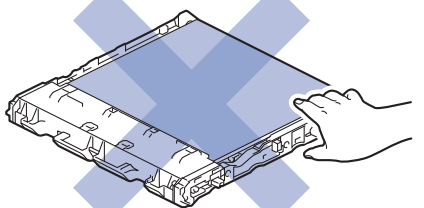
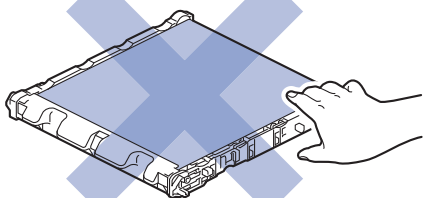

Recipiente para toner residual

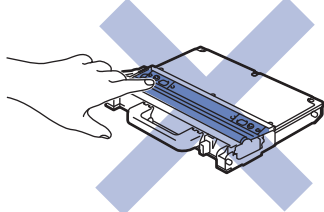

Informações relacionadas

Tópicos relacionados:

- [Substituir o cartucho de toner](#)
- [Substituir a unidade do tambor](#)
- [Substituir a unidade da correia](#)
- [Substituir o recipiente para toner residual](#)
- [Repor o contador da unidade do tambor](#)
- [Repor o contador da unidade da correia](#)

Substituir o cartucho de toner

Antes de iniciar o procedimento de substituição ►► *Informações relacionadas: Substituir consumíveis*

1. Certifique-se de que o equipamento está ligado.
2. Prima o botão de desbloqueio da tampa dianteira e puxe para abrir a tampa dianteira.

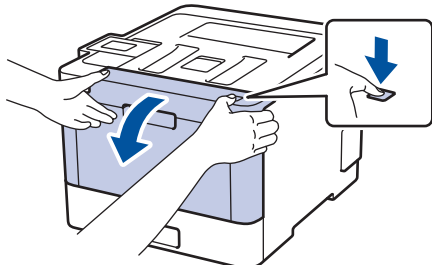

3. Segure o manípulo verde da unidade do tambor. Puxe a unidade do tambor para fora do equipamento até parar.

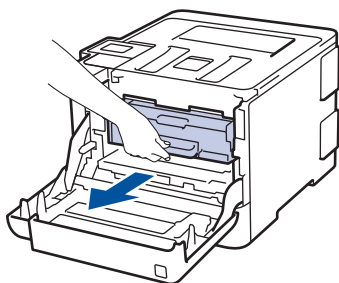

4. Segure o manípulo do cartucho de toner e empurre-o cuidadosamente afastando-o de si para o desbloquear. Puxe-o para cima e para fora da unidade do tambor. Repita esta ação para todos os cartuchos de toner.

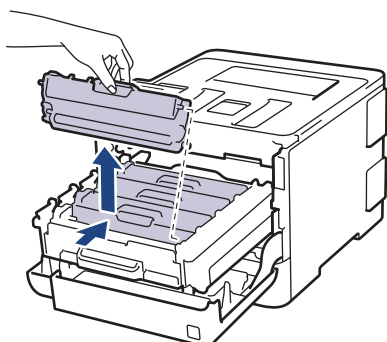

5. Limpe o fio da coroa no interior da unidade do tambor, deslizando suavemente a lingueta verde da esquerda para a direita e vice-versa, várias vezes. Repita esta ação para todos os fios da coroa.

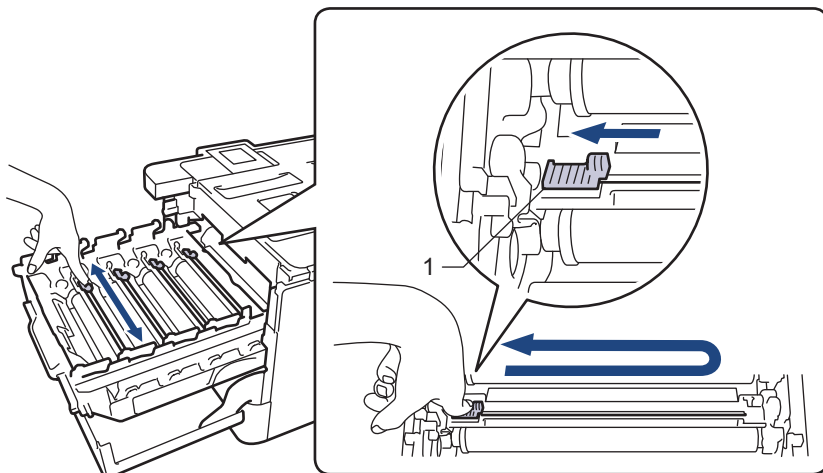



Para evitar má qualidade de impressão, não se esqueça de bloquear a lingueta verde na posição inicial (1), alinhada à esquerda com o lado esquerdo do tambor.

6. Desembale o novo cartucho de toner.
7. Retire a cobertura de proteção.

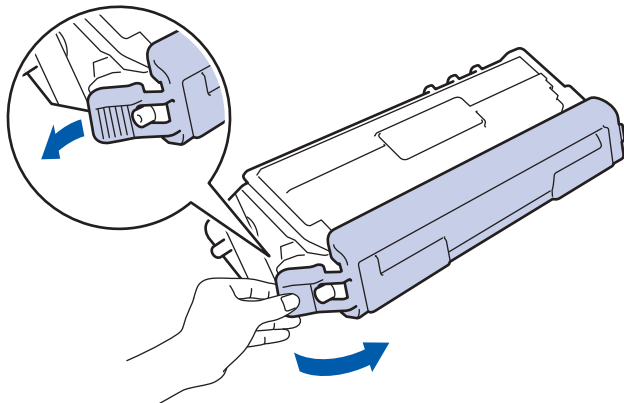

8. Introduza o cartucho de toner na unidade do tambor e puxe-o cuidadosamente na sua direção até ouvir que ficou bloqueado na posição correta. Certifique-se de que a cor do cartucho de toner corresponde à etiqueta da mesma cor existente na unidade do tambor. Repita esta ação para todos os cartuchos de toner.

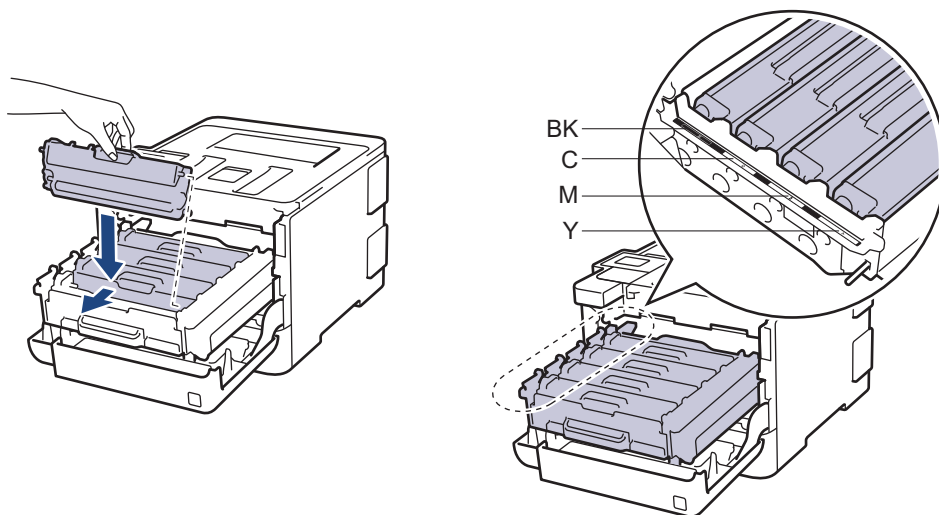

- BK: Preto
- C: Ciano
- M: Magenta
- Y: Amarelo



Certifique-se de que introduz corretamente o cartucho de toner ou ele poderá separar-se da unidade do tambor.

9. Com o manípulo verde, empurre a unidade do tambor de volta para dentro do equipamento até ficar bloqueada na posição correta.

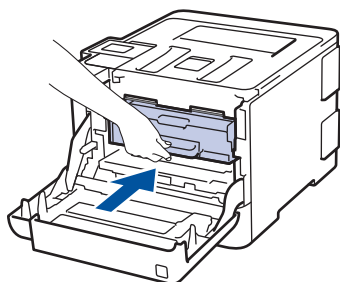

10. Feche a tampa dianteira do equipamento.



- Após substituir um cartucho de toner, NÃO desligue o equipamento nem abra a tampa dianteira enquanto o visor do equipamento não voltar ao Modo Pronto.
- O cartucho de toner que é fornecido com o equipamento Brother é um cartucho de toner inicial.
- Recomendamos que tenha um cartucho de toner novo pronto para utilizar quando surgir a advertência “Pouco toner”.
- Para garantir impressão de alta qualidade, recomendamos que utilize apenas cartuchos de toner Brother Original. Quando pretender comprar cartuchos de toner, contacte o Serviço de Apoio ao Cliente da Brother ou o seu Revendedor Brother local.
- NÃO retire o novo cartucho de toner da embalagem enquanto não estiver pronto para o instalar.
- Se deixar o cartucho de toner fora da embalagem por um longo período de tempo, a vida útil do toner será mais curta.
- A Brother recomenda vivamente que NÃO recarregue o cartucho de toner fornecido com o equipamento. Também recomendamos vivamente que continue a utilizar apenas cartuchos de toner de substituição Brother Original. A utilização ou tentativa de utilização de toners e/ou cartuchos de outros fabricantes no equipamento Brother pode causar danos no equipamento e/ou resultar em impressões de má qualidade. A nossa garantia limitada não abrange problemas causados pela utilização de toners e/ou cartuchos de outros fabricantes. Para proteger o seu investimento e conseguir o melhor desempenho do equipamento Brother, recomendamos vivamente que utilize consumíveis Brother Original.



Informações relacionadas

Tópicos relacionados:

- [Substituir consumíveis](#)

Substituir a unidade do tambor

Antes de iniciar o procedimento de substituição ►► *Informações relacionadas: Substituir consumíveis*

1. Certifique-se de que o equipamento está ligado.
2. Prima o botão de desbloqueio da tampa dianteira e puxe para abrir a tampa dianteira.



3. Segure o manípulo verde da unidade do tambor. Puxe a unidade do tambor para fora do equipamento até parar.

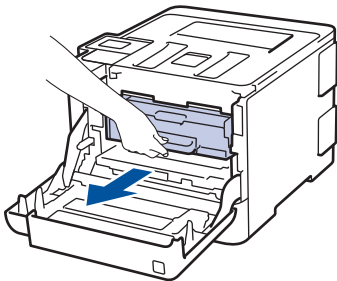

4. Rode a alavanca de bloqueio verde (1) no sentido anti-horário até a bloquear na posição de libertação. Segurando os manípulos verdes da unidade do tambor, levante a frente da unidade do tambor e retire-a do equipamento.

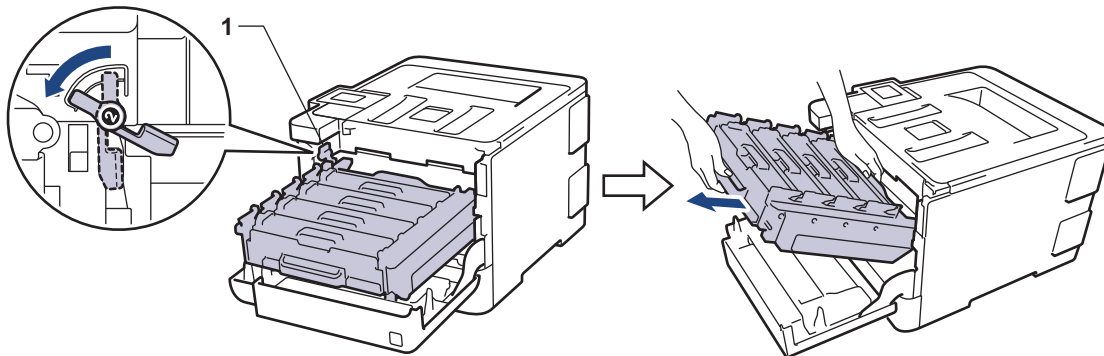

IMPORTANTE

Segure os manípulos verdes da unidade do tambor quando a transportar. NÃO segure os lados da unidade do tambor.

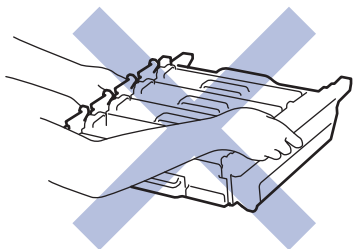

5. Desembale a nova unidade do tambor.

6. Retire a cobertura de proteção.

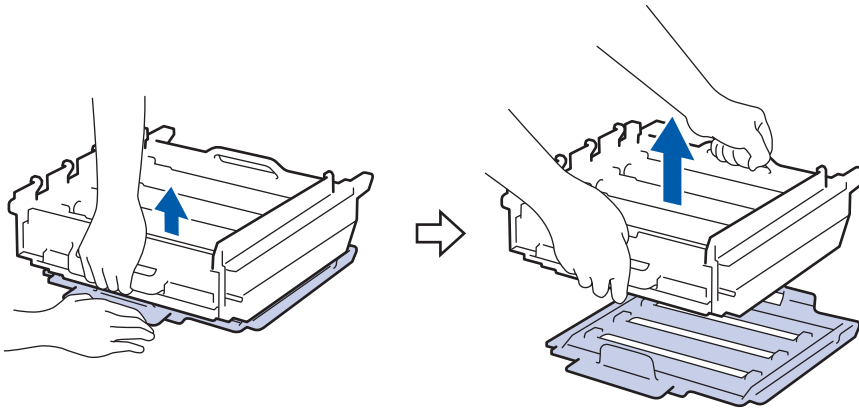

7. Segure o manípulo do cartucho de toner e empurre-o cuidadosamente afastando-o de si para o desbloquear. Puxe-o para cima e para fora da unidade do tambor. Repita esta ação para todos os cartuchos de toner.

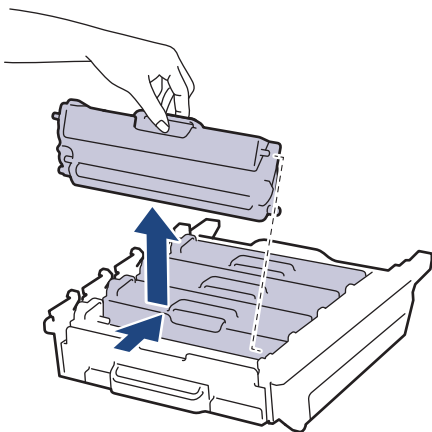

8. Reintroduza o cartucho de toner na unidade do tambor e puxe-o cuidadosamente na sua direção até ouvir que ficou bloqueado na posição correta. Certifique-se de que a cor do cartucho de toner corresponde à etiqueta da mesma cor existente na unidade do tambor. Repita esta ação para todos os cartuchos de toner.

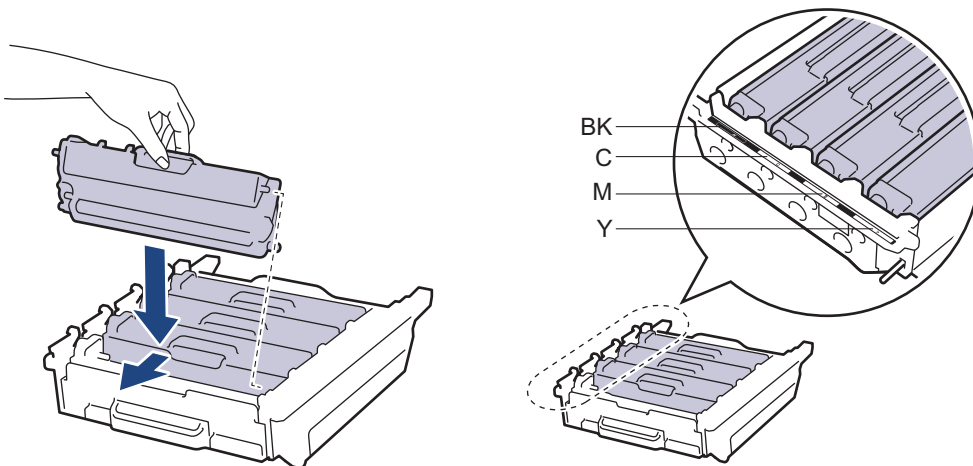

- BK: Preto
- C: Ciano
- M: Magenta
- Y: Amarelo



Certifique-se de que introduz corretamente o cartucho de toner ou ele poderá separar-se da unidade do tambor.

9. Certifique-se de que o manípulo de bloqueio verde (1) se encontra na posição de libertação conforme apresentado na ilustração.

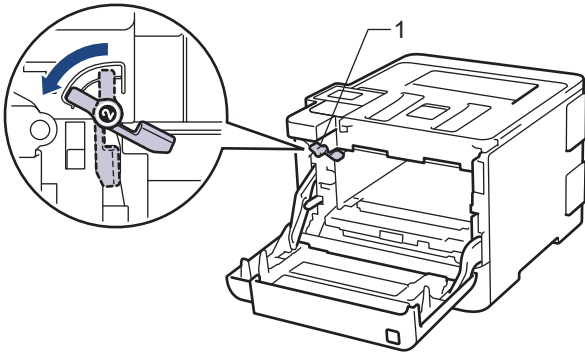

10. Deslize a unidade do tambor cuidadosamente para dentro do equipamento até parar no manípulo de bloqueio verde.

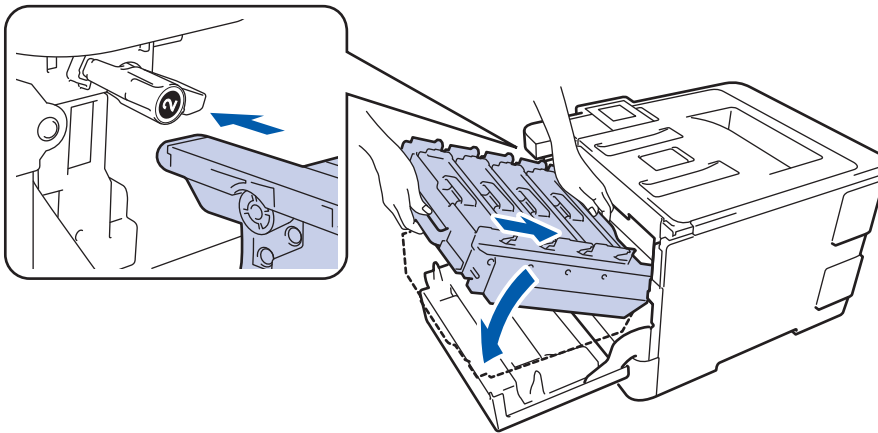

11. Rode o manípulo de bloqueio verde no sentido horário para a posição de bloqueio.

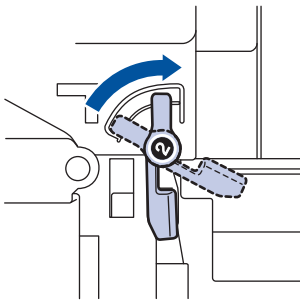

12. Com o manípulo verde, empurre a unidade do tambor de volta para dentro do equipamento até ficar bloqueada na posição correta.

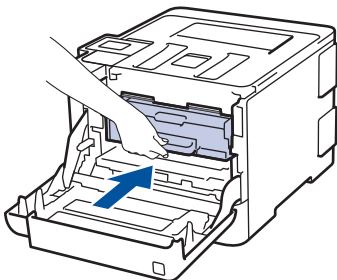

13. Feche a tampa dianteira do equipamento.



Após instalar uma nova unidade do tambor, tem de repor o contador do tambor. >> *Informações relacionadas: Repor o contador da unidade do tambor*

NOTA

- O desgaste do tambor é provocado pela utilização e pela rotação do tambor e pela interação com o papel, com o toner e com outros materiais existentes na trajetória do papel. Na conceção deste produto,

a Brother decidiu utilizar o número de rotações do tambor como medida razoável da vida útil do tambor. Quando um tambor atinge o limite de rotação estabelecido pela fábrica, que corresponde ao rendimento declarado em termos de páginas, o LCD do produto indica a necessidade de substituição do tambor. O produto continuará a funcionar, mas a qualidade de impressão poderá não ser ótima.

- Se uma unidade do tambor desembalada estiver exposta a luz solar direta (ou a luz ambiente durante bastante tempo), a unidade pode ficar danificada.
- Para obter o melhor desempenho possível, utilize apenas toner Brother Original.
- O equipamento deve ser utilizado num ambiente limpo, sem pó e com ventilação adequada.

A utilização de uma unidade do tambor que não seja da Brother para imprimir pode reduzir não só a qualidade de impressão mas também a qualidade e a vida útil do próprio equipamento. A garantia pode não cobrir problemas causados pela utilização de uma unidade do tambor que não seja da Brother.



Informações relacionadas

Tópicos relacionados:

- [Substituir consumíveis](#)
 - [Repor o contador da unidade do tambor](#)
-

Substituir a unidade da correia

Antes de iniciar o procedimento de substituição ►► *Informações relacionadas: Substituir consumíveis*

1. Certifique-se de que o equipamento está ligado.
2. Prima o botão de desbloqueio da tampa dianteira e puxe para abrir a tampa dianteira.

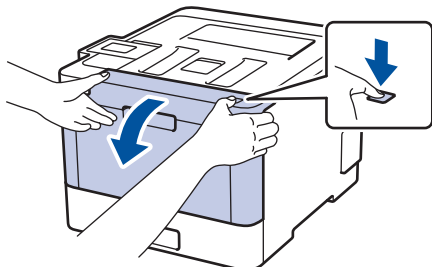

3. Segure o manípulo verde da unidade do tambor. Puxe a unidade do tambor para fora do equipamento até parar.

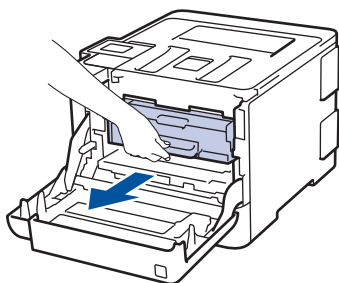

4. Rode a alavanca de bloqueio verde (1) no sentido anti-horário até a bloquear na posição de libertação. Segurando os manípulos verdes da unidade do tambor, levante a frente da unidade do tambor e retire-a do equipamento.

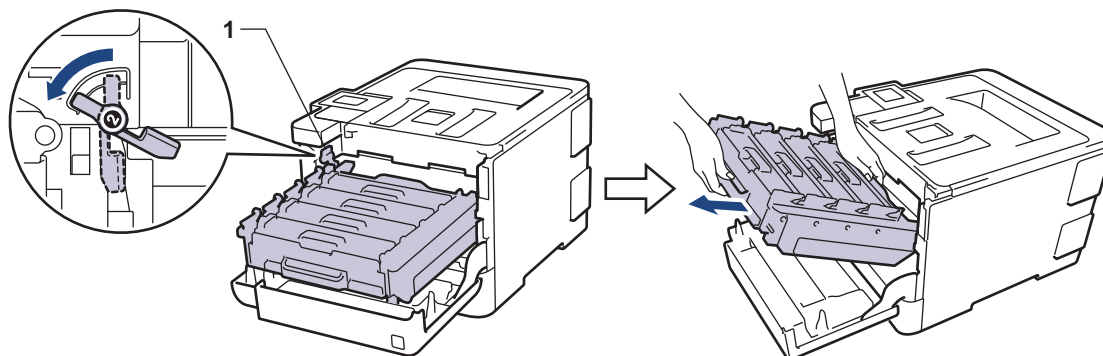

IMPORTANTE

Segure os manípulos verdes da unidade do tambor quando a transportar. NÃO segure os lados da unidade do tambor.

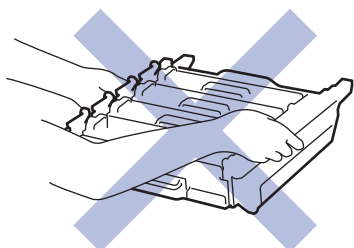

5. Segure no manípulo verde da unidade da correia com ambas as mãos, levante a unidade da correia e puxe-a para fora.

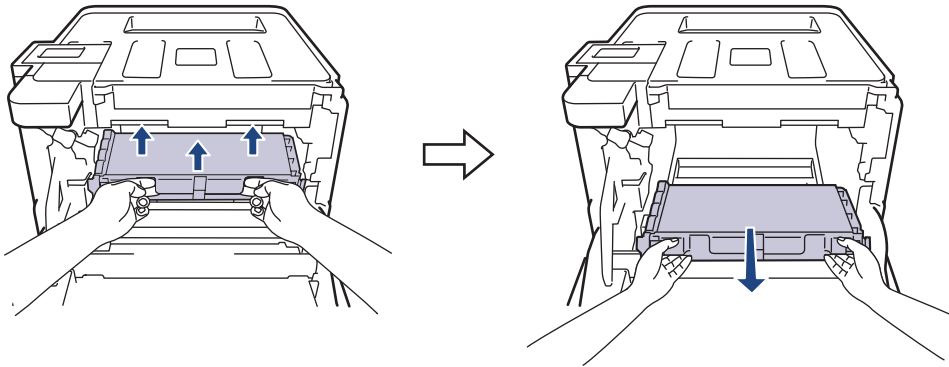

6. Desembale a nova unidade da correia e instale a nova unidade da correia no equipamento. Certifique-se de que a unidade da correia fica nivelada e firmemente instalada.

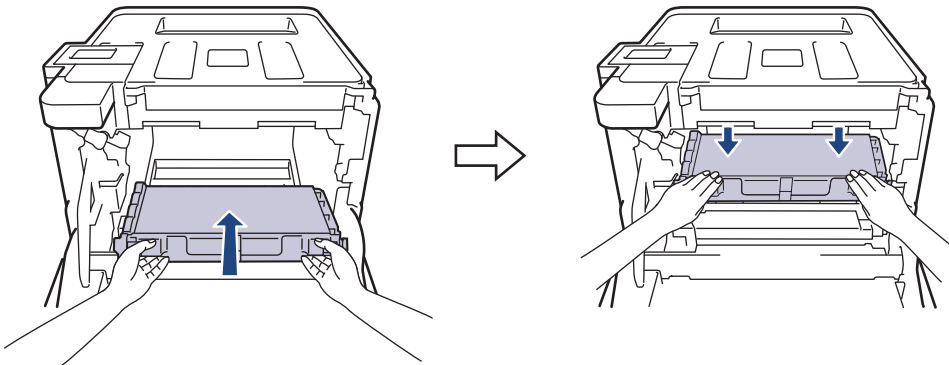

NOTA

Para evitar problemas de qualidade de impressão, NÃO toque nas peças assinaladas a sombreado nas ilustrações.

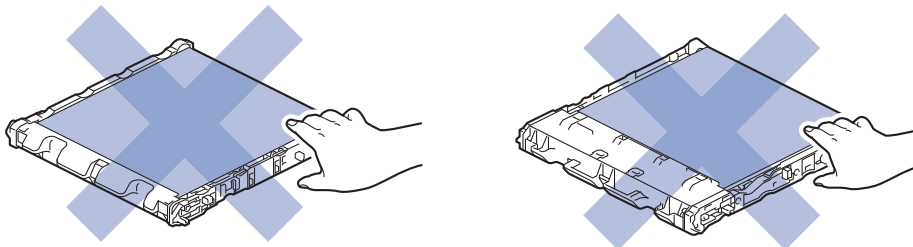

7. Certifique-se de que o manípulo de bloqueio verde (1) se encontra na posição de libertação conforme apresentado na ilustração.

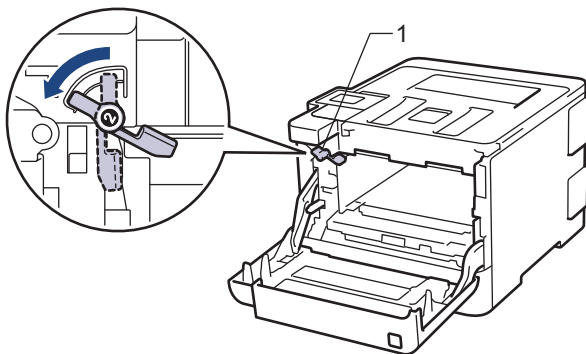

8. Deslize a unidade do tambor cuidadosamente para dentro do equipamento até parar no manípulo de bloqueio verde.

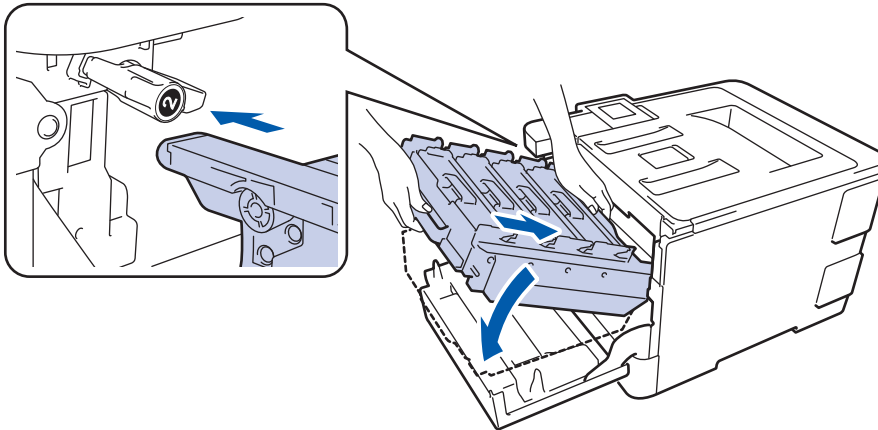

9. Rode o manípulo de bloqueio verde no sentido horário para a posição de bloqueio.

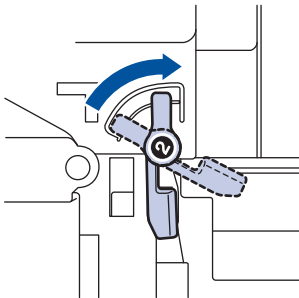

10. Com o manípulo verde, empurre a unidade do tambor de volta para dentro do equipamento até ficar bloqueada na posição correta.

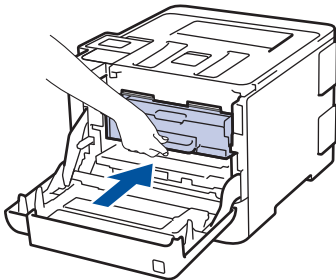

11. Feche a tampa dianteira do equipamento.



Após instalar uma nova unidade da correia, tem de reinicializar o contador. >> *Informações relacionadas:*
Repor o contador da unidade da correia



Informações relacionadas

Tópicos relacionados:

- [Substituir consumíveis](#)
- [Repor o contador da unidade da correia](#)

Substituir o recipiente para toner residual

Antes de iniciar o procedimento de substituição ►► *Informações relacionadas: Substituir consumíveis*

1. Certifique-se de que o equipamento está ligado.
2. Prima o botão de desbloqueio da tampa dianteira e puxe para abrir a tampa dianteira.

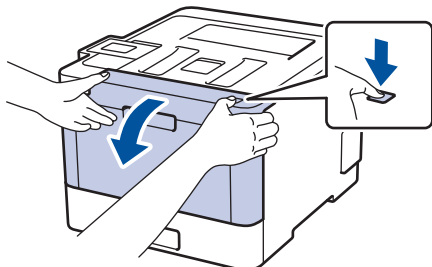

3. Segure o manípulo verde da unidade do tambor. Puxe a unidade do tambor para fora do equipamento até parar.

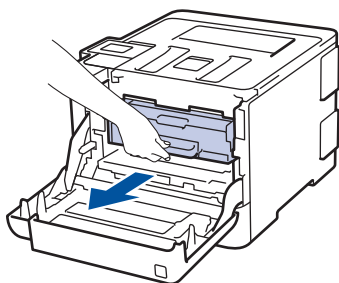

4. Rode a alavanca de bloqueio verde (1) no sentido anti-horário até a bloquear na posição de libertação. Segurando os manípulos verdes da unidade do tambor, levante a frente da unidade do tambor e retire-a do equipamento.

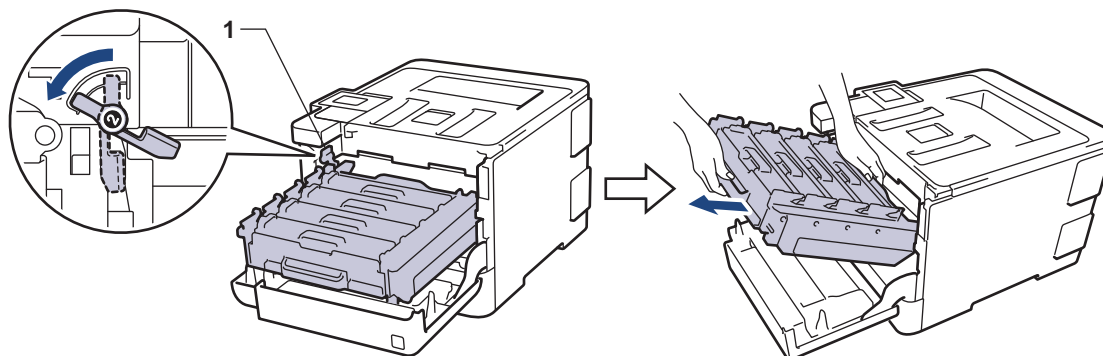

IMPORTANTE

Segure os manípulos verdes da unidade do tambor quando a transportar. NÃO segure os lados da unidade do tambor.

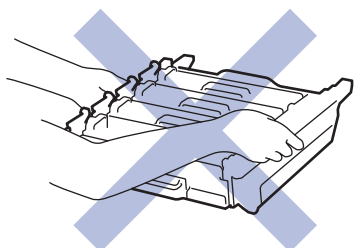

5. Segure no manípulo verde da unidade da correia com ambas as mãos, levante a unidade da correia e puxe-a para fora.

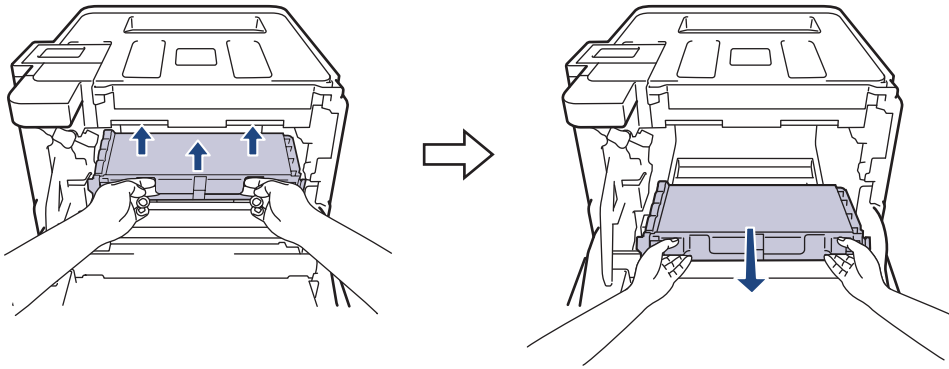

NOTA

Para evitar problemas de qualidade de impressão, NÃO toque nas peças assinaladas a sombreado nas ilustrações.

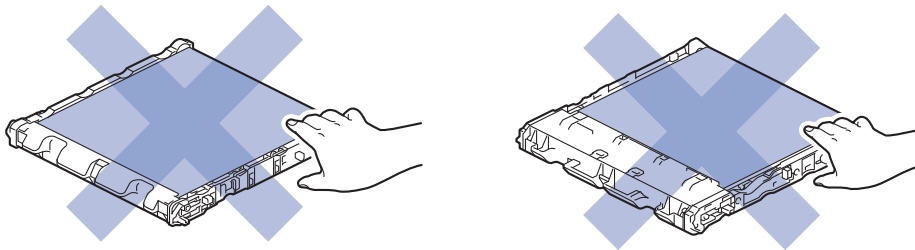

6. Retire os dois pedaços de material de embalagem cor de laranja e deite-os fora.

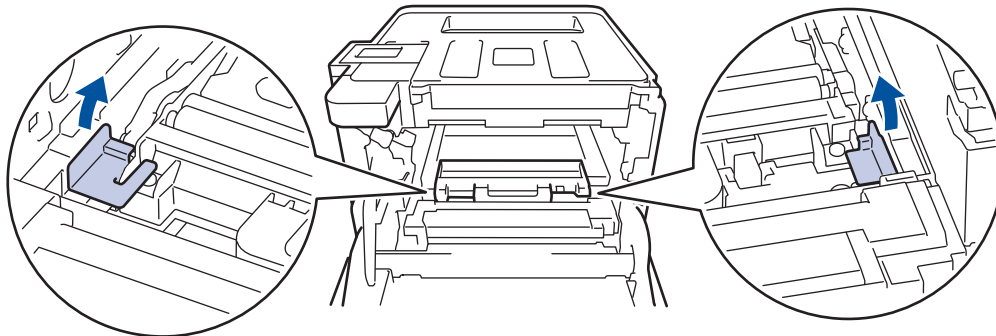

Este passo só é necessário quando substituir o recipiente para toner residual pela primeira vez e não é necessário para o recipiente para toner residual de substituição. As peças de embalagem laranja são instaladas na fábrica para proteger o equipamento durante o transporte.

7. Segure no manípulo azul do recipiente para toner residual e retire o recipiente para toner residual do equipamento.

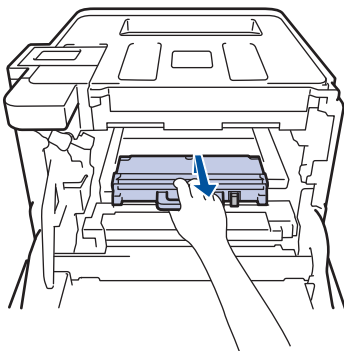

NÃO reutilize o recipiente para toner residual.

8. Desembale o novo recipiente para toner residual e instale-o no equipamento utilizando o manípulo azul. Certifique-se de que o recipiente para toner residual fica nivelado e firmemente instalado.

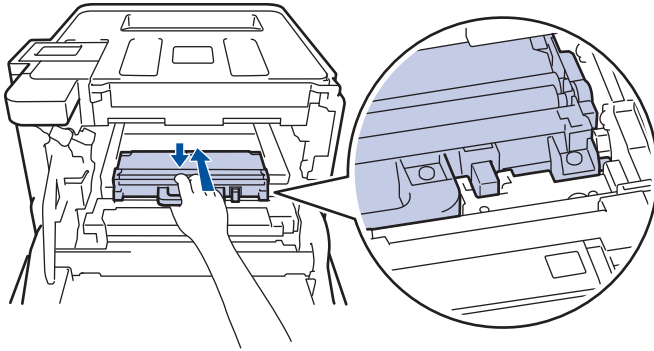

9. Deslize a unidade da correia novamente para dentro do equipamento. Certifique-se de que a unidade da correia fica nivelada e firmemente instalada.

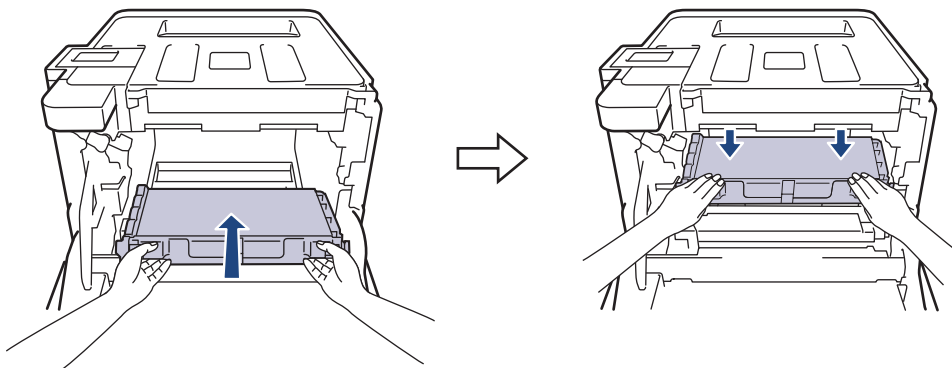

NOTA

Para evitar problemas de qualidade de impressão, NÃO toque nas peças assinaladas a sombreado nas ilustrações.

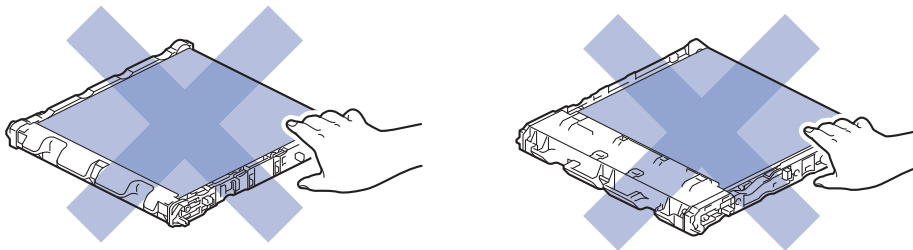

10. Certifique-se de que o manípulo de bloqueio verde (1) se encontra na posição de libertação conforme apresentado na ilustração.

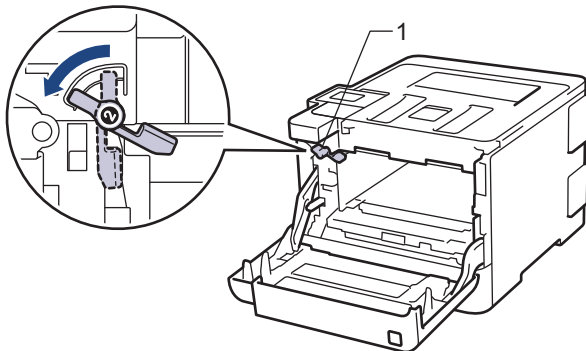

11. Deslize a unidade do tambor cuidadosamente para dentro do equipamento até parar no manípulo de bloqueio verde.

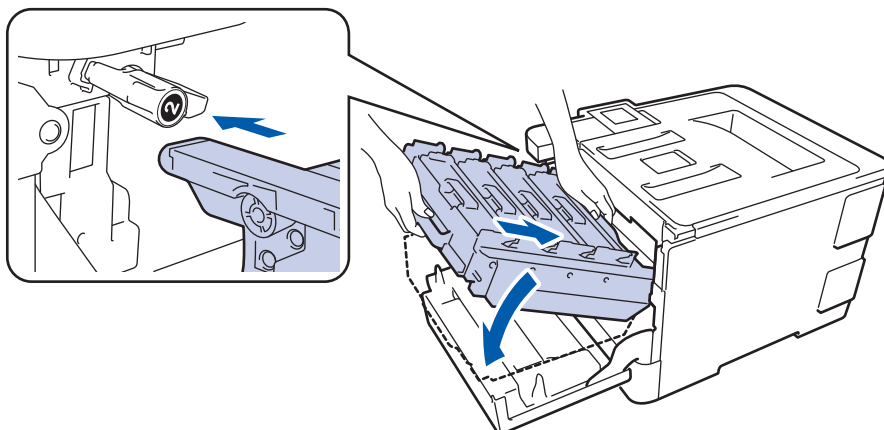

12. Rode o manípulo de bloqueio verde no sentido horário para a posição de bloqueio.

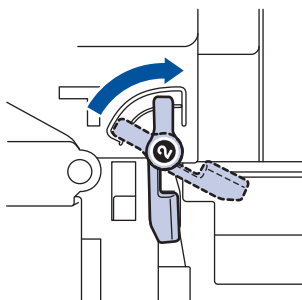

13. Com o manípulo verde, empurre a unidade do tambor de volta para dentro do equipamento até ficar bloqueada na posição correta.

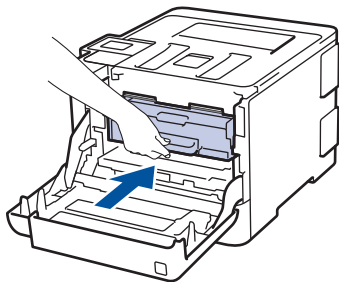

14. Feche a tampa dianteira do equipamento.

✓ Informações relacionadas

Tópicos relacionados:

- [Substituir consumíveis](#)

Repor o contador da unidade do tambor

Quando substitui a unidade do tambor por uma nova, deve repor o contador através dos seguintes passos:

IMPORTANTE

NÃO reponha o contador da unidade do tambor exceto se a substituir.

>> HL-L8260CDW



>> HL-L8360CDW/HL-L9310CDW

>> DCP-L8410CDW/MFC-L8690CDW/MFC-L8900CDW/MFC-L9570CDW

HL-L8260CDW

1. Certifique-se de que o equipamento está ligado.
2. Prima ▲ ou ▼ para selecionar o seguinte:
 - a. Selecione [Info. Equipam.]. Prima **OK**.
 - b. Selecione [Vida útil peças]. Prima **OK**.
 - c. Selecione [Tambor]. Prima **OK**.
3. Prima continuamente **OK** durante cerca de cinco segundos.
4. Prima ▲ para selecionar [Repor].

HL-L8360CDW/HL-L9310CDW

1. Certifique-se de que o equipamento está ligado.
2. Prima  [Definiç.] > [Defin. todas] > [Info. Equipam.] > [Vidaútil Peças].
3. Prima continuamente [Tambor] até que a mensagem no ecrã tátil mude.
4. Prima [Sim].
5. Prima .

DCP-L8410CDW/MFC-L8690CDW/MFC-L8900CDW/MFC-L9570CDW

1. Certifique-se de que o equipamento está ligado.
2. Prima  [Definiç.] > [Defin. todas] > [Info. Equipam.] > [Vidaútil Peças].



Se o seu equipamento apresentar o menu [Defin. todas] no ecrã inicial, ignore o menu [Definiç.].

3. Prima continuamente [Tambor] até que a mensagem no ecrã tátil mude.
4. Prima [Sim].
5. Prima .

✓ Informações relacionadas

Tópicos relacionados:

- [Substituir consumíveis](#)
- [Substituir a unidade do tambor](#)

Repor o contador da unidade da correia

Quando substituir uma unidade da correia por uma nova, é necessário repor o contador da unidade da correia.

>> [HL-L8260CDW](#)



>> [HL-L8360CDW/HL-L9310CDW](#)

>> [DCP-L8410CDW/MFC-L8690CDW/MFC-L8900CDW/MFC-L9570CDW](#)

HL-L8260CDW

1. Certifique-se de que o equipamento está ligado.
2. Prima ▲ ou ▼ para seleccionar o seguinte:
 - a. Selecione [Info. Equipam.]. Prima **OK**.
 - b. Selecione [Vida útil peças]. Prima **OK**.
 - c. Selecione [Correia]. Prima **OK**.
3. Prima continuamente **OK** durante cerca de cinco segundos.
4. Prima ▲ para seleccionar [Repor].

HL-L8360CDW/HL-L9310CDW

1. Certifique-se de que o equipamento está ligado.
2. Prima  [Definiç.] > [Defin. todas] > [Info. Equipam.] > [Vidaútil Peças].
3. Prima continuamente [Correia] até que a mensagem no ecrã tátil mude.
4. Prima [Sim].
5. Prima .

DCP-L8410CDW/MFC-L8690CDW/MFC-L8900CDW/MFC-L9570CDW

1. Certifique-se de que o equipamento está ligado.
2. Prima  [Definiç.] > [Defin. todas] > [Info. Equipam.] > [Vidaútil Peças].



Se o seu equipamento apresentar o menu [Defin. todas] no ecrã inicial, ignore o menu [Definiç.].

3. Prima continuamente [Unid. Correia] até que a mensagem no ecrã tátil mude.
4. Prima [Sim].
5. Prima .

Informações relacionadas

Tópicos relacionados:

- [Substituir consumíveis](#)
- [Substituir a unidade da correia](#)

brother



POR
Versão 0