









# Guide de remplacement des consommables

HL-L8260CDW/HL-L8360CDW/HL-L9310CDW/DCP-L8410CDW/  
MFC-L8690CDW/MFC-L8900CDW/MFC-L9570CDW

## Définitions des notes

Les symboles et conventions suivants ont été utilisés tout au long de ce Guide de l'utilisateur :

 <b>AVERTISSEMENT</b>	AVERTISSEMENT indique une situation potentiellement dangereuse qui, si elle n'est pas évitée, pourrait provoquer des blessures graves, voire mortelles.
 <b>ATTENTION</b>	La mention ATTENTION indique une situation potentiellement dangereuse qui, si elle n'est pas évitée, peut entraîner des blessures légères ou modérées.
<b>IMPORTANT</b>	La mention IMPORTANT indique une situation potentiellement dangereuse qui, si elle n'est pas évitée, risque d'entraîner des dégâts matériels ou une perte de fonctionnalités de l'appareil.
<b>REMARQUE</b>	REMARQUE spécifie l'environnement d'exploitation, les conditions d'installation ou des conditions spéciales d'utilisation.
	Les icônes de conseils fournissent des astuces et des informations complémentaires.
	Les icônes de risque électrique vous avertissent d'un risque de choc électrique.
	Les icônes de danger d'incendie vous avertissent d'un risque d'incendie.
	Les icônes de température élevées vous indiquent les parties de l'appareil qui sont brûlantes et qu'il ne faut pas toucher.
	Les icônes d'interdiction signalent des actions qui ne doivent pas être effectuées.
<b>Caractères gras</b>	Le texte en gras identifie les boutons sur le panneau de commande de l'appareil ou sur l'écran de l'ordinateur.
<i>Caractères en italique</i>	Les caractères italiques mettent en valeur un point important ou signalent un sujet connexe.
Courier New	Le texte en police Courier New sert à identifier les messages à l'écran LCD.

## Remarques importantes

- Tous les modèles ne sont pas disponibles dans tous les pays.
- Les écrans ou images figurant dans ce Guide de l'utilisateur le sont à titre d'illustration seulement et peuvent différer de ceux/celles des produits actuels.
- Le contenu de ce document et les caractéristiques du produit peuvent faire l'objet de modifications sans préavis.

## Table des matières

---

Remplacer les consommables.....	1
Remplacer la cartouche de toner .....	3
Remplacer l'unité tambour.....	6
Remplacer la courroie .....	10
Remplacer le bac de récupération du toner usagé.....	13
Réinitialiser le compteur du tambour.....	17
Réinitialiser le compteur de la courroie.....	18

## Remplacer les consommables

Vous devez remplacer les consommables lorsque l'appareil indique qu'ils sont en fin de vie.

L'utilisation de consommables d'une marque autre que Brother peut affecter la qualité d'impression, le fonctionnement du matériel et la fiabilité de l'appareil. La cartouche de toner et l'unité tambour sont deux pièces indépendantes. Assurez-vous qu'ils forment un ensemble. Le nom de modèle des consommables peut varier d'un pays à l'autre.

### REMARQUE

- Prenez soin de placer les consommables usagés dans un sac hermétiquement fermé pour éviter toute fuite de la poudre de toner.
- Rendez-vous sur [www.brother.com/original/index.html](http://www.brother.com/original/index.html) pour savoir comment recycler vos consommables usagés dans le cadre du programme de collecte Brother. Si vous décidez de ne pas renvoyer vos consommables usagés, mettez-les au rebut conformément aux réglementations locales, en les séparant des déchets domestiques. Si vous avez des questions, adressez-vous à votre centre de traitement des déchets local.
- Il est conseillé de placer les consommables usagés et neufs sur une feuille de papier pour éviter les renversements accidentels.
- Si le papier utilisé n'est pas un équivalent direct du format d'impression recommandé, vous risquez de réduire la durée de vie des consommables et des pièces de l'appareil.
- Les différentes durées de vie de cartouches de toner prévues sont basées sur la norme ISO/CEI 19798. La fréquence de remplacement varie en fonction du volume d'impression, du pourcentage de couverture, du type de support utilisé et de la mise sous/hors tension de l'appareil.
- La fréquence de remplacement des consommables, à l'exception des cartouches de toner, sera fonction du volume d'impression, du type de support utilisé et de la mise sous/hors tension de l'appareil.
- Manipulez la cartouche de toner avec précaution. Si vous renversez du toner sur vos mains ou sur vos vêtements, essuyez-les ou rincez-les immédiatement à l'eau froide.
- Pour éviter tout problème lié à la qualité de l'impression, NE touchez PAS les parties grisées indiquées dans les illustrations.

#### Cartouche de toner

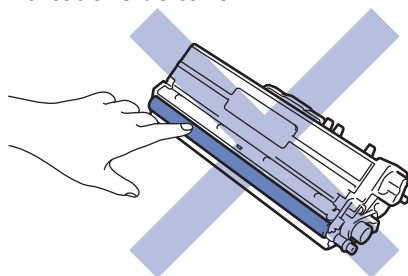

#### Unité tambour

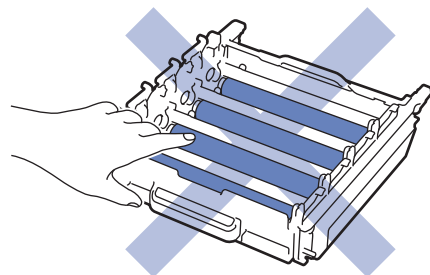

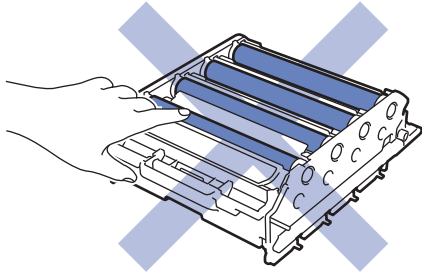

**Courroie**

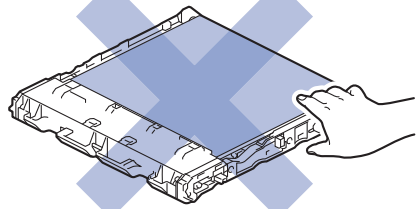
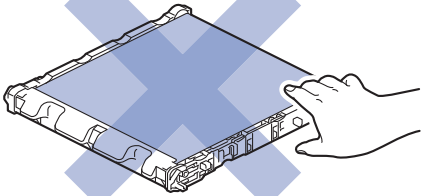

**Bac de récupération du toner usagé**

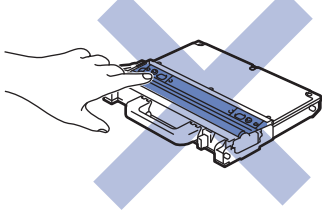

### **Information associée**

**Rubriques connexes:**

- Remplacer la cartouche de toner
- Remplacer l'unité tambour
- Remplacer la courroie
- Remplacer le bac de récupération du toner usagé
- Réinitialiser le compteur du tambour
- Réinitialiser le compteur de la courroie

## Remplacer la cartouche de toner

Avant de commencer la procédure de remplacement ►► *Information associée: Remplacer les consommables*

1. Assurez-vous que l'appareil est sous tension.
2. Appuyez sur le bouton de libération du capot avant, puis ouvrez le capot avant en tirant dessus.



3. Saisissez la poignée verte de l'unité tambour. Tirez sur l'unité tambour de l'appareil jusqu'à ce qu'elle vienne en butée.

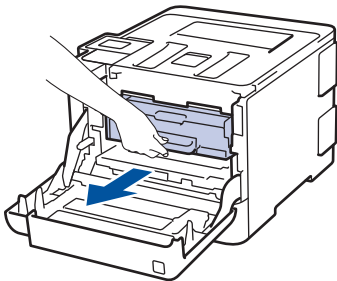

4. Maintenez la poignée de la cartouche de toner, puis éloignez-la délicatement de vous afin de dégager la cartouche. Sortez-la de l'unité tambour en la soulevant. Répétez cette opération pour toutes les cartouches de toner.

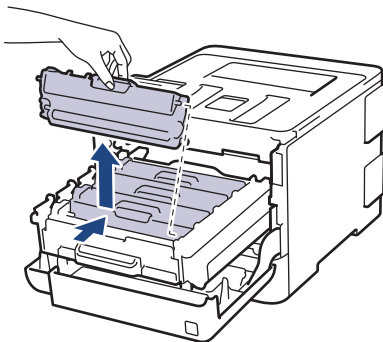

5. Nettoyez le fil corona à l'intérieur de l'unité tambour en faisant glisser délicatement l'onglet vert de la gauche vers la droite et inversement à plusieurs reprises. Répétez cette opération pour tous les fils corona.

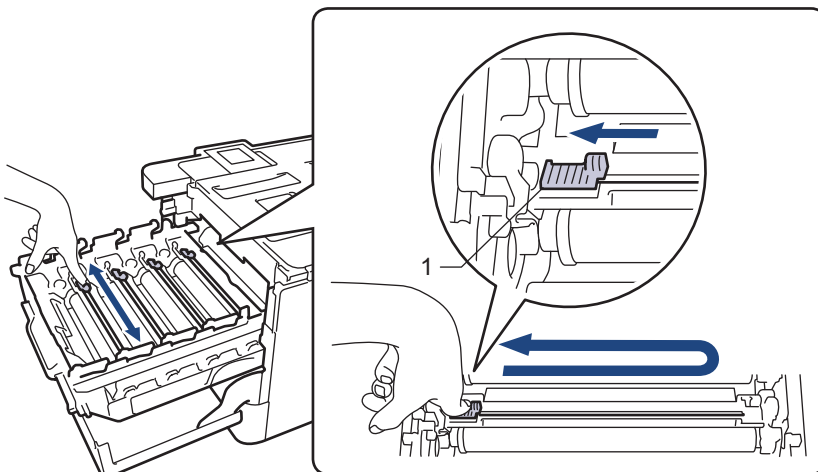



Pour éviter une qualité médiocre, assurez-vous de bloquer l'onglet vert dans sa position d'origine (1) en le faisant coulisser vers la gauche avec le côté gauche du tambour.

6. Déballez la nouvelle cartouche de toner.
7. Retirez les matériaux de protection.

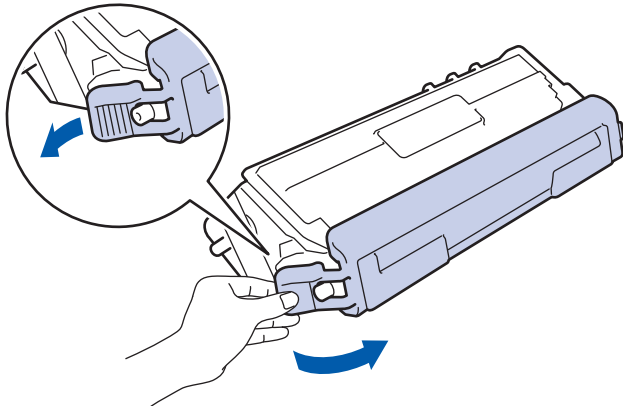

8. Insérez la cartouche de toner dans l'unité tambour et poussez-la délicatement vers vous jusqu'à ce que vous entendiez un déclic. Assurez-vous que la couleur de la cartouche de toner correspond à l'étiquette de couleur apposée sur l'unité tambour. Répétez cette opération pour toutes les cartouches de toner.

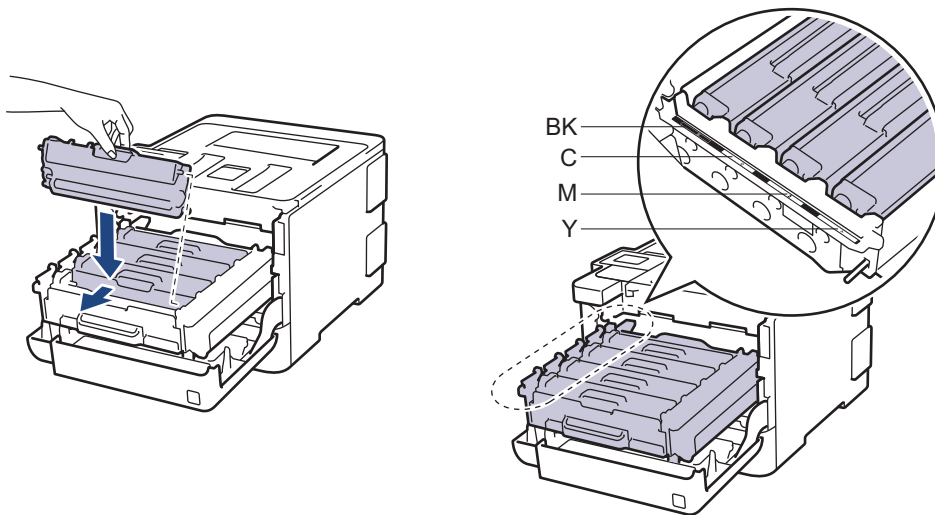

- BK: Noir
- C: Cyan
- M: Magenta
- Y: Jaune



Assurez-vous d'avoir introduit à fond la cartouche de toner sinon elle risque de se détacher de l'unité tambour.

9. Avec la poignée verte, replacez l'unité tambour dans l'appareil jusqu'à ce qu'elle soit bien en place.

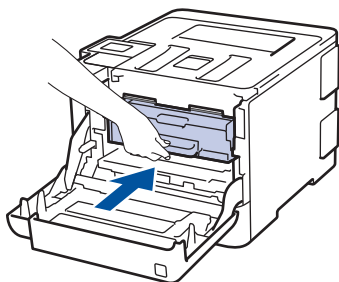

10. Fermez le capot avant de l'appareil.



- Après avoir remplacé une cartouche de toner, veillez à NE PAS éteindre l'appareil, ni ouvrir le capot tant que l'affichage de l'appareil ne repasse pas en mode Prêt.
- La cartouche de toner livrée avec votre appareil Brother est une cartouche de toner en série.
- Nous vous recommandons de conserver une cartouche de toner neuve et prête à l'emploi dès que vous voyez le message d'avertissement indiquant un niveau de toner faible.
- Pour garantir une impression de qualité, utilisez seulement des cartouches de toner Brother d'origine. Si vous souhaitez acheter des cartouches de toner, veuillez contacter le service clientèle de Brother ou votre revendeur Brother local.
- N'ouvrez l'emballage de la cartouche de toner que lorsque vous êtes prêt à l'installer dans l'appareil.
- Si la cartouche de toner est déballée longtemps avant son installation, la longévité du toner s'en ressentira.
- Brother conseille vivement de NE PAS recharger la cartouche de toner livrée avec votre appareil. Il est également fortement recommandé de continuer à utiliser exclusivement des cartouches de rechange Brother d'origine. Si vous essayez d'utiliser du toner et/ou des cartouches d'une autre marque dans l'appareil Brother, vous risquez d'endommager l'appareil et/ou de dégrader la qualité d'impression. Notre garantie limitée ne couvre pas les problèmes liés à l'utilisation du toner et/ou des cartouches d'une tierce partie. Pour pérenniser votre investissement et obtenir des performances optimales de l'appareil Brother, l'utilisation de consommables Brother d'origine est fortement recommandée.



### Information associée

#### Rubriques connexes:

- [Remplacer les consommables](#)



## Remplacer l'unité tambour

Avant de commencer la procédure de remplacement ►► *Information associée: Remplacer les consommables*

1. Assurez-vous que l'appareil est sous tension.
2. Appuyez sur le bouton de libération du capot avant, puis ouvrez le capot avant en tirant dessus.

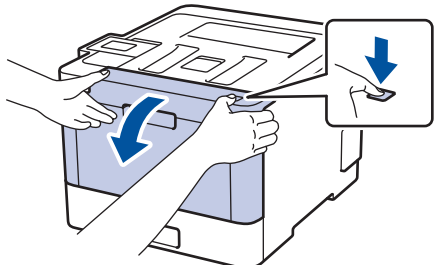

3. Saisissez la poignée verte de l'unité tambour. Tirez sur l'unité tambour de l'appareil jusqu'à ce qu'elle vienne en butée.

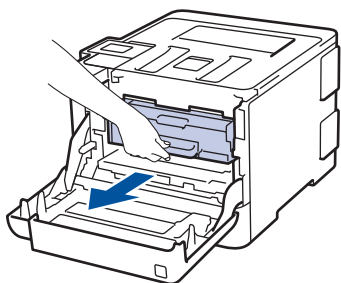

4. Tournez le levier vert (1) dans le sens inverse des aiguilles d'une montre jusqu'à ce qu'il soit placé en position de dégagement. Tout en maintenant les poignées vertes de l'unité tambour, soulevez l'avant de l'unité, puis retirez-la de l'appareil.

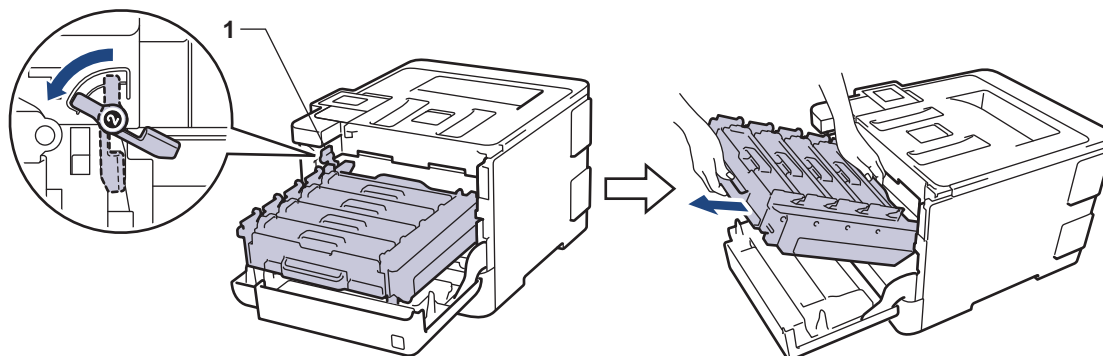

### IMPORTANT

Maintenez les poignées vertes de l'unité tambour lorsque vous transportez cette dernière. NE le maintenez PAS par les côtés.

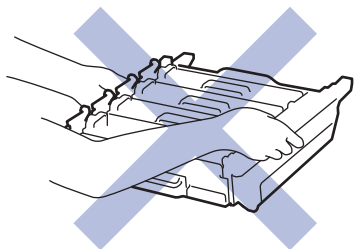

5. Déballez la nouvelle unité tambour.

6. Retirez les matériaux de protection.

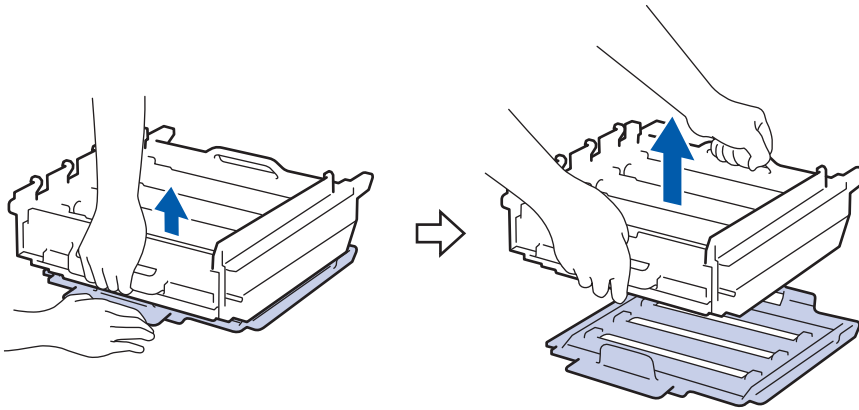

7. Maintenez la poignée de la cartouche de toner, puis éloignez-la délicatement de vous afin de dégager la cartouche. Sortez-la de l'unité tambour en la soulevant. Répétez cette opération pour toutes les cartouches de toner.

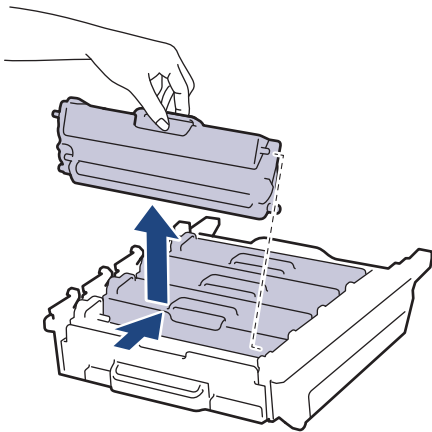

8. Réinsérez la cartouche de toner dans l'unité tambour et poussez-la délicatement vers vous jusqu'à ce que vous entendiez un déclic. Assurez-vous que la couleur de la cartouche de toner correspond à l'étiquette de couleur apposée sur l'unité tambour. Répétez cette opération pour toutes les cartouches de toner.

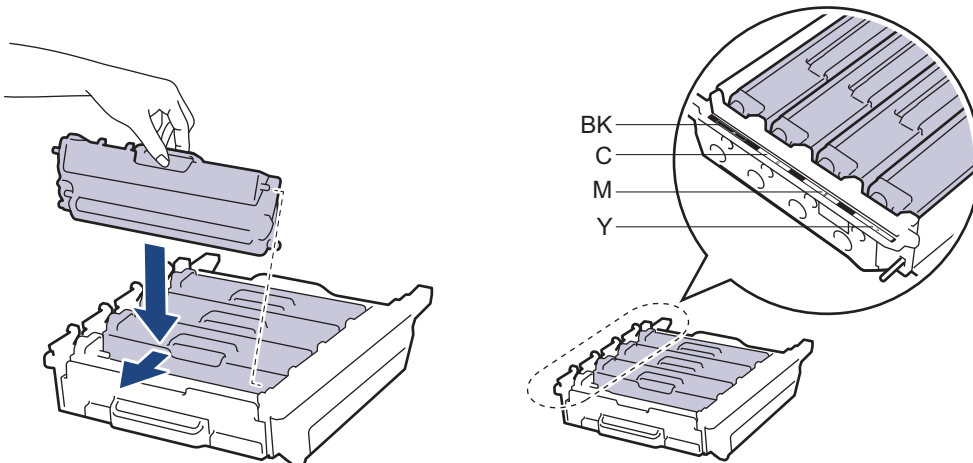

- BK: Noir
- C: Cyan
- M: Magenta
- Y: Jaune



Assurez-vous d'avoir introduit à fond la cartouche de toner sinon elle risque de se détacher de l'unité tambour.

9. Assurez-vous que le levier bleu (1) est en position de déverrouillage, comme indiqué dans l'illustration.

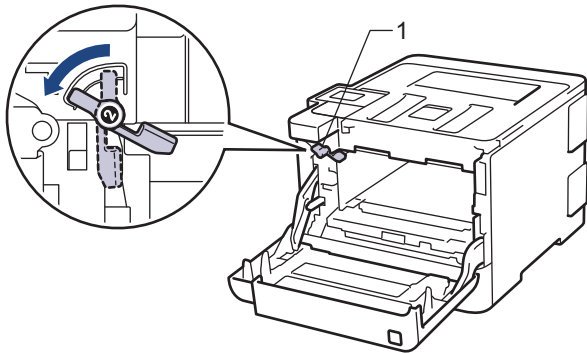

10. Faites glisser délicatement l'unité tambour dans l'appareil jusqu'à ce qu'il se bloque au niveau du levier vert de verrouillage.

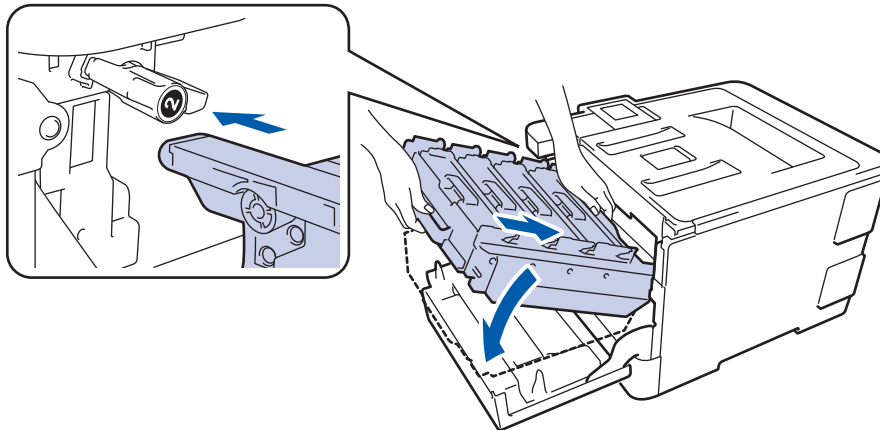

11. Tournez dans le sens des aiguilles d'une montre le levier vert afin de le placer en position de verrouillage.

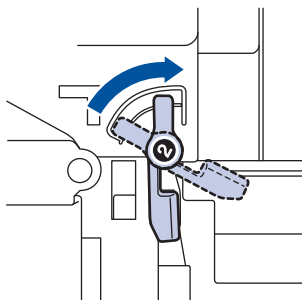

12. Avec la poignée verte, replacez l'unité tambour dans l'appareil jusqu'à ce qu'elle soit bien en place.

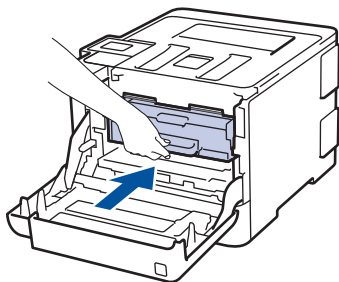

13. Fermez le capot avant de l'appareil.



Après avoir installé la nouvelle unité tambour, vous devez réinitialiser le compteur du tambour. >>>  
*Information associée: Réinitialiser le compteur du tambour*

## REMARQUE

- Une usure normale se produit en raison de l'utilisation et de la rotation du tambour et de l'interaction avec le papier, le toner et les autres matériaux au cours du trajet du papier. Lors de la conception de ce produit, Brother a décidé de se baser sur le nombre de rotations du tambour pour déterminer sa durée de vie. Lorsqu'un tambour atteint le nombre limite de rotations (défini en usine) correspondant au rendement

---

de pages nominal, l'écran LCD du produit vous invite à remplacer le tambour. Le produit continuera à fonctionner, mais la qualité d'impression risque de ne pas être optimale.

- Si vous exposez un tambour non déballé à la lumière directe du soleil (ou à la lumière ambiante) pendant une période prolongée, vous risquez de l'endommager.
- Pour garantir de meilleures performances, utilisez exclusivement du toner Brother d'origine.
- L'appareil est prévu pour fonctionner dans un environnement propre, exempt de poussières et ventilé de façon adéquate.

L'utilisation d'un tambour d'une autre marque que Brother risque non seulement de dégrader la qualité d'impression, mais aussi de limiter la durée de vie de l'appareil. Notre garantie ne couvre pas les problèmes liés à l'utilisation d'un tambour non conçu par Brother.

---



### Information associée

#### Rubriques connexes:

- [Remplacer les consommables](#)
  - [Réinitialiser le compteur du tambour](#)
-

## Remplacer la courroie

Avant de commencer la procédure de remplacement ►► *Information associée: Remplacer les consommables*

1. Assurez-vous que l'appareil est sous tension.
2. Appuyez sur le bouton de libération du capot avant, puis ouvrez le capot avant en tirant dessus.

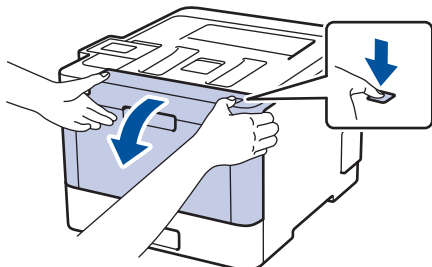

3. Saisissez la poignée verte de l'unité tambour. Tirez sur l'unité tambour de l'appareil jusqu'à ce qu'elle vienne en butée.

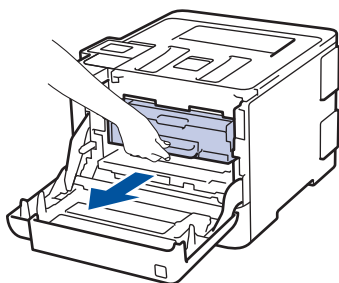

4. Tournez le levier vert (1) dans le sens inverse des aiguilles d'une montre jusqu'à ce qu'il soit placé en position de dégagement. Tout en maintenant les poignées vertes de l'unité tambour, soulevez l'avant de l'unité, puis retirez-la de l'appareil.

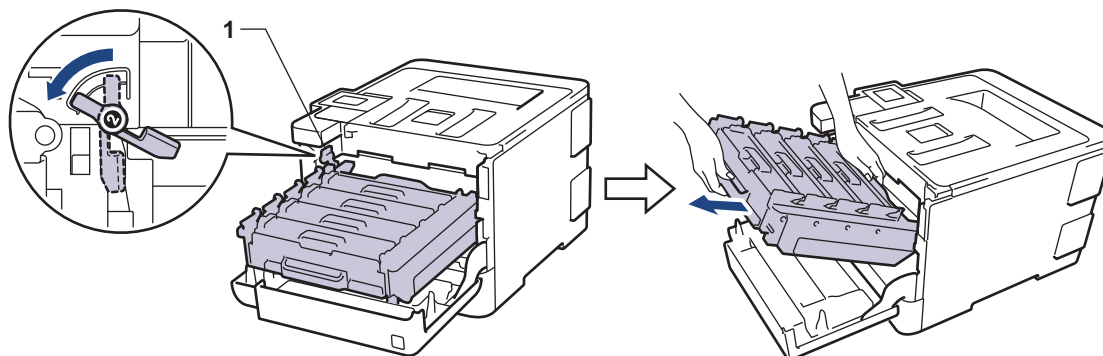

### IMPORTANT

Maintenez les poignées vertes de l'unité tambour lorsque vous transportez cette dernière. NE le maintenez PAS par les côtés.

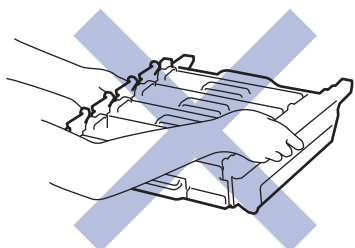

5. Saisissez la poignée verte de la courroie à deux mains et soulevez cette dernière afin de la retirer.

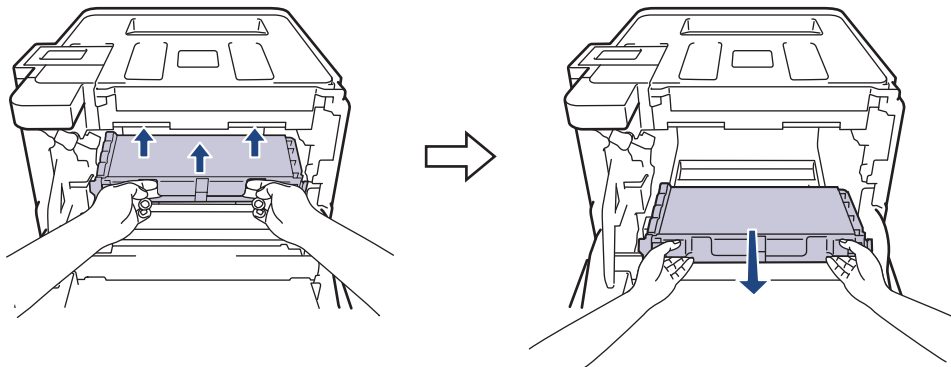

6. Déballiez la courroie neuve et installez-la dans l'appareil. Veillez à ce que la courroie soit de niveau et tienne bien en place.

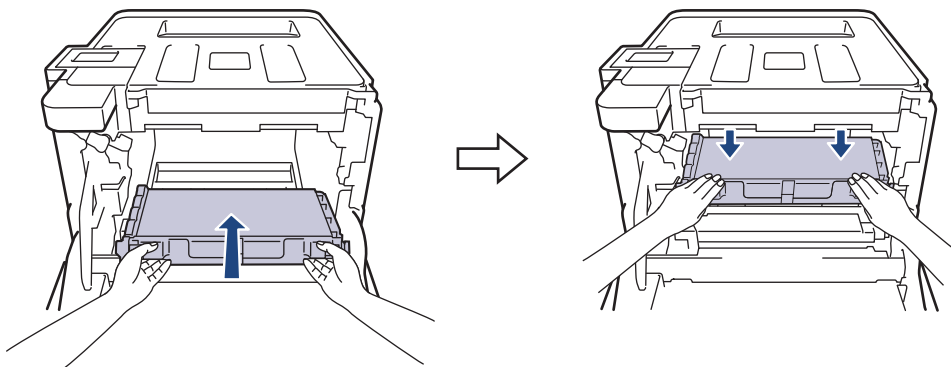

## REMARQUE

Pour éviter tout problème lié à la qualité de l'impression, NE touchez PAS les parties grisées indiquées dans les illustrations.

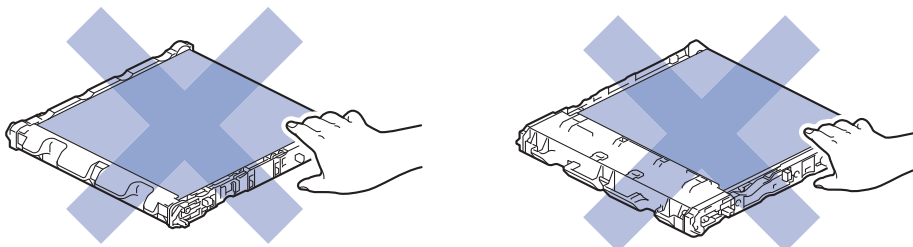

7. Assurez-vous que le levier bleu (1) est en position de déverrouillage, comme indiqué dans l'illustration.

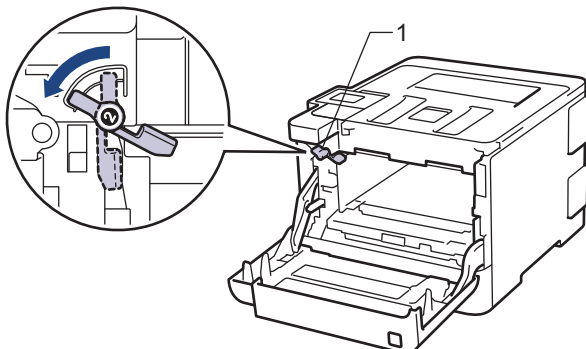

8. Faites glisser délicatement l'unité tambour dans l'appareil jusqu'à ce qu'il se bloque au niveau du levier vert de verrouillage.

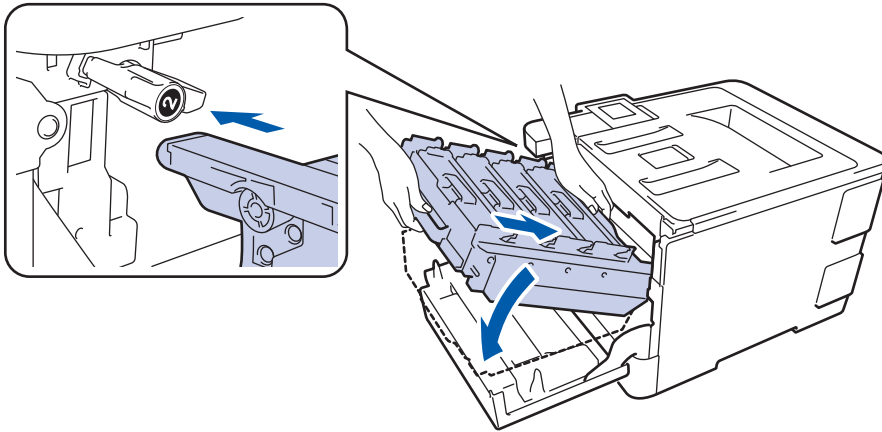

9. Tournez dans le sens des aiguilles d'une montre le levier vert afin de le placer en position de verrouillage.

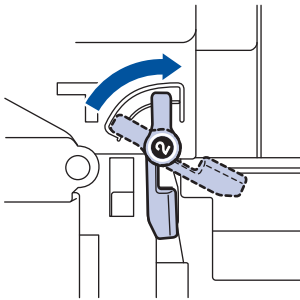

10. Avec la poignée verte, replacez l'unité tambour dans l'appareil jusqu'à ce qu'elle soit bien en place.

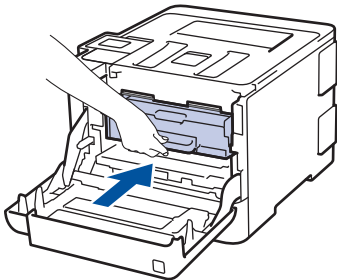

11. Fermez le capot avant de l'appareil.



Après avoir installé la nouvelle courroie, vous devez réinitialiser le compteur. ►► *Information associée:*  
*Réinitialiser le compteur de la courroie*



### Information associée

#### Rubriques connexes:

- [Remplacer les consommables](#)
- [Réinitialiser le compteur de la courroie](#)

## Remplacer le bac de récupération du toner usagé

Avant de commencer la procédure de remplacement ►► *Information associée: Remplacer les consommables*

1. Assurez-vous que l'appareil est sous tension.
2. Appuyez sur le bouton de libération du capot avant, puis ouvrez le capot avant en tirant dessus.

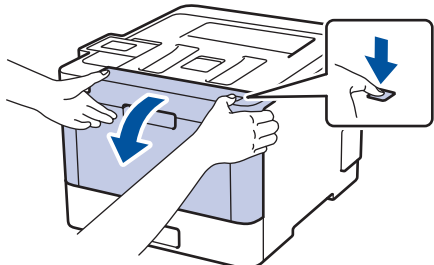

3. Saisissez la poignée verte de l'unité tambour. Tirez sur l'unité tambour de l'appareil jusqu'à ce qu'elle vienne en butée.

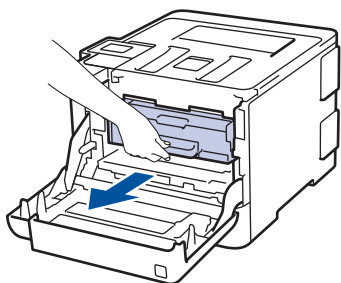

4. Tournez le levier vert (1) dans le sens inverse des aiguilles d'une montre jusqu'à ce qu'il soit placé en position de dégagement. Tout en maintenant les poignées vertes de l'unité tambour, soulevez l'avant de l'unité, puis retirez-la de l'appareil.

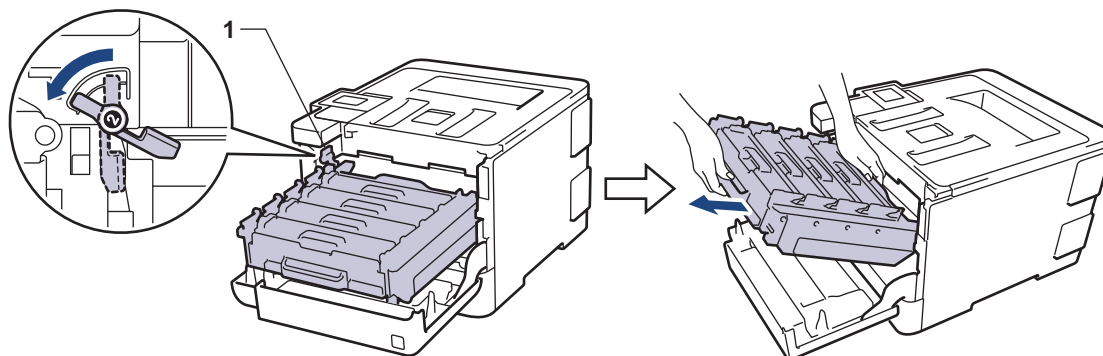

### IMPORTANT

Maintenez les poignées vertes de l'unité tambour lorsque vous transportez cette dernière. NE le maintenez PAS par les côtés.

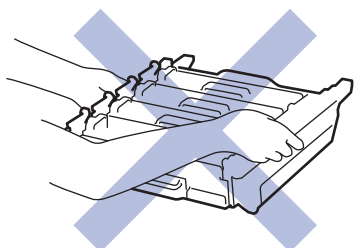



5. Saisissez la poignée verte de la courroie à deux mains et soulevez cette dernière afin de la retirer.

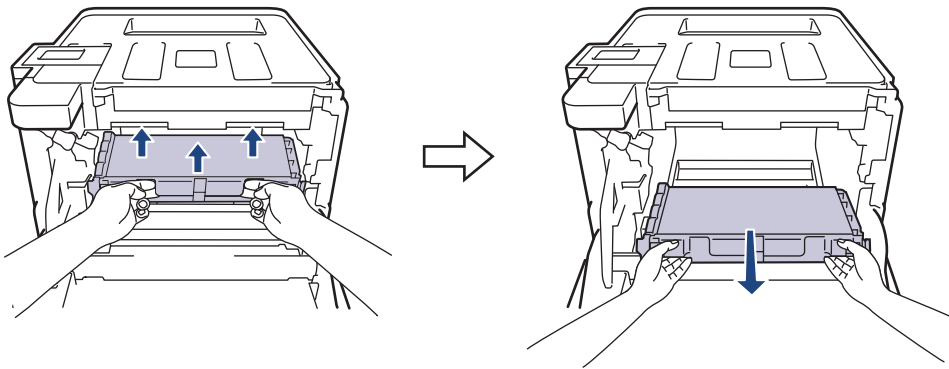

## REMARQUE

Pour éviter tout problème lié à la qualité de l'impression, NE touchez PAS les parties grisées indiquées dans les illustrations.

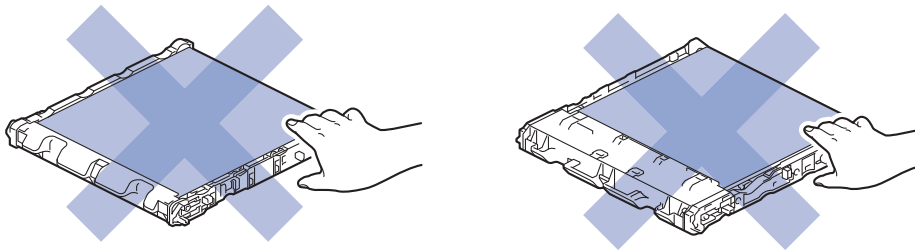

6. Retirez les deux pièces d'emballage orange et jetez-les.

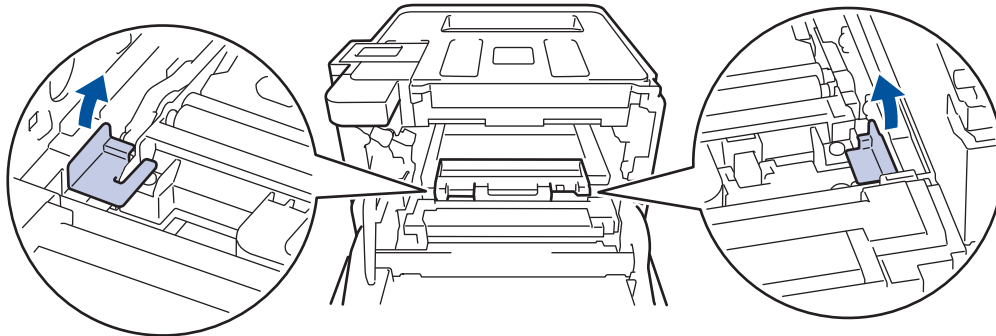

Cette étape n'est requise que si vous remplacez le bac de récupération de toner usagé pour la première fois et non par la suite. Les emballages orange sont installés en usine pour protéger l'appareil pendant le transport.

7. Tenez la poignée bleue du bac de récupération du toner usagé et retirez le bac de récupération de l'appareil.

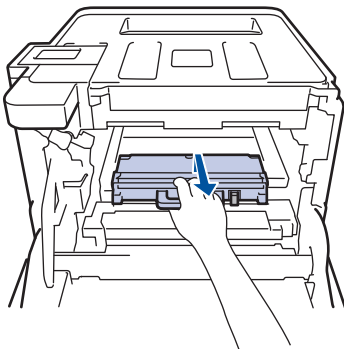

Ne réutilisez PAS le bac de récupération de toner usagé.

8. Déballez le bac de récupération du toner usagé neuf, puis installez-le dans l'appareil au moyen de la poignée bleue. Veillez à ce que le bac de récupération du toner usagé soit de niveau et bien en place.

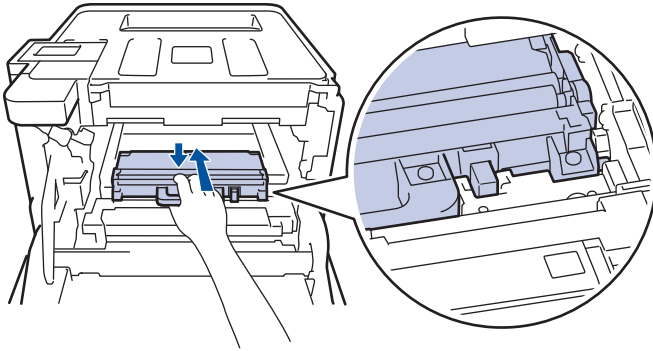

9. Réinstallez la courroie dans l'appareil. Veillez à ce que la courroie soit de niveau et tienne bien en place.

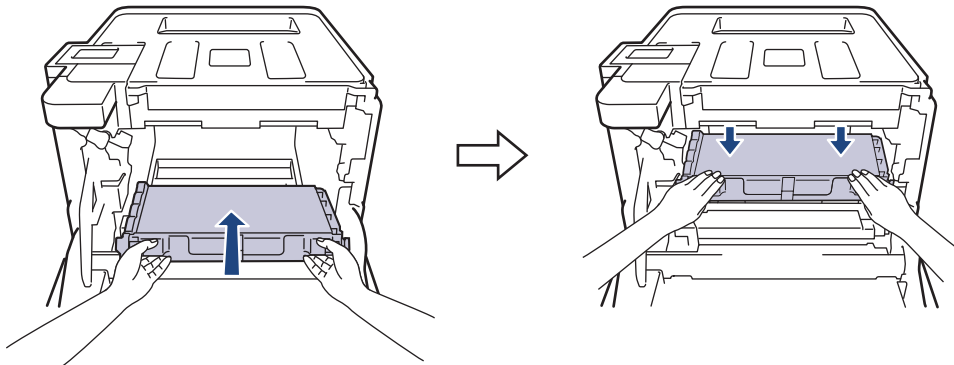

## REMARQUE

Pour éviter tout problème lié à la qualité de l'impression, NE touchez PAS les parties grisées indiquées dans les illustrations.

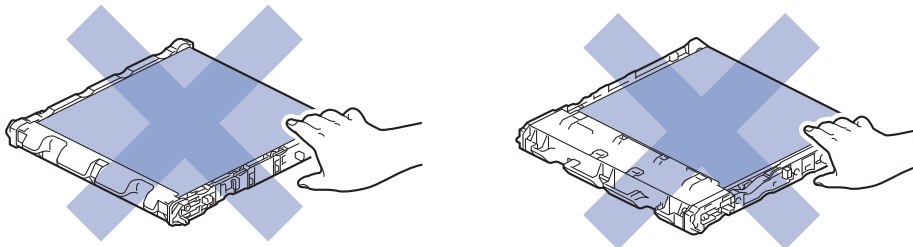

10. Assurez-vous que le levier bleu (1) est en position de déverrouillage, comme indiqué dans l'illustration.

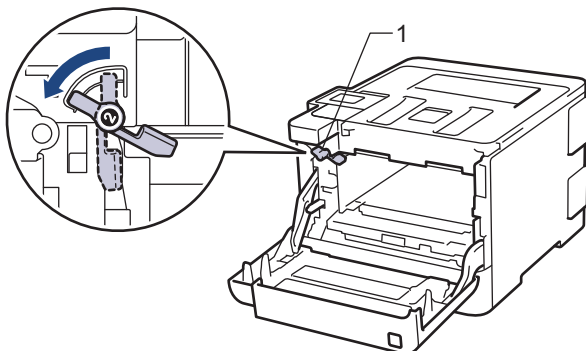

11. Faites glisser délicatement l'unité tambour dans l'appareil jusqu'à ce qu'il se bloque au niveau du levier vert de verrouillage.

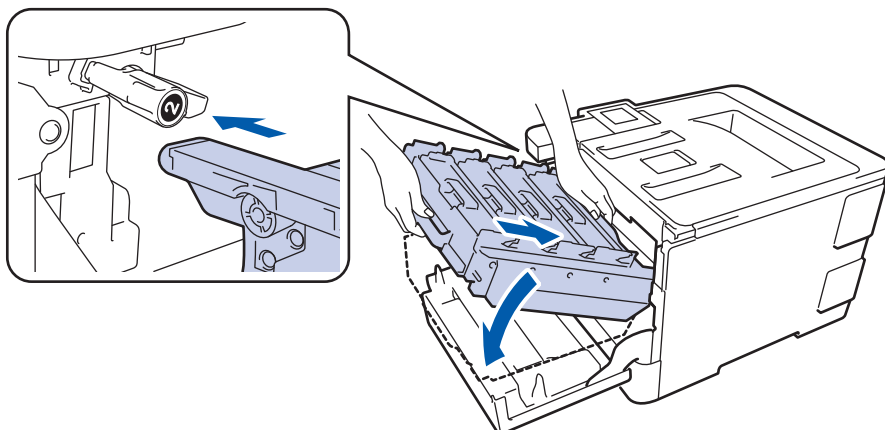

12. Tournez dans le sens des aiguilles d'une montre le levier vert afin de le placer en position de verrouillage.

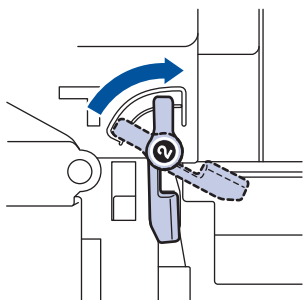

13. Avec la poignée verte, remplacez l'unité tambour dans l'appareil jusqu'à ce qu'elle soit bien en place.

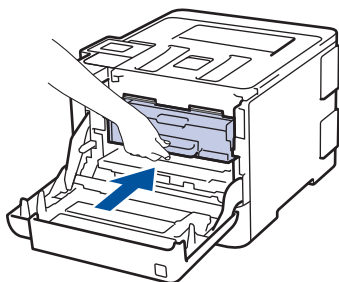

14. Fermez le capot avant de l'appareil.



### Information associée

#### Rubriques connexes:

- [Remplacer les consommables](#)

## Réinitialiser le compteur du tambour

En cas de remplacement du tambour, procédez comme suit pour remettre le compteur du tambour à zéro :

### IMPORTANT

NE RÉINITIALISEZ le compteur du tambour que si vous remplacez le tambour.

>> HL-L8260CDW



>> HL-L8360CDW/HL-L9310CDW

>> DCP-L8410CDW/MFC-L8690CDW/MFC-L8900CDW/MFC-L9570CDW

### HL-L8260CDW

1. Assurez-vous que l'appareil est sous tension.
2. Appuyez sur ▲ ou ▼ pour sélectionner l'élément suivant :
  - a. Sélectionnez [Info. appareil]. Appuyez sur **OK**.
  - b. Sélectionnez [Vie des pièces]. Appuyez sur **OK**.
  - c. Sélectionnez [Tambour]. Appuyez sur **OK**.
3. Maintenez le bouton **OK** enfoncé pendant environ cinq secondes.
4. Appuyez sur ▲ pour sélectionner [Init.].

### HL-L8360CDW/HL-L9310CDW

1. Assurez-vous que l'appareil est sous tension.
2. Appuyez sur  [Paramètres] > [Tous les paramètres] > [Infos appareil] > [Durée de vie des pièces].
3. Maintenez [Tambour] enfoncé jusqu'à ce que le message affiché sur l'écran tactile change.
4. Appuyez sur [Oui].
5. Appuyez sur .

### DCP-L8410CDW/MFC-L8690CDW/MFC-L8900CDW/MFC-L9570CDW

1. Assurez-vous que l'appareil est sous tension.
2. Appuyez sur  [Paramètres] > [Tous param.] > [Info. appareil] > [Durée de vie des pièces].



Si votre appareil affiche le menu [Tous param.] sur l'écran d'accueil, passez outre le menu [Paramètres].

3. Maintenez [Tambour] enfoncé jusqu'à ce que le message affiché sur l'écran tactile change.
4. Appuyez sur [Oui].
5. Appuyez sur .

### ✓ Information associée

#### Rubriques connexes:

- [Remplacer les consommables](#)
- [Remplacer l'unité tambour](#)

## Réinitialiser le compteur de la courroie

Lorsque vous remplacez une courroie, vous devez remettre à zéro son compteur.

>> [HL-L8260CDW](#)



>> [HL-L8360CDW/HL-L9310CDW](#)

>> [DCP-L8410CDW/MFC-L8690CDW/MFC-L8900CDW/MFC-L9570CDW](#)

### HL-L8260CDW

1. Assurez-vous que l'appareil est sous tension.
2. Appuyez sur ▲ ou ▼ pour sélectionner l'élément suivant :
  - a. Sélectionnez [Info. appareil]. Appuyez sur **OK**.
  - b. Sélectionnez [Vie des pièces]. Appuyez sur **OK**.
  - c. Sélectionnez [Courroie]. Appuyez sur **OK**.
3. Maintenez le bouton **OK** enfoncé pendant environ cinq secondes.
4. Appuyez sur ▲ pour sélectionner [Init.].

### HL-L8360CDW/HL-L9310CDW

1. Assurez-vous que l'appareil est sous tension.
2. Appuyez sur  [Paramètres] > [Tous les paramètres] > [Infos appareil] > [Durée de vie des pièces].
3. Maintenez [Courroie] enfoncé jusqu'à ce que le message affiché sur l'écran tactile change.
4. Appuyez sur [Oui].
5. Appuyez sur .

### DCP-L8410CDW/MFC-L8690CDW/MFC-L8900CDW/MFC-L9570CDW

1. Assurez-vous que l'appareil est sous tension.
2. Appuyez sur  [Paramètres] > [Tous param.] > [Info. appareil] > [Durée de vie des pièces].



Si votre appareil affiche le menu [Tous param.] sur l'écran d'accueil, passez outre le menu [Paramètres].

3. Maintenez [Courroie] enfoncé jusqu'à ce que le message affiché sur l'écran tactile change.
4. Appuyez sur [Oui].
5. Appuyez sur .

### Information associée

#### Rubriques connexes:

- [Remplacer les consommables](#)
- [Remplacer la courroie](#)

brother

