









# Handbuch zum Verbrauchsmaterialien ersetzen

HL-L8260CDW/HL-L8360CDW/HL-L9310CDW/DCP-L8410CDW/  
MFC-L8690CDW/MFC-L8900CDW/MFC-L9570CDW

## Definitionen der Hinweise

Wir verwenden die folgenden Symbole und Konventionen in dieser Bedienungsanleitung:

 <b>WARNUNG</b>	WARNUNG weist auf eine potentiell gefährliche Situation hin, die bei Nichtvermeidung zu tödlichen oder schweren Verletzungen führen kann.
 <b>VORSICHT</b>	VORSICHT weist auf eine potenziell gefährliche Situation hin, die bei Nichtvermeidung zu leichten oder mittelschweren Verletzungen führen kann.
<b>WICHTIG</b>	WICHTIG weist auf eine potenziell gefährliche Situation hin, die bei Nichtvermeidung zu Sachschäden oder zu Funktionsausfall des Gerätes führen kann.
<b>HINWEIS</b>	HINWEIS spezifiziert die Betriebsumgebung, die Installationsbedingungen oder besondere Einsatzbedingungen.
	Tipp-Symbole verweisen auf hilfreiche Hinweise und ergänzende Informationen.
	Die Warnzeichen für gefährliche elektrische Spannung warnen vor Stromschlaggefahr.
	Die Warnzeichen für Feuer warnen vor Feuergefahr.
	Das Symbol für heiße Geräteteile weist auf heiße Teile des Gerätes hin, die nicht berührt werden sollen.
	Verbotssymbole kennzeichnen Aktionen, die nicht zulässig sind.
<b>Fett</b>	Fettdruck kennzeichnet Schaltflächen auf dem Funktionstastenfeld des Gerätes oder Optionen und Schaltflächen auf dem Computer-Bildschirm.
<i>Kursiv</i>	Kursive Schrift hebt wichtige Punkte hervor oder verweist auf verwandte Themen.
Courier New	Text in der Schriftart Courier New kennzeichnet Meldungen, die im Gerätedisplay angezeigt werden.

## Wichtige Hinweise

- Nicht alle Modelle sind in allen Ländern verfügbar.
- Die Bildschirme oder Bilder in diesem Benutzerhandbuch dienen nur Illustrationszwecken und können sich von den tatsächlichen Produkten unterscheiden.
- Der Inhalt dieses Dokuments und die technischen Daten dieses Produkts können ohne vorherige Ankündigung geändert werden.

## Inhaltsverzeichnis

---

<b>Verbrauchsmaterialien ersetzen .....</b>	<b>1</b>
<b>Ersetzen der Tonerkassette .....</b>	<b>3</b>
<b>Austauschen der Trommeleinheit .....</b>	<b>6</b>
<b>Austauschen der Transfereinheit .....</b>	<b>10</b>
<b>Austauschen des Toner-Abfallbehälters .....</b>	<b>13</b>
<b>Trommelzähler zurücksetzen .....</b>	<b>17</b>
<b>Zurücksetzen des Transfereinheitszählers.....</b>	<b>18</b>

## Verbrauchsmaterialien ersetzen

Sie müssen die Verbrauchsmaterialien auswechseln, wenn das Gerät anzeigt, dass die Nutzungsdauer der Verbrauchsmaterialien abgelaufen ist.

Die Verwendung von Verbrauchsmaterial von Fremdherstellern kann die Druckqualität, die Hardware-Leistung und die Gerätezuverlässigkeit beeinträchtigen. Die Tonerkassette und die Trommeleinheit sind zwei getrennte Verbrauchsmaterialien. Stellen Sie sicher, dass beide als Gruppe installiert werden. Der Modellname des Verbrauchsmaterials kann abhängig vom Land variieren.

### HINWEIS

- Achten Sie darauf, dass Sie die benutzten Verbrauchsmaterialien fest in einem Beutel versiegeln, sodass das Tonerpulver nicht aus der Kassette dringt.
- Anweisungen zur Rücksendung verbrauchter Verbrauchsmaterialien an das Brother-Sammelprogramm finden Sie unter [www.brother.com/original/index.html](http://www.brother.com/original/index.html). Entsorgen Sie aufgebrauchte Materialien, die Sie nicht zurückgeben möchten, entsprechend der vor Ort gültigen Bestimmung. Trennen Sie die Materialien vom Hausmüll. Wenn Sie Fragen haben, wenden Sie sich an Ihren örtlichen Wertstoffhof.
- Sie sollten die gebrauchten und neuen Verbrauchsmaterialien auf ein Stück Papier legen, damit die Arbeitsfläche nicht durch versehentlich verstreuten Toner verschmutzt wird.
- Wenn Sie Papier verwenden, das keine direkte Entsprechung für die empfohlenen Druckmedien ist, kann sich die Nutzungsdauer der Verbrauchsmaterialien und der Geräteteile reduzieren.
- Die voraussichtliche Lebensdauer jeder Tonerkassette basiert auf der Norm ISO/IEC 19798. Die Häufigkeit des Austauschs variiert abhängig vom Druckvolumen, dem Deckungsprozentsatz, den verwendeten Medien und dem Ein-/Ausschalten des Geräts.
- Die Häufigkeit des Austauschs der Verbrauchsmaterialien mit Ausnahme der Tonerkassetten variiert abhängig vom Druckvolumen, den verwendeten Medien und dem Ein-/Ausschalten des Geräts.
- Gehen Sie vorsichtig mit der Tonerkassette um. Wenn Tonerpartikel auf Ihre Hände oder Kleidung gelangen, wischen oder waschen Sie diese mit kaltem Wasser ab.
- Um Probleme mit der Druckqualität zu vermeiden, berühren Sie NICHT die in den Abbildungen schraffiert dargestellten Bereiche.

#### Tonerkassette

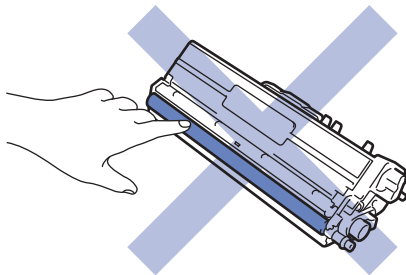

#### Trommeleinheit

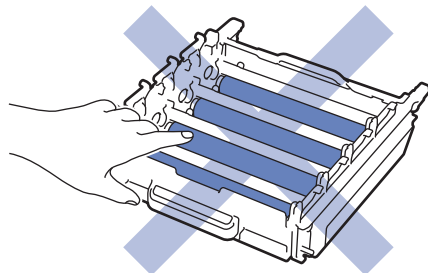

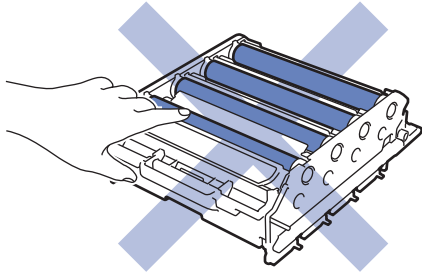

**Transfereinheit**

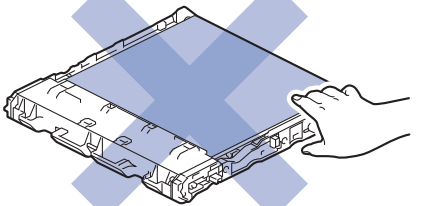
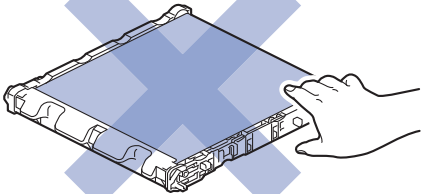

**Toner-Abfallbehälter**

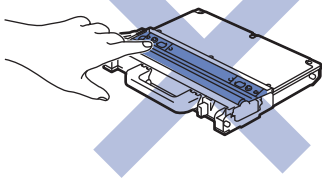

---

## Zugehörige Informationen

### **Verwandte Themen:**

- Ersetzen der Tonerkassette
  - Austauschen der Trommeleinheit
  - Austauschen der Transfereinheit
  - Austauschen des Toner-Abfallbehälters
  - Trommelzähler zurücksetzen
  - Zurücksetzen des Transfereinheitszählers
-

## Ersetzen der Tonerkassette

Bevor Sie den Austauschvorgang starten >> *Zugehörige Informationen: Verbrauchsmaterialien ersetzen*

1. Stellen Sie sicher, dass das Gerät eingeschaltet ist.
2. Drücken Sie die Entriegelungstaste der Abdeckung und öffnen Sie die Frontabdeckung.

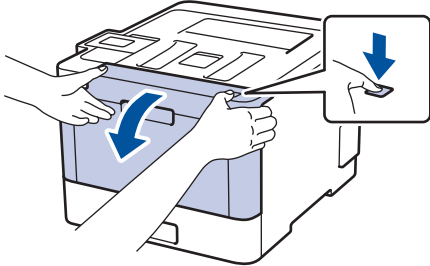

3. Halten Sie den grünen Griff der Trommeleinheit fest. Ziehen Sie die Trommeleinheit am Griff bis zum Anschlag aus dem Gerät heraus.

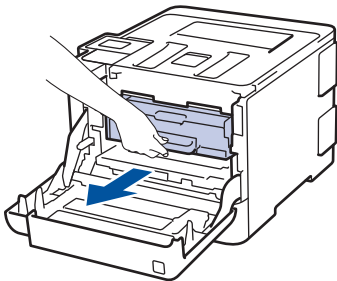

4. Halten Sie die Tonerkassette an ihrem Griff fest und schieben Sie sie zum Entriegeln vorsichtig von sich weg. Ziehen Sie sie nach oben und aus der Trommeleinheit heraus. Wiederholen Sie diesen Vorgang für alle Tonerkassetten.

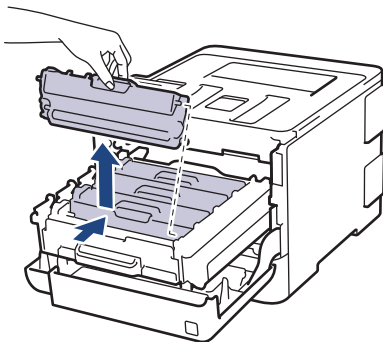

5. Reinigen Sie den Koronadraht im Inneren der Trommeleinheit, indem Sie den grünen Reiter vorsichtig mehrmals von links nach rechts und von rechts nach links bewegen. Wiederholen Sie diesen Vorgang für alle Koronadrähte.

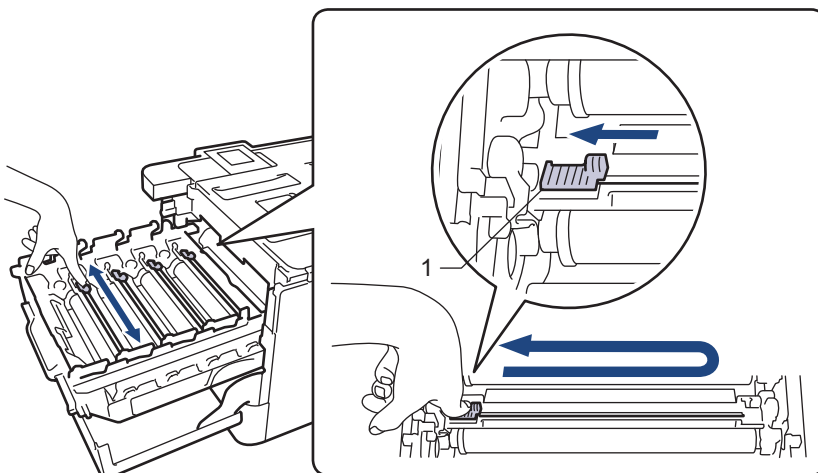



Um eine schlechte Druckqualität zu vermeiden, achten Sie darauf, dass Sie den grünen Reiter in der Ausgangsposition (1) sperren, sodass er links direkt an die linke Seite der Trommel stößt.

6. Packen Sie die neue Tonerkassette aus.
7. Entfernen Sie die Schutzabdeckung.

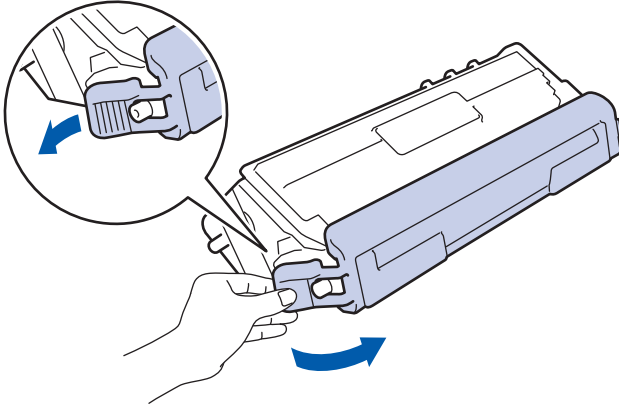

8. Setzen Sie die Tonerkassette in die Trommeleinheit ein und ziehen Sie sie vorsichtig zu sich hin, bis sie hörbar einrastet. Stellen Sie sicher, dass Sie die Farbe der Tonerkassette der entsprechenden farbigen Markierung an der Trommeleinheit zuordnen. Wiederholen Sie diesen Vorgang für alle Tonerkassetten.

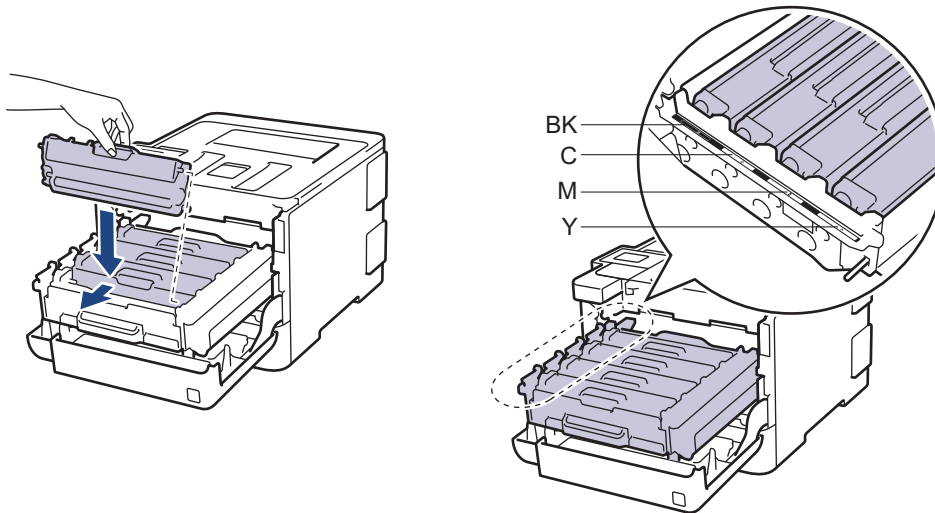

- BK: Schwarz
- C: Cyan
- M: Magenta
- Y: Gelb



Stellen Sie sicher, dass Sie die Tonerkassette richtig einsetzen, da sie sich andernfalls von der Trommeleinheit lösen kann.

9. Verwenden Sie den grünen Griff und drücken Sie die Trommeleinheit wieder in das Gerät, bis sie hörbar einrastet.

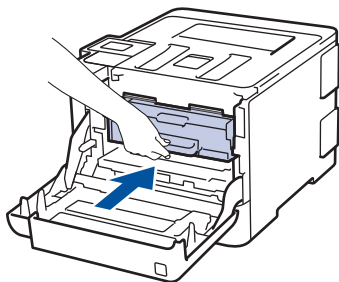

10. Schließen Sie die vordere Abdeckung des Geräts.



- 
- Schalten Sie nach dem Austausch einer Tonerkassette das Gerät NICHT aus und öffnen Sie NICHT die vordere Abdeckung, bis das Gerätedisplay zum Bereitschaftsmodus zurückkehrt.
  - Die Tonerkassette im Lieferumfang des Brother-Geräts ist eine Lieferumfang-Tonerkassette.
  - Wir empfehlen Ihnen, eine neue Tonerkassette zur Verwendung bereitzuhalten, falls Sie die Warnung zum niedrigen Toner sehen.
  - Um Ausdrücke in hoher Qualität zu erhalten, empfehlen wir eine ausschließliche Verwendung von Brother-Original-Tonerkassetten. Zum Kauf von Tonerkassetten wenden Sie sich an Ihren Brother Kundenservice oder einen Brother-Händler vor Ort.
  - Entpacken Sie die neue Tonerkassette ERST, wenn Sie bereit sind, sie einzusetzen.
  - Wenn eine Tonerkassette längere Zeit nicht verpackt wird, verkürzt sich die Nutzungsdauer des Toners.
  - Brother empfiehlt dringend, die im Lieferumfang Ihres Geräts enthaltene Tonerkassette NICHT nachzufüllen. Wir empfehlen zudem, nur Brother Original-Tonerkassetten als Ersatz zu verwenden. Der Gebrauch oder der Versuch des Gebrauchs von Fremdtonern und/oder -kassetten in Brother-Geräten kann Schäden am Gerät hervorrufen und/oder die Druckqualität beeinträchtigen. Mängel, die durch die Nutzung von Fremdtonern und/oder -kassetten entstehen, werden von unserer eingeschränkten Produktgarantie nicht abgedeckt. Zum Schutz Ihres Geräts und zur Gewährleistung der Leistung empfehlen wir die Verwendung von Brother Original-Materialien.
- 



### Zugehörige Informationen

#### Verwandte Themen:

- [Verbrauchsmaterialien ersetzen](#)
-

## Austauschen der Trommeleinheit

Bevor Sie den Austauschvorgang starten ►► *Zugehörige Informationen: Verbrauchsmaterialien ersetzen*

1. Stellen Sie sicher, dass das Gerät eingeschaltet ist.
2. Drücken Sie die Entriegelungstaste der Abdeckung und öffnen Sie die Frontabdeckung.



3. Halten Sie den grünen Griff der Trommeleinheit fest. Ziehen Sie die Trommeleinheit am Griff bis zum Anschlag aus dem Gerät heraus.

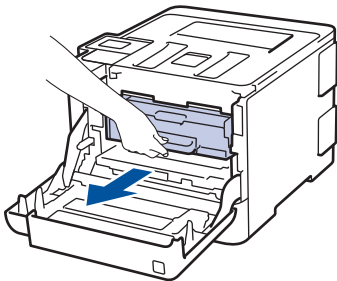

4. Drehen Sie den grünen Sperrhebel (1) gegen den Uhrzeigersinn, bis er in der entsperrten Position einrastet. Halten Sie die Trommeleinheit an den grünen Griffen, heben Sie die Vorderseite der Trommeleinheit an und entfernen Sie sie dann aus dem Gerät.

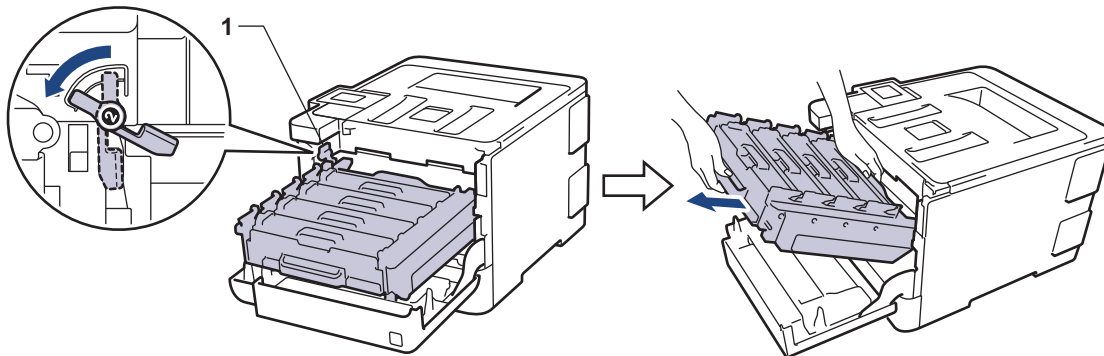

### WICHTIG

Halten Sie die Trommeleinheit an den grünen Griffen, wenn Sie sie tragen. Halten Sie die Trommeleinheit NICHT an ihren Seiten.

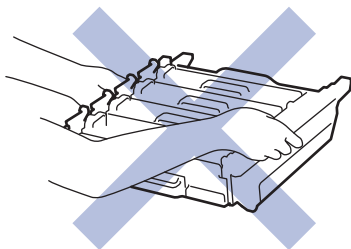

5. Packen Sie die neue Trommeleinheit aus.

6. Entfernen Sie die Schutzabdeckung.

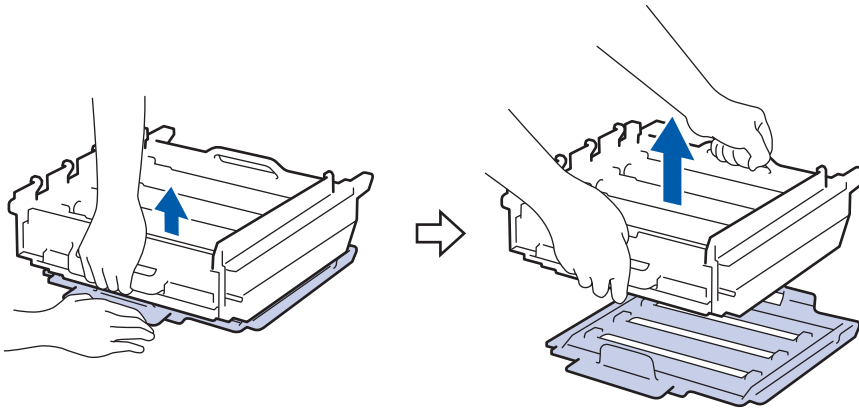

7. Halten Sie die Tonerkassette an ihrem Griff fest und schieben Sie sie zum Entriegeln vorsichtig von sich weg. Ziehen Sie sie nach oben und aus der Trommeleinheit heraus. Wiederholen Sie diesen Vorgang für alle Tonerkassetten.

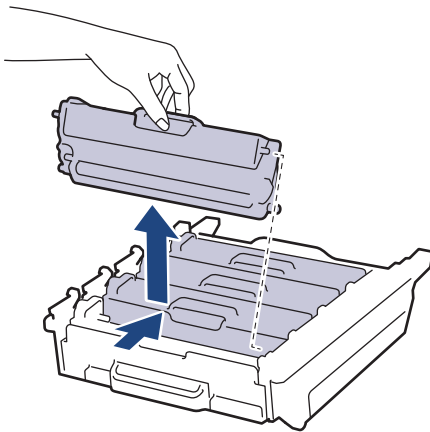

8. Setzen Sie die Tonerkassette wieder in die neue Trommeleinheit ein und ziehen Sie sie vorsichtig zu sich hin, bis sie hörbar einrastet. Stellen Sie sicher, dass Sie die Farbe der Tonerkassette der entsprechenden farbigen Markierung an der Trommeleinheit zuordnen. Wiederholen Sie diesen Vorgang für alle Tonerkassetten.

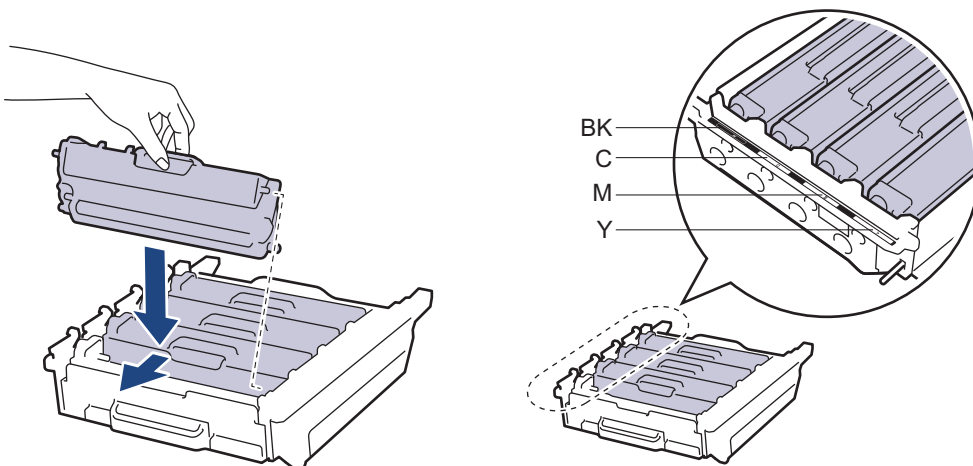

- BK: Schwarz
- C: Cyan
- M: Magenta
- Y: Gelb



Stellen Sie sicher, dass Sie die Tonerkassette richtig einsetzen, da sie sich andernfalls von der Trommeleinheit lösen kann.

9. Stellen Sie sicher, dass sich der grüne Verriegelungshebel (1) wie in der Abbildung gezeigt in der Freigabeposition befindet.

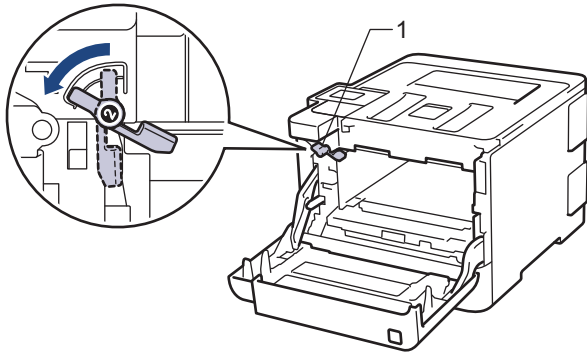

10. Schieben Sie die Trommeleinheit vorsichtig in das Gerät, bis sie am grünen Verriegelungshebel stoppt.

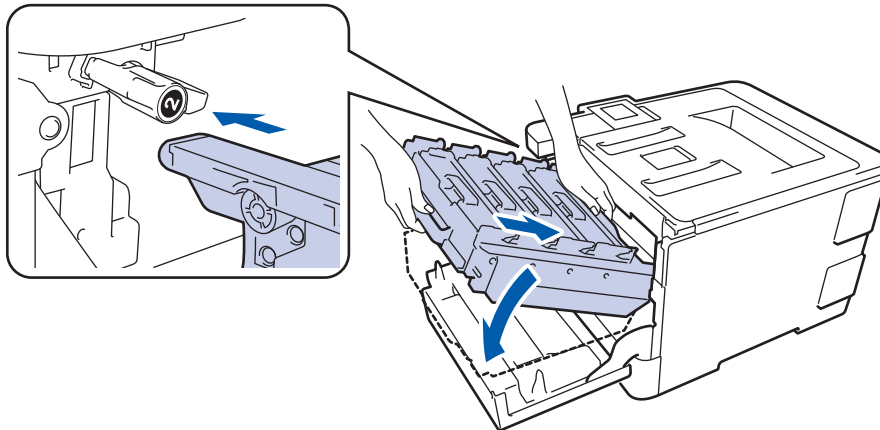

11. Drehen Sie den grünen Verriegelungshebel im Uhrzeigersinn in die Verriegelungsposition.

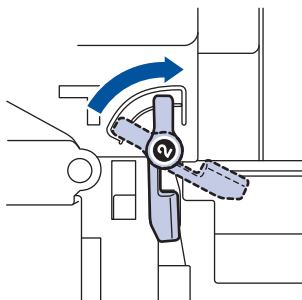

12. Verwenden Sie den grünen Griff und drücken Sie die Trommeleinheit wieder in das Gerät, bis sie hörbar einrastet.

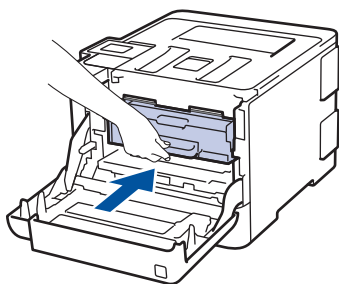

13. Schließen Sie die vordere Abdeckung des Geräts.



Nach der Installation der neuen Trommeleinheit müssen Sie den Trommelzähler zurücksetzen. >>  
*Zugehörige Informationen: Trommelzähler zurücksetzen*

## HINWEIS

- Die Abnutzung der Trommel tritt durch die Verwendung und Drehung der Trommel und die Interaktion mit Papier, Toner und anderen Materialien im Papierpfad auf. Bei der Entwicklung dieses Produkts hat sich Brother entschieden, die Anzahl der Trommeldrehungen als vernünftige Bezugsgröße für die

---

Nutzungsdauer der Trommel heranzuziehen. Wenn eine Trommel die werkseitige festgelegte Rotationsgrenze erreicht, die dem festgelegten Seitenertrag entspricht, werden Sie im Display des Geräts aufgefordert, die Trommel auszutauschen. Das Produkt funktioniert noch weiterhin, die Druckqualität ist aber möglicherweise nicht optimal.

- Die unverpackte Trommeleinheit kann durch direktes Sonnenlicht (oder Raumlicht über längere Zeit) beschädigt werden.
- Verwenden Sie für die optimale Leistung nur Brother Original-Toner.
- Das Gerät sollte nur in einer sauberen, staubfreien Umgebung mit einer ausreichenden Belüftung verwendet werden.

Das Drucken mit einer Trommeleinheit, die nicht von Brother stammt, kann nicht nur die Druckqualität reduzieren, sondern auch die Qualität und die Nutzungsdauer des Geräts selbst. Die Garantie gilt nicht für Probleme, die durch die Verwendung einer Trommeleinheit verursacht werden, die nicht von Brother stammt.



### Zugehörige Informationen

#### Verwandte Themen:

- [Verbrauchsmaterialien ersetzen](#)
  - [Trommelzähler zurücksetzen](#)
-

## Austauschen der Transfereinheit

Bevor Sie den Austauschvorgang starten ►► *Zugehörige Informationen: Verbrauchsmaterialien ersetzen*

1. Stellen Sie sicher, dass das Gerät eingeschaltet ist.
2. Drücken Sie die Entriegelungstaste der Abdeckung und öffnen Sie die Frontabdeckung.



3. Halten Sie den grünen Griff der Trommeleinheit fest. Ziehen Sie die Trommeleinheit am Griff bis zum Anschlag aus dem Gerät heraus.

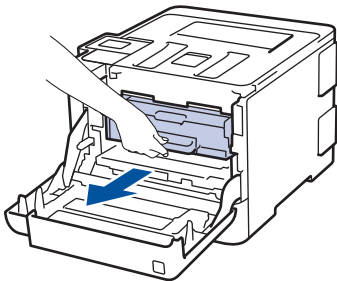

4. Drehen Sie den grünen Sperrhebel (1) gegen den Uhrzeigersinn, bis er in der entsperrten Position einrastet. Halten Sie die Trommeleinheit an den grünen Griffen, heben Sie die Vorderseite der Trommeleinheit an und entfernen Sie sie dann aus dem Gerät.

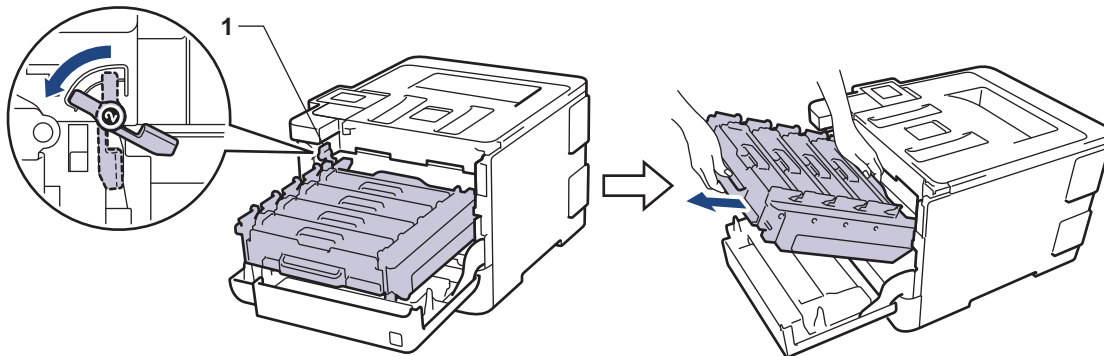

### WICHTIG

Halten Sie die Trommeleinheit an den grünen Griffen, wenn Sie sie tragen. Halten Sie die Trommeleinheit NICHT an ihren Seiten.

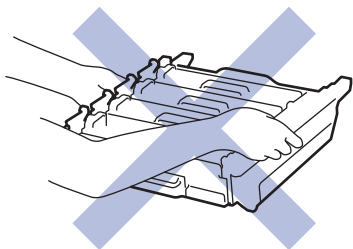

5. Halten Sie die Transfereinheit mit beiden Händen am grünen Griff fest, heben Sie die Transfereinheit an und ziehen Sie sie dann heraus.

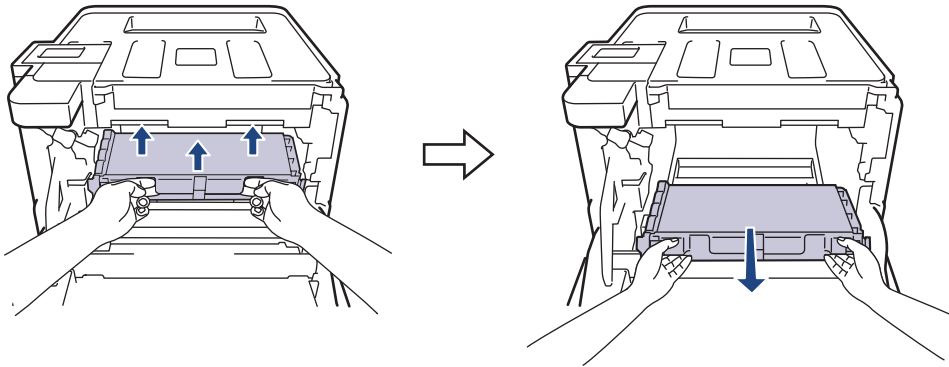

6. Packen Sie die neue Transfereinheit aus und setzen Sie die neue Transfereinheit in das Gerät ein. Stellen Sie sicher, dass die Transfereinheit waagrecht ausgerichtet und fest eingesetzt ist.

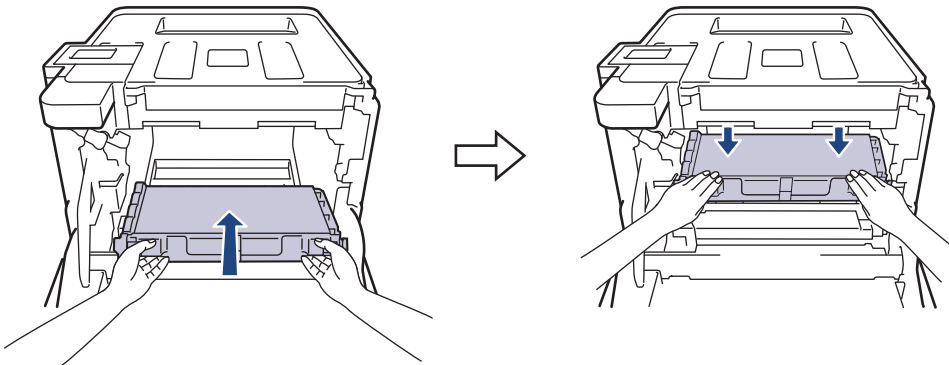

## HINWEIS

Um Probleme mit der Druckqualität zu vermeiden, berühren Sie NICHT die in den Abbildungen schraffiert dargestellten Bereiche.

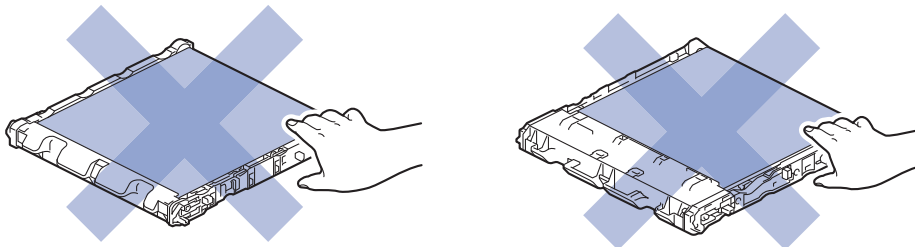

7. Stellen Sie sicher, dass sich der grüne Verriegelungshebel (1) wie in der Abbildung gezeigt in der Freigabeposition befindet.

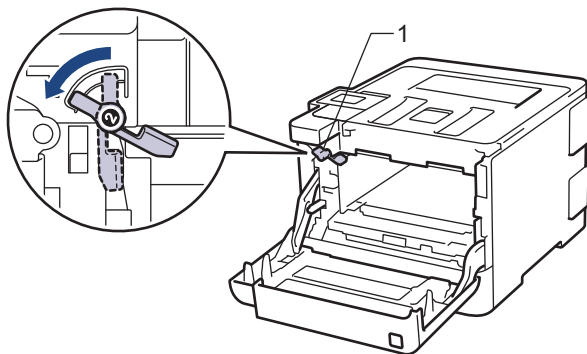

8. Schieben Sie die Trommeleinheit vorsichtig in das Gerät, bis sie am grünen Verriegelungshebel stoppt.

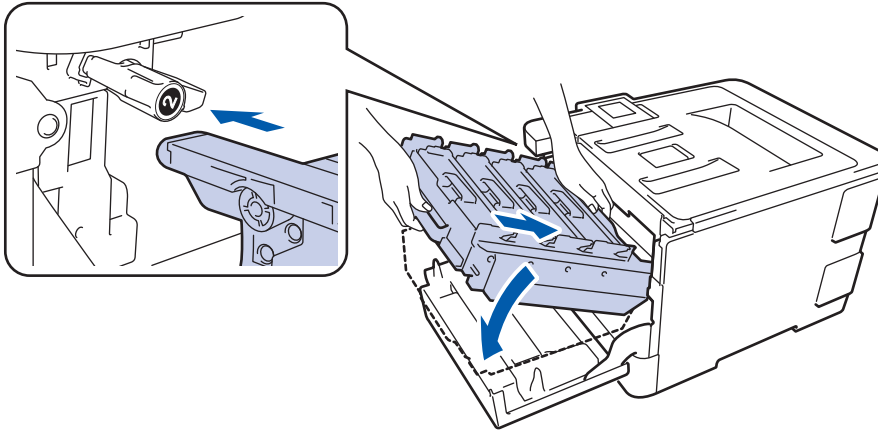

9. Drehen Sie den grünen Verriegelungshebel im Uhrzeigersinn in die Verriegelungsposition.

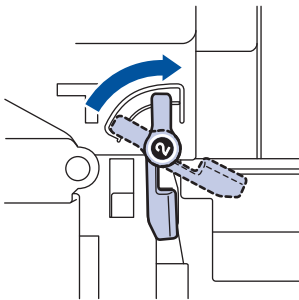

10. Verwenden Sie den grünen Griff und drücken Sie die Trommeleinheit wieder in das Gerät, bis sie hörbar einrastet.

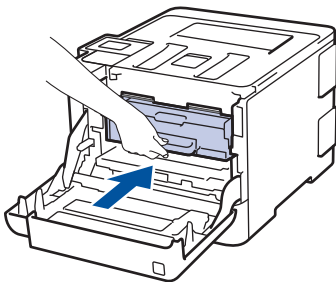

11. Schließen Sie die vordere Abdeckung des Geräts.



Nach der Installation der neuen Transfereinheit müssen Sie den Zähler zurücksetzen. >> *Zugehörige Informationen: Zurücksetzen des Transfereinheitzählers*

## ✓ Zugehörige Informationen

### Verwandte Themen:

- [Verbrauchsmaterialien ersetzen](#)
- [Zurücksetzen des Transfereinheitzählers](#)

## Austauschen des Toner-Abfallbehälters

Bevor Sie den Austauschvorgang starten >> *Zugehörige Informationen: Verbrauchsmaterialien ersetzen*

1. Stellen Sie sicher, dass das Gerät eingeschaltet ist.
2. Drücken Sie die Entriegelungstaste der Abdeckung und öffnen Sie die Frontabdeckung.



3. Halten Sie den grünen Griff der Trommeleinheit fest. Ziehen Sie die Trommeleinheit am Griff bis zum Anschlag aus dem Gerät heraus.

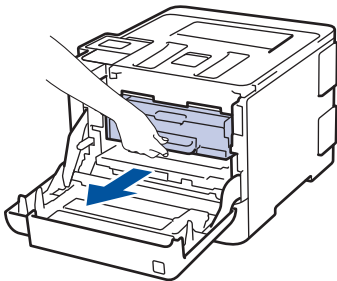

4. Drehen Sie den grünen Sperrhebel (1) gegen den Uhrzeigersinn, bis er in der entsperrten Position einrastet. Halten Sie die Trommeleinheit an den grünen Griffen, heben Sie die Vorderseite der Trommeleinheit an und entfernen Sie sie dann aus dem Gerät.

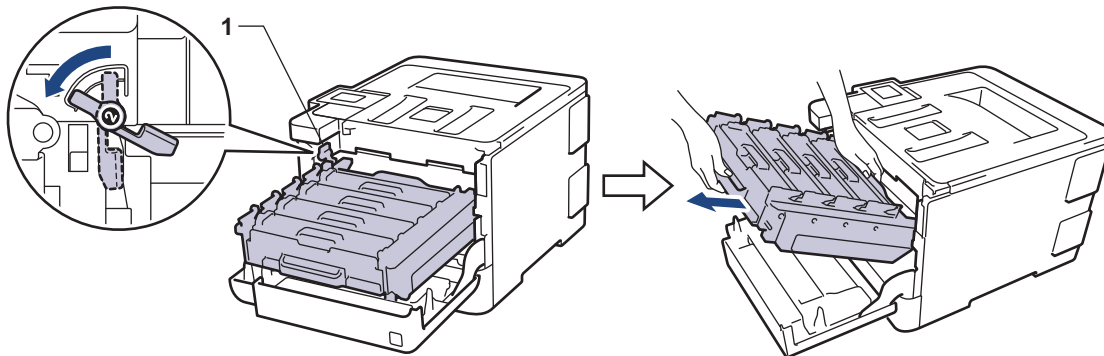

### WICHTIG

Halten Sie die Trommeleinheit an den grünen Griffen, wenn Sie sie tragen. Halten Sie die Trommeleinheit NICHT an ihren Seiten.

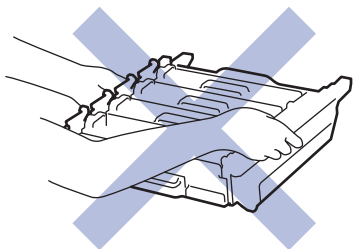

5. Halten Sie die Transfereinheit mit beiden Händen am grünen Griff fest, heben Sie die Transfereinheit an und ziehen Sie sie dann heraus.

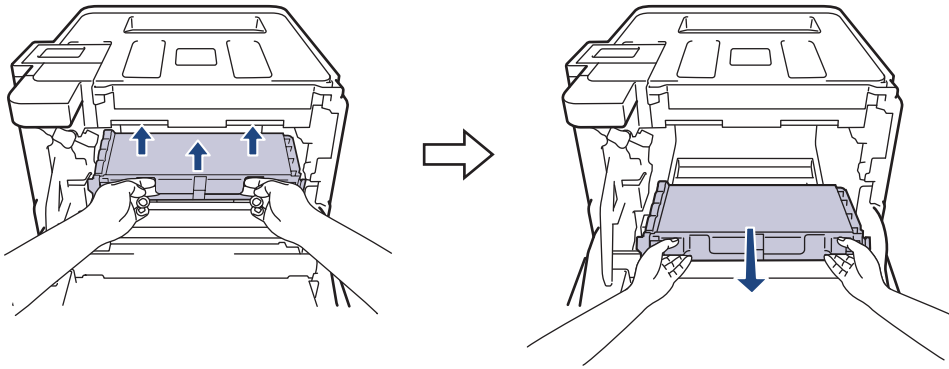

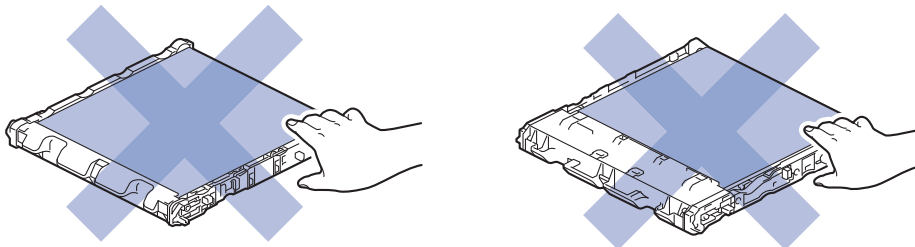

## HINWEIS

Um Probleme mit der Druckqualität zu vermeiden, berühren Sie NICHT die in den Abbildungen schraffiert dargestellten Bereiche.



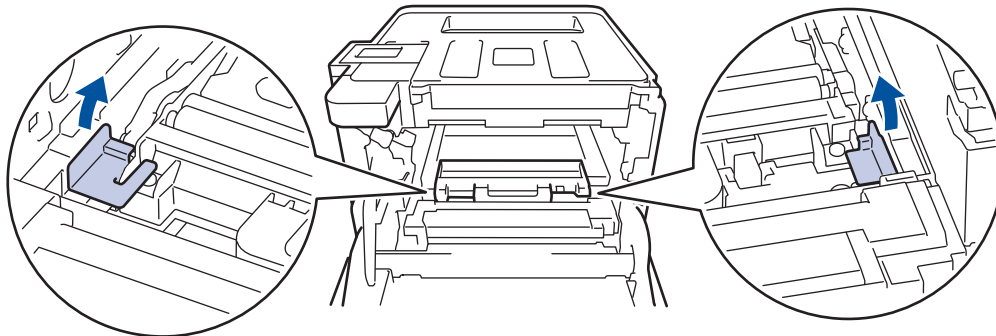

6. Entfernen Sie die beiden orangefarbenen Verpackungselemente und entsorgen Sie sie.

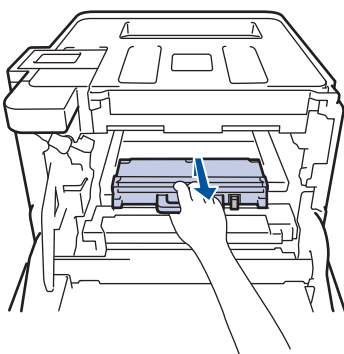

 Dieser Schritt ist nur notwendig, wenn Sie den Toner-Abfallbehälter zum ersten Mal austauschen, und ist beim Ersatz-Toner-Abfallbehälter nicht erforderlich. Die orangefarbenen Verpackungselemente wurden werkseitig eingesetzt, um das Gerät während des Transports zu schützen.

7. Halten Sie den Toner-Abfallbehälter am blauen Griff fest und entnehmen Sie den Toner-Abfallbehälter aus dem Gerät.



 Verwenden Sie den Toner-Abfallbehälter NICHT wieder.

8. Packen Sie den neuen Toner-Abfallbehälter aus und setzen Sie den neuen Toner-Abfallbehälter in das Gerät ein. Stellen Sie sicher, dass der Toner-Abfallbehälter waagrecht ausgerichtet und fest eingesetzt ist.

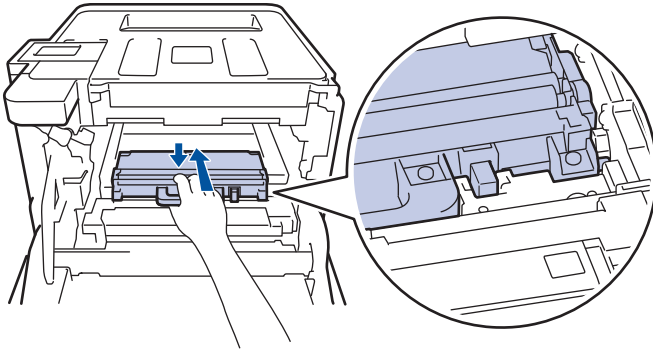

9. Schieben Sie die Transfereinheit wieder in das Gerät. Stellen Sie sicher, dass die Transfereinheit waagrecht ausgerichtet und fest eingesetzt ist.

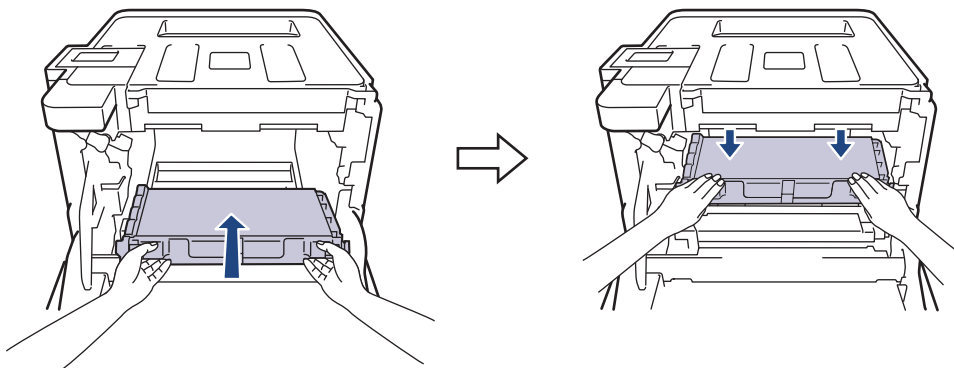

## HINWEIS

Um Probleme mit der Druckqualität zu vermeiden, berühren Sie NICHT die in den Abbildungen schraffiert dargestellten Bereiche.

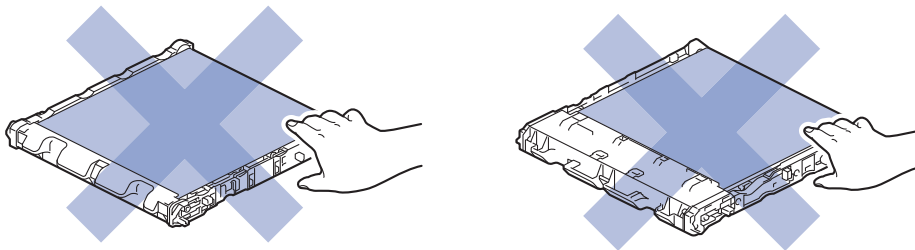

10. Stellen Sie sicher, dass sich der grüne Verriegelungshebel (1) wie in der Abbildung gezeigt in der Freigabeposition befindet.

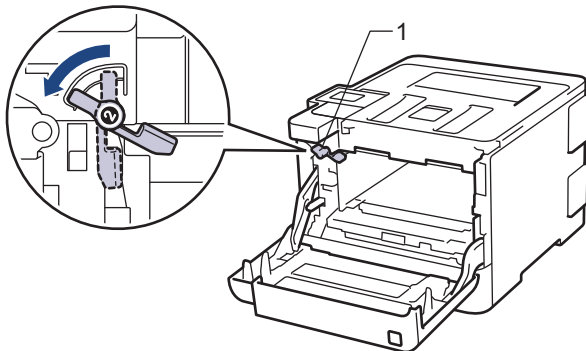

11. Schieben Sie die Trommeleinheit vorsichtig in das Gerät, bis sie am grünen Verriegelungshebel stoppt.

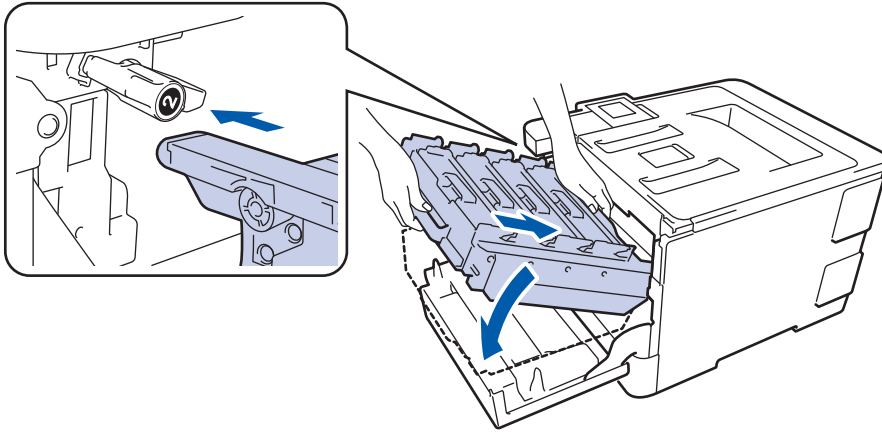

12. Drehen Sie den grünen Verriegelungshebel im Uhrzeigersinn in die Verriegelungsposition.

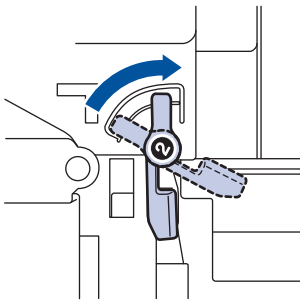

13. Verwenden Sie den grünen Griff und drücken Sie die Trommeleinheit wieder in das Gerät, bis sie hörbar einrastet.

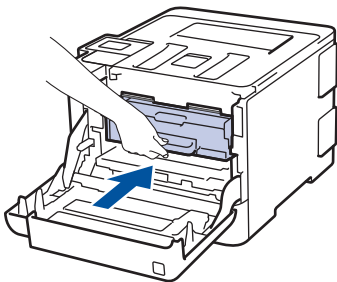

14. Schließen Sie die vordere Abdeckung des Geräts.

## ✓ Zugehörige Informationen

### Verwandte Themen:

- [Verbrauchsmaterialien ersetzen](#)

## Trommelzähler zurücksetzen

Wenn Sie die Trommeleinheit durch eine neue ersetzen, müssen Sie den Trommelzähler zurücksetzen. Gehen Sie wie folgt vor:

### WICHTIG

Setzen Sie den Trommelzähler NUR DANN zurück, wenn Sie die Trommeleinheit austauschen.

>> HL-L8260CDW



>> HL-L8360CDW/HL-L9310CDW

>> DCP-L8410CDW/MFC-L8690CDW/MFC-L8900CDW/MFC-L9570CDW

### HL-L8260CDW

1. Stellen Sie sicher, dass das Gerät eingeschaltet ist.
2. Drücken Sie **▲** oder **▼**, um Folgendes auszuwählen:
  - a. Wählen Sie [Geräte-Info]. Drücken Sie **OK**.
  - b. Wählen Sie [Lebensd. Teile]. Drücken Sie **OK**.
  - c. Wählen Sie [Trommel]. Drücken Sie **OK**.
3. Halten Sie **OK** ungefähr fünf Sekunden lang gedrückt.
4. Drücken Sie **▲**, um [Zurücksetzen] auszuwählen.

### HL-L8360CDW/HL-L9310CDW

1. Stellen Sie sicher, dass das Gerät eingeschaltet ist.
2. Drücken Sie  [Einstellungen] > [Alle Einstell.] > [Geräteinformationen] > [Teilelebensdauer].
3. Halten Sie [Trommel] gedrückt, bis eine andere Meldung im Touchscreen angezeigt wird.
4. Drücken Sie [Ja].
5. Drücken Sie .

### DCP-L8410CDW/MFC-L8690CDW/MFC-L8900CDW/MFC-L9570CDW

1. Stellen Sie sicher, dass das Gerät eingeschaltet ist.
2. Drücken Sie  [Einstellungen] > [Alle Einstell.] > [Geräte-Info] > [Teilelebensdauer].



Wenn das Gerät das Menü [Alle Einstell.] auf dem Startbildschirm anzeigt, überspringen Sie das Menü [Einstellungen].

3. Halten Sie [Trommel] gedrückt, bis eine andere Meldung im Touchscreen angezeigt wird.
4. Drücken Sie [Ja].
5. Drücken Sie .

### Zugehörige Informationen

#### Verwandte Themen:

- [Verbrauchsmaterialien ersetzen](#)
- [Austauschen der Trommeleinheit](#)

## Zurücksetzen des Transfereinheitzählers

Wenn Sie die Transfereinheit durch eine neue austauschen, müssen Sie den Transfereinheitzähler zurücksetzen.

>> [HL-L8260CDW](#)



>> [HL-L8360CDW/HL-L9310CDW](#)

>> [DCP-L8410CDW/MFC-L8690CDW/MFC-L8900CDW/MFC-L9570CDW](#)

### HL-L8260CDW

1. Stellen Sie sicher, dass das Gerät eingeschaltet ist.
2. Drücken Sie **▲** oder **▼**, um Folgendes auszuwählen:
  - a. Wählen Sie [Geräte-Info]. Drücken Sie **OK**.
  - b. Wählen Sie [Lebensd. Teile]. Drücken Sie **OK**.
  - c. Wählen Sie [Band]. Drücken Sie **OK**.
3. Halten Sie **OK** ungefähr fünf Sekunden lang gedrückt.
4. Drücken Sie **▲**, um [Zurücksetzen] auszuwählen.

### HL-L8360CDW/HL-L9310CDW

1. Stellen Sie sicher, dass das Gerät eingeschaltet ist.
2. Drücken Sie  [Einstellungen] > [Alle Einstell.] > [Geräteinformationen] > [Teilelebensdauer].
3. Halten Sie [Band] gedrückt, bis eine andere Meldung im Touchscreen angezeigt wird.
4. Drücken Sie [Ja].
5. Drücken Sie .

### DCP-L8410CDW/MFC-L8690CDW/MFC-L8900CDW/MFC-L9570CDW

1. Stellen Sie sicher, dass das Gerät eingeschaltet ist.
2. Drücken Sie  [Einstellungen] > [Alle Einstell.] > [Geräte-Info] > [Teilelebensdauer].



Wenn das Gerät das Menü [Alle Einstell.] auf dem Startbildschirm anzeigt, überspringen Sie das Menü [Einstellungen].

3. Halten Sie [Transfereinheit] gedrückt, bis eine andere Meldung im Touchscreen angezeigt wird.
4. Drücken Sie [Ja].
5. Drücken Sie .

### Zugehörige Informationen

#### Verwandte Themen:

- [Verbrauchsmaterialien ersetzen](#)
- [Austauschen der Transfereinheit](#)

brother



GER  
Version 0