









소모품 교체 가이드

HL-L8260CDN/HL-L8260CDW/HL-L8360CDW/HL-L9310CDW/
MFC-L8690CDW/MFC-L8900CDW/MFC-L9570CDW

표기법

본 사용자 가이드에서는 다음과 같은 기호와 표기를 사용합니다.

 경고	경고는 사망 또는 심각한 부상을 초래할 수 있는 잠재적인 위험이 있는 상황을 나타냅니다.
 주의	주의는 경미하거나 중간 정도의 부상을 초래할 수 있는 잠재적인 위험이 있는 상황을 나타냅니다.
중요	중요는 재산상의 손실 또는 제품 기능이 손실될 수 있는 잠재적인 위험이 있는 상황을 나타냅니다.
참고	참고는 사용 환경, 설치 조건 또는 특수한 사용 조건을 지정합니다.
	팁 아이콘은 힌트와 보충 정보를 제공합니다.
	전기 위험 아이콘은 감전 사고 가능성에 대해 경고합니다.
	화재 위험 아이콘은 화재 가능성에 대해 경고합니다.
	표면 고열 아이콘은 뜨거워진 제품 부속을 만지지 않도록 경고합니다.
	금지 아이콘은 수행해서는 안 되는 조작을 나타냅니다.
굵은 글꼴	굵게 표시된 내용은 제품의 제어판 또는 컴퓨터 화면의 버튼을 나타냅니다.
<i>기울임꼴</i>	기울임꼴은 중요한 점을 강조하거나 관련 항목을 나타냅니다.
[#####]	괄호 안의 텍스트는 제품의 LCD 화면에 표시되는 메시지를 나타냅니다.

중요 참고

- 일부 국가에서 사용할 수 없는 모델도 있습니다.
- 본 사용자 설명서의 화면 또는 이미지는 설명 목적으로 제공되었으며 실제 제품과 다를 수 있습니다.
- 이 문서의 내용과 이 제품의 사양은 사전 예고 없이 변경될 수 있습니다.

목차

소모품 교체	1
토너 카트리지 교체	3
드럼 유닛 교체	6
벨트 유닛 교체	10
페토너 통 교체	13
드럼 카운터 재설정	17
벨트 유닛 카운터 재설정	18

소모품 교체

제품에 비품 수명이 다 된 것으로 표시되면 비품을 교체해야 합니다.

Brother 제품이 아닌 소모품을 사용하면 인쇄 품질, 하드웨어 성능 및 제품 안정성에 영향을 줄 수 있습니다. 토너 카트리지 및 드럼 유닛은 두 개의 독립된 부품입니다. 두 가지가 어셈블리로 설치되어 있는지 확인하십시오. 비품의 모델 이름은 나라에 따라 다를 수 있습니다.

참고

- 토너 카트리지 구입 가능 여부는 국가별로 다릅니다. 자세한 내용은 Brother 솔루션 센터 (support.brother.com)를 방문하거나 Brother 지사에 문의하십시오.
- 토너 가루가 카트리지 밖으로 흘러나오지 않도록 다 쓴 비품을 봉지에 담아서 단단히 밀봉하십시오.
- 다 쓴 소모품은 지역 규정에 따라 생활 쓰레기와 분리하여 폐기하십시오. 궁금한 점은 지역 환경위생과에 문의하십시오. 내부 재료가 흘러나오지 않도록 소모품을 단단히 밀봉하십시오.
- 사고로 내부의 내용물이 흘러나오거나 떨어지지 않도록 종이 등으로 사용된 비품 및 새 비품을 포장하는 것이 좋습니다.
- 권장 인쇄 용지 규격에 맞지 않는 용지를 사용할 경우 비품 및 제품 부품의 수명이 단축될 수 있습니다.
- 각 토너 카트리지의 예상 수명은 ISO/IEC 19798을 근거로 합니다. 교체 주기는 인쇄 분량, 사용된 용지의 비율 및 종류, 제품 On/Off에 따라 다를 수 있습니다.
- 토너 카트리지를 제외한 비품 교체 주기는 인쇄 분량, 사용된 용지의 비율 및 종류, 제품 On/Off에 따라 다를 수 있습니다.
- 토너 카트리지를 조심해서 다루십시오. 토너가 손이나 옷에 묻으면 찬물로 즉시 닦아내십시오.
- 인쇄 품질에 문제가 없게 하려면 그림에 회색으로 표시된 부분은 만지지 마십시오.

토너 카트리지

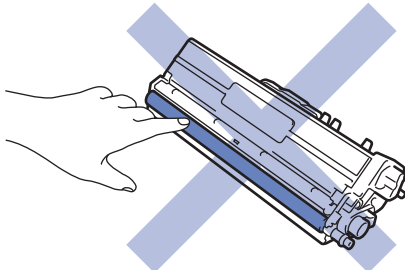

드럼 유닛

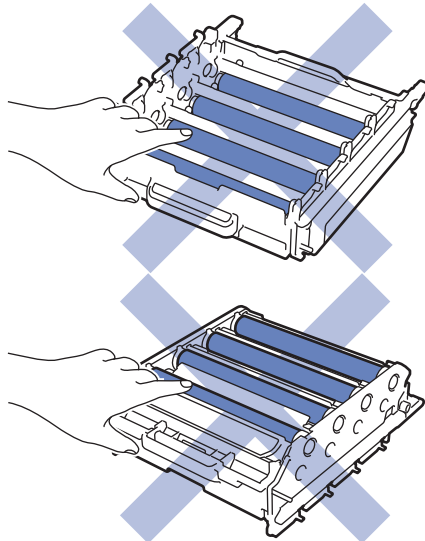

벨트 유니트

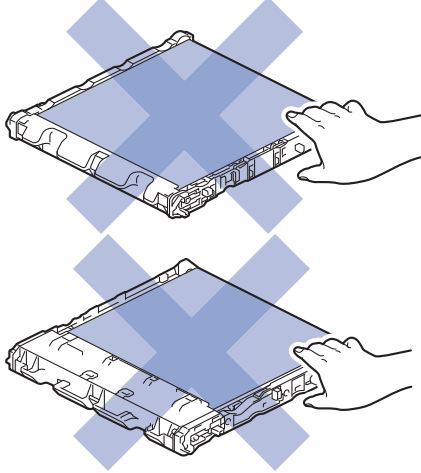

폐토너 통

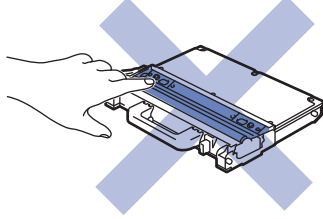

✓ 관련 정보

관련 내용:

- 토너 카트리지 교체
- 드럼 유니트 교체
- 벨트 유니트 교체
- 폐토너 통 교체
- 드럼 카운터 재설정
- 벨트 유니트 카운터 재설정

토너 카트리지 교체

교체 절차를 시작하기 전에 >> [관련 정보: 소모품 교체](#)

1. 제품이 켜져 있는지 확인하십시오.
2. 전면 커버 해제 버튼을 누르고 전면 커버를 당겨서 엽니다



3. 드럼 유니트의 녹색 손잡이를 잡습니다. 드럼 유니트를 멈출 때까지 제품에서 당겨 빼냅니다.

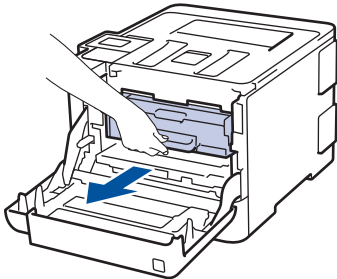

4. 토너 카트리지의 손잡이를 잡고 천천히 밀어서 제거하십시오. 드럼 유니트에서 위로 당겨 빼내십시오. 모든 토너 카트리지에 대해 이 과정을 반복하십시오.

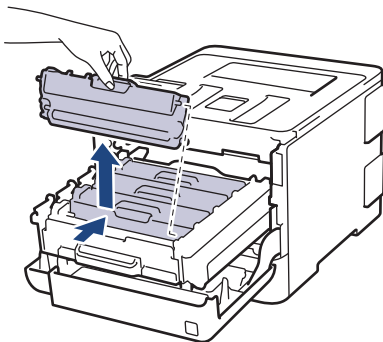

5. 녹색 탭을 왼쪽에서 오른쪽으로, 오른쪽에서 왼쪽으로 부드럽게 몇 번 밀어서 드럼 유니트 내부의 코로나 와이어를 청소하십시오. 모든 코로나 와이어에 대해 이를 반복합니다.

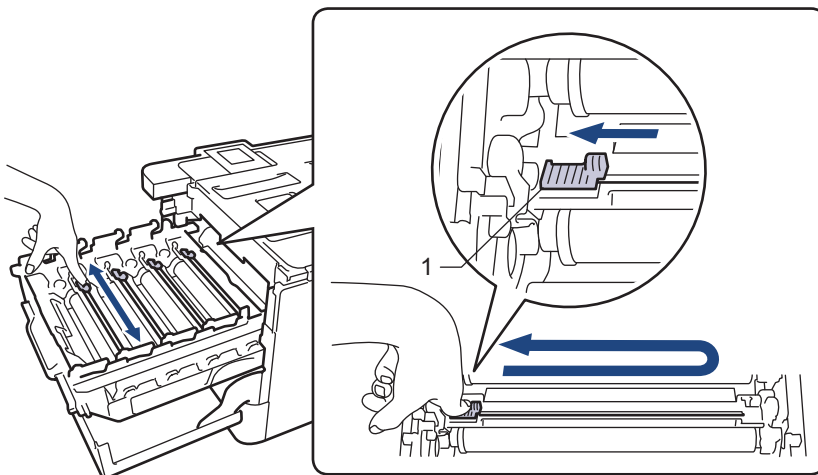

 인쇄 품질이 떨어지지 않도록 하려면 녹색 탭을 홈 위치(1)에 잠그고, 왼쪽이 드럼의 왼쪽과 수평이 되도록 하십시오.

6. 새 토너 카트리지의 포장을 뜯습니다.

7. 보호 커버를 제거합니다.

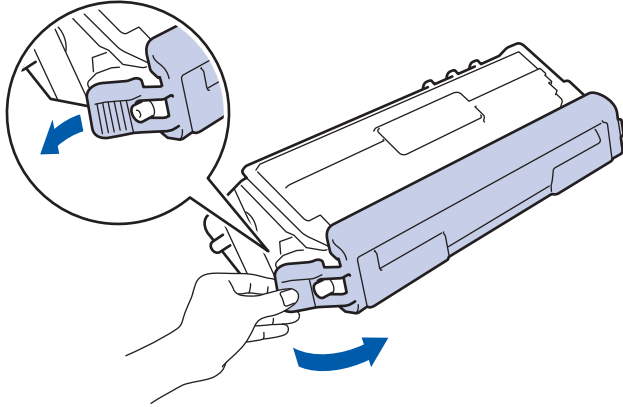

8. 토너 카트리지를 드럼 유니트에 넣고 제자리에 고정될 때까지 부드럽게 잡아 당깁니다. 토너 카트리지 색상이 드럼 유니트의 동일한 색상 레이블과 일치하는지 확인하십시오. 모든 토너 카트리지에 대해 이 과정을 반복하십시오.

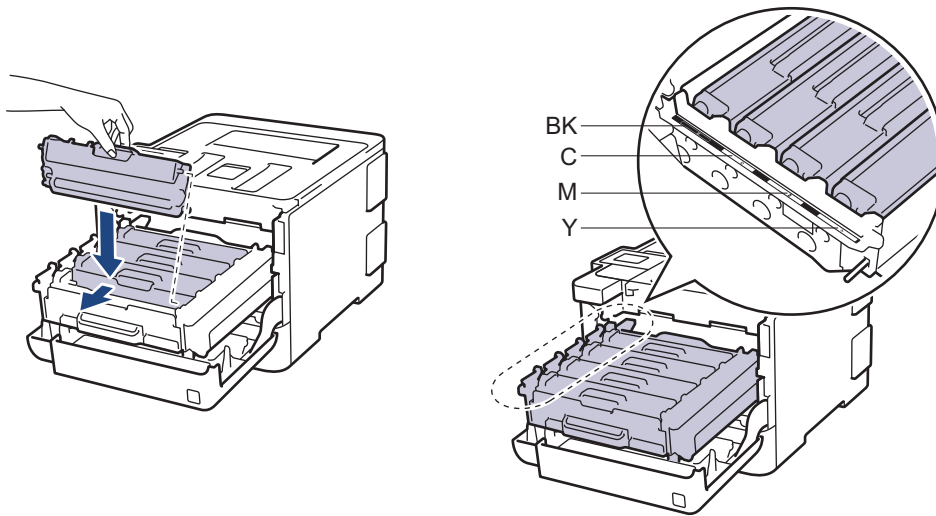

- BK: 검은색
- C: 청색
- M: 적색
- Y: 노란색



토너 카트리지가 장착되었는지 확인하십시오. 그렇지 않으면 드럼 유니트에서 분리될 수 있습니다.

9. 녹색 손잡이를 사용하여 제자리에 고정될 때까지 드럼 유니트를 제품에 다시 밀어 넣습니다.

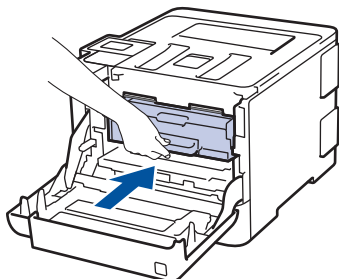

10. 제품의 앞면 커버를 닫습니다.



- 토너 카트리지를 교체한 후에 제품의 디스플레이가 대기 모드로 돌아갈 때까지 제품을 끄거나 전면 커버를 열지 마십시오.
- Brother 제품과 함께 제공되는 토너 카트리는 인박스 토너 카트리지입니다.
- 토너 부족 경고가 표시되면 새 토너 카트리지를 사용할 수 있도록 준비하는 것이 좋습니다.
- 고품질 인쇄를 보장하기 위해서는 Brother 정품 토너 카트리지만 사용하는 것이 좋습니다. 토너 카트리지를 구입하려면 Brother 고객 서비스 또는 Brother 대리점에 문의하십시오.
- 새 토너 카트리지를 설치할 준비가 될 때까지 포장을 풀지 마십시오.
- 토너 카트리지를 포장을 풀고 오랫동안 방치하면 토너 수명이 단축됩니다.
- 제품에 부착된 토너 카트리지를 리필하지 않는 것이 좋습니다. 또한 Brother 정품 교체용 토너 카트리지만 계속 사용하도록 권장합니다. Brother 제품에 타사 토너 및/또는 카트리지를 사용하거나 사용하려고 시도하면 제품이 손상되거나 인쇄 품질이 저하될 수 있습니다. 타사 토너 및/또는 카트리지의 사용으로 인해 발생하는 문제는 당사의 제한된 보증 범위에 해당되지 않습니다. Brother 제품에 대한 투자를 보호하고 최상의 성능을 유지하려면 반드시 Brother 정품 비품만 사용하십시오.



관련 정보

관련 내용:

- [소모품 교체](#)

드럼 유닛 교체

교체 절차를 시작하기 전에 >> [관련 정보: 소모품 교체](#)

1. 제품이 켜져 있는지 확인하십시오.
2. 전면 커버 해제 버튼을 누르고 전면 커버를 당겨서 엽니다



3. 드럼 유닛의 녹색 손잡이를 잡습니다. 드럼 유닛을 멈출 때까지 제품에서 당겨 빼냅니다.

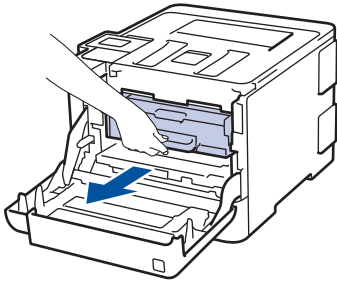

4. 녹색 잠금 레버(1)를 시계 반대 방향으로 돌려 해제 위치에 고정시킵니다. 드럼 유닛의 녹색 손잡이를 잡고 드럼 유닛 앞면을 들어 올려 제품에서 분리합니다.

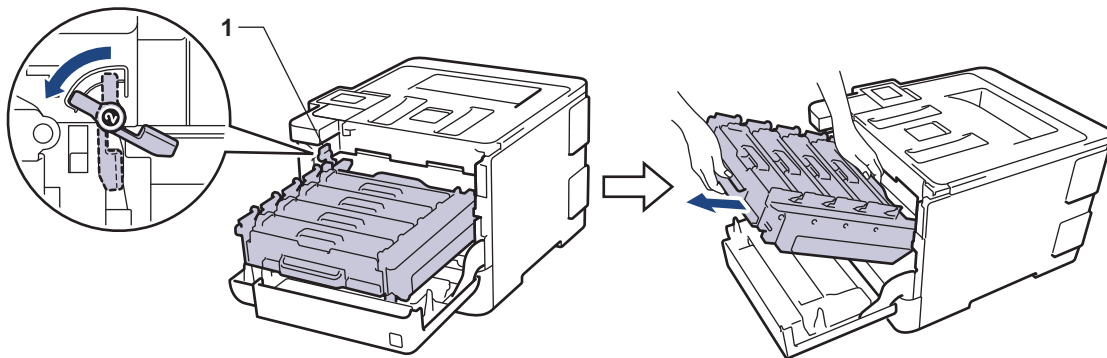

중요

드럼 유닛을 운반할 때 드럼 유닛의 녹색 손잡이를 잡으십시오. 드럼 유닛의 측면을 잡지 마십시오.

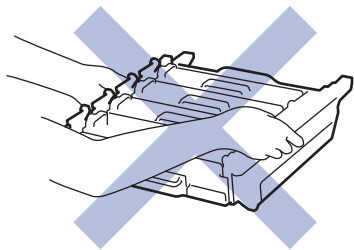

5. 새 드럼 유닛의 포장을 풉니다.

6. 보호 커버를 제거합니다.

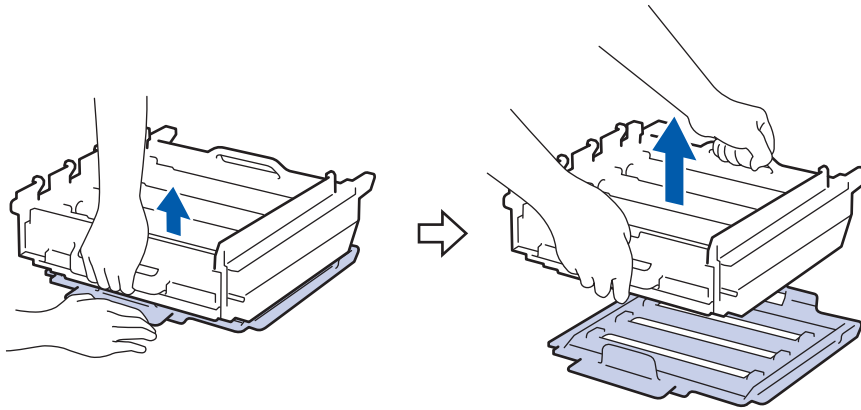

7. 토너 카트리지의 손잡이를 잡고 천천히 밀어서 제거하십시오. 드럼 유니트에서 위로 당겨 빼내십시오. 모든 토너 카트리지에 대해 이 과정을 반복하십시오.

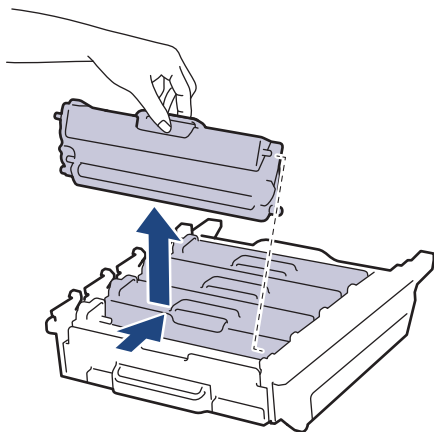

8. 토너 카트리지를 드럼 유니트에 다시 넣고 제자리에 고정될 때까지 부드럽게 잡아 당깁니다. 토너 카트리지 색상이 드럼 유니트의 동일한 색상 레이블과 일치하는지 확인하십시오. 모든 토너 카트리지에 대해 이 과정을 반복하십시오.

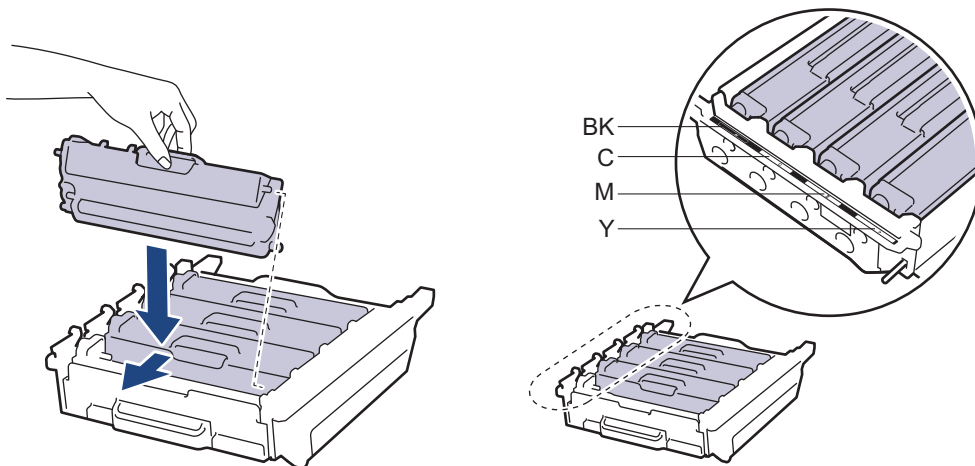

- BK: 검은색
- C: 청색
- M: 적색
- Y: 노란색



토너 카트리지의 장착 여부를 확인하십시오. 그렇지 않으면 드럼 유니트에서 분리될 수 있습니다.

9. 녹색 잠금 레버 (1)가 그림과 같이 분리 위치에 있는지 확인하십시오.

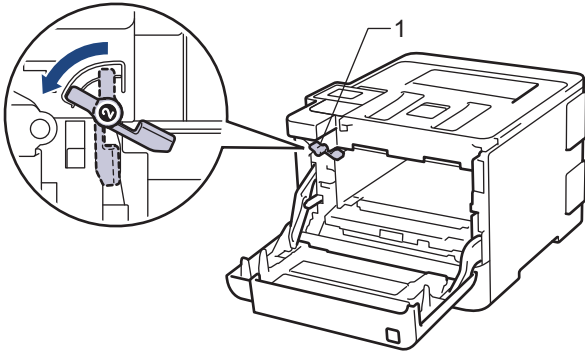

10. 녹색 잠금 레버에서 멈출 때까지 드럼 유닛을 조심스럽게 제품에 밀어 넣으십시오.

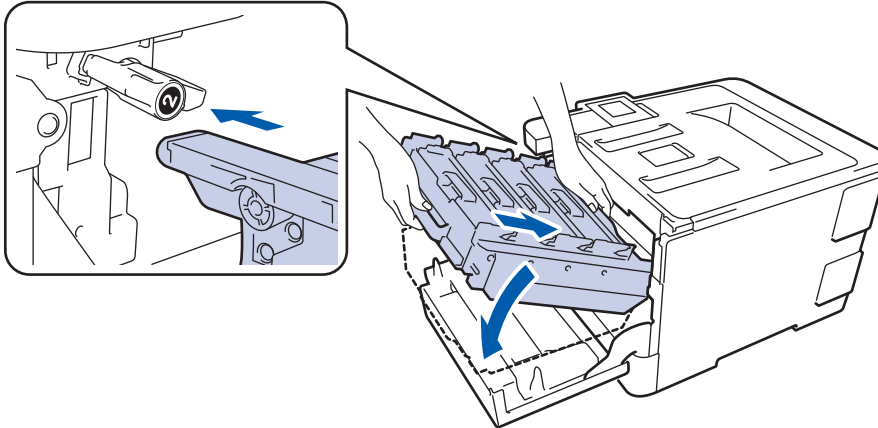

11. 녹색 잠금 레버를 시계 방향으로 잠금 위치로 돌리십시오.

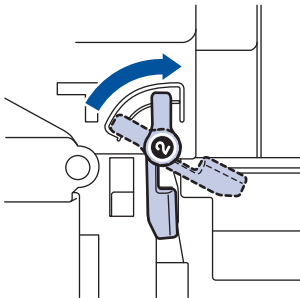

12. 녹색 손잡이를 사용하여 제자리에 고정될 때까지 드럼 유닛을 제품에 다시 밀어 넣습니다.

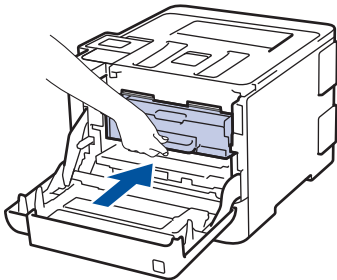

13. 제품의 앞면 커버를 닫습니다.



새 드럼 유닛을 설치한 후 드럼 카운터를 재설정해야 합니다. >> [관련 정보: 드럼 카운터 재설정](#)

참고

- 드럼의 사용 및 회전, 용지와와의 마찰, 용지 경로에 묻은 토너 및 기타 물질로 인해 드럼이 마모되거나 균열이 발생합니다. 본 제품 개발 시 Brother는 드럼 수명의 합리적인 판별 기준으로 드럼 회전 수를 사용하기로 결정했습니다. 드럼이 정격 페이지 배출량에 해당하는 출고 시 설정된 회전 제한에 도달하면 제품의 LCD에 드럼을 교체하라는 메시지가 나타납니다. 제품이 계속 작동하더라도 최적의 인쇄 품질을 제공하지 않을 수 있습니다.
- 포장을 푼 드럼 유닛이 직사광선 또는 장기간 실내 조명에 노출될 경우 유닛이 손상될 수 있습니다.

-
- 최상의 성능을 유지하려면 Brother 정품 토너만 사용하십시오.
 - 본 제품은 환기가 잘 되는 깨끗하고 먼지가 없는 환경에서만 사용해야 합니다.

Brother 제품이 아닌 드럼 유닛을 사용하여 인쇄하면 인쇄 품질이 저하될 수 있을 뿐만 아니라 제품 자체의 품질 및 수명도 저하될 수 있습니다. Brother 제품이 아닌 드럼 유닛을 사용하여 발생한 문제는 보증 범위에 포함되지 않습니다.

관련 정보

관련 내용:

- [소모품 교체](#)
 - [드럼 카운터 재설정](#)
-

벨트 유니트 교체

교체 절차를 시작하기 전에 >> [관련 정보: 소모품 교체](#)

1. 제품이 켜져 있는지 확인하십시오.
2. 전면 커버 해제 버튼을 누르고 전면 커버를 당겨서 엽니다



3. 드럼 유니트의 녹색 손잡이를 잡습니다. 드럼 유니트를 멈출 때까지 제품에서 당겨 빼냅니다.

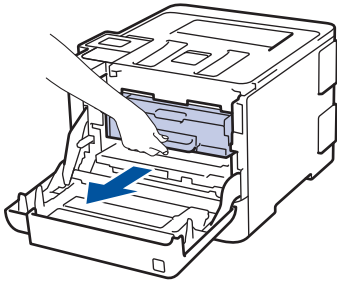

4. 녹색 잠금 레버(1)를 시계 반대 방향으로 돌려 해제 위치에 고정시킵니다. 드럼 유니트의 녹색 손잡이를 잡고 드럼 유니트 앞면을 들어 올려 제품에서 분리합니다.

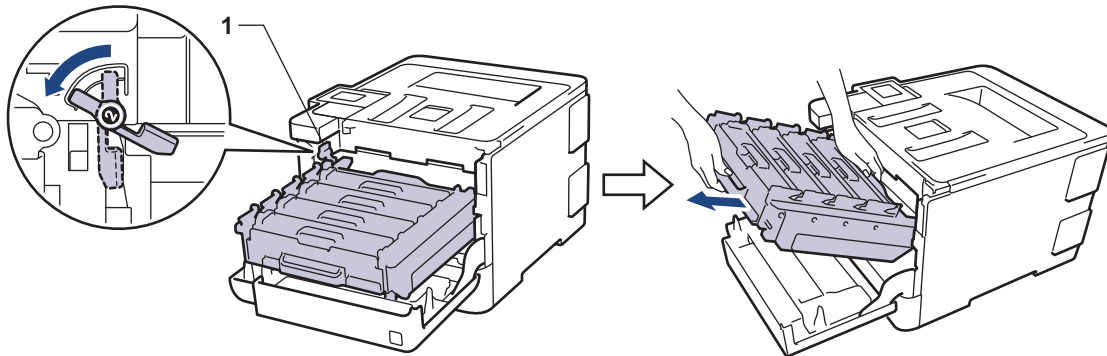

중요

드럼 유니트를 운반할 때 드럼 유니트의 녹색 손잡이를 잡으십시오. 드럼 유니트의 측면을 잡지 마십시오.

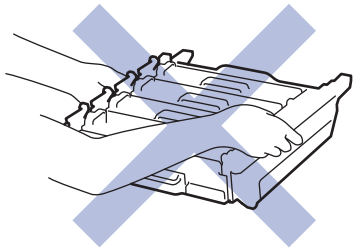

5. 벨트 유니트의 녹색 손잡이를 양손으로 잡고 벨트 유니트를 들어 올린 다음 잡아 당깁니다.

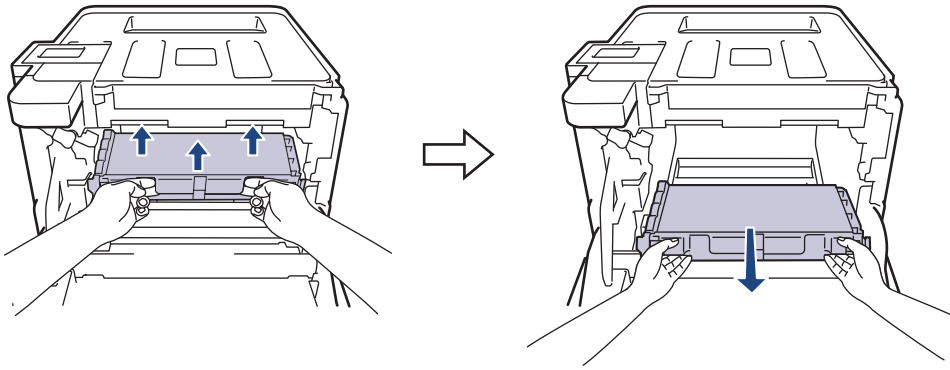

6. 새 벨트 유니트의 포장을 풀고 새 벨트 유니트를 제품에 설치하십시오. 벨트 유니트가 평평하고 단단히 고정되었는지 확인하십시오.

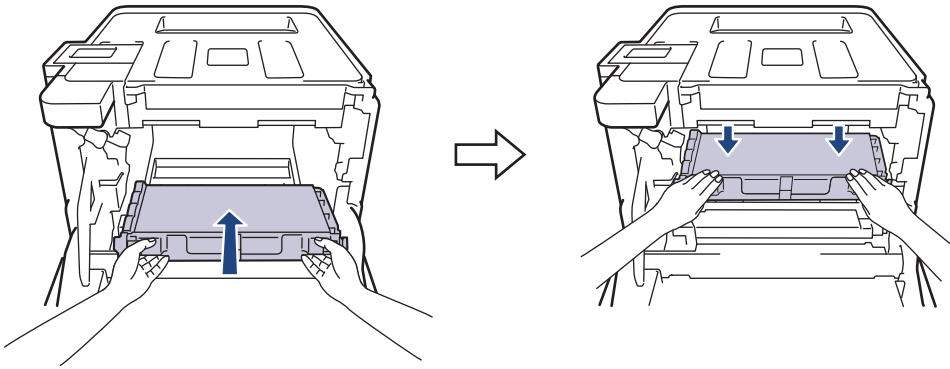

참고

인쇄 품질에 문제가 없게 하려면 그림에 회색으로 표시된 부분은 만지지 마십시오.

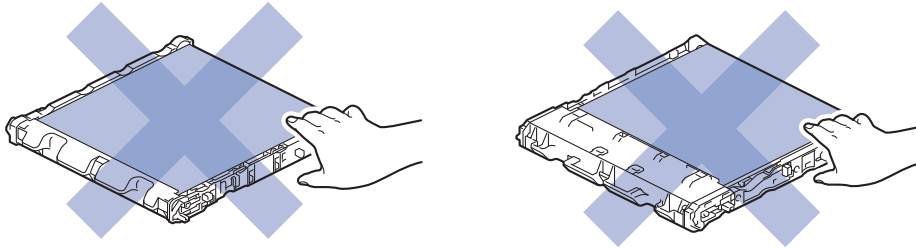

7. 녹색 잠금 레버 (1)가 그림과 같이 분리 위치에 있는지 확인하십시오.

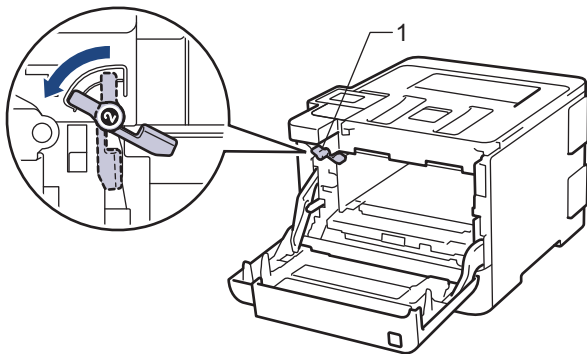

8. 녹색 잠금 레버에서 멈출 때까지 드럼 유닛을 조심스럽게 제품에 밀어 넣으십시오.

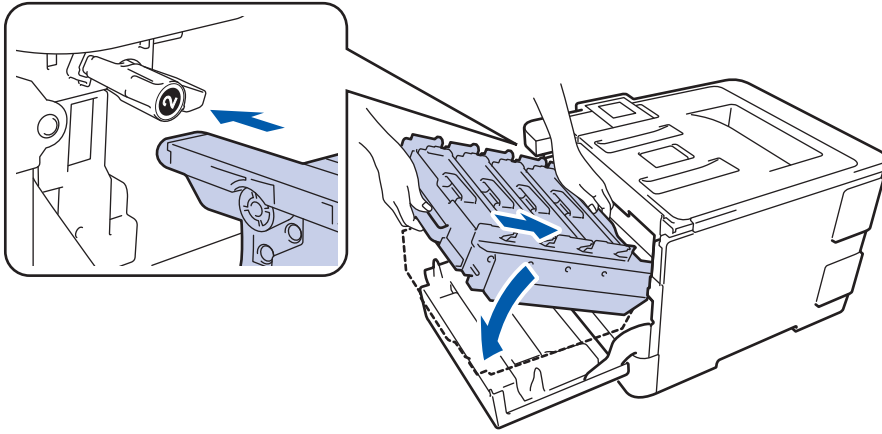

9. 녹색 잠금 레버를 시계 방향으로 잠금 위치로 돌리십시오.

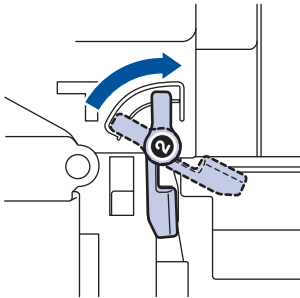

10. 녹색 손잡이를 사용하여 제자리에 고정될 때까지 드럼 유닛을 제품에 다시 밀어 넣습니다.

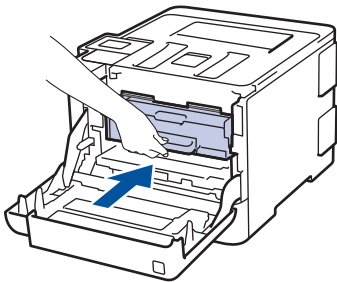

11. 제품의 앞면 커버를 닫습니다.



새 벨트 유닛을 설치한 후 카운터를 재설정해야 합니다. >> [관련 정보: 벨트 유닛 카운터 재설정](#)

✓ 관련 정보

관련 내용:

- 소모품 교체
- 벨트 유닛 카운터 재설정

페토너 통 교체

교체 절차를 시작하기 전에 >> [관련 정보: 소모품 교체](#)

1. 제품이 켜져 있는지 확인하십시오.
2. 전면 커버 해제 버튼을 누르고 전면 커버를 당겨서 엽니다

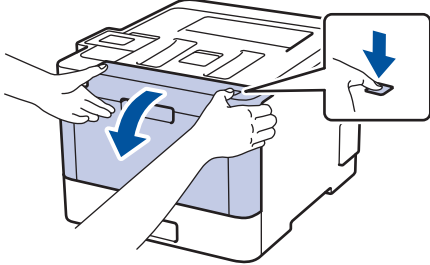

3. 드럼 유니트의 녹색 손잡이를 잡습니다. 드럼 유니트를 멈출 때까지 제품에서 당겨 빼냅니다.

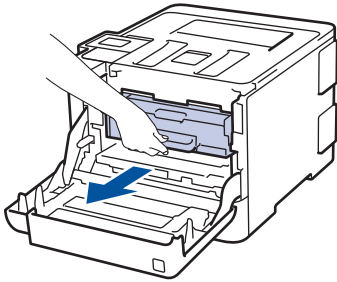

4. 녹색 잠금 레버(1)를 시계 반대 방향으로 돌려 해제 위치에 고정시킵니다. 드럼 유니트의 녹색 손잡이를 잡고 드럼 유니트 앞면을 들어 올려 제품에서 분리합니다.

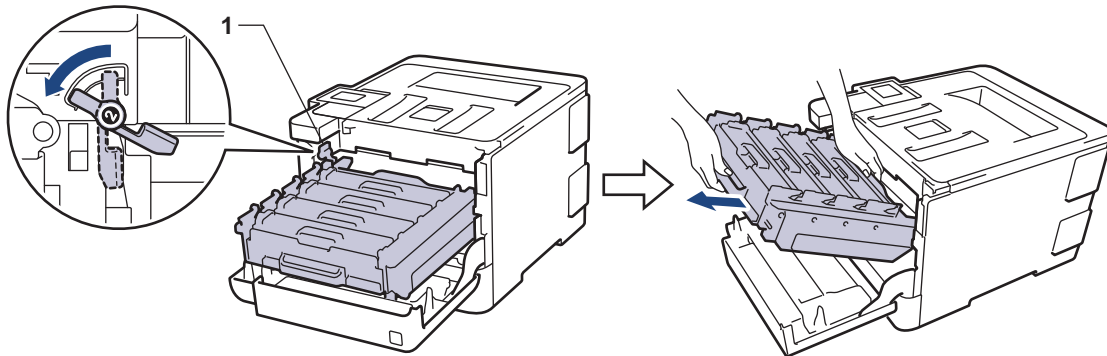

중요

드럼 유니트를 운반할 때 드럼 유니트의 녹색 손잡이를 잡으십시오. 드럼 유니트의 측면을 잡지 마십시오.

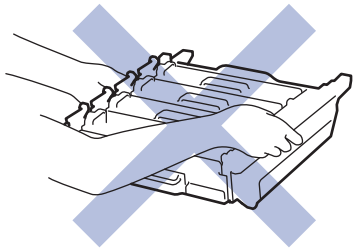

5. 벨트 유니트의 녹색 손잡이를 양손으로 잡고 벨트 유니트를 들어 올린 다음 잡아 당깁니다.

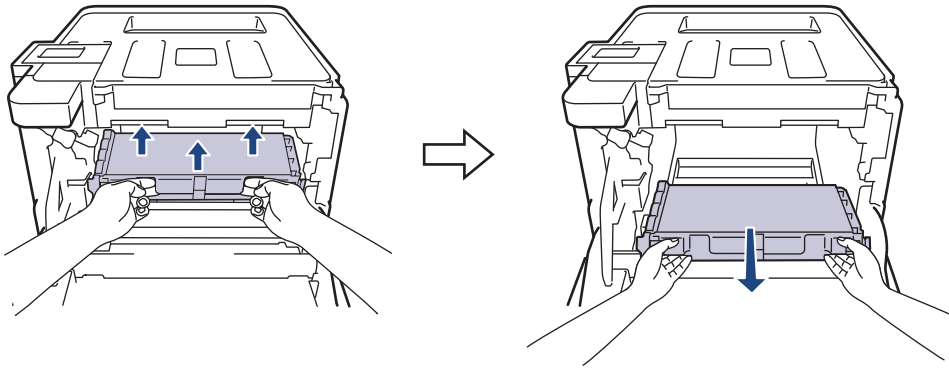

참고

인쇄 품질에 문제가 없게 하려면 그림에 회색으로 표시된 부분은 만지지 마십시오.

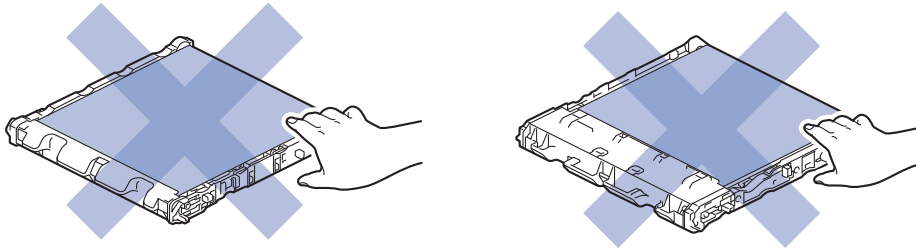

6. 두 개의 주황색 포장재를 제거하고 버립니다.

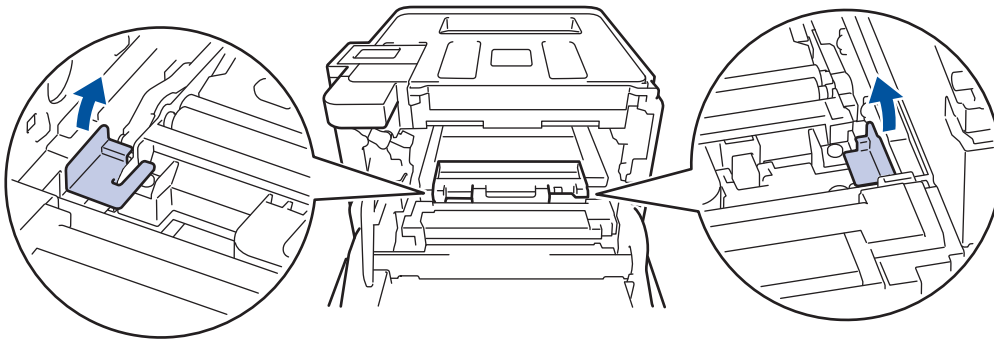

이 단계는 페토너 통을 처음 교체할 때만 필요하며 페토너 통 교체시 필요하지 않습니다. 주황색 포장 조각은 공장 출하시 제품을 보호하기 위해 설치됩니다.

7. 페토너 통의 파란색 손잡이를 잡고 페토너 통을 제품에서 꺼내십시오.

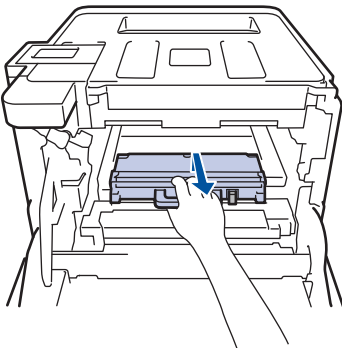

페토너 통을 재사용하지 마십시오.

8. 새 페토너 통의 포장을 풀고 파란색 손잡이를 사용하여 새 페토너 통을 제품에 설치하십시오. 페토너 통이 평평하고 단단히 고정되었는지 확인하십시오.

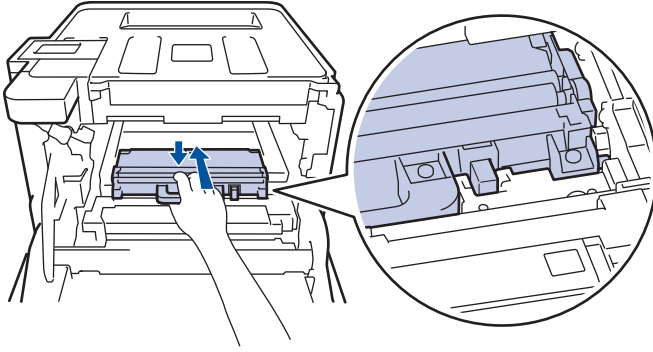

9. 벨트 유니트를 다시 제품 안으로 밀어 넣으십시오. 벨트 유니트가 평평하고 단단히 고정되었는지 확인하십시오.

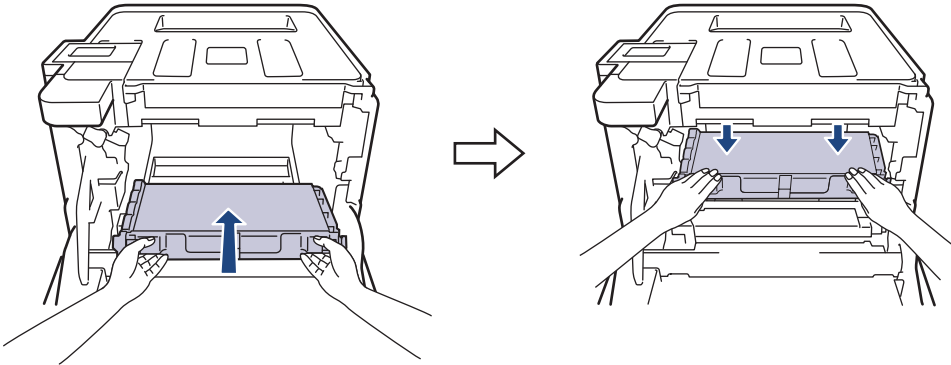

참고

인쇄 품질에 문제가 없게 하려면 그림에 회색으로 표시된 부분은 만지지 마십시오.

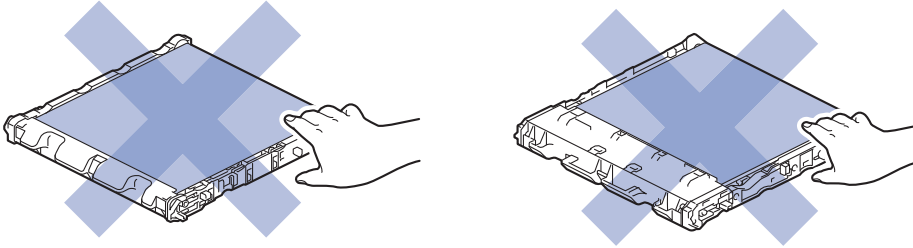

10. 녹색 잠금 레버 (1)가 그림과 같이 분리 위치에 있는지 확인하십시오.

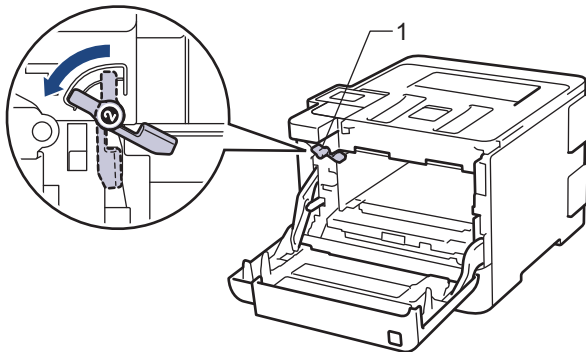

11. 녹색 잠금 레버에서 멈출 때까지 드럼 유닛을 조심스럽게 제품에 밀어 넣으십시오.

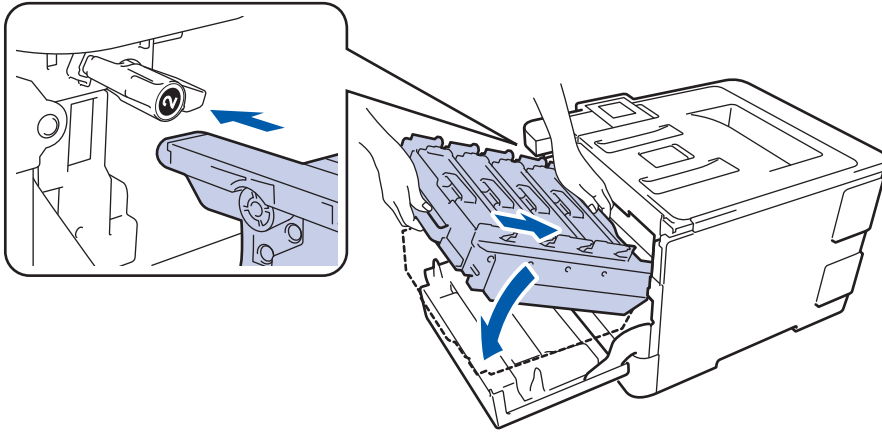

12. 녹색 잠금 레버를 시계 방향으로 잠금 위치로 돌리십시오.

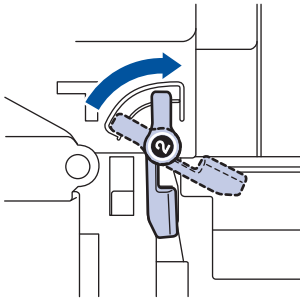

13. 녹색 손잡이를 사용하여 제자리에 고정될 때까지 드럼 유닛을 제품에 다시 밀어 넣습니다.

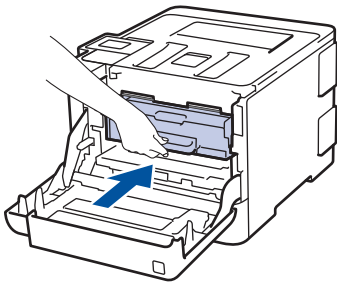

14. 제품의 앞면 커버를 닫습니다.

✓ 관련 정보

관련 내용:

- 소모품 교체

드럼 카운터 재설정

드럼 유닛을 새것으로 교체하면 다음 단계를 완료하여 드럼 카운터를 재설정해야 합니다.

중요



드럼 유닛을 교체하지 않을 경우 드럼 카운터를 재설정하지 마십시오.

- >> HL-L8260CDN/HL-L8260CDW
- >> HL-L8360CDW/HL-L9310CDW
- >> MFC-L8690CDW/MFC-L8900CDW/MFC-L9570CDW

HL-L8260CDN/HL-L8260CDW

1. 제품이 켜져 있는지 확인합니다.
2. ▲ 또는 ▼을 눌러 다음을 선택합니다.
 - a. [Machine Info. (기기 정보)]을 선택합니다. OK를 누릅니다.
 - b. [Parts Life (부품 수명)]을 선택합니다. OK를 누릅니다.
 - c. [Drum (드럼)]을 선택합니다. OK를 누릅니다.
3. OK를 5초 정도 누르십시오.
4. ▲을 눌러 [Reset (초기화)]를 선택합니다.

HL-L8360CDW/HL-L9310CDW

1. 제품이 켜져 있는지 확인합니다.
2.  [설정] > [모든 설정] > [기기 정보] > [부품 수명]를 누릅니다.
3. 터치 스크린 메시지가 바뀔 때까지 [드럼]를 길게 누릅니다.
4. [예]를 누릅니다.
5. 를 누릅니다.

MFC-L8690CDW/MFC-L8900CDW/MFC-L9570CDW

1. 제품이 켜져 있는지 확인합니다.
2.  [설정] > [모든 설정] > [기기 정보] > [부품 수명]을 누릅니다.



제품의 홈 화면에 [모든 설정] 메뉴가 표시되는 경우, [설정] 메뉴를 건너뛰십시오.

3. 터치 스크린 메시지가 바뀔 때까지 [드럼]를 길게 누릅니다.
4. [예]를 누릅니다.
5. 를 누릅니다.

✓ 관련 정보

관련 내용:

- 소모품 교체
- 드럼 유닛 교체

벨트 유닛 카운터 재설정

드럼 유닛을 새것으로 교체하면 벨트 유닛 카운터를 재설정해야 합니다.

>> HL-L8260CDN/HL-L8260CDW



>> HL-L8360CDW/HL-L9310CDW

>> MFC-L8690CDW/MFC-L8900CDW/MFC-L9570CDW

HL-L8260CDN/HL-L8260CDW

1. 제품이 켜져 있는지 확인합니다.
2. ▲ 또는 ▼을 눌러 다음을 선택합니다.
 - a. [Machine Info. (기기 정보)]을 선택합니다. OK를 누릅니다.
 - b. [Parts Life (부품 수명)]을 선택합니다. OK를 누릅니다.
 - c. [Belt (벨트)]을 선택합니다. OK를 누릅니다.
3. OK를 5초 정도 누르십시오.
4. ▲을 눌러 [Reset (초기화)]를 선택합니다.

HL-L8360CDW/HL-L9310CDW

1. 제품이 켜져 있는지 확인합니다.
2.  [설정] > [모든 설정] > [기기 정보] > [부품 수명]를 누릅니다.
3. 터치 스크린 메시지가 바뀔 때까지 [벨트]를 길게 누릅니다.
4. [예]를 누릅니다.
5. 를 누릅니다.

MFC-L8690CDW/MFC-L8900CDW/MFC-L9570CDW

1. 제품이 켜져 있는지 확인합니다.
2.  [설정] > [모든 설정] > [기기 정보] > [부품 수명]을 누릅니다.



제품의 홈 화면에 [모든 설정] 메뉴가 표시되는 경우, [설정] 메뉴를 건너뛰십시오.

3. 터치 스크린 메시지가 바뀔 때까지 [벨트 장치]를 길게 누릅니다.
4. [예]을 누릅니다.
5. 를 누릅니다.

관련 정보

관련 내용:

- 소모품 교체
- 벨트 유닛 교체

brother

이 제품은 구입한 국가에서만 사용하도록 승인되었습니다. 현지 Brother 회사나 그 대리점은 해당 국가에서 구입한 제품만 지원합니다.



KOR
버전 0