









Guía de Sustitución de consumibles

HL-L8260CDW/HL-L8360CDW/HL-L9310CDW/DCP-L8410CDW/
MFC-L8690CDW/MFC-L8900CDW/MFC-L9570CDW

Definición de las indicaciones

En esta guía de usuario se usan los siguientes símbolos y convenciones:

 ADVERTENCIA	ADVERTENCIA indica una situación potencialmente peligrosa que, si no se evita, puede producir la muerte o lesiones graves.
 AVISO	AVISO indica una situación potencialmente peligrosa que, si no se evita, puede producir lesiones leves o moderadas.
IMPORTANTE	IMPORTANTE indica una situación potencialmente peligrosa que, si no se evita, puede producir daños materiales o que el producto deje de funcionar.
NOTA	NOTA especifica el entorno operativo, las condiciones de instalación o las condiciones especiales de uso.
	Los iconos de consejos aportan sugerencias útiles e información complementaria.
	Los iconos de peligro de descarga eléctrica le advierten de la posibilidad de sufrir descargas eléctricas.
	Los iconos de peligro de incendio le advierten de la posibilidad de producirse incendios.
	Los iconos de superficie caliente le advierten de que debe evitar tocar las piezas calientes del equipo.
	Los iconos de prohibición indican las acciones que no se deben llevar a cabo.
Negrita	Los caracteres en negrita identifican los botones del panel de control del equipo o de la pantalla del ordenador.
<i>Cursiva</i>	Los caracteres en cursiva tienen por objeto destacar puntos importantes o derivarle a un tema afín.
Courier New	La fuente Courier New identifica los mensajes que aparecen en la pantalla LCD del equipo.

Notas importantes

- No todos los modelos están disponibles en todos los países.
- Las capturas de pantalla o imágenes de esta Guía del usuario se incluyen para fines ilustrativos y pueden existir diferencias entre estas y los productos reales.
- El contenido de este documento y las especificaciones de este producto están sujetos a cambios sin previo aviso.

Tabla de contenido

Sustituir suministros	1
Sustituir el cartucho de tóner	3
Cambio de la unidad de tambor.....	6
Sustituir el cinturón de arrastre.....	10
Sustituir el recipiente de tóner residual.....	13
Reinicio del contador del tambor	17
Permite restablecer el contador del cinturón de arrastre	18

Sustituir suministros

Debe sustituir los consumibles cuando el equipo indique que se ha agotado la vida útil del consumible.

El uso de consumibles que no sean Brother puede influir en la calidad de impresión, el rendimiento del hardware y la fiabilidad del equipo. El cartucho de tóner y la unidad de tambor son dos consumibles independientes. Compruebe que ambos estén instalados como un conjunto. El nombre del modelo de suministros puede variar dependiendo del país.

NOTA

- Asegúrese de guardar herméticamente los consumibles usados en una bolsa para evitar que el polvo de tóner se derrame.
- Visite www.brother.com/original/index.html para obtener instrucciones acerca de cómo devolver los consumibles usados al programa de recogida de Brother. Si decide no devolver los consumibles usados, deséchelos conforme a las normas locales, sin mezclarlos con la basura doméstica. Si tiene dudas sobre este asunto, consulte con las autoridades locales correspondientes.
- Le recomendamos que coloque los consumibles usados y nuevos sobre un trozo de papel para evitar que el contenido se derrame accidentalmente.
- Si utiliza papel que no equivalga exactamente al tipo de soporte de impresión recomendado, la vida útil de los consumibles y de las piezas del equipo se puede ver reducida.
- La vida útil prevista de los cartuchos de tóner se basa en ISO/ICE 19798. La frecuencia de sustitución variará en función del volumen de impresiones, del porcentaje de cobertura, de los tipos de soportes utilizados y de la activación y desactivación del equipo.
- La frecuencia de sustitución de los consumibles, salvo de los cartuchos de tóner, variará en función del volumen de impresiones, de los tipos de soportes utilizados y de la activación y desactivación del equipo.
- El cartucho de tóner debe manipularse con todo cuidado. Si el tóner se derrama en las manos o prendas, límpielas o lávelas inmediatamente con agua fría.
- Para evitar problemas con la calidad de impresión, NO toque las partes sombreadas que aparecen en las ilustraciones.

Cartucho de tóner

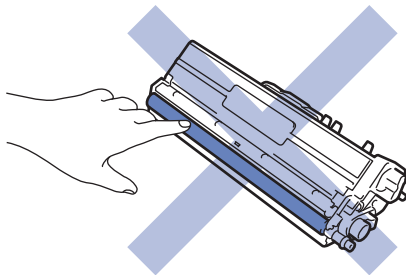

Unidad de tambor

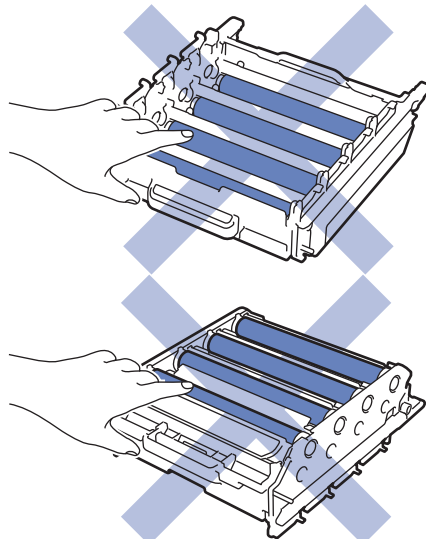

Cinturón de arrastre

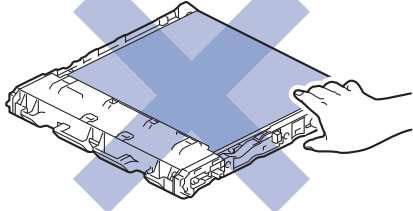
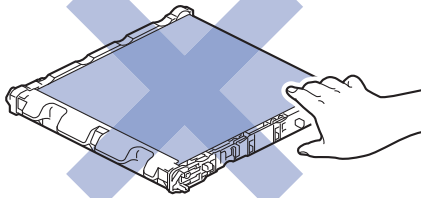

Recipiente de tóner residual

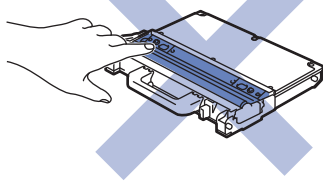

✓ Información relacionada

Información adicional:

- Sustituir el cartucho de tóner
 - Cambio de la unidad de tambor
 - Sustituir el cinturón de arrastre
 - Sustituir el recipiente de tóner residual
 - Reinicio del contador del tambor
 - Permite restablecer el contador del cinturón de arrastre
-

Sustituir el cartucho de tóner

Antes de comenzar el procedimiento de sustitución ►► *Información relacionada: Sustituir suministros*

1. Asegúrese de que el equipo esté encendido.
2. Presione el botón de liberación de la cubierta frontal y tire de la cubierta frontal para abrirla.

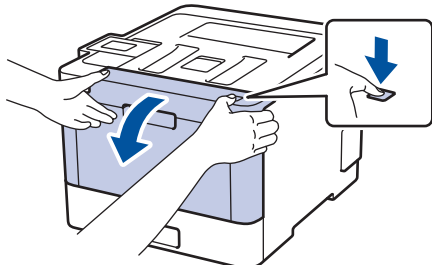

3. Sujete el asa verde de la unidad de tambor. Extraiga la unidad de tambor del equipo hasta que se detenga.

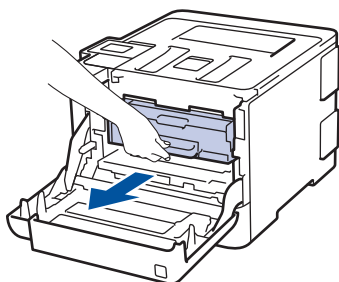

4. Sujete el asa del cartucho de tóner y empújelo suavemente en dirección opuesta a usted para desbloquearlo. Tire de él hacia arriba y saque de la unidad de tambor. Repita este procedimiento con todos los cartuchos de tóner.

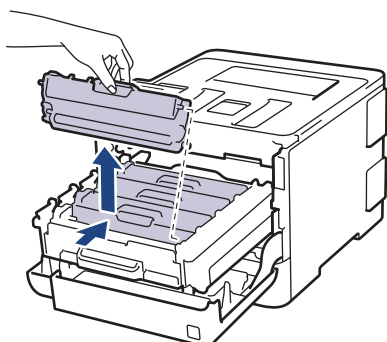

5. Limpie el hilo de corona del interior de la unidad de tambor deslizando suavemente la pestaña verde de izquierda a derecha y de derecha a izquierda varias veces. Repita este procedimiento con todos los hilos de corona.

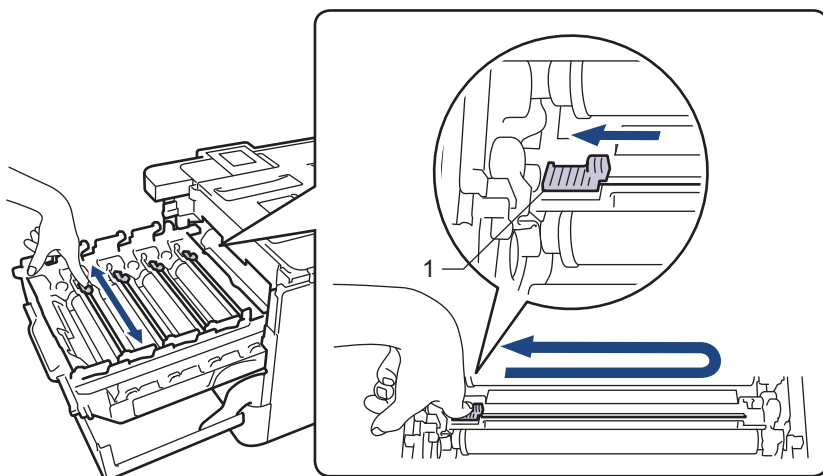



Para evitar una calidad de impresión pobre, asegúrese de bloquear la pestaña verde en la posición inicial(1), justifique a la izquierda con el lado izquierdo del tambor.

6. Desembale el nuevo cartucho de tóner.
7. Quite la cubierta protectora.

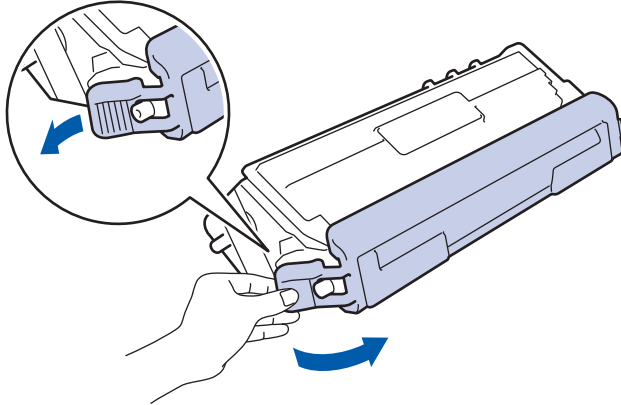

8. Inserte el cartucho de tóner en la unidad de tambor y empújelo suavemente hacia usted hasta que oiga cómo se bloquea en su sitio. Asegúrese de que el color del cartucho de tóner coincide con la etiqueta del mismo color en la unidad de tambor. Repita este procedimiento con todos los cartuchos de tóner.

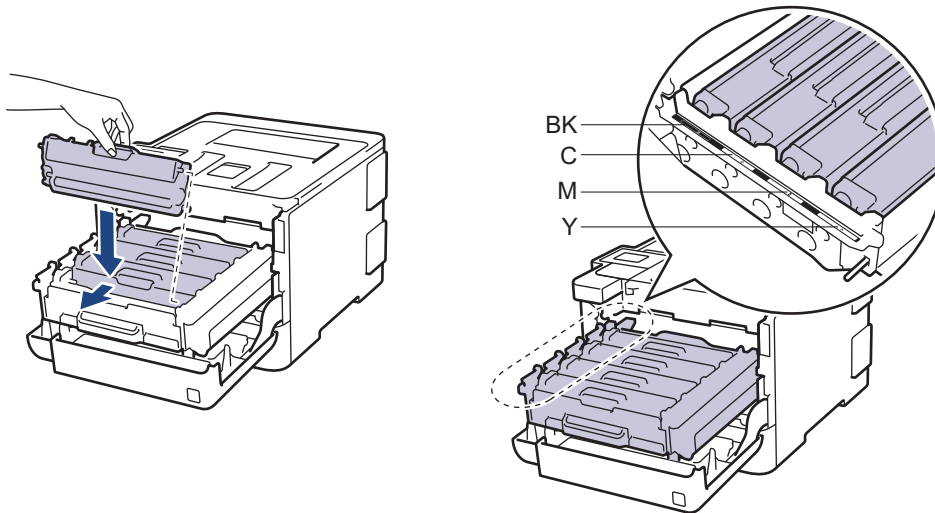

- BK: Negro
- C: Cian
- M: Magenta
- Y: Amarillo



Asegúrese de que coloca el cartucho de tóner correctamente o puede separarlo de la unidad de tambor.

9. Si se usa el asa verde, empuje de nuevo la unidad de tambor dentro del equipo hasta que se bloquee en su posición.

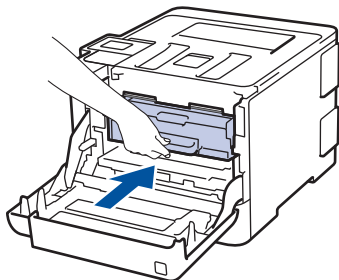

10. Cierre la cubierta delantera del equipo.



-
- Tras sustituir el cartucho de tóner, NO apague el equipo ni abra la cubierta delantera hasta que la pantalla del equipo no vuelva al modo preparado.
 - El cartucho de tóner que viene con su equipo Brother es un Tóner dotacional.
 - Recomendamos tener un nuevo cartucho de tóner a mano cuando vea la advertencia de tóner bajo.
 - Para garantizar una alta calidad de impresión, le recomendamos que utilice exclusivamente cartuchos de tóner originales de Brother. Cuando desee comprar cartuchos de tóner, póngase en contacto con el Servicio de atención al cliente de Brother o con su distribuidor de Brother.
 - NO desembale el nuevo cartucho de tóner hasta que vaya a instalarlo.
 - Si el cartucho de tóner permanece desembalado durante mucho tiempo, la vida útil del tóner podría acortarse.
 - Brother recomienda encarecidamente NO rellenar el cartucho de tóner suministrado con el equipo. También recomendamos encarecidamente que continúe usando exclusivamente cartuchos de tóner de repuesto originales de Brother. Usar o intentar usar tóner o cartuchos de otras marcas en el equipo Brother puede causar daños en él o puede dar lugar a una calidad de impresión insatisfactoria. Nuestra garantía limitada no cubre los posibles problemas causados por el uso de tóner o cartuchos de otras marcas. Para proteger su inversión y obtener el mejor rendimiento del equipo Brother, recomendamos encarecidamente el uso de recambios auténticos de Brother.
-



Información relacionada

Información adicional:

- [Sustituir suministros](#)
-

Cambio de la unidad de tambor

Antes de comenzar el procedimiento de sustitución ►► *Información relacionada: Sustituir suministros*

1. Asegúrese de que el equipo esté encendido.
2. Presione el botón de liberación de la cubierta frontal y tire de la cubierta frontal para abrirla.



3. Sujete el asa verde de la unidad de tambor. Extraiga la unidad de tambor del equipo hasta que se detenga.

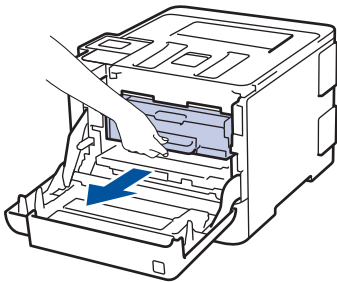

4. Gire la palanca de bloqueo verde (1) en sentido contrario a las agujas del reloj hasta que se bloquee en la posición de liberación. Mientras sujeta las asas verdes de la unidad de tambor, levante la parte frontal de la unidad de tambor y extráigala del equipo.

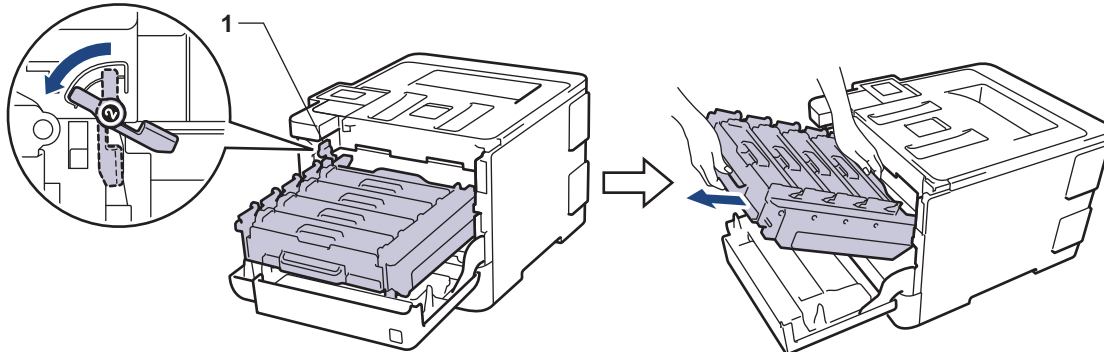

IMPORTANTE

Sujete las asas verdes de la unidad de tambor cuando la transporte. NO sujete los laterales de la unidad de tambor.

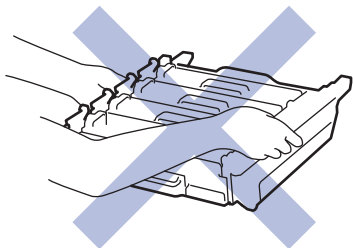

5. Desembale la nueva unidad de tambor.

6. Quite la cubierta protectora.

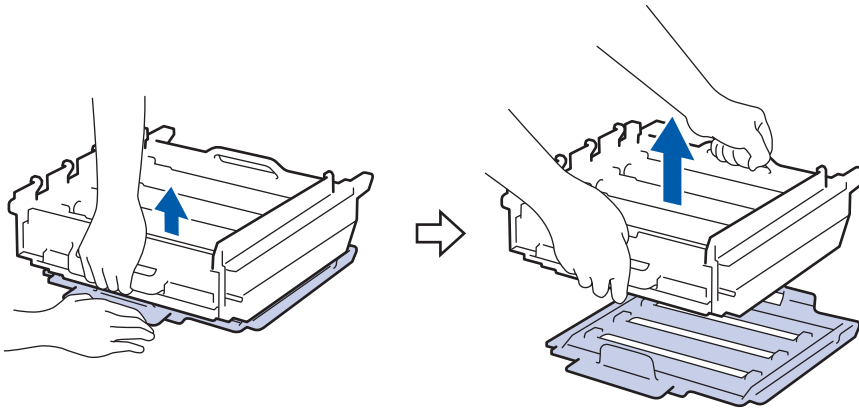

7. Sujete el asa del cartucho de t nner y emp jelo suavemente en direcci n opuesta a usted para desbloquearlo. Tire de  l hacia arriba y saque de la unidad de tambor. Repita este procedimiento con todos los cartuchos de t nner.

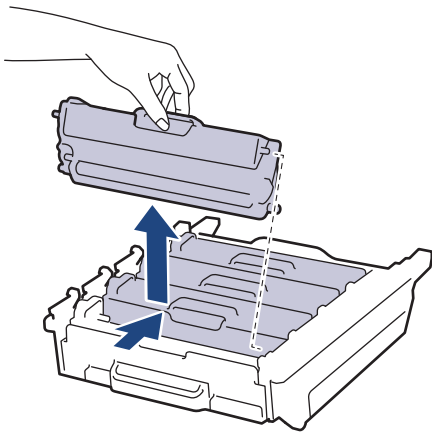

8. Vuelva a insertar el cartucho de t nner en la nueva unidad de tambor y emp jela suavemente hacia usted hasta que oiga c mo se bloquea en su sitio. Aseg rese de que el color del cartucho de t nner coincide con la etiqueta del mismo color en la unidad de tambor. Repita este procedimiento con todos los cartuchos de t nner.

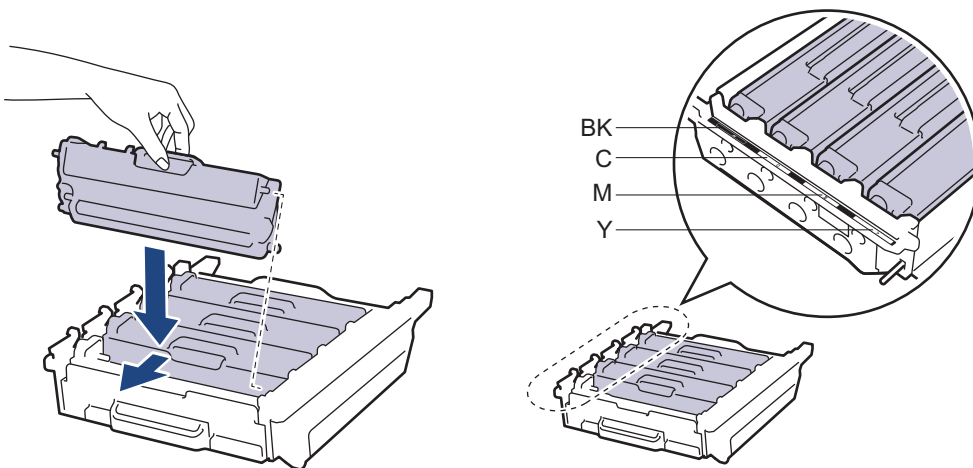

- BK: Negro
- C: Cian
- M: Magenta
- Y: Amarillo



Aseg rese de que coloca el cartucho de t nner correctamente o puede separarlo de la unidad de tambor.

9. Asegúrese de que la palanca de bloqueo verde (1) está en la posición de desbloqueo, como se muestra en la ilustración.

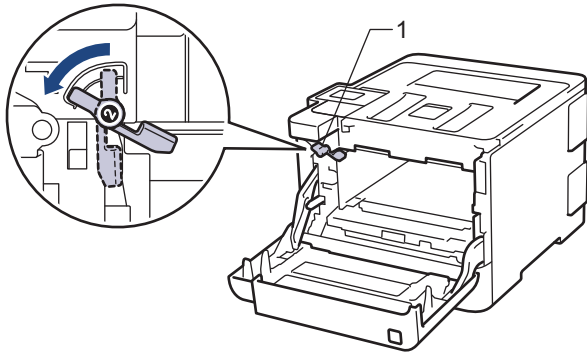

10. Deslice suavemente la unidad de tambor en el equipo hasta que se detenga en la palanca de bloqueo verde.

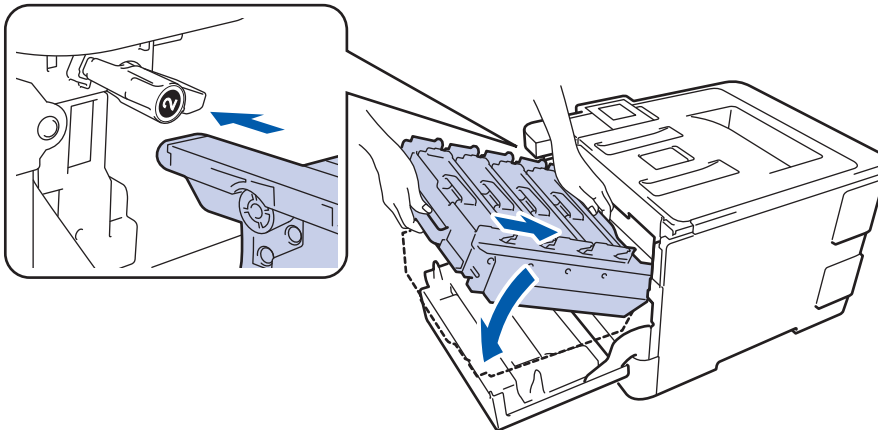

11. Gire la palanca de bloqueo verde en sentido de las agujas del reloj hasta la posición de bloqueo.

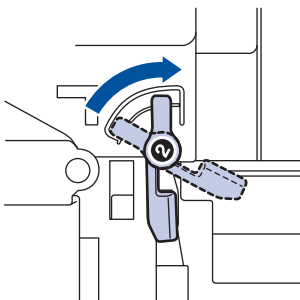

12. Si se usa el asa verde, empuje de nuevo la unidad de tambor dentro del equipo hasta que se bloquee en su posición.

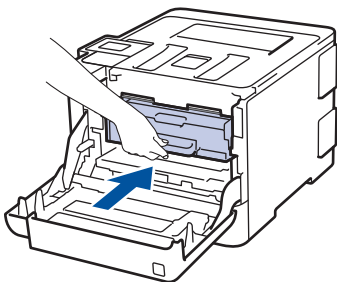

13. Cierre la cubierta delantera del equipo.



Una vez instalada la nueva unidad de tambor, debe reajustar el contador de tambor. >>> *Información relacionada: Reinicio del contador del tambor*

NOTA

- El desgaste del tambor se produce debido al uso y rotación del tambor y fricción con papel, tóner y otros materiales en la ruta del papel. Al diseñar este producto, Brother decidió utilizar el número de rotaciones del tambor como factor determinante razonable de la vida útil del tambor. Cuando un tambor alcance el

límite de rotación establecido en fábrica correspondiente a la capacidad de páginas estimada, la pantalla LCD del producto le aconsejará sustituir el tambor. El producto seguirá funcionando; sin embargo, la calidad de impresión puede que no sea óptima.

- Una unidad de tambor desembalada podría dañarse si recibe directamente luz solar (o luz ambiental durante períodos largos).
- Para obtener los mejores resultados, utilice sólo tóner original de Brother.
- El equipo debe utilizarse sólo en un entorno limpio, sin polvo con ventilación adecuada.

La impresión con una unidad de tambor que no sea de Brother puede reducir no sólo la calidad de impresión sino también la calidad y la vida útil del propio equipo. La cobertura de la garantía no se aplica a problemas causados por el uso de una unidad de tambor que no sea de Brother.



Información relacionada

Información adicional:

- [Sustituir suministros](#)
 - [Reinicio del contador del tambor](#)
-

Sustituir el cinturón de arrastre

Antes de comenzar el procedimiento de sustitución ►► *Información relacionada: Sustituir suministros*

1. Asegúrese de que el equipo esté encendido.
2. Presione el botón de liberación de la cubierta frontal y tire de la cubierta frontal para abrirla.



3. Sujete el asa verde de la unidad de tambor. Extraiga la unidad de tambor del equipo hasta que se detenga.

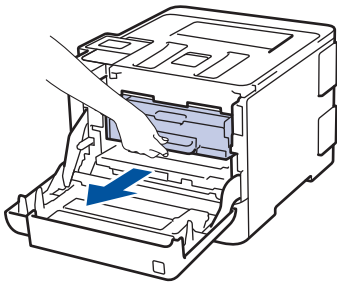

4. Gire la palanca de bloqueo verde (1) en sentido contrario a las agujas del reloj hasta que se bloquee en la posición de liberación. Mientras sujeta las asas verdes de la unidad de tambor, levante la parte frontal de la unidad de tambor y extráigala del equipo.

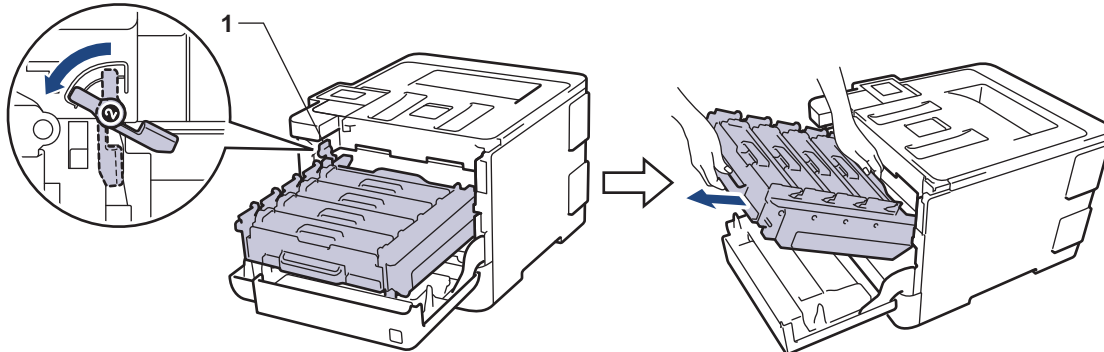

IMPORTANTE

Sujete las asas verdes de la unidad de tambor cuando la transporte. NO sujete los laterales de la unidad de tambor.

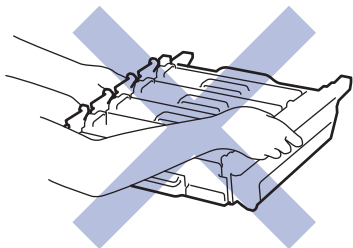

5. Sujete el asa verde del cinturón de arrastre con ambas manos, levántelo y, a continuación, extráigalo.

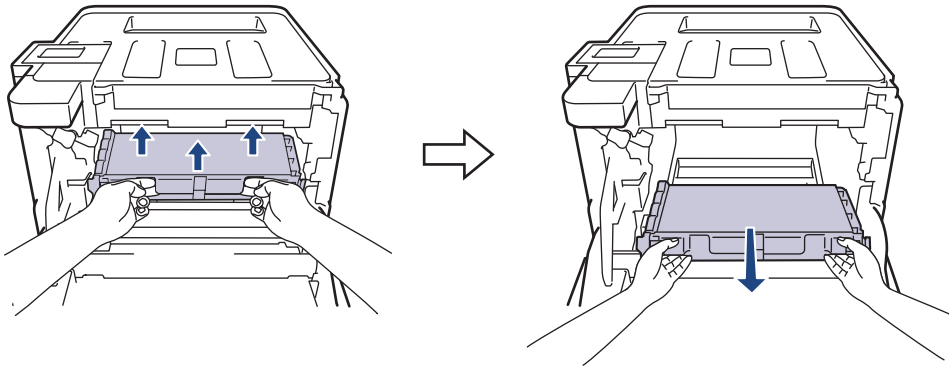

6. Desembale el cinturón de arrastre nuevo e instálelo en el equipo. Asegúrese de que el cinturón de arrastre esté nivelada y que calce perfectamente en su sitio.

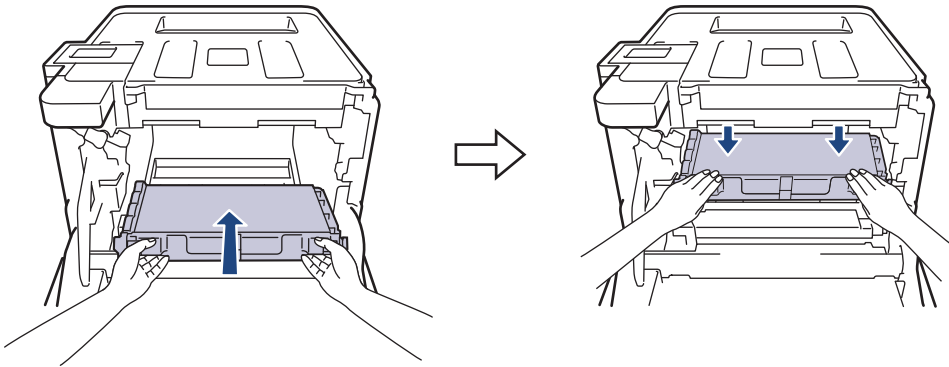

NOTA

Para evitar problemas con la calidad de impresión, NO toque las partes sombreadas que aparecen en las ilustraciones.

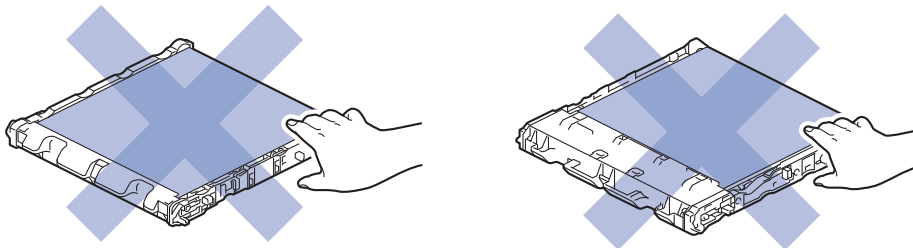

7. Asegúrese de que la palanca de bloqueo verde (1) está en la posición de desbloqueo, como se muestra en la ilustración.

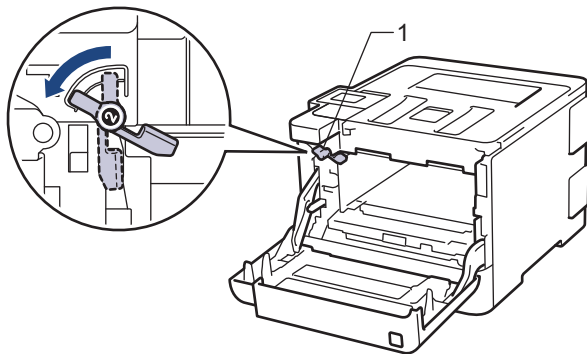

8. Deslice suavemente la unidad de tambor en el equipo hasta que se detenga en la palanca de bloqueo verde.

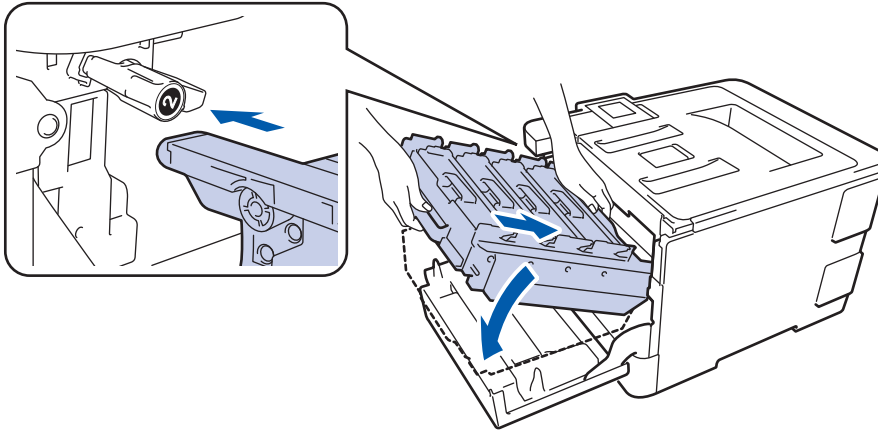

9. Gire la palanca de bloqueo verde en sentido de las agujas del reloj hasta la posición de bloqueo.

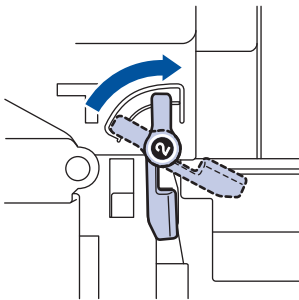

10. Si se usa el asa verde, empuje de nuevo la unidad de tambor dentro del equipo hasta que se bloquee en su posición.

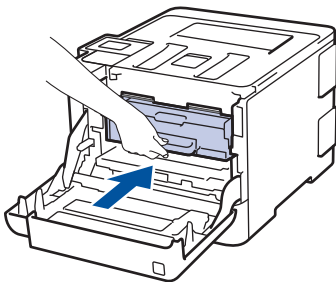

11. Cierre la cubierta delantera del equipo.



Una vez instalado el nuevo cinturón de arrastre, debe reajustar el contador. ►► *Información relacionada:*
Permite restablecer el contador del cinturón de arrastre

✓ Información relacionada

Información adicional:

- Sustituir suministros
- Permite restablecer el contador del cinturón de arrastre

Sustituir el recipiente de tóner residual

Antes de comenzar el procedimiento de sustitución >> *Información relacionada: Sustituir suministros*

1. Asegúrese de que el equipo esté encendido.
2. Presione el botón de liberación de la cubierta frontal y tire de la cubierta frontal para abrirla.



3. Sujete el asa verde de la unidad de tambor. Extraiga la unidad de tambor del equipo hasta que se detenga.

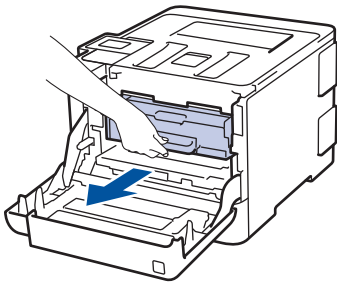

4. Gire la palanca de bloqueo verde (1) en sentido contrario a las agujas del reloj hasta que se bloquee en la posición de liberación. Mientras sujeta las asas verdes de la unidad de tambor, levante la parte frontal de la unidad de tambor y extráigala del equipo.

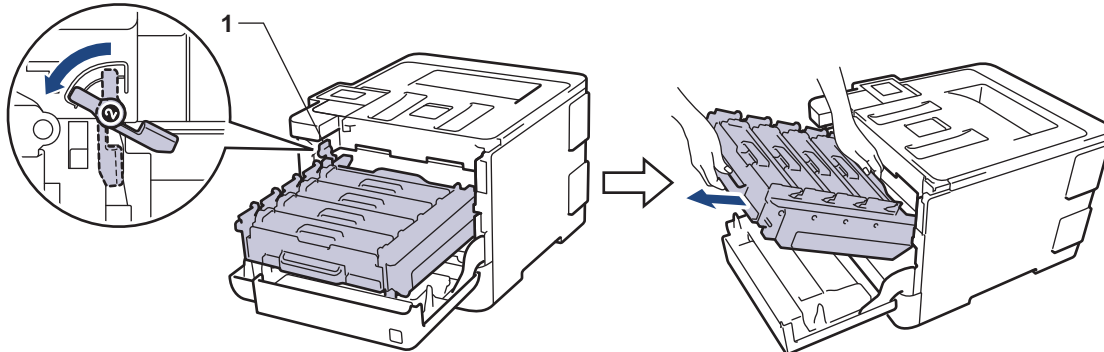

IMPORTANTE

Sujete las asas verdes de la unidad de tambor cuando la transporte. NO sujete los laterales de la unidad de tambor.

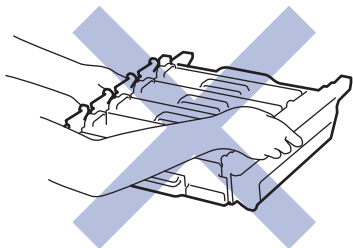

5. Sujete el asa verde del cinturón de arrastre con ambas manos, levántelo y, a continuación, extráigalo.

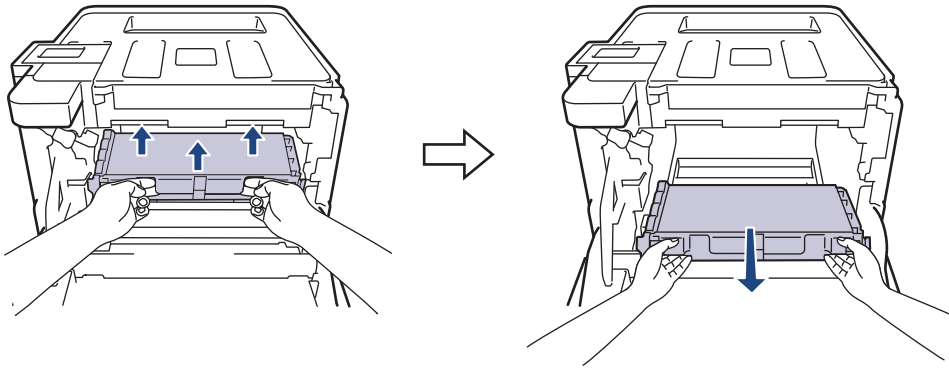

NOTA

Para evitar problemas con la calidad de impresión, NO toque las partes sombreadas que aparecen en las ilustraciones.

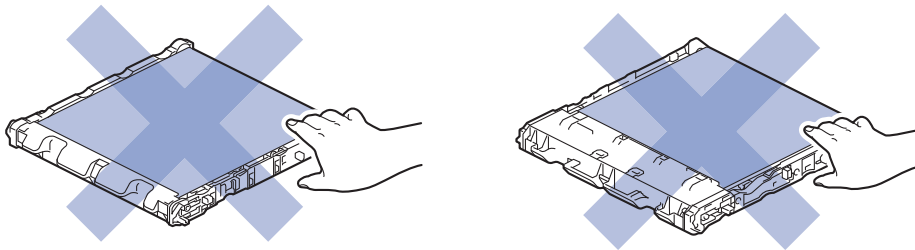

6. Retire las dos piezas de material de embalaje de color naranja y deséchelas.

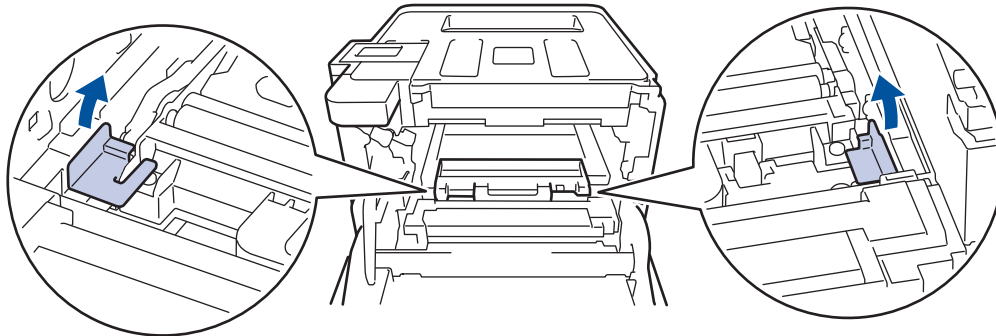

Este paso solamente es necesario la primera vez que se sustituye el recipiente de tóner residual y no se requiere para el recipiente de tóner residual de sustitución. Las piezas de embalaje anaranjadas vienen instaladas de fábrica para proteger el equipo durante el transporte.

7. Sujete el asa azul del recipiente de tóner residual y extraígalo del equipo.

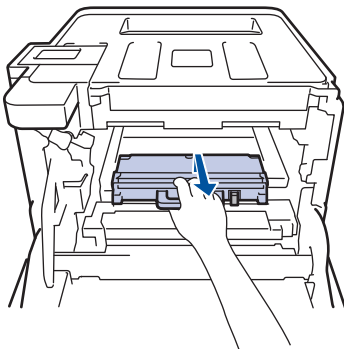

NO reutilice el recipiente de tóner residual.

8. Desembale el nuevo recipiente de t nido residual e inst lo en el equipo agarr ndolo por el asa azul. Aseg rese de que el recipiente de t nido residual est  nivelado y que calce perfectamente en su sitio.

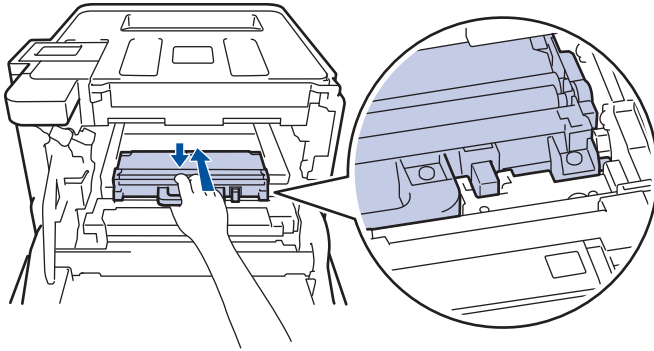

9. Vuelva a deslizar la unidad de cintur n de arrastre dentro del equipo. Aseg rese de que el cintur n de arrastre est  nivelado y que calce perfectamente en su sitio.

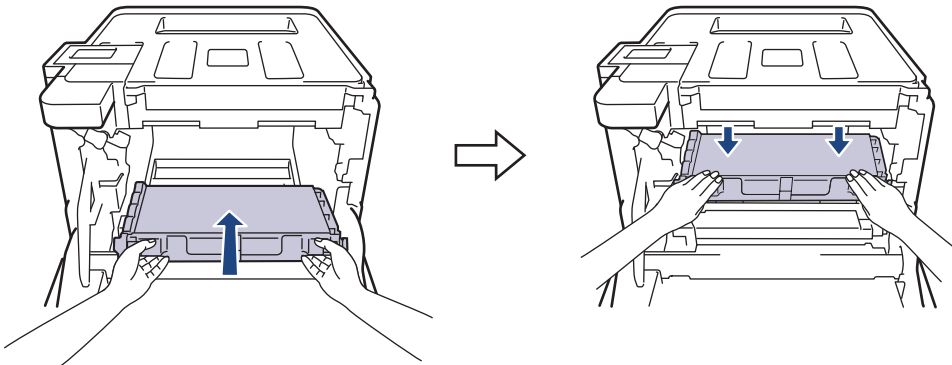

NOTA

Para evitar problemas con la calidad de impresi n, NO toque las partes sombreadas que aparecen en las ilustraciones.

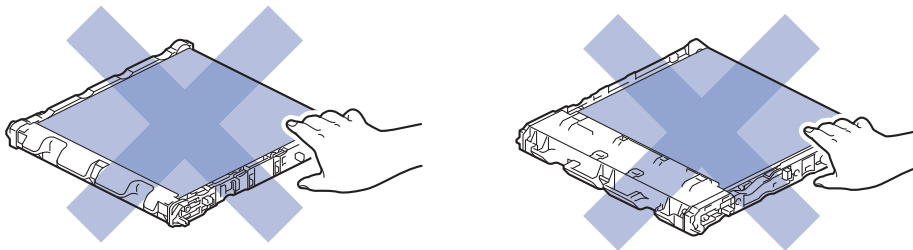

10. Aseg rese de que la palanca de bloqueo verde (1) est  en la posici n de desbloqueo, como se muestra en la ilustraci n.

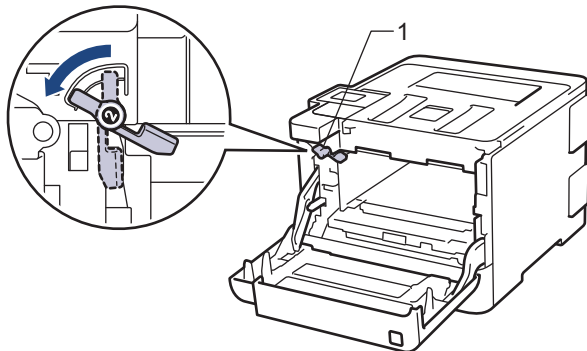

11. Deslice suavemente la unidad de tambor en el equipo hasta que se detenga en la palanca de bloqueo verde.

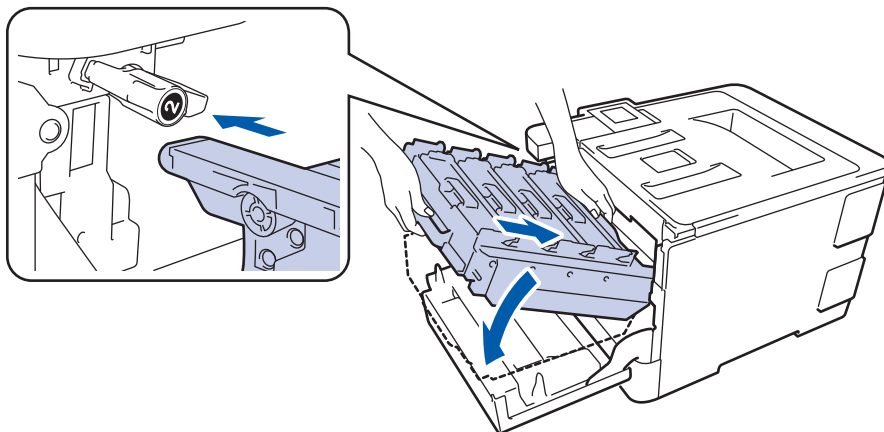

12. Gire la palanca de bloqueo verde en sentido de las agujas del reloj hasta la posición de bloqueo.

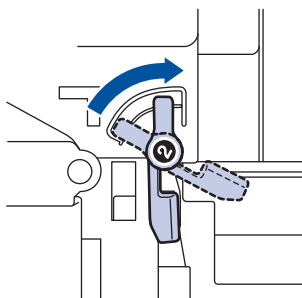

13. Si se usa el asa verde, empuje de nuevo la unidad de tambor dentro del equipo hasta que se bloquee en su posición.

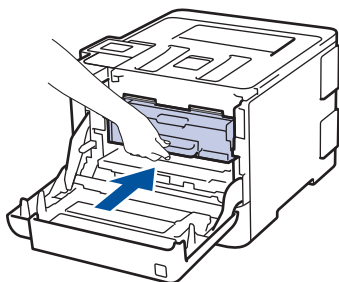

14. Cierre la cubierta delantera del equipo.



Información relacionada

Información adicional:

- [Sustituir suministros](#)

Reinicio del contador del tambor

Cuando se cambia la unidad de tambor por una nueva, debe reiniciarse el contador del tambor mediante los siguientes pasos:

IMPORTANTE



NO reinicie el contador del tambor a no ser que cambie la unidad de tambor.

>> HL-L8260CDW



>> HL-L8360CDW/HL-L9310CDW

>> DCP-L8410CDW/MFC-L8690CDW/MFC-L8900CDW/MFC-L9570CDW

HL-L8260CDW

1. Asegúrese de que el equipo está encendido.
2. Pulse  o  para seleccionar lo siguiente:
 - a. Seleccione [Info. equipo]. Pulse **OK**.
 - b. Seleccione [Vida restante]. Pulse **OK**.
 - c. Seleccione [Tambor]. Pulse **OK**.
3. Mantenga pulsado **OK** durante unos cinco segundos.
4. Pulse  para seleccionar [Reiniciar].

HL-L8360CDW/HL-L9310CDW

1. Asegúrese de que el equipo está encendido.
2. Pulse  [Ajustes] > [Todos ajustes] > [Información máquina] > [Vida útil de las piezas].
3. Mantenga pulsado [Tambor] hasta que el mensaje de la pantalla táctil cambie.
4. Pulse [Sí].
5. Pulse .

DCP-L8410CDW/MFC-L8690CDW/MFC-L8900CDW/MFC-L9570CDW

1. Asegúrese de que el equipo está encendido.
2. Pulse  [Ajustes] > [Todos ajustes] > [Info. equipo] > [Vida útil de las piezas].



Si el equipo muestra el menú [Todos ajustes] en la pantalla Inicio, salte el menú [Ajustes].

3. Mantenga pulsado [Tambor] hasta que el mensaje de la pantalla táctil cambie.
4. Pulse [Sí].
5. Pulse .

✓ Información relacionada

Información adicional:

- [Sustituir suministros](#)
- [Cambio de la unidad de tambor](#)

Permite restablecer el contador del cinturón de arrastre

Cuando sustituya el cinturón de arrastre por otro nuevo, deberá reajustar el contador del cinturón de arrastre.

>> [HL-L8260CDW](#)



>> [HL-L8360CDW/HL-L9310CDW](#)

>> [DCP-L8410CDW/MFC-L8690CDW/MFC-L8900CDW/MFC-L9570CDW](#)



HL-L8260CDW

1. Asegúrese de que el equipo está encendido.
2. Pulse ▲ o ▼ para seleccionar lo siguiente:
 - a. Seleccione [Info. equipo]. Pulse **OK**.
 - b. Seleccione [Vida restante]. Pulse **OK**.
 - c. Seleccione [Cinturón]. Pulse **OK**.
3. Mantenga pulsado **OK** durante unos cinco segundos.
4. Pulse ▲ para seleccionar [Reiniciar].

HL-L8360CDW/HL-L9310CDW

1. Asegúrese de que el equipo está encendido.
2. Pulse  [Ajustes] > [Todos ajustes] > [Información máquina] > [Vida útil de las piezas].
3. Mantenga pulsado [Correa] hasta que el mensaje de la pantalla táctil cambie.
4. Pulse [Sí].
5. Pulse .

DCP-L8410CDW/MFC-L8690CDW/MFC-L8900CDW/MFC-L9570CDW

1. Asegúrese de que el equipo está encendido.
2. Pulse  [Ajustes] > [Todos ajustes] > [Info. equipo] > [Vida útil de las piezas].
 Si el equipo muestra el menú [Todos ajustes] en la pantalla Inicio, salte el menú [Ajustes].
3. Mantenga pulsado [Cinturón de arrastre] hasta que el mensaje de la pantalla táctil cambie.
4. Pulse [Sí].
5. Pulse .

✓ Información relacionada

Información adicional:

- [Sustituir suministros](#)
- [Sustituir el cinturón de arrastre](#)

brother



SPA
Versión 0