









# Guide för byte av förbrukningsmaterial

HL-L8260CDW/HL-L8360CDW/HL-L9310CDW/DCP-L8410CDW/  
MFC-L8690CDW/MFC-L8900CDW/MFC-L9570CDW

## Definitioner av anmärkningar

Följande symboler och principer används i den här bruksanvisningen:

 <b>VARNING</b>	VARNING indikerar en potentiellt farlig situation som kan leda till allvarliga skador eller dödsfall.
 <b>VAR FÖRSIKTIG</b>	VAR FÖRSIKTIG informerar om en potentiell risk som kan orsaka mindre eller måttliga personskador.
<b>VIKTIGT</b>	VIKTIGT indikerar en potentiellt farlig situation som kan leda till skador på egendom eller utrustning.
<b>OBS</b>	OBS anger driftmiljön, villkor för installation, eller särskilda villkor för användningen.
	Tipsikoner ger dig hjälpfulla tips och ytterligare information.
	Ikonen upplyser dig om risken för elektrisk stöt.
	Brandvarningsikoner upplyser dig om möjligt brandfara.
	Symboler som betecknar het yta gör dig uppmärksam på att du inte bör vidröra heta maskindelar.
	Förbudsikoner visar åtgärder som inte får utföras.
<b>Fetstil</b>	Fetstil motsvarar knappar på maskinens kontrollpanel eller på datorskärmen.
<i>Kursiv</i>	Text med kursiv stil gör dig uppmärksam på en viktig punkt eller hänvisar dig till ett närliggande avsnitt.
Courier New	Meddelanden på maskinens LCD-skärm visas med typsnittet Courier New.

## Viktiga meddelanden

- Alla modeller är inte tillgängliga i alla länder.
- Skärmbilderna och illustrationerna i bruksanvisningen visas enbart i illustrationssyfte och kan se annorlunda ut än de faktiska produkterna.
- Innehållet i det här dokumentet och specifikationerna för den här produkten kan ändras utan föregående meddelande.

## Innehållsförteckning

---

<b>Byta förbrukningsmaterial .....</b>	<b>1</b>
<b>Byt tonerkassett .....</b>	<b>3</b>
<b>Byt trumman .....</b>	<b>6</b>
<b>Byt bältenheten .....</b>	<b>10</b>
<b>Byt behållare för överskottstoner.....</b>	<b>13</b>
<b>Återställ trummans räkneverk .....</b>	<b>17</b>
<b>Återställ bältenhetens räkneverk.....</b>	<b>18</b>

## Byta förbrukningsmaterial

Du måste byta förbrukningsmaterial när maskinen indikerar att livslängden för förbrukningsmaterialet är över. Om du använder tillbehör som inte är Brother-produkter kan utskriftskvaliteten, maskinvarans prestanda och maskinens pålitlighet påverkas. Trumma och tonerkassett är två separata förbrukningsmaterial. Se till att båda installeras som en enhet. Modellnamnet för förbrukningsmaterialet kan skilja sig åt beroende på land.

### OBS

- Var noga med att försegla det förbrukningsmaterial du använt ordentligt i en påse så att tonerpulver inte spills ur kassetten.
- Gå till [www.brother.com/original/index.html](http://www.brother.com/original/index.html) för anvisningar om hur du återlämnar använt förbrukningsmaterial till Brothers insamlingsprogram. Om du väljer att inte återlämna använt förbrukningsmaterial ska det kasseras i enlighet med lokala föreskrifter. Det får inte slängas i hushållssoporna. Kontakta de lokala renhållningsmyndigheterna om du har några frågor.
- Vi rekommenderar att du lägger uttjänt och nytt förbrukningsmaterial på ett pappersark så att inte innehållet spills eller läcker ut av misstag.
- Förbrukningsmaterialets och maskindelarnas livslängd kan förkortas om du använder papper som inte direkt motsvarar rekommenderad utskriftsmedia.
- Den beräknade livslängden för tonerkassetter baseras på ISO/IEC 19798. Hur ofta du behöver byta toner beror på hur mycket du skriver ut, hur många procent av pappret som täcks, vilken typ av media som används, om maskinen är avstängd/påslagen.
- Hur ofta du behöver byta förbrukningsmaterial förutom tonerkassetter beror på hur mycket du skriver ut, vilken typ av media som används, om maskinen är avstängd/påslagen.
- Handskas varsamt med tonerkassetten. Om du får toner på händerna eller kläderna ska du omedelbart torka eller tvätta bort det med kallt vatten.
- Ta INTE på de skuggade delarna som visas på bilderna för att undvika problem med utskriftskvaliteten.

#### Tonerkassett

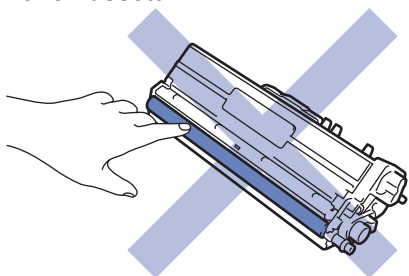

#### Trumma

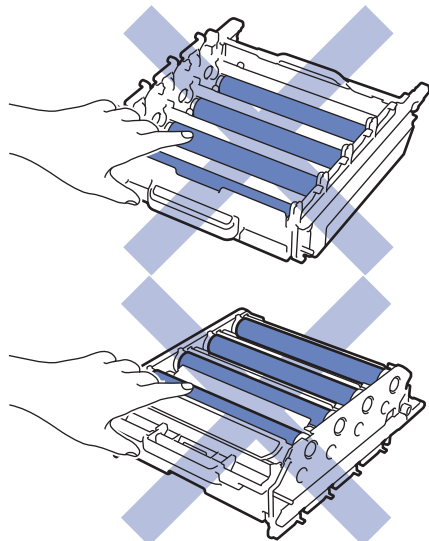

---

## Bältenhet

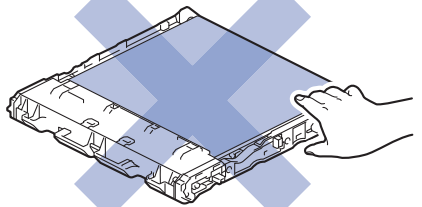
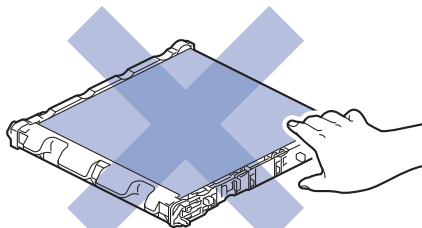

## Behållare för överskottstoner

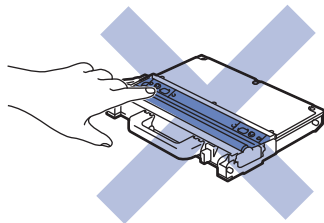

---

## ✓ Närliggande information

### Liknande ämnen:

- [Byt tonerkassett](#)
  - [Byt trumman](#)
  - [Byt bältenheten](#)
  - [Byt behållare för överskottstoner](#)
  - [Återställ trummans räkneverk](#)
  - [Återställ bältenhetens räkneverk](#)
-

## Byt tonerkassett

Innan du påbörjar ersättningsproceduren ►► *Närliggande information: Byta förbrukningsmaterial*

1. Kontrollera att din maskin är på.
2. Tryck på den främre luckans frigöringsknapp och öppna den främre luckan.

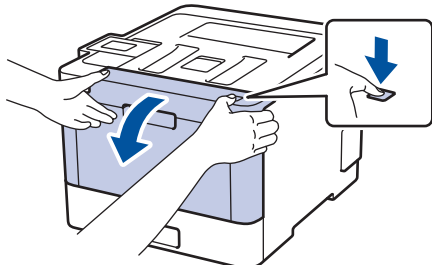

3. Håll i trummans gröna handtag. Dra ut trumman ur maskinen tills det tar emot.

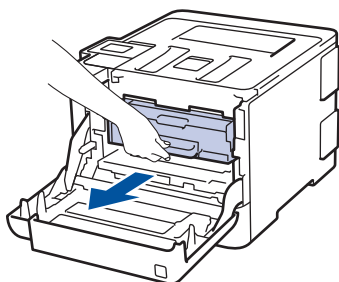

4. Håll i handtaget till tonerkassetten och tryck försiktigt bort den från dig tills du låser upp den. Dra den upp och ut ur trumman. Upprepa det här för alla tonerkassetter.

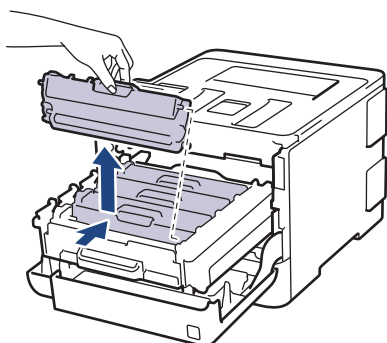

5. Rengör coronatråden inuti trumman genom att försiktigt skjuta på den gröna fliken från vänster till höger och från höger till vänster flera gånger. Upprepa det här för alla coronatrådar.

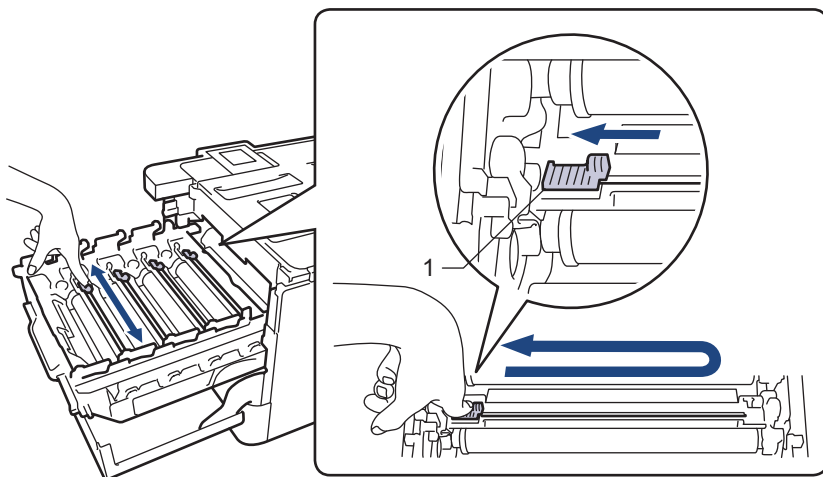

Undvik låg utskriftskvalitet genom att låsa den gröna fliken i utgångspositionen (1), dikt an mot trummans vänstra sida.

6. Packa upp den nya tonerkassetten.

7. Ta bort skyddsfilm.

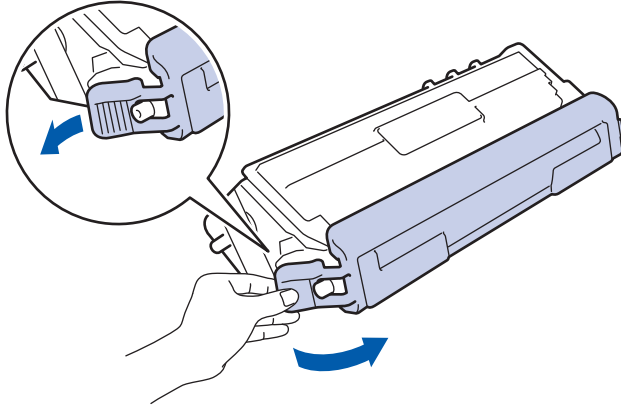

8. För in tonerkassetten i trumman och dra den försiktigt mot dig tills du hör att den snäpper fast. Se till att du matchar tonerkassettsens färg mot färgetiketten på trumman. Upprepa det här för alla tonerkassetter.

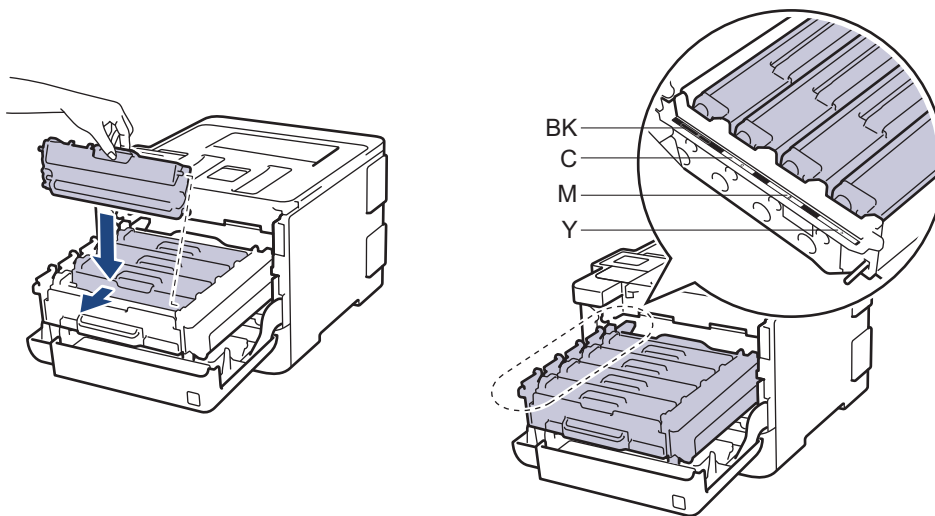

- BK: Svart
- C: Cyan
- M: Magenta
- Y: Gul



Kontrollera att du har satt i tonerkassetten korrekt eftersom den annars kan separeras från trumman.

9. Använd det gröna handtaget till att skjuta trumman tillbaka in i maskinen tills den låser på plats.

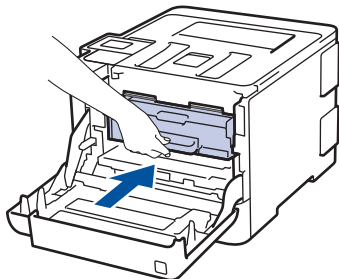

10. Stäng maskinens främre lucka.



- När du har bytt en tonerkassettska ska du INTE stänga av maskinen eller öppna den främre luckan förrän maskinen återgår till beredskapsläget.
- Tonerkassetten som levereras med din Brother-maskin är en starttonerkassettska.
- Vi rekommenderar att du har en ny tonerkassettska tillgänglig när du ser en varning om låg tonernivå.
- För att du ska få högkvalitativa utskrifter, rekommenderar vi att du endast använder Brother original-tonerkassettska. Kontakta Brothers kundtjänst eller din lokala Brother-återförsäljare när du vill köpa tonerkassettska.
- PACKA INTE upp den nya tonerkassetten förrän den ska installeras.
- Om tonerkassetten lämnas upppackad under en längre tid kommer tonern att få kortare livslängd än normalt.
- Brother rekommenderar starkt att du INTE fyller på tonerkassetten som levereras med din maskin. Vi rekommenderar också starkt att du fortsätter använda Brother original-tonerkassettska när du byter. Om du använder eller försöker använda toner och/eller tonerkassettska som inte är kompatibla med Brother-maskinen kan dessa skada maskinen och/eller medföra att utskriftskvaliteten blir otillfredsställande. Vår begränsade garanti täcker inte problem som har uppstått på grund av att toner och/eller tonerkassettska från en annan tillverkare har använts. För att skydda din investering och få bäst resultat när du använder Brother-maskinen, rekommenderar vi bestämt att du enbart använder Brother original-tillbehör.



### Närliggande information

#### Liknande ämnen:

- [Byta förbrukningsmaterial](#)

## Byt trumman

Innan du påbörjar ersättningsproceduren ►► *Närliggande information: Byta förbrukningsmaterial*

1. Kontrollera att din maskin är på.
2. Tryck på den främre luckans frigöringsknapp och öppna den främre luckan.

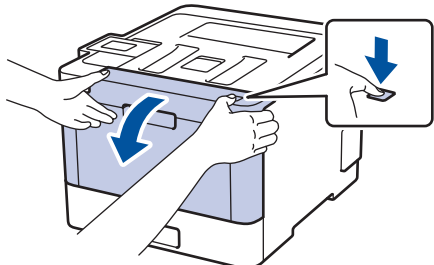

3. Håll i trummans gröna handtag. Dra ut trumman ur maskinen tills det tar emot.

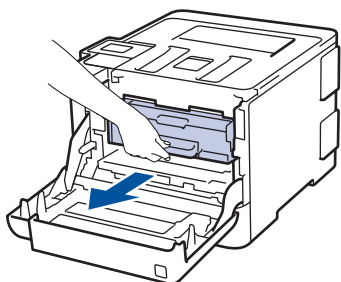

4. Vrid den gröna låsspaken (1) motsols tills den låses i frigöringspositionen. Håll i de gröna handtagen till trumman och lyft trummans front och ta ut den ur maskinen.

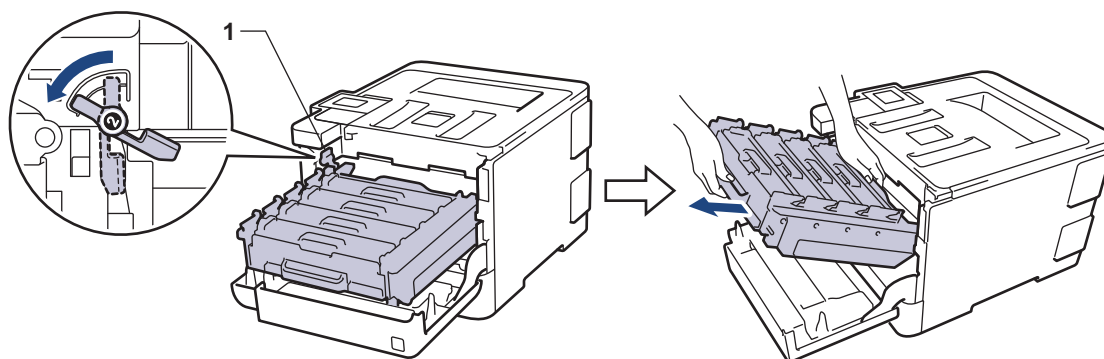

### VIKTIGT

Håll i trummans gröna handtag när du bär den. Vidrör INTE trummans sidor.

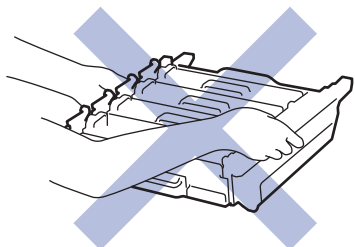

5. Packa upp den nya trumman.

6. Ta bort skyddsfilmen.

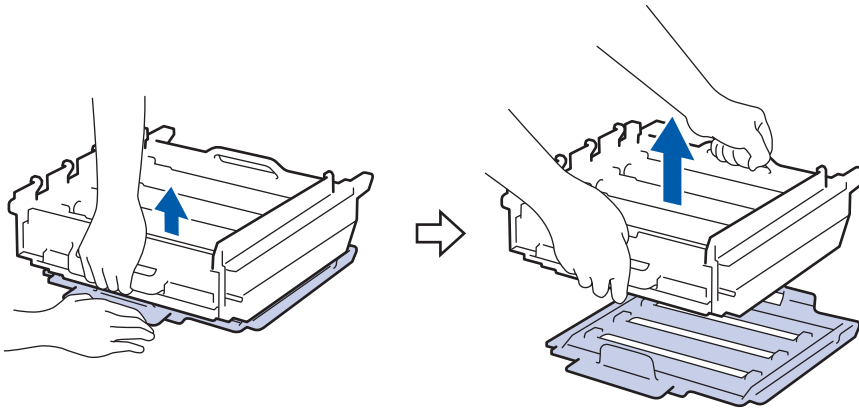

7. Håll i handtaget till tonerkassetten och tryck försiktigt bort den från dig tills du låser upp den. Dra den upp och ut ur trumman. Upprepa det här för alla tonerkassetter.

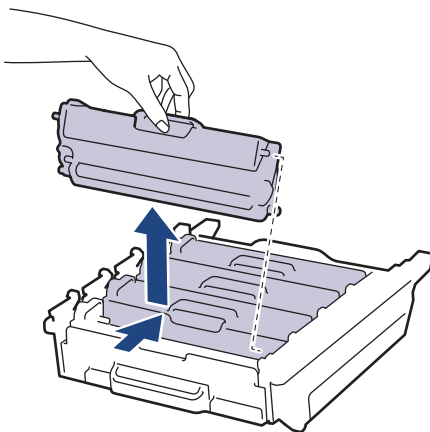

8. För in tonerkassetten i den nya trumman igen och dra den försiktigt mot dig tills du hör att den snäpper fast. Se till att du matchar tonerkassetterns färg mot färgetiketten på trumman. Upprepa det här för alla tonerkassetter.

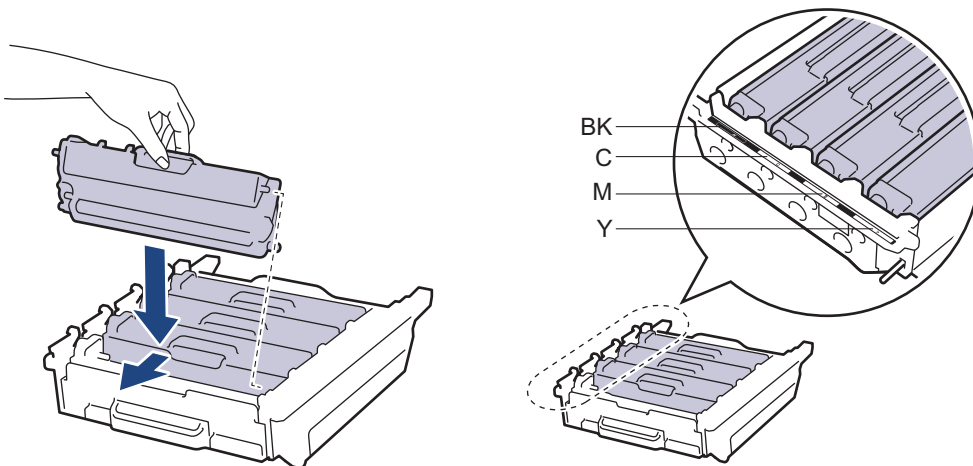

- BK: Svart
- C: Cyan
- M: Magenta
- Y: Gul



Kontrollera att du har satt i tonerkassetten korrekt eftersom den annars kan separeras från trumman.

9. Kontrollera att den gröna låsspaken (1) är i frigöringspositionen, som visas på bilden.

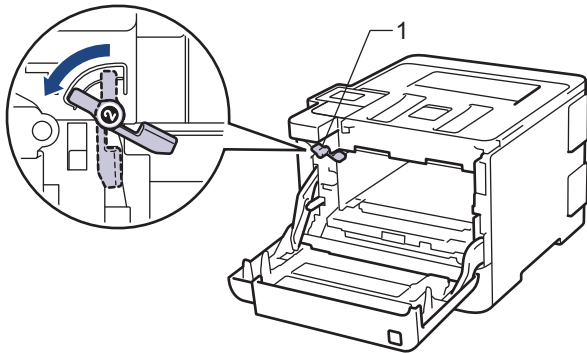

10. Skjut försiktigt in trumman i maskinen tills den stannar vid den gröna låsspaken.

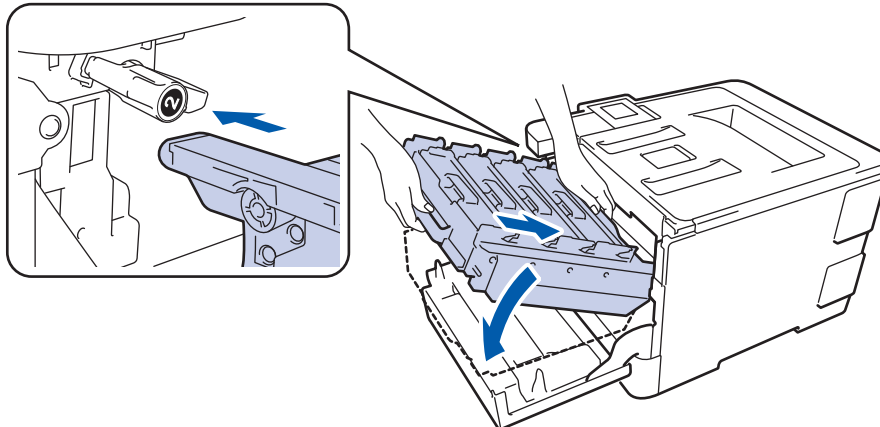

11. Vrid den gröna låsspaken medsols till den låsta positionen.

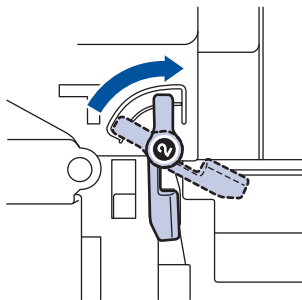

12. Använd det gröna handtaget till att skjuta trumman tillbaka in i maskinen tills den låser på plats.

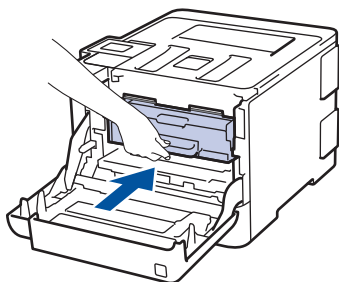

13. Stäng maskinens främre lucka.



Trummans räkneverk måste återställas när en ny trumma installerats. >> *Närliggande information: Återställ trummans räkneverk*

## OBS

- Slitage på trumman uppstår på grund av användning och rotation av trumman samt samspel med papper, toner och andra material i pappersbanan. Brother använder antalet trumvarv som mått på trummans livslängd. När en trumma uppnår den fabriksstadgade rotationsgränsen som motsvarar uppskattad sidkapacitet, kommer du att få ett meddelande på LCD-skärmen som uppmanar dig att byta just den trumman. Produkten kommer att fungera ett tag till, men utskriftskvaliteten kanske inte är optimal.

- 
- Om en uppackad trumma ställs i direkt solljus (eller rumsbelysning under längre tid), kan enheten skadas.
  - Bäst resultat får du om du bara använder Brother original-toner.
  - Maskinen bör endast användas i en ren, dammfri miljö med god ventilation.

Om du använder en trumma från en annan tillverkare än Brother kan det hända att inte bara utskriftskvaliteten försämras, utan att även själva maskinens kvalitet och livslängd. Garantin täcker inte problem som har orsakats av att trummor från en annan tillverkare än Brother har använts.

---



### Närliggande information

#### Liknande ämnen:

- [Byta förbrukningsmaterial](#)
  - [Återställ trummans räkneverk](#)
-

## Byt bältenheten

Innan du påbörjar ersättningsproceduren ►► *Närliggande information: Byta förbrukningsmaterial*

1. Kontrollera att din maskin är på.
2. Tryck på den främre luckans frigöringsknapp och öppna den främre luckan.

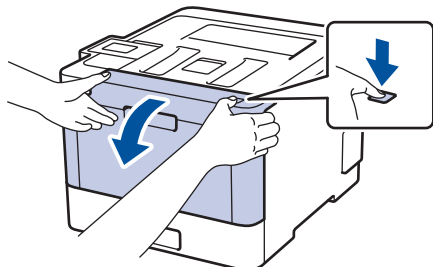

3. Håll i trummans gröna handtag. Dra ut trumman ur maskinen tills det tar emot.

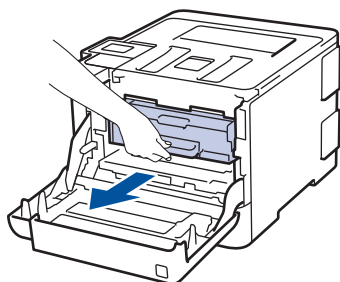

4. Vrid den gröna låsspaken (1) motsols tills den låses i frigöringspositionen. Håll i de gröna handtagen till trumman och lyft trummans front och ta ut den ur maskinen.

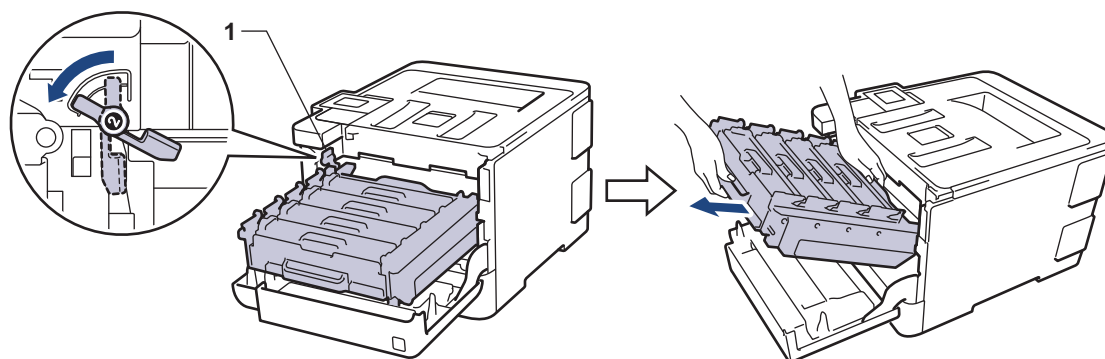

### VIKTIGT

Håll i trummans gröna handtag när du bär den. Vidrör INTE trummans sidor.

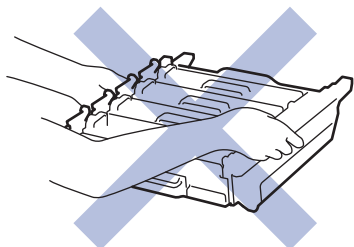

5. Håll i det gröna handtaget till bältenheten med båda händer och lyft upp och dra ut den.

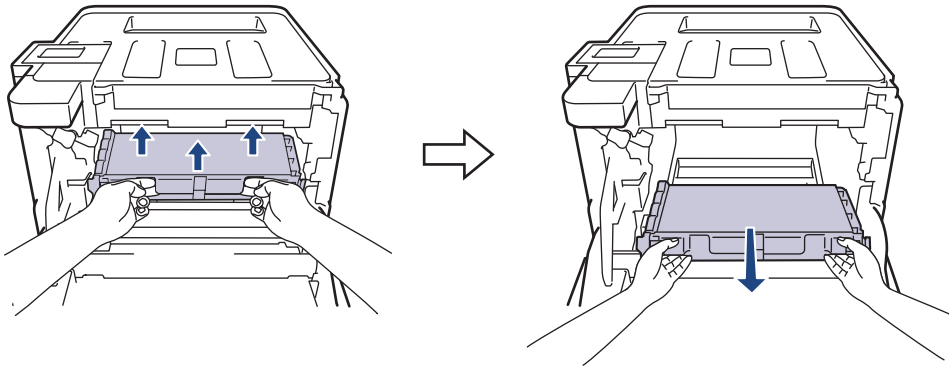

6. Packa upp den nya bältenheten och montera den i maskinen. Kontrollera att bältenheten är på rätt nivå och sitter ordentligt.

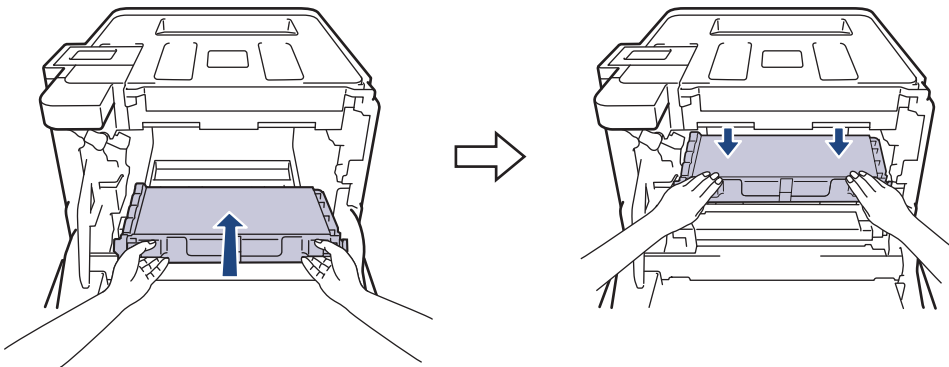

## OBS

Ta INTE på de skuggade delarna som visas på bilderna för att undvika problem med utskriftskvaliteten.

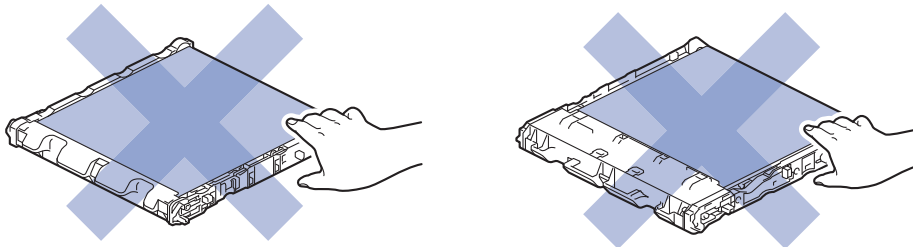

7. Kontrollera att den gröna låsspaken (1) är i frigöringspositionen, som visas på bilden.

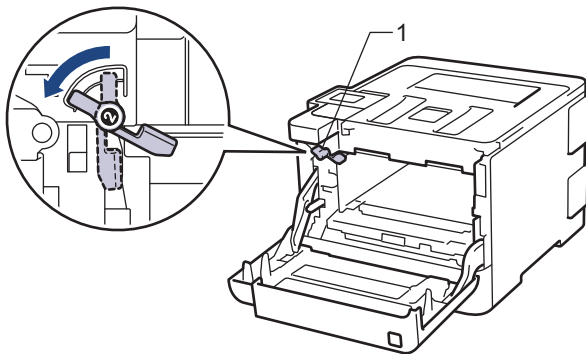

8. Skjut försiktigt in trumman i maskinen tills den stannar vid den gröna låsspaken.

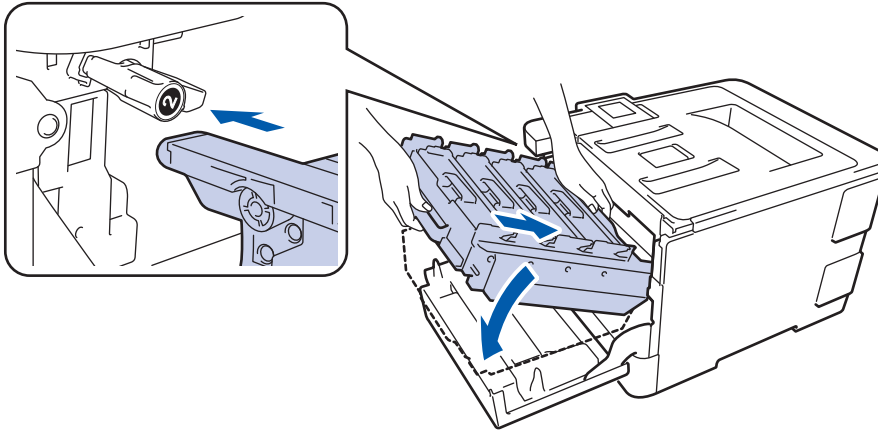

9. Vrid den gröna låsspaken medsols till den låsta positionen.

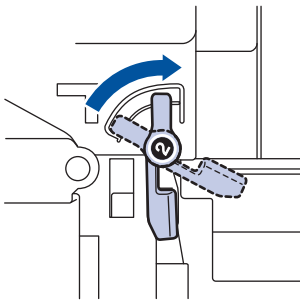

10. Använd det gröna handtaget till att skjuta trumman tillbaka in i maskinen tills den låser på plats.

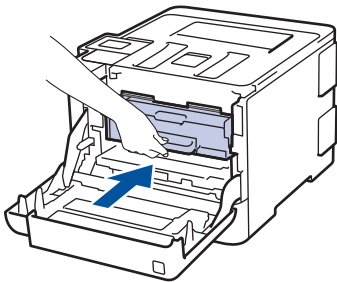

11. Stäng maskinens främre lucka.



Bältenhetens räkneverk måste återställas när den nya bältenheten installerats. ►► *Närliggande information: Återställ bältenhetens räkneverk*



### **Närliggande information**

#### **Liknande ämnen:**

- [Byta förbrukningsmaterial](#)
- [Återställ bältenhetens räkneverk](#)

## Byt behållare för överskottstoner

Innan du påbörjar ersättningsproceduren ►► *Närliggande information: Byta förbrukningsmaterial*

1. Kontrollera att din maskin är på.
2. Tryck på den främre luckans frigöringsknapp och öppna den främre luckan.

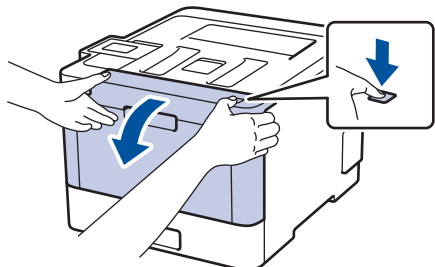

3. Håll i trummans gröna handtag. Dra ut trumman ur maskinen tills det tar emot.

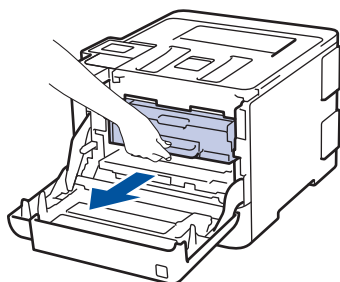

4. Vrid den gröna låsspaken (1) motsols tills den låses i frigöringspositionen. Håll i de gröna handtagen till trumman och lyft trummans front och ta ut den ur maskinen.

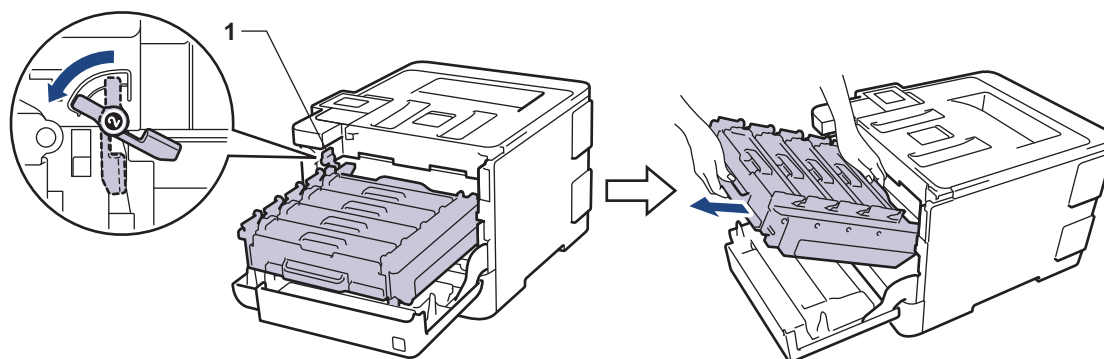

### VIKTIGT

Håll i trummans gröna handtag när du bär den. Vidrör INTE trummans sidor.

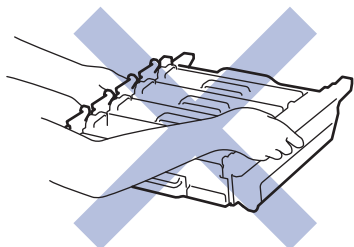

5. Håll i det gröna handtaget till bältenheten med båda händer och lyft upp och dra ut den.

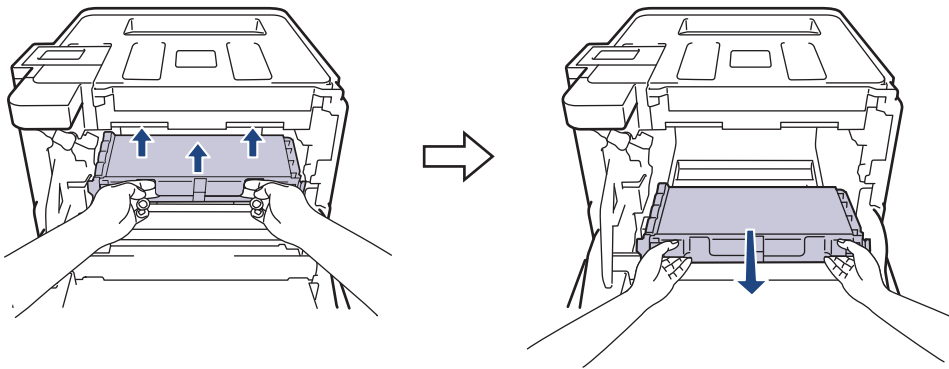

## OBS

Ta INTE på de skuggade delarna som visas på bilderna för att undvika problem med utskriftskvaliteten.

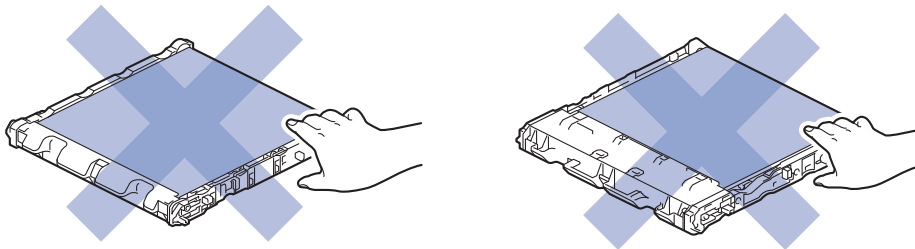

6. Ta bort de två bitarna med orangefärgat förpackningsmaterial och släng dem.

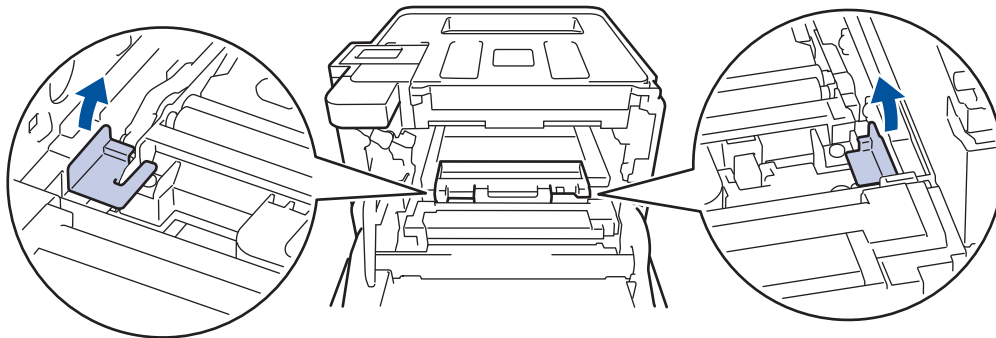

Det här steget gäller endast när du ersätter behållaren för överskottstoner första gången och krävs inte för den ersättande behållaren för överskottstoner. Det orangefärgade förpackningsmaterialet sätts på i fabriken för att skydda din maskin under leveransen.

7. Håll i det blå handtaget till behållaren för överskottstoner och ta ut behållaren ur maskinen.

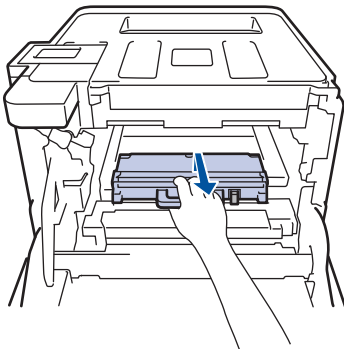

Ateranvänd INTE behållaren för överskottstoner.

8. Packa upp den nya behållaren för överskottstoner och montera den i maskinen genom att använda det blå handtaget. Kontrollera att behållaren för överskottstoner är på rätt nivå och sitter ordentligt.

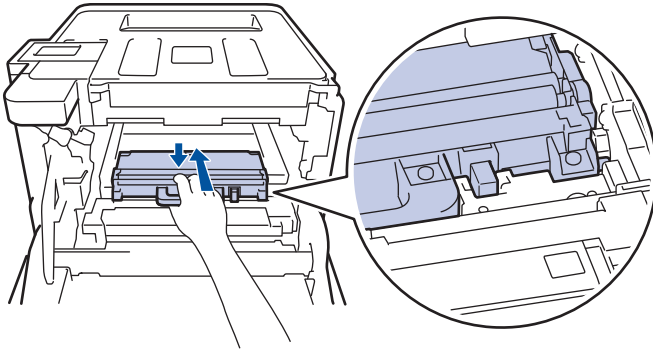

9. Skjut tillbaka bältenheten i maskinen. Kontrollera att bältenheten är på rätt nivå och sitter ordentligt.

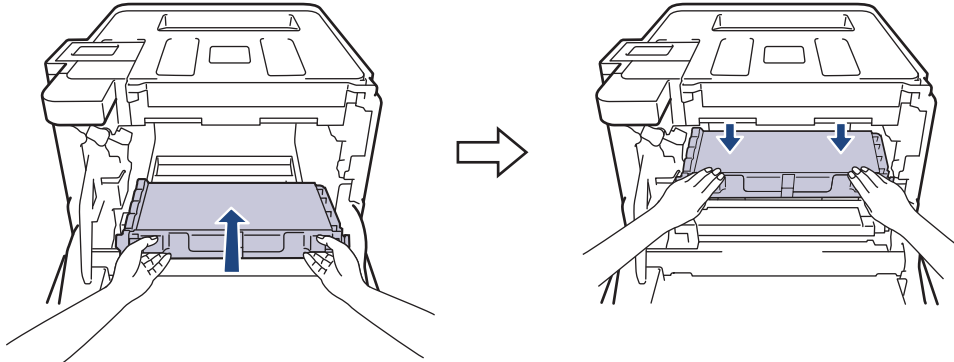

## OBS

Ta INTE på de skuggade delarna som visas på bilderna för att undvika problem med utskriftskvaliteten.

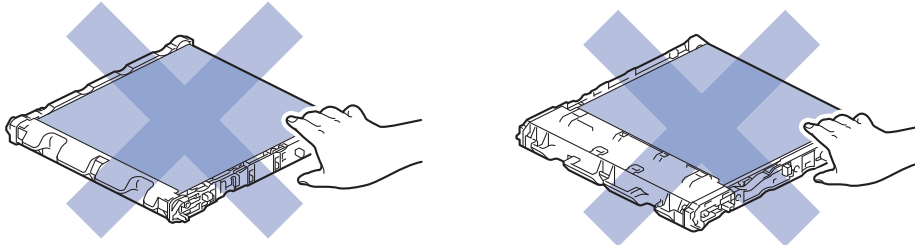

10. Kontrollera att den gröna låsspaken (1) är i frigöringspositionen, som visas på bilden.

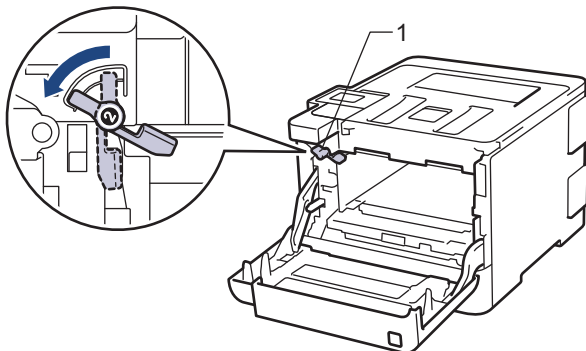

11. Skjut försiktigt in trumman i maskinen tills den stannar vid den gröna låsspaken.

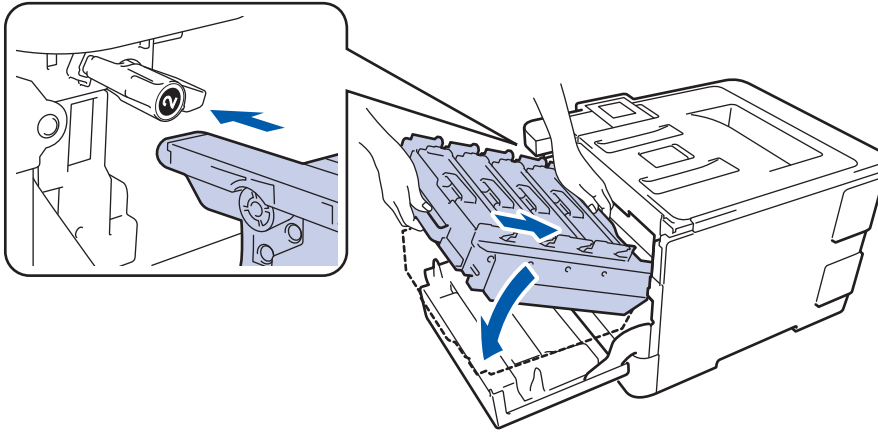

12. Vrid den gröna låsspaken medsols till den låsta positionen.

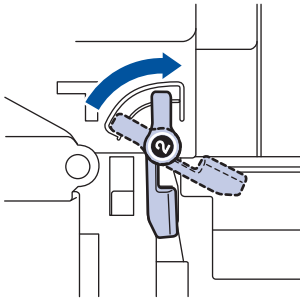

13. Använd det gröna handtaget till att skjuta trumman tillbaka in i maskinen tills den låser på plats.

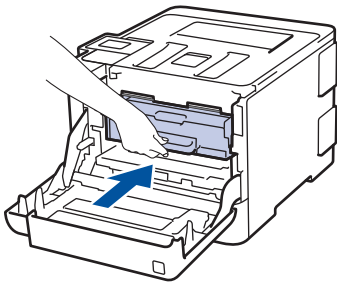

14. Stäng maskinens främre lucka.

### ✓ Närliggande information

#### Liknande ämnen:

- [Byta förbrukningsmaterial](#)

## Återställ trummans räkneverk

Genomför följande steg för att återställa trummans räkneverk när du byter ut trumman mot en ny:

### VIKTIGT

Återställ INTE trummans räkneverk om du inte byter trumman mot en ny.

>> HL-L8260CDW



>> HL-L8360CDW/HL-L9310CDW

>> DCP-L8410CDW/MFC-L8690CDW/MFC-L8900CDW/MFC-L9570CDW

### HL-L8260CDW

1. Kontrollera att din maskin är på.
2. Tryck på ▲ eller ▼ för att välja följande:
  - a. Välj [Maskininform.]. Tryck på **OK**.
  - b. Välj [Dellivslängd]. Tryck på **OK**.
  - c. Välj [Trumma]. Tryck på **OK**.
3. Håll **OK** intryckt i cirka fem sekunder.
4. Tryck på ▲ för att välja [Återställ].

### HL-L8360CDW/HL-L9310CDW

1. Kontrollera att din maskin är på.
2. Tryck på  [Inställningar] > [Alla inställn.] > [Maskininformation] > [Dellivslängd].
3. Håll [Trumma] intryckt tills meddelandet på pekskärmen ändras.
4. Tryck på [Ja].
5. Tryck på .

### DCP-L8410CDW/MFC-L8690CDW/MFC-L8900CDW/MFC-L9570CDW

1. Kontrollera att din maskin är på.
2. Tryck på  [Inställningar] > [Alla inställn.] > [Maskininform.] > [Dellivslängd].



Om skrivaren visar menyn [Alla inställn.] på startskärmen hoppar du över menyn [Inställningar].

3. Håll [Trumma] intryckt tills meddelandet på pekskärmen ändras.
4. Tryck på [Ja].
5. Tryck på .

### ✓ Närliggande information

#### Liknande ämnen:

- [Byta förbrukningsmaterial](#)
- [Byt trumman](#)

## Återställ bältenhetens räkneverk

När du byter bältenheten mot en ny måste bältenhetens räkneverk återställas.

>> [HL-L8260CDW](#)



>> [HL-L8360CDW/HL-L9310CDW](#)

>> [DCP-L8410CDW/MFC-L8690CDW/MFC-L8900CDW/MFC-L9570CDW](#)

### HL-L8260CDW

1. Kontrollera att din maskin är på.
2. Tryck på ▲ eller ▼ för att välja följande:
  - a. Välj [Maskininform.]. Tryck på **OK**.
  - b. Välj [Dellivslängd]. Tryck på **OK**.
  - c. Välj [Bälte]. Tryck på **OK**.
3. Håll **OK** intryckt i cirka fem sekunder.
4. Tryck på ▲ för att välja [Återställ].

### HL-L8360CDW/HL-L9310CDW

1. Kontrollera att din maskin är på.
2. Tryck på  [Inställningar] > [Alla inställn.] > [Maskininformation] > [Dellivslängd].
3. Håll [Bälte] intryckt tills meddelandet på pekskärmen ändras.
4. Tryck på [Ja].
5. Tryck på .

### DCP-L8410CDW/MFC-L8690CDW/MFC-L8900CDW/MFC-L9570CDW

1. Kontrollera att din maskin är på.
2. Tryck på  [Inställningar] > [Alla inställn.] > [Maskininform.] > [Dellivslängd].



Om skrivaren visar menyn [Alla inställn.] på startskärmen hoppar du över menyn [Inställningar].

3. Håll [Bältenhet] intryckt tills meddelandet på pekskärmen ändras.
4. Tryck på [Ja].
5. Tryck på .

### ✓ Närliggande information

#### Liknande ämnen:

- [Byta förbrukningsmaterial](#)
- [Byt bältenheten](#)

brother



SWE  
Version 0