









# 耗材更換手冊

HL-L8260CDN/HL-L8260CDW/HL-L8360CDW/HL-L9310CDW/  
MFC-L8690CDW/MFC-L8900CDW/MFC-L9570CDW

## 提示定義

本使用說明書使用以下符號和慣用標記：

 <b>警告</b>	警告圖示表示可能導致死亡或重傷的潛在危險情況。
 <b>注意</b>	注意 表示有潛在危險的情況，若不加以避免，可能造成人員輕微或中度受傷。
<b>重要事項</b>	重要事項 表示潛在的危險狀況，若不加以避免，可能導致財產損失或產品功能喪失。
<b>提醒</b>	提醒特定作業環境、安裝條件或特殊使用條件。
	提示圖示用於指示有用的提示和補充資訊。
	(電氣危險) 圖示提醒您可能會發生觸電。
	(火災危險) 圖示提醒您可能會發生火災。
	(高溫) 圖示警告您切勿碰觸高溫的機器零件。
	(禁止) 圖示代表切勿執行的動作。
<b>粗體</b>	粗體字樣表示機器控制面板或電腦螢幕上顯示的按鍵/按鈕。
<i>斜體</i>	斜體字樣強調應當注意的要點或提示您參考相關主題。
[#####]	括號內的文字表示機器的液晶螢幕上顯示的訊息。

## 重要註釋

- 並非每個國家都可取得所有機型。
- 本使用說明書中的螢幕或插圖只作說明參考之用，可能會與實際產品的螢幕或插圖有所不同。
- 本文件的內容及本產品的技術規格如有更改，恕不另行通知。

## 目錄

---

更換耗材 .....	1
更換碳粉匣 .....	3
更換感光鼓元件 .....	6
更換皮帶組 .....	10
更換廢碳粉回收盒 .....	13
重設感光滾筒計數器.....	17
重置皮帶組計數器 .....	18

## 更換耗材

機器指示耗材壽命已盡時，必須更換耗材。

如果不是使用 Brother 的耗材，可能會影響列印品質、硬體效能及機器穩定性。碳粉匣和感光鼓元件是兩個獨立的耗材。請確定將它們作為一個組件安裝。耗材的型號名稱視乎國家而不同。

### 提醒

- 各國可使用的碳粉匣不同。如需詳細資訊，請轉到 Brother Solutions Center，網址為 [support.brother.com](http://support.brother.com)，或聯絡您當地的 Brother 客服中心。
- 務必使用袋子密封用過的耗材，以免碳粉灑出。
- 按照當地法規棄置用過的耗材，並與居家垃圾分開處理。如有疑問，請聯絡您當地的廢棄物處理單位。務必重新密封耗材，以免裏面的材料灑出。
- 我們建議您將用過的和新的耗材放在一張紙上，以免不小心灑出裏面的材料。
- 如果所使用的不是建議的列印媒體，耗材和機器零件的使用壽命可能會縮短。
- 各碳粉匣的預計壽命以 ISO/IEC 19798 為基礎計算得出。更換頻率會因列印量、覆蓋率、所用媒體的類型和機器電源開/關頻率而有所不同。
- 除碳粉匣以外的其他耗材的更換頻率將因列印量、所用媒體的類型和機器電源開/關頻率而有所不同。
- 小心處理碳粉匣。如果碳粉灑在您手上或衣服上，請立即用冷水擦拭或清洗。
- 為避免發生列印品質問題，切勿碰觸插圖所顯示的陰影部分。

#### 碳粉匣

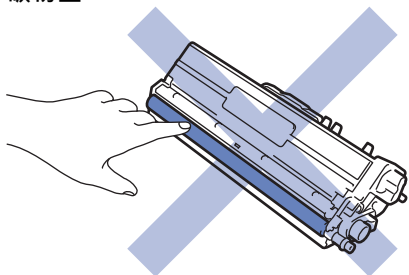

#### 感光鼓元件

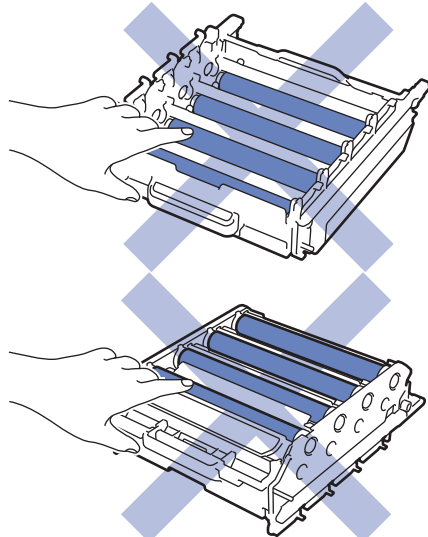

#### 皮帶組

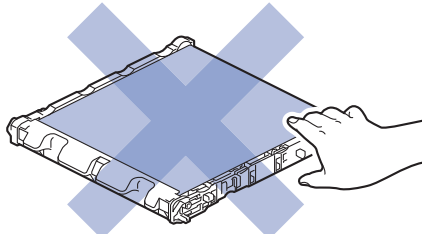

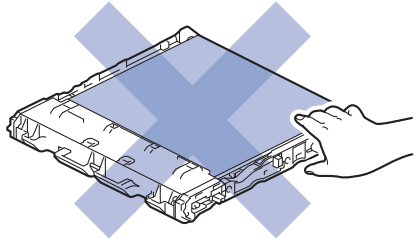

廢碳粉回收盒

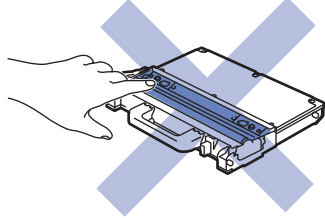

---

## ✓ 相關資訊

### 相關主題:

- 更換碳粉匣
  - 更換感光鼓元件
  - 更換皮帶組
  - 更換廢碳粉回收盒
  - 重設感光滾筒計數器
  - 重置皮帶組計數器
-

## 更換碳粉匣

啟動更換步驟之前 >> 相關資訊:更換耗材

1. 確定機器已開啟。
2. 按下前蓋釋放按鈕，拉開前蓋。

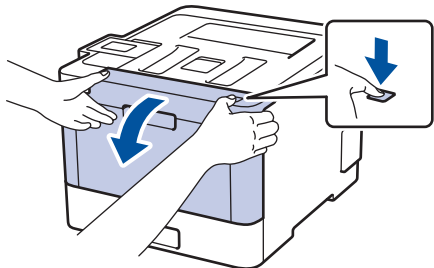

3. 握住感光鼓元件的綠色把手。將感光鼓元件從機器中拉出，直到其停止。

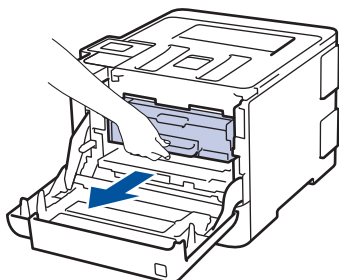

4. 握住碳粉匣的把手並將其輕輕推向與您相反的方向，以解除鎖定。將其向上拉並從感光鼓元件中拉出。對所有碳粉匣重複執行此步驟。

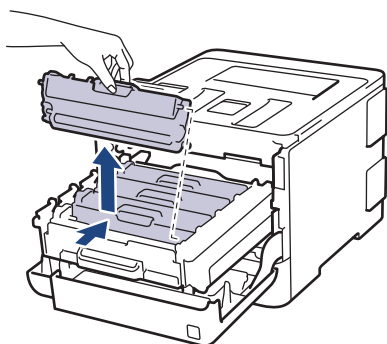

5. 左右輕輕推動綠色滑塊數次，以清潔感光鼓元件內的電極絲。對所有電極絲重複執行此步驟。

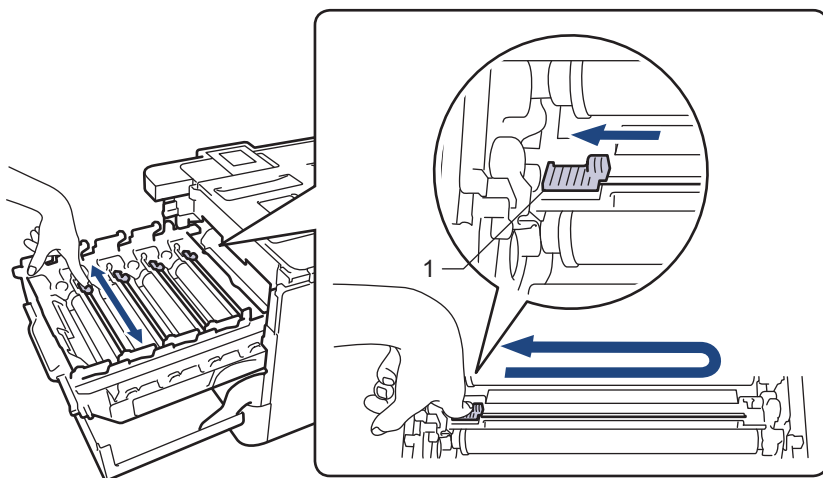

為避免列印品質不佳，務必將綠色滑塊鎖定在原位 (1)，使其左面與感光鼓左側平齊。

6. 拆開新碳粉匣的包裝。

7. 取下保護蓋。

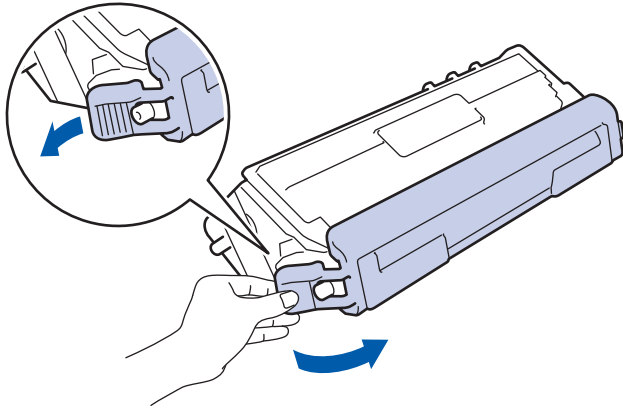

8. 將碳粉匣插入感光鼓元件，然後朝您的方向輕拉碳粉匣直到聽到其卡入定位。確定碳粉匣顏色與感光鼓元件上的顏色標籤相符。對所有碳粉匣重複執行此步驟。

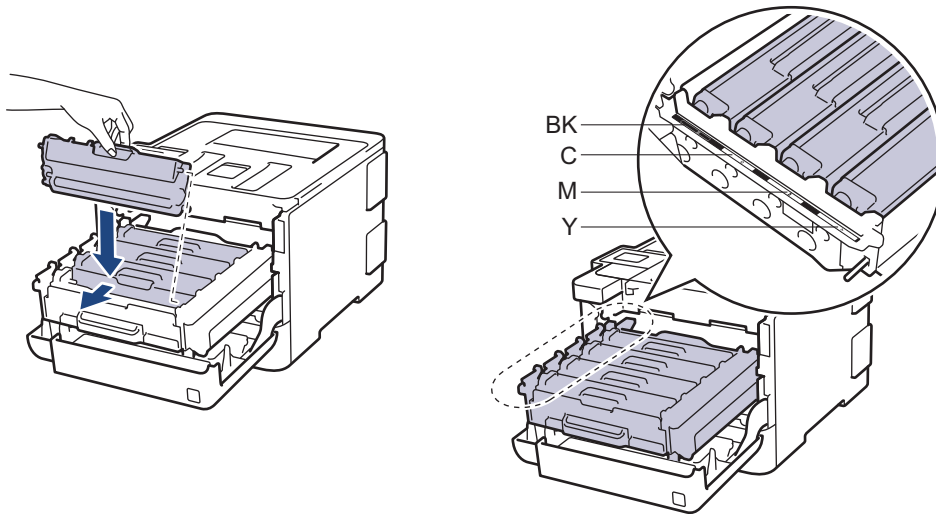

- BK: 黑色
- C: 青色
- M: 洋紅色
- Y: 黃色

 確定碳粉匣正確裝入，否則它可能會與感光滾筒元件分離。

9. 使用綠色把手，將感光鼓元件推回機器內，直到其卡入定位。

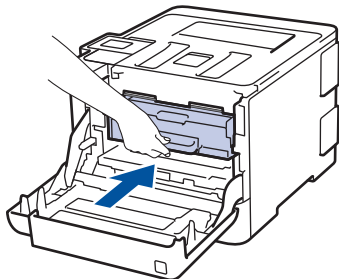

10. 關閉機器前蓋。



- 更換碳粉匣後，切勿關閉機器或打開前蓋，直到機器螢幕回到準備就緒模式為止。
- Brother 機器隨附的碳粉匣是隨附碳粉匣。
- 出現碳粉不足的警告時，建議您準備一個新的碳粉匣備用。
- 為了確保優質列印，建議您僅使用 Brother 原廠碳粉匣。若要購買碳粉匣，請聯絡 Brother 客戶服務中心或當地的 Brother 授權維修中心。
- 準備安裝新碳粉匣時方可拆封，否則切勿拆開。
- 如果碳粉匣拆封後長時間不用，碳粉的使用壽命會縮短。
- Brother 強烈建議您不要使用填充式碳粉來補充機器隨附的碳粉匣。我們也強烈建議您在碳粉耗盡時更換 Brother 原廠碳粉匣。在 Brother 機器上使用或嘗試使用其他廠商製造的碳粉及/或碳粉匣，可能會導致機器受損及/或列印品質不佳。我們的有限保固範圍不包括使用非原廠碳粉及/或碳粉匣所導致的任何問題。為了保護您的資產並使 Brother 機器發揮最佳效能，強烈建議您使用 Brother 原廠耗材。



## 相關資訊

### 相關主題:

- [更換耗材](#)

## 更換感光鼓元件

啟動更換步驟之前 >> 相關資訊: 更換耗材

1. 確定機器已開啟。
2. 按下前蓋釋放按鈕，拉開前蓋。

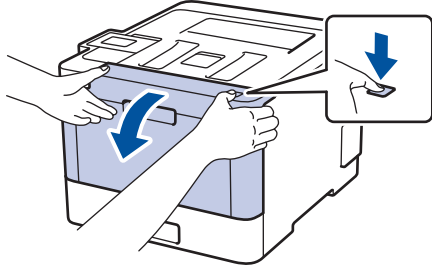

3. 握住感光鼓元件的綠色把手。將感光鼓元件從機器中拉出，直到其停止。

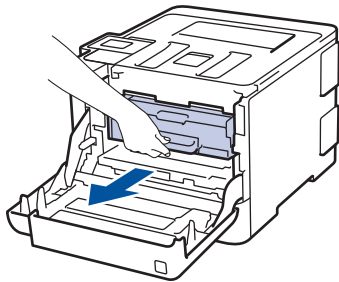

4. 逆時針旋轉綠色鎖定桿 (1)，直到其鎖定在釋放位置。握住感光鼓元件的綠色把手，扳起感光鼓元件的前端並將其從機器中取出。

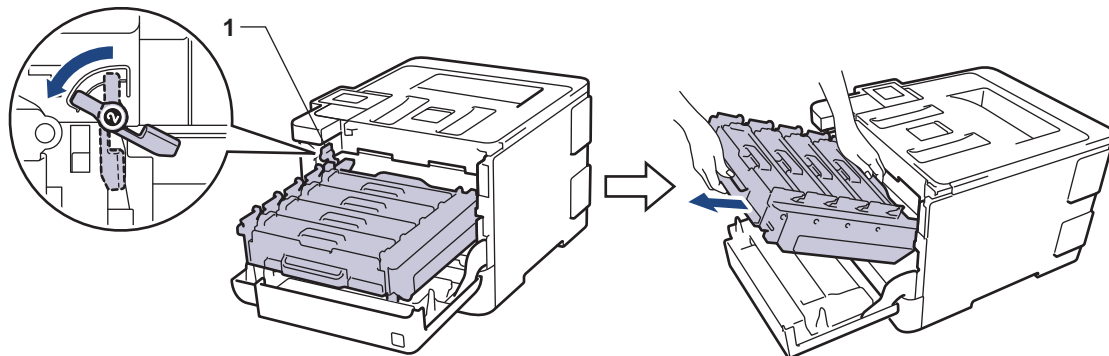

### 重要事項

搬運感光鼓元件時請握住它的綠色把手。切勿握住感光鼓元件兩側。

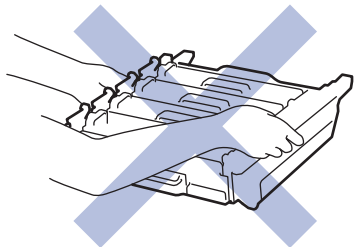

5. 拆開新感光鼓元件的包裝。

6. 取下保護蓋。

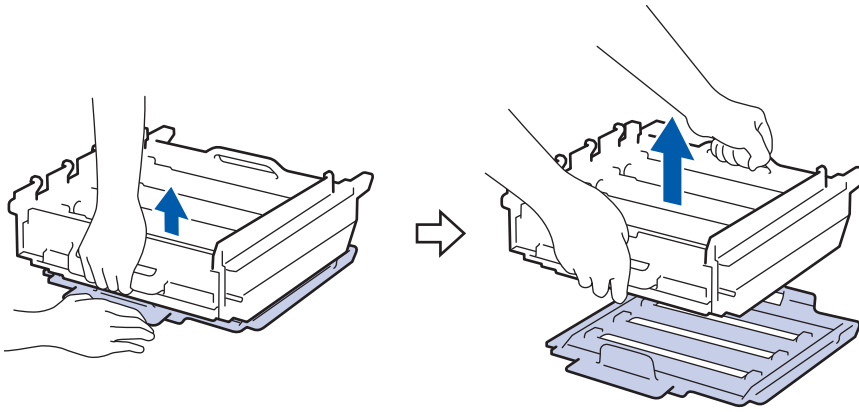

7. 握住碳粉匣的把手並將其輕輕推向與您相反的方向，以解除鎖定。將其向上拉並從感光鼓元件中拉出。對所有碳粉匣重複執行此步驟。

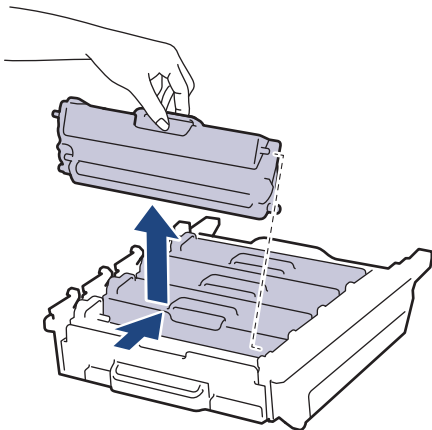

8. 將碳粉匣重新插入新感光鼓元件，然後朝您的方向輕拉碳粉匣直到聽到其卡入定位。確定碳粉匣顏色與感光鼓元件上的顏色標籤相符。對所有碳粉匣重複執行此步驟。

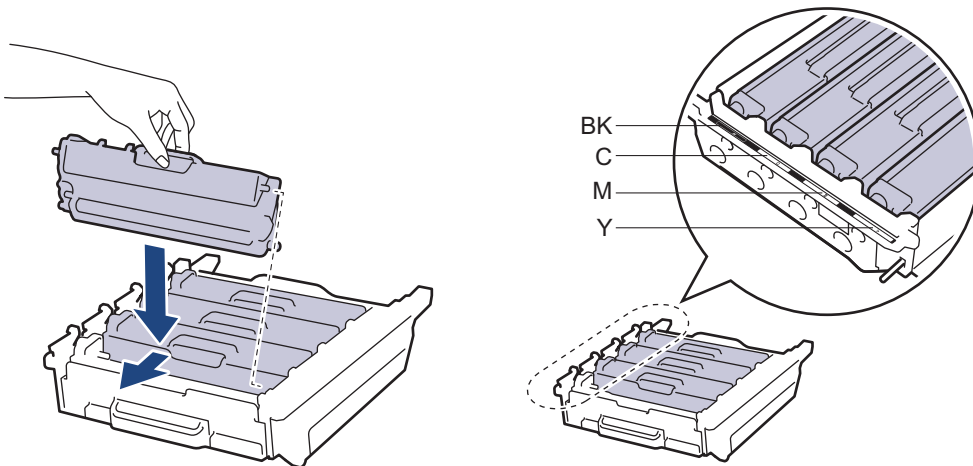

- BK: 黑色
- C: 青色
- M: 洋紅色
- Y: 黃色



確定碳粉匣正確裝入，否則它可能會與感光滾筒元件分離。

9. 確定綠色鎖定桿 (1) 處於釋放位置，如以下插圖所示。

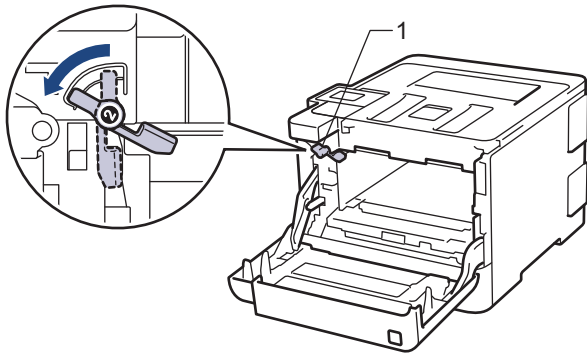

10. 將感光鼓元件輕輕滑入機器，直到其停在綠色鎖定桿處。

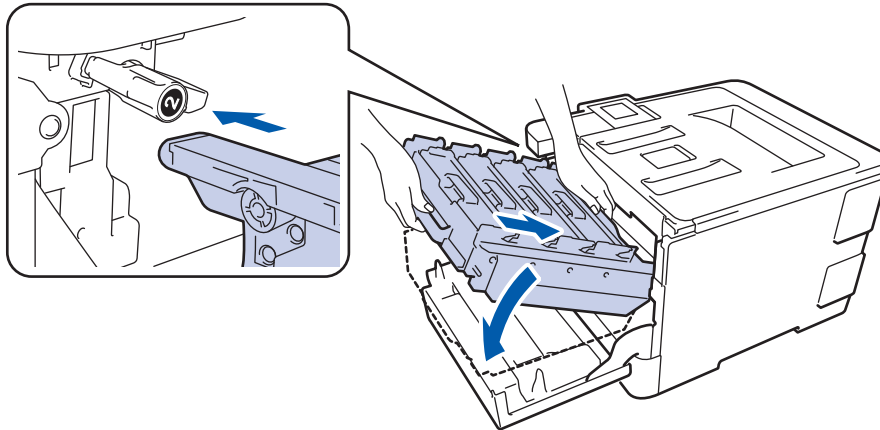

11. 順時針旋轉綠色鎖定桿至鎖定位置。

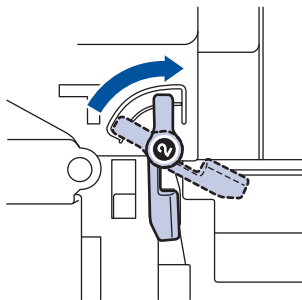

12. 使用綠色把手，將感光鼓元件推回機器內，直到其卡入定位。

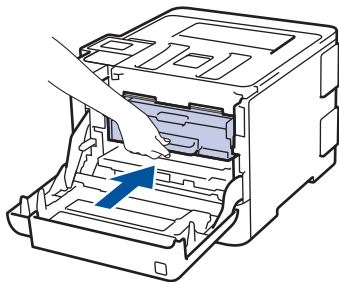

13. 關閉機器前蓋。



安裝新感光鼓元件後，必須重置感光鼓計數器。➤➤ [相關資訊: 重設感光滾筒計數器](#)

## 提醒

- 感光鼓在使用時會因轉動且與紙張、碳粉或是在進紙路徑上其他物質的相互作用而造成感光鼓的磨損，因此感光鼓的壽命係使用感光鼓轉動次數計算。當感光鼓達到出廠預設轉動次數上限 (即額定印量) 時，產品的液晶螢幕上將顯示提示訊息，建議您更換感光鼓。若不更換感光鼓，本產品將繼續運作但列印品質可能不佳。
- 如果拆封後的感光滾筒元件放置在陽光直射下 (或長時間置於室內光線下)，可能會受損。

- 
- 為了實現最佳效能，請僅使用 Brother 原廠碳粉匣。
  - 應在乾淨、無灰塵且通風良好的環境使用機器。

使用非 Brother 原廠感光鼓元件列印不僅會降低列印品質，也可能縮短機器本身的壽命。保固範圍不包括使用非 Brother 原廠感光滾筒元件所造成的問題。

---

## 相關資訊

### 相關主題:

- [更換耗材](#)
  - [重設感光滾筒計數器](#)
-

## 更換皮帶組

啟動更換步驟之前 >> 相關資訊: 更換耗材

1. 確定機器已開啟。
2. 按下前蓋釋放按鈕，拉開前蓋。

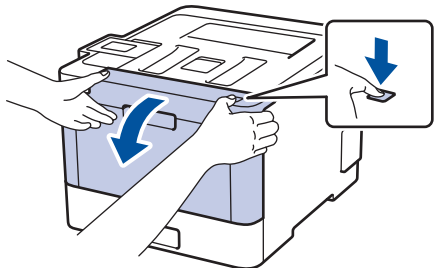

3. 握住感光鼓元件的綠色把手。將感光鼓元件從機器中拉出，直到其停止。

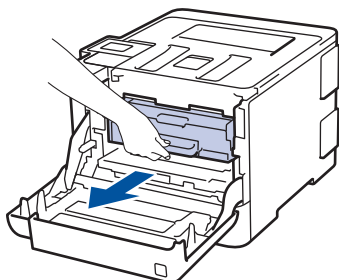

4. 逆時針旋轉綠色鎖定桿 (1)，直到其鎖定在釋放位置。握住感光鼓元件的綠色把手，扳起感光鼓元件的前端並將其從機器中取出。

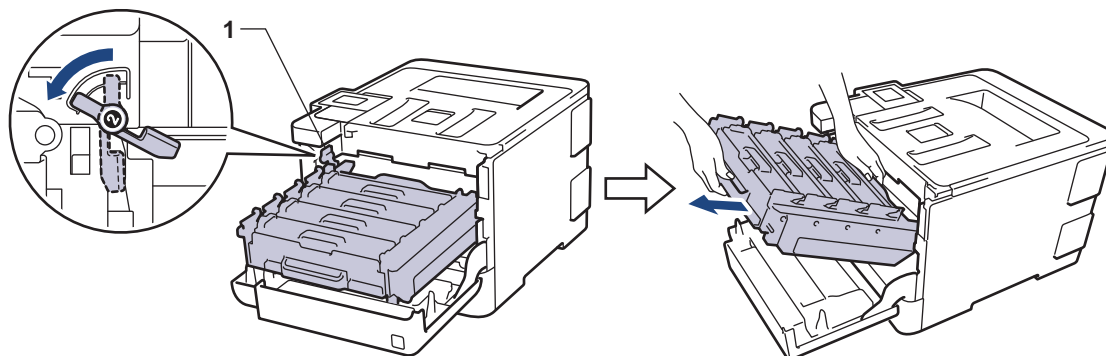

### 重要事項

搬運感光鼓元件時請握住它的綠色把手。切勿握住感光鼓元件兩側。

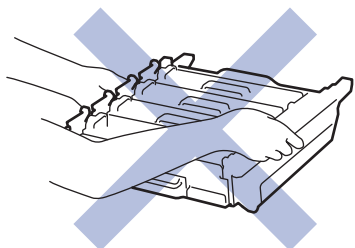

5. 雙手握住皮帶組的綠色把手，扳起皮帶組，再將其拉出。

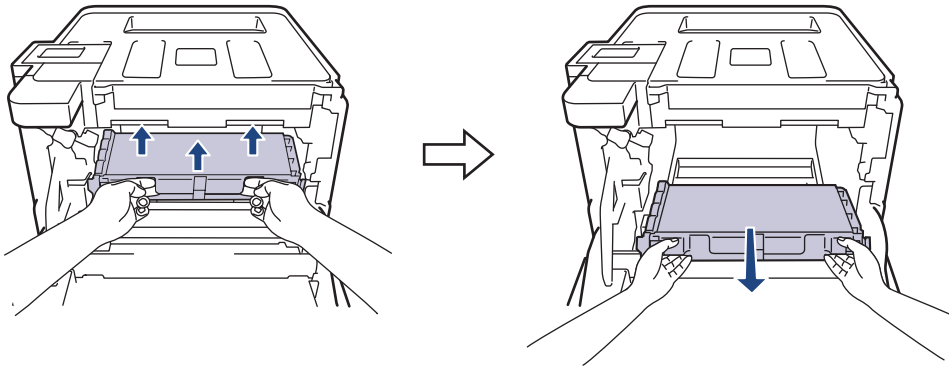

6. 拆開新皮帶組的包裝，再將新皮帶組裝入機器。確定皮帶組保持水平並穩固地安裝到位。

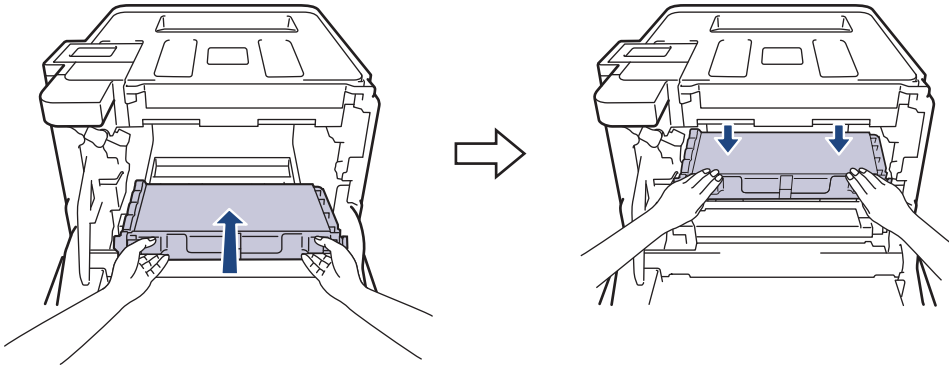

## 提醒

為避免發生列印品質問題，切勿碰觸插圖所顯示的陰影部分。

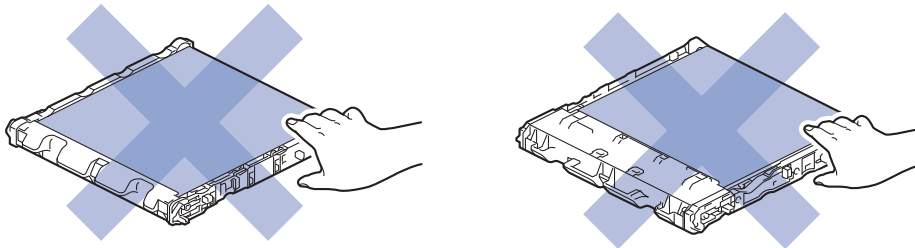

7. 確定綠色鎖定桿 (1) 處於釋放位置，如以下插圖所示。

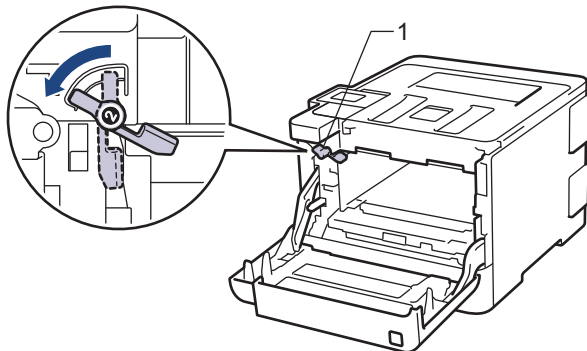

8. 將感光鼓元件輕輕滑入機器，直到其停在綠色鎖定桿處。

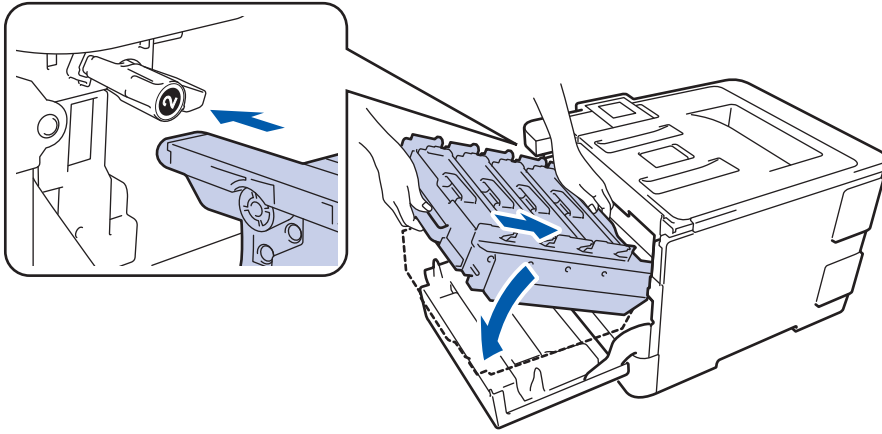

9. 順時針旋轉綠色鎖定桿至鎖定位置。

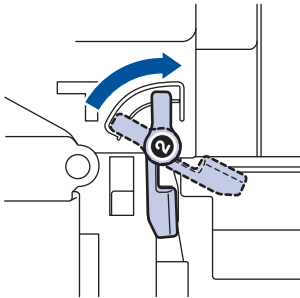

10. 使用綠色把手，將感光鼓元件推回機器內，直到其卡入定位。

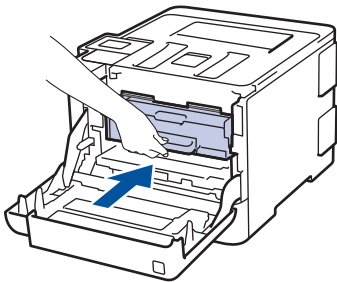

11. 關閉機器前蓋。



安裝新的皮帶組後，必須重置計數器。 >> [相關資訊: 重置皮帶組計數器](#)

### ✓ 相關資訊

相關主題:

- [更換耗材](#)
- [重置皮帶組計數器](#)

## 更換廢碳粉回收盒

啟動更換步驟之前 >> 相關資訊: 更換耗材

1. 確定機器已開啟。
2. 按下前蓋釋放按鈕，拉開前蓋。

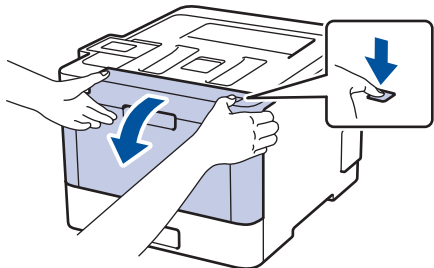

3. 握住感光鼓元件的綠色把手。將感光鼓元件從機器中拉出，直到其停止。

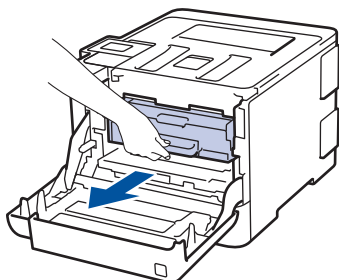

4. 逆時針旋轉綠色鎖定桿 (1)，直到其鎖定在釋放位置。握住感光鼓元件的綠色把手，扳起感光鼓元件的前端並將其從機器中取出。

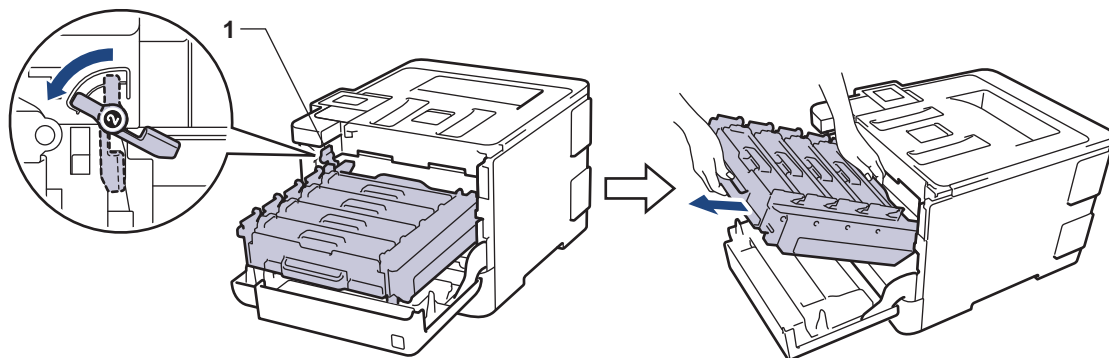

### 重要事項

搬運感光鼓元件時請握住它的綠色把手。切勿握住感光鼓元件兩側。

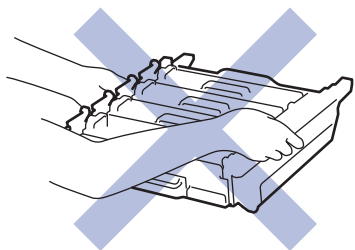

5. 雙手握住皮帶組的綠色把手，扳起皮帶組，再將其拉出。

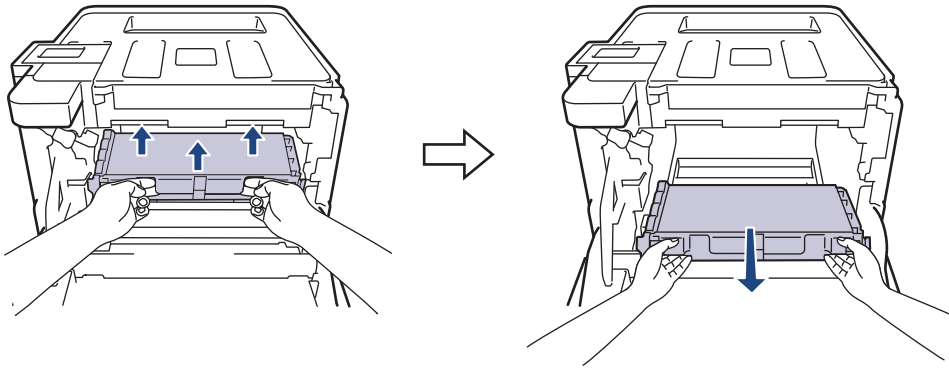

## 提醒

為避免發生列印品質問題，切勿碰觸插圖所顯示的陰影部分。

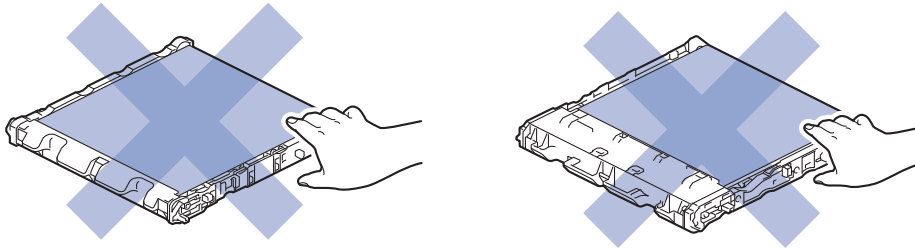

6. 拆除兩件橙色包裝材料並丟棄。

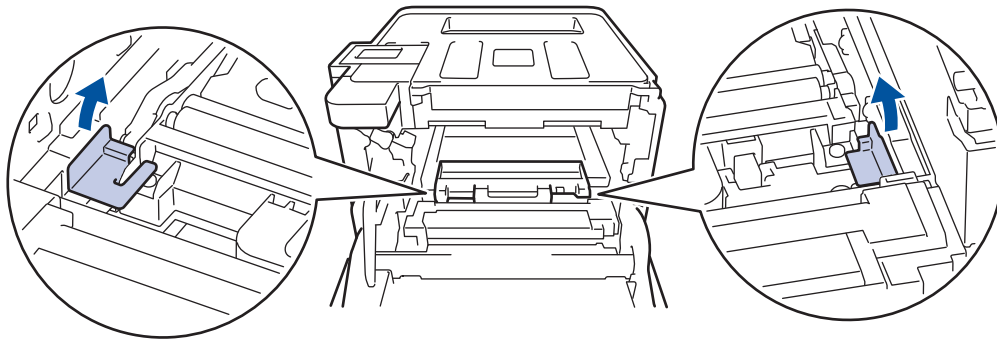

僅當您首次更換廢碳粉回收盒時，才需要執行此步驟，後續更換並不需要。橙色包裝材料是在出廠時安裝，以在運輸過程中對本機器加以保護。

7. 握住廢碳粉回收盒的藍色把手，將廢碳粉回收盒從機器中取出。

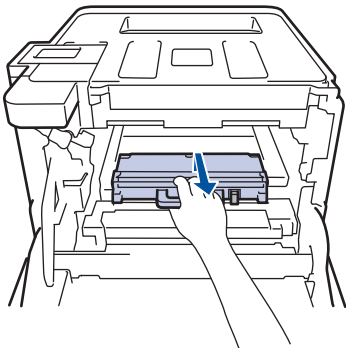

切勿重複使用廢碳粉回收盒。

8. 拆開新廢碳粉回收盒的包裝，再握住藍色把手將新廢碳粉回收盒裝入機器。確定廢碳粉回收盒保持水平並穩固地安裝到位。

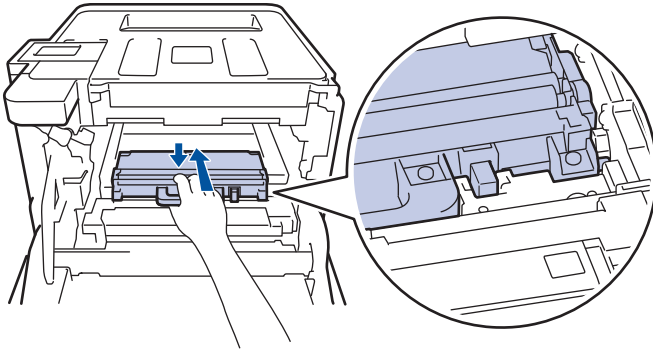

9. 將皮帶組裝回機器內。確定皮帶組保持水平並穩固地安裝到位。

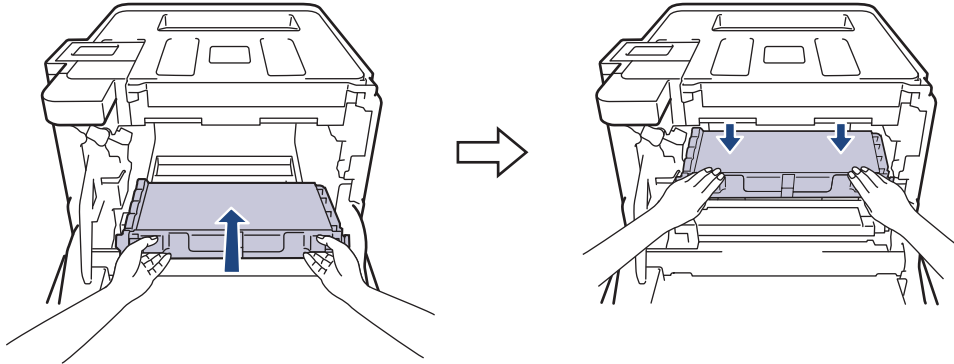

## 提醒

為避免發生列印品質問題，切勿碰觸插圖所顯示的陰影部分。

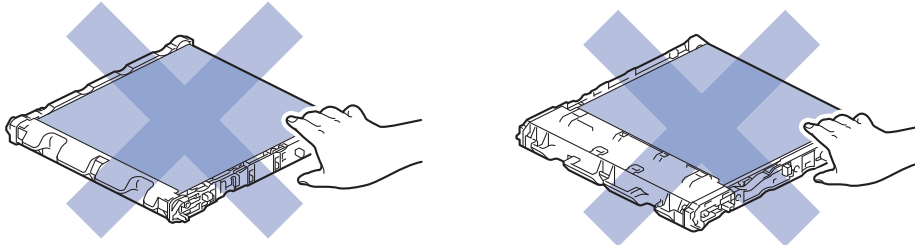

10. 確定綠色鎖定桿 (1) 處於釋放位置，如以下插圖所示。

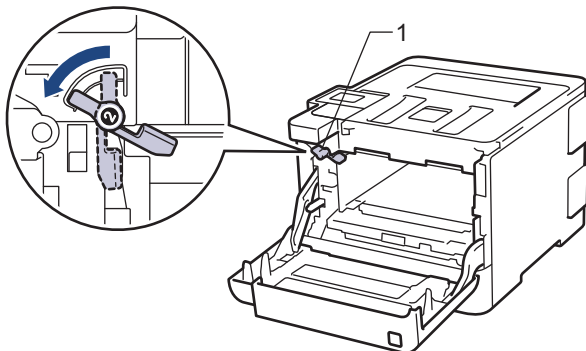

11. 將感光鼓元件輕輕滑入機器，直到其停在綠色鎖定桿處。

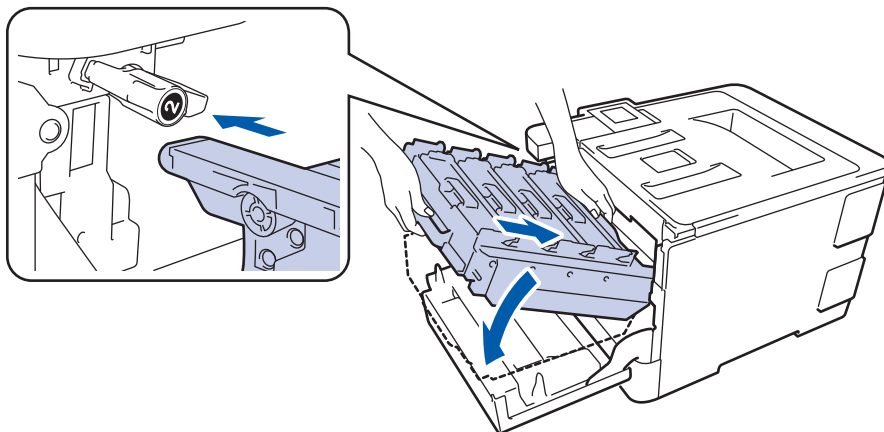

12. 順時針旋轉綠色鎖定桿至鎖定位置。

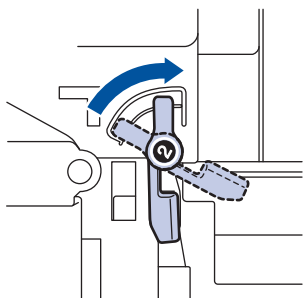

13. 使用綠色把手，將感光鼓元件推回機器內，直到其卡入定位。

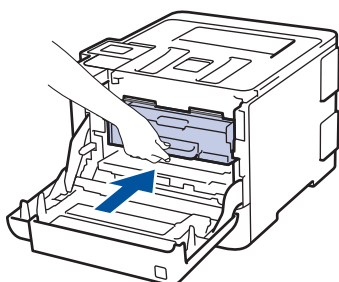

14. 關閉機器前蓋。

### ✓ 相關資訊

相關主題:

- [更換耗材](#)

## 重設感光滾筒計數器

更換新的感光滾筒元件時，必須完成下列步驟以重設感光滾筒計數器：

### 重要事項



除非您正在更換感光滾筒元件，否則切勿重設感光滾筒計數器。

- >> [HL-L8260CDN/HL-L8260CDW](#)
- >> [HL-L8360CDW/HL-L9310CDW](#)
- >> [MFC-L8690CDW/MFC-L8900CDW/MFC-L9570CDW](#)

### HL-L8260CDN/HL-L8260CDW

1. 確定機器已開啟。
2. 按 ▲ 或 ▼ 選擇以下選項：
  - a. 選擇 [Machine Info. (機器資訊。)]。按 **OK**。
  - b. 選擇 [Parts Life (零件壽命)]。按 **OK**。
  - c. 選擇 [Drum (感光鼓)]。按 **OK**。
3. 按住 **OK** 約五秒鐘。
4. 按 ▲ 選擇 [Reset (重置)]。

### HL-L8360CDW/HL-L9310CDW

1. 確定機器已開啟。
2. 按  [設定] > [所有設定] > [機器資訊] > [零件壽命]。
3. 按住 [感光鼓]，直到觸控式螢幕上的訊息發生變化。
4. 按 [是]。
5. 按 。

### MFC-L8690CDW/MFC-L8900CDW/MFC-L9570CDW

1. 確定機器已開啟。
2. 按  [設定] > [所有設定] > [機器資訊。] > [零件壽命]。



如果機器的首頁螢幕上顯示 [所有設定] 選單，請跳過 [設定] 選單。

3. 按住 [感光鼓]，直到觸控式螢幕上的訊息發生變化。
4. 按 [是]。
5. 按 。

### ✓ 相關資訊

相關主題:

- [更換耗材](#)
- [更換感光鼓元件](#)

## 重置皮帶組計數器

更換新的皮帶組後，必須重置皮帶組計數器。

>> [HL-L8260CDN/HL-L8260CDW](#)



>> [HL-L8360CDW/HL-L9310CDW](#)

>> [MFC-L8690CDW/MFC-L8900CDW/MFC-L9570CDW](#)

### HL-L8260CDN/HL-L8260CDW

1. 確定機器已開啟。
2. 按 ▲ 或 ▼ 選擇以下選項：
  - a. 選擇 [Machine Info. (機器資訊。)]。按 **OK**。
  - b. 選擇 [Parts Life (零件壽命)]。按 **OK**。
  - c. 選擇 [Belt (轉印帶)]。按 **OK**。
3. 按住 **OK** 約五秒鐘。
4. 按 ▲ 選擇 [Reset (重置)]。

### HL-L8360CDW/HL-L9310CDW

1. 確定機器已開啟。
2. 按  [設定] > [所有設定] > [機器資訊] > [零件壽命]。
3. 按住 [轉印帶]，直到觸控式螢幕上的訊息發生變化。
4. 按 [是]。
5. 按 。

### MFC-L8690CDW/MFC-L8900CDW/MFC-L9570CDW

1. 確定機器已開啟。
2. 按  [設定] > [所有設定] > [機器資訊。] > [零件壽命]。



如果機器的首頁螢幕上顯示 [所有設定] 選單，請跳過 [設定] 選單。

3. 按住 [轉印帶元件]，直到觸控式螢幕上的訊息發生變化。
4. 按 [是]。
5. 按 。

### ✓ 相關資訊

相關主題:

- [更換耗材](#)
- [更換皮帶組](#)

# brother

本設備僅允許在購買國使用。當地 Brother 公司或其授權維修中心僅為當地 Brother 公司所引進販售之產品提供技術支援服務。



TCHN  
版本 0