









# Guía para el reemplazo de consumibles

HL-L8260CDW/HL-L8360CDW/HL-L8360CDWT/HL-L9310CDW/  
MFC-L8610CDW/MFC-L8900CDW/MFC-L8895CDW/MFC-L8905CDW/  
MFC-L9570CDW

## Definiciones de notas

Usamos los siguientes símbolos y convenciones a lo largo de toda esta Guía del usuario:

|  |   |
|--|---|
|  <b>ADVERTENCIA</b> | ADVERTENCIA indica una situación potencialmente peligrosa que, si no se evita, puede provocar la muerte o lesiones graves.                                |
|  <b>AVISO</b>       | AVISO indica una situación potencialmente peligrosa que, de no evitarse, puede provocar lesiones leves o moderadas.                                       |
| <b>IMPORTANTE</b>  | IMPORTANTE indica una situación potencialmente peligrosa que, si no se evita, puede producir daños materiales o pérdida de la funcionalidad del producto. |
| <b>NOTA</b>  | NOTA especifica el entorno operativo, las condiciones de instalación o las condiciones especiales de uso.   |
|                     | Los iconos de consejo brindan indicaciones útiles e información adicional.  |
|                     | Los iconos de peligro por descarga eléctrica le advierten de una posible descarga eléctrica.  |
|                     | Los iconos de peligro por incendio le advierten de la posibilidad de que se produzca un incendio.   |
|                     | Los iconos de superficie caliente alertan para no tocar las partes calientes del equipo.  |
|                     | Los iconos de prohibición indican acciones que no deben realizarse.   |
| <b>Negrita</b>   | Las letras en negrita identifican botones en el panel de control del equipo o en la pantalla de la computadora.   |
| <i>Cursiva</i>   | El estilo en cursiva tiene por objeto destacar un punto importante o derivarle a un tema afín.  |
| Courier New  | El tipo Courier New identifica los mensajes que aparecen en la pantalla LCD del equipo.   |

## Notas importantes

- No todos los modelos están disponibles en todos los países.
- Las capturas de pantalla o las imágenes de esta Guía del usuario se incluyen para fines ilustrativos y pueden existir diferencias entre ellas y los productos reales.
- El contenido de este documento y las especificaciones del producto están sujetos a cambios sin previo aviso.

## Tabla de contenido

---

|   |    |
|---|----|
| Reemplazo de consumibles .....                    | 1  |
| Reemplazo del cartucho de tóner.....              | 3  |
| Reemplazo de la unidad de tambor.....             | 6  |
| Sustituya la unidad de correa .....               | 10 |
| Sustituya el recipiente de tóner residual .....   | 13 |
| Restaurar el contador del tambor.....             | 17 |
| Restaurar el contador de la unidad de correa..... | 19 |

## Reemplazo de consumibles

Debe reemplazar los consumibles cuando el equipo indica que la vida útil del consumible finalizó.

El uso de consumibles que no sean de Brother puede influir en la calidad de impresión, en el rendimiento del hardware y en la fiabilidad del equipo. La unidad de tambor y el cartucho de tóner son dos consumibles separados. Asegúrese de que ambos estén instalados como conjunto. El número de pedido de suministros puede variar según el país.

### NOTA

- Asegúrese de sellar herméticamente los consumibles usados en una bolsa para que el polvo del tóner no se derrame fuera del cartucho.
- Visite [www.brother.com/original/index.html](http://www.brother.com/original/index.html) para obtener instrucciones sobre cómo devolver los consumibles utilizados al programa de recolección de Brother. Si selecciona no regresar su consumible utilizado, deseche el consumible utilizado según las normas locales, manteniéndolo separado del desecho doméstico. Si tiene preguntas, contacte a la oficina local de eliminación de desechos.
- Recomendamos colocar los consumibles usados en un papel para evitar derrames o desparramos accidentales del material del interior.
- Si utiliza papel que no es un equivalente directo para los soportes de impresión recomendados, la vida útil de los consumibles y de las piezas del equipo se puede reducir.
- La vida útil proyectada para cada uno de los cartuchos de tóner se basa en ISO/IEC 19798. La frecuencia del reemplazo variará según el volumen de impresión, el porcentaje de cobertura, los tipos de soportes utilizados y el accionamiento encendido/apagado del equipo.
- La frecuencia del reemplazo de consumibles, salvo los cartuchos de tóner, variará según el volumen de impresión, los tipos de soportes utilizados y el accionamiento encendido/apagado del equipo.
- Manipule el cartucho de tóner con cuidado. Si el tóner se desparrama en sus manos o ropa, inmediatamente límpielas o lávelas con agua fría.
- Para evitar problemas de calidad de impresión, NO toque las partes que se muestran sombreadas en las ilustraciones.

#### Cartucho de tóner

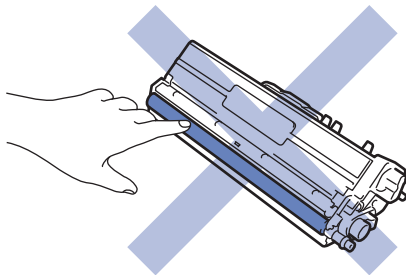

#### Unidad de tambor

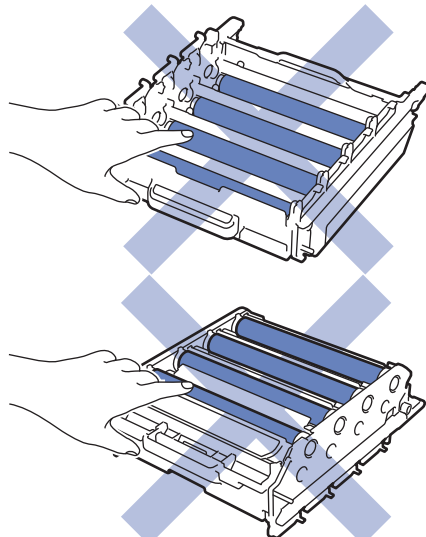

---

### Unidad de correa

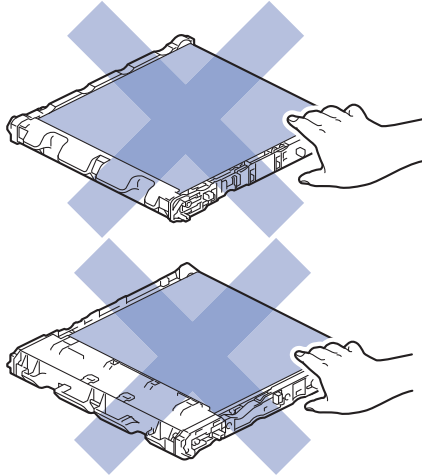

### Recipiente de tóner residual

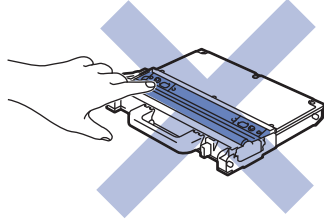

### Información relacionada

#### Información adicional:

- Reemplazo del cartucho de tóner
  - Reemplazo de la unidad de tambor
  - Sustituya la unidad de correa
  - Sustituya el recipiente de tóner residual
  - Restaurar el contador del tambor
  - Restaurar el contador de la unidad de correa
-

## Reemplazo del cartucho de tóner

Antes de comenzar el procedimiento de reemplazo >> *Información relacionada: Reemplazo de consumibles*

1. Asegúrese de que el equipo esté encendido.
2. Presione el botón liberador de la cubierta delantera y jale para abrir la cubierta delantera.

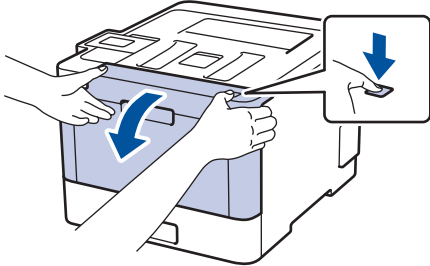

3. Sostenga la manija verde de la unidad de tambor. Jale la unidad de tambor del equipo hasta que se trabe.

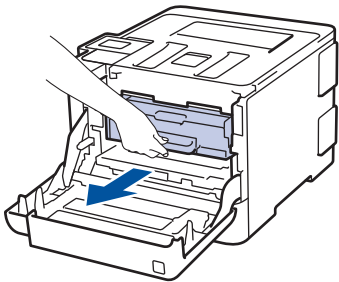

4. Sostenga la manija del cartucho de tóner y aléjela suavemente para destrabarla. Jale hacia arriba y hacia afuera de la unidad de tambor. Repita esto para todos los cartuchos de tóner.

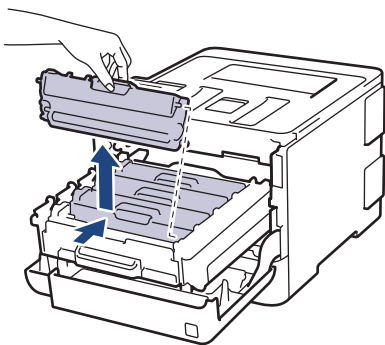

5. Limpie el filamento de corona dentro de la unidad de tambor deslizando suavemente la pestaña verde de izquierda a derecha y de derecha a izquierda varias veces. Repita esto para todos los hilos de corona.

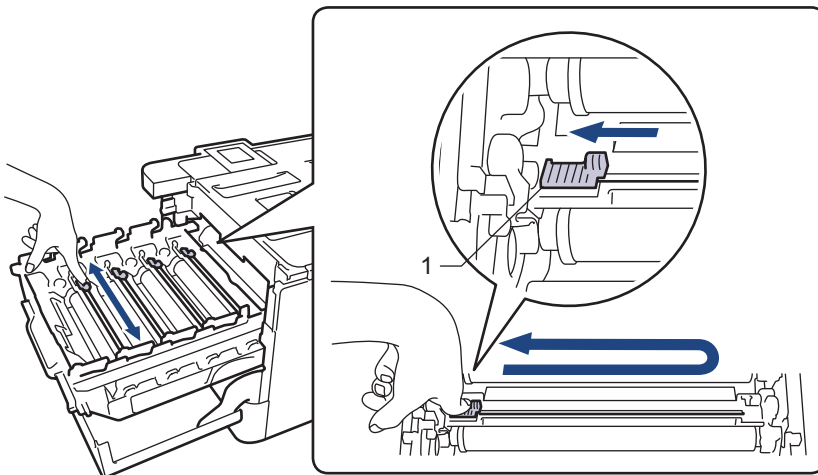

Para evitar una baja calidad de impresión, asegúrese de bloquear la pestaña verde en la posición inicial (1), descargue hacia la izquierda con el lado izquierdo del tambor.

6. Quite el embalaje del nuevo cartucho de t3nner.

7. Quite la cubierta protectora.

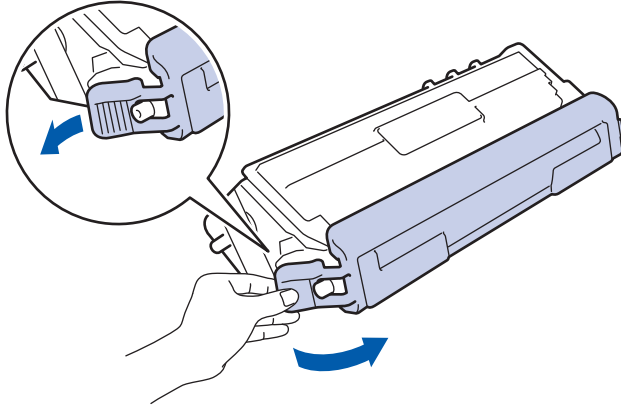

8. Inserte el cartucho de t3nner en la unidad de tambor y jale suavemente hacia usted hasta que encaje en su lugar. Aseg3rese de que el color del cartucho de t3nner coincida con la etiqueta del mismo color en la unidad de tambor. Repita esto para todos los cartuchos de t3nner.

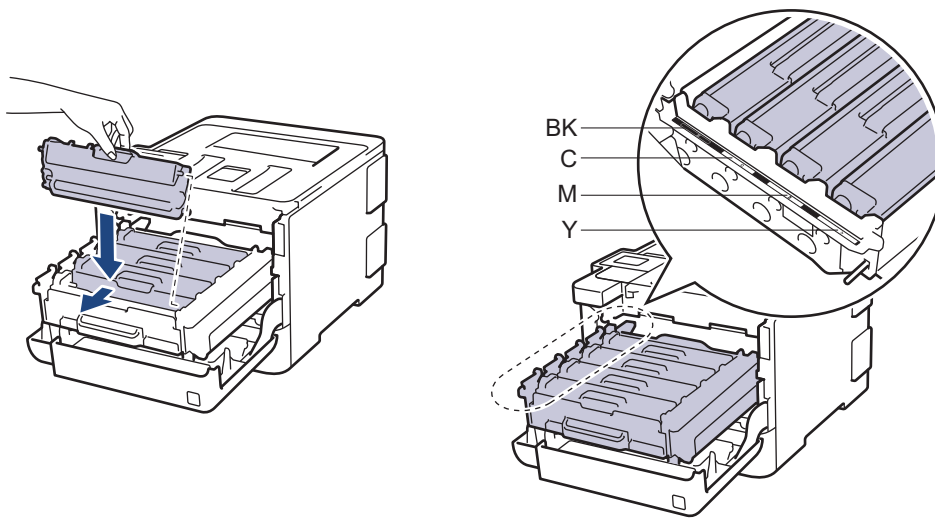

- BK: Negro
- C: Cian
- M: Magenta
- Y: Amarillo



Aseg3rese de insertar el cartucho de t3nner correctamente; de lo contrario, puede separarse de la unidad de tambor.

9. Con la manija verde, empuje la unidad de tambor de nuevo en el equipo hasta que encaje en su lugar.

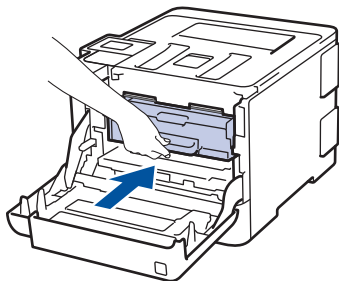

10. Cierre la cubierta delantera del equipo.



- Después de reemplazar un cartucho de tóner, NO apague el equipo ni abra la cubierta delantera hasta que la pantalla del equipo regrese al modo Preparado.
- El cartucho de tóner que viene con su equipo Brother es un cartucho de tóner de inicio.
- Recomendamos mantener un nuevo cartucho de tóner listo para usar cuando vea la advertencia de Tóner bajo.
- Para asegurar una impresión de alta calidad, recomendamos usar solo cartuchos de tóner marca Brother genuinos. Cuando quiera comprar cartuchos de tóner, llame al servicio de atención al cliente de Brother.
- NO retire el embalaje del nuevo cartucho de tóner hasta que esté listo para instalarlo.
- Si el cartucho de tóner queda fuera de su embalaje por mucho tiempo, esto acortará la vida útil del tóner.
- Brother recomienda especialmente NO rellenar el cartucho de tóner que se proporciona con el equipo. También recomendamos especialmente seguir usando solo cartuchos de tóner de repuesto marca Brother genuinos. El uso o el intento de uso de tóner o cartuchos de terceros en el equipo Brother puede causar daños al equipo o puede dar como resultado una calidad de impresión insatisfactoria. Nuestra cobertura de garantía limitada no se aplica a ningún problema causado por el uso de tóner o cartuchos de terceros. Para proteger su inversión y obtener un óptimo rendimiento del equipo Brother, recomendamos especialmente el uso de suministros Brother genuinos.



### Información relacionada

#### Información adicional:

- [Reemplazo de consumibles](#)

## Reemplazo de la unidad de tambor

Antes de comenzar el procedimiento de reemplazo >> *Información relacionada: Reemplazo de consumibles*

1. Asegúrese de que el equipo esté encendido.
2. Presione el botón liberador de la cubierta delantera y jale para abrir la cubierta delantera.



3. Sostenga la manija verde de la unidad de tambor. Jale la unidad de tambor del equipo hasta que se trabe.

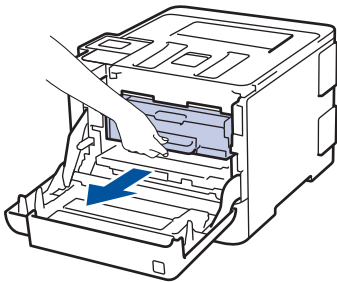

4. Gire la palanca de bloqueo verde (1) en sentido antihorario hasta que se trabe en la posición de liberación. Sosteniendo las manijas verdes de la unidad de tambor, levante el frente de la unidad de tambor y extráigala del equipo.

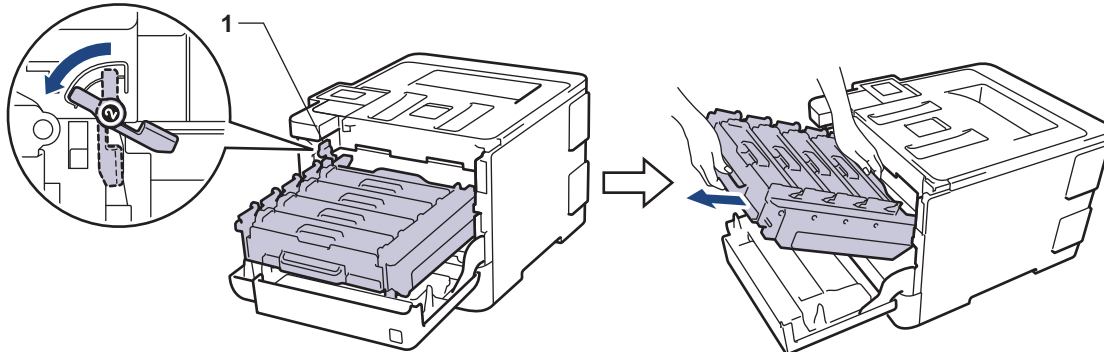

### IMPORTANTE

Sostenga las manijas verdes de la unidad de tambor cuando lo transporte. NO sostenga los lados de la unidad de tambor.

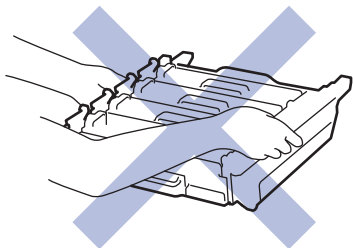

5. Quite el embalaje de la nueva unidad de tambor.

6. Quite la cubierta protectora.

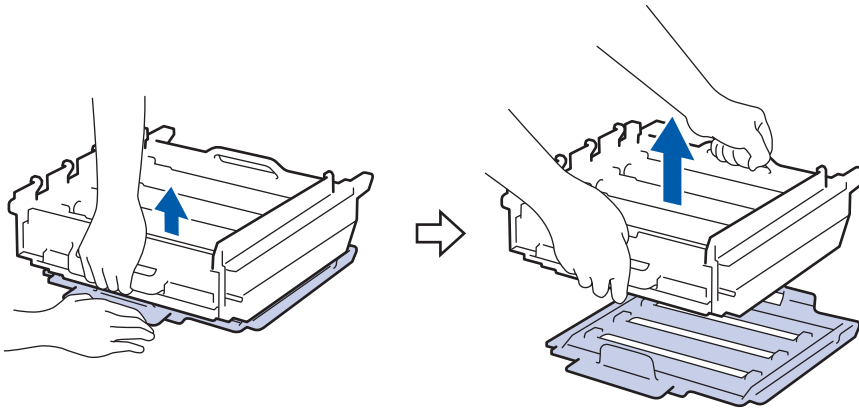

7. Sostenga la manija del cartucho de t ner y al jela suavemente para destrabarla. Jale hacia arriba y hacia afuera de la unidad de tambor. Repita esto para todos los cartuchos de t ner.

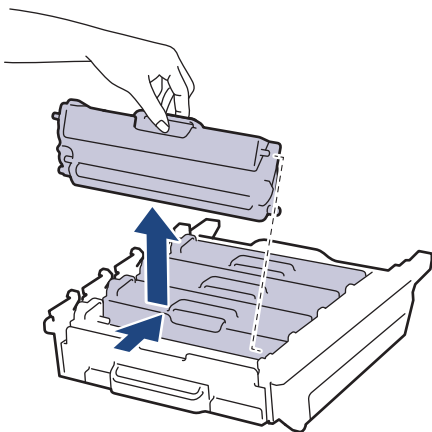

8. Vuelva a insertar el cartucho de t ner en la unidad de tambor y jale suavemente hacia usted hasta que encaje en su lugar. Aseg rese de que el color del cartucho de t ner coincida con la etiqueta del mismo color en la unidad de tambor. Repita esto para todos los cartuchos de t ner.

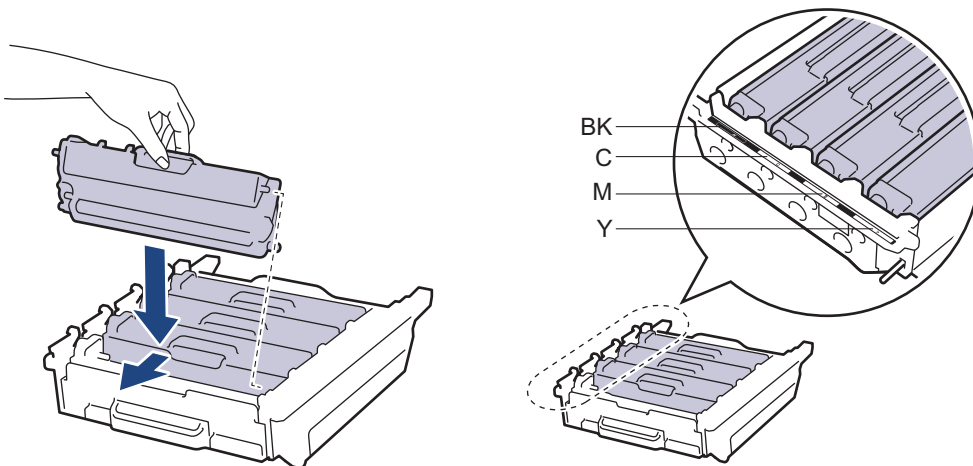

- BK: Negro
- C: Cian
- M: Magenta
- Y: Amarillo



Aseg rese de insertar el cartucho de t ner correctamente; de lo contrario, puede separarse de la unidad de tambor.

9. Asegúrese de que la palanca de bloqueo verde (1) esté en la posición de liberación, como se muestra en la ilustración.

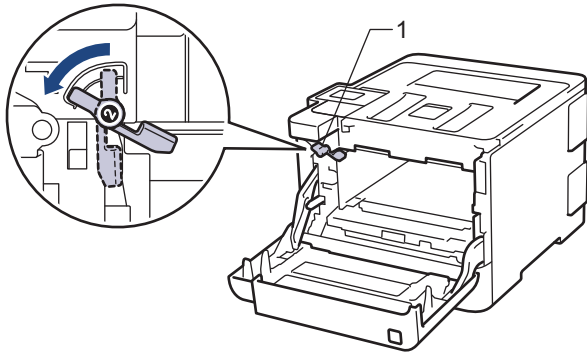

10. Deslice suavemente la unidad de tambor en el equipo hasta que se trabe en la palanca de bloqueo verde.

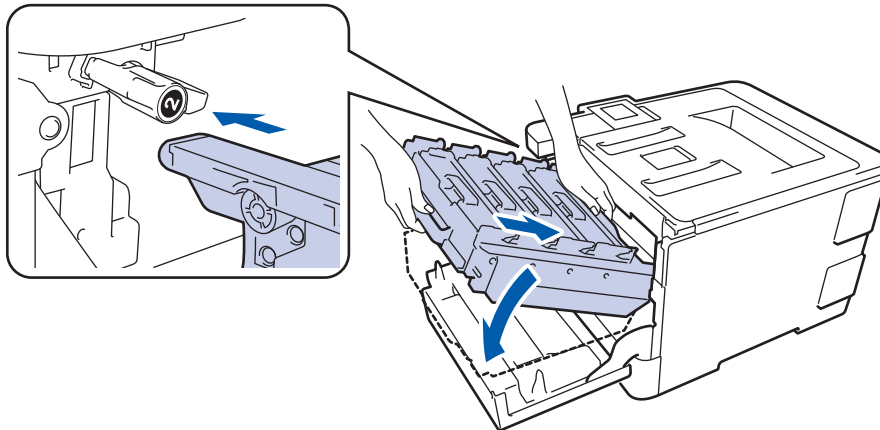

11. Gire la palanca de bloqueo verde en sentido horario a la posición de bloqueo.

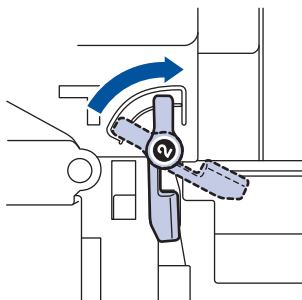

12. Con la manija verde, empuje la unidad de tambor de nuevo en el equipo hasta que encaje en su lugar.

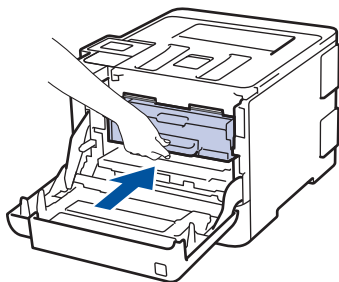

13. Cierre la cubierta delantera del equipo.



Luego de instalar la nueva unidad de tambor, debe restaurar el contador del tambor. >> *Información relacionada: Restaurar el contador del tambor*

## NOTA

- El tambor se deteriora debido al uso y a la rotación de este, además de su interacción con el papel, con el tóner y con otros materiales en el recorrido del papel. Cuando Brother diseñó este producto, decidió utilizar la cantidad de rotaciones del tambor como un factor lógico determinante de la vida útil del tambor. Cuando el tambor alcance la cantidad máxima de rotaciones determinadas de fábrica, que correspondan

---

a la capacidad de páginas calculadas, la pantalla de LCD del producto recomendará el cambio del tambor. El producto continuará funcionando; no obstante, es probable que la calidad de impresión no sea óptima.

- Si se expone una unidad de tambor sin embalaje a la luz solar directa (o a la luz de una habitación durante largos periodos), es posible que esto produzca un daño en la unidad.
- Para un rendimiento óptimo, use solo tóner Brother genuino.
- El equipo solo debe usarse en un ambiente limpio, libre de polvo, con ventilación adecuada.

Imprimir con una unidad de tambor que no sea de marca Brother no solo reduce la calidad de impresión sino que también reduce la calidad y la vida útil del equipo. La garantía no cubre problemas causados por el uso de una unidad de tambor que no sea de marca Brother.

---



### **Información relacionada**

#### **Información adicional:**

- [Reemplazo de consumibles](#)
  - [Restaurar el contador del tambor](#)
-

## Sustituya la unidad de correa

Antes de comenzar el procedimiento de reemplazo >> *Información relacionada: Reemplazo de consumibles*

1. Asegúrese de que el equipo esté encendido.
2. Presione el botón liberador de la cubierta delantera y jale para abrir la cubierta delantera.



3. Sostenga la manija verde de la unidad de tambor. Jale la unidad de tambor del equipo hasta que se trabe.

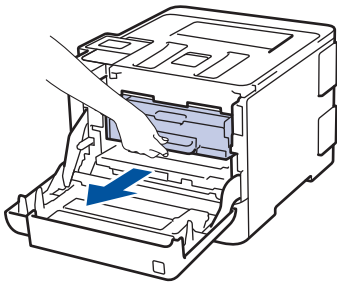

4. Gire la palanca de bloqueo verde (1) en sentido antihorario hasta que se trabe en la posición de liberación. Sosteniendo las manijas verdes de la unidad de tambor, levante el frente de la unidad de tambor y extráigala del equipo.

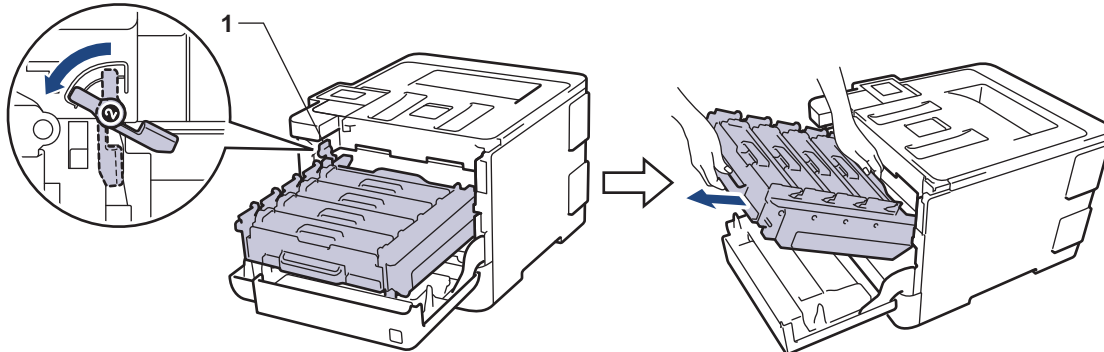

### IMPORTANTE

Sostenga las manijas verdes de la unidad de tambor cuando lo transporte. NO sostenga los lados de la unidad de tambor.

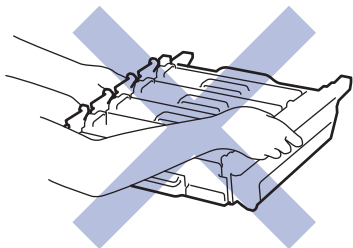

5. Sostenga la manija verde de la unidad de correa con ambas manos y levante la unidad de correa hacia arriba, luego extráigala.

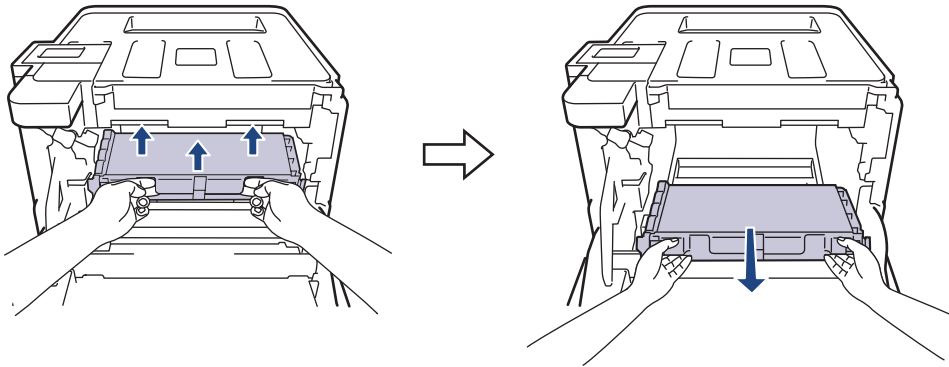

6. Desembale la nueva unidad de correa e instálela en el equipo. Asegúrese de que la unidad de correa esté nivelada y encaje firmemente en su lugar.

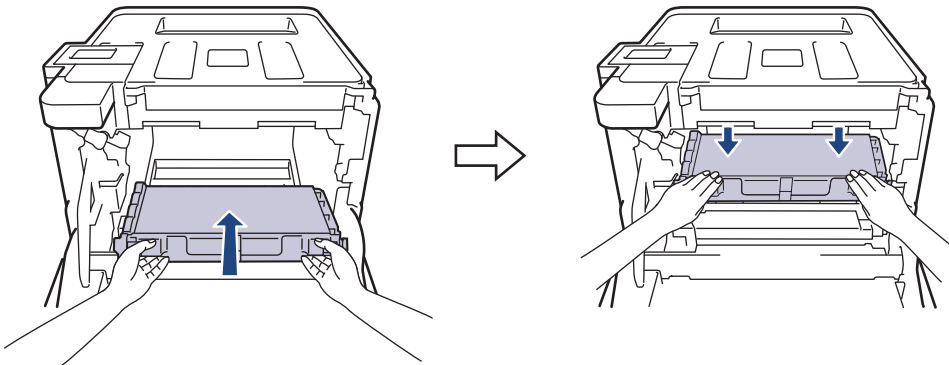

## NOTA

Para evitar problemas de calidad de impresión, NO toque las partes que se muestran sombreadas en las ilustraciones.

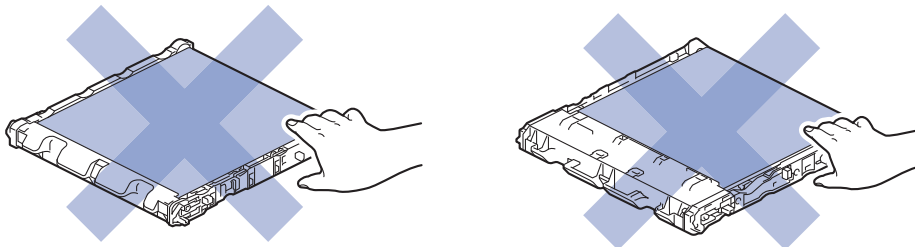

7. Asegúrese de que la palanca de bloqueo verde (1) esté en la posición de liberación, como se muestra en la ilustración.

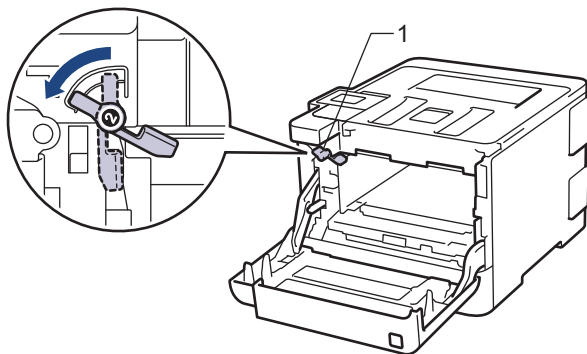

8. Deslice suavemente la unidad de tambor en el equipo hasta que se trabe en la palanca de bloqueo verde.

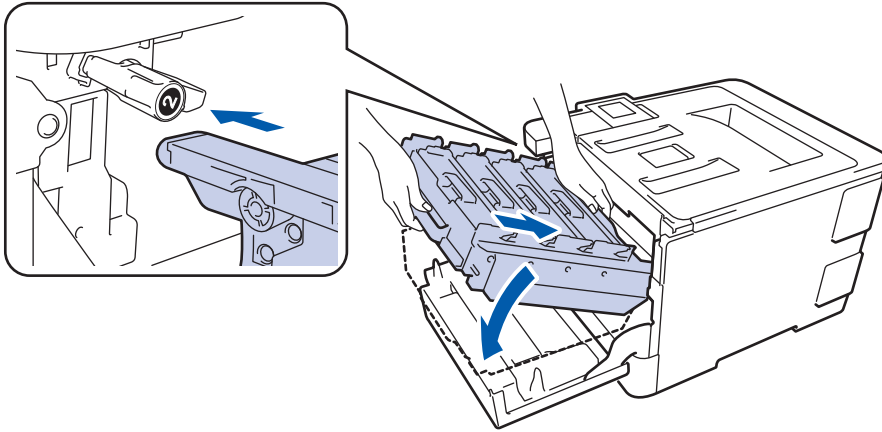

9. Gire la palanca de bloqueo verde en sentido horario a la posición de bloqueo.

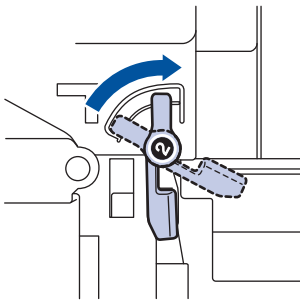

10. Con la manija verde, empuje la unidad de tambor de nuevo en el equipo hasta que encaje en su lugar.

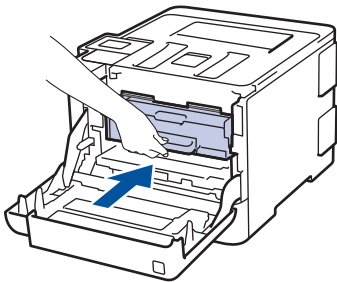

11. Cierre la cubierta delantera del equipo.



Luego de instalar la nueva unidad de correa, debe restaurar el contador. ►► *Información relacionada:*  
*Restaurar el contador de la unidad de correa*



### Información relacionada

#### Información adicional:

- [Reemplazo de consumibles](#)
- [Restaurar el contador de la unidad de correa](#)

## Sustituya el recipiente de tóner residual

Antes de comenzar el procedimiento de reemplazo >> *Información relacionada: Reemplazo de consumibles*

1. Asegúrese de que el equipo esté encendido.
2. Presione el botón liberador de la cubierta delantera y jale para abrir la cubierta delantera.

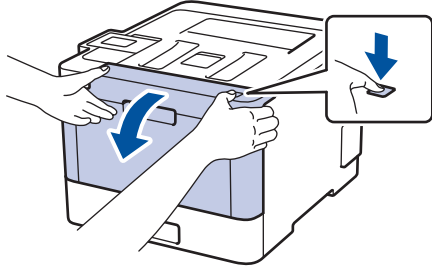

3. Sostenga la manija verde de la unidad de tambor. Jale la unidad de tambor del equipo hasta que se trabe.

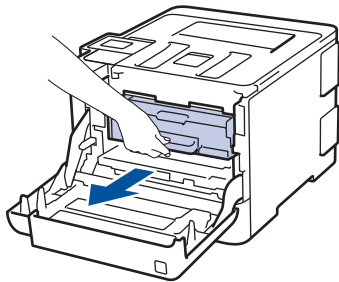

4. Gire la palanca de bloqueo verde (1) en sentido antihorario hasta que se trabe en la posición de liberación. Sosteniendo las manijas verdes de la unidad de tambor, levante el frente de la unidad de tambor y extráigala del equipo.

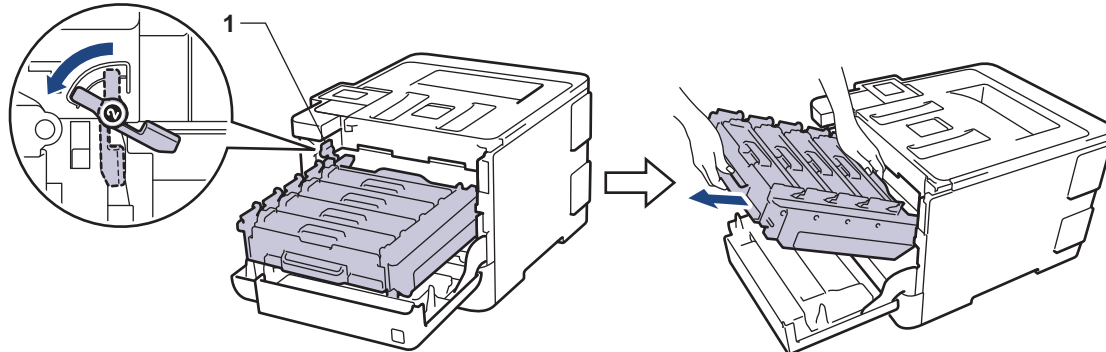

### IMPORTANTE

Sostenga las manijas verdes de la unidad de tambor cuando lo transporte. NO sostenga los lados de la unidad de tambor.

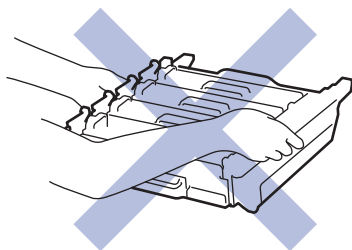

5. Sostenga la manija verde de la unidad de correa con ambas manos y levante la unidad de correa hacia arriba, luego extráigala.

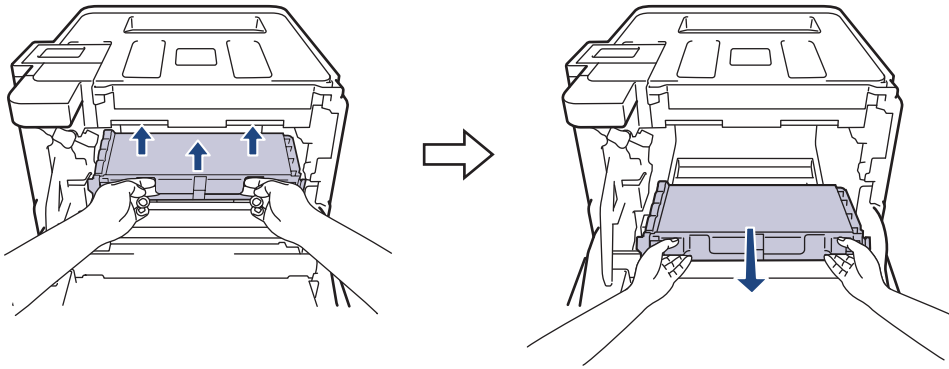

## NOTA

Para evitar problemas de calidad de impresión, NO toque las partes que se muestran sombreadas en las ilustraciones.

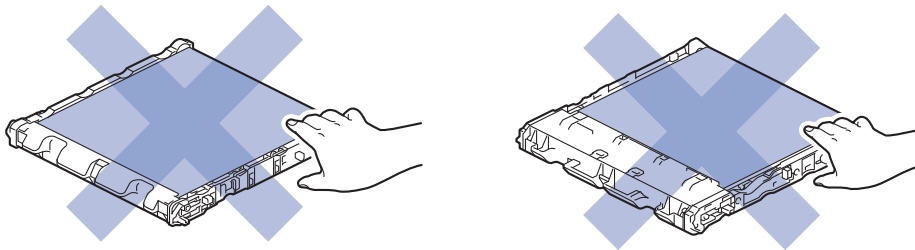

6. Retire las dos piezas de material de embalaje naranja y deséchelas.

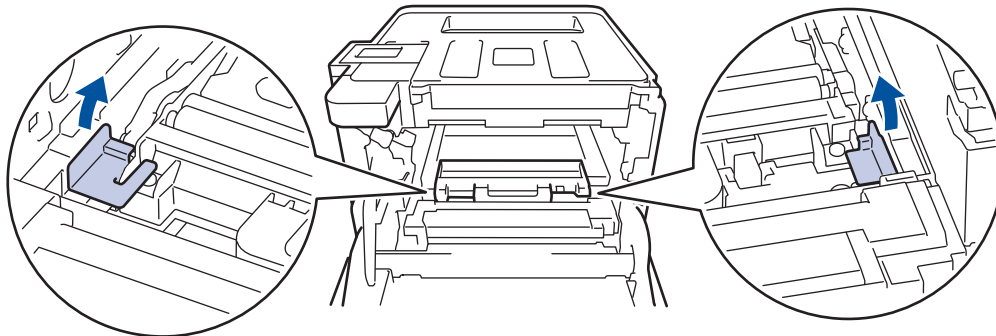

Este paso solo es necesario cuando reemplaza el recipiente de tóner residual por primera vez y no es necesario para el recipiente de tóner residual de reemplazo. Las piezas de embalaje naranja están instaladas de fábrica para proteger el equipo durante el envío.

7. Sostenga la manija azul del recipiente de tóner residual y extraiga el recipiente de tóner residual del equipo.

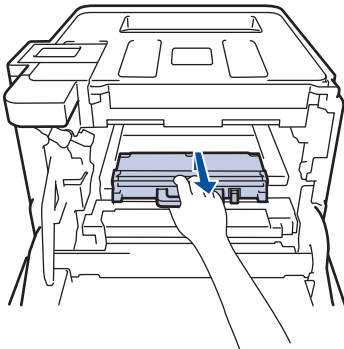

NO reutilice el recipiente de tóner residual.

8. Quite el embalaje del nuevo recipiente de t ner residual e instale el nuevo recipiente de t ner residual en el equipo con la manija azul. Aseg rese de que el recipiente de t ner residual est  nivelado y encaje firmemente en su lugar.

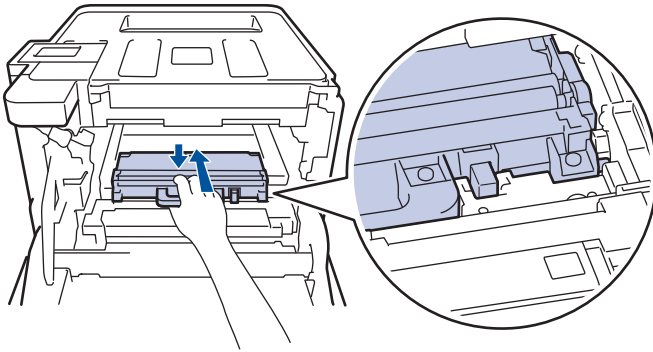

9. Deslice la unidad de correa de nuevo en el equipo. Aseg rese de que la unidad de correa est  nivelada y encaje firmemente en su lugar.

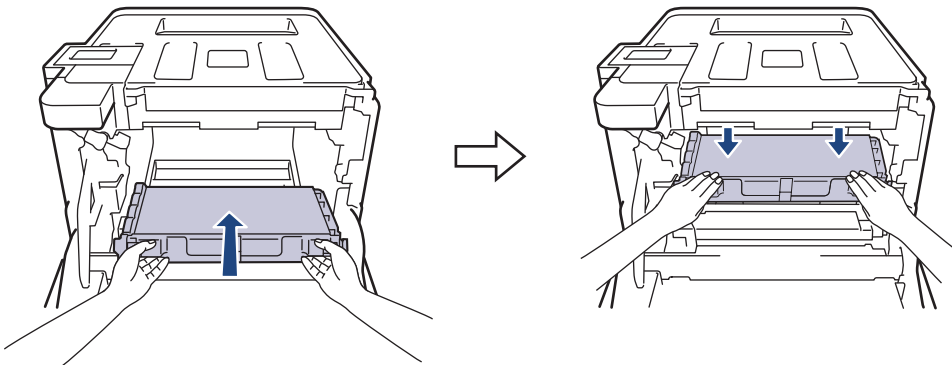

## NOTA

Para evitar problemas de calidad de impresi n, NO toque las partes que se muestran sombreadas en las ilustraciones.

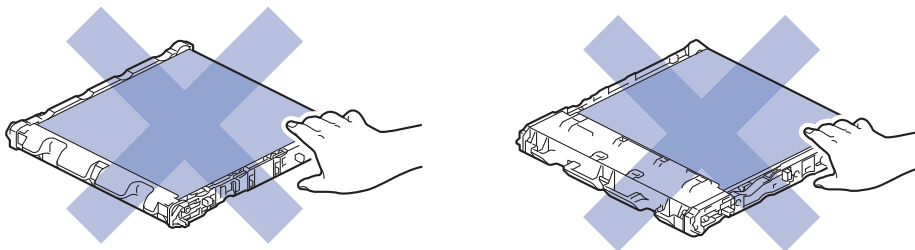

10. Aseg rese de que la palanca de bloqueo verde (1) est  en la posici n de liberaci n, como se muestra en la ilustraci n.

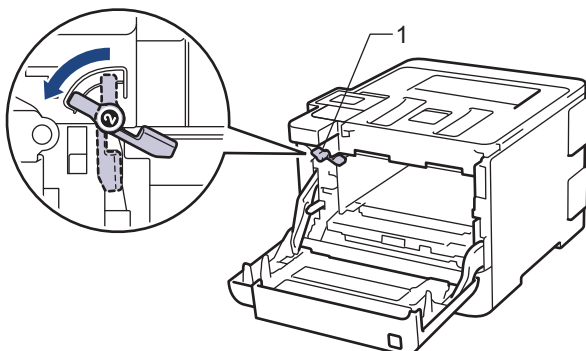

11. Deslice suavemente la unidad de tambor en el equipo hasta que se trabe en la palanca de bloqueo verde.

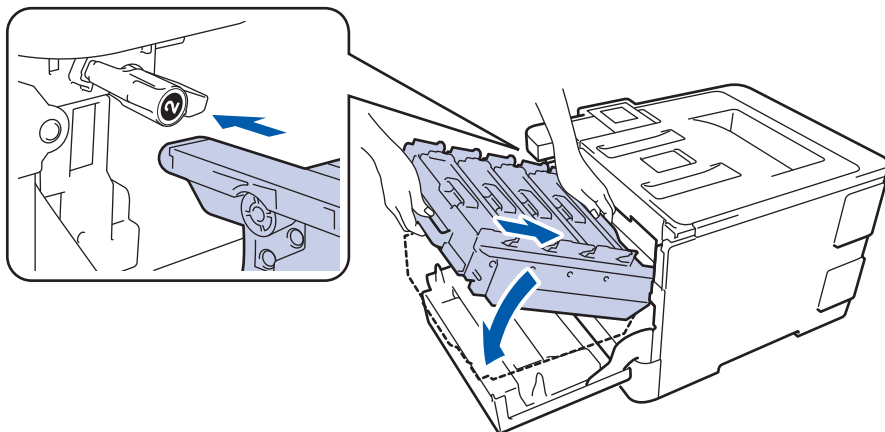

12. Gire la palanca de bloqueo verde en sentido horario a la posición de bloqueo.

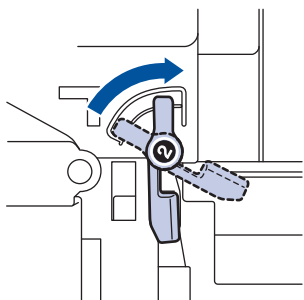

13. Con la manija verde, empuje la unidad de tambor de nuevo en el equipo hasta que encaje en su lugar.

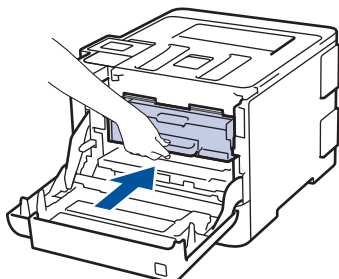

14. Cierre la cubierta delantera del equipo.



### Información relacionada

#### Información adicional:

- [Reemplazo de consumibles](#)

## Restaurar el contador del tambor

Cuando reemplace la unidad de tambor con una nueva, debe restaurar el contador del tambor completando los siguientes pasos:

### IMPORTANTE



NO restaure el contador del tambor a menos que reemplace la unidad de tambor.

>> HL-L8260CDW



>> HL-L8360CDW/HL-L8360CDWT/HL-L9310CDW

>> MFC-L8610CDW/MFC-L8900CDW/MFC-L8895CDW/MFC-L8905CDW/MFC-L9570CDW

### HL-L8260CDW

1. Asegúrese de que el equipo esté encendido.
2. Pulse  o  para seleccionar lo siguiente:
  - a. Seleccione [Info. equipo]. Pulse **OK**.
  - b. Seleccione [Vida útil piezas (Vida restante)]. Pulse **OK**.
  - c. Seleccione [Tambor]. Pulse **OK**.
3. Mantenga presionado **OK** por aproximadamente cinco segundos.
4. Pulse  para seleccionar [Reiniciar].

### HL-L8360CDW/HL-L8360CDWT/HL-L9310CDW

1. Asegúrese de que el equipo esté encendido.
2. Pulse  [Ajustes] > [Todas config. (Todos ajustes)] > [Inf. de equipo (Información máquina)] > [Vida útil de las piezas].
3. Mantenga presionado [Tambor] hasta que el mensaje de la pantalla táctil cambie.
4. Pulse [Sí].
5. Pulse .

### MFC-L8610CDW/MFC-L8900CDW/MFC-L8895CDW/MFC-L8905CDW/ MFC-L9570CDW

1. Asegúrese de que el equipo esté encendido.
2. Pulse  [Ajustes] > [Todos los ajust (Todos ajustes)] > [Info. equipo] > [Vida útil de las piezas].



Si su equipo muestra el menú [Todos los ajust (Todos ajustes)] en la pantalla de Inicio, omita el menú [Ajustes].

3. Mantenga presionado [Tambor] hasta que el mensaje de la pantalla táctil cambie.
4. Pulse [Sí].
5. Pulse .

### Información relacionada

#### Información adicional:

- [Reemplazo de consumibles](#)

- 
- Reemplazo de la unidad de tambor
-

## Restaurar el contador de la unidad de correa

Cuando reemplace una unidad de correa por una nueva, debe restaurar el contador de la unidad de correa.

>> [HL-L8260CDW](#)



>> [HL-L8360CDW/HL-L8360CDWT/HL-L9310CDW](#)

>> [MFC-L8610CDW/MFC-L8900CDW/MFC-L8895CDW/MFC-L8905CDW/MFC-L9570CDW](#)

### HL-L8260CDW

1. Asegúrese de que el equipo esté encendido.
2. Pulse ▲ o ▼ para seleccionar lo siguiente:
  - a. Seleccione [Info. equipo]. Pulse **OK**.
  - b. Seleccione [Vida útil piezas (Vida restante)]. Pulse **OK**.
  - c. Seleccione [Correa (Cinturón)]. Pulse **OK**.
3. Mantenga presionado **OK** por aproximadamente cinco segundos.
4. Pulse ▲ para seleccionar [Reiniciar].

### HL-L8360CDW/HL-L8360CDWT/HL-L9310CDW

1. Asegúrese de que el equipo esté encendido.
2. Pulse  [Ajustes] > [Todas config. (Todos ajustes)] > [Inf. de equipo (Información máquina)] > [Vida útil de las piezas].
3. Mantenga presionado [Correa] hasta que el mensaje de la pantalla táctil cambie.
4. Pulse [Sí].
5. Pulse .

### MFC-L8610CDW/MFC-L8900CDW/MFC-L8895CDW/MFC-L8905CDW/ MFC-L9570CDW

1. Asegúrese de que el equipo esté encendido.
2. Pulse  [Ajustes] > [Todos los ajust (Todos ajustes)] > [Info. equipo] > [Vida útil de las piezas].



Si su equipo muestra el menú [Todos los ajust (Todos ajustes)] en la pantalla de Inicio, omita el menú [Ajustes].

3. Mantenga presionado [Cinturón de arrastre] hasta que el mensaje de la pantalla táctil cambie.
4. Pulse [Sí].
5. Pulse .

### ✓ Información relacionada

#### Información adicional:

- [Reemplazo de consumibles](#)
- [Sustituya la unidad de correa](#)

# brother

Estos equipos únicamente pueden utilizarse en el país en el que se han adquirido. Es posible que las compañías locales Brother o sus distribuidores únicamente ofrezcan soporte técnico a aquellos equipos que se hayan adquirido en sus respectivos países.

