

The cover features a central vertical blue line extending from a circular ripple effect at the bottom to the top. Several blue squares of varying sizes are scattered around the page. In the upper left, a group of four parallel blue lines slants downwards from left to right, crossing the central vertical line.

MACCHINA DA RICAMO

PR-600

MANUALE D'ISTRUZIONE

Importanti istruzioni di sicurezza

Quando si utilizza la macchina, è necessario seguire sempre le precauzioni fondamentali per la sicurezza, tra cui le seguenti:

Leggere tutte le istruzioni prima dell'uso.

PERICOLO - Per ridurre il rischio di scosse elettriche:

1. Non lasciare mai incustodita la macchina con la spina inserita. Subito dopo aver finito di utilizzare la macchina e prima della pulizia, staccare sempre la spina della macchina dalla presa elettrica.

ATTENZIONE - Per ridurre il rischio di bruciature, incendi, scosse elettriche o lesioni personali:

1. Non permettere che questa macchina venga utilizzata per giocare. Prestare particolare attenzione quando la macchina viene utilizzata da bambini o in presenza di bambini.
2. Utilizzare la macchina esclusivamente per l'uso prescritto, secondo quanto indicato nel presente manuale. Utilizzare solo gli accessori raccomandati dal fabbricante, nel modo indicato nel presente manuale.
3. Non utilizzare mai la macchina se il cavo elettrico è danneggiato, se non funziona correttamente, se è caduta per terra, se è stata danneggiata o se è caduta in acqua. Riportare la macchina al più vicino rivenditore autorizzato o centro di assistenza per farla esaminare, riparare o sottoporre a regolazioni elettriche o meccaniche.
4. Non utilizzare mai la macchina se una delle aperture dell'aria è ostruita. Evitare che filaccia, polvere e pezzi di stoffa ostruiscano le aperture di ventilazione.
5. Non far cadere né inserire mai nessun oggetto in alcuna apertura.
6. Non utilizzare all'aperto.
7. Non utilizzare la macchina in luoghi in cui vengano vaporizzati prodotti spray o venga somministrato ossigeno.
8. Per staccare la macchina, impostare l'interruttore generale nella posizione "O", che indica lo spegnimento, quindi staccare la spina dalla presa.
9. Non tirare il cavo elettrico per estrarre la spina. Per staccare la spina, afferrare la spina e non il cavo.
10. Non avvicinare le dita alle parti in movimento. Occorre rivolgere una particolare attenzione all'ago della macchina.
11. Utilizzare sempre la piastra dell'ago specifica. L'uso della piastra sbagliata può provocare la rottura dell'ago.
12. Non utilizzare aghi piegati.
13. Impostare l'interruttore generale sulla posizione "O" quando si effettuano operazioni in prossimità dell'ago, quali il cambio dell'ago.
14. Staccare sempre la macchina dalla presa elettrica quando si procede alla lubrificazione, o si effettua qualsiasi altro intervento di manutenzione a carico dell'utente descritto nel manuale.
15. Questa macchina da cucire non deve essere utilizzata da bambini o da disabili senza supervisione.
16. Fare attenzione ai bambini piccoli, onde evitare che giochino con la macchina.
17. Non avvicinare le dita a qualsiasi apertura della macchina da cucire, per esempio in prossimità del carrello, altrimenti potrebbero verificarsi lesioni.

CONSERVARE QUESTE ISTRUZIONI
Questa macchina è destinata all'uso domestico.

SOLO PER GLI UTENTI DI REGNO UNITO, IRLANDA, MALTA E CIPRO

Leggere quanto segue se la macchina è dotata di una spina BS tripolare con fili elettrici non sostituibili.

IMPORTANTE

Se la presa disponibile non è adatta alla spina fornita con la macchina, occorre sostituire la spina con una spina tripolare. Per le altre spine, occorre inserire un fusibile approvato nella spina stessa.

NOTA

La spina del cavo principale deve essere eliminata, in quanto una spina con cavi flessibili scoperti è pericolosa se inserita in una presa sotto tensione. In caso di sostituzione del fusibile della spina, utilizzare un fusibile approvato dall'ASA per il BS 1362, cioè contrassegnato dal simbolo . Rimettere sempre il coperchio del fusibile. Non utilizzare mai spine con un fusibile senza coperchio.

AVVERTENZA

NON COLLEGARE ALCUN FILO AL TERMINALE DI TERRA, CONTRASSEGNA TO DALLA LETTERA "E", DAL SIMBOLO DI TERRA  O DI COLORE VERDE O GIALLO E VERDE.

Per i fili del cavo principale è d'applicazione il seguente codice di colori:

Blu	Neutro
Marrone	Sotto tensione

Poiché i colori dei fili del cavo principale della macchina potrebbero non corrispondere ai contrassegni colorati che identificano i terminali della spina, procedere come segue.

Il filo blu deve essere collegato al terminale contrassegnato dalla lettera "N" o di colore nero o blu.

Il filo marrone deve essere collegato al terminale contrassegnato dalla lettera "L" o di colore rosso o marrone.

SI RINGRAZIA LA GENTILE CLIENTELA PER AVER SCELTO QUESTA MACCHINA DA CUCIRE

Questa macchina è una delle più avanzate macchine da ricamo computerizzate per uso domestico. Prima di utilizzare la macchina, consigliamo di leggere attentamente il manuale per sfruttare pienamente tutte le funzioni disponibili.

LEGGERE PRIMA DI UTILIZZARE LA MACCHINA

Per un funzionamento sicuro

1. Guardare sempre l'ago mentre si cuce. Non toccare il volantino, la levetta del tendifilo, l'ago o altre parti in movimento.
2. Ricordarsi di spegnere l'interruttore generale e di staccare il cavo quando:
 - si è terminato di utilizzare la macchina
 - si sostituisce o si toglie l'ago o qualsiasi altro componente
 - si verifica un black-out durante l'uso
 - si esegue la manutenzione della macchina
 - si lascia la macchina incustodita
3. Collegare direttamente la macchina ad una presa a parete. Non utilizzare prolunghe.

Per una maggiore durata

1. Riporre la macchina da cucire in un luogo asciutto e al riparo dalla luce solare diretta. Non utilizzarla o collocarla accanto a termosifoni, ferri da stiro, lampade alogene o altri oggetti caldi.
2. Per la pulizia della macchina, utilizzare solo saponi o detergenti neutri. Benzene, solventi e polveri abrasive possono danneggiare la macchina e vanno quindi evitati.
3. Fare attenzione a non lasciar cadere la macchina e a proteggerla dagli urti.
4. Consultare sempre il manuale per sostituire o riparare i vari gruppi, l'ago o altre parti, in modo da garantire un'installazione corretta.

Per riparazioni o regolazioni

In caso di guasto o qualora sia necessario procedere a regolazioni, in primo luogo controllare e regolare la macchina autonomamente seguendo la tabella di identificazione guasti sul retro del manuale di istruzioni. Se non si riesce a risolvere il problema, rivolgersi al più vicino rivenditore autorizzato.

Per ulteriori informazioni sui prodotti e per gli aggiornamenti, visitare il nostro sito web all'indirizzo www.brother.com

Contratto di licenza

I dati, il software e/o la documentazione (denominati nell'insieme "CONTENUTO") inclusi nella macchina in dotazione sono prodotti di proprietà di Brother Industries, Ltd. ("BROTHER"). UTILIZZANDO IL CONTENUTO, IL CLIENTE ACCETTA I TERMINI E CONDIZIONI DEL PRESENTE CONTRATTO. BROTHER detiene la proprietà di tutti i diritti sul CONTENUTO e su tutte le copie del CONTENUTO incluso nella presente confezione. Il CONTENUTO è concesso in licenza (non venduto) all'utente ("CLIENTE") conformemente ai termini e condizioni del presente Contratto.

Il CLIENTE è autorizzato a:

- utilizzare il CONTENUTO unitamente a una macchina da ricamo al fine di creare ricami.
- Utilizzare il CONTENUTO unitamente a una macchina da ricamo che il CLIENTE possiede o utilizza, a condizione che il CONTENUTO non sia utilizzato con più di una macchina da ricamo alla volta.

Fatta eccezione per quanto esposto nel presente documento, il CLIENTE non può:

- rendere disponibile più di una copia del CONTENUTO alla volta per l'utilizzo.
- riprodurre, modificare, pubblicare, distribuire, vendere, affittare, subappaltare o rendere disponibile il CONTENUTO in qualsiasi altro modo.
- distribuire, affittare, subappaltare, noleggiare, vendere, trasferire o assegnare le schede dei supporti o il CONTENUTO.
- scomporre, smontare o progettare in altro modo il CONTENUTO o assistere altri nell'esecuzione delle suddette operazioni.
- alterare, tradurre, modificare o adattare il CONTENUTO o parti di esso per scopi finanziari, commerciali o industriali.
- Vendere o distribuire in altro modo i RICAMI creati utilizzando il CONTENUTO, CONTRASSEGNA TI ORIGINARIAMENTE DA ALCUNI AVVISI DI COPYRIGHT SOTTO IL NOME DI TERZI DIVERSI DA BROTHER (es. "©DISNEY").

BROTHER detiene tutti i diritti non garantiti espressamente al CLIENTE nel presente documento.

Niente nel presente contratto costituisce una rinuncia dei diritti di BROTHER sotto qualsiasi legge. Il presente contratto deve essere regolato dalle leggi del Giappone.

Si prega di rivolgere tutte le domande relative al presente Contratto scrivendo tramite posta ordinaria a Brother Industries, Ltd., 1-1-1 Kawagishi, Mizuho-ku, Nagoya 467-8562, Giappone, Attenzione: P&H company Sales and Marketing Dept.

Etichette di avvertenza

Sulla macchina sono presenti le seguenti etichette di avvertenza.
Ricordarsi di osservare le precauzioni descritte nelle etichette.

1

	▲ CAUTION	▲ ACHTUNG	▲ ATTENTION	▲ ATENCION	▲ PAS OP	▲ ATTENZIONE
	Carriage may cause injury. Do not put hands in carriage traveling path.	Um Verletzungen mit dem Stickarm zu vermeiden, nicht die Hände in die Nähe des Stickarms halten.	Le chariot peut provoquer des blessures. Ne pas mettre les mains dans le chemin du chariot.	El carro puede provocar lesiones. No poner las manos por donde pasa el carro.	De borduurarm kan verwondingen veroorzaken. Houdt uw handen buiten bereik van de borduurarm.	Il carrello potrebbe ferirvi. Non appoggiate la mano nel percorso del carrello.

2

Posizioni delle etichette

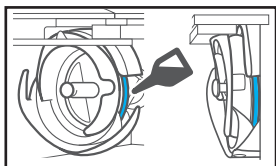

Aggiungere una goccia di olio sul gancio ogni giorno prima di utilizzare la macchina.

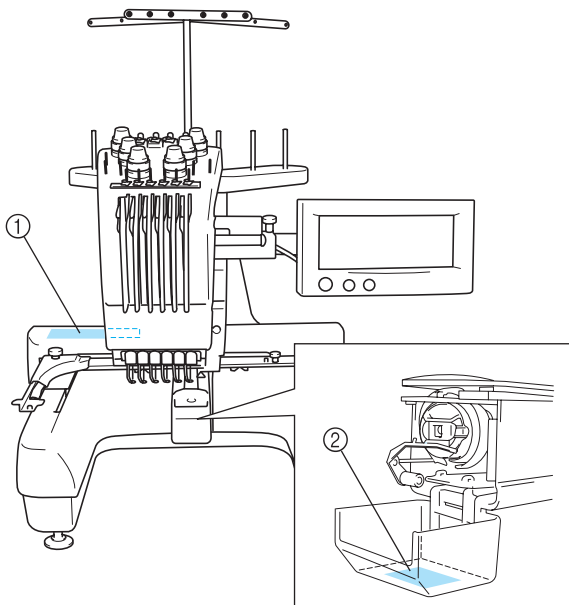

Precauzioni

Schede per ricamo opzionali

- Non smontare o alterare le schede per ricamo.
- Non piegare eccessivamente, far cadere, graffiare o collocare oggetti pesanti sulle schede per ricamo.
- Non bagnare le schede per ricamo, per esempio con acqua, solventi, bevande o altri liquidi.
- Non utilizzare né conservare le schede per ricamo in un luogo esposto a forte elettricità statica o a interferenze elettriche.
- Non utilizzare né conservare le schede per ricamo in luoghi esposti a vibrazioni o urti, luce solare diretta, polvere eccessiva (o filaccia), alte temperature, umidità elevata, forti sbalzi termici o forti forze magnetiche (es. altoparlanti).
- Mentre si richiamano dati di ricamo dalla scheda per ricamo, evitare che la macchina sia sottoposta a vibrazioni o urti e non cercare di rimuovere la scheda per ricamo dalla macchina.
- Conservare le schede per ricamo nelle apposite custodie protettive.
- Se si utilizza una scheda per ricamo diversa dalle nostre schede per ricamo originali, la macchina da ricamo potrebbe non funzionare correttamente. Utilizzare esclusivamente schede per ricamo raccomandate.
- Alcune schede per ricamo autorizzate non possono essere utilizzate con questa macchina da ricamo.
- Le schede per ricamo vendute all'estero non possono essere utilizzate con questa macchina da ricamo.
- Inserire o rimuovere le schede per ricamo solo mentre è visualizzato  sul display o quando la macchina da ricamo è spenta (vedere pagina 109).

Cura delle schede CompactFlash

- Utilizzare unicamente schede CompactFlash da 32 MB, 64 MB o 128 MB.
- Non smontare o alterare le schede CompactFlash.
- Non piegare, far cadere, graffiare o collocare oggetti pesanti sulle schede CompactFlash.
- Non bagnare le schede CompactFlash, per esempio con acqua, solventi, bevande o altri liquidi.
- Non utilizzare né conservare le schede CompactFlash in un luogo esposto a forte elettricità statica o a interferenze elettriche.
- Non utilizzare né conservare le schede CompactFlash in luoghi esposti a vibrazioni o urti, luce solare diretta, polvere eccessiva (o filaccia), alte temperature, umidità elevata, forti sbalzi termici o forti forze magnetiche (es. altoparlanti).
- Mentre si memorizzano o si richiamano dati di ricamo dalla scheda CompactFlash, evitare che la macchina sia sottoposta a vibrazioni o urti e non cercare di rimuovere la scheda CompactFlash dalla macchina.
- I dati sulle schede Compact Flash possono essere persi o danneggiati a causa di guasti o incidenti. Si consiglia di eseguire un backup dei dati importanti.
- Inserire o rimuovere le schede CompactFlash solo mentre è visualizzato  sul display o quando un messaggio sul display richiede il cambio di scheda (vedere pagina 114).
- La scheda Compact Flash è stata formattata durante la fabbricazione di questa macchina. Si consiglia di non riformattare la scheda.

Per ulteriori informazioni, fare riferimento al manuale di istruzioni in dotazione con la scheda CompactFlash acquistata.

Cura dei floppy disk

Per utilizzare i dischi floppy con i modelli non dotati di un'unità disco floppy incorporata, acquistare l'unità disco floppy separatamente.

- Utilizzare unicamente dischi floppy formattati 2HD.
- Non smontare i dischi floppy. Inoltre non aprire l'otturatore sul disco floppy e toccare direttamente il disco.
- Non piegare eccessivamente, far cadere, graffiare o collocare oggetti pesanti sui dischi floppy.
- Non bagnare i dischi floppy, per esempio con acqua, solventi, bevande o altri liquidi.
- Non collocare i dischi floppy vicino a oggetti magnetici, quali unità disco.
- Non utilizzare né conservare i dischi floppy in luoghi esposti a vibrazioni o urti, luce solare diretta, polvere eccessiva (o filaccia), alte temperature, umidità elevata, forti sbalzi termici o forze magnetiche (es. televisori o magneti).
- Mentre si memorizzano o si richiamano dati di ricamo dal disco floppy, evitare che la macchina sia sottoposta a vibrazioni o urti e non cercare di rimuovere il disco floppy dalla macchina.
- I dati sui dischi floppy possono essere persi o danneggiati a causa di guasti o incidenti. Si consiglia di eseguire un backup dei dati importanti.
- Conservare i dischi floppy in una custodia protettiva a prova di polvere.
- Se la testina magnetica è sporca, i dati sui dischi floppy potrebbero non essere letti correttamente. Si consiglia di utilizzare un disco di pulizia disponibile in commercio per pulire periodicamente la testina magnetica (vedere pagina 188).
- Quando si memorizzano motivi di ricamo su dischi floppy, questi non devono essere protetti da scrittura.
- Inserire o rimuovere i dischi floppy solo mentre è visualizzato  sul display o quando un messaggio sul display richiede il cambio di disco (vedere pagina 116).

*CompactFlash™ è un marchio registrato di SanDisk Corporation negli Stati Uniti e autorizzato dalla CompactFlash™ Association (CFA).

*Tutti gli altri nomi di società e prodotti menzionati con il presente prodotto o nel presente manuale di istruzioni sono marchi di fabbrica o marchi registrati delle rispettive società. Tuttavia, le spiegazioni di segni quali ® e ™ non sono fornite chiaramente all'interno del testo.

Struttura e funzioni della macchina

Ricami a macchina a sei aghi

Questa macchina può cucire ricami cambiando automaticamente il colore del filo, selezionando uno dei sei aghi, in ognuno dei quali è infilato un filo di colore diverso.

Il meccanismo che consente lo spostamento dell'ago verso l'alto e verso il basso è denominato barra dell'ago e le barre dell'ago sono collocate nella custodia delle barre dell'ago. Da destra verso sinistra, le barre dell'ago sono denominate: barra dell'ago 1, barra dell'ago 2, barra dell'ago 3, barra dell'ago 4 e barra dell'ago 5.

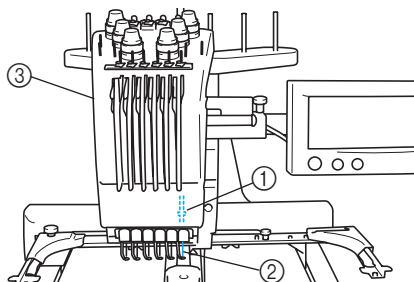

- ① Barra dell'ago 1
- ② Ago 1
- ③ Custodia barra dell'ago

La macchina assegna automaticamente i colori del filo agli aghi. Se negli aghi sono già infilati gli stessi colori che verranno utilizzati nel prossimo motivo, la macchina assegnerà automaticamente quegli aghi ai colori giusti per ridurre il numero di cambi del rocchetto di filo. Quindi la macchina non assegna sempre i colori in base al numero degli aghi. La macchina assegna automaticamente i colori in base alla condizione di infilatura.



Promemoria

- La cucitura non viene eseguita necessariamente nell'ordine dei numeri delle barre dell'ago.

I colori del filo assegnati alle barre dell'ago sono elencati sullo schermo. Infilare la barra dell'ago come indicato.

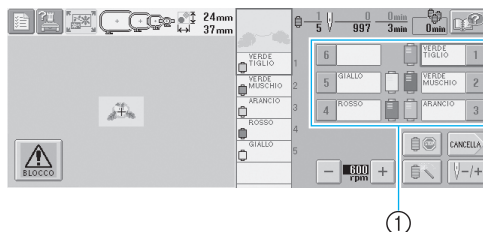

- ① I fili infilati sulle barre dell'ago sono indicati come illustrato qui.

I portarocchetti, le manopole di tensione del filo, le levette del tendifilo e i percorsi del filo, citati durante l'infilatura del filo superiore, sono diversi in base al numero della barra dell'ago corrispondente.

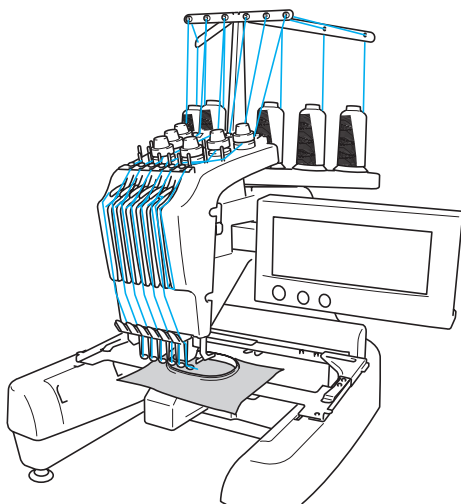

Non è possibile utilizzare tutti i sei aghi contemporaneamente per la cucitura. Solo un ago alla volta si sposta nella posizione di ricamo. In base all'ordine di cucitura, si sposta la custodia della barra dell'ago verso sinistra e verso destra, in modo da poter spostare la barra e il filo dell'ago con il colore richiesto nella posizione di ricamo.

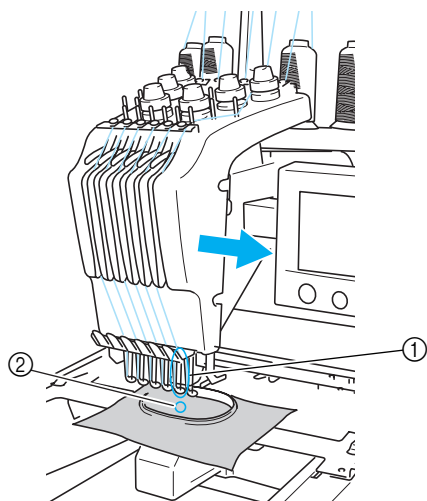

① Ago nella posizione di ricamo
L'ago è posizionato sul foro nella piastra dell'ago
②.

All'avvio della macchina, il piedino premistoffa si abbassa automaticamente e il ricamo viene cucito eseguendo la tiratura del filo dai materiali al taglio del filo e durante il cambio dei colori del filo (spostando l'ago da utilizzare nella posizione di ricamo). Al termine della cucitura, la macchina si arresta. Se il motivo richiede l'utilizzo di sette o più colori di filo, la macchina si arresterà quando necessario per consentire la sostituzione dei rocchetti di filo; sul display a cristalli liquidi sono visualizzate le istruzioni per eseguire questa operazione.

Differenze rispetto alle macchine da cucire ad ago singolo

- **Può cucire motivi di ricamo utilizzando un massimo di sei colori eliminando la necessità di sostituire i rocchetti di filo.**

Con le macchine da cucire ad ago singolo, occorre sostituire il rocchetto di filo ed eseguire l'infilatura della macchina ogni volta che si utilizza un filo di colore diverso. Con questa macchina, non è necessario cambiare il rocchetto di filo o eseguire nuovamente l'infilatura della macchina per cucire motivi di ricamo contenenti fino a un massimo di sei colori. Se i colori totali sono meno di 6, e se il cambio colore totale si esegue per più di 7 volte, la macchina tornerà all'ago che è già stato usato e cucirà con quello stesso colore automaticamente.

- **La cucitura automatica riduce i tempi di cucitura**

La macchina, una volta avviata, continua a funzionare automaticamente, eccetto quando occorre sostituire i rocchetti di filo per i motivi contenenti sette o più colori; le operazioni automatiche includono l'abbassamento del piedino premistoffa per eseguire le operazioni nelle posizioni di inizio e fine, nonché il cambio dei colori del filo. Poiché la macchina può cambiare i fili e concludere i punti, i tempi di cucitura sono ridotti.

- **Tira e mantiene automaticamente le estremità del filo sul lato inferiore del tessuto all'inizio e alla fine del punto**

Poiché la macchina tira automaticamente il filo superiore sotto il tessuto all'inizio di un colore e tira il filo superiore dal tessuto al momento del taglio del filo, non occorre preoccuparsi affatto dell'estremità del filo superiore.

- **Sposta automaticamente il telaio per ricamo nella posizione di ricamo**

Con le macchine ad ago singolo, nella maggior parte dei casi, il motivo del ricamo è centrato nel telaio e occorre posizionare correttamente il tessuto all'interno del telaio per ricamo, allineando il centro della posizione di ricamo desiderata con il centro del telaio per ricamo. Con questa macchina, tuttavia, il telaio per ricamo si sposta per determinare la posizione di ricamo, agevolando la cucitura del motivo in qualsiasi posizione nel telaio. Inoltre, la posizione di ricamo può essere determinata liberamente dopo aver inserito il tessuto nel telaio e aver applicato quest'ultimo alla macchina, indipendentemente dalla posizione del tessuto nel telaio di ricamo.

Altre funzioni

■ Display a cristalli liquidi semplice da leggere e da utilizzare

Grazie a un ampio display a cristalli liquidi a colori, è possibile avere un'anteprima dei colori di un motivo di ricamo in un'immagine quasi realistica. Inoltre, poiché il display a cristalli liquidi è un pannello a sfioramento, è possibile premere i tasti visualizzati per eseguire le operazioni agevolmente.

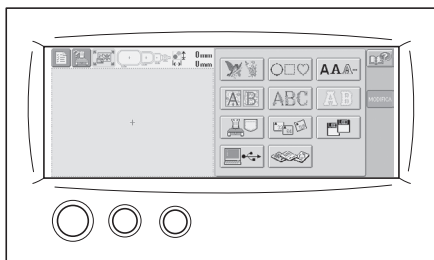

■ Meccanismo di sicurezza

La macchina è dotata di un meccanismo di bloccaggio che aiuta a prevenire eventuali lesioni causate da incidenti di funzionamento. La macchina può essere avviata solo dopo essere stata sbloccata. Il colore del pulsante avvio/stop cambia per indicare all'utente se la macchina è bloccata oppure no.

Acceso

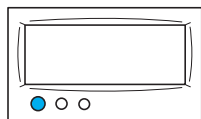

La macchina è bloccata.

Lampeggiante verde

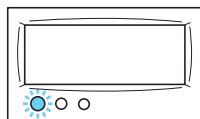

È possibile avviare la macchina.

■ Ampia selezione di informazioni relative al colore del filo incorporato

Sono disponibili le informazioni relative al colore del filo per i fili del fabbricante, in modo da agevolare la scelta del colore del filo appropriato.

1770 MADEIRA	1176 SULKY	9091 R.A
1951 MADEIRA	1024 SULKY	5694 R.A
1637 MADEIRA	1037 SULKY	5678 R.A
1980 MADEIRA	1187 SULKY	5860 R.A

■ La funzione avanzata di visualizzazione dei colori consente di visualizzare i colori in modo praticamente realistico.

I colori e i numeri dei colori del filo sono memorizzati nella memoria della macchina. Da questa galleria di colori del filo, è possibile selezionare i colori per creare la propria tavola colori del filo personalizzata. Se i colori del motivo cambiano utilizzando questa tavola, è possibile visualizzare il motivo soltanto con i colori disponibili. Inoltre, il motivo di ricamo può essere visualizzato come dovrebbe apparire in seguito alla cucitura.

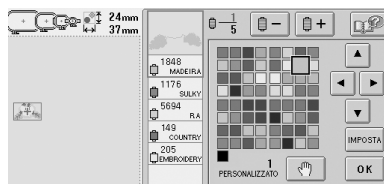

■ Meccanismo automatico di infilatura dell'ago

È possibile infilare l'ago agevolmente, grazie al meccanismo automatico di infilatura dell'ago.

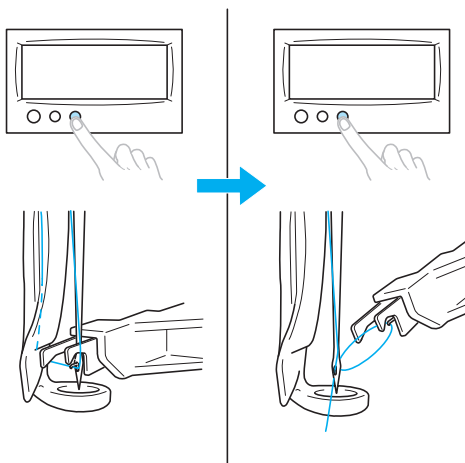

■ Porta-scheda CompactFlash e connettore per porta USB disponibili come dispositivi standard

I motivi di ricamo possono essere memorizzati e richiamati dalle schede CompactFlash. Inoltre, se un computer è collegato alla macchina da cucire tramite il cavo USB incluso, è possibile richiamare i motivi di ricamo anche dal computer.



Nota

- Le schede CompactFlash e i dispositivi di lettura/scrittura possono essere acquistati presso i rivenditori di apparecchiature elettroniche e computer.

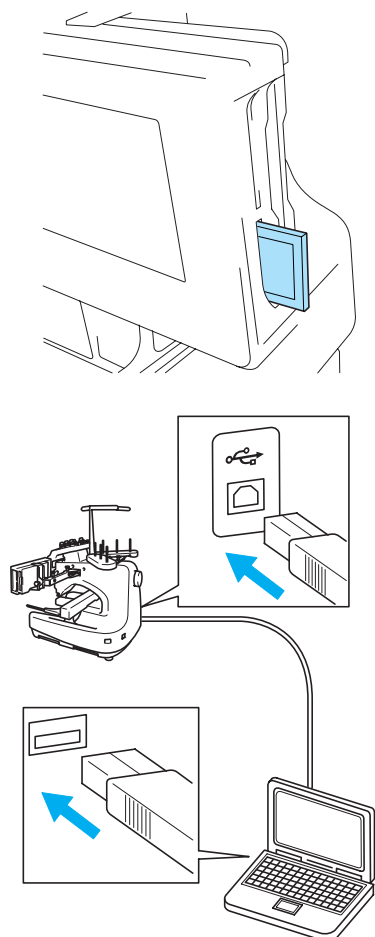

Funzioni disponibili

È possibile ricamare disegni con dimensioni massime di 200 mm (H) × 300 mm (L) (7-7/8 di pollice (H) × 11-3/4 di pollice (L)). Se si utilizza il telaio per cappelli opzionale, è possibile ricamare sui cappelli.

■ Vari motivi incorporati

In aggiunta ai numerosi motivi con carattere, motivi di ricamo e motivi con telaio incorporati nella macchina, sono disponibili molti altri motivi di ricamo, se si utilizza una scheda di ricamo opzionale.



■ Modifica motivo di ricamo

I motivi con caratteri e di ricamo possono essere combinati oppure è possibile specificare una disposizione del testo per sistemare i motivi. È inoltre possibile impostare la macchina per cucire ripetutamente lo stesso motivo.

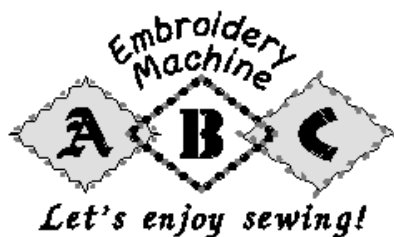

Struttura del manuale

Il manuale è impostato come descritto di seguito.

Leggere prima dell'uso

Capitolo 1: Operazioni preliminari

In questo capitolo sono descritti l'impostazione della macchina da ricamo e i vari preparativi necessari prima di iniziare a cucire.

Capitolo 2: Seminario di ricamo

Questo capitolo descrive le operazioni di ricamo basilari in ordine, dall'accensione della macchina e la cucitura di un motivo al termine della cucitura. Seguire i passaggi del seminario per ricamare un motivo e conoscere approfonditamente il funzionamento della macchina da ricamo.

Capitolo 3: Altre procedure basilari

Questo capitolo fornisce le spiegazioni sulle operazioni diverse da quelle descritte nel capitolo 2, quali la cucitura di un motivo con sette o più colori e su altre operazioni necessarie quali, per esempio, la sostituzione dell'ago.

Leggere in caso di necessità di ulteriori informazioni.

Capitolo 4: Impostazioni di ricamo

Questo capitolo descrive le varie impostazioni di ricamo, che agevolano la modifica dei motivi.

Capitolo 5: Selezione/modifica/salvataggio dei motivi

Questo capitolo fornisce informazioni dettagliate sulla selezione, la modifica e il salvataggio dei motivi di ricamo.

Capitolo 6: Impostazioni di base e funzione Guida

Questo capitolo descrive come utilizzare il tasto delle impostazioni, il tasto delle operazioni della macchina e il tasto Guida. Saranno fornite informazioni dettagliate sulla modifica delle impostazioni di ricamo basilari della macchina e sulla visualizzazione delle operazioni sul display a cristalli liquidi.

Capitolo 7: Appendice

Questo capitolo fornisce la descrizione delle tecniche per svariate operazioni di ricamo, gli indicatori per la creazione di bellissimi ricami e i dettagli sulle procedure di manutenzione e sulle misure correttive da adottare in caso di problemi.

Ricerca di informazioni

■ **Ricerca nel manuale**

Per titolo

Controllare la descrizione a sinistra per il contenuto di ogni capitolo, quindi controllare il sommario.

Per le operazioni basilari, fare riferimento all'elenco dei titoli sulla prima pagina del capitolo 2. Cercare la pagina desiderata utilizzando le schede sul margine destro delle pagine.

Per parola chiave

Cercare l'indice alla fine del manuale. Cercare la parola chiave desiderata e fare riferimento alla pagina indicata.

Per schermata

Le descrizioni dei pulsanti e delle altre informazioni visualizzate sulle schermate principali del display a cristalli liquidi sono fornite nelle tabelle da pagina 48 a pagina 56. Per i dettagli, fare riferimento alla pagina indicata.

Per condizione

Le varie condizioni possibili e le operazioni corrispondenti sono descritte a pagina 57. Per i dettagli, fare riferimento alla pagina indicata.

■ **Ricerca nella macchina**

Questa macchina è dotata di una funzione di Guida.

Imparare come eseguire un'operazione

Premere il tasto relativo alle operazioni della macchina e controllare le informazioni desiderate. Per i dettagli relativi all'utilizzo del tasto operazioni della macchina, consultare pagina 151.

Imparare come utilizzare una funzione della schermata

Premere il tasto Guida e controllare le informazioni desiderate. Per i dettagli relativi all'utilizzo del tasto guida, consultare pagina 153.

Contenuti

Importanti istruzioni di sicurezza	i
Contratto di licenza	iv
Etichette di avvertenza	v
Precauzioni	vi
Schede per ricamo opzionali.....	vi
Cura delle schede CompactFlash	vii
Cura dei floppy disk	vii
Struttura e funzioni della macchina	viii
Ricami a macchina a sei aghi.....	viii
Differenze rispetto alle macchine da cucire ad ago singolo.....	ix
Altre funzioni	x
Funzioni disponibili	xi
Struttura del manuale	xii
Leggere prima dell'uso	xii
Leggere in caso di necessità di ulteriori informazioni.	xii
Ricerca di informazioni.....	xii
Contenuti	xiii

OPERAZIONI PRELIMINARI **1**

Nomi delle parti della macchina e rispettive funzioni	2
Vista anteriore.....	2
Vista lato destro/parte posteriore	3
Pannello operativo	3
Accessori in dotazione	4
Accessori	4
Accessori opzionali	5
Installazione della macchina	6
Precauzioni relative all'installazione e al trasporto.....	6
Posizione di installazione.....	7
Installazione della macchina	8
Regolazione della posizione del pannello operativo	9
Preparazione del gruppo guidafile	10
Posizionamento del supporto per rocchetto	11
Applicazione del supporto del telaio per ricamo.....	11

SEMINARIO DI RICAMO **13**

Precauzioni per il funzionamento	14
Precauzioni in materia di alimentazione	14
Precauzioni relative all'ago.....	15
Controllo dell'ago	15
Precauzioni riguardo alla spolina	15
Raccomandazioni relative al filo superiore.....	16
Raccomandazioni relative al tessuto	16
Raccomandazioni relative al display	16
Procedure di base	17
Installazione della spolina	18
Rimozione della custodia della spolina.....	18
Installazione della spolina.....	19
Installazione della custodia della spolina	19
Accensione della macchina	20
Le schermate.....	21
Panoramica della schermata	22
Selezione di un motivo di ricamo	23
Selezione di uno schema di ricamo.....	24

Modifica dello schema di ricamo	25
Passaggio alla schermata Impostazioni di ricamo	25
Specifica delle impostazioni di ricamo	26
Anteprima dell'immagine	27
Controllo dell'anteprima di un'immagine.....	27
Inserimento del tessuto nel telaio per ricamo.....	28
Inserimento del tessuto nel telaio per ricamo	28
Applicazione del telaio per ricamo alla macchina.....	30
Applicazione del telaio per ricamo	30
Controllo dell'area di ricamo	32
Passaggio alla schermata Ricamo	32
Infilatura superiore.....	33
Controllo delle barre dell'ago e dei colori del filo	33
Infilatura superiore.....	35
Infilatura dell'ago	39
Esecuzione del ricamo	41
Inizio del ricamo.....	41
Interruzione del ricamo.....	43
Controllo della tensione del filo	44
Rimozione del telaio per ricamo e del tessuto.....	45
Rimozione del telaio per ricamo	45
Rimozione del tessuto	45
Spegnimento della macchina.....	46
Guida di riferimento rapido della schermata.....	48
Visualizzazioni dei tasti	48
Comandi delle schermate comuni.....	48
Schermata Selezione tipo di motivo.....	49
Schermata Elenco motivi.....	50
Schermata Modifica motivo	51
Schermata Impostazioni di ricamo	53
Schermata Ricamo	55
In caso di domande, potrebbe essere utile consultare questo glossario.....	57
TERMINI TECNICI:.....	57
MOTIVI:.....	58
ESECUZIONE DEL RICAMO:	58

ALTRE PROCEDURE DI BASE

59

Ripresa dell'operazione in corso prima dello spegnimento della macchina.....	60
Sostituzione dell'ago	61
Sostituzione dell'ago	61
Utilizzo corretto dei telai per ricamo.....	63
Tipi di telaio per ricamo e applicazioni.....	63
Applicazione al tessuto dello stabilizzatore trasferibile mediante stiratura (Rivestimento).....	64
Inserimento del tessuto	65
Inserimento del tessuto nei telai per ricamo extra large e grandi.....	65
Utilizzo del foglio per ricamo	66
Pezzi di tessuto grandi/piccoli	67
Posizione e movimento del telaio per ricamo.....	68
Modifica della posizione di ricamo	70
Regolazione dell'angolo.....	71
Ricamo di un motivo contenente sette o più colori.....	73
Verifica della necessità dei cambi di rocchetto.....	73
Cambio dei rocchetti di filo con disegni costituiti da sette o più colori.....	75
Messaggio Cambio dei rocchetti di filo	75
Cambio agevole dei rocchetti di filo.....	76
Se il filo si rompe o il filo della spolina esce dall'ago durante il ricamo	77
Se il filo superiore si spezza	77
Se il filo della spolina si rompe o esce dall'ago	78

Esecuzione del ricamo dall'inizio o da metà del motivo	79
Riprendere il ricamo dopo lo spegnimento della macchina	81
Regolazione della tensione del filo	83
Regolazione della tensione del filo della spolina	83
Regolazione della tensione del filo superiore	84
Impostazioni di ricamo	85
Impostazione del punto di bloccaggio automatico	86
Impostazioni della posizione di inizio/fine	87
Cucitura ripetuta di un motivo lungo una diagonale.....	88
Impostazione della velocità di cucitura massima	89
Impostazione della macchina con arresto ai cambi di colore	90
Arresto della macchina al cambio di colore successivo.....	90
Indicazione delle posizioni di pausa prima del ricamo.....	90
Impostazioni temporanee della barra dell'ago	92
Impostazioni riservate della barra dell'ago	94
Selezione/modifica/salvataggio dei motivi	97
Precauzioni relative ai dati di ricamo	98
Selezione di un motivo di ricamo	99
Selezione generale del motivo	99
Motivi di ricamo	101
Motivi alfabeto Rinascimento.....	102
Motivi alfabeto floreale	103
Alfabeto Appliqué.....	104
Motivi a cornicetta	105
Motivi alfabeto.....	106
Motivi di ricamo memorizzati nella macchina	108
Schede per ricamo (opzionali).....	109
Computer (USB).....	111
Schede CompactFlash (da acquistare presso i rivenditori locali)	114
Dischi floppy (disponibili in commercio)	116
Modifica del motivo di ricamo (Schermata Modifica motivo)	118
Combinazione di motivi.....	118
Selezione del motivo da modificare	119
Spostamento di un motivo.....	119
Ribaltamento orizzontale di un motivo	120
Ribaltamento verticale di un motivo.....	120
Modifica delle dimensioni di un motivo	120
Rotazione di un motivo.....	121
Cambiamento della disposizione di un carattere	122
Modifica della spaziatura dei caratteri.....	123
Modifica della densità del filo (solo per alcuni motivi a caratteri e a cornicetta)	124
Specifica del testo multicolore	125
Modifica dei colori del motivo.....	126
Eliminazione di un motivo	127
Modifica del motivo di ricamo (Schermata Impostazioni di ricamo)	128
Rotazione del motivo completo	128
Creazione di un motivo ripetuto.....	129
Modifica dei colori del motivo.....	130
Modifica di un motivo combinato	131
Salvataggio dei motivi di ricamo	135
Se non è possibile salvare il motivo di ricamo.....	136
Impostazioni di base e funzione Guida	139
Utilizzo del tasto Impostazioni	140
Schermata Impostazioni	140

Regolazione della luminosità del display a cristalli liquidi	142
Attivazione o disattivazione del cicalino	142
Cambio della lingua	143
Cambio delle unità di misura	143
Modifica delle guide di visualizzazione	143
Modifica delle informazioni specifiche sul colore del filo	145
Visualizzazione colore del filo espanso.....	146
Impostazioni tavola filo personalizzato	147
Specifica del taglio del filo "DST"	149
Eliminazione punti corti	150
Specifica della lunghezza del filo restante	150
Utilizzo dei tasti Operazioni della macchina	151
Utilizzo del tasto Guida	153

Appendice 155

Cucitura di appliqué.....	156
Cucitura di motivi appliqué.....	156
Utilizzo di un motivo a cornicetta per la creazione di appliqué (1)	157
Utilizzo di un motivo a cornicetta per la creazione di appliqué (2)	158
Suggerimenti utili per il funzionamento di PR-600	160
Controllo della tensione del filo di motivi incorporati	160
Cucitura di un motivo allineato con il segno sul tessuto	161
Tavola dei colori del filo	163
Colori dei dati di ricamo Tajima (.dst)	163
Creazione di ricami bellissimi	164
Fili	164
Stabilizzatori (Rivestimento)	165
Tecniche di inserimento	166
Tabella di compatibilità tessuto/stabilizzatore	167

ACCESSORI OPZIONALI 168

Applicazione di un telaio per ricamo opzionale per macchine da ricamo industriali	168
Utilizzo del telaio per cappelli opzionale.....	169
Telaio per cappelli e relativi accessori.....	169
Preparazione all'utilizzo del telaio per cappelli.....	170
Applicazione del telaio per cappelli.....	173
Installazione del supporto del telaio per ricamo	176
Utilizzo dell' avvolgitore spolina opzionale	178
Precauzioni	178
Avvolgitore spolina opzionale e relativi accessori	178
Installazione dell'avvolgitore spolina opzionale	179
Collegamento del riduttore a corrente alternata.....	179
Avvolgimento della spolina.....	180
Manutenzione	183
Pulizia del display a cristalli liquidi	183
Pulizia della superficie della macchina	183
Pulizia del gancio	183
Pulizia della zona circostante la piastra dell'ago	184
Pulizia della custodia della spolina	185
Lubrificazione della macchina	186
Pulizia della testina magnetica dell'unità disco floppy	188
Individuazione dei guasti.....	189
Individuazione dei guasti dalla schermata	189
Individuazione dei guasti	190
Messaggi di errore.....	198
Non è possibile leggere il display a cristalli liquidi.....	204
La macchina non dà risposta quando si preme un tasto.....	204
Specifiche.....	206
Specifiche della macchina da ricamo.....	206
Indice	207

1**OPERAZIONI PRELIMINARI**

Dopo avere disimballato il PR-600, consultare innanzitutto gli “Accessori in dotazione” a pagina 4 e verificare che tutti gli accessori elencati siano inclusi. Dopo aver verificato che tutti gli accessori siano inclusi, è possibile installare la macchina da ricamo.

In questo capitolo sono descritti l’impostazione di PR-600 e i vari preparativi necessari prima di iniziare a cucire.

Nomi delle parti della macchina e rispettive funzioni	2
Vista anteriore / 2	
Vista lato destro/parte posteriore / 3	
Pannello operativo / 3	
Accessori in dotazione	4
Accessori / 4	
Accessori opzionali	5
Installazione della macchina	6
Precauzioni relative all’installazione e al trasporto / 6	Posizione di installazione / 7
Installazione della macchina / 8	Regolazione della posizione del pannello operativo / 9
Preparazione del gruppo guidafile / 10	Posizionamento del supporto per rocchetto / 11
Applicazione del supporto del telaio per ricamo / 11	

Nomi delle parti della macchina e rispettive funzioni

Qui di seguito sono indicati i nomi delle diverse parti della macchina da cucire, accompagnati dalle descrizioni delle rispettive funzioni. Prima di utilizzare la macchina da cucire, leggere attentamente queste descrizioni per imparare i nomi delle diverse parti della macchina.

Vista anteriore

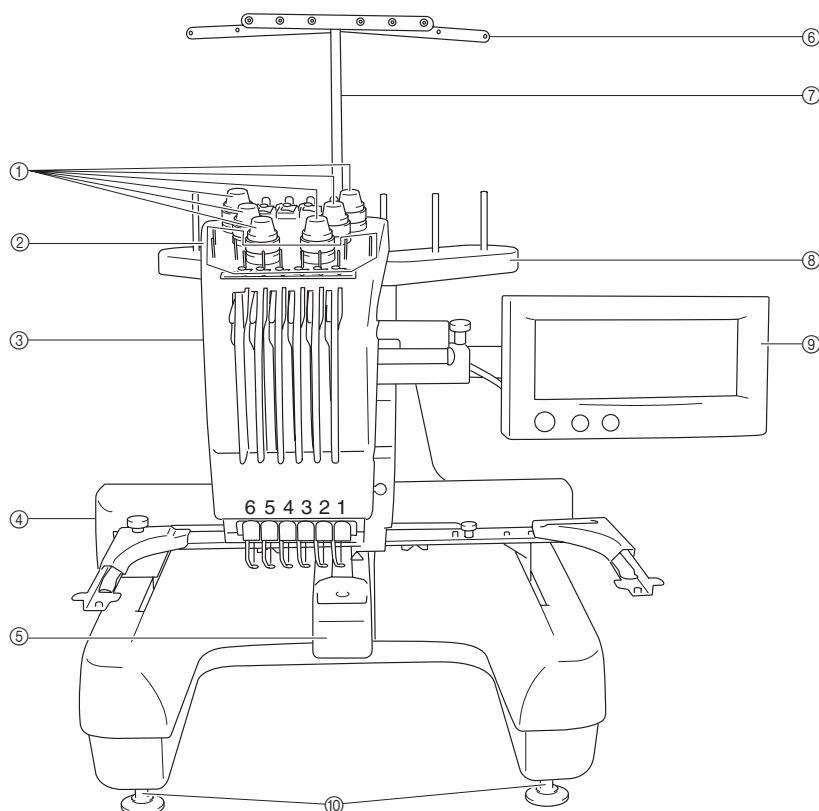

① Manopole di tensione del filo

Regolano la tensione del filo.

② Perno del guidafile

③ Custodia barra dell'ago

La custodia si sposta a destra e a sinistra al fine di disporre l'ago nella posizione di ricamo.

④ Carrello

Applicare il telaio per ricamo al carrello. Quando la macchina viene accesa o è in funzione, il carrello si sposta in avanti, indietro, a sinistra e a destra.

⑤ Coperchio del gancio/Gancio

Aprire il coperchio del gancio, quindi inserire la custodia della spolina all'interno del gancio.

⑥ Guidafile

⑦ Supporto del gruppo guidafile

⑧ Supporto per rocchetto

Inserire 6 rocchetti di filo per ricamare.

⑨ Pannello operativo

⑩ Piedini

Utilizzare i piedini per regolare l'altezza delle gambe.

Vista lato destro/parte posteriore

■ Modelli con unità disco floppy incorporata

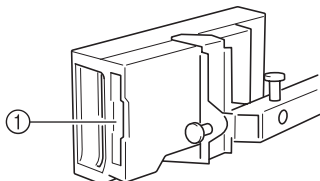

■ Modelli senza unità disco floppy incorporata

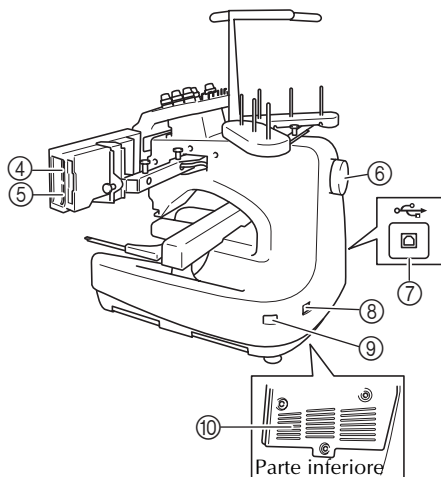
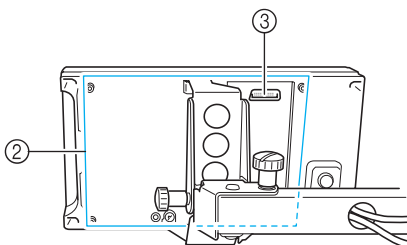

■ Modelli con unità disco floppy incorporata

① Slot disco floppy

Inserire i dischi floppy (disponibili sul mercato) all'interno dello slot per disco floppy.

■ Modelli senza unità disco floppy incorporata

② Posizione alloggiamento unità disco floppy

Montare l'unità disco floppy opzionale in questa posizione.

③ Connettore unità disco floppy

④ Alloggiamento scheda per ricamo

Inserire le schede per ricamo (vendute separatamente) all'interno dell'alloggiamento scheda per ricamo.

⑤ Porta-scheda CompactFlash

Inserire le schede CompactFlash (disponibili sul mercato) all'interno del porta-scheda CompactFlash.

⑥ Volantino

Ruotare il volantino al fine di spostare l'ago verso l'alto e verso il basso. Verificare di ruotare il volantino in senso antiorario.

⑦ Connettore porta USB

Prima di inviare motivi da un computer alla macchina, inserire il cavo USB del computer all'interno del connettore porta USB.

⑧ Spina dell'alimentazione

Inserire la spina del cavo di alimentazione nella spina di alimentazione.

⑨ Interruttore generale

Utilizzare l'interruttore generale per accendere (I) e spegnere la macchina. (O).

⑩ Scanalature di ventilazione

Pannello operativo

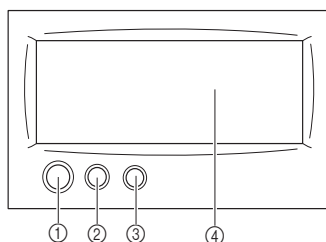

① Pulsante avvio/stop

Premere il pulsante Avvio/Stop per avviare o arrestare la macchina. La luce e il colore del pulsante cambiano a seconda delle condizioni operative della macchina.

Luce rossa : la macchina non è pronta per iniziare a cucire

Luce verde lampeggiante: la macchina è pronta per iniziare a cucire

Luce verde : macchina da cucire in funzione

Spenta : la macchina è spenta

② Pulsante Taglio del filo

Premere il pulsante Taglio del filo per tagliare sia i fili superiori sia quelli della spolina.

③ Pulsante Infilatura dell'ago automatica

Premere il pulsante infilatura dell'ago automatica per infilare l'ago.

④ Display a cristalli liquidi (pannello a sfioramento)











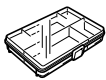
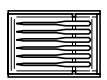







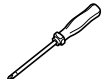

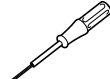







Premere i tasti sul pannello a sfioramento per selezionare e modificare modelli, nonché per confermare le varie informazioni.

Accessori in dotazione

Dopo aver aperto la scatola, assicurarsi che contenga gli accessori seguenti. Se un elemento dovesse mancare o essere danneggiato, rivolgersi al rivenditore.

Accessori

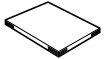
Gli accessori elencati qui di seguito sono inclusi con questa macchina. Utilizzare soltanto gli accessori in dotazione con questa macchina.

1. 	2. 	3. 
4. 	5. 	6. 
7. 	8. 	9. 
10. 	11. 	12. 
13. 	14. 	15. 
16. 	17. 	18. 
19. 	20. 	21. 
22. 	23. 	24. 
25. 	26. 	27. 
28. 	29. 	30. 
31. 		

N.	Nome parte	Nome Modello	Codice Parti
1	Custodia accessori		XC6482-051
2	Set aghi (2 pz.)	PRHA1BR11	XC6469-001
3	Spolina preavvolta (6 pz.)		XC6368-051
4	Retina (6 pz.)		S34455-000
5	Rifilatore		X54243-001
6	Forbici		184783-001
7	Pinzette		XC6542-051
8	Penna a sfioramento		XA9940-001
9	Dispositivo di sostituzione dell'ago (Filettatrice)		XC4957-051
10	Distanziatore della piastra dell'ago		XC6499-051
11	Cacciavite Phillips		XC6543-051
12	Cacciavite standard		X55468-051
13	Cacciavite a testa esagonale		XC5159-051
14	Cacciavite a squadra		XC6545-051
15	Cacciavite a disco		XC1074-051
16	Chiave 13 x 10		XC6159-051
17	Lubrificatore		XC6547-051
18	Spazzolina		X59476-051
19	Peso		XC5974-051
20	Cavo USB		XC5910-051
21	Telaio per ricamo (extra large) 200 mm (H) x 300 mm (L) (7-7/8 di pollice (H) x 11-3/4 di pollice (L))	PRH300	XC6284-052
22	Telaio per ricamo (grande) 130 mm (H) x 180 mm (L) (5-1/8 di pollice (H) x 7-1/8 di pollice (L))	PRH180	XC6285-052
23	Telaio per ricamo (medio) 100 mm (H) x 100 mm (L) (4 pollici (H) x 4 pollici (L))	PRH100	XC6286-052
24	Telaio per ricamo (piccolo) 40 mm (H) x 60 mm (L) (1-1/2 di pollice (H) x 2-3/8 di pollice (L))	PRH60	XC6287-052
25	Foglio per ricamo (extra large) 200 mm (H) x 300 mm (L) (7-7/8 di pollice (H) x 11-3/4 di pollice (L))		XC5704-051
26	Foglio per ricamo (grande) 130 mm (H) x 180 mm (L) (5-1/8 di pollice (H) x 7-1/8 di pollice (L))		XC5721-051
27	Foglio per ricamo (medio) 100 mm (H) x 100 mm (L) (4 pollici (H) x 4 pollici (L))		XC5759-051
28	Foglio per ricamo (piccolo) 40 mm (H) x 60 mm (L) (1-1/2 di pollice (H) x 2-3/8 di pollice (L))		XC5761-051
29	Manuale di istruzioni		XC6118-051
30	Guida di riferimento rapido		XC7141-051
31	Tappetino del rocchetto		XC7134-051

Accessori opzionali

Sono disponibili i seguenti accessori opzionali.

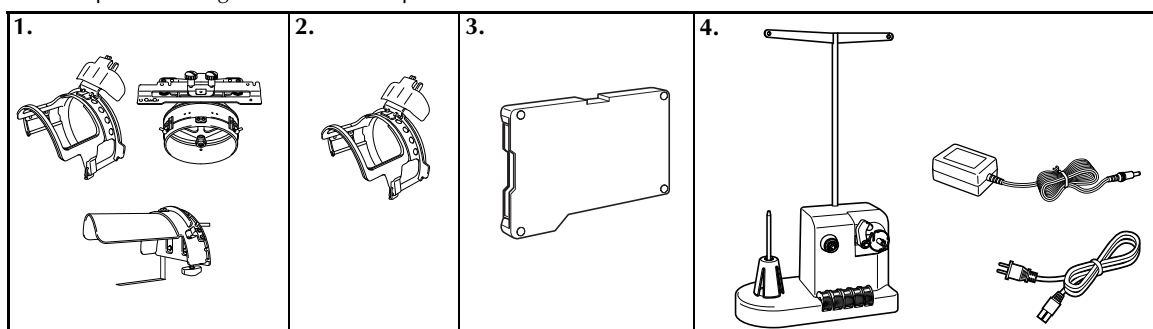

1. Set telaio per cappelli

Nome Modello PRCF1
Codice Parti: XC6288-052

2. Telaio per cappelli

Nome Modello: PRCFH1
Codice Parti: XC6958-052

3. Set unità disco floppy

Nome Modello: PRFD1
Codice Parti: XC6289-052

4. Set avvolgitore spolina

Nome Modello: PRBW1
Codice Parti: XC6290-052

5. Scheda per ricamo



Nota

- Le schede per ricamo vendute all'estero non sono compatibili con questa macchina da ricamo.

N.	Nome parte	Nome Modello	Codice Parti
1	Alfabeto	SA298	X58317-001
2	Fiore	SA299	X58321-001
10	Simbolo Monogramma	SA307	X59567-001
11	Telaio	SA311	XA0257-001
12	Trasporto	SA312	XA0275-001
13	Simbolo Sport	SA313	XA0517-001
14	Floresale Grande	SA314	XA1223-001
16	Canì e Gatti	SA316	XA1406-001
19	Marino	SA319	XA2452-001
20	Disegni Piccoli	SA320	XA2869-001
25	Cavallo	SA325	XA3791-001
27	Uccelli	SA327	XA4289-001
28	Natale	SA328	XA4502-001
29	Pizzo	SA329	XA4664-001
30	Animali Selvatici	SA330	XA4771-001
31	Fiore grande II	SA331	XA5037-001
32	Strumento Musicale	SA332	XA5386-001
33	Alberi	SA333	XA5567-001
35	Canì e Gatti II	SA335	XA5629-001
36	Frutta e Verdura	SA336	XA5659-001
37	Alfabeto Appliqué	SA337	XA5753-001
38	Angelo	SA338	XA5781-001
39	Viso di bambola	SA339	XA5978-001
40	Sport 3	SA340	XA6111-001

N.	Nome parte	Nome Modello	Codice Parti
41	Alfabeto Rinascimento	SA341	XA6586-001
42	Fattoria	SA342	XA6733-001
43	Vittoriano	SA343	XA6769-001
44	Pizzo2	SA344	XA6849-001
45	Lavoro Fantasia	SA345	XA7770-001
47	Farfalla	SA347	XA8206-001
49	Arte Folk	SA349	XA8348-001
50	Fate e Fiori	SA350	XA8414-001
51	Bambole di carta	SA351	XC8563-001
52	Collezioni Orsi	SA352	XA8511-001
53	Scena	SA353	XA8936-001
54	Ora del tè	SA354	XA9129-001
55	Giardinaggio	SA355	XA9348-001
56	Asiatico	SA356	XC0025-001
57	Natale grande	SA357	XC0057-001
58	Nuove Tradizioni di Trapunta	SA358	XC0861-001
60	Divertimento Estate	SA360	XC1168-001
61	Ornamento camicia	SA361	XC1304-001
62	Segni Zodiacali	SA362	XC1502-001
63	Coniglietto	SA363	XC1646-001
64	Nonna	SA364	XC2176-001
65	Lavoro Rosso	SA365	XC4220-001
66	Miscellanea Pop	SA366	XC4819-001



Prememoria

- Contattare il rivenditore autorizzato più vicino per ordinare parti aggiuntive e accessori opzionali utilizzando l'esatto codice parte.

Installazione della macchina

Qui di seguito sono descritte le procedure per installare la macchina. Se la macchina non è stata installata correttamente, potrebbe vibrare o produrre rumori assordanti che non consentirebbero di cucire il ricamo correttamente. È anche disponibile una tavola da cucito opzionale.

Precauzioni relative all'installazione e al trasporto

! ATTENZIONE

- La temperatura dell'ambiente operativo dovrebbe essere compresa tra i 5 °C (40°F) e i 40 °C. (104 °F). Se la macchina viene utilizzata in un ambiente troppo caldo o troppo freddo, potrebbe guastarsi.
- Utilizzare la macchina al riparo dalla luce solare diretta perché potrebbe guastarsi.
- Installare la macchina con i quattro piedini completamente a contatto con il banco o la tavola, in modo tale che essa sia in piano.
- Non collocare niente sotto la macchina da ricamo che potrebbe bloccare le scanalature di ventilazione al fondo sulla parte posteriore ed evitare che filaccia o polvere ostruiscano le scanalature di ventilazione. In caso contrario, vi è il rischio che il motore della macchina si surriscaldi provocando incendi o guasti.
- Il peso della macchina è di circa 37 kg (81 libbre). Il trasporto o l'installazione della macchina da ricamo dovrebbero essere effettuati da due persone.
- Durante il trasporto, assicurarsi di sollevare in due la macchina dalla base nelle posizioni indicate. Se si solleva la macchina afferrandola nel punto sbagliato, essa potrebbe venire danneggiata oppure cadere comportando il rischio di lesioni personali.

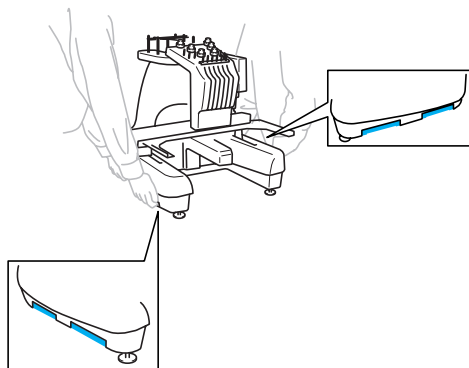

- In caso di fulmini, spegnere la macchina e scollegare il cavo di alimentazione. I fulmini potrebbero causare un guasto della macchina.
- Non inserire la spina del cavo di alimentazione finché l'installazione non è terminata. In caso contrario, se il pulsante Avvio/Stop viene premuto accidentalmente, la macchina si avvia e si rischiano lesioni personali.
- Quando si lubrifica la macchina, indossare occhiali e guanti protettivi per evitare che l'olio o il grasso vengano a contatto con gli occhi o la pelle. Non ingerire l'olio o il grasso. Tenere l'olio e il grasso lontano dalla portata dei bambini.

Posizione di installazione

Installare la macchina in una posizione che soddisfi i seguenti requisiti.

- Posizionare la macchina a più di 50 mm (2 pollici) dal muro
- Lasciare uno spazio sufficiente attorno alla macchina
- Non posizionare alcun oggetto entro il raggio di azione del telaio per ricamo.
- Installare la macchina in prossimità di una presa elettrica
- Utilizzare una superficie piana stabile, come ad esempio un banco
- Utilizzare una superficie che possa sostenere il peso della macchina (circa 37 kg (81 libbre))
- Lasciare uno spazio aperto attorno alle scanalature di ventilazione al fondo verso la parte posteriore

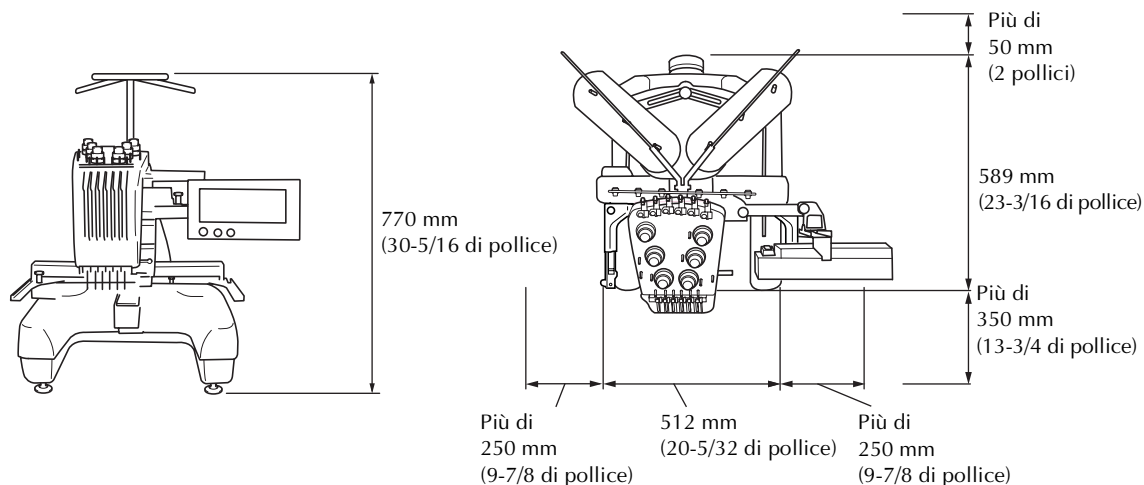

! ATTENZIONE

- Al fine di evitare guasti o danni, non installare la macchina in una posizione esposta alle seguenti condizioni.

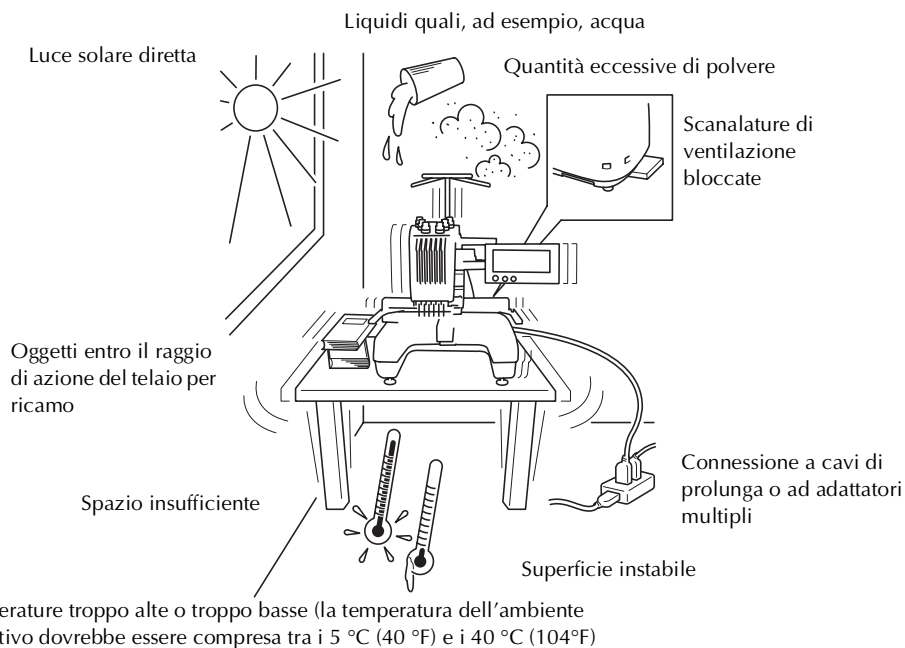

Installazione della macchina

Durante l'installazione della macchina, regolare i piedini in modo tale che essa sia stabile.

- 1 Assicurarsi che tutto il nastro e il materiale di imballaggio applicati alla macchina siano stati tolti.
- 2 Installare la macchina assicurandosi che ci sia spazio sufficiente attorno ad essa.

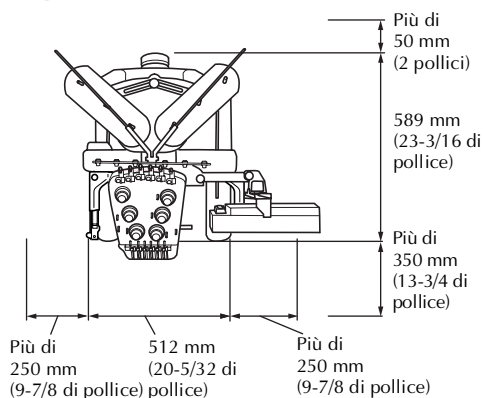

- 3 Regolare i piedini in modo tale che la macchina sia stabile.
Utilizzare la chiave in dotazione per allentare il dado di fissaggio sul piedino che si desidera regolare.

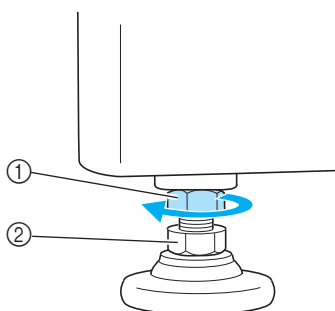

- ① Dado di fissaggio
- ② Dado piedino regolabile
- Il piedino può essere ruotato.

- 4 Utilizzare la chiave in dotazione per ruotare il dado piedino regolabile sul piedino.
Ruotando il dado in direzione ① il piedino si allunga; ruotando il dado in direzione ② il piedino si accorcia.

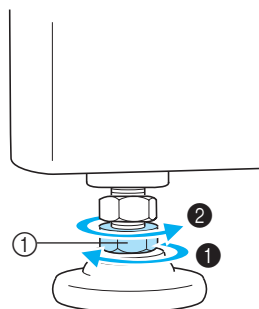

- ① Dado piedino regolabile
- Regolare tutti e quattro i piedini in modo tale che essi siano saldamente a contatto con il banco o la tavola.

- 5 Dopo aver regolato i piedini all'altezza desiderata, utilizzare la chiave in dotazione per stringere i dadi.

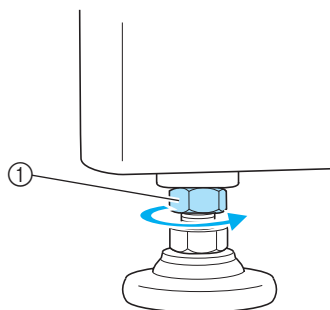

- ① Dado di fissaggio

- 6 Premere su ogni angolo della macchina da ricamo per controllare che sia stabile.
Se è instabile, ripetere i passaggi da ③ a ⑤ al fine di regolare i piedini.

Regolazione della posizione del pannello operativo

Regolare l'orientamento e l'angolo del pannello operativo in modo che possa essere utilizzato facilmente.

- 1 Allentare la vite con testa ad alette al fine di spostare in avanti il pannello operativo.

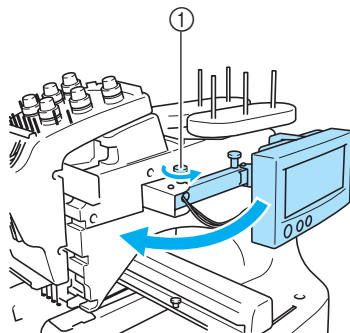

① Vite a testa zigrinata

- 2 Regolare il pannello operativo in una posizione facile da maneggiare e stringere la vite a testa zigrinata.

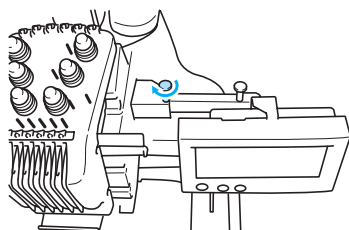

- 3 Regolare l'orientamento del pannello operativo.
Allentare la vite a testa zigrinata, regolare il pannello operativo secondo un orientamento facile da vedersi e quindi stringere la vite a testa zigrinata.

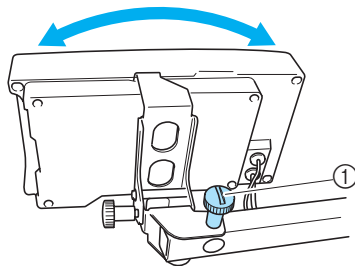

① Vite a testa zigrinata

- 4 Regolare l'angolo del pannello operativo.
Allentare la vite a testa zigrinata, regolare il pannello operativo secondo un orientamento facile da vedersi e quindi stringere la vite a testa zigrinata.

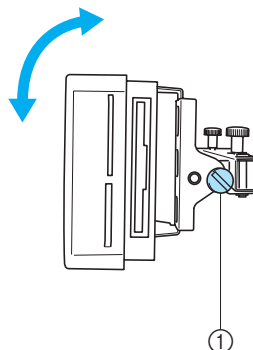

① Vite a testa zigrinata



Nota

- Allentare e avvitare saldamente la vite a testa zigrinata con l'ausilio del cacciavite a disco incluso.

Preparazione del gruppo guidafilo

Solleverlo il gruppo guidafilo. Individuare il cacciavite Phillips incluso.

- 1** Utilizzando il cacciavite Phillips, allentare le viti sul lato sinistro del gruppo guidafilo in modo che il gruppo del guidafilo possa essere sollevato.

Rimuovere la vite ①, quindi ruotare la vite ② tre o quattro volte per allentarla.

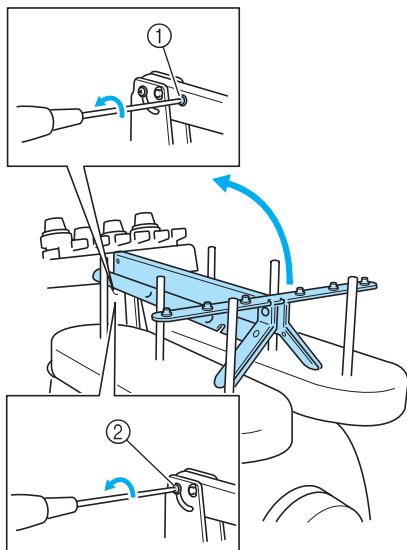

- ① Rimuovere la vite.
② Ruotare la vite tre o quattro volte per allentarla.

- 2** Sollevare il guidafilo in posizione e stringere le viti sul lato sinistro e destro del gruppo guidafilo.

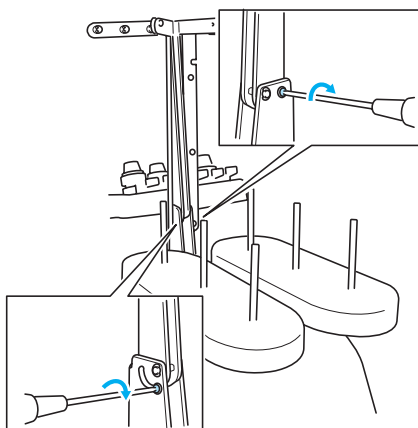

- 3** Utilizzando il cacciavite Phillips, allentare le viti sul lato sinistro e destro del gruppo guidafilo e sollevare il guidafilo in modo che sia in piano.

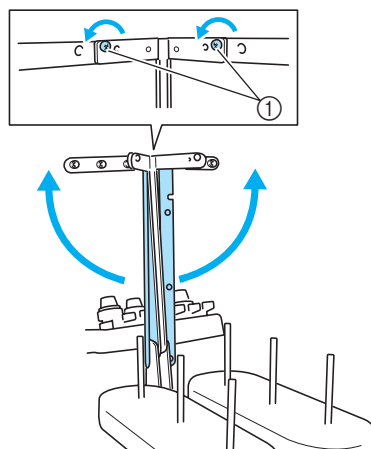

- ① Allentare le viti

- 4** Stringere le viti sul lato sinistro e destro del gruppo guidafilo.

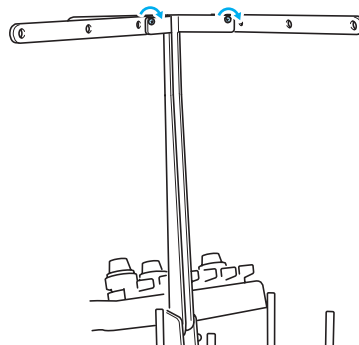

Nota

- Se le viti non sono allentate a sufficienza, lo spostamento del supporto del gruppo guidafilo e del gruppo guidafilo potrebbe risultare difficile. Non esercitare una forza eccessiva quando si spostano il supporto del gruppo guidafilo e il guidafilo. Assicurarsi che le viti siano allentate a sufficienza prima di spostare queste parti.
- Assicurarsi di stringere ogni vite a sufficienza in modo tale che il supporto del gruppo guidafilo e il guidafilo siano ben fissati.

Posizionamento del supporto per rocchetto

Posizionare il supporto per rocchetto in posizione di ricamo.

- 1 Allentare la vite a testa zigrinata e aprire il supporto per rocchetto a sinistra e a destra.

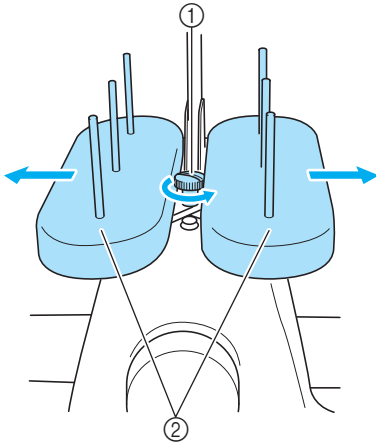

- ① Vite a testa zigrinata
- ② Supporto per rocchetto

- 2 Dopo avere aperto completamente il supporto per rocchetto, stringere la vite a testa zigrinata.

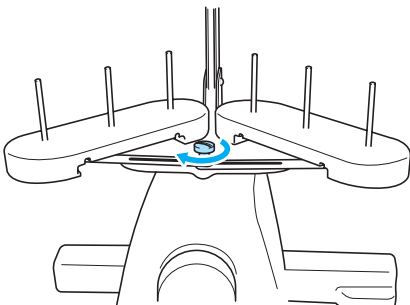

- Fissare il supporto per rocchetto in posizione di apertura.

Applicazione del supporto del telaio per ricamo

Applicare il supporto del telaio per ricamo al carrello.

- 1 Rimuovere le due viti del supporto del telaio per ricamo.

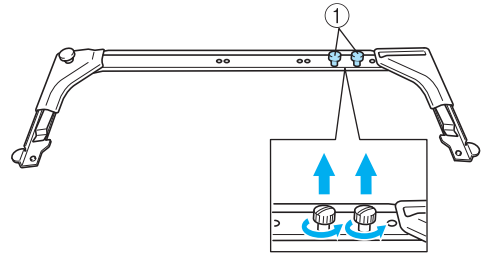

- ① Viti a testa zigrinata

- 2 Allineare i fori nel supporto del telaio per ricamo con i perni sulla piastra di montaggio del carrello.

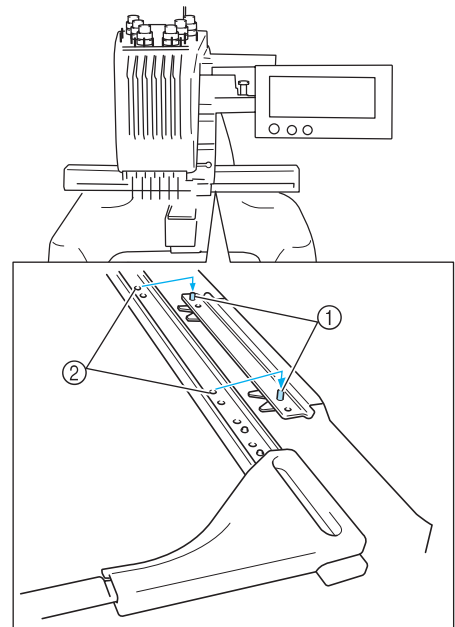

- ① PERNI sulla piastra di montaggio del telaio
- ② Fori nel supporto del telaio per ricamo

- 3** Fissare il supporto del telaio per ricamo con le due viti a testa zigrinata.

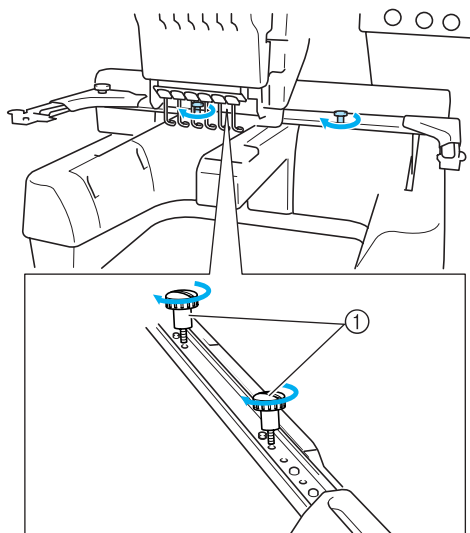

- ① Utilizzare le viti a testa zigrinata rimosse al punto ①.



Nota

- Avvitare saldamente la vite a testa zigrinata con l'ausilio del cacciavite a disco incluso.

La preparazione della macchina è completa.

2**SEMINARIO DI RICAMO**

Questo capitolo descrive le operazioni di ricamo basilari in ordine, dall'accensione della macchina e la cucitura di un motivo al termine della cucitura. Seguire i passaggi del seminario per ricamare un motivo e conoscere approfonditamente il funzionamento della macchina da ricamo.

Precauzioni per il funzionamento	14
Procedure di base.....	17
Guida di riferimento rapido della schermata	48
In caso di domande, potrebbe essere utile consultare questo glossario.....	57
 Installazione della spolina	1
 Accensione della macchina	2
 Selezione di un motivo di ricamo	3
 Modifica dello schema di ricamo	4
 Specifica delle impostazioni di ricamo	5
 Anteprima dell'immagine	6
 Inserimento del tessuto nel telaio per ricamo.	7
 Applicazione del telaio per ricamo alla macchina.	8
 Controllo dell'area di ricamo	9
 Infilatura superiore	10
 Esecuzione del ricamo	11
 Controllo della tensione del filo	12
 Rimozione del telaio per ricamo e del tessuto	13
 Spegnimento della macchina	14

Precauzioni per il funzionamento

I punti necessari per garantire il funzionamento corretto di questa macchina sono descritti di seguito.

Precauzioni in materia di alimentazione

Ricordarsi di osservare le seguenti precauzioni in materia di alimentazione.



AVVERTENZA

- Utilizzare soltanto corrente derivante da una presa normale per uso domestico. L'uso di altre fonti di alimentazione può comportare il rischio d'incendio, scosse elettriche o danni alla macchina.
- Qualora si presentasse una delle seguenti situazioni, spegnere la macchina da ricamo e scollegare il cavo di alimentazione, altrimenti potrebbero verificarsi incendi, scosse elettriche o danni alla macchina.
 - Quando si è lontani dalla macchina.
 - Dopo aver utilizzato la macchina.
 - Se si verifica un'interruzione di corrente mentre si utilizza la macchina.
 - Se la macchina non funziona correttamente, per esempio, in caso di connessione lenta o interrotta.
 - Durante temporali con scariche elettriche.



ATTENZIONE

- Non collegare la macchina a cavi di prolunga o adattatori multipresa con molteplici apparecchiature collegate contemporaneamente, altrimenti potrebbero verificarsi incendi o scosse elettriche.
- Non collegare o scollegare il cavo di alimentazione con le mani bagnate, perché esiste il rischio di scosse elettriche.
- Quando si scollega il cavo di alimentazione, accertarsi di spegnere prima la macchina, quindi afferrare la spina per staccare il cavo. Tirando il cavo, questo potrebbe danneggiarsi o provocare incendi o scosse elettriche.
- Fare attenzione a non tagliare, danneggiare, modificare, piegare eccessivamente, tirare, attorcigliare o ingarbugliare il cavo. Inoltre, non collocare oggetti pesanti sul cavo e non esporlo a fonti di calore, altrimenti potrebbero verificarsi danni al cavo, incendi o scosse elettriche. Se il cavo di alimentazione o la spina sono danneggiati, interrompere l'utilizzo della macchina e portarla presso il più vicino rivenditore autorizzato prima di continuare a utilizzarla.
- Se si prevede di non utilizzare la macchina per un lungo periodo, staccare il cavo di alimentazione, altrimenti potrebbe esservi il rischio di incendio.

Precauzioni relative all'ago

Ricordarsi di osservare le seguenti precauzioni relative alla scelta corretta dell'ago per la macchina.

! ATTENZIONE

- Questa macchina è progettata per l'utilizzo di aghi da ricamo per uso domestico. L'ago consigliato dal produttore è "HAX 130 EBBR" (Organ). In alternativa, è possibile utilizzare aghi Schmetz 130/705 H-E. L'utilizzo di qualsiasi altro ago potrebbe causare la rottura dell'ago o del filo, danneggiare il meccanismo di infilatura dell'ago o provocare lesioni.
- Non utilizzare mai aghi piegati. Gli aghi piegati possono rompersi, con conseguente rischio di lesioni personali.

Controllo dell'ago

È estremamente pericoloso cucire con un ago piegato, in quanto l'ago può spezzarsi mentre la macchina viene utilizzata.

Posizionare la parte piatta dell'ago su una superficie piana e assicurarsi che la distanza tra l'ago e la superficie piana di appoggio sia regolare. Se l'ago è piegato o se la punta dell'ago è rotta, sostituire l'ago con uno nuovo. (Consultare "Sostituzione dell'ago" a pagina 61.)

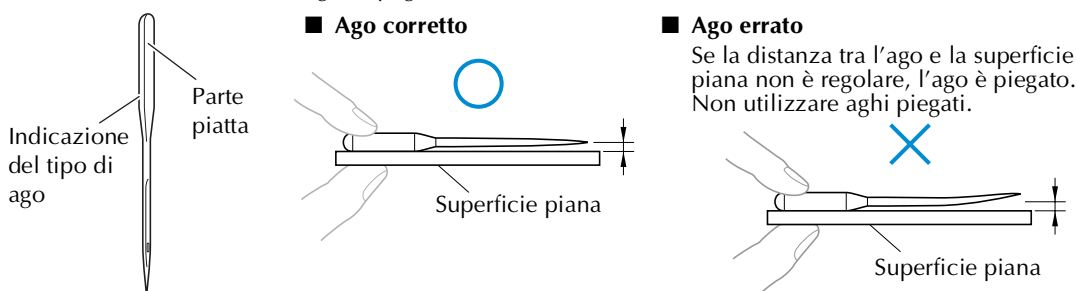

Precauzioni riguardo alla spolina

Riguardo alla spolina, ricordarsi di osservare le seguenti precauzioni.

! ATTENZIONE

- Utilizzare unicamente spoline preavvolte (COATS "L" type/TRU-SEW POLYESTER "Filaments") o spoline specificamente previste per questa macchina. L'uso di qualsiasi altra spolina comporta il rischio di lesioni personali o di danni alla macchina.

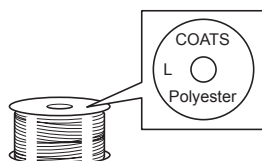

- Utilizzare un filo correttamente avvolto attorno alla spolina; si rischia altrimenti di spezzare l'ago o di non disporre della giusta tensione del filo.

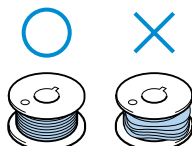

- Durante l'avvolgimento della spolina, assicurarsi di utilizzare filo in cotone o in poliestere filato (compreso tra 74 dtex/2 e 100 dtex/2).

Raccomandazioni relative al filo superiore

Riguardo al filo superiore, ricordarsi di osservare le seguenti raccomandazioni.



Nota

- Si raccomanda l'utilizzo di filo per ricamo di rayon o poliestere (120 den x 2 / 135 dtex x 2 / 40 di peso (in America e Europa) / #50 (in Giappone)).

Raccomandazioni relative al tessuto

Riguardo al tessuto, ricordarsi di osservare le seguenti raccomandazioni.



Nota

- È possibile ricamare un tessuto spesso fino a 1 mm (3/8 di pollice). Se si cuce un tessuto più spesso, l'ago potrebbe piegarsi o rompersi.
- Quando si ricamano punti sovrapposti, l'ago penetra difficilmente nel tessuto e pertanto potrebbe piegarsi o rompersi.



Nota

- Far aderire gli stabilizzatori a tessuti leggeri o elastici. (Consultare "Applicazione al tessuto dello stabilizzatore trasferibile mediante stiratura (Rivestimento)" a pagina 64 per informazioni)
- Quando si ricamano tessuti di grandi dimensioni, accertarsi che il tessuto non sia incastrato nel carrello.

Raccomandazioni relative al display

Ricordarsi di osservare le seguenti raccomandazioni relative all'utilizzo del display.



Nota

- Toccare il display unicamente con le dita o con la penna a sfioramento inclusa. Non utilizzare una matita meccanica, un cacciavite o qualsiasi altro oggetto duro e appuntito. Inoltre non premere lo schermo con forza eccessiva, altrimenti lo schermo può essere danneggiato.
- Tutto lo schermo del display o parti di esso potrebbero talvolta diventare più scuri o più chiari a causa di cambiamenti della temperatura. Non si tratta di un sintomo di guasto. Se il display risulta difficile da leggere, regolarne la luminosità (Consultare "Non è possibile leggere il display a cristalli liquidi." a pagina 204.)
- Il display potrebbe oscurarsi subito dopo l'accensione della macchina da ricamo. Si tratta di una caratteristica normale della retroilluminazione e non è un sintomo di guasto. Dopo circa 10 minuti, il display dovrebbe raggiungere il livello di luminosità normale.
- Se non si è rivolti direttamente verso il display, i colori potrebbero sembrare distorti o la lettura del display potrebbe risultare difficile. Si tratta di una caratteristica normale del display e non è un sintomo di guasto. Accertarsi di sedere davanti al display quando lo si utilizza.

Procedure di base

Qui di seguito sono descritte le procedure di ricamo fondamentali.
Verificare la procedura generale descritta di seguito, prima di azionare la macchina da ricamo.

Procedura	Operazione	Pagina di riferimento seminario	Pagina di riferimento procedura operativa
1	Installare la spolina.	p.18	p.15
2	Accendere la macchina.	p.20	p.14, 16
3	Selezionare un motivo di ricamo.	p.23	
4	Modificare il motivo di ricamo.	p.25	
5	Specificare le impostazioni di ricamo.	p.26	
6	Controllare l'immagine di cui è visualizzata l'anteprima.	p.27	
7	Inserire il tessuto nel telaio per ricamo.	p.28	p.16
8	Applicare il telaio per ricamo alla macchina.	p.30	
9	Controllare l'area di ricamo.	p.32	
10	Infilare i fili superiori.	p.33	p.15
11	Premere il pulsante Avvio/Stop per iniziare il ricamo. (La macchina si arresta automaticamente una volta completato il ricamo.)	p.41	
12	Controllare la tensione del filo.	p.44	
13	Togliere il telaio per ricamo, quindi staccare il tessuto dal telaio.	p.45	
14	Spegnere la macchina.	p.46	

(Esempio) Motivo di ricamo



Le operazioni per ricamare il motivo illustrato a sinistra sono descritte nelle pagine seguenti.

Nonostante sia possibile continuare il ricamo senza modificare il motivo o specificare le impostazioni, fare riferimento alla pagina 118 per i dettagli relativi alla modifica dei motivi e alla pagina 85 per i dettagli su come specificare le impostazioni di ricamo.

Le descrizioni dei pulsanti e delle altre informazioni visualizzate sulle schermate principali del display a cristalli liquidi sono fornite nelle tabelle da pagina 48 a pagina 56. Utilizzare queste tabelle per un riferimento rapido.

Le varie precauzioni per il funzionamento da osservare durante le procedure di base sono illustrate da pagina 14 a pagina 16. Per un corretto funzionamento della macchina, è necessario osservare scrupolosamente queste precauzioni. Accertarsi di aver letto queste precauzioni.

1. Installazione della spolina

La custodia della spolina è caricata con una spolina avvolta di filo per ricamo. Togliere la custodia della spolina con la spolina, controllare la quantità di filo restante, quindi reinstallare la custodia della spolina con la spolina. Per le precauzioni relative alla spolina, fare riferimento alla pagina 15.



Nota

- Con questa macchina non è disponibile una funzione che indichi la quantità di filo restante nella spolina. Prima di iniziare a ricamare, accertarsi di aver controllato la quantità sicura di filo restante nella spolina.
- Assicurarsi di pulire sempre la custodia della spolina quando si provvede al cambio della spolina. Per i dettagli relativi alla pulizia della custodia della spolina, consultare "Pulizia della custodia della spolina" a pagina 185.

Rimozione della custodia della spolina

- 1 Aprire il coperchio del gancio.**
Tirare il coperchio del gancio verso di sé.

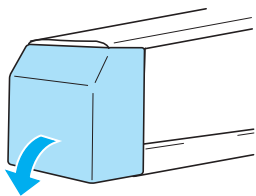

- 2 Tirare il prendifilo verso di sé.**

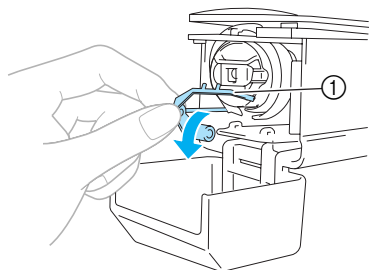

- ① Prendifilo
Per accedere agevolmente alla custodia della spolina, tirare il prendifilo verso la parte anteriore.



Nota

- Il prendifilo è un dispositivo utilizzato per tenere il filo quando si inizia a cucire o quando si taglia il filo.



ATTENZIONE

- È possibile spostare il prendifilo solo entro un determinato campo d'azione. Non tirarlo con forza eccessiva.

- 3 Afferrare il fermo della custodia della spolina e togliere la custodia della spolina.**

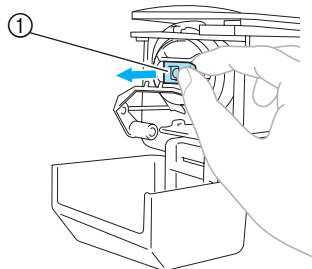

- ① Fermo

- 4 Chiudere il fermo e togliere la spolina dalla custodia.**

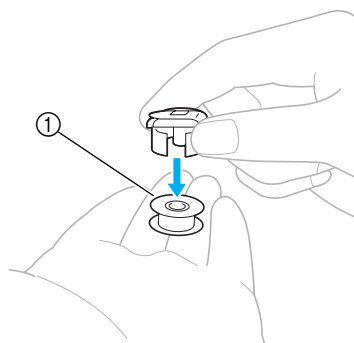

- ① Spolina

- 5 Controllare la quantità di filo della spolina restante.**

■ Lubrificazione della macchina

Dopo avere tolto la custodia della spolina, lubrificare la macchina con olio. La corsa dovrebbe essere lubrificata. Per i dettagli relativi alla lubrificazione della macchina, consultare "Lubrificazione della macchina" a pagina 186.



Nota

- Assicurarsi di lubrificare la corsa del gancio ogni giorno quando si utilizza la macchina.

Installazione della spolina

- 1** Inserire la spolina nella custodia della spolina.

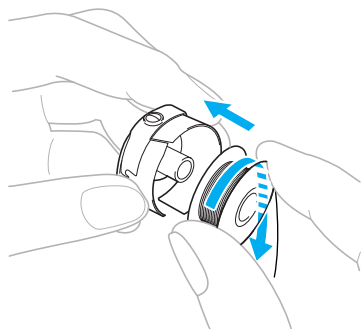

Nota

- Controllare che il filo si svolga dalla spolina in senso orario, come indicato nell'illustrazione. Se la spolina è montata in modo che il filo si svolga nella direzione opposta, il ricamo non sarà eseguito correttamente.

- 2** Passare il filo attraverso la fessura del filo e sotto la molla di regolazione della tensione.

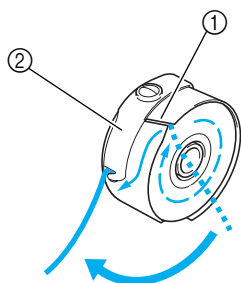

- ① Fessura del filo
② Molla di regolazione della tensione

- 3** Tirare il filo attraverso l'apertura nella molla di regolazione della tensione.

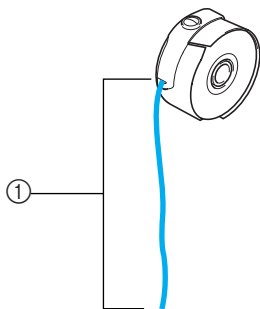

- ① Estrarre circa 50 mm (2 pollici) di filo.

Installazione della custodia della spolina

- 1** Inserire la custodia della spolina sul gancio. Inserire la custodia della spolina, allineando la linguetta sulla custodia della spolina con l'incavo del gancio, come indicato nell'illustrazione.

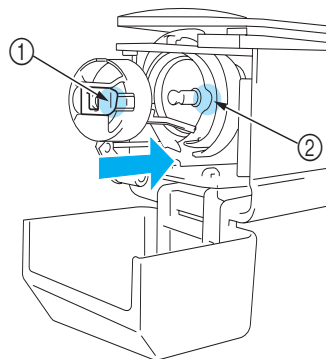

- ① Linguetta
② Incavo
- Inserire completamente la custodia della spolina, finché non scatta in posizione.

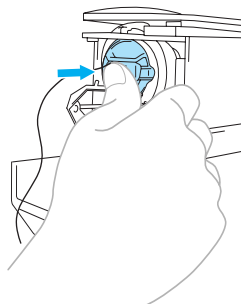

- 2** Chiudere il coperchio del gancio.

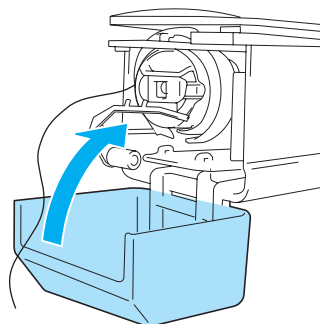

Prememoria

- Questa macchina da ricamo non è dotata di un avvolgitore di spoline. Utilizzare spoline preavvolte (Tipo L).
- È possibile utilizzare anche l'avvolgitore spolina opzionale (tipo autonomo) e le spoline di metallo opzionali (Consultare pagina 5, 168.)

2. Accensione della macchina

Collegare il cavo di alimentazione, quindi accendere la macchina da ricamo. Per le precauzioni relative all'alimentazione, fare riferimento alla pagina 14.

- 1** Collegare il cavo di alimentazione alla macchina.

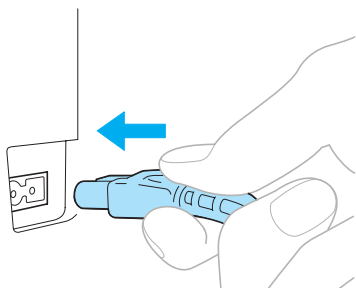

- 2** Inserire la spina del cavo di alimentazione in una presa di corrente a muro.

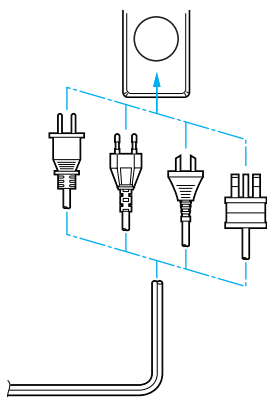

- 3** Posizionare l'interruttore generale posto sul retro della macchina su "I".

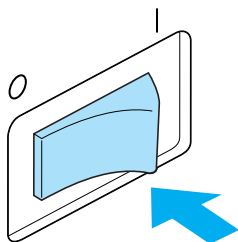

- Il cicalino emette un segnale acustico e viene visualizzata la schermata sul display a cristalli liquidi.

- 4** Quando viene visualizzata la schermata indicata sotto dopo la schermata iniziale, premere **OK**.



- Viene visualizzata la schermata Selezione tipo di motivo e il pulsante Avvio/Stop si illumina in rosso.

- 5** Il carrello si sposta nella posizione iniziale.
- Se la barra dell'ago numero 1 non è già nella posizione di ricamo, la custodia della barra dell'ago si sposta e la barra dell'ago numero 1 si sistema nella posizione di ricamo.

! ATTENZIONE

- Prestare attenzione a tenere le mani e altri oggetti lontani dal carrello, per evitare eventuali lesioni.

🔔 Prememoria

- Se si spegne la macchina durante l'esecuzione del ricamo, la macchina salverà automaticamente la posizione del motivo quando sarà riaccesa. In quel momento, sarà richiesto se si desidera continuare il ricamo o iniziare una nuova operazione (Consultare "Riprendere il ricamo dopo lo spegnimento della macchina" a pagina 81.)

Le schermate

Quando si accende la macchina e si preme **OK**, viene visualizzata la schermata Selezione tipo di motivo. Le operazioni descritte di seguito possono essere eseguite utilizzando il pannello operativo. Per le precauzioni relative all'utilizzo del pannello a sfioramento, fare riferimento alla pagina 16.

La schermata visualizzata alla successiva accensione della macchina da ricamo sarà diversa a seconda di come è stata spenta la macchina l'ultima volta (Consultare pagina 60.)

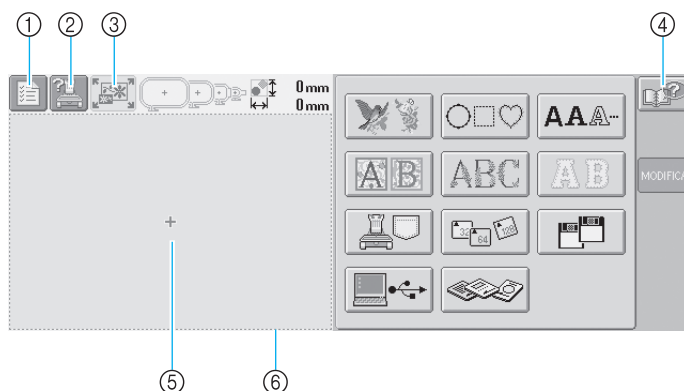

N.	Visualizzazione	Nome del tasto	Funzione	Pagina di riferimento
①		Tasto Impostazioni	Premere questo tasto per cambiare le impostazioni della macchina da ricamo.	p.140
②		Tasto Guida operazioni della macchina	Premere questo tasto per controllare un'operazione della macchina.	p.151
③		Tasto Nuovo ricamo	Annula tutte le operazioni eseguite precedentemente e torna alla schermata iniziale di selezione del gruppo di motivi.	
④		Tasto Guida	Quando si presenta un problema, per esempio in caso di una procedura operativa sconosciuta, premere questo tasto per visualizzare le soluzioni.	p.153
⑤		Area di visualizzazione del motivo	Quest'area visualizza il motivo selezionato. La linea ⑥ indica l'area di ricamo per il telaio per ricamo extra large. È possibile specificare le indicazioni del telaio per ricamo, le linee della griglia e altre impostazioni di visualizzazione dalla schermata Impostazioni della macchina.	p.143

*I tasti descritti sopra, eccetto il tasto delle impostazioni, compaiono generalmente nelle schermate che saranno descritte in seguito e possono essere utilizzati. Tuttavia, il tasto Impostazioni non può essere utilizzato nella schermata Ricamo.

Panoramica della schermata

Il flusso operativo di base è illustrato di seguito.

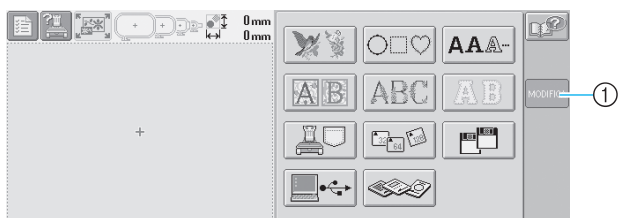

Nella **schermata Selezione tipo di motivo**, selezionare un tipo di motivo (Fare riferimento alla pagina 24, 49)

- ① Premere questo tasto per passare alla **schermata Modifica motivo**. Questo tasto è disponibile solo se si seleziona un motivo.

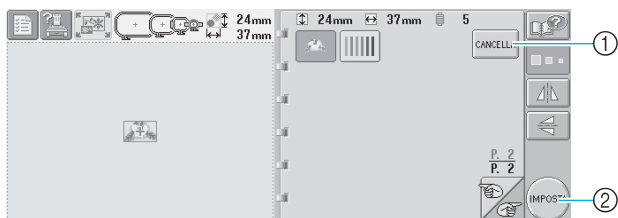

Nella **schermata Elenco motivi**, selezionare il motivo (Fare riferimento alla pagina 23, 50)

- ① Premere questo tasto per tornare alla **schermata Selezione tipo di motivo**.
- ② Premere questo tasto per passare alla **schermata Modifica motivo**.

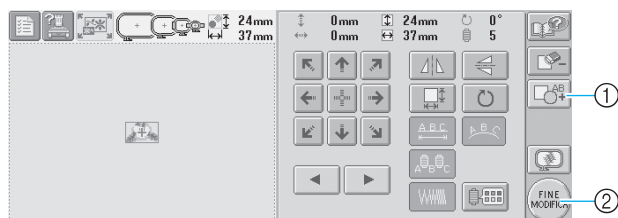

Nella **schermata Modifica motivo**, modificare il motivo (Fare riferimento alla pagina 25, 51)

- ① Premere questo tasto per tornare alla **schermata Selezione tipo di motivo** e aggiungere un altro motivo.
- ② Premere questo tasto per passare alla **schermata Impostazioni di ricamo**.



Nella **schermata Impostazioni di ricamo**, in caso di motivo combinato, modificare il motivo completo, specificare le impostazioni di ricamo e controllare l'area di ricamo (Fare riferimento alla pagina 26, 53)

- ① Premere questo tasto per abbandonare l'operazione corrente e tornare alla **schermata Selezione tipo di motivo**.
- ② Premere questo tasto per tornare alla **schermata Modifica motivo**.
- ③ Premere questo tasto per passare alla **schermata Ricamo**.

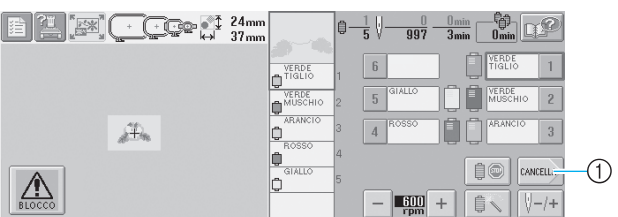

Nella **schermata Ricamo**, controllare i colori dei fili assegnati alle barre dell'ago, quindi inserire i fili superiori.

Premere il tasto Sblocco  in modo che il pulsante Avvio/Stop lampeggi in verde: la macchina è pronta per iniziare la cucitura. Dopo aver eseguito il ricamo, viene visualizzata la **schermata Impostazioni Ricamo**. (Fare riferimento alla pagina 33, 55)

- ① Premere questo tasto per tornare alla **schermata Impostazioni di ricamo**.

3. Selezione di un motivo di ricamo

Selezioneremo come esempio il motivo illustrato a destra, sull'ultima pagina dei motivi di ricamo.



Nella schermata Selezione tipo di motivo, selezionare una categoria di motivo (tipo).

Schermata Selezione tipo di motivo (per i dettagli sui tasti e altre informazioni relative alla schermata, fare riferimento alla pagina 49).

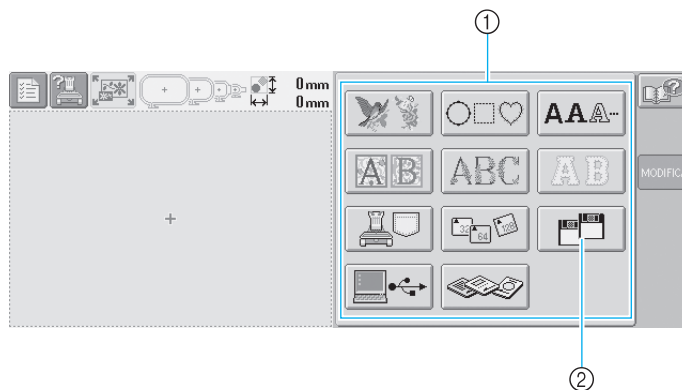

① Tasti tipo di motivo

② Sui modelli senza unità disco floppy incorporata, questi tasti compaiono solo quando l'unità disco floppy è installata.

Nella schermata Elenco motivi, cercare il motivo desiderato e premere il tasto relativo a quel motivo.

Schermata Lista motivi (per i dettagli sui tasti e altre informazioni relative alla schermata, fare riferimento alla pagina 50).

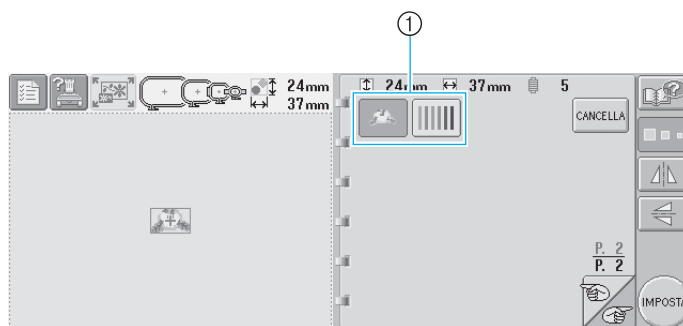

① Tasti motivo

Selezione di uno schema di ricamo

Selezioneremo un motivo floreale sulla seconda pagina.

- 1** Premere  per selezionare la categoria degli schemi di ricamo.

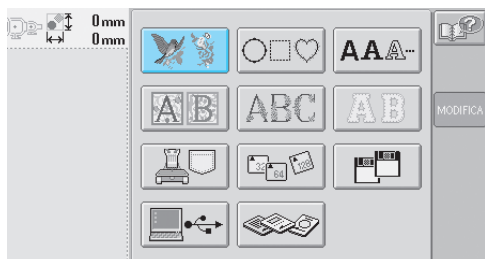

► Viene visualizzato l'elenco dei motivi di ricamo.

- 2** Premere  e  finché non viene visualizzata la pagina desiderata.

Per questo esempio, visualizzare l'ultima pagina.

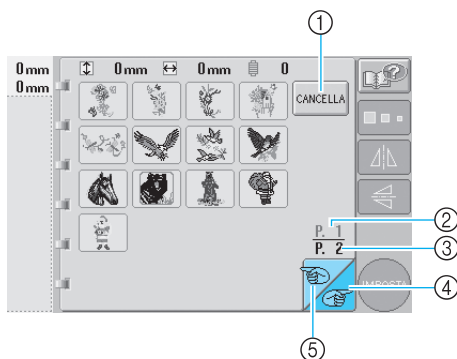

- Per selezionare un gruppo di motivi diverso dagli schemi di ricamo, premere **1** Tasto Annulla. Viene visualizzata la schermata Selezione tipo di motivo.
- Quando sono presenti varie pagine, viene visualizzata l'indicazione seguente:
 - 2** Numero pagina corrente
 - 3** Numero totale di pagine
 - 4** Tasto Pagina successiva. Premere questo tasto per visualizzare la pagina successiva. Premendo il tasto Pagina successiva quando è visualizzata l'ultima pagina, sarà visualizzata la prima pagina.
 - 5** Tasto Pagina precedente. Premere questo tasto per visualizzare la pagina precedente. Premendo il tasto Pagina precedente quando è visualizzata la prima pagina, sarà visualizzata l'ultima pagina.

- 3** Premere il motivo desiderato.

Per questo esempio, premere .

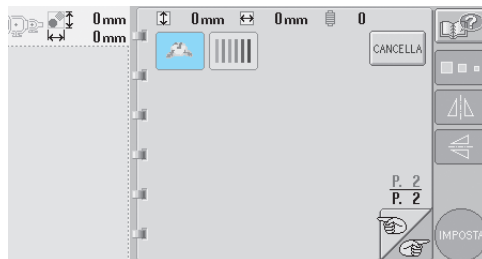

► Il motivo selezionato è visualizzato nell'area di visualizzazione del motivo.

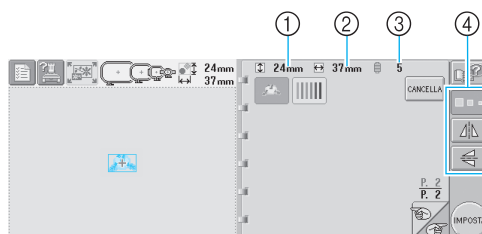

- Dopo aver selezionato un motivo, vengono visualizzate le indicazioni seguenti:
 - 1** Lunghezza verticale del motivo
 - 2** Larghezza orizzontale del motivo
 - 3** Numero di cambi del colore del filo e i tasti indicati da **4**, che possono essere utilizzati per modificare le dimensioni del motivo o per creare un'immagine speculare del motivo. Le possibili funzioni da utilizzare dipendono dal tipo di motivo selezionato (Consultare "Modifica delle dimensioni del motivo" a pagina 100.)
 - Se si seleziona il motivo sbagliato o si desidera selezionare un motivo diverso, premere il motivo desiderato.

- 4** Premere  per visualizzare la schermata successiva.

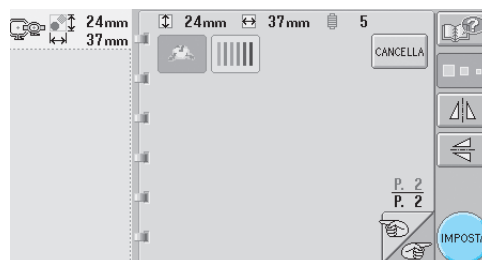

In questo modo si conferma la selezione del motivo.

► Viene visualizzata la schermata Modifica motivo.

4. Modifica dello schema di ricamo

Premendo **IMPOSTA** nella schermata Elenco motivi, viene visualizzata la schermata Modifica motivo. Da questa schermata è possibile modificare il motivo.

Schermata Modifica motivo (per i dettagli sui tasti e altre informazioni relative alla schermata, fare riferimento alla pagina 51).

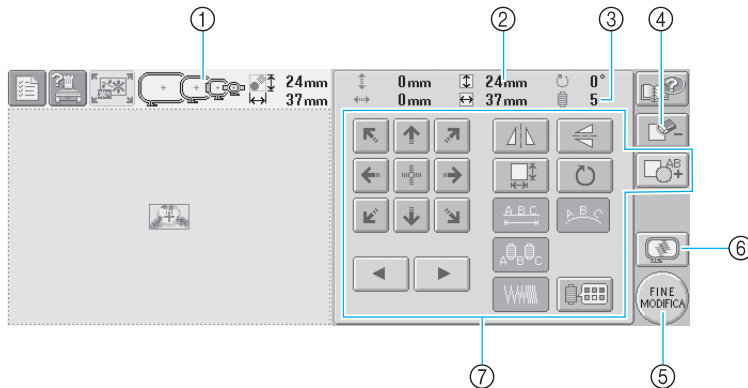

- 1 Evidenzia le dimensioni dei telai per ricamo che è possibile utilizzare per cucire il motivo di ricamo selezionato correntemente
- 2 Indica le dimensioni del motivo di ricamo selezionato correntemente
Il valore in alto indica l'altezza e il valore in basso indica la larghezza.
- 3 Indica il numero di cambi del colore del filo per il motivo di ricamo selezionato correntemente

- 4 Premere questo tasto per cancellare il motivo nel caso in cui, per esempio, sia stato selezionato il motivo sbagliato. Non è stato selezionato alcun motivo e viene visualizzata la schermata Selezione tipo di motivo.
- 5 Passa alla schermata successiva
- 6 Visualizza l'anteprima di un'immagine
- 7 Premere per modificare il motivo.

In questo esempio, non modificheremo il motivo. Passare alla schermata successiva senza eseguire alcuna operazione di modifica.

Passaggio alla schermata Impostazioni di ricamo

- 1 Premere **FINE MODIFICA**.

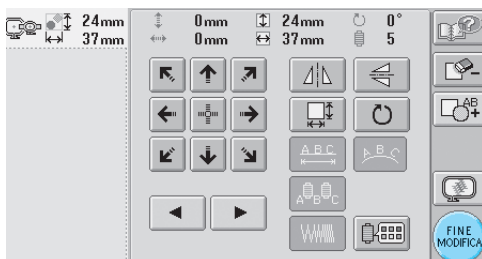

- Viene visualizzata la schermata Impostazioni di ricamo.

Prememoria

- Se si interrompe un'operazione nella schermata Modifica motivo e si spegne la macchina, è possibile continuare l'operazione dopo aver riacceso la macchina. Quando si riaccende la macchina, sarà richiesto se si desidera continuare l'operazione precedente o iniziarne una nuova (Consultare "Ripresa dell'operazione in corso prima dello spegnimento della macchina" a pagina 60).

5. Specifica delle impostazioni di ricamo

Premendo  nella schermata Modifica motivo, viene visualizzata la schermata Impostazioni di ricamo. Da questa schermata è possibile modificare il motivo completo e specificare le impostazioni di ricamo. È possibile inoltre controllare la posizione di ricamo e salvare un motivo da utilizzare in un secondo momento.

Schermata Impostazioni di ricamo (per i dettagli sui tasti e altre informazioni relative alla schermata, fare riferimento alla pagina 53).

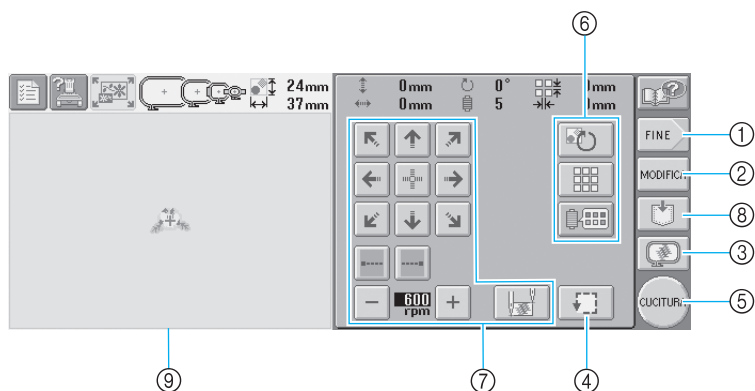

- ① Ricomincia dall'inizio
- ② Ritorna alla schermata Modifica motivo
- ③ Visualizza l'anteprima di un'immagine
- ④ Premere per controllare l'area di ricamo.
- ⑤ Passa alla schermata successiva
- ⑥ Premere per modificare il motivo.

- ⑦ Premere questi tasti per specificare come sarà ricamato il motivo.
- ⑧ Premere per memorizzare il motivo.
- ⑨ Nella schermata Impostazioni di ricamo, la guida del telaio per ricamo nell'area di visualizzazione del motivo indica la dimensione del telaio per ricamo installato.

In questo esempio, non specificheremo le impostazioni di ricamo. Passa all'operazione successiva.

Prememoria

- Se il telaio per ricamo non è posizionato correttamente quando si passa alla schermata Impostazioni di ricamo, il telaio per ricamo viene spostato in posizione corretta nello stesso momento in cui la schermata Impostazioni di ricamo viene visualizzata. (Consultare "Posizione e movimento del telaio per ricamo." a pagina 68.)

Prememoria

- Se si interrompe un'operazione nella schermata Impostazioni di ricamo e si spegne la macchina, è possibile continuare l'operazione dopo aver riacceso la macchina. Quando si riaccende la macchina, sarà richiesto se si desidera continuare l'operazione precedente o iniziarne una nuova (Consultare "Ripresa dell'operazione in corso prima dello spegnimento della macchina" a pagina 60.)

6. Anteprima dell'immagine

È possibile visualizzare un'immagine del motivo completo all'interno del telaio per ricamo.

Controllo dell'anteprima di un'immagine

Visualizzare l'anteprima dell'immagine per controllare che il ricamo sarà eseguito come desiderato.

1 Premere .

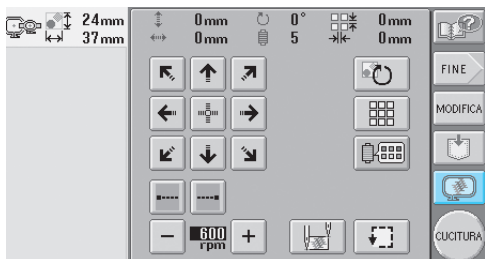

► Viene visualizzata l'anteprima dell'immagine.



- ① Premere questi tasti per visualizzare il motivo nelle varie dimensioni dei telai per ricamo. I telai per ricamo visualizzati in bianco su tasti grigi non possono essere selezionati.
- ② Premere questo tasto per visualizzare un ingrandimento della vista del motivo.

2 Premere  per tornare alla schermata precedente.

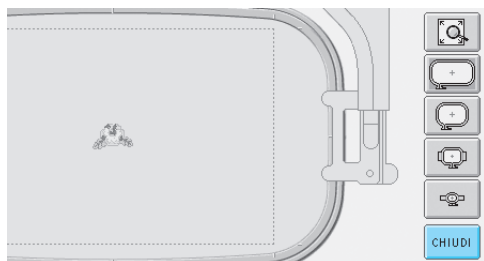

Prememoria

- È possibile visualizzare l'anteprima dell'immagine anche dalla schermata Modifica motivo.

2

1

2

3

4

5

6

7

8

9

10

11

12

13

14

7. Inserimento del tessuto nel telaio per ricamo.

Dopo aver selezionato il motivo da ricamare, controllare quale telaio per ricamo può essere utilizzato per cucire il motivo. Selezionare il telaio appropriato, quindi inserire il tessuto e lo stabilizzatore nel telaio per ricamo

(Consultare “Applicazione al tessuto dello stabilizzatore trasferibile mediante stiratura (Rivestimento)” a pagina 64.) Per le precauzioni relative al tessuto, fare riferimento alla pagina 16.



Nota

- Se il tessuto non è teso, il motivo potrebbe risultare non allineato oppure il tessuto potrebbe arricciarsi. Seguire la procedura descritta sotto per tendere saldamente il tessuto nel telaio per ricamo, in modo che il tessuto non sia lento. Accertarsi inoltre di lavorare su una superficie piana quando si inserisce il tessuto nel telaio per ricamo.

Inserimento del tessuto nel telaio per ricamo

1 Selezionare un telaio per ricamo.

Selezionare il telaio per ricamo che si desidera utilizzare tra le dimensioni dei telai per ricamo indicati nella schermata.

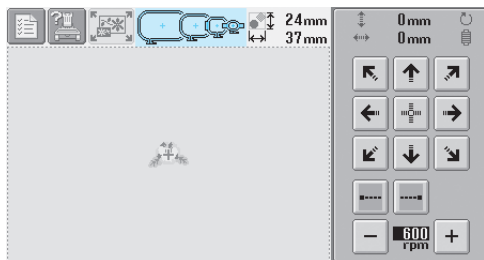

I telai per ricamo che è possibile utilizzare sono visualizzati più scuri (📏), mentre i telai per ricamo che non possono essere utilizzati sono visualizzati più chiari (📏).

■ Tipi di telaio per ricamo

Sono disponibili telai per ricamo di quattro dimensioni. Per i dettagli relativi agli utilizzi di ogni telaio, consultare “Utilizzo corretto dei telai per ricamo” a pagina 63.

Icona	Nome	Area di ricamo
	Telaio per ricamo extra-large	200 mm (H) × 300 mm (L) (7-7/8 di pollice (H) × 11-3/4 di pollice (L))
	Telaio per ricamo grande	130 mm (H) × 180 mm (L) (5-1/8 di pollice (H) × 7-1/8 di pollice (L))
	Telaio per ricamo medio	100 mm (H) × 100 mm (L) (4 pollici (H) × 4 pollici (L))
	Telaio per ricamo piccolo	40 mm (H) × 60 mm (L) (1-1/2 di pollice (H) × 2-3/8 di pollice (L))



ATTENZIONE

- Se si utilizza un telaio per ricamo diverso dai quattro telai inclusi, il telaio per ricamo potrebbe toccare il piedino premistoffa provocando lesioni.



Nota

- Gli indicatori del telaio per ricamo mostrano tutte le dimensioni del telaio per ricamo in cui è possibile cucire il motivo. Accertarsi di utilizzare un telaio per ricamo con le dimensioni più adatte. Se il telaio per ricamo che si utilizza è troppo grande, il motivo potrebbe risultare non allineato oppure il tessuto potrebbe arricciarsi (Consultare “Utilizzo corretto dei telai per ricamo” a pagina 63.)

■ Inserimento del tessuto nel telaio per ricamo piccolo

La procedura per inserire il tessuto nel telaio per ricamo piccolo è descritta di seguito.

Si segue la stessa procedura per inserire il tessuto nel telaio per ricamo medio.

Per i dettagli relativi all'inserimento del tessuto nel telaio per ricami grande e extra large, consultare "Inserimento del tessuto" a pagina 65.

2 Allentare la vite sul telaio esterno.

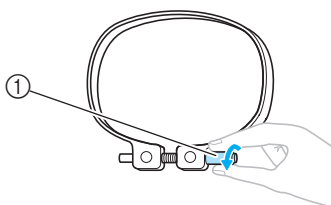

① Vite

3 Collocare il tessuto con il lato diritto verso l'alto sulla parte superiore del telaio esterno.

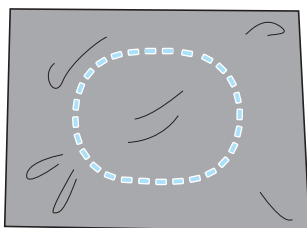

- Il telaio esterno non ha un lato anteriore o posteriore. Entrambi i lati possono essere utilizzati come parte anteriore.

4 Premere il telaio interno nel telaio esterno.

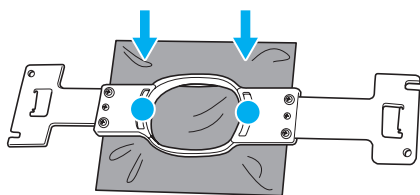

- Accertarsi che il tessuto non presenti grinze dopo essere stato teso nel telaio per ricamo.

5 Avvitare leggermente la vite e tirare i bordi del tessuto.

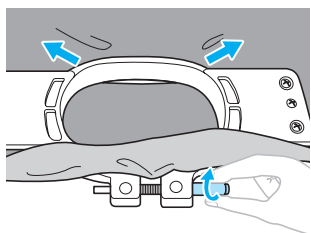

6 Avvitare saldamente la vite e controllare che il tessuto sia teso.

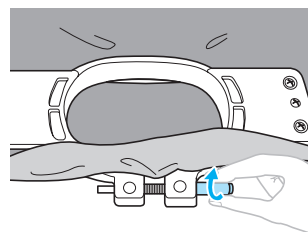

- Dopo aver teso il tessuto, battendo leggermente su di esso si sentirà un suono simile a un tamburo.
- Unire saldamente insieme il telaio interno e quello esterno, in modo che la parte inferiore del telaio interno sia più bassa rispetto alla parte inferiore del telaio esterno.

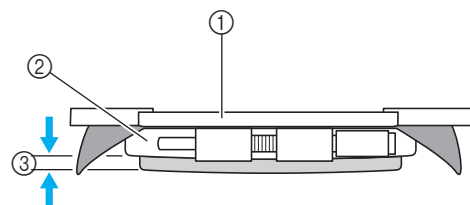

- ① Telaio interno
- ② Telaio esterno
- ③ Parte inferiore del telaio interno

- Avvitare saldamente la vite con l'ausilio del cacciavite a disco in dotazione.

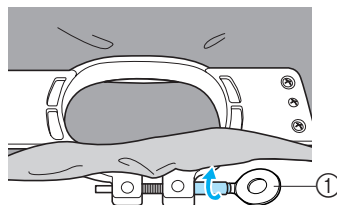

① Cacciavite a disco

La tensione del tessuto e l'utilizzo di un materiale stabilizzatore variano a seconda del tipo di tessuto da ricamare. Provare vari metodi per ottenere i migliori risultati di ricamo possibili (Consultare "Tecniche di inserimento" a pagina 166.)

Prememoria

- È possibile utilizzare questa macchina da ricamo anche con i telai per cappelli opzionali (Consultare "Utilizzo del telaio per cappelli opzionale" a pagina 169.)

8. Applicazione del telaio per ricamo alla macchina.

Dopo aver inserito il tessuto nel telaio per ricamo, applicare il telaio alla macchina da ricamo.

! ATTENZIONE

- Se il telaio per ricamo non è applicato correttamente, potrebbe toccare il piedino premistoffa provocando lesioni.
- Quando si applica il telaio per ricamo, accertarsi che il pulsante Avvio/Stop sia rosso. Se il pulsante Avvio/Stop è verde lampeggiante, la macchina da ricamo potrebbe iniziare a cucire. Se la macchina da ricamo inizia a funzionare accidentalmente, potrebbero verificarsi lesioni.
- Quando si applica il telaio per ricamo, accertarsi che non tocchi alcuna parte della macchina da ricamo.



Nota

- Prima di applicare il telaio per ricamo, controllare che vi sia filo sufficiente nella spolina.

Applicazione del telaio per ricamo

Regolare la larghezza del supporto del telaio per ricamo in base alle dimensioni del telaio, quindi applicare il telaio per ricamo alla macchina. A titolo esemplificativo, la procedura per applicare il telaio per ricamo piccolo è descritta di seguito.

Telaio per ricamo

Fori

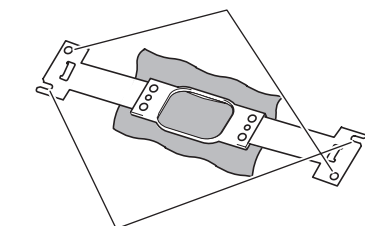

Scanalature di posizionamento

Braccio sinistro del supporto del telaio per ricamo

Spostare il braccio del supporto del telaio per ricamo verso sinistra o verso destra per adattarlo alle dimensioni del telaio per ricamo.

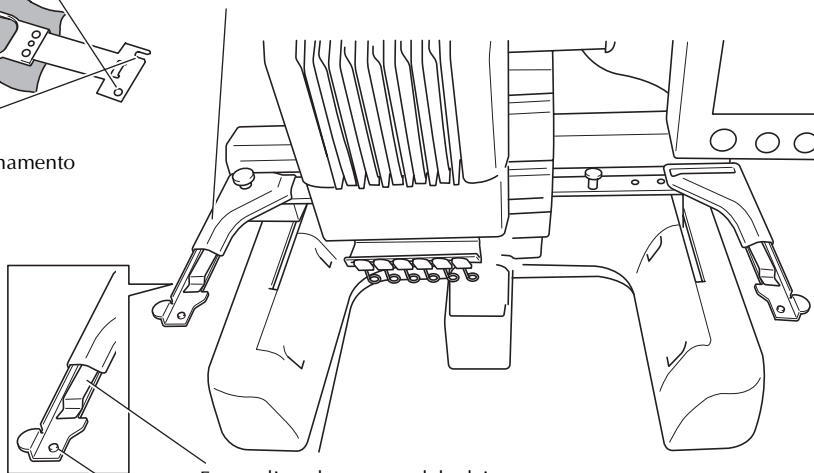

Perno di posizionamento

Fermaglio sul supporto del telaio per ricamo.

Inserire il telaio per ricamo nei fermagli sul supporto del telaio per ricamo.

1 Allentare le due viti a testa zigrinata sul supporto del telaio per ricamo.

Se la vite è troppo stretta, utilizzare il cacciavite a disco in dotazione.

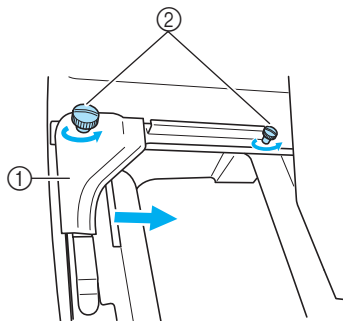

- ① Braccio sinistro
- ② Viti a testa zigrinata

- ▶ È possibile spostare il braccio sinistro del supporto del telaio per ricamo.
- Allentare semplicemente la vite a testa zigrinata ruotandola per 2 giri al massimo in senso antiorario. Non rimuovere la vite.

2 Spostare il braccio sinistro per allineare la vite sul lato destro con il segno per installare il telaio per ricamo, quindi stringere la vite a testa zigrinata.

Per questo esempio, allinearla con il segno ⑤.

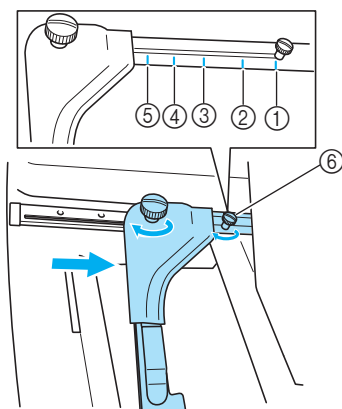

- ① Segno per il telaio per ricamo extra large
- ② Segno per il telaio per ricamo grande
- ③ Segno per il telaio per ricamo medio
- ④ Segno per telaio per ricamo per macchine da ricamo industriali (Quando si utilizzano i telai per ricamo per macchine da ricamo industriali, LA MACCHINA NON RICONOSCE L'AREA DI CUCITURA DEL TELAIO. Accertarsi di utilizzare la funzione cucitura di prova per controllare che il motivo sia adatto all'area di cucitura. Se è installato un telaio per ricamo per una macchina da ricamo industriale, Si deve spostare il braccio destro del supporto del telaio per ricamo. (Per i dettagli, consultare pagina 168).
- ⑤ Segno per il telaio per ricamo piccolo
- ⑥ Allineare la vite con il segno.

Nota

- Si prega di stringere saldamente le due viti a testa zigrinata con il cacciavite a disco incluso. La macchina riconoscerà la dimensione errata del telaio, se le due viti non sono strette.

- ▶ Il supporto del telaio per ricamo è pronto per l'applicazione del telaio per ricamo.

3 Mantenere il livello del telaio per ricamo, e contemporaneamente allineare sia il montaggio destro sia quello sinistro con le staffe del supporto del telaio per ricamo.

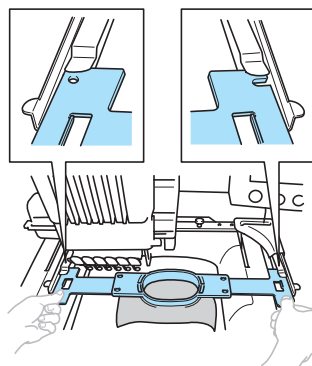

- Il telaio interno deve trovarsi sopra.

Nota

- Posizionamento scorretto del telaio.

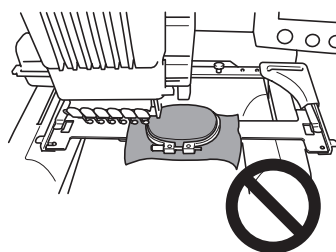

4 Inserire il telaio per ricamo, finché non scatta in posizione.

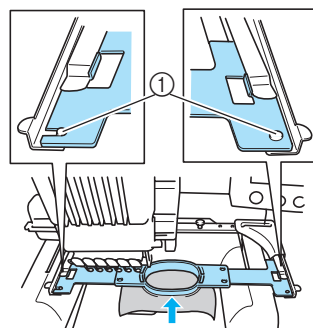

- ① Accertarsi che i perni sul braccio destro e sinistro del supporto del telaio per ricamo si inseriscano nella scanalatura di posizionamento e nel foro sul telaio per ricamo.

9. Controllo dell'area di ricamo

Controllare l'area di ricamo per accertarsi che il ricamo sarà eseguito nella posizione desiderata, senza essere allineato in modo errato, e che il telaio non tocchi il piedino premistoffa.

Se il telaio per ricamo non è posizionato correttamente, si sposta in posizione corretta, e in seguito viene indicata la posizione di ricamo.

1 Premere .



- Viene visualizzato un messaggio, per avvisare dello spostamento del telaio per ricamo.

2 Premere .

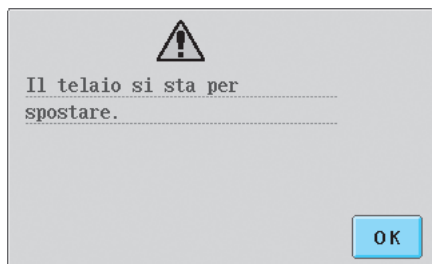

- Il telaio per ricamo si sposta in posizione corretta.

3 Premere nuovamente.

- Il piedino premistoffa è abbassato e il telaio per ricamo si sposta per indicare l'area di ricamo.

4 Gli angoli dell'ottagono che indica l'area di ricamo per il motivo sono indicati dai fori eseguiti dall'ago.

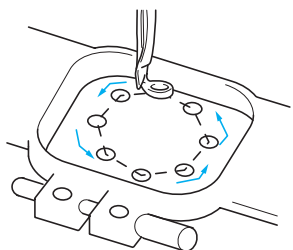

Controllare attentamente il movimento del telaio per ricamo per verificare che il ricamo sia cucito nella posizione desiderata e che il telaio per ricamo non tocchi il piedino premistoffa.

■ Controllo a telaio per ricamo fermo/Interruzione del controllo

Il telaio per ricamo può essere arrestato temporaneamente nella posizione desiderata oppure è possibile arrestare il controllo dell'area di ricamo.

5 Quando il telaio per ricamo si sposta alla posizione desiderata, premere nuovamente.

- Il telaio per ricamo smette di spostarsi, e viene visualizzata la schermata successiva.

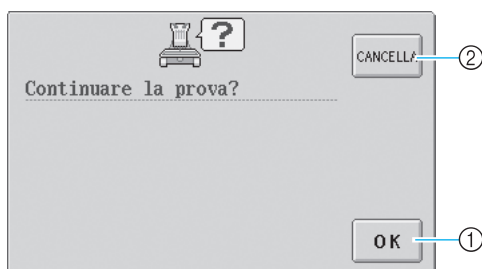

- ① Premere per continuare a spostare il telaio.
- ② Premere per smettere di controllare l'area di ricamo.

6 Per continuare a spostare il telaio per ricamo, premere . Per smettere di controllare l'area di ricamo premere .

Passaggio alla schermata Ricamo

Dopo aver concluso le operazioni necessarie nella schermata Impostazioni di ricamo, passare alla schermata Ricamo

1 Premere .

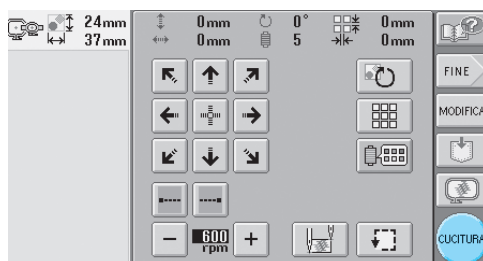

- Viene visualizzata la schermata Ricamo.

10. Infilatura superiore

Controllare la schermata Ricamo per le informazioni sui colori dei fili da infilare nelle barre dell'ago, quindi infilare i fili superiori.

Controllo delle barre dell'ago e dei colori del filo

Nella schermata Impostazioni di ricamo, premere **CUCITURA** per visualizzare la schermata Ricamo e il messaggio che richiede l'infilatura delle barre dell'ago (e la sostituzione dei rocchetti di filo utilizzati precedentemente). Controllare i colori del filo in questa schermata.

Schermata Ricamo (per i dettagli sui tasti e altre informazioni relative alla schermata, fare riferimento alla pagina 55).

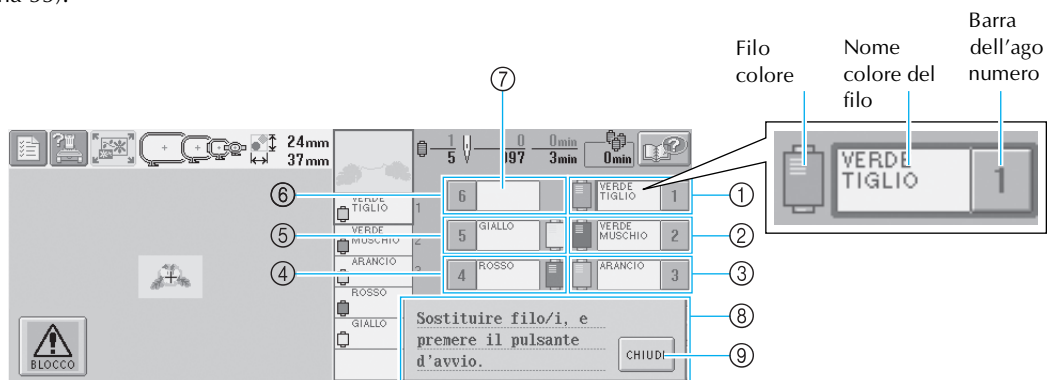

- ① Informazioni sul filo per la prima barra dell'ago
- ② Informazioni sul filo per la seconda barra dell'ago
- ③ Informazioni sul filo per la terza barra dell'ago
- ④ Informazioni sul filo per la quarta barra dell'ago
- ⑤ Informazioni sul filo per la quinta barra dell'ago
- ⑥ Informazioni sul filo per la sesta barra dell'ago
- ⑦ Se non è visualizzato alcun nome del colore del filo, la barra dell'ago corrispondente non è utilizzata.
- ⑧ Cambiare il messaggio sui rocchetti di filo (Fare riferimento alla pagina 75). Questo messaggio viene visualizzato quando è necessario sostituire i rocchetti di filo. Se non si preme **CHIUDI** ⑨ per chiudere il messaggio, non è possibile proseguire il ricamo.

Il filo con il nome del colore visualizzato a fianco di ogni numero della barra dell'ago è infilato sulla barra corrispondente. Per la schermata visualizzata:

- 1: Verde tiglio
- 2: Verde muschio
- 3: Arancio
- 4: Rosso
- 5: Giallo

Se non compare alcun nome a fianco al numero della barra dell'ago, la barra dell'ago corrispondente non è utilizzata. Per questo esempio, la barra dell'ago 6 non è utilizzata.

1 Premere

- ▶ La schermata che indica la sostituzione dei rocchetti è chiusa.
- Oltre a controllare i colori del filo, è possibile controllare anche altre informazioni, quali il numero di punti e il tempo di cucitura; si possono inoltre specificare varie impostazioni di ricamo nella schermata Ricamo.

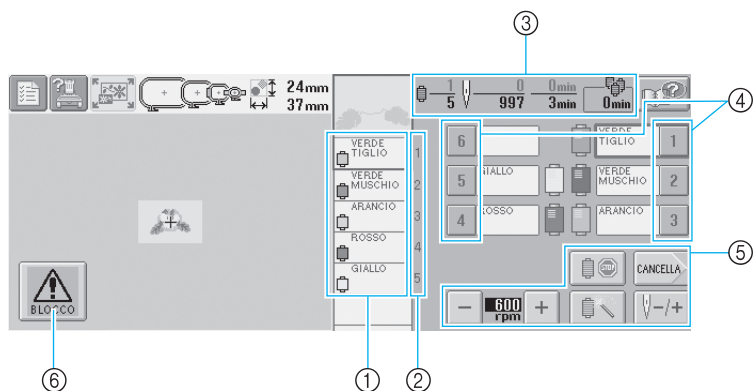





- ① Indica l'ordine di ricamo per i colori del filo.
- ② Indica il numero della barra dell'ago a cui è assegnato il colore del filo a sinistra.
- ③ Indica il numero di cambi del colore del filo, il numero di punti, il tempo di ricamo e il periodo di tempo dopo il quale occorre sostituire i rocchetti.
- ④ Premere un tasto per spostare la barra dell'ago selezionata nella posizione di cucitura. Utilizzare questo tasto quando si infila l'ago con il meccanismo automatico di infilatura dell'ago.
- ⑤ Utilizzare questi tasti per specificare le varie impostazioni di ricamo o per tornare alla schermata Impostazioni di ricamo.
- ⑥ Per avviare la macchina, premere questo tasto per sbloccarla, quindi premere il pulsante Avvio/Stop.

ATTENZIONE

- Premendo  (tasto Sblocco) nella schermata Ricamo, il pulsante Avvio/Stop inizia a lampeggiare in verde e la macchina da ricamo è pronta per iniziare la cucitura. Durante l'infilatura superiore o l'infilatura dell'ago, prestare attenzione a non avviare la macchina accidentalmente, altrimenti potrebbero verificarsi lesioni.

Infilatura superiore

Infilare le barre dell'ago con il filo da ricamo, seguendo l'ordine e iniziando dalla barra dell'ago 1.

Premere  →  →  →  per visualizzare un video dell'operazione sul display a cristalli liquidi (vedere pagina 151).

ATTENZIONE

- **Nell'infilare il filo superiore, seguire attentamente le istruzioni. Se l'infilatura superiore non è eseguita correttamente, vi è il rischio che il filo si rompa o si ingarbugli, causando l'incurvatura o la rottura dell'ago.**



Nota

- Si raccomanda l'utilizzo di filo per ricamo di rayon o poliestere (120 den/2 / 135 dtex/ 2, 40 di peso (in America e Europa), #50 (in Giappone)).



Prememoria

- L'ordine in cui eseguire l'infilatura è indicato da una linea sulla macchina da ricamo. Fare attenzione a eseguire l'infilatura come indicato.

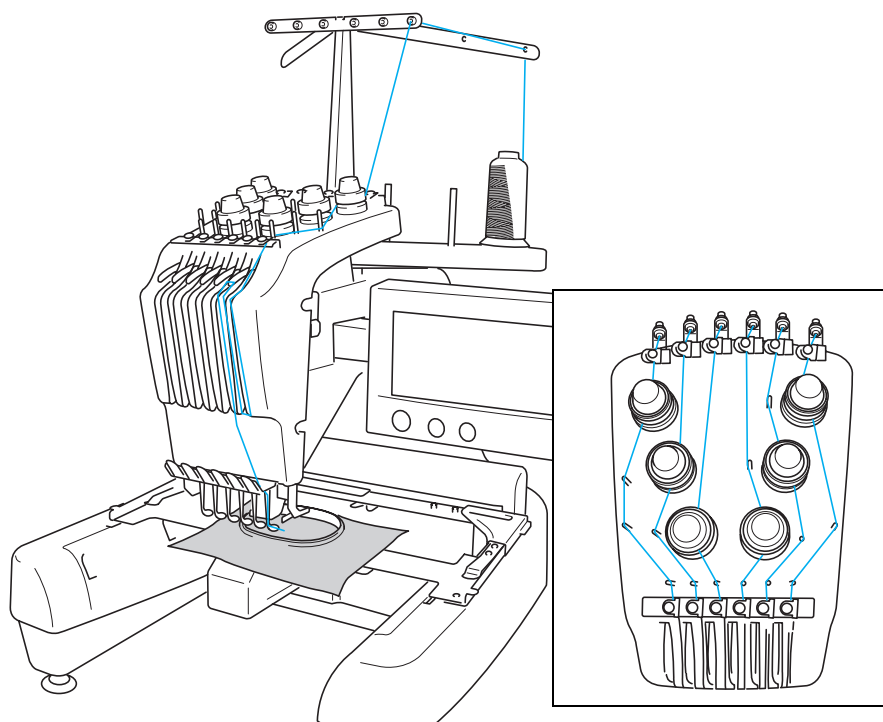

I numeri indicano il percorso del filo per ognuna delle barre dell'ago numerate. Prestare particolare attenzione a eseguire correttamente l'infilatura delle barre dell'ago.

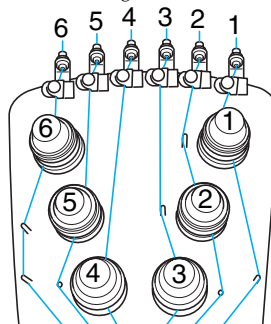
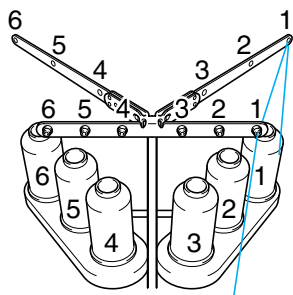

- 1** Collocare sul portarocchetto 1 il rocchetto di filo con il colore (verde tiglio) specificato per la barra dell'ago 1.

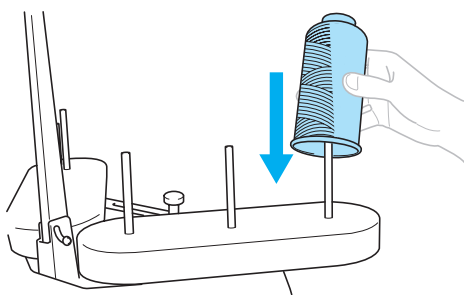

- Accertarsi che il rocchetto rimanga aperto a forma di V.
- Quando si utilizzano rocchetti di filo piccoli, assicurarsi di collocare il tappetino del rocchetto accluso sul portarocchetto prima di collocare il rocchetto sul perno.

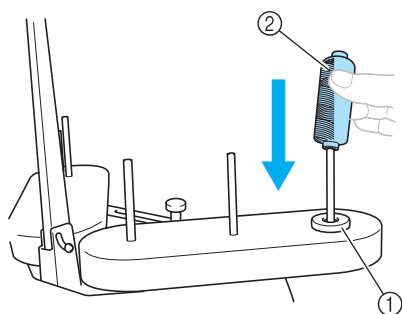

- ① Tappetino del rocchetto
② Rocchetto piccolo

- 2** Passare il filo attraverso il foro numero 1 nel guidafile appena sopra il rocchetto, quindi passare il filo attraverso il foro numero 1 nel guidafile verso la parte anteriore della macchina.

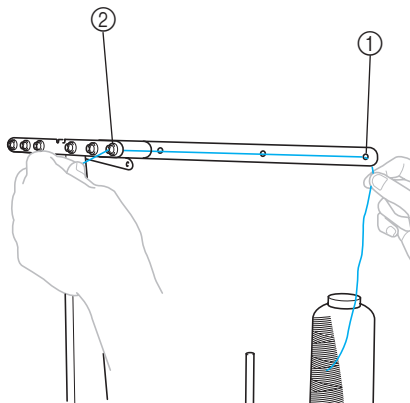

- ① Foro numero 1 nel guidafile sopra il rocchetto
② Foro numero 1 nel guidafile verso la parte anteriore della macchina

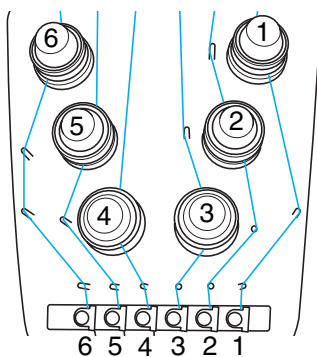

- 3** Far passare il filo attraverso il foro nel guidafilo superiore numero 1.
Far passare il filo tirando verso di sé all'interno del guidafilo.

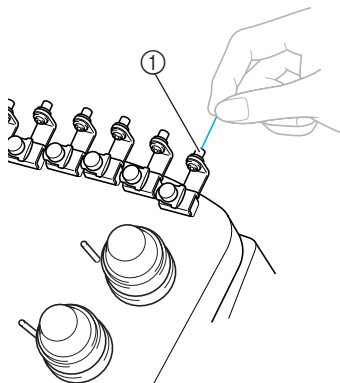

① Foro nel guidafilo superiore

- 4** Far passare il filo attraverso il guidafilo superiore numero 1.
Tenere il filo con entrambe le mani e passarlo sotto la guida da destra.

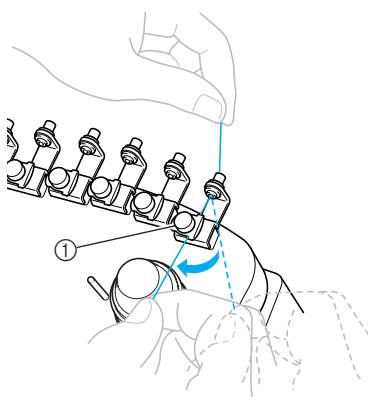

① Guidafilo superiore

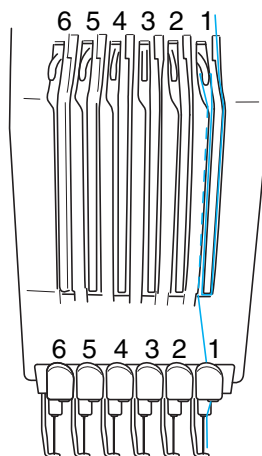

- 5** Avvolgere un volta il filo in senso orario intorno al disco tenditore del filo numero 1.

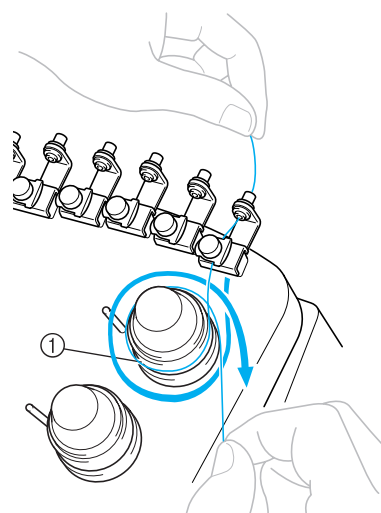

- ① Disco tenditore del filo
• Accertarsi che il filo sia inserito saldamente nel disco tenditore del filo e passi attraverso i perni del guidafilo corretti.



Nota

- Tutti i dischi tenditori del filo sono infilati in direzione oraria.

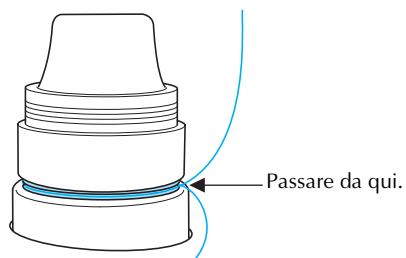

2

1

2

3

4

5

6

7

8

9

10

11

12

13

14

- 6** Passare il filo lungo il percorso indicato sulla macchina, quindi passarlo attraverso il guidafile intermedio numero 1.

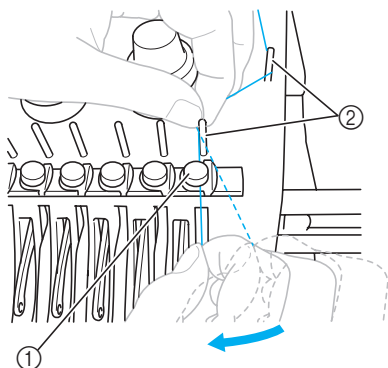

- ① Guidafile intermedio
- ② Perno del guidafile
- Il percorso dal guidafile superiore intorno al disco tenditore del filo e verso il guidafile intermedio (punti da 5 a 6) varia in base al numero del rocchetto. Il passaggio del filo da sinistra verso destra attraverso il perno del guidafile è studiato per evitare che il filo si ingarbugli. Infilare ogni barra dell'ago come indicato nell'illustrazione.

- 7** Far passare il filo lungo la scanalatura numero 1 per passarlo attraverso il foro 1 della levetta del tendifilo da destra.

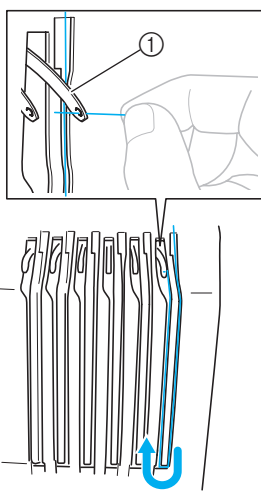

- ① Levetta del tendifilo

- 8** Far passare il filo attraverso la scanalatura nel guidafile, quindi attraverso il foro nel guidafile inferiore numero 1.

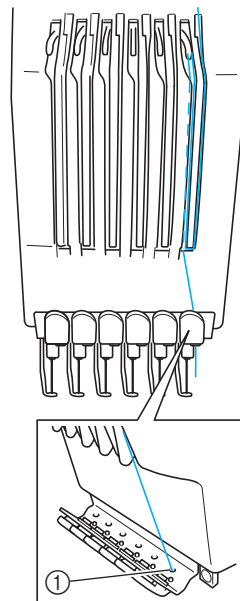

- ① Foro nel guidafile inferiore

- 9** Utilizzare l'infilata ago accluso per far passare il filo attraverso il guidafile della barra dell'ago numero 1.

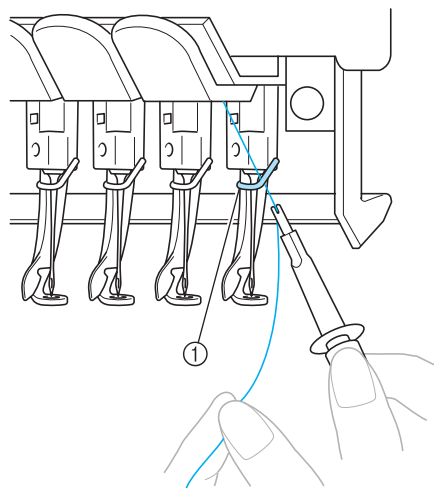

- ① Guidafile della barra dell'ago
- ② Dispositivo di sostituzione dell'ago (Infilata ago)

Infilatura dell'ago

Utilizzare il meccanismo automatico di infilatura dell'ago per infilare l'ago.

Premere  → FUNZIONAMENTO GENERALE →  → 

→  per visualizzare un video dell'operazione sul display a cristalli liquidi (vedere pagina 151).

1 Premere il pulsante Infilatura automatica dell'ago.

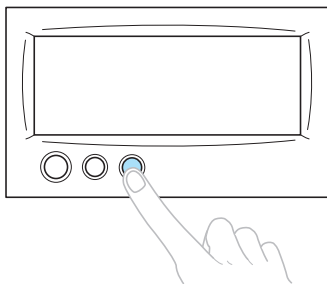

- Il gancio sul meccanismo automatico di infilatura dell'ago passa attraverso la cruna dell'ago.

! ATTENZIONE

- Mentre il gancio del meccanismo automatico di infilatura dell'ago passa attraverso la cruna dell'ago, non ruotare il volantino, altrimenti si rischia di danneggiare il meccanismo automatico di infilatura dell'ago.



Nota

- Per evitare il danneggiamento, il meccanismo automatico di infilatura dell'ago potrebbe tornare in posizione arretrata quando si ruota il volantino.
- Con il meccanismo automatico di infilatura dell'ago è possibile infilare un ago nella posizione di cucitura. Quando si utilizza questo meccanismo, accertarsi che la barra dell'ago che si desidera infilare si trovi nella posizione di cucitura, altrimenti non è possibile utilizzare il meccanismo automatico di infilatura dell'ago per quell'ago particolare. Se la barra dell'ago non si trova nella posizione di cucitura, provvedere a spostarla (Consultare pagina 40.)

- ### 2
- Estrarre circa 15 cm (6 pollici) di filo. Quindi, come indicato nell'illustrazione, tirare il filo da destra attraverso la forcella del meccanismo automatico di infilatura dell'ago e, dopo aver tirato il filo attraverso la guida sul piedino premistoffa, tirare il filo attraverso il tagliafilo per tagliarlo.

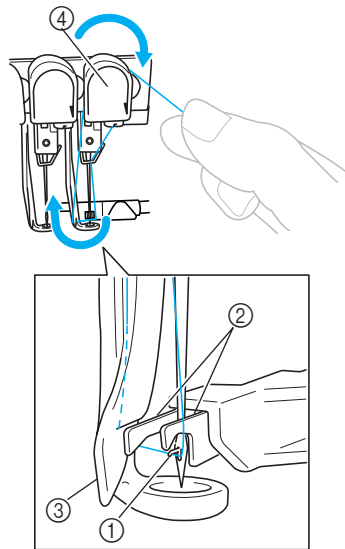

- ① Gancio
- ② Forcella
- ③ Guida sul piedino premistoffa
- ④ Tagliafilo
- Se non si estrae filo sufficiente, non è possibile tirare il filo attraverso il tagliafilo.

- ### 3
- Premere il pulsante Infilatura automatica dell'ago.

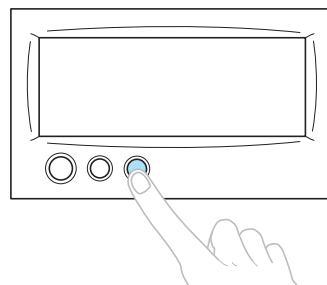

- L'infilatura dell'ago si allontana dall'ago. Il filo è infilato nella cruna.
- La spazzola fuoriesce e pizzica il filo tra l'ago e l'infilatura dell'ago.
- L'infilatura dell'ago ritorna alla posizione di partenza originale.

L'infilatura superiore per la barra dell'ago 1 è completa.

Procedere nello stesso modo per infilare le altre barre dell'ago. Tuttavia, se non si sposta la barra dell'ago da infilare nella posizione di cucitura, non è possibile infilare l'ago con il meccanismo automatico di infilatura dell'ago. Per le barre dell'ago restanti, eseguire l'operazione seguente per spostare la barra dell'ago nella posizione di cucitura prima di infilare l'ago.

■ Spostamento della barra dell'ago da infilare nella posizione di cucitura.

1 Premere il tasto corrispondente alla barra dell'ago che si desidera infilare.

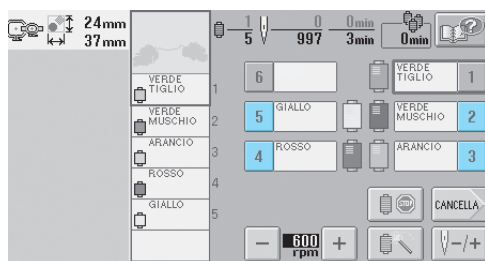

► La barra dell'ago selezionata si sposta nella posizione di cucitura.



Nota

- Se il filo non è teso potrebbe uscire dal disco tenditore del filo. Dopo aver concluso l'infilatura superiore, controllare nuovamente per accertarsi che il filo sia passato correttamente nel disco tenditore del filo (fare riferimento al punto 5 a pagina 37).



Prememoria

- Quando si cambia uno dei colori del filo superiore, è semplice eseguire nuovamente l'infilatura tagliando il filo utilizzato correntemente tra il rocchetto e il guidafilo. Collocare quindi il nuovo rocchetto sul portarocchetto e legare l'estremità del nuovo filo all'estremità del filo utilizzato precedentemente. Quindi tirare il filo attraverso l'ago (Consultare pagina 76.)

■ Utilizzo della retina

Quando si utilizza un filo metallico o qualsiasi altro filo resistente, posizionare la retina acclusa sul rocchetto prima di eseguire la cucitura. Se la retina è troppo lunga, piegarla una volta per adattarla alle dimensioni del rocchetto prima di posizionarla sul rocchetto. Potrebbe risultare necessario regolare la tensione del filo quando si utilizza la retina.

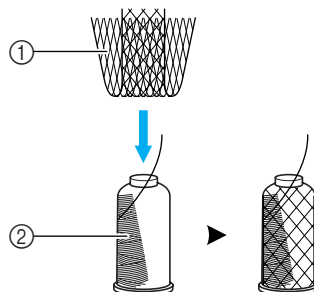

- ① Retina
- ② Filo

11. Esecuzione del ricamo

La macchina da ricamo è ora pronta per iniziare a cucire.

Quando la macchina inizia a cucire, il piedino premistoffa si abbassa automaticamente, si eseguono le operazioni di taglio del filo necessarie alla fine della cucitura, si cambiano i fili come stabilito mentre si esegue il ricamo, e la macchina si arresta quando si giunge al termine della cucitura.

ATTENZIONE

- Per motivi di sicurezza, la macchina da ricamo non deve essere lasciata incustodita durante la cucitura.
- Mentre la macchina è in funzione, fare molta attenzione alla posizione dell'ago. Inoltre, per evitare il rischio di lesioni, tenere le mani lontane da tutte le parti in movimento, come l'ago, la custodia della barra dell'ago, la levetta tendifilo e il carrello.

Meccanismo di bloccaggio

Per motivi di sicurezza, questa macchina è dotata di una funzione di bloccaggio.

La macchina da ricamo è generalmente bloccata (non può iniziare a cucire). Se non si sblocca la macchina, non è possibile iniziare a cucire. Se non si avvia la macchina da ricamo entro 10 secondi dopo averla sbloccata, essa si blocca di nuovo automaticamente.

Il pulsante Avvio/Stop indica se la macchina è bloccata oppure no. Se il pulsante Avvio/Stop è rosso, la macchina è bloccata. Se il pulsante Avvio/Stop è verde lampeggiante, la macchina è sbloccata.

Inizio del ricamo



Nota

- Accertarsi che non siano presenti oggetti all'interno dell'area di spostamento del telaio per ricamo. Se il telaio per ricamo urta un altro oggetto, il motivo potrebbe risultare non allineato.

- 1 Premere  per sbloccare la macchina da ricamo.

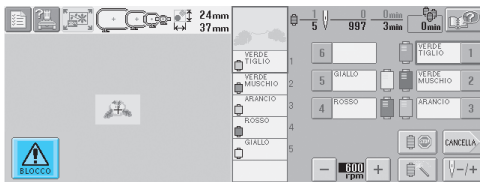

- ▶ Il pulsante Avvio/Stop inizia a lampeggiare in verde ed è possibile avviare la macchina da ricamo.
- Se non si preme il pulsante Avvio/Stop entro 10 secondi dopo aver sbloccato la macchina da ricamo, la macchina si bloccherà nuovamente.

- 2 Premere il pulsante Avvio/Stop.

Premere il pulsante Avvio/Stop mentre è lampeggiante verde. Se il pulsante Avvio/Stop ritorna rosso, eseguire nuovamente questa procedura dal punto 1.

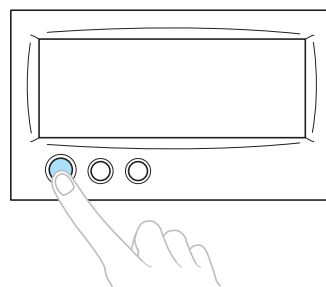

- ▶ Il pulsante Avvio/Stop si accende in verde e inizia a cucire il primo colore.

- Viene visualizzata la schermata seguente.

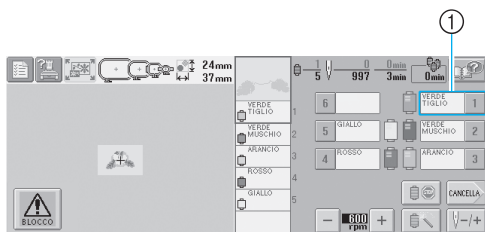

- ① La cornice rossa intorno alle informazioni sul filo indica che si sta utilizzando correntemente la barra dell'ago per la cucitura.
- Mentre la macchina da ricamo è in funzione, il punto in fase di cucitura è indicato dalle croci verdi nell'area di visualizzazione del motivo. Inoltre vengono calcolati il numero di punti e il tempo.

- 3** Al termine della cucitura del primo colore, la macchina si arresta automaticamente e taglia il filo. La custodia della barra dell'ago si sposta nella posizione del secondo colore e inizia la cucitura del secondo colore.

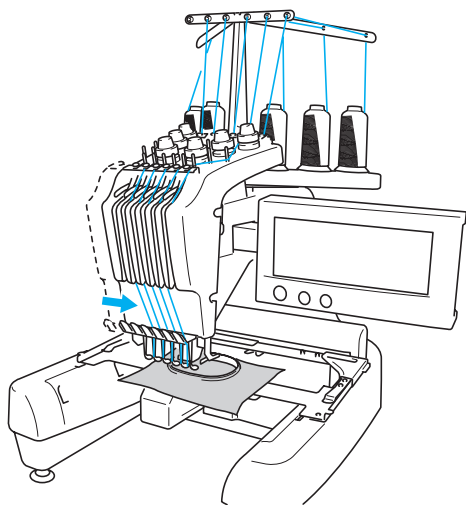

- La visualizzazione del colore del filo nella schermata passa al secondo colore e le informazioni relative al filo per la seconda barra dell'ago vengono sottolineate dalla cornice rossa.

- 4** Questa procedura continua fino alla cucitura dell'ultimo colore, quindi la macchina da ricamo si arresta automaticamente.

- Viene visualizzata nuovamente la schermata Impostazioni di ricamo.
- Il pulsante Avvio/Stop si accende in rosso.
- Non è necessario eseguire operazioni di taglio del filo all'inizio e al termine della cucitura.

■ Continuazione del ricamo

Per cucire nuovamente lo stesso motivo, premere

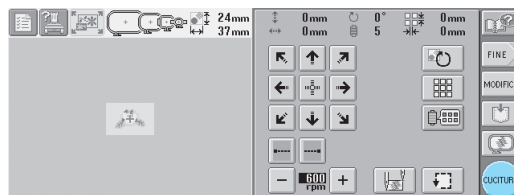

- Viene visualizzata la schermata Ricamo in modo da poter cucire nuovamente lo stesso motivo.

Per selezionare un nuovo motivo, premere

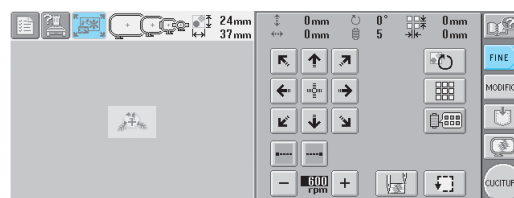

- Viene visualizzata la schermata Selezione tipo di motivo.

★ Nota

- È possibile impostare la cucitura di punti di bloccaggio automatici all'inizio del ricamo, all'inizio della cucitura dopo il cambio dei colori del filo e quando si taglia il filo (Consultare "Impostazione del punto di bloccaggio automatico" a pagina 86.)
- È possibile modificare la velocità di cucitura, anche durante la cucitura del motivo (Consultare "Impostazione della velocità di cucitura massima" a pagina 89.)

Interruzione del ricamo

È possibile arrestare la macchina durante la cucitura.

■ Pausa temporanea

1 Premere il pulsante Avvio/Stop.

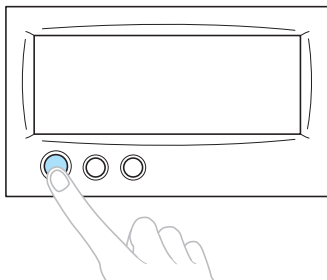

- ▶ La macchina si arresta e il pulsante Avvio/Stop si accende in rosso.
- Il filo non viene tagliato.
- Per continuare la cucitura, dopo aver controllato che il filo superiore sia teso, premere il tasto Sblocco, quindi premere il pulsante Avvio/Stop.



Prememoria

- Premendo il tasto Arresto di riserva durante la cucitura del ricamo, la macchina si arresta prima dell'inizio della cucitura del colore successivo (Consultare "Arresto della macchina al cambio di colore successivo" a pagina 90.)
- Prima di iniziare la cucitura, è possibile impostare la macchina in modo che si arresti a ogni cambio del colore del filo (Consultare "Indicazione delle posizioni di pausa prima del ricamo" a pagina 90.)

■ Ripresa della cucitura dopo lo spegnimento della macchina

1 Premere il pulsante Avvio/Stop.

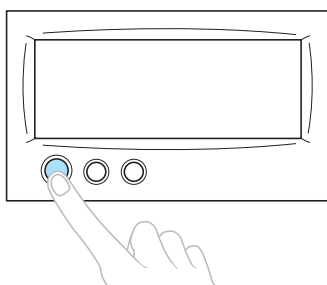

- ▶ La macchina da ricamo si arresta e il pulsante Avvio/Stop si accende in rosso.
- Il filo non viene tagliato.

2 Premere il pulsante Taglio del filo.

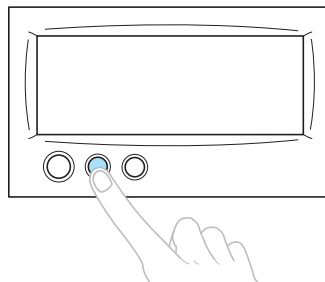

- ▶ Vengono tagliati la spolina e i fili superiori
- Prima di spegnere la macchina da ricamo, accertarsi che i fili siano stati tagliati.

3 Impostare l'interruttore generale su "0".

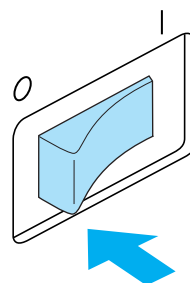

- ▶ La macchina da ricamo, nonché il display e l'indicatore del pulsante Avvio/Stop si spengono.
- È possibile riprendere la cucitura dopo aver riacceso la macchina da ricamo. Retrocedere di diversi punti per sovrapporre la cucitura. Per i dettagli, consultare "Riprendere il ricamo dopo lo spegnimento della macchina" a pagina 81.



Prememoria

- È possibile arrestare la macchina in qualsiasi momento, anche durante la cucitura; tuttavia, se si arresta la macchina durante il cambio del colore del filo, non è necessario retrocedere nella cucitura quando si continua il ricamo. È possibile impostare la macchina in modo che si arresti quando si cambia il colore del filo. (Per i dettagli, consultare "Indicazione delle posizioni di pausa prima del ricamo" a pagina 90).

■ Eventuale rottura del filo durante la cucitura

Se si verifica un problema durante la cucitura, quale la rottura del filo, la macchina si arresta automaticamente.

Infilare nuovamente il filo rotto, retrocedere di diversi punti e continuare la cucitura. Per i dettagli, consultare "Se il filo si rompe o il filo della spolina esce dall'ago durante il ricamo" a pagina 77.

12. Controllo della tensione del filo

Controllare il ricamo per verificare se è stato cucito con la tensione del filo corretta. Se la tensione del filo non è regolata correttamente, la cucitura potrebbe risultare irregolare e il tessuto arricciato.

■ Tensione del filo corretta

Sul rovescio del tessuto, il filo della spolina deve essere circa un terzo dell'ampiezza del punto.

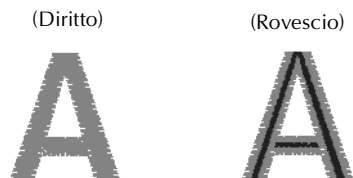

Se il ricamo risulta come illustrato sotto, la tensione del filo non è corretta. Correggere la tensione del filo.

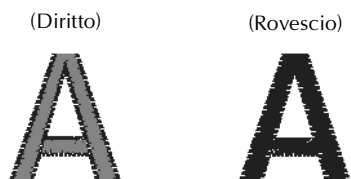

La tensione del filo superiore è eccessiva e rende visibile il filo inferiore dal diritto del tessuto.



Allentare la manopola di tensione ruotandola in senso antiorario.

(Diritto) (Rovescio)



La tensione del filo superiore non è sufficiente e causa l'allentamento del filo superiore, blocchi del filo e nodi sul lato diritto del tessuto.

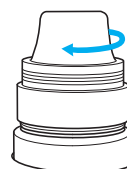

Stringere la manopola di tensione ruotandola in senso orario.

Per i dettagli relativi alla regolazione della tensione del filo, consultare "Regolazione della tensione del filo" a pagina 83.

Nota

- In questo seminario, la tensione del filo è stata controllata dopo la conclusione del ricamo. In genere, tuttavia, occorre interrompere temporaneamente il ricamo e controllare la tensione del filo dopo i primi 100 punti di ogni colore cuciti con ogni barra dell'ago.
- Il ricamo finale potrebbe non risultare come aspettato, a causa del tipo o dello spessore del tessuto cucito, oppure a causa del materiale stabilizzatore utilizzato. Prima di iniziare il lavoro effettivo, eseguire un ricamo di prova.

Prememoria

- Nei motivi di ricamo incorporati, si utilizza un motivo per il controllo della tensione del filo. Per i dettagli, consultare "Controllo della tensione del filo di motivi incorporati" a pagina 160.

13. Rimozione del telaio per ricamo e del tessuto

Al termine della cucitura, rimuovere il telaio per ricamo, quindi staccare il tessuto dal telaio.

Rimozione del telaio per ricamo

! ATTENZIONE

- Quando si rimuove il telaio per ricamo, accertarsi che il pulsante Avvio/Stop sia rosso. Se il pulsante Avvio/Stop è verde lampeggiante, la macchina potrebbe iniziare a cucire. Se la macchina inizia a funzionare accidentalmente, potrebbero verificarsi lesioni.
- Quando si rimuove il telaio per ricamo, accertarsi che non tocchi alcuna parte della macchina.
- Non sollevare il supporto del telaio per ricamo con forza eccessiva, perché potrebbe subire danni.

- 1 Afferrare i lati sinistro e destro dei bracci del supporto del telaio per ricamo con entrambe le mani, quindi sollevare leggermente il telaio. I perni sui bracci del supporto del telaio per ricamo devono fuoriuscire dai fori sui lati del telaio per ricamo.

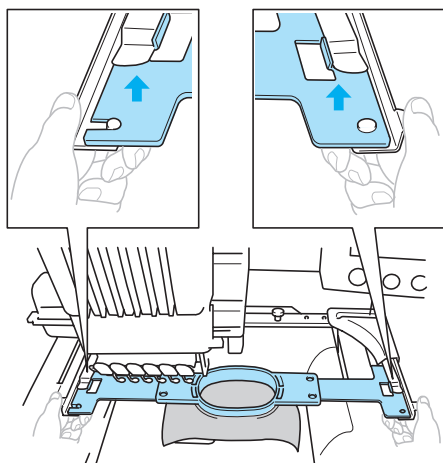

- 2 Tirare il telaio per ricamo verso di sé.

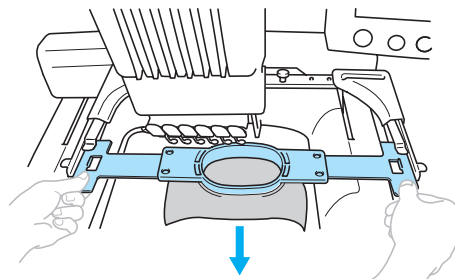

Rimozione del tessuto

- 1 Allentare la vite del telaio esterno.

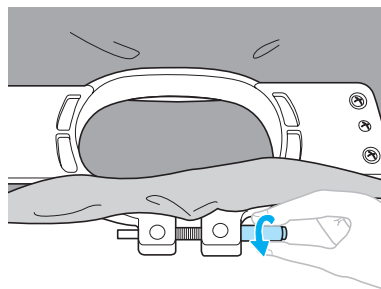

- Se la vite è stata avvitata con l'ausilio di un cacciavite a disco, allentarla con il cacciavite a disco accluso.

- 2 Rimuovere il telaio esterno, quindi staccare il tessuto.

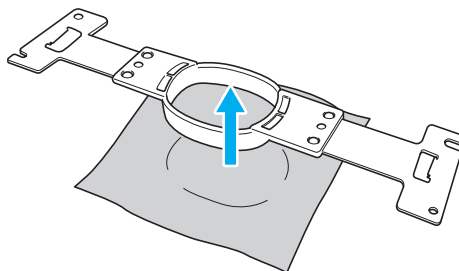

14. Spegnimento della macchina

Al termine di tutte le operazioni di ricamo spegnere la macchina.

1 Impostare l'interruttore generale su "0".

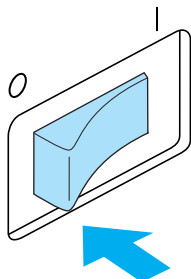

- ▶ La macchina da ricamo, nonché il display e l'indicatore del pulsante Avvio/Stop si spengono.

2 Staccare il cavo di alimentazione dalla presa di corrente.

Per staccare il cavo di alimentazione, afferrare la spina.

3 Se necessario, scollegare il cavo di alimentazione dalla macchina.

Riporre il cavo di alimentazione in un luogo sicuro.

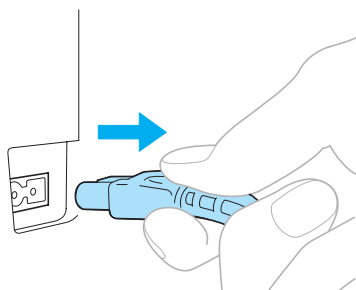

Nota

- Se si verifica un'interruzione di corrente mentre si utilizza la macchina da ricamo, spegnere la macchina e staccare il cavo di alimentazione. Quando si riavvia la macchina da ricamo, seguire la procedura necessaria per utilizzarla correttamente (Consultare "Accensione della macchina" a pagina 20.)



Prememoria

- Se si spegne la macchina da ricamo mentre sono visualizzate le schermate Selezione tipo di motivo o Elenco motivi senza che sia stato selezionato alcun motivo, quando si riaccende la macchina viene visualizzata la schermata Selezione del tipo di motivo.

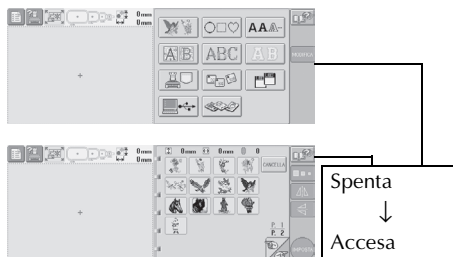

Se non si preme **IMPOSTA** per confermare la selezione del motivo nella schermata Elenco motivi, la selezione sarà annullata in caso di spegnimento della macchina.

Dopo la schermata iniziale ▼



- Se si spegne la macchina da ricamo mentre è visualizzata la schermata Modifica motivo, la visualizzazione del motivo prima dello spegnimento della macchina sarà salvata nella memoria della macchina. Quando si riaccende la macchina da ricamo, viene visualizzata nuovamente la schermata Modifica motivo come si presentava prima dello spegnimento della macchina (Consultare pagina 60.)



Dopo la schermata iniziale

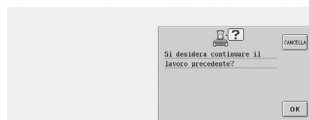

- Se si spegne la macchina da ricamo mentre sono visualizzate la schermata Impostazioni di ricamo - sia prima sia dopo il ricamo - oppure la schermata Ricamo, la schermata Impostazioni di ricamo per il motivo prima dello spegnimento della macchina sarà salvata nella memoria della macchina. Quando si riaccende la macchina da ricamo, viene visualizzata nuovamente la schermata Impostazioni di ricamo come si presentava prima dello spegnimento della macchina (Consultare pagina 60.)

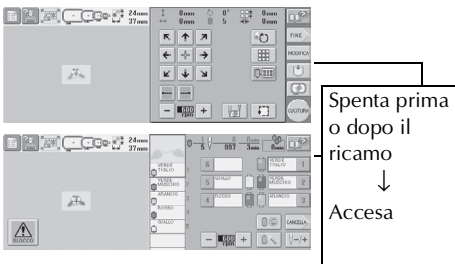

Dopo la schermata iniziale

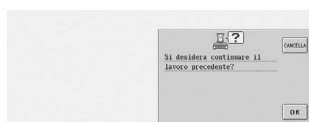

- Se si spegne la macchina durante la cucitura, è possibile continuare il ricamo quando la si riaccende (Consultare “Riprendere il ricamo dopo lo spegnimento della macchina” a pagina 81.)

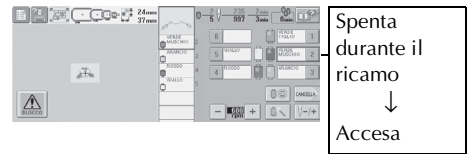

Dopo la schermata iniziale



2

1

2

3

4

5

6

7

8

9

10

11

12

13

14

Guida di riferimento rapido della schermata

Le descrizioni dei tasti e altre informazioni visualizzate nelle schermate sono fornite nelle tabelle di seguito.

Visualizzazioni dei tasti

Le rappresentazioni dei tasti hanno i significati seguenti.



(Visualizzazione del colore normale)

Questo tasto non è stato selezionato ma può essere selezionato.



(Visualizzazione con colori più scuri)

Questo tasto è selezionato.



(Visualizzazione grigia)

Questo tasto non può essere selezionato.

Comandi delle schermate comuni

I tasti descritti di seguito, eccetto il tasto Impostazioni, sono visualizzati in tutte le schermate e possono essere utilizzati sempre. Tuttavia, il tasto Impostazioni non può essere utilizzato nella schermata Ricamo.

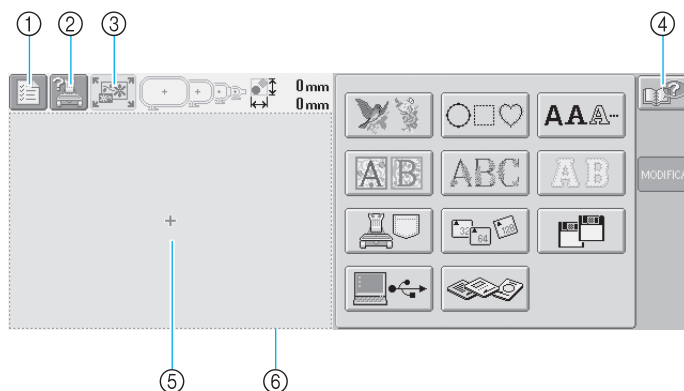

N.	Visualizzazione	Nome del tasto	Funzione	Pagina di riferimento
①		Tasto Impostazioni	Premere questo tasto per cambiare le impostazioni della macchina da ricamo.	p.140
②		Tasto Guida operazioni della macchina	Premere questo tasto per controllare un'operazione della macchina.	p.151
③		Tasto Nuovo ricamo	Annula tutte le operazioni eseguite precedentemente e torna alla schermata iniziale di selezione del gruppo di motivi.	
④		Tasto Guida	Quando si presenta un problema, per esempio in caso di una procedura operativa sconosciuta, premere questo tasto per visualizzare le soluzioni.	p.153
⑤		Area di visualizzazione del motivo	Quest'area visualizza il motivo selezionato. La linea ⑥ indica l'area di ricamo per il telaio per ricamo extra large. È possibile specificare le indicazioni del telaio per ricamo, le linee della griglia e altre impostazioni di visualizzazione dalla schermata Impostazioni della macchina.	p.143

Schermata Selezione tipo di motivo.

In questa schermata, selezionare una categoria di motivo (tipo).

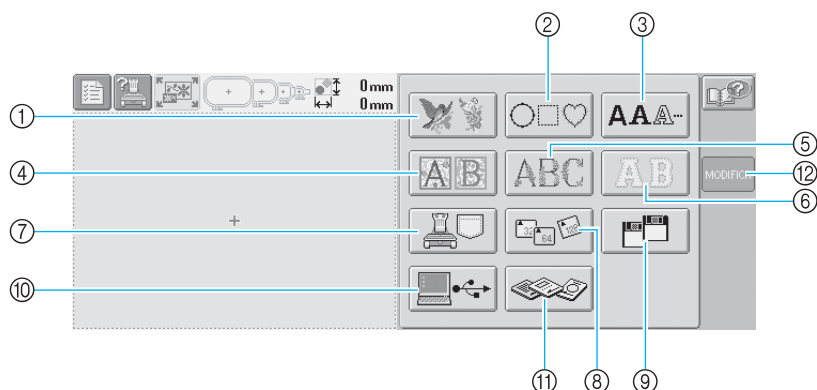







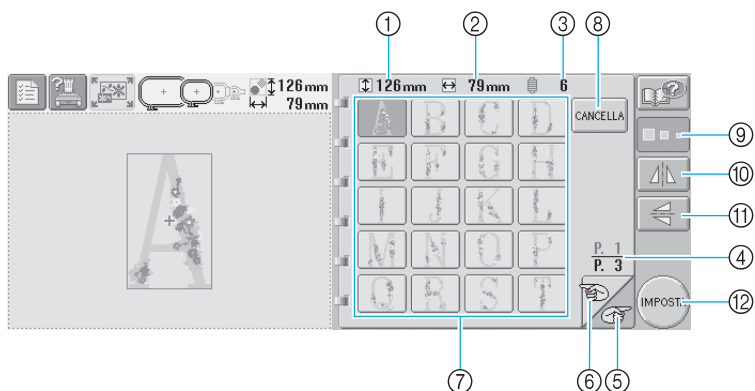





N.	Visualizzazione	Nome del tasto	Descrizione	Pagina di riferimento
①		Tasto Motivo di ricamo	È possibile selezionare il motivo di ricamo per un disegno.	p.101
②		Tasto Motivi riserva	È possibile combinare 12 tipi di punto con 10 forme di telaio, quali un cerchio e un quadrato.	p.105
③		Tasto Alfabeto	È possibile selezionare le lettere, le lettere minuscole, i numeri, i simboli e i caratteri accentati da 13 font nelle dimensioni piccolo, medio e grande.	p.106
④		Tasto Alfabeto Rinascimento.	Caratteri in stile Rinascimento disegnati in un'area di 50 mm x 50 mm quadrati.	p.102
⑤		Tasto Alfabeto riserva	I nostri originali motivi alfabeto, con fiori che decorano le lettere maiuscole grandi (130 mm (H) ~ 80 mm (L)).	p.103
⑥		Tasto Alfabeto appliqué	Motivi alfabeto appliqué, disponibili nelle dimensioni piccolo, medio e grande	p.104
⑦		Motivi di ricamo memorizzati nel tasto Macchina	Richiama i motivi memorizzati nella memoria della macchina.	p.108
⑧		Tasto Schede CompactFlash	Richiama i motivi dalle schede CompactFlash.	p.114
⑨		Tasto Floppy disk	Richiama i motivi da floppy disk. (Sui modelli senza unità disco floppy incorporata, questi tasti compaiono solo quando l'unità floppy disk viene installata).	p.116
⑩		Tasto Computer (USB)	Utilizzando il cavo USB incluso per collegare un computer alla macchina da ricamo, è possibile richiamare i motivi dal computer.	p.111
⑪		Tasto Schede di ricamo	Richiama i motivi dalle schede di ricamo.	p.109
⑫		Tasto Modifica	Questo tasto è disponibile solo se si seleziona un motivo. Premere questo tasto per abbandonare il tentativo di aggiungere un altro motivo dalla schermata Selezione tipo di motivo. Ritorna alla schermata Modifica motivo.	p.118

Schermata Elenco motivi

In questa schermata, selezionare il motivo.



N.	Visualizzazione	Nome del tasto	Descrizione	Pagina di riferimento
①	 126mm	Dimensioni (verticali)	Indica la lunghezza verticale del motivo di ricamo selezionato correntemente.	
②	 79mm	Dimensioni (orizzontali)	Indica la larghezza orizzontale del motivo di ricamo selezionato correntemente.	
③	 6	Numero di cambi del colore del filo	Indica il numero di cambi del colore del filo per il motivo di ricamo selezionato correntemente.	
④	 P. 1 P. 3	Pagina	Indica il numero della pagina visualizzata correntemente e il numero totale di pagine.	
⑤		Tasto Pagina successiva	Premere questo tasto per visualizzare la pagina successiva. Premendo il tasto Pagina successiva quando è visualizzata l'ultima pagina, sarà visualizzata la prima pagina.	p.99
⑥		Tasto Pagina riserva	Premere questo tasto per visualizzare la pagina precedente. Premendo il tasto Pagina precedente quando è visualizzata la prima pagina, sarà visualizzata l'ultima pagina.	p.99
⑦		Tasti motivo	Viene visualizzata sul tasto un'immagine del motivo. Premere sull'immagine per selezionare il motivo.	p.99
⑧	 CANCELLA	Tasto Annulla	Premere per uscire dalla categoria del motivo selezionato correntemente e scegliere una categoria diversa. Ritorna alla schermata Selezione tipo di motivo.	p.99
⑨		Tasto Dimensioni	Consente di cambiare le dimensioni del motivo di ricamo selezionato correntemente.	p.100
⑩		Tasto Immagine speculare orizzontale	Consente il ribaltamento in orizzontale del motivo di ricamo selezionato correntemente.	p.100
⑪		Tasto Immagine speculare verticale	Consente il ribaltamento in verticale del motivo di ricamo selezionato correntemente.	p.100
⑫	 IMPOSTA	Tasto Impostazioni	Premere dopo aver selezionato il motivo. La selezione del motivo è confermata e viene visualizzata la schermata Modifica motivo.	p.99

*Non è possibile modificare alcuni motivi con i tasti ⑨, ⑩ o ⑪.

Schermata Modifica motivo

In questa schermata è possibile modificare il motivo.

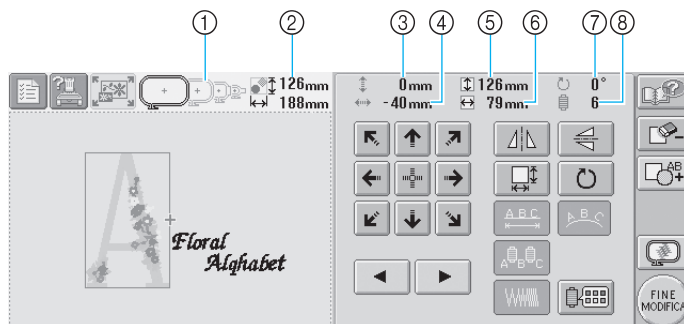

N.	Visualizzazione	Nome del tasto	Descrizione	Pagina di riferimento
①		Indicatori del telaio per ricamo	Indica le dimensioni dei telai per ricamo che è possibile utilizzare per cucire il motivo di ricamo visualizzato correntemente nell'area di visualizzazione del motivo.	p.28
②		Dimensioni dei motivi	Indica le dimensioni del motivo di ricamo visualizzato correntemente nell'area di visualizzazione del motivo. Il valore in alto indica l'altezza e il valore in basso indica la larghezza. Se il motivo di ricamo è costituito da motivi multipli uniti insieme, viene indicata la dimensione del motivo completo, inclusi tutti i motivi.	
③		Distanza dal centro (verticale)	Indica la distanza in verticale in cui è stato spostato il motivo in fase di modifica.	p.119
④		Distanza dal centro (orizzontale)	Indica la distanza in orizzontale in cui è stato spostato il motivo in fase di modifica.	p.119
⑤		Dimensioni (verticali)	Indica la distanza in verticale del motivo in fase di modifica.	
⑥		Dimensioni (orizzontali)	Indica la distanza in orizzontale del motivo in fase di modifica.	
⑦		Angolo di rotazione	Indica l'angolo di rotazione in cui si ruota il motivo in fase di modifica.	p.121
⑧		Numero di cambi del colore del filo	Indica il numero totale di cambi del colore del filo per il motivo in fase di modifica.	

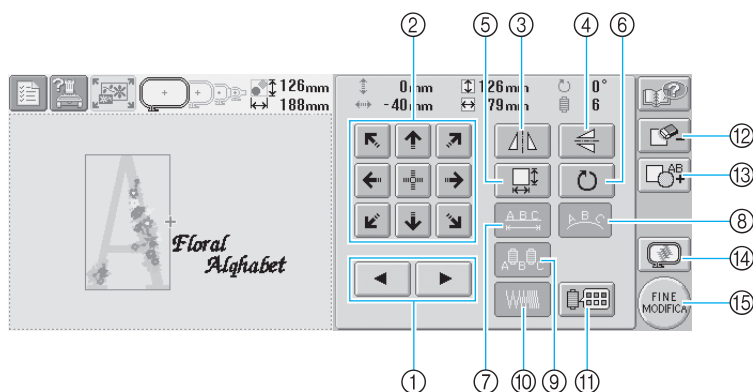

N.	Visualizzazione	Nome del tasto	Descrizione	Pagina di riferimento
①		Tasti selezione motivo	Seleziona il motivo in fase di modifica quando il motivo di ricamo è costituito da motivi multipli uniti insieme.	p.119
②		Tasti di posizionamento	Sposta la posizione di cucitura del motivo in fase di modifica nella direzione della freccia (premendo la posizione di cucitura si sposta al centro dell'area di ricamo).	p.119
③		Tasto Immagine speculare orizzontale	Ribalta orizzontalmente il motivo in fase di modifica.	p.120
④		Tasto Immagine speculare verticale	Ribalta verticalmente il motivo in fase di modifica.	p.120
⑤		Tasto Dimensioni	Modifica le dimensioni del motivo in fase di modifica.	p.120
⑥		Tasto Ruota	Ruota il motivo in fase di modifica.	p.121
⑦		Tasto Spaziatura	Cambia la spaziatura tra i caratteri nel motivo alfabeto in fase di modifica.	p.123
⑧		Tasto Allineamento	Cambia l'orientamento dei caratteri nel motivo alfabeto in fase di modifica.	p.122
⑨		Tasto multicolore	Consente di cambiare il colore del filo di ogni carattere nel motivo alfabeto; può essere utilizzato solo quando è selezionato un motivo alfabeto.	p.125
⑩		Tasto Densità	Cambia la densità del motivo in fase di modifica; può essere utilizzato solo se è selezionato un motivo alfabeto o a cornicetta.	p.124
⑪		Tasto Modifica colore filo	Modifica il colore del motivo	p.126
⑫		Tasto Elimina	Elimina il motivo Premendo questo tasto, si elimina il motivo in fase di modifica.	p.127
⑬		Tasto Unione	Aggiunge un motivo. Premendo questo tasto, viene visualizzata la schermata Selezione gruppo di motivi.	p.118
⑭		Tasto Anteprima	Visualizza un'immagine per eseguire l'anteprima.	p.27
⑮		Tasto Fine modifica	Conclude le modifiche e passa alla schermata Impostazioni di ricamo.	p.25

Schermata Impostazioni di ricamo

Da questa schermata è possibile modificare il motivo completo e specificare le impostazioni di ricamo. È possibile inoltre controllare la posizione di ricamo e salvare un motivo da utilizzare in un secondo momento.

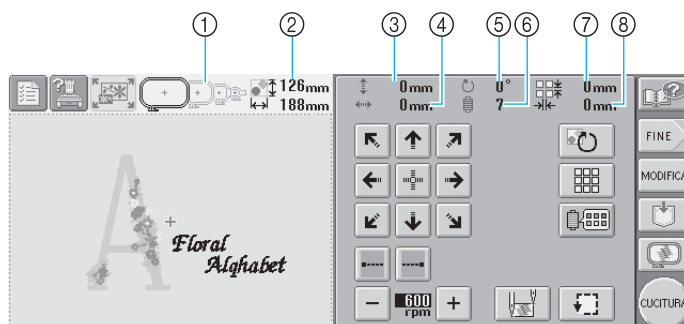

2

N.	Visualizzazione	Nome del tasto	Descrizione	Pagina di riferimento
①		Indicatori del telaio per ricamo	Indica le dimensioni dei telai per ricamo che è possibile utilizzare per cucire il motivo di ricamo visualizzato correntemente nell'area di visualizzazione del motivo.	p.28
②		Dimensioni dei motivi	Indica le dimensioni del motivo di ricamo visualizzato correntemente nell'area di visualizzazione del motivo. Il valore in alto indica l'altezza e il valore in basso indica la larghezza. Se il motivo di ricamo è costituito da motivi multipli uniti insieme, viene indicata la dimensione del motivo completo, inclusi tutti i motivi.	
③		Distanza dal centro (verticale)	Indica la distanza in verticale in cui è stato spostato il motivo in fase di modifica.	p.70
④		Distanza dal centro (orizzontale)	Indica la distanza in orizzontale in cui è stato spostato il motivo in fase di modifica.	p.70
⑤		Angolo di rotazione	Indica l'angolo di rotazione in cui si ruota il motivo in fase di modifica.	p.71, 128
⑥		Numero di cambi del colore del filo	Indica il numero totale di cambi del colore del filo per il motivo in fase di modifica.	
⑦		Ripeti spaziatura (verticale)	Indica la distanza verticale tra i motivi quando si seleziona la ripetizione della cucitura.	p.129
⑧		Ripeti spaziatura (orizzontale)	Indica la distanza orizzontale tra i motivi quando si seleziona la ripetizione della cucitura.	p.129

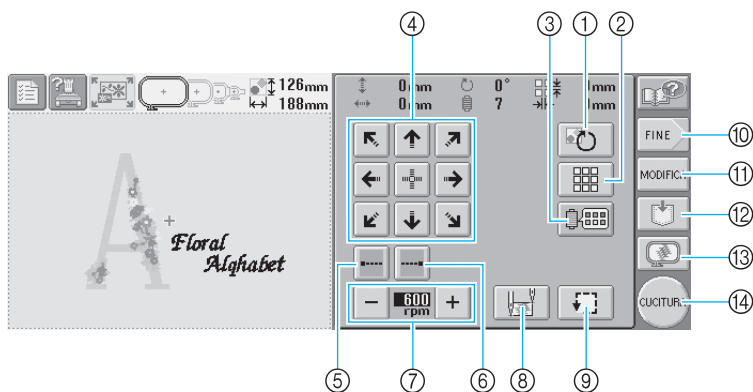

	N.	Visualizzazione	Nome del tasto	Descrizione	Pagina di riferimento
Funzioni di modifica	①		Tasto Ruota tutto	Ruota il motivo di ricamo completo quando è costituito da motivi multipli uniti insieme.	p.71
	②		Tasto Ripeti	Cuce ripetutamente il motivo.	p.129
	③		Tasto Modifica colore filo	Modifica il colore del motivo	p.126, 130
Impostazioni di ricamo	④		Tasti di posizionamento	Sposta la posizione di cucitura dell'intero motivo nella direzione della freccia (premendo la posizione di cucitura si sposta al centro dell'area di ricamo).	p.70
	⑤		Tasto Blocca cucitura (inizio)	Specifica la cucitura di un punto di bloccaggio all'inizio del motivo e al termine della cucitura, dopo il taglio del filo.	p.86
	⑥		Tasto Blocca cucitura (fine)	Specifica la cucitura del punto di bloccaggio quando si taglia il filo.	p.86
	⑦		Tasto Velocità di cucitura massima	Specifica la velocità di cucitura massima.	p.89
	⑧		Tasto Posizione di inizio/fine	Specifica la posizione dell'ago all'inizio e alla fine della cucitura.	p.87
	⑨		Tasto Cucitura di prova	Sposta il telaio per ricamo per poter controllare la posizione di ricamo.	p.32
	⑩		Tasto Esci	Annulla tutte le operazioni eseguite precedentemente e torna alla schermata iniziale di selezione del tipo di motivo.	
	⑪		Tasto Modifica	Premere questo tasto per tornare alla schermata Modifica motivo	
	⑫		Tasto Memorizza	Memorizza il motivo.	p.135
	⑬		Tasto Anteprima	Visualizza un'immagine del motivo di ricamo per eseguire l'anteprima.	p.27
	⑭		Tasto Cucitura	Conclude tutte le operazioni nella schermata Impostazioni di ricamo e passa alla schermata Ricamo.	p.32

* Le funzioni e le operazioni relative al tasto Modifica colore filo ③ e al tasto Anteprima ⑬ sono le stesse sia nella schermata Modifica motivo sia nella schermata Impostazioni di ricamo.

Schermata Ricamo

Da questa schermata è possibile controllare il numero dei colori del filo e il tempo di cucitura, specificare le impostazioni della barra dell'ago ed eseguire la cucitura in avanti o indietro

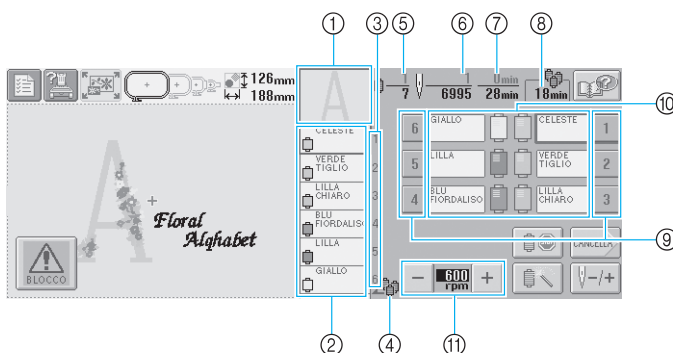

N.	Visualizzazione	Nome del tasto	Descrizione	Pagina di riferimento
①		Visualizzazione e regione	Indica la parte del motivo da cucire con il filo del colore indicato per primo nella visualizzazione della sequenza di colori del filo.	
②		Visualizzazione della sequenza di colori del filo	Indica l'ordine dei cambi del colore del filo. Durante il ricamo, questa visualizzazione scorre visualizzando in alto il colore del filo utilizzato correntemente.	
③		Numero barra dell'ago	Indica il numero della barra dell'ago a cui è assegnato il colore del filo a sinistra.	
④		Indicatore cambio rocchetto	Questo indicatore segnala quando occorrerà cambiare i rocchetti di filo. Sarà necessario cambiare i rocchetti di filo nel punto tra i due colori del filo in cui è visualizzato l'indicatore.	p.74
⑤		Ordine di cucitura	Il valore in basso indica il numero totale di cambi di colore del filo nel motivo e il valore in alto indica quale colore del filo è utilizzato correntemente.	
⑥		Calcolo dei punti	Il valore in basso indica il numero totale di punti nel motivo e il valore in alto indica quanti punti sono già stati cuciti.	
⑦		Tempo di cucitura	Il valore in basso indica il tempo totale necessario per cucire un motivo e il valore in alto indica quanto tempo è già trascorso dall'inizio della cucitura.	
⑧		Tempo restante prima della sostituzione dei rocchetti	Se il motivo contiene sette o più colori, viene indicato il tempo restante prima del cambio dei rocchetti.	p.73
⑨		Tasto Barra dell'ago	Premere un tasto per spostare la posizione della barra dell'ago sul numero della barra dell'ago selezionato. Utilizzare questo tasto quando si infila l'ago con il meccanismo automatico di infilatura dell'ago.	p.40
⑩		Visualizzazione impostazione colore del filo	Indica il colore e il nome del colore del filo (numero) corrispondenti al filo sulla barra dell'ago indicata sul tasto. Eseguire l'infilatura della macchina come indicato qui.	p.33
⑪		Tasto Velocità di cucitura massima	Specifica la velocità di cucitura massima.	p.89

* Le funzioni e le operazioni relative al tasto Velocità di cucitura massima ⑪ sono le stesse sia nella schermata Modifica motivo sia nella schermata Impostazioni di ricamo.



Prememoria

- È possibile cambiare i numeri del colore del filo nella visualizzazione della sequenza colori del filo e la visualizzazione dell'impostazione del colore del filo, per esempio inserendo il nome del colore o il numero del colore del filo per altri marchi (Consultare "Modifica delle informazioni specifiche sul colore del filo" a pagina 145.)

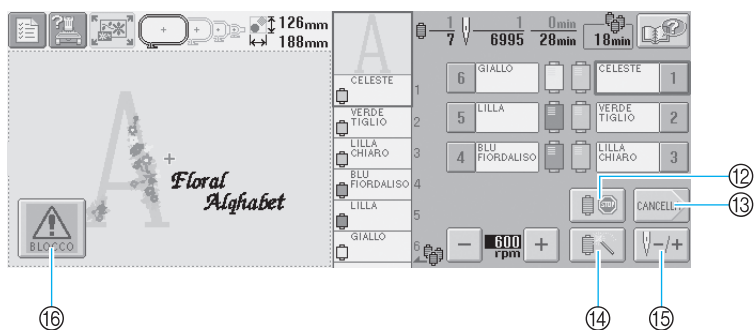

N.	Visualizzazione	Nome del tasto	Descrizione	Pagina di riferimento
12		Tasto Arresto di riserva	Durante l'esecuzione del ricamo, premere questo tasto per arrestare la macchina all'inizio del colore successivo.	p.90
13		Tasto Annulla	Premere questo tasto per abbandonare la cucitura e tornare alla schermata Impostazioni di ricamo.	
14		Tasto Impostazioni temporanee barra dell'ago	Consente di specificare manualmente le impostazioni della barra dell'ago	p.92
15		Tasto Punto avanti/indietro	Sposta l'ago avanti o indietro durante la cucitura. Utilizzare questo tasto nelle situazioni seguenti: <ul style="list-style-type: none"> ● se il filo si rompe o esce dall'ago durante il ricamo ● per ricominciare la cucitura dall'inizio ● per continuare la cucitura dopo lo spegnimento della macchina 	p.77
16		Tasto Sblocco	Sblocca la macchina in modo che si possa avviare la cucitura entro 10 secondi. Premendo questo tasto, il pulsante Avvio/Stop lampeggia in verde.	p.41

TERMINI TECNICI:

■ USB

Uno dei metodi di comunicazione tra PC (Personal Computer) e periferiche. È possibile connettere la macchina al proprio PC utilizzando il cavo USB incluso. (Consultare pagina 111.)

■ Scheda CompactFlash

Un dispositivo di memoria per salvare i dati per il PC o per la macchina fotografica digitale. La capacità di memoria della scheda CompactFlash va da 32MB a 128 MB (o superiore). Rispetto al disco floppy è possibile salvare un numero maggiore di punti. Su questa macchina, si possono utilizzare schede CompactFlash da 32MB, 64MB o 128MB (Consultare pagina 114)

■ DST

L'estensione dei file di dati Tajima (*.dst) è uno dei formati di dati dei motivi da ricamo. I dati Tajima non possiedono informazioni sul colore, quindi la macchina assegna i colori in modo automatico quando li si carica. (Consultare pagina 163.)

■ Numero ago

Gli aghi sono numerati da destra verso sinistra: L'ago più a destra è l'ago numero 1. (Consultare pagina ix.)

■ Ago nella "posizione di ricamo"

Si tratta dell'ago che è posizionato al di sopra del foro aghi nella piastra dell'ago. La custodia della barra dell'ago si sposta per posizionare quel particolare ago con il prossimo colore del filo nella "posizione di ricamo".

Anche quando si utilizza l'infila ago, l'ago che sta per essere infilato dovrebbe essere spostato nella "posizione di ricamo". (Consultare pagina 40)

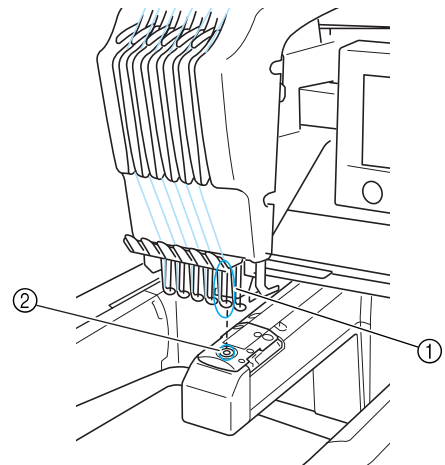

① Ago

② Foro dell'ago nella piastra dell'ago

■ Spazzola

Il meccanismo che tende il filo. La spazzola tende il filo quando si utilizza l'infila ago.

Anche la spazzola tende il filo sul materiale, quando la macchina lo taglia. Questo rende superfluo il taglio del filo dopo il ricamo. (Consultare pagina 39.)

MOTIVI:

La macchina può utilizzare i seguenti motivi da ricamo:

- Dati di ricamo in formato *.pes, *.phc o *.dst. Sia le schede CompactFlash sia i dischi floppy trasferiscono i dati alla macchina. I dati possono essere altresì trasferiti dal PC alla macchina con un cavo USB.
- Schede per ricamo opzionali
- Motivi di ricamo creati da PE-Design
- I motivi salvati su disco floppy dalla macchina

ESECUZIONE DEL RICAMO:

■ Se si desidera impostare i propri colori del ricamo invece dei colori predefiniti

- Utilizzare la funzione "Modifica colore filo" selezionando il tasto sulla schermata "Modifica motivo" o sulla schermata "Impostazioni di ricamo". Per ulteriori dettagli consultare pagina 128.
- Utilizzare la funzione "Impostazione temporanea barra dell'ago" selezionando il tasto sulla schermata "Ricamo". Per ulteriori dettagli consultare pagina 92.

■ Se si desidera arrestare il ricamo nel mezzo del motivo e staccare l'alimentazione, poi riprendere il ricamo in seguito

- La macchina ricorda il motivo e la posizione anche dopo aver staccato l'alimentazione. E alla riaccensione della macchina è possibile riprendere il ricamo. (Consultare pagina 60.)

■ Se viene visualizzato un falso messaggio di errore rottura filo

- Assicurarsi che la posizione del filo superiore sia nelle piastre di pretensione. (Consultare pagina 36.)
- Assicurarsi che il filo superiore si trovi attorno alla puleggia del disco di tensione. (Consultare pagina 37)

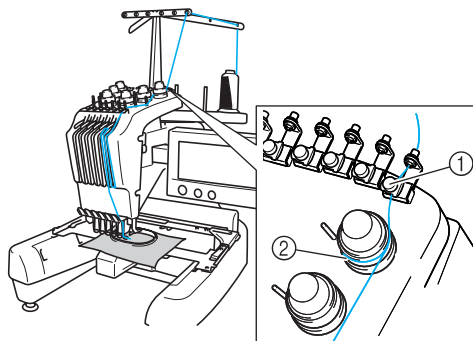

- ① Piastre di pretensione
- ② Puleggia del disco di tensione

■ La tensione del filo è cambiata improvvisamente

- Il filo è pizzicato su un bordo irregolare del rocchetto del filo superiore.
- Il filo superiore è pizzicato sotto il rocchetto del filo.
- La polvere o la filaccia del filo si raccoglie sotto la molla di tensione della spolina.

■ Il telaio è fuoriuscito dal carrello

Assicurarsi che i perni di posizionamento siano posti nella scanalatura di posizionamento e nel foro. (Consultare pagina 31.)
È una buona idea spegnere la macchina una volta sistemato il carrello prima di ricucire il motivo.

■ Si desidera reimpostare la cucitura e cominciare dall'inizio

Selezionare il tasto "Nuovo ricamo" nella parte superiore sinistra della schermata. Le informazioni sul motivo verranno cancellate. (Consultare pagina 48.)

3**ALTRE PROCEDURE DI BASE**

Questo capitolo fornisce le spiegazioni sulle operazioni diverse da quelle descritte nel capitolo 2, quali la cucitura di un motivo con sette o più colori, la sostituzione degli aghi e la sostituzione dei rocchetti di filo

Ripresa dell'operazione in corso prima dello spegnimento della macchina	60
Sostituzione dell'ago	61
Sostituzione dell'ago / 61	
Utilizzo corretto dei telai per ricamo.....	63
Tipi di telaio per ricamo e applicazioni / 63	
Applicazione al tessuto dello stabilizzatore trasferibile mediante stiratura (Rivestimento)	64
Inserimento del tessuto	65
Inserimento del tessuto nei telai per ricamo extra large e grandi / 65	
Utilizzo del foglio per ricamo / 66	Pezzi di tessuto grandi/piccoli / 67
Posizione e movimento del telaio per ricamo.	68
Modifica della posizione di ricamo	70
Regolazione dell'angolo / 71	
Ricamo di un motivo contenente sette o più colori.....	73
Verifica della necessità dei cambi di rocchetto / 73	
Cambio dei rocchetti di filo con disegni costituiti da sette o più colori.....	75
Messaggio Cambio dei rocchetti di filo / 75	Cambio agevole dei rocchetti di filo / 76
Se il filo si rompe o il filo della spolina esce dall'ago durante il ricamo	77
Se il filo superiore si spezza / 77	Se il filo della spolina si rompe o esce dall'ago / 78
Esecuzione del ricamo dall'inizio o da metà del motivo.....	79
Riprendere il ricamo dopo lo spegnimento della macchina.....	81
Regolazione della tensione del filo	83
Regolazione della tensione del filo della spolina / 83	
Regolazione della tensione del filo superiore / 84	

Ripresa dell'operazione in corso prima dello spegnimento della macchina

La schermata visualizzata dopo l'accensione della macchina e dopo aver premuto **OK** sarà diversa a seconda di come è stata precedentemente spenta la macchina. Se la macchina è stata spenta durante lo svolgimento di un'operazione, è possibile scegliere di continuare l'operazione in corso prima dello spegnimento della macchina.

1 Accendere la macchina da ricamo.

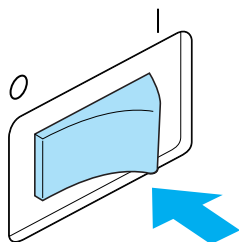

2 Quando viene visualizzata la schermata indicata sotto dopo la schermata iniziale, premere **OK**.



- ▶ Viene visualizzato un messaggio che richiede se si desidera continuare l'operazione precedente o iniziare una nuova operazione.
- Se la macchina è stata spenta senza che sia stata eseguita alcuna operazione, viene visualizzata la schermata Selezione tipo di motivo.

■ Per continuare l'operazione in corso prima dello spegnimento della macchina

3 Premere **OK**.

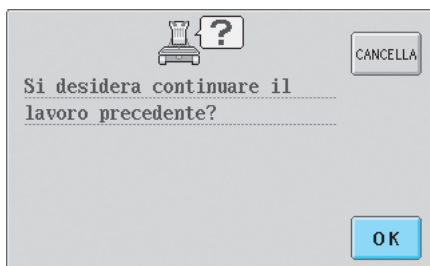

- ▶ A seconda della schermata visualizzata prima dello spegnimento della macchina, viene visualizzata la schermata Modifica motivo, la schermata Impostazioni di ricamo o la schermata Ricamo.

■ Per selezionare un motivo e iniziare una nuova operazione

3 Premere **CANCELLA**.

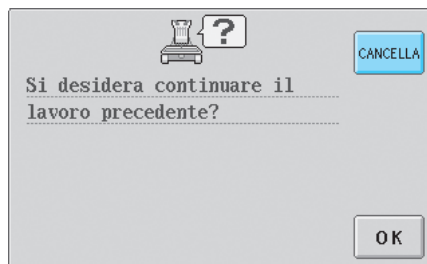

- ▶ Viene visualizzata la schermata Selezione tipo di motivo.

🔔 Prememoria

- Se **IMPOSTA** non viene premuto per confermare la selezione del motivo nella schermata Elenco motivi, non è possibile continuare l'operazione.
- La schermata visualizzata quando si continua un'operazione cambia in base alla schermata visualizzata al momento dello spegnimento della macchina.
 - Se l'operazione nella schermata Modifica motivo è terminata.** Viene visualizzata quella schermata Modifica motivo.
 - Se la macchina è stata spenta dopo la selezione di un motivo e durante la visualizzazione della schermata Selezione tipo di motivo o della schermata Elenco motivi:** Viene visualizzata la schermata Modifica motivo per il motivo selezionato.
 - Se la macchina è stata spenta durante la visualizzazione della schermata Impostazioni di ricamo o della schermata Ricamo sia prima sia dopo il ricamo:** Viene visualizzata la schermata Impostazioni di ricamo per quel motivo.
 - Se la macchina è stata spenta durante l'esecuzione del ricamo:** Viene visualizzata la schermata Ricamo con l'ago posizionato al punto da cucire al momento dello spegnimento della macchina.

Sostituzione dell'ago

Se l'ago è piegato o se la punta dell'ago è rotta, sostituire l'ago con uno nuovo. Utilizzare il cacciavite a testa esagonale incluso per sostituire l'ago con uno progettato specificatamente per questa macchina e che superi la prova descritta in "Controllo dell'ago" (a pagina 15).

Sostituzione dell'ago

- 1 Spegnere la macchina da ricamo.

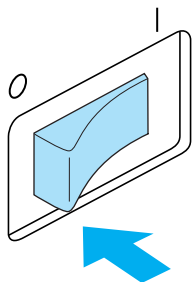

ATTENZIONE

- Accertarsi di spegnere la macchina da ricamo prima di sostituire l'ago, altrimenti, se la macchina inizia a cucire, potrebbero verificarsi lesioni.

- 2 Allentare la vite di fissaggio dell'ago e rimuovere l'ago.

Tenere l'ago con la mano sinistra e il cacciavite a testa esagonale con la mano destra, quindi ruotare la vite di fissaggio dell'ago in senso antiorario.

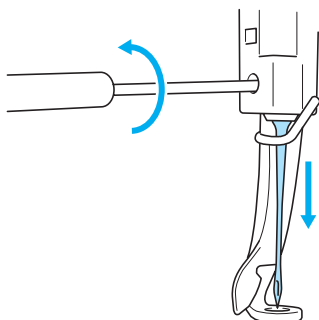

Nota

- Per la sostituzione dell'ago, utilizzare solo il cacciavite a testa esagonale incluso, altrimenti si potrebbe esercitare una pressione eccessiva sull'ago, causandone la rottura.

- Non esercitare una forza eccessiva quando si allenta o si stringe la vite di fissaggio dell'ago; si rischia altrimenti di danneggiare la macchina.

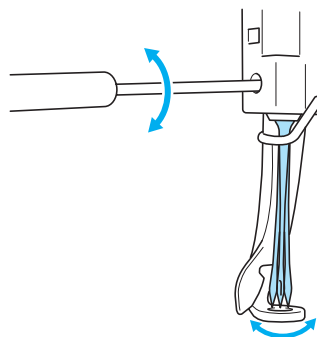

- 3 Tenendo l'ago con il lato piatto rivolto verso la parte posteriore della macchina, inserirlo completamente verso l'alto finché non tocca l'arresto della barra dell'ago.

Far passare l'ago attraverso il foro nel piedino premistoffa, quindi utilizzare il dispositivo di sostituzione dell'ago per sollevare l'ago.

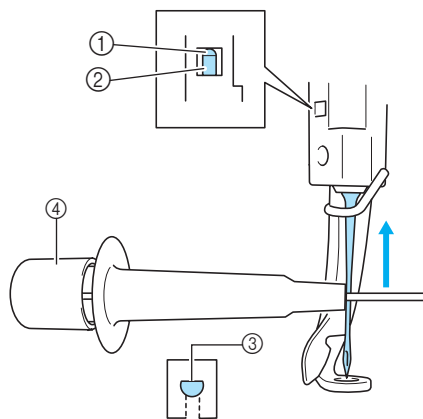

- ① Arresto barra dell'ago
- ② Ago
- ③ Parte piatta
- ④ Dispositivo di sostituzione dell'ago

Premere ① come indicato nell'illustrazione per estendere la vite di serraggio dell'ago ②. Applicare la vite di serraggio all'ago, quindi rilasciare l'area premuta per bloccare l'ago. Per sbloccare l'ago, premere nuovamente ①



- 4** Tenendo l'ago in posizione con la mano sinistra, avvitare la vite di fissaggio dell'ago. Ruotare la vite di fissaggio dell'ago in senso orario con l'ausilio del cacciavite a testa esagonale.

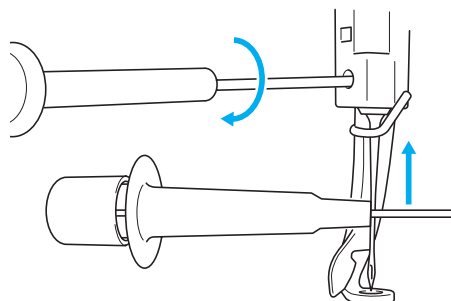

! ATTENZIONE

- Fare attenzione ad inserire completamente l'ago verso l'alto finché non tocca l'arresto della barra dell'ago e stringere saldamente la vite di fissaggio dell'ago con il cacciavite a testa esagonale; si rischia altrimenti di spezzare l'ago o di danneggiare la macchina.



Utilizzo corretto dei telai per ricamo

Di seguito sono descritti i vari tipi di telaio per ricamo e i loro utilizzi. Oltre ai telai per ricamo inclusi, è possibile utilizzare con questa macchina da ricamo il telaio per cappelli opzionale.

! ATTENZIONE

- Utilizzare unicamente i telai per ricamo delle dimensioni indicate nella schermata, altrimenti il telaio per ricamo potrebbe toccare il piedino premistoffa provocando lesioni.

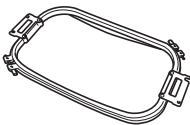
Tipi di telaio per ricamo e applicazioni

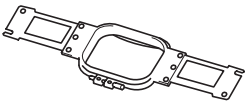
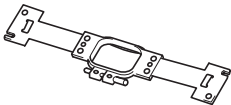
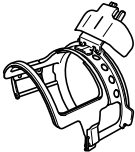
Telaio per ricamo extra large	Telaio per ricamo grande	Telaio per ricamo medio	Telaio per ricamo piccolo
			
Area di ricamo: 200 mm (H) × 300 mm (L) (7-7/8 di pollice (H) × 11-3/4 di pollice (L))	Area di ricamo: 130 mm (H) × 180 mm (L) (5-1/8 di pollice (H) × 7-1/8 di pollice (L))	Area di ricamo: 100 mm (H) × 100 mm (L) (4 pollici (H) × 4 pollici (L))	Area di ricamo: 40 mm (H) × 60 mm (L) (1-1/2 di pollice (H) × 2-3/8 di pollice (L))
Utilizzare questo telaio quando si ricamano caratteri o motivi di collegamento, motivi combinati o motivi di ricamo grandi.	Utilizzare questo telaio quando si ricamano motivi di dimensioni inferiori a 130 mm (H) × 180 mm (L) (5-1/8 di pollice (H) × 7-1/8 di pollice (L))	Utilizzare questo telaio quando si ricamano motivi di dimensioni standard.	Utilizzare questo telaio quando si ricamano motivi di piccole dimensioni, quali targhette con il nome.
(Consultare "Inserimento del tessuto" a pagina 65.)		(Consultare "Inserimento del tessuto nel telaio per ricamo." a pagina 28.)	
Telaio per cappelli (opzionale)			
			
Area di ricamo: 50 mm (H) × 130 mm (L) (2 pollici (H) × 5-1/8 di pollice (L))			
Utilizzare questo telaio per il ricamo di cappelli. Con questo telaio è possibile ricamare berretti da baseball (golf), cloche e cappelli a canestro. Non è possibile utilizzare questo telaio per ricamare cappelli con un'area frontale di 50 mm (2 pollici) o inferiore, quali visiere e cappelli per bambini. Inoltre, non può essere utilizzato con cappelli con una tesa più lunga di 80 mm (3 -1/8 di pollice). (Per i dettagli su come applicare questo telaio, consultare "Utilizzo del telaio per cappelli opzionale" a pagina 169.)			

Nota

- Gli indicatori del telaio per ricamo mostrano tutte le dimensioni del telaio per ricamo in cui è possibile cucire il motivo. Accertarsi di utilizzare un telaio per ricamo con le dimensioni più adatte. Se il telaio per ricamo che si utilizza è troppo grande, il motivo potrebbe risultare non allineato oppure il tessuto potrebbe arricciarsi.

Applicazione al tessuto dello stabilizzatore trasferibile mediante stiratura (Rivestimento)

Si consiglia di utilizzare per il ricamo uno stabilizzatore trasferibile mediante stiratura (rivestimento), al fine di evitare il restringimento della cucitura o motivi non allineati.

ATTENZIONE

- **Accertarsi di utilizzare lo stabilizzatore trasferibile mediante stiratura (rivestimento) per il ricamo su tessuti leggeri o elastici, tessuti con ordito grezzo o tessuti che consentono facilmente il restringimento della cucitura. Se non si utilizza lo stabilizzatore trasferibile mediante stiratura (rivestimento) durante il ricamo, l'ago potrebbe incurvarsi o rompersi e il tessuto potrebbe risultare non allineato.**

- 1** Applicare lo stabilizzatore trasferibile mediante stiratura (rivestimento) sul retro del tessuto, utilizzando un ferro da stiro a vapore.

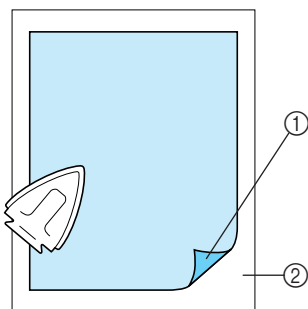

- ① Lato adesivo dello stabilizzatore trasferibile mediante stiratura (rivestimento)
- ② Tessuto (rovescio)
- Quando si ricamano tessuti che non devono essere stirati oppure quando si ricama un'area difficile da stirare, inserire uno strato dello stabilizzatore trasferibile mediante stiratura (rivestimento) sotto il tessuto nel telaio per ricamo, senza applicarlo.

Nota

- Utilizzare una parte di stabilizzatore trasferibile mediante stiratura (rivestimento) più grande rispetto al telaio per ricamo. Quando si imposta il tessuto nel telaio per ricamo, accertarsi che lo stabilizzatore (rivestimento) sia fissato su tutti i bordi, al fine di evitare la formazione di grinze nel tessuto.

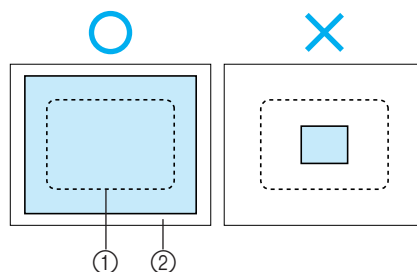

- ① Area del telaio per ricamo
- ② Stabilizzatore trasferibile mediante stiratura (rivestimento)

Prememoria

- Quando si ricamano tessuti leggeri, quali organza o batista, utilizzare uno stabilizzatore solubile in acqua (rivestimento). Gli stabilizzatori solubili in acqua si dissolvono quando vengono lavati, consentendo la creazione di bellissimi ricami non rigidi.
- Quando si ricama un tessuto con una superficie pelosa, quali asciugamani o velluto a coste, inserire uno strato di stabilizzatore trasferibile mediante stiratura (rivestimento) sotto il tessuto nel telaio per ricamo, senza applicarlo.
- Per altri utilizzi dello stabilizzatore (rivestimento), consultare "Stabilizzatori (Rivestimento)" a pagina 165.

Inserimento del tessuto

Inserimento del tessuto nei telai per ricamo extra large e grandi

- 1** Allentare la vite sul telaio esterno.

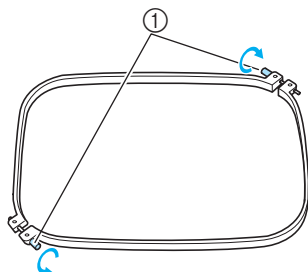

① Vite

- 2** Collocare il tessuto con il lato dritto verso l'alto sulla parte superiore del telaio esterno.

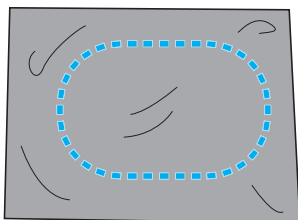

- Il telaio esterno non ha un lato anteriore o posteriore. Entrambi i lati possono essere utilizzati come parte anteriore.

- 3** Premere il telaio interno nel telaio esterno. Inserire innanzitutto il telaio interno nell'angolo con la vite (A), successivamente inserire l'angolo vicino (B) e infine inserire l'angolo opposto (C). Quindi inserire l'angolo opposto dell'angolo senza vite (D).

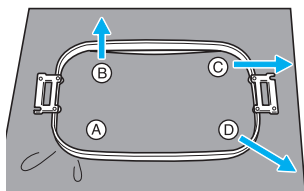

Allineare innanzitutto i telai interno ed esterno nell'angolo con la vite (A). Successivamente, tirando leggermente il tessuto nella direzione indicata dalla freccia (B) per tendere il tessuto, inserire il telaio interno nell'angolo (B). Allo stesso modo, tirare leggermente il tessuto nella direzione indicata dalla freccia (C) e inserire l'angolo (C), quindi tirare leggermente il tessuto

nella direzione indicata dalla freccia (D) e inserire l'angolo (D).

- Accertarsi che il tessuto non presenti grinze dopo essere stato teso nel telaio per ricamo.

- 4** Tirando ancora il tessuto, stringere saldamente la vite in modo che il tessuto sia teso.

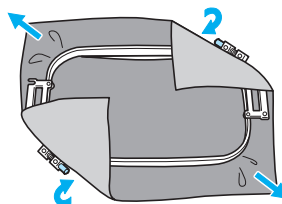

- Dopo aver teso il tessuto, battendo leggermente su di esso si sentirà un suono simile a un tamburo.
- Unire saldamente insieme il telaio interno e quello esterno, in modo che le parti superiori siano uniformi.

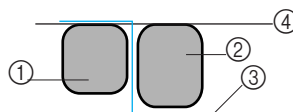

- ① Telaio esterno
- ② Telaio interno
- ③ Lato destro del tessuto
- ④ Le parti superiori dei telai interno ed esterno sono uniformi
- Avvitare saldamente la vite con l'ausilio del cacciavite a disco in dotazione.

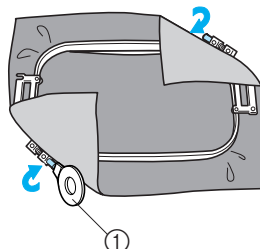

- ① Cacciavite a disco

Prememoria

- Per impostare correttamente il tessuto nel telaio per ricamo, si consiglia di utilizzare una superficie piana.

Utilizzo del foglio per ricamo

Per inserire il tessuto in modo che il motivo sia cucito nella posizione corretta, utilizzare le linee guida sul foglio per ricamo così da tendere correttamente il tessuto nel telaio.

- 1 Con un pennarello per tessuto, segnare l'area del tessuto che si desidera ricamare.

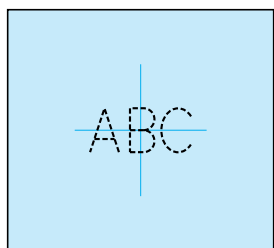

- 2 Collocare il foglio per ricamo sul telaio interno. Allineare le linee guida sul foglio per ricamo con i segni tracciati sul tessuto.

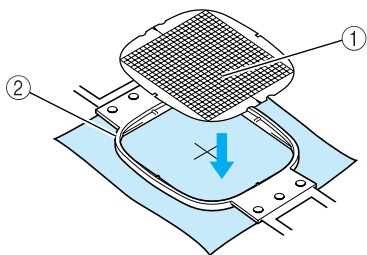

- ① Linee guida
- ② Telaio interno

- 3 Tendere delicatamente il tessuto, in modo che non vi siano pieghe o grinze.

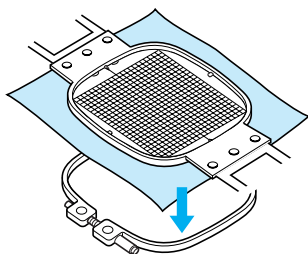

- 4 Rimuovere il foglio per ricamo.

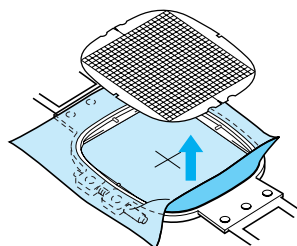

Pezzi di tessuto grandi/piccoli

Questa sezione fornisce le informazioni relative al ricamo di tessuti più grandi o più piccoli rispetto al telaio per ricamo.

■ Ricamo di pezzi grandi di tessuto o di abiti pesanti

Quando si ricamano pezzi grandi di tessuto o pezzi pesanti di abiti, utilizzare una molletta per bucato o una pinzetta per fissare il tessuto in eccesso al telaio per ricamo, in modo che non penda dal telaio. Se il tessuto in eccesso pende dal telaio di ricamo durante la cucitura, potrebbe compromettere il movimento corretto del telaio e creare un motivo non allineato.

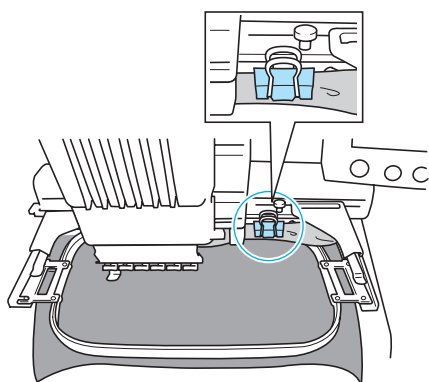

- Utilizzare una molletta per bucato o una pinzetta per fissare il tessuto in eccesso al telaio per ricamo.

■ Ricamo di pezzi di tessuto piccoli

Quando si ricamano pezzi di tessuto più piccoli rispetto al telaio per ricamo, utilizzare un adesivo per tessuti spray per applicare il tessuto allo stabilizzatore (rivestimento) inserito nel telaio per ricamo. Se non si desidera utilizzare l'adesivo spray per un particolare tessuto, imbastire il tessuto allo stabilizzatore (rivestimento).

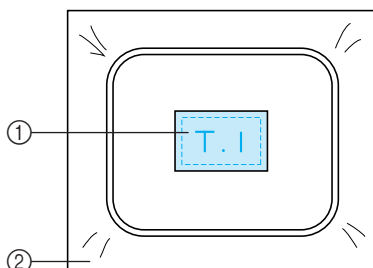

- ① Tessuto
- ② Stabilizzatore (rivestimento)

■ Ricamo dell'angolo del tessuto

Quando si ricama l'angolo di un pezzo di tessuto, utilizzare un adesivo per tessuti spray per applicare l'angolo del tessuto allo stabilizzatore (rivestimento), quindi inserire lo stabilizzatore (rivestimento) nel telaio per ricamo. Se non si desidera utilizzare l'adesivo spray per un particolare tessuto, imbastire il tessuto allo stabilizzatore (rivestimento).

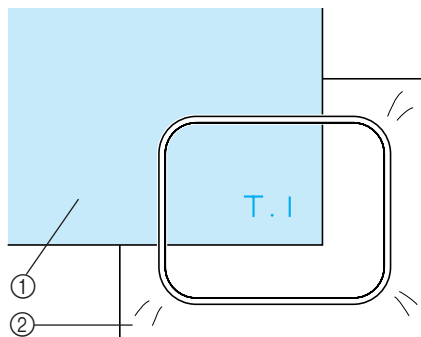

- ① Tessuto
- ② Stabilizzatore (rivestimento)

■ Ricamo di pezzi di tessuto stretti, quali nastri

Quando si ricamano pezzi di tessuto stretti, utilizzare un adesivo per tessuti spray per applicare il tessuto allo stabilizzatore (rivestimento), quindi inserire lo stabilizzatore (rivestimento) nel telaio per ricamo. Se non si desidera utilizzare un adesivo spray per tessuti particolari, fissare entrambe le estremità del tessuto, insieme allo stabilizzatore (rivestimento), nel telaio per ricamo.

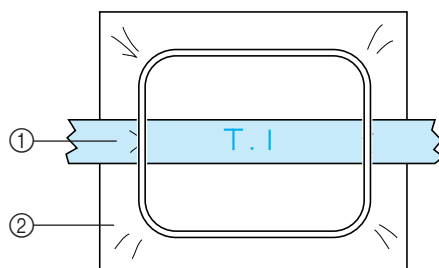

- ① Nastro
- ② Stabilizzatore (rivestimento)

Posizione e movimento del telaio per ricamo.

Il paragrafo seguente contiene informazioni riguardo il telaio per ricamo quando si utilizza la macchina da ricamo.

■ Telai per ricamo che non possono essere utilizzati per il ricamo

Come spiegato a pagina 28, gli indicatori del telaio per ricamo in cima alla schermata mostrano i telai per ricamo che possono essere utilizzati per cucire il motivo selezionato correttamente. I telai per ricamo con un'area di ricamo più piccola del motivo non si possono utilizzare. Inoltre, il telaio per ricamo non si può utilizzare se il ricamo risulta più piccolo dell'area di ricamo ma è posizionato in modo da estendersi oltre l'area di ricamo del telaio.

I telai per ricamo con un'area di ricamo più piccola del motivo

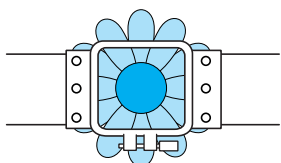

Motivi che si estendono oltre l'area di ricamo del telaio

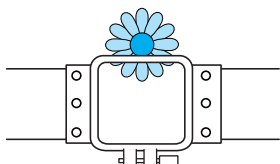

In ognuno di questi casi sulla macchina da ricamo viene visualizzato un messaggio per avvertire di cambiare il telaio per ricamo.

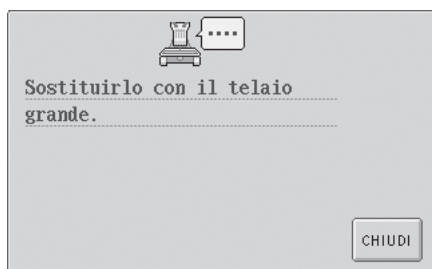

La macchina da ricamo riconosce quale telaio per ricamo è installato in base alla posizione del braccio sinistro del supporto del telaio per ricamo. Quindi, la dimensione del telaio per ricamo è determinata dalla posizione del braccio sinistro, anche se quel particolare telaio per ricamo che è stato riconosciuto non è installato. Inoltre, se non è stato installato il supporto del telaio per ricamo, la macchina da ricamo determina che sia installato il telaio per cappelli (venduto separatamente).

Potrebbe essere visualizzato un messaggio che indica la sostituzione del telaio per ricamo anche se non è installato alcun telaio per ricamo.

■ Spostare nella corretta posizione

Se il centro del telaio per ricamo è sul punto di discesa dell'ago nell'area di ricamo, il telaio per ricamo è posizionato correttamente, vale a dire, in posizione iniziale prima di cominciare il ricamo.

Se si sostituisce il telaio per ricamo, il prossimo telaio che verrà installato non sarà posizionato correttamente.

Per esempio, se si sostituisce il telaio per ricamo extra large con il telaio piccolo, verranno eseguite le seguenti operazioni.

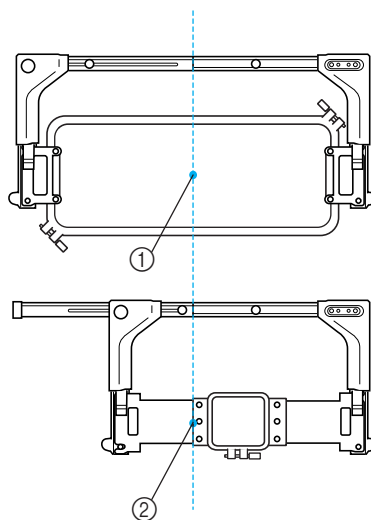

- ① Centatura del telaio per ricamo in posizione corretta.
- ② Posizione dell'ago quando si sostituisce il telaio per ricamo

Alla fine di correggere i disallineamenti del telaio per ricamo, questo si sposterà automaticamente alla posizione corretta in seguito all'esecuzione di una delle seguenti procedure.

- **Si accende la macchina da ricamo.**
Il telaio per ricamo si sposterà.
- **Viene visualizzata la schermata Impostazioni di ricamo.**

Il telaio per ricamo non si sposterà se è stato posizionato correttamente.

Se il motivo si estende oltre l'area di ricamo del telaio, verrà visualizzato un messaggio per avvisare che è necessario sostituire il telaio per ricamo. Sostituire il telaio per ricamo o tornare alla schermata Modifica motivo e spostare la posizione di ricamo.

- **Il telaio per ricamo è sostituito durante la visualizzazione della schermata Impostazioni di ricami o della schermata Ricamo premendo il tasto di controllo dell'area di ricamo per spostare il telaio per ricamo o per iniziare il ricamo.**

Il telaio per ricamo si sposterà.



Quando il telaio per ricamo è spostato alla posizione desiderata, premere nuovamente il tasto desiderato.

Se il motivo si estende oltre l'area di ricamo del telaio dopo averlo spostato, verrà visualizzato un messaggio per avvisare che è necessario sostituire il telaio per ricamo.

Sostituire il telaio per ricamo o tornare alla schermata Modifica motivo e regolare la dimensione del motivo o la posizione di ricamo.

Modifica della posizione di ricamo

L'impostazione di fabbrica della macchina prevede l'inizio della cucitura del centro del motivo. Pertanto, spostare il telaio e regolare la posizione di ricamo in modo che il centro del motivo sia allineato con il punto di discesa dell'ago nella posizione di cucitura. Inoltre, è possibile regolare l'angolazione del motivo completo se il tessuto non può essere inserito uniformemente all'interno del telaio per ricamo e se il motivo è posizionato in un angolo del tessuto.

- 1 Premere  e  e  nella schermata Impostazioni di ricamo.

Spostare il telaio per ricamo in modo che il punto di discesa dell'ago si trovi al centro dell'area in cui si desidera eseguire il ricamo.

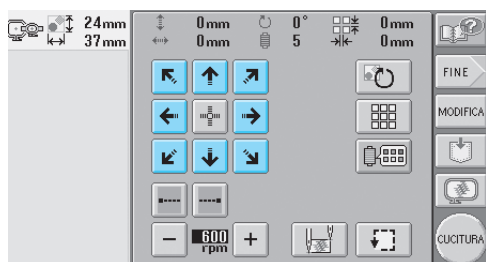

- ▶ Il telaio per ricamo si sposta nella direzione opposta della freccia.
- ▶ Il motivo nell'area di visualizzazione del motivo si sposta nella stessa direzione della freccia.

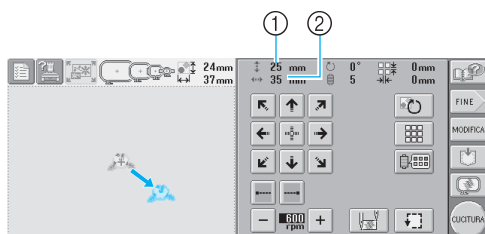

- ① Indica la distanza verticale spostata
- ② Indica la distanza orizzontale spostata

- Premere  per spostare il telaio per ricamo nella posizione originale (in cui il centro del telaio per ricamo è allineato con il punto di discesa dell'ago nella posizione di cucitura).

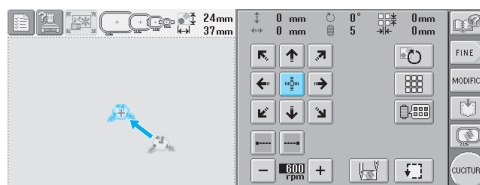

■ Ricerca della posizione di cucitura

Bloccando la barra dell'ago (fissare l'ago e il piedino premistoffa in basso), è possibile vedere agevolmente il punto di discesa dell'ago.

- 1 Inserire il cacciavite a testa esagonale nel foro quadrato nella vite di serraggio dell'ago come indicato nell'illustrazione per abbassare lentamente la barra dell'ago fino a che questa si fermi e scatti in posizione di bloccaggio.



Nota

- Assicurarsi che l'ago non si sia abbassato oltre la posizione di scatto e abbia raggiunto il tessuto.

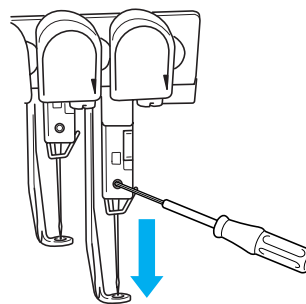

- ▶ L'ago e il piedino premistoffa sono bloccati in basso.

- 2** Premere i tasti freccia nella schermata Impostazioni di ricamo per spostare il telaio per ricamo in modo che il punto di discesa dell'ago si trovi al centro dell'area in cui si desidera eseguire il ricamo.

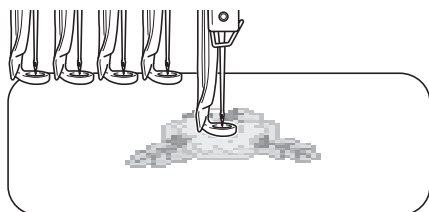

- Quando si specifica l'inizio della cucitura, allineare il punto di discesa dell'ago con il punto specificato come inizio della cucitura (per i dettagli relativi a come specificare l'inizio e la fine della cucitura, consultare pagina 87).

■ Sblocco della barra dell'ago

- 1** Visualizzare la schermata Ricamo, quindi premere il tasto relativo a qualsiasi barra dell'ago diversa da quella bloccata.

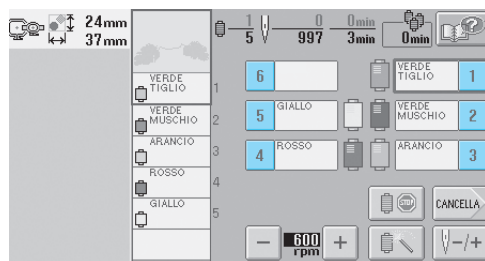

- La barra dell'ago è sbloccata.

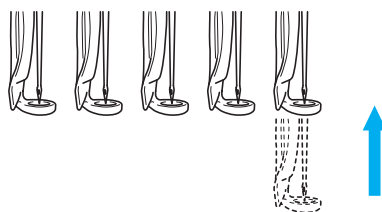

Regolazione dell'angolo

A seconda del tipo di tessuto da cucire, potrebbe non essere possibile tendere il tessuto nel telaio per ricamo fino all'angolo desiderato. In questo caso, regolare l'angolo del motivo in modo da posizionarlo correttamente sul tessuto.

- 1** Premere .

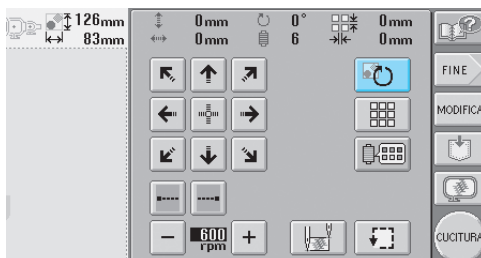

Viene visualizzata la schermata indicata di seguito.

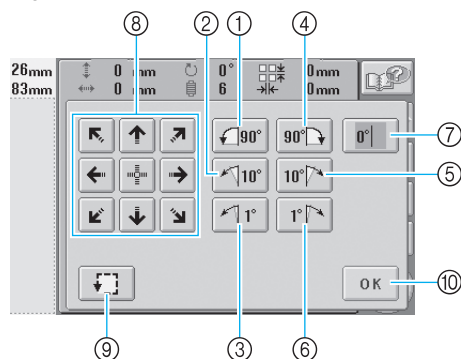

Esempio: Angolo originale

- 1 Ruota di 90 gradi verso sinistra
- 2 Ruota di 10 gradi verso sinistra
- 3 Ruota di 1 grado verso sinistra
- 4 Ruota di 90 gradi verso destra
- 5 Ruota di 10 gradi verso destra
- 6 Ruota di 1 grado verso destra
- 7 Premere questo tasto per ripristinare l'angolo originale del motivo.
- 8 Sposta il motivo nella direzione della freccia sul tasto.
- 9 Consente di controllare l'area di ricamo
- 10 Premere questo tasto per chiudere la schermata.



- 2** Premere i tasti per regolare il motivo all'angolo desiderato.
Il motivo ruota a ogni pressione di un tasto.

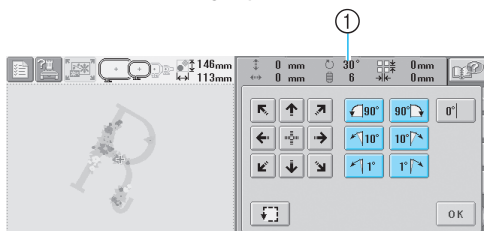

- ① Indica l'angolo del motivo dopo aver premuto un tasto per modificarlo
- Per riportare il motivo nell'angolo originale (0 gradi), premere **0°** in modo che cambi in **0°**.

- 3** Se necessario, premere i tasti freccia per regolare la posizione del motivo.
Per i dettagli, consultare pagina 70.

- 4** Se necessario, premere **[]** per controllare l'area di ricamo.
Per i dettagli, consultare pagina 32.

- 5** Dopo aver eseguito i cambiamenti desiderati, premere **OK**.

Viene visualizzata nuovamente la schermata Impostazioni di ricamo.

Prememoria

- Premendo **MODIFICA** per tornare alla schermata modifica motivo dopo aver ruotato il motivo completo, il motivo viene visualizzato come era prima che fosse specificato l'angolo di rotazione, ma l'impostazione non è annullata. Quando viene visualizzata nuovamente la schermata impostazioni di ricamo, il motivo viene visualizzato con l'angolo di rotazione applicato. Tuttavia, se si verifica un errore, per esempio, se si allarga il motivo nella schermata modifica motivo in modo che, ruotandolo, esso fuoriesce dall'area di ricamo, viene visualizzato il seguente messaggio d'errore.

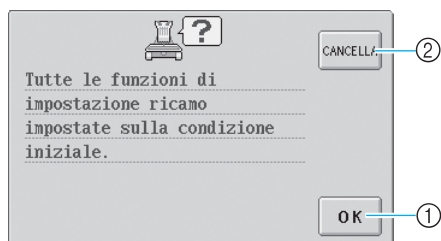

- ① Premere per cancellare le impostazioni di rotazione e dare priorità alle operazioni di modifica eseguite nella schermata Modifica motivo.
- ② Premere per ritornare alla schermata Modifica motivo in modo da poter modificare nuovamente il motivo.

Prememoria

- Con questa operazione, è possibile eseguire regolazioni accurate dell'angolo; tuttavia, questa operazione è particolarmente utile quando si ricamano oggetti, quali borse e oggetti tubolari, la cui tensione è limitata nel telaio per ricamo.
Esempio: Ricamo di una federa
Ruotare il motivo di 90 gradi verso sinistra prima di ricamarlo.

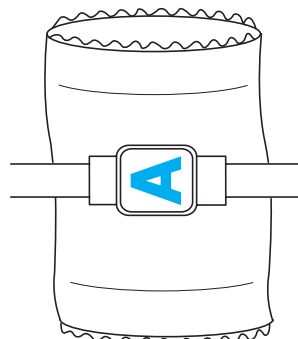

- Esempio: Ricamo di una T-shirt
Ruotare il motivo di 180 gradi. Passare il piano della macchina dalla vita della T-shirt, non dal collo, e applicare il telaio per ricamo alla macchina. Evitare che il collo si tenda spostando il telaio per ricamo.

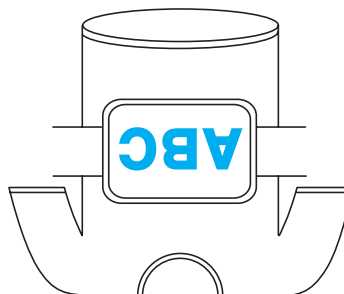

Ricamo di un motivo contenente sette o più colori

Quando si ricama un motivo costituito da sette o più colori del filo, è necessario cambiare i rocchetti di filo. Quando si cambiano i rocchetti, saranno visualizzate le istruzioni per eseguire la sostituzione dei rocchetti di filo e la macchina si arresterà automaticamente.

■ Assegnazione dei colori del filo alle barre dell'ago

La macchina assegna automaticamente i colori del filo alle barre dell'ago da 1 a 6, iniziando dal colore che sarà cucito per primo. (Tuttavia, se un nuovo motivo ha gli stessi colori del filo di un motivo cucito precedentemente, i colori saranno assegnati alle stesse barre dell'ago, indipendentemente dall'ordine di cucitura.)

Per esempio, per un motivo con sei colori e dieci cambi di colore, i colori del filo sono assegnati come indicato di seguito.

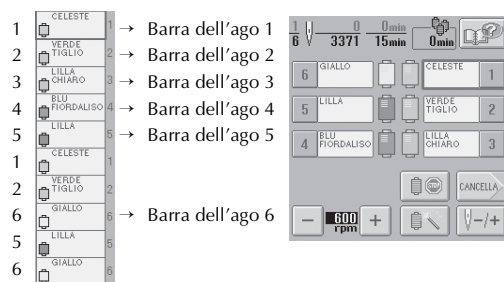

Per un motivo con sette o più colori del filo, le informazioni sul rocchetto sono aggiornate quando occorre utilizzare il settimo colore.

In seguito, la macchina regola l'assegnazione dei colori del filo per ridurre il numero di cambi dei rocchetti.

Per esempio, per un motivo con dieci colori e tredici cambi di colore, i colori del filo sono assegnati come indicato di seguito.

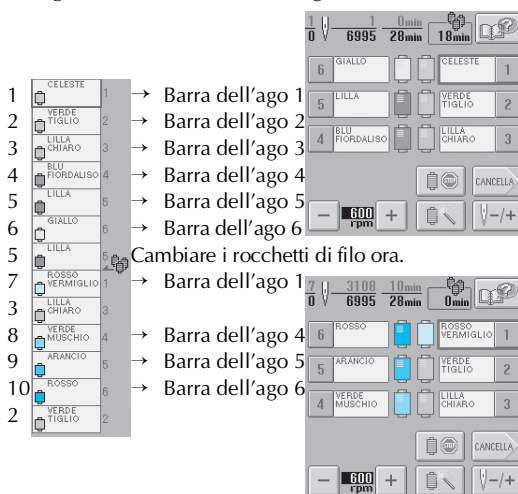

Poiché i colori del filo sulle barre dell'ago 2 e 3 saranno riutilizzati dopo il cambio dei rocchetti, non saranno sostituiti. Tuttavia, alle altre barre dell'ago vengono assegnati colori diversi.

Verifica della necessità dei cambi di rocchetto

Quando si seleziona un motivo, è possibile visualizzare il numero di cambi di filo, tuttavia, su questa schermata non è possibile controllare quali colori sono utilizzati nel motivo. È possibile controllare se e quando occorre cambiare i rocchetti di filo mediante gli indicatori seguenti.

■ Tempo restante prima della sostituzione dei rocchetti

Questo indicatore segnala il periodo di tempo restante prima del successivo cambio di rocchetto. Quando è visualizzata la schermata Ricamo, se compare qui un periodo di tempo significa che sarà richiesto almeno un cambio di rocchetto.

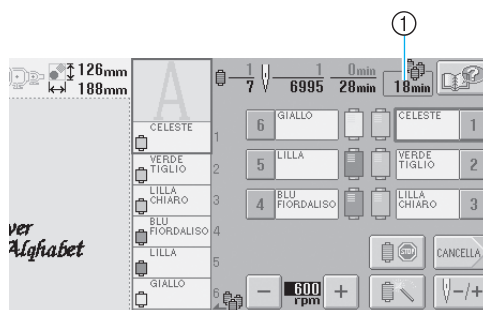

① Tempo restante prima della sostituzione dei rocchetti

■ Indicatore cambio rocchetto ()

L'indicatore del cambio di rocchetto nella schermata Navigazione del punto indica il numero di volte che sarà necessario cambiare i rocchetti e il tempo che trascorrerà tra i cambi.

1 Premere  nella schermata Ricamo.

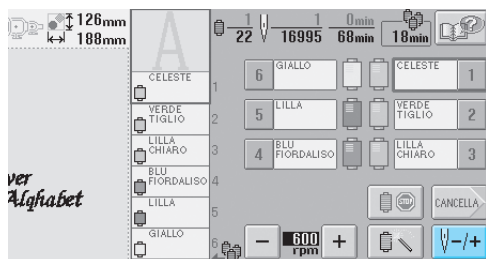

► Viene visualizzata la schermata Navigazione del punto.

2 Premere  .

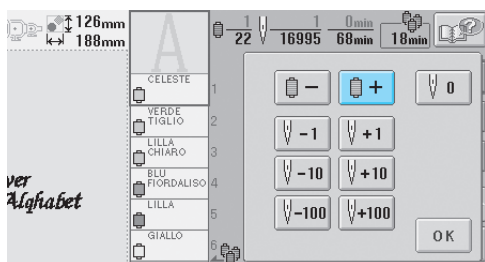

► Ogni volta che si preme questo tasto, si seleziona il colore successivo nella visualizzazione della sequenza dei colori. Dopo aver raggiunto l'ultimo colore nella visualizzazione della sequenza dei colori del filo, lo scorrimento si arresta.

3 Controllare la posizione di  .

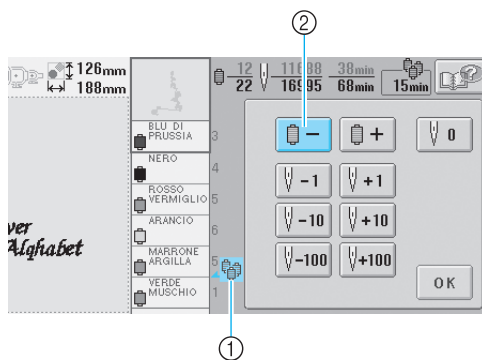

①  indica quando occorrerà cambiare i rocchetti di filo. Sarà necessario cambiare i rocchetti di filo il numero di volte che questo indicatore è visualizzato e tra i due colori del filo nel punto in cui è visualizzato.

② Premere  per scorrere verso l'alto la visualizzazione della sequenza dei colori del filo. Ogni volta che si preme questo tasto, si seleziona il colore precedente nella visualizzazione della sequenza dei colori del filo. Dopo aver raggiunto il primo colore nella visualizzazione della sequenza dei colori del filo, lo scorrimento si arresta.

4 Dopo aver controllato l'informazione

desiderata, premere  o  per ritornare al primo colore. Poi premere

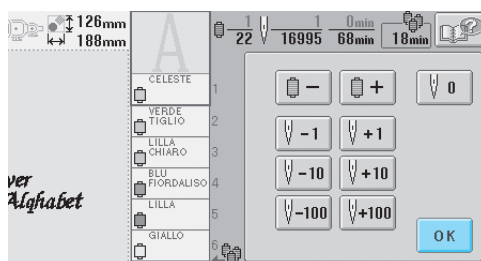

► Viene visualizzata nuovamente la schermata Ricamo.

Cambio dei rocchetti di filo con disegni costituiti da sette o più colori

Questa sezione contiene le informazioni dettagliate sul messaggio Cambio dei rocchetti di filo e su come cambiare agevolmente i rocchetti.

Messaggio Cambio dei rocchetti di filo

Quando occorre sostituire il rocchetto di filo durante il ricamo di un motivo che contiene sette o più colori, la macchina arresta automaticamente la cucitura e visualizza il messaggio indicato di seguito. Questo messaggio viene visualizzato anche quando occorre cambiare i rocchetti di filo prima di iniziare il ricamo di un nuovo motivo. Cambiare i rocchetti di filo seguendo le nuove istruzioni.



- ① Le barre dell'ago dove occorre cambiare i rocchetti di filo sono colorate.
- ② Le barre dell'ago dove non occorre cambiare i rocchetti di filo sono grigie.
- ③ Premere questo tasto per chiudere il messaggio che indica la sostituzione del rocchetto di filo.



Nota

- Quando si visualizza la schermata Ricamo, viene memorizzata l'assegnazione dei colori del filo corrente. Se si utilizza lo stesso colore del filo la volta successiva che occorre cambiare i rocchetti, sarà assegnato lo stesso colore alla barra dell'ago.



Prememoria

- Per utilizzare un colore di filo diverso da quello specificato, utilizzare il tasto Impostazione temporanea della barra dell'ago, quindi cambiare le impostazioni del colore del filo (Per i dettagli, consultare "Impostazioni temporanee della barra dell'ago" a pagina 92).
- Per minimizzare i cambi di rocchetto, utilizzare frequentemente colori che possono essere assegnati specificatamente a determinate barre dell'ago. (Per i dettagli, consultare "Impostazioni riservate della barra dell'ago" a pagina 94).

Cambio agevole dei rocchetti di filo

Quando si sostituiscono i rocchetti di filo, occorre infilare nuovamente il filo superiore. Tuttavia, è possibile cambiare agevolmente i rocchetti di filo quando si sostituisce un rocchetto il cui filo è infilato correttamente nella macchina.

- 1** Tagliare il filo tra il rocchetto e il guidafile.

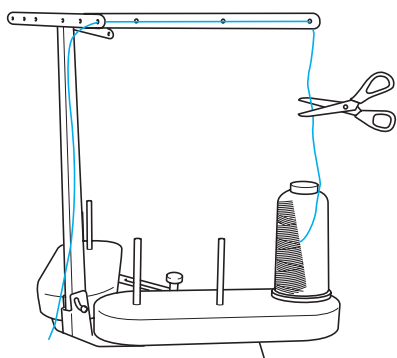

- 2** Cambiare il rocchetto di filo.

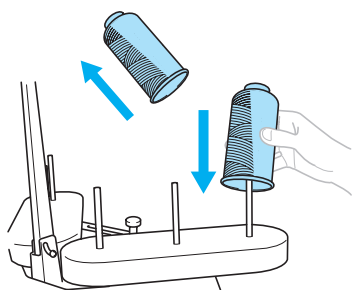

- 3** Legare l'estremità del filo sul nuovo rocchetto all'estremità del filo restante del colore precedente.

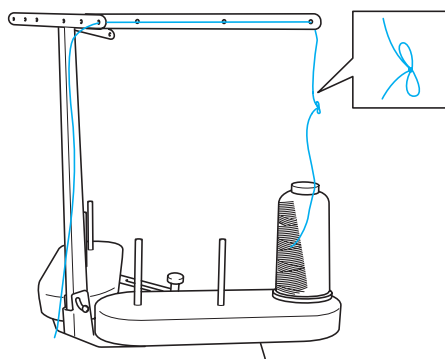

- 4** Estrarre il filo vecchio appena dopo il guidafile della barra dell'ago.

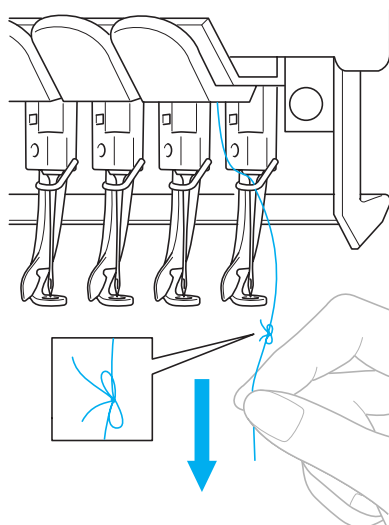

Continuare a tirare il filo fino a quando il nodo si trova sopra l'ago. Tagliare il nodo.

- 5** Utilizzare il meccanismo automatico di infilatura dell'ago per infilare l'ago con il filo nuovo. (Consultare pagina 39.)

► Il cambio del rocchetto di filo è completo.

Nota

- Quando si estrae il filo, non tirare il nodo attraverso la cruna dell'ago. Se si tira il nodo attraverso la cruna dell'ago, l'ago potrebbe subire danni.

Se il filo si rompe o il filo della spolina esce dall'ago durante il ricamo

Se il filo si rompe o il filo della spolina esce dall'ago durante il ricamo, la macchina si arresta automaticamente. Poiché alcuni punti possono essere cuciti con un solo filo, tornare indietro nella cucitura fino ad un posto in cui i punti sono già stati cuciti prima di continuare il ricamo.



Nota

- Prestare attenzione quando si va avanti o indietro nella cucitura poiché il telaio per ricamo si sposta contemporaneamente.

Se il filo superiore si spezza

1 Infilare nuovamente il filo superiore (Consultare pagina 35.)

2 Premere .

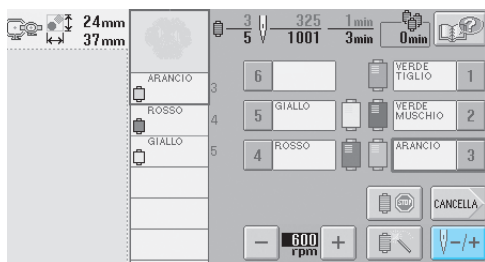

- Viene visualizzata la schermata Navigazione del punto.

3 Premere e per tornare indietro nella cucitura fino a dove i punti sono già stati cuciti.

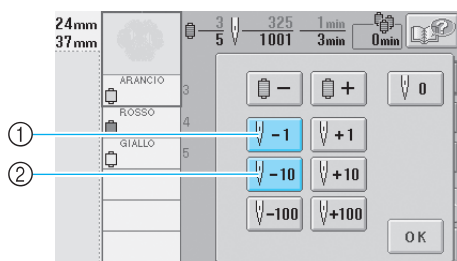

- ① Ogni volta che si preme questo tasto, si va indietro di un punto nella cucitura.
- ② Ogni volta che si preme questo tasto, si va indietro di dieci punti nella cucitura.

Il telaio per ricamo si sposta. Tornare alla parte in cui i punti sono già stati cuciti.



Se si sposta la barra dell'ago troppo indietro nella cucitura, premere o per andare avanti nella cucitura.

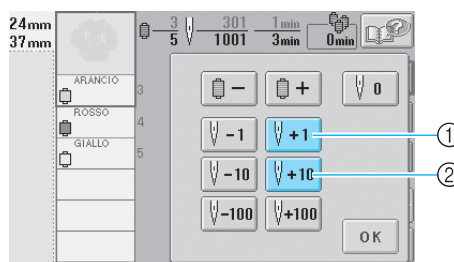

- ① Ogni volta che si preme questo tasto, si va avanti di un punto nella cucitura.
- ② Ogni volta che si preme questo tasto, si va avanti di dieci punti nella cucitura.

4 Premere .

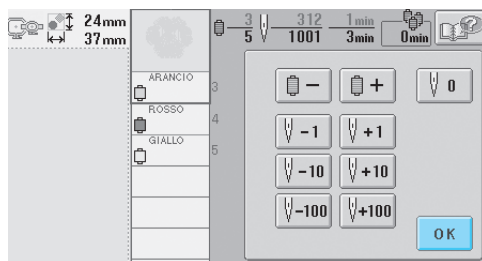

- Viene visualizzata nuovamente la schermata Ricamo.

5 Premere , quindi premere il pulsante Avvio/Stop per continuare il ricamo.

Se il filo della spolina si rompe o esce dall'ago

- 1** Premere il pulsante Taglio del filo.

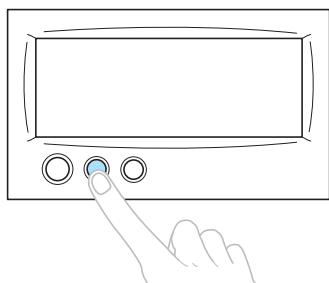

- Il filo superiore viene tagliato.
- Se il filo della spolina si rompe o esce dall'ago, tagliare anche il filo superiore.

- 2** Rimuovere solo i punti cuciti con il filo superiore.

Tirare l'estremità tagliata del filo superiore.

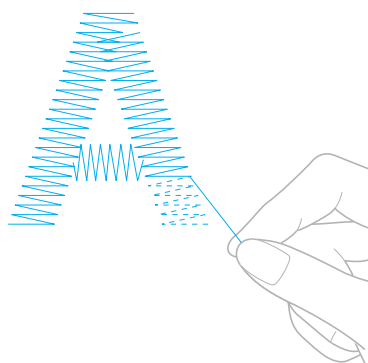

- Se non è possibile rimuovere i punti con facilità, tagliare il filo con le forbici.

- Se il filo della spolina è fuoriuscito dall'ago, sostituire la spolina a questo punto della procedura.

- 3** Sostituire la spolina con una spolina avvolta da filo. (Consultare pagina 19).

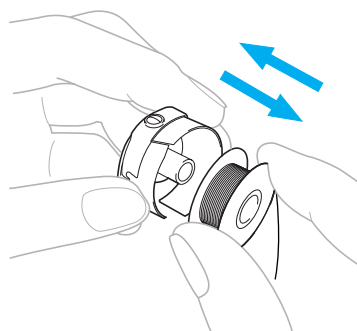

- Se è possibile aprire il coperchio del gancio, sostituire la spolina senza rimuovere il telaio per ricamo dalla macchina.
- Se il piano della macchina è nascosto, per esempio con un pezzo di tessuto a forma di borsa, o se non è possibile aprire il coperchio del gancio, rimuovere temporaneamente il telaio per ricamo. (Consultare pagina 45.) Dopo aver sostituito la spolina, applicare nuovamente il telaio per ricamo (Consultare pagina 30.)

Nota

Se il telaio per ricamo è stato rimosso prima della fine del ricamo del motivo, prestare attenzione a quanto segue, altrimenti il motivo potrebbe risultare non allineato.

- Non applicare una pressione eccessiva sul tessuto inserito nel telaio per non farlo allentare.
- Quando si rimuove e si applica nuovamente il telaio per ricamo, controllare che il telaio non tocchi il carrello o il piedino premistoffa.
Se si tocca il telaio e si muove, spegnere la macchina e riaccenderla. La posizione corretta del telaio al momento dello spegnimento della macchina è salvata nella memoria della macchina e il telaio per ricamo ritorna nella posizione corretta.
- Quando si applica nuovamente il telaio per ricamo, accertarsi che i perni sui bracci destro e sinistro del supporto del telaio per ricamo siano fissati saldamente nei fori nelle maniglie sul telaio per ricamo.

- 4** Tornare indietro nella cucitura come descritto nel punto **e** di "Se il filo superiore si spezza" a pagina 77, quindi continuare il ricamo.

Esecuzione del ricamo dall'inizio o da metà del motivo

Se si desidera ricominciare il ricamo dall'inizio, per esempio, se è stato cucito un ricamo di prova con una tensione del filo errata o con un colore del filo sbagliato, ricominciare il ricamo utilizzando il tasto Punto avanti/indietro. Inoltre, è possibile andare avanti o indietro nella cucitura per colore del filo e per punto, al fine di iniziare una cucitura a partire da una qualsiasi posizione del motivo.



Nota

- Prestare attenzione quando si va avanti o indietro nella cucitura poiché il telaio per ricamo si sposta contemporaneamente.

1 Premere il pulsante Avvio/Stop per arrestare la macchina.

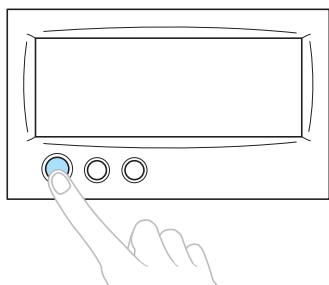

- Se necessario, cambiare il tessuto inserito nel telaio per ricamo oppure tagliare e rimuovere i punti cuciti.

2 Premere

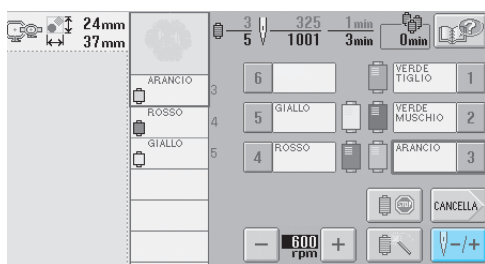

- Viene visualizzata la schermata Navigazione del punto.

■ Per cominciare la cucitura dall'inizio

3 Premere

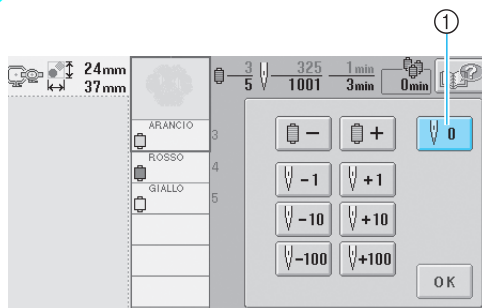

- ① Premere questo tasto per tornare all'inizio del primo colore.
- Se la cucitura è avanzata al secondo colore o a uno successivo, la custodia della barra dell'ago si sposta e la barra dell'ago per il primo colore si muove nella posizione di cucitura. Inoltre, il telaio per ricamo si sposta nella posizione iniziale.

■ Per selezionare il punto da dove iniziare la cucitura

- ③ Premere e per selezionare un colore nella sequenza di colori del filo, quindi premere , , , , e per selezionare il punto.

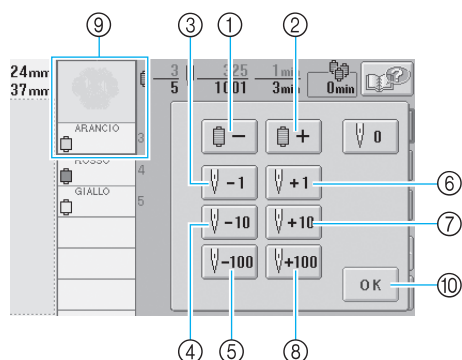

- ① Premere questo tasto per tornare all'inizio della cucitura del colore da cucire. In seguito, ogni volta che si preme questo tasto, si torna all'inizio della cucitura del colore del filo precedente.
 - ② Ogni volta che si preme questo tasto, si avanza all'inizio della cucitura del colore del filo successivo.
 - ③ Ogni volta che si preme questo tasto, si va indietro di un punto nella cucitura.
 - ④ Ogni volta che si preme questo tasto, si va indietro di dieci punti nella cucitura.
 - ⑤ Ogni volta che si preme questo tasto, si va indietro di cento punti nella cucitura.
 - ⑥ Ogni volta che si preme questo tasto, si va avanti di un punto nella cucitura.
 - ⑦ Ogni volta che si preme questo tasto, si va avanti di dieci punti nella cucitura.
 - ⑧ Ogni volta che si preme questo tasto, si va avanti di cento punti nella cucitura.
 - ⑨ Il colore del filo all'inizio della visualizzazione della sequenza di colori del filo è il colore dell'area selezionata correntemente.
 - ⑩ Premere questo tasto per chiudere la schermata.
- La custodia della barra dell'ago si sposta e la barra dell'ago corrente si muove nella posizione di cucitura, quindi il telaio per ricamo si sposta e viene indicata la posizione dell'ago corrente.

- ④ Dopo aver selezionato il punto da dove iniziare il ricamo, premere .

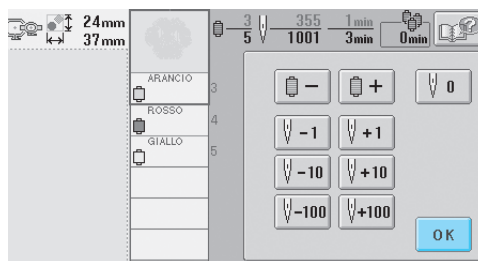

- Viene visualizzata nuovamente la schermata Ricamo.

- ⑤ Premere , quindi premere il pulsante Avvio/Stop per iniziare il ricamo.

- Il ricamo inizia dal punto specificato.

Riprendere il ricamo dopo lo spegnimento della macchina

Nei casi seguenti, i punti restanti del ricamo sono memorizzati nella memoria della macchina.

- Se si preme l'interruttore della macchina per spegnerla dopo aver arrestato il ricamo. Tagliare il filo prima di spegnere la macchina con l'interruttore generale, altrimenti il filo potrebbe essere tirato o potrebbe bloccarsi quando il carrello torna nella posizione iniziale in seguito alla riaccensione della macchina.
- Se la macchina è stata spenta accidentalmente, per esempio, a causa di un'interruzione di corrente, durante il ricamo. È possibile cucire la parte restante del ricamo quando si riaccende la macchina; tuttavia, potrebbe essere necessario ricucire alcuni punti già cuciti in precedenza.



Nota

- Prestare attenzione quando si va avanti o indietro nella cucitura poiché il telaio per ricamo si sposta contemporaneamente.

- 1** Impostare l'interruttore principale su "I" per accendere la macchina.

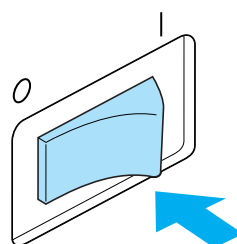

- 2** Quando viene visualizzata la schermata indicata sotto dopo la schermata iniziale, premere **OK**.



- Viene visualizzato un messaggio che richiede se si desidera continuare il ricamo o iniziare una nuova operazione.

3 Premere **OK**.

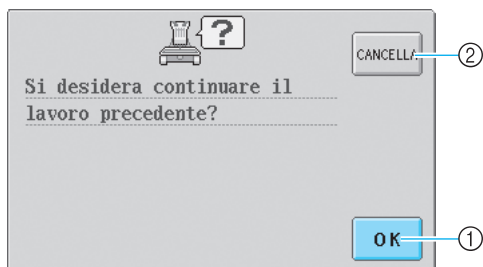

- ① Premere per continuare il ricamo.
- ② Premere per annullare il ricamo e visualizzare la schermata Selezione tipo di motivi per selezionare un nuovo motivo.

► Viene visualizzata la schermata Ricamo presentata prima dello spegnimento della macchina.

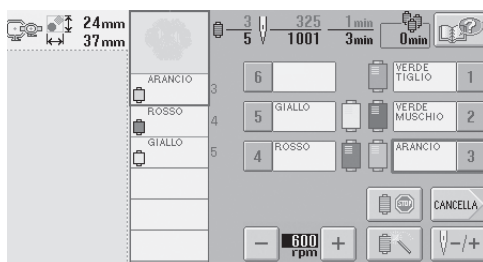

4 Premere **V-/+**.

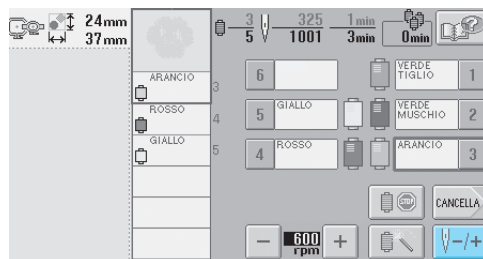

► Viene visualizzata la schermata Navigazione del punto.

5 Premere **V-1** due o tre volte per tornare indietro di due o tre punti.

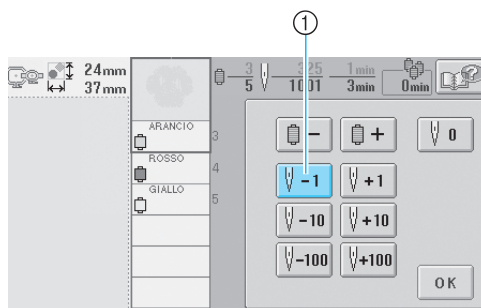

- ① Ogni volta che si preme questo tasto, si va indietro di un punto nella cucitura.
- Controllare che il punto di discesa dell'ago sia posizionato dove i punti sono già stati cuciti.

6 Premere **OK**.

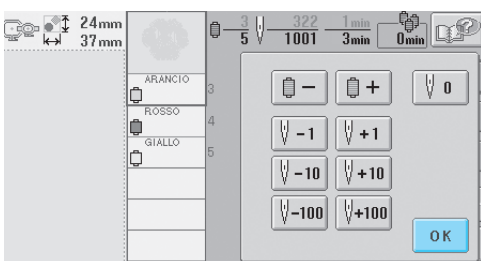

► Viene visualizzata nuovamente la schermata Ricamo.

7 Premere **BLOCCO**, quindi premere il pulsante Avvio/Stop per continuare il ricamo.

Prememoria

- È possibile arrestare la macchina in qualsiasi momento, anche durante la cucitura; tuttavia, se si arresta la macchina durante il cambio del colore del filo, non è necessario retrocedere nella cucitura quando si continua il ricamo. È possibile inoltre impostare la macchina in modo che si arresti quando si cambia il colore del filo. (Per i dettagli, consultare "Impostazione della macchina con arresto ai cambi di colore" a pagina 90).

Regolazione della tensione del filo

La procedura seguente descrive come regolare la tensione del filo se non è stata utilizzata la tensione del filo corretta descritta a pagina 44. Dopo aver regolato la tensione del filo della spolina, regolare la tensione del filo superiore per ogni barra dell'ago.



Nota

- Accertarsi di aver regolato la tensione del filo della spolina prima di regolare la tensione del filo superiore.

Regolazione della tensione del filo della spolina

- 1 Legare il peso incluso all'estremità del filo che fuoriesce dalla custodia della spolina.

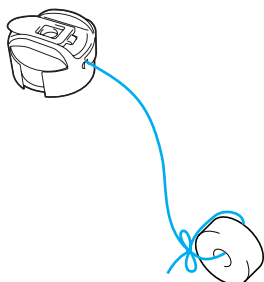

- 2 Tenere la custodia della spolina contro una superficie verticale uniforme, come indicato nell'illustrazione.

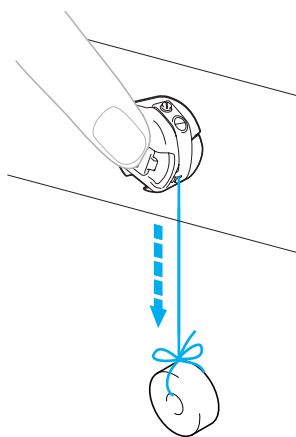

- Se il filo al quale è applicato il peso si estrae lentamente, la tensione del filo è corretta.

- 3 Utilizzare il cacciavite standard incluso per ruotare la vite di regolazione della tensione e regolare la tensione del filo.

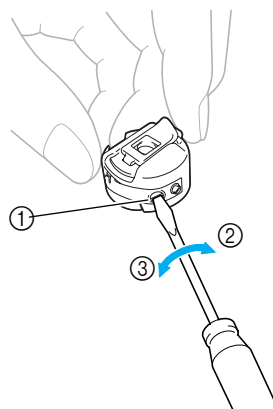

- ① Vite di regolazione della tensione
- ② Più stretta
- ③ Più lenta

- 4 Dopo aver eseguito le regolazioni, provare a ricamare con tutte le barre dell'ago per controllare la tensione del filo.



Prememoria

- Nei motivi di ricamo incorporati, si utilizza un motivo per il controllo della tensione del filo. È possibile controllare agevolmente la tensione del filo cucendo questo motivo. Per i dettagli, consultare pagina 160.



Regolazione della tensione del filo superiore

1 Ruotare le manopole di tensione del filo.

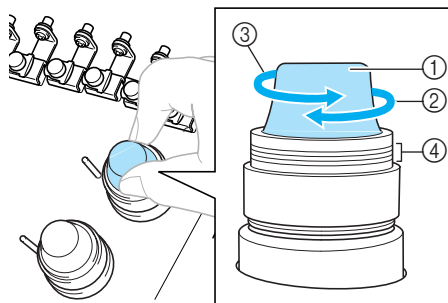

- ① Manopole di tensione del filo
- ② Più stretta
- ③ Più lenta
- ④ Segno

■ Il filo superiore è troppo teso

La tensione del filo superiore è eccessiva e rende visibile il filo della spolina dal lato diritto del tessuto.

(Diritto)



(Rovescio)



Ruotare la manopola nella direzione indicata dalla freccia per diminuire la tensione del filo superiore.

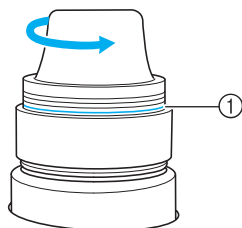

- ① Se la linea rossa risulta visibile, non è possibile diminuire ulteriormente la tensione del filo. Aumento della tensione del filo superiore.



Nota

- Se si diminuisce la tensione del filo superiore oltre la linea rossa, la manopola di tensione potrebbe smontarsi.

■ Il filo superiore non è teso a sufficienza

La tensione del filo superiore non è sufficiente e causa l'allentamento del filo superiore, dei blocchi del filo e dei nodi sul lato diritto del tessuto.

(Diritto)



(Rovescio)



Ruotare la manopola nella direzione indicata dalla freccia per aumentare la tensione del filo superiore.

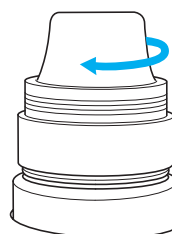

4

Impostazioni di ricamo

Questo capitolo descrive le varie impostazioni di ricamo, che rendono le operazioni più semplici.





Impostazione del punto di bloccaggio automatico.....	86
Impostazioni della posizione di inizio/fine.....	87
Cucitura ripetuta di un motivo lungo una diagonale / 88	
Impostazione della velocità di cucitura massima	89
Impostazione della macchina con arresto ai cambi di colore.....	90
Arresto della macchina al cambio di colore successivo / 90	
Indicazione delle posizioni di pausa prima del ricamo / 90	
Impostazioni temporanee della barra dell'ago	92
Impostazioni riservate della barra dell'ago	94

Impostazione del punto di bloccaggio automatico

È possibile impostare la macchina in modo che esegua automaticamente punti di bloccaggio all'inizio del motivo, prima di cucire dopo il cambio del colore del filo e prima di tagliare il filo.

L'impostazione di fabbrica della macchina da ricamo per questa funzione è impostata su "on".

- **Specificare la cucitura di punti di bloccaggio automatico all'inizio del motivo, all'inizio della cucitura a ogni cambio di colore del filo e all'inizio della cucitura dopo il taglio del filo.**

- 1 Premere  in modo che cambi in . Premere  (o ) per selezionare l'impostazione desiderata.

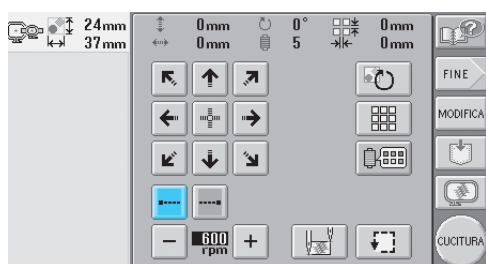

- Ogni volta che si preme questo tasto l'impostazione si attiva o si disattiva.







Impostazione punto di bloccaggio automatico attivata

Impostazione punto di bloccaggio automatico disattivata

Prememoria

- Se la lunghezza del primo punto è inferiore a 0,8 mm, non si inserirà il punto di bloccaggio.

- **Specificare la cucitura di punti di bloccaggio prima del taglio del filo.**

- 1 Premere  in modo che cambi in . Premere  (o ) per selezionare l'impostazione desiderata.

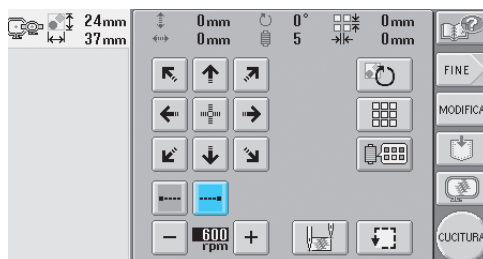

- Ogni volta che si preme questo tasto l'impostazione si attiva o si disattiva.



Impostazione punto di bloccaggio automatico attivata

Impostazione punto di bloccaggio automatico disattivata

Prememoria

- L'impostazione punto di bloccaggio automatico rimane invariata finché non si preme il tasto per disattivarla. L'impostazione specificata prima dello spegnimento della macchina rimane selezionata quando si riaccende la macchina la volta successiva.

Impostazioni della posizione di inizio/fine

La macchina può impostare il punto di inizio e quello di fine separatamente dai 9 punti del motivo. Questi sono angolo superiore sinistro, centro in alto, angolo superiore destro, centro a sinistra, centro centro, centro a destra, angolo inferiore sinistro, centro in basso e angolo inferiore destro.

È possibile utilizzare queste impostazioni per cucire ripetutamente un motivo lungo una diagonale.

Le impostazioni della posizione di inizio/fine si specificano dalla schermata Impostazioni di ricamo. L'impostazione di fabbrica della macchina da ricamo prevede la posizione di inizio e fine al centro del motivo.

1 Premere .

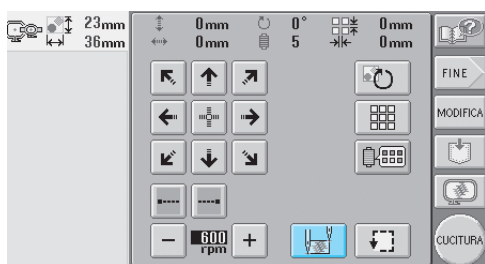

- ▶ Viene visualizzata la schermata Impostazioni posizione di inizio/fine.

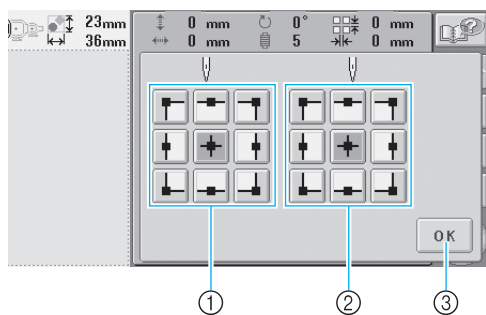

- ① Specifica la posizione di inizio
- ② Specifica la posizione di fine
Premere un tasto per selezionare l'impostazione. Il tasto evidenziato indica l'impostazione selezionata correntemente.

Esempio

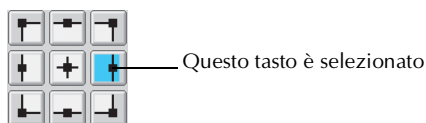

- ③ Premere questo tasto per chiudere la schermata.

■ Specificare la posizione di inizio

2 Premere il tasto corrispondente all'impostazione della posizione di inizio desiderata.

- ▶ Quando si seleziona la posizione di inizio, la posizione finale è impostata automaticamente nella stessa posizione.
- ▶ Il telaio per ricamo si sposta nella posizione di inizio.

■ Specificare la posizione finale

3 Premere il tasto corrispondente all'impostazione della posizione finale desiderata.

4 Dopo aver selezionato le impostazioni desiderate, premere .

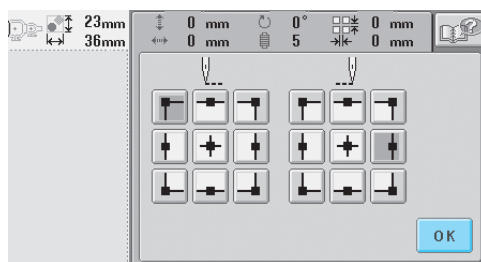

- ▶ Viene visualizzata nuovamente la schermata Impostazioni di ricamo.



Prememoria

- Le impostazioni della posizione di inizio/fine non cambiano fino a quando non si preme il tasto per una nuova impostazione. Le impostazioni specificate prima dello spegnimento della macchina rimangono selezionate quando si riaccende la macchina la volta successiva.

Cucitura ripetuta di un motivo lungo una diagonale



Esempio



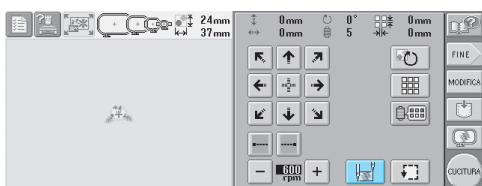

1 Specificare l'angolo superiore sinistro come posizione di inizio e l'angolo inferiore destro come posizione finale.

Premere  nella schermata Impostazioni di ricamo per visualizzare la schermata Impostazioni posizione di inizio/fine.



Per la posizione di inizio, premere  in modo che cambi in .

Per la posizione finale, premere  in modo che cambi in .

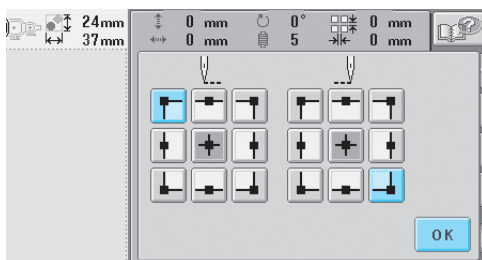

Premere  per chiudere la schermata Impostazioni posizione di inizio/fine.

2 Cucire il primo motivo di ricamo.

Premere  per visualizzare la schermata

Ricamo, quindi premere  e premere il pulsante Avvio/Stop.

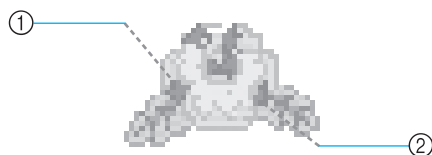

- ① Posizione di inizio
- ② Posizione finale

3 Una volta finito il ricamo, la macchina si arresta all'angolo inferiore sinistro del motivo.

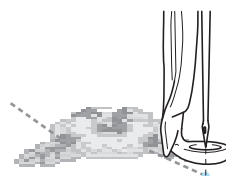

4 Ripetere le operazioni 2 e 3 tre volte.

Prememoria

- Se si modificano le impostazioni della posizione di inizio/fine, sono possibili varie impostazioni di motivi oltre alla cucitura di motivi in una direzione fissa.

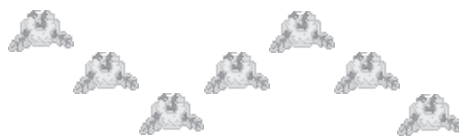

Impostazione della velocità di cucitura massima

È possibile impostare la velocità di cucitura massima su uno di cinque livelli a ogni 100 giri/min tra 600 e 1000 giri/min. Se si utilizza il telaio per cappelli, è possibile impostare la velocità di cucitura massima su uno di cinque livelli a ogni 50 giri/min tra 400 e 600 giri/min.

Velocità di cucitura massima

Telaio per ricamo		Telaio per cappelli	
1	1000	1	600
2	900	2	550
3	800	3	500
4	700	4	450
5	600	5	400

La velocità di cucitura massima si specifica dalla schermata Impostazioni di ricamo o dalla schermata Ricamo.

L'impostazione di fabbrica della macchina da ricamo prevede una velocità di cucitura massima di 600 giri/min. (400 giri/min. per il telaio per cappelli).

- 1** Per aumentare la velocità di cucitura, premere **+**. Per diminuire la velocità di cucitura, premere **-**.

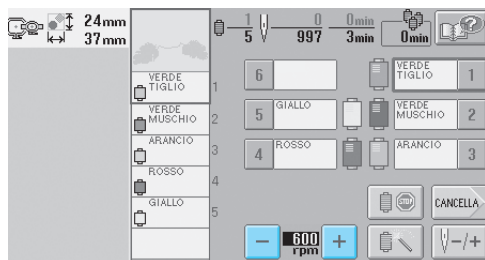
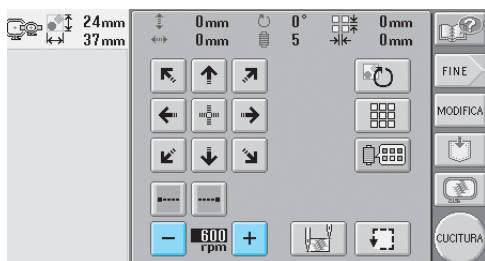

- Il valore compreso tra **-** e **+** cambia.



Prememoria

- Diminuire la velocità di cucitura quando si ricamano tessuti leggeri, spessi o pesanti. Inoltre, la macchina ricama più silenziosamente a una velocità di cucitura più bassa.
- È possibile modificare la velocità di cucitura durante l'esecuzione del ricamo.
- L'impostazione della velocità di cucitura massima non cambia fino a quando non si seleziona un'impostazione nuova. L'impostazione specificata prima dello spegnimento della macchina rimane selezionata quando si riaccende la macchina la volta successiva.
- Diminuire la velocità di cucitura a 600 giri/min. quando si utilizza un filo fragile come ad esempio un filo metallico.

Impostazione della macchina con arresto ai cambi di colore

È possibile arrestare la macchina in qualsiasi momento; tuttavia, se si arresta la macchina durante il ricamo, si consiglia di tornare indietro di alcuni punti prima di continuare la cucitura per sovrapporre la cucitura. Se la macchina si arresta a un cambio di colore, non occorre tornare indietro nella cucitura prima di continuare il ricamo.

Arresto della macchina al cambio di colore successivo

È possibile impostare la macchina in modo che si arresti prima della cucitura del colore successivo.

- 1** Durante la cucitura del colore prima del punto in cui si desidera arrestare la macchina, premere  in modo che cambi in

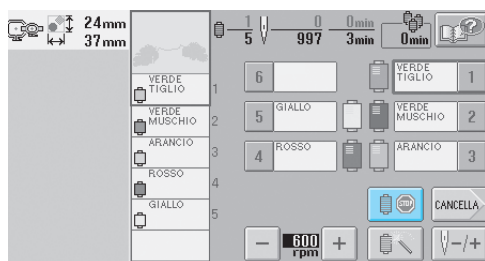

- 2** Dopo aver concluso la cucitura dell'area con il colore corrente, la barra dell'ago successiva si sposta in posizione e la macchina si arresta prima della cucitura del colore successivo.

►  ritorna .

- Se si spegne la macchina temporaneamente, quando viene riaccesa sarà richiesto se si desidera continuare la cucitura oppure selezionare un nuovo motivo.

Premere  per continuare il ricamo. (Consultare "Riprendere il ricamo dopo lo spegnimento della macchina" a pagina 81.)



Indicazione delle posizioni di pausa prima del ricamo

È possibile specificare le posizioni di pausa nella schermata Cambia colore del filo, visualizzata premendo .

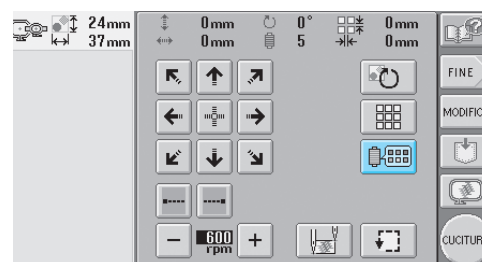
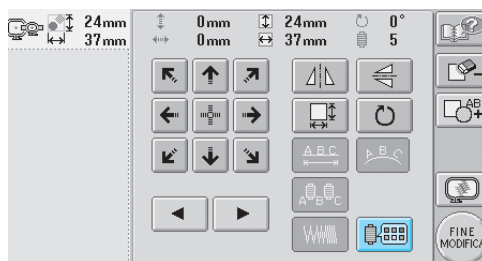
- 1** Premere  nella schermata Modifica motivo o nella schermata Impostazioni di ricamo.



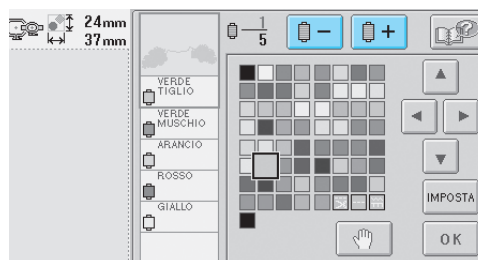

- Viene visualizzata la schermata Cambia colore del filo.

- 2** Premere  e  in modo che il colore all'inizio della visualizzazione della sequenza di colori del filo sia il colore prima del quale si desidera interrompere la macchina.

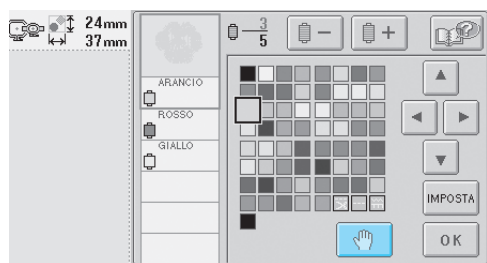

3 Premere  in modo che cambi in .



► Il segno  viene visualizzato per indicare dove si fermerà la macchina.

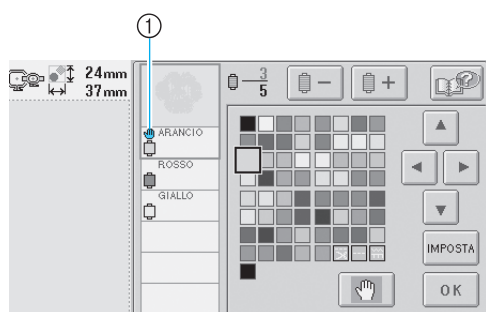



①  segno

4 Ripetere le operazioni **2** e **3** per ogni pausa che si desidera specificare.

- È possibile specificare un numero qualsiasi di pause.

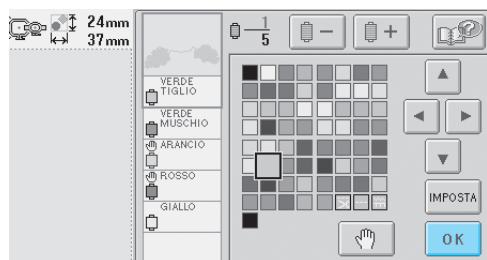
5 Dopo aver specificato le impostazioni desiderate, premere .



► Viene visualizzata la schermata visualizzata prima di premere .

- Se si spegne la macchina temporaneamente quando si ferma nella posizione specificata dopo il ricamo, quando viene riaccesa sarà richiesto se si desidera continuare la cucitura oppure selezionare un nuovo motivo.

Premere  per continuare il ricamo.

(Consultare "Riprendere il ricamo dopo lo spegnimento della macchina" a pagina 81.)



 **Prememoria**

- Se si spegne la macchina temporaneamente, le impostazioni per arrestare la macchina ai cambi di colore specificate prima dello spegnimento della macchina non vengono annullate. Tuttavia, le impostazioni si annullano se si seleziona un nuovo motivo.
- Se si salva un motivo con le impostazioni per arrestare la macchina ai cambi di colore, vengono salvate anche le impostazioni.

Impostazioni temporanee della barra dell'ago

Dopo l'inizio del ricamo, è possibile arrestare la macchina a un cambio di colore e specificare una barra dell'ago per la cucitura del colore successivo.

Sostituendo il filo superiore già infilato su una barra dell'ago diversa, si può risparmiare il tempo per la cucitura. Per esempio, un filo di colore simile può essere sostituito per uso temporaneo.

- 1** Durante la cucitura del colore prima di quello che si desidera cambiare, premere  in modo che cambi in .

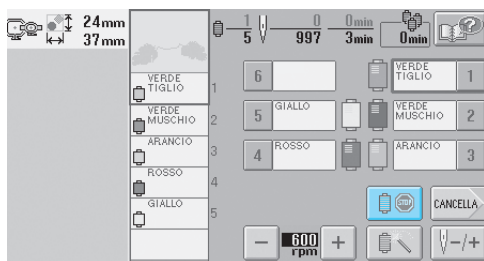

- ▶ Al termine del colore cucito correntemente, i fili vengono tagliati e la macchina si arresta.

- È possibile premere il pulsante Avvio/Stop al cambio del colore per arrestare la macchina, ma, in questo caso, arrestare la macchina dopo il taglio dei fili.

- 2** Premere .

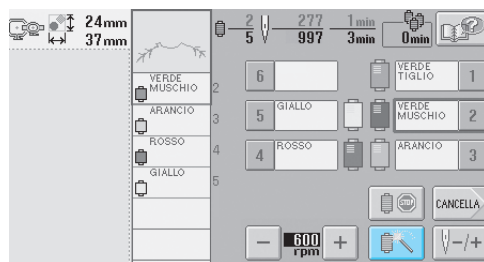

- ▶ Viene visualizzata la schermata Impostazioni temporanee della barra dell'ago.

- 3** Premere il pulsante corrispondente alla barra dell'ago infilata con il filo con cui si desidera ricamare.



- 4** Premere .

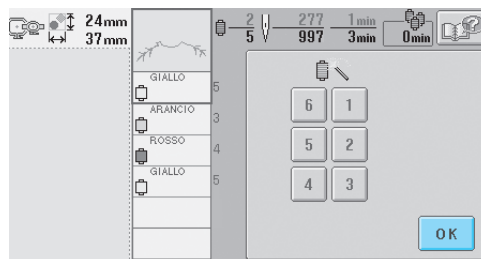

- ▶ Viene visualizzata nuovamente la schermata Ricamo.

- 5** Premere , quindi premere il pulsante Avvio/Stop per iniziare il ricamo.

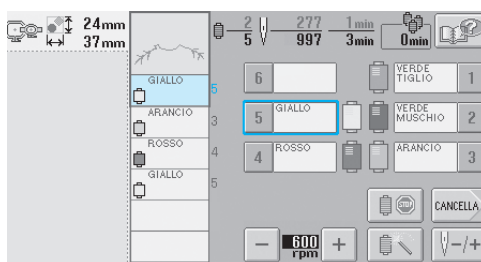

- ▶ Il ricamo prosegue con la barra dell'ago specificata.



Prememoria



- Il cambio del colore del filo (barra dell'ago) specificato come descritto sopra si applica unicamente fino al prossimo cambio di colore. Se il motivo contiene un'altra area con lo stesso colore o quando si cuce lo stesso motivo la volta successiva, l'area viene cucita con il colore originale.
 - È possibile cambiare il colore del filo (barra dell'ago) seguendo questa procedura anche se la macchina è stata arrestata con una pausa specificata o se si stanno cambiando i rocchetti di filo.
 - Se è stato premuto il pulsante Avvio/stop per arrestare la macchina durante la cucitura di un'area, non è possibile applicare un'impostazione temporanea della barra dell'ago. Non è possibile cambiare il colore del filo (barra dell'ago) nel mezzo di un'area in fase di cucitura.
-

Impostazioni riservate della barra dell'ago

In genere, la macchina assegna automaticamente i colori del filo alle barre dell'ago; tuttavia, è possibile assegnare manualmente un colore del filo specifico a una determinata barra dell'ago. Se è specificata una barra dell'ago, quest'ultima viene rimossa dalle assegnazioni automatiche della macchina e il colore specificato rimane assegnato ad essa.

Assegnando specificatamente i colori del filo utilizzati più frequentemente a determinate barre dell'ago, è possibile ridurre il problema del cambio dei rocchetti di filo.

Un'impostazione manuale della barra dell'ago rimane applicata fino al suo annullamento. È possibile specificare le impostazioni manuali della barra dell'ago nella terza pagina della schermata Impostazioni.

- 1** Premere , quindi premere  e  per visualizzare la terza pagina della schermata Impostazioni.





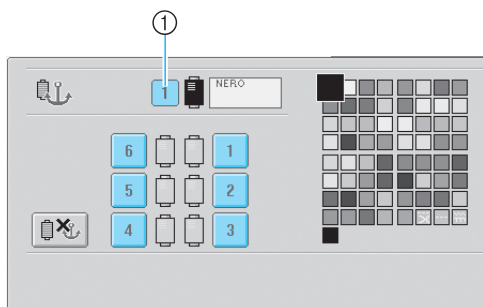

- 2** Premere **1**, **2**, **3**, **4**, **5** o **6** per il numero della barra dell'ago che si desidera specificare.



- ① Indica il numero della barra dell'ago selezionata

- 3** Selezionare il colore da assegnare alla barra dell'ago.

Premere , ,  e  fino a quando il colore che si desidera selezionare dalla tavola del filo appare ingrandito.

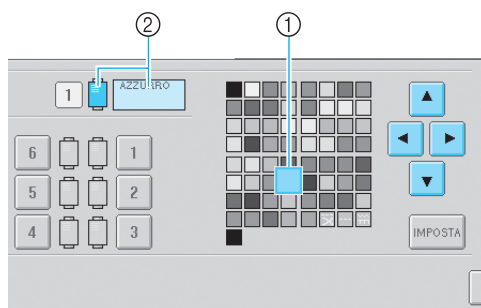

- ① Il colore che appare ingrandito è il colore selezionato.
 ② Visualizza il colore selezionato e il nome corrispondente.
 ► Evidenziando un quadrato colorato, si sposta nella direzione indicata dalla freccia sul tasto premuto.

- 4** Premere **IMPOSTA**.

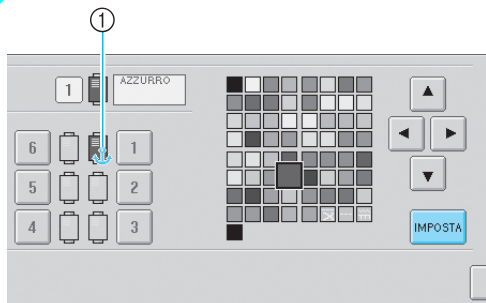

- Viene specificato il colore selezionato nel punto **3**.
 ① Sul rocchetto vengono visualizzati il colore del filo selezionato e l'ancora.

■ Annullamento dell'impostazione

Per cambiare l'impostazione, innanzitutto annullarla quindi selezionare la nuova impostazione.

- 1 Premere **1**, **2**, **3**, **4**, **5** o **6** per il numero della barra dell'ago di cui si desidera annullare l'impostazione.

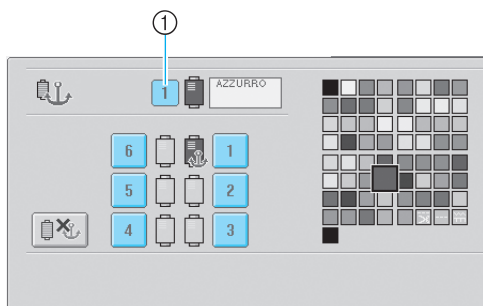

- ① Indica il numero della barra dell'ago selezionata

- 2 Premere .

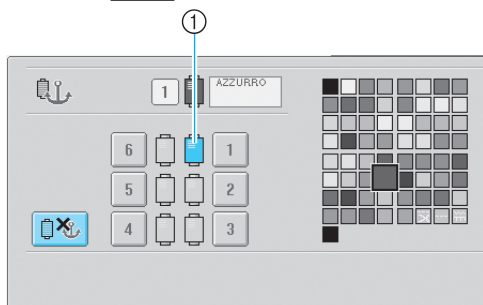

- ① L'ancora scompare dal rocchetto di filo.

- L'impostazione manuale della barra dell'ago è annullata.

Selezione/modifica/salvataggio dei motivi

Questo capitolo fornisce informazioni dettagliate sulla selezione, la modifica e il salvataggio dei motivi di ricamo.

Precauzioni relative ai dati di ricamo	98
Selezione di un motivo di ricamo	99
Selezione generale del motivo / 99	Motivi di ricamo / 101
Motivi alfabetoRinascimento / 102	Motivi alfabeto floreale / 103
Alfabeto Appliqué / 104	Motivi a cornicetta / 105
Motivi alfabeto / 106	Motivi di ricamo memorizzati nella macchina / 108
Schede per ricamo (opzionali) / 109	Computer (USB) / 111
Schede CompactFlash (da acquistare presso i rivenditori locali) / 114	
Dischi floppy (disponibili in commercio) / 116	
Modifica del motivo di ricamo (Schermata Modifica motivo)	118
Combinazione di motivi / 118	Selezione del motivo da modificare / 119
Spostamento di un motivo / 119	Ribaltamento orizzontale di un motivo / 120
Ribaltamento verticale di un motivo / 120	Modifica delle dimensioni di un motivo / 120
Rotazione di un motivo / 121	Cambiamento della disposizione di un carattere / 122
Modifica della spaziatura dei caratteri / 123	
Modifica della densità del filo (solo per alcuni motivi a caratteri e a cornicetta) / 124	
Specifica del testo multicolore / 125	Modifica dei colori del motivo / 126
Eliminazione di un motivo / 127	
Modifica del motivo di ricamo (Schermata Impostazioni di ricamo)	128
Rotazione del motivo completo / 128	Creazione di un motivo ripetuto / 129
Modifica dei colori del motivo / 130	
Modifica di un motivo combinato	131
Salvataggio dei motivi di ricamo	135
Se non è possibile salvare il motivo di ricamo / 136	

Precauzioni relative ai dati di ricamo

Osservare le precauzioni seguenti quando si utilizzano dati di ricamo diversi da quelli creati e salvati in questa macchina.



ATTENZIONE

- **Quando si utilizzano dati di ricamo diversi dai nostri motivi originali, il filo o l'ago potrebbero rompersi quando si cuce con una densità del punto troppo fine o quando si cuciono tre o più punti sovrapposti. In questo caso, utilizzare uno dei nostri sistemi di modello di dati originali per modificare i dati di ricamo.**

Tipi di dati di ricamo che è possibile utilizzare

- Con questa macchina è possibile utilizzare solo file di dati di ricamo con estensione .pes, .phc e .dst. L'utilizzo di dati di motivo diversi da quelli salvati con i nostri sistemi di modelli di dati o le nostre macchine da cucire può causare il malfunzionamento della macchina.

Tipi di supporti che è possibile utilizzare

- È possibile salvare o richiamare i dati di ricamo utilizzando le schede CompactFlash e i dischi floppy. Utilizzare il supporto conforme alle specifiche seguenti.
Schede CompactFlash da 32 MB, 64 MB o 128 MB.
Dischi floppy da 1.44 MB formato MS-DOS/Windows

Precauzioni relative all'utilizzo del computer per creare e salvare i dati

- Se non è possibile identificare il nome del file dei dati di ricamo, per esempio, perché il nome contiene caratteri speciali, il file non viene visualizzato. In questo caso, cambiare il nome del file.
- Se si selezionano dati di ricamo superiori a 200 mm (H) × 300 mm (L) (7-7/8 di pollice (H) × 11-3/4 di pollice (L)), viene visualizzato un messaggio a destra, che richiede di ruotare il motivo di 90 gradi.
Anche dopo una rotazione di 90 gradi, non è possibile utilizzare dati di ricamo superiori a 200 mm (H) × 300 mm (L) (7-7/8 di pollice (H) × 11-3/4 di pollice(L)). (Tutti i disegni devono essere compresi tra 200 mm (H) × 300 mm (L) (7-7/8 di pollice (H) × 11-3/4 di pollice (L)) dimensioni del campo del disegno).
Per i dettagli, consultare pagina 110.
- Non è possibile visualizzare i file .pes salvati con un numero di punti o di colori superiore ai limiti specificati. Utilizzare uno dei nostri sistemi di modello di dati originali per modificare il motivo di ricamo in modo che sia conforme alle specifiche (numero massimo di punti: 500.000, numero massimo di cambi di colore: 500, numero massimo di motivi combinati: 100).
- Non creare cartelle nei dischi floppy. Se i dati di ricamo sono memorizzati in una cartella, la macchina da ricamo non può visualizzarli.

Dati di ricamo Tajima (.dst)

- I dati .dst sono visualizzati nella schermata Elenco motivi per nome del file. (L'immagine effettiva non può essere visualizzata) È possibile visualizzare solo i primi otto caratteri del nome del file.
- Poiché i dati Tajima (.dst) non contengono informazioni specifiche sul colore del filo, sono visualizzati con la nostra sequenza di colori del filo predefinita. Controllare l'anteprima e cambiare i colori del filo come desiderato. Per i dettagli, consultare pagina 163.

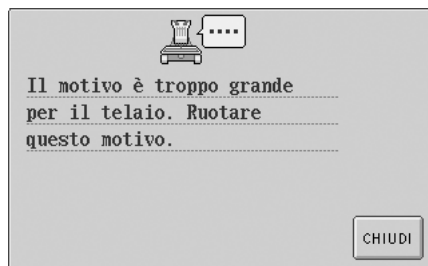

Selezione di un motivo di ricamo

All'interno di questa macchina sono incorporati vari motivi di ricamo. Oltre ai motivi incorporati, è possibile selezionare vari altri motivi dalle schede per ricamo (vendute separatamente), dalle schede CompactFlash (disponibili presso negozi al dettaglio elettronici) e dal computer.

Selezione generale del motivo

La procedura per selezionare un motivo varia in base al tipo di motivo; tuttavia, la procedura generale per la selezione di un motivo è descritta di seguito.

1 Nella schermata **Selezione tipo di motivo**, premere il tasto corrispondente alla categoria desiderata.

Schermata Selezione tipo di motivo

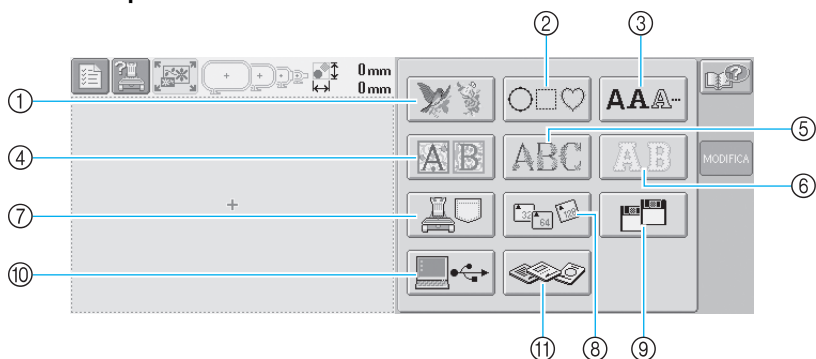



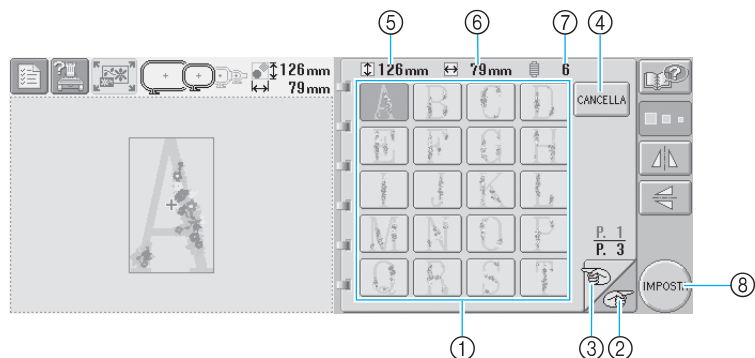

- | | |
|--|--|
| <ul style="list-style-type: none"> ① Motivi di ricamo ② Tasto Motivi ③ Motivi alfabeto ④ Motivi alfabeto Rinascimento ⑤ Motivi alfabeto floreale ⑥ Motivi alfabeto appliqué ⑦ Motivi di ricamo memorizzati nella macchina | <ul style="list-style-type: none"> ⑧ Schede CompactFlash ⑨ Dischi floppy
(Sui modelli senza unità disco floppy incorporata, questi tasti compaiono solo quando l'unità disco floppy è installata) ⑩ Computer (USB) ⑪ Schede per ricamo |
|--|--|

2 Nella schermata **Elenco motivi**, visualizzata di seguito, premere il motivo desiderato per selezionarlo.

Schermata Elenco motivi



- | | |
|---|--|
| <ul style="list-style-type: none"> ① Tasti motivo • Premere un motivo per visualizzare le informazioni seguenti sul motivo. ⑤ Lunghezza verticale del motivo ⑥ Larghezza orizzontale del motivo ⑦ Numero di cambi del colore del filo • Se vi è più di una pagina, premere  ② e  ③ fino a quando viene visualizzata la pagina desiderata. | <ul style="list-style-type: none"> • Per cambiare la categoria, premere  ④ per tornare alla schermata Selezione tipo di motivo. • Dopo aver selezionato il motivo, premere  ⑧. La selezione del motivo è confermata e viene visualizzata la schermata Modifica motivo. |
|---|--|

- Quando si seleziona un motivo, i tasti seguenti sul lato destro della schermata consentono di modificarlo.

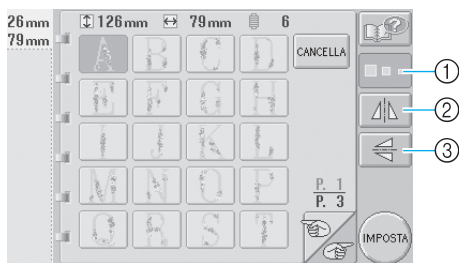

- ① Modifica le dimensioni del motivo
- ② Ribalta il motivo orizzontalmente
- ③ Ribalta il motivo verticalmente

■ Modifica delle dimensioni del motivo

Ogni volta che si preme il tasto, l'impostazione cambia come indicato di seguito.

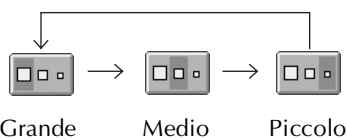

Se il tasto appare così , non è possibile modificare le dimensioni del motivo.

■ Ribaltamento orizzontale del motivo

Ogni volta che si preme questo tasto l'impostazione si attiva o si disattiva.

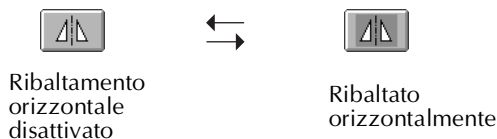

Se il tasto appare così , non è possibile ribaltare il motivo orizzontalmente.

■ Ribaltamento verticale del motivo

Ogni volta che si preme questo tasto l'impostazione si attiva o si disattiva.

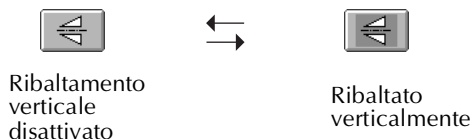

Se il tasto appare così , non è possibile ribaltare il motivo verticalmente.

Motivi di ricamo

1 Premere .

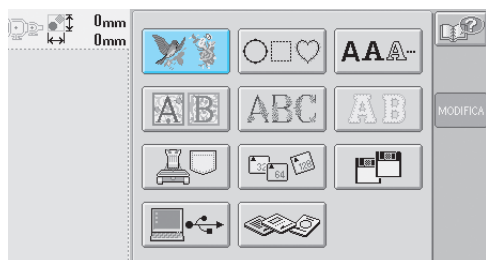

► Viene visualizzato l'elenco dei motivi di ricamo.

2 Selezionare un motivo di ricamo.
Premere il motivo desiderato.

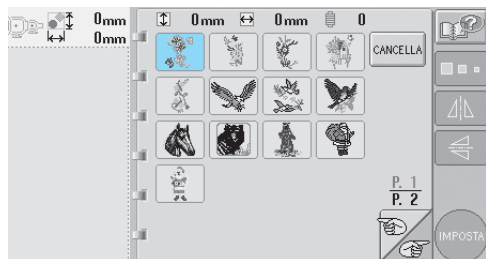

► Il motivo selezionato è visualizzato nell'area di visualizzazione del motivo.



- Se si seleziona il motivo sbagliato o si desidera selezionare un motivo diverso, premere il motivo desiderato.

3 Se necessario, modificare il motivo.

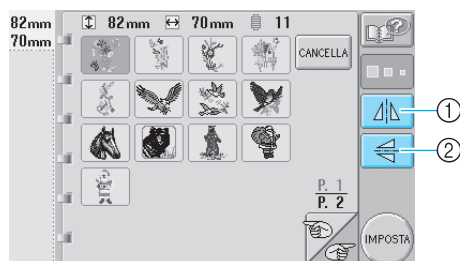

- ① È possibile ribaltare il motivo orizzontalmente.
- ② È possibile ribaltare il motivo verticalmente.

4 Premere .

In questo modo si conferma la selezione del motivo.

► Viene visualizzata la schermata Modifica motivo.

Motivi alfabetoRinascimento

1 Premere .

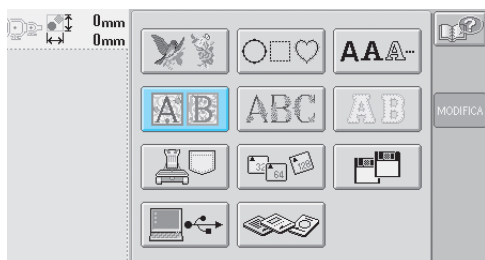

► Viene visualizzato l'elenco dei motivi alfabeto rinascimento.

2 **Selezionare un motivo di ricamo.**
Premere il motivo desiderato.



► Il motivo selezionato è visualizzato nell'area di visualizzazione del motivo.

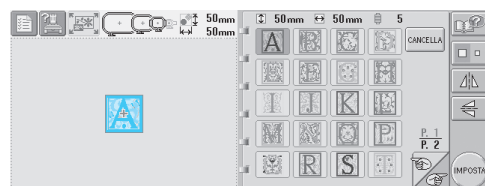

- Se si seleziona il motivo sbagliato o si desidera selezionare un motivo diverso, premere il motivo desiderato.

3 Se necessario, modificare il motivo.

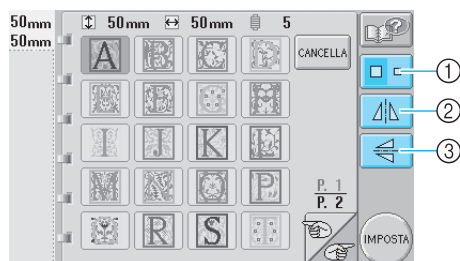

① Premere questo tasto per cambiare le dimensioni.
② È possibile ribaltare il motivo orizzontalmente.
③ È possibile ribaltare il motivo verticalmente.

4 Premere .

In questo modo si conferma la selezione del motivo.

► Viene visualizzata la schermata Modifica motivo.

Motivi alfabeto floreale

1 Premere .

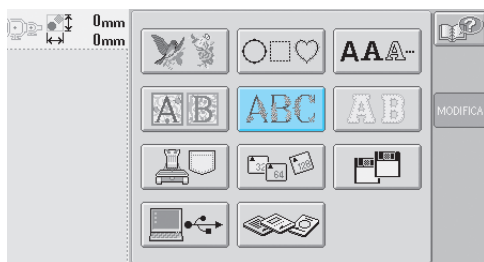

► Viene visualizzato l'elenco dei motivi alfabeto floreale.

2 **Selezionare un motivo di ricamo.**
Premere il motivo desiderato.

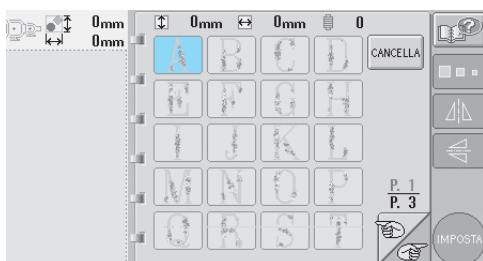

► Il motivo selezionato è visualizzato nell'area di visualizzazione del motivo.

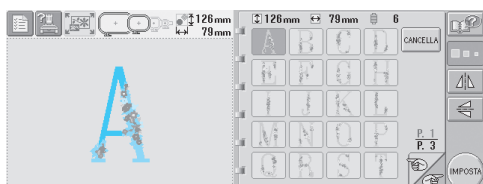

- Se si seleziona il motivo sbagliato o si desidera selezionare un motivo diverso, premere il motivo desiderato.

3 Se necessario, modificare il motivo.

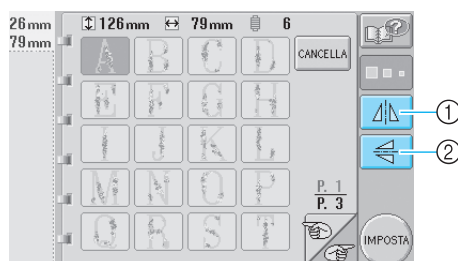

① È possibile ribaltare il motivo orizzontalmente.
② È possibile ribaltare il motivo verticalmente.

4 Premere .

In questo modo si conferma la selezione del motivo.

► Viene visualizzata la schermata Modifica motivo.

5

Alfabeto Appliqué

1 Premere .

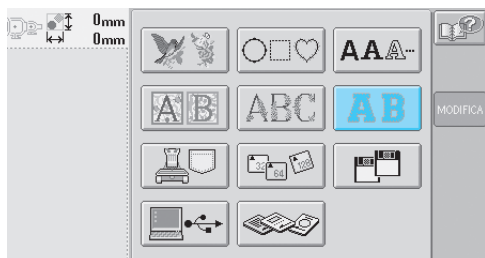

► Appare la schermata Selezione dimensioni.

2 Selezionare la dimensione del testo.
Premere il tasto corrispondente alle dimensioni del testo desiderate.

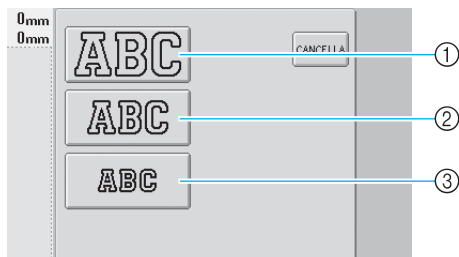

• Il carattere avrà la seguente lunghezza verticale quando si selezionano le dimensioni corrispondenti.

- ① Grande: 122 mm (4-13/16 di pollice)
- ② Medio: 68mm (2-11/16 di pollice)
- ③ Piccolo: 49mm (1-15/16 di pollice)

► Viene visualizzato l'elenco dei motivi alfabeto appliqué.

3 Selezionare un motivo di ricamo.
Premere il motivo desiderato.

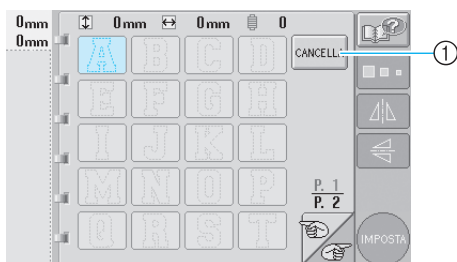

① Premere questo pulsante per cambiare le dimensioni del carattere.

► Il motivo selezionato è visualizzato nell'area di visualizzazione del motivo.

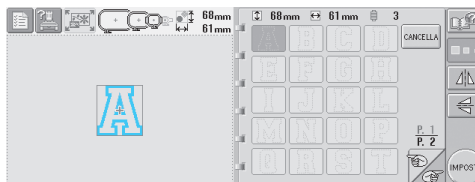

• Se si seleziona il motivo sbagliato o si desidera selezionare un motivo diverso, premere il motivo desiderato.

4 Se necessario, modificare il motivo.

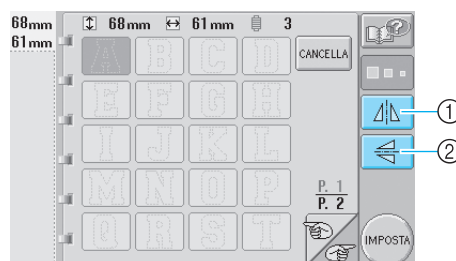

① È possibile ribaltare il motivo orizzontalmente.
② È possibile ribaltare il motivo verticalmente.

5 Premere .

In questo modo si conferma la selezione del motivo.

► Viene visualizzata la schermata Modifica motivo.

Prememoria

- Per i dettagli relativi alla cucitura di appliqué, consultare "Cucitura di motivi appliqué" a pagina 156.

Motivi a cornicetta

1 Premere .

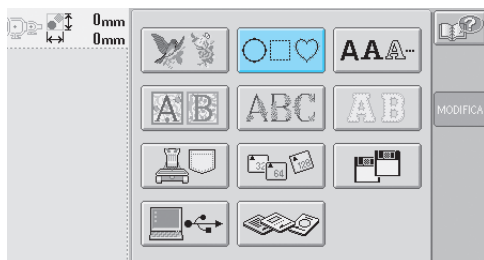

► Viene visualizzato l'elenco dei motivi a cornicetta.

2 Selezionare la forma della cornicetta desiderata nella metà superiore della schermata.

Premere la forma del telaio desiderata.

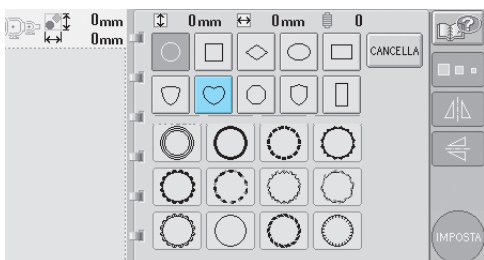

► I motivi a cornicetta disponibili sono visualizzati nella metà inferiore della schermata.

3 Selezionare un motivo a cornicetta.

Premere il motivo desiderato.

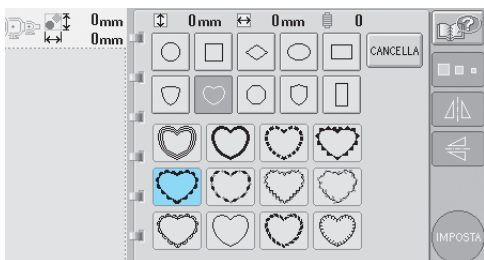

► Il motivo selezionato è visualizzato nell'area di visualizzazione del motivo.

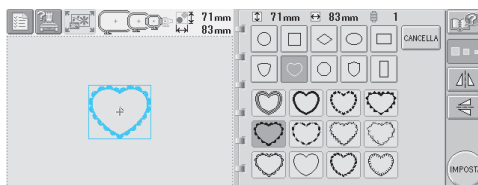

• Se si seleziona il motivo sbagliato o si desidera selezionare un motivo diverso, premere il motivo desiderato.

4 Se necessario, modificare il motivo.

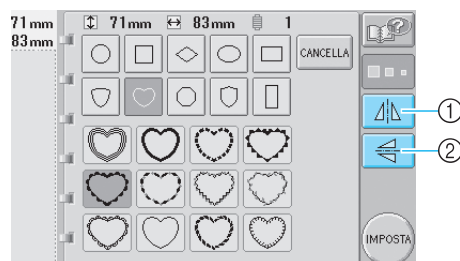

① È possibile ribaltare il motivo orizzontalmente.
② È possibile ribaltare il motivo verticalmente.

5 Premere .

In questo modo si conferma la selezione del motivo.

► Viene visualizzata la schermata Modifica motivo.

Motivi alfabeto

Sono disponibili 13 tipi di caratteri incorporati.

1 Premere **AAA...**.

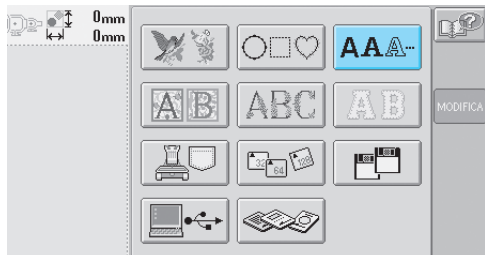

► Appare la schermata Selezione tipo di carattere.

2 Selezionare un tipo di carattere.
Premere il tipo di carattere desiderato.

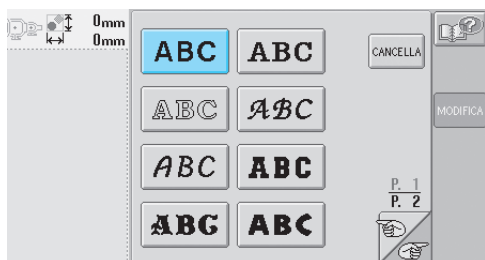

• Premere o per selezioni ulteriori.

► Viene visualizzata la schermata Immissione testo.

3 Se non è visualizzato il tasto corrispondente al carattere che si desidera selezionare, premere la scheda relativa al set di caratteri desiderato.

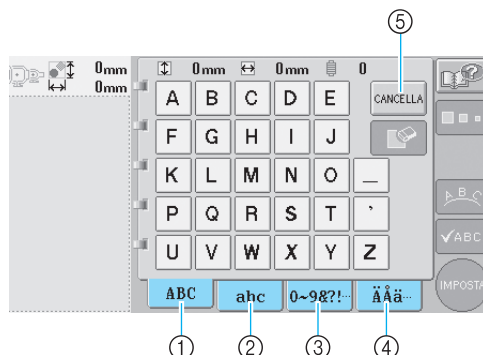

- ① Lettere maiuscole
- ② Lettere minuscole
- ③ Numeri/simboli
- ④ Caratteri accentati
- ⑤ Premere questo tasto per cambiare il tipo di carattere.

► Viene visualizzata la schermata Immissione di testo per i caratteri indicata sulla scheda.

• Per cambiare il tipo di carattere, premere per tornare alla schermata Selezione tipo di carattere.

4 Selezionare un carattere.
Premere il carattere desiderato.

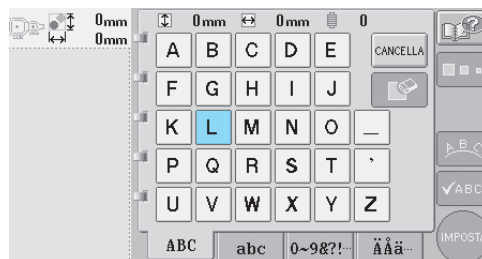

► Il carattere selezionato è visualizzato nell'area di visualizzazione del motivo.

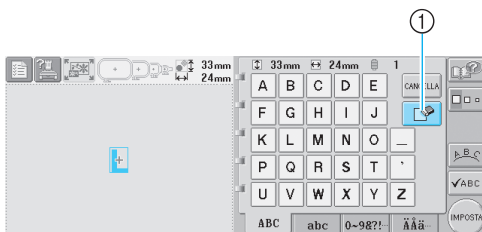

① Se è stato selezionato un carattere sbagliato o se si desidera selezionare un carattere diverso, premere per annullare l'ultimo carattere selezionato, quindi premere il tasto corrispondente al nuovo carattere.

5 Quando è stato inserito un carattere, se necessario, cambiare le dimensioni.



① Premere questo tasto per cambiare le dimensioni.

■ Cambiamento delle dimensioni

Dopo aver selezionato il primo carattere, premere  fino a quando il carattere raggiunge le dimensioni desiderate.

- I successivi caratteri selezionati avranno le dimensioni del nuovo carattere.
- Non è possibile modificare le dimensioni di tutti i caratteri immessi dopo la combinazione dei caratteri. (È possibile modificare le dimensioni del motivo completo dalla schermata Modifica motivo.)





Nota

- Due tipi di caratteri piccoli non possono cambiare dimensione.

6 Per inserire caratteri multipli, ripetere le operazioni 3 e 4 fino a quando sono stati immessi tutti i caratteri desiderati.

- ▶ I caratteri selezionati sono visualizzati nell'area di visualizzazione del motivo.



① Se è stato selezionato il carattere sbagliato o se si desidera selezionare un carattere diverso, premere  per annullare l'ultimo carattere selezionato, quindi premere il tasto corrispondente al carattere desiderato. Ogni volta che si preme  si elimina l'ultimo carattere del testo.

- Se il testo è piccolo e risulta difficile da leggere sulla schermata, premere  per controllare il testo.



① Premere questo tasto per visualizzare la schermata Anteprima testo.



Dopo aver controllato il testo, premere  per tornare alla schermata Immissione testo.

7 Se necessario, cambiare la disposizione del testo.



① Premere questo tasto per cambiare la disposizione del testo.

■ Cambiamento della disposizione del testo

Premere  per visualizzare la schermata indicata di seguito. Premere il tasto corrispondente alla disposizione del testo desiderata.

Dopo aver selezionato la disposizione del testo desiderata, premere  per tornare alla schermata Immissione testo.

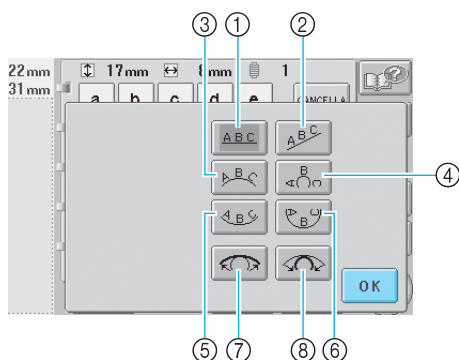

- ① Dispone il testo su una riga diritta
 - ② Dispone il testo su una riga obliqua
 - ③ Dispone il testo all'esterno di una curva ampia
 - ④ Dispone il testo all'esterno di una curva stretta
 - ⑤ Dispone il testo all'interno di una curva ampia
 - ⑥ Dispone il testo all'interno di una curva stretta
 - ⑦ Se il testo è disposto su una curva, ogni volta che si preme questo tasto la curvatura diminuisce (diventa più piana).
 - ⑧ Se il testo è disposto su una curva, ogni volta che si preme questo tasto la curvatura aumenta (diventa più incurvata).
- Se il testo è stato disposto utilizzando una delle disposizioni del testo su questa schermata, è possibile immettere un numero ancora maggiore di caratteri.

8 Dopo aver inserito tutto il testo come desiderato, premere .

In questo modo si conferma la selezione del motivo.

- ▶ Viene visualizzata la schermata Modifica motivo.



Prememoria

- L'impostazione del colore del testo è nero. Per cambiare il colore, fare riferimento a "Specifica del testo multicolore" a pagina 125 e "Modifica dei colori del motivo" a pagina 126.

Motivi di ricamo memorizzati nella macchina

È possibile richiamare i motivi di ricamo memorizzati nella macchina. Per i dettagli relativi alla memorizzazione di un motivo, consultare "Salvataggio dei motivi di ricamo" a pagina 135.

1 Premere .

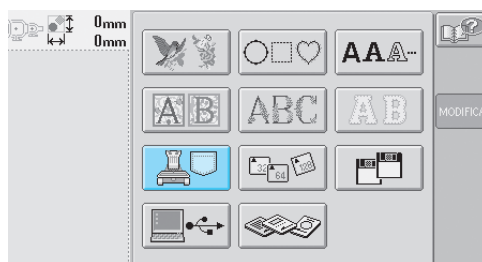

- ▶ Viene visualizzato l'elenco dei motivi.

2 Selezionare un motivo di ricamo. Premere il motivo desiderato.



- ▶ Il motivo selezionato è visualizzato nell'area di visualizzazione del motivo.

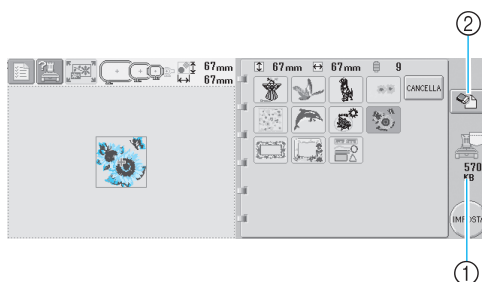



- ① Indica lo spazio libero nella memoria della macchina.
 - ② Premere questo tasto per eliminare il motivo selezionato.
- Se si seleziona il motivo sbagliato o si desidera selezionare un motivo diverso, premere il tasto corrispondente al motivo desiderato.

■ Eliminazione dei dati di ricamo

Da questa schermata, è possibile organizzare i dati di ricamo memorizzati nella memoria della macchina, eliminando i dati inutili.

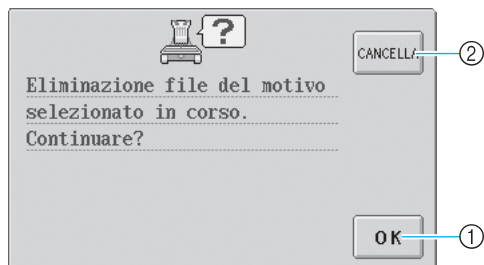
Dopo aver selezionato il motivo che si desidera eliminare, premere  per visualizzare la schermata indicata sotto.



- ① Elimina i dati, quindi torna ai dati senza motivo selezionato.
- ② Non elimina i dati, quindi torna alla schermata prima che fosse premuto 

3 Premere .

In questo modo si conferma la selezione del motivo.

- Viene visualizzata la schermata Modifica motivo.

Schede per ricamo (opzionali)

1 Inserire la scheda per ricamo nell'alloggiamento scheda per ricamo della macchina.

Tenendo la scheda per ricamo con il lato segnato da una freccia rivolto verso di sé, inserirla completamente nell'alloggiamento scheda per ricamo sul lato destro del pannello operativo.

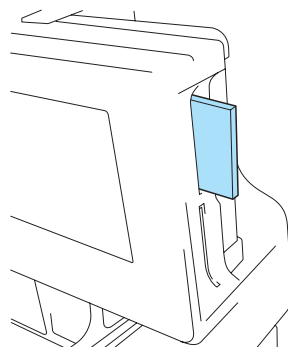

Nota

- Inserire o rimuovere le schede per ricamo solo mentre è visualizzato  sul display o quando la macchina da ricamo è spenta.
- Accertarsi che la scheda per ricamo sia inserita con il lato segnato da una freccia rivolto verso di sé, non inserire la scheda esercitando una forza eccessiva e non inserire altri oggetti diversi dalle schede per ricamo nell'alloggiamento, altrimenti la macchina potrebbe essere danneggiata.
- Non inserire la scheda CompactFlash nell'alloggiamento scheda.
- Se si utilizza una scheda per ricamo diversa dalle nostre schede per ricamo originali, la macchina da ricamo potrebbe non funzionare correttamente. Utilizzare esclusivamente schede per ricamo raccomandate.

2 Premere 

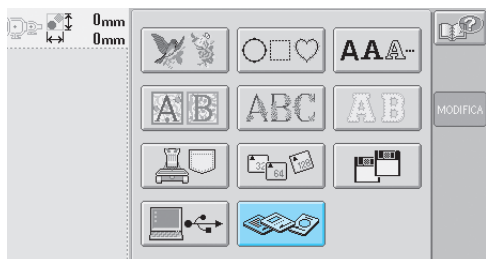

► Viene visualizzato l'elenco dei motivi sulle schede per ricamo.

3 Selezionare il motivo come descritto da pagina 101 a pagina 108.

- **Con i motivi più grandi di 200 mm(H) × 300 mm(L) (7-7/8 di pollice (H) × 11-3/4 di pollice (L))**
Quando si seleziona un motivo più grande di 200 mm (H) × 300 mm (L) (7-7/8 di pollice (H) × 11-3/4 di pollice (W)), viene visualizzato il seguente messaggio.

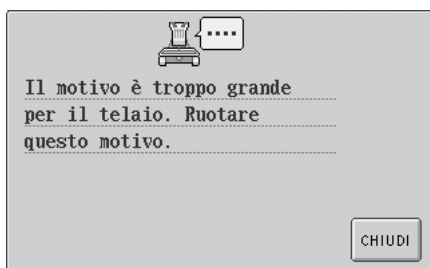

Premere  per ruotare il motivo di 90 gradi prima di aprirlo.

Se il motivo è più grande di 200 mm (H) × 300 mm (L) (7-7/8 di pollice (H) × 11-3/4 di pollice (W)) anche dopo la rotazione di 90 gradi, viene visualizzato il seguente messaggio.

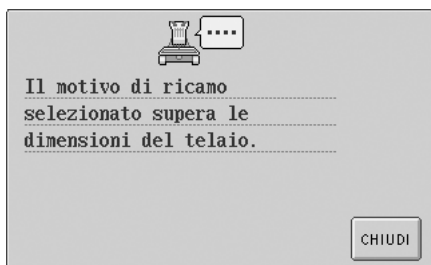

Premere  per tornare alla schermata Elenco motivi.

 **Prememoria**

- Eseguire la stessa operazione quando è selezionato un motivo più grande di 200 mm(H) × 300 mm (L) (7-7/8 di pollice (H) × 11-3/4 di pollice (W)) dal computer, da una scheda CompactFlash o da un disco floppy.

Computer (USB)

Utilizzando il cavo USB incluso, la macchina da ricamo può essere collegata al computer consentendo di richiamare e utilizzare temporaneamente i motivi di ricamo salvati sul computer.



Nota

Controllare che il computer da collegare sia conforme alle seguenti condizioni operative.

- Modelli compatibili:
 - IBM-PC con porta USB come dotazione standard
 - Computer IBM-PC-compatibile dotato di una porta USB come dotazione standard
- Sistemi operativi compatibili:
 - Microsoft Windows Me/2000/XP
- * Windows 98 richiede un driver. Scaricare il driver dal nostro sito Web (www.brother.com).

■ Collegamento

- 1 **Inserire il connettore del cavo USB nei connettori corrispondenti sul computer e la porta del connettore USB sulla macchina da ricamo.**

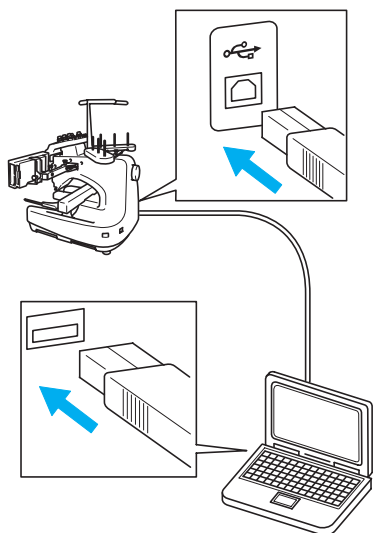

- Il cavo USB può essere inserito nei connettori USB sul computer e sulla macchina da ricamo, indipendentemente dal fatto che il computer e la macchina da ricamo siano accesi o spenti.



Nota

- I connettori sul cavo USB possono essere inseriti in un connettore in un'unica direzione. Se risulta difficile inserire il connettore, non inserirlo con forza e controllare l'orientamento del connettore.
- Per i dettagli relativi alla posizione della porta USB sul computer (o hub USB), consultare il manuale di istruzioni dell'apparecchiatura corrispondente.
- A seconda dell'ambiente operativo, potrebbe non essere possibile eseguire il collegamento mediante un hub USB. Se non è possibile eseguire il collegamento, collegare il cavo alla porta USB del computer.

- 2 **In seguito alla visualizzazione della cartella "Disco removibile" nella cartella "Risorse del computer" sul computer, il collegamento è completato.**



■ Richiamo

- 1 **Spostare/copiare i dati di motivo che si desiderano richiamare nella cartella "Disco removibile".**

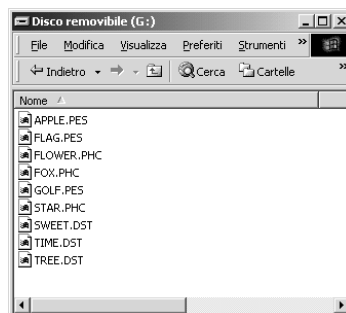

- ▶ I dati di motivo nel "Disco removibile" vengono scritti sulla macchina.
- Non scollegare il cavo USB durante la scrittura dei dati.
- Non creare cartelle all'interno della cartella "Disco removibile". Poiché le cartelle non sono visualizzate, non è possibile richiamare i dati del motivo all'interno delle cartelle.

2 Premere .

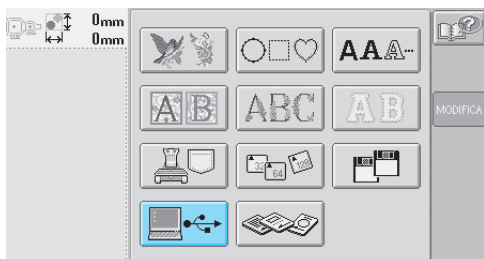

► Viene visualizzato l'elenco dei motivi.

3 Selezionare un motivo di ricamo.
Premere il motivo desiderato.

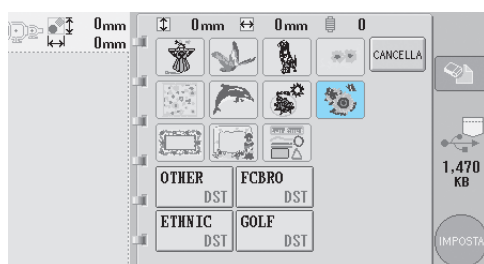

► Il motivo selezionato è visualizzato nell'area di visualizzazione del motivo.

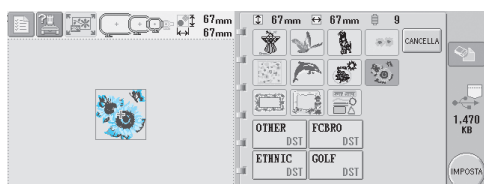

- Se si seleziona il motivo sbagliato o si desidera selezionare un motivo diverso, premere il motivo desiderato.

- Per aggiungere un motivo dal computer, ripetere le operazioni 1.
- Durante la scrittura dei dati alla macchina da ricamo viene visualizzata la schermata seguente e il tasto per quel motivo viene visualizzato quando la scrittura è terminata.

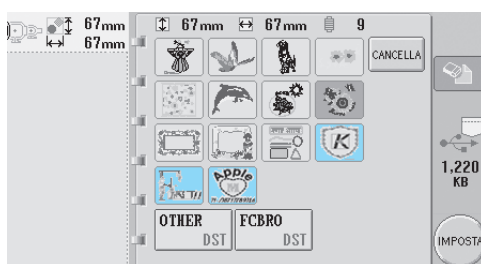

4 Premere .

In questo modo si conferma la selezione del motivo.

► Viene visualizzata la schermata Modifica motivo.

Nota

- Il motivo richiamato dal computer viene scritto nella macchina solo temporaneamente. Quando si spegne la macchina sarà cancellato. Se si desidera mantenere il motivo, memorizzarlo nella macchina. (Consultare "Salvataggio dei motivi di ricamo" a pagina 135.)

■ Se non è possibile richiamare il motivo desiderato.

Quando si richiamano i dati del motivo dal computer, i dati non sono prelevati direttamente dal computer, bensì sono stati scritti temporaneamente nella macchina. Il numero di dati scritti nella macchina è limitato, e i dati di motivo non possono essere richiamati se si supera quel limite.

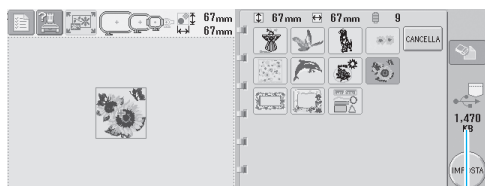

①

- ① Indica lo spazio libero disponibile nell'area USB della macchina. Se si aggiungono dati del motivo con queste dimensioni, è possibile richiamarli (scritti temporaneamente).

Per richiamare un motivo più grande dello spazio disponibile, eliminare i motivi correntemente scritti, quindi posizionare il motivo che si desidera richiamare nella cartella.

1 Eliminare tutti i motivi inutili dalla cartella "Disco removibile" sul computer.

Selezionare i dati di motivo, quindi spostarli nel Cestino, o fare clic con il tasto destro e selezionare "Elimina".

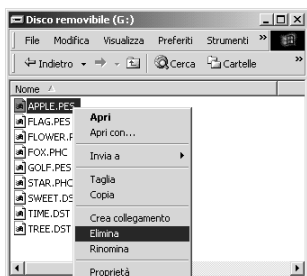

2 Collocare il motivo che si desidera richiamare nella cartella "Disco removibile".

- ▶ Dopo aver scritto i dati nella macchina, viene visualizzato il tasto per quel motivo.

3 Se non risulta ancora possibile scrivere il motivo desiderato, ripetere le operazioni 1 e 2.

■ Scollegare il cavo USB

Quando si scollega il cavo USB, cliccare sull'icona "Rimozione sicura hardware" sulla barra strumenti, quindi scollegare il cavo USB dal computer e dalla macchina da ricamo quando è possibile rimuovere in sicurezza il disco removibile.



Nota

- Assicurarsi di effettuare l'operazione descritta sopra prima di scollegare il cavo USB dal computer e dalla macchina da ricamo, altrimenti il computer potrebbe riportare un guasto, i dati potrebbero non essere scritti correttamente, oppure i dati o l'area di scrittura dei dati sulla macchina da ricamo potrebbero danneggiarsi.

Schede CompactFlash (da acquistare presso i rivenditori locali)

È possibile richiamare i motivi di ricamo memorizzati sulle schede CompactFlash. Per i dettagli relativi alla memorizzazione di un motivo, consultare "Salvataggio dei motivi di ricamo" a pagina 135.



Nota

- Utilizzare unicamente schede CompactFlash da 32 MB, 64 MB o 128 MB.
- Le schede CompactFlash e i dispositivi di lettura/scrittura possono essere acquistati presso i rivenditori di apparecchiature elettroniche e computer.

1 Inserire la scheda CompactFlash nell'alloggiamento scheda CompactFlash della macchina.

Tenendo la parte anteriore della scheda CompactFlash rivolta verso di sé, inserirla completamente nell'alloggiamento scheda CompactFlash sul lato destro del pannello operativo.

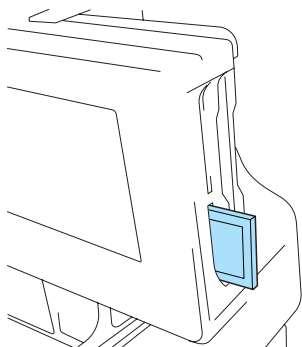

Nota

- Inserire o rimuovere le schede CompactFlash solo mentre è visualizzato  sul display o quando la macchina da ricamo è spenta.
- Accertarsi che la scheda CompactFlash sia inserita nella direzione corretta, non inserire la scheda esercitando una forza eccessiva e non inserire altri oggetti diversi dalle schede CompactFlash nell'alloggiamento, altrimenti la macchina potrebbe essere danneggiata.
- Non inserire la scheda di ricamo nell'alloggiamento scheda.

2 Premere .

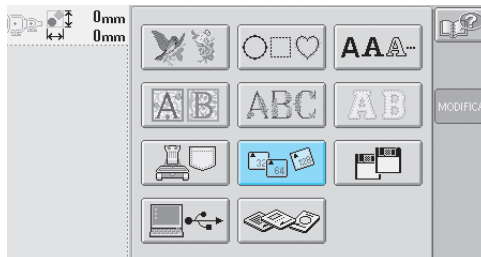

- ▶ Viene visualizzato un elenco di motivi e cartelle al livello superiore.
- L'elenco dei motivi viene visualizzato generalmente entro pochi secondi; se vi sono numerosi motivi, la visualizzazione potrebbe richiedere un po' di tempo. Non rimuovere la scheda CompactFlash durante la lettura, bensì attendere la visualizzazione dei motivi.
- Dopo aver richiamato i dati da una scheda CompactFlash, se si richiamano altri dati dalla stessa scheda CompactFlash senza rimuovere la scheda, viene visualizzato l'elenco dei motivi nella cartella contenente il motivo selezionato precedentemente.

3 Per selezionare un motivo in una cartella di livello inferiore, selezionare la cartella.



- ▶ L'elenco delle cartelle e dei motivi nella cartella selezionata viene visualizzato in ordine.

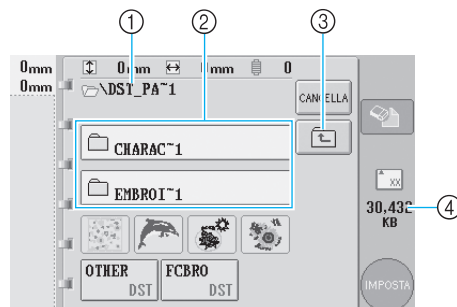

- ① Indica il nome della cartella corrente.
- ② Indica la cartella nella cartella corrente. Se il nome della cartella è composto da più di nove caratteri, il nome cambia visualizzando i primi sei caratteri seguiti dal segno "~" e da un numero.
- ③ Premere questo tasto per spostarsi alla cartella di livello superiore.
- ④ Indica lo spazio disponibile nella scheda CompactFlash.

- 4 Selezionare un motivo di ricamo.**
Premere il tasto corrispondente al motivo desiderato.

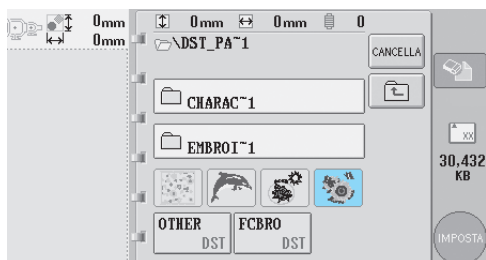

- Il motivo selezionato è visualizzato nell'area di visualizzazione del motivo.



- ① Premere questo tasto per eliminare il motivo selezionato.
- Se si seleziona il motivo sbagliato o si desidera selezionare un motivo diverso, premere il tasto corrispondente al motivo desiderato.

■ Eliminazione dei dati di ricamo

Da questa schermata, è possibile organizzare i dati di ricamo memorizzati nella scheda CompactFlash, eliminando i dati inutili. Dopo aver selezionato il motivo che si desidera eliminare, premere  per visualizzare la schermata indicata sotto.

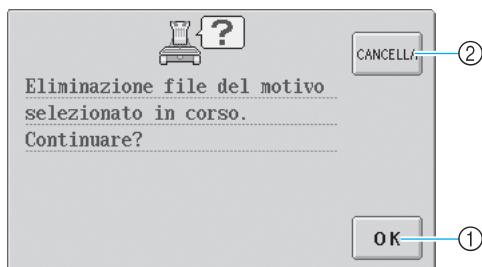

- ① Elimina i dati, quindi torna ai dati senza motivo selezionato.
- ② Non elimina i dati, quindi torna ai dati prima che fosse premuto .



Nota

- Per eliminare i dati di motivo della scheda CompactFlash, eliminarli da PR-600.

- 5 Premere .**

In questo modo si conferma la selezione del motivo.

- Viene visualizzata la schermata Modifica motivo.

Dischi floppy (disponibili in commercio)

È possibile richiamare i motivi di ricamo memorizzati sui dischi floppy. Per i dettagli relativi alla memorizzazione di un motivo, consultare "Salvataggio dei motivi di ricamo" a pagina 135. (Se l'unità disco floppy è installata sui modelli senza unità disco floppy incorporata, è possibile aprire i dati di ricamo da un disco floppy).



Nota

- Utilizzare unicamente dischi floppy formattati 2HD.

1 Inserire il disco floppy nello slot del disco floppy della macchina.

Tenendo la parte anteriore del disco floppy rivolto verso di sé, inserirlo completamente nello slot disco floppy sul lato destro del pannello operativo.

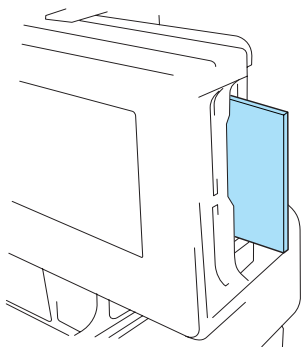

Nota

- Inserire o rimuovere i dischi floppy solo mentre è visualizzato  sul display o quando la macchina da ricamo è spenta.
- Accertarsi che il disco floppy sia inserito nella direzione corretta, non inserire il disco esercitando una forza eccessiva e non inserire altri oggetti diversi dai dischi floppy nello slot, altrimenti la macchina potrebbe essere danneggiata.

2 Premere .

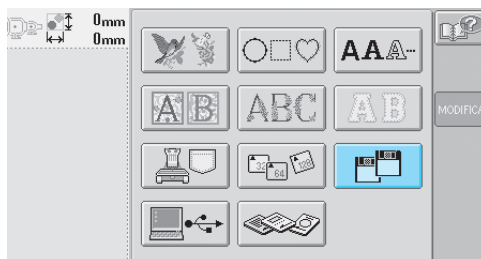

► Viene visualizzato l'elenco dei motivi.

- Generalmente occorrono da 10 a 30 secondi per visualizzare l'elenco dei motivi. Maggiore è il numero di motivi sul disco floppy, più tempo sarà necessario per visualizzare l'elenco (potrebbe anche durare due minuti o più). Durante la lettura dei dati sul disco floppy, non rimuovere il disco dallo slot fino a quando viene visualizzato il motivo sulla schermata.



Prememoria

- Non è possibile visualizzare le cartelle sul disco floppy. Pertanto, non è possibile aprire i dati di ricamo salvati nelle cartelle.

3 Selezionare un motivo di ricamo. Premere il motivo desiderato.



► Il motivo selezionato è visualizzato nell'area di visualizzazione del motivo.

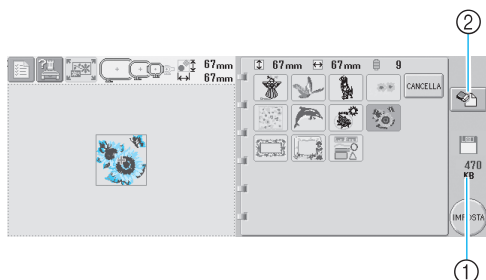

- ① Indica lo spazio disponibile sul disco floppy
- ② Premere questo tasto per eliminare il motivo selezionato.

- Se si seleziona il motivo sbagliato o si desidera selezionare un motivo diverso, premere il motivo desiderato.

■ Eliminazione di un motivo

Da questa schermata, è possibile organizzare i dati di ricamo memorizzati nel disco floppy, eliminando i dati inutili.

Dopo aver selezionato il motivo che si desidera eliminare, premere  per visualizzare la schermata indicata sotto.

Tuttavia, se il disco floppy è protetto da scrittura, non è possibile eliminare i dati.

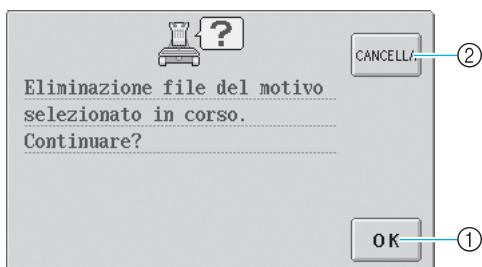

- ① Elimina i dati, quindi torna ai dati senza motivo selezionato.
- ② Non elimina i dati, quindi torna ai dati prima che fosse premuto .

4 Premere .

In questo modo si conferma la selezione del motivo.

- Viene visualizzata la schermata Modifica motivo.

Modifica del motivo di ricamo (Schermata Modifica motivo)

È possibile modificare i motivi dalla schermata Modifica motivo e dalla schermata Impostazioni di ricamo. È possibile modificare i motivi singoli dalla schermata Modifica motivo e il motivo completo dalla schermata Impostazioni di ricamo. I risultati della modifica del motivo possono essere visualizzati nell'area di visualizzazione del motivo.

Combinazione di motivi

È possibile combinare agevolmente vari motivi, quali motivi di ricamo, motivi a cornicetta, motivi con alfabeto incorporato e motivi su schede per ricamo.

1 Premere

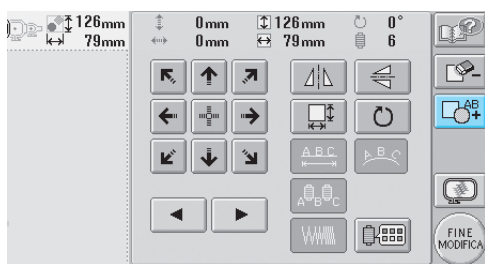

- ▶ Viene visualizzata nuovamente la schermata Selezione tipo di motivo.

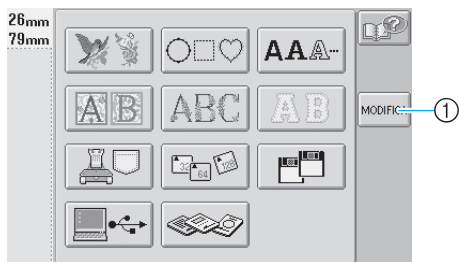

- ① Premere questo tasto per uscire dalla schermata di combinazione dei motivi. Viene visualizzata la schermata Modifica motivo.

2 Selezionare un motivo di ricamo.

Selezionare il motivo da aggiungere come descritto da pagina 101 a pagina 116.

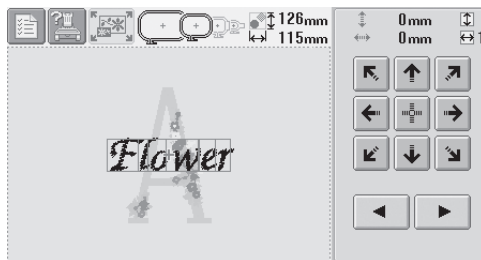

- Quando si seleziona un altro motivo, questo viene aggiunto generalmente al centro dell'area di visualizzazione del motivo.

3 Ripetere le operazioni 1 e 2 fino a quando non si selezionano tutti i motivi da combinare.

Nota

- Possono essere combinati fino a 100 motivi. È possibile selezionare più di 100 motivi da combinare. Inoltre, non è possibile continuare la combinazione se non c'è più spazio libero nella memoria della macchina o se si supera il numero di colori consentito (500 colori).

Prememoria



- È possibile eseguire il posizionamento di motivi singoli e altre operazioni di modifica dalla schermata Modifica motivo. Le operazioni di modifica possono essere eseguite nello stesso modo dalla schermata Modifica motivo sia se è selezionato ogni motivo sia se sono stati selezionati tutti i motivi che si desidera combinare.

Selezione del motivo da modificare

Se si selezionano motivi multipli, è possibile scegliere quale sarà modificato.

1 Premere  o .

Il motivo che sarà modificato è quello incorniciato di rosso.

Continuare a premere  e  fino a quando la cornice rossa circonda il motivo che si desidera modificare.

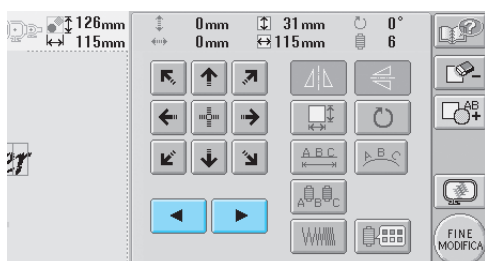

► I motivi sono selezionati nell'ordine in cui sono stati aggiunti al motivo o nell'ordine opposto.

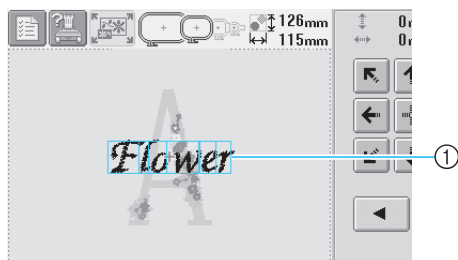

① Cornice rossa che indica il motivo da modificare

Prememoria

- Se sono visualizzati motivi multipli nella schermata Modifica motivo, la procedura di base è 1 selezionare il motivo da modificare, quindi 2 modificare il motivo.

Spostamento di un motivo

Determinare dove sarà cucito il motivo nel telaio per ricamo. Se vi sono motivi multipli combinati, spostare ogni motivo per disporre il modello.

1 Premere il tasto corrispondente alla direzione in cui si desidera spostare il motivo.

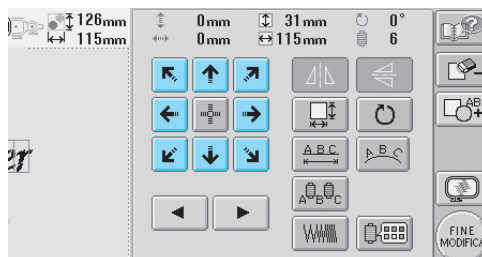

► Il motivo si sposta nella direzione indicata dalla freccia sul tasto.

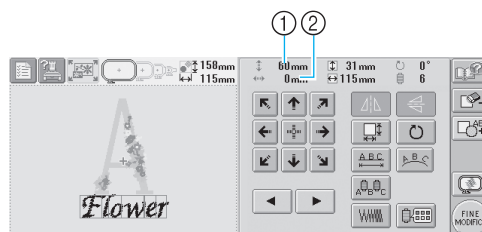

- ① Indica la distanza verticale spostata
 - ② Indica la distanza orizzontale spostata
- Per riportare il motivo nella posizione in cui si trovava prima dello spostamento (centro del telaio per ricamo), premere .

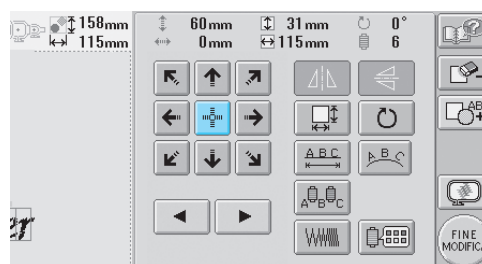

Prememoria

- Il motivo può essere spostato anche premendo i tasti freccia nelle schermate visualizzate quando si preme qualunque altro tasto di modifica.
- Si utilizzano i tasti freccia nella schermata Impostazioni di ricamo per spostare il telaio in modo da selezionare la posizione di ricamo.

Ribaltamento orizzontale di un motivo

1 Premere  in modo che cambi in .

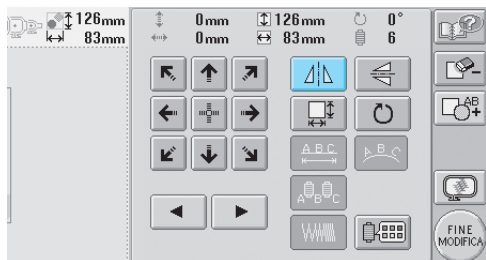

► Il motivo è ribaltato orizzontalmente.

- Ogni volta che si preme questo tasto l'impostazione si attiva o si disattiva.



Ribaltamento orizzontale disattivato Ribaltato orizzontalmente

Ribaltamento verticale di un motivo

1 Premere  in modo che cambi in .

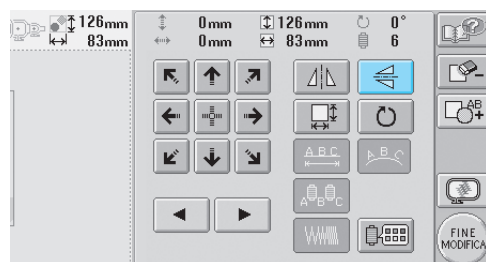

► Il motivo è ribaltato verticalmente.

- Ogni volta che si preme questo tasto l'impostazione si attiva o si disattiva.



Ribaltamento verticale disattivato Ribaltato verticalmente

Modifica delle dimensioni di un motivo

L'aumento o la diminuzione delle dimensioni del motivo possono essere compresi tra il 90% e il 120% delle dimensioni originali.

1 Premere .

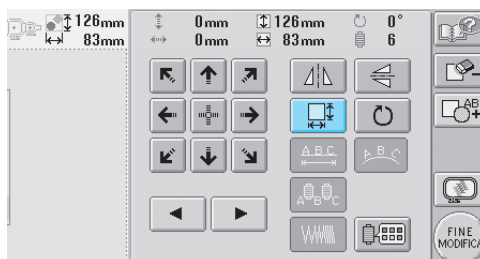

► Viene visualizzata la schermata indicata di seguito.

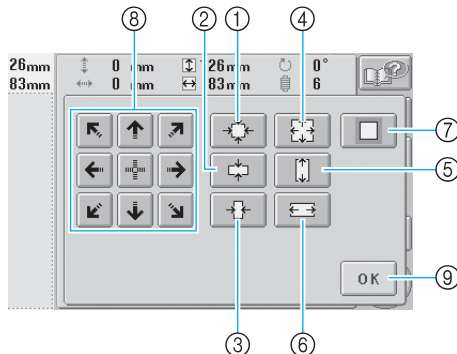

Esempio: Dimensione originale

- ① Diminuisce senza cambiare il rapporto altezza-larghezza.
- ② Diminuisce solo in direzione verticale.
- ③ Diminuisce solo in direzione orizzontale.
- ④ Ingrandisce senza cambiare il rapporto altezza-larghezza.
- ⑤ Ingrandisce solo in direzione verticale.
- ⑥ Ingrandisce solo in direzione orizzontale.
- ⑦ Premere questo tasto per ripristinare le dimensioni originali del motivo.
- ⑧ Sposta il motivo nella direzione della freccia sul tasto.
- ⑨ Premere questo tasto per chiudere la schermata.



- 2** Premere i tasti per regolare il motivo all'angolo desiderato.
Il motivo ruota a ogni pressione di un tasto.

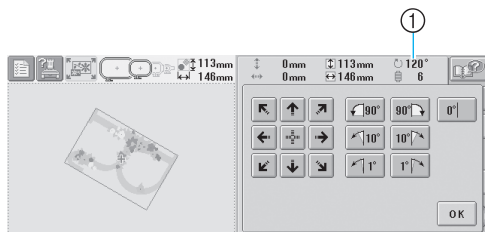

- ① Indica l'angolo del motivo dopo aver premuto un tasto per modificarlo
- Per riportare il motivo nell'angolo originale (0 gradi), premere **0°** in modo che cambi in **0°**.

- 3** Se necessario, premere i tasti freccia per regolare la posizione del motivo.
Per i dettagli, consultare pagina 119.

- 4** Dopo aver eseguito i cambiamenti desiderati, premere **OK**.

► Viene visualizzata nuovamente la schermata Modifica motivo.

ATTENZIONE

- Dopo aver modificato l'angolo del motivo, controllare le icone relative ai telai per ricamo disponibili e utilizzare solo i telai indicati. Se si utilizza un telaio diverso da quelli indicati, il piedino premistoffa potrebbe toccare il telaio per ricamo causando lesioni.

Prememoria

- Se si utilizza  nella schermata Impostazioni di ricamo, è possibile ruotare il motivo combinato completo (Per i dettagli, consultare "Rotazione del motivo completo" a pagina 128).

Cambiamento della disposizione di un carattere

È possibile disporre i caratteri su una riga orizzontale, una riga obliqua o un arco.

- 1** Premere .

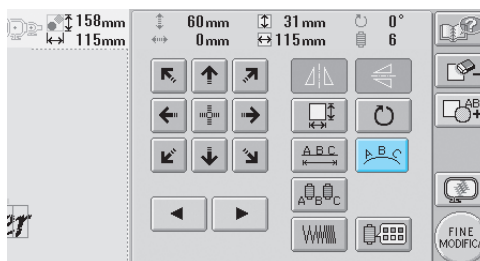

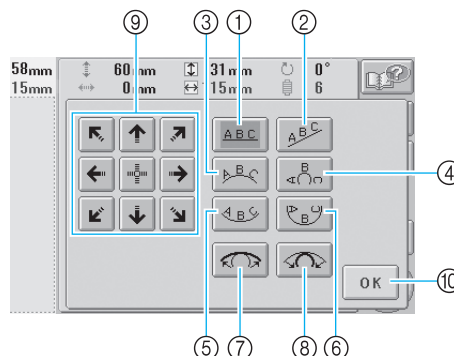

► Viene visualizzata la schermata indicata di seguito.



- ① Dispone il testo su una riga diritta
- ② Dispone il testo su una riga obliqua
- ③ Dispone il testo all'esterno di una curva ampia
- ④ Dispone il testo all'esterno di una curva stretta
- ⑤ Dispone il testo all'interno di una curva ampia
- ⑥ Dispone il testo all'interno di a curva stretta
- ⑦ Dopo aver selezionato la disposizione del testo su una curva, ogni volta che si preme questo tasto la curvatura diminuisce (diventa più piana).
- ⑧ Dopo aver selezionato la disposizione del testo su una curva, ogni volta che si preme questo tasto la curvatura aumenta (diventa più incurvata).
- ⑨ Sposta il motivo nella direzione della freccia sul tasto.
- ⑩ Premere questo tasto per chiudere la schermata.

- 2** Premere il tasto corrispondente alla disposizione del testo desiderata.

- 3** Dopo aver selezionato la disposizione del testo desiderata, è possibile regolare l'incurvatura. Se necessario, premere  e  per regolare l'incurvatura.

4 Se necessario, premere i tasti freccia per regolare la posizione del motivo.
Per i dettagli, consultare pagina 119.

5 Dopo aver eseguito i cambiamenti desiderati, premere **OK**.

► Viene visualizzata nuovamente la schermata Modifica motivo.



Prememoria

- A questo punto, è possibile modificare la disposizione del testo specificata al momento della selezione del carattere a pagina 122.

Modifica della spaziatura dei caratteri

È possibile allargare o restringere la spaziatura dei caratteri.

1 Premere .

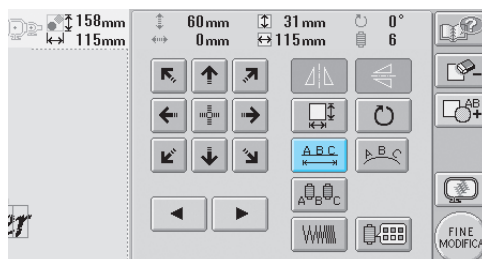

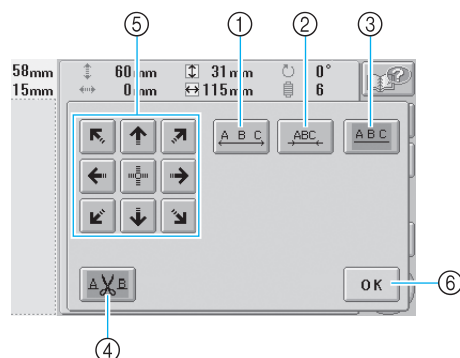

► Viene visualizzata la schermata indicata di seguito.



- ① Aumenta la spaziatura dei caratteri
- ② Diminuisce la spaziatura dei caratteri
- ③ Seleziona la spaziatura dei caratteri standard (spaziatura dei caratteri originale)
- ④ Specifica il taglio del filo tra i caratteri
- ⑤ Sposta il motivo nella direzione della freccia sul tasto.
- ⑥ Premere questo tasto per chiudere la schermata.

2 Premere i tasti per regolare la spaziatura dei caratteri desiderata.



Ogni volta che si preme il tasto, la spaziatura dei caratteri aumenta o diminuisce leggermente.

- Per ripristinare la spaziatura originale dei caratteri, premere  in modo che cambi in .

■ Taglio del filo tra i caratteri

Se l'impostazione della macchina prevede il taglio dei fili tra i caratteri, si riducono i punti saltati tra i caratteri e qualsiasi altra procedura necessaria dopo il ricamo. Tuttavia, se si tagliano i fili tra ogni carattere, il tempo di ricamo aumenterà.

3 Se necessario, specificare il taglio dei fili tra i caratteri.

Premere  in modo che cambi in .

- Ogni volta che si preme questo tasto l'impostazione si attiva o si disattiva.



I fili non sono tagliati.

I fili sono tagliati.

4 Se necessario, premere i tasti freccia per regolare la posizione del motivo.

Per i dettagli, consultare pagina 119.

5 Dopo aver eseguito i cambiamenti desiderati, premere .

- Viene visualizzata nuovamente la schermata Modifica motivo.

Modifica della densità del filo

(solo per alcuni motivi a caratteri e a cornicetta)

È possibile modificare la densità del filo per alcuni motivi a caratteri e a cornicetta.

È possibile specificare un'impostazione compresa tra 80% e 120% con incrementi del 5%.

1 Premere .

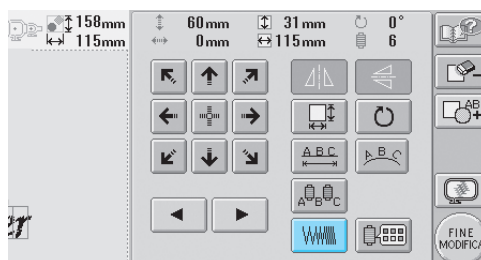

- Viene visualizzata la schermata indicata di seguito.

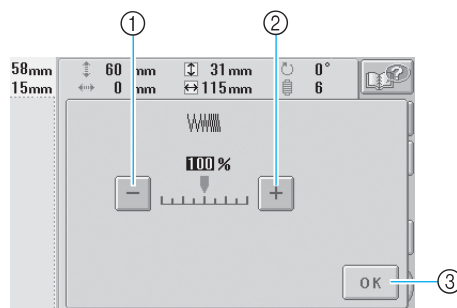

- ① Seleziona una densità del filo minore
- ② Seleziona una densità del filo maggiore
- ③ Premere questo tasto per chiudere la schermata.

■ Seleziona una densità del filo minore



■ Seleziona una densità del filo maggiore



2 Premere i tasti per selezionare la densità del filo desiderata.

Ogni volta che si preme il tasto, la densità del filo aumenta o diminuisce leggermente.

- Per tornare alla densità del filo originale (standard), selezionare "100%".

3 Dopo aver eseguito i cambiamenti desiderati, premere .

- Viene visualizzata nuovamente la schermata Modifica motivo.

Specifica del testo multicolore

L'impostazione dei caratteri del motivo alfabeto selezionati a pagina pagina 106 è nero. È possibile modificare il colore dei caratteri mediante il tasto Modifica colore filo; tuttavia, per modificare il colore di caratteri singoli, premere il tasto Multicolore per attivarlo, quindi specificare il colore di ogni carattere.

1 Premere in modo che cambi in .

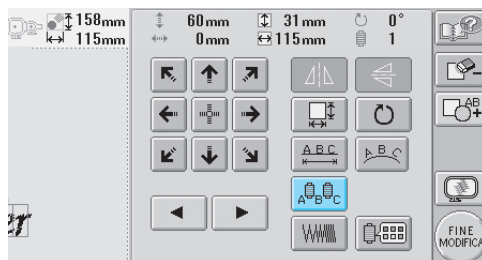

- Ogni volta che si preme questo tasto l'impostazione si attiva o si disattiva.



Testo multicolore
disattivato



Testo multicolore
attivato

- Per i dettagli relativi alla modifica del colore del filo, consultare la parte "Modifica dei colori del motivo" a pagina 126.

Modifica dei colori del motivo

È possibile modificare i colori del motivo e visualizzare un'anteprima sullo schermo. Modificando i colori del motivo, è possibile visualizzare lo stesso motivo in vari modi. Se i propri colori del filo sono registrati in una tabella colori del filo e se è stata utilizzata una tabella per la modifica dei colori, i rocchetti di filo possono essere assegnati ai colori del filo di cui si è provvisti. E il motivo visualizzato sulla schermata apparirà con i colori il più possibile simili ai colori del filo reali. Questa operazione consente di modificare i colori di tutti i motivi, non solo del motivo in fase di modifica.

1 Premere .

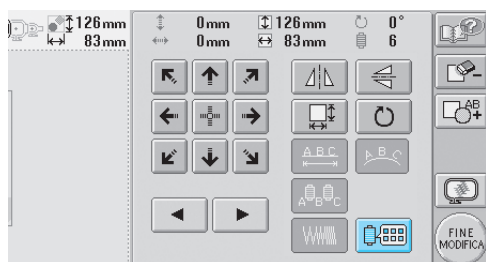

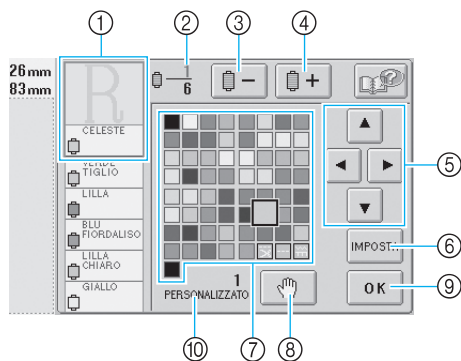

► Viene visualizzata la schermata Cambia colore del filo.



- ① La parte del motivo del colore all'inizio della visualizzazione della sequenza di colori è la parte il cui colore è in fase di modifica.
- ② Indica il numero di cambi del colore del filo. Il valore in alto indica la posizione nell'ordine di cucitura del colore all'inizio della visualizzazione della sequenza di colori; il valore in basso indica il numero totale di cambi del colore del filo.
- ③ Seleziona il colore precedente nella visualizzazione della sequenza di colori del filo
- ④ Seleziona il colore successivo nella visualizzazione della sequenza di colori del filo
- ⑤ Utilizzare questi tasti per selezionare un colore dalla tavola di colori del filo.
- ⑥ Applica il cambio di colore

- ⑦ Tavola dei colori del filo
Seleziona un colore da questa tavola.
- ⑧ Specifica le posizioni di pausa (Consultare la sezione "Indicazione delle posizioni di pausa prima del ricamo" a pagina 90.)
- ⑨ Premere questo tasto per chiudere la schermata.
- ⑩ Nome della tabella

2 Premere  e  fino a quando il colore da modificare viene visualizzato all'inizio della visualizzazione della sequenza di colori.

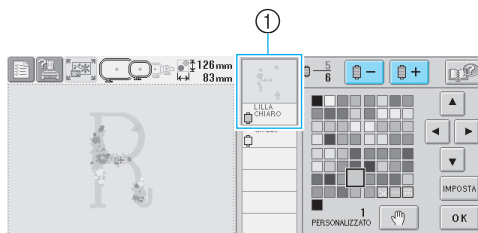

① Sarà modificato il colore del filo della parte del motivo visualizzata all'inizio.

3 Premere , ,  e  per selezionare il nuovo colore dalla tavolozza.

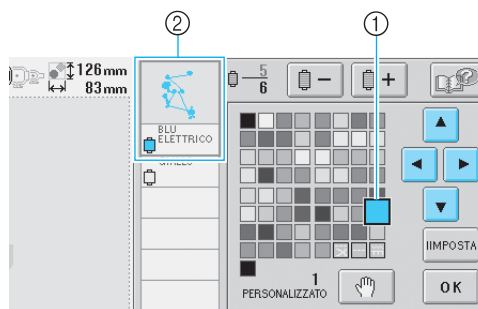

- ① Il colore che appare ingrandito è il colore selezionato.
- ② Visualizza il nome del colore del filo selezionato

► Nell'area di visualizzazione del motivo, viene modificato il colore della parte di motivo selezionata.



4 Premere **IMPOSTA**.

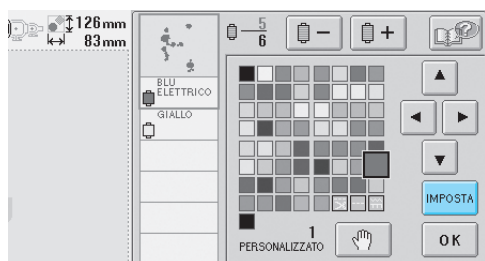

- ▶ Il cambio di colore è confermato.
- Assicurarsi di premere **IMPOSTA** per specificare il nuovo colore, altrimenti il colore del filo non viene cambiato.
- Se è stato selezionato il colore sbagliato o se si desidera modificare nuovamente il colore del filo, selezionare un colore del filo diverso, quindi premere **IMPOSTA**.

5 Ripetere le operazioni da 2 a 4 fino al cambio dei colori di tutte le parti che si desidera modificare.

6 Dopo aver eseguito i cambiamenti desiderati, premere **OK**.

- ▶ Viene visualizzata nuovamente la schermata Modifica motivo.

Prememoria

- Premere  per specificare le posizioni di pausa. Per i dettagli, consultare "Indicazione delle posizioni di pausa prima del ricamo" a pagina 90.
- È possibile creare una tavola di colori del filo personalizzata che rifletta i propri colori disponibili (Consultare "Impostazioni tavola filo personalizzato" a pagina 147.)

Eliminazione di un motivo

1 Premere .

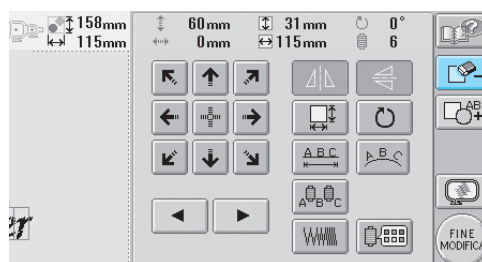

- ▶ Viene visualizzata la schermata indicata di seguito.

2 Premere **OK**.

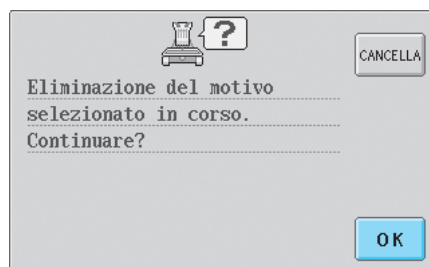

- ▶ Il motivo è eliminato.
- Per uscire dalla schermata di eliminazione del motivo, premere **CANCELLA**.

Modifica del motivo di ricamo (Schermata Impostazioni di ricamo)

Nella schermata Impostazioni di ricamo, è possibile modificare un motivo singolo se i motivi non sono stati combinati, oppure è possibile modificare un motivo combinato completo come un motivo singolo. Inoltre, è possibile utilizzare i tasti freccia per spostare il motivo nella schermata Modifica motivo oppure spostare il telaio per ricamo nella schermata Impostazioni di ricamo. Premendo questi tasti, si sposta il telaio per ricamo.

Rotazione del motivo completo

È possibile ruotare il motivo completo

- 1** Premere .

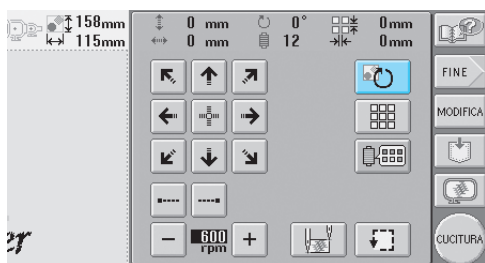

- ▶ Viene visualizzata la schermata indicata di seguito.

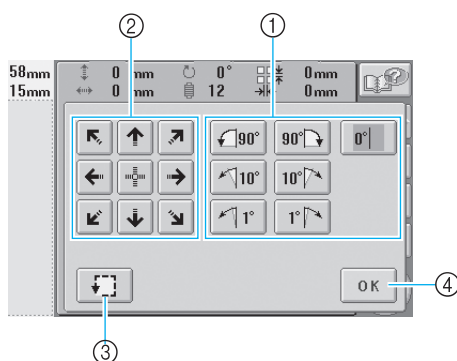



- ① Consente di ruotare il motivo completo.
- ② Consente di spostare il telaio per ricamo.
- ③ Consente di controllare l'area di ricamo.
- ④ Premere questo tasto per chiudere la schermata.

- 2** Premere i tasti per regolare il motivo all'angolo desiderato.

Per i dettagli, consultare pagina 121.

- 3** Se necessario, premere i tasti freccia per regolare la posizione del telaio per ricamo. Per i dettagli, consultare pagina 70.

- 4** Se necessario, premere  per controllare l'area di ricamo. Per i dettagli, consultare pagina 32.

- 5** Dopo aver eseguito i cambiamenti desiderati, premere .

- ▶ Viene visualizzata nuovamente la schermata Impostazioni di ricamo.

Prememoria

- Premendo  per tornare alla schermata modifica motivo dopo aver ruotato il motivo completo, il motivo viene visualizzato come era prima che fosse specificato l'angolo di rotazione, ma l'impostazione non è annullata. Quando viene visualizzata nuovamente la schermata impostazioni di ricamo, il motivo viene visualizzato con l'angolo di rotazione applicato. Tuttavia, se si verifica un errore, per esempio, se si allarga il motivo nella schermata modifica motivo in modo che, ruotandolo, esso fuoriesca dall'area di ricamo, viene visualizzato il seguente messaggio d'errore.

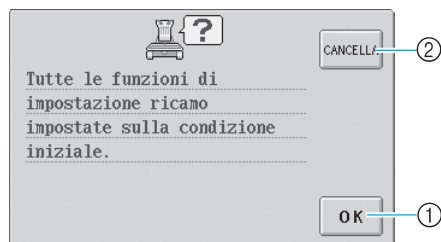

- ① Premere per cancellare le impostazioni di rotazione e dare priorità alle operazioni di modifica eseguite nella schermata Modifica motivo.
- ② Premere per ritornare alla schermata Modifica motivo in modo da poter modificare nuovamente il motivo.

Creazione di un motivo ripetuto

Il motivo completo può essere copiato e ripetuto per il numero di volte specificato. Il motivo può essere ripetuto per un massimo di 30 volte sia in direzione verticale sia in direzione orizzontale, all'interno dell'area di ricamo.

1 Premere .

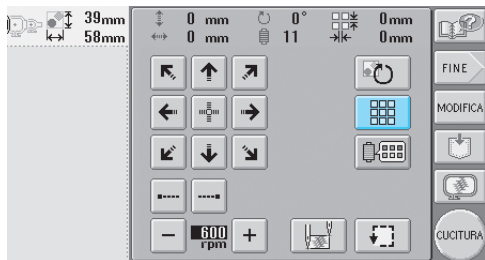

► Viene visualizzata la schermata indicata di seguito.

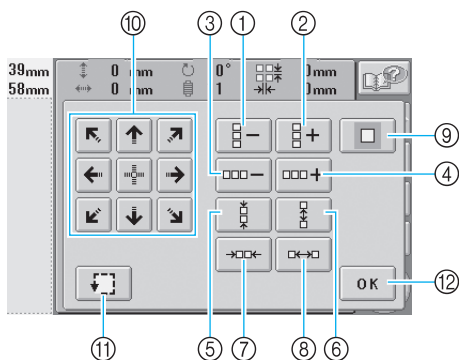

- ① Ogni volta che si preme questo tasto il numero di colonne diminuisce di uno.
- ② Ogni volta che si preme questo tasto il numero di colonne aumenta di uno.
- ③ Ogni volta che si preme questo tasto il numero di righe diminuisce di uno.
- ④ Ogni volta che si preme questo tasto il numero di righe aumenta di uno.
- ⑤ Diminuisce la spaziatura tra i motivi in una colonna.
- ⑥ Aumenta la spaziatura tra i motivi in una colonna.
- ⑦ Diminuisce la spaziatura tra i motivi in una riga.
- ⑧ Aumenta la spaziatura tra i motivi in una riga.
- Ogni volta che si preme questo tasto, la spaziatura tra i motivi aumenta o diminuisce di 5 mm (3/16 di pollice).
- ⑨ Ripristina le impostazioni di ripetizione. Il motivo torna alla disposizione che aveva prima di specificare la ripetizione.
- ⑩ Sposta il telaio per ricamo nella direzione della freccia sul tasto.
- ⑪ Consente di controllare l'area di ricamo.
- ⑫ Premere questo tasto per chiudere la schermata.

2 Premere , , o per specificare il numero di volte che si desidera copiare il motivo. Ogni volta che si preme un tasto le righe o le colonne aumentano o diminuiscono di uno.

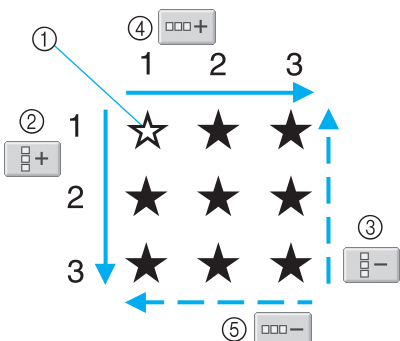

- ① Motivo originale
- ② Aumenta di una colonna
- ③ Diminuisce di una colonna
- ④ Aumenta di una riga
- ⑤ Diminuisce di una riga

3 Premere , , o per specificare la spaziatura del motivo. Ogni volta che si preme questo tasto, la spaziatura tra i motivi aumenta o diminuisce di 5 mm (3/16 di pollice) nella direzione corrispondente.

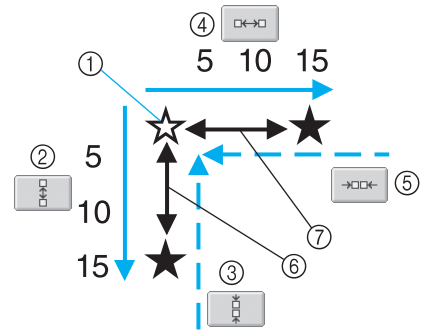

- ① Motivo originale
- ② Aumenta la spaziatura tra le colonne di 5 mm (3/16 di pollice)
- ③ Diminuisce la spaziatura tra le colonne di 5 mm (3/16 di pollice).
- ④ Aumenta la spaziatura tra le righe di 5 mm (3/16 di pollice)
- ⑤ Diminuisce la spaziatura tra le righe di 5 mm (3/16 di pollice)
- ⑥ Spaziatura tra le colonne
- ⑦ Spaziatura tra le righe

Le dimensioni del motivo sono visualizzate dopo aver premuto il tasto per modificarle.

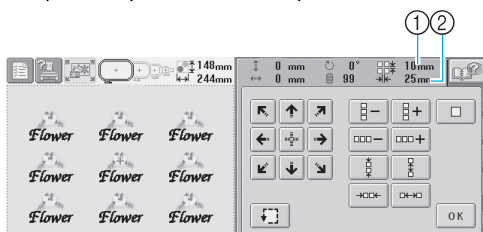

- ① Ripeti spaziatura (verticale)
- ② Ripeti spaziatura (orizzontale)
- Per uscire dalla schermata di ripetizione del motivo e tornare alla disposizione originale, premere in modo che cambi in .

- 4 Se necessario, premere i tasti freccia per regolare la posizione del telaio per ricamo. Per i dettagli, consultare pagina 70.
- 5 Se necessario, premere per controllare l'area di ricamo. Per i dettagli, consultare pagina 32.
- 6 Dopo aver specificato le impostazioni di ripetizione desiderate, premere .

► Viene visualizzata nuovamente la schermata Impostazioni di ricamo.

Prememoria

- Premendo per tornare alla schermata Modifica motivo dopo aver specificato le impostazioni di ripetizione, il motivo viene visualizzato come era prima che fossero specificate le impostazioni di ripetizione, ma l'impostazione non è annullata. Quando viene visualizzata nuovamente la schermata impostazioni di ricamo, il motivo viene visualizzato con le impostazioni di ripetizione applicate. Tuttavia, se si verifica un errore, per esempio, se si allarga il motivo nella schermata modifica motivo in modo che, se ripetuto, esso fuoriesca dall'area di ricamo, viene visualizzato il seguente messaggio d'errore.

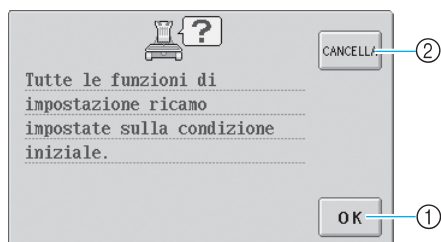

- ① Premere per cancellare le impostazioni di ripetizione e dare priorità alle operazioni di modifica eseguite nella schermata Modifica motivo.
- ② Premere per ritornare alla schermata Modifica motivo in modo da poter modificare nuovamente il motivo.

Modifica dei colori del motivo

È possibile modificare i colori del motivo e visualizzare un'anteprima sullo schermo. La funzione e l'operazione relative a questo tasto sono le stesse di quelle del tasto Cambia colore del filo nella schermata Modifica motivo.

- 1 Premere .

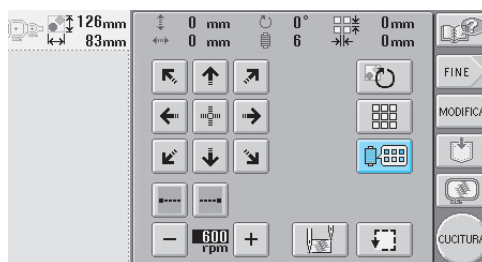

► Viene visualizzata la schermata Cambia colore del filo.

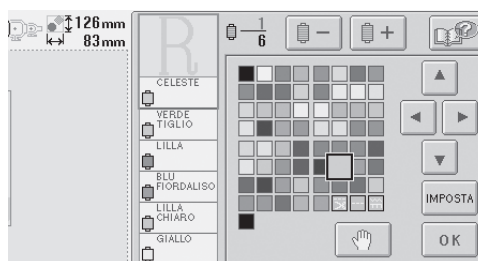

- 2 Per i dettagli sul cambio dei colori, consultare pagina 126

Prememoria

- Anche se si preme per tornare alla schermata Modifica motivo dopo il cambio dei colori, le impostazioni non sono annullate.

Modifica di un motivo combinato

Esempio)



In questa sezione, combineremo il testo con un motivo alfabeto floreale, che sarà in seguito modificato.

1 Premere  .

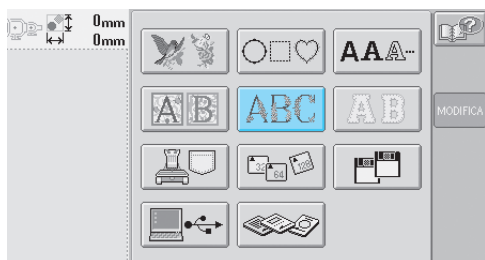

2 Selezionare  .

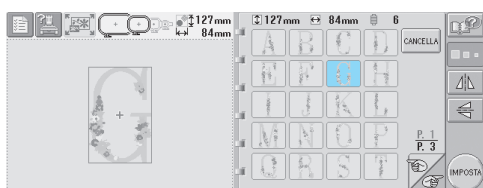

► Questo motivo sarà posizionato al centro dell'area di ricamo.

3 Per selezionare il motivo, premere  .

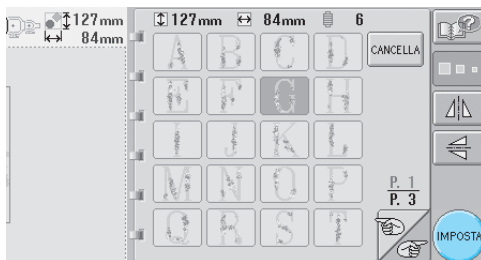

► Viene visualizzata la schermata Modifica motivo.

4 Premere  .

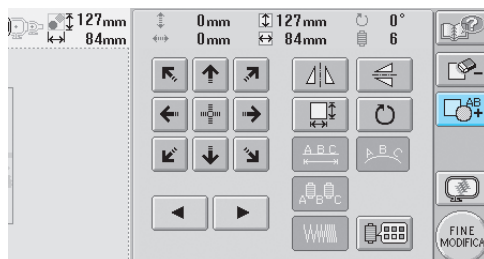

► Viene visualizzata nuovamente la schermata Selezione tipo di motivo.

5 Per inserire il testo, premere  .

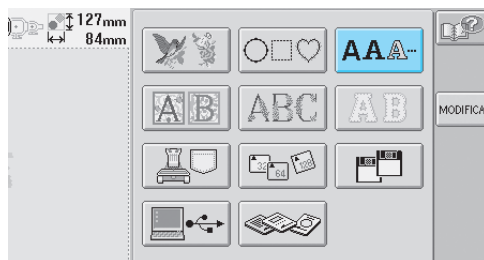

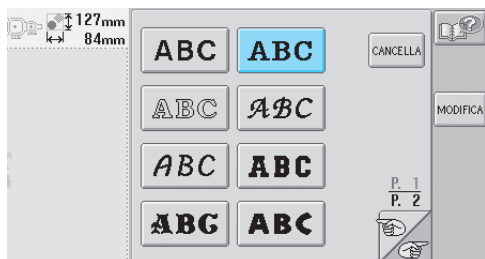

6 Premere **ABC**.

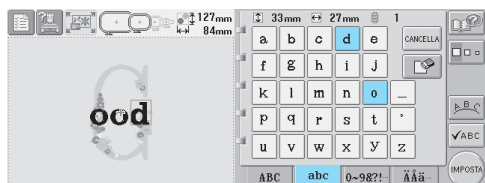

7 Digitare "ood".
Premere la scheda per le lettere minuscole per visualizzare la schermata Immissione lettere minuscole, quindi premere "o", "o" e "d".



- ▶ Le lettere selezionate sono visualizzate al centro dell'area di ricamo.
- Per cambiare le dimensioni del motivo, selezionare "o", quindi premere  per selezionare le dimensioni desiderate.
- Per cambiare la disposizione del testo, premere , quindi selezionare la disposizione del testo desiderata.

8 Dopo aver selezionato i caratteri, premere **IMPOSTA**.

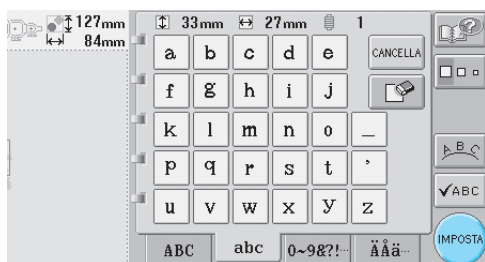

- ▶ Viene visualizzata la schermata Modifica motivo.

9 Premere  e regolare la posizione delle lettere.

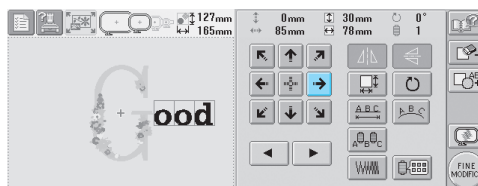

10 Premere .

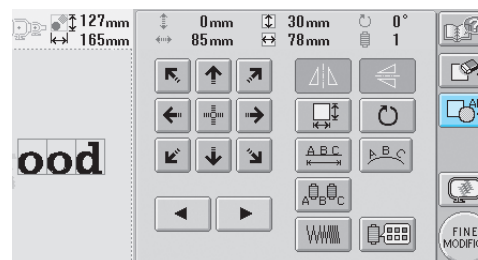

- ▶ Viene visualizzata nuovamente la schermata Selezione tipo di motivo.

11 Premere **AAA-** come in precedenza

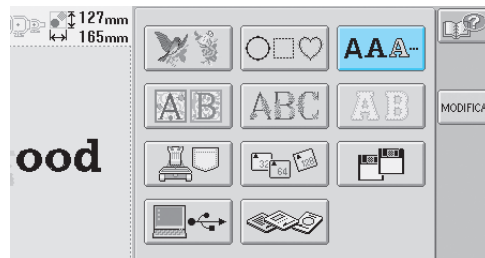

- 12 Premere **ABC** per selezionare lo stesso tipo di carattere, quindi digitare "Luck".

Dopo aver premuto "L" premere la scheda per le lettere minuscole per visualizzare la schermata Immissione lettere minuscole, quindi premere "u", "c" e "k".

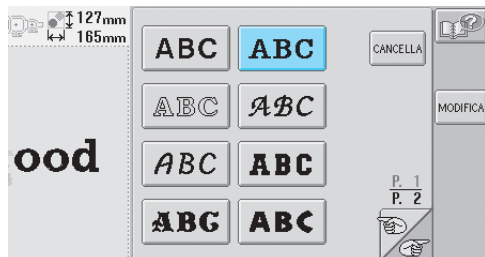

- Le lettere selezionate sono visualizzate al centro dell'area di ricamo.



- 13 Dopo aver selezionato i caratteri, premere

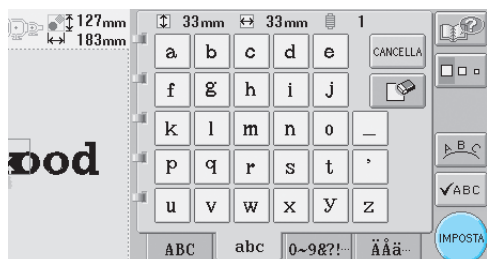

- Viene visualizzata la schermata Modifica motivo.

- 14 Premere **↓**, **↘**, **⇒** e regolare la posizione delle lettere in modo che siano ben equilibrate.

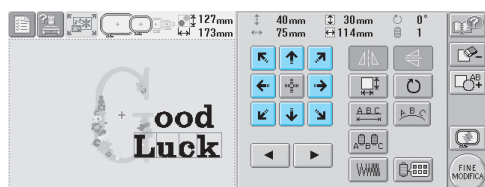

- 15 Controllare l'equilibrio del motivo completo e, se si desidera modificare il motivo, premere **◀** e **▶** per selezionare il motivo da modificare.

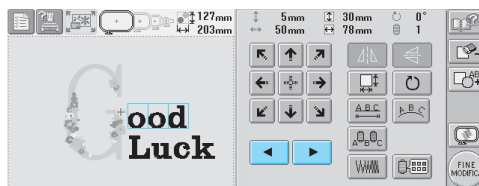

Esempio) Per ridurre le dimensioni.



- 16 Premere **◀** e **▶** per spostare la cornice rossa intorno a



17 Premere .

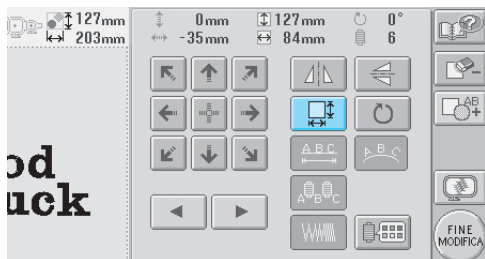



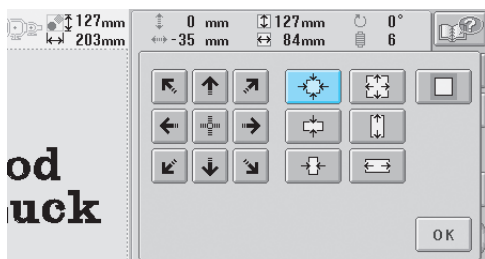

18 Premere  per ridurre il motivo.



19 Dopo aver ridotto il motivo, premere  per tornare alla schermata Modifica motivo.



- Per regolare altre parti del motivo, premere nuovamente  e , quindi regolare il motivo come desiderato.
- Se risulta difficile visualizzare il testo e il motivo, premere , quindi premere  per visualizzare l'anteprima. Premere  per tornare alla schermata precedente.



20 Dopo aver concluso tutte le modifiche,

premere .

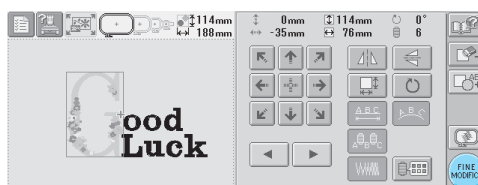

► Viene visualizzata la schermata Impostazioni di ricamo.



- Per tornare alla schermata Modifica motivo e continuare le modifiche del motivo, premere

.

Salvataggio dei motivi di ricamo

È possibile salvare i motivi di ricamo modificati nella memoria. Inoltre, memorizzando i motivi utilizzati più frequentemente, è possibile trovarli immediatamente.

- 1 Quando è visualizzato il motivo che si desidera salvare, premere  nella schermata Impostazioni di ricamo.

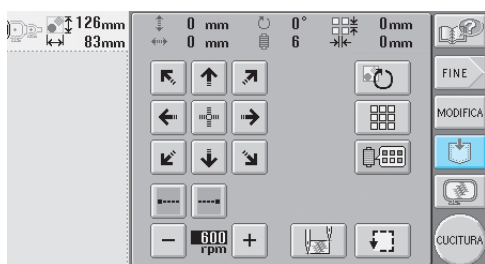

- Viene visualizzata la schermata indicata di seguito.

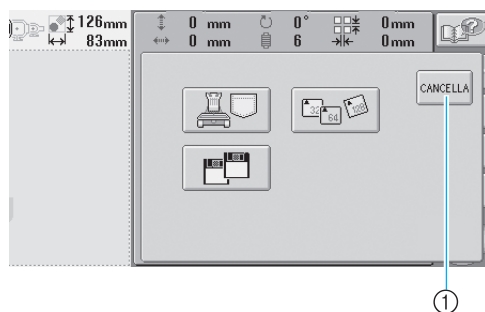



- ① Premere per tornare alla schermata precedente.

- 2 Decidere la destinazione e il tipo di supporto dove si desidera salvare il motivo, quindi, se si è selezionato una scheda CompactFlash o un disco floppy, inserire il supporto nell'alloggiamento opportuno.

- 3 Premere il pulsante corrispondente al supporto in cui si desidera salvare il motivo.

Per salvare il motivo nella memoria della macchina, premere .

Per salvare il motivo su una scheda CompactFlash, premere .

Per salvare il motivo su un disco floppy, premere . (Se l'unità disco floppy è installata sui modelli senza unità disco floppy incorporata, è possibile salvare il motivo su un disco floppy).

- Viene visualizzata la schermata indicata di seguito.



- Quando si salva un motivo su una scheda CompactFlash o su un disco floppy, salvare il motivo nel formato per i dati di ricamo. L'estensione del nome del file deve essere "phc".
- Utilizzare unicamente schede CompactFlash da 32 MB, 64 MB o 128 MB.
- Quando si salvano gli schemi di ricamo su un disco floppy, occorre utilizzare in disco 2HD formattato Windows.
- Il disco floppy non deve essere protetto da scrittura.
- Dopo aver salvato il motivo, si consiglia di proteggere il disco floppy da scrittura al fine di evitare che i dati siano cancellati inavvertitamente.

- 4** Se i dati di ricamo sono stati salvati correttamente, sarà visualizzata automaticamente la schermata visualizzata prima che fosse premuto  .
- Il salvataggio dei dati dura circa 10 secondi.





Nota

- Non spegnere la macchina mentre è visualizzato il messaggio “Salvataggio in corso”; si rischia altrimenti di perdere i dati in fase di salvataggio. Inoltre, quando si salvano i dati su una scheda CompactFlash o su un disco floppy, non tentare di rimuovere la scheda o il disco, altrimenti si rischia di danneggiarli.

Se non è possibile salvare il motivo di ricamo

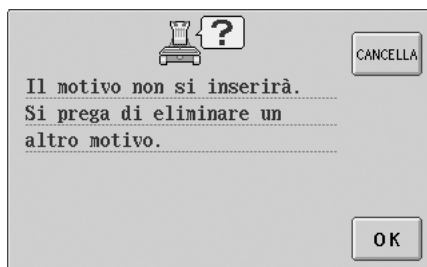
Se viene visualizzata la schermata seguente, non è possibile salvare il motivo di ricamo perché la memoria della macchina è piena o perché il motivo in fase di salvataggio ha dimensioni maggiori rispetto allo spazio disponibile nella memoria. Per poter salvare il motivo di ricamo nella memoria della macchina, occorre prima eliminare un motivo salvato precedentemente.



- Per uscire dalla modalità di salvataggio, premere  .

■ Eliminazione dei dati salvati

- 1** Premere  .

► Viene visualizzato l’elenco dei motivi.

- 2** **Selezionare il motivo da eliminare.**
Premere il motivo.



► Il motivo selezionato è visualizzato nell’area di visualizzazione del motivo.

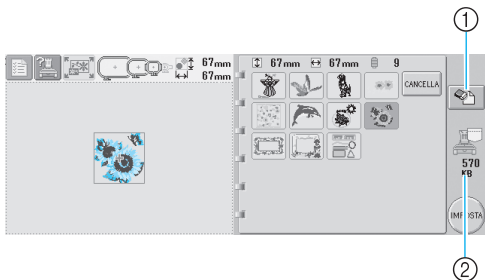

- ① Premere questo tasto per eliminare il motivo selezionato.
- ② Indica lo spazio libero nella memoria della macchina.
 - Se si seleziona il motivo sbagliato o si desidera selezionare un motivo diverso, premere il motivo desiderato.

3 Premere .

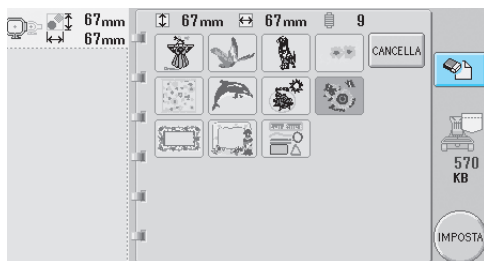

- ▶ Viene visualizzata la schermata indicata di seguito.

4 Per eliminare i dati, premere .

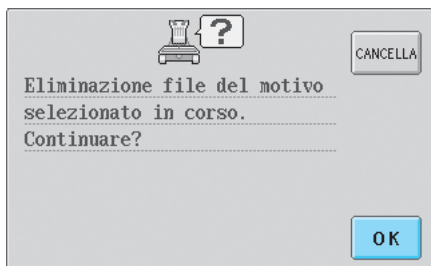

- ▶ Il motivo è eliminato e, se vi è spazio sufficiente, il nuovo motivo viene salvato automaticamente.
- Per uscire dalla modalità di eliminazione, premere .

5 Se lo spazio non è sufficiente, eliminare un altro motivo.

- ▶ Se i dati di ricamo sono stati salvati correttamente, sarà visualizzata automaticamente la schermata precedente.
- Il salvataggio dei dati dura circa 10 secondi.

 **Nota**

- Non spegnere la macchina mentre è visualizzato il messaggio “Salvataggio in corso”; si rischia altrimenti di perdere i dati in fase di salvataggio.

■ **Richiamo di motivi memorizzati.**

Consultare la pagine opportuna di “Selezione di un motivo di ricamo”, in base al supporto utilizzato. (Per i motivi salvati sulla macchina, consultare pagina 108. Per i motivi salvati sulle schede CompacFlash, consultare pagina 114. Per i motivi salvati sui dischi floppy, consultare pagina 116.

6

Impostazioni di base e funzione Guida



Questo capitolo descrive come utilizzare il tasto Impostazioni, il tasto Operazioni della macchina e il tasto Guida, introdotti a pagina 21. Saranno fornite informazioni dettagliate sulla modifica delle impostazioni di ricamo basilari della macchina e sulla visualizzazione delle operazioni sul display a cristalli liquidi.

Utilizzo del tasto Impostazioni	140
Schermata Impostazioni / 140	
Attivazione o disattivazione del cicalino / 142	
Cambio delle unità di misura / 143	
Modifica delle informazioni specifiche sul colore del filo / 145	
Visualizzazione colore del filo espanso / 146	
Specifica del taglio del filo "DST" / 149	
Specifica della lunghezza del filo restante / 150	
Regolazione della luminosità del display a cristalli liquidi. / 142	
Cambio della lingua / 143	
Modifica delle guide di visualizzazione / 143	
Impostazioni tavola filo personalizzato / 147	
Eliminazione punti corti / 150	
Utilizzo dei tasti Operazioni della macchina	151
Utilizzo del tasto Guida	153

Utilizzo del tasto Impostazioni





Premere  (tasto Impostazioni) per modificare numerose impostazioni di ricamo basilari della macchina.

Schermata Impostazioni

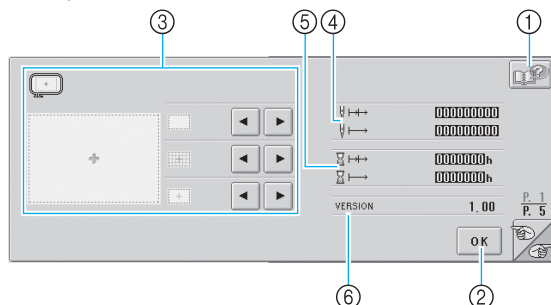
La schermata Impostazioni è costituita da cinque pagine. Premere  e  nell'angolo inferiore destro della schermata fino a quando viene visualizzata la pagina desiderata. Il tasto  e il tasto **OK** sono visualizzati su tutte le pagine.

■ Pagina 1



- ① Premere questo tasto per visualizzare le informazioni relative alla schermata Impostazioni. Viene visualizzata una schermata con una descrizione della pagina.
- ② Premere per uscire dalla schermata di specifica delle impostazioni. Le impostazioni sono confermate e compare nuovamente la schermata visualizzata prima di premere il tasto Impostazioni.
- ③ È possibile specificare le guide (dimensioni del telaio per ricamo, indicatore del punto centrale, griglia e cursore) per l'area di visualizzazione del motivo.
- ④ Il contatore CALCOLO TOTALE  indica il numero totale di punti cuciti, e il contatore CALCOLO PARZIALE  indica il numero di punti cuciti dall'ultima manutenzione della macchina.
- ⑤ Il contatore TEMPO TOTALE  indica il periodo di tempo totale di utilizzo della macchina e il contatore TEMPO PARZIALE  indica il tempo di utilizzo della macchina dalla sua ultima manutenzione.
Utilizzare i contatori ④ e ⑤ come riferimento per eseguire la manutenzione periodica e per ottenere la manutenzione per la macchina.
- ⑥ VERSIONE
Indica la versione del software installato su questa macchina da ricamo.



Nota

- La versione 1.0 è la versione del software installato su questa macchina. Controllare gli aggiornamenti disponibili con il proprio rivenditore autorizzato o sul sito www.brother.com.

■ Pagina 2

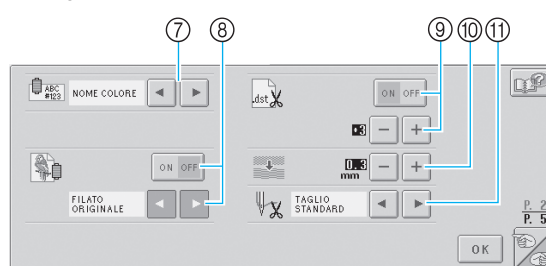

- ⑦ MODIFICA DELLA VISUALIZZAZIONE DEL COLORE DEL FILO
Le informazioni relative al colore nella visualizzazione della sequenza di colori e le informazioni relative al filo della barra dell'ago possono essere commutate tra nome del colore, numero del colore del filo o tempo di cucitura: fare riferimento a pagina 145.
- ⑧ VISUALIZZAZIONE COLORE DEL FILO ESPANSO
I colori del filo visualizzati nella visualizzazione della sequenza di colori del filo e nelle informazioni sul filo della barra dell'ago possono essere visualizzati come colore dalla tavola colori del filo incorporata nella macchina, come colore del filo di un altro produttore o come colore creato con PE-Design ver. 5.0 come tavola di colori originale.
Se è selezionato "ON", scegliere dai tre fili seguenti; fare riferimento a pagina 146.
Filato originale
Filato Personalizzato 1
Filato Personalizzato 2
- ⑨ IMPOSTAZIONE DI TAGLIO "DST"
Quando si utilizzano i dati di ricamo Tajima (.dst), è possibile specificare se i codici salto collegati (punti che diventano punti saltati quando si sposta l'ago) devono essere convertiti in codici di taglio del filo (punti in cui si arresta la cucitura, si taglia il filo e l'ago si sposta), oppure no. Se i codici salto collegati devono essere convertiti in codici di taglio del filo, specificare il numero di codici salto, facendo riferimento a pagina 149.
- ⑩ ELIMINAZIONE PUNTI CORTI
Specifica la lunghezza del passo dei punti corti che devono essere eliminati; fare riferimento a pagina 150.
- ⑪ ESTREMITÀ DEL FILO
Specifica la lunghezza del filo superiore che rimane infilato nell'ago dopo il taglio del filo (lunghezza del filo fatto passare attraverso la cruna dell'ago); fare riferimento a pagina 150.

■ Pagina 3

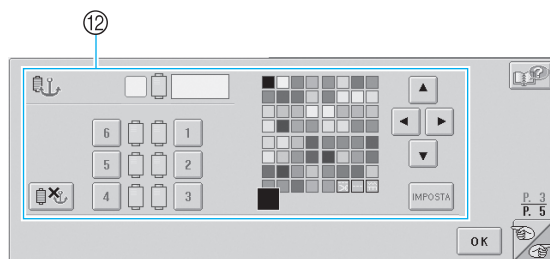

⑫ AGO RISERVATO

È possibile impostare un determinato colore del filo per una barra dell'ago specifica. Il colore specificato resta assegnato alla barra dell'ago specificata qui fino a quando non si annulla l'impostazione. Per i dettagli su come specificare queste impostazioni, fare riferimento a "Impostazioni riservate della barra dell'ago" a pagina 94.

■ Pagina 4

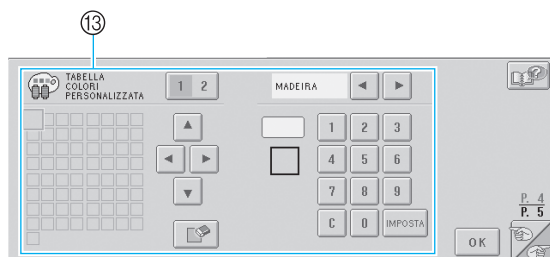

⑬ TABELLA COLORI PERSONALIZZATO

Crea una Tavola Filo Personalizzato da questa pagina. Per i dettagli relativi alla creazione di una tavola filo personalizzato consultare "Impostazioni tavola filo personalizzato" a pagina 147.

■ Pagina 5

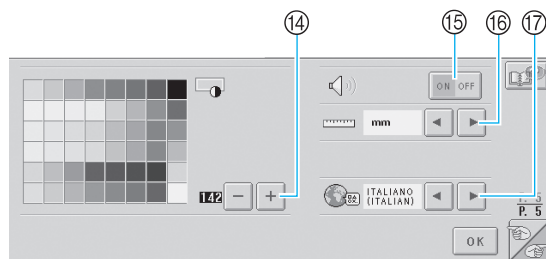

⑭ LUMINOSITÀ DEL DISPLAY A CRISTALLI LIQUIDI

Consente la regolazione della densità della schermata.

⑮ CICALINO

Attiva o disattiva il cicalino.

⑯ UNITÀ

Consente di modificare le unità di misura visualizzate nelle schermate.

⑰ LINGUE

Consente di cambiare la lingua del display. I tasti e i messaggi sono visualizzati nella lingua selezionata.

Nelle sezioni seguenti sono descritti i dettagli relativi a ogni impostazione. Dopo aver specificato le impostazioni desiderate, premere **OK** per tornare alla schermata visualizzata prima della schermata Impostazioni.

Regolazione della luminosità del display a cristalli liquidi.

È possibile specificare la luminosità del display a cristalli liquidi dalla quinta pagina della schermata Impostazioni.

- 1** Premere **+** e **-** per regolare la luminosità della schermata, in modo che il contenuto possa essere visualizzato chiaramente.

Per rendere la schermata più luminosa,

premere **-**.

Per rendere la schermata più scura, premere

+.

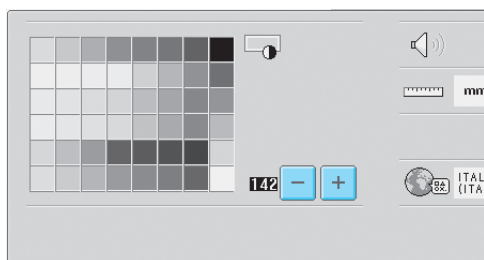

- Il numero di fianco a **-** indica la luminosità. Spostarlo sull'impostazione desiderata. L'impostazione di fabbrica della macchina da ricamo è "142".



Nota

- Tutto il display o parti di esso potrebbero talvolta diventare più scuri o più chiari a causa di cambiamenti della temperatura. Non si tratta di un sintomo di guasto. Se il display risulta difficile da leggere, regolarne la luminosità (Consultare "Non è possibile leggere il display a cristalli liquidi." a pagina 204.)
- Il display potrebbe oscurarsi subito dopo l'accensione della macchina da ricamo. Si tratta di una caratteristica normale della retroilluminazione e non è un sintomo di guasto. Dopo circa 10 minuti, il display dovrebbe raggiungere il livello di luminosità normale.
- Se non si è rivolti direttamente verso il display, i colori potrebbero sembrare distorti o la lettura del display potrebbe risultare difficile. Si tratta di una caratteristica normale del display e non è un sintomo di guasto. Accertarsi di sedere davanti al display quando lo si utilizza. (Consultare "Regolazione della posizione del pannello operativo" a pagina 9.)

Attivazione o disattivazione del cicalino

Se è selezionato "ON", il cicalino suona per indicare che è stato premuto un tasto sul pannello operativo oppure un tasto sulla schermata. In caso di errori, il cicalino suona per notificare l'errore.

ON: il cicalino suona.

OFF: il cicalino non suona.

L'impostazione di fabbrica della macchina da ricamo è "ON".

È possibile specificare l'impostazione del cicalino dalla quinta pagina della schermata Impostazioni.

- 1** Premere **ON OFF** (o **ON OFF**) e selezionare l'impostazione desiderata.

Il tasto appare così **ON OFF** quando è

selezionato "ON" e appare così **ON OFF**

quando è selezionato "OFF".



- Ogni volta che si preme questo tasto l'impostazione si attiva o si disattiva.

Cambio della lingua

Le diverse impostazioni della lingua del display sono le seguenti.

INGLESE, TEDESCO, FRANCESE, ITALIANO, OLANDESE o SPAGNOLO

L'impostazione di fabbrica della macchina da ricamo è "INGLESE".

È possibile specificare l'impostazione della lingua dalla quinta pagina della schermata Impostazioni.

- 1 Premere  e  per selezionare la lingua desiderata.

Viene visualizzata la lingua desiderata.



Cambio delle unità di misura

È possibile impostare le unità di misura su millimetri o pollici.

L'impostazione di fabbrica della macchina da ricamo è "mm".

È possibile specificare l'impostazione delle unità di misura dalla quinta pagina della schermata Impostazioni.

- 1 Premere  e  per selezionare le unità di misura desiderate.

Vengono visualizzate le unità di misura desiderate.



Modifica delle guide di visualizzazione

È possibile specificare varie impostazioni per le guide nell'area di visualizzazione del motivo. È possibile selezionare le dimensioni del telaio per ricamo e l'indicatore del punto centrale, la griglia e il cursore possono essere visualizzati o nascosti.

È possibile specificare le impostazioni della guida dalla prima pagina della schermata Impostazioni.

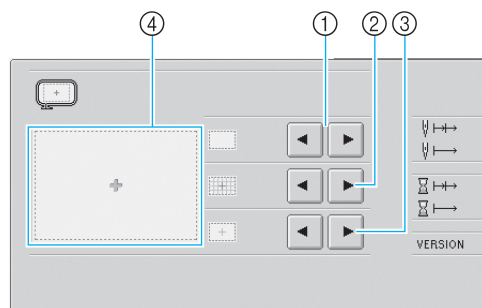

- 1 AREA
Specifica le dimensioni del telaio per ricamo visualizzato come guida nelle schermate Selezione tipo di motivo, Elenco motivi e Modifica motivo.
La guida che viene visualizzata indica la dimensione del telaio per ricamo che viene effettivamente installato.
- 2 GRIGLIA
Visualizza o nasconde l'indicatore del punto centrale del motivo (rosso) e la griglia
- 3 CURSORE CENTRALE
Visualizza o nasconde il cursore dell'ago (verde) e specifica il tipo di cursore
- 4 È possibile vedere qui un'anteprima di come appariranno le guide con le impostazioni specificate.

■ Dimensioni del telaio per ricamo

L'impostazione di fabbrica della macchina da ricamo è il telaio per ricamo extra large.

- 1 Premere  e  per selezionare le dimensioni del telaio per ricamo desiderate.

Viene visualizzata l'area di ricamo corrispondente al telaio per ricamo desiderato.

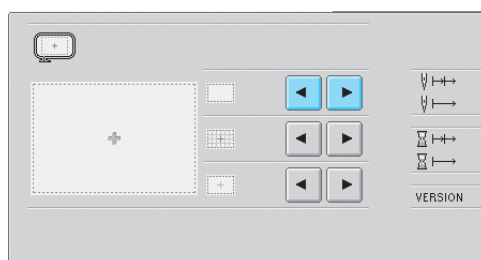

Area di ricamo del telaio per ricamo extra large

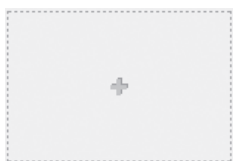

Area di ricamo del telaio per ricamo grande



Area di ricamo del telaio per ricamo medio

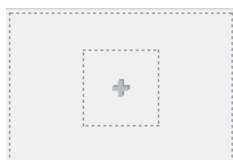

Area di ricamo del telaio per ricamo piccolo

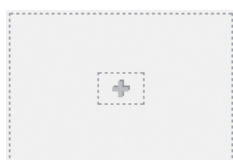

Area di ricamo del telaio per cappelli opzionale.



Prememoria

- Se è applicato il telaio per cappelli opzionale, viene visualizzata l'area di ricamo del telaio per cappelli, indipendentemente dalle impostazioni selezionate qui.

■ Indicatore del punto centrale e griglia

Il punto centrale è indicato con un segno più rosso (+).

La spaziatura tra le righe della griglia è 10 mm (3/8 pollici).

L'impostazione di fabbrica della macchina da ricamo prevede solo la visualizzazione dell'indicatore del punto centrale.

- 1 Premere e per selezionare se visualizzare oppure no l'indicatore del punto centrale e la griglia.

L'indicatore del punto centrale e la griglia sono visualizzati come specificato.

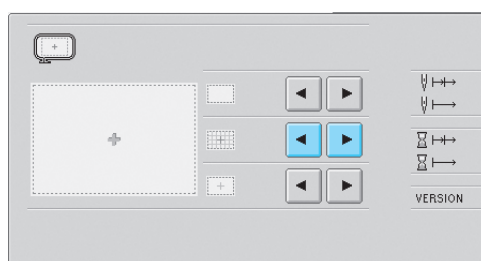

Visualizza solo l'indicatore del punto centrale

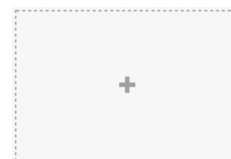

Visualizza solo la griglia

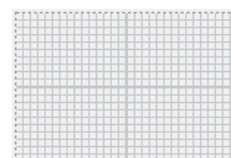

Visualizza l'indicatore del punto centrale e la griglia

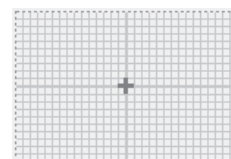

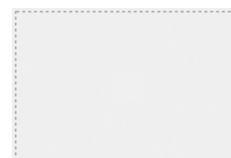

Non visualizza né l'indicatore del punto centrale né la griglia



■ Cursore Centrale

Il cursore indica il punto di discesa dell'ago corrente nella schermata Ricamo. Il cursore centrale è visualizzato in verde.

L'impostazione di fabbrica della macchina da ricamo è "Visualizzare come segno più (+)".

- 1** Premere  e  per selezionare se visualizzare il cursore come un segno più (+) o come una sbarra grande e se visualizzare o nascondere il cursore.

Il cursore centrale viene visualizzato come specificato.

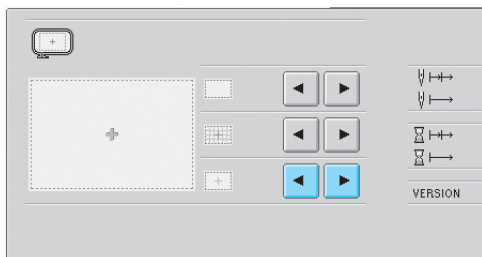

Visualizzato come segno più (+)

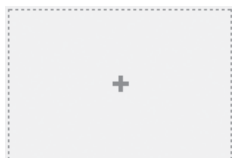

Visualizzato come sbarra grande



Cursore nascosto



Modifica delle informazioni specifiche sul colore del filo

È possibile selezionare una di sette categorie di informazioni specifiche sul colore del filo per le categorie di informazioni sul colore del filo nelle informazioni relative ai colori per la visualizzazione della sequenza di colori e delle informazioni sul filo della barra dell'ago.

- Numero colore filo (Ricamo)
- Numero colore filo (Country)
- Numero colore filo (Madeira)
- Numero colore filo (Sulky)
- Numero colore filo (Robison-Anton)
- Ora

Nome colore filo (Nome del colore)

L'impostazione di fabbrica della macchina da ricamo è nome colore filo (nome del colore).

È possibile specificare l'impostazione della visualizzazione del colore del filo dalla seconda pagina della schermata Impostazioni.

- 1** Premere  e  per selezionare la visualizzazione del colore del filo desiderata.



I colori del filo saranno visualizzati come specificato.

■ Esempi di visualizzazioni

Nome colore filo
(Nome del Colore)



Numero colore filo
(Ricamo)

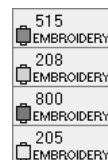

Numero colore filo
(Country)



**Numero colore filo
(Madeira)**

1770	MADEIRA
1951	MADEIRA
1637	MADEIRA
1980	MADEIRA

**Numero colore filo
(Sulky)**

1176	SULKY
1024	SULKY
1037	SULKY
1187	SULKY

**Numero colore filo
(Robison-Anton)**

9091	R.A.
5694	R.A.
5678	R.A.
5860	R.A.

Ora

0 MIN 56 SEC
4 MIN 39 SEC
1 MIN 45 SEC
1 MIN 52 SEC

**Prememoria**

- I colori del filo nella visualizzazione della sequenza di colori e nel motivo dell'area di visualizzazione del motivo sono visualizzati nel colore originale del filo (es. i colori del filo sono stati incorporati nella macchina). I numeri del colore del filo sono visualizzati con il numero (o il numero più vicino) per il marchio specificato qui.

**Visualizzazione colore del filo
espanso**

I colori del filo visualizzati nella visualizzazione della sequenza dei colori e nelle informazioni relative al filo della barra dell'ago possono essere visualizzati come colori originali o come colori del filo di un altro produttore.

ON: se il motivo viene creato dalla "Tavola filo utente", la macchina visualizzerà il colore e il numero specificato dalla "Tavola filo utente". Sarà inoltre disponibile la "Tabella colori personalizzato" della macchina. (Vedere di seguito)

OFF: I colori del filo sono visualizzati per colore originale.

Se è selezionato "OFF", i colori del filo sono visualizzati come specificato nella procedura descritta in "Modifica delle informazioni specifiche sul colore del filo".

Se è selezionato "ON", è possibile visualizzare uno dei tre colori del filo seguenti nella schermata Cambia colore del filo.

Filato Originale

Se i colori del filo per il motivo sono stati specificati dalla "Tavola filo utente" nel modello PE, verrà visualizzato tale colore. Se non viene specificato alcun colore del filo, viene visualizzato il colore del filo incorporato nella macchina.

Filato Personalizzato 1

Viene visualizzato il Filato Personalizzato 1, specificato con questa macchina.

Filato Personalizzato 2

Viene visualizzato il Filato Personalizzato 2, specificato con questa macchina.

Per i dettagli relativi al colore del filo e alle visualizzazioni del colore, fare riferimento a pagina 163.

L'impostazione di fabbrica della macchina da ricamo è "OFF".

È possibile specificare l'impostazione del colore del filo dalla seconda pagina della schermata Impostazioni.

- 1 Premere **ON OFF** (o **ON OFF**) e selezionare l'impostazione desiderata.

Il tasto appare così **ON OFF** quando è selezionato "ON" e appare così **ON OFF** quando è selezionato "OFF".



- Ogni volta che si preme questo tasto l'impostazione si attiva o si disattiva.

- 2 Premere **◀** e **▶** per selezionare il filo.

Viene visualizzato il filo desiderato.



- Se è selezionato "ON", ma non è stata creata una tavola filo personalizzato, viene visualizzata una tavola colore del filo su cui non sono specificati i colori.

Impostazioni tavola filo personalizzato

La tavola colori del filo visualizzata, per esempio, quando si modificano i colori di un motivo, può essere impostata come tavola colori originale, creata combinando i numeri dei colori del filo per i colori desiderati e per i marchi disponibili. È possibile creare due FILI PERSONALIZZATI UTENTE.

■ Creazione di un filo personalizzato

Nella quarta pagina della schermata Impostazioni, è possibile specificare i colori e i numeri per ogni casella nella tavola.

- 1 Premere **1 2** (o **1 2**) per selezionare il filo desiderato.

Premere **1 2** per selezionare il FILATO PERSONALIZZATO 1 o premere **1 2** per selezionare il FILATO PERSONALIZZATO 2.



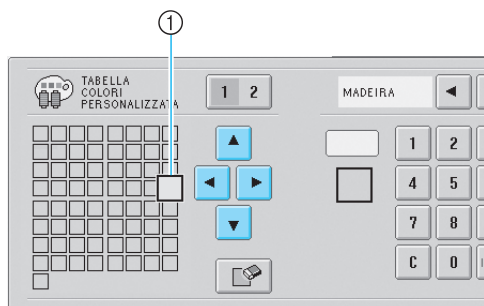

- 2 Selezionare una casella nella tavola.

Premere **▲**, **◀**, **▶** e **▼** finché la casella che si desidera selezionare appare ingrandita.













- ① La casella che appare ingrandita è la casella selezionata.
- ▶ Evidenziando un quadrato colorato si sposta nella direzione indicata dalla freccia sul tasto premuto.

3 Selezionare il tipo di numero del colore del filo.

Premere  e  fino a quando viene visualizzato il tipo (nome del marchio) di numero del colore del filo visualizzato.



4 Digitare il numero del colore del filo.

Premere , , , , , , , ,  e  per digitare il numero del colore del filo desiderato.



Se si inserisce il numero sbagliato, premere



► Il numero inserito viene cancellato.

- In questo esempio, è stata selezionata una casella colore prima di selezionare un numero del colore; comunque il colore può essere specificato scegliendo dapprima il numero del colore poi la casella colore.

5 Premere .



► Il colore e il numero inseriti sono specificati per la casella selezionata al punto **2**.



Per eliminare le impostazioni, premere



► Il colore viene rimosso dalla tavola filo e la casella diventa vuota.





6 Ripetere le operazioni da 2 a 5 per specificare i colori per le altre caselle.

- Per cambiare il colore specificato in una casella, eliminare il colore precedente e specificarne uno nuovo.



Prememoria

-  ("Materiale appliqué"), 
("Posizione appliqué") e  ("Appliqué")
non possono essere specificati nella tavola filo personalizzato.

■ Modifica della tavola del colore del filo

Impostare "VISUALIZZAZIONE COLORE ESPANSO" su "ON", quindi selezionare il colore del filo. Consultare pagina 146.

Specifica del taglio del filo "DST"

Quando si utilizzano i dati di ricamo Tajima (.dst), è possibile specificare se i codici salto collegati (talvolta alimentati a freddo) siano o meno convertiti in un codice di taglio del filo. Se i codici salto collegati devono essere convertiti in un singolo codice di taglio del filo, specificare il numero di codici salto.

ON: la macchina converte il codice salto a codice di taglio, in base al numero specificato nella riga seguente.
OFF: Non convertita ai codici di taglio del filo
L'impostazione di fabbrica della macchina da ricamo prevede la selezione di "ON" e il numero di alimentatori impostato su "3".

È possibile specificare le impostazioni del taglio del filo "DST" dalla seconda pagina della schermata Impostazioni.

1 Premere (o) e selezionare l'impostazione desiderata.

Il tasto appare così  quando è

selezionato "ON" e appare così 

quando è selezionato "OFF".

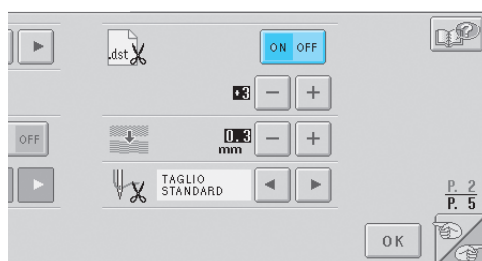

- Ogni volta che si preme questo tasto l'impostazione si attiva o si disattiva.

2 Se è selezionato "ON", premere e per selezionare il numero di codici dell'alimentatore.

Viene visualizzata l'impostazione desiderata.

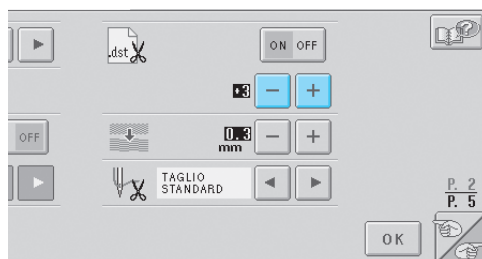

- È possibile specificare un valore compreso tra 1 e 8. Ad esempio, se è specificato 3, 3 codici salto sequenziali saranno convertiti a codice di taglio. Invece un codice salto sequenziale 2 non sarà convertito a codice di taglio, ma verrà cucito come punto alimentato (salto).



Nota

- È necessario impostare il numero di salto uguale al numero utilizzato al momento della creazione degli specifici dati Tajima. Se il numero di salto non corrisponde, il taglio avverrà in un punto indesiderato o non sarà eseguito nel punto prestabilito.

Eliminazione punti corti

Se si utilizzano dati di ricamo diversi dai motivi originali, il passo potrebbe essere troppo piccolo, provocando la rottura del filo o dell'ago. Per evitarlo, è possibile impostare la macchina in modo che elimini i punti con un passo fine. È possibile eliminare i punti con un passo inferiore a quello specificato.

L'impostazione di fabbrica della macchina da ricamo è "0" (elimina i punti con passo 0).

È possibile specificare l'impostazione per eliminare i punti corti dalla seconda pagina della schermata Impostazioni.

- 1 Premere **+** e **-** per selezionare le dimensioni del passo.

Vengono visualizzate le dimensioni desiderate.

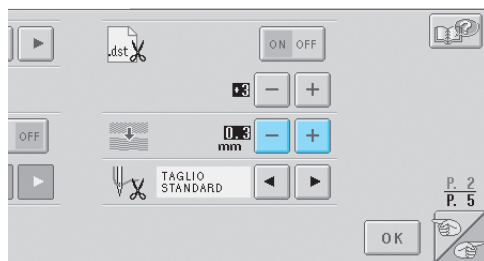

- È possibile specificare un valore compreso tra 0 e 1 millimetri, se l'unità di misura è impostata su "mm" (o un valore compreso tra 0 e 0,04 pollici se l'unità di misura è impostata su "pollici").

Specifica della lunghezza del filo restante

Questa impostazione specifica se la lunghezza del filo superiore che rimane infilato nell'ago dopo il taglio del filo (lunghezza del filo fatto passare attraverso la cruna dell'ago) ha un'estremità lunga o standard.

L'impostazione di fabbrica della macchina da ricamo è "Taglio standard".

È possibile specificare l'impostazione per la lunghezza del filo restante dalla seconda pagina della schermata Impostazioni.

- 1 Premere **←** e **→** per selezionare l'impostazione.

Viene visualizzata la lunghezza desiderata.

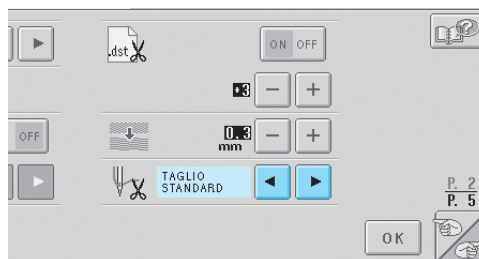

- Se la macchina salta dei punti con una lunghezza del filo standard dopo il taglio, selezionare "Taglio lungo".
- Quando si utilizzano fili metallici, selezionare "Taglio lungo".

Utilizzo dei tasti Operazioni della macchina

Questa macchina contiene le informazioni basate sul contenuto del manuale di istruzioni, quali le operazioni di base della macchina. Premere  (tasto Guida operazioni della macchina), e selezionare uno dei quattro argomenti che appaiono per visualizzare le informazioni disponibili

■ Contenuti delle Categorie

Nomi delle parti principali della macchina e rispettive funzioni

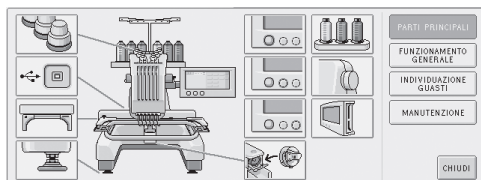

Operazioni

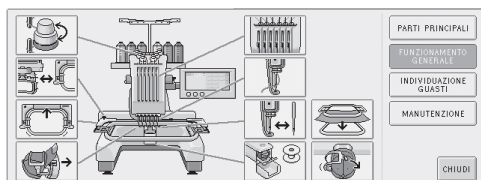

Individuazione guasti



Manutenzione



Esempio: imparare come infilare il filo superiore

1 Premere .

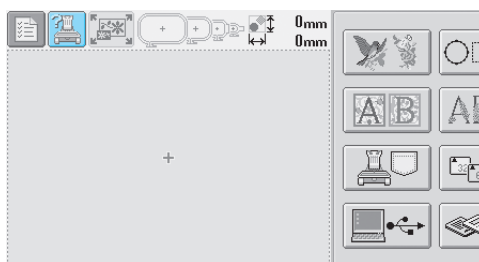

► Viene visualizzata la schermata di guida della macchina da cucire.

2 Premere **FUNZIONAMENTO GENERALE**.

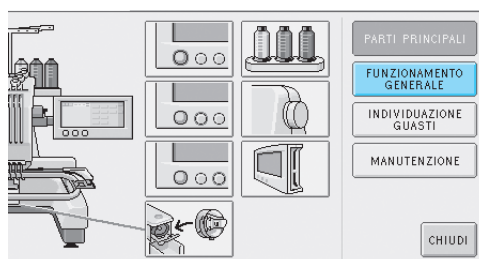

► Viene visualizzato l'elenco delle operazioni basilari.

3 Premere .

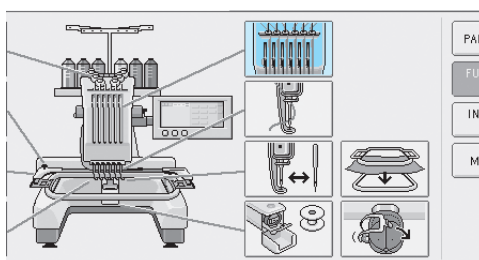

► Viene visualizzata la procedura per eseguire l'infilatura del filo superiore.

6

4 Premere  per visualizzare la pagina successiva.

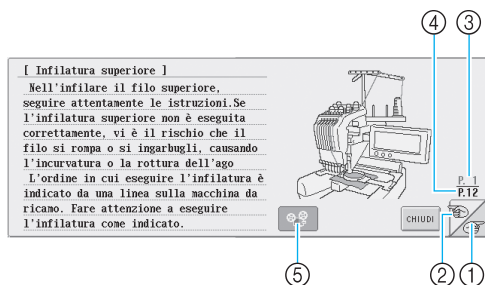



- ① Tasto Pagina successiva
Premere questo tasto per visualizzare la pagina successiva.
- ② Tasto Pagina precedente
Premere questo tasto per visualizzare la pagina precedente.
- ③ Numero pagina corrente
- ④ Numero totale di pagine
- ⑤ Tasto Filmato



Viene visualizzato solo se la procedura per

- Infilatura del filo superiore
- Infilatura dell'ago
- Sostituzione del supporto del telaio per ricamo
- Applicazione del telaio per cappelli.

Può essere visualizzato un filmato che illustra la procedura.

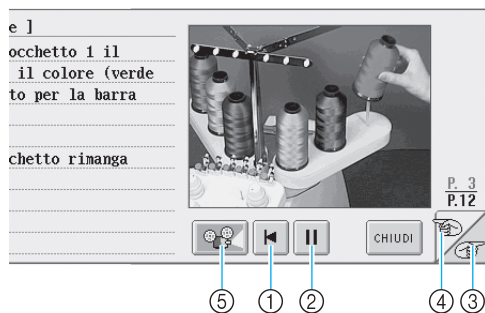
Quando  cambia in , premere il tasto. Durante la visualizzazione di un filmato, il tasto cambia in .



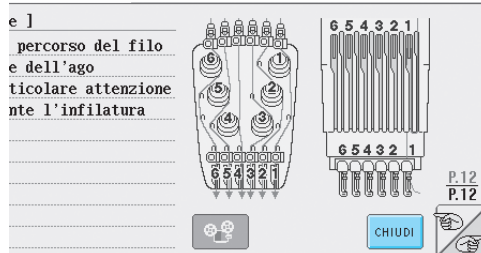

- ① Premere questo tasto per visualizzare il filmato dall'inizio della pagina corrente.
- ② Premere questo tasto per sospendere il filmato. Durante la sospensione momentanea di un filmato, il tasto cambia in . Premere  per proseguire la proiezione del filmato.
- ③ Premere questo tasto per andare alla pagina successiva del filmato.
- ④ Premere questo tasto per andare alla pagina precedente del filmato.
- ⑤ Premere questo tasto per interrompere il filmato e tornare all'illustrazione.

5 Dopo aver controllato la procedura, premere

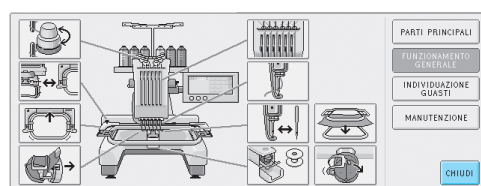

6 Premere 



► Appare la schermata visualizzata prima di premere .

Utilizzo del tasto Guida

Se si verifica un problema, premere  (tasto Guida) per verificare un'operazione o controllare la funzione di un tasto.

■ **Esempio: visualizzazione del tasto guida sui tasti funzione nella schermata Selezione tipo di motivo**

1 Premere  nella schermata Selezione tipo di motivo.

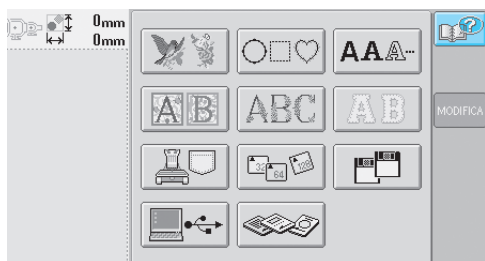

► Viene visualizzata la schermata di guida.

2 Premere  e  fino a quando non è visualizzato il tasto relativo alle informazioni guida desiderate.

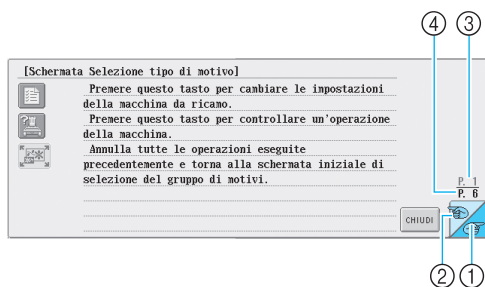

- 1 Tasto Pagina successiva
Premere questo tasto per visualizzare la pagina successiva. Premendo il tasto Pagina successiva quando è visualizzata l'ultima pagina, sarà visualizzata la prima pagina.
- 2 Tasto Pagina precedente
Premere questo tasto per visualizzare la pagina precedente. Premendo il tasto Pagina precedente quando è visualizzata la prima pagina, sarà visualizzata l'ultima pagina.
- 3 Numero pagina corrente
- 4 Numero totale di pagine

3 Dopo aver controllato le informazioni tasto desiderate, premere .

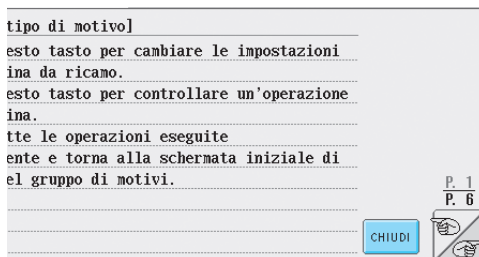

► Appare la schermata visualizzata prima di premere .

7

Appendice

Questo capitolo fornisce la descrizione delle tecniche per le applicazioni di cucitura, gli indicatori per la creazione di bellissimi ricami e i dettagli sulle procedure di manutenzione e sulle misure correttive da adottare in caso di problemi.

Cucitura di appliqué.....	156
Cucitura di motivi appliqué / 156	Utilizzo di un motivo a comicetta per la creazione di appliqué (1) / 157
Utilizzo di un motivo a comicetta per la creazione di appliqué (2) / 158	
Suggerimenti utili per il funzionamento di PR-600.....	160
Controllo della tensione del filo di motivi incorporati / 160	
Cucitura di un motivo allineato con il segno sul tessuto / 161	
Tavola dei colori del filo / 163	Colori dei dati di ricamo Tajima (.dst) / 163
Creazione di ricami bellissimi	164
Fili / 164	Stabilizzatori (Rivestimento) / 165
Tecniche di inserimento / 166	Tabella di compatibilità tessuto/stabilizzatore / 167
ACCESSORI OPZIONALI	
Applicazione di un telaio per ricamo opzionale per macchine da ricamo industriali ..	168
Utilizzo del telaio per cappelli opzionale.....	169
Telaio per cappelli e relativi accessori / 169	Preparazione all'utilizzo del telaio per cappelli / 170
Applicazione del telaio per cappelli / 173	Installazione del supporto del telaio per ricamo / 176
Manutenzione	183
Pulizia del display a cristalli liquidi / 183	Pulizia della superficie della macchina / 183
Pulizia del gancio / 183	Pulizia della zona circostante la piastra dell'ago / 184
Pulizia della custodia della spolina / 185	Lubrificazione della macchina / 186
Pulizia della testina magnetica dell'unità disco floppy / 188	
Individuazione dei guasti	189
Individuazione dei guasti dalla schermata / 189	Individuazione dei guasti / 190
Messaggi di errore / 198	Non è possibile leggere il display a cristalli liquidi. / 204
La macchina non dà risposta quando si preme un tasto. / 204	
Specifiche.....	206
Specifiche della macchina da ricamo / 206	
Indice	207

Cucitura di appliqué

Questa sezione descrive la procedura per la cucitura di appliqué.

Cucitura di motivi appliqué

È possibile utilizzare alcuni dei motivi di ricamo incorporati per la cucitura di appliqué. Seguire le procedure descritte di seguito per cucire gli appliqué utilizzando i motivi con "Material applicazione", "Posizion applicazione" o "Applicazione" nella visualizzazione della regione all'inizio della visualizzazione delle sequenze di colori del filo.

*A seconda delle impostazioni di visualizzazione del colore del filo, il display potrebbe apparire come

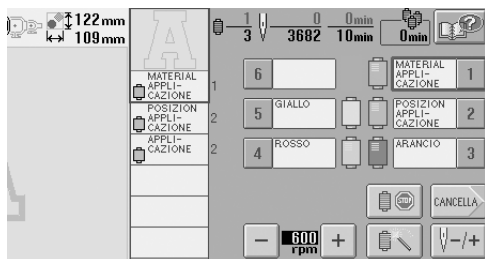

■ Procedura per la cucitura di appliqué

- 1 Collocare lo stabilizzatore sul rovescio del tessuto appliqué.
- 2 Inserire il tessuto per appliqué (dal punto 1) nel telaio per ricamo, quindi cucire un motivo "Materiale appliqué". Viene cucita la linea che indica dove sarà ritagliato l'appliqué, quindi la macchina si arresta.

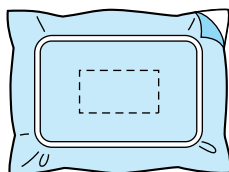

- 3 Rimuovere il tessuto per appliqué dal telaio per ricamo e tagliare attentamente lungo la linea di taglio cucita.

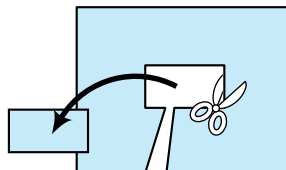

- Se l'appliqué viene tagliato lungo l'interno della linea di taglio cucita, potrebbe non applicarsi correttamente al tessuto. Pertanto, ritagliare attentamente l'appliqué lungo la linea di taglio cucita. Se non si esegue correttamente questa operazione, l'appliqué non sarà ben rifinito. Inoltre, prestare attenzione a rimuovere qualsiasi filo in eccesso.

- 4 Inserire il tessuto base nel telaio per ricamo, quindi cucire un motivo "Posizione appliqué". Viene cucita la posizione dell'appliqué, quindi la macchina si arresta.

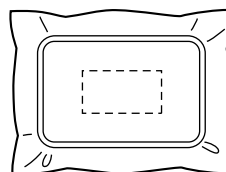

- 5** Applicare delicatamente colla o spray adesivo per tessuto sul retro del pezzo di appliqué ritagliato, quindi applicare il pezzo di appliqué al tessuto base nella posizione cucita utilizzando il motivo "Posizione appliqué" nel punto 4.

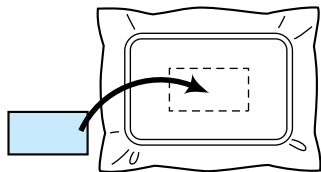

- Se si utilizza uno stabilizzatore trasferibile mediante stiratura per applicare l'appliqué al tessuto base, stirare insieme i pezzi senza rimuovere il tessuto base dal telaio per ricamo.

- 6** Dopo aver applicato il pezzo di appliqué, cucire un motivo "Appliqué". L'appliqué è terminato.

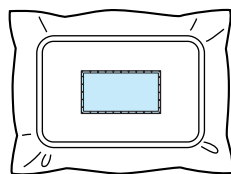

- A seconda del motivo, potrebbe non essere disponibile un motivo "Appliqué". In questo caso, cucire l'appliqué utilizzando un filo del colore di una parte del ricamo.

- 7** Concludere la cucitura del ricamo.

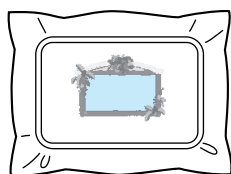

Utilizzo di un motivo a cornicetta per la creazione di appliqué (1)

È possibile creare gli appliqué cucendo due motivi a cornicetta con forma e dimensioni uguali, uno cucito con punti diritti e l'altro cucito con punti a raso.

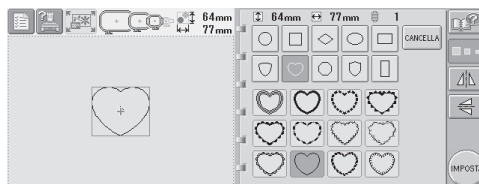

- 1** Selezionare un motivo a cornicetta con punti diritti da ricamare sul tessuto per l'appliqué. Ritagliare attentamente all'esterno della cucitura.

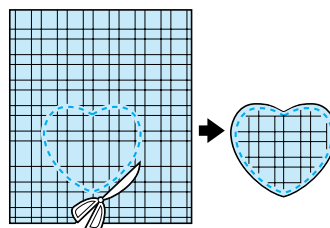

- 2** Ricamare lo stesso motivo sul tessuto base.

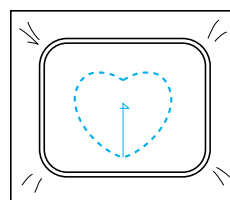

- 3** Applicare delicatamente colla o spray adesivo per tessuto sul retro del pezzo di appliqué ritagliato nel punto **1**, quindi applicare il pezzo di appliqué al tessuto base.

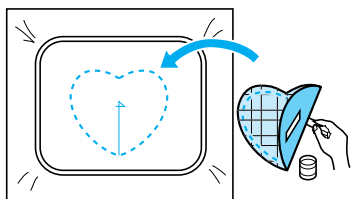

- 4** Selezionare il motivo a cornicetta con punti a raso della stessa forma per ricamare l'appliqué applicato nel punto **3**.

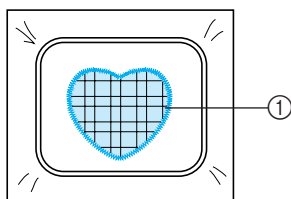
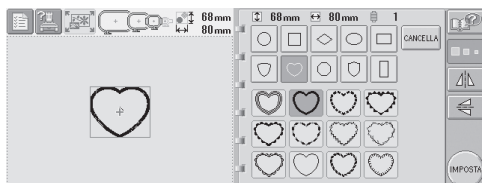

① Appliqué



Nota

- Se si modificano le dimensioni o la posizione di cucitura del motivo a cornicetta con punti diritti, accertarsi di cambiare allo stesso modo le dimensioni o la posizione di cucitura del motivo a cornicetta con punti a raso.

Utilizzo di un motivo a cornicetta per la creazione di appliqué (2)

Esiste un altro modo per cucire gli appliqué. Con questo metodo, non occorre cambiare il tessuto nel telaio per ricamo. È possibile creare l'appliqué cucendo due motivi a cornicetta con forma e dimensioni uguali, uno cucito con punti diritti e l'altro cucito con punti a raso.

- 1** Selezionare un motivo a cornicetta con punti diritti da ricamare sul tessuto base.

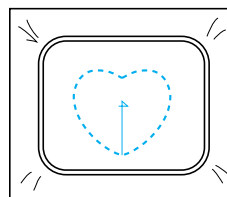
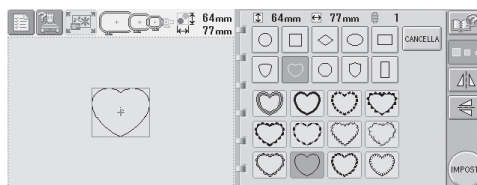

- 2** Collocare il tessuto per appliqué sul ricamo cucito nel punto **1**. Accertarsi che l'area circondata dalla cucitura non sia più grande dell'area del tessuto per appliqué.

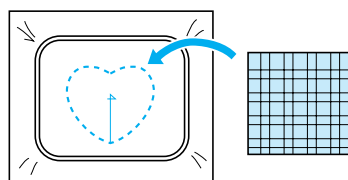

- 3 Ricamare sul tessuto per appliqué utilizzando lo stesso motivo a cornicetta.**

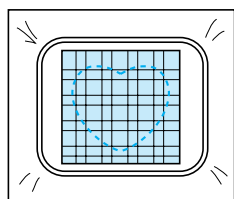

- Accertarsi di arrestare la macchina prima di cucire la croce al centro.

- 4 Rimuovere il telaio per ricamo dalla macchina, quindi tagliare il tessuto per appliqué in eccesso lungo l'esterno della cucitura.**

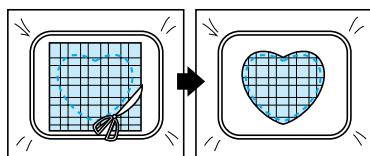

Nota

- Lasciare il tessuto nel telaio per ricamo quando si taglia il tessuto per appliqué in eccesso. Inoltre, non applicare una pressione eccessiva sul tessuto inserito nel telaio, altrimenti il tessuto potrebbe allentarsi.

- 5 Selezionare il motivo a cornicetta con punti a raso della stessa forma.**

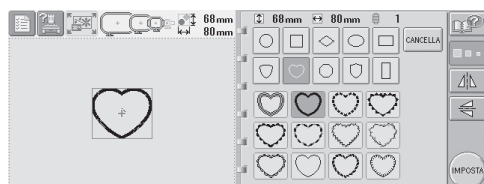

Nota

- Se si modificano le dimensioni o la posizione di cucitura del motivo a cornicetta con punti diritti, accertarsi di cambiare allo stesso modo le dimensioni o la posizione di cucitura del motivo a cornicetta con punti a raso.

- 6 Applicare il telaio per ricamo rimosso nel punto 4, quindi concludere il ricamo dell'appliqué.**

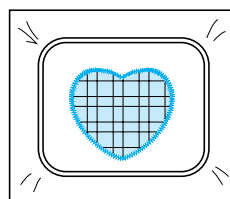

Suggerimenti utili per il funzionamento di PR-600

Questa sezione presenta la descrizione di operazioni utili per il funzionamento di questa macchina.



Controllo della tensione del filo di motivi incorporati

È possibile utilizzare un motivo all'ultima pagina dei motivi di ricamo per controllare la tensione del filo. Questo motivo sarà cucito per controllare la tensione del filo.

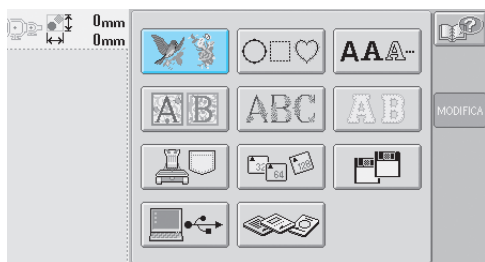

1 Premere .



2 Premere  1 volta, quindi premere .

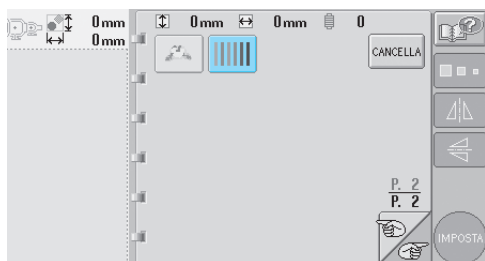

3 Premere .

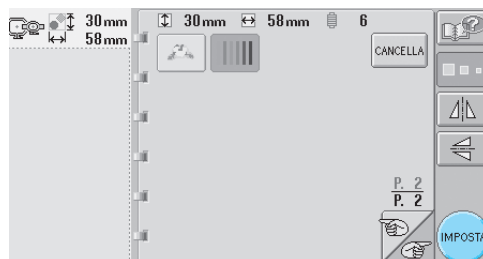

4 Premere .

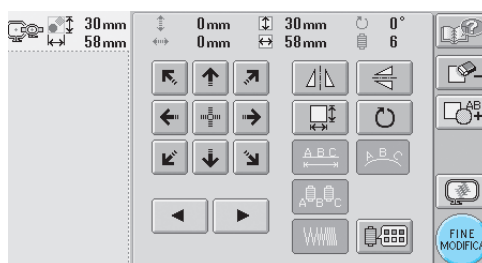

5 Premere .

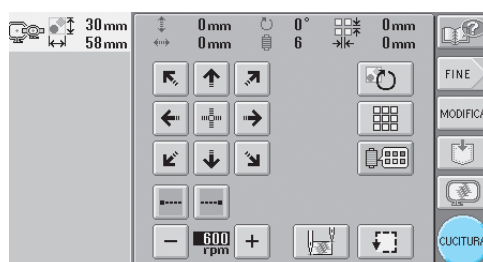

- 6** Premere  (tasto Sblocco), quindi premere il tasto Avvio/Stop per iniziare il ricamo.

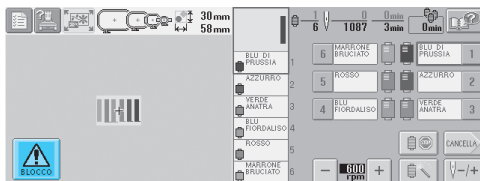

- 7** Tensione del filo corretta. Sul rovescio del tessuto, il filo della spolina deve essere circa un terzo dell'ampiezza del punto.



Nota

- Se occorre eseguire alcune regolazioni, fare riferimento alle istruzioni a pagina 44 o 83/84.

Cucitura di un motivo allineato con il segno sul tessuto

È possibile controllare la posizione esatta del motivo specificando l'inizio e la fine della cucitura. Per esempio, quando si cuce il testo lungo una riga nel motivo del tessuto, è possibile impostare l'inizio della cucitura nell'angolo inferiore sinistro in modo da poter controllare la posizione, quindi è possibile ripristinare l'inizio della cucitura. Successivamente, è possibile impostare l'inizio della cucitura nell'angolo inferiore destro per controllare la posizione. La riga dritta che collega il primo punto al secondo punto è la linea di riferimento per il testo. Se la linea di riferimento seguita dal testo si allontana dal motivo del tessuto, è possibile regolare la posizione di ricamo.

- 1** Premere  nella schermata Impostazioni di ricamo.

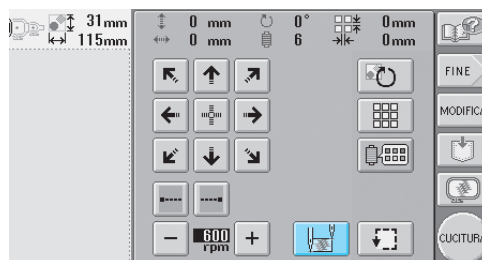

- 2** Impostare l'inizio della cucitura nell'angolo inferiore sinistro.

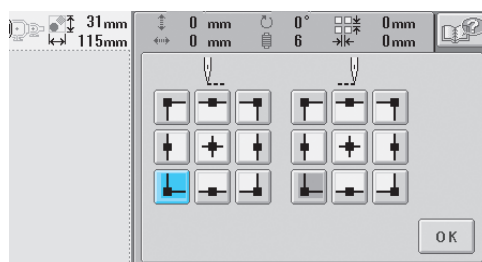

- Il telaio si sposta in modo che il punto di discesa dell'ago sia allineato con l'inizio della cucitura.

7

- 3** Con un pennarello per tessuto, segnare questo punto sul tessuto.

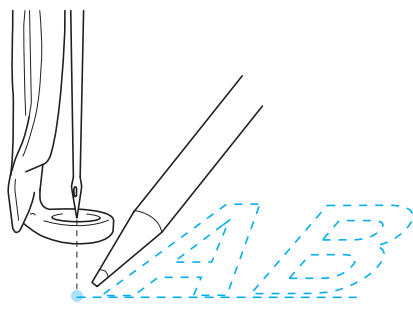

- 4** Impostare l'inizio della cucitura nell'angolo inferiore destro.

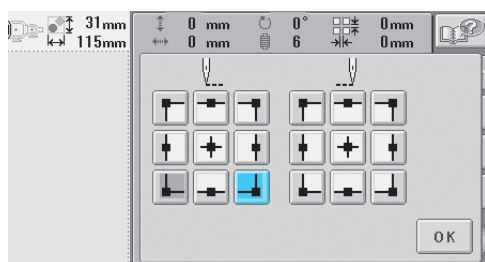

- Il telaio si sposta in modo che il punto di discesa dell'ago sia allineato con l'inizio della cucitura.

- 5** Con un pennarello per tessuto, segnare questo punto sul tessuto.

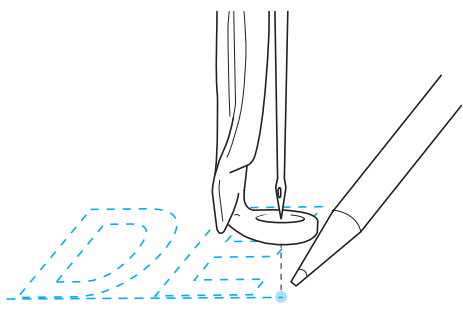

- 6** Rimuovere il telaio per ricamo dalla macchina, quindi collegare questi due punti per controllare la posizione di ricamo.



- Se la linea di riferimento non è allineata o si interseca con un'altra linea, inserire nuovamente il tessuto nel telaio per ricamo o regolare la posizione del motivo.

Tavola dei colori del filo

Di seguito vengono fornite spiegazioni aggiuntive tavola di colori incorporata nella macchina e sulle tavole di colori personalizzate. Generalmente, i colori del filo nella visualizzazione della sequenza di colori e nel motivo dell'area di visualizzazione del motivo sono visualizzati con i colori della tavola di colori incorporata nella macchina. I numeri del colore del filo con questi colori del filo sono visualizzati con il numero del colore del filo (o il numero più vicino) per il marchio specificato alla seconda pagina della schermata Impostazioni. Pertanto, i colori del ricamo finito potrebbero avere una sfumatura leggermente diversa.

Tuttavia, poiché la tavola dei fili personalizzata specificata nella quarta pagina della schermata Impostazioni è stata creata specificando i colori del filo mediante numeri del colore del filo e nomi dei colori da marchi singoli della galleria di colori incorporata nella macchina, la tavola dei fili è visualizzata con i colori del filo originali.

Se si seleziona "TAVOLA DEI FILI PERSONALIZZATA" e si imposta "VISUALIZZAZIONE COLORE ESPANSO" su "ON", è possibile vedere un'anteprima dei colori del motivo modificati utilizzando la il filo personalizzato con i colori più vicini ai colori effettivi del filo ricamato.

Creare le tavole del filo dai colori dei fili disponibili e utilizzarle per visualizzare i motivi nei colori del filo prescelti.

Visualizzazione normale del colore del filo

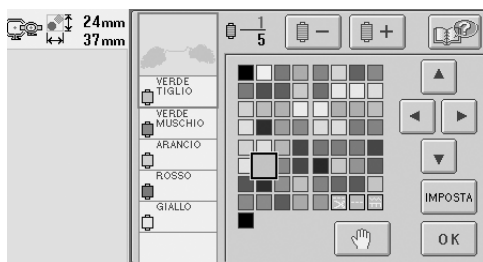

Visualizzazione del colore del filo utilizzando un filo personalizzato

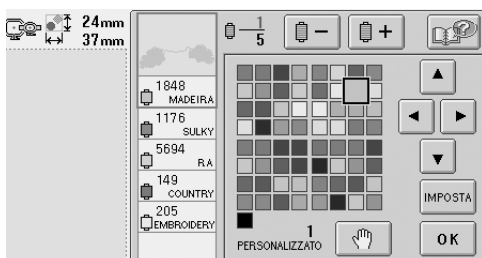

Colori dei dati di ricamo Tajima (.dst)

I dati Tajima (.dst) non contengono informazioni sul colore del motivo. I dati sono creati combinando solo le forme.

Per esempio, i dati di ricamo seguenti sono visualizzati come indicato nel formato Tajima (.dst)

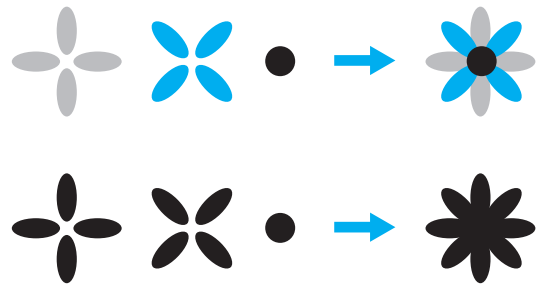

Al fine di differenziare le parti del motivo quando si utilizzano dati Tajima con questa macchina, il motivo viene visualizzato con i colori applicati automaticamente nella sequenza di colori del filo predefinita. Poiché i colori del filo sono applicati in base all'ordine di cucitura delle parti, indipendentemente dal modello del motivo, potrebbero essere applicati colori strani per il modello, per esempio, un frutto arancione potrebbe essere visualizzato in blu.

Quando si utilizzano dati Tajima, accertarsi di visualizzare l'anteprima dell'immagine cucita sulla schermata e cambiare i colori dalla schermata Cambia colore del filo.

Creazione di ricami bellissimi

Di seguito sono descritte le varie precauzioni relative al filo, ai telai per ricamo e agli stabilizzatori (rivestimenti) da osservare per ottenere ricami bellissimi.

Fili

Il filo da ricamo può essere costoso, pertanto deve essere una priorità trattarlo con cura. Indipendentemente dalla qualità della produzione, il filo deve essere conservato adeguatamente al fine di ottenere una cucitura corretta. Questo vale in particolare quando si considera il tempo trascorso tra la consegna all'utente del filo e il momento dell'utilizzo effettivo con la macchina da ricamo. È importante conservare i fili da ricamo in un ambiente privo di agenti nocivi, quali calore, luce o umidità eccessivi.

Il luogo di conservazione migliore dei fili da ricamo è un'area pulita e priva di polvere. È importante inoltre che l'area di conservazione sia priva di fumo, vapori e gas. Alcuni gas possono causare l'ingiallimento del filo. Questi gas sono prodotti da apparecchi quali stufe a gas, nonché da motori a gas o diesel.

La luce solare diretta è inoltre estremamente nociva per i fili da ricamo. Le scatole del filo non devono essere lasciate aperte ed esposte alla luce solare diretta. Se possibile, è meglio oscurare lucernari e finestre. L'illuminazione migliore per i fili da ricamo è costituita da filamenti di tungsteno o tubi fluorescenti. È importante ricordare che l'esposizione prolungata alle suddette fonti nocive può causare inoltre lo scolorimento dei colori delle scatole di cartone e di altri oggetti.

La temperatura e l'umidità costituiscono anche una minaccia per i fili da ricamo. Le condizioni ideali prevedono una temperatura compresa tra 59 °F e 77 °F (o 15 °C e 25 °C). L'umidità deve essere compresa tra il 40% e il 60%. Queste condizioni devono rimanere il più costante possibile al fine di evitare la formazione di muffa. Temperature eccessive possono provocare inoltre problemi di lubrificazione, causando la rottura del filo. L'umidità può danneggiare le spoline di carta facendo gonfiare il cartone e provocando un aumento delle dimensioni del filo. È importante inoltre tenere presente che anche se le condizioni di conservazione generali sono buone, potrebbero verificarsi "problemi di macchie" se si espone il filo a fonti di calore o a luci eccessive. Per garantire che il filo non sia danneggiato, occorre ruotare frequentemente la confezione e non lasciare i fili nello stesso posto per periodi di tempo prolungati.

La scelta del filo è uno dei fattori fondamentali per migliorare i tempi di produzione. La capacità di scorrimento del filo, la resistenza, la consistenza e il peso sono tutti fattori che influenzano il rendimento. Questi fattori determinano la qualità della cucitura della macchina e il numero di rotture del filo durante la cucitura.

Le rotture del filo influenzano notevolmente la produzione. Ogni rottura del filo riduce il rendimento di almeno 0,07% al giorno (7,5 ore), presupponendo che occorrono 20 secondi per infilare nuovamente un ago. Riducendo le rotture del filo a 14 al giorno, è possibile migliorare la produzione di oltre l'1%.

Stabilizzatori (Rivestimento)

Il rivestimento e la copertura servono per stabilizzare e supportare il prodotto in fase di ricamo in modo da cucire i punti con la minima quantità di interferenza o instabilità. Funzionano da stabilizzatori per il lavoro di ricamo. Senza il tipo di stabilizzatore corretto, il tessuto potrebbe spostarsi troppo all'interno del telaio per ricamo, causando un allineamento errato del ricamo. La copertura è necessaria talvolta per gestire i tessuti con una superficie di tipo peloso, quali asciugamani, velluto a coste e maglia piqué. Esistono numerosi tipi di rivestimento e copertura con vari pesi per i diversi tessuti che si desidera cucire.

È possibile utilizzare quattro tipi di stabilizzatori (rivestimento) per il ricamo: da tagliare, a strappo, solubili in acqua e autoadesivi. Per questi quattro tipi sono disponibili vari pesi, dimensioni e consistenza. Quando si seleziona il tipo di stabilizzatore per un tessuto particolare, tenere in considerazione le dimensioni del modello, nonché il calcolo dei punti e il tipo di punto utilizzato nel modello.

Infine, accertarsi che lo stabilizzatore non sia allungato. Alcuni rivestimenti non possono allungarsi verticalmente o orizzontalmente, bensì diagonalmente. **NON UTILIZZARE QUESTI TIPI DI RIVESTIMENTO.** Questo tipo di rivestimento si allungherà durante la cucitura, facendo spostare il modello.

1. Uno stabilizzatore di rete di poliestere da tagliare funziona estremamente bene con i tessuti con colori chiari, perché evitano la formazione di ombre sul lato diritto quando si taglia via la parte in eccesso. Questo tipo di rivestimento è ideale quando occorre stabilità con un tocco di leggerezza e morbidezza nel prodotto finito, per esempio nel caso di indumenti per bambini.
2. Lo stabilizzatore da tagliare è eccellente per maglieria media e pesante, tuttavia può essere utilizzato anche su materiale tessuto. Potrà tenere un grande numero di punti e con due o tre strati può tenerne un numero ancora maggiore. Questo tipo di rivestimento è disponibile anche in nero, per una finitura degli interni degli indumenti buona come l'esterno. Lo stabilizzatore nero è molto utile su indumenti di colore simile di tessuto leggero. È più probabile che il rivestimento nero si veda meno rispetto al rivestimento bianco.

3. Il rivestimento autoadesivo (attacca e stacca) si utilizza su tessuti difficili da inserire. Questo rivestimento si applica (con il lato adesivo verso l'alto) sulla parte inferiore del tessuto, consentendo al tessuto di "attaccarsi" alla superficie esposta nelle aree di cucitura. Quando si conclude il ricamo, è possibile rimuovere il tessuto, eliminare il rivestimento in eccesso e ripetere il processo.
4. Lo stabilizzatore a strappo si utilizza su tessuti medi e resistenti, quali tela, popeline e denim. Questo stabilizzatore manterrà numerosi punti anche quando si utilizzano due o più strati. Questo tipo di stabilizzatore è realizzato di materiale non tessuto che ne consente la rimozione agevole dai bordi del modello di ricamo alla sua conclusione. Questo stabilizzatore è disponibile anche in nero.
5. Lo stabilizzatore solubile in acqua è utile quando occorre evitare che la superficie pelosa, per esempio degli asciugamani, interferisca con il posizionamento dei punti. I tessuti quali spugna, velluto a coste, velluto e pelliccia sintetica sono esempi di materiali con superficie pelosa che può effettivamente penetrare all'interno dei punti di ricamo durante la cucitura. Il risultato è un aspetto non rifinito e spesso trasandato, in quanto le fibre del tessuto fuoriescono dai punti finiti di un modello di ricamo. In queste situazioni, si utilizza lo stabilizzatore solubile in acqua come copertura, per tenere piatte le fibre del tessuto al fine di cucirvi sopra i punti in modo chiaro e preciso. Lo stabilizzatore solubile in acqua si utilizza anche come rivestimento quando si cuciono merletti o altri motivi in cui il risultato desiderato è solo la cucitura. Lo stabilizzatore solubile in acqua può essere rimosso agevolmente dal tessuto al termine del ricamo e le parti restanti si dissolvono in acqua. Lo stabilizzatore solubile in acqua si utilizza anche come rivestimento per asciugamani, dove occorre spesso una certa stabilizzazione ma i residui del rivestimento formale non devono essere visibili sul prodotto finito.

Tecniche di inserimento

“Utilizzare lo strumento adatto al lavoro” è un'affermazione che molti di noi hanno sentito nel corso degli anni. Questa affermazione si rivela esatta anche nel settore del ricamo. Un telaio per ricamo di tipo o dimensioni errate può causare un allineamento scorretto del modello durante la cucitura o danni all'intero prodotto. Si può prendere un modello creato perfettamente e rovinare i risultati finali semplicemente non utilizzando un telaio di tipo e dimensioni corretti nonché la tecnica di applicazione specifica.

■ Principi fondamentali dei telai

Telai tubolari: Questo tipo di telaio consente di collocare un tessuto tubolare o indumenti preimbastiti intorno al gruppo del gancio. Consente il ricamo del lato diritto di un indumento senza cucirne il rovescio.

Telai per cappelli: Si tratta di telai per ricamo specializzati (cerchi), progettati per tenere i cappelli durante il ricamo. Sono disponibili con vari stili per svariate macchine, con due stili principali: uno che consente la cucitura di cappelli appiattiti (da utilizzare su una macchina piatta) o uno che consente la cucitura di cappelli mantenendo la loro forma curva originale (da utilizzare su una macchina tubolare).

Inserimento del tessuto: Il tessuto e il rivestimento inseriti nel telaio devono essere perfettamente piatti e privi di grinze o bolle. Se occorre rimuovere eventuali bolle o grinze, accertarsi di tirare insieme il tessuto e il rivestimento. Tirare il minimo indispensabile per rendere il tessuto piatto e uniforme. Se si tira eccessivamente il tessuto durante questo processo, potrebbero crearsi arricciature intorno al modello finito quando si rimuove il telaio. Potrebbero anche crearsi spazi tra le parti del ricamo.

Posizionamento del telaio interno/esterno: Una piccola parte di tessuto e di rivestimento (3 mm (1/8") deve sporgere sotto il telaio esterno sul lato posteriore. Avvitare la vite solo se il telaio interno è lento. Non stringere eccessivamente la vite perché potrebbero formarsi arricciature sul tessuto e la vite potrebbe staccarsi.

Tabella di compatibilità tessuto/stabilizzatore

Tessuto/ Indumento	N. di pezzi di rivestimento	N. di pezzi di copertura	Commenti
Spugna	1 a strappo	1 solubile in acqua	Aumentare la densità e/o la larghezza della colonna. Dettagli precisi e caratteri piccoli tendono a rimanere incastrati negli anelli della spugna.
Giacca di raso	Fodera pesante: Nessuno Fodera leggera o senza fodera: 1 a strappo	Nessuno	Se l'indumento scivola nel telaio, causando problemi di allineamento, avvolgere il telaio interno con nastro adesivo per mascheratura o nastro di rinforzo per tessuto. In questo modo la superficie diventa ruvida evitando che l'indumento scivoli; si minimizzano inoltre le bruciature del telaio.
Tela per lenzuola di cotone	1 a strappo	Nessuno	I modelli a elevata densità o molto dettagliati potrebbero richiedere più rivestimento. In questo caso, utilizzare due pezzi di rivestimento leggero invece di un pezzo di rivestimento pesante.
Denim	1 a strappo	Nessuno	Ridurre la velocità se l'ago inizia a surriscaldarsi e il filo si rompe.
Copricapo	Opzionale	Opzionale	Cambiare l'ago più spesso del solito perché il rivestimento di tela rigida smussa gli aghi più rapidamente. Un rivestimento a strappo leggero aiuta a ridurre le rotture del filo e regola la tensione del filo. Utilizzare una copertura sulle parti anteriori di cappelli di velluto o di spugna.
Camicia per smoking (tessuto)	1 a strappo	Nessuno	I modelli a elevata densità o molto dettagliati potrebbero richiedere più rivestimento. In questo caso, utilizzare due pezzi di rivestimento leggero invece di un pezzo di rivestimento pesante.
Camicia da golf	1 da tagliare	Opzionale	Utilizzare la copertura per i modelli contenenti caratteri piccoli o molti dettagli, nonché per le maglie piqué.
Lanetta Canton	1 a strappo	Opzionale	Utilizzare una copertura se l'indumento ha una superficie lavorata, quale intrecciatura o twill pronunciato.
Tela	1 a strappo	Nessuno	Inserire saldamente nel telaio
Velluto a coste	1 a strappo	1 solubile in acqua	Una densità del punto superiore o più sottopunti, nonché una copertura, potrebbero essere necessari per evitare che i punti affondino nel tessuto.
Lingerie o seta	1 o 2 a strappo leggeri	Opzionale	Ridurre la velocità di cucitura. La tensione del filo deve essere bassa. Utilizzare la copertura per i modelli con molti dettagli o caratteri piccoli. Per i tessuti molto fini, utilizzare un filo più sottile. Evitare cuciture a colonna estremamente strette su lettere o dettagli; aumentare invece la larghezza della colonna o utilizzare un punto a fagiolo. Rimuovere delicatamente (non tirare) il rivestimento e la copertura dall'indumento.
Maglione	1 da tagliare o a strappo adesivo	1 solubile in acqua	Utilizzare organza tessuta fittamente o tessuto per tende di un colore corrispondente come rivestimento per tessuti di maglia voluminosi o forati.
Felpa	1 da tagliare o a strappo adesivo	Opzionale	I modelli molto dettagliati potrebbero richiedere due strati di stabilizzatore da tagliare leggero. Utilizzare una copertura su tessuti molto spessi o con modelli molto dettagliati.
T-shirt	1 da tagliare leggero o a strappo adesivo	Opzionale	Utilizzare una copertura sui modelli con molti dettagli o caratteri piccoli. Le tensioni devono essere basse. Evitare modelli con molti punti.

ACCESSORI OPZIONALI

Applicazione di un telaio per ricamo opzionale per macchine da ricamo industriali

Preparare il supporto del telaio per ricamo in modo da poter applicare il telaio per ricamo alla macchina per ricamo industriale.

Una volta applicato il telaio per ricamo per le macchine per ricamo industriali, il braccio destro e sinistro del supporto del telaio per ricamo si spostano.

- 1** Rimuovere il telaio per ricamo. (Consultare pagina 45.)

- 2** Allentare le due viti a testa zigrinata sul supporto del telaio per ricamo.

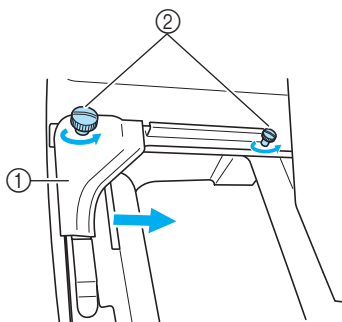

① Braccio sinistro

② Viti a testa zigrinata

► È possibile spostare il braccio sinistro del supporto del telaio per ricamo.

- Allentare semplicemente le viti a testa zigrinata ruotandole per 2 giri al massimo in senso antiorario. Non rimuovere la vite.

- 3** Spostare il braccio sinistro per allineare la vite sul lato destro con il segno per il telaio per ricamo per macchine da ricamo industriali, quindi stringere le viti a testa zigrinata.

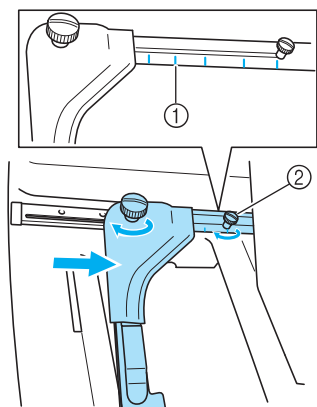

① Segno per un telaio per ricamo per macchine da ricamo industriali

② Allineare la vite con il segno.

- 4** Con un cacciavite Phillips, allentare le due viti e rimuoverle.

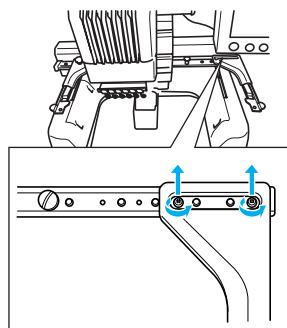

- 5** Rimuovere il braccio destro, allineare i perni sul supporto del telaio per ricamo con i fori nel braccio, come indicato nell'illustrazione, quindi inserire le viti rimosse nel punto 1 e stringerle.

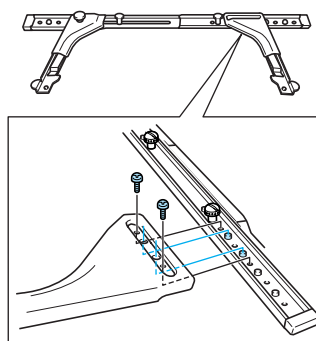

- Il supporto del telaio per ricamo è pronto per l'applicazione del telaio per ricamo. Applicare il telaio per ricamo per macchine da ricamo industriali nello stesso modo in cui sono applicati i telai per ricamo inclusi. (Consultare pagina 30.)

Nota

- Quando si utilizzano i telai per ricamo per macchine da ricamo industriali, LA MACCHINA NON RICONOSCE L'AREA DI CUCITURA DEL TELAIO. Accertarsi di utilizzare la funzione cucitura di prova per controllare che il motivo sia adatto all'area di cucitura.

Utilizzo del telaio per cappelli opzionale

Grazie al telaio per cappelli opzionale, è possibile eseguire ricami su cappelli e berretti. Qui di seguito sono descritte le procedure per l'utilizzo del telaio per cappelli.



Nota

- Con questo telaio è possibile ricamare berretti da baseball (golf), cloche e cappelli a canestro.
- Non è possibile utilizzare questo telaio per ricamare cappelli con un'area frontale di 50 mm (2 pollici) o inferiore, quali visiere e cappelli per bambini. Inoltre, non può essere utilizzato con cappelli con una tesa più lunga di 80 mm. (3-1/16 di pollice)

Telaio per cappelli e relativi accessori

Per utilizzare il telaio per cappelli sono necessari l'elemento conduttore del telaio per cappelli e la maschera di montaggio.

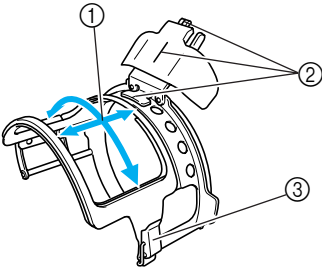
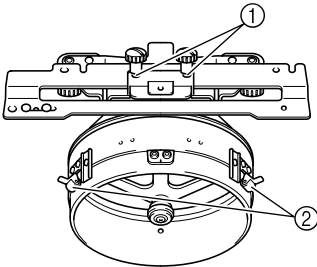
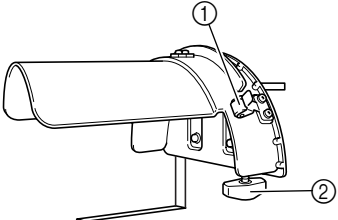
<p>Telaio per cappelli</p> <ol style="list-style-type: none">① Area di ricamo: 50 mm (H) × 130 mm (L) (2 pollici (H) × 5-1/8 di pollice (L))② Il segno indica il centro dell'area di ricamo.③ Chiusura a scatto 	<p>Elemento conduttore del telaio per cappelli e 4 viti a testa zigrinata</p> <p>Per applicare il telaio per cappelli al carrello, rimuovere il supporto del telaio per cappelli e applicare questo elemento conduttore del telaio al carrello della macchina.</p> <ol style="list-style-type: none">① Inserire le viti a testa zigrinata in questi fori e avvitare le viti per bloccare la sezione mobile. Utilizzare questi fori per la conservazione dell'elemento conduttore del telaio per cappelli.② Molla di tenuta Il telaio per cappelli è bloccato da due molle di tenuta.	
	<p>Maschera di montaggio</p> <p>Utilizzare quando si inserisce un cappello nel telaio per cappelli.</p> <ol style="list-style-type: none">① Supporto Il telaio per cappelli è bloccato da due supporti.② Staffa di montaggio Avvitare le viti a testa zigrinata per bloccare la superficie di montaggio.	



Nota

- Se viene applicato il telaio per ricamo per cappelli, gli indicatori del telaio per ricamo, che indicano quali telai per ricamo possono essere utilizzati, risultano come illustrato sotto.



Preparazione all'utilizzo del telaio per capelli

■ Installazione dell'elemento conduttore del telaio per capelli

Premere → FUNZIONAMENTO GENERALE → →

per visualizzare un video dell'operazione su display a cristalli liquidi (vedere pagina 151).

Rimuovere il supporto del telaio per ricamo dal carrello della macchina, quindi installare l'elemento conduttore del telaio per capelli. Prima di rimuovere il supporto del telaio per ricamo, rimuovere il telaio per ricamo (Consultare "Rimozione del telaio per ricamo" a pagina 45.)

1 Allentare e rimuovere le due viti a testa zigrinata e il supporto del telaio per ricamo.

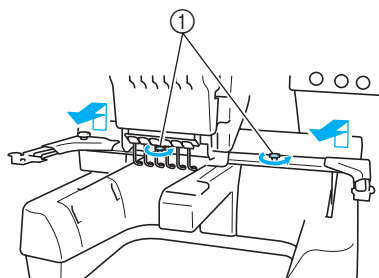

- ① Viti a testa zigrinata
- Le viti a testa zigrinata rimosse rimangono attaccate al supporto del telaio per ricamo.

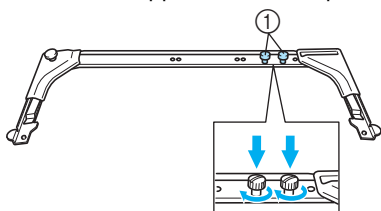

- ① Posizionare due viti a testa zigrinata in modo che non si perdano

2 Rimuovere le due viti a testa zigrinata superiori dell'elemento conduttore del telaio per capelli, quindi allentare le due viti inferiori (4 giri).

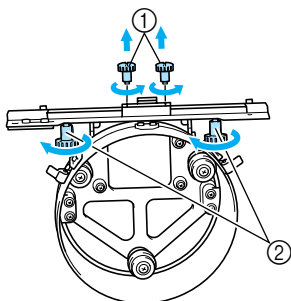

- ① Viti a testa zigrinata superiori
- ② Viti a testa zigrinata inferiori

3 Far passare il piano della macchina attraverso l'anello dell'elemento conduttore del telaio per capelli.

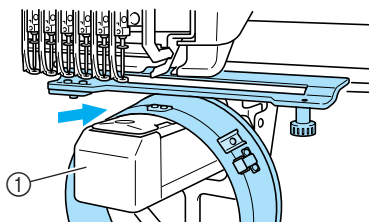

- ① Piano della macchina

Nota

- Prestare attenzione che l'elemento conduttore del telaio per capelli non tocchi alcuna parte circostante, quale il piedino premistoffa.

Applicare l'elemento conduttore del telaio per capelli al carrello come descritto di seguito dal punto 4 al punto 6.

4 Inserire le due viti a testa zigrinata sul fondo dell'elemento conduttore del telaio per capelli nelle scanalature a v sul carrello, quindi collocare la piastra di montaggio dell'elemento conduttore del telaio per capelli sulla parte alta della piastra di montaggio del telaio sul carrello.

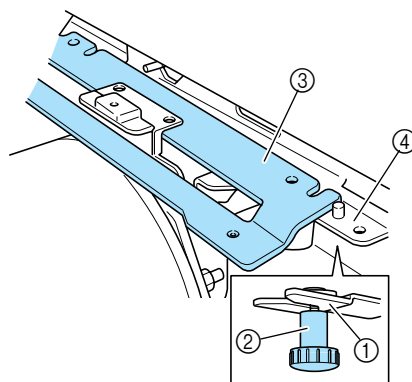

- ① Scanalatura nel carrello
- ② Vite a testa zigrinata dell'elemento conduttore del telaio per capelli
- ③ Piastra di montaggio dell'elemento conduttore del telaio per capelli
- ④ Piastra di montaggio del telaio sul carrello

- 5** Inserire i perni della piastra di montaggio del telaio sul carrello nei fori nella piastra di montaggio dell'elemento conduttore del telaio per capelli.

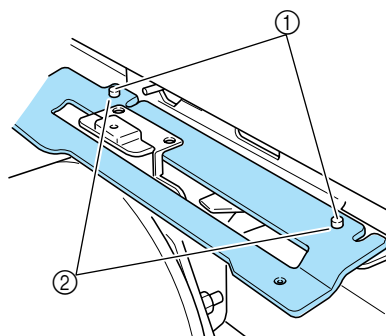

- ① PERNI sulla piastra di montaggio del telaio sul carrello
② Fori nella piastra di montaggio dell'elemento conduttore del telaio per capelli

- 6** Stringere le due viti a testa zigrinata superiori.

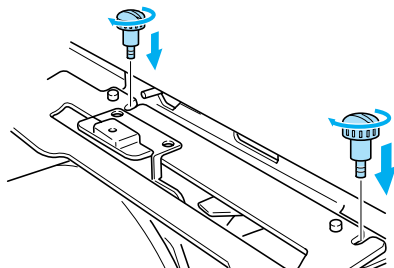

- 7** Mentre si spinge dentro l'elemento conduttore del telaio per capelli in modo da inserirlo completamente, stringere le due viti a testa zigrinata inferiori per bloccare l'elemento conduttore del telaio per capelli.

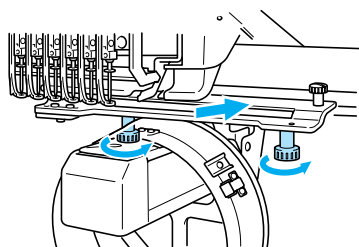

- L'installazione dell'elemento conduttore del telaio per capelli è completa.

- Installazione del distanziatore della piastra dell'ago

Applicare il distanziatore della piastra dell'ago alla piastra dell'ago.

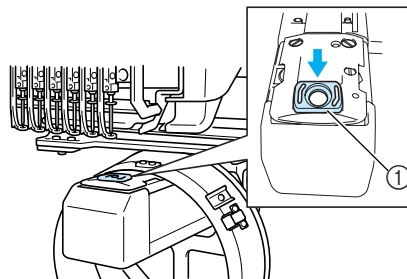

- ① Distanziatore della piastra dell'ago

■ Preparazione della maschera di montaggio

Abbassare il dispositivo di arresto e applicare la maschera di montaggio a una superficie stabile, quale un banco.

- 1** Utilizzare un cacciavite Phillips per allentare le due viti e abbassare il dispositivo di arresto nella direzione indicata dalla freccia.

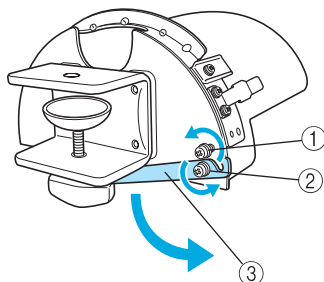

- ① Allentare la vite in modo che il dispositivo di arresto possa essere agganciato alla vite e bloccato tramite essa.
- ② Allentare quanto basta per permettere un movimento al dispositivo di arresto.
- ③ Dispositivo di arresto

- 2** Stringere le due viti.

- Assicurarsi che il dispositivo di arresto sia saldamente bloccato.

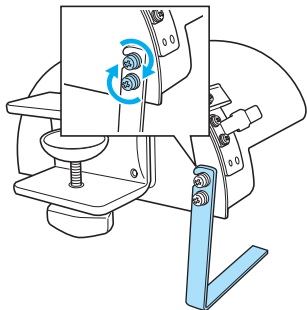

Applicare la maschera di montaggio a una superficie di montaggio stabile, quale un banco.

- 3** Allentare la vite a testa zigrinata per la maschera di montaggio e aprire la staffa di montaggio in modo che sia più ampia rispetto allo spessore della piastra di montaggio.

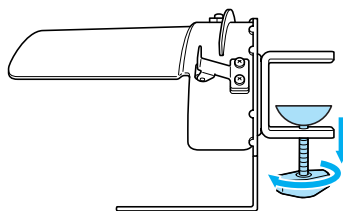

- La staffa di montaggio può essere montata su una piastra con uno spessore che va da 9 mm (3/8 pollici) a 38 mm (1-1/2 pollici).

- 4** Serrare saldamente la staffa di montaggio sulla superficie di montaggio e stringere la vite a testa zigrinata.

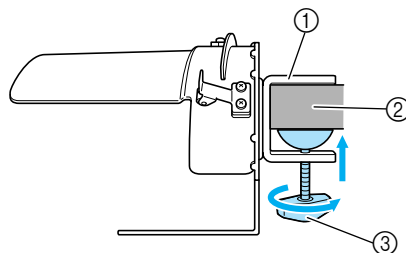

- ① Staffa di montaggio
- ② Piastra di montaggio
- ③ Avvitare la vite a testa zigrinata

- 5** Controllare che non vi siano parti lente. In caso di parti lente, montare nuovamente la maschera di montaggio sulla piastra.

- La preparazione della maschera di montaggio è completa.

Nota

- Accertarsi che la staffa di montaggio sia serrata saldamente sulla piastra di montaggio e che la vite a testa zigrinata sia avvitata saldamente.
- Non applicare la maschera di montaggio su una superficie instabile (flessibile, piegata o curva).
- Prestare attenzione a non far cadere la maschera di montaggio dopo la rimozione.

Applicazione del telaio per cappelli

Premere  → **FUNZIONAMENTO GENERALE** →  → 

 per visualizzare un video dell'operazione su display a cristalli liquidi (vedere pagina 151).

Inserire il cappello nel telaio per cappelli applicato alla maschera di montaggio, quindi rimuovere il telaio per cappelli dalla maschera di montaggio lasciando il cappello fissato. Successivamente, applicare il telaio per cappelli all'elemento conduttore del telaio per cappelli sulla macchina.

■ Applicazione del telaio per cappelli alla maschera di montaggio e inserimento del cappello nel telaio.

1 Applicare il telaio per cappelli alla maschera di montaggio.

Allineare la scanalatura nel telaio per cappelli con la piastra guida sulla maschera di montaggio, quindi far scattare il telaio in posizione.

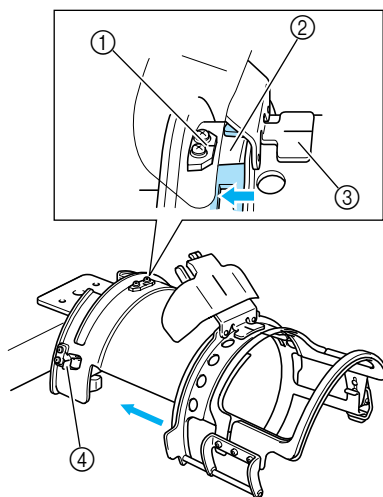

- ① Piastra guida sulla maschera di montaggio
- ② Scanalatura sul telaio per cappelli
- ③ Supporto inceratinato
- ④ Supporto

► Il telaio per cappelli è bloccato con due supporti (fermagli), uno sul lato destro e uno sul lato sinistro.

2 Rilasciare la chiusura a scatto sul telaio per cappelli verso il basso e sganciare il fermo. Aprire il telaio di bloccaggio. Aprire anche il premitesa.

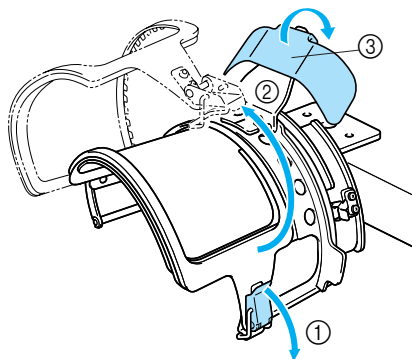

- ① Chiusura a scatto rilasciata
- ② Telaio di bloccaggio aperto
- ③ Premitesa

3 Sollevare (ribaltamento) l'inceratinato all'interno del cappello e collocare il cappello nel telaio per cappelli.

Con entrambe le mani, tenere entrambi i lati del cappello e allineare il bordo del telaio inferiore con la base della tesa.

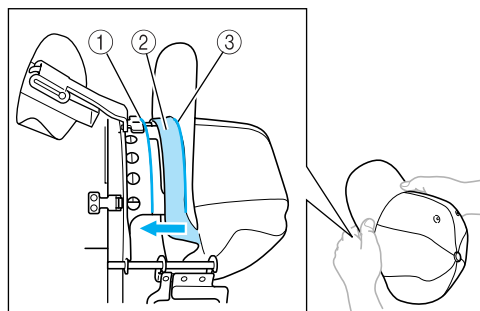

- ① Bordo del telaio inferiore
- ② Inceratinato
- ③ Base della tesa

Allineare contemporaneamente la linea centrale del cappello con la linea centrale del supporto dell'inceratinato sul telaio per cappelli e far scorrere l'inceratinato sotto il supporto dell'inceratinato.

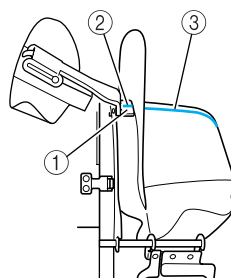

- ① Supporto inceratinato
- ② Linea centrale del supporto inceratinato
- ③ Linea centrale del cappello

- 4** Dopo aver disposto la tesa, premere saldamente sul cappello il più a fondo possibile.

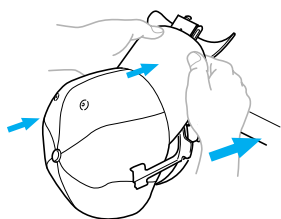

- 5** Chiudere il telaio di bloccaggio e agganciare il fermo della chiusura a scatto per bloccarlo temporaneamente.

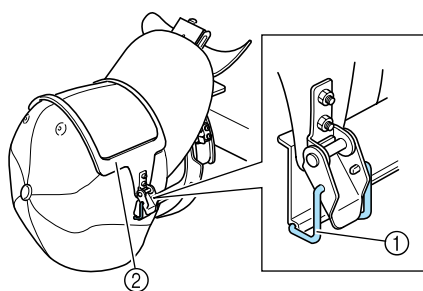

- ① Fermo della chiusura a scatto
② Telaio di bloccaggio

Verificare le condizioni seguenti.

- 1 La linea centrale del cappello è parallela al lato corto del telaio di bloccaggio.
- 2 La linea sul lato sinistro del cappello non è visibile nel telaio di bloccaggio.
- 3 I denti all'interno del telaio di bloccaggio afferrano con facilità la base della tesa.
- 4 La linea centrale del premitesa e quella del cappello devono costituire un'unica linea dritta.

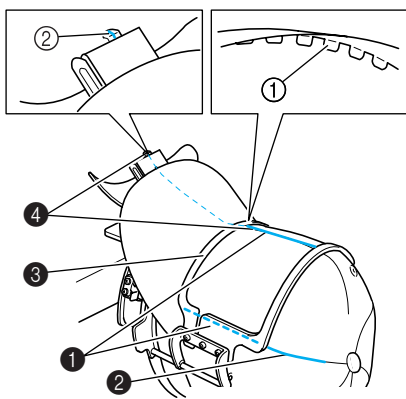

- ① Denti all'interno del telaio di bloccaggio
② Linea centrale del supporto della tesa

Prememoria

- Se il tessuto del cappello è pesante e non è possibile chiudere il telaio di bloccaggio, oppure se il tessuto è sottile e il cappello è troppo lento all'interno del telaio, regolare il telaio di bloccaggio.

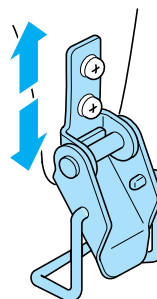

- 6** Mentre con una mano si abbassa il cappello, tirare la leva della chiusura a scatto per chiuderla saldamente.

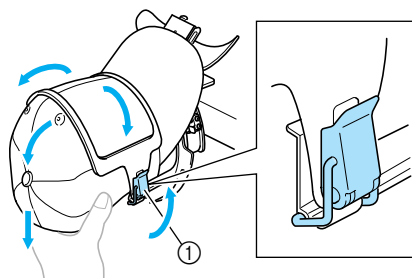

- ① Leva della chiusura a scatto

Nota

- Accertarsi che non vi siano grinze all'interno del telaio di bloccaggio. In quel caso, il tessuto sarà fuori allineamento.

- 7** Mentre si tira nuovamente il tessuto intorno al telaio per cappelli per tenderlo, regolare la posizione di ricamo.

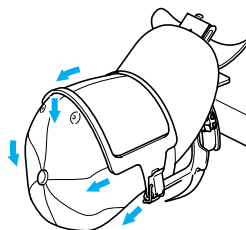

- 8** Tirare il supporto della tesa più in alto possibile. Successivamente, ruotare il supporto della tesa sulla tesa del cappello e abbassare il supporto della tesa. Infine, disporre la tesa in modo che mantenga una forma leggermente arrotondata.

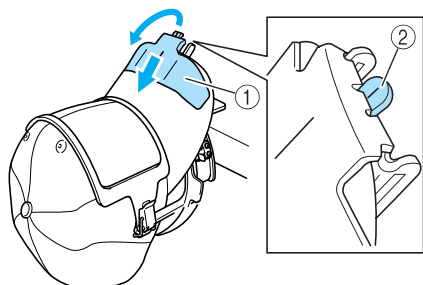

- ① Supporto della tesa
② Linea centrale del premitesa
- Assicurarsi che fuoriesca la scanalatura.

► Il posizionamento del cappello nel telaio per cappelli è completo.

- 9** Rimuovere il telaio per cappelli dalla maschera di montaggio.

Premere i supporti destro e sinistro sulla maschera di montaggio con entrambi i pollici ed estrarre il telaio per ricamo, come indicato nell'illustrazione.

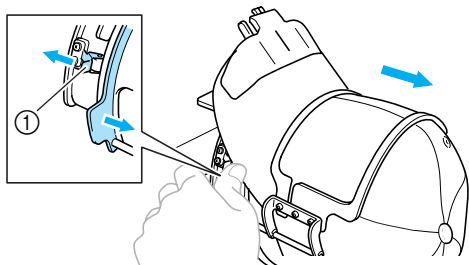

- ① Supporto

■ Applicazione del telaio per cappelli alla macchina da ricamo

L'elemento conduttore del telaio per cappelli è necessario per applicare il telaio per cappelli alla macchina da ricamo. Prima di applicare il telaio per cappelli alla macchina, applicare l'elemento conduttore del telaio per cappelli al carrello (Consultare "Installazione dell'elemento conduttore del telaio per cappelli" a pagina 170.)

- 1** Applicare il telaio per cappelli all'elemento conduttore del telaio per cappelli.

Come indicato nell'illustrazione, ruotare la posizione di ricamo a lato quando si inserisce il telaio per cappelli, in modo che la tesa del cappello non tocchi la macchina da ricamo.

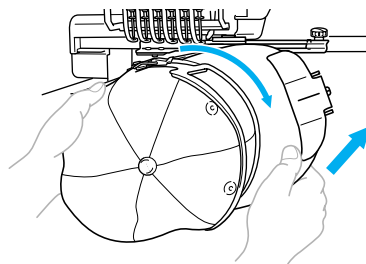

- Prestare attenzione che il telaio per cappelli non tocchi alcuna parte circostante, quale il piedino premitoffa.

Dopo aver ruotato il telaio per cappelli in modo che la superficie di ricamo sia rivolta verso l'alto, allineare l'anello dell'elemento conduttore del telaio per cappelli con l'anello del telaio per cappelli. Facendo scorrere il telaio per cappelli verso sinistra e destra, allineare la scanalatura nel telaio per cappelli con la piastra guida sull'elemento conduttore del telaio per cappelli, quindi far scattare il telaio in posizione.

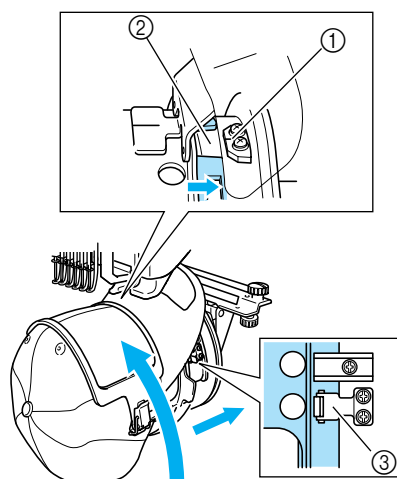

- ① Piastra guida sull'elemento conduttore del telaio per cappelli
② Scanalatura sul telaio per cappelli
③ Supporto

► Il telaio per cappelli è bloccato con due supporti, uno sul lato destro e uno sul lato sinistro. L'installazione del telaio per cappelli è completa e il cappello è pronto per essere ricamato.

■ Rimozione del telaio per capelli

Al termine del ricamo, rimuovere il telaio per capelli, quindi staccare il cappello.

1 Rimuovere il telaio per capelli dall'elemento conduttore del telaio per capelli.

Premere entrambi i supporti alla base del telaio per capelli con entrambi i pollici ed estrarre il telaio per ricamo, come indicato nell'illustrazione.

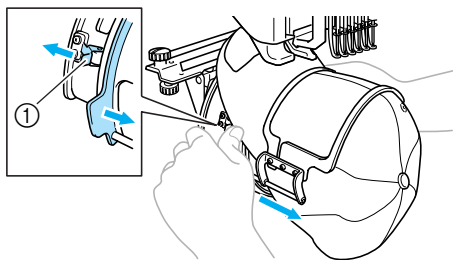

① Supporto

Come indicato nell'illustrazione, ruotare la posizione di ricamo a lato quando si rimuove il telaio per capelli, in modo che la tesa del cappello non tocchi la macchina da ricamo.

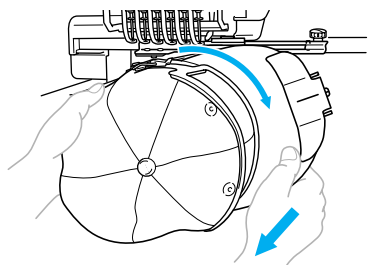

- Prestare attenzione che il telaio per capelli non tocchi alcuna parte circostante, quale il piedino premistoffa.

2 Rilasciare la chiusura a scatto sul telaio per capelli e rimuovere il cappello.

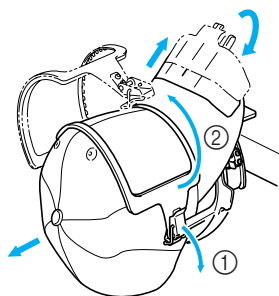

Installazione del supporto del telaio per ricamo

Dopo aver concluso il ricamo con il telaio per capelli, rimuovere il distanziatore della piastra dell'ago e l'elemento conduttore del telaio per capelli, quindi applicare nuovamente il supporto del telaio per ricamo.

1 Rimuovere il distanziatore della piastra dell'ago.

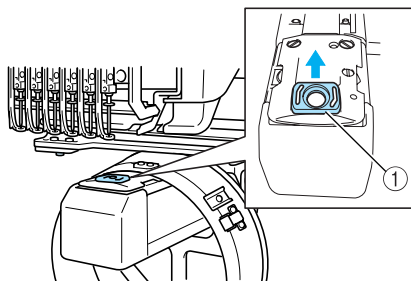

① Distanziatore della piastra dell'ago

2 Allentare le due viti a testa zigrinata inferiori.

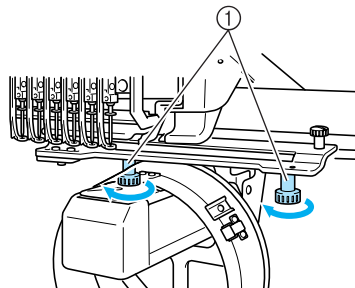

① Viti a testa zigrinata

3 Rimuovere le due viti a testa zigrinata superiori.

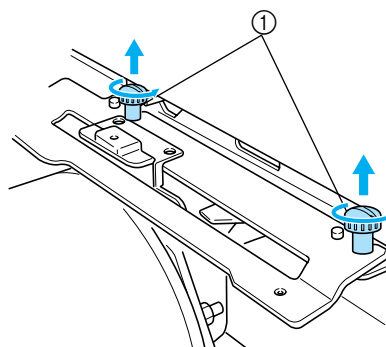

① Viti a testa zigrinata

4 Rimuovere l'elemento conduttore del telaio per capelli.

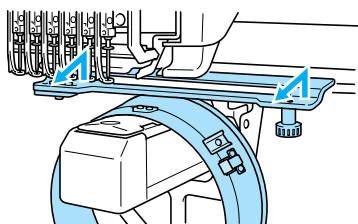

Nota

- Prestare attenzione che l'elemento conduttore del telaio per capelli non tocchi alcuna parte circostante, quale il piedino premistoffa.

5 Con il foro sul supporto inceratino allineato con la linea centrale della piastra guida, inserire le due viti a testa zigrinata rimosse nel punto ③ nei fori in alto, quindi stringere le viti a testa zigrinata.

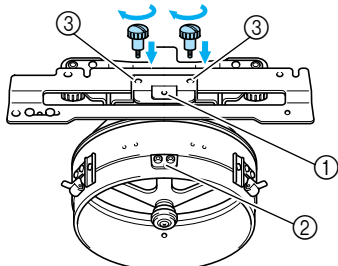

- ① Foro sul supporto inceratino
- ② Linea centrale della piastra guida
- ③ Fori in alto

- Inserire le viti a testa zigrinata nei fori in cui era originariamente installato l'elemento conduttore del telaio per capelli (fori da cui sono state rimosse le viti a testa zigrinata nel punto ③ a pagina 170).
- ▶ La sezione mobile dell'elemento conduttore del telaio per capelli è bloccata.

6 Allineare i fori nel supporto del telaio per ricamo con i perni sulla piastra di montaggio del carrello.

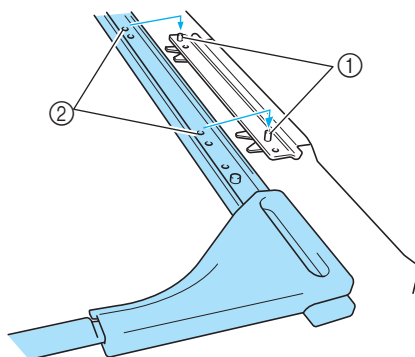

- ① PERNI nella piastra di montaggio del telaio
- ② Fori sul supporto del telaio per ricamo

7 Fissare il del supporto del telaio per ricamo con le due viti a testa zigrinata.

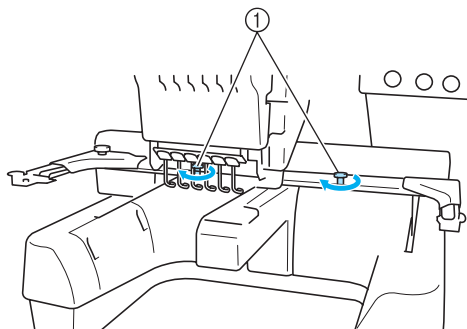

- ① Utilizzare le viti a testa zigrinata in dotazione con la macchina (viti a testa zigrinata rimosse nel punto ① a pagina 170).

! ATTENZIONE

- Avvitare saldamente le viti a testa zigrinata con l'ausilio del cacciavite a disco incluso.

Utilizzo dell' avvolgitore spolina opzionale

Durante l'avvolgimento del filo della spolina su una spolina di metallo, utilizzare l'avvolgitore spolina opzionale. Qui di seguito sono descritte le procedure per l'utilizzo dell'avvolgitore spolina opzionale.

Precauzioni

Per le precauzioni relative all'alimentazione, fare riferimento alla pagina 14.

! ATTENZIONE

- Assicurarsi di avere collocato l'avvolgitore spolina su una superficie piana e stabile.
- Utilizzare soltanto le spoline in dotazione con questo avvolgitore spolina.

Avvolgitore spolina opzionale e relativi accessori

Verificare che il seguente avvolgitore spolina e i relativi accessori siano inclusi.

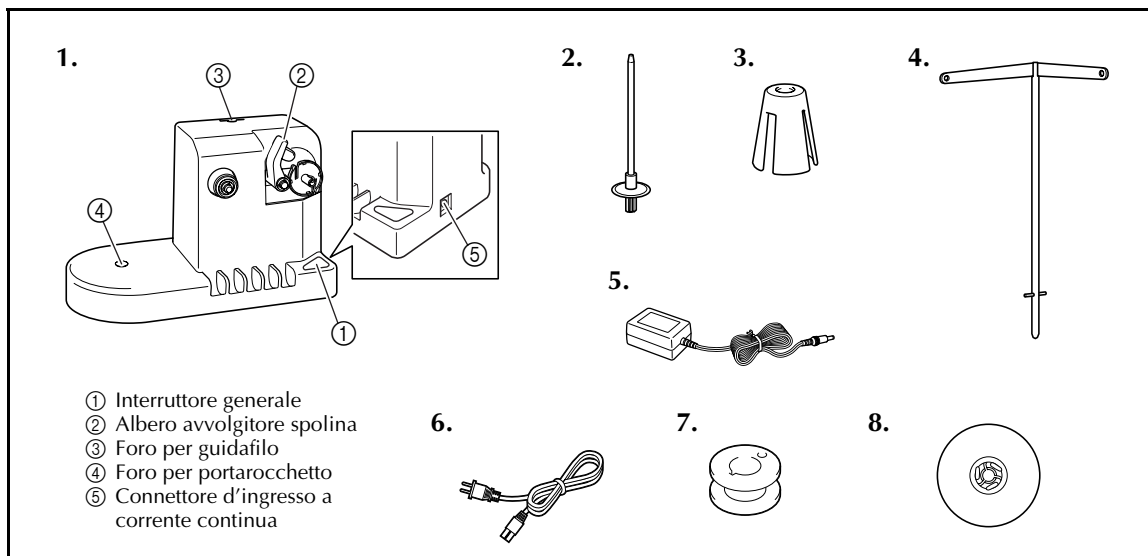

N.	Nome	Codice Parti	N.	Nome	Codice Parti
1	Avvolgitore spolina	XC6598-051	5	Riduttore a corrente alternata	XC6643-051
2	Portarocchetto	XC5949-051	6	Cavo di alimentazione	X59354-051(UK) LN2284-001(USA) XA0070-151(Europa)
3	Cuscinetto del rocchetto	XA0679-051	7	Spoline di metallo (5)	100376-003
4	Guidafile	XC6644-051	8	Fermo per rocchetto	130012-054

Installazione dell'avvolgitore spolina opzionale

Applicare il portarocchetto, il cuscinetto del rocchetto e il guidafile all'avvolgitore spolina.

1 Inserire il portarocchetto e il cuscinetto del rocchetto.

Abbassare il supporto e inserire il portarocchetto direttamente nel foro. Quindi inserire il cuscinetto del rocchetto.

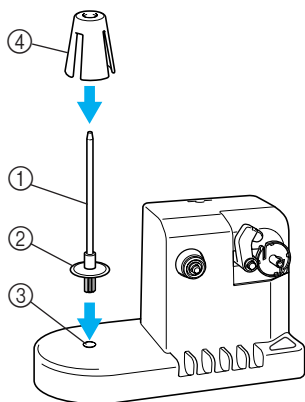

- ① Portarocchetto
- ② Supporto
- ③ Foro per portarocchetto
- ④ Cuscinetto del rocchetto

2 Inserire il guidafile.

Inserire il guidafile direttamente nel foro con i perni sul guidafile allineati con le scanalature ai lati del foro.

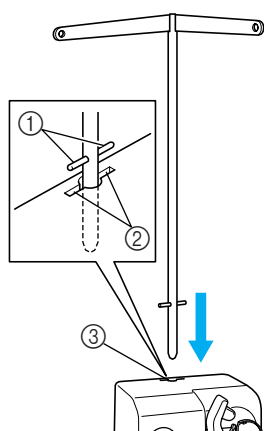

- ① Perna sul guidafile
- ② Scanalature sul foro per guidafile
- ③ Foro per guidafile

- Inserire saldamente il guidafile il più a fondo possibile e assicurarsi che sia fissato.

Collegamento del riduttore a corrente alternata

1 Inserire la spina del cavo di alimentazione nel riduttore a corrente alternata.

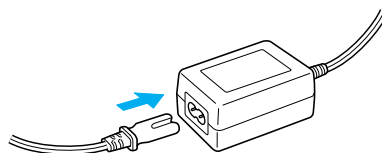

2 Collegare il cavo al riduttore a corrente alternata nel connettore d'ingresso a corrente continua dell'avvolgitore spolina e inserire la spina del cavo di alimentazione in una presa di corrente a muro.

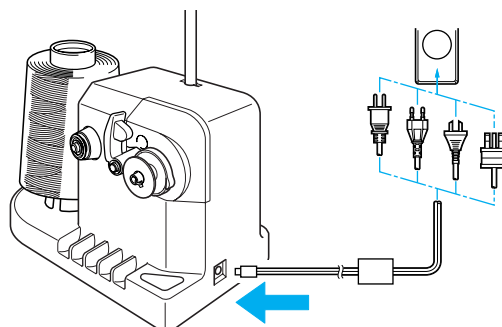

- Assicurarsi di aver inserito saldamente la spina sul riduttore a corrente alternata nel connettore d'ingresso a corrente continua dell'avvolgitore spolina.

! ATTENZIONE

- Assicurarsi di utilizzare il riduttore a corrente alternata in dotazione. L'utilizzo di qualsiasi altro riduttore a corrente alternata potrebbe causare dei danni.
- Prima di collegare o scollegare il riduttore a corrente alternata, assicurarsi che l'unità non sia in funzione.
- Dopo aver utilizzato l'avvolgitore spolina, scollegarlo dalla presa di corrente.

Avvolgimento della spolina.

Preparare la spolina e il rocchetto per il filo della spolina. Utilizzare del filo in cotone o in poliestere filato (da 74 dtex/2 a 100 dtex/2).

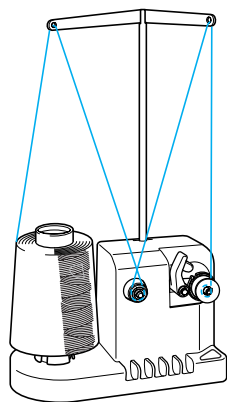

- 1** Allineare la scanalatura nella spolina con la molla sull'albero dell'avvolgitore spolina e posizionare la spolina sull'avvolgitore.

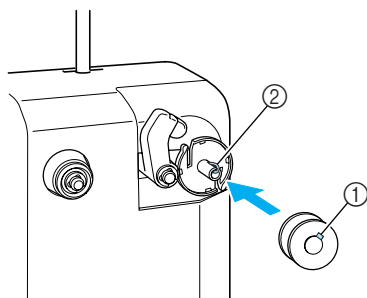

- ① Scanalatura nella spolina
② Molla sull'avvolgitore

- 2** Posizionare il rocchetto di filo sul portarocchetto.

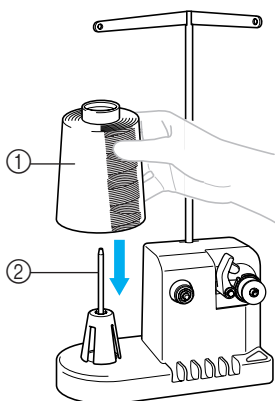

- ① Rocchetto di filo
② Portarocchetto



Nota

- Quando si utilizza un rocchetto piccolo, togliere il cuscinetto del rocchetto e inserire il rocchetto nel portarocchetto. È inoltre possibile utilizzare il fermo per rocchetto in dotazione per mantenere stabile il rocchetto piccolo.

- 3** Passare il filo nel foro nel lato sinistro del guidafile verso la parte anteriore dell'avvolgitore.

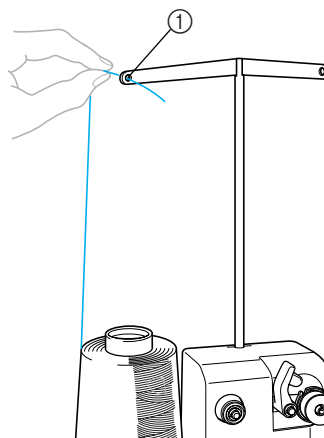

- ① Foro nel guidafile

- 4** Passare il filo intorno al disco di pressione come indicato nell'illustrazione. Assicurarsi di aver inserito correttamente il filo nel disco di pressione.

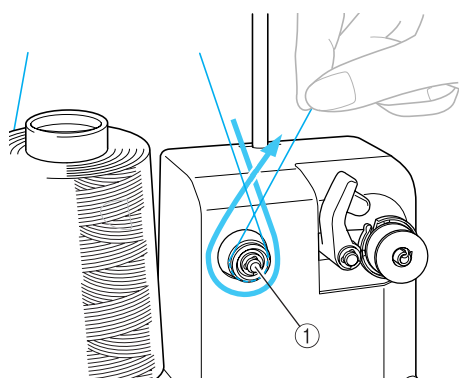

- ① Disco di pressione

- 5** Passare il filo attraverso il foro nel lato destro del guidafile verso la parte posteriore della macchina.

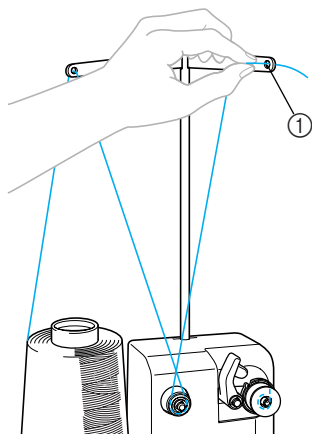

① Foro nel guidafile

- 6** Avvolgere 4 o 5 volte il filo in senso orario intorno alla spolina, come indicato nell'illustrazione.

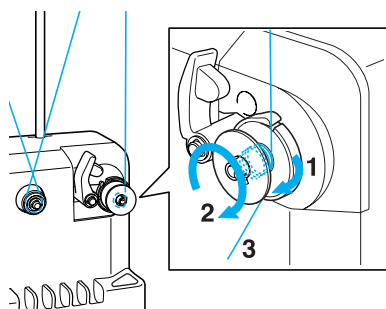

- 7** Passare l'estremità del filo attraverso la fessura guida nella sede dell'avvolgitore spolina e tirare il filo. Il tagliafilo taglierà il filo.

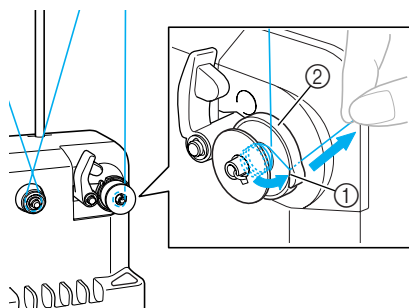

① Fessura guida
② Sede avvolgitore spolina

Nota

- Verificare di seguire la procedura descritta. Se la spolina viene avvolta senza aver tagliato il filo con il tagliafilo, quando il filo comincia a esaurirsi nella spolina, il filo potrebbe ingarbugliarsi intorno alla spolina e provocare la rottura dell'ago.

- 8** Fare scorrere il supporto della spolina, finché non scatta in posizione.

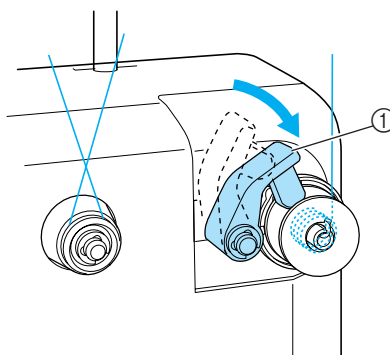

① Supporto della spolina

- 9** Premere l'interruttore generale per iniziare l'avvolgimento della spolina.

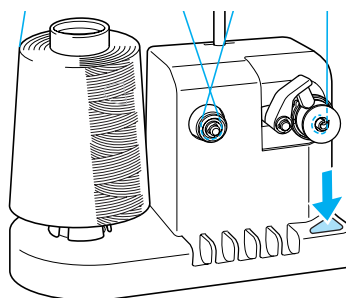

► Inizio dell'avvolgimento della spolina.

- 10** La spolina cesserà di ruotare automaticamente non appena avrà terminato l'avvolgimento, e il supporto della spolina tornerà alla sua posizione originale.

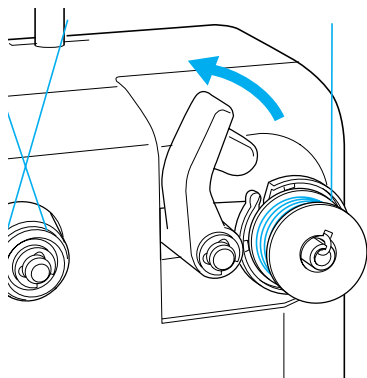

- 11** Rimuovere la spolina.

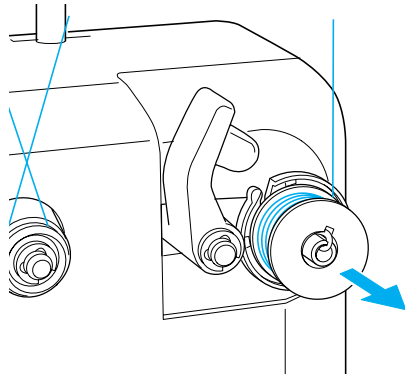

Nota

- Quando si rimuove la spolina, non tirare la sede dell'avvolgitore di spoline. Così agendo la sede dell'avvolgitore spolina potrebbe allentarsi o staccarsi, provocando danni all'avvolgitore di spoline.

- 12** Tirare il filo attraverso la fessura guida nella sede dell'avvolgitore spolina per tagliare il filo con il tagliafilo.

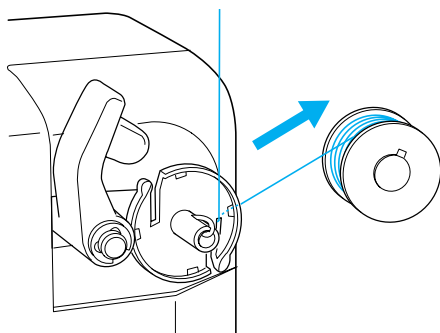

! ATTENZIONE

- Assicurarsi che il filo sia correttamente avvolto attorno alla spolina, si rischia altrimenti di spezzare l'ago o di non disporre della giusta tensione del filo.

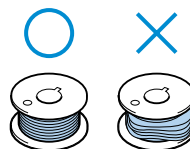

- Se l'avvolgimento della spolina viene interrotto prima che sia terminato:

L'avvolgitore spolina si interrompe automaticamente se il filo non è alimentato correttamente, ad esempio, se si ingarbuglia intorno al portarocchetto. In questo caso, far passare correttamente il filo nell'avvolgitore spolina e avvolgere la spolina correttamente.

Manutenzione

Qui di seguito sono descritte le operazioni correnti di manutenzione della macchina da ricamo. Tenere sempre la macchina pulita, altrimenti potrebbero verificarsi guasti.

Pulizia del display a cristalli liquidi

Se la superficie del display a cristalli liquidi è sporca, pulirla delicatamente con un panno morbido e asciutto. Non utilizzare pulitori o detergenti organici.

Pulizia della superficie della macchina

Se la superficie della macchina è leggermente sporca, pulirla con un panno morbido e asciutto. Se la superficie della macchina è molto sporca, bagnare leggermente un panno con detergente neutro, strizzarlo bene e pulire la superficie della macchina. Dopo aver passato il panno umido, asciugare la superficie con un panno asciutto.

! ATTENZIONE

- Per evitare il rischio di lesioni o scosse elettriche, staccare il cavo di alimentazione della macchina prima di pulirla.



Nota

- Non utilizzare prodotti chimici, quali benzene o solventi.

Pulizia del gancio

Rimuovere periodicamente fili e polvere dall'area della guida del gancio per una migliore prestazione. Utilizzare la spazzolina in dotazione.

- 1 Spegnere la macchina da ricamo.

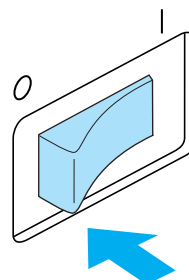

! ATTENZIONE

- Per evitare il rischio di lesioni o scosse elettriche, staccare il cavo di alimentazione della macchina prima di pulirla.

- 2 Aprire il coperchio del gancio e rimuovere la custodia della spolina (Consultare pagina 18).

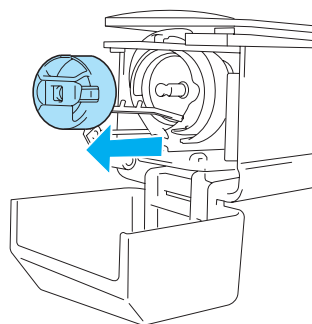

- 3** Utilizzare la spazzolina in dotazione per rimuovere fili e polvere dalla lama mobile, dalla lama fissa, dalla piastra di mantenimento del filo e dalle zone circostanti.

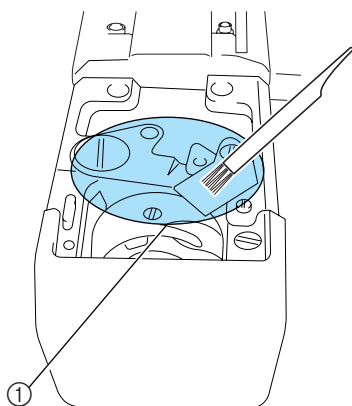

① Rimuovere tutti i fili in quest'area.

- 4** Al termine della pulizia, applicare la piastra dell'ago seguendo la procedura opposta a quella di rimozione descritta nel punto **2**.

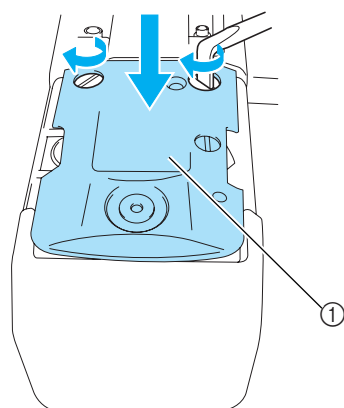

Pulizia della custodia della spolina

La cera del filo e la polvere si accumulano facilmente intorno al foro nella molla di regolazione della tensione sulla custodia della spolina, causando una tensione del filo errata. È necessario, pertanto, pulirla ogni volta che si cambia la spolina. Utilizzare un pezzo di carta dello spessore di un biglietto da visita.

- 1** Aprire il coperchio del gancio, rimuovere la custodia della spolina e rimuovere la spolina (Consultare pagina 18).

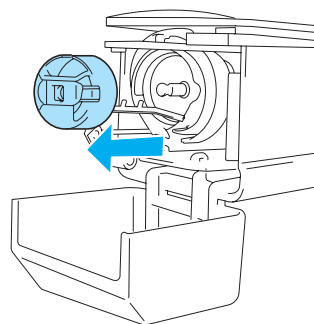

- 2** Far scorrere la carta sotto la molla di regolazione della tensione per rimuovere la polvere. Utilizzare un angolo della carta per rimuovere la polvere dalla zona circostante il foro.

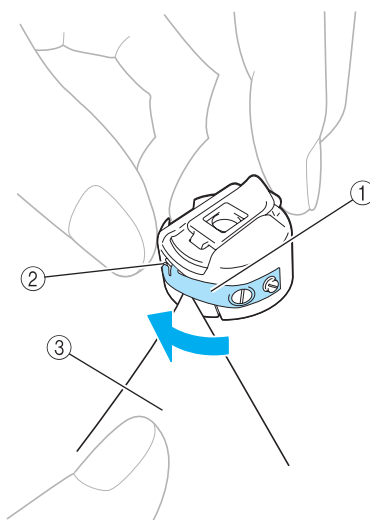

- ① Molla di regolazione della tensione
 ② Foro
 ③ Carta



Nota

- Non piegare la molla di regolazione della tensione. Inoltre, pulire la custodia della spolina unicamente con carta spessa o carta dello spessore specificato.

- 3** Pulire l'interno della custodia della spolina con la spazzolina in dotazione per eliminare ogni traccia di fili o polvere.

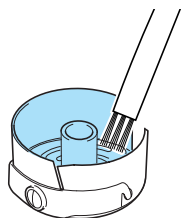

- 4** Al termine della pulizia, inserire la spolina nella custodia della spolina e quest'ultima all'interno del gancio, quindi chiudere il coperchio del gancio (Consultare pagina 19).

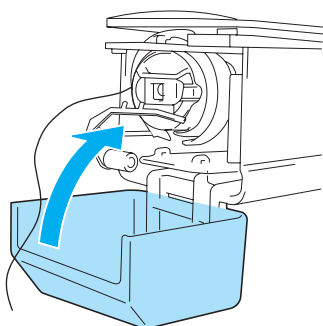

Lubrificazione della macchina

Al fine di prolungare la durata dei componenti della macchina da ricamo e garantirne un funzionamento corretto, accertarsi di lubrificare la macchina prima di utilizzarla per la prima volta
In seguito, lubrificare la guida del gancio con 1 goccia di olio ogni giorno prima di utilizzare la macchina.

■ Lubrificazione della guida

- 1** Spegner la macchina da ricamo.

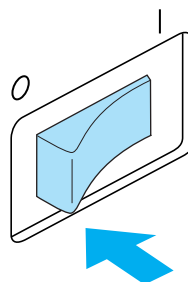

! ATTENZIONE

- Per evitare il rischio di lesioni o scosse elettriche, staccare il cavo di alimentazione della macchina prima di pulirla.

- 2** Aprire il coperchio del gancio e rimuovere la custodia della spolina (Consultare pagina 19).

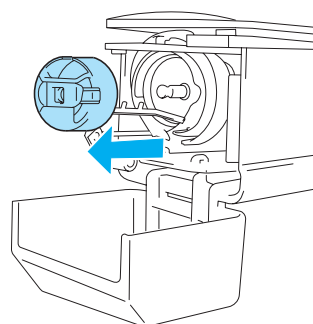

- 3** Ruotare il volantino (50 gradi circa) per spostare la guida del gancio in una posizione in cui possa essere lubrificata agevolmente.

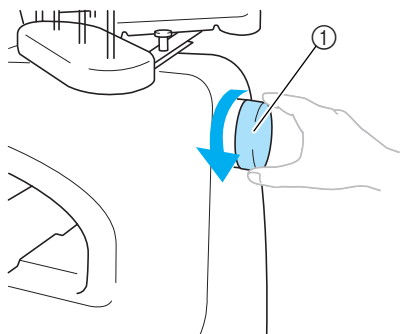

- ① Volantino
• Verificare di ruotare il volantino in senso antiorario.

- 4** Aggiungere 1 goccia di olio nella guida del gancio.

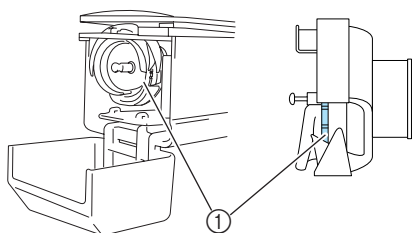

- ① Applicare l'olio qui.

- 5** Al termine della lubrificazione, inserire la custodia della spolina all'interno del gancio e chiudere il coperchio del gancio (Consultare pagina 18).

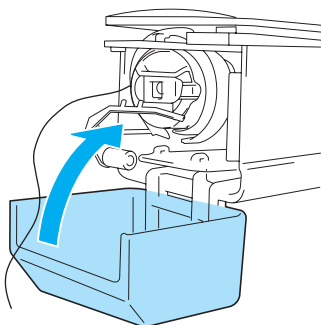

Nota

- Lubrificare ogni giorno la guida del gancio con 1 goccia di olio.
- Applicare unicamente olio per macchine da cucire. L'utilizzo di qualsiasi altro tipo di olio comporta il rischio di danni alla macchina.
- Non applicare una quantità eccessiva di olio. Il tessuto o il filo potrebbero essere contaminati. Se si applica una quantità eccessiva di olio, eliminare l'olio in eccesso con una pezza.
- Se il filo si rompe durante la cucitura o il rumore operativo del gancio diventa elevato, applicare l'olio sul gancio della guida.

Pulizia della testina magnetica dell'unità disco floppy

Se la testina magnetica è sporca, i dati sui dischi floppy potrebbero non essere letti correttamente. Si consiglia una pulizia periodica della testina magnetica utilizzando un disco di pulizia disponibile in commercio per le unità disco floppy 3.5".

- 1 Visualizzare la schermata Selezione tipo di motivo.

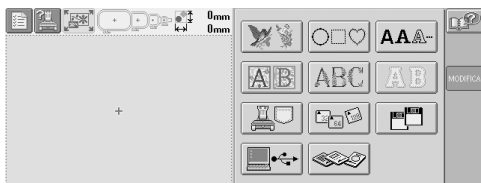

- 2 Inserire il disco di pulizia nell'alloggiamento del disco floppy.

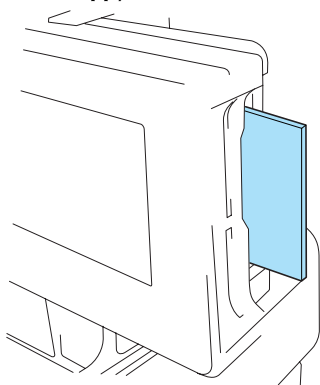

- 3 Premere .

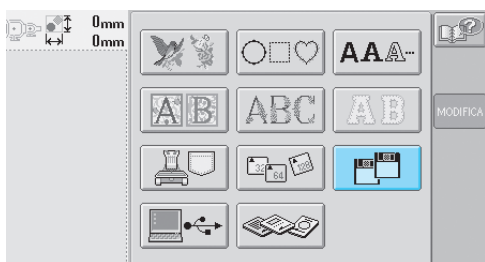

► Ha inizio la pulizia della testina.

- 4 Al termine della pulizia, viene visualizzata la schermata seguente.



- 5 Premere  per tornare alla schermata Selezione tipo di motivo, quindi rimuovere il disco di pulizia.

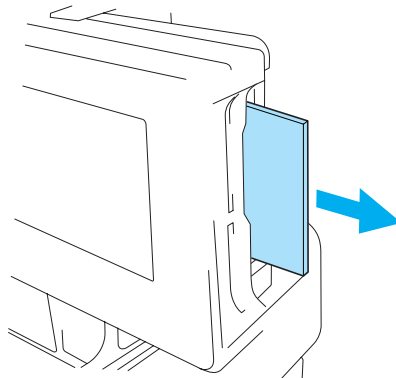

- Se la lettura del disco floppy non risulta ancora corretta, anche dopo aver eseguito la procedura descritta sopra, ripetere la procedura di pulizia.

Individuazione dei guasti

Individuazione dei guasti dalla schermata

Questa macchina da ricamo è dotata di una funzione di individuazione dei guasti semplice da utilizzare, per i problemi che si verificano durante la cucitura. Premere il tasto che indica il problema e controllare le cause visualizzate.

1 Premere .

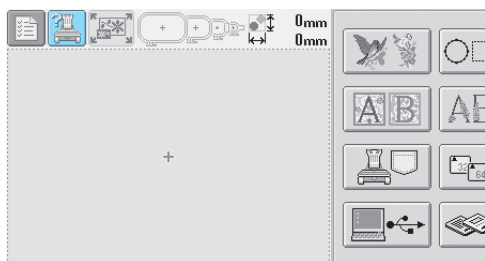

2 Premere .

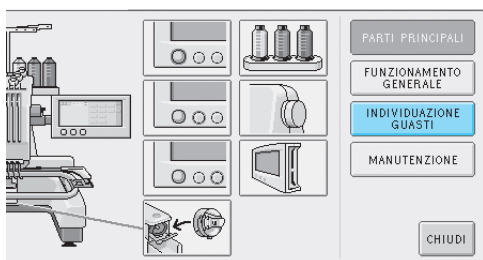

3 Premere il tasto che contiene una descrizione del problema.



4 Controllare le voci visualizzate.

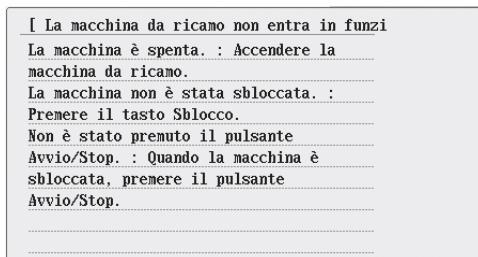

5 Dopo aver controllato le informazioni desiderate, premere .

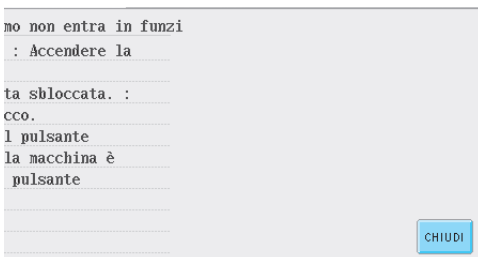

6 Premere .



► Appare la schermata visualizzata prima di premere .

7

Individuazione dei guasti

Se la macchina non funziona correttamente, verificare l'esistenza dei seguenti punti/problemi prima di richiedere assistenza.

Se il rimedio suggerito non risolve il problema, contattare il proprio rivenditore autorizzato.

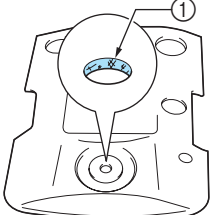
Sintomo	Causa probabile	Rimedio	Pagina di riferimento
La macchina da ricamo non entra in funzione.	La macchina è spenta.	Accendere la macchina da ricamo.	p.20
	La macchina non è stata sbloccata.	Premere il tasto Sblocco.	p.41
	Non è stato premuto il pulsante Avvio/Stop.	Quando la macchina è sbloccata, premere il pulsante Avvio/Stop.	p.41
	La manopola di tensione superiore è stretta eccessivamente.	Accertarsi che il disco tenditore ruoti quando si tira il filo.	p.84
L'ago si rompe.	L'ago non è installato correttamente.	Installare correttamente l'ago.	p.61
	La vite di serraggio dell'ago è allentata.	Stringere saldamente la vite di fissaggio dell'ago con l'ausilio del cacciavite a testa esagonale.	p.61
	L'ago è piegato o spuntato.	Sostituire l'ago con uno nuovo.	p.15, 61
	La zona intorno al foro della piastra dell'ago è danneggiata.	 <p>① Graffi/Bavature</p> <p>Sostituire la piastra dell'ago. Rivolgersi al più vicino rivenditore autorizzato.</p>	
	L'ago colpisce/tocca la piastra dell'ago.		
Il piedino premistoffa è impostato troppo in alto e non è posizionato correttamente. L'ago colpisce/tocca il piedino premistoffa.	Rivolgersi al più vicino rivenditore autorizzato.		

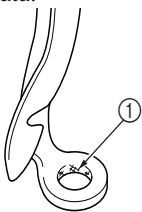
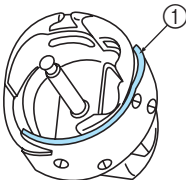
Sintomo	Causa probabile	Rimedio	Pagina di riferimento
L'ago si rompe.	<p>La zona intorno al foro del piedino per ricamo è danneggiata.</p>  <p>① Graffi o bavature</p>	Sostituire il piedino premistoffa. Rivolgersi al più vicino rivenditore autorizzato.	
	<p>La superficie scorrevole sulla guida del gancio non è liscia. Sono presenti graffi o bavature.</p>  <p>① Area della guida del gancio</p>	Rivolgersi al più vicino rivenditore autorizzato.	
	Il gancio non è installato correttamente.	Rivolgersi al più vicino rivenditore autorizzato.	
	L'arresto del gancio non è installato correttamente, il gancio esegue una rotazione completa.	Rivolgersi al più vicino rivenditore autorizzato.	
	Il filo superiore non è infilato correttamente. Il filo superiore è incastrato da qualche parte.	Tirare il filo superiore con la mano da dietro il piedino premistoffa, quindi controllare che il filo si sposti uniformemente. Se il filo non si muove significa che non è infilato correttamente. Infilare correttamente il filo superiore. Assicurarsi che il filo sia inserito nel guidafile della barra dell'ago.	p.35-38
	La tensione del filo superiore è eccessiva. Non funziona.	Diminuire la tensione del filo superiore e accertarsi che il disco tenditore ruoti quando si tira il filo.	p.84
	Non si utilizza la spolina specificamente prevista per questa macchina.	Utilizzare la spolina corretta.	p.15
	L'ago e il gancio non si alternano correttamente.	La regolazione del gancio deve essere impostata su OFF. Rivolgersi al più vicino rivenditore autorizzato.	
	Vi è gioco (avanti/indietro) nella custodia della barra dell'ago.	Rivolgersi al più vicino rivenditore autorizzato.	
	La densità del filo dei dati di ricamo è troppo fine. Sono stati cuciti tre o più punti sovrapposti.	Mediante un sistema di progettazione di dati, correggere la densità del filo e le impostazioni di cucitura sovrapposta nei dati di ricamo.	p.98

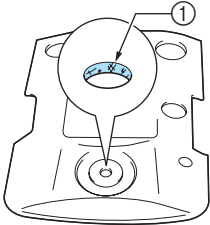
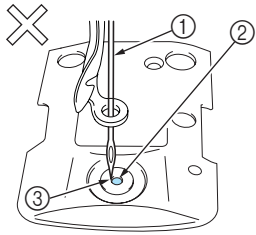
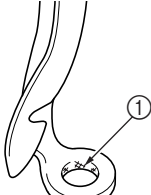
Sintomo	Causa probabile	Rimedio	Pagina di riferimento
Il filo superiore si spezza.	L'ago non è installato correttamente.	Installare correttamente l'ago.	p.61
	La vite di serraggio dell'ago è allentata.	Stringere la vite di fissaggio dell'ago con l'ausilio del cacciavite a testa esagonale.	p.61
	L'ago è piegato o spuntato.	Sostituire l'ago con uno nuovo.	p.15, 61
	La zona intorno al foro della piastra dell'ago è danneggiata.	Sostituire la piastra dell'ago o rivolgersi al più vicino rivenditore autorizzato.	
	 <p>① Graffi/Bavature</p>		
	L'ago tocca la piastra dell'ago.	Rivolgersi al più vicino rivenditore autorizzato.	
	 <p>① Ago ② Foro della piastra dell'ago ③ L'ago tocca il foro</p>		
	Il piedino premistoffa è impostato troppo in alto e non è posizionato correttamente. L'ago colpisce/tocca il piedino premistoffa.	Rivolgersi al più vicino rivenditore autorizzato.	
La zona intorno al foro del piedino per ricamo è danneggiata.	Sostituire il piedino premistoffa. Rivolgersi al più vicino rivenditore autorizzato.		
 <p>① Graffi/Bavature</p>			
Utilizzo di un filo fragile come ad esempio un filo metallico.	Ridurre la velocità di cucitura della macchina.	p.89	

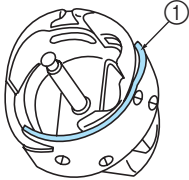
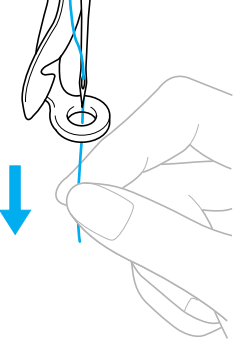
Sintomo	Causa probabile	Rimedio	Pagina di riferimento
Il filo superiore si spezza.	<p>La superficie scorrevole sul gancio non è liscia. Sono presenti bavature.</p>  <p>① Area della guida del gancio</p>	Rivolgersi al più vicino rivenditore autorizzato.	
	Nell'area del gancio, il filo è lento.	Togliere il filo lento. Se il filo si è aggrovigliato nel gancio, pulire il gancio.	p.183
	Il gioco tra il gancio e la guida è eccessivo.	Rivolgersi al più vicino rivenditore autorizzato.	
	Il gancio non ruota uniformemente.	Rimuovere i fili, pulire e applicare l'olio.	p.183, 186
	Non è possibile regolare lo spazio tra l'arresto del gancio e il gancio.	Rivolgersi al più vicino rivenditore autorizzato.	
	<p>Il filo superiore non è infilato correttamente.</p> 	<p>Tirare il filo superiore con la mano da dietro il piedino premistoffa, quindi controllare che il filo si sposti uniformemente. Se il filo non si muove uniformemente significa che non è infilato correttamente. Rimuovere l'infilatura dalla macchina e eseguire nuovamente l'infilatura della macchina. Assicurarsi che il filo sia posizionato correttamente nel guidafilo della barra dell'ago.</p>	p.35-38
	Il filo superiore non è posizionato nel guidafilo superiore o intermedio.	Accertarsi che il filo passi completamente sotto il guidafilo superiore e intermedio.	p.36-37
	Il filo è annodato o ingarbugliato.	Eliminare i nodi o i grovigli.	p.84
	La tensione del filo superiore è eccessiva.	Diminuire la tensione del filo superiore.	p.83
	<p>La tensione del filo inferiore non è corretta.</p> <p>Il filo non si svolge uniformemente dalla custodia della spolina.</p>	Regolare la tensione del filo inferiore.	p.18
	La custodia della spolina è danneggiata.	Sostituire la custodia della spolina con una nuova.	p.15
	Il filo della spolina non è avvolto correttamente.	Controllare che la spolina sia avvolta per almeno l'80% e che il filo sia avvolto uniformemente. Se non è avvolta correttamente, sostituirla con una spolina avvolta correttamente o riavvolgere la spolina.	p.15
Non si utilizza la spolina specificamente prevista per questa macchina.	Utilizzare la spolina corretta.	p.15	

Sintomo	Causa probabile	Rimedio	Pagina di riferimento
Il filo superiore si spezza.	Il meccanismo automatico di infilatura dell'ago è rotto.	Rivolgersi al più vicino rivenditore autorizzato.	
	Materiale adesivo è applicato all'ago.	Sostituire l'ago.	p.61
	Il tessuto non è teso.	Impostare saldamente il tessuto nel telaio per ricamo in modo che sia teso.	p.28, 65
	La qualità del filo è scadente.	La qualità del filo è scadente a causa dell'età del filo. Sostituire il filo.	
	I dati di ricamo contengono punti con un passo pari a zero.	Eliminare tutti i punti con un passo pari a zero.	p.150
	I dati di ricamo contengono numerosi punti con un passo estremamente piccolo.	Eliminare tutti i punti con un passo piccolo.	p.150
	La densità del filo dei dati di ricamo è troppo fine. Sono stati cuciti tre o più punti sovrapposti.	Mediante un sistema di progettazione di dati, correggere la densità del filo e le impostazioni di cucitura sovrapposta nei dati di ricamo.	p.98
Il filo della spolina si spezza.	Il filo della spolina non è infilato correttamente.	Infilare correttamente il filo della spolina.	p.19
	La spolina è graffiata o non ruota regolarmente.	Sostituire la spolina.	p.18
	La custodia della spolina è danneggiata.	Sostituire la custodia della spolina.	p.18
	Il filo è ingarbugliato.	Togliere il filo ingarbugliato e pulire il gancio.	p.183
	Non si utilizza la spolina specificamente prevista per questa macchina.	Utilizzare la spolina corretta.	p.15
Vengono saltati dei punti.	Il filo superiore non è infilato correttamente.	Infilare correttamente il filo superiore.	p.35
	L'ago è piegato o spuntato.	Sostituire l'ago con uno nuovo.	p.15, 61
	L'ago non è installato correttamente.	Installare correttamente l'ago.	p.61
	Si è accumulata polvere sotto la piastra dell'ago o nel gancio.	Pulire il gancio e la piastra dell'ago.	p.183, 184
	L'ago e il gancio non si alternano correttamente.	Rivolgersi al più vicino rivenditore autorizzato.	
	La torsione del filo è troppo stretta o troppo lenta.	Una torsione scorretta causa la formazione di occhielli irregolari. Provare a utilizzare un rocchetto nuovo.	
Il motivo di ricamo non è allineato correttamente.	Il filo è ingarbugliato.	Utilizzare le pinzette per rimuovere l'eventuale filo ingarbugliato dal gancio.	
	Il tessuto non è inserito correttamente nel telaio per ricamo (per esempio, il tessuto non è teso).	Se il tessuto non è teso, il motivo potrebbe risultare non allineato oppure la cucitura potrebbe restringersi. Accertarsi di inserire correttamente il tessuto nel telaio per ricamo.	p.28, 65
	Il telaio per ricamo è troppo grande per le dimensioni del ricamo.	Utilizzare un telaio per ricamo che corrisponda alle dimensioni del ricamo.	p.63

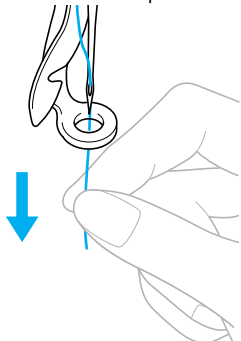
Sintomo	Causa probabile	Rimedio	Pagina di riferimento
Il motivo di ricamo non è allineato correttamente.	Non è stato utilizzato lo stabilizzatore (rivestimento).	Utilizzare lo stabilizzatore (rivestimento) per il ricamo su tessuti leggeri o elastici, tessuti con ordito grezzo o tessuti che consentono facilmente il restringimento della cucitura. <Utilizzo del telaio per cappelli opzionale> Utilizzare uno stabilizzatore duro quando si ricama su un cappello di materiale morbido.	p.64
	Il telaio per ricamo non è applicato correttamente al carrello.	Applicare correttamente il telaio per ricamo al carrello. Accertarsi che i perni sul braccio destro e sinistro del supporto del telaio per ricamo si inseriscano saldamente nei fori delle maniglie sul telaio per ricamo.	p.30
	Il carrello o il telaio per ricamo colpiscono gli oggetti.	Se il carrello o il telaio per ricamo colpiscono gli oggetti, il motivo potrebbe risultare non allineato correttamente. Accertarsi che non siano presenti oggetti all'interno del raggio d'azione del telaio per ricamo.	
	Il tessuto è incastrato o schiacciato.	Arrestare la macchina e posizionare correttamente il tessuto.	
	Il carrello si è spostato durante la rimozione del telaio per ricamo.	Il motivo potrebbe risultare non allineato correttamente se il piedino premistoffa è stato colpito o se il carrello è stato spostato durante la sostituzione del filo della spolina, il cambio dell'ago o lavori eseguiti nelle vicinanze del telaio per ricamo. Prestare attenzione quando si rimuove e si riapplica il telaio per ricamo durante la sostituzione del filo della spolina, il cambio dell'ago o il lavoro nelle vicinanze del telaio per ricamo. Se si sposta il telaio, spegnere la macchina e riaccenderla. La posizione corretta del telaio al momento dello spegnimento della macchina è salvata nella memoria della macchina e il telaio per ricamo ritorna nella posizione corretta.	
	Il modello non è stato digitalizzato correttamente.	Il modello potrebbe richiedere una compensazione della trazione o un sottostrato maggiori per adattarsi a tessuti elastici o molto pelosi.	
Vi sono nodi sul filo superiore.	La tensione del filo superiore è bassa. 	Dopo aver passato il filo superiore attraverso il foro nel piedino premistoffa, tirare il filo manualmente per controllare la tensione del filo. Se risulta difficile da determinare, confrontarla con altre barre dell'ago in cui non vi sono nodi.	p.84

Sintomo	Causa probabile	Rimedio	Pagina di riferimento
Vi sono nodi sul filo superiore.	La tensione del filo non corrisponde all'avvitamento della manopola di tensione del filo.	Se non è possibile regolare la tensione del filo, la cera del filo e la polvere potrebbero accumularsi nel disco tenditore del filo sottotensione davanti e dietro la manopola di tensione del filo, causando il sollevamento del disco tenditore del filo. Pulire il disco tenditore del filo.	
	La qualità del filo è scadente.	Provare a utilizzare un filo diverso per la cucitura. Se il problema non si verifica più dopo la sostituzione del filo, significa che il problema era la qualità del filo. Sostituire il filo con uno di buona qualità.	
La macchina è rumorosa.	Potrebbero essere avvolti fili nel gancio.	Pulire il gancio.	p.183
	Il filo superiore non è infilato correttamente.	Controllare il percorso del filo e infilare nuovamente il filo superiore.	p.35
	Il gancio è danneggiato.	Sostituire il gancio. Rivolgersi al più vicino rivenditore autorizzato.	
	Non è stato applicato olio sufficiente.	Lubrificare le parti raccomandate.	p.186
Non è possibile utilizzare l'infilata ago.	L'ago non si trova nella posizione corretta.	Premere il tasto per spostare la barra dell'ago che si desidera infilare nella posizione di ricamo.	p.40
	Su questa macchina non sono stati utilizzati gli aghi raccomandati.	Sostituire gli aghi e utilizzare quelli raccomandati.	p.15, 61
	L'ago non è installato correttamente.	Installare correttamente l'ago.	p.15, 61
	Il gancio sul meccanismo automatico di infilatura dell'ago è piegato.	Rivolgersi al più vicino rivenditore autorizzato.	p.15, 61
La tensione del filo non è corretta.	Il filo superiore non è infilato correttamente.	Controllare il percorso del filo e infilare nuovamente il filo superiore.	p.35
	Il filo della spolina non è infilato correttamente.	Infilare correttamente il filo della spolina.	p.19
	La tensione del filo inferiore non è corretta.	Regolare la tensione del filo della spolina.	p.83
Il filo superiore fuoriesce dall'ago quando inizia il ricamo.	Se rimane una piccola estremità di filo dopo che il filo è stato tagliato, l'ago potrebbe restare senza filo quando comincia nuovamente il ricamo.	Impostare la lunghezza del filo restante su "ESTREMITA LUNGA" alla seconda pagina della schermata Impostazioni.	p.150
Il filo superiore non raggiunge il filo della spolina quando inizia il ricamo.	Il filo nella spolina è terminato, il filo non è alimentato dalla spolina o il filo che viene alimentato dalla spolina è troppo corto.	Infilare correttamente il filo inferiore.	p.19
Nonostante il filo non sia rotto, la macchina registra un errore rottura filo e si arresta.	Se il sensore di rottura filo nel disco tenditore del filo delle manopole di tensione del filo non è in grado di riconoscere che il filo è alimentato, anche se la macchina è in funzione, viene registrato un errore di rottura filo e la macchina si arresta. Se il filo fuoriesce dal disco tenditore del filo, anche quando il filo non è rotto, la macchina riconosce che il filo non è alimentato e si arresta.	Far passare correttamente il filo attraverso il disco di tensione del filo. Se si verifica un errore di rottura filo dopo essere stata nuovamente eseguita l'infilatura della macchina, il sensore potrebbe essere danneggiato. Rivolgersi al più vicino rivenditore autorizzato.	p.37

Sintomo	Causa probabile	Rimedio	Pagina di riferimento
Nell'indumento vi sono tagli o fori causati dall'ago.	L'ago è smussato.	Sostituire l'ago. Gli aghi smussati passano con difficoltà attraverso l'indumento, causando strappi del tessuto.	p.15, 61
	Il tessuto è troppo delicato.	La semplice penetrazione dell'ago può danneggiare il tessuti delicati. Utilizzare uno stabilizzatore sul tessuto.	p.167
Il tessuto presenta arricciature.	La tensione del filo è eccessiva.	Regolare la tensione in base al tipo di tessuto e al filo utilizzati. Il filo di poliestere si allungherà durante la cucitura, soprattutto se le tensioni sono eccessive. Al termine della cucitura, il filo torna alla lunghezza originale, causando arricciature nel tessuto.	p.84
Il tessuto presenta arricciature.	La tensione del tessuto nel telaio per ricamo non è corretta.	Inserire saldamente i tessuti non allungabili nel telaio per ricamo. Un inserimento lento causerà un raggruppamento del tessuto in fase di cucitura. Tendere i tessuti di maglia morbidi nel telaio per ricamo utilizzando un rivestimento stabile. Un'eccessiva tensione dell'indumento ne causerà un arricciamento quando si rimuove il telaio.	p.166
	I punti in colonna sono troppo lunghi.	Digitalizzare nuovamente il modello con una cucitura piena o con righe multiple di punti in colonna.	
	L'ago è smussato.	Gli aghi smussati abbassano il tessuto e danneggiano il materiale. Sostituire l'ago.	p.15, 61
	La densità del filo è troppo pesante.	La presenza di troppi punti in una zona tira il tessuto, causando arricciature. Diminuire leggermente la densità del modello da 5% a 10%.	
Non è possibile leggere il display a cristalli liquidi.	Il contrasto del display a cristalli liquidi non è corretto.	Regolare il contrasto del display a cristalli liquidi.	p.142

ATTENZIONE

- Questa macchina è dotata di un meccanismo di rilevamento del filo. Se il filo superiore non è infilato nella macchina, la macchina non funzionerà correttamente, anche premendo il pulsante Avvio/Stop dopo aver sbloccato la macchina.
- Se la macchina si arresta improvvisamente:
 - Spegnere la macchina e scollegare il cavo di alimentazione.
 - Riavviare la macchina seguendo la procedura di funzionamento corretta. Consultare pagina 20.

Messaggi di errore

Premendo il pulsante Avvio/Stop quando la macchina non è impostata correttamente o se si esegue un'operazione errata, la macchina si arresta e notifica l'errore con un segnale acustico e un messaggio d'errore. Se viene visualizzato un messaggio d'errore, risolvere il problema seguendo le istruzioni contenute nel messaggio.

Per chiudere il messaggio, premere **CHIUDI** o eseguire l'operazione correttamente, quindi premere **CHIUDI**. Se il messaggio viene visualizzato nuovamente, rivolgersi al più vicino rivenditore autorizzato.

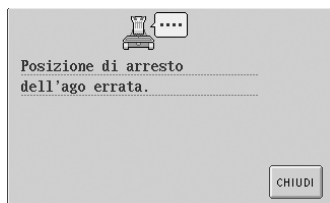

L'ago si è arrestato in una posizione errata.

Ruotare il volantino in modo che il segno sul volantino sia rivolto verso l'alto, quindi premere **CHIUDI**.

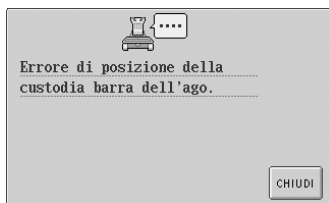

La custodia della barra dell'ago si è arrestata in una posizione errata.

Premere **CHIUDI** per reimpostare automaticamente la custodia della barra dell'ago.

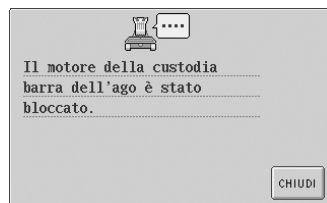

Il motore della custodia della barra dell'ago è bloccato.

Premere **CHIUDI** per reimpostare automaticamente la custodia della barra dell'ago.

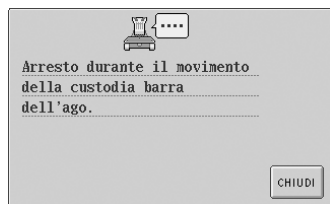

La macchina è stata arrestata mentre la custodia della barra dell'ago era in movimento.

Premere **CHIUDI** per reimpostare automaticamente la custodia della barra dell'ago.

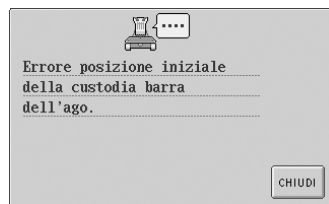

La custodia della barra dell'ago non può essere spostata nella sua posizione iniziale.

Premere **CHIUDI** per reimpostare automaticamente la custodia della barra dell'ago.

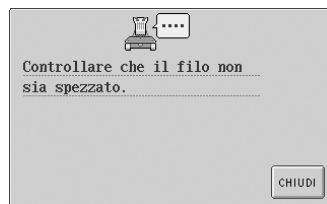

Il filo superiore è stato tagliato o il filo è fuoriuscito dal disco di tensione del filo o dal guidafile. L'infilatura della macchina non è stata eseguita correttamente.

Accertarsi che il filo si trovi sotto i guidafile superiore e intermedio e infilare correttamente il filo superiore. (Consultare pagina 35.)

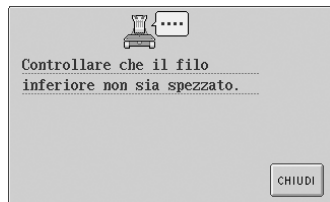

Il filo della spolina si è rotto o è uscito dall'ago.

Assicurarsi che vi sia filo sulla spolina e che siano stati estratti circa 50 mm (2 pollici) di filo, quindi reinstallare la spolina. (Consultare pagina 19.)



Si è verificato un errore della spazzola.

Il filo si è aggrovigliato alla spazzola, rimuovere il filo e premere **CHIUDI**.



Il meccanismo automatico di infilatura dell'ago non ha funzionato correttamente.

Il filo si è aggrovigliato nel meccanismo automatico di infilatura dell'ago, rimuovere il filo e premere **CHIUDI**.



Il prendifilo non ha funzionato correttamente.

Il filo si è aggrovigliato nel prendifilo, rimuovere il filo e premere .

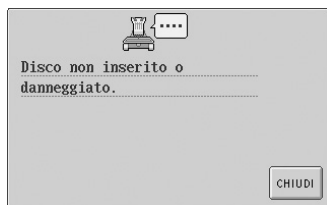

 **è stato premuto senza che alcun disco floppy sia stato inserito o con un disco floppy danneggiato.**

Inserire un disco floppy o utilizzare un altro disco floppy.

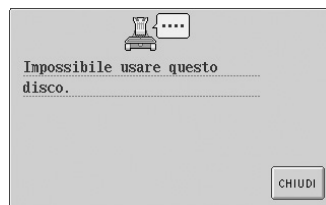

Non è possibile utilizzare il disco floppy inserito.

Utilizzare un altro disco floppy.



Non è possibile leggere i motivi sul disco floppy.

Il disco floppy potrebbe essere danneggiato.

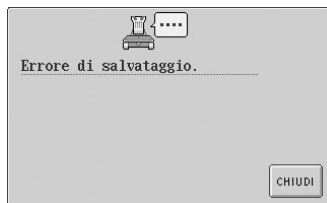

Il motivo non può essere memorizzato sul supporto.

Per un disco floppy: se il motivo non può essere memorizzato nemmeno in seguito alla pulizia dell'unità disco floppy, utilizzare un altro disco floppy.

Per una scheda CompactFlash: utilizzare un'altra scheda.

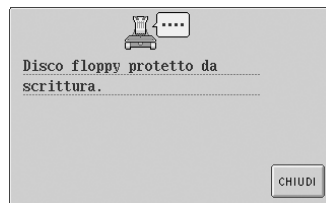

Il motivo viene salvato su un disco floppy protetto da scrittura.

Cancellare la protezione da scrittura prima di provare a salvare il motivo.

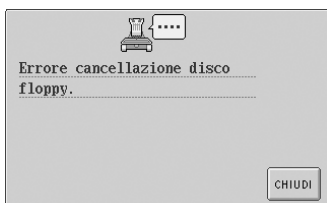

I motivi non possono essere cancellati dal disco floppy.

Il disco floppy potrebbe essere danneggiato.



Il disco floppy non può essere formattato.

Utilizzare un altro disco floppy.

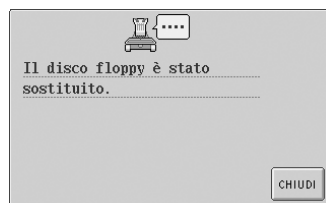

Mentre si stava visualizzando la schermata Elenco motivi per il disco floppy, il disco floppy è stato rimosso o sostituito ed è stato selezionato un motivo.

Inserire il disco floppy precedente o visualizzare la schermata Elenco motivi per il nuovo disco floppy e selezionare un motivo.



 **è stato premuto senza avere inserito alcuna scheda CompactFlash.**

Inserire una scheda Compact Flash. (Consultare pagina 114.)

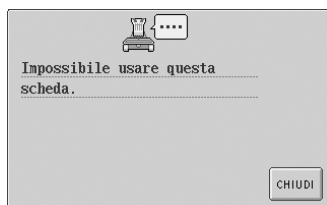

Non è possibile utilizzare la scheda CompactFlash inserita.

Utilizzare un'altra scheda CompactFlash.

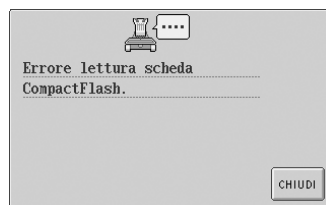

Non è possibile leggere i motivi sulla scheda CompactFlash.

La scheda CompactFlash potrebbe essere danneggiata.

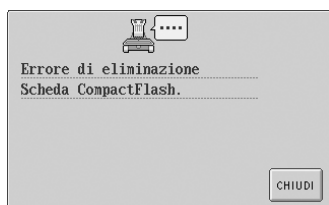

I motivi non possono essere cancellati dalla scheda CompactFlash.

La scheda CompactFlash potrebbe essere danneggiata.



Durante il trasferimento di dati, il cavo USB è stato scollegato.

Non scollegare il cavo USB durante il trasferimento di dati. (Consultare pagina 111.)



Non è possibile richiamare i motivi memorizzati nella memoria della macchina.

La memoria della macchina potrebbe essere danneggiata. Rivolgersi al più vicino rivenditore autorizzato.

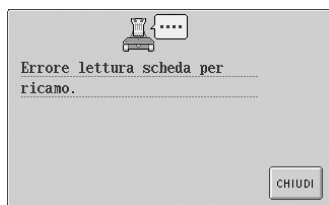

Non è possibile leggere i motivi sulla scheda di ricamo.

La scheda di ricamo potrebbe essere danneggiata.

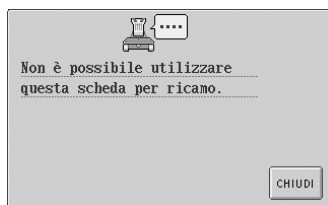

È stato richiamato un motivo su una scheda di ricamo non compatibile con la presente macchina.

Alcune schede di ricamo contenenti motivi protetti da copyright non possono essere utilizzate.

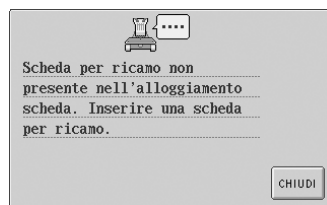

 **è stato premuto senza avere inserito alcuna scheda di ricamo.**

Inserire una scheda di ricamo. (Consultare pagina 109.)

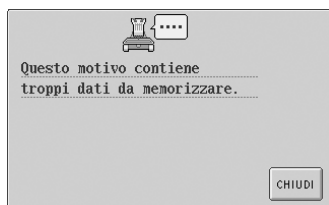

Il motivo presenta troppi punti e non può essere utilizzato.

I dati con un numero di punti che eccede le specifiche (500000 punti) non possono essere visualizzati. Utilizzare un software di modello di dati per ridurre il numero di punti.



Il motivo è troppo grande.

I motivi più grandi di 200 mm(H) x 300 mm(L) (7-7/8 di pollice (H) x 11-3/4 di pollice (L)) non possono essere utilizzati. Ridurre il motivo di una misura rispetto a quella specificata.

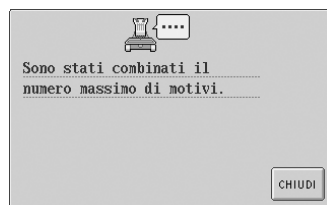

Vengono combinati più di 101 motivi.

Ridurre il numero di motivi combinati. Possono essere combinati fino a 101 motivi.



Nel motivo sono specificati più di 501 cambi di colore del filo.

Nel motivo possono essere specificati fino a 501 cambi di colore del filo.

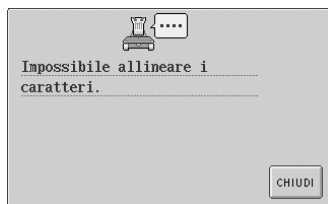

Vi sono troppi caratteri da disporre sulla curva.

Ridurre il numero di caratteri.

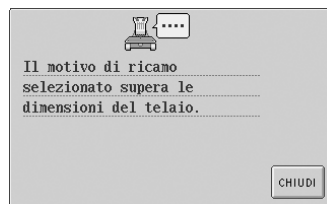

Il motivo è più esteso dell'area di ricamo del telaio per ricamo installato.

Utilizzare un telaio per ricamo con un'area di ricamo più estesa del motivo.

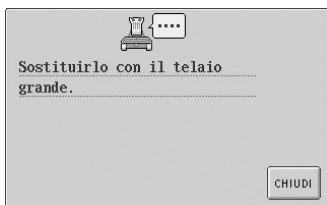

Il telaio per ricamo installato è troppo piccolo.

Verificare i telai per ricamo che possono essere utilizzati, quindi installare un telaio per ricamo più grande. (Consultare pagina 28.)



I dati di ricamo non vengono riconosciuti.

I dati di ricamo potrebbero essere danneggiati.

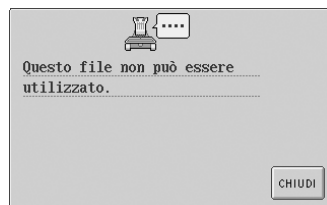

Si sta utilizzando una versione incompatibile dei dati di ricamo.

I dati di ricamo incompleti o che presentano una versione sconosciuta non possono essere utilizzati.

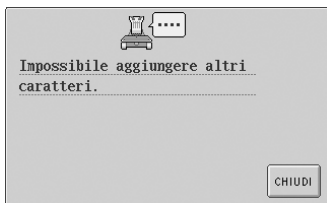

I caratteri sono combinati in modo tale da fuoriuscire dal telaio per ricamo.

Diminuire il numero di caratteri in modo che rientrino all'interno del telaio per ricamo.



La cucitura non può cominciare dalla posizione iniziale specificata.

Cambiare la posizione iniziale o muovere il telaio e cambiare la posizione di ricamo. (Consultare pagina 87.)



È stata eseguita un'altra operazione mentre il meccanismo automatico di infilatura dell'ago era in funzione.

Premere il pulsante Infilatura automatica dell'ago ed eseguire l'altra operazione una volta terminata l'infilatura dell'ago. (Consultare pagina 39.)

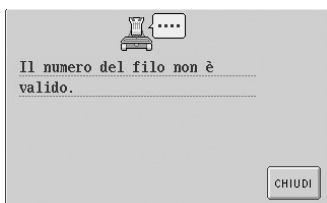

Il colore del filo specificato non è corretto.

Il numero di colore del filo inserito non è presente nell'Impostazione tavola dei fili personalizzata. Controllare il numero, quindi provare ad inserirlo nuovamente.



Sono state specificate sei Impostazioni manuali della barra dell'ago.

Non possono essere specificate più di cinque barre dell'ago.

Se qualsiasi di questi messaggi vengono visualizzati nuovamente, rivolgersi al più vicino rivenditore autorizzato.

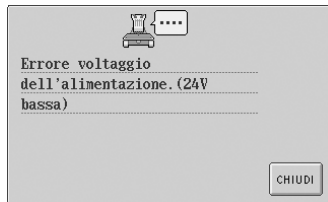
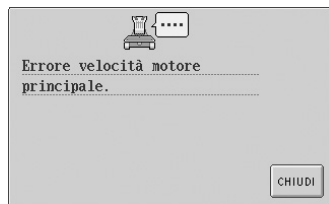
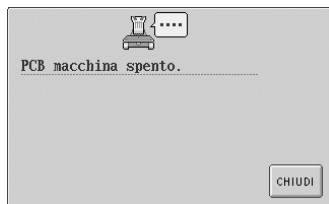
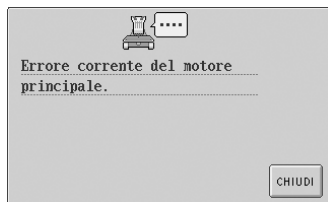
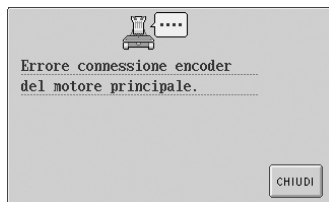
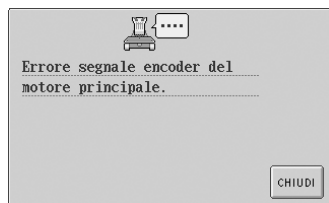
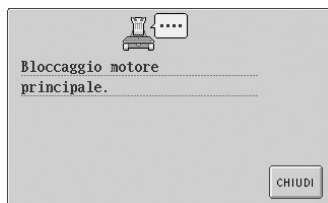
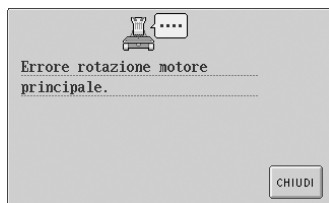
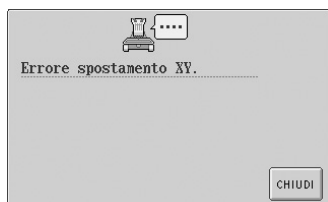
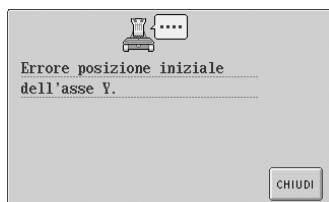
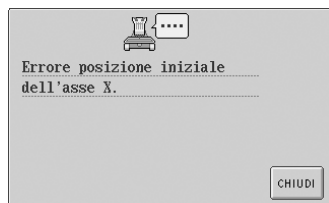
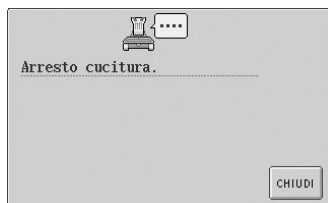

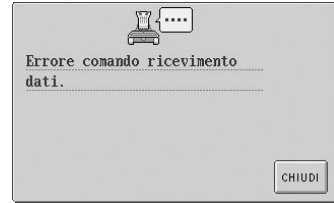
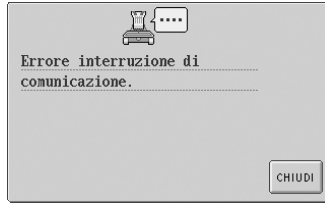
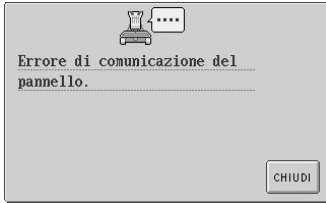
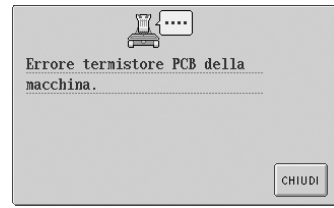
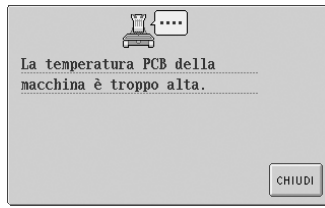

Non è possibile leggere il display a cristalli liquidi.

Se non è possibile leggere il display a cristalli liquidi dopo l'accensione della macchina, regolare il display a cristalli liquidi come descritto di seguito.

- 1 Premendo in qualsiasi parte del pannello a sfioramento, spegnere la macchina e riaccenderla.

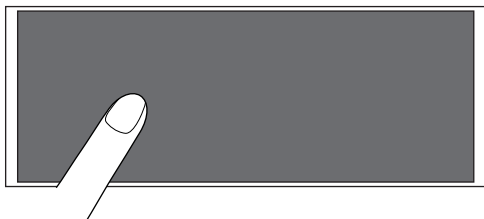

- Continuare a toccare il pannello a sfioramento fino a quando viene visualizzata la schermata indicata di seguito.
- Il pulsante Avvio/Stop non si accende.

- 2 Premere **-** e **+** per regolare la luminosità della schermata, in modo che il contenuto possa essere visualizzato chiaramente.

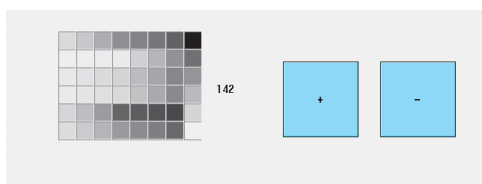

- 3 Dopo aver eseguito le regolazioni necessarie, spegnere la macchina e riaccenderla.

La macchina non dà risposta quando si preme un tasto.

Se non accade nulla premendo un tasto sulla schermata (non è possibile selezionare alcun tasto o i tasti non sono allineati correttamente), regolare il pannello a sfioramento come descritto di seguito.

- 1 Premere in qualsiasi parte del pannello a sfioramento, quindi spegnere la macchina e riaccenderla.

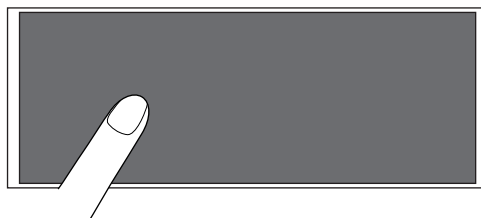

- Continuare a toccare il pannello a sfioramento fino a quando viene visualizzata la schermata indicata di seguito.
 - Il pulsante Avvio/Stop non si accende.
- Viene visualizzata la schermata indicata di seguito.

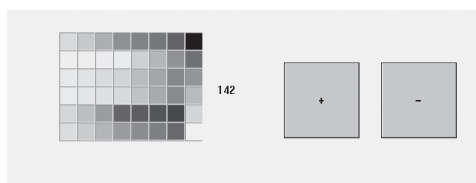

- 2 Premere il pulsante Taglio del filo.

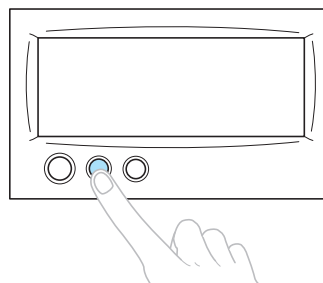

- Viene visualizzata la schermata Regolazioni.

- 3** Toccare il centro delle croci sulla schermata, dalla 1 alla 5, con la penna a sfioramento in dotazione.



! ATTENZIONE

- Utilizzare la penna a sfioramento in dotazione per regolare il pannello a sfioramento. Non utilizzare una matita meccanica, un cacciavite o qualsiasi altro oggetto duro e appuntito. Non premere la schermata del display a cristalli liquidi con forza eccessiva, altrimenti il display può essere danneggiato.
- 4** Toccare il centro delle croci in ordine da 1 a 5. Una volta toccato il numero 5, un cicalino suonerà una volta per indicare che le regolazioni sono state eseguite correttamente.
- Se il cicalino emette due segnali acustici quando si preme la croce numero 5, si è verificato un errore durante l'impostazione. Premere nuovamente le croci, iniziando dalla 1 fino alla 5.
- 5** Dopo aver eseguito le regolazioni del pannello a sfioramento necessarie, spegnere la macchina e riaccenderla.



Nota

- Se i tasti non danno ancora risposta, anche in seguito alla regolazione del pannello a sfioramento, o se non è possibile regolare il pannello a sfioramento, rivolgersi al più vicino rivenditore autorizzato.

Specifiche

Specifiche della macchina da ricamo

Oggetto	Specifica
Peso	37 kg (81 libbre.).
Dimensioni della macchina	512(L) x 589(D) x 586 (H) mm (20-5/32 (L) x 23-3/16 (D) x 23-1/16(H) pollici)
Velocità di cucitura	Massima / Tubolare: 1.000 spm, cappello: 600 spm Raggio d'azione velocità / Max.: 1.000 spm, min.: 400 spm
Tipo di gancio	Gancio rotatorio verticale
Dimensione del gancio	Dimensione normale (Tipo L)
Ago	HA130EBBR / #11
Numero dell'ago	6 aghi
Tensione del filo	Manuale
Cucitura cappello	(Opzione) 130 mm (L) x 50 mm(H) (2 pollici (H) x 5-1/8 pollici (L))
Cucitura tubolare	(4 telai disponibili) 300 mm (L) x 200 mm(H) (7-7/8 pollici (H) x 11-3/4 pollici (L)), 180 mm (L) x 130 mm(H) (5-1/8 pollici (H) x 7-1/8 pollici (L)), 100 mm (L) x 100 mm(H) (4 pollici (H) x 4 pollici (L)), 60 mm (L) x 40 mm(H) (1-1/2 pollici (H) x 2-3/8 pollici (L))
Taglio del filo	Filo superiore e inferiore
Sensore di rottura filo	Sì / Filo superiore sul filo della spolina
Infilatura dell'ago automatica	Sì
Comunicazione con PC	Porta USB
Memorizzazione dati	Scheda originale, scheda CompactFlash, disco floppy

Indice

A	
Accessori	4
Accessori opzionali	5
Ago	15
sostituzione	61
Ago riservato	94, 141
Alfabeto Appliqué	104
Alloggiamento scheda per ricamo	3
Angolo di rotazione	51, 53
Anteprima dell'immagine	27
Area di visualizzazione del motivo	48
Avvolgitore spolina	178
B	
Blocco della barra dell'ago	70
C	
Calcolo dei punti	55
Camicia da golf	167
Camicia per smoking (tessuto)	167
Carrello	2
Cavo di alimentazione	20, 46
Cicalino	141, 142
Codice salto	149
Colore del filo	130, 146, 163
Combinazione di motivi	118
Connettore porta USB	3
Connettore unità disco floppy	3
Controllo	
anteprima immagine	27
barre dell'ago e colori del filo	33
cambi di rocchetto	73
tensione del filo	44
Coperchio del gancio/Gancio	2
Copricapo	167
Cucitura	
appliqué	156
di un motivo allineato con il segno sul tessuto	161
Cucitura di appliqué	156
Cursore centrale	145
Custodia barra dell'ago	2
Custodia della spolina	18, 19, 83, 185
D	
Dati di ricamo	98
Dati Tajima	98, 149, 163
Denim	167
Dimensioni (orizzontali)	50, 51
Dimensioni (verticali)	50, 51
Dimensioni dei motivi	51, 53
Disco floppy	116
Disco tenditore del filo	37
Display a cristalli liquidi	3, 16, 48, 142, 204
Distanza dal centro (orizzontale)	51, 53
Distanza dal centro (verticale)	51, 53
E	
Elemento conduttore del telaio per cappelli	170
Eliminazione	
di un motivo salvato precedentemente	109, 115, 117
motivo	127
punti corti	150
Eliminazione punti corti	140, 150
Esecuzione del ricamo	41
angolo di tessuto	67
di motivi ripetuti	129
fettuccia o nastro	67
tessuto piccolo	67
Estremità standard	140, 150
F	
Felpa	167
Filo	15, 16, 35, 164
Filo per ricamo	35
Funzioni	viii
G	
Gancio	183
Giacca di raso	167
Griglia	144
Guidafilo	2, 36
Guide di visualizzazione	143
I	
IMPOSTAZIONE DI TAGLIO "DST"	140, 149
Impostazioni manuali della barra dell'ago	94
Indicatore cambio rocchetto	55, 74
Indicatori del telaio per ricamo	28, 51, 53
Individuazione guasti	151, 189
Infilatura	
ago	39
filo superiore	33, 35
Infilatura superiore	33
Informazioni sul colore	145
Inserimento	28, 65, 166
Installazione	6
Interruttore generale	3, 20, 46
Interruzione del ricamo	43
L	
Lanetta Canton	167
Lingerie	167
Lingua	141, 143
Lubrificazione	186
Luminosità del display a cristalli liquidi	141, 142
Lunghezza restante	150
M	
Macchina a sei aghi	viii
Maglione	167
Manopola di tensione	44, 84
Manopole di tensione del filo	2, 84

Manutenzione	151, 183
Maschera di montaggio	172
Meccanismo automatico di infilatura dell'ago	39
Meccanismo di bloccaggio	41
Messaggi di errore	198
Modifica	25, 118, 128
dei colori del motivo	126, 130
densità del filo	124
di un motivo combinato	131
dimensioni	100, 107, 120
disposizione del testo di un carattere	122
guide di visualizzazione	143
lingua	143
posizione di ricamo	70
rochetti di filo	75
spaziatura carattere	123
tavola dei colori del filo	149
unità di misura	143
visualizzazione del colore del filo	145
Motivi alfabeto	106
Motivi alfabeto floreale	103
Motivi alfabeto Rinascimento	102
Motivi di ricamo	101
N	
Nomi delle parti della macchina	2
Numero di cambi del colore del filo	50, 51, 53
O	
Ordine di cucitura	55
P	
Pannello a sfioramento	3
Pannello operativo	2, 3, 9
Parti principali	2, 151
Perno del guidafile	2
Piastra dell'ago	184
Piedini	2
Porta-scheda CompactFlash	3
Posizione alloggiamento unità disco floppy	3
Posizione di ricamo	70
Procedure di base	17
Pulizia	
custodia della spolina	185
Display a cristalli liquidi	183
gancio	183
superficie della macchina	183
zona circostante la piastra dell'ago	184
Pulsante avvio/stop	3, 41
Pulsante Infilatura dell'ago automatica	3, 39
Pulsante Taglio del filo	3, 43
Punto centrale	144
Punto di bloccaggio automatico	86
R	
Recupero	
da dischi floppy	116
dalla memoria	108
dalle schede CompactFlash	114
Regolazione	
angolo	71
luminosità dello schermo	142, 204
motivi modificati	119
pannello a sfioramento	204
pannello operativo	9
piedini	8
tensione del filo	83
velocità di cucitura	89
Ricamo	
cucitura ripetuta	88
metodo di base	41
Ripeti spaziatura (orizzontale)	53, 130
Ripeti spaziatura (verticale)	53, 130
Rivestimento	165
Rocchetti di filo	75
Rocchetto	36
S	
Scanalature di ventilazione	3
Scheda CompactFlash	114
Schede per ricamo	109
Schermata	16, 21, 22, 48
Schermata comune	48
Schermata Elenco motivi	23, 50
Schermata Impostazioni di ricamo	26, 53, 128
Schermata Modifica motivo	25, 51, 118
Schermata Ricamo	33, 55
Schermata Selezione tipo di motivo	23, 49
Selezione	
motivo di ricamo	23, 99
motivo modificato	119
Seta	167
Slot disco floppy	3
Specifiche	206
Spina dell'alimentazione	3
Spolina	15, 18, 19
Spostamento	
ago	40
Spugna	167
Stabilizzatore	64, 165, 167
Supporto del gruppo guidafile	2
Supporto del telaio per ricamo	
installazione	176
rimozione	170
Supporto per rocchetto	2, 11
T	
Tabella di compatibilità tessuto/stabilizzatore	167
Tasto Allineamento	52, 108, 122
Tasto Annulla	50, 56
Tasto Anteprema	52, 54
Tasto Arresto di riserva	56, 90, 92
Tasto Barra dell'ago	35, 55
Tasto Blocca cucitura	54, 86
Tasto Cucitura	54
Tasto Cucitura di prova	32, 54
Tasto Densità	52, 124
Tasto di posizionamento	52, 54, 70, 119
Tasto Dimensioni	50, 52, 100, 120
Tasto Elimina	52, 107
Tasto Elimina file	109, 115, 117

Tasto Esci	54
Tasto Fine modifica	52
Tasto Freccia	70, 119
Tasto Guida	48, 153
Tasto Guida operazioni della macchina	48, 151
Tasto Immagine speculare orizzontale	50, 52, 100, 120
Tasto Immagine speculare verticale	50, 52, 100, 120
Tasto Impostazione temporanea barra dell'ago	56, 92
Tasto Impostazioni	48, 50, 140
Tasto Memorizza	54
Tasto Modifica	49, 54
Tasto Modifica colore filo	52, 54, 90, 126
Tasto Motivi	105
Tasto multicolore	52, 125
Tasto Nuovo ricamo	48
Tasto Pagina precedente	50
Tasto Pagina successiva	50
Tasto Posizione di inizio/fine	54, 87, 88
Tasto Punto avanti/indietro	56, 77, 79
Tasto Ripeti	54, 129
Tasto Ruota	52, 121
Tasto Ruota tutto	54, 71, 128
Tasto Sblocco	41, 56
Tasto selezione motivo	52, 119
Tasto Spaziatura	52, 123
Tasto Unione	52
Tasto Velocità di cucitura massima	54, 55
Tavola dei colori del filo	163
Tavola filo personalizzato	141, 147
Tela	167
Tela per lenzuola di cotone	167
Telaio per capelli	169
applicazione	173
rimozione	176
Telaio per ricamo	
applicazione alla macchina	30
inserimento	28
rimozione	45
tipi	63
Telaio per ricamo industriale	168
Tempo di cucitura	55
Tensione del filo	83, 160
Tessuto	16, 67
rimozione	45
T-shirt	167

U

Unità di misura	141, 143
-----------------------	----------

V

Velluto a coste	167
Velocità di cucitura	89
Versione	140
Vista anteriore	2
Vista lato destro/parte posteriore	3
Visualizzazione	16, 48
Visualizzazione colore espanso	140, 146
Visualizzazione del colore del filo	145
Visualizzazione impostazione colore del filo	55
Visualizzazione regione	55
Volantino	3, 187

