

brother®

BRODERIMASKIN

PR-620

BRUKSANVISNING

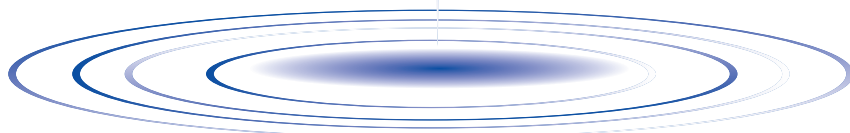

Viktige sikkerhetsinstruksjoner

Når du bruker denne maskinen, må du alltid følge grunnleggende forholdsregler, inkludert følgende:

Les alle instruksjoner før du bruker maskinen.

FARE – For å redusere risikoen for elektrisk støt:

1. Forlat aldri maskinen mens kontakten står i. Trekk alltid ut støpslet til maskinen fra stikkkontakten rett etter bruk, og før rengjøring.

ADVARSEL – For å redusere risikoen for brannskader, brann, elektrisk støt og personskafer:

1. Bruk aldri symaskinen som leketøy. Vær ekstra påpasselig når maskinen brukes av barn eller i nærheten av barn.
2. Maskinen må bare brukes til det den er ment for, og i samsvar med instruksjonene i denne brukerhåndboken. Du må bare bruke tilleggsutstyr som er anbefalt av produsenten i denne brukerhåndboken.
3. Du må aldri bruke denne maskinen dersom ledningen eller støpselet er skadet, hvis den ikke virker som den skal, hvis den har falt i gulvet eller er skadet, eller hvis den har vært i vann. Returner maskinen til nærmeste godkjente forhandler eller servicesenter for inspeksjon, reparasjon eller elektrisk eller mekanisk justering.
4. Maskinen må aldri brukes hvis noen av luftehullene er blokkerte. Sørg for at ventilasjonsåpningene på maskinen er frie for opphopninger av lo, støv eller løst stoff.
5. Gjenstander må aldri slippes eller stikkes inn i noen åpning.
6. Må ikke brukes utendørs.
7. Må ikke brukes der det brukes sprayprodukter eller oksygentilførsel.
8. Koble fra ved å sette strømbryteren til "O", som betyr av, og ta deretter støpselet ut av kontakten.
9. Ikke ta ut støpselet ved å trekke i ledningen. Trekk i selve støpselet, ikke ledningen, når du tar det ut.
10. Hold fingrene unna alle bevegelige deler. Vær ekstra forsiktig i nærheten av nålen.
11. Benytt alltid korrekt stingplate. Bruk av feil plate kan føre til at nålen brekker.
12. Bruk ikke bøyd nåler.
13. Sett strømbryteren til "O" når justeringer foretas i nålområdet, som bytting av nål.
14. Ta alltid støpselet til maskinen ut av kontakten ved oljing eller utføring av annet vedlikehold nevnt i denne brukerhåndboken.
15. Symaskinen er ikke beregnet for bruk av små barn eller uføre uten tilsyn.
16. Små barn må holdes under tilsyn for å sikre at de ikke leker med maskinen.
17. Hold fingrene borte fra alle åpninger i symaskinen, som i nærheten av vognen, for å unngå at skader oppstår.
18. Hvis lampen (lysdioden) skades, må den erstattes av en autorisert forhandler.

TA VARE PÅ DISSE INSTRUKSJONENE
Denne maskinen er utviklet for privat bruk.

BARE FOR BRUKERE I STORBRITANNIA, IRLAND, PÅ MALTA OG KYPROS

Hvis denne maskinen er utstyrt med en britisk trepinnersplugg som ikke kan omplugges, må du lese følgende.

VIKTIG

Hvis strømuttaket ikke passer til pluggen som medfølger denne maskinen, skal den skjæres av og en egnet trepinnersplugg skal festes i stedet. Hvis andre plugges brukes, må disse inneholde en godkjent sikring.

BEMERK

Pluggen fra strømledningen må destrueres, da støpsler med blottlagte ledninger er farlige hvis de settes inn i en strømførende kontakt. Hvis sikringen i støpselet må byttes, må det brukes en sikring som er godkjent av ASTA i henhold til BS 1362, dvs. en sikring med -merket, som merket på støpselet.

Sett alltid på plass sikringsdekslet, og bruk aldri støpsler uten sikringsdeksel.

ADVARSEL

INGEN AV LEDNINGENE MÅ KOBLES TIL JORDTERMINALEN SOM ER MERKET MED BOKSTAVEN "E", MED SYMBOLET FOR JORD  ELLER MED GRØNN ELLER GRØNN OG GUL FARGE.

Ledningen i strømledningen er farget i henhold til følgende kode:

Blå	Nøytral
Brun	Strømførende

Da fargene på kobbertrådene i apparatets strømledning kan avvike fra fargemerkingen på terminalene i støpselet, bør du gå frem på følgende måte:

Ledningen med blå farge må kobles til terminalen som er merket med bokstaven "N" eller som er sort eller blå.

Den brune ledningen må kobles til terminalen som er merket med bokstaven "L" eller som er rød eller brun.

TAKK FOR AT DU HAR VALGT VÅR MASKIN

Din maskin er én av de mest avanserte digitale broderimaskiner som finnes til hjemmebruk. Vi anbefaler at du studerer håndboken før du tar maskinen i bruk for å dra full nytte av alle de tilgjengelige funksjonene.

LES FØR MASKINEN TAS I BRUK

Følg disse punktene for trygg drift:

1. Hold øynene dine på nålen mens du syr. Ikke berør håndhjulet, trådens oppviklingshendel, nålen eller andre bevegelige deler.
2. Husk å slå av strømbryteren og koble fra ledningen når:
 - arbeidet er fullført
 - du skal bytte eller ta ut nålen eller andre deler
 - strømprudd inntreffer ved bruk
 - maskinen vedlikeholdes
 - maskinen forlates
3. Plugg maskinen direkte inn i vegguttaket. Ikke bruk skjøteledninger.

Følg disse punktene for å gi maskinen lengre levetid:

1. Maskinen bør ikke oppbevares i direkte sollys eller på steder med høy luftfuktighet. Maskinen må ikke brukes eller oppbevares i nærheten av varmeovner, strykejern, halogenlamper eller andre varme gjenstander.
2. Bruk bare nøytral såpe eller vaskemiddel for å rengjøre maskinen. Benzen, tynner og skurepulver kan skade maskinen og må aldri brukes.
3. Maskinen må ikke mistes eller utsettes for slag.
4. Slå alltid opp i brukerhåndboken før du bytter eller installerer eventuelle enheter, nåler eller andre deler for å være sikker på at installasjonen utføres på korrekt måte.

Ved reparasjon eller justering:

Dersom det oppstår feil på maskinen eller den må justeres, kan du først se i feilsøkingstabellen bakerst i brukerhåndboken for å se om du kan inspisere eller justere maskinen selv. Hvis problemet fortsetter, må du kontakte din lokale, autoriserte Brother-forhandler.

Du finner mer produktinformasjon og oppdateringer på våre nettsider på www.brother.com

Lisensavtale

Den medfølgende maskinen inneholder data, programvare og/eller dokumentasjon (under samlebegrepet "INNHOLDET") som er produkter tilhørende Brother Industries, Ltd. ("BROTHER"). VED BRUK AV DETTE INNHOLDET, GODTAR KUNDEN BETINGELSENE OG VILKÅRENE I DENNE AVTALEN. BROTHER beholder eierskapet av alle rettigheter til INNHOLDET og til kopier av INNHOLDET som følger med i denne pakken. INNHOLDET er lisensiert (ikke solgt) til deg ("KUNDEN") under vilkårene og betingelsene i denne avtalen.

KUNDEN er lisensiert til å:

- Bruke INNHOLDET i kombinasjon med en broderimaskin for å lage broderier.
- Bruke INNHOLDET i kombinasjon med en broderimaskin som KUNDEN eier eller bruker, forbeholdt at INNHOLDET ikke brukes på mer enn én broderimaskin om gangen.

Med unntak av forhold som er angitt her, kan KUNDEN ikke:

- bruke mer enn én versjon av INNHOLDET på én gang.
- reprodusere, endre, publisere, distribuere, selge, leie, underlisensiere eller på annen måte gjøre INNHOLDET tilgjengelig for andre.
- distribuere, leie, underlisensiere, lease, selge, overføre eller tildele mediekortet er INNHOLDET til andre.
- dekompile, demontere eller på annen måte å foreta omvendt utvikling av INNHOLDET eller å hjelpe andre med å gjøre dette.
- endre, oversette, endre eller tilpasse INNHOLDET eller andre deler av dette til forretningsvirksomhet eller kommersiell eller industriell bruk.
- selge eller på annen måte distribuere BRODERIER som er utviklet for bruk av INNHOLDET, SOM OPPRINNELIG INNEHOLDER COPYRIGHTMERKNADER FRA ANDRE TREDJEPARTER ENN (f.eks. "©DISNEY").

BROTHER beholder alle rettigheter som ikke uttrykkelig er gitt til KUNDEN i dette dokumentet.

Ingen punkt i denne avtalen medfører en overføring av BROTHERs rettigheter under noen lovmakt. Denne avtalen skal styres av Japans lover.

Send alle spørsmål angående denne avtalen skriftlig med vanlig post til Brother Industries, Ltd., 1-1-1 Kawagishi, Mizuho-ku, Nagoya 467-8562, Japan, Attention: P&H company Sales and Marketing Dept.

Varselmerker

Følgende varselmerker finnes på maskinen.
Følg alltid forholdsreglene som er beskrevet på disse etikettene.

1

	▲ CAUTION	▲ ACHTUNG	▲ ATTENTION	▲ ATENCION	▲ PAS OP	▲ ATTENZIONE
	Carriage may cause injury. Do not put hands in carriage traveling path.	Um Verletzungen mit dem Stickarm zu vermeiden, nicht die Hände in die Nähe des Stickarms halten.	Le chariot peut provoquer des blessures. Ne pas mettre les mains dans le chemin du chariot.	El carro puede provocar lesiones. No poner las manos por donde pasa el carro.	De borduurarm kan verwondingen veroorzaken. Houdt uw handen buiten bereik van de borduurarm.	Il carrello potrebbe ferirvi. Non appoggiate la mano nel percorso del carrello.

	▲ ATENÇÃO	▲ ПРЕДУПРЕЖДЕНИЕ	▲ 注意	▲ 危険
	O carro de transporte pode causar ferimentos. Não coloque as mãos sobre o trilho do carro de transporte.	Движущаяся каретка может быть причиной травмы. Не кладите руки на пути движения каретки.	刺しゅう機のキャリッジや刺しゅう枠が動いているときに、手や物を近づけないでください。 ケガの原因になります。	在绣花机的导轨或绣花框移动时，为避免造成伤害，请不要将手或物品靠近。

2

Etikettplasseringer

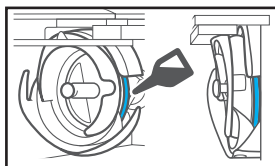

Hell en dråpe olje i kroken én gang daglig før bruk.

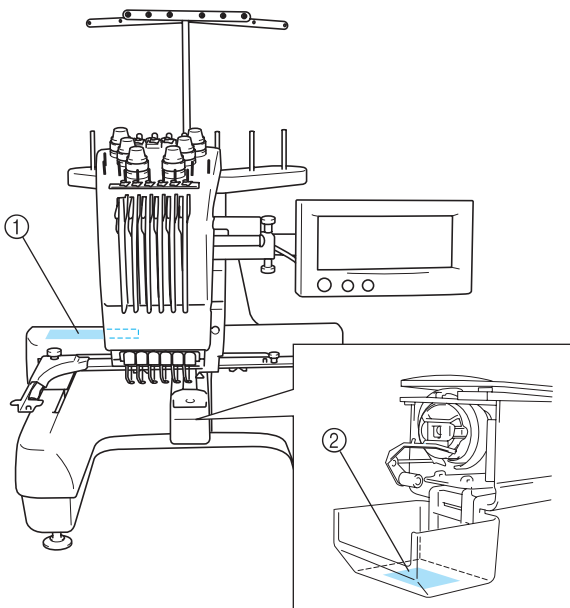

Forsiktighetsregler

Angående valgfrie broderikort

- Broderikortene må ikke demonteres eller endres.
- Broderikortene må ikke bøyes, mistes, skrapes eller settes under tunge gjenstander.
- Broderikortene må ikke bli våte på grunn av vann, løsemidler, drikker eller andre væsker.
- Broderikortene må ikke oppbevares utsatt for sterk statisk elektrisitet eller elektrisk interferens.
- Ikke bruk eller oppbevar broderikort på steder som er utsatt for vibrasjon eller støt, direkte sollys, mye støv (eller lo), høy temperatur, høy fuktighet, store temperaturendringer eller sterke magnetiske krefter (f.eks. fra høyttalere).
- Ikke utsett maskinen for vibrasjon eller støt mens data hentes fra broderikortet, og ikke ta broderikortet ut av maskinen.
- Oppbevar broderikort i beskyttelsesetuiet.
- Hvis du bruker andre broderikort enn de originale broderikortene, kan dette føre til at maskinen ikke fungerer som den skal. Bruk kun anbefalte broderikort.
- En del broderikort som er lisensierte eller beskyttet med opphavsrett kan ikke benyttes med denne broderimaskinen.
- Broderikort som selges i utlandet kan ikke benyttes med denne broderimaskinen.
- Sett kun inn eller fjern broderikort når  vises i displayet eller når broderimaskinen er slått av (se side 112).

USB-media:

- USB-medier må ikke demonteres eller endres.
- USB-medier må ikke bli våte på grunn av vann, løsemidler, drikker eller andre væsker.
- USB-medier må ikke oppbevares utsatt for sterk statisk elektrisitet eller elektrisk interferens.
- Ikke bruk eller oppbevar USB-kort på steder som er utsatt for vibrasjon eller støt, direkte sollys, mye støv (eller lo), høye temperaturer, høy fuktighet, store temperaturendringer eller sterke magnetiske krefter (f.eks. fra høyttalere).
- Ikke utsett maskinen for vibrasjon eller støt mens data hentes fra USB-mediet, og ikke ta USB-mediet ut av maskinen.
- Enkelte USB-medier kan kanskje ikke brukes med denne maskinen. Du finner mer informasjon på våre nettsider.
- Sett kun inn eller fjern USB-medier mens  vises i displayet, eller når du ser en melding på displayet som ber deg bytte medium (se side 137).
- Du finner mer informasjon i bruksanvisningen for USB-mediet du har kjøpt.

Maskinens oppbygning og funksjoner

Seksnåls maskinbrodering

Maskinen har seks nåler, som hver er trådd med ulik trådfarge. Den kan sy broderimønstre med flere farger ved å velge riktig nål for hver farge automatisk. Mekanismen som flytter nålen opp og ned kalles nålestang, og nålestengene befinner seg i nålestangshuset. Nålestengene er navngitt fra høyre mot venstre: nålestang 1, nålestang 2, nålestang 3, nålestang 4, nålestang 5 og nålestang 6.

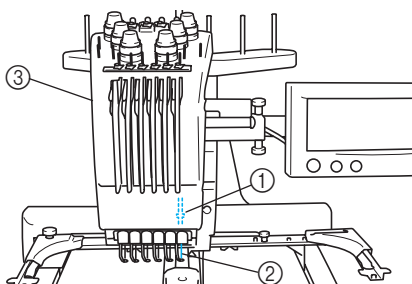

- ① Nålestang 1
- ② Nål 1
- ③ Nålestangshus

Maskinen tildeler automatisk en trådfarge til hver nål. Hvis en nål allerede er trådd med en farge som skal benyttes i neste mønster, tildeler maskinen fargen til denne nålen for å unngå antall bytter av trådsnelle. Dette betyr at maskinen ikke alltid tildeler farger i henhold til nålenummer, men basert på fargene som allerede er trådd.



Note

- Syingen utføres ikke nødvendigvis i nålestengenes nummerrekkefølge.

Trådfargene som tildeles nålestengene vises på skjermen. Trær nålestengene som angitt.

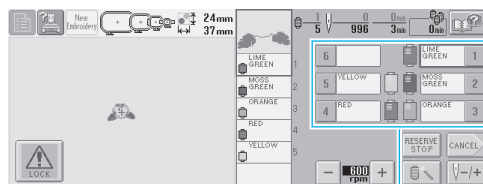

- ① Trådene som træs på nålestengene er angitt som vist her.

Snellepinner, trådspenningsknotter, oppvklingshendler og trådstyrere, som nevnt i forbindelse med tråing av overtråden, er forskjellige for hvert nålestangsnummer.

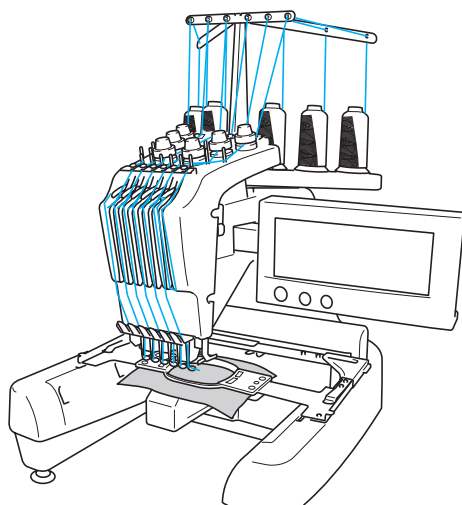

Det er ikke mulig for alle nålene å sy samtidig. Kun én nål flyttes til broderiposisjonen om gangen. Nålestangshuset kan flyttes til venstre og høyre, avhengig av rekkefølgen for hva som skal sys, slik at nålestangen og overtråden med ønsket farge kan flyttes til broderiposisjonen.

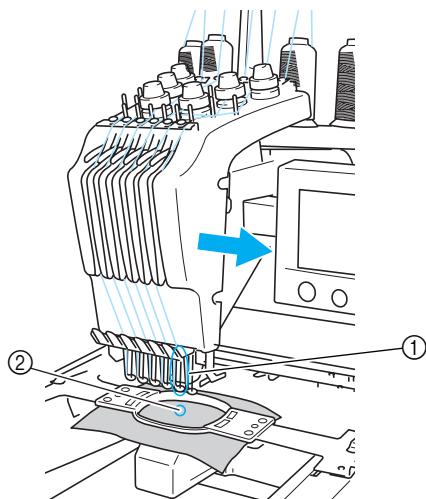

- ① Nål i broderiposisjonen
Nålen er plassert over hullet i stingplaten ②.

Når maskinen startes, senkes syfoten automatisk og broderiet sys mens tråder dras fra stoffet i klippekanten og mens trådfargene endres (ved å flytte synålen i broderiet). Maskinen stopper når du er ferdig med å sy. Hvis mønsteret har sju eller flere trådfarger, stopper maskinen når trådsnellene må endres, og instruksjoner vises i displayet.

Ulikheter i forhold til maskiner med én nål

- **Mulighet for å sy broderimønstre med seks eller færre farger uten behov for å bytte trådsneller**
På maskiner med én nål, må trådsnellen byttes og maskinen træs hver gang en ny trådfarge skal benyttes. På denne maskinen er det ikke nødvendig å bytte trådsnelle eller trøe maskinen på nytt ved sying av broderimønstre med seks eller færre farger. Hvis det totalt er mindre enn seks farger og det totalt byttes farge mer enn sju ganger, kommer maskinen tilbake til nålen den allerede har brukt, og syr automatisk den samme fargen igjen.
- **Sytiden reduseres med automatisk sying**
Når maskinen har startet, fortsetter den å gå automatisk, fra å senke syfoten til å utføre angitte handlinger ved start og slutt i tillegg til å endre trådfargene, med unntak av å endre trådsneller i mønstre som inneholder sju eller flere farger. Fordi maskinen kan bytte tråd og feste sting, reduseres sytiden.
- **Trådendene trekkes automatisk til undersiden av stoffet før og etter sying**
Fordi at maskinen automatisk trekker overtråden under stoffet når en ny farge tas i bruk og overtråden trekkes fra stoffet når tråden klippes, trenger du ikke å bekymre deg for enden til overtråden i det hele tatt.
- **Broderirammen flyttes automatisk til broderiposisjonen**
De fleste maskiner med én nål har broderimønstret i midten av rammen, og stoffet må plasseres på korrekt måte i broderirammen og ønsket broderiposisjon må midtstilles i forhold til midten av broderirammen. Med denne maskinen flyttes derimot broderirammen for å finne riktig broderiposisjon, slik at det blir enklere å sy mønsteret hvor som helst i rammen. I tillegg kan broderiposisjonen fritt bestemmes etter at stoffet er satt i ring og broderirammen festet til maskinen, uansett hvordan stoffet er plassert i broderirammen.

Andre egenskaper

■ Lett avlesbart og brukervennlig display

Takket være det store fargedisplayet, kan fargene i broderimønstre forhåndsvises i et virkelighetsnært bilde. Fordi at displayet er et berøringspanel, kan tastene som vises benyttes til enkel betjening.

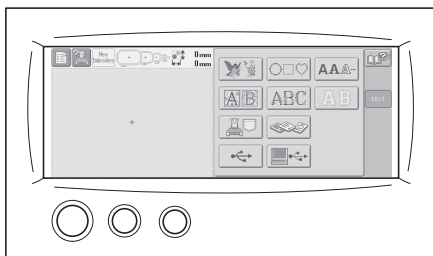

■ Sikkerhetsmekanisme

Maskinen er utstyrt med en låsemekanisme som bidrar til å forhindre skader som kan oppstå hvis maskinen starter ved et uhell. Maskinen kan kun startes etter at maskinen er låst opp. Fargen på start/stopp-knappen endres for å vise om maskinen er låst eller ikke.

Rødt lys

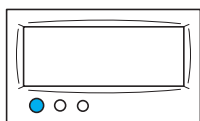

Maskinen er låst.

Grønn blinking

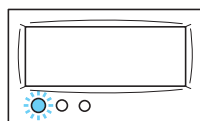

Maskinen er klar til start.

■ Bredt utvalg innebygd fargeinformasjon

Informasjon om trådfarger er tilgjengelig for ulike produsenters tråder, slik at det er enkelt å velge ønsket trådfarge.

1770 MA POLY	1369 MA RAYON	1176 SULKY	9091 R.A
1951 MA POLY	1137 MA RAYON	1024 SULKY	5694 R.A
1637 MA POLY	1037 MA RAYON	1037 SULKY	5678 R.A
1980 MA POLY	1068 MA RAYON	1187 SULKY	5860 R.A

■ En utvidet funksjon for trådfargevisning gjør at farger kan vises i en svært virkelighetsnær nyanse

Farger og trådfargenumre lagres i maskinens minne. Fra dette trådfargebiblioteket kan du velge farger for å lage din egen fargetrådtabell. Hvis mønsterfargene endres ved bruk av denne tabellen, kan mønsteret vises med de trådfargene du har. I tillegg kan broderimønsteret vises slik det ville sett ut ferdigbrodert.

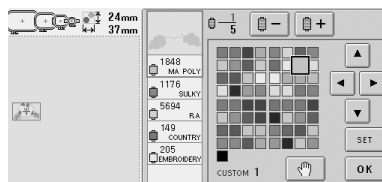

■ Automatisk nålitrædermekanisme

Ved hjelp av den automatiske nålitrædermekanismen, er det enkelt å tråe nålen.

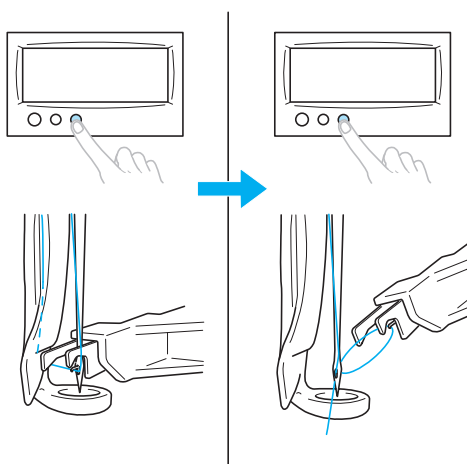

■ USB-porttilkobling type "B" (funksjon) tilgjengelig som standardutstyr

Hvis en datamaskin er koblet til maskinen via den medfølgende USB-kabelen, kan broderimønstre hentes fra datamaskinen.

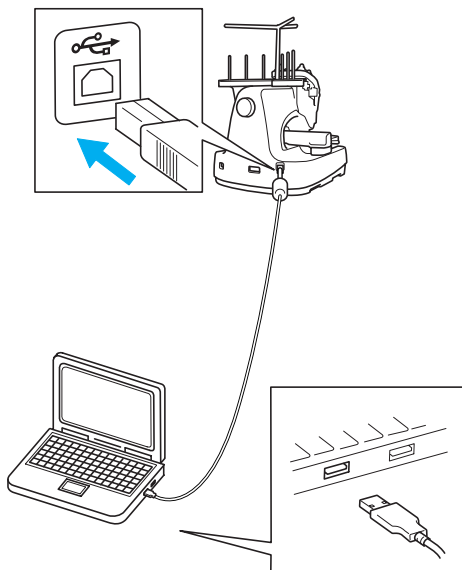

Tilgjengelige funksjoner

Mønstre på maks. 200 mm (H) × 300 mm (B) (7-7/8 tommer (H) × 11-3/4 tommer (B)) kan broderes. Hvis den valgfrie capsrammen benyttes, kan broderi sys på caps.

■ Innebygde mønstre

I tillegg til de mange bokstavnønstrene, broderimønstrene og rammemønstrene som er innebygd i maskinen, finnes det ved bruk av et valgfritt broderikort mange flere broderimønstre.



■ Redigere broderimønstre

Bokstav- og broderimønstre kan kombineres og tekstarrangementer angis for å lage mønstrene. Maskinen kan også stilles inn til å sy det samme mønsteret gjentatte ganger.

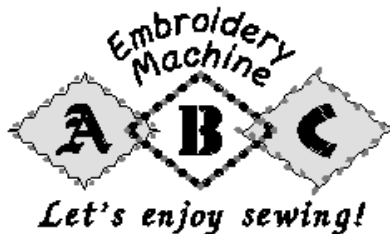

Håndbokens oppbygning

Denne håndboken er bygd opp som vist under.

Les før bruk

Kapittel 1: Komme i gang

I dette kapittelet finner du informasjon om innstilling av broderimaskinen og hva du må gjøre før du kan begynne å sy.

Kapittel 2: Broderiopplæring

Dette kapittelet beskriver grunnleggende broderibetjening kronologisk fra maskinen slås på til sying av mønstre og festing av sting. Følg trinnene i opplæringen for å brodere mønstre og betjene denne broderimaskinen.

Kapittel 3: Andre grunnleggende prosedyrer

I dette kapittelet finner du forklaringer og betjening som ikke beskrives i kapittel 2, som sying av mønstre med sju eller flere farger og annen nødvendig betjening, som å bytte nål.

Les når du trenger utfyllende informasjon

Kapittel 4: Broderiinnstillinger

I dette kapittelet finner du beskrivelser av ulike broderiinnstillinger som gjør det enkelt å redigere mønstre.

Kapittel 5: Velge/redigere/lagre mønstre

I dette kapittelet finner du informasjon om å velge, redigere og lagre broderimønstre.

Kapittel 6: Grunnleggende innstillinger og hjelpefunksjon

I dette kapittelet finner du informasjon om bruk av innstillingstasten, maskinbetjeningstasten og hjelpetasten. Detaljer angående endring av de grunnleggende broderimaskininnstillingene og visningsbetjening på displayet vil bli gitt.

Kapittel 7: Vedlegg

I dette kapittelet finner du informasjon om teknikker for broderibetjening, tips til å lage vakre broderier, detaljer angående vedlikeholdsprosedyrer og tiltak for å korrigere problemer.

Søke etter informasjon

■ **Søke i håndboken**

Etter tittel

Se på beskrivelsene til venstre for å se innholdet i hvert kapittel, og se deretter i innholdsfortegnelsen.

Se overskriftslisten på første side i kapittel 2 for å se grunnleggende betjening. Finn ønsket side ved hjelp av kategoriene til høyre på hver side.

Etter nøkkelord

Søk i indeksen i slutten av denne håndboken. Se etter ønsket nøkkelord, og gå deretter til den angitte siden.

Etter skjerm

Beskrivelse av taster og annen informasjon som vises på hoveddisplayet vises i tabellene på side 49 til 57. Se den angitte siden hvis du ønsker mer informasjon.

Etter problem

Mulige problemer og eventuelle løsninger er beskrevet på side 58. Se den angitte siden hvis du ønsker mer informasjon.

■ **Søke i maskinen**

Denne maskinen er utstyrt med en hjelpefunksjon.

Finne ut hvordan betjening utføres

Berør maskinens betjeningstast, og finn ønsket informasjon. Hvis du ønsker informasjon om bruk av maskinens betjeningstast, se side 151.

Finne ut hvordan skjermfunksjoner brukes

Berør hjelpetasten, og finn ønsket informasjon. Hvis du ønsker mer informasjon om å bruke hjelpetasten, kan du se side 153.

Innhold

Viktige sikkerhetsinstruksjoner	i
Lisensavtale	iv
Varselmerker	v
Forsiktighetsregler	vi
Angående valgfrie broderikort	vi
USB-media:	vi
Maskinens oppbygning og funksjoner	vii
Seks nåls maskinbrodering	vii
Ulikheter i forhold til maskiner med én nål	viii
Andre egenskaper	ix
Tilgjengelige funksjoner	x
Håndbokens oppbygning	xi
Les før bruk	xi
Les når du trenger utfyllende informasjon	xi
Søke etter informasjon	xi
Innhold	xii

KOMME I GANG **1**

Navn på maskinens deler og deres funksjoner	2
Maskinen sett forfra	2
Høyre side/maskinen sett bakfra	3
Brukerpanel	3
Inkludert tilbehør	4
Tilbehør	4
Ekstrautstyr	5
Montere maskinen	6
Forholdsregler ved montering og transport	6
Plassering	7
Montere maskinen	8
Justere brukerpanelets stilling	9
Klargjøre trådlederenheten	10
Plassere snelleholderen	11
Feste broderirammeholderen	11

BRODERIVEILEDNING **13**

Forholdsregler	14
Forholdsregler for strømtilførsel	14
Forsiktighetsregler ved håndtering av nåler	15
Kontrollere nålen	15
Forsiktighetsregler ved håndtering av spoler	15
Anbefalinger for overtråd	16
Anbefalinger for stoff	16
Anbefalinger for bruk av displayet	16
Grunnleggende prosedyrer	17
Sette i undertrådspolen	18
Ta ut spoleholderen	18
Sette på plass spolen	19
Sette på plass spoleholderen	19
Slå PÅ maskinen	20
Forklaring av -skjermene	21
Oversikt over skjermene	22
Velge et broderimønster	23
Velge et broderimønster	24
Redigere broderimønsteret	25
Gå videre til skjermen for broderiinnstillinger	25
Angi broderiinnstillinger	26

Forhåndsviser bildet.....	27
Kontrollere et forhåndsvisningsbilde.....	27
Feste stoffet i broderirammen.....	28
Feste stoffet i broderirammen	28
Feste broderirammen på maskinen	30
Feste broderirammen	30
Kontrollere broderiområdet	32
Gå videre til broderiskjermen.....	32
Træ overtråden.....	33
Kontrollere nålestengene og trådfargene.....	33
Træ overtråden.....	35
Træ nålen.....	39
Sy broderiet.....	42
Begynne å brodere	42
Avslutte broderingen	44
Kontrollere trådspenningen.....	45
Fjerne broderirammen og stoffet	46
Fjerne broderirammen.....	46
Fjerne stoffet	46
Slå AV maskinen.....	47
Hurtigguide for skjermene.....	49
Visning av taster.....	49
Vanlige skjermkontroller	49
Forstå skjermen for valg av mønstertype.....	50
Forstå mønsterlisteskjermen	51
Forstå skjermen for mønsterredigering.....	52
Forstå skjermen for broderiinnstillinger	54
Forstå broderiskjermen	56
Svar på vanlige spørsmål	58
TEKNISKE TERMER:	58
MØNSTRE:	59
BRODERING:	59

ANDRE GRUNNLEGGENDE PROSEDYRER 61

Gjenoppta handlingen som ble utført før maskinen ble slått AV	62
Bytte nål	63
Bytte nål.....	63
Riktig bruk av broderirammene.....	65
Broderirammetyper og bruksområder	65
Feste påstrykbart vlieseline (underlag) bak på stoffet	66
Feste stoffet	67
Feste stoffet i den ekstra store og store broderirammen	67
Bruke broderiarket	68
Store/små stoffstykker	69
Broderirammens plassering og bevegelse	70
Endre broderiposisjon.....	72
Justere vinkelen	73
Brodere et mønster med sju eller flere farger	75
Kontrollere om det er nødvendig å bytte trådsneller	75
Bytte trådsneller for mønstre med sju eller flere farger	77
Meldingen om at du må bytte trådsnelle	77
Enkelt bytte av trådsneller	78
Hvis tråden ryker eller undertråden blir oppbrukt mens du broderer	79
Hvis overtråden ryker.....	79
Hvis undertråden ryker eller blir oppbrukt.....	80
Brodere fra begynnelsen eller midten av mønsteret	81
Fortsette å brodere etter at maskinen ble slått AV.....	83
Justere trådspenningen.....	85
Justere spenningen på undertråden.....	85
Justere overtrådspenningen	86

BRODERIINNSTILLINGER

87

Innstilling for automatiske festesting	88
Innstillinger for start-/sluttposisjon	89
Sy et mønster langs en diagonal flere ganger	90
Tast for maksimal syhastighet	91
Stille inn maskinen til å stoppe ved fargebytter	92
Stoppe maskinen ved neste fargebytte	92
Angi pausesteder før brodering	92
Midlertidig nålestanginnstilling	94
Avsatt nålestanginnstilling	96

VELGE/REDIGERE/LAGRE MØNSTRE

99

Forholdsregler ved bruk av broderidata	100
Velge et broderimønster	102
Generelt mønstervalg	102
Broderimønstre	104
Renessansealfabetmønstre	105
Blomsteralfabetmønstre	106
Applikasjonsalfabet	107
Rammemønster	108
Alfabetmønstre	109
Broderimønstre som er lagret i maskinen	111
Broderikort (valgfritt)	112
Datamaskin (USB)	114
USB-medier (Tilgjengelige i handelen)	117
Redigere broderimønsteret (skjermen for mønsterredigering)	119
Kombinere mønstre	119
Velge mønsteret som skal redigeres	120
Flytte mønster	120
Vende mønster horisontalt	121
Vende mønster vertikalt	121
Bytte størrelsen på et mønster	121
Rotere et mønster	122
Endre tekstarrangementet for et tegn	123
Endre tegnnavstand	124
Endre trådtettheten (bare for enkelte tegn og rammemønstre)	125
Angi flerfarget tekst	126
Bytte farger på mønsteret	127
Slette mønster	128
Redigere broderimønsteret (skjermen for broderiinnstillinger)	129
Rotere hele mønsteret	129
Opprette et gjentatt mønster	130
Bytte farger på mønsteret	131
Redigere et kombinert mønster	132
Lagre broderimønstre	136
Maskinens minne	136
Hvis broderimønsteret ikke kan lagres	136
USB-medier (Tilgjengelige i handelen)	137

GRUNNLEGGENDE INNSTILLINGER OG HJELPEFUNKSJON

139

Bruke innstillingstasten	140
Forstå innstillingsskjermen	140
Justere lysstyrken på displayet	142
Slå lydsignalet av eller på	142
Endre språk	143
Endre måleenhet	143
Endre lederne på skjermen	143

Endre informasjon om trådfarge	145
Utvidet funksjon for trådfargevisning	146
Egendefinert trådtabell	147
Angi klipping ved hopp / "DST"-hoppkoder for klipping	149
Slette korte sting	150
Angi den gjenværende trådlengden	150
Bruke maskinens betjeningstast	151
Bruke hjelpetasten	153
VEDLEGG	155
Applikasjonssøm	156
Sy applikasjonsmønstre	156
Bruke rammemønstre til å lage applikasjoner (1)	157
Bruke rammemønstre til å lage applikasjoner (2)	158
Nyttige tips til betjening av maskinen	160
Kontrollere trådspenningen for innebygde mønstre	160
Sy mønstre justert i forhold til et merke på stoffet	161
Fargetrådtabell	163
Farger fra Tajima (.dst) broderidata	163
Lage vakre broderier	164
Tråder	164
Vlieseline (underlag)	165
Ringteknikker	166
Stoff-/vlieselinetabell	167
EKSTRAUTSTYR	
Feste valgfri broderiramme på industrielle broderimaskiner	168
Bruke den valgfrie capsrammen	169
Capsramme med tilbehør	169
Capstyper	170
Forholdsregler for stoff	171
Klargjøring til bruk av capsrammen	171
Feste standard capsramme på monteringsjiggen og sette en caps i rammen	176
Feste avansert capsramme på monteringsjiggen og sette en caps i rammen	180
Feste broderirammeholderen	185
Tilleggsinformasjon angående digitalisering	186
Bruke det valgfrie spoleapparatet	188
Forholdsregler	188
Valgfritt spoleapparat og tilbehør	188
Montere ekstrautstyret spoleapparat	189
Koble til AC-adapteren	189
Spole undertråd	190
Vedlikehold	193
Rengjøre displayet	193
Rengjøre maskinens overflate	193
Rengjøre kroken	193
Rengjøre rundt nåleplaten	194
Rengjøre spoleholderen	195
Smøre maskinen	196
Feilsøking	198
Feilsøking fra displayet	198
Feilsøking	199
Feilmeldinger	207
Hvis displayet ikke kan leses	213
Hvis maskinen ikke reagerer på tastetrykk	213
Spesifikasjoner	215
Broderimaskinens spesifikasjoner	215
Indeks	216



1

KOMME I GANG

Når du har pakket ut maskinen, se først under "Inkludert tilbehør" på 4 og kontroller at alt oppgitt tilbehør medfølger. Når du har kontrollert at alt tilbehør er inkludert, kan maskinen monteres.

I dette kapittelet finner du informasjon om innstilling av maskinen og hva du må gjøre før du kan begynne å sy.

Navn på maskinens deler og deres funksjoner.....	2
Maskinen sett forfra / 2	
Høyre side/maskinen sett bakfra / 3	
Brukerpanel / 3	
Inkludert tilbehør.....	4
Tilbehør / 4	
Ekstraustyr	5
Montere maskinen.....	6
Forholdsregler ved montering og transport / 6	
Plassering / 7	
Montere maskinen / 8	
Justere brukerpanelets stilling / 9	
Klargjøre trådlederenheten / 10	
Plassere snelleholderen / 11	
Feste broderirammeholderen / 11	

Navn på maskinens deler og deres funksjoner

Navnene på symaskinens forskjellige deler og deres funksjoner er beskrevet nedenfor. Før du tar symaskinen i bruk, må du lese disse beskrivelsene nøye og gjøre deg kjent med maskindelenes navne.

Maskinen sett forfra

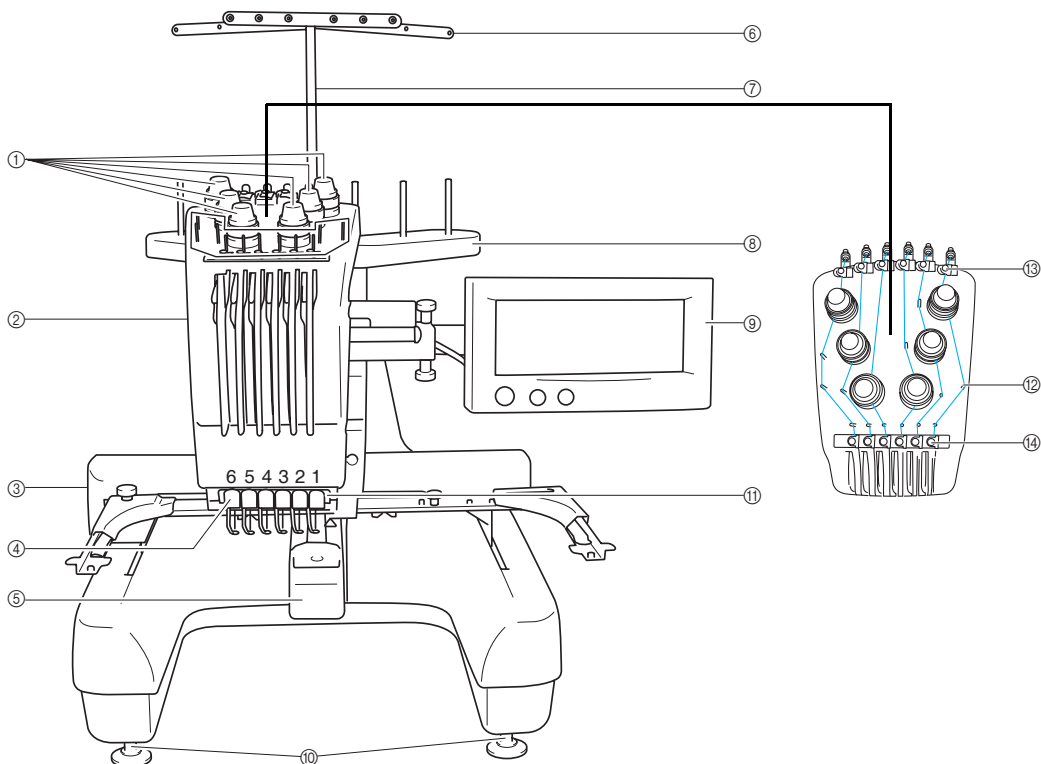

① **Trådspenningsknotter**

Justerer trådspenningen.

② **Nålestanghus**

Huset beveger seg mot venstre og høyre for å flytte nålen til broderiposisjon.

③ **Vogn**

Fest broderirammen til vognen. Når maskinen slås på, eller når maskinen broderer, beveger rammen seg fremover, bakover, til venstre og høyre.

④ **Undertrådleder**

⑤ **Krokdeksel/krok**

Åpne krokdekslet og sett inn spoleholderen i kroken.

⑥ **Trådleder**

⑦ **Trådlederstøtte**

⑧ **Snelleholder**

Plasser 6 trådsneller for å brodere.

⑨ **Brukerpanel**

⑩ **Bein**

Bruk beina til å justere høyden.

⑪ **Sylampe**

⑫ **Trådlederstifter**

⑬ **Overtrådleder**

⑭ **Midtrådleder**

Høyre side/maskinen sett bakfra

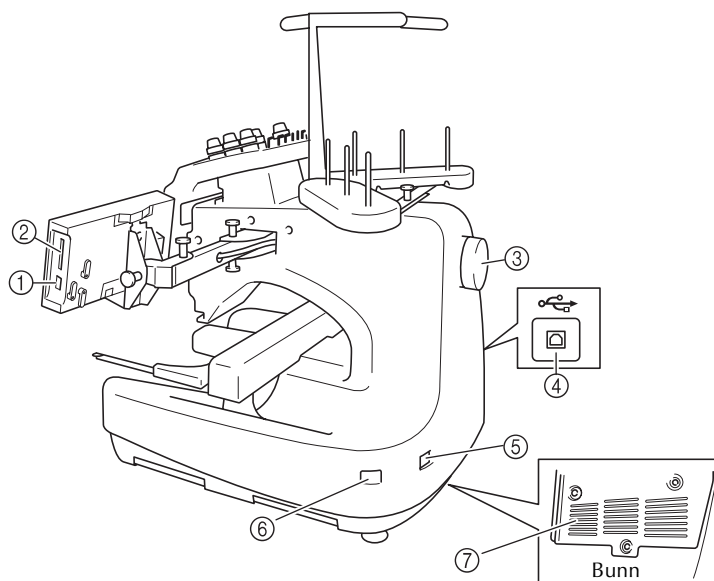

① USB type "A" (vert) portkobling

Når USB-medier brukes, må USB-mediene plugges inn i USB-portkoblingen type "A" (vert).

② Luke for broderikort

Sett inn broderikortene (selges separat) i luke for broderikort.

③ Håndhjul

Rotér håndhjulet for å føre nålen opp og ned. Husk å rotér håndhjulet mot klokken.

④ USB type "B" (funksjon) portkobling

Når det sendes mønstre fra en datamaskin til maskinen, må datamaskinens USB-kabel plugges inn i USB-portkoblingen type "B" (funksjon).

⑤ Støpsel

Sett kontakten på strømledningen inn i maskinens støpsel.

⑥ Strømbryter

Bruk strømbryteren til å slå maskinen PÅ (I) og AV (O).

⑦ Luftehull

Brukerpanel

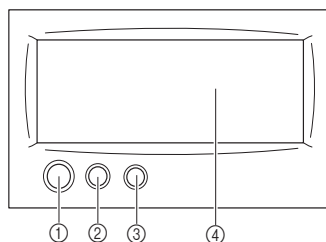

① Start/stopp-knapp

Trykk på start/stopp-knappen for å starte eller stoppe maskinen. Lyset og fargen på knappen forandres avhengig av maskinens driftsforhold.

Lyser rødt : når maskinen ikke kan starte
å sy

Blinker grønt : når maskinen kan starte
å sy

Lyser grønt : når maskinen syr
Av : når maskinen er slått av

② Trådklipperknapp

Trykk på trådklipperknappen for å klippe både over- og undertråden.

③ Automatisk nåltræderknapp

Trykk på den automatiske nåltræderknappen for å tråe nålen.

④ LCD-panel (berøringspanel)











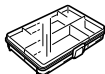











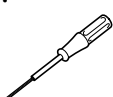







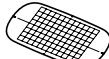

Berør tastene som vises på berøringspanelet, for å velge og redigere mønstre og bekrefte informasjon.

Inkludert tilbehør

Når du har åpnet esken, bør du kontrollere at følgende tilbehør er inkludert. Kontakt forhandleren hvis det mangler noe.

Tilbehør

Tilbehøret som er oppført nedenfor, er inkludert med denne maskinen. Bruk bare tilbehør som fulgte med denne maskinen.

1. 	2. 	3. 
4. 	5. 	6. 
7. 	8. 	9. 
10. 	11. 	12. 
13. 	14. 	15. 
16. 	17. 	18. 
19. 	20. 	21. 
22. 	23. 	24. 
25. 	26. 	27. 
28. 	29. 	30. 
31. 	32. 	

Nr.	Delenavn	Modelln avn	Komponentk ode
1	Tilbehørsbeholder		XC6482-051
2	Nålesett (pk. med 2)	PRHA1BR11	XC6469-001
3	Ferdigspolt undertråd (pk. med 6)		XC6368-051
4	Snellenett (pk. med 6)		S34455-000
5	Sprettekniv		X54243-051
6	Saks		XC1807-121
7	Pinsett		XC6542-051
8	Berøringspenn		XA9940-051
9	Verktøy for bytte av nål (nåltræder)		XC4957-051
10	Mellomstykke for nåleplate		XC6499-151
11	Stjerneskrutrekker		XC6543-051
12	Standard skrutrekker		X55468-051
13	Sekskantskrutrekker		XC5159-051
14	Vinkelskrutrekker		XC6545-051
15	Skiveformet skrutrekker		XC1074-051
16	Skiftenøkkel 13 x 10		XC6159-051
17	Smører		XZ0206-051
18	Rengjøringsbørste		X59476-051
19	Vekt		XC5974-151
20	USB-kabel		XD1851-051
21	Broderiramme (ekstra stor) 200 mm (H) x 300 mm (B) (7-7/8 tommer (H) x 11-3/4 tommer (B))	PRH300	XC6284-052
22	Broderiramme (stor) 130 mm (H) x 180 mm (B) (5-1/8 tommer (H) x 7-1/8 tommer (B))	PRH180	XC6285-052
23	Broderiramme (middels) 100 mm (H) x 100 mm (B) (4 tommer (H) x 4 tommer (B))	PRH100	XC6286-052
24	Broderiramme (liten) 40 mm (H) x 60 mm (B) (1-1/2 tommer (H) x 2-3/8 tommer (B))	PRH60	XC6287-052
25	Broderiarke (ekstra stort) 200 mm (H) x 300 mm (B) (7-7/8 tommer (H) x 11-3/4 tommer (B))		XC5704-051
26	Broderiarke (stort) 130 mm (H) x 180 mm (B) (5-1/8 tommer (H) x 7-1/8 tommer (B))		XC5721-051
27	Broderiarke (middels) 100 mm (H) x 100 mm (B) (4 tommer (H) x 4 tommer (B))		XC5759-051
28	Broderiarke (lite) 40 mm (H) x 60 mm (B) (1-1/2 tommer (H) x 2-3/8 tommer (B))		XC5761-051
29	Bruksanvisning		XE2710-001
30	Hurtigguide		XE2728-001
31	Snelleunderlag (pk. med 6)		XC7134-051
32	Spolehette (pk. med 6)		130012-054

Ekstraustyr

Følgende artikler er tilgjengelige som ekstraustyr.

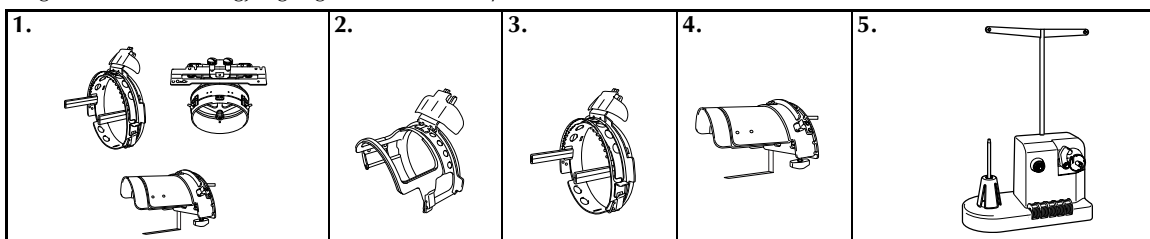

1. Avansert spole rammesett

Modellnavn: PRCF2
Komponentkode: XC7609-052

(Se instruksjonene på side 169.)

2. Standard capsramme

Modellnavn: PRCFH1

Komponentkode: XC6958-052

3. Avansert capsramme

Modellnavn: PRCFH2

Komponentkode: XC7610-052

4. Løkkejigg

Modellnavn: PRCFJ2
Komponentkode: XC7611-052

5. Spoleviklersett

Modellnavn: PRBW1
Komponentkode: XC6290-156
XC6290-162 (for Australia)
(Se instruksjonene på side 188.)

6. Broderikort



Bemerk

- Komponentkoden kan avvike avhengig av hvor maskinen er kjøpt.
- Broderikort som selges i utlandet, er ikke kompatible med denne broderimaskinen.

Nr.	Delenavn	Modell navn	Komponentkode
1	Alfabet	SA298	X58317-003
2	Blomst	SA299	X58321-003
10	Monogramemblem	SA307	X59567-003
11	Rammer	SA311	XA0257-001 *
12	Transport	SA312	XA0275-001 *
13	Sportsemlen	SA313	XA0517-003
14	Store blomster	SA314	XA1223-003
16	Katter og hunder	SA316	XA1406-003
19	Marine	SA319	XA2452-001 *
20	Petite-mønstre	SA320	XA2869-003
25	Hest	SA325	XA3791-003
27	Fugler	SA327	XA4289-003
28	Jul	SA328	XA4502-003
29	Blonde	SA329	XA4664-003
30	Ville dyr	SA330	XA4771-003
31	Stor blomst II	SA331	XA5037-003
32	Musikkinstrumenter	SA332	XA5386-001 *
33	Trær	SA333	XA5567-003
35	Katter og hunder II	SA335	XA5629-003
36	Frukt og grønnsaker	SA336	XA5659-003
37	Applikasjonsalfabet	SA337	XA5753-003
38	Engel	SA338	XA5781-001 *
39	Dukkeansikt	SA339	XA5978-001 *
40	Sport 3	SA340	XA6111-001 *
41	Renessansealfabet	SA341	XA6586-003
42	Gård	SA342	XA6733-003
43	Viktoriansk	SA343	XA6769-003
44	Blonde2	SA344	XA6849-003

Nr.	Delenavn	Modell navn	Komponentkode
45	Fint broderi	SA345	XA7770-003
47	Sommerfugl	SA347	XA8206-003
49	Folklore	SA349	XA8348-001 *
50	Feer og blomster	SA350	XA8414-003
51	Papirdukker	SA351	XA8563-001 *
52	Bjørner	SA352	XA8511-003
53	Landskap	SA353	XA8936-003
54	Tetid	SA354	XA9129-001 *
55	Hage	SA355	XA9348-003
56	Asiatisk	SA356	XC0025-003
57	Stor jul	SA357	XC0057-001 *
58	Nye quiltradisjoner	SA358	XC0861-003
60	Sommermoro	SA360	XC1168-001 *
61	Blusepynt	SA361	XC1304-003
62	Stjernetegn	SA362	XC1502-001 *
63	Harepus	SA363	XC1646-001 *
64	Bestemor	SA364	XC2176-003
65	Rødt arbeid	SA365	XC4220-003
66	Pop-mix	SA366	XC4819-003
67	Hjemmedekosamling	SA367	XC7048-003
68	Korsstingsamling 1	SA368	XC7097-003
69	Sportstrøymotiver	SA369	XC7274-003
70	Korsstingsamling 2	SA370	XC7550-003
71	Arvegods	SA371	XC9094-003
72	Korsstingsamling 3	SA372	XC9082-003
73	Japansk stil	SA373	XD0130-003
74	Utklippsbok	SA374	XD1091-003
75	Blondesamling	SA375	XD1193-003

* Ophørt



Note

- Kontakt nærmeste autoriserte forhandler og oppgi delenummer hvis du vil bestille reservedeler og/eller ekstraustyr.

Montere maskinen

Fremgangsmåten for montering av maskinen er beskrevet nedenfor. Hvis maskinen ikke er satt opp riktig, kan den riste eller bråke, og broderiet blir ikke riktig sydd. Et systativ leveres også som ekstrautstyr.

Forholdsregler ved montering og transport

! FORSIKTIG

- Omgivelsestemperaturen skal være mellom 5 °C(40 °F) og 40 °C(104 °F). Hvis maskinen brukes i for kalde eller for varme omgivelser, er det ikke sikkert den vil fungere riktig.
- Ikke bruk maskinen i direkte sollys, da dette kan føre til at maskinen ikke fungerer riktig.
- Maskinen skal settes opp slik at beina får god kontakt med underlaget for å sikre at maskinen står rett.
- Ikke plasser noe som kan blokkere luftehullene bak på undersiden, under broderimaskinen. Sørg for at det ikke samler seg lo eller støv i luftehullene, da dette kan føre til at motoren overopphetes, noe som kan føre til brann eller skade på maskinen.
- Maskinen veier omtrent 37 kg(81 lb.). Ved transport og montering bør det brukes to personer.
- Når maskinen transporteres må den løftes fra undersiden som vist, av to personer. Hvis symaskinen løftes etter andre deler, kan maskinen bli skadet eller falle ned, noe som kan forårsake personskade.

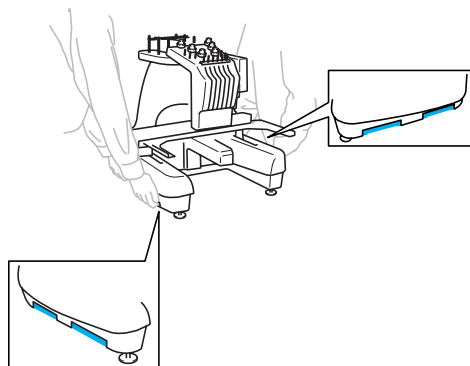

- Ved eventuelt tordenvær må maskinen slås av og strømledningen må trekkes ut. Lynnedslag kan skade maskinen.
- Ikke plugg inn strømledningen før maskinen er ferdig montert, ellers kan du komme til å trykke på start/stopp-knappen ved et uhell, slik at maskinen starter. Dette kan føre til personskade.
- Bruk vernebriller og hansker når du smører maskinen for å unngå å få olje eller smørefett i øynene eller på huden. Olje og smørefett må ikke puttes i munnen. Oppbevar olje og smørefett utilgjengelig for barn.

Plassering

Maskinen skal plasseres på følgende måte.

- Maskinen skal plasseres mer enn 50 mm (2 tommer) fra veggen
- La det være god plass rundt maskinen
- Ikke plasser gjenstander innenfor bevegelsesområdet til broderirammen
- Plasser maskinen nær et strømuttak
- Plasser maskinen på et jevnt og stabilt underlag, som for eksempel et skrivebord
- Plasser maskinen på et underlag som tåler maskinens vekt (omtrent 37 kg (81 lb.)).
- La det være tomrom rundt luftehullene bak på undersiden av maskinen

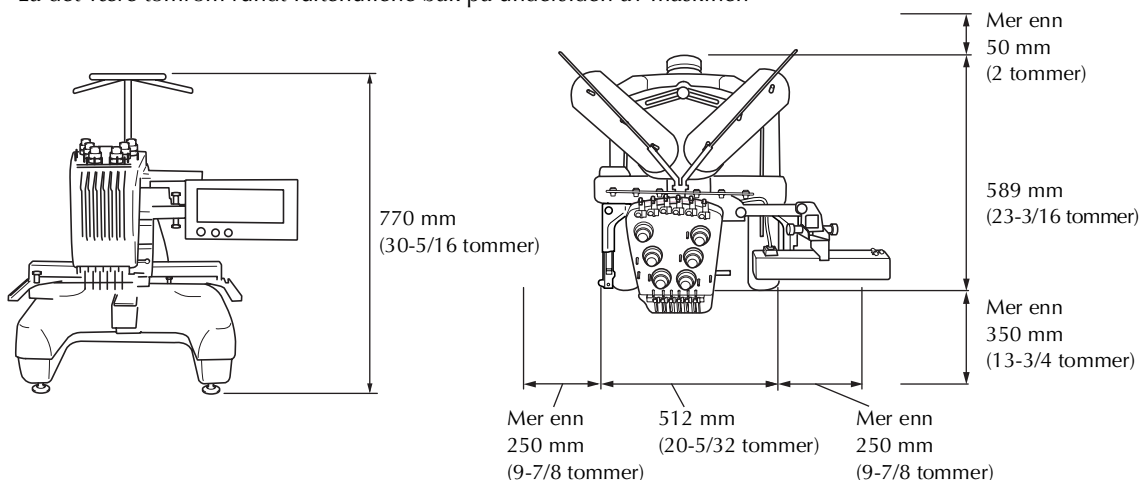

⚠ FORSIKTIG

- For å hindre feilfunksjon og skade, må følgende unngås ved plassering av maskinen.

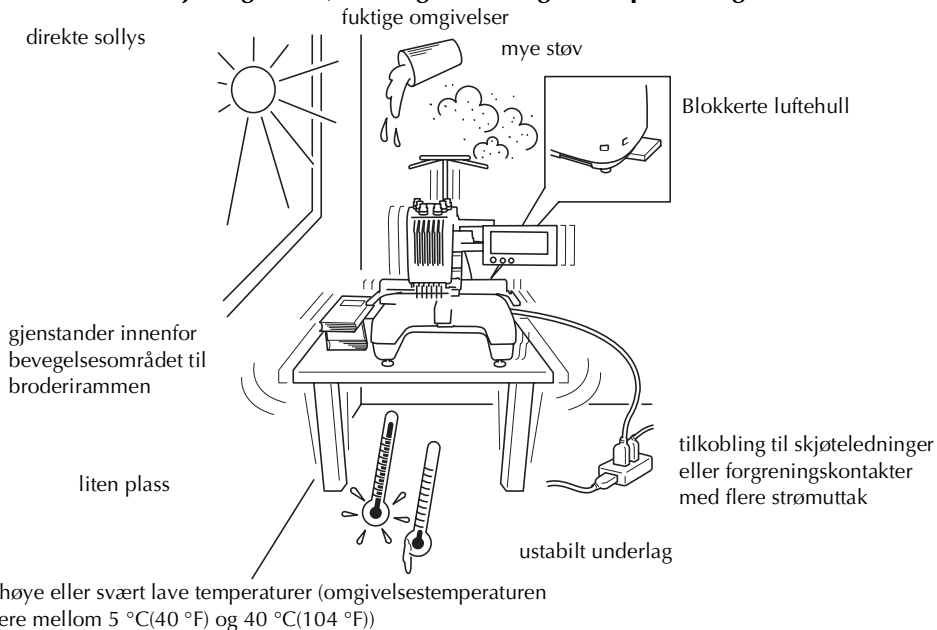

Bemerk

- Sikkerhet: Maskinen veier omtrent 37 kg (81 lb.), så den bør ikke settes på et ustabil bord eller skrivebord.

Montere maskinen

Når maskinen monteres må beina justeres slik at maskinen står stødig.

1 Husk å fjerne all pakketape og emballasje fra maskinen.

2 Sørg for at det er nok plass rundt maskinen når den monteres.

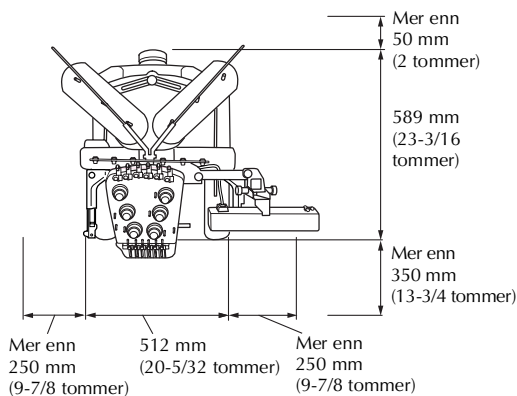

3 Juster beina slik at maskinen står stødig. Bruk den medfølgende skiftenøkkelen til å løsne låsemutteren på beinet du vil justere.

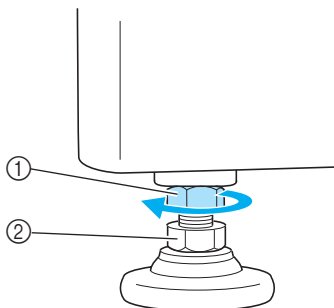

- ① Låsemutter
- ② Justerbar beinmutter

► Beindet kan dreies.

4 Bruk den medfølgende skiftenøkkelen til å dreie den justerbare mutteren på beinet. Når mutteren dreies i retning ①, blir beinet lengre. Når mutteren dreies i retning ②, blir beinet kortere.

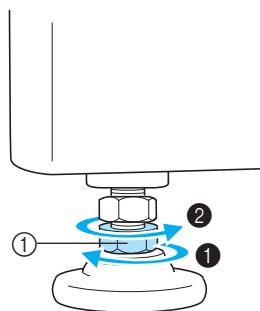

① Justerbar beinmutter

- Juster alle de fire beina slik at alle får god kontakt med underlaget.

5 Når du har justert beina til ønsket lengde, bruker du den medfølgende skiftenøkkelen til å stramme mutterne.

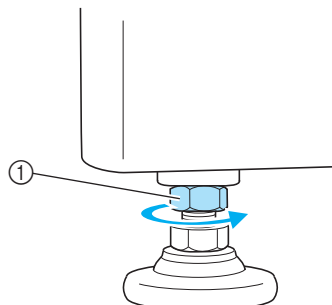

① Låsemutter

6 Trykk ned på hvert hjørne av broderimaskinen for å kontrollere at den er stabil.

Hvis den fremdeles er ustabil, gjentar du trinn ③ til ⑤ for å justere beina.

Justere brukerpanelets stilling

Juster retningen og vinkelen på brukerpanelet slik at det blir enkelt å bruke.

- 1 Løsne 2 tomme skruer for å føre brukerpanelet fremover.

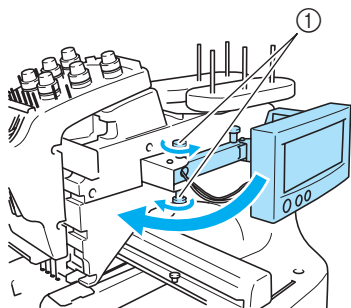

① Tommeskrue

- 2 Juster brukerpanelet slik at det er lett å bruke det, og stram til tomme skrueene igjen.

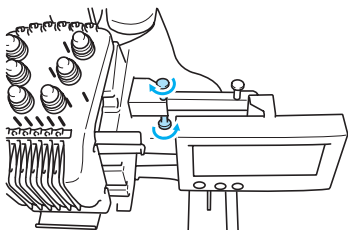

- 3 Juster retningen på brukerpanelet. Løsne tomme skrue, juster brukerpanelets retning slik at det blir lett å se det, og stram til tomme skrueene igjen.

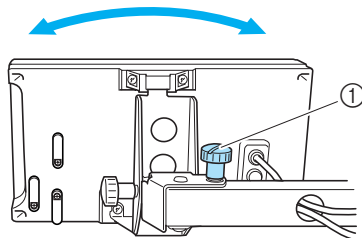

① Tommeskrue

- 4 Juster vinkelen til brukerpanelet. Løsne 2 tomme skrueer bak på brukerpanelet, juster vinkelen slik at det blir lett å se det, og stram til tomme skrueene igjen.

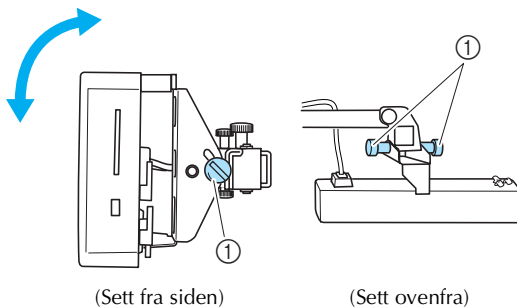

① Tommeskrue

Bemerk

- Bruk den medfølgende, skiveformete skrute trekkeren til å løsne og stramme til de 5 tomme skrueene.

Klargjøre trådlederenheten

Hev trådlederenheten. Finn frem den medfølgende stjerneskrutrekkeren.

- 1** Bruk stjerneskrutrekkeren til å løsne skruene på venstre side av trådlederstøtten slik at trådlederenheten kan heves.

Skrut ut skruen ① og vri skruen ② tre eller fire ganger for å løsne den.

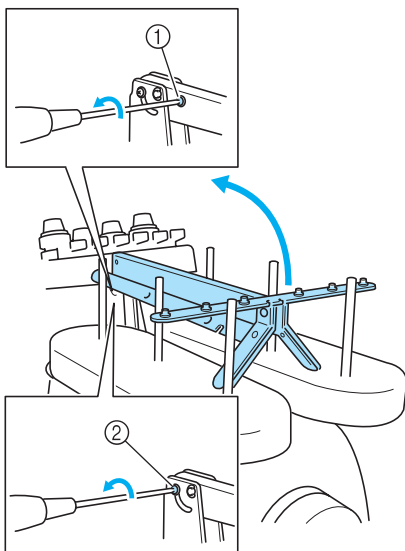

- ① Skrut ut skruen.
② Vri skruen tre eller fire ganger for å løsne den.

- 2** Hev trådlederen i stilling og stram skruen ② på venstre side. Sett inn skruen ① på riktig side av trådlederstøtten og stram den til.

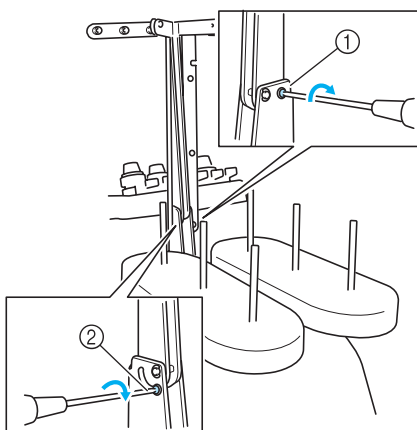

- ① Sett in skruen og stram til.
② Stram til skruen.

- 3** Bruk stjerneskrutrekkeren til å løsne skruene på venstre og høyre side av trådlederstøtten og løft opp trådlederen slik at den står rett.

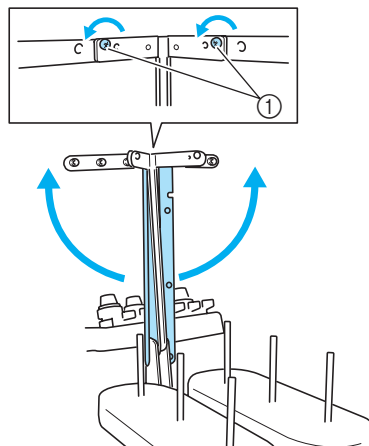

- ① Løsne skruene

- 4** Stram til skruene på venstre og høyre side av trådlederenheten.

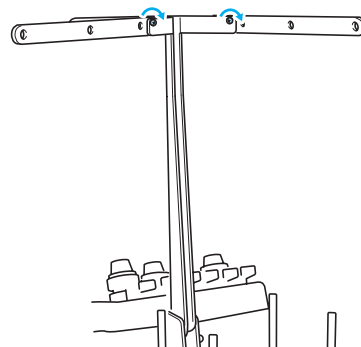

Bemerk

- Hvis skruene ikke løsnes tilstrekkelig kan det bli vanskelig å bevege trådlederstøtten og trådlederen. Ikke bruk mye kraft når du beveger trådlederstøtten og trådlederen. Forsikre deg om at skruene er godt løsnet før du beveger disse delene.
- Husk å stramme til hver skruen godt slik at trådlederstøtten og trådlederen festes skikkelig.

Plassere snelleholderen

Fest snelleholderen i broderisposisjon.

- 1 Løsne tommeskruene og åpne snelleholderen mot venstre og høyre.

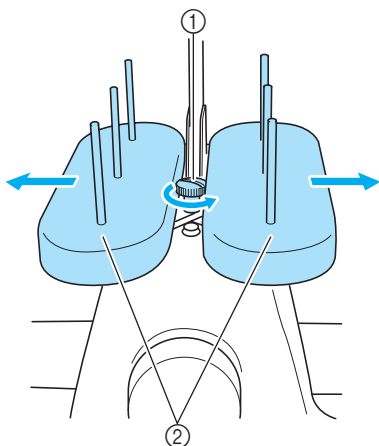

- ① Tommeskrue
- ② Snelleholder

- 2 Stram til tommeskruen når snelleholderen er helt åpnet.

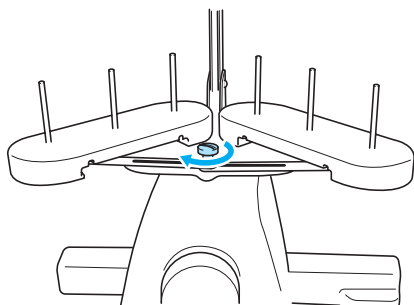

► Fest snelleholderen i åpen posisjon.

Feste broderirammeholderen

Fest broderirammeholderen til vognen.

- 1 Skru ut de to tommeskruene på broderirammeholderen.

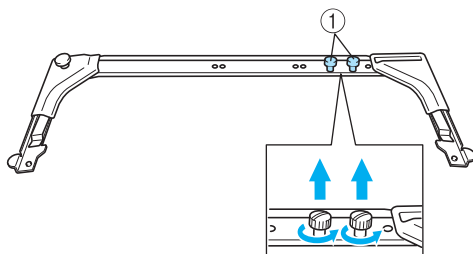

- ① Tommeskruer

- 2 Juster hullene i broderirammeholderen etter stiftene på vognens rammemonteringsplate.

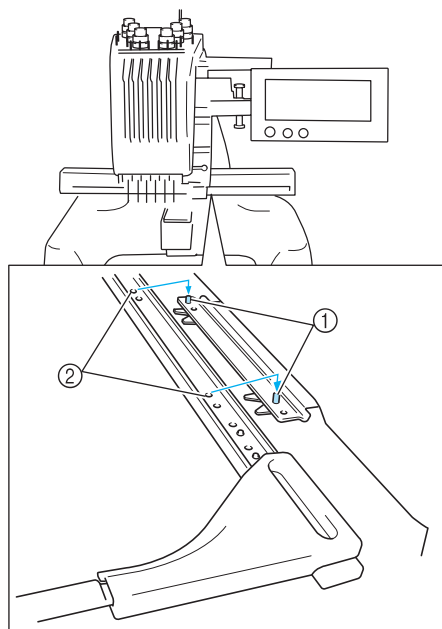

- ① Stiftene på rammemonteringsplaten
- ② Hullene i broderirammeholderen

- 3** Fest broderirammeholderen med de to tommeskrueene.

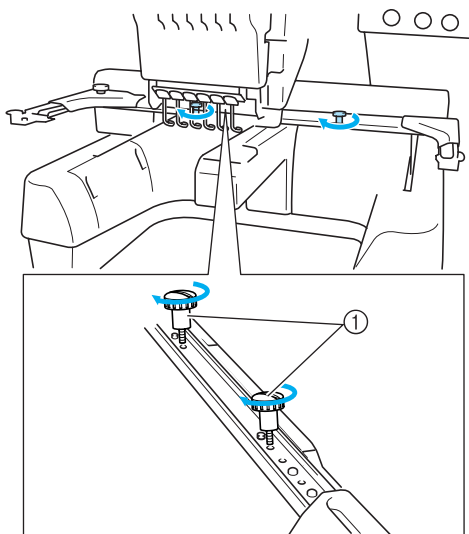

① Bruk tommeskrueene du tok ut i trinn 1.



Bemerk

- Bruk den medfølgende, skiveformete skrutrekkeren til å stramme til tommeskrueene.

Nå er maskinen ferdig montert.

2

BRODERIVEILEDNING

Dette kapitlet beskriver de grunnleggende broderingstrinnene i rekkefølge—fra du slår på maskinen og syr et mønster til du avslutter syingen. Følg trinnene i veiledningen for å brodere et mønster og lære å håndtere denne broderimaskinen.

Forholdsregler	14
Grunnleggende prosedyrer.....	17
Hurtigguide for skjermene	49
Svar på vanlige spørsmål	58

Sette i undertrådspolen	1
Slå PÅ maskinen	2
Velge et broderimønster	3
Redigere broderimønsteret	4
Angi broderiinnstillinger	5
Forhåndsviser bildet	6
Feste stoffet i broderirammen	7
Feste broderirammen på maskinen	8
Kontrollere broderiområdet	9
Trø overtråden	10
Sy broderiet	11
Kontrollere trådspenningen	12
Fjerne broderirammen og stoffet	13
Slå AV maskinen	14

Forholdsregler

Hva du må gjøre for å sikre at maskinen fungerer riktig, er beskrevet nedenfor.

Forholdsregler for strømtilførsel

Følg alltid disse forholdsreglene for strømtilførsel.

ADVARSEL

- Maskinen må kun tilkobles en standard stikkontakt. Bruk av andre strømkilder kan føre til brann, elektrisk støt og skade på maskinen.
- I følgende situasjoner må du slå av broderimaskinen og trekke ut strømledningen, ellers kan det føre til brann, elektrisk støt eller skade på maskinen.
 - når du ikke sitter ved maskinen.
 - når du er ferdig med å bruke maskinen.
 - hvis det oppstår strømbrudd mens maskinen brukes.
 - hvis maskinen ikke fungerer riktig, for eksempel hvis det er en løs eller ødelagt kobling.
 - i tordenvær.

FORSIKTIG

- Maskinen må ikke kobles til skjøteledninger eller forgreningskontakter som det er koblet mange andre enheter til, da dette kan føre til elektrisk støt.
- Ikke sett inn eller trekk ut strømledningen med våte hender, da dette kan føre til elektrisk støt.
- Når du kobler fra strømledningen må du først slå av maskinen og deretter gripe tak i støpselet. Hvis du drar i ledningen, kan dette føre til skade på ledningen, brann eller elektrisk støt.
- Strømledningen må ikke skjæres i, skades, endres, bøyes med makt, trekkes i, vrís eller kveiles sammen. Du må heller ikke plassere tunge gjenstander oppå ledningen eller eksponere den for varme, da dette kan føre til skade på ledningen, brann eller elektrisk støt. Hvis strømledningen eller støpselet er skadet, må du slutte å bruke maskinen og ta den med til nærmeste autoriserte forhandler for å få den reparert før du tar den i bruk igjen.
- Hvis maskinen ikke skal brukes på en stund, må strømledningen kobles fra, ellers kan det oppstå brann.

Forsiktighetsregler ved håndtering av nåler

Følg alltid disse forholdsreglene for å velge riktig nål til maskinen.

! FORSIKTIG

- Maskinen skal brukes med vanlige broderinåler for privat bruk. Fabrikken anbefaler nåler av typen "HAX 130 EBBR" (Organ). Schmetz-nåler type 130/705 H-E kan også brukes. Bruk av andre typer nåler kan føre til at nålen bryter eller tråden ryker, at nåltrædermekanismen skades eller til personskader.
- Bruk aldri bøyd nåler. Bøyd nåler kan lett bryte, noe som kan føre til personskade.

Kontrollere nålen

Det er svært risikabelt å sy med en nål som er bøyd, ettersom nålen kan komme til å bryte mens maskinen er i gang.

Plasser den flate siden av nålen på et jevnt underlag og kontroller at avstanden mellom nålen og det jevne underlaget er likt overalt. Hvis nålen er bøyd eller tuppen på nålen er brukket, må nålen byttes med en ny nål. (Se "Bytte nål" på side 63.)

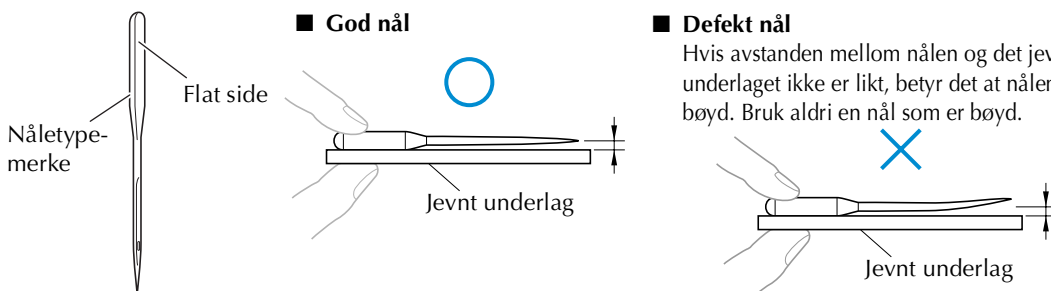

Forsiktighetsregler ved håndtering av spoler

Følg alltid disse forholdsreglene for håndtering av spoler.

! FORSIKTIG

- Bruk bare ferdigspolt undertråd (COATS "L" type/TRU-SEW POLYESTER "Filaments") eller undertrådspoler som er spesiallaget for denne maskinen. Bruk av andre typer undertrådspoler kan føre til personskader eller skade på maskinen.

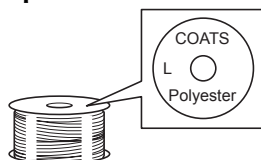

- Bruk en korrekt viklet undertrådspole, ellers risikerer du at nålen bryter eller at trådspenningen blir feil.

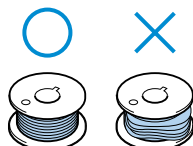

- Når du spoler undertråd må du bare bruke spolevikleren som leveres som ekstrautstyr (se side 188) og metallspoler (komponentkode: 100376-053).
- Når du spoler undertråden må du bruke tråd av bomull eller spunnet polyester (mellom 74 dtex/2 og 100 dtex/2).

Anbefalinger for overtråd

Følg alltid anbefalingene for overtråden.



Bemerk

- Det anbefales å bruke broderitråd av rayon eller polyester (120 den x 2 / 135 dtex x 2 / 40 vekt (i Amerika og Europa) / #50 (i Japan)).

Anbefalinger for stoff

Følg alltid disse anbefalingene for stoff.



Bemerk

- Maskinen kan brodere stoffer som er inntil 1 mm tykke. Hvis det brukes tykkere stoff, kan nålen bøyes eller brette.
- Hvis du broderer overlappende sømmer er det vanskelig for nålen å trenge gjennom stoffet, noe som kan føre til at nålen bøyes eller brette.



Bemerk

- Fest vlieseline til tynne stoffer og elastiske stoffer. (Se "Feste påstrykbart vlieseline (underlag) bak på stoffet" på side 66 for mer informasjon)
- Hvis du broderer på store stoffstykker, må du påse at ikke stoffet setter seg fast i vognen.

Anbefalinger for bruk av displayet

Følg alltid disse anbefalingene for bruk av displayet.



Bemerk

- Berør bare displayet med fingeren eller med den medfølgende berøringspennen. Ikke bruk mekanisk blyant, strutrekker eller andre harde eller skarpe gjenstander. Du må heller ikke øve sterkt trykk på displayskjermen, da dette kan skade displayskjermen.
- Hele eller deler av displayskjermen kan av og til bli mørkere eller lysere på grunn av temperaturendringer. Dette betyr ikke at det er feil på displayskjermen. Hvis displayet er vanskelig å lese, kan du justere lysstyrken. (Se "Hvis displayet ikke kan leses" på side 213.)
- Displayet kan bli mørkt like etter at broderimaskinen slås på. Dette er helt normalt og oppstår på grunn av bakgrunnslyset, og det betyr ikke at det er feil på displayskjermen. Etter omtrent 10 minutter vil displayet nå normal lysstyrke.
- Hvis du ikke sitter rett foran displayet, kan fargene bli forvrengte, eller displayet kan være vanskelig å lese. Dette er helt normalt og betyr ikke at det er feil på displayskjermen. Husk å sitte rett foran displayet når du bruker det.

Grunnleggende prosedyrer

De grunnleggende broderiprosedyrene er beskrevet nedenfor:
Les gjennom hele prosedyren nedenfor før du tar broderimaskinen i bruk.

Prosedyre	Handling	Referanse- side i vei- ledning	Referanse- side i bruks- anvisning
1	Sett i undertrådspolen.	p.18	p.15
2	Slå på maskinen.	p.20	p.14, 16
3	Velg et broderimønster.	p.23	
4	Rediger broderimønsteret.	p.25	
5	Angi broderiinnstillinger.	p.26	
6	Kontroller det forhånds viste bildet.	p.27	
7	Fest stoffet i broderirammen.	p.28	p.16
8	Fest broderirammen til maskinen.	p.30	
9	Kontroller broderiområdet.	p.32	
10	Træ overtrådene.	p.33	p.16
11	Lås opp maskinen og trykk på start/stopp-knappen for å begynne å brodere. (Maskinen stopper automatisk når broderingen er ferdig.)	p.42	
12	Kontroller trådspenningen.	p.45	
13	Fjern broderirammen og ta ut stoffet fra rammen.	p.46	
14	Slå av maskinen.	p.47	

(Eksempel) Broderimønster



Handlingene for å brodere mønsteret til venstre er beskrevet på de følgende sidene.

Broderingen kan fortsette uten at mønsteret redigeres eller broderiinnstillingene er angitt, men du finner informasjon om hvordan du redigerer mønstre på side 119, og informasjon om hvordan du angir broderiinnstillinger på side 87.

Du finner beskrivelser av tastene og annen informasjon som vises i hoved-LCD-skjermene, i tabellene på side 49 til 57. Bruk disse tabellene som hurtigreferanse.

Du finner informasjon om de ulike forholdsreglene som må tas under de grunnleggende prosedyrene, på side 14 til 16. Disse forholdsreglene må følges nøye for å sikre at maskinen fungerer riktig. Husk å lese disse forholdsreglene.

1. Sette i undertrådspolen

Når du kjøper maskinen, er bare selve spoleholderen installert i kroken. Sett i en undertrådspole trædd med undertråd for brodering. Du finner forholdsregler angående undertrådspolen på side 15.



Bemerk

- Maskinen kan ikke vise hvor mye undertråd som er igjen. Før du begynner å brodere må du forsikre deg om at det er nok undertråd for mønsteret.
- Husk å rengjøre spoleholderen hver gang du bytter undertrådspole. Du finner mer informasjon om rengjøring av spoleholderen under "Rengjøre spoleholderen" på side 195.

Ta ut spoleholderen

1

Åpne krokdekslet.

Trekk krokdekslet mot deg.

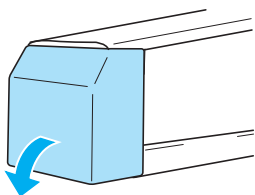

2

Trekk trådholderen mot deg.

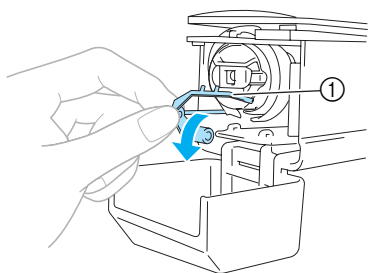

① Trådholder

Trekk trådholderen fremover for å få enkel tilgang til spoleholderen.



Bemerk

- Trådholderen brukes til å holde tråden når du begynner å sy eller klipper tråden.



FORSIKTIG

- Trådholderen kan bare beveges innenfor en bestemt rekkevidde. Du må ikke bruke makt når du trekker i den.

3

Grip tak i låsehendelen på spoleholderen og ta ut spoleholderen.

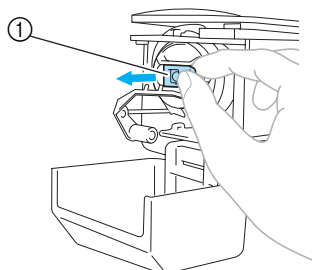

① Låsehendel

Smøre maskinen

Smør maskinen når du har tatt ut spoleholderen. Spolehuset bør smøres. Du finner mer informasjon om hvordan du smører maskinen under "Smøre maskinen" på side 196.



Bemerk

- Plasser en dråpe olje i kroken en gang daglig før bruk.

Sette på plass spolen

- 1 Sett undertrådspolen i spoleholderen.

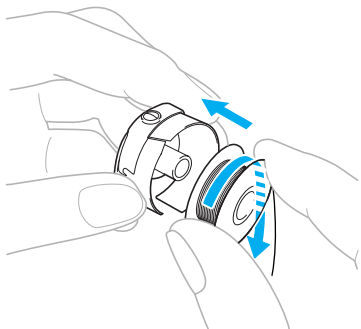

Bemerk

- Kontroller at tråden vikles av spolen med klokken som vist på tegningen. Hvis spolen er satt på plass slik at tråden vikles ut i motsatt retning, blir ikke broderiet sydd riktig.

- 2 Før tråden gjennom trådspalten og under spenningsjusteringsfjæren.

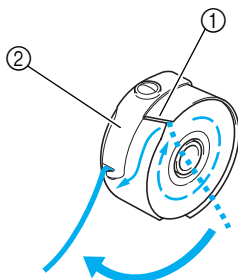

- 1 Trådspalte
- 2 Spenningsjusteringsfjær

- 3 Trekk tråden gjennom åpningen i spenningsjusteringsfjæren.

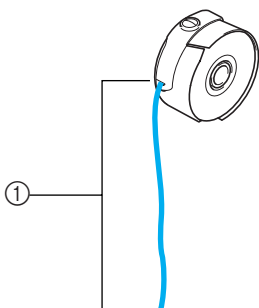

- 1 Trekk ut omtrent 50 mm (2 tommer) med tråd.

Sette på plass spoleholderen

- 1 Sett spoleholderen inn i kroken. Sett inn spoleholderen slik at knasten på spoleholderen står rett overfor hakket i kroken, som vist på tegningen.

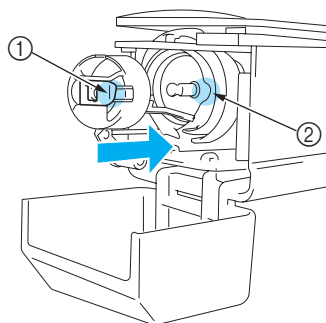

- 1 Knast
 - 2 Hakk
- Sett spoleholderen helt inn, til den smetter på plass.

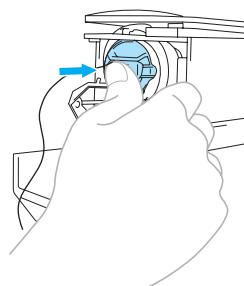

- 2 Lukk krokdekslet.

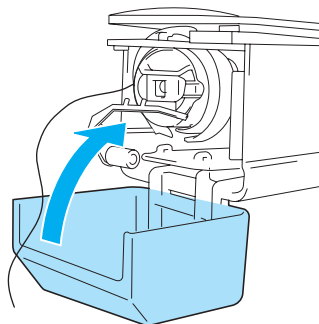

Note

- Denne broderimaskinen har ikke noen spolevikler. Bruk ferdigspolt undertråd (type L).
- Spolevikleren som leveres som ekstrastyr (selvstendig type), og metallspolene som leveres som ekstrastyr, kan også brukes. (Se side 5, 188.)

2. Slå PÅ maskinen

Kople til strømledningen og slå på broderimaskinen. Du finner forholdsregler angående strømforsyning på side 14.

1 Koble strømledningen til maskinen.

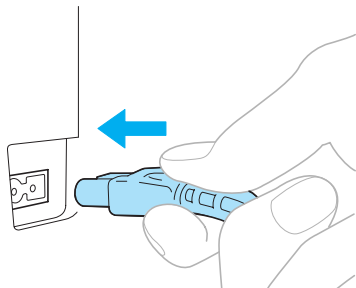

2 Sett den andre enden av strømledningen i en vanlig stikkontakt.

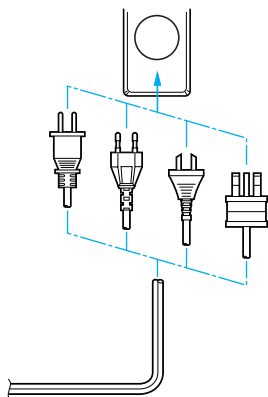

3 Sett strømbryteren bak på maskinen i posisjon "I".

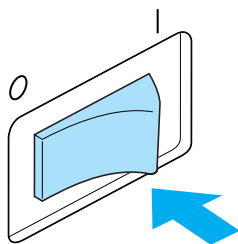

- ▶ Alarmen piper én gang, og LCD-skjermen slås på.

4 Når skjermen nedenfor vises etter den første skjermen, berører du .



- ▶ Skjermen for valg av mønstertype vises, og start/stopp-knappen lyser rødt.

5 Vognen går til utgangsstilling.

- Hvis nålestang nummer 1 ikke allerede er i broderistilling, beveger nålestanghuset seg, og nålestang nummer 1 går til broderistilling.

FORSIKTIG

- Husk å holde hendene og eventuell gjenstander unna vognen for å forhindre personskade.

Note

- Hvis maskinen slås av under brodering, vil maskinen automatisk lagre mønsterstillingen til den slås på igjen. Du blir nå spurt om du vil fortsette å brodere eller begynne på en ny handling. (Se "Fortsette å brodere etter at maskinen ble slått AV" på side 83.)

Forklaring av -skjermene

Når maskinen er slått på og **OK** berøres, vises skjermen for valg av mønstertype. Handlingene som beskrives nedenfor, skal angis fra brukerpanelet. Du finner forholdsregler angående bruk av berøringspanelet på side 16. Hvilken skjerm som vises neste gang broderimaskinen slås på, kan variere avhengig av hvordan maskinen ble slått av tidligere. (Se side 62.)

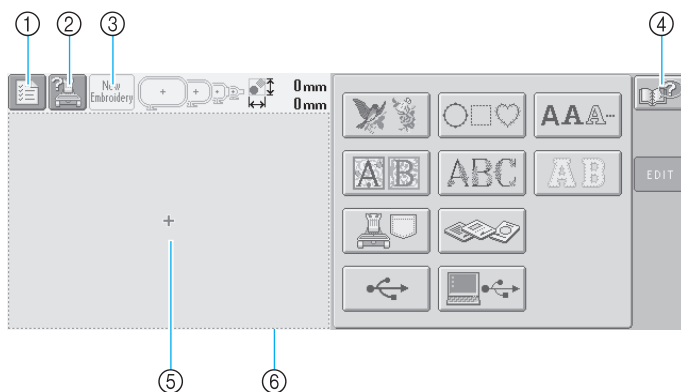

Nr.	Utseende	Navn på tast	Funksjon	Sidehenvisning
①		Innstillingstast	Berør denne tasten for å endre innstillingene i broderimaskinen.	p.140
②		Tast for informasjon om maskinhandling	Berør denne tasten for å kontrollere en maskinhandling.	p.151
③		Tasten New embroidery (nytt broderi)	Avbryter alle tidligere handlinger og går tilbake til den første skjermen for valg av mønstergruppe.	
④		Hjelp-tast	Berør denne tasten for å finne løsninger hvis det oppstår et problem, for eksempel hvis det er en handling som du ikke er kjent med.	p.153
⑤		Område for mønstervisning	Dette området viser valgt mønster. Linje ⑥ viser broderiområdet for den ekstra store broderirammen. Broderirammean-givelsene, rutenettlinjene og andre displayinnstillinger kan angis fra skjermen for maskininnstillinger.	p.143

*Tastene i tabellen ovenfor vises og kan brukes i de fleste skjermene som beskrives senere i denne bruksanvisningen. Innstillingstasten kan ikke brukes på skjermen for broderiinnstillinger.

Oversikt over skjermene

Den grunnleggende arbeidsrekkefølgen vises nedenfor:

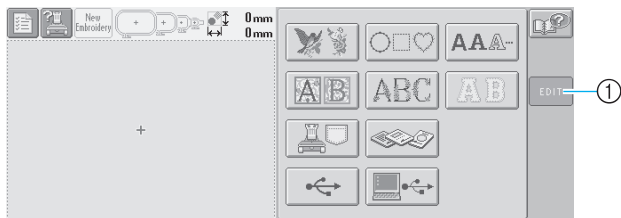

Velg en mønstertype i **skjermen for valg av mønstertype**. (Se side 23, 50)

- ① Berør denne tasten for å gå videre til **skjermen for mønsterredigering**. Denne tasten er ikke tilgjengelig hvis det ikke er valgt noen mønstertype.

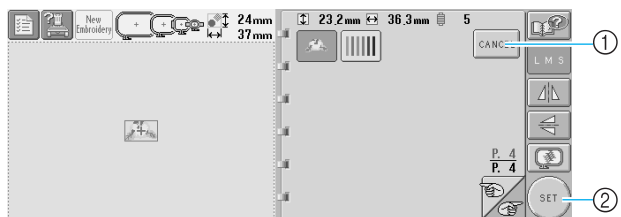

Velg mønster på **mønsterlisteskjermen**. (Se side 23, 51)

- ① Berør denne tasten for å gå tilbake til **skjermen for valg av mønstertype**.
- ② Berør denne tasten for å gå videre til **skjermen for mønsterredigering**.

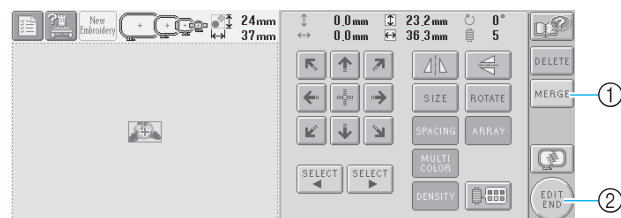

Rediger mønsteret i **skjermen for mønsterredigering**. (Se side 25, 52)

- ① Berør denne tasten for å gå tilbake til **skjermen for valg av mønstertype** og legge til et annet mønster.
- ② Berør denne tasten for å gå videre til **skjermen for broderiinnstillinger**.

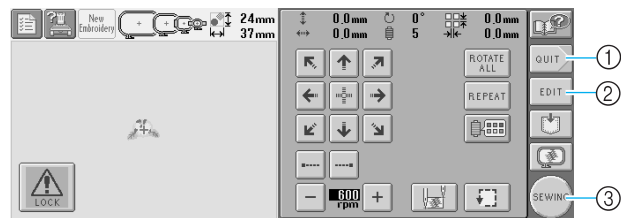

Hvis dette er et kombinert mønster kan du i **skjermen for broderiinnstillinger** redigere hele mønsteret, angi broderiinnstillinger og kontrollere broderiområdet. (Se side 26, 54)

- ① Berør denne tasten for å avbryte gjeldende handling og gå tilbake til **skjermen for valg av mønstertype**.
- ② Berør denne tasten for å gå tilbake til **skjermen for mønsterredigering**.
- ③ Berør denne tasten for å gå videre til **broderiskjermen**.

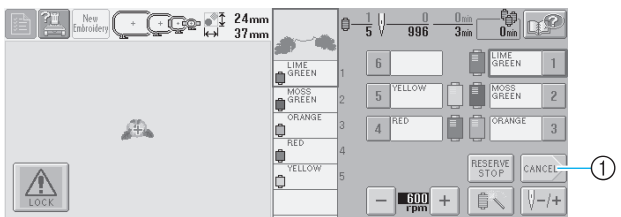

På **broderiskjermen** kontrollerer du trådfargene som er tilordnet nålestengene, og plasserer deretter

overtrådene. Berør opplåsingstasten  slik at Start-stopp-knappen begynner å blinke grønt og broderimaskinen er klar til å sy. Når broderiet er sydd, vises **skjermen for broderiinnstillinger**. (Se side 33, 56)

- ① Berør denne tasten for å gå tilbake til **skjermen for broderiinnstillinger**.

3. Velge et broderimønster

Som et eksempel velger vi mønsteret som vises til høyre, på den siste siden av broderimønstrene.



Velg en mønsterkategori (type) på skjermen for valg av mønstertype.

Skjerm for valg av mønstertype (Du finner mer informasjon om tastene og annen informasjon på skjermen på side 50.)

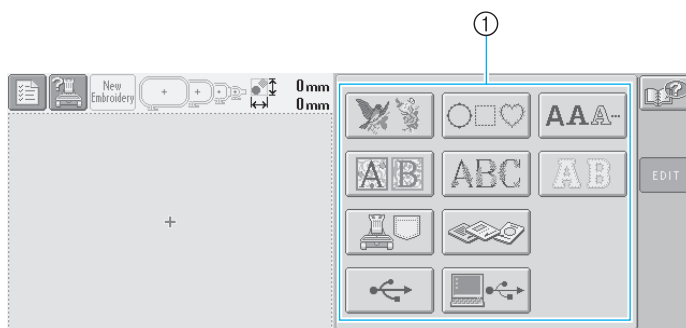

① Mønstertypetaster

På mønsterlisteskjermen søker du etter ønsket mønster og berører tasten for mønsteret.

Mønsterlisteskjerm (Du finner mer informasjon om tastene og annen informasjon på skjermen på side 51.)

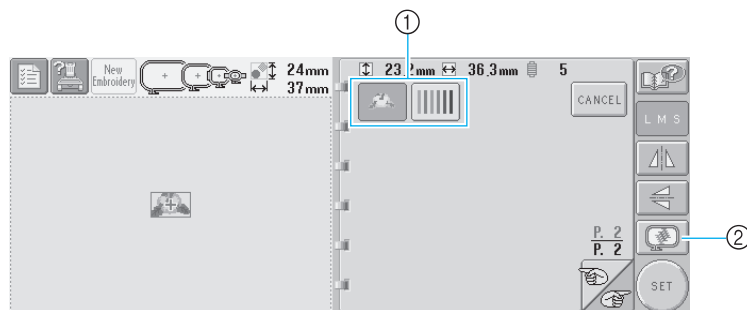

① Mønstertaster

② Viser bildet som forhåndsvisning.

■ Vise bildet som forhåndsvisning fra skjermen for mønstervalg

Berør  for å vise bildet som forhåndsvisning før du velger det.

Berør  for å gå tilbake til skjermen for mønstervalg.

Velge et broderimønster

Vi velger et blomstermønster på side 2.

- 1 Berør**  **for å velge broderimønsterkategori.**

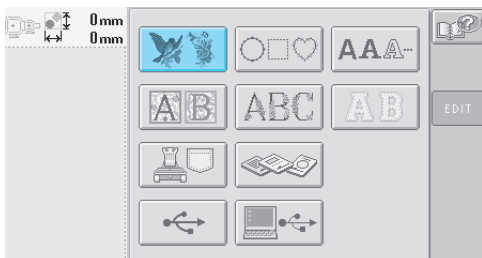

► Listen over broderimønstre vises.

- 2 Berør**  **og**  **til ønsket side vises.**
I dette eksempelet vises siste side.

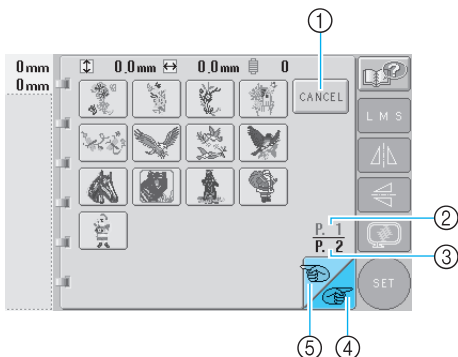

- Du kan velge en annen mønstergruppe enn broderimønstre ved å berøre
 - 1 Cancel-tasten.
Skjermen for valg av mønstertype vises.
- Hvis det er mer enn én side, ser du følgende:
 - 2 Gjeldende sidetall
 - 3 Totalt antall sider
 - 4 Neste side-tasten
Berør denne tasten for å vise neste side. Hvis Neste side-tasten berøres mens den siste siden vises, blir den første siden vist.
 - 5 Forrige side-tasten
Berør denne tasten for å vise forrige side. Hvis Forrige side-tasten berøres mens den første siden vises, blir den siste siden vist.

- 3 Berør ønsket mønster.**

I dette eksemplet berører du .

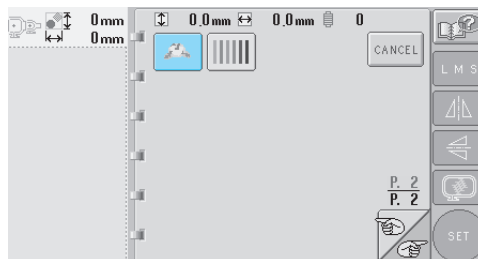

► Det valgte mønsteret vises i mønstervisningsområdet.

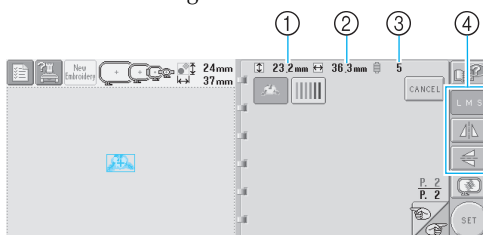

- Når mønsteret er valgt vises følgende:
 - 1 Mønsterets lodrette lengde
 - 2 Mønsterets vannrette bredde
 - 3 Antall trådfargebytter og tastene som angis av 4, som kan brukes til å endre mønsterstørrelse eller speilvende mønsteret. Hvilke funksjoner som kan brukes, avhenger av hvilken mønstertype som er valgt. (Se "Bytte størrelsen på mønsteret" på side 103.)
- Hvis feil mønster er valgt eller du ønsker å velge et annet mønster, berører du ønsket mønster.

- 4 Berør**  **for å vise det valgte mønsteret som et forstørret, forhåndsvisningsbilde.**

- 5 Berør**  **for å vise neste skjerm.**

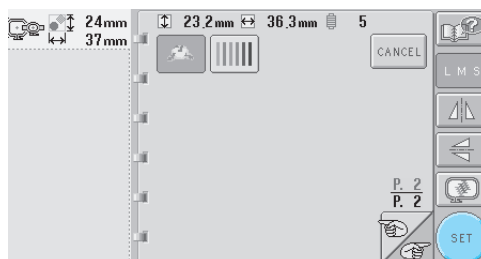

Dette bekrefter mønstervalget.

► Skjermen for mønsterredigering vises.

4. Redigere broderimønsteret

Når du berører **SET** på mønsterlisteskjermen, vises skjermen for mønsterredigering. Fra denne skjermen kan du redigere mønsteret.

Skjerm for mønsterredigering (Du finner mer informasjon om tastene og annen informasjon på skjermen på side 52.)

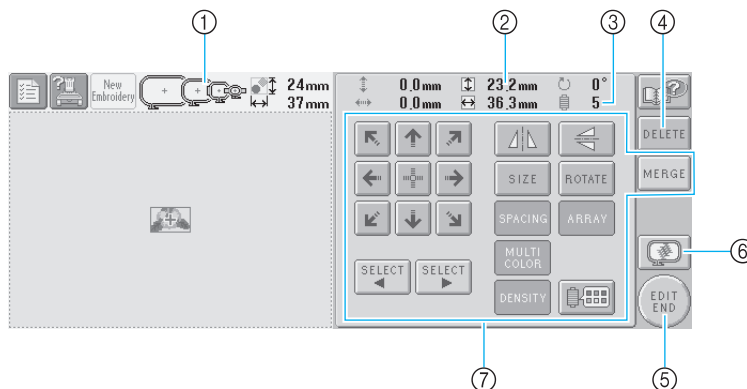

- 1 Uthever størrelsen på broderirammer som kan brukes til å sy det valgte broderimønsteret.
- 2 Viser størrelsen på det valgte broderimønsteret. Den øverste verdien viser høyden, og den nederste verdien viser bredden.
- 3 Viser antall trådfargebytter for det valgte broderimønsteret.

- 4 Berør denne tasten for å slette mønsteret, for eksempel hvis feil mønster er valgt. Ingen mønster er valgt, og skjermen for valg av mønstertype vises.
- 5 Går videre til neste skjerm.
- 6 Viser bildet som forhåndsvisning.
- 7 Berør for å redigere mønsteret.

I dette eksemplet skal vi ikke redigere mønsteret. Gå videre til neste skjerm uten å redigere.

Gå videre til skjermen for broderiinnstillinger

1 Trykk **EDIT END**.

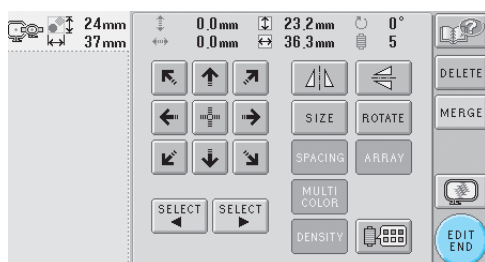

► Skjermen for broderiinnstillinger vises.

Note

- Hvis en handling på skjermen for mønsterredigering blir avbrutt og maskinen slås av, kan handlingen fortsette når maskinen slås på igjen. Når maskinen slås på igjen, blir du spurt om du vil fortsette med forrige handling eller begynne på en ny handling. (Se "Gjenoppta handlingen som ble utført før maskinen ble slått AV" på side 62.)

5. Angi broderiinnstillinger

Når du berører  på skjermen for mønsterredigering, vises skjermen for broderiinnstillinger. Fra denne skjermen kan du redigere hele mønsteret og angi broderiinnstillinger. Du kan også kontrollere broderiplasseringen og lagre et mønster for senere bruk.

Skjerm for broderiinnstillinger(Du finner mer informasjon om tastene og annen informasjon på skjermen på side 54.)

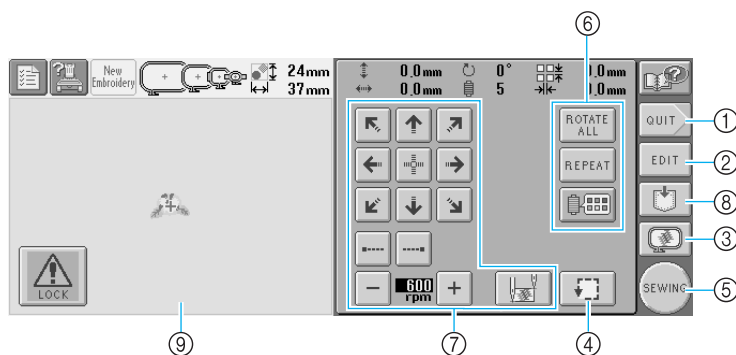

- ① Starter på nytt fra begynnelsen.
- ② Går tilbake til skjermen for mønsterredigering.
- ③ Viser bildet som forhåndsvisning.
- ④ Berør for å kontrollere broderiområdet.
- ⑤ Går videre til neste skjerm.
- ⑥ Berør for å redigere mønsteret.

- ⑦ Berør disse tastene for å angi hvordan mønsteret skal broderes.
- ⑧ Berør for å lagre mønsteret.
- ⑨ På skjermen for broderiinnstillinger angir broderirammeveiledningen i mønstervisningsområdet størrelsen på den installerte broderirammen.

I dette eksemplet skal vi ikke angi noen av broderiinnstillingene. Fortsett med neste handling.

Note

- Hvis broderirammen ikke er plassert riktig når du går videre til skjermen for broderiinnstillinger, blir broderirammen flyttet til riktig plassering samtidig som skjermen for broderiinnstillinger vises. (Se "Broderiramens plassering og bevegelse" på side 70.)

Note

- Hvis en handling på skjermen for broderiinnstillinger blir avbrutt og maskinen slås av, kan handlingen fortsette når maskinen slås på igjen. Når maskinen slås på igjen, blir du spurt om du vil fortsette med forrige handling eller begynne på en ny handling. (Se "Gjenoppta handlingen som ble utført før maskinen ble slått AV" på side 62.)

6. Forhåndsviser bildet

Du kan vise et bilde av det ferdige mønsteret i broderirammen.

Kontrollere et forhåndsvisningsbilde

Vis forhåndsvisningsbildet for å kontrollere at broderiet vil bli sydd slik du ønsker.

1 Berør .

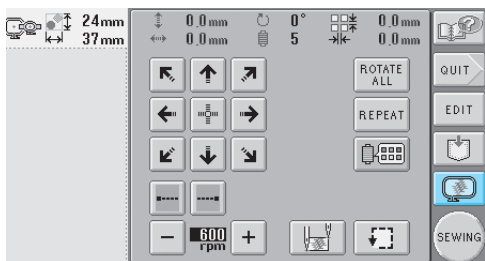

► Forhåndsvisningsbildet vises.



- 1 Berør disse tastene for å vise mønsteret i broderirammer med ulike størrelser. Du kan velge broderirammer som vises med hvitt på grå taster.
- 2 Berør denne tasten for å vise mønsteret forstørret.

2 Berør  for å gå tilbake til den forrige skjermen.

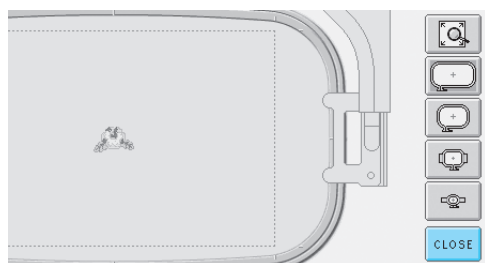

Note

- Forhåndsvisningsbildet kan også vises fra skjermen for mønsterredigering.

2

1

2

3

4

5

6

7

8

9

10

11

12

13

14

7. Feste stoffet i broderirammen

Når du har valgt broderimønsteret, kan du kontrollere hvilken broderiramme som kan brukes for å sy mønsteret. Velg riktig ramme og fest stoffet og vlieselinet i broderirammen.

(Se "Feste påstrykbart vlieseline (underlag) bak på stoffet" på side 66.) Du finner forholdsregler angående stoffet på side 16.



Bemerk

- Hvis stoffet ikke er stramt, kan mønsteret bli skjevt, eller stoffet kan rynke seg. Følg fremgangsmåten nedenfor for hvordan du strekker stoffet stramt i broderirammen slik at stoffet ikke er løst. Husk også at du må arbeide på et jevnt underlag når du plasserer stoffet i broderirammen.

Feste stoffet i broderirammen

1 Velg en broderiramme.

Velg broderirammen du vil bruke, fra broderirammetørrelsene som vises på skjermen.

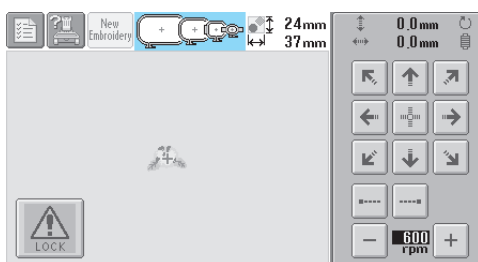

Broderirammetørrelsene som kan brukes, er mørke



. Broderirammetørrelser som ikke kan brukes,

er lyse (light frame icon).

■ Broderirammetyper

Du kan velge mellom broderirammer med 4 størrelser. Du finner mer informasjon om bruksområdene for hver ramme under "Riktig bruk av broderirammetørrelsene" på side 65.

Ikone	Navn	Broderiområde
	Ekstra stor broderiramme	200 mm (H) × 300 mm (B) (7-7/8 tommer (H) × 11-3/4 tommer (B))
	Stor broderiramme	130 mm (H) × 180 mm (B) (5-1/8 tommer (H) × 7-1/8 tommer (B))
	Middels broderiramme	100 mm (H) × 100 mm (B) (4 tommer (H) × 4 tommer (B))
	Liten broderiramme	40 mm (H) × 60 mm (B) (1-1/2 tommer (H) × 2-3/8 tommer (B))



FORSIKTIG

- Hvis andre broderirammer enn de fire inkluderte brukes, kan broderirammen treffe trykkfoten og skade maskinen eller brukeren.



Bemerk

- Broderirammeindikatorerne viser alle broderirammetørrelser som broderimønsteret kan sys med. Husk å bruke en broderiramme med den mest egnede størrelsen. Hvis broderirammen som brukes, er for stor, kan mønsteret bli skjevt, eller stoffet kan rynke seg. (Se "Riktig bruk av broderirammetørrelsene" på side 65.)

■ Feste stoffet i den lille broderirammen

Nedenfor finner du en beskrivelse av hvordan du fester stoffet i den lille broderirammen. Samme fremgangsmåte brukes for å feste stoffet i den middels store broderirammen. Du finner mer informasjon om hvordan du fester stoff i den store og den ekstra store broderirammen under "Feste stoffet" på side 67.

2 Løsne skruen på den ytre rammen.

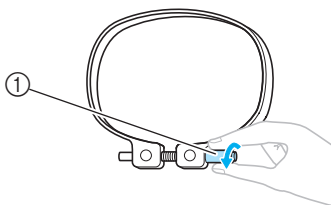

① Skru

3 Legg stoffet med rettsiden opp på den ytre rammen.

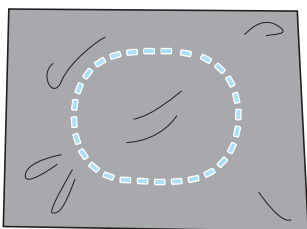

- Den ytre rammen har ingen bestemt forside eller bakside. Begge sidene kan brukes som forside.

4 Trykk den indre rammen inn i den ytre rammen.

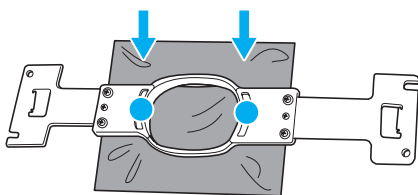

- Forsikre deg om stoffet ikke er rynket når det er strukket i broderirammen.

5 Stram skruen forsiktig og trekk i kantene av stoffet.

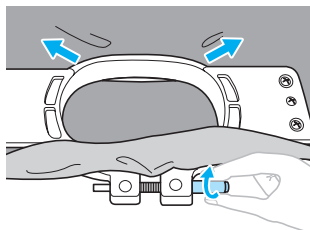

6 Stram skruen helt til og kontroller at stoffet er stramt.

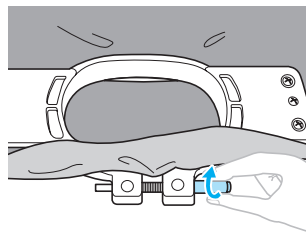

- Når du har strammet stoffet, skal du høre en trommelignende lyd når du banker forsiktig på det.
- Klem den indre og ytre rammen godt på plass slik at bunnen på den indre rammen er lavere enn bunnen på den ytre rammen.

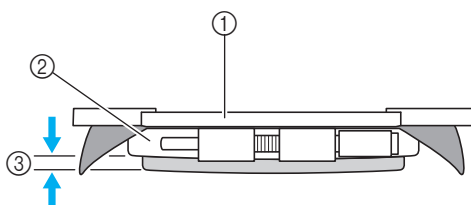

- ① Indre ramme
- ② Ytre ramme
- ③ Bunnen på den indre rammen

- Bruk den medfølgende, skiveformede skrutrekkeren til å stramme til skruen.

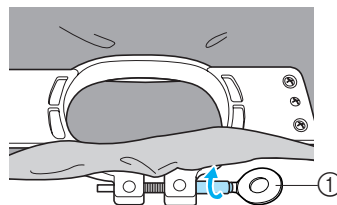

- ① Skiveformet skrutrekker

Hvor mye stoffet strekkes og bruken av vlieseline varierer avhengig av hvilken type stoff det broderes på. Prøv ulike metoder for å få best mulig broderiresultat. (Se "Ringteknikker" på side 166.)

Note

- Denne broderimaskinen kan også brukes med den valgfrie capsrammen. (Se "Bruke den valgfrie capsrammen" på side 169.)

8. Feste broderirammen på maskinen

Når stoffet er festet i broderirammen, fester du broderirammen til broderimaskinen.

! FORSIKTIG

- Hvis broderirammen ikke er riktig festet, kan den treffe trykkfoten og skade maskinen eller brukeren.
- Forsikre deg om at start/stopp-knappen lyser rødt når du fester broderirammen. Hvis start/stopp-knappen blinker grønt, kan broderimaskinen begynne å sy. Hvis broderimaskinen begynner å gå kan det føre til personskade.
- Forsikre deg om at broderirammen ikke treffer andre deler av broderimaskinen når du fester broderirammen.



Bemerk

- Før du fester broderirammen må du kontrollere at det er nok tråd på spolen.

Feste broderirammen

Juster bredden på broderirammeholderen til samme størrelse som broderirammen, og fest broderirammen til maskinen. Nedenfor vises et eksempel på hvordan du fester den lille broderirammen.

Broderiramme

Hull

Plasseringsspor

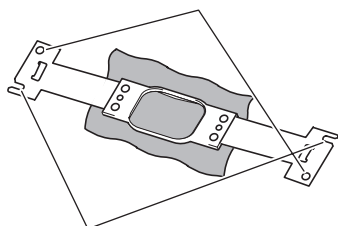

Venstre arm på broderirammeholderen

Beveg armen på broderirammeholderen mot venstre eller høyre for å justere den til størrelsen på broderirammen.

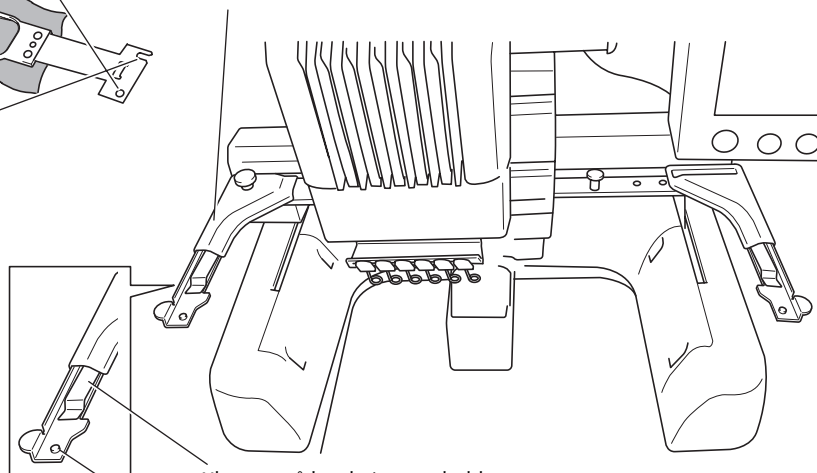

Klemme på broderirammeholderen.

Sett inn broderirammen i klemmene på broderirammeholderen.

Plasseringsstift

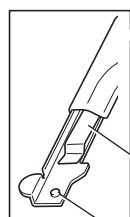

1 Løsne de to tommeskruene på broderirammeholderen.

Hvis skruen er for stram, bruker du den medfølgende, skiveformede skrute trekkeren.

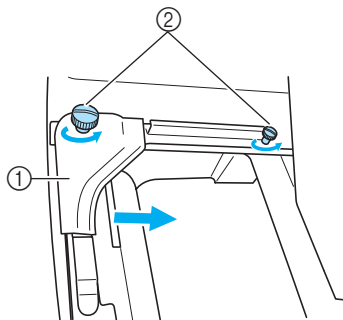

- ① Venstre arm
- ② Tommeskruer

- ▶ Den venstre armen på broderirammeholderen kan bevegges.
- Ikke løsne tommeskruene mer enn 2 omdreininger mot klokken. Ta ikke ut skruene.

2 Beveg den venstre armen for å justere skruen på høyre side etter merket for broderirammen som skal installeres, og stram til tommeskruene.

I dette eksemplet justerer vi etter merket ⑤.

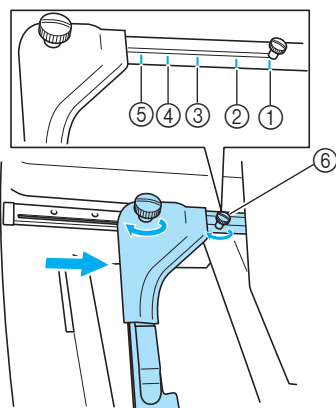

- ① Merke for ekstra stor broderiramme
- ② Merke for stor broderiramme
- ③ Merke for middels broderiramme
- ④ Merke for broderiramme for industrielle broderimaskiner (Hvis det brukes broderimaskiner for industrielle broderimaskiner, KJENNER IKKE MASKINEN IGEN SYOMRÅDET I RAMMEN. Husk å bruke prøvesyingsfunksjonen for å kontrollere at mønsteret passer i syområdet. Hvis det er installert en broderiramme for en industriell broderimaskin, må den høyre armen på broderirammen også bevege seg. Du finner mer informasjon på side 168.
- ⑤ Merke for liten broderiramme
- ⑥ Juster skruen etter merket.

Bemerk

- Husk å stramme til de to tommeskruene med den medfølgende, skiveformede skrute trekkeren. Maskinen vil registrere feil rammestørrelse hvis de to skruene ikke strammes.

- ▶ Broderirammeholderen er klar for feste av broderirammen.

3 Hold broderirammen vannrett samtidig som du justerer både det venstre og høyre festet etter klemmene på broderirammeholderen.

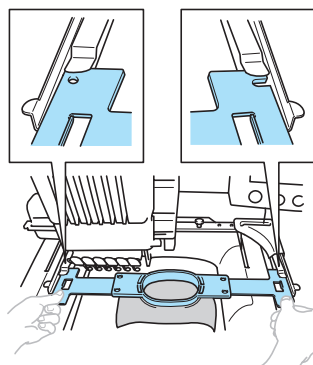

- Den indre rammen skal være øverst.

Bemerk

- Feil ramme plassering.

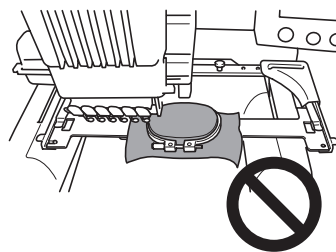

4 Sett inn broderirammen til den smetter på plass.

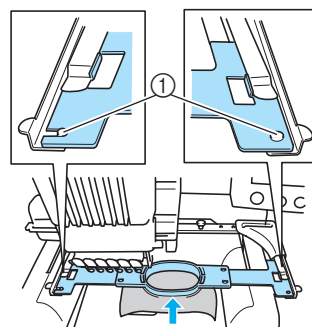

- ① Påse at stiftene på den venstre og høyre armen på broderirammeholderen passer inn i plasseringssporet og hullet på broderirammen.

9. Kontrollere broderiområdet

Kontroller broderiområdet for å sjekke at broderiet blir sydd på ønsket sted og ikke blir skjevt og at broderirammen ikke vil treffe trykkfoten.

Hvis broderirammen ikke er riktig plassert, flyttes den til riktig posisjon, og broderiplasseringen blir angitt.

1 Berør .

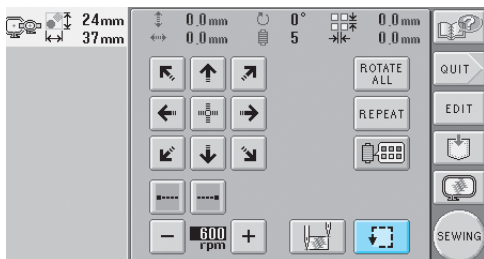

- ▶ Trykkfoten senkes, og broderirammen flytter seg for å vise broderiområdet.

2 Hjørnene i åttekanten som viser broderiområdet for mønsteret, angis ved at retningen endres.

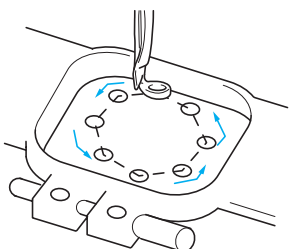

Kontroller bevegelsen til broderirammen nøye, og forsikre deg om at broderiet blir sydd på ønsket sted og at broderirammen ikke treffer trykkfoten.

■ Avslutte kontrollen av broderirammeområdet.

Broderirammen kan stoppes midlertidig på ønsket sted, eller du kan avslutte kontrollen av broderiområdet.

3 Når broderirammen flyttes til ønsket posisjon, berører du på nytt.

- ▶ Broderirammen stopper, og den neste skjermen vises.

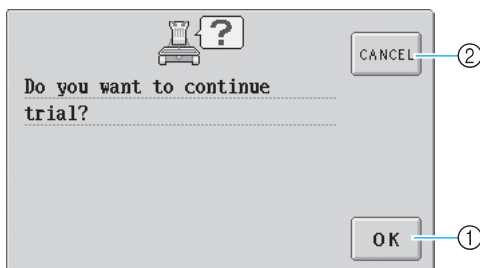

- ① Berør for å fortsette å bevege rammen.
- ② Berør for å avslutte kontrollen av broderiområdet.

4 Berør for å fortsette å bevege broderirammen. Berør for å avslutte kontrollen av broderiområdet.

Gå videre til broderiskjermen

Når du er ferdig med de nødvendige handlingene på skjermen for broderiinnstillinger, går du videre til broderiskjermen.

1 Berør .

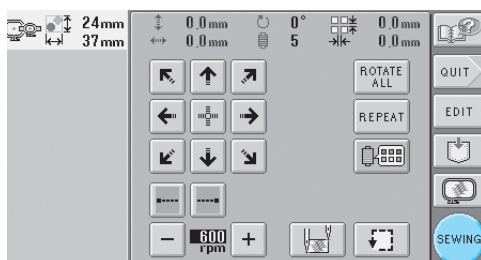

- ▶ Broderiskjermen vises.

10. Træ overtråden

Se broderiskjermen for å få informasjon om hvilke nålestenger som skal træs med hvilke trådfarger, og trø deretter overtrådene.

Kontrollere nålestengene og trådfargene

På skjermen for broderiinnstillinger berører du **SEWING** for å vise broderiskjermen og meldingen om at nålestengene skal træs (at trådsnellene fra forrige gang skal byttes). Kontroller trådfargene på denne skjermen. **Broderiskjerm**(Du finner mer informasjon om tastene og annen informasjon på skjermen på side 56.)

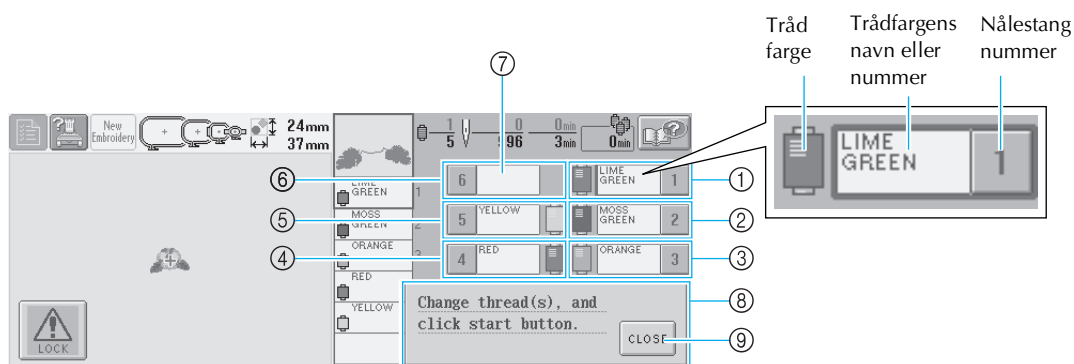

- ① Trådinformatjon for den første nålestangen
- ② Trådinformatjon for den andre nålestangen
- ③ Trådinformatjon for den tredje nålestangen
- ④ Trådinformatjon for den fjerde nålestangen
- ⑤ Trådinformatjon for den femte nålestangen
- ⑥ Trådinformatjon for den sjette nålestangen
- ⑦ Hvis det ikke vises noe trådfargenavn, har ikke den aktuelle nålestangen vært brukt. Hvis en trådfarge var tilordnet nålestangen for et mønster som ble sydd tidligere, viser nålestangen den forrige tilordnede fargen.
- ⑧ Meldingen om å bytte trådsneller (se side 77.) Denne meldingen vises når trådsnellene må byttes. Hvis ikke **CLOSE** ⑨ berøres for å lukke meldingen, kan ikke broderingen fortsette.

Tråd med fargenavn som vises ved siden av hvert nålestangnummer, blir trødd på den aktuelle nålestangen. For den viste skjermen

1: Lime green (limegrønn)

2: Moss green (mosegrønn)

3: Orange (oransje)

4: Red (rød)

5: Yellow (gul)

Hvis det ikke står noe navn ved siden av nålestangnummeret, brukes ikke denne nålestangen. I dette eksemplet brukes ikke nålestang 6.

1 Berør 

- Skjermen som angir at snellene skal byttes, lukkes.
- På broderiskjermen kan du i tillegg til å kontrollere trådfargene også kontrollere informasjon som antall sting og sytid og angi ulike broderiinnstillinger.

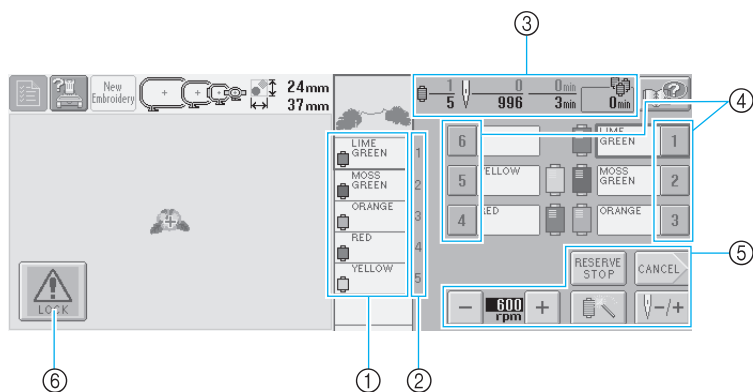





- ① Viser broderirekkefølgen for trådfargene.
- ② Angir nålestangnummeret som trådfargen til venstre er tilordnet.
- ③ Viser antall trådfargebytter, antall sting, broderitid og hvor lang tid som er igjen før snellene må byttes.
- ④ Berør en tast for å flytte den valgte nålestangen til syposisjon. Brukes når nålen træs med den automatiske nåltrædermekanismen.
- ⑤ Bruk disse tastene for å angi ulike broderiinnstillinger eller gå tilbake til skjermen for broderiinnstillinger.
- ⑥ Når du skal starte maskinen, berører du denne tasten for å låse opp maskinen og trykker deretter på start/stopp-knappen.

! FORSIKTIG

- Når  (opplåsingstasten) på broderiskjermen berøres, begynner start/stopp-knappen å blinke grønt, og broderimaskinen kan begynne å sy. Hvis overtråden eller nålen træs, må du være forsiktig så ikke broderimaskinen startes, da dette kan føre til personskaade.

Træ overtråden

Træ nålestengene med broderitråd i riktig rekkefølge. Begynn med nålestang 1.

Trykk på  → OPERATIONS →  →  (til side 3) →  for å vise en video av handlingen på LCD-displayet (se side 151).

FORSIKTIG

- Følg instruksjonene nøye når du trær overtråden. Hvis overtråden er feil trædd, kan dette føre til at tråden ryker eller vases, slik at nålen bøyes eller brytes.



Bemerk

- Det anbefales å bruke broderitråd av rayon eller polyester (120 den/2, 135 dtex/2, 40 vekt (i Amerika og Europa), #50 (i Japan)).



Note

- En linje på maskinen viser hvilken retning broderimaskinen skal træs i. Påse at spolen er trædd i riktig retning.

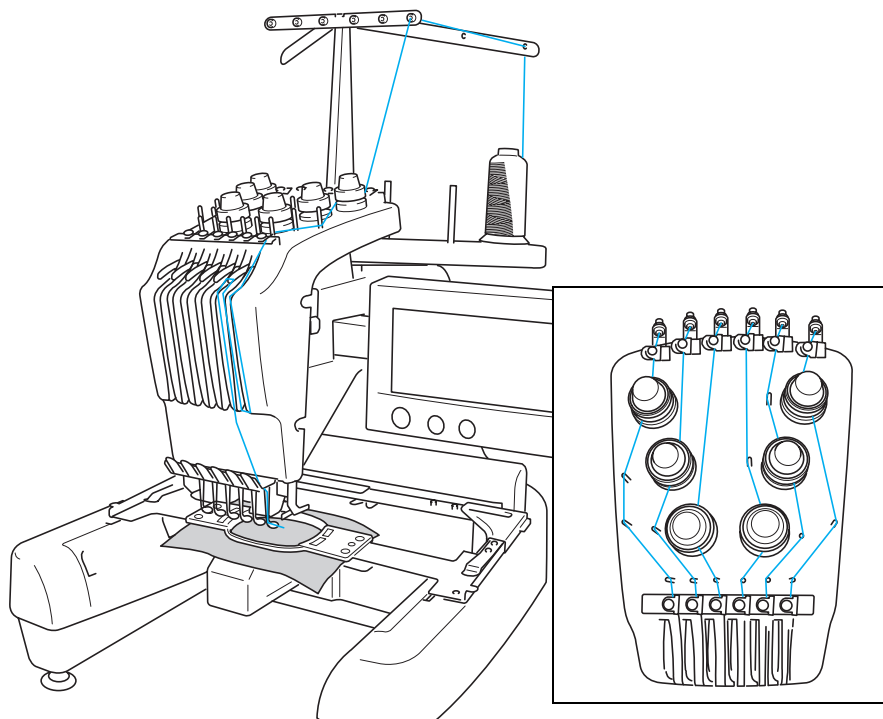

1

2

3

4

5

6

7

8

9

10

11

12

13

14

Tallene angir trådretingen for hver av de nummererte nålestengene. Vær nøye med å trå nålestengene riktig.

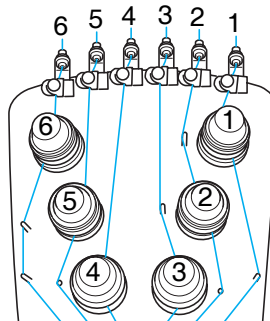
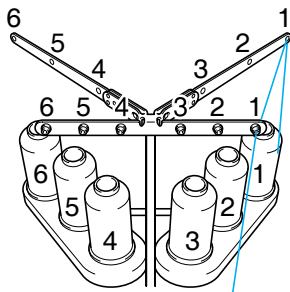

1 På snellepinne 1 plasserer du trådsnellen med fargen (limegrønn) som er angitt for nålestang 1.

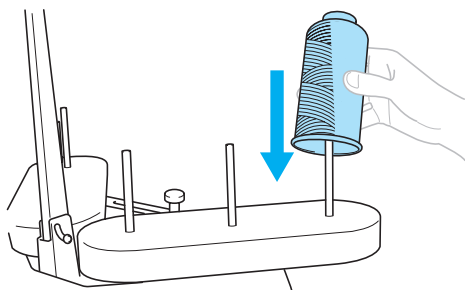

- Kontroller at snelleholderen åpnes i V-form.
- Når du bruker små trådsneller må du huske å plassere det medfølgende snelleunderlaget på snellepinnen før du plasserer snellen på pinnen.
- Bruk spolehette på alle trådsneller som er kortere enn snellepinnen.

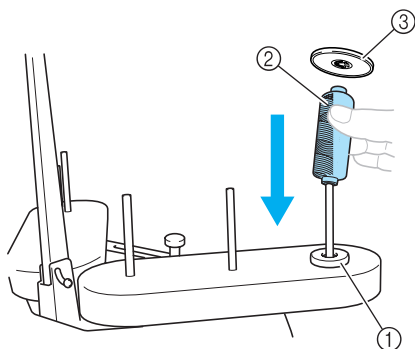

- ① Snelleunderlag
- ② Liten snelle
- ③ Spolehette

2 Før tråden gjennom hull nummer 1 i trådlederen like over snellen, og før deretter tråden gjennom hull nummer 1 i trådlederen på forsiden av maskinen.

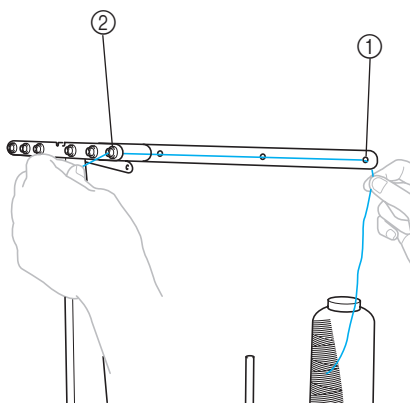

- ① Hull nummer 1 i trådlederen over snellen
- ② Hull nummer 1 i trådlederen på forsiden av maskinen

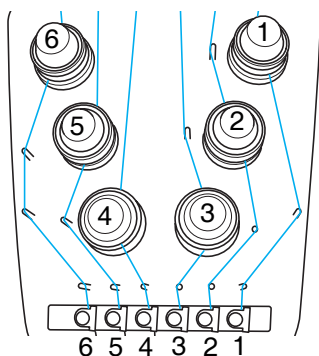

- 3** Før tråden gjennom hullet i overtrådleder nummer 1.
Før tråden mot deg fra innsiden av trådlederen.

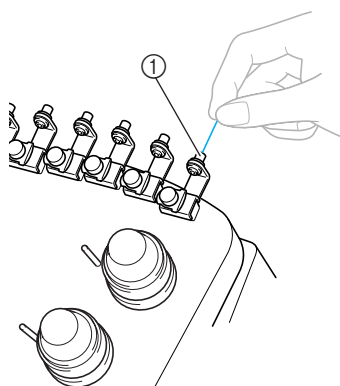

① Hull i overtrådleder

- 4** Før tråden gjennom overtrådleder nummer 1.
Hold tråden med begge hender og før den under trådlederen fra høyre.

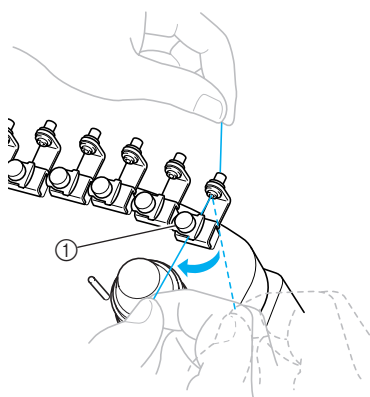

① Overtrådleder

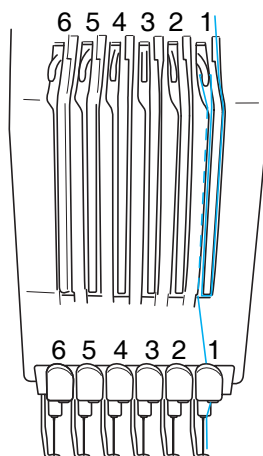

- 5** Vikle tråden én gang med klokken rundt trådspenningskive nummer 1.

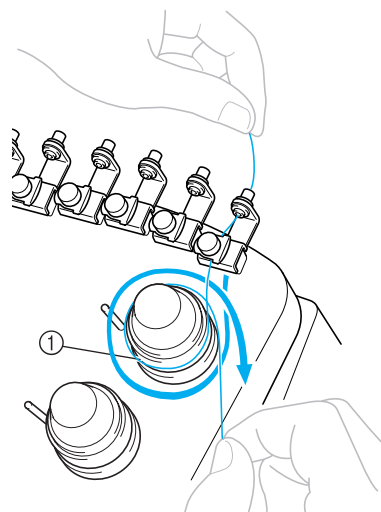

- ① Trådspenningskive
• Forsikre deg om at tråden sitter godt i trådspenningskiven og er ført forbi de riktige trådlederstiftene. (Se tegningen til venstre øverst på siden.)

Bemerk

- Alle trådspenningskivene træs med klokken.

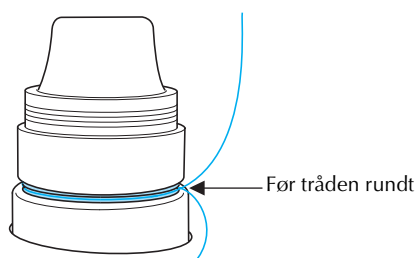

- 6** Før tråden i den trådretingen som er angitt på maskinen, og før den deretter under midtrådlederplate nummer 1.

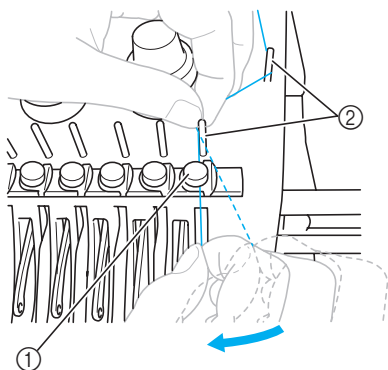

- ① Midtrådleder
- ② Trådlerstift

- Retningen fra overtrådlederen rundt trådspenningskiven og til midtrådlederen (trinn 5 til 6) kan variere avhengig av snellenumeret. Ved å føre tråden fra venstre mot høyre gjennom trådlerstiftene hindrer du at tråden blir vaset. Trø hver nålestang som vist på tegningen.

- 7** Før tråden langs spor nummer 1 og gjennom trådoptakshendel nummer 1 fra høyre mot venstre.

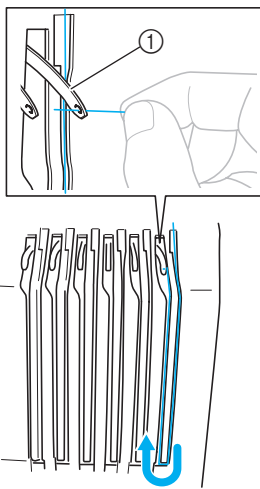

- ① Trådoptakshendel

- 8** Før tråden ned gjennom sporet til undertrådlederen, og deretter gjennom hullet i undertrådleder nummer 1.

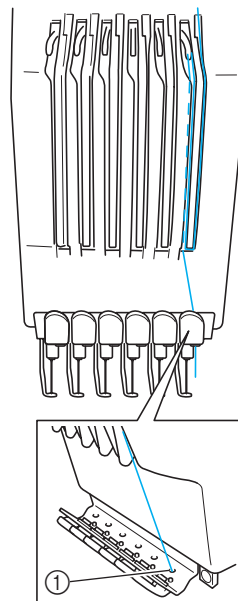

- ① Hull i undertrådleder



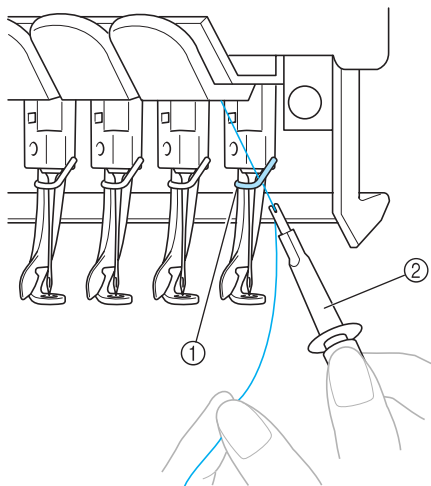

- 9** Bruk den medfølgende nåltræderen til å føre tråden inn i trådlederen til nålestang nummer 1.



- ① Nålestangens trådleder
- ② Verktøy for bytte av nål (nåltræder)

Træ nålen

Bruk den automatiske nåltrædermekanisme for å træ nålen.

Trykk på  → OPERATIONS →  →  (til side 2) →  for å vise en video av handlingen på LCD-displayet (se side 151).

1 Trykk på den automatiske nåltræderknappen.

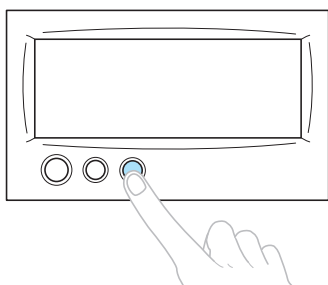

- Kroken på den automatiske nåltrædermekanismen føres gjennom nåløyet.

! FORSIKTIG

- Hvis nålen ikke er satt helt inn, vil ikke kroken på den automatiske nåltrædermekanismen føres gjennom nåløyet ved automatisk nåltræding, og kroken kan bli bøyd, eller nålen kan ikke træs.
- Kontakt din autoriserte forhandler hvis kroken på den automatiske nåltrædermekanismen er bøyd eller skadet.
- Ikke drei på håndhjulet mens kroken på den automatiske nåltrædermekanismen føres gjennom nåløyet, da dette kan skade den automatiske nåltrædermekanismen.

Bemerk

- For å unngå skade, kan den automatiske nåltrædermekanismen gå tilbake til bakre posisjon når du dreier på håndhjulet.
- Den automatiske nåltrædermekanismen kan træ nålen i syposisjon. Når mekanismen brukes må du påse at nålestangen du vil træ, er plassert i syposisjon, ellers kan ikke den automatiske nåltrædermekanismen brukes på denne nålen. Hvis nålestangen ikke er i syposisjon, må den flyttes dit. (Se side 40.)

2 Trekk ut omtrent 15 cm (6 tommer) med tråd. La tråden bli slakk, og sørg for at ikke tråden er spent. Deretter fører du tråden, som vist på tegningen, under gaffelen til den automatiske nåltrædermekanismen fra høyre, og fanger deretter opp tråden med kroken som går gjennom nåløyet.

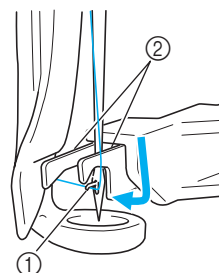

- ① Krok
- ② Gaffel

Bemerk

- Når du fanger opp tråden med kroken, må du være forsiktig så ikke tråden blir slakk.

3 Før tråden under lederen på trykkfoten.

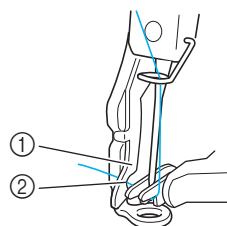

- ① Trykkfotleder
- ② Hakk i trykkfotlederen
- Forsikre deg om at tråden føres godt gjennom hakket i trykkfotlederen.

- 4** Før tråden gjennom sporet i trådklipperen, og trekk forsiktig i tråden for å klippe den.

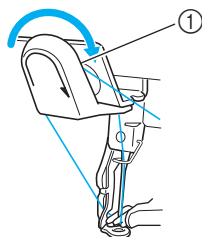

① Spor i trådklipper



Bemerk

- Hvis tråden ikke føres riktig gjennom sporet i trådklipperen, vises meldingen "Wiper error", og nålen kan ikke træs. Påse at tråden føres riktig gjennom sporet.
- Hvis det ikke er trukket ut nok tråd, kan ikke tråden trekkes gjennom trådklipperen.

- 5** Trykk på den automatiske nåltræderknappen.

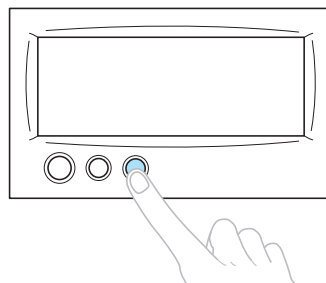

- Nåltræderen flyttes bort fra nålen. Tråden trekkes gjennom nåløyet.
- Viskeren kommer ut og fanger opp tråden mellom nålen og nåltræderen.
- Nåltræderen går tilbake til den opprinnelige utgangsposisjonen.

Nå er overtråden for nålestang 1 ferdig trædd.

Træ de andre nålestengene på samme måte. Vær imidlertid oppmerksom på at hvis nålestangen som skal træs, ikke er flyttet til broderiposisjon, kan ikke nålen træs med den automatiske nåltrædermekanismen. For den gjenværende nålestengene utfører du følgende handling for å flytte nålestangen til broderiposisjon før du prøver å træ nålen.

■ Flytte nålestangen som skal træs, til syposisjon

- 1** Berør tasten for den nålestangen du vil træ.

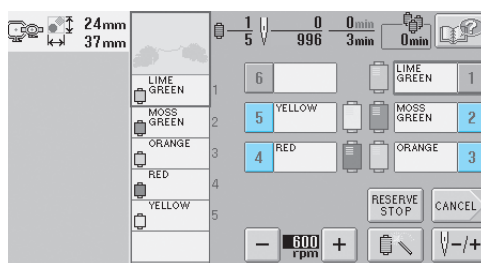

- Den valgte nålestangen flyttes til broderiposisjon.



Bemerk

- Hvis tråden ikke er stram, kan den komme ut av trådspenningskiven. Når du er ferdig med å trø overtråden, må du kontrollere at tråden sitter riktig i trådspenningskiven (se trinn 5 på side 37.)



Note

- Når du bytter en av overtrådfargene, er det lett å trø tråden på nytt ved å klippe tråden som brukes, mellom snellen og trådlederen over snellen. Plasser den nye snellen på snellepinnen, og bind fast enden på den nye tråden til enden på den forrige tråden. Trekk deretter tråden gjennom nålen. (Se side 78.)

■ Bruke snellenettet

Hvis du bruker metalltråd eller annen kraftig tråd, må du plassere det medfølgende snellenettet over snellen før du syr.

Hvis snellenettet er for langt, bretter du det én gang slik at det passer til snellestørrelsen, før du plasserer det over snellen.

Det kan være nødvendig å justere trådspenningen når du bruker snellenettet.

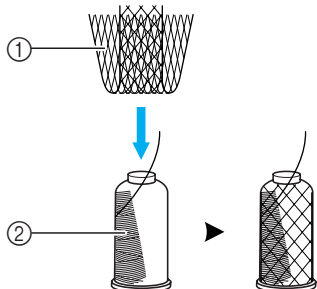

- ① Snellenett
- ② Tråd

11. Sy broderiet

Nå er maskinen klar til å begynne å sy.

Når maskinen begynner å sy, senkes trykkfoten automatisk, nødvendig trådklipping etter sømmen utføres, trådene blir byttet ved behov mens broderiet sys, og maskinen stopper når den når slutten av sømmen.

! FORSIKTIG

- Av hensyn til sikkerheten må ikke broderimaskinen stå uten tilsyn mens den syr.
- Hold spesielt øye med nålens plassering når maskinen er i bruk. Sørg også for å holde hendene unna alle bevegelige deler, som for eksempel nålen, nålestanghuset, tråddopptakshendelen og vognen, ellers kan du bli skadet.

■ Låsemekanisme

Av hensyn til sikkerheten er denne broderimaskinen utstyrt med en låsefunksjon.

Normalt vil maskinen være låst (den kan ikke begynne å sy). Maskinen kan ikke begynne å sy før den blir låst opp. Hvis broderimaskinen ikke startes innen 10 sekunder etter at den ble låst opp, blir den låst igjen automatisk.

Start/stopp-knappen viser om broderimaskinen er låst eller ikke. Hvis start/stopp-knappen lyser rødt, er maskinen låst. Hvis start/stopp-knappen blinker grønt, er maskinen låst opp.

Begynne å brodere



Bemerk

- Påse at det ikke er noen gjenstander innenfor bevegelsesområdet til broderirammen. Hvis broderirammen treffer en gjenstand, kan mønsteret bli skjevt.

1 Berør for å låse opp broderimaskinen.

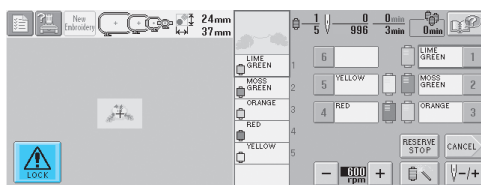

- ▶ Start/stopp-knappen begynner å blinke grønt, og broderimaskinen kan startes.
- Hvis du ikke trykker på start/stopp-knappen innen 10 sekunder etter at broderimaskinen ble låst opp, blir maskinen låst igjen automatisk.

2 Trykk på start/stopp-knappen.

Trykk på start/stopp-knappen mens den blinker grønt. Hvis start/stopp-knappen begynner å lyse rødt igjen, må du utføre denne prosedyren på nytt fra trinn 1.

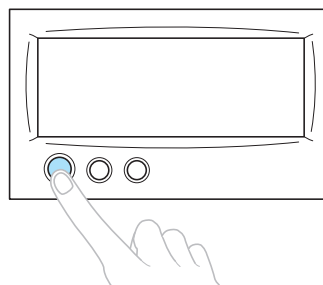

- ▶ Start/stopp-knappen lyser grønt og begynner å sy den første fargen.



Bemerk

- Lyset slukkes når syingen starter.

► Følgende skjerm vises.

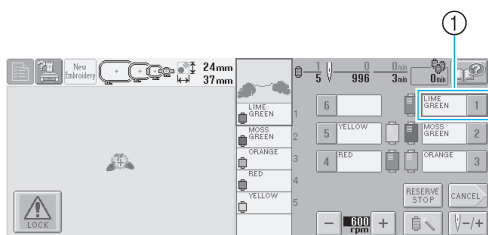

① En rød ramme rundt boksen med trådinformasjon angir hvilken nålestang som det for øyeblikket sys med.

- Mens broderimaskinen syr, angis punktet som sys, med de grønne kryssmarkørene i mønstervisningsområdet. Antall sting og sytid beregnes også.

③ Når den første fargen er ferdig sydd, stopper maskinen automatisk og klipper tråden. Nålestanghuset beveger seg til 2. fargeposisjon, og maskinen begynner å sy den andre fargen.

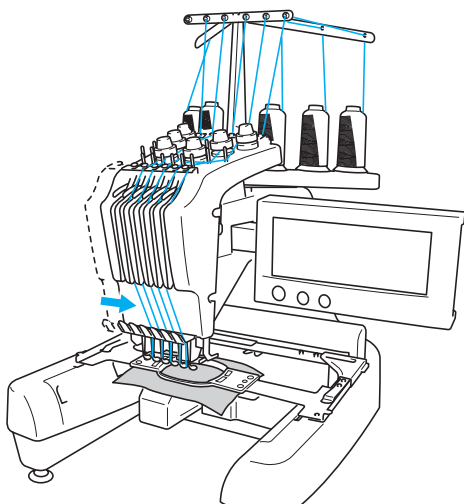

► Trådfargedisplayet på skjermen går videre til den andre fargen, og det kommer en rød ramme rundt trådinformasjonen for den andre nålestangen.

④ Dette fortsetter til den siste fargen er sydd, og broderimaskinen stopper automatisk.

- Skjermen for broderiinnstillinger vises på nytt.
- Start/stopp-knappen lyser rødt.
- Det er ikke nødvendig å utføre noen klippehandlinger på begynnelsen eller slutten av sømnen.

■ Fortsette å brodere

Hvis du vil sy samme mønster på nytt, berører du

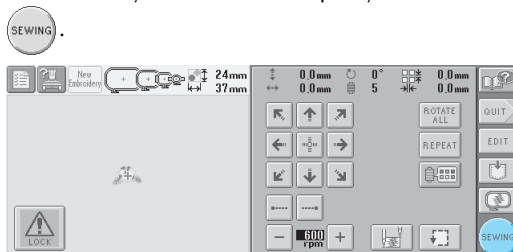

- Broderiskjermen vises, slik at samme mønster kan sys på nytt.

Hvis du vil velge et nytt mønster, berører du

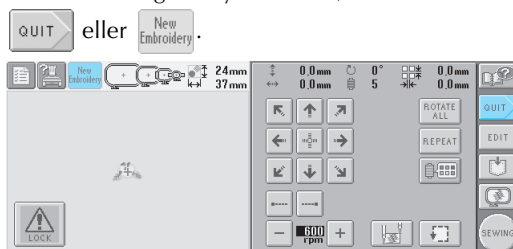

- Skjermen for valg av mønstertype vises.

★ Bemerk

- Automatiske festesting kan stilles inn til å sys på begynnelsen av broderiet, når du begynner å sy etter å ha byttet farge, og når du klipper tråden. (Se "Innstilling for automatiske festesting" på side 88.)
- Syhastigheten kan endres, også mens mønsteret sys. (Se "Tast for maksimal syhastighet" på side 91.)

Avslutte broderingen

Maskinen kan stoppes mens den syr.

Midlertidig pause

1 Trykk på start/stopp-knappen.

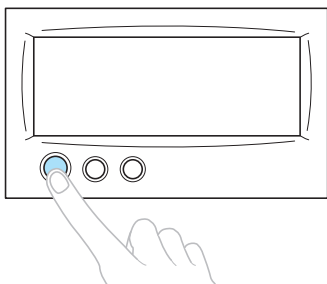

- ▶ Maskinen stopper, og start/stopp-knappen lyser rødt.
- Tråden blir ikke klippet.
- Når du skal fortsette å sy, kontrollerer du først at overtråden er stram, berører opplåsingstasten og trykker på start/stopp-knappen.

Note

- Hvis Reserve Stop-tasten berøres mens broderiet sys, stopper maskinen før den begynner å sy neste farge. (Se "Stoppe maskinen ved neste fargebytte" på side 92.)
- Før du begynner å sy kan du stille inn maskinen slik at den stopper ved hvert trådfargebytte. (Se "Angi pausesteder før brodering" på side 92.)

Begynne å sy igjen etter at maskinen ble slått av

1 Trykk på start/stopp-knappen.

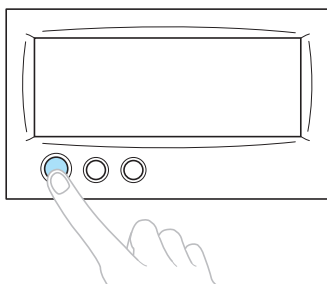

- ▶ Broderimaskinen stopper, og start/stopp-knappen lyser rødt.
- Tråden blir ikke klippet.

2 Trykk på trådklipperknappen.

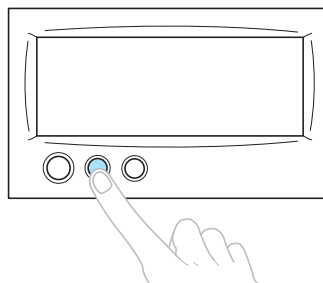

- ▶ Under- og overtråden blir klippet.
- Husk å klippe trådene før du slår av broderimaskinen.

3 Sett strømbryteren til "0".

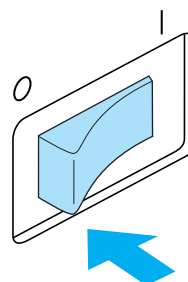

- ▶ Broderimaskinen slås av, og displayet og start/stopp-knappen slås av.
- Du kan fortsette å sy etter at du har slått broderimaskinen på igjen. Sy baklengs i flere sting for å overlape stingene. Du finner mer informasjon under "Fortsette å brodere etter at maskinen ble slått AV" på side 83.

Note

- Maskinen kan stoppes når som helst, selv mens den broderer. Men hvis maskinen stoppes når trådfargen byttes, er det ikke nødvendig å gå tilbake over sømmen når broderingen fortsetter. Maskinen kan stilles slik at den stopper når trådfargen byttes. (Du finner mer informasjon under "Angi pausesteder før brodering" på side 92.)

Hvis tråden ryker mens du syr

Hvis det oppstår et problem mens du syr, som for eksempel at tråden ryker, stopper maskinen automatisk.

Trøttråden på nytt, sy baklengs flere sting og fortsett å sy. Du finner mer informasjon under "Hvis tråden ryker eller undertråden blir oppbrukt mens du broderer" på side 79.

12. Kontrollere trådspenningen

Kontroller broderiet for å se om det ble sydd med riktig trådspenning. Hvis trådspenningen ikke er riktig justert, kan sømmen bli ujevn, eller stoffet kan rynke seg.

■ Riktig trådspenning

Fra stoffets vrangside skal undertråden være omtrent en tredjedel av stingbredden.

(Rettside)



(Vrangside)



Hvis broderiet ser ut som på bildet nedenfor, er trådspenningen feil. Korriger trådspenningen.

(Rettside)



(Vrangside)



Overtråden er for stram, og det medfører at undertråden er synlig fra stoffets rettside.



Løsne spenningshjulet ved å dreie det mot klokken.

(Rettside)



(Vrangside)



Overtråden er for slakk. Det medfører en slakk overtråd og løse trådløkker eller løkker som vises på stoffets rettside.

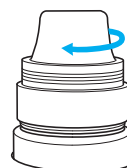

Stram spenningshjulet ved å dreie det med klokken.

Du finner mer informasjon om justering av trådspenning under "Justere trådspenningen" på side 85.

Bemerk

- I denne veiledningen ble trådspenningen kontrollert etter at broderiet var avsluttet. Men vanligvis bør broderiet stoppes midlertidig og trådspenningen kontrolleres etter de første 100 stingene for hver farge som sys med hver nålestang.
- Broderieresultatet blir kanskje ikke som forventet avhengig av tykkelsen på stoffet eller hvilken type vlieseline som brukes. Prøv deg alltid frem med et prøvebroderi før du begynner å sy på det egentlige prosjektet.

Note

- I de innebygde broderimønstrene brukes et mønster for å kontrollere trådspenningen. Du finner mer informasjon under "Kontrollere trådspenningen for innebygde mønstre" på side 160.

2

1

2

3

4

5

6

7

8

9

10

11

12

13

14

13. Fjerne broderirammen og stoffet

Når du er ferdig med å sy, fjerner du broderirammen og tar deretter ut stoffet fra rammen.

Fjerne broderirammen

! FORSIKTIG

- Forsikre deg om at start/stopp-knappen lyser rødt når du fjerner broderirammen. Hvis start/stopp-knappen blinker grønt, kan maskinen begynne å sy. Hvis maskinen begynner å gå kan det føre til personskade.
- Forsikre deg om at broderirammen ikke treffer andre deler av maskinen når du fjerner broderirammen.
- Ikke bruk makt når du løfter opp broderirammen, ellers kan den bli skadet.

- 1 Grip tak i venstre og høyre side av armene på broderirammeholderen med begge hender og løft opp rammen litt.

Stiftene på armene på broderirammeholderen skal komme ut av hullene på sidene av broderirammen.

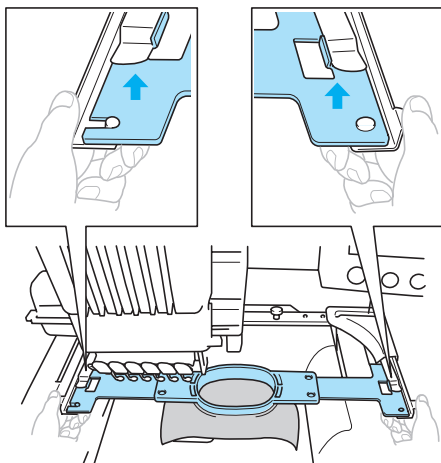

- 2 Trekk broderrammen mot deg.

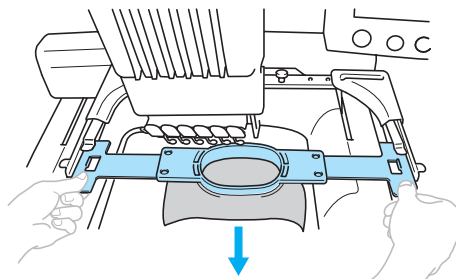

Fjerne stoffet

- 1 Løsne skruen på den ytre rammen.

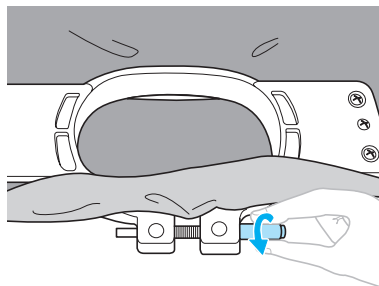

- ▶ Hvis skruen ble strammet med den medfølgende, skiveformete skrutrekkeren, bruker du denne skrutrekkeren til å løsne skruen.

- 2 Fjern den ytre rammen og ta ut stoffet.

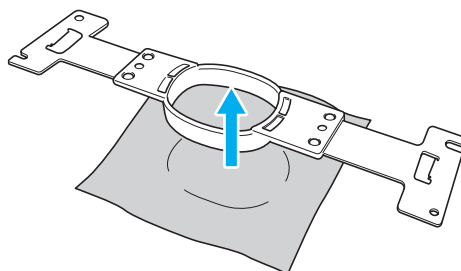

14. Slå AV maskinen

Når du er helt ferdig med å brodere, slår du av maskinen.

1 Sett strømbryteren til "O".

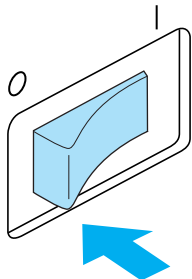

- ▶ Broderimaskinen slås av, og displayet og start/stopp-knappen slås av.

2 Trekk strømledningen ut av stikkkontakten.

Husk å gripe i støpselet når du tar ut strømledningen.

3 Koble om nødvendig strømledningen fra maskinen.

Oppbevar strømledningen på et trygt sted.

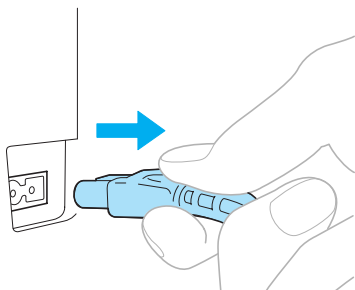

Bemerk

- Hvis strømmen går mens du bruker broderimaskinen, må du slå av maskinen og trekke ut strømledningen. Når du starter broderimaskinen igjen, må du følge instruksjonene for korrekt bruk av maskinen. (Se "Slå PÅ maskinen" på side 20)



Note

- Hvis broderimaskinen slås av mens skjermen for valg av mønstertype eller mønsterlisteskjermen vises uten at noe mønster er valgt, vises skjermen for valg av mønstertype når maskinen slås på igjen.

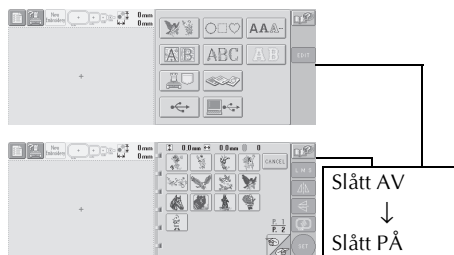

Hvis du ikke har berørt **SET** for å bekrefte valg av mønster på mønsterlisteskjermen, blir valget slettet hvis maskinen slås av.

Etter åpnings skjermen



2

1

2

3

4

5

6

7

8

9

10

11

12

13

14

- Hvis broderimaskinen slås av mens skjermen for mønsterredigering vises, blir det utsendet mønsteret hadde før maskinen ble slått av, lagret i maskinens minne. Når broderimaskinen slås på igjen, kan skjermen for mønsterredigering igjen vises slik den var før maskinen ble slått av. (Se side 62.)

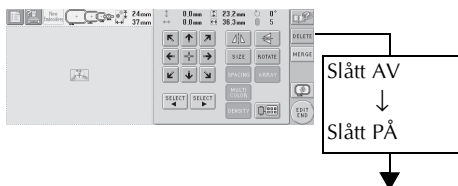

Etter åpnings skjermen

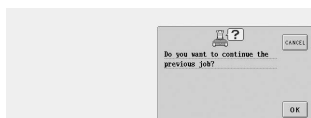

- Hvis broderimaskinen slås av mens skjermen for broderiinnstillinger vises, blir skjermen for broderiinnstillinger for det mønsteret som var valgt da maskinen ble slått av, lagret i maskinens minne. Når broderimaskinen slås på igjen, kan skjermen for broderiinnstillinger igjen vises slik den var før maskinen ble slått av. (Se side 62.)

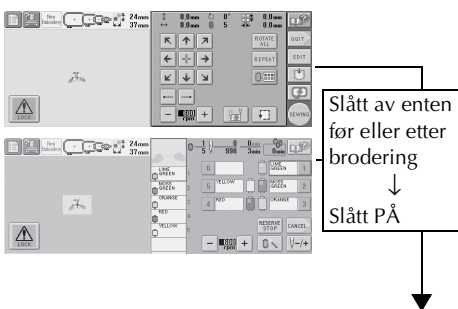

Etter åpnings skjermen

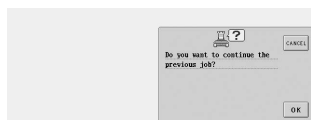

- Hvis maskinen slås av mens den syr, kan broderingen fortsette når maskinen slås på igjen. (Se "Fortsette å brodere etter at maskinen ble slått AV" på side 83.)

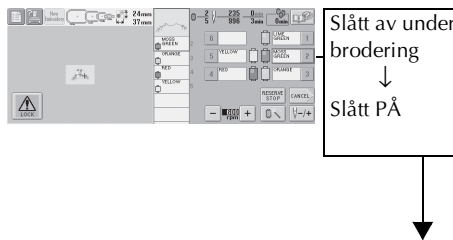

Etter åpnings skjermen

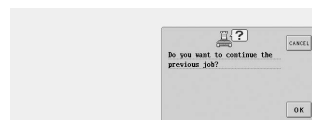

Hurtigguide for skjermene

Beskrivelse av taster og annen informasjon som vises på skjermene, vises i tabellene nedenfor.

Visning av taster

Utseendet på tastene betyr følgende:



(Vises med normal farge) : Denne tasten er ikke valgt, men den kan velges.



(Vises med mørk farge) : Tasten er valgt.



(Vises i grått) : Denne tasten kan ikke velges.

Vanlige skjermkontroller

Med unntak av innstillingstasten vises tastene som beskrives nedenfor, på alle skjermer og kan alltid brukes. Men innstillingstasten kan ikke brukes på broderiskjermen.

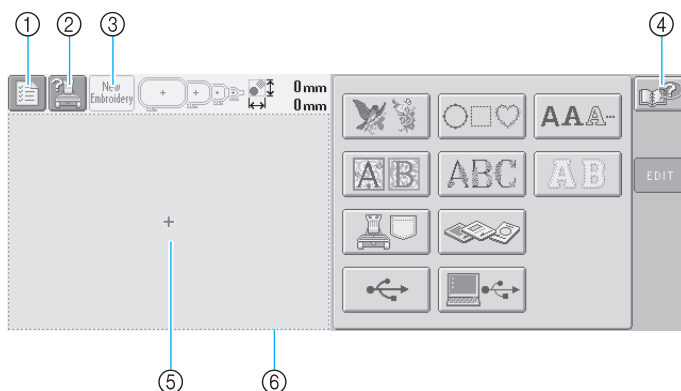

Nr.	Utseende	Navn på tast	Funksjon	Sidehenvisning
①		Innstillingstast	Berør denne tasten for å endre innstillingene i broderimaskinen.	p.140
②		Tast for informasjon om maskinhandling	Berør denne tasten for å kontrollere en maskinhandling.	p.151
③		Tasten New embroidery (nytt broderi)	Avbryter alle tidligere handlinger og går tilbake til den første skjermen for valg av mønstergruppe.	
④		Hjelp-tast	Berør denne tasten for å finne løsninger hvis det oppstår et problem, for eksempel hvis det er en handling som du ikke er kjent med.	p.153
⑤		Område for mønstervisning	Dette området viser valgt mønster. Linje ⑥ viser broderiområdet for den ekstra store broderirammen. Broderirammeangivelsene, rutenettlinjene og andre displayinnstillinger kan angis fra skjermen for maskininnstillinger.	p.143

Forstå skjermen for valg av mønstertype

Velg en mønsterkategori (type) på denne skjermen.

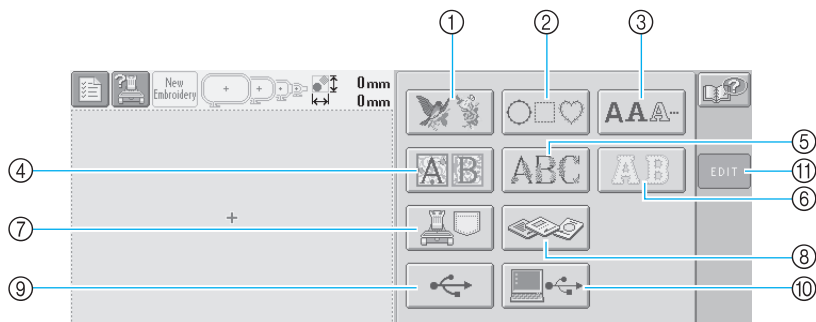

Nr.	Utseende	Navn på tast	Beskrivelse	Sidehenvisning
①		Broderimønstertast	Bruk denne tasten for å velge broderimønstret.	p.104
②		Rammemønstertast	12 sømtyper kan kombineres med 10 rammeformer, som for eksempel en sirkel og en firkant.	p.108
③		Alfabetast	Store bokstaver, små bokstaver, tall, symboler og tegn med aksent fra 13 skrifttyper kan velges i liten, middels og stor størrelse.	p.109
④		Renessansealfabetast	Tegn i renessansestil i et kvadratisk mønster på 50 mm x 50 mm.	p.105
⑤		Blomsteralfabetast	Våre opprinnelige alfabetmønstre med blomster som dekorasjon på store bokstaver (130 mm (H) x 80 mm (B)).	p.106
⑥		Applikasjonsalfabetast	Alfabet med applikasjonsmønster, som er tilgjengelige i liten, middels og stor størrelse.	p.107
⑦		Tast for broderimønstre som er lagret i maskinen	Gjenfinner mønstre som er lagret i maskinens minne.	p.111
⑧		Broderikorttast	Gjenfinner mønstre fra broderikort.	p.112
⑨		USB-medietast	Gjenfinner mønstre fra USB-medier.	p.117
⑩		Datamaskin-tast (USB-tast)	Hvis en datamaskin er koblet til broderimaskinen via den medfølgende USB-kabelen, kan broderimønstre hentes fra datamaskinen.	p.114
⑪		Edit-tasten (redigeringsast)	Denne tasten er ikke tilgjengelig hvis det ikke er valgt noe mønster. Berør denne tasten for å avbryte forsøket på å legge til et nytt mønster fra skjermen for valg av mønstertype. Går tilbake til skjermen for mønsterredigering.	p.119

Forstå mønsterlisteskjermen

Velg mønster på denne skjermen.

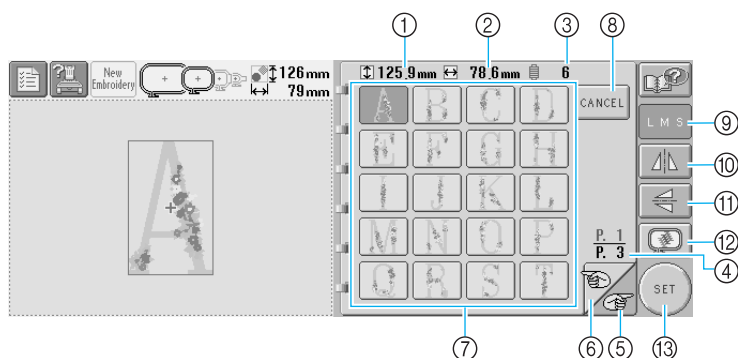

Nr.	Utseende	Navn på tast	Beskrivelse	Sidehenvisning
①	125.9 mm	Størrelse (loddrett)	Viser den loddrette størrelsen på det valgte broderimønsteret.	
②	78.6 mm	Størrelse (vannrett)	Viser den vannrette bredden på det valgte broderimønsteret.	
③	6	Antall trådfargebytter	Viser antall trådfargebytter for det valgte broderimønsteret.	
④	P. 1 P. 3	Side	Viser sidetallet på siden som vises, og totalt antall sider.	
⑤		Neste side-tast	Berør denne tasten for å vise neste side. Hvis Neste side-tasten berøres mens den siste siden vises, blir den første siden vist.	p.102
⑥		Forrige side-tast	Berør denne tasten for å vise forrige side. Hvis Forrige side-tasten berøres mens den første siden vises, blir den siste siden vist.	p.102
⑦		Mønstertaster	Et bilde av mønsteret vises på tasten. Berør bildet for å velge mønsteret.	p.102
⑧		Cancel-tasten (Avbryt)	Berør tasten for å gå ut av den valgte mønsterkategorien og velge en annen kategori. Går tilbake til skjermen for valg av mønstertype.	p.102
⑨		Size-tasten (størrelsestast)	Gjør det mulig å endre størrelsen på det valgte broderimønsteret.	p.103
⑩		Horisontalt speilbilde-tast	Gjør det mulig å vende det valgte broderimønsteret horisontalt.	p.103
⑪		Vertikalt speilbilde-tast	Gjør det mulig å vende det valgte broderimønsteret vertikalt.	p.103
⑫		Forhåndsvisnings-tast	Viser et bilde av mønsteret som skal broderes, slik at det kan forhåndsvises.	p.27
⑬		Set-tasten (Angi)	Berør når du har valgt mønsteret. Valget av mønsteret bekreftes, og skjermen for mønsterredigering vises.	p.102

*Enkelte mønstre kan ikke redigeres med ⑨, ⑩ eller ⑪.

Forstå skjermen for mønsterredigering

På denne skjermen kan du redigere mønsteret.

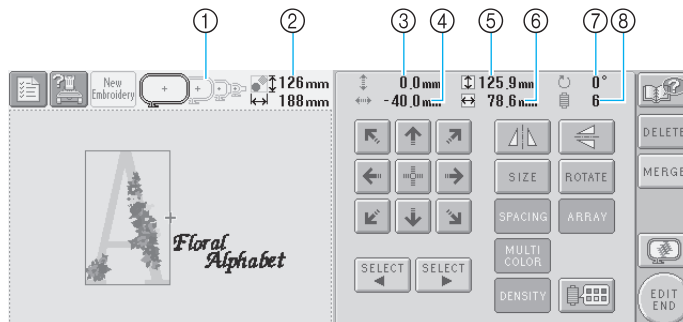

Nr.	Utseende	Navn på tast	Beskrivelse	Sidehenvisning
①		Broderirammeindikatorer	Viser størrelsen på broderirammer som kan brukes til å se broderimønsteret som vises i mønstervisningsområdet.	p.28
②		Mønsterstørrelse	Viser størrelsen på broderimønsteret som vises i mønstervisningsområdet. Den øverste verdien viser høyden, og den nederste verdien viser bredden. Hvis broderimønsteret består av en kombinasjon av flere mønstre, vises størrelsen på hele mønsteret med alle mønstrene inkludert.	
③		Avstand fra midten (loddrett)	Viser den loddrette avstanden som det mønsteret som redigeres, blir flyttet.	p.120
④		Avstand fra midten (vannrett)	Viser den vannrette avstanden som det mønsteret som redigeres, blir flyttet.	p.120
⑤		Størrelse (loddrett)	Viser den loddrette lengden på det mønsteret som redigeres.	
⑥		Størrelse (vannrett)	Viser den vannrette lengden på det mønsteret som redigeres.	
⑦		Rotasjonsvinkel	Viser rotasjonsvinkelen som det mønsteret som redigeres, blir rotert med.	p.122
⑧		Antall trådfargebytter	Viser totalt antall trådfargebytter for mønsteret som redigeres.	

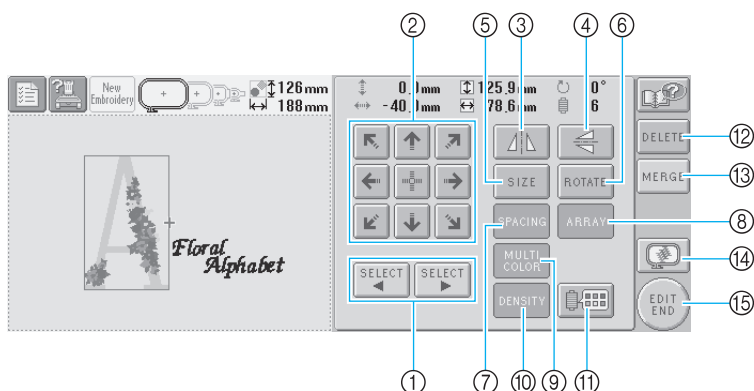

Nr.	Utseende	Navn på tast	Beskrivelse	Sidehenvisning
①		Mønstervalgtester	Velger mønsteret som redigeres, når broderimønsteret består av en kombinasjon av flere mønstre.	p.120
②		Posisjonstaster	Flytter syposisjonen for mønsteret som redigeres, i pilens retning (hvis berøres, flyttes syposisjonen til midten av broderiområdet.)	p.120
③		Horisontalt speilbilde-tast	Vender mønsteret som redigeres, horisontalt.	p.121
④		Vertikalt speilbilde-tast	Vender mønsteret som redigeres, vertikalt.	p.121
⑤		Size-tasten (størrelsestast)	Endrer størrelsen på mønsteret som redigeres.	p.121
⑥		Rotate-tasten (roteringstast)	Roterer mønsteret som redigeres.	p.122
⑦		Spacing-tasten (mellomromtast)	Endrer mellomrommet mellom tegnene i alfabetmønsteret som redigeres.	p.124
⑧		Array-tasten (arrangementstast)	Endrer retningen på tegnene i alfabetmønsteret som redigeres.	p.123
⑨		Multi Color-tasten (flerfargetast)	Gjør det mulig å endre trådfargen på hvert tegn i et alfabetmønster. Denne tasten kan bare brukes hvis det er valgt et alfabet.	p.126
⑩		Density-tasten (tetthetstast)	Endrer tettheten på mønsteret som redigeres. Denne tasten kan bare brukes hvis det er valgt et alfabet eller rammemønster.	p.125
⑪		Tast for bytte av trådfarge	Endrer fargen på mønsteret.	p.127
⑫		Delete-tasten (slettetast)	Sletter mønsteret. Hvis denne tasten berøres, slettes mønsteret som redigeres.	p.128
⑬		Merge-tasten (kombinasjonstast)	Legger til et mønster. Hvis denne tasten berøres, vises skjermen for valg av mønstergruppe.	p.119
⑭		Forhåndsvisningstast	Viser et bilde av mønsteret slik at det kan forhåndsvises.	p.27
⑮		Edit End-tasten (tast for avslutning av redigering)	Avslutter redigeringen og går videre til skjermen for broderiinnstillinger.	p.25

Forstå skjermen for broderiinnstillinger

Fra denne skjermen kan du redigere hele mønsteret og angi broderiinnstillinger. Du kan også kontrollere broderiplasseringen og lagre et mønster for senere bruk.

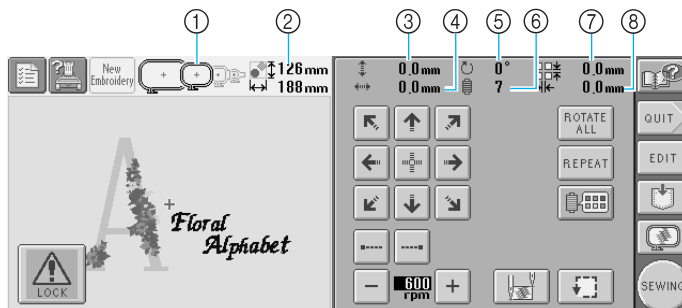

Nr.	Utseende	Navn på tast	Beskrivelse	Sidehenvisning
①		Broderirammeindikatorer	Viser størrelsen på broderirammer som kan brukes til å sy broderimønsteret som vises i mønstervisningsområdet.	p.28
②		Mønsterstørrelse	Viser størrelsen på broderimønsteret som vises i mønstervisningsområdet. Den øverste verdien viser høyden, og den nederste verdien viser bredden. Hvis broderimønsteret består av en kombinasjon av flere mønstre, vises størrelsen på hele mønsteret med alle mønstrene inkludert.	
③		Avstand fra midten (loddrett)	Viser den loddrette avstanden som det mønsteret som redigeres, blir flyttet.	p.72
④		Avstand fra midten (vannrett)	Viser den vannrette avstanden som det mønsteret som redigeres, blir flyttet.	p.72
⑤		Rotasjonsvinkel	Viser rotasjonsvinkelen som det mønsteret som redigeres, blir rotert med.	p.73, 129
⑥		Antall trådfargebytter	Viser totalt antall trådfargebytter for mønsteret som redigeres.	
⑦		Gjenta mellomrom (loddrett)	Viser den loddrette avstanden mellom mønstrene når du velger å gjenta mønster.	p.130
⑧		Gjenta mellomrom (vannrett)	Viser den vannrette avstanden mellom mønstrene når du velger å gjenta mønster.	p.130

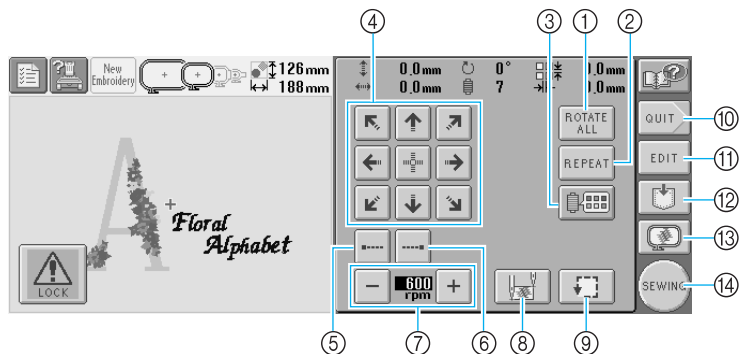

	Nr.	Utseende	Navn på tast	Beskrivelse	Sidehvisning
Redigeringsfunksjoner	①		Rotate All-tasten (roter alt-tast)	Roterer hele broderimønsteret hvis det består av en kombinasjon av flere mønstre.	p.73, 129
	②		Repeat-tasten (gjentakelsestast)	Syr mønsteret flere ganger.	p.130
	③		Tast for bytte av trådfarge	Endrer fargen på mønsteret.	p.127, 131
Broderiinnstillinger	④		Posisjonstaster	Flytter syposisjonen for hele mønsteret i pilens retning (hvis berøres, flyttes syposisjonen til midten av broderiområdet.)	p.72
	⑤		Festestingtast (begynnelse)	Angir at automatiske festesting skal sys på begynnelsen av mønsteret og når du begynner å sy etter å ha klippet tråden.	p.88
	⑥		Festestingtast (slutt)	Angir at automatiske festesting skal sys når tråden klippes.	p.88
	⑦		Tast for maksimal syhastighet	Angir den maksimale syhastigheten.	p.91
	⑧		Tast for start-/sluttposisjon	Angir nålestillingen på begynnelsen og slutten av sømmen.	p.89
	⑨		Prøvetast	Flytter broderirammen slik at broderiposisjonen kan kontrolleres.	p.32
	⑩		Quit-tasten (avslutt-tast)	Avbryter alle tidligere handlinger og går tilbake til den første skjermen for valg av mønstertype.	
	⑪		Edit-tasten (redigeringstast)	Berør for å gå tilbake til skjermen for mønsterredigering.	
	⑫		Lagringstast	Lagrer mønsteret.	p.136
	⑬		Forhåndsvisningstast	Viser et bilde av mønsteret som skal broderes, slik at det kan forhåndsvises.	p.27
	⑭		Sewing-tasten (syttast)	Avslutter alle handlinger på skjermen for broderiinnstillinger og går videre til broderiskjermen.	p.32

* Funksjonene og handlingene for tasten for trådfargebytte ③ og forhåndsvisningstasten ⑬ er like på skjermen for mønsterredigering og skjermen for broderiinnstillinger.

Forstå broderiskjermen

Fra denne skjermen kan du kontrollere totalt antall trådfarger og sytid, angi nålestanginnstillinger og sy fremover eller bakover.

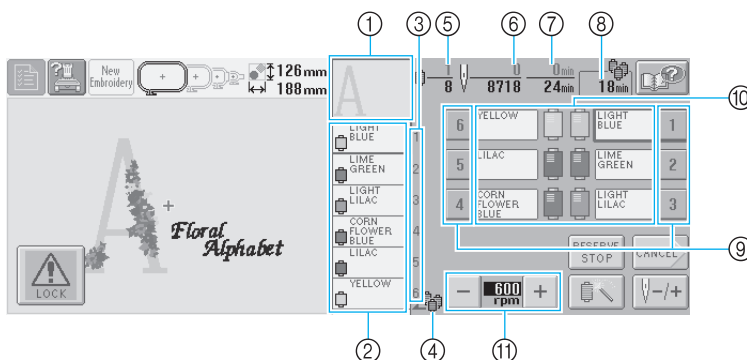

Nr.	Utseende	Navn på tast	Beskrivelse	Sidehenvisning
①		Områdevisning	Viser den delen av mønsteret som blir sydd med den trådfargen som vises først i visningen av trådfargesekvens.	
②		Visning av trådfargesekvens	Viser rekkefølgen på trådfargebyttene. Når du broderer blas denne visningen slik at fargen på den tråden som sys for øyeblikket, vises øverst.	
③		Nålestangnummer	Angir nålestangnummeret som trådfargen til venstre er tilordnet.	
④		Snellebytteindikator	Denne indikatoren viser når trådsnellene må byttes. Trådsnellene må byttes på punktet mellom de to trådfargene der indikatoren vises.	p.76
⑤		Syrekkefølge	Den nederste verdien viser totalt antall trådfargebytter i mønsteret, og den øverste verdien viser trådfargen som sys for øyeblikket.	
⑥		Stingteller	Den nederste verdien viser totalt antall sting i mønsteret, og den øverste verdien viser hvor mange sting som er sydd.	
⑦		Sytid	Den nederste verdien viser hvor mye tid som trengs totalt for å sy mønsteret, og den øverste verdien viser hvor lenge det er sydd.	
⑧		Tid før snellene må byttes	Hvis mønsteret består av syv eller flere farger, vises tiden som er igjen før snellene må byttes.	p.75
⑨		Nålestangtast	Berør en tast for å flytte nålestangposisjonen til det valgte nålestangnummeret. Brukes når nålen træs med den automatiske nåltrædermekanismen.	p.34
⑩		Visning av trådfargeoppsett	Viser fargen og trådfargenavnet (nummeret) til tråden på den nålestangen som vises på tasten. Træ maskinen som vist her.	p.33
⑪		Tast for maksimal syhastighet	Angir den maksimale syhastigheten.	p.91

* Funksjonene og handlingene for tasten for maksimal syhastighet ⑪ er like på skjermen for mønsterredigering og skjermen for broderiinnstillinger.



Note

- Trådfargenumrene i visningen av trådfargesekvens og visningen av trådfargeoppsett kan endres, for eksempel til fargenavnet eller trådfargenummeret for andre merker. (Se "Endre informasjon om trådfarge" på side 145.)

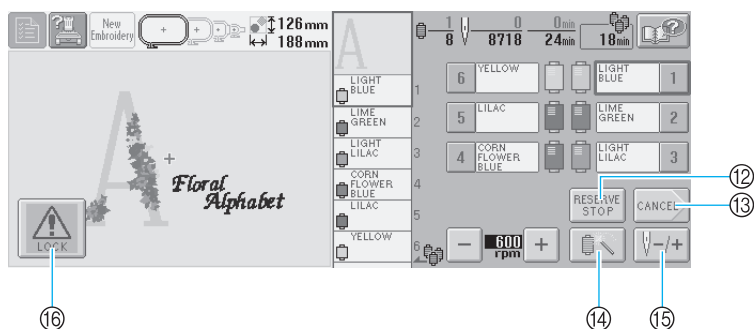

Nr.	Utseende	Navn på tast	Beskrivelse	Sidehenvisning
12		Reserve Stop-tasten	Du kan berøre denne tasten mens du broderer for å få maskinen til å stoppe når den neste trådfargen begynner.	p.92
13		Cancel-tasten (Avbryt)	Berør denne tasten for å avslutte syingen og gå tilbake til skjermen for broderiinnstillinger.	
14		Tast for midlertidig nålestanginnstilling	Gjør det mulig å angi nålestanginnstillingene manuelt.	p.94
15		Tast for å sy fremover/bakover	Flytter nålen fremover eller bakover under sying. Bruk denne tasten i følgende situasjoner: <ul style="list-style-type: none"> ● Hvis tråden ryker eller blir oppbrukt mens du broderer ● Hvis du vil starte på nytt fra begynnelsen ● Hvis du vil begynne å sy igjen etter at maskinen ble slått av 	p.79
16		Opplåsingstasten	Låser opp maskinen slik at den kan begynne å sy innen 10 sekunder. Når denne tasten er berørt, blinker start/stoppknappen grønt.	p.42

Svar på vanlige spørsmål

TEKNISKE TERMER:

■ USB Type "A" (vert) og USB Type "B" (funksjon)

Dette er en av kommunikasjonsmetodene mellom en PC (personlig datamaskin) og eksterne enheter. Du kan koble til USB-medier via en USB-portkobling Type "A" (vert), og du kan koble maskinen din til PC-en via en USB-portkobling Type "B" (funksjon) med den medfølgende USB-kabelen. (Se side 114.)

■ DST

Dette er filendelsen til Tajima datafiler (*.dst), som er et av dataformatene for broderimønstre. Tajima-data har ingen fargeinformasjon, så maskinen tilordner farger automatisk når du laster dem. (Se side 163.)

■ Nålenummer

Nålene er nummerert fra høyre mot venstre. Nålen lengst til høyre er nål nummer 1. (Se side vii.)

■ Nål i "broderiposisjon"

Dette er den nålen som er plassert over nålehullet i nåleplaten. Nålestanghuset beveger seg slik at det plasserer nålen med neste trådfarge i "broderiposisjon".

Når du bruker nåltræderen, bør også den nålen som skal træs, flyttes til "broderiposisjon". (Se side 40.)

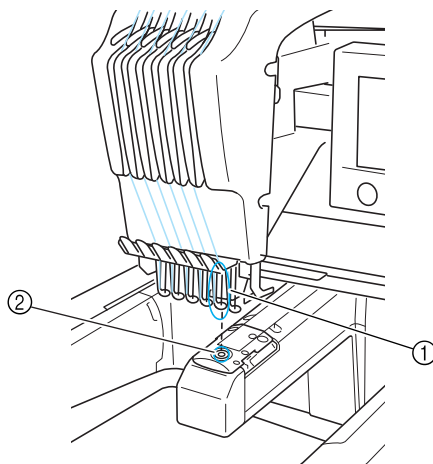

- ① Nål
- ② Nålenull i nåleplaten

■ Visker

Dette er den mekanismen som trekker tråden. Viskeren trekker tråden når nåltræderen brukes. Viskeren trekker også tråden fra stoffet når maskinen klipper tråden. Dette gjør det unødvendig å klippe tråder etter brodering. (Se side 40.)

MØNSTRE:

Følgende mønstre kan brukes til å brodere med maskinen.

- Broderidata med *.pes-, *.phc- eller *.dst-format. USB-medier overfører dataene til maskinen. Dataene kan også overføres fra PC-en til maskinen via USB-kabelen.
- Valgfrie broderikort
- Broderimønstre som er opprettet med digital programvare
- Mønstre som maskinen har lagret på USB-medier

BRODERING:

■ Tilpasse broderifarger

- Bruk funksjonen for trådfargebytte ved å velge tasten på skjermen for mønsterredigering eller skjermen for broderiinnstillinger. Du finner mer informasjon på side 127.
- Bruk funksjonen for midlertidig nålestanginnstilling ved å velge tasten på broderiskjermen. Du finner mer informasjon på side 94.

■ Gjenoppta et uferdig mønster fra forrige gang maskinen ble slått av.

- Maskinen husker mønsteret og posisjonen selv etter at strømmen er slått av. Og maskinen kan gjenoppta broderiet når maskinen slås på igjen. (Se side 62.)

■ Uriktig feilmelding om at tråden er røket

- Kontroller at overtråden er under overtrådlederplatene. (Se side 36.)
- Kontroller at overtråden går rundt trådspenningsskiven. (Se side 37.)

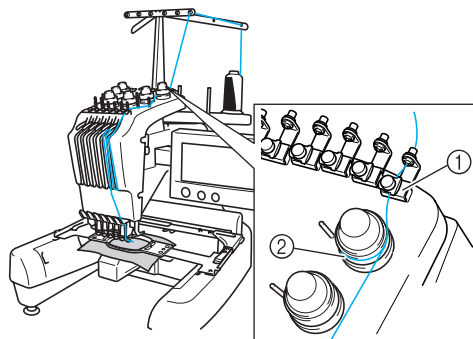

- ① Overtrådlederplater
- ② Trådspenningsskive

■ Trådspenningen forandret seg plutselig

- Tråden sitter fast på en ru kant på overtrådsnellen.
- Overtråden sitter fast under trådsnellen.
- Det er støv eller lo under spenningsfjæren på undertrådspolen.

■ Rammen kom ut av vognen

Kontroller at posisjonsstiftene er plassert i rammens plasseringsspor og -hull. (Se side 31.) Det kan være lurt å slå av maskinen en gang for å sette vognen i utgangsposisjon før du syr mønsteret på nytt.

■ Avbryt det gjeldende mønsteret og begynn på nytt.

Velg tasten "New embroidery" (nytt broderi) øverst til venstre på skjermen. Mønsteret og all informasjon blir slettet. (Se side 49.)

3**ANDRE GRUNNLEGGENDE PROSEDYRER**

I dette kapittelet finner du forklaringer på handlinger som ikke beskrives i kapittel 2, som sying av mønstre med sju eller flere farger, bytte av nålene og bytte av trådsneller.

Gjenoppta handlingen som ble utført før maskinen ble slått AV	62
Bytte nål.....	63
Bytte nål / 63	
Riktig bruk av broderirammene.....	65
Broderirammetyper og bruksområder / 65	
Feste påstrykbart vlieseline (underlag) bak på stoffet.....	66
Feste stoffet.....	67
Feste stoffet i den ekstra store og store broderirammen / 67	
Bruke broderiarket / 68	Store/små stoffstykker / 69
Broderirammens plassering og bevegelse	70
Endre broderiposisjon	72
Justere vinkelen / 73	
Brodere et mønster med sju eller flere farger.....	75
Kontrollere om det er nødvendig å bytte trådsneller / 75	
Bytte trådsneller for mønstre med sju eller flere farger.....	77
Meldingen om at du må bytte trådsnelle / 77	Enkelt bytte av trådsneller / 78
Hvis tråden ryker eller undertråden blir oppbrukt mens du broderer	79
Hvis overtråden ryker / 79	Hvis undertråden ryker eller blir oppbrukt / 80
Brodere fra begynnelsen eller midten av mønsteret	81
Fortsette å brodere etter at maskinen ble slått AV	83
Justere trådspenningen.....	85
Justere spenningen på undertråden / 85	
Justere overtrådspenningen / 86	

Gjenoppta handlingen som ble utført før maskinen ble slått AV

Hvilken skjerm som vises når maskinen slås på og **OK** berøres, kan variere avhengig av hvordan maskinen ble slått av tidligere. Hvis maskinen ble slått av mens en handling ble utført, kan du velge å fortsette med handlingen som ble utført før maskinen ble slått av.

1 Slå på brodermaskinen.

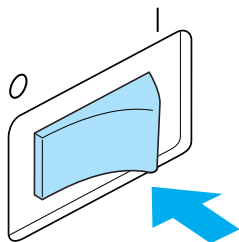

2 Når skjermen nedenfor vises etter den første skjermen, berører du **OK**.



- ▶ Du ser en melding som spør om du vil fortsette med forrige handling eller begynne på en ny handling.
- Hvis maskinen ble slått av mens det ikke ble utført noen handling, vises skjermen for valg av mønstertype.

■ Slik fortsetter du med handlingen som ble utført før maskinen ble slått av

3 Berør **OK**.

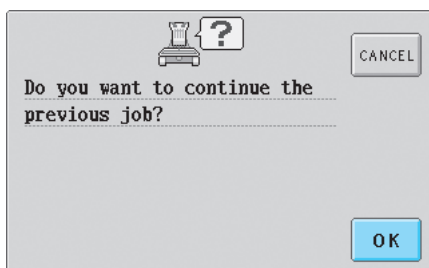

- ▶ Avhengig av hvilken skjerm som ble vist før maskinen ble slått av, vises skjermen for mønsterredigering, skjermen for broderiinnstillinger eller broderiskjermen.

■ Slik velger du et mønster og begynner på en ny handling

3 Berør **CANCEL**.

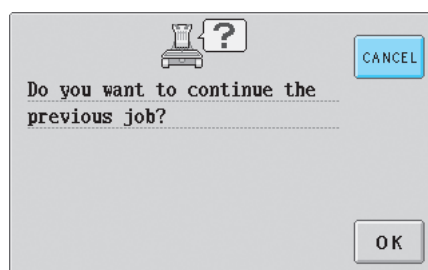

- ▶ Skjermen for valg av mønstertype vises.

Note

- Hvis du ikke har berørt **SET** for å bekrefte valg av mønster på mønsterlisteskjermen, kan ikke handlingen fortsette.
- Hvilken skjerm som vises når en handling blir gjenopptatt, varierer avhengig av hvilken skjerm som ble vist da maskinen ble slått av.
 - Hvis handlingen på skjermen for mønsterredigering er ferdig:** Den aktuelle skjermen for mønsterredigering vises.
 - Hvis maskinen ble slått av etter at du hadde valgt et mønster og mens skjermen for valg av mønstertype eller mønsterlisteskjermen ble vist:** Skjermen for mønsterredigering for det valgte mønsteret vises.
 - Hvis maskinen ble slått av mens skjermen for broderiinnstillinger ble vist:** Skjermen for broderiinnstillinger for det aktuelle mønsteret vises.
 - Hvis maskinen ble slått av mens den broderte:** Broderiskjermen vises med nålen plassert på det stinget som ble sydd da maskinen ble slått av.

Bytte nål

Hvis nålen er bøyd eller tuppen på nålen er brukket, må nålen byttes med en ny nål. Bruk den medfølgende sekskantskrutrekkeren til å bytte nålen med en nål som er laget spesielt for denne maskinen, og som oppfyller kravene i "Kontrollere nålen" (på side 15).

Bytte nål

1 Slå av broderimaskinen.

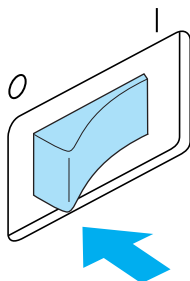

! FORSIKTIG

- Husk å slå av broderimaskinen før du bytter nål, ellers kan du bli skadet hvis maskinen begynner å sy.

2 Løsne skruen som fester nålesettet, og ta ut nålen.

Hold nålen med venstre hånd, hold sekskantskrutrekkeren i høyre hånd og skru nålesettskruen mot klokken.

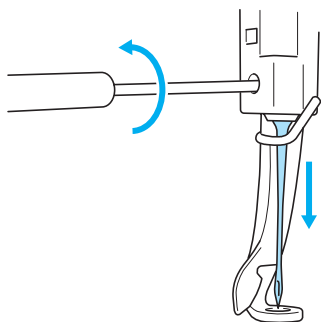

Bemerk

- Husk å bruke den medfølgende sekskantskrutrekkeren når du bytter nål, ellers kan nålen bli utsatt for for mye kraft slik at den brytter.

- Ikke bruk makt når du løsner eller fester nålesettskruen. Dette kan føre til skade på maskinen.

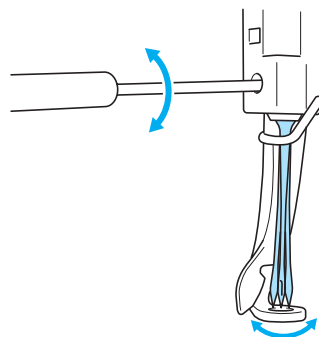

3 Hold nålen slik at den flate siden vender mot baksiden av symaskinen, og før nålen helt inn til den treffer nålestangstopperen.

Før nålen gjennom hullet i trykkfoten, og bruk verktøyet for nålebytte til å løfte opp nålen.

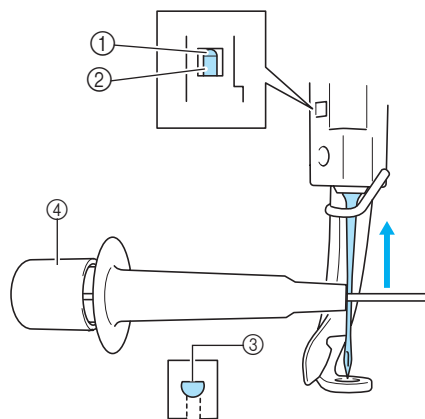

- ① Nålestangstopper
- ② Nål
- ③ Nålens flate side
- ④ Verktøy for bytte av nål

Som vist på tegningen trykker du på ① for å få ut nålefesteklemmen ②. Fest klemmen til nålen og slutt å trykke på området for å klemme fast nålen. For å løsne nålen trykker du på ① på nytt.



4 Hold nålen med venstre hånd og stram til nålesettskruen.

Bruk sekskantskrutrekkeren for å dreie nålesettskruen med klokken.

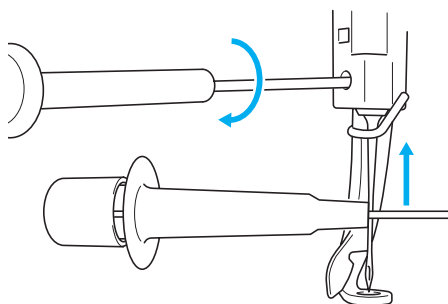

! FORSIKTIG

- Husk å føre nålen helt inn til den treffer nålestangstopperen, og stram nålesettskruen godt til med sekskantskrutrekkeren. Ellers risikerer du at nålen brytter eller maskinen skades.
- Hvis nålen ikke er satt helt inn, vil ikke kroken på den automatiske nåltrædermekanismen føres gjennom nåløyet ved automatisk nåltræding, og kroken kan bli bøyd, eller nålen kan ikke træs.
- Kontakt din autoriserte forhandler hvis kroken på den automatiske nåltrædermekanismen er bøyd eller skadet.





Riktig bruk av broderirammene

De ulike broderirammetyper og hvordan de brukes beskrives nedenfor. I tillegg til de medfølgende broderirammene, kan også den valgfrie capsrammen brukes med denne broderimaskinen.

! FORSIKTIG

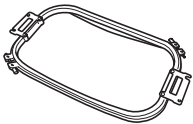
- **Bruk bare broderirammer med de størrelsene som vises på skjermen, ellers kan broderirammen treffe trykkfoten slik at du blir skadet.**

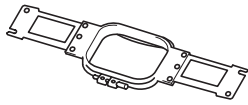
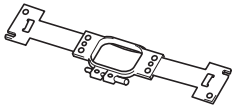
Broderirammetyper og bruksområder

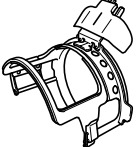
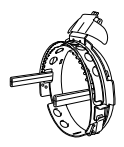
Ekstra stor broderiramme	Stor broderiramme	Middels broderiramme	Liten broderiramme
			
Broderiområde: 200 mm (H) × 300 mm (B) (7-7/8 tommer (H) × 11-3/4 tommer (B))	Broderiområde: 130 mm (H) × 180 mm (B) (5-1/8 tommer (H) × 7-1/8 tommer (B))	Broderiområde: 100 mm (H) × 100 mm (B) (4 tommer (H) × 4 tommer (B))	Broderiområde: 40 mm (H) × 60 mm (B) (1-1/2 tommer (H) × 2-3/8 tommer (B))
Brukes når du broderer sammenhengende tegn eller mønstre, kombinerte mønstre eller store broderimønstre.	Brukes når du broderer mønstre som er mindre enn 130 mm (H) × 180 mm (B) (5-1/8 tommer (H) × 7-1/8 tommer (B))	Brukes når du broderer mønstre med standardstørrelser.	Brukes når du broderer mønstre med små størrelser, som for eksempel navnelapper.
(Se "Feste stoffet" på side 67.)		(Se "Feste stoffet i broderirammen" på side 28.)	
Capsramme (ekstrautstyr)		 <p>Bemerk</p> <ul style="list-style-type: none"> ● Broderirammeindikatorene viser alle broderirammestørrelser som broderimønsteret kan sys med. Husk å bruke en broderiramme med den mest egnede størrelsen. Hvis broderirammen som brukes, er for stor, kan mønsteret bli skjevt, eller stoffet kan rynke seg. 	
<Standard type>	<Avansert type>		
			
Broderiområde: 50 mm (H) × 130 mm (B) (2 tommer (H) × 5-1/8 tommer (B))			
Brukes når du broderer caps. Baseballcaps (golfcaps), tulipanformede hatter og bøtteformede hatter kan broderes med denne rammen. Denne rammen kan ikke brukes med hatter som har et frontområde på 50 mm (2 tommer) eller mindre, som for eksempel solskjermer eller barnehatter. Den kan heller ikke brukes med hatter som har bremmer som er lengre enn 80 mm (3-1/8 tommer). (Du finner mer informasjon om hvordan du fester rammen under "Bruke den valgfrie capsrammen" på side 169.)			

Feste påstrykbart vlieseline (underlag) bak på stoffet

For å hindre at sømmene krymper eller mønstrene blir skjeve, anbefaler vi at det brukes vlieseline (underlag) ved brodering.

! FORSIKTIG

- **Husk å bruke vlieseline (underlag) hvis du broderer på tynne eller elastiske stoffer, grove stoffer eller stoffer der sømmene lett kan krympe. Hvis du ikke bruker vlieseline (underlag) når du broderer på slike stoffer, kan nålen bli bøyd eller brette, eller mønsteret kan bli skjevt.**

- 1** Bruk dampstrykejern og stryk på vlieselinnet (underlaget) på vrangsidene av stoffet.

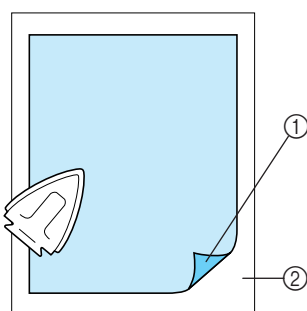

- ① Klebende side av vlieselinnet (underlaget)
- ② Stoff (vrangside)
- Hvis du broderer på stoff som ikke kan strykes, eller på et område som er vanskelig å stryke, kan du feste et lag av vlieselinnet (underlaget) under stoffet i broderirammen uten å stryke det.

☀ Bemerk

- Bruk et stykke vlieseline (underlag) som er større enn selve broderirammen. Når du rammer inn stoffet i broderirammen, må du påse at vlieselinnet (underlaget) er festet på alle sider for å hindre at stoffet krølles.

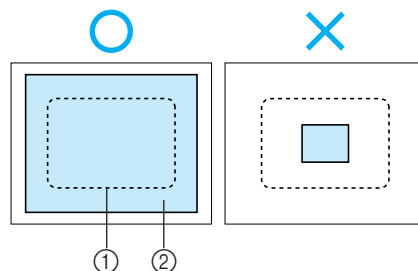

- ① Arealet til broderirammen
- ② Påstrykbart vlieseline (underlag)

🔔 Note

- Hvis du broderer på tynne stoffer, som for eksempel muselin eller batist, bør du bruke et vannløselig vlieseline (underlag). Vannløselige vlieseline (underlag) løses opp ved vask, slik at du kan lage vakre broderier som ikke er stive.
- Hvis du broderer på loete stoffer, som for eksempel håndklær eller kordfløyel, kan du feste et lag av vlieselinnet (underlaget) under stoffet i broderirammen uten å stryke det.
- Du finner mer informasjon om bruk av vlieseline (underlag) under "Vlieseline (underlag)" på side 165.

Feste stoffet

Feste stoffet i den ekstra store og store broderirammen

1 Løsne skruen på den ytre rammen.

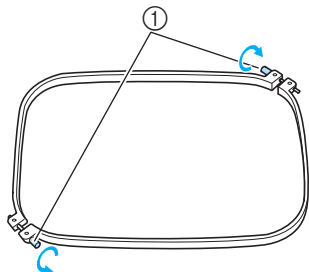

① Skruen

2 Legg stoffet med rettsiden opp på den ytre rammen.

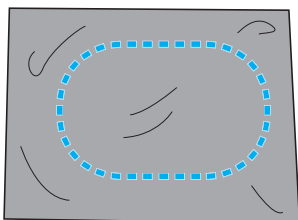

- Den ytre rammen har ingen bestemt forside eller bakside. Begge sidene kan brukes som forside.

3 Trykk den indre rammen inn i den ytre rammen.

Sett først den indre rammen i hjørnet med skruen (A), sett deretter inn det neste hjørnet (B), og sett deretter inn det motstående hjørnet (C). Sett deretter inn det motstående hjørnet til hjørnet uten skruen (D).

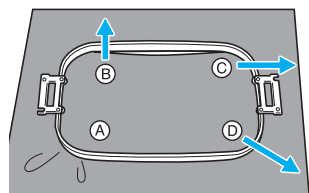

Juster først den indre og ytre rammen i hjørnet med skruen (A). Trekk forsiktig i stoffet i pilens retning (B) slik at stoffet er stramt, og sett inn den indre rammen i hjørne (B). På samme måte trekker du forsiktig i stoffet i pilens retning (C) og setter inn hjørne (C), trekker deretter stoffet

forsiktig i pilens retning (D) og setter inn hjørne (D).

- Forsikre deg om stoffet ikke er rynket når det er strukket i broderirammen.

4 Strekk stoffet enda mer og stram til skruen helt slik at stoffet er stramt.

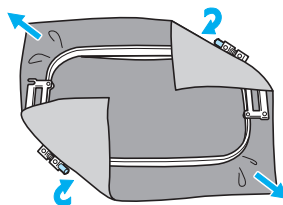

- Når du har strammet stoffet, skal du høre en trommelignende lyd når du banker forsiktig på det.
- Klem den indre og ytre rammen godt sammen slik at overkantene er på linje.

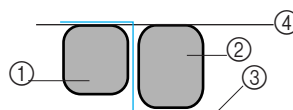

- ① Ytre ramme
- ② Indre ramme
- ③ Stoffets rettside
- ④ Toppen på den indre og ytre rammen er på linje
- Bruk den medfølgende, skiveformede skrutrekkeren til å stramme til skruen.

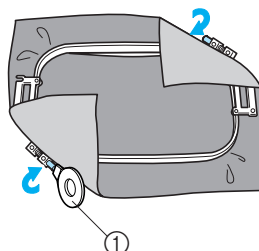

① Skiveformet skrutrekker

Note

- For å sikre at stoffet festes riktig i broderirammen, anbefaler vi at du bruker et flatt underlag.

Bruke broderiarket

For å feste stoffet slik at mønsteret blir sydd i riktig posisjon, bruker du guidelinjene på broderiarket for å strekke stoffet riktig i rammen.

- 1 Marker området på stoffet der du vil brodere, med kritt eller stoffmerkepenn.

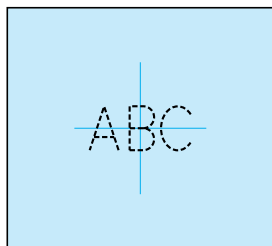

- 2 Plasser broderiarket på den indre rammen. Tilpass guidelinjene på broderiarket etter markeringene du tegnet på stoffet.

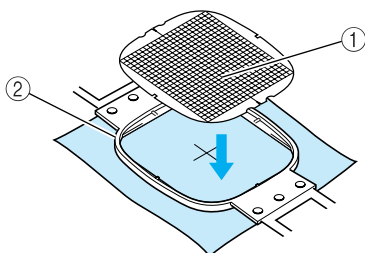

- ① Guidelinjer
- ② Indre ramme

- 3 Strekk stoffet forsiktig slik at det ikke er noen folder eller rynker.

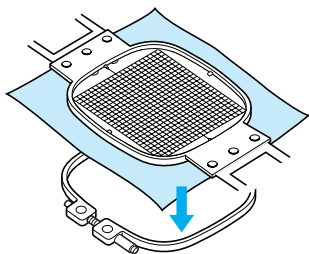

- 4 Trykk den indre rammen inn i den ytre rammen. Fjern broderiarket.

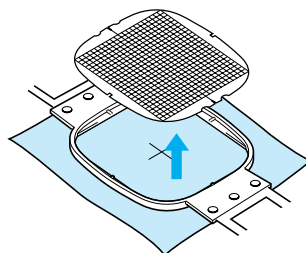

Store/små stoffstykker

I dette avsnittet finner du informasjon om hvordan du broderer på stoffstykker som er mye større eller mye mindre enn broderirammen.

■ Brodere på store stoffstykker eller kraftige klær

Hvis du skal brodere på store stoffstykker eller kraftige klær, bruker du en klesklype eller binders til å feste det overskytende stoffet til broderirammen slik at det ikke henger ned fra rammen. Hvis det henger overskytende stoff ned fra broderirammen mens du broderer, kan rammen bli hindret i å bevege seg riktig, og mønsteret kan bli skjevt.

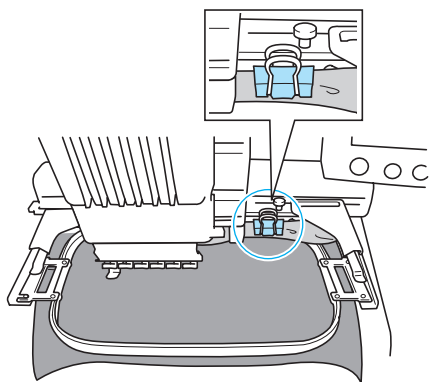

- Bruk en klesklype eller binders til å feste det overskytende stoffet til broderirammen.

■ Brodere små stoffstykker

Hvis du broderer på stoffstykker som er mindre enn broderirammen, bruker du spraystofflim til å feste stoffet til vlieselinet (underlaget) som er festet i broderirammen. Hvis du ikke vil bruke spraystofflim på stoffet, kan du tråkle fast stoffet til vlieselinet (underlaget).

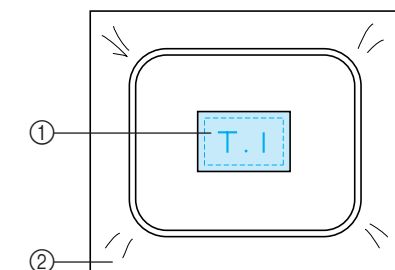

- ① Stoff
- ② Vlieseline (underlag)

■ Brodere i hjørnet av stoffet

Hvis du broderer på hjørnet av et stoffstykke, bruker du spraystofflim til å feste hjørnet av stoffet til vlieselinet (underlaget), og fester deretter vlieselinet (underlaget) i broderirammen. Hvis du ikke vil bruke spraystofflim på stoffet, kan du tråkle fast stoffet til vlieselinet (underlaget).

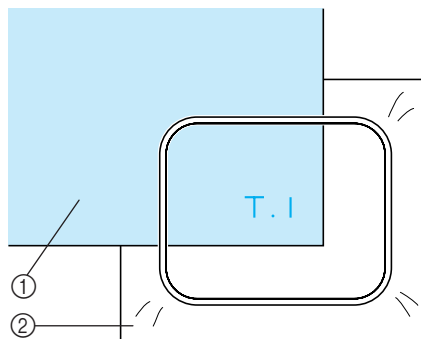

- ① Stoff
- ② Vlieseline (underlag)

■ Brodere smale stoffstykker, som for eksempel bånd

Hvis du broderer smale stoffstykker, bruker du spraystofflim til å feste stoffet til vlieselinet (underlaget), og fester deretter vlieselinet (underlaget) i broderirammen. Hvis du ikke vil bruke spraystofflim på stoffet, kan du klemme fast begge endene av stoffet sammen med vlieselinet (underlaget) i broderirammen.

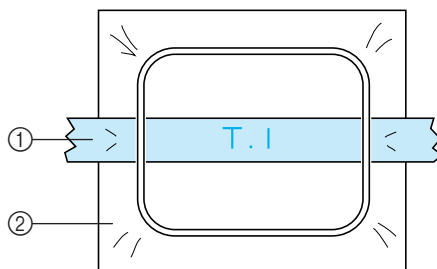

- ① Bånd
- ② Vlieseline (underlag)

Broderiramens plassering og bevegelse

Her finner du informasjon om hvordan broderirammen fungerer når du bruker broderimaskinen.

■ Broderirammer som ikke kan brukes til brodering

Som forklart på side 28 viser broderirammeindikatorene øverst på skjermen hvilke broderirammer som kan brukes til å sy det valgte mønsteret.

Broderirammer med et broderiområde som er mindre enn mønsteret, kan ikke brukes.

Broderirammen kan heller ikke brukes hvis broderiet er mindre enn broderiområdet, men er plassert slik at det går utenfor broderiområdet i rammen.

Broderirammer med et broderiområde som er mindre enn mønsteret

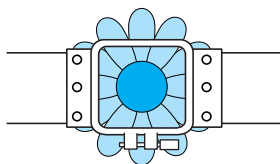

Mønstre som går utenfor broderiområdet i rammen

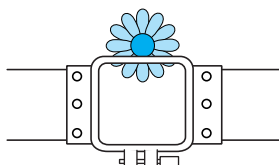

I begge disse tilfellene viser broderimaskinen en melding som varsler at broderirammen må byttes.

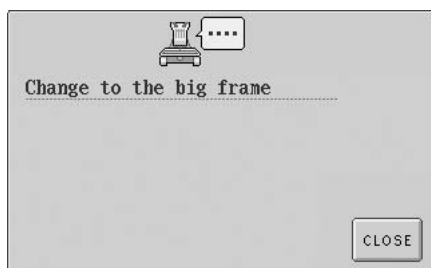

Broderimaskinen registrerer hvilken broderiramme som er montert, ut fra posisjonen til den venstre armen på broderirammeholderen. Derfor bestemmes broderirammetørrelsen ut fra posisjonen til den venstre armen, selv om den registrerte broderirammen faktisk ikke er montert. Og hvis broderirammeholderen ikke er montert registrerer maskinen at capsrammen (selges separat) er montert.

En melding om at broderirammen skal byttes kan bli vist selv om det ikke er montert noen broderiramme.

■ Flytte til riktig posisjon

Hvis broderiramens midtpunkt sammenfaller med nålestillingen i broderiområdet, blir broderirammen riktig plassert, dvs. i utgangsposisjon før brodering.

Hvis broderirammen byttes, blir ikke den neste rammen som monteres, riktig plassert.

Hvis for eksempel den ekstra store broderirammen byttes med den lille rammen, skjer følgende.

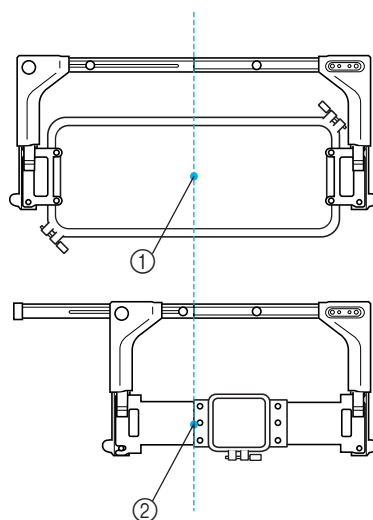

- ① Broderiramens midtpunkt i riktig posisjon
- ② Nålestilling når broderirammen byttes

For å korrigere broderiramens feilplassering, blir broderirammen automatisk flyttet til riktig posisjon i følgende tilfeller.

- **Broderimaskinen slås på.**

Broderirammen flyttes.

- **Skjermen for broderiinnstillinger vises.**

Broderirammen blir ikke flyttet hvis den er riktig plassert.

Hvis mønsteret går utenfor rammens broderiområde, vises en melding om at broderirammen må byttes. Du kan enten bytte broderiramme eller gå tilbake til skjermen for mønsterredigering og flytte broderiposisjonen.

- **Broderirammen byttes mens skjermen for broderiinnstillinger eller broderiskjermen vises, og deretter berøres tasten for å kontrollere broderiområdet, for å flytte broderirammen eller for å starte broderiet.**

Broderirammen flyttes.

Broderirammen blir flyttet til riktig posisjon og satt på pause, så du må berøre tasten på nytt.

Hvis mønsteret går utenfor rammens broderiområde etter at rammen flyttes, vises en melding om at broderirammen må byttes. Du kan enten bytte broderiramme eller gå tilbake til skjermen for mønsterredigering og justere mønsterstørrelsen eller broderiposisjonen.

Endre broderiposisjon

Brodermaskinen er fabrikkinnstilt slik at sømmen begynner fra mønsterets midtpunkt. Du må derfor flytte rammen og justere broderiposisjonen slik at mønsterets midtpunkt sammenfaller med nålestillingen i syposisjon. I tillegg kan vinkelen på hele mønsteret justeres hvis stoffet ikke kan festes jevnt i broderirammen og mønsteret plasseres skjevt på stoffet.

- 1 Berør , og  på skjermen for broderiinnstillinger.

Flytt broderirammen slik at nålestillingen er på midtpunktet av det området du vil brodere på.

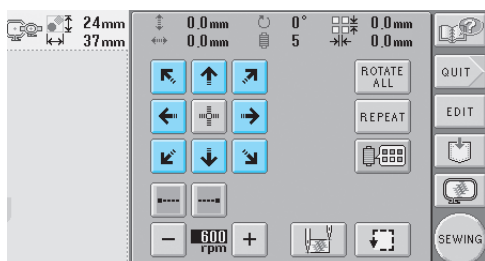

- ▶ Broderirammen flyttes i motsatt retning av pilen.
- ▶ Mønsteret i mønstervisningsområdet flyttes i pilens retning.

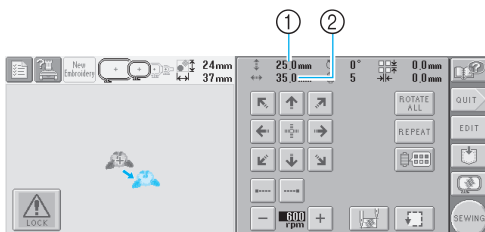

- ① Viser den loddrette avstanden det er flyttet i
② Viser den vannrette avstanden det er flyttet i

- Berør  for å flytte broderirammen tilbake til den opprinnelige posisjonen (der hvor broderiramens midtpunkt sammenfaller med nålestillingen i syposisjon).

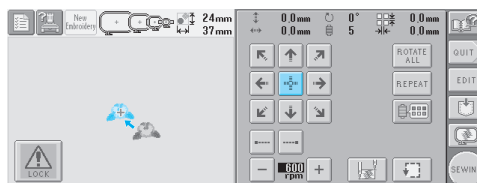

Finne syposisjonen

Hvis du låser nålestangen (fester nålen og trykkfoten i ned-stilling), er det lett å se nålestillingen.

- 1 Som vist på tegningen, setter du inn sekskantskruttrekkeren i det firkantede hullet i nåleklemmen slik at nålestangen langsomt senkes til den stopper og klikker seg på plass i låst stilling.

Bemerk

- Påse at ikke nålen senkes mer enn til der den klikker seg på plass i stoffet.

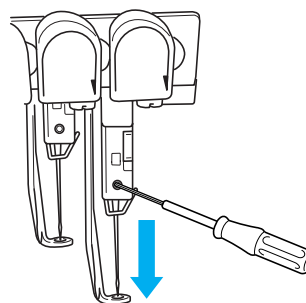

- ▶ Nålen og trykkfoten låses på plass i ned-stilling.

2 Berør tastene for å justere mønsteret i ønsket vinkel.

Mønsteret roteres hver gang du berører en tast.

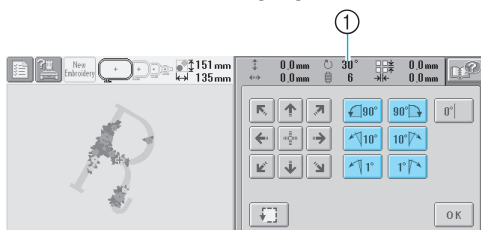

① Viser mønsterets vinkel etter at en tast er berørt for å endre den

- Slik gjenoppretter du mønsterets

opprinnelige vinkel (0 grader), berør

slik at den endres til .

3 Om nødvendig kan du berøre piltastene for å justere mønsterets posisjon.

Du finner mer informasjon på side 72.

4 Om nødvendig kan du berøre for å kontrollere broderiområdet.

Du finner mer informasjon på side 32.

5 Når du har gjort de ønskede endringene, berører du .

Skjermen for broderiinnstillinger vises på nytt.

Note

- Hvis du berører for å gå tilbake til skjermen for mønsterredigering etter at hele mønsteret er rotert, vises mønsteret slik det var før roteringsvinkelen ble angitt, men innstillingen blir ikke avbrutt. Når skjermen for broderiinnstillinger vises på nytt, vises mønsteret med den roteringsvinkelen som er brukt. Men hvis det oppstår en feil, for eksempel hvis mønsteret er så stort på skjermen for mønsterredigering at det går utenfor broderiområdet når det roteres, vises følgende feilmelding.

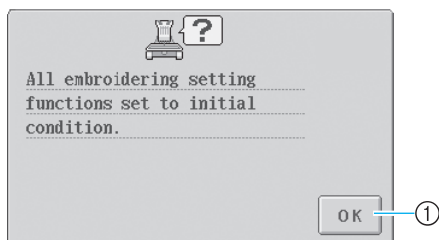

- ① Berør for å gå tilbake til skjermen for mønsterredigering slik at mønsteret kan redigeres på nytt.

Note

- Med denne handlingen kan du finjustere vinkelen. Denne handlingen er også spesielt nyttig hvis du broderer gjenstander som er vanskelige å feste i broderirammen, som for eksempel vesker eller rørformede gjenstander.
Eksempel: Hvis du broderer et putetrekk
Roter mønsteret 90 grader mot venstre før du begynner å brodere.

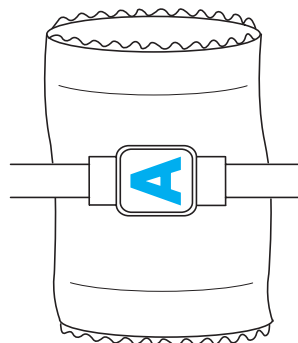

Eksempel: Hvis du broderer en T-skjorte
Roter mønsteret 180 grader. Før bunnen på maskinen gjennom T-skjorten fra livet, ikke fra halsen, og fest broderirammen til maskinen. Påse at halsen ikke strekkes når broderirammen flyttes.

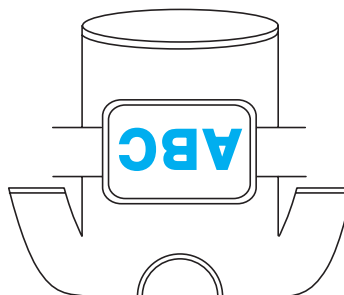

Brodere et mønster med sju eller flere farger

Hvis du broderer et mønster som bruker sju eller flere trådfarger, må du bytte trådsnellene. Når du bytter trådsnellene, vises en melding om at du må bytte trådsneller hvis maskinen stopper automatisk.

■ Tilordne trådfarger til nålestenger

Maskinen tilordner trådfargene automatisk til nålestenger 1 til 6 og begynner med trådfargene som sys først. (Men hvis et nytt mønster har samme trådfarger som det forrige mønsteret som ble sydd, blir trådfargene tilordnet samme nålestenger som tidligere, uten hensyn til syrekkefølge.)

For et mønster med seks trådfarger og ti trådfargebytter blir for eksempel trådfargene tilordnet som vist nedenfor.

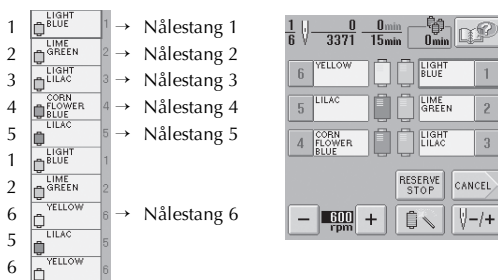

For et mønster med sju eller flere trådfarger blir trådsnelleinformasjonen oppdatert når den sjuende trådfargen trengs.

Etterpå justerer maskinen tilordningen av trådfarger for å redusere hvor mange ganger trådsnellene må byttes.

For et mønster med ti trådfarger og tretten trådfargebytter blir for eksempel trådfargene tilordnet som vist nedenfor.

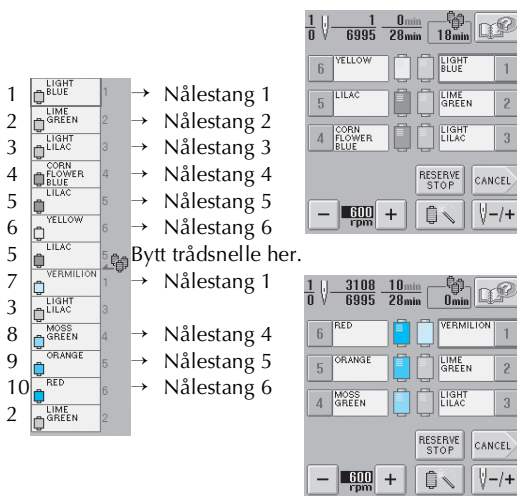

Siden trådfargene på nålestang 2 og 3 skal brukes på nytt når trådsnellene er byttet, blir de ikke byttet. Men ulike farger blir tilordnet de andre nålestengene.

Kontrollere om det er nødvendig å bytte trådsneller

Når du velger et mønster kan du se antall trådbytter, men du kan ikke kontrollere hvilke trådfarger som brukes i mønsteret, på denne skjermen. Du kan kontrollere om og når trådsnellene må byttes med følgende indikatorer.

■ Tid før snellene må byttes

Denne indikatoren viser hvor lenge det er til neste snellebytte. Når broderiskjermen vises, må minst én snelle byttes hvis det er angitt et tidsrom her.

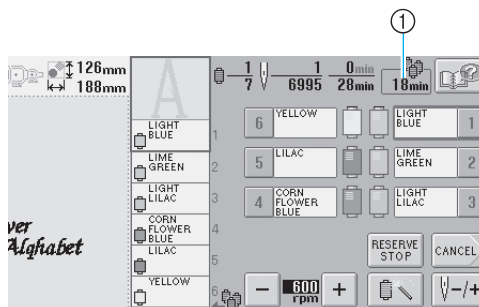

① Tid før snellene må byttes

■ Snellebytteindikator ()

Snellebytteindikatoren på skjermen for sømnavigering angir hvor mange ganger trådsnellene må byttes og hvor lenge det er mellom hvert bytte.

1 Berør  på broderiskjermen.

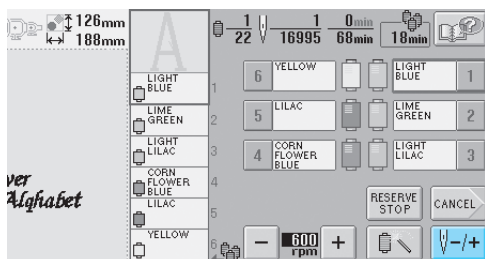

► Skjermen for sømnavigering vises.

2 Berør  .

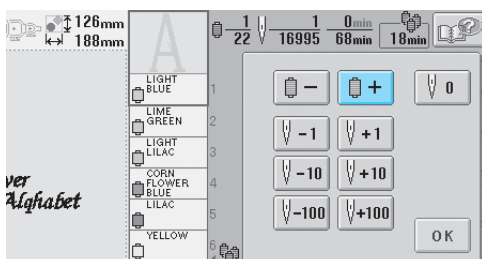

► Hver gang du berører denne tasten velges neste farge i trådfargesekvensvisningen. Når du når siste farge i trådfargesekvensvisningen, stopper blaingen.

3 Kontroller posisjonen til  .

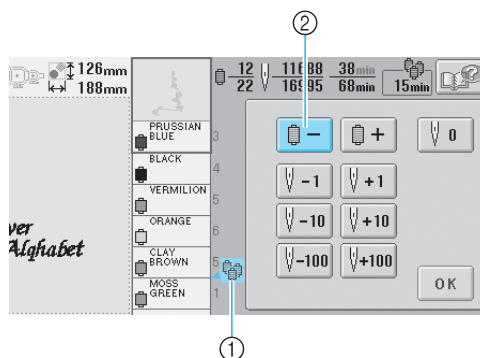



①  viser når trådsnellene må byttes.

Trådsnellene må byttes så mange ganger som denne indikatoren vises, og mellom de to trådfargene på punktet der indikatoren vises.

② Berør  for å bla oppover gjennom trådfargesekvensvisningen. Hver gang du berører denne tasten velges forrige farge i trådfargesekvensvisningen. Når du når den første fargen i trådfargesekvensvisningen, stopper blaingen.

4 Kontroller ønsket informasjon, og berør

 eller  for å gå tilbake til den første fargen. Berør deretter  .

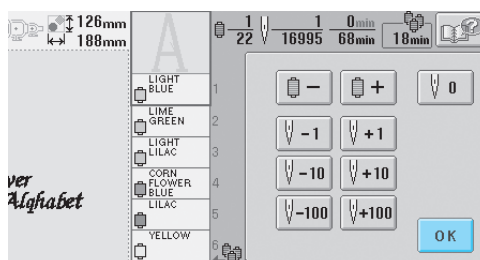

► Broderiskjermen vises igjen.

Bytte trådsneller for mønstre med sju eller flere farger

Dette avsnittet beskriver meldingene om trådsnellebytter og hvordan du enkelt bytter trådsneller.

Meldingen om at du må bytte trådsnelle

Når det blir nødvendig å bytte trådsneller når du broderer et mønster med sju eller flere farger, slutter maskinen automatisk å sy, og meldingen nedenfor vises. Denne meldingen vises også når trådsnellene må byttes før du begynner å brodere et nytt mønster. Bytte trådsnellene ut fra den nye tilordningen de har fått.

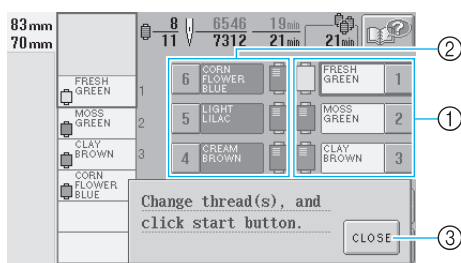

- ① Nålestengene der trådsnellene må byttes, vises med farge.
- ② De nålestengene som det ikke er nødvendig å bytte trådsneller for, er grå.
- ③ Berør denne tasten for å lukke meldingen om at trådsnellen må byttes.



Bemerk

- Når broderiskjermen vises blir gjeldende trådfargetilordning lagret. Hvis samme trådfarge brukes neste gang trådsnellene må byttes, blir nålestangen tilordnet samme trådfarge som før.



Note

- Hvis du vil bruke en annen trådfarge enn den som er angitt, bruker du tasten for midlertidig nålestanginnstilling og endrer trådfargeinnstillingen. (Du finner mer informasjon under "Midlertidig nålestanginnstilling" på side 94.)
- For å redusere antall trådsnellebytter, kan du tilordne trådfarger som brukes ofte, til bestemte nålestenger. (Du finner mer informasjon under "Avsatt nålestanginnstilling" på side 96.)

Enkelt bytte av trådsneller

Når du bytter trådsneller må du trø overtråden på nytt. Men det er enkelt å bytte trådsnelle hvis du bytter ut en trådsnelle som har tråd som er riktig trædd i maskinen.

- 1** Klipp tråden mellom trådsnellen og trådlederen.

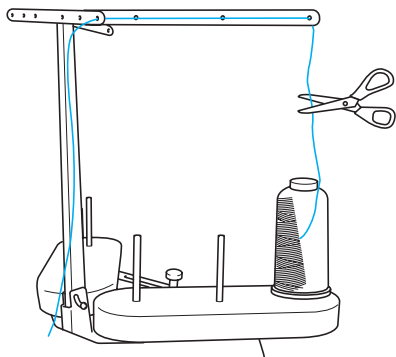

- 2** Bytt trådsnellen.

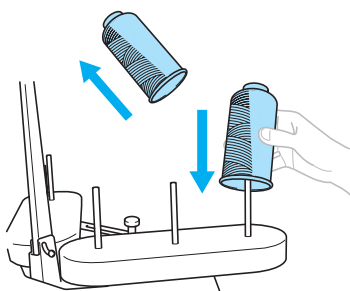

- 3** Knyt sammen enden av tråden til den nye snellen med enden av tråden som er igjen av forrige farge.

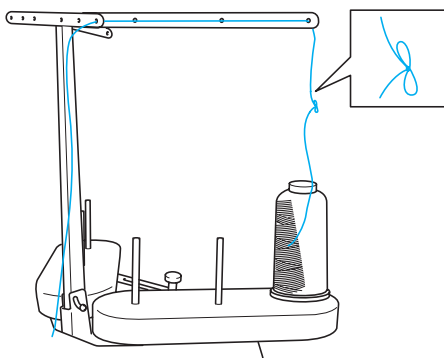

- 4** Trekk ut den gamle tråden like etter nålestangens trådleder.

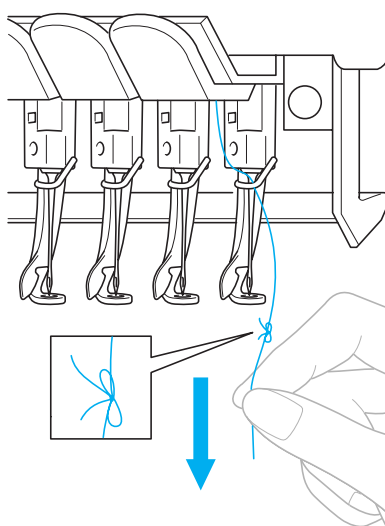

Fortsett å trekke i tråden til knuten er over nålen. Klipp knuten.

- 5** Bruk den automatiske nåltrædermekanismen for å trø nålen med den nye tråden. (Se side 39)

► Nå er trådsnellen byttet.



Bemerk

- Når du trekker ut tråden må du ikke trekke knuten gjennom nåløyet. Hvis knuten trekkes gjennom nåløyet kan nålen bli skadet.

Hvis tråden ryker eller undertråden blir oppbrukt mens du broderer

Hvis tråden ryker eller undertråden blir oppbrukt mens du broderer, stopper maskinen automatisk. Siden enkelte sting kan bli sydd med bare én tråd, må du gå tilbake over sømmen til et punkt der stingene allerede er sydd, før du fortsetter å brodere.



Bemerk

- Vær forsiktig når du går tilbake eller fremover over sømmen, siden broderirammen også blir flyttet.

Hvis overtråden ryker

1 Træ overtråden på nytt. (Se side 35.)

2 Berør .

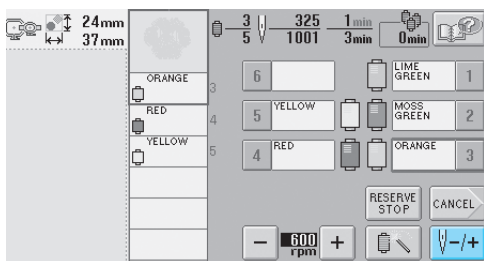

► Skjermen for sømnavigering vises.

3 Berør og for å gå tilbake over sømmen til et sted der stingene allerede er sydd.

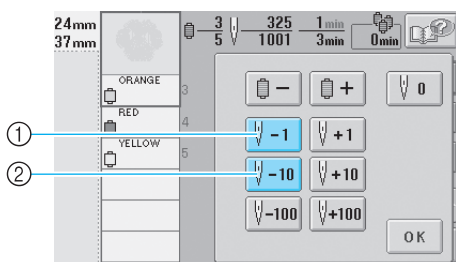

- ① Hver gang denne tasten berøres kommer du ett sting tilbake langs sømmen.
- ② Hver gang denne tasten berøres kommer du ti sting tilbake langs sømmen.

Broderirammen flyttes. Gå tilbake til et punkt der stingene allerede er sydd.



Hvis nålestangen flyttes for langt tilbake langs sømmen, berører du eller for å gå fremover langs sømmen.

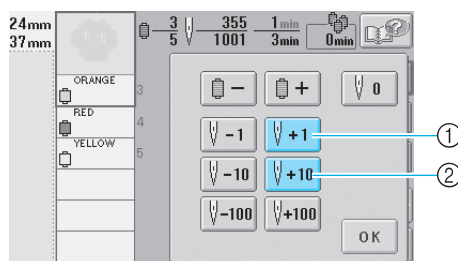

- ① Hver gang denne tasten berøres kommer du ett sting fremover langs sømmen.
- ② Hver gang denne tasten berøres kommer du ti sting fremover langs sømmen.

4 Berør .

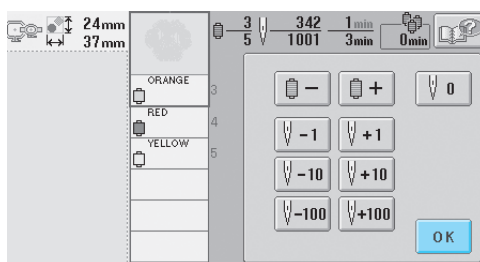

► Broderiskjermen vises igjen.

5 Berør , og trykk på start/stopp-knappen for å fortsette å brodere.

Hvis undertråden ryker eller blir oppbrukt

- 1** Berør , og trykk på trådklipperknappen.

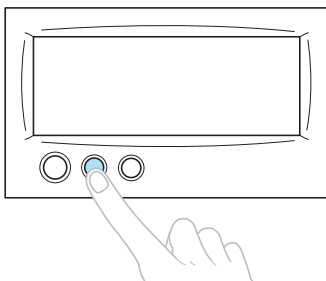

- ▶ Overtråden blir klippet.
- Hvis undertråden ryker eller blir oppbrukt, må du også klippe overtråden.

- 2** Fjern stingene som ble sydd med bare overtråd.

Trekk i den avklippede enden av overtråden.

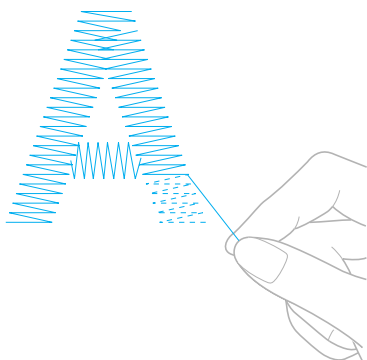

- Hvis du ikke får fjernet stingene helt, klipper du tråden med saks.

- Hvis undertråden ble oppbrukt, må du bytte undertrådspole nå.

- 3** Bytt ut undertrådspolen med en spole som er trødd med undertråd. (Se side 18.)

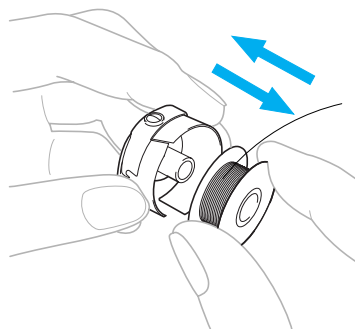

- Hvis krokdekselet kan åpnes, bytter du undertrådspolen uten å fjerne broderirammen fra maskinen.
- Hvis maskinbunnen er skjult, for eksempel av et poseformet stoffstykke, eller hvis du ikke kan åpne krokdekselet, må du ta av broderirammen midlertidig. (Se side 46.) Sett på plass broderirammen igjen når du har byttet undertrådspolen. (Se side 30.)

Bemerk

Hvis du fjerner broderirammen før du er ferdig med å brodere mønsteret, må du være oppmerksom på følgende, ellers kan mønsteret bli skjevt.

- Ikke bruk makt på det innrammede stoffet slik at det blir slakt.
- Når du tar av og setter på plass broderirammen igjen, må du påse at ikke rammen treffer vognen eller trykkfoten. Hvis rammen treffer vognen slik at den beveger seg, må du slå maskinen av og på igjen. Den riktige rammeposisjonen på det tidspunktet da maskinen ble stoppet lagres i maskinens minne, og broderirammen settes tilbake i riktig posisjon.
- Når du setter på plass broderirammen igjen, må du påse at stiftene på venstre og høyre arm av broderirammeholderen sitter godt i hullene i håndtakene på broderirammen.

- 4** Gå tilbake over sømmen på samme måte som beskrevet i trinn **2** i "Hvis overtråden ryker" på side 79, og fortsett å brodere.

Brodere fra begynnelsen eller midten av mønsteret

Hvis du vil begynne å brodere igjen fra begynnelsen, hvis du for eksempel sydde et prøvebroderi og brukte feil trådspenning, eller hvis du brukte feil trådfarge, starter du broderingen igjen ved å bruke tasten for å sy fremover/bakover. Du kan også gå fremover eller bakover over sømmen etter trådfarge eller etter sting for å begynne å sy i mønsterets posisjon.



Bemerk

- Vær forsiktig når du går tilbake eller fremover over sømmen, siden broderirammen også blir flyttet.

1 Trykk på start/stopp-knappen for å stoppe maskinen.

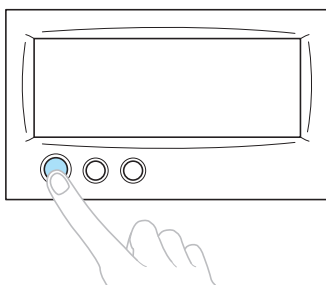

- Du kan om nødvendig bytte stoffet som sitter i broderirammen, eller klippe og fjerne stingene som er sydd.

2 Berør .

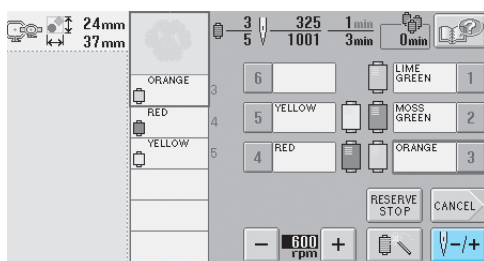

- Skjermen for sømnavigering vises.

■ Hvis du vil starte fra begynnelsen

3 Berør .

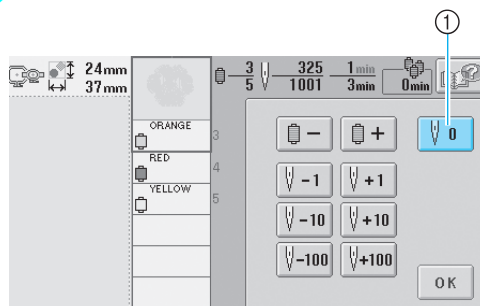

- ① Berør denne tasten for å gå tilbake til begynnelsen på den første fargen.
- Broderirammen flyttes til startposisjon.

■ Slik velger du sømmen der broderiet skal begynne

- 3 Berør og for å velge en farge i trådfargesekvensen, og berør deretter , , , , og for å velge sømmen.

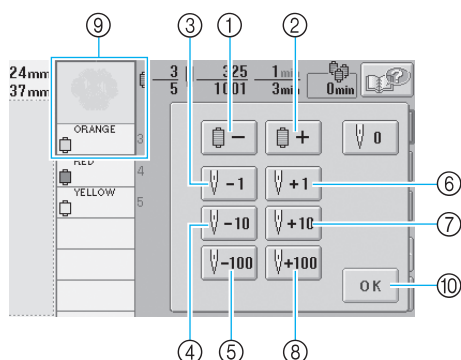

- 1 Berør denne tasten én gang for å gå tilbake til begynnelsen av sømmen for den første fargen som sys. Deretter vil hver berøring av denne tasten sørge for at du kommer tilbake til begynnelsen av sømmen for den forrige trådfargen.
 - 2 Hver berøring av denne tasten sørger for at du går videre til begynnelsen av sømmen for neste trådfarge.
 - 3 Hver gang denne tasten berøres kommer du ett sting tilbake langs sømmen.
 - 4 Hver gang denne tasten berøres kommer du ti sting tilbake langs sømmen.
 - 5 Hver gang denne tasten berøres kommer du ett hundre sting tilbake langs sømmen.
 - 6 Hver gang denne tasten berøres kommer du ett sting fremover langs sømmen.
 - 7 Hver gang denne tasten berøres kommer du ti sting fremover langs sømmen.
 - 8 Hver gang denne tasten berøres kommer du ett hundre sting fremover langs sømmen.
 - 9 Trådfargen øverst i visningen for trådfargesekvens er fargen for det området som er valgt.
 - 10 Berør denne tasten for å lukke denne skjermen.
- Nålestanghuset flyttes, og gjeldende nålestang flyttes til syposisjon. Deretter flyttes broderirammen, og gjeldende nålestilling angis.

- 4 Velg sømmen der broderiet skal begynne, og berør deretter .

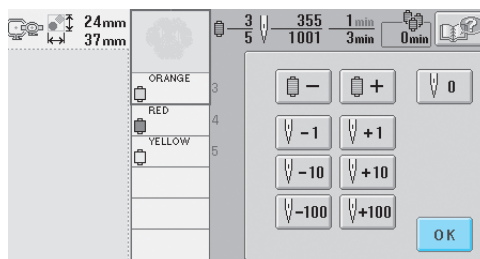

► Broderiskjermen vises igjen.

- 5 Berør , og trykk på start/stopp-knappen for å begynne å brodere.

► Broderingen begynner fra det angitte punktet.

Fortsette å brodere etter at maskinen ble slått AV

I begge de følgende tilfellene blir de gjenværende stingene i broderiet lagret i maskinens minne.

- Hvis du trykket på maskinens strømbryter for å slå av maskinen etter at du sluttet å brodere. Klipp tråden før du slår av maskinen med strømbryteren, ellers kan tråden bli dratt eller sette seg fast når vognen går tilbake til utgangsposisjon når maskinen slås på igjen.
- Hvis maskinen ble slått av utilsiktet, for eksempel ved strømbrydd, mens den broderte. Du kan sy resten av broderiet når maskinen slås på igjen, men noen av stingene som allerede er sydd, kan bli sydd på nytt.



Bemerk

- Vær forsiktig når du går tilbake eller fremover over sømmen, siden broderirammen også blir flyttet.

- 1 Still strømbryteren til "I" for å slå på maskinen.

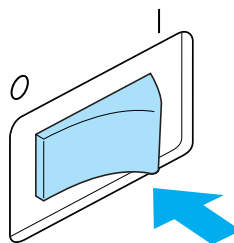

- 2 Når skjermen nedenfor vises etter den første skjermen, berører du **OK**.



- Du ser en melding som spør om du vil fortsette å brodere eller begynne på en ny handling.

3

3 Berør **OK**.

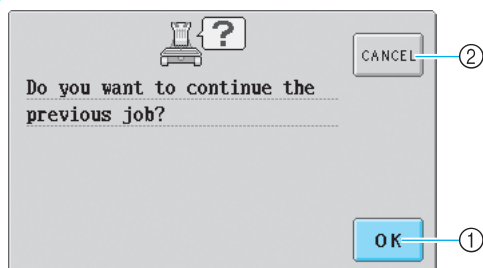

- ① Berør for å fortsette å brodere.
- ② Berør for å avbryte broderiet og vise skjermen for valg av mønstertype og velge et nytt mønster.

► Broderiskjermen som ble vist før maskinen ble slått av, vises igjen.

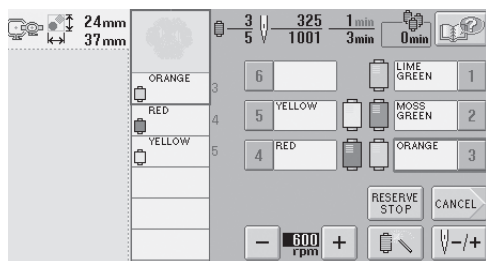

4 Berør **V-/+**.

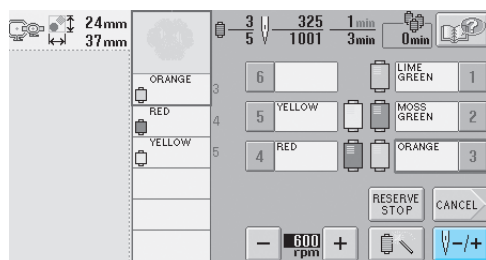

► Skjermen for sømnavigering vises.

5 Berør **V-1** to eller tre ganger for å gå tilbake to eller tre sting.

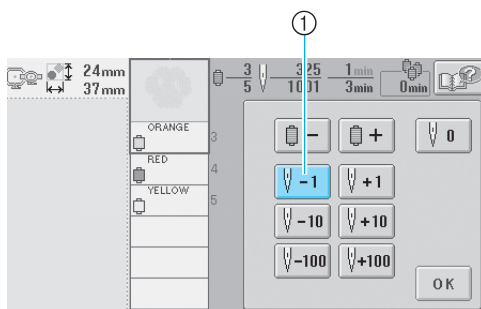

- ① Hver gang denne tasten berøres kommer du ett sting tilbake langs sømnen.
 - Kontroller at nålestillingen er der det allerede er sydd sting.

6 Berør **OK**.

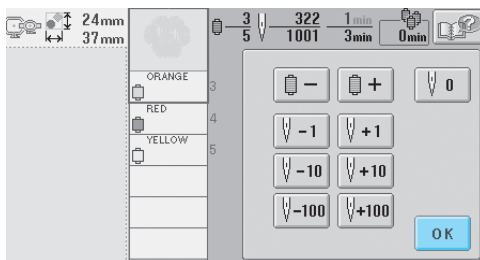

► Broderiskjermen vises igjen.

7 Berør **LOCK**, og trykk på start/stopp-knappen for å fortsette å brodere.

Note

- Maskinen kan stoppes når som helst, selv mens den broderer. Men hvis maskinen stoppes når trådfargen byttes, er det ikke nødvendig å gå tilbake over sømnen når broderingen fortsetter. Maskinen kan også stilles slik at den stopper når trådfargen byttes. (Du finner mer informasjon under "Stille inn maskinen til å stoppe ved fargebytter" på side 92.)

Justere trådspenningen

Følgende prosedyre beskriver hvordan du justerer trådspenningen hvis den riktige trådspenningen som ble beskrevet på side 45, ikke ble brukt. Når du har justert undertrådspenningen, justerer du overtrådspenningen for hver nålestang.



Bemerk

- Husk å kontrollere undertrådspenningen hver gang du har byttet undertrådspole. Undertrådspenningen kan variere avhengig av undertrådtypen og avhengig av om du har brukt en ferdigspolt undertrådspole. Når du for eksempel har byttet en tom, ferdigspolt undertrådspole med en undertrådspole av samme type, må du huske å kontrollere undertrådspenningen og justere den ved behov.
- Husk å justere undertrådspenningen før du justerer overtrådspenningen.

Justere spenningen på undertråden

- 1** Knyt fast det medfølgende loddet til enden av tråden som stikker ut av spoleholderen.

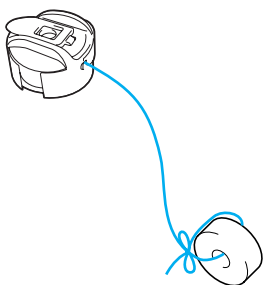

Bemerk

- Lodd med ulik vekt brukes til å justere ferdigspolte undertrådspoler og metallspoler.
Ferdigspolte undertrådspoler: Bare lodd (L)
Metallspoler: Lodd (L) og lodd (S)
* Lodd (S) er inkludert med spolevikleren som leveres som tilleggsutstyr.

- 2** Hold spoleholderen mot en jevn, loddrett overflate, som vist på tegningen.

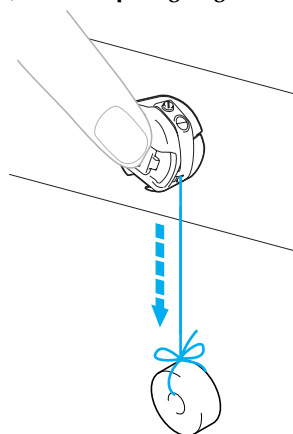

- Hvis tråden som er festet i loddet blir trukket langsomt ut, er trådspenningen riktig.

- 3** Bruk den medfølgende standardskrutrekkeren til å skru spenningsjusteringsskruen og justere trådspenningen.

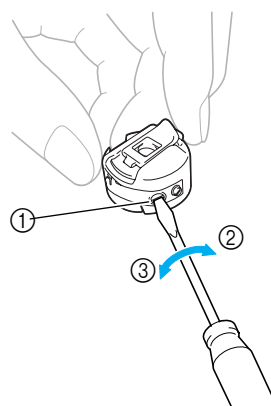

- ① Spenningsjusteringsskrue
- ② Strammere
- ③ Løser

- 4** Når du har justert spenningen, kan du prøve å brodere med alle nålestengene for å kontrollere trådspenningen.

Note

- I de innebygde broderimønstrene brukes et mønster for å kontrollere trådspenningen. Du kan enkelt kontrollere trådspenningen ved å sy dette mønsteret. Du finner mer informasjon på side 160.

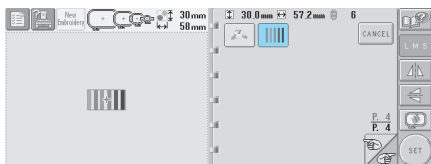

Justere overtrådspenningen

- 1** Drei på trådspenningsknottene.

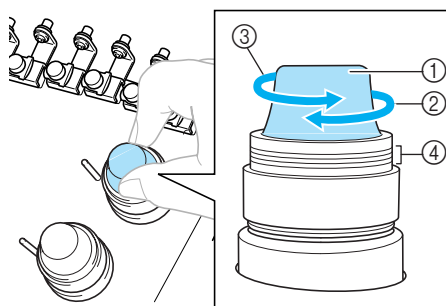

- ① Trådspenningsknotter
- ② Strammere
- ③ Løse
- ④ Markering

Overtråden er for stram.

Overtråden er for stram, og det medfører at undertråden er synlig fra stoffets rettside.

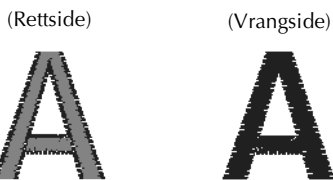

Drei knotten i pilens retning for å redusere overtrådspenningen.

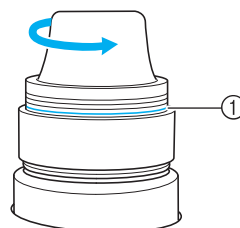

- ① Hvis den røde streken er synlig, kan ikke spenningen reduseres mer. Øk undertrådspenningen. Du finner mer informasjon under side 85.

Bemerk

- Hvis du reduserer spenningen mer enn til den røde streken, kan spenningsknotten løsne.

Overtråden er for løs

Overtrådspenningen er for lav. Det medfører en slakk overtråd, løse trådløkker eller løkker som vises på stoffets rettside.

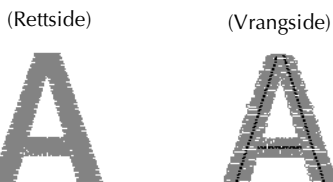

Drei knotten i pilens retning for å øke undertrådspenningen.

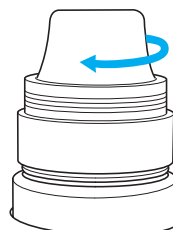

4

BRODERIINNSTILLINGER

I dette kapitlet finner du beskrivelser av ulike broderiinnstillinger som gjør det enkelt å bruke maskinen.

Innstilling for automatiske festesting	88
Innstillinger for start-/sluttposisjon	89
Sy et mønster langs en diagonal flere ganger / 90	
Tast for maksimal syhastighet.....	91
Stille inn maskinen til å stoppe ved fargebytter	92
Stoppe maskinen ved neste fargebytte / 92	
Angi pausesteder før brodering / 92	
Midlertidig nålestanginnstilling	94
Avsatt nålestanginnstilling.....	96

Innstilling for automatiske festesting

Maskinen kan stilles til å sy festesting automatisk, for eksempel på begynnelsen av mønsteret, før hver ny trådfarge sys og før du klipper tråden.

Maskinens fabrikkinnstilling for denne funksjonen er PÅ.

- **Angir at festesting skal sys på begynnelsen av mønsteret, før hver ny trådfarge sys og når du begynner å sy etter å ha klippet tråden.**

1 Berør [] slik at den endres til [].

Berør [] (eller []) for å velge ønsket innstilling.

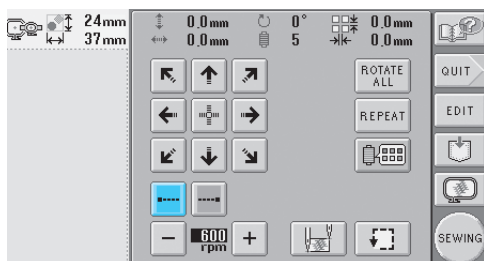

- For hver gang tasten berøres, slås innstillingen av eller på.

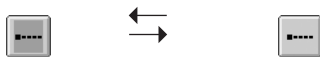

Innstillingen for automatiske festesting slått på

Innstillingen for automatiske festesting slått av

Note

- Hvis den første stinglengden er mindre enn 0,8 mm, blir det ikke satt inn festesting.
- Hvis trådklipperfunksjonen er satt til AV på innstillingsskjermen, blir det ikke satt inn festesting. (Se side 149.)

- **Angir at festesting skal sys før tråden klippes.**

1 Berør [] slik at den endres til [].

Berør [] (eller []) for å velge ønsket innstilling.

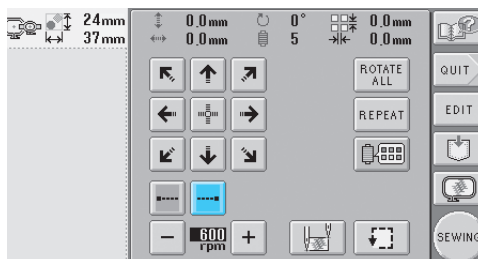

- For hver gang tasten berøres, slås innstillingen av eller på.



Innstillingen for automatiske festesting slått på

Innstillingen for automatiske festesting slått av

Note

- Innstillingen for automatiske festesting forblir uforandret til tasten berøres for å slå den av. Den innstillingen som ble angitt før maskinen ble slått av, vil være valgt neste gang maskinen slås på.
- Hvis trådklipperfunksjonen er satt til AV på innstillingsskjermen, blir det ikke satt inn festesting. (Se side 149.)

Innstillinger for start-/sluttposisjon

Maskinen kan angi startpunktet og sluttpunktet separat fra de 9 punktene i mønsteret. Disse punktene er hjørnet øverst til venstre, øverst sentrert, hjørnet øverst til høyre, sentrert venstre, sentrert senter, sentrert høyre, hjørnet nederst til venstre, nederst sentrert og hjørnet nederst til høyre.

Disse innstillingene kan brukes til å sy et mønster langs en diagonal flere ganger.

Innstillingene for start-/sluttposisjon angis fra skjermen for broderiinnstillinger. Broderimaskinen er fabrikkinnstilt slik at både start- og sluttposisjonen er angitt til mønsterets midtpunkt.

1 Berør .

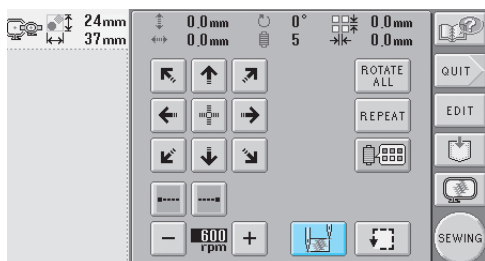

- ▶ Skjermen for innstilling av start-/sluttposisjon vises.

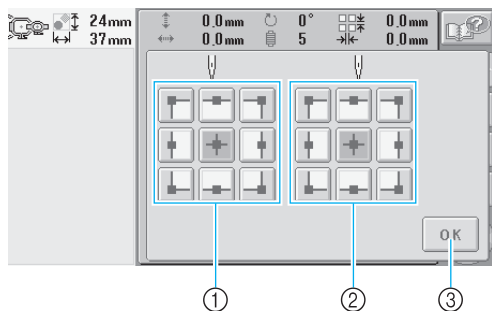

- 1 Angir startposisjonen
- 2 Angir sluttposisjonen
Berør en tast for å velge innstillingen.
Den uthevede tasten viser innstillingen som er valgt.

Eksempel

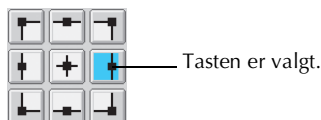

- 3 Berør denne tasten for å lukke denne skjermen.

Angi startposisjonen

2 Berør tasten for den ønskede startposisjoninnstillingen.

- ▶ Når en startposisjon er valgt, blir sluttposisjonen automatisk stilt til samme posisjon.
- ▶ Broderirammen flyttes til startposisjon.

Angi sluttposisjonen

3 Berør tasten for den ønskede sluttposisjoninnstillingen.

4 Når du har valgt de ønskede innstillingene, berører du .

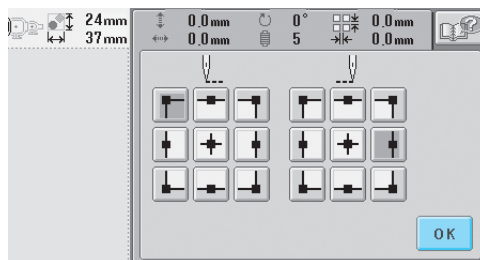

- ▶ Skjermen for broderiinnstillinger vises på nytt.

Note

- Innstillingene for start-/sluttposisjon blir ikke forandret før tasten for en ny innstilling blir berørt. Innstillingene som ble angitt før maskinen ble slått av, vil være valgt neste gang maskinen slås på.

Sy et mønster langs en diagonal flere ganger

Eksempel





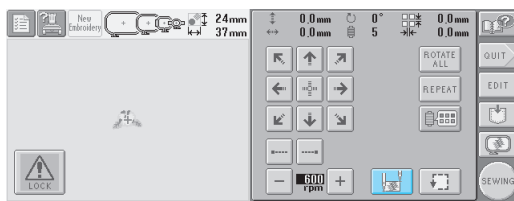

- 1** Angi hjørnet øverst til venstre som startposisjon og hjørnet nederst til høyre som sluttposisjon.

Berør  på skjermen for

broderiinnstillinger for å vise skjermen for innstilling av start-/sluttposisjon.



For startposisjonen berører du  slik at den endres til .

For sluttposisjonen berører du  slik at den endres til .

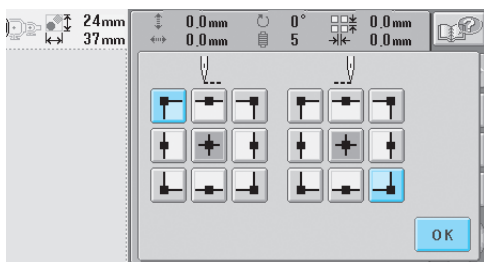

Berør  for å lukke skjermen for innstilling av start-/sluttposisjon.

- 2** Sy det første broderimønsteret.

Berør  for å vise broderiskjermen, berør



og trykk på start/stopp-knappen.

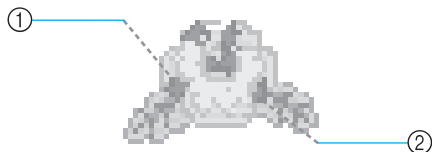

- ① Startposisjon
② Sluttposisjon

- 3** Når broderingen er ferdig stopper maskinen i hjørnet nederst til venstre i mønsteret.

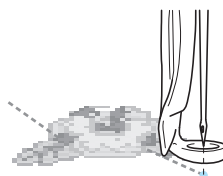

- 4** Gjenta trinn 2 og 3 tre ganger.

Note

- Hvis innstillingene for start- og sluttposisjon endres, er det mulig å velge flere mønstre i stedet for å sy mønsteret i en fastsatt retning.



Tast for maksimal syhastighet

Maksimal syhastighet kan angis til ett av fem nivåer for hver 100 rpm mellom 600 og 1000 rpm. Hvis capsrammen brukes, kan maksimal syhastighet angis til ett av fem nivåer for hver 50 rpm mellom 400 og 600 rpm.

Maksimal syhastighet

Broderiramme		Capsramme	
1	1000	1	600
2	900	2	550
3	800	3	500
4	700	4	450
5	600	5	400

Den maksimale syhastigheten angis fra skjermen for broderiinnstillinger eller fra broderiskjermen. Fabrikkinnstillingen for maksimal syhastighet er 600 rpm (capsramme for 400 rpm).

1 Hvis du vil øke syhastigheten, berører du

+. Hvis du vil redusere syhastigheten, berører du **-**.

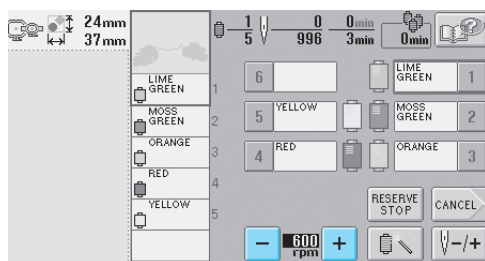
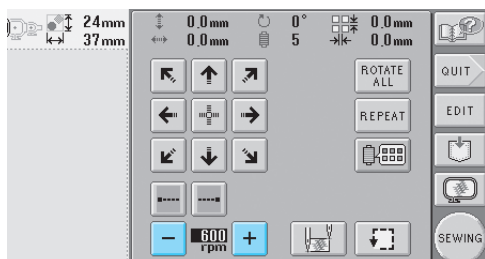

► Verdien mellom **-** og **+** endres.



Note



- Du bør redusere syhastigheten når du broderer på tynne, tykke eller kraftige stoffer. Maskinen broderer også stillere ved lavere hastighet.
- Du kan endre syhastigheten mens du broderer.
- Den maksimale syhastigheten blir ikke forandret før en ny innstilling velges. Den innstillingen som ble angitt før maskinen ble slått av, vil være valgt neste gang maskinen slås på.
- Reduser syhastigheten til 600 rpm når du bruker en svak tråd, som for eksempel metalltråd.

Stille inn maskinen til å stoppe ved fargebytter

Maskinen kan stoppes når som helst. Men hvis maskinen stoppes når den broderer, er det bedre å gå tilbake et par sting før du fortsetter å sy, for å overlappe stingene. Hvis maskinen stopper ved et fargebytte, er det ikke nødvendig å gå tilbake gjennom stingene før du fortsetter å brodere.



Stoppe maskinen ved neste fargebytte

Maskinen kan stilles slik at den stopper før neste farge sys.

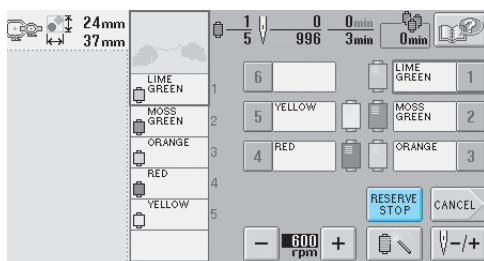
- 1 Mens du syr fargen før punktet der du vil stoppe maskinen, berører du  slik at den endres til .



- 2 Når du er ferdig med å sy området for gjeldende farge, flyttes neste nålestang i posisjon, og maskinen stopper før den syr neste farge.

- ▶  endres tilbake til .
- Hvis maskinen slås av midlertidig, blir du spurt om du vil fortsette å sy eller velge et nytt mønster når maskinen slås på igjen. Berør  for å fortsette å brodere. (Se "Fortsette å brodere etter at maskinen ble slått AV" på side 83.)



Angi pausesteder før brodering

Du kan angi pausesteder på skjermen for bytte av trådfarge, som vises når du berører .

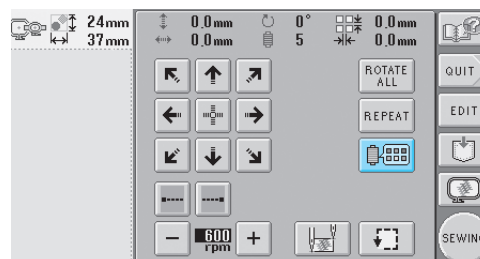
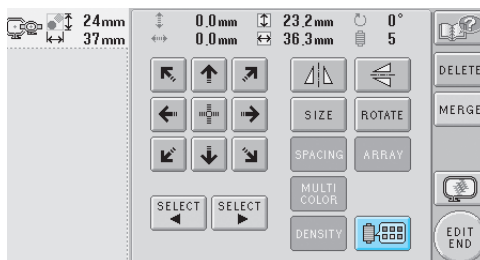

- 1 Berør  på skjermen for mønsterredigering eller skjermen for broderiinnstillinger.



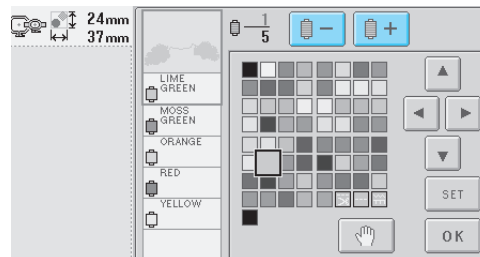

- ▶ Skjermen for trådfargebytte vises.

- 2 Berør  og  til fargen som vises øverst i trådfargesekvensvisningen, er den fargen der du ønsker å stoppe maskinen.

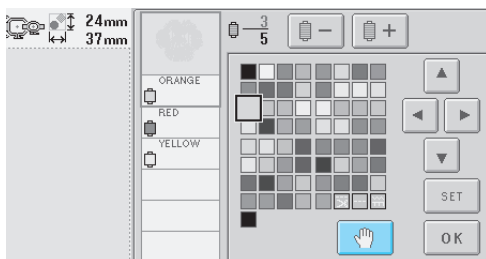

3 Berør  slik at den endres til .



▶ -merket vises for å angi hvor maskinen vil stoppe.

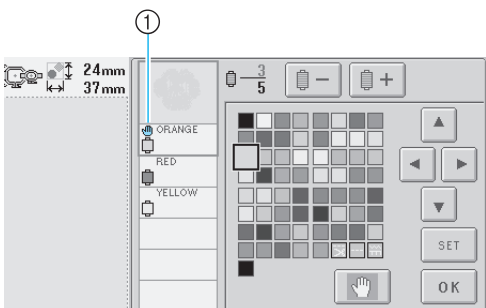



① -merke

4 Gjenta trinn  og  for hver pause du vil angi.

- Du kan angi så mange pauser du vil.

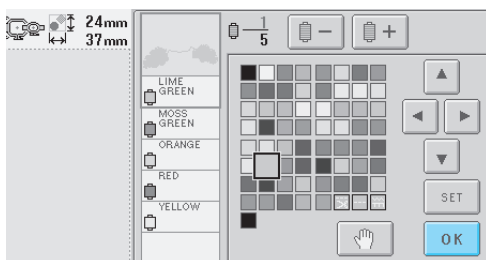
5 Når du har angitt de ønskede innstillingene, berører du .



▶ Skjermen som ble vist før du berørte , vises.

- Hvis maskinen slås av midlertidig når den stoppes på angitt sted etter brodering, blir du spurt om du vil fortsette å sy eller velge et nytt mønster når maskinen slås på igjen.

Berør  for å fortsette å brodere. (Se "Fortsette å brodere etter at maskinen ble slått AV" på side 83.)



 **Note**

- Hvis maskinen blir slått av midlertidig, blir de innstillingene for å stoppe maskinen ved fargebytte som ble angitt før maskinen ble slått av, ikke avbrutt. Men innstillingene blir avbrutt hvis det velges et nytt mønster.
- Hvis et mønster som har angitt at maskinen skal stoppes ved fargebytter, blir lagret, blir innstillingene for å stoppe maskinen ved fargebytte også lagret.

Midlertidig nålestanginnstilling

Når broderingen har begynt kan maskinen stoppes ved fargebytte, og en annen nålestang kan angis for neste farge som skal sys.

Du kan lagre sytiden ved å erstatte overtråden som er trædd på en annen nålestang. En lignende trådfarge kan for eksempel erstattes for midlertidig bruk.

- 1** Mens du syr fargen som er før den fargen du vil bytte, berører du  slik at den endres til .

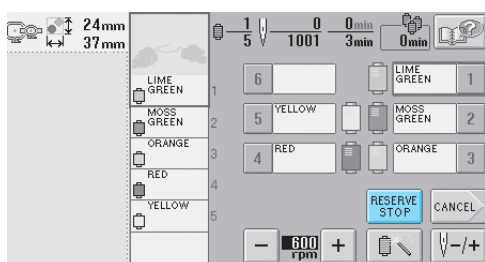

- ▶ Når fargen som sys, er ferdig, blir trådene klippet, og maskinen stopper.
- Du kan trykke på start/stopp-knappen ved fargebytte for å stoppe maskinen, men da stoppes maskinen etter at trådene er klippet.

- 2** Berør .

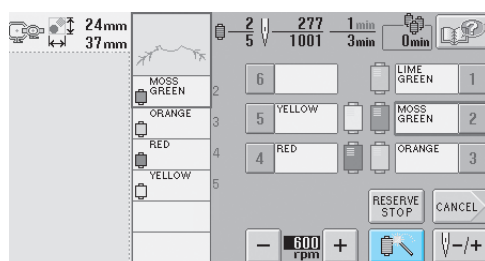

- ▶ Skjermen for midlertidig nålestanginnstilling vises.

- 3** Berør tasten for den nålestangen som er trædd med tråden du vil brodere med.

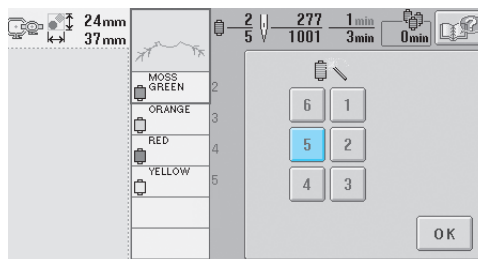

- 4** Berør .

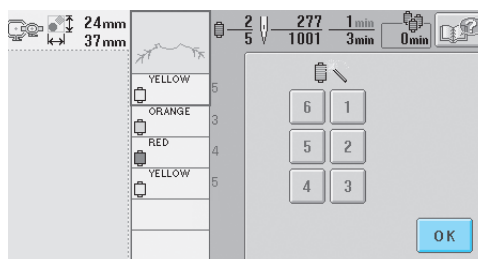

- ▶ Broderiskjermen vises igjen.

- 5** Berør , og trykk på start/stopp-knappen for å begynne å brodere.

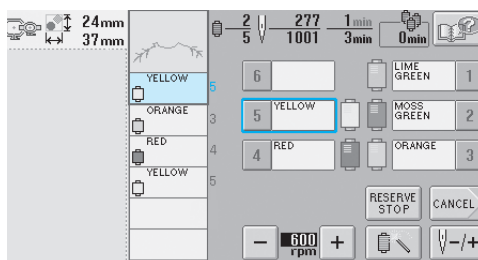

- ▶ Broderingen fortsetter med den angitte nålestangen.



Note

- Trådfargebyttet (nålestangbyttet) som er angitt som beskrevet ovenfor, gjelder bare til neste fargebytte. Hvis mønsteret har et annet område med samme farge, eller hvis det samme mønsteret sys neste gang, blir området sydd med den opprinnelige fargen.
 - Trådfargen (nålestangen) kan byttes med denne prosedyren selv når maskinen er stoppet med en angitt pause, eller på tidspunktet for et snellebytte.
 - Hvis du trykker på start/stopp-knappen for å stoppe maskinen mens et område ble sydd, kan du ikke bruke en midlertidig nålestanginnstilling. Trådfargen (nålestangen) kan ikke byttes midt i et område som sys.
-



Avsatt nålestanginnstilling

Vanligvis tilordner maskinen trådfarger til nålestenger automatisk, men en bestemt trådfarge kan tilordnes til en bestemt nålestang manuelt. Hvis en nålestang er angitt, blir den aktuelle nålestangen fjernet fra maskinens automatiske tilordninger, og den angitte fargen blir fortsatt tilordnet nålestangen.

Hvis du spesifikt tilordner trådfarger som brukes ofte, til bestemte nålestenger, reduserer du bryderiet med å bytte trådsneller.

Når en manuell nålestanginnstilling er angitt, vil den gjelde til innstillingen avbrytes.

De manuelle nålestanginnstillingene kan angis på den tredje siden på innstillingsskjermen.

- 1** Berør , og berør deretter  og  for å vise den tredje siden på innstillingsskjermen.

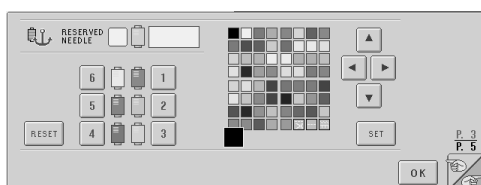

- 2** Berør **1**, **2**, **3**, **4**, **5** eller **6** for nummeret på nålestangen du vil angi.

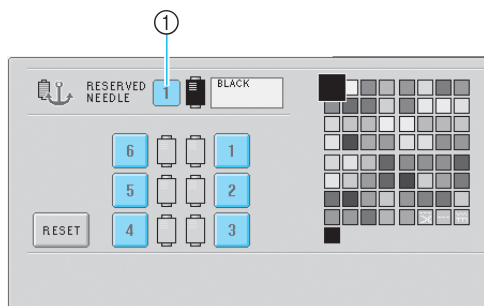

- ① Angir nummeret til den valgte nålestangen

- 3** Velg fargen som skal tilordnes nålestangen.

Berør , ,  og  til den fargen du vil velge fra trådtabellen, vises forstørret.

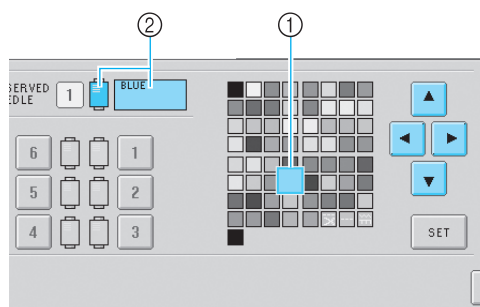

- ① Den fargen som vises forstørret, er den fargen som blir valgt.

- ② Viser fargen som er valgt, og fargens navn

► Hvis du merker en fargefirkant, blir den flyttet i samme retning som pilen på den tasten som er berørt.

- 4** Berør **SET**.

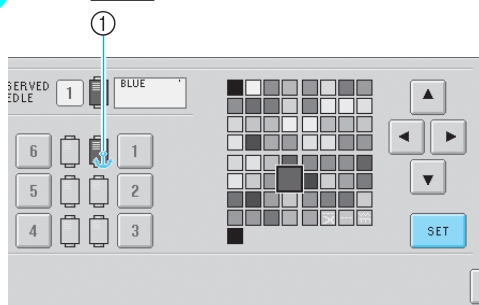

► Den fargen som ble valgt i trinn **3**, angis.

- ① Den valgte trådfargen og ankeret vises på snellen.

■ Avbryte innstillingen

Hvis du vil endre innstillingen, må du først avbryte den og deretter velge den nye innstillingen.

- 1 **Berør** 1, 2, 3, 4, 5 eller 6 for nummeret på den nålestangen som du vil avbryte innstillingen for.

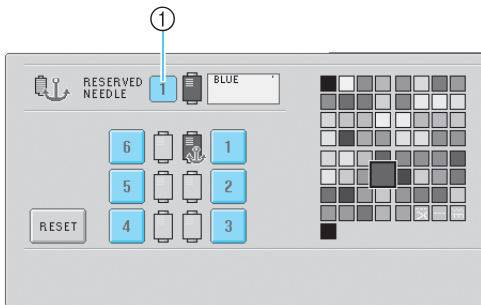

- 1 Angir nummeret til den valgte nålestangen

- 2 **Berør** RESET .

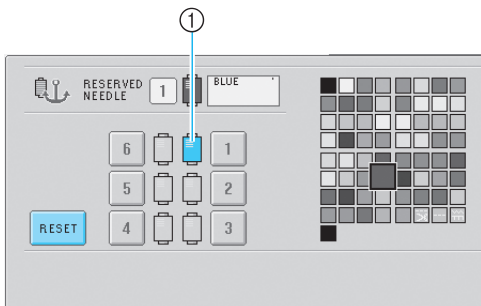

- 1 Ankeret forsvinner fra trådsnellen.
- ▶ Dette avbryter den manuelle nålestanginnstillingen.

VELGE/REDIGERE/LAGRE MØNSTRE

I dette kapittelet finner du informasjon om å velge, redigere og lagre broderimønstre.

Forholdsregler ved bruk av broderidata	100
Velge et broderimønster.....	102
Generelt mønstervalg / 102	Broderimønstre / 104
Renessansealfabetmønstre / 105	Blomsteralfabetmønstre / 106
Applikasjonsalfabet / 107	Rammemønstre / 108
Alfabetmønstre / 109	Broderimønstre som er lagret i maskinen / 111
Broderikort (valgfritt) / 112	Datamaskin (USB) / 114
USB-medier (Tilgjengelige i handelen) / 117	
Redigere broderimønsteret (skjermen for mønsterredigering).....	119
Kombinere mønstre / 119	Velge mønsteret som skal redigeres / 120
Flytte mønster / 120	Vende mønster horisontalt / 121
Vende mønster vertikalt / 121	Bytte størrelsen på et mønster / 121
Rotere et mønster / 122	Endre tekstarrangementet for et tegn / 123
Endre tegnavstand / 124	
Endre trådtettheten (bare for enkelte tegn og rammemønstre) / 125	
Angi flerfarget tekst / 126	Bytte farger på mønsteret / 127
Slette mønster / 128	
Redigere broderimønsteret (skjermen for broderiinnstillinger)	129
Rotere hele mønsteret / 129	Opprette et gjentatt mønster / 130
Bytte farger på mønsteret / 131	
Redigere et kombinert mønster	132
Lagre broderimønstre.....	136
Maskinens minne / 136	
Hvis broderimønsteret ikke kan lagres / 136	
USB-medier (Tilgjengelige i handelen) / 137	

Forholdsregler ved bruk av broderidata

Følg følgende forholdsregler hvis du bruker andre broderidata enn de som er opprettet og lagret i denne maskinen.

FORSIKTIG

- Hvis du bruker andre broderidata enn våre originalmønstre, kan tråden ryke eller nålen brette hvis du syr med en stingtetthet som er for fin, eller hvis du syr tre eller flere overlappende sømmer. I så fall må du bruke et av våre originale datamønstersystemer for å redigere broderidataene.

■ Typer broderidata som kan brukes

- Du kan bare bruke broderidatafiler med filendelsene .pes, .phc og .dst med denne maskinen. Hvis du bruker andre mønsterdata enn slike som er lagret med våre datamønstersystemer eller symaskiner, kan det føre til feil på broderimaskinen.

■ Typer USB-enheter/-medier som kan brukes (via USB-tilkobling Type "A" (vert))

Sømdata kan lagres til eller hentes fra USB-medier. Bruk medier som oppfyller følgende spesifikasjoner.

- USB-diskettstasjon
- USB Flash-stasjon (USB Flash-minne).
- USB CD-ROM-, CD-R-, CD-RW-stasjon (bare for henting)



Note

- Søm-/broderidata kan ikke lagres med en USB CD-ROM-, CD-R- eller CD-RW-stasjon.
- USB-enheter/-medier kan bare brukes via en USB-tilkobling Type "A" (vert). USB-tilkobling type "B" (funksjon) kan bare brukes til datamaskintilkobling.

Du kan også bruke følgende medietyper med USB-minnekortet Reader/Writer.

- SD-kort (Secure Digital)
- CompactFlash
- Memory Stick
- Smart Media
- Multi Media Card (MMC)
- XD-Picture-kort



Bemerk

- Enkelte USB-medier kan kanskje ikke brukes med denne maskinen. Du finner mer informasjon på våre nettsider.
- USB-huber kan ikke brukes via USB-tilkobling Type "A" (vert). Maskinen vil ikke gjenkjenne ovennevnte USB-enheter eller USB-minnekort via an USB-hub.
- Tilgangslampen vil begynne å blinke når du har satt inn en USB-enhet/-medium, og maskinen bruker omtrent 5 - 6 sekunder på å gjenkjenne enheten/mediet. (Tiden kan variere avhengig av USB-enheten/-mediet).
- Du må bare sette inn eller fjerne USB-medier mens  vises i displayet, eller når du ser en melding på displayet som ber deg bytte medium (se side 117).
- Du finner mer informasjon i bruksanvisningen for USB-mediet du har kjøpt.



Note

- Hvis det er nødvendig å opprette en filmappe, må du bruke en datamaskin til dette.
- Bokstaver og tall kan brukes i filnavn. Og hvis filnavnet inneholder maksimalt åtte tegn, blir hele filnavnet vist på skjermen. Hvis filnavnet inneholder mer enn åtte tegn, vises filnavnet bare som de første seks tegnene etterfulgt av "~" og et nummer.

■ Datamaskiner og operativsystemer med følgende spesifikasjoner kan brukes

- Kompatible modeller:
IBM-PC med en USB-port som standardutstyr
IBM-PC-kompatibel datamaskin med en USB-port som standardutstyr
- Kompatible operativsystemer:
Microsoft Windows Me/2000/XP
(Windows 98 krever en driver. Du kan laste ned driveren fra våre nettsider (www.brother.com).)

■ Forholdsregler når datamaskinen brukes til å opprette data

- Hvis navnet på broderidatafilen/-mappen ikke kan identifiseres, for eksempel fordi navnet inneholder spesialtegn eller symboler, blir ikke filen/mappen vist. Hvis dette skjer, må du endre mappe- eller filnavn. Det anbefales å bruke store og små bokstaver, tallene fra 0 til 9, bindestrek "-" og understreking "_". Ikke bruk komma ",", eller punktum "." i filnavnet.

- Hvis det er valgt broderidata som er større enn 200 mm (H) × 300 mm (B) (omtrent 7-7/8 tommer (H) × 11-3/4 tommer (B)), vises en melding til høyre som spør om du vil rotere mønsteret 90 grader.

Broderidata som er større enn 200 mm (H) × 300 mm (B)

(omtrent 7-7/8 tommer (H) × 11-3/4 tommer (B)), kan ikke brukes, selv ikke når broderidataene er rotert 90 grader. (Alle mønstre må være innenfor 200 mm(H) × 300 mm(B) (omtrent 7-7/8 tommer (H) × 11-3/4 tommer (B)) mønsterfeltstørrelse.)

Du finner mer informasjon på side 113.

- .pes-filer som er lagret med et stingantall eller et fargeantall som overskrider de angitte grensene, kan ikke vises. Bruk et av våre originale datamønstersystemer for å redigere broderimønsteret slik at det oppfyller kravene (maksimalt antall sting: 500 000 sting, maksimalt antall fargebytter: 500, maksimalt antall kombinerte mønstre: 100).
- Ikke opprett mapper i USB-medier eller på eksterne harddisker. Hvis broderidata er lagret i en mappe, kan ikke disse broderidataene vises av broderimaskinen.
- Maskinen vil administrere broderidataene selv om broderienheten ikke er montert.

■ Tajima (.dst) broderidata

- .dst-data vises på mønsterlisteskjermen med sine respektive filnavn. (Det faktiske bildet kan ikke vises.) Bare de åtte første tegnene av filnavnet kan vises.
- Siden Tajima-data (.dst-data) ikke inneholder spesifikk trådfargeinformasjon, vises de med vår standard trådfargesekvens. Se forhåndsvisningen og bytt trådfarger ved behov. Du finner mer informasjon på side 163.



■ Varemerker

- Secure Digital-kortet (SD-kortet) er et registrert varemerke eller et varemerke som tilhører SD Card Association.
 - CompactFlash er et registrert varemerke eller et varemerke som tilhører Sandisk Corporation.
 - Memory Stick er et registrert varemerke eller et varemerke som tilhører Sony Corporation.
 - Smart Media er et registrert varemerke eller et varemerke som tilhører Toshiba Corporation.
 - Multi Media Card (MMC) er et registrert varemerke eller et varemerke som tilhører Infineon Technologies AG.
 - xD-Picture Card er et registrert varemerke eller et varemerke som tilhører Fuji Photo Film Co. Ltd.
 - IBM er et registrert varemerke eller et varemerke som tilhører International Business Machines Corporation.
 - Microsoft og Windows er registrerte varemerker eller varemerker som tilhører Microsoft Corporation.
- Hvert selskap hvis programvarenavn er nevnt i denne håndboken, har en lisensavtale for programvare som er spesifikk for deres patenterte programmer. Alle andre merker og produktnavn som er nevnt i denne bruksanvisningen, er registrerte varemerker for sine respektive selskaper. Men forklaringer på merker som for eksempel ® og ™ er ikke tydelig beskrevet i teksten.

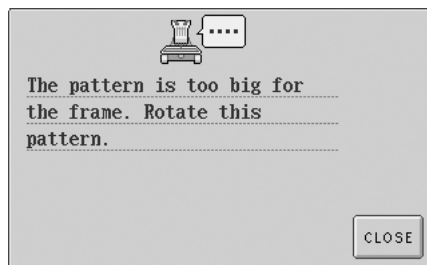

Velge et broderimønster

Flere broderimønstre er innebygd i denne maskinen. I tillegg til de innebygde mønstrene kan flere andre mønstre velges fra broderikort (selges separat) og fra datamaskinen.



Note

- Du finner en liste over kompatible kort på side 5.

Generelt mønstervalg

Proseduren for å velge et mønster varierer avhengig av mønstertypen, men den generelle fremgangsmåten for mønstervalg er beskrevet nedenfor.

1 Berør tasten for ønsket kategori på skjermen for valg av mønstertype.

Skjerm for valg av mønstertype

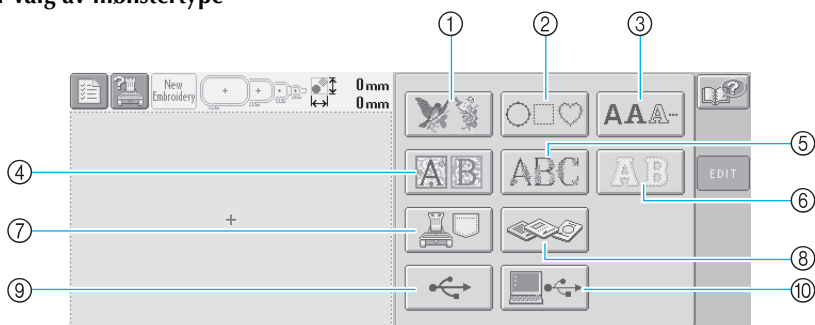

- | | |
|-----------------------------|---|
| ① Broderimønstre | ⑥ Applikasjonsalfabetmønstre |
| ② Rammemønster | ⑦ Broderimønstre som er lagret i maskinen |
| ③ Alfabetmønstre | ⑧ Broderikort |
| ④ Renaissancealfabetmønstre | ⑨ USB-medier |
| ⑤ Blomsteralfabetmønstre | ⑩ Datamaskin (USB) |

2 På mønsterlisteskjermen, som vises etterpå, berører du ønsket mønster for å velge det.

Mønsterlisteskjerm

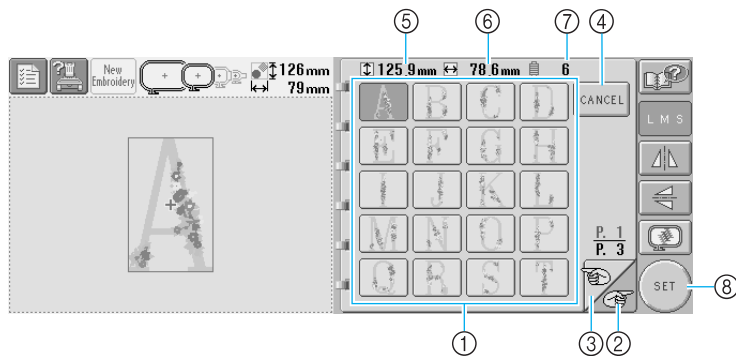

- ① Mønstertaster
- Berør et mønster for å vise følgende informasjon for mønsteret.
 - ⑤ Mønsterets lodrette lengde
 - ⑥ Mønsterets vannrette bredde
 - ⑦ Antall trådfargebytter
- Hvis det er mer enn én side, berører du ② og ③ til ønsket side vises.

- Hvis du vil bytte kategori, berører du ④ for å gå tilbake til skjermen for valg av mønstertype.
- Når du har valgt mønsteret, berører du ⑧. Valget av mønsteret bekreftes, og skjermen for mønstredigering vises.

3 Når et mønster er valgt, kan du bruke de følgende tastene på høyre side av skjermen for å redigere mønsteret.

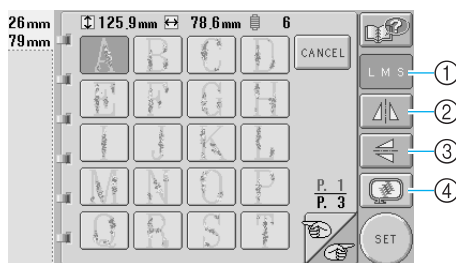

① Bytte størrelsen på mønsteret

- Hver gang tasten berøres, endres innstillingen som vist nedenfor.

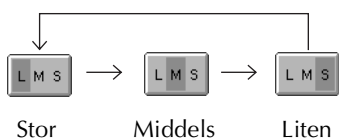

- Hvis tasten vises som , kan ikke mønsterstørrelsen endres.

② Vende mønsteret horisontalt

- For hver gang tasten berøres, slås innstillingen av eller på.



Horisontalvending slått av

Vendt horisontalt

- Hvis tasten vises som , kan ikke mønsteret vendes horisontalt.

③ Vende mønsteret vertikalt

- For hver gang tasten berøres, slås innstillingen av eller på.



Vertikalvending slått av

Vendt vertikalt

- Hvis tasten vises som , kan ikke mønsteret vendes vertikalt.

④ Kontrollere forhåndsvisningsbildet

- Berør denne tasten for å kontrollere at broderiet vil bli sydd slik du ønsker. (Du finner mer informasjon på side 27.)

Broderimønstre

1 Berør

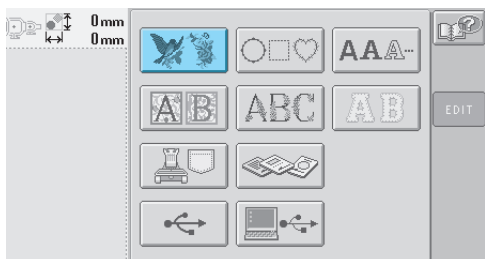

► Listen over broderimønstre vises.

2 Velg et broderimønster. Berør ønsket mønster.

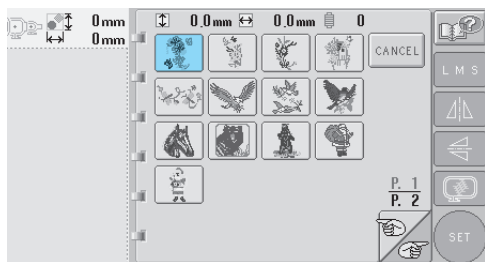

► Det valgte mønsteret vises i mønstervisningsområdet.

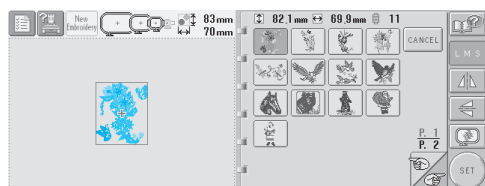

- Hvis feil mønster er valgt eller du ønsker å velge et annet mønster, berører du ønsket mønster.

3 Du kan om nødvendig redigere mønsteret.

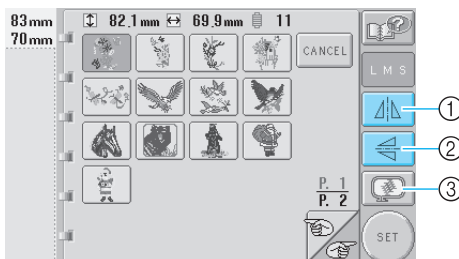

- ① Mønsteret kan vendes horisontalt.
- ② Mønsteret kan vendes vertikalt.
- ③ Kontrollerer forhåndsvisningsbildet.

4 Berør .

Dette bekrefter mønstervalget.

► Skjermen for mønsterredigering vises.

Renessansealfabetmønstre

1 Berør .

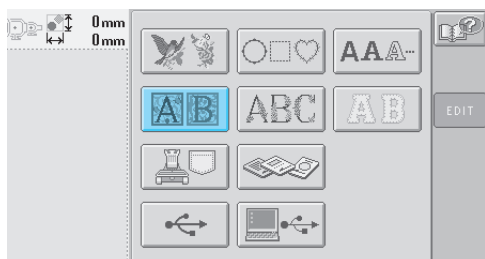

► Listen over renessansealfabetmønstre vises.

2 Velg et broderimønster.
Berør ønsket mønster.

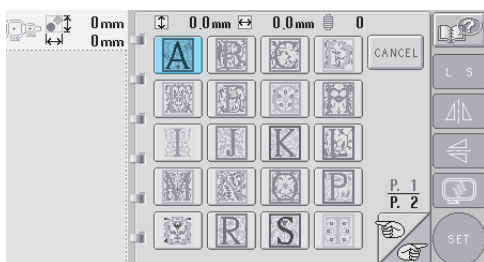

► Det valgte mønsteret vises i mønstervisningsområdet.

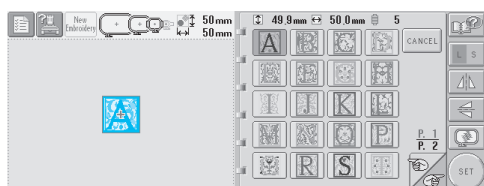

- Hvis feil mønster er valgt eller du ønsker å velge et annet mønster, berører du ønsket mønster.

3 Du kan om nødvendig redigere mønsteret.

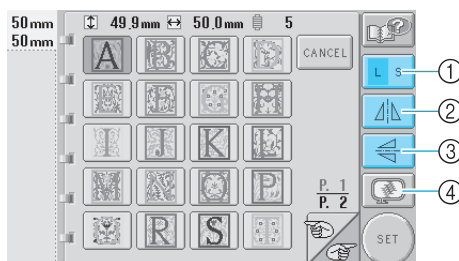

- ① Berør denne tasten for å endre størrelsen.
- ② Mønsteret kan vendes horisontalt.
- ③ Mønsteret kan vendes vertikalt.
- ④ Kontrollerer forhåndsvisningsbildet.

4 Berør .

Dette bekrefter mønstervalget.

► Skjermen for mønsterredigering vises.

Blomsteralfabetsmønstre

1 Berør **ABC**.

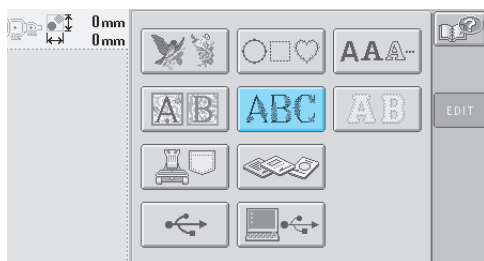

► Listen over blomsteralfabetsmønstre vises.

2 Velg et broderimønster.
Berør ønsket mønster.

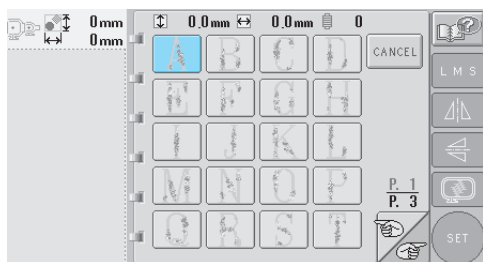

► Det valgte mønsteret vises i mønstervisningsområdet.

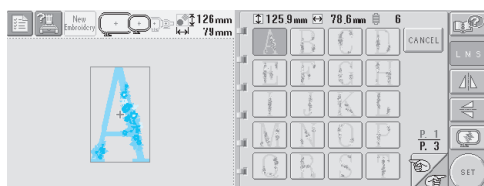

- Hvis feil mønster er valgt eller du ønsker å velge et annet mønster, berører du ønsket mønster.

3 Du kan om nødvendig redigere mønsteret.

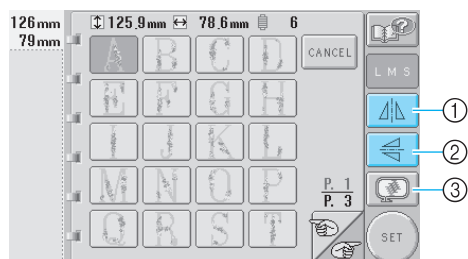

- 1 Mønsteret kan vendes horisontalt.
- 2 Mønsteret kan vendes vertikalt.
- 3 Kontrollerer forhåndsvisningsbildet.

4 Berør **SET**.

Dette bekrefter mønstervalget.

► Skjermen for mønsterredigering vises.

Applikasjonsalfabet

1 Berør .

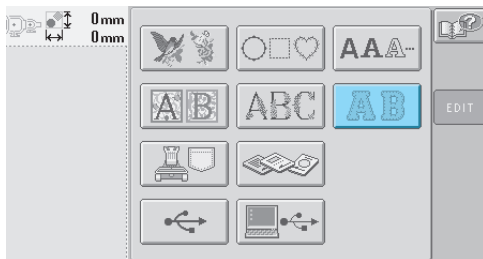

► Skjermen for valg av størrelse vises.

2 Velg tekststørrelse. Berør tasten for ønsket tekststørrelse.

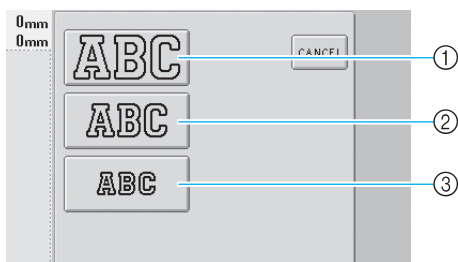

• Tegnet får følgende loddrette lengde når tilsvarende størrelse velges.

- ① Stor: 122 mm (4-13/16 tommer)
- ② Middels: 68 mm (2-11/16 tommer)
- ③ Liten: 49 mm (1-15/16 tommer)

► Listen over applikasjonsalfabetsmønstre vises.

3 Velg et broderimønster. Berør ønsket mønster.

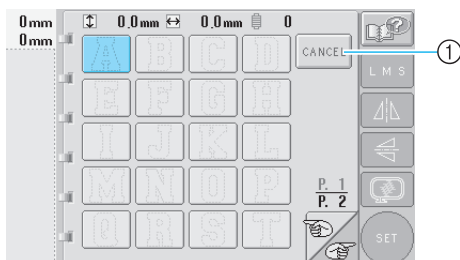

① Berør denne knappen for å endre tegnstørrelse.

► Det valgte mønsteret vises i mønstervisningsområdet.

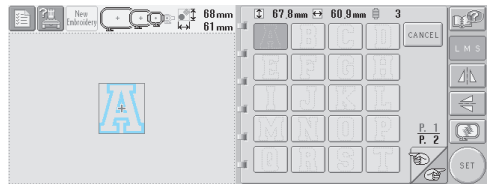

• Hvis feil mønster er valgt eller du ønsker å velge et annet mønster, berører du ønsket mønster.

4 Du kan om nødvendig redigere mønsteret.

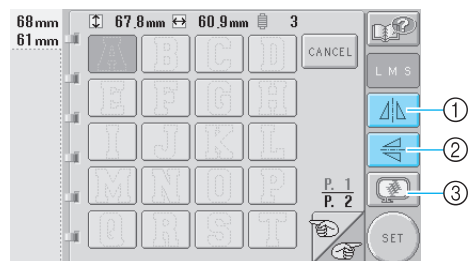

- ① Mønsteret kan vendes horisontalt.
- ② Mønsteret kan vendes vertikalt.
- ③ Kontrollerer forhåndsvisningsbildet.

5 Berør .

Dette bekrefter mønstervalget.

► Skjermen for mønsterredigering vises.

Note

- Du finner mer informasjon om hvordan du syr applikasjoner under "Sy applikasjonsmønstre" på side 156.

Rammemønstre

1 Berør .

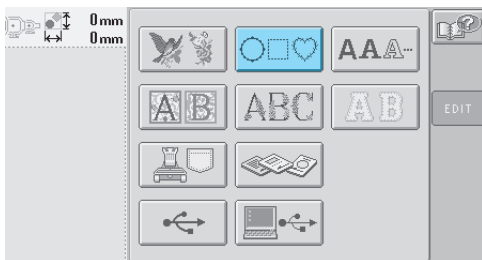

► Listen over rammemønstre vises.

2 Velg ønsket rammeform på den øvre halvdel av skjermen. Berør ønsket rammeform.

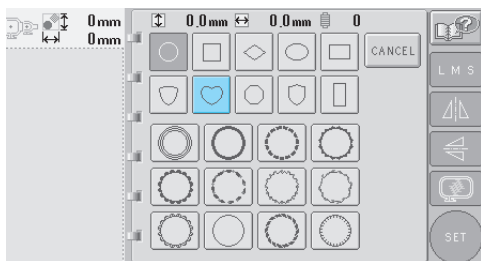

► Tilgjengelige rammeformer vises på den nederste halvdel av skjermen.

3 Velg et rammemønster. Berør ønsket mønster.

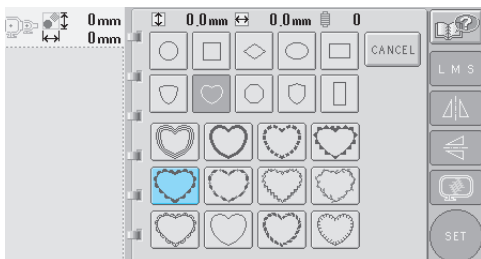

► Det valgte mønsteret vises i mønstervisningsområdet.

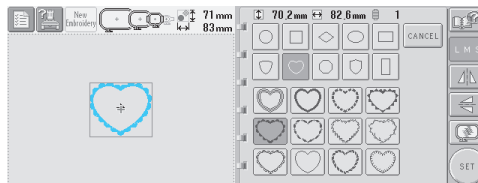

• Hvis feil mønster er valgt eller du ønsker å velge et annet mønster, berører du ønsket mønster.

4 Du kan om nødvendig redigere mønsteret.

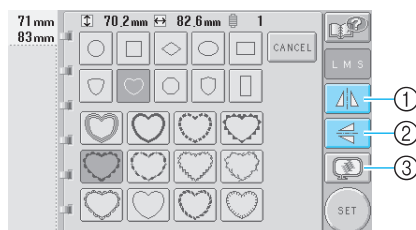

- ① Mønsteret kan vendes horisontalt.
- ② Mønsteret kan vendes vertikalt.
- ③ Kontrollerer forhåndsvisningsbildet.

5 Berør .

Dette bekrefter mønstervalget.

► Skjermen for mønsterredigering vises.

Alfabetmønstre

Du kan velge mellom 13 innebygde skrifttyper.

1 Berør **AAA...**.

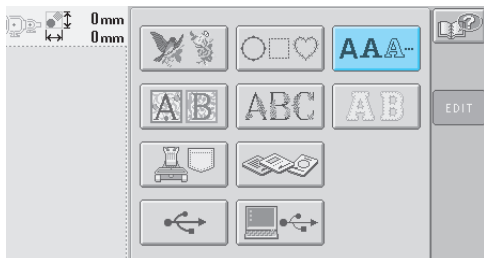

► Skjermen for valg av skrifttype vises.

2 Velg en skrifttype.
Berør ønsket skrifttype.

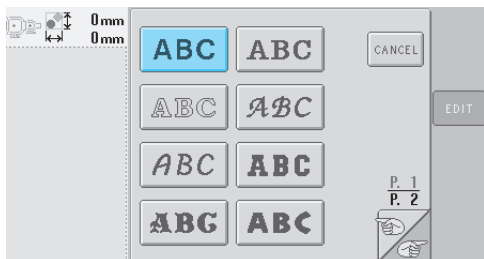

• Berør  eller  for å foreta flere valg.

► Skjermen for tekstregistrering vises.

3 Hvis tasten for det tegnet du vil velge, ikke vises, berører du arkfanen for ønsket tegnsett.

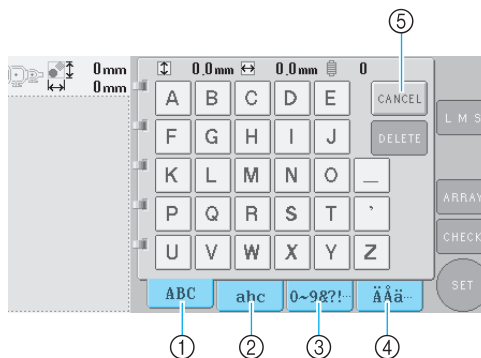

- ① Store bokstaver
- ② Små bokstaver
- ③ Tall/symboler
- ④ Aksenttegn
- ⑤ Berør denne tasten for å endre skrifttype.

► Tekstregistreringsskjermen for tegnene som vises på arkfanen, vises.

• Hvis du vil bytte skrifttype, berører du

 for å gå tilbake til skjermen for valg av skrifttype.

4 Velg et tegn.
Berør ønsket tegn.

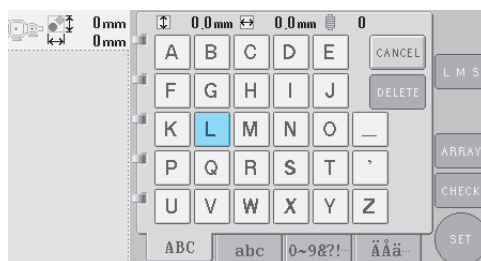

► Det valgte tegnet vises i mønstervisningsområdet.

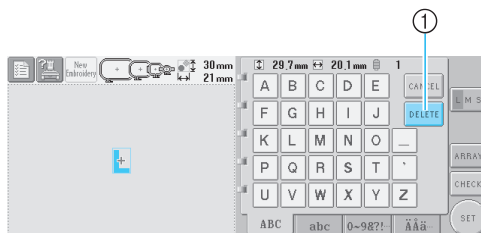

① Hvis feil tegn er valgt eller du ønsker å velge et annet tegn, berører du  for å slette det siste tegnet, og berører deretter tasten for det nye tegnet.

5 Når ett tegn er angitt kan du om nødvendig endre tegn størrelsen.



① Berør denne tasten for å endre størrelsen.

■ Endre størrelsen

Velg det første tegnet og berør **L M S** til tegnet har ønsket størrelse.

- De neste tegnene som velges, får den nye tegn størrelsen.
- Tegn størrelsen for alle angitte tegn kan ikke endres etter at tegnene er kombinert. (Størrelsen på hele mønsteret kan endres fra skjermen for mønsterredigering.)



Bemerk

- Størrelsen på de to små skrifttypene **ABCDE** og **abcde** kan ikke endres.

6 Du kan angi flere tegn ved å gjenta trinn 3 og 4 til alle ønskede tegn er angitt.

- ▶ De valgte tegnene vises i mønstervisningsområdet.

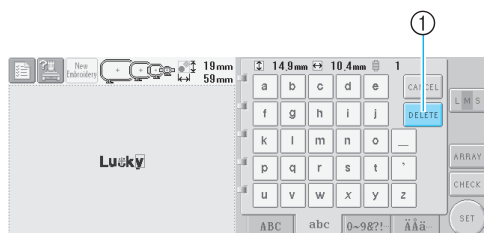

- ① Hvis feil tegn er valgt eller du ønsker å velge et annet tegn, berører du **DELETE** for å slette det siste tegnet, og berører deretter tasten for ønsket tegn. Hver gang du berører **DELETE**, slettes det siste tegnet i teksten.

- Hvis teksten er liten og vanskelig å lese på skjermen, berører du **CHECK** for å kontrollere teksten.



- ① Berør denne tasten for å vise teksten på forrige skjerm.



Når du har kontrollert teksten berører du **CLOSE** for å gå tilbake til skjermen for tekstregistrering.

7 Du kan om nødvendig endre tekstarrangementet.



- ① Berør denne tasten for å endre tekstarrangementet.

■ Endre tekstarrangementet

Berør **ARRAY** for å vise skjermen nedenfor. Berør tasten for ønsket tekstarrangement. Når du har valgt ønsket tekstarrangement berører du **OK** for å gå tilbake til skjermen for tekstregistrering.

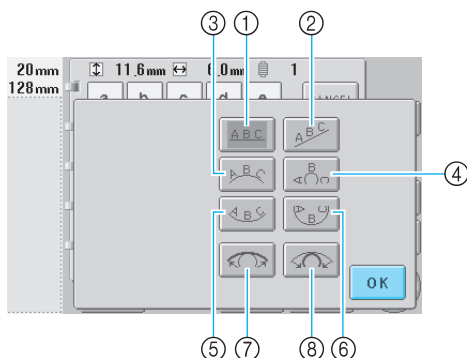

- ① Arrangerer teksten på en rett linje
 - ② Arrangerer teksten på en skrå linje
 - ③ Arrangerer teksten på utsiden av en slakk kurve
 - ④ Arrangerer teksten på utsiden av en skarp kurve
 - ⑤ Arrangerer teksten på innsiden av en slakk kurve
 - ⑥ Arrangerer teksten på innsiden av en skarp kurve
 - ⑦ Hvis teksten arrangeres på en kurve, reduserer hver berøring av denne tasten krumningen på kurven (gjør den slakkere).
 - ⑧ Hvis teksten arrangeres på en kurve, øker hver berøring av denne tasten krumningen på kurven (gjør den skarpere).
- Hvis teksten arrangeres med et av tekstarrangementene på denne skjermen, kan du også angi flere tegn.

8 Når du har angitt all ønsket tekst, berører du



Dette bekrefter mønstervalget.

- ▶ Skjermen for mønsterredigering vises.



Note

- Tekstfargen er svart. Du finner informasjon om hvordan du endrer fargen under "Angi flerfarget tekst" på side 126 og "Bytte farger på mønsteret" på side 127.

Broderimønstre som er lagret i maskinen

Broderimønstre som er lagret i maskinen, kan hentes frem. Du finner mer informasjon om hvordan du lagrer et mønster under "Lagre broderimønstre" på side 136.

1 Berør

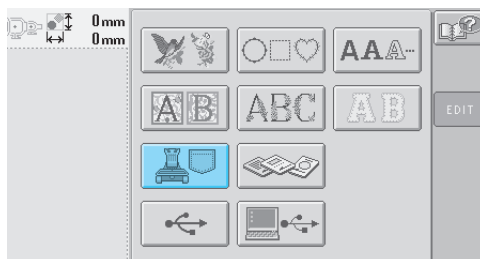

- ▶ Mønsterlisten vises.

2 Velg et broderimønster.

Berør ønsket mønster.

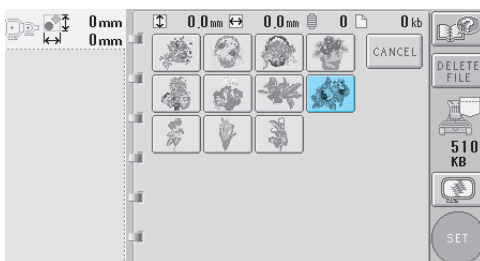

- ▶ Det valgte mønsteret vises i mønstervisningsområdet.

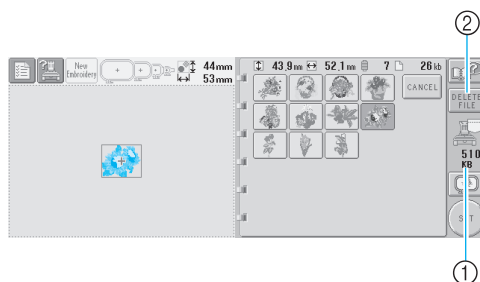

- ① Viser ledig plass i maskinens minne.
 - ② Berør denne tasten for å slette det valgte mønsteret fra minnet.
- Hvis feil mønster er valgt eller du ønsker å velge et annet mønster, berører du tasten for ønsket mønster.

■ Slette broderidata

Fra denne skjermen kan broderidata som er lagret i maskinens minne, organiseres ved å slette unødvendige data.

Velg mønsteret du vil slette, og berør  for å vise skjermen nedenfor.

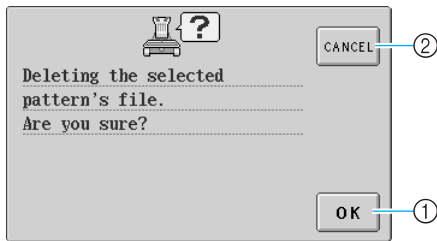

① Sletter dataene fra minnet permanent og går tilbake til dataene uten at noe mønster er valgt.

② Sletter ikke dataene, og går tilbake til den skjermen som var oppe før du berørte .

3 Berør .

Dette bekrefter mønstervalget.

► Skjermen for mønsterredigering vises.

Broderikort (valgfritt)

1 Sett inn broderikortet i broderikortluken på maskinen.

Hold broderikortet slik at siden med pilen vender mot deg, og sett kortet helt inn i broderikortluken på høyre side av brukerpanelet.

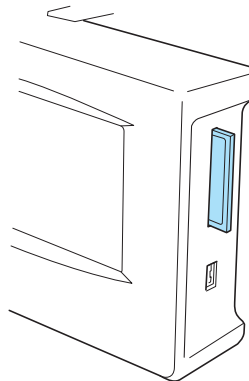

Bemerk

- Du må bare sette inn eller ta ut broderikort når  vises i displayet eller når broderimaskinen er slått av.
- Husk å sette inn broderikortet slik at siden med pilen vender mot deg. Ikke bruk makt når du setter inn kortet, og ikke sett inn andre gjenstander enn broderikortet i luken, da dette kan skade maskinen.
- Hvis du bruker andre broderikort enn de originale broderikortene, kan dette føre til at maskinen ikke fungerer som den skal. Husk å bruke bare anbefalte broderikort.
- Enkelte lisensierte eller opphavsrettsbeskyttede kort vil ikke være kompatible med denne broderimaskinen.
- Du finner en liste over kompatible kort på side 5.

2 Berør .

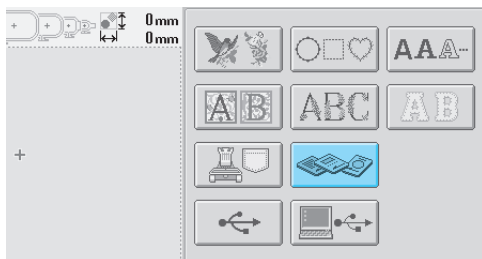



► Listen over mønstre på broderikortet vises.

3 Velg mønsteret som beskrevet på side 104 til 111.

■ Med mønstre som er større enn 200 mm (H) × 300 mm (B) (7-7/8 tommer (H) × 11-3/4 tommer (B))

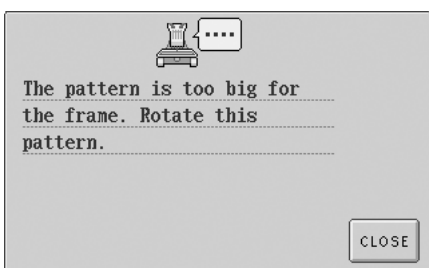
Hvis et mønster som er større enn 200 mm (H) × 300 mm (B) (7-7/8 tommer (H) × 11-3/4 tommer (B)) er valgt, vises følgende melding.



Berør  for å rotere mønsteret 90 grader før du åpner det.

Hvis dataene er større enn 200 mm (H) × 300 mm (B) (7-7/8 tommer (H) × 11-3/4 tommer (B)) selv etter at mønsteret er rotert 90 grader, vises følgende melding.

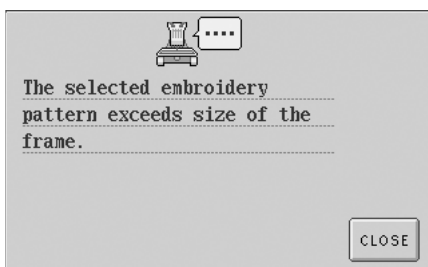

Berør  for å gå tilbake til mønsterlisteskjermen.

Note

- Utfør samme handling hvis et mønster som er større enn 200 mm (H) × 300 mm (B) (7-7/8 tommer (H) × 11-3/4 tommer (B)) er valgt, enten fra datamaskinen eller fra USB-mediet.

Datamaskin (USB)

Ved hjelp av den medfølgende USB-kabelen kan brodermaskinen kobles til datamaskinen, og broderimønstrene som er lagret på datamaskinen, kan innhentes midlertidig og brukes fra maskinen.



Bemerk

Kontroller at datamaskinen som skal kobles til, oppfyller følgende krav.

- Kompatible modeller:
 - IBM-PC med en USB-port som standardutstyr
 - IBM-PC-kompatibel datamaskin med en USB-port som standardutstyr
 - Kompatible operativsystemer:
 - Microsoft Windows Me/2000/XP
- * Windows 98 SE krever en driver. Du kan laste ned driveren fra våre nettsider (www.brother.com).

■ Kobler til

- 1 Plugg koblingen på USB-kabelen inn i den tilsvarende koblingene på datamaskinen og USB-portkobling Type "B" (funksjon) på brodermaskinen.

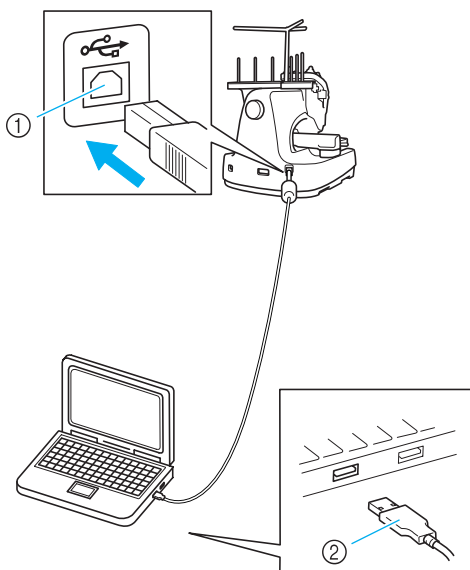

- ① USB-kobling type "B" (funksjon)
 - ② Kobling på USB-kabel
- USB-kabelen kan plugges inn i USB-koblingene på datamaskinen og brodermaskinen uansett om de er slått på eller ikke.



Bemerk

- Koblingene på USB-kabelen kan bare settes inn i koblingen i én retning. Hvis det er vanskelig å sette inn koblingen, må du ikke bruke makt, og kontroller retningen på koblingen.
- Du finner mer informasjon om plasseringen av USB-porten på datamaskinen (eller USB-huben) i bruksanvisningen for det relevante utstyret.
- Avhengig av brukermiljøet er det ikke sikkert det er mulig å koble til via en USB-hub. Hvis dette ikke er mulig, kobler du kabelen til USB-porten på datamaskinen.

- 2 Når mappen "Flyttbar disk" vises i mappen "Min datamaskin" på datamaskinen, er tilkoblingen fullført.

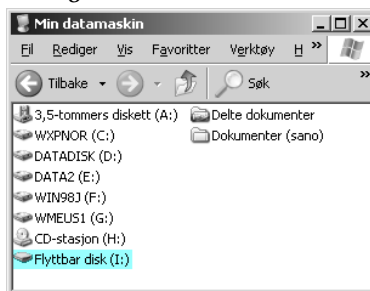

■ Hente inn data

- 1 Flytt/kopier mønsterdataene som du vil hente, inn i mappen "Flyttbar disk".

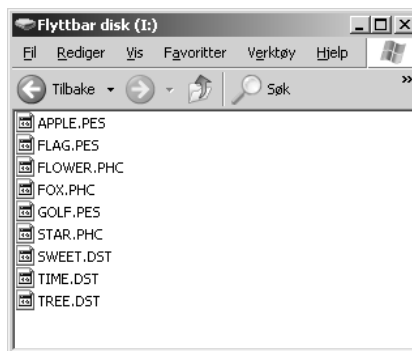

- Mønsterdataene i mappen "Flyttbar disk" skrives til maskinen.



Bemerk

- Ikke trekk ut USB-kabelen mens dataene skrives.
- Ikke opprett mapper i mappen "Flyttbar disk". Selv om mapper er opprettet her, vil de ikke vises på skjermen i maskinen.
- Ikke skriv data til eller slett data fra mappen "Flyttbar disk" mens maskinen syr.

2 Berør .

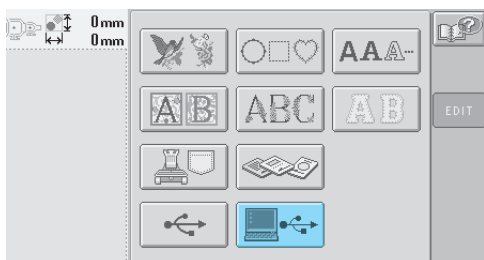

- Mønsterlisten vises.

3 Velg et broderimønster.

Berør ønsket mønster.

- Hvis du bestemmer deg for ikke å hente inn mønsteret, trykker du på .

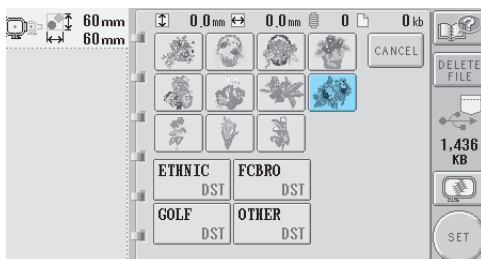

- Det valgte mønsteret vises i mønstervisningsområdet.

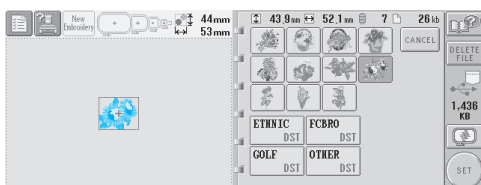

- Hvis feil mønster er valgt eller du ønsker å velge et annet mønster, berører du ønsket mønster.



Note

- Du finner informasjon om store broderimønstre i bruksanvisningen PE-DESIGN.
- Hvis du vil legge til et mønster fra datamaskinen, gjentar du trinn 1.
- Følgende skjerm vises mens data skrives til broderimaskinen, og tasten for det aktuelle mønsteret vises når skrivingen er ferdig.

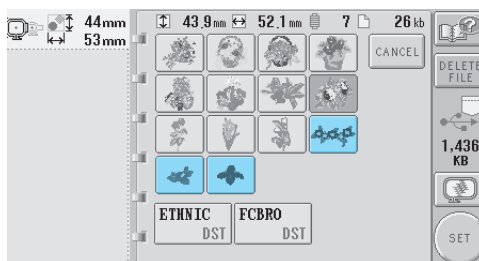
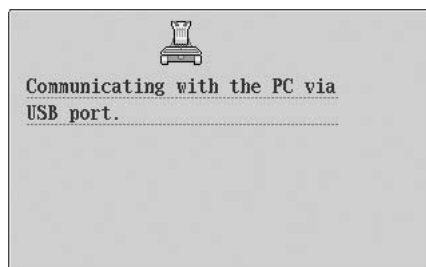

4 Berør .

Dette bekrefter mønstervalget.

- Skjermen for mønsterredigering vises.



Bemerk

- Mønsteret som er hentet fra datamaskinen, blir bare skrevet til maskinen midlertidig. Det slettes fra maskinen når maskinen slås av. Hvis du vil beholde mønsteret, må du lagre det i maskinen. (Se "Maskinens minne" på side 136.)

■ Hvis det ønskede mønsteret ikke kan hentes

Når mønsterdata hentes fra datamaskinen, blir ikke dataene hentet direkte fra datamaskinen. Mønsterdataene blir skrevet midlertidig til maskinen, og de innskrevne mønsterdataene blir hentet. Mengden data som kan skrives til maskinen, er begrenset, og mønsterdataene kan ikke hentes hvis datamengden er overskredet.

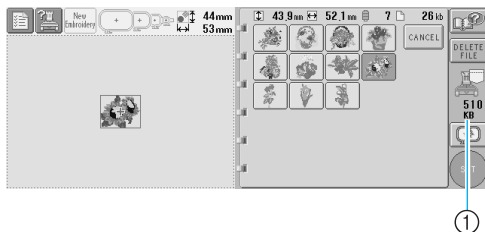

- ① Viser ledig plass i maskinens USB-område. Hvis mønsterdata innenfor denne størrelsen legges til, kan de hentes (skrives midlertidig).

Hvis du vil hente et mønster som tar større plass enn den plassen som er ledig, må du slette eventuelle innskrevne mønstre og deretter plassere mønsteret du vil hente, i mappaen.

1 Fjern alle unødvendige mønstre fra mappaen "Flyttbar disk" på datamaskinen.

Velg mønsterdataene og flytt dem til en annen mappe eller til papirkurven eller høyreklikk på dem og klikk på "Slett".



2 Plasser mønsteret som du vil hente, i mappaen "Flyttbar disk".

- ▶ Når dataene er skrevet til broderimaskinen, vises tasten for det aktuelle mønsteret på skjermen.

3 Hvis det ønskede mønsteret fremdeles ikke kan skrives, gjentar du trinn 1 og 2.

■ Koble fra USB-kabelen

Før du kobler fra USB-kabelen må du klikke på ikonet "Frakobling av maskinvare" på oppgavelinjen i Windows® Me/2000 eller ikonet "Sikker frakobling av maskinvare" på oppgavelinjen i Windows® XP. Når den eksterne harddisken er sikkert frakoblet, kobler du fra USB-kabelen fra datamaskinen og maskinen.



Hvis du bruker Windows 98SE, må du kontrollere at tilgangslampen ikke blinker før du kobler fra USB-kabelen fra datamaskinen og maskinen.

⚡ Bemerk

- Husk å følge fremgangsmåten ovenfor før du kobler fra USB-kabelen fra datamaskinen og broderimaskinen, ellers kan det hende datamaskinen ikke fungerer riktig, dataene blir kanskje ikke skrevet riktig, eller dataene eller dataskrivingsområdet på broderimaskinen kan bli skadet.

USB-medier (Tilgjengelige i handelen)

Du kan hente et bestemt broderimønster direkte fra USB-mediet eller fra en mappe i USB-mediet. Hvis broderimønsteret ligger i mappen, klikker du deg nedover i mappelagene for å følge banen til mappen. Du finner mer informasjon om hvordan du lagrer et mønster under "Lagre broderimønstre" på side 136.



Bemerk

- USB-medier og lese-/skriveenheter kan kjøpes hos elektronikk-/dataforhandlere.
- Enkelte USB-medier kan kanskje ikke brukes med denne maskinen. Du finner mer informasjon på våre nettsider.

1 Sett inn USB-mediet i USB-porten type "A" (vert).

Avhengig av typen USB-medium som brukes, kan du enten plugge USB-enheten direkte inn i maskinens USB-port på høyre side av brukerpanelet, eller plugge USB-kortet Reader/Writer inn i maskinens USB-port Type "A" (vert).

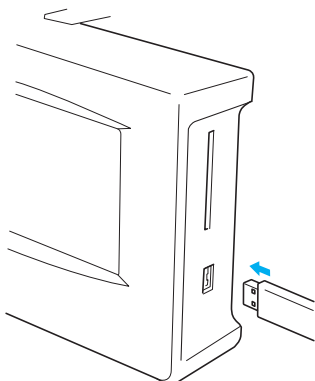

Hvis du kobler USB-kortet Reader/Writer til maskinens USB-port Type "A" (vert), må du huske å feste kabelen med de tre krokene på bakpanelet. Hvis kabelen ikke er festet, kan broderirammen henge seg fast i kabelen når rammen beveger seg, og mønsteret kan bli skjevt.

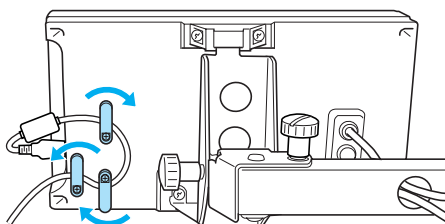

Bemerk

- Du må bare sette inn eller ta ut USB-medier når  vises i displayet eller når broderimaskinen er slått av.
- Ikke sett inn noe annet enn USB-medier i USB-portkoblingen. Ellers kan USB-mediedriveren bli skadet.



2 Berør .

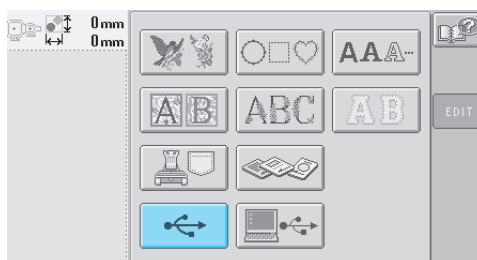

- ▶ En liste over mønstre og mapper i det øverste nivået vises.
- Mønsterlisten vises vanligvis i løpet av et par sekunder, men hvis det er mange mønstre, kan det ta litt tid før mønstrene vises. Ikke fjern USB-mediet mens mønstrene leses. Du må vente til mønstrene vises.
- Når du har hentet data fra USB-mediet, vises mønsterlisten i mappen som inneholder de tidligere valgte mønstrene, hvis andre data hentes fra samme USB-medium uten at kortet fjernes.



3 Hvis du vil velge et mønster i en mappe på et lavere nivå, velger du først mappen.

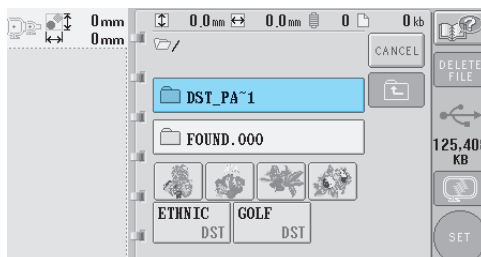

- ▶ Listen over mapper og mønstre i den valgte mappen vises i rekkefølge.

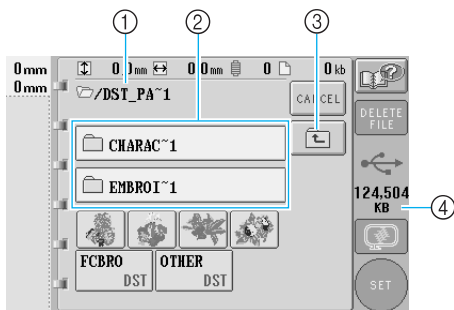

- ① Viser navnet på gjeldende mappe
- ② Viser mappen inni den gjeldende mappen
Hvis mappenavnet inneholder mer enn ni tegn, endres navnet til de første seks tegnene etterfulgt av "~" og et nummer.
- ③ Berør denne tasten for å gå opp ett mappenivå.
- ④ Viser ledig plass i USB-mediet

4 Velg et broderimønster.

Berør tasten for ønsket mønster.

- Trykk på **CANCEL** for å gå tilbake til den opprinnelige skjermen.

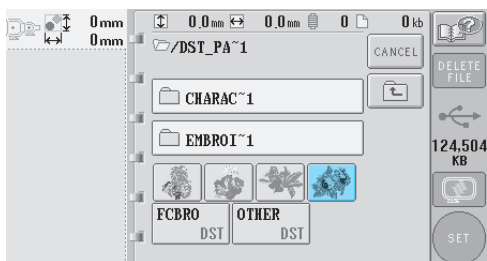

- ▶ Det valgte mønsteret vises i mønstervisningsområdet.

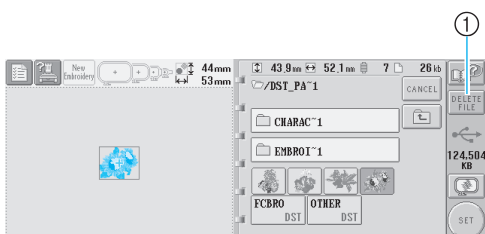

- ① Berør denne tasten for å slette valgt mønster.
- ▶ Hvis feil mønster er valgt eller du ønsker å velge et annet mønster, berører du tasten for ønsket mønster.

■ Slette broderidata

Fra denne skjermen kan broderidata som er lagret på USB-mediet, organiseres ved å slette unødvendige data.

Velg mønsteret du vil slette, og berør **DELETE FILE** for å vise skjermen nedenfor.

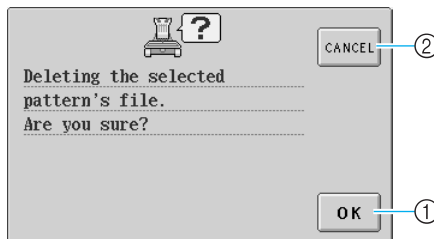

- ① Sletter dataene og går tilbake til dataene uten at noe mønster er valgt.
- ② Sletter ikke dataene, og går tilbake til dataene som ble vist før du berørte **DELETE FILE**.

⚡ Bemerk

- Hvis du vil slette mønsterdata i USB-mediet, må du slette dem fra maskinen. Da blir mønsterdataene fjernet helt.

5 Berør **SET**.

Dette bekrefter mønstervalget.

- ▶ Skjermen for mønsterredigering vises.

⚡ Bemerk

- Ikke koble fra USB-mediet eller løs ut disketten eller CD-en mens et sømmønster leses eller slettes, da dette kan skade USB-mediet eller føre til at data går tapt. Du må heller ikke koble fra USB-mediet eller løse ut disketten eller CD-en mens innholdet på USB-mediet, disketten eller CD-en vises.

Redigere broderimønsteret (skjermen for mønsterredigering)

Mønstrene kan redigeres fra skjermen for mønsterredigering og skjermen for broderiinnstillinger. Enkeltmønstre kan redigeres fra skjermen for mønsterredigering, og hele mønsteret kan redigeres fra skjermen for broderiinnstillinger. Du ser resultatet av mønsterredigeringen i mønstervisningsområdet.

Kombinere mønstre

Det er enkelt å kombinere flere mønstre, som for eksempel broderimønstre, rammemønstre, innebygde alfabetmønstre og mønstre på broderikort.

1 Berør MERGE.

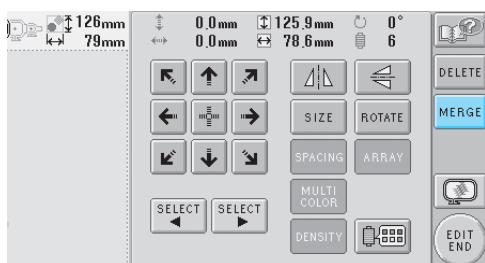

- ▶ Skjermen for valg av mønstertype vises på nytt.

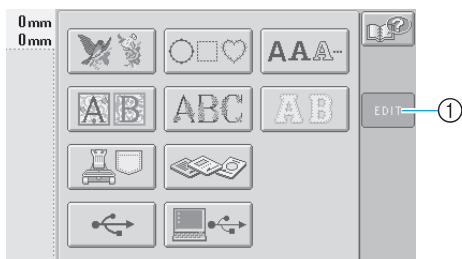

- ① Berør denne tasten for å avslutte kombinering av mønstre. Skjermen for mønsterredigering vises.

2 Velg et broderimønster.

Velg mønsteret som beskrevet på side 102 til 118.

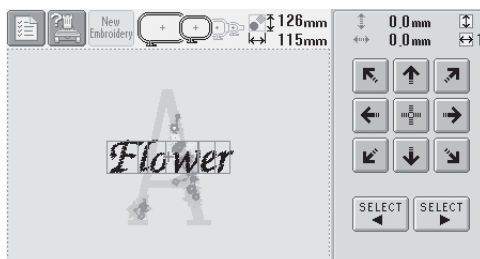

- Når et annet mønster velges blir det vanligvis lagt til midt i mønstervisningsområdet.

3 Gjenta trinn 1 og 2 til alle mønstrene som skal kombineres, er valgt.

Bemerk

- Du kan kombinere opptil 100 mønstre. Mer enn 100 kan ikke velges for kombinering. Kombineringen kan heller ikke fortsette hvis det ikke er mer ledig plass i maskinens minne, eller hvis maksimalt antall tillatte farger (500 farger) er overskredet.

Note

- Plassering av enkeltmønstre og andre redigeringshandlinger kan utføres fra skjermen for mønsterredigering. Redigeringshandlingene kan utføres på samme måte fra skjermen for mønsterredigering, uansett om den vises når hvert enkelt mønster velges eller når alle mønstrene du vil kombinere, er valgt.

Velge mønsteret som skal redigeres

Hvis flere mønstre er valgt kan du velge hvilket mønster som skal redigeres.

1 Berør eller .

Mønsteret som er valgt for redigering, er mønsteret med en rød ramme rundt.

Fortsett å berøre  og  til den røde rammen er rundt det mønsteret du vil redigere.

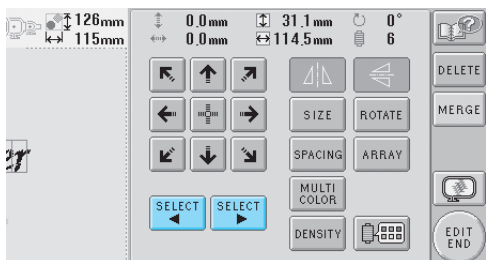

- ▶ Mønstrene velges i samme rekkefølge eller i motsatt rekkefølge som de ble lagt til i mønsteret.

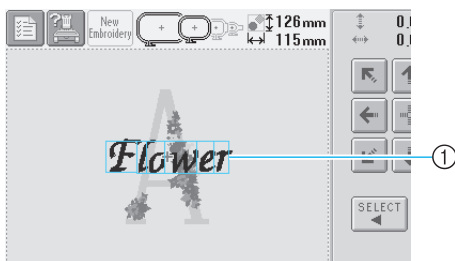

- ① Rød ramme angir mønsteret som skal redigeres

Note

- Hvis det vises mange mønstre på skjermen for mønsterredigering, er den grunnleggende redigeringsprosedyren å 1. velge mønsteret som skal redigeres, og deretter 2. redigere dette mønsteret.

Flytte mønster

Bestem hvor i broderirammen mønsteret skal broderes. Hvis flere mønstre er kombinert, flytter du hvert mønster for å plassere mønsteret.

1 Berør tasten for den retningen du vil flytte mønsteret i.

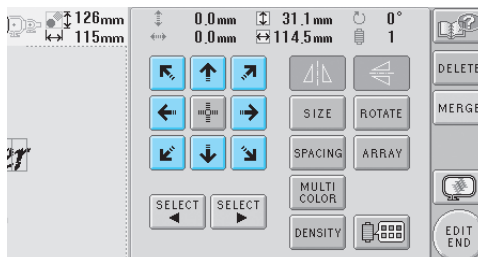

- ▶ Mønsteret flyttes i samme retning som pilen på tasten.

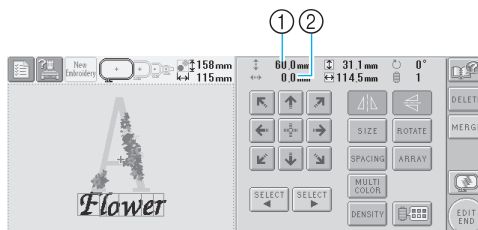

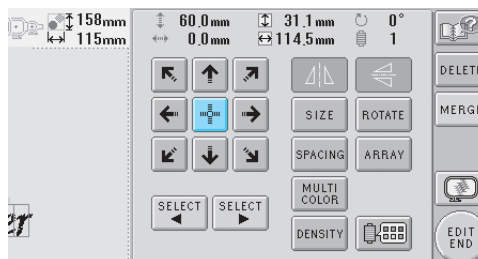

- ① Viser den loddrette avstanden det er flyttet i
- ② Viser den vannrette avstanden det er flyttet i
- Hvis du vil gjenopprette mønsteret til den plasseringen det hadde før det ble flyttet (midt i broderirammen), berører du .



Note

- Du kan også flytte mønsteret ved å berøre piltastene på skjermene som vises når noen av de andre redigeringsknappene berøres.
- Piltastene på skjermen for broderiinnstillinger brukes til å flytte rammen for å velge broderiplasseringen.

Vende mønster horisontalt

1 Berør  slik at den endres til .

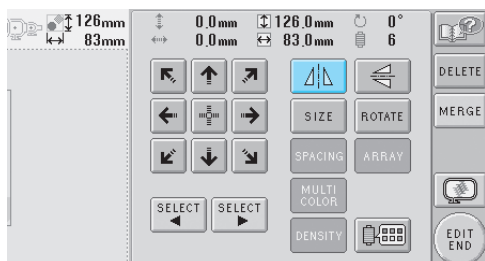



► Mønsteret vendes horisontalt.

- For hver gang tasten berøres, slås innstillingen av eller på.



Horisontalvending slått av Vendt horisontalt

Vende mønster vertikalt

1 Berør  slik at den endres til .

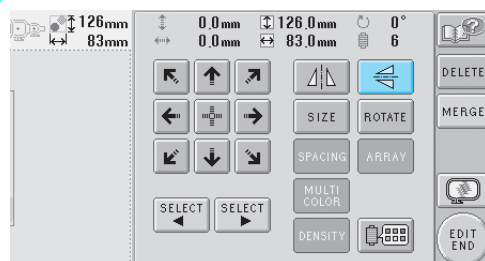

► Mønsteret vendes vertikalt.

- For hver gang tasten berøres, slås innstillingen av eller på.



Vertikalvending slått av Vendt vertikalt

Bytte størrelsen på et mønster

Du kan øke eller redusere størrelsen på mønsteret fra 90 % til 120 % av opprinnelig størrelse.

1 Berør .

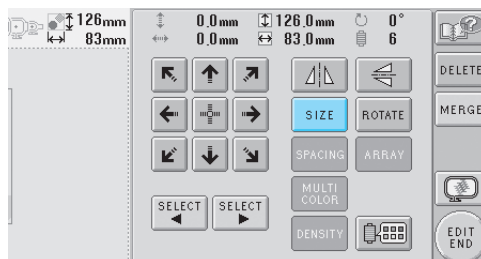

► Skjermen nedenfor vises.

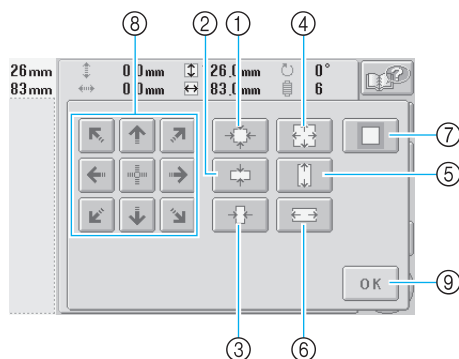

Eksempel: Opprinnelig størrelse

- ① Reduseres uten å endre forholdet høyde-bredde.
- ② Reduseres bare i loddrett retning.
- ③ Reduseres bare i vannrett retning.
- ④ Forstørres uten å endre forholdet høyde-bredde.
- ⑤ Forstørres bare i loddrett retning.
- ⑥ Forstørres bare i vannrett retning.
- ⑦ Berør denne tasten for å gå tilbake til den opprinnelige størrelsen.
- ⑧ Flytter mønsteret i samme retning som pilen på tasten.
- ⑨ Berør denne tasten for å lukke denne skjermen.



5

2 Berør tastene for å justere mønsteret til ønsket størrelse.

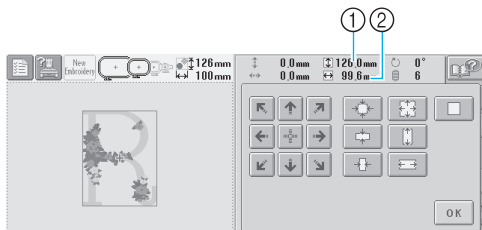

Mønsteret forstørres eller reduseres litt hver gang du berører en tast.



Størrelsen på mønsteret vises etter at en tast er berørt for å endre den.

① Loddrett lengde

② Vannrett bredde

- Hvor mye mønsteret kan forstørres, avhenger av mønsteret eller tegnet.
- Avhengig av mønsteret eller tegnet kan det forstørres enda mer hvis det roteres 90 grader.
- Hvis mønsteret roteres, kan den loddrette og vannrette retningen bli snudd om.
- Hvis du vil gjenopprette mønsteret til opprinnelig størrelse, berører du  slik at den endres til .

3 Om nødvendig kan du berøre piltastene for å justere mønsterets posisjon.

Du finner mer informasjon på side 120.

4 Når du har gjort de ønskede endringene, berører du .

- Skjermen for mønsterredigering vises på nytt.



FORSIKTIG

- Når du har endret mønsterstørrelsen, må du kontrollere ikonene for å se hvilke broderirammer som kan brukes, og bare bruke de angitte rammene. Hvis du bruker en annen ramme enn de som er angitt, kan trykkfoten treffe broderirammen slik at du kan bli skadet.

Rotere et mønster

Mønsteret kan roteres mellom 1 og 359 grader, enten med eller mot klokken.

1 Berør .

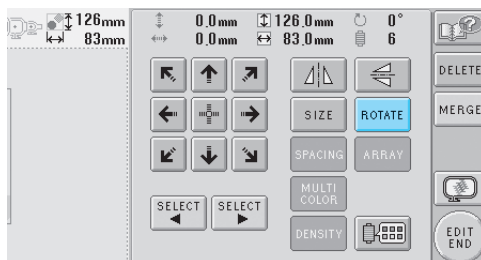

► Skjermen nedenfor vises.

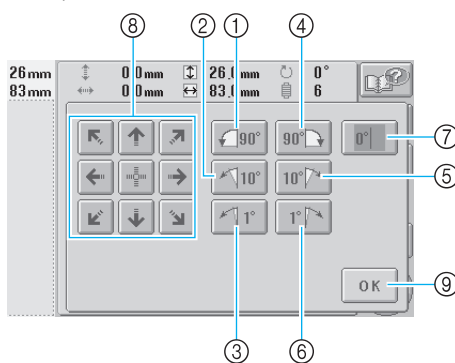

Eksempel: Opprinnelig vinkel

- ① Roterer 90 grader mot venstre
- ② Roterer 10 grader mot venstre
- ③ Roterer 1 grad mot venstre
- ④ Roterer 90 grader mot høyre
- ⑤ Roterer 10 grader mot høyre
- ⑥ Roterer 1 grad mot høyre
- ⑦ Berør denne tasten for å gå tilbake til den opprinnelige vinkelen for mønsteret.
- ⑧ Flytter mønsteret i samme retning som pilen på tasten.
- ⑨ Berør denne tasten for å lukke denne skjermen.



2 Berør tastene for å justere mønsteret i ønsket vinkel.

Mønsteret roteres hver gang du berører en tast.

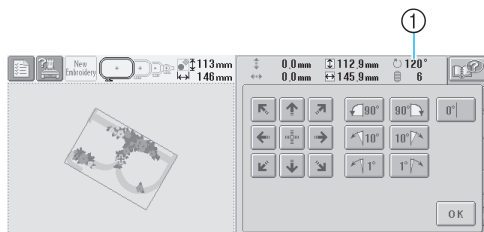

① Viser mønsterets vinkel etter at en tast er berørt for å endre den.

- Slik gjenoppretter du mønsterets

opprinnelige vinkel (0 grader), berør

slik at den endres til .

3 Om nødvendig kan du berøre piltastene for å justere mønsterets posisjon.

Du finner mer informasjon på side 120.

4 Når du har gjort de ønskede endringene, berører du .

► Skjermen for mønsterredigering vises på nytt.

! FORSIKTIG

- Når du har endret vinkelen på mønsteret, må du kontrollere ikonene for å se hvilke broderirammer som kan brukes, og bare bruke de angitte rammene. Hvis du bruker en annen ramme enn de som er angitt, kan trykkfoten treffe broderirammen slik at du kan bli skadet.



Note

- Hvis på skjermen for broderiinnstillinger brukes, kan hele det kombinerte mønsteret roteres. (Du finner mer informasjon under "Rotere hele mønsteret" på side 129.)
- Hvis mønsteret er for stort eller for nær kanten på broderifeltet, er det ikke sikkert alle roteringsalternativene kan brukes.

Endre tekstarrangementet for et tegn

Tegnene kan arrangeres på en vannrett linje, langs en skrå linje eller en bue.

1 Berør .

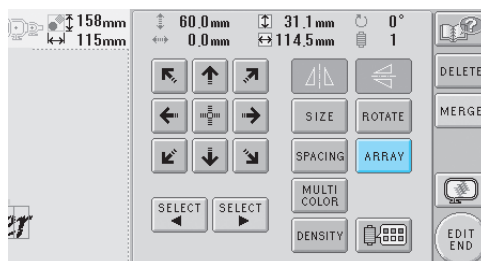

► Skjermen nedenfor vises.

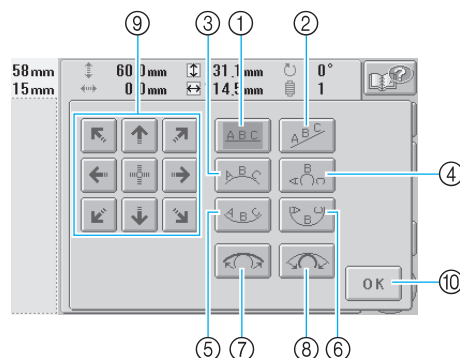

- ① Arrangerer teksten på en rett linje
- ② Arrangerer teksten på en skrå linje
- ③ Arrangerer teksten på utsiden av en slakk curve
- ④ Arrangerer teksten på utsiden av en skarp curve
- ⑤ Arrangerer teksten på innsiden av en slakk curve
- ⑥ Arrangerer teksten på innsiden av en skarp curve
- ⑦ Hvis denne tasten berøres etter at du har valgt et tekstarrangement på en curve, reduserer hver berøring av denne tasten krumningen på kurven (gjør den slakkere).
- ⑧ Hvis denne tasten berøres etter at du har valgt et tekstarrangement på en curve, øker hver berøring av denne tasten krumningen på kurven (gjør den skarpere).
- ⑨ Flytter mønsteret i samme retning som pilen på tasten
- ⑩ Berør denne tasten for å lukke denne skjermen.

2 Berør tasten til det ønskede tekstarrangementet.

- 3 Når du har valgt ønsket tekstarrangement kan kurvens krumning justeres. Om nødvendig kan du berøre og for å justere kurvens krumning.

4 Om nødvendig kan du berøre piltastene for å justere mønsterets posisjon.

Du finner mer informasjon på side 120.

5 Når du har gjort de ønskede endringene, berører du **OK**.

► Skjermen for mønsterredigering vises på nytt.



Note

- Nå kan du endre tekstarrangementet som ble angitt da tegnet ble valgt på side 123.

Endre tegnnavstand

Avstanden mellom tegnene kan økes eller reduseres.

1 Berør **SPACING**.

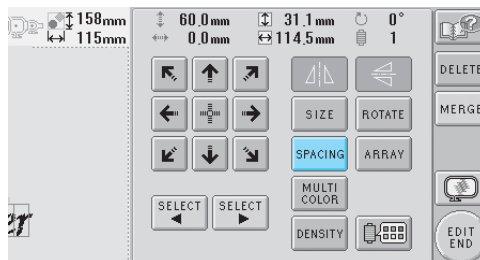

► Skjermen nedenfor vises.

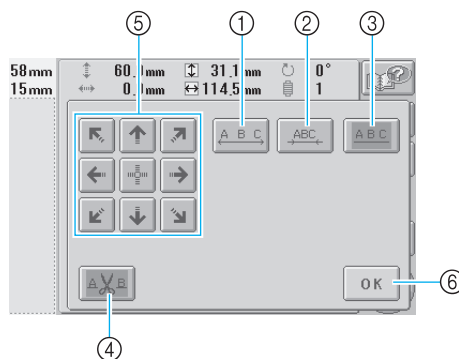

- ① Øker avstanden mellom tegnene
- ② Reduserer avstanden mellom tegnene
- ③ Velger standard tegnnavstand (opprinnelig tegnnavstand)
- ④ Angir at tråden klippes mellom tegn
- ⑤ Flytter mønsteret i samme retning som pilen på tasten
- ⑥ Berør denne tasten for å lukke denne skjermen.

2 Berør tastene for å justere tegnene til ønsket avstand.



Tegnnavstanden økes eller reduseres litt hver gang du berører en tast.

- Hvis du vil gjenopprette den opprinnelige tegnnavstanden, berører du **A B C** slik at den endres til **A B C**.

■ Klippe trådene mellom tegn

Hvis maskinen er innstilt til å klippe trådene mellom tegn, blir sprangstingene mellom tegnene redusert, og eventuelle andre nødvendige prosedyrer etter brodering blir redusert. Men broderingstiden vil øke hvis trådene klippes mellom hvert tegn.

3 Angi om nødvendig at trådene skal klippes mellom tegn.

Berør  slik at den endres til .

- For hver gang tasten berøres, slås innstillingen av eller på.



Trådene blir ikke klippet.

Trådene blir klippet.

4 Om nødvendig kan du berøre piltastene for å justere mønsterets posisjon.

Du finner mer informasjon på side 120.

5 Når du har gjort de ønskede endringene, berører du .

- Skjermen for mønsterredigering vises på nytt.

Endre trådtettheten

(bare for enkelte tegn og rammemønstre)

Du kan endre trådtettheten for enkelte tegn og rammemønstre.

Du kan angi en innstilling mellom 80 % og 120 % i trinn på 5 %.

1 Berør .

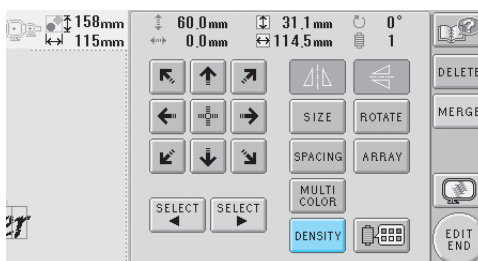

- Skjermen nedenfor vises.

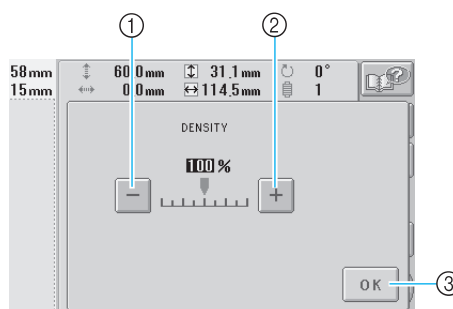

- ① Velger en lavere trådtetthet
- ② Velger en høyere trådtetthet
- ③ Berør denne tasten for å lukke denne skjermen.

■ Velger en lavere trådtetthet



■ Velger en høyere trådtetthet





- 2 Berør tastene for å velge ønsket trådtetthet.**
Trådtettheten økes eller reduseres litt hver gang du berører en tast.
- Du kan gå tilbake til opprinnelig trådtetthet (standard) ved å velge "100%".

- 3 Når du har gjort de ønskede endringene, berører du .**

- ▶ Skjermen for mønsterredigering vises på nytt.

Angi flerfarget tekst

Alfabetmønster tegnene som velges på side 109, er svarte. Du kan endre fargen på tegnene ved å bruke tasten for trådfargebytte, men hvis du vil endre fargen på enkelttegn, må du berøre Multi Color-tasten (flerfargetasten) for å aktivere den, og deretter angi fargen for hvert tegn.

- 1 Berør  slik at den endres til .**

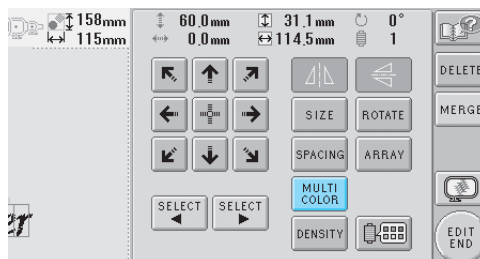

- For hver gang tasten berøres, slås innstillingen av eller på.



Flerfarget tekst slått av Flerfarget tekst slått på

- Du finner mer informasjon om endring av trådfarge under "Bytte farger på mønsteret" på side 127.

Bytte farger på mønsteret

Fargene på mønsteret kan byttes og forhåndsvises på skjermen.

Hvis du bytter farger på mønsteret, kan samme mønster vises på flere måter.

Hvis trådfargene er registrert i en trådfargetabell og du brukte tabellen til å bytte farge, kan trådsnellene tilordnes de trådfargene du har. Og mønsteret som vises på skjermen, vil vises med farger som er nesten like de virkelige trådfargene.

Med denne handlingen blir alle fargene for alle mønstrene byttet, ikke bare fargene i mønsteret som redigeres.

1 Berør .

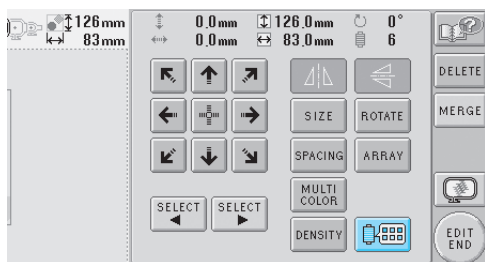

► Skjermen for trådfargebytte vises.

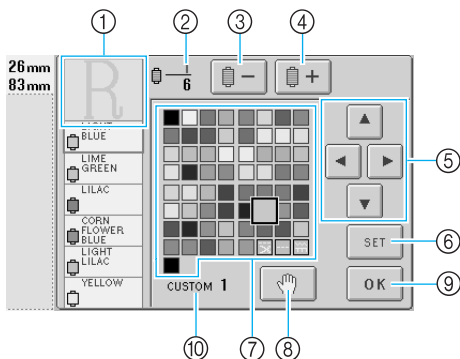

- ① Delen av mønsteret med fargen som vises øverst i visningen for trådfargesekvens, er den delen som fargen blir byttet i.
- ② Viser antall trådfargebytter. Den øverste verdien viser plasseringen i syrekkefølgen for fargen som vises øverst i visningen for trådfargesekvens, og den nederste verdien viser totalt antall trådfargebytter.
- ③ Velger den forrige fargen i visningen for trådfargesekvens
- ④ Velger den neste fargen i visningen for trådfargesekvens
- ⑤ Bruk disse tastene til å velge en farge fra trådfargetabellen.
- ⑥ Aktiverer fargebyttet
- ⑦ Trådfargetabell
- ⑧ Velg en farge fra denne tabellen.

- ⑧ Angir pausesteder (se "Angi pausesteder for brodering" på side 92.)
- ⑨ Berør denne tasten for å lukke denne skjermen.
- ⑩ Navn på tabellen

2 Berør og til fargen som skal byttes, vises øverst i visningen for trådfargesekvens.

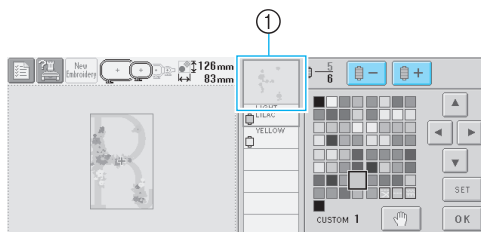

- ① Trådfargen på den delen av mønsteret som vises øverst, blir byttet.

3 Berør , , og for å velge den nye fargen fra fargepaletten.

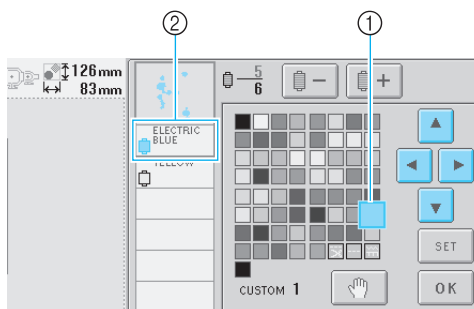

- ① Den fargen som vises forstørret, er den fargen som blir valgt.
- ② Viser navnet på den valgte trådfargen

► Fargen på den valgte delen av mønsteret blir byttet i mønstervisningsområdet.

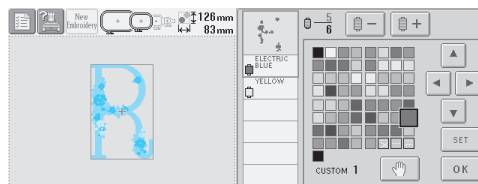

4 Berør .

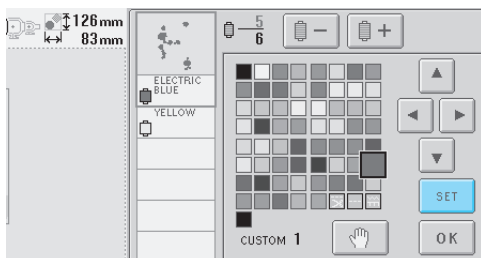

► Fargebyttet bekreftes.

- Husk å berøre for å angi den nye fargen, ellers blir ikke trådfargen byttet.
- Hvis feil trådfarge er angitt eller du vil bytte trådfargen på nytt, velger du en annen trådfarge og berører .

5 Gjenta trinn 2 til 4 til fargene på alle deler som du vil endre, er byttet.

6 Når du har gjort de ønskede endringene, berører du .

► Skjermen for mønsterredigering vises på nytt.

Note

- Berør for å angi pausesteder. Du finner mer informasjon under "Angi pausesteder før brodering" på side 92.
- Trådfargetabellen kan endres til en egendefinert trådtabell som du oppretter for å vise hvilke trådfarger du har. (Se "Egendefinert trådtabell" på side 147.)

Slette mønster

1 Berør .

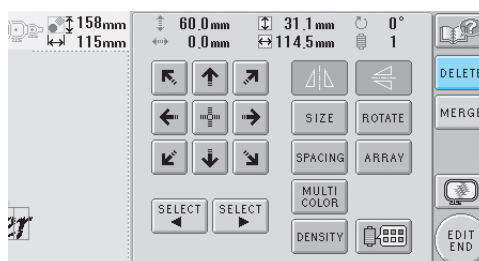

► Skjermen nedenfor vises.

2 Berør .

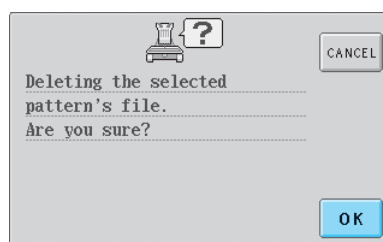

► Mønsteret slettes.

- Hvis du vil avbryte slettingen av mønsteret, berører du .

Redigere broderimønsteret (skjermen for broderiinnstillinger)

På skjermen for broderiinnstillinger kan du redigere et enkeltmønster hvis mønstrene ikke er kombinert, eller du kan redigere et helt kombinert mønster som et enkeltmønster.

Du kan også bruke piltastene til å flytte mønsteret på skjermen for mønsterredigering eller flytte broderirammen på skjermen for broderiinnstillinger. Når du berører disse tastene, flyttes broderirammen.

Rotere hele mønsteret

Hele mønsteret kan roteres.

1 Berør **ROTATE ALL**.

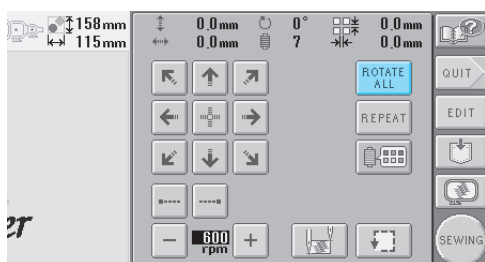

► Skjermen nedenfor vises.

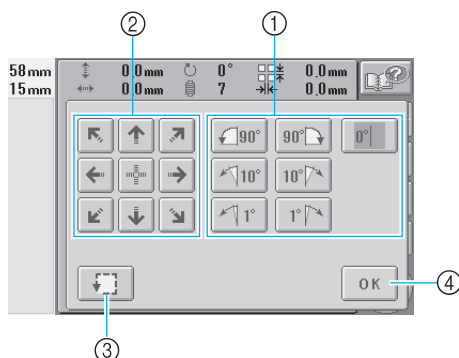

- 1 Gjør det mulig å rotere hele mønsteret.
- 2 Gjør det mulig å flytte broderirammen.
- 3 Gjør det mulig å kontrollere broderiområdet.
- 4 Berør denne tasten for å lukke denne skjermen.

2 Berør tastene for å justere mønsteret i ønsket vinkel.

Du finner mer informasjon på side 122.

3 Om nødvendig kan du berøre piltastene for å justere broderiramens posisjon.

Du finner mer informasjon på side 72.

4 Om nødvendig kan du berøre  for å kontrollere broderiområdet.

Du finner mer informasjon på side 32.

5 Når du har gjort de ønskede endringene, berører du **OK**.

► Skjermen for broderiinnstillinger vises på nytt.

Note

- Hvis du berører **EDIT** for å gå tilbake til skjermen for mønsterredigering etter at hele mønsteret er rotert, vises mønsteret slik det var før roteringsvinkelen ble angitt, men innstillingen blir ikke avbrutt. Når skjermen for broderiinnstillinger vises på nytt, vises mønsteret med den roteringsvinkelen som er brukt. Men hvis det oppstår en feil, for eksempel hvis mønsteret er så stort på skjermen for mønsterredigering at det går utenfor broderiområdet når det roteres, vises følgende feilmelding.

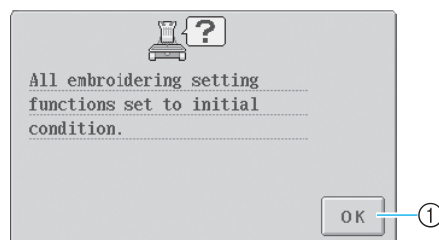

- 1 Berør **OK** for å gå tilbake til skjermen for mønsterredigering slik at mønsteret kan redigeres på nytt.

Opprette et gjentatt mønster

Hele mønsteret kan kopieres og gjentas så mange ganger som er angitt. Mønsteret kan gjentas maksimalt 20 ganger i både loddrett og vannrett retning innenfor broderiområdet.

1 Berør **REPEAT**.

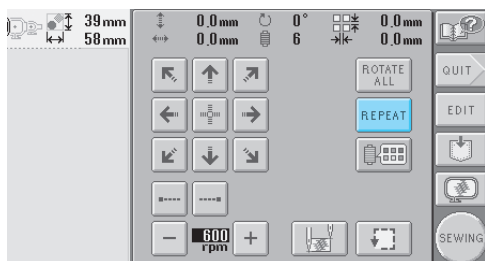

► Skjermen nedenfor vises.

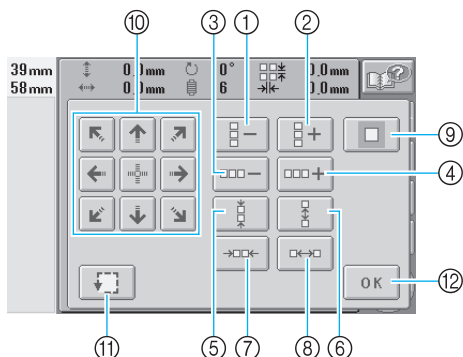

- ① Hver gang denne tasten berøres reduseres antall rader med én.
- ② Hver gang denne tasten berøres økes antall rader med én.
- ③ Hver gang denne tasten berøres reduseres antall kolonner med én.
- ④ Hver gang denne tasten berøres økes antall kolonner med én.
- ⑤ Reduserer avstanden mellom mønstrene i en rad.
- ⑥ Øker avstanden mellom mønstrene i en rad.
- ⑦ Reduserer avstanden mellom mønstrene i en kolonne.
- ⑧ Øker avstanden mellom mønstrene i en kolonne. Hver gang disse tastene berøres økes eller reduseres avstanden mellom mønstrene med 5 mm (3/16 tommer).
- ⑨ Gjenoppretter gjentakelsesinnstillingene. Mønsteret gjenopprettes til det arrangementet det hadde før gjentakelsen ble angitt.
- ⑩ Flytter broderirammen i samme retning som pilen på tasten.
- ⑪ Gjør det mulig å kontrollere broderiområdet.
- ⑫ Berør denne tasten for å lukke denne skjermen.

2 Berør **☐+☐**, **☐☐+**, **☐☐☐+** eller **☐☐☐-** for å angi hvor mange ganger mønsteret skal kopieres. Hver gang en tast berøres økes eller reduseres antall rader eller kolonner med én.

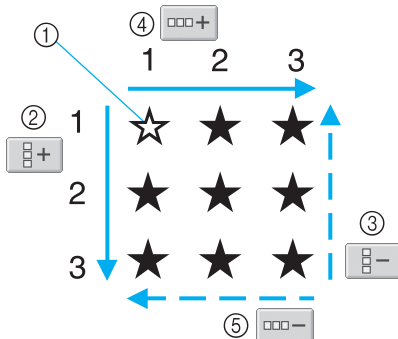

- ① Opprinnelig mønster
- ② Økes med én rad
- ③ Reduseres med én rad
- ④ Økes med én kolonne
- ⑤ Reduseres med én kolonne

3 Berør **☐☐☐☐**, **☐☐☐☐☐**, **☐☐☐☐☐☐** eller **☐☐☐☐☐☐☐** for å angi mønsteravstanden. Hver gang en tast berøres økes eller reduseres avstanden mellom mønstrene i tilsvarende retning med 5 mm (3/16 tommer).

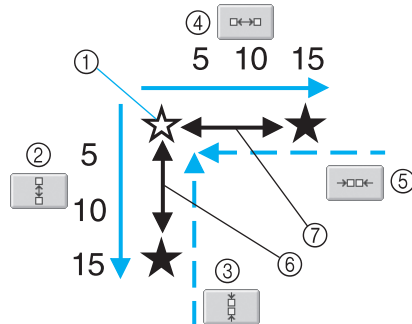

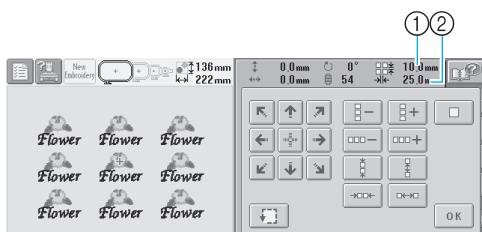

- ① Opprinnelig mønster
- ② Øker avstanden mellom radene med 5 mm (3/16 tommer)
- ③ Reduseres avstanden mellom radene med 5 mm (3/16 tommer)
- ④ Øker avstanden mellom kolonnene med 5 mm (3/16 tommer)
- ⑤ Reduseres avstanden mellom kolonnene med 5 mm (3/16 tommer)
- ⑥ Avstanden mellom radene
- ⑦ Avstanden mellom kolonnene

Størrelsen på mønsteret vises etter at en tast er berørt for å endre den.



- ① Gjenta mellomrom (loddrett)
- ② Gjenta mellomrom (vannrett)

• Hvis du vil avbryte gjentakelsen av mønsteret og gå tilbake til det opprinnelige arrangementet, berører du  slik at den endres til .

4 Om nødvendig kan du berøre piltastene for å justere broderirammens posisjon.

Du finner mer informasjon på side 72.

5 Om nødvendig kan du berøre for å kontrollere broderiområdet.

Du finner mer informasjon på side 32.

6 Når du har angitt de ønskede gjentakelsesinnstillingene, berører du .

► Skjermen for broderiinnstillinger vises på nytt.

Note

- Hvis du berører  for å gå tilbake til skjermen for mønsterredigering etter at du har angitt gjentakelsesinnstillinger, vises mønsteret slik det var før gjentakelsesinnstillingene ble angitt, men innstillingene blir ikke avbrutt. Når skjermen for broderiinnstillinger vises på nytt, vises mønsteret med de gjentakelsesinnstillingene som er brukt. Men hvis det oppstår en feil, for eksempel hvis mønsteret er så stort på skjermen for mønsterredigering at det går utenfor broderiområdet når det gjentas, vises følgende feilmelding.

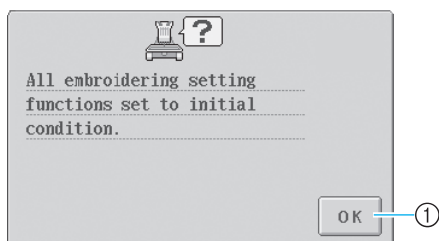

- ① Berør  for å gå tilbake til skjermen for mønsterredigering slik at mønsteret kan redigeres på nytt.

Bytte farger på mønsteret

Fargene på mønsteret kan byttes og forhåndsvises på skjermen. Funksjonen og bruken av denne tasten er den samme som for tasten for trådfargebytte på skjermen for mønsterredigering.

1 Berør .

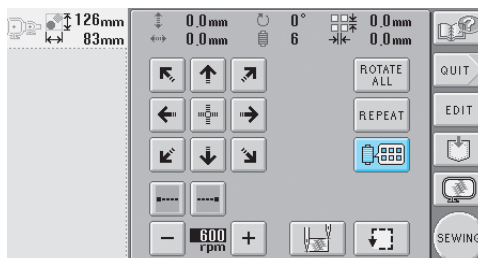

► Skjermen for trådfargebytte vises.

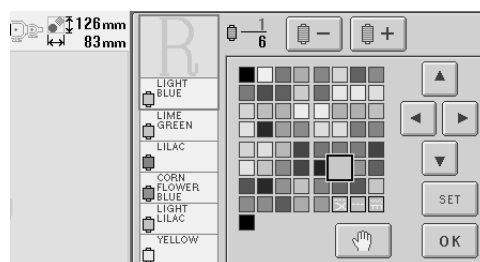

2 Du finner mer informasjon om hvordan du bytter farger på side 127.

Note

- Innstillingene blir ikke avbrutt selv om du berører  for å gå tilbake til skjermen for mønsterredigering etter at fargene er byttet.

Redigere et kombinert mønster

Eksempel)



I dette avsnittet skal vi kombinere tekst med et blomsteralfabetsmønster, som vi deretter skal redigere.

1 Berør **ABC**.

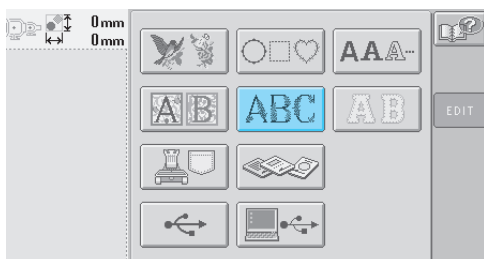

2 Velg .

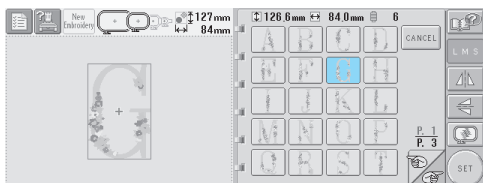

► Mønsteret blir plassert midt på broderiområdet.

3 Du velger mønsteret ved å berøre **SET**.

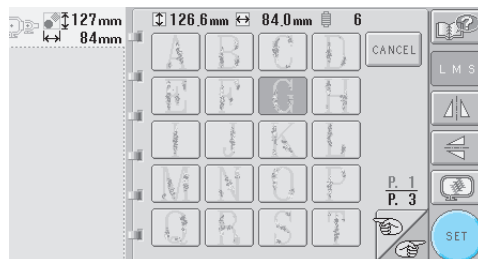

► Skjermen for mønsterredigering vises.

4 Berør **MERGE**.

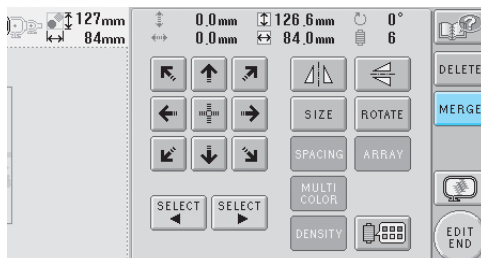

► Skjermen for valg av mønstertype vises på nytt.

5 Berør **AAA**.

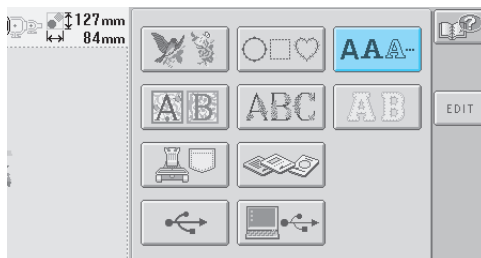

6 Berør **ABC**.

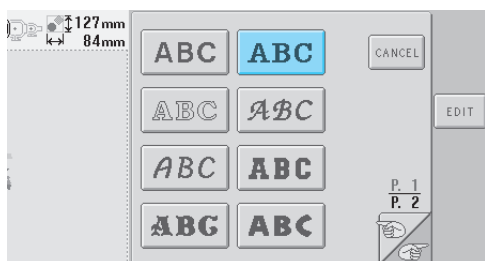

7 Skriv "ood".

Berør arkfanen for små bokstaver for å vise skjermen for registrering av små bokstaver, og berør "o", "o" og "d".

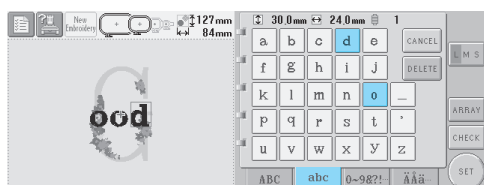

► De valgte bokstavene vises midt på broderiområdet.

- Du kan endre størrelsen på mønsteret ved å velge "o" og berøre **LMS** for å velge ønsket størrelse.
- Du kan endre tekstarrangement ved å berøre **ARRAY** og velge ønsket tekstarrangement.

8 Når du har valgt tegnene, berører du **SET**.

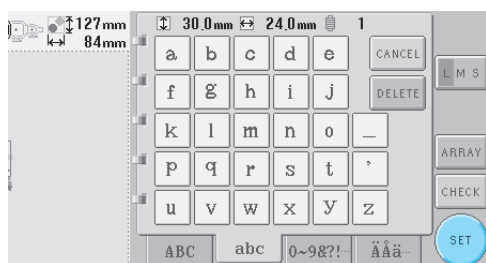

► Skjermen for mønsterredigering vises.

9 Berør **→** og juster plasseringen av bokstavene.

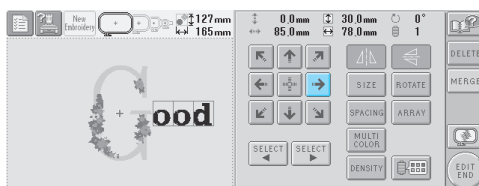

10 Berør **MERGE**.

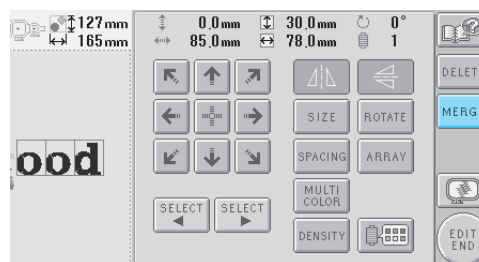

► Skjermen for valg av mønstertype vises på nytt.

11 Berør **AAA**.

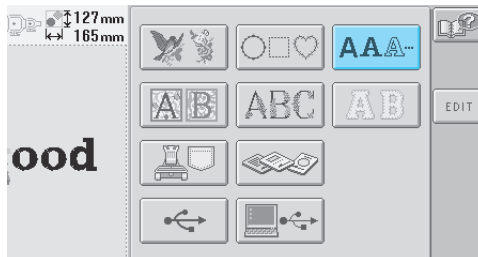

- 12 Berør **ABC** for å velge samme skrifttype, og skriv "Luck".

Når du har berørt "L", berører du arkfanen for små bokstaver for å vise skjermen for registrering av små bokstaver, og berører deretter "u", "c" og "k".

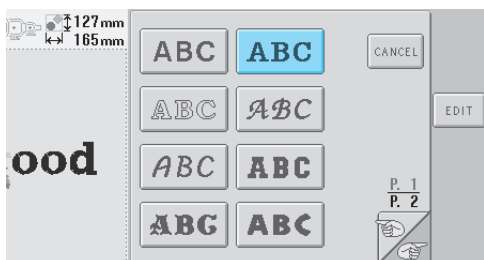

- De valgte bokstavene vises midt på broderiområdet.



- 13 Når du har valgt tegnene, berører du **SET**.

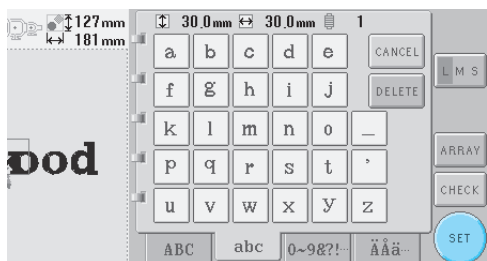

- Skjermen for mønsterredigering vises.

- 14 Berør **↓**, **↘**, **→** og juster plasseringen av bokstavene slik at de jevnt plassert.

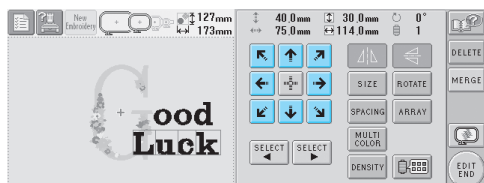

- 15 Kontroller at hele mønsteret er jevnt, og hvis du vil redigere mønsteret, berører du **SELECT** og **SELECT** for å velge mønsteret som skal redigeres.

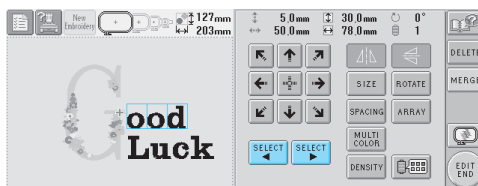

Eksempel: Hvis du vil redusere størrelsen på



- 16 Berør **SELECT** og **SELECT** for å flytte på den røde rammen



17 Berør **SIZE** .

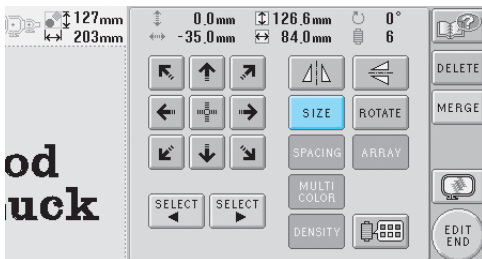

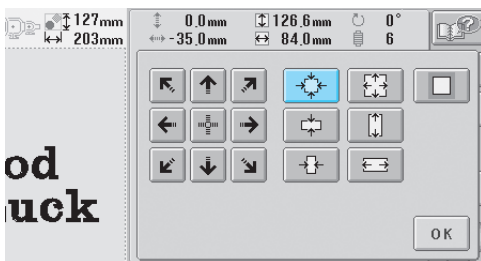

18 Berør  for å redusere mønsteret proporsjonalt.



19 Når du har redusert mønsteret, berører du **OK** for å gå tilbake til skjermen for tekstregistrering.



- Du kan justere andre deler av mønsteret ved å berøre **SELECT** og **SELECT** på nytt, og deretter justere mønsteret etter behov.
- Hvis det er vanskelig å se teksten og mønsteret, berører du  og deretter  for å forhåndsvisne det. Berør **CLOSE** for å gå tilbake til den forrige skjermen.



20 Når du er ferdig med å redigere, berører du **EDIT END** .



► Skjermen for broderiinnstillinger vises.



- Du kan gå tilbake til skjermen for mønsterredigering og fortsette å redigere mønsteret ved å berøre **EDIT** .

Lagre broderimønstre

Maskinens minne

Du kan lagre egendefinerte broderimønstre som du vil bruke ofte, for eksempel navnet ditt eller andre mønsterkombinasjoner, mønstre som er rotert eller endret størrelse på, eller mønstre som har fått endret broderiplassering.



Bemerk

- Du må ikke slå av maskinen mens skjermen "Saving" ("lagrer") vises, for da kan du miste mønsteret du lagrer.





Note

- Det tar noen sekunder å lagre mønsteret i maskinens minne.
- Du finner informasjon om hvordan du gjenfinder et lagret mønster på side 111.

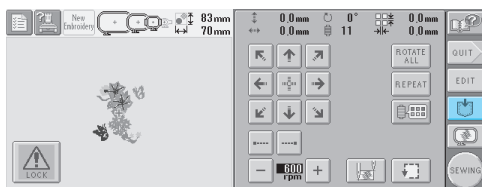
- 1 Når mønsteret du vil lagre, vises på syskjermen, trykker du på  .



- 2 Trykk på  .

- Trykk på  for å gå tilbake til den forrige skjermen uten å lagre mønsteret.

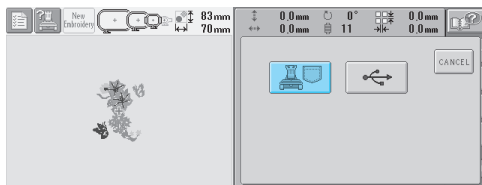

- Skjermen "Saving" ("lagrer") vises. Når mønsteret er lagret, vises den forrige skjermen automatisk.

Hvis broderimønstret ikke kan lagres

Hvis følgende skjerm vises, kan ikke broderimønstret lagres, enten fordi maskinminnet er fullt, eller fordi mønsteret som lagres, er større enn plassen som er ledig i minnet. Før du kan lagre broderimønstret i maskinens minne, må du slette et mønster som allerede er lagret.

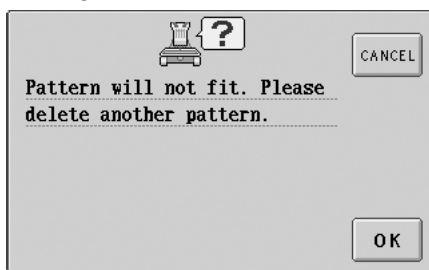

- Du avbryter lagringen ved å berøre  .

■ Slette lagrede data

- 1 Berør  .

► Mønsterlisten vises.

- 2 Velg mønsteret som skal slettes. Berør mønsteret.

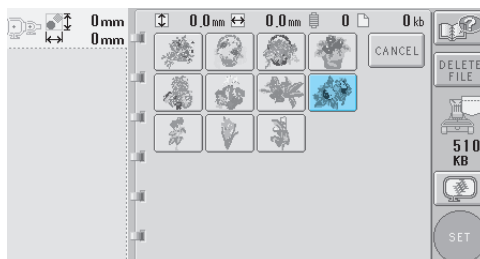

► Det valgte mønsteret vises i mønstervisningsområdet.

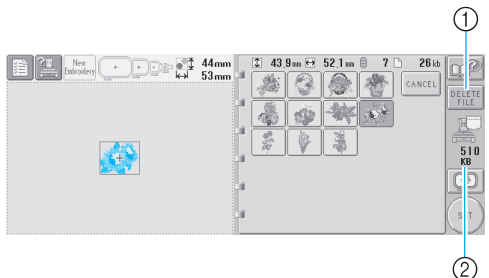

- ① Berør denne tasten for å slette valgt mønster.
- ② Viser ledig plass i maskinens minne.

- Hvis feil mønster er valgt eller du ønsker å velge et annet mønster, berører du ønsket mønster.

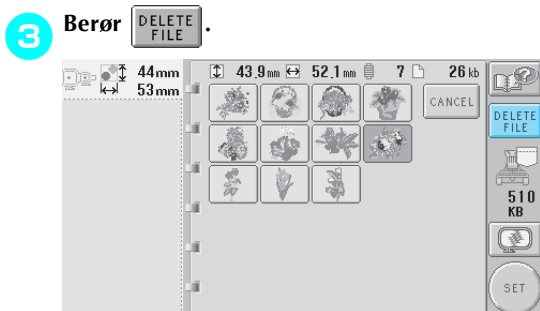

► Skjermen nedenfor vises.

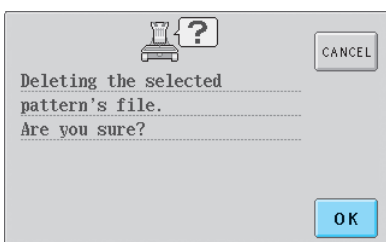
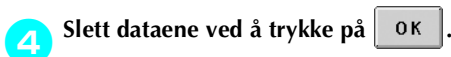

► Mønsteret slettes, og hvis det er nok plass, vises den forrige skjermen automatisk.

- Du avbryter slettingen ved å trykke på



► Når broderidataene er lagret, vises den forrige skjermen automatisk.

- Det tar omtrent 10 sekunder å lagre data.



Bemerk

- Du må ikke slå av maskinen mens meldingen "Saving" ("lagrer") vises, for da kan du miste mønsterdataene du lagrer.

■ Hente lagrede mønstre

Se den relevante siden i avsnittet "Velg et broderimønster" ut fra hvilket medium som brukes. (Du finner mer informasjon om mønstre som er lagret i maskinen, på side 111. Du finner mer informasjon om mønstre som er lagret på USB-medier, på side 117.

USB-medier (Tilgjengelige i handelen)

Hvis du sender broderimønstre fra maskinen til et USB-medium, skal USB-mediet plugges inn i maskinens USB-port Type "A" (vert). Avhengig av typen USB-medium som brukes, kan du enten plugge USB-enheten direkte inn i maskinens USB-port Type "A" (vert), eller plugge USB-kortet Reader/Writer inn i maskinens USB-port.



Note

- Enkelte USB-medier kan kanskje ikke brukes med denne maskinen. Du finner mer informasjon på våre nettsider.

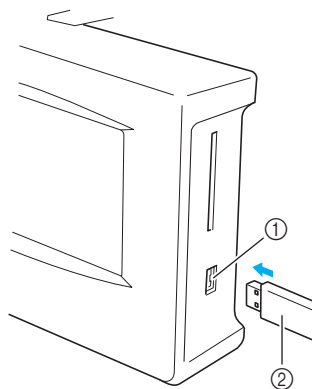
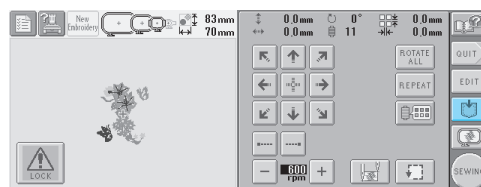

- ① USB-portkobling Type "A" (vert) for medier
② USB-medier

Hvis du kobler USB-kortet Reader/Writer til maskinens USB-port Type "A" (vert), må du huske å feste kabelen med de tre krokene på bakpanelet. Hvis kabelen ikke er festet, kan broderirammen henge seg fast i kabelen når rammen beveger seg, og mønsteret kan bli skjevt.

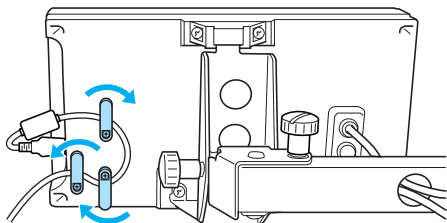

Note

- Ikke sett inn noe annet enn USB-medier i USB-portkoblingen. Ellers kan USB-mediedriveren bli skadet.

3

Trykk på  .

- Trykk på  for å gå tilbake til den opprinnelige skjermen uten å lagre.

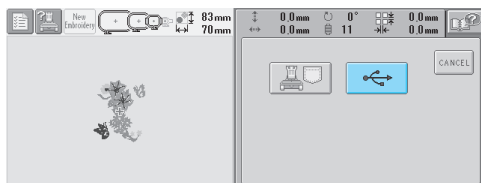

- ▶ Skjermen "Saving" ("lagrer") vises. Når mønsteret er lagret, vises den opprinnelige skjermen automatisk.



Bemerk

- Ikke koble fra USB-mediet eller løs ut disketten eller CD-en mens meldingen "Saving" ("lagrer") vises, da dette kan skade USB-mediet eller føre til at data går tapt.

6

GRUNNLEGGENDE INNSTILLINGER OG HJELPEFUNKSJON

I dette kapittelet finner du informasjon om bruk av innstillingstasten, maskinbetjeningstasten og hjelpetasten som ble introdusert på side 21. Detaljer angående endring av de grunnleggende broderimaskininnstillingene og visningsbetjening på displayet vil bli gitt.

Bruke innstillingstasten	140
Forstå innstillingskjermen / 140	Justere lysstyrken på displayet / 142
Slå lydsignalet av eller på / 142	Endre språk / 143
Endre måleenhet / 143	Endre lederne på skjermen / 143
Endre informasjon om trådfarge / 145	
Utvidet funksjon for trådfargevisning / 146	Egendefinert trådtabell / 147
Angi klipping ved hopp / "DST"-hoppkoder for klipping / 149	
Slette korte sting / 150	Angi den gjenværende trådlengden / 150
Bruke maskinens betjeningstast.....	151
Bruke hjelpetasten.....	153

Bruke innstillingstasten

Berør  (innstillingstast) for å endre mange av de grunnleggende broderimaskininnstillingene.

Forstå innstillings skjermen

På innstillings skjermen er det fem sider. Berør  og  nederst til høyre på skjermen til ønsket side vises.

 -tasten vises på alle sider.

■ Side 1

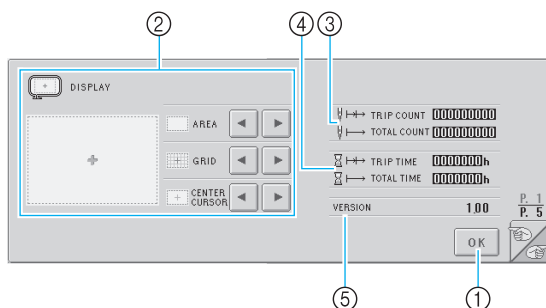

- ① Berør for å gå ut av innstillings skjermen. Innstillingene bekreftes, og skjermen som ble vist før innstillingstasten ble berørt vises igjen.
- ② Lederne (broderirammens størrelse, midtpunktsmarkør, rutenett og markør) for mønstervisningsområdet kan angis.
- ③ TOTAL COUNT-telleren viser totalt antall sting og TRIP COUNT-telleren viser antall sting som er sydd siden maskinen sist ble vedlikeholdt.
- ④ TOTAL TIME-telleren viser den totale tiden maskinen har blitt brukt, og TRIP TIME-telleren viser tiden maskinen har blitt brukt siden forrige vedlikehold.

Bruk teller ③ og ④ som standard for å utføre periodisk vedlikehold og service på maskinen.

- ⑤ VERSION
Viser programvareversjonen som er installert på denne broderimaskinen



Bemerk

- Forhør deg hos din lokale, autoriserte Brother-forhandler eller på www.brother.com hvis du ønsker informasjon om tilgjengelige oppdateringer.

■ Side 2

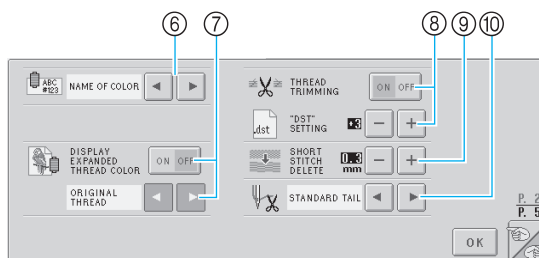

- ⑥ ENDRE TRÅDFARGEVISNING
Fargeinformasjonen i visningen av trådfargesekvens og informasjonen om nålestangføring kan settes til fargenavn, trådfargenummer eller sytid. Se side 145.
- ⑦ DISPLAY EXPANDED THREAD COLOR
Trådfargene som vises i visningen av trådfargesekvens og i informasjonen om nålestangføring kan vises som en farge fra maskinens innebygde fargetrådtabell, som en trådfarge fra en annen produsent eller som en farge som er opprettet med PE-Design ver. 5.0 som et originalt fargekart.
Hvis "ON" er valgt, kan du velge blant de følgende tre trådene. Se side 146.
Original Thread (original tråd)
Custom Thread 1 (egendefinert tråd 1)
Custom Thread 2 (egendefinert tråd 2)
- ⑧ THREAD TRIMMING / "DST" SETTING
Angir om hopp skal klippes av. Ved bruk av Tajima broderidata (.dst) kan du i tillegg angi om tråden skal klippes av i henhold til angitt antall hoppkoder. (Se side 149.)
- ⑨ SHORT STITCH DELETE
Angir lengden på korte sting som skal slettes. Se side 150.
- ⑩ THREAD TAIL
Angir lengden på overtråden som er trødd i nålen etter at tråden er trimmet (lengden på tråden fra nåløyet). Se side 150.

■ Side 3

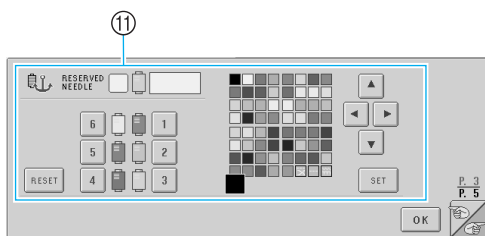

⑪ RESERVED NEEDLE

En viss trådfarge kan angis for en bestemt nålestang. Den angitte fargen er tildelt nålestangen som er angitt her til innstillingen blir forandret. Du finner mer informasjon om å angi disse innstillingene under "Avsatt nålestanginnstilling" på side 96.

■ Side 4

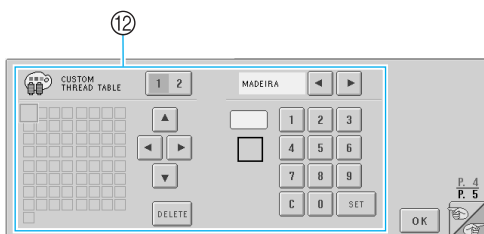

⑫ CUSTOM THREAD TABLE

Lag egendefinerte trådtabeller fra denne siden. Hvis du ønsker mer informasjon om å lage egendefinerte trådtabeller, kan du se "Egendefinert trådtabell" på side 147.

■ Side 5

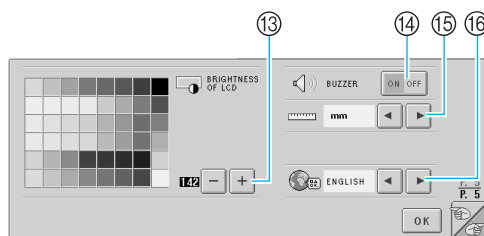

⑬ BRIGHTNESS OF LCD

Her er det mulig å justere skjermens tetthet eller lysstyrke.

⑭ BUZZER

Slår alarmen av eller på.

⑮ ENHET

Her er det mulig å endre måleenhetene som vises på skjermene.

⑯ SPRÅK

Her er det mulig å endre visningsspråk. Taster og meldinger vises på valgt språk.

Detaljer angående hver av innstillingene er beskrevet i følgende deler. Når du har angitt ønskede innstillinger, kan du berøre **OK** for å gå tilbake til skjermen som ble vist før innstillingskjermen ble vist.

Justere lysstyrken på displayet

Displayets lysstyrke kan angis fra den femte siden på innstillingsskjermen.

1 Berør **+** og **-** for å justere skjermens lysstyrke slik at skjermene vises tydelig.

Berør **-** for å gjøre skjermen lysere.

Berør **+** for å gjøre skjermen mørkere.

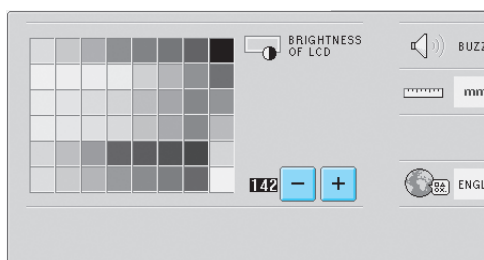

- Tallet ved siden av **-** angir lysstyrken. Flytt til ønsket innstilling. Maskinens fabrikkinnstilling er "142".



Bemerk

- Hele eller deler av displayet kan noen ganger bli mørkere eller lysere på grunn av temperaturforandringer. Dette er ikke et tegn på feil. Juster lysstyrken hvis det er vanskelig å avlese displayet. (Se "Hvis displayet ikke kan leses" på side 213.)
- Displayet kan være mørkt umiddelbart etter at broderimaskinen slås på. Dette er normalt for bakgrunnsbelysningen, og er ikke et tegn på feil. Displayet når vanligvis normal lysstyrke etter ca. 10 minutter.
- Hvis du ikke ser rett mot displayet, kan fargene bli forvridde og displayet kan være vanskelig å avlese. Dette er normalt for displayet, og er ikke et tegn på feil. Sitt rett foran displayet ved bruk. (Se "Justere brukerpanelets stilling" på side 9.)

Slå lydsignalet av eller på

Hvis "ON" er valgt, avgis et lydsignal for å angi at en tast på brukerpanelet ble aktivert eller at en tast på skjermen ble berørt. Hvis feil oppstår, avgis et lydsignal for å varsle deg om feilen.

ON: lydsignal utløses.

OFF: lydsignal utløses ikke.

Maskinens fabrikkinnstilling er "ON".

Lydsignalinstillingen kan angis fra den femte siden på innstillingsskjermen.

1 Berør **ON OFF** (eller **ON OFF**), og velg ønsket innstilling.

Tasten vises som **ON OFF** når "ON" er valgt, og vises som **ON OFF** når "OFF" er valgt.



- For hver gang tasten berøres, slås innstillingen av eller på.

Endre språk

Visningsspråket kan stilles inn til ett av følgende. ENGELSK, TYSK, FRANSK, ITALIENSK, NEDERLANDSK, PORTUGISISK, RUSSISK, JAPANSK eller THAI.

Maskinens fabrikkinnstilling er "ENGELSK".
Språkinnstillingen kan angis fra den femte siden på innstillingsskjermen.

1 Berør ◀ og ▶ for å velge ønsket språk.

Ønsket språk vises.



Endre måleenhet

Måleenhet kan angis til millimeter eller tommer.

Maskinens fabrikkinnstilling er "mm".
Måleenhetsinnstillingen kan angis fra den femte siden på innstillingsskjermen.

1 Berør ◀ og ▶ for å velge ønsket måleenhet.

Ønskede enheter vises.



Endre lederne på skjermen

Ulike innstillinger kan angis for lederne i mønstervisningsområdet. Størrelsen på broderirammen kan velges og midtpunktmarkøren, rutenettet og markøren kan vises eller skjules. Lederinnstillingene kan angis fra den første siden på innstillingsskjermen.

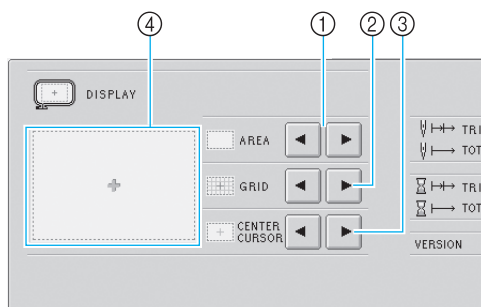

① AREA

Angir størrelsen på broderirammen som vises som leder på skjermen for mønstertypevalg, mønsterliste og mønsterredigering. Lederen som vises angir størrelsen på broderirammen som faktisk er installert.

② GRID

Viser eller skjuler mønsterets midtpunktmarkør (rød) og rutenettet.

③ CENTER CURSOR

Viser eller skjuler nålmarkøren (grønn) og angir type markør.

④ Her er det mulig å se en forhåndsvisning av hvordan lederne kommer til å vises med de angitte innstillingene.

■ Størrelsen på broderirammen

Ekstra stor broderiramme er valgt som fabrikkinnstilling.

1 Berør ◀ og ▶ for å velge størrelsen på broderirammen.

Broderiområdet for ønsket broderiramme vises.

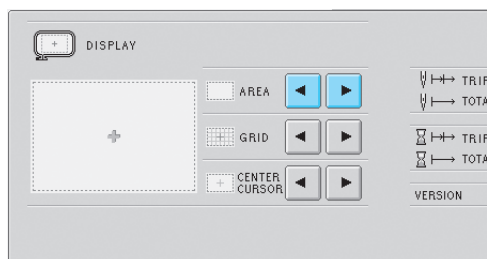

Broderiområdet til den ekstra store broderirammen

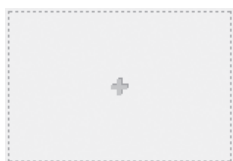

Broderiområdet til den store broderirammen



Broderiområdet til den mellomstore broderirammen



Broderiområdet til den lille broderirammen

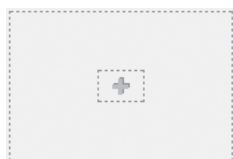

Broderiområdet til den valgfrie capsrammen



Note

- Hvis den valgfrie capsrammen festes, vises broderiområdet for capsrammen, uavhengig av innstillingene som er valgt her.

Midpunktmarkør og rutenett

Midtpunktet angis med et rødt plus tegn (+). Mellomrommet mellom linjene i rutenettet tilsvarer 10 mm (3/8 tommer). Maskinen er fabrikkinnstilt til å kun vise midtpunktmarkøren.

- 1 Berør og for å velge om midtpunktmarkøren og rutenettet skal vises.

Midtpunktmarkøren og rutenettet vises som angitt.

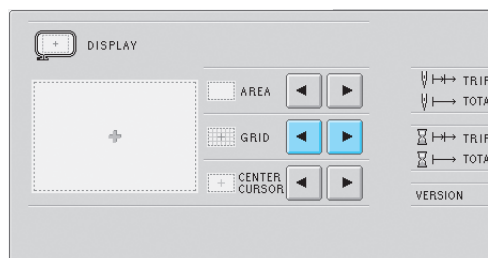

Vis kun midtpunktmarkøren

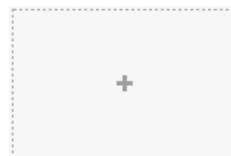

Vis kun rutenettet

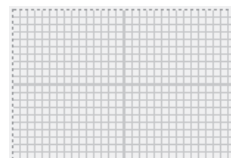

Vis både midtpunktmarkøren og rutenettet

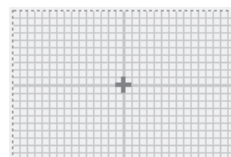



Vis verken midtpunktmarkøren eller rutenettet



■ CENTER CURSOR

Markøren angir den aktuelle nåleposisjonen på broderiskjermen. Midtpunktsmarkøren vises i grønt.
Maskinens fabrikkinnstilling er "Vis som plusstegn (+)".

- 1 Berør  og  for å velge om markøren skal vises som et plusstegn (+), som et stort koordinatsystem eller om markøren skal vises eller skjules.

Midtpunktsmarkøren vises som angitt.

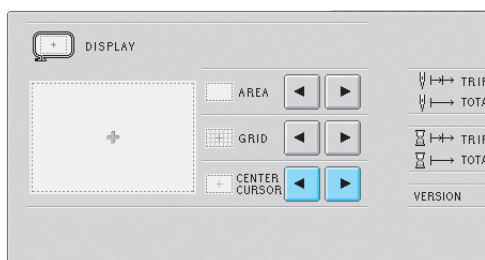

Plusstegn (+)

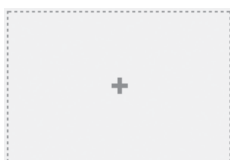

Stort koordinatsystem



Skjult markør



Endre informasjon om trådfarge

En av åtte kategorier for trådfargeinformasjon kan velges i kategorien for trådfargeinformasjon i fargeinformasjonsvisningen for trådfargesekvens og informasjonen om nålestangføring.

Trådfargenummer (broderi)

Trådfargenummer (land)

Trådfargenummer (Madeira poly)

Trådfargenummer (Madeira rayon)

Trådfargenummer (Sulky)

Trådfargenummer (Robison-Anton)

Tid

Trådfargenavn (Name of Color)

Maskinen er fabrikkinnstilt til å vise trådfargenavnet (Name of color).

Innstillingen for trådfargevisning kan angis fra den andre siden på innstillingsskjermen.

- 1 Berør  og  for å velge ønsket trådfargevisning.

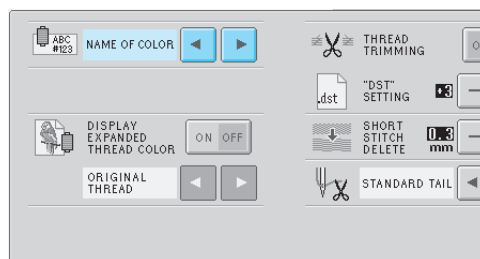

Trådfargene vises som angitt.

■ Prøvevisning

Trådfargenavn
(Name of Color)

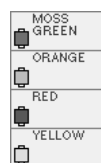

Trådfargenummer
(Embroidery)

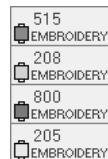

Trådfargenummer
(Country)



**Trådfargenummer
(Madeira Poly)**

1770 MA POLY
1951 MA POLY
1637 MA POLY
1980 MA POLY

**Trådfargenummer
(Madeira Rayon)**

1369 MA RAYON
1137 MA RAYON
1037 MA RAYON
1068 MA RAYON

**Trådfargenummer
(Sulky)**

1176 SULKY
1024 SULKY
1037 SULKY
1187 SULKY

**Trådfargenummer
(Robison-Anton)**

9091 R.A
5694 R.A
5678 R.A
5860 R.A

Tid

0 MIN 46 SEC
1 MIN 48 SEC
0 MIN 56 SEC
1 MIN 8 SEC

**Note**

- Trådfargene i visningen av trådfargesekvens og i mønstrene i mønstervisningsområdet vises med den originale trådfargen (dvs. trådfargene som er innebygd i maskinen). Trådfargenumrene vises med nummeret (eller det nærmeste nummeret) til merket som er angitt her.

**Utvidet funksjon for
trådfargevisning**

Trådfargene som vises i visningen av trådfargesekvens og i informasjonen om nålestangføringen kan vises som originale farger eller andre produsenters trådfarger.

ON: Hvis mønsteret er utarbeidet av PE-Designs "User Thread Chart", viser maskinen fargen og nummeret som er angitt av "User Thread Chart". I tillegg er maskinens "Custom Thread Table" tilgjengelig. (Se under.)

OFF: Trådfargene vises i henhold til den originale trådfargen.

Hvis "OFF" er valgt, vises trådfargene som angitt i prosedyren som er beskrevet i "Endre informasjon om trådfarge" på side 145.

Hvis "ON" er valgt, kan én av følgende tre fargestråder vises på skjermen for bytte av trådfarge.

Original tråd

Hvis trådfargen er angitt av "User thread chart" i PE-Design, vises denne fargen. Hvis ingen trådfarge er angitt, vises maskinens innebygde farge.

Egendefinert tråd 1

Egendefinert tråd 1, som er angitt i denne maskinen, vises.

Egendefinert tråd 2

Egendefinert tråd 2, som er angitt i denne maskinen, vises.

Hvis du vil se detaljer angående fargestråden og fargevisningen, se side 163.

Maskinens fabrikkinnstilling er "OFF".

Innstillingen for trådfargevisning kan angis fra den andre siden på innstillingsskjermen.

1 Berør **ON OFF** (eller **ON OFF**), og velg ønsket innstilling.

Tasten vises som **ON OFF** når "ON" er valgt, og vises som **ON OFF** når "OFF" er valgt.

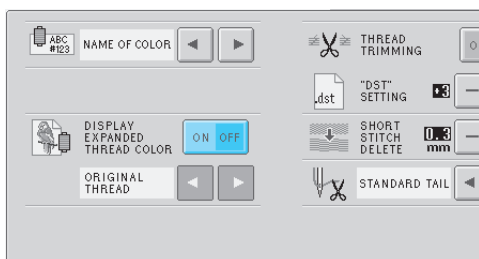

- For hver gang tasten berøres, slås innstillingen av eller på.

2 Berør **◀** og **▶** for å velge tråd.

Ønsket tråd vises.

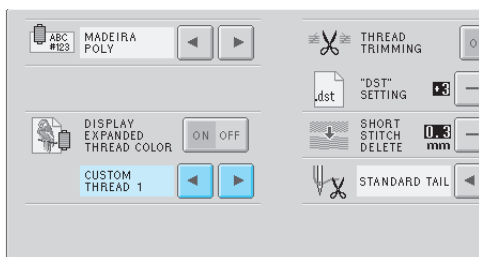

- Hvis "ON" er valgt, men en egendefinert trådtabell ikke er opprettet, vises en fargestrådtabell uten farger.

Egendefinert trådtabell

Fargestrådtabellen som for eksempel vises når fargene i et mønster byttes, kan stilles inn til en original fargestrådtabell som opprettes ved å kombinere trådfargenumrene til trådfargene du liker og merkene du har. To egendefinerte trådtabeller kan opprettes.

■ Opprette en egendefinert tråd

På den fjerde siden på innstillingsskjermen kan farger og numre angis i hver av rutene i tabellen.

1 Berør **1 2** (eller **1 2**), for å velge ønsket tråd.

Berør **1 2** for å velge egendefinert tråd 1 eller berør **1 2** for å velge egendefinert tråd 2.

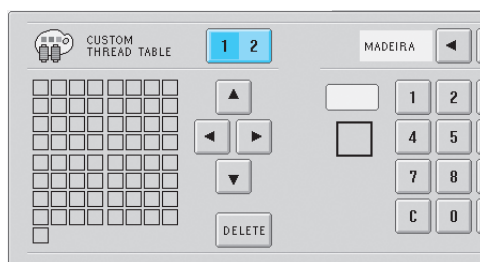

2 Velg en rute i tabellen.

Berør **▲**, **◀**, **▶** og **▼** til ruten du ønsker å velge blir forstørret.

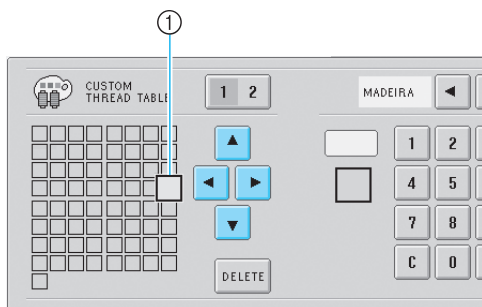

- ① Ruten som blir forstørret er den valgte ruten.
- ▶ Ved å merke en fargerute, flyttes den i retningen til den berørte tastens pil.

3 Velg trådfargenummerets type.

Berør ◀ og ▶ til ønsket trådfargenummertype (merkenavn) vises.

**4 Skriv inn trådfargenummeret.**

Berør 1, 2, 3, 4, 5, 6, 7, 8, 9 og 0 for å skrive inn ønsket trådfargenummer.



Hvis du skriver inn galt nummer, kan du berøre



▶ Det angitte nummeret slettes.

5 Berør SET .

▶ Angitt farge og nummer skrives inn for ruten som ble valgt i trinn 2.



Slett innstillingen ved å berøre DELETE .

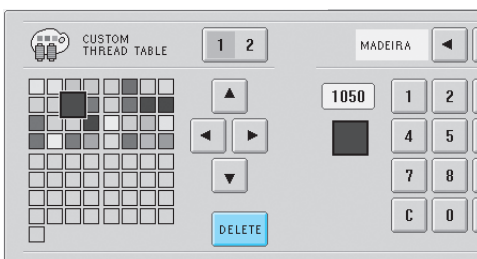

▶ Denne fargen fjernes fra trådtabellen og ruten blir tom.

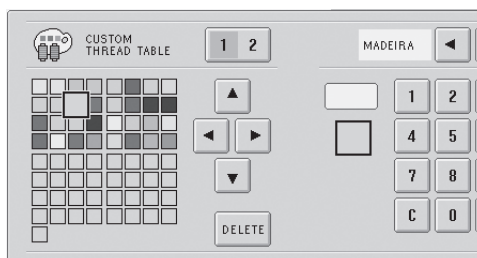

6 Gjenta trinn 2 til 5 for å angi farger til de andre rutene.

- Slett fargen i en rute ved å slette den forrige fargen og deretter angi en ny farge.

■ Endre fargestrådtabellen

Sett "DISPLAY EXPANDED THREAD COLOR" til "ON", og velg deretter fargestråd. Se side 146.

Angi klipping ved hopp / "DST"-hoppkoder for klipping

Du kan stille inn om hopp skal klippes av. Ved bruk av Tajima broderidata (.dst) kan du i tillegg angi om tråden skal klippes av i henhold til angitt antall hoppkoder.

ON: Maskinen klipper over- og undertråden før hoppet. Ved bruk av Tajima broderidata (.dst), konverterer maskinen "hoppkoden" til en klippekode basert på tallet som er oppgitt i tekstlinjen.

OFF: Maskinen klipper ikke av verken hopp eller "hoppkoder" i Tajima broderidata (.dst).

Maskinens fabrikkinnstilling er "ON" og antall hopp er satt til "3".

Innstillingen for "DST"-trådklipping kan angis fra den andre siden på innstillingsskjermen.

1 Berør (eller) , og velg ønsket innstilling.

Tasten vises som  når "ON" er valgt, og vises som  når "OFF" er valgt.

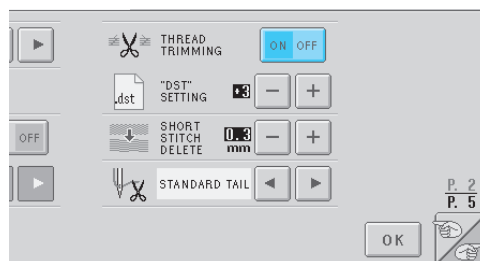

- For hver gang tasten berøres, slås innstillingen av eller på.

Bemerk

- Denne innstillingen gjelder ikke for klipping av tråder mellom tegn i bokstavnemønstre. (Se "Klippe trådene mellom tegn" på side 125.)

Note

- Antall hoppkoder kan kun angis for Tajima broderidata (.dst).

■ Ved bruk av Tajima-broderidata (.dst)

- 2 Hvis "ON" er valgt, kan du berøre **+** og **-** for å velge antall hoppkoder.

Ønsket innstilling vises.

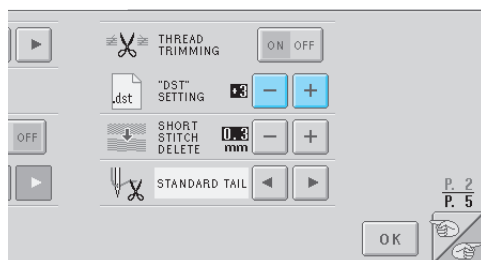

- Angi en verdi mellom 1 og 8. Hvis for eksempel 3 er angitt, vil de tre neste hoppkodene bli konvertert til klippekoden. De to neste hoppkodene vil derimot ikke bli konvertert til klippekode, men sys som hopp.



Bemerk

- Hoppnummeret skal være det samme som ble benyttet da Tajima-dataene ble opprettet. Hvis hoppnummeret ikke stemmer, vil uforutsett klipping eller mangel på klipping inntreffe.

Slette korte sting

Ved bruk av andre broderidata enn våre originale mønstre, kan for liten stinglengde føre til at tråden ryker eller nålen knekker. Dette kan unngås ved å stille maskinen inn til å slette sting med svært liten stinglengde. Sting som er mindre enn den angitte verdien kan slettes.

Maskinens fabrikkinnstilling er "0" (sletter sting med stinglengde 0).

Innstillingen for sletting av korte sting kan angis fra den andre siden av innstillingsskjermen.

- 1 Berør **+** og **-** for å velge stinglengde.

Ønsket lengde vises.



- Angi en verdi mellom 0 og 1 millimeter hvis måleenheten er stilt inn til "mm" (eller en verdi mellom 0 og 0,04 tommer hvis måleenheten er stilt inn til "inch").

Angi den gjenværende trådlengden

Denne innstillingen angir om lengden på overtråden som er trådd i nålen etter at tråden er trimmet (lengden på tråden fra nåløyet) skal være vanlig eller ekstra lang.

Maskinens fabrikkinnstilling er "STANDARD TAIL". Innstillingen for den gjenværende trådlengden kan angis fra den andre siden på innstillingsskjermen.

- 1 Berør **←** og **→** for å velge innstilling.

Ønsket lengde vises.



- Hvis maskinen hopper over sting med vanlig trådlengde etter klipping, kan du velge "LONG TAIL".
- Velg "LONG TAIL" ved bruk av metalltråd.

Bruke maskinens betjeningstast

Denne maskinen inneholder informasjon basert på innholdet i bruksanvisningen, som grunnleggende maskinbetjening. Berør  (maskinens betjeningstast), og velg deretter blant de fire emnene som vises for å se den tilgjengelige informasjonen.

■ Innhold i kategoriene Navn på maskinens hoveddeler og deres funksjoner

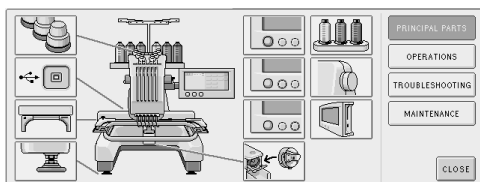

OPERATIONS

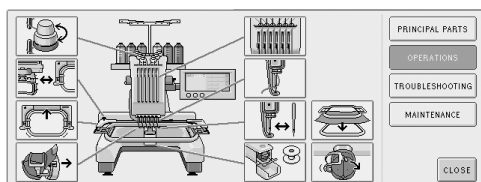

TROUBLESHOOTING

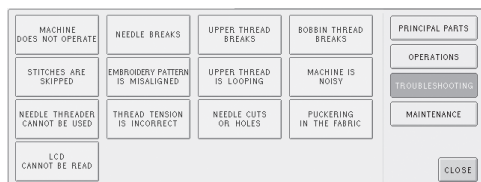

MAINTENANCE

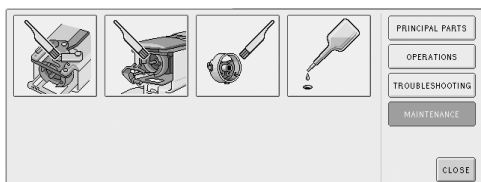

Eksempel: Slik lærer du hvordan overtråden skal træs

1 Berør .

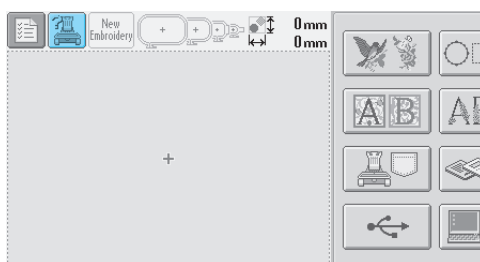

► Symaskinens hjelpeskjerm vises.

2 Berør **OPERATIONS**.

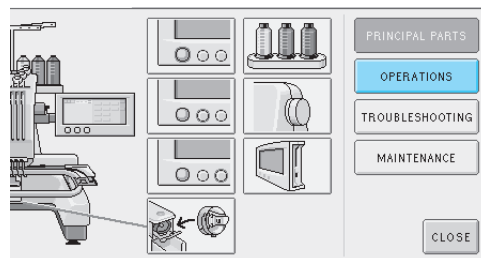

► Listen over grunnleggende betjening vises.

3 Berør .

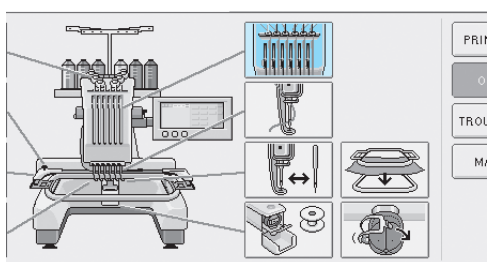

► Metoden for tråing av overtråden vises.

4 Berør for å vise neste side.

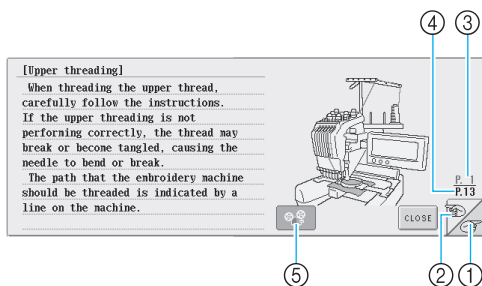

- ① Neste side-tast
Berør denne tasten for å vise neste side.
- ② Forrige side-tast
Berør denne tasten for å vise forrige side.
- ③ Nåværende sidenummer
- ④ Totalt antall sider
- ⑤ Film-tast

Vises kun hvis følgende metoder vises:



- Slik træs overtråden
- Slik træs nålen
- Bytte broderirammeholderen
- Feste capsrammen.

En film som viser metoden kan vises.

Berør tasten når  veksler til .

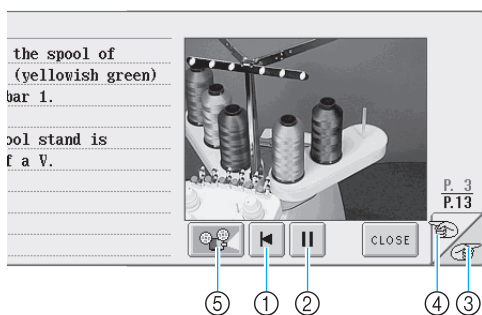
Mens filmvisning pågår, veksler tasten til



- ① Berør denne tasten for å vise filmen fra begynnelsen av den gjeldende siden.
- ② Berør denne tasten for å sette filmen på pause. Mens filmvisningen er på pause, veksler tasten til . Berør  for å fortsette filmvisningen.
- ③ Berør denne tasten for å hoppe til neste side i filmen.
- ④ Berør denne tasten for å hoppe til forrige side i filmen.
- ⑤ Berør denne tasten for å stoppe filmen og gå tilbake til illustrasjonen.

5 Når du har kontrollert metoden, kan du berøre .

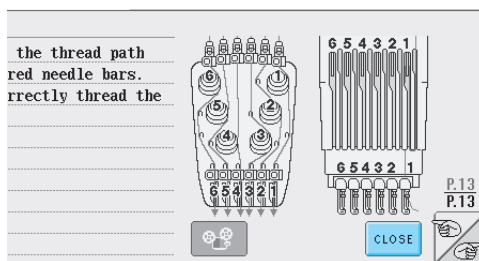

6 Berør .

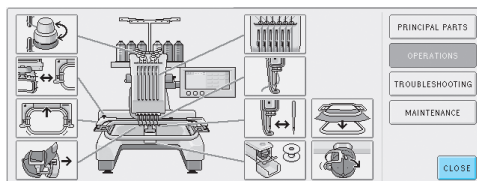

► Skjermen som ble vist før du trykket på

 vises.

Bruke hjelpetasten

Hvis du trenger hjelp, kan du berøre  (hjelpetast) for å sjekke en betjening eller hvordan en tast fungerer.

■ Eksempel: Vise hjelp om funksjonstastene på skjermen for valg av mønstertype

- 1 Berør  på skjermen for valg av mønstertype.

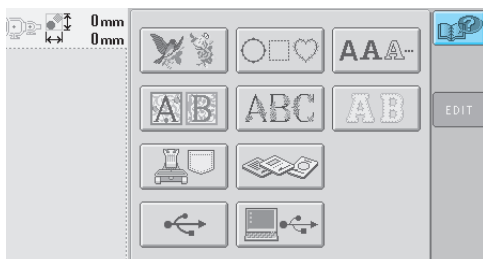

► Hjelpeskjermen vises.

- 2 Berør  og  til tasten med hjelpeinformasjonen du ønsker å se vises.

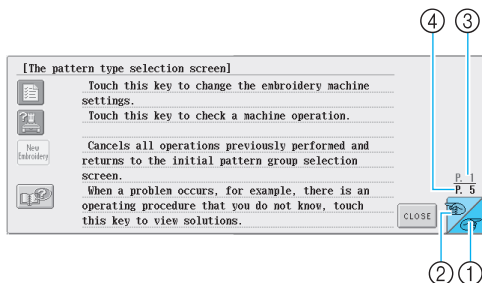

- 1 Neste side-tast
Berør denne tasten for å vise neste side. Hvis Neste side-tasten berøres mens den siste siden vises, vises den første siden.
- 2 Forrige side-tast
Berør denne tasten for å vise forrige side. Hvis Forrige side-tasten berøres mens den siste siden vises, vises den siste siden.
- 3 Nåværende sidenummer
- 4 Totalt antall sider

- 3 Når du har sjekket ønsket tasteinformasjon, kan du berøre .

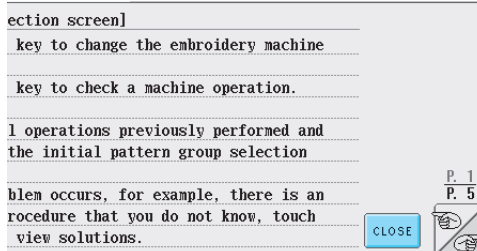

► Skjermen som ble vist før du trykket på



vises.

VEDLEGG

I dette kapittelet finner du informasjon om teknikker for applikasjonsøm, tips til å lage vakre broderier, detaljer angående vedlikeholdsprosedyrer og tiltak for å korrigere problemer.

Applikasjonssøm	156
Sy applikasjonsmønstre / 156	
Bruke rammemønstre til å lage applikasjoner (1) / 157	
Bruke rammemønstre til å lage applikasjoner (2) / 158	
Nyttige tips til betjening av maskinen	160
Kontrollere trådspenningen for innebygde mønstre / 160	
Sy mønstre justert i forhold til et merke på stoffet / 161	
Fargerådtabell / 163	
Farger fra Tajima (.dst) broderidata / 163	
Lage vakre broderier	164
Tråder / 164	
Vlieseline (underlag) / 165	
Ringteknikker / 166	
Stoff-/vlieselinetabell / 167	
EKSTRAUTSTYR	
Feste valgfri broderiramme på industrielle broderimaskiner	168
Bruke den valgfrie capsrammen	169
Capsramme med tilbehør / 169	
Capstyper / 170	
Forholdsregler for stoff / 171	
Klargjøring til bruk av capsrammen / 171	
Feste standard capsramme på monteringsjiggen og sette en caps i rammen / 176	
Feste avansert capsramme på monteringsjiggen og sette en caps i rammen / 180	
Feste broderirammeholderen / 185	
Tilleggsinformasjon angående digitalisering / 186	
Bruke det valgfrie spoleapparatet	188
Forholdsregler / 188	
Valgfritt spoleapparat og tilbehør / 188	
Montere ekstraustyret spoleapparat / 189	
Koble til AC-adapteren / 189	
Spole undertråd / 190	
Vedlikehold	193
Rengjøre displayet / 193	
Rengjøre maskinens overflate / 193	
Rengjøre kroken / 193	
Rengjøre rundt nåleplaten / 194	
Rengjøre spoleholderen / 195	
Smøre maskinen / 196	
Feilsøking	198
Feilsøking fra displayet / 198	
Feilsøking / 199	
Feilmeldinger / 207	
Hvis displayet ikke kan leses / 213	
Hvis maskinen ikke reagerer på tastetrykk / 213	
Spesifikasjoner	215
Broderimaskinens spesifikasjoner / 215	
Indeks	216

Applikasjonssøm

I denne delen finner du ut mer om å sy applikasjoner.

Sy applikasjonsmønstre

Noen av de innebygde broderimønstrene kan benyttes til å sy applikasjoner. Følg fremgangsmåtene under for å sy applikasjoner ved hjelp av mønstrene med "Appliqué Material", "Appliqué Position" eller "Appliqué" i områdevisningen øverst i visningen av trådfargesekvens.

*Avhengig av innstillingen som er valgt for

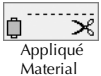
trådfargevisning, kan displayet vises som:  ,

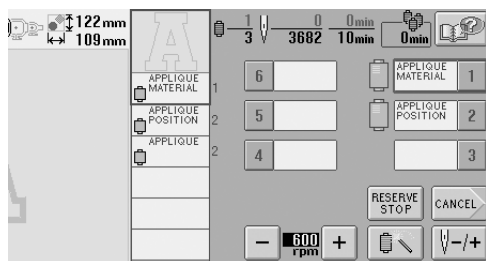
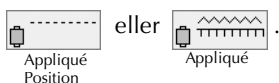

■ Fremgangsmåte for å sy applikasjoner

- 1 Legg vlieseline på baksiden av applikasjonsstoffet.
- 2 Ram inn stoffet applikasjonen skal sys på (fra trinn 1) i broderirammen, og sy deretter et "Appliqué Material"-mønster. Linjen som viser hvor applikasjonen skal klippes ut sys, og deretter stopper maskinen.

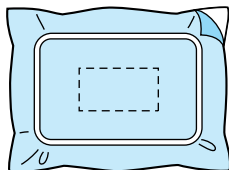

- 3 Ta applikasjonsstoffet ut av broderirammen, og klipp deretter forsiktig langs den sydde klippelinjen.

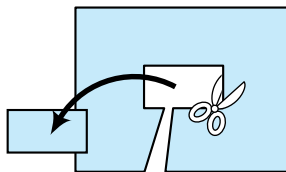

- Hvis applikasjonen blir klippet på innsiden av den sydde klippelinjen, kan det hende at applikasjonen ikke blir korrekt festet på stoffet. Klipp derfor applikasjonen forsiktig langs den sydde klippelinjen. Hvis dette trinnet ikke utføres nøye, vil ikke applikasjonsresultatet bli perfekt. Fjern i tillegg eventuelle overflødige tråder.

- 4 Ram inn underlagsstoffet i broderirammen, og sy deretter et "Appliqué Position"-mønster. Applikasjonsposisjonen sys, og deretter stopper maskinen.

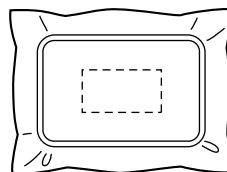

- 5** Påfør et tynt lag stofflim eller spray litt stivelse på baksiden av applikasjonsstykket som ble klippet ut, og fest deretter applikasjonsstykket til stoffunderlaget i det sydde området ved hjelp av "Appliqué Position"-mønsteret i trinn 4.

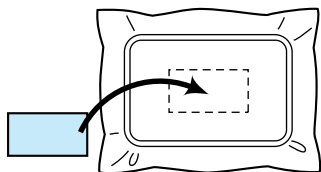

- Hvis vlieseline benyttes til å feste applikasjonsstykket til underlagsstoffet, stryker du stykkene sammen uten å ta underlagsstoffet ut av broderirammen.

- 6** Når applikasjonsstykket er festet, kan du sy et "Appliqué"-mønster. Applikasjonen er ferdig.

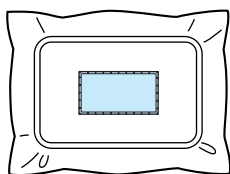

- Det er ikke sikkert at alle "Appliqué"-mønstre er tilgjengelige. I såfall kan du sy applikasjonen med en trådfarge som brukes i en del av broderiet.

- 7** Avslutt med å sy broderiet.

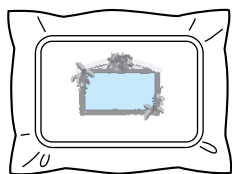

Bruke rammemønstre til å lage applikasjoner (1)

Applikasjoner kan lages ved å sy to rammemønstre i samme størrelse og fasong. Det ene sys med rettsøm og det andre sys med satengsøm.

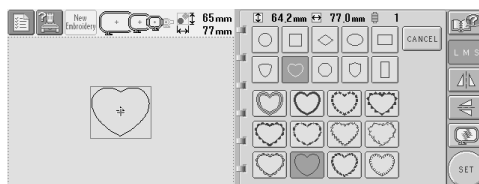

- 1** Velg et rammemønster sydd med rettsøm til å brodere på applikasjonsstoffet. Klipp forsiktig på utsiden av sømmen.

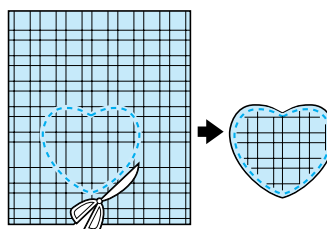

- 2** Broder det samme mønsteret på underlagsstoffet.

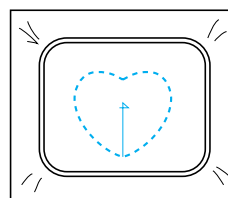

- 3** Påfør litt stofflim eller spray litt stivelse på baksiden av applikasjonsstykket som ble klippet ut i trinn **1**, og fest deretter applikasjonsstykket på underlagsstoffet.

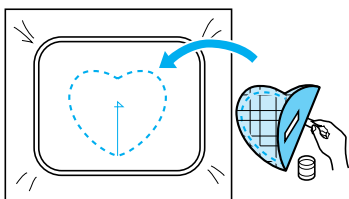

- 4** Velg et rammemønster i satengsøm med samme fasong for å brodere applikasjonen som ble festet i trinn **3**.

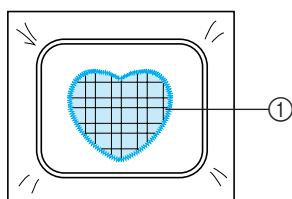
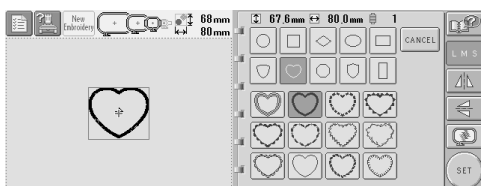

① Applikasjon



Bemerk

- Hvis størrelsen eller syposisjonen til rammemønsteret med rettsøm endres, må du endre størrelsen eller syposisjonen til rammemønsteret med satengsøm på samme måte.

Bruke rammemønstre til å lage applikasjoner (2)

Applikasjoner kan også sys på en annen måte. Med denne metoden er det ikke nødvendig å bytte stoffet i broderirammen. Applikasjonen kan lages ved å sy to rammemønstre i samme størrelse og fasong. Det ene sys med rettsøm og det andre sys med satengsøm.

- 1** Velg et rammemønster sydd med rettsøm til å brodere på underlagsstoffet.

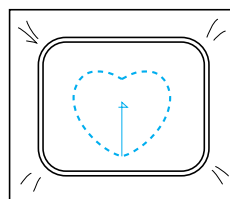
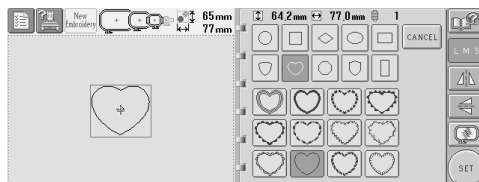

- 2** Plasser applikasjonsstoffet over broderiet som ble sydd i trinn **1**. Pass på at området som er omringet av sømmen ikke er større enn applikasjonsstykket.

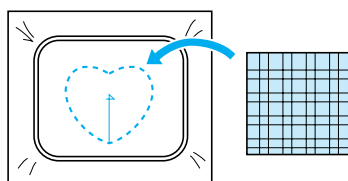

- 3** Broder over applikasjonsstoffet med samme rammemønster.

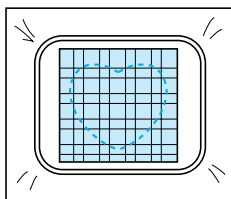

- Stopp maskinen før krysset i midten sys.

- 4** Ta broderirammen av maskinen, og klipp deretter av det overflødig applikasjonsstoffet langs utsiden av sømmen.

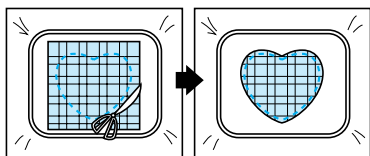

Bemerk

- La stoffet være i broderirammen mens du klipper av det overflødig applikasjonsstoffet. Påfør heller ikke for mye trykk på stoffet i rammen, da dette kan løsne stoffet.

- 5** Velg rammemønsteret i satengsøm med samme fasong.

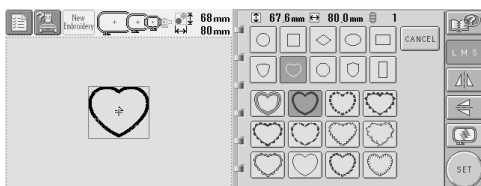

Bemerk

- Hvis størrelsen eller syposisjonen til rammemønsteret med rettsøm endres, må du endre størrelsen eller syposisjonen til rammemønsteret med satengsøm på samme måte.

- 6** Fest broderirammen som ble fjernet i trinn 4, og broder deretter resten av applikasjonen.

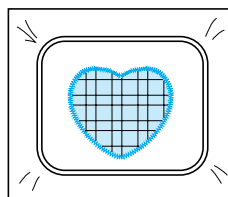

Nyttige tips til betjening av maskinen

I denne delen finner du informasjon om betjeningstips ved bruk av denne maskinen.

Kontrollere trådspenningen for innebygde mønstre

Et mønster på den siste siden i broderimønstrene kan benyttes til å kontrollere trådspenningen. Vi syr dette mønsteret for å kontrollere trådspenningen.



1 Berør .

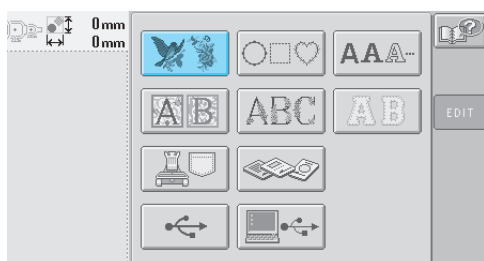

2 Berør én gang, og berør deretter .

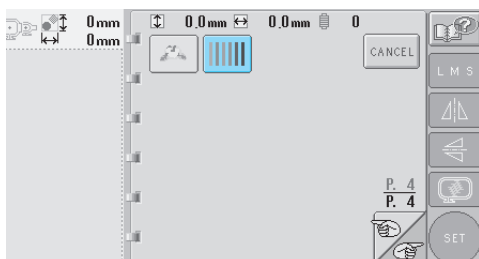

3 Berør .

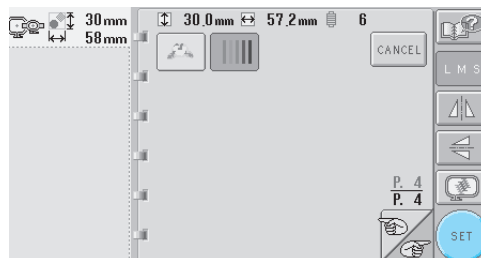

4 Berør .

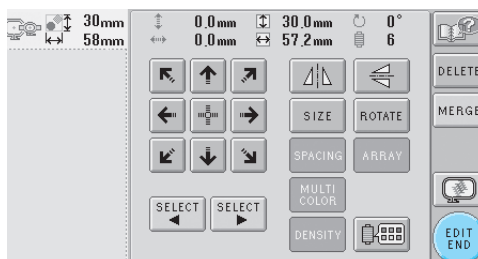

5 Berør .

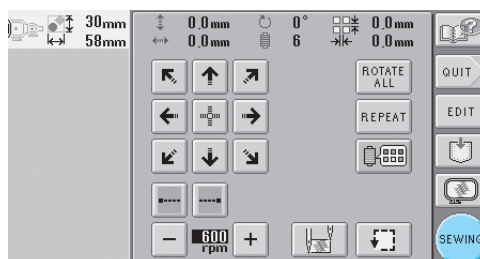

- 6** Berør  (opplåsingstasten), og trykk deretter på start/stopp-knappen for å begynne å brodere.

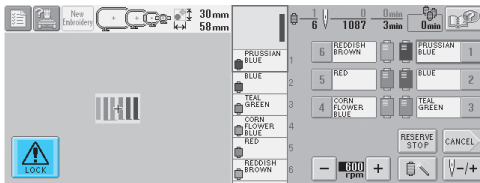

- 7** Juster trådspenningen. Fra stoffets vrangside skal undertråden være omtrent en tredjedel av stingbredden.

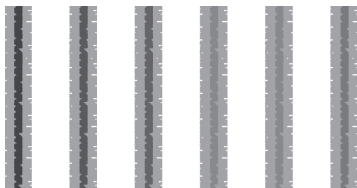

Bemerk

- Hvis justeringer må foretas, kan du se instruksjonene på side 45 eller 85/86.

Sy mønstre justert i forhold til et merke på stoffet

Hvis du angir sømmens begynnelse og slutt, kan mønsterets nøyaktige plassering kontrolleres. Når du syr tekst langs en linje i stoffmønsteret, kan for eksempel begynnelsen av sømmen settes til hjørnet nederst til venstre, slik at posisjonen kan sjekkes og begynnelsen av sømmen kan nullstilles. Deretter kan begynnelsen av sømmen settes til hjørnet nederst til høyre for å kontrollere posisjonen. Den rette linjen mellom det første punktet og det andre punktet er tekstens grunnlinje. Hvis grunnlinjen teksten følger går utenfor stoffmønsteret, kan broderiposisjonen justeres.

- 1** Berør  på skjermen for broderiinnstillinger.

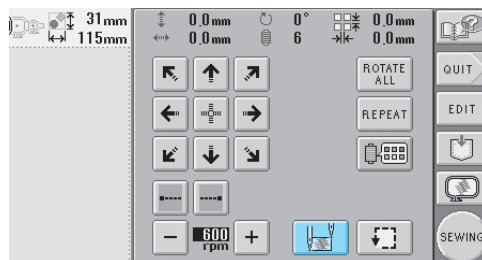

- 2** Sett begynnelsen av sømmen til hjørnet nederst til venstre.

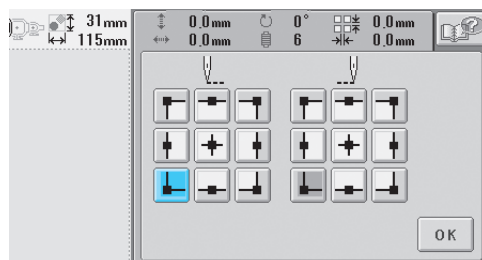

- Rammen flyttes slik at nåleposisjonen justeres i forhold til begynnelsen av sømmen.

- 3** Merk av dette punktet på stoffet med en stoffmarkør.

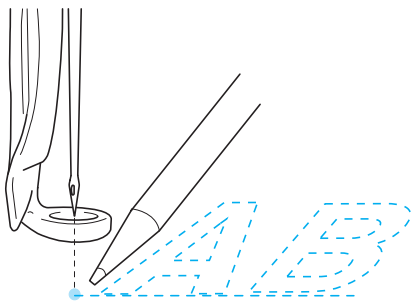

- 4** Sett begynnelsen av sømmen til hjørnet nederst til høyre.

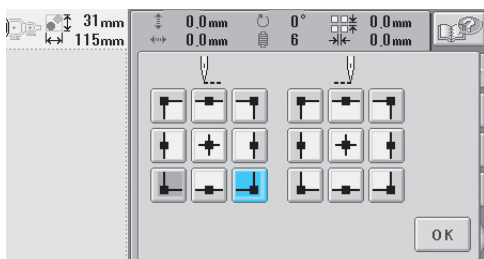

- Rammen flyttes slik at nåleposisjonen justeres i forhold til begynnelsen av sømmen.

- 5** Merk av dette punktet på stoffet med en stoffmarkør.

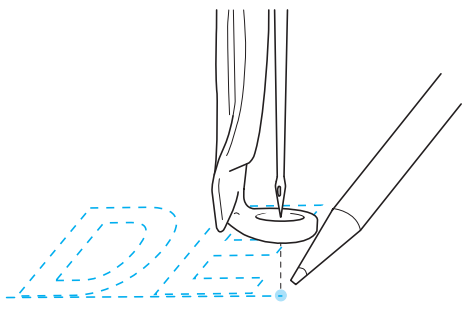

- 6** Ta broderirammen av fra maskinen, og fest deretter disse to punktene for å kontrollere broderiposisjonen.



- Hvis grunnlinjen er feiljustert eller krysser en annen linje, kan du feste stoffet i broderirammen på nytt eller justere mønsterets posisjon.

Fargertrådtabell

Tilleggsinformasjon om maskinens innebygde fargertrådtabell og egendefinerte trådtabell er gitt under.

Normalt vil trådfargene som vises i visningen av trådfargesekvensen og i mønstervisningsområdet vises blant fargene til maskinens innebygde fargertrådtabell. Trådfargenumrene med disse trådfargene vises med trådfargenummeret (eller det nærmeste nummeret) til merket som er angitt på innstillingsskjermens andre side. Derfor kan de ferdige broderifargene ha en noe ulik nyanse. Fordi at den egendefinerte trådtabellen på innstillingsskjermens fjerde side er opprettet ved å angi trådfarger i henhold til de enkelte merkenes trådfargenumre og fargenavn i maskinens innebygde fargebibliotek, vises imidlertid trådtabellen med disse originale trådfargene.

Hvis "CUSTOM THREAD TABLE" er valgt og "DISPLAY EXPANDED THREAD COLOR" er satt til "ON", kan mønstrefarger som er forandret med egendefinert tråd forhåndsvises med fargene som er nærmest de faktiske broderte trådfargene.

Lag fargertrådtabeller fra fargene på trådene du har, og bruk dem til å vise mønstrene i dine egne trådfarger.

Vanlig trådfargevisning

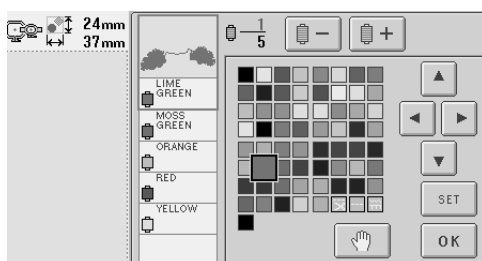

Trådfargevisning med egendefinert tråd

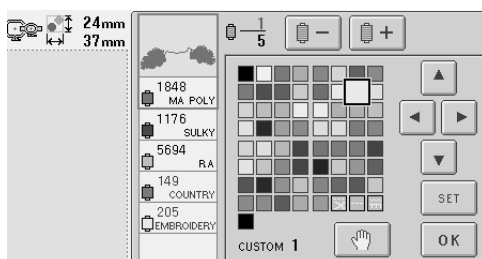

Farger fra Tajima (.dst) broderidata

Tajima-data (.dst) inneholder ikke mønstrefargeinformasjon. Dataene opprettes ved å kombinere figurer.

Følgende broderidata vises for eksempel som vist under i Tajima-format (.dst)

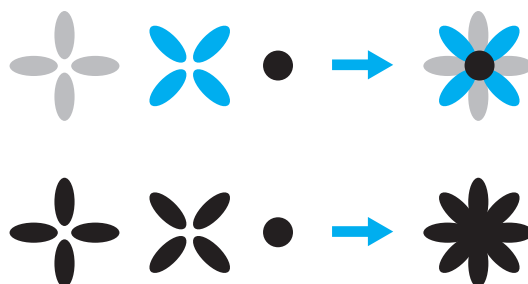

For at det skal være mulig å skille delene i mønsteret når Tajima-data benyttes med denne maskinen, vises mønsteret med farger som automatisk tildeles i trådfargesekvensen som angis som standard. Da trådfargene tildeles i henhold til delenes syrekkefølge, uavhengig av mønsterets design, kan farger som virker uvanlige for mønsteret bli vist. For eksempel kan oransjefarget frukt bli vist i blått. Forhåndsvis det sydde bildet på skjermen og endre fargene fra skjermen for bytte av trådfarge når du bruker Tajima-data.

Lage vakre broderier

Ulike forsiktighetsregler angående tråden, broderirammene og vlieseline (underlag) som må overholdes for å lage vakre broderier er beskrevet under.

Tråder

Broderitråder kan være svært dyre, og derfor er det viktig å ta godt vare på dem. Uansett hvor godt en tråd er produsert, må den lagres på korrekt måte for at syresultatet skal bli vellykket. Dette er spesielt viktig tatt i betraktning tiden som går fra tråden leveres til brukeren og tiden det tar før tråden faktisk benyttes på broderimaskinen. Det er viktig at broderitråd lagres i omgivelser som er frie for skadelige faktorer som høy varme, sterkt lys eller høy fuktighet.

Broderitråder skal helst oppbevares i omgivelser som er så rene og støvfrie som mulig. Det er også viktig at oppbevaringsområdet er fritt for røyk, damp og gasser. Visse gasser kan gjøre at tråden gulner. Denne typen gasser kommer fra gassovner eller fra bensin- og dieselmotorer o.l.

Direkte sollys er også svært skadelig for broderitråder. Trådesker bør ikke ligge åpne og utsatt for direkte sollys. Om mulig bør takvinduer og andre vinduer tildekkes. Den beste belysningstypen for broderitråder er wolframlamper eller lysstoffrør. Vær oppmerksom på at skadelige lyskilder over lengre tid kan føre til at pappesker og andre gjenstander falmer.

Høy temperatur og fuktighet kan også være skadelige for broderitråder. Idéelle forhold er mellom 15 °C (59 °F) og 25 °C (77 °F). Fuktigheten bør være mellom 40 % og 60 %. Disse forholdene bør være så konstante som mulig for å unngå muggdannelse. Høy temperatur kan også føre til smøreproblemer som kan forårsake at tråden ryker. Fuktige forhold kan ha negativ effekt på papirspoler, da papp utvider seg slik at tråden kan bli for tykk. Det er også viktig å huske på at det kan være noen få problemsteder der tråder er utsatt for varmekilder eller sterkt lys, selv om oppbevaringsforholdene generelt er gode. Lagerbeholdningen må roteres med jevne mellomrom og trådene må ikke ligge for lenge på samme sted for å unngå at trådene blir skadet.

Trådvalg er en svært viktig faktor i forbedring av produksjonstiden. Trådens hastighetstoleranse, styrke, konsistens og vekt har alle en innvirkning på resultatet. Disse kvalitetene avgjør hvor bra maskinen kan sy og hvor mange ganger tråden ryker ved sying.

Antall ganger tråden ryker har stor innvirkning på produksjonskapasiteten. Hver gang tråden ryker reduseres produksjonen med minst 0,07 % per dag (7,5 timers dag), forutsatt at det tar 20 sekunder å tre nålen på nytt. For hver gang antall ganger tråden ryker reduseres med 14 ganger per dag, kan produksjonen økes med mer enn 1,0 %.

Vlieseline (underlag)

Underlag og overlag stabiliserer og støtter produktet som skal broderes slik at sømmen kan sys med minst mulig forstyrrelser og ustabilitet. De fungerer som stabiliseringsmateriale for broderiarbeidet ditt. Hvis du ikke har riktig type vlieseline, kan stoffet bevege seg for mye i broderirammen slik at broderiet blir feiljustert. Noen ganger vil det være nødvendig å bruke overlag for å håndtere stoffer med ujevn overflate, som håndklær, kordfløyel og piquestoff. Det finnes mange forskjellige underlag og overlag med ulik vekt, avhengig av hvilken type stoff du syr på.

Fire ulike typer vlieseline (underlag) kan benyttes til brodering: avklippbar, avrivbar, vannløselig og selvklebende. Blant disse fire typene finnes det ulike typer vekt, størrelse og tekstur. Når du velger vlieseline til en bestemt type stoff, bør du ta hensyn til størrelsen på mønsteret i tillegg til antall og type sting i mønsteret.

Kontroller til slutt at vlieselinen ikke er forstrukket. En del underlag strekkes ikke vertikalt eller horisontalt, men kan strekkes diagonalt. BRUK IKKE DENNE TYPEN. Disse underlagene strekkes ved sying, og kan føre til at mønsteret forskyver seg.

1. Avklippbar vlieseline i polyestermesh fungerer svært bra med stoffer i lyse farger, da det forhindrer at skygger vises gjennom forsiden når du har klippet bort overflødig materiale. Denne typen underlag er idéelt når du trenger å stabilisere produkter som skal ha et lett og mykt sluttresultat, som for eksempel babyklær.
2. Avklippbar vlieseline er idéell til middels til tunge strikkede stoffer, men kan også benyttes til vevde stoffer. Den tåler mange sting, og kan med to eller tre lag tåle svært mange sting. Denne typen underlag er også tilgjengelig i sort for dem som ønsker at plagg skal være like vakre på innsiden som på utsiden. Vlieseline i sort er svært nyttig på plagg med lignende farger i lette stoffer. Sort vlieseline viser lettere gjennom enn hvit vlieseline.

3. Selvklebende vlieseline benyttes på stoffer som er vanskelige å sette i ring. Dette underlaget påføres med klebesiden opp på undersiden av rammen, slik at du kan klistre stoffet i symrådene. Når broderiet er ferdig kan stoffet fjernes, overflødig vlieseline kastes og prosessen gjentas.
4. Avrivbar vlieseline kan benyttes på middels tykke vevde stoffer og kraftige stoffer, som lerret, poplin og denim. Denne vlieselinen tåler mange sting, og spesielt når den brukes i to eller flere lag. Denne typen vlieseline er lagd av uvevd materiale, slik at det enkelt kan rives av fra kantene av broderimønsteret når det er ferdig. Denne vlieselinen er også tilgjengelig i sort.
5. Vannløselig vlieseline er nyttig for å hindre at napper eller ujevne overflater på håndklær e.l. forstyrrer stingplasseringen. Stoffer som frötté, kordfløyel, fløyel og kunstpels er eksempler på stoffer som har napper eller ujevne overflater som kan penetrere broderisting mens maskinen syr. Resultatet blir et uferdig og rotete produkt når stoffibre stikker ut mellom stingene i broderimønsteret. Til denne typen stoffer benyttes vannløselig vlieseline som overlag for å holde stoffibrene flate, slik at stingene kan sys pent og nøyaktig oppå. Vannløselig vlieseline benyttes også som underlag ved sying av blonder eller andre mønstre der sluttresultatet omfatter mer enn selve sømmen. Dette kan gjøres ved bruk av vannløselig vlieseline som enkelt trekkes av stoffet når broderiet er ferdig, og eventuelt gjenværende materiale fjernes raskt med vann. Vannløselig vlieseline benyttes også til underlag på håndklær, der det ofte er behov for stabilisering, men der restmaterialet fra underlag ikke må være synlig på det endelige produktet.

Ringteknikker

“Riktig verktøy er halve jobben” er et uttrykk mange av oss har hørt opp igjennom årene. Dette gjelder også i broderibransjen. Feil størrelse eller type broderiramme kan føre til dårlig mønsterjustering ved sying eller skade på det helhetlige produktet. Et perfekt broderi kan bli ødelagt ved bruk av feil rammestørrelse, rammetype eller teknikk.

■ Grunnleggende informasjon om rammer

Rørformede rammer: Denne typen rammer gjør at rundsydde stoff eller ferdigsydde plagg enkelt kan festes rundt krokfestet. Forsiden av plagget kan på denne måten broderes uten å sy igjennom baksiden.

Capsrammer: Disse er spesielle broderirammer (ringer) som er utviklet til brodering av caps. De er tilgjengelige i ulike typer for forskjellige maskiner med to grunnleggende modeller: én til søm på flattliggende caps (flat maskin) eller én til søm på caps i den naturlige, bøyde fasongen (rørformede maskiner).

Sette stoff i ring: Det innrammede stoffet og vlieselinen skal ligge helt flatt, uten rynker eller bobler. Hvis bobler eller rynker må fjernes, må du passe på å dra i stoffet og underlaget sammen. Ikke trekk mer enn det som er nødvendig for å rette ut og jevne stoffet. Hvis stoffet strekkes for mye, kan det dannes rynker rundt mønsteret når rammen fjernes. Mellomrom kan også inntreffe mellom mønsterdelene.

Plassering av inner-/ytteramme: Det skal være en liten forhøyning (3 mm (1/8 tommer)) på stoffet og underlaget under ytterammen på baksiden. Stram kun skruen hvis innerrammen føles løs. Unngå å overstramme skruen, da dette fører til at stoffet rynkes og skruen kan bli “avgjenget”.

Stoff-/vlieselinetabell

Stoff / plagg	Antall underlagsstykker	Antall overlagsstykker	Kommentarer
Frottéhåndkle	1 avrivbart	1 vannløselig	Øk tettheten og/eller satengsømbredden. Små detaljer og bokstaver henger seg ofte fast i frottéløkkene.
Satengjakke	Kraftig fôr: Ingen Lett eller ingen fôr: 1 avrivbart	Ingen	Hvis plagget sklir i rammen slik at justeringsproblemer oppstår, kan du dekke innrammen med maskeringstape eller stofftape. Dette gir en grov overflate som plagget kan festes på, og bidrar også til å minimere slitasje på rammen.
Sengetøy i bomull	1 avrivbart	Ingen	Flere underlag kan være nødvendig ved arbeid på mønstre med høy tetthet eller svært mange detaljer. Bruk i såfall to lette underlagsstykker i stedet for ett kraftig underlagsstykke.
Denim	1 avrivbart	Ingen	Reduser hastigheten hvis nålen blir varm eller tråden ryker.
Hodeplagg	Alternativ	Alternativ	Bytt nål oftere enn vanlig, da buckramunderlag raskere fører til at nålen bli sløv. Med et lett, avrivbar vlieseline reduseres ryking av tråden og trådspenningen reguleres. Bruk overlag på capser med kordfløyel eller skumplast.
Herreskjorte (vevd)	1 avrivbart	Ingen	Flere underlag kan være nødvendig ved arbeid på mønstre med høy tetthet eller svært mange detaljer. Bruk i såfall to lette underlagsstykker i stedet for ett kraftig underlagsstykke.
Golfskjorte	1 avklippbart	Alternativ	Bruk overlag til mønstre med små bokstaver eller mange detaljer, og til piquestoff.
Collegestoff	1 avrivbart	Alternativ	Bruk overlag hvis plagget har teksturert overflate, som perlestrikk eller utpreget tvill.
Lerret	1 avrivbart	Ingen	Ram stramt inn
Kordfløyel	1 avrivbart	1 vannløselig	Høyere stingtetthet eller flere understing, inkludert overlag, kan være nødvendig for å hindre at sting synker inn i stoffet.
Undertøy eller silke	1 eller 2 lette, avrivbare vlieselinestykker	Alternativ	Senk syhastigheten. Trådspenningen skal være lav. Bruk overlag til mønstre med små detaljer eller bokstaver. Bruk tynnere tråd til svært tynne stoffer. Unngå å bruke svært smal satengsøm på bokstaver eller detaljer. Øk i stedet bredden på satengsømmen eller bruk tredobbel rettsøm. Fjern forsiktig underlag eller overlag fra plagget uten å dra.
Strikket genser	1 avklippbart eller avrivbart vlieselinestykke	1 vannløselig	Bruk tettvevd organza eller gardinstoff i en lignende farge som underlag for strikkestoffer med klumper eller hull.
Genser	1 avklippbart eller avrivbart vlieselinestykke	Alternativ	Mønstre med små detaljer kan trenge to lag lett eller avklippbar vlieseline. Bruk overlag på ekstra tykt stoff eller mønstre med mange detaljer.
T-skjorte	1 lett avklippbart eller avrivbart vlieselinestykke	Alternativ	Bruk overlag til mønstre med små detaljer eller bokstaver. Spenningen skal være lav. Unngå mønstre med mange sting.

EKSTRAUTSTYR

Feste valgfri broderiramme på industrielle broderimaskiner

Klargjør broderirammeholderen for å feste broderirammen til industrielle broderimaskiner.

Når broderirammen til industrielle broderimaskiner er festet, beveger både den høyre og den venstre armen på broderirammeholderen seg.

1 Fjern broderirammen. (Se side 46.)

2 Løsne de to tommeskruene på broderirammeholderen.

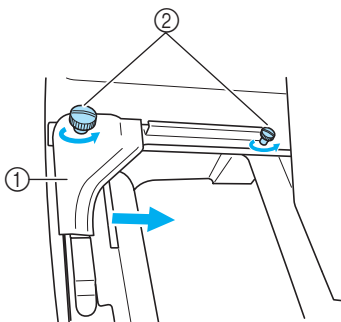

① Venstre arm

② Tommeskruer

- ▶ Den venstre armen på broderirammeholderen kan flyttes.
- Løsne kun tommeskruene maks. to omdreininger mot klokken. Ta ikke ut skruen.

3 Flytt den venstre armen for å justere skruen på høyre side i forhold merket for broderirammer til industrielle broderimaskiner, og stram deretter tommeskruene.

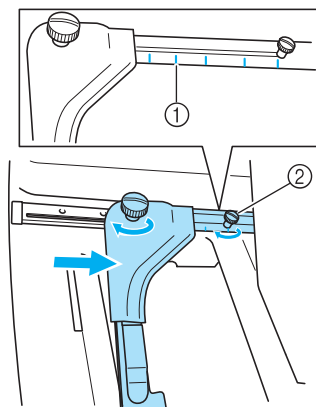

① Merke for broderirammer til industrielle broderimaskiner

② Juster skruen i forhold til merket.

4 Løsne de to skruene med en stjerneskrutrekker, og ta dem deretter ut.

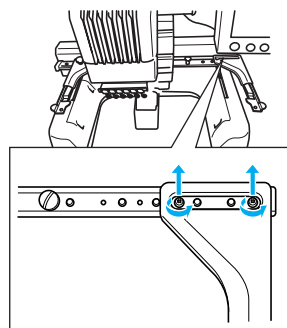

5 Ta av den høyre armen, juster pinnene på broderirammeholderen med hullene på armen, som vist på illustrasjonen, sett deretter inn igjen skruene som ble tatt ut i trinn 4, og stram dem.

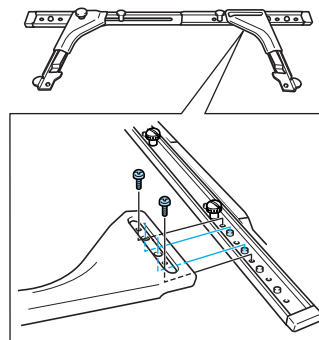

- ▶ Broderirammeholderen er klar for feste av broderirammen. Fest broderirammen til industrielle broderimaskiner på samme måte som medfølgende broderirammer. (Se side 30.)

Bemerk

- Når du bruker broderirammer til industrielle broderimaskiner, GJENKJENNER MASKINEN IKKE RAMMENS SYOMRÅDE. Bruk prøvesyfunksjonen for å kontrollere at mønsteret passer i syområdet.

Bruke den valgfrie capsrammen

Ved hjelp av den valgfrie capsrammen, kan mønstre broderes på capser og hatter. Fremgangsmåten for bruk av capsrammen er beskrevet under.

Capsramme med tilbehør

Capsrammedriveren og monteringsjiggen må benyttes for å bruke capsrammen.

Capsramme

- ① Broderiområde:
50 mm (H) × 130 mm (B)
(2 tommer (H) × 5-1/8 tommer (B))
- ② Merket viser sentrum i broderiområdet.
- ③ Smekklås

<Standardtype>

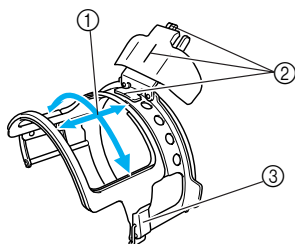

<Avansert type>

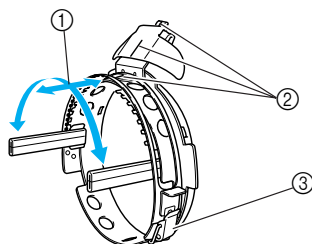

Capsrammedriver og 4 tommskruer

Capsrammen festes til vognen ved å fjerne broderirammeholderen og deretter feste denne capsrammedriveren på vognen til maskinen.

- ① Sett tommskrueene i disse hullene, og stram til skruene for å feste den flyttbare delen. Bruk disse hullene til lagring av capsrammedriveren.
- ② Festefjær
Capsrammen festes ved hjelp av de to festefjærene.

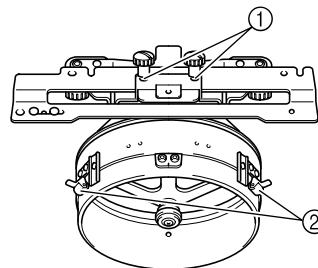

Monteringsjigg

Bruk denne til feste av capser i capsrammen.

- ① Fester
Capsrammen festes ved hjelp av de to festene.
- ② Monteringsbrakett
Stram tommskruen for å feste til monteringsoverflaten.
- ③ Skruer
Juster størrelsen på monteringsjiggen i henhold til capstypen som skal broderes.

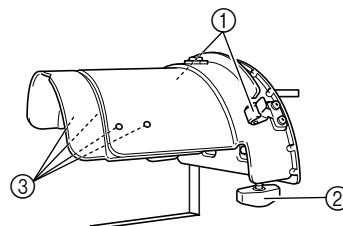

Pute



Sekskantnøkkel (stor)

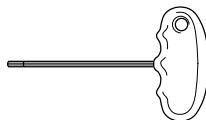

Sekskantnøkkel (mellomstor)

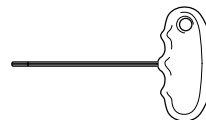

* Bruk denne ved justering av ringen på capsrammedriveren og høyden til L-braketten. (Se side 173.)



Note

- Juster ringen til capsrammedriveren og høyden til L-braketten før du installerer capsrammen. (Hvis den samme maskinen benyttes, er det kun nødvendig å foreta denne justeringen ved første gangs bruk. Det er heller ikke nødvendig å foreta denne justeringen hvis den medfølgende capsrammen er installert.)
- Etter at ringen i capsrammedriveren og høyden på L-braketten er justert, må de justeres på nytt hvis de benyttes på en annen maskin. Høyden kan avhenge av maskinen som blir benyttet. Kontakt salgsrepresentanten din hvis du ønsker mer informasjon.



Bemerk

- Hvis capsbroderingsrammen er festet, vises broderirammeindikatorerne med hvilke rammer som kan benyttes, som vist under.



Capstyper

Med denne maskinen anbefaler vi at følgende capstyper benyttes til brodering.

■ Standard (Pro Style)

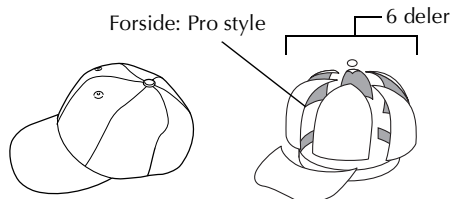

Capsmodellnummer fra Otto International, Inc. (eksempel)	OTTO27-007	
Stivelsesnett på baksiden av frontpanelene (mykt eller hardt)	Oppstivet, fast front	Uoppstivet, myk krone
Enkel innramming	Enkel (anbefalt)	Ganske enkel
Underlag	Ett til to lag	To til tre lag

■ Lav profil (langt nedtrukket)

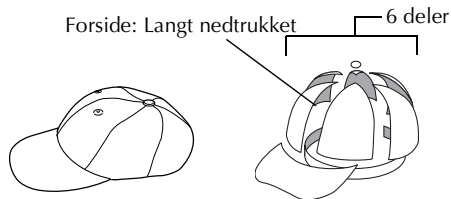

Capsmodellnummer fra Otto International, Inc. (eksempel)	OTTO23-225	OTTO18-203
Stivelsesnett på baksiden av frontpanelene (mykt eller hardt)	Oppstivet, fast front	Uoppstivet, myk krone
Enkel innramming	Svært vanskelig (fordi at capsstoffet er hardt)	Ganske enkel
Underlag	Ett til to lag	To til tre lag

■ Golftype

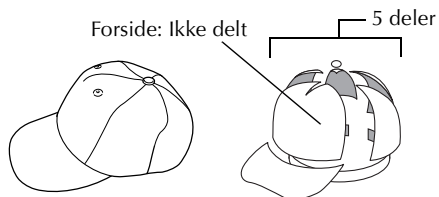

Capsmodellnummer fra Otto International, Inc. (eksempel)	OTTO23-225	
Stivelsesnett på baksiden av frontpanelene (mykt eller hardt)	Oppstivet, fast front	
Enkel innramming	Ganske enkel	
Underlag	Ett til to lag	



Note

- Merk av hvis dette området ① er dekket med nett.

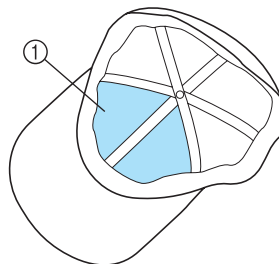

Bemerk

- Det finnes ingen midtlinje som kan brukes som retningsgiver for å plassere capsen i rammen. Bruk en kullstift til å merke av midtlinjen før capsen rammes inn.

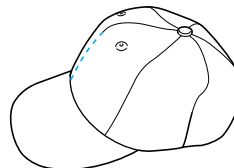

■ Capsstoff som ikke er anbefalt til brodering

- Capser med frontpanel som er mindre enn 50 mm (2 tommar) høyt (som solskjermer)
- Barnecapser
- Capser med bremmer som er lengre enn 80 mm (3-1/16 tommar)

Forholdsregler for stoff

■ Capsstoff som er anbefalt til brodering

- 35 % bomull / 65 % polyester
- 100 % bomull
- 80 % ull / 20 % nylon
- 15 % ull / 85 % akryl

■ Capsstoff som ikke er anbefalt til brodering

Ved bruk av capser med følgende stofftyper, kan du få problemer med innrammingen, de kan lett krølle seg eller lett krympe.

- Polyesterskum
- Elastisk stoff
- Meltonull
- 100 % nylon
- Semsket skinn

Klargjøring til bruk av capsrammen

■ Installere capsrammedriveren

Trykk på  → OPERATIONS →  → 

 for å vise en video av handlingen på displayet (se side 151).

Fjern broderirammeholderen fra vognen på maskinen, og monter deretter capsrammedriveren. Fjern broderirammen før broderirammeholderen fjernes. (Se "Fjerne broderirammen" på side 46.)

1 Løsne de to tommeskruene og broderirammeholderen, og ta deretter av.

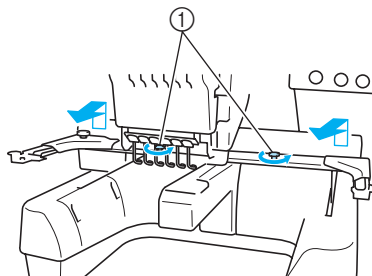

① Tommeskruer

- De fjernede tommeskruene er fortsatt festet på broderirammeholderen.

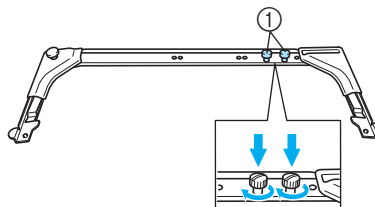

① Sett de to tommeskruene tilbake i broderirammeholderen.

2 Ta ut de to øverste tommeskruene i capsrammedriveren, og legg dem til sides. Løsne de to nederste tommeskruene (fire omdreininger).

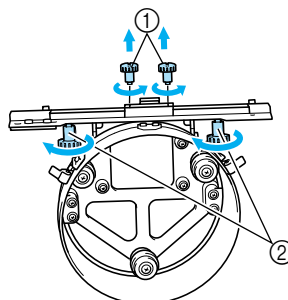

① Øvre tommeskruer

② Nedre tommeskruer

- 3** Før maskinunderlaget gjennom ringen til capsrammedriveren.

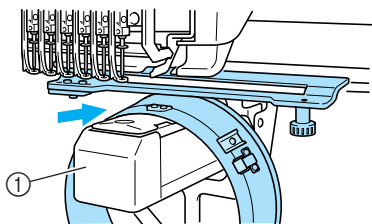

① Maskinbunn



Bemerk

- Pass på så ikke capsrammedriveren treffer andre deler, som syfoten.

Fest capsrammedriveren til vognen, som beskrevet under i trinn 4 til 6.

- 4** Sett de to tomme skrueene nederst på capsrammedriveren i v-hakkene på vognen, og sett deretter monteringsplaten til capsrammedriveren oppå vognens rammemonteringsplate.

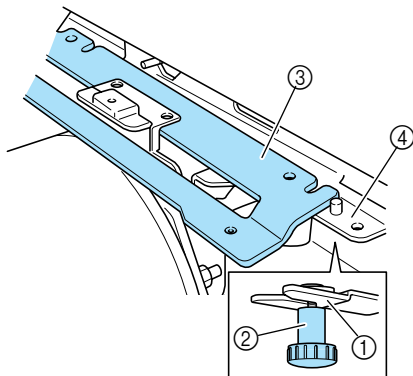

- ① Hakk i vognen
② Capsrammedriverens tomme skrue
③ Capsrammedriverens monteringsplate
④ Vognens rammemonteringsplate

- 5** Sett pinnene på rammemonteringsplaten til vognen inn i hullene i monteringsplaten til capsrammedriveren.

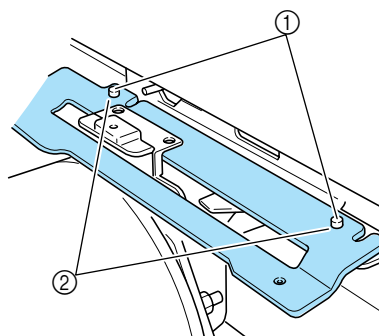

- ① Stiftene på vognens rammemonteringsplate
② Hull i monteringsplaten til capsrammedriveren

- 6** Sett i og stram de to øvre tomme skrueene i de ytre hullene på capsrammedriverens monteringsplate.

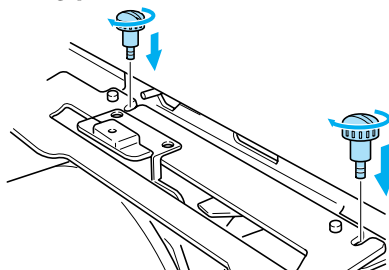

- 7** Stram de to nedre tomme skrueene for å feste capsrammedriveren mens du skyver den inn mot maskinen til den er helt på plass.

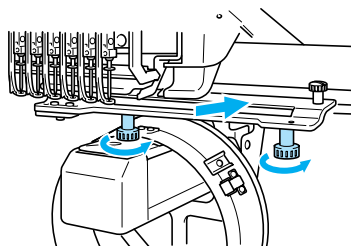

► Capsrammedriveren er nå ferdig montert.

Justere capsrammedriveren

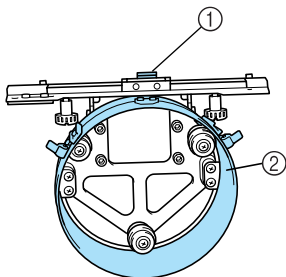

- ① L-brakett
- ② Ring



Note

- Hvis den samme maskinen benyttes, er det kun nødvendig å justere capsrammen ved første gangs bruk.

- 1 Slå på maskinen. Slå av maskinen når vognen har flyttet tilbake til utgangsposisjonen.



Bemerk

- Juster capsrammedriveren med vognen i den opprinnelige stillingen.

- 2 Bruk en sekskantnøkkel (mellomstor) til å løsne de to sekskantskruene. Løsne skruene ca. én omdreining.

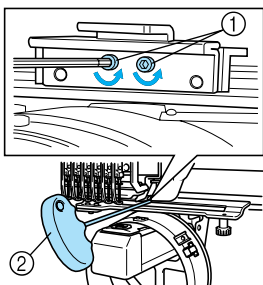

- ① Sekskantskruer
- ② Sekskantnøkkel (mellomstor)



Bemerk

- De må ikke løsnes for mye.

- 3 Senk L-braketten slik at den berører bunnen av maskinen, og stram deretter de to sekskantskruene ved hjelp av den mellomstore sekskantnøkkelen. Trekk skruene godt til.

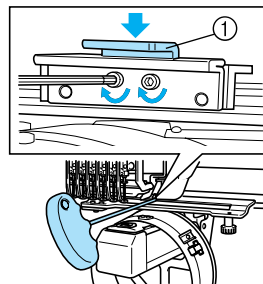

- ① L-brakett

- 4 Bruk den store sekskantnøkkelen til å løsne de fire sekskantskruene på innsiden av ringen. Løsne skruene ca. én omdreining.

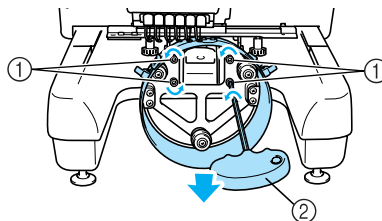

- ① Sekskantskruer
- ② Sekskantnøkkel (stor)

- Når skruene er løsnet, kan ringen senkes.



Bemerk

- De må ikke løsnes for mye.

- 5** Sett puten inn mellom maskinbunnen og ringen til capsrammedriveren.

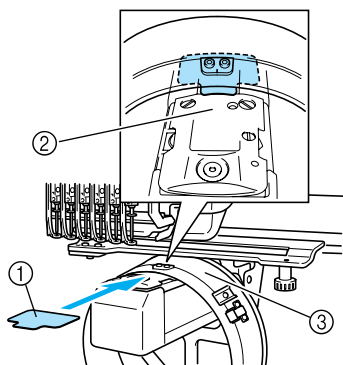

- ① Pute
② Maskinbunn
③ Capsrammedriverens ring

- 6** Trykk ringen lett ned, og bruk deretter den store sekskantnøkkelen til å stramme de fire sekskantskruene på innsiden av ringen. Trekk skruene godt til.

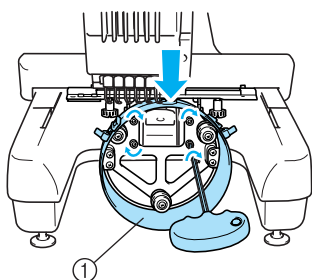

- ① Ring

! FORSIKTIG

- Kontroller at hver av sekskantskruene er strammet godt til. Skader kan oppstå hvis skruene er for løse.

- 7** Fjern puten som ble satt inn i trinn 5.

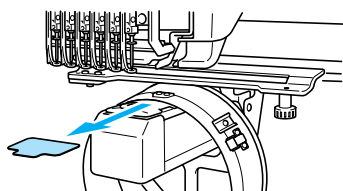

- Feste mellomstykket for nåleplate**
Fest mellomstykket for nåleplate til nåleplaten.

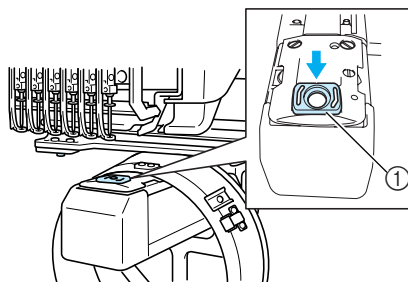

- ① Mellomstykke for nåleplate

- Klargjøre monteringsjiggen**
Senk stopperen, og fest deretter monteringsjiggen til en stabil overflate, som et bord.

- 1** Bruk en stjerneskrutrekker til å løsne de to skruene, og senk deretter stopperen i pilens retning.

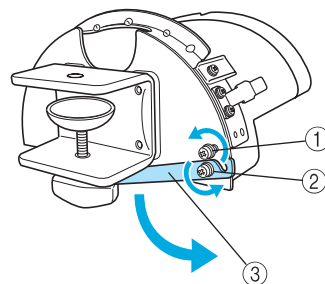

- ① Løsne skruen slik at stopperen kan hektes på og klemmes fast med den.
② Løsne til stopperen beveger seg.
③ Stopper

- 2 Stram til de to skruene.**
- Kontroller at stopperen er godt festet.

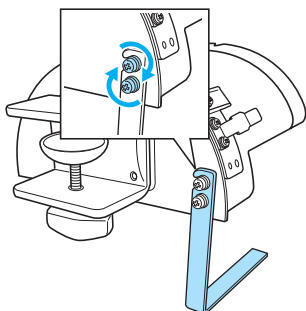

Fest monteringsjiggen til et stabilt underlag, som et bord.

- 3 Løsne tommeskruen slik at monteringsjiggen åpner monteringsbraketten til den er bredere enn tykkelsen til monteringsplaten.**

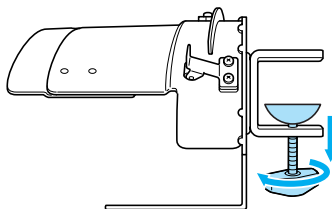

- Monteringsbraketten kan monteres på plater med en tykkelse på 9–38 mm (3/8 - 1-1/2 tommes).

- 4 Klem monteringsbraketten godt fast til monteringsunderlaget ved å stramme tommeskruen.**

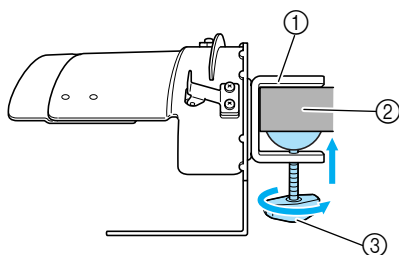

- ① Monteringsbrakett
- ② Monteringsunderlag
- ③ Stram tommeskruen

- 5 Kontroller at det ikke er noen slakk.**
- Fest monteringsjiggen på monteringsunderlaget på nytt hvis det er noen slakk.

Bemerk

- Kontroller at monteringsjiggen er godt festet til monteringsunderlaget og at tommeskruen er strammet godt til.
- Monteringsjiggen må ikke festes på ustabile underlag (bøyeleg, bøyd eller vridt).
- Vær oppmerksom så ikke monteringsjiggen faller når den blir fjernet.

- 6 Juster størrelsen på monteringsjiggen i henhold til capstypen som skal broderes.**

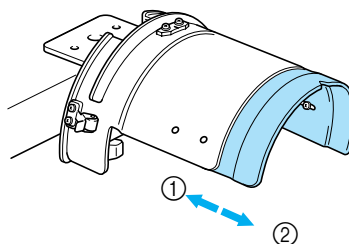

- ① Lav profil (langt nedtrykket)
- ② Standard (Pro Style)

Bemerk

- I standardposisjon er det mulig å bruke standard capsrammetype eller avansert capsrammetype. I posisjonen for lav profil er det kun mulig å bruke avansert capsramme.

Standardtype

Skrue de fire skruene (to til venstre og to til høyre) med en stjerneskrutrekker på innsiden av monteringsjiggen én omdreining for å løsne dem.

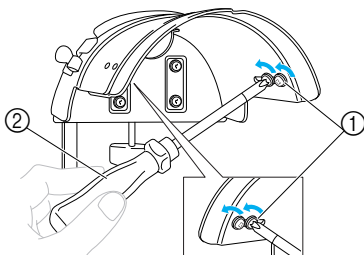

- ① Skruer
- ② Stjerneskrutrekker



Bemerk

- Ikke ta ut de fire skruene (to til venstre og to til høyre), da dette kan føre til at de forsvinner. Løsne kun skruene litt.

Trekk monteringsjiggen mot deg, og bruk deretter stjerneskrutrekkeren til å stramme de fire skruene (to til venstre og to til høyre).

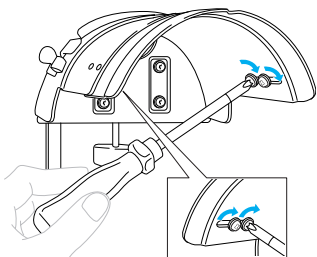

- ▶ Nå er monteringsjiggen ferdig montert.

Feste standard capsramme på monteringsjiggen og sette en caps i rammen

Trykk på  → OPERATIONS →  → 

 for å vise en video av handlingen på displayet (se side 151).

Sett capsen i standardcapsrammen som er festet til monteringsjiggen, og ta deretter standardcapsrammen av monteringsjiggen med capsrammedriveren på maskinen.

1 Fest standardcapsrammen til monteringsjiggen.

Juster hakket i standardcapsrammen i forhold til føringsplaten på monteringsjiggen, og sett deretter rammen på plass.

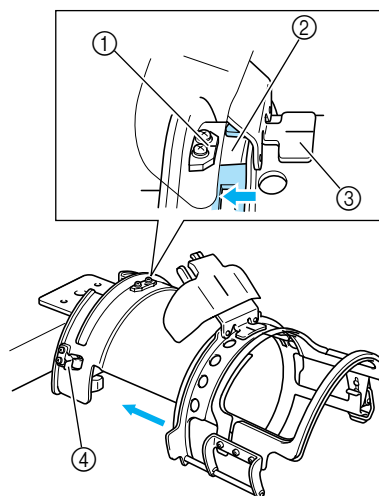

- ① Føringsplate på monteringsjigg
- ② Hakk på standardcapsramme
- ③ Svetteremsholder
- ④ Holder

- ▶ Standardcapsrammen festes med to holdere (klemmer), én på høyre side og én på venstre side.



Bemerk

- Kontroller at monteringsjiggen er satt til standardposisjon.

- 2** Løsne smekklåsen på standardcapsrammen og ta opp låsen. Åpne klemrammen. Åpne også bremholderen.

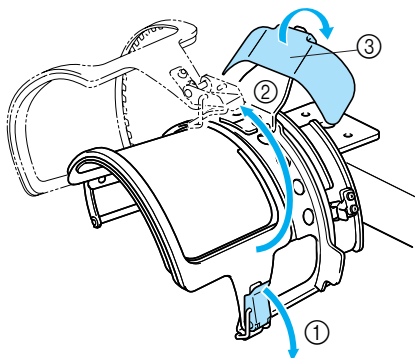

- ① Løsnet smekklås
- ② Åpnet klemramme
- ③ Bremholder

- 3** Legge på vlieseline. Sett en caps i capsrammen, og legg i et stykke vlieseline på ca. 100 mm (4 tommer) x 250 mm (10 tommer) oppå den nedre rammen.

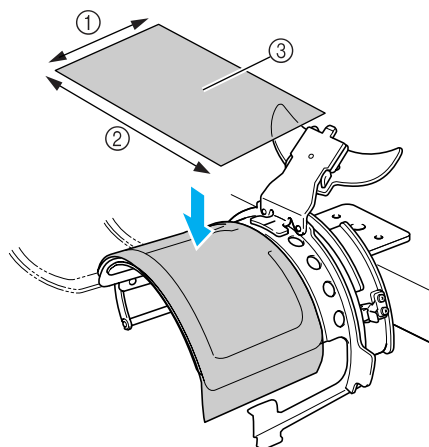

- ① 100 mm (4 tommer)
- ② 250 mm (10 tommer)
- ③ Vliseseline

- 4** Løft opp svetteremmen på innsiden av capsen, og sett den deretter i standardcapsrammen. Hold begge sidene av capsen med begge hendene, og juster deretter kanten av den nedre rammen i forhold til bremmens feste.

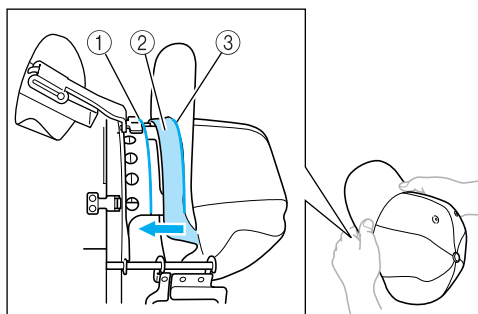

- ① Kanten av den nedre rammen
- ② Svetterem
- ③ Bremmens feste

Juster samtidig capsens midtlinje i forhold til midtlinjen til standardcapsrammens svetteremholder, og før deretter svetteremmen under svetteremholderen.

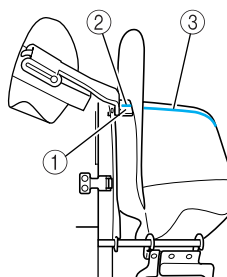

- ① Svetteremholder
- ② Svetteremholderens midtlinje
- ③ Capsens midtlinje

- 5** Trykk capsen så langt inn som mulig når du har ordnet bremsen.

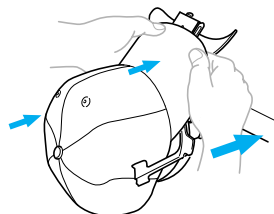

6 Lukk klemrammen, og fest deretter haspen på smecklåsen for å feste den midlertidig.

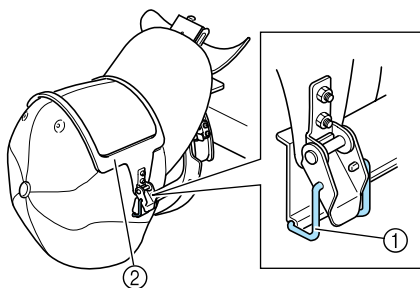

① Smecklåsens haspe

② Klemramme

Kontroller følgende:

- ① Capsens midtlinje skal være parallell med klemrammens kortside.
- ② Linjen på venstre side av capsen skal ikke være synlig i klemrammen.
- ③ Tennene på innsiden av klemrammen skal ta godt tak i festet på bremsen.
- ④ Bremholderens midtlinje og capsens midtlinje må holde en rett linje.

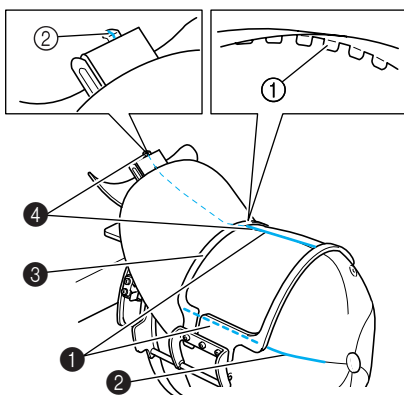

① Tenner på innsiden av klemrammen

② Bremholderens midtlinje

Note

- Avhengig av capsens fasong, må du løsne skruen ④ og justere klemrammens posisjon ③ slik at tennene på innsiden av klemrammen ① er justert i forhold til bremmens feste ②.

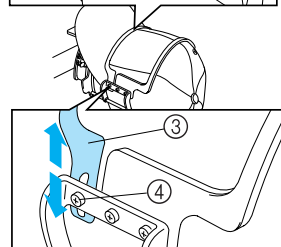
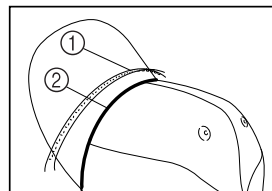

Note

- Hvis capsstoffet er tykt og klemrammen ikke kan lukkes, eller hvis stoffet er tynt og capsen sitter for løst i rammen, kan du justere klemrammen.

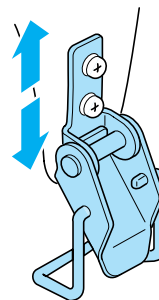

- 7** Trekk i smekklåsens hendel for å lukke den helt mens du trekker capsen ned med én hånd.

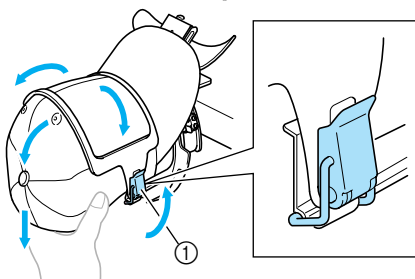

① Smekklåsens hendel



Bemerk

- Kontroller at det ikke er rynker i klemrammen. Dette kan føre til feiljustering.

- 8** Juster broderiplasseringen mens du trekker for å strekke stoffet rundt capsen.

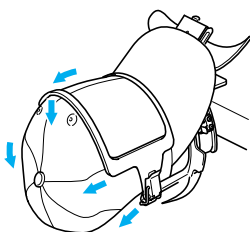

- 9** Trekk bremholderen så langt opp som mulig. Sett deretter bremholderen over capsbremmen, og senk bremholderen. Juster til slutten bremmen slik at den har en lett buet fasong.

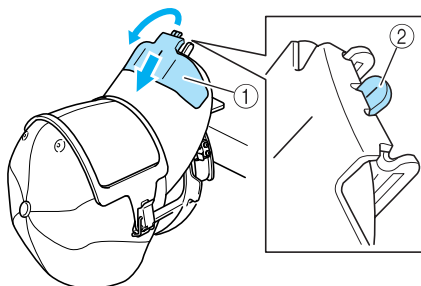

- ① Bremholder
② Bremholderens midtlinje
- Kontroller at hakket kommer ut.

- 10** Bruk begge hendene til å trykke inn sidene av bremmen og forme den slik at sidene ikke brettes utover, som vist på illustrasjonen. Hvis mønsteret blir brodert med sidene på bremmen brettet ut, treffer bremmen maskinen slik at mønsteret kan bli feiljustert.

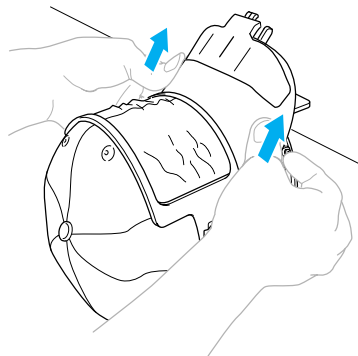

- 11** Strekk stoffet i broderiområdet, slik at det blir stramt.

Når du trykker på bremmens sider, kan stoffet i capsrammen bli klemt, slik at det blir slakk i stoffet. Trekk stoffet langs venstre-, høyre- og midtsømmene i pilenes retning, og strekk stoffet slik at broderiområdet er stramt.

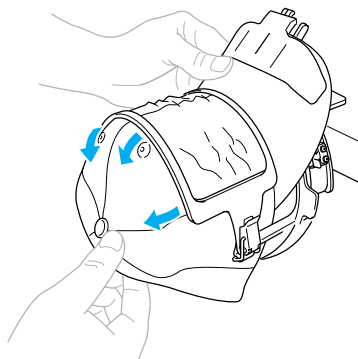

- Capsen er nå ferdig festet i standardcapsrammen.

12 Ta av standardcapsrammen fra monteringsjiggen.

Trykk både høyre og venstre holder på monteringsjiggen med begge tomlene, og trekk deretter broderirammen av, som vist på illustrasjonen.

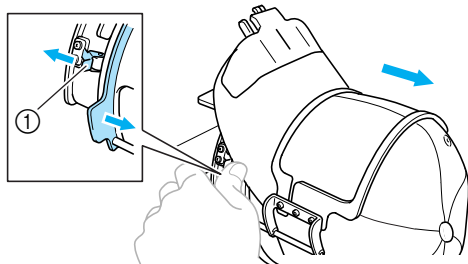

① Holder

Feste avansert capsramme på monteringsjiggen og sette en caps i rammen

Sett capsen i den avanserte capsrammen som er festet til monteringsjiggen, og ta deretter den avanserte capsrammen av monteringsjiggen med capsen fastklemt. Fest deretter den avanserte capsrammen til capsrammedriveren på maskinen.

1 Fest den avanserte capsrammen til monteringsjiggen.

Juster siden på monteringsjiggen med støtten på capsrammen, og trykk deretter capsrammen på plass.

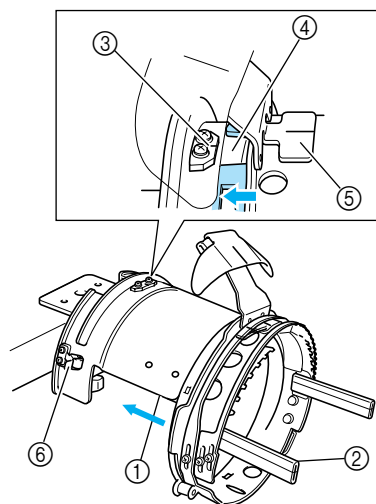

① Siden på monteringsjiggen

② Støtte på capsramme

• Juster hakket i den avanserte capsrammen i forhold til føringsplaten på monteringsjiggen, og sett deretter rammen på plass.

③ Føringsplate på monteringsjigg

④ Hakk på den avanserte capsrammen

⑤ Svetteremsholder

⑥ Holder

► Den avanserte capsrammen festes med to holdere (klemmer), én på høyre side og én på venstre side.

- 2** Løsne smekklåsen på den avanserte capsrammen og ta opp låsen. Åpne klemrammen. Åpne også bremholderen.

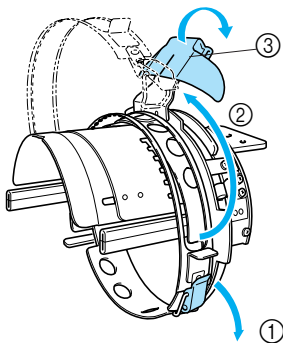

- ① Løsnet smekklås
② Åpnet klemramme
③ Bremholder

- 3** Fest vlieselinen med pinnene på capsrammen.

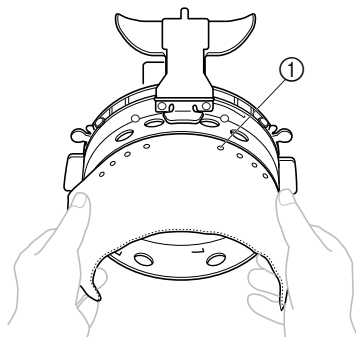

- ① Pinner
• Kontroller at pinnene går gjennom vlieselinen, slik at den er skikkelig festet.

- 4** Løft opp svetteremmen på innsiden av capsen, og sett den deretter i den avanserte capsrammen.

Hold begge sidene av capsen med begge hendene, og juster deretter kanten av den nedre rammen i forhold til bremmens feste.

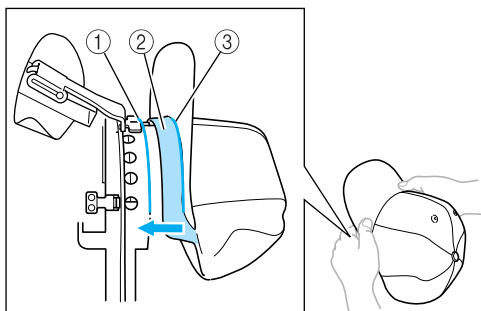

- ① Kanten av den nedre rammen
② Svetterem
③ Bremmens feste

Juster samtidig capsens midtlinje i forhold til midtlinjen til den avanserte capsrammens svetteremholder, og før deretter svetteremmen under svetteremsholderen.

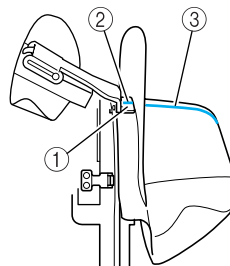

- ① Svetteremsholder
② Svetteremholderens midtlinje
③ Capsens midtlinje

- 5** Juster capsens midtlinje i forhold til hakket i monteringsjiggen.

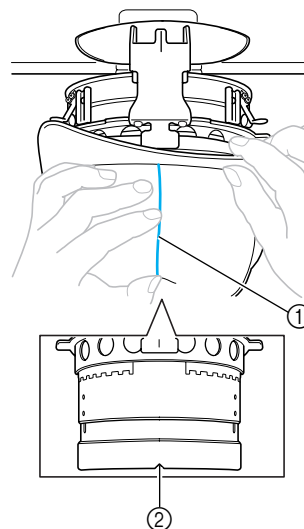

- ① Capsens midtlinje
② Hakk i monteringsjigg

- 6** Sett capsens svetterem i hakket i capsrammen.

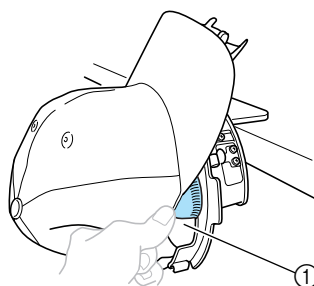

- ① Hakk i capsrammen

7

- 7** Lukk klemrammen slik at bremsen på capsen kommer mellom den indre og den ytre klemrammen.

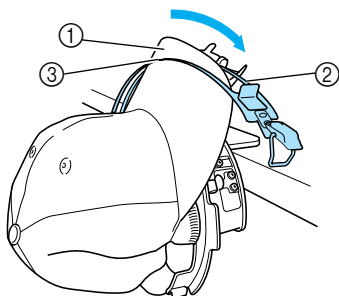

- ① Brem
- ② Indre klemramme
- ③ Ytre klemramme

- 8** Juster tennene på klemrammen nøyaktig med bremmens feste.

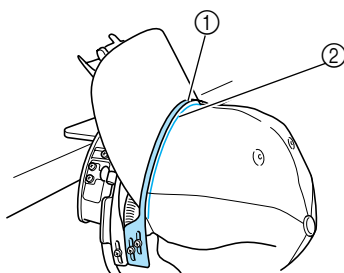

- ① Klemrammens tenner
- ② Bremmens feste

Bemerk

- Løsne de to skruene til den ytre klemrammen, og juster deretter posisjonen til den ytre klemrammen slik at den passer til capsens fasong, og slik at tennene til klemrammen er nøyaktig justert i forhold til bremmens feste.

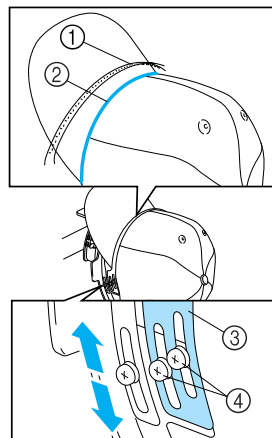

- ① Klemrammens tenner
- ② Bremmens feste
- ③ Ytre klemramme
- ④ Skruer til den ytre klemrammen

- 9** Juster den andre siden på samme måte.

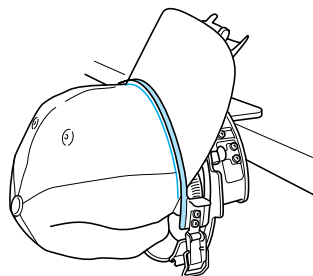

- 10** Lukk hendelen til smekklåsen.

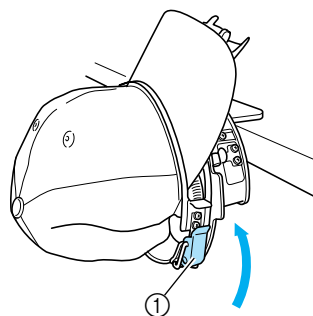

- ① Smekklåsens hendel



Bemerk

- Hvis capsstoffet er tykt og klemrammen ikke kan lukkes, eller hvis stoffet er tynt og capsen sitter for løst i rammen, kan du justere skruen til den indre klemrammen, og deretter justere den indre klemrammen.

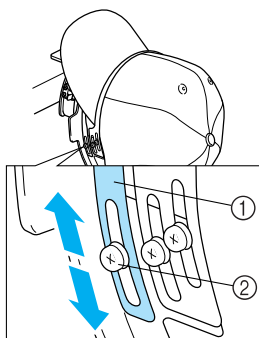

- ① Indre klemramme
- ② Skruer til den indre klemrammen

- 11** Trekk kanten av capsen ut fra midten for å fjerne eventuell slakk.

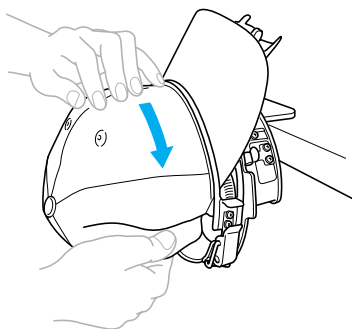

- 12** Bruk klemmene til å feste capsen.

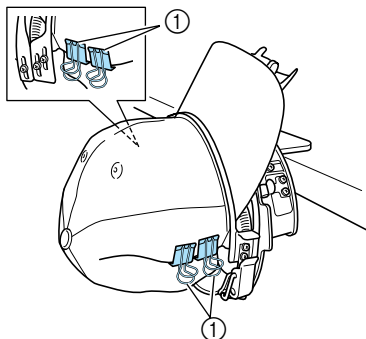

- ① Klemmer
- Gjenta trinn 11 og 12 på den andre siden for å fjerne eventuell slakk, og fest capsen med klemmene.

- 13** Trekk bremholderen så langt opp som mulig. Sett deretter bremholderen over capsbremmen, og senk bremholderen. Juster til slutten bremmen slik at den har en lett buet fasong.

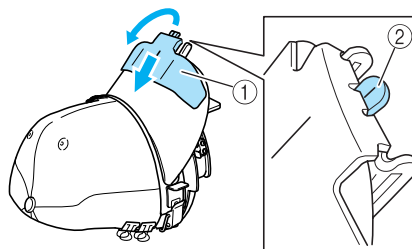

- ① Bremholder
- ② Bremholderens midtlinje
- Kontroller at hakket kommer ut.

- 14** Juster bremmen slik at den har en buet fasong.

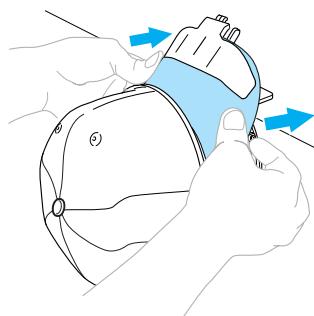

- Capsen er nå ferdig festet i den avanserte capsrammen.

- 15** Fjern den avanserte capsrammen fra monteringsjiggen.

Trykk både høyre og venstre holder på monteringsjiggen med begge tomlene, og trekk deretter broderirammen av, som vist på illustrasjonen.

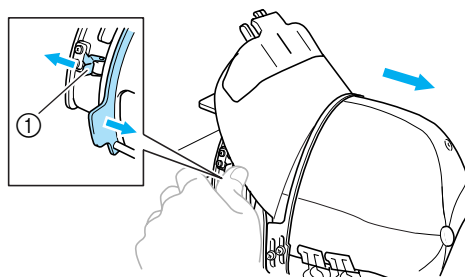

- ① Holder

■ Feste capsrammen til broderimaskinen.

Capsrammedriveren må benyttes til å feste capsrammen til broderirammen. Fest capsrammedriveren til vognen før du fester capsrammen til maskinen. (Se "Installere capsrammedriveren" på side 171.)

1 Fest capsrammen til capsrammedriveren.

Flytt broderiposisjonen til siden når du setter i capsen, som vist på illustrasjonen, slik at bremmen på capsen ikke treffer broderimaskinen.

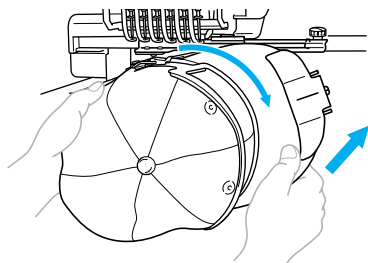

- Pass på så ikke capsrammen treffer andre deler, som syfoten.

Når capsrammen er flyttet slik at broderirammen vender oppover, justeres ringen på capsrammedriveren i forhold til ringen på capsrammen. Juster hakket i capsrammen med føringsplaten på capsrammedriveren mens capsrammen føres til venstre og høyre, og sett deretter rammen på plass.

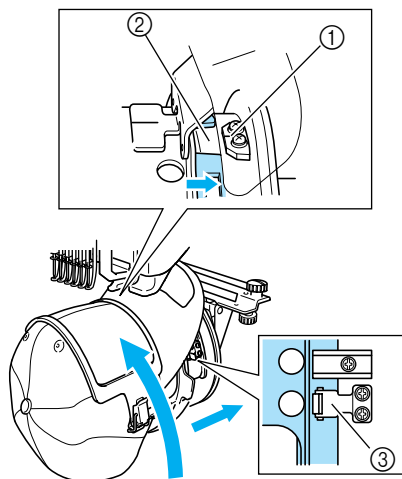

- ① Føringsplate på capsrammedriver
- ② Hakk på capsramme
- ③ Holder

- Capsrammen festes med to holdere, én på høyre side og én på venstre side. Capsrammen er nå ferdig montert, og capsen er klar til brodering.

■ Fjerne capsrammen

Fjern capsrammen når du er ferdig med å brodere, og ta deretter ut capsen.

1 Ta capsrammen ut av capsrammedriveren.

Trykk på de to holderne nederst på capsrammen med begge tomlene, og trekk deretter broderirammen av, som vist på illustrasjonen.

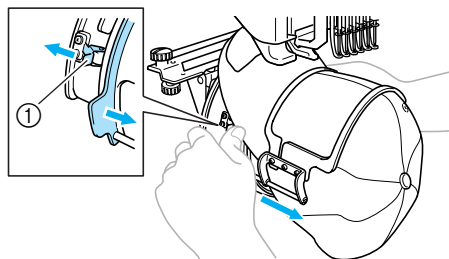

- ① Holder

Flytt broderiposisjonen til siden når du tar ut capsen, som vist på illustrasjonen, slik at bremmen på capsen ikke treffer broderimaskinen.

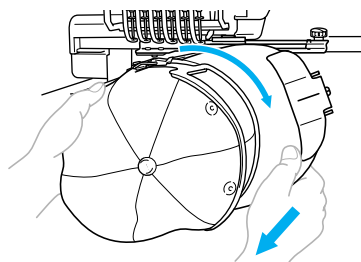

- Pass på så ikke capsrammen treffer andre deler, som syfoten.

■ Standardcapsramme

2 Løsne smekklåsen på capsrammen, og ta deretter av capsen.

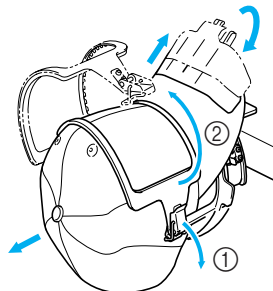

■ Avansert capsramme

- 2 Åpne smekklåsen på capsrammen, ta av klemmene og ta deretter av capsen når du har tatt av bremholderen.

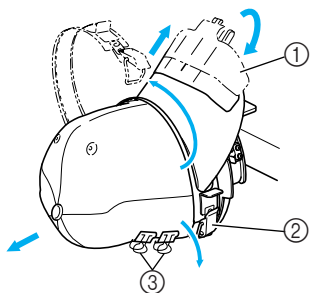

- 1 Bremholder
- 2 Smekklås
- 3 Klemmer

Feste broderirammeholderen

Fjern mellomstykket for nåleplaten og capsrammedriveren når du er ferdig med å brodere med capsbroderirammen, og fest deretter broderirammeholderen på nytt.

- 1 Fjern mellomstykket for nåleplaten.

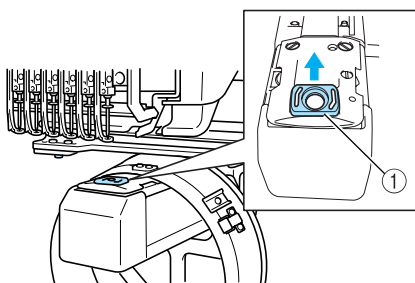

- 1 Mellomstykke for nåleplate

- 2 Løsne de to nederste tommeskruene.

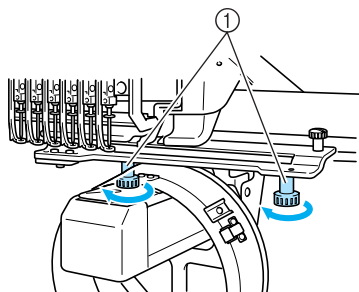

- 1 Tommeskruer

- 3 Ta ut de to øvre tommeskruene.

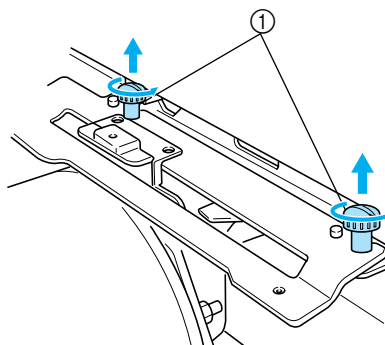

- 1 Tommeskruer

- 4 Ta av capsrammedriveren

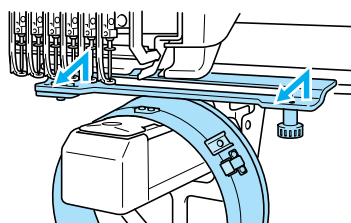

Bemerk

- Pass på så ikke capsrammedriveren treffer andre deler, som syfoten.

- 5 Sett de to tommeskruene du tok ut i trinn 3 i hullene på toppen mens du holder hullet på svetterremsholderen justert i forhold til føringsplatens midtlinje, og stram deretter til tommeskruene.

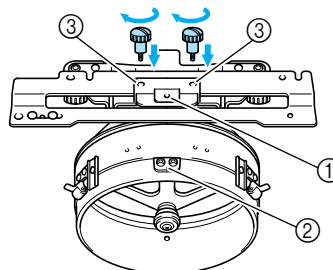

- 1 Hull på svetterremsholderen
- 2 Føringsplatens midtlinje
- 3 Hull på toppen
- Sett tommeskruene inn i hullene hvor capsrammedriveren opprinnelig var festet (hullene tommeskruene ble tatt ut fra i trinn 2 på side 171).
- Den bevegelige delen på capsrammedriveren festes.

- 6** Juster hullene i broderirammeholderen i forhold til stiftene på vognens rammemonteringsplate.

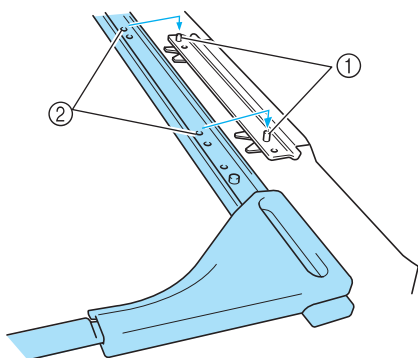

- ① Stiftene på rammemonteringsplaten
② Hull på broderirammeholderen

- 7** Fest broderirammeholderen med de to tomneskruene.

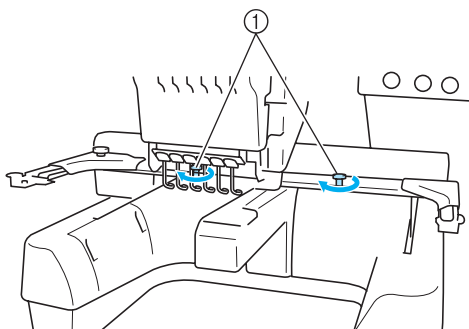

- ① Bruk tomneskruene som følger med maskinen (tomneskruene fjernes i trinn 1 på side 171).

! FORSIKTIG

- Bruk den medfølgende, skiveformete skrutrekkeren til å stramme til tomneskruene.

Tilleggsinformasjon angående digitalisering

Vær oppmerksom på følgende punkt for å unngå registreringsproblemer når du lager broderimønstre til capsrammer (feilplassering av mellomrom i mønsteret).

- 1** Sy underlagssting.

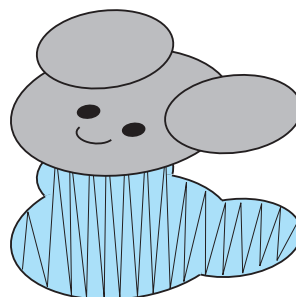

- 2** Start broderimønsteret fra midten, og sy mot kantene.

Med denne maskinen sys mønstrene i den rekkefølgen de ble valgt da de ble kombinert. I følgende eksempel velges mønstrene i rekkefølgen "E" → "A" → "B" → "R" for å lage mønsterkombinasjonen "BEAR".

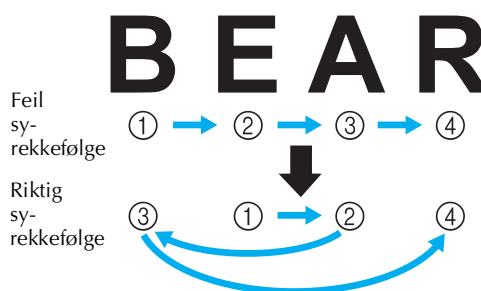

! Bemerk

- IKKE sy fra den ene enden til den andre, da rynker og krymping kan oppstå.

- 3** Kontroller at stingbredden på satengsømmen er minst 2 mm og at sømmen overlapper stoffet med minst 1 mm når du syr rundt mønstre. Sørg også for at det ikke er lange stingshopp i omrisset på felt eller bokstaver.

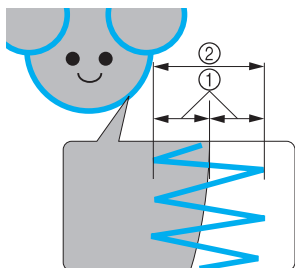

- ① Minst 1 mm
② Minst 2 mm

! FORSIKTIG

- Ikke sy mer enn fire overlappende lag.

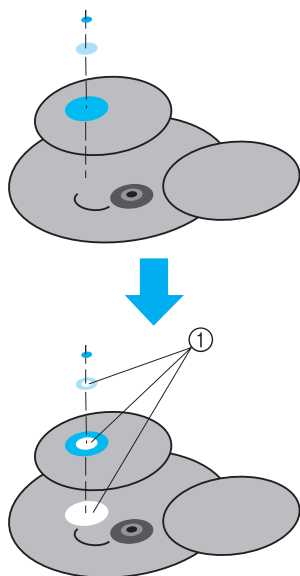

- ① Angi at overlappende områder ikke skal sys.

Bruke det valgfrie spoleapparatet

Bruk det valgfrie spoleapparatet til spoling av undertråd på en metallspole. Fremgangsmåten for bruk av det valgfrie spoleapparatet er beskrevet under.

Forholdsregler

Du finner forholdsregler angående strømforsyning på side 14.

! FORSIKTIG

- Plasser spoleapparatet på et jevnt og stabilt underlag.
- Bruk kun spolene som følger med spoleapparatet.

Valgfritt spoleapparat og tilbehør

Kontroller at følgende spoleapparat og tilbehør følger med.

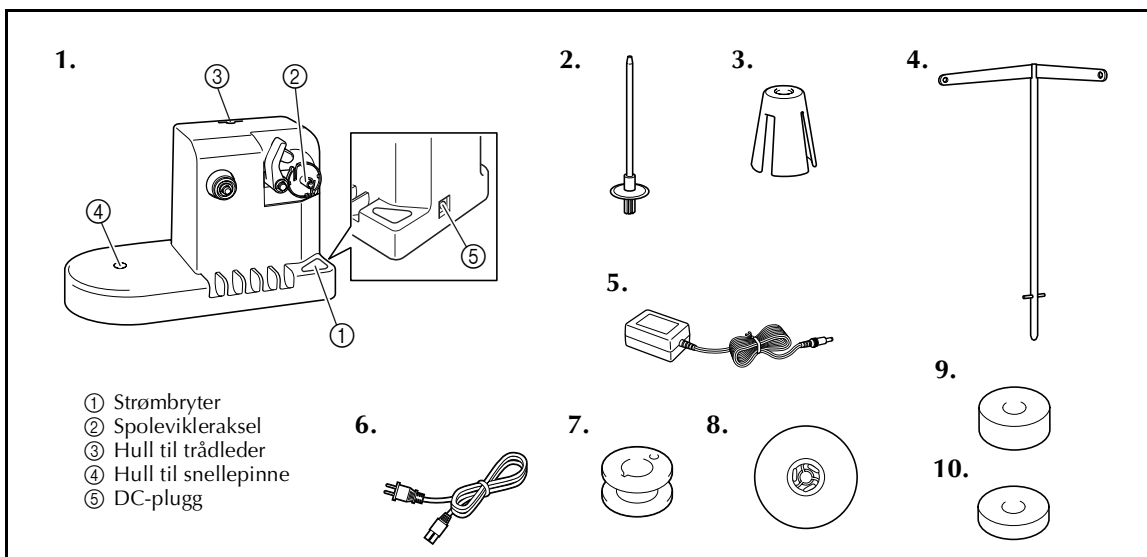

Nr.	Navn	Komponentkode	Nr.	Navn	Komponentkode
1	Spoleapparat	XC6598-151	6	Strømledning	X59354-151(UK) LN2284-001 (USA/CANADA) XA0070-151(Europa) XC9548-051 (Australia)
2	Snellepinne	XC5949-151	7	Metallspoler (5)	100376-053
3	Spolepute	XA0679-050	8	Spolehette	130012-054
4	Trådleder	XC6644-151	9	Vekt (S)	XC5974-151
5	AC-adapter	XC6643-051 XD0318-051 (Europa)	10	Vekt (L)	XC6631-051

* Komponentkoden til spoleapparatet kan avhenge av hvor maskinen er kjøpt.

Montere ekstrautstyret spoleapparat

Fest snellepinnen, spoleputen og trådlederen til spoleapparatet.

- 1 **Sett i snellepinnen og spoleputen.**
Senk holderen, og sett deretter snellepinnen rett inn i hullet. Sett deretter på spoleputen.

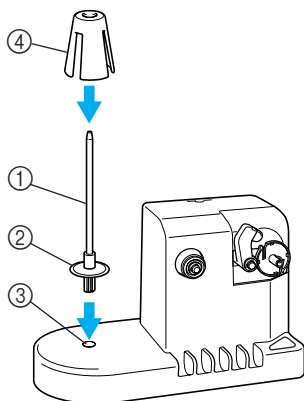

- ① Snellepinne
- ② Snellepinneholder
- ③ Hull til snellepinne
- ④ Spolepute

- 2 **Sett i trådlederen.**
Sett trådlederen rett inn i hullet med pinnene på trådlederen plassert i hakkene på siden av hullet.

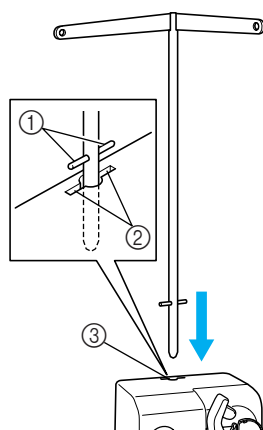

- ① Pinner på trådleder
- ② Hakk på trådlederhull
- ③ Hull til trådleder

- Sett trådlederen så langt inn som mulig, og kontroller at den sitter godt fast.

Koble til AC-adapteren

- 1 **Sett støpselet til strømledningen inn i AC-adapteren.**

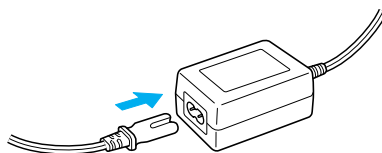

- 2 **Koble ledningen på AC-adapteren til DC-inngangen på spoleapparatet, og sett deretter støpselet til strømledningen inn i en vanlig stikkontakt.**

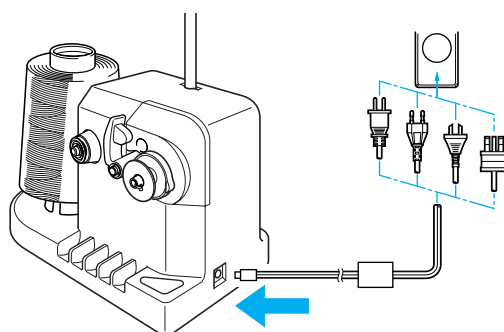

- Sett pluggen på AC-adapteren godt inn i DC-inngangen på spoleapparatet.

! FORSIKTIG

- **Bruk den medfølgende AC-adapteren.** Bruk av andre AC-adaptre kan føre til skade.
- **Kontroller at enheten ikke er i drift før AC-adapteren kobles til eller fra.**
- **Koble strømtilkoblingen fra spoleapparatet etter bruk.**

Spole undertråd

Klargjør spolen og undertrådsnellen. Bruk tråd av bomull eller spunnet polyester (fra 74 dtex/2 til 100 dtex/2).

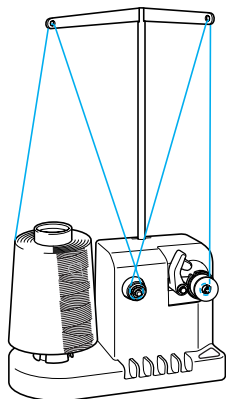

- 1** Juster sporet i spolen i forhold til fjæren på spoleviklerakselen, og sett spolen på akselen.

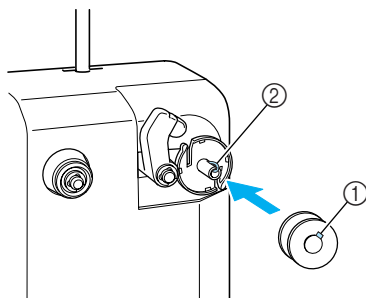

- ① Spor i spolen
② Fjær på akselen

- 2** Sett trådspolen på snellepinnen.

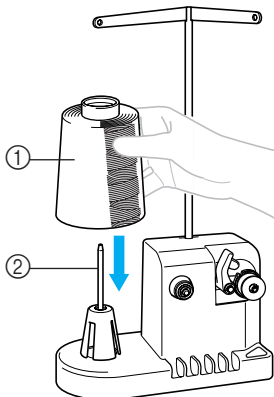

- ① Trådsnelle
② Snellepinne

Bemerk

- Ved bruk av små trådsneller fjernes spoleputen, og snellen settes rett på snellepinnen. Bruk også den medfølgende spolehetten til å holde den lille snellen stabil.

- 3** Før tråden gjennom hullet til venstre på trådlederen mot fremsiden av spoleapparatet.

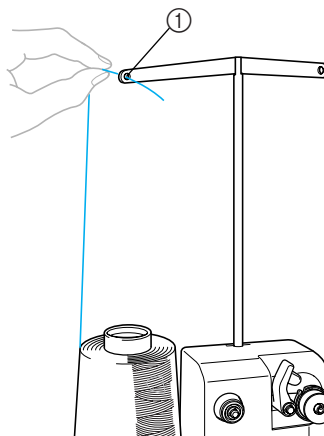

- ① Hull i trådlederen

- 4** Før tråden rundt spenningskiven, som vist på illustrasjonen. Kontroller at tråden er korrekt matet gjennom spenningskiven.

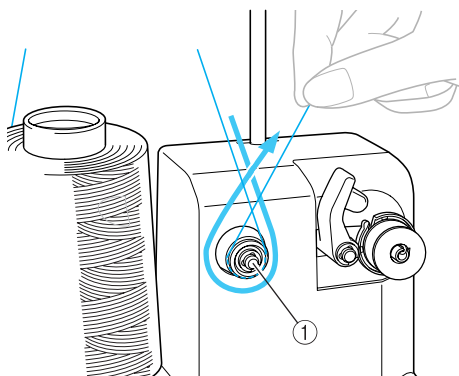

- ① Spenningskive

- 5** Før tråden gjennom hullet til høyre på trådlederen mot baksiden av maskinen.

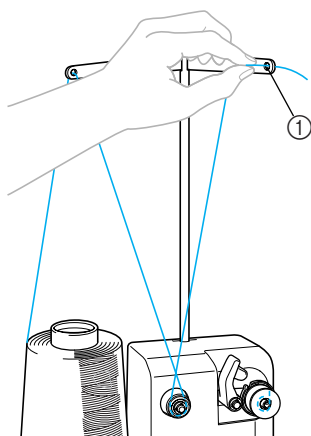

① Hull i trådlederen

- 6** Vikle tråden med klokken rundt spolen 4–5 ganger, som vist på illustrasjonen.

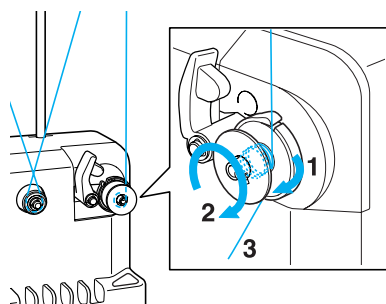

- 7** Før tråddenden gjennom lederspalten på spoleviklersokkelen og trekk i tråden. Trådklipperen klipper tråden.

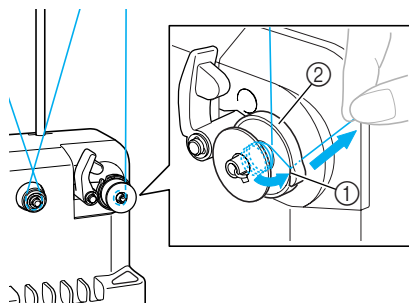

① Lederspalte
② Spoleviklersokkel

Bemerk

- Følg fremgangsmåten som er beskrevet. Hvis undertråden spoles uten at tråden blir klippet med klipperen, kan tråden floke seg rundt spolen når det er lite undertråd igjen, slik at nålen brekker.

- 8** Skyv spolehuset til det klikker på plass.

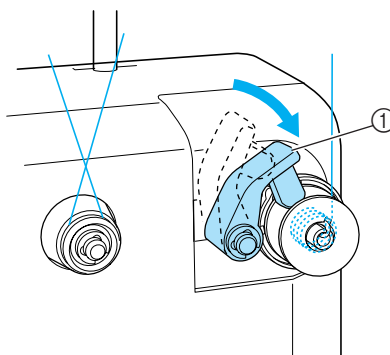

① Spolehus

- 9** Trykk på strømbryteren for å begynne å spole undertråden.

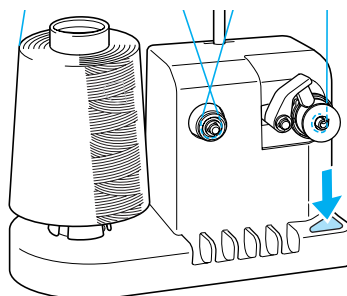

► Begynn å spole undertråden.

- 10** Spolen vil stoppe å rotere automatisk når spoling er ferdig og spoleholderen vil returnere til utgangsposisjon.

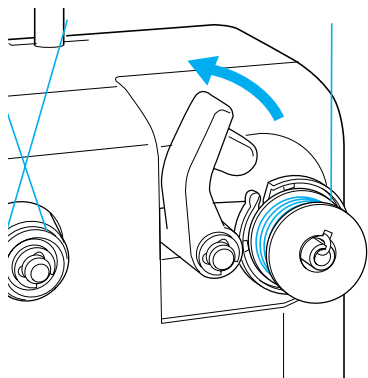

- 11** Ta spolen av.

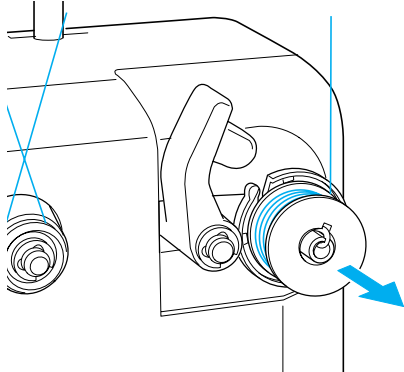

Bemerk

- Ikke trekk i spoleviklersokkelen når spolen tas av. Dette kan føre til at spoleviklersokkelen løsner eller faller av, og dermed føre til skade på spoleapparatet.

- 12** Trekk tråden gjennom lederspaltan på spoleviklersokkelen for å klippe av tråden med klipperen.

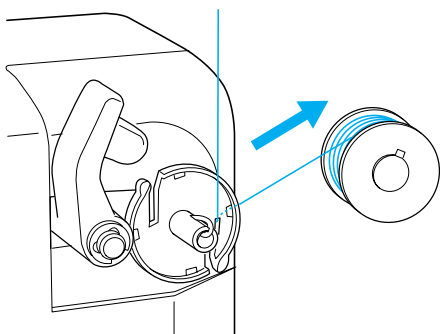

! FORSIKTIG

- Kontroller at undertråden er korrekt spolt for å unngå at nålen brekker eller at trådspenningen blir feil.

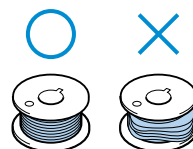

- Rengjør spoleholderen hver gang du bytter spole. Trådvoks og støv samler seg lett rundt hullet i spenningsjusteringsfjæren på spoleholderen, og dette kan føre til feil trådspenning. Du finner mer informasjon i "Rengjøre spoleholderen" under side 195.
- Husk å kontrollere undertrådsspenningen hver gang du bytter spole.
- Spenningen på undertråden kan variere, avhengig av undertrådstypen. Kontroller undertrådsspenningen, og juster denne om nødvendig. Bruk begge vektene (stor (S) og liten (L)) ved bruk av metallspole. Hvis du ønsker detaljert informasjon om justering av undertrådsspenningen, kan du se side 85.

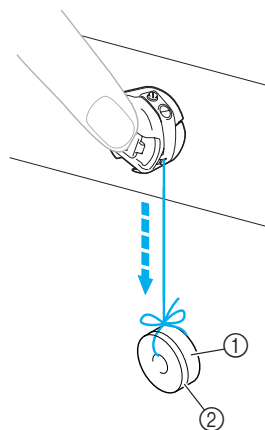

- ① Vekt (S) (komponentkode: XC5974-151)
② Vekt (L) (komponentkode: XC6631-051)

- Hvis spoling stoppes før den er ferdig: Spoleapparatet stopper automatisk hvis tråden ikke mates, som hvis den flokes på snellepinnen. Hvis dette skjer, må spoleapparatet træs på korrekt måte, og deretter må undertråden spoles på nytt.

Vedlikehold

De grunnleggende prosedyrene for vedlikehold av broderimaskinen er beskrevet under. Sørg for at maskinen alltid er ren for å unngå feil.

Rengjøre displayet

Hvis displayets overflate er skitten, kan den tørkes lett med en tørr, myk klut. Ikke bruk organiske rengjørings- eller vaskemidler.

Rengjøre maskinens overflate

Hvis maskinens overflate er skitten, kan den tørkes lett med en tørr, myk klut. Hvis maskinen er svært skitten, fuktes en klut i et nøytralt vaskemiddel, den vris godt og maskinens overflate tørkes av. Når du har vasket maskinen én gang med en fuktig klut, tørker du over den på nytt med en tørr klut.

! FORSIKTIG

- Trekk ut strømledningen før du rengjør maskinen for å unngå at det oppstår personskade eller elektrisk støt.



Bemerk

- Bruk ikke kjemiske produkter som benzen eller tynner.

Rengjøre kroken

Fjern regelmessig støv og lo for å forbedre ytelsen i krokrenneområdet. Bruk den medfølgende rengjøringsbørsten.

- 1 Slå av broderimaskinen.

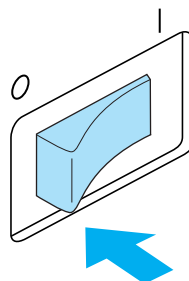

! FORSIKTIG

- Trekk ut strømledningen før du rengjør maskinen for å unngå at det oppstår personskade eller elektrisk støt.

- 2 Åpne krokdekslet og ta ut spoleholderen. (Se side 18.)

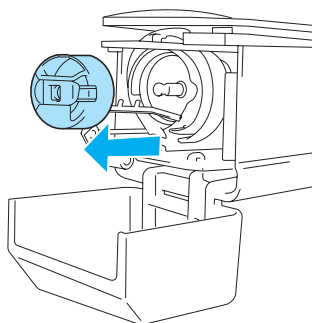

- 3** Bruk den medfølgende rengjøringsbørsten til å fjerne støv eller lo fra kroken og det omkringliggende området.

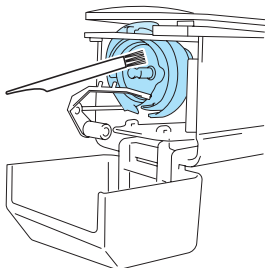

! FORSIKTIG

- Hvis kroken blir skrappt eller skadet, kan du ta kontakt med en autorisert forhandler.

- 4** Sett spoleholderen inn i kroken når rengjøringen er ferdig, og lukk deretter krokdekslet. (Se side 19.)

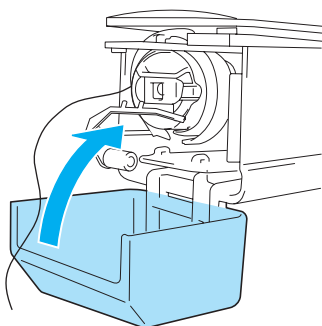

Rengjøre rundt nåleplaten

Hvis støv og lo samler seg rundt den bevegelige kniven, den faste kniven eller trådholdeplaten, kan det hende at tråden ikke klippes på korrekt måte eller at ulike deler av maskinen blir skadet. Rengjør rundt nåleplaten én gang i måneden. Bruk en vinkelskrutrekker og den medfølgende rengjøringsbørsten.

- 1** Slå av broderimaskinen.

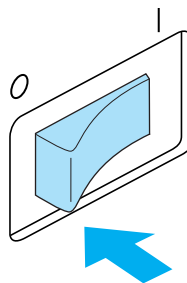

! FORSIKTIG

- Trekk ut strømledningen før du rengjør maskinen for å unngå at det oppstår personskade eller elektrisk støt.

- 2** Ta av nåleplaten. Løsne skruene med en vinkelskrutrekker, og fjern deretter nåleplaten.

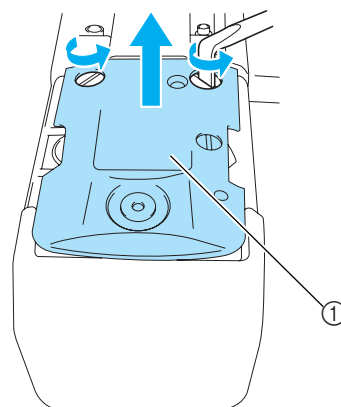

① Nåleplate

- 3** Bruk den medfølgende rengjøringsbørsten til å fjerne støv og lo fra den bevegelige kniven, den faste kniven, trådholdeplaten og områdene rundt.

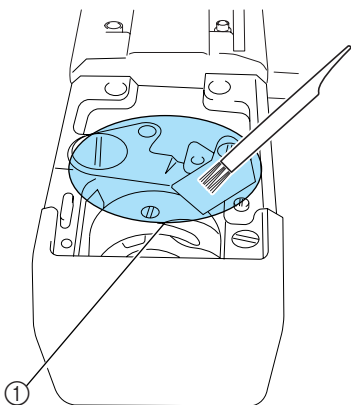

① Fjern all lo i dette området

- 4** Fest nåleplaten ved å følge trinnene for fjerning av nåleplaten i trinn e i motsatt rekkefølge etter at rengjøringen er fullført.

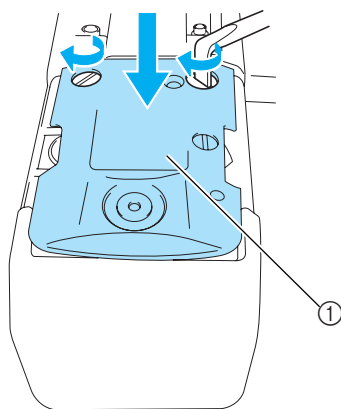

① Nåleplate

Rengjøre spoleholderen

Trådvoks og støv samler seg lett rundt hullet i spenningsjusteringsfjæren på spoleholderen, og dette kan føre til feil trådspenning. Den bør derfor rengjøres hver gang spolen byttes.

Bruk et stykke papir med samme tykkelse som et visittkort.

- 1** Åpne krokdekslet, fjern spoleholderen og ta ut spolen. (Se side 18.)

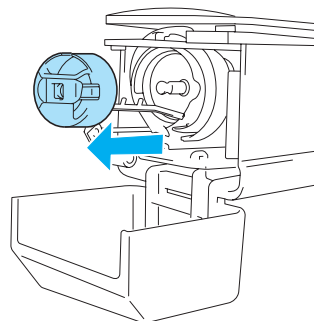

- 2** Før papiret under spenningsjusteringsfjæren for å fjerne støv.

Bruk et papirhjørne til å fjerne støv fra området rundt hullet.

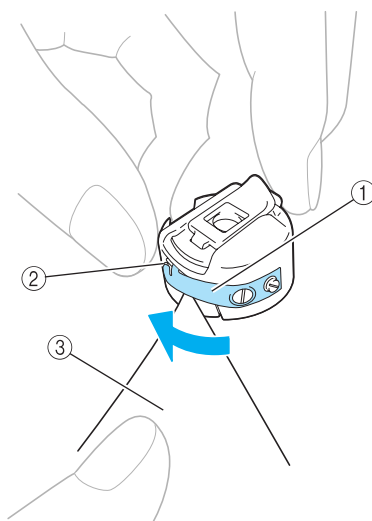

- ① Spenningsjusteringsfjær
② Hull
③ Papir



Bemerk

- Bøy ikke spenningsjusteringsfjæren. Bruk i tillegg kun tykt papir eller papir med angitt tykkelse for å rengjøre spoleholderen.

- 3 Bruk den medfølgende rengjøringsbørsten til å fjerne lo og støv fra innsiden av spoleholderen.

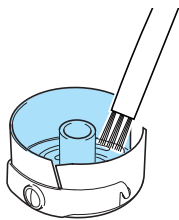

- 4 Sett spolen inn i spoleholderen og spoleholderen inn i kroken når rengjøringen er ferdig, og lukk deretter krokdekslet. (Se side 19.)

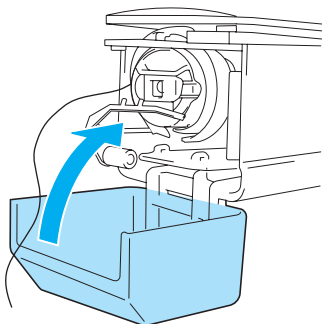

Smøre maskinen

Olje maskinen før første gangs bruk for å forlenge levetiden til broderimaskinens deler og for at maskinen skal fungere på korrekt måte. Deretter kan du helle en dråpe olje på kroken hver dag før bruk og på filtskiven til den nedre nålestangen for hver 40.–50. times maskinbruk.

■ Olje rennen

- 1 Slå av broderimaskinen.

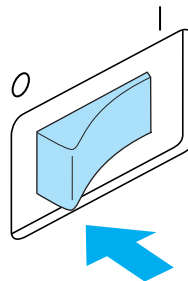

! FORSIKTIG

- Trekk ut strømledningen før du rengjør maskinen for å unngå at det oppstår personskade eller elektrisk støt.

- 2 Åpne krokdekslet og ta ut spoleholderen. (Se side 18.)

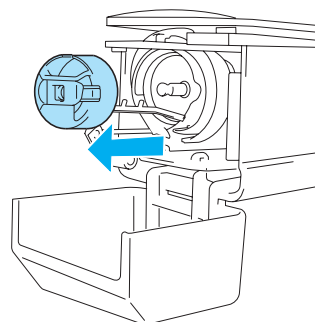

- 3** Roter håndhjulet (ca. 50 grader) for å flytte krokens renne til en stilling der den lett kan oljes.

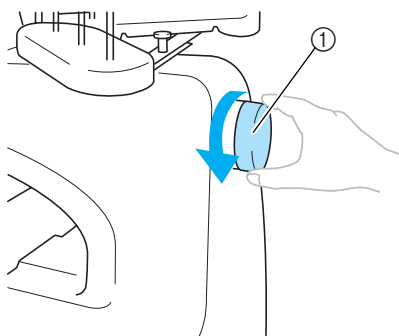

- ① Håndhjul
• Roter håndhjulet mot klokken.

- 4** Hell en dråpe olje på kroken.

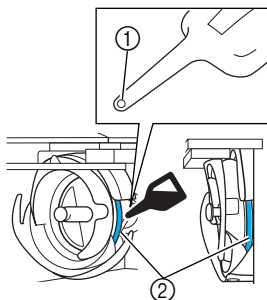

- ① Lag et lite hull i oljeflasken.
② Hell olje her.
• Bruk en skarp gjenstand til å lage et lite hull i tuppen av den medfølgende oljeflasken før bruk.

- 5** Sett spoleholderen inn i kroken når du er ferdig med å olje, og lukk deretter krokdekslet. (Se side 19.)

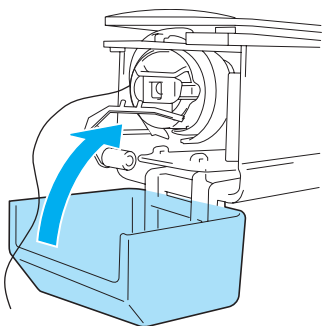

■ Olje nålestengene

Velg én nålestang om gangen fra broderiskjermen. Trekk ned den valgte nålestangen og lås den på plass (se side 72). Hell en dråpe olje på filtskiven til den nedre nålestangen.

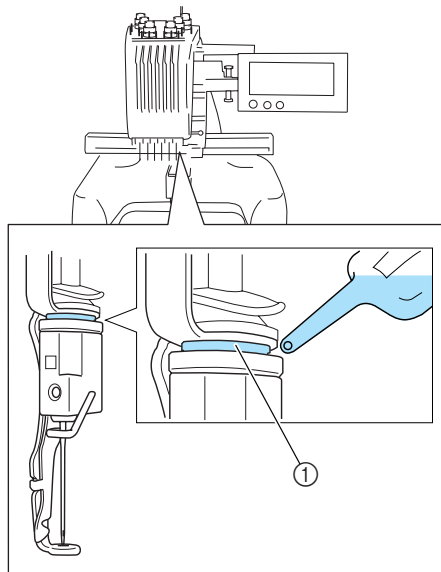

- ① Hell olje her.
• Hvis for mye olje påføres, kan den dryppe på arbeidet.

⚡ BemerK

- Hell en dråpe olje i kroken én gang daglig før bruk.
- Hell en dråpe olje på filtskiven til den nedre nålestangen for hver 40.–50. time sytid.
- Bruk kun symaskinolje. Bruk av andre typer olje kan føre til skade på broderimaskinen.
- Ikke bruk for mye olje. Det kan komme olje på stoffet eller tråden. Tørk av eventuell overskuddsolje med en fille.
- Hell olje i krokrennen hvis tråden ryker ved sying eller hvis det kommer støy fra kroken ved drift.

Feilsøking

Feilsøking fra displayet

Denne brodermaskinen er utstyrt med en brukervennlig feilsøkingsfunksjon for problemer som oppstår ved sying. Berør tasten som viser problemet, og kontroller deretter de viste årsakene.

1 Berør .

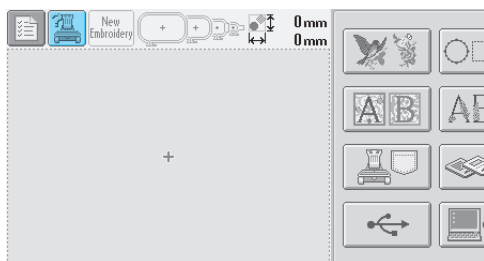

2 Berør **TRUBLESHOOTING**.

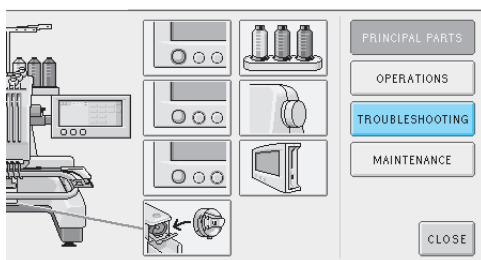

3 Berør tastene som beskriver problemet.

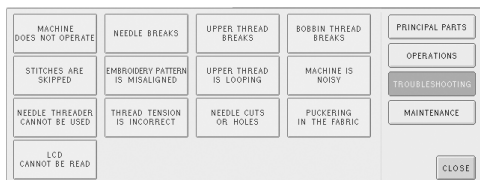

4 Kontroller elementene som vises.

[The embroidery machine does not operate.]
 The machine is not turned ON : Turn on the embroidery machine.
 The embroidery machine has not been unlocked : Touch the unlock key.
 The start/stop button was not pressed. : With the machine unlocked, press the start/stop button.
 Upper tension dial is over tightened : Make sure tension disk rotates when pulling on thread.

5 Når du har sjekket ønsket informasjon, kan du berøre **CLOSE**.

ne does not operate.]
 rned ON : Turn on
 e.
 e has not been
 unlock key.
 was not pressed.
 locked, press the
 over tightened :
 k rotates when

CLOSE

6 Berør **CLOSE**.

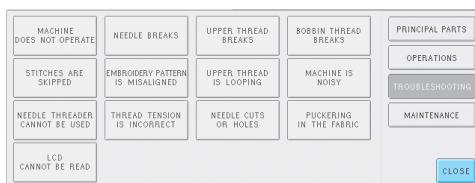

► Skjermen som ble vist før du trykket på  vises.

Feilsøking

Hvis maskinen ikke fungerer som den skal, kan du sjekke følgende elementer/problemer før du ringer etter service.

Ta kontakt med autorisert forhandler hvis den foreslåtte løsningen ikke løser problemet.

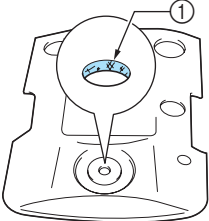
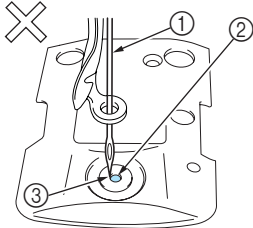
Symptom	Sannsynlig årsak	Tiltak	Sidehenvisning
Broderimaskinen går ikke.	Maskinen er ikke slått PÅ.	Slå på broderimaskinen.	s. 20
	Maskinen er ikke låst opp.	Berør opplåsingstasten.	s. 42
	Du har ikke trykket på start/stopp-knappen.	Trykk på start/stopp-knappen når maskinen er låst opp.	s. 42
Nålen brekker.	Nålen er ikke korrekt installert.	Sett inn nålen riktig.	s. 63
	Nålesettskruen er løs.	Bruk sekskantskrutrekkeren for å stramme nålesettskruen helt.	s. 63
	Nålen er bøyd eller butt.	Skift ut nålen med en ny.	s. 15, 63
	Området rundt hullet i stingplaten er skadet.	 Bytt nåleplaten. Ta kontakt med nærmeste autoriserte forhandler.	
	Nålen treffer/berører stingplaten.	 Skift nålen. Ta kontakt med nærmeste autoriserte forhandler.	
	Trykkfoten er stilt inn for høyt, og er ikke korrekt plassert. Nålen treffer/berører trykkfoten.	Ta kontakt med nærmeste autoriserte forhandler.	

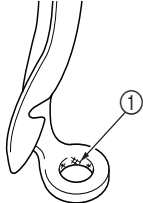
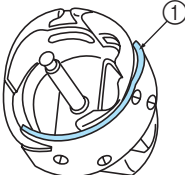
Symptom	Sannsynlig årsak	Tiltak	Sidehenvisning
Nålen brykker.	<p>Området rundt broderifothullet er skadet.</p>  <p>① Skrap eller hakk</p>	<p>Bytt trykkfoten. Ta kontakt med nærmeste autoriserte forhandler.</p>	
	<p>Glideunderlaget på krokrennen er ikke jevnt. Det er skrap eller hakk på det.</p>  <p>① Krokrenneområde</p>	<p>Ta kontakt med nærmeste autoriserte forhandler.</p>	
	<p>Kroken er ikke riktig installert.</p>	<p>Ta kontakt med nærmeste autoriserte forhandler.</p>	
	<p>Krokstopperen er ikke korrekt installert, og kroken foretar en full omdreining.</p>	<p>Ta kontakt med nærmeste autoriserte forhandler.</p>	
	<p>Overtråden er ikke trædd riktig. Overtråden henger seg fast.</p>	<p>Trekk overtråden for hånd fra undersiden av trykkfoten, og kontroller om tråden beveger seg jevnt. Hvis tråden ikke beveger seg, er den ikke riktig trædd. Træ overtråden på korrekt måte. Kontroller at tråden fanges av nålestangens trådleder.</p>	<p>s. 35–38</p>
	<p>Overtrådsspenningen er for stramt innstilt. Den går ikke.</p>	<p>Reduser overtrådsspenningen, og kontroller at spenningshjulet roterer når tråden trekkes.</p>	<p>s. 86</p>
	<p>Det brukes ikke en spole som er utformet spesielt for denne maskinen.</p>	<p>Bruk korrekt spole.</p>	<p>s. 15</p>
	<p>Nålen og kroken passerer hverandre ikke på korrekt måte.</p>	<p>Krokens tidsinnstilling kan være feiljustert. Ta kontakt med nærmeste autoriserte forhandler.</p>	
	<p>Det er dødgang (forover/ bakover) i nålestangshuset.</p>	<p>Ta kontakt med nærmeste autoriserte forhandler.</p>	
<p>Trådtettheten i broderidataene er for liten. Tre eller flere overlappende sting sys.</p>	<p>Korriger trådtetthets- og oversyingsinnstillingene i broderidataene ved hjelp av et datamønstersystem.</p>	<p>s. 100</p>	

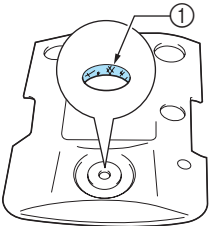
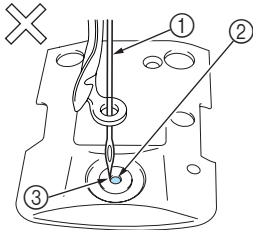
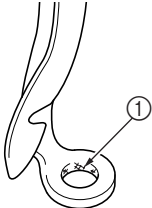
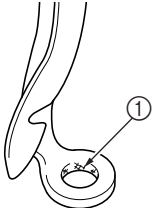
Symptom	Sannsynlig årsak	Tiltak	Sidehenvisning	
Overtråden knekker.	Nålen er ikke korrekt installert.	Sett inn nålen riktig.	s. 63	
	Nålesettskruen er løs.	Bruk sekskantskrutrekkeren til å stramme nålesettskruen.	s. 63	
	Nålen er bøyd eller butt.	Skift ut nålen med en ny.	s. 15, 63	
	Området rundt hullet i stingplaten er skadet. 	Skift ut nåleplaten eller ta kontakt med nærmeste autoriserte forhandler.		
	 ① Skrap/hakk	Ta kontakt med nærmeste autoriserte forhandler.		
	Trykkfoten er stilt inn for høyt, og er ikke korrekt plassert. Nålen treffer/berører trykkfoten.	Ta kontakt med nærmeste autoriserte forhandler.		
	Området rundt broderifothullet er skadet. 	Bytt trykkfoten. Ta kontakt med nærmeste autoriserte forhandler.		
 ① Skrap/hakk	Bytt trykkfoten. Ta kontakt med nærmeste autoriserte forhandler.			
Bruke svake tråder, som metalltråder.	Reduser maskinens syhastighet.	s. 91		

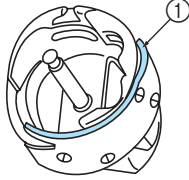
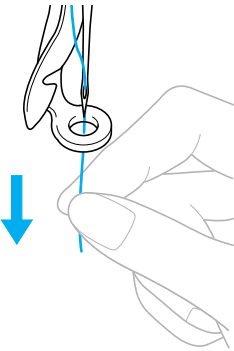
Symptom	Sannsynlig årsak	Tiltak	Sidehenvisning
Overtråden knekker.	<p>Glideunderlaget på kroken er ikke jevnt. Den har slitasje.</p>  <p>① Krokrenneområde</p>	Ta kontakt med nærmeste autoriserte forhandler.	
	Tråden er løs i krokområdet.	Fjern den løse tråden. Hvis tråden er floket i kroken, må du rengjøre kroken.	s. 193
	Det er for stor dødgang mellom kroken og rennen.	Ta kontakt med nærmeste autoriserte forhandler.	
	Kroken roterer ikke jevnt.	Fjern lo, rengjør og hell på olje.	s. 193, 196
	Mellomrommet mellom krokstopperen og kroken kan ikke justeres.	Ta kontakt med nærmeste autoriserte forhandler.	
	Overtråden er ikke trædd riktig.	 <p>Trekk overtråden for hånd fra undersiden av trykkfoten, og kontroller om tråden beveger seg jevnt. Hvis tråden ikke beveger seg jevnt, er den ikke riktig trædd. Ta ut tråden fra maskinen og trø den på nytt. Kontroller at tråden er korrekt plassert i nålestangens trådleder.</p>	s. 35–38
	Overtråden er ikke plassert i den øvre eller midtre trådlederen.	Kontroller at tråden går helt under den øvre og midtre trådlederen.	s. 36–37
	Det er knuter eller floker på tråden.	Løs opp eventuelle knuter eller floker.	
	Overtråden er for stram.	Reduser overtrådsspenningen.	s. 86
	Den nedre trådspenningen er feil. Tråden kommer ikke jevnt ut av spoleholderen.	Juster den nedre trådspenningen.	s. 85
	Spoleholderen er skadet.	Skift ut spoleholderen med en ny.	s. 15
	Undertråden er ikke riktig spolt.	Kontroller at spolen er spolt slik at den er ca. 80 % full, og at tråden er jevnt fordelt. Hvis spolen ikke er korrekt spolt, må den erstattes med én som er korrekt spolt, eller den må spoles på nytt.	s. 15
	Det brukes ikke en spole som er utformet spesielt for denne maskinen.	Bruk korrekt spole.	s. 15

Symptom	Sannsynlig årsak	Tiltak	Sidehenvisning
Overtråden knekker.	Den automatiske nåltrædermekanismen er skadet.	Ta kontakt med nærmeste autoriserte forhandler.	
	Det er lim på nålen.	Bytt nålen.	s. 63
	Stoffet er ikke stramt nok.	Sett stoffet godt i broderirammen, slik at det blir stramt.	s. 28, 67
	Trådkvaliteten er dårlig.	Trådkvaliteten er for svak på grunn av trådens alder. Bytt tråd.	
	Broderidataene inneholder sting med stinglengde null.	Slett alle sting med stinglengde null.	s. 150
	Broderidataene inneholder mange sting med svært liten stinglengde.	Slett alle sting med liten stinglengde.	s. 150
	Trådtettheten i broderidataene er for liten. Tre eller flere overlappende sting sys.	Korriger trådtetthets- og oversyingsinnstillingene i broderidataene ved hjelp av et datamønstersystem.	s. 100
Undertråden ryker.	Undertråden er ikke riktig trædd.	Træ undertråden på korrekt måte.	s. 19
	Spolen er skrappt eller roterer ikke jevnt.	Bytt spolen.	s. 18
	Spoleholderen er skadet.	Bytt spoleholderen.	s. 18
	Tråden er vaset.	Fjern tråden som sitter fast, og rengjør kroken.	s. 193
	Det brukes ikke en spole som er utformet spesielt for denne maskinen.	Bruk korrekt spole.	s. 15
Sting blir hoppet over.	Overtråden er ikke trædd riktig.	Træ overtråden på korrekt måte.	s. 35
	Nålen er bøyd eller butt.	Skift ut nålen med en ny.	s. 15, 63
	Nålen er ikke korrekt installert.	Sett inn nålen riktig.	s. 63
	Det har samlet seg støv under stingplaten eller i kroken.	Rengjør kroken og stingplaten.	s. 193, 194
	Nålen og kroken passerer hverandre ikke på korrekt måte.	Ta kontakt med nærmeste autoriserte forhandler.	
	Trådtvinningen er for stram eller for løs.	Feil tvinning fører til ujevn løkkedannelse. Prøv å bruke en ny spole.	
Broderimønsteret er feiljustert.	Tråden er vaset.	Bruk pinsett til å fjerne eventuell floket tråd fra kroken.	
	Stoffet sitter ikke godt i broderirammen (f.eks. hvis stoffet ikke er stramt nok).	Hvis stoffet ikke er stramt, kan mønsteret bli skjevt, eller sømmen kan krympe. Ram stoffet inn i broderirammen på korrekt måte.	s. 28, 67
	Broderirammen er for stor til broderiet.	Bruk en broderiramme som passer til broderiets størrelse.	s. 65

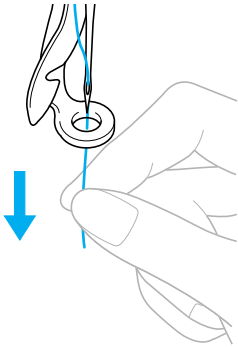

Symptom	Sannsynlig årsak	Tiltak	Sidehenvisning
Broderimønsteret er feiljustert.	Vlieseline (underlag) er ikke brukt.	Bruk vlieseline (underlag) hvis du broderer på tynne eller elastiske stoffer, grove stoffer eller stoffer der sømmene lett kan krympe. <Ved bruk av den valgfrie capsrammen> Bruk hard vlieseline ved brodering på capser i mykt stoff.	s. 66
	Broderirammen er ikke korrekt festet på vognen.	Fest broderirammen til vognen på korrekt måte. Sørg for at stiftene på den venstre og høyre armen på broderirammeholderen sitter godt fast i hullene på håndtakene til broderirammen.	s. 30
	Vognen eller broderirammen treffer gjenstander.	Mønsteret kan bli feiljustert hvis vognen eller broderirammen treffer gjenstander. Sørg for at det ikke er noen gjenstander innenfor driftsområdet til broderirammen.	
	Stoffet har hengt seg fast.	Stopp maskinen og plasser stoffet på korrekt måte.	
	Vognen ble flyttet mens broderirammen ble fjernet.	Mønsteret kan bli feiljustert hvis trykkfoten ble truffet eller vognen flyttet mens undertråden eller nålen ble byttet, eller hvis arbeid ble utført i nærheten av broderirammen. Vær forsiktig ved flytting og festing av broderirammen mens undertråden eller nålen byttes, eller arbeid utføres i nærheten av broderirammen. Hvis vognen beveger seg, må du slå maskinen av og på igjen. Den riktige rammeposisjonen på det tidspunktet da maskinen ble stoppet lagres i maskinens minne, og broderirammen settes tilbake i riktig posisjon.	
	Mønsteret ble ikke digitalisert på korrekt måte.	Mønsteret trenger kanskje mer trekompensasjon eller underlag ved sying av elastiske stoff eller stoff med mye napper.	
Det er løkker i overtråden.	Overtrådsspenningen er for slakk. 	Trekk i tråden med hånden for å sjekke trådspenningen når overtråden er ført gjennom hullet i trykkfoten. Hvis det er vanskelig å se, kan du sammenligne med andre nålestenger uten løkker.	s. 86

Symptom	Sannsynlig årsak	Tiltak	Sidehenvisning
Det er løkker i overtråden.	Trådspenningen stemmer ikke med strammingen av trådspenningsknotten.	Hvis det ikke er mulig å justere trådspenningen, er det mulig at voks og støv har samlet seg i de øvre og midtre trådføringsplatene, slik at trådføringsplaten hever seg. Rengjør trådspenningsplatene.	
	Trådkvaliteten er dårlig.	Prøv å sy med en annen tråd. Hvis problemet opphører etter at tråden er byttet, er det trådkvaliteten som er problemet. Bytt tråden med én som er av god kvalitet.	
Maskinen bråker.	Lo kan ha samlet seg i kroken.	Rengjør kroken.	s. 193
	Overtråden er ikke trædd riktig.	Kontroller trådbanen, og trø deretter overtråden igjen.	s. 35
	Kroken er skadet.	Skift ut kroken. Ta kontakt med nærmeste autoriserte forhandler.	
	Det er ikke påført nok olje.	Hell olje på de anbefalte delene.	s. 196
Nåltræderen kan ikke brukes.	Nålen er ikke i korrekt posisjon.	Berør tasten for å flytte nålestangen som skal træs til broderiposisjonen.	s. 40
	Anbefalte nåltyper er ikke benyttet på maskinen.	Bytt, og bruk anbefalt nål.	s. 15, 63
	Nålen er ikke korrekt installert.	Sett inn nålen riktig.	s. 15, 63
	Kroken på den automatiske nåltrædermekanismen er bøyd.	Ta kontakt med nærmeste autoriserte forhandler.	s. 15, 63
Trådspenningen er feil.	Overtråden er ikke trædd riktig.	Kontroller trådbanen, og trø deretter overtråden igjen.	s. 35
	Undertråden er ikke riktig trædd.	Trø undertråden på korrekt måte.	s. 19
	Spenningen i undertråden er feil.	Juster undertrådsspenningen.	s. 85
Overtråden løsner fra nålen når broderingen starter.	Hvis en kort trådlengde blir igjen etter at tråden er trimmet, kan tråden løsne fra nåløyet når broderingen starter igjen.	Still den gjenværende trådlengden til "LONG TAIL" på innstillingsskjermens andre side.	s. 150
Overtråden rekker ikke undertråden når broderingen starter.	Det er ikke mer tråd igjen i spolen, tråden mates ikke fra spolen, eller tråden som mates fra spolen er for kort.	Trø den nedre tråden på korrekt måte.	s. 19
Feilmelding om røket tråd vises og maskinen stopper, selv om tråden ikke er røket.	Hvis sensoren som oppdager om tråden har røket i trådspenningshjulet til trådspenningsknotten ikke oppdager at tråden mates, selv om maskinen går, vises en feilmelding om røket tråd, og maskinen stopper. Hvis tråden kommer ut av trådspenningshjulet, selv om tråden ikke er røket, oppdager maskinen at tråden ikke mates, og stopper.	Før tråden på korrekt måte gjennom trådspenningshjulet. Hvis feilmeldingen om røket tråd vises etter at maskinen er trædd på nytt, kan sensoren være skadet. Ta kontakt med nærmeste autoriserte forhandler.	s. 37

Symptom	Sannsynlig årsak	Tiltak	Sidehenvisning
Det er nålehakk eller hull i plagget.	Nålen er sløv.	Bytt nålen. Sløve nåler går ikke lett gjennom plagget, slik at stoffet kan revne.	s. 15, 63
	Stoffet er for skjørt.	Nålens nedsenkning i stoffet kan skade skjøre stoffer. Bruk vlieseline oppå stoffet.	s. 167
Stoffet rynker seg.	Tråden er for stram.	Juster spenningen i henhold til stofftypen og tråden som benyttes. Polyestertråd strekkes spesielt hvis trådspenningen er for høy ved sying. Når syingen er fullført, går tråden tilbake til opprinnelig styrke, slik at det blir rynker i stoffet.	s. 86
	Rammespenningen i stoffet er ikke riktig.	Fest ikke-elastiske, vevde stoffer godt i rammen. Løs innramming fører til at stoffet krøller seg ved sying. Fest myke strikkestoffer stramt med stabil vlieseline. Overstreking av stoffet fører til at det blir rynkete når rammen tas av.	s. 166
	Kantstingene er for lange.	Digitaliser mønsteret på nytt med fyllsting eller flere rader kantsting.	
	Nålen er sløv.	Sløve nåler trykker ned og skader stoffet. Bytt nålen.	s. 15, 63
	Mønstertettheten er for kraftig.	For mange sting i ett område trekker stoffet slik at det rynker seg. Reduser mønstertettheten med 5–10 %.	
Displayet kan ikke leses.	Kontrasten på displayet er ikke riktig.	Juster kontrasten på displayet.	s. 142



FORSIKTIG

- Denne maskinen er utstyrt med en trådsensormekanisme. Hvis maskinen ikke er trådd med overtråden, fungerer ikke maskinen på korrekt måte, selv om start/stopp-knappen aktiveres etter at maskinen låses opp.
- Hvis maskinen plutselig stopper:
 - Slå av maskinen og koble fra strømledningen.
 - Start maskinen på nytt på korrekt måte. Se side 20.

Feilmeldinger

Hvis du trykker på start/stopp-knappen før maskinen er klar, eller hvis feil handling utføres, stopper maskinen og informerer deg om feilen med en alarm og en feilmelding. Hvis en feilmelding vises, løser du problemet ved å følge instruksjonene i meldingen.

Lukk meldingen ved å berøre **CLOSE** eller ved å utføre handlingen på korrekt måte, og trykk deretter på

CLOSE. Ta kontakt med nærmeste autoriserte forhandler hvis meldingen vises igjen.

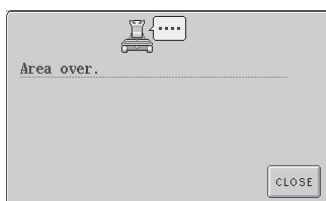

Mønsteret går utenfor broderiområdet på 200 mm (H) × 300 mm (B).
Flytt mønsteret inn i broderiområdet.



Den monterte broderirammen er for liten.
Kontroller hvilke broderirammer som kan benyttes, og monter deretter en større broderiramme.
(Se side 28.)

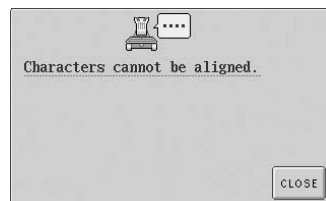

Det er for mange tegn som skal plasseres på buen.
Reduser antall tegn.



Overtråden ble klippet eller tråden kom ut av trådspenningshjulet eller en trådleder. Tråden er ikke riktig trædd.
Kontroller at tråden går under den øvre og den midtre trådlederen, og trø overtråden på korrekt måte.
(Se side 35.)

Undertråden røyk eller ble tom.
Kontroller at det er tråd på undertrådsspolen, og at ca. 50 mm tråd er trukket ut, og sett deretter undertråden inn på nytt.
(Se side 19.)



Maskinen kunne ikke slette dataene.
Mediet kan være skadet.



Mønstre på broderikortet kan ikke leses.
Broderikortet kan være skadet.

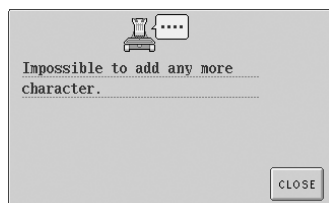

Det er satt sammen så mange tegn at de går utenfor broderirammen.
Reduser antall tegn slik at de passer i broderirammen.

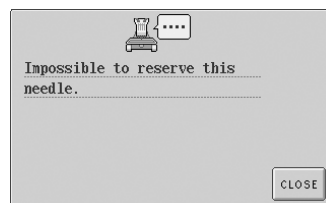

Seks manuelle nålestangstillinger ble angitt.
Maks. fem nålestenger kan angis.

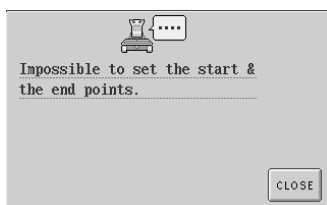

Syng kan ikke startes fra den angitte startposisjonen.

Bytt startposisjonen eller flytt rammen og endre broderiposisjonen. (Se side 89.)

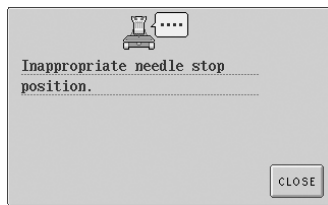

Nålen har stoppet i feil stilling.

Drei håndhjulet slik at merket på håndhjulet peker oppover.

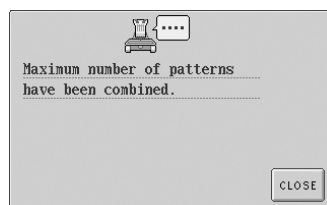

Mer enn 101 mønstre settes sammen.

Reduser antall benyttede mønstre. Du kan kombinere opptil 101 mønstre.

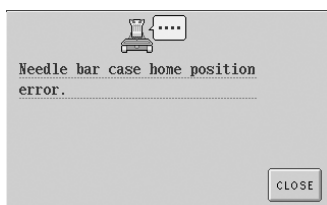

Nålestangshuset kan ikke flyttes til den opprinnelige stillingen.

Berør for å nullstille nålestangshuset automatisk.

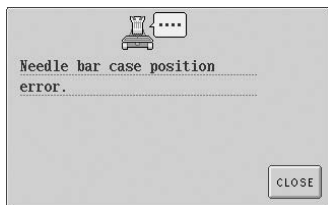

Nålestangshuset har stoppet i feil stilling.

Berør for å nullstille nålestangshuset automatisk.

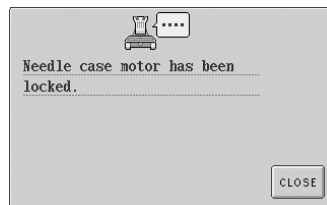

Nålestangshusets motor er låst.

Berør for å nullstille nålestangshuset automatisk.



Den automatiske nåltrådermekanismen fungerer ikke på korrekt måte.

Tråden har floket seg i den automatiske nåltrådermekanismen. Fjern tråden, og berør deretter .

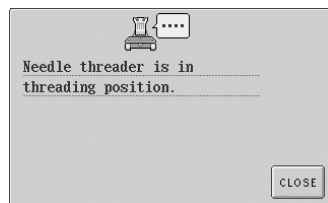

En annen handling ble utført mens den automatiske nåltrådermekanismen trådte nålen.

Trykk på den automatiske nåltråderknappen, og utfør deretter handlingen etter at nålen er trådd. (Se side 39.)

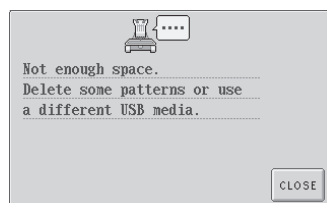

USB-minnekapasiteten er overskredet.

Det er for mange data i maskinen eller USB-mediet.

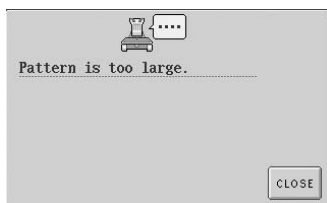

Mønsteret er for stort.

Mønstre som er større enn 200 mm (H) × 300 mm (B)(7-7/8 tommer (H) × 11-3/4 tommer (B)) kan ikke benyttes. Reduser mønsteret til en størrelse som er mindre enn den som er angitt.

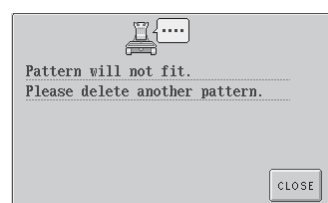

Minnekapasiteten er overskredet.

Slett flere data, og prøv igjen.



Trådholderen fungerer ikke på korrekt måte.

Tråden har floket seg på trådholderen. Fjern tråden.

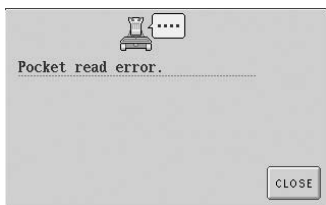

Mønstre som er lagret i maskinens minne kan ikke hentes frem.
Maskinens minne kan være skadet. Ta kontakt med nærmeste autoriserte forhandler.



Maskinen kunne ikke lagre dataene.
Prøv å bruke et annet lagringsmedium.

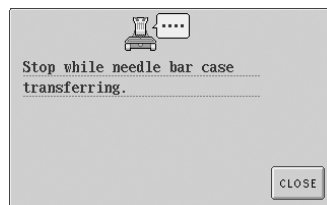

Maskinen ble stoppet mens nålestangshuset var i bevegelse.
Berør for å nullstille nålestangshuset automatisk.

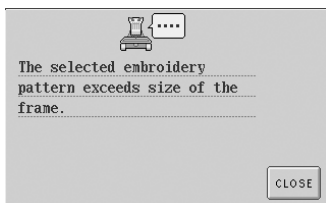

Mønsteret er større enn broderiområdet på den installerte broderirammen.
Bruk en broderiramme med et broderiområde som er større enn mønsteret.

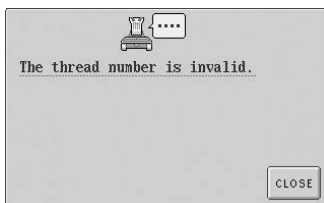

Trådfargen som ble angitt er ikke riktig.
Trådfargenummeret som ble angitt finnes ikke i den egendefinerte trådtabellen. Kontroller nummeret, og prøv deretter å skrive det inn på nytt.

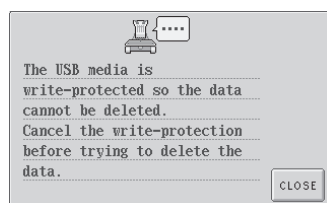

USB-mediet er skrivebeskyttet.
Opphev skrivebeskyttelsen.

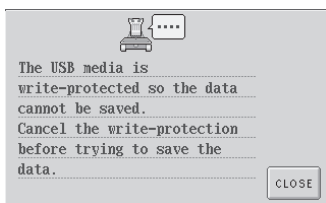

USB-mediet er skrivebeskyttet.
Berør , og avbryt skrivebeskyttelsen.

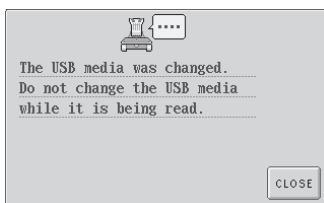

USB-mediet ble flyttet mens det ble lest.
Prøv igjen uten å koble fra.

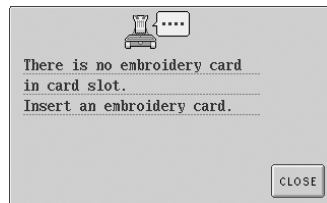

 **ble berørt uten isatt broderikort.**
Sett inn et broderikort.
(Se side 112.)

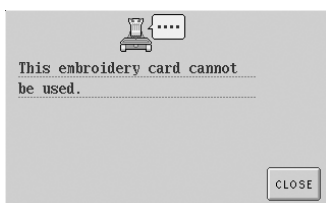

Et broderikort som ikke er kompatibelt med denne maskinen ble hentet frem.
En del broderikort som er beskyttet med opphavsrett kan ikke benyttes.



Ukompatibelt broderikort benyttes.
Ufullstendig broderikort eller broderikort med ukjent versjon kan ikke benyttes.



Mønsteret har for mange sting, og kan ikke benyttes.
Data som overgår stingspesifikasjonene (500 000 sting) kan ikke vises. Bruk datamønsterprogramvare til å redusere antall sting.



**Mer enn 501
trådfargeendringer er angitt i
mønsteret.**

Opptil 501 trådfargeendringer
kan angis i et mønster.

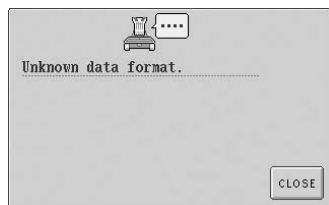

Broderidataene oppdages ikke.

Broderidataene kan være
skadet.



USB-mediafeil

Berør , og prøv igjen.
USB-mediet kan også være
skadet.



**USB-mediet er ikke tilkoblet
maskinen.**

Koble til et USB-medium.



**USB-kabelen ble koblet fra i
løpet av dataoverføringen.**

Ikke trekk ut USB-kabelen mens
dataene overføres.
(Se side 114.)



Viskerfeil inntraff.

Tråden har floket seg på
viskeren. Fjern tråden.

Ta kontakt med nærmeste autoriserte forhandler hvis én av følgende meldinger vises.

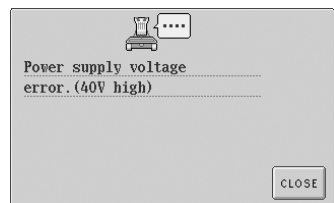
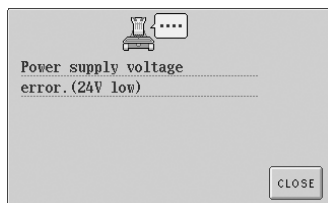
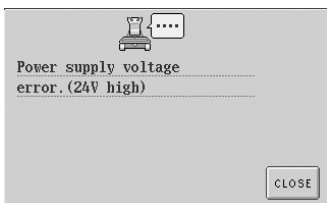
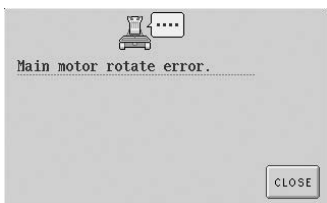
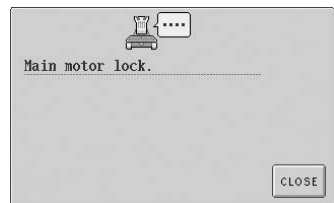
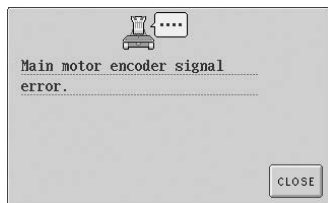
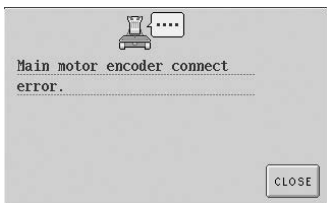
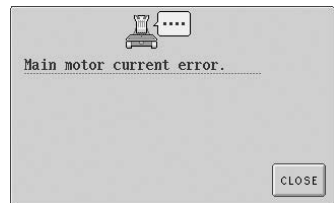
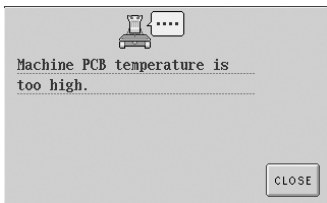
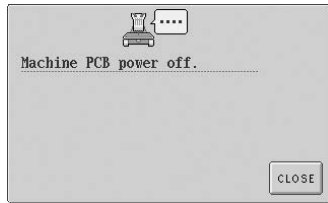

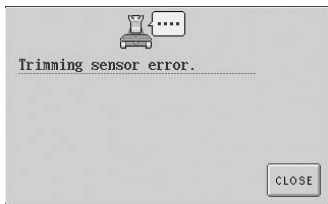
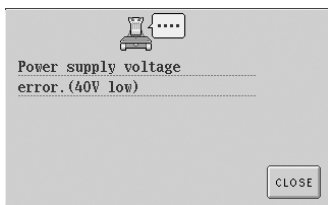

Hvis displayet ikke kan leses

Hvis displayet ikke kan leses etter at maskinen er slått på, justeres displayet som vist under.

- 1 Slå maskinen av og på igjen mens du holder på et hvilket som helst sted på berøringskjermen.

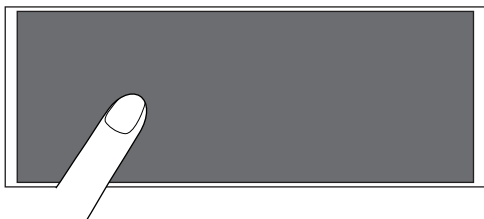

- Fortsett med å holde på berøringskjermen til skjermen under vises.
- Start/stopp-knappen lyser ikke.

- 2 Berør **-** og **+** for å justere skjermens lysstyrke slik at innholdet vises tydelig.

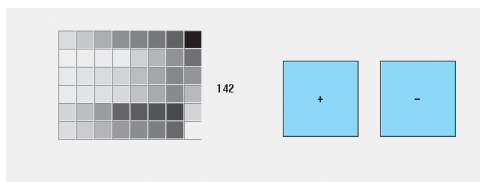

- 3 Slå maskinen av og på igjen når du har foretatt de nødvendige innstillingene.

Hvis maskinen ikke reagerer på tastetrykk

Hvis ingenting skjer ved berøring av taster på skjermen (ingen taster kan velges eller tastene er feilplassert), justeres berøringspanelet som beskrevet under.

- 1 Hold på et hvilket som helst sted på berøringskjermen, og slå maskinen av og på igjen.



- Fortsett med å holde på berøringskjermen til skjermen under vises.
 - Start/stopp-knappen lyser ikke.
- Skjermen nedenfor vises.

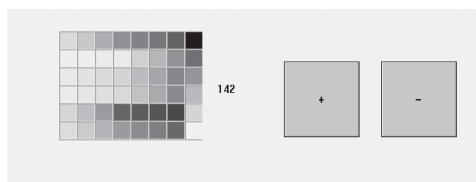

- 2 Trykk på trådklipperknappen.

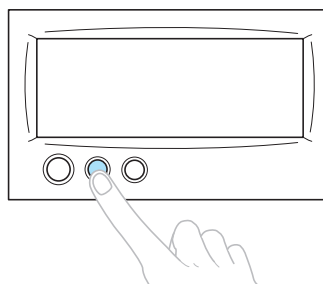

- Justeringsskjermen vises.

- 3** Bruk den medfølgende berøringspennen til å berøre midten av kryssene, fra 1 til 5, på skjermen.



! FORSIKTIG

- Bruk den medfølgende berøringspennen til å justere berøringspanelet. Ikke bruk mekanisk blyant, strutrekker eller andre harde eller skarpe gjenstander. Ikke utøv trykk på displayet, da dette kan føre til skade.
- 4** Berør midten av kryssene i rekkefølge fra 1 til 5. Etter at nummer 5 er berørt, avgis en alarm én gang for å angi at justeringen ble korrekt foretatt.
- Hvis alarmen avgir to lydsignaler når kryss nummer 5 berøres, oppstod det en feil i løpet av innstillingen. Berør kryssene én gang til fra 1 til 5.
- 5** Slå maskinen av og på igjen når du har foretatt de nødvendige innstillingene på berøringspanelet.



Bemerk

- Hvis tastene fortsatt ikke fungerer etter justering av berøringspanelet, eller hvis berøringspanelet ikke kan justeres, må du ta kontakt med nærmeste autoriserte forhandler.

Spesifikasjoner

Broderimaskinens spesifikasjoner

Element	Spesifikasjoner
Vekt	37 kg (81 lb.)
Maskinstørrelse	512 (B) x 589 (D) x 586 (H) mm (20-5/32 (B) x 23-3/16 (D) x 23-1/16 (H) tommer)
Syhastighet	Maks./rørformet: 1 000 spm, caps: 600 spm Hastighetsområde/maks.: 1 000 spm, min.: 400 spm
Kroktype	Vertikalt roterende krok
Krokstørrelse	Normal størrelse (type L)
Nål	HA130EBBR / #11
Nålenummer	6 nåler
Trådspenning	Manuell
Capssyng	(Valgfritt) 130 mm (B) x 50 mm (H) (2 tommer (H) x 5-1/8 (B) tommer)
Rørformet syng	(4 rammer tilgjengelig) 300 mm (B) x 200 mm (H) (7-7/8 tommer (H) x 11-3/4 tommer (B)), 180 mm (B) x 130 mm (H) (5-1/8 tommer (H) x 7-1/8 tommer (B)), 100 mm (B) x 100 mm (H) (4 tommer (H) x 4 tommer (B)), 60 mm (B) x 40 mm (H) (1-1/2 tommer (H) x 2-3/8 tommer (B))
Trådklipping	Over- og undertråd
Sensor som oppdager om tråden har røket	Ja / overtråd og undertråd
Automatisk nåltræder	Ja
Kommunikasjon med PC	USB-port
Datalagring	Originalkort og USB-medium

Indeks

Symboler

“DST” SETTING 140, 149

A

Alfabetmønstre 109
 Antall trådfargebytter 51, 52, 54
 Applikasjonsalfabet 107
 Applikasjonsøm 156
 Array-tasten (arrangementstast) 53, 111, 123
 Automatisk nåltræderknapp 3, 39
 Automatisk nåltrædermekanisme 39
 Automatiske festesting 88
 Avsatt nål 96
 Avslutte broderingen 44
 Avstand fra midten (loddrett) 52, 54
 Avstand fra midten (vannrett) 52, 54

B

Bein 2
 Berøringspanel 3
 Blomsteralfabetmønstre 106
 BRIGHTNESS OF LCD 141, 142
 Brodere
 gjentatt mønster 130
 hjørnet av stoffet 69
 skråbånd eller bånd 69
 små stoffstykker 69
 Broderi
 gjentatt sying 90
 grunnleggende metode 42
 Broderidata 100
 Broderikort 112
 Broderimønstre 104
 Broderiposisjon 72
 Broderiramme
 feste 28
 feste på maskinen 30
 fjerne 46
 typer 65
 Broderirammeholder
 fjerne 171
 installere 185
 Broderirammeindikatorer 28, 52, 54
 Broderiskjermen 33, 56
 Broderitråd 35
 Brukerpanel 2, 3, 9
 Bytte
 farger på mønsteret 127, 131
 størrelse 103, 121
 trådsneller 77

C

Cancel-tasten (Avbryt) 51, 57
 Capsramme 169
 fjerne 184
 Capsrammedriver 171
 justere 173

CENTER CURSOR 145
 Collegestoff 167
 CUSTOM THREAD TABLE 141

D

Delete file-tasten (slett fil) 112, 118
 Delete-tasten (slettetast) 53, 110
 Denim 167
 Density-tasten (tetthetstast) 53, 125
 Display 16, 49
 DISPLAY EXPANDED THREAD COLOR 140

E

Edit End-tasten (tast for avslutning av redigering) 53
 Edit-tast (redigeringstast) 50, 55
 Egendefinert trådtabell 147
 Ekstraustyr 5
 Endre
 broderiposisjon 72
 fargetrådtabell 149
 lederne på skjermen 143
 måleenhet 143
 språk 143
 størrelse 110
 tegnavstand 124
 tekstarrangementet for et tegn 123
 trådfargevisning 145
 trådtetthet 125

F

Fargeinformasjon 145
 Fargetrådtabell 163
 Feilmeldinger 207
 Feilsøking 198
 Feste 28, 67
 Festestingstast 55, 88
 Flytte
 nål 40
 Forhåndsviser bildet 27
 Forhåndsvisningstast 51, 53, 55
 Forrige side-tast 51
 Frottéhåndkle 167
 Funksjoner vii

G

Genser 167
 Gjenta mellomrom (loddrett) 54, 131
 Gjenta mellomrom (vannrett) 54, 131
 Gjenværende lengde 150
 Golfskjorte 167
 Golfstype 170
 GRID 144
 Grunnleggende prosedyrer 17

H

Håndhjul 3, 197

Henter		
fra broderikort	112	
fra datamaskin (USB)	114	
fra minnet	111	
fra USB-medier	117	
Herreskjorte (vevd)	167	
Hjelpetast	153	
Hjelp-tast	49	
Hodeplagg	167	
Hoppkode	149	
Horisontalt speilbilde-tast	51, 53, 103, 121	
Hoveddeler	2	
Høyre side/maskinen sett bakfra	3	
I		
Industriell broderiramme	168	
Innstillingstast	49, 140	
J		
Justere		
beina	8	
berøringspanel	213	
brukerpanel	9	
capsrammedriver	173	
lysstyrken på skjermen	142, 213	
rediger mønstre	120	
syhastighet	91	
trådspenning	85	
vinkel	73	
K		
Kombinere mønstre	119	
Kontrollere		
forhåndsvisningsbilde	27	
nålestengene og trådfargene	33	
trådsnellebytter	75	
trådspenning	45	
Kordfløyel	167	
Krok	193	
Krokdeksel/krok	2	
L		
Lagringstast	55	
Låse nålestangen	72	
Låsemekanisme	42	
Lav profil (langt nedtrykket)	170	
LCD	3, 16, 49, 142, 213	
Ledere på skjermen	143	
Lerret	167	
Luftehull	3	
Luke for broderikort	3	
Lydsignal	141, 142	
M		
MAINTENANCE	151	
Måleenheter	141, 143	
Manuelle nålestanginnstillinger	96	
Maskinen sett forfra	2	
Maskinens betjeningstast	151	
Merge-tasten (kombinasjonstast)	53	
Midtpunkt	144	
Midtrådleder	2	
Mønsterlisteskjerm	23, 51	
Mønsterstørrelse	52, 54	
Mønstervalgast	53, 120	
Montering	6	
Monteringsjigg	174	
Multi Color-tasten (flerfargetast)	53, 126	
N		
Nål	15	
bytte	63	
Nåleplate	194	
Nålestanghus	2	
Nålestangtast	34, 56	
Navn på maskinens deler	2	
Neste side-tast	51	
O		
Område for mønstervisning	49	
Områdevisning	56	
Opplysningstasten	42, 57	
Overtrådleder	2	
P		
Piltast	72, 120	
Posisjonstast	53, 55, 72, 120	
PRINCIPAL PARTS	151	
Prøvetast	32, 55	
Q		
Quit-tasten (avslutt-tast)	55	
R		
Rammemønster	108	
Redigere	25, 119, 129	
kombinert mønster	132	
Renessansealfabetmønstre	105	
Rengjøre		
kroken	193	
LCD	193	
maskinoverflaten	193	
rundt nåleplaten	194	
spoleholder	195	
Repeat-tasten (gjentakelsestast)	55, 130	
Reserve Stop-tasten	57, 92, 94	
RESERVED NEEDLE	141	
Ringer	166	
Rotasjonsvinkel	52, 54	
Rotate All-tasten (roter alt-tast)	55, 73, 129	
Rotate-tasten (roteringstast)	53, 122	
S		
Satengjakke	167	
Seksnåls maskin	vii	
Sengetøy i bomull	167	
Set-tasten (Angi)	51	
Sewing-tasten (syttast)	55	
SHORT STITCH DELETE	140, 150	

Silke	167
Size-tasten (størrelsestast)	51, 53, 103, 121
Skjerm	16, 21, 22, 49
Skjerm for mønsterredigering	25, 52, 119
Skjerm for valg av mønstertype	23, 50
Skjermen for broderiinnstillinger	26, 54, 129
Slette	
et lagret mønster	112, 118
korte sting	150
mønster	128
Smøring	196
Snelle	36
Snellebytteindikator	56, 76
Snelleholder	2, 11
Spacing-tasten (mellomromtast)	53, 124
Spenningshjul	45, 86
Spesifikasjoner	215
Spoleholder	18, 19, 85, 195
Spolevikler	188
Språk	141, 143
Standard (Pro Style)	170
STANDARD TAIL	150
Start-/stopp-knapp	3, 42
Stingteller	56
Stoff	16, 69
fjerne	46
Stoff-/vlieselinetablell	167
Støpsel	3
Størrelse (loddrett)	51, 52
Størrelse (vannrett)	51, 52
STRANDARD TAIL	140
Strikket genser	167
Strømbryter	3, 20, 47
Strømledning	20, 47
Sy	
applikasjon	156
mønstre justert i forhold til et merke på stoffet	161
Sy broderiet	42
Syhastighet	91
Sylampe	2
Syrekkefølge	56
Sytid	56
T	
Tajima-data	101, 149, 163
Tast for å sy fremover/bakover	57, 79, 81
Tast for bytte av trådfarge	53, 55, 92, 127
Tast for informasjon om maskinhandling	49
Tast for maksimal syhastighet	55, 56
Tast for midlertidig nålestanginnstilling	57, 94
Tast for start-/sluttposisjon	55, 89, 90
Tasten New embroidery (nytt broderi)	49
Tilbehør	4
Tråd	15, 16, 35, 164
Trådfarge	131, 163
Trådfargevisning	145
Trådklipperknapp	3, 44
Trådleder	2, 36
Trådledertifter	2
Trådlederstøtte	2
Trådsneller	77
Trådspenning	85, 192
Trådspenningsknotter	2, 86
Trådspenningskive	37
Træ	
nål	39
overtråd	33, 35
Træ overtråden	33
TROUBLESHOOTING	151
T-skjorte	167
U	
Underlag	165
Undertøy	167
Undertrådleder	2
Undertrådspole	15, 18, 19
USB-medier	117, 137
USB-portkobling	3
USB-vert	3
Utvidet funksjon for trådfargevisning	146
V	
Vanlig skjerm	49
Vedlikehold	193
Velge	
broderimønster	23, 102
rediger mønster	120
VERSION	140
Vertikalt speilbilde-tast	51, 53, 103, 121
Visning av trådfargeoppsett	56
Vlieseline	66, 165, 167
Vogn	2

brother®