

brother®

Uživatelská příručka

1 PŘÍPRAVA

2 ZÁKLADY ŠITÍ

3 PŘÍLOHA

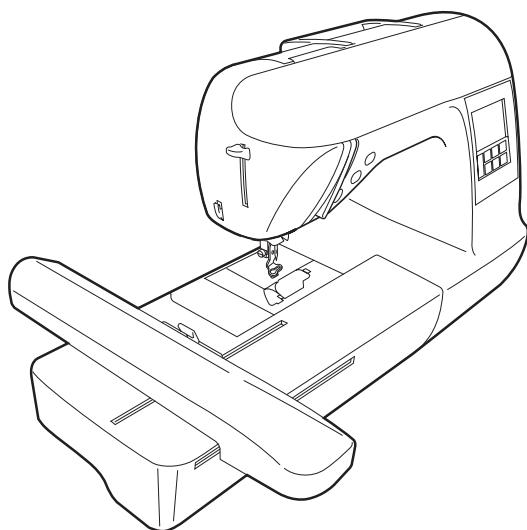

Počítačem řízený vyšivací stroj

Uživatelská příručka

DŮLEŽITÉ BEZPEČNOSTNÍ POKYNY

Přečtěte si tyto bezpečnostní pokyny, než začnete stroj používat.

NEBEZPEČÍ - V zájmu snížení nebezpečí úrazu elektrickým proudem:

1 Vždy odpojte stroj od elektrické zásuvky okamžitě po použití, při čištění, při provádění uživatelských seřízení popsaných v této příručce nebo pokud ponecháváte stroj bez dozoru.

VAROVÁNÍ - V zájmu snížení nebezpečí popálenin, požáru, úrazu elektrickým proudem nebo zranění osob.

2 Vždy odpojte stroj od elektrické zásuvky, pokud snímáte kryty, při promazávání nebo pokud provádíte jakákoli seřízení popsaná v uživatelské příručce:

- Pro odpojení stroje jej přepněte do pozice se symbolem „O“, uchopte zástrčku a vytáhněte ji ze zásuvky. **Netahejte** za šňůru.
- Zapojte stroj přímo do elektrické zásuvky. Nepoužívejte prodlužovačky.
- **Vždy** svůj stroj odpojte při přerušení dodávky proudu.

3 Nikdy stroj nepoužívejte, pokud má poškozenou šňůru nebo zástrčku, pokud správně nefunguje, pokud byl upuštěn nebo je poškozen nebo pokud do stroje vnikla voda. Na prohlídku, opravu, elektrické nebo mechanické seřízení stroj vždy předejte nejbližšímu autorizovanému prodejci nebo servisnímu středisku.

4 Vždy zachovávejte pořádek na pracovišti:

- Nikdy nezapínejte stroj se zablokovánými větracími otvory. Nenechte na větracích otvorech usazovat prach, neucpávejte je ani volně položenou látku.
- **Nepoužívejte** prodlužovačky. Zapojte stroj přímo do elektrické zásuvky.
- **Nikdy** nevhazujte nebo nezasouvejte **žádné** předměty do **žádného** otvoru.
- **Nepoužívejte** stroj, pokud se v okolí používají aerosolové produkty (spreje) nebo kyslík.

5 Během vyšívání musíte dávat bedlivý pozor:

- **Vždy** dávejte pozor na jehlu. Nepoužívejte ohnuté nebo poškozené jehly.
- Zabraňte kontaktu prstů se **všemi** pohyblivými částmi. V okolí jehly dbejte zvýšené opatrnosti.
- Pokud budete provádět jakékoli seřizovací úkony v okolí jehly, přepněte hlavní vypínač do polohy „O“.
- **Nepoužívejte** poškozenou nebo nesprávnou stehovou desku, mohlo by dojít ke zlomení jehly.
- **Netlačte ani netahejte** za látku během vyšívání.

6 Tento stroj **není** hračka:

- Pokud stroj používáte v blízkosti dětí, dbejte zvýšené opatrnosti.
- **Nepoužívejte stroj** pod širým nebem.

7 V zájmu prodloužení životnosti:

- Skladujte stroj mimo přímý sluneční svit a místa s vysokou vlhkostí. Nepoužívejte nebo neskladujte stroj poblíž topení, žehliček, halogenových lamp nebo jiných horkých předmětů.
- Pro čištění krytů používejte pouze neutrální mýdla nebo čisticí prostředky. Benzen, ředidlo a abrazivní prášky mohou poškodit kryt a stroj a nesmějí se používat.
- Při výměně nebo montáži jakýchkoli dílů, ovládacího panelu, jehly nebo jiných částí si přečtěte uživatelskou příručku, abyste montáž provedli správně.

8 Pro opravy a seřízení:

- Pokud dojde k poškození osvětlení, musí je vyměnit autorizovaný prodejce.
- V případě poruchy nebo nutného seřízení nejdříve postupujte podle tabulky pro odstraňování problémů v zadní části uživatelské příručky, abyste mohli stroj sami prohlédnout a seřídit. Pokud problémy přetrvávají, obraťte se na svého místního autorizovaného prodejce Brother.

Stroj používejte pouze pro účely popsané v této příručce.

Používejte příslušenství doporučené výrobcem v této uživatelské příručce.

Obsah této příručky a parametry výrobku mohou být změněny bez předchozího upozornění.

Další informace o výrobku a aktualizace naleznete na našich webových stránkách na adrese www.brother.com

TYTO POKYNY SI USCHOVEJTE

Tento stroj je určen pro domácí použití.

POUZE PRO UŽIVATELE Z VELKÉ BRITÁNIE, IRSKA, MALTY A KYPRU

DŮLEŽITÉ UPOZORNĚNÍ

- V případě výměny pojistky použijte pouze pojistku schválenou ASTA pro BS 1362, t. j. označenou značkou , s parametry vyznačenými na krytce.
- Vždy vraťte kryt pojistky na místo. Nikdy nepoužívejte pojistky bez krytu.
- Pokud dostupná zásuvka neodpovídá zástrčce na tomto zařízení, kontaktujte svého autorizovaného prodejce, který vám dodá správnou přívodní šňůru.

PRO UŽIVATELE V MEXIKU A V ZEMÍCH SE VSTUPNÍM NAPĚTÍM 220-240 V

Tento stroj není určen k použití osobami (včetně dětí), které mají snížené fyzické nebo mentální schopnosti, schopnosti vnímání nebo mají nedostatečné zkušenosti a znalosti, pokud však nejsou pod dohledem nebo pokud nebyly zaškoleny ohledně použití stroje osobou odpovědnou za jejich bezpečnost. Děti by měly být pod dohledem, aby se zajistilo, že si se strojem nehrají.

Úvod	5
Funkce šicího stroje	5
Příslušenství	6
Přiložená příslušenství	6
Doplňková příslušenství	7
Názvy dílů stroje a jejich funkce	8
Čelní pohled	8
Část jehly a přítlačné patky	9
Pohled zprava/zezadu	9
Ovládací tlačítka	10
Ovládací panel	11

PŘÍPRAVA **13**

Vyšívání krok za krokem	14
Připojení vyšívacího modulu	15
Bezpečnostní opatření pro vyšívací modul	15
Připojení vyšívacího modulu	15
Odpojení vyšívacího modulu	16
Vypínání/zapínání stroje	18
Opatření pro napájení	18
Zapínání stroje	19
Vypínání stroje	19
Popis LCD obrazovek	20
Zobrazení obrazovky LCD	20
Změna nastavení stroje	21
Kontrola provozních postupů stroje	23
Navíjení/montáž cívky	24
Opatření pro cívku	24
Navíjení cívky	24
Instalace cívky	28
Zavedení horní niti	30
Informace o cívce horní niti	30
Zavedení horní niti	30
Navlékání jehly	32
Ruční navlékání jehly (bez použití navlékače jehly)	34
Výměna jehly	35
Opatření pro jehly	35
Kontrola jehly	35
Výměna jehly	36

ZÁKLADY ŠITÍ **39**

Šití	40
Co si připravit	40
Příprava látky	42
Přiložení podkladového materiálu k látce	42
Napnutí látky do vyšívacího rámečku	43
Uchycení vyšívacího rámečku	47
Uchycení vyšívacího rámečku	47
Vyjmutí vyšívacího rámečku	48
Volba vyšívacích vzorů	49
Informace o vlastnických právech	49
Typy vyšívacích vzorů	49
Ovládání displeje LCD (s tekutými krystaly)	50
Volba znaků	52
Volba vyšívacího vzoru	53
Výběr rámového vzoru	54
Použití paměťové karty s vyšívacími vzory (prodává se samostatně)	55

Vyšívání	56
Perfektní provedení vyšívky	56
Vyšívání vzoru	57
Našívání	59
Úprava a ukládání vzorů	61
Úprava rozložení	61
Ukládání vzorů	63
Seřízení napnutí nitě	64
Opětovné vyšití	65
Vypotřebování nitě během vyšívání	65
Zastavení během vyšívání	66
Seřízení pouzdra cívky	68
Upravte napětí	68
Spodní nit je uvolněná	68
Spodní nit je napnutá	68

PŘÍLOHA

69

Ošetřování a údržba	70
Čištění povrchu stroje	70
Čištění drážky	70
Upevnění vyšívací patky	72
Upevnění vyšívací patky „Q“	72
Řešení problémů	74
Chybové zprávy	78
Nastavení displeje LCD	81
Provozní signál	81
Signál zrušení operace	82
Rejstřík	83

Úvod

Jsme rádi, že jste se rozhodli pro zakoupení tohoto vyšivacího stroje. Než začnete stroj používat, pečlivě si přečtete část „DŮLEŽITÉ BEZPEČNOSTNÍ POKYNY“ a poté tuto uživatelskou příručku. Dozvíte se, jak správně ovládat různé funkce stroje. Jakmile přečtete tuto uživatelskou příručku, uschovejte ji na místo, kde ji budete mít vždy po ruce.

Funkce šicího stroje

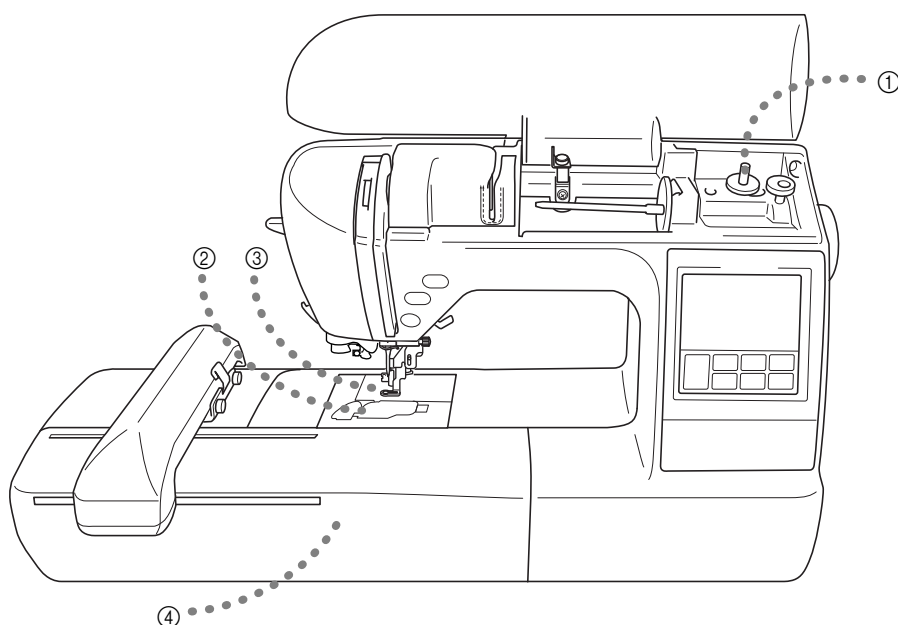

- ① **Jednoduché navíjení cívky navíječe**
Níť lze na cívku rychle a snadno navinout (strana 24).
- ② **Sada cívky spodní nitě pro rychlé zahájení práce**
Můžete začít vyšívat, aniž byste museli vytahovat spodní níť (strana 28).
- ③ **Automatické odstříhnutí nitě**
Po dokončení vyšivky lze níť automaticky odstříhnout (strana 51).
- ④ **Vyšívání**
Můžete vyšívat uložené vyšivací vzory, znaky, rámové ozdoby a návrhy z volitelných paměťových karet s vyšivacími vzory (strana 39).

Příslušenství

Přiložená příslušenství

Po otevření krabice zkontrolujte následující přiložené příslušenství. Pokud je jakákoli součást příslušenství poškozená nebo chybí, kontaktujte prodejce.

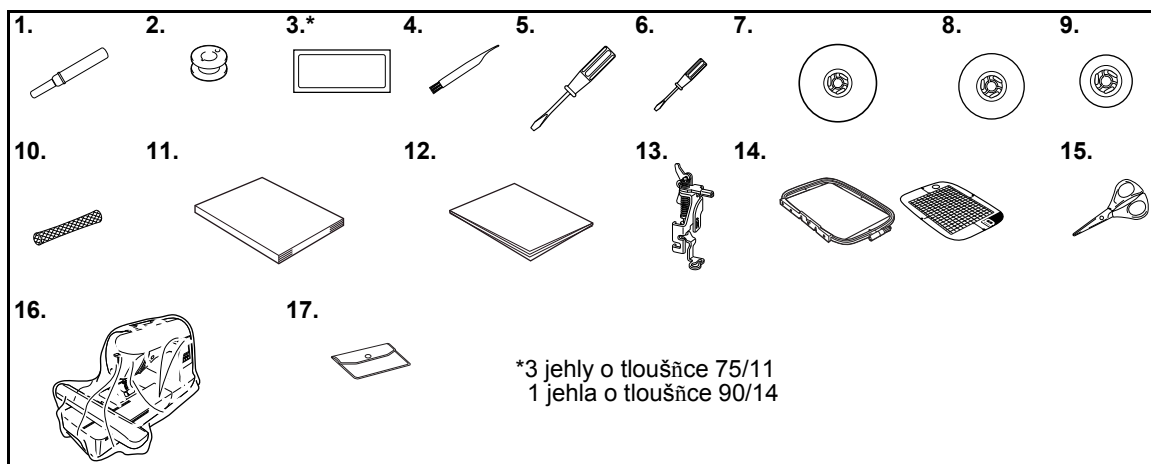

Č.	Název součásti	Kód součásti	Č.	Název součásti	Kód součásti
1	Páráček	X54243-051	10	Síňka cívky vrchní nitě	XA5523-020
2	Cívka (4)	SFB: XA5539-151	11	Uživatelská příručka	XD1628-121
3	Sada jehel	X59535-051	12	Stručná referenční příručka	XE5019-001
4	Čistící štěteček	X59476-021	14	Vyšivací sada (velká) V 18 cm × Š 13 cm (V 7 palců × Š 5 palců)	EF84: XD0600-002
5	Šroubovák (velký)	XC8349-021			
6	Šroubovák (malý)	X55468-051			
7	Krytka cívky vrchní nitě (velká)	130012-024	15	Nůžky	XC1807-121
8	Krytka cívky vrchní nitě (střední)	XE1372-001	16	Návlek proti prachu	XZ5004-021
9	Krytka cívky vrchní nitě (malá)	130013-124	17	Taška na příslušenství	XC4487-021

Doplňková příslušenství

Následující součásti jsou dostupné jako volitelné příslušenství.

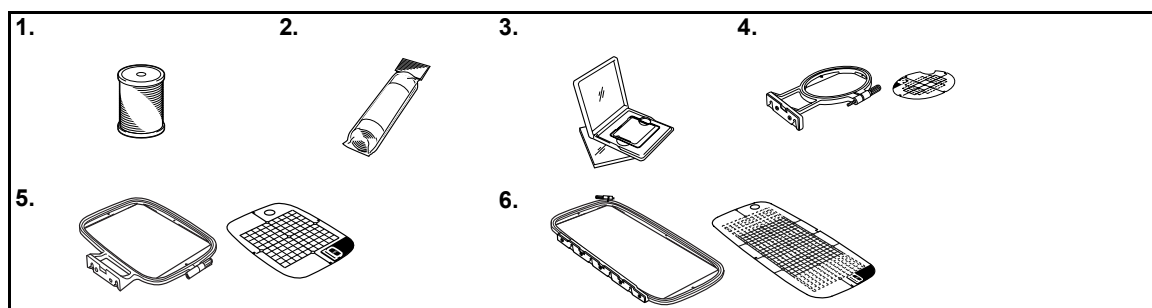

Č.	Název součásti	Kód součásti	Č.	Název součásti	Kód součásti
1	Cívková polyesterová nit Brother č. 90	EBT-PEN: XC5996-001	5	Vyšivací sada (střední) V 10 cm × Š 10 cm (V 4 palce × Š 4 palce)	EF83: XD0599-002
2	Vodरोzpuštný podkladový materiál	BM5 XE0615-001	6	Vyšivací sada (extra velká – vícepolohová) V 30 cm × Š 13 cm (V 12 palců × Š 5 palců)	EF85: XD0601-002
	Pokladový materiál pro vyšívání	BM3 XE0806-001			
3	Paměťová karta s vyšivacími vzory	–			
4	Vyšivací sada (malá) V 2 cm × Š 6 cm (V 1 palec × Š 2,5 palce)	EF82: XD0598-002			



Doplňkové informace

- Volitelné příslušenství nebo součásti pořídíte u svého prodejce nebo v nejbližším autorizovaném servisním středisku.
- Všechny specifikace jsou platné v době tisku. Kódy součástí podléhají změnám bez upozornění.
- Úplný seznam volitelného příslušenství naleznete u nejbližšího autorizovaného prodejce.

Názvy dílů stroje a jejich funkce

Níže uvádíme názvy různých součástí stroje a jejich funkce. Než začnete stroj používat, pečlivě si přečtěte tyto charakteristiky, abyste si názvy součástí stroje zapamatovali.

Čelní pohled

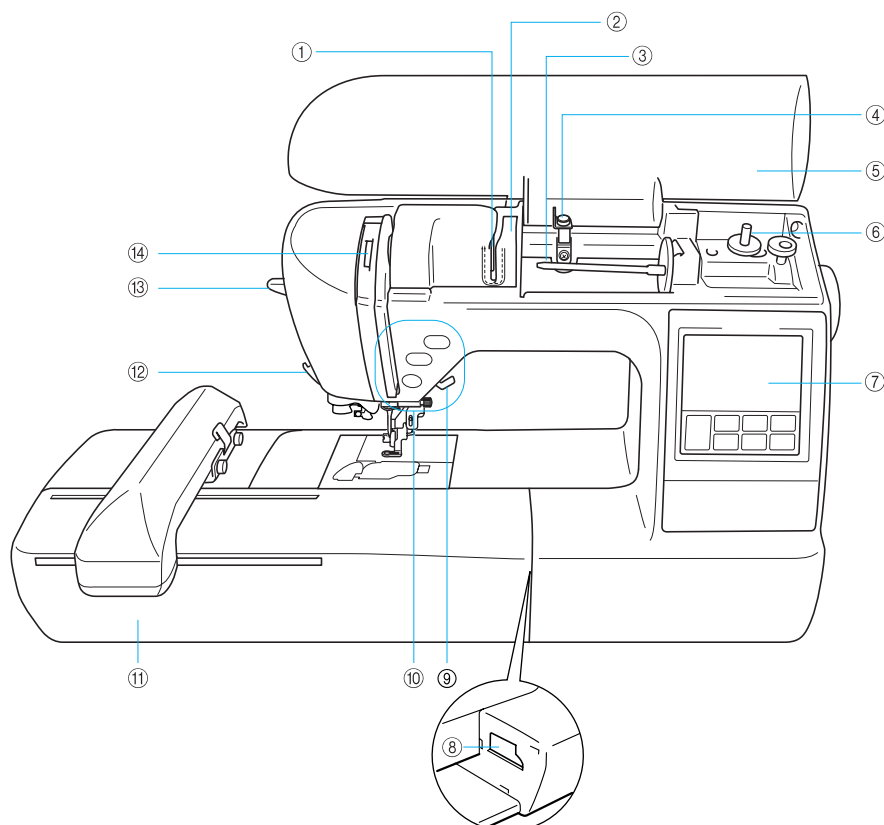

- ① **Destička vodiče nitě**
Při provlékání vrchní nitě provlečte nit kolem destičky vodiče nitě.
- ② **Chránič vodiče nitě**
Stejně jako u destičky vodiče nitě prostrčte vrchní nit kolem chrániče vodiče nitě.
- ③ **Trn cívky vrchní nitě**
Nasaďte cívku s nití na trn cívky vrchní nitě.
- ④ **Vodič nitě navíječe**
Provlečte nit tímto vodičem nitě při navíjení cívkové nitě.
- ⑤ **Horní kryt**
Otevřete horní kryt a nasaďte cívku vrchní nitě na trn cívky vrchní nitě.
- ⑥ **Navíječ**
Navíječ použijte při navíjení cívky.
- ⑦ **Ovládací panel**
Na ovládacím panelu můžete vybírat a upravovat vzory a zobrazovat užité činnosti stroje (strana 11).
- ⑧ **Zdířka pro vyšivací modul**
Připojte konektor vyšivacího modulu ke zdiřce.
- ⑨ **Páčka přítlačné patky**
Zvedejte a snižujte přítlačnou patku zvedáním a snižováním páčky přítlačné patky.
- ⑩ **Ovládací tlačítka**
Tato tlačítka používejte k ovládní stroje.
- ⑪ **Vyšivací modul**
Připojte vyšivací modul ke stroji a poté upevněte vyšivací rámeček.
- ⑫ **Odstřihovač nitě**
Prostrčením nitě odstřihovačem nit ustříhnete.
- ⑬ **Páčka navlékače jehly**
Páčku navlékače jehly použijete k navléknutí jehly.
- ⑭ **Kontrolní průzor vodič páčky nitě**
Zkontrolujte průzorem polohu vodič páčky.

Část jehly a přítlačné patky

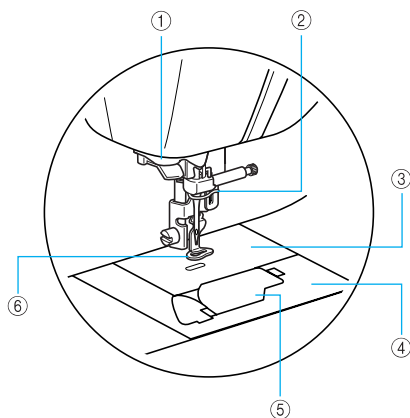

- ① **Vodící kotouč nitě**
Pokud k navléknutí jehly použijete navlékač jehly, provlékněte nit vodícím kotoučem nitě.
- ② **Vodící tyčka jehly**
Provlečte vrchní nit vodící tyčkou jehly.
- ③ **Stehová deska**
Ve snížené poloze jehla zaklesává do otvoru ve stehové desce.
- ④ **Kryt stehové desky**
Sejmete-li kryt stehové desky, můžete vyčistit pouzdro cívky spodní nitě a dráhu.
- ⑤ **Kryt cívky spodní nitě/pouzdro cívky spodní nitě**
Sejměte kryt cívky spodní nitě a poté vložte cívku do pouzdra cívky spodní nitě.
- ⑥ **Vyšívací patka „Q“**
Tato přítlačná patka se používá k vyšívání.

Pohled zprava/zezadu

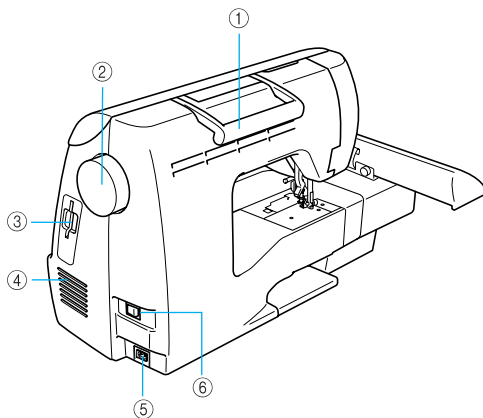

- ① **Rukojeť**
Při přemisťování stroje uchopte stroj za tuto rukojeť.
- ② **Ovládací kolo**
Otočením ovládacího kola směrem k sobě (proti směru hodinových ručiček) zvednete a snížíte jehlu.
- ③ **Zdířka pro paměťovou kartu**
Vložte paměťovou kartu s vyšívacími vzory.
- ④ **Větrací otvor**
Větrací otvor umožňuje výměnu vzduchu chladicího motor. Během provozu stroje větrací otvor nezakrývejte.
- ⑤ **Napájecí konektor**
Zastrčte zástrčku napájecího kabelu do napájecího konektoru.
- ⑥ **Hlavní vypínač**
Hlavní vypínač slouží k zapínání a vypínání stroje.



Doplňkové informace

- Během poznávání funkcí svého stroje si projděte pokyny na str. 8 až 11.

Ovládací tlačítka

Ovládací tlačítka vám pomohou se strojem snadno provádět různé základní činnosti.

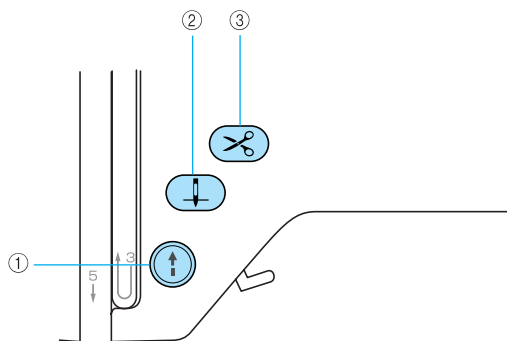

① Tlačítko Zapnout/vypnout

Chcete-li zahájit nebo ukončit vyšívání, stiskněte tlačítko Zapnout/vypnout. Po stisknutí tlačítka vyšívá stroj pomalou rychlostí. Při přerušení vyšívání jehla zaklesne do látky.

Tlačítko mění barvu podle provozního režimu, ve kterém se stroj nachází.

Zelená: Stroj je připraven k vyšívání nebo vyšívá.

Červená: Stroj nemůže vyšívát.

Oranžová: Stroj navíjí cívkovou nit nebo se trn navíječe přesouvá na pravou stranu.

② Tlačítko Polohování jehly

Stisknutím tlačítka Polohování jehly zvýšíte nebo snížíte jehlu. Dvojitým stisknutím tlačítka prošijete jeden steh.

③ Tlačítko Odstřihovač nitě

Stisknutím tlačítka Odstřihovač nitě při přerušení vyšívání ustříhnete vrchní i spodní nit.

UPOZORNĚNÍ

- Jakmile dojde k ustřížení nití, **nestlačujte tlačítko Odstřihovač nitě. Učiníte-li tak, může dojít ke zlomení jehly, zamotání nití nebo poškození stroje.**

Poznámka

- Nestlačujte tlačítko Odstřihovač nitě, pokud pod vyšívací patkou není žádná látka ani v průběhu vyšívání. Může dojít k poškození stroje.
- Při odšťihování nitě o tloušťce větší než č. 30, nylonové nitě nebo jiných speciálních nití použijte odstřihovač nitě na boční straně stroje.

Ovládací panel

Na čelním ovládacím panelu se nachází Displej LCD (s tekutými krystaly) a ovládací tlačítka.

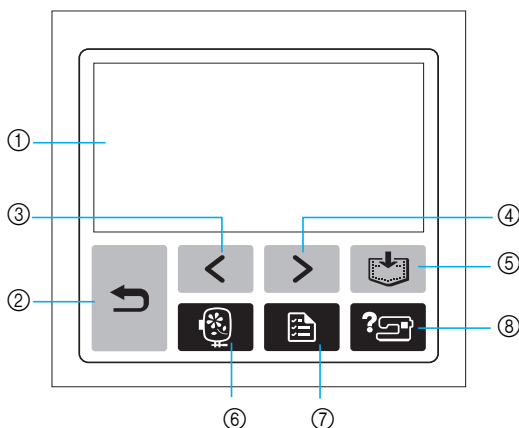

① **Displej LCD (s tekutými krystaly) (dotykový panel)**

Stroj můžete ovládat pomocí tlačítek zobrazených na displeji LCD.

Další informace naleznete v části „Popis LCD obrazovek“ (strana 20).

② **Tlačítko Zpět** 

Stisknutím se vrátíte na předchozí obrazovku.

③ **Tlačítko Předchozí stránka** 

Pokud se na displeji LCD některé položky nezobrazí, stisknutím zobrazíte předchozí obrazovku.

④ **Tlačítko Další stránka** 

Pokud se na displeji LCD některé položky nezobrazí, stisknutím zobrazíte další obrazovku.

⑤ **Tlačítko Pamět** 

Stisknutím uložíte vzory do paměti stroje.

⑥ **Tlačítko Vyšívání** 

Stisknutím zobrazíte obrazovku pro volbu typu vzoru.

⑦ **Tlačítko Nastavení** 

Stisknutím zobrazíte obrazovku s nastavením.

⑧ **Tlačítko Návod** 

Stisknutím se zobrazí nápověda pro použití stroje. Na displeji LCD se zobrazí jednoduché vysvětlivky pro navléknutí vrchní nitě, navinutí cívky navijedče, navléknutí spodní nitě, připojení vyšívacího modulu, uchycení vyšívacího rámečku nebo výměnu jehly.

1

PŘÍPRAVA

Tato kapitola popisuje různé přípravné činnosti před zahájením vyšívání.

Vyšívání krok za krokem	14
Připojení vyšívacího modulu	15
Bezpečnostní opatření pro vyšívací modul.....	15
Připojení vyšívacího modulu	15
Odpojení vyšívacího modulu	16
Vypínání/zapínání stroje.....	18
Opatření pro napájení.....	18
Zapínání stroje	19
Vypínání stroje	19
Popis LCD obrazovek	20
Zobrazení obrazovky LCD.....	20
Změna nastavení stroje.....	21
Kontrola provozních postupů stroje.....	23
Navíjení/montáž cívky.....	24
Opatření pro cívku	24
Navíjení cívky	24
Instalace cívky	28
Zavedení horní niti	30
Informace o cívce horní niti	30
Zavedení horní niti.....	30
Navlékání jehly.....	32
Ruční navlékání jehly (bez použití navlékače jehly).....	34
Výměna jehly	35
Opatření pro jehly	35
Kontrola jehly.....	35
Výměna jehly	36

Vyšívání krok za krokem

Následuje základní postup pro vyšívání.

1	Připojení vyšívacího modulu	Připojte vyšívací modul. (Pokud nepřipojíte vyšívací modul, stroj se nespustí.) Další informace naleznete v části „Připojení vyšívacího modulu“ (strana 15).
↓		
2	Kontrola jehly	Použijte jehlu, která vyhovuje dané látce. Další informace o výměně jehly naleznete v části „Výměna jehly“ (strana 36).
↓		
3	Nasazení cívkové nitě	Navíňte vyšívací cívkovou nit a vložte cívku na místo. Další informace naleznete v části „Navíjení/montáž cívky“ (strana 24).
↓		
4	Příprava látky	Přiložte podkladový materiál k látce a společně je zasadte do vyšívacího rámečku. Další informace naleznete v části „Příprava látky“ (strana 42).
↓		
5	Uchycení vyšívacího rámečku	Přiložte vyšívací rámeček k vyšívacímu modulu. Další informace naleznete v části „Uchycení vyšívacího rámečku“ (strana 47).
↓		
6	Volba vzoru	Zvolte vyšívací vzor. Další informace naleznete v části „Volba vyšívacích vzorů“ (strana 49).
↓		
7	Kontrola rozložení	Zkontrolujte a upravte velikost a polohu vyšívacího vzoru. Další informace o úpravě rozložení naleznete v části „Úprava rozložení“ (strana 61).
↓		
8	Navlečení vyšívací nitě	Navlečte vyšívací nit odpovídající vzoru. Další informace naleznete v části „Zavedení horní niti“ (strana 30).

Připojení vyšívacího modulu

Tato část popisuje připojení vyšívacího modulu. Vyšívací modul připojte ke stroji před zapnutím stroje. Pokud vyšívací modul nepřipojíte, stroj se nespustí.

Bezpečnostní opatření pro vyšívací modul

Níže uvádíme upozornění týkající se vyšívacího modulu.

UPOZORNĚNÍ

- **Nepohybujte se strojem s připojeným vyšívacím modulem. Vyšívací modul může spadnout a způsobit úraz.**
- **Nepřibližujte se prsty ani jinými předměty k vyšívacím saním a k rámečku. Může dojít k úrazu.**



Poznámka

- Nedotýkejte se konektoru ve zdířce pro vyšívací modul. Může dojít k poškození konektoru a následně k poruchám funkčnosti.
- Nezvedejte vyšívací saně. Nepohybujte se saněmi násilně. Může dojít k poruchám funkčnosti.

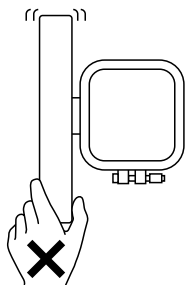

Připojení vyšívacího modulu

Připravte si přiložený vyšívací modul.

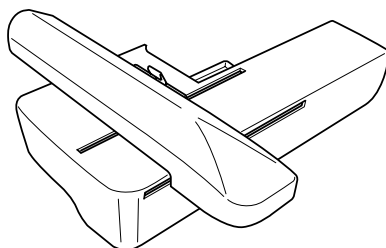

- 1 Vypněte stroj.

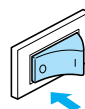

- 2 **Nasuňte vyšívací modul na rameno stroje.** Tlačte modul, dokud nezaklapne na místo.

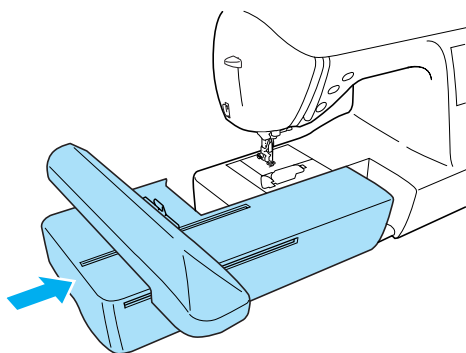

► Vyšívací modul je připojen.

- 3 **Zapněte stroj.**

- Další informace naleznete v části „Zapínání stroje“ (strana 19).

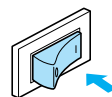

► Zobrazí se potvrzovací hlášení.

- 4 Ujistěte se, že nemáte poblíž vyšívacího modulu předměty nebo ruce a stiskněte tlačítko .

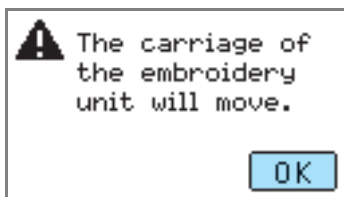

- Jakmile se na obrazovce objeví animace a vy se prstem dotknete obrazovky, zobrazí se výše uvedené hlášení.
- ▶ Saně se přesunou do výchozí polohy.

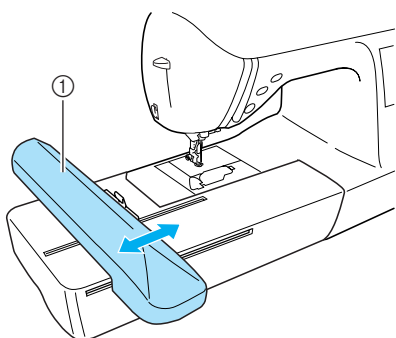

① Saně

! UPOZORNĚNÍ

- **Nedotýkejte se rukama saní ani na ně nepokládejte žádné předměty. Může dojít k úrazu.**



Poznámka

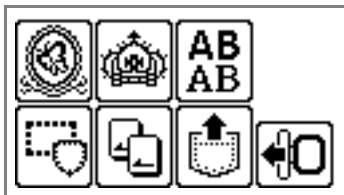

- Pokud bude stroj inicializován a poblíž saní budete mít ruce nebo nějaké předměty, může se obrazovka vrátit do výchozího zobrazení. Jakmile odstraníte objekt z blízkosti saní, zapněte znovu stroj.
- ▶ Zobrazí se obrazovka pro volbu typu vyšívacího vzoru.



- Další informace o vyšívacích vzorech naleznete v části „Volba vyšívacích vzorů“ (strana 49).

Odpojení vyšívacího modulu

Ujistěte se, že je stroj zcela zastaven, a postupujte podle níže uvedených pokynů.

- 1 **Vyjměte vyšívací rámeček.**
 - Další informace o vyjmutí vyšívacího rámečku naleznete v části „Vyjmutí vyšívacího rámečku“ (strana 48).
- 2 **Stiskněte tlačítko  a poté tlačítko .**

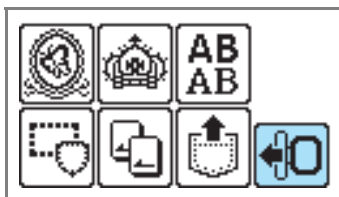

- ▶ Vyšívací saně se přesunou do úložné polohy.

- 3 **Vypněte stroj.**
 - Další informace naleznete v části „Vypínání stroje“ (strana 19).

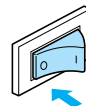

! UPOZORNĚNÍ

- **Před odpojením vyšívacího modulu musí být stroj vždy vypnutý. Pokud dojde k odpojení modulu za chodu stroje, může dojít k poruchám funkčnosti.**

- 4 Přidrže uvolňovací tlačítko na levé spodní straně vyšívacího modulu a zvolna modul posunujte doleva.

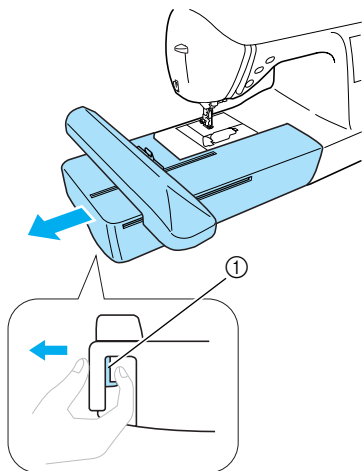

① Uvolňovací tlačítko

▶ Vyšívací modul se odpojí od stroje.

! UPOZORNĚNÍ

- **Nedržte vyšívací modul při přenášení za část s uvolňovacím tlačítkem.**

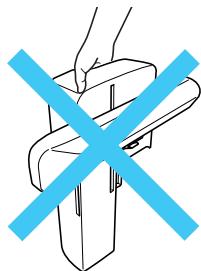

Vypínání/zapínání stroje

Tato část popisuje zapínání a vypínání stroje.

Opatření pro napájení

Vždy dodržujte následující bezpečnostní opatření týkající se napájení.

VAROVÁNÍ

- Jako zdroj napájení používejte pouze standardní domácí přívod elektrické energie. Použitím jiných zdrojů napájení může dojít k požáru, úrazu elektrickým proudem nebo poškození stroje.
- Vypínejte stroj a vyjímejte zástrčku za následujících okolností:
 - pokud nejste doma;
 - po dokončení práce se strojem;
 - pokud dojde k výpadku napájení během používání;
 - pokud stroj řádně nefunguje v důsledku špatného připojení nebo odpojení;
 - během bouřek.

UPOZORNĚNÍ

- Nepoužívejte prodlužovací kabely nebo přívod s více zásuvkami s dalšími připojenými zařízeními. Může dojít k požáru nebo úrazu elektrickým proudem.
- Nedotýkejte se zástrčky mokřýma rukama. Může dojít k úrazu elektrickým proudem.
- Při vyjímání zástrčky ze zásuvky musíte vždy vypnout hlavní vypínač stroje. Při odpojování ze zásuvky držte přívodní kabel za zástrčku. Taháním za kabel můžete poškodit kabel nebo může dojít k požáru či úrazu elektrickým proudem.
- Zabraňte pořezání, poškození, úpravě, násilnému ohýbání, tahání, kroucení nebo zamotání kabelu. Nepokládejte na kabel těžké předměty. Nevystavujte kabel žáru. Takovým jednáním můžete poškodit kabel nebo může dojít k požáru nebo úrazu elektrickým proudem. Pokud jsou kabel nebo zástrčka poškozené, nechte stroj před dalším používáním opravit u autorizovaného prodejce.
- Pokud stroj nebudete dlouho používat, odpojte napájecí kabel. V opačném případě může dojít k požáru.

Zapínání stroje

Před zapnutím stroje ověřte, zda je připojen vyšívací modul. Pokud vyšívací modul nepřipojíte, stroj se nespustí. (Další informace naleznete v části „Připojení vyšívacího modulu“ (strana 15).)

Připravte si přiložený napájecí kabel.

- 1 Ověřte, zda je stroj vypnut (hlavní vypínač v poloze „0“), a poté zapojte zástrčku napájecího kabelu do napájecího konektoru na pravé straně stroje.

- 2 Zastrčte zástrčku napájecího kabelu do domácí síťové zásuvky.

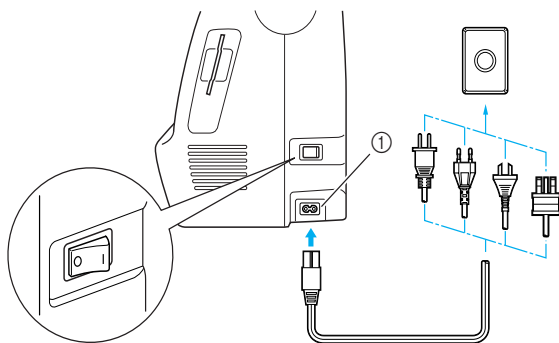

① Napájecí konektor

- 3 Zapněte stroj stisknutím pravé části hlavního vypínače na pravé straně stroje (poloha „I“).

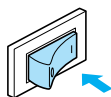

- ▶ Po zapnutí stroje se rozsvítí osvětlení, displej LCD a tlačítko  (tlačítko Zapnout/vypnout).

Vypínání stroje

Jakmile ukončíte práci, stroj vypněte. Rovněž před přemístěním stroje na jiné místo se ujistěte, že je stroj vypnutý.

- 1 Ujistěte se, že je stroj zcela zastaven.
- 2 Stroj vypněte stisknutím levé části hlavního vypínače na pravé straně stroje (poloha „0“).

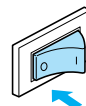

- ▶ Po vypnutí stroje osvětlení zhasne.

- 3 Odpojte napájecí kabel ze síťové zásuvky. Při vyjímání ze zásuvky držte napájecí kabel za zástrčku.
- 4 Vyjměte napájecí kabel z napájecího konektoru.

Poznámka

- Pokud dojde během provozu stroje k výpadku napájení, vypněte stroj a vyjměte napájecí kabel ze zásuvky. Při opětovném zapnutí stroje dodržte předepsaný postup, aby byl stroj řádně zprovozněn.

Popis LCD obrazovek

Na displeji LCD lze vybírat a upravovat vzory a zobrazovat činnosti související s používáním stroje (str. 11).

Zobrazení obrazovky LCD

Po zapnutí stroje se zobrazí úvodní obrazovka. Po zobrazení potvrzovacího hlášení se po jemném doteku displeje LCD objeví níže uvedená obrazovka. (Stroj lze nastavit tak, aby se úvodní obrazovka nezobrazila (strana 21).)

■ Obrazovka pro volbu typu vzoru

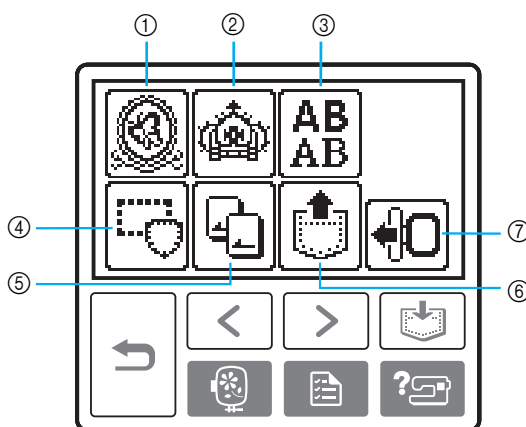

- ① Vyšivací vzory
- ② Doplnkové vyšivací vzory
- ③ Písmenné vzory
- ④ Rámové vzory
- ⑤ Paměťová karta s vyšivacími vzory
- ⑥ Vzory uložené v paměti stroje
- ⑦ Přesunutí saní vyšivacího modulu do úložné polohy



Doplňkové informace

- Další informace o hlášeních zobrazených na displeji LCD naleznete v části „Chybové zprávy“ (strana 78).
- V závislosti na modelu se mohou při zapnutí stroje zobrazit různé obrazovky.

Změna nastavení stroje

U stroje lze měnit různá nastavení činností a vyšívání. Níže uvádíme atributy, které lze nastavit.

Atribut	Symbol	Podrobnosti	Nastavení
Zobrazení barvy nitě		Mění zobrazení barvy nitě na obrazovce vyšívání.	Thread color/Time to embroider/ Needle count/Thread number (#123) (Barva nitě/Doba vyšívání/ Počet stehů/Číslo nitě (č. 123))
		(Pokud zvolíte možnost „Thread No. #123“ (Nit č. 123))	Embroidery/Country/Madeira poly/ Madeira rayon/Sulky/Robison anton (Vyšívací/Bavlněná/Madeira Poly/ Madeira Rayon/Sulky/Robison Anton)
Jednotka zobrazení		Zvolí zobrazované měrné jednotky (pouze pro vyšívání).	mm/INCH (mm/palec)
Napětí vyšívací nitě		Upravuje napětí nitě na vyšívání (pouze pro vyšívání).	-8 až +8
Max. rychlost vyšívání		Určuje maximální rychlost vyšívání.	
Zvuková signalizace		Určuje, zda zazní při každém úkonu zvuková signalizace či nikoli (strana 82).	
Úvodní obrazovka		Nastaví zobrazení či nezobrazení úvodní obrazovky po zapnutí stroje. (U některých modelů nelze toto nastavení změnit.)	
Jazyk		Umožňuje měnit jazyk používaný na obrazovkách.	English/German/French/Italian/ Dutch/Spanish/Japanese/Danish/ Norwegian/Finnish/Swedish/ Portuguese/Russian/Korean/Thai/ others (Angličtina/Němčina/ Francouzština/Italština/Holandština/ Španělština/Japonština/Dánština/ Norština/Finština/Svédština/ Portugalština/Ruština/Korejština/ Thajština/Ostatní)
Jas displeje LCD		Upravuje jas displeje LCD.	Jasnější Tmavší
Počítadlo stehů		Zobrazuje servisní a celkový počet vyšívání stehů. Servisní počet slouží k upomenutí na pravidelný servis vašeho stroje. (Chcete-li se dozvědět více, kontaktujte autorizovaného prodejce.)	–
Výrobní číslo	NO.:	Symbol „NO.“ (Č.) označuje číslo stroje.	–
Verze programu	VERSION:	Zobrazuje verzi programu.	–



Poznámka

- Položky zobrazené v obráceném zvýraznění jsou nastavení při zakoupení stroje.
- Další informace o nastaveních vyšívání naleznete v části „Ovládání displeje LCD (s tekutými krystaly)“ (strana 50).

1 Zapněte stroj.

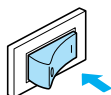

▶ Zapne se displej LCD.

2 Stiskněte tlačítko (Tlačítko Nastavení) na ovládacím panelu.

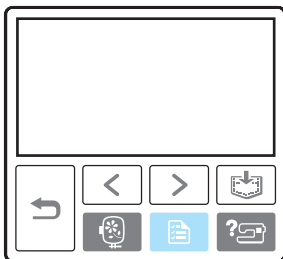

▶ Zobrazí se obrazovka s nastaveními.

3 Stiskněte položku, kterou chcete nastavit. Mezi obrazovkami se pohybujte pomocí tlačítek (Tlačítko Předchozí stránka) a (Tlačítko Další stránka).

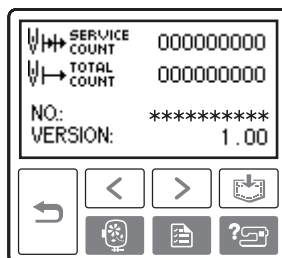
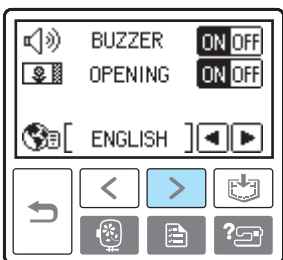
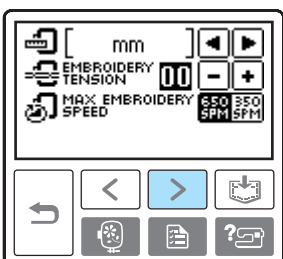
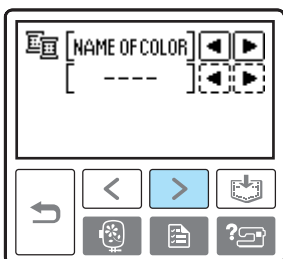

□ **Příklad:** Změna maximální rychlosti vyšívání

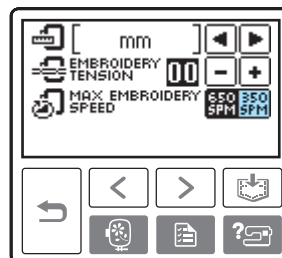

4 Jakmile budete s nastavením hotovi, stiskněte tlačítko (Tlačítko Zpět).

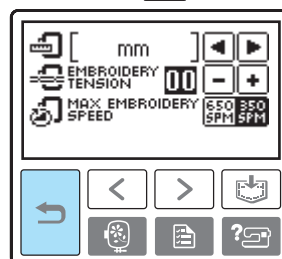

▶ Znovu se zobrazí výchozí obrazovka.

Poznámka

- Změněná nastavení se po odpojení stroje od napájení nesmažou.

Kontrola provozních postupů stroje

Na displeji LCD se zobrazí jednoduché vysvětlivky pro navléknutí vrchní nitě, navinutí cívky navíječe, navléknutí spodní nitě, připojení vyšívacího modulu, uchycení vyšívacího rámečku nebo výměnu jehly.

1 Zapněte stroj.

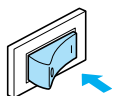

▶ Zapne se displej LCD.

2 Stiskněte tlačítko (Tlačítko Nápověda) na ovládacím panelu.

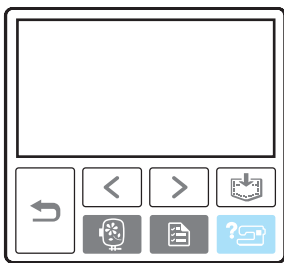

▶ Zobrazí se obrazovka s nápovědou.

3 Stiskněte položku, kterou chcete zobrazit.

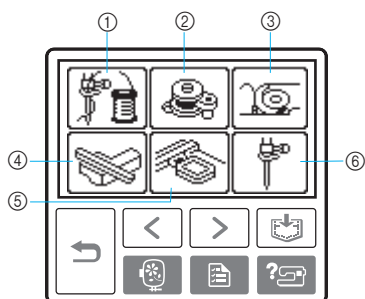

- ① Navléknutí vrchní nitě
- ② Navinutí cívky navíječe
- ③ Nasazení cívky spodní nitě
- ④ Připojení vyšívacího modulu
- ⑤ Uchycení vyšívacího rámečku
- ⑥ Výměna jehly

▶ První obrazovka uvádí postupy, které se po volbě tématu zobrazí.

- Stisknutím tlačítka  (tlačítko zpět) se vrátíte na obrazovku pro volbu položek.

4 Stisknutím tlačítka (Tlačítko Další stránka) se přesunete na další stránku.

Stisknutím tlačítka  (tlačítko Předchozí stránka) se vrátíte na předchozí stránku.

- **Příklad:** Navléknutí vrchní nitě

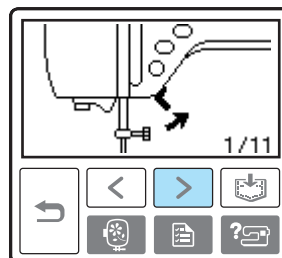
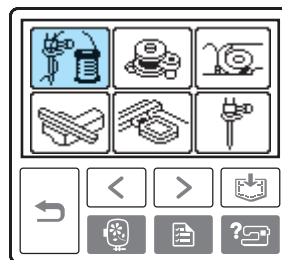

⋮

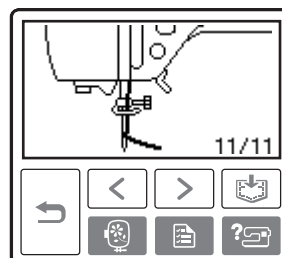

5 Jakmile dokončíte kontrolu, dvakrát stiskněte tlačítko (Tlačítko Zpět).

▶ Zobrazí se opět výchozí obrazovka se stehy.

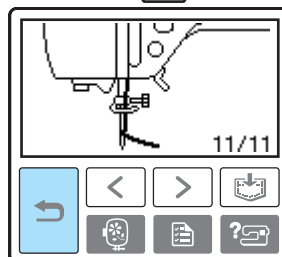

Poznámka

- Další informace o jednotlivých tématech naleznete na příslušné stránce v uživatelské příručce.

Navíjení/montáž cívky

Tato část popisuje navinutí nitě na cívku navíječe a následné nasazení spodní nitě.

Opatření pro cívku

Vždy dodržujte následující bezpečnostní opatření týkající se cívky.

! UPOZORNĚNÍ

- Používejte pouze cívku (kód součásti: SA156, SFB: XA5539-151) vyrobenou přímo pro tento stroj. Při použití jakékoli jiné cívky může dojít k úrazu nebo poškození stroje.
- Přiložená cívka byla vyrobena přímo pro tento stroj. Pokud použijete cívky pro jiné modely stroje, stroj nebude řádně fungovat. Používejte pouze přiloženou cívku nebo cívky stejného typu (kód součásti: SFB: XA5539-151).

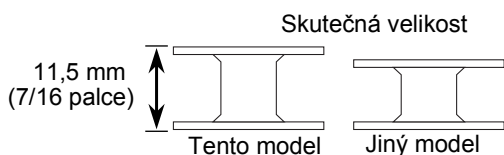

Navíjení cívky

Připravte cívku navíječe navinutím nitě na cívku.

- 1** Zapněte stroj.

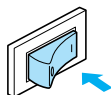

- 2** Otevřete horní kryt.

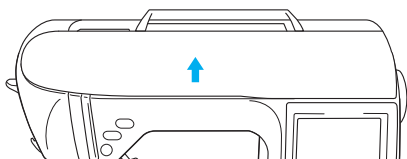

- 3** Nasadte cívku na trn navíječe tak, aby pružinka trnu zapadla do drážky na cívce. Zatlačte na cívku tak, aby zapadla na místo.

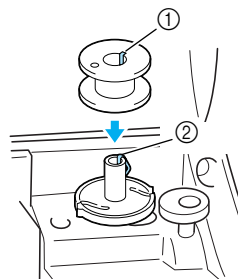

- ① Drážka
② Pružinka trnu navíječe

- 4** Zasuňte navíječ po směru šipky, dokud nezaklapne na místo.

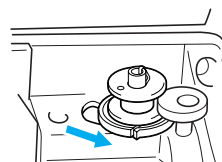

- ⓘ (tlačítko Zapnout/vypnout) se oranžově rozsvítí.

- 5** Vyměňte krytku nasazenou na trnu pro cívku vrchní nitě.

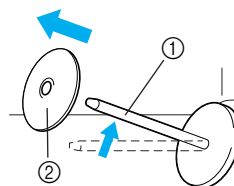

- ① Trn cívky vrchní nitě
② Krytka cívky vrchní nitě

- 6 Nasadíte cívku vrchní nitě na trn.**
Zasuňte cívku na trn tak, aby byla cívka ve vodorovné poloze a nit se odvíjela ze spodu k vám.

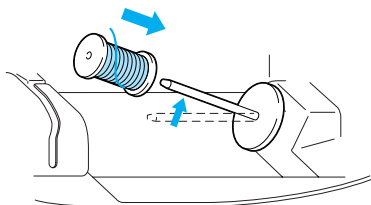

- Pokud neumístíte cívku tak, aby se nit odvíjela správně, může se po čase nit na trnu zamotat.

- 7 Nasuňte krytku na trn vrchní nitě.**
Nasuňte dle znázornění krytku co nejdále doprava (zakulacenou stranou vlevo).

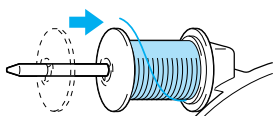

! UPOZORNĚNÍ

- Pokud cívku nebo krytku nenasadíte správně, nit se může po čase na trnu zamotat, což může způsobit zlomení jehly.
- K dispozici jsou tři velikosti krytek cívky vrchní nitě. Můžete si tedy vybrat krytku, která bude nejlépe vyhovovat použité velikosti cívky. Pokud bude krytka pro používanou cívku příliš malá, nit se může zachytit ve výrezu cívky nebo může dojít ke zlomení jehly.

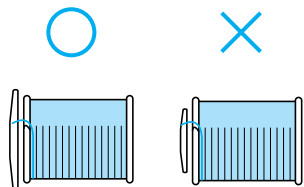

🔔 Doplnkové informace

- Při vyšívání jemnou, křížem vinutou nití použijte malou krytku a ponechte malou mezeru mezi krytkou a cívkou.

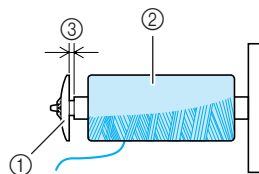

- 1 Krytka cívky vrchní nitě (malá)
- 2 Cívka vrchní nitě (křížem vinutá nit)
- 3 Mezera

- Při použití rychle se odvíjející nitě, například průhledné nylonové nebo metalické nitě, nasadte na cívku vrchní nitě před jejím umístěním na trn síťku. Pokud bude síťka příliš dlouhá, zahrňte ji tak, aby cívce vyhovovala.

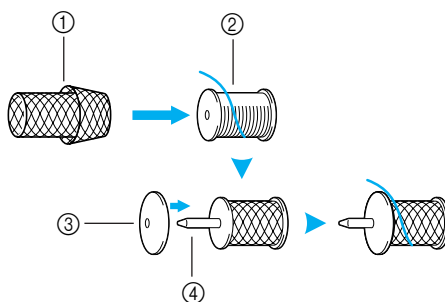

- 1 Síťka cívky vrchní nitě
- 2 Cívka
- 3 Krytka cívky vrchní nitě
- 4 Trn cívky vrchní nitě

- 8** Pravou rukou přidržíte dle znázornění nit u cívky a levou rukou vytáhněte nit a prostrčte ji vodičem nitě k sobě.

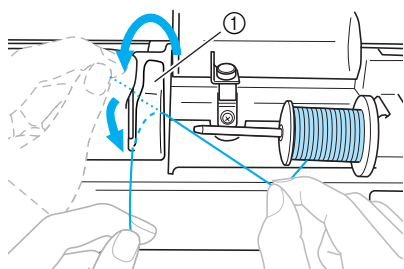

① Chránič vodiče nitě

- 9** Prostrčte nit pod destičkou vodiče nitě a vytáhněte ji napravo.

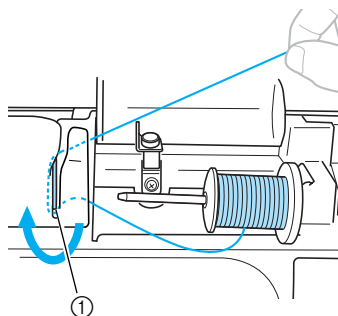

① Destička vodiče nitě

- 10** Prostrčte nit lapačem vodiče nitě a poté provlečte nit proti směru hodinových ručiček kolem předpínacího kotouče.

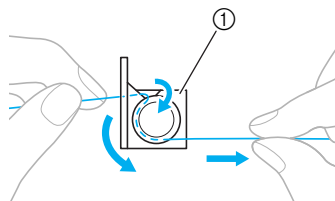

① Vodič nitě

Poznámka

- Ověřte, zda nit prochází předpínacím kotoučem.

- 11** Levou rukou přidržíte nit a pravou rukou navíňte vypnutou nit pětkrát či šestkrát po směru hodinových ručiček kolem cívky navíječe.

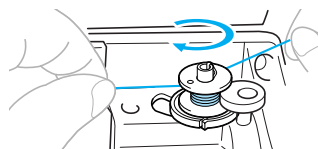

Poznámka

- Dbejte na to, aby byla nit mezi cívku vrchní nitě a navíječem řádně napnutá.
- Ověřte, zda je nit kolem cívky navíječe navinutá po směru hodinových ručiček. V opačném případě se nit po čase namotá na trn navíječe.

- 12 Prostrčte konec nitě skrze výřez vodiče na sedle naviječe, vytáhněte nit vpravo a odstříhnete ji.

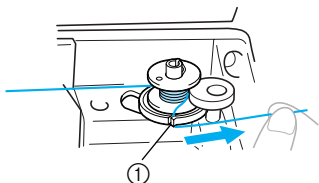

- ① Výřez vodiče na sedle naviječe (s vestavěným odstříhovačem)

! UPOZORNĚNÍ

- Vždy odstříhujte nit dle znázornění. Pokud cívku naviječe navinete bez odstříhnutí nitě pomocí vestavěného odstříhovače ve výřezu sedla naviječe, nit se může po čase zamotat na cívce nebo může dojít k ohnutí nebo zlomení jehly ve chvíli, kdy začne nit na cívce docházet.

- 13 Stiskněte jednou tlačítko  (tlačítko Zapnout/vypnout). Cívka se začne navíjet.

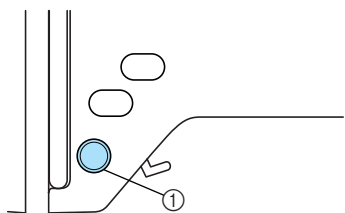

- ① Tlačítko Zapnout/vypnout

- Jakmile se navíjení cívky zpomalí, stiskněte jednou tlačítko  (tlačítko Zapnout/vypnout). Stroj se zastaví.

! UPOZORNĚNÍ

- Jakmile se navíjení cívky zpomalí, zastavte stroj. Neučiníte-li tak, může dojít k poškození stroje.

- 14 K odstříhnutí konce nitě navinuté kolem cívky použijte nůžky.

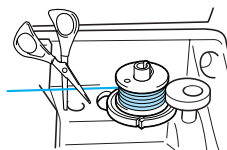

- 15 Přesuňte trn naviječe doleva a poté sejměte cívku z trnu.

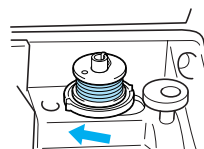

- 16 Sejměte cívku vrchní nitě z trnu a zavřete horní kryt.



Doplňkové informace

- Pokud spustíte stroj nebo otočíte ručním kolem po navinutí cívky naviječe, ozve se klapnutí. Nejedná se o známku poruchy.

Instalace cívky

Nasadte cívku s navinutou nití.

! UPOZORNĚNÍ

- Použijte cívku s řádně navinutou nití, v opačném případě může dojít ke zlomení jehly nebo nesprávnému napnutí nitě.

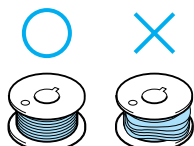

- Cívka byla vyrobena přímo pro tento stroj. Pokud použijete cívky pro jiné modely stroje, stroj nebude řádně fungovat. Používejte pouze přiloženou cívku nebo cívky stejného typu (kód součásti: SFB: XA5539-151).

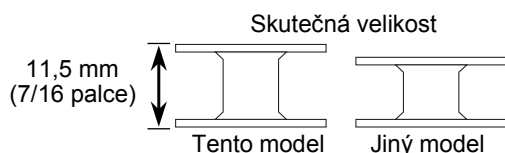

- 1 Přesuňte západku krytu cívky doprava.

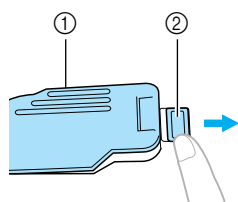

- 1 Kryt cívky spodní nitě
- 2 Západka

► Otevře se kryt cívky.

- 2 Sejměte kryt cívky.

- 3 Pravou rukou držte cívku a levou rukou konec nitě.

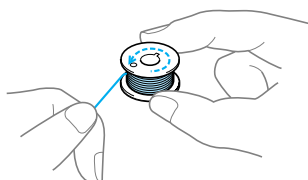

- Dbejte na to, aby vám cívka neupadla.

- 4 Vložte cívku do pouzdra tak, aby se nit odvíjela doleva.

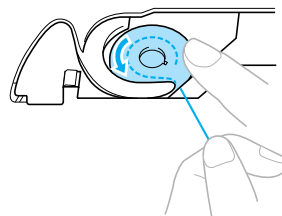

- Ověřte, zda je cívka řádně vložena.

! UPOZORNĚNÍ

- Ověřte, zda je cívka nasazená tak, aby se nit odvíjela správným směrem. V opačném případě může dojít k přetržení nitě nebo jejímu nesprávnému napnutí.



Doplňkové informace

- Sled, kterým má být nit protažena skrze pouzdro cívky, je vyznačen značkami na pouzdře cívky. Dbejte na to, abyste nit navlékli do stroje dle vyznačeného sledu.

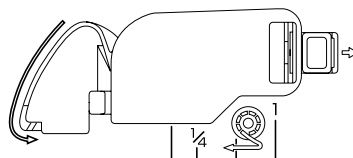

- 5 Pravou rukou mírně zatlačte na cívku a levou rukou poté dle znázornění vyvedte nit.

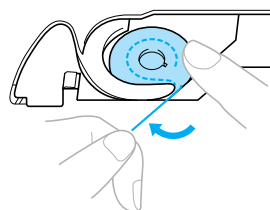

! UPOZORNĚNÍ

- Při nasazování vždy tlačte prstem na cívku. Pokud cívku řádně nenasadíte, nemusí být nit správně napnutá.

- 6** Prostrčte nit skrze štěrbinu (jako na obrázku) a poté vytáhněte nit směrem dopředu.

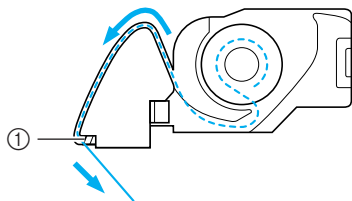

① Odstřihovač

▶ Odstřihovač nit odstřihne.



Poznámka

- Ujistěte se, že je nit řádně nasazena v napínací pružince v pouzdře cívky. Pokud tomu tak není, nasadte nit znovu.

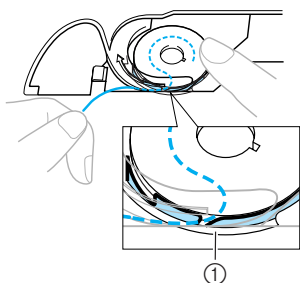

① Napínací pružinka

- 7** Přiložte zpět kryt cívky. Umístěte jazýček do levého dolního rohu krytu cívky a poté jemně stlačte kryt na jeho pravé straně.

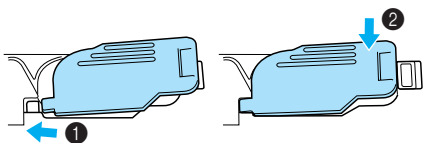

▶ Navlečení spodní nitě je dokončeno.

Dále navlečte vrchní nit. Pokračujte postupem v části „Zavedení horní niti“ (strana 30).



Doplňkové informace

- Chcete-li začít vyšívat, musíte mít napnutou spodní nit.

Zavedení horní niti

Tato část popisuje založení cívky vrchní nitě a navlečení nitě na jehlu.

! UPOZORNĚNÍ

- Při navlékání vrchní nitě postupujte přesně podle pokynů. Pokud nenavlečete vrchní nit řádně, nit se může po čase zamotat nebo může dojít k ohnutí či zlomení jehly.

Informace o cívce horní niti

Níže jsou uvedeny informace o cívkách vrchní nitě.

! UPOZORNĚNÍ

- K dispozici jsou tři velikosti krytek cívky vrchní nitě. Můžete si tedy vybrat krytku, která bude nejlépe vyhovovat použité velikosti cívky. Pokud bude krytka pro používanou cívku příliš malá, nit se může zachytit ve výřezu cívky nebo může dojít ke zlomení jehly.

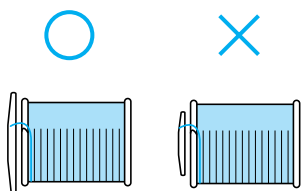

Zavedení horní niti

Nasadte cívku s nití na trn a provlečte nit strojem.

- 1 Zapněte stroj.

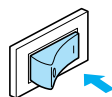

- 2 Zvednutím páčky přítlačné patky zvedněte přítlačnou páčku.

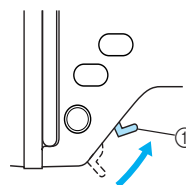

- 1 Páčka přítlačné patky

☀ Poznámka

- Pokud nezvednete přítlačnou páčku, nebudete moci strojem provléci nit.

- 3 Jedním či dvojitým stisknutím tlačítka  (tlačítko Polohování jehly) zvedněte jehlu.

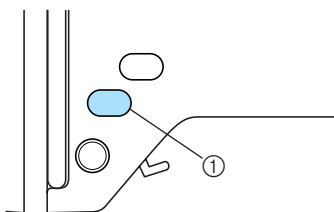

- 1 Tlačítko Polohování jehly

- ▶ Jehla je řádně zvednuta, jakmile je značka ručního kola nahoře (jako na obrázku). Zkontrolujte ruční kolo a pokud značka není ve správné poloze, stiskněte opakovaně tlačítko  (tlačítko Polohování jehly), dokud správné polohy nedosáhnete.

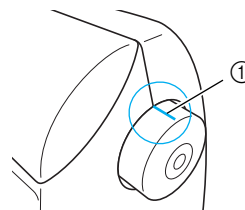

- 1 Značka na ručním kole

4 Otevřete horní kryt.

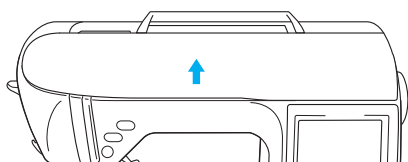

5 Vyměňte krytku nasazenou na trnu pro cívku vrchní nitě.

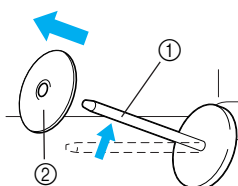

- ① Trn cívky vrchní nitě
- ② Krytka cívky vrchní nitě

6 Nasuňte krytku na trn vrchní nitě. Zasuňte cívku na trn tak, aby byla cívka ve vodorovné poloze a nit se odvíjela ze spodu k vám.

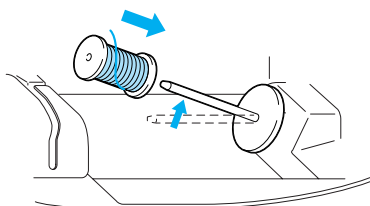

! UPOZORNĚNÍ

- Pokud cívku nebo krytku vrchní nitě nenasadíte správně, nit se může po čase zamotat kolem trnu nebo může dojít ke zlomení jehly.

7 Nasuňte krytku na trn vrchní nitě. Nasuňte dle znázornění krytku co nejdále doprava (zakulacenou stranou vlevo).

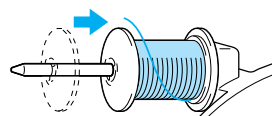

8 Pravou rukou chytněte nit u cívky, levou rukou vytáhněte nit a prostrčte ji kolem chrániče vodiče nitě směrem dopředu.

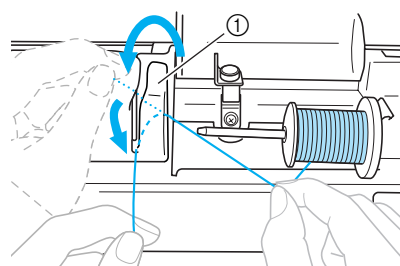

- ① Chránič vodiče nitě

9 Prostrčte nit pod destičkou vodiče nitě a vytáhněte ji.

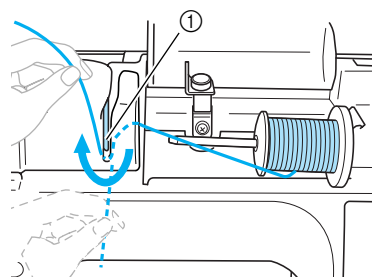

- ① Destička vodiče nitě

- 10** Pravou rukou opatrně držte nit navlečenou skrze destičku vodiče nitě a v níže znázorněném sledu ji prostrčte vodiči.

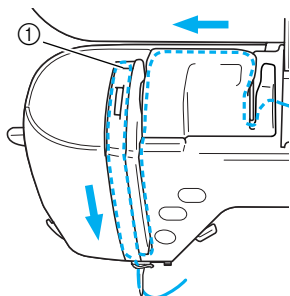

① Uzávěr



Poznámka

- Pokud je snížena vyšívací patka a uzavřen uzávěr, nelze nit strojem provléct. Ujistěte se, že je zvednutá vyšívací patka a otevřený uzávěr. Až poté začnete provlékat nit. Před vyjímáním vrchní nitě nezapomeňte zvednout vyšívací patku a otevřít uzávěr.
- Tento stroj je vybaven průzorem, který umožňuje kontrolu polohy nitě na vodičí páčce. Zkontrolujte průzorem, zda je nit řádně protažena vodičí páčkou.

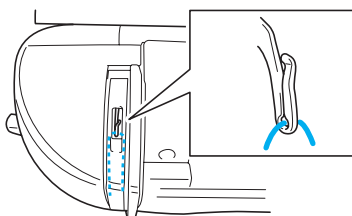

- 11** Provéďte nit za vodičí tyčkou jehly. Nit lze snadno navléct za vodičí tyčku jehly, když ji levou rukou chytnete a pravou nasadíte za tyčku (jako na obrázku).

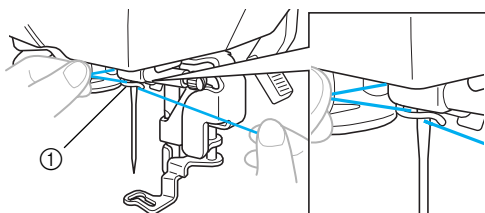

① Vodičí tyčka jehly

Navlékání jehly

Tato část popisuje navléknutí jehly.



Doplňkové informace

- Navlékač jehel můžete použít s jehlami o velikosti 75/11 až 100/16.
- Pomocí navlékače nelze navléknout nit o tloušťce 130/20 nebo silnější.
- Pokud nelze použít navlékač jehel, přečtěte si část „Ruční navlékání jehly (bez použití navlékače jehly)“ (strana 34).

- 1** Povytáhněte konec nitě provlečené vodičí tyčkou jehly doleva a zepředu provlečte nit vodičím kotoučem.

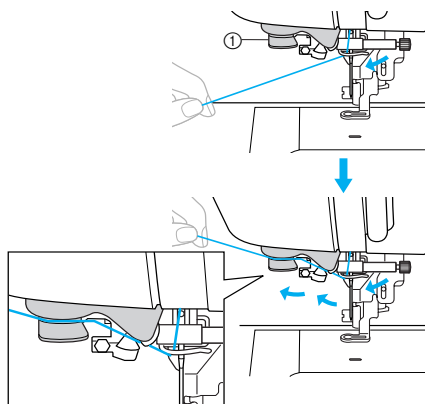

① Vodičí kotouč nitě

- 2** Ustříhnete nit odstříhovačem na levé straně stroje.

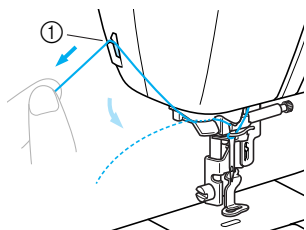

① Odstříhovač



Poznámka

- Pokud provlečenou nit nelze řádně odstříhnout, snižte vyšívací patku tak, aby nit před odstřížením přidržela. Pokud provedete tento úkon, přeskočte krok číslo 3.
- Pokud použijete nit, která se rychle odvíjí z cívky, například metalickou nit, můžete mít po ustřížení nitě potíže s navléknutím jehly. Proto namísto použití odstříhovače nitě povytáhněte nit po jejím provléknutí vodícími kotouči (označenými č. „7“) přibližně o 80 mm (asi 3 palce).

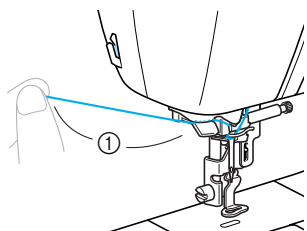

① 80 mm či více

- 3** Snižováním páčky přítlačné patky snižte vyšívací patku.

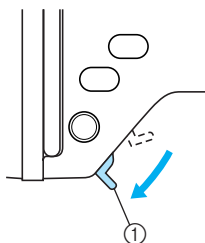

① Páčka přítlačné patky

- 4** Snižujte páčku navlékače jehly po levé straně stroje, dokud nezaklapne, a poté pomalu vraťte páčku do původní polohy.

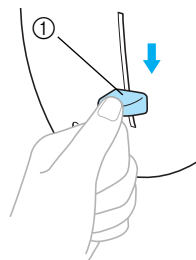

① Páčka navlékače jehly

- Nit je navlečená v očku jehly.



Poznámka

- Pokud nebude nit zcela navlečena v jehle a v očku jehly se utvoří na niti smyčka, opatrně provlečte smyčku očkem jehly a povytáhněte konec nitě.

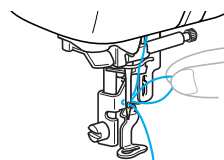

! UPOZORNĚNÍ

- Nevytahujte nit příliš silně, můžete způsobit ohnutí nebo zlomení jehly.

- 5** Zvedněte páčku přitlačné patky a provlečte konec nitě otvorem vyšívací patky.

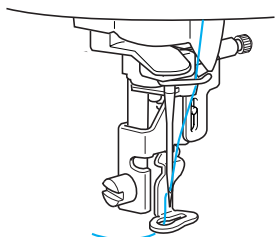

- ▶ Navlečení vrchní nitě je tímto dokončeno. Nyní máte navlečenu vrchní i spodní nit a můžete se tedy pustit do vyšívání.



Poznámka

- Pokud jehlu nezvednete, navlékač jehly nemůže nit do jehly navléknout. Nezapomeňte před použitím navlékače jehly stisknout tlačítko  (tlačítko Polohování jehly).

Ruční navlékání jehly (bez použití navlékače jehly)

Použijete-li speciální nit či nit o tloušťce 130/20 nebo silnější, kterou nelze použít do navlékače jehly, navlečte jehlu níže uvedeným postupem.

- 1** Provlečte nit strojem až k vodící tyčce jehly.

- Další informace naleznete v části „Zavedení horní niti“ (strana 30).

- 2** Snižte páčku přitlačné patky.

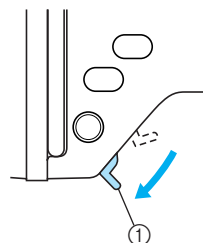

- ① Páčka přitlačné patky

- 3** Provlečte nit očkem jehly zepředu dozadu.

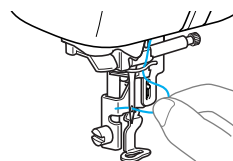

- 4** Zvedněte páčku přitlačné patky a provlečte konec nitě otvorem vyšívací patky.

Výměna jehly

Tato část popisuje výměnu jehly.

Opatření pro jehly

Vždy dodržujte následující bezpečnostní opatření týkající se zacházení s jehlou. Nedodržením těchto opatření může dojít k velmi nebezpečným situacím, například při zlomení jehly může dojít k rozptýlení úlomků. Níže uvedené pokyny si přečtěte a důsledně je dodržujte.

! UPOZORNĚNÍ

- **Používejte pouze jehly pro domácí šicí stroje. Pokud použijete jiné jehly, můžete ohnout jehlu nebo poškodit stroj.**
- **Nikdy nepoužívejte ohnuté jehly. Ohnuté jehly se mohou snadno zlomit a způsobit úraz.**

Kontrola jehly

Vyšívání ohnutou jehlou je velmi nebezpečné, jelikož může dojít ke zlomení jehly za chodu stroje. Před použitím jehly umístěte plochou stranu jehly na vodorovný povrch a zkontrolujte, zda je úsek mezi jehlou a vodorovným povrchem rovnoběžný.

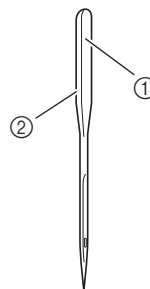

- ① Plochá strana
- ② Typové značení jehly

! UPOZORNĚNÍ

- Pokud bude úsek mezi jehlou a vodorovným povrchem nerovný, jehla je ohnutá. Ohnutou jehlu nepoužívejte.

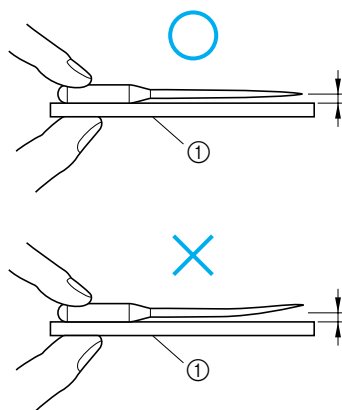

- ① Vodorovný povrch

Výměna jehly

Jehlu vyměňte níže uvedeným postupem. Použijte šroubovák a jehlu, která byla podle pokynů v části „Kontrola jehly“ (strana 35) klasifikována jako rovná.

- 1 Zvedněte jehlu jedním či dvojitým stisknutím tlačítka  (Tlačítko Polohování jehly).

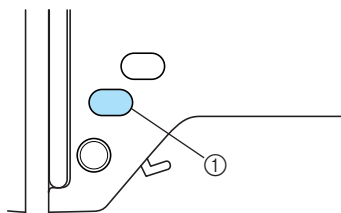

① Tlačítko Polohování jehly

- 2 Vypněte stroj.

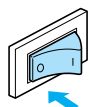

! UPOZORNĚNÍ

- Před výměnou jehly zkontrolujte, zda je stroj vypnutý. V opačném případě může dojít k úrazu, dojde-li k náhodnému stisknutí tlačítka  (tlačítko Zapnout/vypnout) a stroj začne vyšívat.

- 3 Snižte páčku přitlačné patky.

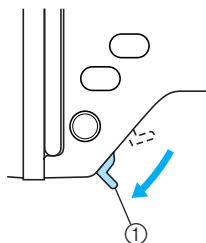

① Páčka přitlačné patky

- 4 Zakryjte otvor na stehové desce přiložením látky nebo papíru pod vyšívací patku.

☀ Poznámka

- Před výměnou jehly zakryjte otvor na stehové desce látkou nebo papírem, aby nedošlo k zapadnutí jehly do stroje.

- 5 Chytněte jehlu do levé ruky, pomocí šroubováku vyšroubujte upínací šroub jehly směrem k sobě (proti směru hodinových ručiček) a vyjměte jehlu.

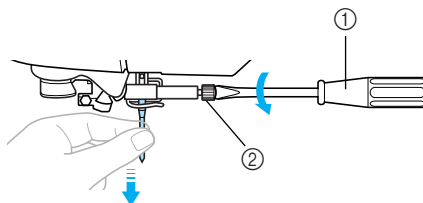

① Šroubovák
② Upínací šroub jehly

- Upínací šroub jehly neuvolňujte ani neutahujte nadměrnou silou, protože by mohlo dojít k poškození některých součástí stroje.

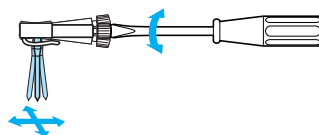

- 6** Zasunujte jehlu plochou stranou k zadní straně stroje, dokud se nedotkne zarážky jehly.

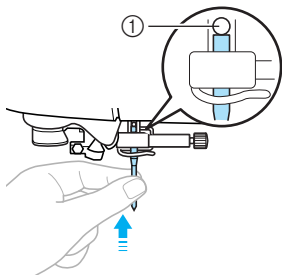

① Zarážka jehly

- 7** Levou rukou držte jehlu a šroubovákem utáhněte upínací šroub jehly.

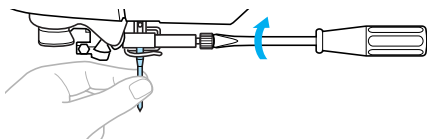

! UPOZORNĚNÍ

- Vždy vložte jehlu tak, aby se dotýkala zarážky jehly, a pevně utáhněte upínací šroub jehly šroubovákem. Neučiníte-li tak, může dojít ke zlomení nebo poškození jehly.

2

ZÁKLADY ŠITÍ

Tato kapitola popisuje postupy vyšívání.

Šití	40	Vyšívání	56
Co si připravit.....	40	Perfektní provedení výšivky	56
Příprava látky	42	Vyšívání vzoru.....	57
Přiložení podkladového		Našívání	59
materiálu k látce.....	42	Úprava a ukládání vzorů.....	61
Napnutí látky do vyšívacího		Úprava rozložení	61
rámečku	43	Ukládání vzorů	63
Uchycení vyšívacího rámečku.....	47	Seřízení napnutí nitě.....	64
Uchycení vyšívacího rámečku....	47	Opětovné vyšití	65
Vyjmutí vyšívacího rámečku.....	48	Vypotřebování nitě během	
Volba vyšívacích vzorů	49	vyšívání.....	65
Informace o vlastnických právech...	49	Zastavení během vyšívání.....	66
Typy vyšívacích vzorů.....	49	Seřízení pouzdra cívky	68
Ovládání displeje LCD		Upravte napětí.....	68
(s tekutými krystaly)	50	Spodní nit je uvolněná.....	68
Volba znaků	52	Spodní nit je napnutá	68
Volba vyšívacího vzoru	53		
Výběr rámového vzoru	54		
Použití paměťové karty s			
vyšívacími vzory			
(prodává se samostatně)	55		

Šití

Tato část popisuje přípravy a základní postupy při vyšívání.

Co si připravit

Pro vyšívání je nezbytný následující materiál.

■ Látka

Připravte si látku na vyšívání. Připravte si látku o něco větší, než je vyšívací rámeček, a odpovídající velikosti vyšívaného vzoru.



Poznámka

- K vyšívání vždy použijte podkladový materiál, zvláště pokud vyšíváte lehké nebo pružné látky. Nepoužijete-li podkladový materiál, provedení výšivky nemusí být kvalitní.



UPOZORNĚNÍ

- **Nevyšívejte příliš silné látky.** Tloušťku látky zkontrolujte tak, že připojte vyšívací rámeček k vyšívacímu modulu a stisknutím tlačítka  (tlačítko Polohování jehly) zvednete jehlu. Pokud bude mezi vyšívací patkou a látkou mezera, můžete na látku vyšívat. Pokud tam mezera nebude, na látku nevyšívejte. V takovém případě může dojít ke zlomení jehly a následnému úrazu.
- Při vyšívání překrývajících se vzorů buďte pozorní. Jehla nemusí lehce projít látkou a může se zlomit.

■ Podkladový materiál

Přiložte podkladový materiál k látce. Zamezíte tak nekvalitnímu provedení výšivky.



Pro vyšívání doporučujeme používat podkladový materiál. Na tenké materiály, například organdie (organtýn), a látky s vlasovou úpravou, například ručník, použijte vodorozpustnou fólii. Další informace naleznete v části „Doplňková příslušenství“ (strana 7).

■ Vyšívací nit

Jako vrchní nit použijte vyšívací nebo bavlněnou nit.

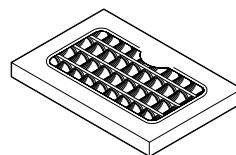

Jako spodní nit použijte vyšívací cívkovou nit. Další informace naleznete v části „Doplňková příslušenství“ (strana 7).



Poznámka

- Chcete-li dosáhnout kvalitně provedeného vyšívání, vždy používejte vyšívací nitě navržené pro vyšívací stroje.
- Před zahájením vyšívání se ujistěte, že máte dostatek spodní nitě. Pokračujete-li ve vyšívání i přesto, že nemáte dostatek spodní nitě, nit se může zamotat.

■ Jehla

Používejte jehlu pro domácí šicí stroje o tloušťce 75/11. Pokud vyšíváte na tlusté látky, jako je džínovina, použijte jehlu pro domácí šicí stroje o tloušťce 90/14.



Doplňkové informace

- Při zakoupení stroje je nainstalována jehla o tloušťce 75/11.
- Informace o výměně jehly naleznete v části „Výměna jehly“ (strana 36).

■ Ostatní

Vyšívací rámečky „malý“, „střední“ a „velmi velký (vícepohový)“ jsou volitelné. Další informace naleznete v části „Doplňková příslušenství“ (strana 7).

Příprava látky

Po přiložení podkladového materiálu k vyšivací látce zarámujte látku i materiál do vyšivacího rámečku.

Přiložení podkladového materiálu k látce

Přiložte podkladový materiál k látce. Zamezte tak nekvalitnímu provedení výšivky.

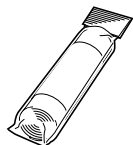

Doplňkové informace

- Pro vyšívání doporučujeme používat podkladový materiál. Na tenké materiály, například organdie (organtýn), a látky s vlasovou úpravou, například ručník, použijte vodorozpustnou fólii. Další informace naleznete v části „Doplňková příslušenství“ (strana 7).



Poznámka

- Podkladový materiál použijte na vyšívání pružných látek, tenkých látek, látek s uvolněnou vazbou a látek se snadným stahováním stehů.

! UPOZORNĚNÍ

- **Při vyšívání vždy používejte podkladový materiál. Pokud budete vyšívat tlusté nebo pružné látky bez použití podkladového materiálu, může dojít ke zlomení nebo ohnutí jehly. Navíc se vzor může vyšít nesprávně.**

- 1 **Připravte si podkladový materiál, který je větší než použitý vyšivací rámeček.**

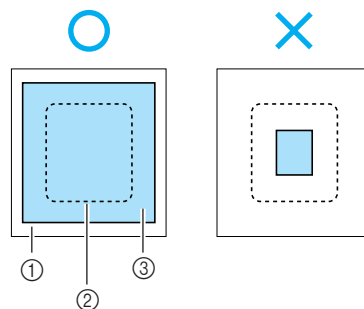

- ① Látka
- ② Velikost vyšivacího rámečku
- ③ Podkladový materiál

- 2 **Pokud používáte přilepovací podkladový materiál, umístěte lepicí plochu materiálu na rub látky a nažehlete jej napařovací žehličkou.**

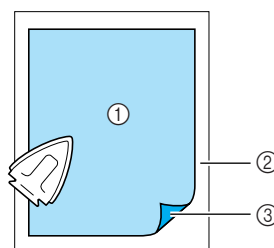

- ① Podkladový materiál
- ② Látka (rub)
- ③ Přiložená strana

- **Když materiál nelze nažehlit ani umístit do rámečku**

U tkanin, jako jsou ručníky, které nelze vyžehlit, nebo při vyšívání v místech, kde se obtížně žehlí, umístěte podkladový materiál pod tkaninu a napněte tkaninu do vyšivacího rámečku bez upevnění podkladového materiálu.

Napnutí látky do vyšívacího rámečku

Zarámujte látku do vyšívacího rámečku. Pokud je látka uvolněná, může být vyšitý vzor nekvalitní. Napněte látku do rámečku řádně (neuvolněnou) následujícím postupem. Přichystejte si látku s přiloženým podkladovým materiálem a vyšívací rámeček (střední, malý, velký nebo velmi velký – vícepolohový).

■ Vyšívací rámeček (velký)

Vyšívku lze vyšít do oblasti o výšce až 18 cm (7 palců) a šířce až 13 cm (5 palců). Používá se pro vyšívání několika vzorů bez obměny polohy látky v rámečku.

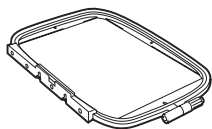

■ Vyšívací rámeček (střední)[volitelné příslušenství]

Lze vyšít vzory o výšce až 10 cm (4 palce) a šířce až 10 cm (4 palce).

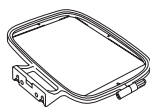

■ Vyšívací rámeček (malý)[volitelné příslušenství]

Lze vyšít vzory o výšce až 2 cm (1 palec) a šířce až 6 cm (2,5 palce). Používá se na písmena a jiné malé výšivky.

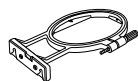

- Pro některé vzory nelze použít vyšívací rámeček (malý).

■ Vyšívací rámeček (velmi velký – vícepolohový) [volitelné příslušenství]

Vyšívku lze vyšít do oblasti o výšce až 30 cm (12 palců) a šířce až 13 cm (5 palců). Používá se pro vyšívání spojených nebo smíšených znaků nebo vzorů, případně rozměrných vzorů.

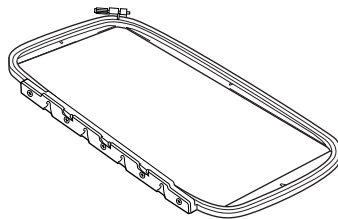

! UPOZORNĚNÍ

- **Použijte vyšívací rámeček, který vyhovuje velikosti vyšívaného vzoru. Neučiníte-li tak, může do vyšívacího rámečku narazit vyšívací patka a způsobit vám úraz nebo zlomení jehly.**

1 Uvolněte seřizovací šroub vyšívacího rámečku, vyjměte vnitřní a vnější rámeček a položte vnější rámeček na rovnou plochu.

Oddělte vnitřní a vnější rámeček vytažením vnitřního rámečku směrem vzhůru.

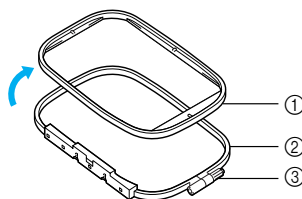

- ① Vnitřní rámeček
- ② Vnější rámeček
- ③ Seřizovací šroub

2 Umístěte látku s podkladovým materiálem na vnější rámeček.

Látka musí být lícem vzhůru.

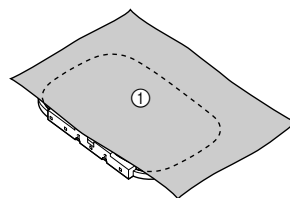

- ① Líc látky

- 3** Zatlačte vnitřní rámeček ze shora látky dovnitř. Zarovnejte značky \triangle na vnitřním rámečku a ∇ na vnějším rámečku.

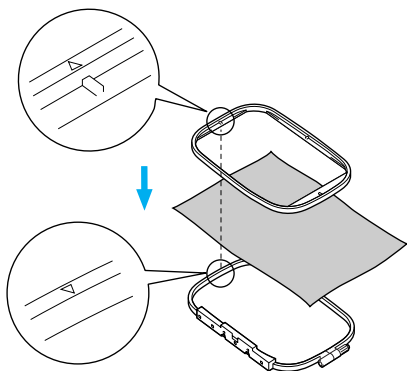

- 4** Rukou utáhněte seřizovací šroub tak, aby látku přiměřeně zajišťoval.

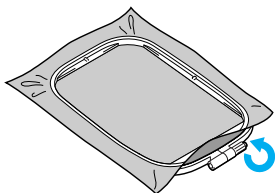

- 5** Pomalu vyjměte látku z rámečku, aniž byste uvolnili seřizovací šroub.

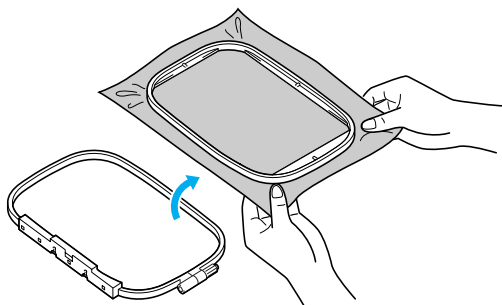

Doplňkové informace

- Tento bezpečnostní krok pomůže snížit deformace vzoru během vyšívání.

- 6** Zatlačte znovu ze shora látky na vnitřní rámeček a vyrovnejte značky \triangle na vnitřním a ∇ na vnějším rámečku.

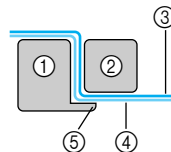
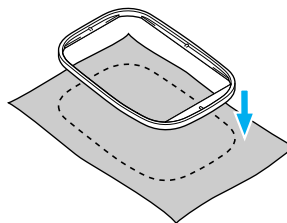

- Vnější rámeček
- Vnitřní rámeček
- Látka (lícni strana)
- Podkladový materiál
- Kraj vnějšího rámečku

- Natlačte vnitřní rámeček na kraj vnějšího rámečku, dokud nebude vnitřní rámeček pevně zatlačen na vnější.

- 7** Utáhněte seřizovací šroub a rukou vypněte všechna nenapnutá místa na látce. Po lehkém úderu by měla napnutá látka vydávat dunivý zvuk.

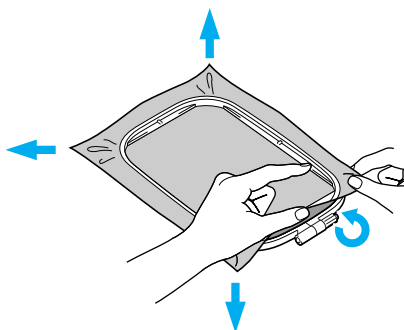

■ Použití vyšívacích fólií

Připevníte-li na vyšívací rámeček vyšívací fólii, vzor lze vyšít na látku v přesné a správné poloze.

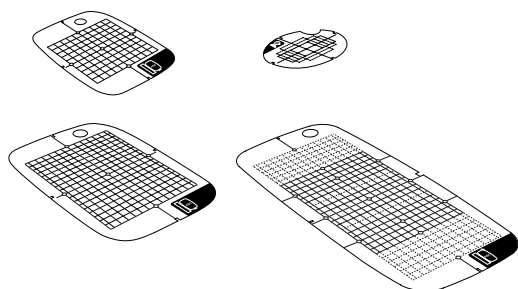

- 1 Do středu polohy vyšíváného vzoru si označte křídou značku.

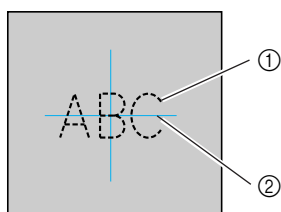

- 1 Vyšívací vzor
2 Značka

- 2 Vložte vyšívací fólii na vnitřní rámeček.

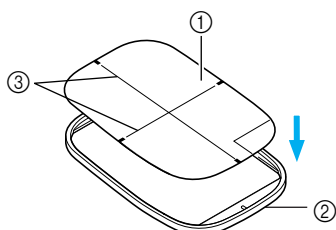

- 1 Vyšívací fólie
2 Vnitřní rámeček
3 Základní čáry na vyšívací fólii

- 3 Nakreslete značku na látku v místech základních čar na vyšívací fólii.

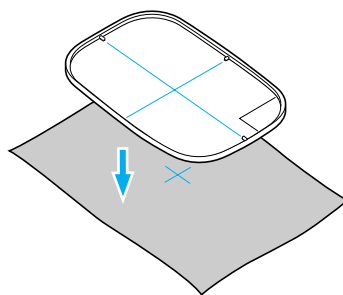

- 4 Umístěte vnitřní rámeček s látkou na vnější rámeček a vypněte látku.

- Další informace naleznete v části strana 43.

- 5 Sejměte vyšívací fólii.

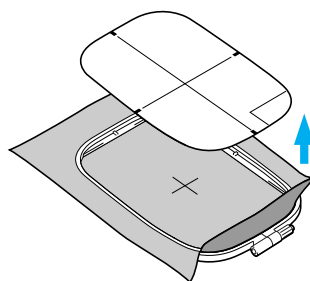

■ Vyšívání na látky, které nelze napnout ve vyšívacím rámečku

Pokud vyšíváte na malé kusy látky, které nelze vypnout na vyšívacím rámečku, nebo vyšíváte na tenké kusy, jako např. na stuhu, použijte jako základ pro napnutí na rámeček podkladový materiál.

Pro veškeré vyšívání doporučujeme použít podkladový materiál.

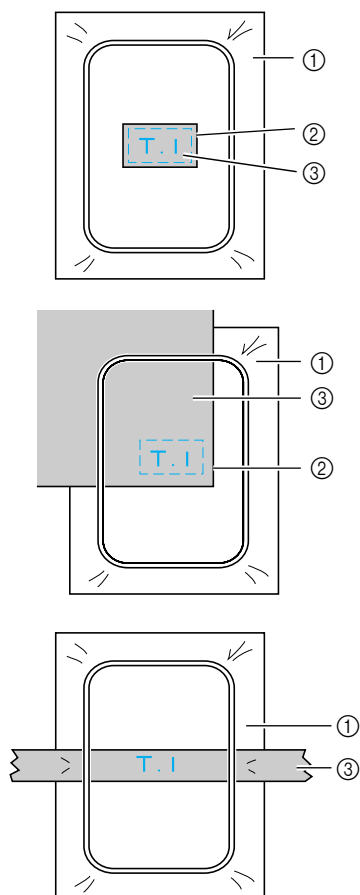

- ① Podkladový materiál
- ② Textilní lepidlo nebo lepidlo ve spreji
- ③ Látky

Po ukončení vyšívání opatrně odstraňte podkladový materiál.

Uchycení vyšívacího rámečku

Tato část popisuje uchycení vyšívacího rámečku.

Uchycení vyšívacího rámečku

1 Naviňte vyšívací cívkovou nit na cívku a založte cívku do pouzdra.

- Další informace naleznete v části „Navíjení/montáž cívky“ (strana 24).

2 Zvedněte páčku přitlačné patky.

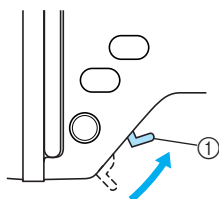

① Páčka přitlačné patky

3 Zvedněte páčku přitlačné patky ještě výš a umístěte vyšívací rámeček pod vyšívací patku.

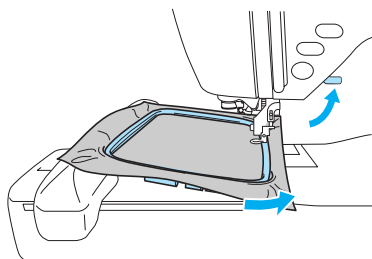

! UPOZORNĚNÍ

- **Nezavádějte prstem či vyšívacím rámečkem o jehlu. Může dojít k úrazu nebo zlomení jehly.**

4 Jemně přidržíte páčku držáku rámečku vlevo, zarovnejte dva čepy na drážce vyšívacího rámečku s montážními svorkami na rámečku a poté tlačte rámeček do držáku, dokud neuslyšíte zaklapnutí.

Po natlačení přední montážní svorky na čep tak, aby zaklapla na místo, natlačte na své místo zadní montážní svorku.

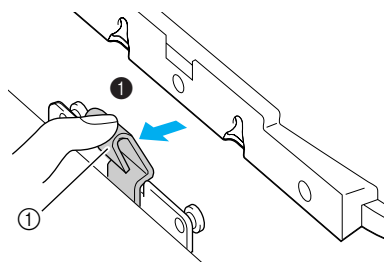

① Páčka

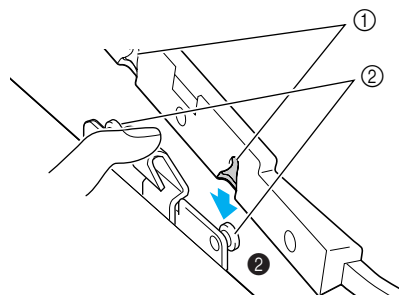

① Montážní svorky
② Čepy

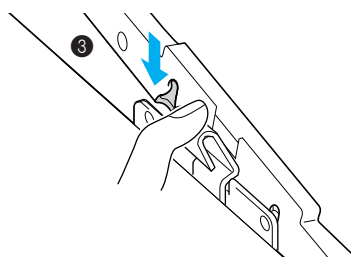

! Poznámka

- Zkontrolujte, zda jste nasadili oba čepy. Pokud nasadíte jen přední nebo jen zadní čep, vzor se nemusí vyšít správně.

! UPOZORNĚNÍ

- **Nasadte řádně vyšívací rámeček do držáku vyšívacího rámečku. Neučiníte-li tak, může vyšívací patka zavadit o vyšívací rámeček a může dojít k úrazu.**

Vyjmutí vyšívacího rámečku

Ujistěte se, že je stroj zcela zastaven, a postupujte podle níže uvedených pokynů.

1 Zvedněte páčku přítlačné patky.

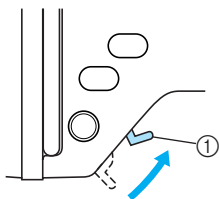

① Páčka přítlačné patky

2 Zatlačte páčku držáku vyšívacího rámečku doleva a současně zvedněte vyšívací rámeček a vyjměte jej.

Vysadte zadní montážní svorku a poté přední montážní svorku z čepu.

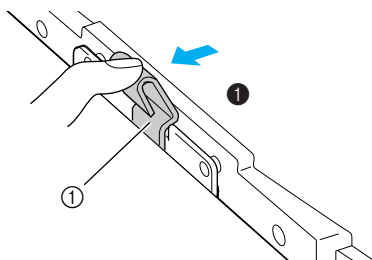

① Páčka

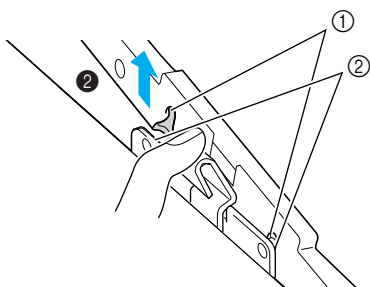

① Montážní svorky
② Čepy

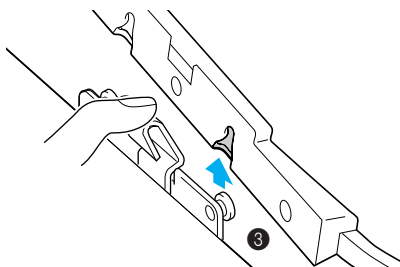

3 Zvedněte páčku přítlačné patky ještě výš a umístěte vyšívací rámeček pod vyšívací patku.

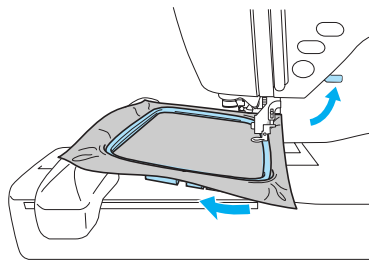

! UPOZORNĚNÍ

- Nezavádějte prst nebo vyšívací rámec o jehlu. Může dojít k úrazu nebo zlomení jehly.

Volba vyšivacích vzorů

Tato část přináší informace o různých typech dostupných vyšivacích vzorů a o postupu výběru vzoru.

Informace o vlastnických právech

Vzory uložené ve stroji a na paměťových kartách jsou určeny pouze pro soukromé účely. Jakékoli veřejné nebo komerční využití vzorů podléhajících vlastnickému právu bude považováno za porušení zákona o vlastnickém právu a je přísně zakázáno.

Typy vyšivacích vzorů

Vyšivací vzor lze vybrat z následujících dostupných vzorů.

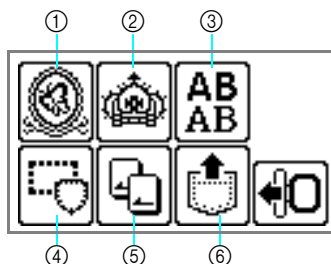

- ① Vyšivací vzory
- ② Doplnkové vyšivací vzory
- ③ Písmenné vzory
- ④ Rámové vzory
- ⑤ Paměťová karta s vyšivacími vzory
- ⑥ Vzory uložené v paměti stroje

■ Vyšivací vzory (vyšivací vzory/doplňkové vyšivací vzory)

Obsahují celkem 136 vzorů. Vzory se provádí obměnou vrchní nitě podle pokynů uvedených na obrazovce.

- Další informace naleznete v části „Volba vyšivacího vzoru“ (strana 53).

■ Písmenné vzory

Obsahují 6 typů znaků (evropské znaky); velká písmena/malá písmena/čísla/symboly.

- Další informace naleznete v části „Volba znaků“ (strana 52).

■ Rámové vzory

10 tvarů, například čtverce a kruhy, lze kombinovat s 12 typy stehů.

- Další informace naleznete v části „Výběr rámového vzoru“ (strana 54).

■ Paměťová karta s vyšivacími vzory (prodává se samostatně)

Lze vyšít i vzory z paměťové karty.

- Další informace naleznete v části „Použití paměťové karty s vyšivacími vzory (prodává se samostatně)“ (strana 55).

■ Vzory uložené v paměti stroje

Do paměti stroje lze uložit vzory, například často užívané kombinace znaků, a později tyto vzory vyvolat a vyšít. Lze uložit vzory složené z až 12 vzorů nebo 512 kB dat.





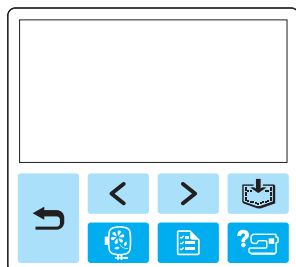

- Další informace naleznete v části „Ukládání vzorů“ (strana 63).

Ovládání displeje LCD (s tekutými krystaly)

Displej LCD se ovládá pomocí ovládacích tlačítek na ovládacím panelu. Níže jsou popsána tlačítka související s vyšíváním.

■ Ovládací tlačítka



-  Vrátí vás na předchozí obrazovku.
-  Pokud se na obrazovce nezobrazí určité vzory (když se zobrazí symbol  nebo ) , zobrazí se předchozí vzory/následující vzory.
-  Vrátí vás na obrazovku pro volbu typu vzoru. Zvolený vzor se zruší.
-  Stisknutím tohoto tlačítka upravíte jazyk nebo změníte zobrazení barvy nitě nebo jiná nastavení.

Stiskněte tlačítko  (tlačítko Nastavení).

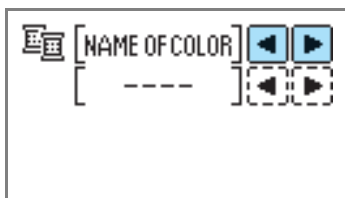

NAME OF COLOR (Název barvy): Typický název barvy

TIME (Doba): Doba potřebná pro vyšívání

NEEDLE COUNT (Počet stehů): Počet stehů vyjadřující postup jehly

#123 (Č. 123): Vyberte si z následujících čísel barevné sady nitě:

- EMBROIDERY (POLYESTER) THREAD# (Vyšívací (polyesterová) nit č.)
- COUNTRY (COTTON) THREAD# (Nit Country (bavlněná) č.)

- MADEIRA POLY THREAD# (Nit Madeira Poly č.)
- MADEIRA RAYON THREAD# (Nit Madeira Rayon č.)
- SULKY THREAD# (Nit Sulky č.)
- ROBISON-ANTON POLY THREAD# (Nit Robison-Anton Poly č.)

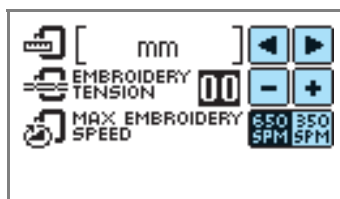

DISPLAY UNIT (Jednotka zobrazení)

Lze zvolit zobrazované měrné jednotky.

[mm/inch] (mm/palce)

EMBROIDERY TENSION (Napnutí výšivky)

Lze seřídít napětí nitě výšivky. [-8 až +8]

MAX EMBROIDERY SPEED (SPM)

(Max. rychlost vyšívání (s/m))

Lze zvolit maximální rychlost vyšívání.

[650SPM/350SPM] (650 S/M / 350 S/M)

■ Tlačítko displeje LCD



CHECK Po zvolení určitého vzoru stiskněte toto tlačítko a poté přepněte displej stisknutím tlačítek . Potvrdíte tím nastavení výšivky, například definovaný řetězec písmen a barvu.

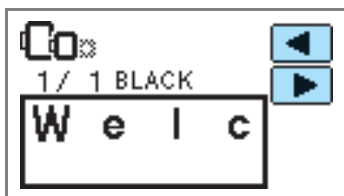

Stisknutím tohoto tlačítka změňte nastavení nitě.



Stisknutím tohoto tlačítka zvolíte nebo stornujete naprogramované odstřížení nitě.

Stisknutím tlačítka nebo seřídíte napětí nitě.

Stisknutím tlačítka nebo změňte hustotu nitě (jen pro písmenné a rámové vzory).

ADJUST Stisknutím tohoto tlačítka upravíte vzory.

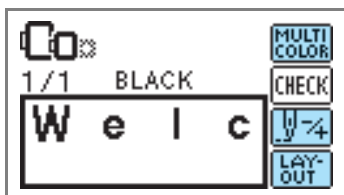

MULTI COLOR Stiskněte toto tlačítko, chcete-li změnit barvu jednotlivých znaků v písmenné výšivce. Jakmile se stroj zastaví na konci každého znaku, vymění se vrchní vyšívací nit. Stisknutím tohoto tlačítka se stornuje možnost více barev.

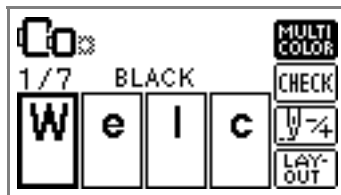

Jehla pracuje s jednou barvou nebo jedním stehem (při trvalém stisknutí, 9 až 20 stehů) současně a při zahájení vyšívání mění polohu. Funkce se používá, pokud nepoužíváte při vyšívání určitou barvu, nebo po opětovném spuštění stroje po přerušení napájení během vyšívání.

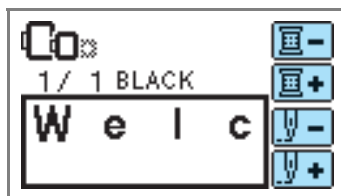

O jednu barvu zpět O jednu barvu vpřed
 O jeden steh zpět O jeden steh vpřed

• Další informace naleznete v části „Opětovné vyšítí“ (strana 65).

LAY-OUT Můžete zkontrolovat polohu v prostoru vyšívacího rámečku a změnit jeho velikost a orientaci.

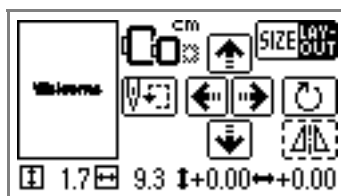

• Další informace naleznete v části „Úprava rozložení“ (strana 61).

Doplnkové informace

● Tlačítka orámovaná tečkovanou čarou nelze používat.

Volba znaků

Stanovte znaky výšivky.



Doplňkové informace

- Pokud se zobrazí zpráva „The pattern is too large for the embroidery frame. (Vzor je pro vyšivací rámeček příliš velký.)“ nelze zadat více znaků.
- Nelze kombinovat znaky různých stylů (bez patek, s patkou, duté písmo apod.).

1 Zvolte písmenné vzory.

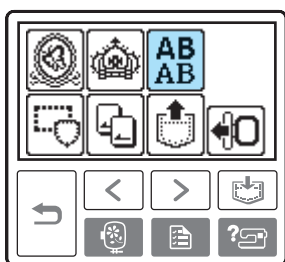

2 Vyberte styl znaku.

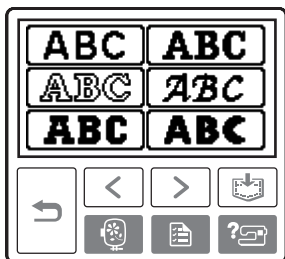

3 Zvolte znaky.

Pokud zvolíte nechtěný znak, stiskněte tlačítko **DELETE**.

- **Příklad:** Welcome (Vítejte)



Pro přepínání mezi velkými a malými písmeny



Pro přepínání mezi velkou, střední a malou velikostí

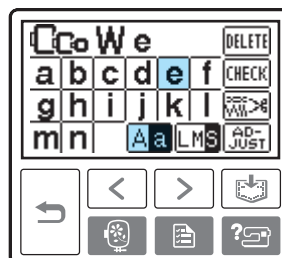
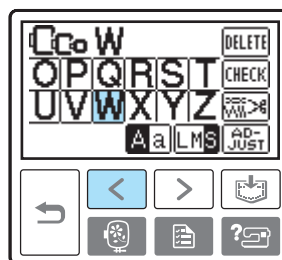
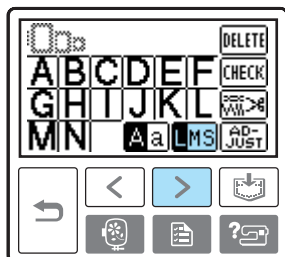



Doplňkové informace

- Vytvořený písmenný vzor můžete uložit a později znovu použít. Další informace naleznete v části „Ukládání vzorů“ (strana 63).

Volba vyšivacího vzoru

Máte na výběr z celkem 136 vyšivacích vzorů (ovoce, zvířata) uložených v paměti stroje.



70 vyšivacích vzorů



66 vyšivacích vzorů

Doplňkové informace

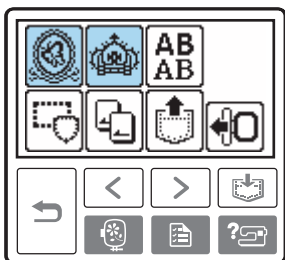

- Další příklady přichystaných vzorů a použitých nití naleznete v části „Tabulka s variantami barev vyšivacích vzorů“ v příručce Stručná referenční příručka.

1 Vyberte typ vyšivacího vzoru.





- Zobrazí se obrazovka pro výběr vzoru.

2 Vyberte vzor.

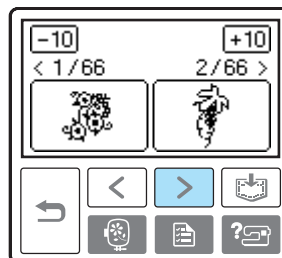
Přepněte obrazovku pomocí tlačítek  (Tlačítko Předchozí stránka) a  (Tlačítko Další stránka).



- Po stisknutí tlačítek  /  se displej posune o 10 vzorů zpět/vpřed.

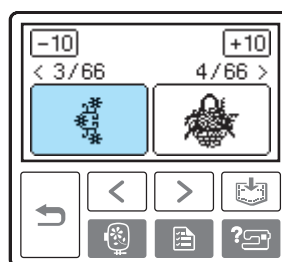

- Po výběru vzoru můžete začít vyšívat.



Výběr rámového vzoru

10 tvarů, například čtverce a kruhy, lze kombinovat s 12 typy stehů.



Doplňkové informace

- Tvary rámových vzorů a stehy naleznete v části „Rámové vzory“ v příručce Stručná referenční příručka.

1

Stiskněte rámový vzor.

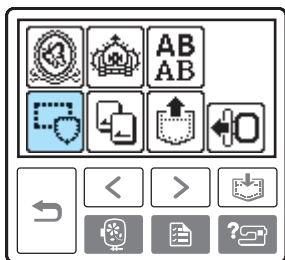

- ▶ Zobrazí se obrazovka pro výběr tvaru rámu.

2

Vyberte tvar rámu.

Obrazovku můžete přepínat pomocí tlačítek (Tlačítko Předchozí stránka) (Tlačítko Další stránka) a můžete vybírat z 10 typů vzorů.

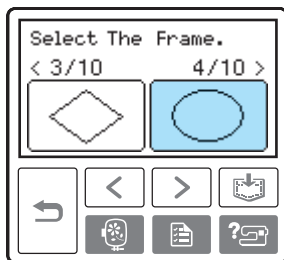
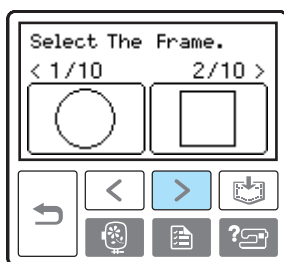

- ▶ Zobrazí se obrazovka pro výběr stehu.

3

Vyberte steh.

Obrazovku můžete přepínat pomocí tlačítek (Tlačítko Předchozí stránka) (Tlačítko Další stránka) a můžete vybírat z 12 stehů.

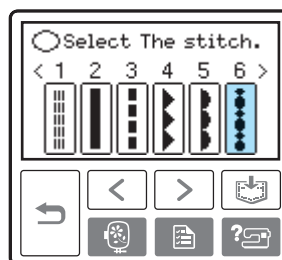

- ▶ Jakmile zvolíte typ stehu, můžete začít vyšívat.

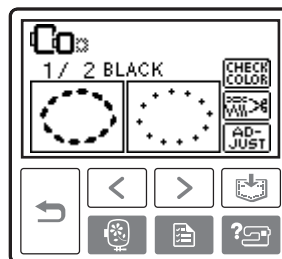

Použití paměťové karty s vyšivacími vzory (prodává se samostatně)

Pokud použijete paměťovou kartu, můžete vyšívat i jiné vzory než vzory uložené ve stroji. K dispozici jsou různé karty s různými tématy.



Poznámka

- Při vkládání a vyjímání paměťových karet stroj vždy vypněte.
- Vložte paměťovou kartu do zdičky pro paměťovou kartu správným směrem.
- Do zdičky pro paměťovou kartu nevkládejte jiné předměty než paměťovou kartu.
- Pokud paměťové karty nepoužíváte, uchovávejte je v úložných pouzdrech.
- Používejte pouze paměťové karty vyrobené pro tento stroj. Použití neautorizovaných karet může způsobit nesprávné fungování stroje.
- Paměťové karty s vyšivacími vzory zakoupené v zahraničí nemusí ve vašem stroji fungovat.
- Obrazovka může mít potíže se zobrazením rozměrných vzorů z paměťových karet.

1

Vypněte stroj.

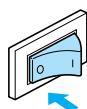

2

Zasuňte paměťovou kartu do zdičky pro paměťovou kartu na pravé straně stroje. Kartu zasunujte šipkou vzhůru a po směru šipky.

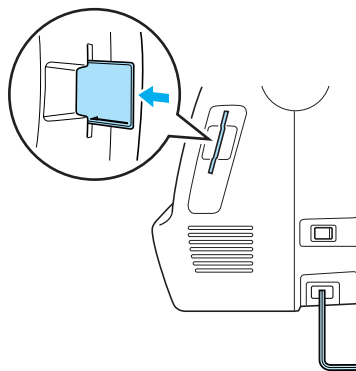

3

Zapněte stroj.

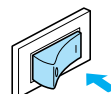

4

Stiskněte tlačítko s paměťovou kartou na obrazovce.

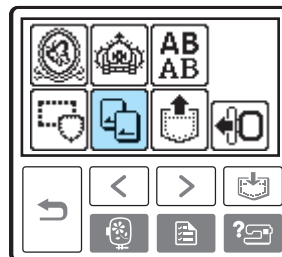

► Zobrazí se obrazovka pro výběr vzorů uložených na kartě.

5

Vyberte vzor.

Ovládání je stejné jako v části „Volba vyšivacích vzorů“ (strana 49).

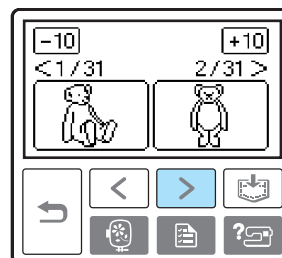

Vyšívání

Jakmile dokončíte přípravné práce, můžete začít vyšívat. Tato část popisuje postupy vyšívání a našívání.

Perfektní provedení výšivky

Krásný vzhled výšivky ovlivňuje několik faktorů. Dvěma důležitými faktory zmíněnými již dříve je použití příslušného podkladového materiálu (strana 42) a napnutí látky do rámu (strana 43). Dalším důležitým hlediskem je vhodnost používané jehly a nitě. Prohlédněte si níže uvedenou charakteristiku nití.

Nit	Vrchní nit	Použijte vyšívací nit nebo bavlněnou nit určenou pro použití s tímto strojem. S jinými vyšívacími nitěmi nemusíte dosáhnout optimálních výsledků.
	Spodní nit	Použijte vyšívací cívkovou nit určenou pro použití s tímto strojem. Další informace naleznete v části „Doplňková příslušenství“ (strana 7).



Doplňkové informace

- Pokud používáte jiné než výše uvedené nitě, provedení vzoru nemusí být přesné.



Poznámka

- Před vyšíváním zkontrolujte, zda je v cívce dostatek nitě. Pokud budete pokračovat ve vyšívání bez dostatečného množství spodní nitě, nit se může zamotat.
- V prostoru pro pohyb vyšívacího rámečku nenechávejte předměty. Rámeček může zavadit o předmět a způsobit chybné provedení vyšívacího vzoru.
- Při vyšívání na velké oděvy (zvláště na bundy nebo jiné těžké tkaniny) nenechávejte tkaninu viset ze stolu. V opačném případě se vyšívací modul nebude moci volně pohybovat a provedení vzoru nemusí vypadat, jak jste plánovali.

Vyšívání vzoru

Vyšívací vzory se vyšívají s obměnou nitě dle jednotlivých barev.

1 Připravte barvu vyšívací nitě znázorněnou na obrazovce.



- ① Vyšívací rámečky, které nelze použít na vyšívání
- ② Aktuálně používaná barva/Počet barev v návrhu
- ③ Aktuální název barvy
- ④ Aktuální část barvy
- ⑤ Další část barvy

- Barvy nitě můžete měnit pomocí zobrazeného čísla barevné sady nitě.

Stiskněte tlačítko  (tlačítko Nastavení) a poté změňte nastavení na obrazovce s nastavením. Další informace naleznete v části „Ovládání displeje LCD (s tekutými krystaly)“ (strana 50).

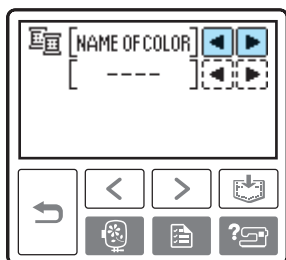

□ Příklad: Zvolené číslo vyšívací nitě

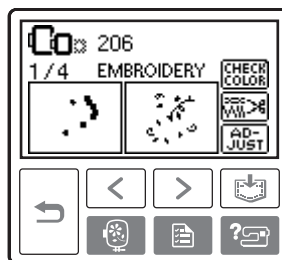
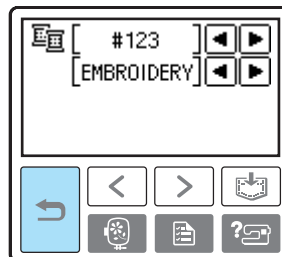

2 Nasaďte vyšívací nit, navlečte jehlu a provlečte konec nitě otvorem vyšívací patky.

Nechte nit trochu uvolněnou.

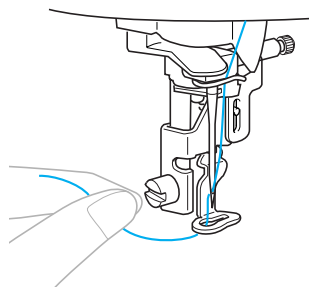

- Další informace naleznete v části „Zavedení horní niti“ (strana 30) a „Navlékání jehly“ (strana 32).

Poznámka

- Než použijete navlékač nitě, nezapomeňte snížit vyšívací patku.

UPOZORNĚNÍ

- Pokud bude nit příliš napnutá, může dojít ke zlomení či ohnutí jehly.
- Během vyšívání se nedotýkejte saní a zamezte jejich kontaktu s jinými předměty. Může dojít k vychýlení vzoru.

3 Snižte páčku přítlačné patky.

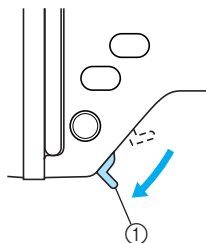

① Páčka přítlačné patky

4 Stiskněte tlačítko (Tlačítko Zapnout/vypnout).

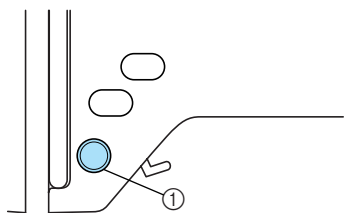

① Tlačítko Zapnout/vypnout

5 Po provedení 5–6 stehů zastavte stroj stisknutím tlačítka (Tlačítko Zapnout/vypnout).

6 K odstříhnutí nitě na začátku výšivky použijte nůžky. Ustříhnete nit na kraji výšivky.

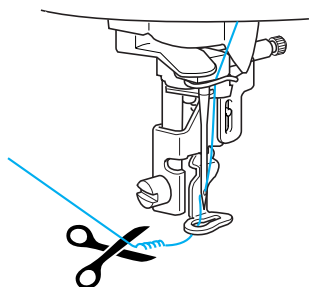

- Pokud ponecháte nit na kraji výšivky, může dojít k jejímu přešití během dalšího vyšívání vzoru. Tento problém lze po dokončení vzoru jen velmi obtížně řešit. Odstříhnete nit na kraji výšivky.

7 Stiskněte znovu tlačítko (Tlačítko Zapnout/vypnout).

- ▶ Vyšívání se znovu spustí a automaticky se zastaví, jakmile bude vyšita jedna barva. Pokud nastavíte automatické ustřížení nitě, nit se ustříhne.

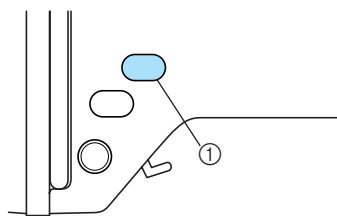

8 Stiskněte tlačítko (Tlačítko Odstřihovač nitě).



① Tlačítko Odstřihovač nitě

- ▶ Jehla se zvedne a nitě se ustříhnou.

! UPOZORNĚNÍ

- Jakmile dojde k ustřížení nití, **nestlačujte tlačítko  (tlačítko Odstřihovač nitě)**. Učiníte-li tak, může dojít ke zlomení jehly, zamotání nití nebo poškození stroje.
- **Nestlačujte tlačítko  (tlačítko Odstřihovač nitě)**, pokud pod vyšívací patkou není žádná látka ani v průběhu vyšívání. Může dojít k poškození stroje.

9 Nasadte vyšívací nit pro další barvu a opakujte krok 1 až 8.

10 Odstříhnete zbývající nit.

- ▶ Jakmile bude vyšita poslední barva, na displeji se zobrazí hlášení „Finished sewing.“ (Vyšívání dokončeno.). Stiskněte tlačítko . Zobrazí se výchozí obrazovka.

Doplnkové informace

- Další informace o nastavení automatického odstřížení naleznete v části „Ovládání displeje LCD (s tekutými krystaly)“ (strana 50).

Našívání

Připravte si základní látku a našívací látku (nášivku). Stiskněte tlačítko  (tlačítko Nastavení) a nastavte zobrazení barvy nitě na možnost NAME OF COLOR (Název barvy), aby se na obrazovce zobrazily možnosti „APPLIQUE MATERIAL“ (Materiál nášivky), „APPLIQUE POSITION“ (Poloha nášivky) a „APPLIQUE“ (Našít).

1 Zvolte vzor nášivky.

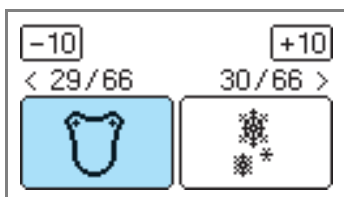

2 Jakmile se na obrazovce zobrazí hlášení „APPLIQUE MATERIAL“ (Materiál nášivky), přiložte na zadní stranu nášivky nažehlovací podkladový materiál a napněte je společně na vyšívací rámeček.

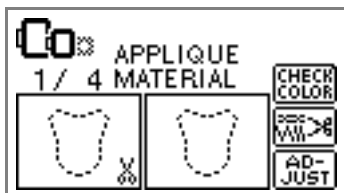

3 Snižte páčku přítlačné patky a stiskněte tlačítko (Tlačítko Zapnout/vypnout).

► Vyšije se obrys nášivky a stroj se zastaví.

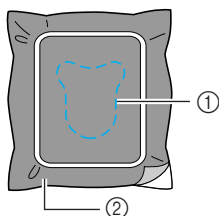

- ① Vyšitý obrys nášivky
- ② Našívání kus látky

► Na obrazovce se zobrazí hlášení „APPLIQUE POSITION“ (Poloha nášivky).

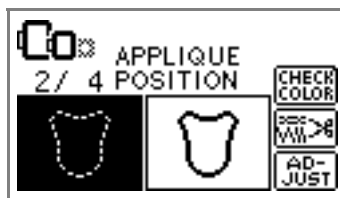

4 Sejměte látku z vyšívacího rámečku a vystříhněte ji podle vyšitého obrysu. Kolem stehů stříhejte opatrně a odstraňte nit.

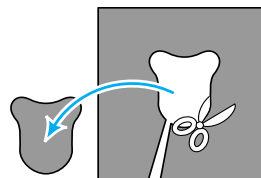

• Pokud nebude nášivka vystřižena přesně podél vyšitého obrysu, nebude našita úhledně.

5 Základní látku na vyšívacím rámečku vypněte.

6 Nastavte nit pro našívání.

7 Snižte páčku přítlačné patky a stiskněte tlačítko (Tlačítko Zapnout/vypnout).

► Poloha nášivky je vyšita a stroj se zastaví.

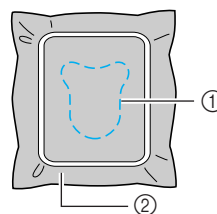

- ① Poloha nášivky
- ② Základní látka

► Na obrazovce se zobrazí hlášení „APPLIQUE“ (Našít).



- 8 Na zadní stranu nášivky naneste tenkou vrstvu textilního lepidla nebo lepidla ve spreji a přiložte ji na místo našívání.

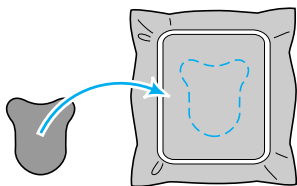

- 9 Snižte páčku přítlačné patky a stiskněte tlačítko ⓘ (Tlačítko Zapnout/vypnout).

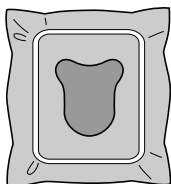

Poznámka

- Pokud se zobrazí hlášení „APPLIQUE MATERIAL“ (Materiál nášivky), „APPLIQUE POSITION“ (Poloha nášivky) a „APPLIQUE“ (Našít), nezobrazí se příslušná barva nitě. Použijte vhodnou barvu nitě, aby vyhovovala nášivce.

- 10 Postupujte podle pokynů na obrazovce a během vyšívání měňte barvy nití.

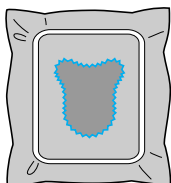
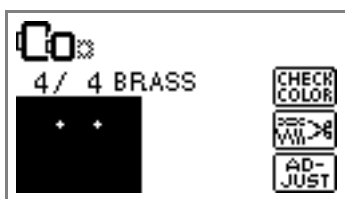

Úprava a ukládání vzorů

Tato část popisuje způsoby úpravy, nastavení, přemísťování a ukládání vzorů do paměti.

Úprava rozložení

Vzor se obvykle umísťuje na střed vyšívacího rámečku.

Před samotným vyšíváním můžete zkontrolovat rozložení vzoru a změnit jeho polohu a velikost.



Doplňkové informace

- Tlačítka orámovaná tečkovanou čarou nelze používat.

1 Jakmile zvolíte vyšívací vzor, stiskněte tlačítko **ADJUST**.

- ▶ Zobrazí se obrazovka pro vyšívání.



2 Stiskněte tlačítko **LAYOUT**.

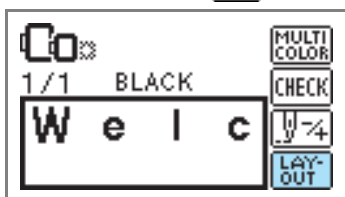

- ▶ Zobrazí se obrazovka pro rozložení.

3 Zkontrolujte a upravte rozložení.

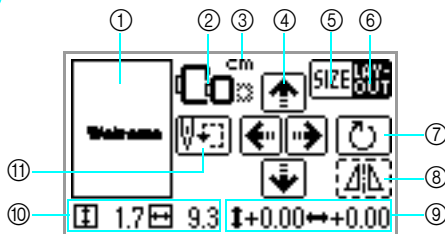

- 1 Rozložení v rámci rámečku
- 2 Dostupné vyšívací rámečky
- 3 Jednotka zobrazení (cm/palce)
- 4 Tlačítka pro změnu polohy
- 5 Tlačítko pro velikost
- 6 Tlačítko pro rozložení
- 7 Tlačítko pro otáčení
- 8 Tlačítko pro vodorovný zrcadlový pohled
- 9 Vzdálenost od středu
- 10 Velikost výšivky
- 11 Tlačítko pro počáteční bod



Velikost vyšívacího rámečku

Pokud změňte velikost vzoru, upravte rozložení nebo změňte doporučenou velikost vyšívacího rámečku, začne blikat tento symbol. Symboly vyšívacího rámečku zobrazené šedě nelze použít.



Tlačítko pro velikost

Zvětšuje/zmenšuje velikost vzoru.

Stisknutím tlačítka **LAYOUT** se vrátíte na předchozí obrazovku.

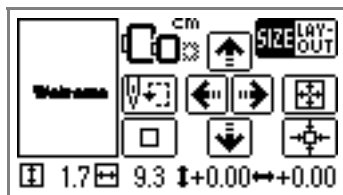

Zmenšuje velikost.



Vrací na původní velikost.

Vrací do polohy na střed (pokud byl vzor přesunut pomocí tlačítka pro změnu polohy).



Zvětšuje velikost.



Tlačítka pro změnu polohy

Přesunují polohu výšivky nahoru, dolů, doleva a doprava.



Doplňkové informace

- Pokud si při změně velikosti a polohy poznačíte hodnoty v dolní části obrazovky, můžete vyšívat ve stejné velikosti a stejným rozložením i v případě, že po výpadku napájení během vyšívání opět zapnete stroj.



Tlačítko pro rozložení

Stisknutím tohoto tlačítka se přesunete na obrazovku pro otáčení.

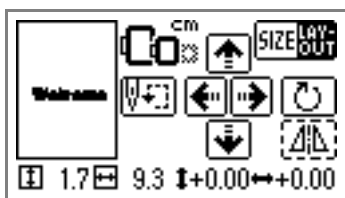

Tlačítko pro otáčení

Otočí se vzorem o jeden stupeň, 10 stupňů nebo 90 stupňů najednou.

- Stisknutím tlačítka  (tlačítko Zpět) se vrátíte na předchozí obrazovku.

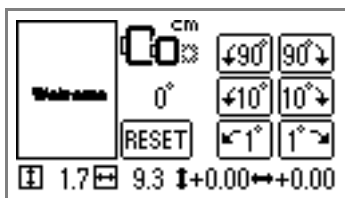

Otočí vzorem o 90 stupňů vlevo.



Otočí vzorem o 90 stupňů vpravo.



Otočí vzorem o 10 stupňů vlevo.



Otočí vzorem o 10 stupňů vpravo.



Otočí vzorem o 1 stupeň vlevo.



Otočí vzorem o 1 stupeň vpravo.



Vrátí vzor do původní polohy.



Tlačítko pro vodorovný zrcadlový pohled

Zobrazuje pravou a levou zrcadlovou podobu vzoru.



Tlačítko pro počáteční bod

Přesunuje počáteční bod pro jehlu za účelem zarovnání jehly s polohou vzoru.

- Stisknutím tlačítka  (tlačítko Zpět) se vrátíte na předchozí obrazovku.

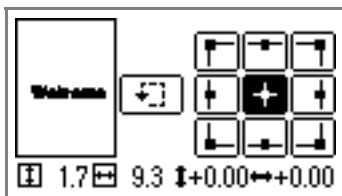

Přesunuje jehlu do polohy zvoleného počátečního bodu pro jehlu.



Kontroluje polohu vzoru posouváním rámečku.

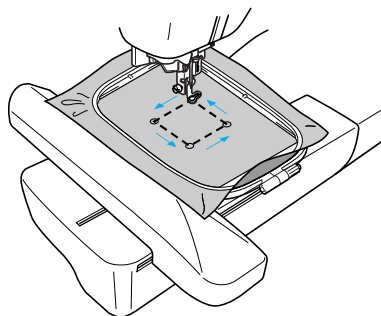

UPOZORNĚNÍ

- Během pohybu vyšívacího rámečku nikdy nesnižujte jehlu. Může dojít ke zlomení nebo ohnutí jehly.
- Pokud změníte polohu vzoru, zkontrolujte na displeji dostupné vyšívací rámečky a použijte vhodný rámeček. Používáte-li vyšívací rámeček, který není zobrazen jako dostupný, přitlačná patka může zavadit o rámeček a způsobit úraz.

- 4 Stisknutím tlačítka  (Tlačítko Zpět) se vrátíte na původní obrazovku.

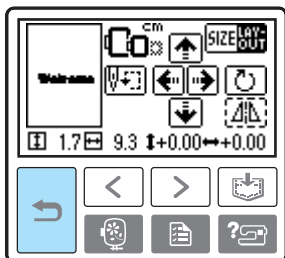

Doplnkové informace

- Po vypnutí stroje se rozložení vrátí do původního nastavení.
- Jakmile stroj začne vyšívat, stisknutím tlačítka  můžete také zkontrolovat velikost vzoru a jeho vzdálenost od středu.

Ukládání vzorů

Upravené vyšívací vzory a písmenné vzory lze uložit do paměti stroje.

Jelikož se uložené vzory po vypnutí stroje nevymažou, můžete je vždy znovu použít pro vyšívání. Můžete ukládat názvy vzorů apod. Tato funkce je velmi praktická. Můžete uložit až 12 vzorů nebo 512 kB dat.

■ Uložení vzoru

- 1 Po výběru vzoru, který chcete uložit, stiskněte tlačítko  (Tlačítko Paměť).



- Po uložení vzoru se opět zobrazí původní obrazovka.

Poznámka

- Během ukládání vzoru nevypínejte stroj, mohlo by dojít ke ztrátě dat.

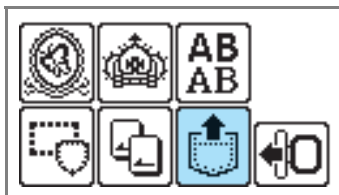

■ Opětovné vyvolání vzoru

- 1 Stiskněte tlačítko  (tlačítko Vyvolání vzoru).



- Zobrazí se uložené vzory.

2 Zvolte vzor, který chcete vyvolat.

Obrazovky lze přepínat pomocí tlačítka  (Tlačítko Předchozí stránka) a  (Tlačítko Další stránka).



- ① Využitá paměť
- ② Kapacita paměti
- ③ Číslo aktuálně zobrazené stránky z celkového počtu stránek

► Zvolený vzor se zobrazí v obráceném zvyraznění.

3 Stiskněte tlačítko .

Uložený vzor smažete stisknutím tlačítka .



► Vyvolá se uložený vzor a zobrazí se obrazovka pro vyšívání. Vyvolaný vzor můžete vyšít.

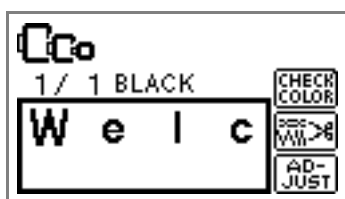

Poznámka

- Pokud chcete hledat v paměti znaky uložené na paměťové kartě, musíte mít kartu vloženou ve stroji.

Seřízení napnutí nitě

Pokud dojde k chybnému vyšívání, je obtížné vyjmout nit a může dojít k poškození látky. Před vyšíváním zkuste seřídit napnutí nitě na jiném kusu stejné látky atd.

Napnutí nitě upravíte stisknutím tlačítka  (tlačítko Nastavení).

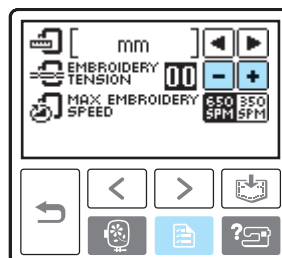

Napnutí nitě uvolníte stisknutím tlačítka .

Stisknutím tlačítka  nit napnete.

■ Správné napnutí nitě

Napnutí nitě je správné, když vrchní nit nelze na zadní straně látky téměř vidět.



- ① Líc látky
- ② Rub látky

■ Vrchní nit je příliš napnutá.

Spodní nit bude vidět na přední straně látky. V takovém případě snižte napnutí vrchní nitě.



- ① Líc látky
- ② Rub látky

■ Vrchní nit je příliš uvolněná.

Vrchní nit je uvolněná. V takovém případě zvýšte napnutí vrchní nitě.



- ① Líc látky
- ② Rub látky

Opětovné vyšití

Pokud dojde k vyšití chybné barvy vrchní nitě, lze vzor vyšít znovu správnou barvou.

- 1 Zastavte stroj stisknutím tlačítka ⓘ (Tlačítko Zapnout/vypnout).

- 2 Stiskněte tlačítko .

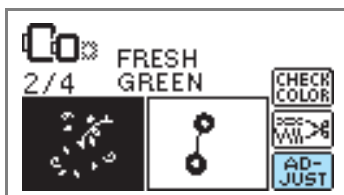

- 3 Stiskněte tlačítko .



- 4 Stisknutím tlačítka  (O jednu barvu zpět) se vrátíte na začátek chybně vyšité barvy.



- 5 Nastavte správnou barvu pro vrchní nit.

- 6 Stiskněte tlačítko ⓘ (Tlačítko Zapnout/vypnout) a pokračujte ve vyšívání.

Vypotřebování nitě během vyšívání

Pokud se během vyšívání vypotřebuje vrchní nebo spodní nit, stroj se zastaví. Vraťte jehlu o přibližně 10 stehů zpět a obnovte vyšívání.

- 1 Nastavte vrchní a spodní nit.

- 2 Stiskněte tlačítko .



- 3 Stiskněte tlačítko .



- 4 Stisknutím tlačítka  (O jeden steh zpět) přesuňte jehlu zpět o přibližně 10 stehů.

Tlačítko  (O jeden steh vpřed) zvyšuje počet stehů.



- 5 Spustte znovu vyšívání.



Zastavení během vyšívání

Pokud se vyšívání zastaví a vyšívka není hotová, zkontrolujte před vypnutím stroje aktuální počet stehů.



Doplňkové informace

- Po vypnutí stroje se velikost a rozložení vyšívky vrátí do původního nastavení.

1 Stroj zastavíte stisknutím tlačítka (Tlačítko Zapnout/vypnout).

2 Zkontrolujte aktuální počet stehů na obrazovce a zaznamenejte si stav.

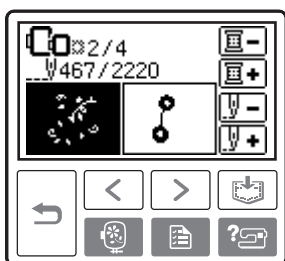

Pokud se počet stehů nezobrazí, stiskněte tlačítko (tlačítko Nastavení) a poté pomocí tlačítka zobrazte následující obrazovku.

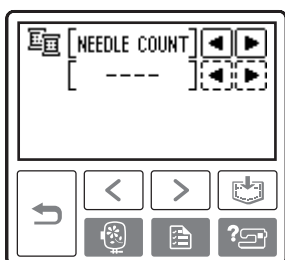
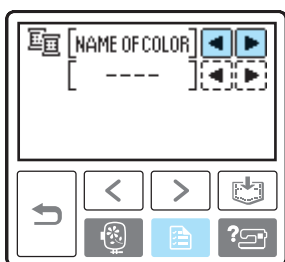

- Stisknutím tlačítka (Tlačítko Zpět) se vraťte na obrazovku pro vyšívání.

3 Stiskněte tlačítko (Tlačítko Vyšívání).

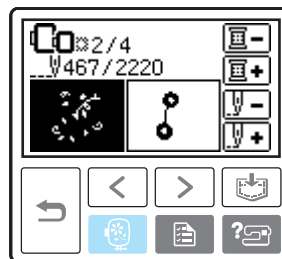

- Zobrazí se potvrzovací hlášení.

4 Stiskněte tlačítko .



- Zvolený vzor se vymaže a zobrazí se obrazovka pro výběr typu vyšívacího rámečku.

5 Vypněte stroj.



- Chcete-li stroj přemístit, odpojte vyšívací modul.

6 Zapněte stroj a vyberte vzor.

7 Stiskněte tlačítko .

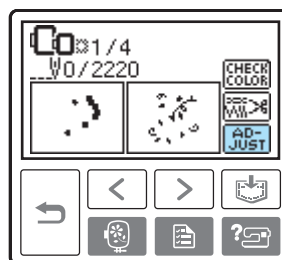

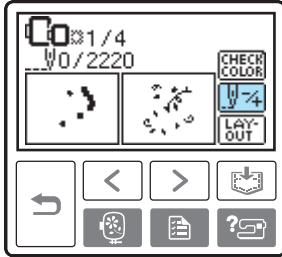

- 8 Stiskněte tlačítko .

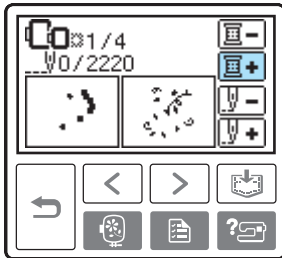

- 9 Stisknutím tlačítka  (O jednu barvu vpřed) se přesuňte na začátek barvy, kterou chcete vyšít.



- 10 Stisknutím tlačítka  (O jeden steh vpřed) zvýšíte počet stehů. Pokud přidržíte stisknuté tlačítko , přesunete se vpřed o 1 → 9 → 30 stehů.

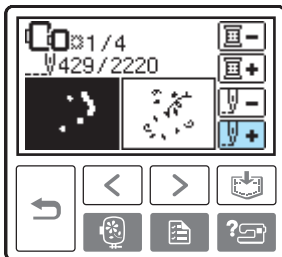

Před ověřením celkového počtu stehů v kroku  přesuňte jehlu o přibližně 10 stehů vpřed.

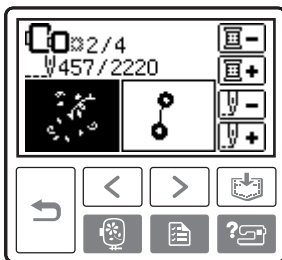

- 11 Spust'te znovu vyšívání.

Seřízení pouzdra cívky

Pouzdro cívky nainstalované ve stroji lze v případě potřeby nastavit tak, aby vyhovovalo napětí cívky pro vyšívání. Následující část popisuje, jak seřídit napětí cívky pro vyšívání. Pomocí malého plochého šroubováku otočte šroubem s drážkou (b), čímž seřídíte napětí cívky.

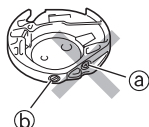

- a Neotáčejte šroubem s křížovou hlavou (+).
- b Seříďte pomocí šroubováku (malého).

Upravte napětí

Horní nit je mírně posunuta na rubu látky.



- 1 Líc látky
- 2 Rub látky

Spodní nit je uvolněná

Spodní nit je mírně posunuta na líc látky.



- 1 Líc látky
- 2 Rub látky

V tomto případě otočte šroubem s drážkou (b) po směru hodinových ručiček - přibližně o 30-45 stupňů, abyste zvýšili napětí cívky. Buďte opatrní, abyste šroub příliš neutáhli.

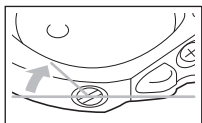

Spodní nit je napnutá

Horní nit na líc látky je nadzvednutá/zakroucená a spodní nit není na rubu látky vidět.

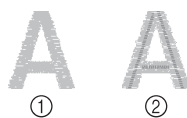

- 1 Líc látky
- 2 Rub látky

V tomto případě otočte šroubem s drážkou (b) proti směru hodinových ručiček - přibližně o 30-45 stupňů, abyste snížili napětí cívky. Buďte opatrní, abyste šroub příliš neuvolnili.

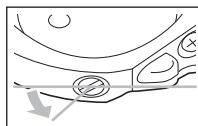

! UPOZORNĚNÍ

- Při seřizování pouzdra cívky nezapomeňte z pouzdra cívky cívku vyjmout.
- NEOTÁČEJTE šroubem s křížovou hlavou (a) na pouzdra cívky - mohlo by dojít k poškození pouzdra cívky, které by již nebylo možné použít.
- Pokud se šroubem s drážkou (b) nedá snadno otočit, nepoužívejte velkou sílu. Přílišné otočení šroubu nebo otáčení příliš velkou silou kterýmkoliv směrem může pouzdro cívky poškodit. Pokud dojde k poškození, pouzdro cívky nemusí zajistit odpovídající napětí.

3

PŘÍLOHA

Tato kapitola popisuje různé postupy údržby a odstraňování závad.

Ošetřování a údržba	70
Čištění povrchu stroje.....	70
Čištění drážky	70
Upevnění vyšívací patky	72
Upevnění vyšívací patky „Q“	72
Řešení problémů.....	74
Chybové zprávy	78
Nastavení displeje LCD	81
Provozní signál	81
Signál zrušení operace.....	82
Rejstřík.....	83

Ošetřování a údržba

Níže jsou uvedeny jednoduché činnosti údržby stroje.

Čištění povrchu stroje

Pokud je povrch stroje špinavý, jemně namočte hadřík do neutrálního čisticího prostředku, dobře jej vymačkejte a povrch stroje utřete. Jakmile stroj vyčistíte vlhkým hadříkem, vytřete jej znovu suchým hadříkem.



UPOZORNĚNÍ

- Před čištěním stroje odpojte napájecí kabel. Pokud tak neučiníte, může dojít k úrazu elektrickým proudem nebo k jiným zraněním.

Čištění drážky

Výkonnost vyšívání bude snížena, pokud se v pouzdře cívky spodní nitě bude usazovat prach. Proto je nutné dráhu pouzdra cívky pravidelně čistit.

- 1 Vypněte stroj.



- 2 Odpojte napájecí kabel z napájecího konektoru na pravé straně stroje.



UPOZORNĚNÍ

- Před čištěním stroje odpojte napájecí kabel. Pokud tak neučiníte, může dojít k úrazu elektrickým proudem nebo k jiným zraněním.

- 3 Odpojte vyšívací modul.
- 4 Uchopte kryt stehové desky po obou stranách a vysuňte desku směrem k sobě.

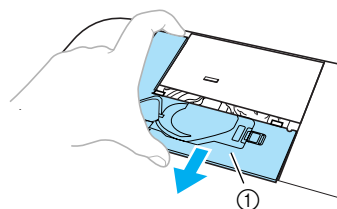

- 1 Kryt stehové desky
- Kryt stehové desky je sejmут.

- 5 Vyměňte pouzdro cívky spodní nitě. Uchopte pouzdro cívky a vyměňte jej.

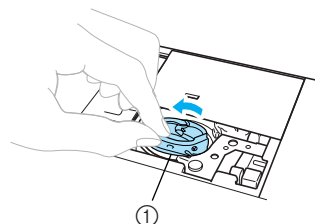

- 1 Pouzdro cívky spodní nitě

- 6** Čisticím štětečkem nebo vysavačem odstraňte prach z dráhy pouzdra cívky, snímače spodní nitě a jejich okolí.

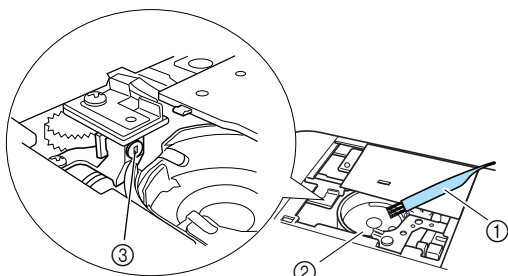

- ① Čisticí štěteček
- ② Dráha
- ③ Snímač spodní nitě

- Do pouzdra nenanášejte olej.



Poznámka

- Pokud se na snímači spodní nitě usadí prach, nemusí snímač řádně fungovat.

- 7** Vložte pouzdro cívky spodní nitě tak, aby byl výčnělek na pouzdře zarovnan s pružinkou.

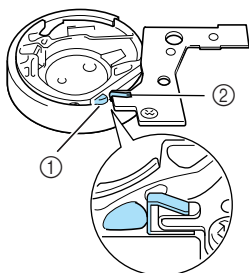
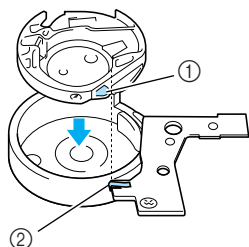

- ① Výčnělek
- ② Pružinka

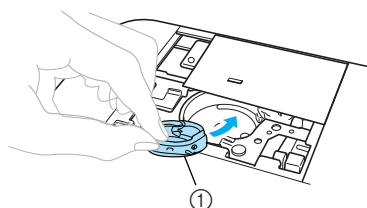

- ① Pouzdro cívky spodní nitě

- 8** Nasadte jazýčky na stehové desce do žlábků a směrem od sebe nasuňte kryt.

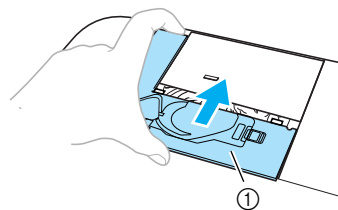

- ① Kryt stehové desky



UPOZORNĚNÍ

- Nikdy nepoužívejte odřené pouzdro cívky spodní nitě. Mohlo by dojít k zamotání vrchní nitě, zlomení jehly nebo chybnému provedení vyšívání. Nové pouzdro cívky spodní nitě (kód součásti: XD1855-251) získáte v nejbližším servisním středisku.
- Ujistěte se, že je pouzdro cívky spodní nitě správně nasazeno. V opačném případě může dojít ke zlomení jehly.

Upevnění vyšívací patky

Tato část popisuje upevnění vyšívací patky.

Upevnění vyšívací patky „Q“

Pokud chcete vyšít, upevněte vyšívací patku „Q“. Připravte si vyšívací patku „Q“ a šroubovák.

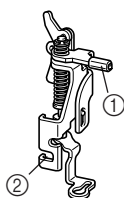

- ① Tyčka vyšívací patky
- ② Uchyzení šroubem držáku přítlačné patky

! UPOZORNĚNÍ

- Pokud chcete vyšít, vždy upevněte vyšívací patku „Q“. Použijete-li nesprávnou přítlačnou patku, jehla může zavazit o přítlačnou patku a může se zlomit či ohnout.

- 1 Jedním či dvojnásobným stisknutím tlačítka (Tlačítko Polohování jehly) jehlu zvedněte.

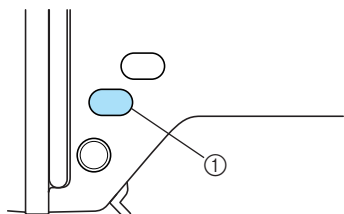

- ① Tlačítko Polohování jehly

- 2 Vypněte stroj.

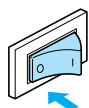

! UPOZORNĚNÍ

- Před upevněním vyšívací patky zkontrolujte, zda je stroj vypnutý. V opačném případě může dojít k úrazu, pokud dojde k náhodnému stisknutí tlačítka (tlačítko Zapnout/vypnout) a stroj začne vyšít.

- 3 Zvedněte páčku přítlačné patky.

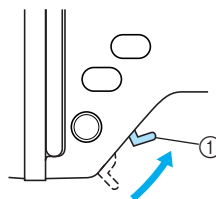

- ① Páčka přítlačné patky

► Vyšívací patka se zvedne.

- Při zakoupení je páčka přítlačné patky zvednutá.

- 4 Pravou rukou uchopte vyšívací patku (viz obrázek).

Stiskněte přítlačnou patku ukazováčkem na páčce v zadní části patky.

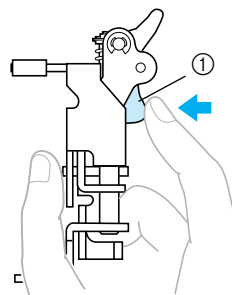

- ① Páčka

- 5 Prstem tiskněte páčku a osazením tyčky vyšívací patky nad upínací šroub jehly upevněte vyšívací patku nad tyčku přítlačné patky.

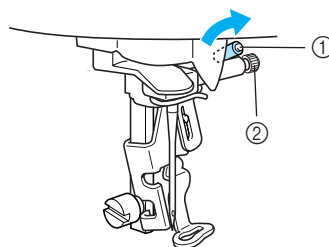

- ① Tyčka vyšívací patky
- ② Upínací šroub jehly

- 6** Zajistěte vyšívací patku šroubem držáku
přítlačné patky.
Seřídte vyšívací patku do svislice.

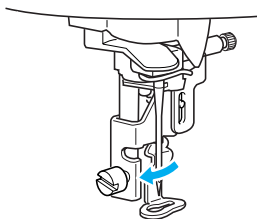

- 7** Pevně utáhněte šroub držáku přítlačné
patky.
Otočte šroubovákem směrem k sobě.

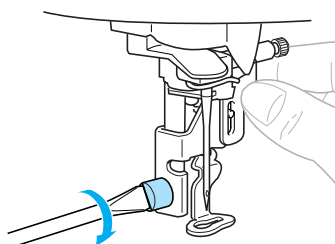

! UPOZORNĚNÍ

- **Nezaváděte během osazování patky prstem či vyšívací patkou o jehlu. Jehla se může zlomit či způsobit úraz.**
- **Šroub utahujte vždy pomocí přiloženého šroubováku. Pokud je šroub uvolněný, jehla může zavadit o vyšívací patku a zlomit se nebo se ohnout.**
- **Před vyšíváním vždy pomalu otočte ovládacím kolem směrem k sobě (proti směru hodinových ručiček). Zajistíte tak, že jehla nezavádí o vyšívací patku. Neučiníte-li tak, může dojít ke zlomení nebo ohnutí jehly.**

Řešení problémů

Pokud stroj přestane řádně fungovat, než požádáte o servis, zkontrolujte následující možné problémy. Pokud problém přetrvává, obraťte se na svého prodejce nebo nejbližší servisní středisko.

Příznak	Pravděpodobná příčina	Nápravné opatření	Referenční materiál
Stroj nefunguje.	Stroj není zapnutý.	Zapněte stroj.	strana 19
	Nestiskli jste tlačítko Zapnout/vypnout.	Stiskněte tlačítko Zapnout/vypnout.	strana 58
	Páčka přítlačné patky je zvednutá.	Snižte páčku přítlačné patky.	strana 58
	Vyšivací modul není připojen ke stroji.	Připojte vyšivací modul.	strana 15
Jehla je zlomená.	Jehla byla nesprávně nasazena.	Nasadte jehlu správně.	strana 36
	Upínací šroub jehly je uvolněný.	Pevně utáhněte šroub šroubovákem.	
	Jehla je ohnutá nebo tupá.	Vyměňte jehlu.	
	Vrchní nit je příliš napnutá.	Uvolněte napnutí vrchní nitě.	strana 64
	Cívka vrchní nitě není nasazena správně.	Nasadte cívku vrchní nitě správně.	strana 30
	Oblast kolem otvoru ve stehové desce je odřená nebo jsou na ní vrypy.	Vyměňte stehovou desku. obraťte se na svého prodejce nebo nejbližší autorizované servisní středisko.	–
	Oblast kolem otvoru vyšivací patky je odřená nebo jsou na ní vrypy.	Vyměňte vyšivací patku. obraťte se na svého prodejce nebo nejbližší autorizované servisní středisko.	–
	Pouzdro cívky spodní nitě je odřené nebo jsou na něm vrypy.	Vyměňte pouzdro cívky spodní nitě. obraťte se na svého prodejce nebo nejbližší autorizované servisní středisko.	–
	Nepoužíváte cívku spodní nitě navrženou přímo pro tento stroj.	Nesprávné cívky nebudou fungovat správně. Používejte pouze cívku navrženou přímo pro tento stroj.	strana 24
Vrchní nit je přetržená.	Nenavlékli jste správně vrchní nit (např. cívka vrchní nitě je špatně nasazená, krytka trnu je pro používanou cívku příliš velká nebo nit vypadla z vodicí tyčky jehly).	Navlečte vrchní nit řádně.	strana 30
	Nit je zauzlená nebo zamotaná.	Odstraňte jakékoli uzly nebo zapletence.	–
	Vrchní nit je příliš napnutá.	Uvolněte napnutí vrchní nitě.	strana 64











Příznak	Pravděpodobná příčina	Nápravné opatření	Referenční materiál
Vrchní nit je přetržená.	Nit je zamotaná, např. v pouzdře cívky spodní nitě.	Odstraňte zamotanou nit. Pokud je nit zamotaná v pouzdře cívky spodní nitě, vyčistěte dráhu.	strana 70
	Jehla je ohnutá nebo tupá.	Vyměňte jehlu.	strana 35
	Jehla byla nesprávně nasazena.	Nasadte jehlu správně.	
	Oblast kolem otvoru ve stehové desce je odřená nebo jsou na ní vrypy.	Vyměňte stehovou desku. Obraťte se na svého prodejce nebo nejbližší autorizované servisní středisko.	–
	Oblast kolem otvoru vyšívací patky je odřená nebo jsou na ní vrypy.	Vyměňte vyšívací patku. Obraťte se na svého prodejce nebo nejbližší autorizované servisní středisko.	–
	Pouzdro cívky spodní nitě je odřené nebo jsou na něm vrypy.	Vyměňte pouzdro cívky spodní nitě. Obraťte se na svého prodejce nebo nejbližší autorizované servisní středisko.	–
	Nepoužíváte cívku spodní nitě navrženou přímo pro tento stroj.	Nesprávné cívky nebudou fungovat správně. Používejte pouze cívku navrženou přímo pro tento stroj.	strana 24
Nit se nenavíjí na cívku plynule.	Nenavinuli jste vytaženou nit na cívku navíječe správně.	Pětkrát či šestkrát po směru hodinových ručiček naviňte uvolněnou nit okolo cívky navíječe.	strana 26
Spodní nit je zamotaná nebo přetržená.	Cívka spodní nitě je nesprávně nasazená.	Nasadte cívku spodní nitě správně.	strana 28
	Cívka je odřená, neotáčí se plynule nebo jsou na ní vrypy.	Vyměňte cívku.	–
	Nit je zamotaná.	Odstraňte zamotanou nit a vyčistěte dráhu.	strana 70
	Nepoužíváte cívku spodní nitě navrženou přímo pro tento stroj.	Nesprávné cívky nebudou fungovat správně. Používejte pouze cívku navrženou přímo pro tento stroj.	strana 24
Nit není správně napnutá.	Vrchní nit není řádně navlečená.	Navlečte vrchní nit řádně.	strana 30
	Cívka spodní nitě je nesprávně nasazená.	Nasadte cívku spodní nitě správně.	strana 28
	Nit není správně napnutá.	Seřídte napnutí vrchní nitě.	strana 64
	Nepoužíváte cívku spodní nitě navrženou přímo pro tento stroj.	Nesprávné cívky nebudou fungovat správně. Používejte pouze cívku navrženou přímo pro tento stroj.	strana 24

Příznak	Pravděpodobná příčina	Nápravné opatření	Referenční materiál
Dochází k přeskokování stehů.	Vrchní nit není řádně navlečená.	Navlečte vrchní nit řádně.	strana 30
	Jehla je ohnutá nebo tupá.	Vyměňte jehlu.	strana 35
	Jehla byla nesprávně nasazena.	Nasadte jehlu správně.	strana 36
	Pod stehovou deskou nebo pouzdrém cívky spodní nitě je usazený prach.	Sejměte kryt stehové desky a vyčistěte dráhu.	strana 70
Během vyšívání se ozývá pronikavý tenký zvuk.	V pouzdrě cívky spodní nitě se usadil prach.	Vyčistěte dráhu pouzdra cívky.	strana 70
	Vrchní nit není řádně navlečená.	Navlečte vrchní nit řádně.	strana 30
	Pouzdro cívky spodní nitě je odřené nebo jsou na něm vrypy.	Vyměňte pouzdro cívky spodní nitě. obraťte se na svého prodejce nebo nejbližší autorizované servisní středisko.	–
	Nepoužíváte cívku spodní nitě navrženou přímo pro tento stroj.	Nesprávné cívky nebudou fungovat správně. Používejte pouze cívku navrženou přímo pro tento stroj.	strana 24
Nit není navlečená v očku jehly.	Nezvedli jste jehlu do správné polohy.	Stiskněte tlačítko Polohování jehly.	strana 32
	Jehla byla nesprávně nasazena.	Nasadte jehlu správně.	strana 36
Steh byl proveden chybně.	Nit není správně napnutá.	Seřídte napnutí vrchní nitě.	strana 64
	Nit je zamotaná, např. v pouzdrě cívky spodní nitě.	Odstraňte zamotanou nit. Pokud je nit zamotaná v pouzdrě cívky spodní nitě, vyčistěte dráhu.	strana 70
Nerozsvítilo se osvětlení.	Osvětlení je poškozené.	obraťte se na svého prodejce nebo nejbližší autorizované servisní středisko.	–
	Stroj není zapnutý.	Zapněte stroj.	strana 19
Na displeji LCD se nic nezobrazuje.	Jas displeje LCD je buď příliš světlý, nebo příliš tmavý.	Upravte jas displeje LCD.	strana 81
Stroj po stisknutí tlačítka nezačne fungovat.	Na displeji LCD se zobrazuje animace.	Dotkněte se prstem displeje LCD a animace zmizí.	strana 20
Vyšívací modul se nepohybuje.	Nebyl vybrán vzor.	Vyberte vzor.	strana 49
	Vyšívací modul nebyl správně nastaven.	Seřídte vyšívací modul správně.	strana 15
Vyšívání pokračuje i po vypotřebování spodní nitě.	Na snímači spodní nitě se usadil prach.	Setřete všechny prach ze snímače spodní nitě.	strana 70

Příznak	Pravděpodobná příčina	Nápravné opatření	Referenční materiál
Vyšívání není provedeno bezchybně.	Látka není na vyšívacím rámečku zcela napnutá. Látka je uvolněná.	Látku ve vyšívacím rámečku řádně napněte.	strana 43
	Není přiložen podkladový materiál.	Podkladový materiál použijte na vyšívání pružných látek, tenkých látek, látek s uvolněnou vazbou a látek se snadným stahováním stehů.	strana 42
	Nit je zamotaná a pouzdro cívky spodní nitě (a podobně) je ucpané.	Odstraňte zamotanou nit. Pokud je pouzdro ucpané, vyčistěte dráhu.	strana 70
	Nit není správně napnutá.	Seříd'te napnutí vrchní nitě.	strana 64
	V blízkosti saní nebo vyšívacího rámečku jsou předměty.	Pokud saně vyšívacího modulu nebo vyšívací rámeček narazí do předmětů, vzor nemusí být řádně vyrovnán. Nepokládejte předměty do prostoru pohybu vyšívacího rámečku.	strana 16
	Materiál vycházející z vyšívacího rámečku způsobuje problémy.	Napněte látku do rámečku ještě jednou tak, aby materiál vycházející z vyšívacího rámečku nepůsobil problémy, nevychyloval vzor a směr vyšívání.	–
	Při vyšívání těžké látky visí látka ze stolu.	Pokud vyšíváte a látka visí ze stolu, pohyb vyšívacího modulu nebude souměrný. Během vyšívání látku podepřete.	–
	Látka se zachycuje. Je přiskřípnutá.	Zastavte stroj a nastavte látku správně.	–
Při upevňování nebo odnímání vyšívacího rámečku během vyšívání došlo k posuvu saní.	Pokud dojde během vyšívání k posuvu saní, vzor nemusí být správně vyrovnán. Při odnímání nebo vkládání vyšívacího rámečku si počínejte obezřetně.	–	

Chybové zprávy

Pokud dojde k chybným činnostem, na displeji LCD se zobrazí hlášení nebo doporučení pro danou činnost. Postupujte podle zobrazených pokynů. Pokud po zobrazení chybového hlášení stisknete tlačítko  nebo provedete činnost správně, hlášení zmizí.

Chybové hlášení	Pravděpodobná příčina
 Can not recognize the data. The data may be corrupted.	Možná došlo k poškození dat zvoleného vzoru.
 Cannot sew on this screen.	Stisknuli jste tlačítko Zapnout/vypnout na jiné obrazovce než na obrazovce pro vyšívání.
 Check and rethread the upper thread.	Vrchní nit je přetržená. Vrchní nit je nesprávně nasazená. Vrchní nit je vypořádaná. UPOZORNĚNÍ Vždy znovu provlečte nit strojem. Pokud stisknete tlačítko  (tlačítko Zapnout/vypnout), aniž byste znovu provlékli nit strojem, nit nemusí být řádně napnutá nebo může dojít ke zlomení jehly a následnému úrazu.
Deleting...	Stroj maže dříve uložené vzory.
 Insert an embroidery card.	Na displeji LCD jste stisknuli tlačítko  a nevložíli jste kartu.
 Lower the presser foot lever.	Když byla vyšívací patka zvednutá, stisknuli jste tlačítko Zapnout/vypnout nebo tlačítko Odstřihovač nitě.
 Not enough available memory. Delete another pattern?	Paměť je zcela využita, vzor nelze uložit.
 OK to delete the selected pattern?	Během výběru vzoru jste stiskli tlačítko Zpět nebo tlačítko Vyšívání.
 Press the needle position button to raise the needle.	Pokoušeli jste se zvolit vyšívací vzor nebo změnit rozložení a jehla byla v dolní poloze (snížena). Během snižování jehly jste zapnuli stroj.

Chybové hlášení	Pravděpodobná příčina
<p>❗ Raise presser foot lever.</p>	<p>Toto hlášení se objeví, pokud snížíte vyšívací patku během inicializace vyšívacího modulu.</p>
<p>❗ Return the bobbin winding shaft to left.</p>	<p>Stiskli jste během přesunu trnu navječe doprava tlačítko Polohování jehly nebo tlačítko Odstřihovač jehly.</p>
<p>Saving...</p>	<p>Vzor se ukládá.</p>
<p>❗ Select a pattern.</p>	<p>Stisknuli jste tlačítko Zapnout/vypnout a nezvolili jste vzor.</p>
<p>❗ The bobbin thread is running out.</p>	<p>Došlo k vypotřebování spodní nitě. Zůstalo malé množství spodní nitě.</p>
<p>⚠ The carriage of the embroidery unit will move.</p>	<p>Pokud připojíte vyšívací modul a poté zapnete stroj.</p>
<p>❗ The pattern is too large for the embroidery frame.</p>	<p>Snažte se nastavit počet znaků, který se nevejde do rámečku.</p>
<p>⚠ The safety device has been activated.</p>	<p>Vrchní nit se zamotala v pouzdře cívky spodní nitě, jehla je ohnutá a naráží do stehové desky atd., stroj se zastaví (další informace na strana 74).</p>
<p>❗ This embroidery card can not be used on this machine.</p>	<p>Vložili jste kartu, kterou nelze používat s tímto strojem, a snažíte se z ní vybrat vzor.</p>
<p>❗ This embroidery pattern can not be used on this machine.</p>	<p>Vložili jste paměťovou kartu s vyšívacími vzory nekompatibilní s tímto strojem a vybrali jste z ní vzor.</p>
<p>❗ This pattern cannot be used.</p>	<p>Snažte se vyvolat uložený vzor určený pro jiný stroj.</p>
<p>❗ Total size of the pattern is too large. Rotate the pattern.</p>	<p>Vzor smíšených znaků je pro vyšívací rámeček příliš velký. Můžete vzor otočit o 90 stupňů a pokračovat v kombinování znaků.</p>

Chybové hlášení	Pravděpodobná příčina
ⓘ Turn off the machine, and attach the embroidery unit.	Zapnuli jste stroj před připojením vyšívacího modulu.
Winding bobbin thread...	Navíječ navíjí nit na cívku.

Nastavení displeje LCD

Pokud se na displeji LCD neobjeví po zapnutí nic, nastavení jasu displeje LCD je příliš jasné nebo příliš tmavé. V takovém případě postupujte následujícím způsobem.

1 Vypněte stroj.

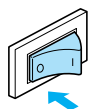

2 Zapněte stroj a stiskněte při tom kterékoli tlačítko na panelu displeje.

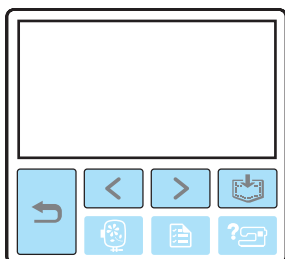

3 Stiskněte tlačítko  nebo .



4 Vypněte a poté znovu zapněte stroj.

Provozní signál

Při každém stisknutí tlačítka uslyšíte zvukovou signalizaci. Pokud provedete chybný úkon, zazní zvuková signalizace dvakrát nebo čtyřikrát.

■ **Pokud stisknete tlačítko (správný úkon)**

Signalizace zazní jednou.

■ **Provedete-li chybný úkon**

Signalizace zazní dvakrát nebo čtyřikrát.

■ **Pokud se stroj uzamkne, např. kvůli zamotané niti**

Stroj vydává signalizaci po dobu čtyř sekund a automaticky se zastaví.

Nezapomeňte ověřit příčinu chyby a před opětovným zahájením vyšívací chybu odstraňte.

3

Signál zrušení operace

Při zakoupení stroje signalizace zazní při každém stisknutí tlačítka na ovládacím panelu. Toto nastavení můžete změnit tak, aby stroj zvukovou signalizaci nevydával.

1 Zapněte stroj.

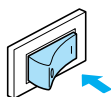

► Zapne se displej LCD.

2 Stiskněte tlačítko (Tlačítko Nastavení) na ovládacím panelu.

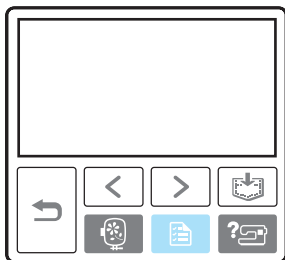

► Zobrazí se obrazovka s nastaveními.

3 Stiskněte třikrát tlačítko (Tlačítko Další stránka).

4 U zvukové signalizace stiskněte tlačítko OFF (Vypnout).

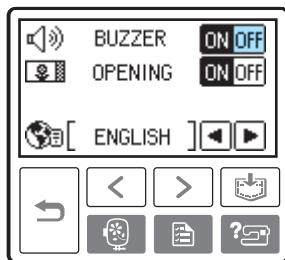

► Zobrazí se obrazovka pro změnu nastavení zvukové signalizace.

5 Stiskněte tlačítko (Tlačítko Zpět).



► Znovu se zobrazí výchozí obrazovka.

Rejstřík

Č		O	
čisticí štěteček	6	obrazovka pro volbu typu vzoru	20
čištění	70	odpojení vyšívacího modulu	16
D		odstranění závad	74
destička vodiče nitě	8	odstříhovač nitě	8
displej LCD	11	opětovné vyšití	65
dotykový panel	11	ovládací kolo	9
dráha	70	ovládací panel	8, 11
CH		ovládací tlačítka	8, 10, 11, 50
chránič vodiče nitě	8	ovládání displeje LCD	20, 50
chybová hlášení	78	P	
cívka	6	paměťová karta s vyšívacími vzory	7, 55
cívka vrchní nitě	30	páčka navlékače jehly	8
cívková polyesterová nit Brother č. 90	7	páčka přitlačné patky	8
hlavní vypínač	9, 19	páráček	6
horní kryt	8	podkladový materiál	7, 42
K		pouzdro cívky spodní nitě	9
kontrolní průzor vodící páčky nitě	8	provozní zvuková signalizace	81, 82
kryt cívky spodní nitě	9	přiložené příslušenství	6
kryt stehové desky	9	připojení vyšívacího modulu	15
krytka cívky vrchní nitě	6	přípravy na vyšívání	40
N		příslušenství	6
napájecí konektor	9	R	
napájení	18	rámový vzor	54
nasazení cívky spodní nitě	28	ruční navlékání jehly	34
nastavení stroje	21	rukojeň	9
navinutí cívky navíječe	24	S	
navíječ	8	sada jehel	6
navlékač jehel	32	seřízení napnutí nitě	64
navlékání jehly	32	sínka na cívku vrchní nitě	6, 25
navléknutí vrchní nitě	30	stehová deska	9
nášivka	59	stručná referenční příručka	6
návlek proti prachu	6	Š	
Symbols		šroubovák	6
nůžky	6		

T

tlačítko Další stránka	11
tlačítko displeje LCD	51
tlačítko nastavení	11, 22
tlačítko nápověda	11, 23
tlačítko odstřihovač nitě	10
tlačítko paměť	11, 63
tlačítko polohování jehly	10
tlačítko předchozí stránka	11
tlačítko vyšívání	11
tlačítko zapnout/vypnout	10
tlačítko zpět	11
trn cívky vrchní nitě	8
typy vyšívacích vzorů	49

U

uchycení vyšívacího rámečku	47
uložení vzoru	63
upevnění vyšívací patky	72
uvolňovací tlačítko	17

Ú

údržba	70
úprava rozložení	61

V

větrací otvor	9
vodič nitě navíječe	8
vodicí kotouč nitě	9
vodicí tyčka jehly	9
volba vyšívacích vzorů	49
volitelné příslušenství	7
vyjmutí pouzdra cívky spodní nitě	70
vyjmutí vyšívacího rámečku	48
vyšívací fólie	45
vyšívací modul	8
Vyšívací patka „Q“	6
vyšívací patka „Q“	9
vyšívací rámeček	43
Vyšívací sada	6
vyšívací sada	7
vyšívací vzor	53
vyvolání vzoru	63
výměna jehly	36

Z

zapnutí/vypnutí stroje	19
zdička pro paměťovou kartu	9
zdička pro vyšívací modul	8
znaky	52
zvuková signalizace	81, 82

