

brother®

Käyttöohje

1 ALKUVALMISTELUT

2 OMPELUN
PERUSTEET

3 HYÖTYOMPELEET

4 KIRJONTA

5 LIITE

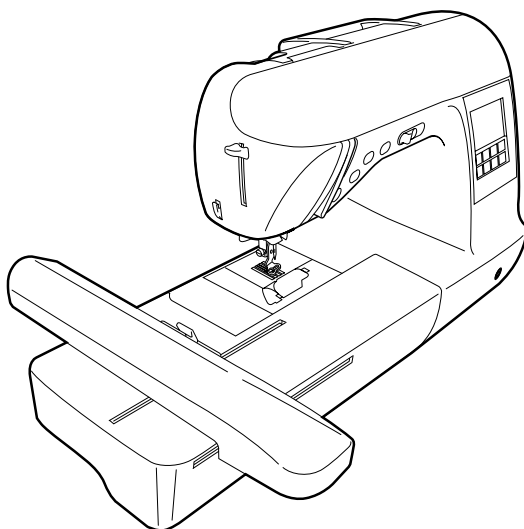

Tietokoneistettu ompelu- ja kirjontakone

Käyttöohje

Tärkeitä turvallisuusohjeita

Lue nämä turvallisuusohjeet ennen kuin alat käyttää ompelukonetta.
Tämä ompelukone on tarkoitettu kotikäyttöön.

VAARA - Sähköiskuvaaran välttämiseksi:

1 Irrota ompelukoneen pistotulppa pistorasiasta aina välittömästi käytön jälkeen, ennen puhdistusta, ennen kuin ryhdyt tekemään jotain tässä ohjekirjassa neuvottuja säätöjä tai jos jätät ompelukoneen ilman valvontaa.

VAROITUS - Palovammojen, tulipalon, sähköiskuvaaran ja henkilövahinkojen välttämiseksi:

2 Irrota pistotulppa pistorasiasta aina ennen kuin avaat laitteen suojakoteloita, ryhdyt öljyämään konetta tai ryhdyt tekemään jotain tässä ohjekirjassa neuvottuja säätöjä:

- Katkaise koneesta virta kääntämällä virtakytkin symbolin "O" kohdalle ja irrota sen jälkeen pistotulppa pistorasiasta. **Älä** vedä johdosta.
- Kytke ompelukone suoraan seinäpistorasiaan. Älä käytä jatkojohtoja.
- **Irrota** ompelukone aina seinäpistorasiasta sähkökatkoksen ajaksi.

3 Älä käytä ompelukonetta, jos sen liitäntäjohto tai pistotulppa on vahingoittunut, jos kone ei toimi oikein tai jos se on pudonnut, vahingoittunut tai kastunut. Vie kone lähimmälle valtuutetulle jälleenmyyjälle tai huoltoliikkeeseen tarkistusta, korjausta sekä sähköistä tai mekaanista säätöä varten.

4 Pidä työpöytäsi aina siistinä:

- Älä koskaan käytä konetta, jos jokin sen tuuletusaukoista on tukossa. Pidä koneen ja jalkasäätimen tuuletusaukot puhtaina huolehtimalla siitä, ettei niihin pääse kertymään nukkaa, pölyä tai kangaspaloja.
- **Älä** säilytä jalkasäätimen päällä mitään.
- **Älä** käytä jatkojohtoja. Kytke ompelukone suoraan seinäpistorasiaan.
- **Älä koskaan** pudota tai työnnä **mitään** esineitä **ompeelukoneen** aukkoihin.
- **Älä** käytä konetta tiloissa, joissa käytetään aerosoleja (suihkeita) tai lisähapetta.

5 Ole erityisen huolellinen ommellessasi:

- **Pidä** katse aina neulassa ompelun aikana. Älä käytä taipuneita tai vahingoittuneita neuvoja.
- Älä työnnä sormiasi **koneen** liikkuviin osiin. Varo erityisesti koneen neulaa.
- Katkaise koneesta virta kääntämällä virtakytkin symbolin "O" kohdalle, jos teet jotain säätöjä neula-alueella.
- **Älä** käytä vahingoittunutta tai vääärntyyppistä pistolevyä, sillä se voi katkaista neulan.
- **Älä** vedä tai työnnä kangasta ompelun aikana, ja muista noudattaa tarkasti ohjeita ommellessasi käsivaraisesti, muuten neula voi vääntyä tai katketa.

6 Ompelukone ei ole lelu:

- Noudata erityistä varovaisuutta, jos annat lasten käyttää ompelukonetta tai käytät konetta lasten läheisyydessä.
- Älä käytä konetta ulkotiloissa.

7 Pitkä käyttöikä:

- Älä säilytä ompelukonetta suorassa auringonvalossa tai kosteissa tiloissa. Älä käytä tai säilytä konetta lämmittimen, silitysraudan, halogeenilampun tai muiden lämmönlähteiden läheisyydessä.
- Puhdista ompelukoneen pinta neutraalilla saippualla tai pesuaineella. Älä koskaan käytä bentseeniä, tinneriä tai hankausaineita, koska ne voivat vaurioittaa pintaa ja ompelukonetta.
- Katso aina käyttöohjeesta oikeat asennusohjeet, kun vaihdat tai asennat tarvikkeita, paininjalan, neulan tai muita osia.

8 Korjaus tai säädöt:

- Jos valoyksikkö on viallinen, se pitää vaihdattaa valtuutetulla jälleenmyyjällä.
- Jos ompelukoneessa ilmenee toimintahäiriö tai se vaatii säätöä, käy ensin läpi käyttöohjeen takaosassa oleva vianetsintätaulukko säätöjen tekemistä tai ongelman selvittämistä varten. Jos ongelma ei poistu, ota yhteys paikalliseen valtuutettuun Brother-jälleenmyyjään.

Käytä ompelukonetta ainoastaan tässä ohjekirjassa määriteltuihin tarkoituksiin.

Käytä valmistajan tässä ohjekirjassa suosittelemia lisätarvikkeita.

Säilytä nämä ohjeet.

Tämän käyttöohjeen sisältöä ja teknisiä tietoja voidaan muuttaa ilman ennakoilmoitusta.

Jos haluat lisätietoja koneesta, käy Internet-sivuillamme osoitteessa www.brother.com

AINOASTAAN ISO-BRITANNIASSA, EIRESSÄ, MALTALLA JA KYPROKSELLA ASUVILLE KÄYTTÄJILLE

TÄRKEÄÄ

- Käytä pistotulpan sulakkeita vaihtaessasi ASTA:n hyväksymää, BS 1362:n mukaista sulaketta, jossa on  -merkki, käyttöteho mainittu pistotulpassa.
- Aseta sulakkeen suojus aina takaisin paikoilleen. Älä koskaan käytä pistotulppia, joiden sulakkeen suojus ei ole paikoillaan.
- Jos tämän laitteen pistotulppa ei sovi käytettävissä olevaan seinäpistorasiaan, voit saada oikeantyyppisen virtajohdon ottamalla yhteyden valtuutettuun jälleenmyyjään.

AUSTRALIASSA JA UUESSA-SEELANNISSA ASUVILLE KÄYTTÄJILLE

Tätä ompelukonetta ei ole tarkoitettu pienten lasten käyttöön. Liikuntaesteiset saattavat tarvita apua koneen käytössä.

Sisällysluettelo

Tärkeitä turvallisuusohjeita	1
Johdanto.....	7
Ompelukoneen ominaisuudet.....	7
Tarvikkeet.....	8
Koneen mukana toimitetut tarvikkeet	8
Lisätarvikkeet	9
Koneen osat ja toiminnot.....	10
Kone edestä	10
Neula ja paininjalka.....	11
Kone sivusta ja takaa.....	11
Toimintanäppäimet	12
Ohjauspaneli	13

ALKUVALMISTELUT

15

Virran kytkeminen koneeseen / katkaiseminen koneesta.....	16
Varotoimia sähkölaitteen käsittelyyn	16
Virran kytkeminen koneeseen	17
Virran katkaiseminen koneesta.....	17
Nestekidenäytön toiminta	18
Nestekidenäytön esittely	18
Koneen asetusten muuttaminen.....	19
Koneen perustoimintojen esittely	21
Puolaus / Puolan asettaminen paikoilleen	23
Puolan turvallinen käsittely	23
Puolaus	23
Puolan asettaminen paikoilleen.....	27
Ylälangan langoittaminen	29
Lankarullia koskevia tietoja	29
Ylälangan langoittaminen.....	29
Langan pujottaminen neulansilmään	32
Langan pujottaminen neulansilmään manuaalisesti (ilman langanpujottajaa)	33
Kaksoisneulan käyttäminen	34
Alalangan nostaminen.....	36
Neulan vaihtaminen	38
Neulojen turvallinen käsittely.....	38
Neulatyypit ja niiden käyttö	39
Neulan tarkastus	40
Neulan vaihto	40
Paininjalan vaihtaminen	42
Paininjalan turvallinen käsittely.....	42
Paininjalan vaihto	42
Paininjalan runko-osan irrottaminen ja kiinnittäminen	44
Putkimaisten kappaleiden ompeleminen	45
Vapaavarsiompele	45

OMPELUN PERUSTEET

47

Ompeleminen.....	48
Ompelun perusohjeet	48
Ompeleen valinta	49
Kankaan paikalleen asettaminen	50
Ompelun aloittaminen	51
Ompeleen vahvistaminen	53
Langan katkaisu	54
Ompeleen säätäminen.....	56
Piston leveyden säätö.....	56
Piston pituuden säätö.....	57
Langan kireyden säätö.....	57

Hyödyllisiä toimintoja	59
Automaattinen taakseompelu/vahvistuspistot	59
Langan automaattinen katkaisu	60
Ompeleen kääntäminen peilikuvaksi	61
Hyödyllisiä ompeluvihjeitä	62
Koeompelu	62
Ompelusuunnan vaihtaminen	62
Kaarevien kohtien ompeleminen	62
Paininjalan paineen säätäminen	62
Paksujen kankaiden ompelu	63
Ohuiden kankaiden ompelu	64
Joustavien kankaiden ompelu	64
Nahan tai vinyylin ompelu	64
Tasaleveän saumanvaran ompelu	64
Paininjalan nostaminen ja laskeminen ilman käsiä	65

HYÖTYOMPELEET

67

Ommelasetusten taulukko	68
Hyötyompeleet	68
Muut ompeleet	72
Ompeleen valinta	75
Ommeltyypit	75
Ompeleen valinta	75
Ommelasetusten tallennus	77
Yliluottelu	79
Yliluottelu yliluottelujalalla "G"	79
Yliluottelu siksakpaininjalalla "J"	80
Yliluottelu sivuleikkurilla	81
Perusompelu	83
Harsinta	83
Perusompelu	83
Piilo-ommel	85
Napinlävet / nappien ompelu	87
Napinläven ompelu	88
Napin ompelu	92
Vetoketjun ompelu	94
Keskitetyn vetoketjun ompelu	94
Sivuvetoketjun kiinnitys	96
Vetoketjun/tereen kiinnitys	99
Keskitetyn vetoketjun ompelu	99
Teren kiinnitys	100
Joustavien kankaiden ja kuminauhojen ompelu	101
Joustavien kankaiden ompelu	101
Kuminauhan kiinnitys	101
Applikointi, tilkkutyöt ja vanutikkaus	103
Applikointi	104
Tilkkutyöt (crazy quilt -tekniikka)	105
Tilkkujen yhdistäminen	105
Vanutikkaus	107
käsivarainen tikkaus	108
Laakaommel ompelunopeuden säätimen avulla	109
Vahvistusompeleet	111
3-kertainen suora jousto-ommel	111
Salpapistot	111
Parsinta	113
Pyöreä reikä	115
Sivuttain ompelu	116
Koristeommel	118
Liitosompelu	119
Pykäreunaommel	120
Smokkipoimutus	120
Simpukankuoriommel	121
Yhdistäminen	122
Revinnäinen	123

Valmiit koristeompeleet	126
Kauniin ompelutuloksen saavuttaminen	126
Ompeleiden ompelu	126
Kuvion koon muuttaminen	127
Pistotiheyden muuttaminen	127
Laakaompeleen pituuden muuttaminen	128
Kuvioiden siirto	129
Kuvioiden yhdistely	130
Kuvioiden tallennus	133
Pistokuvion säätäminen	134
Oman pistokuvion suunnittelu (My Custom Stitch)	137
Oman pistokuvion luonnostelu	137
Kuviotietojen ohjelmointi	138
Esimerkkikuvioita	140

KIRJONTA

141

Perusasiat siistin kirjontatuloksen saavuttamiseksi	142
Tarvikkeet	142
Kirjonnan vaiheet	144
Kirjontapaininjalan kiinnitys	145
Kirjontapaininjalan kiinnitys	145
Kirjontapaininjalan irrotus	147
Kirjontayksikön kiinnitys	148
Kirjontayksikön turvallinen käsittely	148
Kirjontayksikön asettaminen paikoilleen	148
Kirjontayksikön irrottaminen	150
Kankaan valmistelu	151
Tukimateriaalin kiinnittäminen kankaaseen	151
Kankaan asettaminen kirjontakehykseen	152
Kirjontakehyksen kiinnitys	155
Kirjontakehyksen kiinnitys	155
Kirjontakehyksen irrotus	156
Kirjottavan kuvion valinta	157
Tekijänoikeuteen liittyvää tietoa	157
Kirjontakuviotyypit	157
Nestekidenäytön käyttö	158
Kirjainten valinta	160
Kirjottavan kuvion valinta	161
Kehyskuvion valinta	162
Kirjontakortin käyttö (ostettava erikseen)	163
Kirjonta	164
Kauniin kirjontatuloksen saavuttaminen	164
Kuvion kirjonta	165
Applikointi	167
Kuvioiden muokkaus	169
Asettelun muuttaminen	169
Langan kireyden säätö	171
Uudelleenompelu	172
Lanka loppuu kesken kuvion kirjonnalla	172
Virran katkaiseminen kesken kirjonnalla	173
Muistitoiminnon käyttö	175
Kirjontatiedostojen turvallinen käsittely	175
Kuvioiden tallennus	176
Kirjontakuvion hakeminen tietokoneen muistista	177

Puhdistus ja huolto	180
Ompelukoneen ulkopinnan puhdistaminen	180
Sukkulapesän puhdistus	180
Vianetsintä	182
Virheilmoitukset	187
Nestekidenäytön säätäminen	191
Merkkiääni	191
Merkkiäänien peruuttaminen	192
Koneen ohjelmiston päivittäminen	193
Hakemisto	194

Johdanto

Kiitos, että ostit tämän ompelukoneen. Lue huolellisesti kohta "Tärkeitä turvallisuusohjeita" (sivu 1) ennen ompelukoneen käyttöä, ja tutustu sitten tämän käyttöohjeen avulla koneen moniin eri toimintoihin. Kun olet lukenut tämän käyttöohjeen, säilytä sitä paikassa, josta se on helppo löytää tulevaa käyttöä varten.

Ompelukoneen ominaisuudet

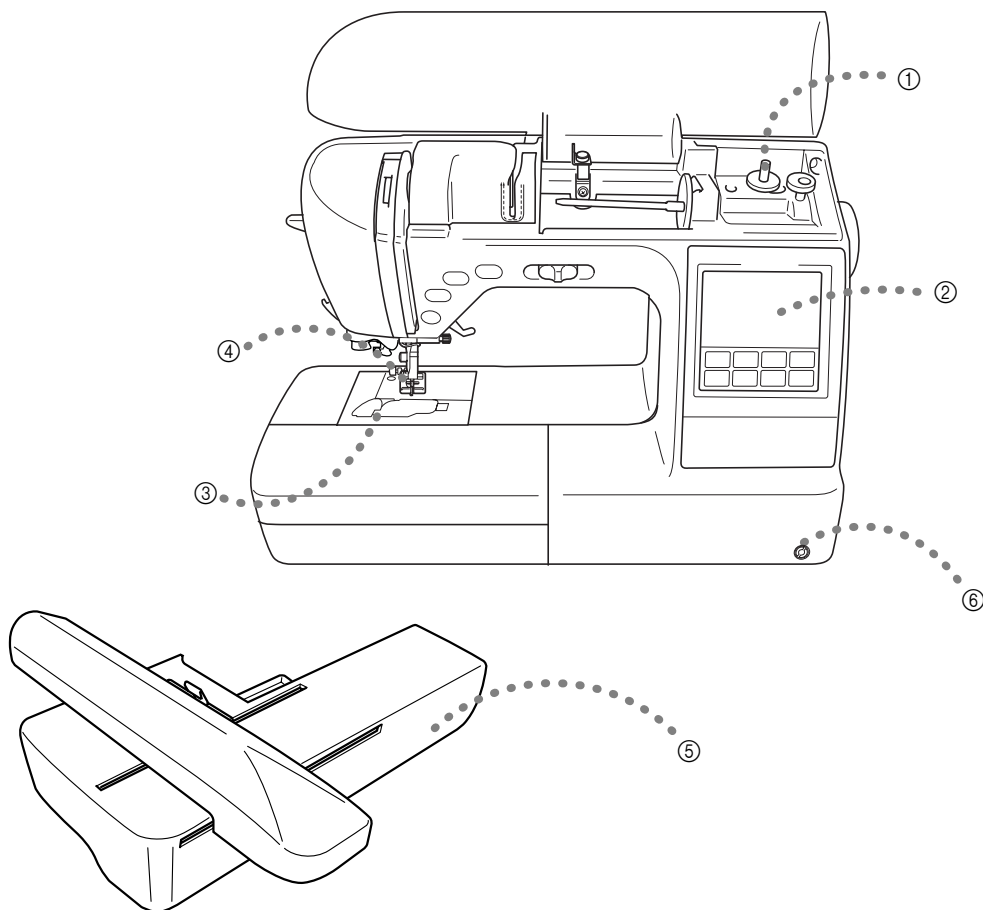

- ① **Helppo puolaus**
Langan puolaus tapahtuu nopeasti ja helposti (sivu 23).
- ② **Valmiit ompeleet**
Voit valita tarjolla olevista valmiista ompeleista, kuten hyötyompeleista ja koristeompeleista (sivu 68).
- ③ **Pika-asetteinen puola**
Voit aloittaa ompelun nostamalla alalankaa ylös (sivu 27).
- ④ **Langan automaattinen katkaisu**
Lanka voidaan katkaista automaattisesti ompelun päättyttyä (sivu 60).
- ⑤ **Kirjonta**
Voit kirjoa valmiita kirjontakuvioita, kirjaimia, kehystettyjä koristeita sekä lisävarusteina saatavien kirjontakorttien kuvioita (sivu 141).
- ⑥ **Polvinostin**
Polvinostimen avulla voit nostaa ja laskea paininjalkaa polvellasi, jolloin kätesi jäävät vapaaksi ohjaamaan kangasta (sivu 65).

Tarvikkeet

Koneen mukana toimitetut tarvikkeet

Kun olet avannut laatikon, tarkista, että siinä on seuraavat tarvikkeet. Jos jokin tarvike puuttuu tai on vahingoittunut, ota yhteys jälleenmyyjäsi.

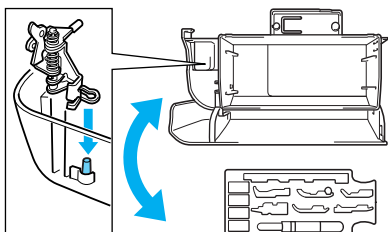

Vinkki

- Paininjalan runko-osan ruuvi on saatavana valtuutetulta jälleenmyyjältä. (Tuotekoodi: XA4813-051)
- Tarvikelokerikon voi hankkia valtuutetulta jälleenmyyjältä. (Tuotekoodi: XC4489-051)

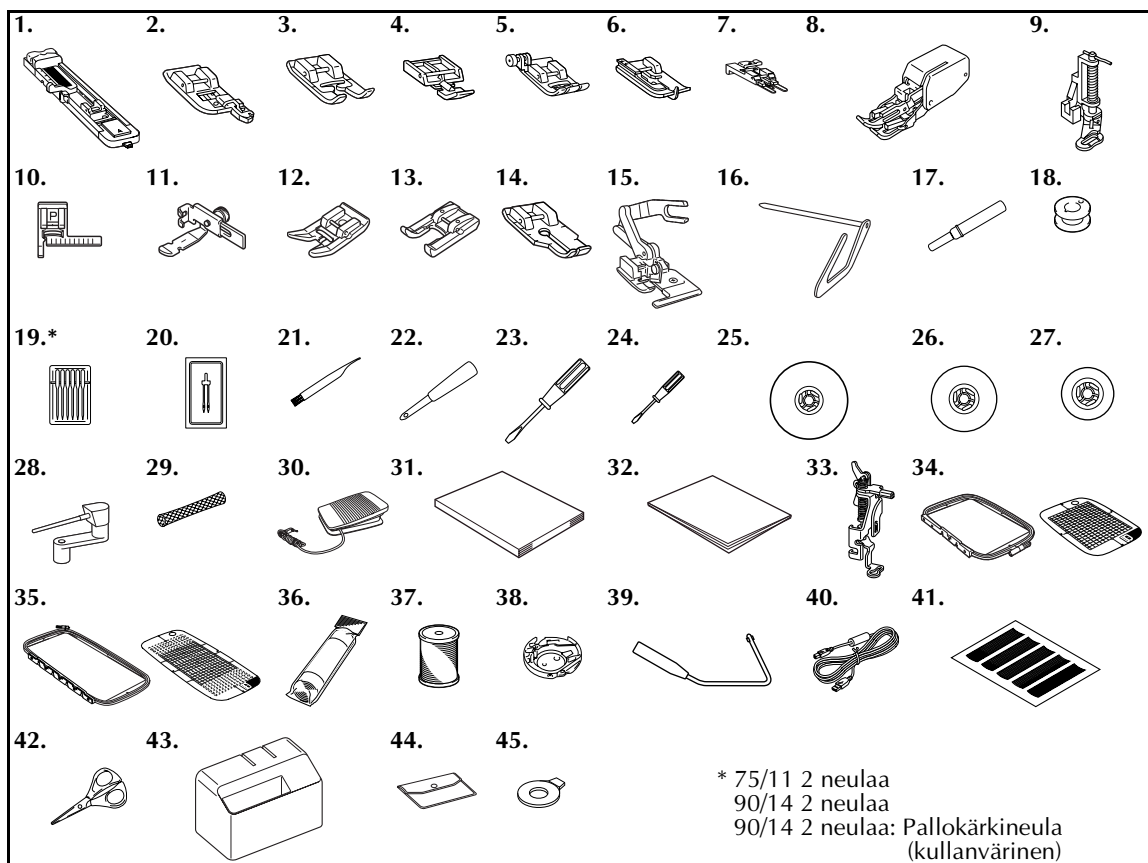

Nro	Osan nimi	Tuotekoodi
1	Napinläprijalka "A"	XC2691-053
2	Yliuottelujalka "G"	XC3098-051
3	Koristeommeljalka "N"	X53840-351
4	Vetoketjijalka "I"	X59370-051
5	Siksakpaininjalka "J" (koneessa)	XC3021-051
6	Piilo-ommeljalka "R"	X56409-051
7	Napinompelujalka "M"	130489-001
8	Yläsyöttäjä	F033N: XC2214-002
9	Vanutikkausjalka	F005N: XC1948-002
10	Ompeleen ohjainjalka "P"	F035N: XC1969-002
11	Säädettävä vetoketju-/ terepaininjalka	F036N: XC1970-002
12	Teflon paininjalka	F007N: XC1949-002
13	Avoin paininjalka	F027N: XC1964-002
14	Tilkkutyo-paininjalka	F001N: XC1944-002
15	Sivuleikkuri "S"	F054: XC3879-002
16	Tikkausohjain	F016N: XC2215-002
17	Ratkoja	X54243-051
18	Puola (4)	SFB: XA5539-151
19	Neulapakkaus	X58358-051
20	Kaksoisneula	X59296-151
21	Puhdistusharja	X59476-051
22	Lävistäjä	135793-001
23	Ruuvitaltta (suuri)	XC8349-051
24	Ruuvitaltta (pieni)	X55468-051
25	Lankarullan pidike (suuri)	130012-054
26	Lankarullan pidike (keskikokoinen)(2)	X55260-153
27	Lankarullan pidike (pieni)	130013-154
28	Lisälankatappi	XC4654-051
29	Lankarullan verkko	XA5523-050
30	Jalkasäädin	XD0501-021(EU-alue) XD8816-021 (muut alueet)
31	Käyttöohje	XD1534-051
32	Pikaopas	XD1237-051
33	Kirjontapaininjalka "Q"	XD0474-051
34	Kirjontakehys (suuri) K 18 cm x L 13 cm (K 7 tuumaa x L 5 tuumaa)	EF84: XD0600-002
35	Kirjontakehys (erittäin suuri (useampi kiinnityskohta)) K 30 cm x L 13 cm (K 12 tuumaa x L 5 tuumaa)	EF85: XD0601-002
36	Kirjonnän tukimateriaali	BM3: X81175-001
37	Kirjonnän alalanka (valkoinen)	X81164-001 EBT-CEN
38	Vaihtoehtoinen puolakotelo (vaaleanpunainen merkintä)	XC8167-251
39	Polvinostin	XA6941-052
40	USB-kaapeli	XD0745-051
41	Ruutuarkkisarja	GS4: XC4549-050
42	Sakset	XC1807-121
43	Suojakotelo	XC9701-052
44	Tarvikekotelo	XC4487-051
45	Pyöreä ruuvitaltta	XC1074-051

Lisätarvikkeet

Seuraavat lisätarvikkeet ovat saatavana:

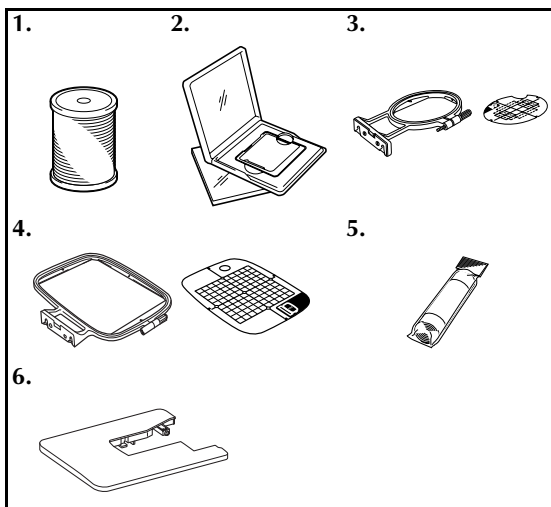

Nro	Osan nimi	Tuotekoodi
1	Kirjonnän alalanka (valkoinen)	X81164-001 EBT-CEN
	Kirjonnän alalanka (musta)	XC5520-001 EBT-CEBN
2	Kirjontakortti	
3	Kirjontakehys (pieni) K 2 cm x L 6 cm (K 1 tuumaa x L 2-1/2 tuumaa)	EF82: XD0598-002
4	Kirjontakehys (keskikokoinen) K 10 cm x L 10 cm (K 4 tuumaa x L 4 tuumaa)	EF83: XD0599-002
5	Vesiliukoinen tukimateriaali	BM4: X81267-001
	Kirjonnän tukimateriaali	BM3: X81175-001
6	Suuri aputaso	WT5: XC9567-152



Huomaa

- Jos haluat hankkia lisätarvikkeita tai -osia, ota yhteys myyntiedustajaasi tai lähimpään valtuutettuun huoltoliikkeeseen.
- Kaikki tekniset tiedot pitävät näitä ohjeita painettaessa paikkansa. Tuotekoodit saattavat muuttua ilman erillistä ilmoitusta.
- Valtuutetulta Brother-jälleenmyyjältäsi saat täydellisen luettelon kaikista koneeseesi tarjolla olevista lisätarvikkeista.

Koneen osat ja toiminnot

Seuraavassa on kuvattu ompelukoneen eri osien nimet ja toiminnot. Lue nämä kuvaukset huolellisesti ennen koneen käyttöä, jotta opit koneen eri osien nimet.

Kone edestä

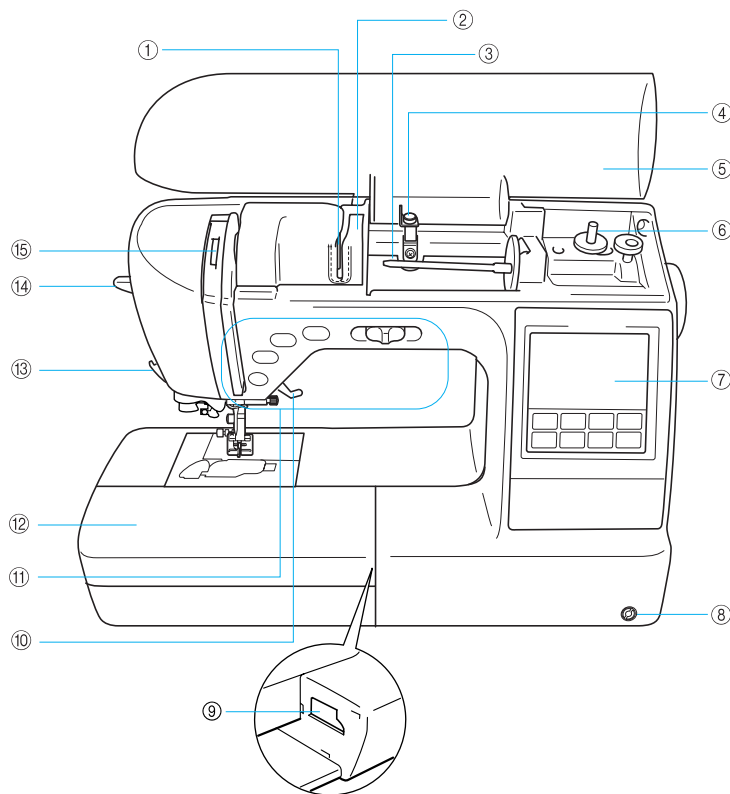

- ① **Langanohjainlevy**
Kun pujotat ylälankaa, vie lanka langanohjainlevyn ympäri.
- ② **Langanohjaimen suojus**
Kuten langanohjainlevyn kohdalla, vie lanka langanohjaimen suojuksen ympäri, kun pujotat ylälankaa.
- ③ **Lankatappi**
Aseta lankarulla lankatappiin.
- ④ **Puolauksen langanohjain**
Vie lanka tämän langanohjaimen ympäri, kun puolaat alalankaa.
- ⑤ **Koneen kansi**
Avaa kansi, kun haluat asettaa lankarullan lankatappiin.
- ⑥ **Puolauslaite**
Käytä puolauslaitetta alalangan puolaukseen.
- ⑦ **Ohjauspaneli**
Ohjauspaneliin avulla voidaan katsoa ja muokata ompeleiden asetuksia. Näytöltä voi myös katsoa koneen perustoimintojen ohjeita.
- ⑧ **Polvinostimen asennuskohta**
Aseta polvinostin paikalleen työntämällä se tähän aukkoon.
- ⑨ **Kirjontayksikön asennusaukko**
Työnnä kirjontayksikön yhdistin tähän aukkoon.
- ⑩ **Paininjalan nostin**
Tällä vivulla paininjala nostetaan ylös ja lasketaan alas.
- ⑪ **Toimintanäppäimet**
Näillä näppäimillä voit käyttää konetta.
- ⑫ **Aputaso**
Aseta irrallinen tarvikelokerikko aputasossa olevaan tarvikelokeroon. aputasossa olevaan tarvikelokeroon. Irrota aputaso ommellessasi putkimaisia kappaleita, kuten hihansuita.
- ⑬ **Langankatkaisija**
Katkaise langat viemällä langat langankatkaisijaan.
- ⑭ **Langanpujottaja**
Langanpujottaja pujottaa langan neulan silmään.
- ⑮ **Langannostajan asennon tarkistusaukko**
Tarkista langannostajan asento tästä aukosta.

Neula ja paininjalka

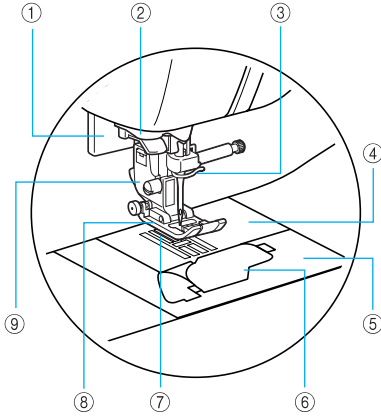

- ① **Napinläven mittaaja alas**
Laske napinläven mittaaja ommellessasi napinläpiä ja salpapistoja.
- ② **Langanpujottajan langanohjainlevyt**
Vie lanka langanohjainlevyjen väliin, kun käytät langanpujottajaa langan saamiseksi neulansilmään.
- ③ **Neulatangon langanohjain**
Vie ylälanka neulatangon langanohjaimen läpi.
- ④ **Pistolevy**
Pistolevyyn on merkitty mitta-asteikko suorien saumojen ompelemista varten.
- ⑤ **Pistolevyn kansi**
Irrota pistolevyn kansi puhdistaessasi puolakoteloa ja sukkulapesää.
- ⑥ **Puolakotelon kansi/puolakotelo**
Irrota puolakotelon kansi ja aseta puola puolakoteloon.
- ⑦ **Syöttäjän hampaat**
Syöttäjän hampaat syöttävät kangasta ompelusuuntaan.
- ⑧ **Paininjalka**
Ompelun aikana paininjalka painaa tasaisesti kangasta. Kiinnitä oikea paininjalka valitun ommeltyypin mukaan.
- ⑨ **Paininjalan runko-osa**
Paininjalka kiinnitetään paininjalan runko-osaan.

Kone sivusta ja takaa

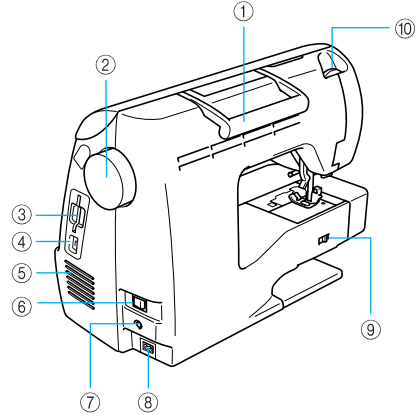

- ① **Kantokahva**
Nosta ompelukonetta kantokahvasta, kun siirrät konetta.
- ② **Käsipyörä**
Ompele yksi pisto kääntämällä käsipyörää itseäsi kohti (vastapäivään) kunnes neula on mennyt alas ja taas takaisin ylös.
- ③ **Kirjontakorttipaikka**
Työnnä kirjontakortti paikoilleen.
- ④ **USB-liitäntä**
Liitä USB-kaapeli USB-liitäntään.
- ⑤ **Tuuletusaukko**
Tuuletusaukon avulla ilma pääsee kiertämään moottorin ympärillä. Älä peitä tuuletusaukkoa koneen käytön aikana.
- ⑥ **Virtakytkin**
Virtakytkimen avulla koneeseen kytketään ja siitä katkaistaan virta.
- ⑦ **Jalkasäätimen pistoke**
Liitä jalkasäätimen johdon päässä oleva pistotulppa jalkasäätimen pistokkeeseen.
- ⑧ **Verkojohdon pistoke**
Työnnä verkkojohdon pistotulppa tähän pistokkeeseen.
- ⑨ **Syöttäjän hampaiden asennon säädin**
Laske syöttäjän hampaat syöttäjän hampaiden asennon säätimellä.
- ⑩ **Paininjalan paineensäädin**
Säädä paininjalan kankaaseen kohdistamaa painetta paininjalan paineensäätimen avulla.





Huomaa

- Katso lisätietoja sivuilta 10–13, kun opettelet käyttämään konetta.

Toimintanäppäimet

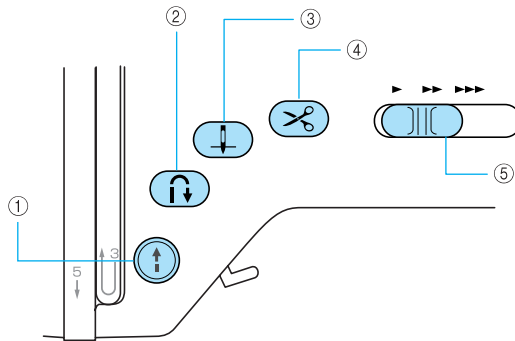
Toimintanäppäimillä voidaan valita kätevästi useita ompelukoneen perustoimintoja



- ① **Käynnistys-/pysäytysnäppäin** 

Aloita ja lopeta ompelu painamalla käynnistys-/pysäytysnäppäintä. Ompeleen alussa ompelukone ompelee hitaalla nopeudella niin kauan kuin painiketta painetaan. Kun ompelu päättyy, neula laskeutuu kankaaseen. Katso lisätietoja kohdasta "Ompelun aloittaminen" (sivu 51).
Painikkeen väri vaihtuu koneen toimintatilan mukaan.

Vihreä:	Ompelukone on valmis ompelemaan tai kone ompelee.
Punainen:	Kone ei pysty ompelemaan.
Oranssi:	Kone puolaa alalankaa tai puolaustappi on siirretty oikealle puolausta varten.
- ② **Taaksempelun/vahvistuspistojen näppäin** 

Ompele taaksepäin tai vahvistuspistoja painamalla taaksempelun/vahvistuspistojen näppäintä. Kun haluat ommella taaksepäin, pidä näppäin alhaalla. Kone ompelee vahvistuspistot ompelemalla 3–5 pistoa päällekkäin. Katso lisätietoja kohdasta "Ompeleen vahvistaminen" (sivu 53).
- ③ **Neula-asennon näppäin** 

Paina neula-asennon näppäintä, kun haluat nostaa tai laskea neulan. Kun painat näppäintä kaksi kertaa peräkkäin, ompelukone ompelee yhden piston.
- ④ **Langankatkaisunäppäin** 

Paina langankatkaisunäppäintä lopetettuasi ompelun, kun haluat katkaista sekä ylä- että alalangan. Katso lisätietoja kohdasta "Langan katkaisu" (sivu 54).
- ⑤ **Ompelunopeuden säädin**
Säädä ompelunopeutta ompelunopeuden säätimellä.

Vinkki

- Älä paina langankatkaisunäppäintä, jos paininjalan alla ei ole kangasta tai koneen ommellessa, muuten kone saattaa vahingoittua.
- Kun ompelet #30 paksummalla langalla, siimalangalla tai muulla erikoislangalla, käytä koneen sivussa olevaa langankatkaisijaa lankojen katkaisemiseen. Katso lisätietoja kohdasta "Langankatkaisijan käyttö" (sivu 55).







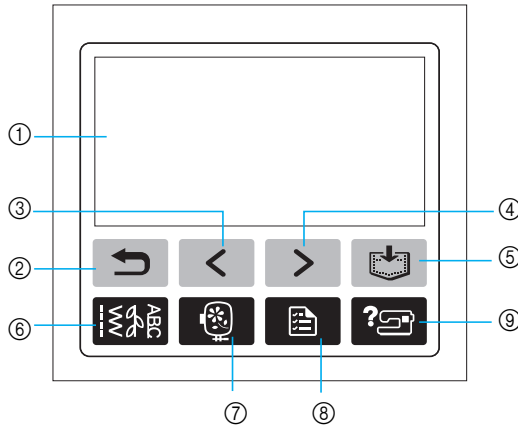

MUISTUTUS

- Älä paina langankatkaisijanäppäintä sen jälkeen, kun langat on jo katkaistu, muuten neula voi katketa, langat sotkeutua tai kone vahingoittua.

Ohjauspaneli

Koneen etuosassa olevassa ohjauspanelissa on LCD- (nestekide-) näyttö ja valintapainikkeet.



- ① **Nestekidenäyttö (hipaisunäyttö)**
Näyttää näyttöön valitun kuvion asetukset ja viestit. Suorita toimintoja koskettamalla nestekidenäytön painikkeita. Katso lisätietoja kohdasta "Nestekidenäytön toiminta" (sivu 18).
- ② **Takaisin-painike** 
Palaa edelliseen näyttöön painamalla tätä painiketta.
- ③ **Edellinen sivu -painike** 
Näyttää edellisen näytön, kun siinä on tietoja, jotka eivät näy nestekidenäytössä.
- ④ **Seuraava sivu -painike** 
Näyttää seuraavan näytön, kun siinä on tietoja, jotka eivät näy nestekidenäytössä.
- ⑤ **Muistipainike** 
Tallennat ekstejä, kuvioyhdistelmiä, omia pistokuvioita (My Custom Stitch) jne. ompelukoneen muistiin painamalla tätä painiketta.
- ⑥ **Hyötyommel-painike** 
Valitse hyöty- tai koristeommel tai suunnittele oma pistokuvio My Custom Stitch-toiminnon avulla painamalla tätä näppäintä.
- ⑦ **Kirjontapainike** 
Paina tätä painiketta, kun haluat kirjailla.
- ⑧ **Perusasetuspainike** 
Tätä painiketta painamalla asetat neulan ala-/yläasennon, merkkiäänän ja monia muita asetuksia.
- ⑨ **Käyttöohjeet-painike** 
Tätä painiketta painamalla saat näyttöön ohjeita ompelukoneen käytöstä. Näyttää yksinkertaisella tavalla ylälangan pujotuksen / puolauksen / alalangan pujotuksen / neulan vaihtamisen / kirjontayksikön asentamisen / kirjontakehyksen kiinnittämisen / kirjontapaininjalan kiinnittämisen / paininjalan vaihtamisen.

1

ALKUVALMISTELUT

Tässä luvussa käsitellään ennen ompelun aloittamista tehtäviä alkuvalmisteluja.

Virran kytkeminen koneeseen / katkaiseminen koneesta.....	16
Varotoimia sähkölaitteen käsittelyyn.....	16
Virran kytkeminen koneeseen	17
Virran katkaiseminen koneesta.....	17
Nestekidenäytön toiminta	18
Nestekidenäytön esittely	18
Koneen asetusten muuttaminen	19
Koneen perustoimintojen esittely	21
Puolaus / Puolan asettaminen paikoilleen	23
Puolan turvallinen käsittely	23
Puolaus.....	23
Puolan asettaminen paikoilleen	27
Ylälangan langoittaminen	29
Lankarullia koskevia tietoja	29
Ylälangan langoittaminen	29
Langan pujottaminen neulansilmään	32
Langan pujottaminen neulansilmään manuaalisesti (ilman langanpujottajaa)	33
Kaksoisneulan käyttäminen	34
Alalangan nostaminen	36
Neulan vaihtaminen	38
Neulojen turvallinen käsittely	38
Neulatyypit ja niiden käyttö	39
Neulan tarkastus	40
Neulan vaihto.....	40
Paininjalan vaihtaminen	42
Paininjalan turvallinen käsittely	42
Paininjalan vaihto.....	42
Paininjalan runko-osan irrottaminen ja kiinnittäminen	44
Putkimaisten kappaleiden ompeleminen	45
Vapaavarsiompelu.....	45

Virran kytkeminen koneeseen / katkaiseminen koneesta

Tässä osassa kerrotaan, miten ompelukoneeseen kytketään tai miten siitä katkaistaan virta.

Varotoimia sähkölaitteen käsittelyyn

Noudata seuraavia varotoimia sähkölaitteen käsittelyssä.



VAROITUS

- Käytä koneen virtalähteenä vain tavallista kotitaloussähköä. Muiden virtalähteiden käyttö voi aiheuttaa tulipalon tai sähköiskun tai vaurioittaa konetta.
- Katkaise laitteesta virta ja irrota pistotulppa seuraavissa tilanteissa:
 - Kun poistut koneen luota
 - Kun lopetat koneen käytön
 - Sähkökatkon sattuessa käytön aikana
 - Kun kone ei toimi kunnolla huonon kytkennän tms. takia
 - Ukonilmalla



MUISTUTUS

- Älä käytä jatkojohtoja tai monipistokkeisia jakorasioita, joihin on liitetty useita sähkölaitteita. Se voi aiheuttaa palo- tai sähköiskuvaaran.
- Älä koske pistotulppaan märin käsin. Sähköiskuvaara.
- Katkaise koneesta aina ensin virta virtakytkimestä ja irrota pistotulppa vasta sen jälkeen pistorasiasta. Ota aina kiinni pistotulpasta, älä johdosta. Jos vedät johdosta, se voi vaurioitua tai aiheuttaa tulipalon tai sähköiskun.
- Huolehdi siitä, ettei liitäntäjohtoa katkaista, vahingoiteta, muuteta, taivuteta voimakkaasti, vedetä, kierretä tai rullata. Älä aseta painavia esineitä liitäntäjohtoon päälle. Älä aseta liitäntäjohtoa kuumien kohteiden läheisyyteen. Johto voi vahingoittua ja aiheuttaa tulipalon tai sähköiskun. Jos liitäntäjohto tai pistoke on vaurioitunut, vie ompelukone korjattavaksi valtuutetulle jälleenmyyjälle ennen kuin jatkat ompelukoneen käyttöä.
- Irrota pistotulppa pistorasiasta, jos et aio käyttää ompelukonetta pitkään aikaan. Muuten voi aiheutua tulipalovaara.

Virran kytkeminen koneeseen

Tarkista koneen mukana toimitettu verkkojohto.

- 1 Varmista, että ompelukoneesta on katkaistu virta (virtakytkin on käännetty asentoon "O"), ja työnnä sitten verkkojohdon pistotulppa koneen oikeassa päädysssä olevaan pistokkeeseen.
- 2 Työnnä verkkojohdon pistotulppa seinäpistorasiaan.

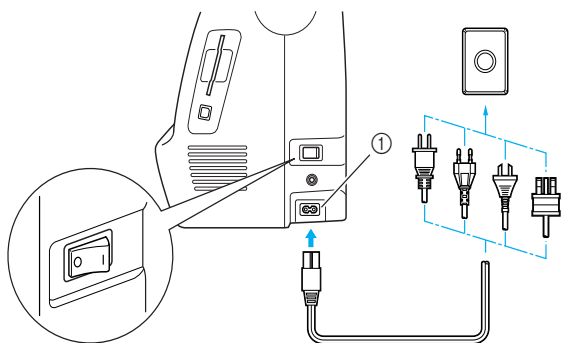

① Verkkojohdon pistoke

- 3 Kytke koneeseen virta painamalla koneen oikeassa sivussa olevan virtakytkimen oikeaa puolta (käännä kytkin asentoon "I").

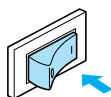

- ▶ Valo, nestekidenäyttö ja ⓘ (käynnistys-/pysäytysnäppäin) syttyvät, kun koneeseen kytketään virta.

Virran katkaiseminen koneesta

Kun olet lopettanut ompelun, katkaise ompelukoneesta virta. Jos haluat siirtää ompelukoneen toiseen paikkaan, muista silloinkin katkaista ensin virta.

- 1 Varmista, että kone ei ompele enää.
- 2 Sammuta koneen virta painamalla koneen oikeassa sivussa olevan virtakytkimen vasenta puolta (käännä kytkin asentoon "O").

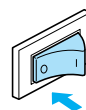

- ▶ Ompeluvalot sammuvat, kun koneesta katkaistaan virta.

- 3 Irrota verkkojohto seinäpistorasiasta. Ota kiinni pistotulppasta irrottaessasi verkkojohtoa.
- 4 Irrota verkkojohto ompelukoneen verkkojohdon pistokkeesta.

Vinkki

- Jos ompelukoneen käytön aikana sattuu sähkökatko, käännä virtakytkin O-asentoon ja irrota pistotulppa pistorasiasta. Käynnistä ompelukone uudelleen ohjeiden mukaan.

Nestekidenäytön toiminta

Valittu ommel, siihen liittyvät asetukset ja viestit näkyvät koneen etuosassa olevassa nestekidenäytössä.

Nestekidenäytön esittely

Kun ompelukoneeseen kytketään virta, nestekidenäyttö kytkeytyy toimintaan ja on alla olevan kuvan mukainen. Näyttöä muutetaan näytön alapuolella olevilla valintapainikkeilla, ja toimintoja suoritetaan koskettamalla nestekidenäytön kuvakkeita.

■ Hyötyompeleen valintanäyttö

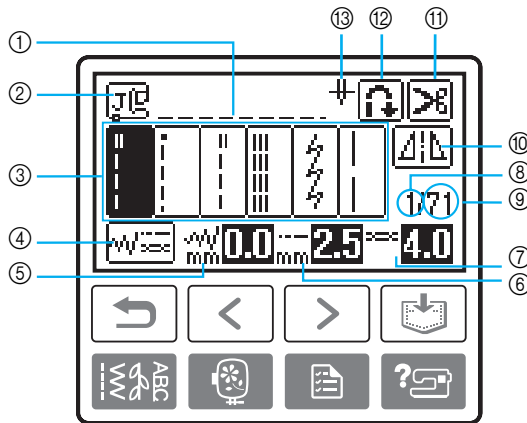

- | | |
|--|---|
| ① Valittu ommel | ⑨ Valittuun ommeltyyppiin kuuluvien ommelten lukumäärä |
| ② Käytettävä paininjalka | ⑩ Vaakasuora peilikuva |
| ③ Ompeleet | ⑪ Langan automaattinen katkaisu |
| ④ Ommelasetukset ja ompelu kaksoisneulalla | ⑫ Automaattinen taakseompelu / vahvistus |
| ⑤ Piston leveys (mm) | ⑬ Ompelu tavallisella neulalla / kaksoisneulalla ja neulan pysähtymisasento |
| ⑥ Piston pituus (mm) | |
| ⑦ Langan kireys | |
| ⑧ Valitun ompeleen numero | |

■ Ommeltyypin valintanäyttö

Valitse ommeltyypin valintanäyttö painamalla valintapainiketta  (hyötyommelpainike). Katso tarkempia tietoja kohdasta "Ompeleen valinta" (sivu 49).

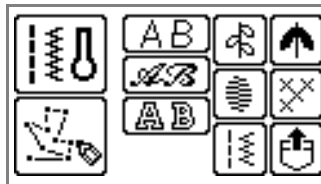



Huomaa

- Näyttö on erilainen kirjontayksikön ollessa asennettuna.
- Katso lisätietoja nestekidenäytössä näkyvistä virheilmoituksista kohdasta "Virheilmoitukset" (sivu 187).
- Ompelukoneen mallista riippuen näytössä voi näkyä animaatio, kun koneeseen kytketään virta. Jos näytössä näkyy animaatio, saat näyttöä koskettamalla näyttöön aloitusnäytön.

Koneen asetusten muuttaminen

Useita koneen toimintaan ja ompeluun liittyviä asetuksia voidaan muuttaa. Alla on esitelty valittavissa olevat ompeleen tai koneen asetusten muutosmahdollisuudet.

Ominaisuus	Kuvake	Kuvaus	Asetukset
Neulan asento		Määrittää, mihin asentoon neula jää, kun ompelu lopetetaan.	Alas  Ylös 
Piston leveyden säädin		Sallii piston leveyden säätämisen ompelunopeuden säätimen avulla.	
Kuvion säätö pystysuunnassa		Säätää kuvion sijaintia ylös- tai alaspäin (sivu 134).	-9 – +9
Kuvion säätö vaakasuunnassa		Säätää kuvion sijaintia vasemmalle tai oikealle (sivu 134).	-9 – +9
Langan värin näyttö		Muuttaa langan värinäyttöä kirjontanäytössä.	Langan väri / Kirjontan kesto / Pistomäärä/Langan värinumero (#123)
		(Kun lanka "#123" on valittuna.)	Embroidery / Country / Madeira poly / Madeira rayon / Sulky / Robison anton
Mittayksikkö		Tällä valitaan näytettävät mittayksiköt (vain kirjonnassa).	mm/tuumat
Kirjontan langankireys		Säätää kirjontan langankireyttä (vain kirjonnassa).	-8 – +8
Kirjontan enimmäisnopeus		Tällä määritetään kirjontan enimmäisnopeus.	
Merkkiääni		Määrittää, kuuluuko jokaisen toimenpiteen yhteydessä merkkiääni vai ei (sivu 192).	
Avausnäyttö		Tämän avulla valitaan, näytetäänkö avausnäyttö kytkettäessä virta koneeseen. (Joissakin malleissa tätä ei voi muuttaa.)	
Neulan alkuasento		Valitse suora ommel, jonka kone valitsee automaattisesti aina, kun koneeseen kytketään virta.	
Kieli		Sallii näytön kielen vaihtamisen.	Englanti/saksa/ranska/italia/hollanti/ espanja/japani/tanska/norja/suomi/ ruotsi/portugali/venäjä/korea/thai/muut
Näytön kirkkaus		Säätää nestekidenäytön kirkkautta.	Vaaleampi   Tummempi
Pistolaskuri	 	Näytössä näkyy huoltovälin pistomäärä ja ommeltujen pistojen kokonaismäärä. Huoltovälin laskuri toimii muistutuksena koneen säännöllisestä huoltotarpeesta. (Pyydä lisätietoja valtuutetulta jälleenmyyjältä.)	_____
Sarjanumero	NO.:	"NO." on ompelu- ja kirjontakoneesi sarjanumero.	_____
Ohjelmistoversio	VERSION:	Näyttää koneen ohjelmiston versionumeron.	_____

1 Kytke koneeseen virta.

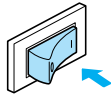

▶ Nestekidenäyttöön syttyy valo.

2 Kosketa ohjauspaneelin painiketta (Perusasetuspainike).

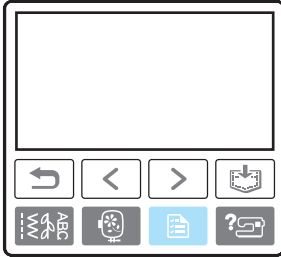

▶ Perusasetusnäyttö tulee näkyviin.

3 Kosketa asetettavaa kohdetta. Siirry näytöstä toiseen painamalla (Edellinen sivu -painike) tai (Seuraava sivu -painike).

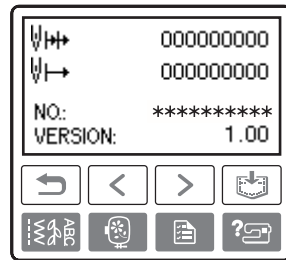
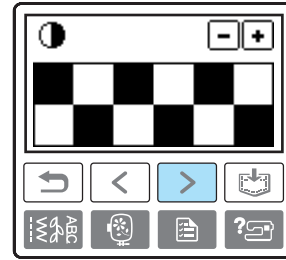
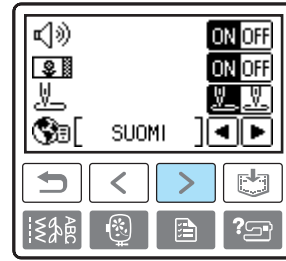
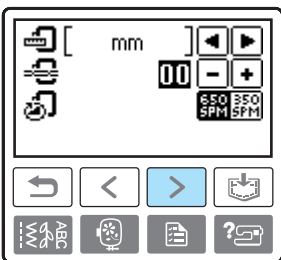
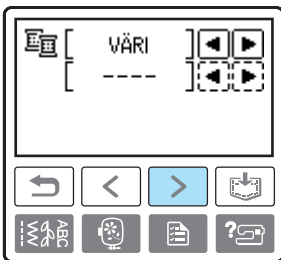
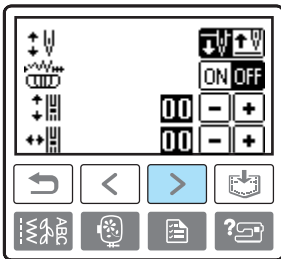

- Negatiivisella korostuksella näytetyt kohteet ovat asetuksia, jotka olivat voimassa koneessa ostohetkellä.

□ **Esimerkki:** Neulan ala-/yläasennon vaihtaminen

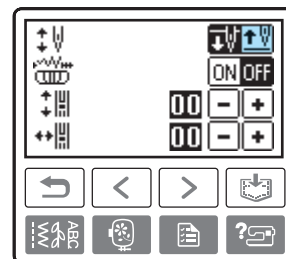

- 4 Kun asetukset on tehty, paina  (Takaisin-painike).

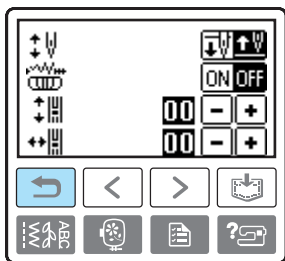

► Aloitusnäyttö tulee taas näkyviin.



Vinkki

- Muutetut perusasetukset säilyvät, kun koneen virta sammutetaan.

Koneen perustoimintojen esittely

Näyttää yksinkertaisella tavalla nestekidenäytössä ylälangan pujotuksen / puolauksen / alalangan pujotuksen / neulan vaihtamisen / kirjontayksikön asentamisen / kirjontakehyksen kiinnittämisen / kirjontapaininjalan kiinnittämisen / paininjalan vaihtamisen.

- 1 Kytke koneeseen virta.

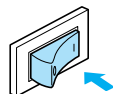

► Nestekidenäyttöön syttyy valo.

- 2 Kosketa ohjauksen painiketta  (Käyttöohjeet-painike).

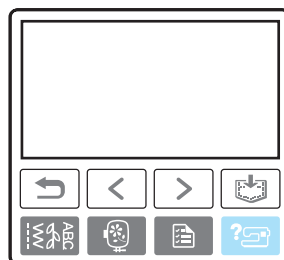

► Ompelukoneen ohjenäyttö tulee näkyviin.

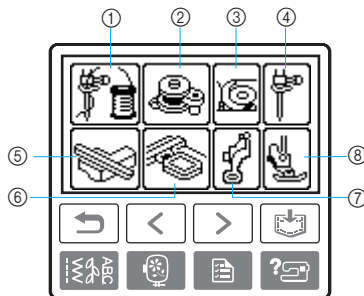

- 3 Kosketa näytön kuvaketta, josta haluat ohjeita.



- 1 Ylälangan pujotus
- 2 Puolaus
- 3 Puolan asettaminen
- 4 Neulan vaihtaminen
- 5 Kirjontayksikön asentaminen
- 6 Kirjontakehyksen kiinnittäminen
- 7 Kirjontapaininjalan kiinnittäminen
- 8 Paininjalan vaihtaminen

► Valitun aiheen ensimmäinen ohjenäyttö ilmestyy näyttöön.

- Voit palata kohteiden valintanäyttöön painamalla  (Takaisin-painike).

- 4** Siirry seuraavalle sivulle painamalla  (Seuraava sivu -painike).
 Voit palata edelliselle sivulle painamalla  (Edellinen sivu -painike).

□ **Esimerkki:** Ylälangan pujotus

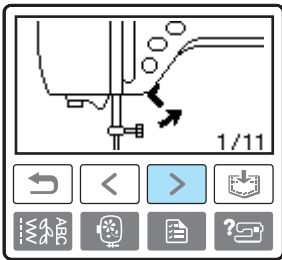
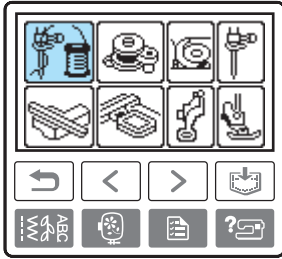

⋮

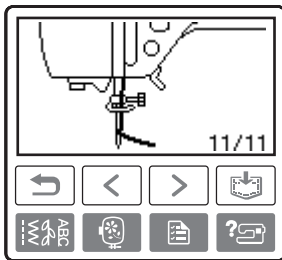

- 5** Kun olet valmis, paina  (Takaisin-painike) kaksi kertaa.

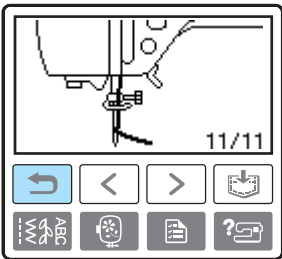

▶ Ompelun aloitusnäyttö tulee taas näkyviin.



Vinkki

- Lisätietoja kustakin aiheesta löydät tämän käyttöoppaan kyseisiltä sivuilta.

Puolauk / Puolan asettaminen paikoilleen

Tässä osassa selvitetään alalangan puolaaminen ja puolan paikalleen asettaminen.

Puolan turvallinen käsittely

Noudata seuraavia varotoimia puolan käsittelyssä.

! MUISTUTUS

- Käytä ainoastaan puolaa (tuotekoodi SFB: XA5539-151), joka on suunniteltu juuri tähän ompelukoneeseen. Muunlaisten puolien käyttö voi aiheuttaa henkilövahinkoja tai vaurioittaa ompelukonetta.
- Tämä puola on suunniteltu juuri tähän ompelukoneeseen. Jos käytät muiden mallien puolia, kone ei toimi kunnolla. Käytä vain tämän ompelukoneen mukana toimitettuja puolia tai samantyyppisiä puolia (tuotekoodi SFB: XA5539-151).

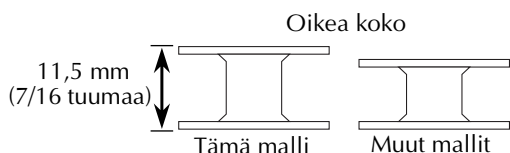

Puolauk

Alalangaksi käytettävä lanka täytyy ensin puolata puolaan.

- 1 Kytke koneeseen virta.

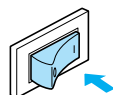

- 2 Avaa koneen kansi.

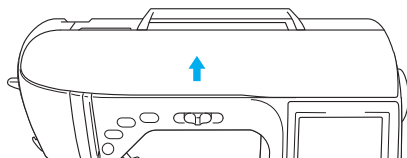

- 3 Aseta puola puolaustappiin siten, että tapissa oleva jousi liikuu puolan uraan. Paina puolaa, kunnes se napsahtaa paikoilleen.

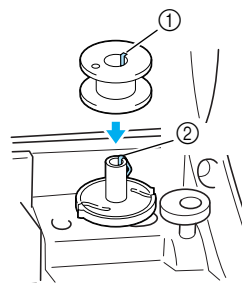

- 1 Ura
- 2 Puolaustapin jousi

- 4 Työnnä puolaustappia nuolen osoittamaan suuntaan, kunnes se napsahtaa paikoilleen.

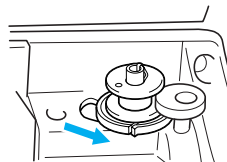

- (i) (käynnistys-/pysäytysnäppäimeen) syttyy oranssi valo.

5 Poista lankatappiin asetettu lankarullan pidike.

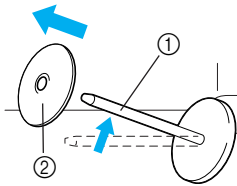

- ① Lankatappi
- ② Lankarullan pidike

6 Aseta puolaukseen käytettävä lankarulla lankatappiin.

Liu'uta lankarulla tappiin siten, että rulla on vaakatasossa ja lanka juoksee lankarullan alapuolelta eteenpäin.

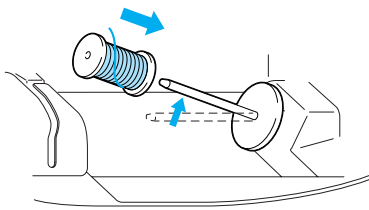

- Jos lankarulla ei ole oikein paikallaan, lanka voi sotkeutua lankatappiin.

7 Työnnä lankarullan pidike lankatappiin.

Työnnä lankarullan pidike mahdollisimman pitkälle oikealle kuvan osoittamalla tavalla siten, että kupera puoli on vasemmalla.

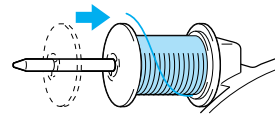

! MUISTUTUS

- Jos lankarulla tai lankarullan pidike ei ole asennettu oikein, lanka voi sotkeutua lankatappiin, jolloin neula voi katketa.
- Lankarullan suojuksia on kolme kokoa, joten voit valita koon, joka parhaiten sopii käyttämääsi lankarullaan. Jos lankarullan suojus on liian pieni, lanka voi tarttua lankarullan uraan tai neula voi katketa.

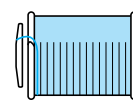
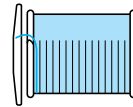



Huomaa

- Jos käytät ohutta ristiinpuolattua lankaa, käytä pienintä lankarullan pidikettä ja jätä pieni väli rullan ja pidikkeen väliin.

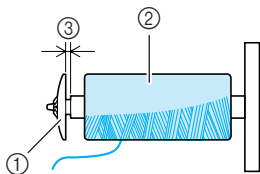

- 1 Lankarullan pidike (pieni)
- 2 Lankarulla (ristiinpuolattu lanka)
- 3 Väli

- Kun käytät nopeasti rullalta purkautuvaa lankaa, kuten läpinäkyvää siimalankaa tai metallilankaa, aseta lankarullan päälle verkko, ennen kuin asetat lankarullan lankatappiin. Jos verkko on liian pitkä, taita se lankarullan kokoiseksi.

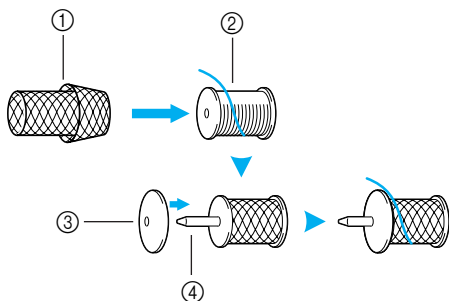

- 1 Lankarullan verkko
- 2 Lankarulla
- 3 Lankarullan pidike
- 4 Lankatappi

8

Pidä langasta kiinni oikealla kädellä läheltä lankarullaa kuvan osoittamalla tavalla, vedä lankaa vasemmalla kädellä ja vie lanka sitten langanohjaimen suojuksen taakse ja sieltä eteen.

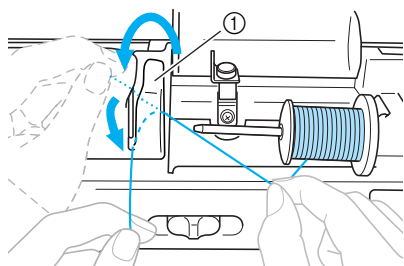

- 1 Langanohjaimen suojus

9

Vie lanka langanohjainlevyn alta ja vedä lanka sitten oikealle.

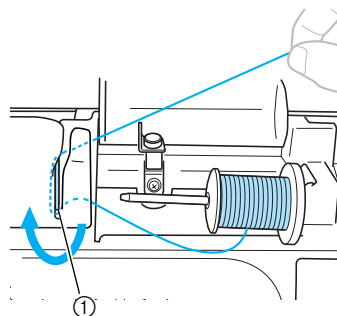

- 1 Langanohjainlevy

10

Vie lanka langanohjaimen ulokkeen alta ja kierrä sitten kireällä oleva lanka vastapäivään kiristyslevyn alle.

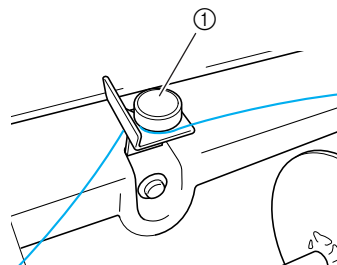
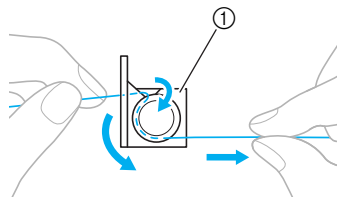

- 1 Langanohjain



Vinkki

- Varmista, että lanka kulkee kiristyslevyn alla.

- 11** Pidä langasta kiinni vasemmalla kädellä ja kierrä oikealla kädellä lankaa viisi tai kuusi kierrosta myötäpäivään puolan ympäri.

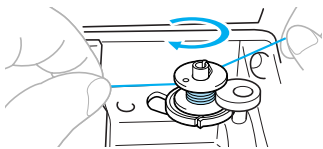

Vinkki

- Varmista, että lankarullan ja puolan välillä kulkeva lanka vedetään kireälle.
- Muista kiertää lanka myötäpäivään puolan ympärille, muuten lanka sotkeutuu puolaustappiin.

- 12** Vie langanpää puolauslaitteen istukassa olevaan uraan ja katkaise lanka vetämällä oikealle.

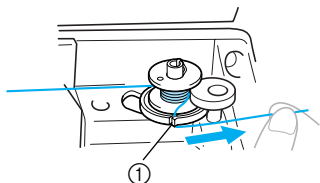

- ① Puolauslaitteen istukassa oleva ura (varustettu langankatkaisijalla)

! MUISTUTUS

- Muista katkaista lanka ohjeiden mukaan. Jos lanka puolataan katkaisematta lankaa puolauslaitteen istukan urassa olevalla langankatkaisijalla, lanka voi takertua puolaan tai neula voi taipua tai katketa, kun alalanka on loppumassa ompelun aikana.

- 13** Siirrä ompelunopeuden säädin oikealle.

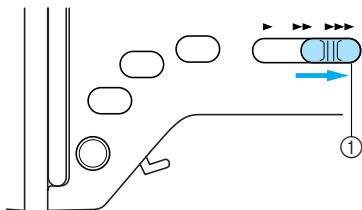

- ① Nopeuden säädin

- 14** Aloita puolaus painamalla Ⓜ (käynnistys-/pysäytysnäppäintä).

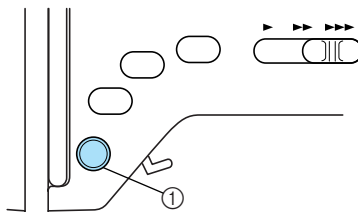

- ① Käynnistys-/pysäytysnäppäin

- Kun puolan pyöriminen hidastuu, lopeta puolaus painamalla Ⓜ (käynnistys-/pysäytysnäppäintä) kerran.

! MUISTUTUS

- Kun puolan pyöriminen hidastuu, pysäytä kone, muuten ompelukone saattaa vahingoittua.

- 15** Katkaise puolasta tuleva lanka saksilla.

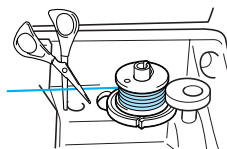

- 16** Liu'uta puolaustappi vasemmalle ja poista puola sitten tapista.

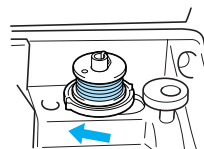

- 17** Poista alalangan lankarulla lankatapista ja sulje kansi.



Huomaa

- Kun ryhdyt puolaamisen jälkeen ompelemaan tai käänät käsipyörää, koneesta kuuluu naksahdus; se on täysin normaalia eikä ole merkki viasta.

Puolan asettaminen paikoilleen

Aseta puola, johon on puolattu lankaa, puolakoteloon.

! MUISTUTUS

- Käytä oikein puolattua puolaa, muuten neula voi katketa tai langankireys voi olla liian kireällä tai löysällä.

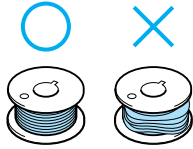

- Tämä puola on suunniteltu juuri tähän ompelukoneeseen. Jos käytät muiden mallien puolia, kone ei toimi kunnolla. Käytä vain tämän ompelukoneen mukana toimitettuja puolia tai samantyyppisiä puolia (tuotekoodi SFB: XA5539-151).

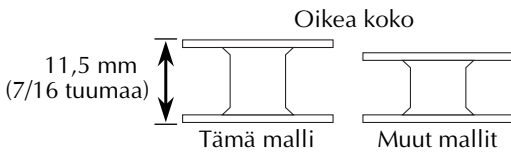

- 1 Liu'uta puolakotelon peitelevyn vipua oikealle.

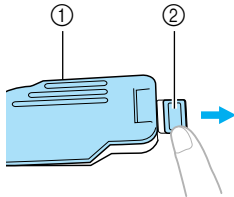

- 1 Puolakotelon peitelevy
- 2 Vipu

► Puolakotelon peitelevy aukeaa.

- 2 Irrota puolakotelon peitelevy.

- 3 Pidä puolaa oikeassa kädessä ja langanpäätä vasemmassa kädessä.

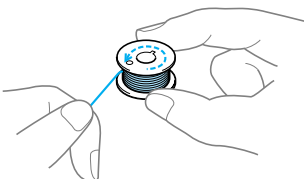

- Varo pudottamasta puolaa.

- 4 Aseta puola puolakoteloon siten, että lanka kiertyy ulos vasemmalta.

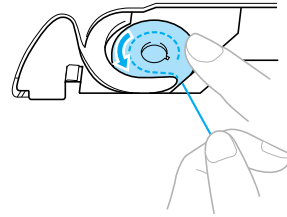

- Varmista, että asetit puolan oikein paikoilleen.

! MUISTUTUS

- Varmista, että asetit puolan siten, että lanka kiertyy oikeaan suuntaan, muuten lanka saattaa katketa tai olla liian kireällä tai löysällä.



Huomaa

- Alalangan pujotusjärjestys on ilmoitettu puolakotelon ympärillä merkeillä. Muista pujottaa lanka ohjeiden mukaan.

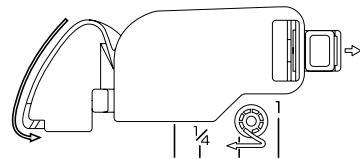

- 5 Paina puolaa kevyesti oikealla kädellä ja vie lanka uraan vasemmallä kädellä kuvan osoittamalla tavalla.

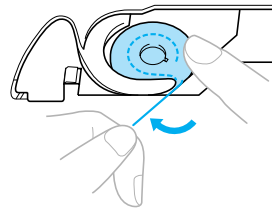

! MUISTUTUS

- Kun asetat puolaa paikoilleen, varmista, että painat sitä sormella. Jos puolaa ei ole asetettu oikein paikalleen, langan kireys on virheellinen.

- 6** Vedä lanka uraan kuvan osoittamalla tavalla ja vedä sitten lankaa uran lopussa eteenpäin.

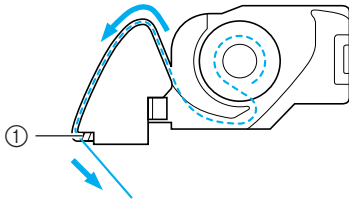

① Langankatkaisin

▶ Langankatkaisija katkaisee langan.



Vinkki

- Varmista, että lanka on pujotettu oikein puolakotelossa olevan kireyden säätäjösen kautta. Jos näin ei ole, pujota lanka uudelleen.

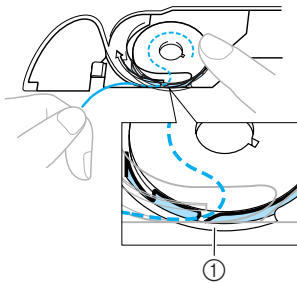

① Kireyden säätäjöusi

- 7** Aseta puolakotelon peitelevy takaisin paikalleen.

Työnnä vasemmassa alakulmassa oleva uloke paikalleen ja paina sitten kevyesti kannen oikeasta reunasta.

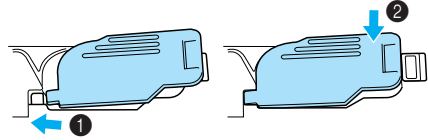

▶ Alalanka on nyt pujotettu.

Pujota seuraavaksi ylälanka. Menettelyohjeet löydät kohdasta "Ylälangan langoittaminen" (sivu 29).



Huomaa

- Voit aloittaa ompelun nostamatta alalankaa ylös. Jos haluat nostaa alalangan ylös ennen ompelun aloittamista, seuraa kohdassa "Alalangan nostaminen" (sivu 36) annettuja ohjeita.

Ylälangan langoittaminen

Tässä osassa selvitetään ylälangan langoittaminen ja langan pujottaminen neulaan.

! MUISTUTUS

- Noudata ohjeita huolellisesti pujottaessasi ylälankaa. Jos ylälankaa ei ole pujotettu oikein, lanka voi sotkeutua tai neula saattaa vääntyä tai katketa.

Lankarullia koskevia tietoja

Alla on annettu lankarullia koskevia tietoja.

! MUISTUTUS

- Lankarullan pidikkeitä on kolme kokoa, joten voit valita koon, joka parhaiten sopii käyttämäsi lankarullaan. Jos lankarullan pidike on liian pieni, lanka voi tarttua lankarullan uraan tai neula voi katketa.

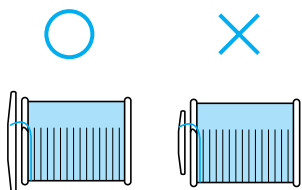

Ylälangan langoittaminen

Aseta lankarulla lankatappiin ja pujota lanka koneeseen.

- 1 Kytke koneeseen virta.

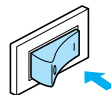

- 2 Nosta paininjalka paininjalan nostimella.

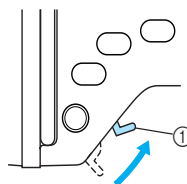

① Paininjalan nostin

☀ Vinkki

- Jos paininjalka ei ole yläasennossa, langan pujottaminen ei onnistu.

- 3** Nosta neula painamalla näppäintä (⊕) (neula-asennon näppäin) kerran tai kahdesti.

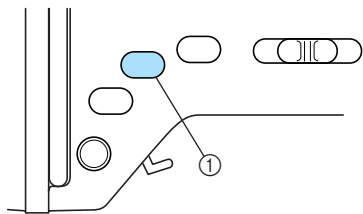

① Neula-asennon painike

- ▶ Neula on nostettu oikein, kun käsipyörässä oleva merkki osoittaa ylöspäin kuvan osoittamalla tavalla. Tarkista käsipyörä, ja jos merkki ei ole oikeassa asennossa, paina (⊕) (neula-asennon näppäintä), kunnes merkki siirtyy oikeaan paikkaan.

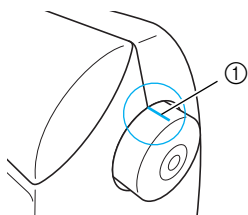

① Käsipyörän merkki

- 4** Avaa koneen kansi.

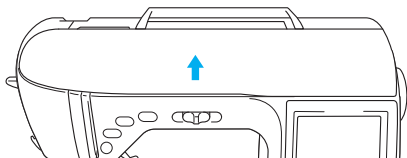

- 5** Irrota lankatappiin pujotettu lankarullan pidike.

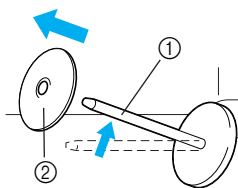

① Lankatappi
② Lankarullan pidike

- 6** Aseta lankarulla lankatappiin. Liu'uta lankarulla tappiin siten, että rulla on vaakatasossa ja lanka juoksee rullan alapuolelta eteenpäin.

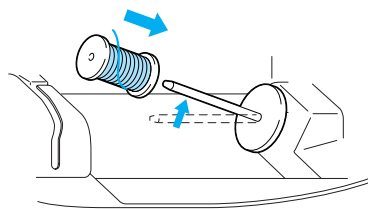

! MUISTUTUS

- Jos lankarulla tai lankarullan pidike ei ole oikein paikallaan, lanka voi sotkeutua lankatappiin tai neula voi katketa.

- 7** Työnnä lankarullan pidike lankatappiin. Liu'uta lankarullan pidike mahdollisimman pitkälle oikealle kuvan osoittamalla tavalla siten, että kupera puoli on vasemmalla.

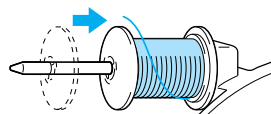

- 8** Pidä kevyesti langasta kiinni oikealla kädellä kuvan osoittamalla tavalla, vedä lankaa vasemmalla kädellä ja vie lanka sitten langanohjaimen suojuksen taakse ja sieltä eteen.

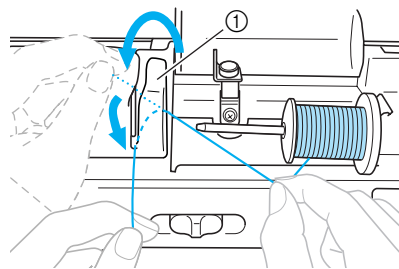

① Langanohjaimen suojus

- 9 Vie lanka langanohjainlevyn alta ja vedä se sitten ylös.

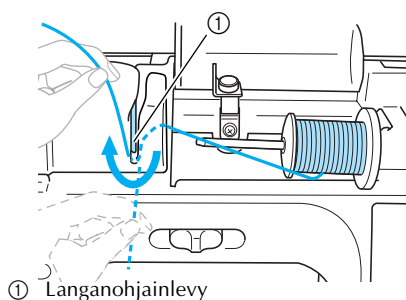

- 10 Pidä oikealla kädellä kevyesti kiinni langanohjaimen levyn alta viedystä langasta ja pujota lanka ohjainten läpi kuvan osoittamassa järjestyksessä.

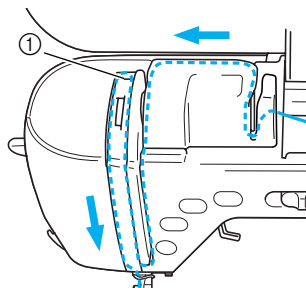

Vinkki

- Jos paininjalka on alhaalla ja suljin on kiinni, koneeseen ei voi pujottaa lankaa. Varmista, että paininjalka on ylhäällä ja suljin on auki ennen kuin aloitat ylälangan pujottamisen. Muista myös nostaa paininjalka ja avata suljin ennen ylälangan poistamista.
- Tässä koneessa on tarkistusaukko, josta voi tarkistaa langannostajan asennon. Tarkista tarkistusaukosta, että lanka on pujotettu oikein langannostajan läpi.

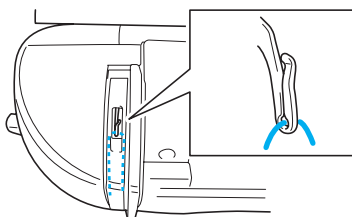

- 11 Vie lanka neulatangon langanohjaimen taakse. Langan saa helposti neulatangon ohjaimen taakse, kun pidät langasta vasemmalla kädelläsi ja viet langan oikealla kädelläsi ohjaimen taakse kuvan osoittamalla tavalla.

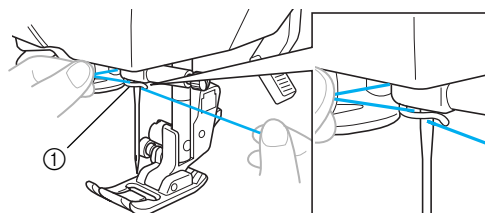

Langan pujottaminen neulansilmään

Tässä osassa kerrotaan, miten lanka pujotetaan neulansilmään.



Huomaa

- Langanpujottajaa voi käyttää ompelukoneneulojen neulakoolla 75/11–100/16.
- Langanpujottajaa ei voi käyttää, jos langan paksuus on 130/20 tai paksempi.
- Langanpujottajaa ei myöskään voi käyttää siipineulan tai kaksoisneulan kanssa.
- Jos et voi käyttää langanpujottajaa, katso lisäohjeita kohdasta "Langan pujottaminen neulansilmään manuaalisesti (ilman langanpujottajaa)" (sivu 33).

- 1** Vedä neulatangon ohjaimen läpi pujotettua langanpäätä vasemmalle ja vie lanka sitten langanpujottajan langanohjainlevyjen läpi edestä taakse.

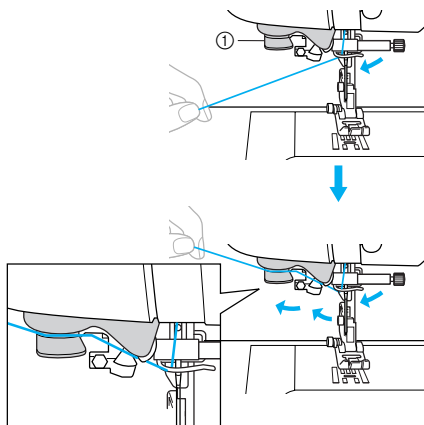

① Langanpujottajan langanohjainlevyt

- 2** Katkaise lanka ompelukoneen vasemmassa sivussa sijaitsevan katkaisijan avulla.

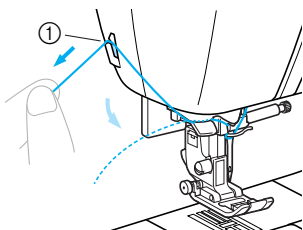

① Langankatkaisin



Vinkki

- Jos lanka on vedetty läpi eikä sitä voida katkaista kunnolla, laske paininjalka alas ennen langan katkaisemista niin, että lanka pysyy paikoillaan. Jos toimit näin, voit ohittaa vaiheen 3.
- Kun käytät helposti rullalta purkautuvaa lankaa, kuten metallilankaa, langan pujottaminen neulansilmään voi olla vaikeaa, jos lanka on katkaistu. Kun olet pujottanut langan langanpujottajan langanohjainlevyjen läpi (merkitty numerolla "7"), vedä langankatkaisijan käytön sijaan lankaa esiin noin 80 mm (noin 3 tuumaa).

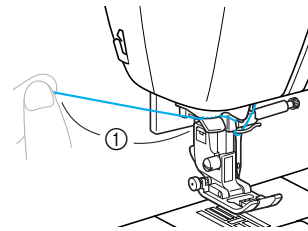

① Vähintään 80 mm

- 3** Laske paininjalka paininjalan nostimen avulla.

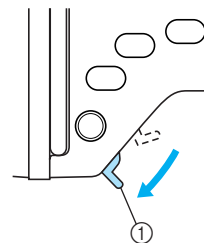

① Paininjalan nostin

- 4** Paina alaspäin koneen vasemmassa sivussa olevaa neulan langoitusvipua, kunnes ne napsahtaa, ja palauta vipu sitten alkuperäiseen asentoonsa.

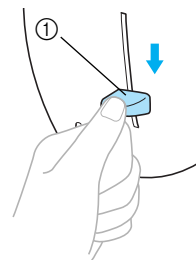

① Neulan langoitusvipu

- ▶ Lanka menee neulansilmän läpi.



Vinkki

- Jos lanka ei ole mennyt kunnolla neulansilmän läpi, mutta neulansilmään on kuitenkin muodostunut silmukka, vedä silmukka varovasti neulansilmän läpi, jolloin langanpää tulee neulansilmän läpi.

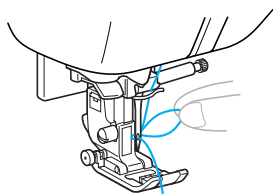

MUISTUTUS

- Ole varovainen lankaa vetäessäsi, muuten neula voi katketa tai vääntyä.

5

Nosta paininjalan nostin, vedä langanpää paininjalan alle ja vedä noin 5 cm lankaa koneen takaosaa kohti.

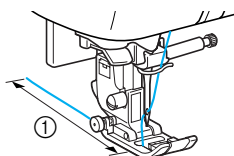

① 5 cm

- ▶ Ylälanka on nyt pujotettu. Kun ylä- ja alalanka on nyt pujotettu, olet valmis aloittamaan ompelun.



Vinkki

- Jos neula on alhaalla, langanpujottaja ei voi pujottaa lankaa neulansilmään. Muista nostaa neula painamalla näppäintä  (neula-asennon näppäin) ennen langanpujottajan käyttämistä.

Langan pujottaminen neulansilmään manuaalisesti (ilman langanpujottajaa)

Jos käytät erikoislankaa, yli 130/20:n paksuista lankaa, siipineulaa tai kaksoisneulaa, etkä voi käyttää langanpujottajaa, pujota lanka neulansilmään seuraavalla tavalla:

1

Pujota lanka koneeseen neulatangon langanohjaimen saakka.

- Katso lisätietoja kohdasta "Ylälangan langoittaminen" (sivu 29).

2

Laske paininjalan nostin.

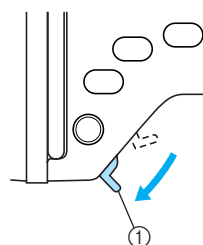

① Paininjalan nostin

3

Pujota lanka neulansilmään edestä taakse.

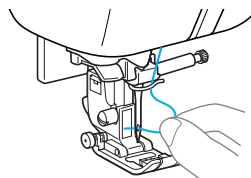

4

Nosta paininjalan nostinta, vedä langanpää paininjalan alle ja vedä noin 5 cm lankaa koneen takaosaa kohti.

Kaksoisneulan käyttäminen

Kaksoisneulalla voidaan ommella kaksi samanlaista, rinnakkaista ommelta kahdella eri langalla. Molempien ylälankojen on oltava samanpaksuisia ja samanlaatuisia. Muista käyttää kaksoisneulaa, lisälankatappia ja lankarullan pidikettä. Katso lisätietoja ompeleista, joita voi ommella kaksoisneulalla, kohdasta "Ommelasetusten taulukko" (sivu 68).

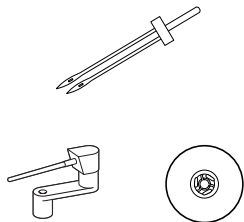

! MUISTUTUS

- Käytä ainoastaan kaksoisneulaa (tuotekoodi X59296-151). Jos käytät muita neuloja, neula voi taipua tai vaurioittaa ompelukonetta.
- Älä koskaan ompele taipuneella neulalla. Taipunut neula katkeaa helposti ja aiheuttaa loukkaantumisvaaran.

- 1 Aseta kaksoisneula paikoilleen.**
 - Katso lisätietoja neulan kiinnittämisestä kohdasta "Neulan vaihto" (sivu 40).
- 2 Pujota vasemmanpuoleisen neulan ylälanka.**
 - Katso lisätietoja kohdan "Ylälangan langoittaminen" (sivu 29) vaiheista 1–11.
- 3 Pujota ylälanka käsin vasemmanpuoleiseen neulansilmään.**

Pujota lanka neulansilmään edestä taakse.

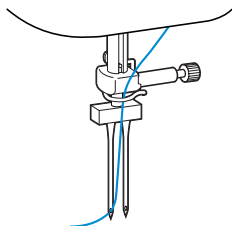

- Et voi käyttää langanpujottajaa kaksoisneulan langan pujotukseen. Langanpujottajan käyttö voi vaurioittaa ompelukonetta.

- 4 Kiinnitä lisälankatappi puolaustappiin.**

Kiinnitä lisälankatappi siten, että se on kohtisuorassa puolaustappiin nähden.

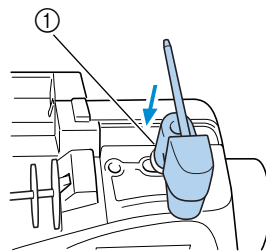

① Puolaustappi

- 5 Käänä lisälankatappia eteenpäin vaakatasoon.**

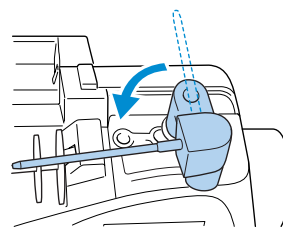

- 6 Aseta lisälankatappiin oikeanpuoleiseen neulaan tuleva ylälanka ja kiinnitä se paikoilleen lankarullan pidikkeellä.**

Lanka juoksee lankarullan yläreunasta eteenpäin.

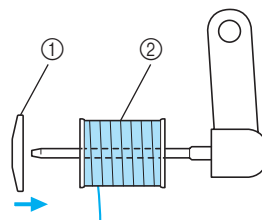

① Lankarullan pidike
② Lankarulla

7 Pujota ylälanka samalla tavoin kuin vasemmanpuoleisen neulan ylälanka.

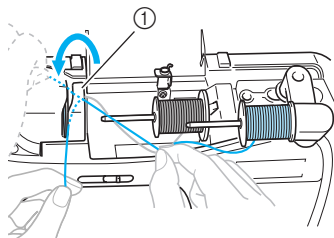

- ① Langanohjaimen pidike
- Katso lisätietoja kohdan "Ylälangan langoittaminen" (sivu 30) vaiheista **8-10**.

8 Pujota lanka käsin oikeanpuoleiseen neulaan viemättä sitä neulatangon langanohjaimen läpi. Pujota lanka neulansilmään edestä taakse.

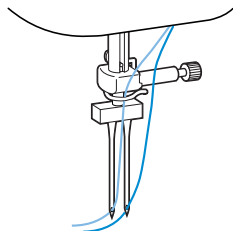

- Et voi käyttää langanpujottajaa kaksoisneulan langan pujotukseen. Langanpujottajan käyttö voi vaurioittaa ompelukonetta.

9 Kiinnitä siksakpaininjalka "J".

- Lisätietoja paininjalan vaihtamisesta on kohdassa "Paininjalan vaihtaminen" (sivu 42).

! MUISTUTUS

- Kun käytät kaksoisneulaa, muista asentaa siksakpaininjalka "J". Jos kangas ei syöty kunnolla eteenpäin (ommel on epätasaista), käytä paininjalkaa "N" tai tukikangasta.

10 Kytke ompelukoneeseen virta ja valitse ommel.

- Katso tietoja ompelteen valitsemisesta kohdasta "Ompelteen valinta" (sivu 49).
- Katso lisätietoja kaksoisneulaompeleista kohdasta "Ommelasetusten taulukko" (sivu 68).

! Vinkki

- Kun käytät hiuslaskospaininjalkaa (myydään erikseen) suoraommelhiuslaskosten ompelamiseen kaksoisneulalla, valitse ommel, jossa neula on keskellä.

! MUISTUTUS

- Kun käytät kaksoisneulaa, muista valita kaksoisneula-asetus, muuten neula voi katketa tai kone vaurioitua.

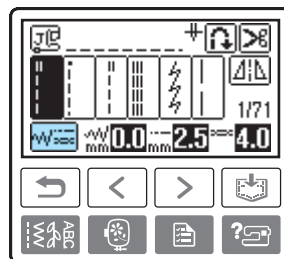

11 Kosketa .

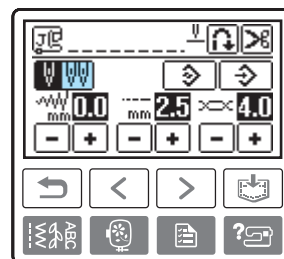

- Kaksoisneulan asetusnäyttö tulee näkyviin.

12 Kosketa .



-  näytetään negatiivisella korostuksella.
- Jos sitä painetaan uudelleen, se palautuu muotoon .

Kaksoisneulaa voidaan nyt käyttää.

13 Paina  (Takaisin-painike).

- ▶ Ensimmäinen näyttö tulee taas näkyviin ja siinä näkyy .

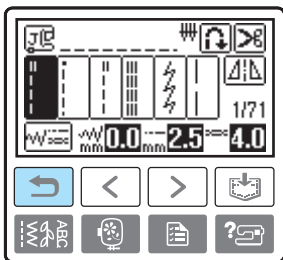

! MUISTUTUS

- Kun käytät kaksoisneulaa, muista valita kaksoisneula-asetus, muuten neula voi katketa tai kone vaurioitua.

14 Aloita ompelu.

- Katso lisätietoja ompelun aloittamisesta kohdasta "Ompelun aloittaminen" (sivu 51).
- ▶ Kone ompelee kaksi rinnakkaista ommelta.

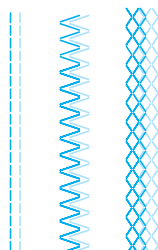

★ Vinkki

- Kun vaihdat ompelusuuntaa, nosta neula kankaasta painamalla  (Neula-asennon näppäin), nosta sitten paininjalan nostinta ja käännä kangasta.

! MUISTUTUS

- Älä yritä kääntää kangasta kaksoisneulan ollessa kankaassa, muuten neula voi katketa tai kone vahingoittua.

Alalangan nostaminen

Kun teet poimutuksia sekä ennen käsivaraisen tikkauksen aloittamista, nosta ensin alalanka ylös alla kuvatulla tavalla.

1 Aseta puola puolakoteloon.

- Katso vaiheet kohdan "Puolan asettaminen paikoilleen" (sivu 27) **1–5**.

2 Vedä alalanka uraan.

Älä katkaise lankaa langankatkaisijalla.

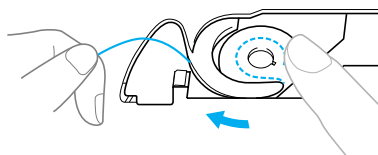

3 Pidä ylälangasta kiinni kevyesti vasemmalla kädellä ja nosta neula painamalla  (Neula-asennon näppäin) kahdesti.

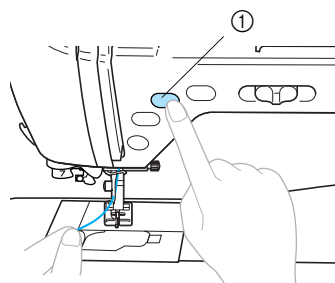

① Neula-asennon näppäin

- ▶ Alalanka kiertyy silmukaksi ylälangan ympärille ja voidaan vetää ylös.

4 Vedä alalangan pää esiin vetämällä ylälankaa varovasti ylöspäin.

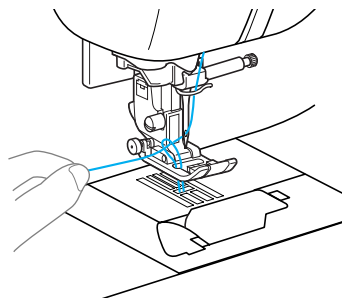

- 5** Vedä alalankaa esiin noin 10-15 cm (4-5 tuumaa) paininjalan alle koneen takaosaa kohti.

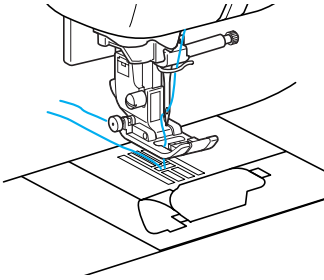

- 6** Aseta puolakotelon peitelevy takaisin paikalleen.
Työnnä vasemmassa alakulmassa oleva uloke paikalleen ja paina sitten kevyesti kannen oikeasta reunasta.

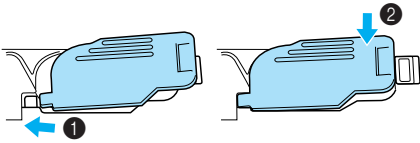

Neulan vaihtaminen

Tässä osassa kerrotaan, miten neula vaihdetaan.

Neulojen turvallinen käsittely

Noudata seuraavia varotoimia, kun käsittelet neuloja. On hyvin vaarallista olla noudattamatta näitä varotoimia, esim. neulan katketessa neulan palaset saattavat sinkoutua lähiympäristöön. Muista lukea alla annetut ohjeet ja noudattaa niitä huolellisesti.



MUISTUTUS

- Käytä vain kotiompelukoneisiin tarkoitettuja ompelukoneneuloja. Jos käytät muita neuloja, neula voi taipua tai vaurioittaa ompelukonetta.
- Älä koskaan ompele taipuneella neulalla. Taipunut neula katkeaa helposti ja aiheuttaa loukkaantumisvaaran.

Neulatyypit ja niiden käyttö

Neulan valinta riippuu kankaasta ja langan paksuudesta. Valitse kankaaseen sopiva neula ja lanka noudattamalla seuraavan taulukon ohjeita.

Kangas		Lanka		Neulan koko
		Tyyppi	Paksuus	
Keskipaksut	Verka	Puuvillalanka	60–80	75/11–90/14
	Tahti	Tekokuitulanka		
	Flanelli, gabardiini	Silkkilanka	50	
Ohuet kankaat	Palttina	Puuvillalanka	60–80	65/9–75/11
	Sorsetti	Tekokuitulanka		
	Villa, satiini	Silkkilanka	50	
Paksut kankaat	Denim	Puuvillalanka	30–50	90/14–100/16
	Ohut vakosametti	Tekokuitulanka	50	
	Tweed	Silkkilanka		
Joustavat kankaat	Jersey	Tekokuitulanka	50–60	Pallokärkineula (kullanvärinen) 75/11–90/14
	Trikoo			
Helposti liestyvät kankaat		Puuvillalanka	50–80	65/9–90/14
		Tekokuitulanka		
		Silkkilanka	50	
Tikkauksiin		Tekokuitulanka	30	90/14–100/16
		Silkkilanka		

■ Langan ja neulan numero

Mitä pienempi langan numero on, sitä paksumpi on lanka, ja mitä suurempi neulan numero on, sitä paksumpi on neula.

■ Pallokärkineula (kullanvärinen)

Käytä pallokärkineulaa joustavien kankaiden kanssa hyppypistojen estämiseksi.

■ Läpinäkyvä siimalanka

Käytä 90/14–100/16-neulaa kankaan tai langan tyyppistä riippumatta.

■ Kirjontaneulat

Käytä 75/11-kotiompelukoneneulaa. Kun kirjailet paksulle kankaalle, esim. farkkukankaalle, käytä 90/14- tai 100/16-kotiompelukoneneulaa.

- 75/11-neula on asennettuna ostaessasi ompelukoneen.

! MUISTUTUS

- Sopivat kangas-, lanka- ja neulayhdistelmät on esitetty yllä olevassa taulukossa. Väärät kangas-, lanka- ja neulayhdistelmät voivat johtaa neulan taipumiseen tai katkeamiseen, etenkin kun ompelet paksuja kankaita (esim. farkku) ohuella neulalla (kuten 65/9 – 75/11). Lisäksi ommel voi olla epätasainen, kangas voi poimuttua tai kone saattaa ommella hyppypistoja.

Neulan tarkastus

On hyvin vaarallista ommella taipuneella neulalla, koska neula voi katketa ompelun aikana.

Ennen kuin otat neulan käyttöön, aseta neulan kannan litteä puoli alaspäin tasaiselle alustalle ja tarkista, ettei neula ole taipunut.

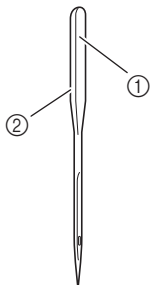

- ① Litteä puoli
- ② Neulatyyppin merkintä

! MUISTUTUS

- Jos neulan ja tasaisen alustan etäisyys ei ole joka kohdassa yhtä suuri, neula on taipunut. Älä käytä taipunutta neulaa.

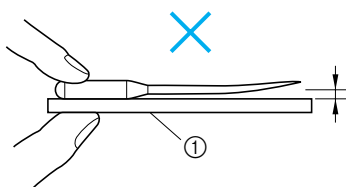
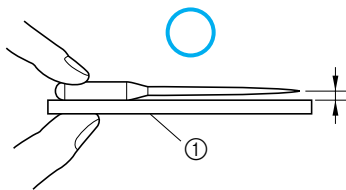

- ① Tasainen alusta

Neulan vaihto

Vaihda neula seuraavasti. Käytä ruuvitalttaa ja neulaa, jonka olet todennut suoraksi tarkistettuasi sen kohdan "Neulan tarkastus" ohjeiden mukaan.

- 1 Nosta neula painamalla näppäintä (Neula-asennon näppäin) kerran tai kahdesti.

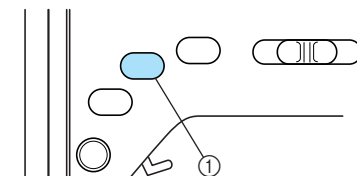

- ① Neula-asennon näppäin

- 2 Katkaise koneesta virta.

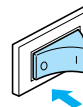

! MUISTUTUS

- Ennen kuin vaihdat neulan, muista katkaista koneesta virta. Jos virta on päällä ja painat vahingossa näppäintä (Käynnistys-/pysäytysnäppäin), kone käynnistyy ja voi aiheuttaa henkilövahingon.

- 3 Laske paininjalan nostin.

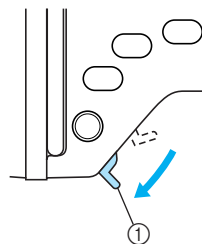

- ① Paininjalan nostin

- 4 Aseta paininjalan alle paperinpala tai kangaspala peittämään pistolevyssä oleva reikä.

! Vinkki

- Peitä ennen neulan vaihtamista pistolevyn reikä paperilla tai kankaalla, ettei neula pääse putoamaan koneen sisälle.

- 5** Ota kiinni neulasta vasemmalla kädellä ja irrota neula kääntämällä ruuvitaltalla neulan kiinnitysruuvia itseäsi kohti vastapäivään.

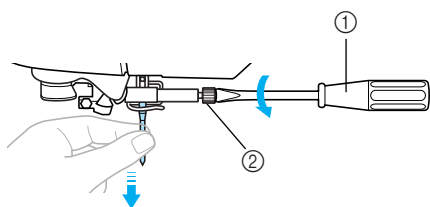

- ① Ruuvitaltta
② Neulan kiinnitysruuvi

- Älä käytä liian suurta voimaa neulan kiinnitysruuvin löysyttämiseen tai kiristämiseen, sillä tietyt ompelukoneen osat voivat vahingoittua.

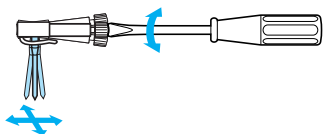

- 6** Työnnä uusi neula kannan litteä puoli taaksepäin neulan pysäyttimeen asti.

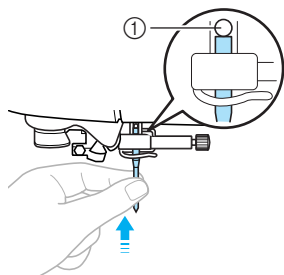

- ① Neulan pysäytin

- 7** Pidä neulasta vasemmalla kädelläsi ja kiristä neulan kiinnitysruuvi ruuvitaltalla.

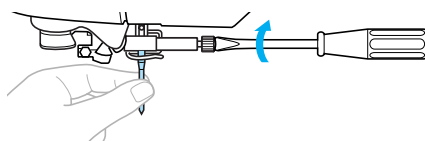

Asenna kaksoisneula samalla tavalla.

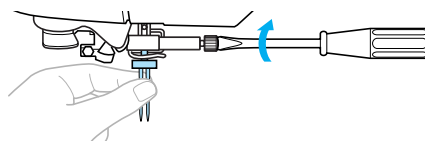

! MUISTUTUS

- Työnnä neula ehdottomasti neulan pysäyttimeen asti ja kiristä ruuvi huolellisesti ruuvitaltalla, muuten neula voi katketa tai kone vaurioitua.

Paininjalan vaihtaminen

Tässä osassa kerrotaan, miten paininjalka vaihdetaan.

Paininjalan turvallinen käsittely

Noudata seuraavia varotoimia paininjalan käsittelyssä.

! MUISTUTUS

- Käytä valitsemaasi ompeluseen sopivaa paininjalkaa, muuten neula voi osua siihen ja taipua tai katketa.
- Käytä vain tämän koneen paininjalkoja. Muiden koneiden paininjalkojen käyttö voi aiheuttaa henkilövahingon tai koneen vahingoittumisen.

Paininjalan vaihto

Vaihda paininjalka seuraavasti.

- 1 Nosta neula painamalla näppäintä  (Neula-asennon näppäin) kerran tai kahdesti.

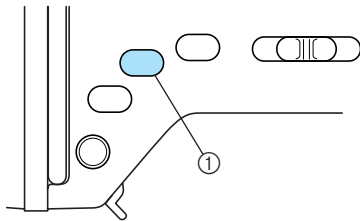

① Neula-asennon näppäin

- 2 Katkaise koneesta virta.

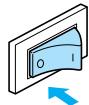

! MUISTUTUS

- Ennen kuin vaihdat paininjalan, muista katkaista koneesta virta. Jos virta on päällä ja painat vahingossa näppäintä  (aloitus-/lopetusnäppäin), kone käynnistyy ja voi aiheuttaa henkilövahingon.

- 3 Nosta paininjalan nostin.

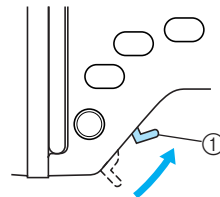

- ① Paininjalan nostin
▶ Paininjalka nousee ylös.

- 4 Paina paininjalan runko-osan takana olevaa mustaa painiketta.

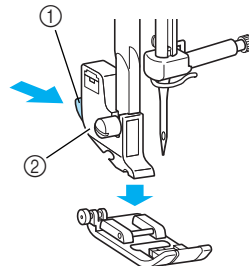

- ① Musta painike
② Paininjalan runko-osa
▶ Paininjalka irtoaa runko-osasta.

- 5** Aseta uusi paininjalka paininjalan runko-osan alle siten, että paininjalan tanko on samassa linjassa runko-osassa olevan uran kanssa. Aseta paininjalka siten, että paininjalan tyypin ilmaiseva kirjain (A, G, I, J, M, N tai R) on luettavissa.

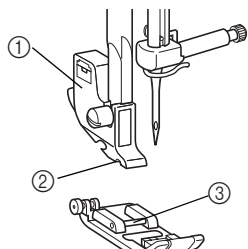

- ① Paininjalan runko-osa
② Ura
③ Paininjalan tanko

- 6** Laske paininjalan nostin hitaasti, jolloin paininjalan tanko napsahtaa paininjalan runko-osan uraan.

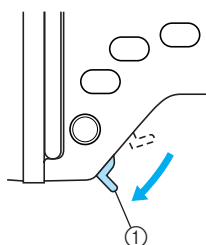

- ① Paininjalan nostin
▶ Paininjalka on kiinnitetty.



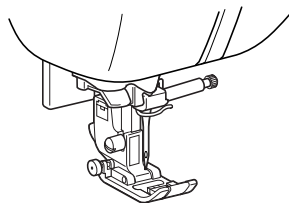



- 7** Nosta paininjalan nostin tarkistaaksesi että paininjalka on kiinnitetty oikein.

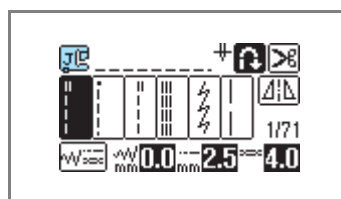

Vinkki

- Kun olet valinnut haluamasi ompeleen, nestekidenäytössä näkyy kyseisen ompeleen kanssa käytettävä paininjalka. Tarkista ennen ompelun aloittamista, että oikea paininjalka on asennettuna. Jos asennettuna on väärä paininjalka, katkaise koneesta virta, vaihda tilalle oikea paininjalka ja valitse uudelleen haluamasi ommel.



-  Napinläprijalka "A"
-  Yliluottelujalka "G"
-  Siksakpaininjalka "J"
-  Napinompelujalka "M"
-  Koristeommeljalka "N"
-  Piilo-ommeljalka "R"
-  Sivuleikkuri "S"

- Katso lisätietoja kunkin ompeleen kanssa käytettävästä paininjalasta kohdasta "Ommelasetusten taulukko" (sivu 68).

Paininjalan runko-osan irrottaminen ja kiinnittäminen

Irrota paininjalan runko-osa, kun puhdistat ompelukonetta tai kun asennat paininjalan, jonka kanssa ei käytetä paininjalan runko-osaa, esim. kirjonta- tai vanutikkausjalan. Irrota paininjalan runko-osa ruuvitaltalla.

1 Irrota paininjalka.

- Katso lisätietoja kohdasta "Paininjalan vaihto" (sivu 42).

2 Löysytä paininjalan runko-osan ruuvi ruuvitaltalla.

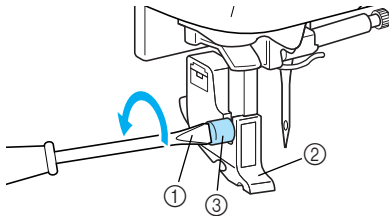

- ① Ruuvitaltta
- ② Paininjalan runko-osa
- ③ Paininjalan runko-osan ruuvi

■ Paininjalan runko-osan kiinnittäminen

1 Nosta paininjalan nostin.

2 Aseta paininjalan runko-osa samaan linjaan neulatangon vasemman alareunan kanssa.

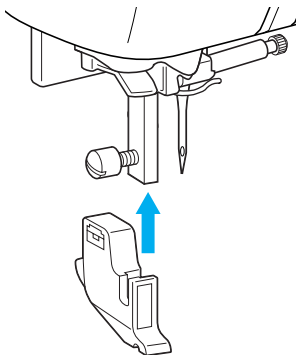

3 Pidä paininjalan runko-osaa paikallaan oikealla kädelläsi ja kiristä ruuvi vasemmalla kädelläsi.

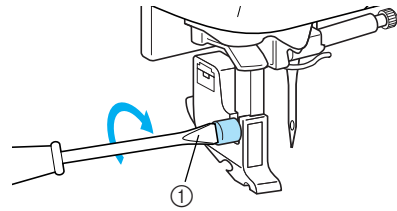

- ① Ruuvitaltta

Vinkki

- Jos paininjalan runko-osa ei ole oikein asennettuna, langan kireys on virheellinen.

Putkimaisten kappaleiden ompeleminen

Vapaavarsiompelelun ansiosta putkimaisten kappaleiden ompeleminen on helppoa.

Vapaavarsiompeleminen

Kun aputaso irrotetaan, vapaavarsiompeleminen on mahdollista, jolloin putkimaisten osien, kuten hihansuiden ja housunlahkeiden, ompeleminen on helpompaa.

- 1** Irrota aputaso vetämällä sitä vasemmalle.

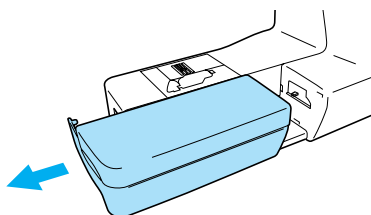

- ▶ Kun aputaso on irrotettu, voit ommella vapaavarren avulla.

- 2** Pujota ommeltava kappale vapaavarteen ja ompele.

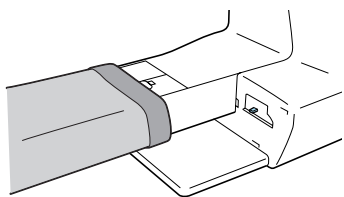

- 3** Kun olet lopettanut vapaavarsiompelelun, työnnä aputaso takaisin paikoilleen.

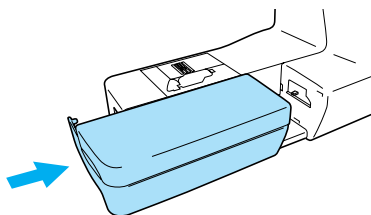

2

OMPELUN PERUSTEET

Tässä luvussa kuvataan ompelussa tarvittavia perusasioita.

Ompeleminen.....	48
Ompelun perusohjeet.....	48
Ompeleen valinta.....	49
Kankaan paikalleen asettaminen	50
Ompelun aloittaminen	51
Ompeleen vahvistaminen.....	53
Langan katkaisu.....	54
Ompeleen säätäminen.....	56
Piston leveyden säätö	56
Piston pituuden säätö	57
Langan kireyden säätö.....	57
Hyödyllisiä toimintoja	59
Automaattinen taakseompelu/vahvistuspistot	59
Langan automaattinen katkaisu	60
Ompeleen kääntäminen peilikuvaksi.....	61
Hyödyllisiä ompeluvihjeitä	62
Koeompelu	62
Ompelusuunnan vaihtaminen	62
Kaarevien kohtien ompeleminen	62
Paininjalan paineen säätäminen	62
Paksujen kankaiden ompelu	63
Ohuiden kankaiden ompelu	64
Joustavien kankaiden ompelu.....	64
Nahan tai vinyylin ompelu	64
Tasaleveän saumanvaran ompelu.....	64
Paininjalan nostaminen ja laskeminen ilman käsiä	65

Ompeleminen

Ompelun perusteet on kuvattu seuraavassa. Ennen kuin käytät ompelukonetta, lue seuraavat turvallisuusohjeet.

MUISTUTUS

- Kun käytät konetta, kiinnitä huomiota erityisesti neulaan. Pidä kätesi kaukana kaikista liikkuvista osista kuten neulasta ja käsipyörästä, muuten voi sattua henkilövahinko.
- Älä vedä tai työnnä kangasta liian voimakkaasti ompelun aikana, muuten voi sattua henkilövahinko tai neula voi katketa.
- Älä koskaan ompele taipuneella neulalla. Taipunut neula katkeaa helposti ja aiheuttaa loukkaantumisvaaran.
- Varmista, ettei neula osu nuppineuloihin, muuten neula voi taipua tai katketa.

Ompelun perusohjeet

Noudata seuraavia perusohjeita, kun aloitat ompelun.

1	Kytke koneeseen virta.	Kytke koneeseen virta. Jos haluat lisätietoja virran kytkemisestä, katso kohtaa "Virran kytkeminen koneeseen" (sivu 17).
↓		
2	Valitse ommel.	Valitse ommeltavaan kohtaan sopiva ommel. Katso lisätietoja ompeleen valinnasta kohdasta "Ompeleen valinta" (sivu 49).
↓		
3	Kiinnitä paininjalka.	Kiinnitä valitulle ompeleelle sopiva paininjalka. (Varmista, että olet katkaissut koneesta virran ennen paininjalan vaihtamista.) Lisätietoja paininjalan vaihtamisesta on kohdassa "Paininjalan vaihto" (sivu 42).
↓		
4	Aseta kangas paikalleen.	Aseta ommeltava kohta paininjalan alle. Varmista, että kangaspalat ommellaan oikeassa järjestyksessä ja että kankaan oikeat ja nurjat puolet on asetettu oikein toisiaan vasten. Jos haluat lisätietoja kankaan asettelusta, katso kohtaa "Kankaan paikalleen asettaminen" (sivu 50).
↓		
5	Aloita ompelu.	Aloita ompelu. Katso lisätietoja ompelun aloittamisesta kohdasta "Ompelun aloittaminen" (sivu 51).
↓		
6	Katkaise langat.	Kun olet lopettanut ompelun, katkaise langat. Jos haluat lisätietoja langan katkaisemisesta, katso kohtaa "Langan katkaisu" (sivu 54).

Ompeleen valinta

Ompeleet valitaan nestekidenäytön toimintojen avulla. Käytettävissä on 71 hyötyompeelta. Heti virran kytkemisen jälkeen valittuna on suoraommel (neula vasemmalla).

Kone voidaan asettaa valitsemaan myös suoraommel (neula keskellä). Jos haluat lisätietoja asetuksen muuttamisesta, katso kohtaa sivu 19.

1 Päätä käytettävä ommel ja ota esille sille sopiva paininjalka.

- Katso lisätietoja kohdasta "Ommelasetusten taulukko" (sivu 68).

2 Kiinnitä paininjalka.

Koneessa on valmiina siksakpaininjalka "J".

- Katso lisätietoja kohdasta "Paininjalan vaihto" (sivu 42).

! MUISTUTUS

- Käytä valitulle ompeleelle sopivaa paininjalkaa. Jos käytät väärää paininjalkaa, neula voi osua paininjalkaan ja taipua tai katketa.

3 Kytke koneeseen virta.

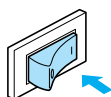

- ▶ Suora ommel (neula vasemmalla) näkyy valittuna näytössä.
- Jos näytössä näkyy animaatio, kosketa ensin näyttöä sormella.

4 Valitse ommel.

Painamalla (Edellinen sivu näppäin) saat näkyviin edellisen näytön ja painamalla (Seuraava sivu näppäin) seuraavan näytön.

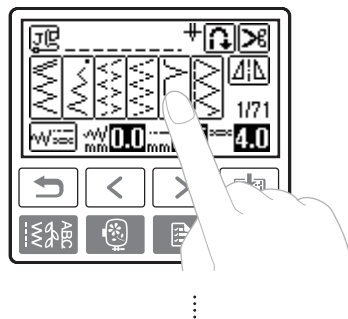
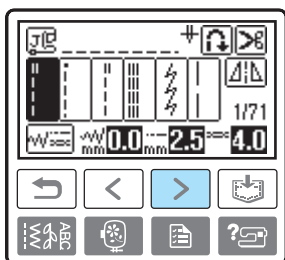

- **Esimerkki:** on valittu:

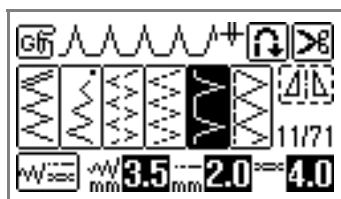

- ▶ Ommel on valittu ja näytössä näkyy ompeleen numero ja asetukset.

5 Määritä tarvittaessa automaattisen taakseompeleen/vahvistuspistojen asetus ja säädä piston pituutta jne.

Huomaa

- Ompeleiden käyttö ja muut ompeleen valintaan liittyvät toiminnot on selitetty kohdassa "HYÖTYOMPELEET" (sivu 67).
- Automaattinen taakseompele/vahvistuspistot ja muut asetukset on selitetty kohdassa "Hyödyllisiä toimintoja" (sivu 59).
- Långankireyden määrittäminen on selitetty kohdassa "Langan kireyden säätö" (sivu 57).
- Piston pituuden ja leveyden muuttaminen on selitetty kohdissa "Piston leveyden säätö" (sivu 56) ja "Piston pituuden säätö" (sivu 57).

Vinkki

- Kun olet valinnut haluamasi ompeleen, nestekidenäytössä näkyy kyseisen ompeleen kanssa käytettävä paininjalka. Katso lisätietoja kohdasta "Paininjalan vaihto" (sivu 42). Tarkista ennen ompelun aloittamista, että oikea paininjalka on asennettuna. Jos asennettuna on väärä paininjalka, katkaise koneesta virta, vaihda tilalle oikea paininjalka ja valitse uudelleen haluamasi ommel.

Kankaan paikalleen asettaminen

Varmista, että kangaspalat ommellaan oikeassa järjestyksessä ja että kankaan oikeat ja nurjat puolet on asetettu oikein toisiaan vasten.

1 Kytke koneeseen virta.

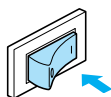

2 Nosta neula painamalla näppäintä (Neula-asennon näppäin) kerran tai kahdesti.

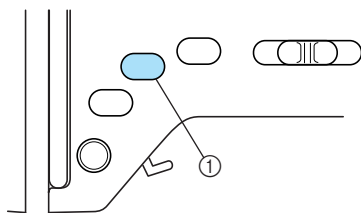

① Neula-asennon näppäin

3 Aseta kangas paininjalan alle.

- Jos saumanvara asetetaan oikealla puolelle, on helpompi ommella suoraan eikä ylimääräinen kangas häiritse ompelua.

4 Pidä kiinni langan päästä ja kankaasta vasemmalla kädelläsi ja käännä käsipyörää itseäsi kohti (vastapäivään) oikealla kädelläsi, jolloin neula laskeutuu ompelun aloituskohtaan.

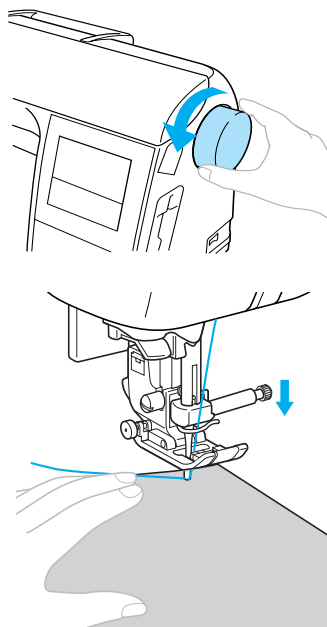

5 Laske paininjalan nostin.

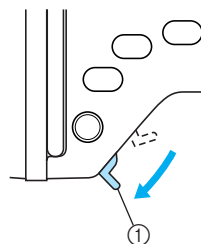

① Paininjalan nostin

► Kangas on nyt valmis ommeltavaksi.

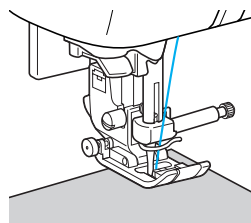

Ompelun aloittaminen

Kun olet valmis, voit käynnistää ompelukoneen. Voit säätää ompelunopeutta joko ompelunopeuden säätimen tai jalkasäätimen avulla.



Vinkki

- Kun jalkasäädin on kytketty, -näppäintä (aloitus-/lopetusnäppäin) ei voi käyttää ompelun aloitukseen tai lopetukseen.

■ Toimintonäppäimen käyttö

Ompelu voidaan aloittaa ja lopettaa toimintonäppäimen (Aloitus-/lopetusnäppäin) avulla.

① Valitse haluamasi ompelunopeus siirtämällä ompelunopeuden säädintä joko vasemmalle tai oikealle.

Ompelunopeus hidastuu, kun siirrät säädintä vasemmalle ja kasvaa, kun siirrät säädintä oikealle.

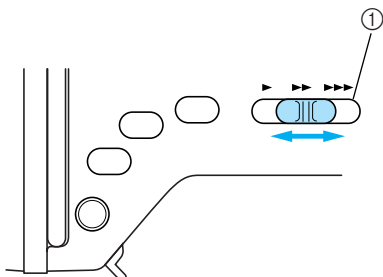

① Ompelunopeuden säädin

② Paina (Aloitus-/lopetusnäppäin) kerran.

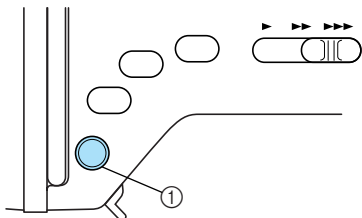

① Aloitus-/lopetusnäppäin

- ▶ Kone aloittaa ompelun.

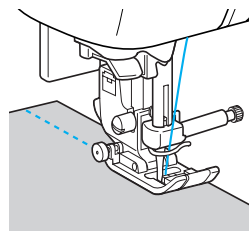

- Jos pidät (aloitus-/lopetusnäppäintä) painettuna välittömästi ompelun aloittamisen jälkeen, kone ompelee hitaalla nopeudella.

③ Kun olet päässyt ompelun lopetuskohtaan, paina (Aloitus-/lopetusnäppäin) kerran.

- ▶ Kone lopettaa ompelun ja jättää neulan alas (kankaaseen).

④ Kun olet lopettanut ompelun, paina (Neula-asennon näppäin).

- ▶ Neula nousee ylös.

⑤ Katkaise langat.

- Katso lisätietoja kohdasta "Langan katkaisu" (sivu 54).



Vinkki

- Tämä kone pysähtyy automaattisesti, kun puola on melkein tyhjä. Kun kone pysähtyy, vaihda koneeseen täysi puola ja aloita sitten ompelu uudelleen painamalla (aloitus-/lopetusnäppäintä).

■ Jalkasäätimen käyttö

Ompelu voidaan aloittaa ja lopettaa jalkasäätimen avulla.

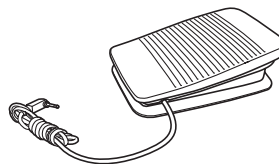

① Katkaise koneesta virta.

Kun kytket jalkasäätimen ompelukoneeseen, varmista ettei koneessa ole virta päällä, jotta ompelukone ei käynnisty vahingossa itsestään.

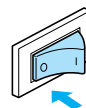

- 2** Kytke jalkasäätimen pistotulppa ompelukoneen oikeassa sivussa olevaan jalkasäätimen pistokkeeseen.

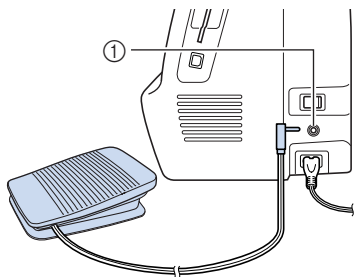

① Jalkasäätimen pistoke

- 3** Kytke koneeseen virta.

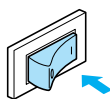

- 4** Valitse jalkasäätimen suurin haluttu ompelunopeus siirtämällä ompelunopeuden säädintä joko vasemmalle tai oikealle.

Valitse hitaampi ompelunopeus siirtämällä säädintä vasemmalle ja nopeampi ompelunopeus siirtämällä säädintä oikealle.

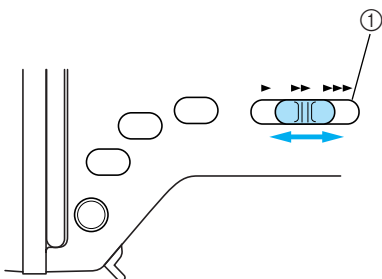

① Ompelunopeuden säädin

- 5** Kun olet valmis aloittamaan ompelun, paina jalkasäädintä hitaasti alas.

Ompelunopeus kasvaa, kun painat jalkasäädintä voimakkaammin ja hidastuu, kun vähennät jalkasäätimeen kohdistuvaa painetta.

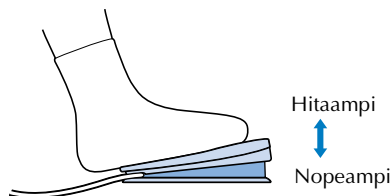

- Paina hitaasti jalkasäädintä. Jos painat liian nopeasti, ompelu käynnistyy liian nopeasti.

▶ Kone aloittaa ompelun.

- 6** Kun olet päässyt ompelun lopetuskohtaan, nosta jalka pois jalkasäätimeltä.

▶ Kone lopettaa ompelun ja jättää neulan ala-asentoon (kankaaseen).

- 7** Kun olet lopettanut ompelun, paina  (Neula-asennon näppäin).

▶ Neula nousee ylös.

- 8** Katkaise langat.

- Katso lisätietoja kohdasta "Langan katkaisu" (sivu 54).



Huomaa

- Kun jalkasäädin on kytketty, -näppäintä (aloitus-/lopetusnäppäin) ei voi käyttää ompelun aloitukseen tai lopetukseen.
- Kun ompelu päättyy, neula jää ala-asentoon (kankaaseen). Ompelukoneen asetuksia voi muuttaa siten, että neula jää yläasentoon, kun lopetat ompelun. Katso lisätietoja koneen asetusten muuttamisesta siten, että neula jää yläasentoon kohdasta "Koneen asetusten muuttaminen" (sivu 19).



MUISTUTUS

- Älä päästä langanpätkiä tai pölyä kertymään jalkasäätimeen, sillä se voi aiheuttaa tulipalon tai sähköiskun.
- Älä aseta mitään jalkasäätimen päälle, sillä se voi aiheuttaa henkilövahinkoja tai vahingoittaa konetta.
- Jos konetta ei käytetä pitkään aikaan, irrota jalkasäätimen pistoke, sillä muuten se voi aiheuttaa tulipalon tai sähköiskun.

Ompeleen vahvistaminen

Kun ompelet suoralla ompeleella esim. halkion päätä tai kohtaa, jossa saumat eivät mene päällekkäin, vahvista sauman päät käyttämällä taaksepäin ompelua tai vahvistuspistoja.

- 1 Laske neula kankaaseen ompelun aloituskohtaan ja laske sitten paininjalan nostin.

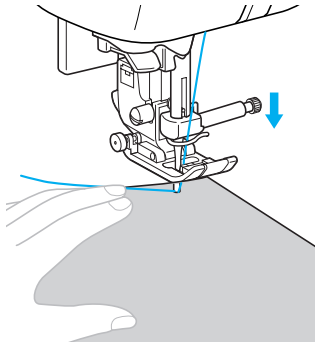

- 2 Paina (Aloitus-/lopetusnäppäin) tai paina hitaasti jalkasäädintä.

Jos (aloitus-/lopetusnäppäintä) pidetään alaspainettuna, kone ompelee hitaalla nopeudella.

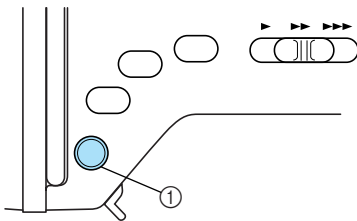

- 1 Aloitus-/lopetusnäppäin

- Katso lisätietoja kohdasta "Ompelun aloittaminen" (sivu 51).

► Kone aloittaa ompelun.

- 3 Kun olet ommellut 3 – 5 pistoa, paina (Taakseompelun/vahvistuspistojen näppäin). Pidä (taakseompelun/vahvistuspistojen näppäintä) alaspainettuna, kunnes saavutat ompelun aloituskohdan.

- Kone ompelee hitaasti, kun (taakseompelun/vahvistuspistojen näppäintä) pidetään alaspainettuna.

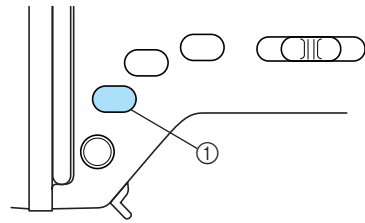

- 1 Taakseompelun/vahvistuspistojen näppäin

► Kun (taakseompelun/vahvistuspistojen näppäintä) pidetään alaspainettuna, kone ompelee taaksepäin.

- 4 Kun olet ommellut takaisin ompeleen aloituskohtaan asti, vapauta (taakseompelun/vahvistuspistojen näppäin).

► Kone lopettaa ompelun.

- 5 Paina (Aloitus-/lopetusnäppäin) tai paina hitaasti jalkasäädintä.

► Kone alkaa ommella normaaliin suuntaan.

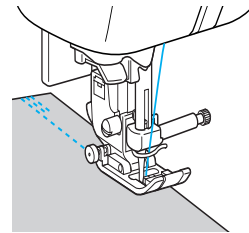

- 6 Kun olet päässyt ompelun lopetuskohtaan, paina -painiketta (Taakseompelun/vahvistuspistojen näppäin).

Pidä (taakseompelun/vahvistuspistojen näppäintä) alaspainettuna, kunnes kone on ommellut 3 – 5 pistoa taaksepäin.

► Kun (taakseompelun/vahvistuspistojen näppäintä) pidetään alaspainettuna, kone ompelee taaksepäin.

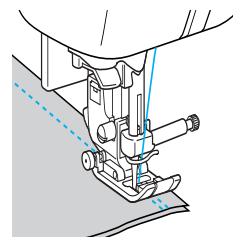

7 Kun olet ommellut 3 – 5 pistoa, vapauta (Taakseompelun/vahvistuspistojen näppäin).

► Kone lopettaa ompelun.

8 Paina (Aloitus-/lopetusnäppäin) tai paina hitaasti jalkasäädintä.

Jos  (aloitus-/lopetusnäppäintä) pidetään alaspainettuna, kone ompelee hitaalla nopeudella.

► Kone alkaa ommella normaaliin suuntaan.

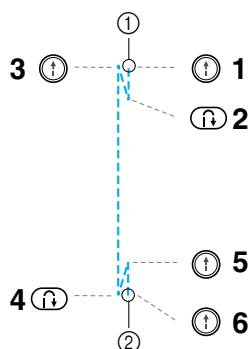

9 Kun olet saavuttanut ompeleen lopetuskohdan, kone pysähtyy.

Vapauta  (Aloitus-/lopetusnäppäin) tai jalkasäädin.



- ① Ompeleen aloituskohta
② Ompeleen lopetuskohta

■ Ompeleiden ompelu

Ompeleilla   ja  on mahdollista ommella taakseompeleita.

Muita ompeleita ommeltaessa vahvistuspistot voidaan ommella painamalla  (Taakseompelun/vahvistuspistojen näppäin). Vahvistuspistot ovat 3 – 5 päällekkäin samaan paikkaan ommeltua pistoa.

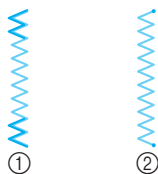

- ① Taakseompelu
② Vahvistuspistot



Huomaa

- Ompelukone voidaan asettaa ompelemaan automaattisesti taaksepäin tai ompelemaan automaattisesti vahvistuspistoja ompeleen alkuun ja loppuun. Katso lisätietoja kohdasta "Automaattinen taakseompelu/vahvistuspistot" (sivu 59).

Langan katkaisu

Kun olet lopettanut ompelun, katkaise langat.

■ Langankatkaisunäppäimen käyttö

1 Kun haluat päättää ompeleen, paina -näppäintä (Langankatkaisunäppäin) kerran.

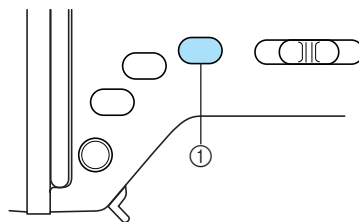

- ① Langankatkaisunäppäin

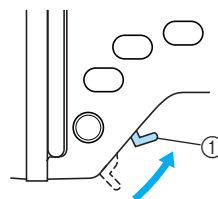

► Langat katkaistaan ja neula nousee ylä-asentoon.

2 Nosta paininjala ja poista kangas.



- ① Paininjalan nostin

! MUISTUTUS

- Älä paina  (langankatkaisunäppäintä) sen jälkeen, kun langat on jo katkaistu, muuten neula voi katketa, langat sotkeutua tai kone vahingoittua.
- Älä paina  (langankatkaisunäppäintä), jos paininjalan alla ei ole kangasta tai koneen ommellessa, muuten kone saattaa vahingoittua.



Huomaa

- Ompelukoneen asetuksia voi muuttaa siten, että langat katkaistaan, kun lopetat ompelun. Katso lisätietoja asetusten muuttamisesta siten, että langat katkaistaan automaattisesti, kohdasta "Langan automaattinen katkaisu" (sivu 60).

■ Langankatkaisijan käyttö

Kun ompelet #30 paksummalla langalla, siima- tai metallilangalla tai muulla erikoislangalla, käytä koneen sivussa olevaa langankatkaisijaa lankojen katkaisemiseen.

- ① Kun haluat lopettaa ompelun ja ompelukone on pysähtynyt, nosta neula painamalla  (Neula-asennon näppäin) kerran.

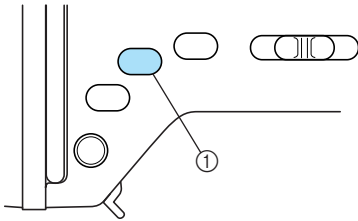

- ① Neula-asennon näppäin
▶ Neula nousee ylös.

- ② Nosta paininjalan nostin.

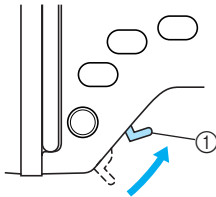

- ① Paininjalan nostin

- ③ Vedä kangasta vasemmalle ja katkaise langat langankatkaisijalla.

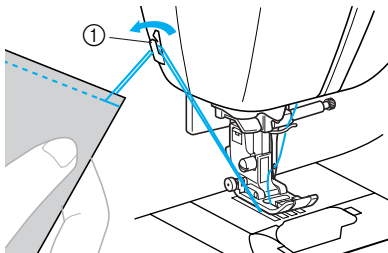

- ① Langankatkaisija

Ompeleen säätäminen

Tässä koneessa on valmiit oletusasetukset kunkin ompeleen piston pituudelle, leveydelle ja ylälangan kireydelle. Jos haluat kuitenkin muuttaa jotain näistä asetuksista painamalla näytössä olevaa kuvaketta  , noudata tässä osassa annettuja ohjeita.

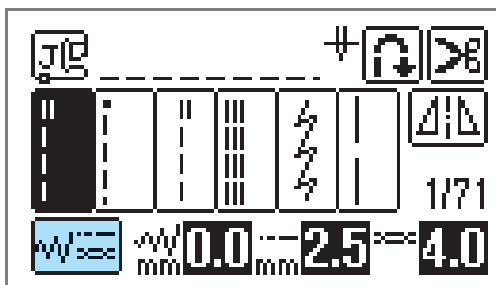



Vinkki

- Jos langan kireyden säätö ei onnistu halutulla tavalla, katso kohta "Vianetsintä" (sivu 184).
- Joidenkin ompeleiden asetuksia ei voi muuttaa. Katso lisätietoja kohdasta "Ommelasetusten taulukko" (sivu 68).
- Muutetut ompeleiden asetukset palautuvat takaisin oletusasetuksiksi, kun koneesta katkaistaan virta tai kun valitaan uusi ommel ennen kuin ompeleen asetukset on tallennettu.

Piston leveyden säätö

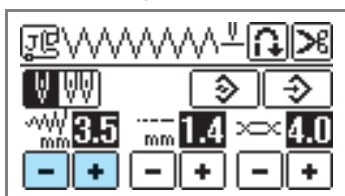
Piston leveyttä (siksakin leveyttä) voidaan säätää leveämmäksi tai kapeammaksi.



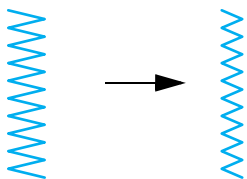

Jokainen  -painikkeen painallus kaventaa siksakommelta.

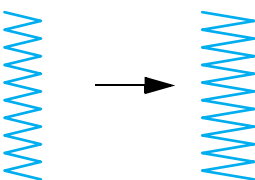

Jokainen  -painikkeen painallus leventää siksakommelta.



Huomaa

- Palauta asetus oletusasetukseksi painamalla  .
- Jos valittuna on suora ommel (neula vasemmalla tai kolminkertainen suora jousto-ommel), piston leveyden muuttaminen siirtää neulan paikkaa. Piston leventäminen siirtää neulaa oikealle ja piston kaventaminen siirtää sitä vasemmalle.
- Ompelukoneen perusasetukset voi säätää siten, että piston leveyttä on helppo muuttaa ompelunopeuden säätimellä. Katso lisätietoja kohdasta "Laakaommel ompelunopeuden säätimen avulla" (sivu 109).
-  tarkoittaa sitä, että asetusta ei voi muuttaa.





MUISTUTUS

- **Kun olet asettanut piston leveyden, käännä käsipyörää hitaasti itseäsi kohti (vastapäivään) ja tarkista, ettei neula osu paininjalkaan. Jos neula osuu paininjalkaan, neula voi taipua tai katketa.**

Piston pituuden säätö

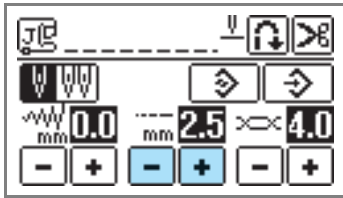
Piston pituutta säätämällä pistosta voidaan tehdä harvempi tai tiheämpi.



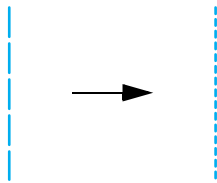

Jokainen -painikkeen painallus tekee pistosta tiheämmän (lyhyemmän).

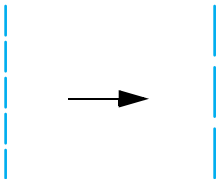

Jokainen -painikkeen painallus tekee pistosta harvemman (pitemmän).



Huomaa

- Palauta asetus oletusasetukseksi painamalla .
-  tarkoittaa sitä, että asetusta ei voi muuttaa.



MUISTUTUS

- Jos pistot ovat liian tiheässä, pidennä pistoa. Jos jatkat ompelua liian pienellä piston pituudella, neula voi taipua tai katketa.

Langan kireyden säätö

Langan kireyttä täytyy ehkä muuttaa käytettävästä kankaasta ja langasta riippuen.

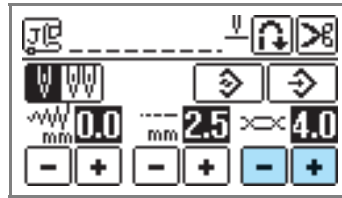

■ Oikea langan kireys

Ylälangan ja alalangan tulee sitoutua toisiinsa lähellä kankaan keskikohtaa. Kankaan oikealla puolella tulisi näkyä vain ylälanka ja kankaan nurjalla puolella tulisi näkyä vain alalanka.

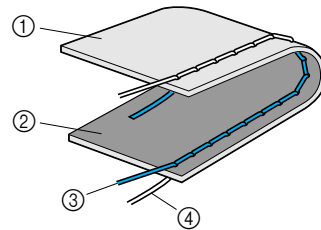

- ① Kankaan nurja puoli
- ② Kankaan oikea puoli
- ③ Ylälanka
- ④ Alalanka

■ Ylälanka on liian kireällä

Jos alalanka näkyy kankaan oikealla puolella, ylälanka on liian kireällä.

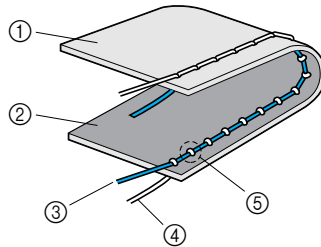

- ① Kankaan nurja puoli
- ② Kankaan oikea puoli
- ③ Ylälanka
- ④ Alalanka
- ⑤ Alalanka näkyy kankaan oikealla puolella.

Jokainen -painikkeen painallus löysyttää langan kireyttä.

Hyödyllisiä toimintoja

Seuraavassa on kuvattu muutamia ompelua tehostavia toimintoja.

Automaattinen taakseompelu/ vahvistuspistot

Ompelukone voidaan asettaa ompelemaan automaattisesti taaksepäin tai ompelemaan automaattisesti vahvistuspistoja ompeleen alkuun ja loppuun. Valitusta ompeleesta riippuu, ompeleeko kone taaksepäin vai vahvistuspistot. Katso lisätietoja kohdasta "Ommelasetusten taulukko" (sivu 68).

1 Kytke koneeseen virta.

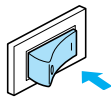

▶ Nestekidenäyttöön syttyy valo.

2 Valitse ommel.

- Katso lisätietoja ompeleen valinnasta kohdasta "Ompeleen valinta" (sivu 49).

3 Kosketa näytöllä olevaa .

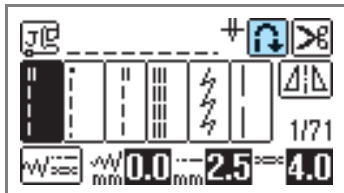

▶ Näytölle ilmestyy  ja kone ompelee automaattisesti taaksepäin/vahvistuspistot.

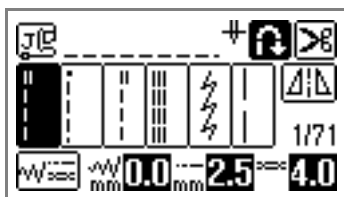

- Kytke automaattinen taaksepäin ompelu/vahvistuspistot pois päältä painamalla .
- Kun ompelukoneesta katkaistaan virta, automaattisen taakseompelun/vahvistuspistojen asetus peruuntuu.

4 Aseta kangas paininjalan alle ja paina näppäintä (Aloitus-/lopetusnäppäin) kerran.

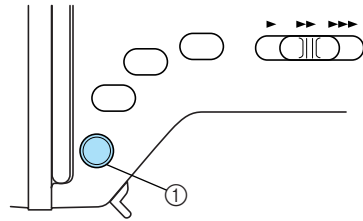

① Aloitus-/lopetusnäppäin

▶ Kone aloittaa ompelun ommeltuaan ensin taaksepäin/vahvistuspistot.

5 Kun olet päässyt ompelun lopettamiskohtaan, paina näppäintä (Taakseompelun/vahvistuspistojen näppäin) kerran.

Tätä vaihtoa ei tarvitse tehdä silloin, kun valittuna on ommel, joka ompelee vahvistuspistot automaattisesti, esim. napinläpiommel tai salpapistot.

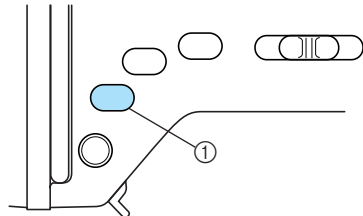

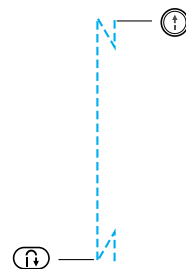

① Taakseompelun/vahvistuspistojen näppäin

▶ Kone lopettaa ompelun ommeltuaan ensin taaksepäin/vahvistuspistot.



Huomaa

- Kone ei ompele taaksepäin/vahvistuspistoja, jos ompelun lopettamiskohdassa painetaan  (aloitus-/lopetusnäppäintä). Muista painaa  näppäintä (taakseompelun/vahvistuspistojen näppäintä) ompelun lopettamiskohdassa.

Langan automaattinen katkaisu

Ompelukone voidaan asettaa katkaisemaan langat automaattisesti ompelun lopetuskohdassa. Tätä kutsutaan "ohjelmoiduksi langankatkaisuksi". Jos koneeseen on tehty ohjelmoidun langankatkaisun asetus, myös automaattinen taakseompelu/vahvistuspistot on asetettu.

1 Kytke koneeseen virta.

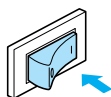



- ▶ Nestekidenäyttöön syttyy valo.

2 Valitse ommel.

- Katso lisätietoja ompeleen valinnasta kohdasta "Ompeleen valinta" (sivu 49).

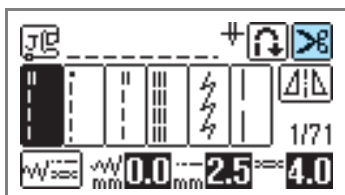
3 Kosketa näytöllä olevaa .



- ▶ Näytölle ilmestyy  , ja ompelukone on ohjelmoitu katkaisemaan langan ja ompelemaan taaksepäin /vahvistuspistot.

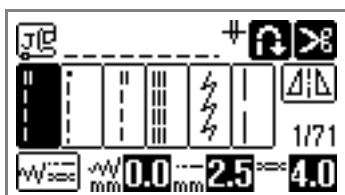

- Kun haluat kytkeä ohjelmoidun langankatkaisun pois päältä, paina .

4 Aseta kangas paikoilleen ja paina -näppäintä (Aloitus-/lopetusnäppäin) kerran.

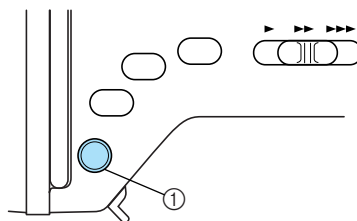

- ① Aloitus-/lopetusnäppäin
- ▶ Ompelu alkaa taakseompelun tai vahvistuspistojen jälkeen.



5 Kun olet päässyt ompelun lopettamiskohtaan, paina -näppäintä (Taakseompelun/vahvistuspistojen näppäin) kerran.

Jos olet valinnut ompeleen, johon tarvitaan vahvistuspistoja, esim. napinläven tai salpapistot, tätä toimintoa ei tarvitse tehdä.

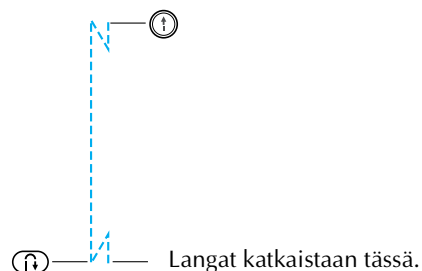
- ▶ Kun taakseompelu tai vahvistuspistot on tehty, ompelukone lopettaa ompelun ja katkaisee langat.



Huomaa

- Kone ei suorita ohjelmoitua langankatkaisua, jos -näppäintä (aloitus-/lopetusnäppäintä) pidetään alaspainettuna ompelun aikana. Paina -näppäintä (taakseompelun/vahvistuspistojen näppäintä) ompelun lopettamiskohtassa.
- Jos koneesta katkaistaan virta, ohjelmoitu langankatkaisu kytkeytyy pois päältä.

Ompeleen kääntäminen peilikuvaksi

Voit ommella ompeleen vaakasuoran peilikuvan (vasen ja oikea).

1 Kytke koneeseen virta.

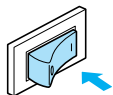

► Nestekidenäyttöön syttyy valo.

2 Valitse ommel.

- Katso lisätietoja ompeleen valinnasta kohdasta "Ompeleen valinta" (sivu 49).

3 Kosketa näytöllä olevaa .

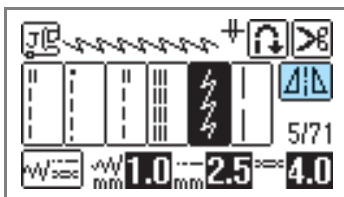

► Näytölle ilmestyy  ja näytön yläreunan kuvio ommellaan peilikuvana.

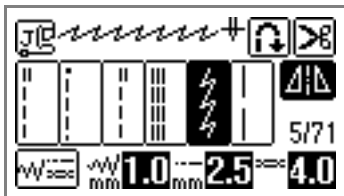

- Kytke peilikuvaompelu pois päältä painamalla .



Huomaa

- Peilikuvaompelua ei voida tehdä napinlävillä tai muilla ompeleilla, joissa näkyy symboli .
- Kun ompelukoneesta katkaistaan virta, peilikuvaompelun asetus peruuntuu.

Hyödyllisiä ompeluvihjeitä

Saat paremman ompelutuloksen, kun noudatat seuraavia ohjeita. Katso näitä vihjeitä tarvittaessa.

Koeompelu

Valittuasi ommeltavaan kangastyypin sopivan neulan ja langan kone asettaa automaattisesti langan kireyden sekä piston leveyden ja pituuden valitun ompeleen mukaan. Kannattaa kuitenkin ensin ommella koetilkkua, sillä kangastyypistä ja ompeleesta riippuu, saavutetaanko haluttu ompelutulos. Valitse koeompeluun samaa kangasta ja lankaa kuin käytät varsinaiseen työhön ja tarkista langan kireys sekä piston pituus ja leveys. Koska ompelutulokset vaihtelevat ompeleen tyyppiin ja päällekkäin olevan kangasmäärän mukaan, suorita koeompelu täsmälleen samoin kuin varsinainen ompelu.

Ompelusuunnan vaihtaminen

- 1 Kun olet ommellut kankaan reunaan, pysäytä ompelukone.**
Jätä neula ala-asentoon (kankaaseen). Jos neula jää koneen pysähtyessä yläasentoon, laske neula painamalla (⬇️) (Neula-asennon näppäin).
- 2 Nosta paininjalka ja käännä kangas.**
Käännä kangas käyttäen neulaa akselina.

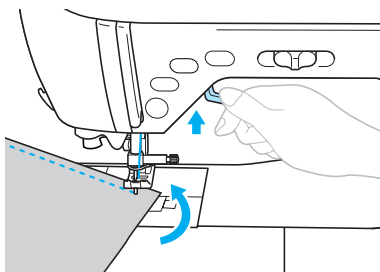

- 3 Laske paininjalka ja jatka ompelua.**

Kaarevien kohtien ompeleminen

Pysäytä ompelu ja käännä ompelusuuntaa hieman ommellaksesi kaaren ympäri. Katso lisätietoja tasaleveän saumanvaran ompelemisesta kohdasta "Tasaleveän saumanvaran ompelu" (sivu 64).

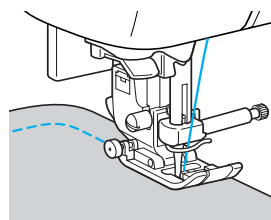

Kun ompelet kaaren siksakompeleella, valitse lyhyempi piston pituus kaaren kohdalle.

Paininjalan paineen säätäminen

Paininjalan painetta (sitä voimaa, millä paininjalka painaa kangasta) voidaan säätää. Saat parhaan tuloksen, kun vähennät painetta ommellessasi ohuita tai joustavia kankaita ja lisäät painetta ommellessasi paksuja kankaita.

- 1 Laske paininjalka paininjalan nostimen avulla.**

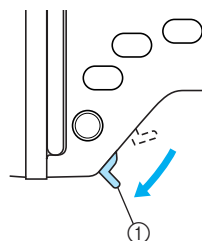

- 1 Paininjalan nostin**

2 Säädä paininjalan painetta kääntämällä koneen takana olevaa paininjalan säädintä.

Paininjalan painetta voidaan säätää neljään eri tasoon (1 – 4). Mitä suurempi numero, sitä suurempi paine. Käytä asetuksia 1 ja 2 ommellessasi ohuita kankaita ja asetusta 4 ommellessasi paksuja kankaita.

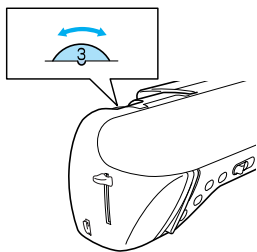

3 Kun olet lopettanut ompelun, käännä säädin takaisin asentoon 3 (normaali).

Paksujen kankaiden ompelu

■ Jos kangas ei mahdu paininjalan alle

Jos kangas ei mahdu kunnolla paininjalan alle, nosta paininjalan nostinta vielä ylemmäksi, jolloin paininjalka on korkeimmassa mahdollisessa asennossa.

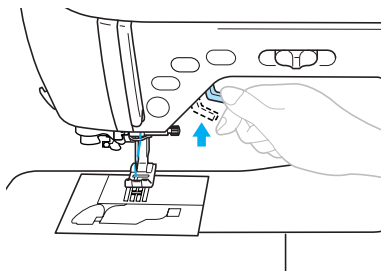

■ Jos ompelet ompelun alussa niin paksun sauman yli, että kangas ei syöty eteenpäin

Siksakjalassa "J" on ominaisuus, joka pitää paininjalan tasapainossa.

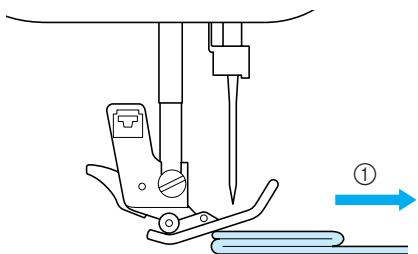

① Ompelusuunta

1 Jos aloitat ompelun niin paksun sauman yli, että kangas ei syöty paininjalan alla, nosta paininjalan nostin.

2 Paina siksakpaininjalan "J" vasemmassa reunassa olevaa mustaa painiketta (paininjalan jousituksen lukitsin). Pidä painiketta alaspainettuna ja laske paininjalka.

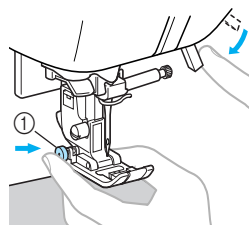

① Paininjalan jousituksen lukitsin

▶ Vapauta painike. Paininjalka on lukittunut vaakatasoon sauman päälle ja kangas syötty.

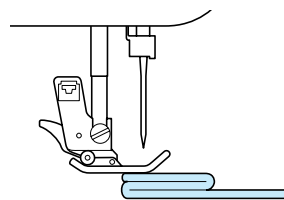

▶ Kun ongelmakohta on ohitettu, paininjalka palaa normaaliasentoon.

! MUISTUTUS

- Jos ompelet yli 6 mm (15/64 tuuma) paksua kangasta tai työnnät kangasta liian voimakkaasti, neula voi taipua tai katketa.

Ohuiden kankaiden ompelu

Kun ompelet ohuita kangaita, pistot voivat olla vinossa tai kangas ei syöty kunnolla. Jos näin käy, aseta ohut paperi tai tukimateriaali kankaan alle ja ompele. Kun olet lopettanut ompelun, revii ylimääräinen paperi pois.

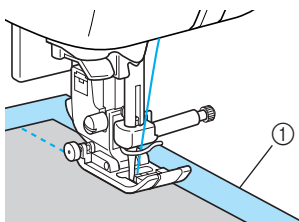

① Tukimateriaali tai paperi

Joustavien kankaiden ompelu

Harsi kankaat ensin yhteen ja ompele sitten kangasta venyttämättä.

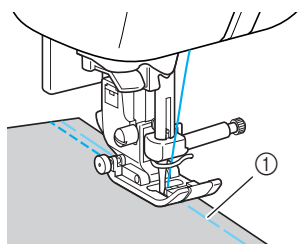

① Harsinta

Käyttämällä kolminkertaista suoraa jousto-ommelta tai tekokuutulankaa saadaan hyvännäköinen lopputulos.

Nahan tai vinyylin ompelu

Kun ompelet paininjalkaan helposti takertuvia kangaita, kuten nahkaa tai vinyyliä, muuta paininjalaksi teflonjalaka.

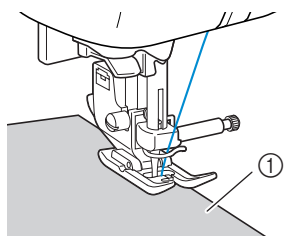

① Nahka

Tasaleveän saumanvaran ompelu

Kun haluat ommella tasaleveällä saumanvaralla, aloita ompelu siten, että saumanvara on paininjalan oikealla puolella ja kankaan reuna on linjassa joko paininjalan oikean reunan tai pistolevyssä olevan merkin kanssa.

- **Kankaan asettaminen linjaan paininjalan kanssa**
Ompele siten, että paininjalan oikea reuna pysyy koko ajan samalla etäisyydellä kankaan reunasta.

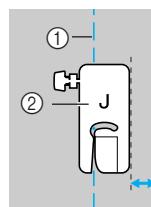

① Sauma
② Paininjalka

- **Kankaan asettaminen linjaan ompeleen ohjainjalan kanssa**

Ompele siten, että kankaan oikea reuna on linjassa ompeleen ohjainjalassa olevan, valitsemasi merkin kanssa.

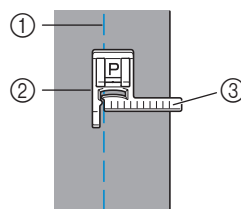

① Sauma
② Ompeleen ohjainjalaka
③ Merkit

■ Kankaan asettaminen linjaan pistolevyn merkkien kanssa

Pistolevyn merkit osoittavat etäisyyden neulasta silloin, kun ommellaan saumaa suoralla ompeleella (neula vasemmalla). Ompele siten, että kankaan reuna pysyy linjassa pistolevyn merkin kanssa. Levyn ylempien viivojen väli on 1/8 tuumaa (3 mm) ja ruudukon viivojen väli on 5 mm (3/16 tuumaa).

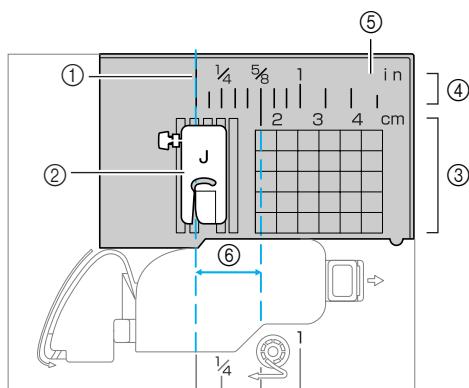

- ① Sauma
- ② Paininjalka
- ③ cm
- ④ Tuumaa
- ⑤ Pistolevy
- ⑥ 1,6 cm (5/8 tuuma)

Paininjalan nostaminen ja laskeminen ilman käsiä

Polvinostimen avulla voit nostaa ja laskea paininjalkaa polvellasi, jolloin kätesi jäävät vapaaksi ohjaamaan kangasta.



■ Polvinostimen asennus

① Katkaise koneesta virta.

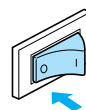

② Kiinnitä polvinostin ompelukoneen etuosan oikeassa alakulmassa olevaan asennuskohtaan.

Kohdista polvinostimen ulokkeet asennusaukon uriin ja työnnä polvinostin niin pitkälle kuin mahdollista.

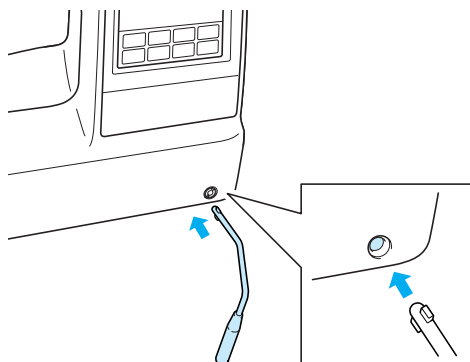

⚡ Vinkki

- Jos polvinostin ei ole kunnolla kiinni asennusaukossa, se saattaa irrota ompelukonetta käytettäessä.

■ Polvinostimen käyttö

1 Pysäytä ompelukone.

- Älä käytä polvinostinta ompelukoneen ommellessa.

2 Paina polvinostinta polvellasi oikealle.

- Pidä polvinostinta painettuna oikealle.

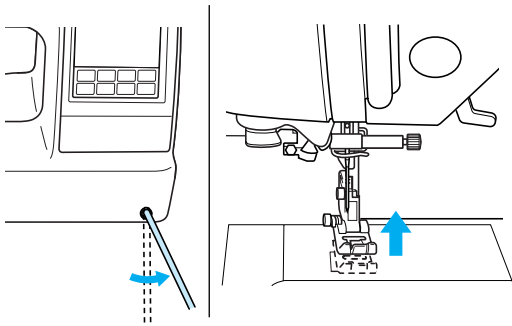

- ▶ Paininjalka nousee ylös.

3 Vapauta polvinostin.

- ▶ Paininjalka laskeutuu alas.



MUISTUTUS

- Älä kosketa polvinostinta polvellasi ompelun aikana. Jos polvinostinta painetaan ompelun aikana, neula saattaa katketa tai kone vahingoittua.

3

HYÖTYOMPELEET

Tässä luvussa käsitellään käytettävissä olevia ompeleita ja niiden käyttökohteita.



















Ommelasetusten taulukko	68	Applikointi, tilkkutyöt ja vanutikkaus	103
Hyötyompeleet.....	68	Applikointi.....	104
Muut ompeleet.....	72	Tilkkutyöt (crazy	
Ompeleen valinta	75	quilt -tekniikka)	105
Ommeltyypit	75	Tilkkujen yhdistäminen.....	105
Ompeleen valinta.....	75	Vanutikkaus.....	107
Ommelasetusten tallennus	77	käsivarainen tikkaus	108
Yliluottelu.....	79	Laakaommel ompelunopeuden	
Yliluottelu yliluottelujalalla "G"	79	säätimen avulla.....	109
Yliluottelu siksakpaininjalalla "J" ...	80	Vahvistusompeleet	111
Yliluottelu sivuleikkurilla.....	81	3-kertainen suora jousto-ommel...	111
Perusompelu.....	83	Salpapistot.....	111
Harsinta	83	Parsinta	113
Perusompelu	83	Pyöreä reikä	115
Piilo-ommel	85	Sivuttain ompelu	116
Napinlävet / nappien ompelu.....	87	Koristeommel	118
Napinläven ompelu	88	Liitosompelu.....	119
Napin ompelu	92	Pykäreunaommel.....	120
Vetoketjun ompelu.....	94	Smokkipoimutus.....	120
Keskitetyn vetoketjun ompelu	94	Simpukankuoriommel.....	121
Sivuvetoketjun kiinnitys	96	Yhdistäminen.....	122
Vetoketjun/tereen kiinnitys	99	Revinnäinen.....	123
Keskitetyn vetoketjun ompelu	99	Valmiit koristeompeleet	126
Tereen kiinnitys.....	100	Kauniin ompelutuloksen	
Joustavien kankaiden ja kuminauhojen		saavuttaminen	126
ompelu	101	Ompeleiden ompelu.....	126
Joustavien kankaiden ompelu.....	101	Kuvion koon muuttaminen	127
Kuminauhan kiinnitys.....	101	Pistotiheyden muuttaminen.....	127
		Laakaompeleen pituuden	
		muuttaminen	128
		Kuvioden siirto	129
		Kuvioden yhdistely	130
		Kuvioden tallennus.....	133
		Pistokuvion säätäminen	134
		Oman pistokuvion suunnittelu (My	
		Custom Stitch)	137
		Oman pistokuvion luonnostelu.....	137
		Kuviotietojen ohjelmointi	138
		Esimerkkikuvioita	140





















Ommelasetusten taulukko

















Seuraavassa taulukossa selvitetään ompelien käyttö, pistojen pituudet ja leveydet sekä kaksoisneulan mahdollinen käyttö.

Hyötyompeleet

Ompelien nimi	Ommel	Paininjalka	Käyttö	Piston leveys [mm (tuumaa)]		Piston pituus [mm (tuumaa)]		Kaksoisneula	Taakseompelu / Vahvistuspistot	Yläsyöttäjä	
				Automaattinen	Manuaalinen	Automaattinen	Manuaalinen				
Suora ommel	Vasemmalla	1	J	Perusompelu, poimutus tai hiuslaskosten ompelu yms.	0,0 (0)	0,0–7,0 (0–1/4)	2,5 (3/32)	0,2–5,0 (1/64–3/16)	Kyllä (j)	Taakseompelu	Ei
		2	J	Perusompelu ja poimutus tai hiuslaskosten ompelu	0,0 (0)	0,0–7,0 (0–1/4)	2,5 (3/32)	0,2–5,0 (1/64–3/16)	Kyllä (j)	Vahvistus	Kyllä
	Keskellä	3	J/J	Vetoketjun kiinnitys, perusompelu, poimutus tai hiuslaskosten ompelu yms.	3,5 (1/8)	0,0–7,0 (0–1/4)	2,5 (3/32)	0,2–5,0 (1/64–3/16)	Kyllä (j)	Taakseompelu	Ei
3-kertainen suora jousto-ommiel	4	J	Hihojen kiinnitys, saumojen ompelu, joustavien kankaiden ompelu ja koristeompelu	0,0 (0)	0,0–7,0 (0–1/4)	2,5 (3/32)	1,5–4,0 (1/16–3/16)	Kyllä (j)	Vahvistus	Ei	
Jousto-ommiel	5	J	Joustavien kankaiden ompelu ja koristeompelu	1,0 (1/16)	1,0–3,0 (1/16–1/8)	2,5 (3/32)	1,0–4,0 (1/16–3/16)	Kyllä (j)	Vahvistus	Ei	
Harsintaommiel	6	J	Tilapäinen kiinnitys	0,0 (0)	0,0–7,0 (0–1/4)	20 (3/4)	5–30 (3/16–1–3/16)	Ei	Vahvistus	Ei	
Siksakommiel	Keskellä	7	J	Yliluottelu ja applikointi	3,5 (1/8)	0,0–7,0 (0–1/4)	1,4 (1/16)	0,0–4,0 (0–3/16)	Kyllä (j)	Taakseompelu	Ei
	Oikealla	8	J	Ompelun aloitus neulan ollessa oikealla	3,5 (1/8)	2,5–5,0 (3/32–3/16)	1,4 (1/16)	0,3–4,0 (1/64–3/16)	Kyllä (j)	Vahvistus	Kyllä
Kahden piston siksak	9	J	Yliluottelu keskিপaksuille kankaille tai joustaville kankaille, kuminauhan kiinnitys, parsinta yms.	5,0 (3/16)	1,5–7,0 (1/16–1/4)	1,0 (1/16)	0,2–4,0 (1/64–3/16)	Kyllä (j)	Vahvistus	Kyllä	
Kolmen piston siksak	10	J	Yliluottelu keskিপaksuille kankaille tai joustaville kankaille, kuminauhan kiinnitys, parsinta yms.	5,0 (3/16)	1,5–7,0 (1/16–1/4)	1,0 (1/16)	0,2–4,0 (1/64–3/16)	Kyllä (j)	Vahvistus	Ei	
Yliluottelu	11	G	Yliluottelu ohuille tai keskিপaksuille kankaille	3,5 (1/8)	2,5–5,0 (3/32–3/16)	2,0 (1/16)	1,0–4,0 (1/16–3/16)	Ei	Vahvistus	Ei	
	12	G	Yliluottelu paksuille kankaille	5,0 (3/16)	2,5–5,0 (3/32–3/16)	2,5 (3/32)	1,0–4,0 (1/16–3/16)	Ei	Vahvistus	Ei	
	13	G	Yliluottelu paksuille kankaille ja koristeompelu	5,0 (3/16)	3,5–5,0 (1/8–3/16)	2,5 (3/32)	1,0–4,0 (1/16–3/16)	Ei	Vahvistus	Ei	
	14	J	Yliluottelu joustaville kankaille	5,0 (3/16)	0,0–7,0 (0–1/4)	2,5 (3/32)	0,5–4,0 (1/32–3/16)	Kyllä (j)	Vahvistus	Ei	
	15	J	Yliluottelu paksuille tai joustaville kankaille	5,0 (3/16)	0,0–7,0 (0–1/4)	2,5 (3/32)	0,5–4,0 (1/32–3/16)	Kyllä (j)	Vahvistus	Ei	
	16	J	Yliluottelu joustaville kankaille ja koristeompelu	4,0 (3/16)	0,0–7,0 (0–1/4)	4,0 (3/16)	1,0–4,0 (1/16–3/16)	Kyllä (j)	Vahvistus	Ei	

Ompeleen nimi	Ommel	Paininjalja	Käyttö	Piston leveys [mm (tuumaa)]		Piston pituus [mm (tuumaa)]		Kaksoisneula	Taakseompelu / Vahvistus-pistot	Yläsyöttäjä
				Automaattinen	Manuaalinen	Automaattinen	Manuaalinen			
Piilo-ommel	17 	R	Piilo-ommel keskipaksuille kankaille	00	3← -- →3	2,0 (1/16)	1,0–3,5 (1/16–1/8)	Ei	Vahvistus	Ei
	18 	R	Piilo-ommel joustaville kankaille	00	3← -- →3	2,0 (1/16)	1,0–3,5 (1/16–1/8)	Ei	Vahvistus	Ei
Applikointi	19 	J	Applikointi	3,5 (1/8)	2,5–7,0 (3/32–1/4)	2,5 (3/32)	1,6–4,0 (1/16–3/16)	Kyllä (j)	Vahvistus	Ei
Simpukankuori-ommel	20 	J	Simpukankuoriompelu	4,0 (3/16)	0,0–7,0 (0–1/4)	2,5 (3/32)	0,2–4,0 (1/64–3/16)	Kyllä (j)	Vahvistus	Ei
Tilkkujen yhdistäminen	21 	J	Tilkkujen yhdistäminen suoralla ompeleella (saumanvara 6,5 mm (1/4 tuuma) paininjalan oikeasta reunasta)	5,5 (7/32)	0,0–7,0 (0–1/4)	2,0 (1/16)	0,2–5,0 (1/64–3/16)	Ei	Vahvistus	Ei
	22 	J	Tilkkujen yhdistäminen suoralla ompeleella (saumanvara 6,5 mm (1/4 tuuma) paininjalan vasemmasta reunasta)	1,5 (1/16)	0,0–7,0 (0–1/4)	2,0 (1/16)	0,2–5,0 (1/64–3/16)	Ei	Vahvistus	Kyllä
Käsinommellun näköinen suora tikkkausommel (tikkkauksen)	23 	J	Suora ommel, joka näyttää käsinommellulta	0,0 (0)	0,0–7,0 (0–1/4)	2,5 (3/32)	1,0–4,0 (1/16–3/16)	Ei	Vahvistus	Ei
Siksakommel (tikkkauksen)	24 	J	Applikointitikkaus, käsivarainen tikkkaus, laakaompelu	3,5 (1/8)	0,0–7,0 (0–1/4)	1,4 (1/16)	0,0–4,0 (0–3/16)	Ei	Vahvistus	Kyllä
Applikointi (tikkkauksen)	25 	J	Applikointi ja reunan huollittelu	1,5 (1/16)	0,5–5,0 (1/32–3/16)	1,8 (1/16)	1,0–4,0 (1/16–3/16)	Ei	Vahvistus	Ei
Tikkaus (pintatikkaus)	26 	J	Tilkkutyön tikkkaus (pintatikkaus)	7,0 (1/4)	1,0–7,0 (1/16–1/4)	1,6 (1/16)	1,0–4,0 (1/16–3/16)	Ei	Vahvistus	Ei
Pykäreunaommel	27 	N	Pykäreunaommel	5,0 (3/16)	2,5–7,0 (3/32–1/4)	0,5 (1/32)	0,1–1,0 (1/64–1/16)	Kyllä (j)	Vahvistus	Ei
Yhdistävä ommel	28 	J	Tilkkutyöt ja koristeompelu	4,0 (3/16)	0,0–7,0 (0–1/4)	1,2 (1/16)	0,2–4,0 (1/64–3/16)	Kyllä (j)	Vahvistus	Ei
	29 	J	Tilkkutyöt, koristeompelu ja yhdistävä ylliuottelu, kuten trikoolle	5,0 (3/16)	2,5–7,0 (3/32–1/4)	2,5 (3/32)	1,0–4,0 (1/16–3/16)	Kyllä (j)	Vahvistus	Ei
	30 	J	Tilkkutyöt ja koristeompelu	5,0 (3/16)	0,0–7,0 (0–1/4)	1,2 (1/16)	0,2–4,0 (1/64–3/16)	Kyllä (j)	Vahvistus	Ei
Smokkipoimutus	31 	J	Smokkipoimutus ja koristeompelu	5,0 (3/16)	0,0–7,0 (0–1/4)	1,6 (1/16)	1,0–4,0 (1/16–3/16)	Kyllä (j)	Vahvistus	Ei
Harakanvarvasommel	32 	J	Liitosompelu ja koristeompelu	5,0 (3/16)	0,0–7,0 (0–1/4)	2,5 (3/32)	1,0–4,0 (1/16–3/16)	Kyllä (j)	Vahvistus	Ei
Aitapisto-ommel	33 	J	Liitosompelu ja koristeompelu	5,0 (3/16)	2,5–7,0 (3/32–1/4)	2,5 (3/32)	1,0–4,0 (1/16–3/16)	Kyllä (j)	Vahvistus	Ei
Kuminauhankiinnitysommel	34 	J	Kuminauhan kiinnitys joustaviin kankaisiin	4,0 (3/16)	0,0–7,0 (0–1/4)	1,0 (1/16)	0,2–4,0 (1/64–3/16)	Kyllä (j)	Vahvistus	Ei

Ompeleen nimi	Ommel	Paininjalja	Käyttö	Piston leveys [mm (tuumaa)]		Piston pituus [mm (tuumaa)]		Kaksoisneula	Taakseompelu / Vahvistus-pistot	Yläsyöttäjä
				Automaattinen	Manuaalinen	Automaattinen	Manuaalinen			
Koristeommiel		J	Koristeompelu	4,0 (3/16)	0,0–7,0 (0–1/4)	3,0 (1/8)	2,0–4,0 (1/16–3/16)	Ei	Vahvistus	Ei
		J	Koristeompelu	4,0 (3/16)	0,0–7,0 (0–1/4)	2,5 (3/32)	1,0–4,0 (1/16–3/16)	Kyllä (l)	Vahvistus	Ei
		J	Koristeompelu	5,5 (7/32)	0,0–7,0 (0–1/4)	1,6 (1/16)	1,0–4,0 (1/16–3/16)	Kyllä (l)	Vahvistus	Ei
		N	Koristeompelu ja kuminauhan kiinnitys	5,0 (3/16)	1,5–7,0 (1/16–1/4)	1,0 (1/16)	0,2–4,0 (1/64–3/16)	Kyllä (l)	Vahvistus	Ei
		N	Pitsin ompelu, koristepäämäys, revinnäinen yms.	3,5 (1/8)	1,5–7,0 (1/16–1/4)	2,5 (3/32)	1,6–4,0 (1/16–3/16)	Ei	Vahvistus	Ei
		N	Koristepäämäys, revinnäinen yms.	6,0 (15/64)	1,5–7,0 (1/16–1/4)	3,0 (1/8)	1,5–4,0 (1/16–3/16)	Ei	Vahvistus	Ei
		N	Koristepäämäys ohuille, keskipaksuille ja tavallisille kudotuille kankaille, revinnäinen yms.	5,0 (3/16)	1,5–7,0 (1/16–1/4)	3,5 (1/8)	1,5–4,0 (1/16–3/16)	Ei	Vahvistus	Ei
		N	Koristepäämäys ohuille, keskipaksuille ja tavallisille kudotuille kankaille, revinnäinen yms.	5,0 (3/16)	1,5–7,0 (1/16–1/4)	4,0 (3/16)	1,5–4,0 (1/16–3/16)	Kyllä (l)	Vahvistus	Ei
		N	Koristepäämäys ohuille, keskipaksuille ja tavallisille kudotuille kankaille, revinnäinen yms.	5,0 (3/16)	1,5–7,0 (1/16–1/4)	2,5 (3/32)	1,5–4,0 (1/16–3/16)	Kyllä (l)	Vahvistus	Ei
		N	Koristepäämäys ohuille, keskipaksuille ja tavallisille kudotuille kankaille, revinnäinen yms.	5,0 (3/16)	1,5–7,0 (1/16–1/4)	2,0 (1/16)	1,5–4,0 (1/16–3/16)	Kyllä (l)	Vahvistus	Ei
		N	Koristepäämäys, nauhan pujotus, revinnäinen yms.	5,0 (3/16)	1,5–7,0 (1/16–1/4)	3,0 (1/8)	1,5–4,0 (1/16–3/16)	Kyllä (l)	Vahvistus	Ei
		N	Koristeompelu, smokkipoimutus, revinnäinen, jne.	6,0 (15/64)	1,5–7,0 (1/16–1/4)	1,6 (1/16)	1,0–4,0 (1/16–3/16)	Ei	Vahvistus	Ei
		N	Koristeompelu, smokkipoimutus, revinnäinen, jne.	5,0 (3/16)	1,5–7,0 (1/16–1/4)	1,6 (1/16)	1,0–4,0 (1/16–3/16)	Ei	Vahvistus	Ei
Napinläpi		A	Vaaka-suorat napinlävet ohuille ja keskipaksuille kankaille	5,0 (3/16)	3,0–5,0 (1/8–3/16)	0,4 (1/64)	0,2–1,0 (1/64–1/16)	Ei	Automaattinen vahvistus	Ei
		A	Vaaka-suorat napinlävet kovaan rasitukseen joutuville alueille	5,0 (3/16)	3,0–5,0 (1/8–3/16)	0,4 (1/64)	0,2–1,0 (1/64–1/16)	Ei	Automaattinen vahvistus	Ei
		A	Vaaka-suorat napinlävet paksuihin kankaisiin	5,0 (3/16)	3,0–5,0 (1/8–3/16)	0,4 (1/64)	0,2–1,0 (1/64–1/16)	Ei	Automaattinen vahvistus	Ei
		A	Vahvistetut napinlävet kankaille, joissa on tukimateriaali	5,0 (3/16)	3,0–5,0 (1/8–3/16)	0,4 (1/64)	0,2–1,0 (1/64–1/16)	Ei	Automaattinen vahvistus	Ei
		A	Napinlävet joustaville kankaille ja neuloksille	6,0 (15/54)	3,0–6,0 (1/8–15/64)	1,0 (1/16)	0,5–2,0 (1/32–1/16)	Ei	Automaattinen vahvistus	Ei
		A	Napinlävet joustaville kankaille	6,0 (15/54)	3,0–6,0 (1/8–15/64)	1,5 (1/16)	1,0–3,0 (1/16–1/8)	Ei	Automaattinen vahvistus	Ei
		A	Kankaalla vahvistetut napinlävet	5,0 (3/16)	0,0–6,0 (0–15/64)	2,0 (1/16)	0,2–4,0 (1/64–3/16)	Ei	Automaattinen vahvistus	Ei

Ompeleen nimi	Ommel	Paininjalja	Käyttö	Piston leveys [mm (tuumaa)]		Piston pituus [mm (tuumaa)]		Kaksoisneula	Taakseompelu / Vahvistus-pistot	Yläsyöttäjä
				Automaattinen	Manuaalinen	Automaattinen	Manuaalinen			
Napinläpi	55 	A	Pyöreäpäiset napinlävet paksuille tai nukkapintaisille kankailla	7,0 (1/4)	3,0–7,0 (1/8–1/4)	0,5 (1/32)	0,3–1,0 (1/64–1/16)	Ei	Automaattinen vahvistus	Ei
	56 	A	Pyöreäpäiset napinlävet keskipaksuille ja paksuille kankailla	7,0 (1/4)	3,0–7,0 (1/8–1/4)	0,5 (1/32)	0,3–1,0 (1/64–1/16)	Ei	Automaattinen vahvistus	Ei
	57 	A	Vaaka-suorat napinlävet paksuille tai nukkapintaisille kankailla	7,0 (1/4)	3,0–7,0 (1/8–1/4)	0,5 (1/32)	0,3–1,0 (1/64–1/16)	Ei	Automaattinen vahvistus	Ei
Parsintaommel	58 	A	Keskipaksujen kankaiden parsiminen	7,0 (1/4)	2,5–7,0 (3/32–1/4)	2,0 (1/16)	0,4–2,5 (1/64–3/32)	Ei	Automaattinen vahvistus	Ei
	59 	A	Paksujen kankaiden parsiminen	7,0 (1/4)	2,5–7,0 (3/32–1/4)	2,0 (1/16)	0,4–2,5 (1/64–3/32)	Ei	Automaattinen vahvistus	Ei
Salpapisto	60 	A	Vahvistusommel kohtiin, joissa ompeleen pää saattaa purkautua, esim. halkiot.	2,0 (1/16)	1,0–3,0 (1/16–1/8)	0,4 (1/64)	0,3–1,0 (1/64–1/16)	Ei	Automaattinen vahvistus	Ei
Napin kiinnitys	61 	M	Napin ompelu	3,5 (1/8)	2,5–4,5 (3/32–3/16)	–	–	Ei	Vahvistus	Ei
Pyöreä reikä	62 	N	Reikien ompelu esim. vöihin	7,0 (1/4)	7,0, 6,0, 5,0 (1/4, 15/64, 3/16)	7,0 (1/4)	7,0, 6,0, 5,0 (1/4, 15/64, 3/16)	Ei	Automaattinen vahvistus	Ei
Sivuleikkuri	63 	S	Suoran ompeleen ompelu reunan leikkaamisen aikana	0,0 (0)	0,0–2,5 (0–3/32)	2,5 (3/32)	0,2–5,0 (1/64–3/16)	Ei	Vahvistus	Ei
	64 	S	Siksakompeleen ompelu reunan leikkaamisen aikana	3,5 (1/8)	3,5–5,0 (1/8–3/16)	1,4 (1/16)	0,0–4,0 (0–3/16)	Ei	Vahvistus	Ei
	65 	S	Ohuiden ja keskipaksujen kankaiden yliuottelu kankaan leikkaamisen aikana	3,5 (1/8)	3,5–5,0 (1/8–3/16)	2,0 (1/16)	1,0–4,0 (1/16–3/16)	Ei	Vahvistus	Ei
	66 	S	Paksujen kankaiden yliuottelu kankaan leikkaamisen aikana	5,0 (3/16)	3,5–5,0 (1/8–3/16)	2,5 (3/32)	1,0–4,0 (1/16–3/16)	Ei	Vahvistus	Ei
	67 	S	Keskipaksujen ja paksujen kankaiden yliuottelu kankaan leikkaamisen aikana	5,0 (3/16)	3,5–5,0 (1/8–3/16)	2,5 (3/32)	1,0–4,0 (1/16–3/16)	Ei	Vahvistus	Ei
Suora ommel sivuttain	68 	N	Hihojen applikointi (suora ommel vasemmalle ommeltuna)	–	–	–	–	Ei	Vahvistus	Ei
	69 	N	Hihojen applikointi (suora ommel oikealle ommeltuna)	–	–	–	–	Ei	Vahvistus	Ei
Siksak ommel	70 	N	Hihojen applikointi (siksakommel vasemmalle ommeltuna)	–	–	–	–	Ei	Vahvistus	Ei
	71 	N	Hihojen applikointi (siksakommel oikealle ommeltuna)	–	–	–	–	Ei	Vahvistus	Ei

Muut ompeleet

Ommeltyyppi	Ommel										Paininjalka	Kaksoisneula	Kuvion koko	Säädettävä pistojen tiheys	Säädettävä kuvion-pituus/leveys	Vasen/oikea kääntö
Koristeompeleet	1	2	3	4	5	6	7	8	9	10	N	Ei	Suuri, pieni	Ei	Suuri: Ei Pieni: Kyllä (*Ei mahdollinen)	Kyllä
	11	12	13	14	15	16	17	18	19	20						
	21	22	23	24	25	26	27	28	29*	30*						
	31**															
Laakaompeleet	1	2	3	4	5	6	7	8	9	10	N	Kyllä (*Ei mahdollinen)	Suuri	Ei	Kyllä (*Ei mahdollinen)	Kyllä (*Ei mahdollinen)
	11	12	13	14	15	16	17*	18*								
Ristipistot	1	2	3	4	5	6	7	8	9	10	N	Ei	Suuri	Ei	Kyllä (*Ei mahdollinen)	Kyllä
	11*	12*	13*	14*	15*											
Koristelaakaompeleet	1	2	3	4	5	6	7	8	9	10	N	Ei	Suuri, pieni	Kyllä	Kyllä (vain pituus)	Kyllä

** Ommel ompeleiden säätöä varten

Ommeltyyppi	Ommel										Paininjalka	Kaksoisneula	Kuvion koko	Säädettävä pistojen tilheys	Säädettävä kuvion-pituus/leveys	Vasen/oikea kääntö
	1	2	3	4	5	6	7	8	9	10						
Kirjainmerkkiompeleet (goottilainen kirjasin)	A	B	C	D	E	F	G	H	I	J	N	Ei	Suuri, pieni	Ei	Ei	Kyllä
	11	12	13	14	15	16	17	18	19	20						
	K	L	M	N	O	P	Q	R	S	T						
	21	22	23	24	25	26	27	28	29	30						
	U	V	W	X	Y	Z	0	1	2	3						
	31	32	33	34	35	36	37	38	39	40						
	4	5	6	7	8	9	&	?	!	—						
	41	42	43	44	45	46	47	48	49	50						
	—	()	'	.	,	Ä	À	Æ	Ñ						
	51	52	53	54	55	56	57	58	59	60						
Ö	Ø	Ç	Ü	ß	α	b	c	d	e							
61	62	63	64	65	66	67	68	69	70							
f	g	h	i	j	k	l	m	n	o							
71	72	73	74	75	76	77	78	79	80							
p	q	r	s	t	u	v	w	x	y							
81	82	83	84	85	86	87	88	89	90							
z	ä	å	ä	æ	ë	è	é	ê	ñ							
91	92	93	94	95	96	97										
ö	ò	ø	i	ç	ü	ù										
Kirjainmerkkiompeleet (käsikirjoituskirjasin)	A	B	C	D	E	F	G	H	I	J	N	Ei	Suuri	Ei	Ei	Kyllä
	11	12	13	14	15	16	17	18	19	20						
	K	L	M	N	O	P	Q	R	S	T						
	21	22	23	24	25	26	27	28	29	30						
	U	V	W	X	Y	Z	0	1	2	3						
	31	32	33	34	35	36	37	38	39	40						
	4	5	6	7	8	9	&	?	!	—						
	41	42	43	44	45	46	47	48	49	50						
	—	()	'	.	,	À	À	Æ	Ñ						
	51	52	53	54	55	56	57	58	59	60						
Ö	Ø	Ç	Ü	ß	a	b	c	d	e							
61	62	63	64	65	66	67	68	69	70							
f	g	h	i	j	k	l	m	n	o							
71	72	73	74	75	76	77	78	79	80							
p	q	r	s	t	u	v	w	x	y							
81	82	83	84	85	86	87	88	89	90							
z	ä	å	ä	æ	ë	è	é	ê	ñ							
91	92	93	94	95	96	97										
ö	ò	ø	i	ç	ü	ù										

Ommeltyyppi	Ommel										Paininjalka	Kaksoisneula	Kuvion koko	Säädettävä pistojen tilitys	Säädettävä kuvion-pituus/leveys	Vasen/oikea kääntö
Kirjainmerkkiompeleet (ääriiviivatyli)	1	2	3	4	5	6	7	8	9	10						
	11	12	13	14	15	16	17	18	19	20						
	21	22	23	24	25	26	27	28	29	30						
	31	32	33	34	35	36	37	38	39	40						
	41	42	43	44	45	46	47	48	49	50						
	51	52	53	54	55	56	57	58	59	60						
	61	62	63	64	65	66	67	68	69	70						
	71	72	73	74	75	76	77	78	79	80						
	81	82	83	84	85	86	87	88	89	90						
	91	92	93	94	95	96	97									

Ompeleen valinta

Tässä osassa on annettu tietoja eri tyyppisistä ompeleista ja niiden valitsemisohjeet.

Ommeltyypit

Valittavana ovat seuraavat ommeltyypit. Katso lisätietoja eri ompeleista kohdasta "Ommelasetusten taulukko" (sivu 68).

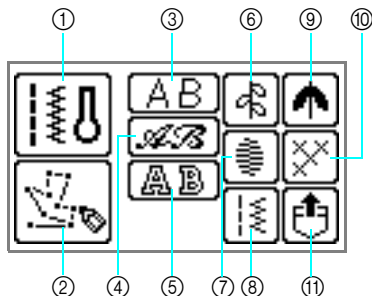

- ① **Hyötyompeleet** Käytettävissä on 71 hyötyompeleita, mm. suoria ompeleita, ylikuitteluita, napinläpiä ja peruskoristeompeleita. Jos tämä on valittuna, hyötyompeleiden valinta ilmestyy näyttöön heti, kun koneeseen kytketään virta.
- ② **Omat pistokuviot (My Custom Stitch)** Voit suunnitella omia ompeleita. (Katso lisätietoja kohdasta "Oman pistokuvion suunnittelu (My Custom Stitch)" (sivu 137).)
- ③ **Kirjasinmerkkiompeleet: goottilainen kirjasin** (Voidaan yhdistää.) Käytettävissä 97 goottilaista kirjasinmerkkiä (kirjaimia, symboleita ja numeroita).
- ④ **Kirjasinmerkkiompeleet: kaunokirjoituskirjasin** (Voidaan yhdistää.) Käytettävissä on 97 kaunokirjoitustyyppistä kirjasinmerkkiä (kirjaimia, symboleita ja numeroita).
- ⑤ **Kirjasinmerkkiompeleet: ääriiviivakirjasin** (Voidaan yhdistää.) Käytettävissä on 97 ääriiviivatyylisiä merkkejä (kirjaimia, symboleita ja numeroita).
- ⑥ **Koristeompeleet** (Voidaan yhdistää.) Käytettävissä on 31 koristeompeleitä, mm. lehtiä, kukkia ja sydämiä. Voit ommella useiden koristeompeleiden yhdistelmiä.
- ⑦ **Laakaompeleet** (Voidaan yhdistää.) Käytettävissä on 18 laakaompeleitä. Voit ommella useiden koristeompeleiden yhdistelmiä.

- ⑧ **Yhdisteltävät hyötyompeleet** (Voidaan yhdistää.) Käytettävissä on 39 hyötyompeleitä. Voit ommella useiden hyötyompeleiden yhdistelmiä.
- ⑨ **Koristelaakaompeleet** (Voidaan yhdistää.) Käytettävissä on 10 koristelaakaompeleitä.
- ⑩ **Ristipistot** (Voidaan yhdistää.) Käytettävissä on 15 ristipisto-ompeleitä. Voit ommella useiden koristeompeleiden yhdistelmiä.
- ⑪ **Koneen muistiin tallennetut ompeleet** Voit ottaa tallennetun ompeleen käyttöön. (Katso lisätietoja kohdasta "Kuvioiden tallennus" (sivu 133).)

Ompeleen valinta

1 Kytke koneeseen virta.

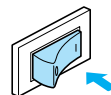

- Kun näyttöön ilmestyy animaatio, kosketa näyttöä sormella.
- ▶ Suora ompele (neula vasemmalla) näkyy valittuna näytössä.

2 Paina ohjauspaneelin painiketta (Hyötyompeleiden painike).

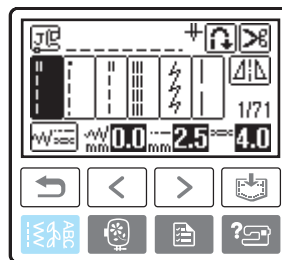

- ▶ Näytössä näkyvät eri ommeltyypit.

3 Valitse ommeltyyppi.

- ☐ Kun koristeommel on valittu:

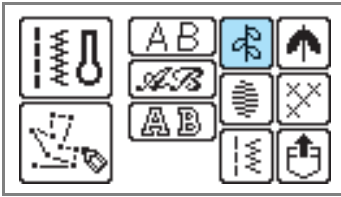

► Näytössä näkyvät valitun ommeltyypin eri ompeleet.

- Valitse erilainen ommeltyyppi painamalla (Takaisin-painike).

4 Paina ommelvalitsinta.

Painamalla (Edellinen sivu -painike) saat näkyviin edellisen näytön ja painamalla (Seuraava sivu -painike) seuraavan näytön.

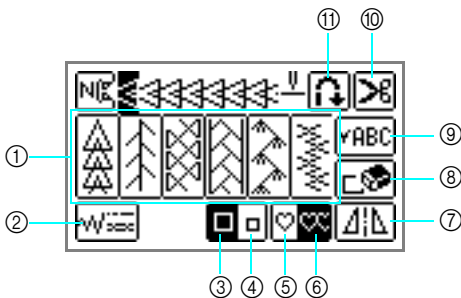
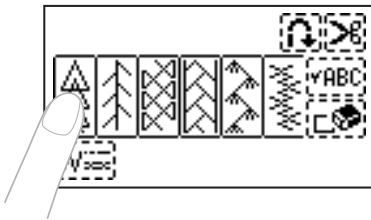

- ① Koristeommelvalinta
- ② Leveyden, pituuden ja kireyden asetus
- ③ Suurikokoinen kuvio
- ④ Pienikokoinen kuvio
- ⑤ Yhden mallikerran ompelu
- ⑥ Toistuva ompelu
- ⑦ Vaakasuora peilikuvio
- ⑧ Valitun kuvion poisto
- ⑨ Yhdistetyn kuvion tarkistus
- ⑩ Langan automaattinen katkaisu
- ⑪ Automaattinen taakseompelu/vahvistuspistot

- Jos haluat valita eri ompeleen, poista valittu ommel painamalla .

5 Määritä tarvittaessa automaattisen taakseompelun/vahvistuspistojen asetus ja säädä piston pituutta jne.

- Katso lisätietoja kunkin hyötyompeleen ompelemisestä seuraavilta sivulta.

Vinkki

- Kun olet valinnut haluamasi ompeleen, nestekidenäytössä näkyy kyseisen ompeleen kanssa käytettävä paininjalka. Tarkista ennen ompelun aloittamista, että oikea paininjalka on asennettuna. Jos asennettuna on väärä paininjalka, katkaise koneesta virta, vaihda tilalle oikea paininjalka ja valitse uudelleen haluamasi ommel.

Huomaa

- Katso lisätietoja piston leveyden ja pituuden säätämisestä kohdista "Piston leveyden säätö" (sivu 56) ja "Piston pituuden säätö" (sivu 57).

■ Kirjasinmerkkien valinta

Käytettävissä on kolme eri kirjasintyyliä. Kaikki kirjasinmerkit valitaan samalla tavalla tyylistä riippumatta.

1 Valitse ommeltyypin valintanäyttö noudattamalla kohdan "Ompeleen valinta" (sivu 75) vaiheita 1 ja 2.

2 Valitse kirjasintyyli.

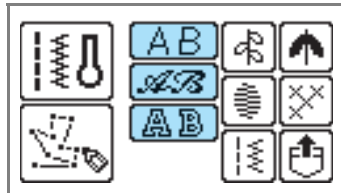

3 Valitse kirjasinmerkit.



- Jos valitset väärän merkin, poista merkki painamalla ja valitse sitten oikea merkki.
- Jos haluat valita erilaisen kirjasintyylin, paina ja valitse sitten uusi kirjasintyyli.
- Näytä valittu teksti painamalla .

□ Esimerkki: Bus

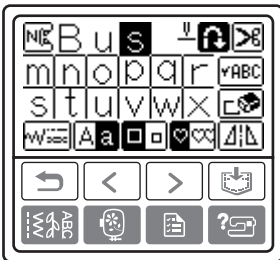
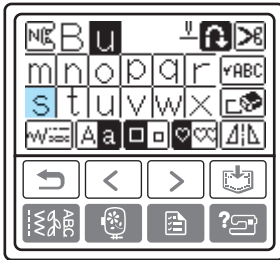
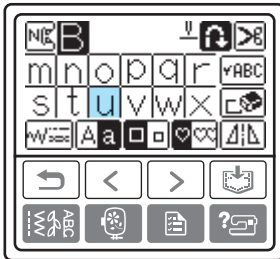
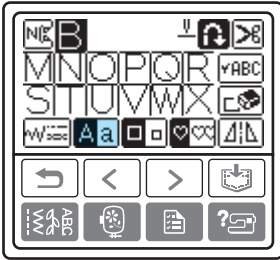
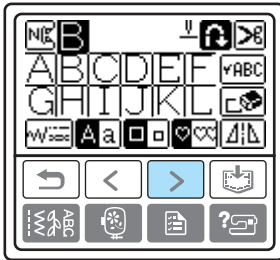
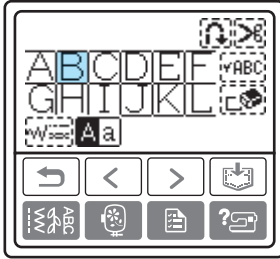

Ommelasetusten tallennus

Tässä koneessa on esiasetettuna piston leveyden (siksakin leveyden), piston pituuden, langan kireyden, ohjelmoidun langankatkaisun ja automaattisen taakseompelun/vahvistuspistojen oletusasetukset kullekin ompeleelle. Jos haluat tallentaa tietyt asetukset, niin että niitä voidaan käyttää myöhemmin uudelleen, tallenna valitun ompeleen muutetut asetukset painamalla  asetusten muuttamisen jälkeen. Tätä ominaisuutta voidaan käyttää vain hyötyommelten kanssa.

- 2,0 mm:n piston pituuden käyttäminen suoran ompeleen kanssa

1 Valitse suora ommel.

2 Paina .



 **Huomaa**

- Piston oletuspituus on 2,5 mm.

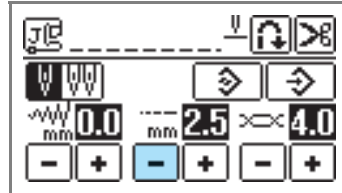
3 Aseta piston pituudeksi 2,0 mm.





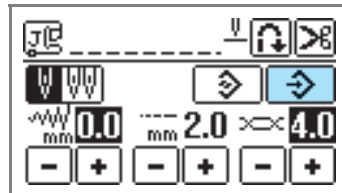

4 Paina .

- Palauta valitun ommelkuvion oletusasetus painamalla  ja sitten .

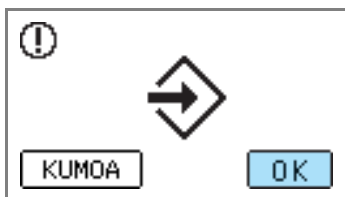

- Näyttöön ilmestyy asetuksen vahvistava viesti.

5 Paina .
 **Vinkki**



- Kun sama suora ommel valitaan seuraavan kerran, piston pituuden asetuksena on 2,0 mm.
- Kaikki ommelasetukset piston leveys (siksakin leveys), piston pituus, langan kireys, ohjelmoitu langankatkaisu ja automaattinen taakseompelu/vahvistuspistot jne.) tallennetaan muutetun asetuksen lisäksi. Kun sama ommelkuvio valitaan uudelleen, viimeiseksi tallennetut asetukset näytetään, vaikka ompelukoneesta on välillä katkaistu virta. Jos asetuksia muutetaan uudelleen tai jos asetukset palautetaan oletusasetukseksi painamalla , uusia asetuksia ei tallenneta, ellei -painiketta paineta.
Vaikka -painiketta painetaan, ohjelmoidun langankatkaisun ja automaattisen taakseompelelun/vahvistuspistojen asetuksia ei voida palauttaa.

Yliluottelu

Yliluottelu leikatun kankaan reunat liestymisen estämiseksi. Käytettävissä on 15 yliluotteluommelta. Yliluottelun ompelutapa riippuu käytetystä paininjalasta.

Yliluottelu yliluottelujalalla "G"

Yliluottelujalalla "G" voidaan yliluotella kolmella ompeleella.

Ompeleen nimi	Ommel	Käyttö	Piston leveys [mm (tuumaa)]		Piston pituus [mm (tuumaa)]		Paininjalka
			Automaattinen	Manuaalinen	Automaattinen	Manuaalinen	
Yliluottelu	11 	Ohuiden ja keskipaksujen kankaiden liestymisen estäminen	3,5 (1/8)	2,5–5,0 (3/32–3/16)	2,0 (1/16)	1,0–4,0 (1/16–3/16)	G
	12 	Paksujen ja helposti liestyvien kankaiden liestymisen estäminen	5,0 (3/16)	2,5–5,0 (3/32–3/16)	2,5 (3/32)	1,0–4,0 (1/16–3/16)	
	13 		5,0 (3/16)	3,5–5,0 (1/8–3/16)	2,5 (3/32)	1,0–4,0 (1/16–3/16)	

3

1 Kiinnitä yliluottelujalka "G"

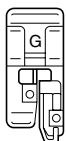

- Katso lisätietoja kohdasta "Paininjalan vaihto" (sivu 42).

2 Valitse ommel.

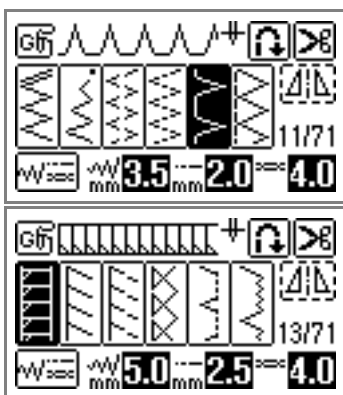

- Katso lisätietoja kohdasta "Ompeleen valinta" (sivu 49).

3 Aseta kankaan reuna paininjalan ohjaimen reunaan vasten ja laske paininjalka.

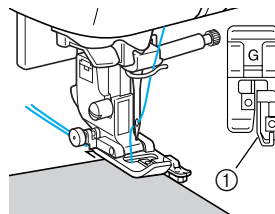

- Ohjain



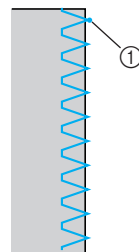



4 Ompele siten, että kankaan reuna on paininjalan ohjaimen reunaan vasten.



- Neulan alasmienokohta

Yliuottelu siksakpaininjalalla “J”

Siksakpaininjalalla “J” voidaan yliuotella seitsemällä ompeleella.

Ompeleen nimi	Ommel	Käyttö	Piston leveys [mm (tuumaa)]		Piston pituus [mm (tuumaa)]		Paininjalka
			Automaattinen	Manuaalinen	Automaattinen	Manuaalinen	
Siksakommel (neula keskellä)		Liestymisen estäminen (ohjaus ompeleen keskikohtaa pitkin/taakseompelu)	3,5 (1/8)	0,0–7,0 (0–1/4)	1,4 (1/16)	0,0–4,0 (0–3/16)	J
Siksakommel (neula oikealla)		Liestymisen estäminen (ohjaus ompeleen oikeaa reunaa pitkin/taakseompelu)	3,5 (1/8)	2,5–5,0 (3/32–3/16)	1,4 (1/16)	0,3–4,0 (1/64–3/16)	
Kahden piston siksak		Paksujen ja joustavien kankaiden liestymisen estäminen	5,0 (3/16)	1,5–7,0 (1/16–1/4)	1,0 (1/16)	0,2–4,0 (1/64–3/16)	
Kolmen piston siksak			5,0 (3/16)	1,5–7,0 (1/16–1/4)	1,0 (1/16)	0,2–4,0 (1/64–3/16)	
Yliuottelu		Joustavien kankaiden liestymisen estäminen	5,0 (3/16)	0,0–7,0 (0–1/4)	2,5 (3/32)	0,5–4,0 (1/32–3/16)	
		Paksujen ja joustavien kankaiden liestymisen estäminen	5,0 (3/16)	0,0–7,0 (0–1/4)	2,5 (3/32)	0,5–4,0 (1/32–3/16)	
		Joustavien kankaiden liestymisen estäminen	4,0 (3/16)	0,0–7,0 (0–1/4)	4,0 (3/16)	1,0–4,0 (1/16–3/16)	

1 Kiinnitä siksakpaininjalka “J”.

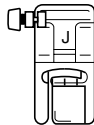

- Katso lisätietoja kohdasta “Paininjalan vaihto” (sivu 42).

2 Valitse ommel.

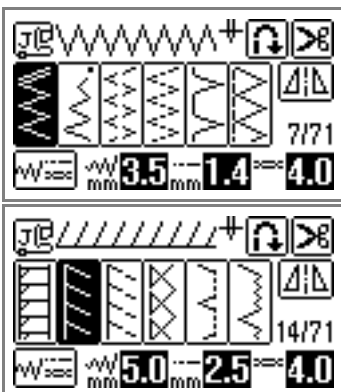

- Katso lisätietoja kohdasta “Ompeleen valinta” (sivu 49).

3 Ompele kankaan reunaa pitkin niin, että neula menee oikealla alas juuri kankaan reunan ulkopuolelle.

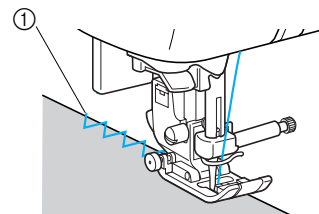

- ① Neulan alasmenkohta

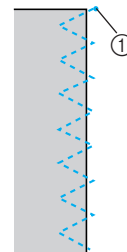

- ① Neulan alasmenkohta

Yliuottelu sivuleikkurilla

Sivuleikkuria käytettäessä saumanvarat voidaan huolitella samalla, kun kankaan reuna leikataan pois. Sivuleikkurin avulla voidaan yliuotella viidellä ompeleella.



Vinkki

- Pujota lanka neulaan manuaalisesti käyttäessäsi sivuleikkuria, tai asenna sivuleikkuri vasta pujotettuasi langan neulaan langanpujottajan avulla.

Ompeleen nimi	Ommel	Käyttö	Piston leveys [mm (tuumaa)]		Piston pituus [mm (tuumaa)]		Paininjalka
			Automaattinen	Manuaalinen	Automaattinen	Manuaalinen	
Sivuleikkuri	63	Suoran ompeleen ompelu samalla, kun kankaan reuna leikataan	0,0 (0)	0,0–2,5 (0–3/32)	2,5 (3/32)	0,2–5,0 (1/64–3/16)	S
	64	Siksakompeleen ompelu samalla, kun kankaan reuna leikataan	3,5 (1/8)	3,5–5,0 (1/8–3/16)	1,4 (1/16)	0,0–4,0 (0–3/16)	
	65	Ohuiden ja keskipaksujen kankaiden liestymisen estäminen samalla, kun kankaan reuna leikataan	3,5 (1/8)	3,5–5,0 (1/8–3/16)	2,0 (1/16)	1,0–4,0 (1/16–3/16)	
	66	Paksujen kankaiden liestymisen estäminen samalla, kun kankaan reuna leikataan	5,0 (3/16)	3,5–5,0 (1/8–3/16)	2,5 (3/32)	1,0–4,0 (1/16–3/16)	
	67	Paksujen kankaiden liestymisen estäminen samalla, kun kankaan reuna leikataan	5,0 (3/16)	3,5–5,0 (1/8–3/16)	2,5 (3/32)	1,0–4,0 (1/16–3/16)	

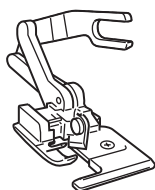

1 Irrota paininjalka.

- Katso lisätietoja kohdasta "Paininjalan vaihto" (sivu 42).

2 Kiinnitä sivuleikkurin kiinnityshaarukka neulan kiinnitysruuviin.

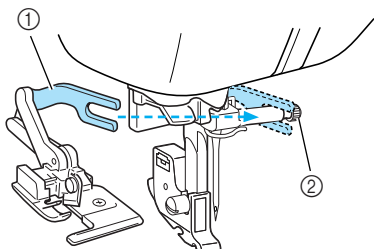

- ① Kiinnityshaarukka
- ② Neulan kiinnitysruuvi

- 3** Sijoita sivuleikkuri siten, että sivuleikkurin tanko on samassa linjassa paininjalan runko-osassa olevan uran kanssa, ja laske sitten paininjalan nostin hitaasti.

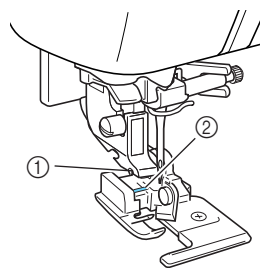

- ① Paininjalan runko-osassa oleva ura
- ② Tanko

▶ Sivuleikkuri on kiinnitetty.

- 4 Nosta paininjalan nostin ja tarkista, että sivuleikkuri on kiinnitetty oikein.

- 5 Vie ylälanka sivuleikkurin alitse ja vedä se sitten koneen takaosaa kohti.

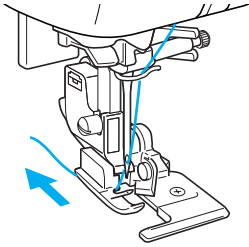

- 6 Valitse ommel.

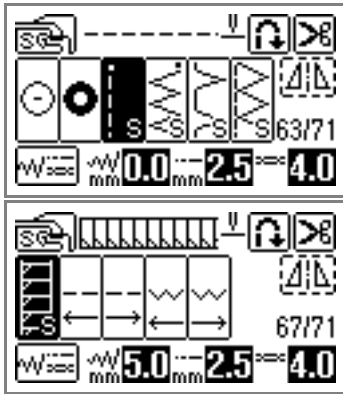

- Katso lisätietoja kohdasta "Ompeleen valinta" (sivu 49).

- 7 Leikkaa kangasta noin 2 cm:n (3/4 tuuma) pituudelta ompeleen alusta.

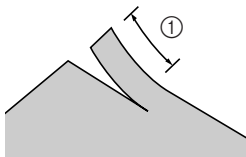

- ① 2 cm (3/4 tuuma)

- 8 Aseta kangas sivuleikkuriin.

Kankaassa oleva leikkaus on asetettava sivuleikkurin ohjainlevyn päälle.

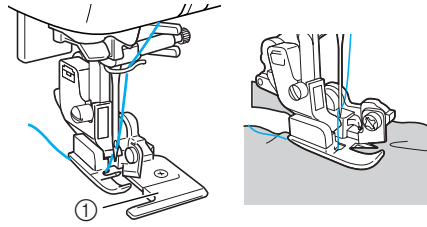

- ① Ohjainlevy

- Jos kangasta ei aseteta oikein, se ei leikkaudu.

- 9 Laske paininjalan nostin ja aloita ompelu.

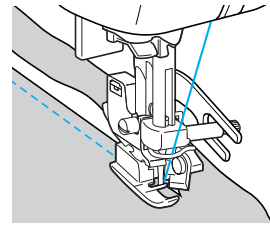

- Ylimääräinen saumanvara leikataan samalla kun ommelta ommellaan.

- Jos ommel ommellaan suoraan ⁶³, saumanvara on noin 5 mm leveä. (3/16 tuumaa).

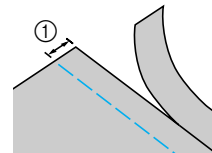





- ① 5 mm (3/16 tuuma)

Huomaa

- Sivuleikkuri voi leikata enintään yhden kerroksen 13 unssin painoista farkkukangasta.
- Puhdista sivuleikkuri käytön jälkeen poistamalla siitä nukka ja pöly.
- Jos sivuleikkuri ei pysty enää leikkaamaan kangasta, levitä sivuleikkurin leikkuuterään rievulla hieman öljyä.

Perusompelu

Suoria ompeleita käytetään tavallisten saumojen ompeluun. Perusompeluun on viisi ommelta.

Ompeleen nimi	Ommel	Käyttö	Piston leveys [mm (tuumaa)]		Piston pituus [mm (tuumaa)]		Paininjalka
			Automaattinen	Manuaalinen	Automaattinen	Manuaalinen	
Harsintaommel		Tilapäinen kiinnitys	0,0 (0)	0,0–7,0 (0–1/4)	20 (3/4)	5–30 (3/16–1-3/16)	J
Suora ommel (neula vasemmalla)		Perusompelu ja poimutus tai hiuslaskosten ompelu (ohjaus ompeleen vasenta reunaa pitkin/taakseompelu)	0,0 (0)	0,0–7,0 (0–1/4)	2,5 (3/32)	0,2–5,0 (1/64–3/16)	
		Perusompelu ja poimutus tai hiuslaskosten ompelu (ohjaus ompeleen vasenta reunaa pitkin/vahvistuspistot)	0,0 (0)	0,0–7,0 (0–1/4)	2,5 (3/32)	0,2–5,0 (1/64–3/16)	
Suora ommel (neula keskellä)		Perusompelu ja poimutus tai hiuslaskosten ompelu (ohjaus ompeleen keskikohtaa pitkin/taakseompelu)	3,5 (1/8)	0,0–7,0 (0–1/4)	2,5 (3/32)	0,2–5,0 (1/64–3/16)	
3-kertainen suora jousto-ommel		Saumojen vahvistus ja joustavien kankaiden ompelu	0,0 (0)	0,0–7,0 (0–1/4)	2,5 (3/32)	1,5–4,0 (1/16–3/16)	

Harsinta

Harsi pistonpituudella, joka on 5 mm:n (3/16 tuumaa) ja 30 mm:n (1-3/16 tuumaa) väliltä.

1 Kiinnitä siksakpaininjalka "J".

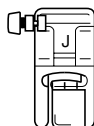

- Katso lisätietoja kohdasta "Paininjalan vaihto" (sivu 42).

2 Valitse ommel .

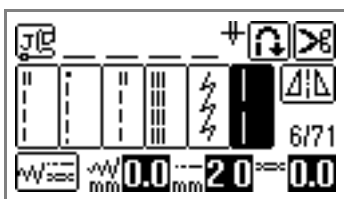

- Katso lisätietoja kohdasta "Ompeleen valinta" (sivu 49).

3 Aloita ompelu.

- Katso lisätietoja kohdasta "Ompelun aloittaminen" (sivu 51).

Perusompelu

1 Harsi tai kiinnitä nuppineuloilla kankaat yhteen.

2 Kiinnitä siksakpaininjalka "J".

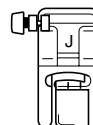

- Katso lisätietoja kohdasta "Paininjalan vaihto" (sivu 42).

3 Valitse ommel.

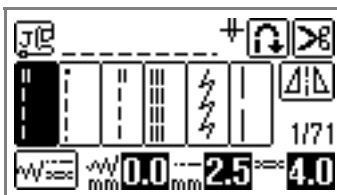

- Katso lisätietoja kohdasta "Ompeleen valinta" (sivu 49).

4 Laske neula kankaaseen ompelun aloituskohtaan.

5 Laske paininjalan nostin ja aloita ompelu.

- Katso lisätietoja kohdasta "Ompelun aloittaminen" (sivu 51).
- Katso lisätietoja taakseompelusta/ vahvistuspistoista kohdasta "Ompeleen vahvistaminen" (sivu 53).

6 Kun olet lopettanut ompelun, katkaise lanka.

- Katso lisätietoja kohdasta "Langan katkaisu" (sivu 54).



■ Neula-asennon vaihtaminen

Ompeleen kohdistukseen käytettävä neula-asento on eri suoralle ompeleelle (neula vasemmalla) ja suoralle ompeleelle (neula oikealla).

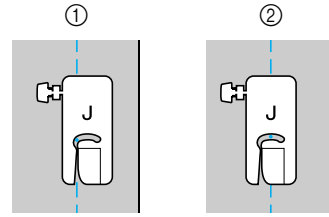

- ① Suora ommel (neula vasemmalla)
- ② Suora ommel (neula keskellä)

Kun suoran ompeleen (neula vasemmalla) piston leveys on vakioasetuksessa (0,0 mm), neula on 12 mm:n etäisyydellä paininjalan oikeasta sivusta (1/2 tuumaa). Jos piston leveyttä muutetaan (0–7,0 mm (1/4 tuumaa)), myös neula-asento muuttuu. Saumanvara voidaan ommella koko ajan samalla leveydellä muuttamalla piston leveyttä ja ompelemalla siten, että paininjalan oikea sivu on kankaan reunan kohdalla.

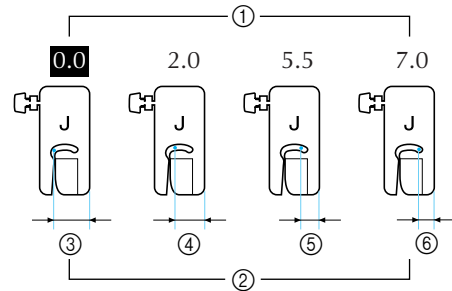

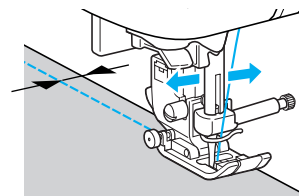

- ① Piston leveyden asetus
- ② Neulan etäisyys paininjalan oikeasta reunasta
- ③ 12,0 mm (1/2 tuuma)
- ④ 10,0 mm (3/8 tuuma)
- ⑤ 6,5 mm (1/4 tuuma)
- ⑥ 5,0 mm (3/16 tuuma)



- Katso lisätietoja kohdasta "Piston leveyden säätö" (sivu 56).

Piilo-ommel

Ompele hameenhelmat ja lahkeensuut piilo-ompeleella. Käytettävissä on kaksi piilo-ommelta.

Ompeleen nimi	Ommel	Käyttö	Piston leveys [mm (tuumaa)]		Piston pituus [mm (tuumaa)]		Paininjalka
			Automaattinen	Manuaalinen	Automaattinen	Manuaalinen	
Piilo-ommel	17 	Piilo-ommel keskipaksuille kankailla	00	3 ← -- → 3	2,0 (1/16)	1,0–3,5 (1/16–1/8)	R
	18 	Piilo-ommel joustaville kankailla	00	3 ← -- → 3	2,0 (1/16)	1,0–3,5 (1/16–1/8)	

Ompele piilo-ommel seuraavien ohjeiden mukaisesti.

- 1** Taita kankaaseen haluamasi levyinen päärme ja harsi noin 5 mm:n (3/16 tuuma) päästä kankaan reunasta.

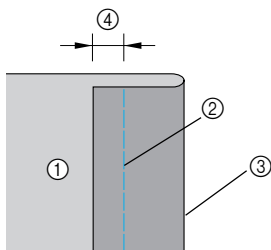

- ① Kankaan nurja puoli
- ② Harsintaommel
- ③ Päärmeen reuna
- ④ 5 mm (3/16 tuuma)

- 2** Taita päärme harsinpitkoja pitkin kankaan alapuolelle ja aseta kangas sitten nurja puoli ylöspäin.

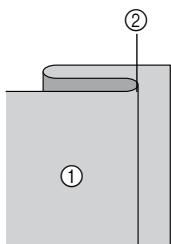

- ① Kankaan nurja puoli
- ② Harsinta

- 3** Kiinnitä piilo-ommeljalka "R".

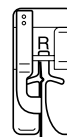

- Katso lisätietoja kohdasta "Paininjalan vaihto" (sivu 42).

- 4** Valitse ommel.

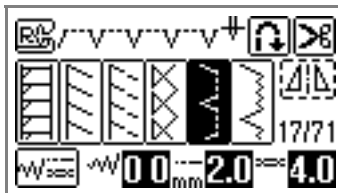

- Katso lisätietoja kohdasta "Ompeleen valinta" (sivu 49).

- 5** Aseta kangas siten, että päärmeen taitettu reuna on paininjalan ohjainta vasten ja laske paininjalka.

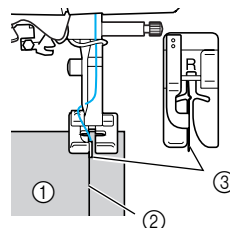

- ① Kankaan nurja puoli
- ② Päärmeen taitekohta
- ③ Ohjain

6 Säädä piston leveyttä, kunnes neula koskettaa hieman taitettua päärmettä.

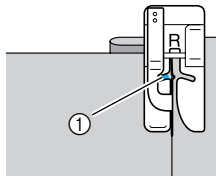

① Neulan alasmenkohta

Kun muutat neulan alasmenkohtaa, nosta neula ja muuta sitten piston leveyttä.

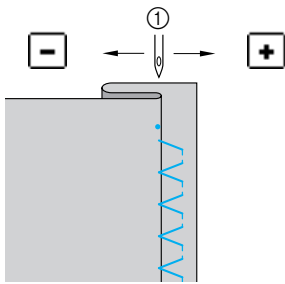

① Piston leveys

■ **Jos neula osuu liikaa päärmeen taitteeseen**

Neula on liian vasemmalla.

Paina **+** ja pienennä piston leveyttä siten, että neula osuu juuri kankaan taitereunaan.

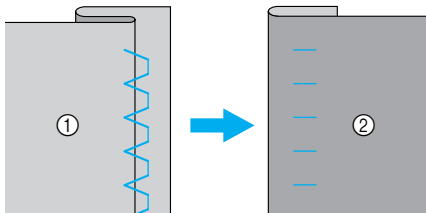

① Kankaan nurja puoli
② Kankaan oikea puoli

■ **Jos neula ei osu päärmeen taitekohtaan**

Neula on liian oikealla.

Paina **-** ja suurena piston leveyttä siten, että neula osuu juuri kankaan taitereunaan.

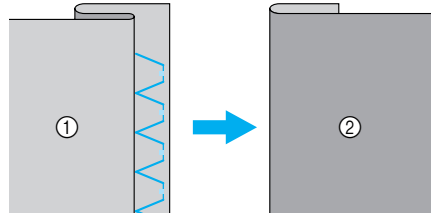

① Kankaan nurja puoli
② Kankaan oikea puoli

• Katso lisätietoja kohdasta "Piston leveyden säätö" (sivu 56).

7 Ompele siten, että päärmeen taitekohta on painijalan ohjaimen reunaa vasten.



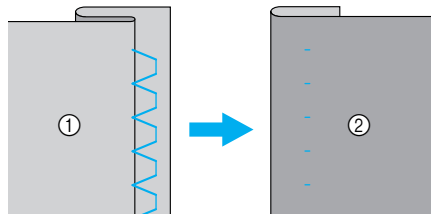







8 Pura harsintaommel.



① Kankaan nurja puoli
② Kankaan oikea puoli

Napinlävet / nappien ompelu

Koneella voidaan ommella näpinlävet ja nappit. Käytettävissä on 10 ommelta napinläpjen ja yksi nappien ompeluun.

Ompeleen nimi	Ommel	Käyttö	Piston leveys [mm (tuumaa)]		Piston pituus [mm (tuumaa)]		Paininjalka
			Automaattinen	Manuaalinen	Automaattinen	Manuaalinen	
Napinläpi	48 	Vaaka-suorat napinlävet ohuille ja keskipaksuille kankailla	5,0 (3/16)	3,0–5,0 (1/8–3/16)	0,4 (1/64)	0,2–1,0 (1/64–1/16)	A
	49 	Vaaka-suorat napinlävet kovaan rasi-tukseen joutuville alueille	5,0 (3/16)	3,0–5,0 (1/8–3/16)	0,4 (1/64)	0,2–1,0 (1/64–1/16)	
	50 	Vaaka-suorat napinlävet paksuihin kankaisiin	5,0 (3/16)	3,0–5,0 (1/8–3/16)	0,4 (1/64)	0,2–1,0 (1/64–1/16)	
	51 	Napinlävet, joissa salpapistot molemmissa päissä tuettuihin kankaisiin	5,0 (3/16)	3,0–5,0 (1/8–3/16)	0,4 (1/64)	0,2–1,0 (1/64–1/16)	
	52 	Napinlävet joustaville ja neulotuille kankailla	6,0 (15/64)	3,0–6,0 (1/8–15/64)	1,0 (1/16)	0,5–2,0 (1/32–1/16)	
	53 	Napinlävet joustaville kankailla	6,0 (15/64)	3,0–6,0 (1/8–15/64)	1,5 (1/16)	1,0–3,0 (1/16–1/8)	
	54 	Kankaalla vahvistetut napinlävet	5,0 (3/16)	0,0–6,0 (0–15/64)	2,0 (1/16)	0,2–4,0 (1/64–3/16)	
	55 	Pyöreäpäiset napinlävet paksuille tai nukkapintaisille kankailla	7,0 (1/4)	3,0–7,0 (1/8–1/4)	0,5 (1/32)	0,3–1,0 (1/64–1/16)	
	56 	Pyöreäpäiset napinlävet keskipaksuille ja paksuille kankailla	7,0 (1/4)	3,0–7,0 (1/8–1/4)	0,5 (1/32)	0,3–1,0 (1/64–1/16)	
	57 	Vaaka-suorat napinlävet paksuille tai nukkapintaisille kankailla	7,0 (1/4)	3,0–7,0 (1/8–1/4)	0,5 (1/32)	0,3–1,0 (1/64–1/16)	
Napin kiinnitys	61 	Napin ompelu	3,5 (1/8)	2,5–4,5 (3/32–3/16)	–	–	M

Napinläven ompelu

Napinläven suurin pituus on noin 28 mm (1-1/8 tuumaa) (halkaisija + napin paksuus).
Napinlävet ommellaan paininjalan edestä taaksepäin kuvien osoittamalla tavalla.

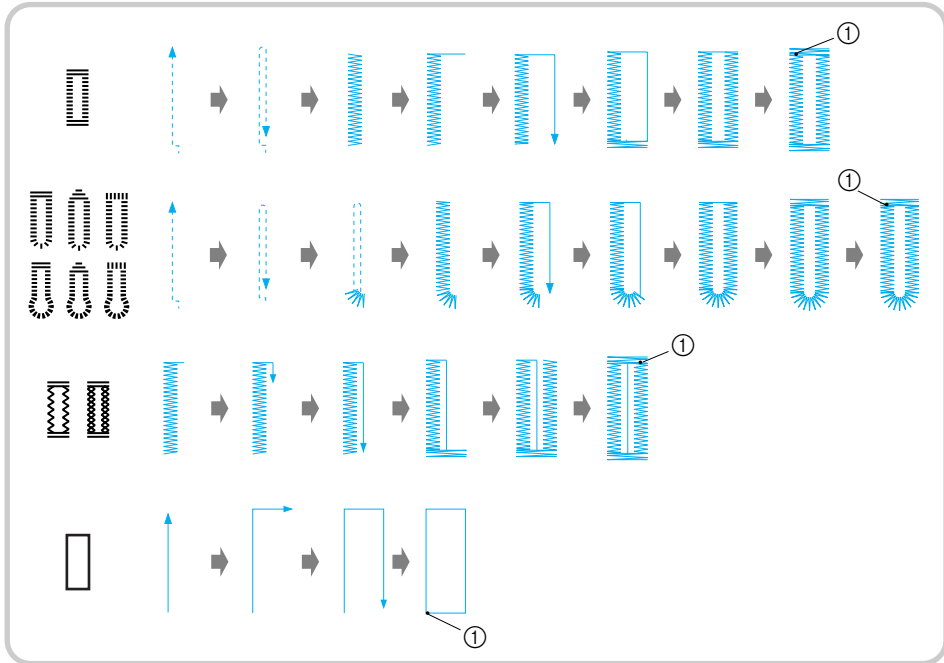

① Vahvistuspistot

Napinläpipjalan "A" osien nimet on selvitetty seuraavassa.

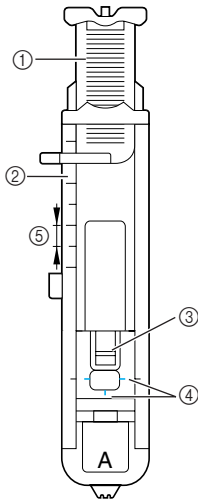

- ① Nappialusta
- ② Paininjalan asteikko
- ③ Kiinnitystanko
- ④ Merkinnot napinläpipjalassa
- ⑤ 5 mm (3/16 tuuma)

1 Merkitse liidulla napinläven paikka ja pituus kankaalle.

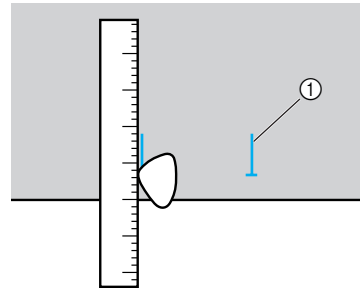

① Merkinnot kankaassa

2 Vedä napinläpipjalan "A" nappialusta esiin ja aseta siihen nappi, jota varten napinläpi ommellaan.

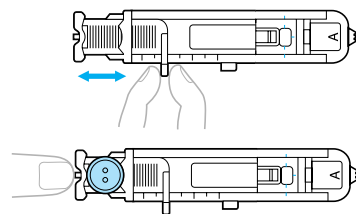

■ Jos nappi ei sovi nappialustaan

Laske napin halkaisija ja paksuus yhteen ja aseta napinläprijalan asteikko saamasi lukeman kohdalle. (Asteikon kahden viivan väli on 5 mm (3/16 tuumaa).)

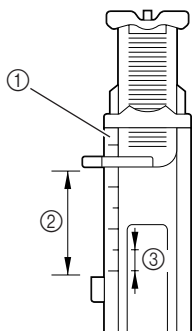

- ① Paininjalan asteikko
- ② Napinläven pituus (napin halkaisija + paksuus)
- ③ 5 mm (3/16 tuumaa)

Esimerkki: Jos napin halkaisija on 15 mm (9/16 tuumaa) ja paksuus 10 mm (3/8 tuumaa), nappialusta pitää asettaa asteikossa lukemaan 25 mm (1 tuumaa).

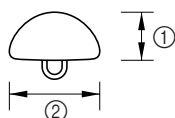

- ① 10 mm (3/8 tuumaa)
- ② 15 mm (9/16 tuumaa)

▶ Näpinläven koko on asetettu.

3 Kiinnitä napinläprijalka "A".

- Katso lisätietoja kohdasta "Paininjalan vaihto" (sivu 42).

4 Valitse ommel.

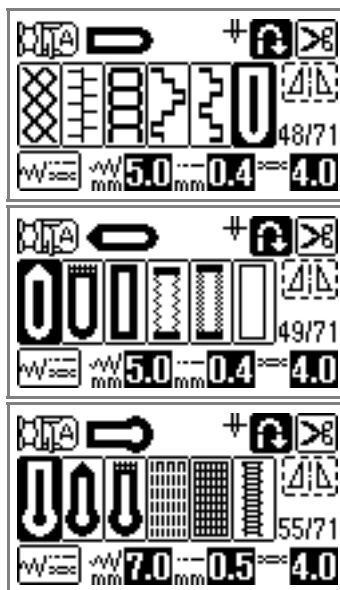

- Katso lisätietoja kohdasta "Ompeleen valinta" (sivu 49).

5 Aseta paininjalassa olevat punaiset merkit kohdakkain kankaaseen tekemäsi napinläpimerkin etureunan kanssa ja laske paininjalka.

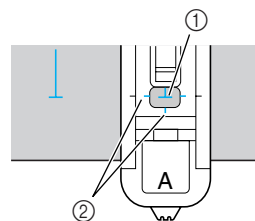

- ① Kankaassa oleva merkki (etureuna)
- ② Napinläprijalassa olevat punaiset merkit

Vie ylälanka paininjalassa olevan reiän kautta paininjalan alle.

- Kun lasket paininjalkaa, älä työnnä paininjalan etuosaa taaksepäin.

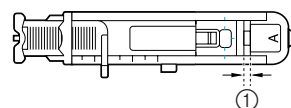
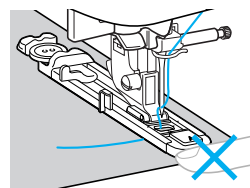

- ① Älä pienennä rakoa.

6 Laske napinläven mittaaja ala-asentoon.

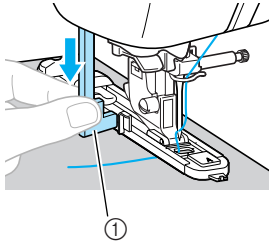

① Napinläven mittaaja

Napinläven mittaaja asetetaan napinläpjalassa olevan levyn takapuolelle.

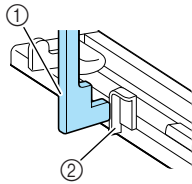

① Napinläven mittaaja
② Levy

7 Pidä kevyesti kiinni ylälangan päästä vasemmalla kädelläsi ja aloita ompelu.

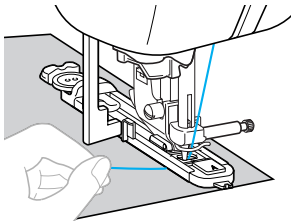

► Kun napinläpi on ommeltu, kone ompelee automaattisesti vahvistuspistot ja pysähtyy.

8 Nosta paininjalka, poista kangas ja katkaise lanka.

9 Nosta napinläven mittaaja alkuperäiseen paikkaansa.

10 Aseta nuppineula poikittain napinläven toiseen päähän päätypistojen sisäreunaan, ettei ompeleita vahingossa katkaista.

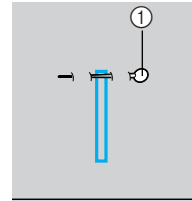

① Tanko

11 Leikkaa näpinläpi auki napinläpi työntämällä ratkojaa nuppineulaa kohti.

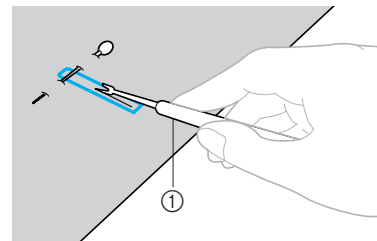

① Ratkoja

Käytä pyöreäpäisille napinläville lävistäjää. Tee reikä napinläven pyöristettyyn päähän ja avaa napinläpi sen jälkeen ratkojalla.

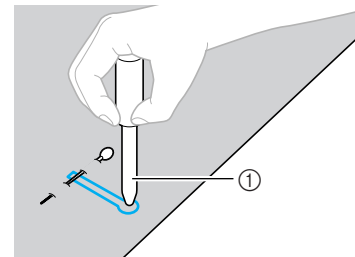

① Lävistäjä

- Ennen kuin teet kankaaseen reiän lävistäjällä, aseta paksu pahvi tai jokin muu paksu suojamateriaali kankaan alle.

! MUISTUTUS

- Kun avaat napinläven ratkojalla, älä vie käsiäsi ratkomissuuntaan ratkojan eteen. Voit loukata itsesi, jos ratkoja lipsahtaa irti kankaasta.

■ Pistojen tiheyden muuttaminen

Säädä piston pituutta.

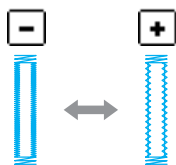

- Katso lisätietoja kohdasta "Piston pituuden säätö" (sivu 57).
- Jos kangas ei syöty, koska se on esimerkiksi liian paksu, vähennä piston tiheyttä.

■ Piston leveyden muuttaminen

Säädä piston leveyttä.

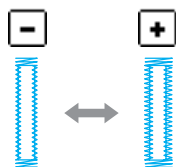

- Katso lisätietoja kohdasta "Piston leveyden säätö" (sivu 56).



Huomaa

- Ennen kuin ompelet napinläpiä, tarkista piston pituus ja leveys ompelemalla koenapinläpi mallitilkulle.

■ Napinläven ompelu joustaville kankailla

Kun ompelet napinläpiä joustavalle kankaalle, käytä napinläpilankaa vahvikkeeksi.

- 1 Aseta napinläpilanka napinläpijalkaan "A" kuvan osoittamalla tavalla.

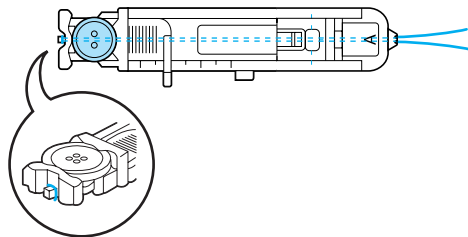

- 2 Asetettuasi langan paininjalassa oleviin uriin solmi lanka löysästi.

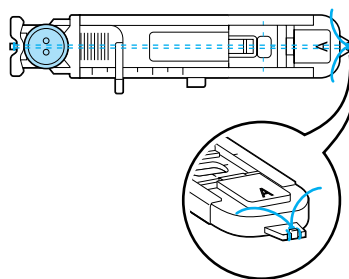

- 3 Kiinnitä napinläpijalka "A".

- Katso lisätietoja kohdasta "Paininjalan vaihto" (sivu 42).

- 4 Valitse ommel 52 tai 53.

- 5 Säädä piston leveys napinläpilangan paksuuden mukaan.

- 6 Laske paininjalan nostin ja napinläven mitaaja ja aloita ompelu.

- 7 Kun olet lopettanut ompelun, poista löysyys vahvikelangasta vetämällä sitä kevyesti.

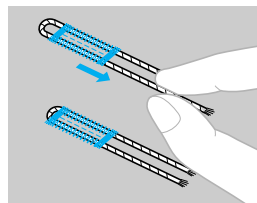

- 8 Vedä vahvikelanka kankaan nurjalle puolelle tavallisella ompeluneulalla ja solmi se.

Napin ompelu

Tällä ompelukoneella voidaan ommella nappeja. Ommeltavat napit voivat olla kaksi- tai nelireikäisiä.

- 1** Mittaa kiinnitettävän napin reikien välinen etäisyys.

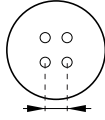

- 2** Nosta paininjalan nostin ja siirrä koneen takana alaosassa oleva syöttäjän hampaiden asennon säädin asentoon **TT** (vasemmalle koneen takaa katsottuna).

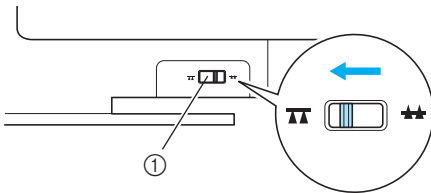

- ① Syöttäjän hampaiden asennon säädin (koneen takaa katsottuna)

► Syöttäjän hampaat on laskettu alas.

- 3** Kiinnitä paininjalka "M".

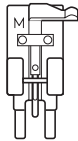

- Katso lisätietoja kohdasta "Paininjalan vaihto" (sivu 42).

- 4** Valitse ommel **61**.

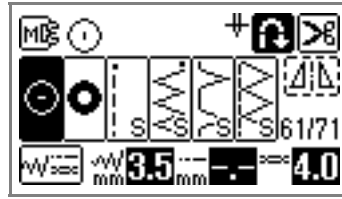

- Katso lisätietoja kohdasta "Ompeleen valinta" (sivu 49).
- Koska lankojen päät solmitaan myöhemmin, älä aseta ohjelmoitua langankatkaisua.

- 5** Säädä piston leveys siten, että se vastaa napinreikien välistä etäisyyttä.

- 6** Aseta nappi ommeltavalle kohdalle ja laske paininjalka.

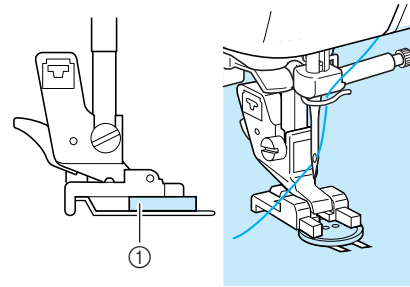

- ① Nappi

► Nappi pysyy paikallaan.

- Kun ompelet nelireikäisiä nappeja, ompele ensin etummaisat reiät. Siirrä sen jälkeen kangasta niin, että neula osuu napin takimmaisiiin reikiin ja ompele ne samalla tavalla.

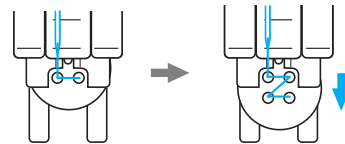

7 Käännä käsipyörää itseäsi kohti (vastapäivään) ja tarkista, että neula osuu tarkasti napinreikiin.

Jos neula tuntuu osuvan nappiin, mittaa napinreikien etäisyys uudelleen. Aseta piston leveys napinreikien välisen etäisyyden mukaan.

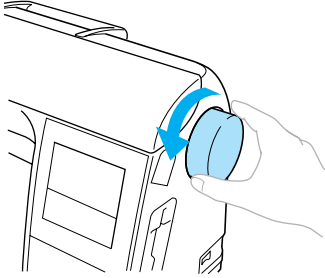

! MUISTUTUS

- Varmista ommellessasi ettei neula osu nappiin, muuten neula voi taipua tai katketa.

8 Aloita ompelu.

Aseta ompelunopeuden säädin vasemmalle (hitaalle).

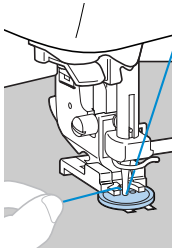



▶ Kone pysähtyy automaattisesti vahvistuspistojen ompelemisen jälkeen.

- Älä paina  -painiketta (langankatkaisijapainike).

9 Katkaise ylä- ja alalanka ompeleen alkupäästä saksilla.

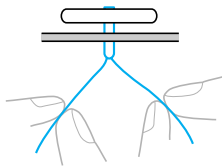
Vedä ylälanka kankaan nurjalle puolelle ja solmi ala- ja ylälanka yhteen.



10 Kun olet ommellut napit, nosta syöttäjän hampaat siirtämällä syöttäjän hampaiden asennon säädin asentoon  (oikealle koneen takaa katsottuna).

! Huomaa

- Syöttäjän hampaiden asennon säädin on normaalisti oikealla.
- Syöttäjän hampaat nousevat, kun aloitat uudestaan ompelun.

■ Kannan ompelu nappiin

Jos haluat ommella nappiin kannan, kiinnitä nappi siten, että sen ja kankaan väliin jää rako, ja kierrä käsin lankaa ommeltujen pistojen ympärille. Tämä kiinnittää napin tiukasti.

1 Aseta nappi paininjalkaan "M" ja vedä sitten kannanompeluvipua itseesi päin.

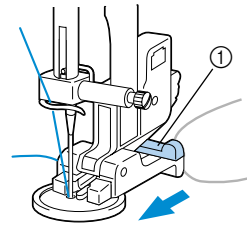

① Kannanompeluvipu

2 Kun ompelu on valmis, katkaise ylälanka siten, että sitä jää pitkälti. Pujota langan pää napin ja kankaan väliin ja kierrä lanka napin ja kankaan välissä olevien ommeltujen pistojen ympärille. Solmi aloitusylälankaan. napin ja kankaan välissä olevan langan ympärille ja solmi ompeleen alussa olevaan ylälankaan.



Solmi ompeleen alussa ja lopussa olevat alalangan päät kankaan nurjalla puolella.



3 Leikkaa ylimääräinen lanka pois.

Vetoketjun ompelu

Koneella voidaan ommella vetoketju paikalleen.

Ompeleen nimi	Ommel	Käyttö	Piston leveys [mm (tuumaa)]		Piston pituus [mm (tuumaa)]		Paininjalka
			Automaattinen	Manuaalinen	Automaattinen	Manuaalinen	
Suora ommel (neula keskellä)	3 	Vetoketjujen kiinnitys Piilosaumojen ja hiuslaskosten ompelu	3,5 (1/8)	0,0–7,0 (0–1/4)	2,5 (3/32)	0,2–5,0 (1/64–3/16)	

Vetoketju voidaan kiinnittää monella tavalla. Seuraavassa on esitetty keskitetyn ja sivuvetoketjun kiinnitysohjeet.

Keskitetyn vetoketjun ompelu

Ommel ommellaan molempiin vastakkain asetettuihin kankaisiin.

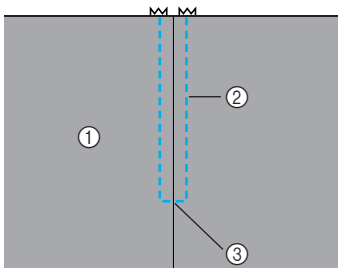

- ① Kankaan oikea puoli
- ② Ommel
- ③ Vetoketjuhalkion pää

1 Kiinnitä siksakpaininjalka "J".

2 Ompele suora ommel vetoketjuhalkion päähän saakka.

Aseta kankaan oikeat puolet vastakkain ja ompele taaksepäin, kun olet ommellut vetoketjuhalkioon saakka.

- Katso lisätietoja kohdasta "Perusompelu" (sivu 83).

3 Jatka ompelua kankaan reunaan saakka harsintaompeleella.

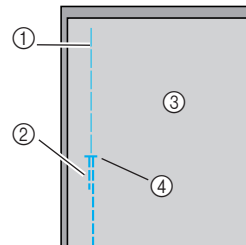

- ① Harsintaommel
- ② Taakseompelu
- ③ Kankaan nurja puoli
- ④ Vetoketjuhalkion pää

4 Silitä saumanvarat auki kankaan nurjalta puolelta.

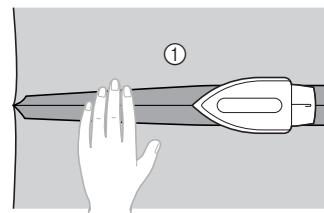

- ① Kankaan nurja puoli

- 5 Kohdista sauma vetoketjun keskelle ja harsi vetoketju paikalleen.

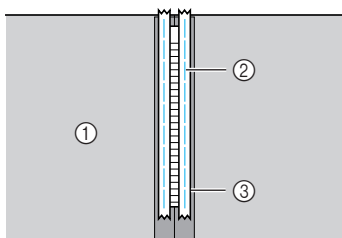

- ① Kankaan nurja puoli
② Harsintaommel
③ Vetoketju

- 6 Pura vetoketjuhalkion harsintaommelta noin 5 cm:n (2 tuuman) matkalta kankaan reunasta alkaen.

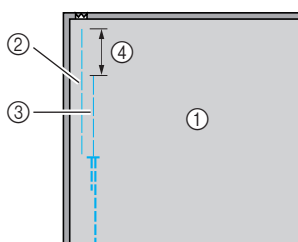

- ① Kankaan nurja puoli
② Vetoketjun harsintaommel
③ Vetoketjuhalkion harsintaommel
④ 5 cm (2 tuumaa)

- 7 Kiinnitä paininjalan runko-osa vetoketjupaininjalan "I" oikeanpuoleiseen kiinnitystankoon.

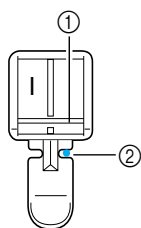

- ① Oikeanpuoleinen kiinnitystanko
② Neulan alamenokohta

- Katso lisätietoja kohdasta "Paininjalan vaihto" (sivu 42).

- 8 Valitse ommel ³ .

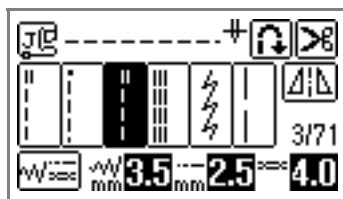

- Katso lisätietoja kohdasta "Ompeleen valinta" (sivu 49).

! MUISTUTUS

- Kun käytät vetoketjupaininjalkaa "I", valitse suora ommel (neula keskellä), käännä käsipyörää hitaasti itseäsi kohti (vastapäivään) ja tarkista, että neula ei osu paininjalkaan. Jos eri ommel on valittuna tai jos neula osuu paininjalkaan, neula voi taipua tai katketa.

- 9 Päällitikkaa vetoketjun ympäri.

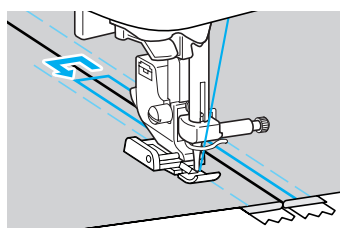
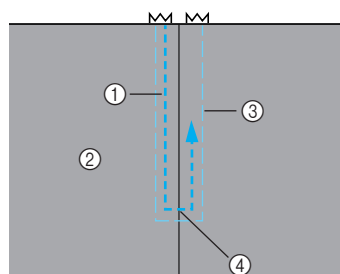

- ① Ommel
② Kankaan oikea puoli
③ Harsintaommel
④ Vetoketjuhalkion pää

! MUISTUTUS

- Varmista ommellessasi, että neula ei osu vetoketjuun, muuten neula voi taipua tai katketa.

- 10 Pura harsintaommel.

Sivuvetoketjun kiinnitys

Ommel näkyy vain vetoketjun toisessa sivussa. Kiinnitä vetoketju tällä tavoin sivu- ja takahalkioihin.

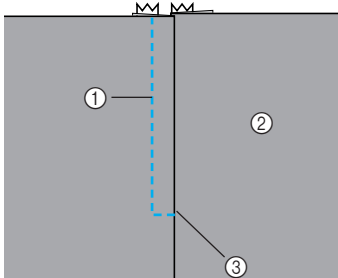

- ① Ommel
- ② Kankaan oikea puoli
- ③ Vetoketjuhalkion pää

Seuraavassa on ohjeet vetoketjun kiinnittämiseen vasempaan reunaan, kuten kuvassa.

1 Kiinnitä siksakpaininjalka "J".

2 Ompele suora ommel vetoketjuhalkion päähän saakka.

Aseta kankaan oikeat puolet vastakkain ja ompele taaksepäin, kun olet ommellut vetoketjuhalkioon saakka.

- Katso lisätietoja kohdasta "Perusompelu" (sivu 83).

3 Jatka ompelua kankaan reunaan saakka harsintaompeleella.

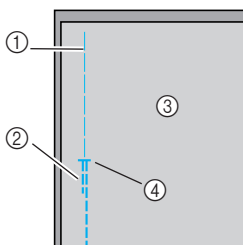

- ① Harsintaommel
- ② Taakseompelu
- ③ Kankaan nurja puoli
- ④ Vetoketjuhalkion pää

4 Silitä saumanvarat auki kankaan nurjalta puolelta.

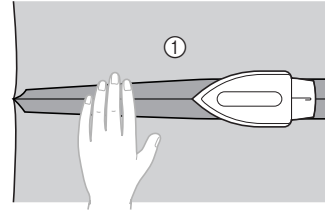

- ① Kankaan nurja puoli

5 Silitä saumanvarat siten, että oikean puolen saumanvara (puoli, jossa ei näy ommelta) on 3 mm (1/8 tuuma) leveämpi.

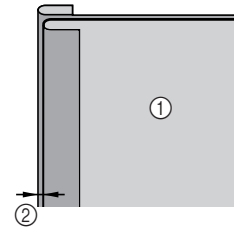

- ① Kankaan nurja puoli
- ② 3 mm (1/8 tuuma)

6 Kohdista vetoketjun hampaat kankaan silitettyyn reunaan, joka on 3 mm (1/8 tuuma) leveämpi, ja harsi vetoketju paikalleen tai kiinnitä se nuppineuloilla.

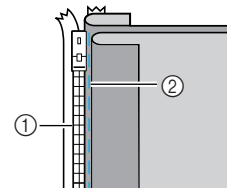

- ① Vetoketjun hampaat
- ② Harsintaommel

7 Kiinnitä paininjalan runko-osa vetoketjupaininjalan "1" oikeanpuoleiseen kiinnitystankoon.

Jos ommel ommellaan oikealle puolelle, kiinnitä paininjalan runko-osa vetoketjupaininjalan vasempaan kiinnitystankoon.

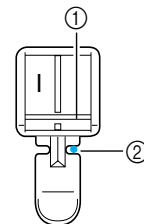

- ① Oikeanpuoleinen kiinnitystanko
- ② Neulan alasmenkohta

- Katso lisätietoja kohdasta "Paininjalan vaihto" (sivu 42).

- 8 Valitse ommel ³ .

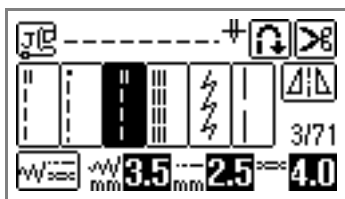

- Katso lisätietoja kohdasta "Ompeleen valinta" (sivu 49).

! MUISTUTUS

- Kun käytät vetoketjupaininjalkaa "1", valitse suora ommel (neula keskellä), käännä käsipyörää hitaasti itseäsi kohti (vastapäivään) ja tarkista, että neula ei osu paininjalkaan. Jos eri ommel on valittuna tai jos neula osuu paininjalkaan, neula voi taipua tai katketa.

- 9 Ompele vetoketju 3 mm (1/8 tuuma) leveämpään saumanvaraan. Aloita vetoketjun alaosasta.

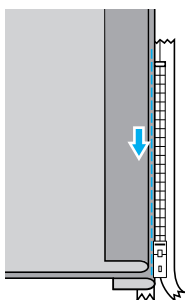

! MUISTUTUS

- Varmista ommellessasi, että neula ei osu vetoketjuun, muuten neula voi taipua tai katketa.

- 10 Kun olet noin 5 cm:n (2 tuuman) päässä vetoketjun päästä, pysäytä kone siten, että neula on alhaalla (kankaassa), ja nosta paininjalka.

- 11 Avaa vetoketju ja jatka ompelua.

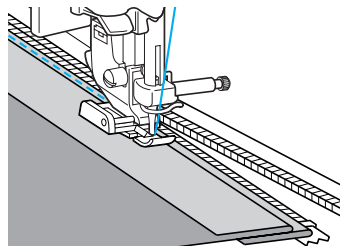

- 12 Sulje vetoketju, avaa taitettu kangas ja harsi vetoketjun toinen puoli kankaaseen.

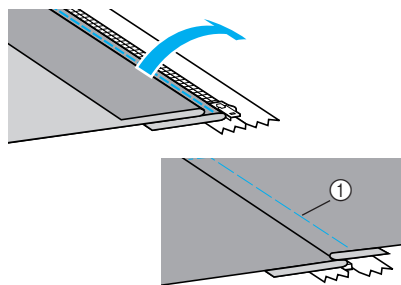

- ① Harsintaommel

- 13 Kiinnitä paininjalan runko-osa vetoketjupaininjalan "1" toiseen kiinnitystankoon.

Jos paininjalan runko-osa oli kiinnitetty oikeaan kiinnitystankoon vaiheessa 7, vaihda se vasempaan kiinnitystankoon.

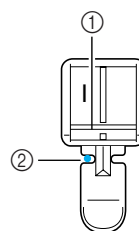

- ① Vasemmanpuoleinen kiinnitystanko
② Neulan alasmenkohta

- 14** Päälitikkaa vetoketjun vasen reuna.
Ompele taaksepäin vetoketjuhalkion päässä ja aseta sitten vetoketjun hampaat samansuuntaisesti paininjalan reunan kanssa.

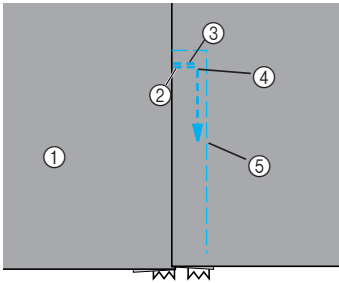

- ① Kankaan oikea puoli
- ② Vetoketjuhalkion pää
- ③ Taakseompelu
- ④ Ompeleen aloituskohta
- ⑤ Harsintaommel

! MUISTUTUS

- Varmista ommellessasi, että neula ei osu vetoketjuun, muuten neula voi taipua tai katketa.

- 15** Kun olet noin 5 cm:n (2 tuuman) päässä vetoketjun päästä, pysäytä kone siten, että neula on alhaalla (kankaassa), ja nosta sitten paininjalca.
- 16** Pura harsintaommel, avaa vetoketju ja jatka ompelua.

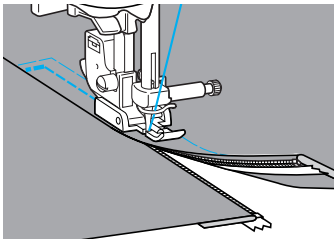

Vetoketjun/tereen kiinnitys

Koneella voidaan ommella vetoketju ja tere paikalleen.

Ompeleen nimi	Ommel	Käyttö	Piston leveys [mm (tuumaa)]		Piston pituus [mm (tuumaa)]		Paininjalka
			Automaattinen	Manuaalinen	Automaattinen	Manuaalinen	
Suora ommel (neula vasemmalla)	1	Vetoketjujen kiinnitys Piilosaumojen ja tereen ompelu	0,0 (0)	0,0–7,0 (0–1/4)	2,5 (3/32)	0,2–5,0 (1/64–3/16)	

Vetoketjuja ja tereitä voidaan kiinnittää monella tavalla. Seuraavassa on ohjeet keskitetyn vetoketjun ja tereiden ompeluun säädettävällä vetoketju-/terepaininjalla.

Keskitetyn vetoketjun ompelu

- 1 Katso vaiheet 1–5 kohdassa “Keskitetyn vetoketjun ompelu” (sivu 94).
- 2 Irrota paininjalka ja paininjalan runko-osa (sivu 44) ja kiinnitä ruuvikiinnitteinen säädettävä vetoketju-/terepaininjalka.

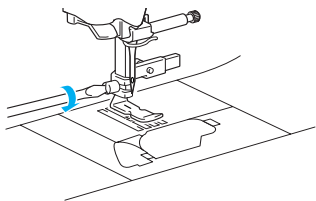

Vinkki

- Kiristä paininjalan kiinnitysruuvi tiukasti ruuvitaltalla. Jos ruuvi on löysällä, neula voi rikkoutua ja aiheuttaa tapaturman.

- 3 Valitse ommel 1.

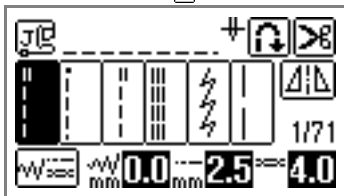

- 4 Löysytä paininjalan takana oleva kohdistusruuvi.

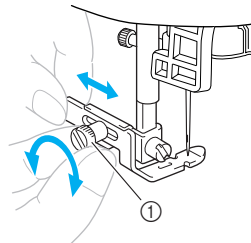

- ① Kohdistusruuvi

- 5 Liu'uta paininjalka joko vasemmalla tai oikealla olevien syöttäjän hampaiden yli.

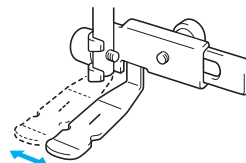

Ompelu vasemmalla

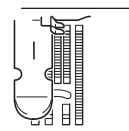

Ompelu oikealla

- 6 Muuta neula-asentoa siten, että neula ei kosketa paininjalkaa. Katso lisätietoja kohdasta “Piston leveyden säätö” (sivu 56).



- ① Neulan alasmenkohta

! MUISTUTUS

- Kun olet asettanut neula-asennon, käännä pyörää hitaasti itseäsi kohti (vastapäivään) ja tarkista, ettei neula osu paininjalkaan. Jos neula osuu paininjalkaan, neula voi taipua tai katketa.

- 7 Kiristä kohdistusruuvi tiukasti ruuvitaltalla.

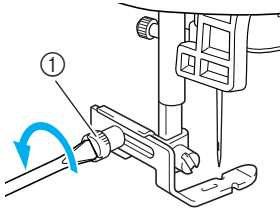

① Kohdistusruuvi

- 8 Päällitikkaa vetoketjun ympäri.

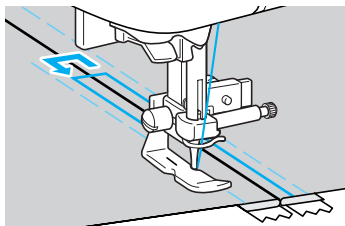
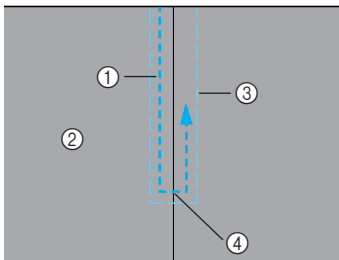

① Ommel
② Kankaan oikea puoli
③ Harsintaommel
④ Vetoketjuhalkion pää

! MUISTUTUS

- Varmista ommellessasi, että neula ei osu vetoketjuun, muuten neula voi taipua tai katketa.

- 9 Pura harsintaommel.

Tereen kiinnitys

- 1 Aseta tere kahden oikeat puolet vastakkain asetetun kankaan väliin, kuten kuvassa.

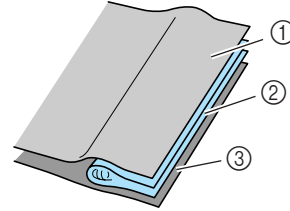

① Kangas
② tere
③ Kangas

- 2 Katso säädettävän vetoketju-/terepaininjalan kiinnitysohjeet edelliseltä sivulta.

- 3 Ompele tereen pullukkaa osaa pitkin.

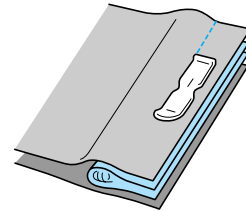



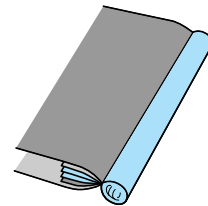

- 4 Käännä kankaat ommelun jälkeen oikein päin.



Joustavien kankaiden ja kuminauhojen ompelu

Koneella voidaan ommella joustavia kankaita ja kiinnittää kuminauhoja.

Ompeleen nimi	Ommel	Käyttö	Piston leveys [mm (tuumaa)]		Piston pituus [mm (tuumaa)]		Paininjalka
			Automaattinen	Manuaalinen	Automaattinen	Manuaalinen	
Jousto-ommel	5 	Joustavat kankaat	1,0 (1/16)	1,0–3,0 (1/16–1/8)	2,5 (3/32)	1,0–4,0 (1/16–3/16)	J
Kahden piston siksak	9 	Kuminauhan kiinnitys	5,0 (3/16)	1,5–7,0 (1/16–1/4)	1,0 (1/16)	0,2–4,0 (1/64–3/16)	
Kolmen piston siksak	10 		5,0 (3/16)	1,5–7,0 (1/16–1/4)	1,0 (1/16)	0,2–4,0 (1/64–3/16)	
Kuminauhan kiinnitysommel	34 	Kuminauhan kiinnitys joustaviin kankaisiin	4,0 (3/16)	0,0–7,0 (0–1/4)	1,0 (1/16)	0,2–4,0 (1/64–3/16)	

Noudata seuraavia ohjeita, kun ompelet joustavia kankaita tai kuminauhaa.

Joustavien kankaiden ompelu

- 1 Kiinnitä siksakpaininjalka "J".

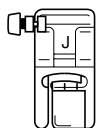

- Katso lisätietoja kohdasta "Paininjalan vaihto" (sivu 42).

- 2 Valitse ommel 5 .

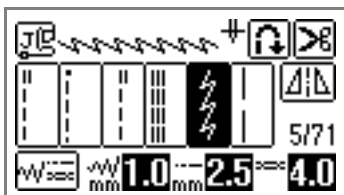

- Katso lisätietoja kohdasta "Ompeleen valinta" (sivu 49).

- 3 Ompele kangasta venyttämättä.

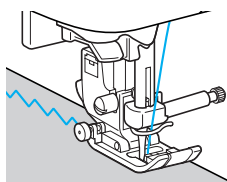

Kuminauhan kiinnitys

Kun ompelet kuminauhan vaateen hihansuuhun tai vyötärölle, lopulliset mitat ovat venytetyn kuminauhan mitat. On siis tärkeää käyttää oikeanpituista kuminauhaa.

- 1 Kiinnitä kuminauha nuppineuloilla kankaan nurjalle puolelle.

Kiinnitä kuminauha kankaaseen useasta kohtaa varmistaaksesi, että saat ommeltua kuminauhan kankaaseen tasaisesti.

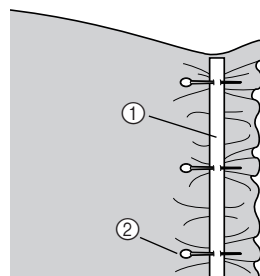

- ① Kuminauha
② Tanko

- 2 Kiinnitä siksakpaininjalka "J".

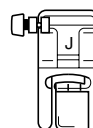

- Katso lisätietoja kohdasta "Paininjalan vaihto" (sivu 42).

3 Valitse ommel.

- **Esimerkki:** Kahden piston siksak

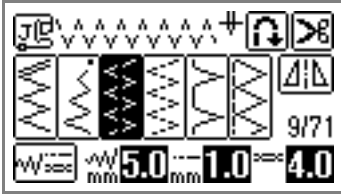

- **Esimerkki:** Kuminauhakiinnitysommel

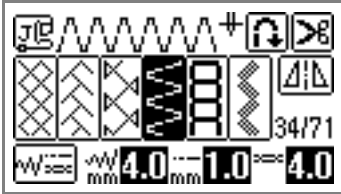

- Katso lisätietoja kohdasta "Ompeleen valinta" (sivu 49).

4 Ompele kuminauha kankaaseen venyttämällä kuminauhaa siten, että se on kankaan pituinen.

Kun vedät kangasta paininjalan taakse vasemmalla kädelläsi, vedä kangasta oikealla kädelläsi paininjalan etupuolelta paininjalkaa lähinnä olevan nuppineulan kohdalta.

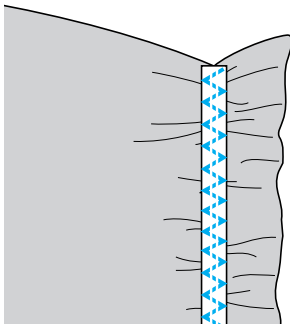
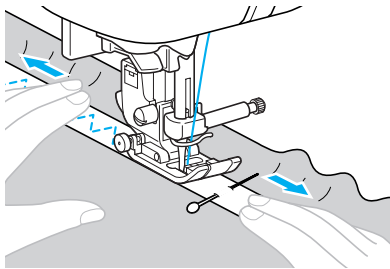











MUISTUTUS

- Varmista ommellessasi, että neula ei osu nuppineuloihin, muuten neula voi taipua tai katketa.

Applikointi, tilkkutyöt ja vanutikkaus

Applikoinnissa, tilkkutyöissä ja vanutikkauksessa voidaan käyttää seuraavia ompeleita.

Ompeleen nimi	Ommel	Käyttö	Piston leveys [mm (tuumaa)]		Piston pituus [mm (tuumaa)]		Paininjalka
			Automaattinen	Manuaalinen	Automaattinen	Manuaalinen	
Siksakommel	7 	Applikointi (ohjaus ompeleen keskikohtaa pitkin/ taakseompelu)	3,5 (1/8)	0,0–7,0 (0–1/4)	1,4 (1/16)	0,0–4,0 (0–3/16)	J
	24 	Tilkkutyön applikointi, käsivarainen tikkaus, laakaompelu	3,5 (1/8)	0,0–7,0 (0–1/4)	1,4 (1/16)	0,0–4,0 (0–3/16)	
Applikointi	19 	Applikointi	3,5 (1/8)	2,5–7,0 (3/32–1/4)	2,5 (3/32)	1,6–4,0 (1/16–3/16)	
	25 	Applikointi ja reunan huolittelu	1,5 (1/16)	0,5–5,0 (1/32–3/16)	1,8 (1/16)	1,0–4,0 (1/16–3/16)	
Tilkkujen yhdistäminen	21 	Tilkkujen yhdistäminen suoralla ompeleella (saumanvara 6,5 mm (1/4 tuuma) paininjalan oikeasta reunasta)	5,5 (7/32)	0,0–7,0 (0–1/4)	2,0 (1/16)	0,2–5,0 (1/64–3/16)	
	22 	Tilkkujen yhdistäminen suoralla ompeleella (saumanvara 6,5 mm (1/4 tuuma) paininjalan vasemmasta reunasta)	1,5 (1/16)	0,0–7,0 (0–1/4)	2,0 (1/16)	0,2–5,0 (1/64–3/16)	
Yhdistävä ommel	28 	Tilkkutyöt	4,0 (3/16)	0,0–7,0 (0–1/4)	1,2 (1/16)	0,2–4,0 (1/64–3/16)	
	29 		5,0 (3/16)	2,5–7,0 (3/32–1/4)	2,5 (3/32)	1,0–4,0 (1/16–3/16)	
	30 		5,0 (3/16)	0,0–7,0 (0–1/4)	1,2 (1/16)	0,2–4,0 (1/64–3/16)	
Käsinommellun näköinen suora tikkausommel	23 	Suoraommel tikkaus, joka näyttää käsinommellulta	0,0 (0)	0,0–7,0 (0–1/4)	2,5 (3/32)	1,0–4,0 (1/16–3/16)	
Pintatikkaus	26 	Pintatikkausommel	7,0 (1/4)	1,0–7,0 (1/16–1/4)	1,6 (1/16)	1,0–4,0 (1/16–3/16)	



Huomaa

- Nestekidenäytössä näkyvät ompeleet, joissa on Q-kirjain, ovat vanutikkausta varten ja ompeleet, joissa on P-kirjain, ovat tilkkutyötä varten.

Applikointi

- 1** Leikkaa applikoitava kappale. Jätä saumanvara 3–5 mm (1/8 - 3/16 tuumaa).

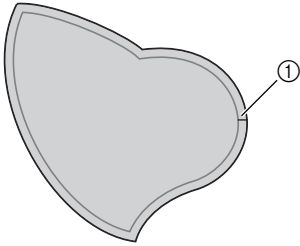

① Saumanvara

- 2** Aseta paksusta paperista tai tukimateriaalista tehty malli applikoitavan kappaleen taakse ja taita sitten saumanvarat silitysraudalla.

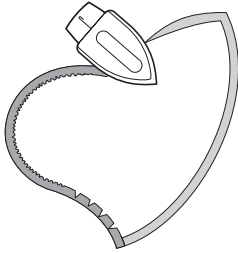

- 3** Käännä kangas ympäri ja harsi kappale kankaaseen tai kiinnitä se nuppineuloilla.

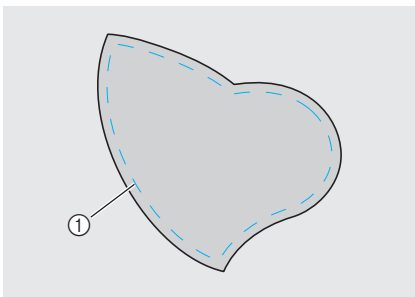

① Harsintaommel

- 4** Kiinnitä avoin paininjalka.

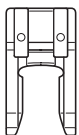

- Katso lisätietoja kohdasta "Paininjalan vaihto" (sivu 42).

- 5** Valitse ommel.

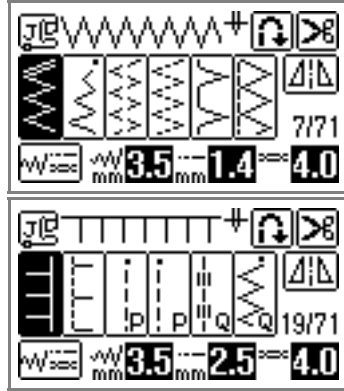

- Katso lisätietoja kohdasta "Ompeleen valinta" (sivu 49).

- 6** Käännä käsipyörää itseesi päin (vastapäivään) ja ompele kappaleen reunoja pitkin. Varmista, että neula laskeutuu juuri tilkun reunan ulkopuolelle.

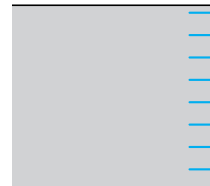
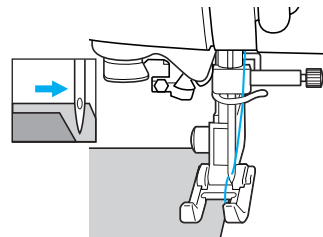

Kun ompelet kaarevia kohtia, pysäytä kone siten, että neula on kankaassa aivan tilkun reunan ulkopuolella, nosta paininjalka ja käännä kangasta ompelusuunnan mukaan.

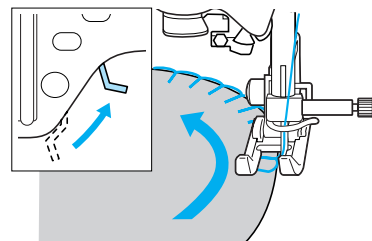

Tilkkutytöt (crazy quilt - tekniikka)

- 1 Taita yläpuolella olevan kankaan reuna ja aseta kangas alapuolelle jäävän kankaan reunan päälle.
- 2 Ompele kaksi kankaanpalaa yhteen siten, että ommel ulottuu molempiin kankaisiin.

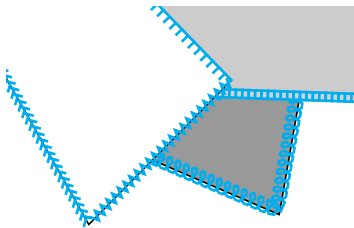
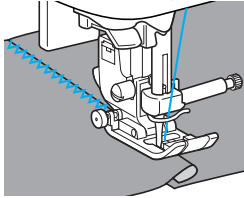

Tilkkujen yhdistäminen

Tilkut yhdistetään suoralla ompeleella seuraavalla tavalla. Kangaspaloihin on jätettävä 7 mm:n (1/4 tuuma) saumanvarat. Ompele tilkkujen yhdistämiseen tarkoitettua suoraa ommelta 7 mm:n (1/4 tuuman) päähän reunasta joko paininjalan joko paininjalan oikeasta tai vasemmasta reunasta.

- 1 Harsi tai kiinnitä nuppineuloilla kankaat yhteen saumoista.
- 2 Kiinnitä siksakpaininjalka "J".

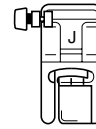

- Katso lisätietoja kohdasta "Paininjalan vaihto" (sivu 42).

- 3 Valitse ommel ²¹ tai ²².

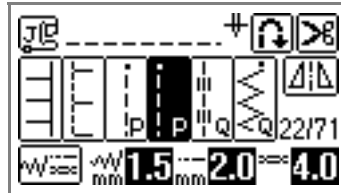

- Katso lisätietoja kohdasta "Ompeleen valinta" (sivu 49).
- Näytössä näkyy kirjain "P" tilkkujen yhdistämiseen tarkoitettun suoran ompeleen merkinä.

- 4 Ompele siten, että kankaan reuna kulkee koko ajan paininjalan reunaa pitkin.

■ Saumanvara oikealla puolella

Aseta paininjalan oikea reuna kankaan reunaan ja käytä ommelta ²¹.

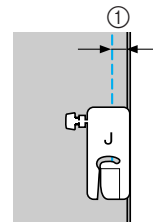

- ① 7 mm (1/4 tuuma)

■ Saumanvara vasemmalla puolella

Aseta paininjalan vasen reuna kankaan reunaan ja käytä ommelta .

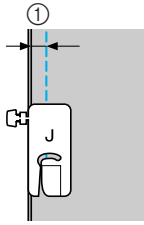

① 7 mm (1/4 tuuma)



Huomaa

- Jos haluat muuttaa saumanvaran leveyttä (neulan paikkaa), säädä piston leveyttä. Katso lisätietoja kohdasta "Piston leveyden säätö" (sivu 56).

■ Tilkkutyöpaininjalan käyttö

Käytettäessä tilkkutyöpaininjalkaa voidaan ommella 6,4 mm (1/4 tuuma) saumanvaralla.

① Harsi tai kiinnitä nuppineuloilla kankaat yhteen saumoista.

② Kiinnitä tilkkutyöpaininjalka.

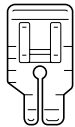

- Katso lisätietoja kohdasta "Paininjalan vaihto" (sivu 42).

③ Valitse ommel .

④ Kohdista tilkkutyöpaininjalan yläreunassa oleva merkki kankaan yläreunaan.

Kohdista kankaan oikea reuna tilkkutyöpaininjalan kapean osan oikeaan reunaan.

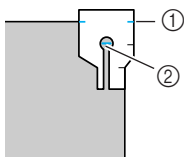

① Merkki tilkkutyöpaininjalassa
② Ompeleen aloituskohta

Tikattaessa saumaa pitkin kohdista tilkkutyöpaininjalan kapean osan vasen reuna sauman reunaan.

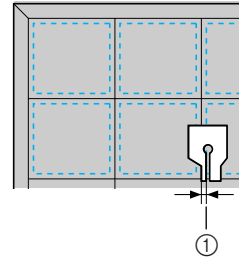

① Sauma (3,2 mm (1/8 tuuma))

⑤ Aloita ompelu.

⑥ Kun saavutat ompeleen lopetuskohdan, pysäytä ompelukone.

Ompele, kunnes tilkkutyöpaininjalan alareunassa oleva merkki on kankaan alareunan kohdalla.

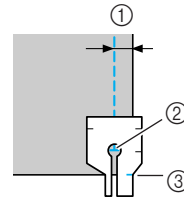

① 6,4 mm (1/4 tuuma)
② Ompeleen lopetuskohta
③ Merkki tilkkutyöpaininjalassa

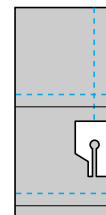

Vanutikkaus

Kun kahden kangaskerroksen väliin lisätään täytettä (esim. vanua) ja ne ommellaan yhteen, ompelua kutsutaan "vanutikkaukseksi". Vanutikkaus onnistuu helposti yläsyöttäjällä ja tikkausohjaimella.

- 1 Harsi tikattavat kankaat yhteen.**
- 2 Irrota paininjalka ja paininjalan runko-osa.**
 - Katso lisätietoja kohdasta "Paininjalan runko-osan irrottaminen ja kiinnittäminen" (sivu 44).
- 3 Aseta yläsyöttäjän kiinnityshaarukka neulan kiinnitysruuvin ympärille.**

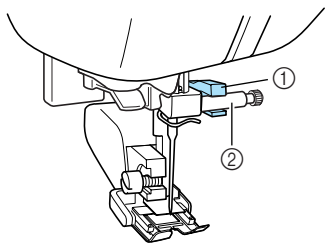

- ① Kiinnityshaarukka
- ② Neulan kiinnitysruuvi

- 4 Laske paininjalan nostin, aseta paininjalan runko-osan ruuvi paikalleen ja kiristä ruuvi ruuvitaltalla.**

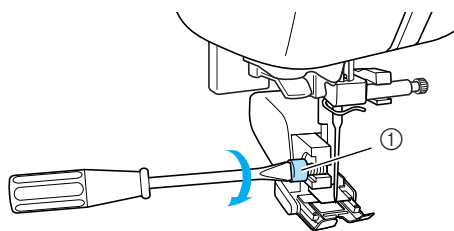

- ① Paininjalan runko-osan ruuvi
- ▶ Yläsyöttäjä on kiinnitetty.

! MUISTUTUS

- Kiristä ruuvi huolellisesti ruuvitaltalla, muuten neula voi osua paininjalkaan ja neula voi taipua tai katketa.
- Ennen ompelun aloittamista, käännä käsipyörää hitaasti itseäsi kohti (vastapäivään) ja tarkista, ettei neula osu paininjalkaan. Jos neula osuu paininjalkaan, neula voi taipua tai katketa.

- 5 Valitse ommel.**

- Katso lisätietoja kohdasta "Ompeleen valinta" (sivu 49).

- 6 Aseta kätesi paininjalan molemmille puolille ja ohjaa kangasta tasaisesti ompelun aikana.**

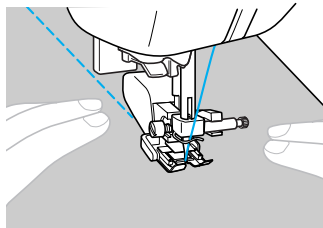

✦ Vinkki

- Kun ompelet yläsyöttäjällä, aseta ompelunopeus hitaan ja keskinopean välille.
- Käytä tikkauksessa 90/14-kotiompelukoneneulaa.

■ Tikkausohjaimen käyttö

Käytä tikkausohjainta toisistaan yhtä kaukana olevien rinnakkaisten ompeluiden ompelussa.

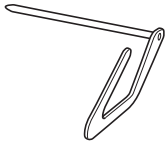

- 1 Työnnä tikkausohjaimen varsi yläsyöttäjän takaosassa tai paininjalan runko-osassa olevaan reikään.

Yläsyöttäjä

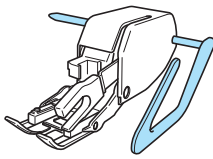

Paininjalan runko-osa

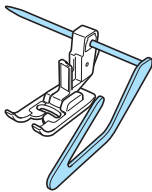

- 2 Aseta tikkausohjaimen varsi siten, että tikkausohjain on jo ommellun sauman kohdalla.

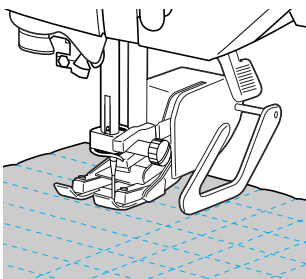

käsivarainen tikkaus

käsivaraisesti ommeltaessa laske syöttäjän hampaat alas (syöttäjän hampaiden asennon säätimellä) niin, että kangasta voi kääntää vapaasti eri suuntiin. Ompele käsivarainen tikkaus vanutikkausjalalla seuraavien ohjeiden mukaisesti.

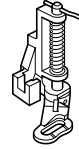

- 1 Irrota paininjalka ja paininjalan runko-osa.

- Katso lisätietoja kohdasta "Paininjalan runko-osan irrottaminen ja kiinnittäminen" (sivu 44).

- 2 Kiinnitä vanutikkausjalka paininjalan runko-osan ruuvilla.

Vanutikkausjalassa olevan tapin on oltava neulan kiinnitysruuvin yläpuolella.

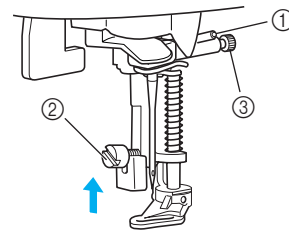

- ① Vanutikkausjalassa oleva tappi
② Paininjalan runko-osan ruuvi
③ Neulan kiinnitysruuvi

- 3 Pidä vanutikkausjalkaa paikallaan oikealla kädelläsi ja kiristä paininjalan runko-osan ruuvi ruuvitaltalla vasemmalla kädelläsi.

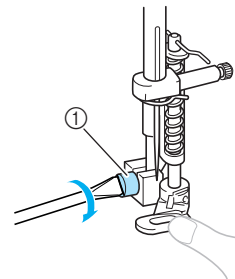

- ① Paininjalan runko-osan ruuvi



MUISTUTUS

- Kiristä ruuvi huolellisesti ruuvitalalla, muuten neula voi osua paininjalkaan ja neula voi taipua tai katketa.

- 4** Siirrä koneen takana alaosassa oleva syöttäjän hampaiden asennon säädin asentoon  (vasemmalle koneen takaa katsottuna).

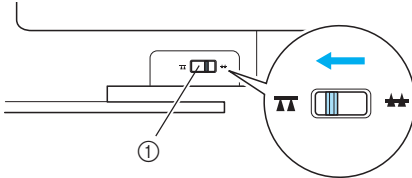

- ① Syöttäjän hampaiden asennon säädin (koneen takaa katsottuna)

► Syöttäjän hampaat ovat alhaalla.

- 5** Kytke ompelukoneeseen virta ja valitse ommel.

- Katso lisätietoja kohdasta “Ompeleen valinta” (sivu 49).

- 6** Pidä kangasta kireällä molemmin käsin ja siirrä kangasta kuvion mukaan.

Ompeleen alkuun ja loppuun ommellaan vahvistuspistot.

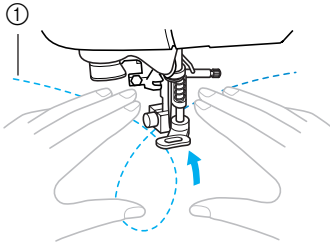

- ① Kuvio

- 7** Kun olet lopettanut ompelun, nosta syöttäjän hampaat siirtämällä syöttäjän hampaiden asennon säädin asentoon  (oikealle koneen takaa katsottuna).

- syöttäjän hampaiden asennon säädin on normaalisti oikealla.

Laakaommel ompelunopeuden säätimen avulla

Laakaompeleen piston leveyttä muuttamalla voidaan ommella koristeommel. Jos ompelukone on asetettu siten, että piston leveyttä voidaan säätää ompelunopeuden säätimellä, piston leveyttä voidaan säätää nopeasti ja helposti. Tällöin ompelunopeutta säädetään jalkasäätimellä.

- 1** Kytke jalkasäädin.

- Katso lisätietoja kohdasta “Ompelun aloittaminen” (sivu 51).

- 2** Kiinnitä siksakpaininjalka “J”.

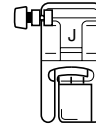

- Katso lisätietoja kohdasta “Paininjalan vaihto” (sivu 42).

- 3** Kytke ompelukoneeseen virta ja paina ohjauspanelista  (Asetuspainike).

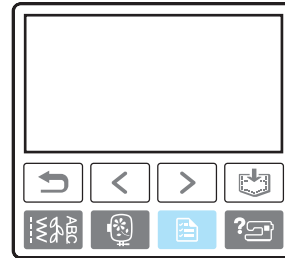

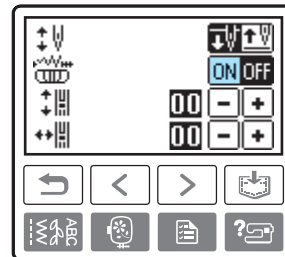

► Asetusnäyttö tulee näkyviin.

- 4** Ota piston leveyden säädön asetus käyttöön (ON).



► Kone on nyt määritetty siten, että piston leveyttä voidaan säätää ompelunopeuden säätimellä.

Jos piston leveyden säädön asetukseksi on valittu “ON”, piston leveyden kuvake

 muuttuu ompelunopeuden säädinkuvakkeeksi .

5 Paina (Takaisin-painike).

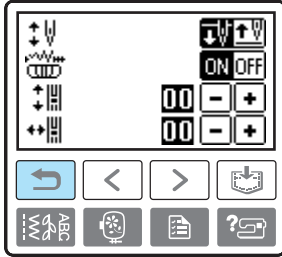

► Ensimmäinen näyttö tulee taas näkyviin.

6 Valitse ommel .

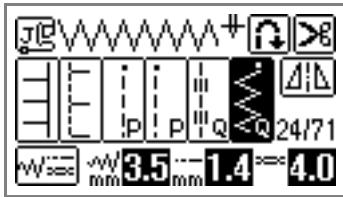

• Katso lisätietoja kohdasta "Ompeleen valinta" (sivu 49).

7 Säädä piston leveyttä ompelemisen aikana siirtämällä ompelunopeuden säädintä.

Siirrä säädintä vasemmalle, jos haluat kaventaa leveyttä. Siirrä säädintä oikealle, jos haluat leventää leveyttä.

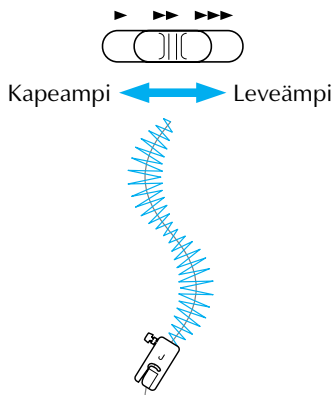

• Säädä ompelunopeutta jalkasäätimellä.

8 Kun olet lopettanut ompelun, aseta piston leveyden säädön asetukseksi OFF.



Huomaa

- Ompelutulokset vaihtelevat ommeltavan kankaan ja käytettävän langan paksuuden mukaan. Paras tulos saadaan, kun piston leveys on 0,3–0,5 mm (1/64 ja 1/32 tuuma).

Vahvistusompeleet

Kovaan kulutukseen joutuvat kohdat kuten hihojen kiinnityssaumat, sivusaumat ja taskujen kulmat.

Ompeleen nimi	Ommel	Käyttö	Piston leveys [mm (tuumaa)]		Piston pituus [mm (tuumaa)]		Paininjalka
			Automaattinen	Manuaalinen	Automaattinen	Manuaalinen	
3-kertainen suora jousto-ommel	4	Hihankiinnityssaumojen ja sivusaumojen	0,0 (0)	0,0–7,0 (0–1/4)	2,5 (3/32)	1,5–4,0 (1/16–3/16)	J
Salpapistot	60	Aukkojen, kuten taskujen reunojen vahvistus	2,0 (1/16)	1,0–3,0 (1/16–1/8)	0,4 (1/64)	0,3–1,0 (1/64–1/16)	A
Parsintaommel	58	Keskipaksujen kankaiden parsiminen	7,0 (1/4)	2,5–7,0 (3/32–1/4)	2,0 (1/16)	0,4–2,5 (1/64–3/32)	
	59	Paksujen kankaiden parsiminen	7,0 (1/4)	2,5–7,0 (3/32–1/4)	2,0 (1/16)	0,4–2,5 (1/64–3/32)	

3-kertainen suora jousto-ommel

Vahvista hihojen kiinnityssaumat ja sivusaumat kolminkertaisella suoralla jousto-ompeleella.

1 Kiinnitä siksakpaininjalka "J".

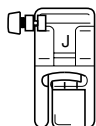

- Katso lisätietoja kohdasta "Paininjalan vaihto" (sivu 42).

2 Valitse ommel 4.

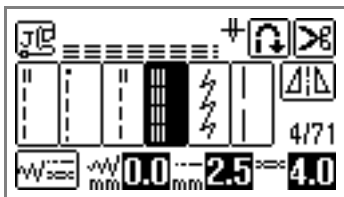

- Katso lisätietoja kohdasta "Ompeleen valinta" (sivu 49).

3 Aloita ompelu.

- Katso lisätietoja kohdasta "Ompelun aloittaminen" (sivu 51).

Salpapistot

Salpapistoilla vahvistetaan kovaan kulutukseen joutuvia kohtia kuten taskun kulmat ja taskunsuut. Seuraavassa esimerkissä ommellaan salpapistot taskunsuun reunoihin.

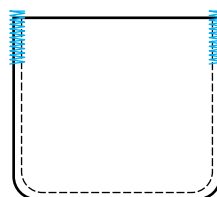

1 Valitse salpapiston pituus.

Aseta nappialusta napinläpjalassa "A" halutun pituiseksi. (Asteikon viivojen väli on 5 mm (3/16 tuumaa).)

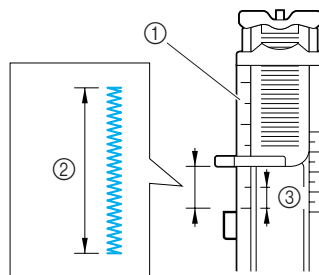

- Paininjalan asteikko
- Salpapiston pituus
- 5 mm (3/16 tuumaa)

- Salpapiston pituus voi olla enintään noin 28 mm (1-1/8 tuumaa).

2 Kiinnitä napinläprijalka "A".

- Katso lisätietoja kohdasta "Paininjalan vaihto" (sivu 42).

3 Valitse ommel 60.

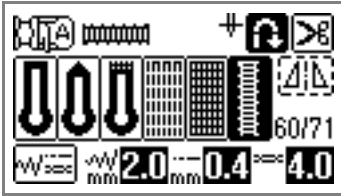

- Katso lisätietoja kohdasta "Ompeleen valinta" (sivu 49).

4 Aseta kangas siten, että taskunsuu on itseäsi kohti ja laske paininjalka niin, että neula laskeutuu 2 mm (1/16 tuuma) taskunsuun eteen.

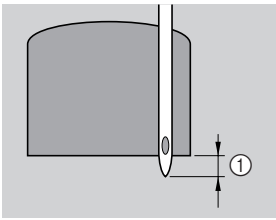

① 2 mm (1/16 tuuma)

Vie ylälanka paininjalassa olevan reiän kautta paininjalan alle.

- Kun lasket paininjalan, älä työnnä paininjalkaa sen etuosasta, muuten salpapistosta ei tule oikean kokoinen.

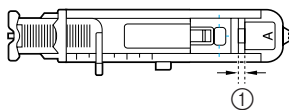
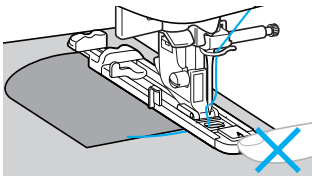

① Älä pienennä rakoa.

5 Laske napinläven mittaaaja ala-asentoon.

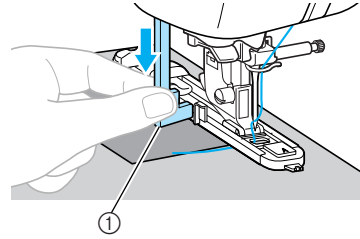

① Napinläven mittaaaja

Napinläven mittaaaja asetetaan napinläprijalassa olevan levyn takapuolelle.

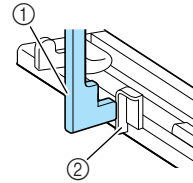

① Napinläven mittaaaja
② Levy

6 Pidä kevyesti kiinni ylälangan päästä vasemmallä kädelläsi ja aloita ompelu.

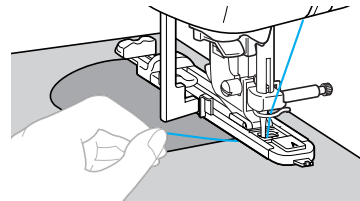

► Kun salpapistot on ommeltu, kone ompelee automaattisesti vahvistuspistot ja pysähtyy.

7 Nosta paininjalka, poista kangas ja katkaise langat.

8 Nosta napinläven mittaaaja alkuperäiseen paikkaansa.



Huomaa

- Jos kangas ei syöty, koska se on esimerkiksi liian paksu, pidennä pistoa. Katso lisätietoja kohdasta "Piston pituuden säätö" (sivu 57).

Parsinta

Repeytynyt kangas voidaan parsia.
Kangas parsitaan seuraavasti.

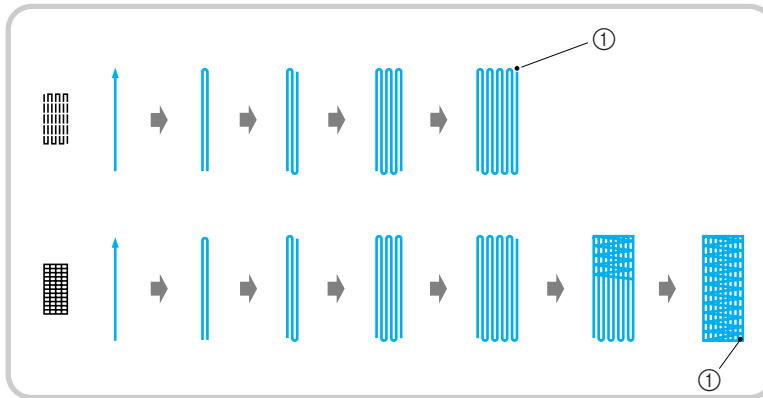

① Vahvistuspistot

1 Valitse parsintaompeleen pituus.

Aseta nappialusta napinläprijalassa "A" halutun pituiseksi. (Asteikon viivojen väli on 5 mm (3/16 tuuma).)

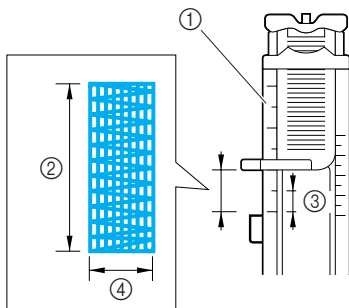

- ① Paininjalan asteikko
- ② Parsintaompeleen pituus
- ③ 5 mm (3/16 tuuma)
- ④ 7 mm (1/4 tuuma)

• Salpapiston pituus voi olla enintään noin 28 mm (1-1/8 tuumaa).

2 Kiinnitä napinläprijalka "A".

• Katso lisätietoja kohdasta "Paininjalan vaihto" (sivu 42).

3 Valitse ommel 58 tai 59.

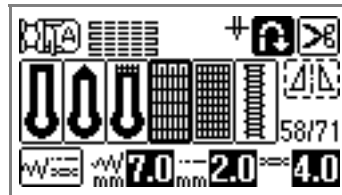

• Katso lisätietoja kohdasta "Ompeleen valinta" (sivu 49).

4 Aseta kangas siten, että neula on 2 mm (1/16 tuuma) parsittavan alueen edessä, ja laske sitten paininjalka.

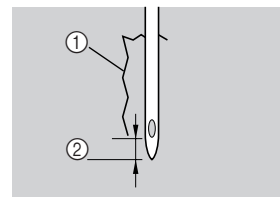

- ① Repeämä
- ② 2 mm (1/16 tuuma)

Vie ylälanka paininjalassa olevan reiän kautta paininjalan alle.

- Kun lasket paininjalan, älä työnnä paininjalkaa sen etuosasta, muuten parsinnasta ei tule oikean kokoinen.

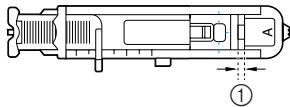
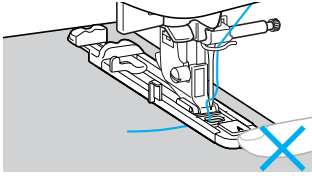

- ① Älä pienennä rakoa.

5 Laske napinläven mittaaaja ala-asentoon.

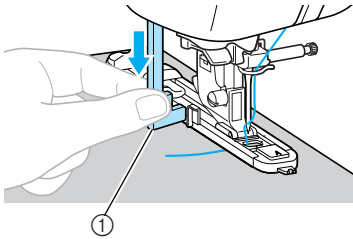

- ① Napinläven mittaaaja

Napinläven mittaaaja asetetaan napinläpöijässä olevan levyn takapuolelle.

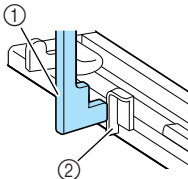

- ① Napinläven mittaaaja
② Levy

6 Pidä kevyesti kiinni ylälangan päästä vasemmalla kädelläsi ja aloita ompelu.

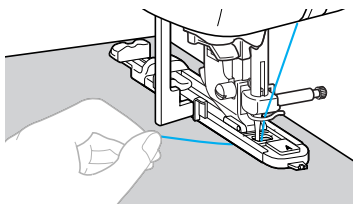

- ▶ Kun parsinta on ommeltu, kone ompelee automaattisesti vahvistuspistot ja pysähtyy.

7 Nosta paininjalka, poista kangas ja katkaise langat.

8 Nosta napinläven mittaaaja alkuperäiseen paikkaansa.



Huomaa

- Jos kangas ei syöty, koska se on esimerkiksi liian paksu, pidennä pistoa. Katso lisätietoja kohdasta "Piston pituuden säätö" (sivu 57).

Pyöreä reikä

Koneella voidaan ommella reikiä esimerkiksi vöihin. Kokoja on kolme: 7 mm, 6 mm ja 5 mm (1/4, 15/64 ja 3/16 tuuma).

Ompeleen nimi	Ommel	Käyttö	Piston leveys [mm (tuumaa)]		Piston pituus [mm (tuumaa)]		Paininjalka
			Automaattinen	Manuaalinen	Automaattinen	Manuaalinen	
Pyöreä reikä	62 	Reikien ompelu esim. vöihin	7,0 (1/4)	7,0, 6,0 tai 5,0 (1/4, 15/64 tai 3/16)	7,0 (1/4)	7,0, 6,0 tai 5,0 (1/4, 15/64 tai 3/16)	N

1 Kiinnitä koristeommeljalja "N".

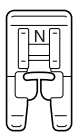

- Katso lisätietoja kohdasta "Paininjalan vaihto" (sivu 42).

2 Valitse ommel 62 .

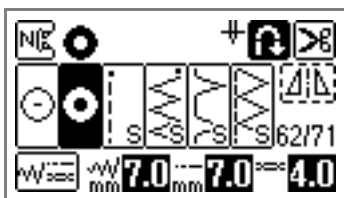

- Katso lisätietoja kohdasta "Ompeleen valinta" (sivu 49).

3 Valitse haluamasi reiän koko säätämällä joko piston leveyttä tai pituutta.



- 7 mm
- 6 mm
- 5 mm

- Katso lisätietoja kohdista "Piston leveyden säätö" (sivu 56) ja "Piston pituuden säätö" (sivu 57).

4 Laske neula kankaaseen ompelun aloituskohtaan ja laske sitten paininjalan nostin.

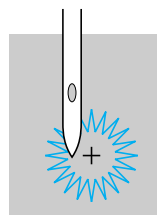

5 Aloita ompelu.

- Kun pyöreä reikä on ommeltu, kone ompelee automaattisesti vahvistuspistot ja pysähtyy.

6 Paina reikä auki lävistäjällä.

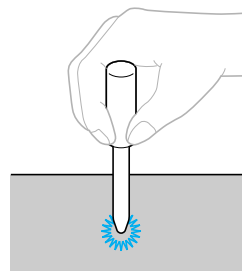





- Ennen kuin teet kankaaseen reiän lävistäjällä, aseta paksu pahvi tai jokin muu paksu suojamateriaali kankaan alle.

Huomaa

- Ohutta lankaa käytettäessä pisto saattaa olla liian harvaa. Jos näin tapahtuu, ompele reikä kahteen kertaan päällekkäin ennen kankaan poistamista.

Sivuttain ompelu

Sivuttain ompelua käytetään applikointiin kankaisiin, joita ei voi liikutella ympäri, kuten putkimaisiin kappaleisiin. Käytettävissä on suora sekä siksakommel vasemmalle ja oikealle.

Ompeleen nimi	Ommel	Käyttö	Piston leveys [mm (tuumaa)]	Piston pituus [mm (tuumaa)]	Paininjalka
Suora ommel sivuttain	68 	Hihojen applikointi (suora ommel vasemmalle ommeltuna)	–	–	N
	69 	Hihojen applikointi (suora ommel oikealle ommeltuna)	–	–	
Siksakommel sivuttain	70 	Hihojen applikointi (siksakommel vasemmalle ommeltuna)	–	–	
	71 	Hihojen applikointi (siksakommel oikealle ommeltuna)	–	–	

Alla olevassa kuvassa näytetään, missä järjestyksessä seuraavat vaiheet ommellaan.

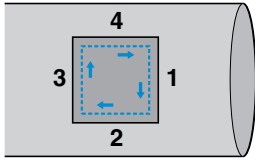

1 Irrota aputaso.

- Katso lisätietoja kohdasta "Vapaavarsiompelu" (sivu 45).

2 Kiinnitä koristeommeljalja "N".

- Katso lisätietoja kohdasta "Paininjalan vaihtaminen" (sivu 42).

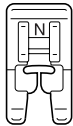

3 Valitse ommel 1 .

- Katso lisätietoja kohdasta "Ompeleen valinta" (sivu 49).

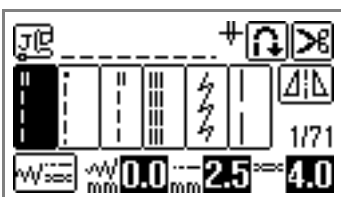

4 Laske neula kankaaseen ompelun aloituskohtaan ja aloita ompelu.

Laske neula oikeassa yläkulmassa.

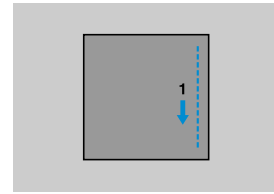

- Kone syöttää kankaan tavalliseen tapaan koneen takaosaa kohti.

5 Kun olet ommellut kulmaan, pysäytä ompelukone ja valitse sitten ommel 68 .

6 Aloita ompelu.

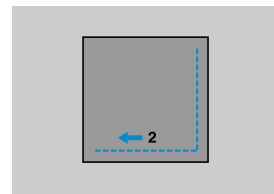

- Kone syöttää kankaan oikealle.

7 Kun olet ommellut kulmaan, pysäytä ompelukone ja valitse sitten ommel 1 .

8 Paina  (Taakseompelun/vahvistuspistojen näppäin).

Pidä taakseompelun/vahvistuspistojen näppäintä painettuna, kunnes ommel saavuttaa vasemman yläkulman.

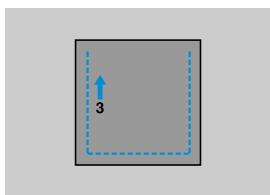

► Kone syöttää kankaan eteenpäin.

9 Kun olet ommellut kulmaan, pysäytä ompelukone ja valitse sitten ommel  ⁶⁹.

10 Aloita ompelu.

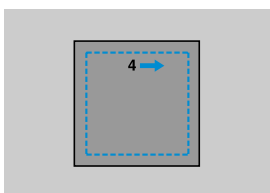

► Kone syöttää kankaan vasemmalle.

11 Kun olet ommellut kulmaan, pysäytä ompelukone ja valitse sitten taas ommel  ¹.

12 Pysäytä kone, kun olet ommellut ompeleen alusta 3–5 pistoa.

























Huomaa

- Kankaan syöttösuunta vaihtelee valitun ompeleen mukaan. Ohjaa kangasta ompelun aikana.

Koristeommel

Hyötyompeleisiin sisältyy seuraavat koristeompeleet.

Ompeleen nimi	Ommel	Käyttö	Piston leveys [mm (tuumaa)]		Piston pituus [mm (tuumaa)]		Paininjalka
			Automaattinen	Manuaalinen	Automaattinen	Manuaalinen	
Harakanvarvas	32 	Kahden kankaan ompelu yhteen siten, että kankaiden väliin jää rako	5,0 (3/16)	0,0–7,0 (0–1/4)	2,5 (3/32)	1,0–4,0 (1/16–3/16)	J
	33 		5,0 (3/16)	2,5–7,0 (3/25–1/4)	2,5 (3/32)	1,0–4,0 (1/16–3/16)	
Yhdistävä ommel	28 	Koristeelliset yhdistävät ompeleet	4,0 (3/16)	0,0–7,0 (0–1/4)	1,2 (1/16)	0,2–4,0 (1/64–3/16)	
	29 		5,0 (3/16)	2,5–7,0 (3/32–1/4)	2,5 (3/32)	1,0–4,0 (1/16–3/16)	
	30 		5,0 (3/16)	0,0–7,0 (0–1/4)	1,2 (1/16)	0,2–4,0 (1/64–3/16)	
Simpukankuoriommiel	20 	Kaulusten ja kaarevien kohtien simpukankuoriommiel	4,0 (3/16)	0,0–7,0 (0–1/4)	2,5 (3/32)	0,2–4,0 (1/64–3/16)	
Smokkipoimutus	31 	Kankaiden poimutus pintarakenteen ja joustavuuden lisäämiseksi	5,0 (3/16)	0,0–7,0 (0–1/4)	1,6 (1/16)	1,0–4,0 (1/16–3/16)	
	32 		5,0 (3/16)	0,0–7,0 (0–1/4)	2,5 (3/32)	1,0–4,0 (1/16–3/16)	
	33 		5,0 (3/16)	2,5–7,0 (3/32–1/4)	2,5 (3/32)	1,0–4,0 (1/16–3/16)	
Pykäreunaommiel	27 	Laakapykäreunaommiel	5,0 (3/16)	2,5–7,0 (3/32–1/4)	0,5 (1/32)	0,1–1,0 (1/64–1/16)	
Koristeommel	39 	Pitsin ompelu, koristepäärmäys, revinnäinen yms.	3,5 (1/8)	1,5–7,0 (1/16–1/4)	2,5 (3/32)	1,6–4,0 (1/16–3/16)	
	40 		6,0 (15/64)	1,5–7,0 (1/16–1/4)	3,0 (1/8)	1,5–4,0 (1/16–3/16)	
	41 	Koristepäärmäys ja revinnäinen ym. ohuille, keskipaksuille ja tavallisille kudotuille kankaille	5,0 (3/16)	1,5–7,0 (1/16–1/4)	3,5 (1/8)	1,5–4,0 (1/16–3/16)	
	42 		5,0 (3/16)	1,5–7,0 (1/16–1/4)	4,0 (3/16)	1,5–4,0 (1/16–3/16)	
	43 		5,0 (3/16)	1,5–7,0 (1/16–1/4)	2,5 (3/32)	1,5–4,0 (1/16–3/16)	
	44 		5,0 (3/16)	1,5–7,0 (1/16–1/4)	2,0 (1/16)	1,5–4,0 (1/16–3/16)	
45 	Koristepäärmäys, nauhan pujotus, revinnäinen yms.	5,0 (3/16)	1,5–7,0 (1/16–1/4)	3,0 (1/8)	1,5–4,0 (1/16–3/16)		

Ompeleen nimi	Ommel	Käyttö	Piston leveys [mm (tuumaa)]		Piston pituus [mm (tuumaa)]		Paininjalka
			Automaattinen	Manuaalinen	Automaattinen	Manuaalinen	
Koristeommel	46 	Revinnäinen jne.	6,0 (15/64)	1,5–7,0 (1/16–1/4)	1,6 (1/16)	1,0–4,0 (1/16–3/16)	N
	47 		5,0 (3/16)	1,5–7,0 (1/16–1/4)	1,6 (1/16)	1,0–4,0 (1/16–3/16)	
	35 	Koristeompelu	4,0 (3/16)	0,0–7,0 (0–1/4)	3,0 (1/8)	2,0–4,0 (1/16–3/16)	J
	36 		4,0 (3/16)	0,0–7,0 (0–1/4)	2,5 (3/32)	1,0–4,0 (1/16–3/16)	
	37 		5,5 (7/32)	0,0–7,0 (0–1/4)	1,6 (1/16)	1,0–4,0 (1/16–3/16)	
	38 		5,0 (3/16)	1,5–7,0 (1/16–1/4)	1,0 (1/16)	0,2–4,0 (1/64–3/16)	

Liitosommel

Kahden kankaan ompelemista yhteen niin, että niiden väliin jää rako, kutsutaan "liitosompeksi". Sitä käytetään puseroissa ja lasten vaatteissa. Ommel on koristeellisempi, kun käytetään paksumpaa lankaa.

- Käytä silitysrautaa taittaaksesi kahdesta kankaasta saumanvarat nurjalle puolelle.**
- Harsi kankaat, jotka ovat noin 4 mm:n (3/16 tuuma) etäisyydellä, ohuelle paperille tai vesiliukoiselle tukimateriaalille.**
Viivan vetäminen ohuen paperin tai vesiliukoisen tukimateriaalin keskelle helpottaa ompelua.

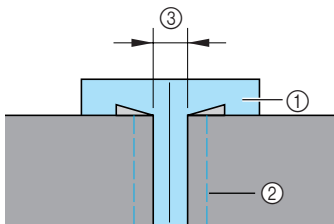

- Ohut paperi tai vesiliukoinen tukimateriaali
- Harsintaommel
- 4 mm (3/16 tuuma)

- Kiinnitä siksakpaininjalca "J".**

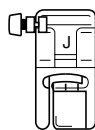

- Katso lisätietoja kohdasta "Paininjalan vaihto" (sivu 42).

- Valitse ommel 32  tai 33 .**



- Katso lisätietoja kohdasta "Ompeleen valinta" (sivu 49).

- Aseta piston leveydeksi 7,0 mm (1/4 tuuma).**
• Katso lisätietoja kohdasta "Piston leveyden säätö" (sivu 56).
- Aseta paininjalan keskikohta täsmälleen kangaspalojen väliin ja aloita ompelu.**

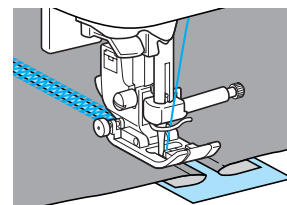
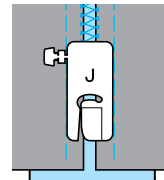

- Kun olet ommellut ompeleen, poista paperi.**

Pykäreunaommel

Aaltokuvioinen toistuva kuvio on pykäreunaommel. Sitä käytetään puseroiden kauluksissa ja erilaisten reunojen koristelussa.

1 Kiinnitä koristeommeljalka "N".

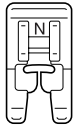

- Katso lisätietoja kohdasta "Paininjalan vaihto" (sivu 42).

2 Valitse ommel ²⁷3.

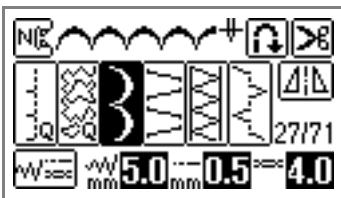

- Katso lisätietoja kohdasta "Ompeleen valinta" (sivu 49).

3 Ompele kankaan reunaan pitkin ja varmista, ettet ompele aivan kankaan reunaan.

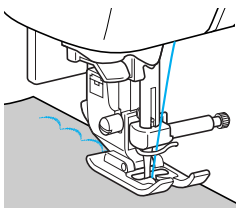

- Saat parhaan lopputuloksen, kun suihkutat tärkkiä kankaaseen ja silität kankaan kuumalla silitysraudalla ennen ompelua.

4 Leikkaa ompeleen reunoja pitkin.

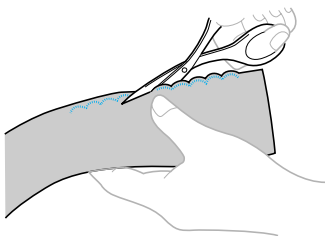

- Varo katkaisemasta lankoja.

Smokkipoimutus

Poimutuksen yli koristeompeleella tai kirjonnalla ommeltua koristeellista ommelpintaa kutsutaan "smokkipoimutukseksi". Tällä ompeleella koristellaan puseroiden miehustoja tai hihansuita. Smokkipoimutus on joustavaa ja pintarakenteeltaan elävää.

1 Kiinnitä siksakpaininjalka "J".

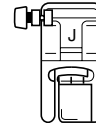

- Katso lisätietoja kohdasta "Paininjalan vaihto" (sivu 42).

2 Valitse suora ommel, aseta piston pituudeksi 4,0 mm (3/16 tuuma) ja löysytä langan kireyttä.

- Katso lisätietoja kohdista "Piston pituuden säätö" (sivu 57) ja "Langan kireyden säätö" (sivu 57).
- Nosta alalanka ylös. Katso lisätietoja kohdasta "Alalangan nostaminen" (sivu 36).

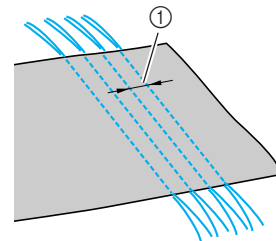

3 Ompele saman suuntaisia ompeleita 1 cm:n (3/8 tuuman) välein.

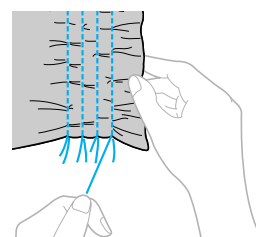

- ① 1 cm (3/8 tuuma)
- Älä käytä automaattista taakseompelua/ vahvistuspistoja tai langankatkaisua.
- Vedä lankaa ompeleen lopetuskohdassa noin 5 cm (2 tuumaa).

4 Luo poimutuksia vetämällä alalangoista. Tasoita poimut silittämällä.



- 5 Valitse ommel ,  tai .

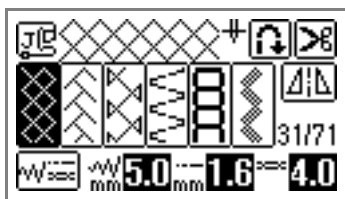

- Katso lisätietoja kohdasta "Ompeleen valinta" (sivu 49).

- 6 Ompele suorien ompeleiden väliin.

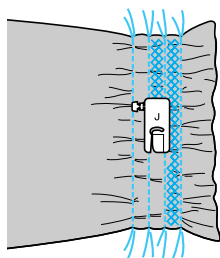

- 7 Vedä suorien ompeleiden langat pois.

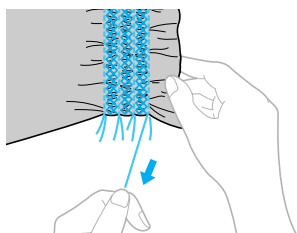

Simpukankuoriommel

Ohuen kankaan taitereunaan ommeltavaa ommelta, joka kiristää kankaan reunan pyälliseksi, kutsutaan "simpukankuoriompeleksi".

Simpukankuoriompeleella koristellaan ohuiden kankaiden reunoja, puseroiden miehustoja sekä hihansuita.

- 1 Taita kangas täysvinoon.

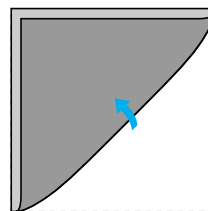

- 2 Kiinnitä siksakpaininjalka "J".

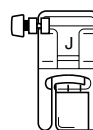

- Katso lisätietoja kohdasta "Paininjalan vaihto" (sivu 42).

- 3 Valitse ommel  ja lisää langan kireyttä.

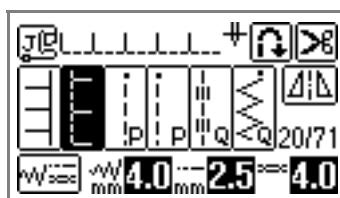

- Katso lisätietoja kohdista "Ompeleen valinta" (sivu 49) ja "Langan kireyden säätö" (sivu 57).

- 4** Ompele kankaan taitereunaan niin, että neula menee alas juuri kankaan reunan ulkopuolelle.

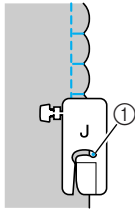

① Neulan alasmenkohta

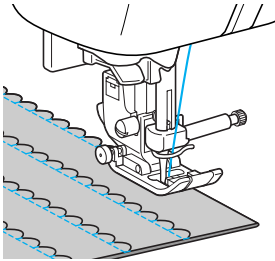

- 5** Avaa kankaan taitteet ja silitä kaikki ompeleet samaan suuntaan.

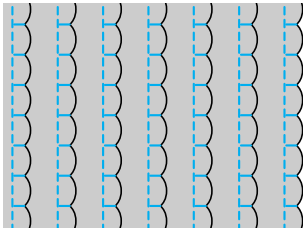

Yhdistäminen

Koristeellisia yhdistäviä ompeleita voidaan ommella yhdistettyjen kangaiden saumanvarojen päälle. Tätä käytetään "crazy quilt" -teknikassa.

- 1** Kiinnitä siksakpaininjalca "J".

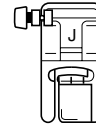

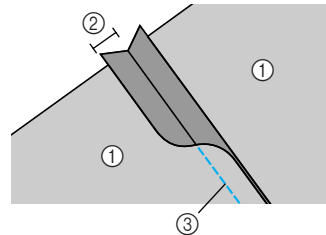

- Katso lisätietoja kohdasta "Paininjalan vaihto" (sivu 42).

- 2** Ompele kaksi kangaspalaa yhteen oikeat puolet vastakkain ja avaa saumanvarat.



- ① Kankaan nurja puoli
- ② 7 mm (1/4 tuuma)
- ③ Suora ommel

- 3** Valitse ommel ,  tai .

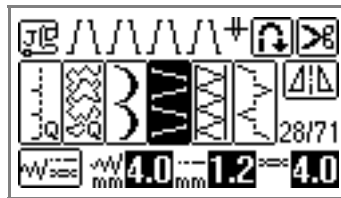

- Katso lisätietoja kohdasta "Ompeleen valinta" (sivu 49).

- 4** Käänä kangas siten, että kankaan oikea puoli on ylöspäin, ja ompele sauman päältä siten, että paininjalan keskikohta on ommeljuovan kohdalla.

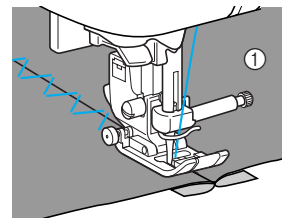

① Kankaan oikea puoli

Revinnäinen

Kun ompelet siipineulalla, neulanreiät ovat suuret ja ommel näyttää pitsimäiseltä koristeompeleelta. Perinneommelta käytetään pääremeiden ja pöytäliinan reunojen koristeluun tavallisissa ohuissa ja keskipaksuissa kudotuissa kankaissa.

1 Kiinnitä siipineula paikoilleen.

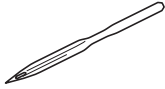

- Käytä 130/705H 100/16 -siipineulaa.
- Katso lisätietoja neulan kiinnittämisestä kohdasta "Neulan vaihto" (sivu 40).
- Langanpujottajaa ei voi käyttää siipineulan kanssa, ompelukone voi vaurioitua. Vie lanka neulansilmään käsin edestä taakse. Katso lisätietoja kohdasta "Langan pujottaminen neulansilmään manuaalisesti (ilman langanpujottajaa)" (sivu 33).



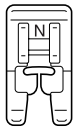





2 Kiinnitä koristeommeljalja "N".



- Katso lisätietoja kohdasta "Paininjalan vaihto" (sivu 42).

3 Valitse ommel.

Revinnäisen ompeluun voidaan käyttää

ompeleita ³⁹, ⁴⁰, ⁴¹, ⁴², ⁴³, ⁴⁴,
⁴⁵, ⁴⁶ ja ⁴⁷.

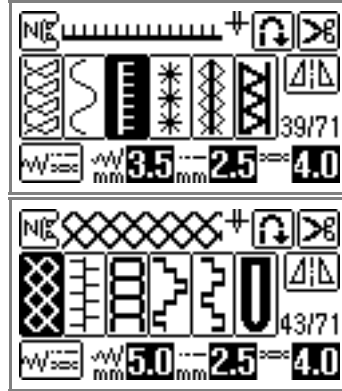

- Katso lisätietoja kohdasta "Ompeleen valinta" (sivu 49).
- Valitse piston leveydeksi enintään 6,0 mm (15/64 tuumaa), kun ompelet siipineulalla.

4 Aloita ompelu.

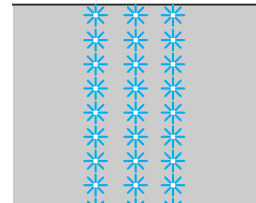

! MUISTUTUS

- Valitse piston leveydeksi enintään 6,0 mm (15/64 tuumaa), muuten neula voi taipua tai katketa, kun ompelet siipineulalla.
- Kun olet asettanut piston leveyden, käännä käsipyörää hitaasti itseäsi kohti (vastapäivään) ja tarkista, ettei neula osu paininjalkaan. Jos neula osuu paininjalkaan, neula voi taipua tai katketa.

Revinnäistä voi ommella kankaaseen, josta on vedetty lankoja pois. Tämä on kaunis harvakudoksisissa kankaissa. Alla kuvataan kaksi tapaa tehdä revinnäistä lankoja poistamalla.

■ Revinnäinen lankoja poistamalla (esimerkki 1)

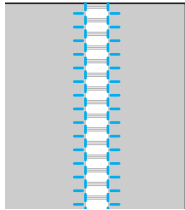

1 Vedä kankaasta useita lankoja.

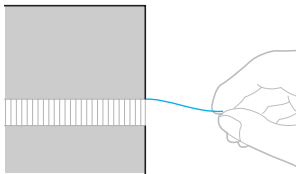

2 Kiinnitä koristeommeljalka "N".

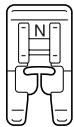

- Katso lisätietoja kohdasta "Paininjalan vaihto" (sivu 42).

3 Valitse ommel ³⁹.

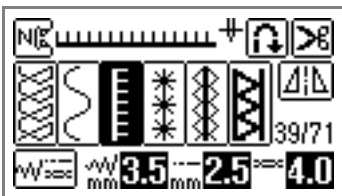

- Katso lisätietoja kohdasta "Ompeleen valinta" (sivu 49).

4 Aseta kangas oikea puoli ylöspäin ja ompele puretun osan oikeaa reunaa pitkin.

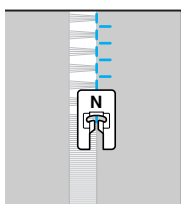

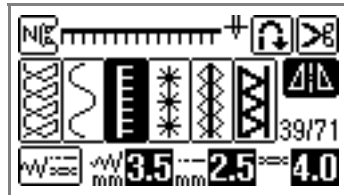

5 Paina näytön -kuvaketta.

- ▶ Näytön yläreunan kuvio näytetään peilikuvana.

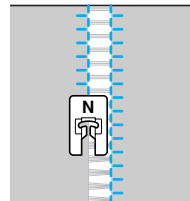

6 Ompele puretun osan toista reunaa pitkin samalla tavalla kuin edellä.



7 Paina  ja palauta vaakasuoran peilikuvan asetukseksi OFF.

■ Revinnäinen lankoja poistamalla (esimerkki 2)

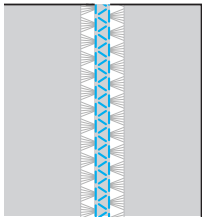

- ① Vedä kankaasta useita lankoja kahdesta kohdasta jättäen niiden väliin n. 4 mm (3/16 tuumaa) purkamatonta kangasta.

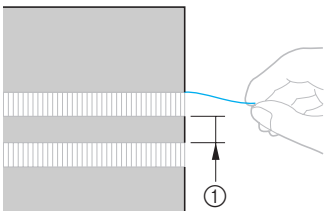

① 4 mm (3/16 tuuma)

- ② Kiinnitä koristeommeljalka "N".

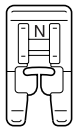

- Katso lisätietoja kohdasta "Paininjalan vaihto" (sivu 42).

- ③ Valitse ommel  42.

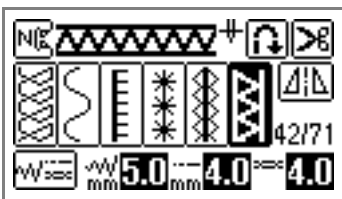

- Katso lisätietoja kohdasta "Ompeleen valinta" (sivu 49).

- ④ Ompele purkamattoman kohdan keskikohtaa pitkin.

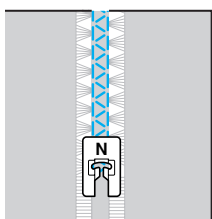

Valmiit koristeompeleet

Voit ommella koristeompeleita, laakaompeleita, ristipistoja koristelaakaompeleita, yhdistettyjä hyötyompeleita ja kolmea erityyppistä kirjasinmerkkiompeleita. Nämä kaikki ommellaan koristeompeleijalla "N".

Kauniin ompelutuloksen saavuttaminen

Seuraavat seikat on otettava huomioon, jotta kuvioiden ompelu onnistuisi.

■ Kangas

Kiinnitä joustavien, ohuiden tai harvojen kankaiden nurjalle puolelle tukimateriaali tai aseta kankaan alle ohut paperi, kuten kaavapaperi, ennen ompelua. Koska laakaompeleita ommeltaessa kangas saattaa poimuttua tai pistot olla liian tiheitä, kiinnitä kankaaseen tukimateriaali.

■ Neulat ja langat

Käytä pallokärkineulaa, kun ompelet ohuille, keskipaksuille tai joustaville kankailla. Käytä 90/14-kotiompelukoneeneulaa, kun ompelet paksulle kankaalle. Käytä lankaa, jonka paksuus on #50–#60.

■ Koeompelu

Ommel ei ehkä onnistu halutulla tavalla ommeltavan kankaan tyyppistä ja paksuudesta johtuen tai sen mukaan, käytetäänkö tukimateriaalia tai ei. Suorita koeompelu mallitilkulle ennen työn ompelua. Muista myös ohjata kangasta käsin ompelun aikana, jotta kangas kulkee tasaisesti ja suoraan.

Ompeleiden ompelu

1 Kiinnitä koristeompeleijalla "N".

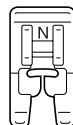

- Katso lisätietoja kohdasta "Paininjalan vaihto" (sivu 42).

2 Valitse ommel.

- Katso lisätietoja kohdan "Ompeleen valinta" (sivu 75) vaiheista 1–5.

3 Aloita ompelu.

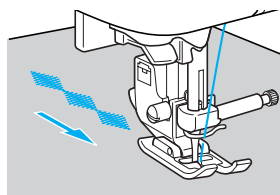

- Ommel ommellaan nuolen osoittamaan suuntaan.

4 Ompele vahvistuspistot.

Kirjasinmerkkiompeleita ommeltaessa vahvistuspistot ommellaan automaattisesti jokaisen kirjaimen loppuun.

- Ommeltaessa muuta kuin kirjasinmerkkiompeleita kannattaa ensin valita automaattinen taakseompelu/vahvistuspistot. Katso lisätietoja kohdasta "Automaattinen taakseompelu/vahvistuspistot" (sivu 59).

5 Kun olet lopettanut ompelun, leikkaa saksilla ylimääräinen lanka ompeleen alusta ja kuvioiden välistä.



Huomaa

- Katso lisätietoja piston leveyden ja pituuden säätämisestä kohdista "Piston leveyden säätö" (sivu 56) ja "Piston pituuden säätö" (sivu 57).

Kuvion koon muuttaminen

Goottilaisen ja ääriiviivatyylin kirjasinmerkkiompeleiden, koristeompeleiden ja koristelaakaompeleiden kokoa voidaan suurentaa ja pienentää. Muiden kuvioiden kokoa ei kuitenkaan voida muuttaa.

1 Valitse ommel.

- Katso lisätietoja ompeleen valinnasta kohdasta "Ompeleen valinta" (sivu 75).

2 Paina , kunnes haluamasi koko on valittu.

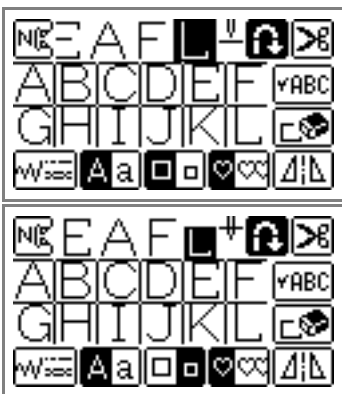

3 Toista vaiheet 1 ja 2.

LEAF
LEAF
LEAF



Huomaa

- Suuri kuviokoko on koneen oletusarvo. Jos pieni kuviokoko on valittu, pieniä kuvioita voidaan yhdistää ja yhdistellä.
- Jos useita kuvioita on yhdistetty, kunkin valitun kuvion koko voidaan määrittää.

Pistotiheyden muuttaminen

Jos koristelaakaommel on valittuna, pistojen tiheyttä voidaan muuttaa.

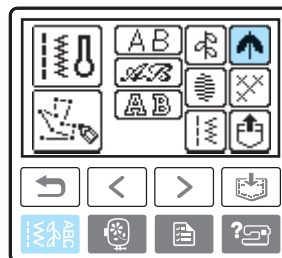

1 Paina ohjauspanelin painiketta (Hyötyompelein) ja valitse (Koristelaakaommel).

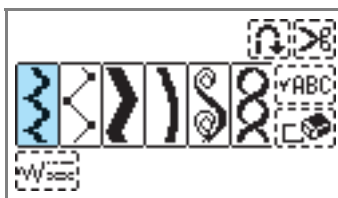

2 Valitse haluamasi koristelaakaommel.



3 Paina , kunnes haluamasi pistotiheys on valittu.

Valitse , kun haluat harvan piston tai , kun haluat tiheän piston.

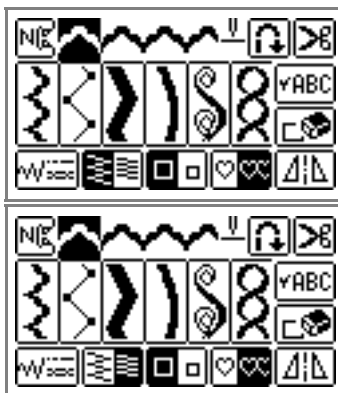

! MUISTUTUS

- Jos pistot ovat liian tiheässä, pistot saattavat kasaantua ja neula voi katketa.

Laakaompeleen pituuden muuttaminen

Yhden laakaompeleen pituutta voidaan vaihdella viiteen eri pituuteen.

- 1 Paina ohjauspaneelin painiketta (Hyötymelpainike) ja valitse (Laakaommel).

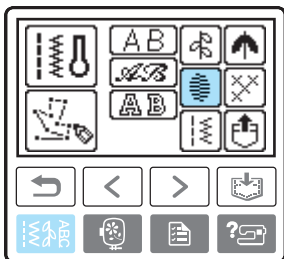

- 2 Valitse haluamasi laakaommel.

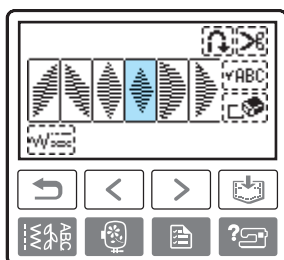
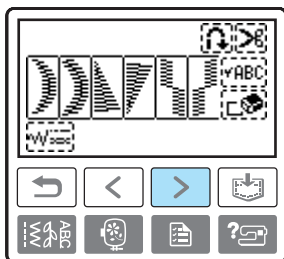

- 3 Paina [3].

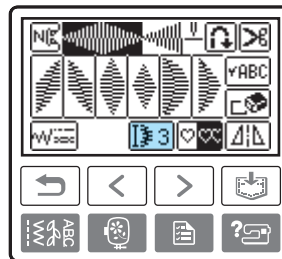

- Kuvake muuttuu [4]-kuvakkeeksi ja kuvio on pitempi.

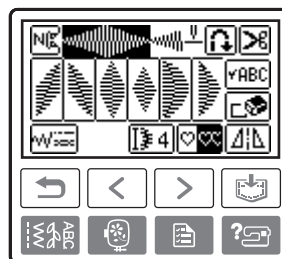

Numero muuttuu, aina kun painiketta painetaan. Käytettävissä ovat koot [1]–[5].

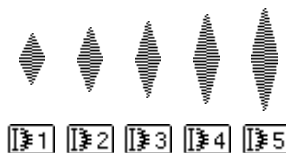

Kuvioiden siirto

Laakaompeleita voidaan siirtää vasemmalle tai oikealle puolikkaan kuvion leveyden verran, mikä ansiosta voidaan luoda porrasmainen kuvio. Tätä kutsutaan porrastetuksi kuvioksi. Seuraavassa on esimerkki kuvion luomisesta.



- 1 Paina ohjauspaneelin painiketta (Hyötöympäripainike) ja valitse (Laakaommel).

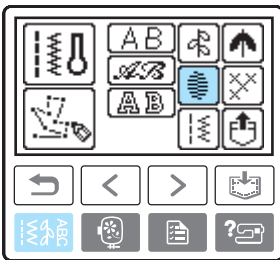

- 2 Valitse haluamasi laakaommel.

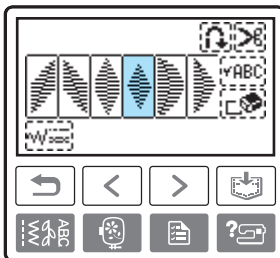
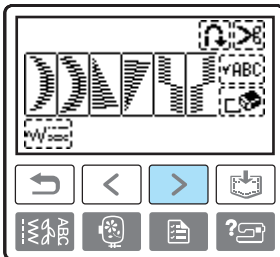

- 3 Paina .

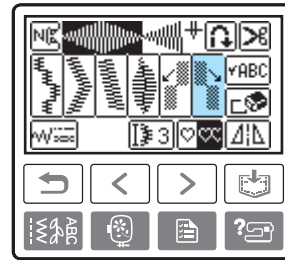
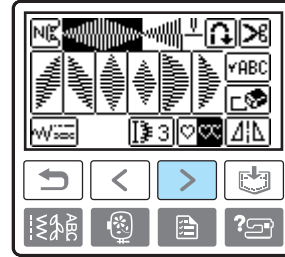

- Seuraava valittu kuvio siirtyy puolen leveyden verran oikealle.

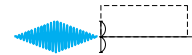

- 4 Valitse sama ommel.

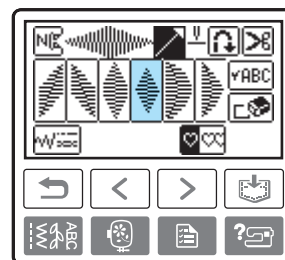
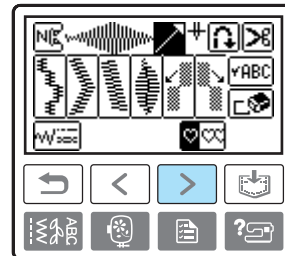

5 Paina .

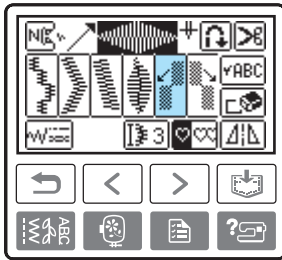
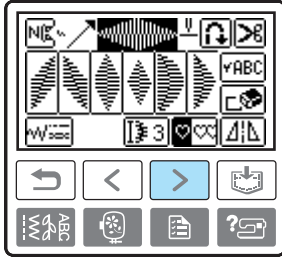

▶ Seuraava valittu kuvio siirtyy puolen leveyden verran vasemmalle.



6 Valitse, että kuviot ommellaan toistuvasti.

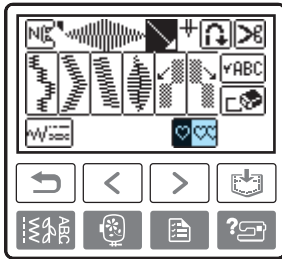

• Katso lisätietoja kohdasta “Kuvioden toisto” (sivu 131).

■ Esimerkkejä porrastetuista kuvioista

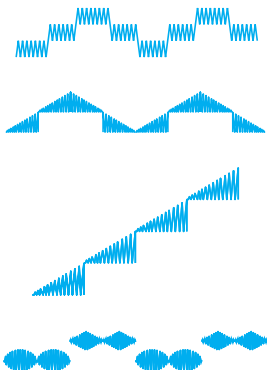

Kuvioiden yhdistely

Voit ommella kirjainmerkkiompeleiden, koristeompeleiden, laakaompeleiden, yhdistettyjen hyötyompeleiden, koristelaakaompeleiden ja ristipistojen yhdistelmillä.

1 Kosketa ohjauspaneelin painiketta  (Hyötyompeletpainike) ja valitse ommeltyyppi.

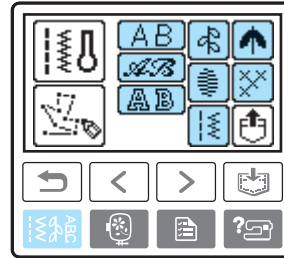

2 Valitse ensimmäinen ommel.

▶ Ensimmäinen valittu ommel näkyy näytössä.

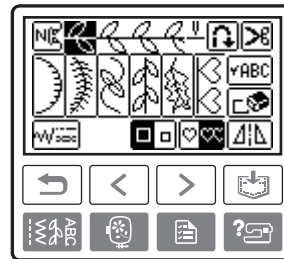

- Kun ompelu aloitetaan, valittua ommelta ommellaan toistuvasti, kunnes ompelukone pysäytetään.

3 Valitse seuraava ommel.

- ▶ Yhdistelmäkuvio näkyvä näytössä.

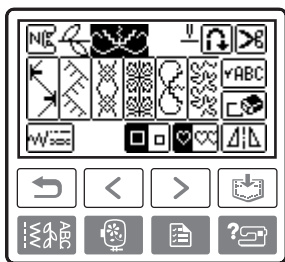

- Voit poistaa valitun kuvion painamalla näytöstä . Viimeksi valittu kuvio poistetaan.
- Jos haluat yhdistellä erityyppisiä ompeleita, paina (Takaisin-painike), ja valittuasi ommeltyypin valitse seuraava ommel.

4 Kun kaikki halutut kuviot on valittu, aloita ompelu.

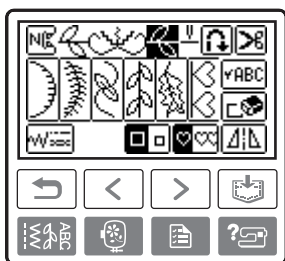

- ▶ Kuviot ommellaan siinä järjestyksessä kuin ne näkyvät näytössä.



Huomaa

- Enintään 70 kuviota voidaan yhdistää.
- Jos useita kuvioita on yhdistetty, ompelukone pysähtyy, kun kaikki näytössä näkyvät valitut kuviot on ommeltu. Jos haluat ommella yhdistelmäkuvioiden useita kertoja, katso kohta "Kuvioden toisto".
- Yhdistelmäkuvio voidaan tallentaa myöhempiä käyttöä varten. Katso lisätietoja kohdasta "Kuvioden tallennus" (sivu 133).

■ Kuvioden toisto

Jos useita ompeleita on yhdistetty, ompelukone pysähtyy, kun näytössä näkyvä kuvioyhdistelmä on ommeltu. Kun haluat ommella yhdistelmäkuvioiden useita kertoja, noudata seuraavia ohjeita.

- 1 Kun olet yhdistänyt kuviot, paina . Jos sitä painetaan uudelleen, se palautuu muotoon (kertaompelu).

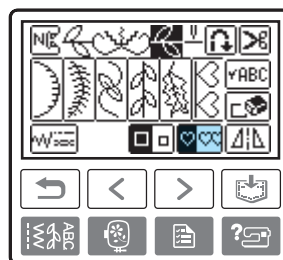

- ▶ Kuvake muuttuu muotoon , ja nyt voit ommella kuvioyhdistelmän toistuvasti.

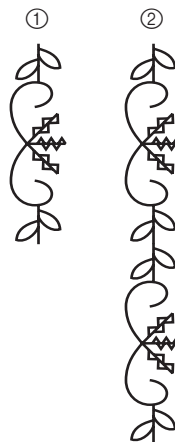

- ① Kertaompelu
② Toistuva ompelu

🌟 Vinkki

- Jos toistuva ompelu on asetettu, kuviota ommellaan yhä uudelleen, kunnes ompelukone pysäytetään.
- Jos ompelukoneen virta katkaistaan, toistuvan/kertaompeleiden asetukset palautuvat oletusasetukseen.

■ Kuvioyhdistelmän kääntö peilikuvaksi

- 1 Kun yksi kuvio on valittu, käännä kuvio vaakasuuntaan peilikuvaksi painamalla .

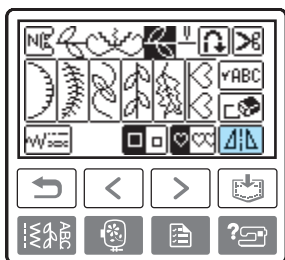

■ Kuvion tarkistaminen

Jos valittu kuvioyhdistelmä ei näy kokonaan näytössä, tarkista kuvio seuraavin toimenpitein.

- 1 Paina .

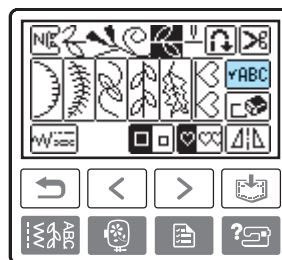

► Kuvion tarkistusnäyttö tulee näkyviin.

- 2 Paina   ja tarkista kuvio.

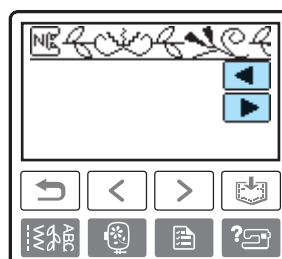

- 3 Paina  (Takaisin-painike).

► Alkuperäinen näyttö tulee taas näkyviin.



Huomaa

- Yhdistelmäkuviota voidaan tallentaa myöhempää käyttöä varten. Katso lisätietoja kohdasta "Kuvioiden tallennus".

Kuvioiden tallennus

Yhdistelmäkuviota voidaan tallentaa myöhempää käyttöä varten. Koska tallennetut kuvat eivät häviä, kun ompelukoneen virta katkaistaan, ne voidaan ottaa käyttöön koska tahansa. Enintään 10 kuviota voidaan tallentaa.

■ Kuvion tallentaminen

1 Luo yhdistelmäkuviota, jonka haluat tallentaa.

- Katso lisätietoja kohdasta "Kuvioiden yhdistely" (sivu 130).

2 Paina ohjauspaneelin painiketta (Muistipainike).

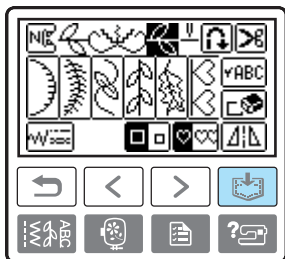

- ▶  näkyy, kun kuviota tallennetaan. Kun kuvio on tallennettu, alkuperäinen näyttö tulee taas näkyviin.

- Älä katkaise ompelukoneen virtaa kuvion tallennuksen aikana, sillä kuvion tiedot voivat hävitä.

■ Tallennetun kuvion käyttöönotto

1 Paina (muistista hakupainike).

Palauta tallennettu kuvio koneen muistista.

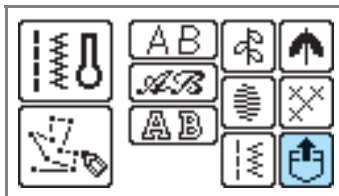

- ▶ Muistitaskun valintanäyttö tulee näkyviin.

2 Valitse tasku, johon haluamasi yhdistelmäkuviota on tallennettu.

-kuvakkeet merkitsevät muistipaikkoja, jotka sisältävät tallennetun kuvion.

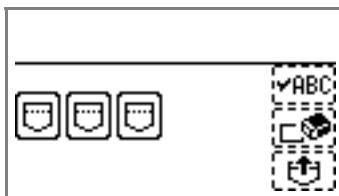

- ▶ Valittu tasku näytetään negatiivisella korostuksella, ja näyttöön tulee tallennettu kuvio.

3 Tarkista sisältö ja paina sitten .

Tarkista valittu kuvioyhdistelmä, joka ei näy kokonaan näytössä, painamalla .

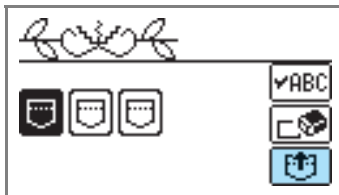

- ▶ Tallennettu kuvio otetaan käyttöön.
- ▶ Näyttöön tulee kuvion valintanäyttö, ja voit ommella kyseisen kuvion.



■ Tallennetun kuvion poistaminen

Muistitaskuihin tallennettuja kuvioita voidaan poistaa.

- 1 Paina  (muistista hakupainike).

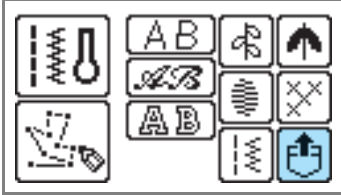

- 2 Valitse tasku, johon poistettava kuvio on tallennettu.

-kuvakkeet merkitsevät muistipaikkoja, jotka sisältävät tallennetun kuvion.

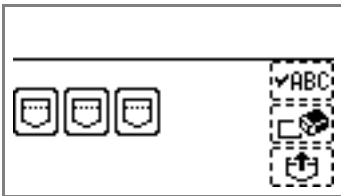

- ▶ Valittu tasku näytetään negatiivisella korostuksella, ja näyttöön tulee tallennettu kuvio.

- 3 Tarkista sisältö ja paina sitten .



- ▶ Näyttöön ilmestyy vahvistusviesti.

- 4 Paina .

- ▶ Tallennettu kuvio ja tasku poistetaan.



Pistokuvion säätäminen

On mahdollista, että valittu ommel ei ompelussa muodostu oikein ommeltavan kankaan tyyppin tai ompelunopeuden johdosta. Jos näin käy, ota varsinainen ompelutyösi kangasta oleva kangastilkku ja säädä ommel ompelun aikana.

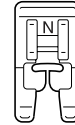
- 1 Kiinnitä koristeommeljalca "N".



- Katso lisätietoja kohdasta "Paininjalan vaihto" (sivu 42).

- 2 Paina ohjauspaneelin painiketta  (Hyötyommelipainike) ja valitse  (Koristeommel).

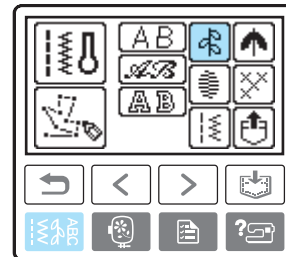

- ▶ Näytössä näkyvät eri koristeompeleet.

- 3 Valitse .

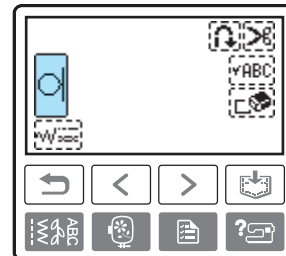

- ▶ Ompeleiden säätöommel on valittu.

4 Aloita ompelu.

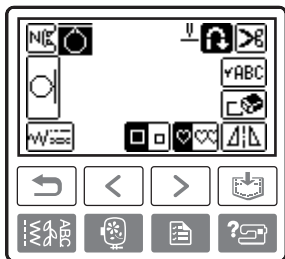

- ▶ Kone ompelee ompelien säätämiseen tarvittavan ompelien.
- ▶ Kone pysähtyy, kun se on ommellut säätöompeleen yhden kuvion loppuun.

5 Tarkista ommeltu säätökuvio.

omeltu säätökuvio on kuvan mukainen, kuviota ei tarvitse säätää.

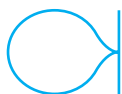

Jos ommeltu säätökuvio näyttää samalta kuin alla, ommelta on säädettävä pystysuunnassa.

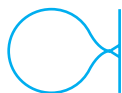

Jos ommeltu säätökuvio näyttää samalta kuin alla, ommelta on säädettävä vaakasuunnassa.



Ommelta voidaan säätää tarvittaessa seuraavien ohjeiden mukaisesti.

6 Paina ohjauspaneelin painiketta (Perusasetuspainike).

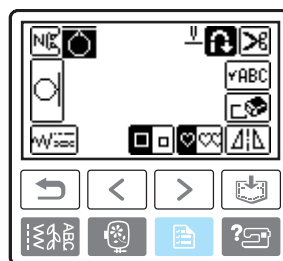

- ▶ Perusasetusnäyttö tulee näkyviin.

7 Paina \square \square .

Jos haluat säätää kuviota pystysuunnassa, paina pystysuuntaisen säädön painikkeita \square \square .
Jos haluat säätää kuviota vaakasuunnassa, paina vaakasuuntaisen säädön painikkeita \square \square .

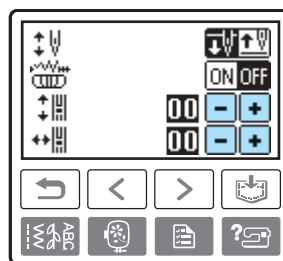

- ▶ Säädä säätöomelta sen mukaan, miltä se näyttää ommeltuna.

■ Säätöompeleen säätö pystysuunnassa

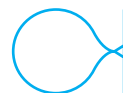

Suurena säätöompeleen pystysuunnassa olevaa väliä painamalla \square .

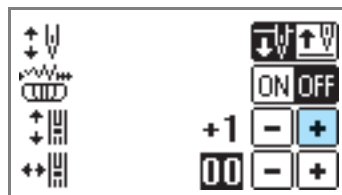

Pienennä säätöompeleen pystysuunnassa olevaa väliä painamalla \square .

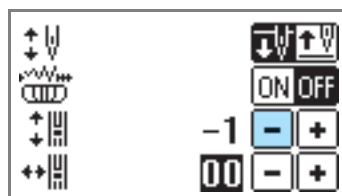

■ Säätöompeleen säätö vaakasuunnassa

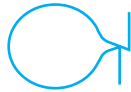

Suurena säätöompeleen vaakasuunnassa olevaa väliä painamalla **+**.

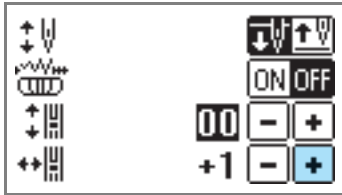

Pienennä säätöompeleen vaakasuunnassa olevaa väliä painamalla **-**.

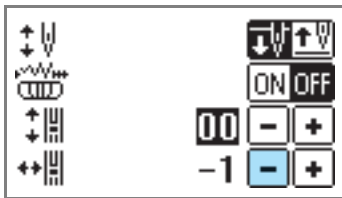

8 Paina  (Takaisin-painike).

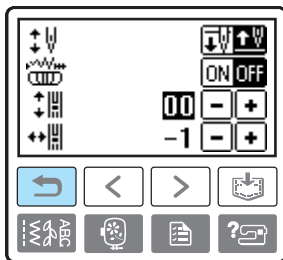

► Kuvion säätönäyttö tulee uudelleen näkyviin.

9 Valitse  uudelleen, käynnistä ompelukone ja tarkista ommel.

Säädä säätöommelta, kunnes kone ompelee sen oikein.

Oman pistokuvion suunnittelu (My Custom Stitch)

Oman pistokuvion suunnittelun (My Custom Stitch) -toiminnon avulla voit ommella itse suunnittelemaasi ompeleita.

Oman pistokuvion luonnostelu

Ota ruutuarkkisarja esille.



1 Piirrä kuvion luonnos ruutuarkille.

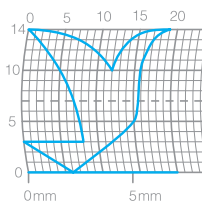

Piirrä kuvio yhtenä jatkuvana viivana siten, että kuvion aloitus- ja lopetuskohta ovat samalla korkeudella.



2 Jos kuvio toistetaan, määritä toistettavien kuvien välinen etäisyys.

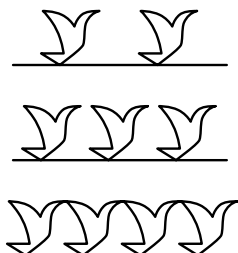
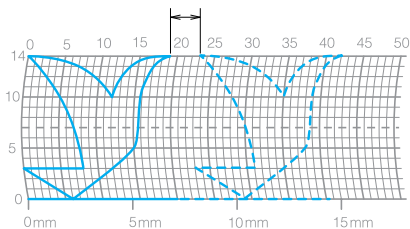

3 Merkitse ruudun risteysten kohdalla olevat kuvion pisteet ruudukkoon ja yhdistä nämä pisteet yhtenäisellä suoralla viivalla.

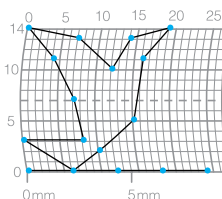

4 Päätä ompelujärjestys.

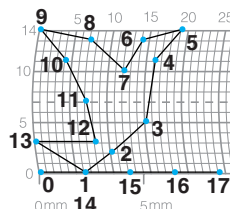

Ommel näyttää paremmalta, kun kuvio suljetaan siten, että kuvion ääri viiva menee ristiin.

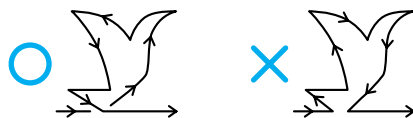

Kuviotietojen ohjelmointi

Seuraa ruutuarkille piirrettyä kuviota ja ohjelmoi kuvio ompelukoneeseen.

1 Kiinnitä koristeommeljalka "N".

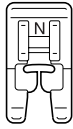



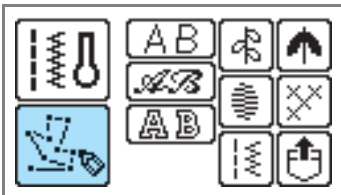

- Katso lisätietoja kohdasta "Paininjalan vaihto" (sivu 42).

2 Paina ohjauspaneelin painiketta (Hyötyommelipainike) ja valitse .





► Kuvion ohjelmointinäyttö tulee näkyviin.

3 Katso ensimmäisen pisteen koordinaatit ruutuarkista.

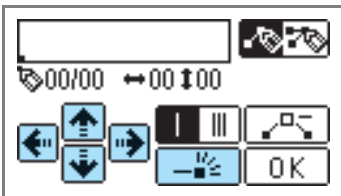
Määritä koordinaatit painikkeilla    ja paina .



4 Valitse, ommellaanko pisteiden väliin yksin- vai kolminkertainen ommel.

 merkitsee yksinkertaista ommelta ja  kolminkertaista ommelta.

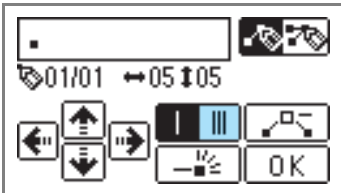

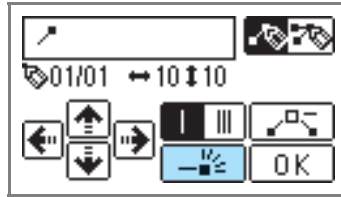

5 Määritä toisen pisteen koordinaatit ja paina sitten .

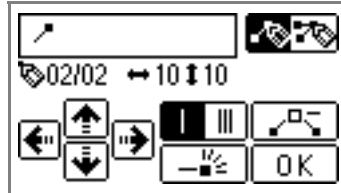

6 Määritä kaikki pisteet toistamalla vaiheet 4–5.



- Jos teet virheen määrittäessäsi pisteitä, voit poistaa aiemman pisteen painamalla .
- Korjaa määrittämiäsi pisteitä painamalla . Voit lisätä, poistaa ja siirtää pisteitä.

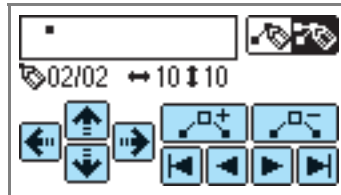

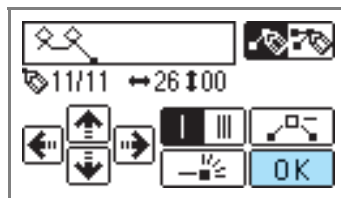

7 Kun olet määrittänyt kaikki pisteet, paina .

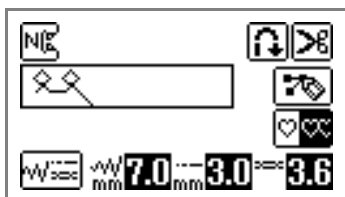

► Ompelunäyttö tulee näkyviin.

- 8 Määritä ompeluasetukset, kuten taakseompelu/vahvistuspistot, samaan tapaan kuin muille ompeleille.



- Jos haluat muokata kuviota, paina .



Huomaa

- Ohjelmoitu kuvio voidaan tallentaa myöhempää käyttöä varten. Katso lisätietoja kohdasta "Kuvioiden tallennus" (sivu 133).

Esimerkkikuvioita

Ohjelmoi kaikki taulukossa esitetyt pisteet, jos haluat ommella jonkin esimerkkiompeleista.

					
Piste	↔	↕	Piste	↔	↕
1	0	0	21	38	13
2	12	0	22	35	14
3	18	3	23	32	13
4	22	6	24	30	10
5	23	10	25	32	6
6	21	13	26	35	3
7	17	14	27	41	0
8	14	13	28	45	0
9	12	11	29	47	4
10	9	13	30	44	7
11	6	14	31	45	11
12	3	13	32	47	13
13	1	10	33	50	14
14	3	6	34	54	13
15	6	3	35	56	10
16	12	0	36	55	6
17	41	0	37	51	3
18	43	4	38	45	0
19	40	7	39	70	0
20	41	11			

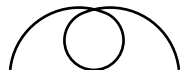
					
Piste	↔	↕	Piste	↔	↕
1	0	0	21	16	10
2	3	5	22	18	12
3	5	8	23	21	13
4	8	11	24	25	14
5	12	13	25	28	14
6	17	14	26	33	13
7	20	14	27	37	11
8	24	13	28	41	8
9	27	12	29	43	5
10	29	11	30	44	0
11	31	9			
12	32	6			
13	30	3			
14	27	1			
15	24	0			
16	21	0			
17	18	1			
18	16	3			
19	15	5			
20	15	8			

					
Piste	↔	↕	Piste	↔	↕
1	0	0	21	10	11
2	30	0	22	12	10
3	32	1	23	8	9
4	32	7	24	12	8
5	32	10	25	7	6
6	33	12	26	12	6
7	35	11	27	6	3
8	35	8	28	10	2
9	37	12	29	5	0
10	35	14	30	10	2
11	32	14	31	16	1
12	30	11	32	19	0
13	30	5	33	23	0
14	29	3	34	22	6
15	26	8	35	17	10
16	24	10	36	22	6
17	18	13	37	23	0
18	13	14	38	19	0
19	12	14	39	42	0
20	13	12			

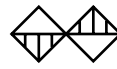
					
Piste	↔	↕	Piste	↔	↕
1	0	7	21	20	11
2	5	7	22	21	7
3	4	3	23	24	7
4	5	7	24	23	14
5	8	7	25	24	7
6	7	0	26	27	7
7	8	7	27	27	11
8	11	7	28	27	7
9	11	3	29	32	7
10	11	7	30	27	11
11	16	7	31	23	14
12	11	3	32	20	11
13	7	0	33	16	7
14	4	3	34	20	3
15	0	7	35	23	0
16	4	11	36	27	3
17	7	14	37	32	7
18	11	11			
19	16	7			
20	21	7			

4

KIRJONTA

Tässä luvussa käydään läpi kirjonnin eri vaiheet.

Perusasiat siistin kirjontatuloksen saavuttamiseksi.....	142
Tarvikkeet	142
Kirjonnin vaiheet	144
Kirjontapaininjalan kiinnitys.....	145
Kirjontapaininjalan kiinnitys.....	145
Kirjontapaininjalan irrotus	147
Kirjontayksikön kiinnitys	148
Kirjontayksikön turvallinen käsittely.....	148
Kirjontayksikön asettaminen paikoilleen.....	148
Kirjontayksikön irrottaminen.....	150
Kankaan valmistelu.....	151
Tukimateriaalin kiinnittäminen kankaaseen	151
Kankaan asettaminen kirjontakehykseen	152
Kirjontakehyksen kiinnitys.....	155
Kirjontakehyksen kiinnitys.....	155
Kirjontakehyksen irrotus	156
Kirjottavan kuvion valinta	157
Tekijänoikeuteen liittyvää tietoa ..	157
Kirjontakuviotyypit.....	157
Nestekidenäytön käyttö.....	158
Kirjainten valinta.....	160
Kirjottavan kuvion valinta	161
Kehyskuvion valinta.....	162
Kirjontakortin käyttö (ostettava erikseen).....	163
Kirjonta	164
Kauniin kirjontatuloksen saavuttaminen	164
Kuvion kirjonta.....	165
Applikointi.....	167
Kuvioiden muokkaus	169
Asettelyn muuttaminen	169
Langan kireyden säätö	171
Uudelleenompelu	172
Lanka loppuu kesken kuvion kirjonnin	172
Virran katkaiseminen kesken kirjonnin	173
Muistitoiminnon käyttö	175
Kirjontatiedostojen turvallinen käsittely	175
Kuvioiden tallennus	176
Kirjontakuvion hakeminen tietokoneen muistista	177

Perusasiat siistin kirjontatuloksen saavuttamiseksi

Tässä osassa käsitellään kirjontaa varten tehtäviä valmisteluja sekä kirjonnin perusvaiheet.

Tarvikkeet

Tarkista, että sinulla on kirjontaa varten seuraavat tarvikkeet.

■ Kangas

Valitse kirjottava kangas. Valitse kangaspala, joka on jonkin verran kuvion koon mukaan valitsemaasi kirjontakehystä suurempi.



Vinkki

- Käytä kirjoessasi aina tukikangasta, erityisesti, kun kirjot ohuita tai joustavia kankaita. Ilman tukikangasta kirjottu kuvio ei aina tuota tyydyttävää lopputulosta.
- Jos kirjot suurelle kankaalle, aseta kangas siten, että se ei kirjaillessa roiku ompelupöydän reunan yli. Jos kangas pääsee roikkumaan pöydän reunan yli, se saattaa haitata kirjontayksikön liikkumista, mikä puolestaan vaikuttaa kirjontakuvion ulkonäköön.



MUISTUTUS

- Älä kirjo liian paksuja kankaita. Tarkista kankaan paksuus kiinnittämällä kirjontakehys kirjontayksikköön ja nostamalla neula -toiminnon (neula-asennon näppäimen) avulla. Jos paininjalan ja kankaan väliin jää rako, kangasta voidaan kirjoa. Jos paininjalan ja kankaan väliin ei jää rako, älä kirjo kangasta. Muuten neula saattaa katketa ja aiheuttaa henkilövahingon.
- Ole varovainen kirjailtaessa päällekkäin meneviä kuvioita. Neula ei ehkä mene helposti kankaan läpi, mikä saattaa aiheuttaa neulan katkeamisen.

■ Tukimateriaali

Kiinnittämällä tukikangas kirjottavaan kankaaseen varmistetaan kirjottavan kuvion hyvä laatu.

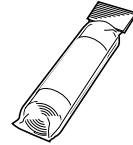

Suosittellemme ehdottomasti tukikankaan käyttöä. Käytä vesiliukoista tukimateriaalia ohuiden kankaiden, kuten organzan, ja nukkapintaisten kankaiden, kuten pyyhkeiden, ompeluun. Katso lisätietoja kohdasta "Lisätarvikkeet" (sivu 9).

■ Kirjontalanka

Käytä ylälankana Embroidery- tai Country -kirjontalankaa.

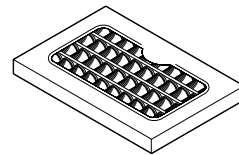

Käytä alalangaksi erityisesti kirjontaan tarkoitettua alalankaa. Katso lisätietoja kohdasta "Lisätarvikkeet" (sivu 9).



Vinkki

- Jos haluat varmistaa kirjontakuvion laadun, käytä kirjontakoneisiin tarkoitettua kirjontalankaa.
- Varmista ennen ompelun aloittamista, että olet puolannut riittävästi alalankaa. Jos alalanka on loppumassa ja jatkat kuitenkin ompelua, lanka saattaa sotkeutua.

■ Neula

Käytä 75/11-kotiompelukoneneulaa. Kun ompelet paksulle kankaalle, esim. farkkukankaalle, käytä 90/14-kotiompelukoneneulaa.



Huomaa

- 75/11-neula on asennettuna ostaessasi ompelukoneen.
- Katso lisäohjeita neulan vaihtamisesta kohdasta "Neulan vaihto" (sivu 40).



MUISTUTUS

- **Koska pallokärkineulat (kullan värinen kanta) on tarkoitettu kankaalle, joille tulee helposti hyppytikkejä esim. koristeompeleita ommeltaessa ja joustavien kankaiden ompelussa, varmista, ettet käytä niitä kirjontaan. Neula voi taipua tai katketa.**

■ Muuta

Pieni ja keskikokoinen kirjontakehys ovat lisätarvikkeita. Katso lisätietoja kohdasta "Lisätarvikkeet" (sivu 9).

Kirjonnan vaiheet

Seuraavassa esitellään kirjonnan eri vaiheet.

1	Paininjalan kiinnittäminen	Kiinnitä kirjontapaininjalja "Q". Katso lisätietoja kirjontapaininjalan kiinnittämisestä kohdasta "Kirjontapaininjalan kiinnitys" (sivu 145).
↓		
2	Neulan tarkistaminen	Käytä aina kankaaseen sopivaa neulaa. Lisätietoja neulan vaihtamisesta on kohdassa "Neulan vaihto" (sivu 40).
↓		
3	Kirjontayksikön asettaminen paikalleen	Aseta kirjontayksikkö paikoilleen. Katso lisätietoja kirjontayksikön asentamisesta kohdasta "Kirjontayksikön asettaminen paikoilleen" (sivu 148).
↓		
4	Puolakotelon vaihtaminen	Kun käytät muunlaista kirjontaan tarkoitettua alalankaa kuin Brotherin kirjonta-alalanka, käytä vaihtoehtoista puolakoteloa (vaaleanpunainen merkintä). Lisätietoja puolakotelon vaihtamisesta on kohdassa "Sukkulapesän puhdistus" (sivu 180).
↓		
5	Puolalangan valmistelu	Puolaa kirjontaan tarkoitettua alalankaa ja aseta puola paikoilleen. Lisätietoja puolalangan asennuksesta on kohdassa "Puolaus / Puolan asettaminen paikoilleen" (sivu 23).
↓		
6	Kankaan valmistelu	Kiinnitä tukikangas kirjottavaan kankaaseen ja kiinnitä kangas kirjontakehykseen. Lisätietoja kangasta koskevista valmisteluista on kohdassa "Kankaan valmistelu" (sivu 151).
↓		
7	Kirjontakehyksen kiinnittäminen	Kiinnitä kirjontakehyksen kirjontayksikköön. Katso lisätietoja kirjontakehyksen kiinnittämisestä kohdasta "Kirjontakehyksen kiinnitys" (sivu 155).
↓		
8	Kirjontakuvion valinta	Valitse kirjottava kuvio. Lisätietoja kirjottavien kuvioiden valinnasta on kohdassa "Kirjottavan kuvion valinta" (sivu 157).
↓		
9	Asettelun tarkistaminen	Tarkista kirjottavan kuvion koko ja paikka ja säädä tarvittaessa. Lisätietoja asettelun tarkistamisesta on kohdassa "Asettelun muuttaminen" (sivu 169).
↓		
10	Kirjontalangan langoitus	Langoita koneeseen kuvion edellyttämä kirjontalanka. Lisätietoja langoittamisesta on kohdassa "Ylälangan langoittaminen" (sivu 29).

Kirjontapaininjalan kiinnitys

Tässä osassa kerrotaan, miten kirjontapaininjala kiinnitetään paikoilleen.

Kirjontapaininjalan kiinnitys

Koneeseen on ennen kirjoamista kiinnitettävä kirjontapaininjala. Ota esille koneen mukana toimitettu kirjontapaininjala "Q" ja ruuvitaltta.

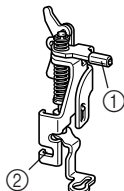

- ① Kirjontapaininjalan tappi
- ② Kohta, johon paininjalan kiinnitysruuvi tulee

! MUISTUTUS

- Käytä aina kirjoessasi kirjontapaininjalkaa "Q". Jos käytät väärää paininjalkaa, neula voi osua paininjalkaan ja taipua tai katketa.

- 1 Nosta neula painamalla näppäintä (Neula-asennon näppäin) kerran tai kahdesti.

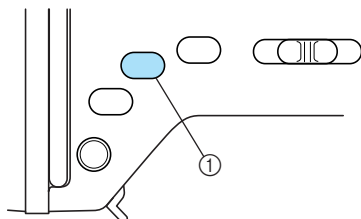

- ① Neula-asennon näppäin
- ▶ Neula nousee ylös.

- 2 Katkaise koneesta virta.

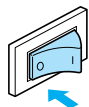

! MUISTUTUS

- Ennen kuin vaihdat paininjalan, muista katkaista koneesta virta. Jos virta on päällä ja painat vahingossa (aloitus-/lopetusnäppäintä), kone käynnistyy ja voi aiheuttaa henkilövahingon.

- 3 Nosta paininjalan nostin.

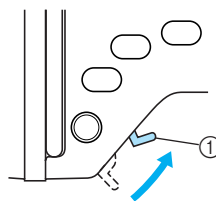

- ① Paininjalan nostin
- ▶ Paininjala nousee ylös.
- Paininjalan nostin on uudessa koneessa yläasennossa.

- 4 Irrota paininjala painamalla paininjalan runko-osan takana olevaa mustaa painiketta ja pitämällä sitä alaspainettuna.

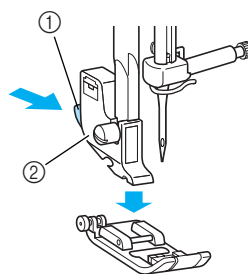

- ① Musta painike
- ② Paininjalan runko-osa

5 Löysytä paininjalan runko-osan ruuvia ja irrota paininjalan runko-osa.

Käännä ruuvitalttaa koneen takaosaa kohti.

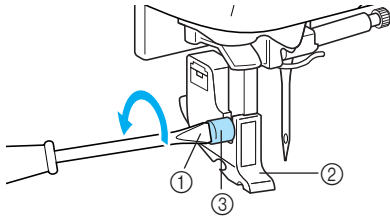

- ① Ruuvitaltta
- ② Paininjalan runko-osa
- ③ Paininjalan runko-osan ruuvi

6 Pidä kirjontapaininjalkaa oikeassa kädessä kuvan osoittamalla tavalla.

Pitele kirjontapaininjalkaa siten, että painat etusormella paininjalan takaosassa olevaa vipua.

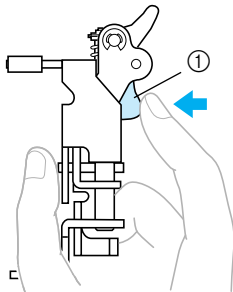

- ① Vipu

7 Pidä vipu alaspainettuna ja aseta kirjontapaininjalan kohta, johon paininjalan kiinnitysruuvi tulee, paininjalan tangon ympärille paininjalan kiinnitysruuvin alle siten, että kirjontapaininjalan tappi tulee neulan kiinnitysruuvin yläpuolelle.

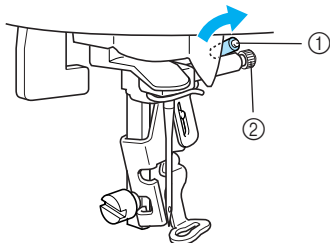

- ① Kirjontapaininjalan tappi
- ② Neulan kiinnitysruuvi

8 Työnnä paininjalan kiinnityskohta paikalleen kiinnitysruuvin alle.

Aseta kirjontapaininjalka pystysuoraan.

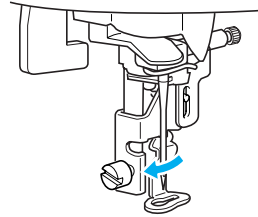

9 Kiristä paininjalan runko-osan ruuvi huolellisesti.

Käännä ruuvitalttaa koneen etuosaa kohti.

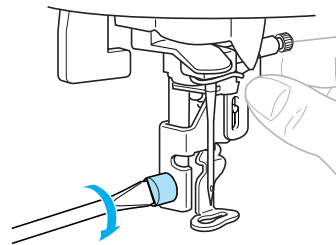

! MUISTUTUS

- Älä tönäise neulaa asennuksen aikana sormellasi tai kirjontapaininjalalla "Q". Neula voi katketa tai aiheuttaa henkilövahingon.
- Muista kiristää ruuvi koneen mukana toimitetulla ruuvitaltalla. Jos ruuvi jää löysälle, neula voi osua paininjalkaan ja taipua tai katketa.
- Ennen ompelun aloittamista käännä aina käsipyörää hitaasti itseesi päin (vastapäivään) ja tarkista, ettei neula osu paininjalkaan. Muuten neula voi taipua tai katketa.

Kirjontapaininjalan irrotus

- 1 Nosta neula painamalla näppäintä (Neula-asennon näppäin) kerran tai kahdesti.

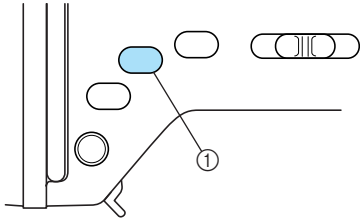

① Neula-asennon näppäin

- 2 Katkaise koneesta virta.

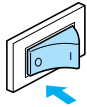

- 3 Nosta paininjalan nostin.

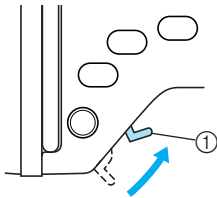

① Paininjalan nostin

▶ Paininjalka nousee ylös.

- 4 Samalla, kun painat kirjontapaininjalan takana olevaa vipua sormella, löysytä paininjalan runko-osan ruuvia ja irrota kirjontapaininjalka "Q".

Käännä ruuvitalttaa koneen takaosaa kohti.

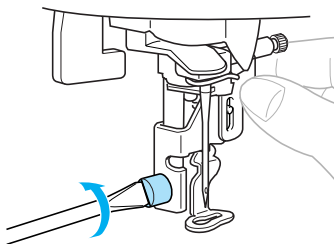

- 5 Kiinnitä paininjalan runko-osa.

- Katso lisätietoja kohdasta "Paininjalan runko-osan kiinnittäminen" (sivu 44).

Kirjontayksikön kiinnitys

Tässä osassa kerrotaan, miten kirjontayksikkö kiinnitetään paikoilleen.

Kirjontayksikön turvallinen käsittely

Alla on muutamia kirjontayksikön turvalliseen käsittelyyn liittyviä ohjeita.

! MUISTUTUS

- Älä siirrä ompelukonetta kirjontayksikön ollessa siinä kiinni. Kirjontayksikkö saattaa pudota ja aiheuttaa henkilövahingon.
- Älä vie käsiä tai esineitä kirjontavarren ja -kehysten tielle. Se voi aiheuttaa henkilövahingon.



Vinkki

- Älä koske kirjontayksikön asennusaukossa olevaan liittimeen. Liitin voi vahingoittua ja aiheuttaa koneen toimintahäiriöitä.
- Älä nosta kirjontavartta ylöspäin äläkä siirrä sitä voimakkein. Se voi aiheuttaa koneen toimintahäiriöitä.

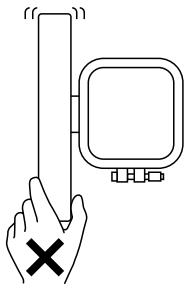

Kirjontayksikön asettaminen paikoilleen

Ota koneen mukana toimitettu kirjontayksikkö esille.

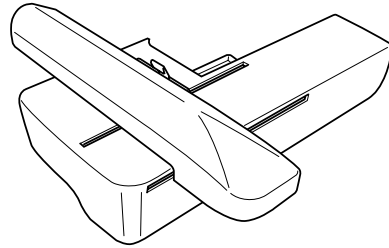

- 1 Katkaise koneesta virta.

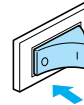

- 2 Irrota aputaso vetämällä sitä vasemmalle.

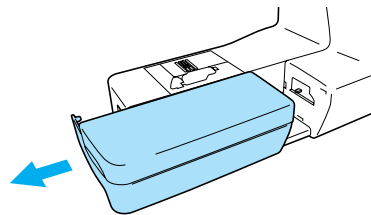

- 3 Avaa kirjontayksikön asennusaukon peitelevy vetämällä peitelevyn uloketta kannen uloketta nuolen suuntaan.

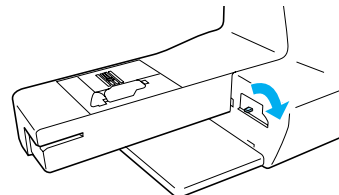

Vinkki

- Muista sulkea kirjontayksikön asennusaukon peitelevy aina, kun kirjontayksikkö ei ole käytössä.

- 4** Liu'uta kirjontayksikkö ompelukoneen vapaavarteen.
Työnä yksikköä, kunnes se napsahtaa ja pysähtyy.

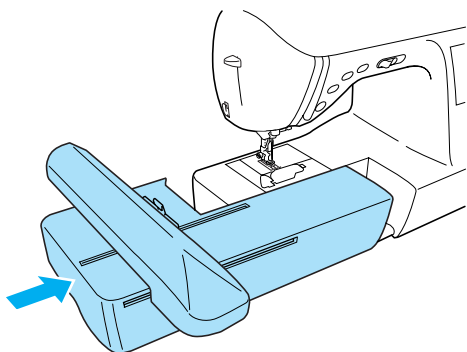

- Kirjontayksikkö on nyt asennettu paikoilleen.

- 5** Kytke koneeseen virta.

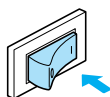

- Näyttöön ilmestyy asennuksen vahvistava viesti.

- 6** Varmista, ettei kirjontayksikön tiellä ole esineitä, käsiä tms. ja paina **OK**.

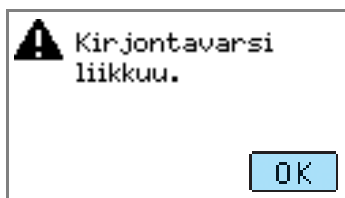

- Jos näytöllä näkyy animaatio, kosketa näyttöä sormella, jolloin näytölle ilmestyy yllä oleva teksti.
- Kirjontavarsi siirtyy aloitusasentoonsa.

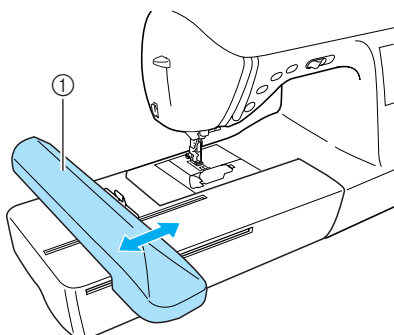

- ① Kirjontavarsi

! MUISTUTUS

- Pidä kädet ja esineet poissa kirjontavarren tieltä. Se voi aiheuttaa henkilövahingon.

★ Vinkki

- Jos kirjontavarren tiellä on konetta käynnistettäessä esineitä tai käsi, näyttö saattaa palautua takaisin alkuperäisnäyttöön. Siirrä käsi tai esine pois kirjontavarren tieltä ja kytke koneeseen uudelleen virta.

- Näkyviin ilmestyy kirjontakuvion valintanäyttö.

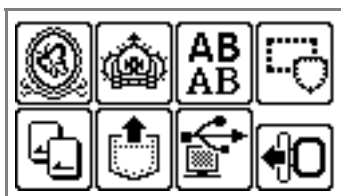

- Lisätietoja kirjottavien kuvioiden valinnasta on kohdassa "Kirjottavan kuvion valinta" (sivu 157).

🔔 Huomaa

- Hyötyompeleita ei voida valita kirjontayksikön ollessa asennettuna koneeseen.

Kirjontayksikön irrottaminen

Varmista, että ompelukone on pysähtynyt ja noudata sitten alla olevia ohjeita.

1 Irrota kirjontakehys.

- Katso lisätietoja kirjontakehysten irrottamisesta kohdasta "Kirjontakehysten irrotus" (sivu 156).

2 Paina ja paina sitten .

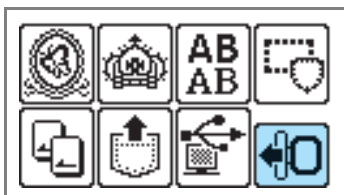

- ▶ Kirjontavarsi siirtyy asentoon, jossa sitä voidaan säilyttää.

3 Katkaise koneesta virta.

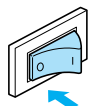

! MUISTUTUS

- **Katkaise aina ompelukoneesta virta ennen kirjontayksikön irrottamista**
Kirjontayksikön irrottaminen virran ollessa kytkettynä koneeseen saattaa aiheuttaa toimintahäiriöitä.

4 Pidä kirjontayksikön vasemmassa alareunassa olevaa vapautuspainiketta alaspainettuna ja vedä kirjontayksikköä varovasti vasemmalle.

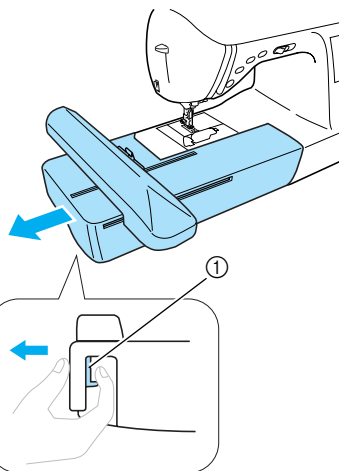

① Vapautuspainike

- ▶ Kirjontayksikkö irtoaa ompelukoneesta.

! MUISTUTUS

- **Älä kanno kirjontayksikköä siitä osasta, jossa vapautuspainike sijaitsee.**

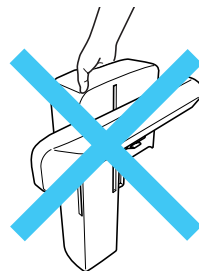

Kankaan valmistelu

Kun tukimateriaali on kiinnitetty kirjottavan kankaan nurjalle puolelle, kangas pingotetaan kirjontakehykseen.

Tukimateriaalin kiinnittäminen kankaaseen

Kiinnittämällä tukikangas kirjottavaan kankaaseen varmistetaan kirjottavan kuvion hyvä laatu.

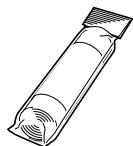

Huomaa

- Suosittelemme ehdottomasti tukikankaan käyttöä. Käytä vesiliukoista tukimateriaalia ohuiden kankaiden, kuten organzan, ja nukkapintaisten kankaiden, kuten pyyhkeiden, ompeluun. Katso lisätietoja kohdasta "Lisätarvikkeet" (sivu 9).



Vinkki

- Käytä tukikangasta aina joustavien ja ohuiden kankaiden kirjomiseen, sekä kankaisiin, joiden kudus on harva ja kankaisiin, joissa ommel alkaa helposti kiristää.



MUISTUTUS

- Käytä tukikangasta kaikkiin kirjontatöihin. Ohuiden tai joustavien kankaiden kirjominen ilman tukimateriaalia voi vääntää tai katkaista neulan. Tämän lisäksi kirjotakuviosta voi tulla virheellinen.

- 1 Leikkaa tukimateriaalista niin suuri pala, että se ylettyy kirjontakehyksen reunojen ulkopuolelle.

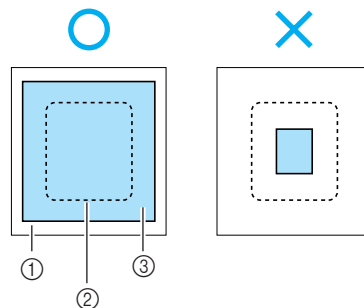

- ① Kangas
- ② Kirjontakehyksen koko
- ③ Tukimateriaali

- 2 Jos käytät silittämällä liimautuvaa tukimateriaalia, aseta tukimateriaalin liimapuoli kirjottavan kankaan nurjaa puolta vasten ja silitä höyrysilitysraudalla.

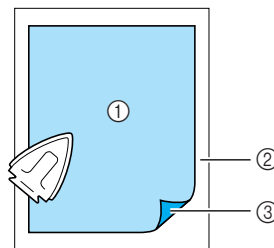

- ① Tukimateriaali
- ② Kankaan nurja puoli
- ③ Liimapinta

- Kun silitys tai kehyksen kiinnitys ei ole mahdollista

Sellaisia kankaita käytettäessä, joihin ei voi kiinnittää tukimateriaalia silittämällä (esim. frotee), tai kirjailtaessa sellaisiin kohtiin, joihin tukimateriaalin kiinnittäminen silittämällä on vaikeaa, älä kiinnitä tukimateriaalia silittämällä vaan kiristä kangas kirjontakehykseen tukimateriaalin kanssa.

Kankaan asettaminen kirjontakehykseen

Kangas pingotetaan kirjontakehykseen. Jos kangas jää löysälle, kirjontakuviosta saattaa tulla huonolaatuinen. Aseta kangas tiukasti kehykseen noudattamalla alla olevia ohjeita. Ota esille kangas, johon olet kiinnittänyt tukimateriaalin, sekä keskikokoinen, pieni, suuri tai erittäin suuri (useampi kiinnityskohtainen) kirjontakehys.

■ Kirjontakehys (suuri)

Kirjonta-alueen enimmäiskorkeus on 18 cm (7 tuumaa) ja enimmäisleveys 13 cm (5 tuumaa). Tällä kehyställä voidaan kirjoittaa useampi kuvio vaihtamatta välillä kehysten paikkaa.

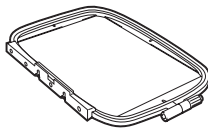

■ Kirjontakehys (keskikokoinen)[lisätarvike]

Kehyksellä voidaan kirjoittaa kuvia, joiden enimmäiskorkeus on 10 cm (4 tuumaa) ja enimmäisleveys 10 cm (4 tuumaa).

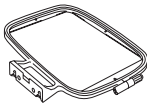

■ Kirjontakehys (pieni)[lisätarvike]

Kehyksellä voidaan ommella kuvia, joiden enimmäiskorkeus on 2 cm (1 tuuma) ja enimmäisleveys 6 cm (2 1/2 tuumaa). Sitä voidaan käyttää kirjainten ja muiden pienten kuvien kirjailuun.



- Pientä kirjontakehystä ei voi käyttää kaikkien kuvien kanssa.

■ Kirjontakehys (erittäin suuri (useampi kiinnityskohtainen))

Kirjonta-alueen enimmäiskorkeus on 30 cm (12 tuumaa) ja enimmäisleveys 13 cm (5 tuumaa). Tätä kehystä voidaan käyttää suurten tai toisiinsa yhdistettävien kuvien tai yhdistelmäkuvioiden kirjontaan.

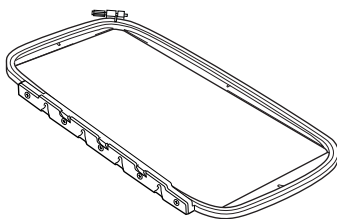

! MUISTUTUS

- Käytä valitsemasi kuvion kokoon parhaiten sopivaa kirjontakehystä. Muuten paininjalca saattaa osua kirjontakehykseen ja aiheuttaa henkilövahingon tai neulan katkeamisen.

1 Löysytä kirjontakehyksen säätöruuvia, irrota sisä- ja ulkokehys ja aseta ulkokehys tasaiselle alustalle.

Irrota sisä- ja ulkokehys toisistaan nostamalla sisäkehystä ylöspäin.

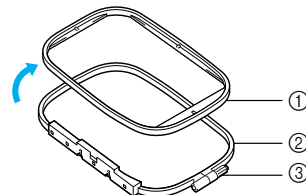

- ① Sisäkehys
- ② Ulkokehys
- ③ Säätöruuvi

2 Aseta kangas tukimateriaaleineen ulkokehyksen päälle.

Kangas tulee asettaa oikea puoli ylöspäin.

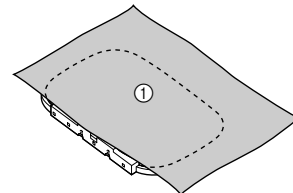

- ① Oikea puoli

3 Paina sisäkehys paikoilleen kankaan päälle.

Kohdista sisäkehysten \triangle ja ulkokehyksen ∇ .

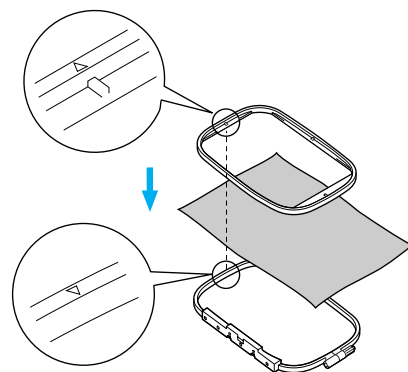

- 4 Kiristä säätöruuvia käsin niin tiukalle, että se pitää kankaan paikoillaan.

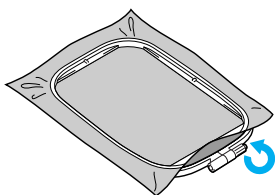

- 5 Irrota kangas varovasti kehystä löysyttämättä säätöruuvia.

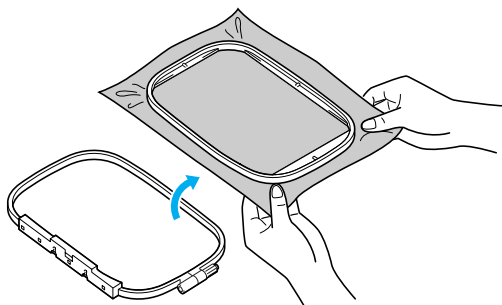

Huomaa

- Tämä varotoimenpide auttaa estämään kuvion kasaan vetäytymistä kirjoituksen aikana.

- 6 Paina sisäkehys taas paikoilleen kankaan päälle ja kohdista sisäkehysten \triangle ja ulkokehysten ∇ .

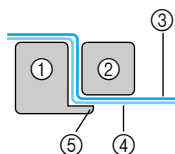
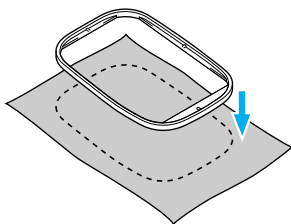

- Ulkokehys
- Sisäkehys
- Kangas (oikea puoli)
- Tukimateriaali
- Ulkokehysten reuna

- Paina kehystä tiukasti, kunnes sisäkehys on tiukasti ulkokehysten ulkonevaa reunaa vasten.

- 7 Kiristä säätöruuvi ja pingota samalla kangas tiukaksi kädelläsi. Kangas on riittävän kireällä, kun pingotetusta kankaasta kuuluu rummuttaessa rummun kaltainen ääni.

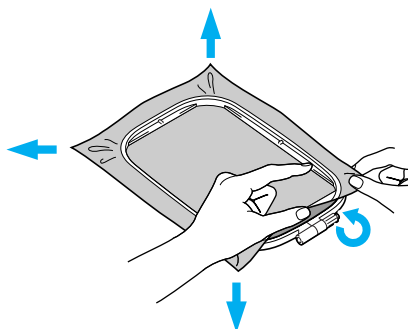

Kohdistusarkkien käyttö

Kirjontakehysten päälle asetettavien kohdistusarkkien avulla kirjontakuvio voidaan ommella kankaalle tarkasti haluttuun kohtaan.

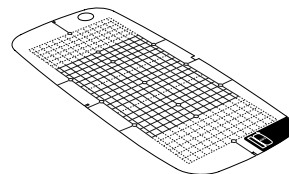
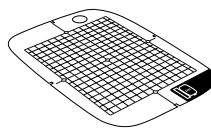
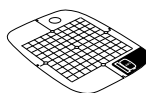

- 1 Tee kangasliidulla merkki kankaaseen kirjottavan kuvion keskikohtaan.

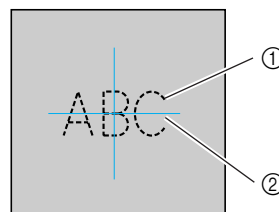

- Kirjottava kuvio
- Merkki

2 Aseta kohdistusarkki sisäkehykseen.

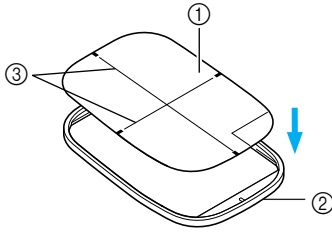

- ① Kohdistusarkki
- ② Sisäkehys
- ③ Kohdistusarkin perusviivat

3 Kohdista kankaaseen tekemäsi merkki kohdistusarkin perusviivoihin.

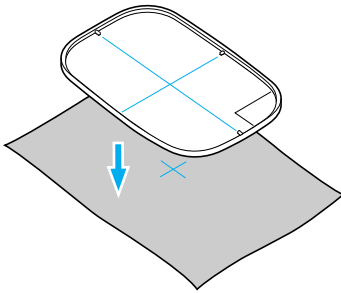

4 Aseta sisäkehys kankaiseen ulkokehysten päälle ja pingota kangas.

- Katso lisätietoja kohdasta sivulta 152.

5 Irrota kohdistusarkki.

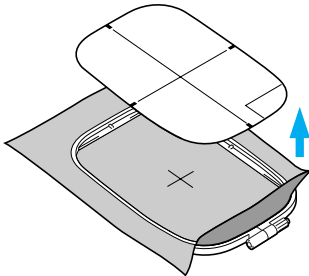

■ Sellaisten kankaiden kirjonta, joita ei voida pingottaa kirjontakehykseen

Kun kirjat pieniä kankaanpalasia tai kapeita kappaleita, esim. nauhoja, joita ei voida pingottaa kirjontakehykseen, pingota tukimateriaali kehykseen pohjakankaaksi.

Suosittellemme tukikankaan käyttöä kaikkeen kirjontaan.

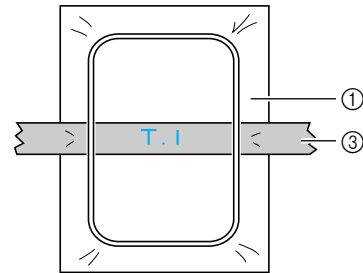
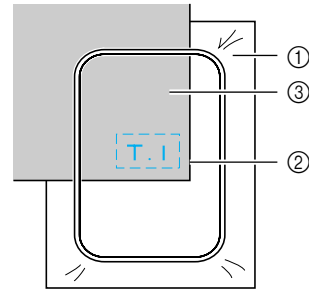
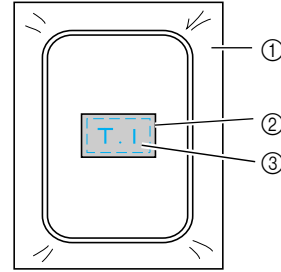

- ① Tukimateriaali
- ② Kiinnitys harsimalla tai suihkeliimalla
- ③ Kangas

Kun kirjonta on valmis, poista tukimateriaali varovasti.

Kirjontakehyksen kiinnitys

Tässä osassa kerrotaan, miten kirjontakehys kiinnitetään.

Kirjontakehyksen kiinnitys

- 1 Puolaa kirjontaan tarkoitettua alalankaa ja aseta se puolakoteloon.

- Katso lisätietoja kohdasta "Puolaus / Puolan asettaminen paikoilleen" (sivu 23).

- 2 Nosta paininjalan nostin.

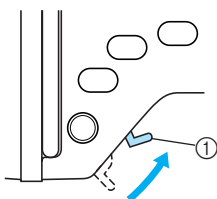

① Paininjalan nostin

- 3 Vie kirjontakehys paininjalan alle nostamalla samalla paininjalkaa mahdollisimman ylös.

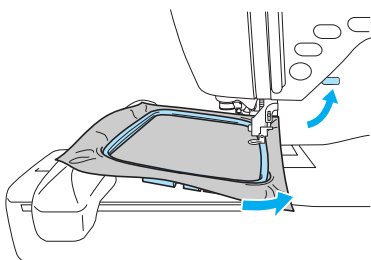

! MUISTUTUS

- Varo osumasta neulaan kirjontakehyksellä tai sormellasi. Neula voi katketa tai aiheuttaa henkilövahingon.

- 4 Paina kirjontavarressa olevaa kiinnitysnastojen vapautinta vasemmalle kohdistuen samalla molemmat kiinnitysnastat kehyksessä oleviin kiinnitysuriin ja paina sitten kirjontakehystä kiinnitysnastoihin kunnes kuuluu naksahdus. Paina ensin etummainen kiinnitysura paikalleen etummaiseen kiinnitysnastaan kunnes kuuluu naksahdus ja paina sitten takimmainen kiinnitysura paikalleen

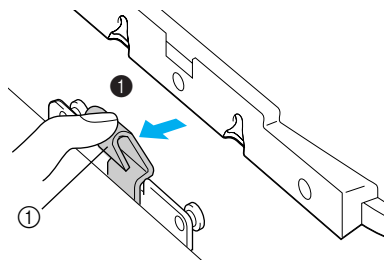

① Kiinnitysnastojen vapautin

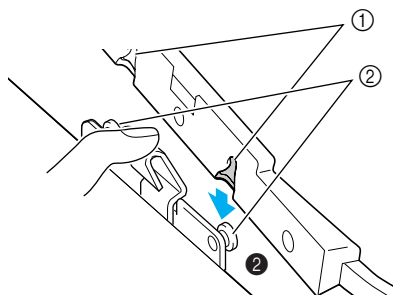

① Kiinnitysurat
② Kiinnitysnastat

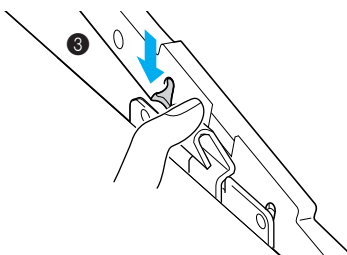

! Vinkki

- Varmista, että molemmat kiinnitysnastat ovat paikoillaan. Jos vain toinen kiinnitysnastoista on paikoillaan, kirjontakuvio saattaa epäonnistua.

! MUISTUTUS

- Aseta kirjontakehys huolellisesti kirjontakehyksen kiinnitysnastoihin. Muuten paininjalka saattaa osua kirjontakehykseen ja aiheuttaa henkilövahingon.

Kirjontakehyksen irrotus

Varmista, että ompelukone on täysin pysähtynyt ja noudata sitten alla olevia ohjeita.

1 Nosta paininjalan nostin.

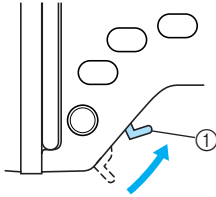

① Paininjalan nostin

2 Samalla, kun painat kirjontavarressa olevaa kiinnitysnastojen vapautinta vasemmalle, irrota kirjontakehys nostamalla sitä ylöspäin. Irrota takimmainen kiinnitysura kiinnitysnastasta ja irrota sen jälkeen etummainen kiinnitysura.

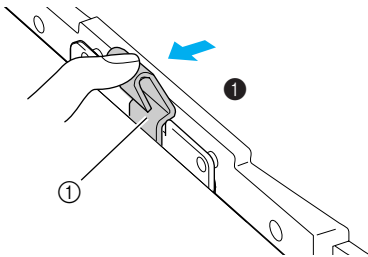

① Kiinnitysnastojen vapautin

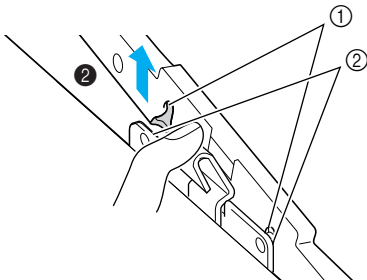

① Kiinnitysurat
② Kiinnitysnastat

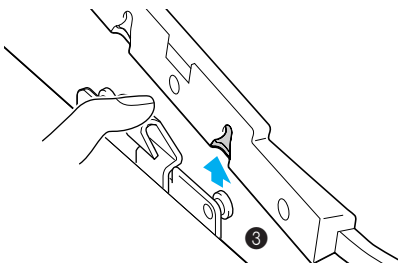

3 Poista kirjontakehys paininjalan alta nostamalla samalla paininjalkaa mahdollisimman ylös.

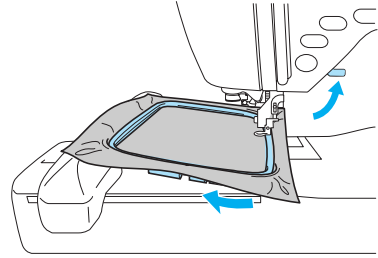

! MUISTUTUS

- Varo osumasta neulaan kirjontakehyksellä tai sormellasi. Neula voi katketa tai aiheuttaa henkilövahingon.

Kirjottavan kuvion valinta

Tässä osassa tarkastellaan erityyppisiä kirjontakuvioita ja kuvion valintaan liittyviä tekijöitä.

Tekijänoikeuteen liittyvää tietoa

Ompelukoneeseen ja kirjontakorteille tallennetut kuviot on tarkoitettu ainoastaan yksityiskäyttöön. Tekijänoikeuden alaisten kuvioden käyttö julkisiin tai kaupallisiin tarkoituksiin on tekijänoikeuslain vastaista ja ankarasti kiellettyä.

Kirjontakuviotyypit

Valittavana ovat seuraavat kirjontakuviotyypit.

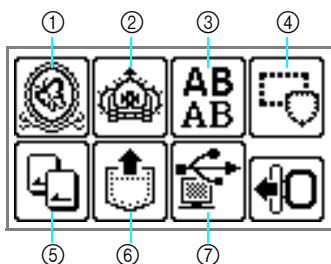

- ① Kirjontakuviot
- ② Lisäkuviot
- ③ Kirjasintyyli
- ④ Kehyskuviot
- ⑤ Kirjontakortti
- ⑥ Koneen muistiin tallennetut kuviot
- ⑦ Tietokoneelta noudettavat kuviot

■ Kirjontakuviot (Kirjontakuviot / lisäkuviot)

Kuvioita on yhteensä 136. Kuviot kirjotaan vaihtamalla ylälankaa näytön ohjeiden mukaisesti.

- Katso lisätietoja kohdasta “Kirjottavan kuvion valinta” (sivu 161).

■ Kirjasintyyli

Kirjasintyylejä eli fontteja (eurooppalaisia kirjaimia) on 6; isot kirjaimet/pienet kirjaimet/numerot/symbolit.

- Katso lisätietoja kohdasta “Kirjainten valinta” (sivu 160).

■ Kehyskuviot

10 eri kehysmuotoa, esim. neliöt ja ympyrät, voidaan yhdistää 12 eri ommeltyyppiin.

- Katso lisätietoja kohdasta “Kehyskuvion valinta” (sivu 162).

■ Kirjontakortti(saatavana erikseen)

Kirjontakorteilla olevia kuvioita voidaan myös kirjailla.

- Katso lisätietoja kohdasta “Kirjontakortin käyttö (ostettava erikseen)” (sivu 163).

■ Koneen muistiin tallennetut kuviot

Koneen muistiin voidaan tallentaa kuvioita, kuten usein käytettyjä kirjainyhdistelmiä, myöhemmin käytettäviksi. Muistiin voidaan tallentaa korkeintaan 12 kuvioita tai 512 KB.

- Katso lisätietoja kohdasta “Kuvioden tallennus” (sivu 176).

■ Tietokoneelta noudettavat kuviot

Myös tietokoneelta voidaan noutaa kirjontakuvioita.





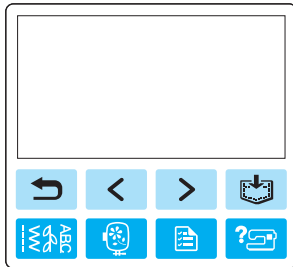

- Katso lisätietoja kohdasta “Kirjontakuvion hakeminen tietokoneen muistista” (sivu 177).

Nestekidenäytön käyttö

Nestekidenäyttöä käytetään ohjauspaneelin valintapainikkeiden avulla. Alla selitetään painikkeiden käyttö kirjonnassa.

■ Valintapainikkeet



-  Palaa edelliseen näyttöön.
-  Kun koneella on kuvioita, jotka eivät näy näytössä (kun näytössä näkyy  tai ) , näyttöön saadaan näillä näppäimillä edelliset/seuraavat kuviot.
-  Palaa kirjontakuviotyypin valintanäyttöön. Valittu kuvio peruuntuu.
-  Tällä näppäimellä voit vaihtaa kieltä tai langan värin näyttöä tai muita asetuksia.

Paina  (perusasetuspainiketta).



VÄRI: Värin nimi

AIKA: Kirjontaan kuluva aika

NEULAN LASKU: Ommeltujen pistojen määrä

#123: Valitse käyttämäsi kirjontalanka seuraavien lankavalmistajien langoista

- EMBROIDERY (POLYESTERI)LANKA#
- COUNTRY (PUUVILLA)LANKA#
- MADEIRA POLY -LANKA#
- MADEIRA RAYON -LANKA#
- SULKY POLY -LANKA#
- ROBISON-ANTON POLY -LANKA#

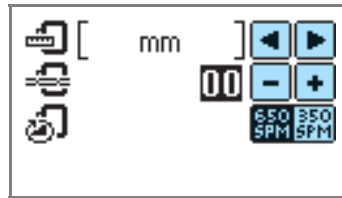

NÄYTÖN MITTAYKSIKÖ

Voit valita näytössä näkyvän mittayksikön. [mm/ tuumaa]

KIRJONNAN LANGANKIREYS



Kirjonnin langankireyttä voidaan säätää. [-8 – +8]

KIRJONNAN MAKSIMINOPEUS (SPM (Stitches per minute), PISTOA MINUUTISSA)

Kirjonnin maksiminopeus voidaan valita. [650SPM/350SPM]

■ Nestekidenäytön painikkeet





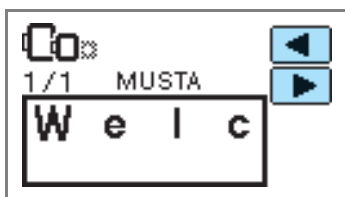

 Kun tietty kuvio on valittu, vaihda toiseen näyttöön painamalla tätä painiketta ja sitten   -painikkeita. Kone näyttää valitut ompelun asetukset, kuten tietyn kirjainyhdistelmän ja värin.







 Muuta langan asetuksia painamalla tätä painiketta.



 Valitse tai peruuta ohjelmoitu langankatkaisu tätä painiketta painamalla.

 Säädä langan kireyttä painamalla  tai .

  ja  -painikkeilla voit säätää langan tiheyttä (vain kirjasyntyyleissä).

 Säädä kuviota painamalla tätä painiketta.







 Tätä painiketta painamalla voit vaihtaa väriä kirjain kirjaimelta kirjaimia kirjoittaessa. Koska ompelukone pysähtyy kunkin kirjaimen lopussa, voit vaihtaa lankaa kirjaillessasi. Moniväriä valinta peruutetaan painamalla tätä painiketta uudelleen.



 Neula liikkuu yhden värin tai yhden piston kerrallaan (jos painiketta painetaan jatkuvasti, 9 – 20 pistoa) ja muuttaa kirjonnän aloituskohdan. Painiketta käytetään silloin, kun tietty väri ei ommella tai kun ompelukoneen virta on katkaistu kesken ompelutoiminnan ja koneeseen kytketään uudelleen virta.



 Yksi väri taaksepäin  Yksi väri eteenpäin
 Yksi pisto taaksepäin  Yksi pisto eteenpäin

• Katso lisätietoja kohdasta "Uudelleenompelu" (sivu 172).

 Kuvion paikkaa kirjontakehyksen sisällä voidaan tarkistaa ja sen kokoa ja suuntaa muuttaa.

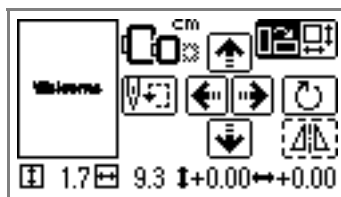

• Katso lisätietoja kohdasta "Asettelen muuttaminen" (sivu 169).

Huomaa

• Jos painikkeen ympärillä on katkoviiva, sitä ei voida käyttää.

Kirjainten valinta

Valitse kirjottavat kirjaimet.



Huomaa

- Kun  ilmestyy näyttöön, kirjaimia ei enää voi lisätä.
- Erityylyisiä kirjaimia eli eri fontteja ei voi yhdistää.

1

Paina kirjasintylypainiketta.



2

Valitse kirjasintyyli eli fontti.

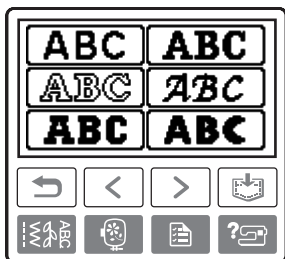

3

Valitse kirjaimet.

Jos valitsit väärän kirjaimen, paina .

- **Esimerkki:** Welcome (= Tervetuloa)



Vaihtaa isojen ja pienten kirjainten välillä



Vaihtaa suuren/keskikokoisen/pienen koon välillä

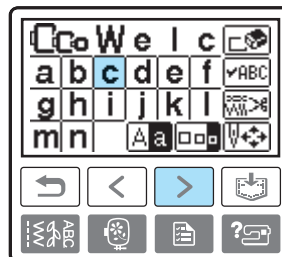
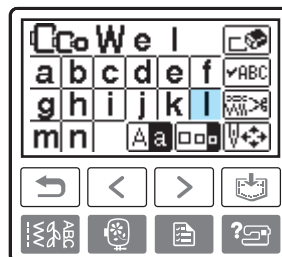
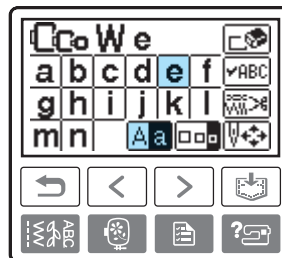
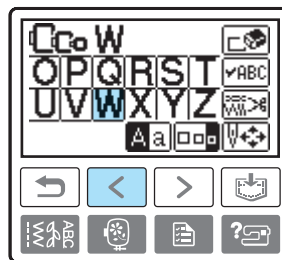
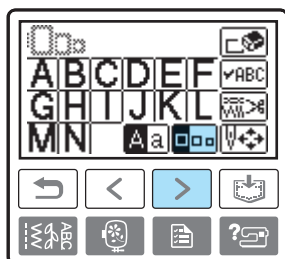

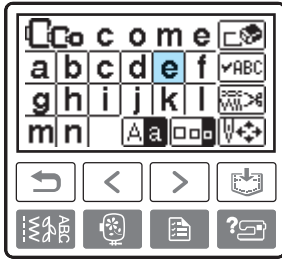

Huomaa

- Voit tallentaa ohjelmoimasi kirjainyhdistelmän myöhempää käyttöä varten. Katso lisätietoja kohdasta "Kuvioiden tallennus" (sivu 176).

Kirjottavan kuvion valinta

Koneen muistiin on tallennettu yhteensä 136 kirjontakuviota, kuten hedelmiä ja eläimiä.



70 kirjontakuviota



66 kirjontakuviota

Huomaa

- Kuvat koneen muistiin tehtaalla tallennetuista kirjontakuvioista sekä tiedot niissä tarvittavista väreistä löytyvät Pikaoppaan kohdasta Kirjontakuvioiden värinvaihtotaulukko.

1 Valitse kirjontakuvion tyyppi.

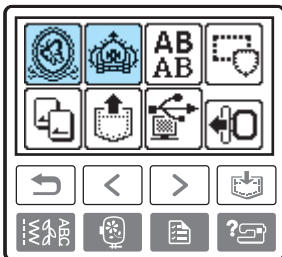

- Kuvion valintänäyttö ilmestyy näkyviin.

2 Valitse kuvio.

Vaihda näyttöä < (Edellinen sivu -painike) ja > (Seuraava sivu -painike) -painikkeiden avulla.

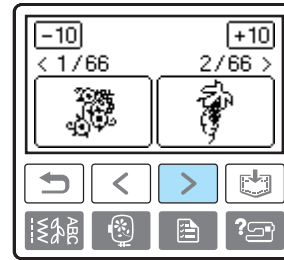

- Näyttö liikkuu 10 kuviota eteenpäin/taaksepäin <-10/>+10 -painikkeita painamalla.

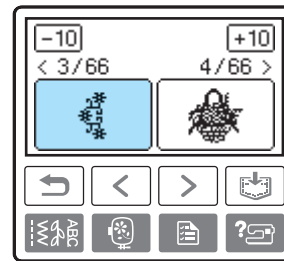

- Kun olet valinnut kuvion, voit kirjoa sen.

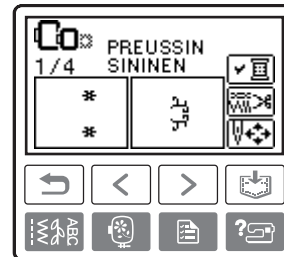

Kehyskuvion valinta

10 eri kehysmuotoa, esim. neliöt ja ympyrät, voidaan yhdistää 12 eri ommeltyyppiin.



Huomaa

- Katso lisätietoja kehyskuvioiden muodoista ja ompeleista pikaoppaan kohdasta Kehyskuviot.

1

Paina kehyskuvioipainiketta.

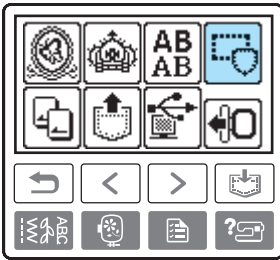

- ▶ Kehyskuvion valintanäyttö ilmestyy näkyviin.

2

Valitse kehyskuvio.

Vaihda näyttöä (Edellinen sivu -painike) (Seuraava sivu -painike) -painikkeiden avulla ja valitse jokin kymmenestä eri muodosta.

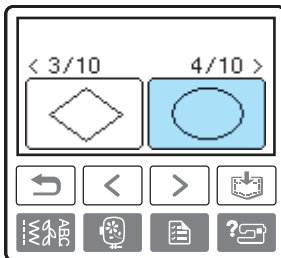
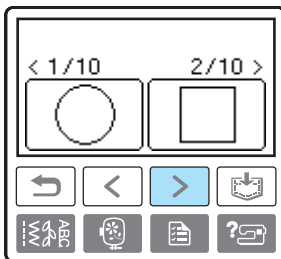

- ▶ Ompeleen valintanäyttö ilmestyy näkyviin.

3

Valitse ommel.

Vaihda näyttöä (Edellinen sivu -painike) (Seuraava sivu -painike) -painikkeiden avulla ja valitse jokin 12 eri ompeleesta.

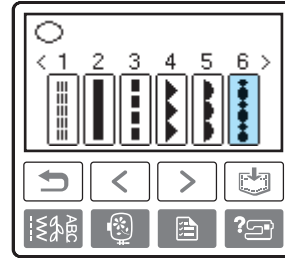

- ▶ Kun olet valinnut ompeleen, voit kirjoa kehyskuvion.

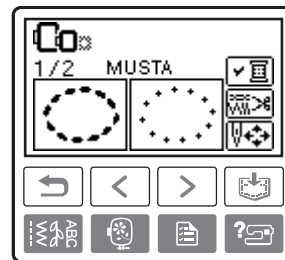

Kirjontakortin käyttö (ostettava erikseen)

Jos käytät kirjontakorttia, voit kirjoa muitakin kuin koneen muistiin tallennettuja kuvioita. Saatavana on monia eri aiheisia kortteja.



Vinkki

- Katkaise aina koneesta virta ennen kirjontakortin asentamista ja poistamista.
- Työnnä kirjontakortti oikein päin kirjontakorttipaikkaan.
- Älä koskaan työnnä kirjontakorttipaikkaan muita kuin kirjontakortteja.
- Kun et käytä kirjontakortteja, säilytä niitä niiden omissa säilytyskoteloissa.
- Käytä ainoastaan tähän koneeseen tarkoitettuja kirjontakortteja. Muiden korttien käyttö voi aiheuttaa koneen toimintahäiriöitä.
- Ulkomailta ostetut kirjontakortit eivät välttämättä toimi koneessasi.
- Kirjontakorteilla olevia suuria kuvioita saattaa olla vaikea hahmottaa näytöllä.

1

Katkaise koneesta virta.

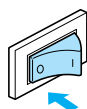

2

Työnnä kirjontakortti koneen oikeassa sivussa olevaan kirjontakorttipaikkaan.

Aseta kortti siinä olevan nuolen suuntaisesti siten, että nuoli tulee sinuun päin.

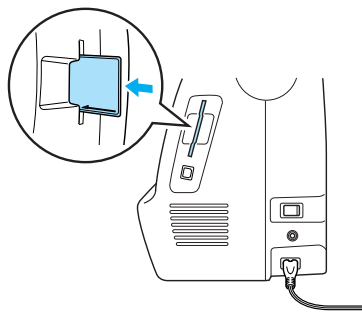

3

Kytke koneeseen virta.

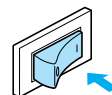

4

Paina näytön kirjontakorttipainiketta.

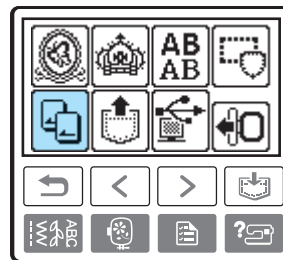

► Näkyviin ilmestyy kortilla olevien kuvioiden valintanäyttö.

5

Valitse kuvio.

Toimi kohdassa "Kirjottavan kuvion valinta" (sivu 157) kuvatulla tavalla.

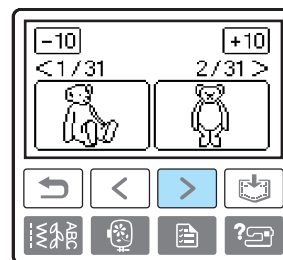

Kirjonta

Kun olet suorittanut kaikki valmistelut, voit kokeilla kirjomista. Tässä osassa käydään läpi kirjonnin ja applikoinnin eri vaiheet.

Kauniin kirjontatuloksen saavuttaminen

Kauniiseen kirjontajälkeen vaikuttaa monta tekijää. Kaksi tärkeää, jo edellä mainittua tekijää ovat sopivan tukimateriaalin käyttö (sivulta 151) ja kankaan pingottaminen kehykseen (sivulta 152). Lisäksi on tärkeää käyttää oikeanlaista neulaa ja lankaa. Katso alla olevaa lankojen kuvausta. Tämän koneen mukana toimitetaan kaksi puolakoteloa. Seuraa alla olevia ohjeita.

Lanka	Ylälanka	Käytä tähän koneeseen tarkoitettua Embroidery- tai Country-kirjontalankaa. Muilla kirjontalangoilla et mahdollisesti saa yhtä hyvää lopputulosta.
	Alalanka	Käytä tähän koneeseen tarkoitettua kirjonnin alalankaa.



Huomaa

- Jos käytät muita kuin yllä mainittuja lankoja, kirjontakuvio saattaa epäonnistua.

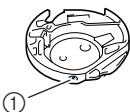
Puolakotelo  ① Vihreä/vaaleanpunainen merkintä	Peruspuolakotelo (ruuvissa vihreä merkintä) on koneessa ompelua ja kirjontaa varten. Uuteen koneeseen on asennettu vihreällä ruuvilla merkitty puolakotelo.
	Toisessa puolakotelossa (ruuvissa vaaleanpunainen merkintä) on suurempi langankireys, jota käytetään kirjottaessa eripaksuisilla kirjonnin alalangoilla ja eri kirjontatekniikoita käytettäessä.

Lisätietoja puolakotelon vaihtamisesta on kohdassa "Sukkulapesän puhdistus" (sivu 180).



Vinkki

- Tarkista aina ennen kirjonnin aloittamista, että puolakotelossa on riittävästi lankaa. Jos alalanka on loppumassa ja jatkat kuitenkin ompelua, lanka saattaa sotkeutua.
- Älä jätä esineitä kirjontakehyksen tielle. Kehys saattaa osua esineeseen ja heikentää kirjontajälkeä.
- Kun kirjot suuria vaatekappaleita (erityisesti takkeja tai painavia kankaita), älä päästä kangasta roikkumaan pöydän reunan yli. Kirjontayksikkö ei silloin pääse liikkumaan vapaasti, mikä saattaa vaikuttaa kirjontajälkeen.

Kuvion kirjonta

Kirjontakuviot kirjaillaan vaihtamalla lankaa kunkin eri värin kohdalla.

1 Ota näytössä ilmoitetun värinen kirjontalanka esille.

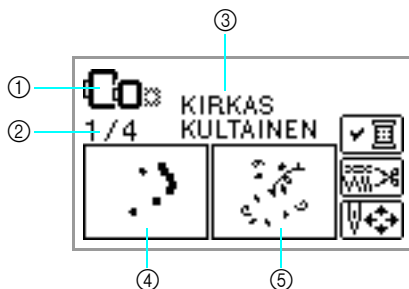

- ① Kirjontaan sopivat kirjontakehykset
- ② Nykyisen värin järjestysnumero/Kuvion värin määrä
- ③ Nykyisen värin nimi
- ④ Nykyisellä värillä kirjottavat kohdat
- ⑤ Seuraavalla värillä kirjottavat kohdat

- Näytössä näkyvää lankojen värin näyttötapaa voidaan muuttaa. Paina  (perusasetuspainike) ja muuta sitten asetusta perusasetusnäytöllä. Katso lisätietoja kohdasta "Nestekidenäytön käyttö" (sivu 158).

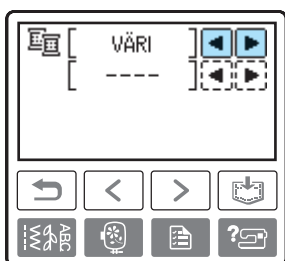

Esimerkki: Valitun kirjontalangan numero

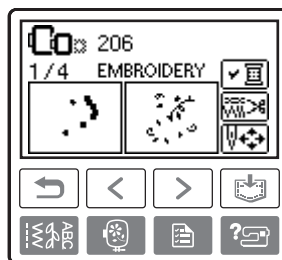
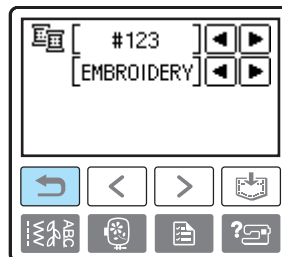

2 Aseta kirjontalanka paikoilleen ja pujota lanka neulansilmään.

- Katso lisätietoja kohdista "Ylälangan langoittaminen" (sivu 29) ja "Langan pujottaminen neulansilmään" (sivu 32).

Vinkki

- Varmista, että lasket paininjalan ennen langanpujottajan käyttöä.

3 Pujota lanka kirjontapaininjalan aukosta ja pidä lankaa kevyesti vasemmalla kädellä. Pidä lankaa hieman löysällä.

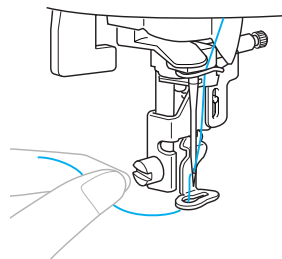

MUISTUTUS

- Jos lanka on liian kireällä, neula saattaa taipua tai katketa.
- Älä anna käsien tai esineiden osua kirjontavarten ompelun aikana. Se saattaa vaikuttaa kuvion kohdistuksiin.

4 Laske paininjalan nostin.

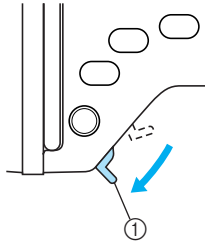

① Paininjalan nostin

5 Paina (Aloitus/lopetusnäppäin).

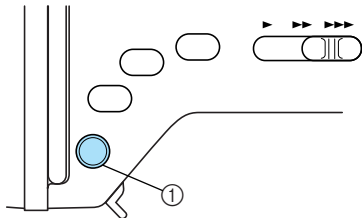

① Aloitus/lopetusnäppäin

6 Kun olet ommellut 5-6 pistoa, pysäytä kone painamalla (Aloitus/lopetusnäppäin).

7 Katkaise lanka saksilla ompeleen aloituskohdasta.

Katkaise lanka ompeleen juuresta.

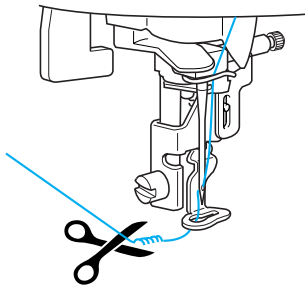



- Jos langanpää jätetään roikkumaan ompelun aloituskohtaan, se saattaa jäädä kirjottavan kuvion alle, jolloin sitä on vaikea poistaa kirjonnin lopussa. Katkaise siis lanka heti alussa.

8 Paina -näppäintä (Aloitus/lopetusnäppäin) uudelleen.

- ▶ Kirjonta käynnistyy jälleen.
- ▶ Kone pysähtyy automaattisesti vahvistuspistojen jälkeen kunkin värin päätöskohdassa. Lanka katkeaa automaattisesti, jos kone on asetettu katkaisemaan langan automaattisesti.

9 Langoita seuraavan värin kirjontalanka paikoilleen ja toista vaiheet – .

10 Katkaise ylimääräiset langat.

- ▶ Kun viimeinen väri on ommeltu, näyttöön ilmestyy . Paina  ja näyttö palautuu alkuperäisnäytöksi.



Huomaa

- Lisätietoja automaattisesta langankatkaisusta on kohdassa "Nestekidenäytön käyttö" (sivu 158).

Applikointi

Ota esille pohjakangas ja applikoitava kangas. Paina

 (perusasetuspainiketta) ja aseta langan näytötväaksi VÄRIN NIMI, niin saat kirjailun aikana näytölle näkyviin tekstit "APPLIKOINTIMATERIAALI", "APPLIKOINTISIJAINTI" ja "APPLIKOINTI".

1 Valitse applikointikuvio.

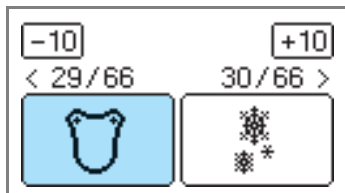

2 Kun näytöllä näkyy "APPLIKOINTIMATERIAALI", silitä applikoitavan kankaan nurjalle puolelle silittävää tukimateriaalia ja pingota kangas kirjontakehykseen.

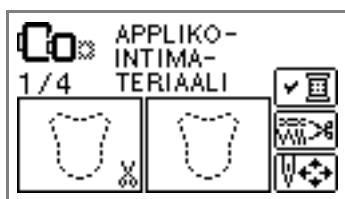

3 Laske paininjalan nostin ja paina (Aloitus/lopetusnäppäin).

► Kone ompelee kankaasta irti leikattavan applikointikuvion muodon ja pysähtyy.

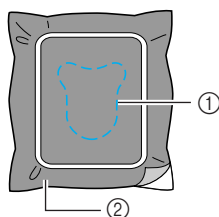

- ① Leikkausviiva
- ② Applikoitava kangaspala

► Näytölle ilmestyy "APPLIKOINTISIJAINTI".



4 Irrota kangas kirjontakehyksestä ja leikkaa leikkausviivaa pitkin.

Leikkaa huolellisesti ommelta pitkin ja poista lanka.

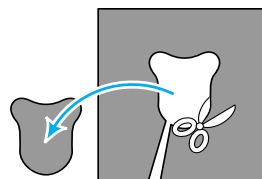

• Jos kuviota ei leikata tarkasti ommelta pitkin, työn lopputulos ei näytä siistiltä.

5 Pingota pohjakangas kirjontakehykseen.

6 Pujota applikointilanka paikoilleen.

7 Laske paininjalan nostin ja paina (Aloitus/lopetusnäppäin).

► Kone ompelee paikan, johon äsken irtileikattu applikointikuvio kiinnitetään ja pysähtyy.

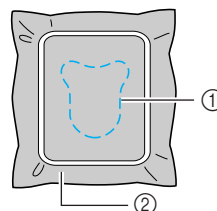



- ① Applikoinnin sijainti
- ② Pohjakangas

► Näytölle ilmestyy "APPLIKOINTI".

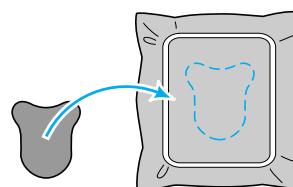

8 Levitä kangasliimaa tai suihkeliimaa ohuelti applikoitavan kuvion nurjalle puolelle ja kiinnitä se huolellisesti aivan applikoinnin sijaintipaikkaan.



- 9 Laske paininjalan nostin ja paina  (Aloitus/lopetusnäppäin).

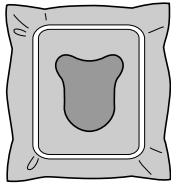

Vinkki

- Kun näytössä näkyy “APPLIKOINTIMATERIAALI”, “APPLIKOINTISIJAINTI” ja “APPLIKOINTI”, näytössä ei näy määrättyä langan väriä. Käytä applikointikuvion väreihin sopivaa lankaa.

- 10 Noudata näytön ohjeita ja vaihda langan väriä ommellessasi.

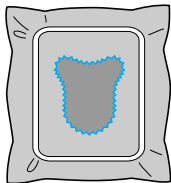

Kuvioiden muokkaus

Tässä osassa kerrotaan, miten kuvia muokataan, säädetään ja siirretään.

Asettelun muuttaminen

Kuvio sijoitetaan yleensä kirjontakehyksen keskelle. Kuvion sijoituspaikka voidaan tarkistaa ennen kirjoituksen aloittamista ja kuvion paikkaa ja kokoa voidaan muuttaa.



Huomaa

- Jos painikkeen ympärillä on katkoviiva, sitä ei voi käyttää.

1 Kun olet valinnut kirjontakuvion, paina

- Näkyviin ilmestyy kirjontanäyttö.



2 Paina

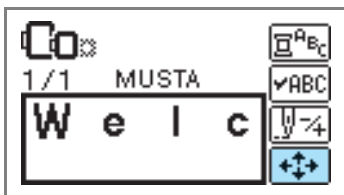

- Näkyviin ilmestyy asetellunäyttö.

3 Tarkista asetellu ja säädä tarpeen mukaan.

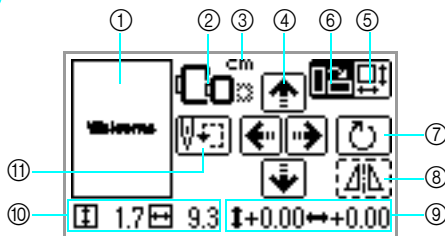

- 1 Asetellu kehyksen sisällä
- 2 Käytettävissä olevat kirjontakehykset
- 3 Näytön mittayksikkö (cm / tuumaa)
- 4 Sijainnin muuttamiseen käytettävät nuolipainikkeet
- 5 Koko-painike
- 6 Asettelu-painike
- 7 Pyörityspainike
- 8 Vaakasuoran peilikuvan painike
- 9 Etäisyys keskikohdasta
- 10 Kirjontakuvion koko
- 11 Aloituskohta-painike



Kirjontakehyksen koko

Nämä vilkkuvat, jos kuvion kokoa, asetellua tai suositellun kirjontakehyksen kokoa on muutettu. Jos kirjontakehyksen kuvake on harmaa, kehys ei ole käytettävissä.



Koko-painike

Suurentaa/pienentää kuvion kokoa. Palaa edelliseen näyttöön painamalla -painiketta.

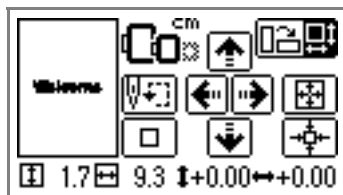

Pienentää kokoa



Palauttaa kuvion sijainnin keskelle (kun kuviota on siirretty sijainnin muuttamiseen käytettävillä nuolipainikkeilla)



Suurentaa kokoa



Sijainnin muuttamiseen käytettävät nuolipainikkeet



Siirtää kirjontakuvion sijaintia ylös, alas, vasemmalle ja oikealle.

**Huomaa**

- Kun merkitset muistiin näytön alareunassa näkyvät luvut heti sen jälkeen, kun muutit kuvion kokoa ja paikkaa, voit säilyttää kirjontakuvion oikean koon ja sijainnin silloinkin, kun sinun täytyy katkaista koneesta virta kesken ompelun.

**Asettelu-painike**

Siirry kuvion pyöritysnäyttöön painamalla tätä painiketta.

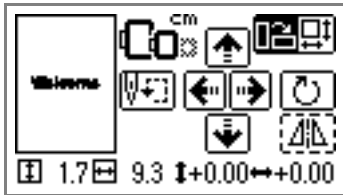
**Pyörityspainike**

Kiertää kuviota yhden asteen, 10 astetta tai 90 astetta kerrallaan.

- Palaa edelliseen näyttöön painamalla -painiketta (takaisin-painike).

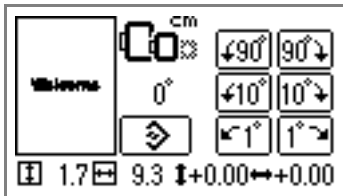

Kiertää kuviota 90 astetta vasemmalle



Kiertää kuviota 90 astetta oikealle



Kiertää kuviota 10 astetta vasemmalle



Kiertää kuviota 10 astetta oikealle



Kiertää kuviota 1 asteen vasemmalle



Kiertää kuviota 1 asteen oikealle



Palauttaa kuvion alkuperäiseen asentoonsa

**Vaakasuoran peilikuvan painike**

Peilaa kuvion vasemmalle ja oikealle.

**Aloituskohhta-painike**

Siirtää neulan valittuun aloitusasentoon kuvion kohdistamista varten.

- Palaa edelliseen näyttöön painamalla -painiketta.

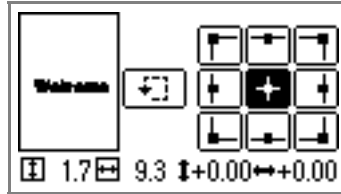

Siirtää neulan valitsemaasi neulan aloitusasentoon.

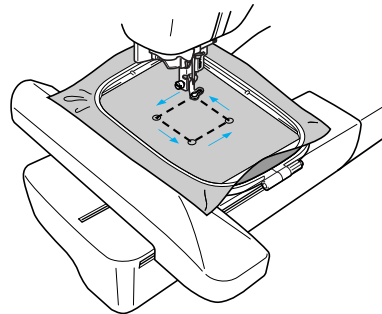

Tarkistaa kuvion sijainnin siirtämällä kehystä.

**MUISTUTUS**

- Älä koskaan laske neulaa alas kirjontakehyksen liikkussa. Neula voi taipua tai katketa.
- Kun olet muokannut kuviota, tarkista näytöstä käytettävissä olevat kirjontakehykset ja käytä sopivaa kehystä. Jos käytät muuta kuin näytön osoittamaa kehystä, paininjalka saattaa osua kehukseen ja aiheuttaa mahdollisesti henkilövahingon.

4 Palaa alkuperäiseen näyttöön painamalla

 -painiketta (Takaisin-painike).

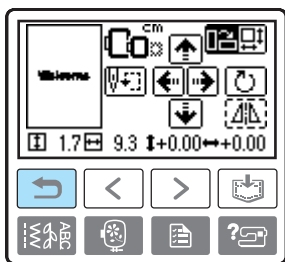

Huomaa

- Kun koneesta katkaistaan virta, asetellu palautuu alkuperäisasetuksiinsa.
- Voit tarkistaa kuvion koon ja etäisyyden keskikohdasta kirjonnun aloittamisen jälkeenkin painamalla .

Langan kireyden säätö

Jos kirjonta epäonnistuu, sitä on vaikea purkaa kangasta vahingoittamatta. Kokeile kuviota kankaanpalalle ennen kirjonnun aloittamista ja tarkista langan kireys jne.

Säädä langan kireyttä painamalla  (perusasetuspainike).

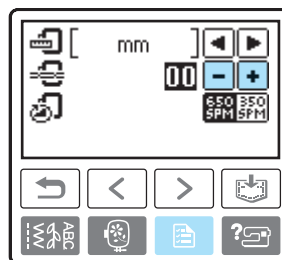

Löysytä langan kireyttä painamalla .

Kiristä langan kireyttä painamalla .

■ Oikea langan kireys

Langan kireys on sopiva, kun ylälanka näkyy juuri ja juuri kankaan nurjalla puolella.



- ① Oikea puoli
- ② Nurja puoli

■ Ylälanka on liian kireällä

Alalanka näkyy kankaan oikealla puolella. Löysytä tässä tapauksessa ylälankaa.



- ① Oikea puoli
- ② Nurja puoli

■ Ylälanka on liian löysällä

Ylälanka jää löysälle. Kiristä tässä tapauksessa ylälankaa.



- ① Oikea puoli
- ② Nurja puoli

Uudelleenompelu

Jos olet ommellut vahingossa väärällä ylälangalla, voit ommella uudelleen sen päälle oikealla värillä.

- 1 Pysäytä ompelukone painamalla  (Aloitus/lopetusnäppäin).

- 2 Paina .

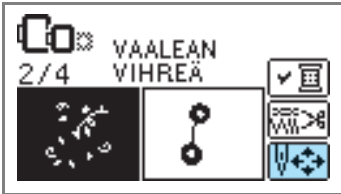

- 3 Paina .

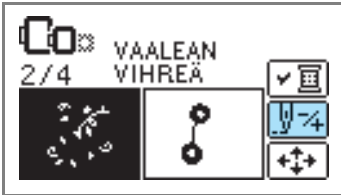

- 4 Palaa väärin ommellun värin alkuun painamalla  (yksi väri takaisin).

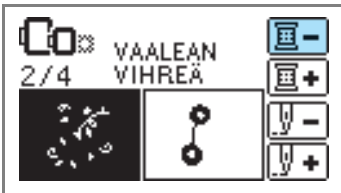

- 5 Vaihda ylälangaksi oikeanvärinen lanka.

- 6 Jatka kirjontaa painamalla  (Aloitus/lopetusnäppäin).

Lanka loppuu kesken kuvion kirjonnin

Jos ylä- tai alalanka loppuu kesken ompelun, ompelukone pysähtyy. Siirrä neulaa taaksepäin noin 10 pistoa ja aloita ompelu uudelleen.

- 1 Pujota uusi ylä- tai alalanka paikoilleen.

- 2 Paina .



- 3 Paina .



- 4 Siirrä neulaa pisto pistolta taaksepäin painamalla  (yksi pisto taaksepäin) noin 10 kertaa.

 (Yksi pisto eteenpäin) siirtää neulaa eteenpäin pisto kerrallaan.



- 5 Aloita kirjonta uudelleen.



Virran katkaiseminen kesken kirjonnan

Jos kirjonta keskeytetään ennen kuvion valmistumista, tarkista neulan laskurin luku ennen kuin katkaiset koneesta virran.



Huomaa

- Kun koneesta katkaistaan virta, kuvion koko ja asetellu palautuvat alkuperäisasetuksiinsa.

1 Pysäytä ompelukone painamalla (Aloitus/lopetusnäppäin).

2 Tarkista näytöllä oleva neulan laskurin luku ja kirjoita se muistiin.



Jos neulan laskurin lukua ei ole näkyvässä, paina (perusasetuspainike) ja siirry sitten -painikkeiden avulla alla olevaan näyttöön.

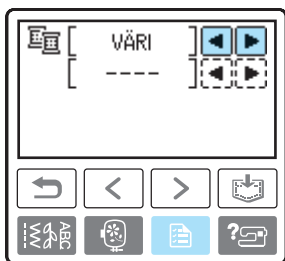

Palaa kirjontanäyttöön painamalla -painiketta (Takaisin-painike).

3 Paina (Kirjontapainike).

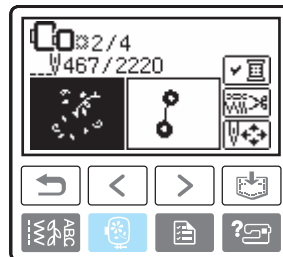

► Näyttöön ilmestyy muutoksen tarkistusviesti.

4 Paina .



► Valittu kuvio poistetaan ja kirjontakuviotyypin valintanäyttö ilmestyy näkyviin.

5 Katkaise koneesta virta.

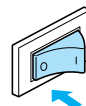

- Irrota kirjontayksikkö aina, kun siirät ompelukonetta.

6 Kytke ompelukoneeseen virta ja valitse sama kuvio, jonka kirjonta jäi kesken.

7 Paina .



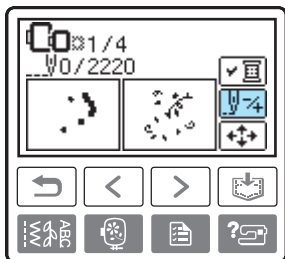

8 Paina .



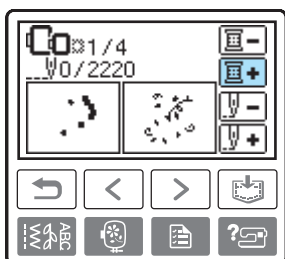

9 Siirry kirjottavan värin alkuun painamalla  (yksi väri eteenpäin).

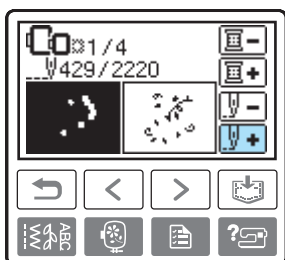

10 Lisää neulalaskurin lukua painamalla  (yksi pisto eteenpäin).

Jos pidät -painiketta painettuna, se siirtyy 1 → 9 → 30 pistoa eteenpäin.



Siirry eteenpäin kohtaan, joka on noin 10 pistoa vähemmän kuin kohdassa  tarkistettu neulalaskurin luku.

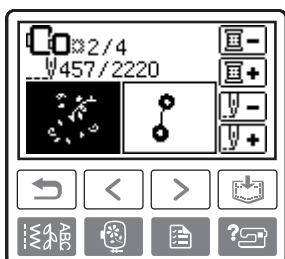

11 Aloita kirjonta uudelleen.

Muistitoiminnon käyttö

Kirjontatiedostojen turvallinen käsittely

Noudata seuraavia turvaohjeita käsitellessäsi muita kuin tällä koneella luotuja ja siihen tallennettuja kirjontatiedostoja.



MUISTUTUS

- **Jos käytät muita kun koneen mukana toimitettuja alkuperäisiä kirjontamalleja, lanka tai neula saattaa katketa, jos pistot ovat liian tiheässä tai jos pistoja tulee päällekkäin enemmän kuin kolme. Muokkaa silloin kirjontakuviota Brotherin kirjontakuvion suunnitteluohjelmalla.**

■ Käytettävissä olevat kirjontatiedostotyypit

- Tässä koneessa voidaan käyttää vain .pes- ja .dst-päätteisiä kirjontatiedostoja. Jos tiedosto on tallennettu muulla kuin Brotherin kirjontakuvion suunnitteluohjelmalla tai ompelukoneella, se voi aiheuttaa ompelukoneessa toimintahäiriöitä.

■ Käytettävissä olevien tietokoneiden ja käyttöjärjestelmien tekniset tiedot

- Yhteensopivat mallit:
IBM PC, jossa on standardivarustuksena USB-portti
IBM PC -yhteensopiva tietokone, jossa on standardivarustuksena USB-portti
- Yhteensopivat käyttöjärjestelmät:
Microsoft Windows Me/2000/XP
(Windows 98SE vaatii ajurin. Ajuri Internet-sivuiltamme (www.brother.com).)

■ Tietokoneen käyttö mallien luomiseen ja tallennukseen ja siihen liittyvät turvatoimet

- Jos kirjontakone ei tunnista kirjontatiedoston nimeä, koska nimessä on esimerkiksi erikoismerkkejä, tiedosto ei tule näkyviin. Muuta tällaisessa tapauksessa tiedoston nimeä. Suosittelemme, että käytät yleisimpiä 26 kirjainta (isoja ja pieniä kirjaimia), numeroita 0–9 ja viivoja “-” ja “_”.
- Jos valitset .pes-kirjontatiedoston, joka on suurempi kuin 30 cm (K) × 13 cm (L), näyttöön ilmestyy viesti, jossa kysytään, haluatko kääntää kuviota 90 astetta.
Koneessa ei voi käyttää kirjontatiedostoa, joka on kooltaan yli 30 cm (K) × 13 cm (L), jopa kuvion kääntämisen jälkeen. (Kaikkien kuvioiden on oltava kooltaan korkeintaan 30 cm (K) × 13 cm (L).)
- Jos .pes-tiedostoon tallennettu pistojen määrä, värien määrä tai yhdistettyjen kuvioiden määrä ylittää niille annetut rajat, tiedosto ei tule näkyviin. Muokkaa kuviota Brotherin kirjontakuvion suunnitteluohjelman avulla niin, että se pysyy annettujen rajojen sisällä.
- USB-porttiin kytketyn ulkoisen muistin kansioista voidaan hakea tiedostoja.
- Älä luo kansioita tietokoneen siirrettävälle levyille. Jos kirjontatiedosto on tallennettu siirrettävällä levyllä olevaan kansioon, kone ei pysty hakemaan ko. tiedostoa.
- Kone pystyy käsittelemään kirjontatiedostoja, vaikka kirjontayksikkö ei olisikaan kiinni koneessa.

■ Tajima (.dst) -kirjontatiedostot

- .dst-mallit näkyvä kuviolistan näytössä tiedostojen niminä (itse kuva ei tule näkyviin). Näyttöön ilmestyy vain tiedoston nimen kahdeksan ensimmäistä kirjainta.
- Koska Tajima (.dst) -tiedostoissa ei määritellä tiettyjä lankojen värejä, ne näytetään koneessa olevilla lankojen oletusväreillä. Tarkista värit esikatselusta ja muuta niitä tarpeen mukaan.

■ Tavaramerkit

- IBM on International Business Machines Corporationin rekisteröity tavaramerkki.
- Microsoft ja Windows ovat Microsoft Corporationin tavaramerkkejä tai rekisteröityjä tavaramerkkejä.

Jokaisella yrityksellä, jonka ohjelma on mainittu tässä ohjekirjassa, on omistusoikeuden alaisia ohjelmiaan koskeva ohjelmistolisenssisopimus.

Kaikki muut tässä oppaassa mainitut merkit ja tuotenimet ovat yritystensä rekisteröityjä tavaramerkkejä. Tekstissä ei kuitenkaan selitetä yksityiskohtaisesti ® ja ™ -merkkien tai muiden vastaavien merkkien merkitystä.

Kuvioiden tallennus

Muokkaamasi kirjontakuviot ja kirjainyhdistelmät voidaan tallentaa koneen muistiin.

Koska tallennetut kuviot eivät häviä silloinkaan, kun koneesta katkaistaan virta, voit hakea ne muistista aina halutessasi. Esimerkiksi nimien kaltaisia kuvioita kannattaa tallentaa tällä tavalla. Voit tallentaa korkeintaan 12 kuviota tai 512 KB.

■ Kuvion tallennus

1 Kun olet valinnut tallennettavan kuvion, paina

 (Muistipainike).

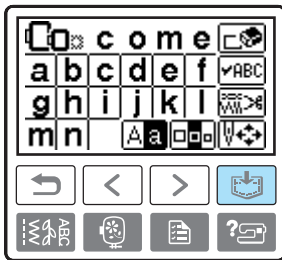

- ▶ Kun kuvio on tallennettu, alkuperäinen näyttö ilmestyy taas näkyviin.



Vinkki

- Älä katkaise ompelukoneen virtaa kuvion tallennuksen aikana, sillä kuvion tiedot voivat hävitä.

■ Kuvion hakeminen

1 Paina (muististahakupainike).

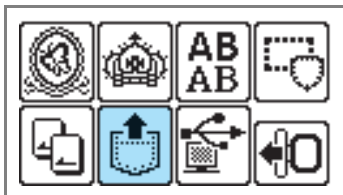

- ▶ Tallennetut kuviot ilmestyvät näkyviin.

2 Valitse kuvio, jonka haluat hakea.

Siirry näytöstä toiseen painamalla .

(Edellinen sivu -painike) tai  (Seuraava sivu -painike).

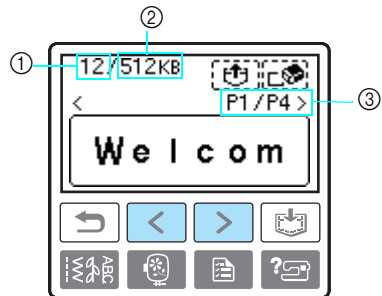

- ① Käytetyn muistin kokonaismäärä
- ② Muistin kokonaismäärä
- ③ Näytössä olevan sivun numero sivujen kokonaismäärästä

- ▶ Valittu kuvio näkyy negatiivisella korostuksella.

3 Paina .

Poista tallennettu kuvio painamalla .



- ▶ Tallennettu kuvio on haettu.
- ▶ Kirjontanäyttö ilmestyy näkyviin ja voit kirjoa haetun kuvion.



Vinkki

- Jos kirjainmerkit on tallennettu kirjontakortilta, kortin on oltava koneessa, jotta kortilta tallennettu tieto voidaan hakea.

Kirjontakuvion hakeminen tietokoneen muistista

- 1 Liitä USB-kaapelin liittimet tietokoneen ja ompelukoneen USB-portteihin.

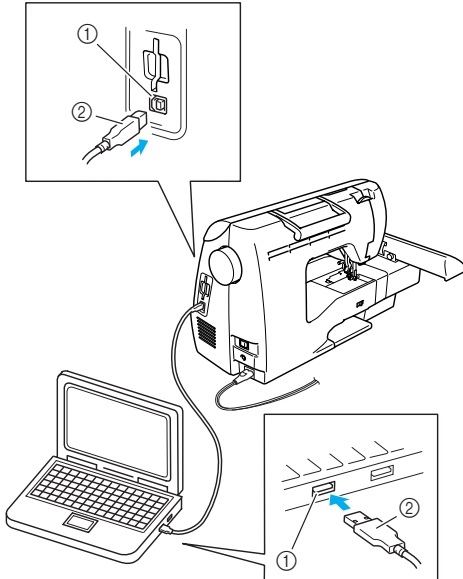

- ① USB-portti tietokone-liitäntää varten
② USB-kaapeli



Huomaa

- USB-kaapeli voidaan kytkeä tietokoneen ja ompelukoneen USB-porttien liitäntöihin, olipa koneisiin kytketty virta tai ei.

- 2 Siirrettävän levyn kuvake ilmestyy tietokoneen Oma tietokone -kansioon.

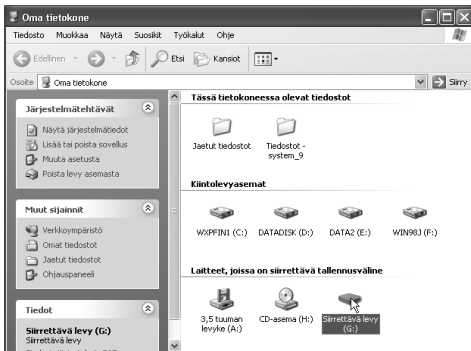

- 3 Kopioi kuviotiedot siirrettävälle levyille.

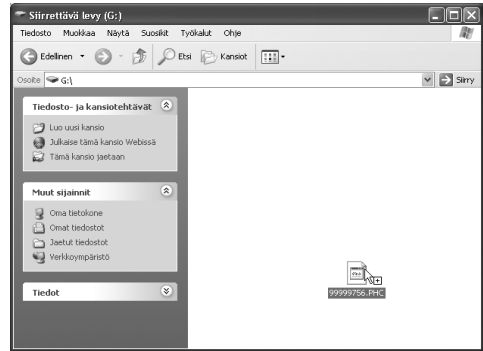

- Siirrettävällä levyllä olevan kuvion tiedot näkyvät ompelukoneen näytössä.

Vinkki

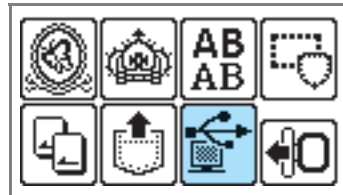

- Älä irrota USB-kaapelia tietojen kirjoittamisen aikana.
- Älä luo kansioita siirrettävälle levyille. Koska kansiot eivät näy kirjontakoneessa, niissä olevia kuviotietoja ei voida hakea.
- Älä kirjoita tai poista tietoja siirrettävältä levyiltä silloin, kun kone ompelee.

- 4 Paina .



- Siirrettävälle levyille kopioidut kuvat ilmestyvät näkyviin.

5 Valitse kuvio, jonka haluat hakea.

Siirry näytöstä toiseen painamalla  (Edellinen sivu -painike) tai  (Seuraava sivu -painike).

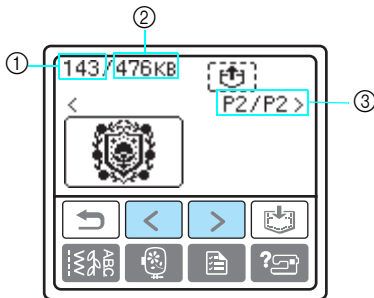

- ① Käytetyn muistin kokonaismäärä
- ② Muistin kokonaismäärä
- ③ Näytössä olevan sivun numero sivujen kokonaismäärästä

▶ Valittu kuvio näkyy negatiivisella korostuksella.

6 Paina .







- ▶ Tallennettu kuvio on haettu.
- ▶ Kirjontanäyttö ilmestyy näkyviin ja voit kirjoa haetun kuvion.

7 Säädä kuviota haluamallasi tavalla ja aloita kirjonta.

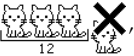

Vinkki

- Jos siirrettävälle levyllä on tallennettu yli 13 kuviota, ne eivät ilmesty näkyviin. Kun näyttöön ilmestyy viesti   , poista siirrettävältä levyllä kuvioita niin, että sinne jää korkeintaan 12 kuviota. Sulje virheviesti, toista prosessi vaiheesta  alkaen ja hae sitten kuvio painamalla .
- Jos siirrettävälle levyllä kopioituja kuvioita ei tallenneta ompelukoneen muistiin, niiden tiedot häviävät, kun ompelukoneesta katkaistaan virta. Jos haluat hakea kuvat suoraan ompelukoneelta seuraavan kerran niitä tarvitessasi, tallenna tiedot koneen muistiin ennen kuin katkaiset koneesta virran. Katso lisätietoja kohdasta "Kuvioiden tallennus" (sivu 176).



LIITE

Tässä luvussa käsitellään huoltoa ja vianetsintää.

Puhdistus ja huolto	180
Ompelukoneen ulkopinnan puhdistaminen	180
Sukkulapesän puhdistus	180
Vianetsintä	182
Virheilmoitukset	187
Nestekidenäytön säätäminen	191
Merkkiääni	191
Merkkiäänen peruuttaminen	192
Koneen ohjelmiston päivittäminen	193
Hakemisto	194

Puhdistus ja huolto

Ompelukoneen yksinkertaiset huoltotoimet on esitetty seuraavassa.

Ompelukoneen ulkopinnan puhdistaminen

Jos ompelukoneen ulkopinta on likainen, pyyhi se kostealla liinalla (neutraaleja pesuaineita voi käyttää). Kun olet pyyhkinyt ompelukoneen kostealla liinalla, kuivaa se kuivalla liinalla.

! MUISTUTUS

- Irrota virtajohto ennen ompelukoneen puhdistamista, muuten voi sattua tapaturma tai voit saada sähköiskun.

Sukkulapesän puhdistus

Ompelukone ei toimi kunnolla, jos nukkaa kerääntyy puolakoteloon. Siksi puolakotelo on puhdistettava säännöllisesti.

- 1 Katkaise koneesta virta.

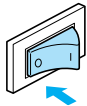

- 2 Irrota verkkojohdon pistotulppa ompelukoneen oikealla sivulla olevasta verkkojohdon pistokkeesta.

! MUISTUTUS

- Irrota virtajohto ennen ompelukoneen puhdistamista, muuten voi sattua tapaturma tai voit saada sähköiskun.

- 3 Irrota aputaso tai kirjontayksikkö, jos ne on liitetty koneeseen.

- 4 Ota kiinni pistolevyn kannen molemmista reunoista ja liu'uta sitä itseäsi kohti.

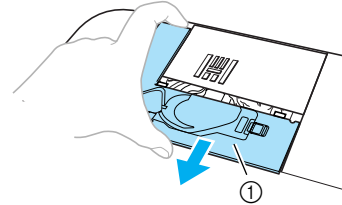

- 1 Pistolevyn kansi
- ▶ Pistolevyn kansi on irrotettu.

- 5 Irrota puolakotelo. Ota kiinni puolakotelosta ja nosta se pois.

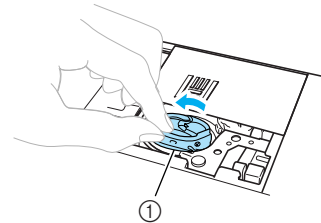

- 1 Puolakotelo

- 6 Puhdista sukkulapesä ja ympärivät alueet nukasta ja pölystä puhdistusharjalla tai pölynimurilla.

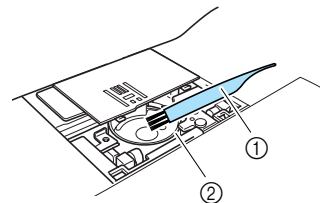

- 1 Puhdistusharja
 - 2 Sukkulapesä
- Älä öljyä puolakoteloa.

- 7** Aseta puolakotelo paikalleen siten, että puolakotelossa oleva uloke on kohdakkain jousen kanssa.

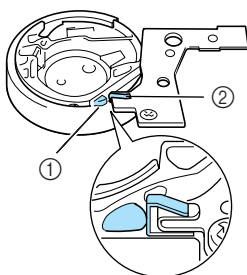
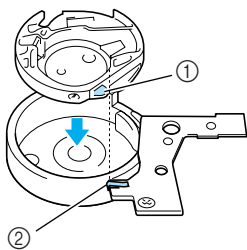

- ① Uloke
② Jousi

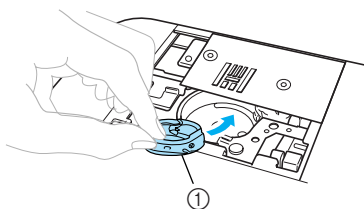

- ① Puolakotelo

- 8** Aseta pistolevyn kannessa olevat kiekket pistolevyyn ja liu'uta pistolevyn kansi paikalleen.

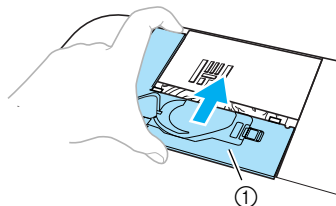

- ① Pistolevyn kansi

! MUISTUTUS

- Älä käytä naarmuuntunutta puolakotelo, muuten ylälanka voi sotkeutua, neula katketa tai ompelujälki heiketä. Jos tarvitset uuden puolakotelon (tuotekoodi XC3153-051 (vihreä merkki) tai XC8167-251 (vaaleanpunainen merkki)), ota yhteys lähimpään valtuutettuun huoltoliikkeeseen.
- Varmista, että puolakotelo on asennettu oikein, muuten neula voi rikkoutua.

Vianetsintä

Jos koneen toiminnassa ilmenee ongelmia, tarkista seuraavat mahdolliset ongelmat ennen kuin pyydät huoltoa. Jos ongelma ei poistu, ota yhteys jälleenmyyjään tai lähimpään valtuutettuun huoltoliikkeeseen.

Vika	Mahdollinen syy	Korjaustoimenpide	Viite
Ompelukone ei toimi.	Ompelukoneen virtaa ei ole kytketty.	Kytke koneeseen virta.	sivu 17
	Käynnistys-/pysäytysnäppäintä ei ole painettu.	Paina käynnistys-/pysäytysnäppäintä.	sivu 51
	Paininjalan nostin on ylhäällä.	Laske paininjalan nostin.	sivu 50
	Painoit käynnistys-/pysäytysnäppäintä, vaikka jalkasäädin oli kytketty.	Älä käytä käynnistys-/pysäytysnäppäintä, kun jalkasäädin on kytketty. Jos haluat käyttää aloitus-/lopetuspainiketta, irrota jalkasäädin.	sivu 51
Neula katkeaa.	Neula on asennettu väärin.	Asenna neula oikein.	sivu 40
	Neulan kiinnitysruuvi on löysällä.	Kiristä neulan kiinnitysruuvi ruuvitaltalla.	
	Neula on taipunut tai tylsä.	Vaihda neula.	
	Kankaan, langan ja neulan yhdistelmä on väärä.	Valitse lanka ja neula, jotka sopivat käytettäväksi ommeltavan kankaan kanssa.	sivu 39
	Käyttämäsi paininjalka ei sovi ommeltyyppiin.	Kiinnitä oikeantyyppinen paininjalka.	sivu 68
	Ylälanka on liian kireällä.	Löysytä ylälankaa.	sivu 57
	Kangasta vedetään liikaa.	Ohjaa kevyesti kangasta, älä vedä sitä.	–
	Lankarulla on asetettu väärin.	Aseta lankarulla oikein.	sivu 29
	Pistolevyn reikää ympäröivä alue on naarmuuntunut tai siinä on särmiä.	Vaihda pistolevy. Ota yhteys jälleenmyyjään tai lähimpään valtuutettuun huoltoliikkeeseen.	–
	Paininjalan reikää ympäröivä alue on naarmuinen tai siinä on särmiä.	Vaihda paininjalka. Ota yhteys jälleenmyyjään tai lähimpään valtuutettuun huoltoliikkeeseen.	–
	Puolakotelo on naarmuuntunut tai siinä on särmiä.	Vaihda puolakotelo. Ota yhteys jälleenmyyjään tai lähimpään valtuutettuun huoltoliikkeeseen.	–
	Tätä konetta varten suunniteltua puolaa ei ole käytetty.	Vääräntyyppiset puolat eivät toimi oikein. Käytä vain tämän koneen puolaa.	sivu 23

Vika	Mahdollinen syy	Korjaustoimenpide	Viite
Ylälanka katkeaa.	Ylälankaa ei ole pujotettu oikein (esimerkiksi lankarulla ei ole asetettu oikein, lankarullan pidike on liian suuri käytettävälle lankarullalle, tai lanka on irronnut neulatangon langanohjaimesta).	Pujota ylälanka oikein.	sivu 29
	Langassa on solmuja tai sotkuja.	Poista solmut tai sotkut.	–
	Valittu neula ja käytettävä lanka eivät sovi yhteen.	Valitse käytettävään lankaan sopiva neula.	sivu 39
	Ylälanka on liian kireällä.	Löysytä ylälankaa.	sivu 57
	Lanka on sotkeutunut esimerkiksi puolakoteloon.	Poista sotkeutunut lanka. Jos lanka on sotkeutunut puolakoteloon, puhdista sukkulapesä.	sivu 180
	Neula on taipunut tai tylsä.	Vaihda neula.	sivu 40
	Neula on asennettu väärin.	Asenna neula oikein.	
	Pistolevyn reikää ympäröivä alue on naarmuuntunut tai siinä on särmiä.	Vaihda pistolevy. Ota yhteys jälleenmyyjään tai lähimpään valtuutettuun huoltoliikkeeseen.	–
	Paininjalan reikää ympäröivä alue on naarmuinen tai siinä on särmiä.	Vaihda paininjalka. Ota yhteys jälleenmyyjään tai lähimpään valtuutettuun huoltoliikkeeseen.	–
	Puolakotelo on naarmuuntunut tai siinä on särmiä.	Vaihda puolakotelo. Ota yhteys jälleenmyyjään tai lähimpään valtuutettuun huoltoliikkeeseen.	–
Tätä konetta varten suunniteltua puolaa ei ole käytetty.	Vääräntyyppiset puolat eivät toimi oikein. Käytä vain tämän koneen puolaa.	sivu 23	
Puolatessa lanka ei puolaudu oikein puolan ympärille.	Puolauksen alussa lankaa ei kierretty käsin oikein puolan ympärille.	Kierrä puolauksen alussa käsin lankaa puolan ympäri viisi tai kuusi kierrosta myötäpäivään.	sivu 25
	Puola pyörii hitaasti.	Siirrä ompelunopeuden säädin oikealle (nopealle).	sivu 26
Alalanka on sotkeutunut tai katkeaa.	Alalanka on langoitettu väärin.	Langoita alalanka oikein.	sivu 27
	Puola on naarmuuntunut tai ei pyöri tasaisesti, tai siinä on särmiä.	Vaihda puola.	–
	Lanka on sotkeutunut.	Poista sotkeutunut lanka ja puhdista sukkulapesä.	sivu 180
	Tätä konetta varten suunniteltua puolaa ei ole käytetty.	Vääräntyyppiset puolat eivät toimi oikein. Käytä vain tämän koneen puolaa.	sivu 23

Vika	Mahdollinen syy	Korjaustoimenpide	Viite
Langan kireys on väärä.	Ylälankaa ei ole pujotettu oikein.	Pujota ylälanka oikein.	sivu 29
	Alalanka on langoitettu väärin.	Langoita alalanka oikein.	sivu 27
	Kankaan, langan ja neulan yhdistelmä on väärä.	Valitse lanka ja neula, jotka sopivat käytettäväksi ommeltavan kankaan kanssa.	sivu 39
	Paininjalan runko-osa on asennettu väärin.	Asenna paininjalan runko-osa oikein.	sivu 44
	Langan kireys on väärä.	Säädä ylälangan kireys.	sivu 57
	Tätä konetta varten suunniteltua puolaa ei ole käytetty.	Vääräntyyppiset puolat eivät toimi oikein. Käytä vain tämän koneen puolaa.	sivu 23
Kangas rypytyy.	Ylälankaa ei ole pujotettu oikein tai puola on asetettu väärin.	Pujota ylälanka oikein ja aseta alalanka oikein.	sivu 27, sivu 29
	Lankarulla on asetettu väärin.	Aseta lankarulla oikein.	sivu 29
	Kankaan, langan ja neulan yhdistelmä on väärä.	Valitse lanka ja neula, jotka sopivat käytettäväksi ommeltavan kankaan kanssa.	sivu 39
	Neula on taipunut tai tylsä.	Vaihda neula.	sivu 40
	Jos ommellaan ohuelle kankaalle, pisto on liian pitkä.	Lyhennä piston pituutta tai aseta kankaan alle tukimateriaali.	sivu 57, sivu 64
	Langan kireys on väärä.	Säädä ylälangan kireys.	sivu 57
Kone ompelee hyppypistoja.	Ylälankaa ei ole pujotettu oikein.	Pujota ylälanka oikein.	sivu 29
	Kankaan, langan ja neulan yhdistelmä on väärä.	Valitse lanka ja neula, jotka sopivat käytettäväksi ommeltavan kankaan kanssa.	sivu 39
	Neula on taipunut tai tylsä.	Vaihda neula.	sivu 40
	Neula on asennettu väärin.	Asenna neula oikein.	sivu 40
	Pistolevyn alle tai puolakoteloon on kertynyt pölyä.	Irrota pistolevyn kansi ja puhdista sukkulapesä.	sivu 180
Ommeltaessa kuuluu kova ääni.	Syöttäjän hampaisiin tai puolakoteloon on kertynyt pölyä.	Puhdista sukkulapesä.	sivu 180
	Ylälankaa ei ole pujotettu oikein.	Pujota ylälanka oikein.	sivu 29
	Puolakotelo on naarmuuntunut tai siinä on särmiä.	Vaihda puolakotelo. Ota yhteys jälleenmyyjään tai lähimpään valtuutettuun huoltoliikkeeseen.	–
	Tätä konetta varten suunniteltua puolaa ei ole käytetty.	Vääräntyyppiset puolat eivät toimi oikein. Käytä vain tämän koneen puolaa.	sivu 23







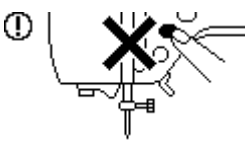

Vika	Mahdollinen syy	Korjaustoimenpide	Viite
Lanka ei mene neulansilmän läpi.	Neulaa ei ole nostettu oikeaan asentoon.	Paina neula-asennon näppäintä.	sivu 32
	Neula on asennettu väärin.	Asenna neula oikein.	sivu 40
Ommel ei näytä hyvältä.	Käyttämäsi paininjalka ei sovi ommeltyyppiin.	Kiinnitä oikeantyyppinen paininjalka.	sivu 68
	Langan kireys on väärä.	Säädä ylälangan kireys.	sivu 57
	Lanka on sotkeutunut esimerkiksi puolakoteloon.	Poista sotkeutunut lanka. Jos lanka on sotkeutunut puolakoteloon, puhdista sukkulapesä.	sivu 180
Kangas ei syöty.	Syöttäjän hampaat ovat alhaalla.	Siirrä syöttäjän hampaiden asennonsäädin oikealle.	sivu 108
	Pisto on liian lyhyt.	Pidennä piston pituutta.	sivu 57
	Käyttämäsi paininjalka ei sovi ommeltyyppiin.	Kiinnitä oikeantyyppinen paininjalka.	sivu 68
	Lanka on sotkeutunut esimerkiksi puolakoteloon.	Poista sotkeutunut lanka. Jos lanka on sotkeutunut puolakoteloon, puhdista sukkulapesä.	sivu 180
Ompeluvalo ei syty.	Lamppu on rikki.	Ota yhteys jälleenmyyjään tai lähimpään valtuutettuun huoltoliikkeeseen.	–
	Ompelukoneen virtaa ei ole kytketty.	Kytke koneeseen virta.	sivu 17
Näytössä ei näy mitään.	Näyttö on joko liian vaalea tai liian tumma.	Säädä näytön kirkkautta.	sivu 191
Kone ei reagoi painikkeiden painamiseen.	Näytössä on animaatio.	Poista animaatio näytöstä koskettamalla näyttöä sormella.	sivu 18
Kirjontayksikkö ei liiku.	Et ole valinnut kuviota.	Valitse kuvio.	sivu 157
	Kirjontayksikköä ei ole asennettu oikein.	Asenna kirjontayksikkö oikein.	sivu 148

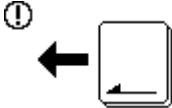

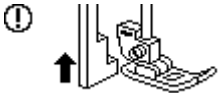
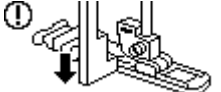
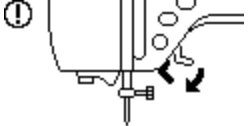
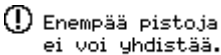

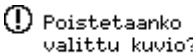
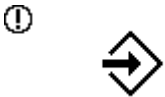

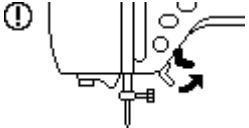

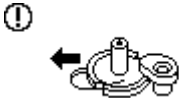

Vika	Mahdollinen syy	Korjaustoimenpide	Viite
Kirjonta ei näytä siistiltä.	Kangasta ei ole pingotettu kirjontakehykseen kunnolla. Kangas jää löysälle.	Pingota kangas kunnolla kirjontakehykseen.	sivu 152
	Tukikangasta ei ole käytetty.	Käytä tukikangasta aina joustavien ja ohuiden kankaiden kirjomiseen, sekä kankaisiin, joiden kudus on harva ja kankaisiin, joissa ommel alkaa helposti kiristää kangasta.	sivu 151
	Lanka on sotkeutunut ja puolakotelo on jumissa.	Poista sotkeutunut lanka. Jos puolakotelo on jumissa, puhdista sukkulapesä.	sivu 180
	Langan kireys on väärä.	Säädä ylälangan kireys.	sivu 171
	Kirjontavarren tai -kehysten lähellä on esineitä.	Jos kirjontavarsi tai -kehys osuu esineisiin, kuvio ei kohdistu oikein. Älä aseta esineitä kirjontakehyksen liikkuma-alalle.	sivu 149
	Kirjontakehyksen ulkopuolelle jäävä kangas aiheuttaa ongelmia.	Pingota kangas uudelleen kehykseen siten, että kirjontakehyksen ulkopuolelle jäävä kangas ei aiheuta ongelmia. Käännä kuvion suuntaa ja kirjo uudelleen.	–
	Kirjot paksua kangasta ja kangas roikkuu pöydän reunan yli.	Jos kangas pääsee roikkumaan pöydän reunan yli, se haittaa kirjontayksikön liikkumista. Tue kangasta kirjoessasi sitä.	–
	Kangas tarttuu kiinni. Se on rypyssä.	Pysäytä ompelukone ja aseta kangas paikalleen oikein.	–
	Kirjontavarsi pääsi liikkumaan, kun kirjontakehystä poistettiin tai kiinnitettiin kirjonnän aikana.	Jos kirjontavarsi siirtyi edellä kuvatun aikana, kuvio ei mahdollisesti kohdistu oikein. Irrota ja kiinnitä kirjontakehys varoen.	–

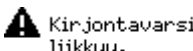

Virheilmoitukset

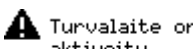
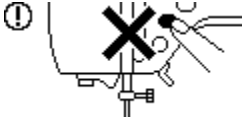
Kun tapahtuu virhetoimintoja, niistä annetaan ilmoituksia ja toimintaohjeita nestekidenäytössä. Noudata näytön ohjeita. Jos **SULJE** -painiketta painetaan tai toiminto suoritetaan ohjeiden mukaisesti virheviestin ollessa näkyvissä, viesti katoaa.

Virheilmoitus	Mahdollinen syy
	Valitun kuvion tiedot ovat ehkä vioittuneet.
	Joko käynnistys-/pysäytysnäppäintä tai taakseompelun/vahvistuspistojen näppäintä painettiin jossakin muussa kuin ompelunäytössä. Käynnistys-/pysäytysnäppäintä painettiin, ennen kuin oman pistokuvion suunnittelu (My Custom Stitch) -toiminnon muokkaus oli valmis.
	Käynnistys-/pysäytysnäppäintä painettiin kytkemättä jalkasäädintä, kun piston leveyden säädön asetus ompelunopeuden säätimellä on käytössä. Olet valinnut kuvion, jonka kanssa leveyden säädintä ei voi käyttää.
	Kaksoisneula-asetus on valittu, kun valittuna on ommelkuvio, jota ei voida ommella kaksoisneulalla.
	Ylälanka katkesi. Ylälankaa ei ole langoitettu oikein. Ylälanka on loppunut. MUISTUTUS Muista pujottaa lanka uudelleen. Jos painat käynnistys-/pysäytysnäppäintä pujottamatta lankaa uudelleen, langan kireys saattaa olla virheellinen tai neula saattaa katketa ja aiheuttaa henkilövahingon.
	Yritit luoda oman pistokuvion suunnittelu (My Custom Stitch) -toiminnolla kuvion, jossa on liian monta pistettä.
	Kone on poistamassa aiemmin tallennettua kuviota kirjonnan muokkaustilassa.
	Käynnistys-/pysäytysnäppäintä painettiin, vaikka jalkasäädin oli kytketty. Yritit käyttää jalkasäädintä kirjonnassa.
	Kesken kirjonnän yritetään tallentaa tietoja liitetyn tietokoneen siirrettävälle levyille tai poistaa tietoja liitetyn tietokoneen siirrettävältä levyiltä.

Virheilmoitus	Mahdollinen syy
	Näytön  -painiketta painettiin, vaikka korttia ei oltu asetettu koneeseen.
	Jokin muu ommel kuin napinläpi, salpapisto tai parsintaommel on valittuna ja käynnistys-/pysäytysnäppäintä painettiin, kun napinläven mittaaja on alhaalla.
	Napinläpi, salpapisto tai parsintaommel on valittuna ja käynnistys-/pysäytysnäppäintä painettiin, kun napinläven mittaaja on ylhäällä.
	Käynnistys-/pysäytysnäppäintä, taakseompelun/vahvistuspistojen näppäintä tai langankatkaisijan näppäintä painettiin, kun paininjalka oli ylhäällä.
	Yritit yhdistää yli 70 koristeommelta, laakaommelta, ristipistoa tai yhdistettyä hyötyommelta.
	Muisti on täynnä eikä ommelta tai kuviota voi tallentaa.
	Painoit takaisin-painiketta, hyötyommelpainiketta tai kirjontapainiketta, kun kuvio on valittuna.
	Muutit ommelasetuksia ja yritit sitten tallentaa ne painamalla manuaalista muistinäppäintä.
	Yritit valita kirjontakuvion tai muuttaa asetelua neulan ollessa alhaalla. Kone käynnistetään, kun neula on ala-asennossa ja kirjontayksikkö on liitetty.
	Tämä ilmoitus näkyy, kun kirjontayksikkö yrittää siirtyä aloitusasentoonsa kirjontapaininjalan ollessa alhaalla.
	Tallennettua kuviota haettiin tietokoneen siirrettävältä levytä, kun siirrettävällä levyllä oli yli 13 kuviota.
	Tallennetun kuvion haku

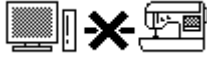
Virheilmoitus	Mahdollinen syy
	<p>Taakseompelun/vahvistuspistojen näppäintä, neula-asennon näppäintä tai langankatkaisijan näppäintä painettiin, kun puolaustappi oli siirretty oikealle.</p>
	<p>Kuviota tallennetaan.</p>
	<p>Käynnistys-/pysäytysnäppäintä tai taakseompelun/vahvistuspistojen näppäintä painettiin, kun kuviota ei ollut valittu.</p>
	<p>Alalanka on loppunut. Jäljellä on vain vähän alalankaa.</p>
	<p>Kun kirjontayksikkö on asennettuna.</p>
	<p>Yritit asettaa liian monta kirjainmerkkiä, eivätkä ne kaikki mahdu kehykseen.</p>
	<p>Ylälanka on sotkeutunut puolakoteloon ja neula on vääntynyt ja osuu pistolevyyn, jne, ompelukone pysähtyy. (Katso lisätietoja sivulta sivu 182.)</p>
	<p>Yritit käyttää toimintoa, jota ei voi käyttää kirjontayksikön ollessa asennettuna.</p>
	<p>Kortti, jota ei voi käyttää tämän tuotteen kanssa, on asennettu, ja kortilta yritettiin valita kuviota.</p>
	<p>Tämän koneen kanssa yhteensopimaton kirjontakuvio valittiin.</p>
	<p>Hyötyompeleen tai kirjontaompeleen painiketta painettiin kirjontayksikön ollessa asennettuna.</p>
	<p>Yritit hakea tallennettua kuviota, joka on ladattu erilaista konemallia varten.</p>

Virheilmoitus	Mahdollinen syy
	Kone on kirjontatilassa ja yhdistetty kirjontakuviot on liian suuri kirjontakehykselle. Voit kääntää kuviota 90 astetta ja jatkaa kirjainmerkkien yhdistämistä.
	Tiedonsiirto käynnissä USB-yhteyden kautta
	Käynnistys-/pysäytysnäppäintä, kirjontapainiketta tai muistipainiketta painettiin kirjontatilassa, mutta kirjontayksikköä ei ole asennettu.
	Puolaus on käynnissä.

Nestekidenäytön säätäminen

Jos näytössä ei näy mitään, kun koneeseen on kytketty virta, näyttö on joko liian vaalea tai liian tumma. Toimi tällöin seuraavasti.

- 1 Katkaise koneesta virta.

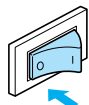

- 2 Kytke ompelukoneeseen virta painaen samalla mitä tahansa näytön kohtaa.

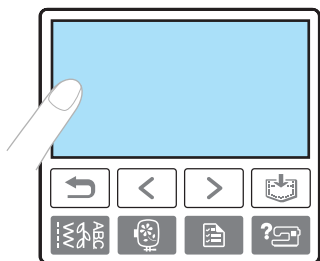

- 3 Paina **-** tai **+**.



- 4 Katkaise koneesta virta ja kytke se takaisin.

Merkkiäni

Joka kerta, kun näytön painiketta painetaan, koneesta kuuluu yksi piippaus. Jos toiminto suoritetaan väärin, koneesta kuuluu kaksi tai neljä piippausta.

- **Jos painiketta painetaan (toiminto suoritetaan oikein)**

Koneesta kuuluu yksi piippaus.

- **Jos toiminto suoritetaan väärin**

Koneesta kuuluu kaksi tai neljä piippausta.

- **Jos kone lukittuu esimerkiksi langan sotkeutumisen vuoksi**

Äänimerkki kuuluu neljän sekunnin ajan ja kone pysähtyy automaattisesti.

Tarkista virheen syy ja korjaa se ennen kuin jatkat ompelua.

Merkkiäänen peruuttaminen

Kone on asetettu tehtaalla antamaan merkkiääni aina, kun näytön painiketta painetaan. Tämä asetus voidaan muuttaa siten, että merkkiääni ei kuulu.

1 Kytke koneeseen virta.

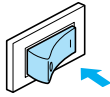

▶ Nestekidenäyttöön syttyy valo.

2 Paina ohjauspaneelin näppäintä (Perusasetuspainike).

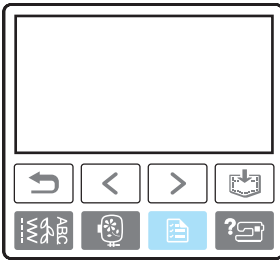

▶ Perusasetusnäyttö tulee näkyviin.

3 Paina (Seuraava sivu -painike) kolme kertaa.

4 Kytke merkkiääni pois päältä (OFF).

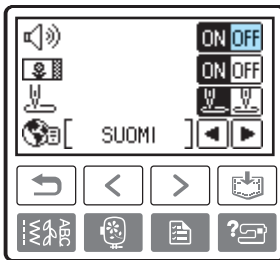

▶ Äänimerkin asetusten näyttö tulee näkyviin.

5 Paina (Takaisin-painike).

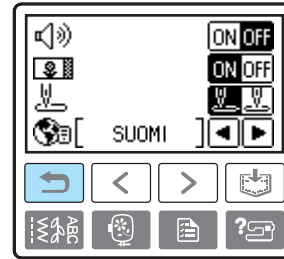

▶ Ensimmäinen näyttö tulee taas näkyviin.

Koneen ohjelmiston päivittäminen

Ompelukoneelle voidaan ladata ohjelmistopäivityksiä tietokoneella. Internet-sivuillamme osoitteessa www.brother.com on tietoja saatavana olevista päivityksistä.



Vinkki

- Päivitystiedostoja on kaksi. Lataa kumpikin tiedosto peräkkäin.



Huomaa

- Kun koneen ohjelmisto päivitetään, ompelukonepuolelle tallennetut kirjainmerkkien ja koristeompeleiden yhdistelmät häviävät. Tallennetut kirjontakuviot eivät kuitenkaan häviä.
- Ohjelmistoa päivitettäessä merkkiäänä ei kuulu, kun näppäimiä painetaan.

1 Kytke koneeseen virta pitäen samalla painiketta

 (Perusasetuspainike) painettuna.

- ▶ Seuraava näyttö tulee näkyviin.

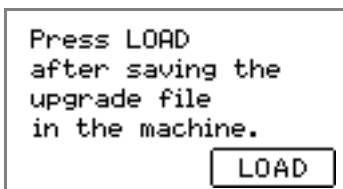

2 Liitä USB-kaapelin liittimet tietokoneen ja koneen USB-portteihin.

- ▶ Siirrettävän levyn kuvake ilmestyy tietokoneen Oma tietokone -kansioon.

3 Kopioi ensimmäinen päivitystiedosto siirrettävälle levylle.

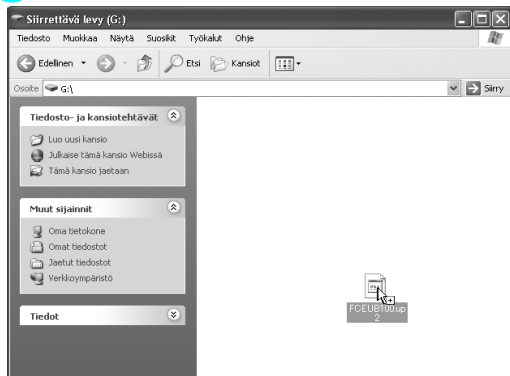

- ▶ Näyttöön ilmestyy viesti "Connected to PC. Do not disconnect the USB cable" (kytketty tietokoneeseen, älä irrota USB-kaapelia).

4 Kun vaiheessa 1 näkyvät viesti tulee uudelleen näyttöön, paina .

- ▶ Näyttöön tulee viesti "Saving the upgrade file. Do not turn main power to OFF" (tallennetaan päivitystiedostoa, älä katkaise virtaa).

5 Kun seuraava näyttö tulee näkyviin, ensimmäinen päivitystiedosto on ladattu.

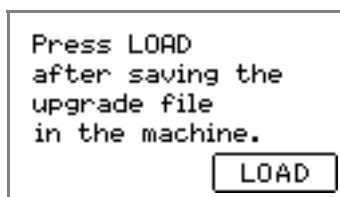

6 Kopioi toinen päivitystiedosto siirrettävälle levylle.

7 Kun vaiheessa 5 näkyvät viesti tulee uudelleen näyttöön, paina .

- ▶ Näyttöön tulee viesti "Saving the upgrade file. Do not turn main power to OFF" (tallennetaan päivitystiedostoa, älä katkaise virtaa).

8 Kun seuraava näyttö tulee näkyviin, päivitys on valmis.

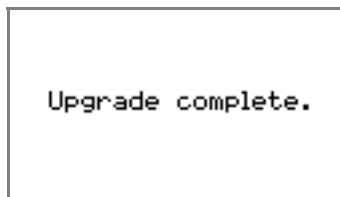

Vinkki

- Jos virhe tapahtuu, siitä annetaan virheilmoitus. Sammuta koneesta tällöin virta ja aloita toimenpiteet uudelleen vaiheesta 1.

9 Irrota USB-kaapeli, katkaise koneesta virta ja kytke virta takaisin.

Hakemisto

A	
alalangan nostaminen	36
alalangan puolaus	23, 27
applikointi	103
applikoitokuvion valinta	167
aputaso	10
asettelun muuttaminen	169
automaattinen taakseompelu/vahvistuspistot	59
avoin paininjalka	9
C	
country-lanka	19
crazy quilt -tekniikka	105
E	
edellinen sivu -painike	13
esimerkkikuvioita	140
H	
harakanvarvas	118
harsintaommel	83
hiansuut	45
hipaisunäyttö	13
housunlahkeet	45
huolto	180
hyötymmelpainike	13
hyötympeleen valintanäyttö	18
hyötympeleet	68, 75
I	
irrottaminen, paininjalan runko-osan	44
J	
jalkasäädin	9, 51
jalkasäätimen pistoke	11
joustavat kankaat	64, 101
jousto-ommel	101
K	
kaarevien kohtien ompelu	62
kaksoisneula	9, 34
kankaan paikalleen asettelu	50
kantokahva	11
käsipyörä	11
käsivarainen tikkaus	108
käynnistys-/pysäytysnäppäin	12, 51
käyttöohjeet-painike	13, 21
käyttöongelmat	182
käyttöongelmien ratkaiseminen	182
kehyskuvion valitseminen	162
kiinnittäminen, paininjalan runko-osan	44
kirjainyhdistelmän tallennus	176
kirjainyhdistelmät, hakeminen	176
kirjasinmerkkiompeleet	75, 126
kirjonnan alalanka	9
kirjonnan keskeyttäminen	173
kirjonnan vaiheet	144
kirjonta	142, 165
kirjontakehyksen asentaminen	155
kirjontakehyksen irrottaminen	156
kirjontakehykset	9
kirjontakehyks	152
kirjontakortit	163
kirjontakorttipaikka	11
kirjontakuviotyypit	157
kirjontalangat	142
kirjontaompeleet	137
kirjontapainike	13
kirjontapaininjalan asennus	145
kirjontapaininjalan irrottaminen	147
kirjontatiedostot	175
kirjontayksikön asennus	148
kirjontayksikön asennusaukko	10
kirjontayksikön irrotus	150
kirjottavan kankaan valmistelu	151
kirjottavan kuvion valinta	157
kirjottavien kirjainten valinta	160
kirjottavien kuvioden valitseminen	157
koeompelu	62
kohdistusarkit	153
koko	127
kolminkertainen suora jousto-ommel	83, 111
kone edestä	10
koneen kansi	10
koneen ulkopinnan puhdistaminen	180
koristelaakaompeleet	75, 126, 137
koristeompeleet ja -kuviot	75, 126
kosketuspaneli	13
kuminauha	101
kuvioden tallennus	133, 176
kuvioden toisto	131
kuvioden yhdistely	130
kuvion (tallennetun) käyttöönotto	133
kuvion kirjominen	165
kuvion kirjonta	165
kuvion koko	127
kuvion poistaminen	134
kuvioyhdistelmät	130
L	
laakaompeleen pituuden muuttaminen	128
laakaompeleet	75, 109, 126
langan automaattinen katkaisu	60
langan katkaiseminen automaattisesti	60
langan katkaisu	54
langan katkaisu, automaattinen	60
langan kireyden säätäminen	57, 171
langan kireyden säätö	57

langan pujottaminen neulansilmään	32
langan pujottaminen neulansilmään manuaalisesti	33
langankatkaisija	10, 55
langankatkaisu	54
langankatkaisunäppäin	12, 54
langanohjaimen suojus	10
langanohjainlevy	10
langanpujottaja	10, 32
langanpujottajan langanohjainlevyt	11
lankarullan pidike	9
lankarullan verkko	9, 25
lankarullat	29
lankatappi	9
lävistäjä	9
LCD (nestekidenäyttö)	158
liestymisen estäminen	79
liitosompelu	119
lisälankatappi	9, 34
lisätarvikkeet	9

M

manuaalinen langan pujottaminen neulansilmään	33
merkkiääni	191
muistipainike	13
My Custom Stitch (Oma pistokuvio)	137

N

nahka/vinyyli	64
napin ompelu	92
napinläpi	87
napinläven mittaaja alas	11
napinläven ompelu	88
nappialusta	89
näytön ilmoitukset	187
nestekidenäytön käyttö	158
nestekidenäytön painike	159
nestekidenäytön toiminta	18
nestekidenäyttö	13
neula-asennon muuttaminen	84
neula-asennon näppäin	12
neulan kunto	40
neulan tarkastaminen	40
neulan vaihtaminen	40
neulapakkaukset	9
neulat	38
neulatangon langanohjain	11
neulojen tyypit ja koot sekä käyttö	39
nostaminen, alalanka	36

O

ohjauspaneli	10, 13
ohuet kankaat	64
omat pistokuviot	137
omien pistokuvioiden suunnittelu suunnittelu	137
ominaisuudet	19
ommelasetukset	68
ommeltyypin valintanäyttö	18
ommeltyypit	75
ompeleen kääntäminen peilikuvaksi	61
ompeleen ohjainjalka	9, 64

ompeleen vahvistaminen	53
ompeleen valinta	49, 68, 75
ompeleen valitseminen	49, 68, 75
ompeleiden ompelu	126
ompeleminen kaksoisneulalla	34
ompelukoneen ulkopinnan puhdistaminen	180
ompelun perusohjeet	48
ompelun perusteet	48
ompelunopeuden säädin	12, 51, 110
ompelusuunnan vaihtaminen	62
osien nimet ja toiminnot	10

P

päävirtakytkin	11
paininjalan nostin	10
paininjalan paineensäädin	11
paininjalan runko-osa	11
paininjalan runko-osan irrottaminen	44
paininjalan runko-osan kiinnittäminen	44
paininjalan vaihtaminen	42
paininjalca	11
päivittäminen	193
paksut kankaat	63
parsinta	113
parsintaommel	111
perusasetuspainike	13
perusompelu	48, 83
piilo-ommel	85
piilosaumat	94
pikaopas	9
pistojen tiheys	127
pistokuvion säätäminen	134
pistolevy	11
pistolevyn kansi	11
pistolevyn merkit	65
piston leveyden säätäminen	56
piston leveyden säätö	56
piston pituuden säätäminen	57
piston pituuden säätö	57
pistolulppa	17
polvinostimen asennuskohta	10, 65
polvinostin	9, 65
porrastettu kuvio	129
puhdistus	180
puhdistusharja	9
puola	9
puolakotelo	9, 11, 164
puolakotelon kansi	11
puolakotelon poistaminen	180
puolakotelon puhdistaminen	180
puolan asentaminen	27
puolauksen langanohjain	10, 23
puolaus	23, 27
puolauslaite	10
putkimaiset osat	45
pykäreunaommel	118, 120
pyöreä reikä	115

R

ratkoja	9, 90
revinnäinen	123
rinnakkaiset ompeleet	34
ristipistot	75, 126
ruutuarkkisarja	9
ruuvitalta	9

S

säädettävä vetoketju-/terepaininjalka	9, 99
sakset	9
salpapistot	111
saumanvara, tasaleveä	64
seuraava sivu -painike	13
siipineula	123
siksakompeleen leveyden säätö	56
siksakompeleet	80, 101, 103
simpukankuoriommel	118, 121
sivuleikkuri	81
sivuttain ompelu	116
smokkipoimutus	118, 120
sukkulapesä	180
suojakotelo	9
suora ommel	68, 83, 94, 105
suora tikkausommel	103
syöttäjän hampaat	11
syöttäjän hampaiden asennon säädin	11

T

taakseompelu	53
taakseompelu/vahvistuspistot, automaattinen	59
taakseompelun näppäin	13
taakseompelun/vahvistuspistojen näppäin	12, 53
tallennetun kuvion käyttöönotto	133
tallennetun kuvion poistaminen	134
tallennus, kuvioden	133
tarvikkeet	8, 9
tasaleveä saumanvara	64
teflon paininjalka	9, 64
tereen kiinnitys	100
tikkausohjain	9, 108
tilkkujen yhdistäminen	103
tilkkutyön suoraommel	105
tilkkutyöpaininjalka	9, 106
tilkkutyöt	103, 105
toiminnot	21
toimintanäppäimet	10, 12
toimintopainikkeet	13, 51, 158
toisto, kuvion	131
tukikankaan kiinnittäminen	151
tukimateriaali	151
turvallisuusohjeita	1
tuuletusaukko	11

U

USB-kaapeli	9, 177
USB-kaapelin liitäntä	11, 177
uudelleenompelu	172

V

vahvistusompeleet	111
vahvistuspistot	53
vaihtaminen, neulan	40
vaihtaminen, paininjalan	42
valmistelut kirjontaa varten	142
vanutikkaus	103, 107
vanutikkausjalka	9
vanutikkausommel	103
vapaavarsiompelu	45
vapautuspainike	150
verkkojohdon pistoke	11
verkkojohto, virtaliitäntä, kytkin ja virta	17
vetoketjun ompelu	94, 99
vianetsintä	182
vihjeitä	62
virheilmoitukset	187
virran kytkeminen koneeseen / katkaiseminen koneesta	17
virtakytkin	11, 17

Y

yhdistäminen	122
yhdistävä ommel	103, 118
ylälangan kireys	57
ylälangan langoittaminen	29
ylälanka	29
yläsyöttäjä	9
yliluottelu	79, 80

