

brother®

- 1 KONEESEEN  
TUTUSTUMINEN
- 2 OMPELUN PERUSTEET
- 3 HYÖTYOMPELEET
- 4 LIITE

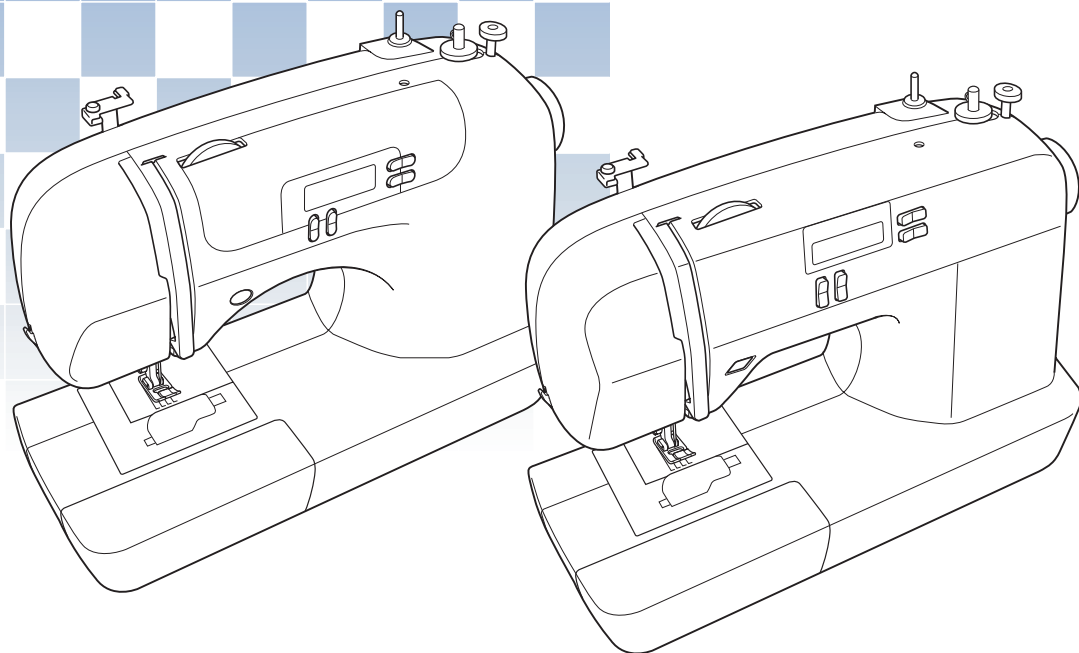

Tietokoneistettu ompelukone

# Käyttöohje

## TÄRKEITÄ TURVALLISUUSOHJEITA

Kun käytät tätä ompelukonetta, noudata aina seuraavia turvallisuusohjeita:

Lue kaikki ohjeet ennen kuin alat käyttää ompelukonetta.

### **VAARA** - Sähköiskuvaaran välttämiseksi

1. Älä koskaan jätä ompelukonetta ilman valvontaa pistotulpan ollessa kytkettynä pistorasiaan. Irrota pistotulppa pistorasiasta aina välittömästi käytön jälkeen ja ennen kuin alat puhdistaa ompelukonetta.

### **VAROITUS** - Palovammojen, tulipalon, sähköiskuvaaran ja henkilövahinkojen välttämiseksi:

1. Ompelukone ei ole lelu. Noudata erityistä varovaisuutta, jos annat lasten käyttää ompelukonetta tai käytät konetta lasten läheisyydessä.
2. Käytä ompelukonetta ainoastaan tässä ohjekirjassa määriteltyihin tarkoituksiin. Käytä vain valmistajan tässä ohjekirjassa suosittelemia lisävarusteita.
3. Älä käytä ompelukonetta, jos sen liitäntäjohto tai pistotulppa on vahingoittunut, jos kone ei toimi kunnolla tai jos se on pudonnut, vahingoittunut tai kastunut. Vie kone lähimmälle valtuutetulle jälleenmyyjälle tai huoltoliikkeeseen tarkistusta, korjausta sekä sähköistä tai mekaanista säätöä varten.
4. Älä koskaan käytä konetta, jos jokin sen tuuletusaukoista on tukossa. Pidä koneen ja jalkasäätimen tuuletusaukot puhtaina huolehtimalla siitä, ettei niihin pääse kertymään nukkaa, pölyä tai kangaspaloja.
5. Älä koskaan pudota tai työnnä mitään esineitä ompelukoneen aukkoihin.
6. Älä käytä konetta ulkotiloissa.
7. Älä käytä konetta tiloissa, joissa käytetään aerosoleja (suihkeita) tai lisähappea.
8. Katkaise koneesta virta kääntämällä virtakytkin pois päältä -asentoon symbolin "O" kohdalle ja irrota sen jälkeen pistotulppa pistorasiasta.
9. Älä irrota pistotulppaa johdosta vetämällä. Ota kiinni pistotulpasta, älä johdosta.
10. Älä työnnä sormiasi koneen liikkuviin osiin. Varo erityisesti koneen neulaa.
11. Käytä aina sopivaa pistolevyä. Vääräntyyppinen pistolevy voi katkaista neulan.
12. Älä käytä taipuneita neuloja.
13. Älä vedä tai työnnä kangasta ommellessasi. Neula voi vääntyä tai katketa.
14. Katkaise koneesta virta kääntämällä virtakytkin symbolin "O" kohdalle, jos aiot tehdä jotain neula-alueella, kuten pujottaa langan neulaan, vaihtaa neulan, pujottaa alalangan tai vaihtaa paininjalan tms.
15. Irrota pistotulppa pistorasiasta aina ennen kuin avaat laitteen suojakoteloita, ryhdyt voitelemaan konetta tai ryhdyt tekemään jotain tässä ohjekirjassa neuvottuja säätöjä.
16. Älä anna pienten lasten tai heikkojen vanhusten käyttää ompelukonetta ilman valvontaa. (Vain Australia ja Uusi-Seelanti)
17. Valvo, etteivät pikkulapset pääse leikkimään ompelukoneella.
18. Jos valoyksikössä on vikaa, se pitää vaihdattaa valtuutetulla jälleenmyyjällä.

**SÄILYTÄ TÄMÄ OHJEKIRJA**  
**Tämä ompelukone on tarkoitettu kotikäyttöön.**

# ONNITTELUMME TÄMÄN OMPELUKONEEN VALINNASTA

Tämä ompelukone on yksi kehittyneimmistä tietokoneistetuista kotikäyttöön tarkoitetuista ompelukonemalleista. Tutustu käyttöohjeeseen huolellisesti ennen ompelukoneen käyttöä, niin pääset parhaiten nauttimaan koneen kaikista hienoista ominaisuuksista.

## LUE ENNEN OMPELUKONEEN KÄYTTÖÄ

### Turvallinen käyttö

1. Pidä katse aina neulassa ompelun aikana. Älä koske käsipyörään, langannostajaan, neulaan tai muihin liikkuviin osiin.
2. Muista katkaista koneesta virta ja irrottaa pistotulppa pistorasiasta, kun:
  - Lopetat ompelun
  - Vaihdat tai irrotat neulan tai jonkin muun osan
  - Käytön aikana sattuu sähkökatko
  - Huollat ompelukonetta
  - Jätät ompelukoneen ilman valvontaa
3. Älä säilytä jalkasäätimen päällä mitään.
4. Kytke ompelukone suoraan seinäpistorasiaan. Älä käytä jatkojohtoja.

### Pitkä käyttöikä

1. Älä säilytä ompelukonetta suorassa auringonvalossa tai kosteissa tiloissa. Älä käytä tai säilytä konetta lämmittimen, silitysraudan, halogeenilampun tai muiden lämmönlähteiden läheisyydessä.
2. Puhdista ompelukoneen pinta neutraalilla saippualla tai pesuaineella. Älä koskaan käytä bentseeniä, tinneriä tai hankausaineita, koska ne voivat vaurioittaa pintaa ja ompelukonetta.
3. Älä pudota ompelukonetta tai kohdistu siihen iskuja.
4. Katso aina käyttöohjeesta oikeat asennusohjeet, kun vaihdat tai asennat tarvikkeita, paininjalan, neulan tai muita osia.

### Korjaus tai säädöt

Jos ompelukoneessa ilmenee toimintahäiriö tai se vaatii säätöä, käy ensin läpi käyttöohjeen takaosassa oleva vianetsintätaulukko säätöjen tekemistä tai ongelman selvittämistä varten. Jos ongelma ei poistu, ota yhteys paikalliseen valtuutettuun Brother-jälleenmyyjään.

Jos haluat lisätietoja koneesta ja uutuuksista, käy Internet-sivuillamme osoitteessa [www.brother.com](http://www.brother.com)

Tämän käyttöohjeen sisältöä ja teknisiä tietoja voidaan muuttaa ilman ennakoilmoitusta.

# SISÄLLYSLUETTELO

<b>1. KONEESEEN TUTUSTUMINEN .....</b>	<b>5</b>
<b>KONEEN OSAT JA TOIMINNOT .....</b>	<b>5</b>
Koneen osat .....	5
Neula ja paininjalka .....	6
Toimintonäppäimet .....	6
Ohjauspaneli .....	7
Aputaso .....	7
<b>TARVIKKEET .....</b>	<b>8</b>
Lisävarusteet .....	8
<b>OMPELUKONEEN KÄYTTÖ .....</b>	<b>9</b>
Varotoimia sähkölaitteen käsittelyyn .....	9
Pistotulppien kytkeminen .....	9
Jalkasäädin .....	10
Ompelunopeuden säädin (aloitus- lopetuspainikkeella varustetut mallit) .....	10
Neulan ala-/yläasennon vaihtaminen .....	10
<b>LANKOJEN ASETTAMINEN KONEESEEN .....</b>	<b>11</b>
Puolaus .....	11
Alalangan pujotus .....	14
Ylälangan pujotus .....	16
Alalangan nostaminen .....	19
<b>NEULAN VAIHTO .....</b>	<b>20</b>
Neulojen turvallinen käsittely .....	20
Neulatyypit ja niiden käyttö .....	20
Neulan tarkastus .....	21
Neulan vaihto .....	21
Kaksoisneulalla ompelu .....	23
<b>PAININJALAN VAIHTO .....</b>	<b>24</b>
Paininjalan vaihto .....	24
Paininjalan runko-osan irrotus .....	25
<b>2. OMPELUN PERUSTEET .....</b>	<b>26</b>
<b>OMPELEMINEN .....</b>	<b>26</b>
Ompelun perusohjeet .....	26
Ompeleen valinta .....	27
Ompelun aloittaminen .....	28
Langan kireys .....	29
<b>HYÖDYLLISIÄ OMPELUVIHJEITÄ .....</b>	<b>30</b>
Koeompelu .....	30
Ompelusuunnan vaihtaminen .....	30
Kaarien ompelu .....	30
Paksujen kankaiden ompelu .....	30
Ohuiden kankaiden ompelu .....	31
Joustavien kankaiden ompelu .....	31
Vapaavarren käyttö .....	31

<b>3. HYÖTYOMPELEET .....</b>	<b>32</b>
<b>YLILUOTTELU .....</b>	<b>32</b>
<b>PERUSOMPELU .....</b>	<b>33</b>
Perusompelu .....	33
<b>PIILO-OMPELEET .....</b>	<b>34</b>
<b>NAPINLÄVEN OMPELU .....</b>	<b>35</b>
Napin ompelu .....	38
<b>VETOKETJUN OMPELU .....</b>	<b>40</b>
<b>JOUSTAVIEN KANKAIDEN JA KUMINAUHOJEN OMPELU .....</b>	<b>41</b>
Joustavien kankaiden ompelu .....	41
Kuminauhan kiinnitys .....	41
<b>APLIKOINTI, TILKKUTYÖT JA VANUTIKKAUS .....</b>	<b>42</b>
Aplikointi .....	42
Tilkkutyöt (crazy quilt –tekniikka) .....	43
Tilkkujen yhdistäminen .....	43
Vanutikkaus .....	44
Käsivarainen vanutikkaus .....	45
<b>VAHVISTUSOMPELEET .....</b>	<b>46</b>
3-kertainen suora jousto-ommel .....	46
Salpapistot .....	46
<b>KORISTEOMPELEET .....</b>	<b>48</b>
Liitosompelu .....	49
Pykäreunaommel .....	49
Smokkipoimutus .....	50
Simpukankuoriommel .....	50
Yhdistäminen .....	51
Perinneommel .....	51
<b>4. LIITE .....</b>	<b>52</b>
<b>OMMELASETUKSET .....</b>	<b>52</b>
Hyötyompeleet .....	52
<b>HUOLTO .....</b>	<b>57</b>
Ompelukoneen ulkopinnan puhdistaminen .....	57
Puolakotelon puhdistus .....	57
<b>VIANETSINTÄ .....</b>	<b>59</b>
<b>VIRHEILMOITUKSET .....</b>	<b>62</b>
Merkkiääni (merkkiäänellä varustetut mallit) .....	62
<b>HAKEMISTO .....</b>	<b>63</b>

# 1 KONEESEEN TUTUSTUMINEN

## KONEEN OSAT JA TOIMINNOT

### Koneen osat

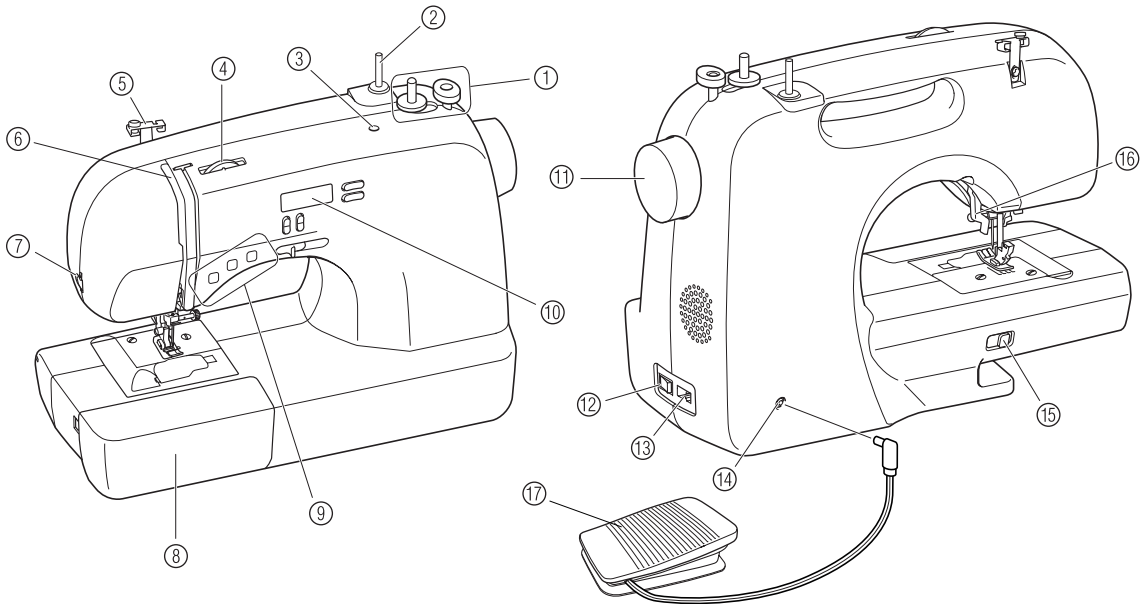

- ① **Puolauslaite (sivu 11)**  
Puolaa alalangan puolalle.
- ② **Lankatappi (sivut 11 ja 16)**  
Tähän asetetaan lankarulla.
- ③ **Lisälankatapin kiinnitysreikä (sivu 23)**  
Tähän asetetaan toinen lankarulla, kun ommellaan kaksoisneulalla.
- ④ **Ylälangan kireyden säädin (sivu 29)**  
Säätää ylälangan kireyttä.
- ⑤ **Langanohjain (sivut 11 ja 16)**  
Langanohjainta käytetään puolaukseen ja langan pujottamiseen koneeseen.
- ⑥ **Langannostaja (sivu 17)**
- ⑦ **Langankatkaisin (sivu 29)**  
Katkaise lanka langankatkaisijalla.
- ⑧ **Aputaso, jossa tarvikelokero (sivut 7 ja 31)**
- ⑨ **Toimintonäppäimet (sivu 6)**  
Toimintonäppäimet vaihtelevat ompelukoneen mallin mukaan.
- ⑩ **Ohjauspaneli (sivu 7)**  
Ohjauspanelista valitaan ommel ja määritetään eri asetuksia.
- ⑪ **Käsipyörä**  
Käsipyörällä neula nostetaan ja lasketaan manuaalisesti.
- ⑫ **Virta-/valokytkin (sivu 9)**  
Kytkee virran/ompeluvalon päälle ja pois päältä.
- ⑬ **Virtaliitäntä (sivu 9)**  
Kytke liitäntäjohdon pistotulppa virtaliitäntään.
- ⑭ **Jalkasäätimen liitäntä (sivu 10)**  
Kytke jalkasäätimen pistoke tähän liitäntään.
- ⑮ **Syöttäjän hampaiden asennon säädin (sivut 38 ja 45)**  
Laske syöttäjän hampaat syöttäjän hampaiden asennon säätimellä.
- ⑯ **Paininjalan nostovipu (sivu 16)**  
Nosta tai laske paininjalka tällä vivulla.
- ⑰ **Jalkasäädin (sivu 10)**  
Käytetään ompelunopeuden säätöön sekä ompelun käynnistykseen ja pysäytykseen.

## Neula ja paininjalka

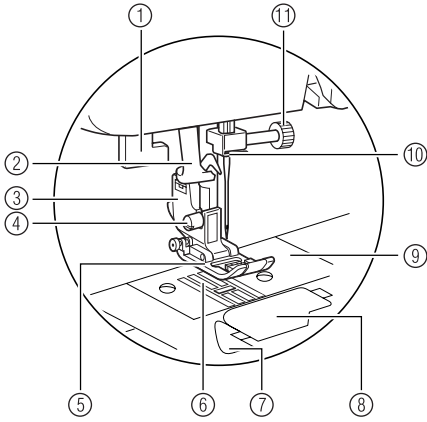



- ① **Napinläven mittaaja**  
Laske napinläven mittaaja, kun ompelet napinläpiä tai salpapistoja.
- ② **Langanpujottaja (langanpujottajalla varustetut mallit) (sivu 17)**
- ③ **Paininjalan runko-osa**  
Paininjalka kiinnitetään paininjalan runko-osaan.

- ④ **Paininjalan runko-osan kiinnitysruuvi**  
Kiinnitä paininjalan runko-osa paikalleen paininjalan runko-osan kiinnitysruuvilla.
- ⑤ **Paininjalka**  
Ompelun aikana paininjalka painaa tasaisesti kangasta. Kiinnitä oikea paininjalka valitun ommeltyypin mukaan.
- ⑥ **Syöttäjän hampaat**  
Syöttäjän hampaat syöttävät kangasta ompelusuuntaan.
- ⑦ **Pika-asetteisen puolankatkaisin (malleissa, joissa on puolankatka-asetus)**  
Voit aloittaa ompelun nostamatta alalankaa ylös.
- ⑧ **Puolakotelon kansi**  
Avaa puolakotelon kansi puolankatka-asettamiseksi paikalleen.
- ⑨ **Pistolevy**  
Pistolevyyn on merkitty mitta-asteikko suorien saumojen ompelamista varten.
- ⑩ **Neulatangon langanohjain**  
Vie ylälanka neulatangon langanohjaimen läpi.
- ⑪ **Neulan kiinnitysruuvi**  
Kiinnitä neula paikalleen neulan kiinnitysruuvilla.

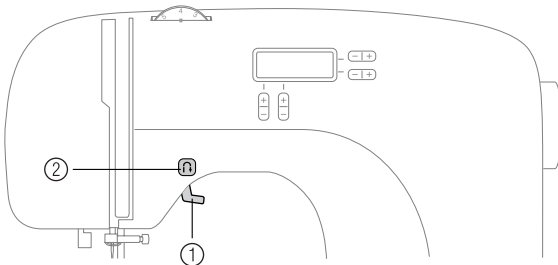

## Toimintonäppäimet

Toimintonäppäimillä voit valita kätevästi useita ompelukoneen toimintoja. Toimintonäppäimet vaihtelevat ompelukoneen mallin mukaan.

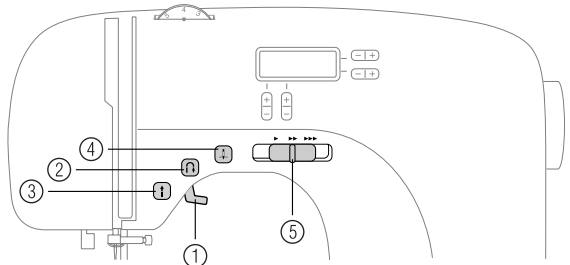

- ① **Paininjalan nostovipu**  
Tällä vivulla paininjalka nostetaan ylös ja lasketaan alas.
- ② **Taaksempelun/vahvistuspistojen painike**   
Paina taaksepäin ompelun/vahvistuspistojen painiketta, kun haluat ommella taaksepäin. Kun haluat ommella taaksepäin, pidä painike alhaalla. Katso lisätietoja kohdasta "Vahvistuspistojen ompelu" (sivu 29).



- **Muut painikkeet (joissakin malleissa)**
- ③ **Aloitus-/lopetuspainike**  (aloitus-/lopetuspainikkeella varustetut mallit)  
Aloita tai lopeta ompelu painamalla aloitus-/lopetuspainiketta. Ompeleen alussa ompelukone ompelee hitaalla nopeudella niin kauan kuin painiketta painetaan. Kun ompelu päättyy, neula laskeutuu kankaaseen. Katso lisätietoja kohdasta "Ompelun aloittaminen" (sivu 28).
- ④ **Neula-asennon painike**  (neula-asennon painikkeella varustetut mallit)  
Paina neula neula-asennon painiketta, kun haluat nostaa tai laskea neulan. Kun painat painiketta kaksi kertaa peräkkäin, ompelukone ompelee yhden piston.
- ⑤ **Ompelunopeuden säädin (ompelunopeuden säätimellä varustetut mallit)**  
Säädä ompelunopeutta ompelunopeuden säätimellä.

## Ohjauspaneli

Ompelukoneen etuosassa on ohjauspaneli, josta voit valita ompeleen ja säätää millaisena ommel ommellaan.

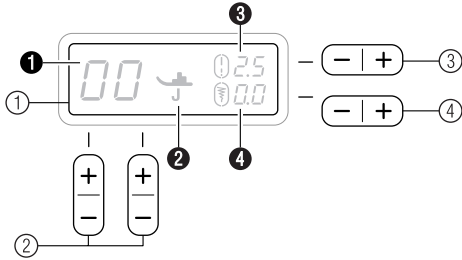

### ① LCD (nestekidenäyttö)

Näytössä näkyy valittu ommel (1), käytettävä paininjalka (2), piston pituus millimetreinä (3) ja piston leveys millimetreinä (4).

### ② Ommelvalitsimet

Valitse haluamasi ompeleen numero ommelvalitsimia painamalla. Katso lisätietoja kohdasta "Ompeleen valinta" (sivu 27).

### ③ Piston pituuden säädin

Valitse tällä näppäimellä piston pituus. (Paina näppäimen "-" puolta, kun haluat lyhentää pistoa ja paina "+" puolta, kun haluat pidentää pistoa.)

### ④ Piston leveyden säädin

Valitse tällä näppäimellä piston leveys. (Paina näppäimen "-" puolta, kun haluat kapeamman piston ja paina "+" puolta, kun haluat leveämmän piston.)

## Aputaso

Tarvikkeita säilytetään aputason sisällä olevassa lokerossa.

### 1 Avaa aputaso siirtämällä sitä vasemmalle.

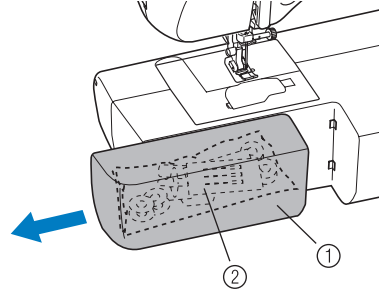

- ① Aputaso
- ② Tarvikelokero

### Huomaa

- Laita tarvikkeet pussiin ja pussi lokeroon. Jos tarvikkeet eivät ole pussissa, ne voivat pudota ja kadota tai vaurioitua.



## TARVIKKEET

Aputason lokerossa säilytetään seuraavia tarvikkeita. Näiden tarvikkeiden avulla suoriudut useimmista ompelutehtävistä.



### Huomaa

- Paininjalan runko-osan ruuvin voi ostaa valtuutetulta jälleenmyyjältä. (Tuotekoodi: 132730-122)

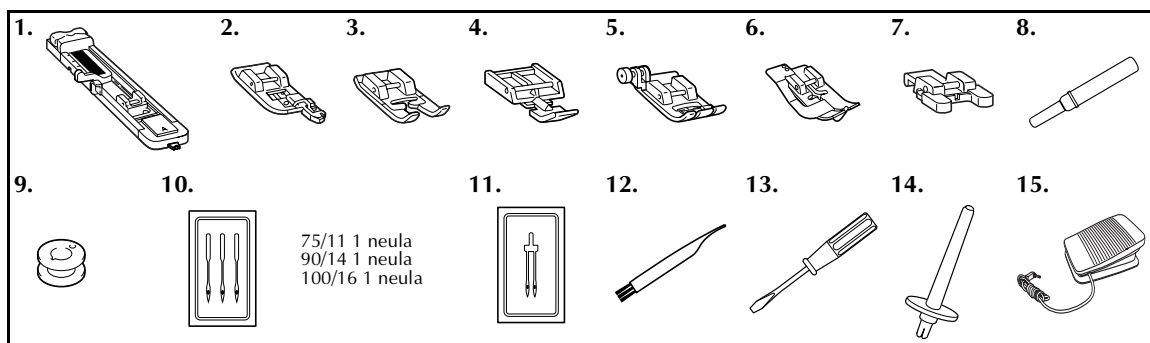

Nro	Osan nimi	Tuotekoodi	Nro	Osan nimi	Tuotekoodi
1	Näpinaläprijalka "A".	XC2691-031	9	Puola (4)	XA5539-151
2	Yliluottelujalka "G"	XC3098-031	10	Neulapakkaus	XC8834-021
3	Koristeommeljalja "N".	X53840-331	11	Kaksoisneula	131096-121
4	Vetoketjujalja "I"	X59370-021	12	Puhdistusharja	X59476-021
5	Siksakpaininjalja "J" (koneessa)	XC3021-031	13	Ruuvitalta	X55467-021
6	Piilo-ommeljalja "R"	XC4051-031	14	Lisälankatappi	130920-021
7	Napinompelujalka "M"	X59375-121	15	Jalkasäädin	XC8816-021
8	Ratkoja	X54243-001			

## Lisävarusteet

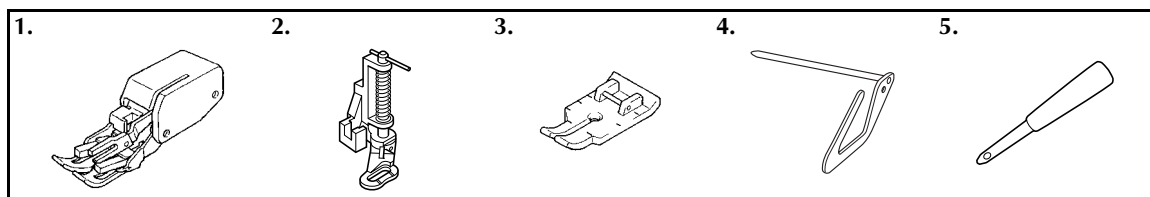

Nro	Osan nimi	Tuotekoodi	Nro	Osan nimi	Tuotekoodi
1	Yläsyöttäjä	F033N: XC2214-002	4	Tikkausohjain	F016N: XC2215-002
2	Vanutikkausjalja	F005N: XC1948-002	5	Lävistäjä	135793-001
3	Tilkkutyöjalja	F001N: XC1944-002			

# OMPELUKONEEN KÄYTTÖ

## Varotoimia sähkölaitteen käsittelyyn

Noudata seuraavia varotoimia sähkölaitteen käsittelyssä.

### VAROITUS

- Käytä koneen virtalähteenä vain tavallista kotitaloussähköä. Muiden virtalähteiden käyttö voi aiheuttaa tulipalon, sähköiskun tai vaurioittaa konetta.
- Katkaise laitteesta virta ja irrota pistotulppa seuraavissa tilanteissa:
  - Kun poistut koneen luota
  - Kun lopetat koneen käytön
  - Sähkökatkon sattuessa käytön aikana
  - Kun kone ei toimi kunnolla huonon kytkennän tms. takia
  - Ukonilmalla

### MUISTUTUS

- Älä käytä jatkojohtoja tai monipistokkeisia jakorasioita, joihin on liitetty useita sähkölaitteita. Se voi aiheuttaa palo- tai sähköiskuvaaran.
- Älä koske pistotulppaan märin käsin. Sähköiskuvaara.
- Katkaise koneesta aina ensin virta virtakytkimestä ja irrota pistotulppa vasta sen jälkeen pistorasiasta. Ota aina kiinni pistotulppasta, älä johdosta. Jos vedät johdosta, se voi vaurioitua tai aiheuttaa tulipalon tai sähköiskun.
- Huolehdi siitä, ettei liitäntäjohtoa katkaista, vahingoiteta, muuteta, taivuteta voimakkaasti, vedetä, kierretä tai rullata. Älä aseta painavia esineitä liitäntäjohtoon päälle. Älä aseta liitäntäjohtoa kuumien kohteiden läheisyyteen. Johto voi vahingoittua ja aiheuttaa tulipalon tai sähköiskun. Jos liitäntäjohto tai pistoke on vaurioitunut, vie ompelukone korjattavaksi valtuutetulle jälleenmyyjälle ennen kuin jatkat ompelukoneen käyttöä.
- Irrota pistotulppa pistorasiasta, jos et aio käyttää ompelukonetta pitkään aikaan. Muuten voi aiheutua tulipalovaara.

## Pistotulppien kytkeminen

- 1 Kytkie pistotulppa seinäpistorasiaan.

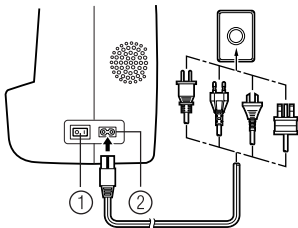

- ① Virtakytkin  
② Virtaliitäntä

- 2 Käännä virtakytkin asentoon "I".

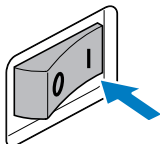

- Ompeluvalo syttyy, kun ompelukoneeseen kytketään virta.

- 3 Katkaise ompelukoneesta virta kääntämällä virtakytkin asentoon "O".
- Ompeluvalo sammuu, kun ompelukoneesta katkaistaan virta.

### Huomaa

- Jos ompelukoneen käytön aikana sattuu sähkökatko, käännä virtakytkin O-asentoon ja irrota pistotulppa pistorasiasta. Käynnistä ompelukone uudelleen ohjeiden mukaan.

## Jalkasäädin

Kytke jalkasäätimen pistotulppa ompelukoneen takana olevaan jalkasäätimen liitäntään.

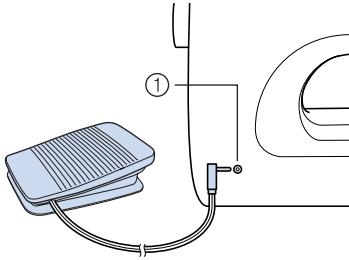

① Jalkasäätimen liitäntä

### ⚠️ MUISTUTUS

- Kun kytket jalkasäätimen ompelukoneeseen, varmista ettei koneessa ole virta päällä, jotta ompelukone ei käynnisty vahingossa.

Kun painat jalkasäädintä kevyesti, kone ompelee hitaasti. Kun painat jalkasäädintä enemmän, koneen vauhti kiihtyy. Kone pysähtyy, kun vapautat jalkasäätimen.

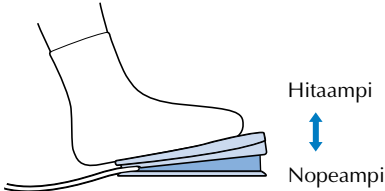

Huolehdi siitä, ettei jalkasäätimen päälle aseteta mitään, kun konetta ei käytetä.

### ⚠️ MUISTUTUS

- Älä päästä pölyä tai kankaan paloja kertymään jalkasäätimen. Se voi aiheuttaa tulipalo- tai sähköiskuvaaran.



### Huomaa

- Kun jalkasäädin on kytketty ompelukoneeseen, ompelua ei voi aloittaa tai lopettaa aloitus-/lopetuspainikkeella (tämä koskee vain malleja, joissa on aloitus-/lopetuspainike).

## Ompelunopeuden säädin (aloitus- lopetuspainikkeella varustetut mallit)

- 1 Valitse haluamasi ompelunopeus siirtämällä ompelunopeuden säädintä joko vasemmalle tai oikealle. Ompelunopeus hidastuu, kun siirrät säädintä vasemmalle ja kasvaa, kun siirrät säädintä oikealle.

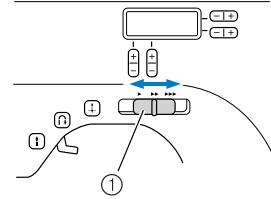

① Ompelunopeuden säädin

- Ompelunopeuden säätimellä asetettu nopeus on jalkasäätimen maksiminopeus.

## Neulan ala-/yläasennon vaihtaminen

Kone on säädetty niin, että neula jää kankaaseen, kun ompelu lopetetaan. Ompelukoneen asetuksia voi muuttaa siten, että neula jää yläasentoon, kun ompelu lopetetaan.

- 1 Katkaise koneesta virta.

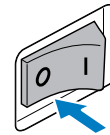

- 2 Pidä vasemman puoleisen (+) -näppäimen (ommelvalitsin) "-" puolta alhaalla ja kytke ompelukoneeseen virta.

Kun olet kytkenyt ompelukoneeseen virran, vapauta (+) -näppäimen (ommelvalitsin) "-" puoli.

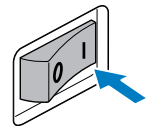
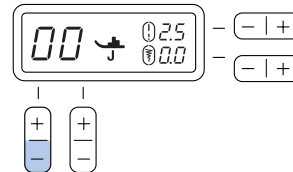

- Neula pysähtyy tämän jälkeen aina yläasentoon ompelun loputtua.



### Huomautus

- Neulan saa pysähtymään jälleen ala-asentoon, kun toistat edellä esitetyt vaiheet.

# LANKOJEN ASETTAMINEN KONEESEEN

## Puolaus

Tässä osassa selvitetään alalangan puolaaminen.

- Katso lisätietoja nopeasta puolauksesta sivulta 13.

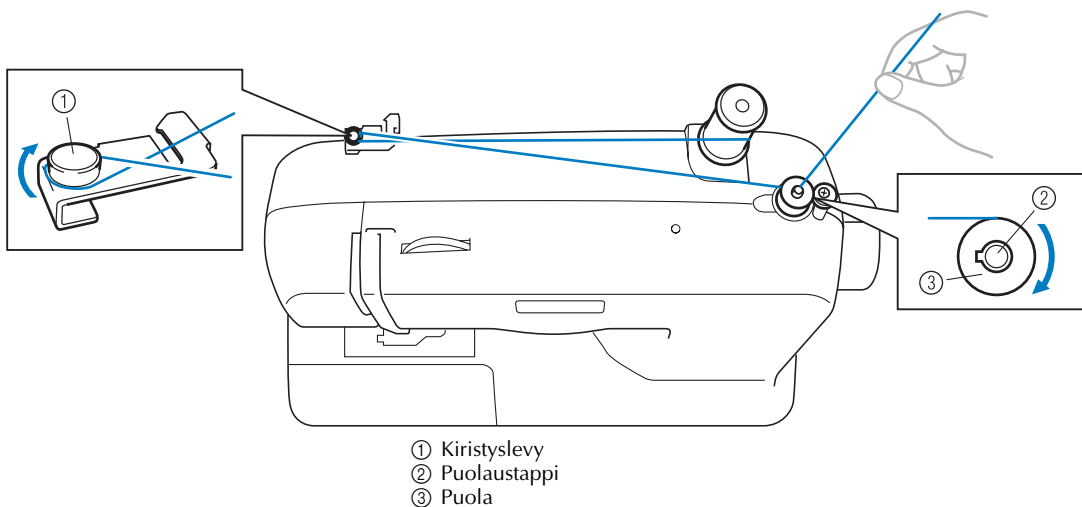

### ⚠️ MUISTUTUS

- Käytä vain tähän ompelukoneeseen tarkoitettuja puolia (tuotekoodi: SFB: XA5539-151). Muunlaisten puolien käyttö voi vaurioittaa ompelukonetta.
- Olemme suunnitelleet ompelukoneen mukana toimitetut puolat. Jos käytät muiden ompelukonemallien puolia, kone ei toimi kunnolla. Käytä vain tämän ompelukoneen mukana toimitettuja puolia tai samantyyppisiä puolia (tuotekoodi: SFB: XA5539-151).

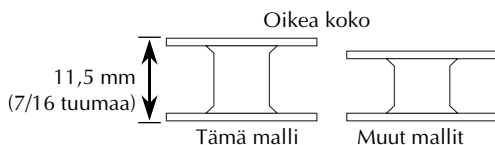

**1** Vedä lankatappi ylös ja aseta lankarulla paikalleen lankatappiin.

**2** Vie lanka puolauksen kiristyslevyn ympäri.

### ⚠️ MUISTUTUS

- Jos lankarulla ei ole oikein paikallaan, lanka voi sotkeutua lankatappiin.

**3** Pujota langan pää sisäkautta puolassa olevan reiän läpi.

**4** Aseta puola puolaustappiin ja siirrä tappi oikealle. Pyöritä puola käsin myötäpäivään, kunnes tapissa oleva jousi liukuun puolan uraan.

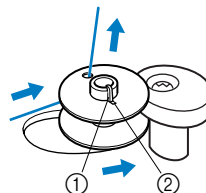

- ① Tapin jousi  
② Puolan ura

**5** Kytke koneeseen virta.

- 6** Pidä kiinni puolan reiästä tulevasta langan päästä ja paina jalkasäädintä kevyesti tai paina -painiketta (aloitus-/lopetuspainike) (aloitus-/lopetuspainikkeella varustetut mallit) kiertääksesi lankaa puolan ympärille muutaman kierroksen. Pysäytä sitten ompelukone.



### Huomaa

- Jos ompelukonetta käytetään jalkasäätimellä, kytke jalkasäädin ennen kuin kytket koneeseen virran.
- Kun jalkasäädin on kytketty ompelukoneeseen, ompelua ei voi aloittaa tai lopettaa aloitus-/lopetuspainikkeella (tämä koskee vain malleja, joissa on aloitus-/lopetuspainike).

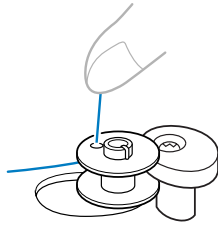

- 7** Katkaise ylimääräinen langanpää puolan päältä.

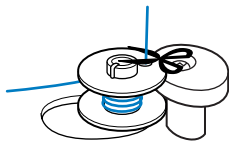

### ! MUISTUTUS

- Muista aina puolata näiden ohjeiden mukaisesti. Jos et katkaise ylimääräistä langanpäästä pois, se voi kiertyä puolan ympärille ja ommeltaessa katkaista neulan.

- 8** Siirrä ompelunopeuden säädin oikealle (nopeimmalle). (Ompelunopeuden säätimellä varustetut mallit.)

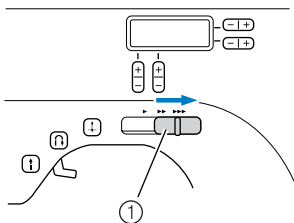

① Ompelunopeuden säädin

- 9** Käynnistä puolaus painamalla jalkasäädintä tai -painiketta (aloitus-/lopetuspainike) (aloitus-/lopetuspainikkeella varustetut mallit).

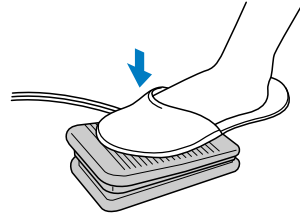

- 10** Kun puola näyttää täydeltä ja sen pyöriminen hidastuu, nosta jalkasi jalkasäätimeltä tai paina -painiketta (aloitus-/lopetuspainike) (aloitus-/lopetuspainikkeella varustetut mallit).

- 11** Katkaise lanka, siirrä puolaustappi vasemmalle ja irrota puola.

- 12** Siirrä ompelunopeuden säädin alkuperäiseen asentoonsa (ompelunopeuden säätimellä varustetut mallit).



### Huomautus

- Kun ryhdyt puolauksen jälkeen ompelemaan tai käänät käsipyörää, koneesta kuuluu naksahdus; se on täysin normaalia eikä ole merkki viasta.
- Neulatanko ei liiku, kun puolaustappi on siirretty oikealle.

### ! MUISTUTUS

- Jos lankaa ei ole puolattu oikein, langankireys voi löystyä ja neula voi katketa.

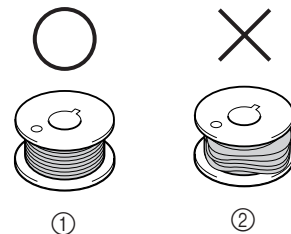

- ① Puolattu oikein  
② Puolattu huonosti

## ■ Nopealla puolauksella varustetut mallit

**1** Langan kiertäminen kiristyslevyn ympäri: noudata vaiheita ①-② kohdasta "Puolaus" (sivu 11).

**2** Aseta puola puolaustappiin siten, että tapissa oleva jousi liikuu puolan uraan.

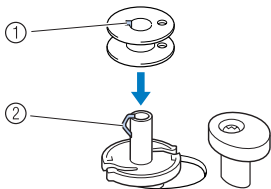

- ① Ura  
② Puolaustapin jousi

**3** Vedä puolaustappi oikealle.

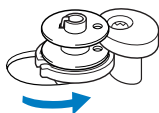

**4** Pidä puolauksen kiristyslevyn ympäri menevästä langasta kiinni vasemmalla kädelläsi ja kierrä oikealla kädelläsi langanpäästä viisi tai kuusi kierrosta myötäpäivään puolan ympäri.

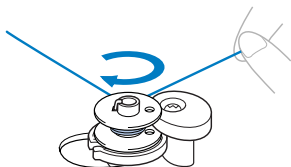

**5** Vie langanpää puolauslaitteen istukassa olevaan uraan ja vedä lankaa oikealle.

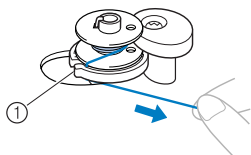

- ① Puolauslaitteen istukassa oleva ura (varustettu langankatkaisijalla)  
▶ Lanka katkaistaan sopivan pituiseksi.

### ⚠️ MUISTUTUS

- Muista katkaista lanka ohjeiden mukaan. Jos lanka puolataan katkaisematta lankaa puolauslaitteen istukan urassa olevalla langankatkaisijalla, lanka voi takertua puolaan tai neula voi taipua tai katketa, kun alalanka on loppumassa ompelun aikana.

**6** Siirrä ompelunopeuden säädin oikealle (nopeimmalle) (ompelunopeuden säätimellä varustetut mallit).

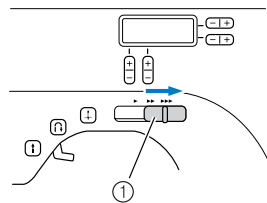

- ① Ompelunopeuden säädin

**7** Kytke koneeseen virta.

**8** Käynnistä puolaus painamalla jalkasäädintä tai **f** -painiketta (aloitus-/lopetuspainike) (aloitus-/lopetuspainikkeella varustetut mallit).

### ⚡ Huomaa

- Jos ompelukonetta käytetään jalkasäätimellä, kytke jalkasäädin ennen kuin kytket koneeseen virran.
- Kun jalkasäädin on kytketty ompelukoneeseen, ompelua ei voi aloittaa tai lopettaa aloitus-/lopetuspainikkeella (tämä koskee vain malleja, joissa on aloitus-/lopetuspainike).

**9** Kun puolan pyöriminen hidastuu, nosta jalkasi jalkasäätimeltä tai paina **f** -painiketta (aloitus-/lopetuspainike) (aloitus-/lopetuspainikkeella varustetut mallit).

**10** Katkaise lanka, siirrä puolaustappi vasemmalle ja irrota puola.

**11** Siirrä ompelunopeuden säädin alkuperäiseen asentoonsa (ompelunopeuden säätimellä varustetut mallit).

### 🔔 Huomautus

- Kun ryhdyt puolauksen jälkeen ompelemaan tai käänät käsipyörää, koneesta kuuluu naksahdus; se on täysin normaalia eikä ole merkki viasta.
- Neulatanko ei liiku, kun puolaustappi on siirretty oikealle.

## ⚠️ MUISTUTUS

- Jos lankaa ei ole puolattu oikein, langankireys voi löystyä ja neula voi katketa.

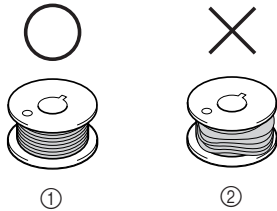

- ① Puolattu oikein  
② Puolattu huonosti

## Alalangan pujotus

Aseta langoitettu puola puolakoteloon.

- Katso lisätietoja pika-asetteisesta puolasta sivulta 15.

## ⚠️ MUISTUTUS

- Jos lankaa ei ole puolattu oikein, langankireys voi löystyä ja neula voi katketa ja aiheuttaa henkilövahingon.

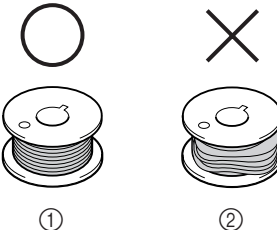

- ① Puolattu oikein  
② Puolattu huonosti

- Tämä puola on suunniteltu juuri tähän ompelukoneeseen. Jos käytät muiden mallien puolia, kone ei toimi kunnolla. Käytä vain tämän ompelukoneen mukana toimitettuja puolia tai samantyyppisiä puolia (tuotekoodi: SFB: XA5539-151).

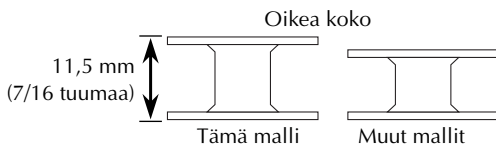

## ⚠️ MUISTUTUS

- Muista katkaista koneesta virta, kun pujotat lankoja paikoilleen. Jos painat vahingossa jalkasäädintä ja kone alkaa ommella, voit loukata itsesi.

- 1 Nosta neula yläasentoon kääntämällä käsipyörää itseäsi kohti (vastapäivään) tai painamalla (↑)-painiketta (neula-asennon painike) (neula-asennon painikkeella varustetut mallit) ja nosta paininjalka.

- 2 Liu'uta vipua oikealle ja avaa kansi.

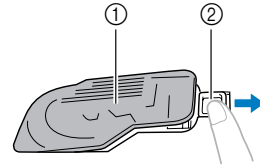

- ① Kansi  
② Liu'uta vipua oikealle

- 3 Aseta puola siten, että lanka tulee ulos nuolen osoittamasta suunnasta.

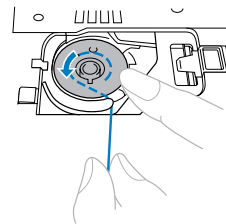

- Käytä vain tämän koneen puolia.

## ⚠️ MUISTUTUS

- Varmista, että asetit puolan oikein päin. Jos lanka kiertyy väärään suuntaan, sen kireys voi muuttua virheelliseksi tai neula voi katketa.

- 4 Pidä kiinni langan päästä, paina puolaa sormella ja pujota lanka uraan kuvan osoittamalla tavalla.

- Varmista, että lanka on pujotettu oikein puolakotelossa olevan kireyden säätöjousen kautta. Jos näin ei ole, pujota lanka uudelleen.

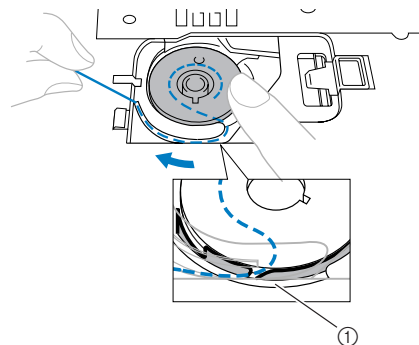

- ① Kireyden säätöjousi

- 5** Aseta puolakotelon kansi takaisin paikalleen. Työnnä vasemmalla oleva uloke koloonsa (katso nuolta ①) ja paina sitten kevyesti kannen oikeasta reunasta (katso nuolta ②), kunnes kansi napsahtaa kiinni.

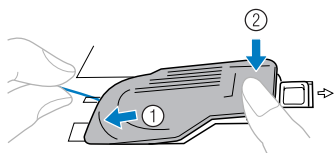

- Aseta kansi siten, että alalanka tulee ylös kannen vasemmalta sivulta (katso yläpuolella olevaa kuvaa).

### ■ Pika-asetteisella puolalla varustetut mallit

- 1** Nosta neula yläasentoon kääntämällä käsipyörää itseäsi kohti (vastapäivään) tai painamalla -painiketta (naula-asennon painike) (neula-asennon painikkeella varustetut mallit) ja nosta paininjalka.

- 2** Liu'uta vipua oikealle ja avaa kansi.

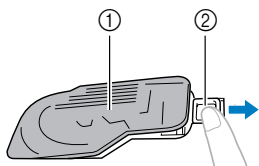

- ① Kansi  
② Liu'uta vipua oikealle

- 3** Aseta puola paikalleen, vedä langanpää uraan ja katkaise lanka vetämällä lankaa itseesi päin.

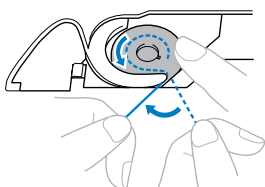

- Käytä vain tämän koneen puolia.

### MUISTUTUS

- Varmista, että asetit puolan oikein päin. Jos lanka kiertyy väärään suuntaan, sen kireys voi muuttua virheelliseksi tai neula voi katketa.

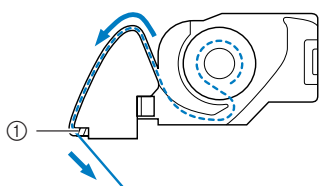

- ① Langankatkaisin

- Varmista, että lanka on pujotettu oikein puolakotelossa olevan kireyden säätöjousen kautta. Jos näin ei ole, pujota lanka uudelleen.

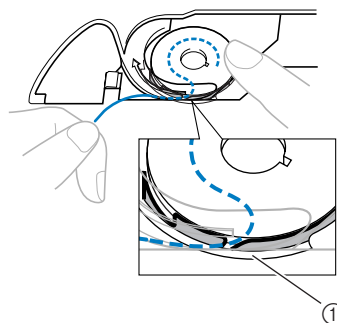

- ① Kireyden säätöjousi

### Huomautus

- Alalangan pujotusjärjestys on ilmoitettu puolakotelossa olevilla merkeillä. Muista pujottaa lanka ohjeiden mukaan.

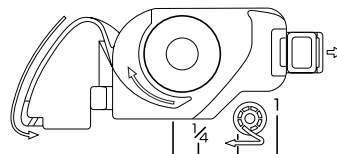

- 4** Aseta puolakotelon kansi takaisin paikalleen. Työnnä vasemmalla oleva uloke koloonsa (katso nuolta ①) ja paina sitten kevyesti kannen oikeasta reunasta (katso nuolta ②), kunnes kansi napsahtaa kiinni.

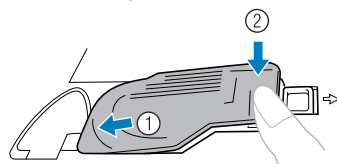

### Huomautus

- Voit ryhtyä ompelemaan vetämättä alalankaa ylös. Jos haluat vetää alalangan ylös, ennen kuin alat ommella, noudata kohdan "Alalangan nostaminen" ohjeita (sivu 19).



## Ylälangan pujotus

Pujota ylälanka paikalleen ja pujota lanka neulansilmään.

- Katso lisätietoja langanpujottajasta sivulta 17.

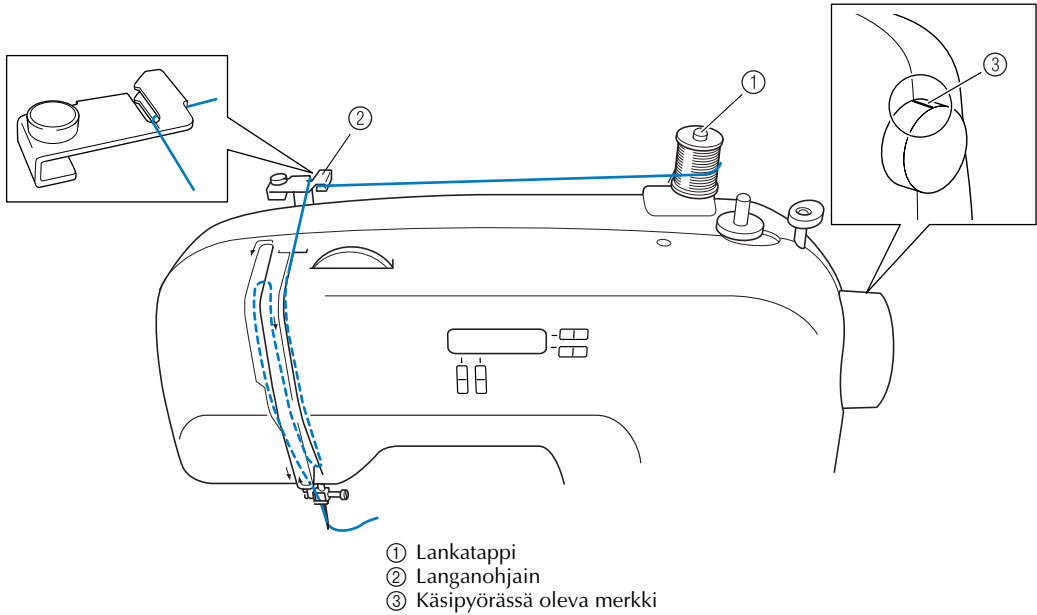

### ⚠️ MUISTUTUS

- Varmista, että pujotat ylälangan oikein. Muuten lanka voi sotkeutua ja katkaista neulan.

- 1** Nosta paininjalka paininjalan nostovivulla.

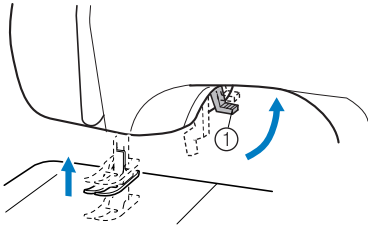

① Paininjalan nostovipu

- 2** Nosta neula yläasentoon kääntämällä käsipyörää itseäsi kohti (vastapäivään) siten, että käsipyörässä oleva merkki osoittaa ylöspäin tai nosta neula painamalla (+) -painiketta (neula-asennon painike) (neula-asennon painikkeella varustetut mallit) kerran tai kaksi kertaa.

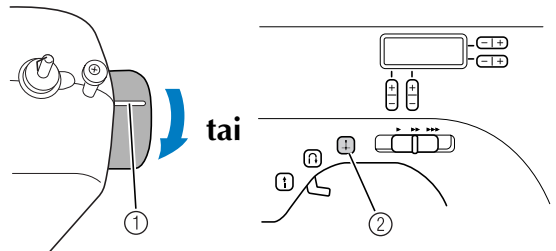

① Merkki

② Neula-asennon painike

- Jos neula ei ole yläasennossa, langan pujottaminen ei onnistu. Muista kiertää käsipyörää siten, että siinä oleva merkki osoittaa ylöspäin, ennen kuin pujotat ylälangan.

- 3** Vedä lankatappi ylös ja aseta lankarulla lankatappiin.

## ⚠️ MUISTUTUS

- Jos lankarulla on väärässä paikassa tai huonosti paikallaan, lanka voi sotkeutua lankatappiin, jolloin neula voi katketa.

- 4** Pujota ylälanka kuten edellisen sivun kuvassa on esitetty.

- 5** Muista pujottaa lanka langannostajaan oikealta vasemmalle.

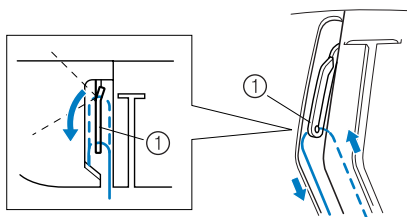

① Langannostaja

- 6** Vie lanka neulan yläpuolella sijaitsevan neulatangon langanohjaimen taakse.

Langan saa helposti neulatangon ohjaimen taakse, kun pidät langasta vasemmalla kädelläsi ja viet langan oikealla kädelläsi ohjaimen taakse.

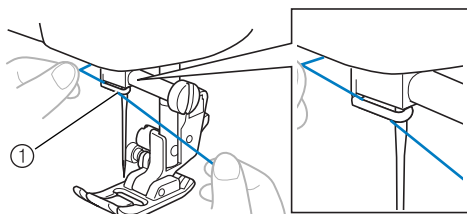

① Neulatangon langanohjain

- 7** Pujota lanka neulansilmään edestä taakse ja vedä lankaa esiin neulan takaa noin 5 cm.

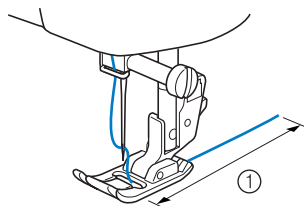

① 5 cm

## ⚡ Huomaa

- Jos langannostaja on alhaalla, et saa vietyä ylälankaa sen läpi. Muista aina nostaa paininjalka ja langannostaja, ennen kuin ryhdyt pujottamaan ylälankaa.
- Väärin pujotettu lanka aiheuttaa ongelmia ompelun aikana.

- Langanpujottajan käyttö (langanpujottajalla varustetut mallit)

## ⚠️ MUISTUTUS

- Langanpujottajaa voi käyttää vain kotiompelukoneneulojen neulakooalla 75/11-100/16. Tarkista taulukosta (sivu 20) oikeat neula- ja lankayhdistelmät. Jos käytät läpinäkyvää yksisäikeistä nailonlankaa eli siimalankaa, voit käyttää neulakokoja 90/14 - 100/16.
- Et voit käyttää langanpujottajaa, jos käytät koristelankoja tai erikoisneuloja kuten kaksoisneulaa ja siipineulaa. Jos käytät edellä esitetyn tyyppistä lankaa tai neuloja, pujota lanka neulansilmään käsin. Varmista, että koneesta on katkaistu virta, kun pujotat langan neulansilmään käsin.

- 1** Pujota ylälanka koneeseen neulatangon langanohjaimen saakka noudattamalla vaiheita ① – ⑥ kohdasta “Ylälangan pujotus”.

- 2** Laske paininjalan nostovipu.

- 3** Samalla kun lasket neulan langoitusvivun, vie lanka ohjaimen koukkuun.

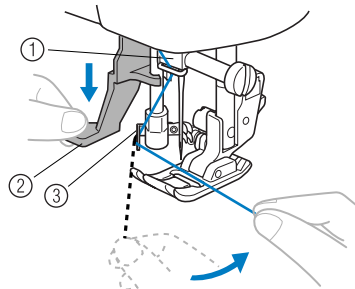

- ① Neulan pidike  
② Neulan langoitusvipu  
③ Ohjain

- 4** Laske neulan langoitusvipu alimpaan asentoonsa.

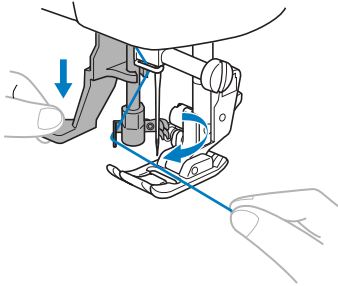

- Neulan langoitusvipun pää kiertyy sinua kohti ja koukku menee neulansilmän läpi.

- 5** Vie lanka neulan eteen kuvan osoittamalla tavalla.

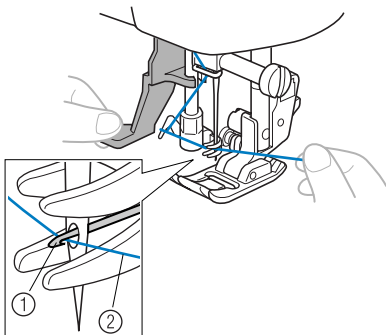

- ① Koukku  
② Lanka

- 6** Samalla kun pidät kevyesti kiinni langasta, vapauta neulan langoitusvipu. Koukku vie langan neulansilmän läpi.

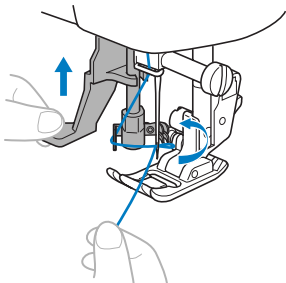

- 7** Vedä noin 5 cm lankaa neulansilmästä taaksepäin.

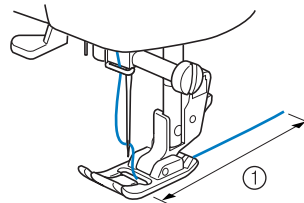
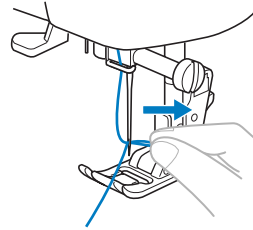

- ① 5 cm

### Huomaa

- Väärin pujotettu lanka voi aiheuttaa ongelmia ompelun aikana.

## Alalangan nostaminen

- 1 Pidä kevyesti kiinni ylälangan päästä.

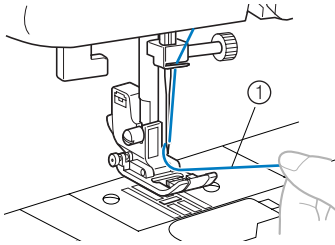

① Ylälanka

- 2 Pidä kiinni ylälangan päästä ja nosta neula joko kääntämällä käsipyörää itseäsi kohti (vastapäivään) siten, että käsipyörässä oleva merkki osoittaa ylöspäin tai painamalla (+) -painiketta (neula-asennon painike) (neula-asennon painikkeella varustetut mallit) kerran tai kaksi kertaa.

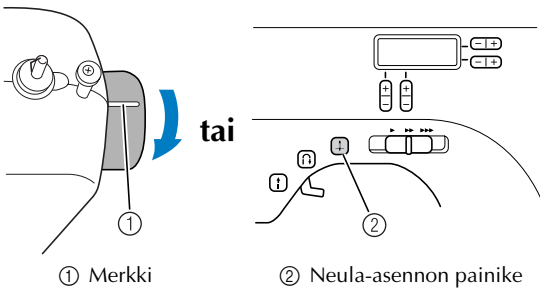

① Merkki

② Neula-asennon painike

- 3 Vedä ylälangasta, jolloin alalanka nousee ylös.

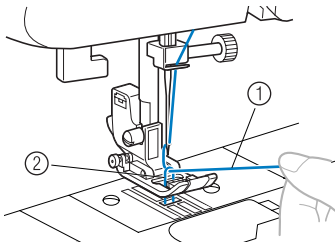

① Ylälanka

② Alalanka

- 4 Vedä molempia lankoja noin 10 cm ja vie langat koneen takaosaa kohti paininjalan alle.

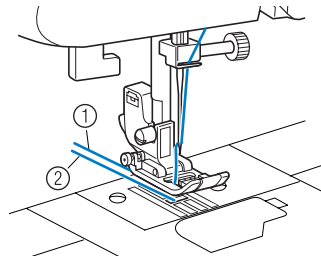

① Ylälanka

② Alalanka

### ■ Pika-asetteisella puolalla varustetut mallit

Voit ryhtyä ompelemaan vetämättä alalankaa ylös. Kun ompelet poimutuksia tai muotolaskoksia, vedä alalanka ylös käsin niin, että langassa on n. 10 cm langanpää. Ennen kuin vedät alalangan ylös, aseta puola paikalleen.

- 1 Vie lankaa uraa pitkin nuolen osoittamaan suuntaan ja jätä se kuvan osoittamaan paikkaan katkaisematta lankaa.

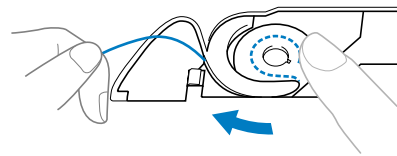

- Puolakotelon kannen pitää olla yhä irrotettuna.

- 2 Vedä alalanka esiin kuten vaiheissa 1 – 4 on kuvattu.

- 3 Aseta puolakotelon kansi takaisin paikalleen.

## NEULAN VAIHTO

Tässä osassa on tietoja ompelukoneen neuloista.

### Neulojen turvallinen käsittely

Noudata seuraavia varotoimia, kun käsittelet neuloja. On hyvin vaarallista olla noudattamatta näitä varotoimia. Muista lukea alla annetut ohjeet ja noudattaa niitä huolellisesti.



#### MUISTUTUS

- Käytä vain kotiompelukoneisiin tarkoitettuja ompelukoneneuloja. Jos käytät muita neuloja, neula voi taipua tai vaurioittaa ompelukonetta.
- Älä koskaan ompele taipuneella neulalla. Taipunut neula katkeaa helposti ja aiheuttaa loukkaantumisaavaan.

### Neulatyypit ja niiden käyttö

Neulan valinta riippuu kankaasta ja langan paksuudesta. Valitse kankaaseen sopiva neula ja lanka noudattamalla seuraavan taulukon ohjeita.

Kangas		Lanka		Neulan koko
		Tyyppi	Paksuus	
Normaalit kankaat	Verka	Puuvillalanka	60–80	75/11–90/14
	Tafti	Tekokuitulanka		
	Flanelli, gabardiini	Silkkilanka	50–80	
Ohuet kankaat	Palttina	Puuvillalanka	60–80	65/9–75/11
	Sorsetti	Tekokuitulanka		
	Villa, satiini	Silkkilanka	50–80	
Paksut kankaat	Denim	Puuvillalanka	30–50	90/14–100/16
	Ohut vakosametti	Tekokuitulanka	50	
	Tweed	Silkkilanka		
Joustavat kankaat	Jersey	Tekokuitulanka	50–60	Pallokärkineula (kullanvärinen) 75/11–90/14
	Trikoo			
Helposti liestyvät kankaat		Puuvillalanka	50–80	65/9–90/14
		Tekokuitulanka		
		Silkkilanka		
Tikkauksiin		Tekokuitulanka	30	90/14–100/16
		Silkkilanka		



#### Huomautus

- Mitä pienempi langan numero, sitä paksumpi lanka ja mitä suurempi neulan numero, sitä paksumpi neula.
- Käytä pallokärkineulaa, kun ompelet joustavia kankaita tai kankaita, joille tulee helposti hyppytikkejä.
- Käytä 90/14 – 100/16 neulaa, kun ompelet läpinäkyvällä nailon- eli siimalangalla ommeltavan kankaan tyypistä riippumatta.
- 75/11-neula on asennettuna ostaessasi ompelukoneen.

## ⚠️ MUISTUTUS

- Sopivat kangas-, lanka- ja neulayhdistelmät on esitetty edellisen sivun taulukossa. Väärät kangas-, lanka- ja neulayhdistelmät voivat johtaa neulan taipumiseen tai katkeamiseen, etenkin kun ompelit paksuja kankaita (esim. farkku) ohuella neulalla (kuten 65/9 – 75/11). Lisäksi ommel voi olla epätasainen, kangas voi poimuttua tai kone saattaa ommella hyppypistoja.

## Neulan tarkastus

On hyvin vaarallista ommella taipuneella neulalla, koska neula voi katketa ompelun aikana. Ennen kuin otat neulan käyttöön, aseta neulan kannan litteä puoli alaspäin tasaiselle alustalle ja tarkista, ettei neula ole taipunut.

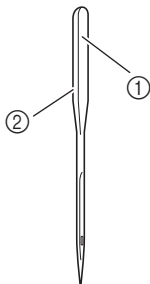

- ① Litteä puoli
- ② Neulatyypin merkintä

### ■ Suora neula

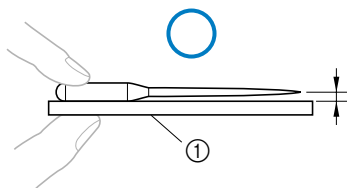

- ① Tasainen alusta

### ■ Taipunut neula

Jos neulan ja tasaisen alustan etäisyys ei ole joka kohdassa yhtä suuri, neula on taipunut. Älä käytä taipunutta neulaa.

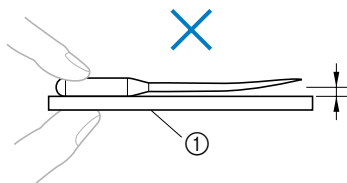

- ① Tasainen alusta

## Neulan vaihto

Vaihda neula seuraavasti. Käytä ruuvitalttaa ja neulaa, jonka olet todennut suoraksi tarkistettuasi sen kohdan "Neulan tarkastus" ohjeiden mukaan.

- 1 Nosta neula kääntämällä käsipyörää itseäsi kohti (vastapäivään) siten, että käsipyörässä oleva merkki on ylöspäin. (⬇️ painikkeella (neula-asennon painike) varustetut mallit): nosta neula painamalla (⬇️)-painiketta kerran tai kaksi kertaa.)

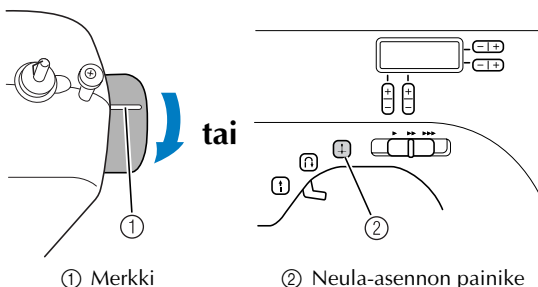

- 2 Katkaise koneesta virta.

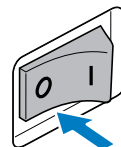

## ⚠️ MUISTUTUS

- Ennen kuin vaihdat neulan, muista katkaista koneesta virta. Jos virta on päällä ja painat vahingossa jalkasäädintä tai painat aloitus-/lopetuspainiketta, kone käynnistyy ja voi aiheuttaa henkilövahingon.

- 3 Laske paininjalka.

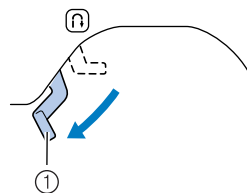

- ① Paininjalan nostovipu

- 4** Ota kiinni neulasta vasemmalla kädelläsi ja irrota neula kääntämällä ruuvitaltalla neulan kiinnitysruuvia vastapäivään.



### Huomaa

- Neula irtoaa, kun löysytät neulan kiinnitysruuvia noin yhden kierroksen. (Jos neulan kiinnitysruuvia löysytetään liikaa, neulanpidike (joka pitää neulan paikallaan) voi pudota. Älä löysytä neulan kiinnitysruuvia liikaa.)

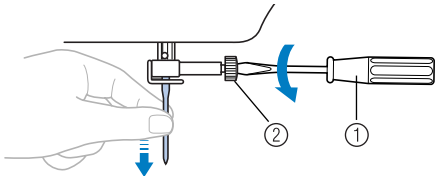

- ① Ruuvitaltta  
② Neulan kiinnitysruuvi

- Älä käytä liian suurta voimaa neulan kiinnitysruuvin löysyttämiseen tai kiristämiseen, sillä tietyt ompelukoneen osat voivat vahingoittua.

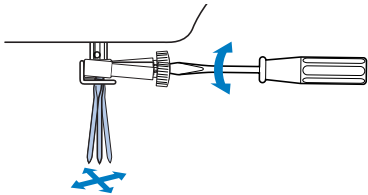

- 5** Työnnä uusi neula litteä puoli taaksepäin neulan pysäyttimeen asti.

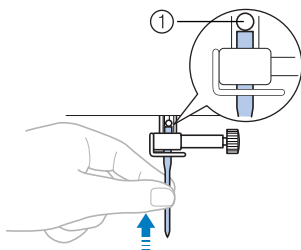

- ① Neulan pysäytin

- 6** Pidä neulasta vasemmalla kädelläsi ja kiristä neulan kiinnitysruuvi ruuvitaltalla kiertämällä sitä myötäpäivään.

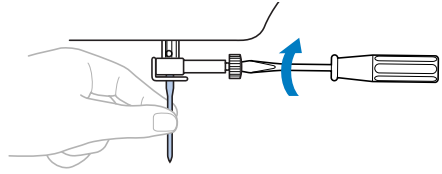

Asenna kaksoisneula samalla tavalla.

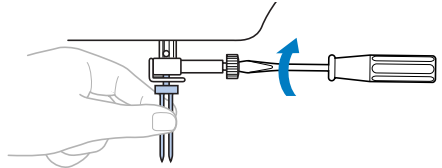

### ! MUISTUTUS

- Työnnä neula ehdottomasti neulan pysäyttimeen asti ja kiristä ruuvi huolellisesti ruuvitaltalla, muuten neula voi katketa tai kone vaurioitua.

### ■ Neulan pidikkeen asennus

Jos neulan pidike on irrotettu, kiinnitä se neulatankoon seuraavasti.

- 1** Koneen etupuolelta katsottuna työnnä neulan pidike neulatankoon niin, että neulan kiinnitysruuvi tulee oikealle puolelle ja neulatangon langanohjain on neulan pidikkeen alareunassa.

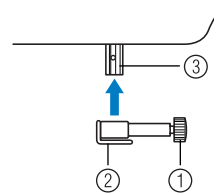

- ① Neulan kiinnitysruuvi  
② Neulatangon langanohjain  
③ Neulatanko

- 2** Aseta neulan pidikkeen alareuna ja neulatangon alareuna kohdakkain ja kiristä neulan pidikkeen kiinnitysruuvi.

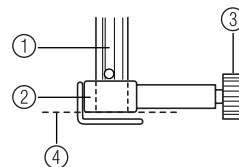

- ① Neulatanko  
② Neulan pidike  
③ Neulan kiinnitysruuvi  
④ Samalla korkeudella

## Kaksoisneulalla ompelu

Tällä ompelukoneella voi ommella kaksoisneulalla, jolloin tarvitset kaksi ylälankaa. Voit käyttää samaa väriä tai kahta eri väriä tehdäkseksi koristeompeleita.

Katso lisätietoja ompeleista, joita voi ommella kaksoisneulalla kohdasta "Ommelasetukset" (sivu 52).

### ! MUISTUTUS

- Käytä ainoastaan tähän koneeseen tarkoitettuja kaksoisneuloja (tuotekoodi: 131096-121). Muut neulat voivat katketa ja vaurioittaa ompelukonetta.
- Älä käytä taipuneita neuloja. Neula voi katketa ja voit loukata itsesi.
- Et voi käyttää langanpujottajaa kaksoisneulan langan pujotukseen. Pujota lanka kaksoisneulan neulansilmään käsin edestä taakse. Langanpujottajan käyttö voi vaurioittaa konetta.
- Kun käytät kaksoisneulaa, muista valita asianmukainen ommel, muuten neula voi katketa tai kone vaurioitua.
- Valitse piston leveydeksi enintään 5,0 mm, muuten neula voi katketa tai kone vaurioitua.
- Kun olet asettanut piston leveyden, käännä käsipyörää hitaasti itseäsi kohti (vastapäivään) ja tarkista, ettei neula osu paininjalkaan. Jos neula osuu paininjalkaan, neula voi taipua tai katketa.
- Kun käytät kaksoisneulaa, muista käyttää siksakpaininjalkaa "J", muuten neula voi katketa tai kone vaurioitua.
- Kun vaihdat ompelusuuntaa, nosta neula ennen kuin käännät kankaan. Jos kangasta käännetään neulan ollessa kankaassa, neula voi taipua tai katketa.

### ■ Kaksoisneulan langoitus

- 1 Kiinnitä kaksoisneula.**  
Kiinnitä kaksoisneula samalla tavalla kuin tavallinen neula (sivu 21).
- 2 Kiinnitä lisälankatappi.**  
Aseta lisälankatappi koneen päällä olevaan reikään. Aseta toinen lankarulla lisälankatappiin.

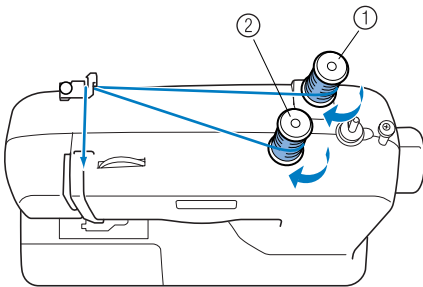

- ① Ensimmäinen lankarulla
- ② Toinen lankarulla

- 3 Pujota ensimmäisen lankarullan lanka neulatangon langanohjaimen saakka.**  
Langanpujotusreitti neulatangon langanohjaimen saakka on sama kuin normaalisti (kun käytät yhtä neulaa). Katso lisätietoja kohdasta sivu 17.
- 4 Pujota lanka vasemmanpuoleiseen neulaan edestä taakse.**
- 5 Pujota toisen lankarullan lanka langannostajaan saakka.**  
Langanpujotusreitti langannostajaan saakka on sama kuin normaalisti (kun käytät yhtä neulaa). Katso lisätietoja kohdasta sivu 17.

- 6 Pujota lanka oikeanpuoleiseen neulaan edestä taakse.**  
Älä vie lankaa neulatangon langanohjaimen taakse.

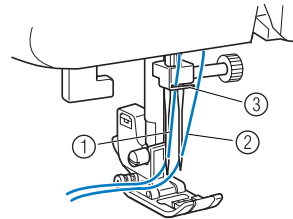

- ① Vasemmanpuoleisen neulan lanka kulkee neulatangon langanohjaimen kautta.
- ② Oikeanpuoleisen neulan lanka kulkee neulatangon langanohjaimen edestä.
- ③ Neulatangon langanohjain.

### ! Huomaa

#### Langanpujottajalla varustetut mallit

- Et voi käyttää langanpujottajaa kaksoisneulan langan pujotukseen. Pujota lanka kaksoisneulan neulansilmään käsin edestä taakse. Langanpujottajan käyttö voi vaurioittaa konetta.

### ! MUISTUTUS

- Kun käytät kaksoisneulaa, muista käyttää siksakpaininjalkaa "J", muuten neula voi katketa tai kone vaurioitua.



## PAININJALAN VAIHTO

### ⚠️ MUISTUTUS

- Katkaise koneesta aina virta, ennen kuin ryhdyt vaihtamaan paininjalkaa. Jos virta on päällä ja painat vahingossa jalkasäädintä, kone käynnistyy ja voit loukata itsesi.
- Käytä aina valitsemaasi ompeleeseen sopivaa paininjalkaa. Jos käytät väärää paininjalkaa, neula voi osua siihen ja taipua tai katketa ja aiheuttaa onnettomuuden.
- Käytä vain tämän koneen paininjalkoja. Muiden koneiden paininjalkojen käyttö voi aiheuttaa onnettomuuden tai henkilövahingon.

### Paininjalan vaihto

Vaihda paininjalka seuraavasti.

- 1** Nosta neula kääntämällä käsipyörää itseäsi kohti (vastapäivään) siten, että käsipyörässä oleva merkki on ylöspäin. (+-painikkeella (neula-asennon painike) varustetut mallit): nosta neula painamalla +-painiketta kerran tai kaksi kertaa.)

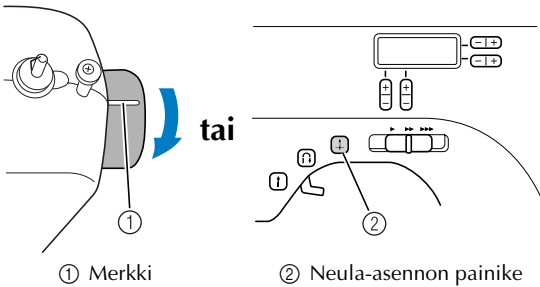

- 2** Jos koneessa on virta päällä, katkaise koneesta virta.

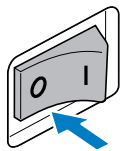

### ⚠️ MUISTUTUS

- Ennen kuin vaihdat paininjalan, muista katkaista koneesta virta. Jos virta on päällä ja painat vahingossa jalkasäädintä tai painat aloitus-/lopetuspainiketta, kone käynnistyy ja voi aiheuttaa henkilövahingon.

- 3** Nosta paininjalan nostovipu.

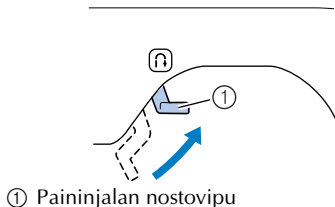

- 4** Paina paininjalan runko-osan takana olevaa mustaa painiketta, jolloin paininjalka irtoaa.

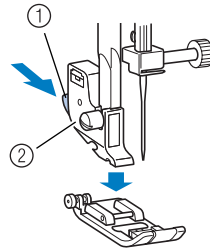

- ① Musta vipu  
② Paininjalan runko-osa

- 5** Aseta uusi paininjalka paininjalan runko-osan alle siten, että paininjalan tanko on samassa linjassa runko-osassa olevan uran kanssa.

Aseta paininjalka siten, että paininjalan tyypin ilmaiseva kirjain (J, A jne.) on luettavissa.

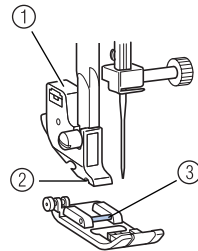

- ① Paininjalan runko-osa  
② Ura  
③ Nuppineula

### ⚡ Huomaa

- Nestekidenäytössä näkyy kunkin ompeleen kanssa käytettävä paininjalka. Katso lisätietoja ompeleen valinnasta kohdasta "Ompeleen valinta" (sivu 27).

- 6** Laske paininjalan nostovipu hitaasti, jolloin paininjalan tanko napsahtaa paininjalan runko-osan uraan.

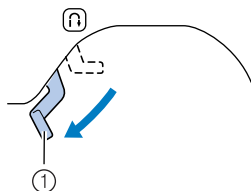

- ① Paininjalan nostovipu  
▶ Paininjalka on kiinnitetty.

- 7** Nosta paininjalan nostovipu tarkistaaksesi että paininjalka on kiinnitetty oikein.

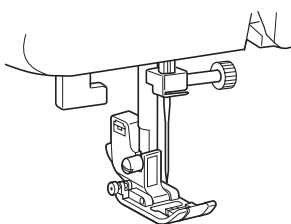

## Paininjalan runko-osan irrotus

Irrota paininjalan runko-osa, kun puhdistat ompelukoneen tai kun asennat paininjalan, jonka kanssa ei käytetä paininjalan runko-osaa kuten vanutikkausjalka. Irrota paininjalan runko-osa ruuvitaltalla.

### ■ Paininjalan runko-osan irrotus

- 1** Irrota paininjalka.

- Katso lisätietoja kohdasta "Paininjalan vaihto" (sivu 24).

- 2** Löysytä paininjalan runko-osan ruuvi ruuvitaltalla.

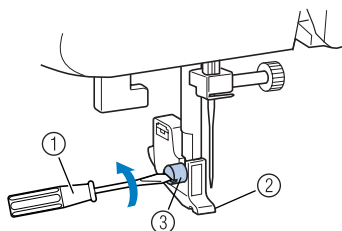

- ① Ruuvitaltta  
② Paininjalan runko-osa  
③ Paininjalan runko-osan ruuvi

### ■ Paininjalan runko-osan kiinnitys

- 1** Aseta paininjalan runko-osa samaan linjaan paininjalan runko-osan kiinnitystangon vasemman alareunan kanssa.

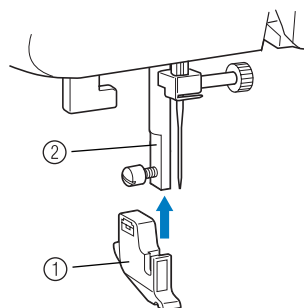

- ① Paininjalan runko-osa  
② Paininjalan runko-osan kiinnitystanko

- 2** Pidä paininjalan runko-osaa paikallaan oikealla kädelläsi ja kiristä ruuvi vasemmalla kädelläsi.

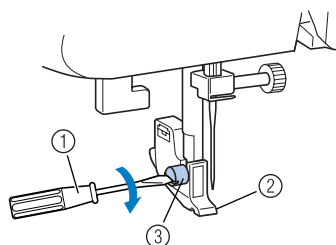

- ① Ruuvitaltta  
② Paininjalan runko-osa  
③ Paininjalan runko-osan ruuvi



### Huomaa

- Jos paininjalan runko-osa ei ole kunnolla kiinni, langan kireys on virheellinen.

## 2 OMPELUN PERUSTEET

### OMPELEMINEN

Ompelun perusteet on kuvattu seuraavassa.  
Ennen kuin käytät ompelukonetta, lue seuraavat turvallisuusohjeet.



#### MUISTUTUS

- Kun käytät konetta, kiinnitä huomiota erityisesti neulaan. Pidä kätesi kaukana kaikista liikkuvista osista kuten neulasta ja käsipyörästä, muuten voi sattua henkilövahinko.
- Älä vedä tai työnnä kangasta liian voimakkaasti ompelun aikana, muuten voi sattua henkilövahinko tai neula voi katketa.
- Älä koskaan ompele taipuneella neulalla. Taipunut neula katkeaa helposti ja aiheuttaa loukkaantumisaarant.
- Varmista, ettei neula osu nuppineuloihin, muuten neula voi taipua tai katketa.

### Ompelun perusohjeet

Noudata seuraavia perusohjeita, kun aloitat ompelun.

1	<b>Kytke koneeseen virta.</b> Kytke koneeseen virta. Lisätietoja virrankytkeisestä on kohdassa "Pistotulppien kytkeminen" (sivu 9).
↓	
2	<b>Valitse ommel.</b> Valitse ommeltavaan kohtaan sopiva ommel. Katso lisätietoja ompeleen valinnasta kohdasta "Ompeleen valinta" (sivu 27).
↓	
3	<b>Kiinnitä paininjalka.</b> Kiinnitä valitulle ompeleelle sopiva paininjalka. Lisätietoja paininjalan vaihtamisesta on kohdassa "Paininjalan vaihto" (sivu 24).
↓	
4	<b>Aloita ompelu.</b> Aseta kangas paikalleen ja aloita ompelu. Kun olet lopettanut ompelun, katkaise langat. Katso lisätietoja ompelun aloittamisesta kohdasta "Ompelun aloittaminen" (sivu 28).

## Ompeleen valinta

Valitse haluamasi ommel ommelvalitsimilla. Kun ompelukoneeseen kytketään virta, valittuna on suoraommel (0-neula vasemmalla).

### 1 Kytke koneeseen virta.

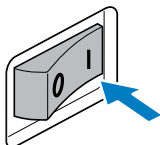

### 2 Paina (+) (+) (ommelvalitsimet). Näytössä näkyy valitun ompeleen numero.

Numero kasvaa, kun painat (+) -näppäimen "+" puolta ja pienenee, kun painat näppäimen "-" puolta. Kun painat oikeanpuoleista (+) -näppäintä, oikeanpuoleinen numero muuttuu ja kun painat vasemmanpuoleista (+) -näppäintä, vasemmanpuoleinen numero muuttuu.

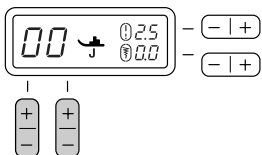

► Ommel on valittu.

### 3 Kiinnitä paininjalka.



#### Huomaa

- Paininjalan kuvakkeen  alla ommelnumeron oikealla puolella näkyy käytettävän paininjalan kirjaintunnus (G, A, J, N tai R).



### 4 Säädä tarvittaessa piston pituus ja leveys.

- Lisätietoja hyötyompeleiden valinnasta on seuraavassa esimerkissä.

## ■ [Esimerkki] Ompeleen valinta.

### 1 Valitse ommel 04 ommelvalitsimilla.

Valitse oikeanpuoleisella (+) -näppäimellä "4" ja vasemmanpuoleisella (-) -näppäimellä "0".

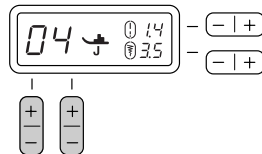

### 2 Pisto pitenee, kun painat (-) (+) -näppäimen (piston pituuden säädin) "+" puolta ja lyhenee, kun painat näppäimen "-" puolta.

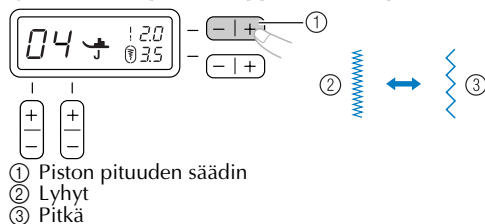

- Piston pituuden säädin
- Lyhyt
- Pitkä

### 3 Pisto levenee, kun painat (-) (+) -näppäimen (piston leveyden säädin) "+" puolta ja kapenee, kun painat näppäimen "-" puolta.

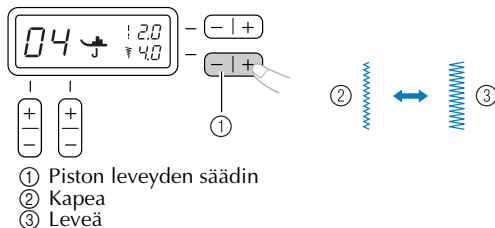

- Piston leveyden säädin
- Kapea
- Leveä



#### Huomaa

- Kun muutat piston pituutta tai leveyttä vakioasetuksesta, (0) -kehys (!) piston pituuden tai (≡) piston leveyden ympäriltä katoaa näytöstä. Kun palautat piston pituuden tai leveyden vakioasetukseen, (0) -kehys näkyy jälleen ! piston pituuden tai ≡ piston leveyden ympärillä näytössä.
- Jos valitun ompeleen piston leveyttä ei voi säätää, "--" näkyy näytössä ≡ -kuvion oikealla puolella.



## MUISTUTUS

- Kun olet muuttanut piston leveyttä, käännä käsipyörää hitaasti itseäsi kohti (vastapäivään) ja tarkista, ettei neula osu paininjalkaan. Jos neula osuu paininjalkaan, neula voi taipua tai katketa.
- Jos pistot ovat liian tiheässä, pidennä pistoa. Jos jatkat ompelua liian pienellä piston pituudella, neula voi taipua tai katketa.

## Ompelun aloittaminen

- 1** Nosta neula kääntämällä käsipyörää itseäsi kohti (vastapäivään) siten, että käsipyörässä oleva merkki on ylöspäin. (+-painikkeella (neula-asennon painike) varustetut mallit): nosta neula painamalla +-painiketta kerran tai kaksi kertaa.)

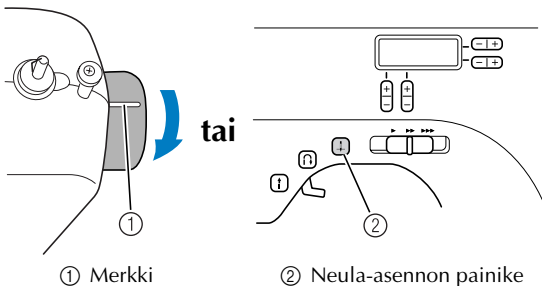

- 2** Nosta paininjalan nostovipu.

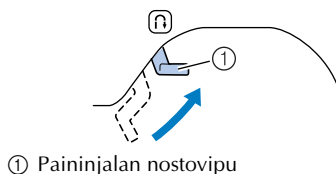

- 3** Aseta kangas paininjalan alle, pujota lanka paininjalan alta ja vedä lankaa noin 5 cm koneen taakse.

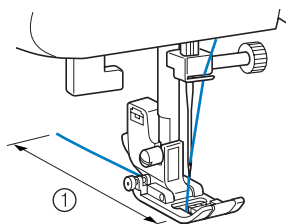

- 4** Pidä kiinni langan päästä ja kankaasta vasemmalla kädelläsi ja käännä käsipyörää itseäsi kohti (vastapäivään) oikealla kädelläsi, jolloin neula laskeutuu ompelun aloituskohtaan.

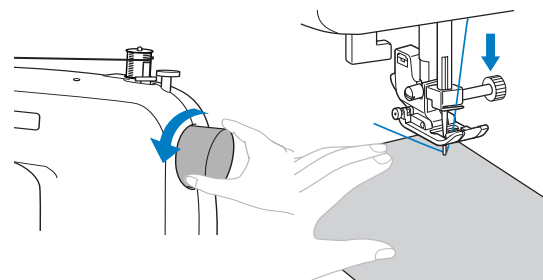

- 5** Laske paininjalan nostovipu.

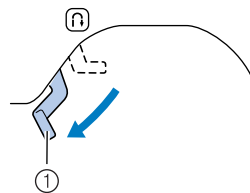

- 6** Siirrä ompelunopeuden säätimellä varustetuissa malleissa ompelunopeuden säädintä oikealle tai vasemmalle haluamallasi ompelunopeudelle. Katso lisätietoja kohdasta "Ompelunopeuden säädin" (sivu 10).

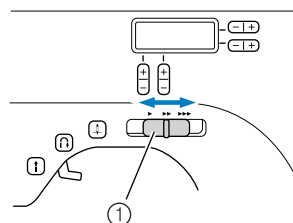

- 7** Paina hitaasti jalkasäädintä. (f-painikkeella (aloitus-/lopetuspainike) varustetut mallit: jos jalkasäädintä ei ole kytketty, paina kerran f-painiketta.)

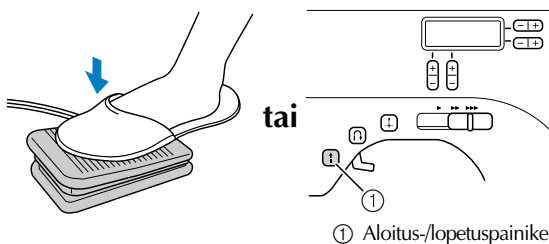

► Kone aloittaa ompelun.

- 8** Nosta jalkasi jalkasäätimeltä tai paina f-painiketta (aloitus-/lopetuspainike) kerran (jos ompelu käynnistettiin painamalla f (aloitus-/lopetuspainike)) (aloitus-/lopetuspainikkeella varustetut mallit).

► Kone lopettaa ompelun.

- 9** Nosta neula kääntämällä käsipyörää itseäsi kohti (vastapäivään) siten, että käsipyörässä oleva merkki on ylöspäin. (+-painikkeella (neula-asennon painike) varustetut mallit): nosta neula painamalla +-painiketta kerran tai kaksi kertaa.)

- 10** Nosta paininjalan nostovipu.

## 11 Vedä kangasta vasemmalle ja katkaise langat langankatkaisijalla.

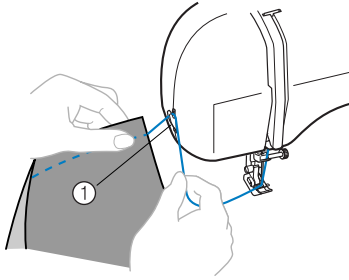

① Langankatkaisija

### Huomautus

- Kun jalkasäädin on kytketty, -painiketta (aloitus-/lopetuspainike) ei voi käyttää ompelun aloitukseen tai lopetukseen.
- Kun ompelu päättyy, neula jää ala-asentoon (kankaaseen). Ompelukoneen asetuksia voi muuttaa siten, että neula jää yläasentoon, kun lopetat ompelun. Katso lisätietoja koneen asetusten muuttamisesta siten, että neula jää yläasentoon kohdasta "Neulan ala-/yläasennon vaihtaminen" (sivu 10).

### ■ Vahvistuspistojen ompelu

Kun ompelit muuta kuin suoraa ommelta tai siksakommelta – jotka vahvistetaan automaattisesti taaksepäin ompelulla – ja painat -painiketta (taaksepäin ompelun/vahvistuspistojen painike), ompelukone ompelee 3 – 5 vahvistuspistoa:

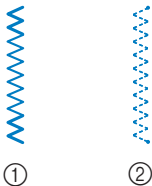

① Taaksepäin ompelu  
② Vahvistuspistot

### Huomautus

- Valitusta ompeleesta riippuu, ompeleeko kone taaksepäin vai vahvistuspistot. Katso lisätietoja kohdasta "Ommelasetukset" (sivu 52).

## Langan kireys

Langan kireys vaikuttaa ompelun laatuun. Langan kireyttä pitää mahdollisesti säätää, kun vaihdat kangasta tai lankaa.

### Huomautus

- Kokeile langan kireyttä samaa kangasta olevalla tilkulle, ennen kuin ryhdyt ompelemaan varsinaista työtä.

### ■ Oikea kireys

Langan oikea kireys on tärkeä, sillä liian kireä tai löysä langankireys heikentää saumoja ja vetää kankaan rypyille.

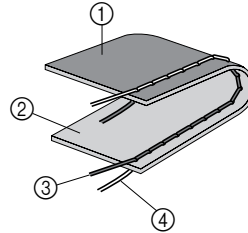

① Nurja puoli  
② Oikea puoli  
③ Ylälanka  
④ Alalanka

### ■ Ylälanka on liian kireällä

Lankojen solmukohdat tulevat näkyviin kankaan oikealle puolelle.

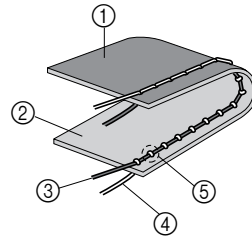

① Nurja puoli  
② Oikea puoli  
③ Ylälanka  
④ Alalanka  
⑤ Lankojen solmukohdat tulevat näkyviin kankaan oikealle puolelle.

#### Ratkaisu

Löysytä ylälankaa kääntämällä ylälangan kireyden säädintä pienemmän numeron kohdalle.

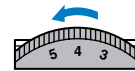

### ■ Ylälanka on liian löysällä

Lankojen solmukohdat tulevat näkyviin kankaan nurjalle puolelle.

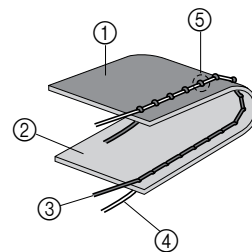

① Nurja puoli  
② Oikea puoli  
③ Ylälanka  
④ Alalanka  
⑤ Lankojen solmukohdat tulevat näkyviin kankaan nurjalle puolelle.

#### Ratkaisu

Kiristä ylälankaa kääntämällä ylälangan kireyden säädintä suuremman numeron kohdalle.

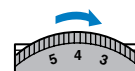

## HYÖDYLLISIÄ OMPELUVIHJEITÄ

Saat paremman ompelutuloksen, kun noudatat seuraavia ohjeita. Katso näitä vihjeitä tarvittaessa.

### Koeompelu

Valittuasi ompeleen kone asettaa automaattisesti piston leveyden ja pituuden valitun ompeleen mukaan.

Kannattaa kuitenkin ensin ommella koetilkkua, sillä kangastyypistä ja ompeleesta riippuu, saavutetaanko haluttu ompelutulos.

Valitse koeompeluun samaa kangasta ja lankaa kuin käytät varsinaiseen työhön ja tarkista langan kireys sekä piston pituus ja leveys. Koska ompelutulokset vaihtelevat ompeleen tyyppiin ja päällekkäin olevan kangasmäärän mukaan, suorita koeompelu täsmälleen samoissa oloissa kuin varsinainen ompelu.

### Ompelusuunnan vaihtaminen

#### 1 Kun olet ommellut kankaan reunaan, pysäytä ompelukone.

Jätä neula ala-asentoon (kankaaseen). Jos neula on yläasennossa, laske neula joko kääntämällä käsipyörää itseäsi kohti (vastapäivään) tai painamalla -painiketta (neula-asennon painike) kerran (neula-asennon painikkeella varustetut mallit).

#### MUISTUTUS

- Kun käytät kaksoisneulaa, nosta neula ennen kuin vaihdat ompelusuuntaa. Jos kangasta käännetään neulan ollessa kankaassa, neula voi taipua tai katketa.

#### 2 Nosta paininjalka ja käännä kangas.

Käännä kangas käyttäen neulaa akselina.

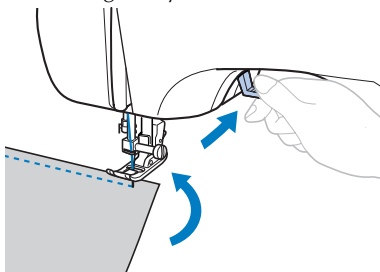

#### 3 Laske paininjalka ja jatka ompelua.

### Kaarien ompelu

Pysäytä ompelu ja käännä ompelusuuntaa hieman ommellaksesi kaaren ympäri.

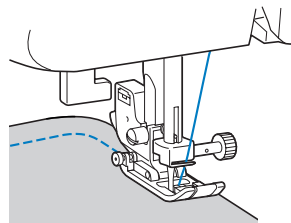

Kun ompelet kaaren siksakompeleella, valitse lyhyempi piston pituus kaaren kohdalle.

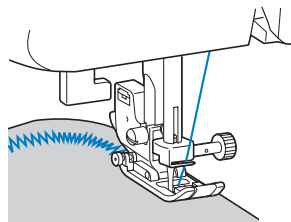

### Paksujen kankaiden ompelu

- Jos kangas ei mahdu paininjalan alle  
Jos kangas ei mahdu kunnolla paininjalan alle, nosta paininjalan nostovipua vielä ylemmäksi, jolloin paininjalka on korkeimmassa mahdollisessa asennossa.

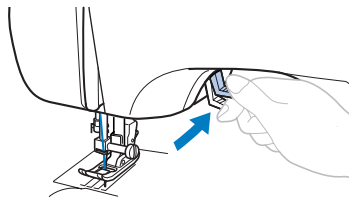

- Jos ompelet ompelun alussa niin paksun sauman yli, että kangas ei syöty eteenpäin Siksakjalassa "J" on ominaisuus, joka pitää paininjalan tasapainossa.

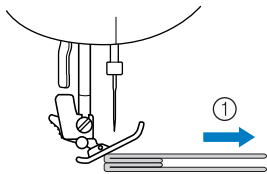

① Ompelusuunta

- 1 Jos aloitat ompelun niin paksun sauman yli, että kangas ei syöty paininjalan alla, nosta paininjalan nostovipu.
- 2 Paina paininjalan vasemmassa reunassa olevaa mustaa nappulaa. Pidä nappula alaspainettuna ja laske paininjalka.

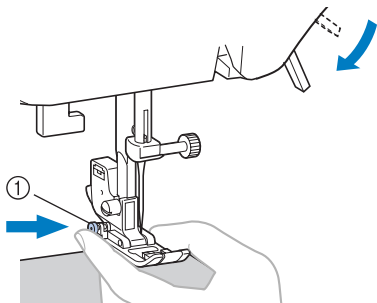

① Musta nappula

- 3 Vapauta nappula. Paininjalka lukittuu vaakatasoon sauman päälle ja kangas syöttyy.

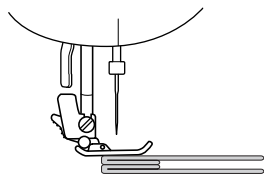

- Kun ongelmakohta on ohitettu, paininjalka palaa normaaliasentoon.

## ⚠️ MUISTUTUS

- Jos ompelet yli 6 mm paksua kangasta tai työnnät kangasta liian voimakkaasti, neula voi taipua tai katketa.

## Ohuiden kankaiden ompelu

Kun ompelet ohuita kankaita, pistot voivat olla vinossa tai kangas ei syöty kunnolla. Jos näin käy, aseta ohut paperi tai tukimateriaali kankaan alle ja ompele. Kun olet lopettanut ompelun, revii paperi tai tukimateriaali pois.

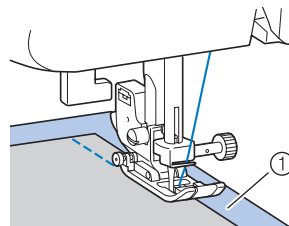

① Tukimateriaali tai paperi

## Joustavien kankaiden ompelu

Harsi kankaat ensin yhteen ja ompele sitten kangasta venyttämättä.

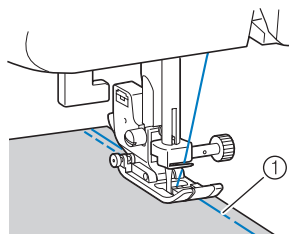

① Harsinta

## Vapaavarren käyttö

Vapaavarsi helpottaa putkimaisten kappaleiden tai muuten hankalasti saavutettavien alueiden ompelussa. Kun käytät vapaavarsiompelua, irrota aputaso.

- 1 Siirrä aputasoa vasemmalle ja irrota se.

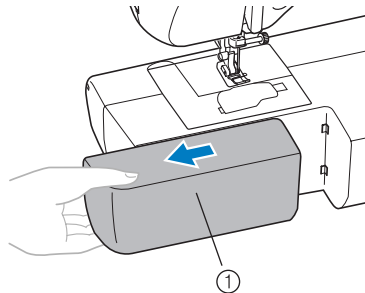





① Aputaso



# 3 HYÖTYOMPELEET

## YLILUOTTELU

Yliluottelulla voit yhdistää saumoja ja huolitella ne samalla kertaa. Yliluottelu on hyödyllinen myös joustavien kankaiden ompelussa.

Ompeleen nimi	Ommel	Paininjalka	Ompeleen numero				Käyttö	Piston leveys [mm (tuumaa)]		Piston pituus [mm (tuumaa)]		Kaksosneula	Yläsytöittäjä	Taaksepäin ompelu/ vahvistus- pistot
			70 ompeleen malli	60 ompeleen malli	50 ompeleen malli	40 ompeleen malli		Automaattinen	Manuaalinen	Automaattinen	Manuaalinen			
Siksakommel		J	04	04	04	04	Yliluottelu ja aplikoinnin kiinnitys	3,5 (1/8)	0,0–7,0 (0–1/4)	1,4 (1/16)	0,0–4,0 (0–3/16)	Kyllä (J)	Kyllä***	Taakse.*
Kolmen piston siksak		J	05	05	05	05	Yliluottelu keskipaksuille tai joustaville kankaille, kuminauhan kiinnitys, parsinta yms.	5,0 (3/16)	1,5–7,0 (1/16–1/4)	1,0 (1/16)	0,2–4,0 (1/64–3/16)	Kyllä (J)	Ei	Vahv.**
Yliluottelu		G	06	06	06	06	Yliluottelu ohuille tai keskipaksuille	3,5 (1/8)	2,5–5,0 (3/32–3/16)	2,0 (1/16)	1,0–4,0 (1/16–3/16)	Ei	Ei	Vahv.**
		G	07	07	07	07	Yliluottelu paksuille kankaille	5,0 (3/16)	2,5–5,0 (3/32–3/16)	2,5 (3/32)	1,0–4,0 (1/16–3/16)	Ei	Ei	Vahv.**
		J	08	08	08	08	Yliluottelu joustaville kankaille	5,0 (3/16)	0,0–7,0 (0–1/4)	2,5 (3/32)	0,5–4,0 (1/32–3/16)	Kyllä (J)	Ei	Vahv.**

\*Taakse.: Taaksepäin ompelu \*\*Vahv.: Vahvistuspistot \*\*\*Älä käytä taaksepäin ompelua.

- 1** Kiinnitä yliluottelujalka "G" tai siksakpaininjalka "J".
- 2** Valitse ommel.
  - Katso lisätietoja kohdasta "Ompeleen valinta" (sivu 27).
- 3** Aseta kankaan reuna paininjalan ohjaimen reunaan vasten ja laske paininjalka.

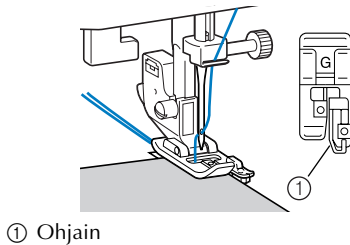

- 4** Ompele siten, että kankaan reuna on paininjalan ohjaimen reunaan vasten.

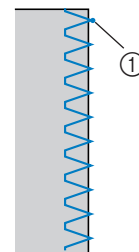



① Neulan alasmienokohta

### ⚠️ MUISTUTUS

- Kun olet muuttanut piston leveyttä, käännä käsipyörää hitaasti itseäsi kohti (vastapäivään) ja tarkista, ettei neula osu paininjalkaan. Jos neula osuu paininjalkaan, neula voi taipua tai katketa.

# PERUSOMPELU

Suoria ompeleita käytetään tavallisten saumojen ompeluun. Perusompeluun on kolme ommelta.

Ompeleen nimi	Ommel	Paininjalka	Ompeleen numero				Käyttö	Piston leveys [mm (tuumaa)]		Piston pituus [mm (tuumaa)]		Kaksosneula	Yläsyöttäjä	Taaksepäin ompelu/ vahvistus- pistot	
			70 ompeleen malli	60 ompeleen malli	50 ompeleen malli	40 ompeleen malli		Automaattinen	Manuaalinen	Automaattinen	Manuaalinen				
Suora	Vasen		J	00	00	00	00	Tavallinen ompelu, poimutus tai hiuslaskosten ompelu yms.	0,0 (0)	0,0–7,0 (0–1/4)	2,5 (3/32)	0,2–5,0 (1/64–3/16)	Ei	Kyllä <sup>***</sup>	Taakse.*
	Keskellä		J	01	01	01	01	Vetoketjun kiinnittäminen, tavallinen ompelu, poimutus tai hiuslaskosten ompelu yms.	–	–	2,5 (3/32)	0,2–5,0 (1/64–3/16)	Kyllä (1)	Kyllä <sup>***</sup>	Taakse.*
3-kertainen suora jousto-ommel		J	02	02	02	02	Hiihojen kiinnitys, saumojen ompelu, joustavien kankaiden ompelu ja koristeompelu	0,0 (0)	0,0–7,0 (0–1/4)	2,5 (3/32)	1,5–4,0 (1/16–3/16)	Ei	Ei	Vahv.**	

\*Taakse.: Taaksepäin ompelu \*\*Vahv.: Vahvistuspistot \*\*\*Älä käytä taaksepäin ompelua.

## Perusompelu

- 1** Harsi tai kiinnitä nuppineuloilla kankaat yhteen.
- 2** Kiinnitä siksakpaininjalka "J".
- 3** Valitse ommel.
  - Katso lisätietoja kohdasta "Ompeleen valinta" (sivu 27).
- 4** Laske paininjalka ompelun aloituskohtaan.
- 5** Aloita ompelu.
  - Katso lisätietoja kohdasta "Ompelun aloittaminen" (sivu 28).
  - Katso lisätietoja taaksepäin ompelusta/ vahvistuspistoista kohdasta "Vahvistuspistojen ompelu" (sivu 29).

## 6 Kun olet lopettanut ompelun, katkaise langat.

- Katso lisätietoja kohdasta "Ompelun aloittaminen" (sivu 28).



### ■ Neulan asennon vaihtaminen

Suoralla ompeleella (neula vasemmalla) ja kolminkertaisella suoralla jousto-ompeleella neulan paikkaa voi säätää. Kun painat piston leveyden säätimen "+" -puolta, neula siirtyy oikealle ja kun painat säätimen "-" -puolta, neula siirtyy vasemmalle.

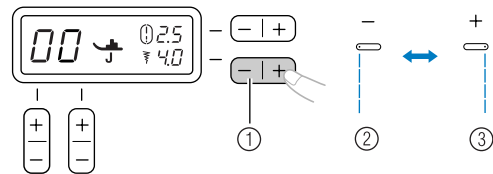

- ① Piston leveyden säädin
- ② Neula vasemmalla
- ③ Neula oikealla

# PIILO-OMPELEET

Piilo-ommelta käytetään esim. housunlahkeiden käänteiden ompeluun siten, etteivät pistot näy.

Ompeleen nimi	Ommel	Paininjalka	Ompeleen numero				Käyttö	Piston leveys [mm (tuumaa)]		Piston pituus [mm (tuumaa)]		Kaksoisneula	Yläsyöttäjä	Taaksepäin ompelu/vahvistuspistot
			70 ompeleen malli	60 ompeleen malli	50 ompeleen malli	40 ompeleen malli		Automaattinen	Manuaalinen	Automaattinen	Manuaalinen			
Piilo-ommel	$\text{V.../}$	R	09	09	09	09	Piilo-ommel tavallisille kankailla	0 (0)	3 – 3	2,0 (1/16)	1,0–3,5 (1/16–1/8)	Ei	Ei	Vahv.*
	$\text{w...w}$	R	10	10	10	10	Piilo-ommel joustaville kankailla	0 (0)	3 – 3	2,0 (1/16)	1,0–3,5 (1/16–1/8)	Ei	Ei	Vahv.*

\*Vahv.: Vahvistuspistot

- 1** Taita kankaasen haluamasi levyinen päärme ja harsi noin 5 mm:n päästä kankaan reunasta. Taita sen jälkeen harsittu taite harsinpistojä pitkin kankaan alle ja käännä kangas nurja puoli ylöspäin.

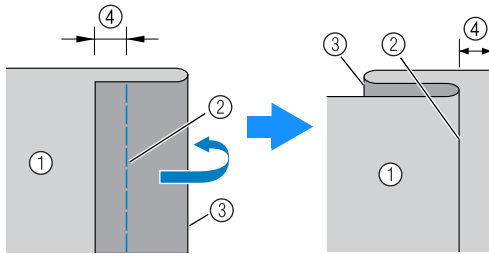

- ① Kankaan nurja puoli  
② Harsinta  
③ Päärmeen reuna  
④ 5 mm

- 2** Kiinnitä piilo-ommeljalka "R".

- 3** Valitse ommel.

- 4** Aseta kangas siten, että päärmeen taitettu reuna on paininjalan ohjainta vasten ja laske paininjalka.

Tarkista, että neula osuu juuri ja juuri päärmeen taitekohtaan.

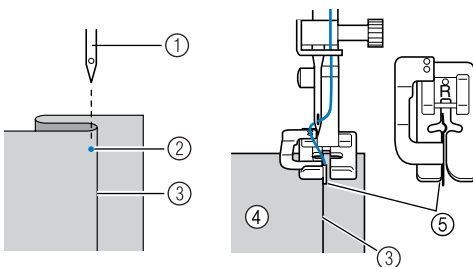

- ① Neula  
② Neulan alasmenkohta  
③ Päärmeen taitekohta  
④ Kankaan nurja puoli  
⑤ Ohjain

- Jos neula osuu liikaa päärmeen taiteeseen**

Jos neula osuu liikaa päärmeen taiteeseen, säädä piston leveyttä siten, että neula osuu juuri ja juuri taitekohtaan painamalla piston leveyden säätimen "+" -puolta.

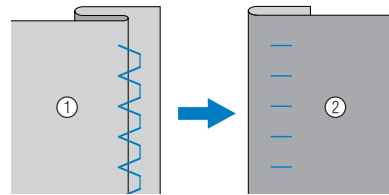

- ① Kankaan nurja puoli  
② Kankaan oikea puoli

- Jos neula ei osu päärmeen taitekohtaan**

Jos neula ei osu päärmeen taitekohtaan, säädä piston leveyttä siten, että neula osuu juuri ja juuri taitekohtaan painamalla piston leveyden säätimen "-" -puolta.

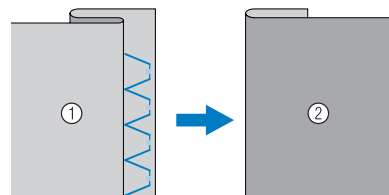

- ① Kankaan nurja puoli  
② Kankaan oikea puoli

- Katso lisätietoja piston leveyden muuttamisesta kohdasta "Ompeleen valinta" (sivu 27).

- 5** Ompele siten, että päärmeen taitekohta on paininjalan ohjainta vasten.



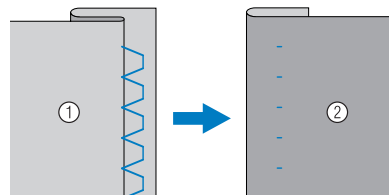





- 6** Pura harsinpistot ja käännä kangas oikein päin.



- ① Kankaan nurja puoli  
② Kankaan oikea puoli

# NAPINLÄVEN OMPELU

Voit ommella napinlävet ja napit.

Ompeleen nimi	Ommel	Paininjalka	Ompeleen numero				Käyttö	Piston leveys [mm (tuumaa)]		Piston pituus [mm (tuumaa)]		Kaksoisneula	Yläsyöttäjä	Taaksepäin ompelu/ vahvistus- pistot
			70 ompeleen malli	60 ompeleen malli	50 ompeleen malli	40 ompeleen malli		Automaattinen	Manuaalinen	Automaattinen	Manuaalinen			
Napinläpi		A	29	29	29	25	Vaaka-suorat napinlävet ohuille ja keskipaksuille kankaille	5,0 (3/16)	3,0-5,0 (1/8-3/16)	0,4 (1/64)	0,2-1,0 (1/64-1/16)	Ei	Ei	Autom. vahv.*
		A	30	30	30	26	Vahvistetut napinlävet kankaille, joissa on tukimateriaali (vuori)	5,0 (3/16)	3,0-5,0 (1/8-3/16)	0,4 (1/64)	0,2-1,0 (1/64-1/16)	Ei	Ei	Autom. vahv.*
		A	31	31	31	27	Napinlävet joustaville ja neulotuille kankaille	6,0 (15/64)	3,0-6,0 (1/8-15/64)	1,0 (1/16)	0,5-2,0 (1/32-1/16)	Ei	Ei	Autom. vahv.*
		A	32	32	32	28	Napinlävet joustaville kankaille	6,0 (15/64)	3,0-6,0 (1/8-15/64)	1,5 (1/16)	1,0-3,0 (1/16-1/8)	Ei	Ei	Autom. vahv.*
		A	33	33	33	29	Pyöreäpäiset napinlävet paksuille tai pörröisille kankaille	7,0 (1/4)	3,0-7,0 (1/8-1/4)	0,5 (1/32)	0,3-1,0 (1/64-1/16)	Ei	Ei	Autom. vahv.*
		A	34	34	-	-	Pyöreäpäiset napinlävet keskipaksuille ja paksuille kankaille	7,0 (1/4)	3,0-7,0 (1/8-1/4)	0,5 (1/32)	0,3-1,0 (1/64-1/16)	Ei	Ei	Autom. vahv.*
		A	35	35	-	-	Pyöreäpäiset napinlävet paksuille tai pörröisille kankaille	7,0 (1/4)	3,0-7,0 (1/8-1/4)	0,5 (1/32)	0,3-1,0 (1/64-1/16)	Ei	Ei	Autom. vahv.*
Siksakommel (vanutikkaukseen)		J	40	40	-	-	Applikointitikkaus, käsivarainen vanutikkaus, laakaommel, napin ompelu	3,5 (1/8)	0,0-7,0 (0-1/4)	1,4 (1/16)	0,0-4,0 (0-3/16)	Ei	Kyllä	Vahv.**

\*Autom. vahv.: Automaattiset vahvistuspistot \*\*Vahv.: Vahvistuspistot

Napinläven suurin pituus on noin 28 mm (napin halkaisija + paksuus).

Napinlävet ommellaan paininjalan edestä taaksepäin kuvien osoittamalla tavalla.

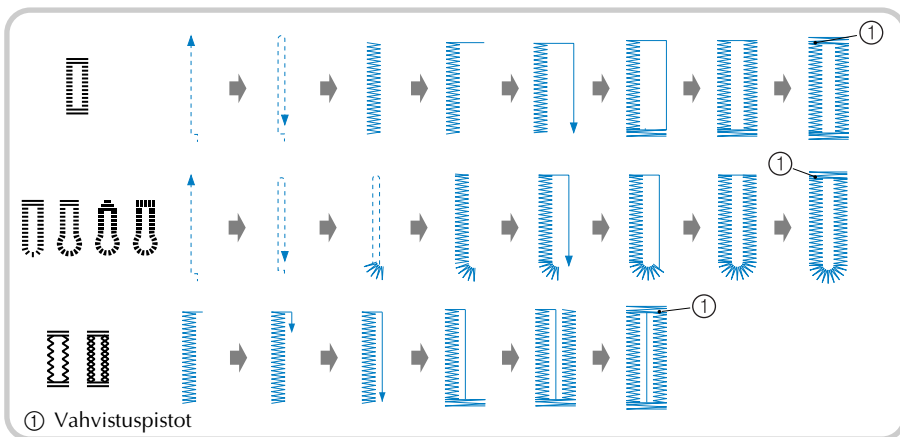

Näpinläven ompeluun käytettävän näpinläpijan "A" osien nimet on selvitetty seuraavassa.

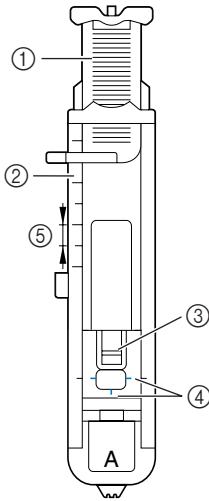

- ① Nappialusta
- ② Paininjalan asteikko
- ③ Tanko
- ④ Näpinläpijan merkinnät
- ⑤ 5 mm

**1** Merkitse kangasliidulla näpinläven paikka ja pituus kankaalle.

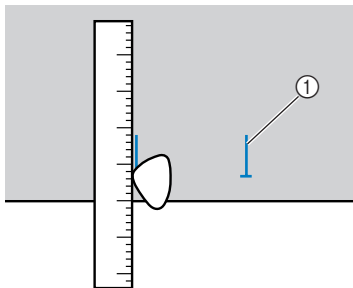

- ① Merkinnot kankaassa

**2** Vedä näpinläpijan "A" nappialusta esiin ja aseta siihen nappi, jota varten näpinläpi ommellaan.

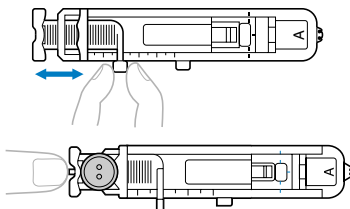

► Näpinläven koko on asetettu.

**■ Jos nappi ei sovi nappialustaan.**

Laske napin halkaisija ja paksuus yhteen ja aseta näpinläpijan asteikko saamasi lukeman kohdalle. (Asteikon kahden samanpituisen viivan väli on 5 mm.)

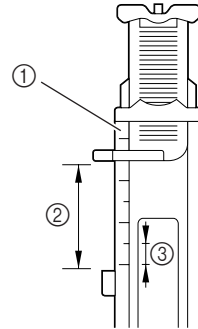

- ① Paininjalan asteikko
- ② Napinläven pituus (Napin halkaisija + paksuus)
- ③ 5 mm

Esimerkki: Jos napin halkaisija on 15 mm ja paksuus 10 mm, nappialusta pitää asettaa asteikon lukemaan 25 mm .

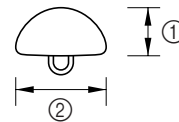

- ① 10 mm
- ② 15 mm

**3** Kiinnitä näpinläpijalka "A".

**4** Valitse ommel.

**5** Aseta paininjalassa olevat punaiset merkit kohdakkain kankaaseen tekemäsi näpinläpimerkin etureunan kanssa ja laske paininjalka.

Ennen kuin lasket paininjalan alas vie ylälanka paininjalassa olevan reiän kautta paininjalan alle.

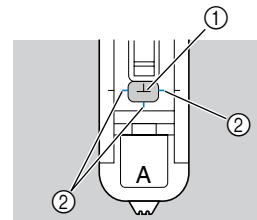

- ① Kankaassa oleva merkki
- ② Näpinläpijalassa olevat punaiset merkit

- Kun lasket paininjalan, älä työnnä paininjalkaa sen etuosasta, muuten napinlävestä ei tule oikean kokoistan.

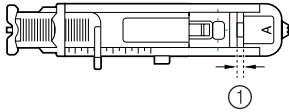
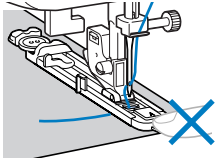

- ① Älä pienennä rakoa.

## 6 Vedä napinläven mittaaaja ala-asentoon.

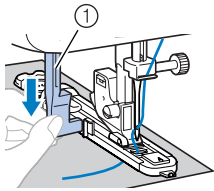

- ① Napinläven mittaaaja

Napinläven mittaaaja tulee napinläpijalassa olevan ulokkeen taakse.

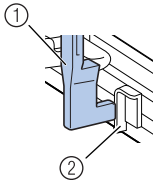

- ① Napinläven mittaaaja  
② Uloke

## 7 Pidä kevyesti kiinni ylälangan päästä vasemmalla kädelläsi ja aloita ompelu.

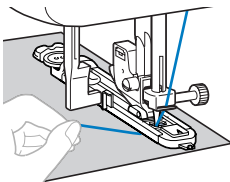

- Kun napinläpi on ommeltu, kone ompelee automaattisesti vahvistuspistot ja pysähtyy.

## 8 Nosta paininjalka, poista kangas ja katkaise langat.

## 9 Nosta napinläven mittaaaja alkuperäiseen paikkaansa.

## 10 Aseta nuppineula poikittain näpinläpiompeleen päähän ompeleen sisäreunaan, että napinläven pistot ei katkea ja avaa napinläpi työntämällä ratkojaa nuppineulaa kohti.

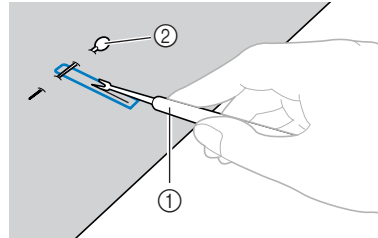

- ① Ratkoja  
② Nuppineula

Käytä pyöreäpäisille napinläville lävistäjää (jonka voi ostaa jälleenmyyjältä) ja tee reikä napinläven pyöristettyyn päähän ja avaa napinläpi sen jälkeen ratkojalla.

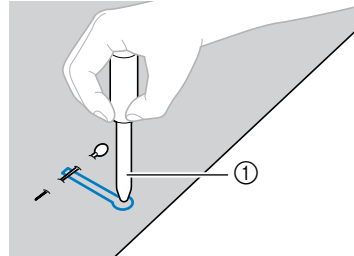

- ① Lävistäjä

- Ennen kuin teet kankaaseen reiän lävistäjällä, aseta paksu pahvi tai jokin muu suojamateriaali kankaan alle.

## ⚠️ MUISTUTUS

- Kun avaat napinläven ratkojalla, älä vie käsiäsi ratkojan eteen, voit loukata itsesi.



## Huomautus

- Ennen kuin ompelet napinläpiä, tarkista piston pituus ja leveys ompelemalla koenapinläpi työsi kangasta olevalle tilkulle.

## ■ Napinläven ompelu joustaville kankailla

Kun ompelet napinläpiä joustavalle kankaalle, käytä vahvikelankaa.

- 1** Aseta vahvikelanka napinläpijan "A" takana olevaan koukkuun ja siitä alakautta paininjalan edessä oleviin uriin kuvan osoittamalla tavalla ja solmi se löysästi.

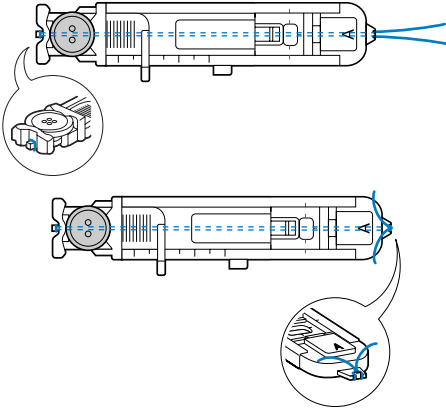

- 2** Kiinnitä napinläpijalka "A".

- 3** Valitse ommel  tai .

- 4** Säädä piston leveys vahvikelangan paksuuden mukaan.

- 5** Laske paininjalan nostovipu ja napinläven mittaja ja aloita ompelu.

- 6** Kun olet lopettanut ompelun, poista löysyys vahvikelangasta vetämällä sitä kevyesti.

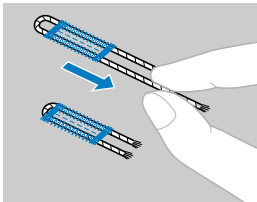

- 7** Vedä vahvikelangan päät kankaan nurjalle puolelle tavallisella ompeluneulalla ja solmi.

- 8** Katkaise ratkojalla napinläven takareunan keskelle jäävä vahvikelanka. Leikkaa ylimääräinen vahvikelanka pois.

## Napin ompelu

Tällä ompelukoneella voi ommella nappeja. Voit ommella kaksi- tai nelireikäisiä nappeja.

- 1** Mittaa kiinnitettävän napin reikien välinen etäisyys.

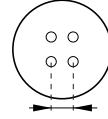

- 2** Nosta paininjalan nostovipu ja siirrä koneen takana alaosassa oleva syöttäjän hampaiden asennon säädin asentoon  (oikealle koneen edestä katsottuna).

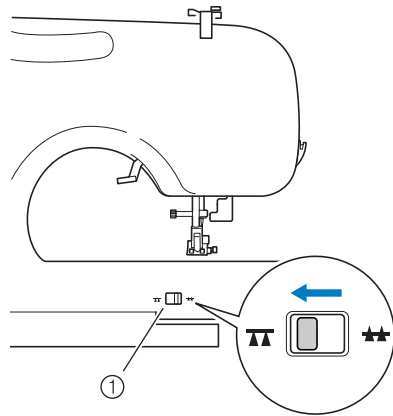

- 1** Syöttäjän hampaiden asennon säädin (koneen takaa katsottuna)

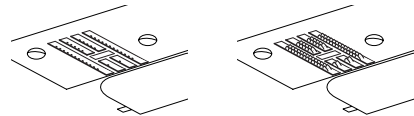

► Syöttäjän hampaat ovat alhaalla.

- 3** Kiinnitä paininjalca "M".

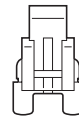

- 1** Napinompelujalka "M"

#### 4 Aseta nappi paininjalan ja kankaan väliin.

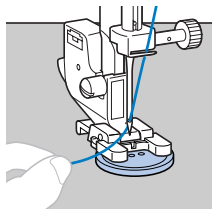

- Kun ompelet nelireikäisiä nappeja, ompele ensin etummaisat reiät. Siirrä sen jälkeen nappia niin, että neula osuu napin takimmaisiiin reikiin ja ompele ne samalla tavalla.

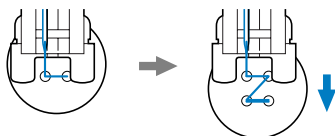

#### 5 Valitse ommel . (Jos ompelukoneessa ei ole ommelta , valitse ommel .)

#### 6 Säädä piston leveys siten, että se vastaa napinreikien välistä etäisyyttä.

#### 7 Valitse lyhyin piston pituus piston pituuden säätimellä.

#### 8 Käännä käsipyörää itseäsi kohti (vastapäivään) ja tarkista, että neula osuu tarkasti napin reikiin.

Säädä piston leveys napin reikien välisen etäisyyden mukaan.

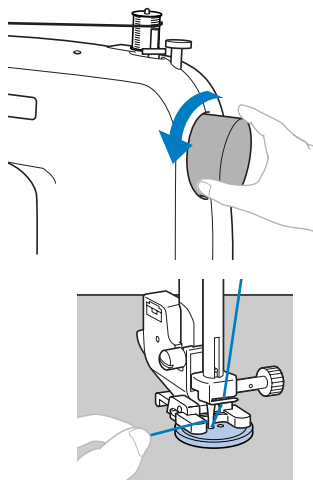

#### ! MUISTUTUS

- Varmista ommellessasi ettei neula osu nappiin, muuten neula voi taipua tai katkea.

#### 9 Aloita ompelu.

- Kun olet ommellut noin 10 sekuntia hitaalla nopeudella, paina  painiketta (taaksepäin ompelun/vahvistustikin painike) ja ompele vahvistustikit.

#### 10 Vedä ompelun loputtua ylälanka kankaan nurjalle puolelle ja solmi ala- ja ylälanka yhteen.

Katkaise ylä- ja alalanka ompelun alkupäästä saksilla.

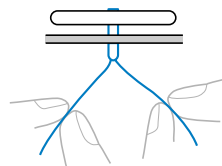

#### 11 Kun olet ommellut napit, nosta syöttäjän hampaat siirtämällä syöttäjän hampaiden asennon säädin asentoon (vasemmalle koneen edestä katsottuna).



## VETOKETJUN OMPELU

Vetoketjupaininjalka soveltuu erityyppisten vetoketjujen ompeluun ja se on helppo asettaa joko neulan oikealle tai vasemmalle puolelle.

Kun ompelet vetoketjun oikeaa puolta, kiinnitä paininjalan runko-osa vetoketjupaininjalan vasemmanpuoleiseen tankoon. Kun ompelet vetoketjun vasenta puolta, kiinnitä paininjalan runko-osa vetoketjupaininjalan oikeanpuoleiseen tankoon.

Ompeleen nimi	Ommel	Paininjalka	Ompeleen numero				Käyttö	Piston leveys [mm (tuumaa)]		Piston pituus [mm (tuumaa)]		Kalksojneula	Yläsyöttäjä	Taaksepäin ompelu/ vahvistus- pistot
			70 ompeleen malli	60 ompeleen malli	50 ompeleen malli	40 ompeleen malli		Automaattinen	Manuaalinen	Automaattinen	Manuaalinen			
Suora ommel (keskellä)		1	01	01	01	01	Vetoketjun kiinnittäminen, tavallinen ompelu, poimutus tai hiuslaskosten ompelu yms.	-	-	2,5 (3/32)	0,2–5,0 (1/64–3/16)	Kyllä ( )	Kyllä**	Taakse.*

\*Taakse.: Taaksepäin ompelu \*\*Älä käytä taaksepäin ompelua.

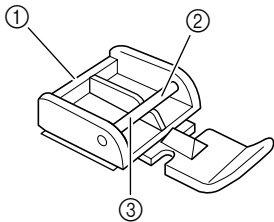

- ① Vetoketjupaininjalka
- ② Oikeanpuoleinen tanko vetoketjun vasemman puolen ompelua varten
- ③ Vasemmanpuoleinen tanko vetoketjun oikean puolen ompelua varten

- 1** Valitse ommel .
- 2** Laske paininjalka kiinnittäen paininjalan runko-osan joko vetoketjupaininjalan vasemman- tai oikeanpuoleiseen tankoon.
- 3** Taita kankaan reunasta 2 cm ja aseta vetoketju taitetun reunan alle. Laske neula vetoketjupaininjalan vasemman- tai oikeanpuoleiseen loveen.

### ! MUISTUTUS

- Käännä käsipyörää käsin ja varmista, ettei neula osu vetoketjupaininjalkaan. Jos olet valinnut väärän ompeleen, neula osuu paininjalkaan, jolloin neula katkeaa. Voit myös loukata itsesi.

- 4** Ompele vetoketjun molemmat puolet alhaalta ylöspäin. Saat parhaan tuloksen, kun neula on ommellessa vetoketjun ja paininjalan välissä.

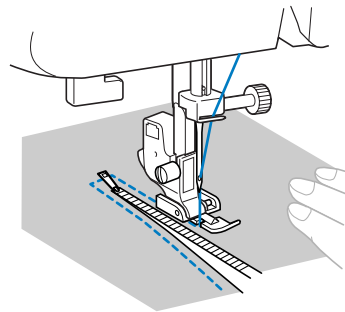

- 5** Ennen kuin ryhdyt ompelemaan vetoketjun toista puolta, irrota vetoketjupaininjalka painamalla paininjalan takana olevaa mustaa painiketta ja kiinnitä vetoketjupaininjalka toisesta tangosta siten, että neula kulkee vetoketjun ja paininjalan välissä vetoketjun toisella puolella.

### ! MUISTUTUS

- Varmista, ettei neula osu vetoketjun ketjuosaan ompelun aikana. Jos neula osuu vetoketjun ketjuosaan, neula voi katketa ja voit loukata itsesi.

# JOUSTAVIEN KANKAIDEN JA KUMINAUHOJEN OMPELU

Voit ommella joustavia kankaita ja kiinnittää kuminauhaa.

Ompeleen nimi	Ommel	Paininjala	Ompeleen numero				Käyttö	Piston leveys [mm (tuumaa)]		Piston pituus [mm (tuumaa)]		Kaksosneula	Yläsyöttäjä	Taaksepäin ompelu/vahvistuspistot
			70 ompeleen malli	60 ompeleen malli	50 ompeleen malli	40 ompeleen malli		Automaattinen	Manuaalinen	Automaattinen	Manuaalinen			
Jousto-ommel		J	03	03	03	03	Joustavien kankaiden ompelu ja koristeompelu	1,0 (1/16)	1,0–3,0 (1/16–1/8)	2,5 (3/32)	1,0–4,0 (1/16–3/16)	Kyllä (1)	Ei	Vahv.*
Kolmen piston siksak		J	05	05	05	05	Yliuottelu keskipaksuille tai joustaville kankaille, kuminauhan kiinnitys, parsinta yms.	5,0 (3/16)	1,5–7,0 (1/16–1/4)	1,0 (1/16)	0,2–4,0 (1/64–3/16)	Kyllä (1)	Ei	Vahv.*

\*Vahv.: Vahvistuspistot

Noudata seuraavia ohjeita, kun ompelet joustavia kankaita tai kiinnität kuminauhaa.

## Joustavien kankaiden ompelu

- 1 Kiinnitä siksakpaininjala "J".
- 2 Valitse ommel .
- 3 Ompele kangasta venyttämättä sitä.

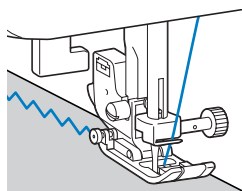

## Kuminauhan kiinnitys

Kun ompelet kuminauhan hihansuuhun tai vaatteen vyötäröön, kuminauha venyy ommeltaessa pysyvästi. On siis tärkeää käyttää oikeanpituista kuminauhaa.

- 1 Kiinnitä kuminauha nuppineuloihin kankaan nurjalle puolelle.  
Kiinnitä kuminauha kankaaseen useasta kohtaa varmistaaksesi, että kangas poimuttuu tasaisesti nuppineulojen väleihin.

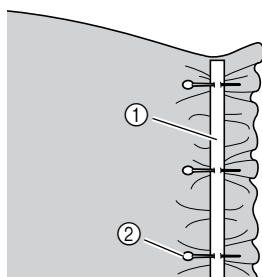

- ① Kuminauha  
② Nuppineula

- 2 Kiinnitä siksakpaininjala "J".
- 3 Valitse ommel .
- 4 Ompele kuminauha kankaaseen venyttämällä kuminauhaa siten, että se on kankaan pituinen. Samalla kun vedät kangasta paininjalan takaa taaksepäin vasemmalla kädelläsi, vedä kangasta oikealla kädelläsi paininjalan etupuolelta paininjalkaa lähinnä olevan nuppineulan kohdalta.

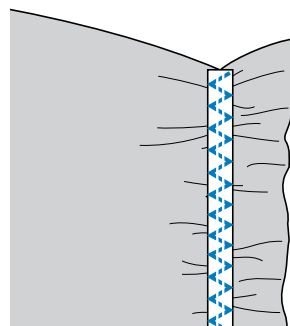
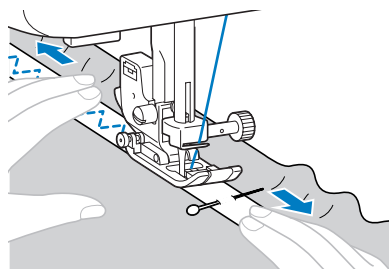













## ⚠️ MUISTUTUS

- Varmista ommellessasi ettei neula osu nuppineuloihin, muuten neula voi taipua tai katkea.

# APLIKOINTI, TILKKUTYÖT JA VANUTIKKAUS

Aplikoinnissa, tilkkutöissä ja vanutikkauksessa voidaan käyttää seuraavia ompeleita.

Ompeleen nimi	Ommel	Paininjala	Ompeleen numero				Käyttö	Piston leveys [mm (tuumaa)]		Piston pituus [mm (tuumaa)]		Kaksoisneula	Yläsyöttäjä	Taaksepäin ompelu/ vahvistus- pistot
			70 ompeleen malli	60 ompeleen malli	50 ompeleen malli	40 ompeleen malli		Automaattinen	Manuaalinen	Automaattinen	Manuaalinen			
Siksakommel		J	04	04	04	04	Yliuottelu ja aplikoinnin kiinnitys	3,5 (1/8)	0,0–7,0 (0–1/4)	1,4 (1/16)	0,0–4,0 (0–3/16)	Kyllä (J)	Kyllä**	Vahv.*
Siksakommel (vanutikkaukseen)		J	40	40	-	-	Aplikoinnin vanutikkaus, käsivarainen vanutikkaus, laakaompelu	3,5 (1/8)	0,0–7,0 (0–1/4)	1,4 (1/16)	0,0–4,0 (0–3/16)	Ei	Kyllä	Vahv.*
Aplikointi-ommel		J	11	11	11	11	Aplikointi	3,5 (1/8)	2,5–5,0 (3/32–3/16)	2,5 (3/32)	1,6–4,0 (1/16–3/16)	Kyllä (J)	Ei	Vahv.*
Aplikointi-ommel (vanutikkaukseen)		J	41	41	-	-	Aplikoinnin kiinnitys ja reunan ompelu	1,5 (1/16)	0,5–5,0 (1/32–3/16)	1,2 (1/16)	1,0–4,0 (1/16–3/16)	Ei	Ei	Vahv.*
		J	42	42	-	-	Aplikoinnin kiinnitys ja reunan ompelu	1,5 (1/16)	0,5–5,0 (1/32–3/16)	1,2 (1/16)	1,0–4,0 (1/16–3/16)	Ei	Ei	Vahv.*
Tilkkutyön suoraommel		J	37	37	-	-	Tilkkutyön suoraommel (saumanvara 6,5 mm paininjalan oikeasta reunasta)	5,5 (7/32)	0,0–7,0 (0–1/4)	1,6 (1/16)	0,2–5,0 (1/64–3/16)	Ei	Kyllä	Vahv.*
		J	38	38	-	-	Tilkkutyön suoraommel (saumanvara 6,5 mm paininjalan vasemmasta reunasta)	1,5 (1/16)	0,0–7,0 (0–1/4)	1,6 (1/16)	0,2–5,0 (1/64–3/16)	Ei	Kyllä	Vahv.*
Yhdistävä ommel		J	14	14	14	14	Tilkkutyön tikkaus ja koristeompelu	4,0 (3/16)	0,0–7,0 (0–1/4)	1,2 (1/16)	0,2–4,0 (1/64–3/16)	Kyllä (J)	Ei	Vahv.*
		J	15	15	15	15	Tilkkutyön tikkaus, koristeompelu ja joustavien kankaiden päärmeet	5,0 (3/16)	2,5–7,0 (3/32–1/4)	2,5 (3/32)	1,0–4,0 (1/16–3/16)	Kyllä (J)	Ei	Vahv.*
		J	16	16	16	16	Tilkkutyön tikkaus ja koristeompelu	5,0 (3/16)	0,0–7,0 (0–1/4)	1,2 (1/16)	0,2–4,0 (1/64–3/16)	Kyllä (J)	Ei	Vahv.*
Käsinompelelun näköinen tikkaus		J	39	39	35	31	Tikkauksiin suora tikkauksommel, joka näyttää käsinompelelulta	0,0 (0)	0,0–7,0 (0–1/4)	2,5 (3/32)	1,0–4,0 (1/16–3/16)	Ei	Ei	Vahv.*
Tilkkutyön pintatikkauksommel		J	43	43	-	-	Tilkkutyön tikkaus (pintatikkauksommel)	7,0 (1/4)	1,0–7,0 (1/16–1/4)	1,6 (1/16)	1,0–4,0 (1/16–3/16)	Ei	Ei	Vahv.*

\*Vahv.: Vahvistuspistot \*\*Älä käytä taaksepäin ompelua.

## Aplikointi

Aplikointeja tehdään leikkaamalla erivärisistä kankaista koristekuvioita ja ompelemalla ne kankaaseen.

**1** Harsi leikkaamasi kuvio kankaaseen.

**2** Kiinnitä siksakpaininjala "J".

**3** Valitse ommel .

#### 4 Ompele huolellisesti kuvion reunoja pitkin.

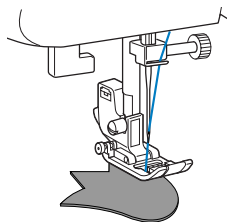

#### 5 Leikkaa ompeleen ulkopuolelle jäänyt kangas ja langanpäät pois.

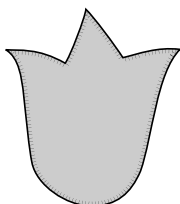

#### 6 Poista harsintalanka tarvittaessa.



#### Huomautus

- Ompele vahvistava suoraommel ompeleen alkuun ja loppuun.

### ! MUISTUTUS

- Huolehdi siitä, ettei neula osu nuppineulaan ompelun aikana, koska neula voi katketa. Voit myös loukata itsesi.

### Tilkkutyöt (crazy quilt –tekniikka)

#### 1 Taita yläpuolella olevan kankaan reunasta saumanvara nurjalle ja aseta alapuolelle jäävän kankaan reunan päälle.

#### 2 Ompele kaksi kankaanpalaa yhteen siten, että ommel tarttuu kumpaankin kankaaseen.

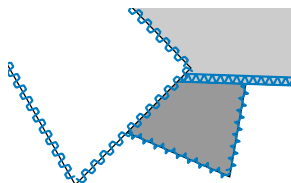
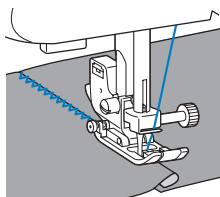

### Tilkkujen yhdistäminen

Tilkut yhdistetään suoralla ompeleella seuraavalla tavalla. Tilkkuihin täytyy leikatessa jättää 6,5 mm:n saumanvarat.

Ompele tilkkutyön suoralla ompeleella 6,5 mm:n päästä kankaan reunasta joko paininjalan vasenta tai oikeaa reunaa seuraten.

#### 1 Harsi tai kiinnitä nuppineuloilla yhdistettävät tilkut saumanvaroista yhteen.

#### 2 Kiinnitä siksakpaininjala "J".

#### 3 Valitse ommel tai .

#### 4 Ompele siten, että paininjalan reuna on kankaan reunassa.

##### ■ Saumanvara oikealla puolella

Aseta paininjalan oikea reuna kankaan reunan ja käytä ommelta .

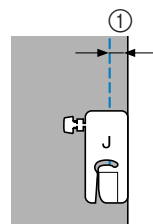

① 6,5 mm

##### ■ Saumanvara vasemmalla puolella

Aseta paininjalan vasen reuna kankaan reunan ja käytä ommelta .

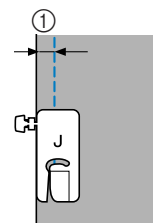

① 6,5 mm



#### Huomautus

- Jos haluat muuttaa saumanvaran leveyttä (neulan asentoa), säädä piston leveyttä. Katso lisätietoja kohdasta "Neulan asennon vaihtaminen" (sivu 33).

## Vanutikkaus

Kun kahden kangaskerroksen väliin lisätään vanulevy ja kaikki ommellaan yhteen, ompelua kutsutaan "vanutikkaukseksi". Vanutikkaus onnistuu helposti lisävarusteena myytävillä yläsyöttäjällä ja tikkausohjaimella.



### Huomaa

- Käytä vain suoraa ommelta tai siksakommelta yläsyöttäjän kanssa. Älä käytä muita ompeleita. Yläsyöttäjällä ommeltaessa ei voi käyttää taaksepäin ompelua.

**1** Harsi vanutikattavat kankaat yhteen.

**2** Irrota paininjalka ja paininjalan runko-osa.

- Katso lisätietoja kohdasta "Paininjalan runko-osan irrotus" (sivu 25).

**3** Työnnä takakautta yläsyöttäjän kiinnityshaarukka neulan kiinnitysruovin ympärille, laske paininjalan nostovipu ja kiinnitä yläsyöttäjä paininjalan kiinnitystankoon paininjalan kiinnitysruuvilla.

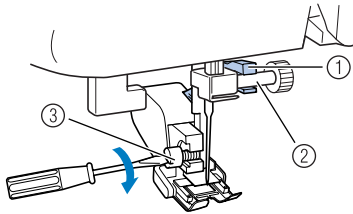

- ① Kiinnityshaarukka
- ② Neulan kiinnitysruuvi
- ③ Paininjalan kiinnitysruuvi



### MUISTUTUS

- Kiristä kiinnitysruuvi huolellisesti ruuvitaltalla. Jos ruuvi on löysällä, neula voi osua paininjalkaan ja aiheuttaa henkilövahingon.
- Käännä käsipyörää käsin itseäsi kohti ja tarkista, ettei neula osu paininjalkaan. Jos neula osuu paininjalkaan, voi sattua henkilövahinko.

**4** Valitse ommel tai

**5** Laita kätesi paininjalan molemmille puolille ja ohjaa kangasta tasaisesti ompelun aikana.

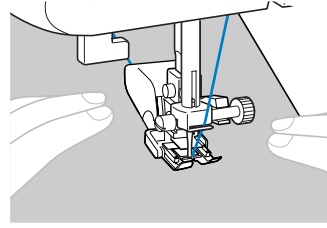

### Huomaa

- Kun ompelet yläsyöttäjällä, aseta ompelunopeus hitaan ja keskinopean välille.

■ Tikkausohjaimen käyttö (lisävaruste)

Käytä tikkausohjainta toisistaan yhtä kaukana olevien rinnakkaisten ompeleiden ompelussa.

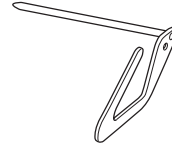

**1** Työnnä tikkausohjaimen varsi yläsyöttäjän takaosassa tai paininjalan runko-osassa olevaan reikään.

Yläsyöttäjä

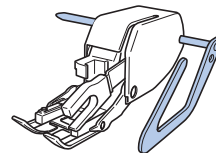

Paininjalan runko-osa

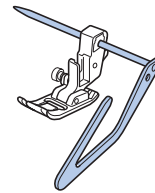

**2** Aseta tikkausohjaimen varsi siten, että tikkausohjain on jo ommellun sauman kohdalla.

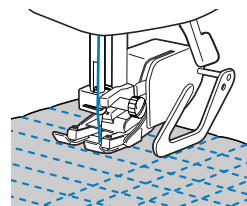

## Käsivarainen vanutikkaus

Käsivaraisessa vanutikkauksessa syöttäjän hampaat voidaan laskea (syöttäjän hampaiden asennon säätimellä) niin, että kangasta voi liikutella vapaasti eri suuntiin.

Käsivaraiseen vanutikkaukseen tarvitaan vanutikkausjalka (lisävaruste).

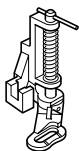

### 1 Irrota paininjalka ja paininjalan runko-osa.

- Katso lisätietoja kohdasta "Paininjalan runko-osan irrotus" (sivu 25).

### 2 Aseta vanutikkausjalka kohdakkain paininjalan kiinnitystangon vasemman alareunan kanssa.

Tikkausjalassa olevan tapin täytyy olla neulan kiinnitysruuvin yläpuolella.

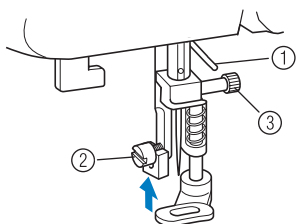

- 1 Tikkausjalassa oleva tappi
- 2 Paininjalan kiinnitysruuvi
- 3 Neulan kiinnitysruuvi

### 3 Pidä vanutikkausjalkaa paikallaan oikealla kädelläsi ja kiristä paininjalan kiinnitysruuvi ruuvitaltalla vasemmalla kädelläsi.

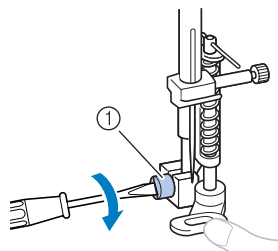

- 1 Paininjalan kiinnitysruuvi



## MUISTUTUS

- Kiristä ruuvi huolellisesti ruuvitaltalla, muuten neula voi osua paininjalkaan ja neula voi taipua tai katketa.

### 4 Siirrä koneen taka-alaosassa oleva syöttäjän hampaiden asennon säädin asentoon (oikealle koneen edestä katsottuna).

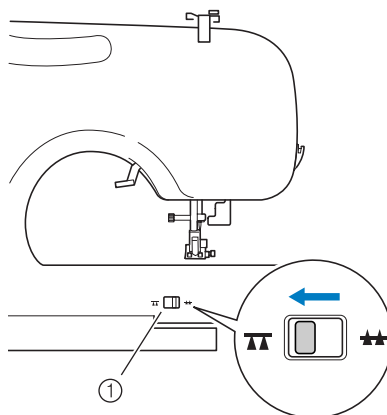

- 1 Syöttäjän hampaiden asennon säädin (koneen takaa katsottuna)

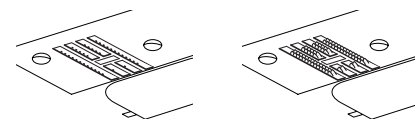

- Syöttäjän hampaat ovat alhaalla.

### 5 Kytke ompelukoneeseen virta ja valitse ommel.

### 6 Pidä kangasta kireällä molemmin käsin ja siirrä kangasta seuraten ommeltavaa kuviota.

Ompeleen alkuun ja loppuun ommellaan vahvistuspistot.

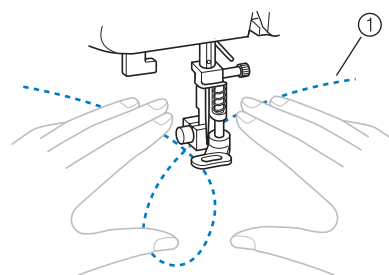



- 1 Ommeltava kuvio

### 7 Kun olet lopettanut ompelun, nosta syöttäjän hampaat siirtämällä syöttäjän hampaiden asennon säädin asentoon (vasemmalle koneen edestä katsottuna).

- Normaalisti syöttäjän hampaiden asennon säädin on asennossa .

## VAHVISTUSOMPELEET

Kovaan kulutukseen joutuvat kohdat kuten hihan kiinnityssaumat, sisäsaumat ja taskujen kulmat.

Ompeleen nimi	Ommel	Paininjalja	Ompeleen numero				Käyttö	Piston leveys [mm (tuumaa)]		Piston pituus [mm (tuumaa)]		Kaksoisneula	Yläsyöttäjä	Taaksepäin ompelu/vahvistuspistot
			70 ompeleen malli	60 ompeleen malli	50 ompeleen malli	40 ompeleen malli		Automaattinen	Manuaalinen	Automaattinen	Manuaalinen			
3-kertainen suora jousto-ommel		J	02	02	02	02	Hihojen kiinnitys, saumojen ompelu, joustavien kankaiden ompelu ja koristeommel	0,0 (0)	0,0-7,0 (0-1/4)	2,5 (3/32)	1,5-4,0 (1/16-3/16)	Ei	Ei	Vahv. *
Salpapistot		A	36	36	34	30	Vahvistusommel kohtiin, joissa sauma voi herkästi aueta.	2,0 (1/16)	1,0-3,0 (1/16-1/8)	0,4 (1/64)	0,3-1,0 (1/64-1/16)	Ei	Ei	Autom. vahv. **

\*Vahv.: Vahvistuspistot \*\*Autom.vahv.: Automaattiset vahvistuspistot

### 3-kertainen suora jousto-ommel

Ompele kovaan kulutukseen joutuvat kohdat kuten hihan kiinnityssaumat ja sisäsaumat kolminkertaisella suoralla jousto-ompeleella.

#### 1 Kiinnitä siksakpaininjalja "J".

#### 2 Valitse ommel .

#### 3 Aloita ompelu.

- Katso lisätietoja kohdasta "Ompelun aloittaminen" (sivu 28).

### Salpapistot

Salpapistoilla vahvistetaan kovaan kulutukseen joutuvia kohtia kuten taskun kulmat ja taskunsuut. Seuraavassa esimerkissä ommellaan salpapistot taskunsiuihin.

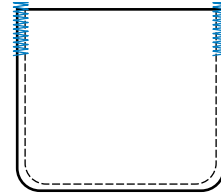

#### 1 Valitse salpapiston pituus.

Aseta nappialusta napinläpöjälässä "A" halutun pituiseksi. (Asteikon kahden samanpituisen viivan väli on 5 mm.)

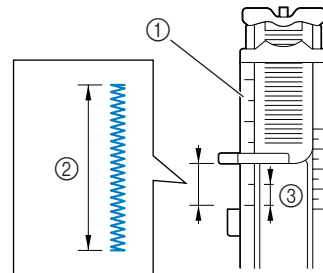

- Paininjalan asteikko
- Salpapiston pituus
- 5 mm

- Salpapiston pituus saa olla enintään noin 28 mm.

#### 2 Kiinnitä napinläpöjalja "A".

**3** Valitse ommel .

**4** Aseta kangas siten, että taskunsuu on itseäsi kohti ja laske paininjalka niin, että neula laskeutuu 2 mm taskunsuun eteen.

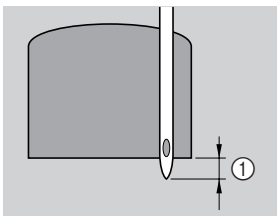

① 2 mm

Vie ylälanka paininjalassa olevan reiän kautta paininjalan alle.

- Kun lasket paininjalan, älä työnnä paininjalkaa sen etuosasta, muuten salpapistosta ei tule oikeankokoinen.

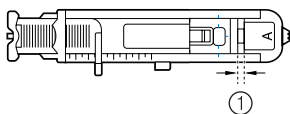
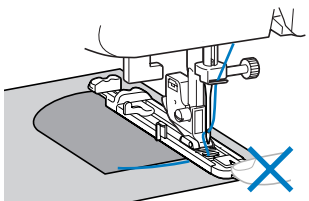

① Älä pienennä rakoa.

**5** Vedä napinläven mittaaaja ala-asentoon.

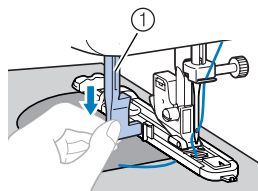

① Napinläven mittaaaja

Napinläven mittaaaja tulee napinläpijan ulokkeen taakse.

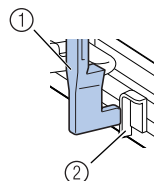

① Napinläven mittaaaja

② Uloke

**6** Pidä kevyesti kiinni ylälangan päästä vasemmalla kädelläsi ja aloita ompelu.

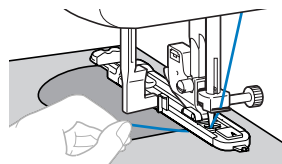

- Kun salpapistot on ommeltu, kone ompelee automaattisesti vahvistuspistot ja pysähtyy.

**7** Nosta paininjalka, poista kangas ja katkaise langat.

**8** Nosta napinläven mittaaaja alkuperäiseen paikkaansa.



### Huomautus

- Jos kangas ei syöty esimerkiksi kankaan paksuuden takia, pidennä pistoa. Katso lisätietoja kohdasta "Ompeleen valinta" (sivu 27).



# KORISTEOMPELEET

Tällä ompelukoneella voi ommella useita erilaisia koristeompeleita.

Ompeleen nimi	Ommel	Paininjalka	Ompeleen numero				Käyttö	Piston leveys [mm (tuumaa)]		Piston pituus [mm (tuumaa)]		Kaksoisneula	Yläsyöttäjä	Taaksepäin ompelu/ vahvistus- pistot
			70 ompeleen malli	60 ompeleen malli	50 ompeleen malli	40 ompeleen malli		Automaattinen	Manuaalinen	Automaattinen	Manuaalinen			
Harakanvarvasommel, Aitapisto		J	17	17	17	17	Liitosommel, smokkipoimutus ja koristeommel	5,0 (3/16)	0,0-7,0 (0-1/4)	2,5 (3/32)	1,0-4,0 (1/16-3/16)	Kyllä (J)	Ei	Vahv.*
		J	18	18	18	18	Liitosommel, smokkipoimutus ja koristeommel	5,0 (3/16)	2,5-7,0 (3/32-1/4)	2,5 (3/32)	1,0-4,0 (1/16-3/16)	Kyllä (J)	Ei	Vahv.*
Yhdistävä ommel		J	14	14	14	14	Tilkkytön tikkaus ja koristeommel	4,0 (3/16)	0,0-7,0 (0-1/4)	1,2 (1/16)	0,2-4,0 (1/64-3/16)	Kyllä (J)	Ei	Vahv.*
		J	15	15	15	15	Tilkkytön tikkaus, koristeommel ja joustavien kankaiden päämmeet	5,0 (3/16)	2,5-7,0 (3/32-1/4)	2,5 (3/32)	1,0-4,0 (1/16-3/16)	Kyllä (J)	Ei	Vahv.*
		J	16	16	16	16	Tilkkytön tikkaus ja koristeommel	5,0 (3/16)	0,0-7,0 (0-1/4)	1,2 (1/16)	0,2-4,0 (1/64-3/16)	Kyllä (J)	Ei	Vahv.*
Simpukankuoriommel		J	12	12	12	12	Simpukankuoriommel	4,0 (3/16)	0,0-7,0 (0-1/4)	2,5 (3/32)	0,2-4,0 (1/64-3/16)	Kyllä (J)	Ei	Vahv.*
Laakapykäreunaommel		N	13	13	13	13	Pykäreunaommel	5,0 (3/16)	2,5-7,0 (3/32-1/4)	0,5 (1/32)	0,1-1,0 (1/64-1/16)	Kyllä (J)	Ei	Vahv.*
Koristeommel		J	19	19	19	19	Koristeommel	4,0 (3/16)	0,0-7,0 (0-1/4)	3,0 (1/8)	2,0-4,0 (1/16-3/16)	Ei	Ei	Vahv.*
		J	20	20	20	20	Koristeommel	4,0 (3/16)	0,0-7,0 (0-1/4)	2,5 (3/32)	1,0-4,0 (1/16-3/16)	Kyllä (J)	Ei	Vahv.*
		J	21	21	21	-	Koristeommel	5,5 (7/32)	0,0-7,0 (0-1/4)	1,6 (1/16)	1,0-4,0 (1/16-3/16)	Kyllä (J)	Ei	Vahv.*
		N	22	22	22	21	Koristeommel ja kuminauhan kiinnitys	5,0 (3/16)	1,5-7,0 (1/64-1/4)	1,0 (1/16)	0,2-4,0 (1/64-3/16)	Kyllä (J)	Ei	Vahv.*
		N	23	23	23	22	Pitsin kiinnitys, koristepäämäys, perinneommel yms.	3,5 (1/8)	1,5-7,0 (1/16-1/4)	2,5 (3/32)	1,6-4,0 (1/16-3/16)	Ei	Ei	Vahv.*
		N	24	24	24	23	Koristepäämäys, perinneommel yms.	6,0 (15/64)	1,5-7,0 (1/16-1/4)	3,0 (1/8)	1,5-4,0 (1/16-3/16)	Ei	Ei	Vahv.*
		N	25	25	25	-	Koristepäämäys ohuille, keskipsuille ja tavallisille kudotuille kankaille, perinneommel yms.	5,0 (3/16)	1,5-7,0 (1/16-1/4)	3,5 (1/8)	1,5-4,0 (1/16-3/16)	Ei	Ei	Vahv.*
		N	26	26	26	24	Koristepäämäys ohuille, keskipsuille ja tavallisille kudotuille kankaille, perinneommel yms.	5,0 (3/16)	1,5-7,0 (1/16-1/4)	4,0 (3/16)	1,5-4,0 (1/16-3/16)	Kyllä (J)	Ei	Vahv.*
		N	27	27	27	-	Koristepäämäys ohuille, keskipsuille ja tavallisille kudotuille kankaille, perinneommel yms.	5,0 (3/16)	1,5-7,0 (1/16-1/4)	2,5 (3/32)	1,5-4,0 (1/16-3/16)	Kyllä (J)	Ei	Vahv.*
		N	28	28	28	-	Koristepäämäys ohuille, keskipsuille ja tavallisille kudotuille kankaille, perinneommel yms.	5,0 (3/16)	1,5-7,0 (1/16-1/4)	2,0 (1/16)	1,5-4,0 (1/16-3/16)	Kyllä (J)	Ei	Vahv.*

\*Vahv.: Vahvistuspistot



## Liitosompelu

Kahden kankaan reunan ompelemista yhteen niin, että niiden väliin jää rako kutsutaan "liitosompeluksi". Sitä käytetään puseroissa ja lasten vaatteissa. Ommel on koristeellisempi, kun käytetään paksumpaa lankaa.

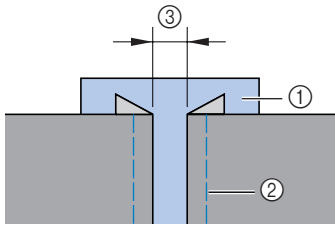
- 1 Silitä yhteen liitettävien kankaiden reunoista saumanvarat nurjalle.
- 2 Harsi silitetyt taitereunat ohuelle paperille tai vesiliukoiselle tukimateriaalille noin 4,0 mm:n päähän toisistaan.



- 1 Ohut paperi tai vesiliukoinen tukimateriaali
- 2 Harsinommel
- 3 4 mm

- 3 Kiinnitä siksakpaininjalka "J".
- 4 Valitse ommel  tai .
- 5 Aseta piston leveydeksi 7,0 mm.
  - Katso lisätietoja kohdasta "Ompeleen valinta" (sivu 27).
- 6 Aseta paininjalan keskikohta täsmälleen kangaspalojen välin keskikohtaan ja aloita ompelu.

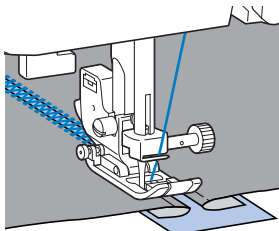
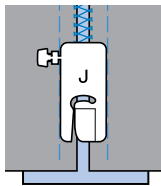

- 7 Ompelun jälkeen, poista paperi.

## Pykäreunaommel

Aaltokuvioinen toistuva kuvio on "pykäreunaommel." Sitä käytetään puseroiden kauluksissa ja nenäliinojen reunojen koristelussa.

- 1 Kiinnitä koristeommeljalka "N".
- 2 Valitse ommel .
- 3 Ompele kankaan reunan suuntaisesti ja varmista, ettet ompele aivan kankaan reunaan.

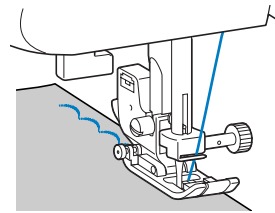

- Saat parhaimman lopputuloksen, kun suihkutat tärkkiä kankaaseen ja silität kankaan kuumalla silitysraudalla ennen ompelua.

- 4 Leikkaa ompeleen ulkoreunaa pitkin.

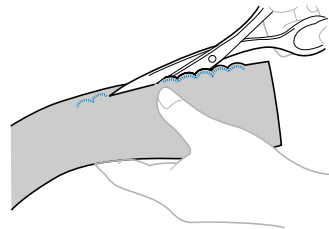

- Varo katkaisemasta ompeleen lankoja.

## Smokkipoimutus

Poimutuksen yli koristeompeleella tai kirjonnalla ommeltua koristeellista ommelpintaa kutsutaan "smokkipoimutukseksi". Tällä ompeleella koristellaan puseroiden miehustoja tai hihansuita. Smokkipoimutus on joustavaa ja pintarakenteeltaan elävää.

- 1 Kiinnitä siksakpaininjalka "J".
- 2 Valitse suora ommel ja aseta piston pituudeksi 4,0 mm ja löysyitä langan kireyttä.
  - Katso lisätietoja kohdista "Ompeleen valinta" (sivu 27) ja "Langan kireys" (sivu 29).
- 3 Ompele saman suuntaisia ompeleita 1 cm:n välein.

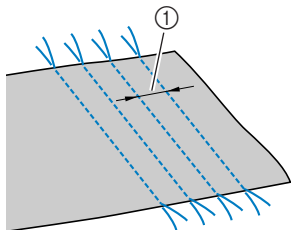

① 1 cm

- Älä ompele taaksepäin tai vahvistuspistoja tai katkaise lankaa.

- 4 Poimuta kangas alalangoista vetämällä. Tasoita poimut silittämällä.

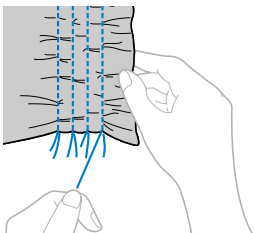

- 5 Valitse ommel  tai .

- 6 Ompele suorien ompeleiden väliin.

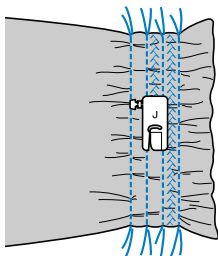

- 7 Vedä suorien ompeleiden langat pois.

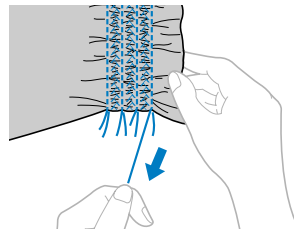

## Simpukankuoriommel

Ohuen kankaan taitereunaan ommeltavaa ommelta, joka kiristää kankaan reunan pyälliseksi, kutsutaan "simpukankuoriompeleksi". Simpukankuoriompeleella koristellaan ohuiden kankaiden reunoja, puseroiden miehuksia tai hihansuita.

- 1 Taita kangas täysvinoon.

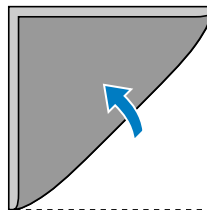

- 2 Kiinnitä siksakpaininjalka "J".

- 3 Valitse ommel  ja lisää langan kireyttä.
  - Katso lisätietoja kohdasta "Ompeleen valinta" (sivu 27).

- 4 Ompele kankaan taitereunaan niin, että neula menee alas juuri kankaan reunan ulkopuolelle.

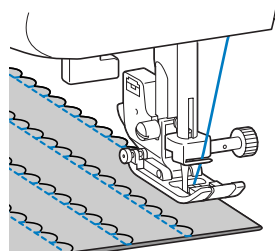
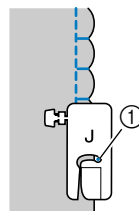

① Neulan alasmenekohta

- 5** Avaa kankaan taitteet ja silitä kaikki ompeleet samaan suuntaan.

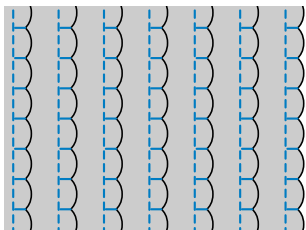



## Yhdistäminen

Koristeellisia yhdistäviä ompeleita voidaan ommella yhdistettyjen kankaiden saumanvarojen päälle. Tätä käytetään "crazy quilt" -tekniikassa.

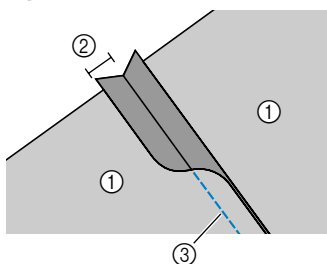
- 1** Kiinnitä siksakpaininjalka "J".
- 2** Ompele kaksi kangaspalaa yhteen kankaan oikeat puolet vastakkain ja avaa saumanvarat.



- ① Kankaan nurja puoli  
② 6,5 mm saumanvara  
③ Suora ommel

- 3** Valitse ommel ,  tai .
- 4** Käännä kangas siten, että kankaan oikea puoli on ylöspäin ja ompele sauman päältä siten, että paininjalan keskikohta on ommeljuovan kohdalla.

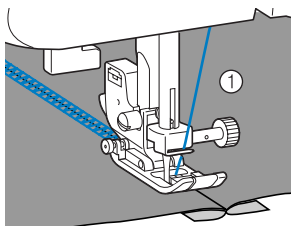

- ① Kankaan oikea puoli

## Perinneommel

Kun ompelet siipineulalla, neulanreiät ovat suuret ja ommel näyttää pitsimäiseltä koristeompeleelta. Perinneommelta käytetään päämeiden ja pöytäliinojen reunojen koristeluun tavallisissa ohuissa ja keskipaksuissa kudotuissa kankaissa.

### ⚠️ MUISTUTUS

- Langanpujottajaa ei voi käyttää siipineulan kanssa, ompelukone voi vaurioitua. Vie lanka neulansilmään käsin edestä taakse. Katso lisätietoja kohdasta "Ylälangan pujotus" (sivu 16).

- 1** Kiinnitä siipineula paikalleen.

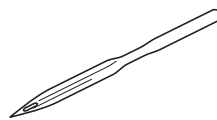

- Käytä 130/705H 100/16 -siipineulaa.
- Katso lisätietoja neulan kiinnittämisestä kohdasta "Neulan vaihto" (sivu 21).

- 2** Kiinnitä koristeommeljalka "N".

- 3** Valitse ommel , , , ,  tai .

### ⚠️ MUISTUTUS

- Valitse piston leveydeksi enintään 6,0 mm, muuten neula voi taipua tai katketa.
- Kun olet asettanut piston leveyden, käännä käsipyörää hitaasti itseäsi kohti (vastapäivään) ja tarkista, ettei neula osu paininjalkaan. Jos neula osuu paininjalkaan, neula voi taipua tai katketa.

- 4** Aloita ompelu.

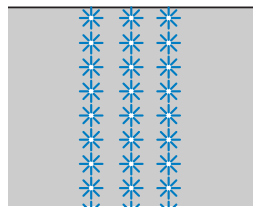

# 4 LIITE

## OMMELASETUKSET

Ompelaiden käyttö, pistojen pituudet ja leveydet sekä kaksoisneulan käyttö on lueteltu seuraavassa ommeltaulukossa.



### MUISTUTUS

















- Kun käytät kaksoisneulaa, valitse piston leveydeksi enintään 5,0 mm, muuten neula voi katketa tai kone vaurioitua.
- Kun käytät kaksoisneulaa, käytä siksakpaininjalkaa "J", muuten neula voi katketa tai kone vaurioitua.

## Hyötyompeleet















Ompelien nimi	Ommel	Paininjalka	Ompelien numero				Käyttö	Piston leveys [mm (tuumaa)]		Piston pituus [mm (tuumaa)]		Kaksoisneula	Yläsyöttäjä	Taaksepäin ompelu/ vahvistus- pistot
			70 ompelien malli	60 ompelien malli	50 ompelien malli	40 ompelien malli		Automaattinen	Manuaalinen	Automaattinen	Manuaalinen			
Suora	Vasen		J	00	00	00	Tavallinen ompelu, poimutus tai hiuslaskosten ompelu yms.	0,0 (0)	0,0–7,0 (0–1/4)	2,5 (3/32)	0,2–5,0 (1/64–3/16)	Ei	*** Kyllä	Taakse.*
	Keskellä		J	01	01	01	Vetoketjun kiinnittäminen, tavallinen ompelu, poimutus tai hiuslaskosten ompelu yms.	–	–	2,5 (3/32)	0,2–5,0 (1/64–3/16)	Kyllä (J)	*** Kyllä	Taakse.*
3-kertainen suora jousto-ommel		J	02	02	02	02	Hihojen kiinnitys, sisäsaumojen ompelu, joustavien kankaiden ompelu ja koristeompelu	0,0 (0)	0,0–7,0 (0–1/4)	2,5 (3/32)	1,5–4,0 (1/16–3/16)	Ei	Ei	Vahv.**
Jousto-ommel		J	03	03	03	03	Joustavien kankaiden ompelu ja koristeompelu	1,0 (1/16)	1,0–3,0 (1/16–1/8)	2,5 (3/32)	1,0–4,0 (1/16–3/16)	**** Kyllä (J)	Ei	Vahv.**
Siksakommel		J	04	04	04	04	Yliuottelu ja aplikoinnin kiinnitys	3,5 (1/8)	0,0–7,0 (0–1/4)	1,4 (1/16)	0,0–4,0 (0–3/16)	**** Kyllä (J)	*** Kyllä	Taakse.*
Kolmen piston siksak		J	05	05	05	05	Yliuottelu keskipaksuille tai joustaville kankaille, kuminauhan kiinnitys, parsinta yms.	5,0 (3/16)	1,5–7,0 (1/16–1/4)	1,0 (1/16)	0,2–4,0 (1/64–3/16)	**** Kyllä (J)	Ei	Vahv.**
Yliuottelu		G	06	06	06	06	Yliuottelu ohuille tai keskipaksuille kankaille	3,5 (1/8)	2,5–5,0 (3/32–3/16)	2,0 (1/16)	1,0–4,0 (1/16–3/16)	Ei	Ei	Vahv.**
		G	07	07	07	07	Yliuottelu paksuille kankaille	5,0 (3/16)	2,5–5,0 (3/32–3/16)	2,5 (3/32)	1,0–4,0 (1/16–3/16)	Ei	Ei	Vahv.**
		J	08	08	08	08	Yliuottelu joustaville kankaille	5,0 (3/16)	0,0–7,0 (0–1/4)	2,5 (3/32)	0,5–4,0 (1/32–3/16)	**** Kyllä (J)	Ei	Vahv.**

\*Taakse.: Taaksepäin ompelu \*\*Vahv.: Vahvistuspistot \*\*\*Älä käytä taaksepäin ompelua.

\*\*\*\*Valitse piston leveydeksi enintään 5,0 mm.

















Ompeleen nimi	Ommel	Paininjalka	Ompeleen numero				Käyttö	Piston leveys [mm (tuumaa)]		Piston pituus [mm (tuumaa)]		Kalsoisneula	Yläsyöttäjä	Taaksepäin ompelu/ vahvistus- pistot
			70 ompeleen malli	60 ompeleen malli	50 ompeleen malli	40 ompeleen malli		Automaattinen	Manuaalinen	Automaattinen	Manuaalinen			
Piilo-ommel		R	09	09	09	09	Piilo-ommitus keskikaksuille kankaille	0 (0)	3 – 3	2,0 (1/16)	1,0–3,5 (1/16–1/8)	Ei	Ei	Vahv.*
		R	10	10	10	10	Piilo-ommitus joustaville kankaille	0 (0)	3 – 3	2,0 (1/16)	1,0–3,5 (1/16–1/8)	Ei	Ei	Vahv.*
Aplikointi-ommitus		J	11	11	11	11	Aplikointi	3,5 (1/8)	2,5–5,0 (3/32–3/16)	2,5 (3/32)	1,6–4,0 (1/16–3/16)	Kyllä (1)	Ei	Vahv.*
Simpukankuoriommitus		J	12	12	12	12	Simpukankuoriommitus	4,0 (3/16)	0,0–7,0 (0–1/4)	2,5 (3/32)	0,2–4,0 (1/64–3/16)	Kyllä (1)	Ei	Vahv.*
Laakapykäreunaommitus		N	13	13	13	13	Pykäreunaommitus	5,0 (3/16)	2,5–7,0 (3/32–1/4)	0,5 (1/32)	0,1–1,0 (1/64–1/16)	Kyllä (1)	Ei	Vahv.*
Yhdistävä ommitus		J	14	14	14	14	Tilkkytön tikkaus ja koristeommitus	4,0 (3/16)	0,0–7,0 (0–1/4)	1,2 (1/16)	0,2–4,0 (1/64–3/16)	Kyllä (1)	Ei	Vahv.*
		J	15	15	15	15	Tilkkytön tikkaus, koristeommitus ja joustavien kankaiden päärmeet	5,0 (3/16)	2,5–7,0 (3/32–1/4)	2,5 (3/32)	1,0–4,0 (1/16–3/16)	Kyllä (1)	Ei	Vahv.*
		J	16	16	16	16	Tilkkytön tikkaus ja koristeommitus	5,0 (3/16)	0,0–7,0 (0–1/4)	1,2 (1/16)	0,2–4,0 (1/64–3/16)	Kyllä (1)	Ei	Vahv.*
Harakanvarvasommitus		J	17	17	17	17	Liitosommitus, smokkipoimutus ja koristeommitus	5,0 (3/16)	0,0–7,0 (0–1/4)	2,5 (3/32)	1,0–4,0 (1/16–3/16)	Kyllä (1)	Ei	Vahv.*
Aitapisto		J	18	18	18	18	Liitosommitus, smokkipoimutus ja koristeommitus	5,0 (3/16)	2,5–7,0 (3/32–1/4)	2,5 (3/32)	1,0–4,0 (1/16–3/16)	Kyllä (1)	Ei	Vahv.*
Koristeommitus		J	19	19	19	19	Koristeommitus	4,0 (3/16)	0,0–7,0 (0–1/4)	3,0 (1/8)	2,0–4,0 (1/16–3/16)	Ei	Ei	Vahv.*
		J	20	20	20	20	Koristeommitus	4,0 (3/16)	0,0–7,0 (0–1/4)	2,5 (3/32)	1,0–4,0 (1/16–3/16)	Kyllä (1)	Ei	Vahv.*
		J	21	21	21	–	Koristeommitus	5,5 (7/32)	0,0–7,0 (0–1/4)	1,6 (1/16)	1,0–4,0 (1/16–3/16)	Kyllä (1)	Ei	Vahv.*
		N	22	22	22	21	Koristeommitus ja kuminauhan kiinnitys	5,0 (3/16)	1,5–7,0 (1/64–1/4)	1,0 (1/16)	0,2–4,0 (1/64–3/16)	Kyllä (1)	Ei	Vahv.*
		N	23	23	23	22	Pitsin kiinnitys, koristepäämäys, perinneommitus yms.	3,5 (1/8)	1,5–7,0 (1/16–1/4)	2,5 (3/32)	1,6–4,0 (1/16–3/16)	Ei	Ei	Vahv.*
		N	24	24	24	23	Koristepäämäys, perinneommitus yms.	6,0 (15/64)	1,5–7,0 (1/16–1/4)	3,0 (1/8)	1,5–4,0 (1/16–3/16)	Ei	Ei	Vahv.*
		N	25	25	25	–	Koristepäämäys ohuille, keskikaksuille ja tavallisille kudotuille kankaille, perinneommitus yms.	5,0 (3/16)	1,5–7,0 (1/16–1/4)	3,5 (1/8)	1,5–4,0 (1/16–3/16)	Ei	Ei	Vahv.*

\*Vahv.: vahvistuspistot \*\*Valitse piston leveydeksi enintään 5,0 mm.

Ompeleen nimi	Ommele	Paininjalka	Ompeleen numero				Käyttö	Piston leveys [mm (tuumaa)]		Piston pituus [mm (tuumaa)]		Käsitseminen	Yläsyöttäjä	Taaksepäin ompelu/ vahvistus- pistot
			70 ompeleen malli	60 ompeleen malli	50 ompeleen malli	40 ompeleen malli		Automaattinen	Manuaalinen	Automaattinen	Manuaalinen			
Koristeommele		N	26	26	26	24	Koristepäämäs ohuille, keskipaksuille ja tavallisille kudotuille kankaille, perinneompelu yms.	5,0 (3/16)	1,5-7,0 (1/16-1/4)	4,0 (3/16)	1,5-4,0 (1/16-3/16)	*** Kyllä (J)	Ei	Vahv. *
		N	27	27	27	-	Koristepäämäs ohuille, keskipaksuille ja tavallisille kudotuille kankaille, perinneompelu yms.	5,0 (3/16)	1,5-7,0 (1/16-1/4)	2,5 (3/32)	1,5-4,0 (1/16-3/16)	*** Kyllä (J)	Ei	Vahv. *
		N	28	28	28	-	Koristepäämäs ohuille, keskipaksuille ja tavallisille kudotuille kankaille, perinneompelu yms.	5,0 (3/16)	1,5-7,0 (1/16-1/4)	2,0 (1/16)	1,5-4,0 (1/16-3/16)	*** Kyllä (J)	Ei	Vahv. *
Napinläpi		A	29	29	29	25	Vaakaorat napinlävet ohuille ja keskipaksuille kankaille	5,0 (3/16)	3,0-5,0 (1/8-3/16)	0,4 (1/64)	0,2-1,0 (1/64-1/16)	Ei	Ei	Autom. vahv. **
		A	30	30	30	26	Vahvistetut napinlävet kankaille, joissa on tukimateriaali (vuori)	5,0 (3/16)	3,0-5,0 (1/8-3/16)	0,4 (1/64)	0,2-1,0 (1/64-1/16)	Ei	Ei	Autom. vahv. **
		A	31	31	31	27	Napinlävet joustaville ja neulotuille kankaille	6,0 (15/64)	3,0-6,0 (1/8-15/64)	1,0 (1/16)	0,5-2,0 (1/32-1/16)	Ei	Ei	Autom. vahv. **
		A	32	32	32	28	Napinlävet joustaville kankaille	6,0 (15/64)	3,0-6,0 (1/8-15/64)	1,5 (1/16)	1,0-3,0 (1/16-1/8)	Ei	Ei	Autom. vahv. **
		A	33	33	33	29	Pyöreäpäiset napinlävet paksuille tai pörröisille kankaille	7,0 (1/4)	3,0-7,0 (1/8-1/4)	0,5 (1/32)	0,3-1,0 (1/64-1/16)	Ei	Ei	Autom. vahv. **
		A	34	34	-	-	Pyöreäpäiset napinlävet keskipaksuille ja paksuille kankaille	7,0 (1/4)	3,0-7,0 (1/8-1/4)	0,5 (1/32)	0,3-1,0 (1/64-1/16)	Ei	Ei	Autom. vahv. **
		A	35	35	-	-	Pyöreäpäiset napinlävet paksuille tai pörröisille kankaille	7,0 (1/4)	3,0-7,0 (1/8-1/4)	0,5 (1/32)	0,3-1,0 (1/64-1/16)	Ei	Ei	Autom. vahv. **
Salpapistö		A	36	36	34	30	Vahvistusommele kohtiin, joissa sauma voi herkästi aueta.	2,0 (1/16)	1,0-3,0 (1/16-1/8)	0,4 (1/64)	0,3-1,0 (1/64-1/16)	Ei	Ei	Autom. vahv. **
Tilkkutyön suoraommele		J	37	37	-	-	Tilkkutyön suoraommele (saumanvara 6,5 mm paininjalan oikeasta reunasta)	5,5 (7/32)	0,0-7,0 (0-1/4)	1,6 (1/16)	0,2-5,0 (1/64-3/16)	Ei	Kyllä	Vahv. *
		J	38	38	-	-	Tilkkutyön suoraommele (saumanvara 6,5 mm paininjalan vasemmasta reunasta)	1,5 (1/16)	0,0-7,0 (0-1/4)	1,6 (1/16)	0,2-5,0 (1/64-3/16)	Ei	Kyllä	Vahv. *
Käsinommel- lun näkö- nen tikkaus		J	39	39	35	31	Tikkauksiin suora tikkausommele, joka näyttää käsinommelulta	0,0 (0)	0,0-7,0 (0-1/4)	2,5 (3/32)	1,0-4,0 (1/16-3/16)	Ei	Ei	Vahv. *
Siksakommele (vanutikkauksen)		J	40	40	-	-	Aplikoinnin vanutikkkaus, käsivarainen vanutikkkaus, laakaompelu, napin ompelu	3,5 (1/8)	0,0-7,0 (0-1/4)	1,4 (1/16)	0,0-4,0 (0-3/16)	Ei	Kyllä	Vahv. *













\*Vahv.: Vahvistuspistot \*\*Autom. vahv.: Automaattiset vahvistuspistot

\*\*\*Valitse piston leveydeksi enintään 5,0 mm.

Ompeleen nimi	Ommel	Paininjalka	Ompeleen numero				Käyttö	Piston leveys [mm (tuumaa)]		Piston pituus [mm (tuumaa)]		Kalsoisneula	Yläsyöttäjä	Taaksepäin ompelu/ vahvistus- pistot
			70 ompeleen malli	60 ompeleen malli	50 ompeleen malli	40 ompeleen malli		Automaattinen	Manuaalinen	Automaattinen	Manuaalinen			
Aplikointi- ommel (vanutik- kaukseen)		J	41	41	-	-	Aplikoinnin kiinnitys ja reunan ompelu	1,5 (1/16)	0,5–5,0 (1/32–3/16)	1,2 (1/16)	1,0–4,0 (1/16–3/16)	Ei	Ei	Vahv.*
		J	42	42	-	-	Aplikoinnin kiinnitys ja reunan ompelu	1,5 (1/16)	0,5–5,0 (1/32–3/16)	1,2 (1/16)	1,0–4,0 (1/16–3/16)	Ei	Ei	Vahv.*
Tilkkutyön pintatikkaus- ommel		J	43	43	-	-	Tilkkutyön tikkaus (pintatikkaus)	7,0 (1/4)	1,0–7,0 (1/16–1/4)	1,6 (1/16)	1,0–4,0 (1/16–3/16)	Ei	Ei	Vahv.*
Koristeommel		N	44	44	36	32	Koristeluun yms.	7,0 (1/4)	0,0–7,0 (0–1/4)	2,5 (3/32)	0,2–4,0 (1/64–3/16)	Ei	Ei	Vahv.*
		N	45	45	37	33	Koristeluun yms.	7,0 (1/4)	0,0–7,0 (0–1/4)	2,0 (1/16)	0,2–4,0 (1/64–3/16)	Ei	Ei	Vahv.*
		N	46	46	38	-	Koristeluun yms.	7,0 (1/4)	0,0–7,0 (0–1/4)	2,5 (3/32)	0,2–4,0 (1/64–3/16)	Ei	Ei	Vahv.*
		N	47	-	-	-	Koristeluun yms.	7,0 (1/4)	0,0–7,0 (0–1/4)	2,5 (3/32)	0,2–4,0 (1/64–3/16)	Ei	Ei	Vahv.*
		N	48	47	39	-	Koristeluun yms.	7,0 (1/4)	0,0–7,0 (0–1/4)	2,0 (1/16)	0,2–4,0 (1/64–3/16)	Ei	Ei	Vahv.*
		N	49	48	40	-	Koristeluun yms.	7,0 (1/4)	0,0–7,0 (0–1/4)	2,0 (1/16)	0,2–4,0 (1/64–3/16)	Ei	Ei	Vahv.*
		N	50	-	-	-	Koristeluun yms.	7,0 (1/4)	0,0–7,0 (0–1/4)	1,6 (1/16)	0,2–4,0 (1/64–3/16)	Ei	Ei	Vahv.*
		N	51	49	41	34	Koristeluun yms.	7,0 (1/4)	0,0–7,0 (0–1/4)	2,5 (3/32)	0,2–4,0 (1/64–3/16)	Ei	Ei	Vahv.*
		N	52	-	-	-	Koristeluun yms.	7,0 (1/4)	0,0–7,0 (0–1/4)	2,0 (1/16)	0,2–4,0 (1/64–3/16)	Ei	Ei	Vahv.*
		N	53	-	-	-	Koristeluun yms.	5,0 (3/16)	0,0–7,0 (0–1/4)	2,0 (1/16)	0,2–4,0 (1/64–3/16)	Ei	Ei	Vahv.*
		N	54	-	-	-	Koristeluun yms.	7,0 (1/4)	0,0–7,0 (0–1/4)	2,5 (3/32)	0,2–4,0 (1/64–3/16)	Ei	Ei	Vahv.*
		N	55	50	-	-	Koristeluun yms.	7,0 (1/4)	0,0–7,0 (0–1/4)	1,6 (1/16)	0,2–4,0 (1/64–3/16)	Ei	Ei	Vahv.*
		N	56	51	-	-	Koristeluun yms.	7,0 (1/4)	0,0–7,0 (0–1/4)	1,4 (1/16)	0,2–4,0 (1/64–3/16)	Ei	Ei	Vahv.*

\*Vahv.: Vahvistuspistot



Ompeleen nimi	Ommel	Paininjalka	Ompeleen numero				Käyttö	Piston leveys [mm (tuumaa)]		Piston pituus [mm (tuumaa)]		Kalsoisneula	Yläsyöttäjä	Taaksepäin ompelu/vahvistuspistot
			70 ompeleen malli	60 ompeleen malli	50 ompeleen malli	40 ompeleen malli		Automaattinen	Manuaalinen	Automaattinen	Manuaalinen			
Laaka-ompeleet		N	57	52	42	-	Koristeluun yms.	7,0 (1/4)	2,5–7,0 (3/32–1/4)	0,4 (1/64)	0,1–1,0 (1/64–1/16)	Kyllä (1)	Ei	Vahv.*
		N	58	-	-	-	Koristeluun yms.	7,0 (1/4)	2,5–7,0 (3/32–1/4)	0,4 (1/64)	0,1–1,0 (1/64–1/16)	Kyllä (1)	Ei	Vahv.*
		N	59	53	43	35	Koristeluun yms.	7,0 (1/4)	2,5–7,0 (3/32–1/4)	0,4 (1/64)	0,1–1,0 (1/64–1/16)	Kyllä (1)	Ei	Vahv.*
		N	60	54	44	36	Koristeluun yms.	7,0 (1/4)	2,5–7,0 (3/32–1/4)	0,4 (1/64)	0,1–1,0 (1/64–1/16)	Kyllä (1)	Ei	Vahv.*
		N	61	55	45	-	Koristeluun yms.	7,0 (1/4)	2,5–7,0 (3/32–1/4)	0,4 (1/64)	0,1–1,0 (1/64–1/16)	Kyllä (1)	Ei	Vahv.*
		N	62	56	46	37	Koristeluun yms.	7,0 (1/4)	2,5–7,0 (3/32–1/4)	0,4 (1/64)	0,1–1,0 (1/64–1/16)	Kyllä (1)	Ei	Vahv.*
		N	63	-	-	-	Koristeluun yms.	7,0 (1/4)	2,5–7,0 (3/32–1/4)	0,4 (1/64)	0,1–1,0 (1/64–1/16)	Kyllä (1)	Ei	Vahv.*
		N	64	-	-	-	Koristeluun yms.	7,0 (1/4)	2,5–7,0 (3/32–1/4)	0,4 (1/64)	0,1–1,0 (1/64–1/16)	Kyllä (1)	Ei	Vahv.*
Ristipistot		N	65	-	-	-	Koristeluun yms.	7,0 (1/4)	0,0–7,0 (0–1/4)	1,6 (1/16)	0,2–4,0 (1/64–3/16)	Ei	Ei	Vahv.*
		N	66	-	-	-	Koristeluun yms.	6,0 (15/64)	0,0–7,0 (0–1/4)	1,4 (1/16)	0,2–4,0 (1/64–3/16)	Ei	Ei	Vahv.*
		N	67	57	47	38	Koristeluun yms.	6,0 (15/64)	0,0–7,0 (0–1/4)	2,5 (3/32)	0,2–4,0 (1/64–3/16)	Ei	Ei	Vahv.*
		N	68	58	48	-	Koristeluun yms.	6,0 (15/64)	0,0–7,0 (0–1/4)	1,4 (1/16)	0,2–4,0 (1/64–3/16)	Ei	Ei	Vahv.*
		N	69	59	49	39	Koristeluun yms.	6,0 (15/64)	0,0–7,0 (0–1/4)	1,4 (1/16)	0,2–4,0 (1/64–3/16)	Ei	Ei	Vahv.*

\*Vahv.: Vahvistuspistot \*\*Valitse piston leveydeksi enintään 5,0 mm.

## HUOLTO

Ompelukoneen yksinkertaiset huoltotoimet on esitetty seuraavassa.

### Ompelukoneen ulkopinnan puhdistaminen

Jos ompelukoneen ulkopinta on likainen, pyyhi se kostealla liinalla (neutraaleja pesuaineita voi käyttää). Kun olet pyyhkinyt ompelukoneen kostealla liinalla, kuivaa se kuivalla liinalla.

#### ⚠️ MUISTUTUS

- Irrota pistotulppa pistorasiasta ennen ompelukoneen puhdistamista, muuten voi sattua henkilövahinko tai voit saada sähköiskun.

### Puolakotelon puhdistus

Ompelukone ei enää toimi kunnolla, jos nukkaa kerääntyy puolakoteloon; sen vuoksi puolakotelo täytyy puhdistaa säännöllisesti.

#### ⚠️ MUISTUTUS

- Muista irrottaa ompelukoneen pistotulppa pistorasiasta ennen puhdistusta. Muuten voit saada sähköiskun tai loukata itsesi.

- 1 Katkaise ompelukoneesta virta ja irrota pistotulppa pistorasiasta.
- 2 Nosta neula ja paininjalka.
- 3 Löysytä paininjalan ja neulan kiinnitysruuvit ja irrota paininjalan runko-osa ja neula.

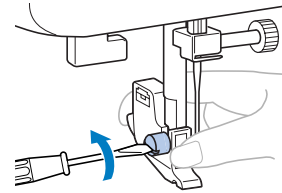

- 4 Ota kiinni pistolevyn kannen molemmista reunoista ja liu'uta sitä itseäsi kohti ja irrota pistolevyn kansi.

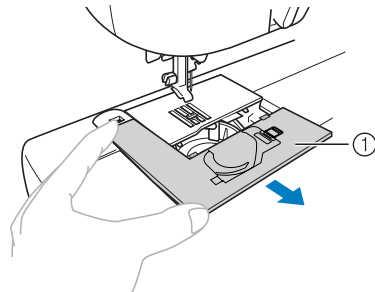

① Pistolevyn kansi

- 5** Irrota puolakotelo.  
Ota kiinni puolakotelosta ja nosta se pois.

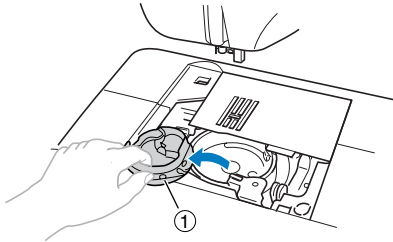

① Puolakotelo

- 6** Puhdista sukkuläpesä ja ympäröivät alueet puhdistusharjalla tai pölynimurilla.

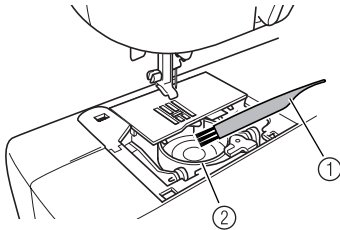

① Puhdistusharja  
② Sukkuläpesä

- Älä öljyä puolakotelo.

- 7** Aseta puolakotelo paikalleen siten, että puolakotelossa oleva uloke on kohdakkain jousen kanssa.

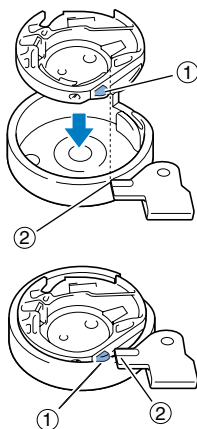

① Uloke  
② Jousi

- 8** Aseta pistolevyn kannessa olevat kiekkheet pistolevyyn ja liu'uta pistolevyn kansi paikalleen.

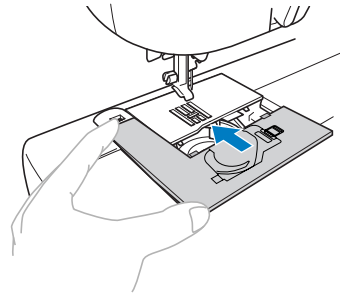

### ! MUISTUTUS

- Älä käytä naarmuuntunutta puolakotelo, muuten ylälanka voi sotkeutua, neula katketa tai ompelujälki heiketä. Uuden puolakotelon (tuotekoodi: XC3152-021) hankkimiseksi ota yhteys lähimpään valtuutettuun jälleenmyyjään.
- Varmista, että puolakotelo on oikein paikallaan, muuten neula voi katketa.

## VIANETSINTÄ

Jos ompelukone ei toimi kunnolla, tarkista seuraavat mahdolliset ongelmat.

Jos ongelma ei poistu, ota yhteys jälleenmyyjään tai lähimpään valtuutettuun huoltoon.

Vika	Mahdollinen syy	Toimenpide	Viite
<b>Ompelukone ei toimi.</b>	Ompelukonetta ei ole kytketty pistorasiaan.	Kytke ompelukone pistorasiaan.	sivu 9
	Ompelukoneessa ei ole virta päällä.	Kytke ompelukoneeseen virta.	sivu 9
	Puolaustappi on vedetty oikealle.	Siirrä puolaustappi vasemmalle.	sivu 12, 13
	Et ole käyttänyt jalkasäädintä oikein.	Käytä jalkasäädintä oikein.	sivu 10
<b>Neula katkeaa.</b>	Neula on kiinnitetty väärin.	Kiinnitä neula oikein.	sivu 21
	Neulan kiinnitysruuvi on löysällä.	Kiristä neulan kiinnitysruuvi ruuvitaltalla.	sivu 22
	Neula on taipunut tai tylsä.	Vaihda neula.	sivu 21
	Kangas-, lanka- ja neulayhdistelmä on väärä.	Valitse kankaaseen sopiva lanka ja neula.	sivu 20
	Käyttämäsi paininjalka ei sovi ommeltyyppiin.	Kiinnitä oikeantyyppinen paininjalka.	sivu 52
	Ylälanka on liian kireällä.	Löysytä ylälankaa.	sivu 29
	Vedät kangasta liikaa.	Ohjaa kevyesti kangasta, älä vedä sitä.	–
	Pistolevyn reiän ympärillä oleva alue on naarmuuntunut.	Vaihda pistolevy. Ota yhteys jälleenmyyjään tai lähimpään valtuutettuun huoltoliikkeeseen.	–
	Paininjalan reiän ympärillä oleva alue on naarmuuntunut.	Vaihda paininjalka. Ota yhteys jälleenmyyjään tai lähimpään valtuutettuun huoltoliikkeeseen.	–
Puolakotelo on naarmuuntunut.	Vaihda puolakotelo. Ota yhteys jälleenmyyjään tai lähimpään valtuutettuun huoltoliikkeeseen.	–	
Et ole käyttänyt tähän koneeseen sopivaa puola.	Vääräntyyppiset puolat eivät toimi oikein. Käytä vain tämän koneen puolia.	sivu 11	
<b>Ylälanka katkeaa.</b>	Ylälankaa ei ole pujotettu oikein. (esimerkiksi lankarulla on asetettu väärin tai lanka on irronnut neulan yläpuolella olevasta ohjaimesta.)	Pujota ylälanka oikein.	sivu 16
	Langassa on solmuja tai sotkuja.	Poista solmut tai sotkut.	–
	Neula ja käyttämäsi lanka eivät sovi yhteen.	Valitse ommeltyyppiin ja lankaan sopiva neula.	sivu 20
	Ylälanka on liian kireällä.	Löysytä ylälankaa.	sivu 29
	Lanka on sotkeutunut esimerkiksi puolakoteloon.	Poista sotkeutunut lanka. Jos lanka on sotkeutunut puolakoteloon, puhdista puolakotelo.	sivu 57
	Neula on taipunut tai tylsä.	Vaihda neula.	sivu 21

Vika	Mahdollinen syy	Toimenpide	Viite
<b>Ylälanka katkeaa.</b>	Neula on kiinnitetty väärin.	Kiinnitä neula oikein.	sivu 21
	Pistolevyn reiän ympärillä oleva alue on naarmuuntunut.	Vaihda pistolevy. Ota yhteys jälleenmyyjään tai lähimpään valtuutettuun huoltoliikkeeseen.	–
	Paininjalan reiän ympärillä oleva alue on naarmuuntunut.	Vaihda paininjalka. Ota yhteys jälleenmyyjään tai lähimpään valtuutettuun huoltoliikkeeseen.	–
	Puolakotelo on naarmuuntunut tai siinä on särmiä.	Vaihda puolakotelo. Ota yhteys jälleenmyyjään tai lähimpään valtuutettuun huoltoliikkeeseen.	–
	Et ole käyttänyt tähän koneeseen sopivaa puolaa.	Vääräntyyppiset puolat eivät toimi oikein. Käytä vain tämän koneen puolia.	sivu 11
<b>Alalanka on sotkeutunut tai katkeaa.</b>	Puolaa ei ole puolattu oikein.	Puolaa alalanka oikein.	sivu 11
	Puola on naarmuuntunut eikä pyöri tasaisesti.	Vaihda puola.	–
	Lanka on sotkeutunut.	Poista sotkeutunut lanka ja puhdista puolakotelo.	sivu 57
	Et ole käyttänyt tähän koneeseen sopivaa puolaa.	Vääräntyyppiset puolat eivät toimi oikein. Käytä vain tämän koneen puolia.	sivu 11
	Puola on asetettu väärin.	Aseta puola oikein paikalleen.	sivu 14, 15
<b>Langan kireys on väärä.</b>	Ylälankaa ei ole pujotettu oikein.	Pujota ylälanka oikein.	sivu 16
	Puolaa ei ole puolattu oikein.	Puolaa alalanka oikein.	sivu 11
	Lanka- ja neulayhdistelmä ei sovi valitsemasi kankaan ompeluun.	Valitse kankaaseen sopiva lanka ja neula.	sivu 20
	Et ole kiinnittänyt paininjalan runko-osaa oikein.	Kiinnitä paininjalan runko-osa oikein.	sivu 25
	Langan kireys on väärä.	Säädä ylälangan kireys.	sivu 29
	Et ole käyttänyt tähän koneeseen sopivaa puolaa.	Vääräntyyppiset puolat eivät toimi oikein. Käytä vain tämän koneen puolia.	sivu 11
	Puola on asetettu väärin.	Aseta puola oikein paikalleen.	sivu 14, 15
<b>Kangas rypytyy.</b>	Ylälankaa ei ole pujotettu oikein tai puola ei ole oikein paikallaan.	Pujota ylälanka oikein ja puolaa alalanka oikein.	sivu 14, 15, 16
	Lankarulla on asetettu väärin.	Aseta lankarulla oikein.	–
	Kangas-, lanka- ja neulayhdistelmä on väärä.	Valitse kankaaseen sopiva lanka ja neula.	sivu 20
	Neula on taipunut tai tylsä.	Vaihda neula.	sivu 21
	Jos ompelet ohuelle kankaalle, pistomäärä on kankaalle liian suuri.	Käytä tukimateriaalia kankaan alla.	sivu 31
	Langan kireys on väärä.	Säädä ylälangan kireys.	sivu 29

Vika	Mahdollinen syy	Toimenpide	Viite
<b>Kone ompelee hyppypistoja.</b>	Ylälankaa ei ole pujotettu oikein.	Pujota ylälanka oikein.	sivu 16
	Kangas-, lanka- ja neulayhdistelmä on väärä.	Valitse kankaaseen sopiva lanka ja neula.	sivu 20
	Neula on taipunut tai tylsä.	Vaihda neula.	sivu 21
	Neula on kiinnitetty väärin.	Kiinnitä neula oikein.	
	Pistolevyn alle tai puolakoteloon on kertynyt pölyä.	Irrota pistolevyn kansi ja puhdista levy ja puolakotelo.	sivu 57
<b>Ommeltaessa kuuluu vinkuva ääni.</b>	Syöttäjän hampaisiin tai puolakoteloon on kertynyt pölyä.	Puhdista puolakotelo.	sivu 57
	Ylälankaa ei ole pujotettu oikein.	Pujota ylälanka oikein.	sivu 16
	Puolakotelo on naarmuuntunut.	Vaihda puolakotelo. Ota yhteys jälleenmyyjään tai lähimpään valtuutettuun huoltoliikkeeseen.	–
	Et ole käyttänyt tähän koneeseen sopivaa puolaa.	Vääräntyyppiset puolat eivät toimi oikein. Käytä vain tämän koneen puolia.	sivu 11
<b>Langanpujottajaa ei voi käyttää.</b>	Et ole siirtänyt langannostajaa yläasentoon.	Nosta neula joko kääntämällä käsipyörää itseäsi kohti (vastapäivään) niin, että käsipyörässä oleva merkki on ylöspäin tai paina ⊕ -painiketta (neula-asennon painike) kerran tai kaksi kertaa.	sivu 16
	Neula on kiinnitetty väärin.	Kiinnitä neula oikein.	sivu 21
<b>Ommel ei näytä hyvältä.</b>	Käyttämäsi paininjalka ei sovi ommeltyyppiin.	Kiinnitä oikeantyyppinen paininjalka.	sivu 52
	Langan kireys on väärä.	Säädä ylälangan kireys.	sivu 29
	Lanka on sotkeutunut esimerkiksi puolakoteloon.	Poista sotkeutunut lanka. Jos lanka on sotkeutunut puolakoteloon, puhdista puolakotelo.	sivu 57
<b>Kangas ei syöty.</b>	Syöttäjän hampaat ovat alhaalla.	Siirrä syöttäjän hampaiden asennon säädin asentoon ▲▲.	sivu 38, 45
	Pisto on liian tiheä.	Pidennä piston pituutta.	sivu 27
	Kangas-, lanka- ja neulayhdistelmä on väärä.	Valitse kankaaseen sopiva lanka ja neula.	sivu 20
	Lanka on sotkeutunut esimerkiksi puolakoteloon.	Poista sotkeutunut lanka. Jos lanka on sotkeutunut puolakoteloon, puhdista puolakotelo.	sivu 57
<b>Ompeluvale ei syty.</b>	Lamppu on rikki.	Ota yhteys jälleenmyyjään tai lähimpään valtuutettuun huoltoliikkeeseen.	–

## VIRHEILMOITUKSET

Jos ompelukoneen asetukset tehdään väärin, ohjauspanelin näyttöön tulee virheilmoitus. Noudata taulukossa annettuja ohjeita.

Jos painat ommelvalitsimen näppäintä tai teet oikean toimenpiteen virheilmoituksen ollessa näytössä, virheilmoitus katoaa.

Virheilmoitus	Mahdollinen syy	Ratkaisu
E1	Painoit jalkasäädintä (tai aloitus-/lopetuspainiketta, jos jalkasäädintä ei ole kytketty) ja painoit taaksepäin ompelun/vahvistuspistojen painiketta, kun paininjalka oli ylhäällä.	Laske paininjalan nostovipu, ennen kuin jatkat.
E2	Valitsit jonkin muun ompeleen kuin näpinläven tai salpapiston ja painoit jalkasäädintä (tai aloitus-/lopetuspainiketta, jos jalkasäädintä ei ole kytketty), kun näpinläven mittaaja oli alhaalla.	Nosta näpinläven mittaaja, ennen kuin jatkat.
E3	Valitsit näpinläven tai salpapiston ja painoit jalkasäädintä (tai aloitus-/lopetuspainiketta, jos jalkasäädintä ei ole kytketty), kun näpinläven mittaaja oli ylhäällä.	Laske näpinläven mittaaja, ennen kuin jatkat.
E4	Painoit taaksepäin ompelun/vahvistuspistojen tai neulanasennon painiketta, kun puolaustappi oli siirretty oikealle.	Siirrä puolaustappi vasemmalle, ennen kuin jatkat.
E5	Painoit aloitus-/lopetuspainiketta, vaikka jalkasäädin oli kytketty.	Irrota jalkasäädin ja paina aloitus-/lopetuspainiketta. Tai käytä jalkasäädintä.
E6	Moottori lukittui, koska lanka sotkeutui.	Poista sotkeutunut lanka, ennen kuin jatkat.



### Huomaa

- Jos nestekidenäyttöön ilmestyy virheilmoitus "F1" – "F8" ompelun aikana, ompelukoneessa voi olla toimintahäiriö. Ota yhteys lähimpään valtuutettuun huoltoliikkeeseen.

## Merkkiääni (merkkiäänellä varustetut mallit)

Aina kun painat näppäintä, kuuluu merkkiääni. Jos painat näppäintä, joka ei kyseisessä toimintatilassa toimi tai teet virheellisen toiminnon, kuulet kaksi tai neljä merkkiääntä (vain merkkiäänellä varustetut mallit).

- **Jos näppäintä painetaan (oikea toiminto)**  
Kuuluu yksi merkkiääni.
- **Jos tehdään virheellinen toiminto tai painetaan näppäintä, joka ei toimi**  
Kuuluu kaksi tai neljä merkkiääntä.
- **Jos kone lukittuu esimerkiksi langan sotkeutumisen vuoksi**  
Ompelukoneesta kuuluu merkkiääni neljän sekunnin ajan ja sen jälkeen ompelukone pysähtyy automaattisesti. Tarkista virheen syy ja korjaa se ennen kuin jatkat ompelua.

# HAKEMISTO

- A**  
aloitus-/lopetuspainike .....6, 28  
aplikointi.....42  
aputaso .....7, 31
- C**  
crazy quilt -tekniikka.....43
- H**  
hihansuut .....46
- J**  
jalkasäädin .....8, 28  
joustavat kankaat.....31
- K**  
kaksoisneula.....22  
koeompelu .....30  
Kolmen piston siksak.....32  
kolminkertainen suora jousto-ommel .....33  
koneen osat.....5  
koristeompelu .....49, 51  
kuminauha .....41  
käsipyörä.....5  
käsivarainen vanutikkaus.....45
- L**  
langan kireys .....29  
langankatkaisija.....29  
langanohjain .....16  
langanpujottaja .....17  
lankatappi .....11, 16  
LCD .....7  
liitosompelu .....49  
lisälankatappi.....23  
lisävarusteet .....8  
lävistäjä.....37
- M**  
merkkiääni .....62
- N**  
napin ompelu.....38  
napinläprijalka .....36  
napinläven mittaaja.....6, 37  
napinläven ompelu .....35  
neula.....20  
neula-asennon painike .....6  
neulan asento.....33  
neulan kiinnitysruuvi.....6, 22  
neulatangon langanohjain .....6
- O**  
ohjauspaneli.....7  
ohuet kankaat.....31  
ommelasetukset.....52  
ommelvalitsimet.....7  
ompelukoneen neulat.....20  
ompelunopeuden säädin .....6
- P**  
paininjalan nostovipu.....6, 16  
paininjalan runko-osa.....6, 25  
paininjalka .....6, 24  
paksut kankaat .....30  
Parsinta .....32, 41  
perinneommel.....51  
perusompelu .....33  
piilo-ommel .....34  
Pika-asetteinen puola .....6, 15  
pika-asetteinen puola .....13  
pistolevy.....6  
pistolevyn kansi.....57  
piston leveys .....27  
piston pituus.....27  
puola.....14  
puolakotelo .....14, 57  
puolakotelon kansi .....6, 14  
puolauslaite.....11, 59, 62  
pykäreunaommel .....49
- R**  
ratkoja.....37
- S**  
salpapistot .....46  
siipineula .....51  
siksakommel .....30, 32, 42  
smokkipoimutus .....50  
suora ommel .....33  
syöttäjän hampaat .....6, 45  
syöttäjän hampaiden asennon säädin .....45
- T**  
taaksepäin ompelun/vahvistuspistojen painike .....6  
tarvikkeet .....8  
taskun kulmat.....46  
taskunsuut .....46  
tikkausohjain.....44  
tilkkutyön suoraommel.....43  
tilkkutyöt .....43  
toimintonaappimet .....6
- V**  
vahvistuspistot.....46  
vanutikkaus .....44  
vanutikkausjalka.....45  
vapaavarsi .....31  
vetoketjun ompelu .....40  
vetoketjupaininjalka .....40  
vianetsintä .....59  
virheilmoitukset.....62  
virtakytkin .....9



## Y

yhdistäminen.....	51
yhdistävä ommel .....	42, 48
yliluottelu.....	32
ylälangan kireyden säädin .....	29
ylälangan pujotus .....	16
yläsyöttäjä .....	44

