



XL-2000 Series

實用縫紉機

暢銷日本第一品牌

brother®

兄弟牌萬用縫紉機



承蒙您的惠顧感激不盡。為了讓您瞭解本產品的優越性能與其正確的使用方法，請您把本使用說明書從頭到尾詳細閱讀，並妥為保存。謝謝!!

重要的安全教育

當使用縫紉機之前，應隨時採用下列包含的基礎安全預防措施。使用之前，請先閱讀所有的安全教育。

危險 - 可避免觸電的危險：

1. 當縫紉機的電源插頭插在插座時，不可遠離，更不可無人照料縫紉機。在使用之後與清潔之前，應隨時將縫紉機的電源插頭從插座中拔離。
2. 當更換燈泡的時候，請關掉電源。請使用相同類型的燈泡(15瓦特)。

警告 - 可避免燃燒、著火及觸電或損傷到個人的危險。

1. 請勿讓縫紉機被兒童當成玩具使用。若有兒童在使用縫紉機，或是在兒童附近使用縫紉機時，應充分注意兒童的安全。
2. 請使用本型縫紉機使用說明書中所記載的正規零配件。若是使用其他的規格的配件，可能會導致縫紉機故障。
3. 假如電源線或插頭破損，請勿操作縫紉機。若是縫紉機無法精確的執行工作、摔壞、或是滴到水時，請回到最近的經銷商或服務中心來檢查、維修電路或機器的調整。
4. 縫紉機的換氣孔不可被阻塞。換氣孔和腳踏板上，切勿聚積棉絮、灰塵和布屑等，並保持讓縫紉機通風良好。
5. 請勿在縫紉機的任何開口處，插入任何異物。
6. 請勿在戶外使用。
7. 在使用縫紉機的房間內，請勿使用液化氣體（噴霧）產品。這是導致火災或燒傷的原因。
8. 電源插頭拔離時，應先將電源開關切換至“○”的位置來關閉電源後，再拔離。
9. 電源插頭拔離時，切勿握著電源線強行拉扯拔出。拔離時，應握著插頭處，而不是握著電源線。

10. 保持讓手指遠離縫紉機所有會動作的部位。尤其是車針的周圍，需特別注意。
11. 請隨時使用萬用針板。若用錯了針板，將可能會導致斷針。
12. 彎曲的車針請勿使用。
13. 縫紉針趾時，切勿不當的拉扯或推擠布料。此舉將可能使得車針偏斜，因而導致斷針。
14. 當實行任何有關車針範圍的調整，像是穿上線、換針、安裝梭子或更換壓布腳等此類的動作時，請先將電源開關切換至“○”的位置來關閉電源後，再做調整。
15. 當取下蓋子、注油保養、或是實行說明書中提及的任何其他的使用維修調整時，請隨時將電源插頭拔離插座。
16. 在無人監管下，請勿讓小孩或身體衰弱的人使用縫紉機。
17. 應監管小孩子們，並確定他們不會去玩弄縫紉機。

請熟記這些安全教育

本型縫紉機是設計為了家庭使用

恭喜您選用我們的縫紉機

您的機器是最頂級的家庭用電腦刺繡縫紉機。若要完全的享受這些特點，我們建議您，可藉由說明書來學習。

在使用縫紉機之前，請先閱讀

為了操作安全

1. 當縫紉時，請確實保持讓您的視線不離開車針。也不要碰觸到手輪、挑線桿、車針或其他會動的部位。
2. 當發生下列情況時，請記得關閉電源開關，電源線拔離插座：
 - 縫紉機操作完之後。
 - 縫紉機收回原處或是移動車針或任何其他部位時。
 - 使用中發生停電時。
 - 保養縫紉機時。
 - 離開縫紉機的位置，且無人照料時。
3. 腳踏板上切勿堆放任何物品。
4. 請將縫紉機的電源插頭，直接插到牆壁的插座中。並儘可能的不要使用延長線或分歧插座。

為了延長縫紉機的使用壽命

1. 不要在靠近暖爐、熨斗、鹵素燈、或其他熱的物品處，使用或存放縫紉機。當存放縫紉機時，會受到日光直接照射和溼氣較高的位置應避免。
2. 請使用中性的肥皂或清潔劑，來清理縫紉機外殼。苯、溶劑、和粉狀的清潔劑，將會損傷外殼和縫紉機，應禁止使用。
3. 縫紉機切勿摔到或碰撞。
4. 當重新放置或安裝任何組件，如壓布腳、車針或其他的部位時，請隨時參閱使用說明書，來確保安裝正確。

為了維修與調整

當發生故障或是需要調整時，首先請對照使用說明書後面的故障排除檢視表，來檢查及調整您自己的機器。

另外的產品和升級資訊，請上 www.brother.com 的網站。說明書的內容和記載的產品，隨時都會有所改變，將不另行通知。

目錄

A

縫紉前應知事項

- 各部位名稱..... 1
- 附屬品..... 2

B

穿線要領

- 電源線■電源開關■捲底線的方法..... 3
- 裝梭子的方法..... 4
- 穿上線的方法..... 5
- 自動穿線裝置的使用方法..... 6

C

縫紉方法

- 引底線的方法■基本操作..... 7
- 花樣選擇鈕■壓布腳拉柄■倒退縫按鈕..... 8
- 巧臂裝置■送布齒蓋板■腳踏板..... 8
- 線張力的調整■上線張力調整鈕..... 9
- 壓布腳換裝方法..... 9

D

縫紉操作及壓布腳使用方法

- 點狀鋸齒縫花樣的應用方法■縫鈕卸壓布腳使用方法..... 10
- 開釦眼壓布腳使用方法..... 11
- 如何調整釦眼左右針趾密度平衡..... 12
- 拉鍊壓布腳使用方法..... 12
- 捲邊壓布腳使用方法■暗針縫壓布腳使用方法..... 13
- 鋸齒縫花樣的使用方法■雙針的使用方法..... 14

E

簡易維修與保養

- 換針方法■換裝燈泡..... 15
- 清潔保養..... 16
- 故障排除檢視表..... 18

A

縫紉前應知事項

各部位名稱

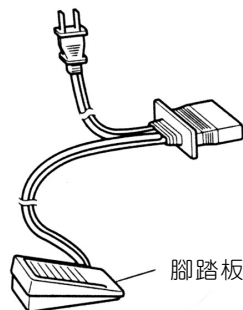
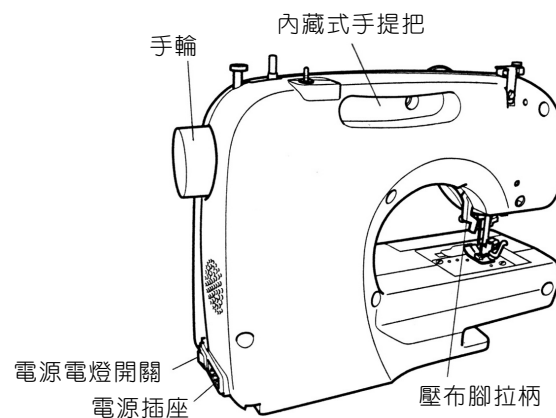
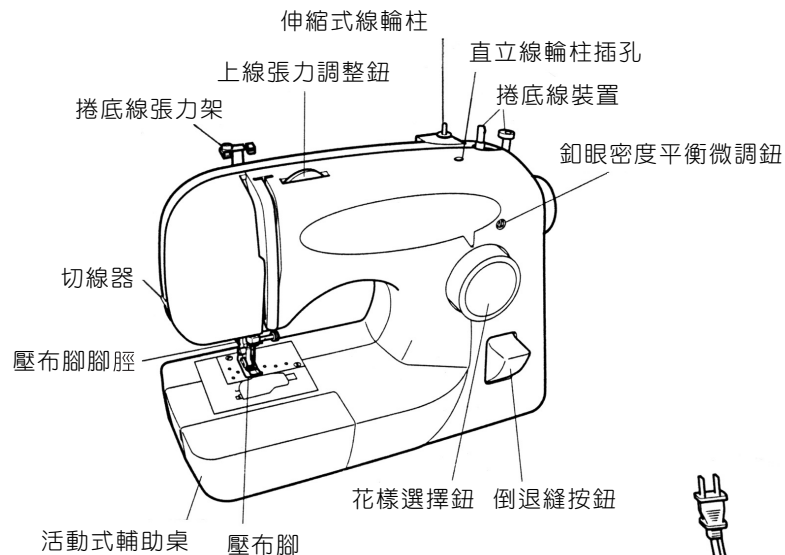

附屬品 請使用本公司專用配件



萬用壓布腳
(J)

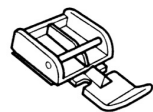

拉鍊壓布腳
(I)

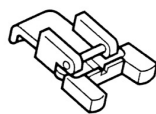

縫紉釦壓布腳

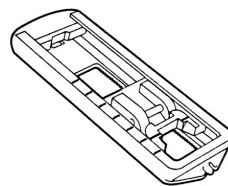

開釦眼壓布腳
(A)

* 機型為 XL-2230 型才有附屬的配件
XL-2240

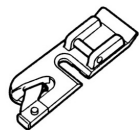

捲邊壓布腳
(O)

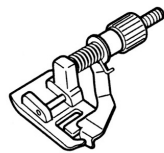

暗針縫壓布腳
(L)

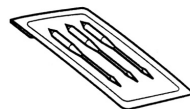

車針包

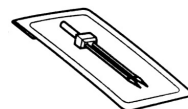

雙針(左針位)

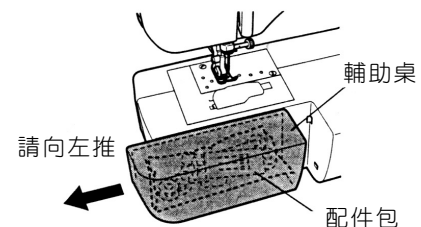

輔助桌裡面隱藏有配件包，將配件盒向左側推開，即可取出附屬配件。

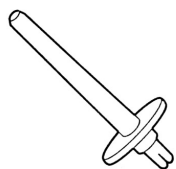

直立線輪柱

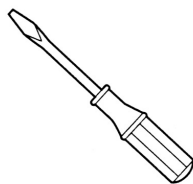

一字起子



梭子
請使用專用梭子
(NO.013203004)

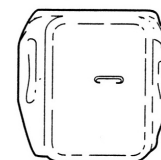

送布齒蓋板

B

穿線要領

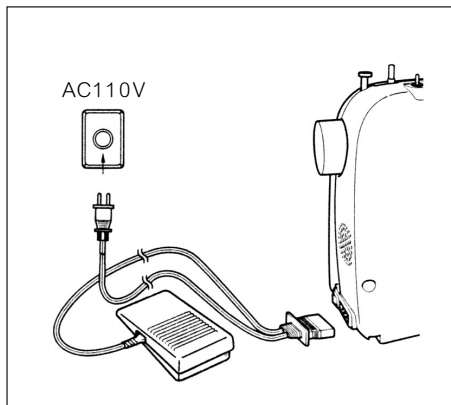

電源線

* 縫紉機不使用時，電源線要記得拔離插座。

* 電源插頭要切實插好。

停電時：

- 縫紉中發生停電的時候。
- 請將電源插頭拔離插座。
- 再次使用時，應按照正常的使用順序，重新操作。

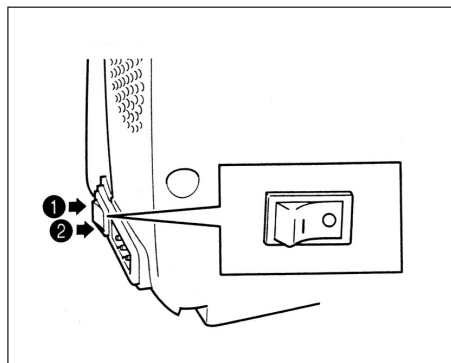

電源開關

切換電源開關可打開或關閉主要電源及縫紉燈。

- ① "I" (開)
- ② "O" (關)

捲底線的方法 請使用專用梭子

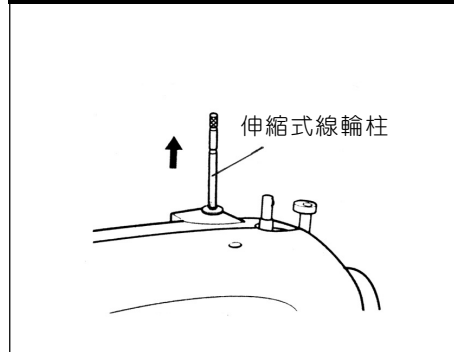

1 拉起線輪柱裝上線輪。用左手拉著線頭，將線依下圖所示繞過捲底線張力架並向右引，再取出梭子。

- ① 捲底線張力架
- ② 梭子與捲線軸

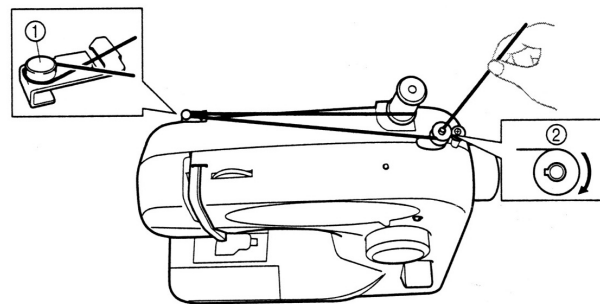

捲底線的方法 請使用專用梭子

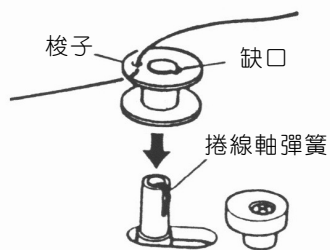

2 線穿過梭子的小孔，缺口對準捲線軸彈簧，再把梭子往下壓固定在捲線軸上。(如圖所示)

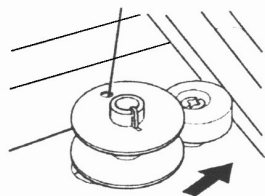

3 拉著線頭，將梭子向右移動(如左圖所示)

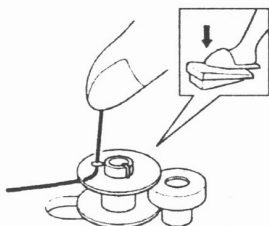

4 拉著線頭，腳踩腳踏板梭子將會開始轉動。當梭子上的線捲滿時，梭子會自動停止轉動。此時請將腳移離開腳踏板。

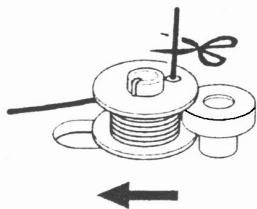

5 梭子向左移回原位，再將線頭剪斷，取出梭子。(如左圖所示)

裝梭子的方法

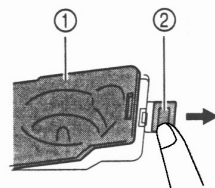

1 抬起壓布腳拉柄。
2 向右按住透明蓋板釋放鈕，取出透明蓋板。

- ① 透明蓋板
- ② 釋放鈕

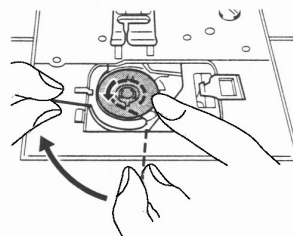

▲ 注意：
請確認梭子在安裝時，其出線的方向有依照正確的指示。假如出線的方向錯誤，可能會導致線張力不正常或斷針。

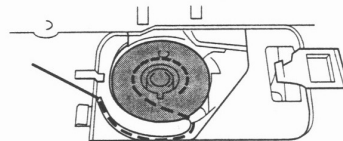

3 將線依逆時針方向導入梭殼的線導引溝槽中。

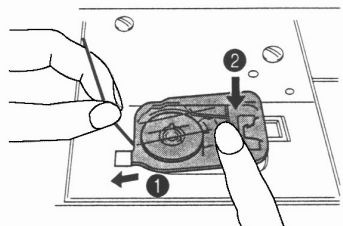

4 關上透明蓋板，先將蓋板左側凸起處插入鐵片底下，然後將蓋板右側邊緣處輕輕壓下直到卡嗒聲，蓋板關上為止。

穿上線的方法

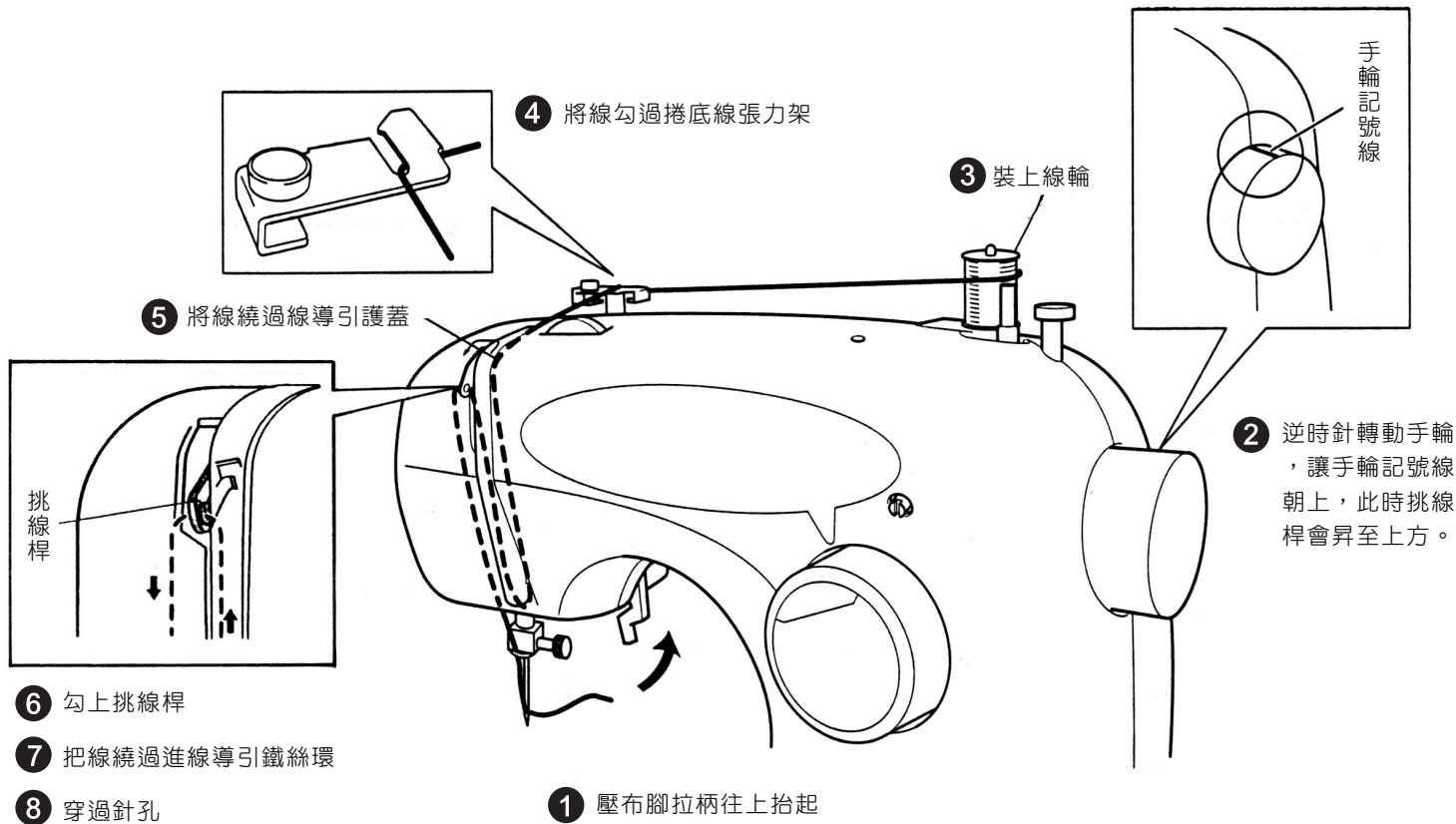

⚠ 注意：穿線未作 1 的動作，縫紉時將會發生絞線情形。

自動穿線裝置的使用方法

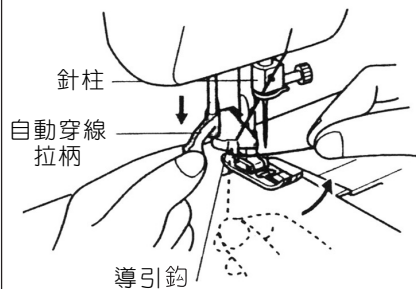

1 逆時針方向轉動手輪，讓針向上提昇至頂點，放下壓布腳拉柄，右手持上線並將線往左邊引。

2 將上線置於導引鈎下，用左手壓下自動穿線拉柄。同時右手將上線往右側引。

3 自動穿線拉柄壓至最低點，並將拉柄往後輕推，讓穿線器可以旋轉。

4 確定穿線器旋轉後，鈎線具有穿過針孔。再將上線引到鈎線具下，並將上線往上輕拉，以確定鈎線具有鈎住上線。

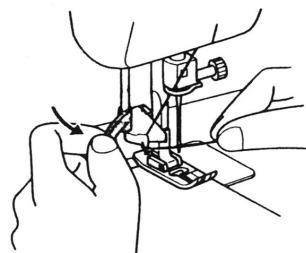
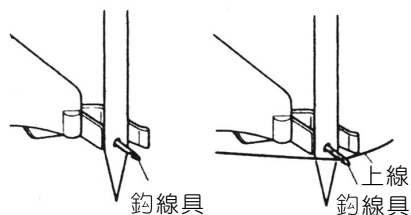

5 將自動穿線拉柄往前輕推右手同時放開上線。

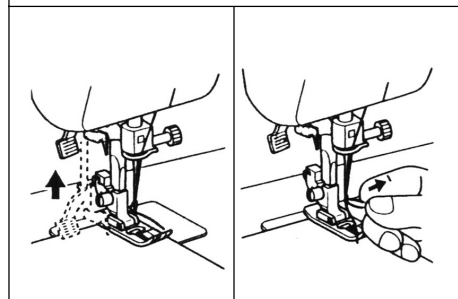

6 左手放開拉柄，此時拉柄將自動往上收回。

7 輕輕把線圈往後拉出，完成穿線動作。

注意：

- 左列線與針的組合，無法使用自動穿線裝置。若使用透明線，請使用14~16針，則可使用自動穿線裝置。
- 自動穿線裝置可使用的車針範圍11~16號針。

針	線(棉)
75/11	# 30
90/14	# 30
100/6	# 20

C

縫紉方法

引底線的方法

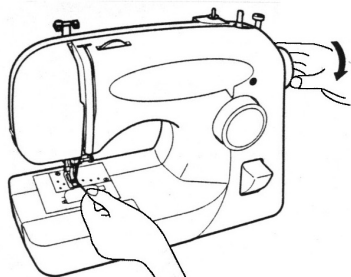

1 左手輕輕握住上線，將手輪依逆時針方向慢慢轉動一圈讓針停在針板上。

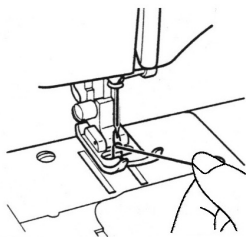

2 拉起上線，將底線引出。

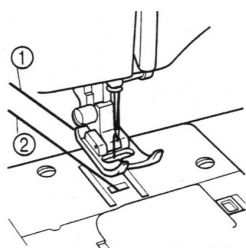

3 上線、下線各往後拉出15公分長度。

- ① 上線
- ② 下線

基本操作

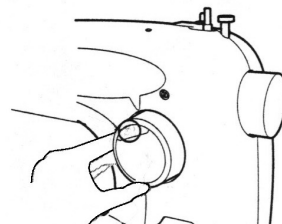

1 轉動花樣選擇鈕，選定花樣。

2 依選定的花樣，換裝壓布腳。

3 放上布料後，放下壓布腳拉柄。

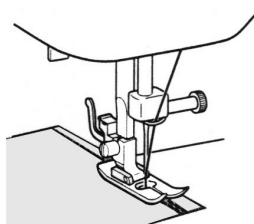

4 開始縫紉

- 用腳踩腳踏板，即可開始縫紉。
- 手輕輕壓著布料。

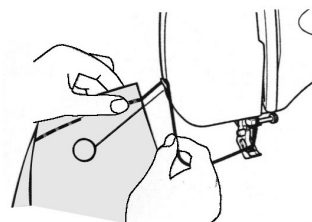

5 腳離開腳踏板，停止縫紉。

6 抬起壓布腳，取出布料利用切線器把線切斷。

- ① 切線器

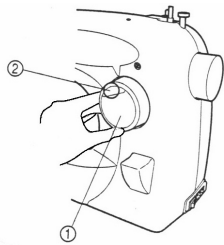

花樣選擇鈕

轉動花樣選擇鈕，讓指示箭頭對準所需的花樣數字即可車縫此花樣。

- 旋轉花樣選擇鈕時，必須先確認針在頂點，否則針會彎曲或折斷。

- ① 花樣選擇鈕
- ② 被選擇的號碼

11種精緻花樣 (XL-2230) (XL-2240)

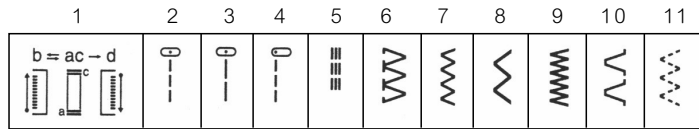

8種精緻花樣 (XL-2121) (XL-2130)

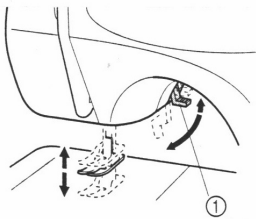
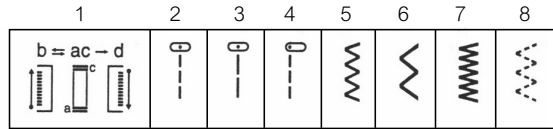

壓布腳拉柄

放下壓布腳拉柄時，就可將布固定。
縫紉過厚的布料時，可把壓布腳拉柄再往上抬。

- ① 壓布腳拉柄

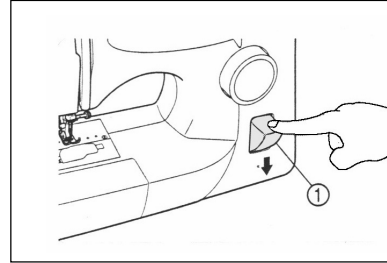

倒退縫按鈕

按住倒退縫按鈕，縫紉機即可倒退車縫。

- ① 倒退縫按鈕

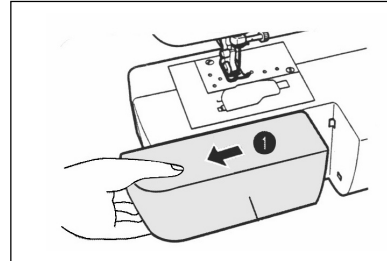

巧臂裝置

欲縫紉袖口，褲管或管狀布料時，應向左取出活動式輔助桌，如此即能使用巧臂車縫。

- ① 活動式輔助桌

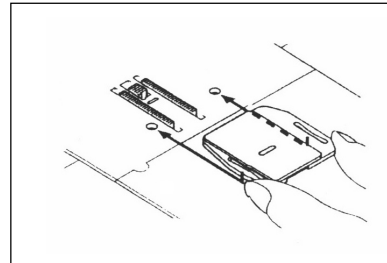

送布齒蓋板

將送布齒蓋板下的凸部固定在針板面的凹部時，車針務必離針板上方約1公分。

* 使用在縫紉釦子或壓線...等。

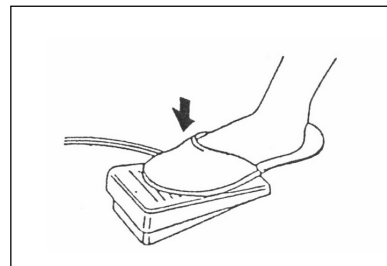

腳踏板

用腳踩腳踏板即可控制縫紉機的速度。

線張力的調整

■正常的線張力

上、下線結成的針趾
各銜接固定在布料中間



反面 正面

布的針趾不漂亮及產生
皺紋或者斷線是由於線
張力不正常所引起。

■上線張力太鬆時

上、下線打結點
會浮在布料反面。

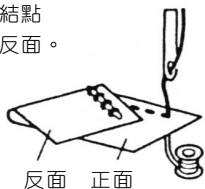

反面 正面

上線張力調整鈕

變緊



* 數字調大張力變緊

■上線張力太緊時

上、下線打結點
會浮在布料正面。



反面 正面

上線張力調整鈕

變鬆



* 數字調小張力變鬆

上線張力調整鈕

用於調整上線之張力鬆緊度。

① 上線張力調整鈕

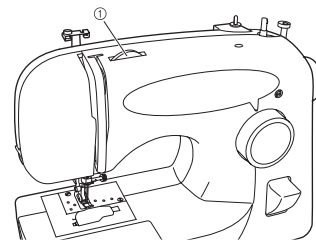

壓布腳換裝方法

■取下方法

抬起壓布腳，壓腳脛的按鈕
，即可取下壓布腳。

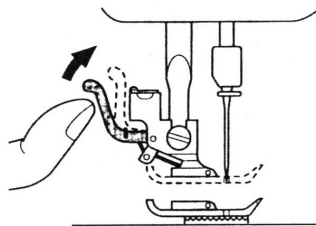

■裝上方法

壓布腳腳脛的凹部對準壓
布腳柱後，再放下壓布腳
拉柄。

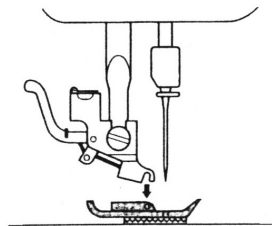

D

縫紉操作及壓布腳使用說明

點狀鋸齒縫花樣的應用方法

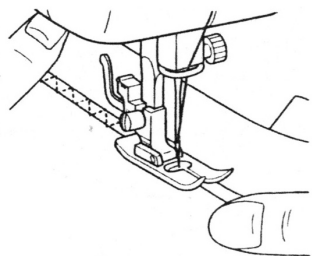
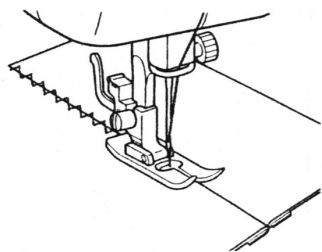
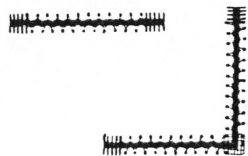

用途：綴補、拼合布料、
鬆緊帶

選擇花樣：

XL-2230 XL-2240:NO.11

XL-2121 XL-2130:NO.8

■ 綴補縫紉

在破損處直接縫紉。

■ 拼合縫紉

將壓布腳的中心點放置在
兩片布料的正中央，即可
開始縫紉。

■ 鬆緊帶的縫紉

只要將鬆緊帶拉緊，再直
接把鬆緊帶縫紉在布料上
即可。

縫鈕釦壓布腳使用方法

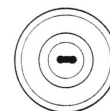
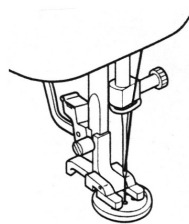
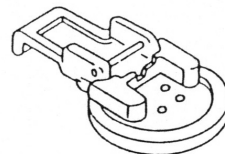
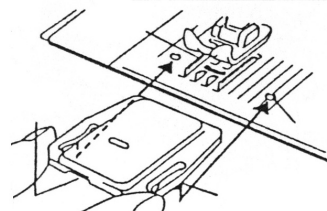

1 將送布齒蓋板固定在針板上。

2 換裝縫鈕釦壓布腳，選擇鋸齒
縫花樣，放上鈕釦，拉下壓布
腳拉柄。



3 選擇針趾幅度大小剛好能穿
過鈕釦左右孔的鋸齒縫花樣。

● 請先用手轉動手輪來試寬幅。

4 寬幅設定好後，開始左右縫紉
約10針，然後停止縫紉，再將
鈕釦取出，剪掉車線，並於反
面將線頭打結。

開釦眼壓布腳使用方法 必需先試車看看

■直式釦眼

縫紉襯衫及較多細小釦眼時使用。
裝釘鈕釦的位置是在釦眼上方往下移約0.3公分處。

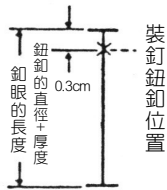

■橫式釦眼

因其較為牢固，故大部分服裝均適用。
裝釘鈕釦的位置是在釦眼外側往內移約0.3公分處。

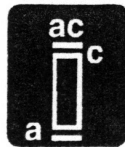
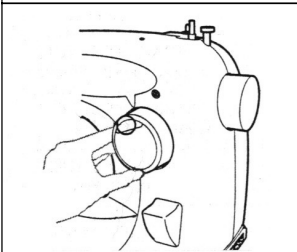
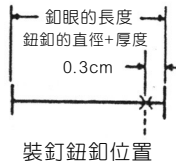

1 花樣選擇鈕選擇花樣(ac)。

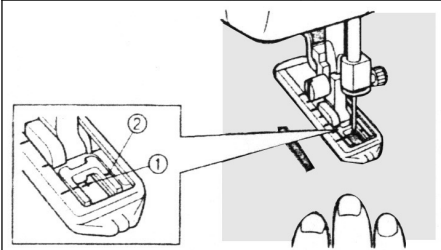

2 換裝開釦眼壓布腳，放上布料，布料上釦眼位置的記號對準壓布腳基準點，放下壓布腳。

- ① 釦眼位置記號
- ② 壓布腳基準點

3 腳踩腳踏板，讓縫紉機車縫5~6針即停止。
(如圖所示)

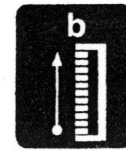
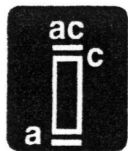

4 花樣選擇鈕選擇花樣(b)並車縫至所需要的長度。(如左圖所示)

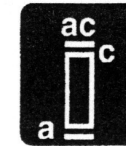

5 花樣選擇鈕選擇花樣(ac)並車縫5~6針後即停止縫紉。
(如圖所示)

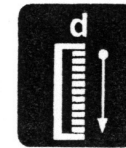
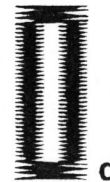

6 花樣選擇鈕選擇花樣(d)並讓縫紉機車縫至d點即停止縫紉，如此釦眼便已完成。
(如圖所示)

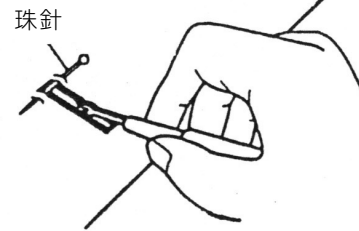

7 在釦眼前端別上珠針用拆線刀把釦眼範圍內的布切開即可。

如何調整釦眼左右針趾密度平衡

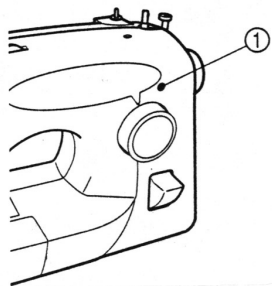

1 當開釦眼時，若釦眼左、右兩側的針趾密度不平均，可調整釦眼密度平衡微調鈕來修正。

① 釦眼密度平衡微調鈕

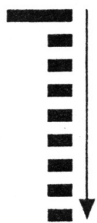

2 釦眼密度平衡微調鈕主要是以調整釦眼右側針趾的密度疏、密，來配合釦眼左側的針趾密度，使兩側針趾密度平衡。

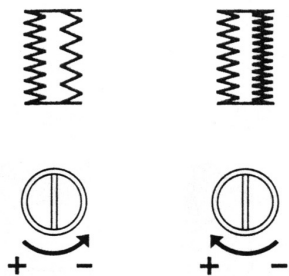

3 釦眼右側針趾較疏時，微調鈕請向右側"-"的方向調整。
釦眼左側針趾較密時，微調鈕請向左側"+"的方向調整。

拉鍊壓布腳使用方法

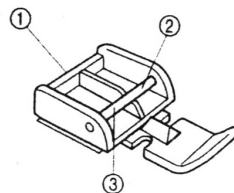

選擇花樣：
No:3 (直線中針位)

- ① 拉鍊壓布腳
- ② 壓布腳栓的右側是為了縫紉拉鍊的左側邊緣。
- ③ 壓布腳栓的左側是為了縫紉拉鍊的右側邊緣。

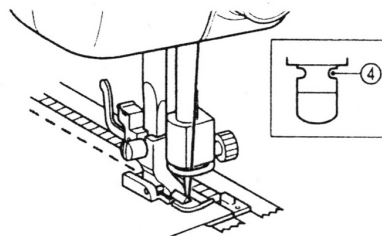

1 當拉鍊放置於針的右側時，請將壓布腳腳脛套入拉鍊壓布腳栓右側，如此針就會落在壓布腳右側缺口，而緊靠著拉鍊縫紉。

④ 右側缺口的落針位置

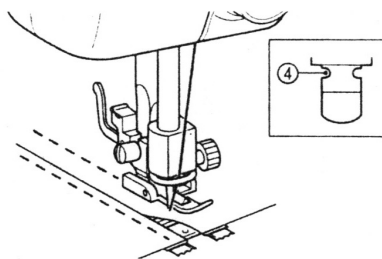

2 欲縫紉拉鍊的另一邊時，再將腳脛改套入拉鍊壓布腳栓的左側，如此針就會落在壓布腳左側缺口，而緊靠著拉鍊縫紉，直到完成。

④ 左側缺口的落針位置

捲邊壓布腳使用方法

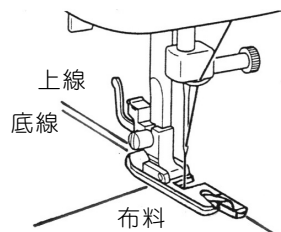

用途：薄布料布邊捲邊如手帕邊...等。

選擇花樣：No.2, No.3

● 換裝捲邊壓布腳(O)

1 先在布料前緣車縫約2~3針後再將布料拉出

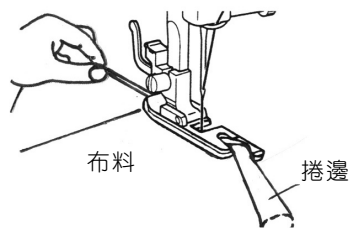

2 以左手拉著線，布的前端順著壓布腳的喇叭捲孔進去，後面布料要與壓布腳摺成45°度角方可車縫。

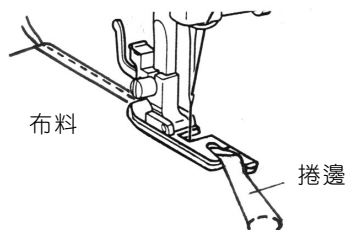

3 右手必須拉著未捲縫之布料，保持一定的角度方位，即可車縫如左圖。

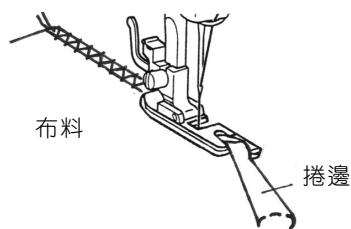

4 選用  花樣，依上列三個步驟操作，即可車縫如左圖。

暗針縫壓布腳的使用方法

◆ 一般布料

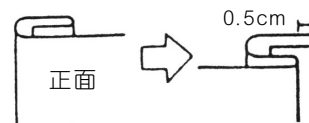

用途：車縫褲管、裙擺底部

選擇花樣：

XL-2230、XL-2240 No.10

● 換裝暗針縫壓布腳(L)

1 將布料如左圖折疊。

◆ 厚布

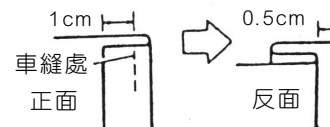

2 落針位置應緊靠折邊處，並將布料放好。

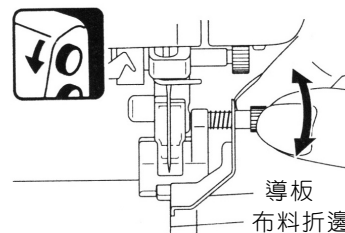

3 折邊應緊靠緊導板。

4 開始縫紉時，手輕按著布料，讓折邊靠緊導板。

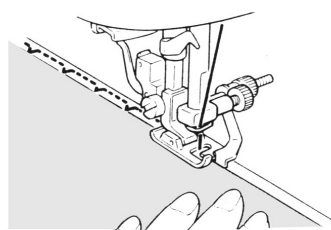

5 將布料翻過來。

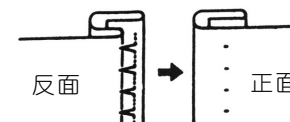

鋸齒縫花樣的使用方法

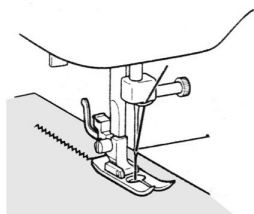

用途：布料的拼合、繡補、貼布
.....等。

選擇花樣：

XL-2230 No.7~No.9

XL-2240 No.7~No.9

XL-2121 No.5~No.7

XL-2130 No.5~No.7

■ 緞繡針趾(密針繡)

可調整花樣的針趾密度。

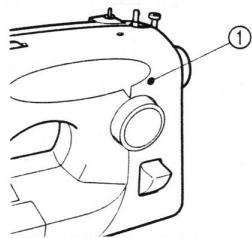
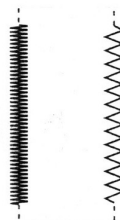

① 釦眼密度平衡微調鈕

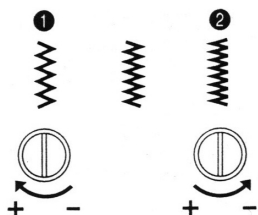

① 使用一字起子，將釦眼密度平衡微調鈕往「+」的方向調整，針趾密度會變疏。

② 使用一字起子，將釦眼密度平衡微調鈕往「-」的方向調整，針趾密度會變密。

雙針的使用方法 請使用本公司專用雙針

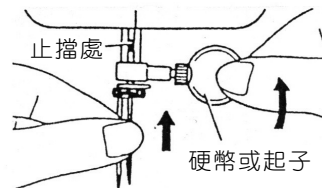

1 取下原有車針，換上雙針
(請參照換針方法)

2 將輔助線輪柱插上輔助線輪柱插孔中，並將線輪置於線輪柱上，把線頭引出。

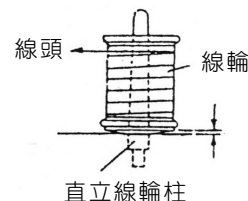

3 按照正確的穿線動作順序穿線。

- 伸縮式線輪柱的線應穿於雙針的右針。
- 輔助線輪柱的線應穿於雙針的左針。

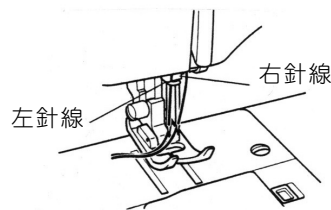

4 穿線時，雙針的左針線應繞入線導引鐵絲環內，而右針線應置於鐵絲環外。如此在縫紉中，比較不會引起絞線。

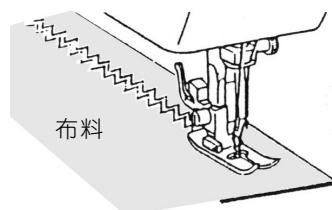

5 開始縫紉。

* 使用雙針縫紉應注意下列事項：

- 應換裝萬用壓布腳。
- 只可使用No.2 No.3(直線縫)花樣及No.7(XL-2230 XL-2240) No.5(XL-2121 XL-2130)(鋸齒縫)花樣。否則會有斷針的危險。

E

簡易維修與保養

換針方法

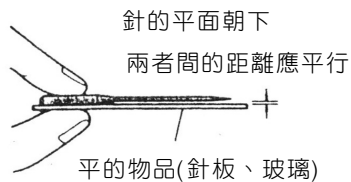
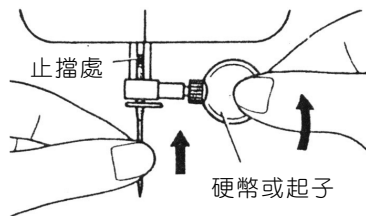
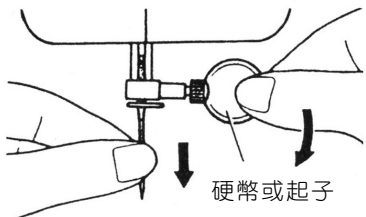
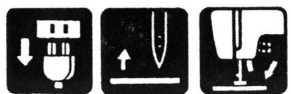

- 1 拔掉電源插頭，手輪逆時針回轉針向上，放下壓布腳拉柄。
- 2 放鬆針留螺絲，取下針。
- 3 針柄的平面部份靠緊針柱
再把針往上頂到止擋處後
把針留螺絲鎖緊。

■正確的檢查針的方法

換裝燈泡 *請使用兄弟牌專用燈泡

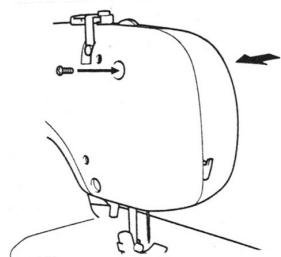
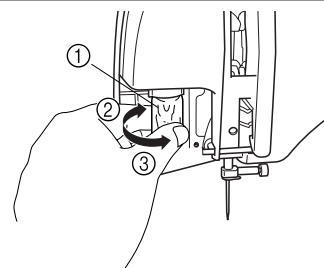
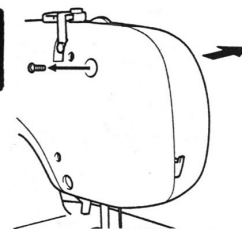

- 1 拔掉電源插頭。
- 2 取下面板螺絲。
- 3 取下面板。
- 4 取下舊燈泡，更換新燈泡。
- 5 把面板固定好，鎖緊螺絲。

清潔保養

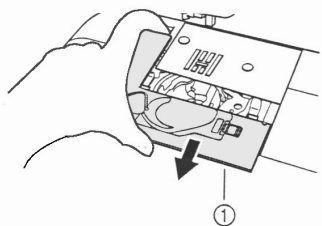

1 關閉電源後，請取下壓布腳腳脛和車針。

2 針板蓋向前推，取下針板蓋。

① 針板蓋

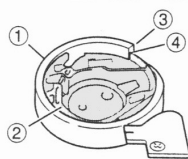

3 逆時針回轉手輪，使梭床的垂直切口處與梭殼的右角部份的位置對齊配合。

① 梭床

② 梭殼

③ 梭床垂直切口處

④ 梭殼右角部份

4 向外取出梭殼

① 梭殼

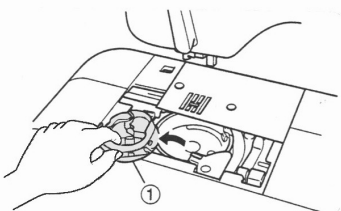

5 用小刷子或吸塵器清除梭殼及梭床的灰塵和棉屑。

① 清潔刷

② 梭床

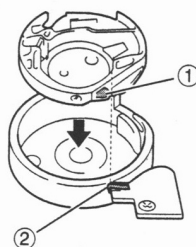
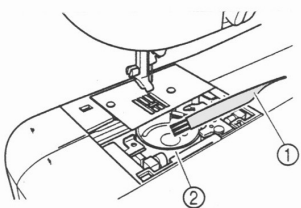

6 依照取出梭殼時，與梭床的切口處對齊的同一位置來安裝梭殼。並確認梭殼的凸部有和消音彈簧片相接觸。

① 梭殼凸部

② 消音彈簧片

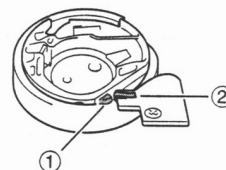

7 將針板蓋依箭頭方向往針板處推，並固定好。

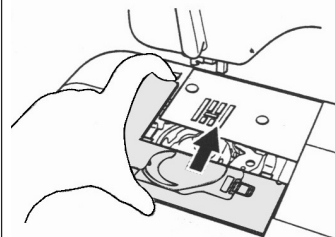

注意

- 損傷的梭殼，請勿繼續使用。萬一繼續使用的話可能會導致上線紋線、針趾不良或是斷針等原因發生。
- 梭殼取出後，若位置沒有安裝正確，將會導致斷針的原因發生。

備忘録

排除故障時簡易的處理方法 縫紉機性能異常時，請先確認異常原因



● 或最近的兄弟牌經銷商接洽照辦。
假如，那樣也沒有辦法修好的時候，請您向購買的經銷商

Chinese
885-S22/S23
XE7584-001
Printed in China