



# 實用縫紉機

暢銷日本第一品牌

**brother**<sup>®</sup>  
兄弟牌萬用縫紉機

承蒙您的惠顧感激不盡。為了讓您瞭解本產品的優越性能與其正確的使用方法，請您把本使用說明書從頭到尾詳細閱讀，並妥為保存。謝謝!!

# 目錄

## A

### 縫紉前應知事項

- 各部位名稱..... 1
- 附屬品..... 2

## B

### 穿線要領

- 電源線■捲底線的方法..... 2
- 裝梭子的方法..... 3
- 穿上線的方法..... 4
- 引底線的方法..... 5

## C

### 縫紉方法

- 試驗縫紉..... 5
- 花樣選擇鈕■壓布腳拉柄■倒退縫按鈕..... 6
- 巧臂裝置■活動腳墊■腳踏板..... 6
- 線張力的調整■上線張力調整鈕..... 7
- 壓布腳換裝方法..... 7

## D

### 縫紉操作及壓布腳使用方法

- 暗針縫花樣的應用方法■點狀鋸齒縫花樣的應用方法..... 8
- 開釦眼壓布腳使用方法..... 9
- 如何調整釦眼左右針趾密度平衡..... 10
- 拉鍊壓布腳使用方法..... 10
- 縫鈕釦壓布腳使用方法■雙針的使用方法..... 11

## E

### 簡易維修與保養

- 換針方法■換裝燈泡..... 12
- 清潔保養●梭床的清潔方法..... 13
- 保養●絞線時的處理●注油保養..... 14
- 故障排除檢視表..... 16

# A

# 縫紉前應知事項

## 各部位名稱

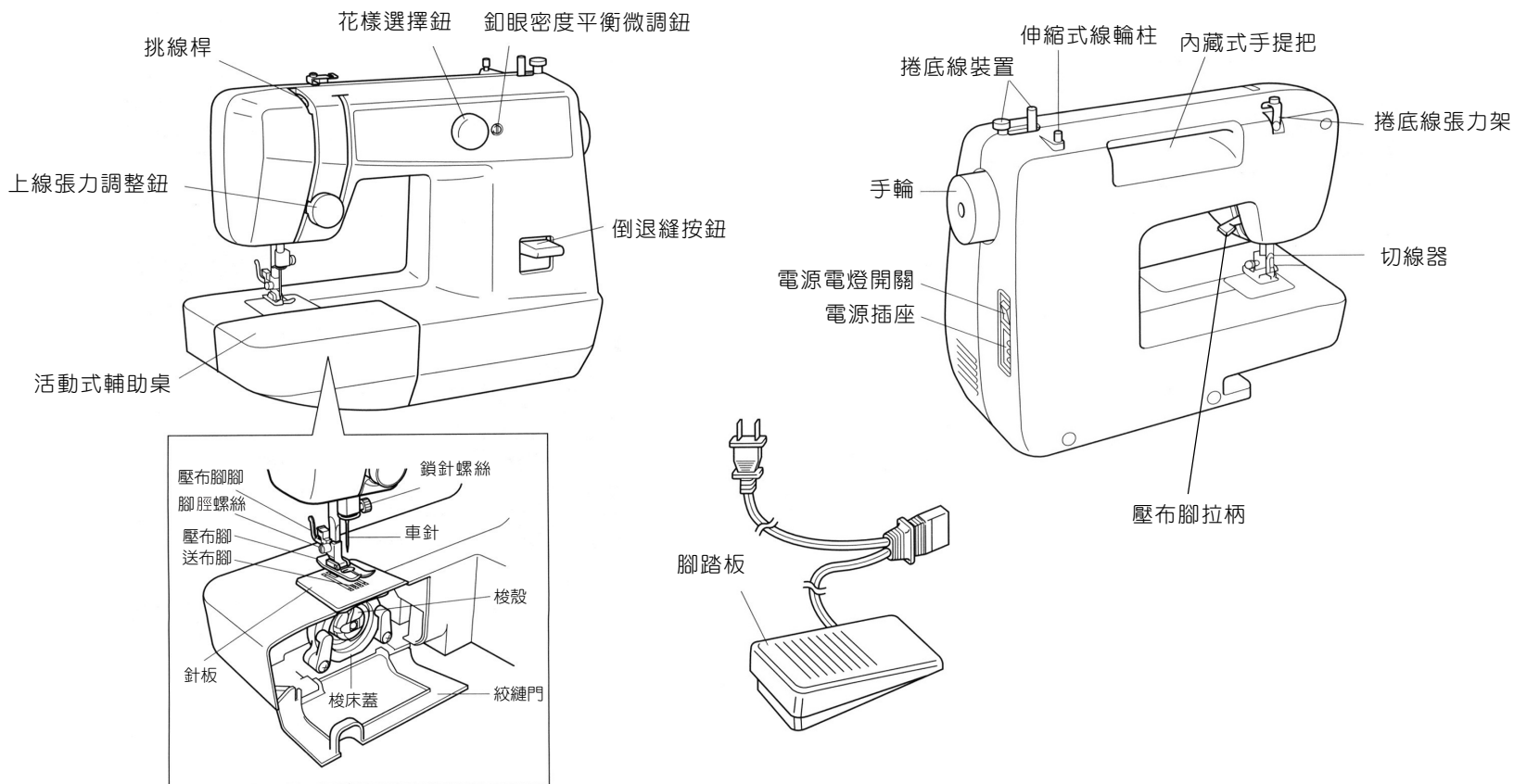

## 附屬品 請使用本公司專用配件



萬用壓布腳  
(J)

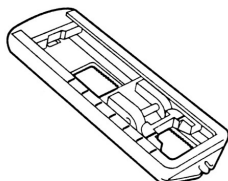

開釦眼壓布腳  
(A)

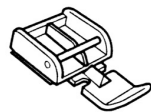

拉鍊壓布腳  
(I)

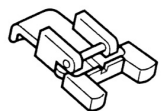

縫鈕釦壓布腳

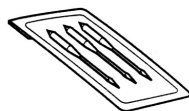

車針包

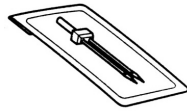

雙針

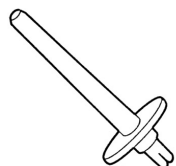

輔助線輪柱

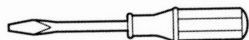

起子

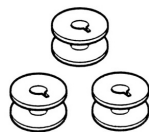

梭子  
請使用專用梭子

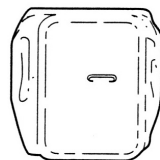

送布齒蓋板

# B 穿線要領

## 插上電源線

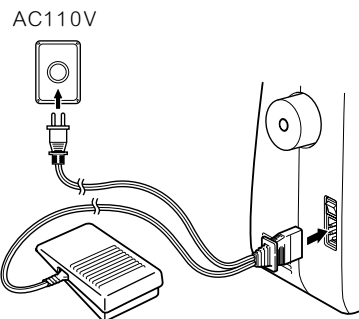

\* 縫紉機不使用時，電源線要記得拔離插座。

\* 電源插頭要切實插好。

### 停電時：

- 縫紉中發生停電的時候。
- 請將電源插頭拔離插座。
- 再次使用時，應按照正常的使用順序，重新操作。

## 捲底線的方法 請使用專用梭子

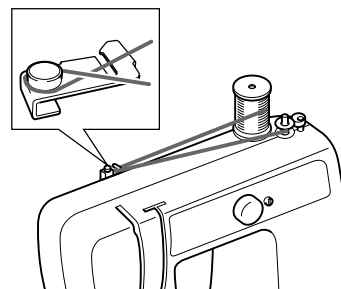

- 1 拉起線輪柱裝上線輪。  
用左手拉著線頭，將線依左圖所示繞過捲底線張力架並向右引，再取出梭子。

## 捲底線的方法 請使用專用梭子

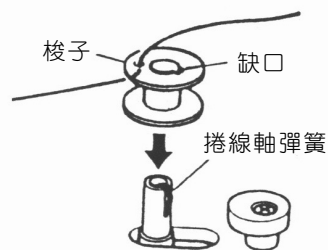

**2** 線穿過梭子的小孔，缺口對準捲線軸彈簧，再把梭子往下壓固定在捲線軸上。(如圖所示)

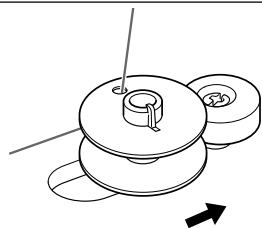

**3** 拉著線頭，將梭子向右移動(如左圖所示)

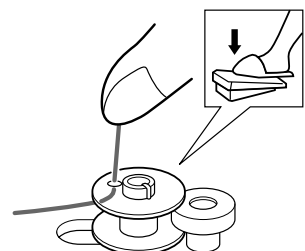

**4** 拉著線頭，腳踩腳踏板梭子將會開始轉動。(如左圖所示)  
當梭子上的線捲滿時，梭子會自動停止轉動。此時請將腳移離開腳踏板。

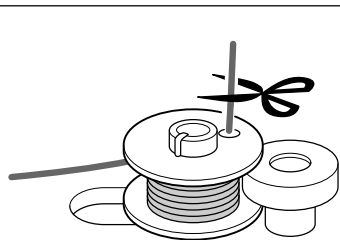

**5** 梭子向左移回原位，再將線頭剪斷，取出梭子。(如左圖所示)

## 裝梭子的方法

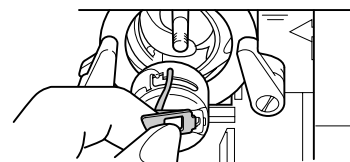

**1** 先將車針升至頂點，再用手抓著梭殼的門鎖片，取出梭殼。(如左圖所示)

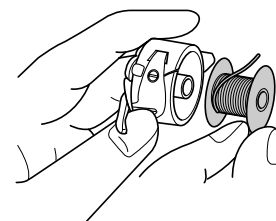

**2** 手拿著梭殼，將捲好的梭子嵌入梭殼中。

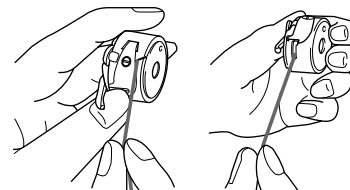

**3** 拉著線頭，讓線進入梭殼溝槽的彈簧夾和線導引孔中。

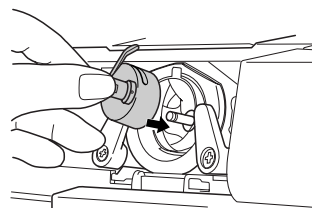

**4** 手抓著梭殼的門鎖片，讓梭殼的指爪鉤與梭床、月眉的開口處排成一直線，再將梭殼直接嵌入梭床、月眉之中，並放開門鎖片，這樣，門鎖片，就會將梭殼固定在這個位置內。

# 穿上線的方法

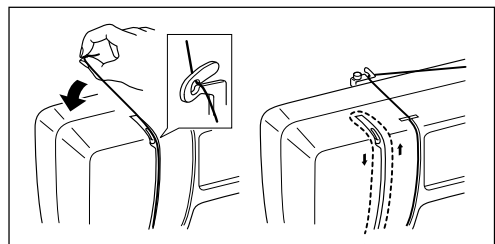

6 勾上挑線桿

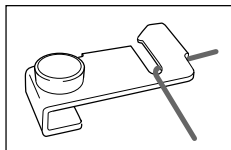

4 將線勾過捲底線張力架

3 裝上線輪

5 把線繞進上線張力調整鈕中

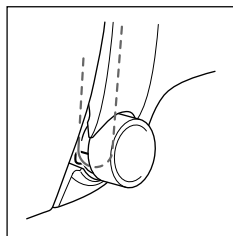

7 將線繞進線導引鐵絲環

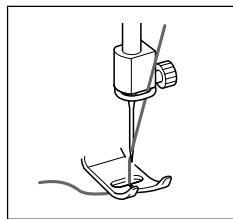

8 穿過針孔

1 壓布腳拉柄往上抬起

2 逆時針轉動手輪讓挑線桿往上昇

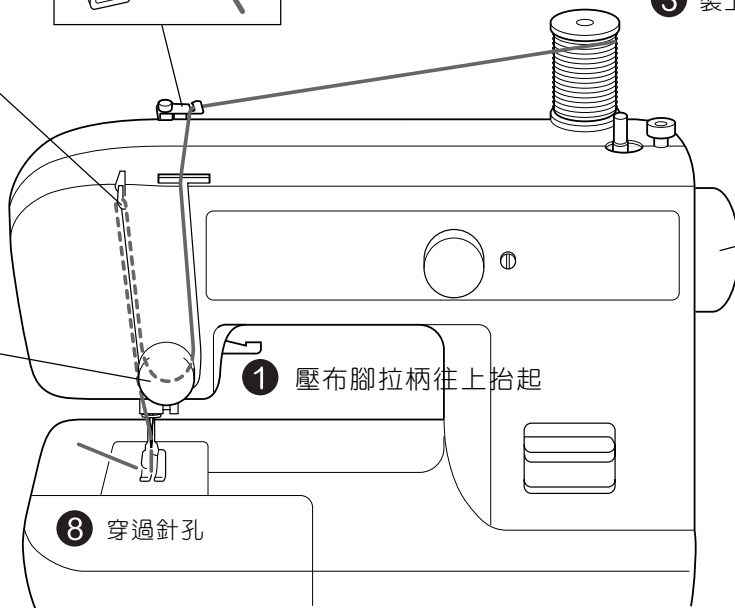
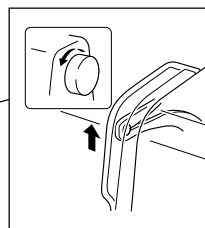

⚠ 注意：穿線未作 1 的動作，縫紉時將會發生絞線情形。

## 引底線的方法

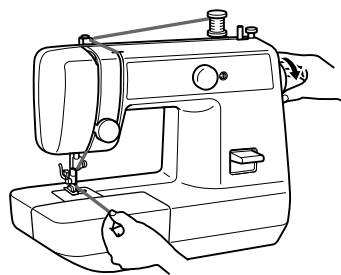

- 1** 左手輕輕握住上線，將手輪依逆時針方向慢慢轉動一圈讓針停在針板上。

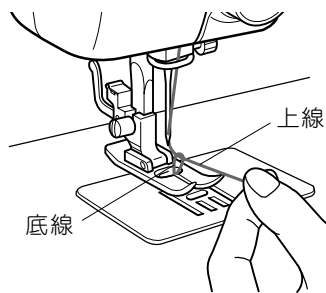

- 2** 拉起上線，將底線引出。

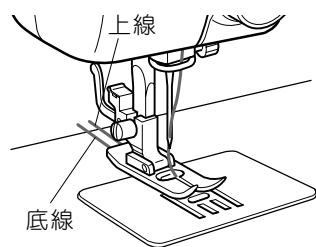

- 3** 上線、下線各往後拉出15公分長度。

# C 試縫

## 試驗縫紉

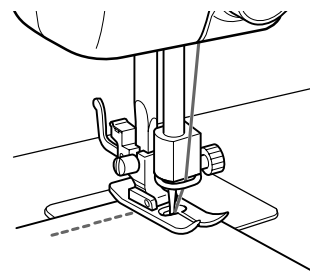

- 1** 轉動花樣選擇鈕，選定花樣。

- 2** 依選定的花樣，換裝壓布腳。  
(請參照壓布腳換裝方法)

- 3** 放下布料後，放下壓布腳。

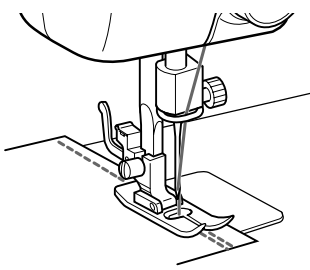

- 4** 開始縫紉
  - 用腳踩腳踏板即可開始縫紉。
  - 手輕輕壓著布料。

- 5** 縫紉結束前，可壓按倒退縫按鈕來加強縫紉針趾。

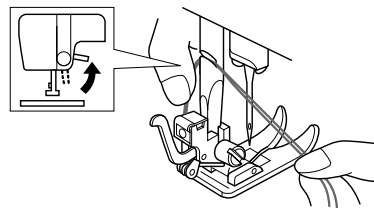

- 6** 腳離開腳踏板，停止縫紉。

- 7** 抬起壓布腳，取出布料利用切線器把線切斷。

花樣選擇鈕

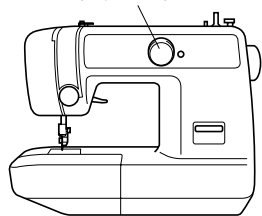

## 花樣選擇鈕

轉動花樣選擇鈕，讓指示箭頭對準所需的花樣數字即可車縫此花樣。

- 旋轉花樣選擇鈕時，必須先確認針在頂點，否則針會彎曲或折斷。

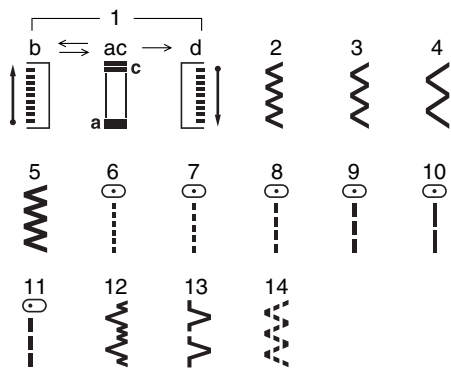

## 壓布腳拉柄

放下壓布腳拉柄時，就可將布固定。  
縫紉過厚的布料時，可把壓布腳拉柄再往上抬。

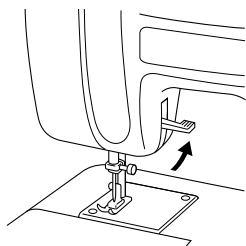

## 倒退縫按鈕

按住倒退縫按鈕，即可慢速倒退。

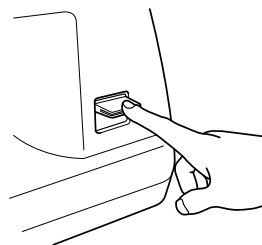

## 巧臂裝置

欲縫紉袖口，褲管或管狀布料時，應向左取出活動式輔助桌，如此即能使用巧臂車縫。

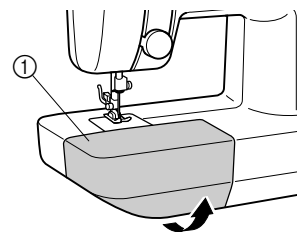

## 活動腳墊

當桌面不平，縫紉機放置無法平穩時，可調整活動腳墊，讓縫紉機保持平穩。

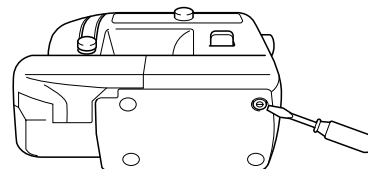

## 腳踏板

用腳踩腳踏板即可控制縫紉機的速度。

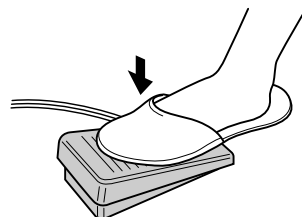



## 線張力的調整

### ■正常的線張力

上、下線結成的針趾各銜接固定在布料中間

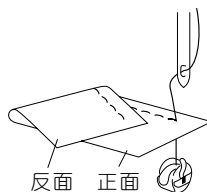

布的針趾不漂亮及產生皺紋或者斷線是由於線張力不正常所引起。

上線張力調整鈕 ① 數字調小張力變鬆

### ■上線張力太緊時

上、下線打結點會浮在布料正面。

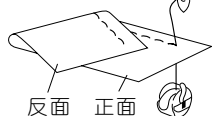

變鬆



還會浮線時

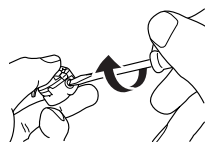

② 調整梭殼的螺絲依圖所示使張力變緊。

③ 重新再裁縫，依此類推直到上線和底線的張力能配合。

上線張力調整鈕 ① 數字調小張力變緊

### ■上線張力太鬆時

上、下線打結點會浮在布料反面。

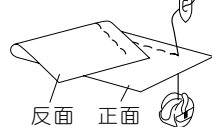

變緊



還會浮線時

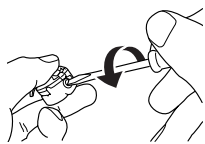

② 調整梭殼的螺絲依圖所示使張力變鬆。

③ 重新再裁縫，依此類推直到上線和底線的張力能配合。

## 上線張力調整鈕

用於調整上線之張力鬆緊度。

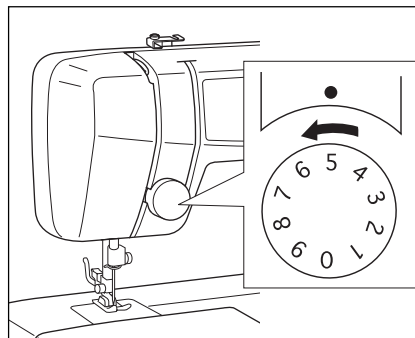

## 壓布腳換裝方法

### ■取下方法

抬起壓布腳，壓腳脛的按鈕，即可取下壓布腳。

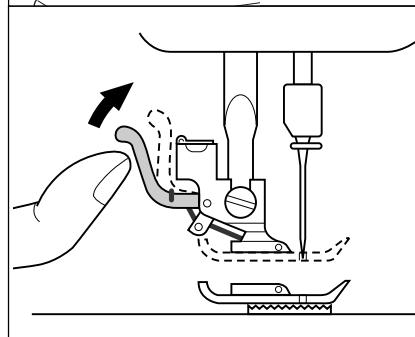

### ■裝上方法

壓布腳腳脛的凹部對準壓布腳栓後，再放下壓布腳拉柄。

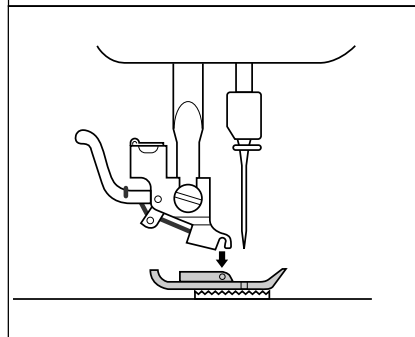

# D

# 縫紉操作及壓布腳使用說明

## 暗針縫花樣的應用方法

◆ 一般布料

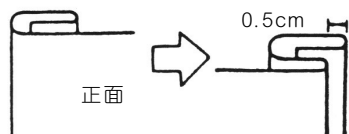

◆ 厚布

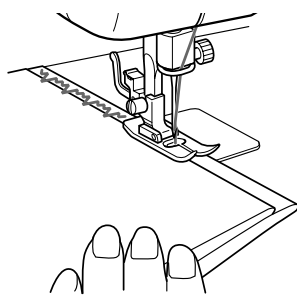
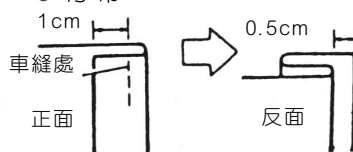

用途：褲管、群擺底部車縫  
選擇花樣：No:12

- 1 如圖所示折疊布料。
- 2 將折疊過的布料反面朝上，並放下壓布腳拉柄來固定布料。
- 3 轉動手輪，讓最左側的落針點可稍微車縫住布料折邊處即可開始縫紉。
- 4 手輕壓著布料，並保持讓落針點稍微落在折邊處，直到完成縫紉。
- 5 把布料翻過來。

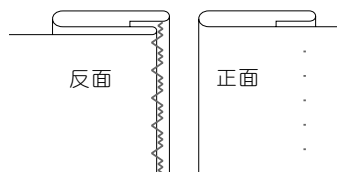

## 點狀鋸齒縫花樣的應用方法

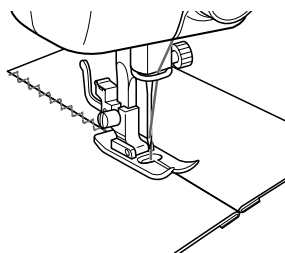
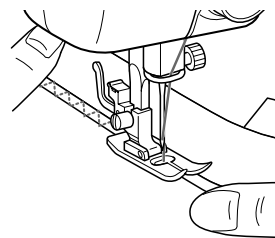
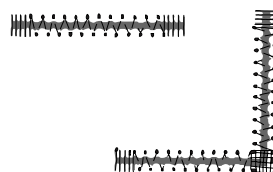

用途：綴補、拼合布料、  
鬆緊帶  
選擇花樣：No:14

- 綴補縫紉  
在破損處直接縫紉。
- 拼合縫紉  
將壓布腳的中心點放置在兩片布料的正中央，即可開始縫紉。
- 鬆緊帶的縫紉  
只要將鬆緊帶拉緊，再直接把鬆緊帶縫紉在布料上即可。

# 開釦眼壓布腳使用方法 必需先試車看看

## ■直式釦眼

縫紉襯衫及較多細小釦眼時使用。  
裝釘鈕釦的位置是在釦眼上方往下移約0.3公分處。

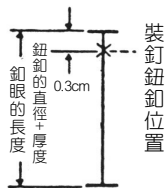

## ■橫式釦眼

因其較為牢固，故大部分服裝均適用。  
裝釘鈕釦的位置是在釦眼外側往內移約0.3公分處。

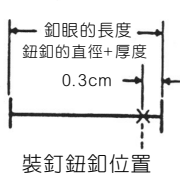

## 花樣選擇鈕

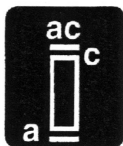
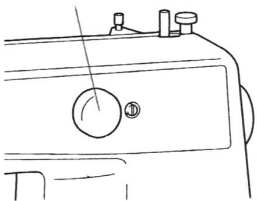

**1** 花樣選擇鈕選擇花樣(ac)。

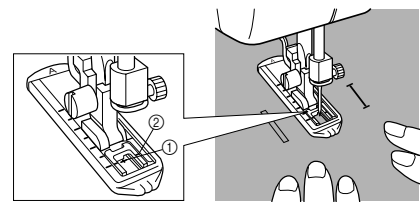

**2** 換裝開釦眼壓布腳，放上布料，布料上釦眼位置的記號對準壓布腳基準點，放下壓布腳。  
① 釦眼位置記號  
② 壓布腳基準點

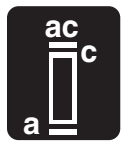
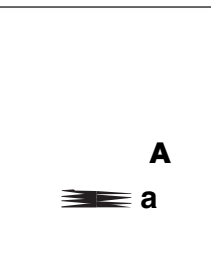

**3** 腳踩腳踏板，讓縫紉機車縫5~6針即停止。  
(如圖所示)

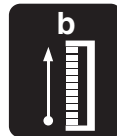

**4** 花樣選擇鈕選擇花樣(b)並車縫至所需要的長度。(如左圖所示)

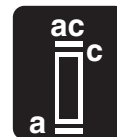
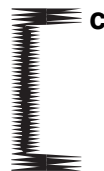

**5** 花樣選擇鈕選擇花樣(ac)並車縫5~6針後即停止縫紉。  
(如圖所示)

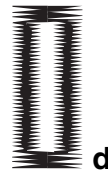

**6** 花樣選擇鈕選擇花樣(d)並讓縫紉機車縫至d點即停止縫紉，如此釦眼便已完成。  
(如圖所示)

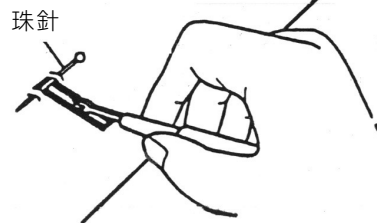

**7** 在釦眼前端別上珠針用拆線刀把釦眼範圍內的布切開即可。

## 如何調整釦眼左右針趾密度平衡

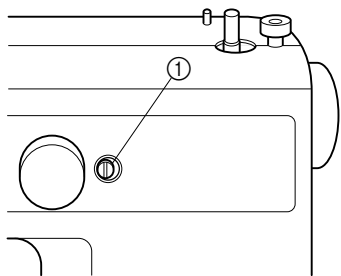

**1** 當開釦眼時，若釦眼左、右兩側的針趾密度不平均，可調整釦眼密度平衡微調鈕來修正。

① 釦眼密度平衡微調鈕

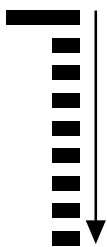

**2** 釦眼密度平衡微調鈕主要是以調整釦眼右側針趾的密度疏、密，來配合釦眼左側的針趾密度，使兩側針趾密度平衡。

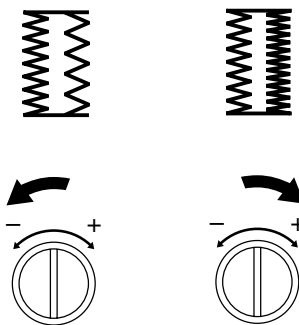

**3** 釦眼左側針趾較疏時，微調鈕請向左側"-"的方向調整。

釦眼右側針趾較密時，微調鈕請向右側"+"的方向調整。

## 拉鍊壓布腳使用方法

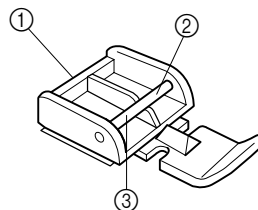

選擇花樣：No:6~No:10  
(直線縫)

- ① 拉鍊壓布腳
- ② 壓布腳控的右側是為了縫紉拉鍊的左側邊緣。
- ③ 壓布腳控的左側是為了縫紉拉鍊的右側邊緣。

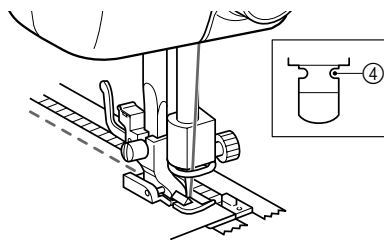

**1** 當拉鍊放置於針的右側時，請將壓布腳腳脛套入拉鍊壓布腳控右側，如此針就會落在壓布腳右側缺口，而緊靠著拉鍊縫紉。

④ 右側缺口的落針位置

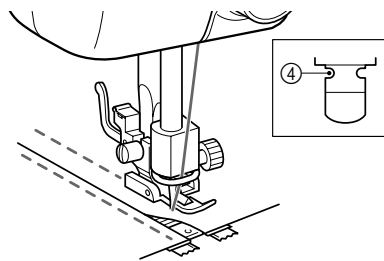

**2** 欲縫紉拉鍊的另一邊時，再將腳脛改套入拉鍊壓布腳控的左側，如此針就會落在壓布腳左側缺口，而緊靠著拉鍊縫紉，直到完成。

④ 左側缺口的落針位置

## 縫鈕釦壓布腳使用方法

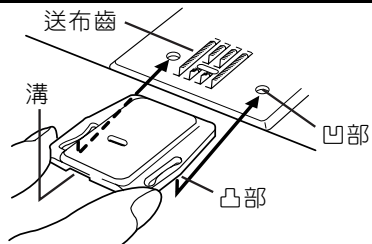

**1** 將送布齒蓋板固定在針板上。

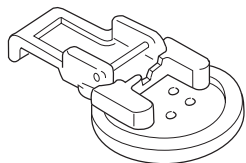

**2** 換裝縫鈕釦壓布腳，選擇鋸齒縫花樣，放上鈕釦，拉下壓布腳拉柄。

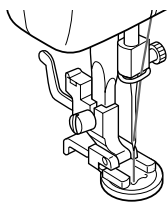

**3** 調整針趾幅度大小至剛好能穿過鈕釦的左右孔。

●請先用手轉動手輪來試寬幅。

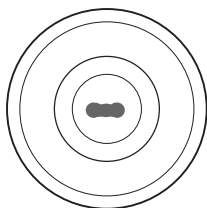

**4** 寬幅調整好後，開始縫紉約10針，再選擇直線縫，縫紉3~4針使其打結，鈕釦就會牢固。



## 雙針的使用方法 請使用本公司專用雙針

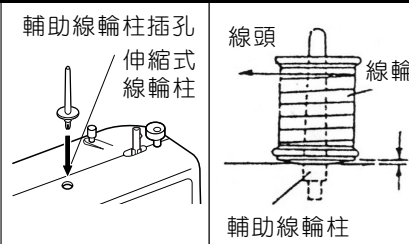

**1** 取下原有車針，換上雙針  
(請參照換針方法)

**2** 將輔助線輪柱插上輔助線輪柱插孔中，並將線輪置於線輪柱上，把線頭引出。

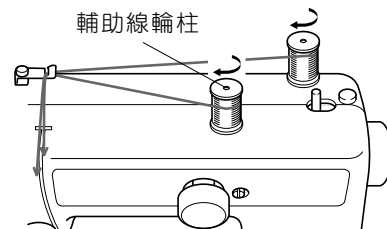

**3** 按照正確的穿線動作順序穿線。

- 伸縮式線輪柱的線應穿於雙針的右針。
- 輔助線輪柱的線應穿於雙針的左針。

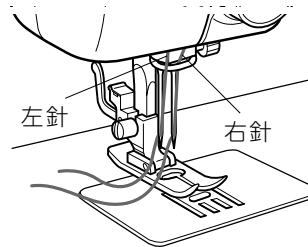

**4** 穿線時，雙針的右針線應繞入線導引鐵絲環內，而左針線應置於鐵絲環外。如此在縫紉中，比較不會引起絞線。

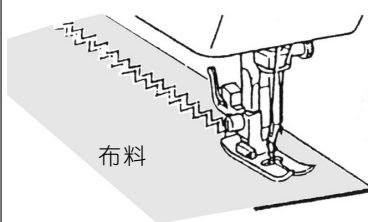

**5** 開始縫紉。

※ 使用雙針縫紉應注意下列事項：

- 應換裝萬用壓布腳。
- 只可使用No:6~No:10(直線縫)花樣及No:2(鋸齒縫)花樣。否則會有斷針的危險。

# E

# 簡易維修與保養

## 換針方法

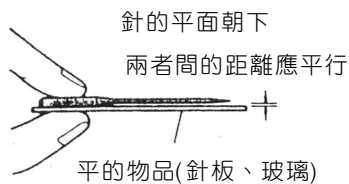
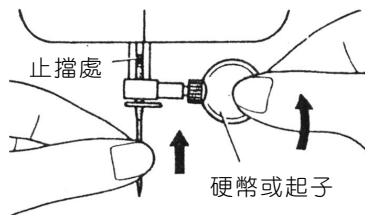
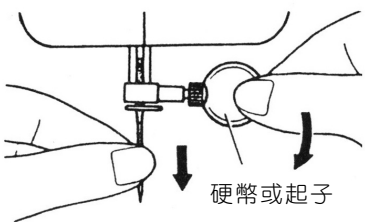

- 1 拔掉電源插頭，手輪逆時針回轉針向上，放下壓布腳拉柄。
- 2 放鬆針留螺絲，取下針。
- 3 針柄的平面部份靠緊針柱再把針往上頂到止擋處後把針留螺絲鎖緊。

### ■正確的檢查針的方法

## 換裝燈泡 \* 請使用兄弟牌專用燈泡

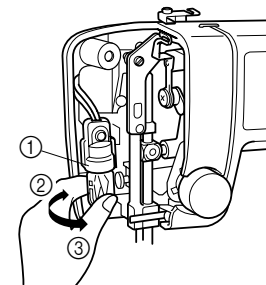
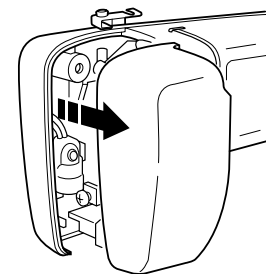
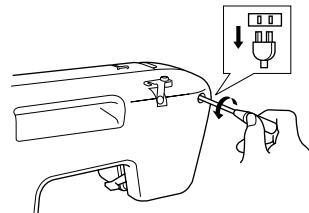

- 1 拔掉電源插頭。
- 2 取下面板螺絲。
- 3 取下面板。
- 4 取下舊燈泡，更換新燈泡。
- 5 把面板固定好，鎖緊螺絲。
  - ① 燈座
  - ② 轉鬆
  - ③ 轉緊

## 清潔保養

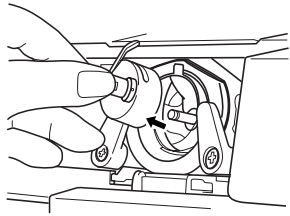

### 梭床的清潔方法

**1** 關掉電源開關，針離針板上  
面(10mm)。

**2** 取出梭殼。

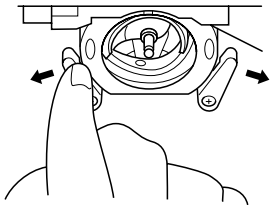

**3** 依箭頭所示打開固定架。

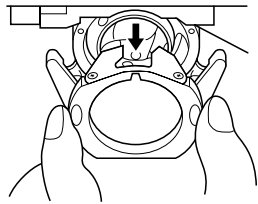

**4** 依箭頭所示取出梭床的  
蓋子。

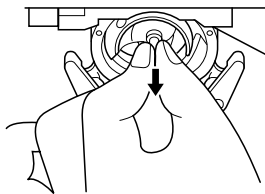

**5** 依箭頭所示取出月眉。

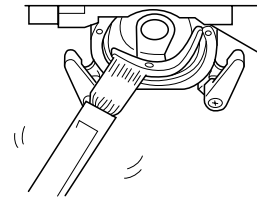

**6** 梭床擦拭保養。  
●除去灰塵和線屑再用沾有  
少量油布擦拭。  
●月眉以同樣的方法擦拭。

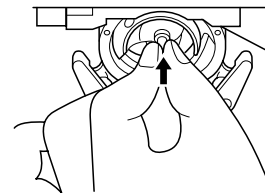

**7** 依箭頭所示裝回月眉。

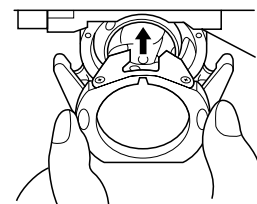

**8** 梭床蓋的凸部對準梭床兩側  
的孔，並如箭頭所示裝入。

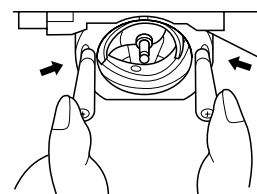

**9** 移動固定架把梭床蓋鎖上  
固定，再重新放上梭殼。

# 保養

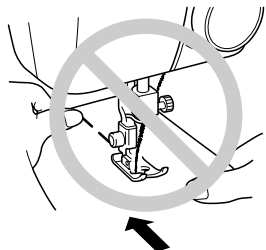

## 絞線時的處理

- ※ 縫紉時請勿拉扯布料，以避免因斷針而導致受傷。
- ※ 絞線時，請勿轉動手輪和拉扯布料。並請依下列步驟取下布料和車線。

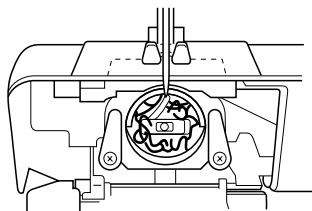

- 1** 打開梭床門，留意絞線情況。

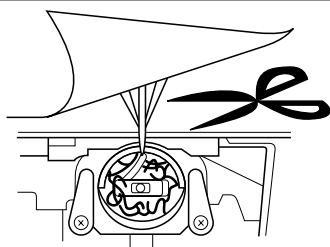

- 2** 使用小剪刀將針板上方的絞線剪斷，然後輕輕的取出車線和布料。

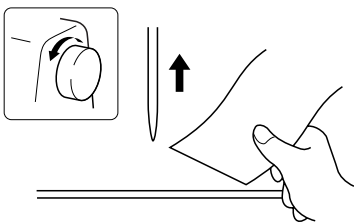

- 3** 轉動手輪將針昇至頂點，即可取出布料。
- 4** 依照梭床的清潔方法的步驟，將梭床的絞線線頭清理乾淨。

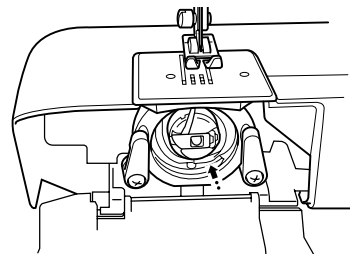

## 注油保養

- 梭床  
依左圖中箭頭所示位置，保養注油後，用布輕輕擦拭。

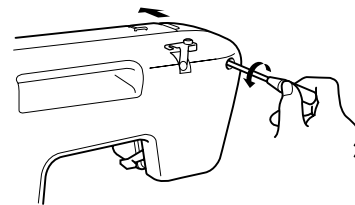

- 針柱部份

- 1** 鬆掉螺絲，取下面板。

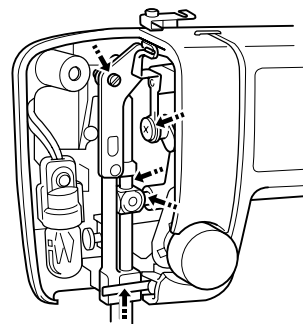

- 2** 依左圖箭頭所示位置，保養注油後，用布輕輕擦拭。

- 實施保養注油之前，記得關掉電源開關。
  - 縫紉機每天長時間使用的時候，每週保養注油一回。
- ※ 注油後讓縫紉機在空縫之下運轉。



備 忘 録

# 排除故障時簡易的處理方法 縫紉機性能異常時，請先確認異常原因



● 或最近的兄弟牌經銷商接洽照辦。  
假如，那樣也沒有辦法修好的時候，請您向購買的經銷商



Chinese  
885-405  
XE3371-201②  
Printed in China