

Bedienungsanleitung Manuel d'instructions Handleiding Manuale d'istruzione

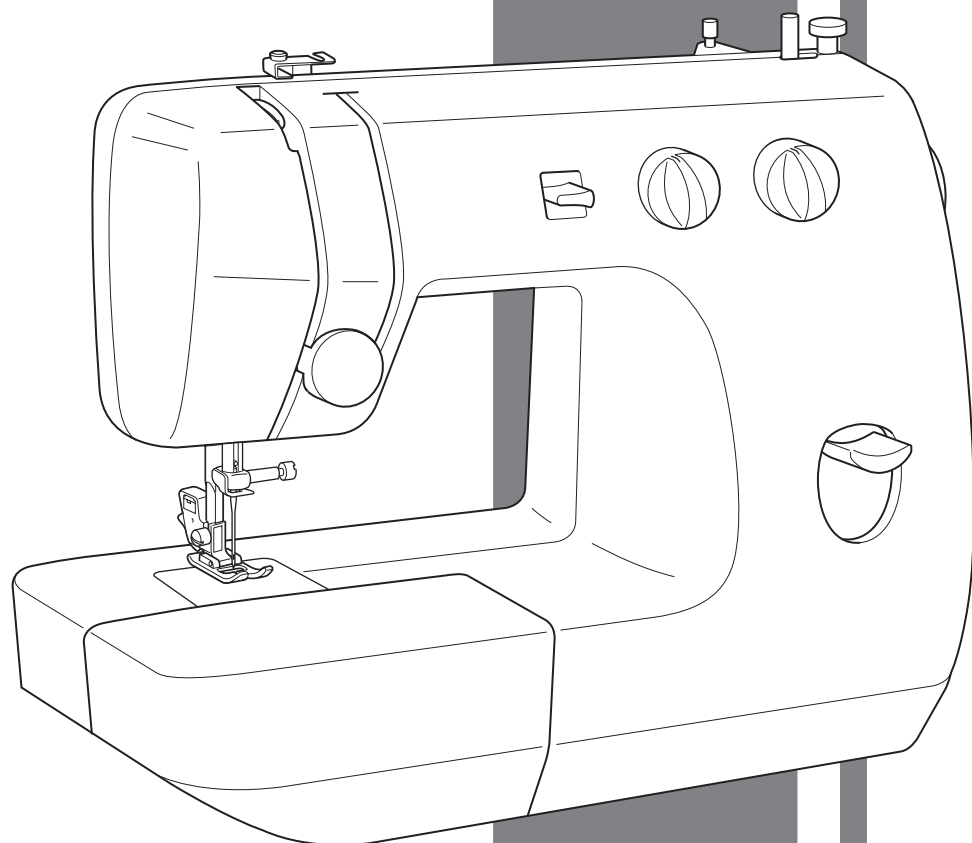

“WICHTIGE SICHERHEITSANWEISUNGEN”

Beim Gebrauch eines elektrischen Geräts sind alle grundlegenden Vorsichtsmaßnahmen unbedingt zu beachten, einschließlich der folgenden:

“Lesen Sie vor dem Gebrauch dieser Nähmaschine die Betriebsanleitung gründlich durch.”

GEFAHR — Um Stromschläge zu vermeiden:

1. Die Maschine sollte niemals unbeaufsichtigt gelassen werden, wenn sie an die Stromversorgung angeschlossen ist. Ziehen Sie vor Gebrauch und Reinigung der Maschine grundsätzlich den Netzstecker.
2. Schalten Sie stets den Netzschalter aus und ziehen Sie den Netzstecker aus der Steckdose, bevor Sie die Glühlampe austauschen.
Ersetzen Sie die Glühlampe durch eine vom gleichen Typ mit 15 Watt.

WARNHINWEIS — Um Verbrennungen, Brände, Stromschläge oder Personenschäden zu vermeiden:

1. Diese Maschine ist kein Spielzeug. Lassen Sie sie auf keinen Fall unbeaufsichtigt, wenn Kinder in der Nähe sind.
2. Setzen Sie diese Maschine nur für den in dieser Bedienungsanleitung beschriebenen Zweck ein.
Verwenden Sie nur das in dieser Bedienungsanleitung angegebene, vom Hersteller empfohlene Zubehör.
3. Benutzen Sie diese Maschine auf keinen Fall, wenn Netzkabel oder Netzstecker beschädigt sind, die Maschine nicht ordnungsgemäß funktioniert oder fallen gelassen bzw. beschädigt wurde oder ins Wasser gefallen ist. Bringen Sie die Maschine zum nächsten Vertragshändler oder zur nächsten Vertragsreparaturwerkstatt zurück, damit dort die notwendigen Untersuchungen, Reparaturen bzw. elektrischen oder mechanischen Einstellungen vorgenommen werden können.
4. Betreiben Sie die Maschine niemals mit blockierten Lüftungsöffnungen. Halten Sie die Lüftungsöffnungen der Maschine sowie das Fußpedal frei von Fusseln, Staub und Stoffabfällen.
5. Achten Sie darauf, dass keine Gegenstände in Maschinenöffnungen gelangen.
6. Verwenden Sie die Maschine nur in geschlossenen Räumen.
7. Betreiben Sie die Maschine nicht an Orten, an denen Aerosol- oder Sprühprodukte verwendet oder Sauerstoff zugeführt wird.
8. Um die Maschine von der Netzversorgung zu trennen, stellen Sie den Hauptschalter auf "O" (Aus-Stellung) und ziehen den Netzstecker aus der Steckdose.
9. Ziehen Sie nicht am Kabel. Fassen Sie das Kabel beim Herausziehen am Stecker an.
10. Halten Sie die Hände von allen beweglichen Teilen fern. Besondere Vorsicht ist im Bereich der Maschinennadel geboten.
11. Verwenden Sie stets die richtige Stichplatte. Andernfalls kann die Nadel abbrechen.
12. Verwenden Sie keine verbogenen Nadeln.
13. Schieben und ziehen Sie den Stoff beim Nähen nicht. Dadurch kann sich die Nadel verbiegen und schließlich abbrechen.
14. Schalten Sie die Maschine aus, indem Sie den Netzschalter auf "O" stellen, wenn Sie im Nadelbereich arbeiten, wie z.B. Faden in die Nadel einfädeln, Nadel austauschen, Unterfaden aufspulen, Nähfuß austauschen usw.
15. Ziehen Sie stets den Stecker aus der Steckdose, wenn Sie Abdeckungen entfernen, die Maschine ölen oder andere in der Bedienungsanleitung aufgeführte Wartungsmaßnahmen durchführen.
16. Diese Nähmaschine darf ohne Aufsicht nicht von Kindern oder unerfahrenen Personen verwendet werden.
17. Kinder sollten beaufsichtigt werden, um sicherzustellen, dass sie nicht mit der Maschine spielen.

“DIESE ANLEITUNG GRIFFBEREIT AUFBEWAHREN”

“Diese Nähmaschine ist für den Haushaltgebrauch bestimmt.”

“IMPORTANTES CONSIGNES DE SECURITE”

Lors de l'utilisation de la machine à coudre, il convient de toujours suivre les consignes de sécurité essentielles et de prendre notamment les précautions suivantes:

“Lire toutes les instructions avant d'utiliser la machine.”

DANGER – Pour réduire le risque de décharge électrique:

1. Ne jamais laisser la machine sans surveillance lorsqu'elle est branchée. Toujours débrancher la machine à coudre après son utilisation et avant de procéder au nettoyage.
2. Toujours débrancher la machine avant de changer l'ampoule de la lampe. Remplacer l'ampoule par une du même type, de 15 watts.

AVERTISSEMENT – Pour réduire le risque de brûlures, d'incendie, de choc électrique ou de blessures:

1. Ne pas utiliser cette machine comme un jouet. Il convient de faire particulièrement attention lorsqu'elle est utilisée par des enfants ou dans leur entourage.
2. Ne jamais utiliser cette machine à d'autres fins que celles pour lesquelles elle a été conçue, telles que décrites dans le présent manuel. Utiliser uniquement les accessoires recommandés par le fabricant tels que repris dans le manuel.
3. Ne jamais faire fonctionner la machine si le cordon d'alimentation ou la fiche ont été endommagés, s'il y a un problème de fonctionnement, si elle est tombée ou a été abîmée, ou si elle a été plongée dans du liquide. Retourner la machine à coudre auprès du revendeur autorisé ou du service technique le plus proche afin qu'il puisse l'examiner, la réparer ou effectuer certains réglages électriques ou mécaniques.
4. Ne jamais faire fonctionner la machine si l'un des orifices de ventilation est obstrué. Veiller à ce que ces orifices et la commande au pied ne soient jamais encombrés de peluches, poussières et morceaux de tissus.
5. Ne jamais laisser tomber ou insérer des objets dans ces ouvertures.
6. Ne pas utiliser la machine à l'extérieur.
7. Ne pas faire fonctionner la machine en cas d'utilisation de produits aérosols (vaporisateurs) ou d'administration d'oxygène.
8. Pour l'éteindre, mettre l'interrupteur principal sur le symbole “O” pour “Off”, puis retirer la fiche de la prise.
9. Ne jamais débrancher en tirant sur le cordon d'alimentation. Pour débrancher, saisir la fiche (et non le cordon) et tirer.
10. Tenir ses doigts à l'écart de toute pièce mobile. Faire tout spécialement attention à proximité de l'aiguille.
11. Toujours utiliser la plaque à aiguille adéquate. Une mauvaise plaque peut casser l'aiguille.
12. Ne jamais utiliser une aiguille tordue.
13. Ne pas tirer ou pousser le tissu en cousant. Cela peut entraver le fonctionnement de l'aiguille et causer sa rupture.
14. Eteindre la machine (mettre sur “O”) lors des réglages dans la zone de l'aiguille, tels que l'enfilage, le changement d'aiguille, la mise en place de la canette ou le changement de pied-de-biche.
15. Toujours débrancher la machine à coudre avant de retirer les plaques de protection, de la graisser ou avant d'effectuer toute modification accessible à l'utilisateur telles qu'elles sont reprises dans le présent manuel d'utilisation.
16. Cette machine à coudre n'est pas prévue pour être utilisée sans surveillance par de jeunes enfants ou des personnes handicapées.
17. Surveillez les jeunes enfants, afin de vous assurer qu'ils ne jouent pas avec cette machine.

“CONSERVER CES INSTRUCTIONS”

“Cette machine à coudre est prévue pour un usage domestique.”

“BELANGRIJKE VEILIGHEIDSINSTRUCTIES”

Bij gebruik van de naaimachine moeten altijd enkele fundamentele voorzorgsmaatregelen worden genomen, waaronder:

“Voor gebruik eerst alle instructies doorlezen.”

GEVAAR – Verklein de kans op een elektrische schok:

1. Laat de machine nooit onbeheerd aangesloten op het stroomnet. Haal altijd de stekker uit het stopcontact na gebruik en voordat u de machine gaat schoonmaken.
2. Haal altijd de netstekker uit het stopcontact voordat u het lampje vervangt. Vervang het lampje door een zelfde soort lampje van 15 Watt.

WAARSCHUWING – Verklein het risico van brandwonden, brand, een elektrische schok of persoonlijk letsel:

1. De machine mag nooit als speelgoed worden gebruikt. Blijf in de buurt wanneer de machine wordt gebruikt door kinderen en let op als er kinderen in de buurt zijn.
2. Gebruik de machine alleen zoals bedoeld, volgens de beschrijvingen in deze handleiding. Gebruik uitsluitend accessoires die zijn aanbevolen door de fabrikant, zoals beschreven in deze handleiding.
3. Gebruik de machine nooit wanneer het snoer of de stekker beschadigd is, wanneer de machine niet goed werkt, wanneer u de machine hebt laten vallen, wanneer de machine beschadigd is of in het water gevallen. Breng de machine naar de dichtstbijzijnde erkende dealer of een erkend servicecentrum als hij moet worden nagekeken of gerepareerd, of als er elektrische of mechanische aanpassingen nodig zijn.
4. Gebruik de machine nooit wanneer de luchtopeningen zijn geblokkeerd. Houd de ventilatieopeningen van de machine en het voetpedaal vrij van pluisjes, stof en losse stukken stof.
5. Stop geen voorwerpen in openingen en zorg dat er geen voorwerpen in kunnen vallen.
6. Gebruik de machine niet buiten.
7. Gebruik de machine niet wanneer u spuitbussen hebt gebruikt of op plaatsen waar zuurstof wordt toegediend.
8. Wilt u de machine loskoppelen, draai dan de hoofdschakelaar op “O”, dit betekent ‘uit’, en haal de stekker uit het stopcontact.
9. Trek hierbij niet aan het snoer. Pak de stekker vast, niet het snoer.
10. Houd uw vingers uit de buurt van alle bewegende delen. Wees vooral voorzichtig in de buurt van de naald.
11. Gebruik altijd de juiste naaldplaat. Met een verkeerde plaat kan de naald breken.
12. Gebruik geen verbogen naalden.
13. Duw of trek de stof niet tijdens het naaien. Hierdoor kan de naald verbuigen en breken.
14. Zet de machine op “O” wanneer u iets doet in de buurt van de naald, zoals de naald inrijgen, de naald verwisselen, de spoel inrijgen of de persvoet verwisselen en dergelijke.
15. Haal de stekker altijd uit het stopcontact wanneer u kleppen verwijdert, de machine smeert of andere vormen van onderhoud volgens de bedieningshandleiding uitvoert.
16. Deze naaimachine is niet bedoeld om zonder toezicht te worden gebruikt door kinderen of minder bekwame personen.
17. Let op dat jonge kinderen niet met deze machine spelen.

“BEWAAR DE INSTRUCTIES”

“Deze naaimachine is uitsluitend geschikt voor huishoudelijk gebruik.”

“ISTRUZIONI DI SICUREZZA IMPORTANTI”

Nell'usare la macchina da cucire, seguire sempre le istruzioni di sicurezza incluso quanto qui di seguito specificato:

“Leggere tutte le istruzioni prima dell'uso.”

PERICOLO – Per ridurre il rischio di shock elettrico:

1. La macchina da cucire non va mai lasciata incustodita quando la spina è inserita. Disinserire sempre la spina della macchina da cucire dalla presa di corrente a lavoro appena concluso e prima di procedere alla sua pulizia.
2. Disinserire sempre la spina prima di procedere alla sostituzione della lampadina. Usare una lampadina dello stesso tipo da 15 watt.

ATTENZIONE – Per ridurre il rischio di ustioni, incendi, shock elettrici o danni alle persone:

1. Non consentire che la macchina da cucire venga usata come un giocattolo. Prestare particolare attenzione quando la macchina da cucire viene usata da bambini o in loro prossimità.
2. Usare la macchina da cucire solo per l'uso cui è destinata, come descritto nel manuale. Usare solo quegli accessori consigliati dal produttore, come specificato qui di seguito.
3. Non usare la macchina da cucire qualora: la spina (o il cavo di alimentazione) sia danneggiata (o danneggiato); non funzioni correttamente; sia caduta a terra, danneggiata o caduta in acqua. Riportare la macchina da cucire al più vicino rivenditore o centro assistenza autorizzati per eventuali controlli, riparazioni o regolazioni elettriche o meccaniche.
4. Non usare mai la macchina da cucire, a prese d'aria ostruite. Mantenere le prese d'aria della macchina da cucire e il reostato liberi da filacce, polvere e tessuti sciolti.
5. Non far cadere né inserire oggetti in nessuna delle bocche.
6. Non usare la macchina all'aperto.
7. Non azionare la macchina nel caso vengano usati aerosol (spray) od ossigeno.
8. Per disinserirla, ruotare l'interruttore principale in posizione “O” (OFF = spento), quindi sfilare la spina dalla presa di corrente.
9. Non disinserire tirando il cavo. Afferrare la spina e non il cavo, quindi estrarla.
10. Tenere le dita lontano dalle parti in funzionamento, particolarmente attorno all'ago della macchina da cucire.
11. Usare sempre la placca dell'ago opportuna. L'uso di una placca errata può provocare la rottura dell'ago.
12. Non usare aghi piegati.
13. Non tirare o spingere il tessuto durante l'operazione di cucitura poiché ciò potrebbe piegare l'ago e quindi spezzarlo.
14. Posizionare l'interruttore della macchina da cucire sul simbolo “O” quando si effettuano regolazioni in prossimità dell'ago quali, ad esempio, infilatura e sostituzione dell'ago, infilatura della spoletta o sostituzione del piedino premistoffa.
15. Disinserire sempre la macchina da cucire dalla presa di corrente quando se ne rimuovono i coperchi, quando viene lubrificata oppure quando si effettua un'altra operazione di manutenzione riportata nel libretto istruzioni.
16. Questa macchina da cucire non è destinata all'uso da parte di bambini piccoli o di persone con manualità ridotta senza adeguata supervisione.
17. È necessario assicurarsi che i bambini non giochino con la macchina.

“CONSERVARE LE PRESENTI ISTRUZIONI”
“La macchina da cucire è destinata all'uso domestico.”

INHALT

KENNENLERNEN IHRER MASCHINE

HAUPTBESTANDTEILE DER MASCHINE.....	1
HAUPTBESTANDTEILE	2
ZUBEHÖR.....	3
BEDIENUNG IHRER NÄHMASCHINE.....	4
Kabelanschlüsse	4
Netz- und Nählichtschalter	5
Fußanlasser	5
Nadel einsetzen	6
Nadel prüfen	6
Nähfuß wechseln	7
Umbau auf Freiarm	8
Nivellierung der Nähmaschine	8
BEDIENELEMENTE	9
Stichlängen-Drehknopf.....	9
Rückwärtsschalter	10
Stichbreiten-Drehknopf	11
Nadelpositionswähler.....	12
FADENFÜHRUNG	14
Aufspulen des Unterfadens	14
Einfädeln des Unterfadens (Spulenkapsel).....	15
Einfädeln des Oberfadens (Nadelfaden)	16
Heraufholen des Unterfadens	18
Nähen mit der Zwillingnadel (Option)	19
Fadenspannung	21
STOFF-, NADEL- UND GARNTABELLE.....	23

GERAD- UND ZICKZACKSTICH

Geradstichnähen	25
Nähen von Stoffrändern	27
Nähen von Denim	28
Nähen auf sehr dünnem Stoff	29
Führen des Stoffs	30
Zickzackstich	31

VERFÜGBARE STICHMUSTER

Zierstiche	33
------------------	----

KNOPFLÖCHER UND KNÖPFE NÄHEN

Knopfloch nähen.....	36
Knöpfe annähen	40

HEFTEN UND APPLIZIEREN

Einnähen eines Reißverschlusses	42
Kräuseln	44
Stopfen	45
Mit Spitzen besetzen	46
Applizieren	47
Blindstich	48
Kantenversäuberung.....	49
Kordeleinnähen	50
Monogramme und Stickarbeiten	51

WARTUNG

Nählampe auswechseln	53
Ölen.....	54
Reinigung.....	55
Checkliste	57
Maschine verpacken	65

INDEX

TABLE DES MATIÈRES

CONNAÎTRE SA MACHINE À COUDRE

PIECES PRINCIPALES DE LA MACHINE.....	1
PIÈCES PRINCIPALES.....	2
ACCESSOIRES.....	3
FONCTIONNEMENT DE LA MACHINE A COUDRE	4
Branchement des prises.....	4
Interrupteur principal et de la lampe	5
Pédale	5
Mise en place de l'aiguille.....	6
Vérification de l'aiguille	6
Changement de pied-de-biche	7
Couture bras libre.....	8
Stabiliser la machine	8
DIVERSES COMMANDES	9
Sélecteur de longueur de point.....	9
Levier de couture en marche arrière	10
Sélecteur de largeur de point.....	11
Sélecteur de position de l'aiguille.....	12
ENFILAGE DE LA MACHINE.....	14
Remplissage de la canette	14
Mise en place du fil inférieur (canette).....	15
Mise en place du fil supérieur (aiguille)	16
Remontée du fil inférieur.....	18
Couture avec l'aiguille jumelée (Option)	19
Tension du fil	21
TABLEAU DES COMBINAISONS TISSUS/ AIGUILLES/ FILS.....	23

POINTS DROITS ET POINTS ZIGZAG

Point droit	25
Les bords.....	27
Le denim.....	28
Les tissus très légers.....	29
Guider le tissu	30
Point zigzag	31

POINTS INCLUS

Points fantaisie	33
------------------------	----

COUTURE DE BOUTONNIÈRES ET DE BOUTONS

Coudre une boutonnière	36
Coudre un bouton	40

UTILISATION DES ACCESSOIRES ET LEURS APPLICATIONS

Coudre une fermeture	42
Fronces	44
Reprisage	45
Coudre de la dentelle	46
Appliques.....	47
Point d'ourlet invisible	48
Points sur le bord	49
Pose de ganses	50
Monogrammes et broderies	51

ENTRETIEN

Remplacement de l'ampoule.....	53
Huilage	54
Nettoyage.....	55
Vérification du fonctionnement	59
Remballage de la machine	65

INDEX

INHOUDSOPGAVE

BASISKENNIS

BELANGRIJKSTE ONDERDELEN VAN UW NAAIMACHINE	1
BELANGRIJKSTE ONDERDELEN	2
TOEBEHOREN	3
GEBRUIK VAN DE NAAIMACHINE	4
Stekkers en contacten	4
Aan/uit- en lichtsakelaar	5
Voetpedaal.....	5
De naald erin doen	6
De naald controleren	6
De persvoet vervangen	7
Omschakelen naar de vrije armmachine.....	8
De machine stabiliseren	8
BEDIENINGSTOETSSEN	9
Steeklengteknop.....	9
Achteruitnaaiknop.....	10
Steekbreedteknop	11
Naaldpositie-keuzeknop	12
DRAAD INRIJGEN	14
De spoel opwinden	14
De onderdraad (spoel) inrijgen	15
De bovendraad (naald) inrijgen	17
Oppakken van de onderdraad	18
Naaïen met een dubbele naald (optie)	20
Draadspanning	21
OVERZICHT VAN COMBINATIES VAN MATERIALEN, NAALDEN EN GARENS	24

DE RECHTE EN DE ZIGZAGSTEEK

Rechte steek	25
Naaïen van de randen	27
Naaïen van spijkerstof	28
Naaïen op erg dunne materialen	29
Doorvoeren van het materiaal	30
Zigzagsteek	32

INGEBOUWDE STEKEN

Decoratieve steken	33
--------------------------	----

KNOOPSGATEN MAKEN EN KNOPEN AANZETTEN

Knoopsgat maken.....	37
Knopen aanzetten	41

GEBRUIK VAN DE TOEBEHOREN EN APPLICATIES

Een rits inzetten.....	43
Plooïen	44
Stoppen	45
Kant aanzetten	46
Applicaties	47
Blindzoomsteek	48
Overlocksteek.....	49
Een koord opnaaien	50
Monogrammen en borduren	52

ONDERHOUD

Het lampje verwisselen.....	53
Smeren	54
Reinigen	56
Controlelijst.....	61
De naaimachine opnieuw inpakken.....	65

INDEX

SOMMARIO

CONOSCERE LA MACCHINA DA CUCIRE

PARTI PRINCIPALI DELLA MACCHINA.....	1
PARTI PRINCIPALI.....	2
ACCESSORI.....	3
FUNZIONAMENTO DELLA MACCHINA DA CUCIRE	4
Collegamento elettrico.....	4
Alimentazione e luce area di lavoro.....	5
Reostato a pedale.....	5
Inserimento dell'ago.....	6
Controllo dell'ago.....	6
Sostituzione del piedino premistoffa.....	7
Cucitura a braccio libero.....	8
Stabilizzazione della macchina.....	8
DISPOSITIVI DI CONTROLLO.....	9
Selettore della lunghezza del punto.....	9
Leva di cucitura di ritorno.....	10
Selettore dell'ampiezza dei punti.....	11
Selettore della posizione dell'ago.....	12
PROCEDURE DI INFILATURA.....	14
Avvolgimento della spoletta.....	14
Infilatura inferiore (spoletta).....	15
Infilatura superiore (ago).....	17
Avvolgimento del filo della spoletta.....	18
Cucitura con ago gemello (Opzionale).....	20
Regolazione della tensione del filo.....	21
TABELLA DELLE COMBINAZIONI DI TESSUTO, AGO E FILO.....	24

PUNTO DIRITTO E ZIGZAG

Punto diritto.....	25
Cucitura dei bordi del tessuto.....	27
Cucitura di tessuto di cotone ritorto.....	28
Cucitura di tessuti particolarmente sottile.....	29
Guida del tessuto.....	30
Punto zigzag.....	32

PUNTI INCORPORATI

Punto decorativo.....	33
-----------------------	----

CUCITURA DI ASOLE E BOTTONI

Cucitura di asole.....	37
Cucitura di bottoni.....	41

GUARNIZIONI E APPLICAZIONI

Applicazione di cerniere.....	43
Arricciature.....	44
Rammendo.....	45
Applicazione di pizzo.....	46
Applicazioni.....	47
Punto orlo invisibile.....	48
Punto a sopraggitto.....	49
Cordoncino.....	50
Monogrammi e ricami.....	52

MANUTENZIONE

Sostituzione della lampadina.....	53
Lubrificazione.....	54
Pulizia.....	56
Tabella di controllo del funzionamento.....	63
Reimballaggio della macchina.....	65

INDICE

**HAUPTBESTANDTEILE DER
MASCHINE**

**PIECES PRINCIPALES DE LA
MACHINE**

**BELANGRIJKSTE ONDERDELEN
VAN UW NAAIMACHINE**

**PARTI PRINCIPALI DELLA
MACCHINA**

KENNENLERNEN IHRER MASCHINE
CONNAÎTRE SA MACHINE À COUDRE
BASISKENNIS
CONOSCERE LA MACCHINA DA CUCIRE

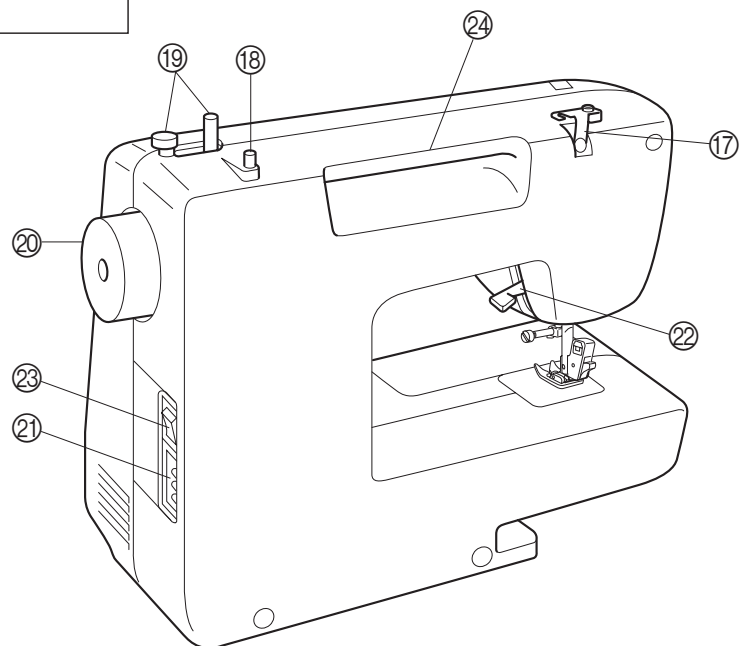
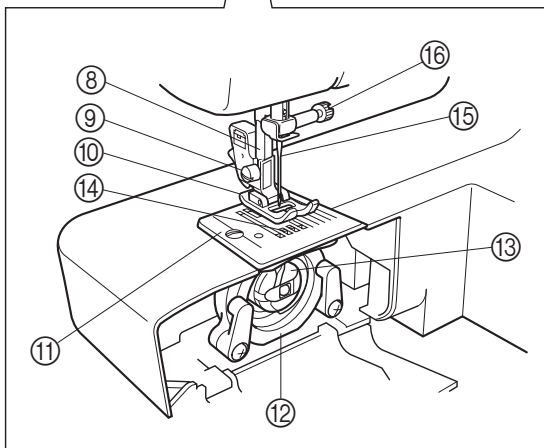
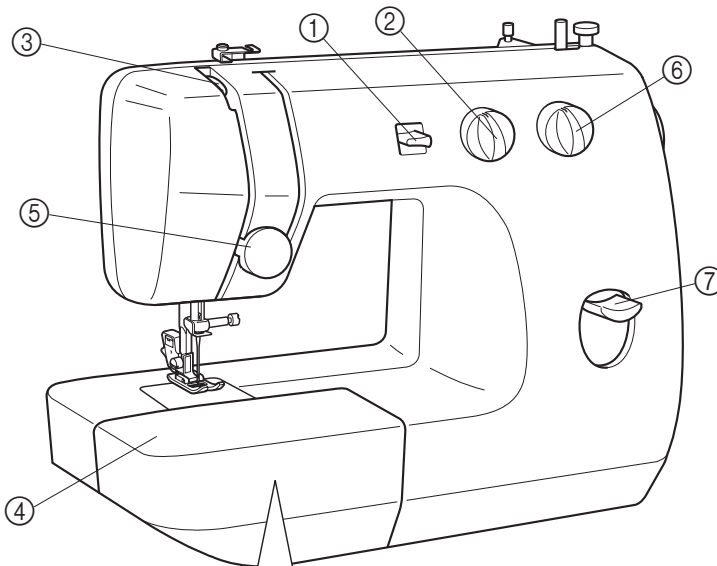

HAUPTBESTANDTEILE

- ① Nadelpositionswähler (Stichlage)
- ② Stichbreiten-Drehknopf
- ③ Fadenhebel
- ④ Anschiebetisch mit Zubehörfach
- ⑤ Fadenspannungs-Drehknopf
- ⑥ Stichlängen-Drehknopf
- ⑦ Rückwärtsschalter
- ⑧ Fadenabschneider
- ⑨ Nähfußhalter
- ⑩ Nähfuß (Zickzack)
- ⑪ Stichplatte
- ⑫ Greifer
- ⑬ Spulenkapsel
- ⑭ Transporteur
- ⑮ Nadel
- ⑯ Nadelschraube
- ⑰ Fadenführung / Spulervorspannung
- ⑱ Garnrollenhalter
- ⑲ Spuler
- ⑳ Handrad
- ㉑ Fußanlasser-Anschlußbuchse
- ㉒ Fußanlasser
- ㉓ Netzschalter/Nählichtschalter
- ㉔ Integrierter Tragegriff

PIÈCES PRINCIPALES

- ① Sélecteur de position de l'aiguille
- ② Sélecteur de largeur de point
- ③ Levier releveur de fil
- ④ Table d'extension avec tiroir à accessoires
- ⑤ Sélecteur de tension supérieure
- ⑥ Sélecteur de longueur de point
- ⑦ Levier de couture en marche arrière
- ⑧ Coupe-fils
- ⑨ Vis du pied-de-biche
- ⑩ Pied-de-biche (Zigzag)
- ⑪ Plaque à aiguille
- ⑫ Crochet de la navette
- ⑬ Boîtier de la canette
- ⑭ Griffes d'entraînement
- ⑮ Aiguille
- ⑯ Vis de fixation de l'aiguille
- ⑰ Guide-fil/Disque de tension du dévidoir
- ⑱ Porte-bobine
- ⑲ Dévidoir
- ㉑ Volant à main
- ㉒ Prise de la pédale
- ㉓ Levier du pied-de-biche
- ㉔ Interrupteur principal/de la lampe
- ㉕ Poignée intégrée

KENNENLERNEN IHRER MASCHINE
CONNATRE SA MACHINE À COUDRE
BASISKENNIS
CONOSCERE LA MACCHINA DA CUCIRE

BELANGRIJKSTE ONDERDELEN

- ① Naaldpositie-keuzeknop
- ② Steekbreedteknoep
- ③ Draadgever
- ④ Toebehorenvakje
- ⑤ Bovenspanningsknop
- ⑥ Steeklengteknoep
- ⑦ Achteruitnaaiknop
- ⑧ Draadknipper
- ⑨ Persvoetschroef
- ⑩ Persvoet (zigzag)
- ⑪ Naaldplaat
- ⑫ Spoelhaak
- ⑬ Spoelhuis
- ⑭ Transporteurs
- ⑮ Naald
- ⑯ Naaldklemschroef
- ⑰ Spanningsschijfje van draadgeleider/spoelwinder
- ⑱ Klospen
- ⑲ Spoelwinder
- ㉑ Balanswiel
- ㉒ Contact voor voetpedaal
- ㉓ Persvoethendel
- ㉔ Aan/uit- en lichtschakelaar
- ㉕ Ingebouwde handgreep

PARTI PRINCIPALI

- ① Selettore del posizionamento dell'ago
- ② Selettore dell'ampiezza del punto
- ③ Leva tendifilo
- ④ Piano di lavoro con conservazione accessori
- ⑤ Regolazione della tensione del filo
- ⑥ Selettore della lunghezza del punto
- ⑦ Leva di cucitura di ritorno
- ⑧ Tagliafilo
- ⑨ Vite del piedino premistoffa
- ⑩ Piedino premistoffa (Zigzag)
- ⑪ Placca dell'ago
- ⑫ Crochet
- ⑬ Capsula della spoletta
- ⑭ Griffes di trasporto
- ⑮ Ago
- ⑯ Vite del morsetto dell'ago
- ⑰ Guidafile/Disco di tensione avvolgimento spoletta
- ⑱ Porta-rocchetto
- ⑲ Dispositivo di avvolgimento spoletta
- ㉑ Volantino
- ㉒ Presa del reostato
- ㉓ Leva del piedino premistoffa
- ㉔ Interruttore principale/luce area di lavoro
- ㉕ Maniglia incorporata

ZUBEHÖR

- ① Reißverschlußfuß (1 Stück) (Siehe Hinweis)
- ② Spulen (2 Stück)
- ③ Nadelsatz (Normal Nr. 14) (3 Stück)
- ④ Zusätzlicher Garnrollenhalter (1 Stück) (Siehe Hinweis)
- ⑤ Stopplatte (1 Stück)

Ersatzteilnummer des Zickzacknähußes: 138135-122
Fußanlasser : XC7359-021 (für Stromnetz 110/120V)
XC7438-321 (für Stromnetz 220/240V)
XC7456-321 (Großbritannien)
XE0629-001 (Australien, Neuseeland)
XD0852-021 (Korea)
XC7438-321 (Russland)

HINWEIS:

Das oben aufgeführte Zubehör wird im Zubehörfach innerhalb des Anschietisches aufbewahrt. Bestimmte Zubehörteile sind nicht bei allen Modellen vorhanden. (Änderungen vorbehalten).

ACCESSOIRES

- ① Pied pour fermetures à glissière (1) (Voir remarque.)
- ② Canettes (2)
- ③ Jeu d'aiguilles (Normal #14) (3)
- ④ Porte-bobine supplémentaire (1) (Voir remarque.)
- ⑤ Plaque à repriser (1)

Code pièces pour pied-de-biche zigzag : 138135-122
Foot Controller : XC7359-021 (Zones 110/120V)
XC7438-321 (Zones 220/240V)
XC7456-321 (Royaume-Uni)
XE0629-001 (Australie, Nouvelle-Zélande)
XD0852-021 (Corée)
XC7438-321 (Russie)

REMARQUE :

Les accessoires susmentionnés sont rangés dans la table d'extension.
Tous les accessoires mentionnés ne sont pas nécessairement inclus avec certains modèles.

TOEBEHOREN

- ① Ritsvoet (× 1) (Zie opmerking.)
- ② Spoel (× 2)
- ③ Naaldenset (Normaal #14) (× 3)
- ④ Extra klossen (× 1) (Zie opmerking.)
- ⑤ Stopplaat (× 1)

Onderdeelnummer voor zigzag-persvoet: 138135-122
Voetpedaal : XC7359-021 (110/120V-regio)
XC7438-321 (220/240V-regio)
XC7456-321 (Verenigd Koninkrijk)
XE0629-001 (Australië, Nieuw-Zeeland)
XD0852-021 (Korea)
XC7438-321 (Rusland)

OPMERKING:

De bovengenoemde accessoires zitten in het toebehorenvakje van de naaimachine. Het is mogelijk dat sommige accessoires bij bepaalde naaimachines niet worden meegeleverd.

ACCESSORI

- ① Piedino per cerniere (1 pz.) (Vedi nota.)
- ② Spolette (2 pz.)
- ③ Confezione di aghi (normale #14) (3 pz.)
- ④ Porta-rocchetto ausiliario (1 pz.) (Vedi nota.)
- ⑤ Placca da rammendo (1 pz.)

Codice delle parti del piedino premistoffa zigzag: 138135-122
Reostato a piede : XC7359-021 (paesi con corrente elettrica a 110/120V)
XC7438-321 (paesi con corrente elettrica a 220/240V)
XC7456-321 (Regno Unito)
XE0629-001 (Australia, Nuova Zelanda)
XD0852-021 (Corea)
XC7438-321 (Russia)

NOTA:

Gli accessori di cui sopra sono contenuti nel piano di lavoro. Di questi, alcuni potrebbero non essere in dotazione a certi modelli.

①

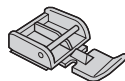

X59370-021

②

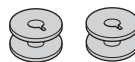

X52800-150

③

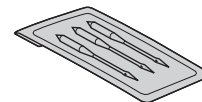

129583-001

④

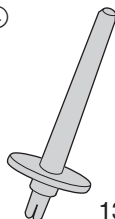

130920-021

⑤

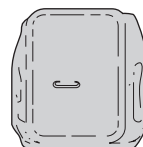

XA3442-121

BEDIENUNG IHRER NÄHMASCHINE

Kabelanschlüsse

1. Führen Sie den Stecker des Fußanlasserkabels -- der Stecker zwischen Fußanlasser und Netzstecker -- in die entsprechende Buchse an der Maschine ein.
2. Stecken Sie den Netzstecker in eine Netzsteckdose.

ACHTUNG:

1. Beim Auswechseln der Glühlampe oder wenn die Nähmaschine längere Zeit nicht verwendet werden soll, muß der Stecker aus der Steckdose gezogen werden, um elektrische Gefahren zu vermeiden.

2. Nur für die USA

Dieses Gerät hat einen polarisierten Stecker (bei dem ein Kontakt breiter ist als der andere). Um die Gefahr elektrischer Schläge zu vermeiden, darf dieser Stecker nur in der richtigen Richtung in Steckdosen mit festgelegter Kontaktbelegung eingesetzt werden. Wenn der Stecker nicht leicht in die Steckdose paßt, wieder herausziehen und nicht mit Gewalt eindrücken.

Wenn der Stecker in keiner Stellung in die Steckdose paßt, einen Elektriker rufen. Auf keinen Fall versuchen, den Stecker selber zu modifizieren.

FONCTIONNEMENT DE LA MACHINE A COUDRE

Branchement des prises

1. Brancher la fiche de la pédale, située entre la pédale et la fiche d'alimentation du cordon, dans la prise de la machine.
2. Brancher la fiche d'alimentation à une prise secteur.

PRECAUTION :

1. Lors du remplacement de l'ampoule ou lorsque la machine n'est pas utilisée, la fiche d'alimentation doit être débranchée de la prise secteur pour éviter toute décharge électrique.
2. Uniquement pour les Etats-Unis

Cette machine comprend une fiche polarisée (une broche plus large que l'autre). Pour réduire le risque d'électrocution, cette fiche est conçue afin d'être enfoncée dans une prise polarisée d'une seule manière. Si la fiche ne s'enfonce pas totalement dans la prise, la retourner.

Si elle ne s'enfonce toujours pas correctement, contacter un électricien qualifié pour l'installation de la prise nécessaire. Ne pas modifier la fiche de quelque façon que ce soit.

GEBRUIK VAN DE NAAIMACHINE

Stekkers en contacten

1. Steek de stekker van het voetpedaal in de aansluiting van de naaimachine. De stekker zit tussen het voetpedaal en de stekker voor het stopcontact.
2. Steek nu de (stroom)stekker in het stopcontact.

LET OP:

1. Bij het verwisselen van het lampje of wanneer de naaimachine niet wordt gebruikt moet u de stekker uit het stopcontact trekken om gevaar voor elektrische schokken te voorkomen.

2. Alleen voor de Verenigde Staten

Deze naaimachine is voorzien van een gepolariseerde stroomstekker (een stekkerpen is breder dan de andere). Deze stroomstekker past slechts op een manier in een gepolariseerd stopcontact, om gevaar voor elektrische schokken te vermijden. Als de stekker niet in het stopcontact past, moet u deze omdraaien en dan opnieuw insteken.

Als de stekker nog steeds niet past, raadpleeg dan een vakkundige elektriciën om het stopcontact te wijzigen. De stekker mag in geen geval worden gewijzigd.

FUNZIONAMENTO DELLA MACCHINA DA CUCIRE

Collegamento elettrico

1. Inserire la spina del reostato a pedale, posta tra quest'ultimo e la spina di alimentazione del cavo, nella presa della macchina.
2. Inserire la spina di alimentazione in una presa di corrente.

ATTENZIONE:

1. Per evitare rischi di scosse elettriche, la spina di alimentazione va disinserita dalla presa a muro prima di sostituire la lampadina o quando la macchina da cucire non è in funzionamento.
2. Soltanto per gli USA

Il dispositivo è munito di una spina polarizzata in cui una delle lame è più grande dell'altra. Per ridurre i rischi di shock elettrico, la spina va inserita in una presa di corrente polarizzata in un solo modo. Se non è possibile inserirla completamente, ruotarla.

Tuttavia, se l'inserimento è ancora difficoltoso, rivolgersi a un elettricista qualificato che provvederà all'installazione della presa di corrente opportuna. Non modificare in modo alcuno la spina.

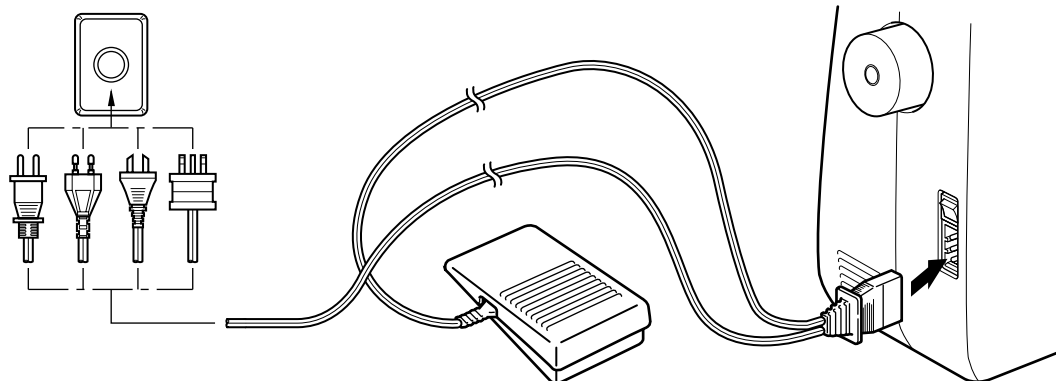

Netz- und Nählichtschalter

Dieser Schalter schaltet die Stromversorgung sowie das Nählicht ein und aus (Siehe **Abb. A**).

- ① Einschalten (in Richtung des Zeichens "I")
- ② Ausschalten (in Richtung des Zeichens "O")

Fußanlasser

Wenn der Fußanlasser leicht gedrückt wird, läuft die Nähmaschine mit geringer Geschwindigkeit. Wenn der Fußanlasser weiter nach unten gedrückt wird, erhöht sich die Nähgeschwindigkeit. Wenn Sie den Fußanlasser loslassen, stoppt die Nähmaschine (Siehe **Abb. B**).

HINWEIS:

1. Immer sicherstellen, daß keine Gegenstände auf den Fußanlasser gestellt werden, wenn die Maschine nicht verwendet wird.
2. Eine neue Nähmaschine oder eine, die längere Zeit nicht verwendet wurde, sollte geölt werden, wie auf Seite 54 beschrieben. Nach dem Ölen muß überschüssiges ÖL abgewischt werden.

Interrupteur principal et de la lampe

Cet interrupteur permet l'alimentation secteur et d'allumer ou d'éteindre la lampe de la machine à coudre. (Voir **fig. A.**)

- ① Allumer (vers le repère "I")
- ② Eteindre (vers le repère "O")

Pédale

Lors d'une dépression légère de la pédale, la machine fonctionnera lentement. Si l'on augmente la pression, la vitesse de la machine augmentera. Lorsque la pédale est relâchée, la machine s'arrête. (Voir **fig. B.**)

REMARQUE:

1. S'assurer de ne rien placer sur la pédale lorsque la machine n'est pas utilisée.
2. Il est nécessaire d'huiler une nouvelle machine ou une machine n'ayant pas été utilisée pendant une longue période de temps selon les instructions page 54. Après l'avoir huilée, essuyer tout excédent d'huile.

Aan/uit- en lichtschakelaar

Met deze schakelaar worden de naaimachine en het naailampje aan- en uitgezet. (Zie **afb. A**)

- ① Aan (op het "I" symbool)
- ② Uit (op het "O" symbool)

Voetpedaal

Als het voetpedaal een klein stukje wordt ingedrukt, begint de naaimachine langzaam te lopen. Hoe dieper het pedaal wordt ingedrukt, hoe sneller de machine draait. Wanneer het pedaal wordt losgelaten, stopt de machine. (Zie **afb. B**.)

OPMERKING:

1. Zorg dat er nooit iets op het voetpedaal wordt gelegd wanneer de naaimachine niet in gebruik is.
2. Als de naaimachine nieuw is of wanneer deze een lange tijd niet gebruikt is geweest, moet u de machine smeren zoals beschreven op blz. 54. Veeg eventuele overvloedige olie na het smeren weg.

Alimentazione e luci area di lavoro

L'interruttore accende e spegne sia la macchina che la lampadina. (Vedi **fig. A.**)

- ① Acceso (verso il simbolo "I")
- ② Spento (verso il simbolo "O")

Reostato a pedale

Premendo leggermente sul reostato, la macchina funzionerà a bassa velocità. Aumentando la pressione sul reostato, aumenterà anche la velocità della macchina. Sollevando il piede dal reostato, la macchina si fermerà. (Vedi **fig. B.**)

NOTA:

1. Non posare alcun oggetto sul reostato quando la macchina è ferma.
2. Lubrificare una macchina da cucire nuova o una macchina rimasta ferma a lungo, come illustrato a pagina 54. A lubrificazione avvenuta, togliere l'eventuale olio in eccesso.

A

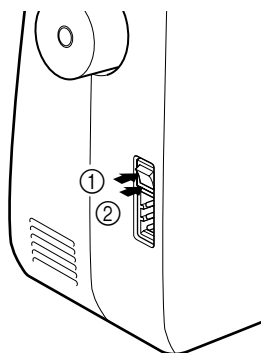

B

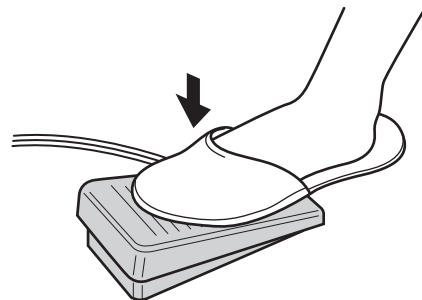

Nadel einsetzen

Netzschalter auf "O" stellen.

1. Ziehen Sie den Netzstecker der Nähmaschine aus der Netzsteckdose.
2. Bringen Sie die Nadel mit dem Handrad in die höchste Position.
3. Senken Sie den Nähfuß.
4. Wenn bereits eine Nadel eingesetzt ist, nehmen Sie diese heraus, indem Sie die Nadelhalterung mit einer Münze lösen und sie nach unten herausziehen (Siehe **Abb. A**).
5. Halten Sie die neue Nadel so, daß die flache Seite nach hinten weist, und schieben Sie die Nadel bis zum Anschlag nach oben.
6. Ziehen Sie die Nadelhalterschraube fest an.

① Münze

Nadel prüfen

1. Die Nähnaedel muß für problemloses Nähen immer gerade und scharf sein.
2. Um zu prüfen, ob die Nadel verbogen ist, legen Sie die Nadel mit der flachen Seite nach unten hin, wie in der Abbildung gezeigt (Siehe **Abb. B**).
3. Ersetzen Sie die Nadel, wenn sie verbogen oder stumpf ist.

De naald erin doen

Aan/uit-schakelaar op "O" zetten.

1. Haal de stekker uit het stopcontact.
2. Zet de naaldhouder in de hoogste positie.
3. Laat de persvoet zakken.
4. Als er al een naald inzit, draai dan de naaldklem met een muntstuk los en verwijder de naald door deze naar beneden te trekken. (Zie **afb. A**.)
5. Schuif de nieuwe naald met de platte kant naar achteren zo ver mogelijk in tot hij tegen de naaldstopper aankomt.
6. Draai de naaldklem weer vast.

① Muntstuk

De naald controleren

1. Voor het beste resultaat moet de naald altijd recht en scherp zijn.
2. Door de naald, zoals in de afbeelding wordt getoond, met de platte kant op een platte ondergrond te leggen, kunt u controleren of deze recht is. (Zie **afb. B**.)
3. Als de naald verbogen of bot is, moet deze worden vervangen.

Mise en place de l'aiguille

Mettre l'interrupteur d'alimentation sur "O".

1. Retirer la fiche de la prise de courant.
2. Remonter complètement l'aiguille.
3. Abaisser le pied-de-biche.
4. Retirer l'aiguille éventuellement présente en dévissant la fixation à l'aide d'une pièce de monnaie et en tirant l'aiguille vers le bas. (Voir **fig. A**.)
5. Le côté plat vers l'arrière, enfoncer la nouvelle aiguille le plus possible jusqu'à ce qu'elle heurte le butoir.
6. Resserrer la fixation de l'aiguille.

① Pièce de monnaie

Vérification de l'aiguille

1. L'aiguille à coudre doit toujours être droite et pointue pour une couture nette.
2. Pour vérifier si l'aiguille est faussée, placer le côté plat de l'aiguille vers le bas comme l'indique l'illustration. (Voir **fig. B**.)
3. Remplacer l'aiguille si elle est faussée ou épointée.

Inserimento dell'ago

Posizionare l'interruttore di alimentazione su "O".

1. Disinserire la spina di alimentazione dalla presa di corrente.
2. Sollevare al massimo la barra dell'ago.
3. Abbassare il piedino premistoffa.
4. In presenza di un ago già inserito, rimuoverlo allentandone il relativo morsetto con una moneta e spingendo l'ago verso il basso. (Vedi **fig. A**.)
5. Inserire il nuovo ago con la parte piatta rivolta all'indietro, spingendolo il più in alto possibile contro il ferma-ago.
6. Stringere il morsetto dell'ago.

① Moneta

Controllo dell'ago

1. Ai fini di una cucitura perfetta, l'ago deve essere sempre diritto e appuntito.
2. Per controllare se l'ago è piegato, appoggiarlo con la parte piatta rivolta in basso, come da figura. (Vedi **fig. B**.)
3. Sostituire l'ago se risulta piegato o spuntato.

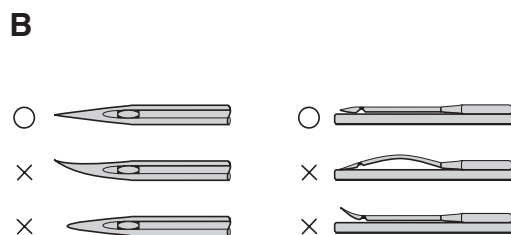
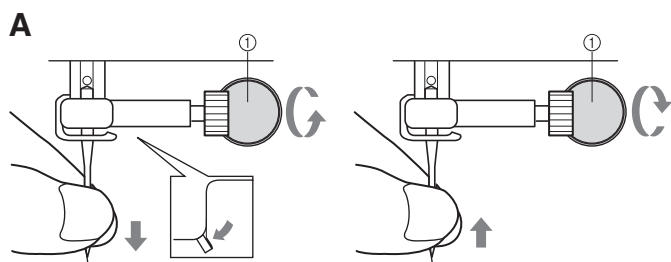

Nähfuß wechseln

Es kann nötig sein, den Nähfuß zu wechseln, je nachdem, was Sie nähen möchten.

SCHNAPPVERSCHLUSS

Netzschalter auf "O" stellen.

1. Bringen Sie die Nadel in die höchste Position, indem Sie das Handrad zu sich bewegen (entgegen dem Uhrzeigersinn). Heben Sie dann den Nähfußhebel an.
2. Lösen Sie den Fuß, indem Sie den Hebel auf der Rückseite der Nähfußhalterung anheben.
3. Platzieren Sie einen anderen Nähfuß auf die Stichplatte, sodass die Querstange auf dem Nähfuß unter dem Schlitz des Halters sitzt.
4. Senken Sie den Nähfußhebel ab und befestigen Sie den Nähfuß auf dem Nähfußhalter. Wenn der Nähfuß richtig ausgerichtet ist, sollte die Querstange einrasten.

Changement de pied-de-biche

Il sera parfois nécessaire de changer le pied-de-biche selon les besoins.

MODELE A CLIQUET

Mettre l'interrupteur principal sur "O".

1. Remonter complètement l'aiguille en tournant le volant vers soi (dans le sens contraire des aiguilles d'une montre), puis remonter le levier du pied-de-biche.
2. Libérer le pied en levant le levier situé à l'arrière du support.
3. Placer un pied différent sur la plaque à aiguille de telle manière que la tige du pied-de-biche s'aligne avec la fente de la fixation.
4. Abaisser le levier du pied-de-biche et fixer le pied sur l'axe. Si le pied-de-biche est mis correctement, la tige devrait se mettre en place d'elle même avec un déclic.

De persvoet vervangen

Voor het uitvoeren van de verschillende functies met uw naaimachine, zijn er verschillende naaldvoeten, ook wel "persvoeten" genoemd, nodig.

TYPE MET KNIPBEVESTIGING

Aan/uit-schakelaar op "O" zetten.

1. Draai het balanswiel naar u toe (linksom) en zet de naald in de hoogste positie. Trek de persvoethendel omhoog.
2. Laat de voet los door de hendel aan de achterkant van de persvoethouder omhoog te zetten.
3. Plaats een andere persvoet op de naaldplaat, zodat de stang op de persvoet op één lijn staat met de opening op de klemhouder.
4. Zet de persvoethendel omlaag en monteer de persvoet op de klemhouder. Als de persvoet juist is geplaatst, klikt de stang vast.

Sostituzione del piedino premistoffa

In base al lavoro da eseguire, può rendersi necessario sostituire il piedino premistoffa.

PIEDINO A INNESTO AUTOMATICO

Posizionare l'interruttore principale su "O".

1. Sollevare al massimo l'ago ruotando il volantino verso se stessi (in senso antiorario), quindi sollevare la leva del piedino premistoffa.
2. Rilasciare il piedino sollevando la leva che si trova sul retro del gruppo supporto piedino premistoffa.
3. Posizionare un altro piedino premistoffa sulla placca dell'ago in modo che la barra sul piedino premistoffa sia allineata alla fessura sul gambo.
4. Abbassare la leva del piedino premistoffa e fissare il piedino sul gambo. La barra si innesterà se il piedino si trova nella posizione corretta.

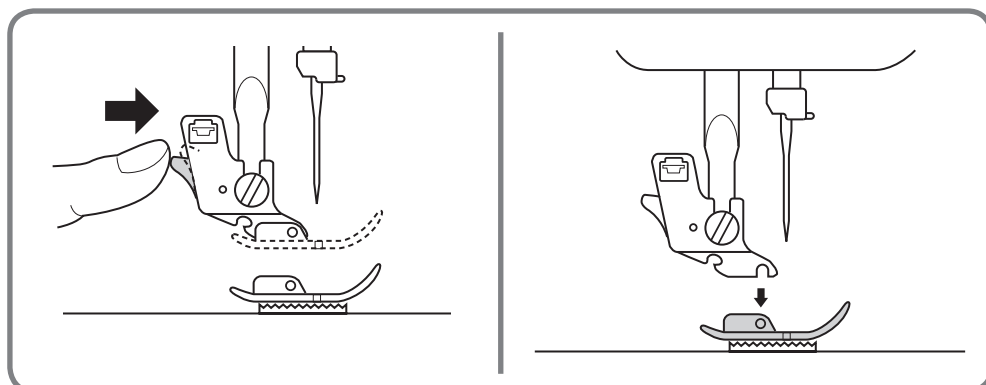

Umbau auf Freiarm

Das Nähen mit Freiarm empfiehlt sich für röhrenförmige Stücke oder schwer zugängliche Stellen. Zum Umbau Ihrer Nähmaschine auf Freiarm heben Sie den Anschlagetisch und nehmen ihn ab (Siehe **Abb. A**).

- 1 Heben Sie den Anschlagetisch unten an, und ziehen ihn zu sich heran.
- 2 Ziehen Sie den Anschlagetisch heraus.
① Anschlagetisch

Nivellierung der Nähmaschine

Wenn die Nähmaschine auf unebener Oberfläche steht, können Sie den Gummifuß vorne links an der Grundplatte so weit drehen, bis die Nähmaschine sicher steht (Siehe **Abb. B**).

Couture bras libre

La couture bras libre est pratique pour coudre des parties tubulaires ou difficiles à atteindre sur certains vêtements. Pour passer au style bras libre, soulever la table d'extension et la retirer. (Voir **fig. A**.)

- 1 Soulever le bas de la table d'extension vers soi.
- 2 Tirer la table d'extension vers l'extérieur pour la retirer.
① Table d'extension

Stabiliser la machine

Lorsque la machine à coudre est installée sur une surface inégale, tourner le coussin en caoutchouc situé à l'avant et à la droite de la plaque de base pour modifier sa hauteur jusqu'à stabilisation de la machine à coudre. (Voir **fig. B**.)

Omschakelen naar de vrije armmachine

Het gebruik van de vrije arm is bijvoorbeeld handig voor het naaien van pijpvormige of andere, moeilijk bereikbare delen van kleding. De vrije arm ontstaat door het toebehorenvakje naar boven te tillen en weg te trekken. (Zie **afb. A**.)

- 1 Trek de onderkant van het toebehorenvakje naar boven naar u toe.
- 2 Trek het toebehorenvakje weg om dit te verwijderen.
① Toebehorenvakje

De machine stabiliseren

Als de naaimachine op een oneven oppervlak staat, draai dan aan het rubber voetje aan de rechter voorkant van de voetplaat om de hoogte aan te passen totdat de naaimachine stabiel staat. (Zie **afb. B**.)

Cucitura a braccio libero

L'impiego della macchina a braccio libero è ideale per eseguire cuciture di tessuti tubolari nonché di parti di tessuto altrimenti difficilmente raggiungibili. Per passare alla cucitura a braccio libero, sollevare il piano di lavoro ed estrarlo. (Vedi **fig. A**.)

- 1 Sollevare il fondo del piano di lavoro verso se stessi.
- 2 Estrarre il piano di lavoro per rimuoverlo.
① Piano di lavoro

Stabilizzazione della macchina

Quando la macchina da cucire viene collocata su una superficie irregolare, ruotare il cuscinetto di gomma sulla parte anteriore destra del fondo della macchina per regolarne l'altezza finché la macchina non si sarà stabilizzata. (Vedi **fig. B**.)

A

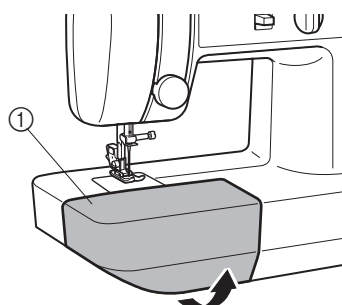

B

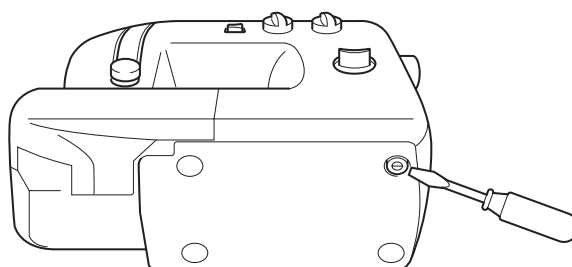

BEDIENELEMENTE

Stichlängen-Drehknopf

Für die Auswahl eines Stiches drehen Sie einfach den Stichmusterwählknopf in beliebige Richtung.

Die Zahlen über dem Drehknopf zeigen die Stichlänge in Millimetern (mm) an.

Je größer die Zahl, desto größer die Stichlänge.

Wenn der Drehknopf auf 0 gestellt ist, wird der Stoff nicht zugeführt. Diese Einstellung wird zum Nähen von Knöpfen verwendet.

Der Bereich F dient zum Nähen mit Satinstich (einem engen Zickzackstich), der zum Herstellen von Knopflöchern und Dekorationsmustern verwendet wird. Die für Satinstich erforderliche Position kann entsprechend verwendetem Stoff und Faden eingestellt werden. Um die richtige Drehknopf-Einstellung zu bestimmen, prüfen Sie zuerst die Längeneinstellung auf einem Stück Reststoff.

- ① Stichlängen-Drehknopf
- ② Kürzer
- ③ Länger

DIVERSES COMMANDES

Sélecteur de longueur de point

La longueur du point est réglée en tournant ce bouton.

Les chiffres au-dessus du bouton représentent la longueur du point en millimètres (mm).

Plus le chiffre est élevé, plus le point est long.

Lorsque le sélecteur est sur 0, le tissu ne sera pas entraîné. Ce réglage est utilisé pour coudre des boutons.

La plage F est utilisée pour les points bourdon (un point zigzag serré), les boutonnères ou les points fantaisie. Il est parfois nécessaire de régler la position pour un point bourdon en fonction du tissu et du fil utilisés. Pour déterminer la position exacte du sélecteur, il est préférable d'essayer en premier les réglages de longueur sur une chute de tissu.

- ① Sélecteur de longueur de point
- ② Plus court
- ③ Plus long

BEDIENINGSTOETSEN

Steeklengtekноп

Gebruik de steeklengtekноп voor het instellen van de steeklengte.

De getallen die boven de knop staan, geven de lengte van de steek in millimeter (mm) aan.

Hoe hoger het nummer, hoe langer de steek.

Wanneer de knop op "0" staat, wordt het materiaal niet "getransporteerd", ofwel doorgevoerd. Deze instelling wordt bijvoorbeeld gebruikt voor het aanzetten van knopen.

De "F" instelling wordt gebruikt voor de satijnsteek (een gesloten zigzagsteek), die gebruikt wordt voor knoopsaten en decoratief stikwerk. De juiste positie voor de satijnsteek is afhankelijk van het gebruikte materiaal en garen. U kunt de juiste instelling van de knop (m.a.w. de juiste steeklengte) bepalen door de steek uit te proberen op een proeflapje.

- ① Steeklengtekноп
- ② Korter
- ③ Langer

DISPOSITIVI DI CONTROLLO

Selettore della lunghezza del punto

Per regolare la lunghezza del punto, ruotare il selettore.

I numeri riportati sul selettore indicano la lunghezza del punto in millimetri (mm).

Maggiore è il numero, maggiore sarà la lunghezza del punto.

Quando il selettore è impostato su 0, il tessuto non viene alimentato. Tale impostazione è adatta per cucire bottoni.

L'area contrassegnata dalla lettera F viene usata per eseguire un punto satin (un punto zigzag molto fitto), che può essere utilizzato per eseguire asole e punti decorativi. La regolazione più idonea per il punto satin varia in base al tipo di tessuto e di filo utilizzati. Per definire la posizione esatta del selettore, si consiglia di provare dapprima le impostazioni relative alla lunghezza su un pezzo di stoffa.

- ① Selettore dei punti
- ② Più corto
- ③ Più lungo

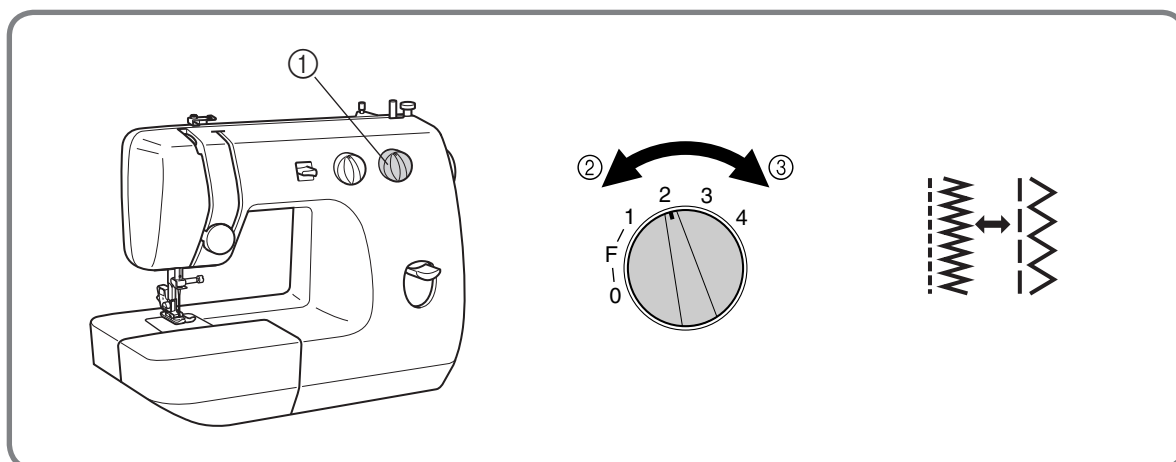

Rückwärtsschalter

Drücken Sie zum Rückwärtsnähen die Rückwärtstaste so weit wie möglich und halten Sie sie fest, während Sie den Fußanlasser leicht herunterdrücken. Zum Vorwärtsnähen lassen Sie die Rückwärtstaste einfach los. Rückwärtsnähen wird zum Befestigen von Nähten und allgemein zur Verstärkung benutzt (Siehe **Abb. A**).

Levier de couture en marche arrière

La couture en marche arrière est utilisée en général pour renforcer et terminer les coutures. Pour coudre en marche arrière, abaisser le levier de couture en arrière et le maintenir dans cette position tout en cousant lentement. Pour repasser en couture marche avant, relâcher simplement le levier. (Voir **fig. A**.)

Achteruitnaaiknop

Achteruitnaaien wordt gebruikt voor het aan- en afhechten en ter versteviging van de naden. Om de machine achteruit te laten naaien, houdt u de achteruitnaaiknop ingedrukt terwijl u langzaam naait. Om weer vooruit te naaien, moet u de knop loslaten. (Zie **afb. A**.)

Leva di cucitura di ritorno

La cucitura di ritorno serve a fissare e rinforzare le cuciture. Per cucire a marcia indietro, mantenere premuta la leva di cucitura di ritorno e cucire lentamente. Per ristabilire la cucitura in avanti, liberare la leva. (Vedi **fig. A**.)

A

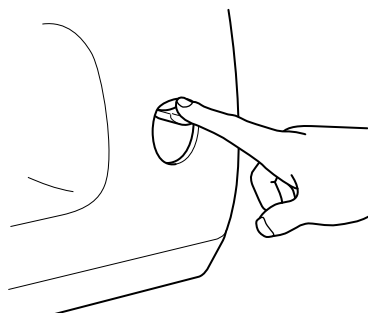

Stichbreiten-Drehknopf

Die Breite des Zickzackstichs wird durch Bedienen des Stichbreiten-Drehknopfs eingestellt.

Die Zahlen über dem Drehknopf zeigen die Stichbreite in Millimetern (mm) an.

Je größer die Zahl, desto größer die Stichbreite.

Wenn der Drehschalter auf 0 gestellt ist, wird eine gerade Linie genäht.

① Stichbreiten-Drehknopf

HINWEIS:

1. Nicht den Drehknopf drehen, während sich die Nadel im Stoff befindet.
2. Wenn die Doppelnadel verwendet wird, muß dieser Regler immer unter 3 eingestellt sein.

Steekbreedteknop

Gebruik de steekbreedteknop voor het instellen van de steekbreedte.

De getallen die boven de knop staan, geven de breedte van de steek in millimeter (mm) aan.

Hoe hoger het nummer, hoe breder de steek.

Wanneer de knop op "0" staat, wordt er een rechte steek genaaid.

① Steekbreedteknop

OPMERKING:

1. Verdraai de knop niet terwijl de naald in het materiaal is.
2. Bij gebruik van de dubbele naald moet de knop altijd in een stand lager dan "3" staan.

Sélecteur de largeur de point

La largeur de point zigzag est réglée à l'aide du sélecteur de largeur du point.

Les chiffres au-dessus du sélecteur représentent la largeur du point en millimètres (mm).

Plus le chiffre est élevé, plus le point est large.

Lorsque le sélecteur est sur 0, le point sera droit.

① Sélecteur de largeur de point

REMARQUE :

1. Ne pas tourner le sélecteur lorsque l'aiguille se trouve dans le tissu.
2. Lors de l'utilisation de l'aiguille jumelée, le sélecteur doit toujours se trouver sur un chiffre inférieur à 3.

Selettore dell'ampiezza dei punti

L'ampiezza del punto zigzag viene regolata agendo sul relativo selettore.

I numeri riportati sul selettore indicano l'ampiezza del punto in millimetri (mm).

Maggiore è il numero, maggiore sarà l'ampiezza del punto.

Quando il selettore è impostato su 0, viene eseguito un punto diritto.

① Selettore dell'ampiezza dei punti

NOTA:

1. Non spostare il selettore quando l'ago è inserito nel tessuto.
2. Quando si usa un ago gemello, l'impostazione del selettore deve sempre essere inferiore a 3.

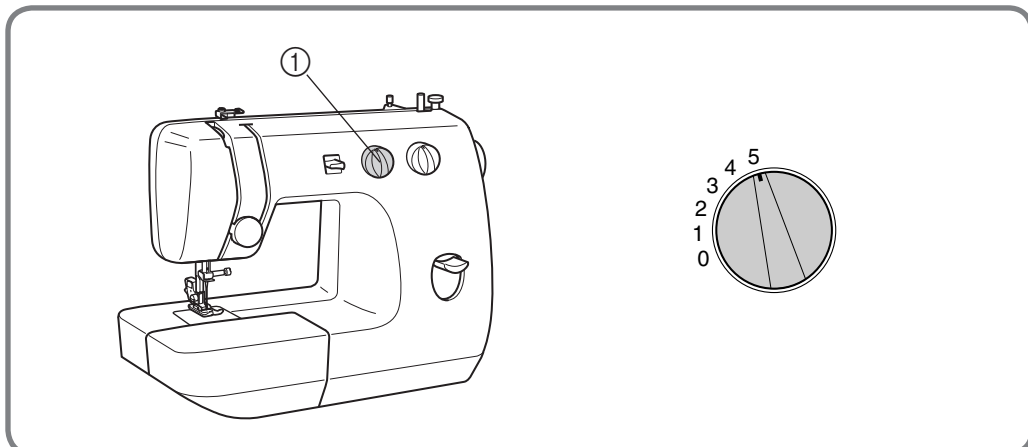

Nadelpositionswähler

Wenn dieser Schalter auf L (links), M (mittig) oder R (rechts) gestellt wird, können Sie Gerad- und Zickzackstiche auf der Basislinie nähen. Dieser Wählschalter sollte für fast alle Stiche auf M (mittig) gestellt sein, sollte aber für die folgenden Applikationen auf andere Stellungen gestellt werden:

1. Knopflochnähen (siehe Seite 36).
2. Knopfannähen (siehe Seite 40).
3. Zierstiche (siehe Seite 33).

HINWEIS:

1. Nicht den Wählknopf drehen, während sich die Nadel im Stoff befindet.
2. Wenn die Doppelnaedl verwendet wird, muß dieser Regler immer auf M eingestellt sein.

Naaldpositie-keuzeknop

Zet deze keuzeknop op L (links), M (midden) of R (rechts) om rechte en zigzagsteken op de basislijn te naaien.

Wanneer u dicht bij de rand van het materiaal naait, kiest u L of R zodat het materiaal gemakkelijk doorgevoerd wordt.

Deze keuzeknop moet bij praktisch alle steken op M (midden) staan, maar dient in de volgende gevallen in een van de andere standen te worden gezet.

1. Bij knoopsgaten maken (zie blz. 37)
2. Bij knopen aanzetten (zie blz. 41)
3. Bij decoratieve steken (zie blz. 33)

OPMERKING:

1. Verdraai de keuzeknop niet terwijl de naald in het materiaal is.
2. Zet de keuzeknop altijd op M bij gebruik van de dubbele naald.

Sélecteur de position de l'aiguille

En plaçant ce levier sur L (gauche), M (milieu) ou R (droite), il est possible de piquer des points droits et en zigzag sur les ourlets.

Lorsque l'on coud près du bord du tissu, sélectionner L ou R pour que le tissu soit plus facilement entraîné.

Ce sélecteur doit être sur M (milieu) pour presque tous les points, mais sur d'autres positions pour les coutures suivantes :

1. Boutonnères (Voir page 36.)
2. Boutons (Voir page 40.)
3. Points fantaisie (Voir page 33.)

REMARQUE :

1. Ne pas tourner le sélecteur lorsque l'aiguille se trouve dans le tissu.
2. Toujours mettre le sélecteur sur M lors de l'utilisation de l'aiguille jumelée.

Selettore della posizione dell'ago

Spostando tale leva a L (sinistra), M (centro) o R (destra), si possono eseguire punti diritti e zigzag sulla linea base.

Quando la cucitura viene eseguita in prossimità dell'orlo del tessuto, selezionare L (sinistra) o R (destra) per agevolare ulteriormente l'alimentazione del medesimo.

Il selettore va posizionato su M (centro) per l'esecuzione di quasi tutti i punti e su altre posizioni per le applicazioni qui appresso indicate.

1. Cucitura di asole (Vedi pag. 37.)
2. Cucitura di bottoni (Vedi pag. 41.)
3. Punti decorativi (Vedi pag. 33.)

NOTA:

1. Non spostare il selettore quando l'ago è inserito nel tessuto.
2. Impostare sempre il selettore su M (centro) quando si usa l'ago gemello.

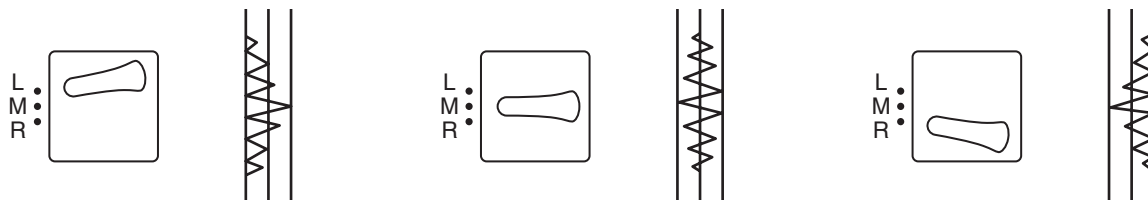

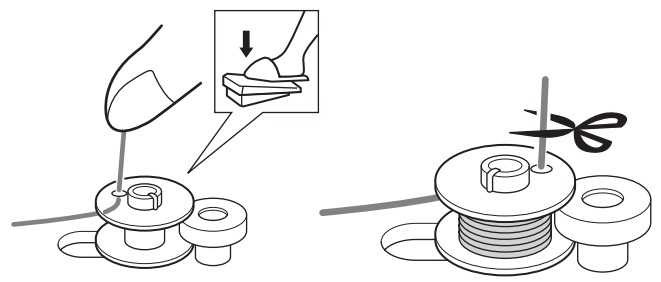
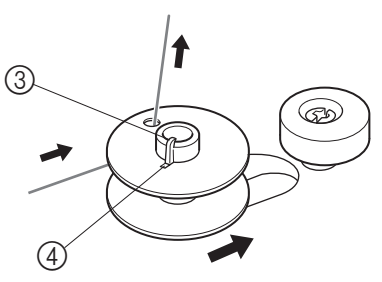
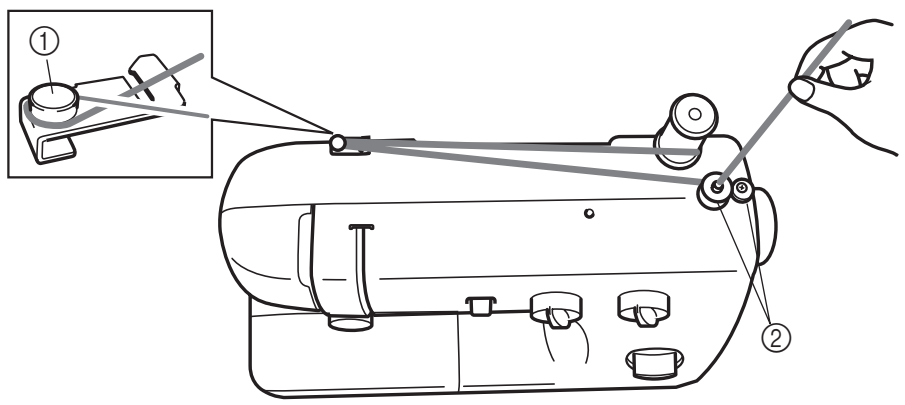

KENNENLERNEN IHRER MASCHINE
CONNAÎTRE SA MACHINE À COUDRE
BASISKENNIS
CONOSCERE LA MACCHINA DA CUCIRE

FADENFÜHRUNG

Aufspulen des Unterfadens

1. Setzen Sie die Garnrolle auf den Garnrollenhalter und fädeln Sie den Faden durch die Spulervorspannung.
 - ① Spulervorspannung
 - ② Spuler
2. Führen Sie das Fadenende durch das Loch in der Spule von innen.
3. Setzen Sie die Spule auf die Spulerwelle und schieben Sie die Welle nach rechts. Drehen Sie die Spule mit der Hand im Uhrzeigersinn, bis die Feder auf der Welle in den Schlitz an der Spule greift.
 - ③ Feder
 - ④ Schlitz
4. Während Sie das Fadenende festhalten, drücken Sie leicht den Fußanlasser, um den Faden einige Male um die Spule zu wickeln. Stoppen Sie dann die Nähmaschine.
5. Schneiden Sie das überstehende Fadenende über der Spule ab. Drücken Sie nun den Fußanlasser und spulen Sie weiter auf.

HINWEIS:

Die Nähmaschine stoppt automatisch, wenn die Spule voll ist.

6. Wenn die Nähmaschine stoppt, schneiden Sie den Faden durch, drücken Sie die Spulerwelle nach links und entfernen Sie die volle Spule von der Spulerwelle.

ACHUNG:

Obwohl das Nähwerk abgeschaltet ist, wenn die Spulerwelle nach rechts geschoben wird, dreht sich das Handrad. Achten Sie deshalb darauf, das Handrad beim Aufspulen nicht zu berühren.

ENFILAGE DE LA MACHINE

Remplissage de la canette

1. Placer la bobine de fil sur le porte-bobine et faire passer le fil par le disque de tension du dévidoir.
 - ① Disque de tension du dévidoir
 - ② Remplissage de la canette
2. Faire passer l'extrémité du fil dans l'orifice de la canette par l'intérieur.
3. Placer la canette sur le dévidoir et le faire glisser vers la droite. Faire tourner la canette dans le sens des aiguilles d'une montre, manuellement, jusqu'à ce que le ressort de la broche se place dans la rainure de la canette.
 - ③ Ressort
 - ④ Rainure
4. En tenant l'extrémité du fil, appuyer légèrement sur la pédale pour embobiner le fil sur la canette plusieurs fois, puis arrêter la machine.
5. Couper le morceau de fil dépassant en haut de la canette et continuer d'embobiner le fil sur la canette en appuyant sur la pédale.

REMARQUE :

La machine s'arrête automatiquement lorsque la canette est pleine.

6. Lorsque la machine s'arrête, couper le fil entre la canette et la bobine, pousser le dévidoir vers la gauche et en retirer la canette pleine.

PRECAUTION :

Bien que la barre à aiguille ne se déplace pas lorsque la broche du dévidoir est glissée vers le butoir de la canette, le volant à main continuera de tourner. Par conséquent, ne pas le toucher durant le remplissage de la canette.

DRAAD INRIJGEN

De spoel opwinden

1. Plaats het klosje garen over de klossen en voer de draad om het spanningschijfje van de spoelwinder.
 - ① Spanningschijfje van spoelwinder
 - ② Spoelwinder
2. Rijg het draadeinde van binnen uit door het gaatje in de spoel.
3. Plaats de spoel op het asje voor het opwinden en duw het asje naar rechts. Draai de spoel met de hand rechtsom tot het veertje op de as in de gleuf van het spoeltje schuift.
 - ③ Veertje
 - ④ Gleuf
4. Terwijl u de draad vasthoudt, drukt u voorzichtig het voetpedaal in om de draad een paar slagen om de spoel te winden. Stop de machine.
5. Knip het stukje draad af als dat nog boven het spoeltje uitsteekt en ga door met het opwinden van de spoel door het voetpedaal in te drukken.

OPMERKING:

De naaimachine stopt automatisch zodra de spoel vol is.

6. Wanneer de naaimachine stopt, knipt u de draad tussen de spoel en de klos door, en duwt u het asje naar links om de volle spoel te verwijderen.

LET OP:

Zo lang het asje van de spoelwinder tegen het drukwielletje staat, zal de naald niet bewegen. Het balanswiel blijft echter wel draaien. Het balanswiel mag tijdens het opwinden van de spoel dus niet worden aangeraakt.

PROCEDURE DI INFILATURA

Avvolgimento della spoletta

1. Collocare il rocchetto di filo sul porta-rocchetto e far passare il filo attorno al disco di tensione avvolgimento spoletta.
 - ① Disco di tensione avvolgimento spoletta
 - ② Dispositivo di avvolgimento della spoletta
2. Far passare il capo del filo attraverso la fessura della spoletta procedendo dall'interno.
3. Collocare la spoletta sull'alberino di avvolgimento spoletta e spostare l'alberino a destra. Ruotare manualmente l'alberino in senso orario finché la relativa molla non si innesterà nella scanalatura della bobina.
 - ③ Molla
 - ④ Scanalatura
4. Reggendo il capo del filo, premere leggermente sul reostato per far compiere qualche giro al filo intorno alla spoletta, quindi arrestare la macchina.
5. Tagliare il filo in eccesso che fuoriesce al di sopra della spoletta e proseguire l'operazione di avvolgimento del filo sulla spoletta premendo sul reostato.

NOTA:

La macchina si arresta automaticamente quando la spoletta è piena.

6. Quando la macchina si è fermata, tagliare il filo tra la bobina e la spoletta, spingere l'alberino verso sinistra ed estrarre la spoletta piena dall'alberino.

ATTENZIONE:

Sebbene la barra dell'ago non si muova quando l'alberino di avvolgimento spoletta viene spostato verso il premispolina, il volantino continuerà a ruotare. Pertanto, evitare di toccare il volantino durante la fase di avvolgimento della spoletta.

Einfädeln des Unterfadens (Spulenkapsel)

Netzschalter auf "O" stellen.

1. Bringen Sie die Nadel in die höchste Position, indem Sie das Handrad auf sich zu bewegen (entgegen dem Uhrzeigersinn). Heben Sie dann den Nähfußhebel an.
2. Öffnen Sie die Freiarmlappe vorne an der Nähmaschine und entfernen Sie die Spulenkapsel, indem Sie den Riegel zu sich heranziehen und die Kapsel in der gleichen Richtung aus dem Greifer ziehen (Abb. A).
3. Lassen Sie etwa 10 cm Faden aus der Spule heraushängen und setzen Sie die Spule in die Spulenkapsel (Siehe Abb. B-1). Ziehen Sie das Fadenende durch den Schlitz, nach unten und nach links, wie in Abb. B-2 gezeigt, bis er in der Austrittsöffnung unterhalb der Spannfeder zu liegen kommt (Abb. B-3).
4. Während Sie die Spulenkapsel am Riegel halten, setzen Sie die Spulenkapsel in den Greifer und lassen den Riegel los. Vergewissern Sie sich, daß der Metallfinger in der Aussparung oben im Gehäuse faßt, wie in Abb. C gezeigt.

HINWEIS:

Wenn die Spulenkapsel nicht korrekt in die Nähmaschine eingesetzt wurde, fällt sie bei Nähbeginn sofort aus dem Greifer.

- ① Spulenkapselriegel
- ② Spulenkapselfinger
- ③ Spannungsfeder
- ④ Aussparung

Mise en place du fil inférieur (canette)

Mettre l'interrupteur principal sur "O".

1. Remonter complètement l'aiguille en tournant le volant vers soi (dans le sens contraire des aiguilles d'une montre) et remonter le levier du pied-de-biche.
2. Ouvrir le couvercle de la navette situé à l'arrière de la table d'extension, à l'avant de la machine, et retirer le boîtier de la canette en tirant sur le loquet métallique vers soi pour le sortir de la coursière (fig. A).
3. Dévider environ 10 cm de fil d'une canette pleine et introduire la canette dans son boîtier. (Voir fig. B-1.) Faire passer le fil dépassant dans la fente, puis en bas et vers la gauche, comme l'indique la fig. B-2, jusqu'à ce qu'il arrive dans l'orifice de sortie sous le ressort tendeur (fig. B-3).
4. En tenant le boîtier de la canette par le loquet, introduire complètement le boîtier de la canette dans la coursière et relâcher le loquet. Veiller à ce que la languette du boîtier de la canette s'introduise bien dans l'encoche en haut de la coursière comme l'indique la fig. C.

REMARQUE :

Si le boîtier de la canette n'est pas correctement en place dans la machine, il sortira de la navette dès le commencement de la couture.

- ① Loquet du boîtier de la canette
- ② Languette du boîtier de la canette
- ③ Ressort tendeur
- ④ Encoche

De onderdraad (spoel) inrijgen

Aan/uit-schakelaar op "O" zetten.

1. Draai het balanswiel naar u toe (linksom) en zet de naald in de hoogste positie. Trek de persvoethendel omhoog.
2. Open de spoelhuisklep achter het toebehorenvakje aan de voorkant van de naaimachine en verwijder het spoelhuis door het geheel aan het hendeltje naar u toe uit de spoelbaan te trekken (afb. A).
3. Draai ongeveer 10 cm van de volle spoel af en plaats de spoel in het spoelhuis. (Zie afb. B-1.) Trek het loshangende stukje draad door de sleuf, naar onder en naar links, zoals in afb. B-2 wordt getoond, tot in het geleidingsoog onder het drukveertje (afb. B-3).
4. Trek het hendeltje uit en plaats het spoelhuis met spoel in de spoelbaan. Laat het hendeltje weer los, waarbij u moet zorgen dat de metalen positievinger van het spoelhuis in de uitsparing bovenin de spoelbaan komt te liggen, zoals is aangegeven in afb. C.

OPMERKING:

Als het spoelhuis fout in de naaimachine is geplaatst, valt het uit de spoelbaan zodra u begint te naaien.

- ① Hendeltje van spoelhuis
- ② Positievinger van spoelhuis
- ③ Spanveertje
- ④ Uitsparing

Infilatura inferiore (spoletta)

Posizionare l'interruttore principale su "O".

1. Sollevare al massimo l'ago ruotando il volantino verso se stessi (in senso antiorario) e sollevare la leva del piedino premistoffa.
2. Aprire lo sportello del crochet posto dietro al piano di lavoro sul davanti della macchina ed estrarre la capsula della spoletta dal suo vano tirando il catenacciolo verso se stessi (fig. A).
3. Svolgere circa 10 cm di filo da una spoletta piena e inserire la spoletta nella capsula. (Vedi fig. B-1.) Infilare il capo del filo nella fessura, tirando verso il basso e verso sinistra, come da fig. B-2, finché non fuoriesce dall'occhiello sotto la molla di tensione (fig. B-3).
4. Tenendo la capsula della spoletta per il catenacciolo, rimetterla nel suo vano e far scattare il catenacciolo. Il beccuccio della capsula deve combaciare con l'intaglio sulla parte superiore del vano come da fig. C.

NOTA:

Se la capsula della spoletta non viene riposta correttamente nella macchina, uscirà dal crochet non appena si inizierà a cucire.

- ① Catenacciolo della capsula della spoletta
- ② Beccuccio della capsula della spoletta
- ③ Molla di tensione
- ④ Intaglio

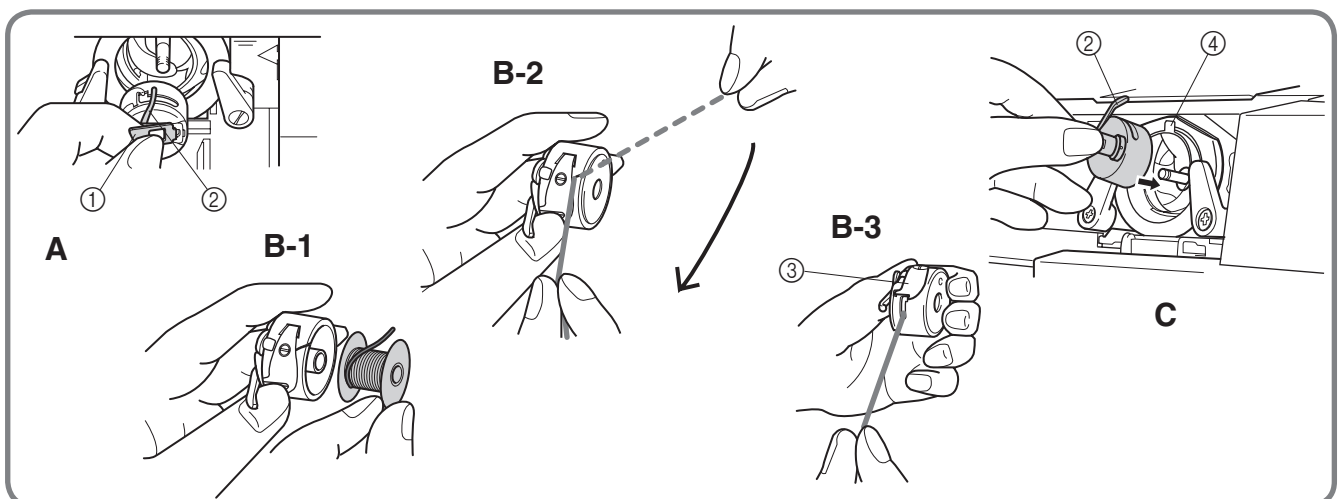

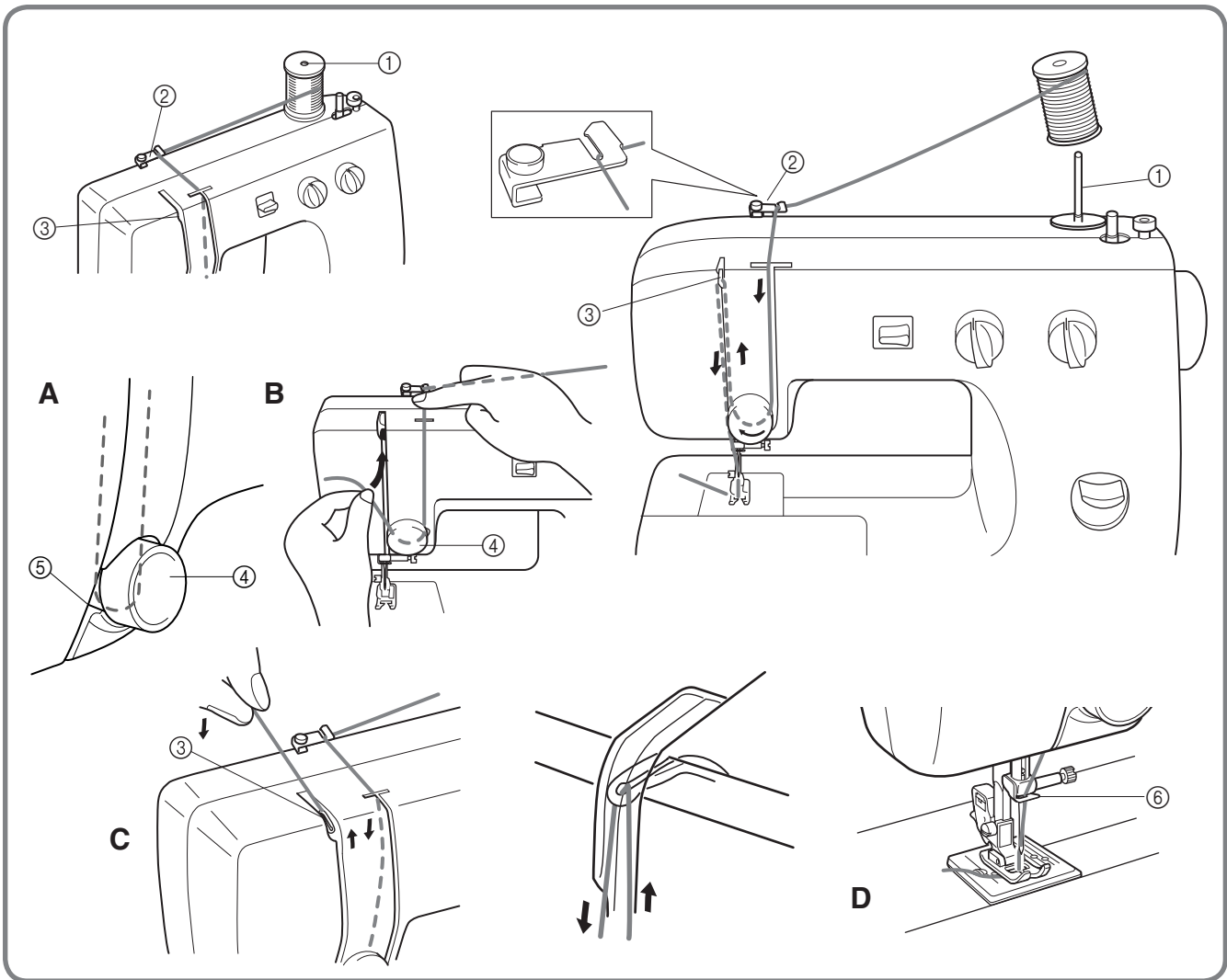

Einfädeln des Oberfadens (Nadelfaden)

- ① Garnrollenhalter
- ② Fadenführung
- ③ Fadenhebel
- ④ Oberfaden-Spannung
- ⑤ Fadenanzugsfeder
- ⑥ Fadenführung

1. Heben Sie den Nähfuß mit dem Nähfußhebel und drehen das Handrad in Ihre Richtung (gegen den Uhrzeigersinn), um den Fadenhebel zur höchsten Position anzuheben.
2. Ziehen Sie den Garnrollenhalter hoch und setzen Sie eine Garnrolle auf den Halter.
3. Führen Sie den Faden durch die erste Führung wie in der Abbildung gezeigt und nach rechts durch den Seitenschlitz vorne an der Maschine.
4. Führen Sie den Faden vom rechten Schlitz nach unten und um die obere Spannfeder nach links, wobei darauf geachtet werden muß, daß der Faden die Spannfeder links am Spanngewölbe aufnimmt.
5. Führen Sie den Faden um den Schlitz der (Abb. A und B) linken Seite, wobei sichergestellt werden muß, daß der Faden rechts vom Fadenhebel ist, bis der Faden hinter dem Fadenhebel ist. Führen Sie den Faden gegen den Fadenhebel nach links und dann weiter nach unten zur Nadel durch den Schlitz an der linken Seite. Diese Bewegung sollte automatisch den Fadenhebel einfädeln (Abb. C).
6. Bringen Sie den Faden nach unten zum Nadelbereich, wobei er hinter der Fadenführung gerade über der Nadel entlang geführt wird (Abb. D).
7. Fädeln Sie die Nadel von vorne nach hinten um etwa 5 cm durch.

HINWEIS:

Durch falsche Fadenführung kann das Garn reißen, es können Stiche ausgelassen werden oder der Stoff wellt sich entlang der Naht.

Mise en place du fil supérieur (aiguille)

- ① Porte-bobine
- ② Guide-fil
- ③ Levier releveur de fil
- ④ Sélecteur de tension supérieure (aiguille)
- ⑤ Ressort d'arrêt de fil
- ⑥ Guide-fil inférieur

1. Lever le pied-de-biche à l'aide de son levier et tourner le volant vers soi (dans le sens contraire des aiguilles d'une montre) pour remonter complètement le levier releveur de fil.
2. Tirer le porte-bobine vers le haut et placer une bobine de fil sur le porte-bobine.
3. Faire passer le fil dans le premier guide comme indiqué puis le faire passer dans la fente droite avant située à l'avant de la machine.
4. Guider le fil à partir de la fente droite, vers le bas et sur le sélecteur de tension supérieure, vers la gauche, en veillant à ce que le fil prenne bien le ressort d'arrêt à gauche du sélecteur de tension. (fig. A et B)
5. Guider le fil dans la fente gauche en s'assurant que le fil est sur la droite du levier releveur de fil, jusqu'à ce que le fil soit derrière le levier releveur de fil. Guider le fil vers la gauche en l'amenant contre le levier releveur puis continuer vers le bas et vers l'aiguille à travers la fente gauche. Ceci devrait automatiquement embobiner le fil sur le levier releveur. (fig. C)
6. Amener le fil à l'aiguille en le faisant passer derrière le guide-fil juste au-dessus de l'aiguille. (fig. D)
7. Enfiler l'aiguille de l'avant vers l'arrière en laissant dépasser environ 5 cm de fil.

REMARQUE :

Si le fil n'est pas correctement mis en place, il pourrait se casser, certains points ne seront pas faits ou le tissu pourrait froncer.

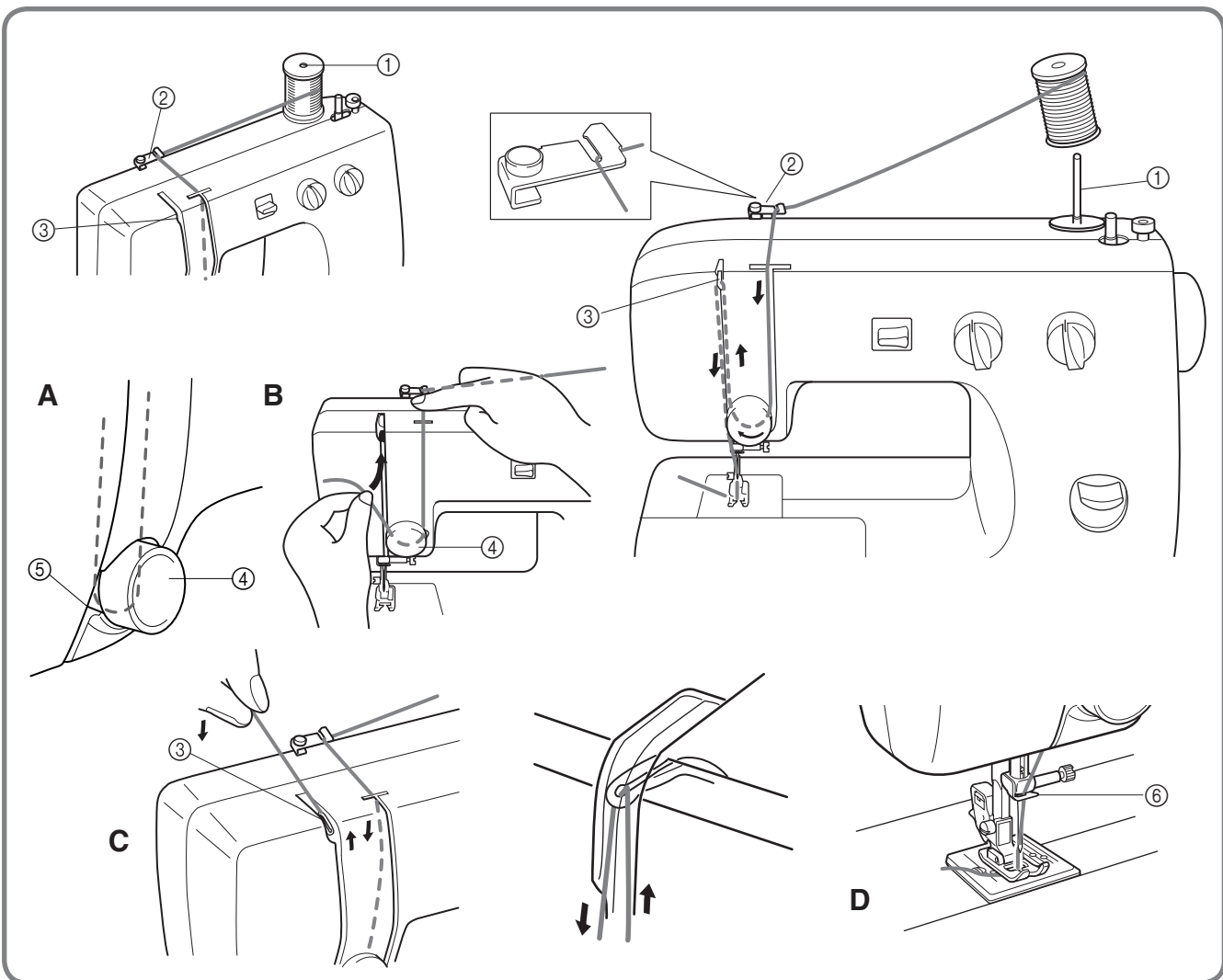

De bovendraad (naald) inrijgen

- ① Klospen
- ② Draadgeleider
- ③ Draadgever
- ④ Bovenspanningsknop (naald)
- ⑤ Terugtrekveertje
- ⑥ Onderdraadgeleider

1. Haal de persvoet met de persvoethendel omhoog en draai het balanswiel naar u toe (linksom) om de draadgever in de hoogste positie te zetten.
2. Trek de klospen omhoog en zet hier een klosje garen op.
3. Rijg de draad door de eerste geleider zoals afgebeeld en dan naar voren in de rechter gleuf aan de voorkant van de naaimachine.
4. Voer de draad omlaag vanaf de rechter gleuf, dan rondom de bovenspanningsknop naar links, en om het terugtrekveertje aan de linkerkant van het spanningsgedeelte. **(Afb. A en B)**
5. Voer de draad omhoog door de gleuf aan de linkerkant, waarbij u erop let dat de draad aan de rechterkant van de draadgever is, totdat deze achter de draadgever is. Voer de draad naar links tegen de draadgever aan en ga via de linker zijgleuf omlaag in de richting van de naald. Bij deze beweging wordt de draad automatisch in de draadgever geregend. **(Afb. C)**
6. Breng de draad volledig omlaag naar de naald en laat de draad achter de draadgeleider net boven de naald lopen. **(Afb. D)**
7. Steek de draad van voren naar achteren door de naald en trek de draad circa 5 door.

OPMERKING:

Als de draad fout wordt ingeregend, kan tijdens het naaien de draad breken, er kunnen steken worden overgeslagen of de stof kan gaan rimpelen.

Infilatura superiore (ago)

- ① Porta-rocchetto
- ② Guidafile
- ③ Leva tendifilo
- ④ Tensione superiore (ago)
- ⑤ Molla di controllo del filo
- ⑥ Guidafile inferiore

1. Sollevare il piedino premistoffa utilizzando la rispettiva leva e ruotare il volantino verso se stessi (in senso antiorario) per sollevare al massimo la leva tendifilo.
2. Tirare il porta-rocchetto verso l'alto e applicarvi un rocchetto di filo.
3. Far passare il filo attraverso il primo guidafile come da figura e quindi inserirlo nella scanalatura laterale destra sul davanti della macchina.
4. Guidare il filo verso il basso dalla scanalatura destra e attorno al regolatore di tensione superiore verso sinistra accertandosi che il filo entri nella molla di controllo a sinistra della zona di tensione. **(fig. A e B)**
5. Guidare il filo verso l'alto lungo la scanalatura laterale sinistra accertandosi che il medesimo scorre a destra della leva tendifilo finché non si troverà sul retro di quest'ultima. Guidare il filo a sinistra accompagnandolo verso l'alto contro la leva tendifilo e proseguire verso il basso in direzione dell'ago attraverso la scanalatura laterale sinistra. Tale movimento deve consentire di inserire automaticamente il filo nella leva tendifilo. **(fig. C)**
6. Riportare il filo verso il basso nella zona dell'ago, facendolo passare dietro il guidafile appena sopra l'ago. **(fig. D)**
7. Infilare l'ago procedendo dalla zona frontale a quella posteriore lasciando sporgere circa 5 cm.

NOTA:

Se il filo non viene inserito correttamente, esso può spezzarsi, facendo saltare dei punti o facendo arricciare il tessuto.

Heraufholen des Unterfadens

1. Heben Sie den Nähfuß und bringen Sie die Nadel in die höchste Position.
2. Halten Sie das Ende des Oberfadens mit der linken Hand. Drehen Sie das Handrad mit der rechten Hand so lange in Ihre Richtung (entgegen dem Uhrzeigersinn), bis die Nadel einmal nach unten und wieder in die höchste Position gelangt ist.
3. Der Oberfaden sollte den Unterfaden in Form einer kleinen Schlinge heraufgeholt haben. Ziehen Sie den Oberfaden heraus. Die Schlinge des Unterfadens vergrößert sich.
4. Ziehen Sie beide Fäden etwa 15 cm heraus und legen Sie sie durch den Nähfußschlitz nach rechts und hinten, und ziehen Sie die Fäden gerade hinter dem Nähfuß heraus.
 - ① Oberfaden
 - ② Unterfadenschlinge
 - ③ Unterfaden

Remontée du fil inférieur

1. Lever au maximum le pied-de-biche et l'aiguille.
2. Tenir l'extrémité du fil supérieur de la main gauche. Tourner le volant vers soi (dans le sens contraire des aiguilles d'une montre) de la main droite jusqu'à ce que l'aiguille descende puis remonte complètement.
3. Le fil supérieur devrait alors avoir formé une boucle avec le fil inférieur. Tirer le fil supérieur vers soi; le fil inférieur se déroulera de la canette en une large boucle.
4. Tirer environ 15 cm des deux fils et les placer vers l'arrière de la machine juste derrière le pied-de-biche. Le fil supérieur doit passer entre les branches du pied-de-biche.
 - ① Fil supérieur
 - ② Boucle du fil inférieur
 - ③ Fil inférieur

Oppakken van de onderdraad

1. Breng de persvoet en de naald in de hoogste positie.
2. Houd met uw linkerhand het einde van de bovendraad vast. Met uw rechterhand draait u het balanswiel naar u toe (linksom) zodat de naald helemaal naar onderen wordt bewogen en weer terug in de hoogste positie.
3. De bovendraad heeft de onderdraad in een lus naar boven getrokken. Wanneer u de bovendraad naar u toe trekt, kunt u de onderdraad uit de spoel naar boven trekken.
4. Trek beide draden ongeveer 15 cm door en leg ze vlak achter de persvoet naar de achterkant van de naaimachine toe. De bovendraad moet door het midden van de persvoet heengaan.
 - ① Bovendraad
 - ② Onderdraad lus
 - ③ Onderdraad

Avvolgimento del filo della spoletta

1. Sollevare al massimo il piedino premistoffa e l'ago.
2. Reggere il capo del filo superiore con la mano sinistra. Con la mano destra, ruotare il volantino verso se stessi (in senso antiorario) finché l'ago non scenderà e risalirà fino alla posizione più alta.
3. In questo modo, il filo superiore afferrerà il filo inferiore formando un cappio. Tirare il filo superiore verso se stessi in modo che il filo inferiore fuoriesca dalla spoletta in un ampio cappio.
4. Tendere circa 15 cm di entrambi i fili e orientarli verso il retro della macchina direttamente dietro il piedino premistoffa. Il filo superiore deve passare attraverso le punte del piedino premistoffa.
 - ① Filo superiore
 - ② Cappio del filo inferiore
 - ③ Filo inferiore

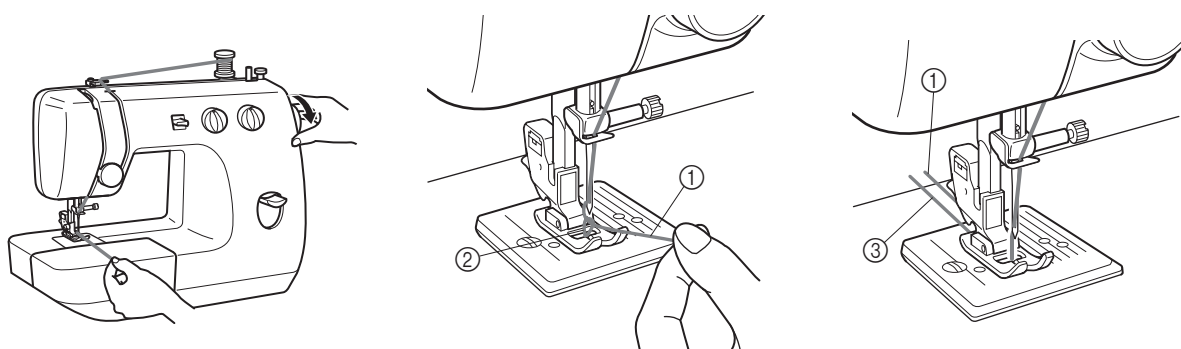

Nähen mit der Zwillingnadel (Option)

Ihre Nähmaschine wurde für das Nähen mit Zwillingnadel konstruiert, wodurch Ihre Nähmaschine mit zwei Oberfäden nähen kann. Sie können gleiche oder aber -- für dekorative Zwecke -- verschiedene Farben für die Oberfäden wählen. Stellen Sie sicher, daß die beiden Oberfäden die gleiche Stärke haben. Wenn dies nicht der Fall ist, kann die Naht ungleichmäßig werden.

ZWILLINGSNADEL EINSETZEN

Setzen Sie die Zwillingnadel genau wie eine einfache Nadel ein (siehe Hinweis). Die flache Seite der Nadel sollte nach hinten weisen, und die runde Seite nach vorn.

ZUSÄTZLICHEN GARNROLLENHALTER ANBRINGEN

Setzen Sie den zusätzlichen Garnrollenhalter in die Öffnung ganz oben rechts auf der Nähmaschine. Setzen Sie die zweite Garnrolle auf den zusätzlichen Garnrollenhalter, wie in **Abb. A** gezeigt.

- ① zusätzliche Spulervelle

EINFÄDELN DER ZWILLINGSNADEL

Jede Nadel muß einzeln eingefädelt werden.

1. Fadenführung rechte Nadel

Befolgen Sie die Anweisungen, die für das Nähen mit einem Oberfaden gelten. Siehe Seite 16 für weitere Einzelheiten.

2. Fadenführung linke Nadel

Führen Sie den Faden für die linke Nadel auf die gleiche Weise wie für den ersten Faden, führen Sie den zweiten Faden jedoch nicht durch die Fadenführung über der Nadel, bevor Sie den Faden durch das Ohr der linken Nadel fädeln; siehe **Abb. B**.

- ② Faden der rechten Nadel passiert die Führung
③ Faden der linken Nadel läuft vor der Führung

HINWEIS:

1. Verwenden Sie den Zickzack-Nähfuß.
2. Verwenden Sie eine Einstellung von weniger als 3 auf dem Stichbreiten-Drehschalter.
3. Stellen Sie den Nadelposition-Wählknopf auf M.

Couture avec l'aiguille jumelée (Option)

Cette machine à coudre a été conçue afin de coudre à l'aide d'une aiguille jumelée, ce qui permet l'utilisation de deux fils supérieurs. Il est possible d'utiliser la même couleur de fil ou deux couleurs différentes pour des points fantaisie. S'assurer que les deux fils supérieurs utilisés avec l'aiguille jumelée sont de la même épaisseur. Dans le cas contraire, les points ne seront pas nécessairement égaux.

MISE EN PLACE DE L'AIGUILLE JUMELÉE

Introduire l'aiguille jumelée de la même façon que l'aiguille normale. (Voir remarque). Le côté plat de l'aiguille doit être tourné vers l'arrière et le côté arrondi doit faire face à l'utilisateur.

MISE EN PLACE DU PORTE-BOBINE SUPPLEMENTAIRE

Placer le porte-bobine vertical supplémentaire dans l'orifice en haut et à droite de la machine. Placer la deuxième bobine de fil sur ce porte-bobine comme l'indique la **fig. A**.

- ① Porte-bobine supplémentaire

ENFILAGE DE L'AIGUILLE JUMELÉE

Chaque aiguille doit être enfilée séparément.

1. Enfilage de l'aiguille droite

Suivre les mêmes instructions que pour l'aiguille normale. Voir page 16 pour plus de détails.

2. Enfilage de l'aiguille gauche

Enfiler l'aiguille gauche de la même manière que l'aiguille droite, mais sans faire passer le fil par le guide-fil situé au-dessus de l'aiguille. Le faire passer directement par le chas de l'aiguille gauche comme l'indique la **fig. B**.

- ② Le fil de l'aiguille droite passe par ce guide.
③ Le fil de l'aiguille gauche passe devant ce guide.

REMARQUE:

1. Utiliser le pied-de-biche zigzag.
2. Sélectionner un réglage inférieur à 3 sur le sélecteur de largeur de point.
3. Mettre le sélecteur de position d'aiguille sur M.

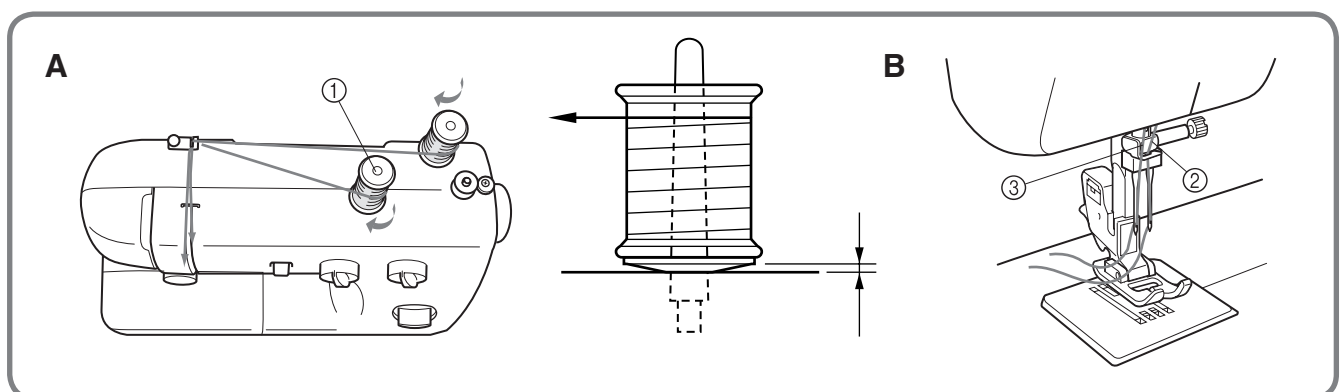

Naaïen met een dubbele naald (optie)

Met deze naaimachine kunt u met een dubbele naald naaien, zodat u twee bovendraden kunt gebruiken. U kunt ofwel dezelfde kleur gebruiken, of voor decoratieve steken twee verschillende kleuren. Zorg dat de twee bovendraden die door de dubbele naald geregen worden even zwaar zijn. Als dit niet het geval is, zullen de steken niet gelijkmatig zijn.

DUBBELE NAALD AANBRENGEN

Een dubbele naald wordt op dezelfde wijze aangebracht als een enkele naald. (Zie opmerking.) De platte zijde van de naald moet naar achteren wijzen en de ronde kant naar u toe.

EXTRA KLOSPEN PLAATSEN

Zet de verticale klospen in het gaatje rechts naast de klospen aan de bovenkant van de naaimachine. Zet het tweede klosje garen op de verticale klospen zoals aangegeven in **afb. A**.

- ① Extra klospen

DRAAD VOOR DUBBELE NAALD INRIJGEN

Het garen voor elk van de twee naalden moet apart worden ingeregen.

1. De rechternaald inrijgen

Volg de instructies voor het inrijgen van een enkele naald. Meer informatie hierover kunt u vinden op blz. 17.

2. De linkernaald inrijgen

Volg voor het inrijgen van de linkernaald dezelfde instructies als voor de rechternaald, maar steek eerst de linkerdraad door het oog van de linkernaald voordat u de draad door de draadgeleider boven de naald rijgt, zoals getoond in **afb. B**.

- ② Garen van de rechternaald gaat door deze geleider.
③ Garen van de linkernaald loopt vóór deze geleider.

OPMERKING:

1. Gebruik de zigzag-persvoet.
2. Gebruik een instelling van minder dan 3 op de steekbreedteknop.
3. Zet de naaldpositie-keuzeknop op M.

Cucitura con ago gemello (Opzionale)

Sulla macchina da cucire è possibile montare un ago gemello, il che consente di cucire contemporaneamente con due fili d'ago per eseguire punti decorativi ad uno o a due colori. I due fili superiori da infilare nell'ago gemello devono avere lo stesso peso. In caso contrario, la cucitura potrebbe non essere uniforme.

INSERIMENTO DELL'AGO GEMELLO

Per inserire l'ago gemello, procedere come per l'inserimento dell'ago singolo. (Vedi nota.) L'ago va posizionato con la parte piatta rivolta all'indietro e la parte arrotondata rivolta verso se stessi.

APPLICAZIONE DEL PORTA-ROCCHETTO AUSILIARIO

Inserire il porta-rocchetto verticale ausiliario nell'apposito foro posto in alto a destra sulla macchina e collocarvi il secondo rocchetto di filo come da **fig. A**.

- ① Porta-rocchetto ausiliario

INFILATURA DELL'AGO GEMELLO

Infilare ogni ago separatamente.

1. Infilatura dell'ago destro

Seguire le stesse indicazioni relative all'infilatura dell'ago singolo. Vedi pagina 17 per ulteriori dettagli.

2. Infilatura dell'ago sinistro

Infilare l'ago sinistro nello stesso modo dell'ago destro, ma senza far passare il filo attraverso il guidafilo sopra l'ago prima di averlo infilato nella cruna dell'ago sinistro come da **fig. B**.

- ② Il filo dell'ago destro passa attraverso la guida.
③ Il filo dell'ago sinistro passa davanti alla guida.

NOTA:

1. Usare il piedino premistoffa zigzag.
2. L'impostazione del selettore dell'ampiezza del punto deve essere inferiore a 3.
3. Impostare il selettore di posizione dell'ago su M (centro).

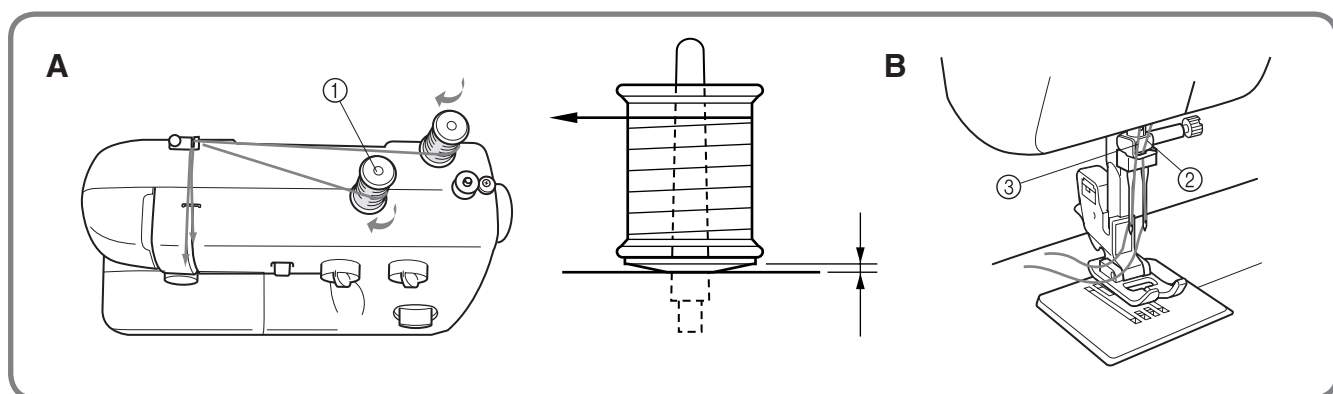

Fadenspannung

Die Fadenspannung beeinflusst die Qualität Ihrer Stiche. Diese Spannung muß ggf. eingestellt werden, wenn Sie einen anderen Stoff oder ein anderes Garn benutzen.

HINWEIS:

Es wird empfohlen, zum Test einen Stoffrest zu nähen, bevor Sie Ihr Vorhaben beginnen.

Die Grundeinstellung der Fadenspannung ist "5".

Mögliche Fehleinstellungen und deren Beseitigung

A Oberfadenspannung ist zu hoch.

Die obere Stoffbahn wellt sich.

A-1 Oberfadenspannung einstellen.

Verringern Sie die Spannung, indem Sie den Drehknopf für die Oberfadenspannung auf eine niedrigere Zahl stellen.

B Oberfadenspannung ist zu niedrig.

Die untere Stoffbahn wellt sich.

B-1 Oberfadenspannung einstellen.

Erhöhen Sie die Spannung, indem Sie den Drehknopf auf eine höhere Zahl stellen.

- ① Stoffunterseite
- ② Stoffoberseite

Tension du fil

La tension du fil aura un effet sur la qualité de vos points. Il est parfois nécessaire de la régler lors du changement de tissu ou de fil.

REMARQUE :

Il est recommandé de faire un essai sur une chute de tissu avant de coudre l'ouvrage proprement dit.

La tension du fil est réglée par défaut sur "5".

Problèmes possibles et comment les résoudre

A La tension supérieure est excessive.

Des boucles apparaissent à la surface du tissu.

A-1 Sélecteur de tension supérieure

Diminuer la tension en mettant le sélecteur sur un chiffre inférieur.

B La tension supérieure est insuffisante.

Des boucles apparaissent sur l'envers du tissu.

B-1 Sélecteur de tension supérieure

Augmenter la tension en plaçant le sélecteur sur un chiffre plus élevé.

- ① Envers
- ② Endroit

Draadspanning

De draadspanning beïnvloedt de kwaliteit van uw steken. Bij gebruik van verschillende stoffen of garens moet soms de spanning van de draad anders worden ingesteld.

OPMERKING:

U wordt aangeraden een proeflapje te maken voordat u begint.

De standaardinstelling voor de draadspanning is "5".

Eventuele problemen en wat u eraan kunt doen

A Bovenspanning te hoog.

Er verschijnen knoopjes aan de goede kant van het materiaal.

A-1 Instelknop voor de bovendraadspanning

Verlaag de spanning door de knop op een lager nummer te zetten.

B Bovenspanning te laag

Er verschijnen knoopjes aan de binnenkant van het materiaal.

B-1 Instelknop voor de bovendraadspanning

Verhoog de spanning door de knop op een hoger nummer te zetten.

- ① Binnenkant
- ② Goede kant

Regolazione della tensione del filo

La tensione del filo influisce sulla qualità della cucitura. Quando si cambia il tipo di tessuto e il filo con cui cucire, può essere necessario regolarla.

NOTA:

Si consiglia di eseguire delle cuciture di prova su un pezzo di stoffa, prima di procedere con il lavoro.

L'impostazione di base della tensione del filo è "5".

Possibili problemi e loro soluzione.

A La tensione superiore è eccessiva.

Il diritto del tessuto presenta delle arricciature.

A-1 Regolatore di tensione superiore

Ridurre la tensione ruotando il regolatore su un numero più basso.

B La tensione superiore è troppo lenta.

Il rovescio del tessuto presenta delle arricciature.

B-1 Regolatore di tensione superiore

Aumentare la tensione ruotando il regolatore su un numero più alto.

- ① Rovescio
- ② Diritto

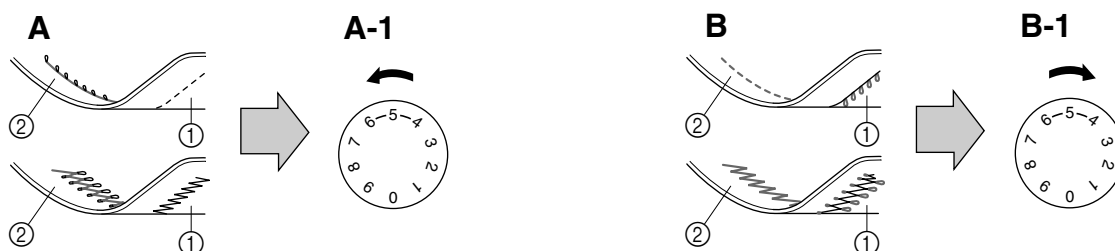

HINWEIS:

Die Unterfadenspannung wurde bereits ab Werk auf einen allgemein sinnvollen Wert eingestellt. Für die meisten Anwendungen sollte diese Einstellung richtig sein. Wenn Sie jedoch mit dünnem Garn auf leichtem Stoff nähen, kann die Spannung mit der Oberfadenspannung nicht mehr zufriedenstellend gewählt werden. Sie können die Unterfadenspannung durch die folgende Prozedur ändern.

C Unterfadenspannung ist zu niedrig.

Die obere Stoffbahn wellt sich.

Verringern Sie die Oberfadenspannung, indem Sie am Rad einen niedrigeren Wert einstellen. Wenn das Ergebnis immer noch nicht zufriedenstellend ist, ändern Sie die Unterfadenspannung wie unter C-1 beschrieben.

C-1 Spule

Erhöhen Sie die Spannung der Spulenkapsel, indem Sie die Schraube mit einem kleinen Schraubendreher im Uhrzeigersinn drehen. Drehen Sie jedoch dabei nicht weiter als eine ganze Umdrehung. Denken Sie daran, die Schraube vor Ihrer nächsten Arbeit auf die ursprüngliche Position zurückzustellen.

D Richtige Spannung

Die richtige Spannung ist wichtig, da zu hohe oder zu geringe Spannung Ihre Nähte zu locker werden läßt, oder der Stoff sich wellt.

- ① Stoffunterseite
- ② Stoffoberseite

REMARQUE :

La tension du fil de la canette a déjà été réglée à la sortie d'usine pour un usage général. Pour la plupart des ouvrages, aucune modification n'est nécessaire.

Lors de l'utilisation d'un fil fin avec un tissu léger, il ne sera pas toujours possible de régler correctement la tension du fil à l'aide du sélecteur de tension supérieure. Par conséquent, il sera nécessaire de régler la tension du fil selon la procédure décrite ci-dessous.

C La tension inférieure est insuffisante.

Formation de boucles à la surface du tissu.

Diminuer la tension du fil en mettant le sélecteur sur un chiffre inférieur. Si le résultat n'est pas satisfaisant, régler alors la tension du fil de la canette comme expliqué au point C-1.

C-1 Canette

Augmenter la tension de la canette en tournant la vis à l'aide d'un petit tournevis dans le sens des aiguilles d'une montre. Toutefois, ne pas tourner la vis de plus d'un tour complet.

Ne pas oublier de ramener la vis à sa position initiale avant de commencer un nouvel ouvrage.

D Tension correcte

Il est important que la tension soit adéquate car trop ou trop peu de tension donnera des coutures fragiles et le tissu pourrait se froncer.

- ① Envers
- ② Endroit

OPMERKING:

De draadspanning van de onderdraad is al op de fabriek ingesteld voor algemeen gebruik. Deze instelling hoeft voor de meeste toepassingen niet te worden gewijzigd.

Als u echter met een dun garen op een dunne stof naait, dan kan de draadspanning onvoldoende worden ingesteld met de instelknop voor de bovendraadspanning. In dit geval moet de draadspanning voor de onderdraad als volgt worden ingesteld.

C Onderspanning te slap.

Er verschijnen knoepjes aan de goede kant van het materiaal.

Verlaag de draadspanning door de knop op een lager nummer te zetten. Als het resultaat nog steeds niet naar wens is, dient u de draadspanning van de spoeldraad in te stellen volgens de onderstaande beschrijving.

C-1 Spoel

Verhoog de draadspanning op de spoeldraad door met een kleine schroevendraaier het schroefje rechtsom te draaien. Draai de schroef echter niet meer dan één hele slag.

Vergeet niet om de spoel weer in de oorspronkelijke stand terug te zetten voordat u aan uw volgende naaiwerk begint.

D Juiste spanning

Een juiste draadspanning is uiterst belangrijk. Een te hoge of te lage draadspanning verzwakt de naden of maakt rimpels in het materiaal.

- ① Binnenkant
- ② Goede kant

NOTA:

La tensione del filo è già stata predifinita in fabbrica per un utilizzo generale. Per l'esecuzione di gran parte delle applicazioni, non è pertanto richiesta alcuna regolazione.

Tuttavia, quando si cuce con filo molto sottile su tessuti sottili, potrebbe non essere sufficiente regolare la tensione del filo agendo soltanto sul regolatore di tensione superiore. Pertanto, la regolazione della tensione del filo va eseguita come indicato appresso.

C La tensione della spoletta è troppo lenta.

Il diritto del tessuto presenta delle arricciature.

Ridurre la tensione del filo ruotando il regolatore su un numero più basso. Se il risultato non fosse ancora soddisfacente, regolare la tensione del filo della spoletta come spiegato al punto C-1.

C-1 Spoletta

Aumentare la tensione della spoletta ruotando la vite in senso orario servendosi di un cacciavite piccolo. Tuttavia, non far compiere alla vite più di un giro completo.

Ricordare di riportare la vite alla posizione originaria prima di iniziare un nuovo lavoro di cucito.

D Tensione corretta

La tensione deve essere corretta, in quanto una tensione troppo forte o troppo lenta indebolisce le cuciture o arriccia il tessuto.

- ① Rovescio
- ② Diritto

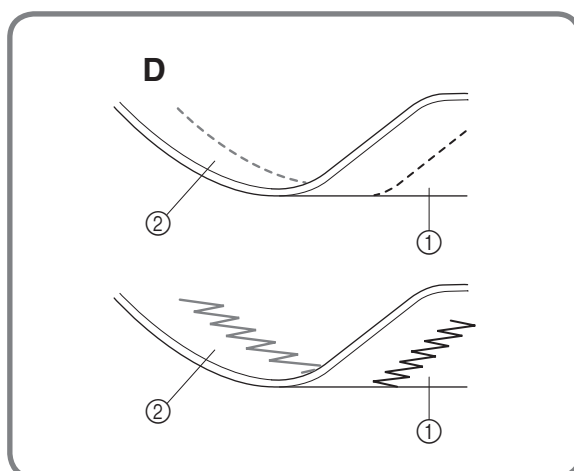

STOFF-, NADEL- UND GARNTABELLE

STOFF	NADELSTÄRKE	FADENSTÄRKE	
SEHR DÜNN	Feine Strickwaren, feine Spitze, dünnes Leinen, Seide, Organza, Chiffon	#65/9	Baumwolle:80 Synthetik/Polyester dünne mercerisierte Baumwolle
LEICHT	Taft, Synthetik, Seide, Batist	#75/11	Baumwolle: 60-80 Seide: A Synthetik/Polyester, mercerisiert 50
MITTEL	Baumwolle, Ghingham, Popeline, Percale, Pikee, Satin, Samt, Feinwolle, feiner Kordsamt, Anzugstoffe, Leinen, Musselin	#90/14 (Mit Ihrer Maschine geliefert)	Baumwolle: 50-60 Seide: A Synthetik/Polyester, mercerisiert 50-60
SCHWER	Jeansstoff, Garbadine, Tweed, Kordsamt, Zelt- und Segeltuch	#100/16	Baumwolle: 40-50 Mercerisiert, schwere Ausführung, Polyester
STRICK-UND WIRKWAREN	Einfacher Strickstoff, doppelter Strickstoff, Jersey, Trikot	#90/14 (Kugelspitze)	Baumwollumwickeltes Polyester, Polyester

HINWEIS:

1. Wählen Sie aus der obenstehenden Tabelle die richtige Nadel und die richtige Fadenstärke.
2. Benutzen Sie die gleichen Fadenstärken für Ober- und Unterfaden (Garn und Spule).

TABLEAU DES COMBINAISONS TISSUS/AIGUILLES/ FILS

TISSUS	CALIBRES D'AIGUILLES	EPAISSEUR DE FIL	
TRES FINS	Tricot léger, dentelle fine, lin délicat, soie, organza, mousseline légère	#65/9	Coton: 80 Synthétique/ Polyester longues fibres Coton fin mercerisé
LEGERS	Voile, taffetas, synthétiques, soie, batiste	#75/11	Coton : 60-80 Soie : "A" Synthétique/ Polyester longues fibres Mercerisé 50
MOYENS	Coton, vichy, popeline, percale, piqué, satin, velours, laine légère, velours côtelé fin, tissus de confection, lin, mousseline	#90/14 (Livrées avec la machine.)	Coton : 50-60 Soie : "A" Synthétique/ Polyester longues fibres Mercerisé 50~60
EPAIS	Denim, gabardine, tweed, velours côtelé, toile, coutil	#100/16	Coton : 40-50 Mercerisé très résistant Polyester longues fibres
TRICOTS	Lainage fin, gros lainage, jersey, tricot	#90/14 (Pointe arrondie)	Polyester guipé coton Polyester longues fibres

REMARQUE :

1. Sélectionner l'aiguille et la taille de fil corrects à l'aide du tableau ci-dessus.
2. Utiliser un fil de même épaisseur pour les fils supérieur (bobine) et inférieur (canette).

OVERZICHT VAN COMBINATIES VAN MATERIALEN, NAALDEN EN GARENS

MATERIALEN		NAALDEN	GARENS
ZEER DUN	Dunne tricot, dun kant, dun linnen, zijde, organza, chiffon	#65/9	Katoen: 80 Synthetisch/polyester lange vezel Fijn gemerc. katoen
DUN	Voile, taft, synthetische stoffen, zijde, batist	#75/11	Katoen: 60-80 Zijde: "A" Synthetisch/polyester lange vezel Gemerc. 50
MEDIUM	Katoen, gingham, poplin, perkal, piqué, satijn, fluweel, dunne wol, dunne corduroy, stoffen voor herenkleding, linnen, mousseline	#90/14 (Wordt bij uw naaimachine geleverd.)	Katoen: 50-60 Zijde: "A" Synthetisch/polyester lange vezel Gemerc. 50-60
DIK	Denim, gabardine, tweed, corduroy, canvas, ongekeperd linnen	#100/16	Katoen: 40-50 Zwaar gemerc. Polyester lange vezel
GEBREID MATERIAAL	Enkel, dubbel, jersey, tricot	#90/14 (kogelpunt)	Katoen-polyester Polyester lange vezel

OPMERKING:

1. Kies de juiste naald en garen volgens de bovenstaande tabel.
2. Voor de onderdraad moet altijd hetzelfde garen worden gebruikt als voor de bovendraad (klos en spoel).

TABELLA DELLE COMBINAZIONI DI TESSUTO, AGO E FILO

TESSUTI		AGO	FILO
DELICATI	Tessuto a maglia sottile, pizzo leggero, lino sottile, seta, organza, chiffon	#65/9	Cotone: 80 Filato sintetico/Fibra lunga di poliestere Filato fine mercerizzato
LEGGERI	Voile, taffetà, tessuti sintetici, seta, batista	#75/11	Cotone: 60-80 Seta: "A" Filato sintetico/Fibra lunga di poliestere Filato mercerizzato 50
MEDIO PESANTI	Cotone, percallino, popeline, percallo, piqué, satinati, velluto, lana leggera, velluto a coste leggero, tessuto per confezioni, lino, mussola	#90/14 (Fornito con la macchina.)	Cotone: 50-60 Seta: "A" Filato sintetico/Fibra lunga di poliestere Filato mercerizzato 50-60
PESANTI	Tessuto di cotone ritorto, gabardine, tweed, velluto a coste, tela da canovaccio, tessuto per tendaggi	#100/16	Cotone: 40-50 Filato grosso mercerizzato Fibra lunga di poliestere
MAGLIERIA	Maglia singola, maglia doppia, jersey, tessuto a maglia	#90/14 (Punto a sfera)	Poliestere cotonato Fibra lunga di poliestere

NOTA:

1. Scegliere la misura corretta dell'ago e del filo nella tabella soprastante.
2. Usare filo della stessa misura per il filo superiore (rocchetto) e quello inferiore (spoletta).

Geradstichnähen

STICHLÄNGE	F-4
STICHBREITE	0
NADELPOSITION	M, L, R (bei Doppelnadel immer auf M stellen)
NÄHFUSS	Zickzack
NADEL	Einzel oder Doppel

Nähbeginn

1. Bringen Sie die Nadel in die höchste Position und heben Sie den Nähfußhebel.
2. Holen Sie den Unterfaden herauf, indem Sie das Handrad auf sich zu bewegen (gegen den Uhrzeigersinn), legen Sie sowohl Ober- als auch Unterfaden hinter den Nähfuß.
3. Legen Sie den Stoff unter den Nähfuß, so daß die Nadel ca. 1 cm innerhalb der Stoffkante liegt.
4. Senken Sie den Nähfuß.
5. Zum Zurücknähen drücken Sie die Rückwärtstaste so weit wie möglich und berühren Sie den Fußanlasser leicht. Nähen Sie 5 bis 10 Stiche in Rückwärtsrichtung.
6. Lassen Sie die Rückwärtstaste los und nähen Sie weiter in Vorwärtsrichtung, indem Sie den Fußanlasser betätigen.

HINWEIS:

Das Rückwärtsnähen wird zum Sichern der Nahtenden und zum Verstärken von Nähten verwendet.

GERAD- UND ZICKZACKSTICH
POINTS DROITS ET POINTS ZIGZAG
DE RECHTE EN DE ZIGZAGSTEEK
PUNTO DIRITTO E ZIGZAG

Point droit

LONGUEUR DE POINT	F-4
LARGEUR DE POINT	0
POSITION DE L'AIGUILLE	M, L, R (lorsque l'aiguille jumelée est utilisée, toujours la régler sur M.)
PIED-DE-BICHE	Zigzag
AIGUILLE	Simple ou jumelée

Commencer à coudre

1. Remonter complètement l'aiguille et relever le levier du pied-de-biche.
2. Remonter le fil inférieur en tournant le volant vers soi (dans le sens contraire des aiguilles d'une montre) et amener les fils supérieur et inférieur vers l'arrière du pied-de-biche.
3. Placer le tissu sous le pied-de-biche et placer l'aiguille à 1 cm du bord du tissu.
4. Abaisser le pied-de-biche.
5. Pour arrêter une couture, appuyer complètement sur le levier de couture en marche arrière et appuyer légèrement sur la pédale. Faire 5-10 points en marche arrière.
6. Relâcher le bouton de marche arrière et recommencer à coudre en marche avant en appuyant sur la pédale.

REMARQUE :

La couture en marche arrière sert à terminer les coutures et à consolider les points.

Rechte steek

STEEKLENGTE	F-4
STEEKBREEDTE	0
NAALDPOSITIE	M, L, R (Voor naaien met dubbele naald, altijd de M positie gebruiken.)
PERSVOET	Zigzag
NAALD	Enkel of dubbel

Beginnen

1. Breng de naald in de hoogste positie en zet de persvoethendel omhoog.
2. Draai het balanswiel naar u toe (linksom) om de onderdraad op te pakken en trek de boven- en onderdraad naar achteren.
3. Leg nu het materiaal onder de persvoet en zet de naald op ongeveer 1 cm afstand vanaf de rand van de stof.
4. Laat de persvoet zakken.
5. Voor achteruitnaaien, drukt u de achteruitnaaiknop zo ver mogelijk omlaag en drukt dan tegelijkertijd licht op het voetpedaal. Naai 5 tot 10 steken achteruit.
6. Laat de achteruitnaaiknop los en druk het voetpedaal langzaam in zodat de naaimachine vooruit begint te naaien.

OPMERKING:

Achteruitnaaien wordt gebruikt voor aan- en afhechting van de naden en voor versteviging van de steken.

Punto diritto

LUNGHEZZA DEL PUNTO	F-4
AMPIEZZA DEL PUNTO	0
POSIZIONE DELL'AGO	M (centro), L (sinistra), R (destra) (Per cuciture con ago gemello, posizionare sempre su M.)
PIEDINO PREMISTOFFA	Zigzag
AGO	Singolo o gemello

Inizio della cucitura

1. Sollevare al massimo l'ago e la leva del piedino premistoffa.
2. Tirare il filo della spoletta ruotando il volantino verso se stessi (in senso antiorario) e disporre insieme il filo superiore e quello inferiore dietro il piedino premistoffa.
3. Stendere il tessuto sotto il piedino premistoffa con l'ago a circa 1 cm dal bordo del tessuto.
4. Abbassare il piedino premistoffa.
5. Per la cucitura di ritorno, premere più a fondo possibile la leva di cucitura di ritorno e premere leggermente sul reostato. Eseguire circa 5 - 10 punti a marcia indietro.
6. Sganciare il pulsante di cucitura a marcia indietro e premere sul reostato per iniziare a cucire a marcia avanti.

NOTA:

La cucitura di ritorno o a marcia indietro serve a fissare l'estremità delle cuciture e rafforzare i punti.

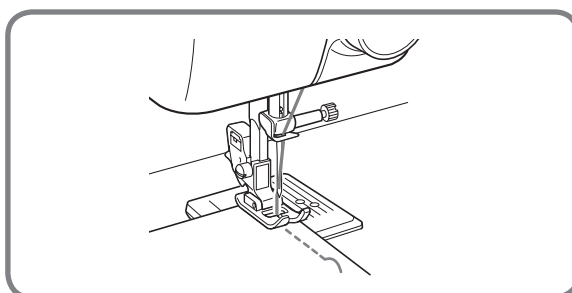

Nährichtung ändern (Abb. A)

1. Stoppen Sie die Nähmaschine dort, wo Sie die Nährichtung ändern möchten, und so, daß die Nadel sich im Stoff befindet.
2. Heben Sie den Nähfuß und drehen den Stoff in die neue Richtung, indem Sie die Nadel als Drehpunkt benutzen.
3. Senken Sie den Nähfuß und fahren Sie in der neuen Richtung mit dem Nähen fort.

HINWEIS:

Für Doppelnadel-Nähen heben Sie die Nadel beim Ändern der Nährichtung.

Nähende (Abb. B)

Rückwärtsnähen wird zum Sperren von Fäden am Ende der Naht oder in allen Fällen, wo Verstärkung erforderlich ist, eingesetzt.

1. Nähen Sie bis zum Ende der Naht und stoppen Sie die Nähmaschine.
2. Drücken Sie die Rückwärtstaste und drücken Sie dabei leicht auf den Fußanlasser, um vom Stoffende ca. 1 cm über den vorhandenen Stich rückwärts zu nähen.

Changer le sens de la couture (fig. A)

1. Arrêter la machine à l'endroit souhaité pour le changement de direction, l'aiguille étant encore dans le tissu. Si l'aiguille est remontée, tourner le volant vers soi (dans le sens contraire des aiguilles d'une montre) jusqu'à ce que l'aiguille pique le tissu.
2. Remonter le pied-de-biche et faire pivoter le tissu autour de l'aiguille pour l'orienter dans la nouvelle direction.
3. Abaisser le pied-de-biche et commencer à coudre dans la nouvelle direction.

REMARQUE :

Lorsque l'aiguille jumelée est utilisée, remonter l'aiguille lors du changement de direction.

Terminer la couture (fig. B)

Utiliser la couture en marche arrière pour faire un noeud à la fin d'une couture ou consolider des points.

1. Piquer jusqu'à la fin de la couture puis arrêter.
2. Abaisser le levier de couture en marche arrière et appuyer légèrement sur la pédale pour effectuer une couture en arrière de 1 cm à partir du bord du tissu au dessus du point actuel.

De naairichtung veranderen (afb. A)

1. Stop de naaimachine op het punt waar u van naairichtung wilt veranderen. Zorg dat de naald in de stof staat. Als de naald niet in de stof staat, draait u het balanswiel naar u toe (linksom) zodat de naald in de stof komt te staan.
2. Zet de persvoet omhoog en draai de stof om de naald in de richting waarin u verder wilt naaien.
3. Laat de persvoet weer zakken zodat u in de nieuwe richting kunt doorgaan.

OPMERKING:

Bij naaien met een dubbele naald moet u de naald omhoogzetten wanneer u van naairichtung wilt veranderen.

Naaien beëindigen (afb. B)

Achteruitnaaien wordt gebruikt voor aan- en afhechting aan het eind van de naden en wanneer extra versteviging nodig is.

1. Naai helemaal tot aan het einde van de naad en stop de naaimachine.
2. Druk de achteruitnaaiknop omlaag en druk tegelijkertijd lichtjes op het voetpedaal om ongeveer 1 cm achteruit te naaien vanaf het einde van de stof over de bestaande steek heen.

Cambio di direzione di cucitura (fig. A)

1. Arrestare la macchina nel punto in cui si desidera cambiare la direzione della cucitura lasciando l'ago nel tessuto. Se l'ago termina nella posizione verso l'alto, ruotare il volantino verso se stessi (in senso antiorario) finché non si sarà infilato nel tessuto.
2. Sollevare il piedino premistoffa e ruotare il tessuto intorno all'ago nella direzione voluta.
3. Abbassare il piedino premistoffa e riprendere a cucire nella nuova direzione.

NOTA:

Per cuciture ad ago gemello, sollevare quest'ultimo quando cambia la direzione di cucitura.

Fine della cucitura (fig. B)

Il punto all'indietro viene utilizzato per fissare i fili all'estremità della cucitura o laddove sia richiesto un rafforzamento.

1. Cucire fino al bordo del tessuto e arrestare la macchina.
2. Spingere la leva di cucitura di ritorno e premere leggermente sul reostato per cucire a marcia indietro per 1 cm dal bordo del tessuto al di sopra del punto esistente.

A

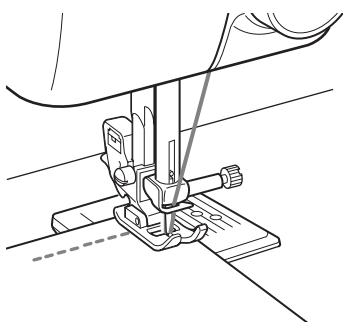

B

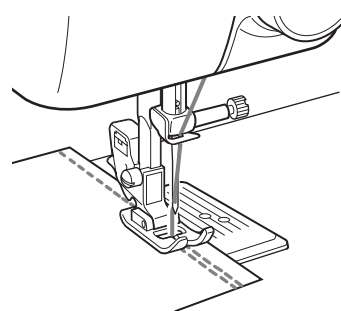

Nähen von Stoffrändern

Für Nähen von dünnem Stoff:

Während sowohl Nadel als auch Spulenfäden zur Rückseite der Maschine gezogen werden, mit langsamer Geschwindigkeit zu nähen beginnen.

Für Nähen von dickem Stoff:

Der Stoff wird nicht sauber zugeführt, wenn der Nähfuß geneigt ist, wie in der Abbildung gezeigt. In diesem Fall setzen Sie ein Stück gefalteten Stoff oder Pappe unter die Rückseite des Nähfußes, um ihn anzuheben.

- ① Stoff
- ② Gefalteter Stoff oder Pappe

Les bords

Les tissus légers:

Tout en tirant les fils de l'aiguille et de la canette vers l'arrière de la machine, commencer à coudre lentement.

Les tissus épais :

Le tissu n'est pas facilement entraîné lorsque le pied-de-biche est à un angle comme l'indique l'illustration. Dans ce cas, placer un morceau de tissu plié ou de carton sous la partie arrière du pied-de-biche afin de le rehausser.

- ① Tissu
- ② Tissu plié ou carton

Naaien van de randen

Voor het naaien op dun materiaal:

Begin met langzame snelheid te naaien terwijl u de spoeldraad en de naalddraad naar de achterkant van de naaimachine trekt.

Voor het naaien op dik materiaal:

Het materiaal wordt niet gelijkmatig aangevoerd wanneer de persvoet schuin staat zoals in de afbeelding is aangegeven. Als dit gebeurt, moet u een stukje dubbelgevouwen stof of karton onder de achterkant van de persvoet schuiven zodat deze horizontaal komt te staan.

- ① Materiaal
- ② Dubbelgevouwen stof of karton

Cucitura dei bordi del tessuto

Per cucire tessuti sottili:

Tirare entrambi i fili dell'ago e della spoletta verso il retro della macchina e iniziare a cucire a velocità lenta.

Cucitura di tessuto pesante:

L'alimentazione del tessuto non avviene agevolmente quando il piedino premistoffa è inclinato come da figura. In tal caso, collocare un pezzo di stoffa o cartone piegati sul retro del piedino premistoffa per sollevarlo.

- ① Tessuto
- ② Tessuto o cartone piegati

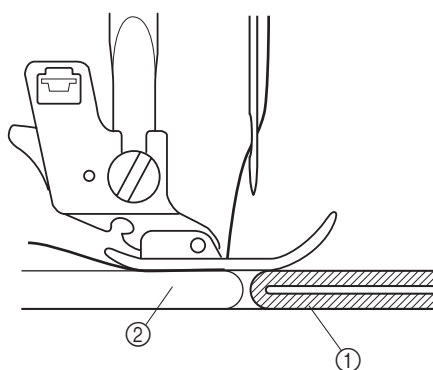
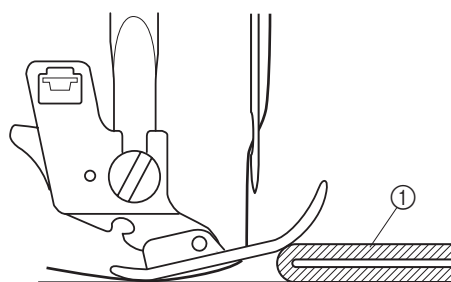

Nähen von Denim

Wenn mehr als zwei Lagen von Denim genäht werden, helfen Sie bei der Stoffzuführung nach, indem Sie den Stoff mit der Hand vorsichtig über die Transporteure schieben. (Die Stoffzuführung ist leichter, wenn der Stoff leicht gestreckt ist, oder wenn die Nähmaschine gestoppt, der Nähfuß angehoben und ein Stück gefalteter Stoff oder Pappe hinten unter den Nähfuß gesetzt ist).

Wenn es schwierig für die Nähmaschinennadel ist, durch vier bis sechs Lagen von Denim zu dringen, drehen Sie das Handrad um eine halbe Drehung zu sich, so daß die Nadel vor dem Nähen im Stoff ist.

- ① Stoff
- ② Gefalteter Stoff oder Pappe

Wenn entlang einer Linie genäht wird wie durch die Pfeile in der Abbildung gezeigt, kann die Fadenspannung abnehmen, wenn der Nähfuß von der dicken Naht abgesenkt wird. Darum immer sicherstellen, daß die Fadenspannung fest ist bis der Nähfuß vollständig von der Naht wegbewegt ist. Immer eine Nadel der richtigen Stärke verwenden (Siehe Seite 23.)

Naaian van spijkerstof

Wanneer u meer dan twee lagen spijkerstof naait, moet u het materiaal aanvoeren door dit voorzichtig met uw handen over de transporteurs te leiden. (Het aanvoeren zal gemakkelijker zijn als het materiaal enigszins gerekt is of als u de naaimachine stopt, de persvoethendel omhoogbrengt en een stukje dubbelgevouwen stof of karton onder de achterkant van de persvoet schuift zodat deze omhoogkomt.)

Als de naald niet door meerdere lagen (vier tot zes) spijkerstof gestoken kan worden, draait u het balanswiel een halve slag naar u toe zodat de naald in het materiaal is voordat u begint met naaien.

- ① Materiaal
- ② Dubbelgevouwen stof of karton

Als u dan naait zoals aangegeven door de pijlen in de afbeelding, kan de draadspanning afnemen wanneer de persvoet omlaagkomt vanaf de dikke naad. Zorg er daarom voor dat u de draadspanning strak houdt totdat de persvoet volledig van de naad is verwijderd. Let er tevens op dat u de juiste naaldmaat gebruikt. (Zie blz. 24.)

Le denim

Lors de la couture de deux épaisseurs de denim, aider l'entraînement du tissu en le guidant des mains doucement sur les griffes d'entraînement. (L'entraînement se fera plus facilement si le tissu est légèrement étiré ou si la machine à coudre est à l'arrêt, le levier du pied-de-biche remonté et un morceau de tissu plié ou de carton placé sous la partie arrière du pied-de-biche pour le rehausser.)

Si l'aiguille de la machine à coudre peine à piquer quatre à six épaisseurs de denim, donner un demi-tour au volant, vers soi, pour que l'aiguille se trouve dans le tissu avant de commencer à coudre.

- ① Tissu
- ② Tissu plié ou carton

Lorsque l'on coud le long d'une ligne telle celle indiquée par les flèches de l'illustration, il se peut que la tension du fil s'amoindrisse lorsque le pied-de-biche descend d'une couture épaisse. Par conséquent, s'assurer que la tension du fil reste suffisante jusqu'à ce que le pied-de-biche ne soit plus du tout sur la couture.

Veiller à utiliser le calibre correct d'aiguille. (Voir page 23.)

Cucitura di tessuto di cotone ritorto

Per cucire più di due strati di tessuto di cotone ritorto, agevolare l'alimentazione del medesimo guidandolo accuratamente e manualmente sulle griffe di trasporto. (L'alimentazione si rivelerà più agevole se il tessuto è leggermente teso, se la macchina da cucire è ferma, se la leva del piedino premistoffa è sollevata e se si colloca un pezzo di tessuto piegato o di cartone sul retro del piedino premistoffa per sollevarlo.)

Se l'ago della macchina da cucire stenta a infilarsi in quattro - sei strati di tessuto di cotone ritorto, ruotare il volantino di mezzo giro verso se stessi di modo che l'ago si inserisca nel tessuto prima di iniziare la cucitura.

- ① Tessuto
- ② Tessuto o cartone piegati

Nell'eseguire la cucitura lungo un tratto analogo a quello indicato dalle frecce sulla figura, la tensione del filo può diminuire quando il piedino premistoffa si stacca dalla cucitura spessa. Pertanto, accertarsi di mantenere alta la tensione del filo finché il piedino premistoffa non si sarà separato del tutto dalla cucitura.

Usare la misura corretta dell'ago. (Vedi pagina 24.)

GERAD- UND ZICKZACKSTICH
POINTS DROITS ET POINTS ZIGZAG
DE RECHTE EN DE ZIGZAGSTEEK
PUNTO DIRITTO E ZIGZAG

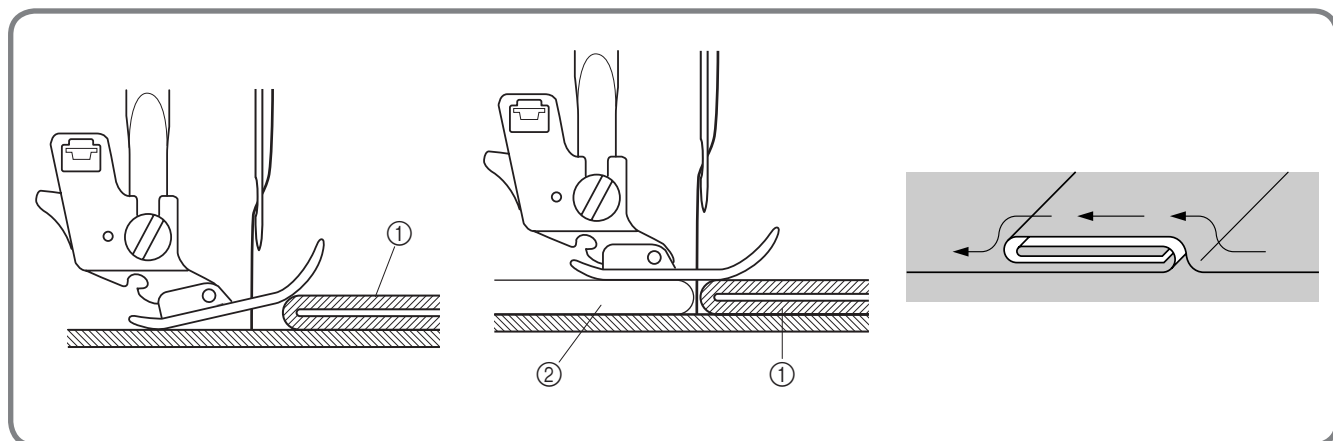

Stoff aus der Maschine nehmen

1. Stoppen Sie die Nähmaschine.
2. Bringen Sie die Nadel in die höchste Position und stellen Sie sicher, daß sich der Fadenhebel auch in der höchsten Stellung befindet.
3. Heben Sie den Nähfuß und ziehen Sie den Stoff vorsichtig nach links heraus.
4. Schneiden Sie beide Fäden mit dem Fadenabschneider an der linken Geräteseite der Nähmaschine ab.
 - ① Fadenabschneider
5. Zur Vorbereitung der Nähmaschine für die nächste Naht ziehen Sie etwa 10 cm durch die Zehen des Nähfußes nach hinten heraus.

Nähen auf sehr dünnem Stoff

Eine Unterlage aus dünnem Papier wirkt als Stabilisator und trägt zum Verhindern von übersprungenen Stichen und Stoffkräuseln beim Nähen von dünnem Stoff bei.

Retirer le tissu de la machine

1. Arrêter la machine.
2. Tourner le volant vers soi (dans le sens contraire des aiguilles d'une montre) pour remonter complètement l'aiguille et le levier releveur de fil.
3. Remonter le pied et retirer le tissu en le tirant doucement vers la gauche.
4. Couper les deux fils à l'aide du coupe-fils situé à l'arrière de l'axe du pied-de-biche.
 - ① Coupe-fils
5. Pour préparer la machine pour la couture suivante, faire passer environ 10 cm de fil entre les branches du pied-de-biche, vers l'arrière de la machine.

Les tissus très légers

Utiliser une fine feuille de papier pour les stabiliser, ce qui éliminera les points manqués et empêchera le tissu très fin de se froncer.

Het materiaal uit de naaimachine nemen

1. Stop de naaimachine.
2. Draai het balanswiel naar u toe (linksom) om de naald en de draadgever in de hoogste positie te brengen.
3. Til de persvoet omhoog en trek het materiaal voorzichtig vanaf de linkerkant naar buiten.
4. Knip beide draden door met de draadknipper die aan de achterkant van de persvoetstang is.
 - ① Draadknipper
5. Om de naaimachine voor de volgende naad gereed te maken, trekt u ongeveer 10 cm garen door de tenen van de persvoet naar de achterkant van de naaimachine.

Naaien op erg dunne materialen

Gebruik als onderlaag een dun vel papier om het materiaal te stabiliseren en om overslaan van steken en rimpelen van het materiaal te voorkomen.

Rimozione del tessuto dalla macchina

1. Arrestare la macchina.
2. Ruotare il volantino verso se stessi (in senso antiorario) per sollevare al massimo l'ago e la leva tendifilo.
3. Alzare il piedino premistoffa ed estrarre il tessuto tirandolo delicatamente verso sinistra.
4. Tagliare entrambi i fili con il tagliafilo posto sul retro della barra del piedino premistoffa.
 - ① Tagliafilo
5. Per predisporre la macchina alla cucitura successiva, sfilare circa 10 cm di filo attraverso le punte del piedino premistoffa verso il retro della macchina.

Cucitura di tessuti particolarmente sottili

Quando si eseguono cuciture su tessuti particolarmente sottili, uno strato di carta fine disposto sotto il tessuto stesso fungerà da stabilizzatore e consentirà di eliminare gli eventuali punti saltati nonché le arricciature del tessuto.

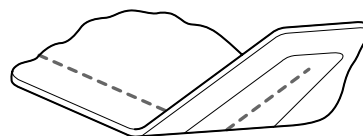
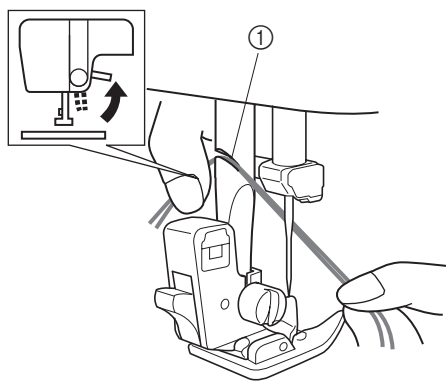

Führen des Stoffs

Führen Sie einfach den Stoff mit den Fingern vorne am Nähfuß durch, wie in **Abb. A** gezeigt. Nicht am Stoff ziehen, sondern die Maschine die Arbeit verrichten lassen. Wenn Sie am Stoff ziehen, kann die Nadel verbiegen oder brechen.

Beim Nähen von speziellen Stoffen allerdings, wie Trikot, Crepes, Strickstoffen usw., empfehlen wir, den Stoff vor und hinter dem Nähfuß mit ein wenig Spannung zu führen, wie in **Abb. B** gezeigt.

Doorvoeren van het materiaal

Voer het materiaal met uw vingers vóór de persvoet aan zoals getoond in **afb. A**. Trek niet aan het materiaal; laat de naaimachine het werk voor u doen.

Als u aan het materiaal trekt, kan de naald verbogen worden of breken.

Bij het naaien op speciale materialen zoals tricot, floers, breimateriaal enz., raden wij u aan dat u het materiaal zowel aan de voorkant als aan de achterkant van de persvoet ondersteunt met een weinig spanning zoals getoond in **afb. B**.

Guider le tissu

Guider simplement le tissu avec les doigts à l'avant du pied-de-biche comme l'indique la **fig.A**. Ne pas tirer sur le tissu; laisser la machine le faire.

Si l'on tire sur le tissu, l'aiguille pourrait se tordre ou se casser.

Toutefois, lors de la couture de tissu spéciaux, tels les tricots, crêpes, lainages, etc. il est conseillé de maintenir le tissu à l'avant et à l'arrière du pied-de-biche en appliquant une tension légère comme l'indique la **fig. B**.

Guida del tessuto

Guidare semplicemente il tessuto con le dita davanti al piedino premistoffa come da **fig.A**. Non tirare il tessuto; lasciare che sia la macchina a svolgere il lavoro.

Se si tende il tessuto, l'ago può piegarsi o rompersi.

Tuttavia, quando si eseguono cuciture su tessuti speciali quali maglia, crêpe, ecc., si consiglia di stendere leggermente il tessuto sia davanti che dietro il piedino premistoffa come da **fig. B**.

GERAD- UND ZICKZACKSTICH
POINTS DROITS ET POINTS ZIGZAG
DE RECHTE EN DE ZIGZAGSTEEK
PUNTO DIRITTO E ZIGZAG

A

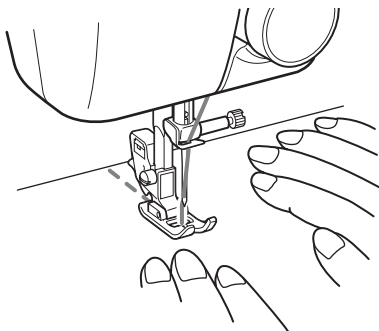

B

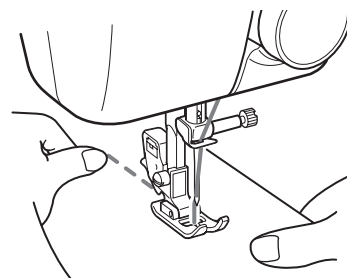

Zickzackstich

STICHLÄNGE	1-4 (für Satinstich auf F stellen.)
STICHBREITE	1-5 (für Nähen mit Doppelnadel immer auf weniger als 3 stellen.)
NADELPOSITION	M, L, R (für Nähen mit Doppelnadel immer auf M stellen.)
NÄHFUSS	Zickzack
NADEL	Einzel oder Doppel

Einfacher Zickzackstich

Stellen Sie die Stichlänge zwischen 1 und 4 für einen einfachen Zickzackstich ein.

HINWEIS:

Nähen mit Zickzackstich erfordert weniger Oberfadenspannung als Nähen mit Geradstich.

1. Wenn die Stichlänge zwischen 0 und 1 eingestellt ist, nähen Sie Geradstiche für Verstärkung.
2. Stellen Sie die Stichbreite auf Wunsch ein, und beginnen Sie mit dem Nähen.
3. Stellen Sie die Stichbreite zwischen 0 und 1 ein, um die Stiche erneut zu verstärken, bevor Sie die Arbeit aus der Maschine nehmen.

Satinstich

Wenn die Stichlänge im Bereich F eingestellt ist und die Stichbreite über 1 eingestellt ist, wird ein Satinstich (ein enger Zickzackstich) erzeugt. Der Satinstich kann zum Herstellen von Knopflöchern und für dekorative Stiche oder Kantenbearbeitung verwendet werden.

HINWEIS:

Es wird empfohlen, zum Test einen Stoffrest zu nähen, bevor Sie Ihr Vorhaben beginnen.

Point zigzag

LONGUEUR DE POINT	1-4 (pour le point bourdon, régler sur F.)
LARGEUR DE POINT	1-5 (lorsque l'aiguille jumelée est utilisée, toujours régler sur moins de 3.)
POSITION DE L'AIGUILLE	M, L, R (lorsque l'aiguille jumelée est utilisée, toujours régler sur M.)
PIED-DE-BICHE	Zigzag
AIGUILLE	Simple ou jumelée

Point zigzag simple

Régler la longueur de point entre 1 et 4 pour un point zigzag simple.

REMARQUE :

La tension du fil supérieur n'a pas besoin d'être aussi importante pour la couture en zigzag que pour les points droits.

1. La longueur de point entre 0 et 1, faire 5-6 points droits de consolidation.
2. Régler la largeur de point en fonction de la largeur souhaitée et commencer à coudre.
3. Régler de nouveau la largeur de point entre 0 et 1 pour consolider de nouveau les points avant de retirer l'ouvrage de la machine.

Point bourdon

Lorsque la longueur de point est dans la plage F et la largeur de point sur un réglage supérieur à 1, on obtient un point bourdon (un point zigzag serré). Le point bourdon peut être utilisé pour les boutonnières et les points fantaisie ou pour les bords.

REMARQUE :

Il est conseillé de s'exercer sur une chute de tissu avant de commencer l'ouvrage proprement dit.

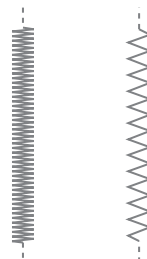
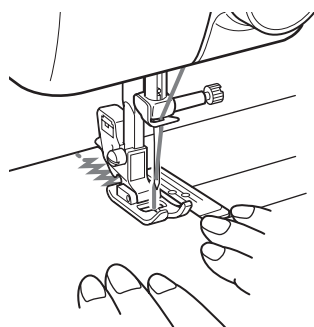

Zigzagsteek

STEEKLENGTE	1-4 (Voor de satijnsteek, instellen op F.)
STEEKBREEDTE	1-5 (Voor naaien met dubbele naald, altijd een instelling van minder dan 3 gebruiken.)
NAALDPOSITIE	M, L, R (Voor naaien met dubbele naald, altijd de M positie gebruiken.)
PERSVOET	Zigzag
NAALD	Enkel of dubbel

Normale zigzagsteek

Stel de steeklengte voor een normale zigzagsteek in tussen 1 en 4.

OPMERKING:

Bij zigzagsteken is een lagere bovendraadspanning vereist dan bij rechte steken.

1. Wanneer de steeklengte is ingesteld tussen 0 en 1, moet u 5 tot 6 rechte steken als versteviging naaien.
2. Stel de steekbreedte op de gewenste waarde in en begin met naaien.
3. Stel de steekbreedte weer terug op een waarde tussen 0 en 1 om de steken opnieuw te verstevigen voordat u het naaiwerk van de machine afneemt.

Satijnsteek

Wanneer de steeklengte wordt ingesteld in het F gebied en de steekbreedte wordt ingesteld op een waarde hoger dan 1, ontstaat de zogenaamde satijnsteek (een zeer smalle zigzagsteek). Deze steek wordt gebruikt voor knoopsgaten en om decoratieve steken of boorden te maken.

OPMERKING:

U wordt aangeraden een proeflapje te maken voordat u begint.

Punto zigzag

LUNGHEZZA DEL PUNTO	1-4 (per il punto satin, impostare su F.)
AMPIEZZA DEL PUNTO	1-5 (per cuciture ad ago gemello, usare sempre un'impostazione inferiore a 3.)
POSIZIONE DELL' AGO	M (centro), L (sinistra), R (destra) (per cuciture ad ago gemello, impostare sempre su M.)
PIEDINO PREMISTOFFA	Zigzag
AGO	Singolo o gemello

Punto zigzag semplice

Per eseguire un punto zigzag semplice, impostare l'ampiezza del punto tra 1 e 4.

NOTA:

Il punto zigzag richiede una minor tensione superiore del filo rispetto al punto diritto.

1. Impostata la lunghezza del punto tra 0 e 1, eseguire 5-6 punti diritti di rinforzo.
2. Impostare l'ampiezza del punto desiderata e iniziare a cucire.
3. Impostare nuovamente l'ampiezza del punto tra 0 e 1 per rinforzare ancora i punti prima di togliere il tessuto dalla macchina.

Punto satin

Quando la lunghezza del punto è impostata nell'area F e l'impostazione dell'ampiezza del punto è superiore a 1, si ottiene un punto satin (un punto zigzag fitto). Il punto satin può essere utilizzato per eseguire asole, punti decorativi nonché orli.

NOTA:

Si consiglia di eseguire una cucitura di prova su un pezzo di tessuto prima di proseguire il lavoro.

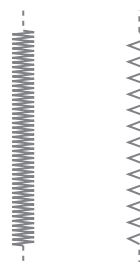
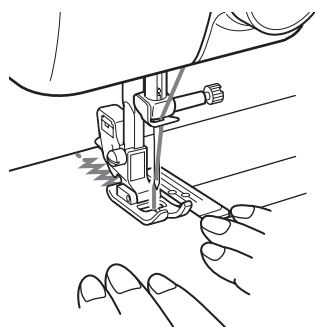

Zierstiche

STICHLÄNGE	Zwischen 0 und 1 (F) für Satinstich einstellen.
STICHBREITE	Siehe Tabelle nächste Seite.
NADELPOSITION	M, L, R
NÄHFUSS	Zickzack
NADEL	Einzel oder Doppel

Verschiedene Zierstiche können durch Nähen mit dem Satinstich entsprechend den Anweisungen auf der folgenden Seite erhalten werden.

HINWEIS:

Bei Nähen mit Doppelnadel die Stichbreite immer auf weniger als 3 stellen und den Nadelpositionswähler auf M.

Points fantaisie

LONGUEUR DE POINT	Entre 0 et 1 (F) pour le point bourdon.
LARGEUR DE POINT	Voir le tableau de la page suivante.
POSITION DE L'AIGUILLE	M, L, R
PIED-DE-BICHE	Zigzag
AIGUILLE	Simple ou jumelée

Divers points fantaisie peuvent être obtenus en cousant à l'aide du point bourdon conformément aux instructions de la page suivante.

REMARQUE :

Lors de l'utilisation d'une aiguille jumelée, il est nécessaire d'utiliser une largeur de points de 3 ou plus et de mettre le sélecteur de position de l'aiguille sur M.

Decoratieve steken

STEEKLENGTE	Stel in tussen 0 en 1 (F) voor de satijnsteek.
STEEKBREEDTE	Zie de tabel op blz.35.
NAALDPOSITIE	M, L, R
PERSVOET	Zigzag
NAALD	Enkel of dubbel

Diverse decoratieve steken zijn mogelijk door met de satijnsteek te naaien overeenkomstig de aanwijzingen op de volgende bladzijde.

OPMERKING:

Bij gebruik van een dubbele naald moet u een steekbreedte van minder dan 3 instellen en de naaldpositie-keuzeknop op M instellen.

Punto decorativo

LUNGHEZZA DEL PUNTO	Per eseguire un punto satin, impostare tra 0 e 1 (F).
AMPIEZZA DEL PUNTO	Vedi tabella a pagina 35.
POSIZIONE DELL'AGO	M (centro), L (sinistra), R (destra)
PIEDINO PREMISTOFFA	Zigzag
AGO	Singolo o gemello

Con l'esecuzione del punto satin si possono ottenere vari punti decorativi come da istruzioni a pagina seguente.

NOTA:

Quando si usa un ago gemello, scegliere un'ampiezza del punto inferiore a 3 e di impostare il selettore della posizione dell'ago su M (centro).

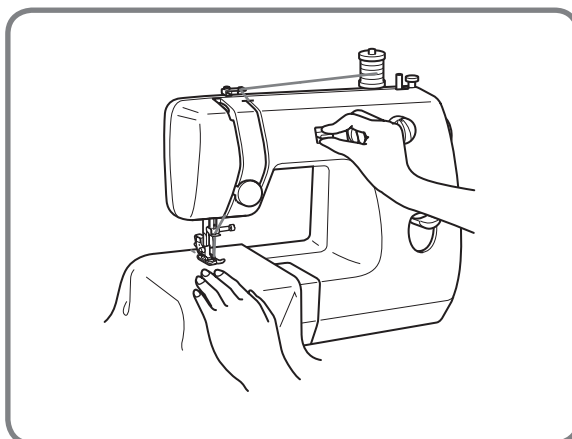

Nadel	Nadelposition	Nähmuster	Einstellung der Stichbreite
Einzelnadel	L		Den Stichbreitenregler wiederholt mit gleichmäßiger Geschwindigkeit von 0 auf 5, dann von 5 auf 0 bewegen, während der Fußanlasser gleichmäßig gedrückt wird. HINWEIS: Für Nähen mit Zwillingnadel den Stichbreitenregler wiederholt von 0 auf 3 und dann von 3 auf 0 bewegen.
	M		
	R		
Zwillingnadel	M		
Einzelnadel	L		Den Stichbreitenregler wiederholt mit gleichmäßiger Geschwindigkeit von 0 auf 5, dann langsamer von 5 auf 0 bewegen, um Rundmuster zu erzeugen, während der Fußanlasser gleichmäßig gedrückt wird. HINWEIS: Für Nähen mit Zwillingnadel den Stichbreitenregler wiederholt von 0 auf 3 und dann von 3 auf 0 bewegen.
	M		
	R		
Zwillingnadel	M		
Einzelnadel	L		Den Stichbreitenregler wiederholt langsam von 0 auf 5, dann schnell von 5 auf 0 bewegen, während der Fußanlasser gleichmäßig gedrückt wird. HINWEIS: Für Nähen mit Zwillingnadel den Stichbreitenregler wiederholt von 0 auf 3 und dann schnell zurück von 3 auf 0 bewegen.
	M		
	R		
Zwillingnadel	M		

Aguja	Position de l'aiguille	Motif cousu	Réglage de la largeur du point
Aiguille simple	L		<i>Tourner à plusieurs reprises le sélecteur de largeur de point, toujours à la même vitesse, de 0 à 5 tout en appuyant sur la pédale à une vitesse constante.</i> REMARQUE : <i>Lors de l'utilisation de l'aiguille jumelée, tourner à plusieurs reprises le sélecteur de largeur de point de 0 à 3 puis de 3 à 0.</i>
	M		
	R		
Aiguille jumelée	M		
Aiguille simple	L		<i>Tourner à plusieurs reprises le sélecteur de largeur de point de 0 à 5 puis de 5 à 0 plus lentement que pour la forme ci-dessus pour obtenir des formes rondes tout en exerçant une pression constante sur la pédale.</i> REMARQUE : <i>Lors de l'utilisation de l'aiguille jumelée, tourner à plusieurs reprises le sélecteur de largeur de point de 0 à 3 puis de 3 à 0.</i>
	M		
	R		
Aiguille jumelée	M		
Aiguille simple	L		<i>Tourner à plusieurs reprises fois le sélecteur de largeur de point lentement de 0 à 5, puis le ramener de nouveau rapidement sur 0 tout en exerçant une pression constante sur la pédale.</i> REMARQUE : <i>Lors de l'utilisation de l'aiguille jumelée, tourner à plusieurs reprises le sélecteur de largeur de point de 0 à 3 puis le ramener de nouveau rapidement sur 0.</i>
	M		
	R		
Aiguille jumelée	M		

Naald	Naaldpositie	Genaaid patroon	Instellen van de steekbreedte
Enkele naald	L		Draai de steekbreedteknop meermalen met gelijkmatige snelheid van 0 naar 5, en dan weer van 5 naar 0, terwijl u het voetpedaal in dezelfde stand ingedrukt houdt. OPMERKING: Bij naaien met een dubbele naald moet u de steekbreedteknop meermalen van 0 naar 3, en dan weer van 3 naar 0, draaien.
	M		
	R		
Dubbele naald	M		
Enkele naald	L		Draai de steekbreedteknop meermalen van 0 naar 5, en dan weer van 5 naar 0, maar langzamer dan voor de hierboven afgebeelde vorm zodat er ronde patronen ontstaan, terwijl u het voetpedaal in dezelfde stand ingedrukt houdt. OPMERKING: Bij naaien met een dubbele naald moet u de steekbreedteknop meermalen van 0 naar 3, en dan weer van 3 naar 0, draaien.
	M		
	R		
Dubbele naald	M		
Enkele naald	L		Draai de steekbreedteknop meermalen van 0 naar 5, en dan snel terug naar 0, terwijl u het voetpedaal in dezelfde stand ingedrukt houdt. OPMERKING: Bij naaien met een dubbele naald moet u de steekbreedteknop meermalen van 0 naar 3, en dan weer snel terug naar 0 draaien.
	M		
	R		
Dubbele naald	M		

Ago	Posizione dell'ago	Punto eseguito	Regolazione dell'ampiezza del punto
Ago singolo	L		Spostare ripetutamente il selettore dell'ampiezza del punto a velocità uniforme da 0 a 5, quindi da 5 a 0 mentre si preme sul reostato a velocità costante. NOTA: Per cuciture ad ago gemello, spostare ripetutamente il selettore dell'ampiezza del punto da 0 a 3, quindi da 3 a 0.
	M		
	R		
Ago gemello	M		
Ago singolo	L		Spostare ripetutamente il selettore dell'ampiezza del punto da 0 a 5, quindi da 5 a 0 più lentamente rispetto alla sagoma precedente per eseguire punti arrotondati premendo il reostato a velocità uniforme. NOTA: Per cuciture ad ago gemello, spostare ripetutamente il selettore dell'ampiezza del punto da 0 a 3, quindi da 3 a 0.
	M		
	R		
Ago gemello	M		
Ago singolo	L		Spostare ripetutamente e lentamente il selettore dell'ampiezza del punto da 0 a 5, quindi riportarlo velocemente a 0 premendo il reostato a velocità uniforme. NOTA: Per cuciture ad ago gemello, spostare ripetutamente il selettore dell'ampiezza del punto da 0 a 3, quindi riportarlo a 0.
	M		
	R		
Ago gemello	M		

Knopfloch nähen

STICHLÄNGE	Zwischen 0 und 1 (F) für Satinstich einstellen.
STICHBREITE	Siehe Anweisungen unten.
NADELPOSITION	R (rechte Position)
NÄHFUSS	Zickzack
NADEL	Einzel

Ein Knopfloch nähen

HINWEIS:

1. Es wird empfohlen, das Nähen eines Knopfloches auf einem Stoffrest auszuprobieren, bevor Sie es auf dem zu nähernden Kleidungsstück anwenden.
2. Wenn Sie Knopflöcher auf dünnen Stoffen anbringen möchten, legen Sie Verstärkungsmaterial auf die Stoffunterseite.

Schritt A: Vorderer Riegel

1. Stellen Sie die Stichlänge zwischen 0 und 1 (F) ein, die Stichbreite auf 5 und die Nadelposition auf R.
2. Senken Sie den Nähfuß über die obere rechte Ecke der Knopflochmarkierung ab und nähen Sie 3-6 Stiche.
3. Stoppen Sie die Maschine wenn die Nadel im Stoff an der rechten Seite des Stiches ist (**Position A**). (Drehen Sie das Handrad gegen den Uhrzeigersinn wenn erforderlich.)

Schritt B: Rechte Raupe

1. Stellen Sie die Stichbreite auf 2.
2. Nähen Sie die vorbestimmte Länge des Knopflochs zum anderen Ende.
3. Stoppen Sie die Maschine wenn die Nadel im Stoff an der rechten Seite des Stiches ist (**Position B**). (Drehen Sie das Handrad gegen den Uhrzeigersinn wenn erforderlich.)

Schritt C: Hinterer Riegel

1. Stellen Sie die Stichbreite auf 5.
2. Nähen Sie 3-6 Stiche.
3. Stoppen Sie die Maschine wenn die Nadel im Stoff an der linken Seite des Stiches ist (**Position C**). (Drehen Sie das Handrad gegen den Uhrzeigersinn wenn erforderlich.)

Schritt D: Linke Raupe

1. Heben Sie den Nähfuß.
2. Drehen Sie den Stoff um 180 Grad, unter Verwendung der Nadel als Achse, und stellen Sie die Stichbreite auf 0. Dadurch wird der Stoff leicht bewegt. Senken Sie den Nähfuß.
3. Drehen Sie das Handrad zu sich hin (gegen den Uhrzeigersinn), um einen Stich zu nähen. Dies bewegt die Nadel von links nach rechts.
4. Stellen Sie die Stichbreite auf 2.
5. Nähen Sie, bis die Nadel den anderen Riegel erreicht. Stoppen Sie die Maschine mit der Nadel wenn die Nadel im Stoff an der rechten Seite des Stiches ist (**Position D**).

Sichern der Stiche und Schneiden des Knopflochs

1. Zum Sichern der Stiche drehen Sie den Stoff um 90 Grad gegen den Uhrzeigersinn, stellen Sie die Stichbreite auf 0, die Stichlänge auf 1 und nähen Sie 5 - 6 Geradstiche wie in **Abb. E** gezeigt.
2. Nehmen Sie den Stoff von der Maschine.
3. Es wird empfohlen, Nadeln über die Riegelenden des Knopflochs als Schutz gegen Stiche einzusetzen.
4. Schneiden Sie mit einem Knopflochsneider eine Öffnung in die Mitte des Knopflochs. Achten Sie darauf, den Faden nicht zu verletzen.

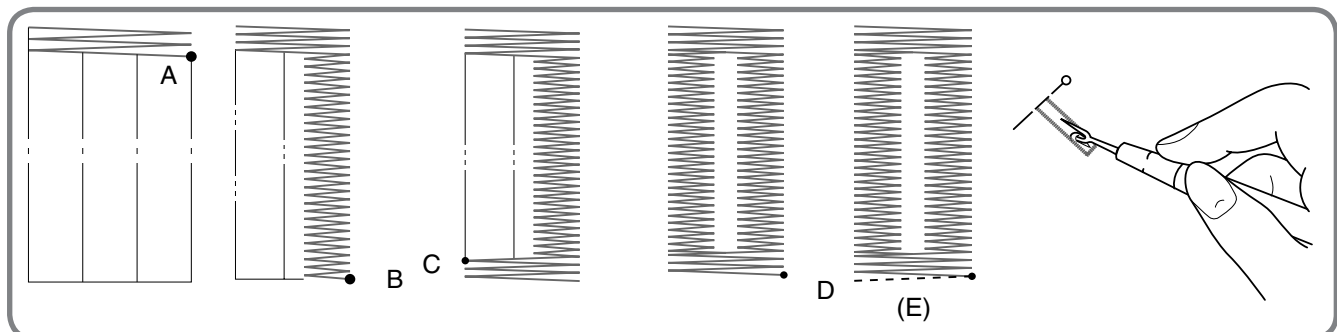

Coudre une boutonnière

LONGUEUR DE POINT	Réglée entre 0 et 1 (F) pour le point bourdon.
LARGEUR DE POINT	Voir les instructions ci-dessous.
POSITION DE L'AIGUILLE	R (à droite)
PIED-DE-BICHE	Zigzag
AIGUILLE	Simple

Faire une boutonnière

REMARQUE :

1. Il est conseillé de s'entraîner au préalable sur une chute de tissu avant d'essayer de coudre la boutonnière sur le tissu souhaité.
2. Il est également conseillé de marquer sur le tissu la position et la longueur de la boutonnière à l'aide d'une craie de tailleur.

Etape A : Barres d'arrêt

1. Régler la longueur de point entre 0 et 1 (F), la largeur de point sur 5 et la position de l'aiguille sur R.
2. Abaisser le pied-de-biche sur le coin en haut et à droite de la boutonnière et faire 3-6 points.
3. Arrêter la machine lorsque l'aiguille se trouve dans le tissu et à droite du point (**emplacement A**). (Tourner le volant à main dans le sens contraire des aiguilles d'une montre si nécessaire.)

Etape B: côté droit

1. Régler la largeur de point sur 2.
2. Coudre la longueur préalablement choisie de la boutonnière jusqu'au bout.
3. Arrêter la machine lorsque l'aiguille se trouve dans le tissu et à droite du point (**emplacement B**). (Tourner le volant à main dans le sens contraire des aiguilles d'une montre si nécessaire.)

Etape C: dernière barre d'arrêt

1. Régler la largeur de point sur 5.
2. Faire 3-6 points.
3. Arrêter la machine lorsque l'aiguille se trouve dans le tissu et à gauche du point (**emplacement C**). (Tourner le volant à main dans le sens contraire des aiguilles d'une montre si nécessaire.)

Etape D: côté gauche

1. Relever le pied-de-biche.
2. Faire pivoter le tissu de 180 degrés autour de l'aiguille et régler la largeur de point sur 0. Le tissu bougera légèrement. Abaisser le pied-de-biche.
3. Tourner le volant vers soi (dans le sens contraire des aiguilles d'une montre). L'aiguille se déplacera de gauche à droite.
4. Régler la largeur de point sur 2.
5. Coudre jusqu'à ce que l'aiguille atteigne l'autre barre d'arrêt. Arrêter la machine; l'aiguille doit se trouver dans le tissu à droite des points (**emplacement D**).

Consolider les points et couper la boutonnière

1. Pour consolider les points, faire pivoter le tissu de 90 degrés dans le sens contraire des aiguilles d'une montre, régler la largeur de point sur 0, la longueur de pointe sur 1 et faire 5-6 points droits comme l'indique la fig. E.
2. Retirer le tissu de la machine.
3. Il est conseillé de placer des épingles à travers la fin des barres d'arrêt de la boutonnière pour éviter de couper les points.
4. Faire une ouverture au milieu de la boutonnière à l'aide d'un découd-vite. Veiller à ne pas couper les points.

Knoopsgat maken

STEEKLENGTE	Stel in tussen 0 en 1 (F) voor de satijnsteek.
STEEKBREEDTE	Zie de onderstaande aanwijzingen.
NAALDPOSITIE	R (rechter positie)
PERSVOET	Zigzag
NAALD	Enkel

Een knoopsgat maken

OPMERKING:

1. U wordt aangeraden eerst een knoopsgat uit te proberen op een proeflapje voordat u een echt exemplaar maakt.
2. U wordt tevens aangeraden met kleermakerskrijt de positie en de lengte van het knoopsgat op de stof te tekenen.

Stap A: Aanzet van het knoopsgat

1. Stel de steeklengte in tussen 0 en 1 (F), de steekbreedte op 5 en de naaldpositie op R.
2. Laat de persvoet bij de rechter bovenhoek van de krijtaantekening voor het knoopsgat op de stof zakken en naai 3 tot 6 steken.
3. Stop de naaimachine met de naald in de stof aan de rechterkant van de steek (**positie A**). (Draai indien nodig het balanswiel linksom.)

Stap B: Rechterkant

1. Stel de steekbreedte in op 2.
2. Naai nu de vastgestelde lengte van het knoopsgat naar het andere eind.
3. Stop de naaimachine met de naald in de stof aan de rechterkant van de steek (**positie B**). (Draai indien nodig het balanswiel linksom.)

Stap C: Einde van het knoopsgat

1. Stel de steekbreedte in op 5.
2. Naai 3 tot 6 steken.
3. Stop de naaimachine met de naald in de stof aan de linkerkant van de steek (**positie C**). (Draai indien nodig het balanswiel linksom.)

Stap D: Linkerkant

1. Haal de persvoet omhoog.
2. Draai de stof 180 graden om de naald rond en stel de steekbreedte in op 0. De stof zal hierdoor enigszins verschoven worden. Laat de persvoet zakken.
3. Draai het balanswiel naar u toe (linksom) om 1 steek te naaien. De naald zal hierdoor van links naar rechts verplaatst worden.
4. Stel de steekbreedte in op 2.
5. Naai nu totdat de naald de andere kant van het knoopsgat heeft bereikt. Stop de naaimachine met de naald in de stof aan de rechterkant van de steken (**positie D**).

Knoopsgat afhechten en doorsnijden

1. Het knoopsgat wordt afgehecht door het materiaal 90 graden linksom te draaien, dan de steekbreedte op 0 in te stellen, de steeklengte op 1 en 5 tot 6 rechte steken te naaien, zoals getoond in **afb. E**.
2. Neem de stof uit de naaimachine.
3. Wij raden u aan om overdwars, aan beide uiteinde van het knoopsgat, een speld te steken om te voorkomen dat u de steken doorsnijdt.
4. Met een tornmesje snijdt u nu een opening in het midden van het knoopsgat. Wees hierbij voorzichtig dat u de draad niet doorsnijdt.

Cucitura di asole

LUNGHEZZA DEL PUNTO	Per eseguire un punto satin, impostare tra 0 e 1 (F).
AMPIEZZA DEL PUNTO	Vedi istruzioni appresso.
POSIZIONE DELL'AGO	R (a destra)
PIEDINO PREMISTOFFA	Zigzag
AGO	Singolo

Esecuzione di asole

NOTA:

1. Si consiglia di esercitarsi nella cucitura delle asole su un pezzo di stoffa prima di realizzarle sull'indumento vero e proprio.
2. Si consiglia anche di segnare la posizione e la lunghezza dell'asola sul tessuto servendosi di un gessetto per sarti.

Fase A: barretta

1. Impostare la lunghezza del punto tra 0 e 1 (F), l'ampiezza del medesimo su 5 e la posizione dell'ago su R (destra).
2. Abbassare il piedino premistoffa sull'angolo destro superiore del segno dell'asola ed eseguire 3-6 punti.
3. Arrestare la macchina quando l'ago è infilato nel tessuto, a destra del punto (**posizione A**). (Se necessario, ruotare il volantino in senso antiorario.)

Fase B: fila destra

1. Impostare l'ampiezza del punto su 2.
2. Cucire per la lunghezza prestabilita dell'asola fino all'altra estremità.
3. Arrestare la macchina quando l'ago è infilato nel tessuto, a destra del punto (**posizione B**). (Se necessario, ruotare il volantino in senso antiorario.)

Fase C: barretta finale

1. Impostare l'ampiezza del punto su 5.
2. Eseguire 3-6 punti.
3. Arrestare la macchina quando l'ago è infilato nel tessuto, a sinistra del punto (**posizione C**). (Se necessario, ruotare il volantino in senso antiorario.)

Fase D: fila sinistra

1. Sollevare il piedino premistoffa.
2. Ruotare il tessuto di 180° servendosi dell'ago come asse e impostare l'ampiezza del punto su 0. In tal modo, il tessuto si sposterà leggermente. Abbassare il piedino premistoffa.
3. Ruotare il volantino verso se stessi (in senso antiorario) per eseguire un punto. In tal modo, l'ago si sposterà da sinistra verso destra.
4. Impostare l'ampiezza del punto su 2.
5. Proseguire la cucitura finché l'ago non raggiungerà l'altra barretta. Arrestare la macchina con l'ago infilato nel tessuto, a destra dei punti (**posizione D**).

Fissaggio della cucitura ed esecuzione dell'asola

1. Per fissare i punti, ruotare il tessuto di 90° in senso antiorario, impostare l'ampiezza del punto su 0, la lunghezza del medesimo su 1 ed eseguire 5-6 punti diritti come da **fig. E**.
2. Estrarre il tessuto dalla macchina.
3. Si consiglia di infilare degli spilli alle due estremità delle barrette dell'asola per evitare di tagliare i punti.
4. Eseguire un'apertura al centro dell'asola con un taglia-asole facendo attenzione a non tagliare i punti.

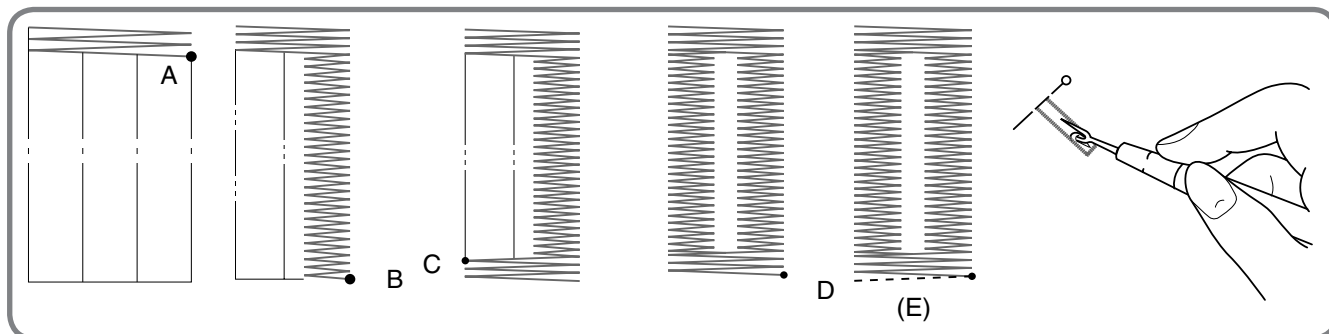

OPTIONALE VERFAHREN FÜR KNOPFLÖCHER

Schritt A: Vorderer Riegel

1. Stellen Sie die Nadelposition auf L, die Stichbreite auf 5 und die Stichlänge auf 0.
2. Senken Sie den Nähfuß und nähen Sie 3 bis 4 Stiche.
3. Stoppen Sie die Maschine, wenn die Nadel im Stoff an der linken Seite der Stiche ist (**Position A**).

Schritt B: Linke Raupe

1. Stellen Sie die Stichbreite auf 2 und die Stichlänge auf F.
2. Nähen Sie die gewünschte Länge rückwärts.
3. Stoppen Sie die Maschine wenn die Nadel an der linken Seite der Stiche im Stoff ist (**Position B**).

Schritt C: Hinterer Riegel

1. Stellen Sie die Stichbreite auf 5 und die Stichlänge auf 0.
2. Nähen Sie 3 bis 4 Stiche.
3. Stoppen Sie die Maschine wenn die Nadel im Stoff und an der rechten Seite der Stiche ist (**Position C**).

Schritt D: Rechte Raupe

1. Stellen Sie die Nadelposition auf R, die Stichbreite auf 2 und die Stichlänge auf F.
2. Nähen Sie, bis die Nadel den anderen Riegel erreicht.
3. Stoppen Sie die Maschine wenn die Nadel im Stoff und an der rechten Seite der Stiche ist (**Position D**).

Schritt E: Sichern der Stiche

1. Zum Sichern der Stiche drehen Sie den Stoff um 90 Grad gegen den Uhrzeigersinn, stellen Sie die Stichbreite auf 0, die Stichlänge auf 1 und nähen Sie 5 - 6 Geradstiche. (**Abb. E**)
2. Nehmen Sie den Stoff aus der Maschine.

METHODE FACULTATIVE POUR LES BOUTONNIERES

Etape A: barre d'arrêt

1. Régler l'aiguille sur L, la largeur de point sur 5 et la longueur de point sur 0.
2. Abaisser le pied-de-biche et faire 3 à 4 points.
3. Arrêter la machine lorsque l'aiguille se trouve dans le tissu et à gauche des points (**emplacement A**).

Etape B: côté gauche

1. Régler la largeur de point sur 2 et la longueur de point sur F.
2. Coudre la longueur désirée en marche arrière.
3. Arrêter la machine lorsque l'aiguille se trouve dans le tissu et à gauche des points (**emplacement B**).

Etape C: dernière barre d'arrêt

1. Régler la largeur de point sur 5 et la longueur de point sur 0.
2. Faire 3- 4 points.
3. Arrêter la machine lorsque l'aiguille se trouve dans le tissu et à droite des points (**emplacement C**).

Etape D: côté droit

1. Régler la position de l'aiguille sur R, la largeur de point sur 2 et la longueur de point sur F.
2. Coudre jusqu'à ce que l'aiguille atteigne l'autre barre d'arrêt.
3. Arrêter la machine lorsque l'aiguille se trouve dans le tissu et à droite des points (**emplacement D**).

Etape E: Consolider les points de la boutonnière

1. Pour consolider les points, régler la largeur de point sur 0. Faire pivoter le tissu de 90 degrés dans le sens contraire des aiguilles d'une montre et faire 5 - 6 points droits (**fig E**).
2. Retirer le tissu de la machine.

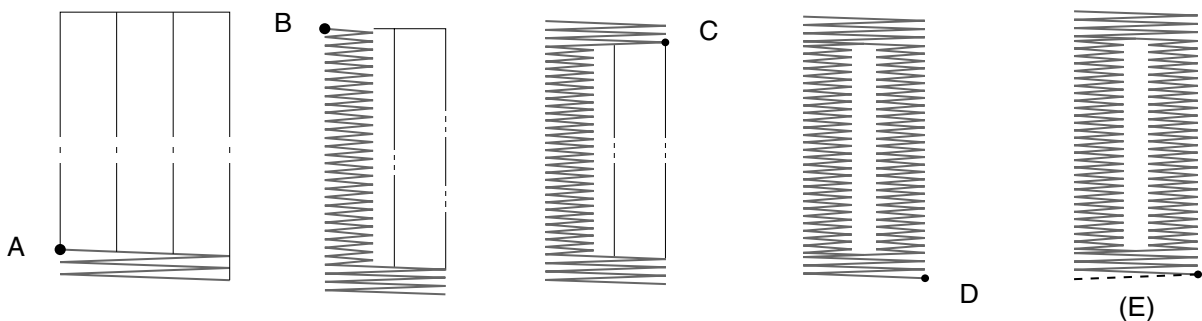

ANDERE METHODE VOOR HET MAKEN VAN KNOOPSGATEN

Stap A: Aanzet van het knoopsgat

1. Zet de naaldpositie op L, de steekbreedte op 5 en de steeklengte op 0.
2. Laat de persvoet zakken en naai 3 tot 4 steken.
3. Stop de naaimachine terwijl de naald in de stof staat en aan de linkerkant van de steken. (**Positie A**)

Stap B: Linkerkant

1. Stel de steekbreedte in op 2 en de steeklengte op F.
2. Naai de gewenste lengte achteruit.
3. Stop de naaimachine terwijl de naald in de stof staat en aan de linkerkant van de steken. (**Positie B**)

Stap C: Einde van het knoopsgat

1. Stel de steekbreedte in op 5 en de steeklengte op 0.
2. Naai 3 tot 4 steken.
3. Stop de naaimachine terwijl de naald in de stof staat en aan de rechterkant van de steken. (**Positie C**)

Stap D: Rechterkant

1. Zet de naaldpositie op R, de steekbreedte op 2 en de steeklengte op F.
2. Naai nu totdat de naald de andere kant van het knoopsgat heeft bereikt.
3. Stop de naaimachine terwijl de naald in de stof staat en aan de rechterkant van de steken. (**Positie D**)

Stap E: Verstevigen van het knoopsgat-stikwerk

1. Om het stikwerk te verstevigen, stelt u de steekbreedte in op 0. Draai de stof 90 graden linksom en naai 5 tot 6 rechte steken. (**Afb. E**)
2. Neem de stof uit de naaimachine.

PROCEDURA FACOLTATIVA PER LE ASOLE

Fase A: Barretta

1. Posizionare l'ago su L, impostare l'ampiezza del punto su 5 e la lunghezza del medesimo su 0.
2. Abbassare il piedino premistoffa ed eseguire 3 - 4 punti.
3. Arrestare la macchina quando l'ago è infilato nel tessuto, a sinistra dei punti. (**posizione A**)

Fase B: fila sinistra

1. Impostare l'ampiezza del punto su 2 e la lunghezza del medesimo su F.
2. Cucire per la lunghezza desiderata a ritroso.
3. Arrestare la macchina quando l'ago è infilato nel tessuto, a sinistra dei punti. (**posizione B**)

Fase C: barretta finale

1. Impostare l'ampiezza del punto su 5 e la lunghezza del medesimo su 0.
2. Eseguire 3 - 4 punti.
3. Arrestare la macchina quando l'ago è infilato nel tessuto, a destra dei punti. (**posizione C**)

Fase D: fila destra

1. Posizionare l'ago su R, impostare l'ampiezza del punto su 2 e la lunghezza del medesimo su F.
2. Cucire finché l'ago non avrà raggiunto l'altra barretta.
3. Arrestare la macchina quando l'ago è infilato nel tessuto, a destra dei punti. (**posizione D**)

Fase E: Fissaggio del punto dell'asola

1. Per fissare i punti, impostare l'ampiezza del punto su 0. Ruotare il tessuto di 90° in senso antiorario ed eseguire 5 - 6 punti diritti. (**fig E**)
2. Estrarre il tessuto dalla macchina.

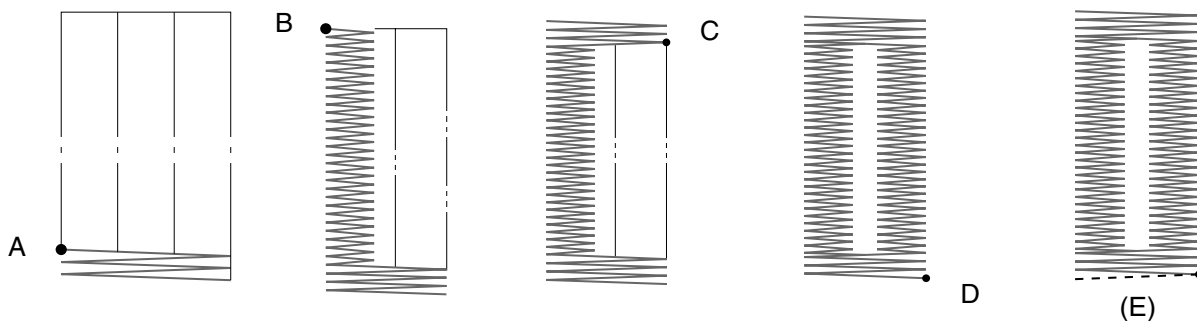

Knöpfe annähen

STICHLÄNGE	0
STICHBREITE	Entsprechend dem Abstand zwischen den Löchern einstellen.
NADELPOSITION	L oder R
NÄHFUSS	Zickzack
NADEL	Einzel
ANDERES	Stopfplatte

1. Setzen Sie die Stopfplatte auf der Stichplatte über dem Transporteur auf, wie in der Abbildung gezeigt, und drücken Sie sie ein.
2. Setzen Sie einen Knopf zwischen den Nähfuß und den Stoff.
3. Sie benötigen dies zum Einstellen der Stichbreite entsprechend dem Abstand zwischen den Löchern im Knopf. Durch Drehen des Stichbreitenreglers wird der "Swing" des Stiches entsprechend den meisten Knöpfen eingestellt.
4. Zum Prüfen der Breite bewegen Sie das Handrad zu sich hin, während Sie die Nadel beobachten. Drehen Sie mehrmals, um sicherzustellen, daß die Nadel leicht in beide Knopflöcher geht, ohne den Knopf zu berühren.
5. Nähen Sie langsam ungefähr 10 Stiche.
6. Stoppen Sie die Maschine und heben Sie die Nadel vom Knopf und Stoff hoch.
7. Entfernen Sie den Stoff von der Maschine und schneiden Sie den Oberfaden und Unterfaden, wobei ein Abstand von mindestens 10 cm gelassen werden soll. Mit einer normalen Nähnaedel ziehen Sie die Fäden bis zum Ende des Stoffes und ziehen sie zusammen, um den Knopf zu befestigen.
8. Entfernen Sie die Stopfplatte für normales Nähen, indem Sie die Vorderkante hochziehen.
 - ① Vorderkantenschlitz an Stopfplatte

Knopfansetzen mit Stiel

Der Stiel eines Knopfes wird häufig beim Nähen auf dickeren Stoffen benötigt.

1. Setzen Sie einen Knopf zwischen den Nähfuß und den Stoff, stellen Sie die Stichbreite entsprechend dem Abstand zwischen den Löchern im Knopf ein, und nähen Sie auf dem Knopf, wie in vorhergehenden beschrieben.
2. Nach dem Nähen von etwa 10 Stichen entfernen Sie den Stoff von der Maschine und lassen einen längeren Oberfaden (etwa 15 cm) zurück, um einen Stiel zu bilden.
3. Ziehen Sie den Oberfaden durch eines der Löcher an Knopf, bis er zwischen Knopf und Stoff ist und wickeln Sie den Faden fest um die Stiche.
4. Mit einer normalen Nähnaedel ziehen Sie die Fäden bis zur Rückseite des Stoffes und binden die Enden zusammen, um den Knopf zu befestigen.

Coudre un bouton

LONGUEUR DE POINT	0
LARGEUR DE POINT	Selon la distance entre les orifices du bouton.
POSITION DE L'AIGUILLE	L ou R
PIED-DE-BICHE	Zigzag
AIGUILLE	Simple
AUTRE	Plaque à repriser

1. Mettre la plaque à repriser sur la plaque à aiguille sur les griffes d'entraînement comme l'indique l'illustration et appuyer pour la mettre en place correctement.
2. Placer un bouton entre le pied-de-biche et le tissu.
3. Il sera nécessaire de régler la largeur de point selon la distance entre les orifices du bouton. En tournant le sélecteur de largeur, le point deviendra plus ou moins large, ainsi il est possible de coudre toutes sortes de boutons.
4. Pour vérifier la largeur, faire tourner le volant vers soi tout en observant l'aiguille. Le tourner plusieurs fois pour vérifier que l'aiguille entre facilement dans les deux orifices sans heurter le bouton.
5. Faire 10 points lentement.
6. Arrêter la machine et sortir l'aiguille du tissu.
7. Retirer le tissu de la machine et couper les fils supérieur et inférieur en laissant dépasser au moins 10 cm. A l'aide d'une aiguille à coudre normale, tirer les fils vers l'arrière du tissu et faire un noeud.
8. Retirer la plaque à repriser en tirant sur le bord avant pour recommencer la couture normale.
 - ① Bord avant de la plaque à repriser

Mise en place d'un bouton à l'aide d'une queue de fil

Il est souvent nécessaire de faire une queue de fil lorsque le bouton est cousu sur du tissu plus épais.

1. Placer un bouton entre le pied-de-biche et le tissu, régler la largeur de point selon la distance entre les orifices du bouton et coudre le bouton sur le tissu selon les explications précédentes.
2. Après environ 10 points, retirer le tissu de la machine en laissant dépasser un fil supérieur long (environ 15 cm) afin de former une queue de fil.
3. Tirer sur le fil supérieur pour le faire passer par un des orifices du bouton jusqu'à ce qu'il se trouve entre le bouton et le tissu, puis l'enrouler fermement autour des points.
4. A l'aide d'une aiguille à coudre normale, tirer les fils de l'autre côté du tissu et les nouer pour éviter que le bouton ne se défasse.

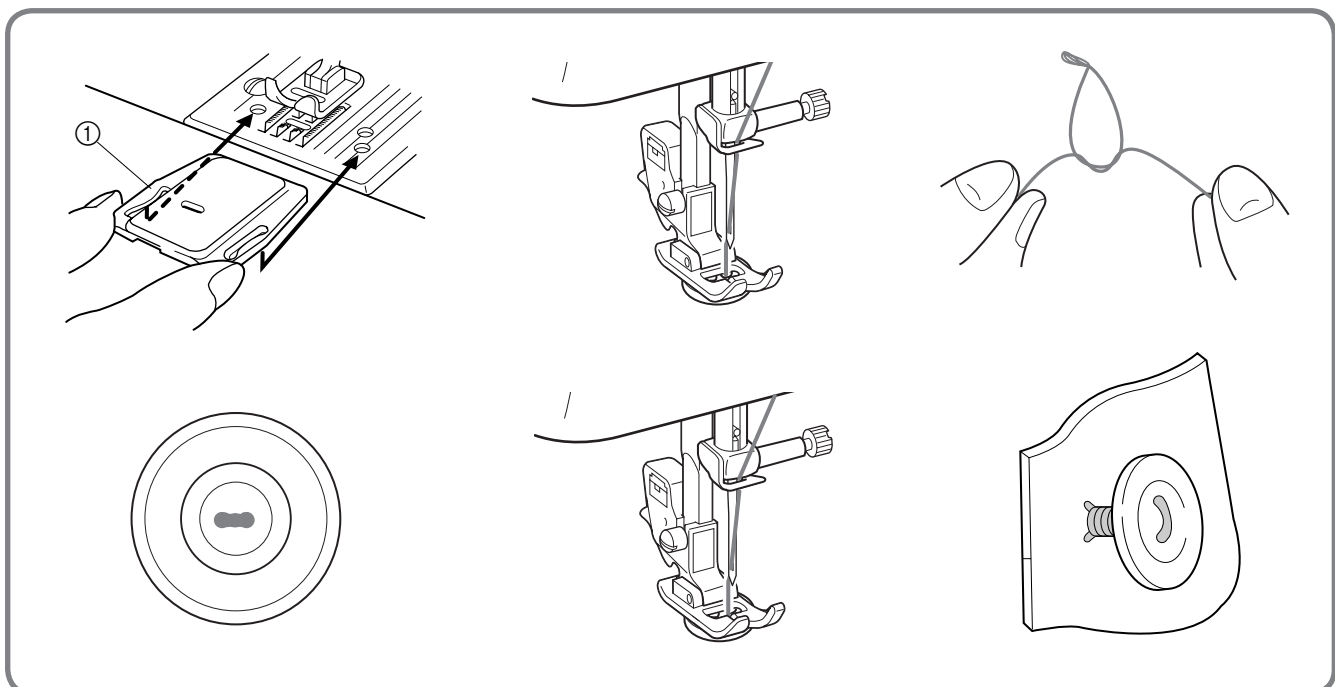

KNOPLÖCHER UND KNÖPFE NÄHEN
 COULURE DE BOUTONNIÈRES ET DE BOUTONS
 KNOOPSGATEN MAKEN EN KNOPEN AANZETTEN
 CUCITURA DI ASOLE E BOTTONI

Knopen aanzetten

STEENKLENGTE	0
STEENKBREEDTE	Stel in overeenkomstig de afstand tussen de gaatjes.
NAALDPOSITIE	L of R
PERSVOET	Zigzag
NAALD	Enkel
OVERIGE	Stopplaat

1. Leg de stopplaat over de transporteurs heen op de naaldplaat zoals aangegeven in de afbeelding en druk de plaat op zijn plaats.
2. Leg een knoop tussen de persvoet en de stof.
3. U moet de steekbreedte instellen overeenkomstig de afstand tussen de gaatjes in de knoop. Door de steekbreedteknop naar smal of breed te draaien, kunt u het "bereik" van de steek instellen voor de meeste knopen.
4. Om de breedte te controleren, draait u het balanswiel naar u toe terwijl u naar de naald kijkt. Draai het wiel een paar maal en controleer of de naald gemakkelijk door de gaatjes van de knoop gaat zonder de knoop zelf te raken.
5. Naai langzaam en voorzichtig ongeveer 10 steken.
6. Stop de naaimachine en haal de naald omhoog uit de stof.
7. Neem de stof van de naaimachine. Knip de boven- en onderdraad door, terwijl u ten minste 10 cm draad aan het einde laat. Bij een normale naainaald trekt u de draden naar de binnenkant van de stof en knoopt deze dan aan elkaar om de knoop vast te zetten.
8. Verwijder de stopplaat door de voorrand omhoog te trekken, om de naaimachine weer voor normaal naaien te gebruiken.
① Voorrandgleuf van stopplaat

Een knoop stevig vastzetten door een draadhuls te maken

Bij het aanzetten van een knoop op een dikkere stof is het vaak nodig om een draadhuls te maken om de knoop stevig vast te zetten.

1. Leg de knoop tussen de persvoet en de stof, stel de steekbreedte in overeenkomstig de afstand tussen de gaatjes in de knoop en naai de knoop aan zoals hiervoor is beschreven.
2. Nadat u ongeveer 10 steken genaaid hebt, haalt u de stof van de naaimachine en neemt dan een langere bovendraad (ongeveer 15 cm) om een draadhuls te kunnen maken.
3. Trek de bovendraad door een van de gaatjes in de knoop tot de draad tussen de knoop en de stof is en wikkel de draad dan stevig rondom de steken.
4. Bij een normale naainaald trekt u de draden naar de binnenkant van de stof en knoopt deze dan aan elkaar om de knoop vast te zetten.

Cucitura di bottoni

LUNGHEZZA DEL PUNTO	0
AMPIEZZA DEL PUNTO	Impostare in base alla distanza tra le asole.
POSIZIONE DELL' AGO	L (sinistra) o R (destra)
PIEDINO PREMISTOFFA	Zigzag
AGO	Singolo
ALTRO	Placca da rammendo

1. Posizionare la placca da rammendo sulla placca dell'ago e sulla griffe di trasporto come da figura. Quindi premere per fissarla.
2. Inserire un bottone tra il piedino premistoffa e il tessuto.
3. Occorrerà regolare l'ampiezza del punto per adeguarla alla distanza tra i fori del bottone. La rotazione del selettore dell'ampiezza consentirà di diminuire o di aumentare l'ampiezza del punto per poter così cucire il maggior numero di bottoni.
4. Per controllare l'ampiezza, spostare il volantino verso se stessi e osservare l'ago. Ruotarlo varie volte: l'ago deve infilarsi con facilità in entrambi i fori del bottone senza toccare quest'ultimo.
5. Eseguire lentamente circa 10 punti.
6. Arrestare la macchina e sollevare l'ago dal tessuto.
7. Estrarre il tessuto dalla macchina e tagliare i fili superiori e inferiori lasciandone sporgere almeno 10 cm. Servendosi di un normale ago da cucito, riportare i capi sul rovescio del tessuto e legarli per fissare il bottone.
8. Estrarre la placca da rammendo per cuciture normali tirando il bordo anteriore verso l'alto.
① Scanalatura del bordo frontale della placca da rammendo

Cucitura di un bottone con una coda di filo

Spesso si rende necessario eseguire una coda di filo di un bottone quando la cucitura avviene su tessuti più pesanti.

1. Inserire un bottone tra il piedino premistoffa e il tessuto, regolare l'ampiezza del punto in base alla distanza tra i fori del bottone ed eseguire la cucitura del medesimo come illustrato in precedenza.
2. Dopo aver eseguito circa 10 punti, estrarre il tessuto dalla macchina e fare in modo che il filo superiore sia più lungo (circa 15 cm) in modo tale da eseguire una coda.
3. Inserire il filo superiore in uno dei fori del bottone finché non si trovi tra quest'ultimo e il tessuto, quindi avvolgere fortemente il filo attorno ai punti.
4. Servendosi di un normale ago da cucito, riportare i capi sul rovescio del tessuto e legarli per fissare il bottone.

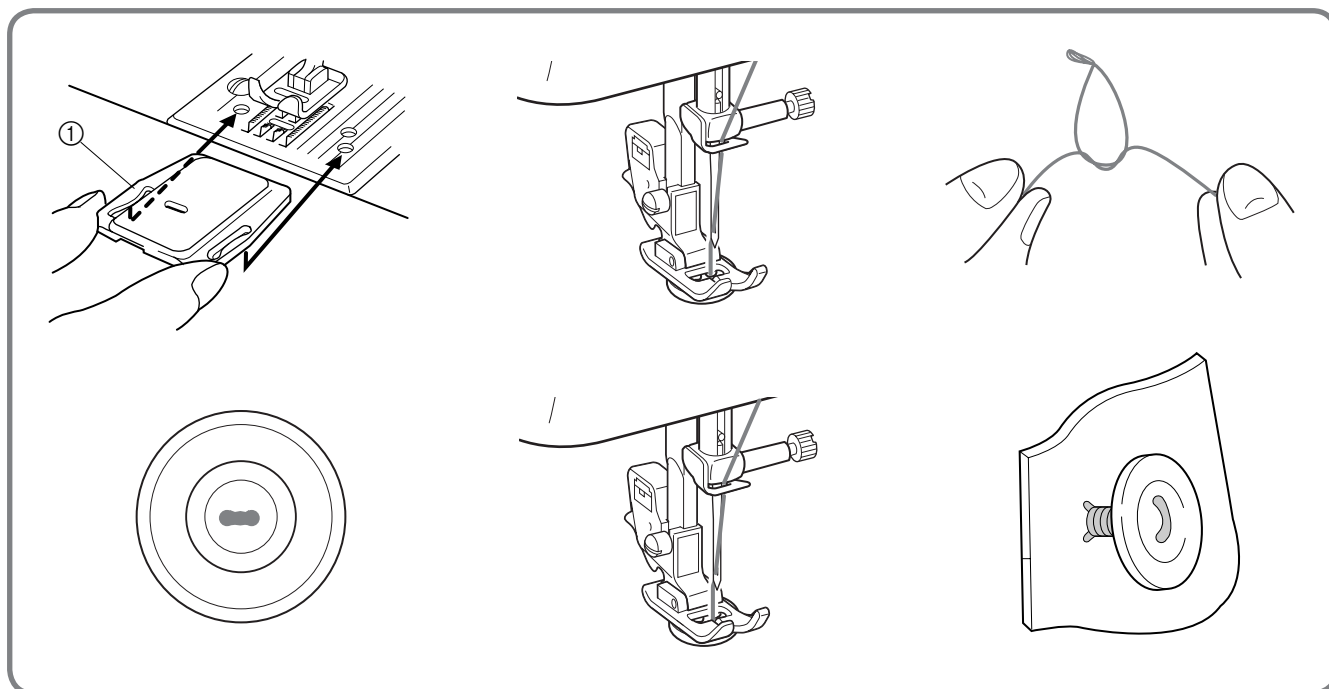

Einnähen eines Reißverschlusses

STICHLÄNGE	2-3
STICHBREITE	0
NADELPOSITION	M
NÄHFUSS	Reißverschlussfuß
NADEL	Einzel

Der Reißverschlussfuß wird benutzt, um verschiedene Arten von Reißverschlüssen einzunähen. Er lässt sich problemlos auf der rechten oder linken Seite der Nadel positionieren.

Wenn Sie die rechte Seite des Reißverschlusses nähen, befestigen Sie den Halter am linken Stift des Reißverschlussfußes. Wenn Sie die linke Seite des Reißverschlusses nähen, befestigen Sie den Halter am rechten Stift des Reißverschlussfußes. Sie **Abb. A**.

1. Senken Sie den Nähfußhebel ab und bringen Sie entweder den linken oder rechten Stift des Fußes am Halter an.
2. Falten Sie die Stoffkante etwa 2 cm zurück und legen Sie den Reißverschluss unter den zurückgefalteten Teilbereich.
3. Senken Sie die Nadel in die Kerbe an der Seite des Reißverschlussfußes.
4. Nähen Sie auf beiden Seiten vom Anfang des Reißverschlusses bis zum Ende. Für optimale Ergebnisse sollte sich die Nadel dabei immer an der Reißverschlusseite des Fußes befinden. Siehe **Abb. B**. Nähen Sie durch den Stoff nahe am Reißverschlussrand, und führen Sie den Reißverschlussfuß entlang der Reißverschlusszähne.
5. Um die andere Seite des Reißverschlusses zu nähen, lösen Sie den Fuß, indem Sie den Hebel auf der Rückseite der Nähfußhalterung anheben. Bringen Sie den Reißverschlussfuß über der anderen Seite des Reißverschlusses an und fahren Sie mit dem Nähen fort. Orientieren Sie sich dabei an der Kerbe auf der anderen Seite.

- ① Reißverschlussfuß
- ② Rechter Stift zum Nähen der linken Reißverschlusseite
- ③ Linker Stift zum Nähen der rechten Reißverschlusseite
- ④ Senken Sie die Nadel in die Kerbe

Coudre une fermeture

LONGUEUR DE POINT	2-3
LARGEUR DE POINT	0
POSITION DE L'AIGUILLE	M
PIED-DE-BICHE	Pied-de-biche pour fermetures
AIGUILLE	Simple

Le pied à semelle étroite permet de coudre de nombreux types de fermetures à glissière et peut aisément être installé à droite ou à gauche de l'aiguille.

Lors de la couture de la partie droite de la fermeture à glissière, fixer la semelle à la partie gauche du pied approprié. Lors de la couture du côté droit, installer la semelle à la partie droite du pied. Voir **fig. A**.

1. Abaisser le levier du pied-de-biche et fixer la partie gauche ou droite du pied pour fermetures à glissière dans l'encoche.
2. Plier le bord du tissu à 2 cm et placer la fermeture à glissière sous la partie pliée.
3. Abaisser l'aiguille et la faire passer dans l'encoche située sur le côté du pied pour fermetures à glissière.
4. Coudre la fermeture à glissière de bas en haut, des deux côtés. Pour obtenir les meilleurs résultats, il est recommandé de placer l'aiguille du côté de la fermeture à glissière par rapport au pied. Voir **fig. B**. Coudre le tissu près du bord de la fermeture en guidant le pied-de-biche pour fermetures le long des dents de la fermeture.
5. Pour coudre le côté opposé de la fermeture à glissière, libérer le pied en relevant le levier situé à l'arrière du support, installer le pied pour fermeture à glissière de l'autre côté de la fermeture et continuer à coudre en faisant passer l'aiguille par l'autre encoche.

- ① Pied pour fermetures à glissière
- ② Axe de droite pour coudre le côté gauche de la fermeture à glissière
- ③ Axe de gauche pour coudre le côté droit de la fermeture à glissière
- ④ Abaisser l'aiguille et la faire glisser dans l'encoche.

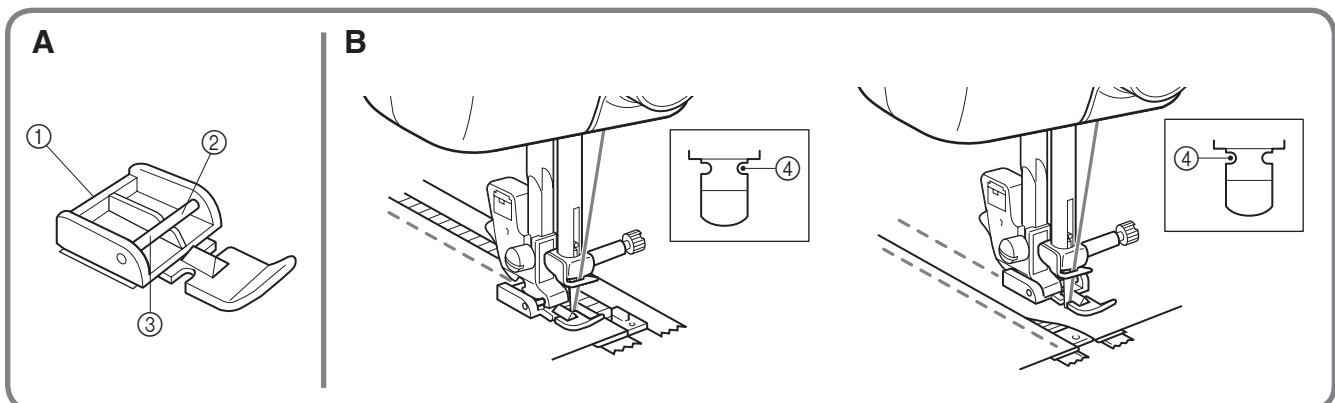

Een rits inzetten

STEEKLENGTE	2-3
STEEKBREEDTE	0
NAALDPOSITIE	M
PERSVOET	Ritsvoet
NAALD	Enkel

De ritsvoet wordt gebruikt om verscheidene types ritsen vast te naaien en kan eenvoudig aan de rechter- of de linkerkant van de naald worden geplaatst.

Bevestig de klemhouder aan de linkerpen van de ritsvoet als u de rechterkant van de rits naait. Bevestig de klemhouder aan de rechterpen van de ritsvoet als u de linkerkant van de rits naait. Zie **fig. A**.

1. Zet de persvoethendel omlaag en bevestig de linker- of de rechterpen van de ritsvoet aan de klemhouder.
2. Vouw de rand van de stof 2 cm (3/4 inch) terug en plaats de rits onder het gevouwen gedeelte.
3. Zet de naald omlaag in de inkeping aan de zijkant van de ritsvoet.
4. Naai vanaf de onderkant van de rits aan weerszijden omhoog. Voor het beste resultaat moet de naald aan de ritskant worden geplaatst. Zie **fig. B**. Naai door de stof dicht bij de rand van de rits terwijl u de ritsvoet langs de ritstanden leidt.
5. Laat de voet los door de hendel aan de achterkant van de persvoethouder omhoog te zetten om de andere kant van de rits te naaien. Installeer de ritsvoet aan de andere kant van de rits en naai verder met de opening aan de andere kant.

- ① Ritsvoet
- ② Rechterpen om de linkerkant van de rits te naaien
- ③ Linkerpen om de rechterkant van de rits te naaien
- ④ Zet de naald omlaag in de inkeping

Applicazione di cerniere

LUNGHEZZA DEL PUNTO	2-3
AMPIEZZA DEL PUNTO	0
POSIZIONE DELL'AGO	M (centro)
PIEDINO PREMISTOFFA	Piedino per cerniere
AGO	Singolo

Il piedino per cerniere, agevolmente posizionabile a destra o a sinistra dell'ago, consente di cucire vari tipi di cerniere.

Per cucire il lato destro della cerniera, fissare il gambo al perno sinistro del piedino per cerniere. Per cucire il lato sinistro della cerniera, fissare il gambo al perno destro del piedino per cerniere. Vedi **fig. A**.

1. Abbassare la leva del piedino premistoffa e fissare il perno destro o sinistro del piedino per cerniere sul gambo.
2. Piegare di 2 cm il bordo e disporre la cerniera sotto il lembo piegato.
3. Abbassare l'ago nell'intaglio sul lato del piedino per cerniere.
4. Cucire entrambe le parti della cerniera procedendo dal basso verso l'alto. Per un risultato ottimale, l'ago va posizionato sul lato del piedino più vicino alla cerniera. Vedi **fig. B**. Cucire il tessuto in prossimità del bordo della cerniera guidando il piedino per cerniere lungo i denti della cerniera stessa.
5. Per cucire l'altro lato della cerniera, rilasciare il piedino sollevando la leva che si trova sul retro del gruppo supporto piedino premistoffa, installare il piedino per cerniere sull'altro lato della cerniera e procedere con la cucitura con l'ausilio dell'intaglio sul lato opposto del piedino.

- ① Piedino per cerniere
- ② Perno destro per la cucitura del lato sinistro della cerniera
- ③ Perno sinistro per la cucitura del lato destro della cerniera
- ④ Abbassare l'ago nell'intaglio

A

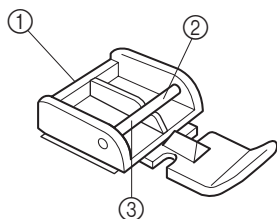

B

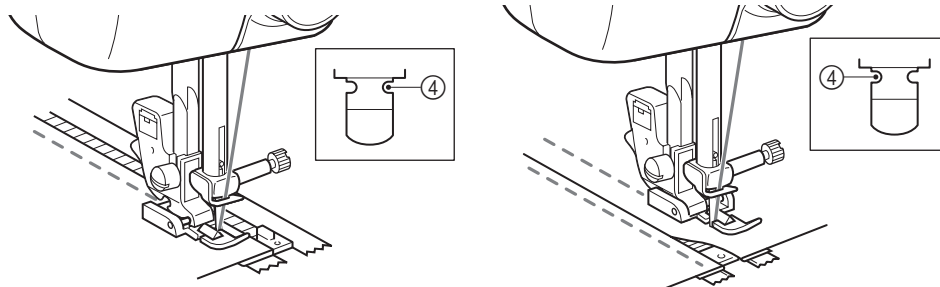

Kräuseln

STICHLÄNGE	4
STICHBREITE	0
NADELPOSITION	M
NÄHFUSS	Zickzack
NADEL	Einzel

1. Lösen Sie die Spannung des Oberfadens (auf etwa 2), so daß der Unterfaden auf der Unterseite des Stoffs liegt.
2. Nähen Sie eine einzelne Reihe oder gleichmäßig plazierte mehrfache Reihen von Geradstichen.
3. Ziehen Sie den(die) Unterfaden, um den Stoff zu kräuseln.

Fronces

LONGUEUR DE POINT	4
LARGEUR DE POINT	0
POSITION DE L'AIGUILLE	M
PIED-DE-BICHE	Zigzag
AIGUILLE	Simple

1. Réduire la tension du fil supérieur (la mettre sur 2 environ) de façon à ce que le fil inférieur se trouve du côté envers du tissu.
2. Faire une seule ligne ou plusieurs lignes de points droits à intervalles égaux.
3. Tirer sur le(s) fil(s) inférieur(s) pour froncer le tissu.

Plooiën

STEEKLENGTE	4
STEEKBREEDTE	0
NAALDPOSITIE	M
PERSVOET	Zigzag
NAALD	Enkel

1. Verlaag de spanning op de bovendraad (tot ongeveer 2) zodat de onderdraad op de binnenkant van de stof ligt.
2. Naai nu één of meerdere rijen rechte steken, op gelijke afstand van elkaar.
3. Trek aan de onderdraad (of draden) om het materiaal te plooiën.

Arricciature

LUNGHEZZA DEL PUNTO	4
AMPIEZZA DEL PUNTO	0
POSIZIONE DELL'AGO	M (centro)
PIEDINO PREMISTOFFA	Zigzag
AGO	Singolo

1. Allentare la tensione del filo superiore (a circa 2) di modo che il filo inferiore rimanga sul rovescio del tessuto.
2. Cucire una o più file uniformemente spaziate di punti diritti.
3. Tirare il filo (o i fili) inferiore per arricciare il tessuto.

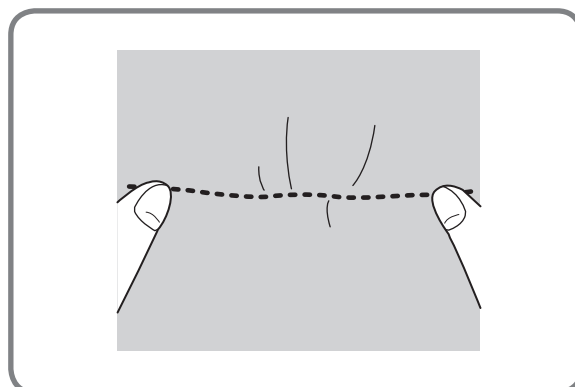

Stopfen

STICHLÄNGE	F-2
STICHBREITE	0
NADELPOSITION	M
NÄHFUSS	Keiner
NADEL	Einzel
ANDERE	Stopfplatte

1. Setzen Sie die Stopfplatte auf die Stichplatte und drücken Sie sie an der richtigen Stelle ein, wie in **Abb. A** auf der nächsten Seite gezeigt.
2. Legen Sie den zu stopfenden Teil unter den Nähfuß zusammen mit einer Stoffunterlage zur Verstärkung.
3. Entfernen Sie den Nähfuß, und senken Sie dann den Nähfußheber ab.
4. Beginnen Sie zu nähen, wobei sie zwischen sanftem Wegziehen des Materials von sich und Hinziehen zu sich abwechseln. Bei aufgesetzter Stopfplatte bewegen die Transporteure den Stoff nicht. Sie steuern die Stoffbewegung mit Ihren Händen.
5. Wiederholen Sie diese Bewegung, bis der zu stopfende Teil mit parallelen Stopflinien gefüllt ist (Siehe **Abb. B**).

Reprisage

LONGUEUR DE POINT	F-2
LARGEUR DE POINT	0
POSITION DE L'AIGUILLE	M
PIED-DE-BICHE	Aucun
AIGUILLE	Simple
AUTRE	Plaque à repriser

1. Placer la plaque à repriser sur la plaque à aiguille et appuyer pour la mettre en place correctement comme l'indique la **fig. A** de la page suivante.
2. Placer la pièce à repriser et une pièce de renfort sous le pied-de-biche.
3. Retirer le pied-de-biche et baisser le levier de pied-de-biche.
4. Commencer à coudre en alternativement tirant et poussant le tissu doucement. La plaque à repriser sur la machine, les griffes d'entraînement n'entraîneront pas le tissu. Le tissu est déplacé manuellement.
5. Continuer jusqu'à que la pièce à repriser soit couverte de lignes parallèles de points. Voir **fig. B**.

Stoppen

STEEKLENGTE	F-2
STEEKBREEDTE	0
NAALDPOSITIE	M
PERSVOET	Geen
NAALD	Enkel
OVERIGE	Stopplaat

1. Let de stopplaat op de naaldplaat en druk de plaat omlaag zoals getoond in **afb. A** op de volgende bladzijde.
2. Leg het stuk dat u wilt stoppen onder de persvoet en leg er tevens een stuk stof ter versteviging onder.
3. Verwijder de persvoet en zet de persvoethendel omlaag.
4. Start de naaimachine en trek de stof telkens voorzichtig van u af en weer naar u toe. Wanneer de stopplaat op de naaimachine is, zullen de transporteurs de stof niet verschuiven. U kunt de beweging van de stof met uw handen regelen.
5. Herhaal deze handeling totdat het te repareren gedeelte is opgevuld met parallelle rijen steken. Zie **afb. B**.

Rammendo

LUNGHEZZA DEL PUNTO	F-2
AMPIEZZA DEL PUNTO	0
POSIZIONE DELL'AGO	M (centro)
PIEDINO PREMISTOFFA	Nessuno
AGO	Singolo
ALTRO	Placca da rammendo

1. Posizionare la placca da rammendo sulla placca dell'ago e fissarla come da **fig. A** a pagina seguente.
2. Disporre la parte da rammendare sotto il piedino premistoffa assieme a una tela di rinforzo.
3. Rimuovere il piedino premistoffa, quindi abbassare la leva abbassa-trasportatore.
4. Iniziare a cucire spingendo e tirando leggermente il lavoro verso se stessi con movimento alternato. Con la placca di rammendo posizionata sulla macchina, la griffe di trasporto non riuscirà a spostare il tessuto i cui movimenti verranno controllati manualmente.
5. Ripetere tale movimento finché la parte da rammendare non sarà coperta da una fitta serie di linee di punti paralleli. Vedi **fig. B**.

A

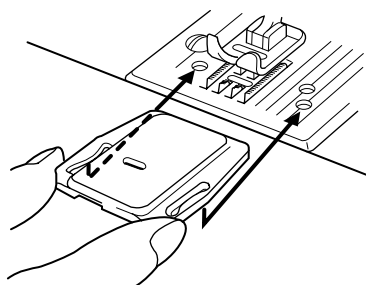

B

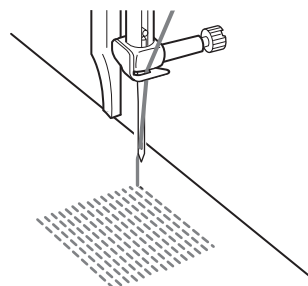

Mit Spitzen besetzen

STICHLÄNGE	2-4
STICHBREITE	0
NADELPOSITION	M
NÄHFUSS	Zickzack
NADEL	Einzel

1. Bringen Sie die Spitzen unter den Stoff, wobei Sie eine Überlappung von 5 mm an der Kante lassen.
2. Setzen Sie die überlappenden Kanten unter den Nähfuß und nähen Sie.

HINWEIS:

Eine Zierwirkung kann durch Verwendung des Satinstichs oder eines Zierstichs zum Anbringen der Spitzen erzielt werden.

Coudre de la dentelle

LONGUEUR DE POINT	2-4
LARGEUR DE POINT	0
POSITION DE L'AIGUILLE	M
PIED-DE-BICHE	Zigzag
AIGUILLE	Simple

1. Placer la dentelle sous le tissu, les bords se chevauchant de 5 mm.
2. Placer les bords superposés sous le pied-de-biche et coudre.

REMARQUE :

Il est possible d'embellir la couture de la dentelle à l'aide d'un point bourdon ou d'un point fantaisie.

Kant aanzetten

STEEKLENGTE	2-4
STEEKBREEDTE	0
NAALDPOSITIE	M
PERSVOET	Zigzag
NAALD	Enkel

1. Leg het kant onder de stof met een 5 mm overlapping aan de rand.
2. Leg de overlappende randen onder de persvoet en begin te naaien.

OPMERKING:

Voor een fraaier resultaat kunt u de satijnsteek of een decoratieve steek gebruiken om het kant te bevestigen.

Applicazione di pizzo

LUNGHEZZA DEL PUNTO	2-4
AMPIEZZA DEL PUNTO	0
POSIZIONE DELL'AGO	M (centro)
PIEDINO PREMISTOFFA	Zigzag
AGO	Singolo

1. Posizionare il pizzo sotto il tessuto lasciandone sporgere 5 mm sul bordo.
2. Posizionare i bordi di sovrapposizione sotto il piedino premistoffa ed eseguire la cucitura.

NOTA:

Si potrà aggiungere un tocco personale applicando il pizzo con un punto satin o decorativo.

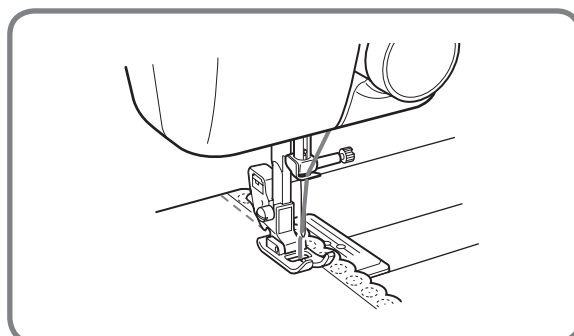

Applizieren

STICHLÄNGE	F-2
STICHBREITE	1-3
NADELPOSITION	M
NÄHFUSS	Zickzack
NADEL	Einzel

Eine Applikation wird hergestellt, indem ein Stück Stoff in Kontrastfarbe ausgeschnitten und als Dekoration auf einem Kleidungsstück oder einer anderen Arbeit aufgebracht wird.

1. Heften Sie den zugeschnittenen Stoff an den gewünschten Platz.
2. Nähen Sie sorgfältig entlang der Schnittkante mit einem Zickzackstich und mit geringer Stichtlänge.
 - ① Applikationssticken
3. Schneiden Sie überschüssigen Stoff außerhalb der Stickarbeit ab.
4. Entfernen Sie das Heftstück wenn erforderlich.

HINWEIS:

Machen Sie verstärkte Geradstiche am Anfang und Ende, um Ihre Arbeit zu sichern.

Appliques

LONGUEUR DE POINT	F-2
LARGEUR DE POINT	1-3
POSITION DE L'AIGUILLE	M
PIED-DE-BICHE	Zigzag
AIGUILLE	Simple

Pour créer une applique, découper une forme dans un morceau de tissu contrastant et s'en servir pour décorer un vêtement ou un ouvrage.

1. Faufilet le motif découpé à l'endroit désiré sur le tissu.
2. Coudre soigneusement le long du motif découpé en points zigzag avec une petite longueur de point.
 - ① Couture de l'applique
3. Couper la partie du tissu dépassant de la couture.
4. Défaufiler si nécessaire.

REMARQUE:

Renforcer la couture à l'aide de points droits aux deux extrémités pour que celle-ci ne se défasse pas.

Applicaties

STEEKLENGTE	F-2
STEEKBREEDTE	1-3
NAALDPOSITIE	M
PERSVOET	Zigzag
NAALD	Enkel

Een applicatie is een uit contrasterende stof geknipte vorm die op een andere stof wordt genaaid.

1. Rijg het uitgeknipte ontwerp op de gewenste plaats.
2. Volg met uw naaimachine voorzichtig de buitenrand van het ontwerp met een zigzagsteek in een smalle steeklengte.
 - ① Applicatie stikwerk
3. Knip eventueel overtollig materiaal van de applicatie.
4. Verwijder, indien nodig, de rijgdraad.

OPMERKING:

Naai enkele versterkingssteken aan het begin en einde van uw werk voor het aan- en afhechten.

Applicazioni

LUNGHEZZA DEL PUNTO	F-2
AMPIEZZA DEL PUNTO	1-3
POSIZIONE DELL'AGO	M (centro)
PIEDINO PREMISTOFFA	Zigzag
AGO	Singolo

Un'applicazione si ottiene sagomando un pezzo di tessuto da inserire come contrasto per creare una decorazione su un indumento o un lavoro di cucito in genere.

1. Imbastire l'applicazione sul tessuto nella posizione desiderata.
2. Cucire accuratamente seguendo il contorno del motivo con un punto zigzag a lunghezza corta del punto.
 - ① Cucitura delle applicazioni
3. Tagliare il tessuto in eccesso che fuoriesce dalla cucitura.
4. Se necessario, togliere l'imbastitura.

NOTA:

Fissare l'applicazione con cuciture di rinforzo con punto diritto all'inizio e alla fine della cucitura.

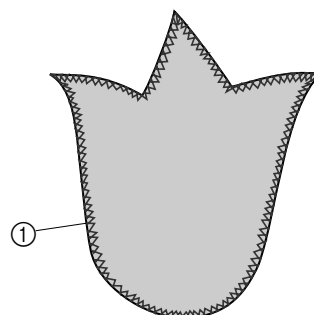
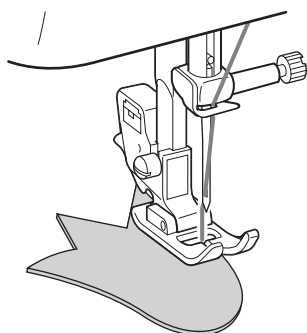

Blindstich

STICHLÄNGE	2-3
STICHBREITE	3-5
NADELPOSITION	R
NÄHFUSS	Zickzack
NADEL	Einzel

Der Blindstich wird verwendet, um die Kante eines Projekts zu beenden, wie der Sitzteil von Hosen, ohne daß die Stiche sichtbar sind.

1. Sowohl die oberen als auch unteren Fäden sollen die gleiche Farbe wie der Stoff haben.
2. Falten Sie den Stoff bis zur gewünschten Stelle des Saums ein, wie in **Abb. A** gezeigt. Dann falten Sie die Kante des Stoffes ein, wie in **Abb. B** gezeigt. Lassen Sie eine 6 mm große Überlappung an der Kante.
3. Nähen Sie 5 - 6 Stiche an der Falz wie in **Abb. C** gezeigt mit der Nadelposition R, einen Geradstich (Breite 0) und einer Stichlänge von 3 - 4. Stellen Sie schnell die Breite auf 2 - 3 ein, nähen Sie einen Stich und stellen Sie die Breite auf 0 zurück. Wiederholen Sie.
4. Wenn der Stoff ausgefaltet wird, haben Sie einen Blindstich, wie in **Abb. D** gezeigt.

Point d'ourlet invisible

LONGUEUR DE POINT	2-3
LARGEUR DE POINT	3-5
POSITION DE L'AIGUILLE	R
PIED-DE-BICHE	Zigzag
AIGUILLE	Simple

Le point d'ourlet invisible sert à terminer le bord d'un ouvrage, par exemple l'ourlet d'un pantalon, sans que les points ne soient visibles.

1. Les fils supérieur et inférieur doivent être de la même couleur que le tissu.
2. Plier le tissu à l'endroit souhaité pour l'ourlet comme l'indique la **fig. A**. Puis replier le bord du tissu comme l'indique la **fig. B**, en faisant chevaucher de 6 mm.
3. Faire 5-6 points sur le repli comme l'indique la **fig. C** en utilisant la position d'aiguille R, un point droit (largeur 0) et une longueur de point de 3-4. Régler rapidement la largeur sur 2-3, faire un point et remettre la largeur sur 0. Refaire de même.
4. Lorsque le tissu est déplié, on obtient un ourlet invisible comme l'indique la **fig. D**.

Blindzoomsteek

STEEKLENGTE	2-3
STEEKBREEDTE	3-5
NAALDPOSITIE	R
PERSVOET	Zigzag
NAALD	Enkel

De blindzoomsteek wordt gebruikt voor de afwerking van uw werk, bijvoorbeeld voor het onzichtbaar omzomen van de pantalon.

1. Zowel de boven- als de onderdraad moeten dezelfde kleur hebben als de stof.
2. Vouw de stof om in de gewenste zoom zoals getoond in **afb. A**. Vouw de rand van de stof vervolgens zoals getoond in **afb. B**. Laat 6 mm stof over aan de rand.
3. Naai 5 of 6 steken op de vouw zoals getoond in **afb. C** met gebruik van de R naaldpositie, een rechte steek (0 breedte) en een steeklengte van 3-4. Zet de steekbreedte snel op 2-3, naai 1 steek en zet de breedte terug op 0. Herhaal dit.
4. Bij het uitvouwen van de stof ziet u zoom eruit zoals getoond in **afb. D**.

Punto orlo invisibile

LUNGHEZZA DEL PUNTO	2-3
AMPIEZZA DEL PUNTO	3-5
POSIZIONE DELL'AGO	R (destra)
PIEDINO PREMISTOFFA	Zigzag
AGO	Singolo

Il punto orlo invisibile consente di rifinire gli orli di indumenti quali, ad esempio, il risvolto di un paio di pantaloni di modo che la cucitura non sia visibile.

1. Sia il filo superiore che quello inferiore devono essere del medesimo colore del tessuto.
2. Ripiegare il tessuto nel punto desiderato dell'orlo come da **fig. A**. Quindi, piegare l'orlo del tessuto come da **fig. B**, formando una piega di 6 mm sull'orlo.
3. Eseguire 5-6 punti sulla piega come da **fig. C** con la posizione R (destra) dell'ago, un punto diritto (ampiezza 0) e lunghezza del punto di 3-4. Impostare velocemente l'ampiezza su 2-3, eseguire 1 punto e impostare nuovamente l'ampiezza su 0. Ripetere l'operazione.
4. Nello stendere il tessuto, si otterrà un orlo a punto invisibile come da **fig. D**.

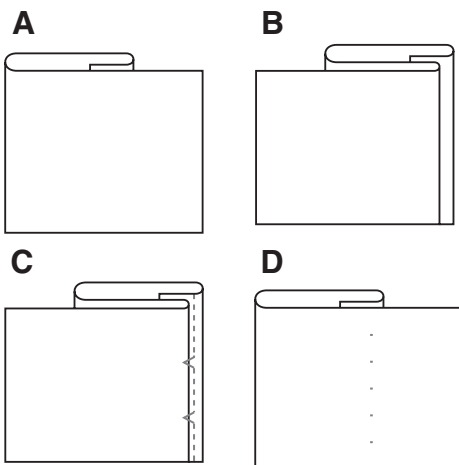
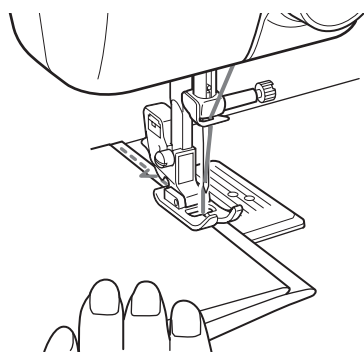

Kantenversäuberung

STICHLÄNGE	3-4
STICHBREITE	3-5
NADELPOSITION	L
NÄHFUSS	Zickzack
NADEL	Einzel

Der Überwendlingstich dient zum Verhindern des Ausfransens des Stoffrands.

Setzen Sie die Kante des Stoffs unter den Nähfuß, so daß die Nadel in den Stoff dringt, wenn die linke Seite des Zickzackstichs genäht wird und die Kante des Stoffs mit der rechten Seite des Stichs verpaßt. Nähen Sie mit dieser Nadelposition an der Stoffkante entlang.

Points sur le bord

LONGUEUR DE POINT	3-4
LARGEUR DE POINT	3-5
POSITION DE L'AIGUILLE	L
PIED-DE-BICHE	Zigzag
AIGUILLE	Simple

Le point overlock sert à éviter que le tissu ne s'effile.

Placer le bord du tissu sous le pied-de-biche de façon à ce que l'aiguille entre dans le tissu lorsque le côté gauche du point zigzag est piqué et ne touche pas le bord du tissu lorsque le côté droit du point est piqué. Coudre en utilisant cette position d'aiguille le long du bord du tissu.

Overlocksteek

STEEKLENGTE	3-4
STEEKBREEDTE	3-5
NAALDPOSITIE	L
PERSVOET	Zigzag
NAALD	Enkel

De overlocksteek wordt gebruikt om rafelen van de rand van de stof te voorkomen.

Leg de rand van de stof onder de persvoet zodanig dat de naald in de stof valt wanneer de linkerzijde van de zigzagsteek wordt genaaid en de naald niet in de stof valt wanneer de rechterzijde van de steek wordt genaaid. Naai met deze naaldpositie langs de rand van de stof.

Punto a soprappiglio

LUNGHEZZA DEL PUNTO	3-4
AMPIEZZA DEL PUNTO	3-5
POSIZIONE DELL'AGO	L (sinistra)
PIEDINO PREMISTOFFA	Zigzag
AGO	Singolo

Il punto a soprappiglio evita che il bordo del tessuto si sfilacci.

Stendere il bordo del tessuto sotto il piedino premistoffa di modo che l'ago s'infilati nel tessuto quando si esegue la cucitura della parte sinistra del punto zigzag ed evita il bordo del tessuto con il lato destro del punto. Eseguire la cucitura con la posizione dell'ago lungo l'orlo del tessuto.

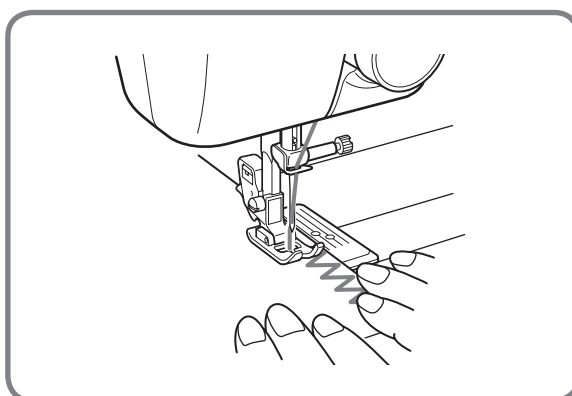

Kordeleinnähen

STICHLÄNGE	F-2
STICHBREITE	Entsprechend der Dicke der verwendeten Kordel einstellen.
NADELPOSITION	M
NÄHFUSS	Zickzack
NADEL	Einzel

1. Stellen Sie den Stichbreitenregler so ein, daß die Nadel gerade beide Seiten der Kordel verpaßt.
2. Setzen Sie die Kordel auf dem Stoff in der Position ein, wo sie genäht werden soll.
3. Senken Sie den Nähfuß ab und stellen Sie sicher, daß die Kordel zentriert ist und nähen Sie mit dem Zickzackstich. Führen Sie die Kordel mit der Hand entlang dem Pfad, wo Sie sie anbringen wollen.

Een koord opnaaien

STEEKLENGTE	F-2
STEEKBREEDTE	Stel in overeenkomstig de dikte van het koord dat gebruikt wordt.
NAALDPOSITIE	M
PERSVOET	Zigzag
NAALD	Enkel

1. Stel de steekbreedteknop zo in dat de naald juist langs beide kanten van het koord terecht komt.
2. Leg het koord op de stof op de plaats waar dit genaaid moet worden.
3. Laat de persvoet zakken, waarbij u er goed op let dat het koord in het midden is, en gebruik de zigzagsteek om te naaien. Voer het koord met de hand aan langs de lijn waar dit genaaid moet worden.

Pose de ganses

LONGUEUR DE POINT	F-2
LARGEUR DE POINT	Selon l'épaisseur de la ganse utilisée
POSITION DE L'AIGUILLE	M
PIED-DE-BICHE	Zigzag
AIGUILLE	Simple

1. Régler le sélecteur de largeur de point de façon à ce que l'aiguille puisse juste sauter au-dessus de la ganse sans la toucher.
2. Placer la ganse sur le tissu à l'endroit où elle sera cousue.
3. Abaisser le pied-de-biche en veillant à ce que la ganse soit centrée et coudre à l'aide du point zigzag. Guider la ganse à la main le long de la ligne où elle doit être cousue.

Cordoncino

LUNGHEZZA DEL PUNTO	F-2
AMPIEZZA DEL PUNTO	Impostare in base allo spessore del cordoncino impiegato.
POSIZIONE DELL'AGO	M (centro)
PIEDINO PREMISTOFFA	Zigzag
AGO	Singolo

1. Impostare il selettore dell'ampiezza del punto di modo che l'ago possa liberare entrambi i lati del cordoncino.
2. Posizionare il cordoncino sul tessuto nel punto dove va cucito.
3. Abbassare il piedino premistoffa accertandosi che il cordoncino sia centrato ed eseguire la cucitura con un punto zigzag. Guidare manualmente il cordoncino lungo la zona dove si desidera applicarlo.

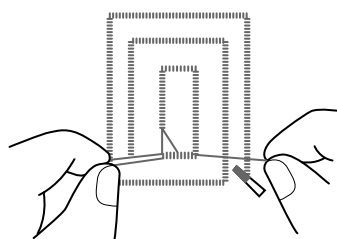
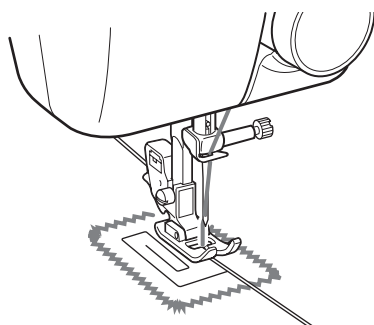

Monogramme und Stickarbeiten

STICHLÄNGE	Beliebig
STICHBREITE	0-5
NADELPOSITION	M
NÄHFUSS	Keiner
NADEL	Einzel
ANDERE	Stopfplatte

Vorbereiten für Monogramme und Stickarbeiten

1. Setzen Sie die Stopfplatte auf die Stichplatte.
2. Zeichnen Sie die Umrandung des Monogramms oder das Design des Stickobjektes mit waschbarer Tinte auf die Stoffoberseite.
3. Spannen Sie den Stoff so fest wie möglich in einen Stickrahmen, so daß sich die Stoffunterseite am Rand des inneren Rahmens befindet.
4. Setzen Sie das Material unter die Nadel und senken Sie die Nähfußstange bei abgenommenem Fuß.
5. Ziehen Sie den unteren Faden durch das Material in der Startposition hoch, indem das Handrad gedreht wird, und machen Sie einige Stiche bis zum Ende des Fadens.
6. Greifen Sie den Rahmen mit Daumen und Zeigefinger beider Hände, während Sie den Stoff mit Mittel- und Ringfinger und die Außenseite des Rahmens mit dem kleinen Finger stützen.

MONOGRAMMARBEITEN

1. Nähen Sie durch langsames Bewegen entlang des Rahmens.
2. Befestigen Sie mit einigen geraden Stichen am Ende des letzten Buchstabens.

Stickerei

1. Stickern Sie den Umriss des Designs durch Bewegen des Stickrahmens.
2. Füllen Sie das Design abwechselnd vom Umriss des Designs zur Innenseite und von der Innenseite zur Kante des Umrisses, bis das Design vollständig ausgefüllt ist. Halten Sie die Stiche nahe aneinander.

HINWEIS:

Ein langer Stich wird durch schnelles Bewegen des Stickrahmens und ein kurzer Stich durch langsames Bewegen erzeugt.

3. Sichern Sie mit einigen Geradstichen am Ende des Designs.

ACHTUNG:

Halten Sie die Finger von sich bewegenden Teilen, insbesondere Nadeln, fern.

Monogrammes et broderies

LONGUEUR DE POINT	N'importe quel réglage
LARGEUR DE POINT	0-5
POSITION DE L'AIGUILLE	M
PIED-DE-BICHE	Aucun
AIGUILLE	Simple
AUTRES	Plaque à repriser

Préparation avant de faire des monogrammes et broderies

1. Placer la plaque à repriser sur la plaque à aiguille.
2. Tracer les lettres (du monogramme) ou le motif (de la broderie) sur le tissu avec de l'encre délébile ou de la craie de tailleur.
3. Tendre le plus possible le tissu sur un tambour de broderie, l'envers du tissu situé au fond du tambour.
4. Placer l'ouvrage sous l'aiguille et abaisser la barre, le pied-de-biche ayant été retiré.
5. Tirer le fil inférieur vers le haut à travers l'ouvrage à la position de départ en tournant le volant et faire quelques points de maintien.
6. Saisir le tambour avec le pouce et les index des deux mains tout en appuyant sur le tissu avec les majeurs et les annulaires et en tenant l'extérieur du tambour avec les auriculaires.

Monogrammes

1. Coudre, en déplaçant lentement le tambour, le long des lettres tout en maintenant une vitesse constante.
2. Faire quelques points droits de renfort à la fin de la dernière lettre.

Broderies

1. Piquer la ligne extérieure du motif en déplaçant le tambour.
2. Coudre l'intérieur du motif en allant de l'extérieur vers l'intérieur puis de l'intérieur vers l'extérieur en alternance jusqu'à ce que le motif soit terminé. Les points doivent être rapprochés.

REMARQUE:

Pour obtenir un long point, déplacer le tambour rapidement, pour un point court, le déplacer lentement.

3. Faire quelques points de renfort lorsque le motif est terminé.

PRECAUTION:

Tenir les doigts à l'écart de tout élément mobile, en particulier les aiguilles.

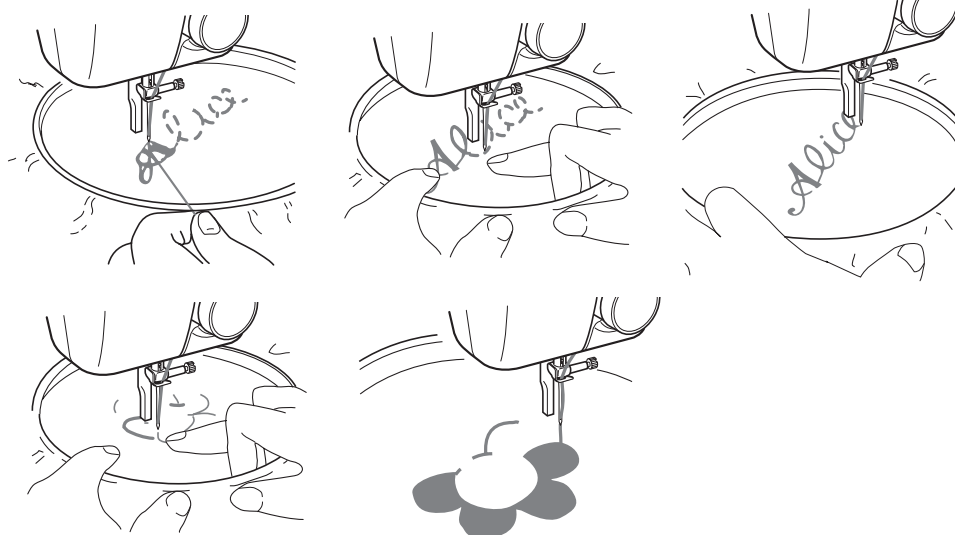

Monogrammen en borduren

STEEKLENGTE	Stel in op een willekeurige positie.
STEEKBREEDTE	0-5
NAALDPOSITIE	M
PERSVOET	Geen
NAALD	Enkel
OVERIGE	Stopplaat

Vorbereidingen voor monogrammen en borduurwerk

1. Leg de stopplaat op de naaldplaat.
2. Teken de letters (voor monogrammen) of het ontwerp (voor borduren) met uitwasbare inkt of kleermakerskrijt op de stof.
3. Strek de stof zo strak mogelijk tussen de borduuringen met de binnenkant van de stof aan de onderkant van de binnenring.
4. Leg het werk onder de naald en laat de persvoethendel zakken zonder dat u een naaldvoet hebt geplaatst.
5. Draai aan het balanswiel en trek de onderdraad op het beginpunt door uw werk omhoog. Maak een paar aanhechtingssteken.
6. Pak de ring vast tussen duim en wijsvinger van beide handen en voer druk uit op de stof met uw middel- en ringvingers. Met uw pinken kunt u dan afsteunen op de buitenkant van de ring.

Monogrammen

1. Naai onder een constante snelheid langs de randen van de letters door de ring langzaam te bewegen.
2. Aan het einde van de laatste letter naait u een paar rechte steken om af te hechten.

Borduren

1. Stik langs de omtrek van uw ontwerp door de borduuring te bewegen.
2. U kunt uw ontwerp nu opvullen door eerst van buiten naar binnen en dan weer van binnen naar de buitenrand te naaien totdat het hele ontwerp is opgevuld. Zorg dat de steken dicht naast elkaar komen te liggen.

OPMERKING:

Door de borduuring snel te bewegen ontstaat er een lange steek. Een korte steek krijgt u door de ring langzaam te bewegen.

3. Aan het einde van het ontwerp naait u een paar rechte steken om af te hechten.

LET OP:

Houd uw vingers uit de buurt van de bewegende delen, vooral de naalden.

Monogrammi e ricami

LUNGHEZZA DEL PUNTO	Impostare su qualsiasi posizione.
AMPIEZZA DEL PUNTO	0-5
POSIZIONE DELL'AGO	M (centro)
PIEDINO PREMISTOFFA	Nessuno
AGO	Singolo
ALTRO	Placca da rammendo

Predisposizione della cucitura di monogrammi e ricami

1. Posizionare la placca da rammendo sulla placca dell'ago.
2. Disegnare le lettere che comporranno il monogramma o il motivo ornamentale da rammendere sul diritto del tessuto con inchiostro delebile o gessetto per sarti.
3. Collocare il tessuto in un cerchietto da ricamo tenendolo ben teso, con il rovescio del tessuto sotto al cerchietto interno.
4. Disporre il lavoro sotto l'ago e abbassare la barra di pressione cui sarà tolto in precedenza il supporto del piedino premistoffa.
5. Ruotando il volantino, tirare il filo inferiore verso l'alto facendolo passare attraverso il lavoro nella posizione di inizio e cucire alcuni punti per fissare i capi del filo.
6. Reggere il cerchietto fra il pollice e l'indice di entrambe le mani e, nello stesso tempo, premere il tessuto con il medio e l'anulare reggendo con i mignoli il bordo esterno del cerchietto.

Monogrammi

1. Eseguire la cucitura muovendo lentamente il cerchietto a velocità costante seguendo il disegno del monogramma.
2. Terminata l'esecuzione dell'ultima lettera, fissare la cucitura con alcuni punti diritti.

Ricami

1. Cucire il contorno del motivo muovendo il cerchietto da ricamo.
2. Riempire il motivo cucendo con movimento alternato dal contorno verso l'interno e dall'interno verso il bordo del contorno finché il motivo non sarà completamente pieno. Cucire mantenendo le linee di punti ravvicinate.

NOTA:

Muovendo velocemente il cerchietto da ricamo, si otterranno dei punti più lunghi, mentre muovendolo lentamente verranno eseguiti punti più corti.

3. Terminata l'esecuzione del motivo, fissare la cucitura con alcuni punti diritti.

ATTENZIONE:

Tenere le dita lontano dalle parti in movimento, in particolare dall'ago.

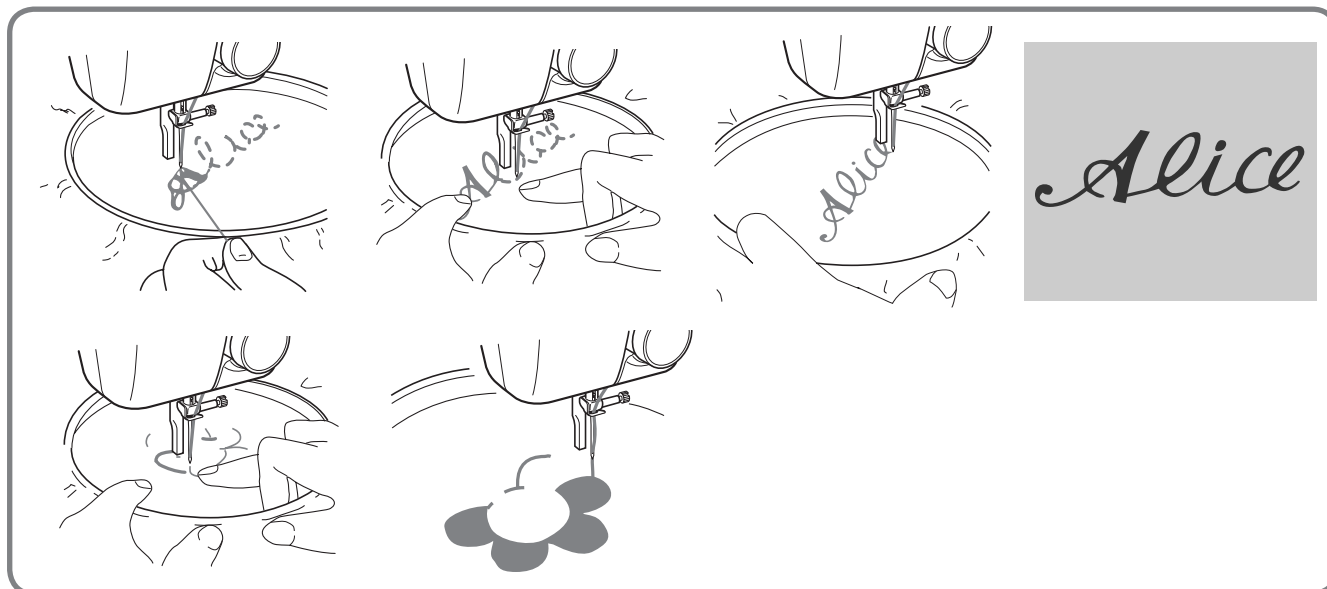

Nählampe auswechseln

1. Den Netzstecker aus der Steckdose ziehen.
2. Die Frontplattenschraube lösen, wie in **Abb. A** gezeigt.
3. Die Frontplatte von der Maschine entfernen, wie in **Abb. B** gezeigt.
4. Die Nählampe austauschen. Siehe **Abb. C**.
 - ① Lampe
 - ② Lösen
 - ③ Festziehen
5. Die Abdeckplatte wieder anbringen und die Schraube befestigen, wie in **Abb. D** gezeigt.

Het lampje verwisselen

1. Haal de stekker uit het stopcontact.
2. Verwijder de schroef in de voorplaat zoals getoond in **afb. A**.
3. Verwijder de voorplaat zoals getoond in **afb. B**.
4. Vervang het naailampje. Zie **afb. C**.
 - ① Lampje
 - ② Losdraaien
 - ③ Vastdraaien
5. Plaats de voorplaat en draai de schroef weer vast zoals getoond in **afb. D**.

Remplacement de l'ampoule

1. Retirer la fiche de la prise de courant.
2. Desserrer la vis du capot de la machine comme l'indique la **fig. A**.
3. Retirer le capot de la machine comme l'indique la **fig. B**.
4. Remplacer l'ampoule. Voir **fig. C**.
 - ① Ampoule
 - ② Desserrer
 - ③ Serrer
5. Remettre le capot en place et serrer la vis comme l'indique la **fig. D**.

Sostituzione della lampadina

1. Disinserire la spina di alimentazione dalla presa di corrente.
2. Allentare la vite della placca frontale come da **fig. A**.
3. Rimuovere la placca frontale dalla macchina come da **fig. B**.
4. Sostituire la lampadina. Vedi **fig. C**.
 - ① Lampadina
 - ② Allentare
 - ③ Stringere
5. Rimontare la placca frontale e stringere la vite come da **fig. D**.

A

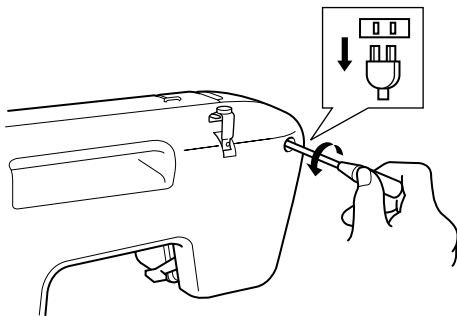

B

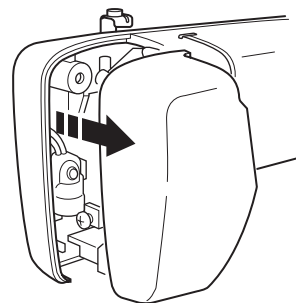

C

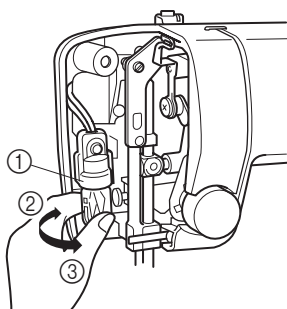

D

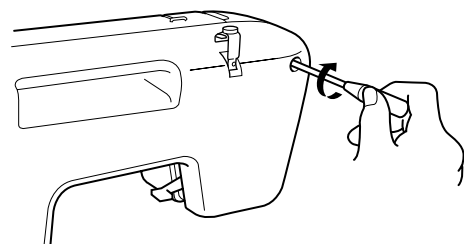

Ölen

1. Den Netzstecker aus der Steckdose ziehen.
2. 2 bis 3 Tropfen Nähmaschinenöl auf alle in **Abb. A** gezeigten Stellen aufbringen.
3. Nach dem Ölen die Maschine kurze Zeit lang und schnell ohne eingesezten Faden laufen lassen.
4. Wischen Sie überlaufendes Öl sorgfältig ab.

HINWEIS:

Die Maschine sollte einmal wöchentlich geölt werden, wenn sie pro Tag mehr als eine Stunde benutzt wird. Wenn die Nähmaschine öfter benutzt wird, ölen Sie sie jeden Tag. Nähmaschinenöl erhalten Sie bei Ihrem örtlichen Nähmaschinenhändler oder Reparaturdienst. Bringen Sie nicht zu viel Öl auf, da es auf Faden und Stoff geraten kann.

Smeren

1. Haal de stekker uit het stopcontact.
2. Giet 2 tot 3 druppels olie in elk van de smeerpunten die zijn aangegeven in **afb. A**.
3. Vervolgens laat u de naaimachine even op hoge snelheid draaien zonder dat er een draad is ingeregen.
4. Veeg eventuele gemorste of overtollige olie van de naaimachine.

OPMERKING:

Als de naaimachine meer dan een uur per dag wordt gebruikt, dient deze eenmaal per week te worden gesmeerd. Bij nog intensiever gebruik van de naaimachine moet deze elke dag gesmeerd worden. De juiste olie voor naaimachines is verkrijgbaar bij uw plaatselijke leverancier of servicecentrum. Breng niet te veel olie aan want dan kan deze op het garen of de stof terecht komen.

Huilage

1. Retirer la fiche de la prise de courant.
2. Mettre 2-3 gouttes d'huile sur chaque point indiqué à la **fig. A**.
3. Après l'huilage, faire marcher la machine rapidement sans fil pendant un court moment.
4. Veiller à essuyer tout excédent d'huile de la machine.

REMARQUE:

La machine doit être huilée une fois par semaine si utilisée plus d'une heure par jour. Si elle est utilisée plus souvent, l'huiler tous les jours. On peut acheter de l'huile chez les revendeurs ou centres de service locaux. Ne pas utiliser trop d'huile pour éviter qu'elle ne tache le tissu ou le fil.

Lubrificazione

1. Disinserire la spina di alimentazione dalla presa di corrente.
2. Applicare 2 - 3 gocce di olio nei punti indicati nella **fig. A**.
3. Al termine della lubrificazione, avviare brevemente la macchina ad alta velocità senza filo.
4. Non dimenticare di togliere dalla macchina l'olio in eccesso.

NOTA:

Lubrificare la macchina da cucire una volta alla settimana se si utilizza per più di un'ora al giorno. Se la macchina viene usata più spesso, lubrificarla ogni giorno. L'olio per le macchine da cucire è in vendita presso il proprio rivenditore locale o il centro assistenza. Non applicare troppo olio dal momento che può ungere il filo o il tessuto.

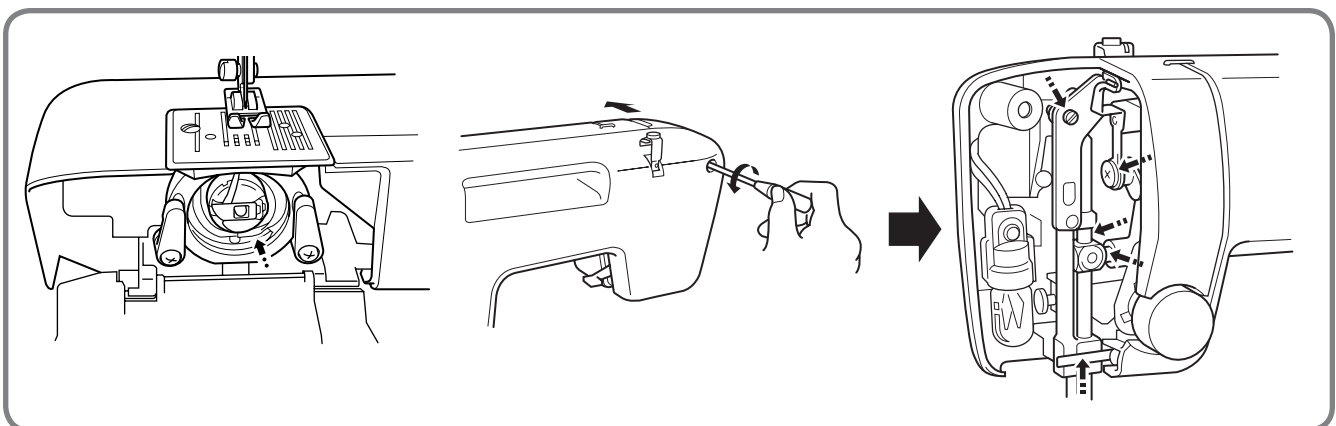

Reinigung

Herausnehmen des Greifers

1. Bringen Sie die Nadel in die höchste Position.
2. Öffnen Sie die Greiferabdeckung vorne am Freiarm.
3. Nehmen Sie die Spulenkapsel heraus, indem Sie den Riegel aufziehen und die Kapsel zu sich herausziehen.
4. Schieben Sie die Riegelhebel aus dem Rückhaltering und entfernen Sie den Rückhaltering. Siehe **Abb. A**.
 - ① Rückhaltering
 - ② Riegelhebel
5. Entfernen Sie den Greifer, indem Sie den Zapfen des Greifers greifen und herausziehen, wie in **Abb. B** gezeigt.
 - ③ Greifer
 - ④ Greiferzapfen

HINWEIS:

Wenn die Nadel abgesenkt wird, kann der Greifer nicht entfernt werden.

Reinigung des Greifers

1. Entfernen Sie jegliche angesammelte Stoffreste aus dem Ringdeckel, dem Greifer, dem Treiber und der Greiferbahn mit einer feinen Bürste.
 - ⑤ Treiber
 - ⑥ Greiferbahngehäuse
2. Ein mit Nähmaschinenöl benetztes Tuch sollte verwendet werden, um das Greiferbahngehäuse von Fusseln freizuwischen.
3. Reinigen Sie Fussel vom Greifer mit einem mit Maschinenöl benetzten Tuch.
4. Bringen Sie den Greifer mit der Kerbe oben erneut an und drücken Sie die Riegelhebel zurück in ihre Positionen, bis der Rückhaltering fest an der richtigen Stelle sitzt.

HINWEIS:

Wenn sich die Nadel bewegt hat, müssen Sie sie in ihre höchste Position zurückführen, bevor der Greifer wieder angebracht wird. Der Greifer geht nicht zurück, wenn nicht Nadel und Fadenhebel in ihren höchsten Stellungen sind.

Reinigen der Transporteure (Abb. C)

1. Entfernen Sie die Stichplatte mit einer Münze oder einem Schraubendreher, um die Schrauben zu entfernen.
2. Entfernen Sie Fussel vom oberen Teil der Transporteure und der Greiferbahn mit einer Bürste.

Nettoyage

Retirer le crochet de la navette

1. Remonter complètement l'aiguille.
2. Ouvrir le couvercle de la navette situé à l'avant du bras libre.
3. Tirer sur le loquet puis sortir le boîtier de la canette hors de la coursière.
4. Faire glisser les leviers du loquet de la bague de retenue puis retirer celle-ci. Voir **fig. A**.
 - ① Bague de retenue
 - ② Levier du loquet
5. Retirer le crochet en saisissant son axe central et en le tirant comme l'indique la **fig. B**.
 - ③ Crochet
 - ④ Axe central du crochet

REMARQUE:

Il est impossible de retirer le crochet de la navette lorsque l'aiguille est abaissée.

Nettoyage de la coursière de la navette

1. Retirer toute bourre et fil à l'aide d'une brosse de la bague de retenue, du crochet, de l'entraînement et de la coursière.
 - ⑤ Entraînement
 - ⑥ Coursière
2. Utiliser un chiffon imbibé d'huile de machine pour débarrasser la coursière de la navette de toute bourre.
3. Utiliser un chiffon imbibé d'huile de machine pour débarrasser le crochet de la navette de toute bourre.
4. Réinstaller le crochet, avec l'encoche vers le haut, et repousser les leviers de loquets en place de façon à ce qu'ils maintiennent la bague de retenue en place.

REMARQUE :

Si l'aiguille a bougé, la remonter complètement avant de remettre le crochet en place. Le crochet ne se remettra pas en place si l'aiguille et le levier releveur ne sont pas entièrement remontés.

Nettoyage des griffes d'entraînement (fig. C)

1. Retirer la plaque à aiguille en utilisant une pièce de monnaie ou un tournevis pour enlever les vis.
2. Débarrasser la partie supérieure des griffes d'entraînement ainsi que la coursière de la navette de toute bourre à l'aide d'une brosse.

A

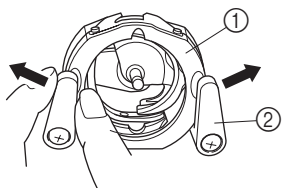

B

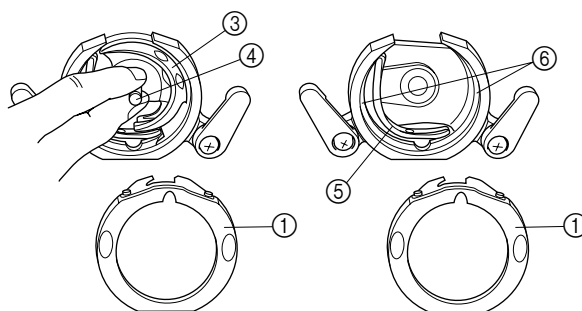

C

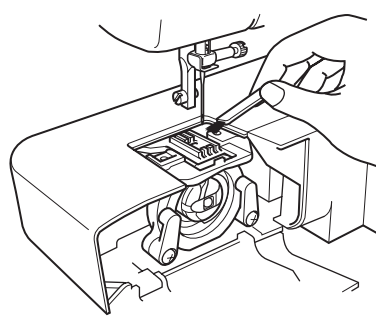
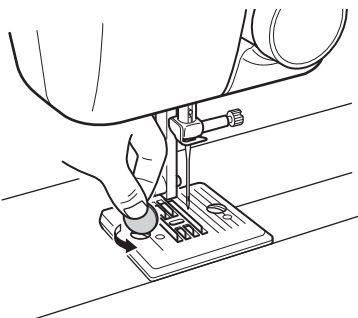

Reinigen

Spoelhaak verwijderen

1. Zet de naald in de hoogste positie.
2. Open het dekseltje van de spoel aan de voorkant van de vrije arm.
3. Trek het spoelhuis aan het hendeltje uit de grijperbaan.
4. Schuif de positievingers van de zekeringsring en verwijder de ring. Zie **afb. A**.
 - ① Zekeringsring
 - ② Positievinger
5. Verwijder de haak door het midden vast te pakken en het geheel naar buiten te trekken, zoals getoond in **afb. B**.
 - ③ Haak
 - ④ Middenstuk van haak

OPMERKING:

Als de naald naar beneden staat, kan de spoelhaak niet worden verwijderd.

De spoelbaan reinigen

1. Verwijder met een borsteltje eventueel stof en draad uit de zekeringsring, haak, aandrijving en grijperbaan.
 - ⑤ Aandrijving
 - ⑥ Grijperbaan
2. Gebruik een met naaimachine-olie bevochtigde doek om de grijperbaan van stof en andere resten te ontdoen.
3. Reinig de spoelhaak eveneens met een doek bevochtigd met naaimachine-olie.
4. Monteer de haak weer met de inkeping aan de bovenkant en druk de positievingers terug in de oorspronkelijke posities om de zekeringsring op zijn plaats te houden.

OPMERKING:

Als de naald verplaatst is, moet u deze weer in de hoogste positie zetten voordat u de haak aanbrengt. De haak kan niet aangebracht worden tenzij de naald en de draadgever in de hoogste positie zijn.

Reinigen van de transporteurs (afb. c)

1. Draai de schroeven in de naaldplaat los met een muntstuk of schroevendraaier en verwijder de naaldplaat.
2. Reinig het bovengedeelte van de transporteurs en de grijperbaan met een borsteltje.

Pulizia

Rimozione del crochet

1. Sollevare al massimo l'ago.
2. Aprire lo sportello del crochet situato davanti al braccio libero.
3. Per togliere la capsula della spoletta, sbloccare il catenacciolo ed estrarre la capsula dal suo vano.
4. Per estrarre l'anello ferma-crochet, spingere le levette ferma-anello verso l'esterno e rimuoverlo. Vedi **fig. A**.
 - ① Anello ferma-crochet
 - ② Levetta ferma-anello
5. Estrarre il crochet prendendolo dal perno centrale e tirandolo come da **fig. B**.
 - ③ Crochet
 - ④ Posizione centrale del crochet

NOTA:

Se l'ago è abbassato, non si potrà togliere il crochet.

Pulizia del vano della capsula

1. Togliere eventuali filacce e fili dall'anello ferma-crochet, crochet, guida e corpo del vano servendosi di uno spazzolino.
 - ⑤ Guida
 - ⑥ Corpo del vano
2. Pulire l'interno del vano del crochet con un panno morbido imbevuto di olio per macchine da cucire.
3. Rimuovere le filacce dal crochet con un panno imbevuto di olio per macchine da cucire.
4. Rimontare il crochet con l'intaglio rivolto verso l'alto e spingere le levette ferma-anello nella loro posizione precedente per tenere in posizione l'anello ferma-crochet.

NOTA:

Se l'ago si è spostato, occorrerà riportarlo nella sua posizione più alta prima di installare nuovamente il crochet. Quest'ultimo potrà essere riposto soltanto se l'ago e la leva tendifilo sono sollevati al massimo.

Pulizia delle griffe di trasporto (fig. c)

1. Rimuovere la placca dell'ago allentandone le viti con una moneta o un cacciavite.
2. Rimuovere le filacce dalla parte superiore delle griffe di trasporto e il corpo del vano del crochet con uno spazzolino.

A

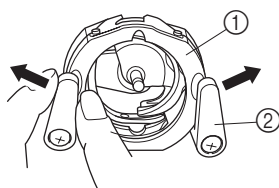

B

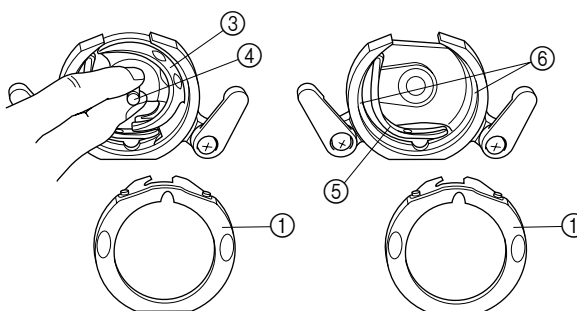

C

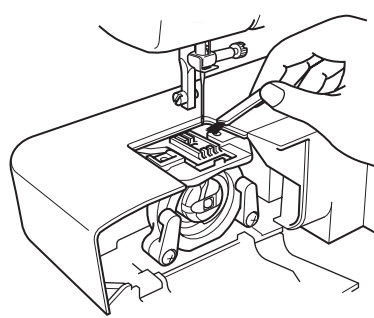
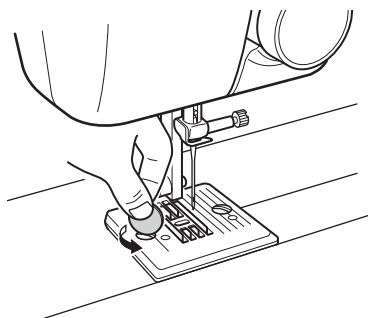

Checkliste

Wann immer Sie beim Nähen auf Schwierigkeiten stoßen, lesen Sie den Abschnitt dieser Anleitung, die den Vorgang beschreibt, den Sie gerade durchführen, um sicherzugehen, daß Sie die Nähmaschine richtig bedienen. Wenn das Problem dadurch nicht gelöst wurde, kann die folgende Checkliste bei der Analyse behilflich sein.

Wenn die Probleme weiterbestehen, wenden Sie sich an den nächsten Reparaturservice.

**WARTUNG
ENTRETEN
ONDERHOUD
MANUTENZIONE**

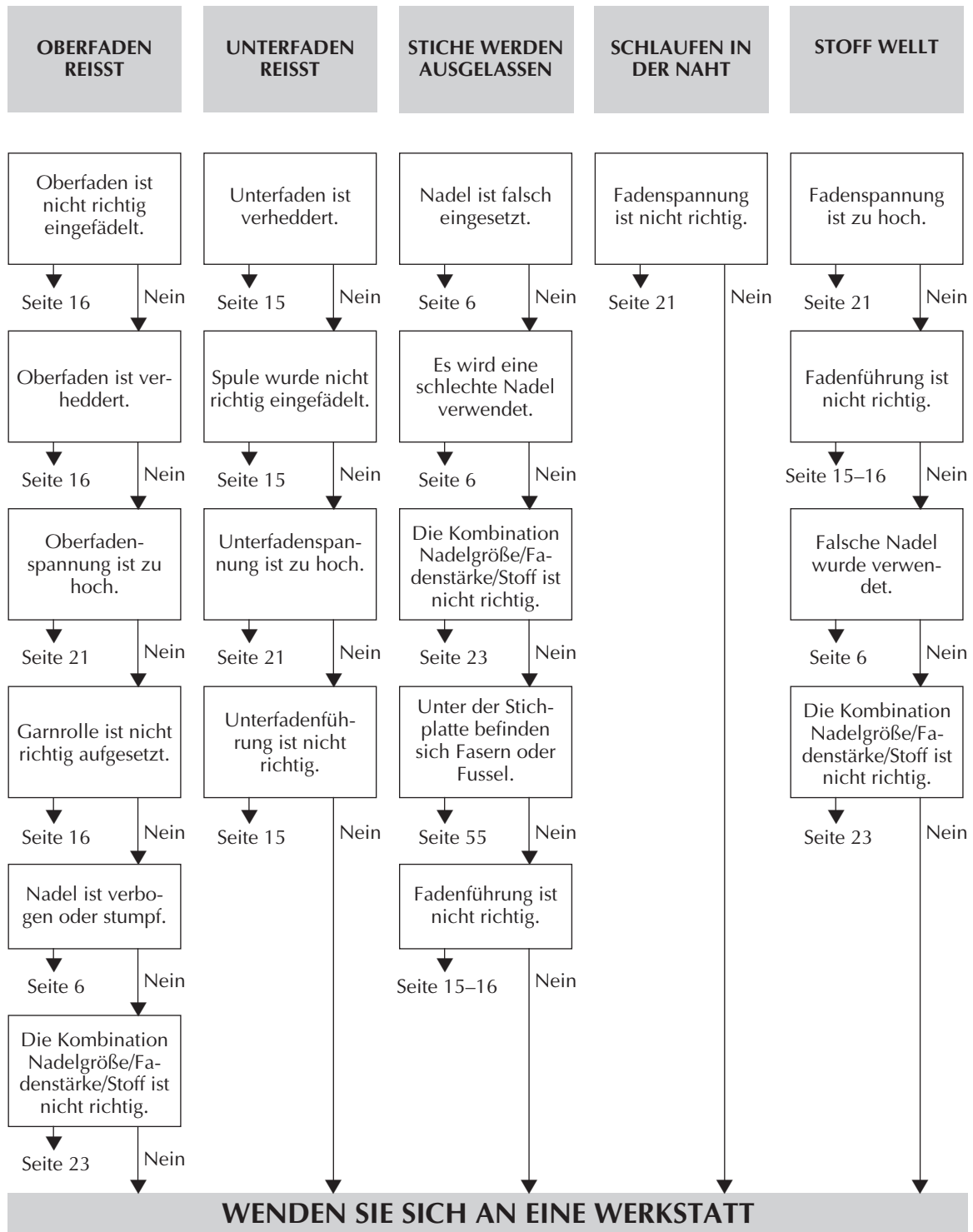

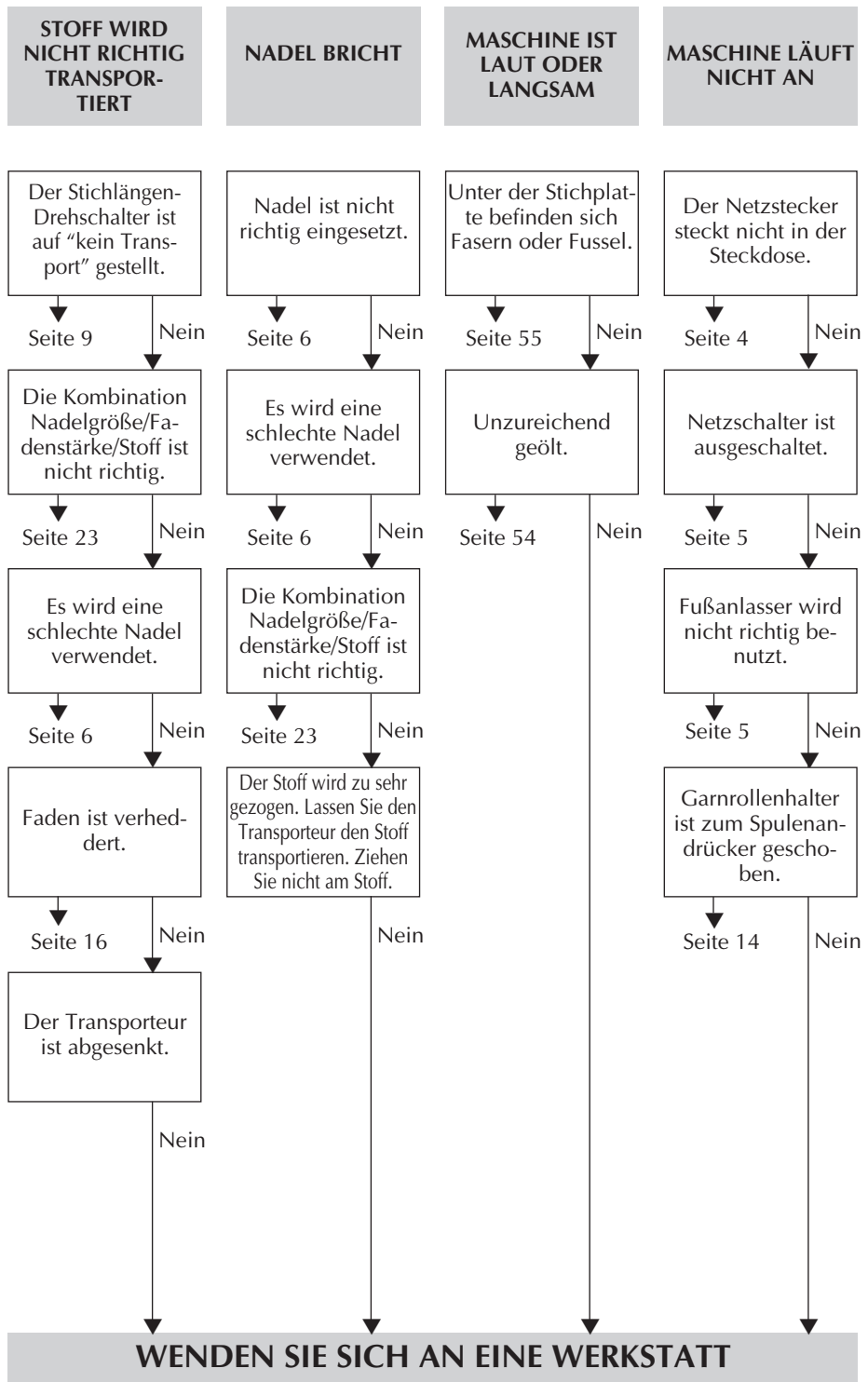

Vérification du fonctionnement

En cas de difficultés durant la couture, consulter la section de ce manuel détaillant l'action en cours pour s'assurer que la machine est utilisée correctement. Si le problème persiste, la liste de vérifications suivante permettra d'améliorer le fonctionnement de la machine. Si les problèmes persistent, contacter le centre de service le plus proche.

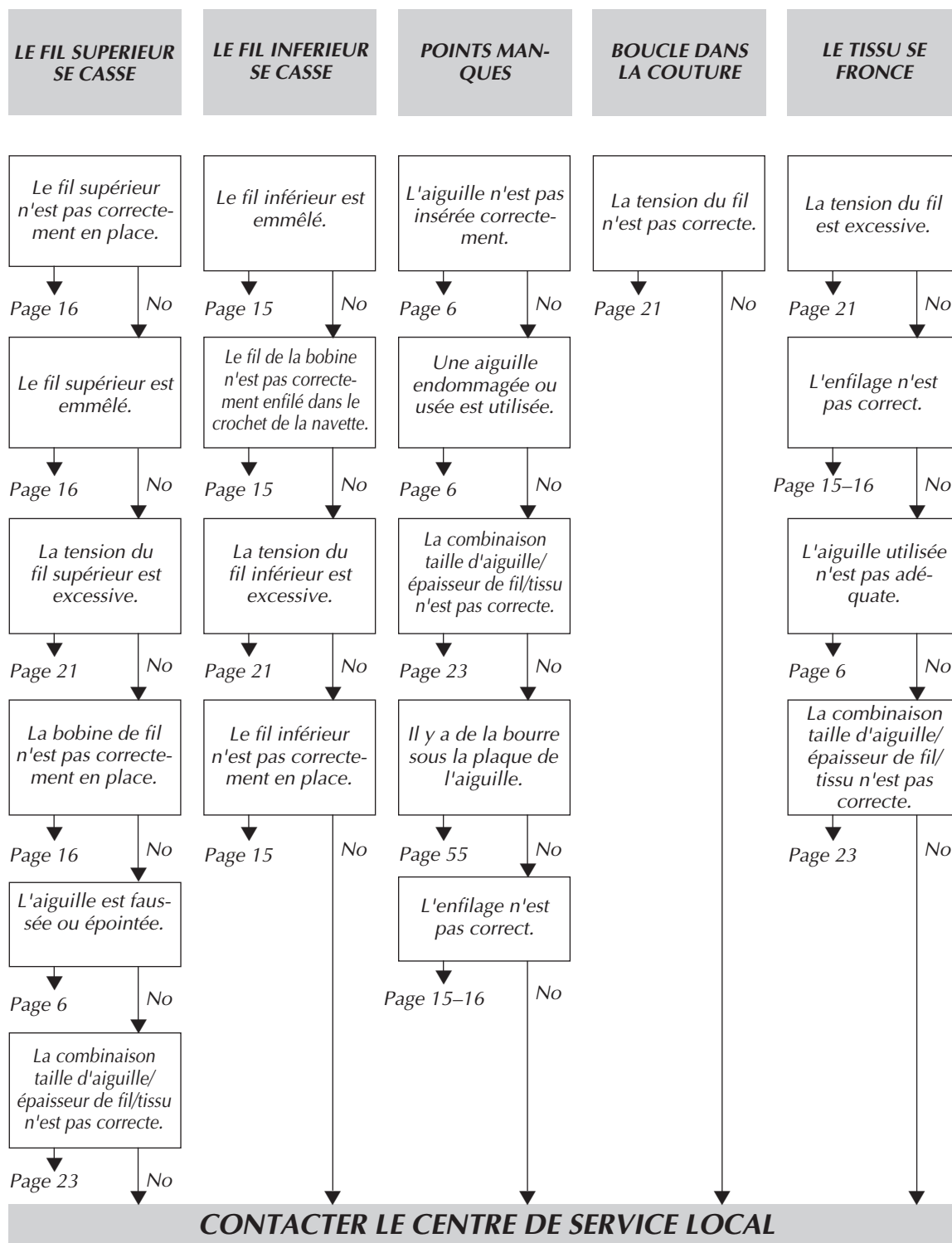

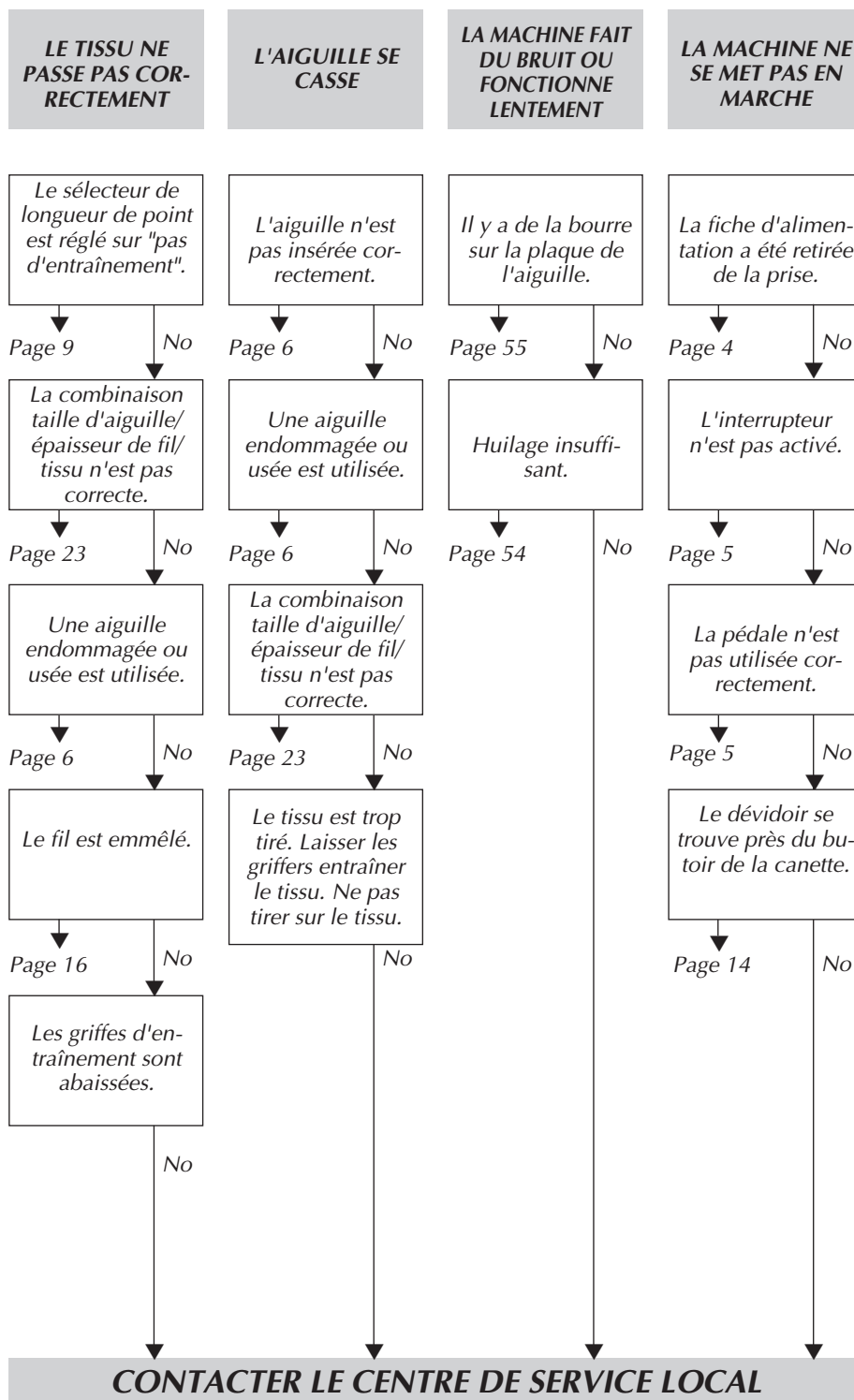

Controlelijst

Indien er problemen optreden bij het gebruik van de naaimachine, kunt u eerst in deze gebruiksaanwijzing opzoeken of de handeling correct werd uitgevoerd. Als het probleem hiermee niet wordt opgelost, dan kunt u met behulp van de volgende controlelijst de fout wellicht verhelpen. Mocht u het probleem niet kunnen verhelpen, neem dan contact op met uw servicecentrum.

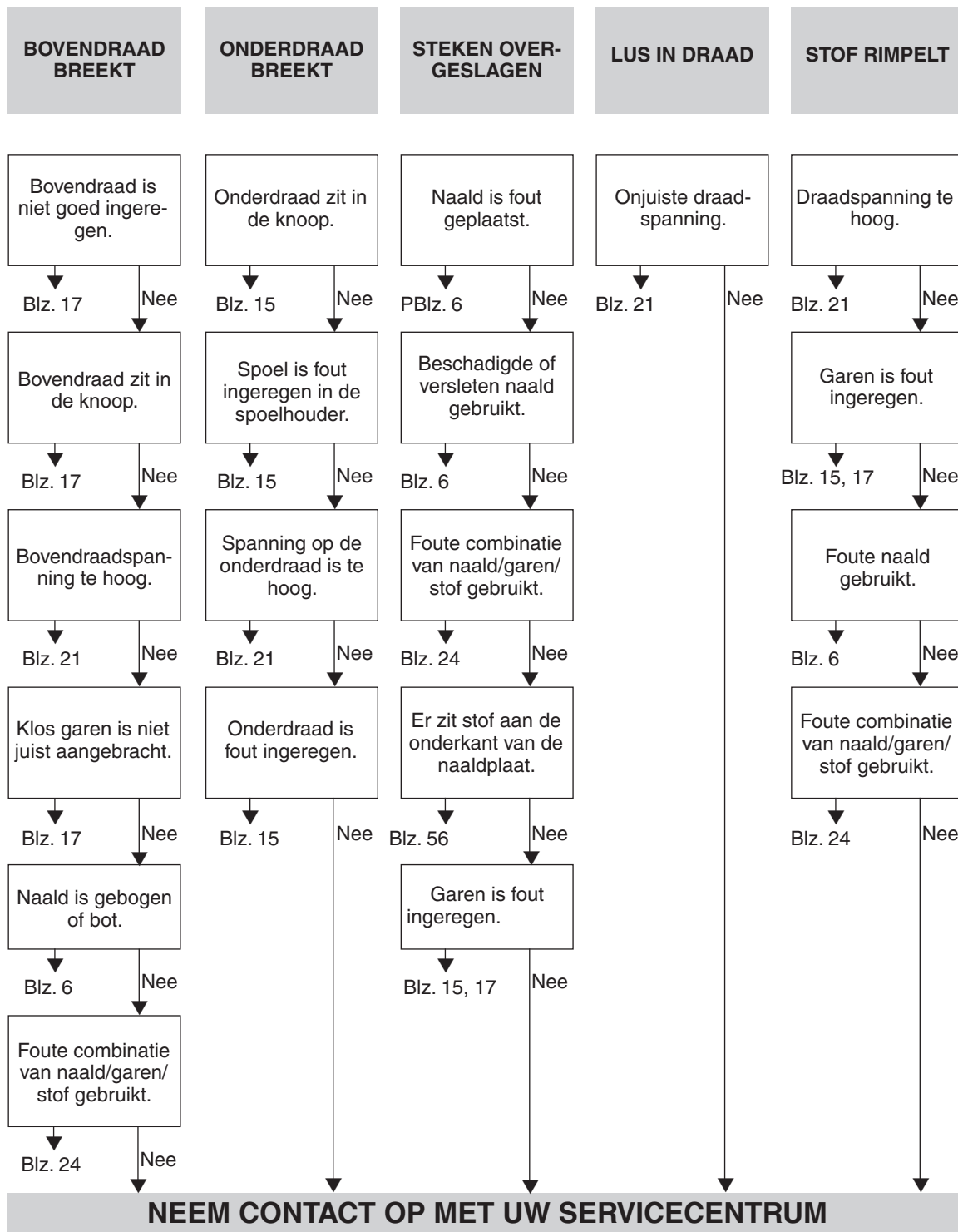



Tabella di controllo del funzionamento

Ogniqualvolta sorgono delle difficoltà nell'esecuzione del lavoro, rivedere la sezione del libretto istruzioni in cui viene illustrata l'operazione in corso di esecuzione per accertarsi del corretto impiego della macchina. Se il problema persiste, la seguente tabella potrà essere di aiuto per risolvere il contrattempo. Qualora le difficoltà non venissero risolte, rivolgersi al servizio assistenza più vicino.

WARTUNG
 ENTRETIEN
 ONDERHOUD
 MANUTENZIONE



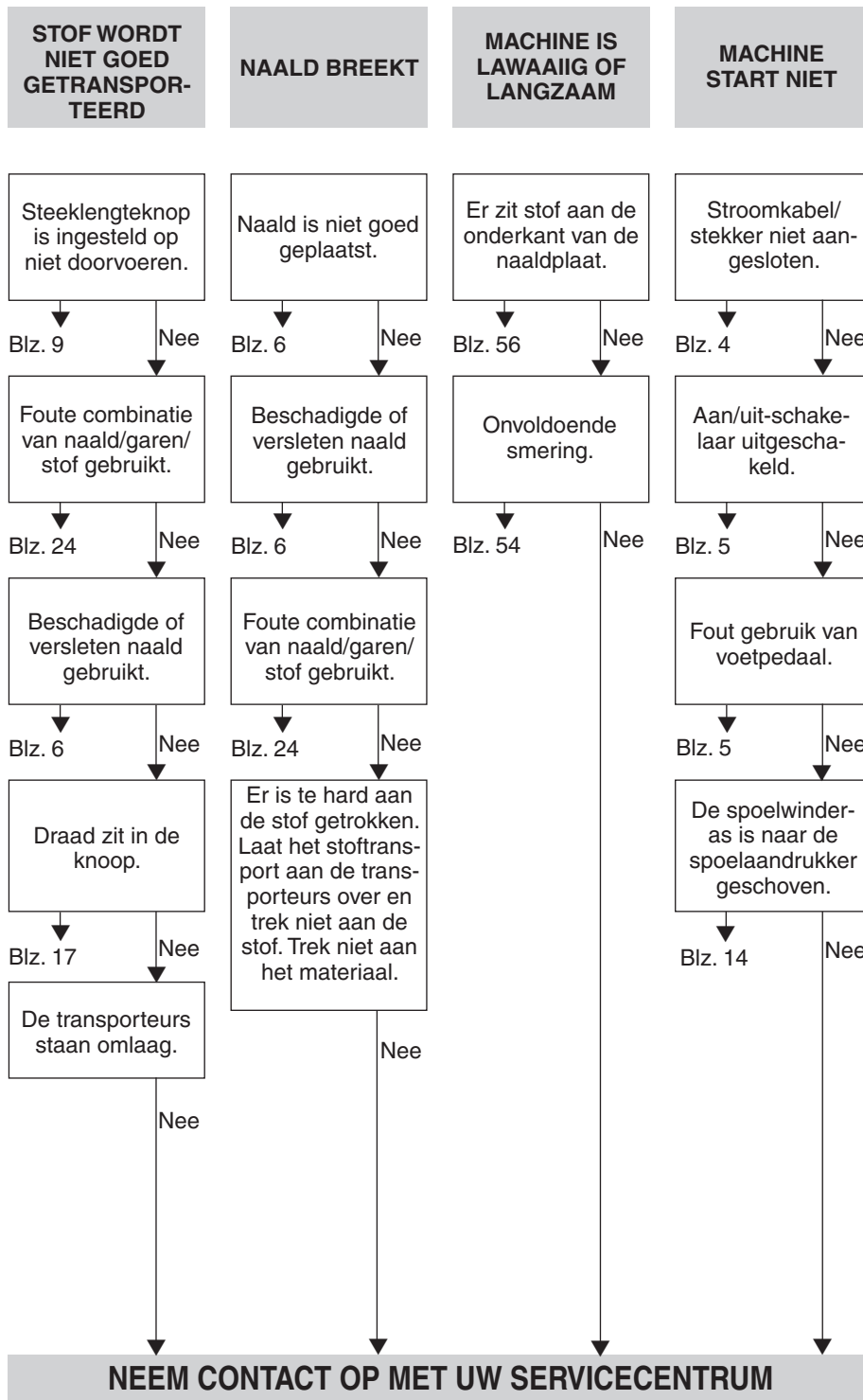
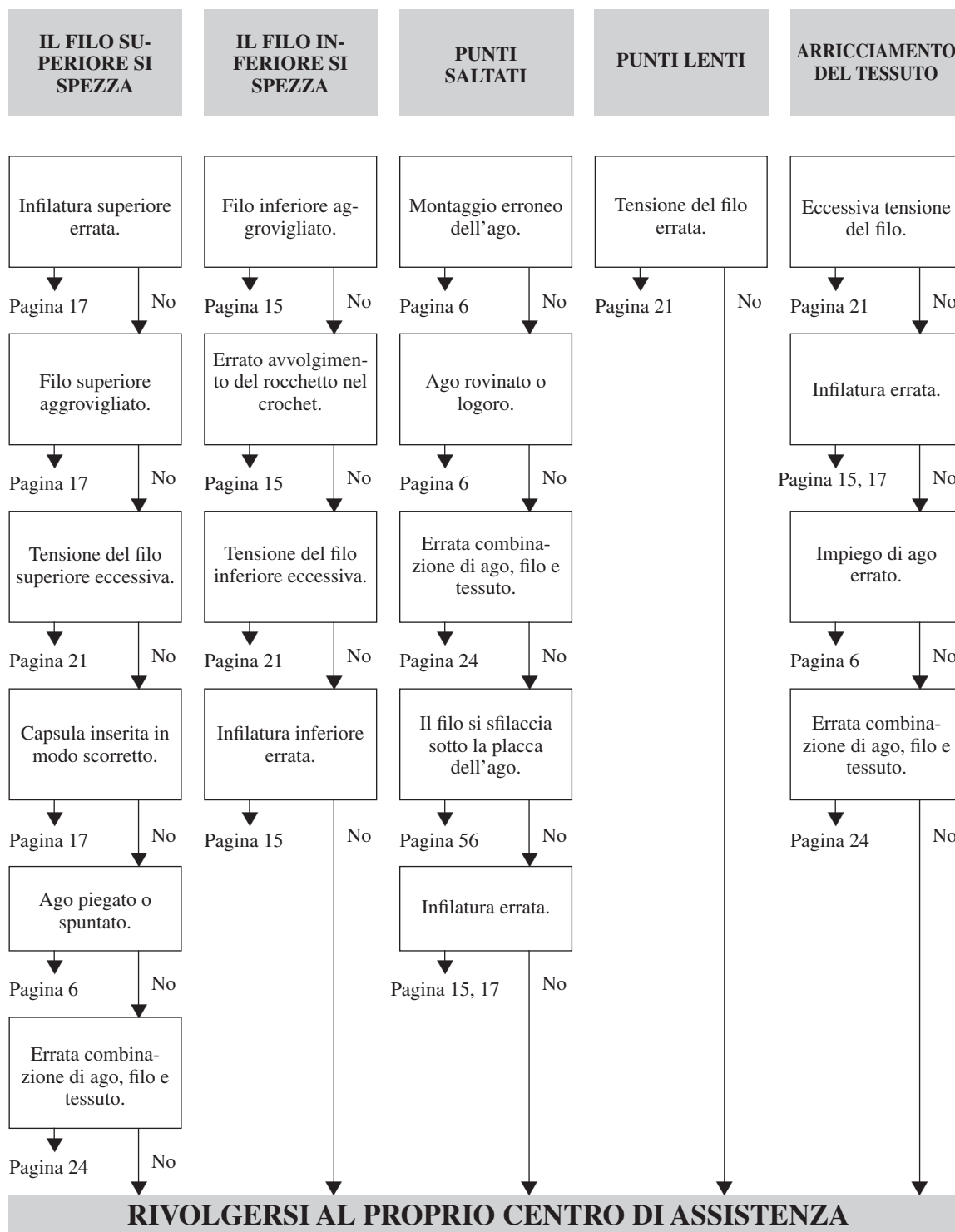
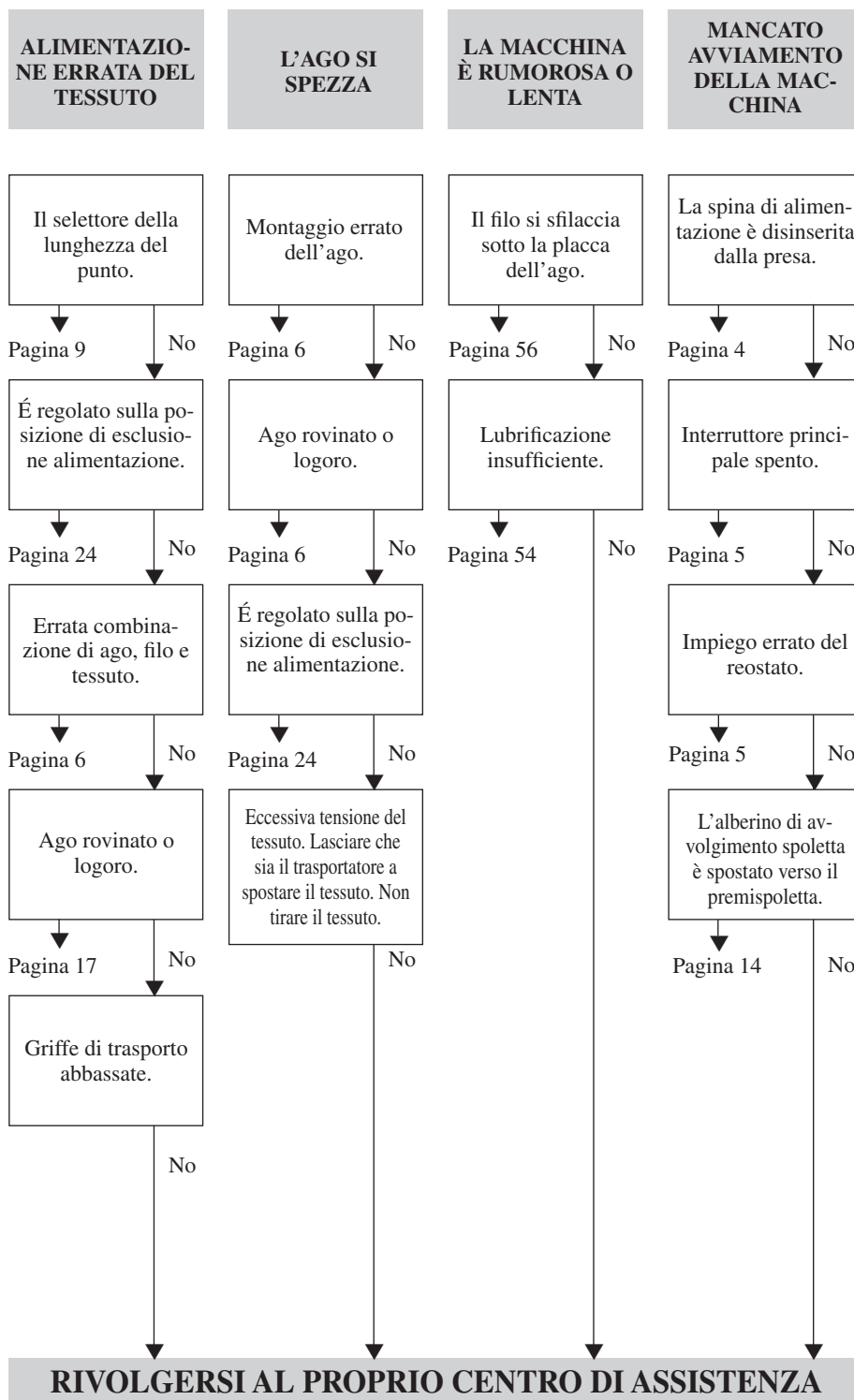

Maschine verpacken

Bewahren Sie Karton und Verpackungsmaterial für zukünftigen Gebrauch auf. Es kann erforderlich sein, die Nähmaschine einzuschicken. Unsachgemäße Verpackung oder falsches Verpackungsmaterial kann die Nähmaschine beim Transport beschädigen. Die Anweisungen zum Verpacken der Nähmaschine sind unten abgebildet.

WICHTIG

Dieses Verpackungsmaterial ist dazu gedacht, Schäden beim Transport zu vermeiden. Bewahren Sie das Verpackungsmaterial für den Fall auf, daß die Maschine transportiert werden muß.

Remballage de la machine

Garder le carton et le matériel d'emballage pour un usage futur, au cas où il serait nécessaire de renvoyer la machine par exemple. Si la machine à coudre n'est pas correctement emballée en utilisant l'emballage correct, elle pourrait être abîmée durant son transport. Les instructions de remballage sont illustrées.

IMPORTANT

Ce matériel d'emballage est conçu pour la prévention de tout endommagement durant le transport. Garder cet emballage au cas où il serait nécessaire de transporter cette machine à coudre.

De naaimachine opnieuw inpakken

Bewaar de doos en het andere verpakkingsmateriaal voor toekomstig gebruik, daar het soms kan gebeuren dat de naaimachine verzonden moet worden. Wanneer de naaimachine niet goed wordt ingepakt of wanneer het verkeerde verpakkingsmateriaal wordt gebruikt, kan de machine beschadigd raken. In de onderstaande afbeeldingen ziet u hoe de machine weer verpakt moet worden.

BELANGRIJK

Dit verpakkingsmateriaal is speciaal ontworpen om beschadiging tijdens het vervoer te voorkomen. Bewaar het goed voor geval de naaimachine vervoerd of verzonden moet worden.

Reimballaggio della macchina

Conservare il cartone e il materiale d'imballaggio per usi futuri, per un'eventuale spedizione della macchina da cucire. Un imballaggio improprio o l'uso di materiali d'imballaggio inadatti possono danneggiare la macchina durante il trasporto. Seguire le istruzioni per un corretto imballaggio della macchina.

IMPORTANTE

Il materiale d'imballaggio è stato messo a punto per proteggere la macchina durante il trasporto. Conservarlo per un'eventuale spedizione della macchina da cucire.

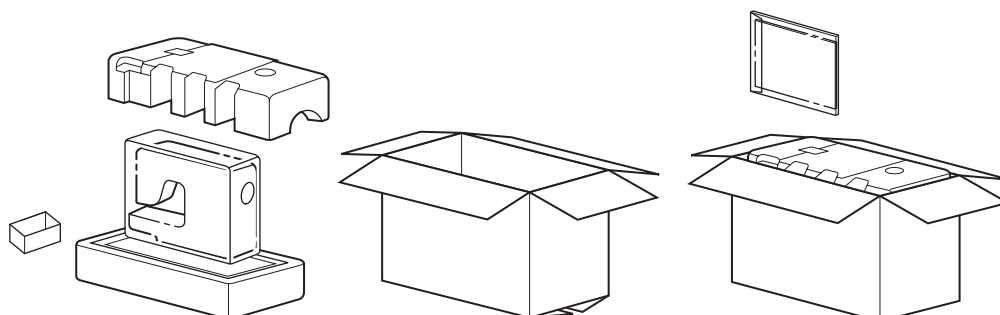

	Seite
A	
Applikationsarbeiten.....	47
Aufspulen des Unterfadens.....	14
B	
Blindstich.....	48
C	
Checkliste.....	57-58
E	
Einfädeln des Oberfadens.....	16
Einfädeln des Unterfadens (Spulenkapsel).....	15
Einnähen eines Reißverschlusses.....	42
Einfädeln der Nadel.....	16
Einfädeln der Spulenkapsel.....	15
F	
Fadenführung	
Aufspulen.....	16
Einfädeln.....	15, 16
Fadenspannung.....	21
Fehlersuche.....	57-58
Fußanlasser	
Anschließen.....	5
Arbeiten mit.....	5
Führen des Stoffs.....	30
G	
Geradstichnähen.....	25
H	
Hauptbestandteile.....	2
Heraufholen des Unterfadens.....	18
K	
Kabelanschlüsse.....	4
Kantenversäuberung.....	49
Knopfloch nähen.....	36
Knöpfe annähen.....	40
Kordeleinnähen.....	50
Kräuseln.....	44
M	
Maschine verpacken.....	65
Mit Spitzen besetzen.....	46
Monogrammarbeiten.....	51
Monogramme und Stickarbeiten.....	51

	Seite
N	
Nadel	
Einfädeln.....	16
Nadel einsetzen.....	6
Nadel prüfen.....	6
Nadelpositionswähler.....	12
Nähen auf sehr dünnem Stoff.....	29
Nähen mit zwei Nadeln.....	19
Nähen von Stoffrändern.....	27
Nähende.....	26
Nähfuß wechseln.....	7
Nählampe	
Nählampe austauschen.....	53
Schalter.....	5
Nählampe austauschen.....	53
Nährichtung.....	26
Netz- und Nählichtschalter.....	5
Nivellierung der Nähmaschine.....	8
O	
Oberfadenspannung.....	21
Ölen.....	54
R	
Reinigung.....	55
Reinigung des Greifers.....	55
S	
Spule einsetzen.....	16
Stichbreiten-Drehknopf.....	11
Stichlängen-Drehknopf.....	9
Stoff-, Nadel- und Garntabelle.....	23
Stopfen.....	45
Stretch-Stoffe nähen.....	30
T	
Transporteur	
Reinigung.....	55
U	
Umbau auf Freiarm.....	8
Z	
Zickzackstich.....	31
Zubehör.....	3

	Page
A	
Accessoires.....	3
Aiguille	
Mise en place du fil supérieur.....	16
Remplacement.....	6
Sélecteur de position.....	12
Vérification.....	6
Appliques.....	47
B	
Branchement.....	4
Broderies.....	51
C	
Canette	
Enfilage.....	15, 16
Remplissage.....	14
Coudre de la dentelle.....	46
Coudre un bouton.....	40
Coudre une boutonnière.....	36
Coudre une fermeture.....	42
Couture avec l'aiguille jumelée.....	19
Couture bras libre.....	8
D	
Détection des pannes.....	59-60
E	
Enfilage	
Aiguille.....	16
Canette.....	15
F	
Finir une couture.....	26
Frances.....	44
G	
Griffes d'entraînement	
Nettoyage.....	55
Guider le tissu.....	30
H	
Huilage.....	54
I	
Interrupteur principal.....	5
L	
Lampe	
Interrupteur.....	5
Remplacement de l'ampoule.....	53
Les bords.....	27
Les tissus très légers.....	29
Les tissus élastiques.....	30
M	
Mise en place de la bobine.....	16
Mise en place du fil inférieur (canette).....	15
Mise en place du fil supérieur.....	16
Monogrammes.....	51

	Page
N	
Nettoyage.....	55
Nettoyage de la coursière de la navette.....	55
P	
Pédale	
Branchement.....	5
Fonctionnement.....	5
Pièces principales.....	2
Pose de ganses.....	50
Point de raccord.....	11
Point d'ourlet invisible.....	48
Point droit.....	25
Point sur le bord.....	49
Point zigzag.....	31
R	
Reprisage.....	45
Remballage.....	65
Remontée du fil inférieur.....	18
Remplacement de l'ampoule.....	53
Remplacement du pied-de-biche.....	7
Remplissage de la canette.....	14
Retirer le crochet de la navette.....	55
S	
Sens de la couture.....	26
Sélecteur de largeur de point.....	11
Sélecteur de longueur de point.....	9
Sélecteur de tension supérieure.....	21
Stabiliser la machine.....	8
T	
Tableau des combinaisons tissus/aiguilles/ fils.....	23
Tension de fil.....	21
V	
Vérification de fonctionnement.....	59-60

	Blz.
A	
Aan/uit-schakelaar.....	5
Aanvoeren van de stof.....	30
Afwerken van een naad	26
Applicaties	47
B	
Belangrijkste onderdelen.....	2
Blindzoomsteek	48
Borduren.....	52
Bovendraad inrijgen.....	17
Bovendraadspanning-instelknop	21
C	
Controlelijst.....	61-62
D	
Draadspanning	21
Dubbele naad	20
I	
Inrijgen	
Naald.....	17
Spoel.....	15
K	
Kant aannaaien	46
Klos garen aanbrengen	17
Knoopsgat maken.....	37
Knopen aanzetten	41
Koorden opnaaien	50
L	
Lampje verwisselen	53
M	
Monogrammen	52
N	
Naaien op elastische materialen	30
Naaien op erg dunne materialen	29
Naaien van randen	27
Naailicht	
Lampje verwisselen	53
Schakelaar	5
Naairichting	26
Naald	
Controleren	6
Inrijgen	17
Naaldpositie-keuzeknop.....	12
Vervangen.....	6
O	
Onderdraad inrijgen.....	15
Oppakken van de onderdraad	18
Opwinden van de spoel.....	14
Overlocksteek.....	49
Overzicht van combinaties van materialen, naalden en garens	24
P	
Persvoet vervangen.....	7
Plooien.....	44
Problemen verhelpen.....	61-62

	Blz.
R	
Rechte steek.....	25
Reinigen	56
Rimpelsteek.....	11
Ritssluiting inzetten	43
S	
Smeren	54
Spoel	
Inrijgen	15, 17
Opwinden.....	14
Spoelbaan reinigen.....	56
Spoelhaak verwijderen	56
Stabiliseren van de machine	8
Steekbreedteknoop	11
Steeklengteknoop.....	9
Stekkers en contacten	4
Stoppen	45
T	
Toebehoren.....	3
Transporteur	
Reinigen.....	56
V	
Verpakken.....	65
Voetpedaal	
Aansluiten	5
Bediening.....	5
Vrije armmachine	8
Z	
Zigzagsteek	32

	Pagina
A	
Accessori.....	3
Ago	
Controllo	6
Infilatura	17
Selettore di posizionamento	12
Sostituzione	6
Alimentatore stoffa	
Pulizia.....	56
Applicazione del rocchetto	17
Applicazione di cerniere	43
Applicazioni.....	47
Applicazioni di pizzo	46
Avvolgimento della spolina	14
C	
Collegamento elettrico.....	4
Comando a pedale	
Connessione	5
Funzionamento.....	5
Cordoncino.....	50
Cucitura a braccio libero	8
Cucitura con ago gemello	20
Cucitura dei bordi del tessuto	27
Cucitura di asole	37
Cucitura di bottoni	41
Cucitura di tessuti particolarmente sottili	29
Cucitura di tessuti sottili	
Interruttore.....	5
Sostituzione della lampadina.....	53
Cucitura di tessuto stretch.....	30
D	
Direzione di cucitura.....	26
E	
Estrazione del filo della spolina	18
G	
Guidare il tessuto	30
I	
Infilatura	
Ago.....	17
Spolina.....	15
Infilatura inferiore (spolina).....	15
Infilatura superiore.....	17
Interruttore generale.....	5
L	
Lubrificazione	54
M	
Monogrammi.....	52
P	
Parti principali.....	2
Pulizia	56
Pulizia del vano della capsula.....	56
Punto diritto	25
Punto orlo invisibile.....	48
Punto sovrapposto	11
Punto zigzag.....	32

	Pagina
R	
Raccolta.....	44
Rammendo	45
Reimballaggio.....	65
Ricamo	52
Rifinitura a sopraggitto	49
Rifinitura di una cucitura	26
Rimozione del crochet	56
Risoluzione dei problemi	63-64
S	
Selettore della lunghezza dei punti	9
Selettore dell'ampiezza dei punti.....	11
Selettore di controllo della tensione superiore.....	21
Sostituzione del piedino premistoffa.....	7
Sostituzione lampadina	53
Spolina	
Avvolgimento	14
Infilatura	15, 17
Stabilizzazione della macchina	8
T	
Tabella delle combinazioni di tessuto, ago e filo	24
Tabella di controllo funzionamento	63-64
Tensione del filo.....	21

