

brother®



PE-DESIGN NEXT

Logiciel de création de broderies

Manuel d'instructions



RENSEIGNEMENTS IMPORTANTS : RÉGLEMENTATIONS

**Déclaration de conformité du Département canadien des communications
(pour le Canada uniquement)**

Cet appareil numérique de la classe B est conforme à la norme NMB-003 du Canada.

**Interférences radio
(régions 220-240 V uniquement)**

Cet appareil est conforme à la norme EN55022 (CISPR Publication 22) /Classe B.

Merci d'avoir choisi notre produit!

Nous vous remercions d'avoir acheté notre produit. Pour en optimiser l'utilisation et en garantir le bon fonctionnement, lisez attentivement ce manuel puis conservez-le en lieu sûr, avec votre garantie.

Lisez ce manuel avant d'utiliser ce produit

Pour créer de splendides motifs de broderie

- Ce système vous permet de créer de nombreux motifs de broderie et de prendre en charge davantage de réglages de caractéristiques de broderie (densité du fil, longueur du point, etc.). Le résultat final dépend, toutefois, du modèle de la machine à coudre. Nous vous recommandons de réaliser un échantillon avant de broder le tissu.

Pour un fonctionnement en toute sécurité

- Ne placez pas d'aiguille, de morceau de câble ni d'objet métallique dans l'unité ni dans la fente à carte.
- Ne placez rien sur l'unité.

Pour optimiser la durée utile

- Lorsque vous rangez votre machine, évitez de l'exposer à la lumière directe du soleil et de l'installer dans des endroits très humides. Ne placez pas l'unité à proximité d'un radiateur, d'un fer à repasser ou d'un objet brûlant.
- Ne renversez ni eau ni tout autre liquide sur l'unité ou les cartes.
- Ne laissez pas tomber l'unité et ne la soumettez à aucun choc.

Pour les réparations ou les réglages

- En cas de dysfonctionnement ou de réglage requis, consultez l'assistance technique la plus proche.

Remarque

Ni le manuel d'instructions ni le guide d'installation n'expliquent comment utiliser votre ordinateur sous Windows®. Pour ce faire, reportez-vous à la documentation de Windows®.

Droit d'auteur

Windows® est une marque déposée de Microsoft Corporation. D'autres noms de produit mentionnés dans ce manuel d'instructions et dans le guide d'installation peuvent être des marques commerciales ou déposées de leurs détenteurs respectifs.

Important

L'utilisation de cette machine pour copier sans autorisation des cartes de broderie, des journaux ou des magazines, et ce, à des fins commerciales est une infraction au droit d'auteur et est punissable par la loi.

Attention

Le logiciel accompagnant ce produit est protégé par les lois sur le droit d'auteur. Ce logiciel peut être utilisé ou copié conformément aux droits d'auteur.

CONSERVEZ CE MANUEL

Ce produit est réservé à un usage domestique.

Pour plus d'informations et pour obtenir des mises à jour du produit, visitez notre site Web à l'adresse suivante :

<http://www.brother.com/> ou <http://solutions.brother.com/>

Convertissez n'importe quel modèle en motif de broderie grâce à PE-DESIGN



Ce logiciel propose les fonctions de numérisation et d'édition qui permettent une liberté en matière de création de broderie originale. Vous pouvez facilement transformer des illustrations, des photos et des caractères en motifs de broderie personnalisés.

Une interface utilisateur améliorée pour une meilleure utilisation

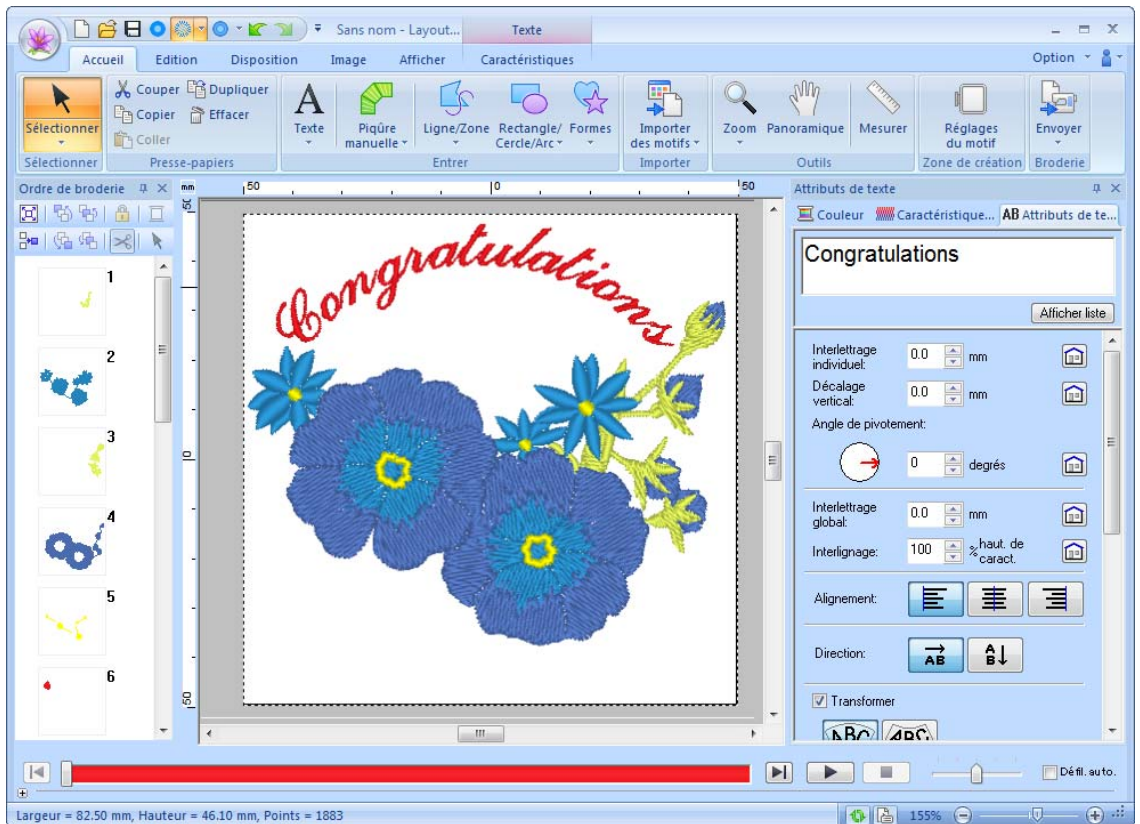

- Le **Ruban** représente la zone dans chaque fenêtre d'application qui affiche les commandes associées.
- Le bouton **Application** affiche un menu contenant des commandes qui permettent d'exécuter les opérations de fichiers les plus importantes, par exemple **Enregistrer**.
- **Affichage réaliste** vous permet d'éditer le motif de broderie tout en affichant une image réaliste de la broderie.
- Le volet **Couleur/Caractéristiques de broderie/Attributs de texte** permet d'accéder facilement aux réglages les plus détaillés.
- Le volet **Ordre de broderie** vous permet de contrôler l'ordre de broderie des motifs.
- Les options **Flottante**, **Ancrage** et **Masquer automatiquement** vous permettent d'afficher uniquement les volets et les boîtes de dialogue contenant les informations nécessaires.
- Le **Simulateur de point** permet d'accéder rapidement à une simulation de la broderie.

Nouvelles fonctionnalités pour une broderie plus expressive

■ Point de tige et point de chenille-mèche (☞ p. 299, p. 304)



■ Motif floral

(☞ p. 49)

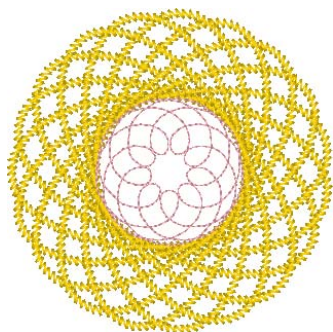

■ Motif en décalage

(☞ p. 51)



■ Copie en miroir

(☞ p. 55)

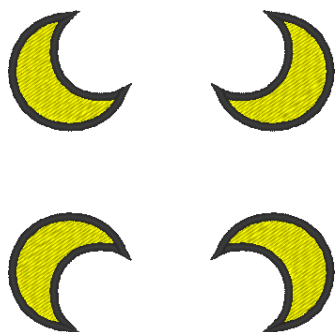

■ Copie en cercle

(☞ p. 55)

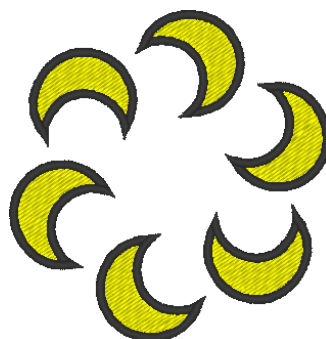

Fonctions avancées de lettrage

■ 100 polices intégrées (p. 316)



■ Fonction de remplacement de nom (p. 113)



Vous pouvez créer facilement un certain nombre de motifs de broderie identiques en remplaçant simplement le texte (un nom par exemple) qui accompagne le motif.

■ Broderie des contours (p. 103)

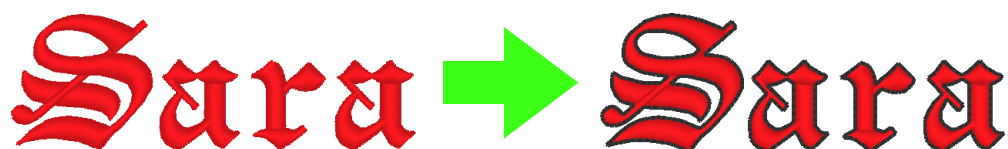

Vous pouvez ajouter facilement un pourtour autour des lettres.

Fonctions principales de PE-DESIGN vous permettant de créer de splendides motifs de broderie

■ Imprimer et broder

(☞ p. 144)



■ Effet homogène

(☞ p. 46)



■ Conversion automatique d'images en motifs de broderie (☞ p. 120)

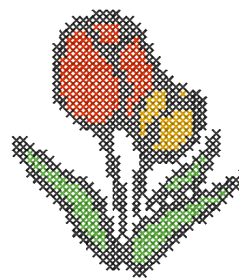
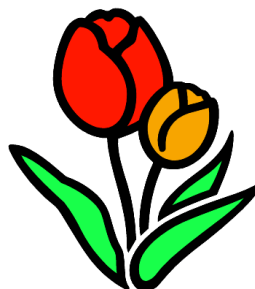

Divers outils pour maximiser votre créativité

Design Center

(p. 185)

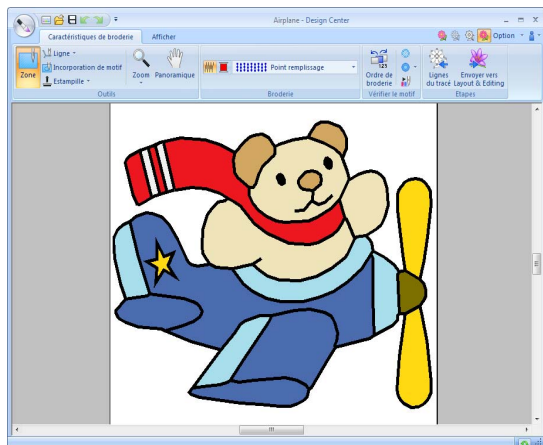

Le contour d'une image peut être extrait pour créer manuellement un motif de broderie. Les formes des tracés et des parties peuvent être éditées. Les points et les couleurs des zones même infimes peuvent être spécifiés.

Design Database

(p. 213)

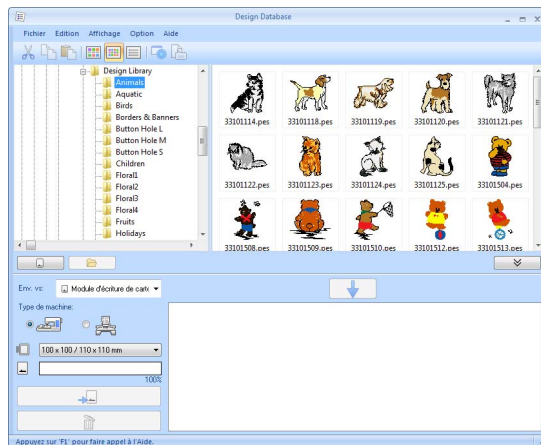

Vous pouvez visualiser les images de motifs des données de broderie actuellement gérées. Vous pouvez également effectuer des recherches et des conversions de format.

Programmable Stitch Creator

(p. 231)

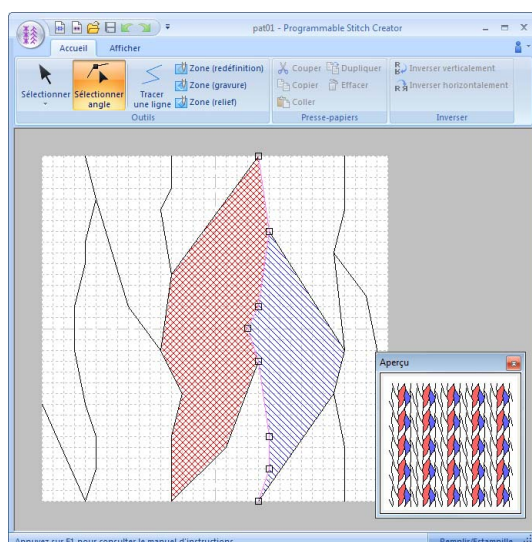

Un simple changement de point dans un motif peut le faire apparaître complètement différent. Des motifs de point peuvent être conçus pour créer une broderie extraordinaire.

Font Creator

(p. 249)

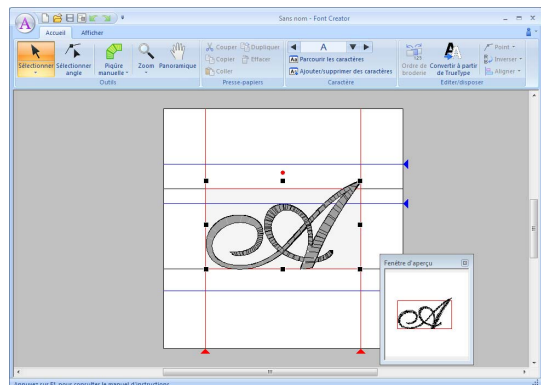

Vous pouvez créer des polices originales. Enregistrez des caractères manuscrits pour broder des motifs de lettrage sur votre propre écriture.

La fonction Link (Lien) répond aux besoins des petites et moyennes entreprises

Les motifs de broderie peuvent être envoyés à partir de l'ordinateur pour être brodés sur plusieurs machines à broder. À partir de l'ordinateur, vous pouvez sélectionner la machine à broder ainsi que le motif. Les données peuvent être transférées vers la machine. Lorsque la broderie du motif est en cours, l'état de chaque machine peut être contrôlé à partir de l'ordinateur.

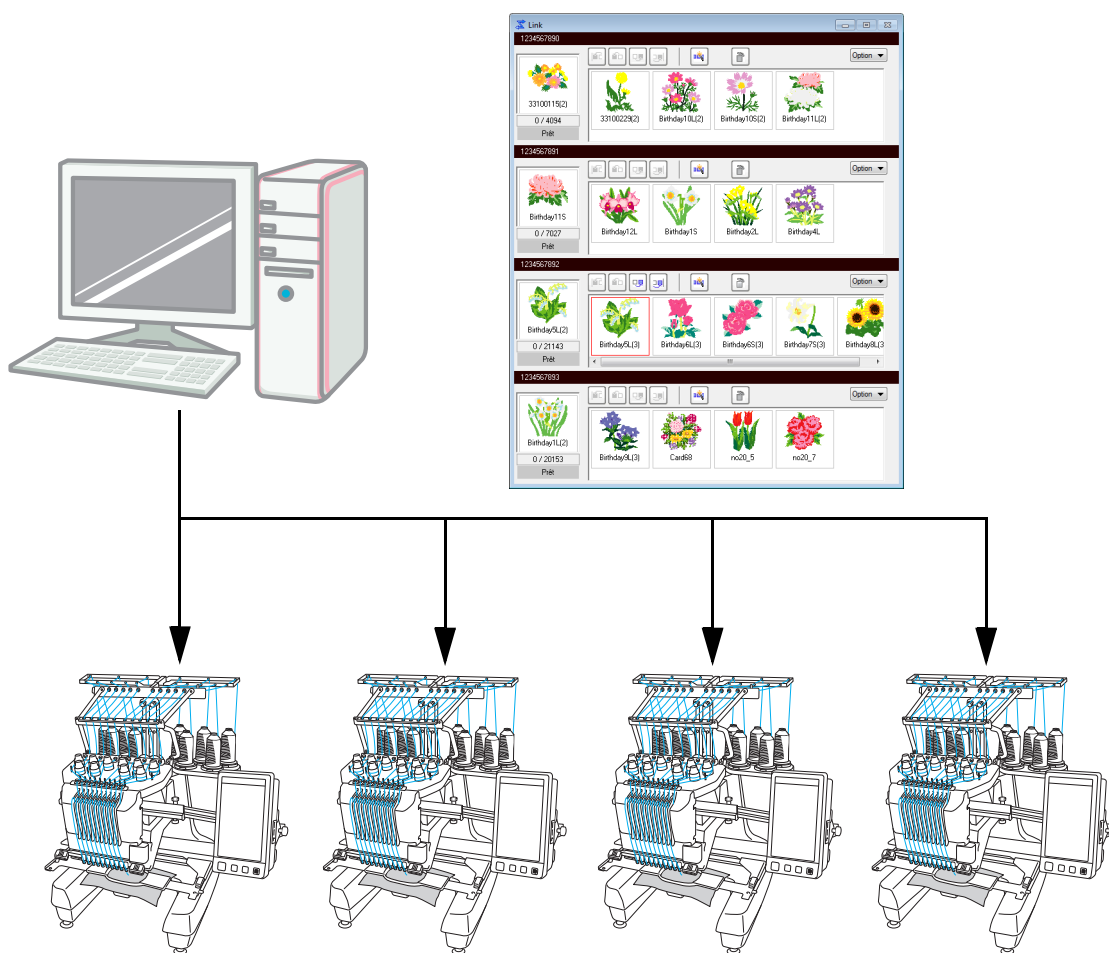

Remarque :

La fonction Link (Lien) est conçue spécialement pour nos machines à broder compatibles.
Reportez-vous au manuel d'instructions de la machine à broder pour savoir si celle-ci est compatible avec cette fonction.

■ Le nom de chaque application est abrégé comme indiqué ci-dessous.

LE :	Layout & Editing	DC :	Design Center
FC :	Font Creator	PSC :	Programmable Stitch Creator
DB :	Design Database		

■ Fonctions avancées de création de variations de points

- Les variations de points disponibles pour la broderie du tracé (type de point du tracé) ont été augmentées. **LE** (☞ p. 304)
 - Point de tige
 - Point de chenille-mèche
- La commande **Créer un motif floral** a été ajoutée. Elle permet de créer des motifs floraux en traçant des spirales en fonction de la forme sélectionnée. **LE** (☞ p. 49)
- Les commandes **Copie en miroir** et **Copie en cercle** ont été ajoutées. Elles permettent de créer des motifs à l'aide de copies en miroir horizontales/verticales (**Copie en miroir**) ou des copies du motif sélectionné disposées en cercle (**Copie en cercle**). **LE** (☞ p. 55)
- La commande **Créer des lignes de décalage** a été ajoutée. Cette commande permet de tracer des lignes de décalage à l'intérieur ou à l'extérieur d'un motif. **LE** (☞ p. 51)
- La commande **Motif décoratif** a été ajoutée. Cette commande permet d'ajouter facilement un motif qui entoure un objet sélectionné. **LE** (☞ p. 56)
- La commande **Importer à partir d'une image vectorielle** a été ajoutée. Cette commande permet de convertir simplement un fichier de données au format vectoriel (WMF) en données de broderie. **LE** (☞ p. 81)
- L'attribut **Décalage** a été ajouté pour des motifs de points. L'attribut **Décalage** permet de changer la position de référence pour disposer des motifs. Vous pouvez créer davantage de variations de points de motifs. **LE** (☞ p. 303, p. 313)
- La taille par défaut pour créer des motifs à l'aide de Point du motif et de Motif remplis. programmé peut être spécifiée. Cela permet de créer un motif tout en tenant compte de la taille. **PSC** (☞ p. 246)
- Un point du motif dans une broderie du tracé peut être défini de sorte à ne pas broder deux fois les motifs, même lorsque les points de début et de fin sont déplacés. **LE** (☞ p. 306)
- La combinaison de contours et de formes permet de créer facilement des effets de relief/gravure. **LE** (☞ p. 61)
- Les fonctions dans la boîte de dialogue Envoyer image au Stitch Wizard ont été améliorées. **LE**
 - Les réglages du masque ainsi que la taille et la position de l'image peuvent être modifiés lorsque **Piqûre automatique** ou **Point de croix** sont sélectionnés dans l'assistant. (☞ p. 122, p. 132)
 - Un cadre de broderie le long du contour du masque sélectionné dans l'assistant peut être extrait. (☞ p. 123, p. 135)
 - L'angle de broderie peut être spécifié si **Point photo 2** est sélectionné. (☞ p. 131)
- La fonction Gabarit a été ajoutée. En remplaçant simplement le texte dans les gabarits de broderie précédemment conçus, des motifs de broderie personnalisés peuvent être créés. **LE** (☞ p. 115)

■ L'interface utilisateur améliorée est plus facile à utiliser

- Un ruban a été incorporé dans l'interface utilisateur avancée. Il permet aux utilisateurs de rechercher facilement les fonctions nécessaires et d'exécuter une opération plus intuitive. **(LE,DC,FC,PSC)** (☞ p. 20, p. 284)
- L'édition est possible dans l'Affichage réaliste. Le motif peut être édité tout en étant affiché en tant qu'image réaliste de la broderie réelle (Affichage réaliste). **LE** (☞ p. 72)
- Le simulateur de point a été amélioré. **LE** (☞ p. 73)
 - Il est possible de visualiser une simulation de point à n'importe quel moment au cours de l'édition du motif.
 - Vous pouvez également la visualiser lorsque le motif s'affiche dans l'Affichage réaliste.
 - Vous pouvez voir facilement la progression de la broderie, par exemple comment les couleurs apparaissent.
 - La fenêtre peut être déplacée au cours de la simulation de la broderie.
 - Les commandes de simulation peuvent basculer entre un affichage compact et un affichage plus détaillé.
- Le volet Ordre de broderie a été amélioré. Grâce à sa mise en page verticale, le volet est facile à utiliser et peut être ancré du côté de la fenêtre. **LE** (☞ p. 20)
- Un outil Panoramique a été ajouté. Vous pouvez faire défiler le motif en faisant glisser la zone de création. **(LE,DC,FC)** (☞ p. 71)
- Les commandes Zoom ont été améliorées.
 - Un curseur de zoom a été ajouté à la barre d'état. **LE** (☞ p. 21)
 - Avec l'outil Zoom avant, cliquez avec le bouton droit pour effectuer un zoom arrière. **LE** (☞ p. 71)
- Les fonctions d'édition des couleurs de fils ont été améliorées.
 - Les couleurs de fils peuvent être facilement sélectionnées dans la liste des couleurs utilisées dans le motif actuel en bas du volet Couleur. **LE** (☞ p. 59)
 - Les couleurs de fils des données de point peuvent être modifiées à l'aide de l'outil Sélectionner. **LE** (☞ p. 68)
- Les opérations d'édition de base ont été améliorées.
 - Le double d'un motif peut être facilement créé à un emplacement spécifié. Le double d'un motif peut être créé en maintenant la touche **Ctrl** enfoncée et en faisant glisser un motif sélectionné à l'aide de l'outil Sélectionner. **(LE,DC,FC,PSC)** (☞ p. 36)
 - Les fonctions de rotation ont été améliorées. Lorsqu'un motif est sélectionné, une poignée de rotation apparaît. **(LE,DC,FC,PSC)** (☞ p. 54)
 - Le contour de motif est tracé au cours du redimensionnement, du déplacement ou de la rotation du motif. **LE** (☞ p. 54)
- Des boutons de sélection du caractère suivant ou précédent ont été ajoutés à Font Creator. **FC** (☞ p. 260)
- D'autres réglages de modification de l'apparence de l'application ont été ajoutés à la boîte de dialogue **Options**. (☞ p. 277)
 - Personnaliser : des commandes peuvent être ajoutées ou supprimées de la barre d'outils Accès rapide dans la barre de titre. En outre, des touches de raccourcis peuvent être modifiées. **(LE,DC,FC,PSC)**
 - Réglages DST : en spécifiant le nombre de sauts pour la coupure de fil sous **Réglages d'importation DST**, les informations relatives aux emplacements de coupure de fil peuvent également être converties correctement lorsque les fichiers DST sont importés. **LE**
 - Calibrage de l'écran : en spécifiant correctement le réglage Calibrage de l'écran, des motifs ajustés à la taille réelle avec un niveau de zoom de 100% peuvent s'afficher. **LE**

■ Fonctions avancées de lettrage

- Le nombre de variations de polices/caractères a été augmenté. **LE** (p. 316)
 - Le nombre de polices intégrées a atteint les 100 polices.
 - Le nombre de symboles et de caractères accentués a été augmenté.
- La broderie du tracé peut également être spécifiée pour les polices intégrées. **LE** (p. 103)
- L'interface utilisateur permettant la sélection de la police a été améliorée. **LE** (p. 95)
 - Un historique des polices sélectionnées s'affiche dans le sélecteur de **police**.
 - Si du texte est sélectionné lorsque vous cliquez sur le sélecteur de **police**, celui-ci apparaît comme l'échantillon pour chaque police.
- La position des points de connexion entre les lettres d'un même texte (point final d'une lettre et point de départ de la lettre suivante) peut être spécifiée. Sélectionnez le réglage permettant de créer des points qui réduisent le nombre de fois que le fil doit être coupé (**Les plus proches**), le réglage permettant de créer des points de sorte que le fil puisse être facilement coupé à la main (**Plus éloigné**) ou le réglage permettant de créer des points pour une qualité globale optimale du texte (**Par défaut**). **LE** (p. 102)
- La fonction de remplacement de nom a été ajoutée pour être utilisée avec du texte. La fonction Rempl. nom vous permet de créer aisément un certain nombre de motifs de broderie similaires (par exemple, pour des uniformes), en ne remplaçant que le nom dans le motif. **LE** (p. 113)
- L'interface utilisateur permettant la saisie et l'édition de texte a été améliorée. **LE**
 - Il vous suffit de sélectionner un outil Texte et de cliquer dans la zone de création pour entrer directement du texte. (p. 94)
 - Si du texte est sélectionné, l'intégralité du texte ou des caractères individuels peuvent être édités à l'aide de l'outil Sélectionner. (p. 99)
 - Les formes en arc disponibles sous **Transformer** sous l'onglet **Attributs de texte** peuvent être facilement modifiées. (p. 93)
 - Grâce à des opérations de déplacement simples, des attributs de caractères, comme l'interlettrage et la taille des caractères, peuvent être modifiés pour des caractères individuels dans du texte auquel l'attribut **Transformer** est appliqué. (p. 97)
- La commande **Conversion en bloc** a été ajoutée pour du texte. Elle permet de convertir des motifs de texte en motifs en bloc piqués manuellement, de sorte à pouvoir personnaliser la forme des caractères. **LE** (p. 101)

■ Fonctions avancées permettant de collaborer avec nos machines à broder

- Les fonctions permettant de transférer des données vers des machines à broder ont été améliorées. (**LE,DB**) (☞ p. 176, p. 219)
 - Il existe plusieurs méthodes de transfert de données vers des machines à coudre : via le support USB, via un module d'écriture de carte ou via la fonction Link (Lien) en supplément pour se connecter directement à une machine à broder à l'aide d'un câble USB.
 - La fonction Link (Lien) permet de transférer des données d'une application vers une machine à broder connectée à l'ordinateur. Vous pouvez facilement transférer les données de l'ordinateur vers la machine à broder. (*La disponibilité dépend du modèle de la machine à broder.) (☞ p. 179)
- Des tailles de cadres de broderie supplémentaires sont disponibles dans la boîte de dialogue **Réglages des motifs**.
 - Des motifs fractionnés pour une broderie avec le cadre Jumbo (360 × 360 mm) peuvent être facilement créés. (*La disponibilité dépend du modèle de la machine à broder.) **LE** (☞ p. 168)
 - De nouveaux types de cadres de broderie (cadres 360 × 200 mm, cadres arrondis, cadres Jumbo, cadres pour casquettes grand format, etc.) sont disponibles dans le sélecteur **Taille du tambour** sous l'onglet **Zone de création** de la boîte de dialogue **Réglages des motifs**. (*La disponibilité dépend du modèle de la machine à broder.) (**LE,DC,DB**) (☞ p. 87)
 - N'importe quelle taille de tambour peut être ajoutée au sélecteur **Taille du tambour** sous l'onglet **Zone de création** de la boîte de dialogue **Réglages des motifs**. **LE** (☞ p. 88)
- Un réglage de coupure de fil au niveau des sauts de points a été ajouté. Cette nouveauté permet de spécifier des réglages détaillés pour l'activation/la désactivation de la coupure de fil au niveau des sauts de points entre des objets de couleur identique. (*La disponibilité dépend du modèle de la machine à broder.) **LE** (☞ p. 77, p. 274)
- Les images des motifs de broderie peuvent être imprimées sous forme de Catalogue ou de Manuel d'instructions. **DB** (☞ p. 228)

Transfert de motifs vers la machine à broder

La procédure de transfert d'un motif vers la machine varie selon la machine à broder.

Vérifiez les spécifications de votre machine, puis sélectionnez la méthode de transfert appropriée.

Ce logiciel prend en charge quatre méthodes de transfert de données différentes.

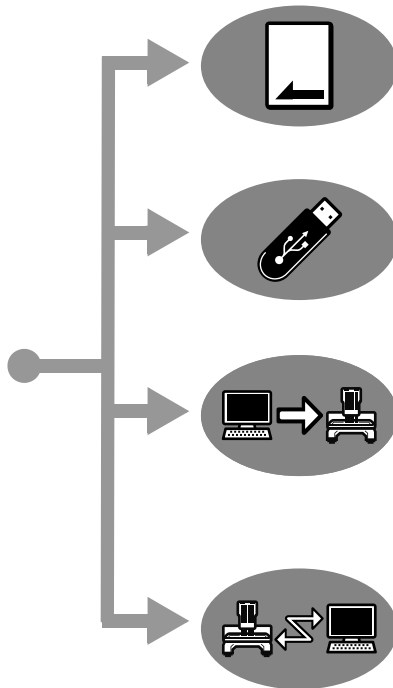

Pour les machines de broderie compatibles avec des cartes de broderie

Utilisez une carte originale.

(ESP p. 176)

Pour les machines de broderie compatibles avec le support USB

Utilisez des supports USB disponibles dans le commerce.

(ESP p. 177)

Pour les machines de broderie pouvant être connectées à un ordinateur à l'aide d'un câble USB

Transférez le motif de broderie avec le câble USB.

(ESP p. 178)

Pour nos machines à broder compatibles avec la fonction Link (Lien)

Utilisez la fonction Link (Lien) pour transférer des motifs de broderie vers la machine à broder fournie avec la machine.

(ESP p. 179)

Mémo :

- Pour utiliser la fonction Link (Lien) afin de transférer les motifs de broderie vers une machine à broder, une machine compatible avec cette fonction doit être utilisée en mode Link (Lien).
- Pour enregistrer des motifs de broderie dans la mémoire d'une machine à broder, celle-ci doit être utilisée en mode normal.

Table des matières

Nouvelles fonctionnalités de PE-DESIGN NEXT 9

Table des matières 14

Utilisation des manuels 16

Soutien/Service 17

Enregistrement en ligne 17

Vérification de la dernière version du programme 18

Démarrage/Fermeture d'applications 19

Démarrage de l'application 19

Fermeture d'applications 19

Présentation de Windows 20

Fenêtre Layout & Editing 20

Spécification des paramètres logiciels de base 24

Mise en route 25

Didacticiel 1 : Mise en route 26

Fonctionnement de base de Layout & Editing 33

Didacticiel 2 : Tracé de formes pour créer un motif de broderie 34

Tracé de formes 41

Édition des motifs de broderie 52

Application des caractéristiques de broderie aux tracés et aux zones 58

Reformation des motifs de broderie 64

Édition d'un motif de point 68

Vérification des motifs de broderie 71

Ouverture/importation des motifs de broderie 79

Enregistrement et impression 83

Spécification de la taille et de la couleur de la zone de création 87

Modification des réglages de l'application 90

Création de motifs de broderie contenant du texte 91

Didacticiel 3 : Entrée de texte 92

Opérations avancées pour l'entrée de texte ... 94

Didacticiel 4 : Monogrammes 105

Opérations avancées pour l'entrée de monogrammes 108

Didacticiel 5-1 : Utilisation du remplacement de nom 109

Didacticiel 5-2 : Création d'un remplacement de nom 111

Fonction Rempl. nom (remplacement de texte) 113

Didacticiel 5-3 : Utilisation de gabarits 115

Fonction Gabarit 117

Création de motifs de broderie à l'aide d'images 119

Stitch Wizard : Conversion automatique d'une image en motif de broderie 120

Didacticiel 6-1 : Piqûre automatique 121

Fonctionnalités de Piqûre automatique 123

Didacticiel 6-2 : Point photo 1 124

Fonctionnalités de Point photo 1 127

Didacticiel 6-3 : Point photo 2 129

Fonctionnalités de Point photo 2 131

Didacticiel 6-4 : Point de croix 132

Fonctionnalités de Point de croix 134

Opérations avancées du Stitch Wizard 136

Importation de données d'image 139

Modification des réglages de l'image 142

Didacticiel 7 : Imprimer et broder 144

Opérations pour des applications spécifiques 149

Création manuelle de motifs de broderie de niveau professionnel (piqûre manuelle) 150

Didacticiel 8 : Piqûre manuelle 151

Didacticiel 9 : Création d'appliqués 155

Didacticiel 10-1 : Création de motifs de broderie fractionnés 157

Didacticiel 10-2 : Création de motifs pour cadres à positions multiples 163

Didacticiel 10-3 : Broderie avec le cadre Jumbo 168

Spécification/Enregistrement des attributs de broderies personnalisés	172
Transfert de données	175
Transfert des motifs de broderie vers les machines	176
Utilisation de la fonction Link (Lien) pour broder à partir de l'ordinateur	179
Design Center	185
Fonctionnement de base de Design Center	186
Fenêtre de Design Center	195
Étape Image d'origine	196
Étape Tracé d'image	198
Étape Lignes du tracé	200
Étape Caractéristiques de broderie.....	205
Design Database.....	213
Fenêtre de Design Database	214
Démarrage de Design Database.....	215
Organisation des motifs de broderie	216
Ouverture des motifs de broderie.....	218
Transfert des motifs de broderie vers les machines	219
Recherche d'un motif de broderie	224
Conversion de motifs de broderie en différents formats	225
Vérification de motifs de broderie.....	226
Production d'un catalogue de motifs de broderie	228
Programmable Stitch Creator.....	231
Fonctionnement de base de Programmable Stitch Creator	232
Création d'un motif de point de remplissage/ d'estampille	233
Édition d'un motif en mode Remplissage/ estampille	237
Création d'un motif de point de motif	239
Edition d'un motif en mode Motif.....	243
Fenêtre de Programmable Stitch Creator	244
Ouverture d'un gabarit	245
Fenêtre d'aperçu	245
Enregistrement de motifs	246
Modification des réglages	247
Font Creator	249
Fonctionnement de base de Font Creator.....	250
Fenêtre de Font Creator	257
Ouverture d'un fichier	259
Sélection d'un caractère et préparation du gabarit.....	260
Création d'un motif de caractère de police	262
Édition des points d'un motif de caractère de police	264
Vérification des motifs de police créés	265
Enregistrement des motifs de caractère de police	267
Modification des réglages.....	268
Supplément	271
Agrandissement/Réduction des motifs de points	272
Sens de broderie	272
Ordre de broderie	273
Broderie de zones importantes.....	273
Sauts de points et nombre de sauts par fil	274
Polices adaptées à la broderie	275
Conversions de caractères (japonais, chinois, coréen, etc.) en motifs de broderie.....	276
Modification de l'aspect de l'application (options).....	277
Dépannage.....	281
Menus/Outils et références.....	283
Layout & Editing	284
Design Center.....	290
Design Database	293
Programmable Stitch Creator.....	295
Font Creator	297
Caractéristiques de broderie	299
Liste des polices	316
Index	320

Les manuels suivants sont fournis avec ce logiciel.

Guide d'installation

Ce guide décrit les préparations requises pour commencer à utiliser le logiciel. Suivez les instructions de ce manuel pour exécuter la préparation et l'installation du logiciel.

Manuel d'instructions

Ce guide contient des instructions sur les préparations requises pour commencer à utiliser le logiciel.

Lisez d'abord « Démarrage/Fermeture de l'application », « Présentation de Windows » et « Spécification des paramètres logiciels de base » pour mieux comprendre les applications logicielles de base.

Lisez ensuite « Mise en route ». Ce chapitre décrit les procédures à suivre pour la création de motifs de broderie comme exemples d'exécution d'opérations de Layout & Editing de base et de transfert de motifs vers la machine à broder. Suivez les procédures pour créer des motifs de broderie réels.

Les chapitres consacrés à chaque application fournissent des descriptions des fonctions utiles et des différents réglages. Chaque titre descriptif vous permet de trouver aisément les informations dont vous avez besoin. Dans les chapitres qui contiennent des didacticiels, suivez les procédures pour pratiquer les différentes opérations. Lisez ensuite les descriptions détaillées.

Des informations supplémentaires sont fournies dans les chapitres suivants. Lisez au besoin le chapitre approprié. Soutien/Service : fournit des informations de garantie pour ce produit en plus de la procédure de mise à jour du logiciel.

Supplément : présente les fonctions, les détails sur les réglages disponibles dans la boîte de dialogue **Options** et les procédures de résolution des problèmes, ainsi que des astuces et précautions pour une utilisation optimale de ce logiciel.

Menus/Outils et références : fournit des listes de types de point, caractéristiques de broderie et polices en plus des diverses commandes.

Les procédures de ce manuel sont rédigées pour une utilisation dans Windows 7[®]. Si ce logiciel est utilisé sur un système d'exploitation différent de Windows 7[®], les procédures et l'apparence des fenêtres peuvent être légèrement différentes.

■ Ouverture du manuel d'instructions (format PDF)

Ce manuel est au format PDF et se trouve sur le CD-ROM fourni. Le manuel d'Instructions est également installé lors de l'installation du logiciel.

Cliquez sur **Tous les programmes**, sur **PE-DESIGN NEXT**, puis sur **Manuel d'instructions**.

Si non, avec n'importe quelle autre application que Design Database, cliquez sur , puis sur **Manuel d'instructions**.

Avec Design Database, cliquez sur **Aide**, puis sur **Manuel d'instructions**.

Mémo :

- Adobe[®] Reader[®] est requis pour afficher et imprimer la version PDF du manuel d'instructions.
- Si vous ne l'avez pas déjà fait, installez Adobe[®] Reader[®] sur votre ordinateur. Vous pouvez le télécharger à partir du site Web d'Adobe Systems Incorporated (<http://www.adobe.com/>).

En cas de problème, contactez l'assistance technique. Consultez le site Web de la société (<http://www.brother.com/>) pour en savoir plus sur l'assistance technique dans votre région. Pour afficher la page FAQ (Foire Aux Questions) de notre site et pour de plus amples informations sur les mises à jour de logiciels, visitez le centre de solutions Brother (<http://solutions.brother.com/>).



Remarque :

- *Préparez les informations suivantes avant de communiquer avec l'assistance technique.*
 - *Vérifiez que le système d'exploitation de votre ordinateur intègre bien les dernières mises à jour.*
 - *Vous devez connaître la marque et le modèle de votre ordinateur, ainsi que le système d'exploitation Windows® (reportez-vous au Guide d'installation pour la configuration minimale requise).*
 - *Les messages d'erreur qui s'affichent. Ces données permettront de traiter vos questions plus rapidement.*
 - *Vérifiez que PE-DESIGN NEXT a été actualisé avec toutes les mises à jour.*

Enregistrement en ligne

Si vous souhaitez que l'on vous informe des mises à niveau et recevoir des informations importantes sur les prochains développements et améliorations du produit, inscrivez-vous en ligne en suivant une procédure simple.

Cliquez sur  dans Layout & Editing, puis sur **Enregistrement en ligne** pour démarrer le navigateur Web installé et ouvrir la page d'enregistrement en ligne de notre site Web.

La page d'enregistrement en ligne du site Web apparaît quand l'adresse suivante est saisie dans la barre **Adresse** du navigateur Web.

<http://www.brother.com/registration/>



Mémo :

L'enregistrement en ligne peut ne pas être possible dans certaines régions.

Vérification de la dernière version du programme

Cliquez sur  dans Layout & Editing, puis sur **Recherche de mise à jour**.
Le logiciel est vérifié pour déterminer s'il s'agit de la dernière version.
Si le message ci-dessous apparaît, la dernière version du logiciel est utilisée.



Si le message ci-dessous apparaît, il ne s'agit pas de la dernière version. Cliquez sur **Oui**, puis téléchargez la dernière version du logiciel à partir du site Web.

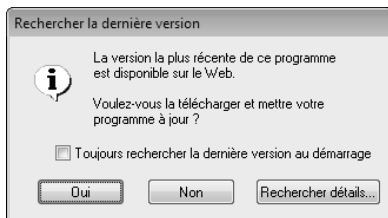

Mémo :

*Si la case **Toujours rechercher la dernière version au démarrage** est cochée, le logiciel est contrôlé au démarrage pour vérifier s'il s'agit de la dernière version.*

→ La boîte de dialogue **Contrôle de compte d'utilisateur** s'affiche.
Cliquez sur **Oui**.

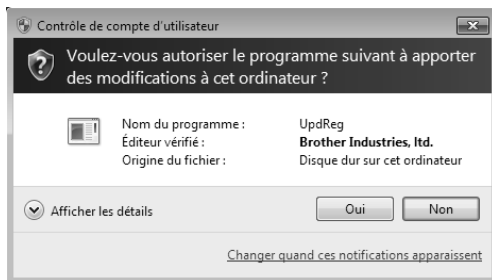

Démarrage de l'application

Layout & Editing

Cliquez sur , puis sur **Tous les programmes**, **PE-DESIGN NEXT** et sur **PE-DESIGN NEXT (Layout & Editing)**.

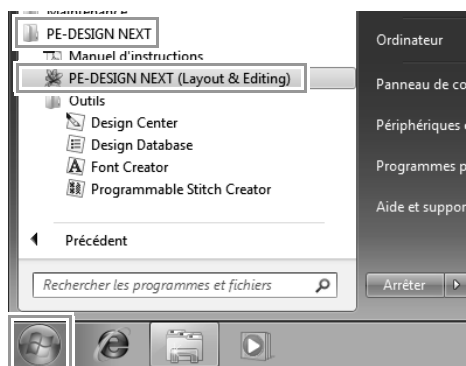

A propos de l'Assistant contextuel

Lorsque Layout & Editing démarre, l'Assistant suivant s'affiche.

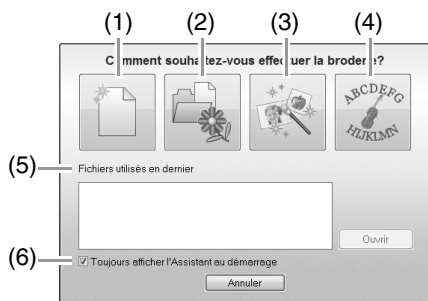

- (1) **Nouveau**
Cliquez sur ce bouton pour commencer à créer un nouveau motif.
- (2) **Ouvrir PES**
Cliquez sur ce bouton pour ouvrir des données de broderie (.pes).

 « Ouverture d'un Layout & Editing fichier » à la page 79

- (3) **Envoyer image au Stitch Wizard**
Cliquez sur ce bouton pour démarrer l'Assistant afin de créer un motif de broderie à partir d'une image.

 « *Stitch Wizard: Conversion automatique d'une image en motif de broderie* » à la page 120 et « *Importation de données d'image* » à la page 139

- (4) **Gabarit**
Cliquez sur ce bouton pour démarrer l'Assistant Gabarit.

 « *Didacticiel 5-3 : Utilisation de gabarits* » à la page 115

- (5) **Fichiers utilisés en dernier**
Cliquez sur le nom d'un fichier de la liste, puis cliquez sur **Ouvrir**.

- (6) **Toujours afficher l'Assistant au démarrage**
Cochez cette case pour lancer l'Assistant à chaque démarrage de Layout & Editing.

Fermeture d'applications

Cliquez sur , puis sur **Quitter**.



Fenêtre Layout & Editing

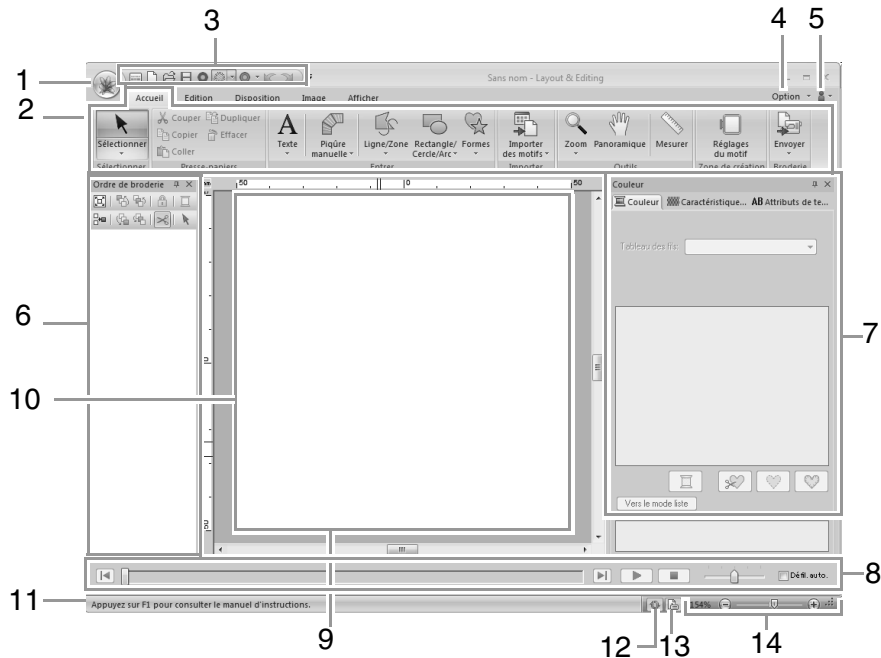

1 Bouton Application

Cliquez sur ce bouton pour afficher un menu contenant les commandes pour les opérations de fichier, telles que **Nouveau**, **Enregistrer** et **Imprimer**.

2 Ruban

Cliquez sur un onglet du haut pour afficher les commandes correspondantes. Reportez-vous au nom indiqué sous chaque groupe lors de la sélection de la commande souhaitée. Cliquer sur une commande accompagnée du signe  permet d'afficher un menu contenant diverses commandes. Certains autres onglets risquent d'apparaître selon l'outil ou le motif de broderie sélectionné. Ces onglets contiennent diverses commandes permettant d'effectuer des opérations à l'aide de l'outil sélectionné ou des motifs de broderie. Exemple : si l'outil Pourtour (Rectangle) est sélectionné



3 Barre d'outils Accès rapide

Elle contient les commandes les plus couramment utilisées. La barre d'outils étant toujours affichée, quel que soit l'onglet du ruban sélectionné, si vous ajoutez les commandes que vous utilisez le plus souvent, elles sont aisément accessibles.

 « Personnalisation de la barre d'outils Accès rapide » à la page 277

4 Bouton Option

Cliquez sur ce bouton pour démarrer d'autres applications et spécifier les paramètres pour la zone de création et le tableau des fils utilisateur.

5 Bouton Aide

Cliquez sur ce bouton pour afficher le manuel d'instructions et des informations sur le logiciel.

6 Volet Ordre de broderie

Ce volet affiche l'ordre de broderie. Cliquez sur les boutons du haut du volet pour modifier l'ordre de broderie ou la couleur du fil.

7 Volets Couleur/Caractéristiques de broderie/Attributs de texte

Ce volet combine des onglets mentionnant la couleur des fils, les caractéristiques de broderie et les attributs de texte. Cliquez sur un onglet pour afficher les paramètres disponibles.

8 Volet Simulateur de point

Le Simulateur de point illustre la manière dont la machine brode le modèle et dont le point apparaît.

9 Zone de création

Partie de l'écran de travail que vous pouvez enregistrer et broder.

10 Écran de travail

11 Barre d'état

Elle affiche la taille des données de broderie, le nombre de points ou une description de la commande sélectionnée.

12 Bouton Mise à jour de fenêtre

Cliquez sur ce bouton pour mettre l'écran à jour.

13 Bouton Propriétés des motifs

Cliquez sur ce bouton pour afficher une boîte de dialogue contenant des informations de broderie pour les données de broderie.

14 Zoom

Cette zone affiche le niveau d'agrandissement actuel. Cliquez pour spécifier une valeur pour le niveau d'agrandissement.

Faites glisser le curseur pour modifier le niveau d'agrandissement.

Mémo :

- Les volets 6, 7 et 8 peuvent être affichés ou masqués depuis le groupe **Afficher/masquer** de l'onglet **Afficher**. En outre, ces volets peuvent être affichés comme boîtes de dialogue distinctes (**Flottante**) ou associés à la fenêtre principale (**Ancrage**).
- Placez le pointeur sur une commande pour afficher une Info-bulle, qui fournit une description de la commande et indique la touche de raccourci.

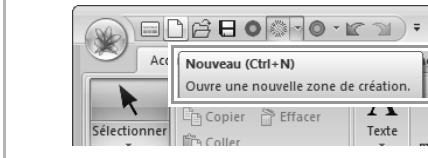

Personnalisation de la fenêtre

■ Barre d'outils Accès rapide/Ruban

Un menu s'affiche lorsque vous cliquez sur 1 dans la barre d'outils Accès rapide.

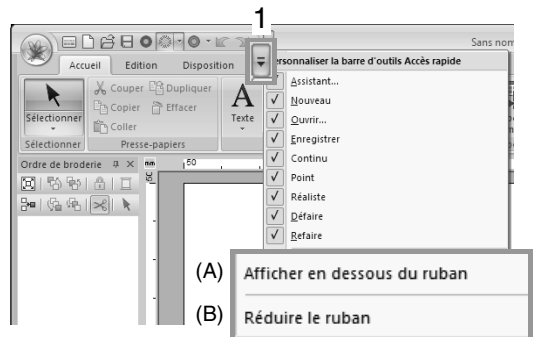

Cliquez sur (A) pour déplacer la barre d'outils Accès rapide sous le ruban.

Pour lui faire reprendre sa position d'origine, affichez le menu comme décrit ci-dessus, puis cliquez sur **Afficher au-dessus du ruban**.

si une marque apparaît en regard de (B), le ruban est réduit. Si vous cliquez sur un onglet, le ruban apparaît. Une fois qu'une commande est sélectionnée, le ruban est de nouveau réduit. Pour restaurer son affichage d'origine, effacez la marque.



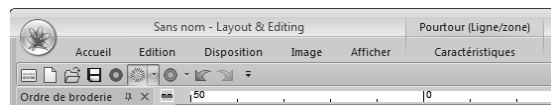



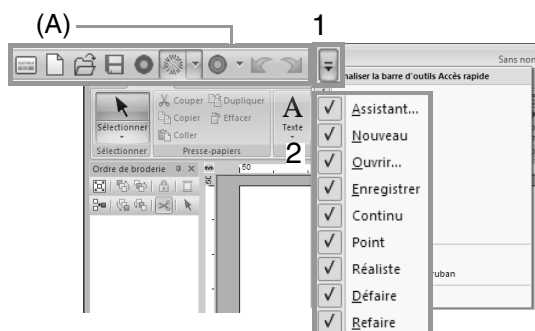

Exemple : si (A) est sélectionné et une marque affichée en regard de (B)



■ Commandes de la barre d'outils Accès rapide



Au premier démarrage de cette application, les commandes suivantes s'affichent dans la barre d'outils Accès rapide (A).

	: Assistant		: Affichage en continu
	: Nouveau		: Affichage des points
	: Ouvrir		: Affichage réaliste
	: Enregistrer		: Défaire
			: Refaire

Cliquez sur **1**, puis sur **2** pour basculer entre l'affichage et le masquage de chaque commande. Lorsque la marque est effacée, la commande est masquée.

Les modifications apportées à la barre d'outils Accès rapide peuvent également être spécifiées dans la boîte de dialogue **Options** et toutes appliquées en même temps.

 « Personnalisation de la barre d'outils Accès rapide » à la page 277

■ Volets Couleur/Caractéristiques de broderie/Attributs de texte, Volet Ordre de broderie et Volet Simulateur de point

Flottante

Chaque onglet ou l'ensemble du volet peut être détaché pour devenir une boîte de dialogue pouvant être déplacée dans l'écran.

- Double-cliquez sur la barre de titre du volet ou sur l'onglet.
- Cliquez avec le bouton droit de la souris sur le volet ou l'onglet, puis cliquez sur **Flottante**.
- Faites glisser un onglet à l'extérieur du volet.

Ancrage

Chaque volet peut être de nouveau ancré dans la fenêtre.

- Double-cliquez sur la barre de titre.
- Cliquez avec le bouton droit de la souris sur le volet, puis cliquez sur **Ancrage**.
- Faites glisser la barre de titre vers l'emplacement d'ancrage du volet.

Masquer

Lorsqu'un onglet ou un volet n'est plus nécessaire, il peut être masqué.

- Cliquez sur  en haut à droite de la boîte de dialogue.
- Cliquez avec le bouton droit de la souris sur l'onglet ou la boîte de dialogue, puis cliquez sur **Masquer**.
- Pour masquer l'onglet, cliquez sur l'onglet **Afficher** dans le Ruban, puis cliquez sur le nom sous l'onglet **Afficher**. Pour réafficher l'onglet, exécutez la même opération.

Masquer automatiquement

Si vous n'avez provisoirement plus besoin d'un volet, vous pouvez le déplacer vers la barre latérale. Vous pourrez l'afficher de nouveau en cliquant dessus ou en plaçant le pointeur dessus. Le volet est de nouveau automatiquement masqué lorsque vous ne l'utilisez plus, par exemple, si vous cliquez n'importe où en dehors du volet.



- Cliquez avec le bouton droit de la souris ou sur la barre de titre du volet, puis cliquez sur **Masquer automatiquement**.
- Cliquez sur  en haut à droite du volet.

Pour annuler le masquage automatique, cliquez avec le bouton droit de la souris sur la barre de titre, puis cliquez sur **Masquer automatiquement** ou cliquez simplement sur  dans la barre de titre.

Mémo :

Il est temporairement impossible de masquer le volet Simulateur de point (Masquer automatiquement).

■ Utilisation des touches d'accès

Lorsque vous appuyez sur la touche **Alt**, un KeyTip (info-bulle indiquant la lettre de la touche d'accès) s'affiche sur chaque commande. Sur le clavier, appuyez sur la touche correspondant à la commande que vous voulez utiliser.

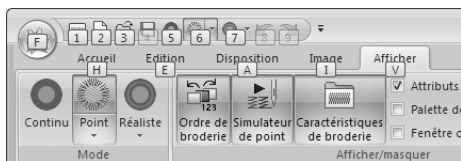

Pour arrêter d'utiliser les touches d'accès et masquer les KeyTips, appuyez sur la touche **Alt**.

Spécification des paramètres logiciels de base

Réglage des mesures à l'écran (Calibrage de l'écran)

Vous pouvez régler les mesures de sorte que les objets s'affichent à la même taille que la broderie réelle avec un niveau de zoom de 100 %. Une fois l'ajustement effectué, il n'est plus nécessaire de le réexécuter ultérieurement.

1. Cliquez sur **1**, puis sur **2**.



2. Cliquez sur **Calibrage de l'écran** (1). Maintenez une règle contre l'écran pour mesurer la longueur de **2**. Entrez ensuite la valeur en **3**, puis cliquez sur **OK** (4).

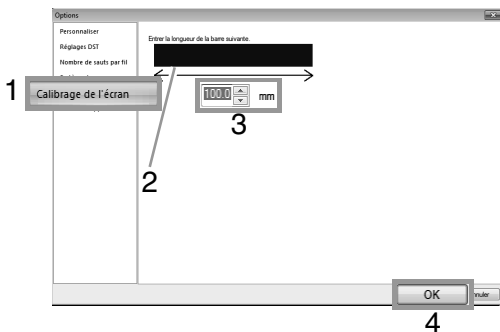

Veillez à entrer la longueur en millimètres. Une valeur en pouces n'est pas valide.

Système de mesure

1. Cliquez sur **Système de mesure**, puis sélectionnez les unités de mesure souhaitées (**mm** ou **pouces**).

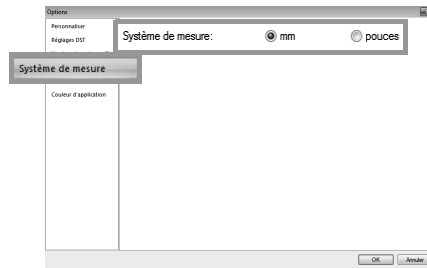

Mise en route

Cette section décrit le fonctionnement de base de ce logiciel par le biais de procédures de réalisation de motifs de broderie.

Commencez par suivre les procédures décrites dans cette section pour créer des motifs de broderie et apprendre le fonctionnement de base. Dans cet exemple, nous allons créer un motif de broderie original sur la base d'un motif de broderie. Nous allons ensuite transférer les données vers la machine à broder.

Didacticiel 1 : Mise en route



Le fichier exemple de ce didacticiel se trouve à l'emplacement suivant.
Documents (Mes Documents)\PE-DESIGN NEXT\Tutorial\Tutorial_1

Étape 1	Démarrage de Layout & Editing
Étape 2	Utilisation de la fonction Piqûre automatique pour créer un motif de broderie à partir d'une image
Étape 3	Réglage de la position et de la taille du motif de broderie
Étape 4	Ajout de texte et définition de l'interlettrage global
Étape 5	Transformation du texte
Étape 6	Importation et rotation d'un motif de broderie
Étape 7	Transfert des motifs de broderie vers les machines à broder •Transfert du motif sur une carte originale •Transfert de données vers des machines à broder via un support USB

Étape 1 Démarrage de Layout & Editing

Cliquez sur  (Démarrer), puis sélectionnez **Tous les programmes, PE-DESIGN NEXT, PE-DESIGN NEXT (Layout & Editing)**.

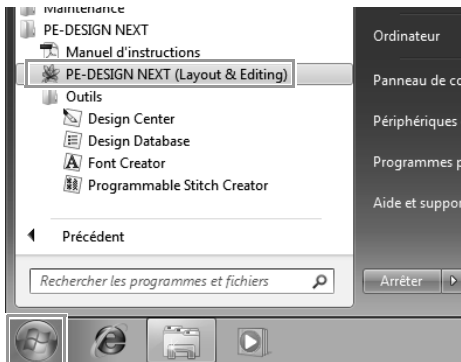

Étape 2 Utilisation de la fonction Piqûre automatique pour créer un motif de broderie à partir d'une image

Vous allez maintenant ouvrir l'image de la tulipe et la convertir en un motif de broderie.

1 Cliquez sur **1, 2**, puis sur **3**.



- 2 Importez le fichier **tulip.bmp**.
Sélectionnez le fichier **tulip.bmp** dans le dossier **Documents (Mes Documents)\PE-DESIGN NEXT\tutorial\tutorial_1**

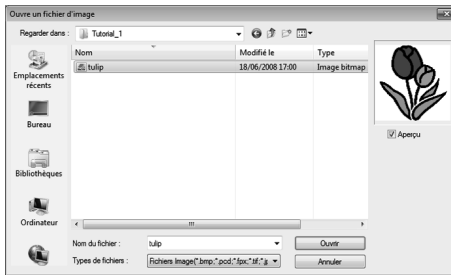

« Importation de données d'image » à la page 139

- 3 Placez le pointeur sur une poignée, puis, tout en maintenant la touche **Maj** et le bouton gauche de la souris enfoncés, faites glisser la souris pour réduire la taille de l'image.

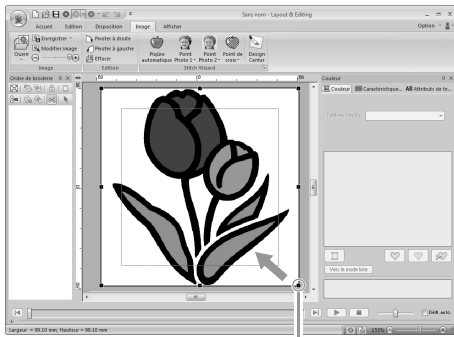

Poignée

- 4 Cliquez sur **1**.

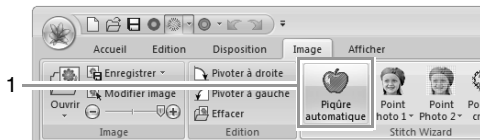

- 5 Cliquez sur **Suivant**.

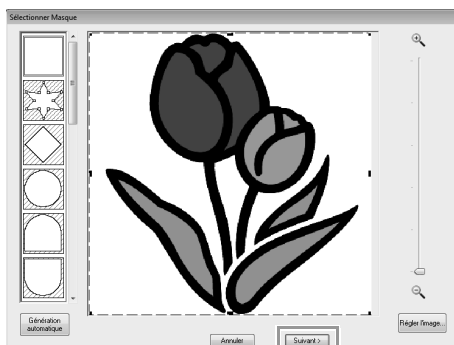

- 6 Cliquez sur **Suivant**.

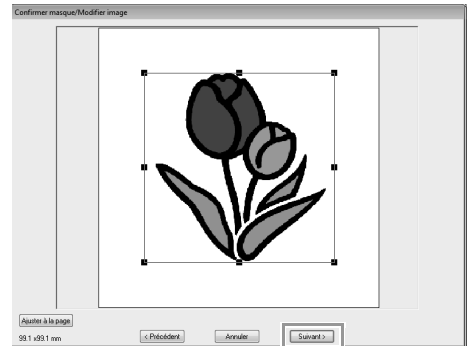

- 7 Cliquez sur **Terminer**.

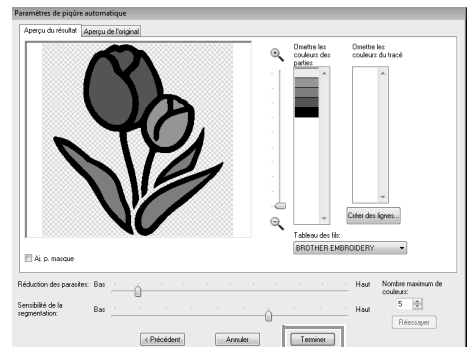

→ La tulipe sous forme de motif de broderie est créée.

« Didacticiel 6-1 : Piqûre automatique » à la page 121

Étape 3 Réglage de la position et de la taille du motif de broderie

- 1 Cliquez sur le motif de broderie pour le sélectionner.

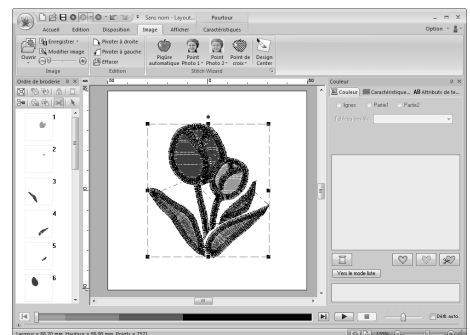

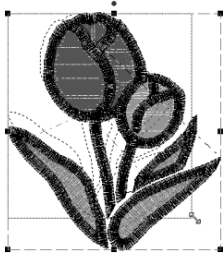

- 2 Placez le pointeur sur une poignée, puis, tout en maintenant le bouton gauche de la souris enfoncé, déplacez cette dernière pour donner au motif sélectionné la taille souhaitée.



 **Mémo :**

- Si une poignée est déplacée tandis que la touche **Maj** et le bouton gauche de la souris sont maintenus enfoncés, le motif est agrandi ou réduit à partir du centre.
- La taille du motif de broderie apparaît dans la barre d'état.

- 3 Pour régler la position des motifs de broderie, cliquez sur le motif et positionnez le pointeur dessus. Lorsque le pointeur prend la forme , maintenez le bouton gauche de la souris enfoncé et faites glisser le motif à l'emplacement souhaité.

 « Édition des motifs de broderie » à la page 52

Étape 4 Ajout de texte et définition de l'interlettrage global

- 1 Cliquez sur 1, 2, puis sur 3.

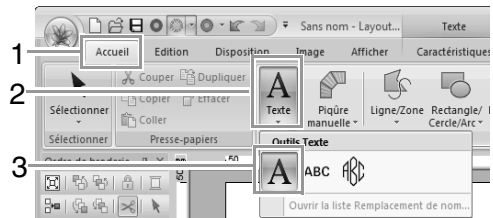

- 2 Cliquez sous la tulipe dans la zone de création.
→ Une ligne verticale en tirets apparaît dans la Zone de création.
- 3 À l'aide du clavier, entrez « Tulip ».



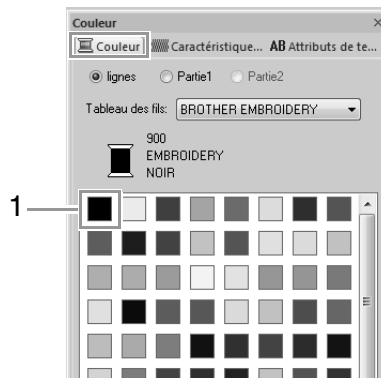

- 4 Appuyez sur la touche **Entrée**.
→ Le texte est entré.
- 5 Cliquez sur le texte pour le sélectionner.
- 6 Cliquez sur 1 sous l'onglet **Couleur** pour modifier la couleur de la police.

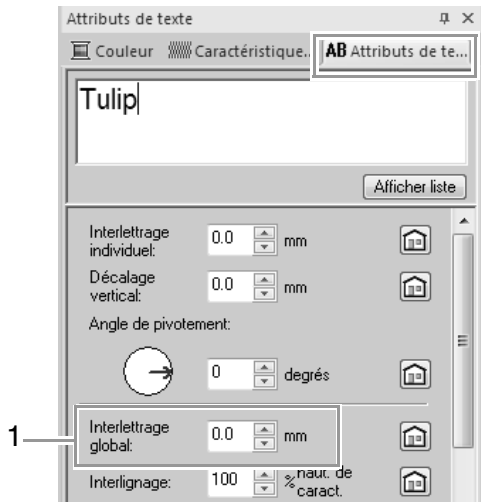

- 7 Définissez **Interlettrage global (1)** dans les **Attributs de texte** sur **6,5 mm**.







Spécifiez le réglage en cliquant sur le sélecteur et en tapant la valeur ou en cliquant sur  ou sur .

 « *Entrée de texte* » à la page 94 et « *Spécification de différentes caractéristiques de texte* » à la page 96

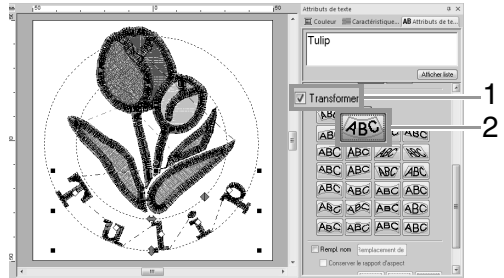
Étape 5 Transformation du texte

- 1 Cliquez sur le texte pour le sélectionner, cochez la case **Transformer (1)**, puis cliquez sur **2**.



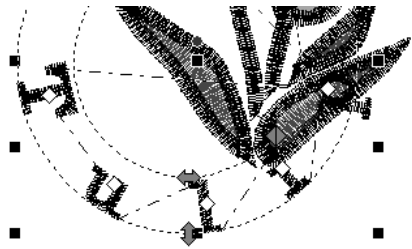

- 2 Déplacez le pointeur sur ,  ou , puis, en maintenant enfoncé le bouton gauche de la souris, déplacez cette dernière pour transformer le texte.



 : Règle la taille du texte.

 : Déplace le texte le long du cercle.

 : Règle le rayon du cercle.

 « *Transformation de texte* » à la page 93 et « *Transformation de texte* » à la page 97

Étape 6 Importation et rotation d'un motif de broderie

Vous allez maintenant importer le motif de broderie pour le papillon.

- 1 Cliquez sur 1, 2, puis sur 3.

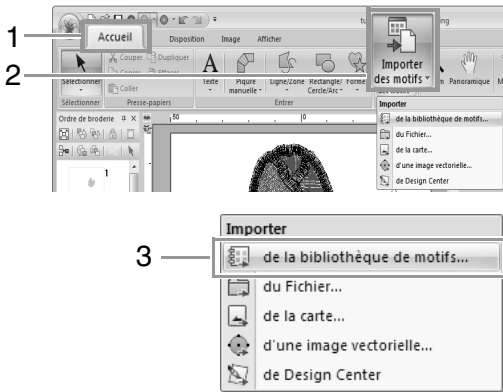

- 2 À l'aide du sélecteur **Catégorie**, sélectionnez **Animaux**.

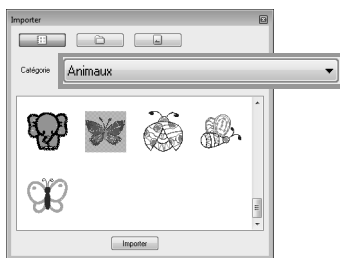

- 3 Déplacez le pointeur sur le papillon, puis, en maintenant enfoncé le bouton gauche de la souris, déplacez cette dernière pour importer le motif dans la Zone de création, comme illustré.

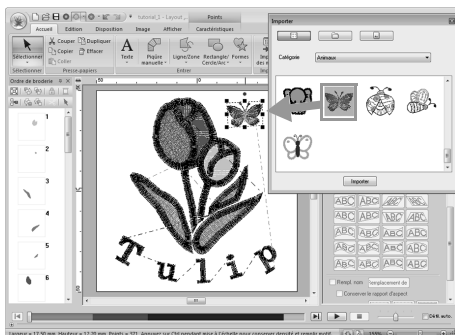

☞ « Importation de motifs de broderie » à la page 80

- 4 Cliquez sur  dans la boîte de dialogue **Importer** pour la fermer.

- 5 Déplacez le pointeur sur la poignée de rotation (1), puis, en maintenant enfoncé le bouton gauche de la souris, déplacez cette dernière pour régler l'angle du motif.

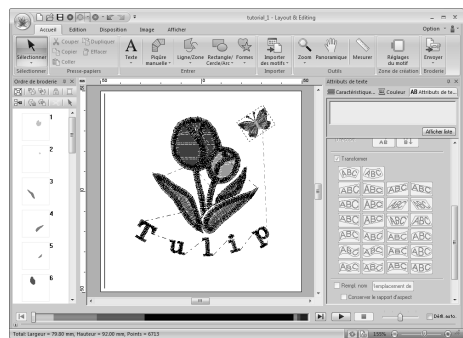
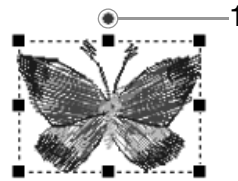

Remarque :

Si les motifs de point importés sont agrandis ou réduits, la qualité de la broderie risque d'être réduite.

☞ « Agrandissement/Réduction des motifs de points » à la page 272.

Étape 7 Transfert des motifs de broderie vers les machines à broder

Vous pouvez coudre un motif transféré sur votre machine à broder en l'écrivant sur un support.

Il existe de nombreuses méthodes de transfert des données. Deux d'entre elles sont décrites ci-dessous.

- Écriture sur une carte originale (☞ p. 31)

Les données peuvent être transférées sur des machines à broder compatibles avec les cartes originales.

- Transfert de données vers des machines à broder via un support USB (☞ p. 32)

Les données peuvent être transférées sur des machines à broder équipées d'un connecteur USB-B.

📖 Mémo :

- vous pouvez également utiliser une disquette, une carte Compact Flash et un support USB pour transférer des dessins qui peuvent être utilisés avec votre machine.

☞ « Transfert vers une machine à l'aide du support USB » à la page 177

- La fonction Link (Lien) peut servir à transférer des données de broderie sur des machines à broder compatibles.

☞ « Utilisation de la fonction Link (Lien) pour broder à partir de l'ordinateur » à la page 179

■ Transfert du motif sur une carte originale

- 1 Insérez la carte originale dans le module d'écriture de carte USB.

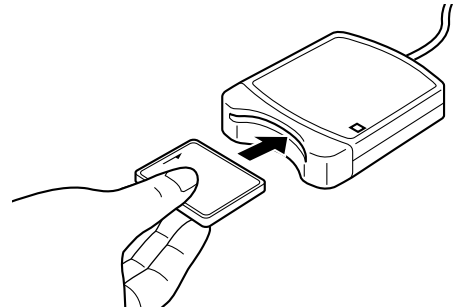

- 2 Cliquez sur 1, 2, puis sur 3.

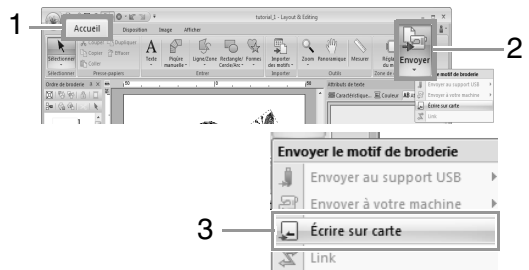

- 3 Cliquez sur OK.

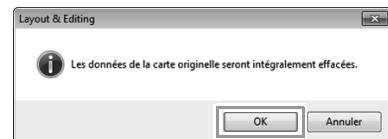

! Remarque :

- Lorsque vous écrivez sur une carte originale qui contient déjà des données, toutes les données de la carte sont supprimées.
- Avant d'utiliser une carte originale, vérifiez que vous n'avez plus besoin des dessins qui s'y trouvent.
- Si vous souhaitez conserver les dessins, enregistrez-les sur un disque dur ou un autre support de stockage.

☞ « À partir d'une carte originale » à la page 81

- 4 Une fois l'opération d'écriture terminée, le message suivant s'affiche. Cliquez sur **OK**.

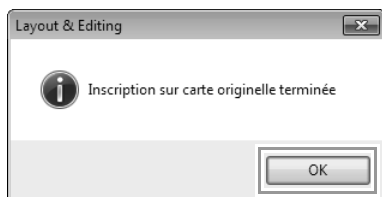

Mémo :

- Les données de point sont compressées pour pouvoir être contenues sur une carte originale.
- La taille des données peut changer en fonction de la méthode de compression.

Remarque :

Précautions d'utilisation du module d'écriture de carte/de cartes originales

- La carte originale est insérée correctement lorsque vous entendez un dé clic.
- Ne jamais retirer une carte originale ni déconnecter le câble USB pendant que le voyant lumineux clignote.

« Transfert vers une machine à l'aide d'une carte originale » à la page 176
 Pour plus de détails sur l'enregistrement de motifs de broderie, reportez-vous à la section « Enregistrement » à la page 83.

■ Transfert de données vers des machines à broder via un support USB

- 1 Connectez le support USB à l'ordinateur.
- 2 Cliquez sur **1, 2, 3**, puis sur **4**.

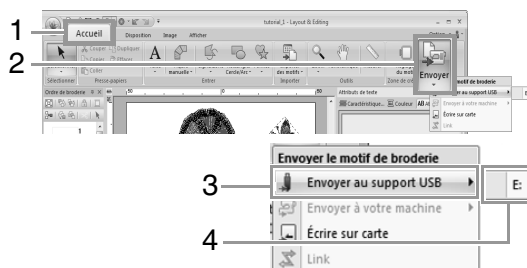

→ Le transfert de données commence.

- 3 Une fois l'opération de transfert terminée, le message suivant s'affiche. Cliquez sur **OK**.

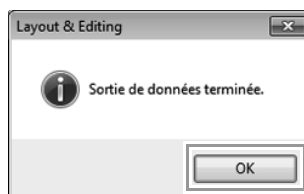

- 4 Après le transfert d'un motif de broderie, supprimez le support USB de l'ordinateur.
- 5 Insérez le support USB dans le port USB de la machine.

Mémo :

Pour plus de détails sur la machine à broder, reportez-vous au manuel d'instructions fourni avec la machine.

Fonctionnement de base de Layout & Editing

Cette section décrit les opérations de base exécutées dans Layout & Editing, telles que tracer des formes, modifier le motif de broderie, spécifier les caractéristiques de broderie, enregistrer et imprimer le fichier.

Didacticiel 2 : Tracé de formes pour créer un motif de broderie

Cette section explique comment tracer et combiner différentes formes pour créer un motif de broderie. Les outils Forme dans Layout & Editing vous permettent de tracer différentes formes. Grâce à ces outils, vous allez tracer la tige, les feuilles, la fleur et le pot de fleurs.

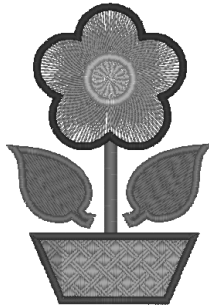

Le fichier exemple de ce didacticiel se trouve à l'emplacement suivant.
Documents (Mes Documents)\PE-DESIGN NEXT\Tutorial\Tutorial_2

Étape 1	Tracé et déplacement de formes
Étape 2	Duplication, inversion et déplacement des formes
Étape 3	Spécification de l'incorporation de motif
Étape 4	Application d'un motif aux points
Étape 5	Édition des points et modification des formes

Étape 1 Tracé et déplacement de formes

Respectez la procédure décrite ci-dessous pour tracer des formes.

- 1 Sélectionnez l'outil Forme.

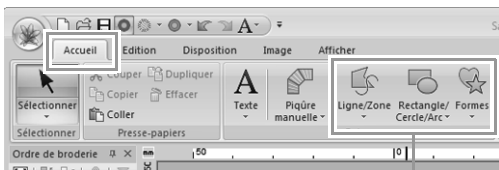

Outils Forme

- 2 Indiquez la couleur de fil et le type de broderie pour le tracé.
- 3 Indiquez la couleur de fil et le type de broderie pour les parties.
- 4 Faites glisser le pointeur vers la zone de création pour tracer la forme.

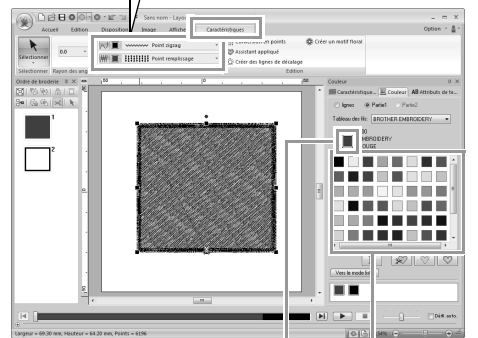
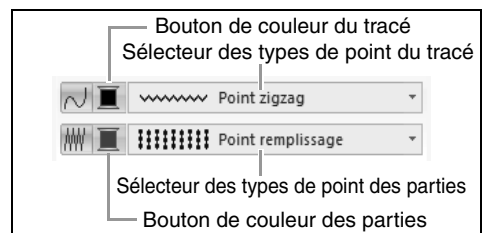

Palette de couleurs de fil

Nom de la couleur et couleur de fil sélectionnés

1 Tracez la tige.

(A) Cliquez sur **1**, **2**, puis sur **3** et cliquez sur l'onglet **Caractéristiques** (**4**), puis choisissez **5** pour la broderie du tracé.

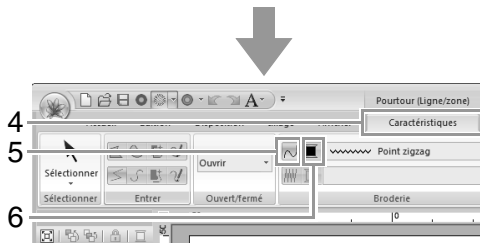
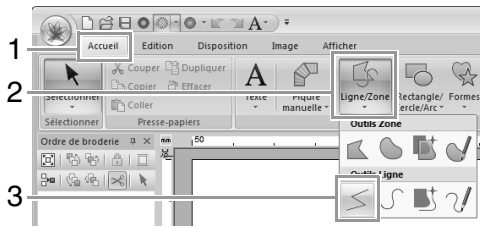

(B) Cliquez sur **6** pour la broderie du tracé afin d'afficher la palette de couleurs. Cliquez sur **VERT TILLEUL**.

Si la couleur souhaitée ne s'affiche pas, déplacez la barre de défilement jusqu'à ce que la couleur apparaisse.

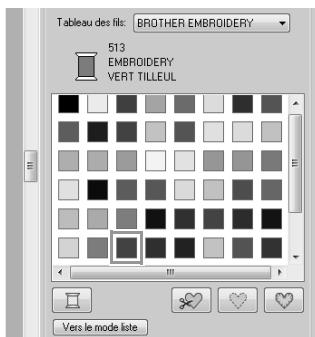

Mémo :

Pour afficher les couleurs defils dans une liste de sorte que la couleur souhaitée puisse être trouvée plus facilement, cliquez sur **Vers le mode liste**.

« Réglage de la couleur de fil et du type de point » à la page 58

(C) Cliquez dans le sélecteur **Types de point du tracé**, puis cliquez sur **Point zigzag**.

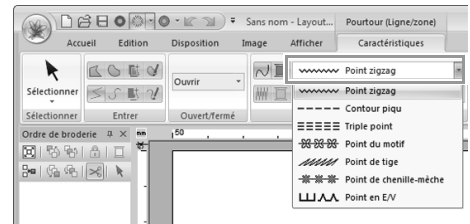

(D) Cliquez sur le point de départ **1**, puis double-cliquez sur le point final **2**.

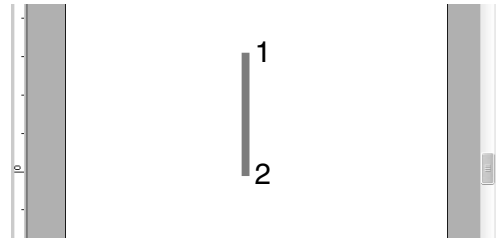

2 Tracez la feuille à droite.

Cette fois, nous allons également spécifier la couleur et le type de point de la partie, puis tracer la forme.

(A) Cliquez sur **1**, **2**, puis sur **3**.

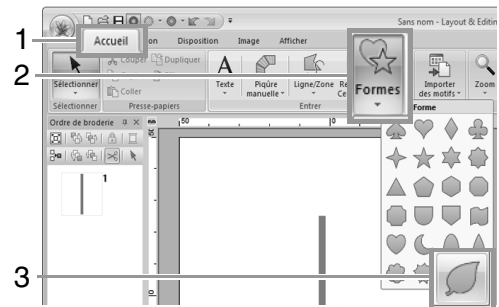

(B) Cliquez sur **4** pour la broderie du tracé, puis cliquez sur **VERT TILLEUL** dans la palette de couleurs.

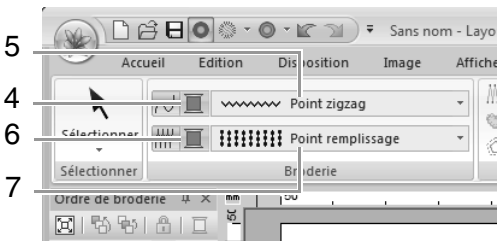

(C) Cliquez dans le sélecteur **Types de point du tracé** (**5**) et sélectionnez **Point zigzag**.

(D) Cliquez sur **6** pour la broderie des parties, puis cliquez sur **VERT TILLEUL** dans la palette de couleurs.

- (E) Cliquez dans le sélecteur **Types de point des parties (7)** et sélectionnez **Point remplissage**.

Mémo :

Vous pouvez modifier la couleur, les caractéristiques de broderie et la taille une fois la forme tracée.

- (F) Tout en maintenant la touche **Maj** enfoncée, faites glisser le pointeur vers la zone de création, comme illustré.

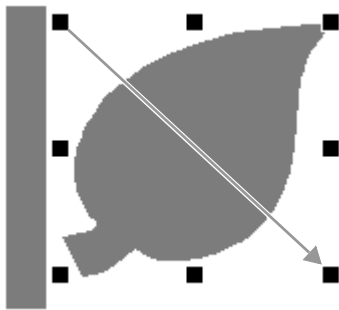

Mémo :

Pour tracer la forme tout en conservant le rapport hauteur/largeur, maintenez la touche

Maj *enfoncée tout en déplaçant le pointeur.*

- (G) Placez le pointeur sur la feuille pour qu'il prenne la forme  et faites glisser la feuille sur la position souhaitée.

Étape 2 Duplication, inversion et déplacement des formes

Vous allez maintenant dupliquer la feuille à droite, l'inverser à l'horizontale, puis la déplacer vers la gauche de la tige.

- 1** Pour dupliquer la feuille à droite.

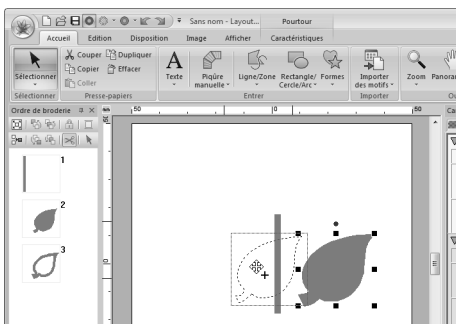

- (A) Sélectionnez la feuille.
 (B) Tout en maintenant enfoncée la touche **Ctrl**, faites glisser la feuille pour la déplacer.
 (C) Relâchez le bouton de la souris.

- 2** Pour inverser la feuille dupliquée horizontalement.

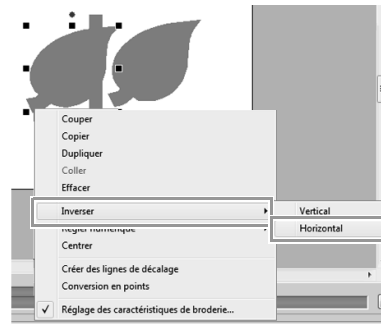

- (A) Cliquez avec le bouton droit de la souris sur la feuille dupliquée.

→ Un menu déroulant apparaît.

- (B) Cliquez sur **Inverser**, puis **Horizontal**.

- 3** Faites glisser la feuille dupliquée vers la gauche de la tige.



Mémo :

*Pour déplacer un objet horizontalement, maintenez la touche **Maj** enfoncée tout en faisant glisser l'objet.*

- 4** Alignez les feuilles à droite et à gauche.

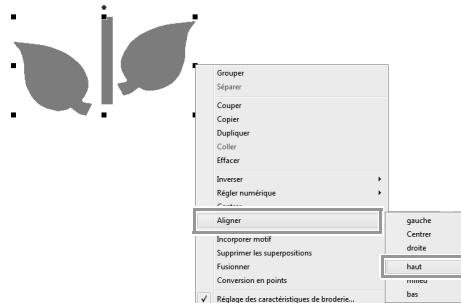

- (A) Tout en maintenant enfoncée la touche **Ctrl**, cliquez sur la feuille de droite, puis sur la feuille de gauche pour sélectionner les deux feuilles. Cliquez ensuite sur les feuilles sélectionnées avec le bouton droit de la souris.

 **Mémo :**

- Plusieurs motifs de broderie peuvent être sélectionnés de l'une des façons suivantes.
- Cliquez sur le premier motif, puis, en maintenant la touche enfoncée, cliquez sur le motif suivant.
- Faites glisser le pointeur pour tracer un cadre de sélection autour des motifs à sélectionner.
- Cliquez sur **Miroir** sous l'onglet **Disposition** pour créer des copies en miroir.

 « Utilisation de l'outil Copie en miroir » à la page 55

(B) Cliquez avec le bouton droit de la souris sur les feuilles, puis cliquez sur **Aligner** et **haut**.

Étape 3 Spécification de l'incorporation de motif

Vous allez maintenant tracer la fleur et un cercle au centre. Puis, vous allez appliquer un réglage de sorte à ne pas broder deux fois les zones de superposition.

1 Tracez les pétales de la fleur.

(A) Cliquez sur **1, 2**, puis sur **3**.

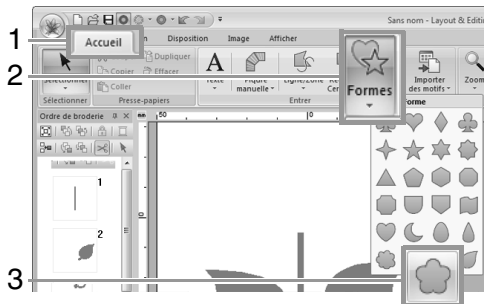

(B) Dans la palette de couleurs, sélectionnez **ROUGE** comme couleur du tracé et **Point zigzag** comme type de broderie (4).

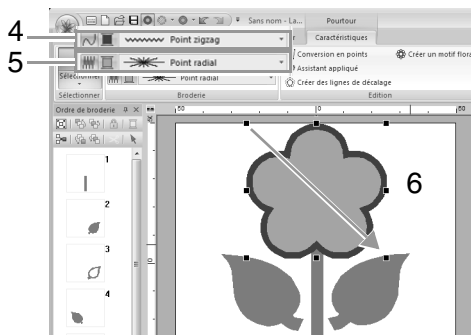

(C) Dans la palette de couleurs, sélectionnez **ROSE** comme couleur des parties et **Point radial** comme type de broderie (5).

(D) Tout en maintenant enfoncée la touche **Maj**, déplacez (6) le pointeur dans la Zone de création pour tracer des pétales de fleur de la taille souhaitée, comme illustré.

2 Tracez le cercle au centre.

(A) Cliquez sur **1, 2**, puis sur **3**.

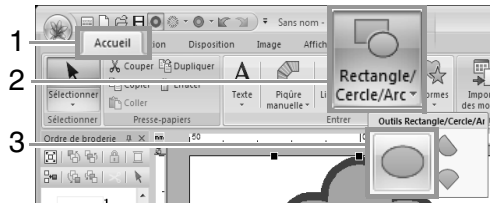

(B) Dans la palette de couleurs, sélectionnez **JAUNE** comme couleur du tracé et **Point zigzag** comme type de broderie (4).

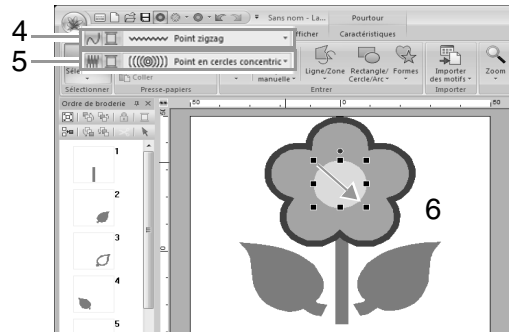

(C) Dans la palette de couleurs, sélectionnez **JAUNE** comme couleur des parties et **Point en cercles concentriques** comme type de broderie (5).

(D) Tout en maintenant enfoncée la touche **Maj**, faites glisser (6) le pointeur dans la Zone de création pour tracer un cercle de la taille souhaitée au centre de la fleur, comme illustré.

(E) Faites glisser le cercle au centre des pétales de la fleur.

3 Sélectionnez les motifs sur lesquels l'incorporation de motif doit être appliquée.

(A) Tout en maintenant enfoncée la touche **Ctrl**, cliquez sur le cercle jaune (1) et les pétales de fleur (2).

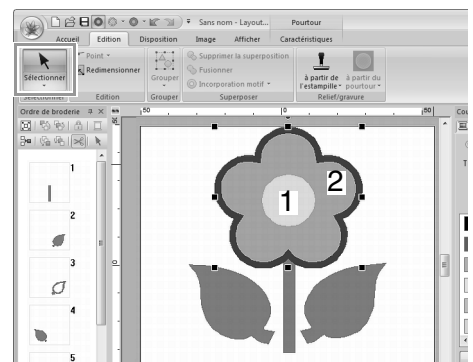

4 Spécifiez l'incorporation de motif.

(A) Cliquez sur 1, 2, puis sur 3.

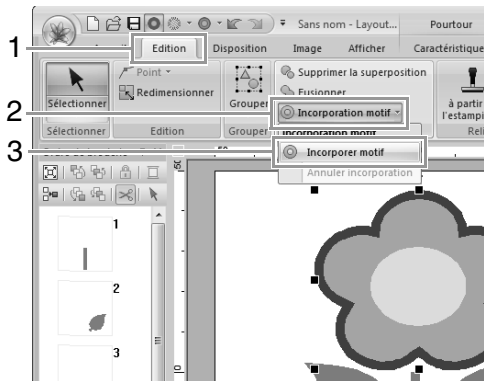

Remarque :
 Il est impossible d'appliquer l'incorporation de motif si l'un des motifs n'est pas complètement fermé au sein de l'autre motif.
 « Incorporation de motif » à la page 47.

Étape 4 Application d'un motif aux points

Vous pouvez spécifier les réglages des caractéristiques détaillées du tracé et des parties sous l'onglet **Caractéristiques de broderie**. Vous allez maintenant indiquer les réglages de la broderie des parties pour le pot de fleurs.

1 Spécifiez la couleur et le type de broderie pour le tracé et les parties du pot de fleurs.

(A) Cliquez sur 1, 2, puis sur 3.

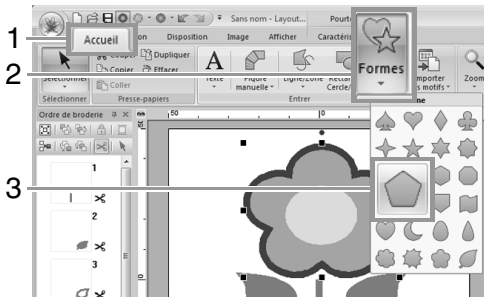

(B) Dans la palette de couleurs, sélectionnez **BRUN ARGILE** comme couleur du tracé et **Point zigzag** comme type de broderie (4).

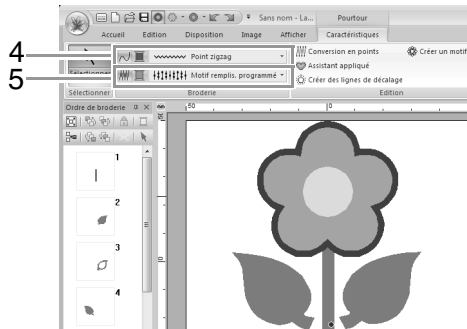

(C) Dans la palette de couleurs, sélectionnez **OR FONCE** comme couleur des parties et **Motif remplis. programmé** comme type de broderie (5).

2 Spécifiez les caractéristiques de broderie.

(A) Cliquez sur l'onglet **Caractéristiques de broderie**.

Si l'onglet **Caractéristiques de broderie** ne s'affiche pas, cliquez sur **Afficher**, puis sur **Caractéristiques de broderie**.

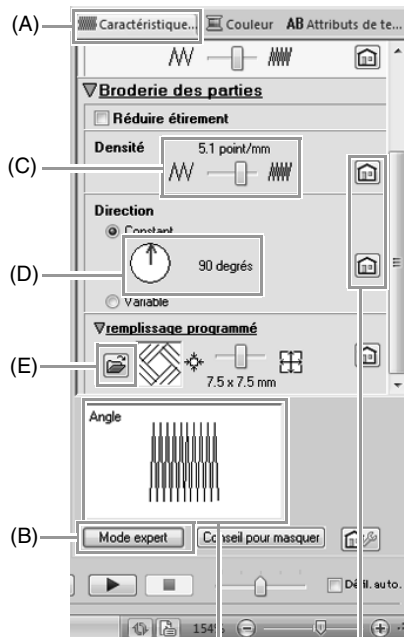

Vous pouvez afficher l'aperçu des effets des réglages choisis. Vous pouvez afficher/masquer cet aperçu en cliquant sur le bouton **Afficher/Masquer l'aperçu**.

Cliquez sur ce bouton pour rétablir les caractéristiques par défaut.

- (B) Il existe deux modes d'affichage pour la boîte de dialogue **Réglage des caractéristiques de broderie**. Pour cet exemple, spécifiez les réglages en mode débutant.
- (C) Faites glisser le curseur **Densité** pour indiquer 5,0 points/mm.
- (D) Faites glisser la flèche rouge dans la zone **Direction** pour atteindre 90 degrés.
- (E) Cliquez sur  dans la section **remplissage programmé**.
- (F) Sélectionnez **net4**, puis cliquez sur **OK**.

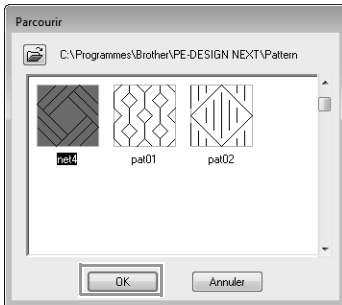

- (G) Déplacez le curseur pour indiquer 7,6 x 7,6 mm.

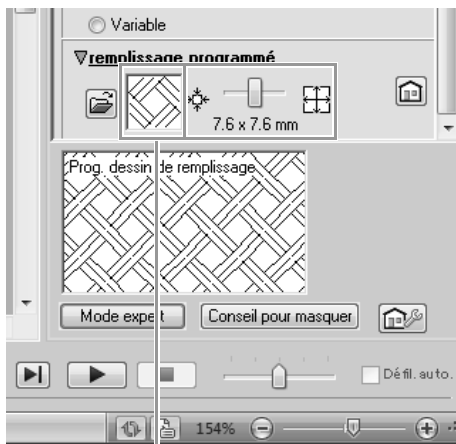

Le motif sélectionné s'affiche.



Mémo :

- Si la boîte de dialogue s'affiche en mode expert, cliquez sur **Mode débutant** pour l'afficher en mode débutant.
- Vous pouvez indiquer d'autres réglages détaillés en mode expert.



« Spécification des attributs de broderie » à la page 60.

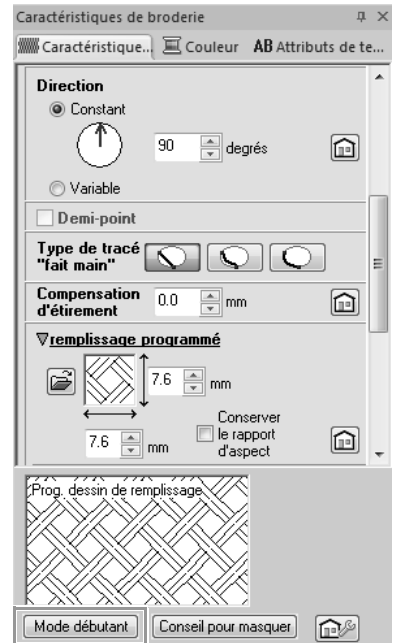

Étape 5 Édition des points et modification des formes

Vous allez maintenant supprimer un coin du pentagone pour créer un pot de fleur.

- 1 Tracez le pot de fleur.

Faites glisser le pointeur vers la zone de création, comme illustré.

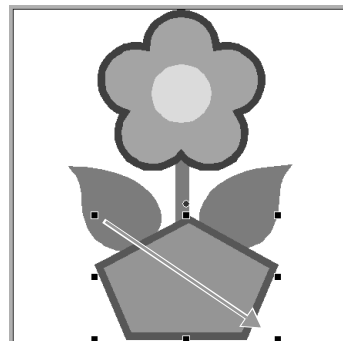

2 Effacez un point.

(A) Cliquez sur **1**, **2**, puis sur **3**.

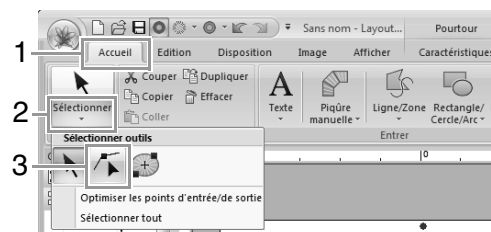

(B) Cliquez sur la forme du pot de fleur.

→ Les points de la forme apparaissent.

(C) Cliquez avec le bouton droit de la souris sur le point supérieur à supprimer, puis cliquez sur **Effacer**.

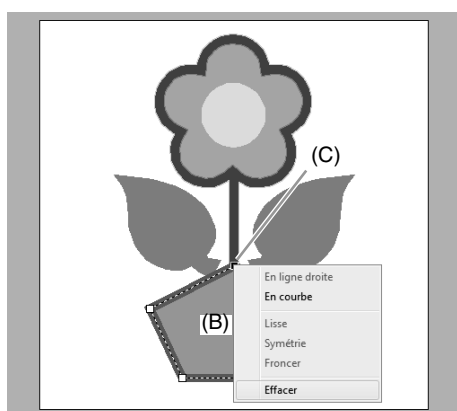

→ Le point est effacé pour former un trapézoïde.

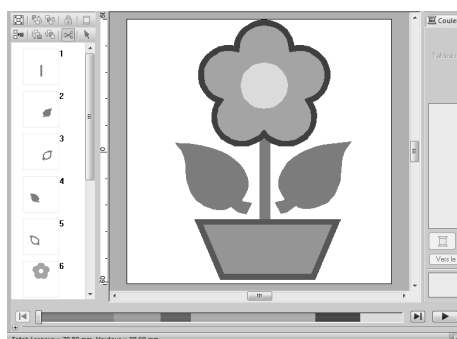

 Pour plus de détails sur l'enregistrement de motifs de broderie, reportez-vous à la section « Enregistrement » à la page 83. Pour plus de détails sur le transfert de motifs vers une machine à broder, reportez-vous à la section « Transfert des motifs de broderie vers les machines » à la page 176.

Tracé de formes

Tracé d'une forme de rectangle, de cercle ou d'arc

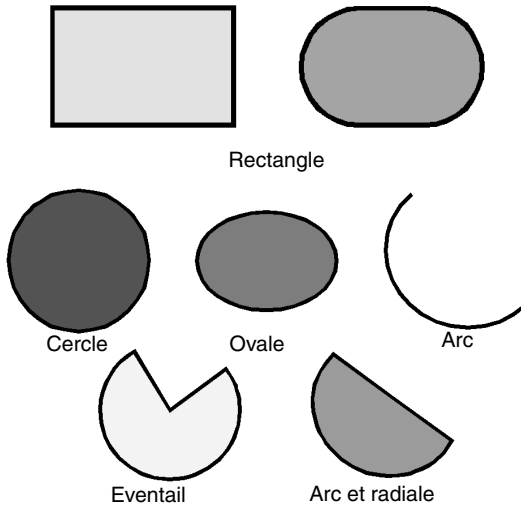

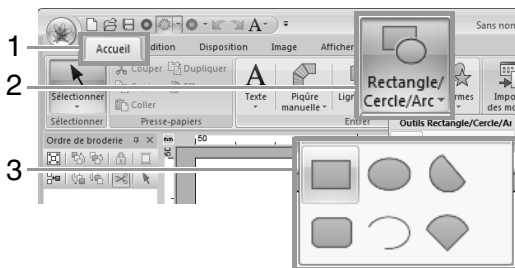

Sélectionnez d'abord l'outil Rectangle/Cercle/Arc. Cliquez sur 1, 2, puis sur 3.

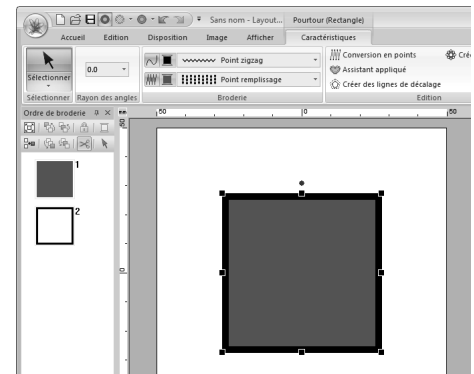
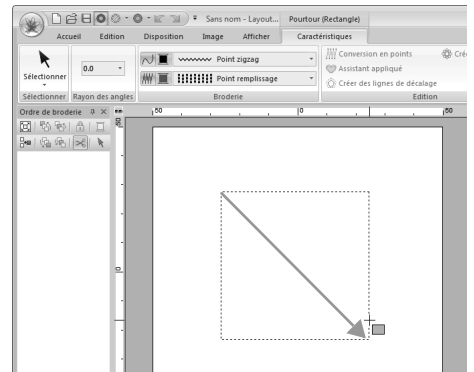

Faites glisser le pointeur dans la Zone de création.



Mémo :
Pour tracer un cercle ou un carré, maintenez la touche **Maj** enfoncée tout en faisant glisser le pointeur.

-  : Rectangle
-  : Rectangle aux coins arrondis
-  : Cercle ou ovale

Mémo :

Rectangles aux coins arrondis

Pour modifier le rayon des coins, cliquez sur le sélecteur **Rayon des angles**, se trouvant sous **Pourtour, Caractéristiques**. Entrez ensuite le rayon de votre choix et appuyez sur la touche **Entrée**, ou sélectionnez la valeur souhaitée.

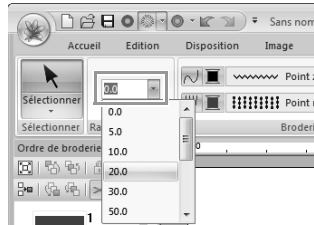

Exemple 1

Exemple 2

Rayon des angles : 0,0 mm Rayon des angles : 20,0 mm

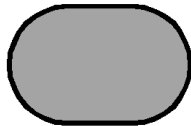

 : Arc

 : Arc et radiale

 : Éventail

- Procédez comme si vous traçiez un cercle ou un ovale.

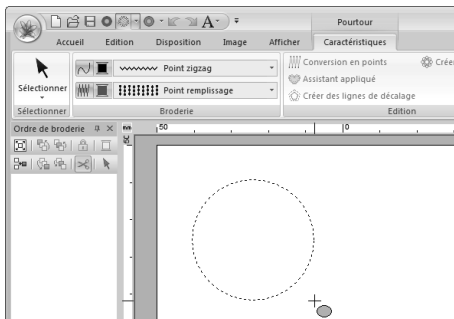

→ Une ligne radiale apparaît sur l'ovale lorsque vous relâchez le bouton de la souris.

- Déplacez le pointeur jusqu'au point de départ de l'arc, puis cliquez.
→ La ligne radiale disparaît.
- Déplacez le pointeur jusqu'à ce que l'arc/l'arc et la radiale/l'éventail ait la forme souhaitée, puis cliquez.

Mémo :

Faites glisser le pointeur tout en maintenant la touche **Maj** enfoncée pour le déplacer par incréments de 15°. L'angle actif apparaît dans la barre d'état.

Arc

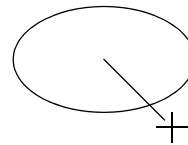

Cliquez au point de départ.

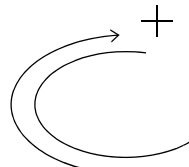

Allez jusqu'au point final.

+ Cliquez au point final.

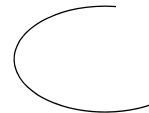

Arc et radiale

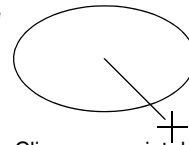

Cliquez au point de départ.

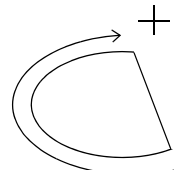

Allez jusqu'au point final.

+ Cliquez au point final.

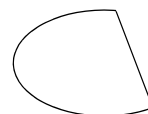

Eventail

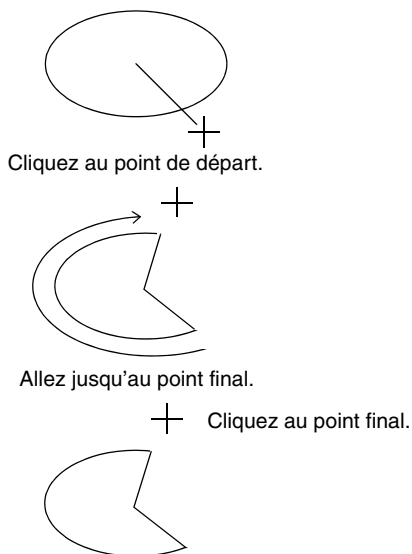

Mémo :

- Tous ces motifs, excepté les arcs, ont un contour et une zone intérieure. Différentes caractéristiques de broderie peuvent leur être attribuées. Les arcs sont des contours simples.
- Les contours des motifs créés avec les outils Eventail et Arc et radiale peuvent être modifiés à l'aide de l'outil Sélectionner angle.
 - ☞ « Sélection de points » à la page 64.
- Vous pouvez modifier la couleur et le type de point avant ou après avoir tracé la forme.
 - ☞ « Réglage de la couleur de fil et du type de point » à la page 58.
- Vous pouvez également utiliser les réglages de l'onglet **Caractéristiques de broderie** pour définir d'autres attributs de la forme.
 - ☞ « Spécification des attributs de broderie » à la page 60.

Tracé de diverses formes

1. Sélectionnez l'outil Forme. Cliquez sur 1, 2, puis sur 3.

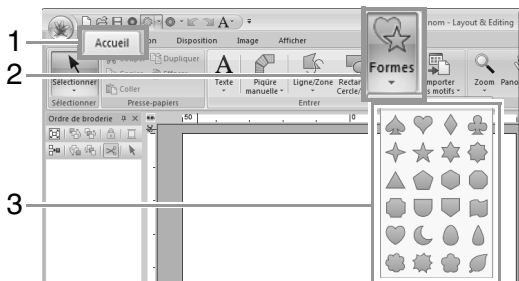

2. Faites glisser le pointeur dans la Zone de création.

Mémo :

Pour tracer la forme tout en conservant le rapport hauteur/largeur d'origine, maintenez la touche **Maj** enfoncée tout en déplaçant le pointeur.

Tracé de contours (lignes droites et courbes)

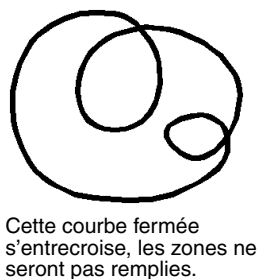
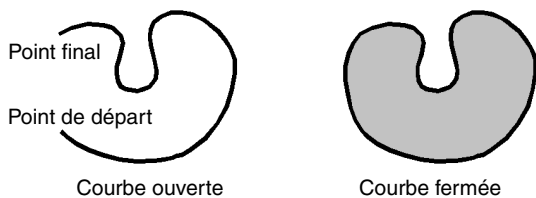
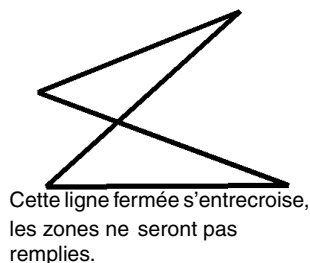
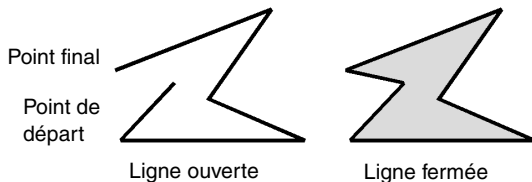

Mémo :

Si la ligne du motif s'entrecroise, la zone intérieure ne peut pas être remplie et la ligne doit être décroisée de façon à pouvoir appliquer le remplissage.

1. Sélectionnez l'outil Ligne/Zone. Cliquez sur **1**, **2**, puis sur **3**.

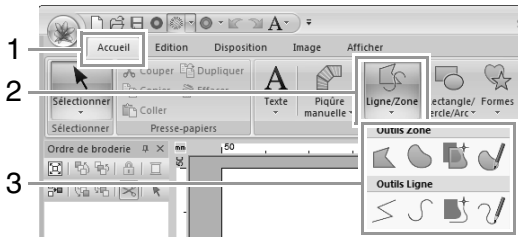

- : cliquez sur les points pour tracer un trait fermé formé de lignes droites. (touche de raccourci : **Z**)
- : cliquez sur les points pour tracer une courbe fermée. (touche de raccourci : **X**)
- : lorsqu'une image de gabarit s'affiche, cliquez sur le contour de l'image pour tracer des traits fermés encadrant l'image. (touche de raccourci : **C**)
- : faites glisser le pointeur pour tracer une courbe fermée à main levée.
- : cliquez sur les points pour tracer un trait ouvert formé de lignes droites. (touche de raccourci : **Z**)
- : cliquez sur les points pour tracer une courbe ouverte. (touche de raccourci : **X**)
- : lorsqu'une image de gabarit s'affiche, cliquez sur le contour de l'image pour tracer des traits ouverts encadrant l'image. (touche de raccourci : **C**)
- : faites glisser le pointeur pour tracer une courbe ouverte à main levée.

2. Cliquez dans la zone de création ou faites glisser le pointeur pour tracer la ligne.

Mémo :

- Les touches de raccourci ne sont disponibles qu'après avoir sélectionné l'outil Ligne/Zone.
- Lorsque vous sélectionnez l'un des outils de zone, appuyez sur une touche de raccourci pour utiliser l'outil de zone correspondant. Lorsque vous sélectionnez l'un des outils de ligne, appuyez sur une touche de raccourci pour utiliser l'outil de ligne correspondant.

■ Lignes droites/courbes

1. Cliquez dans la zone de création pour spécifier le point de départ.

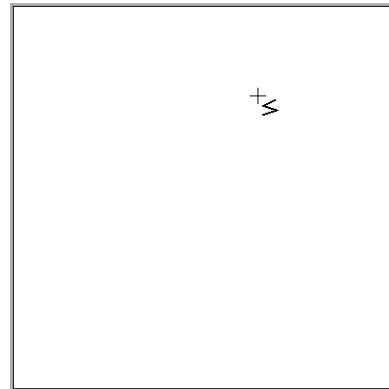

2. Cliquez dans la zone de création pour spécifier le point suivant.

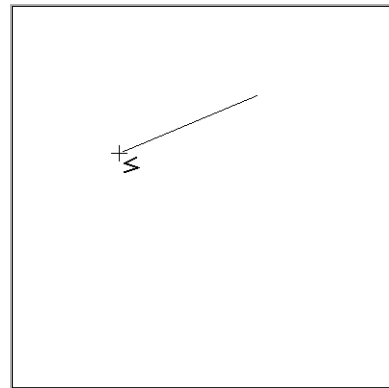

Mémo :

- Pour effacer le dernier point entré, cliquez dessus avec le bouton droit de la souris ou appuyez sur la touche **BackSpace** .
- Les outils Courbe et Semi-automatique sont utilisés de la même façon.

3. Continuez de cliquer pour spécifier chaque point, puis double-cliquez sur le dernier ou appuyez sur la touche **Entrée**.

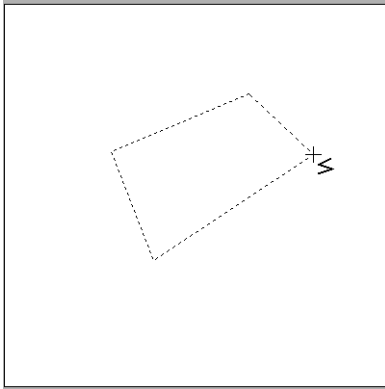

Mémo :

- Vous pouvez passer librement d'un type de ligne à l'autre en cliquant sur un bouton différent ou en appuyant sur la touche de raccourci.
 - Lorsque vous tracez une ligne droite, maintenez la touche **Maj** enfoncée tout en déplaçant le pointeur pour effectuer un tracé vertical ou horizontal.
 - Même après que le motif a été dessiné, vous pouvez modifier les caractéristiques de fin de ligne.
- ☞ « Modification des attributs de fin de ligne » à la page 45.
- Même une fois le motif tracé, vous pouvez transformer des lignes droites en courbes et inversement.
- ☞ « Transformation de lignes droites en courbes ou de courbes en lignes droites » à la page 65.

Traits à main levée

1. Faites glisser le pointeur pour tracer la ligne.
2. Relâchez le bouton de la souris pour terminer le tracé.

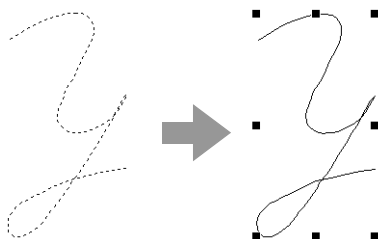

Modification des attributs de fin de ligne

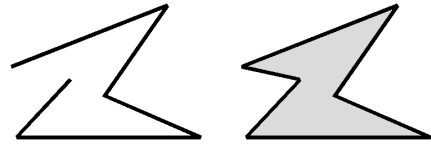

1. Sélectionnez un objet tracé à l'aide de l'outil Ligne/Zone. Cliquez ensuite sur l'onglet **Caractéristiques**.

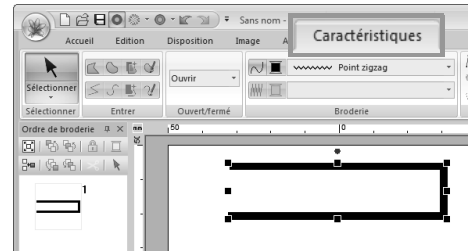

2. Dans le sélecteur **Voie du tracé**, sélectionnez **Ouvrir** ou **Fermer** pour la fin de la ligne.

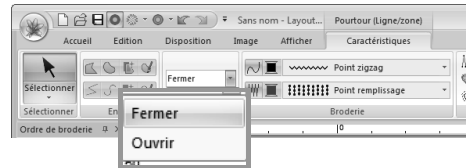





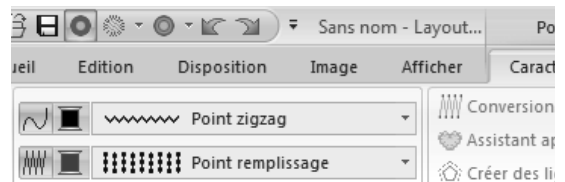

Caractéristiques de broderie des formes

L'onglet **Caractéristiques** vous permet de définir les caractéristiques de broderie (couleur de fil et type de broderie, contour et zone intérieure activée/désactivée).

Exemple : sélection d'un rectangle.

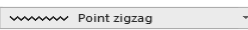
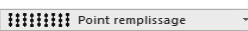

 Broderie du tracé	Active/désactive la broderie du tracé.
 Broderie des parties	Active/désactive la broderie de la zone.
 Couleur de tracé Couleur des parties Couleur du motif 'fait main'	Cliquez sur ce bouton pour définir la couleur de fil pour les traits, les parties et les motifs en « points faits main ».
	Couleurs spéciales  « Couleurs spéciales » à la page 59
 Point zigzag Types de point du tracé	
 Point remplissage Types de point des parties	
Grâce à ces sélecteurs, définissez le type de point pour les traits, les parties et les motifs en « points faits main ».	

 « Application des caractéristiques de broderie aux tracés et aux zones » à la page 58

Création d'un dégradé/effet homogène

La densité de l'une ou de deux couleurs peut être réglée à divers endroits pour créer un motif en dégradé personnalisé.

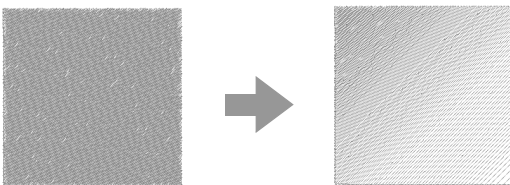

1. Sélectionnez un motif de broderie dont la broderie des parties est spécifiée.

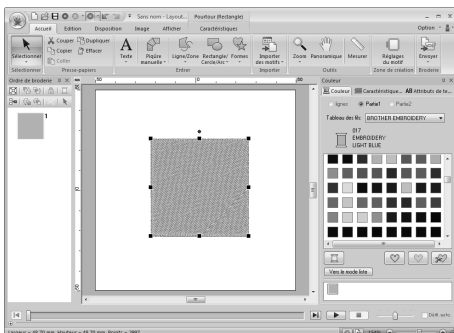

2. Cliquez sur l'onglet **Caractéristiques de broderie**.

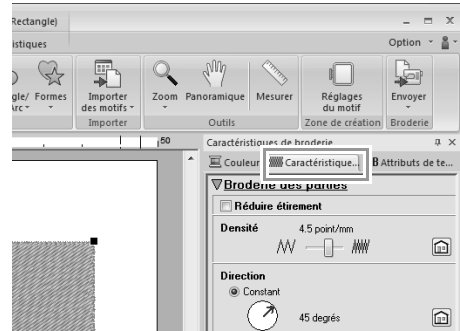

Mémo :

Si les caractéristiques sont affichées en mode débutant, cliquez sur **Mode débutant**.

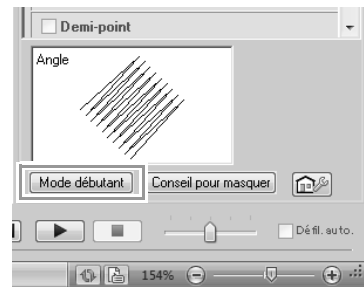



3. Cochez la case **Dégradé**, puis cliquez sur **Motif**.

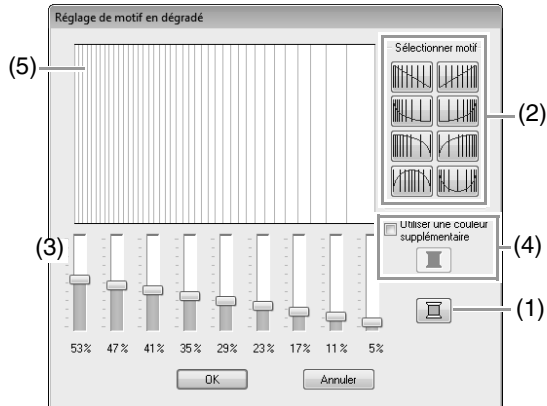

4. Spécifiez les réglages souhaités dans la boîte de dialogue **Réglage de motif en dégradé**, puis cliquez sur **OK**.



- (1) Pour modifier la couleur de fil, cliquez sur . Sélectionnez une couleur dans la boîte de dialogue **Couleurs de fils** qui s'affiche et cliquez sur **OK**.
- (2) Pour sélectionner un motif en dégradé prédéfini, cliquez sur le motif souhaité dans **Sélectionner motif**.
- (3) Déplacez le curseur pour régler la densité du motif en dégradé.
- (4) Pour rendre deux couleurs homogènes, cochez la case **Utiliser une couleur supplémentaire**, puis cliquez sur . Sélectionnez une couleur dans la boîte de dialogue **Couleurs de fils** qui s'affiche et cliquez sur **OK**.

 « Effet homogène » à la page 6

- (5) La zone d'aperçu indique les modifications de réglage effectuées.

Mémo :

- Vous pouvez spécifier un dégradé/effet homogène si vous avez sélectionné des points plumetis, des points de remplissage ou des points de remplissage programmés pour la broderie des parties et si **Constant** a été sélectionné pour le sens de broderie.
- Si la case **Utiliser une couleur supplémentaire** n'est pas cochée, les réglages de dégradé sont appliqués à la couleur restante.
- La première et la deuxième couleur du dégradé peuvent également être modifiées en sélectionnant **Partie1** ou **Partie2** dans l'onglet **Couleurs de fils**.

Incorporation de motif

Si vous incorporez le motif, les points situés dans les zones superposées ne sont pas brodés deux fois. L'incorporation de motif n'est disponible que si une zone est entièrement intégrée à une autre.

Les motifs de broderie créés à l'aide de l'outil Rectangle, Cercle ou Arc, Forme ou Ligne/Zone, peuvent être sélectionnés afin de définir l'incorporation de motif.

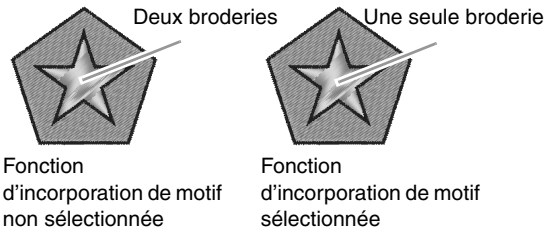

1. Sélectionnez une paire de motifs, par exemple une étoile incluse dans un pentagone.

Tout en maintenant enfoncée la touche **Ctrl**, cliquez sur l'étoile, puis sur le pentagone.

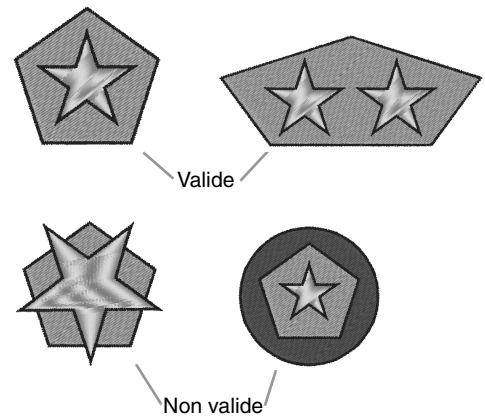

2. Cliquez sur 1, 2, puis sur 3.

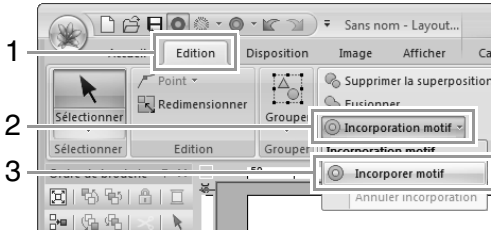

Mémo :

Pour mieux vous rendre compte de l'effet produit par la fonction d'incorporation de motif, prévisualisez les motifs avant et après l'application de l'incorporation de motif.

« Affichage des points » à la page 72

■ Annulation de l'incorporation de motif

1. Sélectionnez un motif défini pour l'incorporation de motif.
2. Cliquez sur 1, 2, puis sur 3.

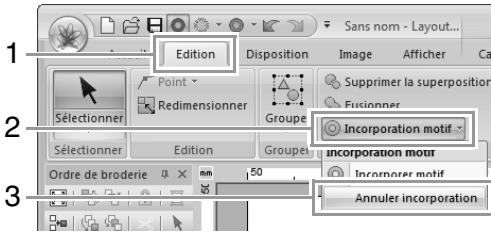

Modification de la forme des motifs superposés

Les motifs de broderie créés à l'aide de l'outil Rectangle, Cercle ou Arc, Forme ou Ligne/Zone, peuvent être sélectionnés afin de supprimer des zones superposées ou des zones à fusionner.

■ Suppression de la superposition

Il est possible de régler des motifs superposés de sorte que la zone de chevauchement soit supprimée.

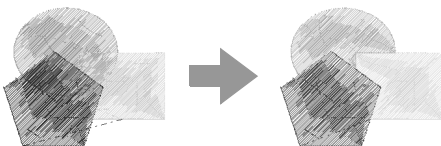

1. Tout en maintenant enfoncée la touche **Ctrl**, cliquez sur au moins deux motifs superposés pour les sélectionner.

2. Cliquez sur 1, puis sur 2.

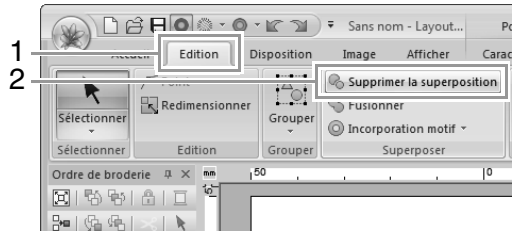

- Superposition partielle

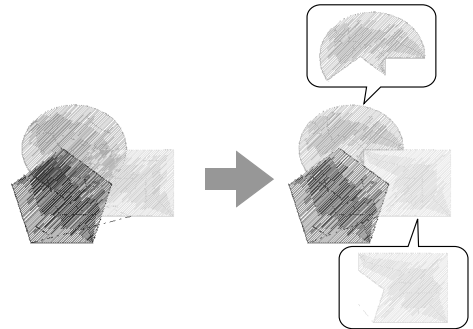

- Fermé

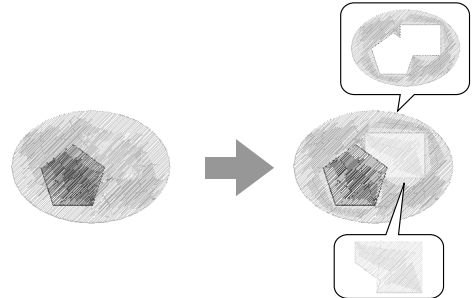

- Premier motif dans l'ordre de broderie
- Deuxième motif dans l'ordre de broderie
- Troisième motif dans l'ordre de broderie

■ Fusion

Il est possible de fusionner des motifs superposés.

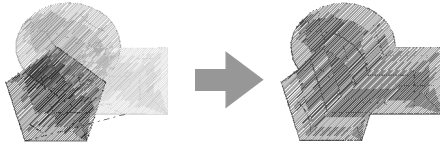

→ La couleur et le type de broderie du dernier motif tracé (supérieur) s'appliquent au motif fusionné.

1. Tout en maintenant enfoncée la touche **Ctrl**, cliquez sur au moins deux motifs superposés pour les sélectionner.
2. Cliquez sur **1**, puis sur **2**.

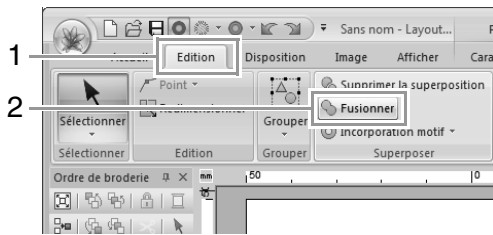

→ Si cela ne peut pas être appliqué aux motifs sélectionnés, un message d'erreur s'affiche.

- Superposition partielle

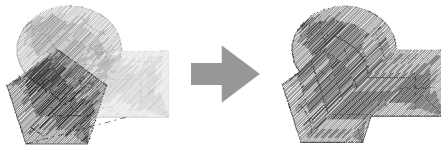

Création d'un motif floral

La broderie de lignes dans un motif floral peut être créée sur la base de la forme sélectionnée.

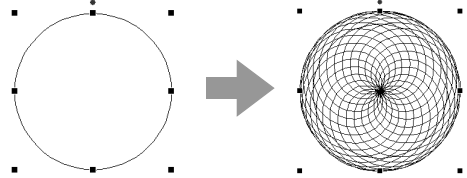

1. Dessinez une forme, puis sélectionnez-la.



Remarque :

Veillez à sélectionner une ligne fermée.



« Modification des attributs de fin de ligne » à la page 45

2. Cliquez sur **1**, puis sur **2**.

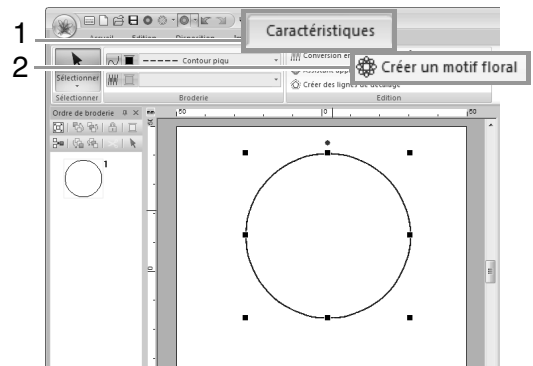

Mode Facile

1. Faites glisser le curseur **Densité** pour ajuster le motif.

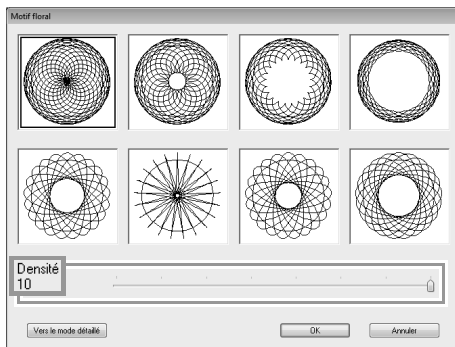
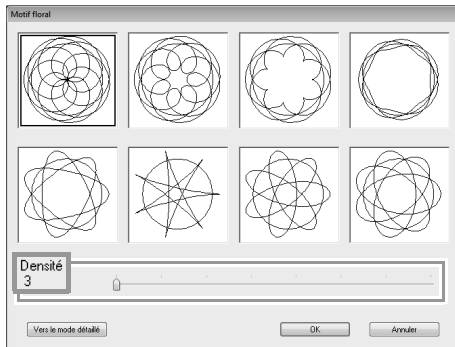

2. Cliquez sur le motif souhaité, puis cliquez sur **OK**.

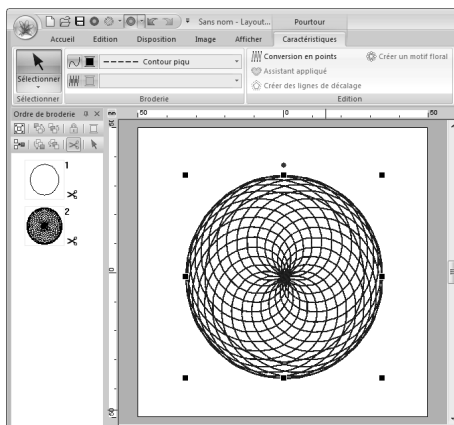

Mode Détaillé

Vous pouvez indiquer des réglages plus détaillés en mode Détaillé.

1. Cliquez sur **Vers le mode détaillé** dans la boîte de dialogue **Motif floral**.



2. Faites glisser les curseurs **Densité** et **Motif** pour ajuster le motif.

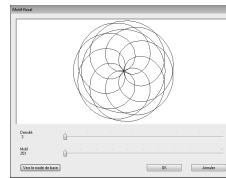

Densité 3, Motif 251

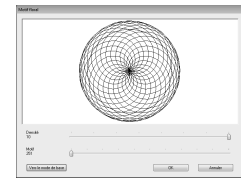

Densité 10, Motif 251

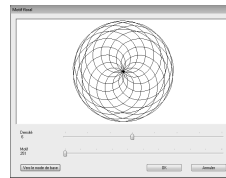

Densité 6, Motif 251

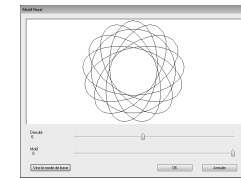

Densité 6, Motif 0

3. Une fois le motif ajusté, cliquez sur **OK**.

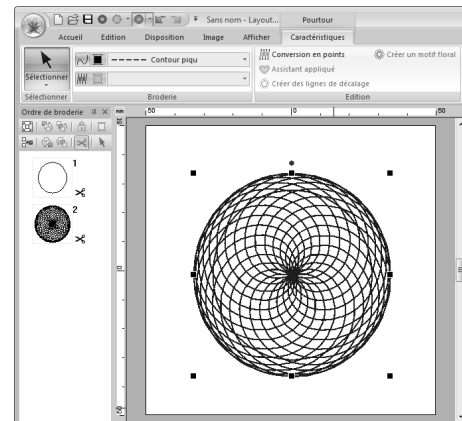

Mémo :

Le contour piqué est spécifié pour le motif floral.

Création d'un motif en décalage

La broderie de lignes dans un motif concentrique peut être créée sur la base de la forme sélectionnée.

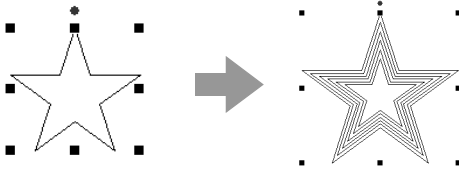

1. Dessinez une forme, puis sélectionnez-la.

Remarque :
 Veillez à sélectionner une ligne fermée.
 « Modification des attributs de fin de ligne » à la page 45

2. Cliquez sur 1, puis sur 2.

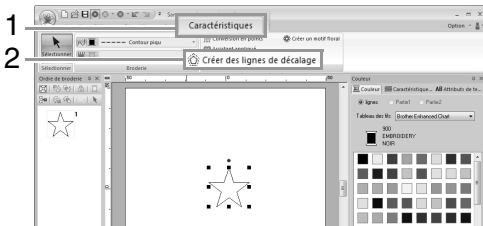

3. Spécifiez les réglages souhaités pour le motif en décalage, puis cliquez sur OK.

Réglages des lignes de décalage

Direction du
 Vers l'extérieur Vers l'intérieur

Espacement: 5.0 mm

Nombre de lignes de décalage: 1

Coins arrondis

OK Aperçu Annuler

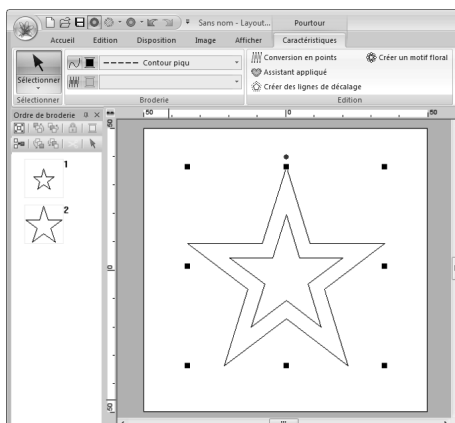

Direction du décalage

Vers l'extérieur

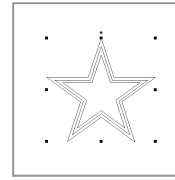

Vers l'intérieur

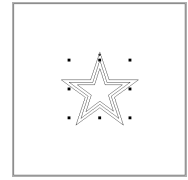

Espacement

1 mm

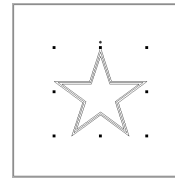

5 mm

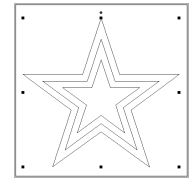

Nombre de lignes de décalage

1 ligne

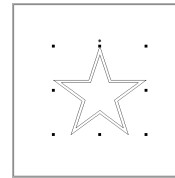

5 lignes

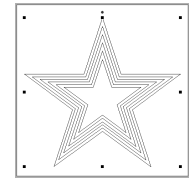

Coins arrondis

Case cochée.

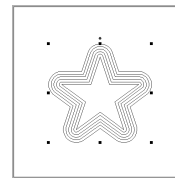

Case désélectionnée.

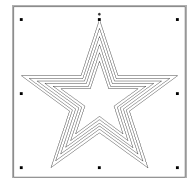

Édition des motifs de broderie

Sélection de motifs

1. Choisissez l'outil Sélectionner. Cliquez sur 1, puis sur 2.

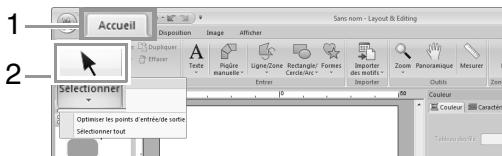

2. Cliquez sur le motif.

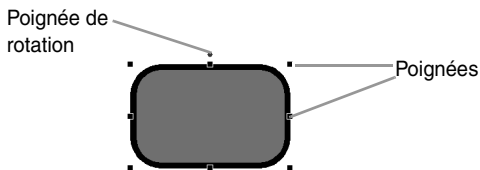

Mémo :

- Si l'icône ne s'affiche pas au niveau du 2, cliquez sur la flèche dans la partie inférieure du bouton, puis cliquez sur l'icône .
- La barre d'état indique les dimensions (largeur et hauteur) du motif.

3. Pour sélectionner un motif supplémentaire, maintenez la touche **Ctrl** enfoncée et cliquez sur l'autre motif.

Mémo :

- Vous pouvez également sélectionner un motif en faisant glisser le pointeur dessus.
- Appuyez sur la touche **Tab** pour sélectionner le motif suivant dans l'ordre de création.
- Si vous sélectionnez plusieurs motifs, vous pouvez en désélectionner un en maintenant la touche **Ctrl** enfoncée tout en cliquant sur le motif.

Sélection de tous les motifs de broderie

Cliquez sur 1, 2, puis sur 3.

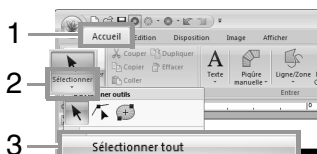

Mémo :

- Si l'icône ne s'affiche pas, cliquez sur la flèche dans la partie inférieure du bouton, puis cliquez sur .
- Vous pouvez également sélectionner tous les motifs en appuyant sur les touches de raccourcis **Ctrl** + **A**.
- Il n'est pas possible de sélectionner les motifs de broderie verrouillés.

« Verrouillage des motifs de broderie » à la page 76

Déplacement de motifs

Déplacement manuel

Faites glisser les motifs sélectionnés à l'emplacement souhaité.

Mémo :

- Pour déplacer le motif horizontalement ou verticalement, maintenez la touche **Maj** enfoncée tout en le faisant glisser.
- Appuyez sur les flèches pour déplacer le motif sélectionné.

Déplacement de motifs de broderie vers le centre

Sélectionnez les motifs, puis cliquez sur 1, 2, puis sur 3.

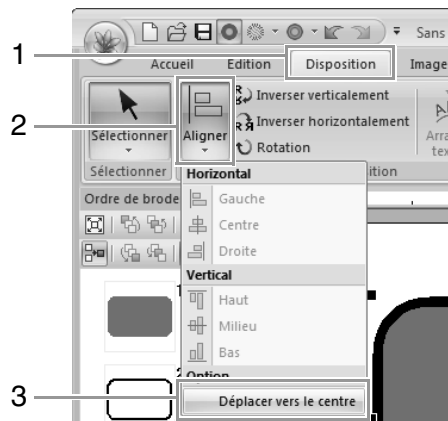

■ Alignement de motifs de broderie

Sélectionnez les motifs, puis cliquez sur **1**, **2**, puis sur **3**.

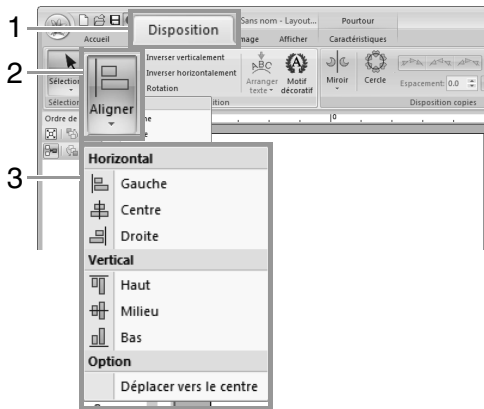

→ Les motifs sélectionnés sont alignés comme indiqué ci-dessous.

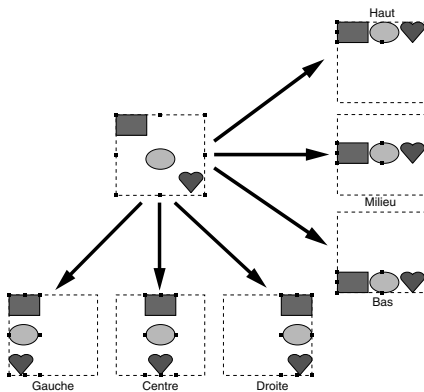

Redimensionnement de motifs

■ Redimensionnement manuel

1. Sélectionnez les motifs.

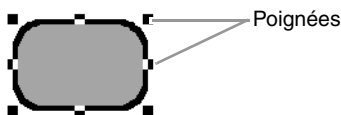

2. Faites glisser la poignée pour régler les motifs sélectionnés sur la taille souhaitée.

! Remarque :

Certains motifs importés de cartes de broderie ne peuvent pas être redimensionnés.

📖 Mémo :

- Si vous maintenez enfoncée la touche **Maj** tout en déplaçant une poignée, le motif est agrandi ou réduit à partir du centre du motif.
- Lorsque vous faites glisser la poignée, la taille en cours s'affiche sur la barre d'état.
- Lors du redimensionnement de motifs de points, le nombre de points reste inchangé, entraînant une perte de qualité. Pour conserver la densité et remplir le motif de broderie, maintenez la touche **Ctrl** enfoncée lors du redimensionnement.

👉 « Agrandissement/Réduction des motifs de points » à la page 272.

■ Redimensionnement numérique

1. Sélectionnez les motifs, puis cliquez sur **1**, puis sur **2**.



2. Indiquez la taille, puis cliquez sur **OK**.

Taille	
Largueur	Hauteur
(1) <input checked="" type="radio"/> 100 %	x 100 %
<input type="radio"/> 39.9 mm	x 16.5 mm
(2) <input checked="" type="checkbox"/> Conserver le rapport d'aspect	
(3) <input type="checkbox"/> Conserve la densité et remplir le motif	
<input type="button" value="OK"/> <input type="button" value="Aperçu"/> <input type="button" value="Annuler"/>	

- (1) Précisez si la largeur et la hauteur sont définies en pourcentage (%) ou en millimètres ou pouces (dimensions). Définissez la largeur et la hauteur.
- (2) Pour modifier la largeur et la hauteur de manière proportionnelle, cochez la case **Conserver le rapport d'aspect**.
- (3) Pour redimensionner le motif sélectionné tout en gardant la densité et le motif de remplissage d'origine, cochez la case **Conserve la densité et remplir le motif**.

📖 Mémo :

La case **Conserve la densité et remplir le motif** n'est disponible que si un motif de point est sélectionné.

👉 « Agrandissement/Réduction des motifs de points » à la page 272.

Rotation de motifs

■ Rotation manuelle

1. Sélectionnez les motifs.
2. Faites glisser la poignée de rotation.

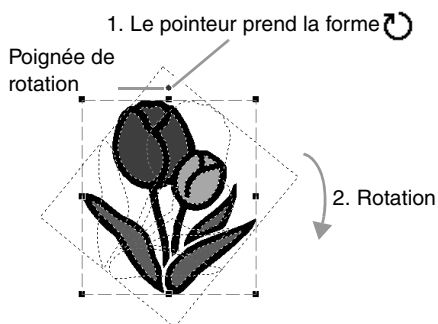

Mémo :

Pour faire pivoter le motif par pas de 15°, maintenez la touche **Maj** enfoncée tout en faisant glisser la poignée.

■ Rotation numérique

1. Sélectionnez les motifs, puis cliquez sur 1, puis sur 2.

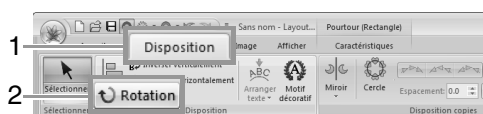

2. Entrez ou sélectionnez l'angle de rotation. Cliquez sur **OK**.

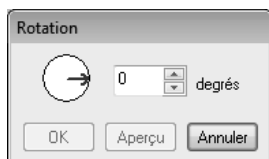

Mémo :

Vous pouvez également sélectionner un angle en faisant glisser  dans la boîte de dialogue **Rotation**.

Inversion horizontale ou verticale de motifs

Sélectionnez les motifs, puis cliquez sur 1, puis sur 2.

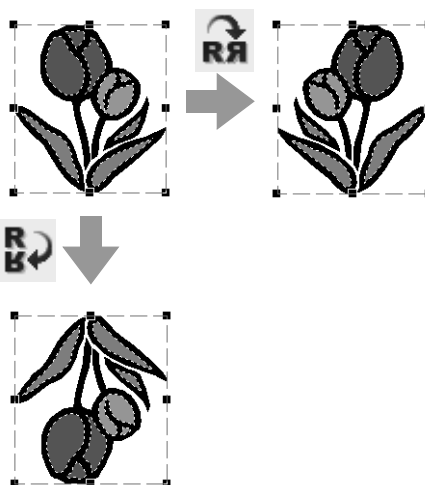
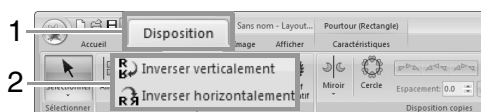

Remarque :

Certains motifs importés de cartes de broderie ne peuvent pas être inversés.

Disposition copies



Remarque :

Il peut s'avérer impossible de créer des copies en miroir de certaines données de broderie lues à partir de cartes de broderie.

■ Utilisation de l'outil Copie en miroir

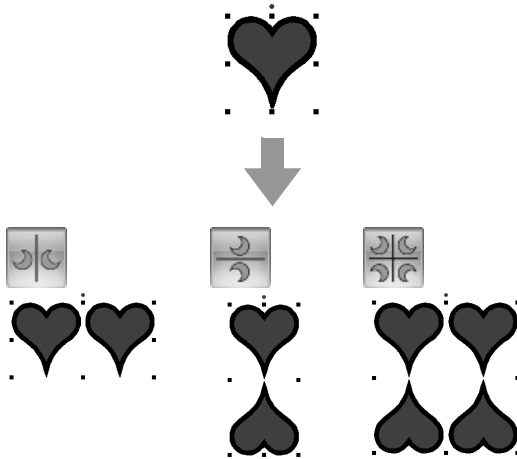

1. Sélectionnez un ou plusieurs motifs de broderie, puis cliquez sur **1**, **2**, puis sur **3**.

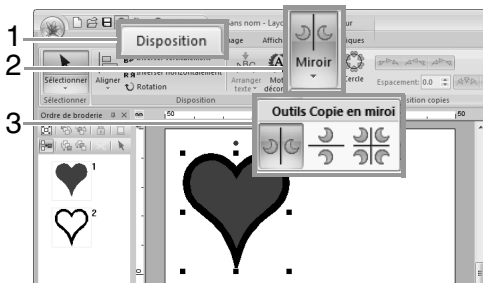

2. Faites glisser le pointeur, puis cliquez sur l'emplacement souhaité.

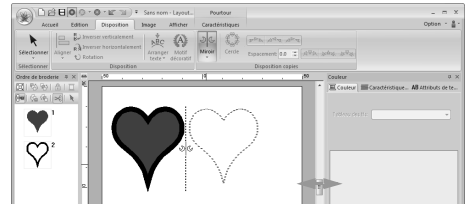

■ Utilisation de l'outil Copie dans cercle

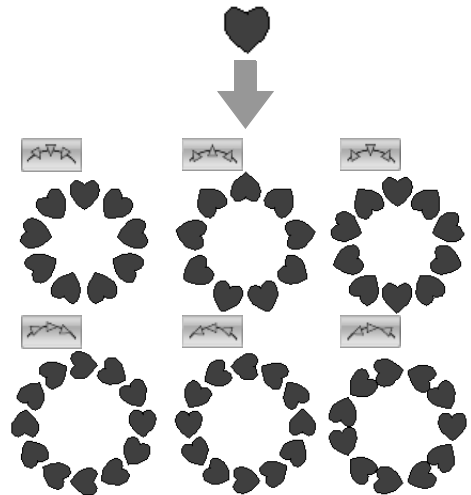

1. Sélectionnez les motifs de broderie et cliquez sur **1**, puis sur **2**.

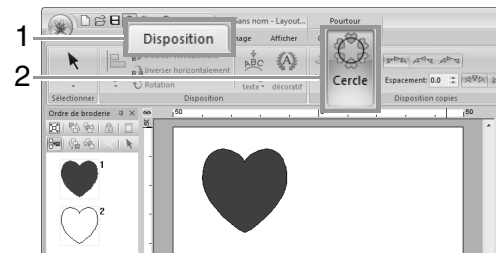

Mémo :

- Les motifs étant en **1**, vous pouvez sélectionner la disposition souhaitée.
- Vous pouvez spécifier l'espacement entre les motifs en **(2)**. Plus la valeur est grande, plus les motifs sont espacés.



2. Faites glisser le pointeur pour tracer un cercle.

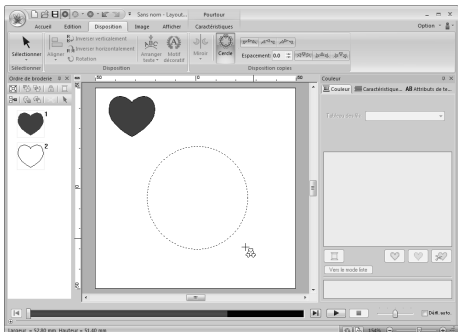

Mémo :

- Pour tracer un cercle, maintenez la touche **Maj** enfoncée tout en faisant glisser le pointeur.
- Pour redessiner l'ellipse, cliquez avec le bouton droit de la souris sur la zone de création pour revenir au moment où l'ellipse n'a pas encore été tracée.

3. Faites glisser le pointeur pour sélectionner l'angle souhaité.

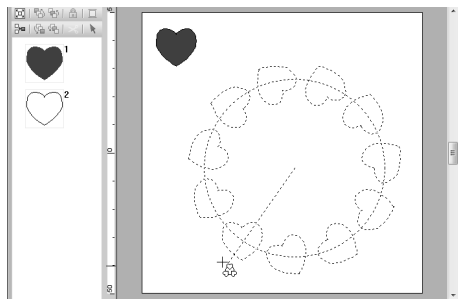
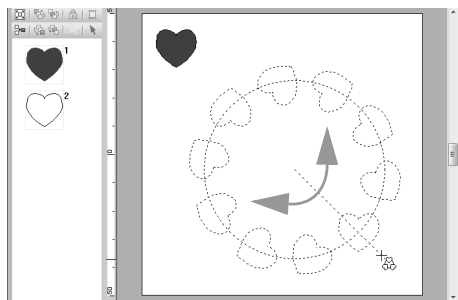

Pivotez la ligne pour changer l'orientation des motifs.



Mémo :

- Pour pivoter la ligne par incréments de 15°, maintenez la touche **Maj** enfoncée tout en déplaçant le pointeur. L'angle de la ligne apparaît dans la barre d'état.

4. Cliquez pour finir les copies.

Ajout d'un motif décoratif

Un motif décoratif peut être ajouté au motif de broderie sélectionné.

1. Sélectionnez le motif de broderie, et cliquez sur **1**, puis sur **2**.



2. Sélectionnez une catégorie dans le sélecteur **Catégorie** (1), sélectionnez le motif décoratif souhaité (2), puis cliquez sur **OK** (3).

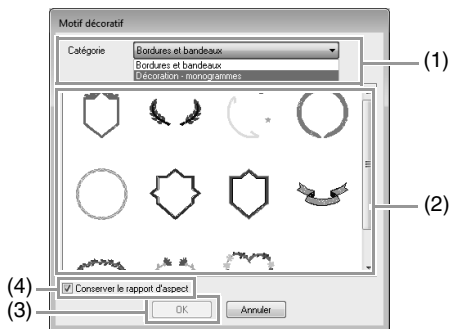

(4) **Conserver le rapport d'aspect**

Lorsque la case est cochée

Le rapport hauteur/largeur d'origine du motif décoratif ajouté est conservé.



Lorsque la case à cocher est désélectionnée

Le rapport hauteur/largeur du motif décoratif est modifié avec le rapport hauteur/largeur du motif de broderie sélectionné.



Regroupement/Dissociation de motifs de broderie

■ Regroupement de motifs

Sélectionnez plusieurs motifs, cliquez sur 1, puis sur 2, et enfin sur 3.

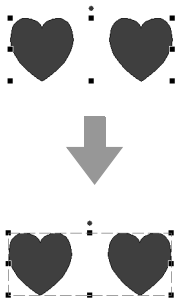
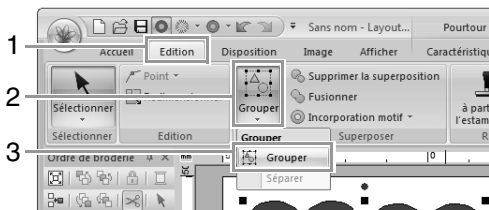

■ Dissociation de motifs

Sélectionnez un motif de broderie regroupé, puis cliquez sur 1, 2, puis sur 3.

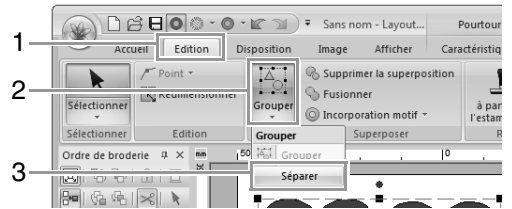

■ Édition individuelle de motifs groupés

Même regroupés, les motifs peuvent être édités individuellement.



1. Pour ne sélectionner qu'un motif d'un groupe, maintenez la touche **Alt** enfoncée tout en cliquant sur le motif.
2. Modifiez le motif.

Application des caractéristiques de broderie aux tracés et aux zones

Réglage de la couleur de fil et du type de point

Le groupe **Broderie** sous l'onglet **Caractéristiques** vous permet de définir les caractéristiques de broderie.

■ Broderie du tracé / Broderie des parties

 active/désactive la broderie du tracé,  active/désactive la broderie des parties.

Mémo :

Si la broderie du tracé ou des parties est désactivée, elle n'est pas cousue (et vous ne pouvez sélectionner ni la couleur ni le type de point).

Mode activé : le bouton **Couleur du tracé/ Couleur des parties** et le sélecteur **Types de point du tracé/Types de point des parties** s'affichent.

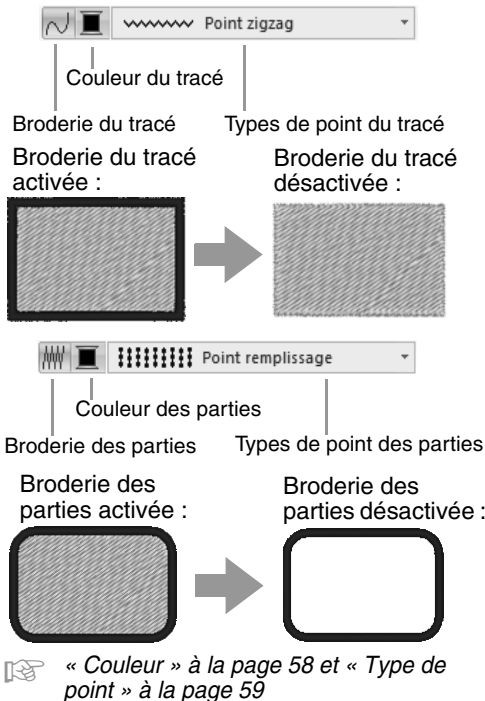

Mode désactivé : le bouton **Couleur du tracé/ Couleur des parties** et le sélecteur **Types de point du tracé/Types de point des parties** ne s'affichent pas.



Point zigzag

Couleur du tracé

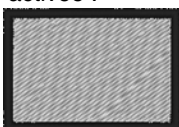

Types de point du tracé

Broderie du tracé activée :  → Broderie du tracé désactivée : 

Point remplissage

Couleur des parties

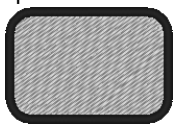
Types de point des parties

Broderie des parties activée :  → Broderie des parties désactivée : 

 « Couleur » à la page 58 et « Type de point » à la page 59

■ Couleur

Cliquez sur le bouton **Couleur**.

- Mode palette

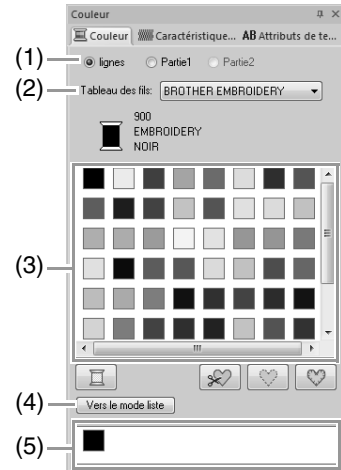

- Mode liste

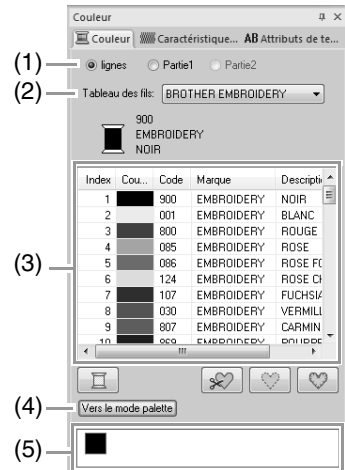

- (1) Sélectionnez le type de broderie (**lignes**, **Partie1** ou **Partie2**) pour lequel vous choisissez la couleur.

lignes : couleur de tracé

Partie1 : couleur des parties

Partie2 : autre couleur pour l'effet homogène

Mémo :

Partie2 ne peut être sélectionné que si un dégradé avec effet homogène a été spécifié.

 « Création d'un dégradé/effet homogène » à la page 46

- (2) À l'aide du sélecteur **Tableau des fils**, sélectionnez une marque de fil ou le tableau de fils utilisateur.
- (3) Dans la liste des couleurs de fil, sélectionnez la couleur souhaitée.
- (4) Cliquez sur ce bouton pour changer de mode.
- (5) Affiche toutes les couleurs de fil utilisées dans le motif de broderie. Lorsque vous avez sélectionné un motif de broderie, un cadre apparaît autour des couleurs utilisées dans ce motif. Vous pouvez spécifier les mêmes couleurs de fil en les sélectionnant ici.

■ Couleurs spéciales

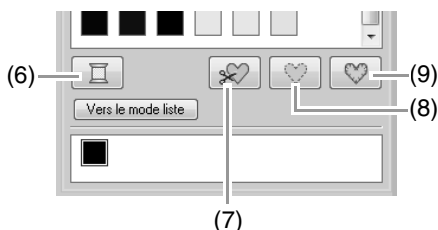

- (6) **NON DEFINI** : si vous souhaitez sélectionner manuellement la couleur pour exécuter un motif monochrome, sélectionnez **NON DEFINI**.
- Couleurs pour la création d'appliqués** : vous pouvez créer des appliqués à l'aide des trois couleurs spéciales suivantes.
- (7) **PIECE D'APPLIQUE** : trace le contour de la partie à couper du tissu d'appliqué.
- (8) **POSITION D'APPLIQUE** : marque la position de broderie de l'appliqué sur l'entoilage.
- (9) **APPLIQUE** : brode l'appliqué sur l'entoilage.

Mémo :

L'Assistant appliqué permet de créer aisément des appliqués.

 « Didacticiel 9 : Création d'appliqués » à la page 155

■ Type de point

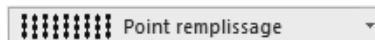
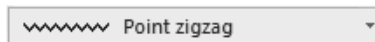

Ces sélecteurs permettent de définir le type de point pour les contours, les zones intérieures, le texte et les motifs en « points faits main ».

Cliquez sur un sélecteur de type de point, puis sélectionnez le type de point voulu.

→ Les réglages disponibles affichés varient en fonction de l'objet sélectionné.

Type d'objet	Réglages Types de point du tracé	Réglages Types de point des parties
Texte (polices intégrées (025,029), polices personnalisées)	Aucun	Plumetis, Point remplissage, Motif remplis. programmé (remplissage programmé)
Texte (polices intégrées (excepté 025 et 029), polices de monogramme, polices True Type)	Point zigzag, Contour piqué, Triple point, Point du motif, Point de tige, Point de chenille-mèche, Point en E/V	Motif remplis. programmé (remplissage programmé)
Texte (petite police)	Aucun	Aucun
Motifs en « points faits main »	Aucun	Plumetis, Point remplissage, Motif remplis. programmé (remplissage programmé), Point en serpentins, Point du motif
Autres	Point zigzag, Contour piqué, Triple point, Point du motif, Point de tige, Point de chenille-mèche, Point en E/V	Plumetis, Point remplissage, Motif remplis. programmé (remplissage programmé), Point en serpentins, Point du motif, Point de croix, Point en cercles concentriques, Point radial, Point en spirale, Pointillé

 « Broderie du tracé / Broderie des parties » à la page 58 et « Spécification des attributs de broderie » à la page 60

Spécification des attributs de broderie

1. Sélectionnez un motif de broderie, l'outil de traçage ou de texte.
2. Cliquez sur l'onglet **Caractéristiques de broderie**.

Mode débutant :

Régler avec le curseur.

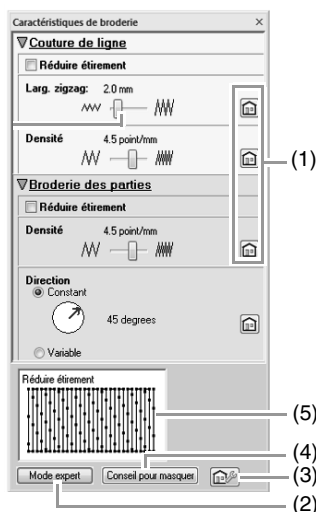

Mode expert :

Entrer une valeur.

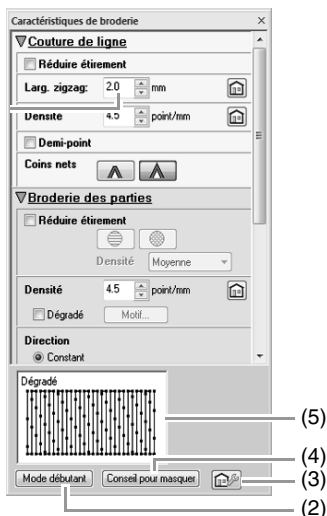

- (1) Cliquez sur ce bouton pour rétablir le réglage par défaut.
- (2) Cliquez sur ce bouton pour changer de mode.
- (3) Cliquez sur ce bouton pour charger/enregistrer les réglages de broderie.

(4) Cliquez sur ce bouton pour afficher ou masquer la fenêtre d'aperçu.

(5) Fenêtre d'aperçu

Vous pouvez afficher un aperçu de la broderie après chaque modification des réglages.



Mémo :

Les caractéristiques de broderie affichées dans la boîte de dialogue dépendent du type de point sélectionné.

3. Modifiez les caractéristiques de broderie affichées sous **Couture de ligne** ou **Broderie des parties**.

→ Les réglages s'appliquent au motif de broderie à chaque fois qu'ils sont modifiés.



Pour plus de détails sur les différents attributs de broderie et réglages, reportez-vous aux sections « Attributs de broderie des tracés » à la page 302 et « Attributs de broderie des parties » à la page 307.



Mémo :

Vous pouvez enregistrer les caractéristiques de broderie fréquemment utilisées.



Pour plus de détails, reportez-vous à la section « Enregistrement des paramètres dans une liste » à la page 172

Relief/gravure

Vous pouvez sélectionner plusieurs motifs pour créer un effet de relief/gravure.

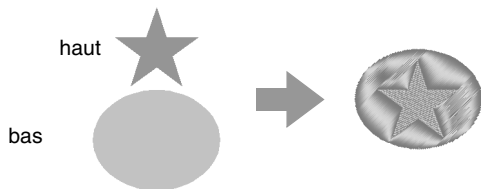

1. Tracez une forme.

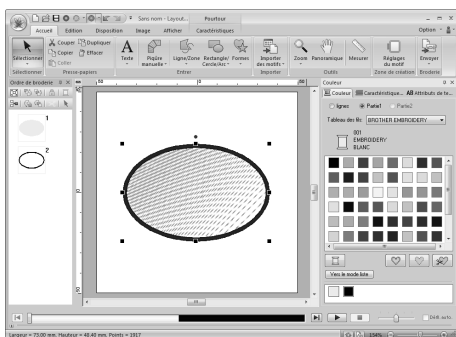

Dans cet exemple, le point de remplissage a été sélectionné pour la broderie des parties.

2. Tracez une forme chevauchant la forme tracée à l'étape 1.

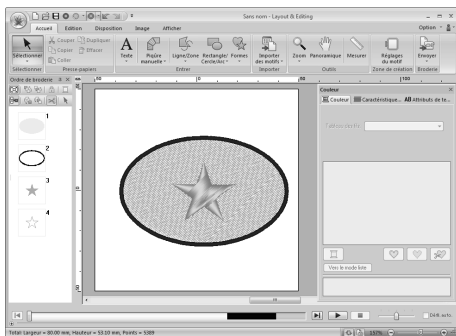

3. Sélectionnez deux formes, puis cliquez sur 1, 2, puis sur 3.

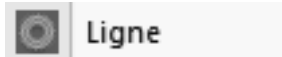
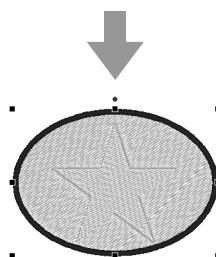
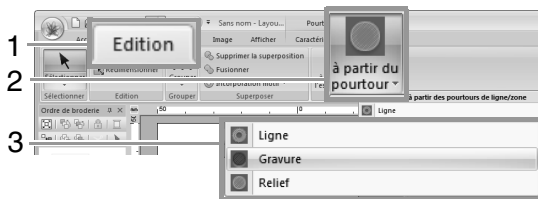

Ligne

Le motif en dessous apparaît en relief avec le contour de la forme au-dessus.

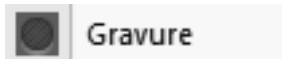
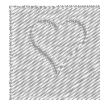

Gravure

Le motif inférieur présente un effet de gravure de la forme supérieure. Pour un résultat optimal, sélectionnez Plumetis pour la broderie des parties du motif inférieur.

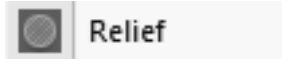

Relief

Le motif inférieur présente un effet de relief de la forme supérieure. Pour un résultat optimal, sélectionnez Point remplissage pour la broderie des parties du motif inférieur.

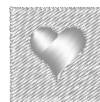

Mémo :

Vous pouvez modifier cet effet à l'aide de l'outil Editer l'estampille.



Remarque :

- Ces commandes ne peuvent être utilisées qu'avec des motifs créés à l'aide de l'outil Rectangle, Cercle ou Arc, ou l'outil Ligne/Zone ou Forme. Elles ne peuvent pas être utilisées avec les motifs créés à l'aide des outils Texte ou Point de piqûre manuelle.
- Au moins un des types de points suivants doit être spécifié pour le motif de broderie inférieur pour la broderie des parties.
 - Plumetis
 - Point de remplissage
 - Point remplissage programmable
- Pour pouvoir utiliser la commande **Ligne**, vous devez activer la broderie du tracé pour les motifs de broderie supérieurs. Pour les commandes **Gravure** ou **Relief**, vous devez activer la broderie des parties pour les motifs de broderie supérieurs.

Application et édition d'estampilles

Vous pouvez créer des effets de relief/gravure en créant une forme d'estampille dans un motif. Elle apparaît comme brodée dans différentes directions.



■ Application d'une estampille

1. Tracez une forme.

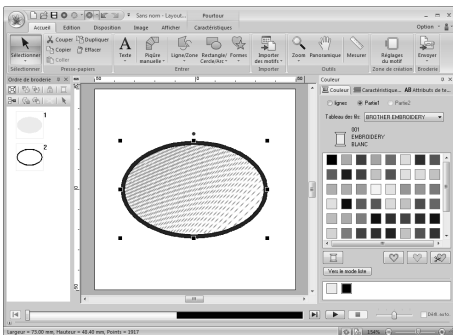

2. Cliquez sur 1, 2, puis sur 3.

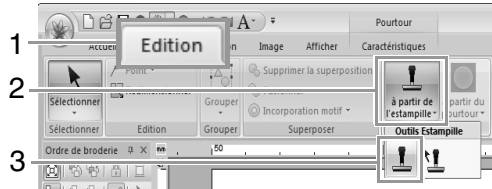

3. Sélectionnez un motif d'estampille (fichier .pas auquel sont appliqués les réglages d'estampille).

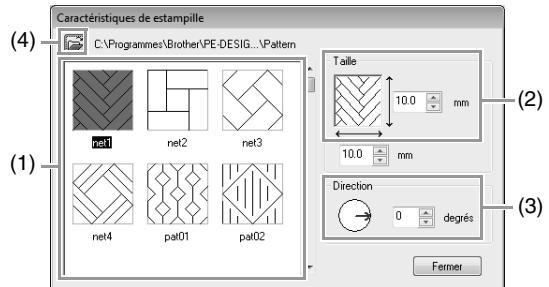

- (1) Sélectionnez un motif d'estampille.
- (2) Spécifiez la taille du motif d'estampille.
- (3) Spécifiez le sens du motif d'estampille.
- (4) Pour sélectionner un autre dossier, cliquez sur



Mémo :

Les réglages d'estampille de gravure et de relief apparaissent sous la forme de zones rouges et bleues.

4. Cliquez sur l'objet tracé à l'étape 1 pour le sélectionner.

→ Des « défilés de tirets » apparaissent autour de l'objet sélectionné.

5. Cliquez sur les emplacements souhaités à l'intérieur de l'objet.

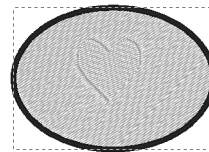

Vous pouvez visualiser l'effet de l'estampille créée dans Affichage réaliste.

 **Mémo :**

- Des estampilles peuvent être appliquées aux parties d'objets auxquelles sont appliqués le point plumetis, de remplissage et de remplissage programmé.
- Grâce à Programmable Stitch Creator, vous pouvez éditer les motifs proposés ou créer vos propres motifs.

 « Programmable Stitch Creator » à la page 231

■ Édition d'une estampille

1. Cliquez sur 1, 2, puis sur 3.

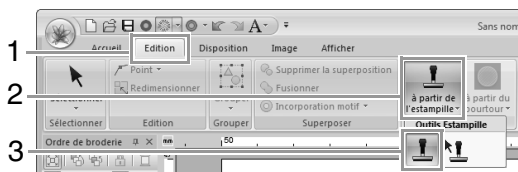

2. Cliquez sur l'objet contenant l'estampille.

→ Des « défilés de tirets » apparaissent autour de l'objet sélectionné.

3. Cliquez sur l'estampille.

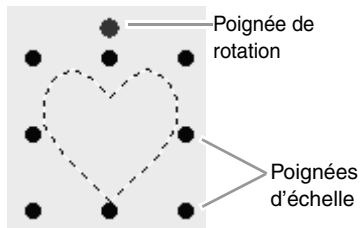

 **Mémo :**

- On ne peut sélectionner qu'une seule estampille à la fois.
- Pour agrandir le motif, faites glisser une poignée d'échelle.
- Pour le pivoter, faites glisser la poignée de rotation.
- Pour le supprimer, appuyez sur la touche

Suppr.

4. Modifiez l'estampille.

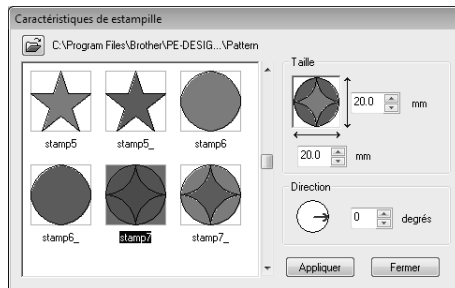

- Pour modifier le motif d'estampille, sélectionnez un autre motif, puis cliquez sur **Appliquer**.

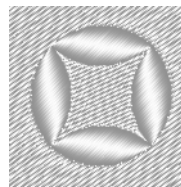

 **Mémo :**

- Si la taille d'un motif est modifiée, la taille de l'estampille ne change pas. Veuillez à vérifier l'estampille dès qu'un motif est modifié.
- Si le motif contenant une estampille est modifié, vérifiez l'estampille à la fin de la modification.

Reformation des motifs de broderie

Sélection de points

1. Sélectionnez l'outil Sélectionner angle en cliquant sur **1**, **2**, puis sur **3**.

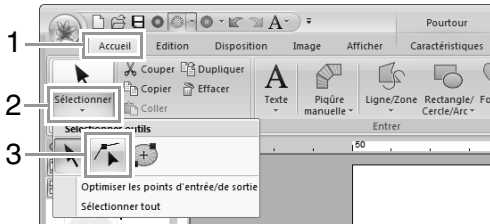

2. Cliquez sur le motif.
3. Pour sélectionner un seul point, cliquez sur un carré.

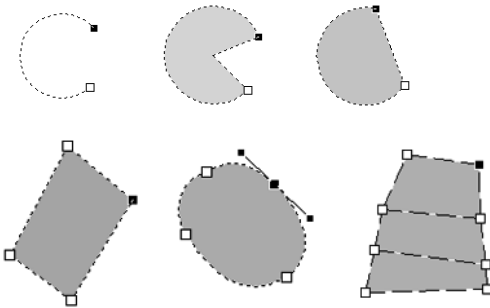

Mémo :

Le motif peut être un trait fracturé, une courbe, un arc, un éventail, un arc et une radiale, un motif en « points faits main » ou des données de point.

Mémo :

Vous pouvez sélectionner plusieurs points de l'une des manières suivantes.

- Faites glisser le pointeur.
→ Tous les points de la zone sont sélectionnés.
- Maintenez la touche **Ctrl** enfoncée tout en cliquant sur les points.
→ Pour désélectionner un point, cliquez dessus.
- Maintenez la touche **Maj** enfoncée tout en appuyant sur une touche fléchée pour sélectionner plusieurs points.
- Maintenez enfoncée la touche **Ctrl** tout en appuyant sur une touche fléchée pour modifier le point sélectionné.

Déplacement de points

1. Sélectionnez le point.
2. Faites glisser le point jusqu'au nouvel emplacement.

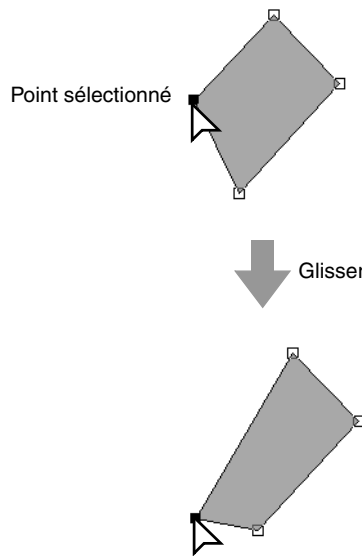

Mémo :

- Pour déplacer le point d'un trait fracturé, d'une courbe, d'un motif en « points faits main » ou de données de point à l'horizontale ou à la verticale, maintenez la touche **Maj** enfoncée tout en le faisant glisser.
- Vous pouvez également déplacer un point sélectionné à l'aide des touches fléchées.
- Les flèches ne permettent pas de déplacer les extrémités des formes suivantes : arc, arc et radiale et éventail.
- Les points de motifs avec incorporation de motif peuvent également être déplacés. Toutefois, les points ne peuvent pas être déplacés pour croiser un contour. Pour effectuer une telle opération, annulez d'abord la fonction d'incorporation de motif.
- Si vous commencez à faire glisser en cliquant à un autre endroit sur le pourtour du motif, un nouveau point sera inséré ou le(s) point(s) sélectionné(s) seront désélectionnés.

Insertion de points

1. Sélectionnez l'outil Sélectionner angle en cliquant sur 1, 2, puis sur 3.

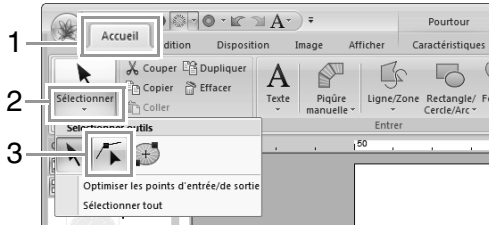

2. Cliquez sur le motif.
3. Cliquez sur le contour pour ajouter un point.

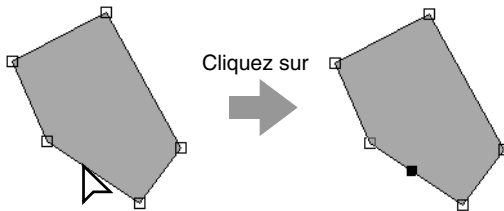

Suppression de points

1. Sélectionnez le point.
2. Cliquez sur 1, puis sur 2, ou appuyez sur la touche **Suppr** pour supprimer le point.

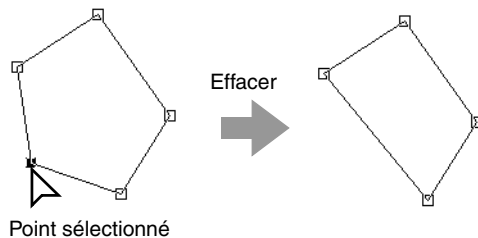

Point sélectionné

Transformation de lignes droites en courbes ou de courbes en lignes droites

1. Sélectionnez le point.
2. Cliquez sur 1, 2, puis sur 3.

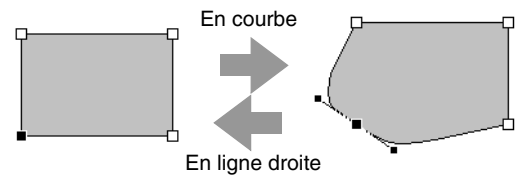
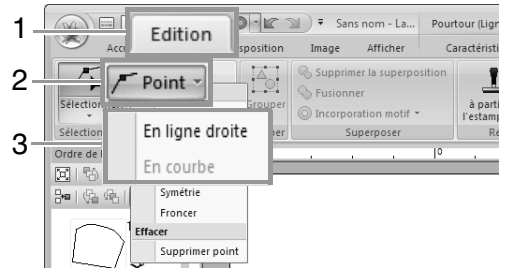

Modification du type de courbe

1. Sélectionnez un point sur une courbe.
2. Cliquez sur 1, 2, puis sur 3.

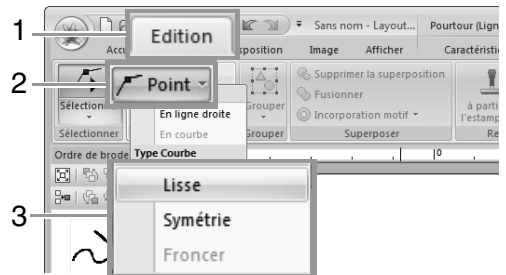

Lisse

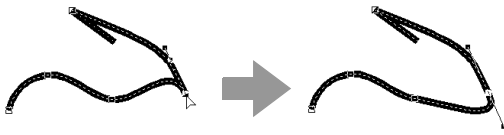

Symétrie

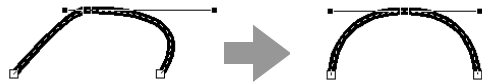

Froncer

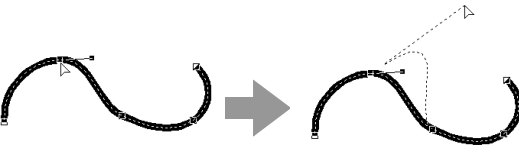

3. Déplacez le tracé pour l'ajuster.

Mémo :

Vous pouvez modifier la forme en faisant glisser les poignées du point sur la courbe.

Déplacement des points d'entrée/de sortie et du point central

■ Déplacement des points d'entrée/de sortie

1. Sélectionnez l'outil Point d'entrée/de sortie/central en cliquant sur 1, 2, puis sur 3.

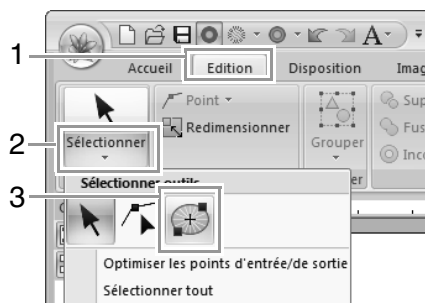

2. Cliquez sur l'objet.

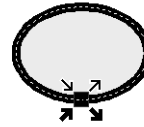

Il s'agit du point d'entrée pour les points du contour. Le motif précédent est connecté à ce point.

Il s'agit du point de sortie pour les points du contour. Les points continuent à partir de ce point jusqu'au motif suivant.

Il s'agit du point d'entrée pour les points de la zone intérieure. Le motif précédent est connecté à ce point.

Il s'agit du point de sortie pour les points de la zone intérieure. Les points continuent à partir de ce point jusqu'au motif suivant.

3. Faites glisser la flèche du point à déplacer jusqu'à l'emplacement souhaité sur le contour.

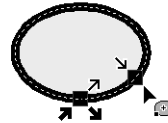

Mémo :

- Si le contour de la zone intérieure est défini comme n'étant pas à broder, le point correspondant n'apparaît pas.
- Si le point en cercles concentriques ou le point radial a été appliqué à la zone, le point central des points apparaît également.

« Déplacement du point central » à la page 67.

Remarque :

- Seuls les points d'entrée et de sortie des motifs créés avec les outils Cercle ou Arc, Rectangle et Ligne/Zone peuvent être modifiés. Les données de point ou les motifs créés à l'aide des outils Texte ou Point de piqûre manuelle ne peuvent pas être édités.
- Si les points d'entrée et de sortie ont été optimisés, les points d'entrée et de sortie des motifs ne peuvent pas être modifiés. Pour modifier les points d'entrée et de sortie à l'aide de cet outil, vous devez annuler **Optimiser les points d'entrée/de sortie**.

■ Optimisation des points d'entrée/ de sortie

Les points d'entrée et de sortie des points des objets connectés de même couleur sont optimisés (en d'autres termes, ils sont connectés à la plus courte distance possible).

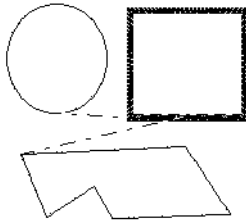

Optimiser les points d'entrée/de sortie non sélectionné

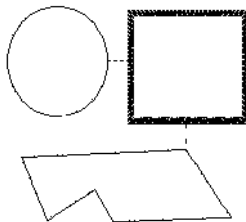

Optimiser les points d'entrée/de sortie sélectionné

Cliquez sur 1, 2, puis sur 3.

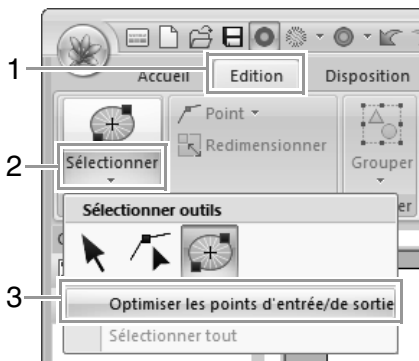

→ Une marque apparaît en regard de **Optimiser les points d'entrée/de sortie**.

! Remarque :

- Seuls les points d'entrée et de sortie des motifs créés avec les outils Cercle ou Arc, Rectangle et Ligne/Zone peuvent être optimisés.
- Si vous appliquez **Optimiser les points d'entrée/de sortie**, tous les réglages manuels des points d'entrée et de sortie seront perdus.

📖 Mémo :

Pour annuler l'optimisation, sélectionnez cette commande de sorte que la marque en regard d'Optimiser les points d'entrée/de sortie disparaisse.

→ Si l'optimisation des points d'entrée et de sortie est annulée, les positions du point d'entrée et du point de sortie sont maintenues.

■ Déplacement du point central

Le point central des zones auxquelles est appliqué le point en cercles concentriques ou le point radial peut être repositionné pour obtenir un effet plus décoratif.

1. Cliquez sur 1, 2, puis sur 3 pour sélectionner l'outil Point d'entrée/de sortie/central.

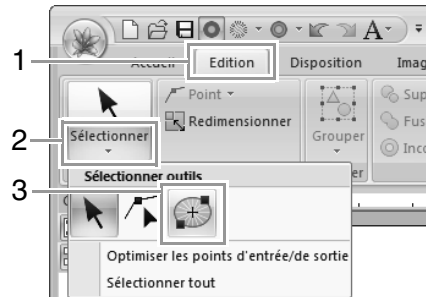

2. Cliquez sur la zone à laquelle est appliqué le point en cercles concentriques ou le point radial.

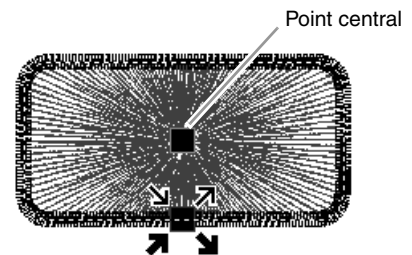

3. Faites glisser le point central jusqu'à l'emplacement souhaité.

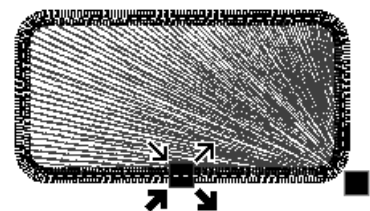

Édition d'un motif de point

Conversion d'objets en motif de point

Les objets peuvent être convertis en motif de point, ce qui vous permet d'effectuer des changements détaillés en modifiant la position des points individuels.

Sélectionnez les motifs, puis cliquez sur 1, puis sur 2.

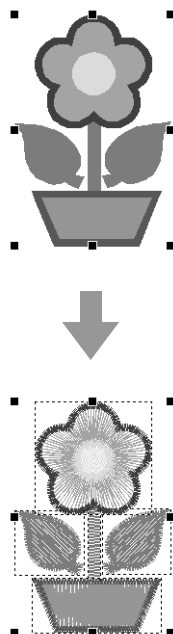
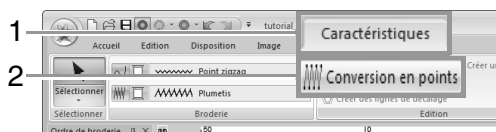

Mémo :

- Dans les motifs de points, les points apparaissent en ligne continue (——) et les sauts de points en pointillé (---).
- Si vous sélectionnez n'importe quelle partie d'objets groupés, d'objets dédiés à l'incorporation de motif et de texte disposé sur des formes, tous les objets du groupe sont convertis en motifs de points.
- Les motifs auxquels n'est appliquée aucune caractéristique de broderie sont supprimés lorsque l'objet est converti en motif de point.
- Un objet est un motif créé à l'aide des outils *Forme*, *Texte* ou *Piqûre manuelle*.

Sélection de motifs de points par couleur de fil

Maintenez la touche **Alt** enfoncée et cliquez sur la couleur de fil des motifs de points que vous souhaitez sélectionner.

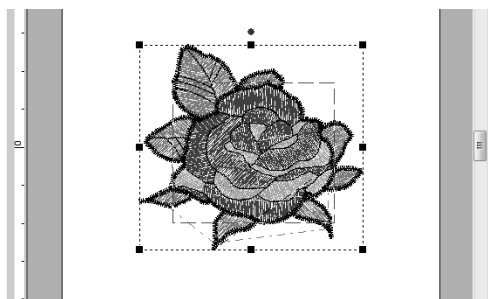

Mémo :

- Vous pouvez modifier la couleur de fil lorsque les motifs sont sélectionnés à l'aide de cette méthode.

☞ « Couleur » à la page 58

- Si les motifs de points sont regroupés, vous ne pouvez pas sélectionner des motifs par couleur en utilisant cette méthode.

Sélection de points de couture de motif de point

1. Sélectionnez l'outil Sélectionner angle en cliquant sur 1, 2, puis sur 3.

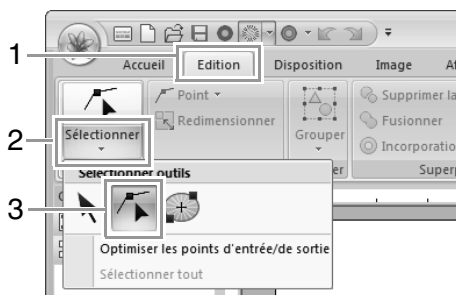

2. Cliquez sur le motif de points.

3. Pour sélectionner un seul point de couture, cliquez sur un carré.

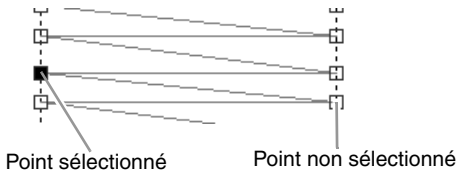

Mémo :

- Lors de la sélection de points de couture, veillez à cliquer sur le point de couture (ne cliquez pas sur une zone vierge de la zone de création), sinon tous les points sélectionnés seront désélectionnés.
- Si vous cliquez sur un saut de point, les points aux deux extrémités sont sélectionnés.
- Vous pouvez sélectionner plusieurs points de couture de la même manière que vous avez sélectionné les points du motif de broderie.

☞ « Sélection de points » à la page 64.

- Appuyez sur la touche **Tab**.
→ Tous les points de couture dans la couleur suivante sont sélectionnés.
- Appuyez sur les touches **Maj** et **Tab**.
→ Tous les points de couture dans la couleur précédente sont sélectionnés.
- Appuyez sur les touches **Ctrl** et **Origine**.
→ Le point d'entrée de la première couleur de fil est sélectionné.
- Appuyez sur les touches **Ctrl** et **Fin**.
→ Le point de sortie de la dernière couleur de fil est sélectionné.
- Sélectionnez au minimum un point d'une couleur donnée, puis appuyez sur la touche **Origine**.
→ Le point d'entrée de la couleur est sélectionné.
- Sélectionnez au minimum un point d'une couleur donnée, puis appuyez sur la touche **Fin**.
→ Le point de sortie de la couleur est sélectionné.

Remarque

Les points de couture ne peuvent pas être édités si le motif n'est pas un motif de point. Le motif peut être affiché dans Affichage en continu.

■ Déplacement de points de couture

Faites glisser les points de couture sélectionnés jusqu'au nouvel emplacement.

Mémo :

Les points de couture sont déplacés de la même manière que les points du motif de broderie.

☞ « Déplacement de points » à la page 64.

■ Insertion de points de couture

Cliquez sur une ligne entre deux points de couture pour ajouter un nouveau point à cet emplacement.

■ Suppression de points de couture

Appuyez sur la touche **Suppr** pour supprimer le point de couture sélectionné.

Mémo :

- Si le point final d'un saut de point est supprimé, ce segment de saut de point est supprimé et les points précédant et suivant le saut de point sont connectés.
- Pour insérer un point de couture et modifier la ligne précédente en saut de point, maintenez les touches **Ctrl** et **Maj** enfoncées tout en cliquant sur la ligne.

Conversion d'un motif de point en parties

Le motif de point peut être converti en parties (données piquées manuellement).

☞ « Création manuelle de motifs de broderie de niveau professionnel (piqûre manuelle) » à la page 150.

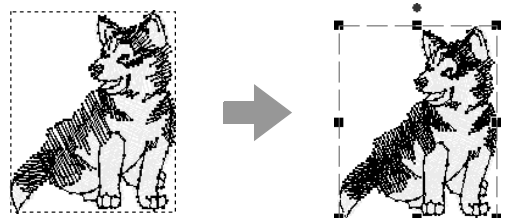

1. Sélectionnez les motifs de points, puis cliquez sur 1, puis sur 2.

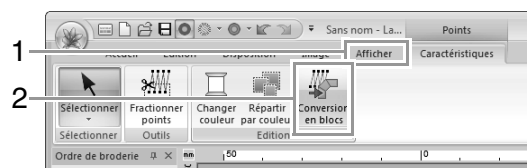

2. Déplacez le curseur pour sélectionner la densité souhaitée. Cliquez sur **OK**.

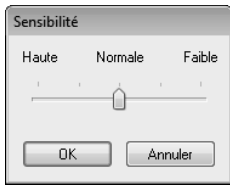

Mémo :

Le réglage **Normale** suffit dans la plupart des cas à offrir des résultats satisfaisants, mais, selon la complexité du motif, vous devrez peut-être sélectionner un réglage plus proche de **Faible** ou **Haute**.

→ Le motif de point est converti en données de points faits main regroupées.

« Regroupement/Dissociation de motifs de broderie » à la page 57.

Remarque :

La commande **Points par partie** ne peut pas être utilisée avec certains motifs de point importés de cartes de broderie.

Fractionnement de parties d'un motif de point

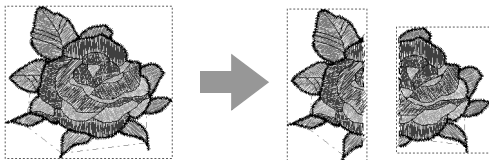

1. Sélectionnez un motif de point, puis cliquez sur **1**, puis sur **2** pour sélectionner l'outil de fractionnement de points.

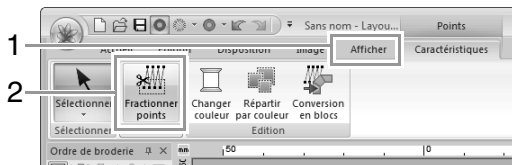

→ Toutes les autres données de point disparaissent de l'affichage.

2. Cliquez dans la zone de création à l'endroit où commencer l'encadrement.

3. Continuez de cliquer dans la zone de création pour spécifier chaque coin de l'encadrement de la zone à couper.

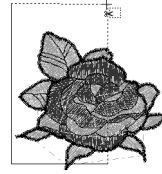

Mémo :

Pour effacer le dernier point entré, cliquez dessus avec le bouton droit de la souris.

4. Double-cliquez dans la zone de création pour spécifier la partie à fractionner.

Mémo :

La partie coupée se déplace à la fin de l'ordre de broderie.

« Modification et modification de l'ordre de broderie » à la page 75

Répartition des données de point par couleur

Avant la répartition



Après la répartition



Sélectionnez les motifs de points, puis cliquez sur **1**, puis sur **2**.

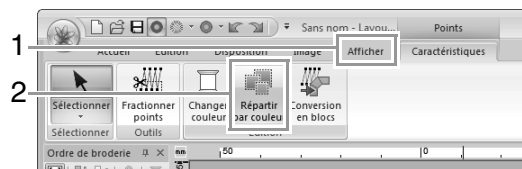



→ Des lignes en pointillé apparaissent autour de chaque partie des données de point.

Vérification des motifs de broderie

Zoom

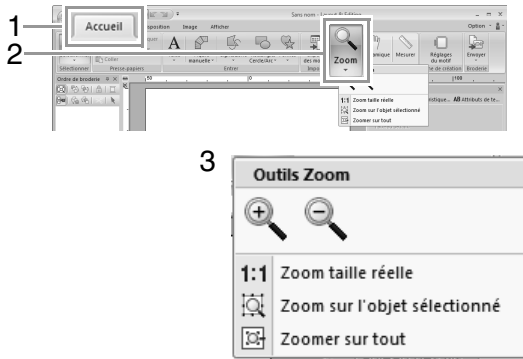
Cliquez sur **1**, **2**, puis sur **3**.



 : cliquez sur la zone de création pour effectuer un zoom avant.
(Cliquez avec le bouton droit pour effectuer un zoom arrière.)

 : cliquez sur la zone de création pour effectuer un zoom arrière.
(Cliquez avec le bouton droit pour effectuer un zoom avant.)

1:1 : la zone de création s'affiche à sa taille réelle.

 : la fonction de zoom est appliquée à la zone de création pour n'afficher que les objets sélectionnés.

 : la totalité de la zone de création s'insère dans la fenêtre.

Mémo :

Les fonctions de zoom sont également disponibles en faisant glisser le curseur de zoom dans la barre d'état ou en cliquant sur le niveau de zoom.

 « Fenêtre Layout & Editing » à la page 20

Utilisation de l'outil Panoramique

Vous pouvez facilement modifier la partie de l'écran de travail affichée à l'aide de l'outil Panoramique.

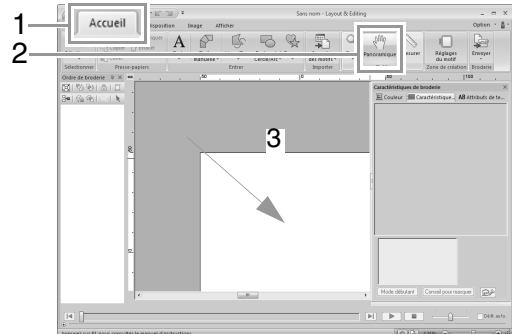

Utilisation de l'outil Mesurer

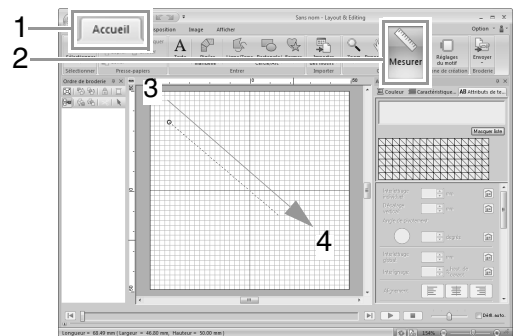

→ La longueur apparaît dans la barre d'état.

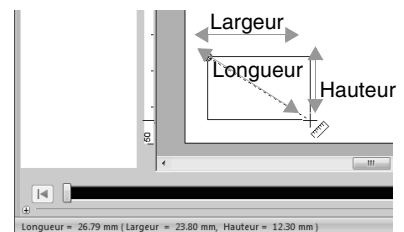

 **Mémo :**

Lorsque les règles sont affichées, cliquez sur  pour passer des millimètres aux pouces, et inversement, pour les unités de mesure.

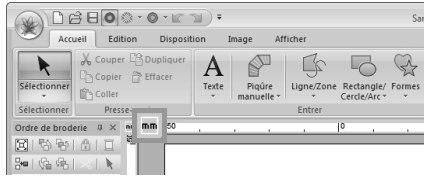

Modification de l'affichage du motif de broderie

Cliquez sur 1, puis sur 2.

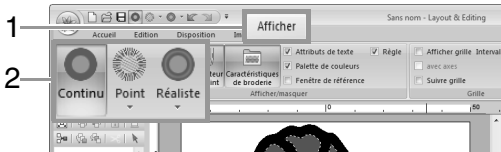

■ Affichage en continu

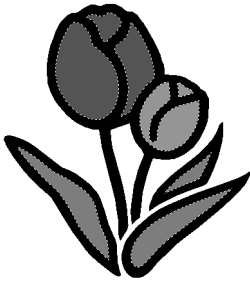

■ Affichage des points

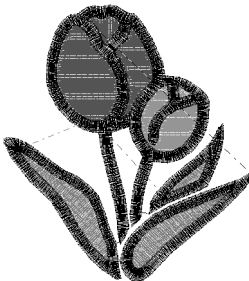

Vous pouvez afficher les points afin de déterminer comment les points sont connectés.

 **Mémo :**

Si  est sélectionné sous **Type de machine** dans la boîte de dialogue **Réglages du motif**, cliquez sur 1, 2, puis sur 3 pour afficher les emplacements de coupe de fil dans la zone de création.

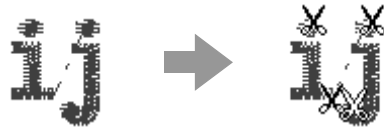
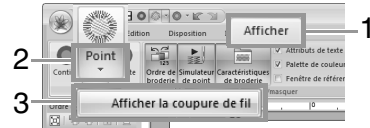

■ Affichage réaliste

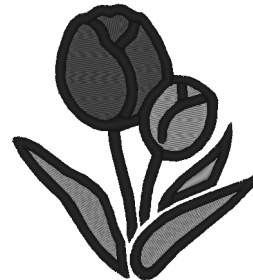

Vous pouvez effectuer un affichage réaliste afin de déterminer à quoi ressemblera le motif une fois brodé.

 **Mémo :**

Modification des réglages de l'affichage réaliste

1. Cliquez sur 1, 2, puis sur 3.



2. Au besoin, spécifiez les réglages pour **Largeur de fil** (1), **Contraste** (2) et **Luminosité** (3), puis cliquez sur **OK (Appliquer)**.

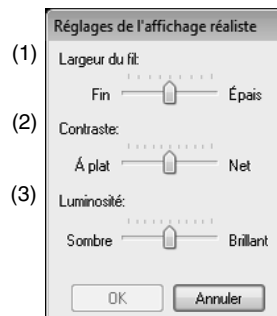

- (1) Largeur du fil: Fin ———— Épais
- (2) Contraste: ————
- (3) Luminosité: Sombre ———— Brillant

Vérification de la broderie dans le simulateur de point

1. Cliquez sur **1**, puis sur **2**.

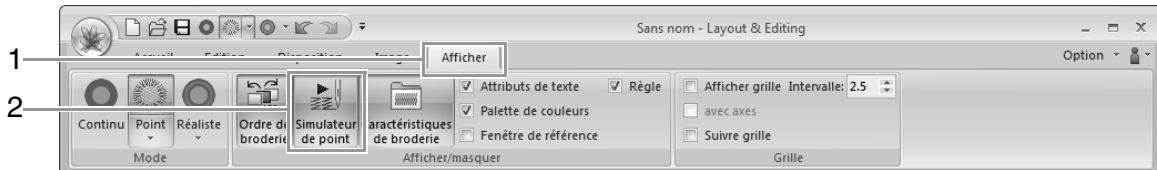

2. Cliquez sur ces boutons pour afficher une simulation des points.

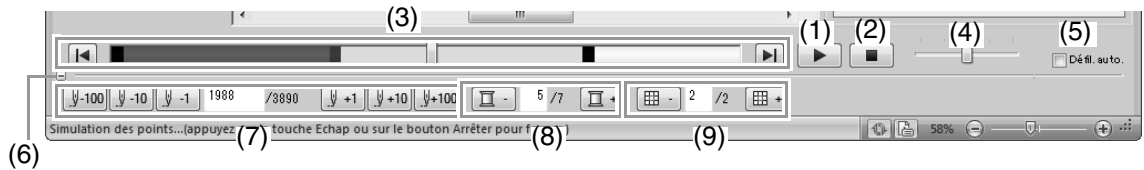

- (1) Lance la simulation des points. Pendant la simulation des points, ce bouton devient . Vous pouvez cliquer dessus pour interrompre temporairement la simulation.

- (2) Arrête la simulation et revient à l'écran précédent.

- (3) Le curseur montre l'emplacement actuel de la simulation. En outre, le curseur peut être déplacé pour modifier la position de la simulation.

: revient au début des points et arrête la simulation.

: avance la simulation jusqu'à la fin des points et arrête la simulation.

- (4) Faites glisser le curseur pour régler la vitesse de la simulation.

- (5) Cochez cette case pour faire défiler automatiquement la simulation du motif lorsqu'il est trop grand pour être complètement affiché.

- (6) Cliquez ici pour masquer la partie inférieure du Simulateur de point. Cliquez sur pour l'afficher de nouveau.

- (7) Affiche le numéro du point en cours/le nombre total de points.

: recule la simulation du nombre de points indiqué.

: avance la simulation du nombre de points indiqué.

- (8) Affiche le numéro de la couleur brodée/le nombre total de couleurs utilisées.

: renvoie au début des points pour la couleur de fil en cours ou précédente.

: avance au début des points pour la couleur suivante.

- (9) Affiche la partie du motif actuellement affichée/le nombre total de sections du tambour dans le motif. (n'apparaît que pour les motifs de broderie fractionnés.)

: renvoie au début des points dans la section du tambour actuelle ou précédente.

: avance jusqu'au début du motif dans la section du tambour suivante.

Mémo :

- Vous pouvez utiliser les outils Zoom, Panoramique et Mesurer en cours d'affichage d'une simulation. Si une autre commande est sélectionnée, la simulation s'arrête.
- Si vous entrez une valeur dans les zones (7), (8) ou (9), la simulation recule/est avancée pour atteindre l'emplacement indiqué.

Remarque :

- Si vous avez sélectionné un motif après le démarrage de la simulation de point, seul le motif sélectionné est tracé dans la simulation.
- La case **Défil. auto.** n'est pas disponible dans l'Affichage réaliste.

Affichage du motif dans la fenêtre de référence

Cliquez sur 1, puis sur 2.

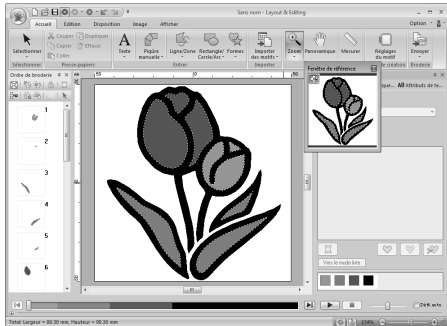
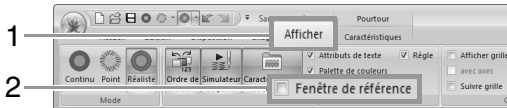

Le cadre de la zone d'affichage (rectangle rouge) indique la partie du motif affichée dans la Zone de création.

Zoom

Vous pouvez faire alterner la fenêtre de référence pour que celle-ci affiche soit l'ensemble de la zone de création, soit le motif de broderie uniquement.

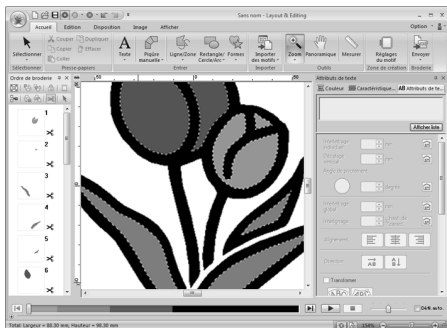

Cliquez sur  .

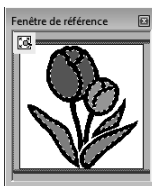

Déplacement/redimensionnement du cadre de la zone d'affichage

La partie du motif affichée dans la zone de création peut être sélectionnée dans la fenêtre de référence.

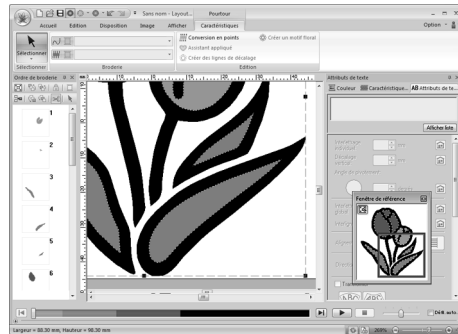
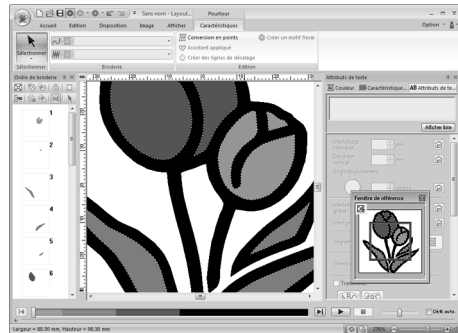

Nouveau tracé du cadre de la zone d'affichage

Au lieu de déplacer le cadre de la zone d'affichage, vous pouvez le retracer pour afficher la partie souhaitée du motif dans la zone de création.

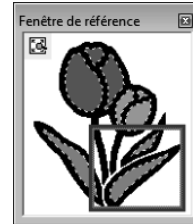
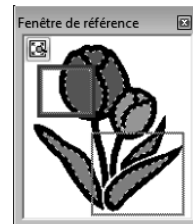

Modification et modification de l'ordre de broderie

Cliquez sur 1, puis sur 2.



 : Permet d'agrandir chaque motif pour remplir son cadre.



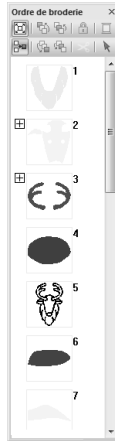

 : Permet d'afficher dans un seul cadre tous les motifs de même couleur qui seront brodés ensemble.



Mémo :

Si plusieurs motifs de même couleur sont combinés dans un seul cadre,  apparaît à gauche de ce cadre.

Cliquez sur  pour afficher les motifs de même couleur combinés dans des cadres séparés.

 apparaît sous le premier cadre et chaque cadre s'affiche avec un sous-nombre suivant le premier, pour indiquer l'ordre de broderie parmi les motifs de même couleur.

Cliquez sur  pour recombinaison tous les motifs dans un seul cadre.



Sélection d'un motif

1. Cliquez sur un cadre contenant le motif dans le volet **Ordre de broderie**.

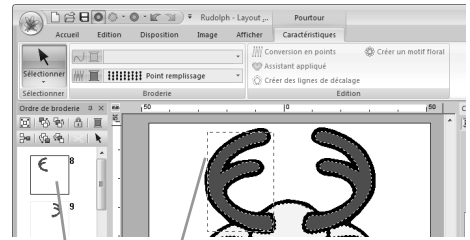

Ligne bleue Défilé de tirets

Mémo :

- Pour sélectionner plusieurs motifs, maintenez la touche **Maj** ou **Ctrl** enfoncée tout en cliquant sur les cadres des motifs souhaités. En outre, vous pouvez sélectionner plusieurs cadres en faisant glisser votre pointeuse sur eux.

2. Cliquez sur  dans la partie supérieure du volet **Ordre de broderie** pour sélectionner le motif dans la zone de création correspondant au cadre sélectionné dans le volet **Ordre de broderie**. Vous pouvez également sélectionner le motif en double-cliquant sur son cadre dans le volet **Ordre de broderie**.

Modification de l'ordre de broderie

Pour modifier l'ordre de broderie, sélectionnez le cadre contenant le motif, puis faites glisser le cadre jusqu'à son nouvel emplacement. Une ligne rouge indiquant la position dans laquelle le cadre a été placé apparaît.

Vous pouvez également déplacer des cadres en cliquant sur les boutons en haut du volet **Ordre de broderie**.

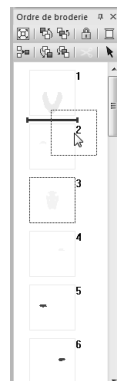

 : Permet de déplacer le motif sélectionné au début de l'ordre de broderie.

 : Permet de faire avancer le motif sélectionné d'une position dans l'ordre de broderie.

 : Permet de faire reculer le motif sélectionné d'une position dans l'ordre de broderie.

 : Permet de déplacer le motif sélectionné à la fin de l'ordre de broderie.

Remarque :

Vérifiez les points après avoir modifié l'ordre de broderie pour vous assurer que les motifs se superposant ne seront pas cousus dans le mauvais ordre.

■ Modification des couleurs

1. Sélectionnez un ou plusieurs cadres dans le volet **Ordre de broderie**, puis cliquez sur  dans la partie supérieure du volet **Ordre de broderie**.

→ Le volet Couleur se place devant les autres volets.

2. Cliquez sur la couleur souhaitée dans le volet **Couleur**.

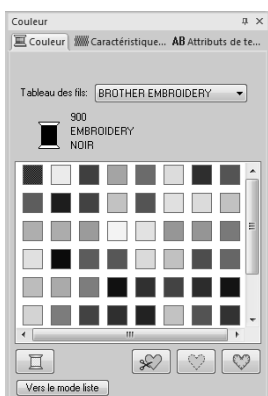

 « Couleur » à la page 58.

■ Modification des caractéristiques de broderie

1. Sélectionnez un ou plusieurs cadres dans le volet **Ordre de broderie**, puis cliquez sur l'onglet **Caractéristiques de broderie**. Si l'onglet **Caractéristiques de broderie** n'est pas affiché, cliquez sur l'onglet **Afficher** dans le Ruban, puis sur **Caractéristiques de broderie**.



Si le sélecteur de type de point n'apparaît pas dans le ruban, cliquez sur l'onglet **Caractéristiques**.

2. Modifiez les caractéristiques et le type de broderie.



 « Type de point » à la page 59 et « Spécification des attributs de broderie » se trouvent à la page 60

■ Verrouillage des motifs de broderie

Les motifs de broderie peuvent être verrouillés pour éviter qu'ils ne soient déplacés ou supprimés. Il n'est pas possible de sélectionner ni de modifier les motifs de broderie verrouillés.

1. Sélectionnez un ou plusieurs motifs dans le volet **Ordre de broderie**, puis cliquez sur  dans la partie supérieure du volet **Ordre de broderie**.
2. Cliquez sur  dans la partie supérieure du volet **Ordre de broderie**.

 **Mémo :**

- Les cadres avec  contiennent plusieurs motifs de la même couleur. Si ces cadres sont sélectionnés pour être verrouillés, tous les motifs du cadre le sont.
-  apparaît si le réglage de verrouillage n'est pas le même pour tous les motifs dans un cadre avec .
- Verrouiller la ligne ou la partie d'un motif de broderie créé à partir d'un contour et d'une zone intérieure verrouille également l'ensemble du motif de broderie.
- Verrouiller une partie d'un motif combiné, comme des motifs groupés, du texte disposé sur une courbe ou des motifs incorporés, verrouille également l'ensemble du motif de broderie.

Nombre de sauts par fil

La fonction Nombre de sauts par fil peut être activée ou désactivée.

Remarque :

Ces réglages ne sont appliqués que lorsque vous brodez avec nos machines à broder multi-aiguille. Avant de pouvoir spécifier ces réglages, sélectionnez  sous **Type de machine** dans la boîte de dialogue **Réglages des motifs**.



 « Spécification de la taille et de la couleur de la zone de création » à la page 87

Le bouton Nombre de sauts par fil () est disponible dans le volet **Ordre de broderie**.

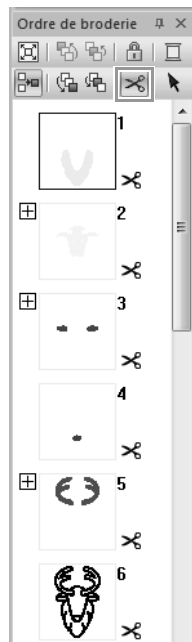
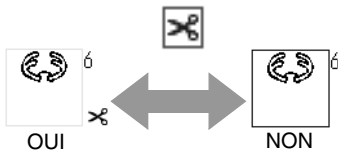
Sélectionnez un cadre, puis cliquez sur .



Mémo :

-  apparaît si le réglage de coupure de fil n'est pas le même pour tous les motifs dans un cadre avec .
- Le fil est coupé avant de changer la couleur du fil, même si la fonction **Nombre de sauts par fil** a été désactivée pour le cadre.
- Cliquez sur 1, 2, puis sur 3 pour afficher les emplacements de coupure de fil dans la zone de création.

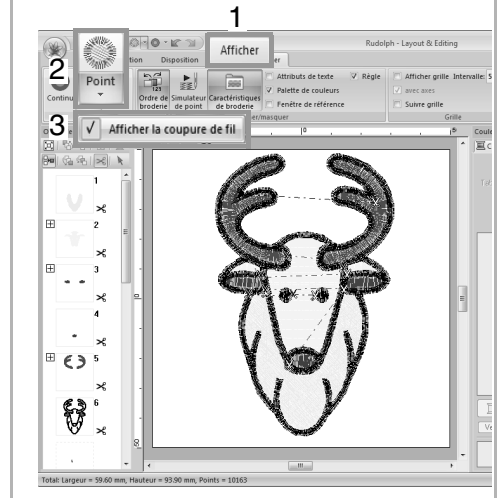

À propos de la longueur minimale des sauts de points pour la coupure de fil

- La longueur des sauts de points peut être spécifiée sous l'onglet **Sortir** dans la boîte de dialogue **Réglages du motif**. (Pour l'afficher, cliquez sur l'onglet **Accueil** dans le ruban et choisissez **Réglages du motif**).

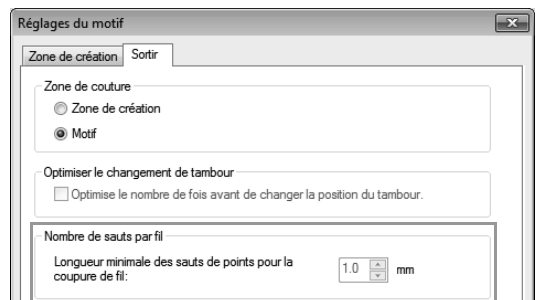

- Si cette longueur est inférieure à celle spécifiée pour **Longueur minimale des sauts de points pour la coupure de fil**, le fil n'est pas coupé, même si **Nombre de sauts par fil** a été défini.
- La disponibilité de **Longueur minimale des sauts de points pour la coupure de fil** dépend du modèle de machine sélectionné. Pour plus de détails, reportez-vous au manuel d'instructions de la machine.



Mémo :

Le réglage par défaut peut être spécifié afin d'appliquer ou non la coupure de fil aux objets créés.

Cliquez sur **Option** au-dessus du ruban, puis cliquez sur **Options** pour afficher la boîte de dialogue **Options**. Cliquez ensuite sur **Nombre de sauts par fil**, puis cochez ou désélectionnez la case **Ajouter le nombre de sauts par fil aux motifs entrés**.

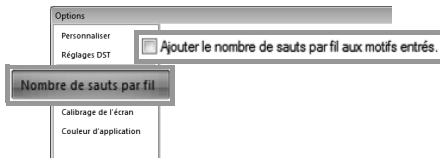

« Ajout d'un nombre de sauts par fil à de nouveaux motifs » à la page 279



Mémo :

- Vous pouvez sélectionner et vérifier les propriétés de motifs individuels dans le motif de broderie en choisissant le motif avant d'ouvrir cette boîte de dialogue. Dans ce cas, désélectionnez la case **Afficher des infos sur les objets sélectionnés** pour ouvrir la boîte de dialogue et afficher les propriétés de tous les motifs de la zone de création.
- Pour afficher les couleurs comme noms de couleurs prédéfinis de la machine, cochez la case **Avec couleur de base**.
- Si la zone de création a été définie sur **Taille personnalisée** ou si la **Taille du tambour** comprend plusieurs positions (100 x 172 mm ou 130 x 300 mm) ou le cadre Jumbo (360 x 360 mm), une boîte de dialogue **Propriétés des motifs** affiche les informations de broderie de chaque tambour du motif de la zone de création.

Vérification des informations de broderie des motifs

Cliquez sur 1.

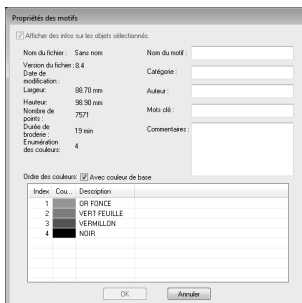
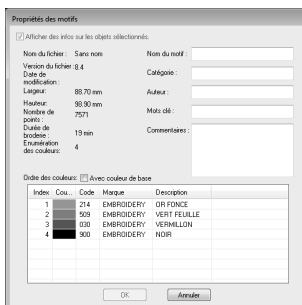

Vous pouvez entrer des commentaires et des informations sur le motif dans un fichier .pes enregistré.

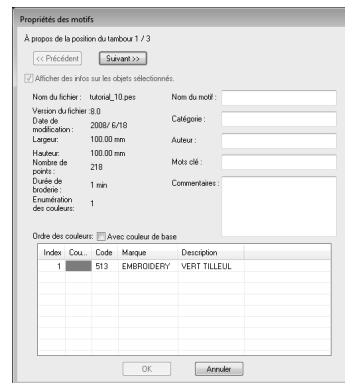

- Vous pouvez rechercher des fichiers dans **Design Database** en fonction des informations entrées.

Ouverture/importation des motifs de broderie

Création d'un nouveau motif de broderie

Cliquez sur 1, puis sur 2.



Mémo :

La taille de la zone de création peut être modifiée.



« Spécification de la taille et de la couleur de la zone de création » à la page 87

Ouverture d'un Layout & Editing fichier

1. Cliquez sur 1, puis sur 2.

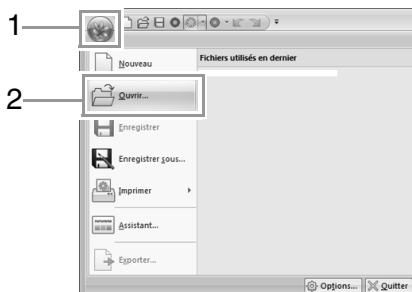

2. Sélectionnez le lecteur, le dossier et le fichier, puis cliquez sur **Ouvrir** ou double-cliquez sur l'icône du fichier.

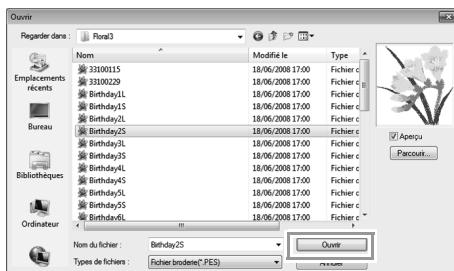

Mémo :

- Pour afficher les données du dossier sélectionné sous la forme de miniatures dans la boîte de dialogue **Parcourir**, cliquez sur **Parcourir**.

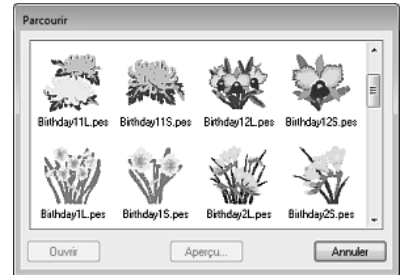

Pour afficher un motif plus détaillé, sélectionnez un fichier, puis cliquez sur **Aperçu**.



- Pour ouvrir le fichier affiché, cliquez sur **Ouvrir**.
- Si aucun fichier n'est répertorié, le dossier sélectionné ne contient pas de fichiers .pes.
- Si le format du fichier sélectionné n'est pas .pes, le message « Format de fichier imprévu » s'affiche dans la zone **Aperçu**.

Mémo :

Un fichier peut être ouvert de l'une des manières suivantes.

- Faites glisser le motif de broderie de l'Explorateur Windows vers la fenêtre Layout & Editing.
- Double-cliquez sur le fichier de motif de broderie dans l'Explorateur Windows.
- Double-cliquez sur le fichier de motif de broderie dans Design Database.

Mémo :

Vous pouvez ouvrir plusieurs fichiers dans Layout & Editing. En outre, vous pouvez copier et coller des données entre des fichiers tous deux ouverts.

Importation de motifs de broderie

■ À partir de la Bibliothèque de motifs

1. Cliquez sur 1, 2, puis sur 3.

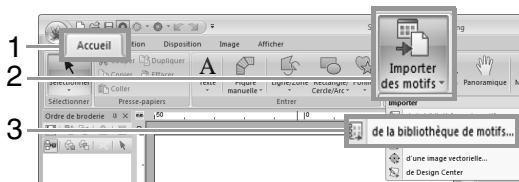

2. Dans le sélecteur **Catégorie**, sélectionnez une catégorie pour afficher les données de broderie correspondantes.



3. Sélectionnez l'icône du motif à importer, puis cliquez sur **Importer** ; vous pouvez également double-cliquer sur l'icône.

📖 Mémo :

- Vous pouvez importer le motif en faisant glisser son icône de la boîte de dialogue **Importer** dans la zone de création.
- Vous ne pouvez pas sélectionner plusieurs fichiers pour les importer simultanément.
- À l'aide des boutons dans la partie supérieure de la boîte de dialogue **Importer**, changez l'emplacement d'importation du fichier.



4. Cliquez sur pour refermer la fenêtre.

■ À partir d'un dossier

1. Cliquez sur 1, 2, puis sur 3.

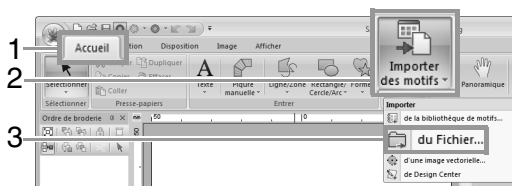

2. Cliquez sur .

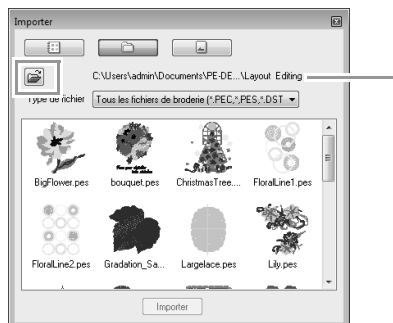

Indique le chemin d'accès au dossier actuellement sélectionné.

3. Sélectionnez un dossier, puis cliquez sur **OK**.

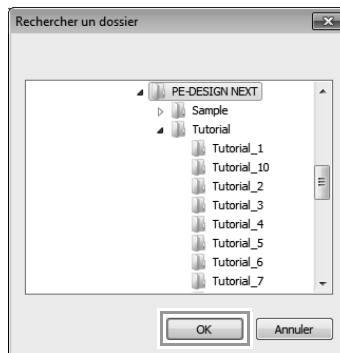

4. Dans la zone **Type de fichier**, sélectionnez une extension de nom de fichier pour afficher les données de broderie correspondantes.

5. Sélectionnez l'icône du fichier, puis cliquez sur **Importer**.
Le fichier est importé.

! Remarque :

Lors de l'importation de motifs provenant de cartes d'autres fabricants, veillez à choisir un motif qui ne dépasse pas les limites de la zone de création.

 **Mémo :**

Comme les fichiers .dst ne contiennent pas d'informations sur les couleurs de fils, les couleurs d'un fichier .dst importé peuvent donc ne pas apparaître comme prévu. Vous pouvez modifier les couleurs de fils à l'aide des fonctions du volet **Ordre de broderie** ou en sélectionnant un motif de point tout en maintenant enfoncée la touche **Alt**.

 « Modification des couleurs » à la page 76

- Lorsque vous importez des fichiers .dst, vous pouvez spécifier le nombre de sauts de points pour la coupure de fil.

 « Spécification du nombre de sauts dans un motif de broderie au format DST » à la page 279

■ **À partir d'une carte originale**

1. Insérez la carte originale dans le module d'écriture de carte USB.

 Reportez-vous à la section « Transfert vers une machine à l'aide d'une carte originale » à la page 176.

2. Cliquez sur 1, 2, puis sur 3.

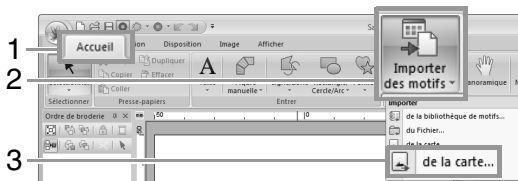

→ Après la lecture de la carte, les motifs de broderie de celle-ci apparaissent.

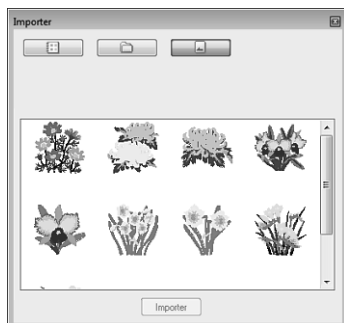

3. Sélectionnez l'icône du fichier, puis cliquez sur **Importer**.
Le fichier est importé.

 **Remarque :**

En raison du droit d'auteur, certaines cartes de broderie ne peuvent pas être utilisées avec cette fonction.

Importation d'images vectorielles (WMF)

Vous pouvez convertir des données d'image vectorielle dans le fichier .wmf (métafichier Windows) en un motif de broderie.

1. Cliquez sur 1, 2, puis sur 3.

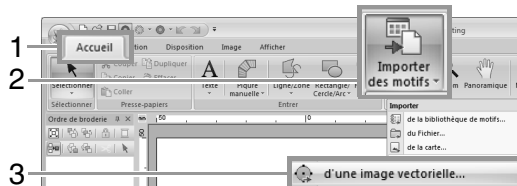

2. Sélectionnez le lecteur, le dossier et le fichier, puis cliquez sur **Ouvrir**.

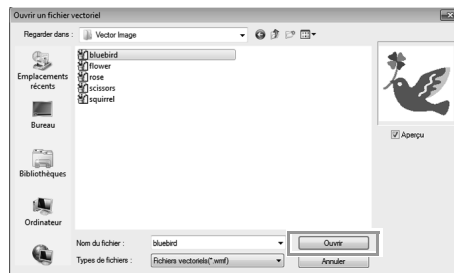

→ L'image importée apparaît dans la Zone de création.

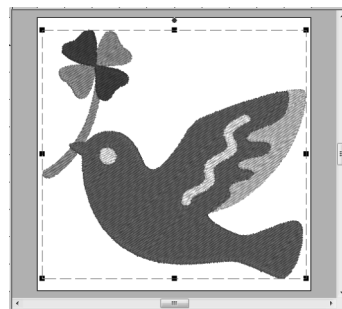

 **Remarque :**

Il se peut que la totalité des fichiers de données WMF ne soit pas importée.

Importation de motifs de broderie depuis Design Center

1. Démarre Design Center et ouvre le fichier.
☞ « Étape Image d'origine » à la page 187 et « Ouverture d'un fichier » à la page 197.
2. Cliquez sur 1, 2, puis sur 3.

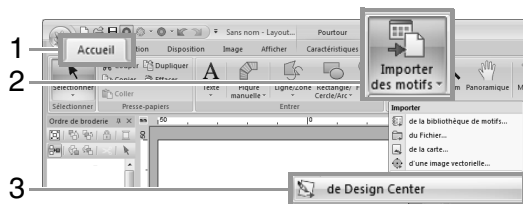

3. Spécifiez les réglages de votre choix pour **Agrandissement** et **Orientation**, puis cliquez sur **Importer**.

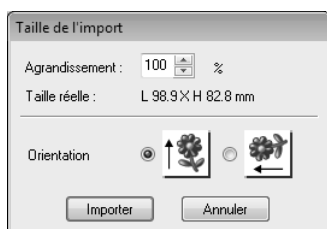

Remarque :

Le taux d'agrandissement maximal pouvant être spécifié est le taux qui adapte le motif à la zone de création.

Enregistrement et impression

Enregistrement

■ Eracement

Cliquez sur **1**, puis sur **2**.



📖 Mémo :

*Si aucun nom de fichier n'a été spécifié ou si le fichier est introuvable, la boîte de dialogue **Enregistrer sous** s'affiche.*

■ Enregistrement sous un nouveau nom

1. Cliquez sur **1**, puis sur **2**.



2. Sélectionnez le lecteur et le dossier, puis entrez le nom du fichier.

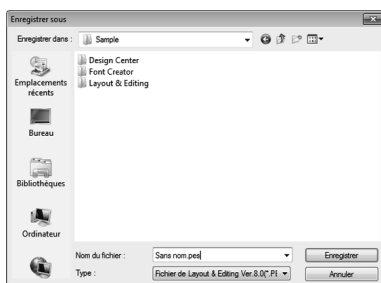

! Remarque :

Si vous sélectionnez un type de fichier d'une version antérieure du logiciel, les fichiers .pes enregistrés peuvent être ouverts avec cette version du logiciel mais notez toutefois que tous les motifs enregistrés seront convertis en motifs de points.

3. Cliquez sur **Enregistrer** pour enregistrer les données.

→ Le nouveau nom de fichier s'affiche dans la barre de titre de la fenêtre Layout & Editing.

■ Exportation de motifs dans un format différent

Vous pouvez exporter les données affichées dans la zone de création sous forme de fichier dans un format différent (.dst, .hus, .exp, .pcs, .vip, .sew, .jef, .csd, .xxx et .shv).

1. Cliquez sur **1**, puis **2**



2. Sélectionnez le lecteur et le dossier, puis entrez le nom du fichier.

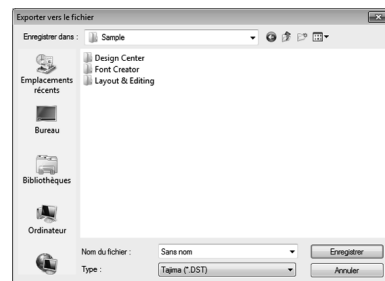

3. Sélectionnez un format (.dst, .hus, .exp, .pcs, .vip, .sew, .jef, .csd, .xxx, ou .shv) d'exportation du fichier.

Mémo :

Le réglage **Nombre de sauts par fil** peut être spécifié pour l'exportation au format .dst. Avant l'exportation, cliquez sur le bouton **Option**, puis sur **Options**, et enfin sur **Réglages DST** pour spécifier les réglages.

« Spécification du nombre de sauts dans un motif de broderie au format DST » à la page 279

Remarque :

- Certains motifs importés de cartes de broderie ne peuvent pas être exportés.
- Les motifs de broderie divisés et les motifs de broderie pour le cadre Jumbo ou le tambour à positions multiples seront exportés dans un seul fichier et ne seront pas fractionnés en parties.

Impression

■ Spécification des réglages d'impression

Avant d'imprimer, vous devez modifier les réglages d'impression des fichiers des motifs de broderie.

1. Cliquez sur **1**, **2**, puis sur **3**.

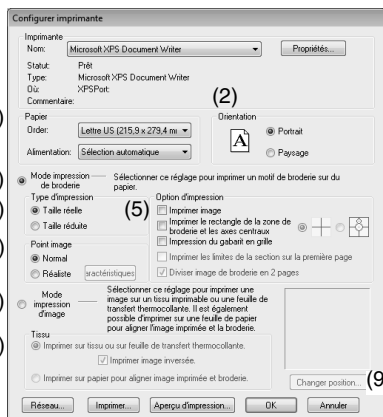
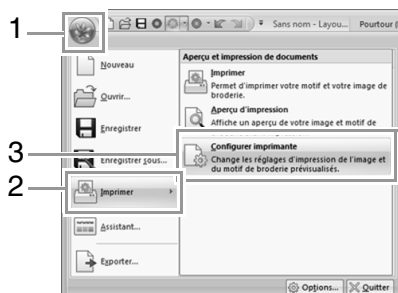

- (1) Spécifiez le format du papier.
 (2) Spécifiez l'orientation du papier.
 (3) Pour imprimer le motif de broderie, sélectionnez **Mode impression de broderie**.

- (4) **Type d'impression**

Taille réelle :

Sélectionnez cette option pour imprimer le motif à sa taille réelle et les informations de broderie (dimensions du motif de broderie, ordre des couleurs de broderie, nombre de points et position du tambour) sur des pages séparées.

Taille réduite :

Sélectionnez cette option pour imprimer sur une même page une image miniature et toutes les informations mentionnées ci-dessus.

- (5) **Option d'impression**

Imprimer image :

Cochez cette case pour Cochez cette case pour imprimer l'image importée dans la Zone de création en plus du motif de broderie. Toutefois, toute partie de l'image se trouvant hors de la zone d'impression ne sera pas imprimée.

Imprimer le rectangle de la zone de broderie et les axes centraux :

(Ce réglage n'est disponible que si **Taille réelle** est sélectionné.)



: Sélectionnez cette option pour imprimer des lignes noires indiquant la zone de broderie (reportez-vous à la section « Spécification de la zone de broderie » à la page 91) et les axes centraux pour les données.



: Sélectionnez cette option pour imprimer une marque de positionnement de broderie au centre des axes.

(Vous ne pouvez pas choisir ce réglage si **Cadre Jumbo** a été choisi comme taille de la Zone de création.)

Impression du gabarit en grille :

Cochez cette case pour imprimer les lignes vertes représentant la grille imprimée sur la feuille de broderie fournie avec le tambour. (Ce réglage ne peut pas être sélectionné si **Tambour utilisateur**, **Cadre pour casquettes**, **Cadre cylindrique**, **Cadre Jumbo** ou **Cadre arrondi** ont été choisis comme taille de la Zone de création.)





Imprimer les limites de la section sur la première page :

Cochez cette case pour imprimer les parties d'un motif dans lesquelles la Zone de création a été réglée sur une taille personnalisée ou sur **Cadre Jumbo**. Les parties du motif s'impriment en rouge.

Diviser image de broderie en 2 pages :

Cochez cette case pour imprimer au format réel et sur du papier au format lettre ou A4 un motif dont la taille est supérieure à celle du papier en le divisant en deux parties et en imprimant chacune d'entre elles sur des pages différentes.

(Ce réglage n'est disponible que si **Taille réelle** est sélectionné dans la boîte de dialogue **Configurer imprimante** et si la Zone de création est définie sur les tailles maximales de cadres. Ce paramètre n'est pas disponible si une taille de **Tambour utilisateur** est sélectionnée.)

Avec cette fonction d'impression fractionnée,  /  ou  /  est imprimé dans le coin inférieur droit du papier afin d'indiquer quelle moitié est imprimée.

(6) Point image**Normal :**

Sélectionnez cette option pour imprimer le motif sous forme de lignes et de points.

Réaliste :

Sélectionnez cette option pour imprimer une image réaliste du motif. Pour modifier les réglages de l'image réaliste, cliquez sur **Caractéristiques**.



« Modification des réglages de l'affichage réaliste » à la page 72

**Remarque :**

Si la case **Diviser image de broderie en 2 pages** est désélectionnée et que vous imprimez sur du papier d'un format supérieur, le motif n'est pas imprimé en deux parties. De même, si vous imprimez sur du papier d'un format inférieur, le motif risque d'être coupé.

(7) Lorsque vous imprimez une image importée sur du papier thermocollant ou un tissu imprimable, ou lorsque vous imprimez la feuille de positionnement de la broderie sur l'image imprimée, sélectionnez **Mode impression d'image**, puis sélectionnez une option sous **Tissu**.

(8) Tissu**Imprimer sur tissu ou sur feuille de transfert thermocollante :**

Sélectionnez cette option pour imprimer l'image d'arrière-plan sur du papier thermocollant ou du tissu imprimable. Seule l'image est imprimée.

Imprimer image inversée :

Cochez cette case pour imprimer l'image inversée selon un axe vertical. Lorsque vous imprimez sur du papier thermocollant, l'image est normalement imprimée inversée (image miroir). (Pour plus de détails, reportez-vous aux instructions relatives à l'utilisation du papier thermocollant.)

Sélectionnez cette option si votre imprimante ne dispose pas d'une fonction d'impression d'une image inversée (miroir). (Pour plus de détails, reportez-vous aux instructions de votre imprimante.)

Imprimer sur papier pour aligner image imprimée et broderie :

Sélectionnez cette option pour imprimer une feuille en vue d'aligner la position de l'image et de la broderie. Les marques et repères de positionnement indiquant la zone de broderie sont imprimés sur l'image.

(9) Changer position :

Il est possible de changer la position d'impression de l'image imprimée sur le papier. (Toute partie de l'image située hors de la zone d'impression du papier n'est pas imprimée.) Cliquez sur **Changer position** pour afficher la boîte de dialogue **Position d'impression de l'image**, puis faites glisser l'image sur la position d'impression de votre choix sur le papier.

2. Cliquez sur **OK**.

☞ « Modification de l'affichage du motif de broderie » à la page 72.

📖 Mémo :

Avec des motifs de broderie pour le cadre Jumbo :

Le motif situé dans la Partie 2 d'un motif de broderie pour le cadre jumbo est imprimé dans le même sens que la broderie réelle (pivoté de 180°).

■ Vérification d'une image imprimée

Vous pouvez afficher l'aperçu du contenu de la zone de création avant l'impression.

1. Cliquez sur **1, 2, puis sur 3**.

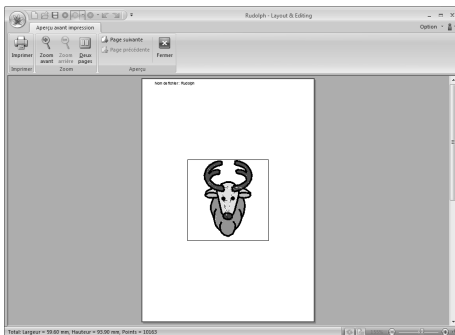
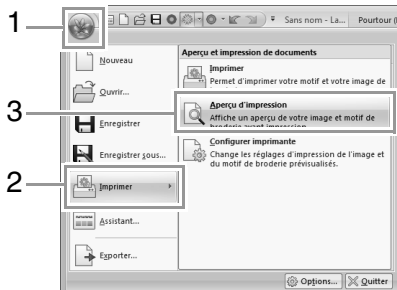

📖 Mémo :

*Vous pouvez également afficher l'image imprimée en cliquant sur **Aperçu avant impression** dans la boîte de dialogue **Configurer imprimante**.*

■ Impression d'une Zone de création avec des informations de broderie

Vous pouvez imprimer la zone de création avec ses informations de broderie.

1. Cliquez sur **1, 2, puis sur 3**.



2. Sélectionnez les réglages nécessaires.

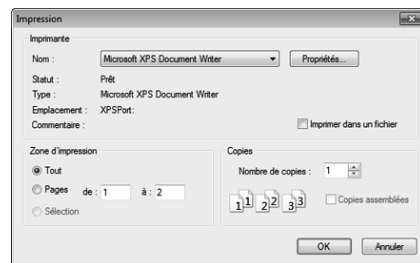

3. Cliquez sur **OK** pour commencer l'impression.

4. Suivez les instructions de l'imprimante pour terminer l'impression.

Spécification de la taille et de la couleur de la zone de création

La couleur et la taille de la zone de création peuvent être modifiées. Vous pouvez sélectionner une taille de zone de création selon la taille du tambour que vous utiliserez avec votre machine à broder. Vous pouvez également spécifier une taille personnalisée dans la zone de création pour les motifs de broderie qui seront fractionnés et brodés en plusieurs parties.

1. Cliquez sur **1**, puis sur **2**.



2. Spécifiez les réglages pour la zone de création, puis cliquez sur OK.

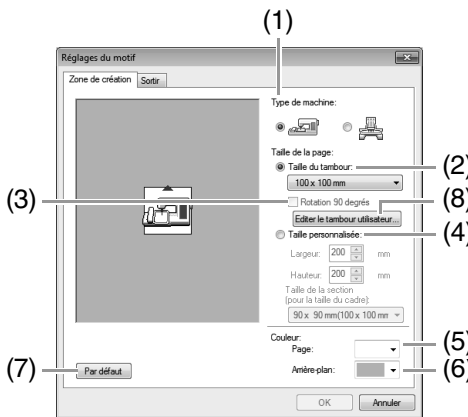

- (1) **Type de machine :**
Sélectionnez le type de machine que vous utilisez. Les réglages disponibles dans le sélecteur **Taille de la page** varient en fonction du type de machine sélectionné.
- (2) **Taille du tambour :**
Sélectionnez la taille de tambour souhaitée à partir du sélecteur.
- (3) **Rotation 90 degrés :**
Cochez cette case pour disposer le motif dans une Zone de création qui a pivoté de 90°.
- (4) **Taille personnalisée :**
Spécifiez une taille personnalisée pour les motifs de broderie fractionnés. Sélectionnez cette option, puis tapez ou sélectionnez la largeur et la hauteur souhaitées pour la Zone de création.
- (5) **Page :**
Sélectionnez la couleur souhaitée pour la Zone de création.

« Didacticiel 10-1 : Création de motifs de broderie fractionnés » à la page 157.

(6) **Arrière-plan :**

Sélectionnez la couleur souhaitée pour l'écran de travail.

(7) **Par défaut :**

Pour rétablir les réglages par défaut, cliquez sur ce bouton.

(8) **Editer le tambour utilisateur :**

Cliquez sur ce bouton pour afficher la boîte de dialogue **Réglages du tambour utilisateur**, dans laquelle vous pouvez ajouter la taille d'un tambour utilisateur. La taille du tambour utilisateur ajoutée apparaît au bas de la liste.

« Spécification d'une taille de tambour utilisateur » à la page 88.

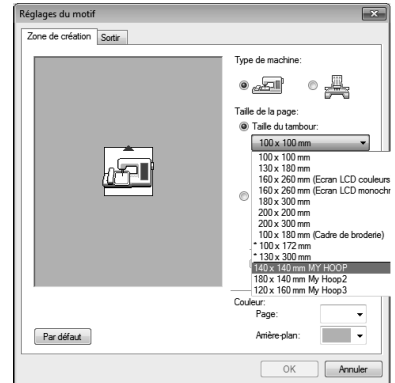

Remarque :

- Les tailles de la zone de création **130 x 300 mm**, **100 x 172 mm** marquées d'un « * », sont utilisées pour broder des motifs à positions multiples à l'aide d'un cadre de broderie spécial fixé à la machine à broder à trois positions différentes.

« Didacticiel 10-2 : Création de motifs pour cadres à positions multiples » à la page 163

- Ne sélectionnez pas de cadre plus grand que le cadre de broderie pouvant être utilisé avec votre machine.
- Lorsque Cadre pour casquettes, Cadre cylindrique ou Cadre arrondi a été sélectionné, vous ne pouvez pas faire pivoter la Zone de création de 90°.

Spécification d'une taille de tambour utilisateur



- (1) **Largeur, Hauteur :**
Entrez la taille du tambour à ajouter.
- (2) **Commentaire :**
Si vous avez entré du texte dans cette zone, il apparaît à côté de la taille.
- (3) **Ajouter tamb. :**
Cliquez sur ce bouton pour ajouter la taille du tambour.
- (4) **Liste des tambours utilisateur :**
La taille du tambour ajoutée apparaît dans la liste.
Sélectionnez une taille de tambour dans cette liste pour changer l'ordre d'affichage ou pour la supprimer.
- (5) **Haut, Bas :**
Cliquez sur ces boutons pour déplacer la taille du tambour sélectionnée vers le haut ou vers le bas dans l'ordre d'affichage.
- (6) **Suppr. tamb. :**
Cliquez sur ce bouton pour supprimer la taille de tambour sélectionnée.

Remarque :

- Un tambour utilisateur ne peut pas pivoter de 90°.
- Vous ne pouvez pas ajouter un tambour utilisateur au sélecteur Taille de la section (pour la taille de tambour) sous Taille personnalisée.
- Ne créez pas un tambour personnalisé plus grand que le tambour de broderie pouvant être utilisé avec votre machine.
- Les données de broderie créées dans un Tambour utilisateur ne peuvent pas être enregistrées dans un format d'une version précédente.

Spécification de la zone de broderie

La zone de broderie peut être spécifiée.

Cliquez sur 1.

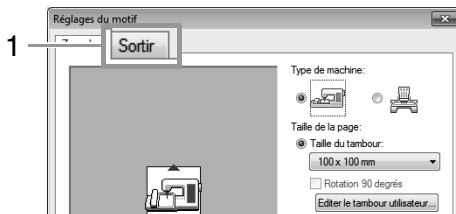

Sélectionnez la zone de broderie souhaitée (**Zone de création** ou **Motif**).

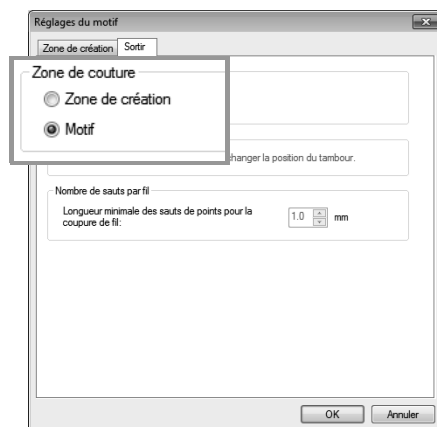

Zone de création : les motifs sont brodés de telle façon que la position de l'aiguille au début de la broderie soit alignée sur le centre de votre zone de création.

Mémo :

Lorsque **Zone de création** est sélectionné, les dimensions du motif correspondent à la taille de la zone de création, ce qui réduit la possibilité de déplacer le motif dans l'écran de mise en page de votre machine à broder.

Motif : les motifs sont brodés de telle façon que la position de l'aiguille au début de la broderie soit alignée sur le centre des motifs.

Mémo :

Lorsque **Motif** est sélectionné, la taille du motif est maintenue, ce qui permet une plus grande mobilité lors de l'utilisation des fonctions de mise en page de votre machine à broder.

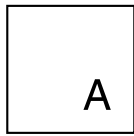

Zone de création (à l'écran)

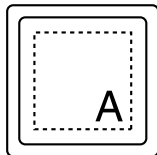

Zone de broderie = Zone de création

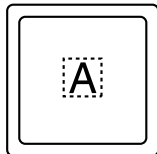

Zone de broderie = Motif



Remarque :

Vous ne pouvez pas choisir ce réglage si un Cadre Jumbo, un tambour à positions multiples ou une Taille personnalisée a été choisie comme taille de la Zone de création.

Optimiser le changement de tambour

Ce paramètre peut être sélectionné si un tambour à positions multiples (100 × 172 mm ou 130 × 300 mm) a été choisi comme taille de la zone de création.

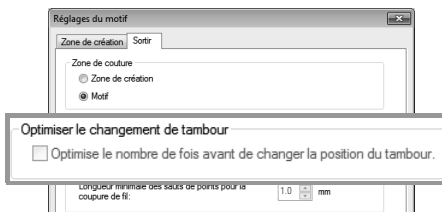

Cochez la case pour optimiser les modifications de l'ordre de broderie/ordre de la position du tambour afin que le nombre de modifications de la position du tambour soit réduit au minimum.

Ceci limite les risques d'alignement incorrect dans le motif de broderie ou une couture irrégulière en conséquence d'un changement trop fréquent de la position du tambour.

Nombre de sauts par fil

Ces réglages ne sont appliqués que lorsque vous brodez avec nos machines à broder multi-aiguille. Avant de pouvoir spécifier ces réglages, sélectionnez  sous **Type de machine** dans la boîte de dialogue **Réglages du motif**.

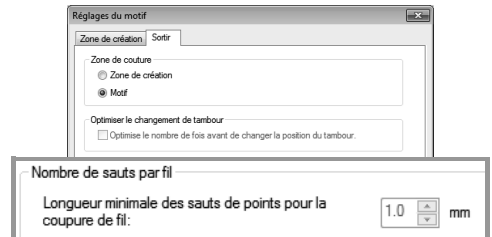

Spécifiez la longueur minimale des sauts de points pour la coupure de fil.



Remarque :

Ces réglages ne sont appliqués avec aucune autre machine à broder. Pour plus de détails, reportez-vous au manuel d'instructions fourni avec la machine.

Modification des réglages de l'application

Modification des réglages de la grille

Vous pouvez afficher ou masquer une grille de lignes en pointillés ou de lignes continues et vous pouvez régler l'espacement de la grille.

1. Cliquez sur 1.



2. Spécifiez les réglages de la grille.

(3)

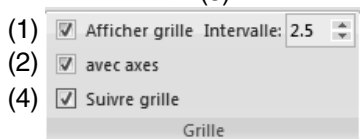

- (1) **Afficher grille :**
Cochez cette case pour afficher la grille.
- (2) **avec axes :**
Cochez cette case pour afficher la grille en lignes continues.
- (3) **Intervalle :**
Spécifiez l'espacement de la grille.
- (4) **Suivre grille :**
Cochez cette case pour aligner les motifs avec la grille.

Mémo :

La fonction *Suivre grille* est disponible que la grille soit affichée ou non.

Modification des réglages de la règle

La règle peut être affichée ou masquée.

1. Cliquez sur 1, puis sur 2.



2. Pour afficher la règle, cochez la case Règle. Pour la masquer, désélectionnez cette case.

Mémo :

Cliquez sur pour passer des millimètres aux pouces, et inversement, pour les unités de mesure.

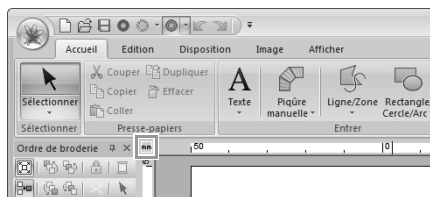

Création de motifs de broderie contenant du texte

Cette section explique comment entrer du texte et décrit les diverses opérations permettant de le disposer. En outre, elle fournit des détails sur la création de motifs de broderie dont le texte peut aisément être remplacé.

Depuis Layout & Editing, vous pouvez créer différents motifs de broderie pour du texte.

Les types de texte suivants peuvent être créés.

- Polices intégrées :** Ce logiciel est fourni avec 100 polices intégrées. (5 polices intégrées sont spécifiques au petit texte)
- Polices TrueType :** Les polices TrueType installées sur votre ordinateur permettent de créer des motifs de broderie.
- Petites polices :** La taille de ces petites polices varie entre 3 et 6 mm (0,12 et 0,24 pouce). De par leur taille, ces polices sont utiles pour coudre de jolis textes de petite taille.
- Monogrammes :** Monogrammes personnalisés composés de motifs de texte et de motifs décoratifs.
- Polices personnalisées :** Vous pouvez créer vos propres polices à l'aide de Font Creator.

Vous pouvez également disposer le texte de différentes manières.

- Disposition du texte :** Vous pouvez disposer le texte le long d'un contour ou d'un arc.
- Transformation :** Vous pouvez transformer le texte en n'importe lequel des 26 styles de transformation.

Didacticiel 3 : Entrée de texte

Cette section décrit les procédures d'entrée d'un texte et de sa disposition en forme d'éventail.

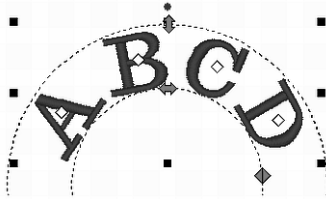

Le fichier exemple de ce didacticiel se trouve à l'emplacement suivant.

Documents (Mes Documents)\PE-DESIGN NEXT\tutorial\tutorial_3

Étape 1	Entrée de texte
Étape 2	Transformation de texte

Étape 1 Entrée de texte

1 Cliquez sur 1, 2, puis sur 3.

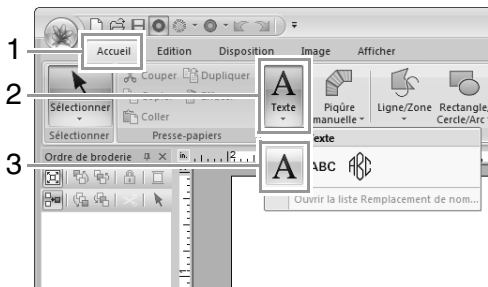

2 Cliquez dans la zone de création.

→ Une ligne verticale en tirets apparaît dans la zone de création pour une saisie directe à l'écran.



3 À l'aide du clavier, entrez « ABCD ».

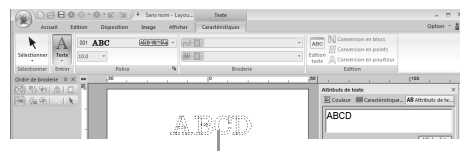

Le texte entré apparaît.

Mémo :

*Vous pouvez également entrer du texte en cliquant sur les caractères de la table des caractères (1) sous l'onglet **Attributs de texte**.*

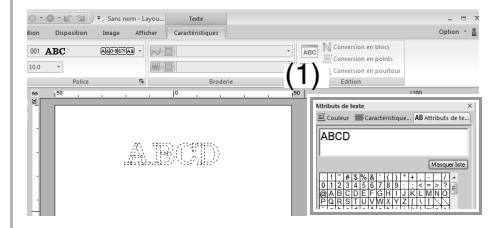

- 4 Appuyez sur la touche **Entrée**. Le texte apparaît dans la zone de création.

ABCD

Mémo :

Vous pouvez modifier le type de broderie, la couleur, la taille et la police des caractères.

- ☞ « Réglage des caractéristiques de texte » à la page 95 et
- ☞ « Caractéristiques de broderie pour le texte » à la page 102

Étape 2 Transformation de texte

- 1 Cliquez sur le texte pour le sélectionner.

ABCD

- 2 Cochez la case **Transformer** (1), puis cliquez sur 2.

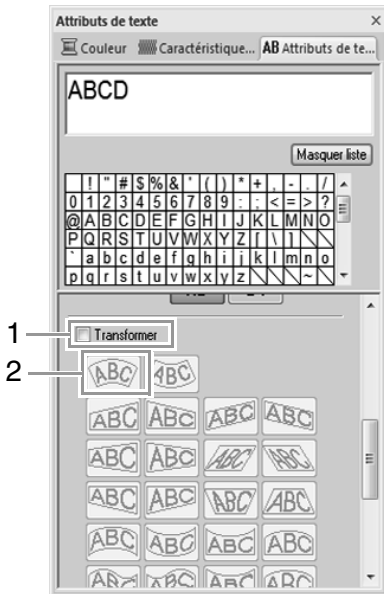

- 3 Faites glisser , et pour transformer le texte.

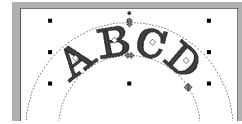

: Règle la taille du texte.

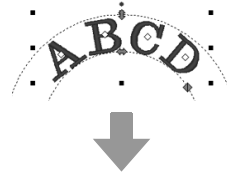

: Déplace le texte le long du cercle.

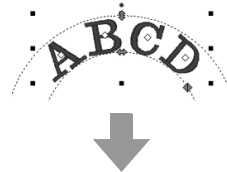

: Règle le rayon du cercle.

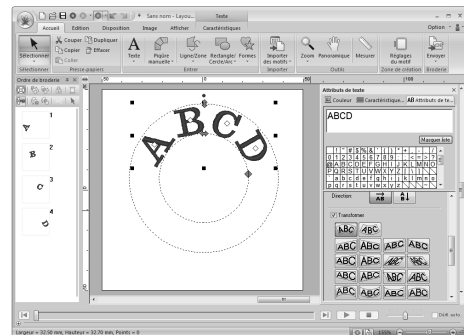
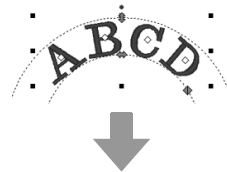

Opérations avancées pour l'entrée de texte

Entrée de texte

1. Sélectionnez l'outil Texte en cliquant sur **1**, **2**, puis sur **3**.

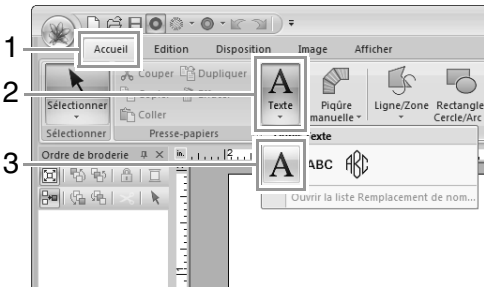

2. Au besoin, changez la police, la taille, la couleur et le type de point du texte.

☞ « Réglage des caractéristiques de texte » à la page 95 et
« Caractéristiques de broderie pour le texte » à la page 102

3. Cliquez sur la zone de création.

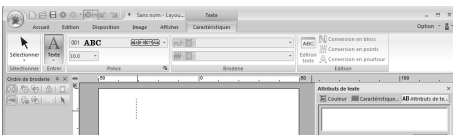

4. Entrez le texte.

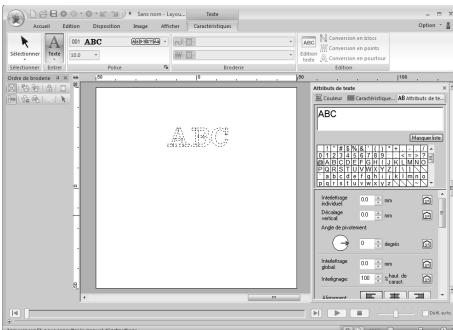

5. Appuyez sur la touche **Entrée** ou cliquez dans la zone de création.

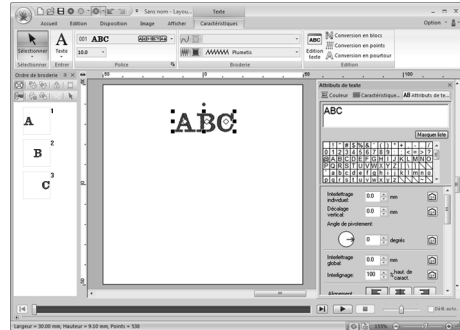

Mémo :

- Maintenez la touche **Ctrl** enfoncée et appuyez sur la touche **Entrée** pour entrer une nouvelle ligne de texte.
- Vous pouvez également entrer les caractères en cliquant dessus dans la table des caractères. Cette opération est particulièrement utile si vous devez entrer des caractères accentués non disponibles sur votre clavier.
- Cliquez sur **Masquer liste** pour masquer la table des caractères. Lorsqu'elle est masquée, cliquez sur **Afficher liste** pour afficher la table des caractères.

Remarque :

- Il est impossible d'activer la broderie des tracés avec des polices personnalisées et les polices intégrées 025 et 029.
- Si le caractère entré n'est pas disponible avec la police sélectionnée ou si le caractère ne peut pas être converti en motif de broderie, le caractère apparaît de la manière suivante  dans la zone de création. Le cas échéant, entrez un autre caractère.

Édition de texte entré

1. Sélectionnez un seul motif de texte.
2. Cliquez sur 1, puis sur 2.



Sinon, cliquez sur l'onglet **Attributs de texte** (3), puis cliquez dans le champ de texte (4).



3. Éditez le texte comme vous le souhaitez.

Appuyez sur la touche **Entrée** ou cliquez dans la zone de création.

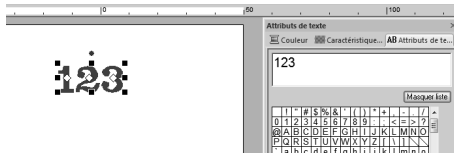

Réglage des caractéristiques de texte

Les caractéristiques de texte peuvent être spécifiées à l'aide des sélecteurs **Police** et **Taille du texte** dans l'onglet **Caractéristiques**.



Mémo :

L'onglet **Caractéristiques** (sous **Texte**) s'affiche lorsqu'un motif de texte ou un outil **Texte** est sélectionné.

Police

Cliquez dans le sélecteur **Police**, puis sur la police souhaitée.

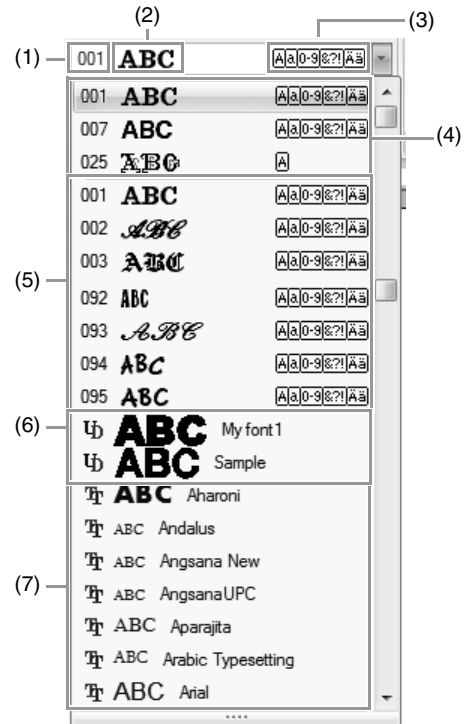

- (1) Numéro de police
- (2) Échantillon de police
Si une seule chaîne de texte est sélectionnée, les polices de la liste s'affichent avec les caractères sélectionnés.
- (3) Types de caractères disponibles
☞ Mémo « Liste des polices » à la page 316
- (4) Polices utilisées en dernier
- (5) Polices intégrées
- (6) Polices personnalisées
- (7) Polices TrueType

- Polices personnalisées

Les fichiers PEF créés avec Font Creator et enregistrés dans le dossier **MyFont** dans lequel PE-DESIGN a été installé s'affichent avec des polices définies par l'utilisateur après les polices répertoriées dans le tableau ci-dessus.



☞ « Font Creator » à la page 249

- Police TrueType
Les noms et échantillons de polices TrueType installées apparaissent après les polices personnalisées.

Mémo :

Les réglages de police TrueType peuvent être modifiés dans la boîte de dialogue **Réglage des caractéristiques des polices TrueType**.

« Spécification des caractéristiques de la police TrueType » à la page 97.

Remarque :

- Le texte créé à l'aide de certaines polices TrueType peut être converti correctement en motif de broderie en raison de la forme du caractère. Ces caractères ne peuvent pas être brodés correctement. Effectuez un test avant de broder votre projet.
- En outre, le texte créé à l'aide de certaines polices TrueType ne peut pas être converti.

Taille du texte

Cliquez dans le sélecteur Taille du texte. Entrez la hauteur désirée et appuyez sur la touche **Entrée**, ou cliquez sur la valeur de votre choix.

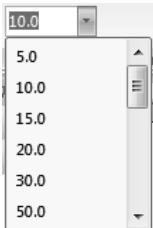

Spécification de différentes caractéristiques de texte

1. Sélectionnez le texte.
2. Cliquez sur l'onglet **Attributs de texte**.



Si l'onglet **Attributs de texte** n'est pas affiché, cliquez sur l'onglet **Afficher** dans le Ruban, puis sur **Attributs de texte**.

3. Modifiez les caractéristiques de texte.

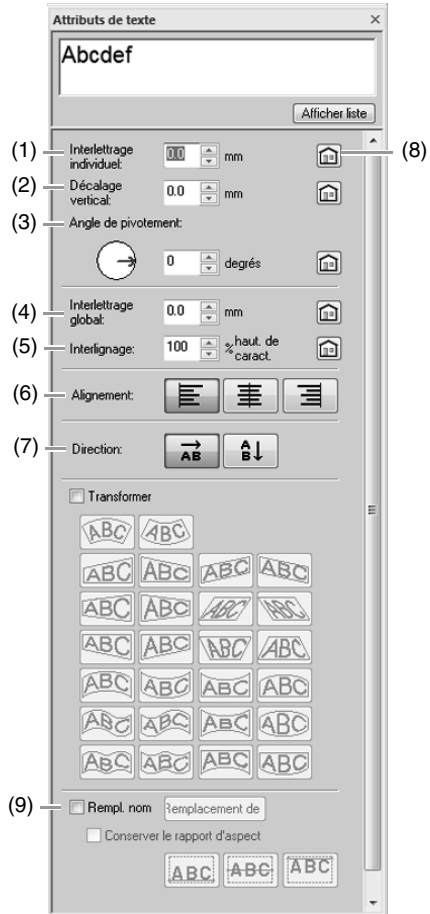

(1) Interlettrage individuel	0,0 mm A b c d e f	5,0 mm (entre « A » et « b ») A b c d e f	
(2) Décalage vertical	0,0 mm A b c d e f	2,0 mm A b c d e f	
(3) Angle de pivotement	0° A b c d e f	20° A b c d e f	
(4) Interlettrage global	0,0 mm A b c d e f	2,0 mm A b c d e f	
(5) Interlignage	100% A b c d e f g h i j k l	150% A b c d e f g h i j k l	
(6) Alignement	gauche A b c d e f g h i j k l	Centrer A b c d e f g h i j k l	droite A b c d e f g h i j k l
(7) Direction	Horizontal A B C		Vertical A B C
(8)	Cliquez sur ce bouton pour rétablir le réglage par défaut.		
(9) Rempl. nom	☞ « Fonction Rempl. nom (remplacement de texte) » à la page 113.		

Mémo :

• Les deux réglages **Interlettrage individuel** et **Interlettrage global** règlent l'espacement entre les caractères. Le réglage **Interlettrage global** est toujours appliqué au motif de texte entier, tandis que le réglage **Interlettrage individuel** peut être appliqué aux caractères individuels.

☞ Reportez-vous à la section « Sélection de caractères » à la page 99 pour plus de détails sur la sélection de caractères individuels dans un motif de texte.

• Les réglages (1) (2) (3) spécifiés sous l'onglet **Attributs de texte** s'appliquent à tous les caractères sélectionnés.

Spécification des caractéristiques de la police TrueType

1. Sélectionnez le texte dans une police TrueType.
2. Cliquez sur 1, puis sur 2.

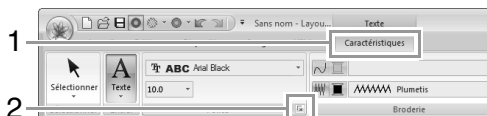

3. Sélectionnez un style de police dans le sélecteur **Style de police**, sélectionnez un ensemble de caractères dans le sélecteur **Écriture**, puis cliquez sur **OK**.



Remarque :

- Les réglages de **Style de police** et **Écriture** diffèrent selon la police TrueType sélectionnée.
- Si vous sélectionnez du texte créé à partir de plusieurs polices TrueType, cette commande n'est pas disponible. En outre, si vous sélectionnez du texte de même police, mais avec des écritures ou des styles de police différents, cette boîte de dialogue s'affiche avec les réglages des attributs de la première lettre du texte. Dans l'un ou l'autre des cas mentionnés ci-dessus, la sélection d'un seul caractère dans le texte affiche une boîte de dialogue ne contenant que les attributs de ce caractère.

Transformation de texte



1. Sélectionnez le texte.
2. Cochez la case **Transformer**, puis cliquez sur le bouton de la forme de transformation.

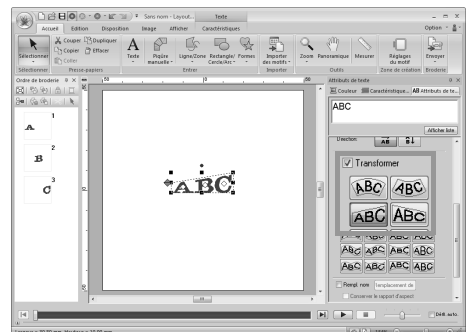

En fonction de la forme sélectionnée, une ligne en pointillés avec ◊ et ◊ apparaît autour du texte.





Remarque :

Un motif de texte contient des données pour la couture linéaire ou par zone. C'est pourquoi, en fonction de la forme de la police, un écart peut apparaître entre la ligne et la zone dans le texte si cette commande est sélectionnée.

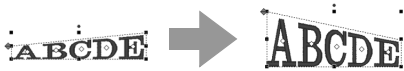
3. Faites glisser  pour transformer le texte.



Mémo :

-  ne peut être déplacé que verticalement.
-  ne peut être déplacé qu'horizontalement.

Pour que le texte transformé reprenne sa forme d'origine, désélectionnez la case à cocher **Transformer**.



Arrangement sur le pourtour

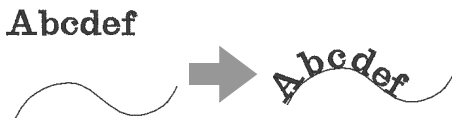

1. Sélectionnez le texte ou le petit texte et un pourtour.

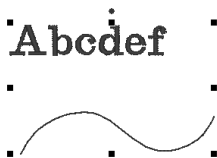



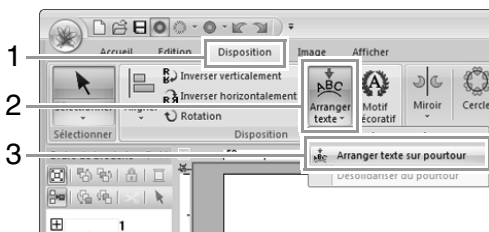



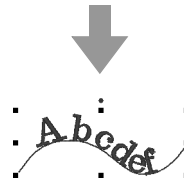
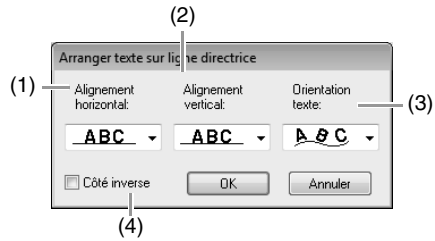

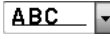
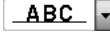
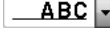
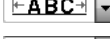
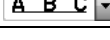
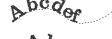

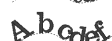
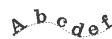
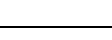
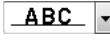
2. Cliquez sur 1, 2, puis sur 3.

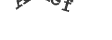
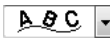
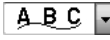
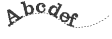

3. Spécifiez les réglages souhaités dans la boîte de dialogue **Arranger texte sur ligne directrice**, puis cliquez sur **OK**.



(1) Alignement horizontal	    	    
(2) Alignement vertical	  	  
(3) Orientation texte	 	 
(4) Côté inverse	<input type="checkbox"/> Côté inverse <input checked="" type="checkbox"/> Côté inverse	 

Remarque :

- Lorsque l'option **Arranger texte sur pourtour** est spécifiée, la transformation du texte est annulée.
- Une seule ligne de texte peut être disposée sur un pourtour.

Mémo :

- Pour changer la position du texte sur le pourtour, sélectionnez le texte, puis faites-le glisser.
- Les réglages de certaines caractéristiques de texte (**Taille**, **Interlitrage global**, **Décalage vertical** et **Angle de pivotement**) peuvent être modifiés pour des caractères uniques, même lorsque du texte est arrangé sur un pourtour.

 « Sélection de caractères » à la page 99.

■ Désolidarisation de texte d'un pourtour



1. Sélectionnez le texte ou le petit texte disposé sur un pourtour.
2. Cliquez sur 1, 2, puis sur 3.

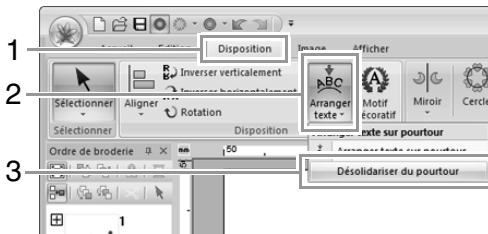

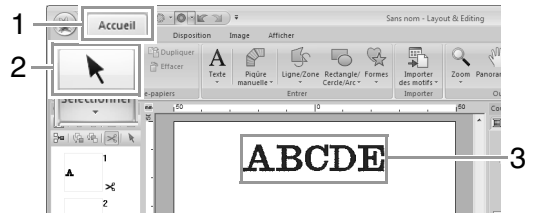

Sélection de caractères

1. Sélectionnez le texte.
Cliquez sur 1, 2, puis sur 3.





Mémo :

Si l'icône  ne s'affiche pas au niveau du 2, cliquez sur la flèche dans la partie inférieure du bouton, puis cliquez sur l'icône .

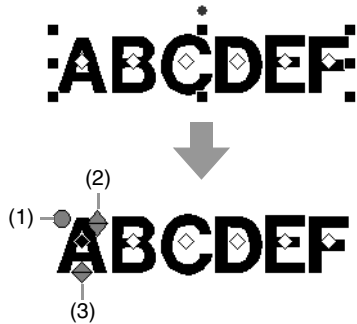

2. Sélectionnez des caractères dans le texte.
Pour sélectionner un seul caractère, cliquez sur le symbole  du caractère.



- (1) Poignée de rotation
- (2) Poignée de taille
- (3) Poignée de décalage vertical

Pour sélectionner plusieurs caractères, maintenez la touche **Ctrl** enfoncée et cliquez sur chaque symbole  des autres caractères ou faites glisser le pointeur sur les symboles  des caractères.

Mémo :

Vous pouvez sélectionner plusieurs symboles  et les symboles  sélectionnés peuvent être modifiés de la même manière que vous avez sélectionné les points du motif de broderie.

 « Sélection de points » à la page 64.

Modification aisée de la taille et des attributs des caractères

Vous pouvez aisément utiliser les opérations de glissement pour modifier la taille et les caractéristiques du texte.

■ Modification de la taille

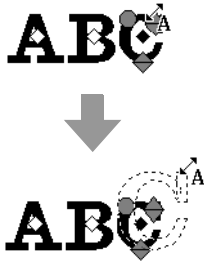

1. Placez le pointeur sur la poignée supérieure droite .
2. Faites glisser la poignée.



3. Lorsque vous relâchez le bouton de la souris, la taille du caractère est modifiée.



■ Modification de l'interlettrage individuel

1. Placez le pointeur sur le corps du caractère plutôt que sur les poignées   , et faites glisser le caractère horizontalement.

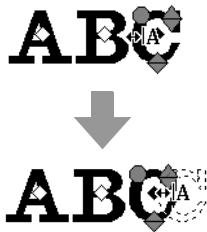

2. Lorsque vous relâchez le bouton de la souris, l'interlettrage global est modifié.



■ Modification du décalage vertical

1. Placez le pointeur sur la poignée inférieure .
2. Faites glisser la poignée verticalement.

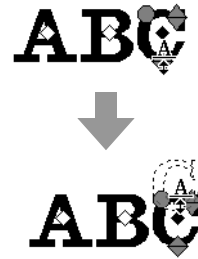

3. Lorsque vous relâchez le bouton de la souris, le décalage du caractère est modifié.



■ Rotation des caractères

1. Placez le pointeur sur la poignée .
2. Faites glisser la poignée.

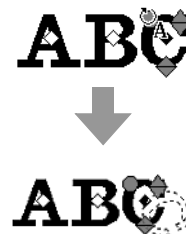

3. Lorsque vous relâchez le bouton de la souris, l'angle du caractère est modifié.



Conversion de texte en parties

Le texte peut être converti en parties (données piquées manuellement), ce qui vous permet de régler la forme des caractères.

1. Sélectionnez le texte ou le texte du monogramme.
2. Cliquez sur 1, puis sur 2.

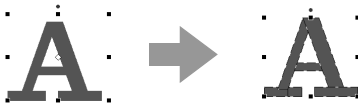
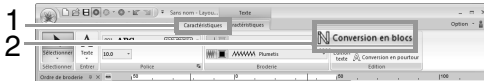

Si la broderie du tracé a été spécifiée pour le texte, elle est convertie en contour.

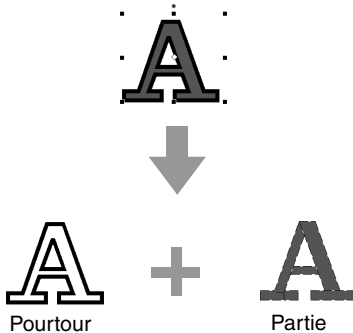

Remarque :

Un petit texte ne peut pas être converti en parties.

Pour plus de détails sur l'édition de parties ou de pourtours, reportez-vous à la section « Reformatation des motifs de broderie » à la page 64.

Conversion du texte en motif de contour

Motif de texte

Motif de pourtour

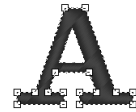

Incorporation de motif



1. Sélectionnez le texte.
2. Cliquez sur 1, puis sur 2.

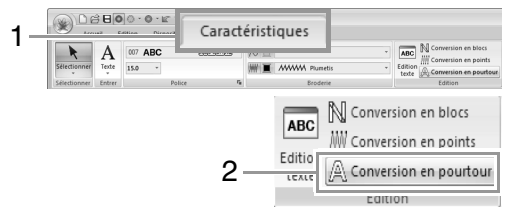

Mémo :

Les formes transformées sont regroupées. En outre, l'incorporation de motif est automatiquement spécifiée pour les ouvertures (par exemple, le triangle à l'intérieur de la lettre « A »).

Remarque :

Les motifs de texte créés avec les polices intégrées 025 et 029, des polices personnalisées ou des polices de petit texte ne peuvent pas être convertis en pourtours.

Sélection de positions de points de connexion dans un motif de texte

La position des points de connexion entre des caractères d'un même texte (point final d'un caractère et point de départ du caractère suivant) peuvent être spécifiées.

Les réglages disponibles sont **Par défaut**, **Les plus proches** et **Plus éloigné**.

1. Sélectionnez le texte ou le texte du monogramme.

Si l'onglet **Caractéristiques de broderie** n'est pas affiché, cliquez sur l'onglet **Afficher** dans le Ruban, puis sur **Caractéristiques de broderie**.

2. Cliquez sur un réglage sous **Points de connexion**.

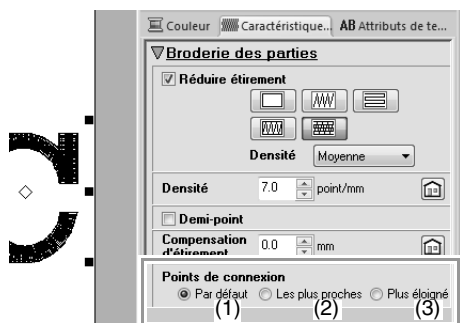

- (1) Par défaut

ABC

Les points sont créés dans l'ordre de broderie par défaut pour une bonne qualité de point pour tous les caractères.

- (2) Les plus proches

ABC

Les points sont créés à la distance la plus courte entre le point final d'un caractère et le point de départ du caractère suivant, ce qui permet de réduire les sauts de point et le nombre de coupures du fil.

- (3) Plus éloigné

ABC

Les points sont créés à une distance plus longue entre le point final d'un caractère et le point de départ du caractère suivant, ce qui permet d'allonger les sauts de point et de faciliter la coupe manuelle.

Un réglage de point de connexion peut être sélectionné non seulement pour la couture par zone, mais également pour la couture linéaire.

Remarque :











- Ces réglages ne sont pas disponibles avec le texte créé à l'aide des polices intégrées 025 ou 029, d'une police TrueType, d'une police personnalisée ou d'une police de petit texte.
- Ces réglages ne sont pas disponibles pour le texte qui contient des caractères de différentes couleurs.
- Ces réglages ne sont pas disponibles pour du texte lorsque l'ordre de broderie des caractères n'est pas continu.

Caractéristiques de broderie pour le texte

Les options de broderie de l'onglet **Caractéristiques de broderie** vous permettent de régler les caractéristiques de broderie (couleur de fil et type de broderie, contour et zone intérieure activée/désactivée).

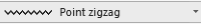
Si du texte est sélectionné, les réglages peuvent être spécifiés pour les éléments suivants.

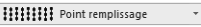

 <p>Broderie du tracé</p>	<p>Active/désactive la broderie du tracé. Si la broderie du contour est désactivée, le contour n'est pas brodé (et vous ne pouvez définir ni la couleur ni le type de point).</p> <p> « Broderie du tracé / Broderie des parties » à la page 58.</p>
 <p>Broderie des parties</p>	<p>Active/désactive la broderie de la zone. Si la broderie de la zone intérieure est désactivée, la zone intérieure n'est pas brodée (et vous ne pouvez définir ni la couleur ni le type de point).</p> <p> « Broderie du tracé / Broderie des parties » à la page 58.</p>
 <p>Couleur de tracé Couleur des parties</p>	<p>Règle la couleur de fil pour les contours et les zones intérieures.</p> <p> « Couleur » à la page 58.</p>
 <p>Types de point du tracé</p>	<p>Définit le type de point des contours.</p> <p> « Type de point » à la page 59.</p>
 <p>Types de point des parties</p>	<p>Règle le type de point pour une zone intérieure.</p> <p> « Type de point » à la page 59.</p>

 **Mémo :**

Le nombre d'effets de broderie possibles varie en fonction de la combinaison de réglages sélectionnée pour la broderie du tracé ou des parties.



Broderie du tracé : Activée
Broderie des parties : Activée



Broderie du tracé : Désactivée
Broderie des parties : Activée



Broderie du tracé : Activée
Broderie des parties : Désactivée

 **Remarque :**

- Les motifs de texte créés à l'aide de polices intégrées (sauf 025 et 029) ou de police TrueType ont un contour et une partie intérieure pour lesquels vous pouvez activer/désactiver individuellement la broderie et affecter différentes couleurs de fils et types de points.
- Les motifs de texte créés à l'aide des polices intégrées 025 et 029 ou de polices personnalisées n'ont qu'une zone intérieure.
- Les caractéristiques de broderie peuvent être définies avec une réduction de l'étirement du texte. Pour plus de détails, reportez-vous à la page 307.

Petit texte

■ Entrée de petit texte

1. Sélectionnez l'outil Petit texte en cliquant sur 1, 2, puis sur 3.

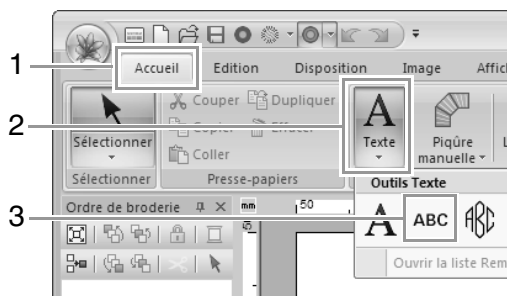

2. Entrez le texte de la même manière que du texte normal, en commençant à l'étape 2.

☞ « Entrée de texte » à la page 94

! Remarque :

Précautions à prendre pour broder des motifs de petit texte

- Réduisez la tension du fil à une tension inférieure à celle utilisée lors de la broderie de motifs normaux.
- Brodez à une vitesse inférieure à celle utilisée lors de la broderie de dessins normaux. (Pour plus de détails sur le réglage de la tension du fil et de la vitesse de broderie, reportez-vous au manuel d'instructions fourni avec votre machine à broder.)
- Pour optimiser les résultats lors de la broderie de petits motifs de police, ne coupez pas les sauts de point entre les caractères. (Pour plus de détails sur le réglage de la machine pour couper le fil, reportez-vous au manuel d'instructions de la machine à broder.)

■ Édition de petit texte

Les caractéristiques de petit texte peuvent être sélectionnées sous l'onglet **Caractéristiques** dans le Ruban, dans le volet **Attributs de texte** et dans le volet **Couleur**. Lorsque l'outil Petit texte est sélectionné, l'onglet **Caractéristiques** apparaît comme illustré ci-dessous.



📖 Mémo :

L'onglet **Caractéristiques** (sous **Texte**) s'affiche lorsqu'un motif de petit texte ou un outil Petit texte est sélectionné.

Police Petit texte

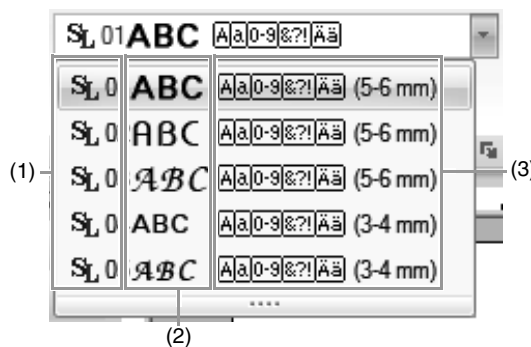

- (1) Numéro de police
- (2) Échantillon de la police
- (3) Types de caractères disponibles

☞ Mémo « Liste des polices » à la page 316

! Remarque :

Seules les polices intégrées spécifiques au petit texte peuvent être utilisées.

☞ Pour obtenir la liste des polices intégrées spécifiques au petit texte, reportez-vous à la section « Petit texte » à la page 319.

Les réglages de toutes les caractéristiques de petit texte, à l'exception de la police, sont spécifiés de la même manière que pour les motifs de texte normaux.

Toutefois, avec le petit texte, vous ne pouvez pas spécifier de réglage pour les éléments suivants :

- Type de point
- Caractéristiques de broderie
- Transformer
- Rempl. nom

Didacticiel 4 : Monogrammes



Le fichier exemple de ce didacticiel se trouve à l'emplacement suivant :
Documents (Mes Documents)\PE-DESIGN NEXT\Tutorial\Tutorial_4

Étape 1	Entrée de monogrammes
Étape 2	Ajout d'un motif décoratif
Étape 3	Modification de la police et de la taille des caractères du monogramme
Étape 4	Modification de la couleur de fil et du type de point du monogramme

Étape 1 Entrée de monogrammes

- 1 Cliquez sur 1, 2, puis sur 3.



→ L'onglet **Caractéristiques** apparaît dans le ruban.

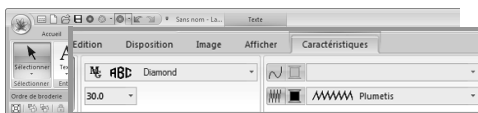

La police, la taille de caractère et le type de point peuvent être spécifiés dans l'onglet **Caractéristiques**.

- 2 Cliquez dans la zone de création.

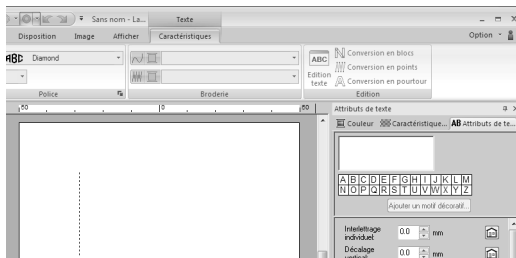

- 3 À l'aide du clavier, entrez « ABC ».

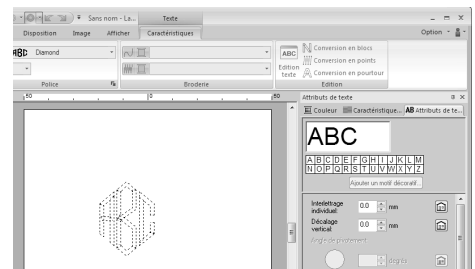

- 4 Appuyez sur la touche **Entrée**.

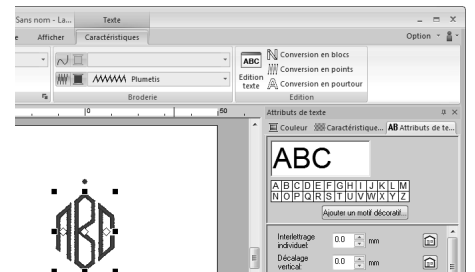

Mémo :

- Vous pouvez également entrer les caractères à partir de la table des caractères (1) dans l'onglet **Attributs de texte**.

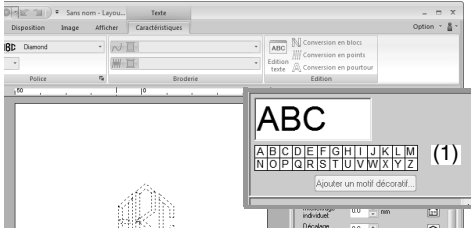

- Vous ne pouvez pas insérer de trait de jonction linéaire.
- Vous pouvez entrer maximum trois caractères.
- Vous ne pouvez entrer que des lettres en majuscule (les caractères affichés en (1)).

Étape 2 Ajout d'un motif décoratif

Pour ajouter un motif décoratif, sélectionnez le monogramme, puis cliquez sur **Ajouter un motif décoratif (1)**.

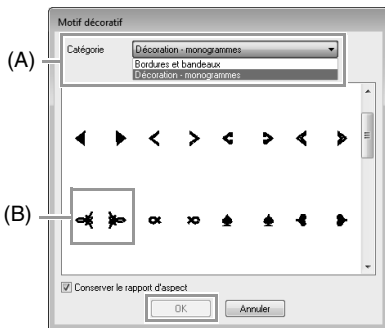
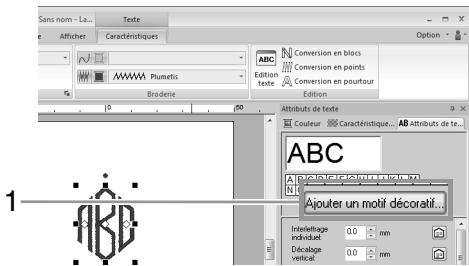

Dans la liste **Catégorie**(A), sélectionnez **Décoration - monogrammes**, puis le motif décoratif souhaité (B) et cliquez sur **OK**.

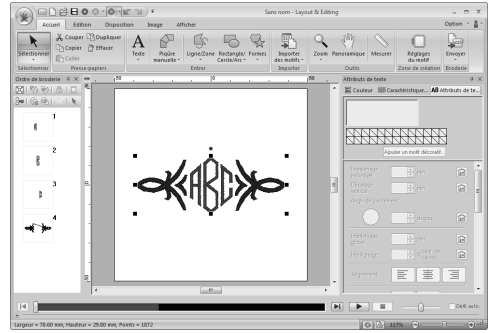

→ Le motif décoratif est ajouté.

Étape 3 Modification de la police et de la taille des caractères du monogramme

Modification de la police du monogramme

Cliquez sur 1, 2, 3, puis sur 4.

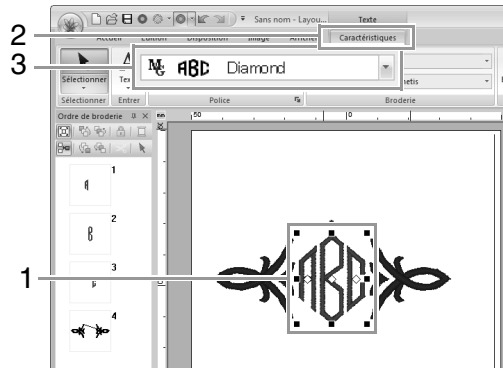

Echantillon de police de monogramme Nom de la police de monogramme

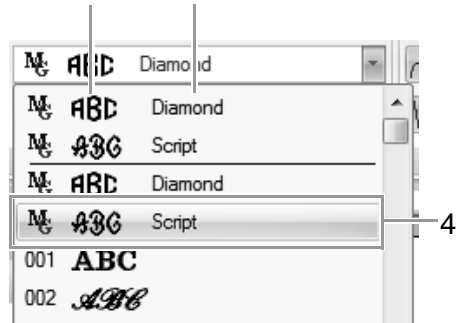

■ Modification de la taille des caractères du monogramme

Cliquez sur 1, puis entrez « 22 ».

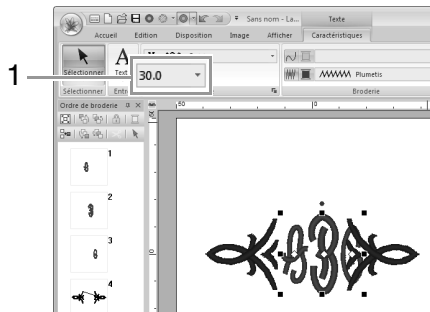

📖 Mémo :

Diamond et Script sont des polices exclusivement réservées aux monogrammes. Vous pouvez également utiliser les polices intégrées ou TrueType.

👉 « Édition de monogrammes » à la page 108.

Étape 4 Modification de la couleur de fil et du type de point du monogramme

Cliquez sur le point du caractère du monogramme dont vous voulez modifier les réglages.

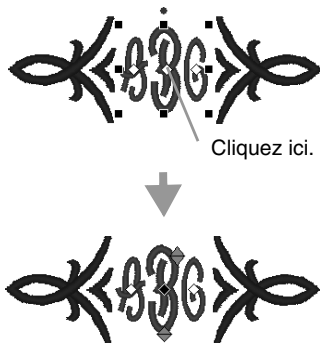

■ Modification de la couleur de fil

Cliquez sur 1, puis sur 2.

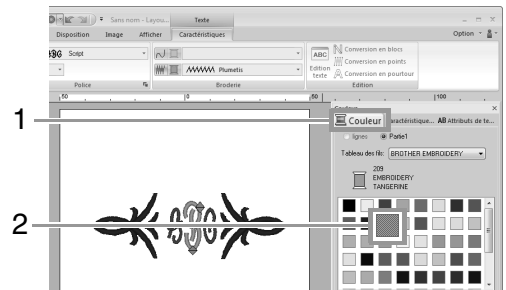

■ Modification du type de point

Cliquez sur 1, 2, puis sur 3.

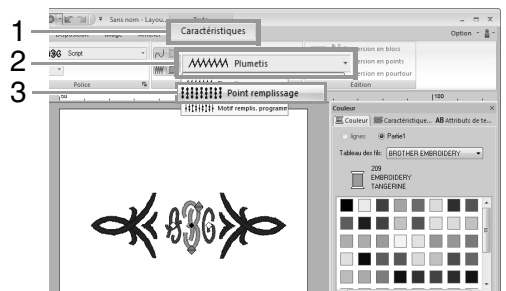

Opérations avancées pour l'entrée de monogrammes

Édition de monogrammes

Les caractéristiques de monogrammes peuvent être sélectionnées sous l'onglet **Caractéristiques** dans le Ruban, dans le volet **Caractéristiques de broderie**, dans le volet **Attributs de texte** et dans le volet **Couleur**. Lorsque l'outil Monogramme est sélectionné, l'onglet **Caractéristiques** apparaît comme illustré ci-dessous.



Mémo :

L'onglet **Caractéristiques** (sous **Texte**) s'affiche lorsqu'un monogramme ou l'outil Monogramme est sélectionné.

Police du monogramme

Cliquez dans le sélecteur **Police**, puis sur la police souhaitée.

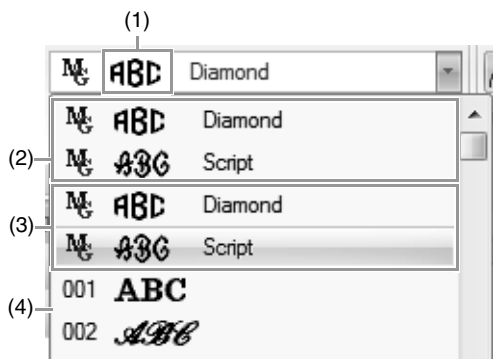

- (1) Echantillon de la police
Si un seul monogramme est sélectionné, les polices de la liste s'affichent avec les caractères de monogramme sélectionnés.
- (2) Polices utilisées en dernier
- (3) Polices du monogramme
- (4) Autres polices

Mémo :

Diamond et Script sont des polices exclusivement réservées aux monogrammes. Vous pouvez également utiliser des polices intégrées, des polices personnalisées et des polices TrueType.

Pour obtenir la liste des polices intégrées et de monogramme, reportez-vous à la section « Liste des polices » à la page 316.

Les réglages de toutes les caractéristiques de monogramme, à l'exception de la police, sont spécifiés de la même manière que pour les motifs de texte normaux.

Toutefois, avec les monogrammes, vous ne pouvez pas spécifier de réglage pour les éléments suivants.

- Angle de pivotement, Interlettrage global, Interlignage, Alignement, Direction.
- Transformer
- Rempl. nom
- Arranger texte sur pourtour

Didacticiel 5-1 : Utilisation du remplacement de nom

La fonction Rempl. nom vous permet de créer aisément un certain nombre de motifs de broderie similaires, par exemple, pour des uniformes, en ne remplaçant que le nom dans le motif.



Dans cette section, nous allons découvrir à quel point l'utilisation de la fonction Rempl. nom est simple en nous entraînant sur un fichier exemple dans lequel la fonction Rempl. nom a déjà été appliquée. Commençons par ouvrir le fichier **tutorial_5-1.pes** dans le dossier

Documents (Mes Documents)\PE-DESIGN NEXT\Tutorial\Tutorial_5.

« Ouverture d'un Layout & Editing fichier » à la page 79.

Étape 1	Entraînement au remplacement de texte
Étape 2	Création de la liste
Étape 3	Exportation de motifs à l'aide de texte provenant de la liste de textes

Étape 1 Entraînement au remplacement de texte

Vous pouvez remplacer du texte simplement en cliquant sur le texte souhaité dans la liste.

- 1 Cliquez sur le bouton **Liste Remplacement de nom (1)**.

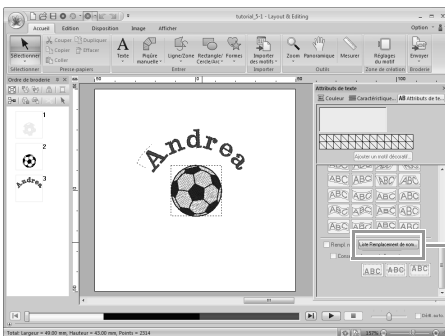

Si l'onglet **Attributs de texte** n'est pas affiché, cliquez sur l'onglet **Afficher** dans le Ruban, puis sur **Attributs de texte**.

- 2 Cliquez sur un autre texte que le texte actuellement sélectionné (ligne 2).



→ Un aperçu du motif s'affiche avec le texte sélectionné.

Étape 2 Création de la liste

- 1 Nous allons à présent ajouter du texte à la fin de la liste. Cliquez sur la cellule dans la ligne

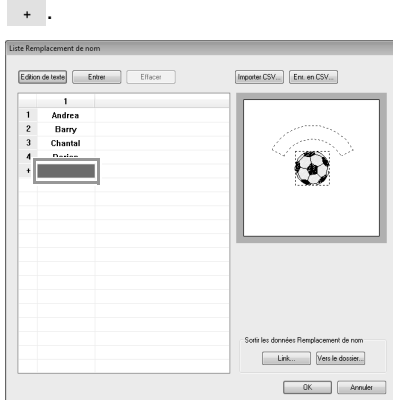

- 2 Utilisez le clavier pour entrer le texte, puis appuyez sur la touche **Entrée**.

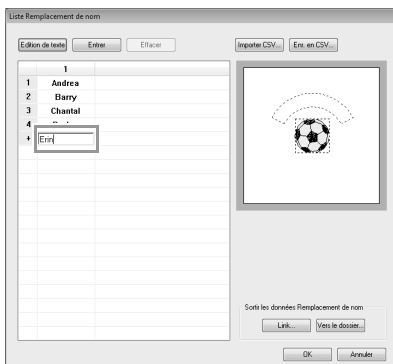

Étape 3 Exportation de motifs à l'aide de texte provenant de la liste de textes

Entraînons-nous à exporter des motifs vers des fichiers. Vous pouvez exporter des données de broderie avec le texte remplacé par chaque ligne de la liste.

- 1 Cliquez sur **Vers le dossier**.



- 2 Sélectionnez le lecteur et le dossier (1), tapez le nom du fichier dans la zone **Nom du fichier** (2), puis cliquez sur **OK** (3).

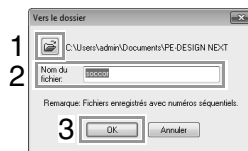

→ Cette application commence à vérifier que les données de broderie ne contiennent pas d'erreur. Si aucune erreur n'est détectée, elle commence à exporter les données.

Mémo :

Les fichiers sont nommés « <nom_fichier>xxx.pes » (où « xxx » correspond à des chiffres consécutifs qui commencent par 001).

- 3 Une fois les données exportées, le message suivant s'affiche. Cliquez sur **OK**.

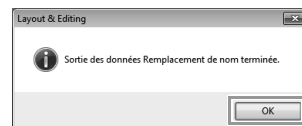

Un fichier de broderie est enregistré dans le dossier sélectionné pour chaque ligne de texte de la liste.

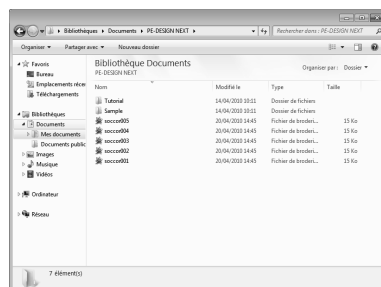

Didacticiel 5-2 : Création d'un remplacement de nom

Créons ensuite le motif suivant et appliquons cet attribut.



Le fichier exemple de ce didacticiel se trouve à l'emplacement suivant.

Documents (Mes Documents)\PE-DESIGN NEXT\tutorial\tutorial_5

Étape 1	Désignation du motif de broderie
Étape 2	Création de la liste
Étape 3	Exportation de motifs à l'aide de texte provenant de la liste de textes

Étape 1 Désignation du motif de broderie

- 1 Cliquez sur 1, 2, puis sur 3.



- 2 Sélectionnez **Divers** dans le sélecteur **Catégorie**, puis faites glisser le motif arc-en-ciel dans la zone de création.

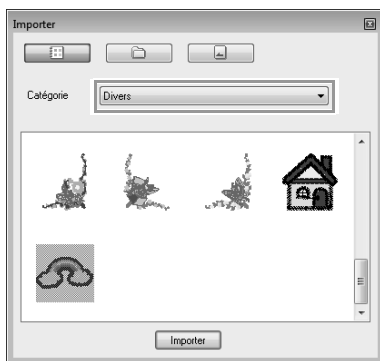

- 3 Cliquez sur 1, 2, puis sur 3, et cliquez dans la zone de création.

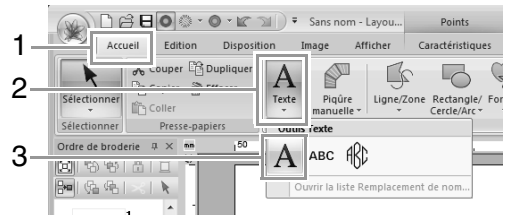

- 4 Tapez « Fernand », puis appuyez sur la touche **Entrée**.

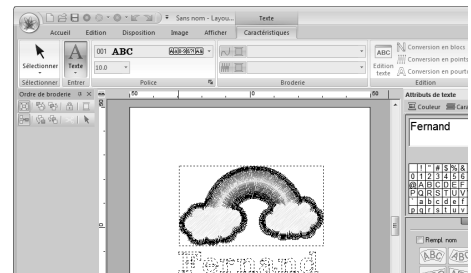

- 5 Sélectionnez le motif de texte (1), cochez la case **Transformer** (2), puis cliquez sur 3.

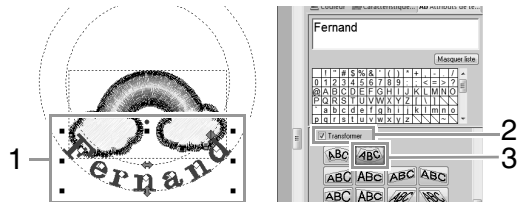

- 6 Faites glisser le motif pour en régler la position.

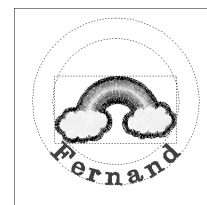

Étape 2 Création de la liste

- 1 Sélectionnez « Fernand », cochez la case **Rempl. nom (1)**, puis cliquez sur le bouton **Liste Remplacement de nom (2)**.

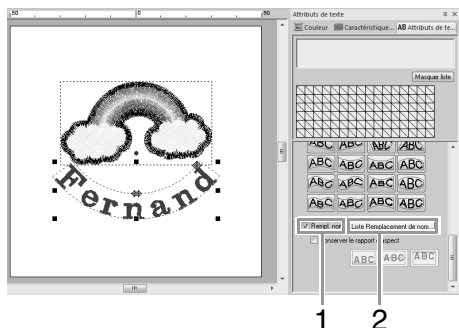

- 2 Entrez le texte dans la liste.
 - (1) Sélectionnez une cellule, puis cliquez sur **Edition de texte** pour accéder au mode de saisie.

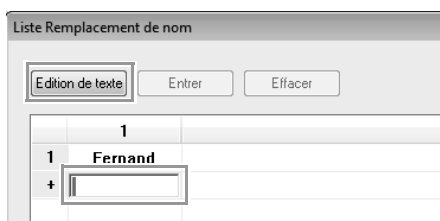

- (2) Le clavier permet d'entrer le texte.



- (3) Lors de l'entrée de texte, appuyez sur la touche **Entrée** pour que la cellule de la ligne suivante passe en mode de saisie.

Répétez les étapes (1) à (3) pour créer la liste de textes.

Étape 3 Exportation de motifs à l'aide de texte provenant de la liste de textes

Reportez-vous à la section Étape 3, « Exportation de motifs à l'aide de texte provenant de la liste de textes », à la page 110.

Fonction Rempl. nom (remplacement de texte)

Caractéristiques de texte avec application de l'attribut Rempl. nom

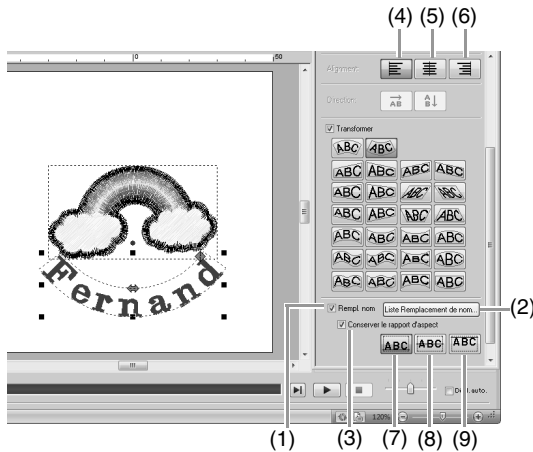

- (1) **Rempl. nom**
Si la case est cochée, l'attribut **Rempl. nom** est appliqué.

Remarque :

- Si la caractéristique **Rempl. nom** est appliquée, les réglages de **Interlettrage individuel**, **Décalage vertical**, **Angle de pivotement**, **Interlettrage global**, **Interlignage**, ainsi que la couleur et la taille de caractère sont redéfinis.



- L'attribut **Rempl. nom** n'est pas disponible avec du texte pour lequel la commande **Arranger texte sur pourtour** a été spécifiée, ni avec du **Petit texte**, ou du **texte de monogramme**.

- (2) **Liste Remplacement de nom**
Cliquez sur ce bouton pour afficher la boîte de dialogue **Liste Remplacement de nom**.
- (3) **Conserver le rapport d'aspect**
Si cette case est cochée, le rapport hauteur/largeur du texte est conservé.

■ Alignement

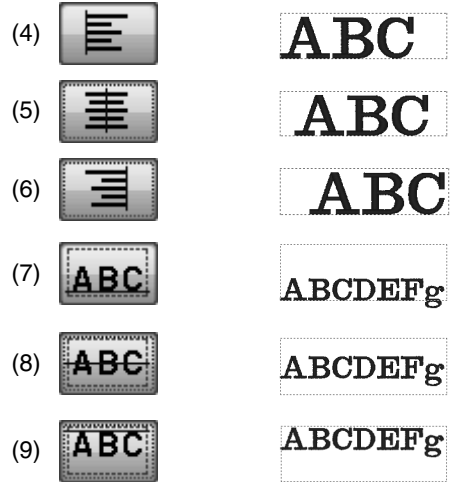

Fonctions de la boîte de dialogue Liste Remplacement de nom

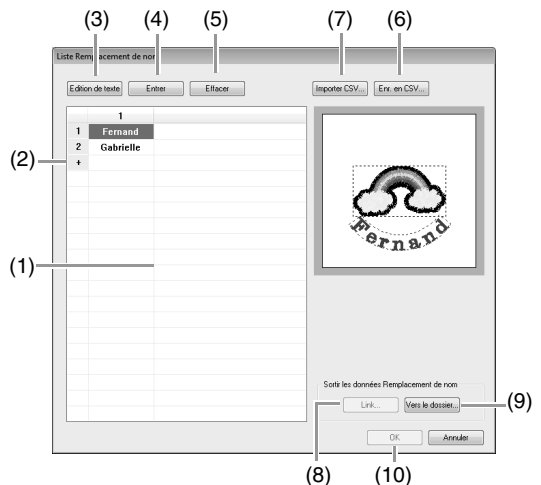

- (1) Liste Remplacement de nom : créez la liste des textes à utiliser pour remplacer le texte du motif. Double-cliquez sur une cellule pour passer en mode de saisie. Sélectionnez une ligne pour afficher un aperçu du motif avec le texte de cette ligne. Vous pouvez sélectionner une ligne de la liste de textes en appuyant sur la touche ou .

- (2) Cliquez sur **+** pour ajouter une ligne à la fin de la liste.
(Vous pouvez ajouter jusqu'à 500 lignes.)
- (3) **Édition de texte**
Permet de passer en mode de saisie pour le texte de la cellule sélectionnée. (Vous pouvez également passer en mode de saisie en double-cliquant sur une cellule.)
- (4) Sélectionnez une ligne, puis cliquez sur **Entrer**. Une nouvelle ligne est insérée au-dessus de la ligne sélectionnée.
- (5) Sélectionnez une ligne, puis cliquez sur **Effacer**. La ligne sélectionnée est effacée.

Mémo :

*Si le motif contient deux motifs de texte auxquels la caractéristique **Rempl. nom** est appliquée, la liste de textes apparaît comme illustré ci-dessous.*

■ Enregistrement/importation d'une liste de textes (CSV)

- (6) Permet d'enregistrer la liste Remplacement de nom.
Cliquez sur ce bouton, sélectionnez le lecteur et le dossier, tapez le nom du fichier dans la zone **Nom du fichier**, puis cliquez sur **Enregistrer** pour enregistrer la liste en tant que fichier .csv.
- (7) Importe une Liste Remplacement de nom en tant que fichier .csv.
Cliquez sur ce bouton, sélectionnez le lecteur et le dossier, cliquez sur le nom du fichier et sur **Ouvrir** ou double-cliquez sur l'icône du fichier.

■ Exportation de motifs à l'aide de texte provenant de la liste de textes

- (8) Cliquez pour envoyer aux machines à l'aide de la fonction Link (Lien). Ce bouton est disponible si une machine à broder compatible avec la fonction Link (Lien) est connectée à l'ordinateur. Connectez une machine à broder compatible qui a été démarrée en mode Link (Lien).

« Utilisation de la fonction Link (Lien) pour broder à partir de l'ordinateur » à la page 179.

- (9) Vers le dossier

« Exportation de motifs à l'aide de texte provenant de la liste de textes » à la page 110.

■ Édition d'un motif avec texte remplacé

- (10) Sélectionnez le texte dans la boîte de dialogue **Liste Remplacement de nom** et cliquez sur **OK** pour revenir à la zone de création et modifier le motif avec le texte remplacé.

Mémo :

*Sélectionnez un motif de texte auquel la caractéristique **Rempl. nom** est appliquée, puis cliquez sur **1**, **2**, puis sur **3** pour afficher la boîte de dialogue **Liste Remplacement de nom** pour le texte sélectionné.*

Didacticiel 5-3 : Utilisation de gabarits

A l'aide de l'Assistant Gabarit, vous pouvez aisément créer des motifs de broderie personnalisés en modifiant simplement le texte des motifs déjà disponibles. Suivez chaque étape pour créer un motif de broderie personnalisé.

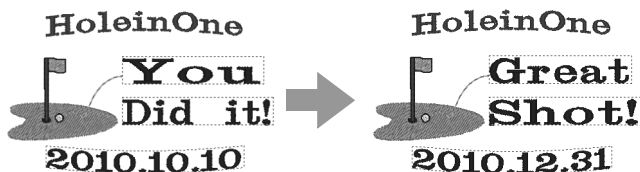

Étape 1	Démarrage de l'assistant Gabarit
Étape 2	Sélection du type de gabarit à utiliser
Étape 3	Édition du texte
Étape 4	Exportation du gabarit édité

Étape 1 Démarrage de l'assistant Gabarit

Au démarrage de Layout & Editing, la première boîte de dialogue de l'assistant s'affiche.

- 1 Cliquez sur 1.

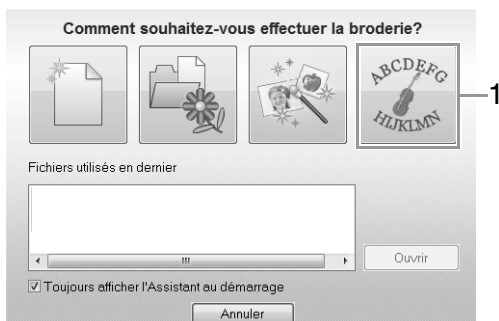

📖 Mémo :

Vous pouvez également ouvrir cet assistant en cliquant sur 1, puis sur 2.



Étape 2 Sélection du type de gabarit à utiliser

- 1 Cliquez sur le gabarit à utiliser (1), puis cliquez sur **Suivant** (2).



📖 Mémo :

Pour sélectionner différents gabarits, sélectionnez une catégorie dans le sélecteur **Catégorie**.

Étape 3 Édition du texte

- 1 Cliquez sur la ligne contenant le texte à modifier (1), puis cliquez sur **Edition de texte** (2).

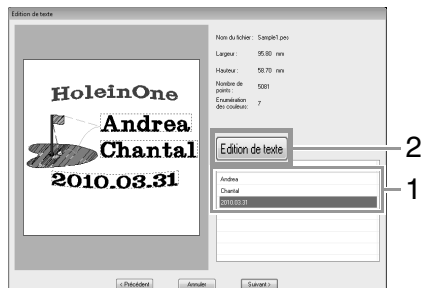

- 2 Entrez le texte en 3, appuyez sur la touche **Entrée**.



- 3 Cliquez sur **Suivant**.

Étape 4 Exportation du gabarit édité

Sélectionnez la destination de l'exportation.

- 1 En 1, sélectionnez une destination d'exportation pour la machine à broder à utiliser, puis cliquez sur **Envoyer** (2).

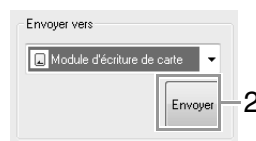

Remarque :

Sélectionnez une destination d'exportation selon la méthode utilisée pour transférer des données vers votre machine à broder.



« Transfert des motifs de broderie vers les machines » à la page 176.

- 2 Pour créer un motif de broderie à l'aide d'un autre gabarit, cliquez sur **Créer un nouveau motif de broderie**.

→ La boîte de dialogue de l'étape 2 réapparaît. Pour fermer l'assistant, cliquez sur **Annuler**.

Fonction Gabarit

À propos de la boîte de dialogue Édition de texte



- (1) Texte pouvant être édité. Éditez le texte ici.
- (2) Permet de vérifier les résultats du texte édité.
- (3) Affiche les informations de broderie pour le gabarit.

■ Édition du texte

1. Sélectionnez le texte en (1), puis cliquez sur **Édition de texte**.
→ Le texte est sélectionné.
2. Utilisez le clavier pour entrer le texte.
3. Répétez les étapes 1 et 2 pour chaque texte.
→ Les résultats de l'édition apparaissent en (2).

À propos de la boîte de dialogue Sortir



- (1) Permet d'ouvrir le gabarit dans une zone de création où il peut être édité ou enregistré.
- (2) Spécifie la destination de l'exportation.
- (3) Permet d'exporter le gabarit.
- (4) Permet de revenir à la boîte de dialogue pour sélectionner un gabarit. Un autre gabarit peut être édité.

■ Exportation du gabarit édité

Envoyer au support USB, Envoyer à votre machine, Écrire sur carte et Link sont disponibles comme destinations de l'exportation. Sélectionnez une destination d'exportation en fonction de la méthode utilisée pour transférer des données vers votre machine à broder.

1. Selon la destination d'exportation souhaitée, préparez la carte originale ou le support USB. Sinon, connectez la machine à broder à l'ordinateur.
2. Sélectionnez la destination d'exportation en 1, puis cliquez sur **Envoyer (2)**.

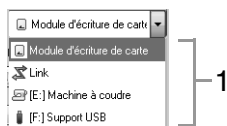

Remarque :

Sélectionnez une destination d'exportation selon la méthode utilisée pour transférer des données vers votre machine à broder.

« Transfert des motifs de broderie vers les machines » à la page 176 et « Utilisation de la fonction Link (Lien) pour broder à partir de l'ordinateur » à la page 179.

Enregistrement d'un nouveau gabarit

Un motif que vous avez créé peut être utilisé comme gabarit.

- 1 Créez un motif de broderie qui contient du texte avec la caractéristique **Rempl. nom** appliquée.

→ Le texte pour lequel l'attribut **Rempl. nom** est appliqué correspond à la partie du motif pouvant être modifiée.

« Didacticiel 5-1 : Utilisation du remplacement de nom » à la page 109

- 2 Enregistrez le motif de broderie créé dans un dossier du dossier **Template Library**. Cliquez sur 1, puis sur 2.



- 3 Sélectionnez le dossier (Lecteur sur lequel PE-DESIGN est installé)\Programmes (Programmes (x86))\Brother\PE-DESIGN NEXT\Template Library\Sample, entrez le nom du fichier, puis cliquez sur **Enregistrer**.

Création de motifs de broderie à l'aide d'images

Des motifs de broderie peuvent aisément être créés à partir d'images. En outre, cette section fournit des détails sur la création d'un motif de broderie combiné avec une image.

Stitch Wizard : Conversion automatique d'une image en motif de broderie

Vous pouvez créer un motif de broderie à partir d'un appareil photo numérique, d'une illustration numérisée ou d'une image clip art.

■ Piqûre automatique (👉 p. 121)

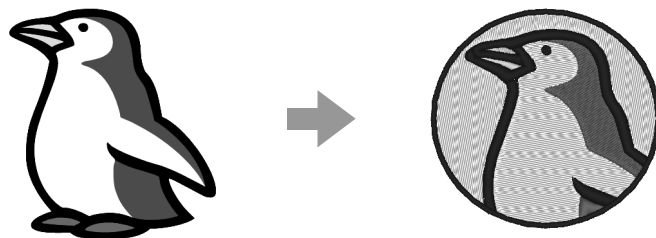

■ Point photo 1 (👉 p. 124)

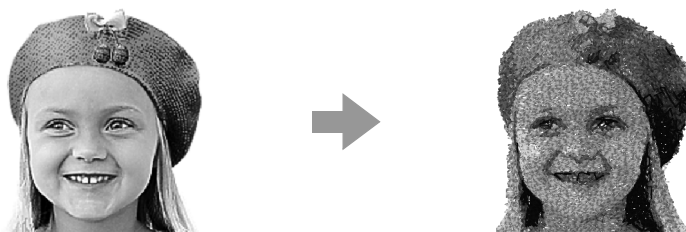

■ Point photo 2 (👉 p. 129)

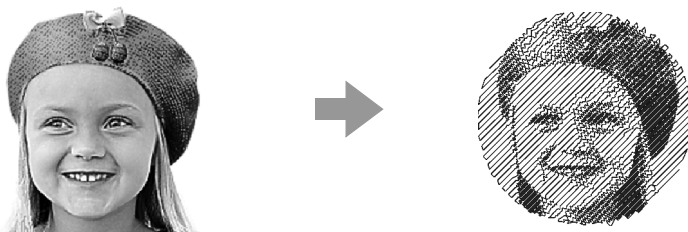

■ Point de croix (👉 p. 132)

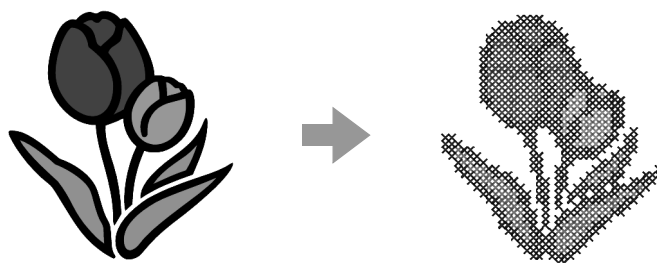

Didacticiel 6-1 : Piqûre automatique

Dans cette section, vous allez utiliser la fonction Piqûre automatique pour créer automatiquement un motif de broderie à partir d'une image.

Étape 1	Importation de données d'image dans Layout & Editing
Étape 2	Démarrage de l'assistant Piqûre automatique
Étape 3	Application d'un masque d'image et réglage de sa taille et de sa position
Étape 4	Création d'une bordure à partir du contour de masque et conversion en motif de broderie

Étape 1 Importation de données d'image dans Layout & Editing

- 1 Cliquez sur 1, 2, puis sur 3.

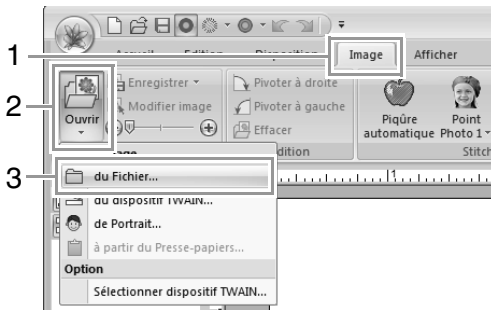

- 2 Double-cliquez sur le dossier **Documents (Mes Documents)\PE-DESIGN NEXT Tutorial\Tutorial_6** pour l'ouvrir.

Mémo :

Si cette application est installée, le dossier **PE-DESIGN NEXT** est installé dans le dossier **Documents (Mes Documents)**.

- 3 Sélectionnez le fichier **penguin.bmp**, puis cliquez sur **Ouvrir** ou double-cliquez sur l'icône du fichier.

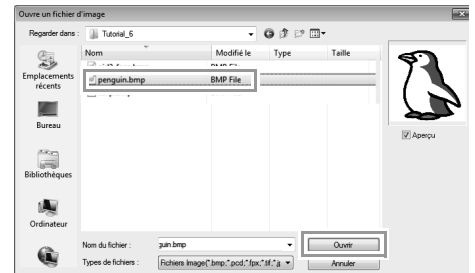

→ L'image apparaît sur l'écran de travail.

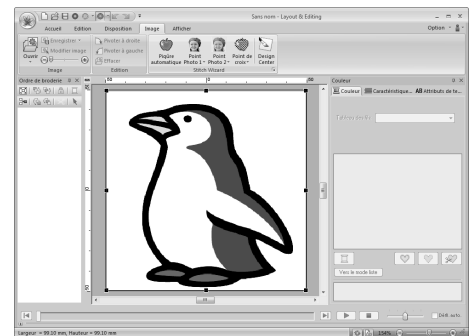

Mémo :

- Les images dont les couleurs sont distinctes et peu nombreuses fonctionnent mieux avec la Piqûre automatique.
- Répétez les étapes 1 à 3 pour choisir une autre image.
- Vous pouvez importer des images à partir d'un scanner ou du Presse-papiers, ou même créer des images à l'aide de la fonction Portrait et importer cette image.

 « Importation de données d'image » à la page 139.

Étape 2 Démarrage de l'assistant Piqûre automatique

Cliquez sur 1, puis sur 2.

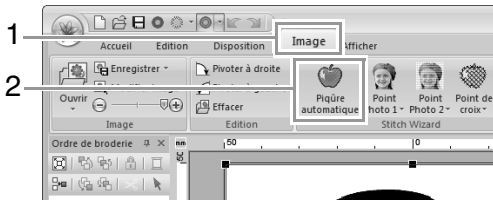

Étape 3 Application d'un masque d'image et réglage de sa taille et de sa position

- 1 Cliquez sur 1 pour sélectionner le masque circulaire. Faites glisser la poignée 2 pour régler la taille du masque et faites glisser le masque pour en régler la position. Cliquez sur **Suivant**.

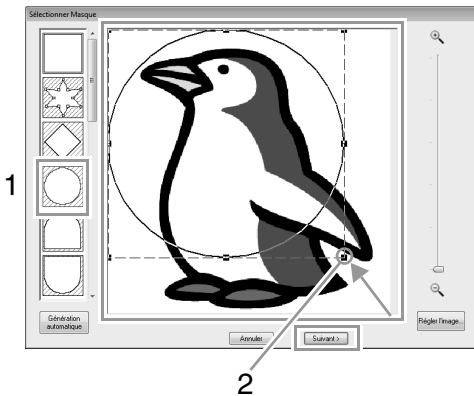

Mémo :

Le contour du masque sélectionné ici peut être utilisé comme données linéaires (bordure) à l'étape 4.

« Boîte de dialogue Sélectionner Masque » à la page 136.

- 2 1 indique la zone de création. Faites glisser l'image pour en régler l'emplacement d'exportation et la taille. Cliquez sur **Suivant**.

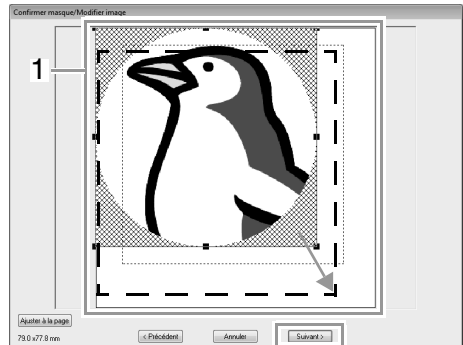

« Boîte de dialogue Confirmer masque/Modifier image » à la page 138

Étape 4 Création d'une bordure à partir du contour de masque et conversion en motif de broderie

Cochez la case **Aj. p. masque**, vérifiez l'image d'aperçu, puis cliquez sur **Terminer**.

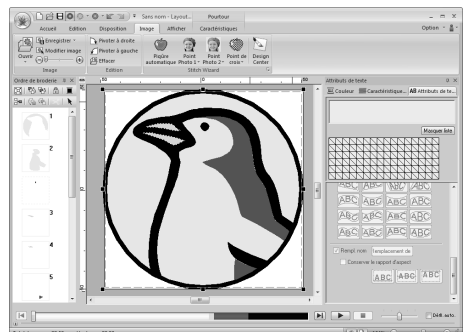
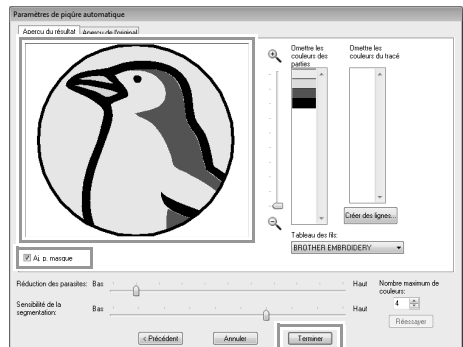

→ L'image est automatiquement masquée et les points sont automatiquement cousus.

Fonctionnalités de Piqûre automatique

Boîte de dialogue Paramètres de piqûre automatique

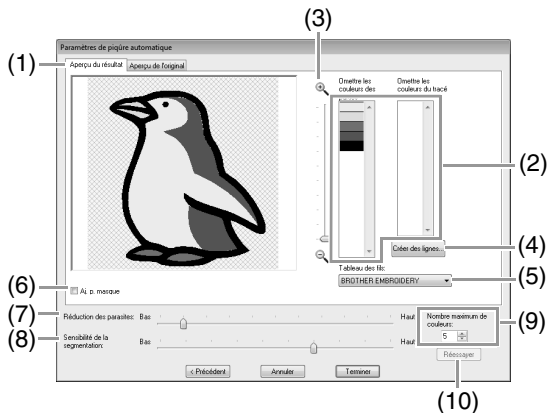

- (1) **Aperçu du résultat**
L'image analysée résultante apparaît dans la zone d'aperçu de l'image dans l'onglet **Aperçu du résultat**.
Pour afficher l'image originale, cliquez sur l'onglet **Aperçu de l'original**.
- (2) **Omettre les couleurs des parties/Omettre les couleurs du tracé**
Dans les listes **Omettre les couleurs des parties** et **Omettre les couleurs du tracé**, cliquez sur les couleurs pour indiquer si elles doivent être brodées ou non.
Vous pouvez choisir de broder des parties ou non en sélectionnant leurs couleurs. Les couleurs barrées sont celles à ne pas broder.

Mémo :

- Pour indiquer si une partie de l'image doit être brodée ou non, cliquez dans la zone d'aperçu dans l'onglet **Aperçu du résultat** ou cliquez dans les listes **Omettre les couleurs des parties** et **Omettre les couleurs du tracé**.
- Les zones contenant un motif à hachures en croisillons dans l'onglet **Aperçu du résultat** ne sont pas brodées.
En outre, les lignes apparaissant sous forme de pointillés ne sont pas brodées.

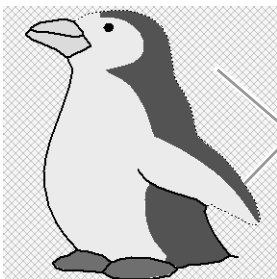

Ces zones ne seront pas brodées.

- (3) **Zoom**
- (4) **Créer des lignes**
Cliquez sur ce bouton pour afficher la boîte de dialogue **Sélectionner parties**, dans laquelle vous pouvez sélectionner les zones à convertir en lignes.

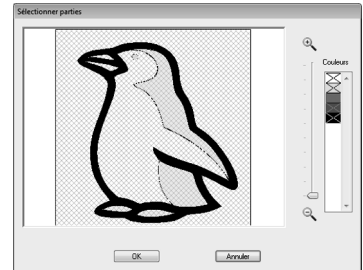

Cliquez sur les zones à convertir en lignes, puis cliquez sur **OK**.

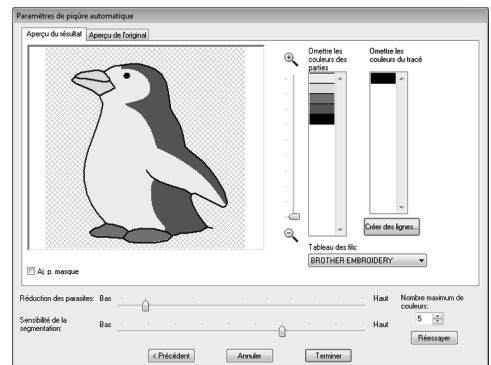

- (5) **Tableau des fils**
Sélectionnez le tableau des fils à utiliser.
- (6) **Aj. p. masque**
Si cette case est cochée, des données de ligne sont créées à partir du contour de masque.
- (7) **Réduction des parasites**
Définit le niveau de bruit (distorsions) supprimé de l'image importée.
- (8) **Sensibilité de la segmentation**
Définit la sensibilité de l'analyse de l'image.
- (9) **Nombre maximum de couleurs**
Définit le nombre de couleurs utilisées.
- (10) **Réessayer**
Cliquez sur ce bouton pour afficher les résultats des modifications.

Didacticiel 6-2 : Point photo 1

Grâce à la fonction Point photo 1, vous pouvez créer des motifs de broderie à partir de photos.

Étape 1	Importation de données photos dans Layout & Editing
Étape 2	Démarrage de l'assistant Point photo 1
Étape 3	Masquage par suppression de l'arrière-plan
Étape 4	Correction automatique de l'image et création d'un motif de broderie

Étape 1 Importation de données photos dans Layout & Editing

Sélectionnez le dossier **Tutorial_6**, puis le fichier **girl2-face.bmp** comme image.

« Importation de données d'image dans Layout & Editing » à la page 121.

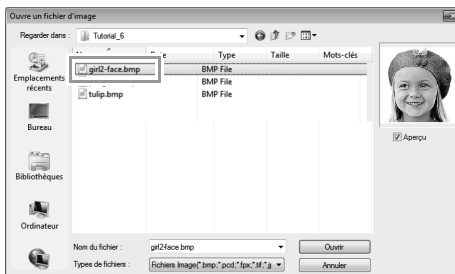

Étape 2 Démarrage de l'assistant Point photo 1

Cliquez sur **1**, **2**, puis sur **3**.

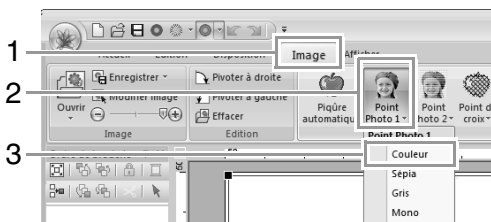

Mémo :

Point photo 1 permet de créer un motif de broderie en couleur (**Couleur**), en sépia (**Sépia**) dans l'échelle des gris (**Gris**) ou en une seule couleur (**Mono**). Pour cet exemple, sélectionnez **Couleur**.

Étape 3 Masquage par suppression de l'arrière-plan

1 Cliquez sur **Génération automatique**, puis sur **Suivant**.



Mémo :

- Le bouton **Génération automatique** n'est disponible qu'avec les images dont l'arrière-plan est constitué de couleurs claires, comme cette photo.
- La forme de la ligne de masque peut être modifiée en déplaçant, en ajoutant ou en supprimant le point de la ligne de masque.
- Vous pouvez aussi sélectionner la forme du masque à partir de nombreux modèles déjà disponibles.

« Boîte de dialogue Sélectionner Masque » à la page 136.

- 2 Cliquez sur **Ajuster à la page (1)** pour modifier la taille de finition finale.



Taille du motif de broderie

Mémo :

- La taille du motif de broderie apparaît dans le coin inférieur gauche de la boîte de dialogue. L'utilisateur peut modifier la taille comme il le désire sur cet écran.
- Pour obtenir des résultats optimaux, modifiez la taille du motif de broderie par rapport aux tailles ci-dessous.
 - Visage uniquement : 100 x 100 mm
 - Tête et épaules : 130 x 180 mm

« Boîte de dialogue Confirmer masque/Modifier image » à la page 138 et « Boîte de dialogue Balance des gris/Modifier image » à la page 138.

- 3 Vérifiez l'aperçu de la zone à convertir, puis cliquez sur **Suivant**.

Étape 4 Correction automatique de l'image et création d'un motif de broderie

- 1 Cliquez sur **Sélect. parmi candidats (1)**.



→ Il existe six motifs offrant une luminosité et des contrastes différents en fonction de l'image d'origine.

- 2 Sélectionnez l'un des candidats (1) et cliquez sur **OK (2)**.

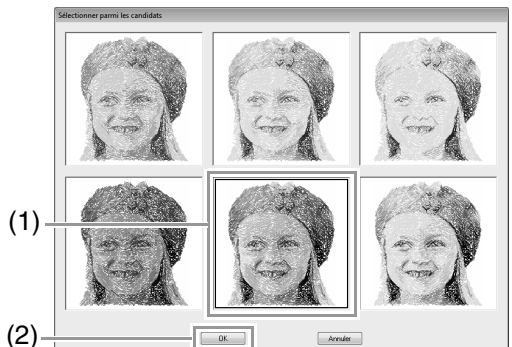

→ Cet aperçu devient l'image sélectionnée.

3 Cliquez sur **Terminer**.

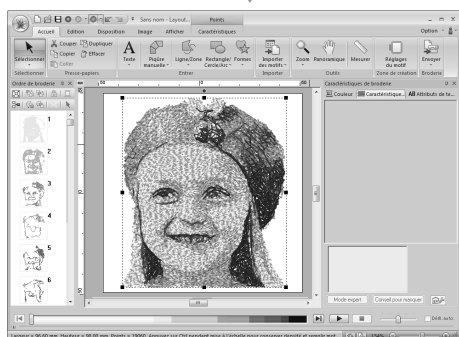
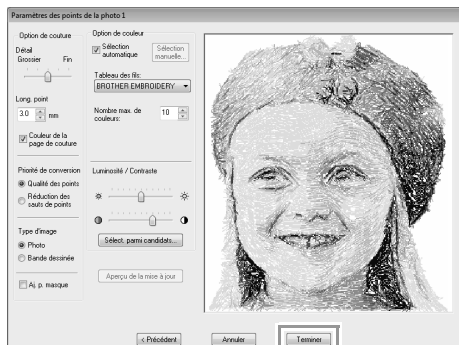

→ L'image est automatiquement masquée.

Mémo :

*Si le motif de broderie créé comporte des couleurs que vous ne souhaitez pas faire ressortir (gris sur le visage par exemple), modifiez l'ordre de broderie dans le volet **Ordre de broderie** de sorte que cette couleur soit brodée avant toutes les autres.*

« Modification de l'ordre de broderie » à la page 75.

Fonctionnalités de Point photo 1

Boîte de dialogue Paramètres des points de la photo 1

En Couleur, Sépia ou Gris :

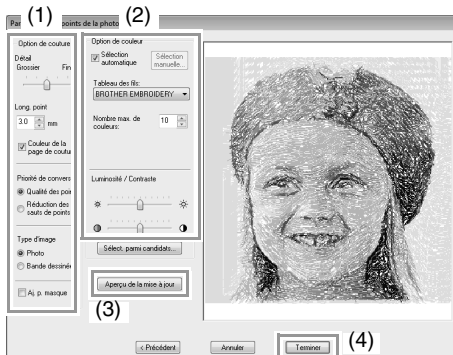

En Mono :

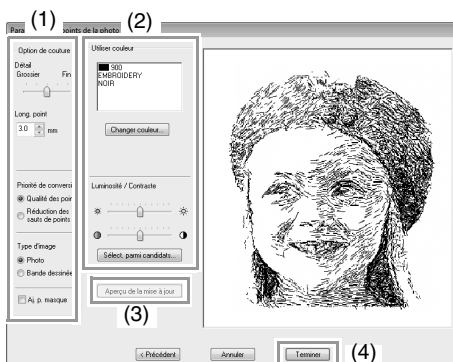

Spécifiez les réglages souhaités sous **Option de couture** (1) et **Option de couleur** (2), puis cliquez sur **Aperçu de la mise à jour** (3) pour afficher les résultats des réglages spécifiés. Cliquez sur **Terminer** (4) pour convertir l'image en motif de broderie.

(1) Option de couture

Détail	Plus vous déplacez le curseur vers Fin , plus le motif est détaillé et plus le nombre de points est élevé. (Les points vont se superposer.)
Long. point	Lorsque la valeur est réduite, la longueur du point est réduite, créant des points plus fins.
Couleur de la page de couture (Uniquement disponible avec Couleur, Sépia et Gris)	Si vous n'avez pas coché cette case, les parties du motif de même couleur que la zone de création ne sont pas brodées. Si vous l'avez coché, ces parties sont brodées.
Priorité de conversion	Pour donner la priorité à la création d'un motif le plus ressemblant possible à la photo originale, sélectionnez Qualité des points . Pour donner la priorité à la réduction du nombre de sauts de point, sélectionnez Réduction des sauts de points .
Type d'image	Si Photo est sélectionné, les couleurs de fil sont mélangées, ce qui donne un résultat plus naturel. Si Bande dessinée est sélectionné, les couleurs de fil ne sont pas mélangées, ce qui donne un résultat de coloration plus simple. Sélectionnez Photo pour des données d'image provenant d'une photo, etc. Sélectionnez Bande dessinée pour des données d'image provenant d'une illustration, etc.
Aj. p. masque	Si cette case est cochée, des données de ligne sont créées à partir du contour de masque.

(2) Option de couleur

Couleur/Sépia/Gris	
Sélection automatique	Cochez cette case pour sélectionner automatiquement les couleurs de fil.
Sélection manuelle	S'affiche lorsque la case Sélection automatique n'est pas cochée. Cliquez sur ce bouton pour ouvrir la boîte de dialogue Sélection manuelle (voir ci-dessous).
Tableau des fils	Sélectionne le tableau des fils pour sélectionner la couleur de fil à l'aide de la fonction Sélection automatique.
Nombre max. de couleurs	Définit le nombre de couleurs sélectionné par la fonction Sélection automatique.
Mono	
Changer couleur	Cliquez sur ce bouton pour afficher la boîte de dialogue Couleurs de fils , dans laquelle vous pouvez modifier les couleurs de fils.
Couleur/Sépia/Gris/Mono	
Luminosité/Contraste	Le curseur supérieur permet d'ajuster la luminosité. Le curseur inférieur permet d'ajuster le contraste.
Sélect. parmi candidats	 <i>Étape 4, « Correction automatique de l'image et création d'un motif de broderie », à la page 125.</i>
Aperçu de la mise à jour	Permet de mettre à jour l'image d'aperçu une fois les réglages modifiés.



Mémo :

À propos de la boîte de dialogue **Sélection manuelle**

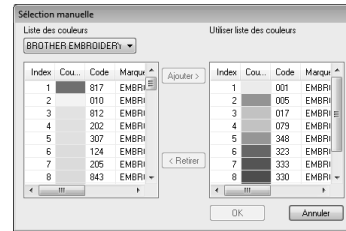

- Vous pouvez sélectionner manuellement la couleur de fil à utiliser avec Point photo 1 dans cette boîte de dialogue.
- Pour déplacer la couleur sélectionnée de **Liste des couleurs** vers **Utiliser liste des couleurs**, cliquez sur **Ajouter**.
- Pour supprimer la couleur sélectionnée dans **Utiliser liste des couleurs**, cliquez sur **Retirer**.
- Les couleurs de fil dans la **Liste des couleurs** et dans **Utiliser liste des couleurs** sont affichées par ordre décroissant de luminosité. Cet ordre correspond à l'ordre de broderie et ne peut pas être modifié.



Mémo :

Création d'un splendide motif de broderie à partir d'une photo

- Les types de photos suivants ne conviennent pas à la création de motifs de broderie.
 - Photos dont le sujet est petit (photos de rassemblement)
 - Photos dont le sujet est sombre (photos prises à l'intérieur ou à contre-jour)
- Une image avec une largeur et une hauteur comprises entre 300 et 500 points convient.

Didacticiel 6-3 : Point photo 2

Nous allons créer un motif de broderie avec Point photo 2 d'une autre manière que celle utilisée avec Point photo 1.

Étape 1	Importation de données photos dans Layout & Editing
Étape 2	Démarrage de l'assistant Point photo 2
Étape 3	Application d'un masque d'image et réglage de sa taille et de sa position
Étape 4	Modification de l'angle de broderie

Étape 1 Importation de données photos dans Layout & Editing

Sélectionnez le dossier **Tutorial_6**, puis le fichier **girl2-face.bmp** comme image.

« Importation de données d'image dans Layout & Editing » à la page 121.

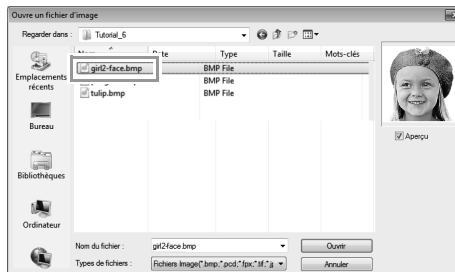

Étape 2 Démarrage de l'assistant Point photo 2

Cliquez sur 1, 2, puis sur 3.

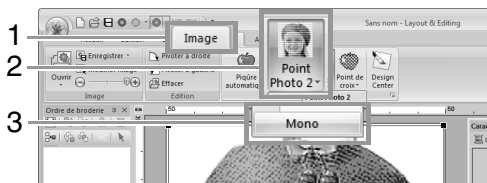

Étape 3 Application d'un masque d'image et réglage de sa taille et de sa position

- 1 Cliquez sur 1 pour sélectionner le masque circulaire.

Faites glisser la poignée 2 pour régler la taille du masque et faites glisser le masque pour en régler la position.

Cliquez sur **Suivant**.



« Boîte de dialogue Sélectionner Masque » à la page 136.

- 2 Vous pouvez régler la taille et la position de l'image dans cette boîte de dialogue. Pour cet exemple, nous allons simplement passer à l'étape suivante.

Cliquez sur **Suivant**.

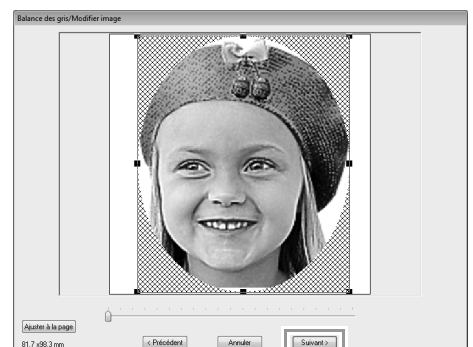

« Boîte de dialogue Confirmer masque/Modifier image » à la page 138 et « Boîte de dialogue Balance des gris/Modifier image » à la page 138.

Étape 4 Modification de l'angle de broderie

- 1 Dans la zone **Direction**, tapez « 45 ».
- 2 Cliquez sur **Aperçu de la mise à jour**.

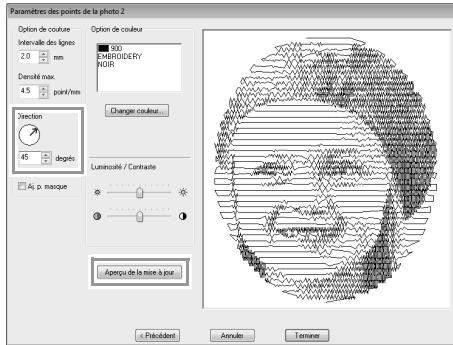

- 3 Cliquez sur **Terminer**.

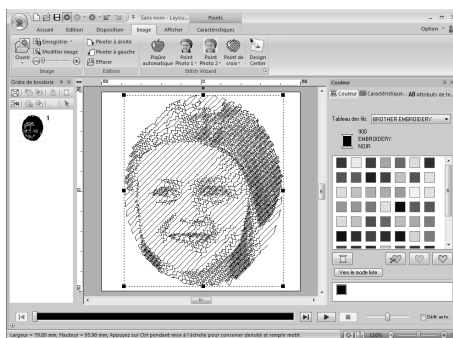
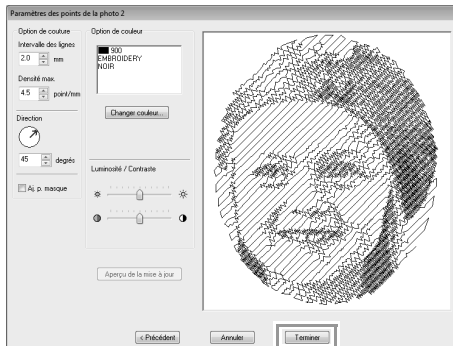

Fonctionnalités de Point photo 2

Boîte de dialogue Paramètres des points de la photo 2

En Couleur :

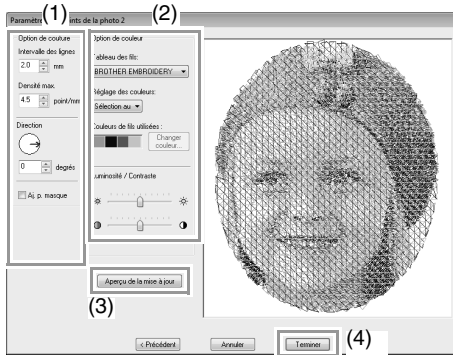



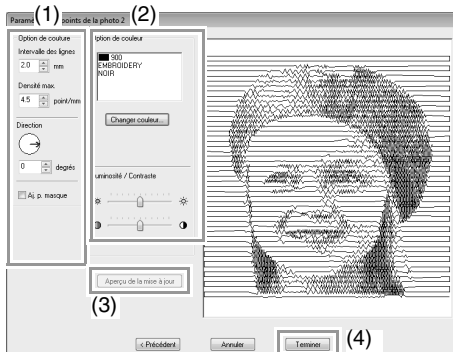

En Mono :

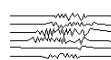
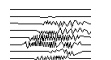

Spécifiez les réglages souhaités sous **Option de couture** (1) et **Option de couleur** (2), puis cliquez sur **Aperçu de la mise à jour** (3) pour afficher les résultats des réglages spécifiés. Cliquez sur **Terminer** (4) pour convertir l'image en motif de broderie.

(1) Option de couture

Intervalle des lignes	
Densité max.	Valeur inférieure  Valeur supérieure 
Direction	0°  45°  90° 
Aj. p. masque	Si cette case est cochée, des données de ligne sont créées à partir du contour de masque.

(2) Option de couleur

Couleur	
Tableau des fils	Vous pouvez sélectionner la marque du fil à utiliser avec la fonction Réglage des couleurs.
Réglage des couleurs	Si Sélection automatique est sélectionné, les quatre couleurs les plus appropriées sont automatiquement sélectionnées. La sélection d'une autre option indique les quatre couleurs utilisées lors de la création du motif de broderie. Les choix de couleur sont : cyan (C), magenta (M), jaune (Y), noir (K), rouge (R), vert (G) et bleu (B). Sélectionnez l'une des combinaisons suivantes qui contient les couleurs les plus utilisées dans l'image. Combinaisons de couleurs : CMYK, RGBK, CRYK, BMYK
Couleurs de fils utilisées	Affiche les quatre couleurs de fil sélectionnées.
Changer couleur	Sous Couleurs de fils utilisées , cliquez sur une couleur. Cliquez ensuite sur Changer couleur pour afficher la boîte de dialogue Couleurs de fils . Sélectionnez la nouvelle couleur, puis cliquez sur OK . La couleur de fil sélectionnée sera appliquée à l'image affichée dans la zone d'aperçu.
Mono	
Changer couleur	Cliquez sur le bouton Changer couleur pour ouvrir la boîte de dialogue Couleur de fils si vous souhaitez modifier la couleur des points photo. Sélectionnez la couleur et cliquez sur OK pour la modifier.
Couleur/Mono	
Luminosité/Contraste	Le curseur supérieur permet d'ajuster la luminosité. Le curseur inférieur permet d'ajuster le contraste.
Aperçu de la mise à jour	Permet de mettre à jour l'image d'aperçu une fois les réglages modifiés.

Didacticiel 6-4 : Point de croix

Vous pouvez créer des motifs de broderie au point de croix à partir d'images.

Étape 1	Importation de données d'image dans Layout & Editing
Étape 2	Démarrage de l'assistant Point de croix

Étape 1 Importation de données d'image dans Layout & Editing

Sélectionnez le dossier **Tutorial_6**, puis le fichier **tulip.bmp** comme image.

☞ « Importation de données d'image dans Layout & Editing » à la page 121.

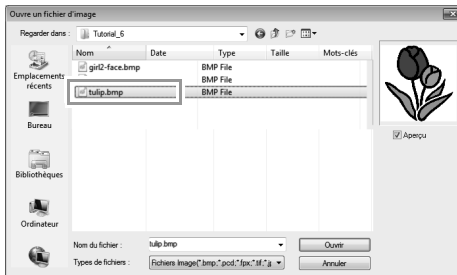

Étape 2 Démarrage de l'assistant Point de croix

1 Cliquez sur 1, 2, puis sur 3.

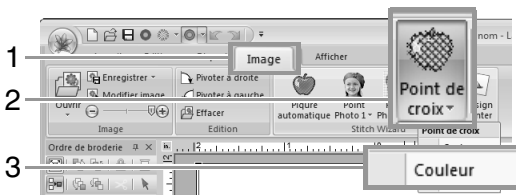

2 Cliquez sur **Suivant**.

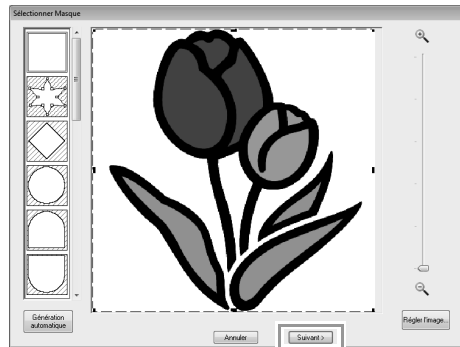

Vous pouvez appliquer un masque d'image et en régler la taille dans cette boîte de dialogue. Pour cet exemple, nous allons simplement passer à l'étape suivante.

☞ « Boîte de dialogue Sélectionner Masque » à la page 136.

3 Cliquez sur **Suivant**.

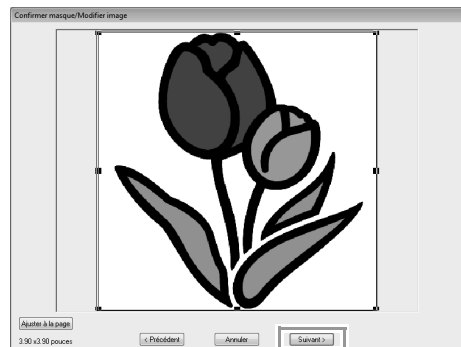

Vous pouvez régler la taille et la position de l'image dans cette boîte de dialogue. Pour cet exemple, nous allons simplement passer à l'étape suivante.

☞ « Boîte de dialogue Confirmer masque/ Modifier image » à la page 138.

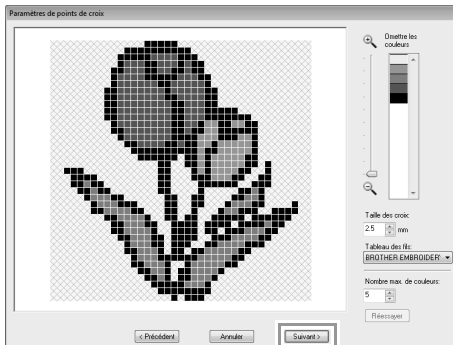
4 Cliquez sur **Suivant**.

Vous pouvez spécifier la taille des croix et le nombre de couleurs dans cette boîte de dialogue. Pour cet exemple, utilisez les paramètres par défaut.

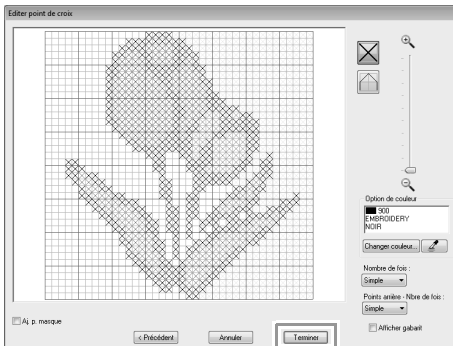
5 Cliquez sur **Terminer**.

Vous pouvez ajouter, supprimer ou modifier des points et indiquer les couleurs et le nombre de fois qu'un point doit être brodé dans cette boîte de dialogue. Pour cet exemple, utilisez les paramètres par défaut.

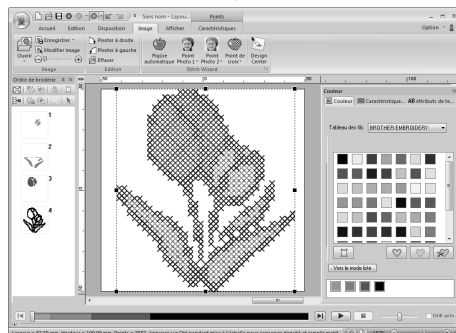

→ L'image est automatiquement masquée.

Fonctionnalités de Point de croix

Boîte de dialogue Paramètres de points de croix

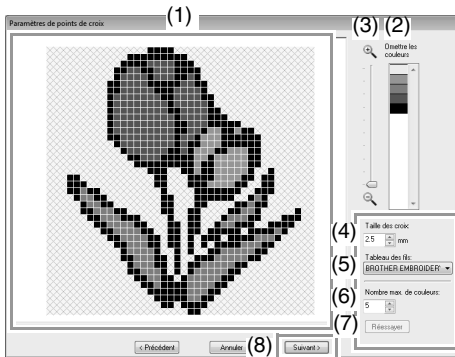

- (1) **Aperçu du résultat**
Les zones qui ne sont pas converties en points de croix sont indiquées par un motif à hachures en croisillons.
- (2) **Omettre les couleurs**
Dans la liste Omettre les couleurs, cliquez sur les couleurs pour indiquer si elles doivent être brodées ou non.

Mémo :

- Pour indiquer si une partie de l'image doit être brodée ou non, cliquez dans la zone d'aperçu dans l'onglet **Aperçu du résultat** ou cliquez dans la liste **Omettre les couleurs**.
- Les zones contenant un motif à hachures en croisillons dans l'onglet **Aperçu du résultat** ne sont pas brodées.

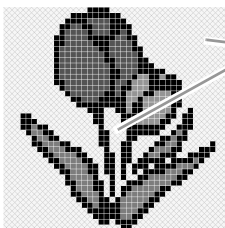

Ces zones ne seront pas brodées.

- (3) **Zoom**
- (4) **Taille des croix**
Permet de définir la taille du motif.
- (5) **Tableau des fils**
Vous pouvez sélectionner la marque de fil à utiliser dans le motif de point de croix créé.

- (6) **Nombre max. de couleurs**
Permet de définir le nombre de couleurs utilisées dans le motif créé.
- (7) **Réessayer**
Cliquez sur ce bouton pour afficher les résultats des modifications.
- (8) **Suivant**
Permet de passer à l'étape suivante (boîte de dialogue **Éditer point de croix**).

Boîte de dialogue Éditer point de croix

Cliquez sur un bouton en (1) pour sélectionner le type de point, sélectionnez une couleur de fil en (2), puis cliquez ou faites glisser le curseur en (3) pour modifier les points.

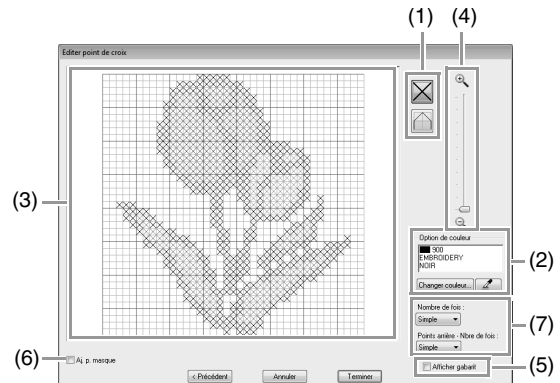

- (1) **Sélection de points**
Sélection des points à ajouter/supprimer
 (points de croix) : Indique un point de croix dans une case.
 (points arrière) : Indique un point arrière à l'intérieur (ou) , sur le bord (ou) d'une case.
- (2) **Option de couleur**
Pour changer de couleur, cliquez sur **Changer couleur** pour afficher la boîte de dialogue **Couleurs de fils**, puis cliquez sur la couleur souhaitée.
Pour sélectionner la couleur à utiliser pour un point, cliquez sur , puis sur le point à broder avec cette couleur.

(3) **Édition d'une zone**

- ◆ Pour les points de croix
Cliquez sur une case : ajoute un point.
- ◆ Pour les points arrière
Cliquez sur le bord d'une case : ajoute un point sur un bord.
Cliquez sur une diagonale d'une case : ajoute un point à la diagonale.
- ◆ Pour les points de croix et les points arrière
Faire glisser le pointeur : ajoute des points consécutifs.
Cliquez droit/faire glisser la souris avec le bouton droit enfoncé : supprime un point/des points consécutifs.

(4) **Zoom**(5) **Afficher gabarit**

Pour afficher l'image importée, cliquez sur **Afficher gabarit**.

(6) **Aj. p. masque**

Si cette case est cochée, des données de ligne sont créées à partir du contour de masque.

(7) **Nombre de fois/Points arrière - Nbre de fois**

Pour le nombre de fois que chaque point doit être cousu, sélectionnez **Simple**, **Double** ou **Triple**.

**Remarque :**

*Si vous avez appuyé sur **Précédent** pour revenir dans la boîte de dialogue **Paramètres de points de croix** une fois que les points ont été édités, ces derniers reviennent à leur précédente disposition.*

Opérations avancées du Stitch Wizard

Envoyer image au Stitch Wizard



Si vous cliquez sur , la boîte de dialogue suivante s'affiche. Si aucune image n'a été importée, la boîte de dialogue **Ouvrir un fichier d'image** s'affiche. Si une image a été importée, la boîte de dialogue suivante s'affiche.

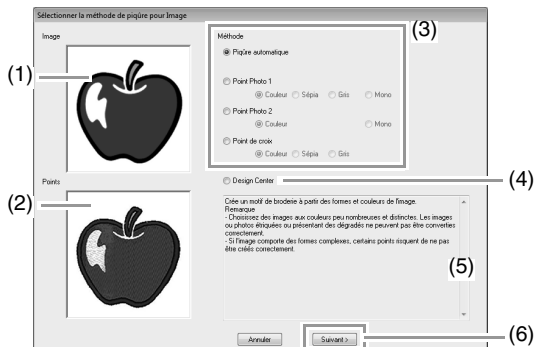

- (1) Échantillon d'image avant conversion
- (2) Échantillon d'image d'un motif de broderie après conversion
- (3) Sélectionnez la méthode de conversion.
- (4) Sélectionnez cette option pour démarrer Design Center et importer l'image dans la zone de création.
- (5) Description de la méthode de conversion
- (6) Cliquez pour passer à l'étape suivante.

Mémo :

Si aucune image n'a été importée dans la zone de création, la boîte de dialogue **Ouvre un fichier d'image** s'affiche.

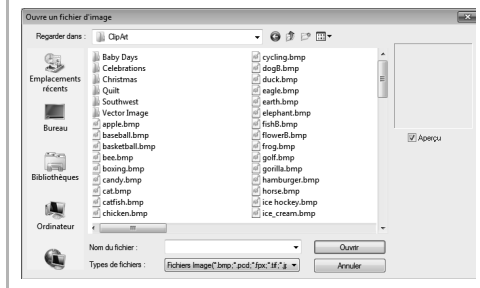

Réglage du masque et de l'image

■ Boîte de dialogue Sélectionner Masque

La boîte de dialogue **Sélectionner Masque** s'affiche, peu importe la méthode de conversion sélectionnée.

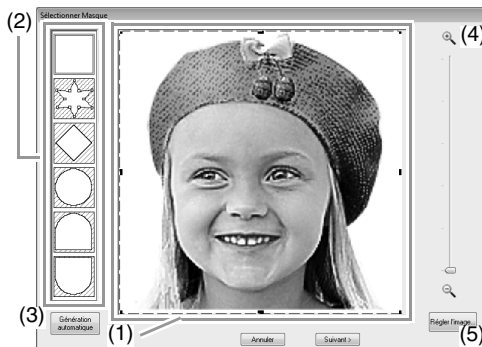

- (1) Faites glisser les poignées pour régler la forme du masque.
Faites glisser le masque pour en régler la position.

Remarque :

Avec une petite image d'origine, il peut s'avérer impossible de réduire la taille du masque.

- (2) Formes de masque
L'image aura pour masque la forme sélectionnée.

 **Mémo :**

Si vous sélectionnez , vous pouvez entrer des points, les déplacer et les supprimer pour créer un masque avec la forme souhaitée.
Pour ajouter des points, cliquez sur le contour du masque. Pour déplacer un point, sélectionnez-le, puis faites-le glisser. Pour supprimer des points, sélectionnez le point, puis, appuyez sur **Suppr**.

- (3) Si vous avez cliqué sur **Génération automatique**,  est sélectionné et un contour de masque est détecté automatiquement à partir de l'image.
Le bouton **Génération automatique** n'est disponible qu'avec les images dont l'arrière-plan est constitué de couleurs claires, comme cette photo.



- (4) **Zoom**

- (5) Si vous cliquez sur le bouton **Régler l'image**, une boîte de dialogue **Régler l'image** s'affiche.

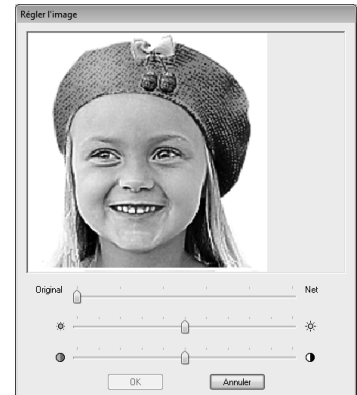

- Déplacez le curseur **Original – Net** pour régler la netteté des contours de l'image. Plus vous déplacez le curseur vers **Net**, plus la distinction entre les zones claires et sombres est évidente.
- Déplacez le curseur **Sombre – Brillant** pour régler la luminosité de l'image.
- Déplacez le curseur **Bas – Fort contraste** pour régler le contraste de l'image.

L'étape suivante diffère selon la gamme de couleurs sélectionnée pour le motif de broderie.

■ Boîte de dialogue Confirmer masque/Modifier image

Si vous avez sélectionné Couleur, Sépia ou Gris pour Point photo 1, Point photo 2 ou Point de croix, ou encore si vous avez sélectionné Piqûre automatique :

La boîte de dialogue suivante s'affiche.



Réglez la position et la taille de l'image, puis cliquez sur **Suivant** pour passer à l'étape suivante.

Faites glisser l'image pour la déplacer. Faites glisser les poignées pour régler la taille de l'image.

- Faites glisser l'image à la position souhaitée.
- Faites glisser la poignée pour régler l'image sur la taille souhaitée.

📖 Mémo :

Cliquez sur **Ajuster à la page** pour ajuster l'image à la taille de la Zone de création.

■ Boîte de dialogue Balance des gris/Modifier image

Si vous avez sélectionné Mono pour Point photo 1 ou Point photo 2 :

La boîte de dialogue suivante s'affiche.

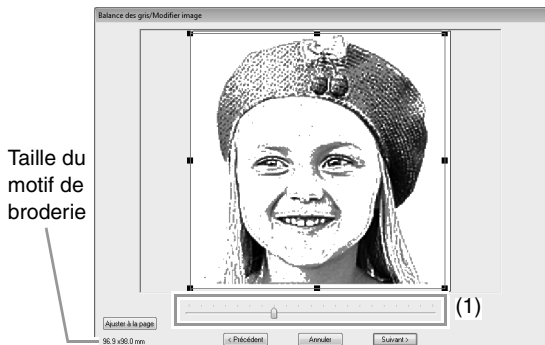

Réglez la position et la taille de l'image ainsi que la balance des gris, puis cliquez sur **Suivant** pour passer à l'étape suivante.

Faites glisser l'image pour la déplacer. Faites glisser les poignées pour régler la taille de l'image. Faites glisser le curseur (1) pour régler la balance des gris.

Importation dans Design Center

Nous allons créer des données de broderie dans Design Center à l'aide d'une image ouverte dans Layout & Editing.

Cliquez sur **1**, puis sur **2**.

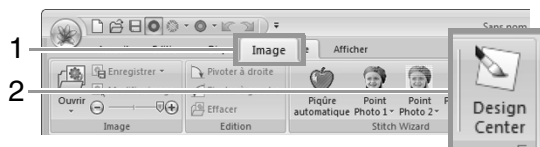

→ Design Center démarre et l'image s'affiche dans la zone de création.

👉 « Fonctionnement de base de Design Center » à la page 186 et « Étape Tracé d'image » à la page 198.

Importation de données d'image

Une image importée peut être utilisée avec la fonction Envoyer image au Stitch Wizard comme gabarit pour la piqûre manuelle ou pour l'impression sur des feuilles de transfert thermocollantes ou du tissu imprimable en cas d'utilisation de la fonction Imprimer et broder.

Vous pouvez importer une image à l'aide des quatre méthodes suivantes.

- À partir d'un fichier
- À partir d'une image de portrait
- À partir d'un scanner (dispositif TWAIN)
- À partir du Presse-papiers



Remarque :

Une seule image peut être ajoutée à l'écran de travail. Si vous essayez d'afficher une image différente, celle-ci remplace la précédente.

Formats de fichiers images

Vous pouvez importer les images aux formats suivants.

- Windows bitmap (.bmp), Exif (.tif, .jpg), ZSoftPCX (.pcx), Windows Meta File (.wmf), Portable Network Graphics (.png), Encapsulated PostScript (.eps), Kodak PhotoCD (.pcd), FlashPix (.fpx), JPEG2000 (.j2k), GIF (.gif)



Mémo :

Si un fichier EPS ne contient pas d'image « d'aperçu », celui-ci ne pourra pas être affiché correctement. Lorsque vous créez un fichier au format EPS, veillez à l'enregistrer avec une image d'aperçu.

Importation d'une image à partir d'un fichier

1. Cliquez sur 1, 2, puis sur 3.

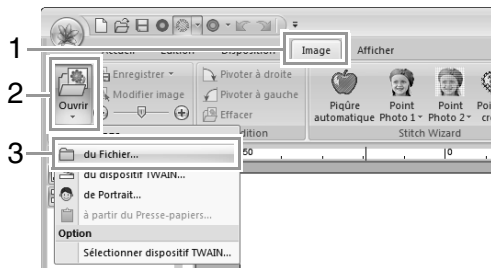

2. Sélectionnez le lecteur, le dossier et le fichier. Cliquez sur Ouvrir.

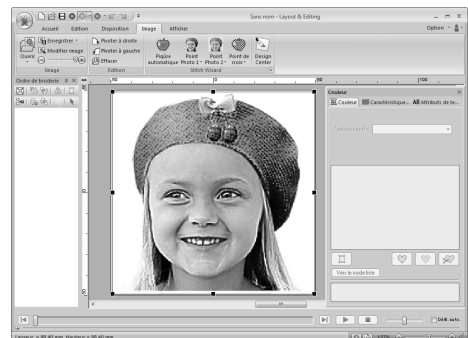
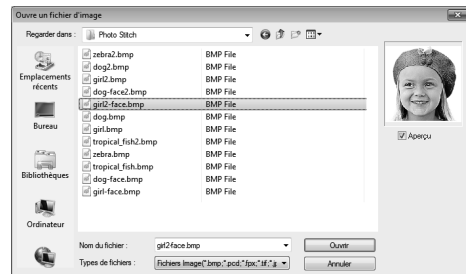



Mémo :

- Si la case **Aperçu** est cochée, le contenu du fichier sélectionné s'affiche dans la zone **Aperçu**.
- Un certain nombre d'images clip art sont disponibles dans le dossier **ClipArt** (dans le dossier d'installation de PE-DESIGN) à l'emplacement suivant : **C:\Programmes (Programmes (x86))\Brother\PE-DESIGN NEXT\ClipArt**

Importation d'une image à partir d'un scanner (dispositif TWAIN)



Mémo :

TWAIN représente la norme des interfaces de programmation d'applications (API) pour les logiciels qui contrôlent des scanners et d'autres dispositifs.

1. Vérifiez que le scanner ou l'autre dispositif TWAIN est correctement connecté à votre ordinateur.
2. Cliquez sur **1, 2**, puis sur **3**.

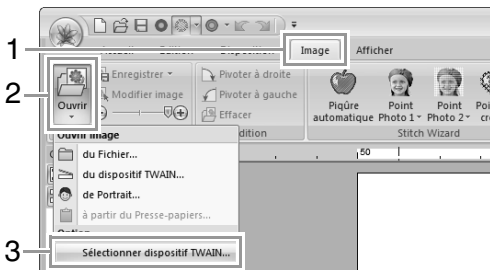

3. Dans la liste **Sources**, cliquez sur le dispositif souhaité pour le sélectionner. Cliquez sur **Sélectionner**.

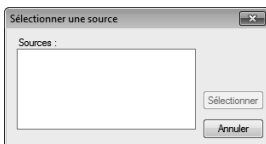

Remarque :

Si aucun dispositif TWAIN n'est installé, aucun nom ne s'affiche dans la liste **Sources**. Installez tout d'abord le logiciel du pilote TWAIN.

4. Cliquez sur **1, 2**, puis sur **3**.

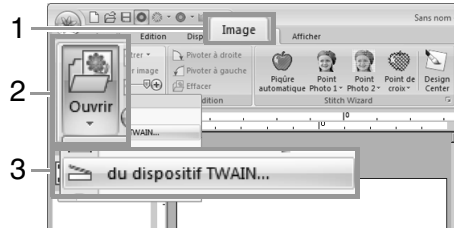

→ L'interface du pilote du dispositif sélectionné dans la boîte de dialogue Sélectionner source s'affiche.

5. Indiquez les réglages d'importation d'une image requis, puis importez l'image.



Remarque :

Pour plus d'informations sur l'utilisation de l'interface du pilote, consultez le manuel d'aide de cette interface ou contactez le fabricant de l'interface.

→ L'image importée va être collée dans la zone de création à son emplacement d'origine.

Création d'une image de portrait

1. Cliquez sur **1, 2**, puis sur **3**.

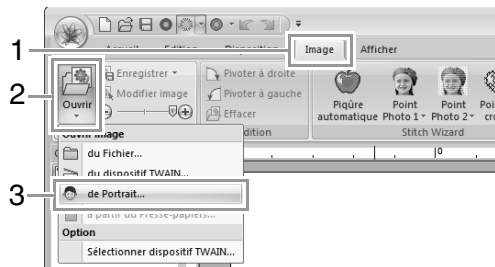

2. Spécifiez les réglages souhaités dans la boîte de dialogue **Propriétés de : Portrait**, puis cliquez sur **OK**.

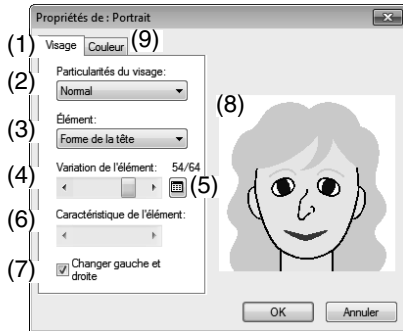

- (1) Onglet **Visage** : permet de sélectionner la forme de chaque partie du portrait.
- (2) **Particularités du visage** : permet de sélectionner le contour global (apparence).
- (3) **Élément** : permet de sélectionner la partie à modifier.
- (4) **Variation de l'élément** : permet de sélectionner la variation de la partie sélectionnée en (3).
- (5) affiche une liste de variations pour la partie sélectionnée en (3).

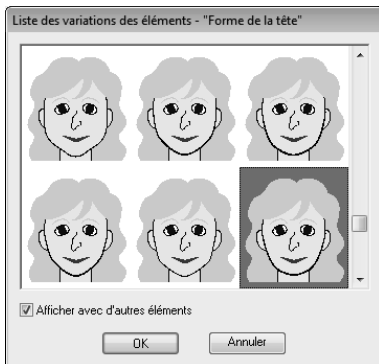

- Sélectionnez un élément dans la liste, puis cliquez sur **OK**.
- La case **Afficher avec d'autres éléments** permet de choisir de n'afficher que les parties sélectionnées ou toutes les parties ensemble.
- (6) **Caractéristique de l'élément** : permet de sélectionner la caractéristique d'un élément.
- (7) **Changer gauche et droite** : permet d'indiquer si la même forme est sélectionnée pour l'œil et l'oreille gauches et droites.
- (8) Affiche les parties sélectionnées. Cliquez sur une partie pour la sélectionner. Double-cliquez sur une partie pour afficher une liste de variations pour cet élément.

- (9) Onglet **Couleur** : permet de sélectionner la couleur de chaque partie du portrait.

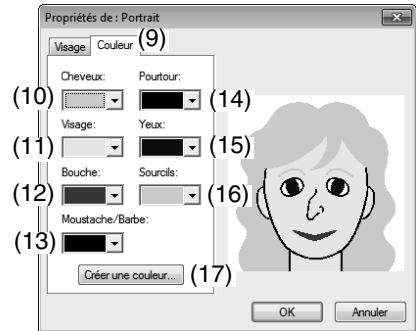

- (10) **Cheveux** : permet de sélectionner la couleur des cheveux.
- (11) **Visage** : permet de sélectionner la couleur du visage.
- (12) **Bouche** : permet de sélectionner la couleur de la bouche.
- (13) **Moustache/Barbe** : permet de sélectionner la couleur de la moustache/barbe.
- (14) **Pourtour** : permet de sélectionner la couleur du pourtour.
- (15) **Yeux** : permet de sélectionner la couleur des yeux.
- (16) **Sourcils** : permet de sélectionner la couleur des sourcils.
- (17) **Créer une couleur** : permet d'ajouter une couleur spécifiée dans le sélecteur de la liste des couleurs. Spécifiez la couleur dans la boîte de dialogue qui s'est affichée lorsque vous avez cliqué sur **Créer une couleur**, puis cliquez sur **OK**.
→ L'image du portrait s'affiche dans la zone de création.

Importation d'une image depuis le Presse-papiers

Cliquez sur 1, 2, puis sur 3.

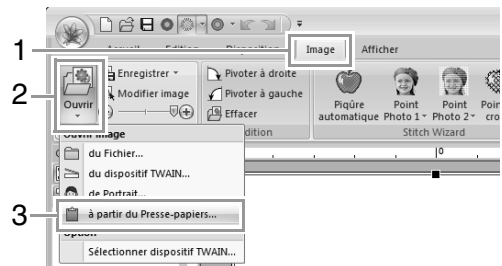

→ L'image du Presse-papiers est importée dans la zone de création.



Remarque :

Cette fonction est uniquement opérationnelle si le Presse-papiers contient des données d'image.

Modification des réglages de l'image

Modification de la densité de l'image d'arrière-plan

Cliquez sur 1, puis faites glisser le curseur (2) ou

cliquez sur  ou sur .

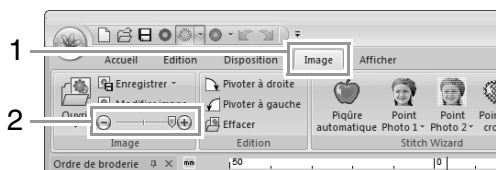

Masquer (mode désactivé) 25% 50% 75% 100%

Mémo :

Appuyez sur la touche de raccourci (**F6**) pour basculer entre l'affichage de l'image (**Mode activé (100%)**), l'affichage d'une copie atténuée de l'image (**75%, 50% et 25%**) et le masquage de l'image (**Mode désactivé**).

Modification de la taille, de l'angle et de la position de l'image

Sélection d'une image :

Cliquez sur 1, puis sur 2.

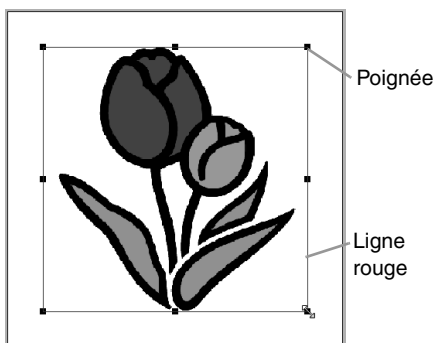
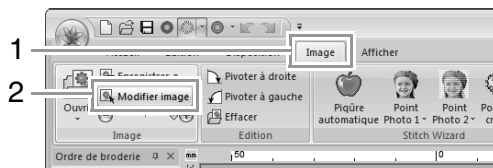

Mémo :

La barre d'état indique les dimensions (largeur et hauteur) de l'image.

Déplacement d'une image :

Faites glisser l'image sélectionnée à l'emplacement souhaité.

Redimensionnement d'une image :

Faites glisser la poignée pour régler l'image sur la taille souhaitée.

Mémo :

Si vous maintenez enfoncée la touche **Maj** tout en déplaçant une poignée, l'image est agrandie ou réduite à partir du centre de l'image.

Rotation d'une image :

Vous pouvez faire pivoter une image par pas de 90°. Cliquez sur **1**, puis sur **2**.

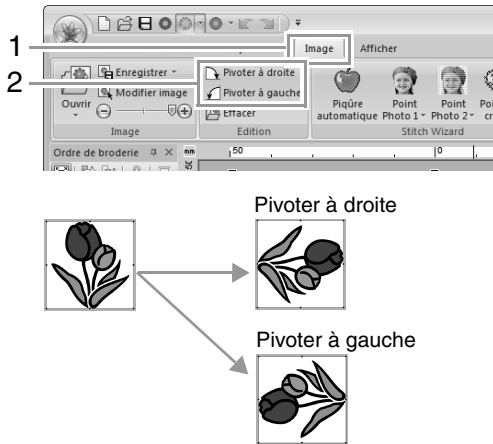

Suppression d'une image :

Cliquez sur **1**, puis sur **2** ou appuyez sur la touche **Suppr**.

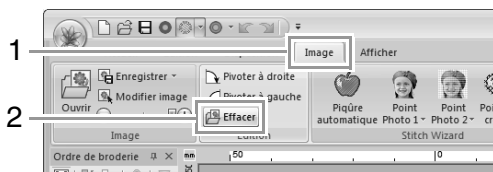

Enregistrement des données d'image

■ Enregistrement en tant que fichier

1. Cliquez sur **1**, **2**, puis sur **3**.

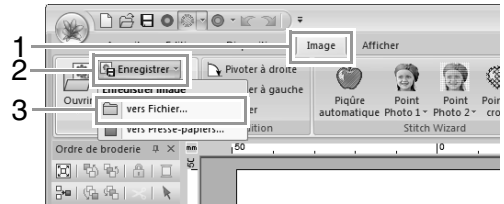

2. Sélectionnez le lecteur, le dossier et le format. Entrez le nom de fichier. Cliquez sur **Enregistrer**.

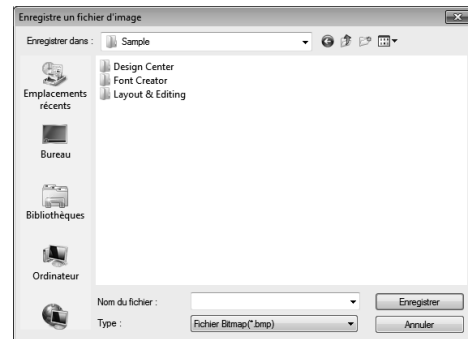

📖 Mémo :

Les données d'image peuvent être enregistrées aux formats suivants : Windows bitmap (.bmp), Exif (.jpg).

■ Envoi vers le Presse-papiers

Cliquez sur **1**, **2**, puis sur **3**.



Didacticiel 7 : Imprimer et broder

Dans cet exemple, vous allez créer un motif qui combine la broderie avec une image.

Imprimer l'image d'arrière-plan sur un tissu.

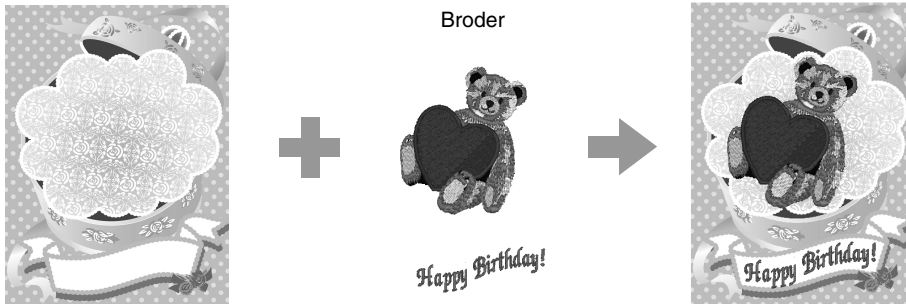

Le fichier exemple de ce didacticiel se trouve à l'emplacement suivant.

Documents (Mes Documents)\PE-DESIGN NEXT\tutorial\tutorial_7

Étape 1	Création d'un motif combiné avec une image d'arrière-plan
Étape 2	Impression de l'image d'arrière-plan
Étape 3	Impression de la feuille de positionnement
Étape 4	Broderie

Étape 1 Création d'un motif combiné avec une image d'arrière-plan

Pour cet exemple, utilisez l'image de la boîte-cadeau (**Bear_Background.jpg**) et le motif de broderie de l'ours (**Bear.pes**).

- 1 Démarrez Layout & Editing.
Indiquez la taille de la zone de création 130 x 180 mm.
« Spécification de la taille et de la couleur de la zone de création » à la page 87.

- 2 Cliquez sur 1, 2, puis sur 3.

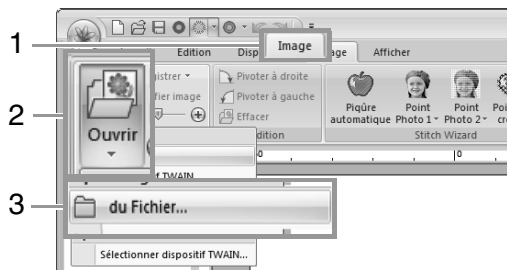

- 3 Importez le fichier **Bear_Background.jpg**.
Sélectionnez le fichier **Bear_Background.jpg** dans le dossier **Documents (Mes documents)\PE-DESIGN NEXT\tutorial\tutorial_7**.

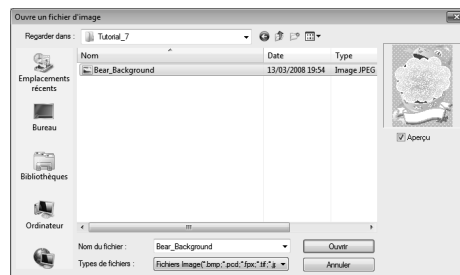

- « Importation de données d'image » à la page 139.

- 4 Cliquez sur 1, 2, puis sur 3.

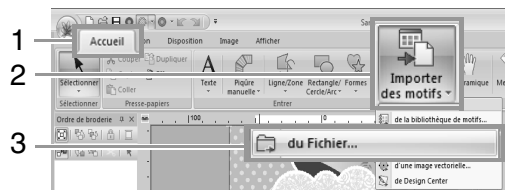

5 Importez le fichier **Bear.pes**.

Sélectionnez le fichier **Bear.pes** dans le dossier **Documents (Mes documents)\PE-DESIGN NEXT\Tutorial\Tutorial_7**.

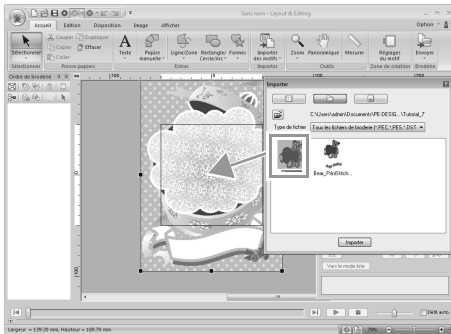

☞ « Importation de motifs de broderie » à la page 80.

6 Entrez le texte.

Sélectionnez la police intégrée **N°30** et la couleur de fil **ROSE FONCE**.

Tapez « <Happy Birthday!> ».

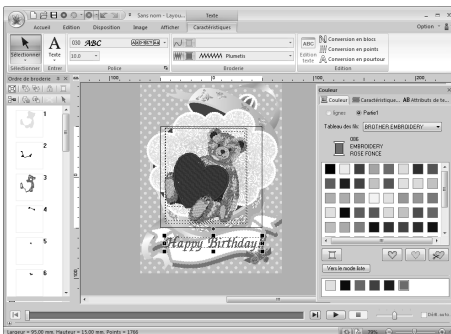

☞ « Entrée de texte » à la page 94.

7 Transformez le texte pour l'adapter au motif de l'image.

- (1) Cliquez sur l'onglet **Attributs de texte**.
- (2) Cochez la case **Transformer**, puis cliquez sur **ABC**.

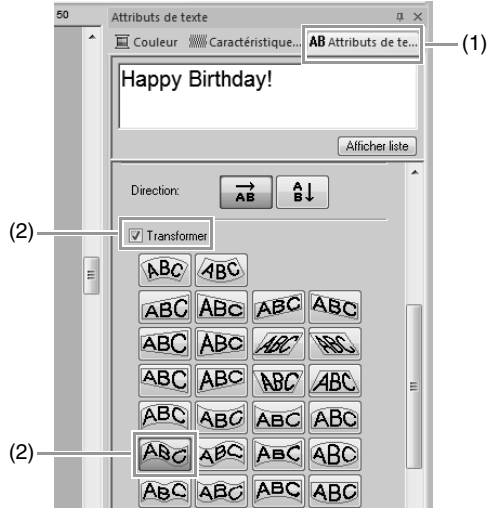

- (3) Faites glisser la poignée de rotation pour régler l'angle du motif.

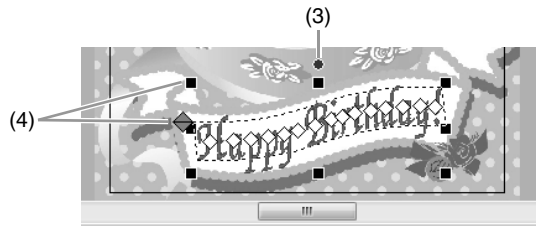

- (4) Faites glisser **◆** ou une poignée pour régler la taille du motif.

☞ « Transformation de texte » à la page 97 et « Rotation de motifs » à la page 54.

8 Une fois le motif terminé, enregistrez les données de broderie sur un support de sorte à les transférer vers la machine à broder.

☞ *Pour plus de détails sur l'enregistrement de motifs de broderie, reportez-vous à la section « Enregistrement » à la page 83. Pour plus de détails sur le transfert de motifs vers une machine à broder, reportez-vous à la section « Transfert des motifs de broderie vers les machines » à la page 176.*

Étape 2 Impression de l'image d'arrière-plan

Imprimez l'image d'arrière-plan sur une feuille de transfert thermocollante ou sur un tissu imprimable.

1 Cliquez sur **1, 2**, puis sur **3**.

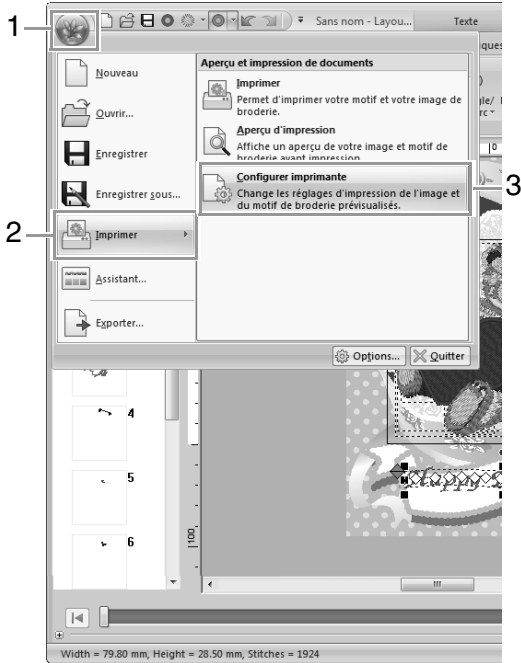

2 Indiquez les réglages d'impression.

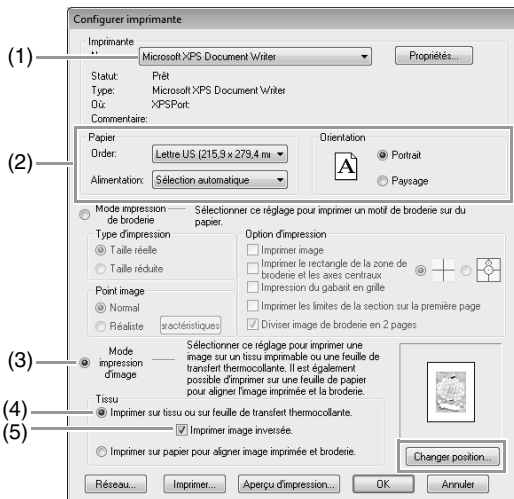

- (1) Sélectionnez l'imprimante à utiliser.
- (2) Sous **Papier** et **Orientation**, sélectionnez les réglages appropriés de la feuille de transfert thermocollante ou du tissu imprimable sur lequel imprimer.
- (3) Sélectionnez **Mode impression d'image**.

- (4) Sélectionnez **Imprimer sur tissu ou sur feuille de transfert thermocollante**.
- (5) Pour imprimer une image inversée sur une feuille de transfert thermocollante, cochez la case **Imprimer image inversée**.

Certaines imprimantes impriment automatiquement une image inversée si la feuille de transfert thermocollante a été sélectionnée comme papier. Si vous utilisez ce type d'imprimante, décochez la case **Imprimer image inversée**. Pour plus de détails, reportez-vous aux instructions de l'imprimante utilisée.

3 Cliquez sur **Changer position**.

4 Vérifiez la position de l'image.

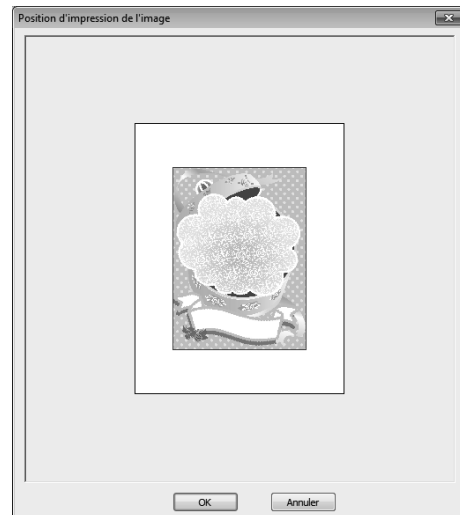

Si une partie de l'image se trouve en dehors de la zone d'impression, faites glisser l'image pour ajuster sa position.

5 Cliquez sur **OK**.

6 Cliquez sur **Imprimer**.



Mémo :

Pour vérifier l'image imprimée, cliquez sur **Aperçu d'impression**.

- 7 Spécifiez les réglages appropriés dans la boîte de dialogue d'impression, puis cliquez sur **OK**.

☞ « Impression » à la page 84.

→ L'impression commence.

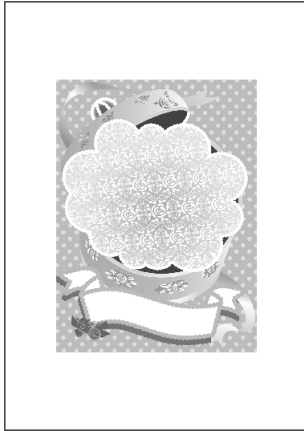

Mémo :

Pour plus de détails sur l'impression sur des feuilles de transfert thermocollantes ou sur du tissu imprimable, reportez-vous aux instructions relatives à ces supports.

Étape 3 Impression de la feuille de positionnement

Imprimez une feuille pour aligner l'image et la broderie.

- 1 Indiquez les réglages d'impression.

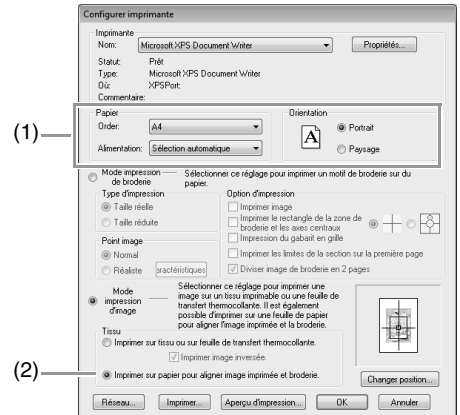

- (1) Sous **Papier** et **Orientation**, sélectionnez les réglages appropriés du papier sur lequel imprimer.

- (2) Sélectionnez **Imprimer sur papier pour aligner image imprimée et broderie**.

- 2 Cliquez sur **Imprimer**.

- 3 Spécifiez les réglages appropriés dans la boîte de dialogue d'impression, puis cliquez sur **OK**.

☞ « Impression » à la page 84.

→ L'impression commence.

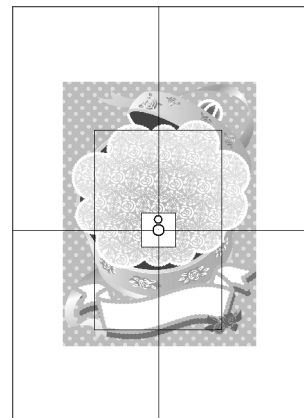

Mémo :

Pour vérifier l'image imprimée, cliquez sur **Aperçu d'impression**.

Étape 4 Broderie

- 1 Si vous utilisez une feuille de transfert thermocollante, procédez au transfert de l'image sur le tissu.



Mémo :

Pour plus de détails sur le transfert à partir de feuilles thermocollantes, reportez-vous aux instructions relatives à ces feuilles.

- 2 Placez le tissu dans le cadre de broderie.

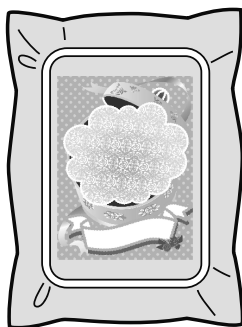

- 3 Placez la feuille de positionnement sur le tissu à broder de sorte à l'aligner sur l'image imprimée.

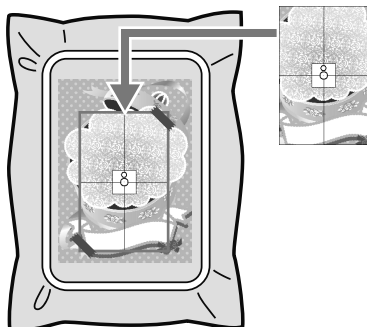

- Si la feuille de positionnement est trop grande, coupez-la pour obtenir la taille appropriée et ainsi l'utiliser pour aligner les positions.
 - Fixez la feuille de positionnement sur le tissu.
- 4 Fixez le cadre de broderie à la machine à broder.
Veillez à ce que la feuille de positionnement ne bouge pas.

- 5 Alignez l'aiguille sur le repère au centre de la feuille de positionnement.

- Si la machine à broder est équipée d'un appareil photo intégré, appuyez sur le bouton de positionnement de départ pour détecter le repère de positionnement et aligner automatiquement la position de broderie.
- Vous devez aligner les positions manuellement avec d'autres machines à broder.

- 6 Une fois le positionnement effectué, retirez la feuille du tissu.

- 7 Démarrez la machine pour broder le motif.



Mémo :

- Pour plus de détails sur la machine à broder, reportez-vous au manuel d'instructions fourni avec la machine.
- Six motifs d'échantillons complets pour image imprimée et broderie se trouvent dans le dossier suivant :
Documents (Mes Documents)\PE-DESIGN NEXT\Sample\Layout & Editing\Print and Stitch

Opérations pour des applications spécifiques

Cette section décrit les opérations de création de motifs de broderie à l'aide de la piqûre manuelle ou les applications spécifiques telles que les appliqués et les motifs de broderie de grande taille.

Création manuelle de motifs de broderie de niveau professionnel (piqûre manuelle)

Si des points de remplissage ou des points plumetis ont été spécifiés pour la broderie des parties, l'angle de broderie est entièrement orienté dans le même sens ou il dépend de la forme du motif. En revanche, si vous utilisez les outils de piquêre manuelle, vous pouvez régler l'angle de broderie comme vous le souhaitez pour créer des motifs qui ressemblent davantage à une broderie faite main.

Par exemple, si vous avez spécifié des points de remplissage ou des points plumetis pour une zone avec la forme suivante, la broderie ressemblera à ce qui suit.

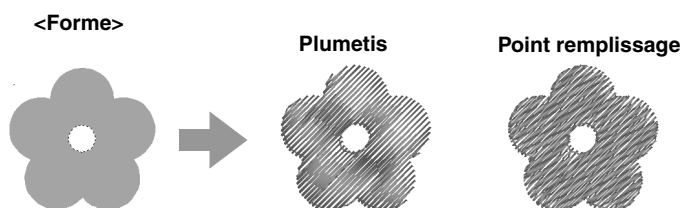

Si un motif piqué manuellement est créé à l'aide de l'image ci-dessus utilisée comme guide, la broderie ressemblera à ce qui suit.

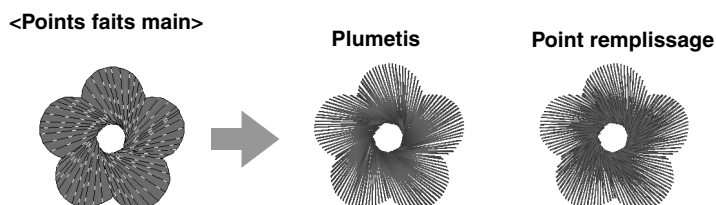

Les lignes tracées dans le motif indiquent le sens de la broderie. La broderie est créée en tournant autour du centre de la broderie radiale.

Il est possible de donner un effet en trois dimensions au motif plat de cette forme, comme les pétales de fleur par exemple.

En outre, vous pouvez spécifier des réglages de bord biseauté pour les motifs piqués manuellement. En réduisant la densité des points ou en spécifiant la longueur de la broderie, vous pouvez appliquer au motif un contour biseauté.

 Reportez-vous à la section « Bord biseauté » dans « Piquêre manuelle » à la page 315

Par exemple : Point remplissage

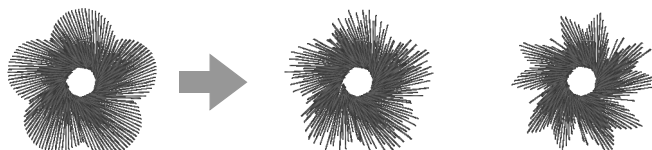

Vous pouvez appliquer différentes variations aux pétales de fleur.

Didacticiel 8 : Piqûre manuelle

L'exemple suivant montre comment les outils de piqûre manuelle s'utilisent pour tracer une barbe au dessus du renne (**Rudolph.bmp**), qui est utilisé comme gabarit.

Le gabarit et le motif terminé sont disponibles dans le dossier suivant.

Documents (Mes Documents)\PE-DESIGN NEXT\tutorial\tutorial_8

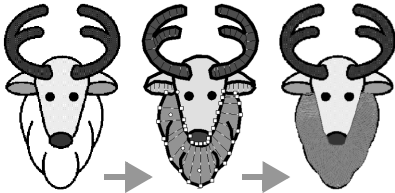

1 Importez le fichier **Rudolph.bmp**.

« Importation de données d'image » à la page 139.

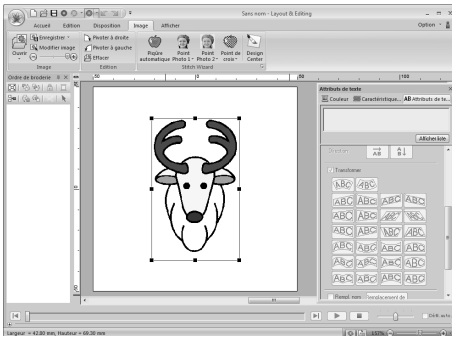



2 Cliquez sur **1**, puis sur **2**.



→ Cinq boutons apparaissent :



 : permet de créer des motifs à piquer de type bloc droit (broderie des parties).
(Touche de raccourci : **(Z)**)

 : permet de créer des motifs à piquer de type bloc en courbe (broderie des parties).
(Touche de raccourci : **(X)**)

 : permet de créer semi automatiquement des motifs de type bloc droit.
Par tracé semi-automatique, il est possible de spécifier des points le long des lignes d'un gabarit.
(Touche de raccourci : **(C)**)

Mémo :

Si vous utilisez l'outil de piqûre de type bloc semi-automatique pour le tracé, vous devez importer une image qui sera utilisée comme modèle.

 : permet de créer des motifs de type contour piqué (broderie du tracé).
(Touche de raccourci : **(V)**)

 : permet de créer des motifs de type trait de jonction (sauts de points).
(Touche de raccourci : **(B)**)

« Sauts de points et nombre de sauts par fil » à la page 274.

Lors de la création d'un motif piqué manuellement, vous pouvez passer d'un outil à l'autre. Ceci est d'autant plus facile si vous utilisez les touches de raccourcis.

3 Cliquez sur  pour commencer à tracer un motif de type tracé piqué.

4 Sélectionnez **Point remplissage** comme type de bloc de broderie et **ARGENT** comme couleur de piqûre.

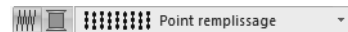

5 Cliquez dans la zone de création pour spécifier les points 1 (point de départ) à 4.

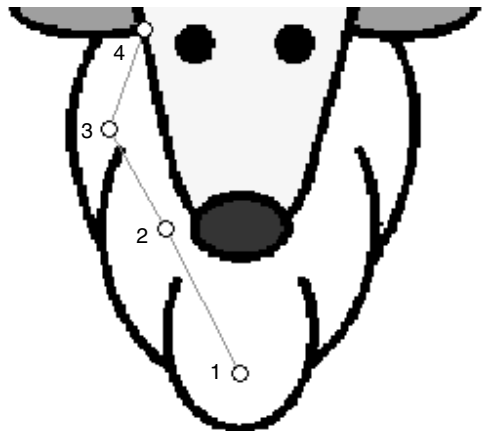



Mémo :

Pour effacer le dernier point entré, appuyez sur la touche **(BackSpace)** ou cliquez dessus avec le bouton droit de la souris.

- 6 Après avoir cliqué sur le point 4 (le dernier point du motif de type tracé piqué), cliquez sur , puis cliquez dans la zone de création pour spécifier les points 5 à 7.

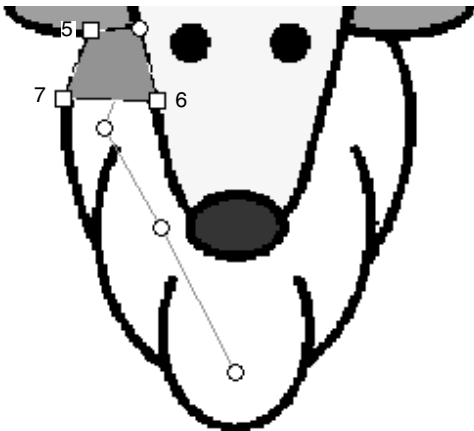

→ La zone entourée par la ligne est spécifiée en tant que bloc.

- 7 Cliquez sur la zone de création pour spécifier les points 8 à 15.

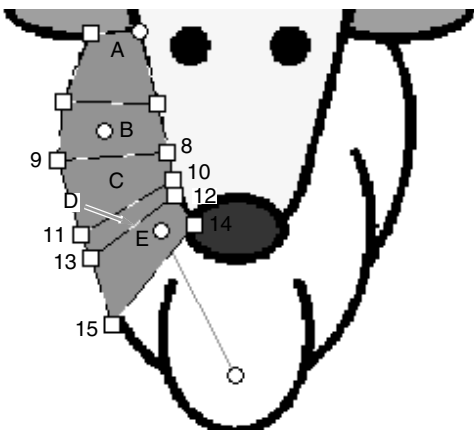

→ Les blocs A à E seront créés, dans l'ordre.

- 8 Cliquez sur la zone de création pour spécifier les points 16 à 40.

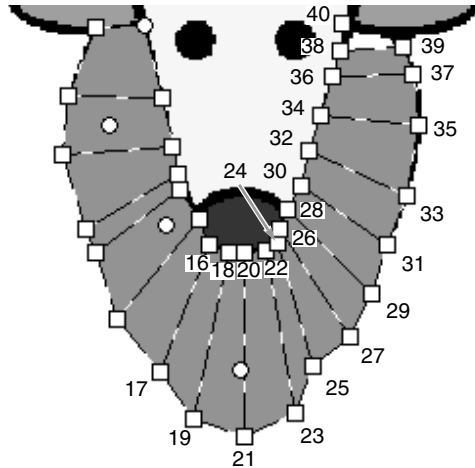

- 9 Cliquez sur le point 41 (le dernier point du motif), puis appuyez sur la touche **(Entrée)** pour terminer le motif.

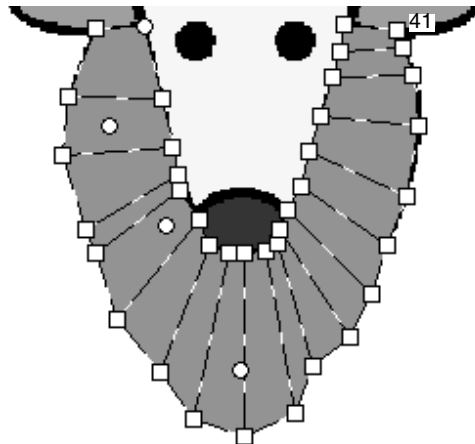

Mémo :

- Vous pouvez également terminer le motif en double-cliquant sur le point 41.
- Les points entrés à l'aide des outils de piqûre manuelle peuvent être édités à l'aide de l'outil Modification de point.



« Sélection de points » à la page 64.

Création d'un logo original

Les outils de piqûre manuelle peuvent permettre de créer un motif de broderie à l'aide d'une image de votre logo en arrière-plan.

1. Ouvrez une image du logo à utiliser pour créer le motif de broderie.

 « Importation de données d'image » à la page 139.

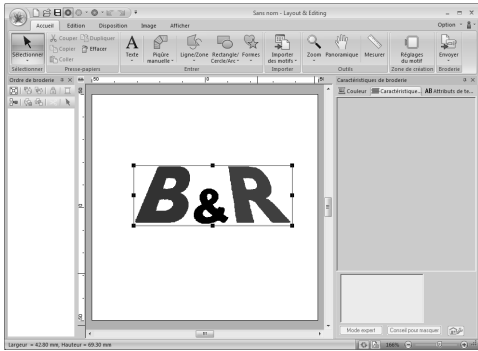

En guise d'exemple, le signe « & » au milieu du logo sera utilisé pour créer un motif de broderie.

Mémo :

Une copie atténuée de l'image d'arrière-plan peut être affichée dans la zone de création.

 « Modification de la densité de l'image d'arrière-plan » à la page 142.

2. Sélectionnez d'abord l'outil Piqûre manuelle. Cliquez sur 1, 2, puis sur 3.

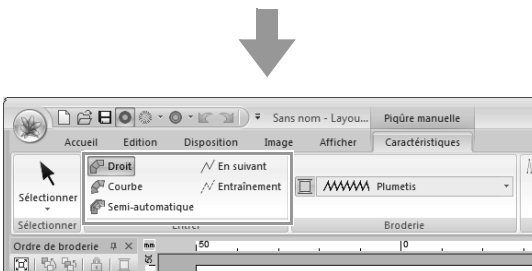
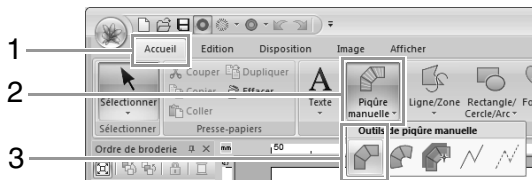

3. Cliquez sur la zone de création pour spécifier les points 1 à 4.

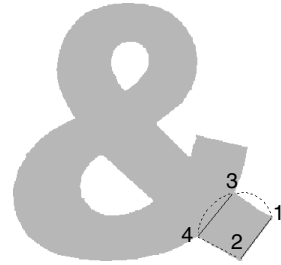

4. Après avoir spécifié le point 4, cliquez sur  , puis cliquez dans la zone de création pour spécifier les points 5 à 7.

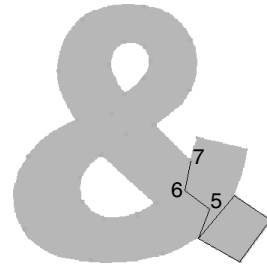

5. Après avoir spécifié le point 7, cliquez sur  , puis cliquez dans la zone de création pour spécifier les points 8 à 10.

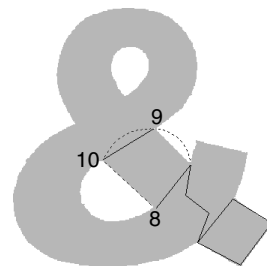

6. Après avoir spécifié le point 10, cliquez sur  , puis cliquez dans la zone de création pour spécifier les points 11 à 13.

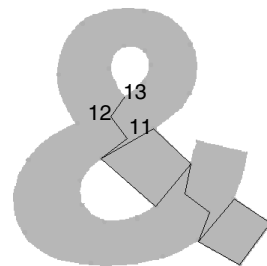

7. Après avoir spécifié le point 13, cliquez sur  Courbe, puis cliquez dans la zone de création pour spécifier les points 14 à 41.

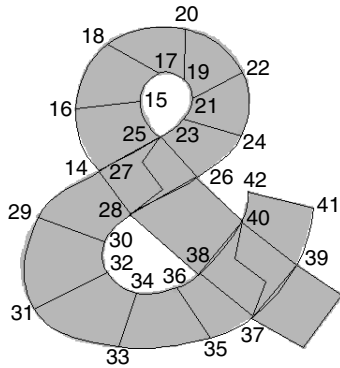

8. Cliquez sur le point 42 (le dernier point du motif), puis appuyez sur la touche **Entrée**.

Didacticiel 9 : Création d'appliqués

L'Assistant appliqué fournit des instructions permettant de créer aisément des appliqués.

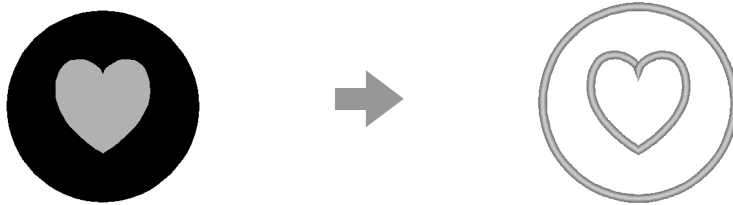

Lors de la création d'appliqués, les données sont spécifiées dans l'ordre suivant.

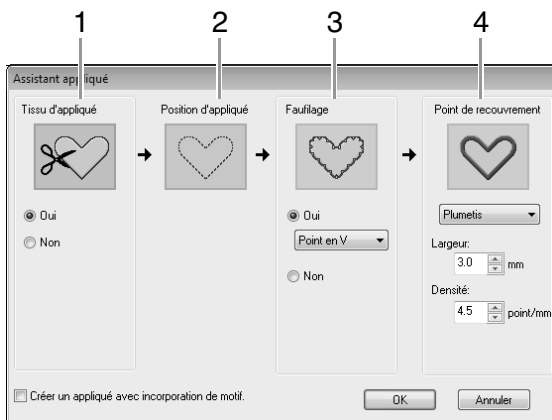

- 1 Tissu d'appliqué
- 2 Position d'appliqué
- 3 Fauilage
- 4 Point de recouvrement

Pour plus de détails sur la broderie d'appliqués, reportez-vous au manuel d'instructions fourni avec la machine.

Pour cet exemple, vous allez créer un appliqué avec des trous (parties vides).

Le fichier exemple de ce didacticiel se trouve à l'emplacement suivant :
Documents (Mes Documents)\PE-DESIGN NEXT\Tutorial\Tutorial_9

Étape 1	Création d'un motif d'appliqué
Étape 2	Utilisation de l'Assistant appliqué

Étape 1 Création d'un motif d'appliqué

Un appliqué contenant des parties vides peut être créé à l'aide de motifs pour lesquels l'incorporation de motif est appliquée.

- 1 Cliquez sur **1**, **2**, puis sur **3**, puis faites glisser le pointeur dans la zone de création pour tracer un cercle.

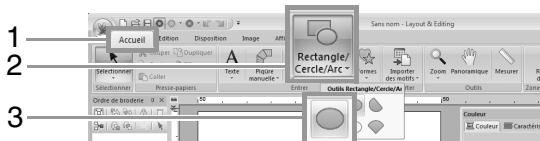

- 2 Cliquez sur **1**, **2**, puis sur **3**, puis faites glisser le pointeur dans la zone de création pour tracer un cœur au-dessus du cercle.

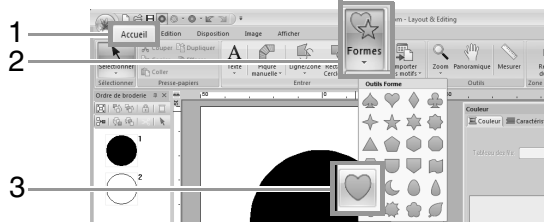

- 3 Sélectionnez les deux motifs, puis cliquez sur **1**, **2**, puis sur **3** pour appliquer l'incorporation de motif.

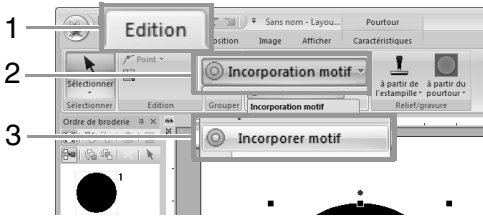

☞ « Incorporation de motif » à la page 47.

- 4 Sélectionnez le cercle extérieur.

Remarque :
Veillez à sélectionner le motif extérieur avant de démarrer l'assistant appliqué.

Étape 2 Utilisation de l'Assistant appliqué

- 1 Cliquez sur **1**, puis sur **2**.

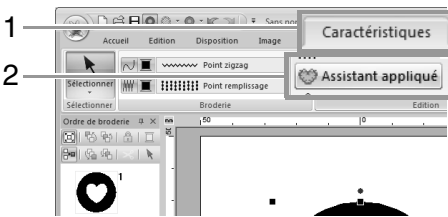

- 2 Spécifiez les réglages souhaités dans l'assistant appliqué.

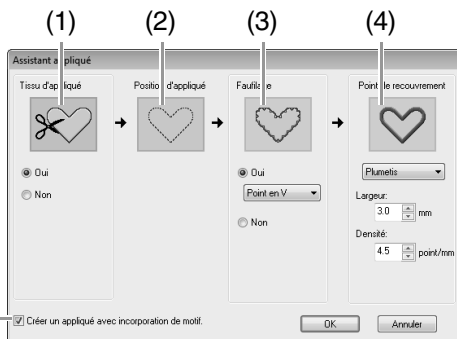

- (1) **Tissu d'appliqué** : indiquez si le contour de l'appliqué doit (**Oui**) ou ne doit pas (**Non**) être brodé sur le tissu de l'appliqué comme guide pour le couper.
- (2) **Position d'appliqué** : directive de fixation d'une pièce d'appliqué, paramétrée pour être brodée automatiquement.

- (3) **Fauillage** : indiquez si l'appliqué doit (**Oui**) ou ne doit pas (**Non**) être fauillé sur le tissu de base. Si vous sélectionnez **Oui**, vous devez également sélectionner le point (Plumetis, Point en E ou Point en V) à utiliser pour le fauillage.

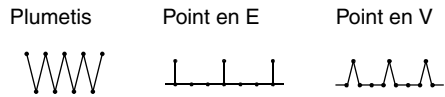

- (4) **Point de recouvrement** : indiquez le type de point et d'autres caractéristiques (**Largeur** et **Densité**) pour les finitions de l'appliqué.
- (5) **Créer un appliqué avec incorporation de motif** : Cochez cette case lors de la création d'un appliqué avec des trous (parties vides). (Cette case n'apparaît que si un motif externe avec motif incorporé a été sélectionné.)

Pour ce didacticiel, nous cocherons la case **Créer un appliqué avec incorporation de motif**.

Tous les autres réglages resteront inchangés.

- 3 Cliquez sur **OK**.

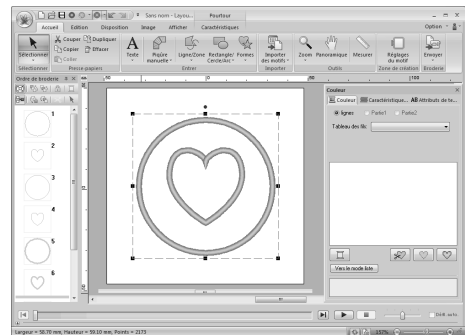

Mémo :

L'appliqué est indiqué par des lignes diagonales comme illustré ci-dessous.



Si la case «**Créer un appliqué avec incorporation de motif** » n'est pas cochée



Si la case «**Créer un appliqué avec incorporation de motif** » est cochée

Didacticiel 10-1 : Création de motifs de broderie fractionnés

Layout & Editing permet de créer des motifs de broderie fractionnés lorsque le motif de broderie créé est plus grand que le cadre de broderie.

Le fichier exemple de ce didacticiel se trouve à l'emplacement suivant :
Documents (Mes Documents)\PE-DESIGN NEXT\Tutorial\Tutorial_10

Étape 1	Spécification de la taille de la zone de création dans Layout & Editing
Étape 2	Création d'un motif de broderie
Étape 3	Vérification de l'ordre de broderie
Étape 4	Fixation d'un renfort de broderie sur le tissu
Étape 5	Utilisation de la feuille de positionnement pour marquer la position de broderie sur le tissu
Étape 6	Mise en place du tissu
Étape 7	Broderie

Étape 1 Spécification de la taille de la zone de création dans Layout & Editing

- 1 Cliquez sur 1, puis sur 2.



- 2 Spécifiez la taille de la zone de création et des parties du motif.

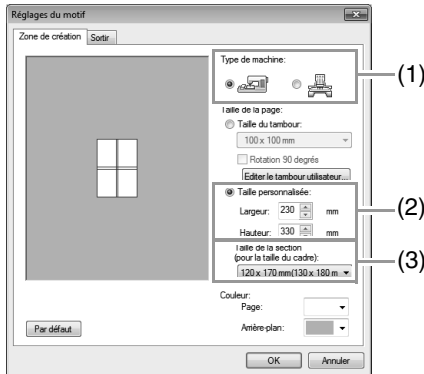

- 1 Sélectionnez le type de machine à broder à utiliser.
- 2 Sélectionnez **Taille personnalisée** et entrez ou sélectionnez la hauteur et la largeur de la zone de création souhaitées. Ce paramètre sert à spécifier la largeur et la hauteur exactes d'un motif. Pour cet exemple, réglez la largeur sur 230 mm et la hauteur sur 330 mm.

- 3 Cliquez sur le sélecteur **Taille de la section (pour la taille du cadre)**, puis sélectionnez la taille des sections (votre tambour de broderie). Pour cet exemple, sélectionnez **120 x 170 mm (130 x 180 mm)**.

Mémo :

- Avec le paramètre **Taille de la section (pour la taille du cadre)**, la largeur et la hauteur des sections sont plus petites de 10 mm que la taille du tambour réelle, afin de fournir un espace pour ajuster la position des sections avec précision. Les 10 mm sont destinés à la superposition.
- La **Taille de la section (pour la taille du cadre)** doit correspondre à la taille de la zone de création. Sélectionnez la taille de tambour à utiliser pour la broderie.

- 3 Cliquez sur **OK**.

Étape 2 Création d'un motif de broderie

Pour cet exemple, vous allez utiliser l'un des motifs de broderie de dentelle fournis avec le logiciel.

- 1 Cliquez sur 1, 2, puis sur 3.

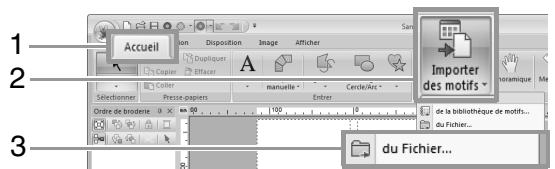

- 2 Cliquez sur , puis sélectionnez **Documents (Mes Documents)PE-DESIGN NEXT\Tutorial\Tutorial_10**. Ensuite, sélectionnez le fichier **tutorial_10-1.pes**.

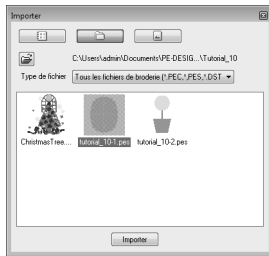

 « Importation de motifs de broderie » à la page 80.

Étape 3 Vérification de l'ordre de broderie

Dans l'ordre de broderie, vérifiez l'ordre dans lequel les parties du motif sont brodées et déterminez les parties du tissu qui doivent être placées dans le tambour. Les parties du motif sont brodées de gauche à droite et de haut en bas.

- 1 Cliquez sur 1.

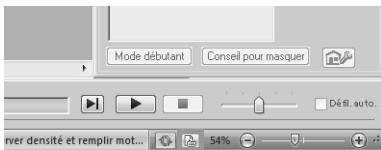

1

- 2 Désélectionnez **Afficher des infos sur les objets sélectionnés** pour afficher les différentes parties d'un motif. Cliquez sur **Suivant** et **Précédent** pour passer d'une section à l'autre. Vérifiez le motif, puis cliquez sur **Annuler**.



Remarque :

Avant d'enregistrer un motif de broderie créé dans une zone de création ou de le transférer sur une carte originale, un contour piqué est ajouté aux bords des parties du motif pour que celles-ci puissent être aisément alignées pendant la broderie. Ces points d'alignement apparaissent dans la couleur **NON DEFINI** et ne peuvent pas être modifiés.

 Mémo « Broderie » à la page 161.

Étape 4 Fixation d'un renfort de broderie sur le tissu

Le renfort de broderie doit toujours être utilisé en broderie pour renforcer le tissu. Il existe plusieurs types de renfort ; le type à utiliser dépend du tissu que vous allez broder. Pour les motifs de grande taille fractionnés en plusieurs parties, le renfort doit adhérer au tissu, par exemple en utilisant un renfort thermocollant. Dans certains cas, vous devez utiliser deux pièces de renfort pour votre broderie.

Lorsque vous utilisez un vaporisateur adhésif, appliquez-le sur une partie encadrée du renfort suffisamment résistante pour le grand motif de broderie. Dans certains cas, vous devez utiliser deux pièces de renfort pour votre broderie.

Remarque :

- Pour de meilleurs résultats, fixez le renfort de broderie sur le tissu (comme décrit sur cette page). Sans renfort de broderie adapté, le motif risque de se décaler en raison des fronces du tissu.
- Vérifiez les recommandations sur l'emballage du renfort de broderie.

Étape 5 Utilisation de la feuille de positionnement pour marquer la position de broderie sur le tissu

Mémo :

- Les feuilles de positionnement sont fournies dans ce pack.
- Les feuilles de positionnement sont également disponibles dans le dossier **PositioningSheet** et peuvent être imprimées à l'aide d'une imprimante.
- Emplacement des Feuilles de positionnement :
C:\Programmes (Programmes (x86))\Brother\PE-DESIGN NEXT\PositioningSheet.
- Les feuilles de positionnement apparaissant dans les fichiers PDF sont au format réel. Lors de l'impression de la feuille de positionnement à partir du fichier PDF, veillez l'imprimer au format réel. N'imprimez pas en réduisant ou en agrandissant pour ajuster au format du papier.

- 1 Piquez un trou à l'extrémité de chaque flèche sur la Feuille de positionnement.

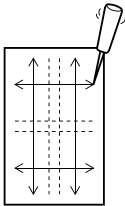

- 2 Placez la Feuille de positionnement sur le tissu, puis insérez la pointe d'un marqueur dans chaque orifice pour marquer le tissu.

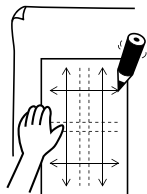

- 3 Reliez les points marqués sur le tissu pour tracer des lignes de référence.

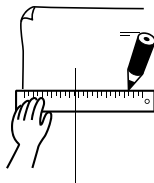

- 4 Placez la Feuille de positionnement sur le tissu et marquez les points A, B, C et D.

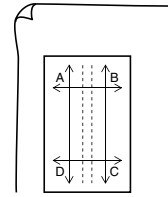

- 5 Pour marquer une zone à droite de la zone précédemment marquée, alignez les points A et D sur la Feuille de positionnement avec les repères B et C sur le tissu.

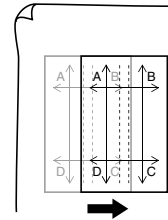

- 6 Pour marquer une zone sous la zone précédemment marquée, alignez les points A et B sur la Feuille de positionnement avec les repères C et D sur le tissu.

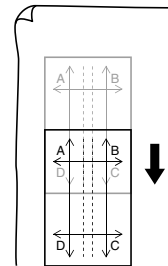

- 7 Répétez les étapes 5 à 6 pour repositionner la Feuille de positionnement et tracer la position de broderie de chaque partie du motif.

Remarque :

- **L'intersection des lignes horizontale et verticale indique le centre du cadre de broderie.**
- **Tout en tenant compte de la disposition du tissu sur le cadre, placez la Feuille de positionnement sur le tissu et tracez des lignes pour indiquer la position de broderie.** En outre, comme toutes les zones de broderie ne sont pas tracées sur la Feuille de positionnement pour les grands cadres de broderie, veillez à ce que la zone de broderie ne dépasse pas la zone marquée du tissu comme illustré ci-dessous.

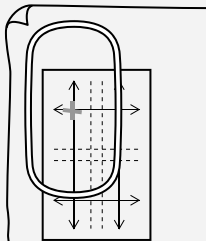

Étape 6 Mise en place du tissu

- 1 Insérez la feuille de broderie dans l'anneau intérieur du cadre de broderie et placez-les sur le tissu en alignant la ligne centrale de la feuille de broderie sur les lignes de référence (tracées sur le tissu) de la première partie du motif à broder.

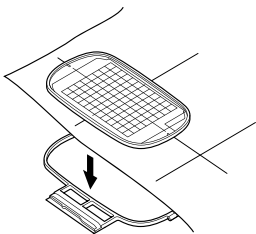

- 2 En alignant les lignes de référence de la feuille de broderie sur celles de la première partie du motif, placez le tissu et l'anneau intérieur du cadre de broderie dans l'anneau extérieur et tirez sur le tissu pour l'étendre.

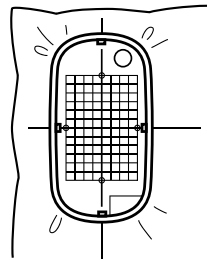

- 3 Terminez de mettre le tissu en place et retirez la feuille de broderie.

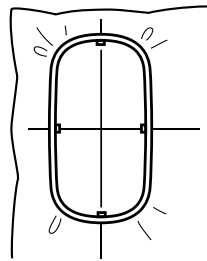

Remarque :

- **Placez le tissu et le cadre sur une surface plane, puis assurez-vous que l'anneau intérieur est suffisamment comprimé pour que son bord supérieur soit aligné avec le bord supérieur de l'anneau extérieur.**
- **Si vous n'utilisez pas la feuille de broderie, les repères sur le tambour de broderie peuvent servir à mettre le tissu en place verticalement et horizontalement.** Toutefois, comme le point central de certaines machines à broder est décentré, mieux vaut utiliser la feuille de broderie pour obtenir de meilleurs résultats.
- **Pour mettre le tissu en place, vous pouvez également utiliser un renfort adhésif à fixer séparément. Retirez le papier de protection et alignez soigneusement le tissu sur la surface adhésive en utilisant la feuille de broderie comme guide.**
- **Conseil : le renfort adhésif doit être enlevé directement dès la fin du motif de broderie.**
- **Conseil : vous pouvez mettre le tissu en place plus aisément si vous apposez une bande adhésive double face au dos de l'anneau intérieur placé sur le tissu et placez le tissu entre l'anneau intérieur et l'anneau extérieur.**

Étape 7 Broderie

- 1 Lorsque vous transférez de grands motifs de broderie sur la machine à broder, les motifs apparaissent à l'écran comme illustré ci-dessous. Pour cet exemple, sélectionnez la première partie du motif de broderie (Aa).



Mémo :

S'il n'y a pas de points dans la partie Aa, sélectionnez la première partie qui en contient. Cliquez sur le bouton **Propriétés des motifs** pour vérifier l'ordre de broderie.

- 2 Fixez le cadre de broderie sur la machine à broder et, à l'aide des fonctions de réglage de la mise en page, alignez la position de l'aiguille sur l'intersection des lignes tracées sur le tissu.
- 3 Brodez le motif sélectionné.
- 4 Retirez le cadre de broderie de la machine à broder et le tissu du cadre.
- 5 Mettez le tissu en place pour la partie suivante du motif.

 « Mise en place du tissu » à la page 160.

Mémo :

Lorsqu'un motif de broderie créé dans une zone de création personnalisée est enregistré ou transféré sur une carte originale, les points d'alignement (lignes simples de contour piqué avec la couleur **NON DEFINI**, avec un pas de 7,0 mm, et commençant par des points fixes d'un pas de 0,3 mm) sont ajoutés aux bords des parties du motif. (Les points d'alignement s'affichent dans l'aperçu d'impression et sont imprimés en rouge.)

Exemples de données pour ce didacticiel :

- 1) Brodez la partie supérieure gauche du motif.

→ Les points d'alignement sont cousus sur le côté droit de la section de motif brodée.

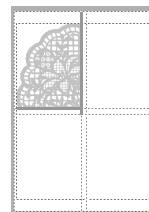

- 2) Cadrez le tissu pour que la partie supérieure droite du motif et le côté gauche du cadre soient alignés sur les points d'alignement cousus sur le côté droit du motif à l'étape 1, puis brodez le motif.

→ Avant de broder la partie du motif, cousez les points d'alignement sur le côté gauche. Assurez-vous que ces points d'alignement soient alignés avec les points d'alignement cousus à l'étape 1. Une fois la partie du motif brodée, les points d'alignements sont cousus sous la partie du motif.

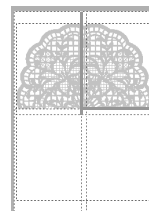

3) Cadrez le tissu pour que la partie inférieure gauche du motif et le sommet du cadre soient alignés sur les points d'alignement en bas de la partie du motif cousus à l'étape 1, puis brodez le motif.

→ Avant de broder la partie du motif, cousez les points d'alignement au sommet. Assurez-vous que ces points d'alignement soient alignés avec les points d'alignement cousus à l'étape 1. Une fois la partie du motif brodée, les points d'alignement sont cousus sur le côté droit de la section du motif.

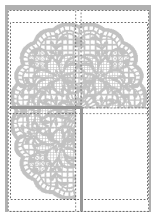

4) Cadrez le tissu pour que la partie inférieure droite du motif et le côté gauche du cadre soient alignés sur les points d'alignement sur le côté droit de la partie du motif cousus à l'étape 3 et que la partie inférieure droite du motif et le sommet du cadre soient alignés avec les points d'alignement en bas de la partie du motif cousus à l'étape 2, puis brodez le motif.

→ Avant de broder la partie du motif, cousez les points d'alignement sur le côté gauche et au sommet. Assurez-vous que ces points d'alignement soient alignés avec les points d'alignement cousus aux étapes 3 et 2.

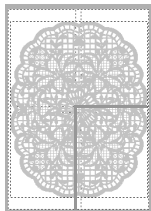

6 Continuez à mettre le tissu en place et à broder jusqu'à ce que l'ensemble du motif soit brodé.

Didacticiel 10-2 : Création de motifs pour cadres à positions multiples

Ce programme vous permet de créer des motifs à positions multiples que vous pouvez broder dans un cadre à positions multiples fixé à votre machine à broder.

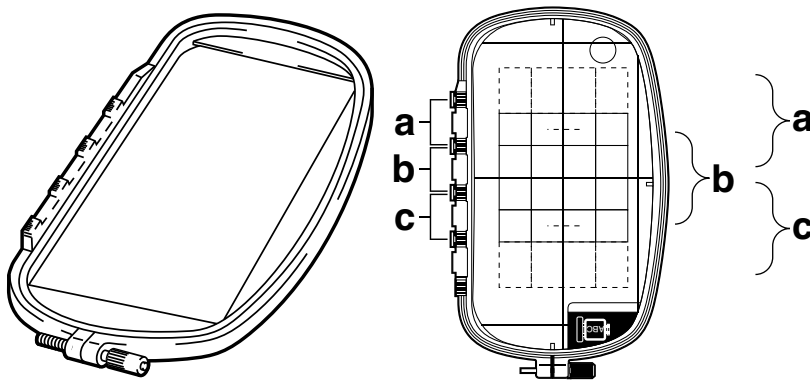

Exemple de cadre à positions multiples : cadre de 100 × 172 mm

Même si la taille du motif à broder dans un cadre à positions multiples est de 130 × 180 mm (ou 100 × 100 mm, selon la zone de broderie de la machine à broder), commencez par déterminer la position d'installation (parmi les 3 positions indiquées par a, b et c dans l'illustration ci-dessus) du cadre à positions multiples et par déterminer l'orientation du motif.

Lors de la création du motif, chaque partie du motif ne peut pas dépasser la zone de broderie de la machine.

Le fichier exemple de ce didacticiel se trouve à l'emplacement suivant :
Documents (Mes Documents)\PE-DESIGN NEXT\Tutorial\Tutorial_10

Étape 1	Sélection de la taille de la zone de création
Étape 2	Création du motif
Étape 3	Optimisation des changements de cadre
Étape 4	Vérification du motif

Étape 1 Sélection de la taille de la zone de création

1 Cliquez sur 1, puis sur 2.

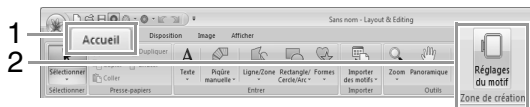

2 Sélectionnez sous **Type de machine** (3), puis sélectionnez **Taille du tambour** (4) et choisissez la taille de la Zone de création de 130 × 300 mm ou de 100 × 172 mm à partir du sélecteur (5). Cliquez ensuite sur **OK** (6).

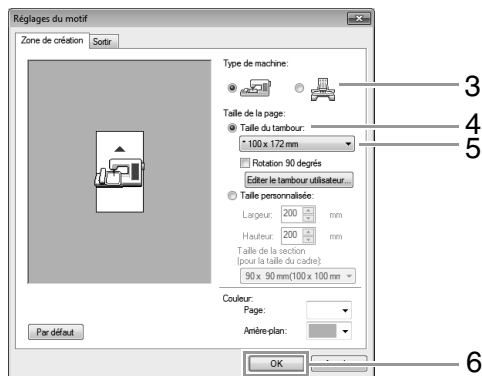



Mémo :

- Les réglages pour les cadres à positions multiples sont indiqués par « * ».
- Choisissez le réglage approprié après avoir vérifié la taille du cadre disponible pour votre machine.

Étape 2 Création du motif

- 1 La zone de création apparaît à l'écran comme indiqué ci-dessous.

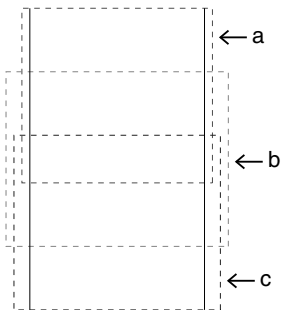

Mémo :

- **Zone a** : zone de broderie lorsque le cadre à positions multiples est installé en position haute.
- **Zone b** : zone de broderie lorsque le cadre à positions multiples est installé en position médiane.
- **Zone c** : zone de broderie lorsque le cadre à positions multiples est installé en position basse.
Les lignes en pointillés permettent d'identifier chaque zone.

- 2 Créez le motif en veillant à ce qu'il réponde aux conditions suivantes.

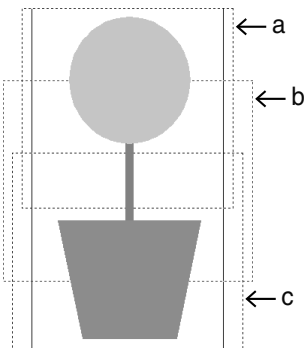

- La taille d'un motif ne doit pas être supérieure à 100 × 100 mm (ou 130 × 180 mm).

- Chaque motif doit s'insérer complètement dans une seule zone (a, b ou c).



Mémo :

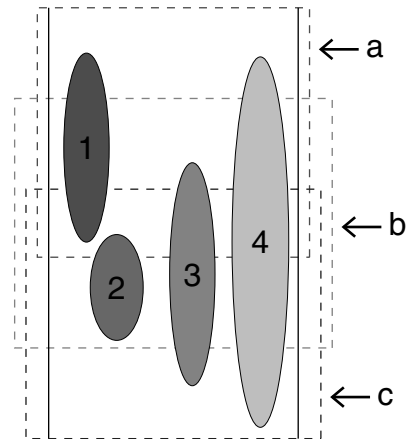

- 1: La position de ce motif est correcte car ce dernier s'insère complètement dans la zone a.
- 2: La position de ce motif est correcte car ce dernier s'insère complètement dans la zone b ou c.
- 3: La taille de ce motif est acceptable mais sa position doit être revue car le motif ne s'insère complètement dans aucune des zones.
(Vous devrez corriger la position afin d'adapter le motif à b ou c.)
- 4: Ce motif doit être corrigé car il est trop grand.
(Vous devrez corriger la position et la taille afin d'adapter le motif à a, b ou c.)

Étape 3 Optimisation des changements de cadre

- 1 Cliquez sur 1, puis sur 2.

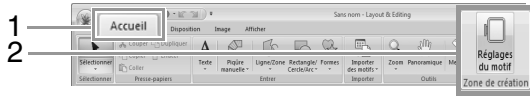

- 2 Cliquez sur 1, puis sur 2.

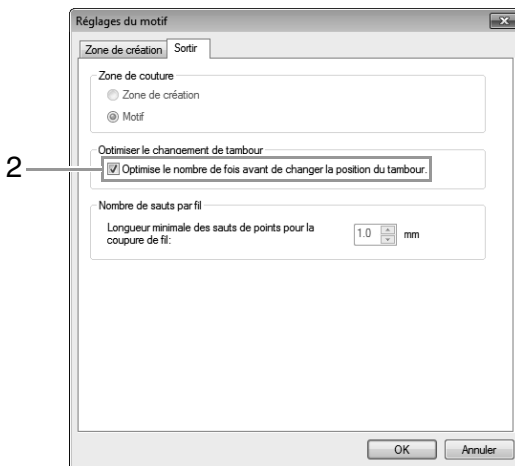
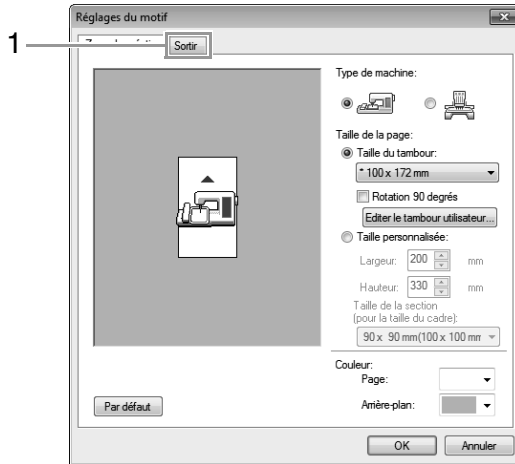

Mémo :

- Une marque apparaît lorsque cette fonction est activée ; aucune marque n'apparaît lorsqu'elle est désactivée.

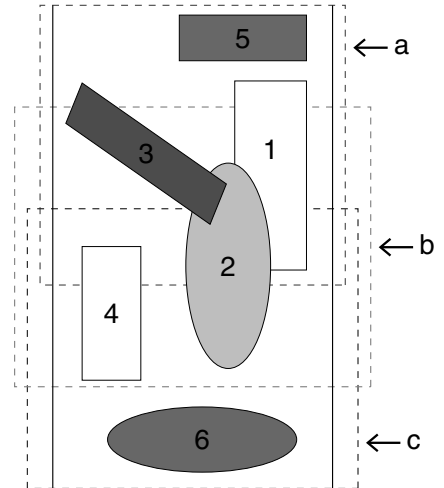

- Lorsque la fonction d'optimisation des changements de tambour est activée, l'ordre de broderie établi est optimisé pour réduire le nombre de changements de la position d'installation du tambour. Dans l'exemple illustré sur cette page, l'ordre de broderie est : a (motif 1) → b (motif 2) → a (motifs 3 et 5) → c (motifs 4 et 6)

Si la fonction d'optimisation des changements de tambour est désactivée, chaque motif est brodé dans l'ordre de broderie que vous avez déterminé.

Dans l'exemple illustré sur cette page, l'ordre de broderie est : a (motif 1) → b (motif 2) → a (motif 3) → c (motif 4) → a (motif 5) → c (motif 6)

Donc, comme le nombre de changements de position d'installation du tambour n'est pas optimisé, il peut être changé plus souvent que s'il était optimisé.

Remarque :

Le motif risquant de ne pas être brodé correctement ou le tissu de ne pas être entraîné de manière égale en cas de modifications trop fréquentes de la position d'installation du cadre, nous recommandons d'activer la fonction d'optimisation des changements de cadre. La sélection de cette fonction modifiera cependant l'ordre de broderie établi et vous devrez dès lors vérifier cet ordre avant de commencer la broderie.

Étape 4 Vérification du motif

- 1 Cliquez sur 1.

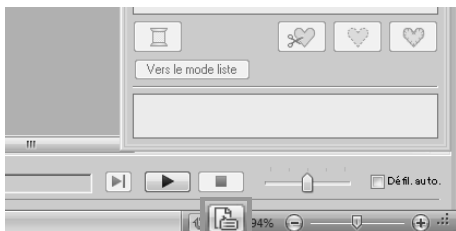

1

- 2 Vérifiez l'ordre de broderie de chaque motif et le nombre de changements de position du tambour.

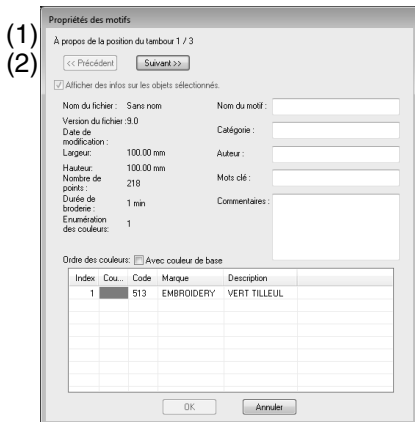

Seuls les motifs qui doivent être brodés à la position actuelle au niveau de l'ordre d'installation des cadres apparaissent dans la zone de création et la zone de broderie correspondant à la position de cadre actuelle est soulignée en rouge.

- (1) Position dans l'ordre d'installation du tambour pour le motif affiché actuellement.
- (2) Pour afficher des informations de motifs correspondant à d'autres positions au niveau de l'ordre d'installation des cadres, cliquez sur **Précédent** ou sur **Suivant**.



Remarque :

Si le motif dépasse la zone de broderie ou s'il est positionné de façon à ce qu'il ne s'insère pas complètement dans une zone de broderie, le message d'erreur apparaît. Lors de l'apparition du motif à l'origine de l'erreur, sélectionnez-le et modifiez sa taille ou sa position.

■ Enregistrement du motif

Le motif entier est enregistré en tant qu'un seul fichier (.pes).



Mémo :

Si la taille du fichier ou le nombre de changements de couleurs est supérieur au nombre spécifié ou si l'un des motifs ne s'insère pas complètement dans une zone de broderie, le message d'erreur apparaît.

■ Écriture du motif sur une carte originale

Un motif pour cadre à positions multiples est créé en considérant le motif dans chaque position d'installation du cadre comme un seul motif, puis en combinant ces positions.

Donc, lorsque ce type de motif est écrit sur une carte originale, un motif pour cadre à positions multiples est enregistré en tant que combinaison de plusieurs motifs.



- : ce motif est brodé lorsque le cadre est installé en position haute (position a).
- : ce motif est brodé lorsque le cadre est installé en position médiane (position b).
- : ce motif est brodé lorsque le cadre est installé en position basse (position c).

Donc, l'ordre de broderie en fonction de la position d'installation du cadre pour le motif illustré ci-dessus est b, a puis c.

Remarques relatives à la broderie à l'aide du cadre à positions multiples

- Avant de broder votre motif, brodez un échantillon d'essai du motif sur une chute de tissu identique au tissu utilisé, en veillant à utiliser la même aiguille et le même fil.
 - Veillez à fixer un renfort de broderie sur l'envers du tissu et à étirer légèrement le tissu pris dans le cadre. Lors de la broderie de tissus fins ou élastiques, utilisez deux couches de renfort de broderie. Si vous n'utilisez pas de renfort de broderie, le tissu peut devenir extrêmement élastique ou froncer ou la broderie risque de ne pas être correcte.
-  Pour plus d'informations sur les manières de renforcer de grands motifs, reportez-vous à la section « Fixation d'un renfort de broderie sur le tissu » à la page 158.
- Utilisez le point zigzag pour la broderie des contours pour éviter de broder à l'extérieur de ceux-ci.



- Pour les motifs qui exigent l'installation du cadre à différentes positions, créez le motif de broderie en superposant les différentes parties du motif de façon à éviter un alignement incorrect pendant la broderie.

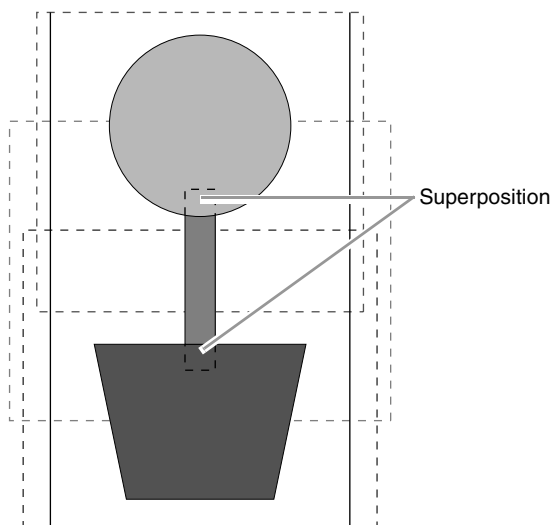

■ Impression d'une zone de création pour cadre à positions multiples

Une image complète de la zone de création est imprimée en taille réelle sur la première page (toutefois, pour une zone de création de 130 x 300 mm, une image réduite de la zone de création est imprimée). Une image de chaque partie du motif est ses informations de broderie sont imprimées dans l'ordre de broderie sur les pages suivantes.

Lorsque vous sélectionnez **Taille réelle** :

Une image de chaque partie du motif est imprimée sur une page distincte comme les informations de broderie correspondantes.

Lorsque vous sélectionnez **Taille réduite** :

Une image de chaque partie du motif est imprimée sur la même page comme les informations de broderie correspondantes.

 « Impression » à la page 84.

Didacticiel 10-3 : Broderie avec le cadre Jumbo

Cette section décrit les procédures de création de données de broderie et de broderie à l'aide du cadre Jumbo (taille du cadre : 360 × 360 mm ; avec des montures des deux côtés du cadre de broderie).

Remarque :

- En cas de sélection du cadre Jumbo, la taille de la zone de création devient 350 × 350 mm pour créer des marges permettant le positionnement automatique à l'aide de l'appareil photo intégré.
- Le cadre Jumbo décrit ici a été conçu spécialement pour nos machines à broder multi-aiguille équipées d'un appareil photo intégré. Il ne peut être utilisé avec aucune autre machine, comme les machines à broder à aiguille unique. Vérifiez dans le manuel d'instructions fourni avec la machine à broder multi-aiguille si celle-ci est compatible avec le cadre Jumbo.

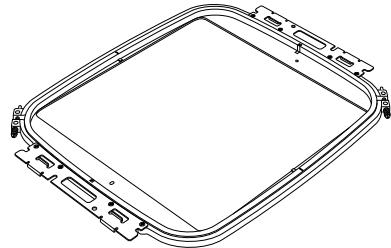

Cadre Jumbo : cadre de broderie de 360 × 360 mm

Mémo :

Pour plus de détails sur la broderie à l'aide de l'appareil photo et sur l'apposition de vignettes de positionnement de broderie, reportez-vous au manuel d'instructions fourni avec la machine à broder.

Des exemples de données pouvant être utilisées dans cet exemple sont disponibles dans le dossier suivant. **Documents (Mes documents)\PE-DESIGN NEXT\Tutorial\Tutorial_10**

Étape 1	Sélection de la taille de la zone de création
Étape 2	Création d'un motif de broderie
Étape 3	Vérification d'un motif divisé
Étape 4	Fixation d'un renfort de broderie sur le tissu
Étape 5	Broderie

Étape 1 Sélection de la taille de la zone de création

1 Cliquez sur 1, puis sur 2.



2 Cliquez sur  sous **Type de machine** (3), sélectionnez **360 × 360 mm (Cadre Jumbo)** à partir du sélecteur de **Taille du tambour** sous **Taille de la page** (4), puis cliquez sur **OK** (5).

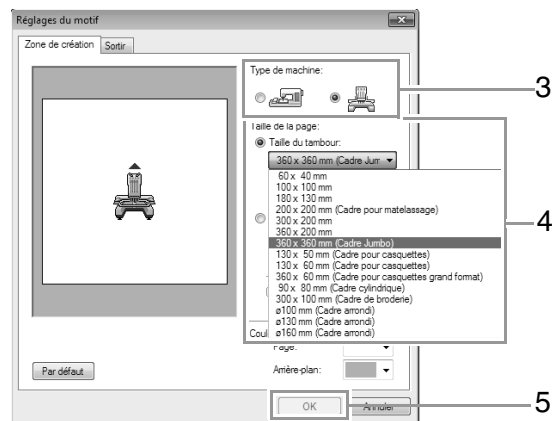

Remarque :

Vérifiez la taille des cadres de broderie pouvant être utilisés avec votre machine avant de modifier le réglage.

- 3 La zone de création apparaît à l'écran comme indiqué ci-dessous.

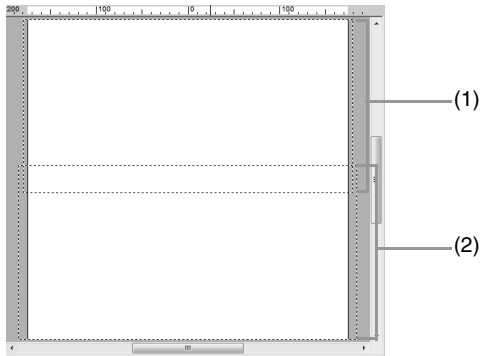

- (1) Zone de broderie partie 1 :
Zone brodée en premier
- (2) Zone de broderie partie 2 :
Zone brodée en second

Le motif de broderie est automatiquement divisé en différentes zones.

Remarque :

Le motif de broderie est fractionné et les parties (1) et (2) se chevauchent. Si le motif disposé dans cette partie utilise des plumetis, il est possible que le point change lorsque le motif est fractionné. Dès lors, nous vous recommandons de déplacer le motif ou de modifier le type de broderie en points de remplissage.

Étape 2 Création d'un motif de broderie

Pour cet exemple, un motif de broderie fourni avec ce logiciel sera utilisé dans la procédure décrite ci-dessous.

- 1 Importez tout d'abord un motif. Cliquez sur 1, 2, puis sur 3.

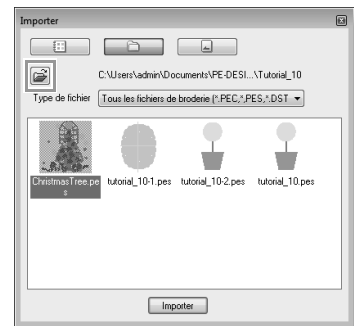
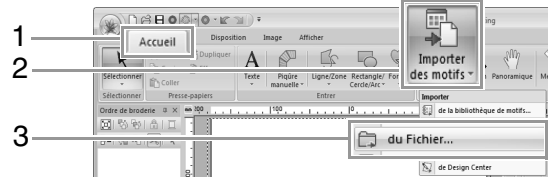

- 2 Cliquez sur , puis ouvrez les dossiers suivants.
Documents (Mes document)\PE-DESIGN NEXT\Tutorial\Tutorial_10
Sélectionnez ensuite le fichier **ChristmasTree.pes** et importez-le.

Étape 3 Vérification d'un motif divisé

Avant de commencer à broder, vous pouvez vérifier le motif de broderie divisé. Si un motif que vous ne souhaitez pas diviser a été fractionné en Partie 1 et Partie 2, vous pouvez vérifier le motif de broderie, puis le régler pour qu'il ne soit plus fractionné.

- 1 Cliquez sur 1.

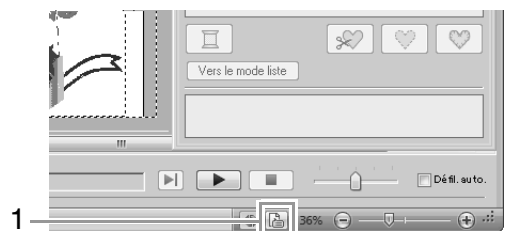

- 2 Cliquez sur 1 pour afficher l'autre partie du motif de broderie.

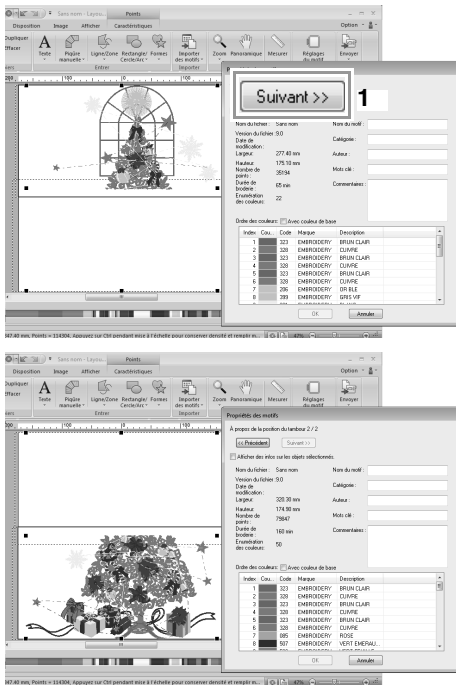

Mémo :

Pour afficher le motif de broderie, cliquez sur **Propriétés des motifs** pour ouvrir la boîte de dialogue **Propriétés des motifs**. Désélectionnez **Afficher des infos sur les objets sélectionnés** pour afficher les différentes parties.

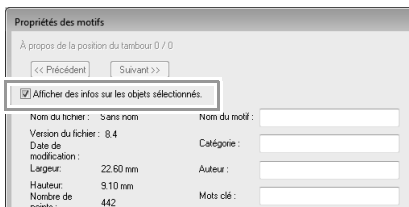

Enregistrement du motif

Le motif entier est enregistré en tant qu'un seul fichier (.pes).

- « Transfert vers une machine à l'aide du support USB » à la page 177, et
- « Transfert direct vers la mémoire d'une machine » à la page 178.

Remarque :

Vous ne pouvez pas transférer un motif de broderie pour le cadre Jumbo vers la machine à l'aide d'une carte originale. Transférez ces motifs directement sur la mémoire de la machine ou sur la machine à l'aide d'un périphérique USB.

Étape 4 Fixation d'un renfort de broderie sur le tissu

Utilisez toujours un renfort lors de la broderie. Pour de grands motifs fractionnés en parties, le renfort doit être fixé au tissu, par exemple, à l'aide d'un renfort thermocollant, auto-adhésif ou d'un vaporisateur adhésif. Utilisez un renfort adapté au tissu.

En outre, veillez à utiliser un renfort suffisamment fort et large pour la totalité de la zone de broderie. Vous risquez de devoir fixer deux couches si vous utilisez un renfort fin.

Reportez-vous à la section « Fixation d'un renfort de broderie sur le tissu » à la page 158, pour obtenir plus d'informations sur le renfort de broderie.

Étape 5 Broderie

Brodez à l'aide de vignettes de positionnement de broderie fournies avec la machine à broder. Ces vignettes sont détectées par l'appareil photo intégré de la machine à broder pour positionner le tissu automatiquement.

- 1 Placez le tissu dans le cadre de broderie.

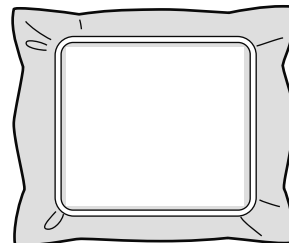

- 2 Fixez le cadre de broderie à la machine à broder.
- 3 Sélectionnez le motif pour la partie 1, puis démarrez la machine à broder pour broder la partie 1 de la zone de broderie.

- 4 Une fois la broderie terminée, suivez les instructions sur la machine à broder pour apposer une vignette de positionnement de broderie sur la zone de broderie.

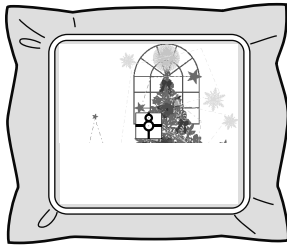

 **Mémo :**

- Une image du positionnement de l'aiguille apparaît à l'écran avec la zone de détection du positionnement encadrée par une ligne. Fixez la vignette de positionnement de la broderie de sorte qu'elle ne dépasse pas le cadre. Pour plus de détails, reportez-vous au manuel d'instructions de la machine.

→ L'appareil photo intégré de la machine à broder détecte la vignette de positionnement de broderie.

- 5 Une fois la vignette détectée, supprimez le cadre de broderie, faites-le pivoter de 180° et refixez-le à la machine à broder.

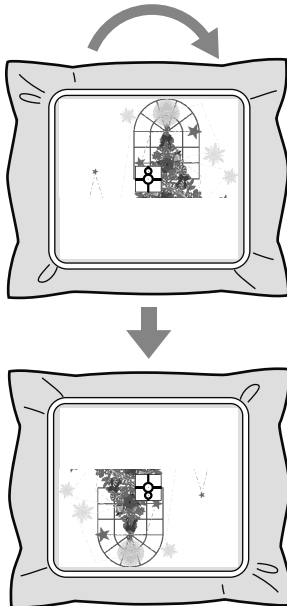

→ L'appareil photo intégré de la machine à broder détecte de nouveau la vignette de positionnement de broderie.

- 6 Suivez les instructions de la machine à broder pour supprimer les vignettes de positionnement de broderie.

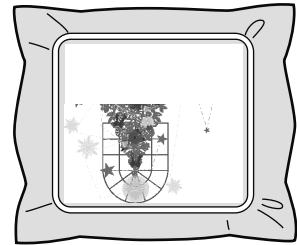

- 7 Sélectionnez le motif pour la partie 2, puis démarrez la machine à broder pour broder la partie 2 de la zone de broderie.

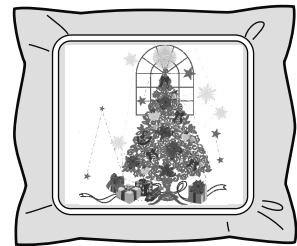

 **Mémo :**

- Pour plus de détails sur la machine à broder, reportez-vous au manuel d'instructions fourni avec la machine.
- Ôtez prudemment le cadre de broderie et refixez-le correctement. Si le cadre de broderie n'est pas fixé correctement ou si le tissu est détendu, le motif de broderie risque de ne pas être aligné.

■ **Données de broderie pour le cadre Jumbo**

- Lors de l'enregistrement du motif de broderie dans Layout & Editing, les versions de format de fichier plus anciennes ne sont pas disponibles. En outre, le motif de broderie est enregistré comme données spécifiques aux machines à broder multi-aiguille équipées d'un appareil photo intégré. Vous ne pouvez le broder avec aucune autre machine.
- Vous ne pouvez pas transférer directement vers la machine un motif de broderie créé dans une zone de création définie pour la taille du cadre Jumbo dans Design Center. Importez le motif de broderie dans Layout & Editing, puis transférez-le vers la machine à broder.

Spécification/Enregistrement des attributs de broderies personnalisés

Enregistrement des attributs de broderie fréquemment utilisés

Vous pouvez enregistrer ensemble les caractéristiques de broderie fréquemment utilisées et les rappeler lors de la spécification de caractéristiques de broderie.

■ Enregistrement des paramètres dans une liste

1. Cliquez sur l'onglet **Caractéristiques de broderie**.

 « Spécification des attributs de broderie » à la page 60

2. Au besoin, changez les réglages, puis cliquez sur .

3. Cliquez sur **Enregistrer sous**.

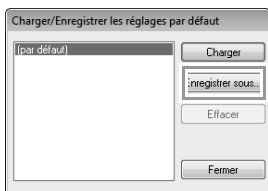

4. Attribuez un nom au groupe de paramètres, puis cliquez sur **OK** pour enregistrer ce groupe dans une liste.

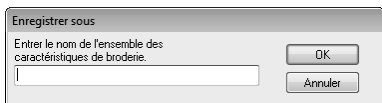

■ Suppression d'un groupe de paramètres de la liste

1. Dans la boîte de dialogue **Charger/Enregistrer les réglages par défaut**, sélectionnez le groupe de réglages à supprimer.
2. Cliquez sur **Effacer** pour supprimer le groupe de paramètres sélectionné de la liste.



Mémo :

(par défaut) impossible à supprimer.

■ Rappel d'un groupe de paramètres de la liste

1. Dans la boîte de dialogue **Charger/Enregistrer les réglages par défaut**, sélectionnez le groupe de réglages à rappeler.
2. Cliquez sur **Charger**.
→ Les réglages de la boîte de dialogue **Réglage des caractéristiques de broderie** de broderie sont remplacés par les réglages enregistrés.



Mémo :

- Pour modifier les réglages à rappeler et les enregistrer en remplaçant les réglages d'origine, cliquez sur  sous l'onglet **Caractéristiques de broderie**, sur **Enregistrer sous**, puis sur **OK** sans changer le nom des réglages.
- Vous pouvez également utiliser le paramètre enregistré sur un autre ordinateur. Copiez **sastu.txt** à partir de **C:\Programmes (Programmes (x86))\Brother\PE-DESIGN NEXT\Settings** sur l'ordinateur d'origine dans le dossier **Réglages** au même emplacement sur l'ordinateur de destination.
- Dans l'explorateur, cliquez sur **C:\Program Files\Brother\PE-DESIGN NEXT\Settings**. Cliquez une seule fois sur le dossier **Settings** pour en afficher le contenu. Cliquez avec le bouton droit de la souris sur **sastu.txt** et sélectionnez **Copier** dans le menu contextuel. Collez-le sur une clé USB et transférez-le sur un autre ordinateur.

Édition des listes des couleurs de fil utilisateur

Si vous disposez d'une liste de couleurs de fils couramment utilisées, elles peuvent être enregistrées dans un tableau des fils utilisateur.

1. Cliquez sur **1**, puis sur **2**.

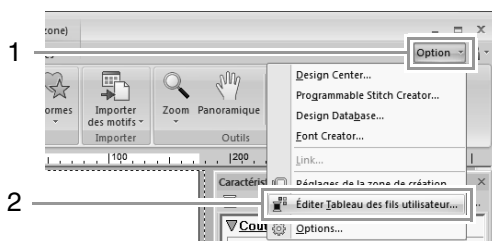

- Vous pouvez enregistrer, modifier ou supprimer un tableau des fils utilisateur.

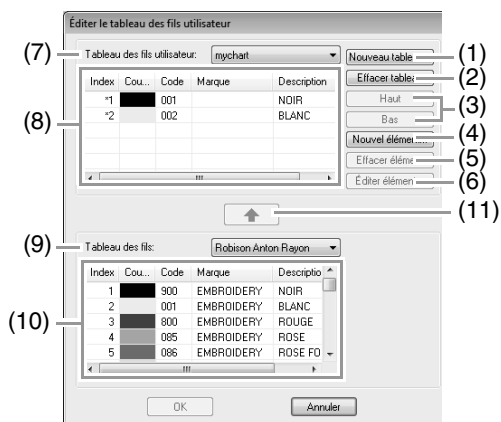

- Crée un nouveau tableau des fils.
- Supprime un tableau des fils.
- Change l'ordre des couleurs de fil.
- Ajoute une nouvelle couleur de fil.
- Supprime une couleur de fil.
- Modifie une couleur de fil.
- Lorsque vous modifiez ou supprimez un tableau des fils, sélectionnez-le ici avant de procéder à l'opération.
- Affiche les couleurs de fils dans le tableau des fils utilisateur.
- Sélectionne un tableau des fils existant.
- Affiche les couleurs de fils dans le tableau des fils existant.
- Ajoute les couleurs de fils dans un tableau des fils existant.

■ Création d'un nouveau tableau des fils

- Cliquez sur **Nouveau tableau** (1).
- Tapez le nom du tableau, puis cliquez sur **OK**.



📖 Mémo :

Vous pouvez choisir un tableau enregistré dans le sélecteur **Tableau des fils utilisateur**.

■ Suppression d'un tableau

- Dans le sélecteur **Tableau des fils utilisateur** (7), sélectionnez le tableau.
- Cliquez sur **Effacer tableau** (2).
- Si un message apparaît, cliquez sur **Oui**.

■ Édition d'un tableau

- Dans le sélecteur **Tableau des fils utilisateur** (7), sélectionnez le tableau.
- Poursuivez avec la procédure appropriée. Pour enregistrer les modifications, cliquez sur **OK**.

■ Ajout d'éléments depuis un tableau des fils

- Dans le sélecteur **Tableau des fils** (9), sélectionnez la marque de fil.
- Dans la liste (10), cliquez sur les couleurs de fils.

📖 Mémo :

Pour ajouter plusieurs éléments, maintenez la touche **Maj** ou **Ctrl** enfoncée pendant la sélection des couleurs de fil.

- Cliquez sur  (11).
→ Les éléments sélectionnés sont ajoutés à la liste du tableau des fils utilisateur (8).

■ Ajout d'un nouvel élément

- Cliquez sur **Nouvel élément** (4).
- Pour créer une nouvelle couleur, cliquez sur **Mélange**.



- Indiquez la couleur, puis cliquez sur **OK** pour l'ajouter à la boîte de dialogue **Editer Fil**.

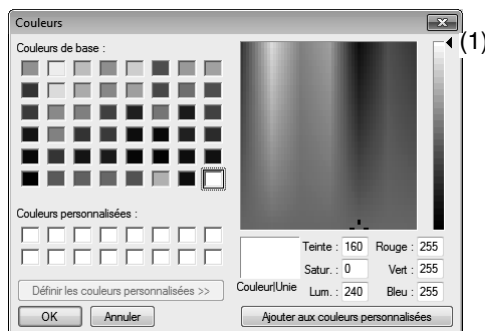

 **Mémo :**

Vous ne pouvez pas modifier la couleur si vous déplacez le curseur (1) vers le haut de l'échelle.

4. Le cas échéant, entrez le code, la marque et la description dans les cases prévues à cet effet.

 **Mémo :**

Seuls des chiffres peuvent être entrés pour le code.

5. Cliquez sur **OK** pour ajouter le nouvel élément au tableau des fils utilisateur (8).

 **Mémo :**

Un astérisque () apparaît devant le numéro d'index des éléments créés ou édités par l'utilisateur.*

■ Suppression d'éléments

1. Dans la liste du tableau des fils utilisateur (8), sélectionnez l'élément à supprimer.
2. Cliquez sur **Effacer élément** (5) pour supprimer l'élément du tableau des fils utilisateur.

■ Édition d'un élément

Un élément de la liste du tableau des fils utilisateur peut être modifié au niveau de la couleur ou du numéro de fil.

1. Dans la liste du tableau des fils utilisateur (8), sélectionnez l'élément à modifier, puis cliquez sur **Éditer élément** (6).
2. Modifiez les détails de l'élément de la même manière que pour l'ajout d'un nouvel élément.



 **Mémo :**

Comme pour les éléments récemment ajoutés, un astérisque () s'affiche devant le numéro d'index des éléments édités.*

■ Modification de l'ordre des éléments

1. Dans la liste du tableau des fils utilisateur (8), sélectionnez l'élément à déplacer.
2. Cliquez sur **Haut** ou **Bas** (3) pour changer l'ordre de l'élément.

 **Remarque :**

Les couleurs de fils des motifs de broderie créés à l'aide de cette application peuvent sembler différentes de celles de la machine à broder, en fonction du modèle utilisé.

1. Machines à broder sans fonction d'affichage des informations de couleurs de fils

Les informations sur la couleur des fils ne peuvent pas être affichées.

2. Machines à broder avec fonction d'affichage des informations de couleurs de fil

Des informations spécifiées dans le motif de broderie, seules les couleurs de fils s'affichent sur la machine.

Les noms sont toutefois limités par la liste des noms des couleurs de fils prédéfinis de la machine. Par conséquent, la machine affiche les noms des couleurs de fils prédéfinies qui sont les plus proches de celles spécifiées pour le motif de broderie.

3. Machines à broder avec index de couleurs de fils

Certaines machines peuvent afficher les informations sur les fils spécifiées par cette application.

Toutefois, pour les couleurs de fils modifiées ou ajoutées par l'utilisateur (couleurs marquées d'un astérisque () à gauche), seul le numéro du fil s'affiche.*

 **Mémo :**

*Vous pouvez également utiliser le tableau des fils utilisateur édités sur un autre ordinateur. Copiez **chart2.btc** à partir de **C:\Programmes (Programmes (x86))\Brother\PE-DESIGN NEXT\Color** sur l'ordinateur d'origine dans le dossier **Color** au même emplacement sur l'ordinateur de destination.*

Transfert de données

Cette section décrit les opérations de transfert des motifs de broderie vers les machines à broder.

Transfert des motifs de broderie vers les machines

Les procédures de transfert du motif de broderie créé vers une machine à broder varient selon votre modèle de machine à broder. Pour plus de détails, reportez-vous au Manuel d'instructions fourni avec la machine à broder.

Transfert vers une machine à l'aide d'une carte originale

Les motifs peuvent être transférés vers une machine à broder équipée d'une fente à carte.



Remarque :

- *Veillez à ce que la taille du cadre du motif ne dépasse pas le cadre qui sera utilisé sur la machine à broder.*
- *Lorsque vous enregistrez sur une carte originale qui contient déjà des données, toutes les données de la carte sont supprimées. Avant d'enregistrer sur une carte, enregistrez toutes les données nécessaires sur un disque dur ou tout autre support, et vérifiez qu'aucune donnée nécessaire ne reste sur la carte.*

☞ « À partir d'une carte originale » à la page 81

- *Vous ne pouvez pas transférer un motif de broderie pour le cadre Jumbo vers la machine à l'aide d'une carte originale. Cette taille a été conçue spécialement pour nos machines à broder multi-aiguille équipées d'un appareil photo intégré.*

☞ « Didacticiel 10-3 : Broderie avec le cadre Jumbo » à la page 168

☞ Pour plus de détails sur l'enregistrement de nombreuses données de broderie, reportez-vous à la section « Transfert des motifs de broderie vers les machines » à la page 219.

1. Insérez la carte originale dans le module d'écriture de carte USB.

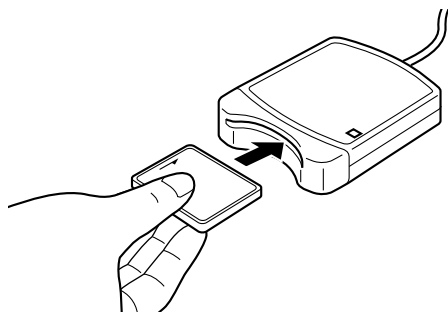

2. Cliquez sur 1, 2, puis sur 3.

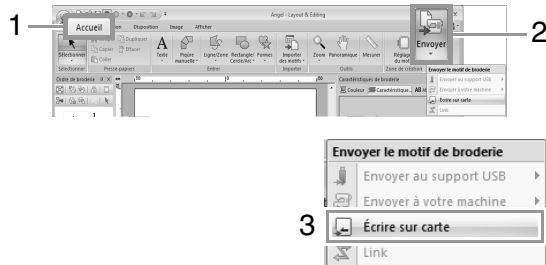

3. Lorsque le message suivant apparaît, cliquez sur OK.

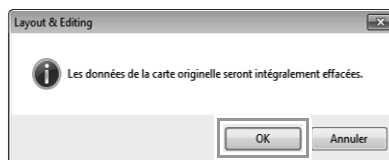

→ Le transfert de données commence. Le message suivant apparaît lors du transfert des données.

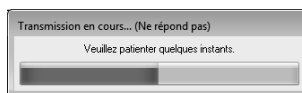

4. Une fois les données transférées, le message suivant apparaît, indiquant que le transfert est terminé. Cliquez sur OK.

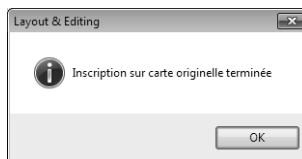

Remarque :

Transfert de motifs de broderie fractionnés

Les motifs de broderie pour les motifs fractionnés créés dans la zone de création personnalisée sont enregistrés sur des cartes, fractionnés selon leurs différentes parties.

Si la taille totale du motif dépasse la capacité du support ou la mémoire de la machine, ou si le motif est fractionné en plus de 80 parties avec une zone de création de 90 x 90 cm (35,4" x 35,4"), vous devez fractionner le motif et enregistrer les différentes parties sur plusieurs supports.

Si toutes les parties du motif ne peuvent pas être enregistrées en une seule opération, la boîte de dialogue Sélection des sections du cadre s'affiche. Sélectionnez des parties du motif jusqu'à ce que le support soit plein.

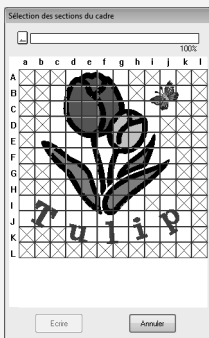

L'indicateur de capacité de la carte dans la partie supérieure de la boîte de dialogue indique la quantité d'espace disponible sur la carte (blanc) et la quantité d'espace utilisée par les parties du motif (bleu).

Si une partie de motif est sélectionnée, la quantité totale d'espace utilisée par les parties du motif sélectionnées apparaît en bleu. Si la capacité est dépassée, tout l'indicateur de capacité de la carte apparaît en rouge. Pour désélectionner une partie de motif, cliquez de nouveau.

Cliquez sur Écrire pour enregistrer les parties de motif sélectionnées sur le support. (Le bouton Écrire n'est disponible que si une partie de motif est sélectionnée et s'il y a suffisamment d'espace sur le support pour les parties de motif sélectionnées.)

« Didacticiel 10-1 : Création de motifs de broderie fractionnés » à la page 157

Transfert vers une machine à l'aide du support USB

Les motifs peuvent être transférés vers une machine à broder compatible avec la fonction d'hôte USB.



1. Connectez le support USB à l'ordinateur.
2. Cliquez sur 1, 2, 3, puis sur 4.

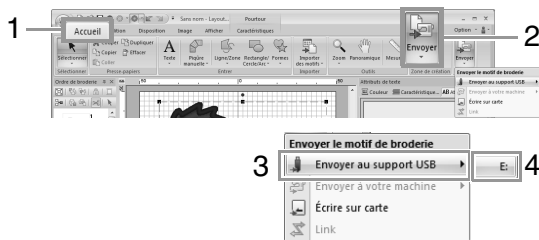

→ Le transfert de données commence.

Remarque :

Si un fichier du même nom existe déjà à l'emplacement de destination, la boîte de dialogue suivante apparaît. Sélectionnez si vous souhaitez écraser le fichier existant, arrêter la copie ou copier le fichier sous un autre nom.

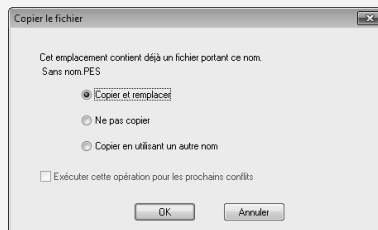

3. Une fois les données transférées, le message « Sortie de données terminée. » apparaît, indiquant que le transfert est terminé. Cliquez sur OK, puis ôtez le support USB.

Mémo :

Si plusieurs supports USB sont connectés, spécifiez l'emplacement où transférer les données dans la zone indiquée ci-dessous.

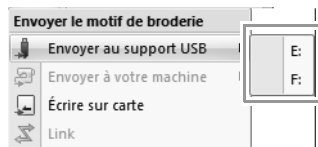

Transfert direct vers la mémoire d'une machine

Les motifs peuvent être transférés vers des machines à broder qui peuvent être connectées à un ordinateur à l'aide d'un câble USB.

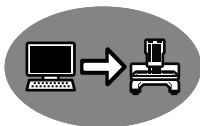

1. Connectez la machine à broder à l'ordinateur.
2. Cliquez sur 1, 2, 3, puis sur 4.

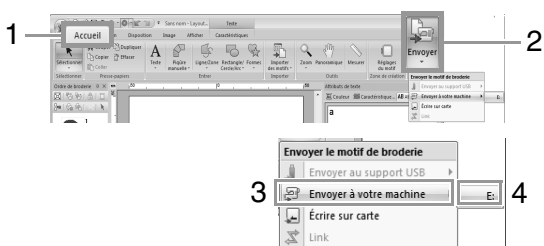

→ Le transfert de données commence.

Remarque :

Si un fichier du même nom existe déjà à l'emplacement de destination, la boîte de dialogue suivante apparaît. Sélectionnez si vous souhaitez écraser le fichier existant, arrêter la copie ou copier le fichier sous un autre nom.

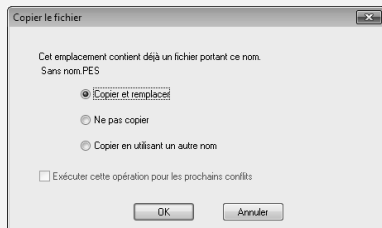

3. Une fois les données transférées, le message « Sortie de données terminée. » apparaît, indiquant que le transfert est terminé. Cliquez sur **OK**.

Mémo :

- Pour plus de détails sur le transfert de motifs à l'aide de cette méthode, reportez-vous au manuel d'instructions fourni avec la machine à broder.
- Si plusieurs machines sont connectées, spécifiez l'emplacement où transférer les données dans la zone indiquée ci-dessous.

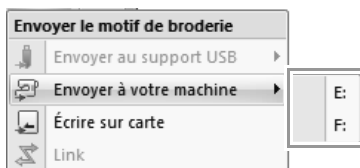

- Si la machine à broder connectée a été réglée sur le mode Link (Lien), la commande **Envoyer à votre machine** mentionnée dans cette procédure ne peut pas être sélectionnée. Pour sélectionner cette commande, rétablissez le mode normal sur la machine.

Utilisation de la fonction Link (Lien) pour broder à partir de l'ordinateur

Les motifs de broderie peuvent être brodés par le transfert des données de broderie de l'ordinateur vers au moins une machine à broder compatible avec la fonction Link (Lien). Ces motifs de broderie sont brodés une fois les données envoyées de l'ordinateur vers la machine à broder de la même manière qu'un document est imprimé une fois les données envoyées d'un ordinateur vers une imprimante.

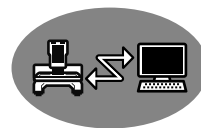

! Remarque :

- La fonction Link (Lien) ne peut être utilisée qu'avec les machines à broder compatibles ; elle ne peut pas être utilisée avec d'autres machines. Pour plus de détails, reportez-vous au manuel d'instructions fourni avec la machine à broder.
- La fonction Link (Lien) ne peut pas être utilisée avec des motifs de broderie dont la taille dépasse la zone pouvant être brodée avec la machine ou avec des motifs de broderie d'une zone de création d'une taille personnalisée ou adaptée au cadre Jumbo.
- Vous pouvez connecter jusqu'à quatre machines à broder à l'aide de la fonction Link (Lien).

1. Créez un motif de broderie dans Layout & Editing.
2. Réglez la machine à broder en mode Link (Lien).
 - Activez la fonction Link (Lien) de la machine à broder, puis éteignez la machine.

! Remarque :

Pour plus de détails sur la connexion des machines à l'ordinateur, reportez-vous au manuel d'instructions fourni avec votre machine à broder.

3. Utilisez le câble USB fourni avec la machine à broder pour connecter la machine à l'ordinateur.

- Allumez la machine à broder.

! Remarque :

- Pour plus de détails sur le réglage de la machine en mode Link (Lien), reportez-vous au manuel d'instructions fourni avec votre machine à broder.
- Si la machine est éloignée de l'ordinateur, nous vous recommandons d'utiliser un concentrateur USB auto-alimenté. N'utilisez pas de câbles d'extension USB ni de câbles répéteurs.
- Ne branchez et ne débranchez pas le câble USB lorsque la machine est allumée.
- Dans **Panneau de configuration - Affichage - Ecran de veille - Gestion de l'alimentation**, définissez **Mise en veille** et **Mise en veille prolongée** sur **Jamais**.

📖 Mémo :

Au moins une machine à broder peut être connectée à l'ordinateur à l'aide de la fonction Link (Lien).

4. Cliquez sur 1, 2, puis sur 3.

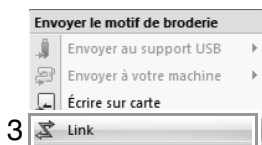

(1) Motif transféré

(2) File d'attente : affiche les données avant leur transfert à la machine à broder.

→ Lorsque la machine est prête à commencer le chargement des données, le transfert de données commence. Pendant le transfert de données, un message s'affiche à l'écran de la machine à broder et le motif se déplace vers la zone du motif transféré.



Remarque :

Si les données envoyées à partir de Layout & Editing n'apparaissent pas dans la zone du motif transféré, poursuivez l'opération à l'aide du panneau de commande de la machine.

Mémo :

Si vous souhaitez envoyer plusieurs motifs vers la boîte de dialogue **Link**, répétez l'étape 4 pour chaque motif. La boîte de dialogue **Link** reste ouverte pendant l'envoi du motif sélectionné dans Layout & Editing vers Link (Lien).

5. Une fois le motif transféré, appuyez sur le bouton Marche/arrêt sur la machine à broder pour commencer la broderie.

Mémo :

Les données transférées ne peuvent pas être modifiées depuis la machine à broder. Les données reçues ne peuvent être que brodées. Toutefois, les réglages de broderie peuvent être spécifiés.

Une fois la broderie commencée, la boîte de dialogue **Link** se présente comme suit.

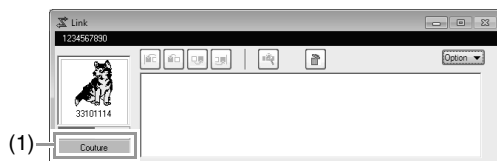

(1) Affiche le statut de la machine à broder.

L'explication de chaque statut est décrite ci-dessous

Statut	Description
Prêt	Appuyez sur le bouton de la machine à broder (bouton Marche/arrêt) pour commencer à broder.
En attente	Si la file d'attente (2) ne contient aucune donnée, sélectionnez Link comme destination dans l'application et envoyez les données. Si ce statut apparaît même en l'absence de données dans la file d'attente (2), poursuivez l'opération à l'aide du panneau de commande de la machine.
Couture	La machine est occupée à broder.
Interrompu	La machine a été arrêtée temporairement.
Changement de couleur	Changez la bobine de fil sur la machine.
Vérifier le fil	Vérifiez le fil de la bobine ou le fil supérieur sur la machine.
Vérifier le cadre	Installez un autre cadre de broderie sur la machine.
Erreur	Vérifiez les détails de l'erreur qui s'est produite sur la machine.

■ Si plusieurs motifs ont été envoyés à une seule machine

Plusieurs motifs de broderie peuvent être brodés après leur envoi à la boîte de dialogue **Link**. Dans ce cas, la boîte de dialogue est similaire à celle située ci-dessous.

📖 Mémo :

- *Design Database permet d'envoyer plusieurs motifs à la fois.*

👉 « Envoi de motifs de broderie aux machines à l'aide de la fonction **Link (Lien)** » à la page 223

- *La fonction **Rempl. nom** permet également d'envoyer plusieurs motifs dont seul le texte est remplacé.*

👉 « Exportation de motifs à l'aide de texte provenant de la liste de textes » à la page 114

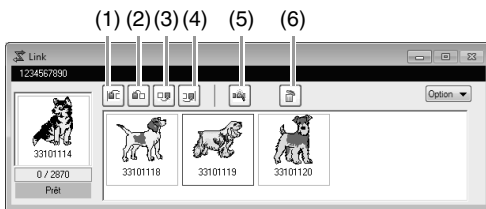

Les opérations suivantes peuvent être effectuées à partir de cette boîte de dialogue.

- (1) Déplace les motifs sélectionnés au début de l'ordre de broderie.
- (2) Déplace les motifs sélectionnés d'une place vers le début de l'ordre de broderie.
- (3) Déplace les motifs sélectionnés d'une place vers la fin de l'ordre de broderie.
- (4) Déplace les motifs sélectionnés à la fin de l'ordre de broderie.
- (5) Règle automatiquement l'ordre de broderie des motifs pour réduire autant que possible le nombre de changements de couleur de fil.
- (6) Supprime les motifs sélectionnés de la boîte de dialogue **Link**.

📖 Mémo :

*Avant que le message « La machine va broder. Ne laissez pas les mains près de la machine » n'apparaisse sur la machine et que vous n'appuyiez sur **OK**, l'ordre de broderie des motifs, y compris du premier, peut être modifié puisque le premier motif n'a pas encore été envoyé à la machine.*

■ En cas de connexion de plusieurs machines à broder

La boîte de dialogue **Distributeur** s'affiche, en plus de la boîte de dialogue **Link** pour chaque machine à broder.

Tous les motifs figurant dans la boîte de dialogue **Distributeur** sont sélectionnés. Spécifiez quel fichier transférer vers quelle machine.

📖 Mémo :

Boîte de dialogue Distributeur

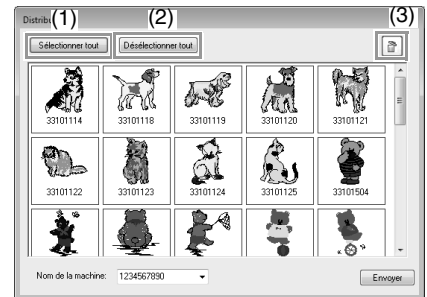

- (1) Sélectionne tous les fichiers de broderie.
- (2) Désélectionne les fichiers de broderie.
- (3) Supprime le fichier de broderie sélectionné. (Le fichier est supprimé sans être déplacé dans la Corbeille.)

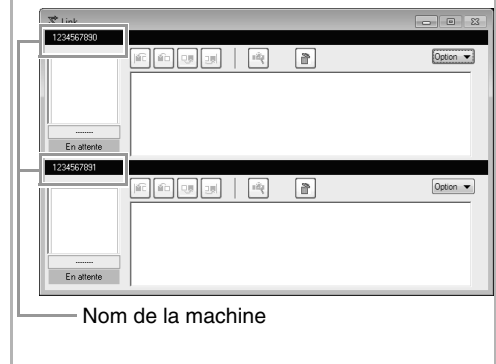

⚠ Remarque :

Envoi d'un motif à la boîte de dialogue Distributeur pour plusieurs machines :

- 👉 Reportez-vous à l'étape **4.** à la page 180.
- 👉 Pour envoyer plusieurs motifs, répétez l'étape **4.** pour chaque motif.

1. Sélectionnez une machine dans le sélecteur **Nom de la machine** (1), sélectionnez un fichier de broderie, puis cliquez sur **Envoyer** (2).

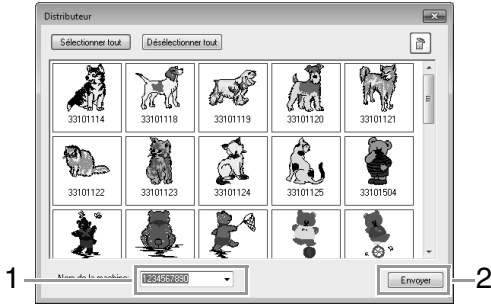

2. Répétez l'étape 1. pour déplacer chaque motif vers la boîte de dialogue **Link**.

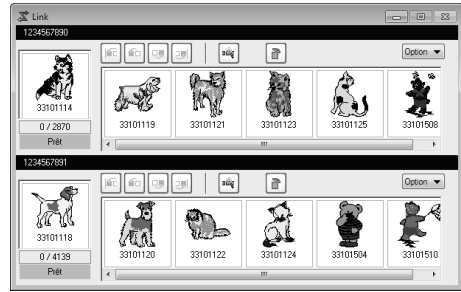

Mémo :

- Le nom initial de la machine est l'ID de la machine. Pour plus de détails, reportez-vous au manuel d'instructions fourni avec la machine.
- Le nom de la machine peut être modifié. Pour plus de détails, reportez-vous à la section « Modification du nom de la machine à broder qui apparaît avec la fonction Link (Lien) » à la page 183

→ Les fichiers de broderie sont déplacés vers la boîte de dialogue **Link**.

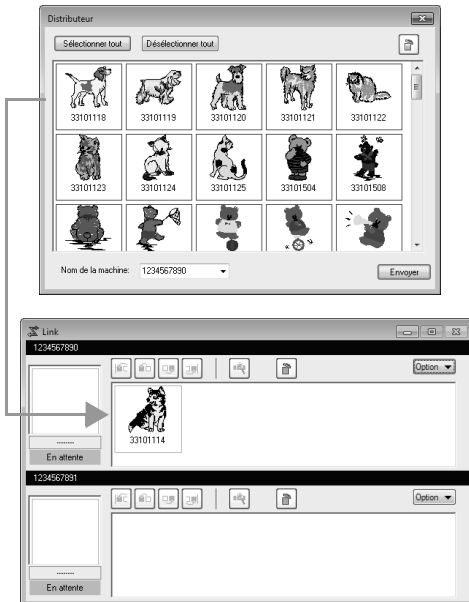

 **Mémo :**

- L'ordre de broderie des motifs de la file peut être modifié.
 -  Pour plus de détails, reportez-vous à la section « Si plusieurs motifs ont été envoyés à une seule machine » à la page 181.
- Si des machines supplémentaires sont connectées tandis que la boîte de dialogue **Link** est affichée, des files d'attente correspondantes apparaîtront. Si une machine est déconnectée, la file d'attente correspondante disparaîtra.
- Pour afficher la boîte de dialogue **Propriété** pour un fichier, double-cliquez sur l'icône du fichier, ou cliquez sur un fichier pour le sélectionner, cliquez dessus avec le bouton droit de la souris, puis cliquez sur **Propriété** dans le menu qui s'affiche.
- Pour réduire cette boîte de dialogue à un bouton dans la barre des tâches, cliquez sur le bouton **Réduire**.

Pour débrancher le câble USB ou éteindre l'ordinateur

- Une fois les données transférées vers la machine à broder et le message de **transfert** sur l'écran de la machine fermé, vous pouvez débrancher le câble USB ou éteindre l'ordinateur.
- Lorsque vous vous connectez de nouveau à la machine à broder, vous pouvez poursuivre en mode Link (Lien).
- La machine à broder peut terminer de broder le motif en cours, même si l'ordinateur est éteint.
- En cas d'extinction de la machine à broder lorsqu'elle brode, l'opération de reprise peut se faire au prochain allumage. A ce moment-là, la transmission peut reprendre si vous faites appel à la fonction Link (Lien) en cliquant sur **Link** dans Design Database ou dans le menu **Option** de Layout & Editing pour afficher la boîte de dialogue **Link**.
- Si la connexion de la machine à broder ne peut pas être détectée, la boîte de dialogue **Link** se ferme automatiquement.
- Pour afficher de nouveau la boîte de dialogue **Link** après le redémarrage de l'ordinateur, cliquez sur **Link** dans Design Database ou dans le menu **Option** (dans le coin supérieur droit) de Layout & Editing.
- Pour afficher la boîte de dialogue **Distributeur**, cliquez sur **Distributeur** dans le menu **Option** de la boîte de dialogue **Link**.

■ Modification du nom de la machine à broder qui apparaît avec la fonction Link (Lien)

1. Cliquez sur **Nom de la machine** dans le menu **Option** de la file d'attente dont le nom doit être modifié.



2. Tapez le nom dans la zone **Nom de la machine**, puis cliquez sur **OK**.

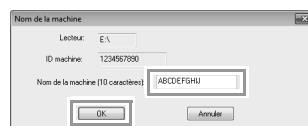

 **Mémo :**

Vous pouvez spécifier un nom (jusqu'à 10 caractères alphanumériques/symboles) pour la machine à broder.

 **Remarque :**

- Lorsqu'une machine à broder est connectée à l'ordinateur, celui-ci la reconnaît comme un disque amovible et lui attribue une lettre de lecteur. Si cette lettre est identique à une lettre déjà attribuée par l'ordinateur, les motifs ne peuvent pas être envoyés de l'ordinateur à la machine à broder. Ce problème survient par exemple si un lecteur réseau s'est vu assigner une lettre de lecteur d'ordinateur. Si cette situation se produit, annulez l'attribution de cette lettre problématique au lecteur.
- Lorsque le nombre de machines à broder connectées à l'ordinateur via un câble USB augmente, le système d'exploitation peut exiger le redémarrage de l'ordinateur. A ce moment-là, redémarrez l'ordinateur.





Design Center

Cette section décrit le fonctionnement de base de Design Center. Une procédure pas à pas très simple est fournie pour créer un motif de broderie à partir d'une image de gabarit, telle qu'une illustration.

Fonctionnement de base de Design Center

Dans Design Center, des motifs de broderie peuvent être créés à partir d'une image originale. En outre, vous pouvez spécifier les couleurs et les caractéristiques de broderie pour les tracés et les parties qui sont plus détaillées que ceux spécifiés à l'aide de la fonction Piqûre automatique dans Layout & Editing.

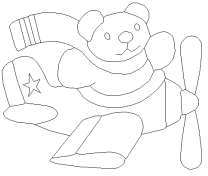
Un motif de broderie est créé au cours des quatre étapes suivantes.

Étape 1 Étape Image d'origine	Étape 2 Étape Tracé d'image	Étape 3 Étape Lignes du tracé	Étape 4 Étape Caractéristiques de broderie
			
<p>Ouvrez un fichier image et sélectionnez les couleurs à utiliser pour créer les contours.</p>	<p>L'image d'origine est convertie en un tracé d'image en noir et blanc. Vous pouvez tracer ou effacer les contours.</p> <p>Exemple : Les bandes sur l'écharpe sont effacées. D'autres bandes sont ajoutées à l'écharpe.</p>	<p>Le tracé d'image est converti en lignes du tracé. Vous pouvez éditer les points des lignes du tracé afin de changer le motif.</p> <p>Exemple : Les yeux sont déplacés et l'expression du visage modifiée. Une étoile est ajoutée sur la queue d'un avion.</p>	<p>Le type de point et les couleurs de fil sont spécifiés dans le contour afin de terminer le motif de broderie.</p> <p>Exemple : En appliquant des couleurs différentes de celles de l'image d'origine, l'apparence du motif est modifiée.</p>
<ul style="list-style-type: none"> • Si vous enregistrez les données, vous pouvez arrêter l'ouvrage à chaque étape et le reprendre ensuite. • Utilisez de préférence des images aux couleurs peu nombreuses et distinctes. Les images ou photos étriquées ou présentant des dégradés ne conviennent pas car il est difficile d'extraire leurs contours. • Les données de tracé d'image sont enregistrées au format .pel et les données de lignes du tracé le sont au format .pem. • Les données de broderie sont enregistrées au format .pem. Pour transférer des données .pem créées dans Design Center sur une machine à broder, importez le motif dans Layout & Editing, puis transférez ces données sur une machine à broder. <p> « Importation dans Layout & Editing » à la page 194 et « Transfert des motifs de broderie vers les machines » à la page 176.</p>			

Cette section décrit le fonctionnement de base de Design Center. Pour plus de détails sur les procédures ou les réglages, reportez-vous à la section « Fenêtre de Design Center » à la page 195.

Étape 1 Étape Image d'origine

■ Extraction des contours à partir d'une image

- 1 Cliquez sur  (Démarrer), puis sélectionnez **Tous les programmes**, **PE-DESIGN NEXT**, **Outils** et choisissez **Design Center**.

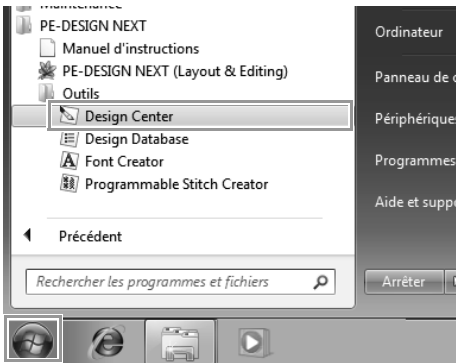

- 2 Cliquez sur 1.

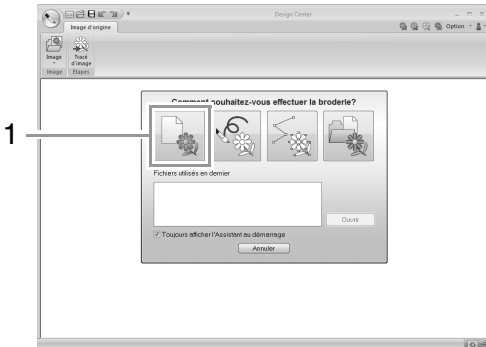

- 3 Cliquez sur 1.

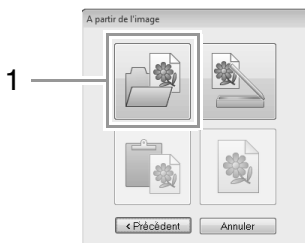

- 4 Sélectionnez le fichier image de votre choix, puis cliquez sur **Ouvrir**.

! Remarque :

L'image de l'avion se situe à l'emplacement suivant :

My Documents (Mes Documents)\PE-DESIGN NEXT\Sample\Design Center.

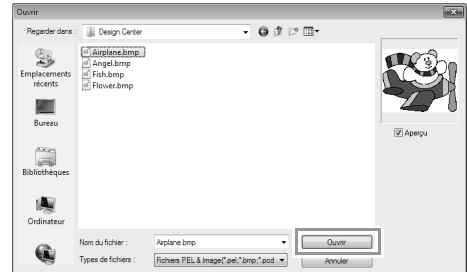

- 5 Dans 1, sélectionnez les couleurs à utiliser pour les contours (tracés de broderie).

→ La couleur choisie apparaît dans une zone à droite de la fenêtre et apparaît dans la case à cocher pour indiquer que la couleur est sélectionnée.

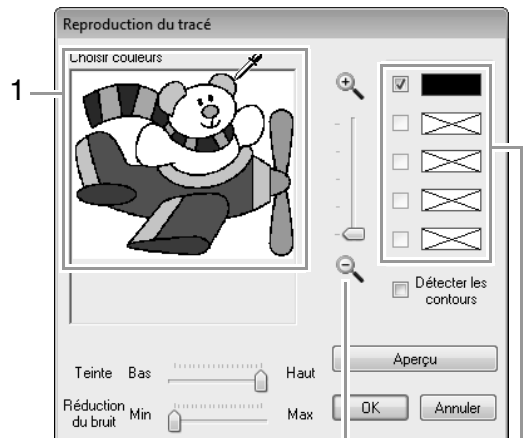

Vous pouvez sélectionner plus facilement la couleur de votre choix si vous utilisez le curseur **Zoom** pour agrandir l'image.

Si une autre couleur que celle du contour a été choisie, désélectionnez la case à cocher en regard de la couleur.

- 6 Après avoir sélectionné les couleurs à utiliser pour les contours, cliquez sur **OK**.

→ Le tracé de l'image apparaît dans la zone de création.

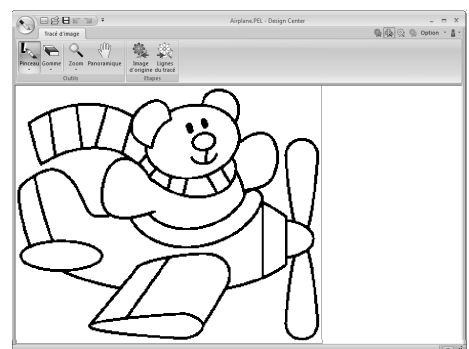

Étape 2 Étape Tracé d'image

■ Utilisation de la gomme

- 1 Pour effacer un tracé, sélectionnez **Outils Gomme**. Cliquez sur 1, puis sur 2.

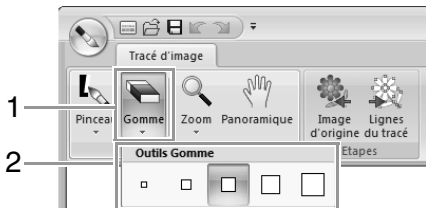

Sélectionnez un outil Gomme en fonction de la taille de la zone ou de l'épaisseur du tracé à effacer.

- 2 Déplacez le pointeur sur le tracé à effacer, puis cliquez sur le tracé ou faites glisser le pointeur pour effacer le tracé.

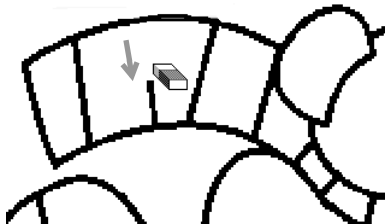

■ Utilisation du Pinceau

- 1 Pour tracer des traits, sélectionnez l'**outil Pinceau**. Cliquez sur 1, puis sur 2.

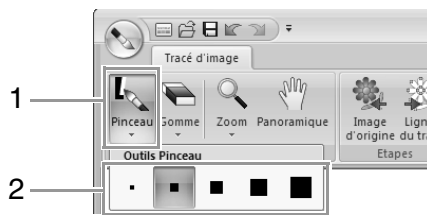

Sélectionnez le pinceau de l'épaisseur de trait voulue.

- 2 Faites glisser le pointeur pour tracer une ligne. Pour ajouter un point, cliquez dans la Zone de création.

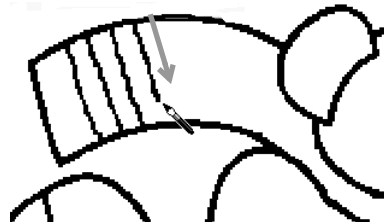

📖 Mémo :

Pour tracer des lignes verticales ou horizontales, maintenez la touche **Maj** enfoncée tout en déplaçant le pointeur.

📖 Mémo :

- Si des traits sont tracés de manière incorrecte ou effacés par erreur, cliquez sur  (bouton **Défaire**) (1) pour annuler la dernière opération.
- Pour changer la taille d'affichage, utilisez la commande **Zoom** (2).
- Vous pouvez facilement modifier la partie de l'écran de travail affichée à l'aide de l'outil **Panoramique** (3).

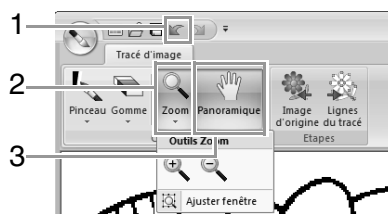

■ Modification du contour extrait

- 1 Lorsque le tracé de l'image est terminé, cliquez sur 1 ou 2.



- 2 Cliquez sur OK.

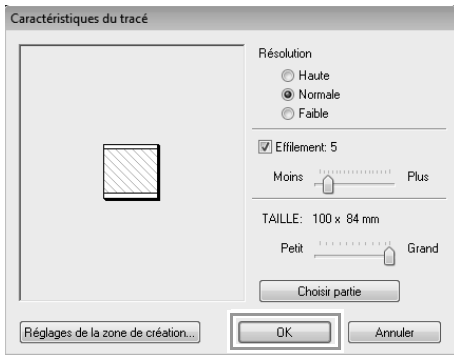

→ Le tracé d'image est converti en lignes du tracé.



Étape 3 Étape Lignes du tracé

■ Déplacement de contours

- 1 Cliquez sur 1, 2, puis cliquez sur le contour à déplacer.

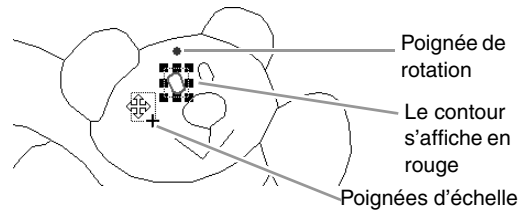
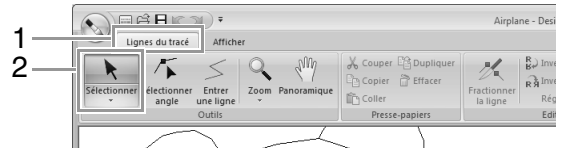

📖 Mémo :

Faites glisser une poignée pour modifier la taille ou l'angle. Pour supprimer le contour, appuyez sur la touche **Suppr**.

- 2 Déplacez le pointeur sur le contour pour qu'il prenne la forme  et faites glisser le contour.

■ Ajout de traits à la figure

- 1 Cliquez sur 1, puis sur 2.

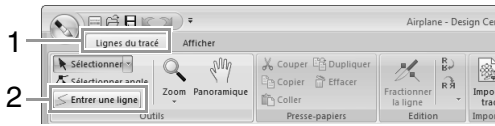

- 2 Cliquez sur le point de départ (1), puis cliquez sur le point suivant (2).

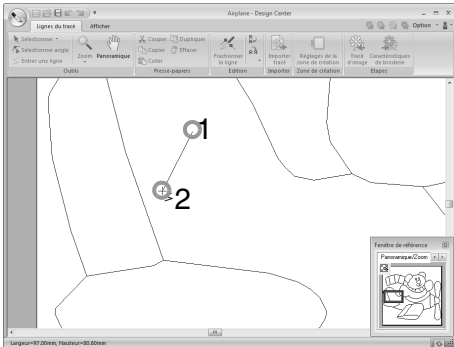

→ Un trait reliant les deux points est tracé. Continuez à cliquer pour tracer des traits supplémentaires.

📖 Mémo :

- Pour effacer le dernier point entré, cliquez dessus avec le bouton droit de la souris.
- Pour tracer des lignes verticales ou horizontales, maintenez la touche **Maj** enfoncée tout en déplaçant le pointeur.

- 3 Double-cliquez sur le point final.

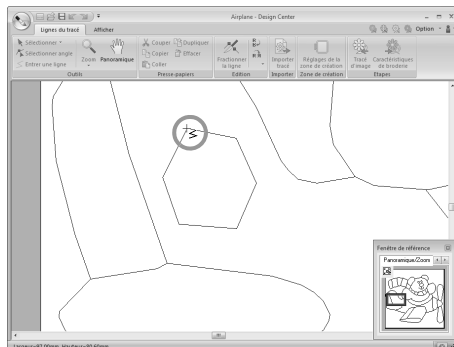

📖 Mémo :

Les caractéristiques de broderie ne peuvent pas être appliquées à une zone si elle n'est pas complètement fermée par un contour.

■ Reformation des contours

- 1 Cliquez sur 1, puis sur 2.

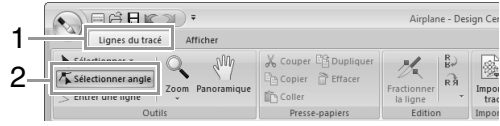

- 2 Cliquez sur un contour.

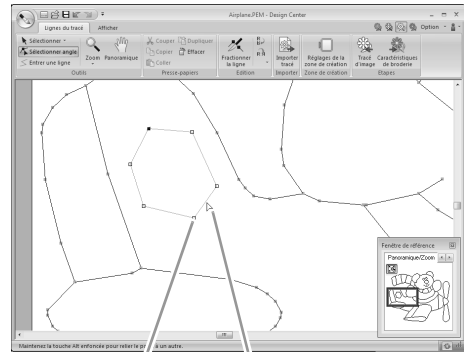

Point Le trait apparaît en rose

- 3 Pour ajouter un point, cliquez sur le contour (1).

Pour créer un angle, faites glisser le point (2).

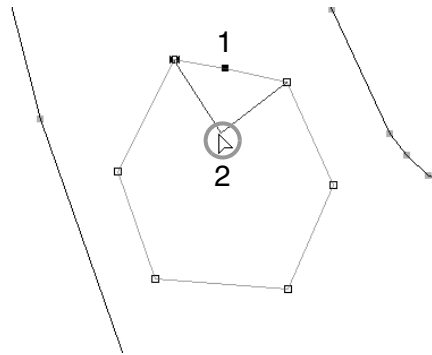

- 4 Si le point est effacé, l'angle est supprimé. Cliquez sur le point (1), puis appuyez sur la touche **Suppr** ou cliquez sur 2.

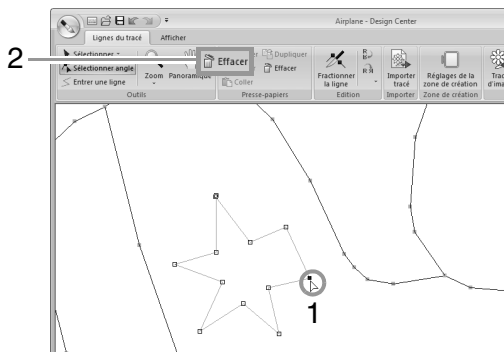

- 5 Pour modifier la forme d'un trait, faites glisser le point.

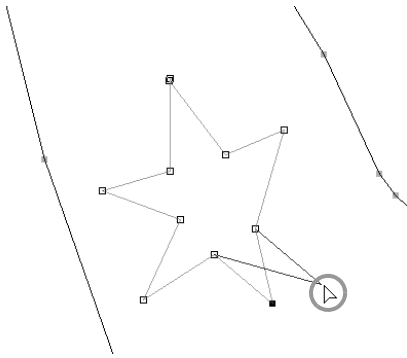

Mémo :

- Si plusieurs points sont sélectionnés, tous les points sont déplacés ou supprimés.
- Pour sélectionner d'autres points, maintenez la touche **Ctrl** enfoncée et cliquez sur chaque point, ou faites glisser le pointeur sur ces points.

Fractionnement de traits

Vous pouvez fractionner des traits en un point.

- 1 Suivez les étapes 1 et 2 de « Reformation des contours » pour sélectionner un trait.
- 2 Sélectionnez un point 1, puis cliquez sur 2 pour fractionner le trait.

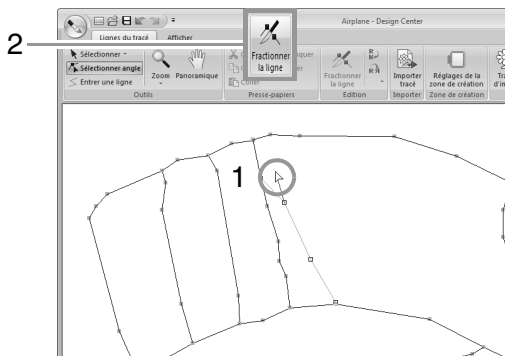

Connexion de traits

Vous pouvez connecter deux points pour former un trait.

- 1 Suivez les étapes 1 et 2 de « Reformation des contours » pour sélectionner un trait.

- 2 Tout en maintenant la touche **Alt** enfoncée, faites glisser le point sélectionné vers le point auquel vous souhaitez le connecter.

→ Le pointeur prend la forme  et un carré rouge apparaît lorsque les deux points se chevauchent.

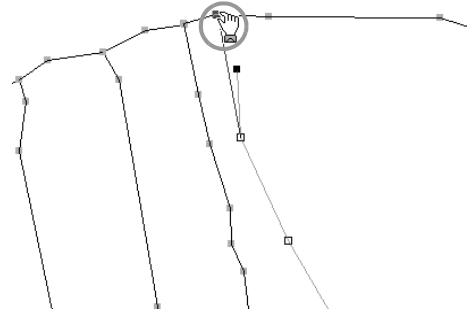

- 3 Relâchez le bouton de la souris pour connecter les deux points.

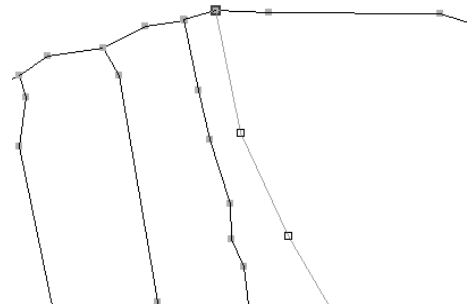

Passage à l'étape Caractéristiques de broderie

Lorsque la figure est terminée, passez à l'étape Caractéristiques de broderie.

- 1 Cliquez sur 1 ou sur 2.

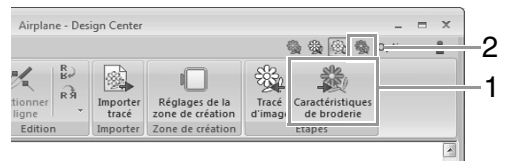



Mémo :

Même après être passé à l'étape *Caractéristiques de broderie*, vous pouvez revenir à l'étape *Lignes du tracé* pour modifier la figure.

Étape 4 Étape Caractéristiques de broderie

Vous allez à présent appliquer les caractéristiques de broderie aux divers éléments du contour pour créer le motif de broderie.

■ Spécification des attributs de broderie

- 1 Pour spécifier le type de point du tracé, cliquez sur **1**, **2**, puis sur **3**.



Sélecteur des types de point du tracé

 : cliquez sur ce bouton pour appliquer les caractéristiques de broderie à l'ensemble du contour.

 : cliquez sur ce bouton pour appliquer les caractéristiques de broderie à une partie du contour.

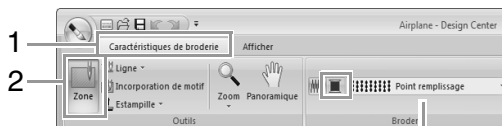

Pour spécifier le type de point de la partie, cliquez sur **1**, puis sur **2**.

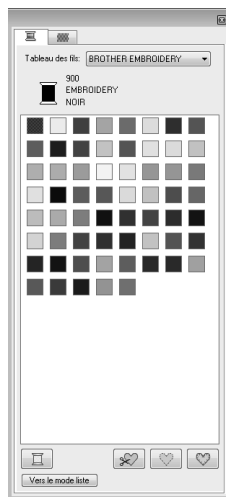

Sélecteur des types de point des parties

- 2 Cliquez sur .
- 3 Cliquez sur la couleur souhaitée.



- 4 Cliquez sur la flèche vers le bas dans le sélecteur **Type de couture** et choisissez le type de point souhaité.
- 5 Lorsque vous utilisez  ou , cliquez sur le contour auquel appliquer les caractéristiques de broderie.



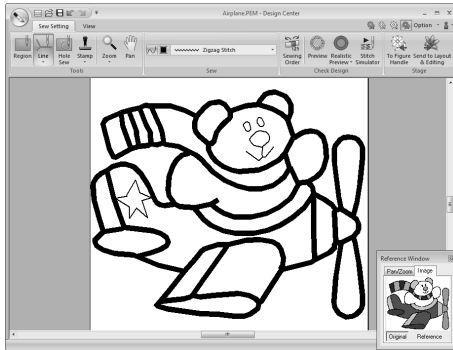

- 6 Lorsque vous utilisez , cliquez sur la zone à laquelle appliquer les caractéristiques de broderie.

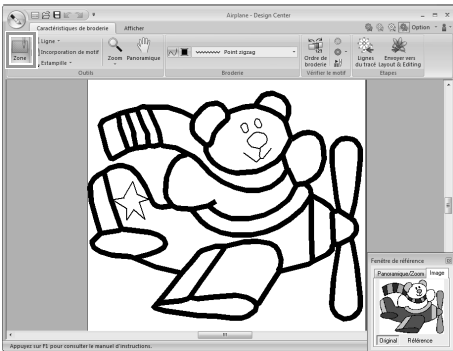

Pour les modifier, répétez les étapes 1 à

6.



Remarque :

Les caractéristiques de broderie des parties ne peuvent pas être appliquées à des zones ouvertes (zones pas complètement fermées par un contour), comme illustré ci-dessous.

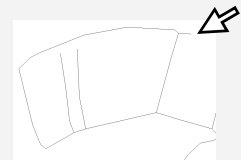

Si vous ne parvenez pas à appliquer des caractéristiques de broderie à une zone, revenez à l'étape Lignes du tracé et assurez-vous que cette zone est bien fermée. Éditez tout trait fracturé à l'aide de l'outil Edition d'angles.

 « Ajout de traits à la figure » à la page 190

 **Mémo :**

- Vous pouvez spécifier, dans la boîte de dialogue **Réglage des caractéristiques de broderie**, des réglages détaillés pour les caractéristiques, tels que la largeur des points plumetés et la longueur d'un point.

 « Spécification des attributs de broderie » à la page 207.

- La fenêtre de référence est utile pour spécifier les couleurs tout en vérifiant les couleurs de l'image d'origine.

Utilisation de la fenêtre de référence

Elle vous permet de sélectionner des couleurs tout en contrôlant les couleurs dans l'image d'origine.

1. Cliquez sur **1**, puis sur **2**. Cochez la case **Fenêtre de référence**.

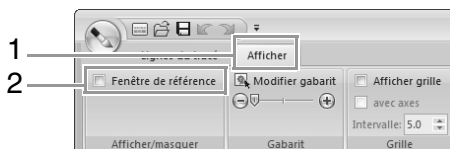

2. Cliquez sur l'onglet **Image**.

→ L'image ouverte à l'étape Image d'origine s'affiche.



Si vous avez cliqué sur **Référence**, cliquez sur **Original**.

Étape 5 Importation dans Layout & Editing

Le motif de broderie créé dans Design Center peut être importé dans Layout & Editing. En outre, vous pouvez transférer les données créées sur la machine à l'aide des fonctions de Layout & Editing.

 **Remarque :**

Si les caractéristiques de broderie d'un contour ou d'une zone ne sont pas définies, il n'est pas possible d'importer le motif de broderie.

- 1 Cliquez sur **1**, puis sur **2**.

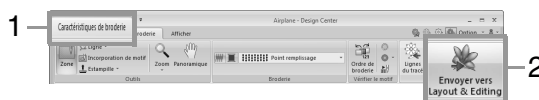

→ Layout & Editing démarre.

- 2 Spécifiez les réglages pour **Agrandissement** et **Orientation**, puis cliquez sur **Importer**.

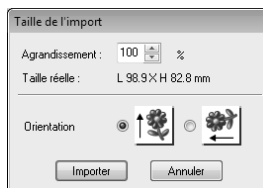

Fenêtre de Design Center



1 Bouton Application

2 Ruban

3 Barre d'outils Accès rapide

4 Bouton Étapes

Indique l'étape actuelle. Cliquez dessus pour passer à une autre étape.

5 Bouton Option

6 Bouton Aide

7 Fenêtre de référence (👉 page 202)

Affiche tous les contours et les motifs sur l'écran de travail et donne ainsi un aperçu lorsque vous travaillez sur une zone détaillée.

8 Zone de création

9 Écran de travail

10 Barre d'état

11 Bouton Mise à jour de fenêtre

👉 « Présentation de Windows » à la page 20

Étape Image d'origine

Utilisation de l'assistant

Cet assistant fournit un guide pas à pas pour la création de motifs de broderie.

Cliquez sur 1, puis sur 2.

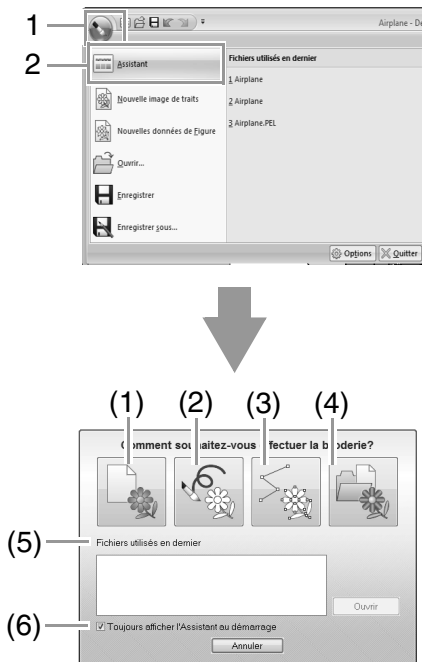

(1) A partir de l'image

Cliquez sur ce bouton pour afficher la boîte de dialogue **À partir de l'image**.

(2) Nouvelle image de traits

Cliquez sur ce bouton pour ouvrir une nouvelle zone de création à l'étape Tracé d'image.

☞ « Tracé d'un nouveau tracé d'image à main levée » à la page 199.

(3) Nouvelle image de figures

Cliquez sur ce bouton pour ouvrir une nouvelle zone de création à l'étape Lignes de tracé.

☞ « Tracé d'une nouvelle figure à main levée » à la page 201.

(4) Ouvrir PEM

La boîte de dialogue **Ouvrir** s'ouvre de façon à pouvoir sélectionner un fichier .pem.

(5) Fichiers utilisés en dernier

Dans la liste, cliquez sur le nom du fichier, puis cliquez sur **Ouvrir**.

(6) Toujours afficher l'Assistant au démarrage

Cochez cette case pour lancer l'assistant à chaque démarrage de Design Center.

■ Ouverture d'une image

Lorsque vous cliquez sur le bouton **A partir de l'image** de la boîte de dialogue **Comment souhaitez-vous effectuer la broderie?**, la boîte de dialogue **A partir de l'image** s'affiche.

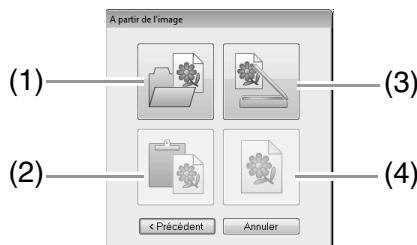

(1) Ouvrir un fichier image

Cliquez sur ce bouton pour afficher la boîte de dialogue **Ouvrir** afin de sélectionner un fichier image.

☞ « Formats de fichiers images » à la page 139

(2) A partir du Presse-papiers

Cliquez sur ce bouton pour coller l'image du Presse-papiers dans la Zone de création. Cette fonction ne peut être utilisée que si le Presse-papiers contient une image.

(3) A partir du dispositif TWAIN

Cliquez sur ce bouton pour importer une image à partir d'un dispositif TWAIN (tel qu'un scanner) connecté à votre ordinateur, puis collez-la dans la zone de création.

(4) Utiliser image actuelle

Cliquez sur ce bouton pour utiliser une image ouverte à l'étape Image d'origine. Cette fonction ne peut être utilisée que si une image est ouverte à l'étape Image d'origine.

Mémo :

- Pour importer une image à partir d'un dispositif TWAIN
 - Connectez le dispositif TWAIN à l'ordinateur, cliquez sur **Image**, puis sur **Ouvrir à partir du dispositif TWAIN**, ou cliquez sur **A partir du dispositif TWAIN** dans la boîte de dialogue **A partir de l'image**. Lorsque la boîte de dialogue **Sélectionner une source** s'affiche, sélectionnez un dispositif. Cliquez ensuite sur **Sélectionner**.
 - Pour plus d'informations sur l'utilisation de l'interface du pilote, consultez le manuel d'aide de cette interface ou contactez le fabricant de l'interface.
- Conseils pour la numérisation d'illustrations pour Design Center
 - Si le contour manque de précision, tracez-le sur du papier calque.
 - Vous obtiendrez une meilleure numérisation en réduisant la teinte de l'image.

Ouverture d'un fichier

1. Cliquez sur 1, puis sur 2.



2. Sélectionnez le lecteur et le dossier.
3. Pour ouvrir un fichier, sélectionnez-le, puis cliquez sur **Ouvrir** ou double-cliquez sur son icône.

Mémo :

- Si un fichier image est sélectionné, il s'ouvre à l'étape Image d'origine.
- Si un fichier .pel est sélectionné, il s'ouvre à l'étape Tracé d'image.
- Si un fichier .pem est sélectionné, il s'ouvre à l'étape Lignes du tracé ou Caractéristiques de broderie.

Étape Tracé d'image

Extraction des contours d'une image

1. À l'étape Image d'origine, cliquez sur **1**.

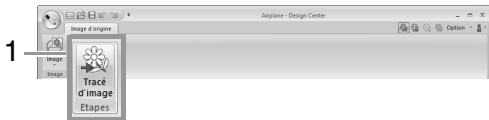

« Étape Image d'origine » à la page 187.

2. Sélectionnez les couleurs à utiliser pour les contours, puis cliquez sur **OK**.

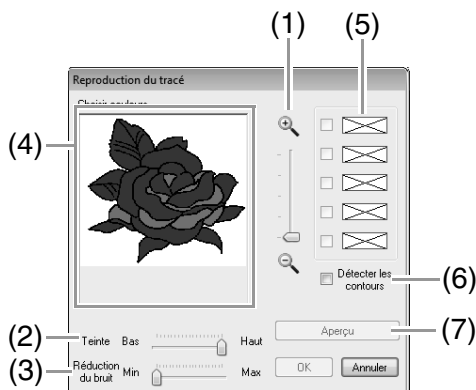

- (1) Curseur **Zoom**
Permet de régler le niveau de zoom pour l'affichage de l'image.
- (2) Curseur **Teinte**
Permet de réduire les teintes des images pour lesquelles il est difficile de sélectionner la couleur du contour.
- (3) Curseur **Réduction du bruit**
Permet de réduire les parasites (distorsions) des images pour lesquelles le contour n'est pas net.
- (4) Cliquez sur les couleurs du contour à convertir en noir.
- (5) Affiche les couleurs sélectionnées à l'étape (4). Pour désélectionner une couleur, désélectionnez la case correspondante.
- (6) Pour extraire les limites de couleur, cliquez sur la case **Détecter les contours**.

Mémo :

Lors de l'extraction des limites de couleur à l'aide de **Détecter les contours**, les couleurs sont converties en tracé d'image comme illustré ci-après.

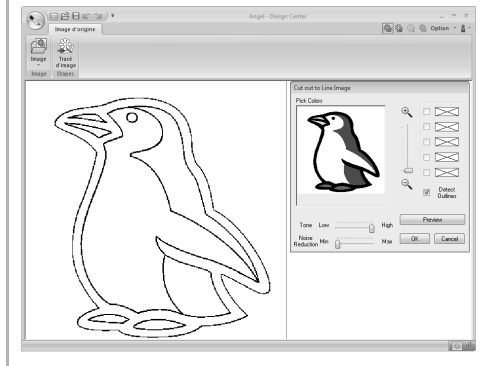

- (7) Cliquez sur **Aperçu** pour afficher l'aperçu du tracé d'image dans la zone de création.

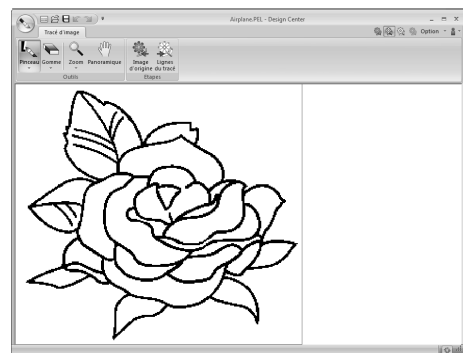

Tracé d'un nouveau tracé d'image à main levée

Cliquez sur 1, puis sur 2.



À l'aide du pinceau ou de la gomme, le tracé d'image peut être réalisé à main levée dans la zone de création.

 « Étape Tracé d'image » à la page 188.

Mémo :

A l'étape Tracé d'image, le fichier est enregistré au format .pel.

 « Enregistrement des motifs de broderie » à la page 212, et
« Tracé d'une nouvelle figure à main levée » à la page 201.

Étape Lignes du tracé

Modification des paramètres de conversion en contours

1. À l'étape Tracé d'image, cliquez sur 1.



« Étape Tracé d'image » à la page 188.

2. Spécifiez les réglages souhaités dans la boîte de dialogue **Caractéristiques du tracé**, puis cliquez sur **OK**.

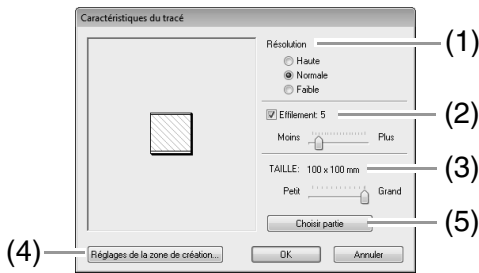

- (1) Sélectionnez un réglage sous **Résolution**.

Haute : sélectionnez ce réglage uniquement si l'image contient une grande quantité de petits détails.

Normale : sélectionnez ce réglage pour obtenir une résolution suffisante sans créer un fichier trop volumineux.

Faible : sélectionnez ce réglage pour limiter la taille du fichier au maximum.

- (2) Pour remplacer les contours noirs par les lignes du tracé le long du centre des contours, cochez la case **Effilement**, puis sélectionnez le degré de détail à l'aide du curseur.

Mémo :

Lorsque le curseur est défini sur **Plus**, même les lignes noires très épaisses seront remplacées par une ligne le long du centre.



OUI



Pour remplacer les lignes noires par les lignes du tracé qui suivent la bordure des contours, désélectionnez la case **Effilement**.



NON



- (3) Réglez la taille à l'aide du curseur **TAILLE**.
- (4) Il n'est pas possible d'agrandir l'image au-delà des limites de la zone de création. Au besoin, cliquez sur **Propriétés de la zone de création** et modifiez la taille de la zone de création.
- (5) Pour créer des données de contour à partir d'une partie de l'image, sélectionnez la zone spécifique en cliquant sur **Choisir partie**, puis en faisant glisser le pointeur (+) pour tracer un cadre de sélection autour de la zone à sélectionner.

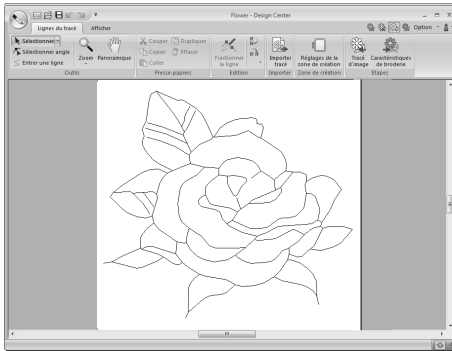

Remarque :

Il est possible que les données du pourtour ne puisse pas être créées à partir d'une image lors du passage de l'étape *Tracé d'image* à l'étape *Lignes du tracé*, même après avoir indiqué plusieurs réglages de conversion de pourtour. Si cela se produit, revenez à l'étape *Tracé d'image* et corrigez les pourtours du tracé d'image ou appliquez les corrections à l'image.

Tracé d'une nouvelle figure à main levée

Cliquez sur 1, puis sur 2.



Mémo :

- A l'étape *Lignes du tracé*, le fichier est enregistré en tant que fichier **.pem**.
- Pour récupérer des données à partir d'un fichier **.pem** enregistré, utilisez la commande **Importer tracé** sous l'onglet *Lignes du tracé*.

Spécification de la taille de la zone de création

1. Cliquez sur 1, puis sur 2.

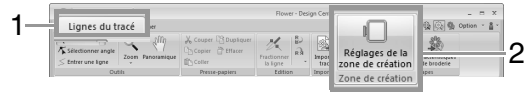

2. Sélectionnez la taille de la zone de création, puis cliquez sur OK.

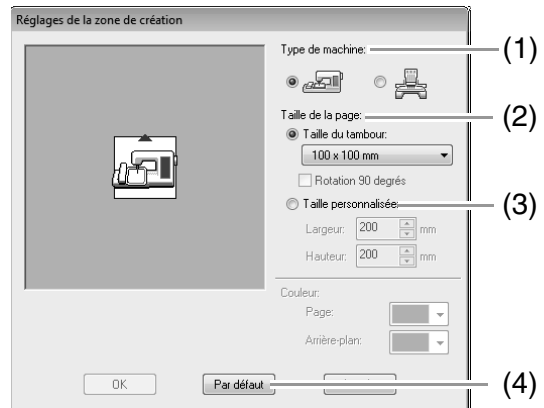

- (1) Sélectionnez un type de machine. Les réglages disponibles dans le sélecteur **Taille de la page** diffèrent en fonction du type de machine sélectionné.
- (2) Pour régler la taille de la zone de création en fonction de la taille du tambour, sélectionnez **Taille du tambour**, puis sélectionnez la taille souhaitée à l'aide du sélecteur.
- (3) Pour spécifier une taille personnalisée de zone de création, sélectionnez **Taille personnalisée**, puis entrez ou sélectionnez la largeur et la hauteur souhaitées pour la zone de création.
- (4) Pour rétablir les réglages par défaut, cliquez sur **Par défaut**.

Remarque :

- Ne sélectionnez pas de cadre plus grand que le cadre de broderie pouvant être utilisé avec votre machine.
- Ne créez pas un tambour personnalisé plus grand que le tambour de broderie pouvant être utilisé avec votre machine.

Édition de contours

■ Redimensionnement de contours

Redimensionnement numérique :

1. Sélectionnez le contour.
2. Cliquez sur **1**, **2**, puis sur **3**.

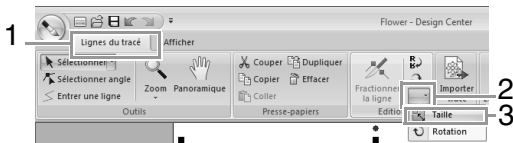

3. Sélectionnez une taille, puis cliquez sur **OK**.

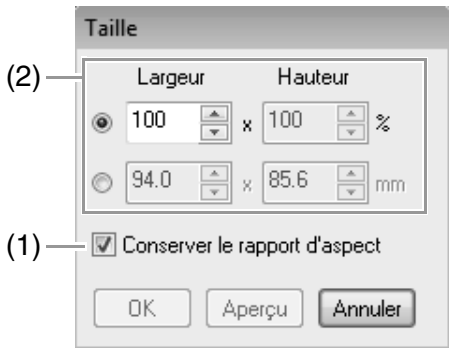

- (1) Pour modifier la largeur et la hauteur de manière proportionnelle, cochez la case **Conserver le rapport d'aspect**.
- (2) Précisez si la largeur et la hauteur sont définies en pourcentage (%) ou en millimètres ou pouces (dimensions). Entrez ou sélectionnez la largeur et la hauteur souhaitées.

■ Inversion horizontale ou verticale de contours

1. Sélectionnez le contour.
2. Cliquez sur **1**, puis sur **2**.

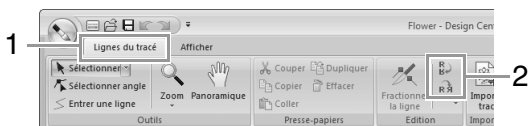

■ Rotation de contours

Rotation manuelle :

1. Sélectionnez le contour.
2. Placez le pointeur sur la poignée de rotation. Puis faites-la glisser.

Rotation numérique :

1. Sélectionnez le contour.
2. Cliquez sur **1**, **2**, puis sur **3**.

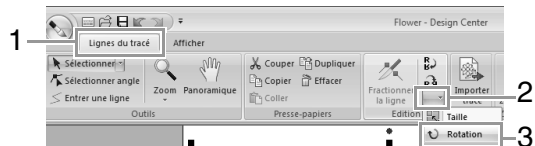

3. Entrez ou sélectionnez l'angle de rotation souhaité, puis cliquez sur **OK**.

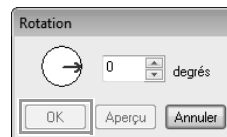

Mémo :

Vous pouvez également sélectionner un angle en faisant glisser  dans la boîte de dialogue **Rotation**.

Affichage des contours dans la fenêtre de référence

Cliquez sur **1**, puis sur **2**.



■ Zoom

Vous pouvez faire alterner la fenêtre de référence pour que celle-ci affiche soit l'ensemble de la zone de création, soit le motif de broderie uniquement.

Cliquez sur l'onglet **Panoramique/Zoom**, cliquez sur .

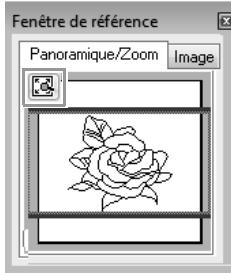

Affiche toute la zone de création.



Affiche tout le motif.

■ Déplacement du cadre de la zone d'affichage

La partie du contour affichée dans la zone de création peut être sélectionnée dans la fenêtre de référence.

1. Déplacez le pointeur sur le cadre de la zone d'affichage.
2. Faites glisser le cadre de la zone d'affichage pour qu'il entoure la partie souhaitée du contour.
 - La partie sélectionnée du contour s'affiche dans la zone de création.

■ Nouveau tracé du cadre de la zone d'affichage

Au lieu de déplacer le cadre de la zone d'affichage, vous pouvez le retracer pour afficher la partie souhaitée du contour dans la zone de création.

Cliquez sur la zone à afficher ou faites glisser le pointeur sur la partie désirée du contour dans la fenêtre de référence.

■ Affichage d'une autre image de référence

1. Cliquez sur l'onglet **Image**.



2. Cliquez sur **Référence**, puis sur .



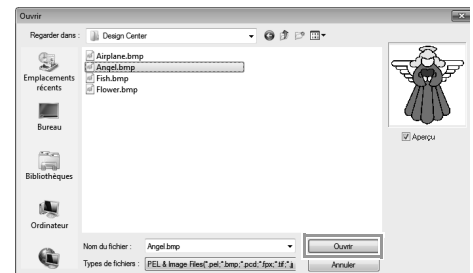

3. Sélectionnez l'image de référence, puis cliquez sur **Ouvrir**.



Modification de l'image d'arrière-plan

■ Modification de l'affichage de l'image d'arrière-plan

Cliquez sur **1**, puis faites glisser le curseur **2**, ou cliquez sur  ou sur .

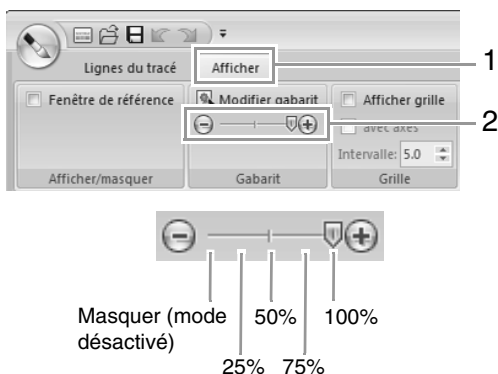

■ Modification de la taille et de la position de l'image d'arrière-plan

1. Sélectionnez le modèle. Cliquez sur **1**, puis sur **2**.



2. Faites glisser l'image du gabarit jusqu'à l'emplacement souhaité.

Faites glisser une poignée pour agrandir ou réduire la taille de l'image de gabarit.

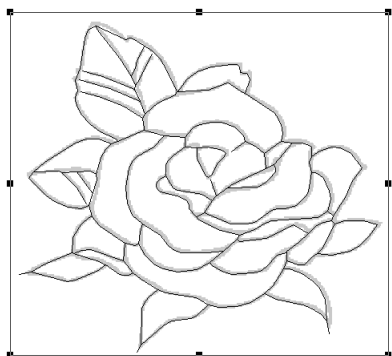

Modification des réglages de l'application

■ Modification des réglages de la grille

1. Cliquez sur **1**.

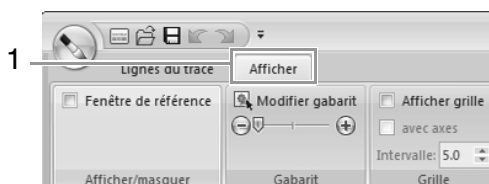

2. Spécifiez les réglages de la grille.



(1) Pour afficher la grille, cochez la case **Afficher grille**.

Pour masquer la grille, désélectionnez la case **Afficher grille**.

(2) Pour afficher la grille en lignes continues, cochez la case **avec axes**.

Pour afficher la grille sous forme de points (points d'intersection de la grille), décochez la case **avec axes**.

(3) Pour régler l'espacement de la grille, entrez ou sélectionnez une valeur dans la zone **Intervalle**.

■ Modification des unités de mesure

Cliquez sur **Option**, sur **Options**, puis sur **Système de mesure** et sélectionnez les unités de mesure souhaitées (**mm** ou **pouces**).

 « *Système de mesure* » à la page 24

Étape Caractéristiques de broderie

A l'étape Lignes du tracé, cliquez sur 1.

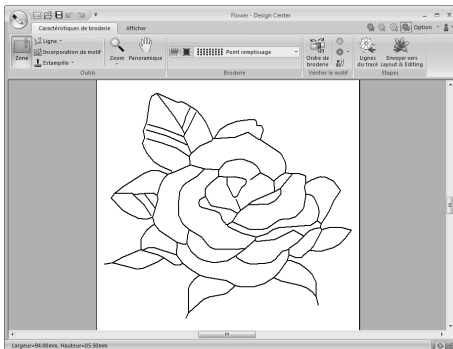
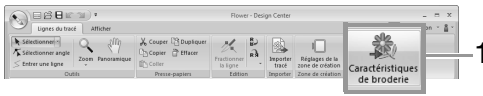

Mémo :

À l'étape *Caractéristiques de broderie*, les couleurs de la zone de création et de l'arrière-plan peuvent être modifiées dans la boîte de dialogue **Réglages du motif** (qui s'affiche lorsque vous cliquez sur 1, puis sur 2).

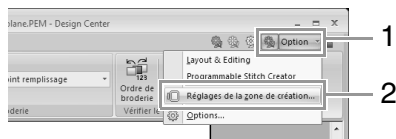

Réglage de la broderie des parties/du tracé

■ Broderie des parties

1. Cliquez sur 1, puis sur 2.



2. Changez la couleur et le type de point, au besoin.

☞ « *Caractéristiques de broderie* » à la page 206

3. Cliquez sur la zone fermée à laquelle appliquer les caractéristiques de broderie.

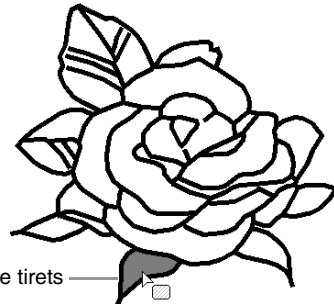
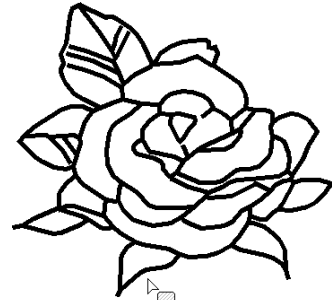

Défilés de tirets

Remarque :

- Si vous ne parvenez pas à appliquer des caractéristiques de broderie à une zone, revenez à l'étape *Lignes du tracé* et assurez-vous que cette zone est bien fermée.
- Editez tout trait fracturé à l'aide de l'outil *Edition d'angles*.

Mémo :

- Bien qu'une zone puisse paraître fermée, s'il est impossible de lui donner des caractéristiques de broderie, il est probable qu'elle ne soit pas réellement fermée.
- Pour trouver l'ouverture dans la zone, utilisez le mode de tracé de ligne à l'étape *Lignes de tracé* pour diviser la zone en zones plus petites, puis vérifiez les caractéristiques de broderie des zones qui ne peuvent pas être appliqués à l'étape *Caractéristiques de broderie*.

■ Broderie du tracé

1. Cliquez sur 1, 2, puis sur 3.



2. Changez la couleur et le type de point, au besoin.

« Caractéristiques de broderie » à la page 206.

3. Cliquez sur le contour pour appliquer les caractéristiques de broderie.

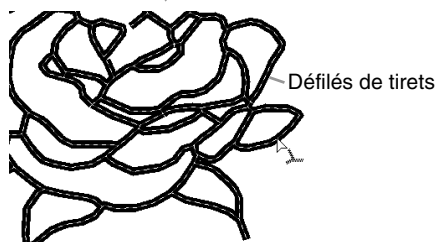
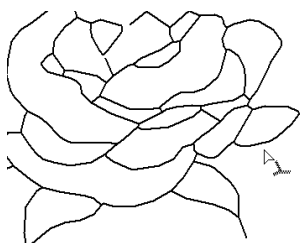

Mémo :

Lorsque est sélectionné, les réglages ne sont appliqués qu'à une partie du contour sélectionné.

Caractéristiques de broderie

Le volet Broderie sous l'onglet **Caractéristiques de broderie**, disponible à l'étape Caractéristiques de broderie, vous permet de définir la couleur et le type de point de la partie et des pourtours.

La disponibilité des caractéristiques de broderie dépend de l'outil sélectionné.

Exemple 1 : lorsque est sélectionné

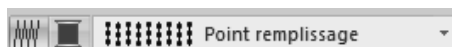

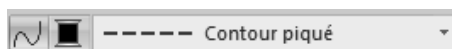

Exemple 2 : lorsque ou est sélectionné



 Broderie des parties	Active/désactive la broderie de la zone.
 Broderie du tracé	Active/désactive la broderie du tracé.
 Couleur des parties Couleur du tracé	Cliquez sur ce bouton pour définir la couleur de fil pour le tracé ou les parties.
 Types de point des parties	Ces sélecteurs permettent de définir le type de point pour les tracés ou les parties.
 Types de point du tracé	

■ Broderie des parties / Broderie du tracé

 active/désactive la broderie des parties,  active/désactive la broderie du tracé.

1. Cliquez sur le bouton pour passer d'un réglage à l'autre.

Mode activé : le bouton **Couleur des parties/ Couleur du tracé** et le sélecteur **Types de point des parties/Types de point du tracé** s'affichent.

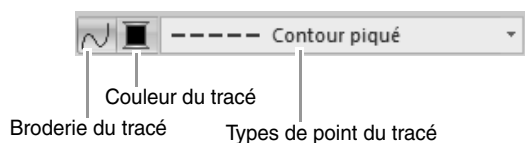
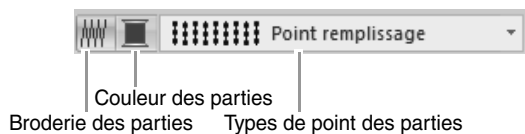

2. Cliquez sur la zone ou le contour auquel appliquer les caractéristiques de broderie.

Mémo:

Si la broderie du tracé ou des parties a été activée, la zone ou le tracé s'affichent dans la couleur de fil sélectionnée. Si elle a été désactivée, la zone apparaît en blanc et le tracé en pointillé.

■ Couleur

1. Cliquez sur le bouton **Couleur**.
2. Dans le sélecteur **Tableau des fils**, sélectionnez un tableau des couleurs de fil ou un tableau des fils utilisateur.

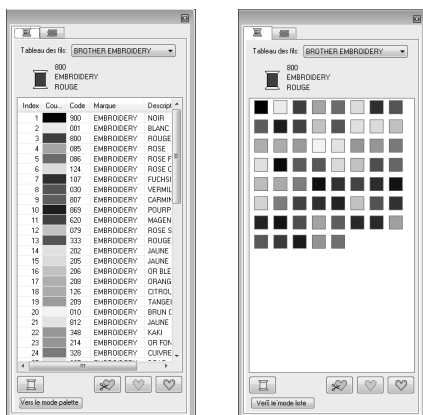

3. Dans la liste des couleurs de fil, cliquez sur la couleur souhaitée.

 Pour plus de détails sur les quatre boutons figurant après la liste, reportez-vous à la section « Couleurs spéciales » à la page 59.

4. Cliquez sur la zone ou sur le contour auquel appliquer la couleur choisie.

■ Types de point

1. Cliquez sur un sélecteur des types de point.
2. Cliquez sur le type de point souhaité.

Types de point du tracé

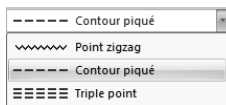

Types de point des parties

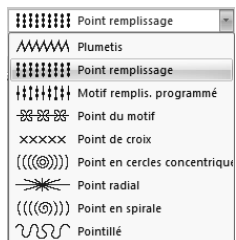

3. Cliquez sur la zone ou sur le contour auquel appliquer le type de point choisi.

■ Spécification des attributs de broderie

Pour afficher la boîte de dialogue **Caractéristiques de broderie**, cliquez sur **1**, puis sur **2**.

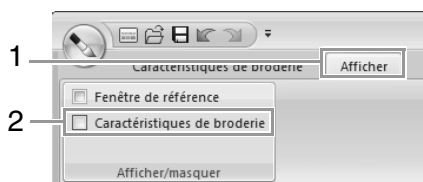



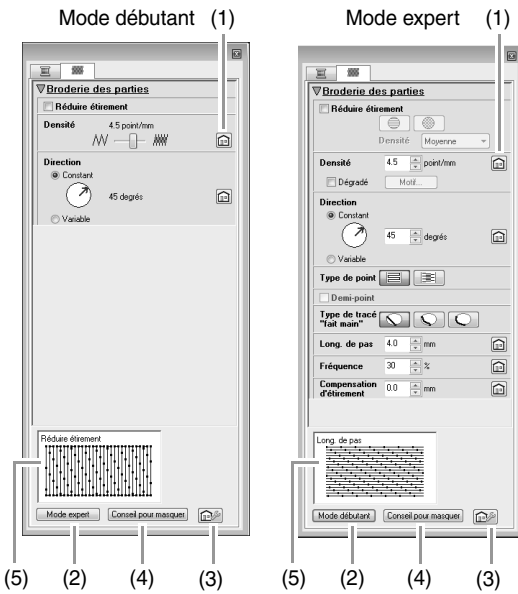

• Pour la broderie des parties

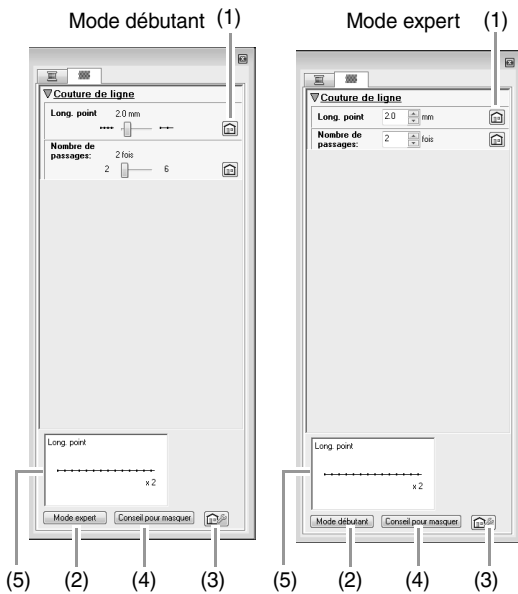

• Pour la broderie des tracés



- (1)  : Cliquez sur ce bouton pour rétablir le réglage par défaut.
- (2)  : Cliquez sur ce bouton pour changer de mode.
- (3)  : Cliquez sur ce bouton pour charger/enregistrer les réglages de broderie.

 « Enregistrement des attributs de broderie fréquemment utilisés » à la page 172

- (4) Conseil pour masquer/Conseil de visibilité : Cliquez sur ce bouton pour afficher ou masquer la fenêtre d'aperçu
- (5) Vous pouvez afficher un aperçu de la broderie après chaque modification des caractéristiques de broderie.

1. Modifiez les caractéristiques de broderie affichées sous **Couture de ligne** ou **Broderie des parties**.

 Pour plus de détails sur les différents attributs de broderie et réglages, reportez-vous aux sections « Attributs de broderie des tracés » à la page 302 et « Attributs de broderie des parties » à la page 307.

2. Si les caractéristiques de broderie du tracé s'affichent, cliquez sur le contour auquel appliquer ces caractéristiques.

Si les caractéristiques de broderie des zones s'affichent, cliquez sur la zone à laquelle appliquer ces caractéristiques.

Mémo :

Enregistrement des attributs de broderie fréquemment utilisés

- Vous pouvez enregistrer ensemble les caractéristiques de broderie fréquemment utilisées et les rappeler lors de la spécification de caractéristiques de broderie.
- Effectuez cette opération de la même manière que dans *Layout & Editing*.

 Pour plus de détails, reportez-vous à la section « Enregistrement des attributs de broderie fréquemment utilisés » à la page 172.

■ Création d'un dégradé

La densité de la couleur peut être réglée à divers endroits pour créer un motif en dégradé personnalisé.

1. En mode expert dans la boîte de dialogue **Réglage des caractéristiques de broderie**, cochez la case **Dégradé** sous **Motif**.

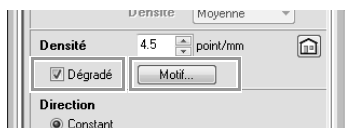

2. Spécifiez les réglages souhaités dans la boîte de dialogue **Réglage de motif en dégradé**, puis cliquez sur **OK**.

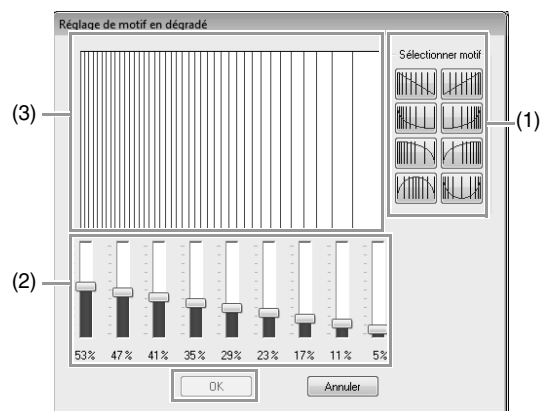

- (1) Pour sélectionner un motif en dégradé prédéfini, cliquez sur le motif souhaité dans **Sélectionner motif**.
- (2) Déplacez le curseur pour régler la densité du motif en dégradé.
- (3) La zone d'aperçu indique les modifications de réglage effectuées.

📖 Mémo :

*Vous pouvez spécifier un dégradé si vous avez sélectionné des points plumetis, des points de remplissage ou des points de remplissage programmés pour la broderie des parties et si **Constant** a été sélectionné pour le sens de broderie.*

⚠ Remarque :

Aucune autre couleur (utilisée pour l'homogénéité dans Layout & Editing) ne peut être spécifiée avec les réglages de dégradé dans Design Center.

Application des effets à des points en cercles concentriques et radiaux

Pour augmenter l'effet décoratif, vous pouvez déplacer le point central des zones auxquelles est appliqué le point en cercles concentriques ou le point radial.

1. Cliquez sur **1**, puis sur **2**.

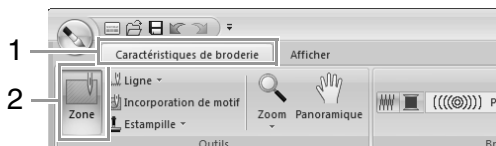

2. Sélectionnez la couleur et le type de point souhaités (**Point en cercles concentriques** ou **Point radial**).
3. Cliquez sur la zone.
→ Le point central (■) apparaît.
4. Faites glisser le point central jusqu'à l'emplacement souhaité.

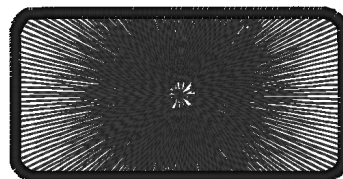
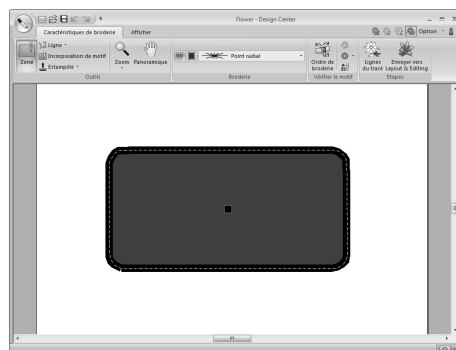

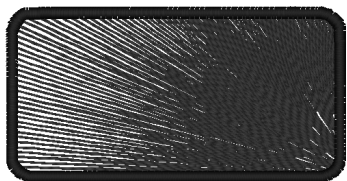
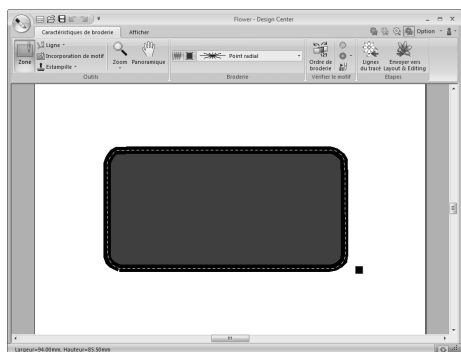

Mémo :

Pour déplacer ultérieurement le point central, cliquez sur , puis sur la zone à laquelle est appliqué le point en cercles concentriques ou le point radial. Le point central apparaît et peut être déplacé.

Éviter la superposition de broderie de zones (incorporation de motif)

Si vous incorporez le motif, les points situés dans les zones superposées ne sont pas brodés deux fois. L'incorporation de motif n'est disponible que si une zone est entièrement intégrée à une autre.

1. Cliquez sur 1, puis sur 2.

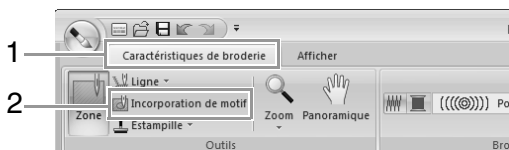

2. Cliquez sur la zone entièrement intégrée à une autre.



3. Cliquez sur **OK** pour incorporer le motif.

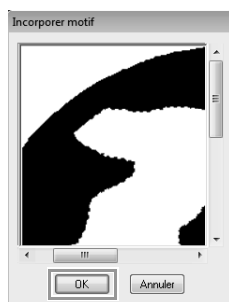

Mémo :

Pour annuler l'incorporation de motif, cliquez sur la zone intérieure blanche. La zone intérieure est brodée deux fois si sa couleur est identique à celle de la zone extérieure.

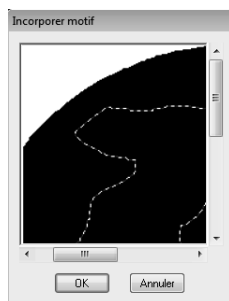



Application d'estampilles

Les estampilles peuvent être appliquées aux parties à l'étape Caractéristiques de broderie de Design Center.

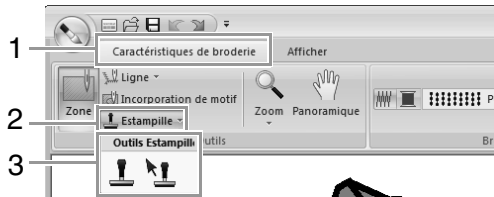
Cliquez sur **1**, **2**, puis sur **3**.



 : cliquez sur ce bouton pour appliquer une estampille.

 : cliquez sur ce bouton pour modifier l'estampille appliquée.

Les réglages des estampilles sont spécifiés de la même manière que dans Layout & Editing.

 « Application et édition d'estampilles » à la page 62

Mémo :

Certains motifs d'estampille sont fournis avec cette application ; toutefois, grâce à Programmable Stitch Creator, vous pouvez éditer les motifs proposés ou créer vos propres motifs.

Vérification et édition de l'ordre de broderie

1. Cliquez sur **1**, puis sur **2**.

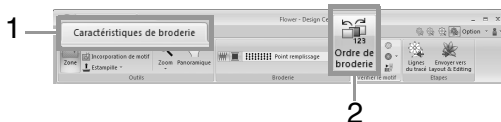

2. Pour modifier l'ordre de broderie d'une couleur, sélectionnez le cadre de la couleur à déplacer, puis faites glisser le cadre vers la position souhaitée.



Mémo :

- Pour sélectionner des cadres supplémentaires, maintenez la touche **Maj** ou **Ctrl** enfoncée et sélectionnez chaque cadre.
- Les cadres contenant les zones sont séparés de ceux contenant les contours par une ligne verticale épaisse. Vous ne pouvez pas déplacer les cadres d'un côté de la ligne de l'autre côté.
- Pour agrandir le motif pour un affichage optimal, cliquez sur .

3. Pour afficher l'ordre de broderie de plusieurs motifs de la même couleur, sélectionnez le cadre à afficher, puis cliquez sur l'onglet **Élément**.

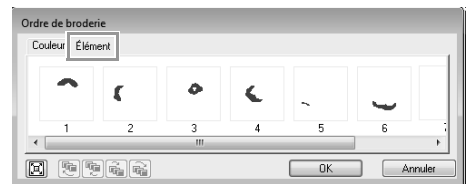

4. Pour modifier l'ordre de broderie d'un motif, sélectionnez le cadre du motif à déplacer, puis faites glisser le cadre vers la position souhaitée.

5. Cliquez sur **OK**.

Vérification de la broderie dans le simulateur de point

Pour afficher la broderie à l'aide du simulateur de point, cliquez sur **1**, puis sur **2**.



Le fonctionnement de base est identique à celui décrit pour Layout & Editing.

 « Vérification de la broderie dans le simulateur de point » à la page 73

Affichage des motifs de broderie dans la Fenêtre de référence

Les motifs de broderie peuvent être affichés dans la fenêtre de référence à l'étape Caractéristiques de broderie de la même manière qu'à l'étape Lignes du tracé.

 « Affichage des contours dans la fenêtre de référence » à la page 202.

Enregistrement des motifs de broderie

Le fichier peut être enregistré à chaque étape.

■ Écrasement

Cliquez sur **1**, puis sur **2**.



■ Enregistrement sous un nouveau nom

1. Cliquez sur **1**, puis sur **2**.



2. Sélectionnez le lecteur et le dossier, puis entrez le nom du fichier.

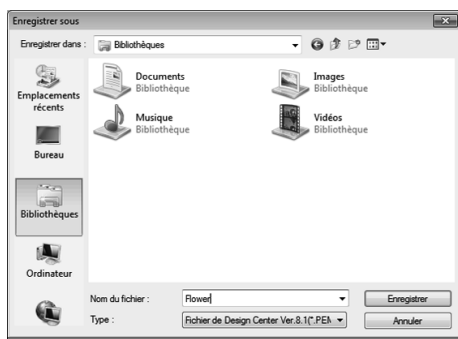

3. Cliquez sur **Enregistrer**.

📖 Mémo :

- Les données image à l'étape Image d'origine peuvent être enregistrées au format bitmap (.bmp).
- A l'étape Tracé d'image, les données d'image sont enregistrées au format .pel.
- Aux étapes Lignes du tracé et Caractéristiques de broderie, les données de motif sont enregistrées au format .pem.

⚠ Remarque :

Si vous sélectionnez un type defichier d'une version antérieure du logiciel, les fichiers .pem enregistrés peuvent être ouverts avec cette version du logiciel mais notez toutefois que certaines informations risquent d'être perdues.

Design Database

A l'aide de Design Database, vous pouvez gérer les données de broderie créées. En outre, tout en affichant les images du contenu du fichier, les fichiers peuvent être organisés, ou plusieurs motifs de broderie peuvent être transférés vers des machines à broder.

Fenêtre de Design Database

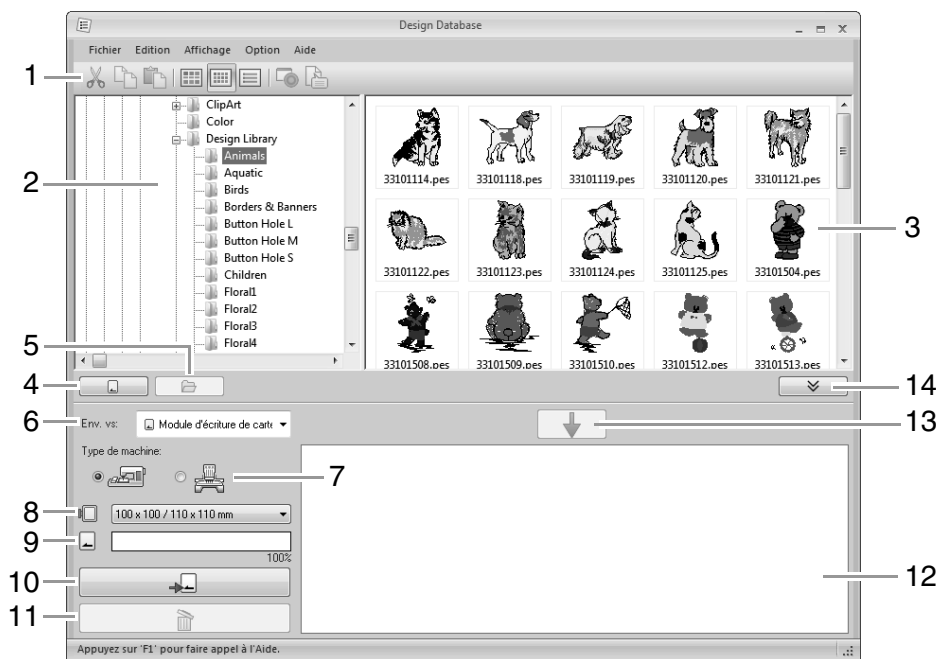

1 Barre d'outils

2 Volet de navigation

3 Volet de contenu

Affiche les miniatures de tous les motifs de broderie du dossier sélectionné.

4 Bouton de lecture de la carte

Lit une carte originale.

5 Bouton d'affichage du contenu du dossier

Affiche le contenu du dossier.

6 Sélecteur Env. vs

Sélectionnez l'emplacement de création ou de transfert des fichiers de broderie.

7 Type de machine

Les réglages disponibles dans le sélecteur de taille du tambour varient en fonction du type de machine sélectionné.

8 Sélecteur de taille du cadre

9 Indicateur de capacité de la carte

Affiche la capacité de la carte originale ou de la mémoire de la machine à broder pour les motifs sélectionnés (affichés dans la liste d'écriture) lorsque vous avez sélectionné une carte originale ou la machine à broder en tant que destination de transfert des données.

10 Bouton Écrire

Commence à créer les motifs sélectionnés (affichés dans la liste d'écriture).

11 Bouton Retirer

Désélectionne le motif sélectionné (affiché dans la liste d'écriture).

12 Liste d'écriture

Affiche la liste des motifs à créer sur la carte originale, sur un support USB ou sur la machine à broder.

13 Bouton Ajouter

Ajoute le motif sélectionné dans le volet de contenu à la liste d'écriture/de transfert.

14 Bouton d'affichage/masquage de la zone d'écriture

Cliquez sur ce bouton lorsque vous créez/transférez des motifs.

Cliquez sur ce bouton pour masquer ou afficher la liste d'écriture.



Mémo :

Vous pouvez sélectionner des réglages pour l'option suivante dans le menu **Option**.

- Sélectionnez **mm** ou **pouces** comme unité de mesure.
- Sélectionnez **Bleu**, **Noir**, **Argent** ou **Aqua** comme couleur d'application.

Démarrage de Design Database

1. Cliquez sur , sélectionnez **Tous les programmes, PE-DESIGN NEXT**, puis **Outils et Design Database**.
2. Cliquez sur un dossier dans le volet de navigation.
 - Tous les fichiers de broderie du dossier s'affichent dans le volet de contenu de droite.

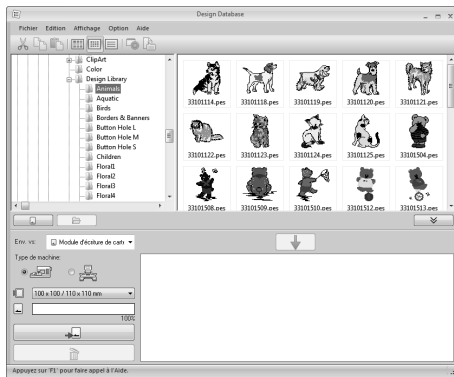

Mémo :

- Les fichiers affichés portent les extensions suivantes.
.pes, .phc, .dst, .exp, .pcs, .hus, .vip, .shv, .jef, .sew, .csd, .xxx, .pen
- Les fichiers .pem ne s'affichent pas car ils ne sont pas pris en charge par la machine. Importez le motif de broderie dans **Layout & Editing** à partir de **Design Center**, puis enregistrez-le au format .pes.
- Il est impossible de lire un fichier compressé dans cette application.



« Importation dans **Layout & Editing** » à la page 194.

Organisation des motifs de broderie

Création de nouveaux dossiers

1. Dans le volet de navigation, situé à gauche, sélectionnez le dossier.
2. Cliquez sur **Fichier**, puis sur **Création d'un nouveau dossier**.

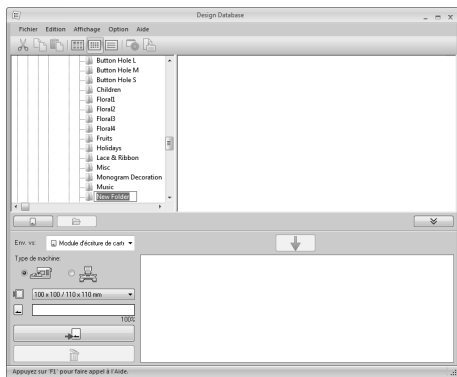

3. Entrez le nom du nouveau dossier, puis appuyez sur la touche **Entrée**.

Déplacement/copie de fichiers vers un autre dossier

1. Dans le volet de navigation, localisez le dossier vers lequel vous souhaitez déplacer le motif de broderie.
2. Dans le volet de navigation, cliquez sur le dossier qui contient le motif de broderie.
3. Faites glisser le motif de broderie du volet de contenu vers le dossier que vous venez de localiser dans le volet de navigation.

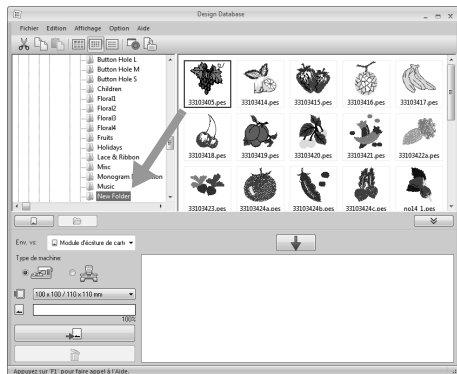

- Si les deux dossiers se trouvent sur le même lecteur, le motif de broderie sélectionné est **déplacé** vers l'autre dossier.
- Si les deux dossiers se trouvent sur des lecteurs différents, le motif de broderie sélectionné est **copié** dans l'autre dossier.

📖 Mémo :

- Pour copier le fichier d'un dossier vers un autre sur le même lecteur, maintenez la touche **Ctrl** enfoncée tout en faisant glisser le motif de broderie.
- Pour déplacer le fichier d'un dossier vers un autre sur des lecteurs différents, maintenez la touche **Maj** enfoncée tout en faisant glisser le motif de broderie.
- Le fichier peut également être supprimé du dossier actuel (ou copié) en sélectionnant la commande du menu **Edition - Couper** (ou **Edition - Copier**). Ensuite, le fichier peut être ajouté au nouveau dossier en le sélectionnant dans le volet de navigation, puis en sélectionnant la commande du menu **Edition - Coller**.

Modification des noms de fichier

⚠ Remarque :

Les noms des motifs de broderie ne peuvent être modifiés dans Design Database que si les informations de broderie sont affichées (commande **Affichage - Détails**).

👉 « Modification de l'affichage des fichiers » à la page 217.

1. Dans le volet de navigation, sélectionnez le dossier contenant le motif de broderie.
2. Sélectionnez le motif de broderie. Cliquez à nouveau.

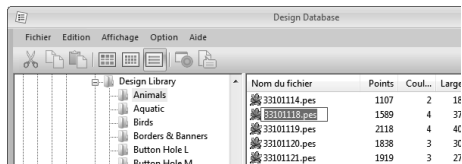

3. Entrez le nouveau nom du motif de broderie, puis appuyez sur la touche **Entrée**.

📖 Mémo :

Lors de l'attribution d'un nouveau nom au fichier, l'extension du fichier ne peut être modifiée.

Suppression de fichiers

1. Dans le volet de navigation, sélectionnez le dossier contenant le motif de broderie à supprimer.
2. Dans le volet de contenu, sélectionnez le nom du motif de broderie.
3. Appuyez sur la touche **Suppr**.
→ Le fichier est envoyé dans la Corbeille.

Modification de l'affichage des fichiers

Les motifs de broderie peuvent être affichés dans le volet de contenu en petites ou grandes miniatures ou sous la forme de liste selon leurs informations de broderie.

Grandes miniatures

Cliquez sur  ou sur **Affichage**, puis sélectionnez **Grandes miniatures**.

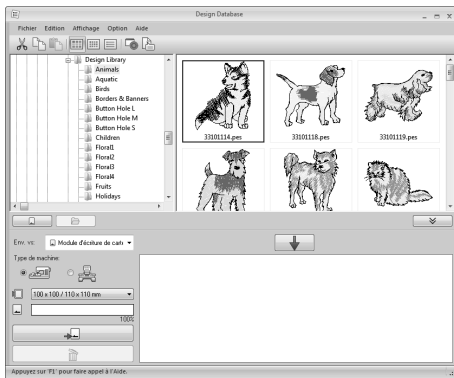

Petites miniatures

Cliquez sur  ou sur **Affichage**, puis sélectionnez **Petites miniatures**.

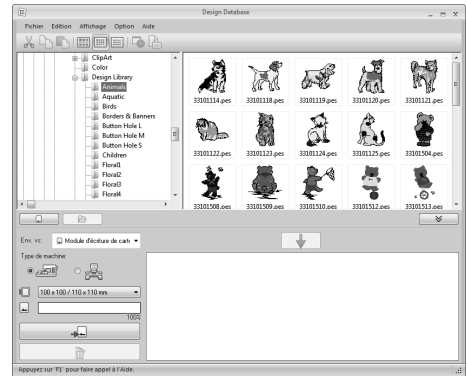

Informations de broderie

Cliquez sur  ou sur **Affichage**, puis sur **Détails**.

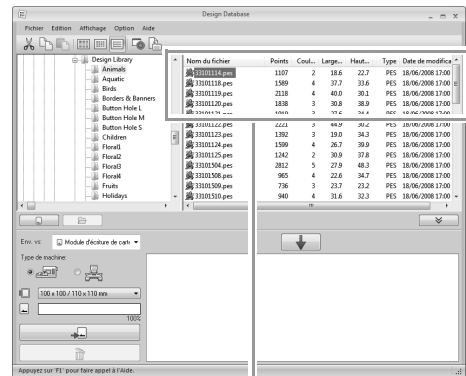

Nom du fichier	Points	Couleurs	Largeur	Hauteur	Type	Date de modification
33101114 pes	1107	2	18,6	22,7	PES	18/06/2008 17:00
33101118 pes	1589	4	37,7	33,6	PES	18/06/2008 17:00
33101119 pes	2118	4	40,0	30,1	PES	18/06/2008 17:00
33101120 pes	1838	3	30,8	38,9	PES	18/06/2008 17:00

Ouverture des motifs de broderie

Ouverture des fichiers avec Layout & Editing

1. Dans le volet de navigation, sélectionnez le dossier contenant le motif de broderie à ouvrir dans Layout & Editing.



Remarque :

Veillez à sélectionner un dossier contenant des fichiers .pes.

2. Dans le volet de contenu, sélectionnez le fichier .pes.
3. Cliquez sur **Fichier**, puis sur **Ouverture avec Layout & Editing**.

Importation de fichiers dans Layout & Editing

Vous pouvez importer les fichiers aux formats suivants.

.pes, .phc, .dst, .exp, .pcs, .hus, .vip, .shv, .jef, .sew, .csd, ou .xxx

1. Dans le volet de navigation, sélectionnez le dossier contenant le motif de broderie à importer dans Layout & Editing.
2. Dans le volet de contenu, sélectionnez le motif de broderie.
3. Cliquez sur **Fichier**, puis sur **Importation dans Layout & Editing**.

→ Le motif de broderie sélectionné apparaît dans la fenêtre Layout & Editing.



Remarque :

Il est impossible d'importer des fichiers de format .pen dans Layout & Editing.

Transfert des motifs de broderie vers les machines

Remarque :

Les procédures de transfert du motif de broderie créé vers une machine à broder varient selon votre modèle de machine à broder. Pour plus de détails, reportez-vous au manuel d'instructions fourni avec la machine à broder.

Transfert vers une machine à l'aide d'une carte originale/d'un support USB/d'un câble USB

1. Préparez le support à utiliser pour effectuer le transfert ou connectez une machine à broder à l'ordinateur.

Remarque :

Veillez à ce que la taille du cadre dumotif ne dépasse pas le cadre qui sera utilisé sur la machine à broder.

Mémo :

- Si le motif doit être créé sur une carte originale, insérez celle-ci dans le module d'écriture de carte USB.
- S'il doit l'être sur un support USB, connectez celui-ci à l'ordinateur.
- Si le motif doit être transféré directement vers une machine à broder, connectez celle-ci à l'ordinateur. Pour plus de détails sur le transfert des motifs, reportez-vous au manuel d'instructions fourni avec la machine à broder.
- Pour utiliser la fonction **Link (Lien)** afin de transférer les motifs de broderie, une machine à broder compatible avec cette fonction doit être utilisée en mode **Link (Lien)**.

« Utilisation de la fonction **Link (Lien)** pour broder à partir de l'ordinateur » à la page 179

2. Cliquez sur .

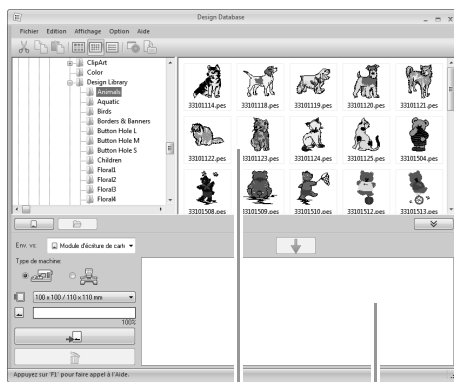
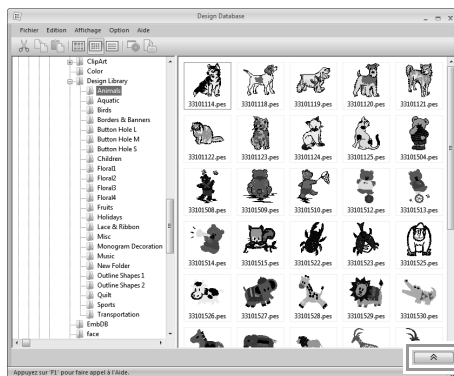

Volet de contenu (Motifs disponibles)

Liste d'écriture (Motifs sélectionnés)

3. Cliquez sur le sélecteur **Env. vs.**, puis cliquez sur la destination.

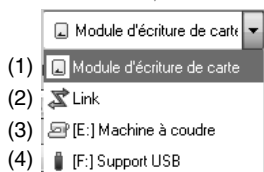

- (1) Permet d'envoyer les motifs sur le module d'écriture de carte USB.
- (2) Permet d'envoyer les motifs sur la ou les machines à broder à l'aide de la fonction Link (Lien).

Mémo :

Si **Link (Lien)** n'est pas disponible dans le sélecteur **Env. vs.**, vérifiez que la machine à broder est utilisée en mode Link (Lien) et que le câble est branché correctement.

- ☞ « Utilisation de la fonction Link (Lien) pour broder à partir de l'ordinateur » à la page 179
- (3) Permet d'envoyer les motifs sur le support USB.
 - (4) Permet d'envoyer les motifs directement sur une machine à broder.

Les autres étapes diffèrent en fonction de la destination des données.

Utilisation d'une carte originale

Les motifs peuvent être transférés vers une machine à broder équipée d'une fente à carte.



Remarque :

Les fichiers autres que **.phc** peuvent être écrits.

4. Sélectionnez  dans le sélecteur **Env. vs.**
5. Sous **Type de machine**, sélectionnez le type de machine à broder à utiliser.

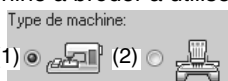

- (1) Machine à une seule aiguille
- (2) Machine multi-aiguille

6. Dans le sélecteur **Taille du tambour**, choisissez la taille appropriée du tambour de broderie.

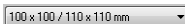

Remarque :

- Ne sélectionnez pas une taille de tambour supérieure à celle du tambour pouvant être utilisé avec votre machine à broder. Sinon, la carte originale créée ne fonctionnera pas correctement avec la machine à broder.
- Lorsque vous enregistrez sur une carte originale qui contient déjà des données, toutes les données de la carte sont supprimées. Avant d'enregistrer sur une carte, enregistrez toutes les données nécessaires sur un disque dur ou tout autre support, et vérifiez qu'aucune donnée nécessaire ne reste sur la carte.

☞ « À partir d'une carte originale » à la page 81

7. Cliquez sur .
8. Sélectionnez un dossier (1), choisissez un fichier de broderie dans le volet de contenu (2), puis cliquez sur (3) pour ajouter le fichier à la liste d'écriture. Une fois tous les fichiers de broderie créés ajoutés à la liste d'écriture, cliquez sur (4).

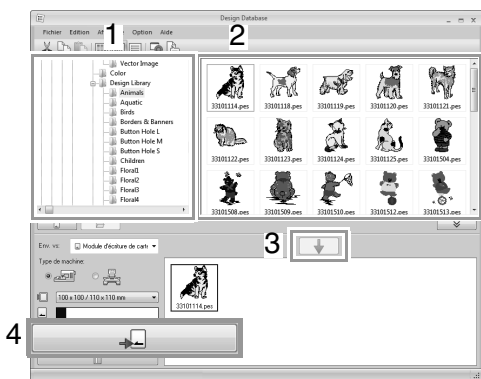

Remarque :

- Vous ne pouvez pas transférer un motif de broderie pour le cadre Jumbo vers la machine à l'aide d'une carte originale.
- Si le motif du fichier de broderie sélectionné est plus grand que la taille du tambour sélectionnée à l'étape 6, ou si le nombre de points ou de couleurs du motif dépasse le nombre maximum pour le tambour sélectionné à l'étape 6, il est impossible d'ajouter ce fichier à la liste d'écriture. Seuls les motifs de broderie affichés dans la liste d'écriture seront transférés sur la carte originale.

Mémo :

- Vous pouvez ajouter des fichiers de broderie à la liste d'écriture en cliquant droit sur le fichier, puis en cliquant sur **Ajouter à la liste d'écriture**, ou en sélectionnant un fichier dans le volet de contenu et en le faisant glisser dans la liste d'écriture.
- Vous pouvez supprimer un fichier de la liste en cliquant droit sur la liste d'écriture et en cliquant sur **Supprimer de la liste d'écriture**.

9. Si les fichiers doivent être enregistrés sur une carte originale, le message ci-dessous s'affiche. Cliquez sur **OK**.

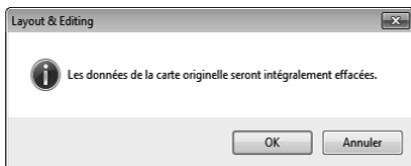

Remarque :

Ne retirez pas la carte ou ne déconnectez pas le câble USB tant que les motifs sont en cours d'écriture sur la carte (pendant que le voyant lumineux clignote).

10. Lorsqu'un message vous indique que l'enregistrement est terminé, cliquez sur **OK**.

Mémo :

Les motifs créés sur une zone de création au format personnalisé s'écrivent sur les cartes de façon fractionnée selon leurs diverses sections de cadre.

« Transfert vers une machine à l'aide d'une carte originale » à la page 176

- Pour réécrire les fichiers de broderie transférés sur la carte originale, cliquez sur pour les sélectionner, puis déplacez-les vers la liste d'écriture de la même manière.
- Pour vérifier que l'écriture du fichier de motif de broderie est en cours sur la carte originale, cliquez sur .

→ **Carte** apparaît dans le volet de navigation et tous les motifs de broderie écrits sur la carte originale apparaissent dans le volet de contenu.

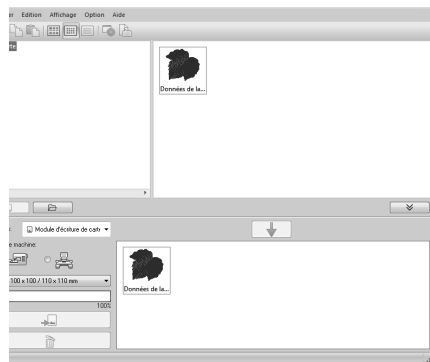

Mémo :

- Les motifs de broderie écrits sur la carte originale apparaissent en tant que « **Données de la carte** » dans le volet de contenu.
- Pour afficher le contenu du dossier dans le volet de contenu, cliquez sur . Basculez l'affichage en cliquant sur et .

■ Utilisation du support USB

Les motifs peuvent être transférés vers une machine à broder compatible avec la fonction d'hôte USB.



4. Sélectionnez  dans le sélecteur **Env. vs.**

📖 Mémo :

Si plusieurs supports USB sont connectés,  apparaît pour chaque périphérique connecté. Sélectionnez le support USB sur lequel enregistrer le motif.

5. Cliquez sur .

6. Sélectionnez un dossier (1), choisissez un fichier de broderie dans le volet de contenu (2), puis cliquez sur (3) pour ajouter le fichier à la liste d'écriture. Une fois tous les fichiers de broderie créés ajoutés à la liste d'écriture, cliquez sur (4).

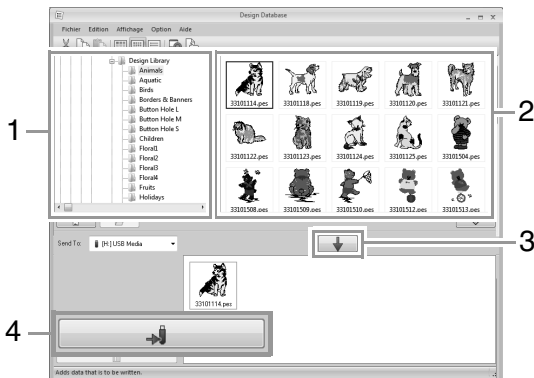

→ Les motifs dans la liste d'écriture sont enregistrés sur le support USB.

→ Lorsque les motifs ont été écrits, le message « Sortie de données terminée » s'affiche.



! Remarque :

- Ne retirez pas le support USB tant que les motifs sont en cours d'enregistrement.
- Si un fichier du même nom existe déjà à l'emplacement de destination, la boîte de dialogue suivante apparaît. Sélectionnez si vous souhaitez écraser le fichier existant, arrêter la copie ou copier le fichier sous un autre nom.



📖 Mémo :

À propos du support USB :

Si un nom de volume a été spécifié pour le périphérique USB, «  [(Lettre du lecteur):] (Nom de volume) » apparaît dans le sélecteur **Env. vs.** Si aucun nom de volume n'a été spécifié, «  [(Lettre du lecteur):] Support USB » apparaît.

Pour plus de détails sur la modification du nom (nom de volume) du support USB, consultez le manuel fourni avec celui-ci.

■ Transfert direct vers la mémoire d'une machine

Les motifs peuvent être transférés vers des machines à broder qui peuvent être connectées à un ordinateur à l'aide d'un câble USB.

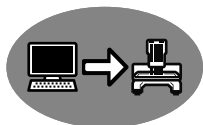

4. Sélectionnez  dans le sélecteur **Env. vs.**

Mémo :

Si plusieurs machines à broder sont connectées,  apparaît pour chaque machine. Sélectionnez la machine à utiliser pour la broderie.

5. Cliquez sur .

6. Sélectionnez un dossier (1), choisissez un fichier de broderie dans le volet de contenu (2), puis cliquez sur (3) pour ajouter le fichier à la liste d'écriture. Une fois tous les fichiers de broderie créés ajoutés à la liste d'écriture, cliquez sur (4).



→ Les motifs dans la liste d'écriture sont enregistrés dans la mémoire de la machine à broder.

→ Lorsque les motifs ont été écrits, le message « Sortie de données terminée » s'affiche.

Remarque :

- Ne retirez pas le câble USB tant que les motifs sont en cours d'enregistrement.
- Si un fichier du même nom existe déjà à l'emplacement de destination, une boîte de dialogue apparaît. Sélectionnez si vous souhaitez écraser le fichier existant, arrêter la copie ou copier le fichier sous un autre nom.

■ Envoi de motifs de broderie aux machines à l'aide de la fonction Link (Lien)

Une machine à broder compatible avec la fonction Link (Lien) doit être utilisée en mode Link (Lien).

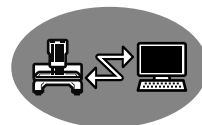

-  « Utilisation de la fonction Link (Lien) pour broder à partir de l'ordinateur » à la page 179"

4. Sélectionnez  dans le sélecteur **Env. vs.**

5. Cliquez sur .

6. Sélectionnez un dossier (1), choisissez un fichier de broderie dans le volet de contenu (2), puis cliquez sur (3).

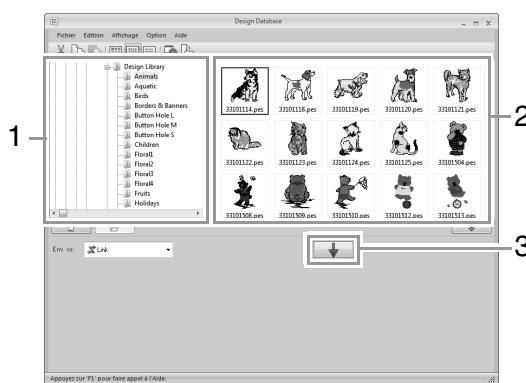

7. Continuez la procédure tel que décrit à l'Étape 5 de la section « Utilisation de la fonction Link (Lien) pour broder à partir de l'ordinateur » à la page 180.

Remarque :

*Vous ne pouvez pas transférer les fichiers aux formats .dst, .exp et .phc à l'aide de la fonction **Link**. Si **Link** est sélectionnée dans la zone **Env. vs.**, les fichiers .dst, .exp et .phc n'apparaissent pas dans le volet de contenu. En outre, les fichiers de broderie dont la taille de la Zone de création est définie sur **Taille personnalisée** ou dont la **Taille du tambour** est définie sur **360 x 360 mm (Cadre Jumbo)** n'apparaissent pas dans le volet de contenu.*

Mémo :

*Pour réafficher la boîte de dialogue **Link** après le redémarrage de l'ordinateur, cliquez sur **Link** dans le menu **Option**.*

Recherche d'un motif de broderie

1. Dans le volet de navigation, sélectionnez le dossier.
2. Cliquez sur **Fichier**, puis sur **Recherche**.
3. Spécifiez les conditions de recherche. Cochez la case des conditions de recherche à spécifier.

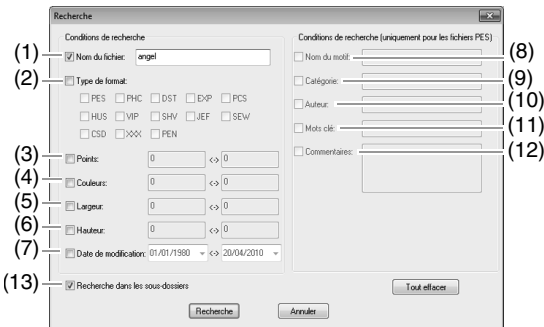

(1) Nom du fichier

Permet de rechercher les fichiers portant un nom spécifique. Entrez le nom du fichier dans la zone de texte.



Mémo :

Les caractères génériques (« ? » pour représenter un seul caractère et « * » pour en représenter plusieurs) peuvent également être utilisés.

(2) Type de format

Cochez la case correspondant au format de fichier recherché.

(3) Points

Dans les zones de texte, entrez les valeurs maximale et minimale du nombre de points.

(4) Couleurs

Dans les zones de texte, entrez les valeurs maximale et minimale du nombre de couleurs de fil.

(5) Largeur

Dans les zones de texte, entrez les valeurs maximale et minimale de largeur.

(6) Hauteur

Dans les zones de texte, entrez les valeurs maximale et minimale de hauteur.

(7) Date de modification

Dans les zones de texte, entrez la date de début et de fin de modification.

Lorsque vous recherchez des fichiers .pes, vous pouvez également spécifier les conditions suivantes.

(8) Nom du motif

Entrez le nom du motif dans la zone de texte.

(9) Catégorie

Dans la zone de texte, entrez les caractères spécifiques ou la catégorie de broderie.

(10) Auteur

Dans la zone de texte, entrez le nom de l'auteur à rechercher.

(11) Mots clé

Dans la zone de texte, entrez les mots clés à rechercher.

(12) Commentaires

Dans la zone de texte, entrez le commentaire à rechercher.



Mémo :

- Pour effectuer la recherche également dans les sous-dossiers (dossiers contenus dans le dossier sélectionné), cochez la case **Recherche dans les sous-dossiers** (13).
- Tous les caractères entrés dans la zone en regard de **Nom de fichier** seront considérés comme un ensemble unique de caractères. Toutefois, vous pouvez rechercher des fichiers en fonction de plusieurs mots dans les zones en dessous de **Conditions de recherche (uniquement pour les fichiers PES)** en séparant les mots par un espace.

4. Cliquez sur **Recherche**.

→ Une liste des fichiers répondant aux conditions de recherche spécifiées s'affiche.

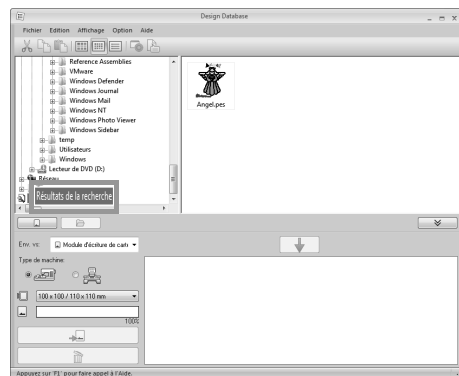

Conversion de motifs de broderie en différents formats

Les fichiers de motif de broderie peuvent être aisément convertis en fichiers d'autres formats (.pes, .dst, .exp, .pcs, .hus, .vip, .shv, .jef, .sew, .csd ou .xxx).

1. Dans le volet de navigation, sélectionnez le dossier contenant le motif de broderie à convertir.
2. Dans le volet de contenu, sélectionnez le fichier de motif de broderie.
3. Cliquez sur **Fichier**, puis sur **Conversion de format**.
4. A l'aide du sélecteur **Type de format**, sélectionnez le format auquel convertir le fichier.

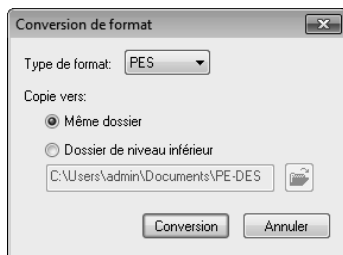

5. Sous **Copie vers:**, indiquez si le nouveau fichier doit être ajouté dans le même dossier que le fichier d'origine (**Même dossier**) ou dans un autre fichier spécifié (**Dossier de niveau inférieur**).

Mémo :

Pour changer le dossier dans lequel le nouveau fichier sera ajouté, cliquez sur .

6. Cliquez sur **Conversion**.

→ Le fichier est converti et le nouveau fichier est ajouté au dossier spécifié.

Mémo :

- Les **Réglages DST** dans le menu **Option** vous permettent de spécifier le nombre de sauts avec coupure de fil pour l'exportation des fichiers .dst.

 « Spécification du nombre de sauts dans un motif de broderie au format DST » à la page 279

- Si plusieurs fichiers présentant des formats différents sont sélectionnés pour être convertis alors que l'option **Même dossier** est activée, les fichiers du même format que le nouveau ne seront pas convertis. Par ailleurs, si les fichiers sont ajoutés dans un dossier différent de celui d'origine, tous les fichiers du même format que le nouveau seront copiés dans ce dossier, au lieu d'être convertis.
- Si le fichier est converti en fichier .pes, les couleurs des fils sont converties comme si le fichier était importé dans **Layout & Editing**.

Remarque :

Il est impossible de convertir des fichiers aux formats .phc et .pen.

Vérification de motifs de broderie

Aperçu des fichiers

Bouton de la barre d'outils :



1. Sélectionnez un dossier (1), choisissez un fichier de broderie dans le volet de contenu (2).

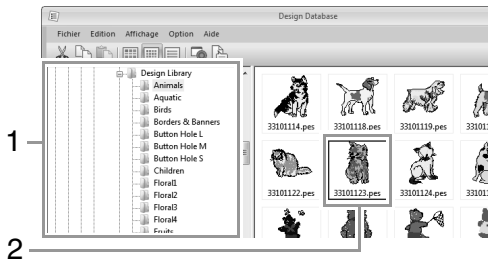

2. Cliquez sur  ou sur **Affichage**, puis sur **Aperçu**.



Mémo :

Il est impossible de prévisualiser les fichiers .pen.

Vérification des informations de fichier

Les informations de broderie, telles que le nom de fichier, la taille, le nombre de points, la durée de broderie, le nombre de couleurs et la date de modification, peuvent être consultées dans la boîte de dialogue Propriétés. A l'aide du fichier .pes, il est possible d'afficher des informations complémentaires concernant le motif de broderie.

Remarque :

- La durée de broderie affichée est une estimation. La durée réelle dépend du modèle de machine utilisé et des réglages spécifiés.
- La durée de débrouderie ne s'affiche pas avec les fichiers .pen.

Bouton de la barre d'outils :



1. Dans le volet de contenu, sélectionnez le motif de broderie dont vous souhaitez consulter les informations.
2. Cliquez sur  ou sur le menu **Affichage**, puis sur **Propriété**.

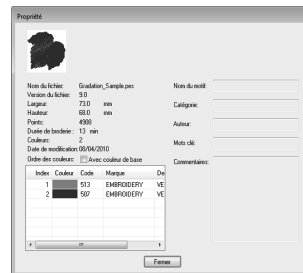

Fichiers PES (version 4.0 ou ultérieure)



Mémo :

- Fichiers autres que PES et fichiers PES (version 3.0 ou antérieure)

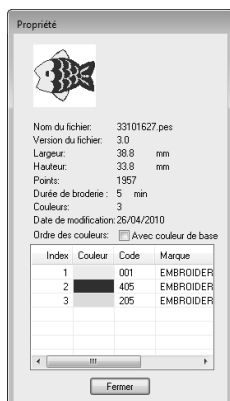

- Si la Zone de création a été définie sur **Taille personnalisée** ou si la **Taille du tambour** comprend plusieurs positions (100 × 172 mm ou 130 × 300 mm) ou le cadre Jumbo (360 × 360 mm), une boîte de dialogue **Propriété** similaire à celle-ci s'affiche.

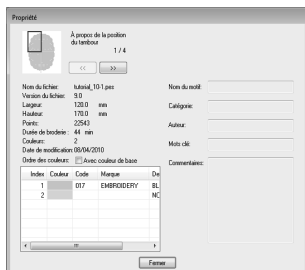

- La zone rouge dans la boîte de dialogue indique la position de la partie du motif affichée.
- Pour afficher les informations d'autres positions du tambour, cliquez sur

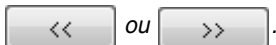

Production d'un catalogue de motifs de broderie

Impression

Les images de tous les motifs de broderie du dossier sélectionné peuvent être imprimées sous la forme d'un catalogue ou d'un manuel d'instructions.

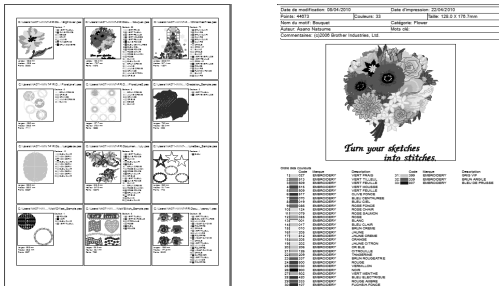

1. Dans le volet de navigation, sélectionnez le dossier contenant les motifs de broderie.
2. Cliquez sur **Fichier**, puis sur **Configurer imprimante**.
3. Sous **Papier** (1) et **Orientation** (2), sélectionnez les réglages appropriés.

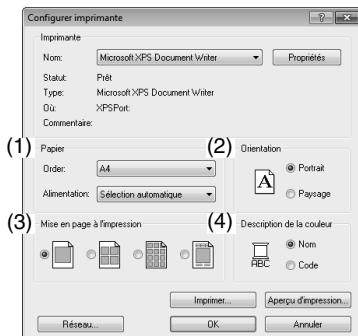

4. Sélectionnez **Mise en page à l'impression** (3).

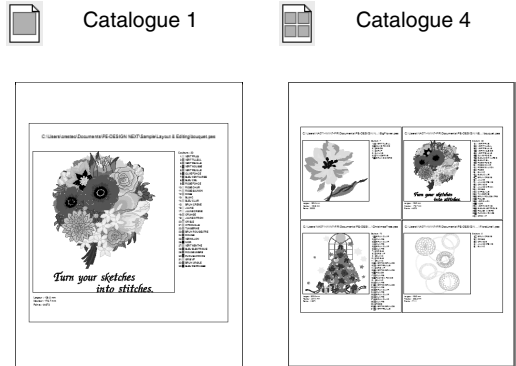

5. Sous **Description de la couleur** (4), déterminez si la couleur des fils apparaît sous la forme du nom de la couleur ou sous la forme de la marque et du numéro du fil.

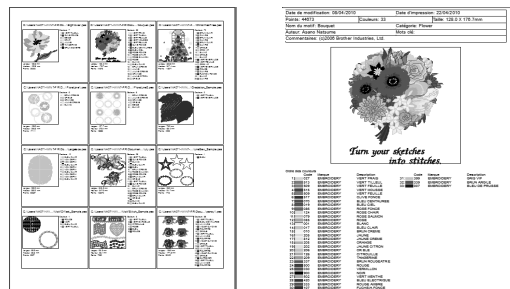

6. Cliquez sur **Imprimer**.

Mémo :

- Si un ou plusieurs motifs de broderie étaient sélectionnés dans le volet de contenu, seuls ceux sélectionnés sont imprimés.
- Si le nom de la marque, le numéro du fil ou les propriétés du fichier sont trop longs, l'intégralité du texte peut ne pas être imprimée.
- Si vous cliquez sur **Fichier**, puis sur **Imprimer**, les motifs sont alors imprimés selon les réglages déjà sélectionnés dans la boîte de dialogue **Configurer imprimante**.

Exportation dans un fichier HTML

Au lieu de l'imprimer, le catalogue des motifs de broderie peut être exporté dans un fichier HTML.

1. Dans le volet de navigation, sélectionnez le dossier contenant les motifs de broderie.
2. Cliquez sur **Fichier**, puis sur **Création HTML**.
3. Sélectionnez le lecteur et le dossier, puis entrez le nom du fichier HTML.

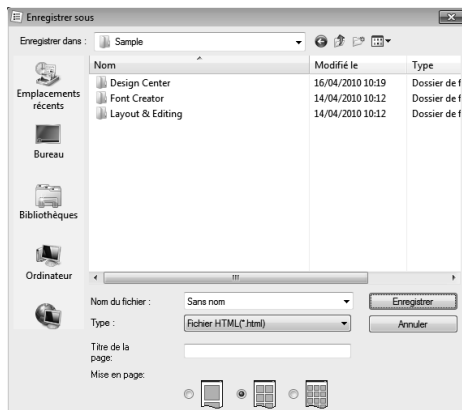

4. Pour ajouter un titre en haut du fichier et dans la barre de titre, entrez le titre dans la zone **Titre de la page**.
5. Sous **Mise en page**, sélectionnez la façon dont les motifs apparaissent sur la page.
6. Cliquez sur **Enregistrer**.

Exportation dans un fichier CSV

Il est possible d'exporter un fichier .csv contenant des informations de broderie, telles que le nom de fichier, les dimensions, le nombre de points et de couleurs, le chemin d'accès du fichier, les propriétés du fichier (fichiers .pes uniquement) et le nom des couleurs de fil ainsi que la quantité de fil, pour les motifs de broderie sélectionnés.

1. Dans le volet de navigation, sélectionnez le dossier contenant les motifs de broderie.
2. Cliquez sur **Fichier**, puis sur **Création CSV**.
3. Sélectionnez le lecteur et le dossier, puis entrez le nom du fichier .csv.

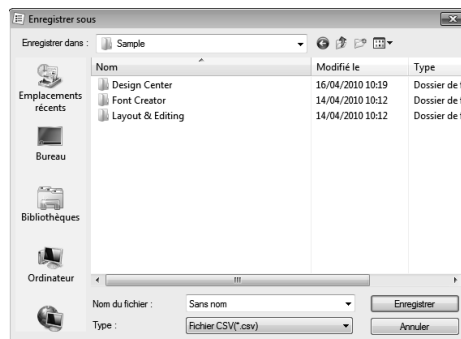

4. Cliquez sur **Enregistrer**.

Programmable Stitch Creator

Programmable Stitch Creator vous permet de créer et de modifier des motifs de point, qui peuvent alors être utilisés comme points de remplissage programmés ou points de motif à la fois dans Layout & Editing et dans Design Center.

Fonctionnement de base de Programmable Stitch Creator

Programmable Stitch Creator est une application qui permet de créer, de modifier et d'enregistrer des motifs de points pouvant être utilisés comme point remplissage programmable ou point de motif. Les deux types de motifs suivants peuvent être créés dans leur mode correspondant.

Motifs de points de remplissage/d'estampille

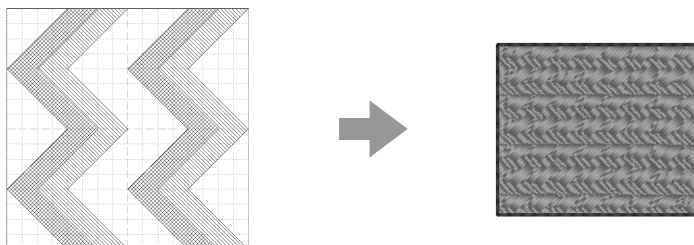

- Ils peuvent être utilisés comme motifs d'estampille et pour broder des points de remplissage programmés dans Layout & Editing ou Design Center.
- Pour les créer, vous pouvez utiliser une seule ou plusieurs lignes. En outre, vous pouvez utiliser ces motifs pour créer un effet de relief/gravure dans les zones brodées.
- Ces motifs sont créés en mode Remplissage/estampille.

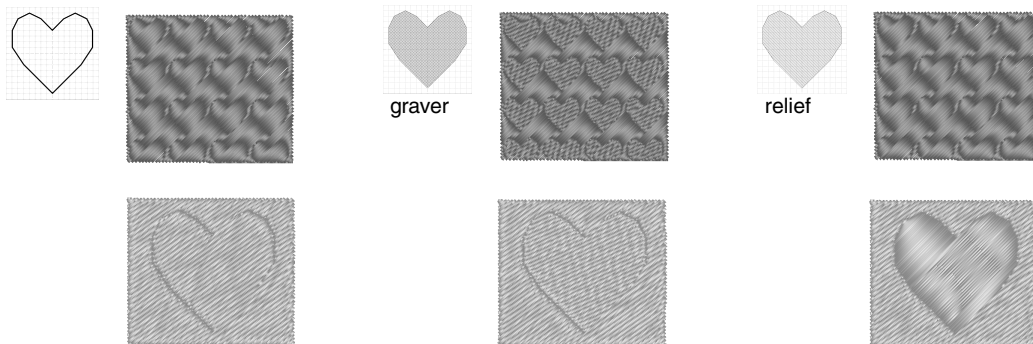

Motifs de point de motif

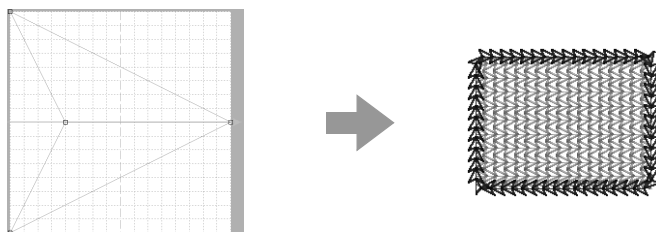

- Vous pouvez les utiliser pour broder des lignes avec le point du motif et des zones avec le point du motif, le point en serpentins et le pointillé dans Layout & Editing ou Design Center.
- Ces motifs sont créés à l'aide d'une seule ligne, ce qui donne l'aspect d'un dessin à piqûre unique, et utilisés pour la broderie décorative.
- Ces motifs sont créés en mode Motif.

Création d'un motif de point de remplissage/d'estampille

Les motifs de points programmables existants peuvent être modifiés pour en créer d'autres.

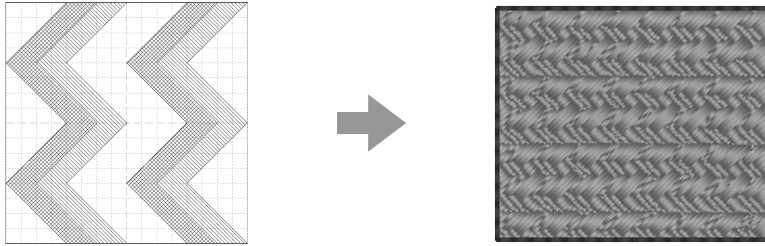

Étape 1	Ouverture d'un motif de point de remplissage/d'estampille
Étape 2	Tracé de traits pour modifier le motif de point de remplissage/d'estampille
Étape 3	Application d'effets de relief/gravure au motif de point de remplissage/d'estampille
Étape 4	Enregistrement d'un fichier de motif de point de remplissage/d'estampille édité
Étape 5	Utilisation des motifs de points de remplissage/d'estampille dans Layout & Editing

Étape 1 Ouverture d'un motif de point de remplissage/d'estampille

Vous allez commencer par ouvrir un motif de point de remplissage/d'estampille à modifier. Dans cet exemple, vous allez utiliser le motif **wave1.pas**.

- 1 Cliquez sur , puis sélectionnez **Tous les programmes**, puis **PE-DESIGN NEXT**, puis **Outils**, puis **Programmable Stitch Creator**.

- 2 Cliquez sur **1**, puis sur **2**.

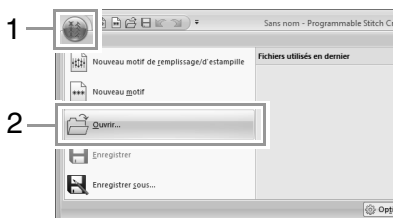

- 3 Sélectionnez Fichier de remplissage/estampille (*.PAS) dans le sélecteur Fichiers de type.

Sélectionnez le fichier de motif **wave1.pas**.

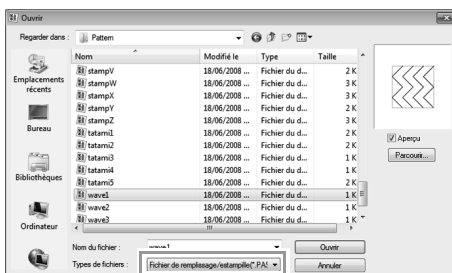

Le fichier de motif se trouve à l'emplacement suivant.

Par exemple, (Lecteur sur lequel PE-DESIGN est installé)\Programmes (Programmes (x86))\Brother\PE-DESIGN NEXT\Pattern.

Mémo :

Pour afficher les données du dossier sélectionné sous la forme de miniatures dans la boîte de dialogue **Parcourir**, cliquez sur **Parcourir**.

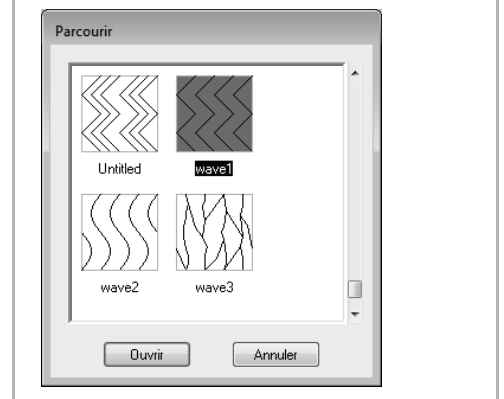

Étape 2 Tracé de traits pour modifier le motif de point de remplissage/d'estampille

- 1 Cliquez sur **1**, puis sur **2**.

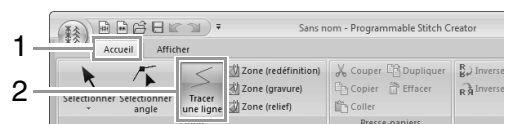

- 2 Cliquez sur les points 1 à 4.

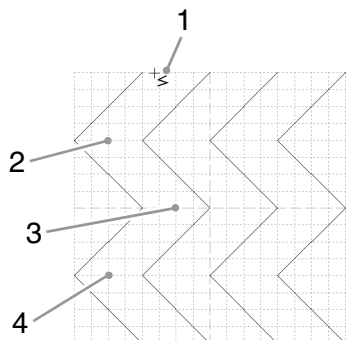

Mémo :

- Pour effacer le dernier point entré, cliquez dessus avec le bouton droit de la souris.
 - ☞ « Reformation d'un motif de point de remplissage/d'estampille » à la page 237
- Vous pouvez modifier la largeur de la grille.
 - ☞ « Modification des réglages de la grille » à la page 247

- 3 Double-cliquez sur 5 (point final).

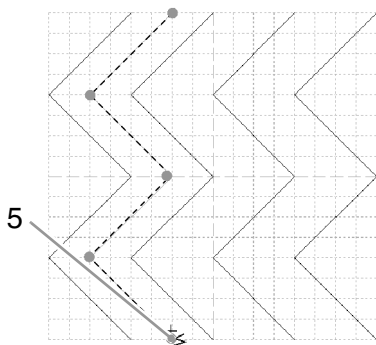

- 4 Répétez les opérations précédentes.

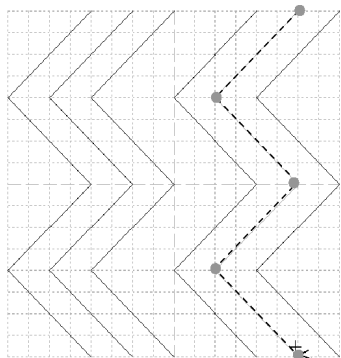

Étape 3 Application d'effets de relief/gravure au motif de point de remplissage/d'estampille

- 1 Cliquez sur 1, puis double-cliquez sur 2. Cliquez ensuite sur 3, puis double-cliquez sur 4.

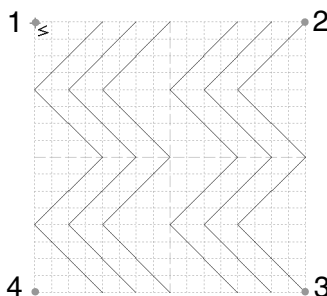

→ Des traits sont tracés le long des bords inférieur et supérieur de la zone de création.

Mémo :

Pour créer un effet, les lignes doivent former une zone fermée.

- 2 Cliquez sur 1, puis sur 2, puis sur la première et la quatrième zone.

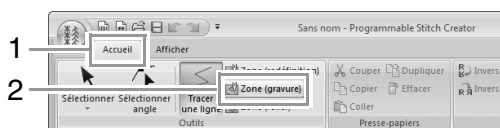

→ Ces zones s'affichent en rouge et sont brodées à l'aide de petits points pour donner un effet de gravure.

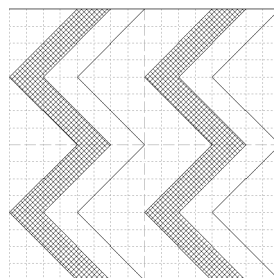

- 3 Cliquez sur 1, puis sur la deuxième et la cinquième zone.

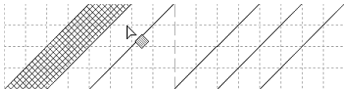
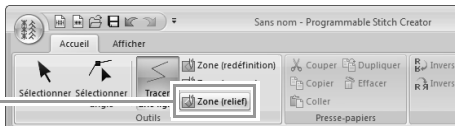

→ Cette zone s'affiche en bleu et est brodée sans points sautés pour donner un effet de relief.

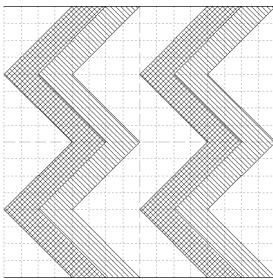

Mémo :

Pour supprimer l'effet de relief/gravure, utilisez l'outil **Zone (redéfinition)**. Cliquez sur 1, sur 2, puis sur une zone à laquelle un effet a été appliqué.

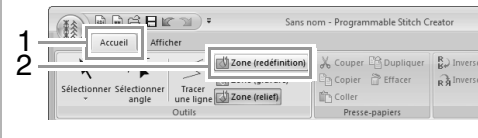

Étape 4 Enregistrement d'un fichier de motif de point de remplissage/d'estampille édité

Les motifs de points de remplissage/d'estampille sont enregistrés au format .pas.

- 1 Cliquez sur 1, puis sur 2.

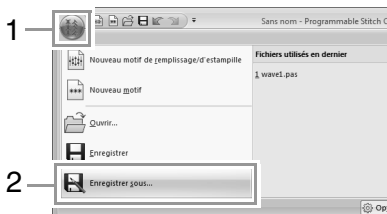

- 2 Sélectionnez le lecteur et le dossier, puis entrez le nom du fichier.

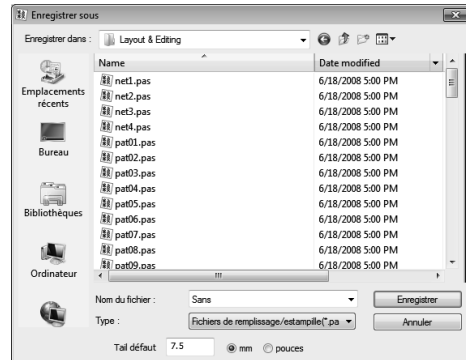

Lorsque vous enregistrez un motif de remplissage/d'estampille, spécifiez la taille en regard de **Tail défaut**. Cliquez sur **mm** ou **pouces** pour sélectionner l'unité de mesure.

- 3 Cliquez sur **Enregistrer**.

Étape 5 Utilisation des motifs de points de remplissage/d'estampille dans Layout & Editing

- 1 Démarrez Layout & Editing.
- 2 Sélectionnez un motif de broderie.
- 3 Dans le sélecteur **Types de point des parties** (sous l'onglet **Caractéristiques**), sélectionnez **Motif remplis. programmé**.
- 4 Affichez l'onglet **Caractéristiques de broderie**.
 « Spécification des attributs de broderie » à la page 60
- 5 Cliquez sur sous **remplissage programmé** dans la section **Broderie des parties**.

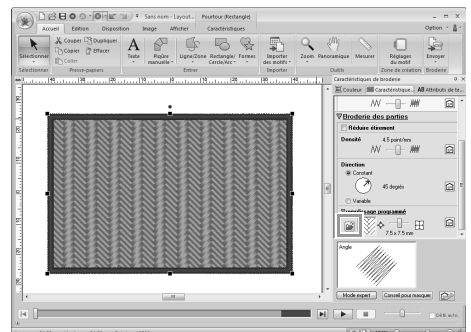

- 6 Sélectionnez le lecteur et le dossier où le motif a été enregistré à l'étape 4.

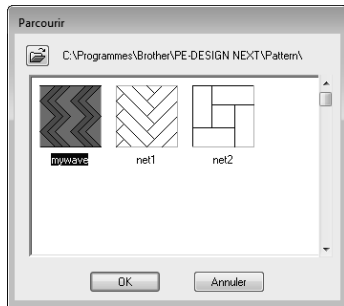

- 7 Cliquez sur le motif de point de remplissage/d'estampille, puis sur **OK**.

→ Le motif est appliqué aux zones intérieures du motif de broderie.

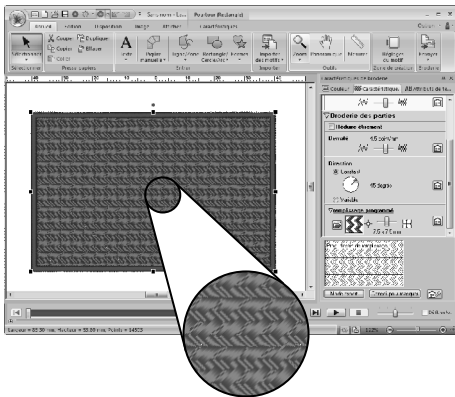

Mémo :

- Un motif de point de remplissage/d'estampille peut également être appliqué comme estampille à l'aide des Outils Estampille.

 « Application et édition d'estampilles » à la page 62

- Pour obtenir des résultats optimaux, reportez-vous à la section « Remarques relatives aux points de remplissage programmés et aux estampilles » à la page 311.

Édition d'un motif en mode Remplissage/estampille

■ Sélection de motifs

1. Pour utiliser l'outil Sélectionner, cliquez sur **1**, puis sur **2**.

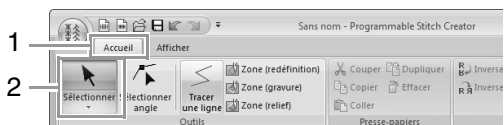

2. Cliquez sur le motif.

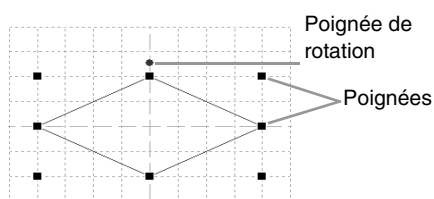

3. Pour sélectionner un motif supplémentaire, maintenez la touche **Ctrl** enfoncée et cliquez sur l'autre motif.

📖 Mémo :

- Vous pouvez également sélectionner un motif en faisant glisser le pointeur dessus.
- Maintenez la touche **Ctrl** enfoncée et cliquez sur un motif sélectionné pour le désélectionner.

■ Déplacement de motifs

Vous pouvez faire glisser les motifs sélectionnés pour les déplacer.

📖 Mémo :

- Pour déplacer le motif horizontalement ou verticalement, maintenez la touche **Maj** enfoncée tout en le faisant glisser.
- Appuyez sur les flèches pour déplacer le motif sélectionné d'une marque de la grille dans le sens indiqué par la flèche sur la touche.

■ Redimensionnement de motifs

Faites glisser une poignée du motif sélectionné pour en régler la taille. Faites glisser la poignée de rotation pour faire pivoter le motif.

📖 Mémo :

- Si vous maintenez enfoncée la touche **Maj** tout en déplaçant une poignée, le motif est agrandi ou réduit à partir du centre du motif.
- Pour inverser les motifs sélectionnés vers le haut/bas ou vers la gauche/droite, cliquez sur **1**, puis sur **2**.

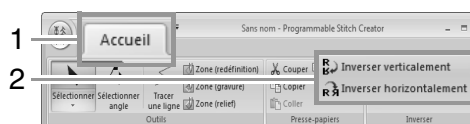

- À l'aide des autres commandes que celles mentionnées ci-dessus, vous pouvez modifier les motifs sélectionnés autrement, par exemple, en les dupliquant ou en les supprimant.

👉 « Menus/Outils » de la section « Programmable Stitch Creator » à la page 295.

■ Reformation d'un motif de point de remplissage/d'estampille

1. Cliquez sur **1**, puis sur **2**.

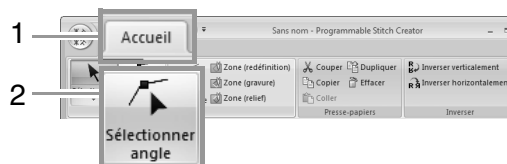

2. Cliquez sur le trait fracturé.

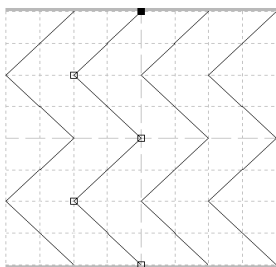

3. Pour éditer un point, cliquez dessus pour le sélectionner.



■ : point sélectionné
□ : point non sélectionné

- Pour déplacer le point, faites-le glisser vers le nouvel emplacement.
- Pour insérer un point, cliquez sur le trait pour ajouter un nouveau point.
→ Un nouveau point apparaît sélectionné.
- Pour supprimer le point, cliquez sur  ou appuyez sur la touche **Suppr**.

Mémo :

- Si vous effacez un point dans une ligne qui en comporte deux, toute la ligne est supprimée.
- Pour sélectionner plusieurs points, maintenez la touche **Ctrl** enfoncée tout en cliquant sur les points ou faites glisser le pointeur sur les points.
- Maintenez la touche **Ctrl** enfoncée tout en appuyant sur la touche  ou . La sélection s'oriente vers le point de départ ou final.
- Maintenez la touche **Maj** enfoncée tout en faisant glisser les points. Les points se déplacent horizontalement ou verticalement.
- Appuyez sur une touche fléchée. Les points se déplacent dans le sens indiqué par la flèche sur la touche.

Création d'un motif de point de motif

Vous allez créer un nouveau motif de point de motif. Les points de motif sont créés en mode Motif.

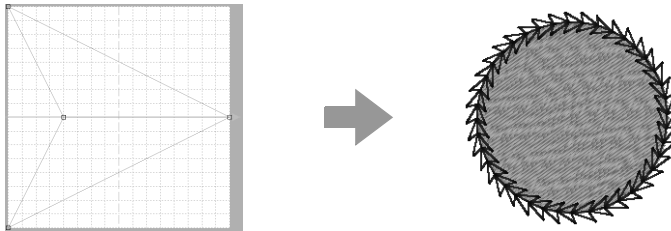

Étape 1	Entrez en mode Motif
Étape 2	Tracé d'une seule ligne pour créer un motif de point de motif
Étape 3	Enregistrement du motif de point de motif créé
Étape 4	Utilisation des motifs de points de motif dans Layout & Editing

Étape 1 Entrez en mode Motif

- 1 Démarrez Programmable Stitch Creator.
- 2 Cliquez sur 1, puis sur 2.

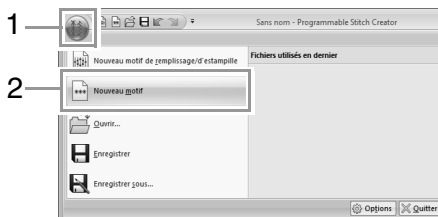

Étape 2 Tracé d'une seule ligne pour créer un motif de point de motif

En **mode Motif**, vous pouvez créer des motifs originaux en changeant la forme d'un seul tracé.

- 1 Cliquez sur 1, puis sur 2.

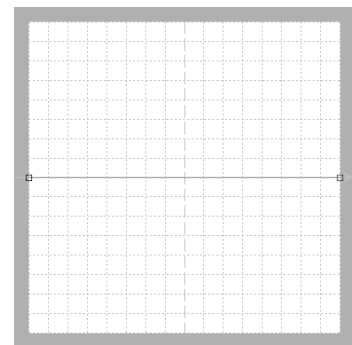
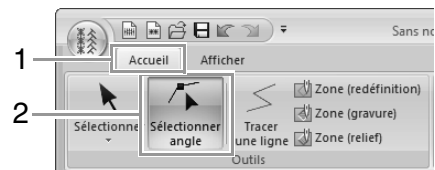

Carré bleu : point de départ
Carré rouge : point final

- 2 Sélectionnez 0, puis faites glisser le point. La ligne qui se déplace devient verte lors du déplacement d'un point.

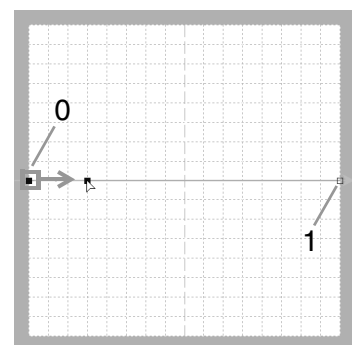

- 3 Cliquez sur le trait pour insérer des points.
Cliquez sur **2** situé entre 0 et 1.
Cliquez sur **3** situé entre 2 et 1.

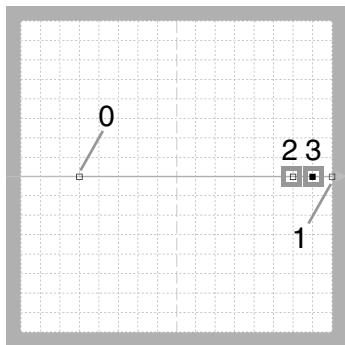

- 4 Sélectionnez **3**, puis faites glisser le point.

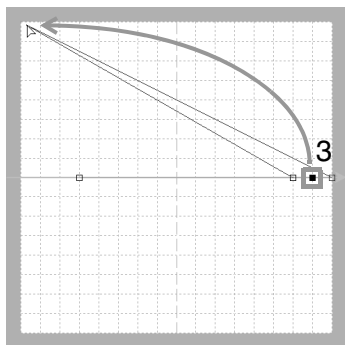

- 5 Cliquez entre 1 et 3 pour insérer le point **4**, puis faites glisser le point 4.

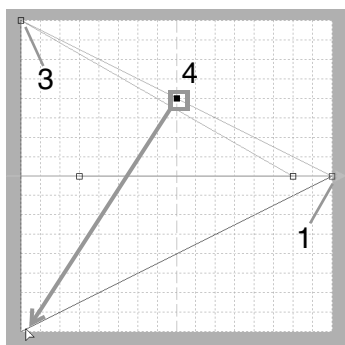

- 6 Cliquez sur **5** situé entre 3 et 4, puis faites glisser le point vers le 0.
Sélectionnez **2**, puis faites glisser le point vers le 1.

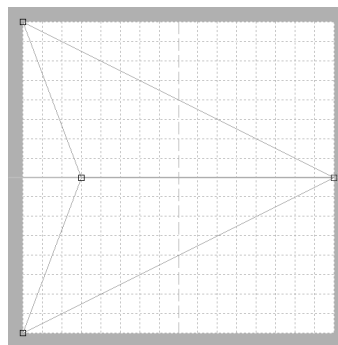
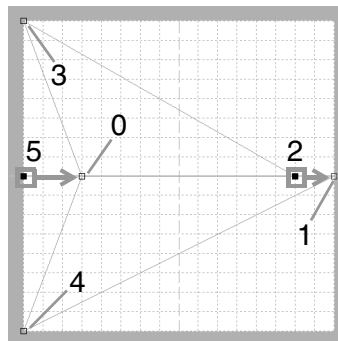

 **Mémo :**

- Pour déplacer le point à l'horizontale ou à la verticale, maintenez la touche **Maj** enfoncée tout en le faisant glisser.
- Appuyez sur les flèches pour déplacer le point sélectionné d'une marque de la grille dans le sens indiqué par la flèche sur la touche. Si la grille n'est pas affichée, le motif se déplace d'une distance inférieure au plus petit intervalle de grille dans le sens indiqué par la flèche sur la touche.
- Pour supprimer un point sélectionné, appuyez sur la touche **Suppr**.
- Ces motifs peuvent être appliqués à la broderie du tracé et à la broderie des parties dans Layout & Editing, et à la broderie des parties dans Design Center.

Étape 3 Enregistrement du motif de point de motif créé

Les motifs de points de motif sont enregistrés au format .pmf.

- 1 Cliquez sur **1**, puis sur **2**.

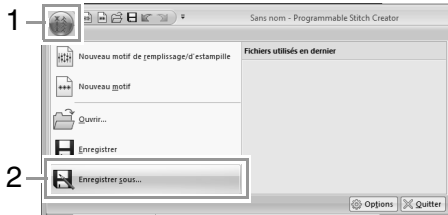

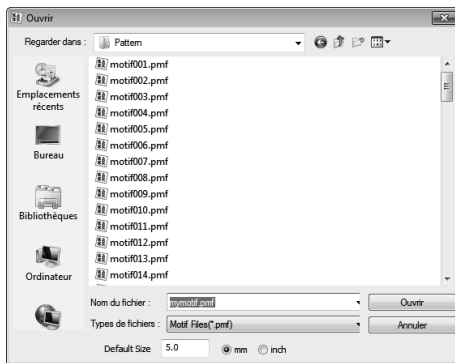

- 2 Sélectionnez le lecteur et le dossier, puis entrez le nom du fichier.



→ Lorsque vous enregistrez un motif, spécifiez la taille en regard de **Tail défaut**. Cliquez sur **mm** ou **pouces** pour sélectionner l'unité de mesure.

- 3 Cliquez sur **Enregistrer**.

Étape 4 Utilisation des motifs de points de motif dans Layout & Editing

- 1 Démarrez Layout & Editing.
- 2 Sélectionnez un motif de broderie.
- 3 Dans le sélecteur **Types de point du tracé** (sous l'onglet **Caractéristiques**), sélectionnez **Point de motif**.
- 4 Affichez l'onglet **Caractéristiques de broderie**.
 « Spécification des attributs de broderie » à la page 60
- 5 Cliquez sur  sous **Motif** dans la section **Couture de ligne**.

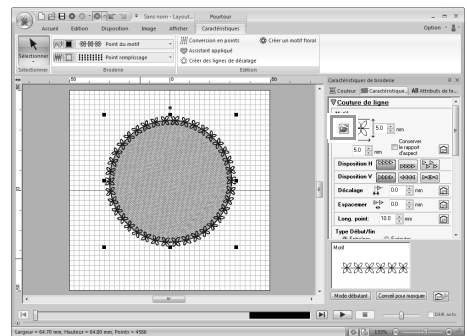

- 6 Sélectionnez le lecteur et le dossier où le motif a été enregistré à l'étape 3.

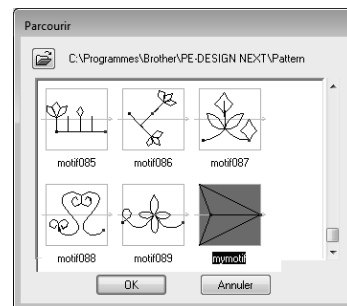

7 Cliquez sur le motif de point de motif, puis sur **OK**.

→ Le motif est appliqué aux contours du motif de broderie.

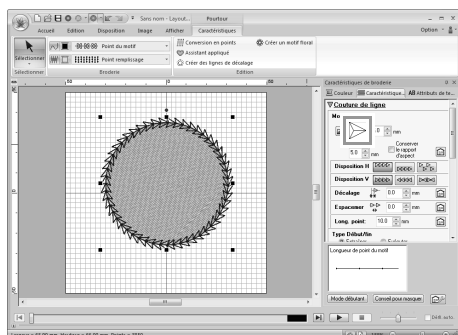

Mémo :

Vous pouvez utiliser un motif de point de motif lorsque le point du motif, le point en serpentín ou le pointillé a été sélectionné comme type de point d'une zone.

Edition d'un motif en mode Motif

■ Déplacement et suppression de plusieurs points à la fois

1. Cliquez sur 1, puis sur 2.

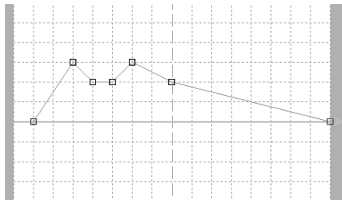
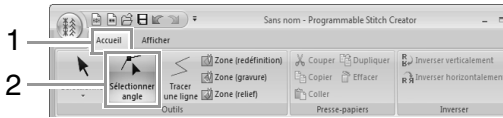

Carré bleu : point de départ
Carré rouge : point final

2. Pour sélectionner un seul point, cliquez sur un carré.

Pour sélectionner plusieurs points, maintenez la touche **Ctrl** enfoncée tout en cliquant sur les points ou faites glisser le pointeur sur les points.

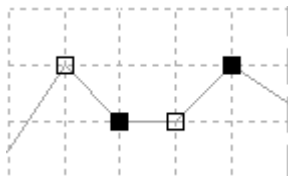

■ : point sélectionné
□ : point non sélectionné

📖 Mémo :

Maintenez la touche **Ctrl** enfoncée tout en appuyant sur la touche **→** ou **←**. La sélection s'oriente vers le point de départ ou final.

3. Modifiez les points.

- Pour déplacer les points, faites-les glisser vers l'emplacement souhaité.
- Pour supprimer le point, cliquez sur



ou appuyez sur la touche



! Remarque :

Le point de départ (carré bleu) et le point final (carré rouge) ne peuvent pas être supprimés.

■ Redimensionnement de motifs

1. Cliquez sur 1, puis sur 2.

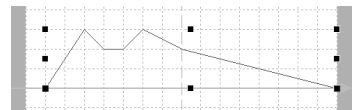
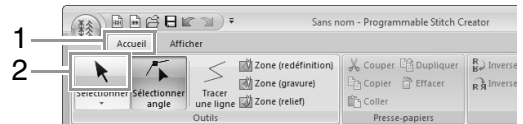

2. Faites glisser la poignée pour régler les motifs sélectionnés sur la taille souhaitée.

📖 Mémo :

- Si vous maintenez enfoncée la touche **Maj** tout en déplaçant une poignée, le motif est agrandi ou réduit à partir du centre du motif.
- Pour inverser le motif verticalement, cliquez sur (1).
- Pour inverser le motif horizontalement, cliquez sur (2).

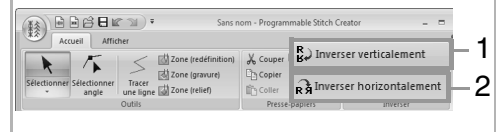

Fenêtre de Programmable Stitch Creator

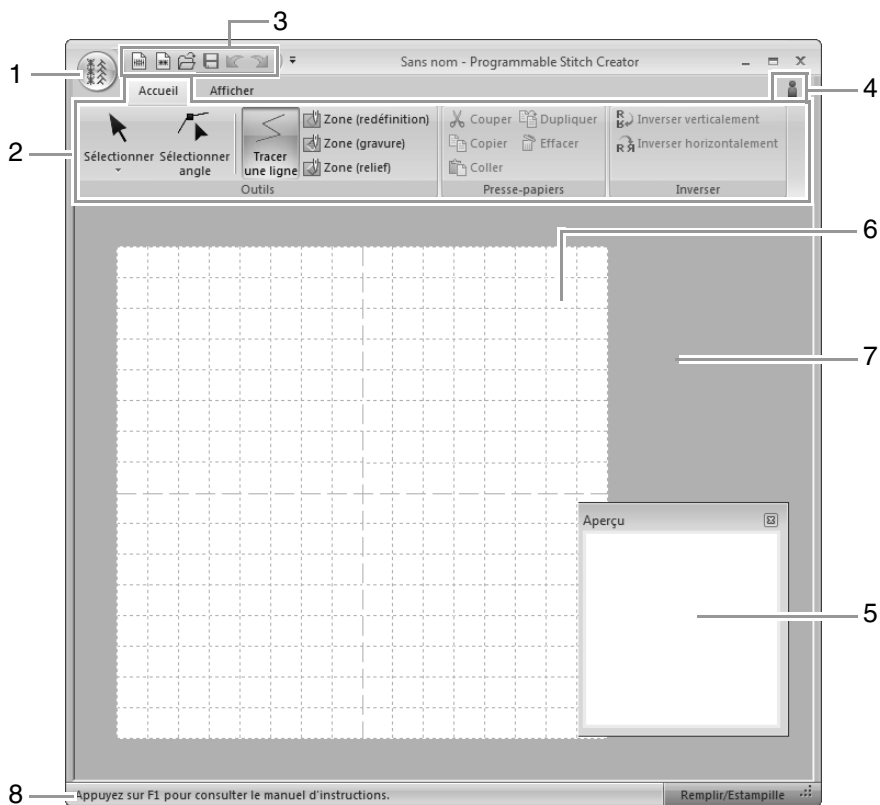

1 **Bouton Application**

2 **Ruban**

3 **Barre d'outils Accès rapide**

4 **Bouton Aide**

5 **Fenêtre d'aperçu** (👉 p. 245)

Montre comment sera brodé le motif.

6 **Zone de création**

7 **Écran de travail**

8 **Barre d'état**



« Présentation de Windows » à la page 20

Ouverture d'un gabarit

Ouverture d'une image en arrière-plan

1. Cliquez sur **1**, puis sur **2**.

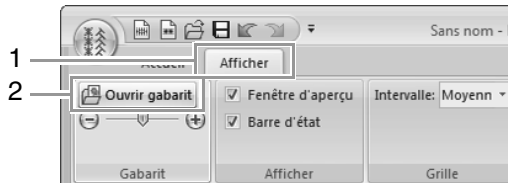

2. Sélectionnez le lecteur, le dossier et le fichier, puis cliquez sur **Ouvrir** ou double-cliquez sur l'icône du fichier.

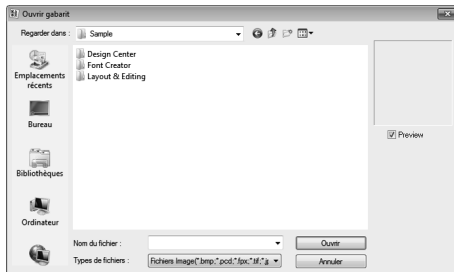



Mémo :

- Une seule image peut être ajoutée à l'écran de travail. Si vous essayez d'afficher une image différente, celle-ci remplace la précédente.
- De nombreux types de fichiers différents peuvent être ouverts.

 « Formats de fichiers images » à la page 139

Modification de la densité de l'image d'arrière-plan

1. Cliquez sur **1**, puis faites glisser le curseur (**2**) ou cliquez sur  ou .

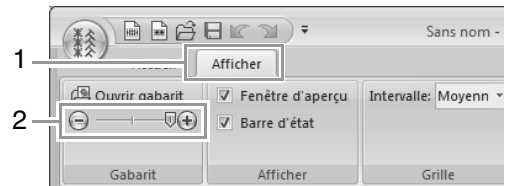

Masquer (mode désactivé) 25% 50% 75% 100%

Mémo :

- Si aucune image de gabarit n'a été importée dans l'écran de travail, cette fonction n'est pas disponible.
- Appuyez sur la touche de raccourci (**F6**) pour basculer entre l'affichage de l'image (**Mode activé (100%)**), l'affichage d'une copie atténuée de l'image (**75%, 50% et 25%**) et le masquage de l'image (**Mode désactivé**).

Fenêtre d'aperçu

Pour basculer entre l'affichage et le masquage de la fenêtre d'aperçu, cliquez sur **1**, puis sur **2**.

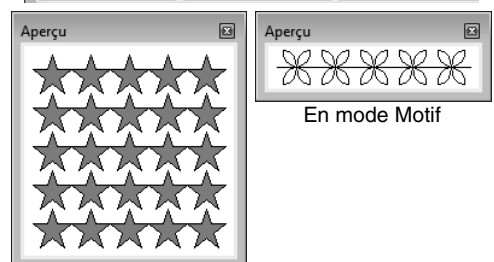
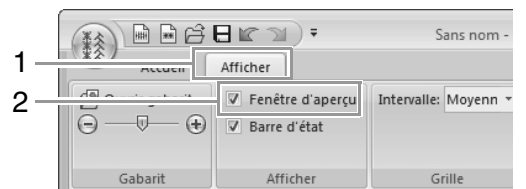

En mode Remplissage/estampille

Enregistrement de motifs

Ecrasement

Cliquez sur **1**, puis sur **2**.

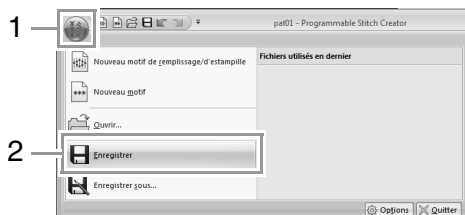

→ Si aucun nom de fichier n'a été spécifié ou si le fichier est introuvable, la boîte de dialogue **Enregistrer sous** s'affiche.

Enregistrement sous un nouveau nom

Les fichiers sont enregistrés en tant que fichiers .pas en mode Remplissage/estampille et en tant que fichiers .pmf en mode Motif.

1. Cliquez sur **1**, puis sur **2**.

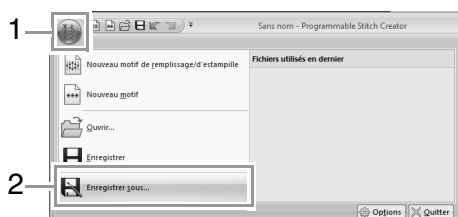

2. Sélectionnez le lecteur et le dossier, puis entrez le nom du fichier.

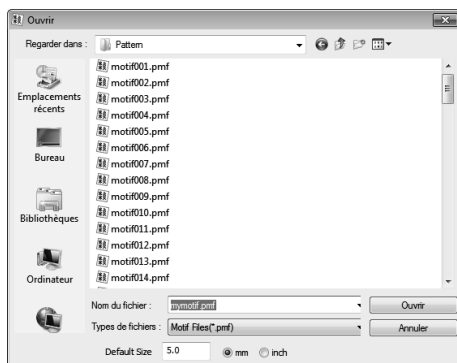

→ Lorsque vous enregistrez un motif, spécifiez la taille en regard de **Tail défaut**. Cliquez sur **mm** ou **pouces** pour sélectionner l'unité de mesure.

3. Cliquez sur **Enregistrer**.

Mémo :

Des fichiers enregistrés peuvent être utilisés dans *Layout & Editing* ou dans *Design Center*.

 Étape 5, « Utilisation des motifs de points de remplissage/d'estampille dans *Layout & Editing* », à la page 235 et Étape 4, « Utilisation des motifs de points de motif dans *Layout & Editing* », à la page 241

Modification des réglages

Modification des réglages de la grille

Cliquez sur 1, 2, puis sur 3.

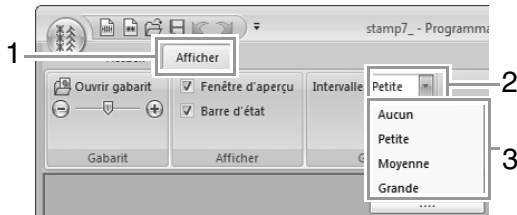

Aucun : aucune grille n'est affichée.

Petite : l'espacement des lignes de la grille est modifié en 1/32 de la largeur de la zone de création.

Moyenne : l'espacement des lignes de la grille est modifié en 1/16 de la largeur de la zone de création.

Grande : l'espacement des lignes de la grille est modifié en 1/8 de la largeur de la zone de création.

Font Creator

Font Creator permet de créer des polices personnalisées.

Vous pouvez rappeler ces polices pour les utiliser dans Layout & Editing.

Fonctionnement de base de Font Creator

Avec Font Creator, vous pouvez créer et modifier les caractères de police personnalisés utilisables dans Layout & Editing. Ces caractères personnalisés permettent de créer des motifs de broderie originaux.

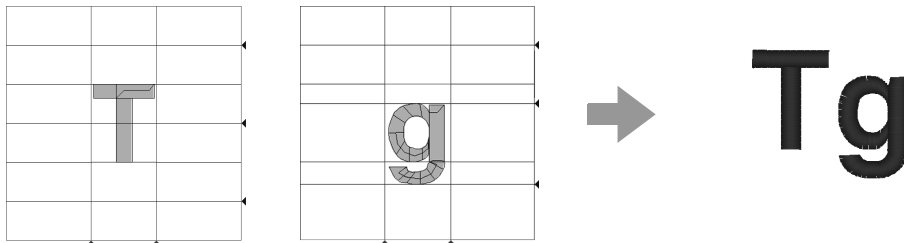

Étape 1	Ouverture d'une image d'arrière-plan
Étape 2	Création d'un motif de caractère de police
Étape 3	Création d'autres motifs de caractère de police
Étape 4	Enregistrez le motif de caractère de police
Étape 5	Création d'un motif de broderie à l'aide des caractères de police créés

Étape 1 Ouverture d'une image d'arrière-plan

1 Cliquez sur (Démarrer), puis sélectionnez **Tous les programmes**, **PE-DESIGN NEXT**, **Outils** et **Font Creator**.

2 Cliquez sur **1**, **2**, puis sur **3**.



3 Importez **Capital_T.bmp**.

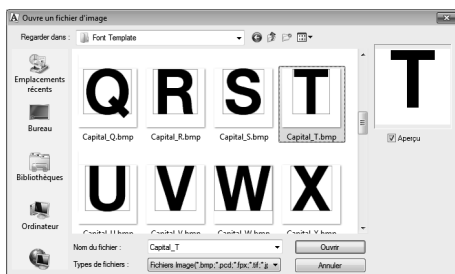

Le fichier d'image se trouve à l'emplacement suivant.

Documents (Mes documents)\PE-DESIGN NEXT\Sample\Font Creator\Font Template

Mémo :

De nombreux types de fichiers différents peuvent être ouverts.

« *Formats de fichiers images* » à la page 139

4 Déplacez le caractère de façon à aligner la partie supérieure sur la **Ligne de tête**. Déplacez la poignée pour régler la hauteur du caractère entre la **Ligne de tête** et la **Ligne de base**.

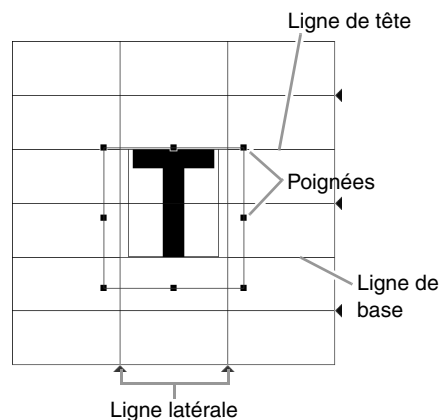

Mémo :

• *Des lignes rouges sont ajoutées au-dessus, en dessous, à gauche et à droite de l'échantillon d'image. Utilisez ces lignes comme guides pour la **Ligne de base**, la **Ligne de tête** et les **Lignes latérales**.*

• *Si les poignées disparaissent, cliquez avec le bouton droit de la souris sur l'image, puis cliquez sur **Modifier gabarit** dans le menu contextuel.*

Étape 2 Création d'un motif de caractère de police

- 1 Cliquez sur 1, 2, puis sur 3.

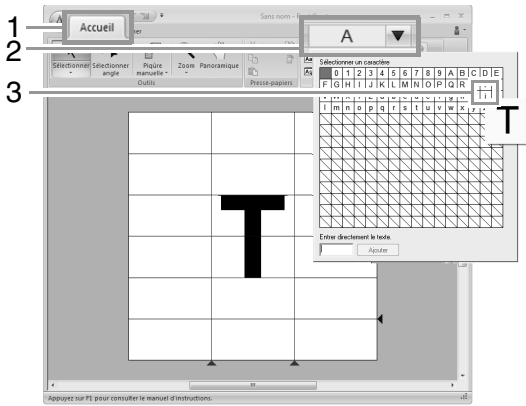

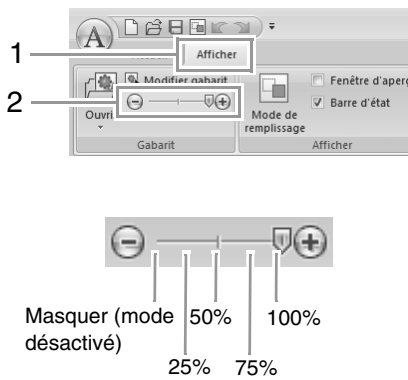

Pour cet exemple, sélectionnez « T ».

- 2 Cliquez sur 1, puis faites glisser le curseur 2 pour modifier la densité de l'image de gabarit. Dans cet exemple, réglez la densité sur 25% comme illustré ci-dessous.



- 3 Cliquez sur 1, puis sur 2.



-  : motif de type bloc droit
-  : motif de type bloc en courbe



 : motif de type bloc droit créé semi-automatiquement

 : motif de type tracé piqué

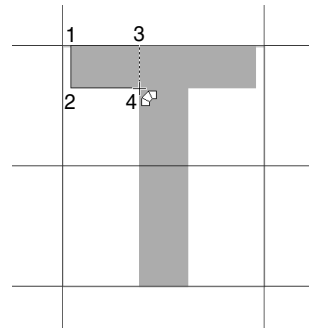

 : motif de type trait de jonction

- 4 Cliquez sur . Cliquez dans la zone de création pour spécifier les points 1 (point de départ) à 4.

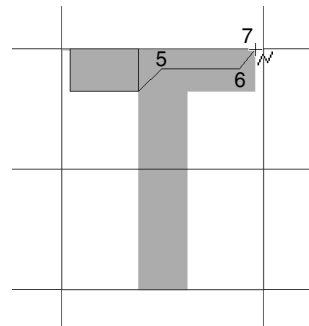

- 5 Cliquez sur  , puis sur  . Cliquez ensuite sur les points 5 à 7.



- 6 Cliquez sur  , puis sur  . Cliquez ensuite sur les points 8 à 10.

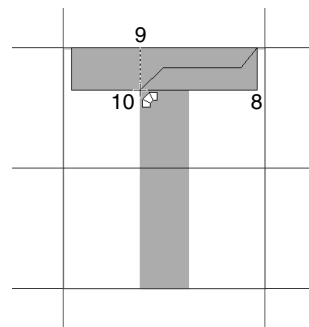

- 7 Cliquez sur , puis sur .

 **Mémo :**

Si vous cliquez sur  à ce stade, il est possible d'éviter la superposition des points.

- 8 Cliquez sur , puis sur .

Cliquez ensuite sur les points 11 et 12.

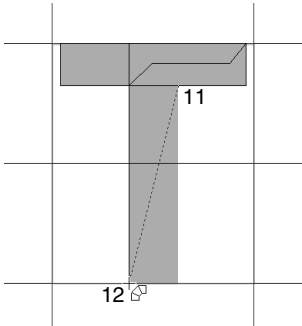

- 9 Double-cliquez sur le point 13 (le dernier point de tout le motif) ou cliquez sur le point 13 et appuyez sur la touche **Entrée**.

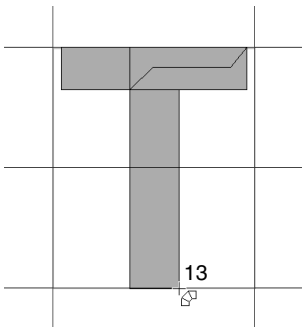

 **Mémo :**

*Pour effacer le dernier point entré, cliquez dessus avec le bouton droit de la souris ou appuyez sur la touche **BackSpace**.*

- 10 Cliquez sur **1**, puis déplacez la **Ligne latérale** pour régler la largeur du caractère.

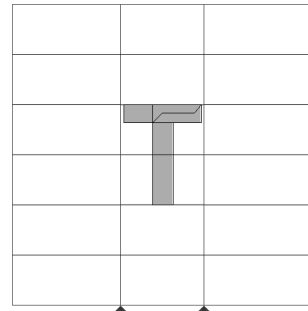
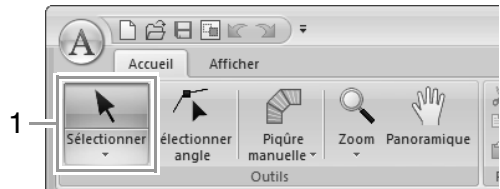

Ligne latérale

Faites glisser les icônes en forme de triangle pour déplacer les lignes de référence bleues de sorte à les aligner sur la partie supérieure et inférieure du caractère.

Étape 3 Création d'autres motifs de caractère de police

- 1 Importez le fichier **Small_g.bmp** de la même manière que la lettre « T ».

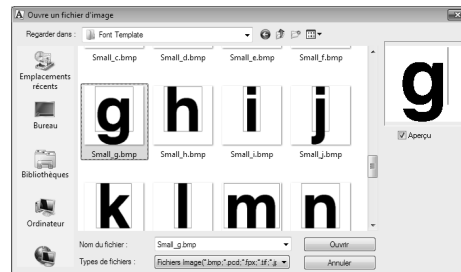

- 2 Cliquez sur 1, 2, puis sur 3. Pour cet exemple, sélectionnez « g ».

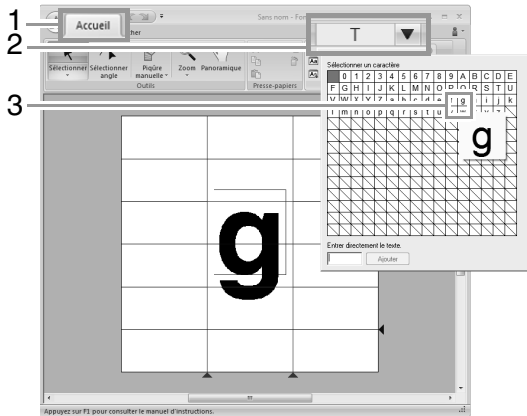

- 3 Réglez la taille et la position des caractères de la même façon que la lettre « T ».

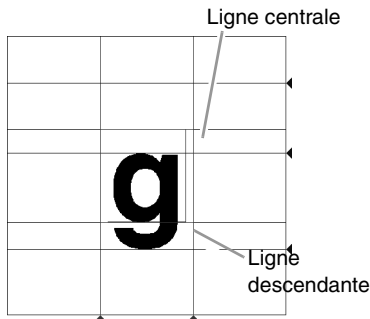

Faites glisser les icônes en forme de triangle pour déplacer les lignes de référence bleues de sorte à les aligner sur la partie supérieure et inférieure du caractère.

- 4 Cliquez sur , puis sur .

Cliquez ensuite sur les points 1 à 7.

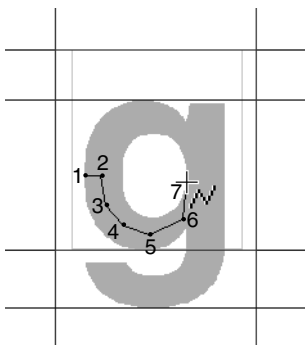

- 5 Cliquez sur , puis sur .

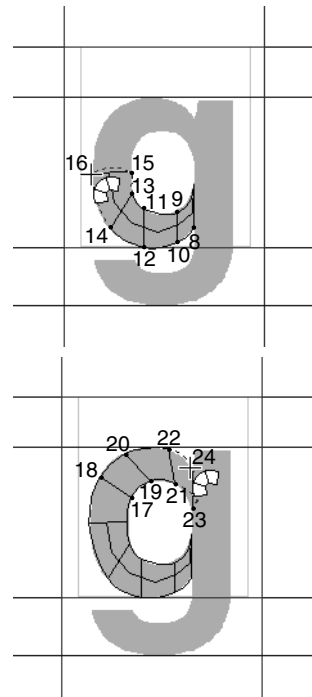

Cliquez ensuite sur les points 8 à 24.



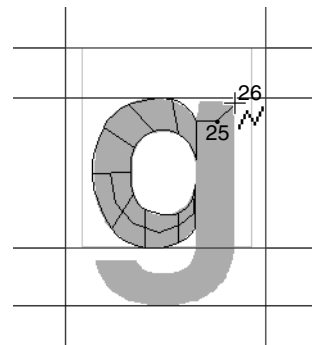

- 6 Cliquez sur , puis sur .

Cliquez ensuite sur les points 25 et 26.



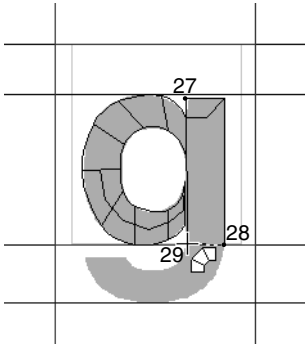

- 7 Cliquez sur , puis sur .
Cliquez ensuite sur les points 27 à 29.

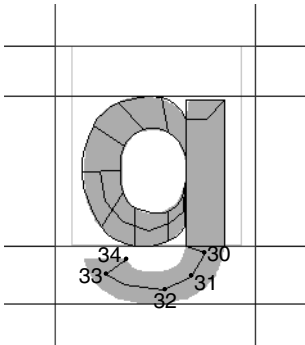

- 8 Cliquez sur , puis sur .
Cliquez ensuite sur les points 30 à 34.



- 9 Cliquez sur , puis sur .
Cliquez ensuite sur les points 35 à 44 et double-cliquez sur le point 45 (point final), ou cliquez sur le point 45 et appuyez sur la touche **Entrée**.

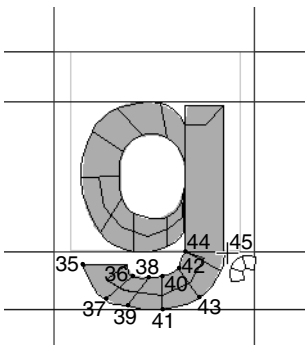

- 10 Cliquez sur **1**, puis déplacez la **Ligne latérale** pour régler la largeur du caractère.

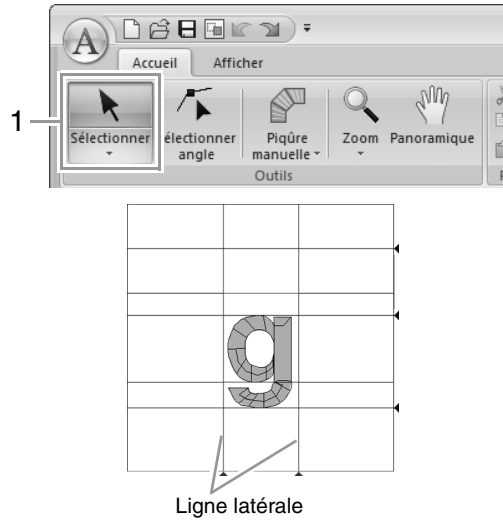

Étape 4 Enregistrez le motif de caractère de police

- 1 Cliquez sur **1**, puis sur **2**.

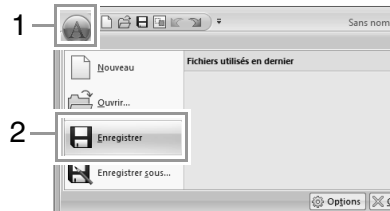

- 2 Sélectionnez le dossier **MyFont** à l'emplacement suivant.

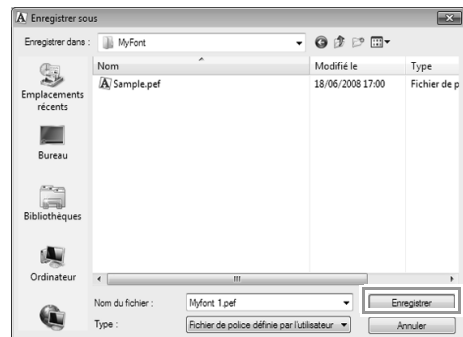

Par exemple, (Lecteur sur lequel PE-DESIGN est installé)\Programmes (Programmes (x86))\Brother\PE-DESIGN NEXT\MyFont.
Entrez ensuite le nom de fichier. Pour cet exemple, entrez le nom « Myfont 1 ».
Cliquez sur **Enregistrer**.

! Remarque :

- La police créée est enregistrée dans le dossier **MyFont** à l'emplacement suivant.
- La police ne sera pas utilisable dans *Layout & Editing* si elle est enregistrée dans un dossier différent.
Par exemple, (Lecteur sur lequel *PE-DESIGN* est installé)\Programmes (Programmes (x86))\Brother\PE-DESIGN NEXT\MyFont.
- Si une partie du motif de caractère dépasse de la zone de création, un message apparaît. Modifiez le motif de caractère de sorte qu'aucune partie ne dépasse de la zone de création, puis enregistrez-le.

📖 Mémo :

Si l'image d'arrière-plan est affichée, les informations relatives à l'image d'arrière-plan seront enregistrées avec le fichier de polices. La prochaine fois que le fichier de polices sera ouvert, l'image d'arrière-plan s'affichera.

Étape 5 Création d'un motif de broderie à l'aide des caractères de police créés

- 1 Démarrez *Layout & Editing*.

! Remarque :

Si *Layout & Editing* est déjà lancé, fermez-le et redémarrez-le. La nouvelle police est détectée au démarrage de l'application.

- 2 Cliquez sur **1**, **2**, puis sur **3**.

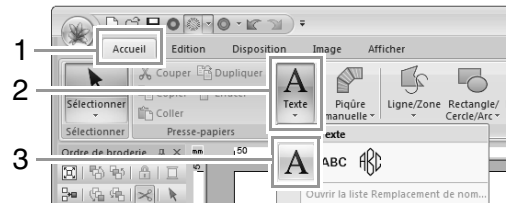

- 3 Cliquez sur le sélecteur de police, puis sélectionnez « Myfont 1 ».

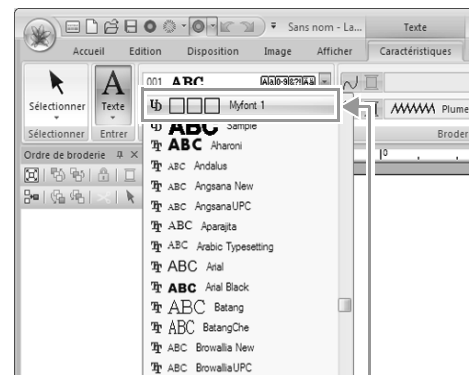

Les polices créées dans Font Creator s'affichent, précédées de l'icône .

📖 Mémo :

Étant donné que des polices uniquement pour « T » et « g » ont été créées dans les exemples précédents (les lettres « A », « B », « C », etc. n'ont pas été créées), seuls ces caractères s'affichent dans l'échantillon lorsque vous cliquez sur le sélecteur **Police**.

- 4 Cliquez dans la zone de création.
Entrez le texte, puis appuyez sur la touche **Entrée** ou cliquez sur la zone de création.

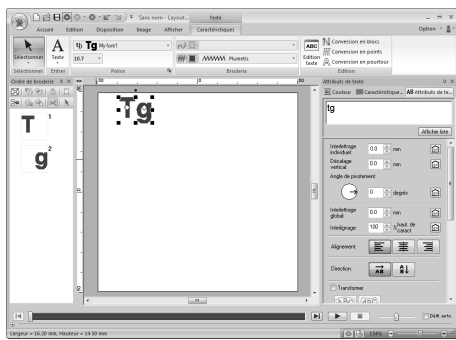
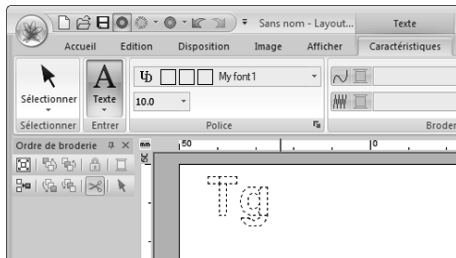

👉 « Création de motifs de broderie contenant du texte » à la page 91

Fenêtre de Font Creator

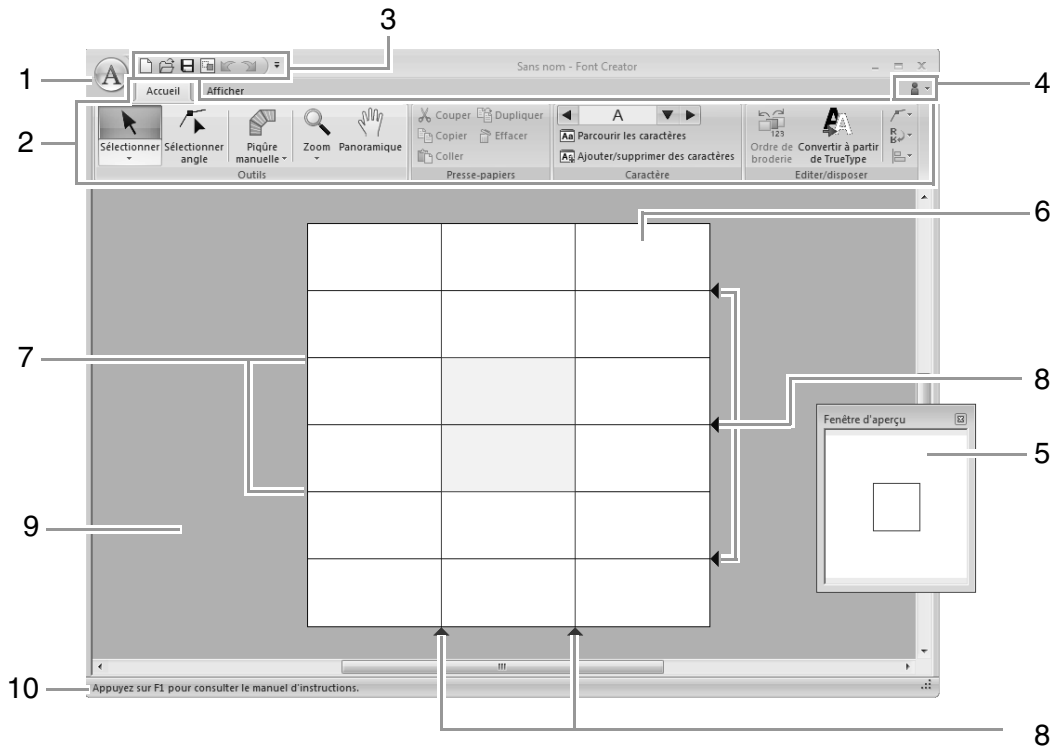

- 1 **Bouton Application**
- 2 **Ruban**
- 3 **Barre d'outils Accès rapide**
- 4 **Bouton Aide**
- 5 **Fenêtre d'aperçu** (👉 p. 265)
Montre comment sera brodé le motif de point.
- 6 **Zone de création**
- 7 **Repères (fixes)** (👉 p. 258)
- 8 **Repères (mobiles)** (👉 p. 258)
- 9 **Écran de travail**
- 10 **Barre d'état**

👉 « Présentation de Windows » à la page 20

À propos des repères de la zone de création

Les repères standard de création de polices sont visibles dans les zones de création. Le contenu de chaque repère est illustré ci-dessous.

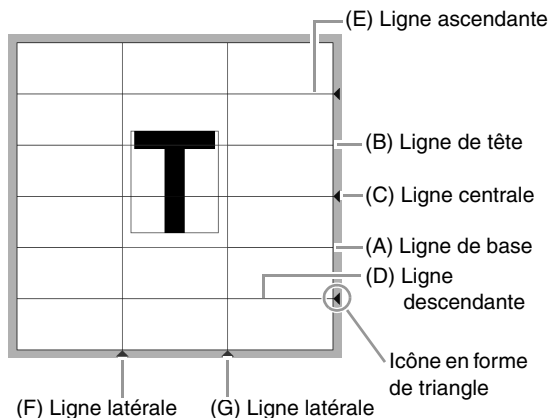

(A) Ligne de base

(B) Ligne de tête

La hauteur standard de la police est comprise entre la **Ligne de base** et la **Ligne de tête**. Vous ne pouvez pas modifier ces lignes.

(C) Ligne centrale

Dans le cadre de minuscules, la hauteur standard de la police est comprise entre la **Ligne de base** et cette ligne. Vous pouvez la modifier en déplaçant l'icône en forme de triangle sur le bord droit.

(D) Ligne descendante

Cette ligne correspond à la longueur standard des caractères ayant une partie descendante comme un « g » ou un « y ». Vous pouvez la modifier en déplaçant l'icône en forme de triangle sur le bord droit.

(E) Ligne ascendante

Cette ligne correspond à la longueur standard des caractères ayant une partie ascendante, comme un accent. Vous pouvez la modifier en déplaçant l'icône en forme de triangle sur le bord droit.

(F/G) Ligne latérale

Cette ligne correspond à la largeur de la police. Vous pouvez ajuster la largeur de la police en déplaçant l'icône en forme de triangle sur le bord droit.

📖 Mémo :

- Les hauteurs et largeurs spécifiées pour la **Ligne de base**, la **Ligne de tête** et les **Lignes latérales** correspondent aux repères de référence pour la création du caractère de police.
- Lorsque les caractères créés avec Font Creator sont importés dans Layout & Editing, la largeur et la hauteur des caractères sont conformes à la zone suivante.
 - Hauteur du caractère : de la Ligne de base (A) à la Ligne de tête (B)
 - Largeur du caractère : de la Ligne latérale (F) à la Ligne latérale (G)
- Pour aligner la hauteur des caractères, la **Ligne ascendante**, la **Ligne centrale** et la **Ligne descendante** sont identiques pour tous les caractères. Par conséquent, si vous modifiez la hauteur de l'une de ces lignes, le réglage est conservé même si vous sélectionnez un autre caractère à modifier.
- Vous pouvez configurer les largeurs des **Lignes latérales** séparément.

Ouverture d'un fichier

Création d'une nouvelle police

Cliquez sur **1**, puis sur **2**.

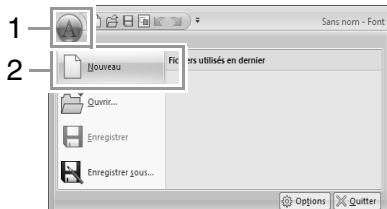

Ouverture d'un fichier de polices

1. Cliquez sur **1**, puis sur **2**.



2. La police créée est enregistrée dans le dossier **MyFont** à l'emplacement suivant. (Lecteur sur lequel PE-DESIGN est installé)\Programmes (Programmes (x86))\Brother\PE-DESIGN NEXT\MyFont

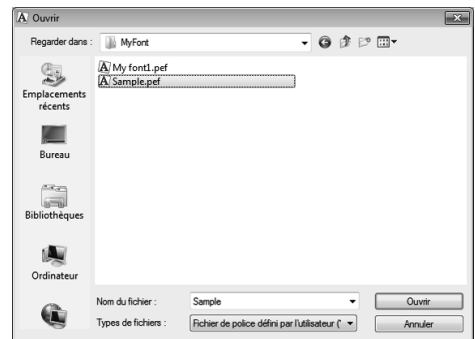

3. Pour ouvrir un fichier, sélectionnez-le, puis cliquez sur **Ouvrir** ou double-cliquez sur son icône.

Sélection d'un caractère et préparation du gabarit

Sélection du caractère à créer

■ Sélection à partir du sélecteur

Cliquez sur les boutons fléchés gauche ou droite de la zone **Sélectionner un caractère** pour sélectionner un caractère avant ou après celui actuellement affiché.

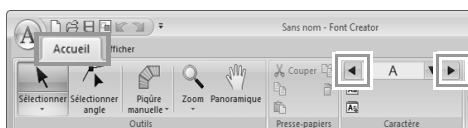

■ Sélection à partir de la liste des caractères

1. Cliquez sur **1**, puis sur la zone **Sélectionner un caractère (2)**.

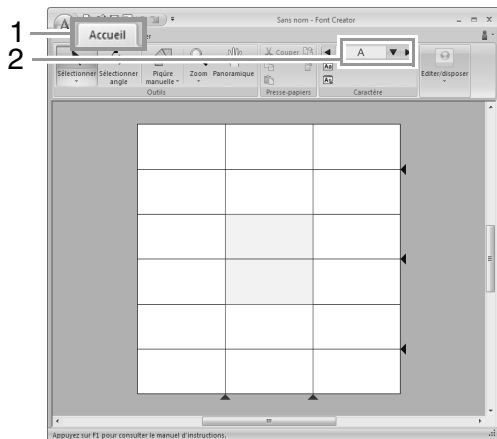

2. Cliquez sur le caractère à créer.

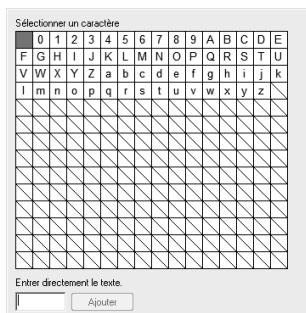

📖 Mémo :

- Les caractères dont le motif a déjà été créé apparaissent avec un arrière-plan bleu.
- La zone vierge dans l'angle supérieur gauche correspond à un espace. Cliquez sur cette zone pour sélectionner un espace.

⚠ Remarque :

Si une partie du motif de caractère dépasse de la zone de création lorsqu'un autre caractère est sélectionné, un message apparaît. Avant de sélectionner un autre caractère, modifiez le motif du caractère de sorte qu'il ne dépasse pas de la zone de création.

■ Ajout/suppression de caractères enregistrés

1. Cliquez sur **1**, puis sur **2**.

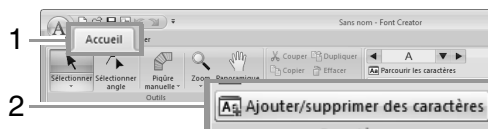

2. À l'aide du clavier, entrez le caractère à enregistrer.

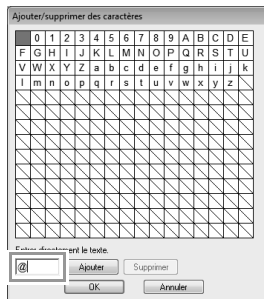

3. Cliquez sur **Ajouter**.

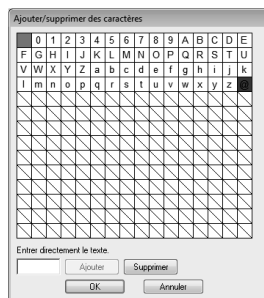

4. Pour supprimer un caractère enregistré, sélectionnez-le, puis cliquez sur **Supprimer**.
La zone devient rouge. Chaque fois que vous cliquez sur le caractère, celui-ci est sélectionné, puis désélectionné.
5. Une fois les réglages appliqués, cliquez sur **OK**.

Mémo :

Si un caractère est enregistré alors qu'aucune police n'a été créée, les informations relatives à ce caractère sont enregistrées dans un fichier de polices.

Ouverture d'un gabarit (police TrueType)

1. Cliquez sur 1, 2, puis sur 3.

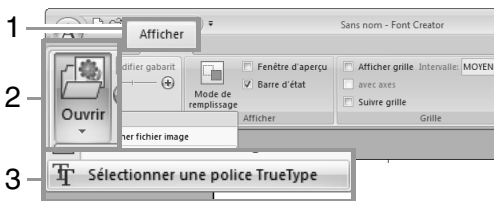

2. À l'aide du sélecteur **Police**, sélectionnez la police. À l'aide du sélecteur de **Style**, sélectionnez le style de caractère. Cliquez ensuite sur **OK**.

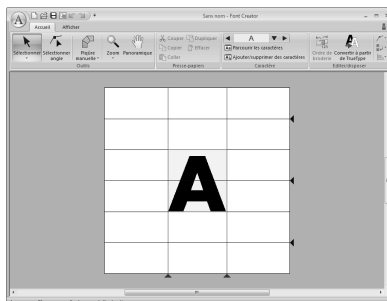

- Lorsque vous travaillez sur un caractère dans une police précise, la même police TrueType s'affiche jusqu'à ce qu'un gabarit différent soit sélectionné comme arrière-plan. À chaque sélection d'un caractère différent dans la zone **Sélectionner un caractère**, le gabarit du caractère correspondant à la même police TrueType s'affiche.

Mémo :

- Si le caractère sélectionné dans la zone **Sélectionner un caractère** n'est pas disponible dans la police TrueType, « ? » s'affiche comme gabarit.
- Si une police TrueType a été sélectionnée comme gabarit, celle-ci ne peut être ni déplacée, ni redimensionnée. Et dans ce cas là, elle peut être convertie automatiquement en motif de caractère de police.

 « Conversion automatique de polices TrueType » à la page 262.

- Il est également impossible de réaliser le caractère à l'aide de l'outil de piqûre de type bloc semi-automatique.

Création d'un motif de caractère de police

Création de motifs à l'aide d'outils de piqûre manuelle

À l'aide des outils de piqûre manuelle, cliquez sur **1**, **2**, puis sur **3**.

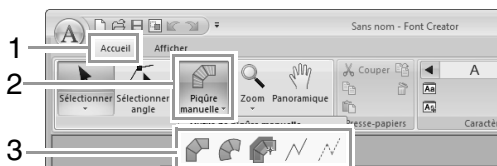



 : permet de créer des motifs à piquer de type bloc droit (broderie des parties).
(touche de raccourci : **Z**)

 : permet de créer des motifs à piquer de type bloc en courbe (broderie des parties).
(touche de raccourci : **X**)

 : permet de créer semi automatiquement des motifs de type bloc droit.
Par tracé semi-automatique, il est possible de spécifier des points le long des lignes d'un modèle.
(touche de raccourci : **C**)

 : permet de créer des motifs de type contour piqué (broderie du tracé).
(touche de raccourci : **V**)

 : permet de créer des motifs de type trait de jonction (sauts de points).
(touche de raccourci : **B**)

 « Création d'un motif de caractère de police » à la page 251

Mémo :

- Lorsque vous entrez des points, vous pouvez passer d'un outil à l'autre. Ceci est d'autant plus facile si vous utilisez les touches de raccourcis.
- Une image du gabarit est nécessaire pour utiliser l'outil de piqûre de type bloc semi-automatique. Si aucune image n'est présente, cet outil crée un motif en « points faits main » comme le ferait l'outil de piqûre de type bloc droit. De plus, il est impossible de se servir de cet outil si une police TrueType est utilisée comme gabarit.
- Une fois le motif tracé, vous pouvez toujours transformer des motifs de type bloc droit en motifs de type bloc en courbe et inversement.

 Pour plus de détails, reportez-vous à la section « En ligne droite/ En courbe » à la page 264.

Conversion automatique de polices TrueType

1. Ouvrez la police TrueType à utiliser comme gabarit.

 « Ouverture d'un gabarit (police TrueType) » à la page 261.

2. Cliquez sur **1**, puis sur **2**.

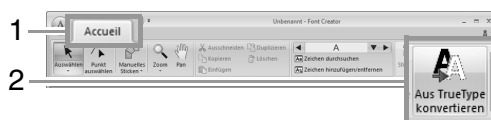

3. Si une police TrueType n'a pas été sélectionnée pour le gabarit, la boîte de dialogue **Sélectionner une police TrueType** s'affiche.

Édition des motifs de caractère de police

■ Sélection de motifs

1. Pour utiliser l'outil Sélectionner outil, cliquez sur **1**, puis sur **2**.

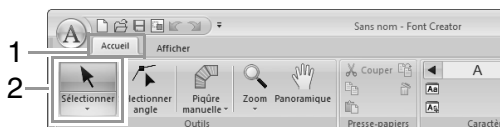

2. Cliquez sur le motif.

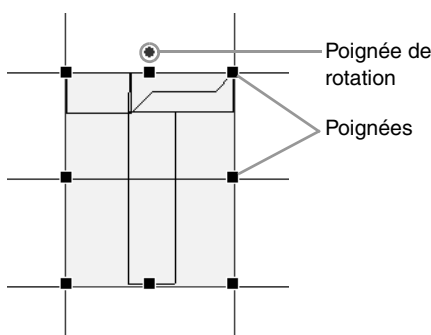

3. Pour sélectionner un motif supplémentaire, maintenez la touche **Ctrl** enfoncée et cliquez sur l'autre motif.

📖 Mémo :

- Vous pouvez également sélectionner un motif en faisant glisser le pointeur dessus.
- Maintenez la touche **Ctrl** enfoncée et cliquez sur un motif sélectionné pour le désélectionner.

■ Déplacement de motifs

Vous pouvez faire glisser les motifs sélectionnés pour les déplacer.

📖 Mémo :

- Pour déplacer le motif horizontalement ou verticalement, maintenez la touche **Maj** enfoncée tout en le faisant glisser.
- Appuyez sur les flèches pour déplacer le motif sélectionné d'une marque de la grille dans le sens indiqué par la flèche sur la touche. Si la grille n'est pas affichée, le motif se déplace d'une distance inférieure au plus petit intervalle de grille dans le sens indiqué par la flèche sur la touche.

■ Redimensionnement de motifs

Faites glisser une poignée du motif sélectionné pour en régler la taille. Faites glisser la poignée de rotation pour faire pivoter le motif.

📖 Mémo :

- Si vous maintenez enfoncée la touche **Maj** tout en déplaçant une poignée, le motif est agrandi ou réduit à partir du centre du motif.
- Pour inverser les motifs sélectionnés vers le haut/bas, cliquez sur **1**, sur **2**, puis sur **Inverser verticalement (3)**.
Pour inverser les motifs sélectionnés vers la gauche/droite, cliquez sur **1**, sur **2**, puis sur **Inverser horizontalement (4)**.

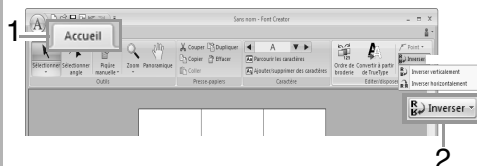

- 3 — Inverser verticalement
- 4 — Inverser horizontalement

- À l'aide des autres commandes que celles mentionnées ci-dessus, vous pouvez modifier les motifs sélectionnés autrement, par exemple, en les dupliquant ou en les supprimant.

« Menus/Outils » de la section « Font Creator » à la page 297.

Édition des points d'un motif de caractère de police

Édition des points et reformation des motifs

1. Cliquez sur 1, puis sur 2.

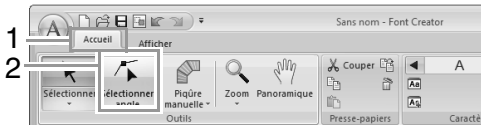

2. Cliquez sur le motif.
3. Pour éditer un point, cliquez dessus pour le sélectionner.

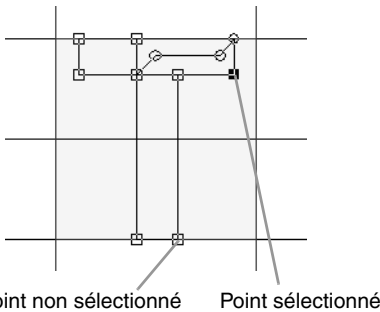

- Pour déplacer le point, faites-le glisser vers le nouvel emplacement.
- Pour insérer un point, cliquez sur le trait pour ajouter un nouveau point.
→ Un nouveau point apparaît sélectionné (sous la forme d'un petit cercle ou carré noir).
- Pour supprimer le point, cliquez sur  ou appuyez sur la touche **Suppr**.

En ligne droite/En courbe

1. Sélectionnez les point(s).
2. Cliquez sur 1, 2, puis sur 3.

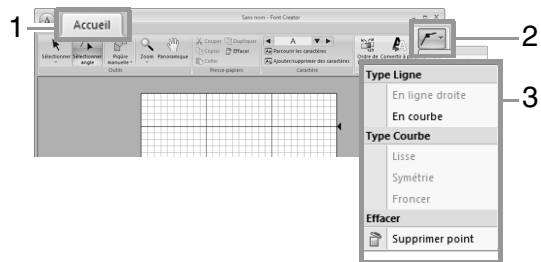



 Pour plus de détails sur les commandes *En ligne droite*, *En courbe*, *Lisse*, *Symétrie* et *Froncer*, reportez-vous aux pages 65 et 66.

Vérification des motifs de police créés

Vérification et édition de l'ordre de broderie

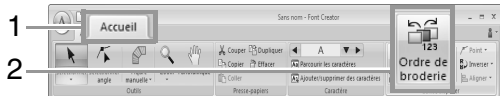
1. Cliquez sur **1**, puis sur **2**.



-  : permet d'agrandir chaque motif pour remplir son cadre.

2. Sélectionnez un motif dans la boîte de dialogue **Ordre de broderie**.



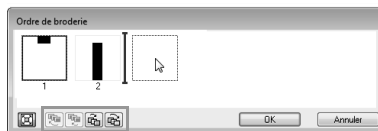

3. Pour modifier l'ordre de broderie, sélectionnez le cadre contenant le motif à déplacer, puis faites glisser le cadre jusqu'au nouvel emplacement. Une ligne rouge verticale indiquant la position dans laquelle le cadre a été placé apparaît.



Vous pouvez également déplacer des cadres en cliquant sur les boutons au bas de la boîte de dialogue.

-  : permet de se déplacer au début de l'ordre de broderie.

-  : permet d'avancer d'une position dans l'ordre de broderie.

-  : permet de reculer d'une position dans l'ordre de broderie.

-  : permet de se déplacer à la fin de l'ordre de broderie.

Pour modifier l'ordre de broderie, cliquez sur **OK**.

Aperçu du motif de broderie

Pour basculer entre l'affichage et le masquage de la fenêtre d'aperçu, cliquez sur **1**, puis sur **2**.

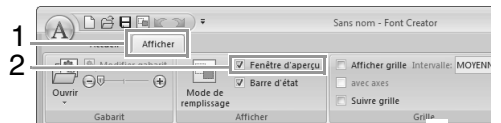

Vérification et sélection de la liste des caractères créés

Vous pouvez consulter une liste de caractères fournie dans le fichier de polices en cours de modification.

Cliquez sur **1**, puis sur **2**.

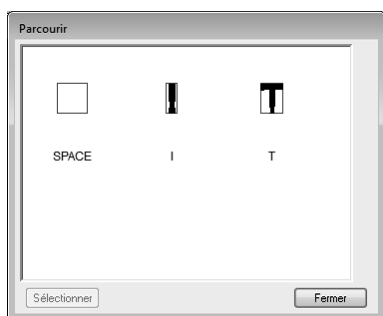

Pour sélectionner un caractère, cliquez dessus, puis cliquez sur **Sélectionner**.

Enregistrement des motifs de caractère de police

Ecrasement

Cliquez sur **1**, puis sur **2**.



→ Si aucun nom de fichier n'a été spécifié ou si le fichier est introuvable, la boîte de dialogue **Enregistrer sous** s'affiche.

Remarque :

Si une partie du motif de caractère dépasse de la Zone de création, un message apparaît. Modifiez le motif de caractère de sorte qu'aucune partie ne dépasse de la Zone de création, puis enregistrez-le à nouveau.

Enregistrement sous un nouveau nom

Les motifs de caractère de police sont enregistrés dans des fichiers .pef.

1. Cliquez sur **1**, puis sur **2**.



2. Sélectionnez le dossier **MyFont** à l'emplacement suivant.

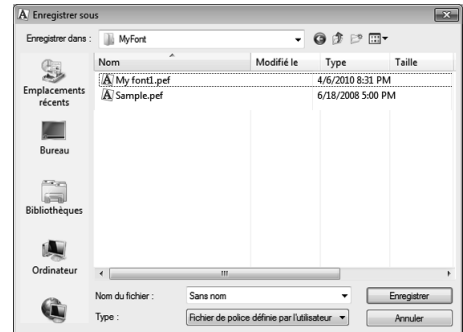

Par exemple, (Lecteur sur lequel PE-DESIGN est installé)\Programmes (Programmes (x86))\Brother\PE-DESIGN NEXT\MyFont
Entrez ensuite le nom de fichier, puis cliquez sur **Enregistrer**.

Remarque :

- La police ne sera pas utilisable dans *Layout & Editing* si elle est enregistrée dans un dossier différent.
- La police créée est enregistrée dans le dossier **MyFont** à l'emplacement suivant.
- Les fichiers enregistrés peuvent être utilisés dans *Layout & Editing*.

 *Étape 5 - « Création d'un motif de broderie à l'aide des caractères de police créés », à la page 255*

- Si *Layout & Editing* est déjà démarré lorsque vous enregistrez un nouveau caractère dans Font Creator, ce caractère n'apparaîtra pas dans la liste du sélecteur de police dans *Layout & Editing*. Dans ce cas, fermez *Layout & Editing*, puis redémarrez-le.

Modification des réglages

Modification du mode de tracé

Font Creator possède deux modes de tracé.

- Mode de remplissage
Les blocs apparaissent pleins. Dans ce mode, il est plus facile de voir les positions de superposition des motifs.

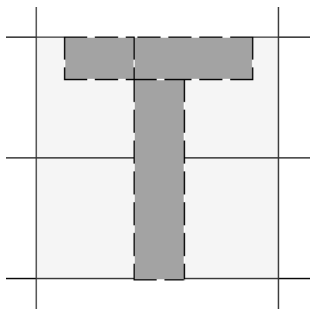

- Mode Contour (mode de remplissage désactivé)
Les blocs n'apparaissent pas pleins. Dans ce mode, vous pouvez éditer les points plus facilement.

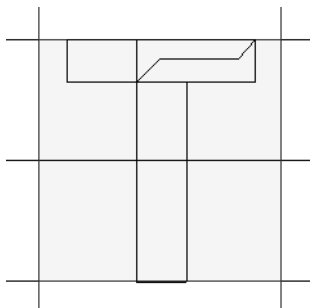

Procédez comme ci-dessous pour passer d'un mode à l'autre.

Cliquez sur **1**, puis sur **2**.

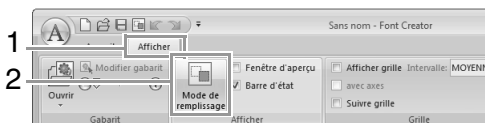

Modification de la densité de l'image d'arrière-plan

■ Modification de la densité de l'image d'arrière-plan

Cliquez sur **1**, puis faites glisser le curseur (**2**) ou cliquez sur **-** ou **+**.

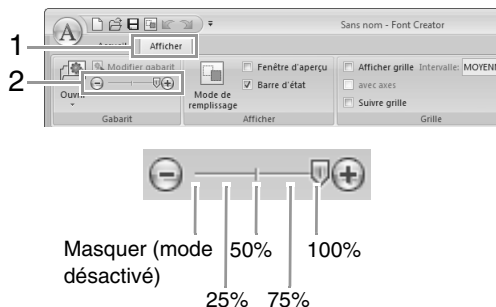

📖 Mémo :

- Si aucune image de gabarit n'a été importée dans l'écran de travail, cette fonction n'est pas disponible.
- Appuyez sur la touche de raccourci (**F6**) pour basculer entre l'affichage de l'image (**Mode activé (100%)**), l'affichage d'une copie atténuée de l'image (**75%**, **50%** et **25%**) et le masquage de l'image (**Mode désactivé**).

■ Redimensionnement/Déplacement de l'image d'arrière-plan

Cliquez sur **1**, puis sur **2**.

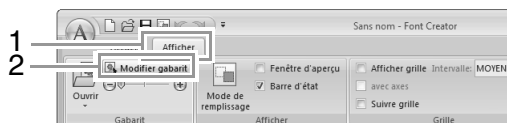

→ L'image d'arrière-plan est sélectionnée.

Vous pouvez déplacer ou redimensionner l'image d'arrière-plan de la même façon que pour l'édition des motifs de caractère.

👉 « Édition des motifs de caractère de police » à la page 263.

📖 Mémo :

L'image d'arrière-plan ne peut être ni redimensionnée ni déplacée si une police TrueType est utilisée comme gabarit.

Modification des réglages de la grille

1. Cliquez sur l'onglet **Afficher**.

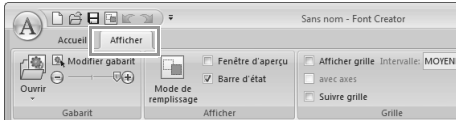

2. Spécifiez les réglages de la grille.

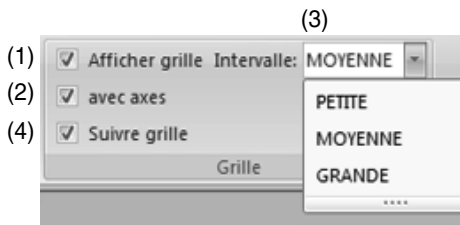

- (1) Pour afficher la grille, cochez la case **Afficher grille**.
- (2) Pour afficher la grille en lignes continues, cochez la case **avec axes**.
- (3) Dans la zone **Intervalle**, sélectionnez l'espacement de la grille.
- (4) Pour uniformiser l'épaisseur de la police ou l'adapter à des positions verticales et horizontales, cochez la case **Suivre grille**.

Mémo :

*Le pointeur se déplace par intervalle dont la valeur est définie dans **Intervalle**.
La fonction **Suivre grille** est disponible, que la grille soit affichée ou non.*

Supplément

Cette section fournit des conseils et des techniques détaillées pour la création de broderies d'encore meilleure qualité.

Agrandissement/Réduction des motifs de points

Vous pouvez agrandir ou réduire les motifs de points importés dans Layout & Editing de trois manières différentes.

- 1 Vous pouvez simplement agrandir/réduire des motifs de points.
- 2 Vous pouvez agrandir/réduire des motifs de points tout en maintenant la touche **Ctrl** enfoncée.
- 3 À l'aide de la fonction Points par partie, vous pouvez agrandir/réduire des motifs de points après les avoir convertis en un motif piqué manuellement.

Méthode 1 : les points deviennent plus denses ou légers sans changer le nombre de points brodés. En d'autres termes, si vous agrandissez ou réduisez le motif de manière considérable, la qualité de la broderie est affectée car la densité du fil est réglée. Utilisez cette méthode si vous souhaitez uniquement agrandir/réduire légèrement le motif de point.

Méthode 2 : la taille du motif est modifiée tout en conservant la densité du fil et le motif de point de chute de l'aiguille. Toutefois, si la densité du fil d'origine et le motif de point de chute de l'aiguille dans le motif de point ne sont pas uniformes, ceux-ci risquent de ne pas être conservés, même si vous utilisez cette méthode. Agrandissez/réduisez le motif tout en vérifiant l'aperçu. N'utilisez pas cette méthode si vous souhaitez uniquement agrandir/réduire légèrement le motif de point.

Méthode 3 : la densité du fil est conservée alors que le motif est agrandi/réduit. Toutefois, la totalité du motif de point de chute de l'aiguille n'est pas conservée. Utilisez cette méthode si vous souhaitez modifier les points ou la forme. N'utilisez pas cette méthode si vous souhaitez uniquement agrandir/réduire légèrement le motif de point.

Ce logiciel vous permet de créer de nombreux motifs de broderie et de prendre en charge davantage de caractéristiques de broderie (densité du fil, longueur du point, etc.). Toutefois, le résultat final dépend également du modèle de la machine à broder. Nous vous recommandons de réaliser un échantillon avant de broder le tissu. N'oubliez jamais de toujours broder l'échantillon test sur le même type de tissu que celui de l'ouvrage et d'utiliser la même aiguille et le même fil de broderie pour machine.

Sens de broderie

Afin d'éviter que le tissu ne se fronce ou soit trop étiré, sélectionnez un sens de point perpendiculaire au bord le plus large de la zone.

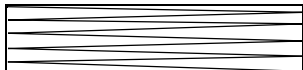

Plus de probabilités que le tissu ne se fronce ou soit trop étiré

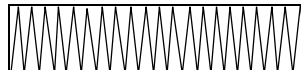

Moins de probabilités que le tissu ne se fronce ou soit trop étiré

Ordre de broderie

Après avoir créé un motif de broderie composé de différentes parties (dans Layout & Editing ou Design Center), vérifiez l'ordre de broderie et corrigez-le si nécessaire.

Avec Layout & Editing, l'ordre de broderie par défaut correspond à l'ordre dans lequel les éléments sont tracés.

Avec Design Center, l'ordre de broderie par défaut correspond à l'ordre dans lequel les caractéristiques de broderie sont appliquées.

Attention lorsque vous changez l'ordre de broderie ; les zones de superposition peuvent en effet être positionnées de manière incorrecte.

Broderie de zones importantes

- Pour obtenir des résultats de broderie optimaux, **activez** l'option **Réduire étirement** lors de la broderie de zones importantes.

 Pour plus de détails, reportez-vous à la section « Réduire étirement » à la page 307.

- La modification du paramètre **Sens de broderie** permet d'éviter que le tissu ne fronce ou ne soit trop étiré.
- Lorsque vous brodez, utilisez un renfort de broderie. Utilisez toujours un renfort de broderie lorsque vous brodez des tissus légers ou élastiques. Sinon, l'aiguille risque de se casser ou de se tordre, le tissu de se froncer ou d'être étiré, ou le motif d'être décalé.
- Lors de la broderie d'une zone importante au point plumetis, la zone piquée peut froncer une fois le travail terminé en fonction du tissu et du type de fil utilisé. Le cas échéant, optez pour la méthode suivante : sélectionnez le point de remplissage et fixez un renfort de broderie sur l'envers du tissu.

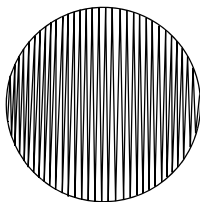

Motif

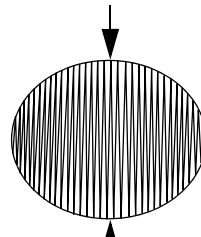

Après la broderie

Sauts de points et nombre de sauts par fil

Coupure de fil à la machine en fonction des réglages spécifiés dans Layout & Editing

Si vous avez sélectionné la machine à broder multi-aiguille dans la boîte de dialogue **Réglages du motif** de Layout & Editing, vous pouvez activer et désactiver la coupure à chaque emplacement de sauts de points. Ces réglages sont enregistrés dans des fichiers de données de broderie (.pes).

Si vous utilisez notre machine à broder multi-aiguille avec la fonction Nombre de sauts par fil activée pour broder ce fichier .pes importé, la machine coupe le fil en fonction des paramètres de données PES.

! Remarque :

Pour plus de détails sur la fonction du nombre de sauts par fil, reportez-vous au manuel d'instructions fourni avec votre machine à broder.

■ Spécification des réglages de Layout & Editing

1. Sélectionnez la machine à broder multi-aiguille dans la boîte de dialogue **Réglages des motifs**.

☞ « Spécification de la taille et de la couleur de la zone de création » à la page 87

2. Affichez les emplacements des coupures dans Layout & Editing.

☞ « Modification de l'affichage du motif de broderie » à la page 72

3. Activez/désactivez le nombre de sauts par fil pour chaque motif de broderie.

☞ « Nombre de sauts par fil » à la page 77

Au besoin, modifiez les réglages pour les éléments suivants.

- Désactivation automatique de la coupure lorsque la longueur des sauts de points est inférieure à celle spécifiée.

☞ « Nombre de sauts par fil » à la page 77 et « À propos de la longueur minimale des sauts de points pour la coupure de fil » à la page 77

- Réglage par défaut pour l'activation/désactivation du nombre de sauts par fil lorsqu'un motif de broderie est créé.

☞ « Ajout d'un nombre de sauts par fil à de nouveaux motifs » à la page 279

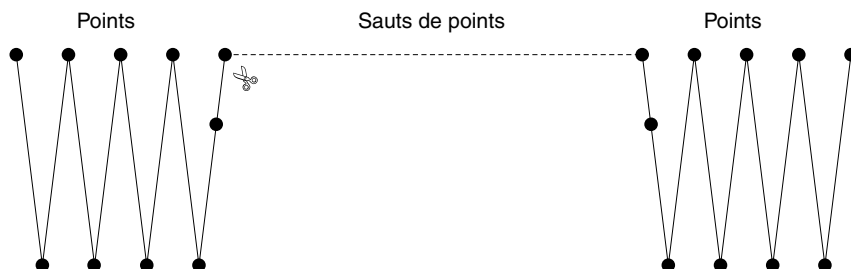

! Remarque :

Ces réglages ne sont appliqués que lorsque vous brodez avec nos machines à broder multi-aiguille. Ces réglages ne sont appliqués avec aucune autre machine à broder.

Polices adaptées à la broderie

■ Lors de la broderie de petites polices

Pour obtenir des résultats optimaux lors de la broderie de motifs comportant des petites polices, observez les recommandations ci-après.

1. Réduisez la tension du fil à une tension inférieure à celle utilisée lors de la broderie de motifs normaux.
2. Brodez à une vitesse inférieure à celle utilisée lors de la broderie de motifs normaux. (Pour plus d'informations sur le réglage de la tension du fil et de la vitesse de broderie, reportez-vous au manuel d'instructions accompagnant votre machine à broder.)
3. Ne coupez pas les sauts de points entre les caractères. (Pour plus de détails sur le réglage de la machine pour couper le fil, reportez-vous au manuel d'instructions de la machine à broder.)

■ Lors de la conversion de polices TrueType en motifs de broderie

Pour obtenir des résultats optimaux lors de la conversion de polices TrueType en motifs de broderie, sélectionnez une police dont les lignes sont aussi épaisses que possible, comme une police Gothic.

Conversions de caractères (japonais, chinois, coréen, etc.) en motifs de broderie

Vous pouvez créer des motifs de broderie à partir de plusieurs caractères comme le japonais, le chinois, etc. à l'aide des polices TrueType.

Pour cet exemple, vous allez créer un motif de broderie à partir de caractères japonais.

1. Démarrez Layout & Editing.
2. Sélectionnez un outil Texte, puis une police TrueType japonaise (par exemple, « MS Gothic »).
3. Affichez un tableau des codes de caractères autre que celui de l'étape 2. (**Démarrer – Tous les programmes – Accessoires – Outils système – Table des caractères**)
4. Sélectionnez **MS Gothic** dans la liste **Police** sous **Table des caractères**, puis cochez la case **Vue avancée**. Choisissez ensuite **Windows : japonais** dans la liste **Jeu de caractères**, sélectionnez le caractère souhaité, puis cliquez sur **Sélectionner**. (Cet exemple montre le caractère hiragana japonais signifiant « Bon après-midi ».)

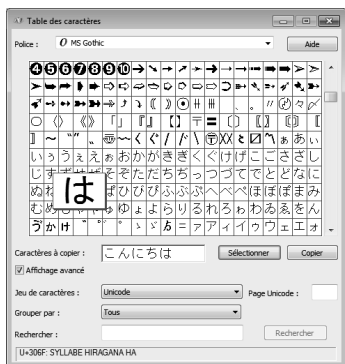

5. Une fois tous les caractères souhaités sélectionnés, cliquez sur **Copier** pour copier les caractères.
6. Cliquez dans la zone de création à l'endroit où vous souhaitez insérer le texte.

7. Collez les caractères dans la zone de texte de l'onglet **Attributs de texte**, puis appuyez sur la touche **Entrée**.



Mémo :

- La procédure suivante décrit comment installer des polices japonaises, chinoises et coréennes sur le système d'exploitation français Windows® XP.
 - 1) Cliquez sur **Démarrer**, sélectionnez **Panneau de configuration**, puis cliquez sur **Date, Heure, Langue, et Options régionales**.
 - 2) Cliquez sur **Options régionales et linguistiques**, puis sur l'onglet **Langue**.
 - 3) Cochez la case **Installer les fichiers pour les langues d'Extrême-Orient sous Prise en charge de langues supplémentaires**, puis cliquez sur **OK**.
 - 4) Terminez l'installation de Windows® en observant les instructions qui s'affichent.
- Si vous pouvez saisir directement des caractères japonais ou coréens à partir de votre clavier, vous pouvez les afficher directement dans la boîte de dialogue **Édition de texte**.

Modification de l'aspect de l'application (options)

Dans la boîte de dialogue **Options**, vous pouvez sélectionner les commandes apparaissant dans la barre d'outils Accès rapide ainsi que les paramètres de l'application. Vous pouvez également spécifier ou changer les raccourcis clavier. Respectez la procédure ci-dessous pour afficher la boîte de dialogue **Options**.

Cliquez sur **1**, puis sur **2**.



Mémo :

Vous pouvez également afficher la boîte de dialogue **Options** à l'aide de l'une des méthodes suivantes.

- Cliquez sur  à l'extrémité droite de la barre d'outils Accès rapide, puis cliquez sur **Autres commandes**.
- Cliquez sur **Option** dans l'angle supérieur droit de la fenêtre, puis cliquez sur **Options**.

Personnalisation de la barre d'outils Accès rapide

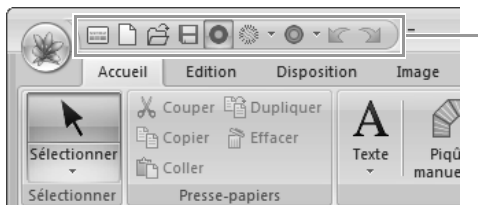

Barre d'outils Accès rapide

1. Cliquez sur **Personnaliser**.

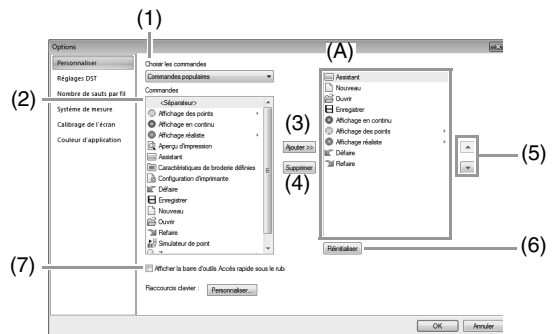



2. Répétez les opérations suivantes jusqu'à ce que les commandes souhaitées s'affichent.

(1) Sélecteur **Choisir les commandes dans les catégories suivantes** : Sélectionnez une catégorie de commandes.

(2) Liste **Commandes** : Sélectionnez la commande à ajouter.

(3) Bouton **Ajouter** : La commande sélectionnée est ajoutée. Cette commande apparaît dans la zone (A).

(4) Bouton **Supprimer** : La commande sélectionnée est supprimée. Cette commande est supprimée de la zone (A).

(5)   : Sélectionnez une icône dans la zone (A), puis cliquez sur les boutons pour la déplacer dans la position de votre choix.

(6) Bouton **Réinitialiser** : Rétablit les commandes par défaut.

Vous pouvez également spécifier l'option suivante dans cette boîte de dialogue.

(7) **Afficher la barre d'outils Accès rapide sous le ruban**

Sélectionnez l'emplacement d'affichage de la barre d'outils Accès rapide. Cochez cette case pour afficher la barre d'outils Accès rapide sous le Ruban.

3. Une fois les paramètres spécifiés, cliquez sur **OK** pour les appliquer.

Personnalisation des touches de raccourci

1. Cliquez sur **Personnaliser** (1), puis appuyez sur le bouton **Personnaliser** (2).

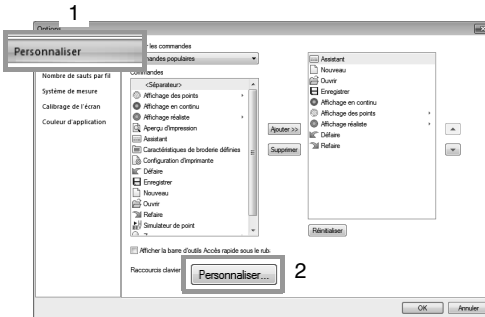

2. Dans la liste **Catégories**, sélectionnez une catégorie de commandes. Ensuite, dans la liste **Commandes**, sélectionnez la commande pour laquelle les touches de raccourci doivent être spécifiées.

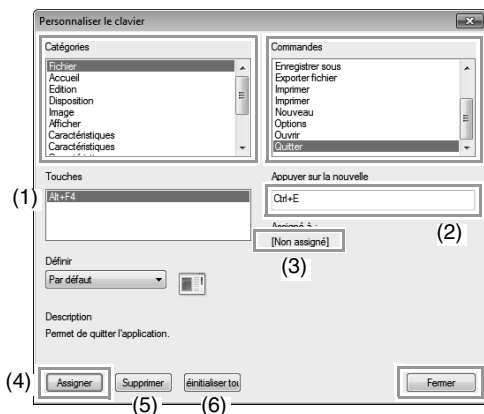

→ Les touches de raccourci par défaut apparaissent dans la zone **Touches** (1).

3. Enregistrez à l'aide du clavier les nouvelles touches de raccourci dans la zone **Appuyer sur la nouvelle** (2), puis cliquez sur **Assigner** (4). Les nouvelles touches de raccourci apparaissent dans la zone **Touches** (1).

→ Des informations d'utilisation sur les combinaisons de touches entrées s'affichent. Si la combinaison de touches a déjà été attribuée à une autre commande, le nom de celle-ci apparaît dans la zone (3).

Pour supprimer les touches de raccourci par défaut ou spécifiées, sélectionnez les touches de raccourci dans la zone (1), puis cliquez sur **Supprimer** (5).

Pour rétablir les réglages par défaut, cliquez sur **Réinitialiser tout** (6).

4. Répétez les étapes 2 et 3 jusqu'à ce que les touches de raccourci souhaitées soient spécifiées pour les commandes, puis cliquez sur **Fermer**.
5. Cliquez sur **OK** dans la boîte de dialogue **Options**.

Personnalisation de la Couleur d'application

Vous pouvez sélectionner le schéma de couleur des applications.

Cliquez sur **Couleur d'application** (1), sélectionnez le schéma de couleur de votre choix dans la zone (2), puis cliquez sur OK.

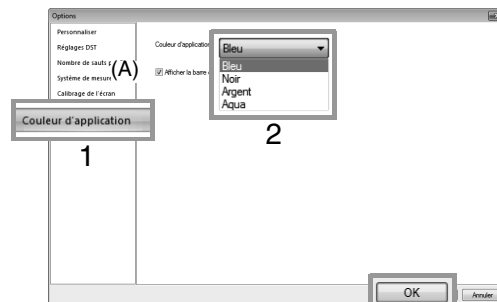

- (A) La case à cocher **Afficher la barre d'état** permet de choisir d'afficher ou de masquer la barre d'état. Pour l'afficher, cochez la case.

Spécification du nombre de sauts dans un motif de broderie au format DST

Avec le format DST, vous pouvez spécifier si les sauts de point doivent être coupés ou non en fonction du nombre de codes de saut. Le nombre de codes varie selon la machine à broder utilisée.

Sélectionnez **Réglages DST** (1), spécifiez le nombre de sauts, puis cliquez sur **OK**.

Pour spécifier un paramètre pour l'importation, entrez une valeur sous **Réglages d'importation DST** (2). Pour spécifier un paramètre pour l'exportation, entrez une valeur sous **Réglages d'exportation DST** (3).

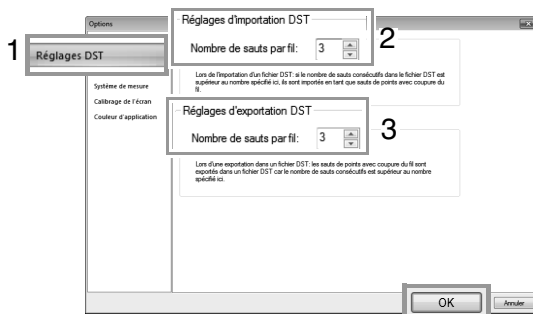

Réglages d'importation DST

Si le nombre de sauts consécutifs dans le fichier DST est inférieur au nombre de sauts spécifiés ici, ces sauts consécutifs seront remplacés par un point.

Si le nombre de sauts consécutifs dans le fichier DST est supérieur ou égal au nombre de sauts spécifiés ici, ces sauts seront remplacés par un saut de point à la coupure du fil.

Réglages d'exportation DST

Lorsque les fichiers .pes sont exportés, les sauts de points avec coupure de fil sont remplacés par plus de codes de sauts consécutifs par rapport au nombre de sauts spécifiés.

Ajout d'un nombre de sauts par fil à de nouveaux motifs

Lorsque vous créez un motif de broderie pour nos machines à broder multi-aiguille, vous pouvez spécifier si vous souhaitez ou non ajouter un nombre de sauts par fil au motif.



Remarque :

Ces réglages ne sont appliqués que lorsque vous brodez avec nos machines à broder multi-aiguille. Avant de pouvoir spécifier ces

*réglages, sélectionnez  sous **Type de machine** dans la boîte de dialogue **Réglages des motifs**.*

Cliquez sur **Nombre de sauts par fil** (1), puis cochez la case **Ajouter le nombre de sauts par fil aux motifs entrés** (2). Cliquez ensuite sur **OK** (3).

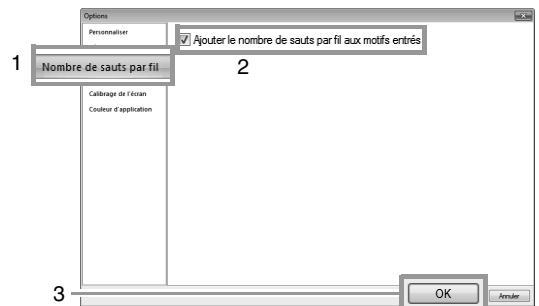

Si la case est cochée, un motif de broderie créé apparaît comme illustré ci-dessous.

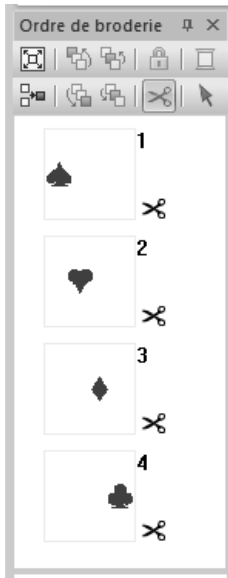

Si la case est désélectionnée, un motif de broderie créé apparaît comme illustré ci-dessous.

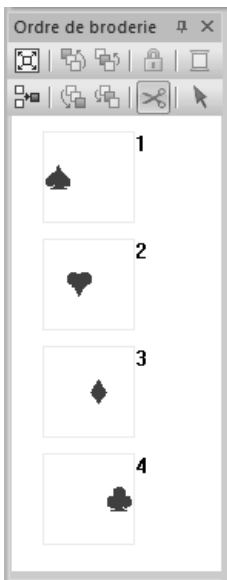

Dépannage

En cas de problème, cliquez sur  ou **Aide**, puis sur **Support clientèle** dans le menu pour visiter le site Web suivant. Vous y trouverez les causes et les solutions à divers problèmes ainsi que les réponses à la Foire Aux Questions.

Si vous rencontrez des problèmes, consultez les solutions suivantes. Si les solutions suggérées ne remédient pas au problème, contactez votre revendeur ou le service client Brother.

Problème	Cause estimée	Solution	Page
Le logiciel n'est pas correctement installé.	Une opération non décrite dans la procédure d'installation a été exécutée. (Par exemple, vous avez cliqué sur Annuler ou le CD-ROM a été retiré avant la fin de la procédure.)	Suivez les instructions lors de l'installation du logiciel pour que celle-ci soit exécutée correctement.	
	Le programme d'installation ne démarre pas automatiquement.	Reportez-vous au mémo de la page 6 intitulé « Si le programme d'installation ne démarre pas automatiquement », dans le Guide d'installation.	
Le message « Module de carte non connecté. Veuillez connecter un module de carte. » s'affiche.	Le pilote du module de carte USB n'est pas correctement installé.	Lorsque le connecteur USB est branché correctement dans le port USB, le programme d'installation du pilote du module d'écriture de carte USB démarre.	Si l'opération décrite ci-contre ne résout pas le problème, consultez le site Web mentionné sous « Soutien/Service ». (Reportez-vous à la section page 17.)
Lors d'une tentative de mise à niveau d'une ancienne version, le message « Impossible de se connecter à Internet. » ou « Impossible de se connecter au serveur. Attendez un instant puis réessayez de se connecter. » s'affiche et le module d'écriture de carte USB ne peut pas être mis à niveau.	L'ordinateur avec le module d'écriture de carte USB connecté à son port USB ne peut pas établir de connexion Internet.	Pour mettre à niveau le module d'écriture de carte USB, l'ordinateur avec le module d'écriture de carte connecté à son port USB doit se connecter à Internet. Si un logiciel pare-feu est utilisé, il doit être temporairement désactivé lors de la mise à niveau. Si aucune connexion Internet ne peut être établie, contactez votre revendeur.	
Le module d'écriture de carte USB ne fonctionne pas correctement.	L'alimentation fournie n'est pas suffisante.	Reliez le module d'écriture de carte USB au port correspondant de l'ordinateur ou à un concentrateur USB auto-alimenté suffisamment puissant pour alimenter le module.	

Menus/Outils et références

Cette section répertorie les diverses commandes et outils du Ruban dans chaque fenêtre de l'application. Pour plus de détails sur chaque commande et outil, reportez-vous à la page correspondante dans ce manuel.

Cette section contient également des exemples de polices et des informations sur les diverses caractéristiques de broderie.

Layout & Editing

Menu du bouton Application



N°	Menu	Référence
1	Nouveau	p. 79
2	Ouvrir	p. 79
3	Enregistrer	p. 83
4	Enregistrer sous	p. 83
5	Imprimer	p. 84
6	Assistant	p. 115
7	Exporter fichier	p. 83

Onglets du menu Ruban

■ Onglet Accueil

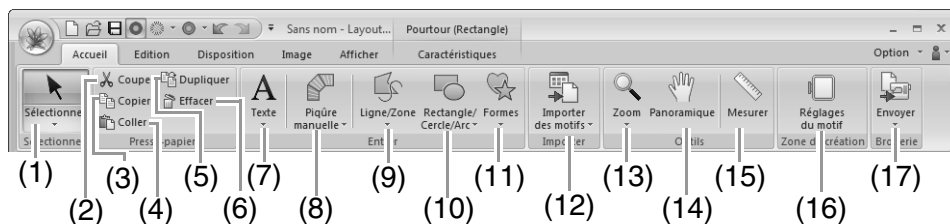

N°	Menu	Référence	N°	Menu	Référence
1	Sélectionner Outil	p. 52	10	Outils Rectangle, Cercle ou Arc	p. 41
2	Couper	—	11	Outils Forme	p. 43
3	Copier	—	12	Importer des motifs de broderie	p. 81
4	Coller	—	13	Outils Zoom	p. 71
5	Dupliquer	—	14	Outil Panoramique	p. 71
6	Effacer	p. 65	15	Outil Mesurer	p. 71
7	Outils Texte	p. 94	16	Réglage des motifs	p. 87
8	Outils Piqure manuelle	p. 150	17	Broder	p. 176
9	Outils Pourtour	p. 43			

■ Onglet Édition

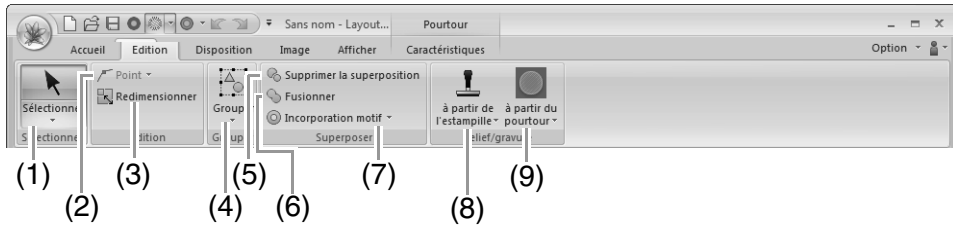

N°	Menu	Référence	N°	Menu	Référence
1	Outils Sélectionner	p. 52	6	Fusion	p. 49
2	Modification de point	p. 65	7	Incorporation de motif	p. 47
3	Redimensionner le motif sélectionné	p. 53	8	Outils Estampille	p. 62
4	Grouper	p. 57	9	Conversion gravure/relief	p. 61
5	Supprimer la superposition	p. 48			

■ Onglet Disposition

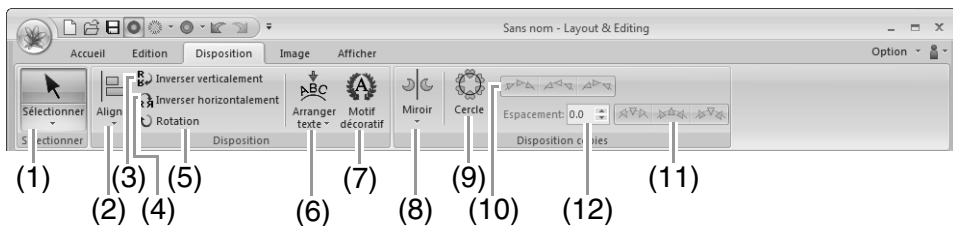

N°	Menu	Référence	N°	Menu	Référence
1	Outils Sélectionner	p. 52	7	Ajouter un motif décoratif	p. 56
2	Aligner	p. 53	8	Outils Copie en miroir	p. 55
3	Inverser verticalement	p. 54	9	Outil Copie en cercle	p. 55
4	Inverser horizontalement	p. 54	10	Disposition V	p. 55
5	Rotation	p. 54	11	Disposition H	p. 55
6	Arranger texte sur pourtour	p. 98	12	Espacement Copie en cercle	p. 55

■ Onglet Image

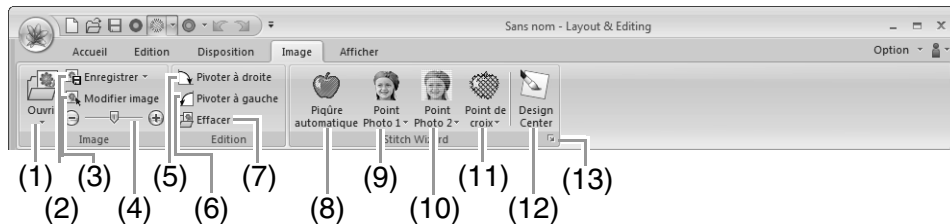

N°	Menu	Référence	N°	Menu	Référence
1	Ouvrir image	p. 139	8	Assistant Piqûre automatique	p. 122
2	Enregistrer image	p. 143	9	Assistant Point Photo 1	p. 124
3	Modifier image	p. 142	10	Assistant Point Photo 2	p. 129
4	Densité de l'image d'arrière-plan	p. 142	11	Assistant Point de croix	p. 132
5	Pivoter à droite	p. 143	12	Importer vers Design Center	p. 138
6	Pivoter à gauche	p. 143	13	Envoyer image au Stitch Wizard	p. 136
7	Effacer image	p. 143			

■ Onglet Afficher

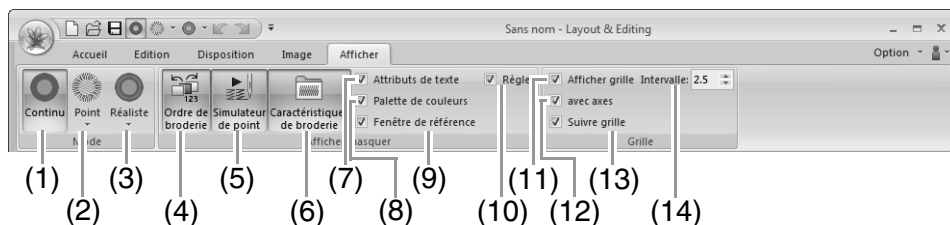

N°	Menu	Référence	N°	Menu	Référence
1	Affichage en continu	p. 72	8	Palette de couleurs	p. 58
2	Affichage des points	p. 72	9	Fenêtre de référence	p. 74
3	Affichage réaliste	p. 72	10	Règle	p. 90
4	Ordre de broderie	p. 75	11	Afficher grille	p. 90
	Nombre de sauts par fil	p. 77			
	Verrouillage	p. 76			
5	Simulateur de point	p. 73	12	Afficher grille avec axes	p. 90
6	Caractéristiques de broderie définies	p. 60	13	Suivre grille	p. 90
7	Attributs de texte	p. 96	14	Intervalle de grille	p. 90

■ Onglet Caractéristiques (Texte)

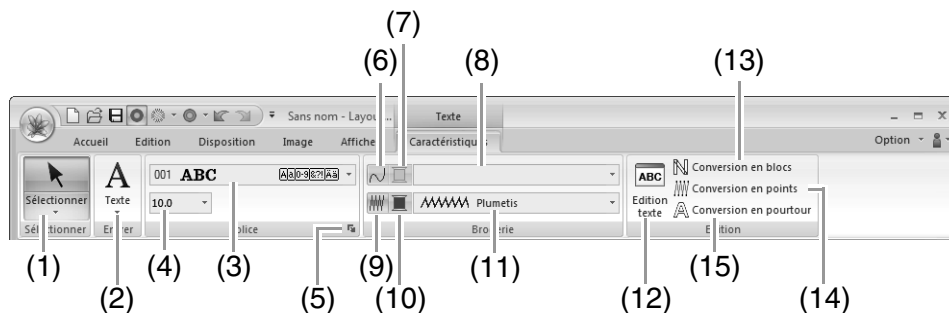

N°	Menu	Référence	N°	Menu	Référence
1	Outils Sélectionner	p. 52	9	Broderie des parties	p. 103
2	Outils Texte	p. 94	10	Couleur des parties	p. 103
3	Police	p. 95	11	Type de couture du corps du texte	p. 103
4	Taille du texte	p. 96	12	Édition de texte	p. 95
5	Régler des caractéristiques des polices TrueType	p. 97	13	Conversion en blocs	p. 101
6	Broderie du tracé	p. 103	14	Conversion en points	p. 68
7	Couleur du tracé	p. 103	15	Conversion en pourtour	p. 101
8	Type de couture du contour du texte	p. 103			

■ Onglet Caractéristiques (Piqûre manuelle)

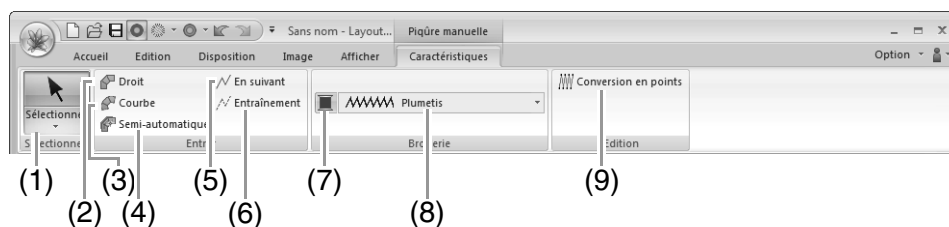

N°	Menu	Référence	N°	Menu	Référence
1	Outils Sélectionner	p. 52	6	Outil Entraînement	p. 151
2	Outil Bloc droit	p. 151	7	Couleur des parties	p. 46
3	Outil Bloc courbe	p. 151	8	Broderie en blocs	p. 46
4	Outil Bloc droit semi-automatique	p. 151	9	Conversion en points	p. 68
5	Outil En suivant	p. 151			

■ Onglet Caractéristiques (Pourtour)

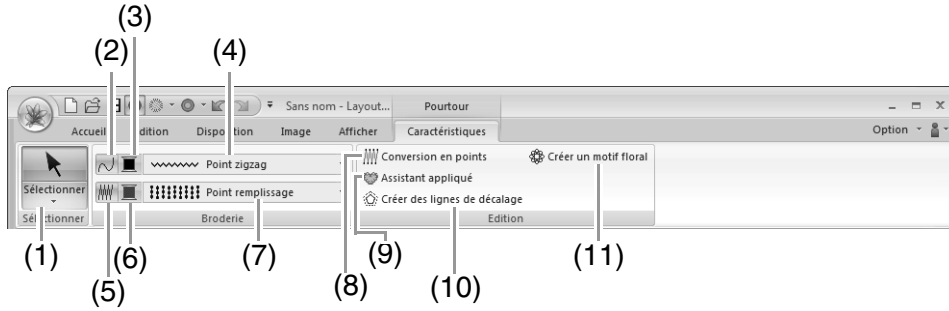

N°	Menu	Référence	N°	Menu	Référence
1	Outils Sélectionner	p. 52	7	Types de point des parties	p. 46
2	Broderie du tracé	p. 46	8	Conversion en points	p. 68
3	Couleur du tracé	p. 46	9	Assistant appliqué	p. 156
4	Types de point du tracé	p. 46	10	Créer des lignes de décalage	p. 51
5	Broderie des parties	p. 46	11	Créer un motif floral	p. 49
6	Couleur des parties	p. 46			

■ Onglet Caractéristiques (Pourtour (Rectangle))

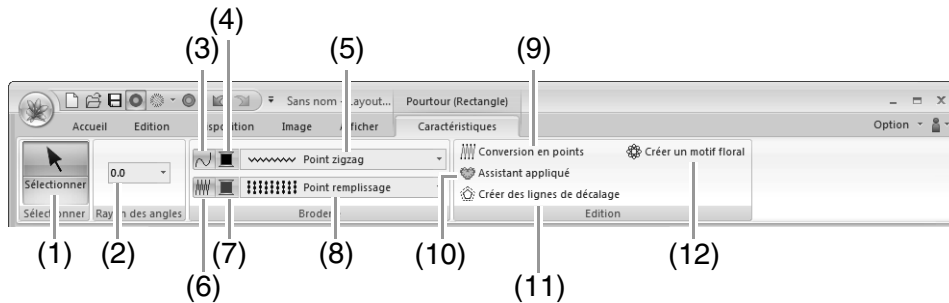

N°	Menu	Référence	N°	Menu	Référence
1	Outils Sélectionner	p. 52	7	Couleur des parties	p. 46
2	Sélecteur Rayon des angles	p. 42	8	Types de point des parties	p. 46
3	Broderie du tracé	p. 46	9	Conversion en points	p. 68
4	Couleur du tracé	p. 46	10	Assistant appliqué	p. 156
5	Types de point du tracé	p. 46	11	Créer des lignes de décalage	p. 51
6	Broderie des parties	p. 46	12	Créer un motif floral	p. 49

■ Onglet Caractéristiques (Pourtour (Ligne/Zone))

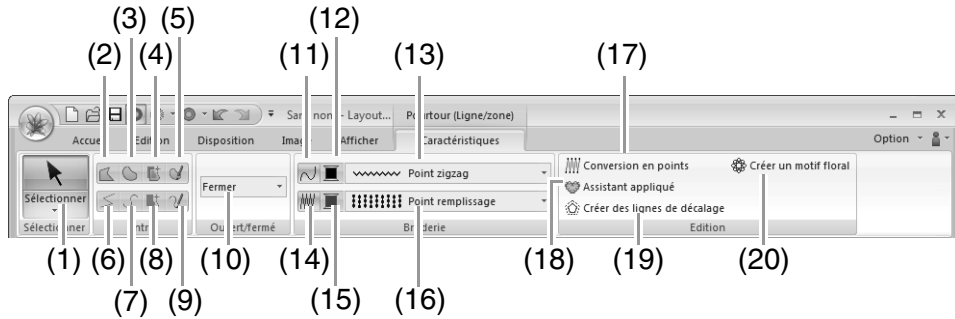

N°	Menu	Référence	N°	Menu	Référence
1	Outils Sélectionner	p. 52	11	Broderie du tracé	p. 46
2	Outil Trait droit fermé	p. 44	12	Couleur du tracé	p. 46
3	Outil Courbe fermée	p. 44	13	Types de point du tracé	p. 46
4	Outil Trait fermé semi-automatique	p. 44	14	Broderie des parties	p. 46
5	Outil Crayon (courbe fermée)	p. 44	15	Couleur des parties	p. 46
6	Outil Trait droit ouvert	p. 44	16	Types de point des parties	p. 46
7	Outil Courbe ouverte	p. 44	17	Conversion en points	p. 68
8	Outil Trait ouvert semi-automatique	p. 44	18	Assistant appliqué	p. 156
9	Outil Crayon (courbe ouverte)	p. 44	19	Créer des lignes de décalage	p. 51
10	Sélecteur Voie du tracé	p. 45	20	Créer un motif floral	p. 49

■ Onglet Caractéristiques (Points)

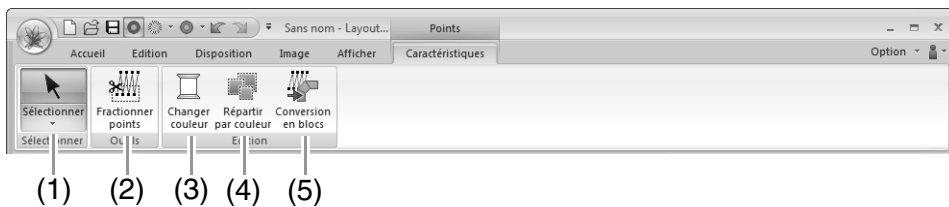

N°	Menu	Référence	N°	Menu	Référence
1	Outils Sélectionner	p. 52	4	Répartir par couleur	p. 70
2	Fractionner points	p. 70	5	Conversion en blocs	p. 69
3	Changer couleur	p. 68			

Design Center

Menu du bouton Application

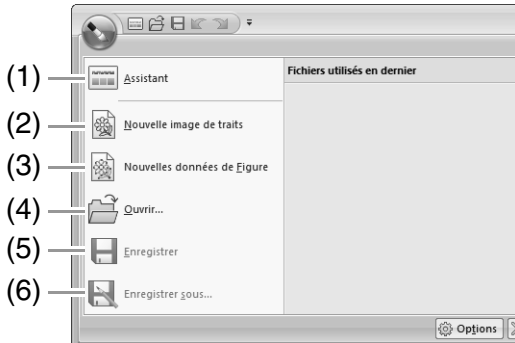

N°	Menu	Référence
1	Assistant	p. 196
2	Nouvelle image de traits	p. 199
3	Nouvelles données de Figure	p. 201
4	Ouvrir	p. 197
5	Enregistrer	p. 212
6	Enregistrer sous	p. 212

Onglets du menu Ruban

■ Onglet Image d'origine

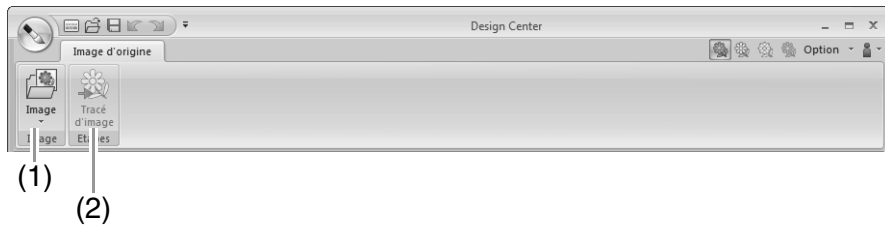

N°	Menu	Référence	N°	Menu	Référence
1	Ouvrir image	—	2	Tracé d'image	p. 198

■ Onglet Tracé d'image

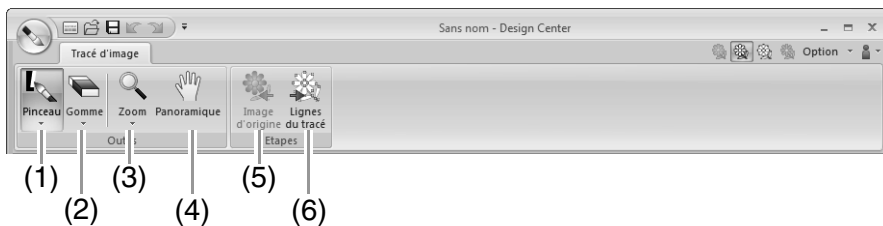

N°	Menu	Référence	N°	Menu	Référence
1	Outils Pinceau	p. 188	4	Outil Panoramique	p. 188
2	Outils Gomme	p. 188	5	Image d'origine	p. 198
3	Outils Zoom	p. 188	6	Lignes du tracé	p. 200

■ Onglet Lignes du tracé

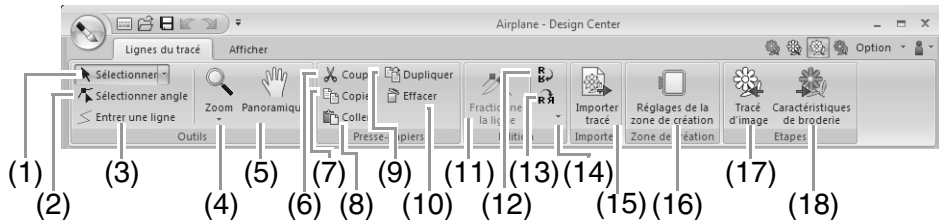

N°	Menu	Référence	N°	Menu	Référence
1	Sélectionner outil	p. 189	10	Effacer	p. 190
2	Outil Edition d'angles	p. 190	11	Fractionner	p. 191
3	Outil Ligne	p. 190	12	Inverser verticalement	p. 202
4	Outils Zoom	—	13	Inverser horizontalement	p. 202
5	Outil Panoramique	—	14	Régler numérique	p. 202
6	Couper	—	15	Importer trace	p. 201
7	Copier	—	16	Réglages de la zone de création	p. 201
8	Coller	—	17	Tracé d'image	p. 198
9	Dupliquer	—	18	Caractéristiques de broderie	p. 191

Onglet Afficher

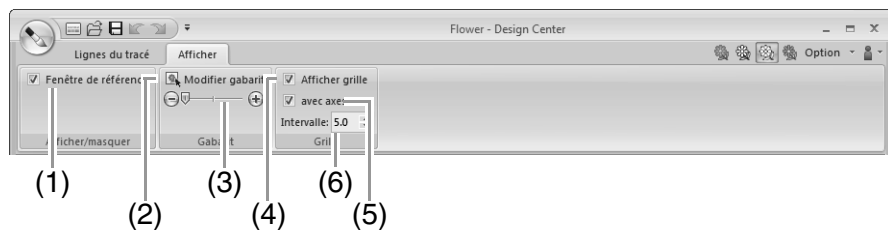

N°	Menu	Référence	N°	Menu	Référence
1	Fenêtre de référence	p. 202	4	Afficher grille	p. 204
2	Modifier gabarit	p. 204	5	Afficher grille avec axes	p. 204
3	Densité de l'image d'arrière-plan	p. 204	6	Intervalle de grille	p. 204

■ Onglet Caractéristiques de broderie

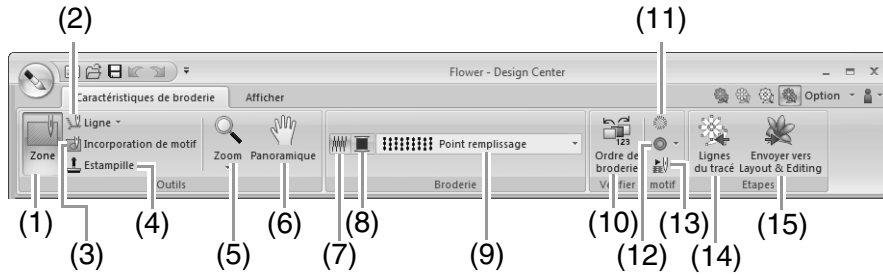

N°	Menu	Référence	N°	Menu	Référence
1	Outil Zone	p. 205	9	Type de couture	p. 207
2	Outils Ligne	p. 206	10	Ordre de broderie	p. 211
3	Outil Incorporation de motif	p. 210	11	Aperçu	—
4	Outils Estampille	p. 211	12	Aperçu réaliste	—
5	Outils Zoom	—	13	Simulateur de point	p. 211
6	Outil Panoramique	—	14	Lignes du tracé	p. 200
7	Broderie activée/désactivée	p. 207	15	Vers Layout & Editing	p. 194
8	Couleur	p. 207			

■ Onglet Afficher

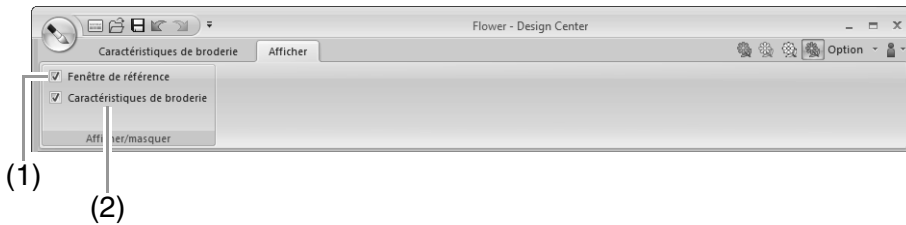

N°	Menu	Référence	N°	Menu	Référence
1	Fenêtre de référence	p. 202	2	Caractéristiques de broderie	p. 207



Design Database

Liste des menus





■ Menu Fichier

Menu	Barre d'outils	Référence	Menu	Barre d'outils	Référence
Ouverture avec Layout & Editing	—	p. 218	Configurer imprimante	—	p. 228
Importation dans Layout & Editing	—	p. 218	Aperçu d'impression	—	—
Création d'un nouveau dossier	—	p. 216	Imprimer	—	p. 228
Conversion de format	—	p. 225	Création HTML	—	p. 229
Effacer	—	p. 217	Création CSV	—	p. 229
Recherche	—	p. 224	Quitter	—	—

■ Menu Edition

Menu	Barre d'outils	Référence	Menu	Barre d'outils	Référence
Couper		p. 216	Coller		p. 216
Copier			Sélectionner tout	—	—

■ Menu Affichage

Menu	Barre d'outils	Référence	Menu	Barre d'outils	Référence
Grandes miniatures		p. 217	Propriété		p. 226
Petites miniatures			Actualisation	—	—
Détail			Barre des outils	—	p. 214
Aperçu		p. 226	Barre d'état	—	—

■ Menu Option

Menu		Barre d'outils	Référence	Menu	Barre d'outils	Référence	
Système de mesure	mm	—	p. 24	Couleur d'application	Bleu	—	p. 278
	pouces				Noir		
Link		—	p. 223		Argent		
Réglages DST		—	p. 279		Aqua		

■ Menu Aide

Menu	Barre d'outils	Référence	Menu	Barre d'outils	Référence
Manuel d'instructions	—	p. 16	A propos de Design Database	—	—
Support clientèle	—	p. 17			

Programmable Stitch Creator

Menu du bouton Application

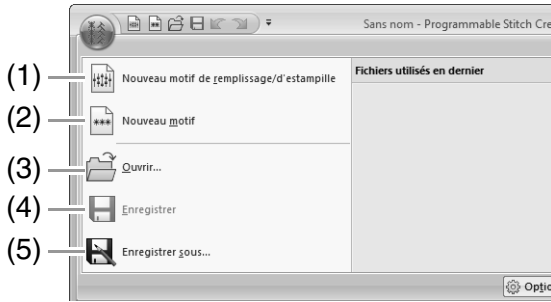

N°	Menu	Référence
1	Nouveau motif de remplissage/d'estampille	—
2	Nouveau motif	p. 239
3	Ouvrir	p. 233
4	Enregistrer	p. 246
5	Enregistrer sous	p. 246

Onglets du menu Ruban

■ Onglet Accueil

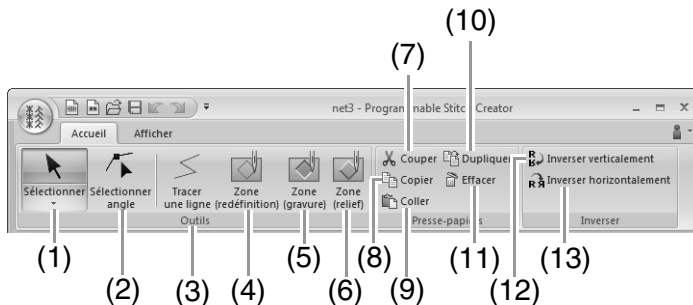

N°	Menu	Référence	N°	Menu	Référence
1	Sélectionner outil	p. 237	8	Copier	—
2	Outil Edition d'angles	p. 237	9	Coller	—
3	Outil Tracer une ligne	p. 233	10	Dupliquer	—
4	Outil Zone (redéfinition)	p. 235	11	Effacer	p. 243
5	Outil Zone (gravure)	p. 234	12	Inverser verticalement	p. 243
6	Outil Zone (relief)	p. 235	13	Inverser horizontalement	p. 243
7	Couper	—			

■ Onglet Afficher

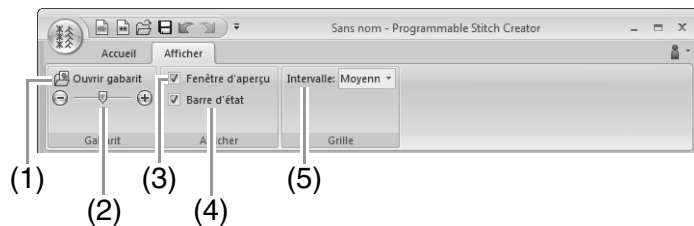

N°	Menu	Référence	N°	Menu	Référence
1	Ouvrir gabarit	p. 245	4	Afficher/masquer la barre d'état	p. 244
2	Densité de l'image d'arrière-plan	p. 245	5	Afficher grille	p. 247
3	Afficher/masquer la fenêtre d'aperçu	p. 245			

Font Creator

Menu du bouton Application



N°	Menu	Référence
1	Nouveau	p. 259
2	Ouvrir	p. 259
3	Enregistrer	p. 267
4	Enregistrer sous	p. 267

Onglets du menu Ruban

■ Onglet Accueil

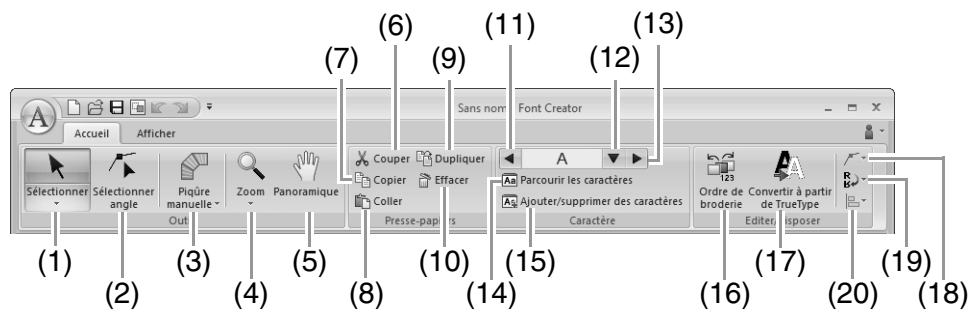

N°	Menu	Référence	N°	Menu	Référence
1	Outil Sélectionner objet	p. 263	11	Caractère précédent	p. 260
2	Outil Edition d'angles	p. 264	12	Sélectionner un caractère	p. 260
3	Outil Piqûre manuelle	p. 262	13	Caractère suivant	p. 260
4	Outil Zoom	—	14	Parcourir les caractères	p. 266
5	Outil Panoramique	—	15	Ajouter/supprimer des caractères	p. 260
6	Couper	—	16	Ordre de broderie	p. 265
7	Copier	—	17	Convertir la police TrueType en données	p. 262
8	Coller	—	18	Modification de point	p. 264
9	Dupliquer	—	19	Inverser	p. 263
10	Effacer	p. 264	20	Aligner	—

■ Onglet Afficher

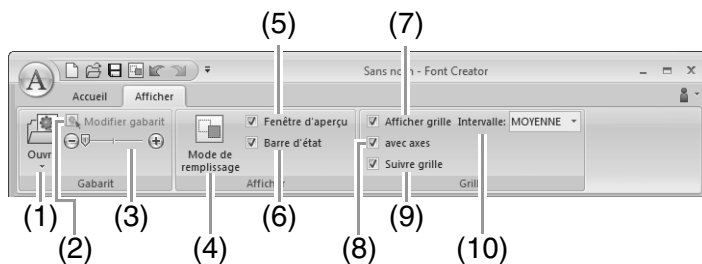

N°	Menu	Référence	N°	Menu	Référence
1	Ouvrir gabarit	p. 250	6	Afficher/masquer la barre d'état	p. 257
2	Modifier gabarit	p. 268	7	Afficher grille	p. 269
3	Densité de l'image d'arrière-plan	p. 268	8	Afficher grille avec axes	p. 269
4	Mode de remplissage	p. 268	9	Suivre grille	p. 269
5	Fenêtre d'aperçu	p. 265	10	Intervalle de grille	p. 269

Caractéristiques de broderie

Les caractéristiques de broderie de chaque type de point sont initialement définies sur leurs valeurs par défaut ; cependant, en modifiant ces réglages, vous pouvez créer des points personnalisés.

 Pour plus de détails, reportez-vous aux sections « Attributs de broderie des tracés » à la page 302 et « Attributs de broderie des parties » à la page 307.

Types de point du tracé

Point zigzag ( P.302)

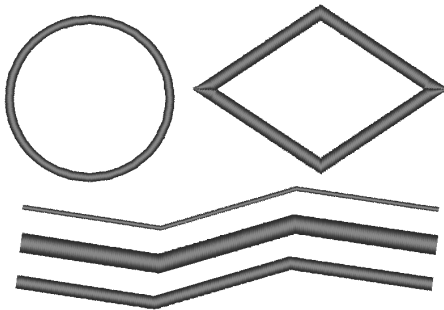

Contour piqué/Triple point ( P.302)

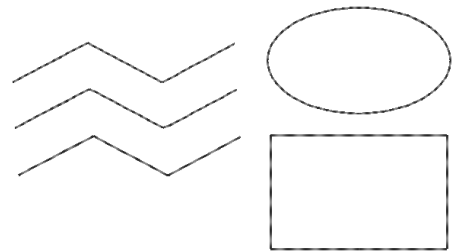

Point du motif ( P.303)

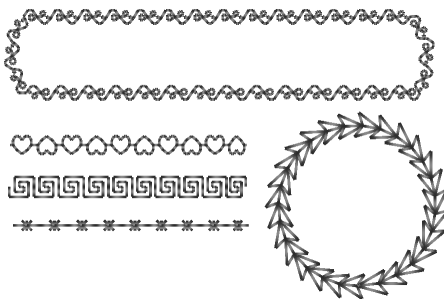

Point de tige ( P.304)



Point de chenille-mèche ( P.304)

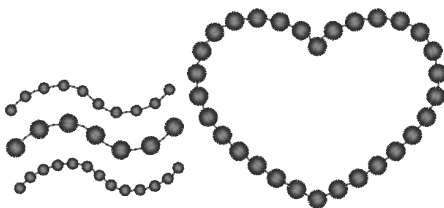

Point en E/V ( P.305)

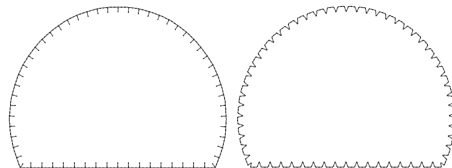

Types de broderie des parties

Plumetis (☞ P.307)



Point remplissage (☞ P.309)



Point remplissage programmable (☞ P.309)

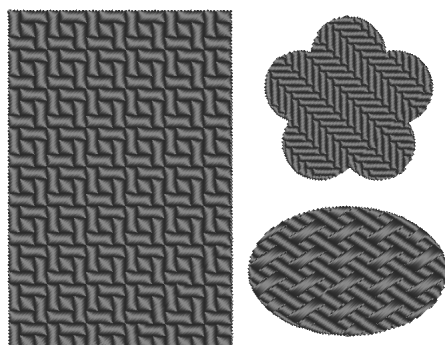

Point du motif (☞ P.313)

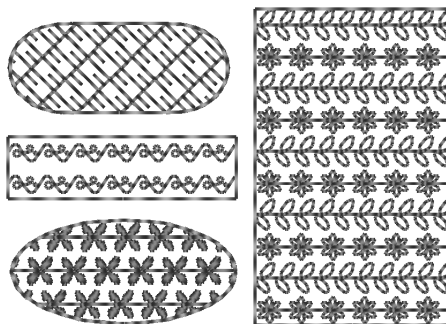

Point de croix (☞ P.314)

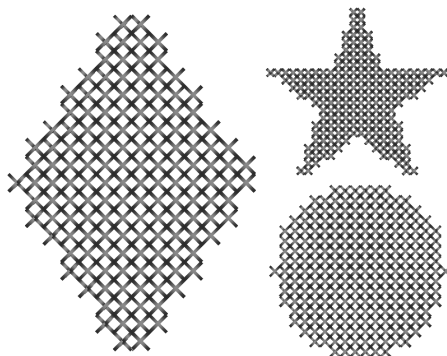

Point en cercles concentriques (☞ P.314)

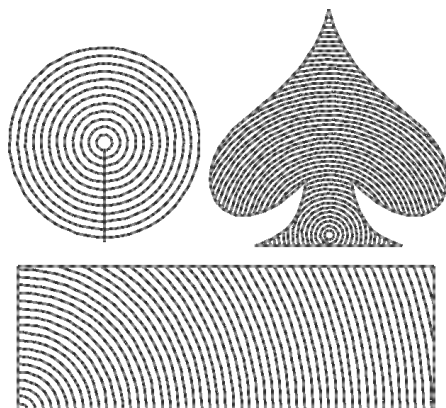

Point radial (☞ P.314)

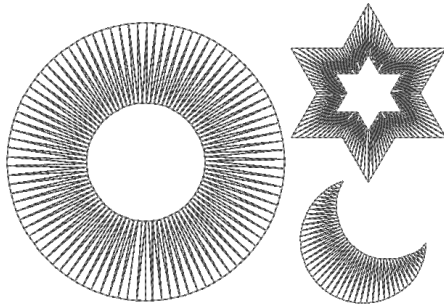

Point en spirale (☞ P.314)

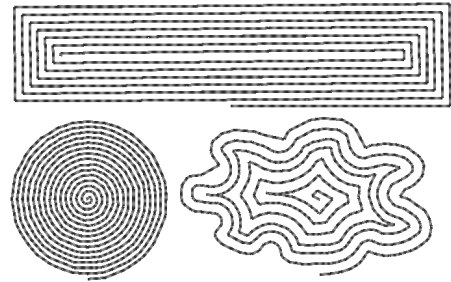

Point en serpentín (☞ P.312)

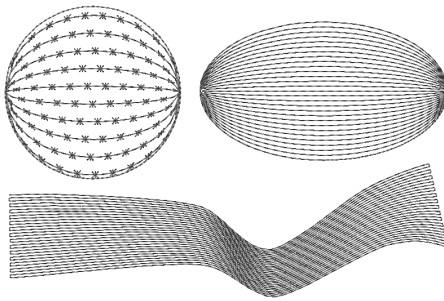

Pointillé (☞ P.314)

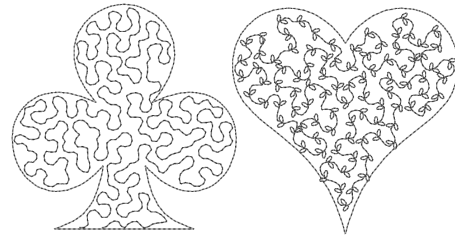







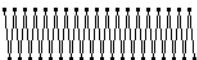
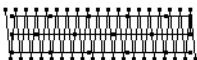

 **Mémo :**

La broderie du point remplissage programmable et du point du motif dépend du motif de point sélectionné.

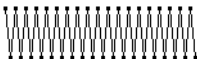

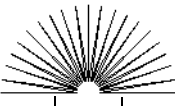
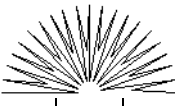

■ Attributs de broderie des tracés

Les caractéristiques disponibles varient en fonction du type de point sélectionné.

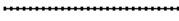

Point zigzag

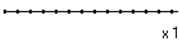
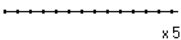
Réduire étirement	Mode désactivé 	Mode activé 
Larg. zigzag	Petit 	Grand 
Densité	Faible 	Haute 
Demi-point	Mode désactivé  L'intérieur de la broderie est dense.	Mode activé  La broderie est réglée sur une densité plus régulière.
Coins nets		
Points de connexion	Cette caractéristique de broderie n'est disponible que lorsqu'un motif de texte est sélectionné.  « Sélection de positions de points de connexion dans un motif de texte » à la page 102	





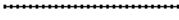







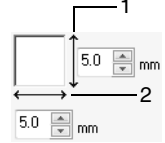
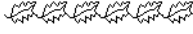

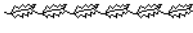

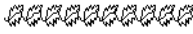

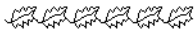

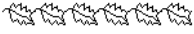



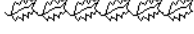

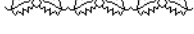

Contour piqué

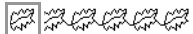
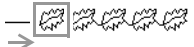
Long. point	Spécifiez la longueur d'un point.	Court 	Long 
Nombre de passages	Spécifiez le nombre de fois que le contour est cousu.	1 fois 	5 fois 
Points de connexion	Cette caractéristique de broderie n'est disponible que lorsqu'un motif de texte est sélectionné.  « Sélection de positions de points de connexion dans un motif de texte » à la page 102		

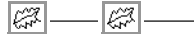









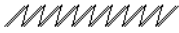

Triple point

Long. point	Spécifiez la longueur d'un point.	Court 	Long 
Points de connexion	Cette caractéristique de broderie n'est disponible que lorsqu'un motif de texte est sélectionné.  « Sélection de positions de points de connexion dans un motif de texte » à la page 102		

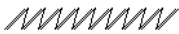
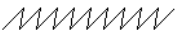











Point du motif

	<p>Sélectionnez un motif à utiliser avec le point du motif. Cliquez sur  pour afficher la boîte de dialogue Parcourir. Sélectionnez un dossier, puis choisissez le motif voulu (fichier .pmf) dans la liste des motifs qui s'affiche.</p>		
	<p>Spécifiez la taille du motif. Vous pouvez agrandir ou réduire le motif tout en conservant le rapport hauteur-largeur.</p>		
	<p>1 Hauteur (longueur verticale)</p>	<p>Spécifiez la hauteur du motif.</p>	<p>Plus petite  Plus grand </p>
	<p>2 Largeur (longueur horizontale)</p>	<p>Spécifiez la largeur du motif.</p>	<p>Court  Grand </p> <p>Court  Long </p>
<p>Conserver le rapport d'aspect</p>	<p>Lorsque cette case est cochée, le rapport hauteur/largeur du motif est conservé.</p>		
<p>Disposition H (disposition horizontale)</p>	<p>Spécifiez la disposition horizontale des motifs. Tous les motifs ou chaque motif individuellement peut être inversé horizontalement.</p>		<p> Normal </p> <p> Miroir </p> <p> Alterner </p>
<p>Disposition V (disposition verticale)</p>	<p>Spécifiez la disposition verticale des motifs. Tous les motifs ou chaque motif individuellement peut être inversé verticalement.</p>		<p> Normal </p> <p> Miroir </p> <p> Alterner </p>
<p>Décalage</p> 	<p>0,0 mm </p>		<p>Décalage : 4,5 mm </p>
<p>Espacement</p> 	<p>Petit </p>		<p>Grand </p>
<p>Long. point</p>	<p>Spécifiez la longueur d'un point.</p>		<p>Court  Long </p>
<p>Points de connexion</p>	<p>Cette caractéristique de broderie n'est disponible que lorsqu'un motif de texte est sélectionné.  « Sélection de positions de points de connexion dans un motif de texte » à la page 102</p>		
<p>Type Début/fin</p>	<p>Trait de jonction </p> <p> « Si les points d'entrée/de sortie de la broderie ont été modifiés » à la page 306</p>		<p>Tracé piqué </p>







Point de tige

Largeur	Petit 	Grand 
Espacement	Petit 	Grand 
Angle	45° 	135° 
Type de point	Triple 	Simple 
Type Début/fin	Trait de jonction   « Si les points d'entrée/de sortie de la broderie ont été modifiés » à la page 306	Tracé piqué   « Si les points d'entrée/de sortie de la broderie ont été modifiés » à la page 306
Points de connexion	Cette caractéristique de broderie n'est disponible que lorsqu'un motif de texte est sélectionné.  « Sélection de positions de points de connexion dans un motif de texte » à la page 102	

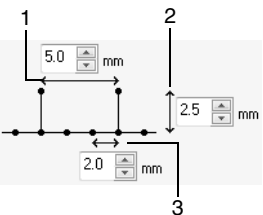
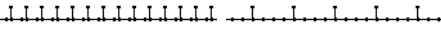
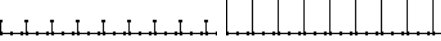
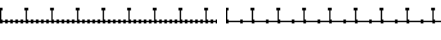
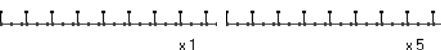
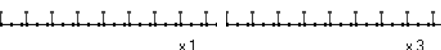
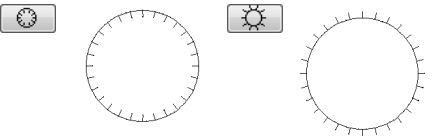
Point de chenille-mèche

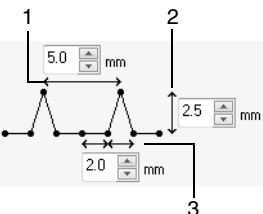
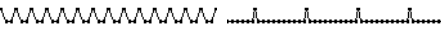
Densité	Dense 	Moyenne 	Faible 
Taille	Plus petite 	Plus grand 	
Espacement	Petit 	Grand 	
Type Début/fin	Trait de jonction   « Si les points d'entrée/de sortie de la broderie ont été modifiés » à la page 306	Tracé piqué   « Si les points d'entrée/de sortie de la broderie ont été modifiés » à la page 306	
Points de connexion	Cette caractéristique de broderie n'est disponible que lorsqu'un motif de texte est sélectionné.  « Sélection de positions de points de connexion dans un motif de texte » à la page 102		

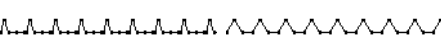
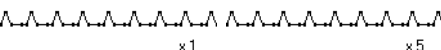
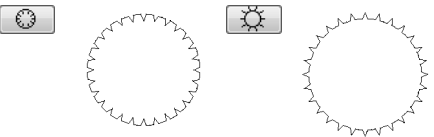
point en E/V

	Sélectionnez le point en E ou le point en V.	
Point en E		
	1 Intervalle	Petit Grand 
	2 Largeur de la piqûre	Court Long 
	3 Long. point	Petit Grand 
Nombre de passages	Spécifiez le nombre de fois que le tracé est cousu.	1 fois 5 fois 
Nombre de piqûres	Spécifiez le nombre de piqûres.	1 fois 3 fois 
Disposition		
Points de connexion	Cette caractéristique de broderie n'est disponible que lorsqu'un motif de texte est sélectionné.  « Sélection de positions de points de connexion dans un motif de texte » à la page 102	
Point en V		
	1 Intervalle	Petit Grand 
	2 Largeur de la piqûre	Court Long 
	3 Long. point	Petit Grand 
Nombre de passages	Avec le point en V, la ligne et les piqûres sont cousues le même nombre de fois.	1 fois 5 fois 
Disposition		
Points de connexion	Cette caractéristique de broderie n'est disponible que lorsqu'un motif de texte est sélectionné.  « Sélection de positions de points de connexion dans un motif de texte » à la page 102	

■ Si les points d'entrée/de sortie de la broderie ont été modifiés

Si les points d'entrée/de sortie de broderie du tracé avec le point du motif, le point de tige ou le point de chenille-mèche ont été modifiés ou optimisés, sélectionnez un réglage pour **Type Début/fin** dans les caractéristiques de broderie du tracé.

☞ « Type Début/fin » à la page 303 « Déplacement des points d'entrée/de sortie et du point central » à la page 66

Si vous avez sélectionné **Entraîner** sous **Type Début/fin**, des sauts de points sont introduits au début ou à la fin d'un motif de points (avec un point du motif, un point élastique ou un point de chenille-mèche). Si vous avez choisi **Exécuter** sous **Type Début/fin**, des points en tracé piqué suivant le tracé sont introduits au début et entre le motif de points.

Avant la modification des points d'entrée/de sortie

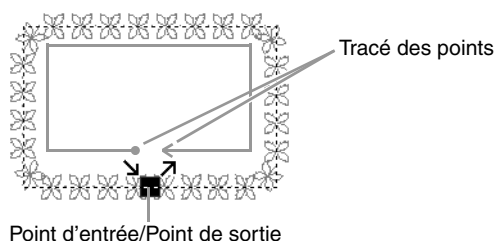

Lorsque le point d'entrée est déplacé

Entraîner

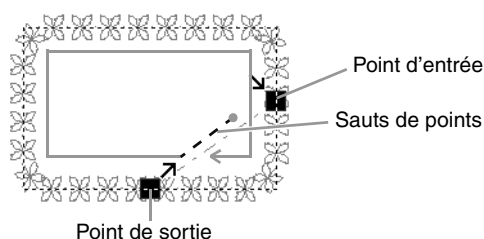

Exécuter

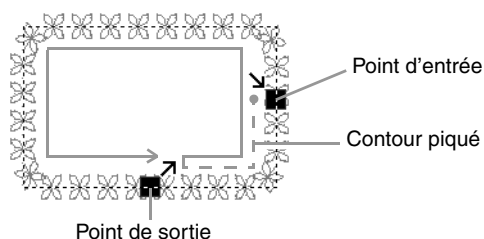

! Remarque :

- Une fois le Type Début/fin modifié, vérifiez la broderie à l'aide du simulateur de point.











☞ « Vérification de la broderie dans le simulateur de point » à la page 73





- Les motifs de broderie dans lesquels le Type Début/fin de broderie du tracé avec le point du motif ont été modifiés ou optimisés dans une application dont la version est antérieure à la version 8, sont ouverts ou ont été importés avec des sauts de points.

■ Attributs de broderie des parties

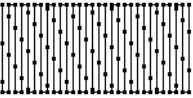
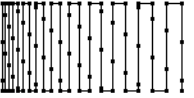
Les caractéristiques disponibles varient en fonction du type de point sélectionné.

Plumetis

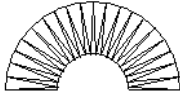
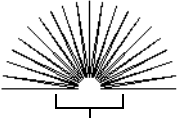
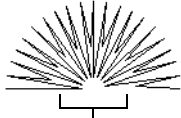
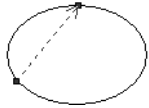
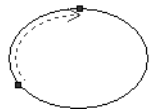
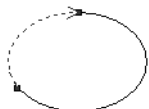
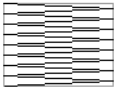
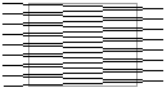
Réduire étirement	<p>Pour spécifier la couture de sous-couche, cochez cette case et définissez les réglages pour les attributs suivants.</p> <p>Spécifiez le type de couture de sous-couche.</p> <ul style="list-style-type: none"> Avec des motifs de texte et des motifs piqués manuellement Avec d'autres motifs 	
		Bord uniquement
		Partie uniquement (une seule couche de points en forme de zigzags)
	Partie uniquement (une seule couche de points en serpentin)	
	Bord et partie (une seule couche de points en forme de zigzags)	
	Partie uniquement (deux couches de points en forme de zigzags et en serpentin)	
	Simple	
	Double	
<p>Densité Sélectionnez Dense, Moyenne ou Faible pour la densité de la couture de sous-couche.</p>		
Densité		<p>Faible Haute</p>  
	<p>Dégradé Ceci ne peut pas être spécifié dans les conditions suivantes.</p> <ul style="list-style-type: none"> Le sens de la broderie est réglé sur Variable Motifs de texte et motifs piqués manuellement <p>Cliquez sur Motif pour définir le motif en dégradé.</p> <p> « Création d'un dégradé/effet homogène » à la page 46</p>	<p>Mode désactivé Mode activé</p>  









<p>Direction</p>	<p>Ceci ne peut pas être spécifié pour les motifs de texte et les motifs piqués manuellement. Constant : brode à un angle fixe. Faites glisser  ou sélectionnez une valeur pour spécifier l'angle.</p> <p>Variable : change automatiquement le sens de broderie en fonction de la forme de la partie.</p>	<p>Constant</p>  <p>Variable</p> 
<p>Demi-point</p>	<p>Pour spécifier des demi-points, cochez la case. Ceci ne peut pas être spécifié si le sens de broderie est défini sur Constant.</p>	<p>Mode désactivé Mode activé</p>  <p>L'intérieur de la broderie est dense.</p>  <p>La broderie est réglée sur une densité plus régulière.</p>
<p>Type de tracé « fait main »</p>	<p>Le réglage correspondant à l'intérieur de la zone n'est pas disponible si la case à cocher Dégradé est cochée. Ceci ne peut pas être spécifié dans les conditions suivantes.</p> <ul style="list-style-type: none"> • Le sens de la broderie est réglé sur Variable. • Motifs de texte et motifs piqués manuellement 	<p><input checked="" type="checkbox"/> À l'intérieur de la partie </p> <p><input type="checkbox"/> Le long du contour </p> <p><input type="checkbox"/> Sur le contour </p>
<p>Compensation d'étirement</p>	<p>Étire la zone de broderie dans le sens de broderie pour éviter que celui-ci ne fronce pendant la broderie.</p>	<p>Aucune compensation Compensation la plus importante</p>  
<p>Points de connexion</p>	<p>Cette caractéristique de broderie n'est disponible que lorsqu'un motif de texte est sélectionné.  « Sélection de positions de points de connexion dans un motif de texte » à la page 102</p>	



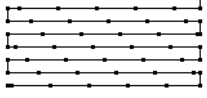

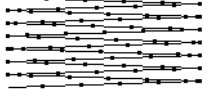
Mémo :

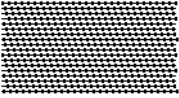
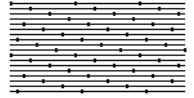
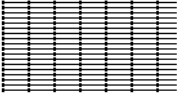
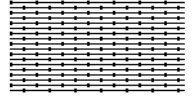
« Création manuelle de motifs de broderie de niveau professionnel (piqûre manuelle) » à la page 150

Point de remplissage

Réduire étirement	 « Plumetis » à la page 307.		
Densité			
Direction			
Type de point	Spécifiez la forme des retours de la couture. Ceci ne peut pas être spécifié si le sens de broderie est défini sur Variable.	   	
Demi-point	 « Demi-point » et « Type de tracé « fait main » » à la page 308.		
Type de tracé « fait main »			
Long. de pas	Spécifiez la longueur d'un point.	Court 	Long 
Fréquence		0% 	50% 
Compensation d'étirement	 « Compensation d'étirement » à la page 308.		
Points de connexion	Cette caractéristique de broderie n'est disponible que lorsqu'un motif de texte est sélectionné.  « Sélection de positions de points de connexion dans un motif de texte » à la page 102		

Point remplissage programmable

Réduire étirement	 « Attributs de broderie des parties » à la page 307 et 308.
Densité	
Direction	
Demi-point	
Type de tracé « fait main »	
Compensation d'étirement	
Points de connexion	Cette caractéristique de broderie n'est disponible que lorsqu'un motif de texte est sélectionné.  « Sélection de positions de points de connexion dans un motif de texte » à la page 102

remplissage programmé									
	Cliquez sur pour afficher la boîte de dialogue Parcourir . Sélectionnez un dossier, puis choisissez le motif voulu (fichier .pas) dans la liste des motifs qui s'affiche.								
	Spécifiez la taille du motif. Vous pouvez agrandir ou réduire le motif tout en conservant le rapport hauteur-largeur. <table border="0" style="width: 100%;"> <tr> <td style="text-align: center;">Plus petite</td> <td style="text-align: center;">Plus grand</td> </tr> <tr> <td style="text-align: center;"></td> <td style="text-align: center;"></td> </tr> </table>	Plus petite	Plus grand						
Plus petite	Plus grand								
	<table border="0" style="width: 100%;"> <tr> <td style="width: 30%;">1 Hauteur (longueur verticale)</td> <td>Spécifiez la hauteur du motif.</td> <td style="width: 30%; text-align: center;">Court</td> <td style="width: 30%; text-align: center;">Grand</td> </tr> <tr> <td>2 Largeur (longueur horizontale)</td> <td>Spécifiez la largeur du motif.</td> <td style="text-align: center;">Court</td> <td style="text-align: center;">Long</td> </tr> </table>	1 Hauteur (longueur verticale)	Spécifiez la hauteur du motif.	Court	Grand	2 Largeur (longueur horizontale)	Spécifiez la largeur du motif.	Court	Long
	1 Hauteur (longueur verticale)	Spécifiez la hauteur du motif.	Court	Grand					
2 Largeur (longueur horizontale)	Spécifiez la largeur du motif.	Court	Long						
<table border="0" style="width: 100%;"> <tr> <td style="width: 30%;">Conserv. le rapport d'aspect</td> <td>Lorsque cette case est cochée, le rapport hauteur/largeur du motif est conservé.</td> </tr> </table>		Conserv. le rapport d'aspect	Lorsque cette case est cochée, le rapport hauteur/largeur du motif est conservé.						
Conserv. le rapport d'aspect	Lorsque cette case est cochée, le rapport hauteur/largeur du motif est conservé.								
<table border="0" style="width: 100%;"> <tr> <td style="width: 30%;">Direction</td> <td style="text-align: center;"> </td> </tr> </table>		Direction							
Direction									
Décalage	<table border="0" style="width: 100%;"> <tr> <td style="width: 30%;">Rangée</td> <td>0%</td> <td style="text-align: center;"></td> </tr> <tr> <td rowspan="2" style="text-align: center; vertical-align: middle;">colonne</td> <td>Rang 50 %</td> <td style="text-align: center;"></td> </tr> <tr> <td>Colonne 50 %</td> <td style="text-align: center;"></td> </tr> </table>	Rangée	0%		colonne	Rang 50 %		Colonne 50 %	
	Rangée	0%							
colonne	Rang 50 %								
	Colonne 50 %								
<table border="0" style="width: 100%;"> <tr> <td style="width: 30%;">Broderie de base</td> <td colspan="2">Pour spécifier le point de base, cochez la case et définissez les réglages pour les attributs suivants.</td> </tr> </table>		Broderie de base	Pour spécifier le point de base, cochez la case et définissez les réglages pour les attributs suivants.						
Broderie de base	Pour spécifier le point de base, cochez la case et définissez les réglages pour les attributs suivants.								
Type de point	Spécifiez la forme des retours de la couture. Ceci ne peut pas être spécifié si le sens de broderie est défini sur Variable.	<table border="0" style="width: 100%;"> <tr> <td style="text-align: center;"></td> <td style="text-align: center;"></td> </tr> <tr> <td style="text-align: center;"></td> <td style="text-align: center;"></td> </tr> </table>							
Long. de pas	Spécifiez la longueur d'un point.	<table border="0" style="width: 100%;"> <tr> <td style="text-align: center;">Court</td> <td style="text-align: center;">Long</td> </tr> <tr> <td style="text-align: center;"></td> <td style="text-align: center;"></td> </tr> </table>	Court	Long					
Court	Long								
Fréquence	<table border="0" style="width: 100%;"> <tr> <td style="text-align: center;">0%</td> <td style="text-align: center;">50%</td> </tr> <tr> <td style="text-align: center;"></td> <td style="text-align: center;"></td> </tr> </table>	0%	50%						
0%	50%								

Motif



Zone sur laquelle les effets de relief ou de gravure s'appliquent

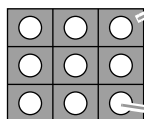

Cette zone est brodée avec les réglages de points spécifiés pour la broderie de base du point remplissage programmable.

Cette zone est brodée avec les réglages de points spécifiés par le fichier du motif.

Remarques relatives aux points de remplissage programmés et aux estampilles

Parfois, en cas de réglage du sens du point et du motif d'un point remplissage programmable ou d'une estampille, des lignes ne sont pas cousues.

Utilisez l'Affichage réaliste pour visionner le motif de point tel qu'il sera brodé. Pour une qualité d'aperçu optimale, vous pouvez réaliser des exemples de broderie des différents réglages.

Exemples de points de remplissage programmés :



Exemple 1
Sens du point : 45° (par défaut)

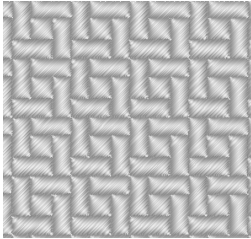

Exemple 2
Sens du point : 90°

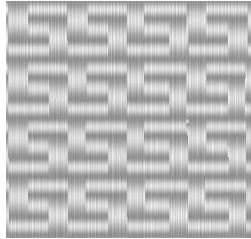

Exemple 3
Sens du point : 0°

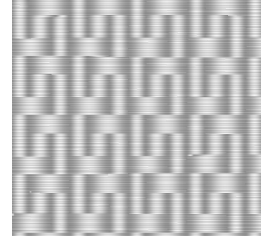











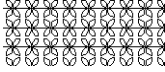
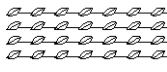

 « Modification de l'affichage du motif de broderie » à la page 72 et « Programmable Stitch Creator » à la page 231

Point en serpentín



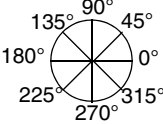

La broderie est créée pour passer sur toute la longueur des blocs.

Direction	Ceci ne peut pas être spécifié pour les motifs piqués manuellement.		
Si vous n'utilisez pas le point de motif, spécifiez les réglages pour les éléments suivants.			
Densité	Faible 	Haute 	
Long. point	Spécifiez la longueur d'un point.	Court 	Long
Fréquence	Précisez le décalage des points.	0% 	50%
Utiliser le motif	Pour utiliser un point de motif, cochez la case et spécifiez les réglages pour les attributs suivants.		
Motif Dessin1 uniquement	☞ « Point du motif » à la section « Caractéristiques de broderie des parties » page 313.		
Dessin1/Dessin2	☞ « Point du motif » à la section « Caractéristiques de broderie des tracés » page 303.		
Motif et taille des motifs de points			
Disposition H			
Disposition V			
Espacement H			
Espacement V	☞ « Point du motif » à la section « Caractéristiques de broderie des parties » à la page 313.		
Décalage de rangs			
Long. point			

Point du motif





Motif Sélectionnez le motif à utiliser pour le point de motif. <input type="button" value="Dessin1 uniquement"/>		Dessin1 uniquement 	Dessin2 uniquement 
		Dessins1 et 2 	
Dessin1/Dessin2		Spécifiez les réglages pour chaque motif.	
Motif et taille des motifs de points Conserver le rapport d'aspect Disposition H Disposition V	 « Point du motif » dans la section « Caractéristiques de broderie des tracés » à la page 303		
Décalage H (espacement horizontal) 	0,0 mm	2,5 mm	
Décalage V (espacement vertical) 	0,0 mm	2,5 mm	
Espacement H (espacement horizontal) 	Petit	Grand	
Espacement V (espacement vertical) 	Petit	Grand	
Direction			
Décalage de rangs	Plus petite	Plus grand	
Long. point	 « Point du motif » dans la section « Caractéristiques de broderie des tracés » à la page 303		

Point de croix



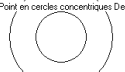
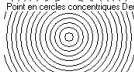
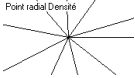
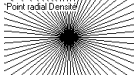

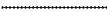
Taille	Plus petite	Plus grand
		
Nombre de fois	Simple	Triple
	 x 2	 x 6

Point en cercles concentriques, point radial et point en spirale

Pour plus de détails sur le déplacement du point central du point en cercles concentriques et du point radial, reportez-vous à la section « Déplacement du point central » à la page 67.

Densité	Point en cercles concentriques - Faible	Point en cercles concentriques - Haute
		
	Point radial - Faible	Point radial - Haute
		
	Point en spirale - Faible	Point en spirale - Haute
		
Long. point	Spécifiez la longueur d'un point.	Court  Long 

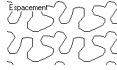
Pointillé

Long. point	Spécifiez la longueur d'un point. Ceci ne peut pas être spécifié si le point de motif est utilisé.	Court  Long 
	Les courbures sont plus douces.	Les courbures sont plus angulaires.
Espacement	Petit  Le motif est plus fin.	Grand  Le motif est plus grossier.
Utiliser le motif	Pour utiliser un point de motif, cochez la case et spécifiez les réglages pour les attributs suivants.	
Motif et taille des motifs de points	 « Point du motif » à la section « Caractéristiques de broderie des tracés » à la page 303.	
Disposition H		
Disposition V		
Décalage		
Espacement		
Long. point		









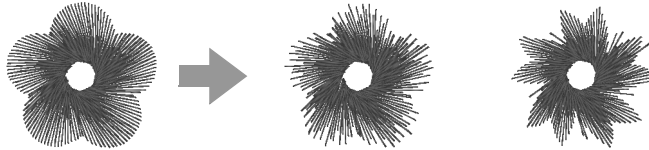

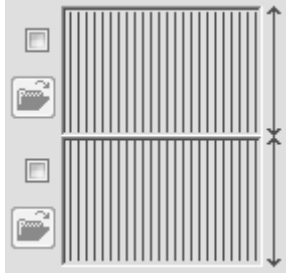
Piqûre manuelle

Si Plumetis, Point remplissage ou Motif remplis. programmé est sélectionné comme type de point des parties pour le motif piqué manuellement, il est possible de spécifier des réglages de bord biseauté.

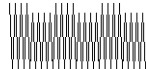
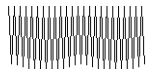
Réglages de bord biseauté non spécifiés

Réglages de bord biseauté spécifiés

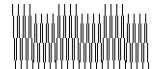

Bord biseauté	 <p>Spécifiez le bord de la broderie auquel appliquer le bord biseauté.</p> <p>Cliquez sur  pour afficher la boîte de dialogue Parcourir. Sélectionnez le motif voulu dans la liste des motifs qui s'affiche.</p>	<p>Côté supérieur du motif Pour <Dessin11></p>  <p>Côté inférieur du motif Pour <Dessin18></p> 	<p>Bord supérieur uniquement</p>  <p>Bord inférieur uniquement</p>  <p>Bords supérieur et inférieur</p> 
	<p>3.0   mm</p> <p>Spécifiez la largeur du bord biseauté</p>	<p>Court</p>  <p>Long</p> 	

Liste des polices

Texte	
001	ABCDE abcde 012345 Aa0-9&?!Àá
002	<i>ABCDE abcde</i> <i>012345</i> Aa0-9&?!Àá
003	A B C D E abcde 012345 Aa0-9&?!Àá
004	<i>ABCDE abcde</i> <i>012345</i> Aa0-9&?!Àá
005	<i>A B C D E abcde</i> <i>012345</i> Aa0-9&?!Àá
006	ABCDE abcde 012345 Aa0-9&?!Àá
007	ABCDE abcde 012345 Aa0-9&?!Àá
008	ABCDE abcde 012345 Aa0-9&?!Àá
009	A B C D E abcde 012345 Aa0-9&?!Àá
010	ABCDE abcde 012345 Aa0-9&?!Àá
011	A B C D E abcde 012345 Aa0-9&?!Àá
012	ABCDE abcde 012345 Aa0-9&?!Àá

013	ABCDE abcde 012345 Aa0-9&?!Àá
014	<i>ABCDE abcde</i> <i>012345</i> Aa0-9&?!Àá
015	A B C D E abcde 012345 Aa0-9&?!Àá
016	ABCDE abcde 012345 Aa0-9&?!Àá
017	<i>A B C D E abcde</i> <i>012345</i> Aa0-9&?!Àá
018	A B C D E A
019	<i>A B C D E</i> A
020	ABCDE abcde 012345 Aa0-9&?!Àá
021	A B C D E A
022	A B C D E abcde Aa
023	A . B . C . D . E . A
024	A B C D E A
025	A B C D E A
026	A B C D E A
027	ABCDE A
028	A B C D E A

Texte	
029	<p>ABCDE 012345</p> <p style="text-align: right;">A 0-9</p>
030	<p><i>ABCDE abcde</i> <i>012345</i></p> <p style="text-align: right;">Aa0-9&?!Ää</p>
031	<p>ABCDE abcde 012345</p> <p style="text-align: right;">Aa0-9&?!Ää</p>
032	<p>ABCDE abcde 012345</p> <p style="text-align: right;">Aa0-9&?!Ää</p>
033	<p>ABCDE abcde 012345</p> <p style="text-align: right;">Aa0-9&?!Ää</p>
034	<p>ABCDE abcde 012345</p> <p style="text-align: right;">Aa0-9&?!Ää</p>
035	<p><i>ABCDE abcde</i> <i>012345</i></p> <p style="text-align: right;">Aa0-9&?!Ää</p>
036	<p>ABCDE abcde 012345</p> <p style="text-align: right;">Aa0-9&?!Ää</p>
037	<p>ABCDE abcde 012345</p> <p style="text-align: right;">Aa0-9&?!Ää</p>
038	<p>ABCDE abcde 012345</p> <p style="text-align: right;">Aa0-9&?!Ää</p>
039	<p>ABCDE abcde 012345</p> <p style="text-align: right;">Aa0-9&?!Ää</p>
040	<p>ABCDE abcde 012345</p> <p style="text-align: right;">Aa0-9&?!Ää</p>
041	<p><i>ABCDE abcde</i> <i>012345</i></p> <p style="text-align: right;">Aa0-9&?!Ää</p>

042	<p><i>ABCDE abcde</i> <i>012345</i></p> <p style="text-align: right;">Aa0-9&?!Ää</p>
043	<p>ABCDE abcde 012345</p> <p style="text-align: right;">Aa0-9&?!Ää</p>
044	<p>ABCDE abcde 012345</p> <p style="text-align: right;">Aa0-9&?!Ää</p>
045	<p>ABCDE abcde 012345</p> <p style="text-align: right;">Aa0-9&?!Ää</p>
046	<p>ABCDE abcde 012345</p> <p style="text-align: right;">Aa0-9&?!Ää</p>
047	<p><i>ABCDE abcde</i> <i>012345</i></p> <p style="text-align: right;">Aa0-9&?!Ää</p>
048	<p>ABCDE abcde 012345</p> <p style="text-align: right;">Aa0-9&?!Ää</p>
049	<p>ABCDE abcde 012345</p> <p style="text-align: right;">Aa0-9&?!Ää</p>
050	<p><i>ABCDE abcde</i> <i>012345</i></p> <p style="text-align: right;">Aa0-9&?!Ää</p>
051	<p><i>ABCDE abcde</i> <i>012345</i></p> <p style="text-align: right;">Aa0-9&?!Ää</p>
052	<p>ABCDE abcde 012345</p> <p style="text-align: right;">Aa0-9&?!Ää</p>
053	<p><i>ABCDE abcde</i> <i>012345</i></p> <p style="text-align: right;">Aa0-9&?!Ää</p>
054	<p>ABCDE abcde 012345</p> <p style="text-align: right;">Aa0-9&?!Ää</p>

Texte	
055	ABCDE abcde 012345 <small>Aa0-9&?!Ää</small>
056	ABCDE abcde 012345 <small>Aa0-9&?!Ää</small>
057	ABCDEabcde 012345 <small>Aa0-9&?!Ää</small>
058	ABCDE abcde 012345 <small>Aa0-9&?!Ää</small>
059	ABCDEabcde 012345 <small>Aa0-9&?!Ää</small>
060	ABCDE abcde 012345 <small>Aa0-9&?!Ää</small>
061	ABCDE abcde 012345 <small>Aa0-9&?!Ää</small>
062	ABCDE abcde 012345 <small>Aa0-9&?!Ää</small>
063	<i>ABCDE abcde</i> 012345 <small>Aa0-9&?!Ää</small>
064	ABXΔE αβχδε 012345 <small>Aa0-9&?!Ää</small>
065	ABCDE abcde 012345 <small>Aa0-9&?!Ää</small>
066	ABCDE abcde 012345 <small>Aa0-9&?!Ää</small>
067	ABCDE abcde 012345 <small>Aa0-9&?!Ää</small>

068	<i>ABCDE abcde</i> 012345 <small>Aa0-9&?!Ää</small>
069	ABCDE abcde 012345 <small>Aa0-9&?!Ää</small>
070	ABCDE abcde 012345 <small>Aa0-9&?!Ää</small>
071	<i>ABCDE abcde</i> 012345 <small>Aa0-9&?!Ää</small>
072	ABCDE abcde 012345 <small>Aa0-9&?!Ää</small>
073	<i>ABCDE abcde</i> 012345 <small>Aa0-9&?!Ää</small>
074	<i>ABCDE abcde</i> 012345 <small>Aa0-9&?!Ää</small>
075	ABCDE abcde 012345 <small>Aa0-9&?!Ää</small>
076	ABCDE abcde 012345 <small>Aa0-9&?!Ää</small>
077	ABCDE abcde 012345 <small>Aa0-9&?!Ää</small>
078	ABCDE abcde 012345 <small>Aa0-9&?!Ää</small>
079	<i>ABCDE abcde</i> <i>012345</i> <small>Aa0-9&?!Ää</small>
080	<i>ABCDE abcde</i> 012345 <small>Aa0-9&?!Ää</small>

Texte	
081	ABCDE abcde 012345 Aa0-9&?!Ää
082	ABCDE abcde 012345 Aa0-9&?!Ää
083	ABCDE abcde 012345 Aa0-9&?!Ää
084	ABCDE abcde 012345 Aa0-9&?!Ää
085	ABCDE abcde 012345 Aa0-9&?!Ää
086	ABCDE abcde 012345 Aa0-9&?!Ää
087	ABCDE abcde 012345 Aa0-9&?!Ää
088	ABCDE abcde 012345 Aa0-9&?!Ää
089	ABCDE abcde 012345 Aa0-9&?!Ää
090	ABCDE abcde 012345 Aa0-9&?!Ää
091	<i>ABCDE abcde</i> <i>012345</i> Aa0-9&?!Ää
092	ABCDE abcde 012345 Aa0-9&?!Ää
093	<i>ABCDE abcde</i> <i>012345</i> Aa0-9&?!Ää

094	ABCDE abcde 012345 Aa0-9&?!Ää
095	ABCDE abcde 012345 Aa0-9&?!Ää

Petit texte	
StL 01	ABCDE abcde 012345 Aa0-9&?!Ää <small>(5-6 mm)</small>
StL 02	ABCDE abcde 012345 Aa0-9&?!Ää <small>(5-6 mm)</small>
StL 03	ABCDE abcde 012345 Aa0-9&?!Ää <small>(5-6 mm)</small>
StL 04	ABCDE abcde 012345 Aa0-9&?!Ää <small>(3-4 mm)</small>
StL 05	<i>ABCDE abcde</i> <i>012345</i> Aa0-9&?!Ää <small>(3-4 mm)</small>

Monogramme	
M _D Diamond	ABC XYZ
M _S Script	ABC XYZ

 **Mémo :**

- A Majuscules
- a Minuscules
- 0-9 Chiffres
- &?! Signes de ponctuation, parenthèses et autres symboles
- Ää Majuscules et minuscules accentuées

(5-6 mm) Taille pour le petit texte (n'apparaît que pour le petit texte)

Index

A

à partir d'images	6
Actualisation	293
affichage	
Détails	217
Grandes miniatures	217
images	142, 204
images d'arrière-plan	245
motifs de broderie	217
Petites miniatures	217
Affichage des points	72
Affichage en continu	72
Affichage réaliste	72
réglages	72
alignement	
motifs de broderie	53
Alignement horizontal	98
Alignement vertical	98
Ancrage	22
Angle de pivotement	97
annulation	
disposition du texte	99
incorporation de motif	48
aperçu	72, 226
motifs de points	245
Appliqué	59, 155
appliqué avec incorporation de motif	156
Arc	42
Aspect de l'application	278
Assistant Gabarit	115
attributs géométriques	
arcs	42
cercles	42
tracés fermés	45
tracés ouverts	45

B

Barre d'état	21
Barre d'outils Accès rapide	20, 21, 277
Barre des caractéristiques de broderie	206
Boîte de dialogue Distributeur	181
Boîte de dialogue Link	180
Bordure	127, 131, 135
Bouton Aide	20
Bouton Application	20
Bouton de broderie des parties	58
Bouton de broderie du tracé	58
Bouton de couleur des parties	207
Bouton de couleur du tracé	58
Bouton de la couleur	58, 207
Bouton Mise à jour de fenêtre	21
Bouton Option	20
Bouton Propriétés des motifs	21
broderie	161, 170
Broderie des pourtours	5

C

Câble USB	32, 178, 223
Cadre Jumbo	168
cadres à positions multiples	163

Calibrage de l'écran	24
caractéristiques	
Texte de remplacement de nom	113
caractéristiques d'estampille	62
caractéristiques de broderie	45, 153, 292
réglage	60, 192
caractéristiques de broderie des tracés	302
Caractéristiques de broderie pour le texte	102
catalogues	
fichiers CSV	229
fichiers HTML	229
impression	228
centrer	52
Cercle	42
changements de cadre	165
Changer couleur	128, 131
combinaison	
couleurs de motif	75
Compensation d'étirement	308
contour piqué	299, 302
contours	
convertis à partir de texte	101
conversion	
formats de motif de broderie	225
Conversion en points	69
Convertir	101
copie	
images	143
Copie dans cercle	4, 55
Copie en miroir	4, 55
Copier	36
Côté inverse	98
Couleur de la page de couture	127
Couleurs de fil	
ajout à des tableaux	173
création de nouvelles couleurs	173
édition	174
édition de tableaux	173
liste utilisateur	174
nouveaux tableaux	172
ordre	174
suppression de tableaux	173, 174
Couleurs de fils utilisées	131
Couleurs spéciales	59
Crayon	45
création	
nouveau tableau des couleurs de fil	173
nouveaux dossiers	216
csv	114

D

Décalage	303
Décalage H	313
Décalage V	313
Décalage vertical	97
Défaire	22, 188
Défil. auto.	73
Dégradé	46, 209
Densité max.	131
déplacement	
images	27, 142
motifs de broderie vers le centre	52

points centraux	67
points d'entrée/de sortie	66
points de couture	69
Design Center	186, 290
Design Database	293
Disposition copies	55
Données de fractionnement de point	70
Données en partie	101
dossiers	216
DST	
Format DST	279
Réglages DST	225
Dupliquer	36

E

édition	
Couleurs de fil	174
Gabarit	116, 117
objets groupés	57
ordre de broderie	75
points	64, 237
Rempl. nom	113
tableaux des couleurs de fil	173
effet homogène	6, 46
enregistrement	
différents formats	83
Gabarit	118
images	143
Liste Remplacement de nom	114
motifs de broderie	83, 212
motifs de points	246
Enregistrement en ligne	17
Entrer	
de Portrait	140
du dispositif TWAIN	140
du Fichier	139
du Presse-papiers	141
Envoyer image au Stitch Wizard	6, 120, 136
estampilles	211
Étapes	
Caractéristiques de broderie	205
Lignes du tracé	200
Tracé d'image	198
Eventail	42
exportation de motifs de broderie	83

F

Fenêtre	20
Fenêtre d'aperçu	60, 208, 245
Fenêtre de référence	74, 202
Feuille de positionnement	159
Fichier	
Nouvelle image de traits	199
Ouverture avec Layout & Editing	218
Recherche	224
fixation d'un renfort	158
Flottante	22
Fonction Link (Lien)	6, 179, 223
fonction Piqûre automatique	123
fonction Point de croix	132, 134
Fonction Rempl. nom	5, 111, 113
Font Creator	249, 297
Fusionner	49

G

Gabarit	139, 159, 245, 260
gomme	188
Grandes miniatures	217
Graver	61
gravure	61, 232
grille	90, 204, 247
Guide d'installation	16

I

images	
conversion en motifs de broderie	120, 121, 136
déplacement	142
enregistrement	143
exportation	143
redimensionnement	142
images vectorielles	81
importation	
de Design Center	82
depuis des cartes de broderie	221
fichiers .pem	196
images	139, 196
images d'arrière-plan	245
Images du Presse-papiers	141, 196
images TWAIN	140
Liste Remplacement de nom	114
motifs de broderie	80, 218
Impression	
manuel d'instructions	228
impression	
aperçu	86
catalogues	228
motifs de broderie	86
cadres à positions multiples	167
réglages	84
Imprimer et broder	6, 144
incorporation de motif	47, 210
annuler	48
informations sur les motifs	78, 226
ajout de commentaires	78
cadres à positions multiples	166
insertion	
points de couture	69
Interlettrage global	97
Interlettrage individuel	97
Interlignage	97
Intervalle des lignes	131
Inverser	36

L

Layout & Editing	26, 79, 284
Lignes du tracé	291
liste des couleurs de fil utilisateur	172
Liste des polices	5, 316
Liste Remplacement de nom	109, 112, 113
Long. de pas	309, 310
Long. point	127

M

Manuel d'instructions	16
Marquer en relief	61
Masquer	22
Masquer automatiquement	22
Menu Texte	286

Mesure	24, 71
Miroir	
Horizontal	202
Vertical	202
Mise à jour de fenêtre	21
Mise en page copies	55
mise en place	160
Mode débutant	60, 208
Mode expert	60, 208
Mode Motif	239
Mode Remplissage/estampille	233
modification	
ordre des couleurs de fil	174
Modification de l'interlettrage global	100
Modifier	142, 204
Module d'écriture de carte	31, 176
Monogrammes	105, 108
Motif décoratif	56
Motif en décalage	4, 51
Motif floral	4, 49
motifs	
sélection	75
motifs de broderie	
à partir d'images	121, 136, 139
affichage	217
ajout de commentaires	78
alignement	53
cadres à positions multiples	164
impression	167
centrer	52
conversion de formats	225
exportation	83
importation	218
informations	78, 226
organisation	216
ouverture	218
regroupement	57
motifs de points	
aperçu	245
enregistrement	246
N	
Niveau de zoom	21
nombre de sauts	279
Nombre de sauts par fil	77, 89, 274, 279
Nombre maximum de couleurs	123, 128, 134
NON DEFINI	59
Nouveau	79
Nouvelle image de traits	199
Nouvelles données de Figure	201
O	
optimisation	
changements de cadre	165
points d'entrée/de sortie	67
Option	
Éditer Tableau des fils utilisateur	172
Propriétés des motifs	166
Option Couleur	128, 131
Option de couture	127, 131
Options	277
ordre de broderie	75, 211
édition	75
organisation des motifs de broderie	216
Orientation texte	98
Outil Gomme	188

ouverture	
fichier .pes	79
fichier Layout & Editing	79
fichiers .pem	196
images	139, 196
images d'arrière-plan	245
Images du Presse-papiers	141, 196
images TWAIN	140
motifs de broderie	82, 218
motifs de points	233
nouveau motif de point	239
nouvelle zone de création	79
nouvelles images de figures	196, 201
nouvelles images de traits	196, 199
Ovale	41

P

Panoramique	71, 188
parties à partir de données de point	69
Petit texte	104
Piqûre automatique	
Paramètres	123
Piqûre manuelle	315
plumetis	300, 307
Point arrière	134
point central	67
Point de chenille-mèche	4, 299, 304
point de croix	300, 314
point de début/fin	306
Point de tige	4, 299, 304
point du motif	299, 300, 303, 313
point en cercles concentriques	300, 314
point central	67
point en E/V	299, 305
point en serpentín	301, 312
point en spirale	301, 314
Point photo 1	124
Couleur	124
Paramètres	127, 131, 134
Point photo 2	129
Couleur	131
Paramètres	131
point radial	301, 314
point central	67
point remplissage	300, 309
Point remplissage programmable	309
point zigzag	299, 302
Pointillé	301, 314
points	
édition	64, 237
points d'entrée/de sortie	
déplacement	66
optimisation	67
Points de connexion	102, 302
points de couture	
déplacement	69
insertion	69
suppression	69
points faits main	150
Points par partie	69
Polices personnalisées	95
Polices TrueType	96
portraits	140
Pourtour	101
Programmable Stitch Creator	231, 295
Propriété	78
Propriété du fichier	226

Propriétés de la zone de création	87, 90, 163, 201
Propriétés des motifs	78
R	
Radiale	42
recherche	224
Recherche de mises à jour	18
Rectangle	41
redimensionnement	
images	142
Redimensionnement de motifs	53, 237, 243, 263
Réduire étirement	302, 307
Refaire	22
Réglage des motifs	87, 201
Règle	90
Régler l'image	137
regroupement de motifs de broderie	57
relief	61, 232
renfort	158
Répartir les points par couleur	70
Rotation	54, 202
Ruban	20
S	
Sauts de points	274
Sélect. parmi candidats	128
Sélecteur de la taille du texte	96
Sélecteur de police	95
Sélecteur des types de point	59, 207
Sélecteur des types de point des parties	207
Sélecteur des types de point du tracé	58
sélection	
couleurs	68, 128, 131
motifs	52, 75
tous les motifs de broderie	52
zone de broderie	88
Sélection manuelle	128
sens de broderie	
point remplissage programmable	311
Simulateur de point	21, 73
Sortir	
Gabarit	116, 118
vers Fichier	143
vers Presse-papiers	143
Support clientèle	17
Support USB	177, 222
suppression	
couleurs de fil de tableaux	174
points de couture	69
tableaux des couleurs de fil	173
Supprimer les superpositions	48
T	
Tableau des fils	128, 131
Taille de la zone de création	87, 90, 201
cadres à positions multiples	163
Texte	
Arranger sur ligne directrice	98
Convertir en objet de pourtour	101
Désolidariser de ligne directrice	99
Edition de texte	94
Régler caractéristiques	95
Régler des caractéristiques des polices	
TrueType	97
touche d'accès	23
Touches de raccourci	278
tracé	
portrait	140
traits fracturés	43
Tracé d'image	290
Transfert	31, 176, 179, 219
Triple point	302
Type d'image	127
Type de machine	87, 201, 214
U	
Unité	24
unités de mesure	24, 204
V	
vérification	
broderie	73
ordre de broderie	75
Verrouillage	76
Volet Attributs de texte	20
Volet Caractéristiques de broderie	20
Volet Couleur	20
Volet Ordre de broderie	20
W	
wmf	81
Z	
zone de broderie	164, 169
Zoom	71

