

brother®

*Graag voor gebruik lezen*



PE-DESIGN

Borduurwerk editing software



---

# Installatiegids



# Lees eerst het volgende voordat u het cd-rompakket opent

Hartelijk dank voor de aanschaf van deze software. Lees de onderstaande Productovereenkomst die van toepassing is op dit product goed door voordat u het cd-rompakket voor deze software opent. Gebruik deze software alleen als u akkoord gaat met de voorwaarden van deze overeenkomst. Wanneer u het cd-rompakket opent, gaat u akkoord met de gebruiksvoorwaarden. Dit product kan niet worden geretourneerd nadat het is geopend.

## Productovereenkomst

- 1) Algemene voorwaarden  
Dit is een overeenkomst tussen u (de eindgebruiker) en ons bedrijf voor dit product.
- 2) Gebruik van dit product  
U mag dit product op slechts één computer installeren en gebruiken.
- 3) Beperkingen met betrekking tot duplicatie  
U mag dit product niet dupliceren, behalve voor back-updoeleinden.
- 4) Beperkingen met betrekking tot modificatie  
U mag dit product op geen enkele wijze modificeren of disassembleren.
- 5) Beperkingen met betrekking tot overdracht  
Deze software mag niet worden overgedragen op derden of op enige andere wijze worden gebruikt door derden.
- 6) Garantie  
Wij aanvaarden geen verantwoordelijkheid voor uw keuze voor of gebruik van dit product, noch voor enige schade die mogelijk voortvloeit uit het gebruik ervan.
- 7) Overige  
Dit product is auteursrechtelijk beschermd.

Gedeelten van dit product zijn gemaakt met technologie van Softfoundry International Pte. Ltd.

# Inhoudsopgave

<b>Inhoudsopgave.....</b>	<b>1</b>
<b>Voor gebruik.....</b>	<b>2</b>
Inleiding.....	2
Inhoud van het pakket.....	2
Optionele benodigdheden.....	3
Hoofdonderdelen.....	3
Installatie.....	4
Lees dit voorafgaand aan de installatie.....	4
Installatieprocedure.....	4
Systeemvereisten.....	5
[STAP 1] De software installeren.....	6
[STAP 2] Een upgrade van de USB-kaartschrijfmodule uitvoeren (alleen voor klanten voor een upgrade).....	10
Controleren op nieuwe versies van het programma.....	12
Technische dienst.....	13
Online registratie.....	13
Software verwijderen.....	13

## Inleiding

### Inhoud van het pakket

Controleer of de volgende artikelen in het pakket zitten. Als iets ontbreekt of is beschadigd, neemt u contact op met uw erkende dealer of met de Brother-klantenservice.

#### ■ Versie 8 (volledige versie):

USB-kaartschrijfmodule

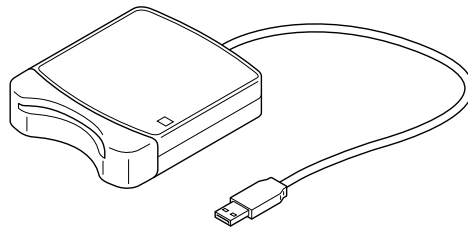

Cd-rom



Originele kaart



Installatiegids



Gebruiksaanwijzing (basis)



Sjabloon

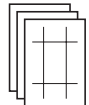

Bevat de software en de Gebruiksaanwijzing (basis en gevorderd/PDF-versie).

#### ■ Versie 8 als upgrade voor versie 5, 6 of 7:

Cd-rom



Installatiegids



Gebruiksaanwijzing (basis)



Sjabloon

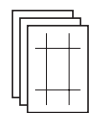

Bevat de software en de Gebruiksaanwijzing (basis en gevorderd/PDF-versie).



#### Memo:

*In de Gebruiksaanwijzing (basis) worden basisbewerkingen voor PE-DESIGN 8 beschreven. In aanvulling op de Gebruiksaanwijzing (basis) worden in de Gebruiksaanwijzing (PDF-versie) bewerkingen voor specifieke applicaties beschreven.*



#### Opmerking:

*De USB-kaartschrijfmodule en de originele kaart worden niet meegeleverd in het upgradepakket voor versie 5, 6 of 7.*

## Optionele benodigdheden

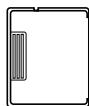

Originele kaart



**Opmerking:**

*De enige originele kaarten die u kunt gebruiken met deze USB-kaartschrijfmodule zijn de meegeleverde kaart of optionele originele kaarten van hetzelfde type.*



**Memo:**

*U kunt extra blanco originele kaarten aanschaffen bij uw erkende dealer.*

## Hoofdonderdelen

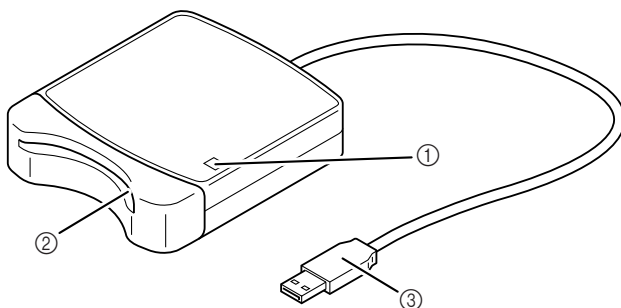

- ① LED-indicator  
Deze indicator gaat branden wanneer u het apparaat inschakelt en knippert wanneer de USB-kaartschrijfmodule communiceert met de computer.
- ② Kaartsleuf  
Plaats hierin een originele kaart/borduurkaart.
- ③ USB-stekker  
Sluit deze aan op de computer.



**Opmerking:**

*Verwijder nooit een originele kaart en maak nooit de USB-kabel los wanneer deze indicator knippert.*



**Memo:**

- *Aangezien de USB-kaartschrijfmodule van stroom wordt voorzien via de USB-verbinding met de computer, is geen netsnoer of aan-uitschakelaar aanwezig.*
- *Bescherm originele kaarten tegen vocht, direct zonlicht, statische elektriciteit en hevige schokken. Buig de kaarten niet.*

# Installatie

## Lees dit voorafgaand aan de installatie

- Voordat u begint met de installatie moet u controleren of de computer voldoet aan de systeemvereisten.
- Als u de software wilt installeren op een Windows<sup>®</sup>-besturingssysteem, moet u zich aanmelden als beheerder. Raadpleeg de Windows-handleiding voor meer informatie over het aanmelden als beheerder.
- De installatieprocedure wordt beschreven voor Windows Vista<sup>®</sup>. De procedure en dialoogvensters voor andere besturingssystemen kunnen enigszins afwijken.
- Als u de installatie annuleert voordat deze is voltooid of als u de procedure niet volgens de beschrijving uitvoert, wordt de software niet juist geïnstalleerd.
- Verwijder de cd-rom niet uit het cd-romstation van de computer terwijl de installatie wordt uitgevoerd. Verwijder de cd-rom nadat de installatie is voltooid.
- Voordat u de computer inschakelt, moet u de USB-kaartschrijfmodule loskoppelen.
- Als u een upgrade van de USB-kaartschrijfmodule wilt uitvoeren, moet u verbinding kunnen maken met internet. Als u geen verbinding kunt maken met internet, neemt u contact op met uw erkende dealer of met de Brother-klantenservice.
- Als u geen upgrade van de USB-kaartschrijfmodule uitvoert, kunt u deze alleen gebruiken voor het beperkte aantal keren dat u de software kunt gebruiken. Als u een upgrade van de USB-kaartschrijfmodule wilt uitvoeren, moet u STAP 2 op pagina 10 uitvoeren.

## Installatieprocedure

De installatieprocedures voor de volledige versie en voor een upgrade van de software verschillen van elkaar. Zorg dat u hieronder de juiste installatieprocedure uitvoert.

### ■ Versie 8.0 (volledige versie) installeren

 “[STAP 1] De software installeren” op pagina 6

### ■ Upgrade voor versie 5, 6 of 7 uitvoeren

 “[STAP 1] De software installeren” op pagina 6

 “[STAP 2] Een upgrade van de USB-kaartschrijfmodule uitvoeren (alleen voor klanten voor een upgrade)” op pagina 10

## Systemeisen

Voordat u de software op uw computer installeert, moet u controleren of de computer voldoet aan de volgende minimumvereisten.

Computer	IBM-pc of compatibele computer
Besturingssysteem	Windows® 2000, Windows® XP, Windows Vista®
Processor	Pentium III 800 MHz of hoger
Geheugen	128 MB (1 GB of meer wordt aanbevolen)
Vrije ruimte op vaste schijf	200 MB
Monitor	XGA (1024 x 768), 16-bits kleuren of hoger
Poort	1 beschikbare USB-poort
Printer	Een grafische printer die door uw systeem wordt ondersteund (indien u afbeeldingen wilt afdrukken)
Cd-romstation	Vereist voor installatie



### Opmerking:

- De USB-kaartschrijfmodule wordt van stroom voorzien via de USB-verbinding. Sluit de USB-kaartschrijfmodule aan op een USB-poort op de computer of op een USB-hub die de kaartschrijfmodule van voldoende stroom kan voorzien. Als u de kaartschrijfmodule niet op deze manier aansluit, werkt deze mogelijk niet goed.
- Dit product werkt mogelijk niet goed met sommige computers en USB-uitbreidingskaarten.

## [STAP 1] De software installeren

In dit gedeelte wordt beschreven hoe u de applicatiesoftware installeert.



### Opmerking:

- Als u de installatie onderbreekt of niet volgens de beschrijving uitvoert, wordt de software niet juist geïnstalleerd.
- Voordat u de computer inschakelt, moet u controleren of de USB-kaartschrijfmodule is **LOSGEKOPPELD**.
- Als u de software wilt installeren, moet u zich aanmelden als beheerder. Als u niet bent aangemeld als beheerder, wordt u in Windows Vista® mogelijk gevraagd om het wachtwoord voor de Administrator-account (Administrators). Typ het wachtwoord om door te gaan met de procedure.

1. Plaats de meegeleverde cd-rom in het cd-romstation van de computer.

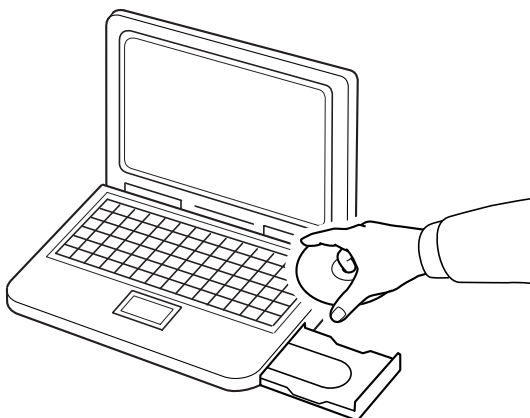

### ■ Voor gebruikers van Windows® XP of Windows® 2000

→ Na enkele ogenblikken wordt automatisch het dialoogvenster **Taal voor de installatie kiezen** weergegeven.

Ga door met stap **3.** op pagina 8.



### Memo:

**Als het installatieprogramma niet automatisch wordt gestart:**

- 1) Klik op de knop **Start**.
- 2) Klik op **Uitvoeren**.

→ Het dialoogvenster **Uitvoeren** wordt weergegeven.

- 3) Typ het volledige pad naar het installatieprogramma en klik vervolgens op **OK** om het installatieprogramma te starten.

Voorbeeld: `D:\setup.exe` (waarbij "D:" de naam van het cd-romstation is).



## ■ Alleen voor gebruikers van Windows Vista®

→ Na enkele ogenblikken wordt automatisch het dialoogvenster **Automatisch afspelen** weergegeven.



### Memo:

*Als het dialoogvenster Automatisch afspelen niet automatisch wordt gestart:*

- 1) *Klik op de knop Start.*
- 2) *Klik op **Alle programma's** → **Bureau-accessoires** → **Uitvoeren**.*  
→ Het dialoogvenster **Uitvoeren** wordt weergegeven.
- 3) *Typ het volledige pad naar het installatieprogramma en klik vervolgens op **OK** om het installatieprogramma te starten.*  
*Voorbeeld: D:\setup.exe (waarbij "D:" de naam van het cd-romstation is).*

## 2. Klik op **setup.exe uitvoeren**.

→ Na enkele ogenblikken wordt automatisch het dialoogvenster **Taal voor de installatie kiezen** weergegeven.

3. Selecteer de **gewenste taal** en klik vervolgens op **OK**.

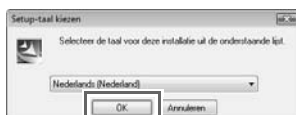

→ De InstallShield-wizard wordt gestart en het eerste dialogvenster wordt weergegeven.

4. Klik op **Volgende** om door te gaan met de installatie.

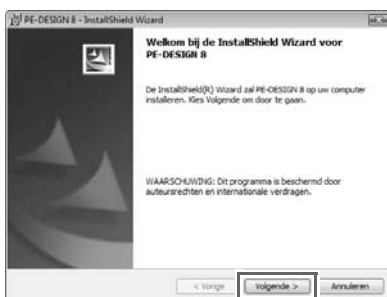

→ Er wordt een dialogvenster weergegeven waarin u de map kunt selecteren waarin de software wordt geïnstalleerd.

5. Controleer de locatie van de installatie en klik vervolgens op **Volgende**.

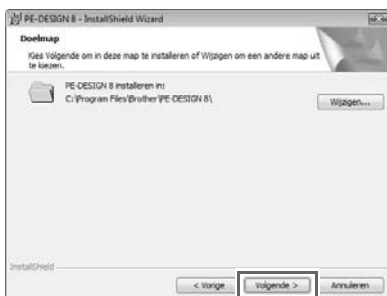

**Memo:**

• **Als u de applicatie in een andere map wilt installeren:**

- 1) Klik op **Wijzigen**.
- 2) Selecteer het station en de map in het dialogvenster **Huidige doelmap wijzigen** dat wordt weergegeven. (Typ zo nodig de naam van een nieuwe map.)
- 3) Klik op **OK**.  
→ De geselecteerde map wordt weergegeven in het dialogvenster **Doelmap** van de InstallShield-wizard.
- 4) Klik op **Volgende** om de applicatie te installeren in de geselecteerde map.

→ Er wordt een dialogvenster weergegeven waarin wordt aangegeven dat de voorbereidingen voor de installatie zijn voltooid.

6. Klik op **Installeren** om de applicatie te installeren.

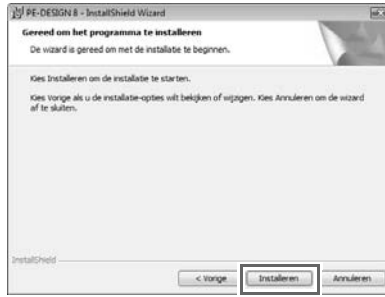

→ Het dialoogvenster **Gebruikersaccountbeheer** wordt weergegeven.

7. Klik op **Toestaan**.



## Memo:

*Dit dialoogvenster wordt niet weergegeven in Windows® XP en Windows® 2000. Ga door met de volgende stap.*

→ Wanneer de installatie is voltooid, wordt het volgende dialoogvenster weergegeven.

8. Klik op **Voltooien** om de installatie van de software te voltooien.



## Opmerking:

*Met deze procedure wordt automatisch ook het stuurprogramma voor de kaartschrijfmodule geïnstalleerd. U kunt de kaartschrijfmodule nu aansluiten op de computer. Controleer of PE-DESIGN 8 juist wordt gestart.*

## Memo:

*Als een dialoogvenster wordt weergegeven waarin u wordt gevraagd de computer opnieuw op te starten, moet u de computer opnieuw opstarten.*

## [STAP 2] Een upgrade van de USB-kaartschrijfmodule uitvoeren (alleen voor klanten voor een upgrade)

In dit gedeelte wordt beschreven hoe u een upgrade van de USB-kaartschrijfmodule naar versie 8 uitvoert. Gebruikers die een upgrade voor versie 5, 6 of 7 uitvoeren, moeten een upgrade van de kaartschrijfmodule uitvoeren. Nadat u versie 8 hebt geïnstalleerd, volgt u onmiddellijk de onderstaande procedure om de upgrade van de kaartschrijfmodule naar versie 8 uit te voeren.

### Opmerking:

- Als u een upgrade van de USB-kaartschrijfmodule wilt uitvoeren, moet u verbinding kunnen maken met internet. Als u geen verbinding kunt maken met internet, neemt u contact op met uw erkende dealer of met de Brother-klantenservice.
- Mogelijk kunt u de upgrade niet uitvoeren als een firewall is ingeschakeld. Schakel de firewall uit en probeer de bewerking vervolgens opnieuw uit te voeren.

1. Start Layout & Editing.  
→ Het onderstaande dialoogvenster wordt weergegeven.
2. Klik op **Upgrade nu** om de upgrade te starten.



→ De Upgrade-wizard wordt gestart en het eerste dialoogvenster wordt weergegeven (zie onder).

3. Klik op **Volgende**.



4. Typ de 15-cijferige product-ID die u vindt op het etiket op het cd-romhoesje en klik vervolgens op **Volgende**.



### Opmerking:

- Als u de product-ID onjuist invoert, wordt het bericht "De beschermings-ID is onjuist. Controleer of u geen typfouten maakt." weergegeven.
- De hoofdletters "I" en "O" worden niet gebruikt in de product-ID.
- Elke product-ID is geldig voor slechts één USB-kaartschrijfmodule. Een product-ID die al is gebruikt, kan niet met een andere USB-kaartschrijfmodule worden gebruikt.

→ De ingevoerde product-ID en het serienummer dat automatisch is opgehaald van de USB-kaartschrijfmodule worden weergegeven.

5. Klik op **Volgende** om via internet toegang te krijgen tot onze server en de upgradesleutel op te halen.

Upgrade-wizard voor Card Writer-module

Verzend de noodzakelijke informatie online om de sleutel aan te schaffen.  
De volgende twee codes zullen u worden toegezonden.

1. Bescherings-ID upgrade-cd  
AAAAA . AAAAA . AAAAA

2. Serienummer van de Card Writer-module (Automatisch gevonden)  
AGG999989

Controleer of u verbinding hebt met Internet.  
Klik op de knop Volgende om de gegevens te zenden en de sleutel automatisch aan te schaffen.

< Vorige Volgende > Annuleren



**Opmerking:**

*Als u een firewall gebruikt, stelt u deze zo in dat u tijdelijk toegang tot internet hebt wanneer u de upgradesleutel ophaalt.*

→ Als de upgradesleutel is opgehaald, wordt het onderstaande dialoogvenster weergegeven.

6. Klik op **Volgende** om de upgrade van de USB-kaartschrijfmodule te starten.

Upgrade-wizard voor Card Writer-module

De aanschaf van de sleutel is met succes voltooid.  
Klik op de knop Volgende om de upgrade van de Card Writer-module te starten.

< Vorige Volgende > Annuleren

→ Als de upgrade is voltooid, wordt het onderstaande dialoogvenster weergegeven.

7. Klik op **Voltoeien**.

Upgrade-wizard voor Card Writer-module

De upgrade van de kaartschrijfmodule is voltooid.  
We wensen u veel plezier met PE-DESIGN 8.

Voltoeien



**Opmerking:**

*Als een waarschuwing wordt weergegeven, volgt u de aanwijzingen op het scherm.*

## Controleren op nieuwe versies van het programma

Klik op **Help** in Layout & Editing en vervolgens op **Zoeken naar beschikbare updates**.

Er wordt gecontroleerd of u de nieuwste versie van de software gebruikt.

Als onderstaand bericht wordt weergegeven, gebruikt u de nieuwste versie van de software.

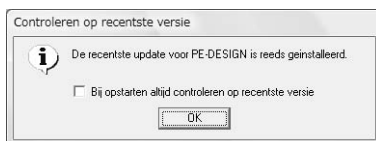

Als onderstaand bericht wordt weergegeven, gebruikt u niet de nieuwste versie van de software. Klik op **Ja** en download vervolgens de nieuwste versie van de software van de website.



### **Opmerking:**

- *U kunt deze functie niet gebruiken als de computer niet met internet is verbonden.*
- *Mogelijk kunt u niet controleren op de nieuwste versie als een firewall is ingeschakeld. Schakel de firewall uit en probeer de bewerking vervolgens opnieuw uit te voeren.*

### **Memo:**

*Als het selectievakje **Bij opstarten altijd controleren op recentste versie** is ingeschakeld, wordt bij het opstarten gecontroleerd of u de nieuwste versie van de software gebruikt.*

## Technische dienst

Neem contact op met de Technische dienst wanneer u problemen ondervindt. Op de website (<http://www.brother.com/>) kunt u de Technische dienst in uw regio vinden. Als u de FAQ en informatie over software-updates wilt bekijken, bezoekt u Brother Solutions Center (<http://solutions.brother.com/>).



### Opmerking:

Zorg voor het volgende voordat u de website bezoekt:

- 1) Uw Windows®-besturingssysteem is bijgewerkt met de laatste update.
- 2) U hebt het merk en modelnummer van uw computer en de versie van uw Windows®-besturingssysteem bij de hand.
- 3) U hebt informatie over mogelijke foutberichten bij de hand.  
Met deze informatie kunnen uw vragen sneller worden afgehandeld.

## Online registratie

Als u bericht wilt ontvangen over upgrades en andere belangrijke informatie, zoals toekomstige productontwikkelingen en eventuele verbeteringen, kunt u uw product online registreren via een eenvoudige registratieprocedure.

Klik op **Online registratie** in het menu **Help** van Layout & Editing om de geïnstalleerde webbrowser te starten en open de registratiepagina van onze website.

<http://www.brother.com/registration/>



### Memo:

Online registratie is misschien niet mogelijk in sommige landen.

## Software verwijderen

1. Klik op de knop  in de taakbalk en klik vervolgens op **Configuratiescherm**.
2. Klik in het Configuratiescherm op **Een programma verwijderen** onder **Programma's en onderdelen**.
3. Selecteer deze software in het venster **Programma's en onderdelen** en klik vervolgens op **Verwijderen**.



### Memo:

- De verwijderingsprocedure is beschreven voor Windows Vista®.
- In Windows® 2000 klikt u op **Instellingen** in het menu **Start** en klikt u vervolgens op **Configuratiescherm**. Dubbelklik op **Software** in het **Configuratiescherm** dat wordt weergegeven.
- In Windows® XP klikt u op de knop **Start** en vervolgens op **Configuratiescherm**. Dubbelklik op **Software**. Selecteer deze software en klik vervolgens op **Verwijderen**.

