

커버스티치 재봉기 작동설명서

제품 코드: 884-500

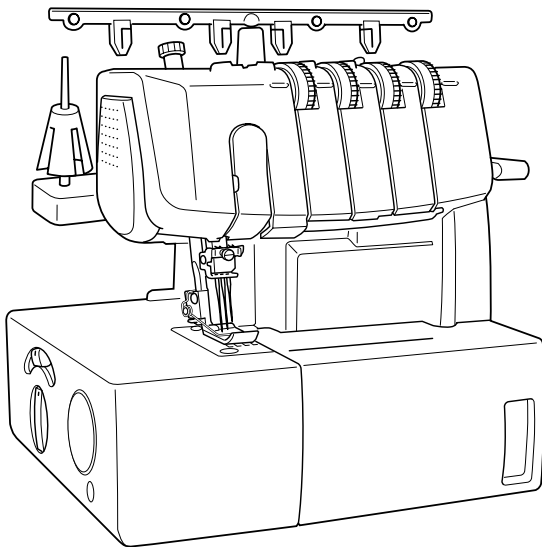

목차: 한국어

중요 안전 수칙	i
I. 부품의 이름과 기능	1
II. 실 끼우기 전 준비	6
III. 실 끼우기	7
IV. 스티치 유형	9
트라이 커버스티치	9
2바늘 3실 커버스티치	10
체인스티치 재봉	12
V. 재봉하기	13
VI. 유지 관리	17
VII. 재봉기 사양	17

<http://solutions.brother.com>을 방문하시면 제품 지원과 잦은 질문(FAQ)의 답변을 얻으실 수 있습니다.

중요 안전 수칙

재봉기를 사용할 때 아래 내용을 포함한 기본적인 안전 주의 사항을 항상 준수해야 합니다. 사용 전에 모든 수칙을 읽어 보세요.

위험

감전 위험.

1. 플러그를 꽂아 둔 채로 재봉기에서 자리를 비워서는 안 됩니다. 사용 후와 청소 전에는 항상 전기 콘센트에서 플러그를 뽑으세요.
2. 전구를 교체하기 전에는 항상 플러그를 뽑으세요. 같은 종류의 15와트 전구로 교체하세요.

경고

화상, 화재, 감전, 부상 위험.

1. 장난감으로 사용하지 마세요. 어린이가 재봉기를 사용하거나 근처에 있을 때는 세심한 주의가 필요합니다.
2. 이 설명서에 나온 용도뿐만 사용하지 마세요. 이 설명서에 나온 제조업체 권장 부속물만 사용하세요.
3. 코드나 플러그가 손상되었을 때, 정상 작동하지 않을 때, 떨어지거나 손상되었을 때, 물에 빠졌을 때에는 절대 재봉기를 작동하지 마세요. 가장 가까운 공인 대리점이나 서비스 센터에 맡겨 검사, 수리, 전기적·기계적 조정을 받으세요.
4. 절대 공기구를 막은 채로 재봉기를 작동하지 마세요. 재봉기 통풍구와 발판에 실밥, 먼지, 자투리 천이 쌓이지 않게 하세요.
5. 절대 틈새와 구멍에 물건을 떨어뜨리거나 삽입하지 마세요.
6. 야외에서 사용하지 마세요.
7. 에어로졸(스프레이) 제품이 사용되거나 산소가 투여되는 곳에서 작동하지 마세요.
8. 재봉기를 끌 때는 메인 스위치를 꺼짐을 나타내는 'O' 기호 위치에 놓은 다음 콘센트에서 플러그를 뽑으세요.
9. 플러그를 뽑을 때 코드를 당기지 마세요. 코드가 아니라 플러그를 잡고 뽑으세요.
10. 손가락이 가동 부품에 가까이 가지 않게 하세요. 재봉기 바늘 주위에는 특별한 주의가 필요합니다.
11. 항상 올바른 칩판을 사용하세요. 잘못된 판을 사용하면 바늘이 부러질 수 있습니다.
12. 흰 바늘을 사용하지 마세요.
13. 재봉할 때 천을 당기거나 밀지 마세요. 바늘이 빗나가 부러질 수 있습니다.
14. 바늘에 실을 끼우거나 바늘을 교환하거나 노루발을 교환하는 등 바늘 구역에서 조정 작업을 할 때에는 재봉기를 'O' 기호 위치에 놓으세요.
15. 커버를 제거하거나 윤회할 때, 사용설명서에 나온 기타 사용자 정비 조정을 할 때에는 전기 콘센트에서 플러그를 뽑으세요.
16. 이 재봉기는 어린이나 병약자가 감독자 없이 사용해서는 안 됩니다.
17. 어린이가 재봉기를 가지고 놀지 않도록 감독해야 합니다.
18. 재봉기를 분해하지 마세요.

주의

안전한 기계 사용

1. (미국에만 해당)
감전 위험을 줄이기 위해 이 재봉기의 유극 플러그(한쪽 날이 다른쪽보다 넓음)는 유극 콘센트에 한방향으로만 꽂을 수 있습니다.
플러그가 콘센트에 완전히 들어가지 않는다면 플러그를 뒤집으세요. 그래도 맞지 않으면 전기 기술 자격자에게 적절한 콘센트 설치를 의뢰하세요.
어떤 식으로도 플러그를 개조하지 마세요.
2. 재봉하는 동안 바늘에 집중하세요. 풀리 다이얼, 바늘, 칼, 기타 가동 부품을 만지지 마세요.
3. 다음 상황에서는 메인 전원을 끄고 코드를 뽑으세요.
 - 재봉기 사용을 멈췄을 때
 - 바늘이나 다른 부품을 교체, 제거할 때
 - 재봉기 사용 중에 정전이 될 때
 - 재봉기를 검사하거나 청소할 때
 - 재봉기에서 자리를 비울 때
4. 발판 위에 물건을 두지 마세요.
5. 재봉기를 벽면 콘센트에 직접 연결하세요. 연장 코드를 사용하지 마세요.
6. 재봉기에 물이 떨어진 경우 즉시 플러그를 뽑고 지역 공인 대리점에 연락하세요.
7. 코드 위에 가구를 올려 놓지 마세요.
8. 코드를 구부리거나 콘센트에서 뽑을 때 잡아당기지 마세요.
9. 젖은 손으로 코드를 만지지 마세요.
10. 재봉기를 벽면 콘센트 가까이 두세요.
11. 재봉기를 불안정한 표면 위에 두지 마세요.
12. 소프트 커버를 입지 마세요.
13. 비정상적인 소리나 상태가 발생하면 지역 공인 대리점에 문의하세요.

재봉기 수명 연장

1. 직사일광이나 다습한 곳에 보관하지 마세요. 히터, 다리미, 할로겐 램프, 기타 뜨거운 물체 근처에서 사용하거나 보관하지 마세요.
2. 케이스를 청소할 때는 순한 비누나 세제만 사용하세요. 벤젠, 시너, 연마용 가루는 케이스와 재봉기를 손상시킬 수 있으므로 절대 사용하지 않습니다.
3. 재봉기를 떨어뜨리거나 치지 마세요.
4. 노루발, 바늘, 기타 부품을 교체하거나 설치하기 전에 항상 이 설명서를 참고하여 올바르게 설치하세요.

재봉기 수리, 조정

재봉기가 고장나거나 조정이 필요한 경우 우선은 문제 해결 표에 따라 손수 재봉기를 검사하고 조정하세요. 문제가 계속되면 지역 공인 대리점에 문의하세요.

“이 설명서를 보관하세요”
“이 재봉기는 가정용입니다.”

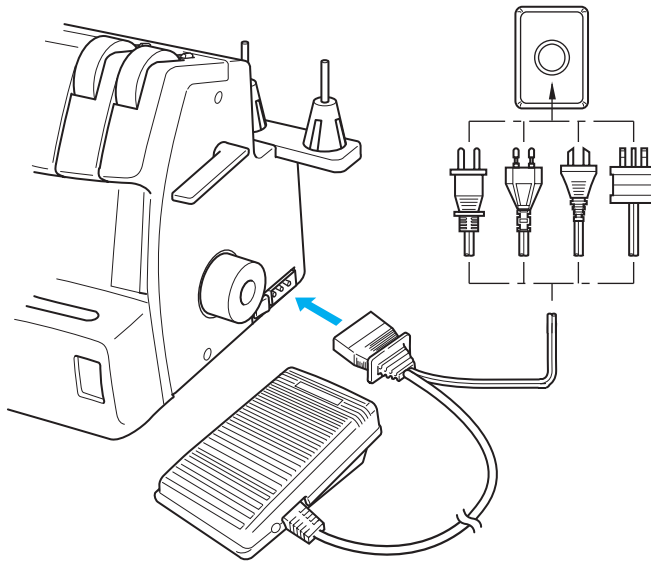

주의

재봉기에서 자리를 비울 때에는 메인 전원 및 조명 스위치를 끄거나 콘센트에서 플러그를 뽑아야 합니다. 재봉기를 점검하거나 커버를 제거하거나 전구를 교환할 때에는 콘센트에서 플러그를 뽑아 재봉기와 전기 장치에 전원 공급을 차단해야 합니다.

영국, 에이레, 몰타, 키프로스 사용자만 해당

중요

- 플러그 퓨즈를 교체하는 경우 ⚡ 마크가 부착된 ASTA 승인 BS 1362 규격 퓨즈를 사용하세요.
- 반드시 퓨즈 커버를 다시 덮으세요. 절대 퓨즈 커버를 덮지 않은 채 플러그를 사용하지 마세요.
- 재봉기와 함께 제공된 플러그가 전기 콘센트에 맞지 않으면 공인 대리점에 문의하여 맞는 플러그를 구해야 합니다.

AC 입력 220-240V 국가 및 멕시코 사용자

신체, 감각, 정신 능력이 불완전하거나 경험, 지식이 부족한 사람(어린이 포함)은 안전을 책임 지는 사람의 사용 감독, 지도가 없으면 이 재봉기를 사용할 수 없습니다. 어린이가 재봉기를 가지고 놀지 않도록 감독해야 합니다.

이 콤팩트 커버스티치 재봉기를 선택하신 것을 축하 드립니다

이 재봉기는 품질이 우수하고 사용하기 쉬운 제품입니다. 모든 기능을 충분히 사용할 수 있게 이 설명서를 살펴보실 것을 권합니다.

재봉기 사용에 관해 자세한 정보가 필요하면 가장 가까운 공인 대리점이 언제든지 기꺼이 도와 드리겠습니다.

즐거운 시간 되세요!

주의!

실을 끼울 때, 바늘이나 전구를 교체할 때에는 재봉기의 메인 전원 스위치를 끄세요.
재봉기를 사용하지 않을 때에는 위험 예방을 위해 전원 플러그를 벽면 콘센트에서 뽑아 둘 것을 권장합니다.

모터에 관한 참고

- 이 재봉기의 정상 작동 속도는 분당 1,000 땀으로 보통 발로 작동하는 재봉기의 정상 작동 속도가 분당 300 ~ 800 땀인 것과 비교하면 매우 빠릅니다.
- 모터 베어링은 장시간 연속 작동에 견딜 수 있도록 특수 소결 유입 합금을 유침 펠트에 넣어 제작되었습니다.
- 재봉기를 연속 작동하면 모터 부위에 열이 발생할 수 있으나 성능에 악영향을 줄 정도는 아닙니다. 공기가 통할 수 있게 재봉기 뒤와 옆의 통기구를 천이나 종이로 막지 않는 것이 중요합니다.
- 모터가 작동할 때 폴리 다이얼 반대편의 모터 브래킷 통기구를 통해 불꽃이 보일 수 있습니다. 이 불꽃은 탄소 브러시와 정류자에 의해 발생하는 것으로 재봉기 정상 작동의 일부입니다.

주의

재봉기에 실을 끼울 때, 바늘을 교체할 때, 재봉기를 사용하지 않을 때에는 위험 예방을 위해 전원 플러그를 뽑아 둘 것을 권장합니다.

I. 부품의 이름과 기능

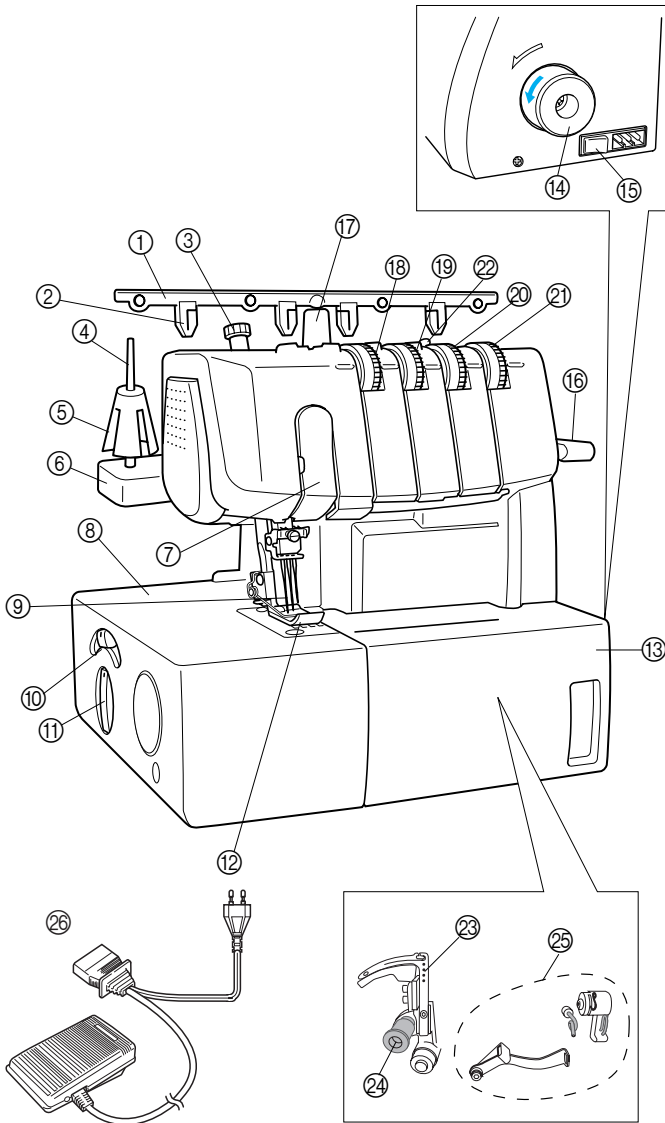

- ① 실걸이
- ② 실판
- ③ 노루발 압력 조절 나사
- ④ 실패꽃이
- ⑤ 실패 쿠션
- ⑥ 실패 받침대
- ⑦ 실채기 커버
- ⑧ 원단판 커버
- ⑨ 바늘
- ⑩ 차동 이송비 조절 다이얼
- ⑪ 팜길이 조절 다이얼
- ⑫ 노루발
- ⑬ 앞커버
- ⑭ 폴리 다이얼
- ⑮ 메인 전원 스위치 겸 조명 스위치
- ⑯ 노루발 올림 레버
- ⑰ 실패 스탠드
- ⑱ 왼쪽 바늘 윗실 장력 다이얼
- ⑲ 가운데 바늘 윗실 장력 다이얼
- ⑳ 오른쪽 바늘 윗실 장력 다이얼
- ㉑ 루퍼 윗실 장력 다이얼
- ㉒ 윗실 가이드
- ㉓ 루퍼
- ㉔ 루퍼 릴리스 레버
- ㉕ 루퍼 실채기
- ㉖ 발판:

- XC7359021 (110/120V 지역)
- XC7438321 (220/240V 지역)
- XC7456321 (영국)
- XE0629001 (호주, 뉴질랜드)
- XD0852021 (한국)
- XD0112121 (아르헨티나)
- XD0105021 (중국)
- XE3414001 (브라질)

부속물

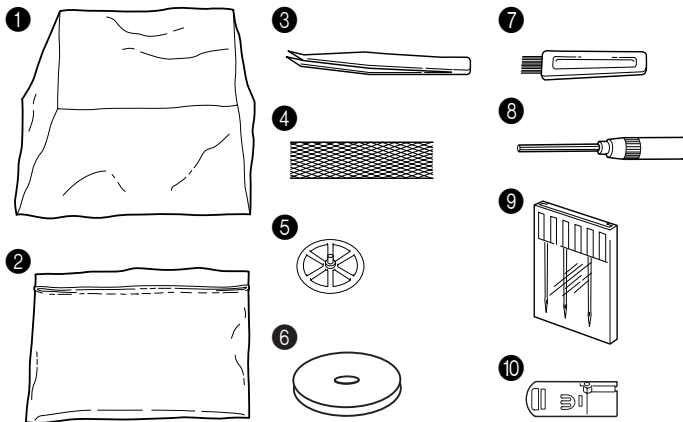

- ① 소프트 커버 X77871000
- ② 부속물 주머니 122991052
- ③ 핀셋 X75902001
- ④ 그물망 (4) X75904000
- ⑤ 실패 캡 (4) X77260000
- ⑥ 실패 매트 (4) XB1218000
- ⑦ 청소용 솔 X75906001
- ⑧ 육각 렌치 XB0393001
- ⑨ 바늘 세트: SCHMETZ 130/705H
(90/#14): 3pcs. XB1216001
- ⑩ 특수 노루발 (LC1) XB1265001

특수 노루발은 옵션 부속물을 사용할 때 사용됩니다.

전원 켜기

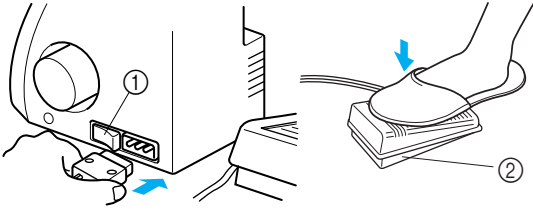

참고(미국에만 해당):

발판: 모델 KD-1902

이 발판은 제품 코드 884-500 재봉기에 사용할 수 있습니다. 제품 코드는 재봉기 명판에 나와 있습니다.

준비

- 3핀 플러그를 재봉기 오른쪽 아래 소켓에 꽂으세요. 전원 플러그를 콘센트에 꽂으세요.

메인 전원 및 재봉 조명 스위치

이 스위치로 전원과 재봉 조명을 켜고 끕니다. 켜려면 'I' 표시 쪽으로 누르세요. 끄려면 'O' 표시 쪽으로 누르세요.

① 메인 전원 및 재봉 조명 스위치

작동

페달을 살짝 밟으면 재봉기가 저속으로 작동합니다. 페달을 더 밟으면 재봉기 속도가 빨라집니다. 페달에서 발을 떼면 재봉기가 멈춥니다.

② 발판

모터 회전 방향

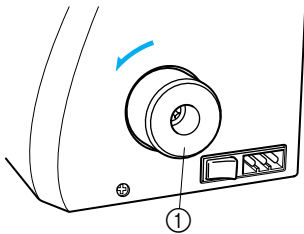

- 이 재봉기의 모터와 폴리 다이얼은 시계 반대 방향(화살표 방향)으로 회전합니다. 일반적인 가정용 재봉기와 같은 방향입니다.

① 폴리 다이얼

앞커버 열고 닫기

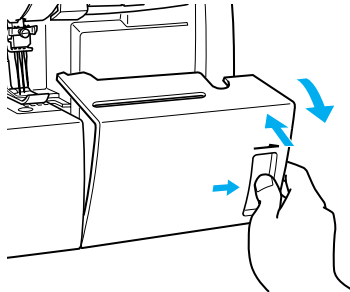

재봉기에 실을 끼울 때 앞커버를 열어야 합니다.

- 앞커버를 오른쪽으로 밀고 윗부분을 앞으로 당겨 여세요.

참고:

안전을 위해 재봉기를 작동할 때에는 앞커버를 닫으세요.

노루발 부착 및 제거 방법

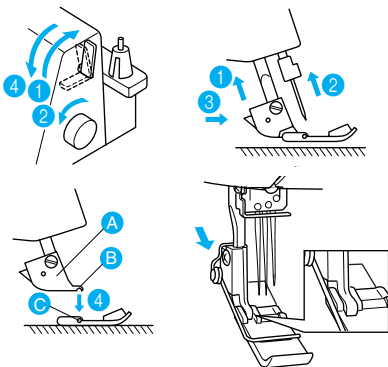

- 메인 전원 스위치를 끄거나 전원 플러그를 뽑으세요.

- (1) 노루발 레버를 올리세요. ①
- (2) 폴리 다이얼 ②을 시계 반대 방향으로 돌려 바늘을 가장 높은 위치로 올리세요.
- (3) 노루발 홀더의 버튼을 누르면 표준 발이 릴리스됩니다. ③ ④
- (4) 노루발 레버를 위로 눌러 노루발을 더 올리세요. 그런 다음 노루발을 제거해 안전한 곳에 보관하세요.
- (5) 다시 노루발 레버를 위로 눌러 노루발을 더 올리세요. 그런 다음 노루발 홀더 바닥의 홈 ③이 발 상단의 바 ④에 끼워지도록 노루발을 노루발 홀더 ⑤ 바로 밑에 놓으세요. 그런 다음 노루발 레버를 내려 발을 부착하세요.

주의

이 작업을 할 때에는 항상 전원을 끄세요.

땀길이

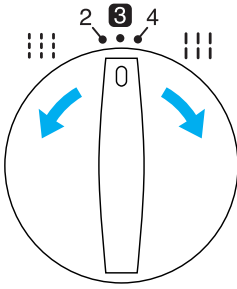

땀길이 변경

- (1) 재봉기 왼쪽에서 땀길이 조절 다이얼을 찾으세요.
- (2) 땀길이 조절 다이얼을 앞으로 돌리면 땀이 4 mm (5/32 인치)까지 늘어납니다.
땀길이 조절 다이얼을 뒤로 돌리면 땀이 2 mm (5/64 인치)까지 줄어듭니다.
- (3) 일반 땀길이 설정은 3 ~ 4 mm(1/8 ~ 5/32 인치)입니다.

차동 이송 장치 소개

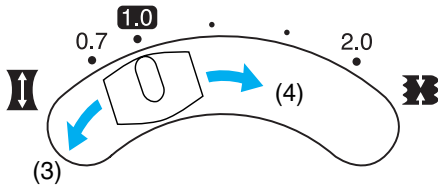

이 재봉기에는 노루발 밑에 천을 이송하는 두 세트의 톱니가 있습니다. 차동 이송은 앞뒤 톱니의 움직임을 제어합니다. 1로 설정하면 톱니들은 같은 속도(1:1 비율)로 움직입니다.

차동 이송비를 1보다 작게 설정하면 앞톱니가 뒤톱니보다 느리게 움직여 재봉하는 천이 펼쳐집니다. 주름이 질 수 있는 가벼운 천에 효과적입니다. 차동 이송비를 1보다 크게 설정하면 앞톱니가 뒤톱니보다 빠르게 움직여 재봉하는 천이 모입니다. 이 기능은 스트레치 천을 재봉할 때 천이 물결치는 것을 없애 줍니다.

• 차동 이송 조절.

- (1) 재봉기 왼쪽에서 차동 이송 조절 레버를 찾으세요.
- (2) 차동 이송 조절 레버의 일반 설정은 1.0입니다.
- (3) 1.0보다 작게 설정하려면 레버를 뒤로 움직이세요.
- (4) 1.0보다 크게 설정하려면 레버를 앞으로 움직이세요.

이송비	메인 이송(뒤)	차동 이송(앞)	효과	용도
0.7 - 1.0			원단이 팽팽하게 당겨집니다.	얇은 원단이 주름지는 것을 방지
1.0			차동 이송 없음.	일반 재봉
1.0 - 2.0			원단이 한데 모이거나 밀립니다.	스트레치 원단이 퍼지거나 주름지는 것을 방지

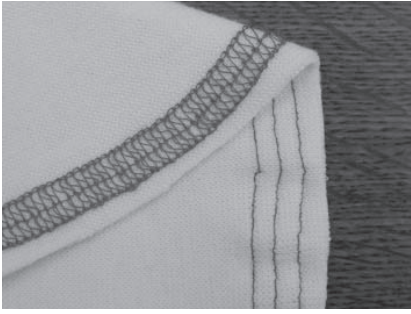

● 조절이 필요한 예

스트레치 원단을 차동 이송을 사용하지 않고 재봉할 경우 원단이 물결칩니다.

원단 이송을 부드럽게 하려면 이송비를 1.0에서 2.0 쪽으로 조절하세요.

(이송비는 원단의 탄력성에 따라 결정됩니다.)

탄력성이 큰 원단일수록 차동 이송비를 2.0 쪽에 가깝게 설정해야 합니다. 천조각으로 시험 재봉하여 적합한 이송비를 찾으세요.

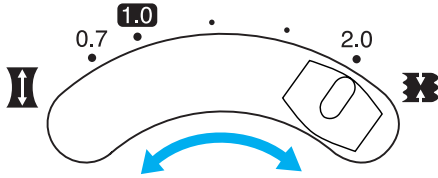

주의

데님처럼 두껍고 신축성 없는 원단을 재봉할 때에는 천이 손상될 수 있으므로 차동 이송을 사용하지 마세요.

노루발 압력

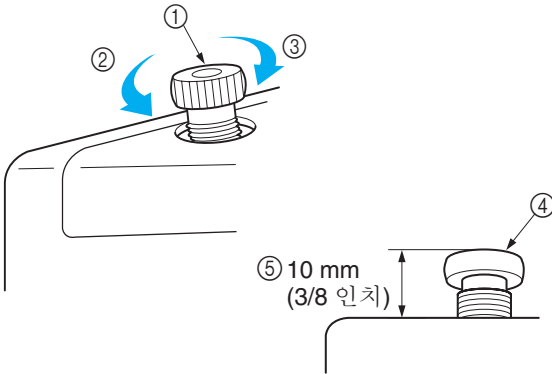

- 노루발의 압력은 재봉기 왼쪽 위의 압력 조절 나사를 돌려 조절할 수 있습니다. 이 재봉기는 가벼운 천부터 중간 천에 맞게 압력이 이미 조절되어 있으므로 아주 무겁거나 아주 가벼운 원단을 재봉하는 경우가 아니면 추가 조절이 필요하지 않습니다.

보통 아주 가벼운 원단을 재봉할 때에는 노루발 압력을 풀어야 합니다. 아주 무거운 원단을 재봉할 때에는 노루발 압력을 조여야 합니다.

- ① 압력 조절 나사
- ② 작은 압력
- ③ 큰 압력
- ④ 압력 조절 나사
- ⑤ (중간 원단 경우의 표준 높이)

바늘

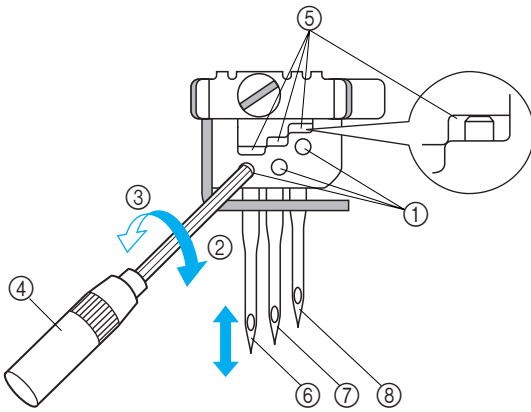

참고:

앞바늘들이 올바르게 삽입되었으면 각 바늘 위치 위의 창(6)에 바늘 윗부분이 보입니다.

주의

이 작업을 할 때에는 항상 전원을 끄세요.

주의

재봉기 안에 바늘이나 바늘 고정 나사를 떨어뜨리지 마세요. 재봉기가 손상될 수 있습니다.

이 재봉기는 표준 가정용 재봉기 바늘을 사용합니다. SCHMETZ 130/705H (90/#14)를 권장합니다.

바늘 제거

- (1) 메인 전원 스위치를 OFF 위치에 놓으세요.
- (2) 손으로 풀리 다이얼을 시계 반대 방향으로 돌려 바늘을 가장 높은 위치로 올리세요.
- (3) 육각 렌치로 바늘 고정 나사를 풀고 바늘을 제거하세요.

바늘 삽입

- (1) 메인 전원 스위치를 OFF 위치에 놓으세요.
- (2) 풀리 다이얼을 돌려 바늘대를 가장 높은 위치로 올리세요.
- (3) 바늘의 평평한 면을 뒤로 가게 잡고 위로 끝까지 삽입하세요.
- (4) 육각 렌치로 바늘 고정 나사를 단단히 조이세요.

- ① 바늘 고정 나사
- ② 조임
- ③ 풀림
- ④ 육각 렌치
- ⑤ 창
- ⑥ 왼쪽 바늘
- ⑦ 가운데 바늘
- ⑧ 오른쪽 바늘

바늘 설명

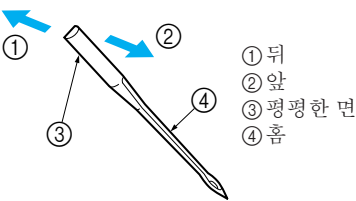

바늘 검사 방법

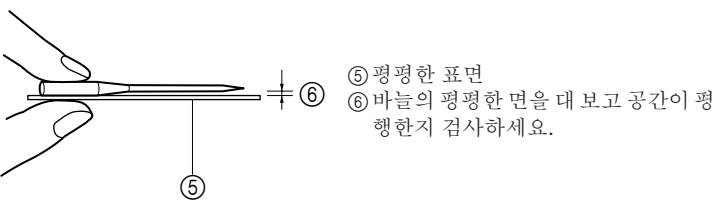

참고:

원단 파손 대책.

SCHMETZ 130/705H SUK (90/#14) BALL POINT를 사용하면 원단 파손 사고를 줄일 수 있습니다.

II. 실 끼우기 전 준비

실걸이

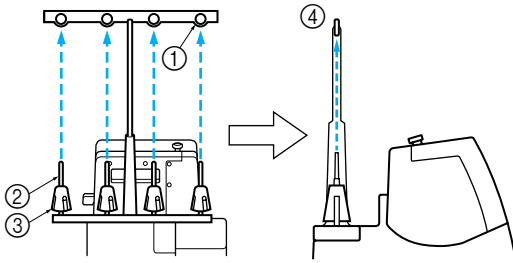

잡히는 실걸이를 가장 높은 위치로 올리세요.
왼쪽 그림처럼 실 홀더가 실패꽃이 위에 정렬되게 하세요.

- ① 실걸이의 실 홀더
- ② 실패꽃이
- ③ 실패 쿠션
- ④ 올바른 위치

실패

실패를 실패꽃이에 설치하는 절차는 실패 모양에 따라 다릅니다.

A형

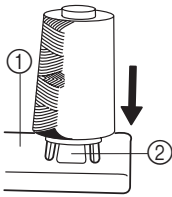

느슨하게 감긴 나일론실로 재봉하는 경우 실이 실패에서 빠지는 것을 막기 위해 제공된 그물망을 실패에 씌울 것을 권장합니다.
그물망을 실패 모양에 맞추세요.

- ① 실패 받침대
- ② 실패 쿠션
- ③ 그물망

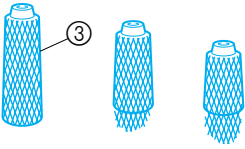

B형

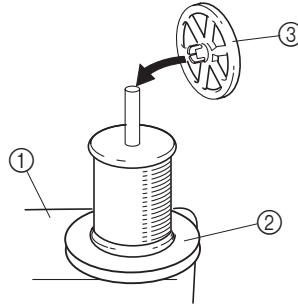

- ① 실패 받침대
- ② 실패 매트
- ③ 실패 캡

바늘 위치

(1)

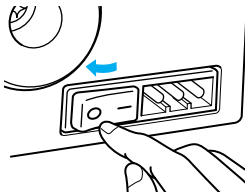

(1) 안전을 위해 메인 전원 스위치를 끄세요.

(2)

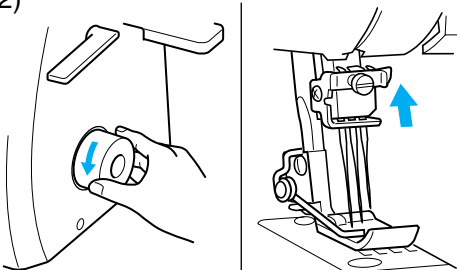

(2) 폴리 다이얼을 앞으로 돌려 바늘대를 가장 높은 위치로 올리세요.

폴리 다이얼을 돌리면서 실을 끼우기에 가장 편한 위치를 찾으세요.

III. 실 끼우기

바늘에 실 끼우기

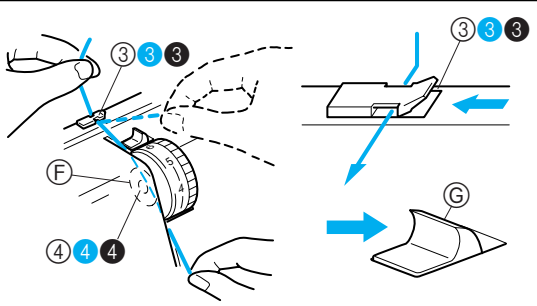

- 이 그림처럼 각 실을 ③③③ 에서 ④④④ 로 통과시키세요.
- 실을 올바른 윗실 가이드에 통과시키세요.
- 실 장력 릴리스 버튼을 오른쪽으로 민 상태에서 장력 조절 다이얼 옆의 장력 원판에 실을 통과시키세요. 버튼을 놓으세요.
 ① 장력 원판
 ② 실 장력 릴리스 버튼

주의

다음 작업을 할 때에는 항상 전원을 끄세요.

(1) 아래 설명된 절차에 따라 바늘에 실을 끼우세요.

왼쪽 바늘에 실 끼우기

- 노란색과 실을 끼우는 각 지점 옆의 번호를 따라 그림 순서대로 실을 통과시키세요. (①-⑨)

가운데 바늘에 실 끼우기

- 분홍색과 실을 끼우는 각 지점 옆의 번호를 따라 그림 순서대로 실을 통과시키세요. (①-⑨)

오른쪽 바늘에 실 끼우기

- 녹색과 실을 끼우는 각 지점 옆의 번호를 따라 그림 순서대로 실을 통과시키세요. (①-⑨)

주의

바늘에 실을 끼울 때에는 항상 왼쪽 바늘, 가운데 바늘, 오른쪽 바늘 순서로 끼우세요.

- ① 왼쪽 바늘로
- ② 가운데 바늘로
- ③ 오른쪽 바늘로
- ④ 분기관
- ⑤ 실을 바늘귀를 통과시켜 6 cm(2-1/2 인치) 정도 당기세요.
- ⑥ ⑦ ⑧ 앞에서 뒤로

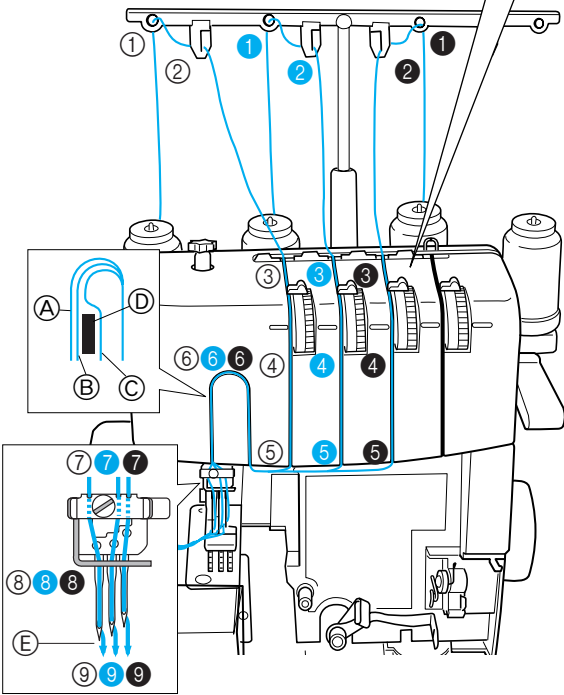

루퍼에 실 끼우기

- 이 그림처럼 실을 ③에서 ④로 통과시키세요.
- 실을 올바른 윗실 가이드에 통과시키세요.
- 실 장력 릴리스 버튼을 오른쪽으로 민 상태에서 장력 조절 다이얼 옆의 장력 원판에 실을 통과시키세요.
버튼을 놓으세요.

① 장력 원판
 ② 실 장력 릴리스 버튼

주의
 다음 작업을 할 때에는 항상 전원을 끄세요.

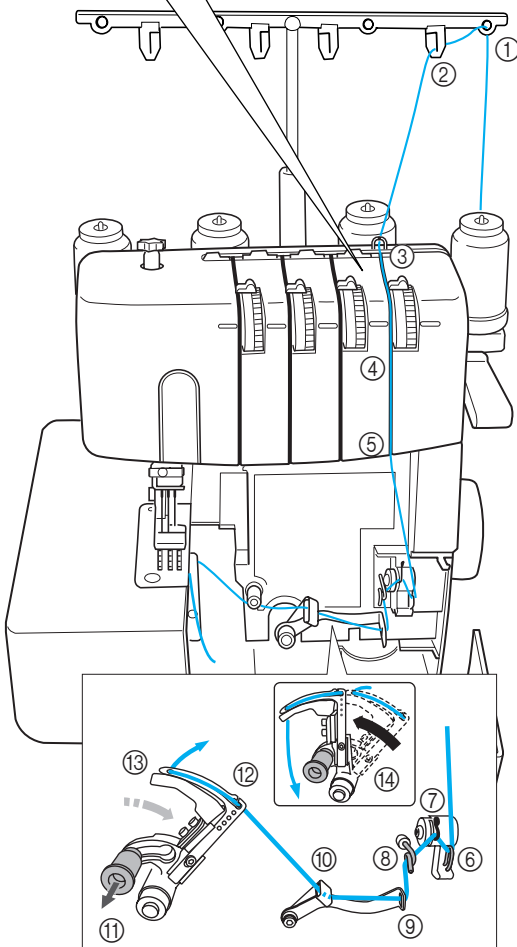

(1) 아래 설명된 절차에 따라 루퍼에 실을 끼우세요.

- 1 앞커버를 오른쪽으로 밀고 윗부분을 앞으로 당겨 여세요.
- 2 녹색과 실을 끼우는 각 지점 옆의 번호를 따라 그림 순서대로 실을 통과시키세요. (①-⑩)
- 3 실을 ⑩을 통과시킨 후 릴리스 레버 ⑪를 당긴 다음 ⑫, ⑬에 실을.
- 4 그림의 ⑭처럼 실을 바늘귀를 통과시켜 10cm(4인치) 정도 당기고 루퍼를 화살표 방향으로 되돌려 잡으세요.
- 5 앞커버를 닫으세요.

참고:
 장식실처럼 두꺼운 실을 루퍼 실로 사용할 때에는 그림처럼 실을 통과시키세요.

① A를 통과시키지 마세요.

IV.스티치 유형

트라이 커버스티치(3바늘 4실 커버스티치)

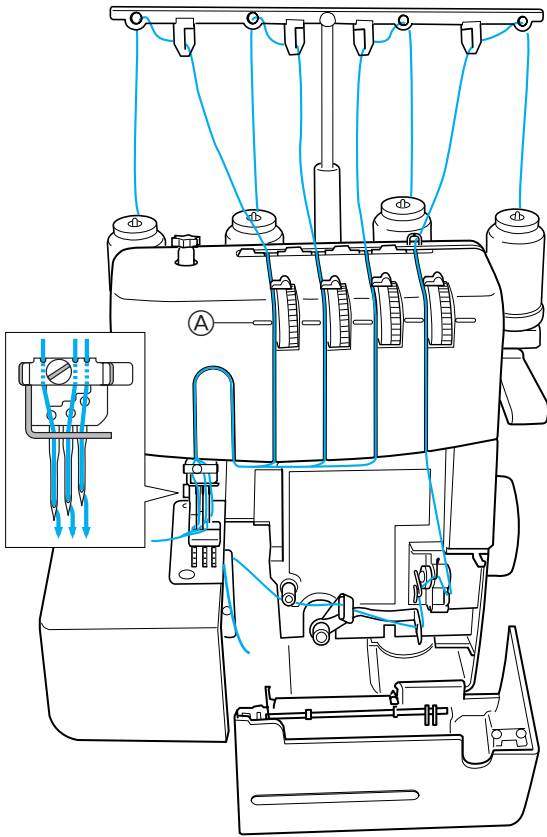

4줄의 실, 3개의 앞바늘, 루퍼 실을 사용하여 6 mm (15/64 인치) 커버스티치를 재봉합니다.
 용도: 단점기와 장식 스티칭에 이상적.

실 끼우기

- 재봉기에 실을 끼우는 자세한 방법은 7 ~ 8 페이지 'III. 실 끼우기' 를 참조하세요.
 < 왼쪽, 가운데, 오른쪽 바늘에 실 끼우기 >
 < 루퍼에 실 끼우기 >

장력 조절

- (1) 먼저 각 윗실 장력 다이얼을 아래 번호로 맞추세요.
 ① 장력 선택 표시

왼쪽 바늘 다이얼 (노란색)	가운데 바늘 다이얼 (분홍색)
4	4
오른쪽 바늘 다이얼 (녹색)	루퍼 바늘 다이얼 (파란색)
4	4

주의

실을 장력 원판에 통과시킬 때 장력 릴리스 버튼을 오른쪽으로 민 상태에서 실을 장력 원판에 올바르게 끼우세요.

- (2) 시험 스티치를 재봉해 보세요. (13 페이지 'V. 재봉하기' 를 참조하세요.)
- (3) 스티치 상태에 따라 각 실의 장력을 조절하세요.

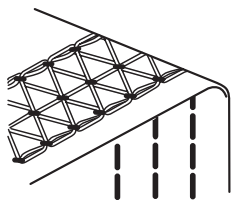

↑
스티칭 방향

균형 잡힌 장력

바늘의 실이 천 윗면에 직선 솔기를 재봉하고 루퍼의 실이 천 아랫면에 고리를 형성합니다.

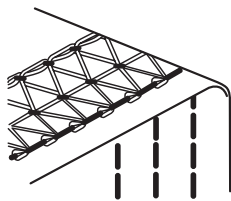

바늘의 실이 너무 느슨합니다

바늘 윗실 조절 다이얼을 더 높은 번호로 돌리세요. 아니면 루퍼 조절 다이얼을 더 낮은 번호로 돌려 장력을 푸세요.

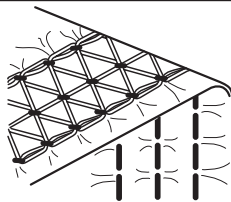

바늘의 실이 너무 조입니다

바늘 윗실 조절 다이얼을 더 낮은 번호로 돌리세요. 아니면 루퍼 조절 다이얼을 더 높은 번호로 돌려 장력을 조이세요.

2바늘 3실 커버스티치

6 mm(15/64 인치) (넓게)

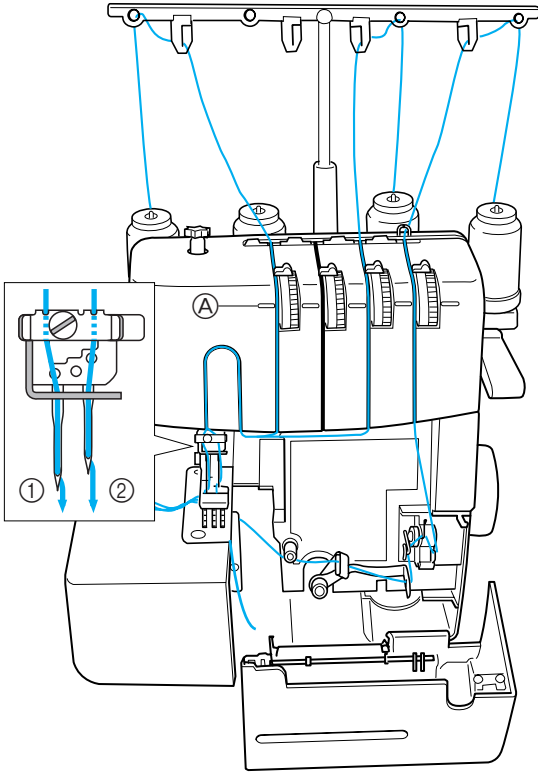

3줄의 실, 2개의 앞바늘, 루퍼 실을 사용하여 6 mm (15/64 인치) 또는 3 mm(1/8 인치) 커버스티치를 재봉합니다.

용도: 단접기와 장식 스티칭에 이상적.

바늘과 실 끼우기

- 자세한 바늘 설치 및 제거 방법은 5 페이지 '바늘' 을 참조하세요.
 - ① 왼쪽 바늘
 - ② 오른쪽 바늘

중요!!

사용하지 않는 바늘 위치의 나사를 살짝 조이세요. 그래야 재봉 중에 바늘이 빠지지 않습니다.

- 재봉기에 실을 끼우는 자세한 방법은 7 ~ 8 페이지 'III. 실 끼우기' 를 참조하세요.

<왼쪽, 오른쪽 바늘에 실 끼우기>
<루퍼에 실 끼우기>

3 mm(1/8 인치) (좁게)

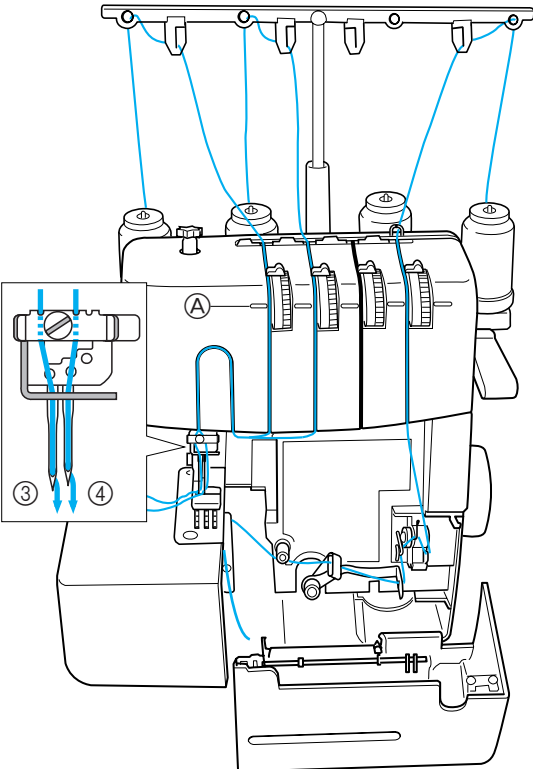

바늘과 실 끼우기

- 자세한 바늘 설치 및 제거 방법은 5 페이지 '바늘' 을 참조하세요.
 - ③ 왼쪽 바늘
 - ④ 가운데 바늘

중요!!

사용하지 않는 바늘 위치의 나사를 살짝 조이세요. 그래야 재봉 중에 바늘이 빠지지 않습니다.

- 재봉기에 실을 끼우는 자세한 방법은 7 ~ 8 페이지 'III. 실 끼우기' 를 참조하세요.

<왼쪽, 가운데 바늘에 실 끼우기>
<루퍼에 실 끼우기>

장력 조절

- (1) 먼저 각 윗실 장력 다이얼을 아래 번호로 맞추세요.
 ㉠ 장력 선택 표시

6 mm(15/64 인치) (넓게)

왼쪽 바늘 다이얼 (노란색)	가운데 바늘 다이얼 (분홍색)
4	—
오른쪽 바늘 다이얼 (녹색)	루퍼 바늘 다이얼 (파란색)
4	4

3 mm(1/8 인치) (좁게)

왼쪽 바늘 다이얼 (노란색)	가운데 바늘 다이얼 (분홍색)
4	4
오른쪽 바늘 다이얼 (녹색)	루퍼 바늘 다이얼 (파란색)
—	4

주의

실을 장력 원판에 통과시킬 때 장력 릴리스 버튼을 오른쪽으로 민 상태에서 실을 장력 원판에 올바르게 끼우세요.

- (2) 시험 스티치를 재봉해 보세요. (13 페이지 ‘V. 재봉하기’ 를 참조하세요.)
 (3) 스티치 상태에 따라 각 실의 장력을 조절하세요.

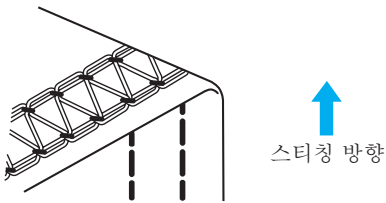

균형 잡힌 장력
 바늘의 실이 천 윗면에 직선 솔기를 재봉하고 루퍼의 실이 천 아랫면에 고리를 형성합니다.

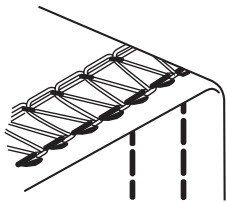

바늘의 실이 너무 느슨합니다
 바늘 윗실 조절 다이얼을 더 높은 번호로 돌리세요. 아니면 루퍼 조절 다이얼을 더 낮은 번호로 돌려 장력을 푸세요.

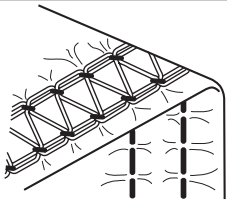

바늘의 실이 너무 조입니다
 바늘 윗실 조절 다이얼을 더 낮은 번호로 돌리세요. 아니면 루퍼 조절 다이얼을 더 높은 번호로 돌려 장력을 조이세요.

체인스티치 재봉(1바늘 2실 이중체인스티치)

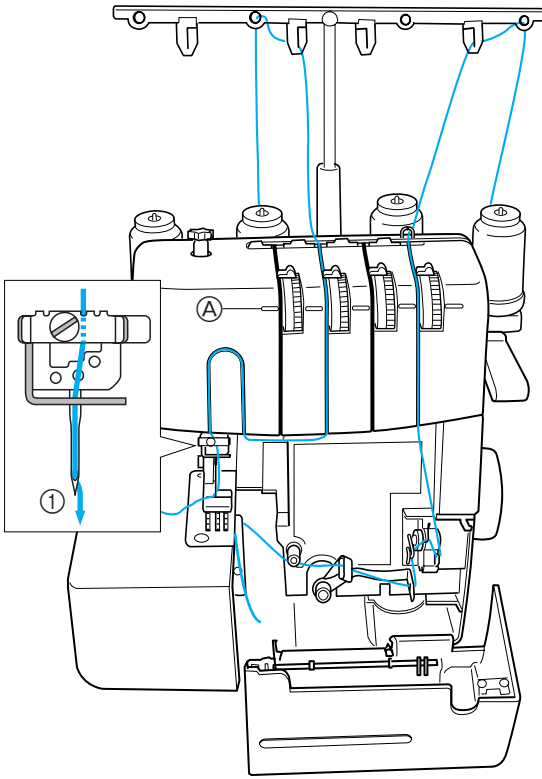

2줄의 실을 사용하세요. 가운데 바늘 실과 루퍼 실.
 용도: 직선 스티칭, 시침, 장식 체인스티치.

바늘과 실 끼우기

- 자세한 바늘 설치 및 제거 방법은 5 페이지 '바늘'을 참조하세요.
 ① 가운데 바늘

중요!!
사용하지 않는 바늘 위치의 나사를 살짝 조이세요. 그래야 재봉 중에 바늘이 빠지지 않습니다.

- 재봉기에 실을 끼우는 자세한 방법은 7 ~ 8 페이지 'III. 실 끼우기'를 참조하세요.
 <가운데 바늘에 실 끼우기>
 <루퍼에 실 끼우기>

장력 조절

- (1) 먼저 각 윗실 장력 다이얼을 아래 번호로 맞추세요.
 ② 장력 선택 표시

왼쪽 바늘 다이얼 (노란색)	가운데 바늘 다이얼 (분홍색)
—	2
오른쪽 바늘 다이얼 (녹색)	루퍼 바늘 다이얼 (파란색)
—	5

주의
실을 장력 원판에 통과시킬 때 장력 릴리스 버튼을 오른쪽으로 민 상태에서 실을 장력 원판에 올바르게 끼우세요.

- (2) 시험 스티치를 재봉해 보세요. (13 페이지 'V. 재봉하기'를 참조하세요.)
- (3) 스티치 상태에 따라 각 실의 장력을 조절하세요.

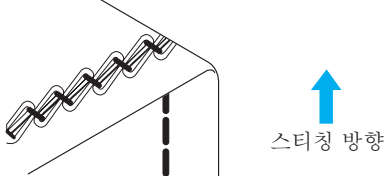

균형 잡힌 장력
 바늘의 실이 천 윗면에 직선 솔기를 재봉하고 루퍼의 실이 천 아랫면에 고리를 형성합니다.

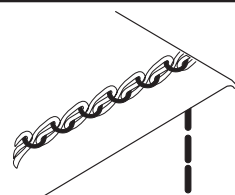

바늘의 실이 너무 느슨합니다
 바늘 윗실 조절 다이얼을 더 높은 번호로 돌리세요. 아니면 루퍼 조절 다이얼을 더 낮은 번호로 돌려 장력을 푸세요.

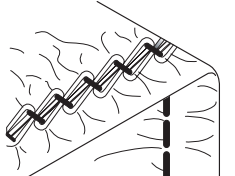

바늘의 실이 너무 조입니다
 바늘 윗실 조절 다이얼을 더 낮은 번호로 돌리세요. 아니면 루퍼 조절 다이얼을 더 높은 번호로 돌려 장력을 조이세요.

V. 재봉하기

평평한 천 재봉하기(시험 재봉 등)



(1) 노루발을 올린 다음 바늘 낙하 위치에 천을 놓으세요.



(2) 노루발을 내리고 손으로 풀리 다이얼을 앞으로 몇 바퀴 돌린 다음 발판을 살짝 밟아 재봉을 시작하세요.



참고

참고:

재봉을 시작할 때나 실을 변경한 후에 바늘의 실이 노루발 위에 있도록 재봉을 시작할 때 실이 노루발 밑에 있는 상태에서 재봉하세요. 필요하다면 손으로 풀리 다이얼을 앞으로 몇 바퀴 돌린 다음 그림처럼 실을 자르세요.

재봉기에서 천 빼기

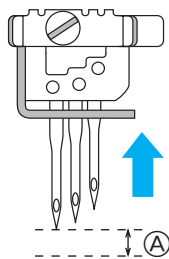

(1) 손으로 풀리 다이얼을 앞으로 돌려 바늘을 가장 높은 위치로 올리세요.

Ⓐ 바늘의 가장 높은 위치입니다.

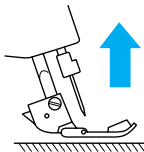

(2) 노루발을 올리세요.



(3)

(3) 손으로 천을 단단히 잡고 실 릴리스 버튼을 오른쪽으로 눌러 현재 사용 중인 바늘의 실을 실 장력 원판에서 빼세요.

참고:

술기를 잡지 마세요.

주의

전구가 매우 뜨거우므로 천을 잡을 때 주의하세요.



(4)

(4) (3) 상태에서 화살표 방향으로 천천히 천을 당기세요.

참고:

천을 뒤로 당기세요.

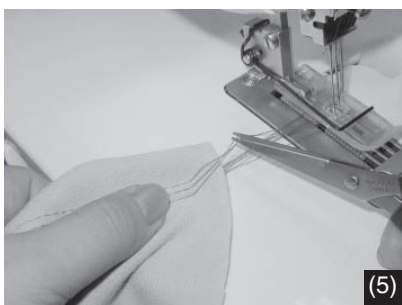

(5)

(5) 천 윗면에 나와 있는 바늘의 실을 자르세요.



(6)

(6) 다시 천천히 화살표 방향으로 천을 당겨 바늘의 실 끝이 천 뒤로 나오게 하세요.

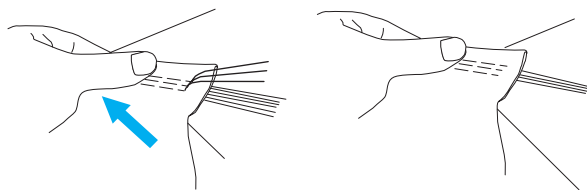

(7)

(7) 루퍼 실을 자르세요.

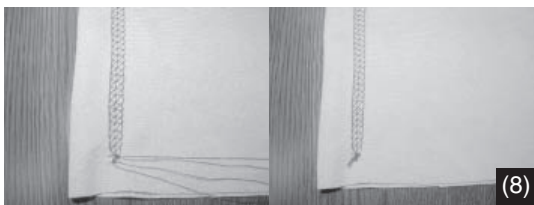

(8)

(8) 모든 실이 뒤에서 당겨집니다. 모든 실을 함께 묶고 자르세요.

커버스티치 재봉하기

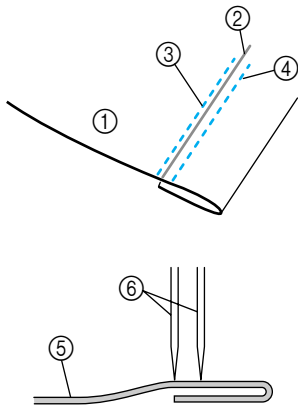

- (1) 천을 얼마나 접을지 결정하세요.
- (2) 원하는 만큼 천을 접은 다음 다리미질을 하세요.
- (3) 자로 겐 다음 마커를 사용해 천 윗면에 접힌 가장자리 위치를 표시하세요.
- (4) 노루발 바닥을 천 위에 댄 다음 그은 표시가 왼쪽 바늘의 오른쪽에 간신히 닿는지 확인하세요.
- (5) 표시를 따라 정확히 재봉하세요.
- (6) 재봉을 마친 후 실을 처리하는 자세한 방법은 13 페이지 'V. 재봉하기'의 '재봉기에서 천 빼기'를 참조하세요.

- ① 천(표면)
- ② 마커로 그은 표시
- ③ 왼쪽 바늘(표시의 왼쪽에 간신히 닿음)
- ④ 오른쪽 바늘
- ⑤ 천
- ⑥ 바늘

원통형 부위 재봉하기(커프스 등)



- (1) 노루발을 올리고 그림처럼 천을 넣고 노루발을 내린 다음 재봉을 시작하세요.



- (2) 스티칭의 처음과 끝을 4 cm(1-1/2 인치) 정도 겹쳐 재봉을 마치세요.

참고:

원통형 부위를 재봉할 때 스티칭의 처음과 끝을 4 cm(1-1/2 인치) 정도 겹치면 솔기가 터지지 않습니다.

- (3) 13 페이지 'V. 재봉하기'의 '재봉기에서 천 빼기'에 설명된 대로 천을 빼세요.

2바늘 3실 커버스티치 재봉의 실제 예

1) 티셔츠 단
(간단한 스티치)

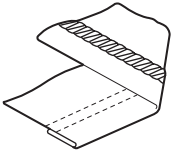

2) 스티치
(꼭음솔박기/리빙/요크)

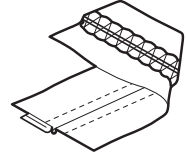
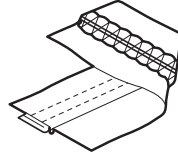
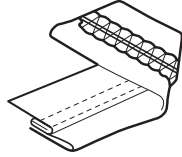

3) 테이프 부착
(칼라 가장자리 등) (바인딩)

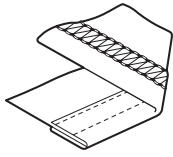
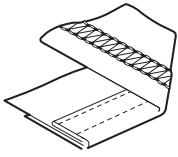

4) 장식 스티칭
(장식 스티칭)

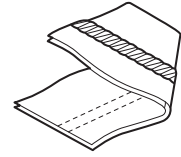
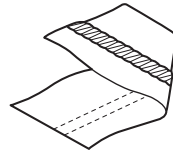

5) 일렉스틱 부착
(일렉스틱을 재봉해 넣은 단)

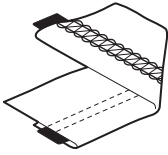

6) 레이스 부착
(플랫 조이닝 심)

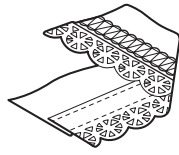

7) 띠고리 재봉
(띠고리 재봉)

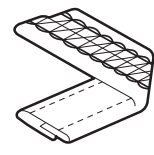
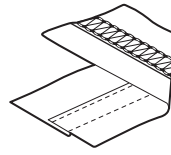

3바늘 4실 커버스티치 재봉의 실제 예

1) 플레인 스티칭



2) 단 스티칭

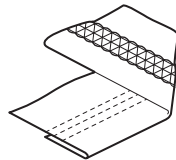

3) 테이프 부착

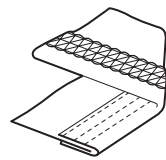

4) 원통형 단접기

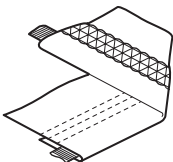

5) 일렉스틱 레이스 부착

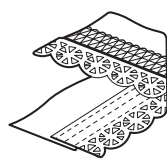

VI. 유지 관리

전구 교체

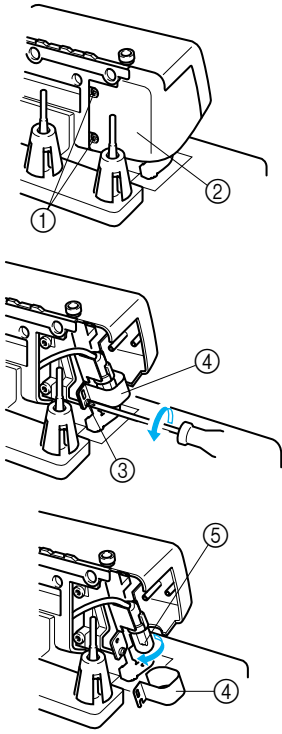

주의

다음 작업을 할 때에는 항상 전원을 끄세요. 재봉기 사용 직후에는 전구 위의 유리판이 뜨거우므로 전구가 식을 때까지 기다렸다가 교체하는 것이 좋습니다.

전구 교체하기.

- 그림처럼 램프 커버를 제거하세요.
- 전구 커버 고정 나사를 풀고 전구 커버를 위로 당겨 제거하세요.
- 전구를 꺼내고 새것으로 교체하세요.

- ① 나사
- ② 램프 커버
- ③ 나사
- ④ 전구 커버
- ⑤ 전구

VII. 재봉기 사양

스티치

- 1바늘 2실 이중체인스티치
- 2바늘 3실 커버스티치(넓게 6 mm(15/64 인치)/좁게 3 mm(1/8 인치))
- 3바늘 4실 커버스티치(6 mm(15/64 인치))

재봉 속도

분당 1,000 땀

땀길이(피치)

2 ~ 4 mm(5/64 ~ 5/32 인치)

노루발

자유 압착형

노루발 리프트

5 ~ 6 mm(3/16 ~ 15/64 인치)

바늘

SCHMETZ 130/705H (90/#14)

재봉기 순무게

7.0 kg

