

**brother**<sup>®</sup>

**Quick Reference Guide**

**Kurzanleitung**

**Guide de référence rapide**

**Beknopte bedieningsgids**

**Guida di riferimento rapido**

**Guía de referencia rápida**

**Краткий справочник**

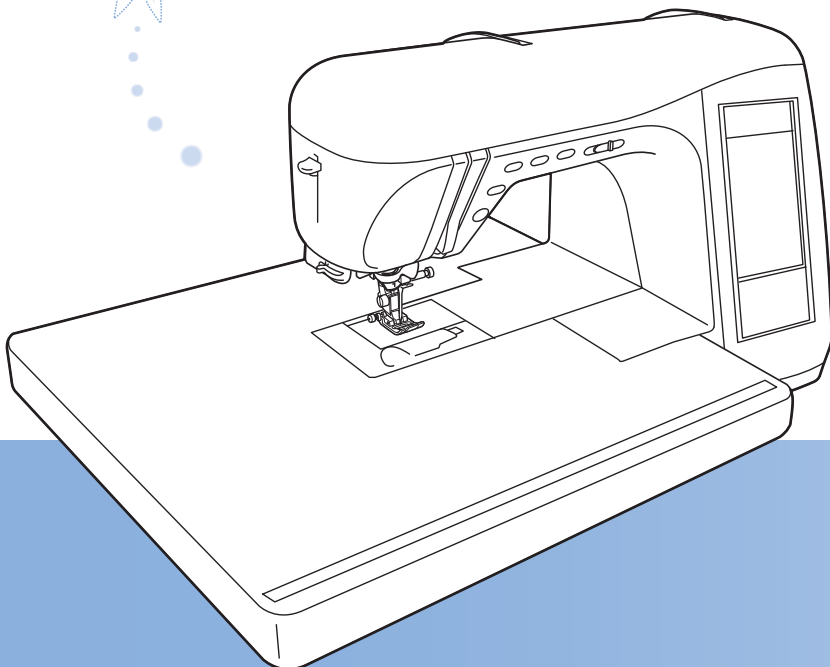

Refer to the operation manual for detailed instruction.

Also, there are differences in the keys and screens depending on the display language. In this guide, English screens are used for basic explanations.

Einzelheiten entnehmen Sie bitte der Bedienungsanleitung.

Je nachdem, welche Sprache für die Bildschirmanzeigen gewählt wurde, ergeben sich im Hinblick auf Displayanzeigen eventuell Unterschiede.

Die grundlegende Bedienung der Maschine ist in dieser Anleitung am Beispiel von Displayanzeigen mit englischem Text erklärt.

Pour les instructions détaillées, voir le mode d'emploi.

Par ailleurs, il y a des différences dans les touches et les écrans en fonction de la langue d'affichage.

Dans ce guide, les explications de base utilisent les écrans anglais.

Zie de gebruiksaanwijzing voor gedetailleerde instructies.

Er zijn verschillen in de toetsen en schermen afhankelijk van de ingestelde taal.

In de beschrijvingen in deze beknopte handleiding worden de Engelse schermen gebruikt.

Fare riferimento al manuale di impiego per istruzioni dettagliate.

Inoltre, ci sono differenze nei tasti e nelle schermate a seconda della lingua visualizzata.

In questa guida, le schermate in inglese sono usate per le spiegazioni basilari.

Consulte el manual de instrucciones para ver más detalles.

Además, dependiendo del idioma visualizado algunos botones y pantallas podrán ser diferentes.

En esta guía, para las explicaciones básicas se emplean pantallas en inglés.

Подробные инструкции см. в Руководстве пользователя. Внешний вид кнопок и экранов может различаться в зависимости от языка. В данном руководстве в качестве иллюстраций используются англоязычные экраны.

<English display>  
<Englische Bildversion>  
<Affichage en Anglais>  
<Engels scherm>  
<Schermata in inglese>  
<Visualización en inglés>  
<Экран: английский язык>

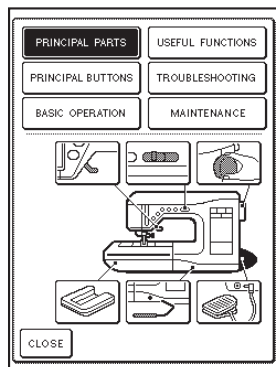

<Example: French>  
<Beispiel: Französisch>  
<Exemple : Français>  
<Voorbeeld: Frans>  
<Esempio: Francese>  
<Ejemplo: Francés>  
<Пример: французский язык>

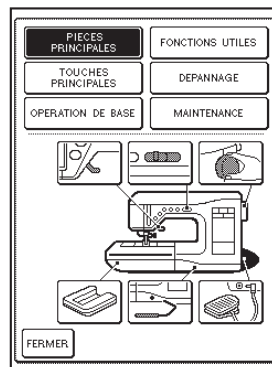

## Contents

<b>Outstanding Features</b> .....	<b>2</b>
I) Pivoting .....	2
II) Automatic Fabric Sensor System .....	3
III) Automatic Drop Feed (Free-motion Mode) .....	3
Free-motion quilting foot "C" .....	4
Free-motion open toe quilting foot "O" .....	4
Free-motion echo quilting foot "E" .....	5
IV) Back to Beginning Key .....	6
V) Initial Stitch Page .....	6
<b>Winding the Bobbin</b> .....	<b>7</b>
<b>Inserting the Bobbin</b> .....	<b>7</b>
<b>Upper Threading</b> .....	<b>8</b>
<b>Selecting Stitch Patterns</b> .....	<b>9</b>
Utility Stitches .....	9
Character/Decorative Stitches .....	9
Others .....	10
<b>Summary of Stitch Patterns</b> .....	<b>11</b>
Utility Stitches .....	11
Character/Decorative Stitches .....	12

## Inhalt

<b>Hervorragende Funktionen</b> .....	<b>2</b>
I) Drehen .....	2
II) Automatisches Stoffsensormsystem .....	3
III) Automatischer Untertransport (Freihandmodus) .....	3
Quiltfuß „C“ zum Freihand-Quilten .....	4
Offener Quiltfuß „O“ zum Freihand-Quilten .....	4
Quiltfuß „E“ zum Freihand-Quilten .....	5
IV) Taste „Zurück zum Anfang“ .....	6
V) Anfangsstichbildschirm .....	6
<b>Aufspulen des Unterfadens</b> .....	<b>7</b>
<b>Einsetzen der Unterfadenspule</b> .....	<b>7</b>
<b>Einfädeln des Oberfadens</b> .....	<b>8</b>
<b>Wahl des Nähmusters</b> .....	<b>9</b>
Nutzstiche .....	9
Buchstabenmuster/Dekorative Stichmuster .....	9
Sonstige .....	10
<b>Nähmuster-Übersicht</b> .....	<b>11</b>
Nutzstiche .....	11
Buchstabenmuster/Dekorative Stichmuster .....	12

## Table des matières

<b>Fonctions exceptionnelles</b> .....	2
I) Pivotement .....	2
II) Système de capteur de tissu automatique .....	3
III) Entraînement par griffe automatique (mode en mouvement libre).....	3
Pied pour quilting en mouvement libre «C» .....	4
Pied pour quilting ouvert en mouvement libre «O» .....	4
Pied pour quilting en écho en mouvement libre «E» .....	5
IV) Retour à la touche de début.....	6
V) Page de point initial.....	6
<b>Bobinage de la canette</b> .....	7
<b>Insertion de la canette</b> .....	7
<b>Enfilage supérieur</b> .....	8
<b>Sélection des configurations de point</b> .....	9
Points utilitaires .....	9
Caractères/points décoratifs .....	9
Autres .....	10
<b>Sommaires des motifs de point</b> .....	11
Points utilitaires .....	11
Caractères/points décoratifs .....	12

## Sommario

<b>Caratteristiche importanti</b> .....	2
I) Rotazione sugli angoli .....	2
II) Sistema di rilevamento automatico del tessuto .....	3
III) Alimentatore automatico (modalità Moto libero) ....	3
Piedino per trapuntatura a moto libero “C” .....	4
Piedino a punta aperta per trapuntatura a moto libero “O” .....	4
Piedino per trapuntatura a eco a moto libero “E” .....	5
IV) Tasto Torna all’inizio .....	6
V) Pagina iniziale dei punti .....	6
<b>Avvolgimento della spolina</b> .....	7
<b>Inserimento della spolina</b> .....	7
<b>Infilatura superiore</b> .....	8
<b>Selezione degli schemi punto</b> .....	9
Punti utili .....	9
Punti per caratteri/decorazioni .....	9
Altro.....	10
<b>Sommario degli schemi punto</b> .....	11
Punti utili .....	11
Punti per caratteri/decorazioni .....	12

## Содержание

<b>Уникальные функции</b> .....	2
I) Поворот материала.....	2
II) Система автоматического датчика материала ...	3
III) Автоматическое опускание гребенок транспортера (режим свободной подачи материала) .....	3
Стегальная лапка “С” для свободной подачи материала ....	4
Стегальная лапка с открытым мыском “О” для свободной подачи материала .....	4
Стегальная лапка “Е” для фигурного выстигивания со свободной подачей материала .....	5
IV) Кнопка возврата к началу.....	6
V) Начальная страница строчки .....	6
<b>Намотка шпульки</b> .....	7
<b>Установка шпульки</b> .....	7
<b>Заправка верхней нити</b> .....	8
<b>Выбор рисунков строчек</b> .....	9
Основные строчки .....	9
Знаки/декоративные строчки .....	9
Прочие .....	10
<b>Рисунки строчек</b> .....	11
Основные строчки .....	11
Знаки/декоративные строчки .....	12

## Inhoudsopgave

<b>Speciale functies</b> .....	2
I) Stof draaien .....	2
II) Automatische stofsensor .....	3
III) Transporteur automatisch omlaag (vrij-modus) .....	3
Vrije quiltvoet “C” .....	4
Vrije open quiltvoet “O” .....	4
Vrije echoquiltvoet “E” .....	5
IV) Terug naar begintoets .....	6
V) Beginsteekscherm .....	6
<b>Spoel opwinden</b> .....	7
<b>De spoel plaatsen</b> .....	7
<b>Inrijgen van de bovendraad</b> .....	8
<b>Kiezen van de steekpatronen</b> .....	9
Naaisteken .....	9
Letter/decoratieve steken.....	9
Overige.....	10
<b>Overzicht van de steekpatronen</b> .....	11
Naaisteken .....	11
Letter/decoratieve steken.....	12

## Contenido

<b>Funciones excepcionales</b> .....	2
I) Función de giro .....	2
II) Sensor automático de tela.....	3
III) Selector automático de dientes de arrastre (Modo de costura libre) .....	3
Pie para acolchado libre “C” .....	4
Pie para acolchado libre de punta abierta “O” .....	4
Pie para acolchado repetido libre “E” .....	5
IV) Tecla Volver al principio .....	6
V) Pantalla inicial de puntadas .....	6
<b>Devanado de la bobina</b> .....	7
<b>Colocación de la bobina</b> .....	7
<b>Hilo superior</b> .....	8
<b>Selección de tipos de puntada</b> .....	9
Puntadas útiles .....	9
Puntadas de letras/decorativas .....	9
Otros.....	10
<b>Resumen de tipos de puntada</b> .....	11
Puntadas útiles .....	11
Puntadas de letras/decorativas .....	12

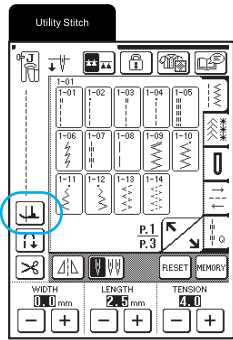

#### ◆ I) Pivoting

The function is useful when changing the sewing direction. The machine stops with the needle lowered (in the fabric) and the presser foot is automatically raised to an appropriate height when the “Start/Stop” button is pressed. From the setting screen, the presser foot can be adjusted to one of three heights (3.2 mm, 5.0 mm and 7.5 mm).

#### ◆ I) Drehen

Diese Funktion ist nützlich zum Ändern der Nährichtung. Die Maschine hält mit abgesenkter Nadel (im Stoff) an und der Nähfuß wird nach dem Drücken der Taste „Start/Stop“ automatisch auf eine geeignete Stellung angehoben. Im Einstellungsbildschirm können für den Nähfuß drei Stellungen ausgewählt werden (3,2 mm, 5,0 mm und 7,5 mm).

#### ◆ I) Pivotement

Cette fonction est utile lors du changement du sens de la couture. La machine s'arrête, l'aiguille abaissée (dans le tissu), et le pied-de-biche se relève automatiquement à une hauteur appropriée lorsque la touche «Marche/Arrêt» est enfoncée. Le pied-de-biche peut être réglé sur l'une des trois hauteurs (3,2 mm, 5,0 mm et 7,5 mm) à partir de l'écran de réglages.

#### ◆ I) Stof draaien

De functie is nuttig wanneer u van naarichting verandert. De machine stopt met de naald omlaag (in de stof) en de persvoet wordt automatisch op de juiste hoogte gezet wanneer u op de start/stoptoets drukt. In het instellingenschermb kunt u de persvoet afstellen op drie niveaus (3,2 mm, 5,0 mm en 7,5 mm).

#### ◆ I) Rotazione sugli angoli

La funzione è utile per cambiare la direzione di cucitura. La macchina si arresta con l'ago abbassato (nel tessuto) e il piedino premistoffa si solleva automaticamente all'altezza appropriata quando si preme il pulsante “Avvio/stop”. Dalla schermata delle impostazioni, è possibile regolare il piedino premistoffa a una delle tre altezze (3,2 mm, 5,0 mm e 7,5 mm).

#### ◆ I) Función de giro

Esta función resulta útil cuando se cambia la dirección de costura. La máquina se detiene con la aguja en posición baja (dentro de la tela) y el pie prensatela se eleva automáticamente hasta una altura adecuada cuando se pulsa el botón de “inicio/parar”. El pie prensatela se puede ajustar en una de tres alturas (3,2 mm, 5,0 mm o 7,5 mm) en la pantalla de ajustes.

#### ◆ I) Поворот материала

Эта функция полезна при изменении направления шитья. Если эта функция включена, при нажатии кнопки “Пуск/Стоп” машина останавливается с опущенной в материал иглой, а прижимная лапка поднимается до настроенной высоты. На экране настроек можно выбрать одно из трех значений высоты подъема прижимной лапки (3,2 мм, 5,0 мм или 7,5 мм).

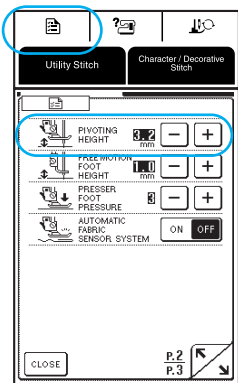
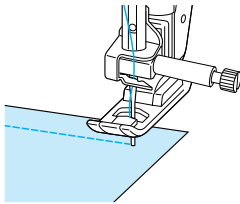

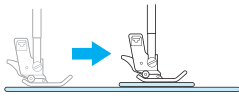

### ◆ II) Automatic Fabric Sensor System

The thickness of the fabric is automatically detected and the presser foot pressure is automatically adjusted with an internal sensor while sewing, allowing the fabric to be fed smoothly. This function is useful for sewing over thick seams, or quilting with feed dogs raised.

### ◆ II) Automatisches Stoffsensormsystem

Während des Nähens wird die Stärke des Stoffes mit einem internen Sensor automatisch erfasst und der Nähfußdruck für einen weichen Stofftransport automatisch angepasst. Diese Funktion ist nützlich beim Nähen über dicke Säume oder beim Quilten mit angehobenem Transporteur. Das automatische Stoffsensormsystem ist während des Nähens laufend aktiv.

### ◆ II) Système de capteur de tissu automatique

L'épaisseur du tissu est automatiquement détectée et la pression du pied-de-biche est automatiquement réglée via un capteur interne pendant la couture. Ainsi, le tissu peut être entraîné librement. Cette fonction est utile lors de la couture sur des bords épais ou du quilting avec les griffes d'entraînement relevées. Le système de capteur de tissu automatique fonctionne en continu pendant la couture.

### ◆ II) Automatische stofsensor

De dikte van de stof wordt automatisch gedetecteerd en de druk van de persvoet wordt tijdens het naaien automatisch geregeld met een interne sensor zodat de stof soepel wordt doorgevoerd. Deze functie is handig om over dikke naden te naaien of voor quilten met de transporteur omhoog. Automatische stofsensor werkt voortdurend tijdens het naaien.

### ◆ II) Sistema di rilevamento automatico del tessuto

Un sensore interno rileva automaticamente lo spessore del tessuto regolando automaticamente la pressione del piedino premistoffa durante la cucitura in modo che il tessuto possa venire alimentato in modo uniforme. Questa funzione è utile per la cucitura di tessuti spessi o la trapuntatura con la griffa di trasporto sollevata. Il sistema di rilevamento automatico del tessuto è attivo per l'intera durata della cucitura.

### ◆ II) Sensor automático de tela

El grosor de la tela se detecta automáticamente y la presión del pie prensatela se ajusta de forma automática con un sensor interno durante la costura, para que la tela avance fácilmente. Esta función resulta útil para coser encima de costuras gruesas o para el acolchado con los dientes de arrastre subidos. El sensor automático de tela funciona permanentemente durante la costura.

### ◆ II) Система автоматического датчика материала

Чтобы обеспечить плавную подачу материала, во время шитья автоматически определяется толщина материала и давление прижимной лапки автоматически регулируется при помощи встроенного датчика. Эта функция полезна при прошивке толстых швов и выстегивании с поднятыми гребенками транспортера. Во время шитья система датчика материала работает непрерывно.

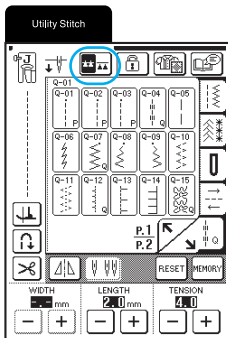
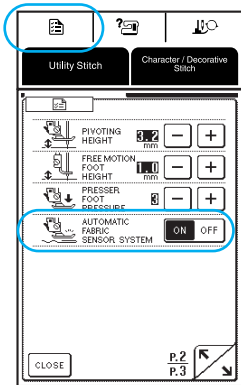
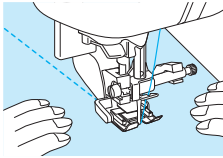

### ◆ III) Automatic Drop Feed (Free-motion Mode)

This function is useful for free-motion quilting. Touch the drop feed key and the feed dogs are automatically lowered so that the fabric can be moved freely. The presser foot height is raised and the upper thread tension is adjusted for free motion sewing. In addition, the feed dogs are automatically lowered when button sewing is selected.

### ◆ III) Automatischer Untertransport (Freihandmodus)

Diese Funktion eignet sich zum Freihand-Quilten. Wenn Sie die Untertransport-Taste drücken, wird der Transporteur automatisch abgesenkt, damit der Stoff frei bewegt werden kann. Die Nähfußstellung wird erhöht und die Fadenspannung für Freihand-Quilten eingestellt. Der Transporteur wird auch beim Knopfannähen automatisch abgesenkt.

### ◆ III) Entraînement par griffe automatique (mode en mouvement libre)

Cette fonction est utile pour le quilting en mouvement libre. Appuyez sur la touche d'entraînement par griffe et les griffes d'entraînement sont automatiquement abaissées de façon à pouvoir déplacer librement le tissu. Pour la couture en mouvement libre, le pied-de-biche se relève et la tension du fil supérieur est ajustée. En outre, les griffes d'entraînement sont automatiquement abaissées lorsque la couture de boutons est sélectionnée.

### ◆ III) Transporteur automatisch omlaag (vrij-modus)

Deze functie is handig voor vrij quilten. Druk op de transporteurhendeltoets om de transporteur automatisch omlaag te zetten, zodat u de stof vrij kunt bewegen. De persvoet wordt hoger gezet en de spanning van de bovendraad wordt aangepast voor vrij naaien. Bovendien wordt de transporteur automatisch omlaag gezet, wanneer u knopen aanzetten selecteert.

### ◆ III) Alimentatore automatico (modalità Moto libero)

Questa funzione è utile per la trapuntatura a moto libero. Premere il tasto dell'alimentatore per abbassare automaticamente la griffa di trasporto in modo da poter spostare liberamente il tessuto. Per la cucitura a moto libero, l'altezza di sollevamento del piedino premistoffa è aumentata e la tensione del filo superiore è regolata. Inoltre, la griffa di trasporto si abbassa automaticamente quando si seleziona la cucitura bottoni.

### ◆ III) Selector automático de dientes de arrastre (Modo de costura libre)

Esta función resulta útil para el acolchado libre. Pulse la tecla de dientes de arrastre y estos se bajarán automáticamente para que pueda mover la tela en cualquier dirección. Se aumenta la altura del pie prensatela y se ajusta la tensión del hilo superior para la costura libre. Además, los dientes de arrastre se bajan automáticamente cuando se selecciona la costura de botones.

### ◆ III) Автоматическое опускание гребенок транспортера (режим свободной подачи материала)

Эта функция полезна при выстегивании со свободной подачей материала. При нажатии кнопки автоматического опускания гребенок транспортера гребенки автоматически опускаются, чтобы можно было свободно перемещать материал. При этом прижимная лапка поднимается, а натяжение верхней нити регулируется для шитья со свободной подачей материала. Кроме того, гребенки транспортера автоматически опускаются при выборе режима пришивания пуговиц.

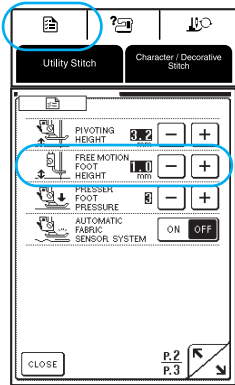
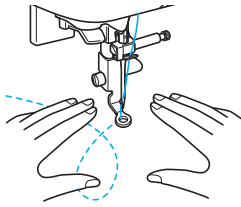

### Free-motion quilting foot “C”

This presser foot is used for free-motion sewing using a straight stitch. Be sure to select a straight stitch with the middle (center) needle position (  $\begin{pmatrix} Q-01 \\ | \\ | \\ | \\ P \end{pmatrix}$  or  $\begin{pmatrix} 1-30 \\ | \\ | \\ | \\ P \end{pmatrix}$  ). When starting to sew, the internal sensor detects the thickness of the fabric, and the presser foot is raised to the height specified in the setting screen. Increase the height that the presser foot is raised, for example, when sewing highly elastic fabric, so that it is easier to sew.

### Quiltfuß „C“ zum Freihand-Quilten

Dieser Nähfuß wird zum Freihand-Quilten mit Geradstich verwendet. Achten Sie darauf, dass Sie einen Geradstich mit mittlerer Nadelposition auswählen (  $\begin{pmatrix} Q-01 \\ | \\ | \\ | \\ P \end{pmatrix}$  oder  $\begin{pmatrix} 1-30 \\ | \\ | \\ | \\ P \end{pmatrix}$  ). Wenn Sie mit dem Nähen beginnen, erfasst der interne Sensor die Stoffstärke und der Nähfuß wird in die im Einstellungsbildschirm angegebene Stellung angehoben. Wählen Sie zum leichteren Nähen eine höhere Nähfußstellung, zum Beispiel, wenn Sie hochelastischen Stoff nähen.

### Pied pour quilting en mouvement libre «C»

Ce pied-de-biche est utilisé pour la couture en mouvement libre avec un point droit. Veillez à sélectionner un point droit, l'aiguille positionnée au milieu (  $\begin{pmatrix} Q-01 \\ | \\ | \\ | \\ P \end{pmatrix}$  ou  $\begin{pmatrix} 1-30 \\ | \\ | \\ | \\ P \end{pmatrix}$  ). Lorsque vous commencez à coudre, le capteur interne détecte l'épaisseur du tissu et le pied-de-biche se relève à la hauteur spécifiée sur l'écran de réglages. Augmentez la hauteur à laquelle le pied-de-biche est relevé, par exemple lorsque vous cousez des tissus très élastiques, pour faciliter la couture.

### Vrije quiltvoet “C”

Deze persvoet gebruikt u voor vrij naaien met een rechte steek. Selecteer een rechte steek met de middelste naaldstand (  $\begin{pmatrix} Q-01 \\ | \\ | \\ | \\ P \end{pmatrix}$  of  $\begin{pmatrix} 1-30 \\ | \\ | \\ | \\ P \end{pmatrix}$  ). Wanneer u begint met naaien, detecteert de interne sensor de dikte van de stof; de persvoet wordt omhoog gezet naar het niveau dat in het instellingenschermbild is opgegeven. Verhoog het niveau van de persvoet wanneer u bijvoorbeeld elastische stof naait, zodat het gemakkelijker te naaien is.

### Piedino per trapuntatura a moto libero “C”

Questo piedino premistoffa si utilizza per la cucitura a moto libero con un punto diritto. Selezionare un punto diritto (centrale) con la posizione centrale dell'ago (  $\begin{pmatrix} Q-01 \\ | \\ | \\ | \\ P \end{pmatrix}$  o  $\begin{pmatrix} 1-30 \\ | \\ | \\ | \\ P \end{pmatrix}$  ). Quando si inizia a cucire, il sensore interno rileva lo spessore del tessuto e il piedino premistoffa si solleva all'altezza specificata nella schermata delle impostazioni. Aumentare l'altezza di sollevamento del piedino premistoffa, per esempio, quando si eseguono cuciture su tessuti molto elastici, in modo che la cucitura risulti più semplice.

### Pie para acolchado libre “C”

Este pie prensatela sirve para la costura libre con una puntada recta. Asegúrese de seleccionar una puntada recta con la aguja en el medio (centro) (  $\begin{pmatrix} Q-01 \\ | \\ | \\ | \\ P \end{pmatrix}$  o  $\begin{pmatrix} 1-30 \\ | \\ | \\ | \\ P \end{pmatrix}$  ). Cuando comience a coser, el sensor interno detectará el grosor de la tela y el pie prensatela se elevará hasta la altura especificada en la pantalla de ajustes. Aumente la altura de elevación del pie prensatela, por ejemplo, cuando vaya a coser en tela de gran elasticidad, para que la costura sea más fácil.

### Стегальная лапка “C” для свободной подачи материала

Эта прижимная лапка используется для выполнения прямой строчки со свободной подачей материала. Необходимо выбрать прямую строчку со средним (центральным) положением иглы (  $\begin{pmatrix} Q-01 \\ | \\ | \\ | \\ P \end{pmatrix}$  или  $\begin{pmatrix} 1-30 \\ | \\ | \\ | \\ P \end{pmatrix}$  ). При начале шитья внутренний датчик определяет толщину материала, а стегальная лапка поднимается на высоту, определенную на экране настроек. Для облегчения шитья увеличивайте высоту подъема прижимной лапки (например, при работе с очень эластичными тканями).

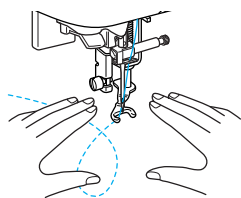
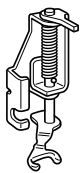

### Free-motion open toe quilting foot “O”

This presser foot is used for free-motion quilting with zigzag or decorative stitches or for free-motion quilting of straight lines on fabric with an uneven thickness. (NOTE: Free Motion Foot Height setting is not applicable when using the Free motion open toe foot “O”.)

### Offener Quiltfuß „O“ zum Freihand-Quilten

Dieser Nähfuß wird zum Freihand-Quilten mit Zickzack- oder Dekorstichen oder zum Freihand-Quilten von geraden Linien auf Stoffen mit ungleicher Stärke verwendet. (HINWEIS: Die NähfußEinstellung für Freihand-Quilten ist nicht anwendbar, wenn der Offener Quiltfuß „O“ zum Freihand-Quilten verwendet wird.)

### Pied pour quilting ouvert en mouvement libre «O»

Ce pied-de-biche est utilisé pour le quilting en mouvement libre avec des points zigzag ou décoratifs, ou pour le quilting en mouvement libre de lignes droites sur un tissu d'épaisseur inégale. (REMARQUE : le paramètre de hauteur du pied pour la couture en mouvement libre ne s'applique pas à la couture avec le pied ouvert «O» pour mouvement libre.)

### Vrije open quiltvoet “O”

Deze persvoet gebruikt u voor vrij quilten met zigzagsteken of decoratieve steken of voor het vrij quilten van rechte lijnen op stof van ongelijkmatige dikte. (Opmerking: Het voethoogte voor vrij naaien is niet van toepassing wanneer u de open voet “O” voor vrij naaien gebruikt.)

### Piedino a punta aperta per trapuntatura a moto libero “O”

Questo piedino premistoffa si utilizza per la trapuntatura a moto libero con punti zig-zag o decorativi per la trapuntatura a moto libero di linee diritte su tessuti dallo spessore irregolare. (NOTA: l'impostazione dell'altezza di sollevamento del piedino a moto libero non è applicabile se si usa il piedino a punta aperta “O” per cucitura a moto libero.)

### Pie para acolchado libre de punta abierta “O”

Este pie prensatela sirve para el acolchado libre con puntadas decorativas o de zigzag o para el acolchado libre de líneas rectas en tela con un grosor irregular. (NOTA: El ajuste de altura del pie para costura libre no puede utilizarse con el pie para acolchado libre de punta abierta “O”.)

### Стегальная лапка с открытым мыском “O” для свободной подачи материала

Эта прижимная лапка используется для выстигивания со свободной подачей материала со строчкой “зигзаг” или с декоративными строчками, а также для выстигивания со свободной подачей материала прямых линий на материале с неравномерной толщиной. (ПРИМЕЧАНИЕ. При использовании лапки с открытым мыском “O” для свободной подачи материала параметр “Высота лапки при свободной подаче” недоступен.)



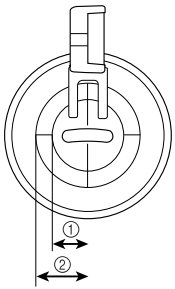

- ① 6.4 mm (approx. 1/4 inch)
- ② 9.5 mm (approx. 3/8 inch)

- ① 6.4 mm (ca. 1/4 Zoll)
- ② 9.5 mm (ca. 3/8 Zoll)

- ① 6.4 mm (env. 1/4 de pouce)
- ② 9.5 mm (env. 3/8 de pouce)

- ① 6.4 mm (ca. 1/4 inch)
- ② 9.5 mm (ca. 3/8 inch)

- ① 6.4 mm (circa 1/4 di pollice)
- ② 9.5 mm (circa 3/8 di pollice)

- ① 6.4 mm (aprox. 1/4 pulg.)
- ② 9.5 mm (aprox. 3/8 pulg.)

- ① 6.4 мм (около 1/4 дюйма)
- ② 9.5 мм (около 3/8 дюйма)

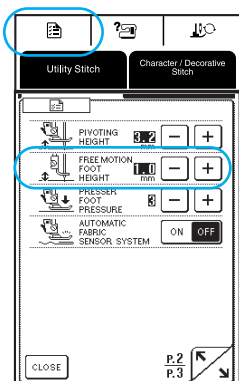
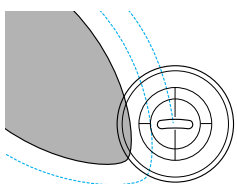
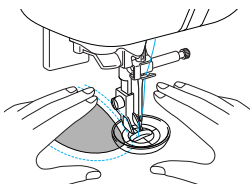

### Free-motion echo quilting foot “E”

This presser foot is used to create stitching at a fixed distance from a motif outline or stitching, this is sometimes called echo quilting. Select a straight stitch with the middle (center) needle position ( $\begin{matrix} Q-01 \\ | \\ | \\ | \\ P \end{matrix}$  or  $\begin{matrix} 1-30 \\ | \\ | \\ | \\ P \end{matrix}$ ), and sew using the measurements on the presser foot as a guide. When starting to sew, the internal sensor detects the thickness of the fabric, and the presser foot is raised to the height specified in the setting screen. Increase the height that the presser foot is raised, for example, when sewing highly elastic fabric, so that it is easier to sew.

### Quiltfuß „E“ zum Freihand-Quilten

Mit diesem Nähfuß können Nähte mit einem festen Abstand zu einer Motivumrisslinie oder Naht erzeugt werden (auch Echo-Quilten genannt). Wählen Sie einen Geradstich mit mittlerer Nadelposition ( $\begin{matrix} Q-01 \\ | \\ | \\ | \\ P \end{matrix}$  oder  $\begin{matrix} 1-30 \\ | \\ | \\ | \\ P \end{matrix}$ ) und verwenden Sie beim Nähen die Maße am Nähfuß als Orientierung. Wenn Sie mit dem Nähen beginnen, erfasst der interne Sensor die Stoffstärke und der Nähfuß wird in die im Einstellungsbildschirm angegebene Stellung angehoben. Wählen Sie zum leichteren Nähen eine höhere Nähfußstellung, zum Beispiel, wenn Sie hochelastischen Stoff nähen.

### Pied pour quilting en écho en mouvement libre «E»

Ce pied-de-biche permet de créer une couture à distance constante du contour à partir d'un motif ou de la couture, parfois appelée quilting en écho. Sélectionnez un point droit, l'aiguille positionnée au milieu ( $\begin{matrix} Q-01 \\ | \\ | \\ | \\ P \end{matrix}$  ou  $\begin{matrix} 1-30 \\ | \\ | \\ | \\ P \end{matrix}$ ), et cousez en utilisant les mesures indiquées sur le pied-de-biche comme guide. Lorsque vous commencez à coudre, le capteur interne détecte l'épaisseur du tissu et le pied-de-biche se relève à la hauteur spécifiée sur l'écran de réglages. Augmentez la hauteur à laquelle le pied-de-biche est relevé, par exemple lorsque vous cousez des tissus très élastiques, pour faciliter la couture.

### Vrije echoquiltvoet “E”

Deze persvoet gebruikt u voor stiksel parallel aan een motiefontrek of stiksel. Dit wordt soms echoquiltten genoemd. Selecteer een rechte steek met de middelste naaldstand ( $\begin{matrix} Q-01 \\ | \\ | \\ | \\ P \end{matrix}$  of  $\begin{matrix} 1-30 \\ | \\ | \\ | \\ P \end{matrix}$ ) en naai met de maten op de persvoet als geleider. Wanneer u begint met naaien, detecteert de interne sensor de dikte van de stof; de persvoet wordt omhoog gezet naar het niveau dat in het instellingenscherf is opgegeven. Verhoog het niveau van de persvoet wanneer u bijvoorbeeld elastische stof naait, zodat het gemakkelijker te naaien is.

### Piedino per trapuntatura a eco a moto libero “E”

Questo piedino premistoffa si utilizza per creare punti a una distanza fissa dalla cucitura o dal contorno del tema. Questo tipo di cucitura è talvolta chiamato trapuntatura a eco. Selezionare un punto diritto (centrale) con la posizione centrale dell'ago ( $\begin{matrix} Q-01 \\ | \\ | \\ | \\ P \end{matrix}$  o  $\begin{matrix} 1-30 \\ | \\ | \\ | \\ P \end{matrix}$ ) ed eseguire la cucitura utilizzando le misure sul piedino premistoffa come guida. Quando si inizia a cucire, il sensore interno rileva lo spessore del tessuto e il piedino premistoffa si solleva all'altezza specificata nella schermata delle impostazioni. Aumentare l'altezza di sollevamento del piedino premistoffa, per esempio, quando si eseguono cuciture su tessuti molto elastici, in modo che la cucitura risulti più semplice.

### Pie para acolchado repetido libre “E”

Este pie prensatela sirve para coser a una distancia fija del contorno de un motivo o costura, lo que a veces se denomina acolchado repetido. Seleccione una puntada recta con la aguja en el medio (centro) ( $\begin{matrix} Q-01 \\ | \\ | \\ | \\ P \end{matrix}$  o  $\begin{matrix} 1-30 \\ | \\ | \\ | \\ P \end{matrix}$ ) y cosa guiándose con las medidas del pie prensatela. Cuando comience a coser, el sensor interno detectará el grosor de la tela y el pie prensatela se elevará hasta la altura especificada en la pantalla de ajustes. Aumente la altura de elevación del pie prensatela, por ejemplo, cuando vaya a coser en tela de gran elasticidad, para que la costura sea más fácil.

### Стегальная лапка “E” для фигурного выстегиивания со свободной подачей материала

Эта прижимная лапка используется для вышивания строчки на фиксированном расстоянии от контура орнамента или строчки (такая операция иногда называется “фигурным выстегииванием”). Выберите прямую строчку со средним (центральным) положением иглы ( $\begin{matrix} Q-01 \\ | \\ | \\ | \\ P \end{matrix}$  или  $\begin{matrix} 1-30 \\ | \\ | \\ | \\ P \end{matrix}$ ) и вышивайте, используя в качестве ориентира значения, указанные на прижимной лапке. При начале шитья внутренний датчик определяет толщину материала, а стегальная лапка поднимается на высоту, определенную на экране настроек. Для облегчения шитья увеличивайте высоту подъема прижимной лапки (например, при работе с очень эластичными тканями).

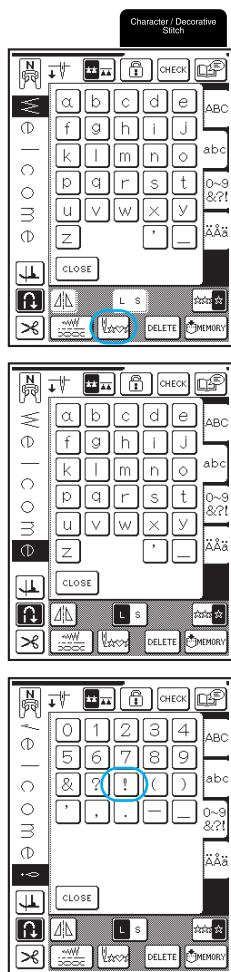

#### ◆ IV) Back to Beginning Key

If sewing of a combined stitch pattern has stopped, press this key to restart sewing from the beginning of the pattern. (In this example, sewing begins from “W”.) In addition, if this key is pressed when sewing is stopped, patterns can be added at the end of a combined stitch pattern. (In this example, “!” is added.)

#### ◆ IV) Taste „Zurück zum Anfang“

Drücken Sie diese Taste, nachdem das Nähen eines kombinierten Stichmusters angehalten hat, um das Muster wieder vom Anfang an erneut zu nähen. (In diesem Beispiel beginnt das Nähen bei „W“.) Außerdem können mit dieser Taste nach dem Nähen am Ende des ursprünglichen kombinierten Stichmusters weitere Muster hinzugefügt werden. (In diesem Beispiel wird „!“ hinzugefügt.)

#### ◆ IV) Retour à la touche de début

Si la couture d'un motif de point combiné s'est arrêtée, appuyez sur cette touche pour recommencer la couture à partir du début du motif. (Dans cet exemple, la couture commence à partir de «W»). En outre, si vous appuyez sur cette touche lorsque la couture est arrêtée, des motifs peuvent être ajoutés à la fin du motif de point combiné. (Dans cet exemple, «!» est ajouté.)

#### ◆ IV) Terug naar begintoets

Als het naaien van een gecombineerd steekpatroon is gestopt, drukt u op deze toets om opnieuw vanaf het begin van het patroon te gaan naaien. (In dit voorbeeld begint het naaien bij “W”.) Als u op deze toets drukt wanneer u stopt met naaien, kunt u bovendien patronen toevoegen aan het eind van een gecombineerd steekpatroon. (In dit voorbeeld wordt “!” toegevoegd.)

#### ◆ IV) Tasto Torna all'inizio

Se la cucitura di un disegno/punto combinato si arresta, premere questo tasto per riprendere a cucire dall'inizio del disegno. (In questo esempio, la cucitura inizia da “W”.) Inoltre, premendo questo tasto quando si arresta la cucitura, è possibile aggiungere i disegni alla fine del disegno/punto combinato iniziale. (In questo esempio, è aggiunto “!”.)

#### ◆ IV) Tecla Volver al principio

Si se ha detenido la costura de un patrón combinado, pulse esta tecla para volver a comenzar la costura desde el principio. (En este ejemplo, la costura comienza en “W”). Además, si se pulsa esta tecla con la costura detenida, se pueden añadir patrones al final de un patrón combinado. (En este ejemplo, se ha añadido “!”).

#### ◆ IV) Кнопка возврата к началу

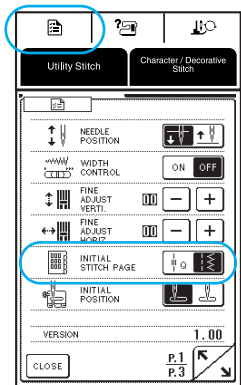

В случае остановки вышивания комбинированного рисунка строчки нажмите эту кнопку, чтобы начать шитье с начала рисунка строчки. (В показанном примере шитье начинается с вышивания буквы “W”). Кроме того, если эту кнопку нажать после остановки вышивания, можно добавить рисунки в конец комбинированного рисунка строчки. (В показанном примере добавляется знак “!”).





#### ◆ V) Initial Stitch Page

Select whether the screen containing quilting stitches  or utility stitches  is the first screen that is displayed.



#### ◆ V) Anfangsstichbildschirm

Wählen Sie, ob der Bildschirm mit Quiltstichen  oder der Bildschirm mit Nutstichen  zuerst angezeigt werden soll.

#### ◆ V) Page de point initial

Indiquez si vous souhaitez que l'écran contenant les points quilting  ou les points de couture courants  s'affiche en premier.



#### ◆ V) Beginsteekscherm

Selecteer of het scherm met quiltsteken  of naaisteken  als eerste scherm moet verschijnen.



#### ◆ V) Pagina iniziale dei punti

Selezionare l'opzione che consente di stabilire se la schermata contenente punti per trapuntatura  o punti utili  sarà la prima schermata visualizzata.

#### ◆ V) Pantalla inicial de puntadas

Seleccione si la pantalla que contiene las puntadas de acolchado  o las puntadas de utilidad  va a ser la primera pantalla que se muestre.

#### ◆ V) Начальная страница строчки

Выберите экран, который будет отображаться первым: экран со стегальными строчками  или основными строчками .

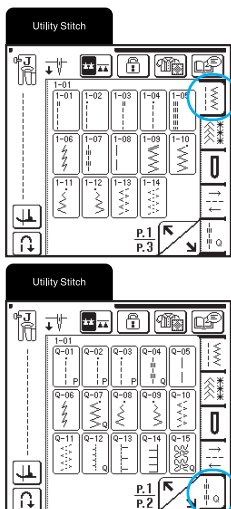



# Winding the Bobbin

## Bobinage de la canette

### Avvolgimento della spolina

#### Намотка шпульки

# Aufspulen des Unterfadens

## Spoel opwinden

### Devanado de la bobina

Follow the numbered steps below in order. Refer to the operation manual for detailed instruction.  
 Führen Sie die folgenden Schritte in der angegebenen Reihenfolge aus. Ausführliche Hinweise finden Sie in der Bedienungsanleitung.  
 Suivez les étapes numérotées ci-dessous dans l'ordre. Consultez le manuel d'instructions pour des procédures détaillées.  
 Voer de genummerde stappen uit in de juiste volgorde. Uitvoering aanwijzingen vindt u in de bedieningshandleiding.  
 Seguire i passaggi numerati nell'ordine riportato di seguito. Fare riferimento al manuale d'istruzioni per le istruzioni dettagliate.  
 Realice los siguientes pasos numerados en el orden indicado. Para obtener instrucciones detalladas, consulte el manual de instrucciones.  
 Выполните показанные ниже пронумерованные операции. Подробные инструкции см. в Руководстве пользователя.

Use only the enclosed bobbin or bobbins of the same type.  
 Verwenden Sie nur die im Lieferumfang enthaltene Spule oder Spulen vom selben Typ.  
 N'utilisez que la canette fournie ou des canettes du même type.  
 Gebruik alleen de bijgeleverde spoel of spoelen van hetzelfde type.  
 Utilizzare solo la spolina inclusa o spoline dello stesso tipo.  
 Utilice sólo la bobina incluida o bobinas del mismo tipo.  
 Используйте только прилагаемые к машине шпульки или шпульки того же типа.

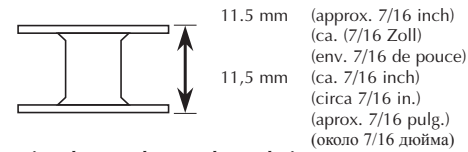

**Using the Supplemental Spool Pin**  
**Verwendung des zusätzlichen Garnrollenstifts**  
**Utilisation du porte-bobine supplémentaire**  
**Gebruik van de klospen**  
**Utilizzo del portarocchetto supplementare**  
**Uso del portacarrete suplementario**  
**Использование дополнительного стержня для катушки**

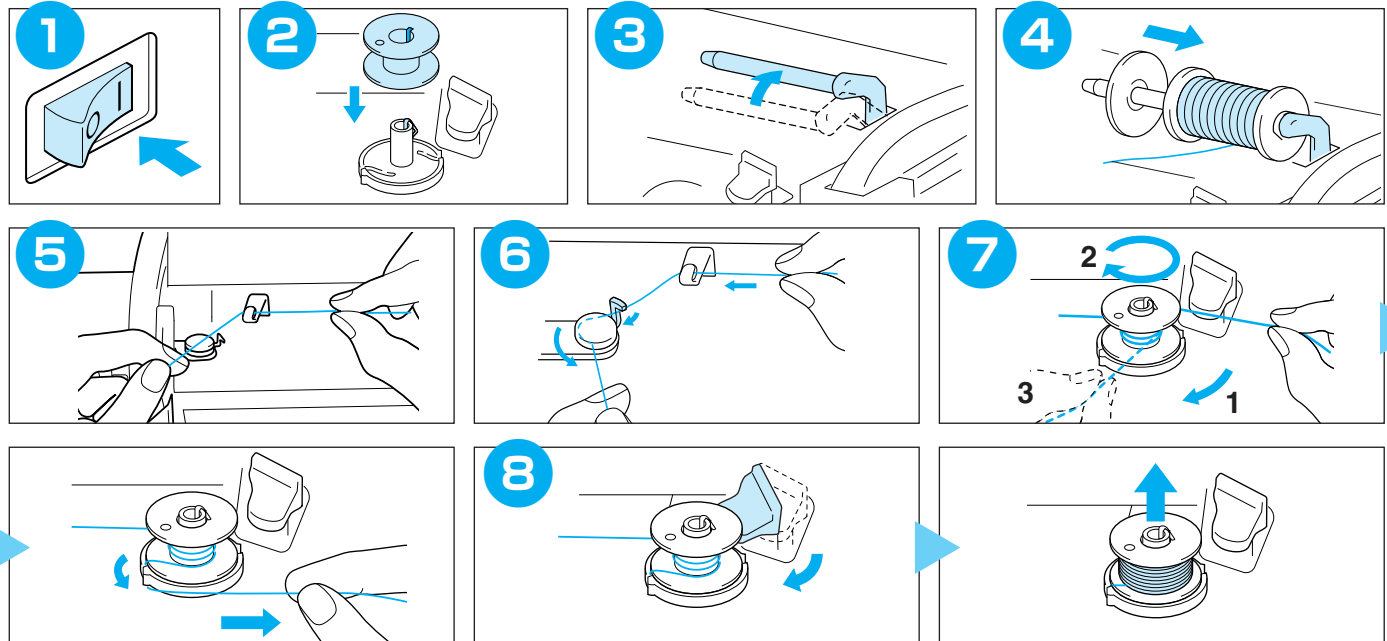
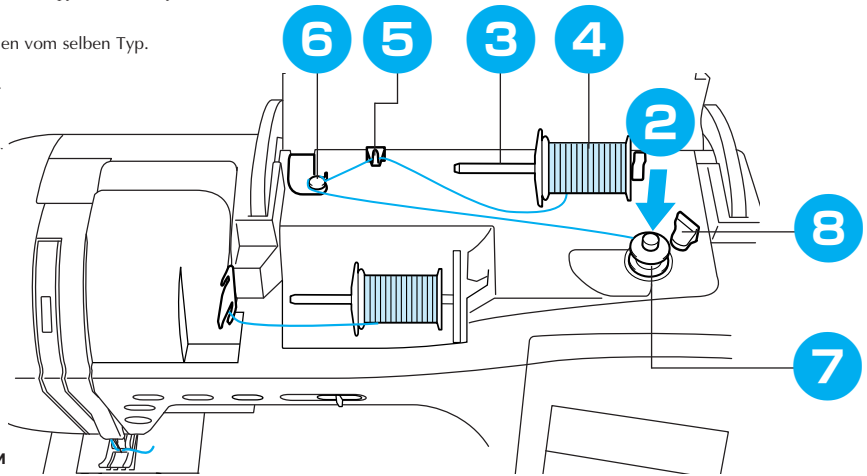

# Inserting the Bobbin

## Insertion de la canette

### Inserimento della spolina

#### Установка шпульки

# Einsetzen der Unterfadenspule

## De spoel plaatsen

### Colocación de la bobina

Refer to the operation manual for detailed instruction.  
 Einzelheiten hierzu entnehmen Sie bitte der Bedienungsanleitung.  
 Pour les instructions détaillées, voir le mode d'emploi.  
 Zie de gebruiksaanwijzing voor gedetailleerde instructies.  
 Fare riferimento al manuale di impiego per istruzioni dettagliate.  
 Consulte el manual de instrucciones para ver más detalles.  
 Подробные инструкции см. в Руководстве пользователя.

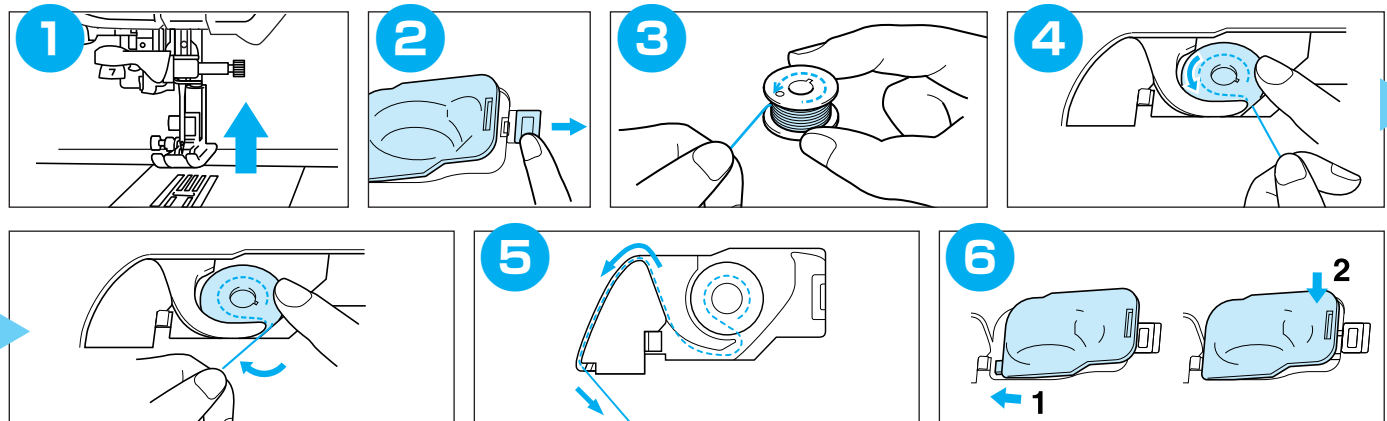

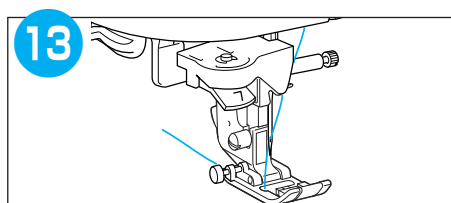
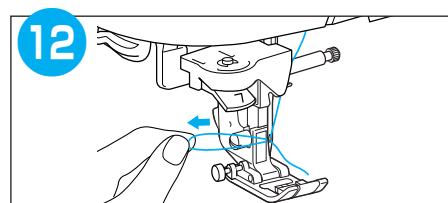
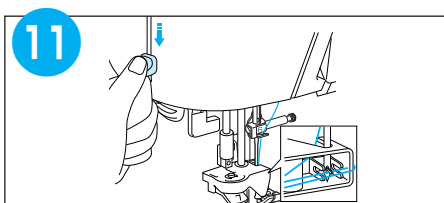
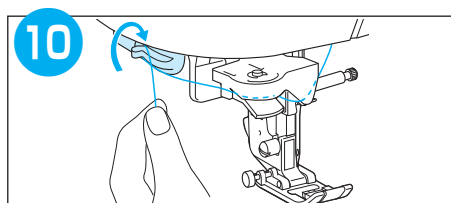
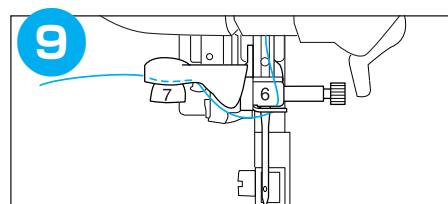
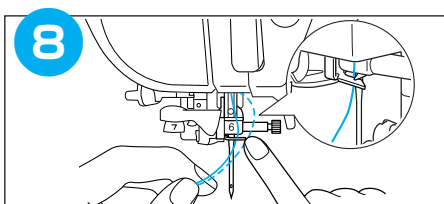
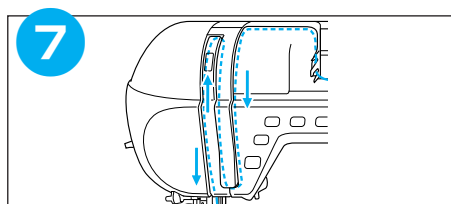
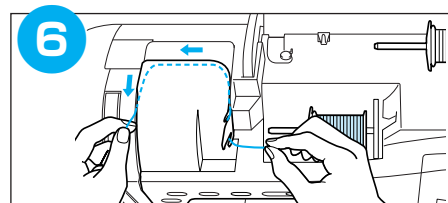
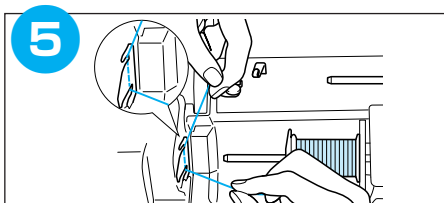
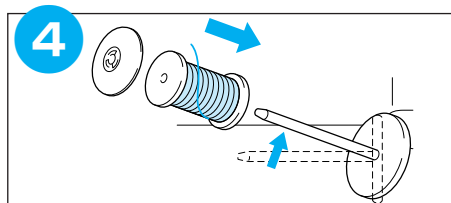
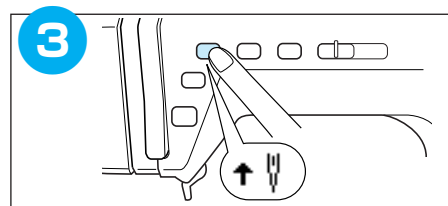
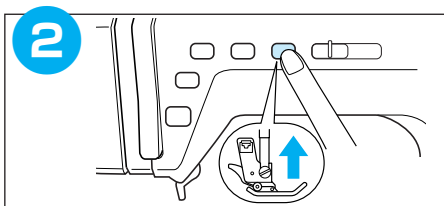
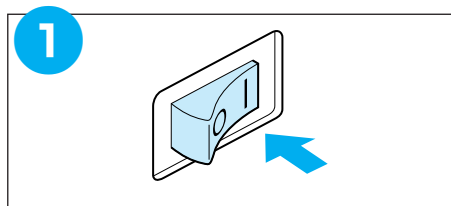
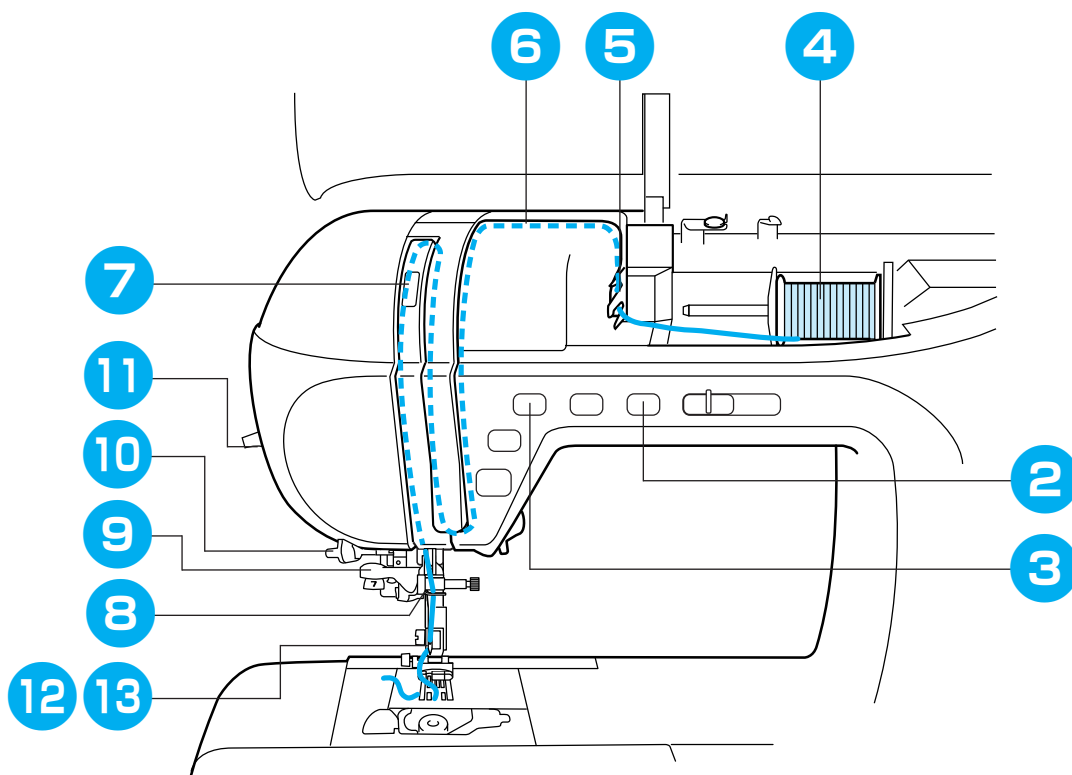

◆ Utility Stitches

When switching on machine, the screen will display the opening screen. Touch the screen to display the utility stitch. Depending on the setting, "Q-01 Piecing stitch (Middle)", "1-01 Straight stitch (Left)" or "1-03 Straight stitch (Middle)" is automatically selected.

◆ Naaisteken

Wanneer u de machine aanzet, verschijnt het openingsscherm. Druk op het scherm om de naaisteek weer te geven. Naar gelang de instelling wordt "Q-01 Verbindingssteek (midden)", "1-01 Rechte steek (links)" of "1-03 Rechte steek (midden)" automatisch geselecteerd.

◆ Основные строчки

При включении машины на дисплее отображается начальный экран. Для отображения основной строчки коснитесь экрана. В зависимости от текущей настройки будет автоматически выбрана строчка "Q-01: Стачная строчка (посередине)", "1-01: Прямая строчка (слева)" или "1-03: Прямая строчка (посередине)".

◆ Nutzstiche

Nach dem Einschalten der Maschine wird der Startbildschirm angezeigt. Berühren Sie den Bildschirm zur Anzeige der Nutzstiche. Je nach Vorwahl wird entweder „Q-01 Patchwork-Stich (Mitte)“, „1-01 Geradstich (links)“ oder „1-03 Geradstich (Mitte)“ automatisch eingestellt.

◆ Punti utili

Accendendo la cucitura a macchina, viene visualizzata la schermata di apertura. Sfiiorare lo schermo per visualizzare il punto utile. A seconda dell'impostazione, viene selezionato automaticamente "Q-01 Punto rammento (centrale)", "1-01 Punto diritto (sinistra)" o "1-03 Punto diritto (centrale)".

◆ Points utilitaires

Lorsque vous mettez la machine sous tension, l'écran d'accueil s'affiche. Touchez l'écran pour afficher le point de couture courant. Selon le réglage, «Q-01 Point d'assemblage (milieu)», «1-01 Point droit (gauche)» ou «1-03 Point droit (milieu)» est automatiquement sélectionné.

◆ Puntadas utiles

Quando se enciende la máquina, aparece la pantalla de presentación. Toque la pantalla para mostrar la puntada de utilidad. En función del ajuste seleccionado, se seleccionará automáticamente "Q-01 Puntada para remendar (medio)", "1-01 Puntada recta (izquierda)" o "1-03 Puntada recta (medio)".

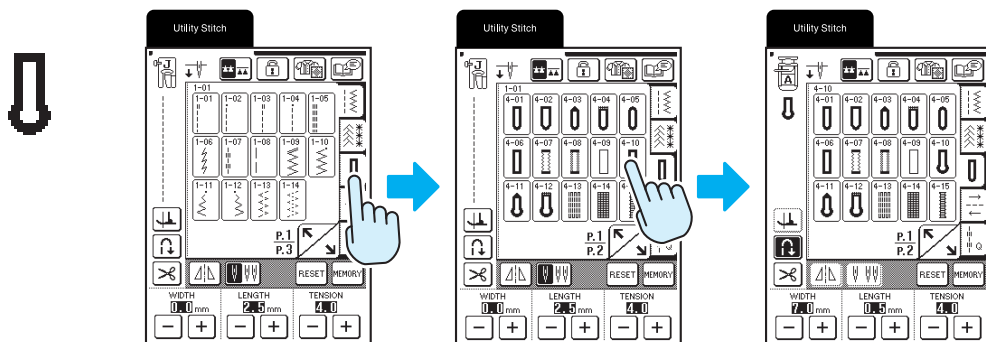

Piecing / Zusammenfügen / Assemblage /  
Stukken stof aan elkaar zetten / Rammendo / Remiendos / Стачивание

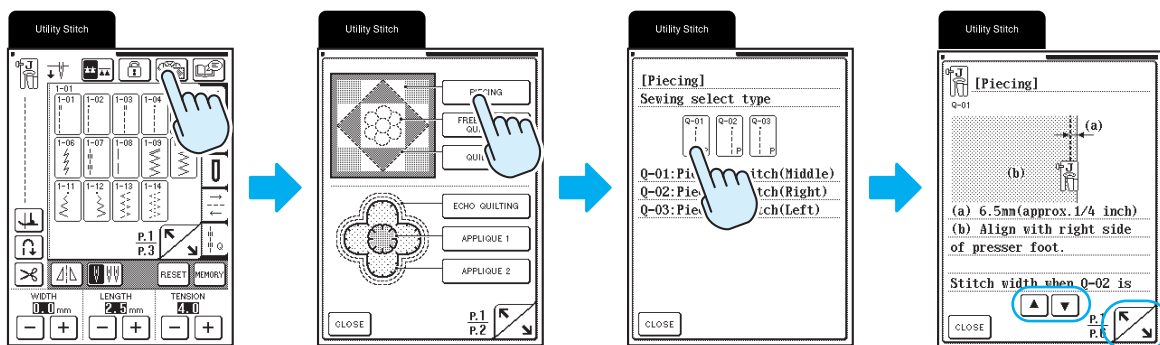

◆ Character/Decorative Stitches

◆ Caractères/points décoratifs

◆ Punti per caratteri/decorazioni

◆ Знаки/декоративные строчки

◆ Buchstabenmuster/Dekorative Stichmuster

◆ Letter/decoratieve steken

◆ Puntadas de letras/decorativas

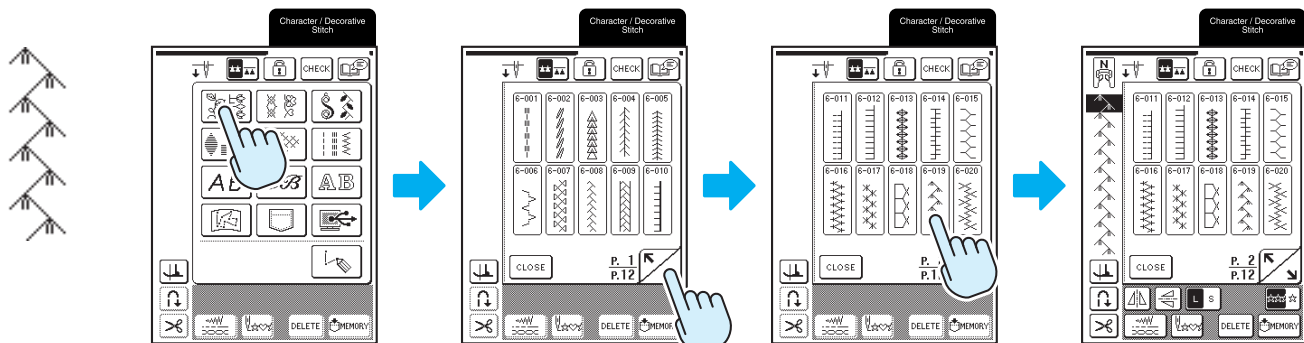

- ◆ Others
- ◆ Autres
- ◆ Altro
- ◆ Прочие
- ◆ Sonstige
- ◆ Overige
- ◆ Otros

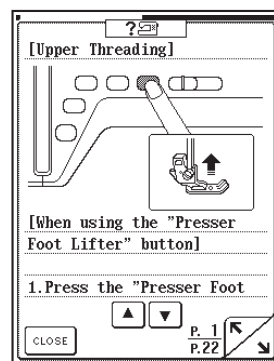
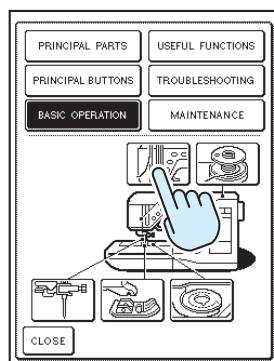
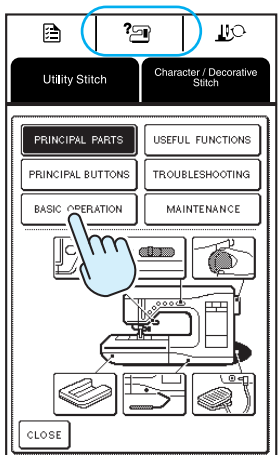
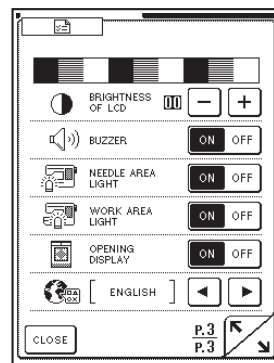
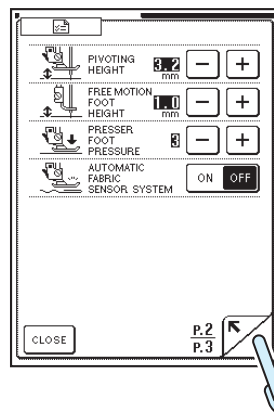
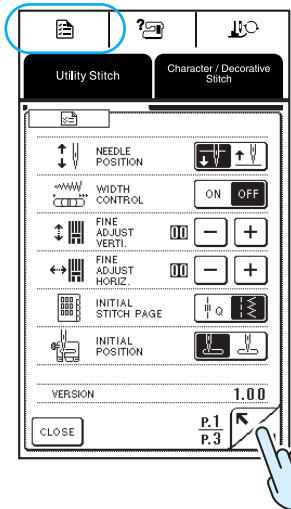
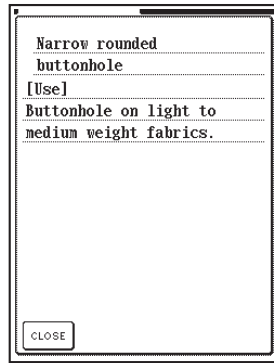
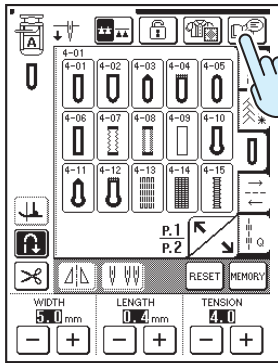

- ◆ Utility Stitches
- ◆ Points utilitaires
- ◆ Punti utili
- ◆ Основные строчки

- ◆ Nutzstiche
- ◆ Naaisteken
- ◆ Puntadas utiles

Utility Stitch

WIDTH 0.0 mm    LENGTH 2.5 mm    TENSION 4.0

RESET    MEMORY

1-01 1-02 1-03 1-04 1-05  
 1-06 1-07 1-08 1-09 1-10  
 1-11 1-12 1-13 1-14

P.1  
 P.3

1-01 1-15 1-16 1-17 1-18 1-19  
 1-20 1-21 1-22 1-23 1-24  
 1-25 1-26 1-27 1-28

P.2  
 P.3

1-01 1-29 1-30 1-31 1-32 1-33  
 1-34 1-35 1-36

P.3  
 P.3

2-01 2-02 2-03 2-04 2-05  
 2-06 2-07 2-08 2-09 2-10  
 2-11 2-12 2-13 2-14 2-15

P.1  
 P.3

1-01 2-16 2-17 2-18 2-19  
 3-01 3-02 3-03 3-04 3-05  
 3-06 3-07 3-08 3-09 3-10

P.2  
 P.3

1-01 3-11 3-12 3-13 3-14 3-15  
 3-16 3-17 3-18 3-19 3-20  
 3-21 3-22

P.3  
 P.3

1-01 4-01 4-02 4-03 4-04 4-05  
 4-06 4-07 4-08 4-09 4-10  
 4-11 4-12 4-13 4-14 4-15

P.1  
 P.2

1-01 4-16 4-17

P.2  
 P.2

1-01 5-01 5-02 5-03 5-04 5-05  
 5-06 5-07 5-08 5-09 5-10  
 5-11 5-12

1-01 Q-01 Q-02 Q-03 Q-04 Q-05  
 Q-06 Q-07 Q-08 Q-09 Q-10  
 Q-11 Q-12 Q-13 Q-14 Q-15

P.1  
 P.2

1-01 Q-16 Q-17 Q-18 Q-19 Q-20  
 Q-21 Q-22 Q-23 Q-24 Q-25  
 Q-26 Q-27 Q-28 Q-29 Q-30

P.2  
 P.2

- ◆ Character/Decorative Stitches
- ◆ Caractères/points décoratifs
- ◆ Puntti per caratteri/decorazioni
- ◆ Знаки/декоративные строчки

- ◆ Buchstabenmuster/Dekorative Stichmuster
- ◆ Letter/decoratieve steken
- ◆ Puntadas de letras/decorativas

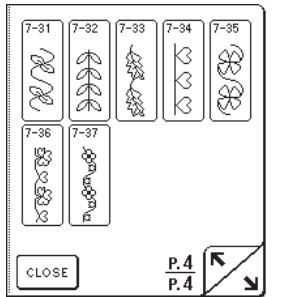
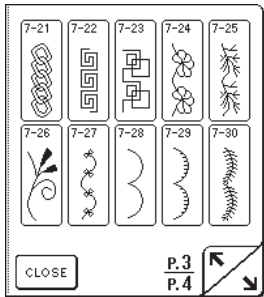
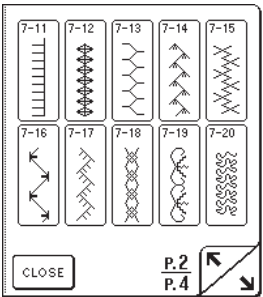
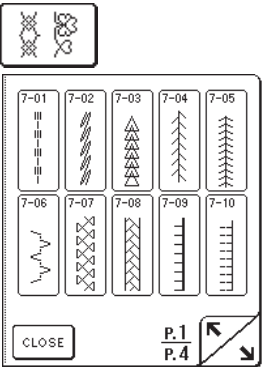
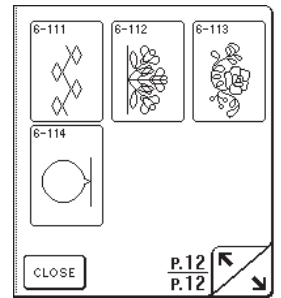
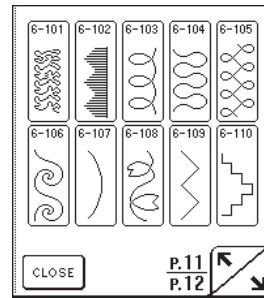
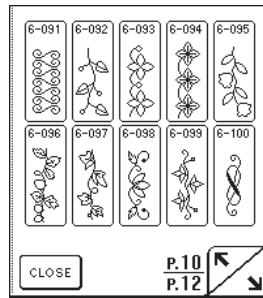
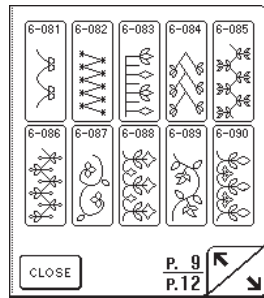
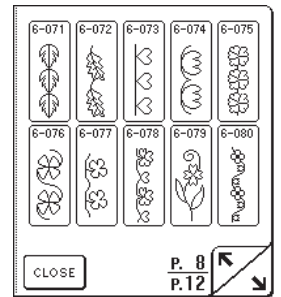
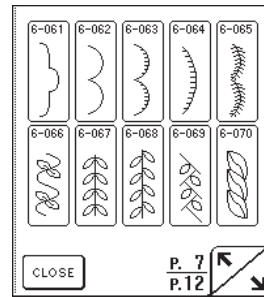
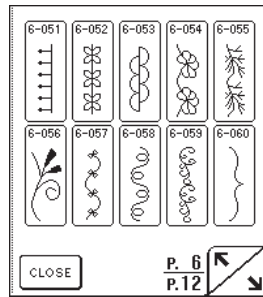
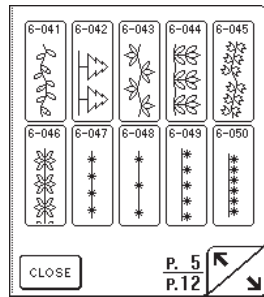
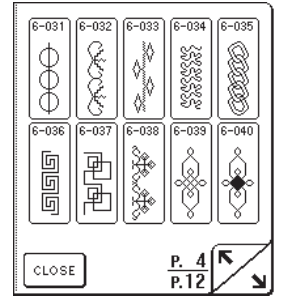
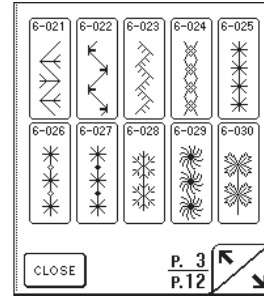
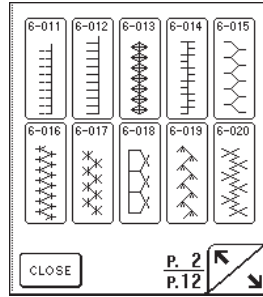
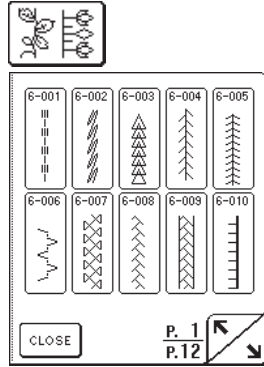
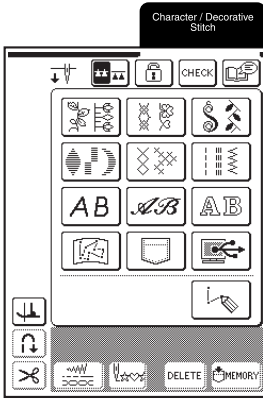



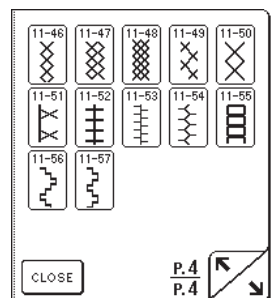
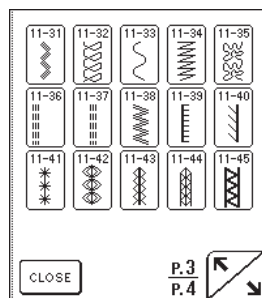
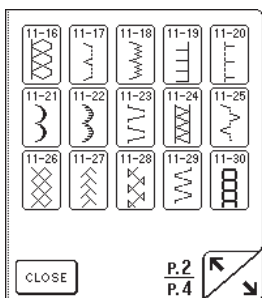
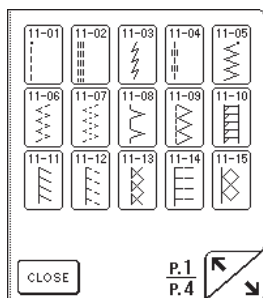
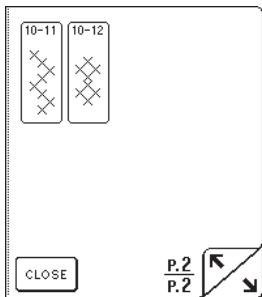
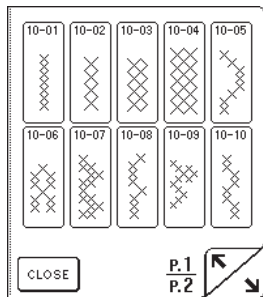
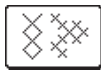
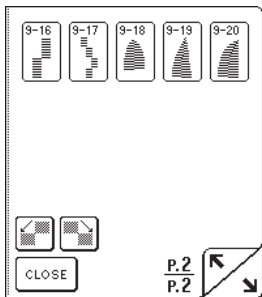
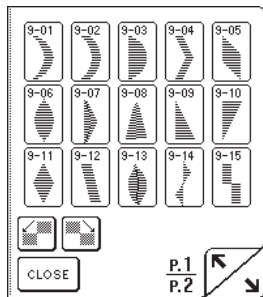
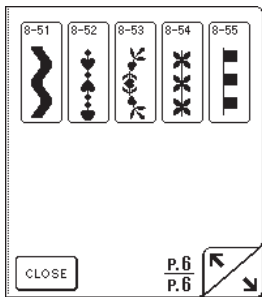
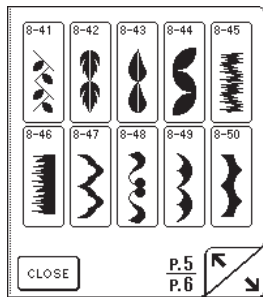
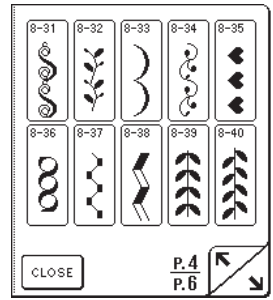
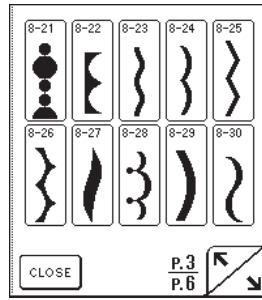
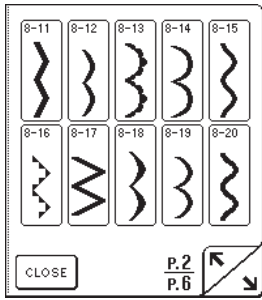
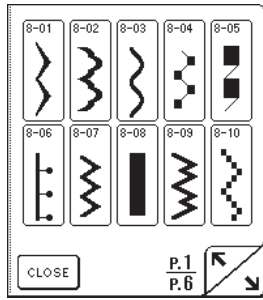

**AB**

A	B	C	D	E	ABC	α	b	c	d	e	ABC	0	1	2	3	4	ABC	Ä	Å	Æ	Ñ	Ö	ABC
F	G	H	I	J	abc	f	g	h	i	j	abc	5	6	7	8	9	abc	Ø	Ç	Ù	à	á	abc
K	L	M	N	O	0~9	k	l	m	n	o	0~9	&	?	!	(	)	0~9	â	æ	ë	è	é	0~9
P	Q	R	S	T	&?!	p	q	r	s	t	&?!	'	,	.	-	_	&?!	ê	ñ	ö	ó	ø	&?!
U	V	W	X	Y	ÄÅä	u	v	w	x	y	ÄÅä						ÄÅä	ì	ç	ü	ù	ß	ÄÅä
Z			'	_	CLOSE	z			'	_	CLOSE						ÄÅä				'	_	CLOSE

**AB**

A	B	C	D	E	ABC	a	b	c	d	e	ABC	0	1	2	3	4	ABC	Ä	Å	Æ	Ñ	Ö	ABC
F	G	H	I	J	abc	f	g	h	i	j	abc	5	6	7	8	9	abc	Ø	Ç	Ù	à	á	abc
K	L	M	N	O	0~9	k	l	m	n	o	0~9	&	?	!	(	)	0~9	â	æ	ë	è	é	0~9
P	Q	R	S	T	&?!	p	q	r	s	t	&?!	'	,	.	-	_	&?!	ê	ñ	ö	ó	ø	&?!
U	V	W	X	Y	ÄÅä	u	v	w	x	y	ÄÅä						ÄÅä	ì	ç	ü	ù	ß	ÄÅä
Z			'	_	CLOSE	z			'	_	CLOSE						ÄÅä				'	_	CLOSE

**AB**

A	B	C	D	E	ABC	a	b	c	d	e	ABC	0	1	2	3	4	ABC	Ä	Å	Æ	Ñ	Ö	ABC
F	G	H	I	J	abc	f	g	h	i	j	abc	5	6	7	8	9	abc	Ø	Ç	Ù	à	á	abc
K	L	M	N	O	0~9	k	l	m	n	o	0~9	&	?	!	(	)	0~9	â	æ	ë	è	é	0~9
P	Q	R	S	T	&?!	p	q	r	s	t	&?!	'	,	.	-	_	&?!	ê	ñ	ö	ó	ø	&?!
U	V	W	X	Y	ÄÅä	u	v	w	x	y	ÄÅä						ÄÅä	ì	ç	ü	ù	ß	ÄÅä
Z			'	_	CLOSE	z			'	_	CLOSE						ÄÅä				'	_	CLOSE







