

刺しゅう機付コンピュータミシン

# 操作早見表

EMS17/EMS16シリーズ

brother

## 基本の準備

下糸をセットする	.....1
上糸をセットする	.....4

## 実用ぬい

実用模様を選ぶ	.....7
実用模様一覧	.....8

## 刺しゅう

刺しゅうの準備をする	.....12
刺しゅう模様を選ぶ	.....15
刺しゅう模様一覧	.....16

●必ず取扱説明書をお読みの上お使いください。

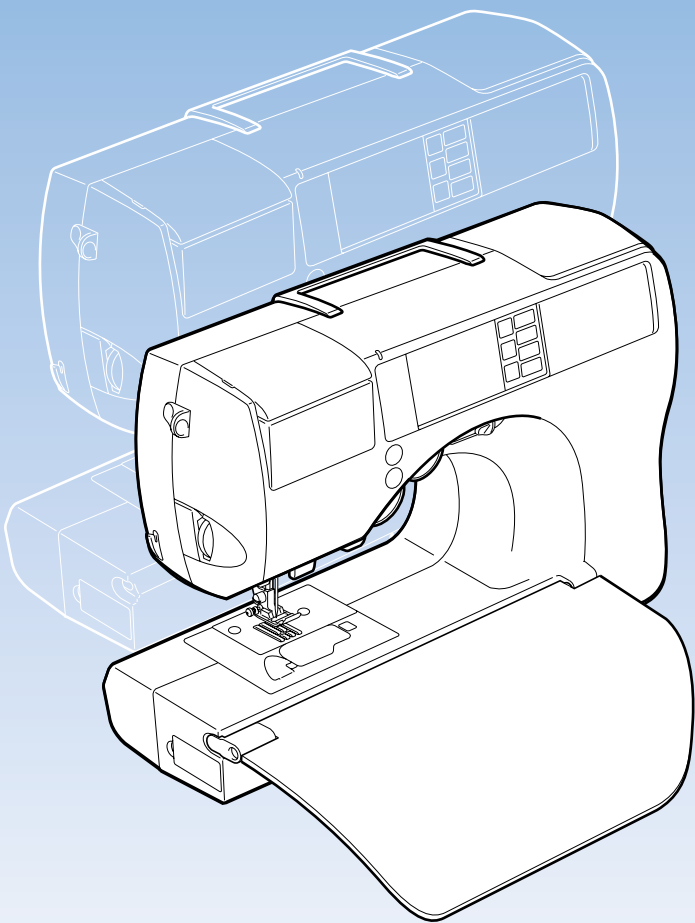

# 下糸をセットする



## お願い

- 本製品専用ボビンを用意してください。

実物大

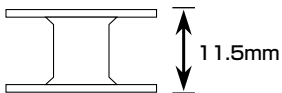

- 実用ぬいのはきはミシン糸、刺しゅうのときにはブラザー刺しゅう専用下糸を使用してください。



### 1 電源を入れる。

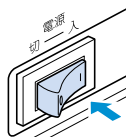

### 2 下糸巻きカバーを開ける。

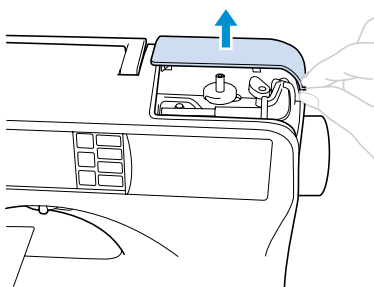

### 3 下糸たて棒を起こす。

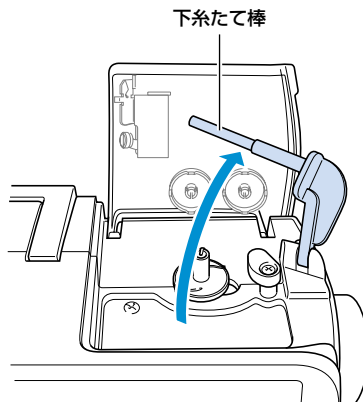

### 4 ボビンを下糸巻き軸バネに差し込み、右に押す。

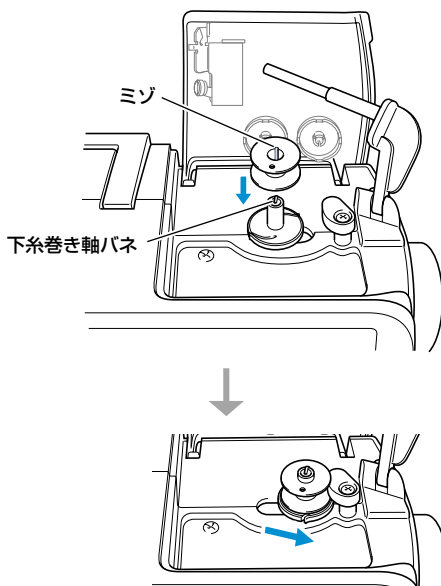

- 5** 下糸たて棒に糸こまと糸こま押えを差し込む。

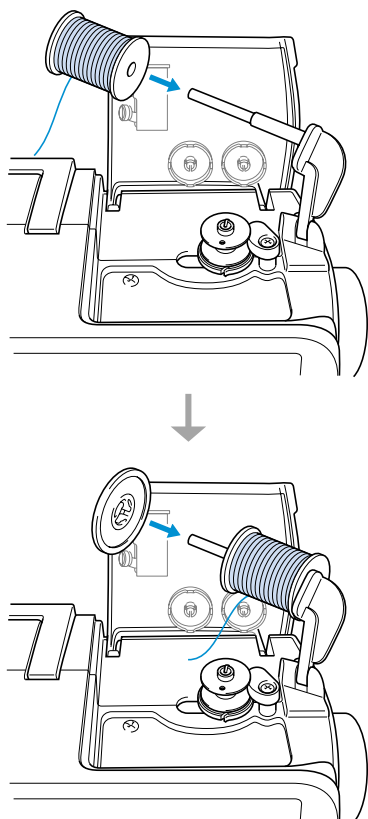

- 6** 下糸巻き案内にしっかりと糸をかける。

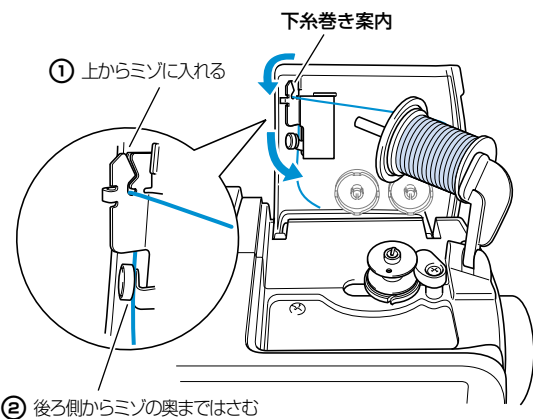

- 7** 糸をボビンに時計回りに5~6回巻き付け、ガイドミゾに引っかけて糸を切る。

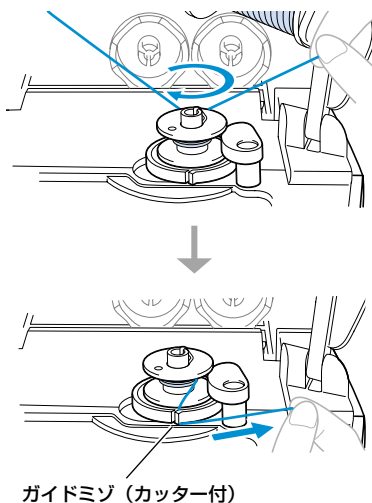

- 8** スピードコントロールレバーを右 (はやく) に動かし、スタート/ストップスイッチを押す。

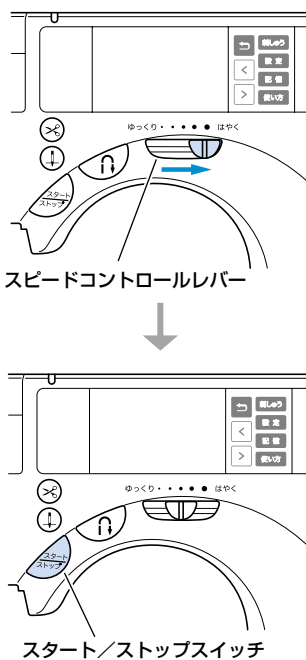

- 9 ボビンの回転がゆっくりになったら、 を押す。

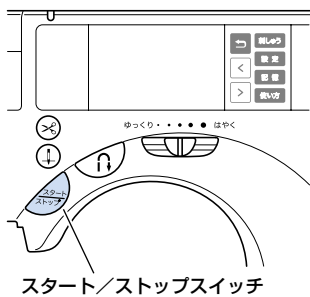

- 10 糸を切り、下糸巻き軸を左に戻してボビンを抜く。

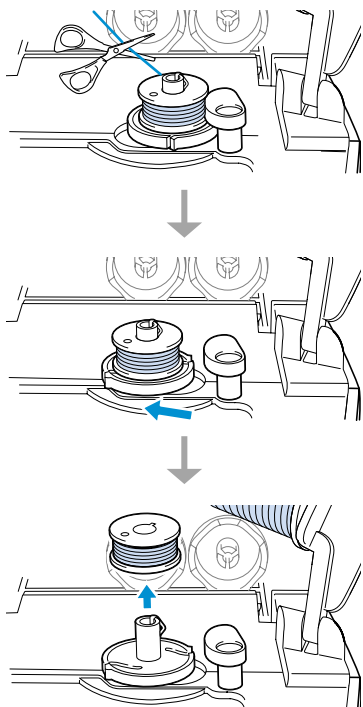

- 11 針板ふたを取り外す。

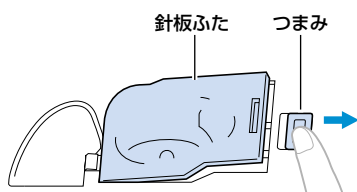

- 12 ボビンを釜に入れ、矢印のとおりにミゾに糸を通してカッターで糸を切る。

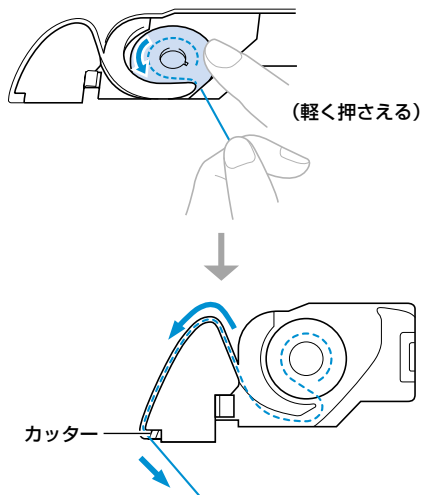

- 13 針板ふたをもとに戻す。

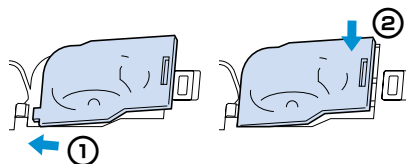

### お知らせ

- 下糸は引き出さずに、このままぬい始めることができます。

# 上糸をセットする



## お願い

- 実用ぬいのはきはミシン糸、刺しゅうのときにはブラザー専用刺しゅう糸(ウルトラボス系/カントリー系)を使用してください。



- 1 電源を入れる。

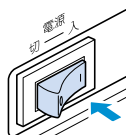

- 2 カセットカバーを開け、カセット取り出しレバーを奥側に押して糸カセットを取り出す。

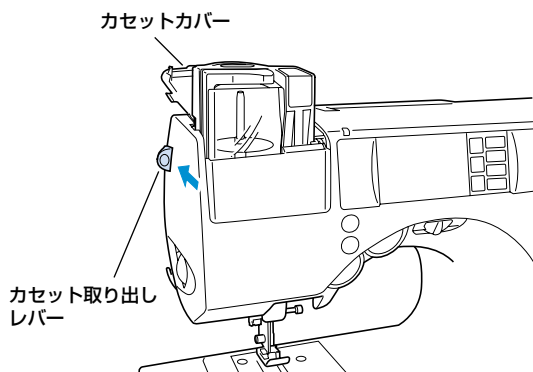

- 3 糸カセットのカバーを手前に引き、糸こま押えを抜く。

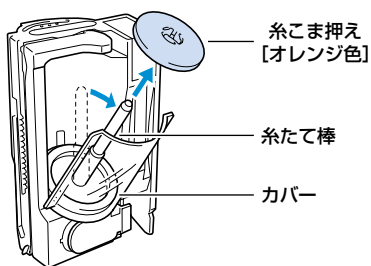

- 4 糸たて棒に糸こまと糸こま押えを差し込み、カバーをしめる。

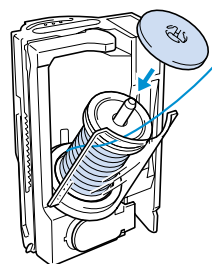

- 5 引き出した糸を、糸カセット上部の2、左側面の3の矢印に従って通す。

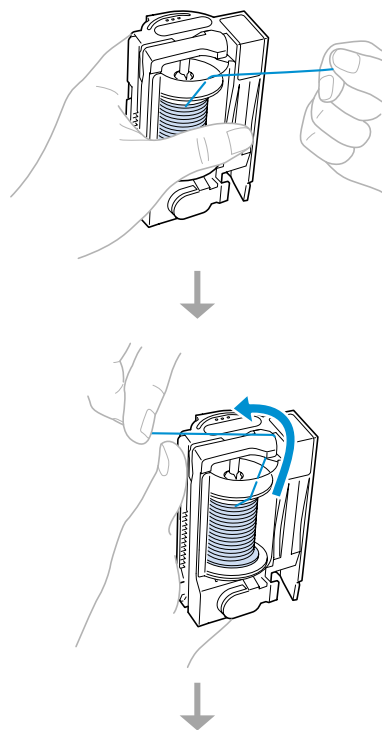

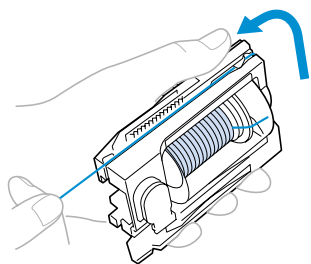

- 6** 4の矢印に従って糸カセット底面を通し、右下の切り込みに糸をかけてから5の印の方に引く。

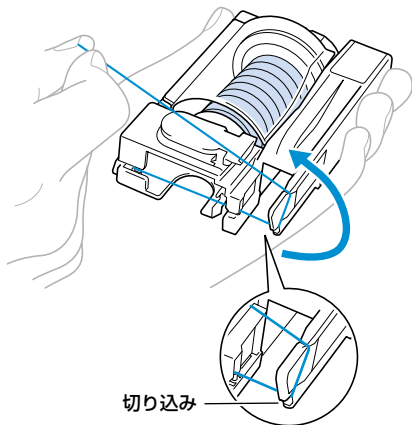
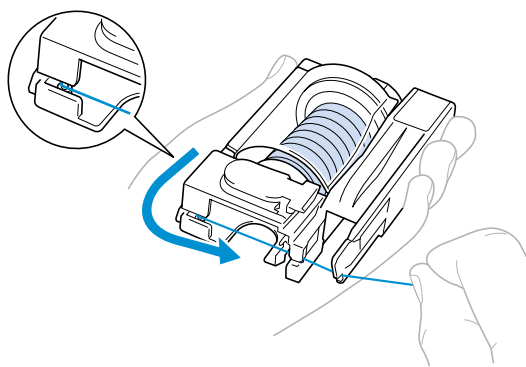

- 7** 前面下の6の矢印に従って下から右回りに糸をかけて引っ張り、カッターで糸を切る。

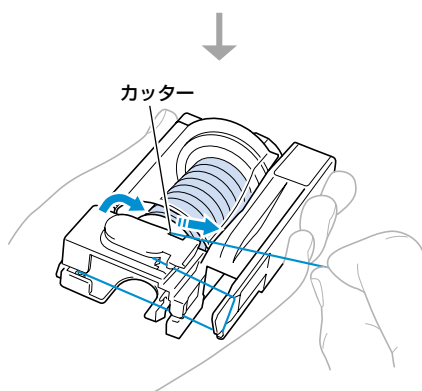
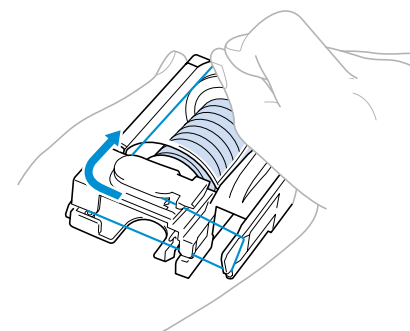

- 8** カセット挿入ランプが緑に点灯していることを確認する。

赤に点灯しているときは、Ⓜを1回押す。

カセット挿入ランプ

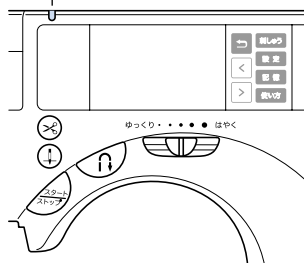

- 9** 糸カセットをカセット挿入口に入れ、「ガチャ」と音がするまでゆっくり下に押し。

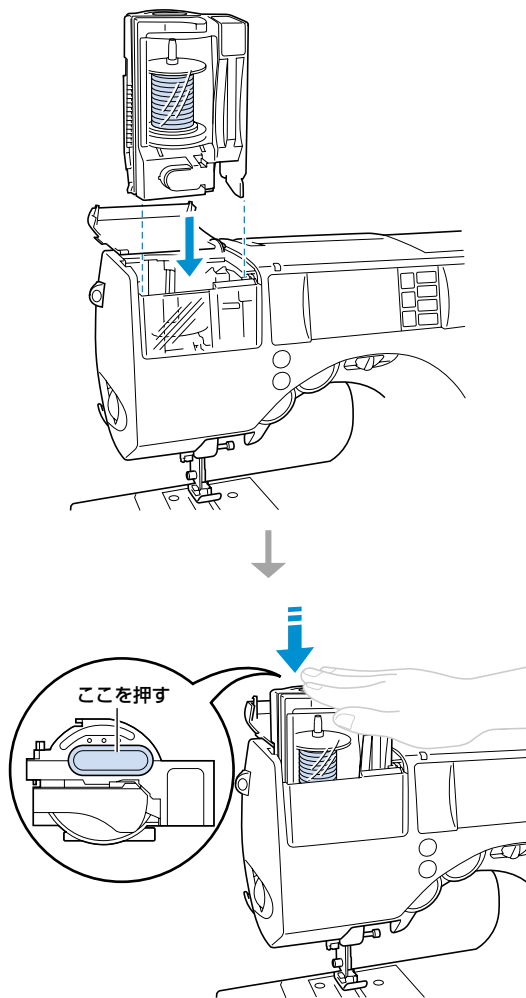

- 10** 糸の輪を後ろ側にゆっくり引く。

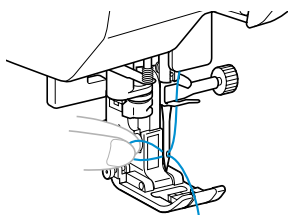

- 11** 糸の端を押えの間に通し、後ろ側に10～15cmほど引き出す。

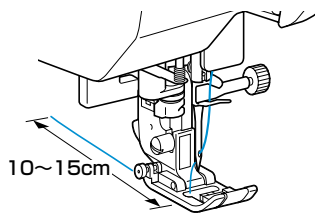

## 実用模様を選ぶ

1 使用する模様を決め、模様にあった押えを取り付ける。

2 電源を入れる。

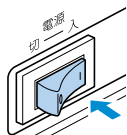

3 < > で画面を切り替え、選ぶ模様を押す。

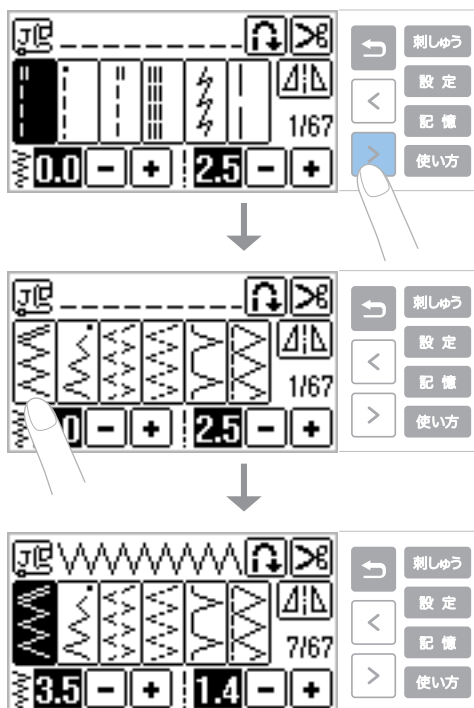



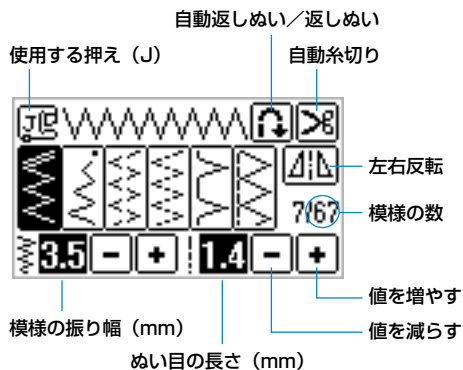













4 必要に応じて、模様の振り幅や返しめい／止めめいなどを設定する。























# 実用模様一覧

名称	模様	押え	用途	振り幅		ぬい目の長さ		返しぬい スイッチ	プログラム 系切り	ウォーキン グフット
				自動	手動	自動	手動			
直線	1	J	地ぬい、ギャザー、ピンタックなど	0.0	0.0~7.0	2.5	0.2~5.0	返しぬい	返しぬい +糸切り	×
	2	J	地ぬい、ギャザー、ピンタックなど	0.0	0.0~7.0	2.5	0.2~5.0	止めぬい	止めぬい +糸切り	○
	3	J/1	ファスナー付け、地ぬい、ギャザー、ピンタックなど	—	—	2.5	0.2~5.0	返しぬい	返しぬい +糸切り	×
三重ぬい	4	J	袖つけ、股下ぬい、伸びる布地、飾りぬい	0.0	0.0~7.0	2.5	1.5~4.0	止めぬい	止めぬい +糸切り	×
伸縮ぬい	5	J	伸びる布地、飾りぬい	1.0	1.0~3.0	2.5	1.0~4.0	止めぬい	止めぬい +糸切り	×
しつけぬい	6	J	仮止め	0.0	0.0~7.0	5.0	5.0	止めぬい	止めぬい +糸切り	×
ジグザグ	7	J	たち目かがり、アップリケ	3.5	0.0~7.0	1.4	0~4.0	返しぬい	返しぬい +糸切り	×
	8	J	針位置右からぬい始め	3.5	2.5~5.0	1.4	0.3~4.0	止めぬい	止めぬい +糸切り	○
2点ジグザグ	9	J	普通地・伸びる布地のたち目かがり、ゴムひも付け、つくろいぬいなど	5.0	1.5~7.0	1.0	0.2~4.0	止めぬい	止めぬい +糸切り	○
3点ジグザグ	10	J	普通地・伸びる布地のたち目かがり、ゴムひも付け、つくろいぬいなど	5.0	1.5~7.0	1.0	0.2~4.0	止めぬい	止めぬい +糸切り	×
たち目かがり	11	G	薄地・普通地のたち目かがり	3.5	2.5~5.0	2.0	1.0~4.0	止めぬい	止めぬい +糸切り	×
	12	G	厚地のたち目かがり	5.0	2.5~5.0	2.5	1.0~4.0	止めぬい	止めぬい +糸切り	×
	13	G	厚地のたち目かがり、飾りぬい	5.0	3.5~5.0	2.5	1.0~4.0	止めぬい	止めぬい +糸切り	×
	14	J	伸びる布地のたち目かがり	5.0	0.0~7.0	2.5	0.5~4.0	止めぬい	止めぬい +糸切り	×
	15	J	厚地・伸びる布地のたち目かがり	5.0	0.0~7.0	2.5	0.5~4.0	止めぬい	止めぬい +糸切り	×
	16	J	伸びる布地のたち目かがり、飾りぬい	4.0	0.0~7.0	4.0	1.0~4.0	止めぬい	止めぬい +糸切り	×

名称	模様	押え	用途	振り幅		ぬい目の長さ		返しぬい スイッチ	プログラム 糸切り	ウォーキン グフット
				自動	手動	自動	手動			
まつりぬい	17 	R	普通地のまつりぬい	0	3←~3→	2.0	1.0~3.5	止めぬい	止めぬい +糸切り	×
	18 	R	伸びる布地のまつりぬい	0	3←~3→	2.0	1.0~3.5	止めぬい	止めぬい +糸切り	×
アップリケ	19 	J	アップリケ	3.5	2.5~5.0	2.5	1.6~4.0	止めぬい	止めぬい +糸切り	×
シェルタック	20 	J	シェルタック	4.0	0.0~7.0	2.5	0.2~4.0	止めぬい	止めぬい +糸切り	×
サテンスカラップ	21 	N	スカラップ	5.0	2.5~7.0	0.5	0.1~1.0	止めぬい	止めぬい +糸切り	×
つきあわせ	22 	J	パッチワークや飾りぬい	4.0	0.0~7.0	1.2	0.2~4.0	止めぬい	止めぬい +糸切り	×
	23 	J	パッチワークや飾りぬい、トリコット地などの たち目かがり兼用地ぬい	5.0	2.5~7.0	2.5	1.0~4.0	止めぬい	止めぬい +糸切り	×
	24 	J	パッチワークや飾りぬい	5.0	0.0~7.0	1.2	0.2~4.0	止めぬい	止めぬい +糸切り	×
スモッキング	25 	J	スモッキング、飾りぬい	5.0	0.0~7.0	1.6	1.0~4.0	止めぬい	止めぬい +糸切り	×
ファゴティング	26 	J	ファゴティング、飾りぬい	5.0	0.0~7.0	2.5	1.0~4.0	止めぬい	止めぬい +糸切り	×
	27 	J	ファゴティング、飾りぬい	5.0	2.5~7.0	2.5	1.0~4.0	止めぬい	止めぬい +糸切り	×
ゴムひもつけ	28 	J	伸びる布地のゴムひも付 け	4.0	0.0~7.0	1.0	0.2~4.0	止めぬい	止めぬい +糸切り	×
飾りぬい	29 	J	飾りぬい	4.0	0.0~7.0	3.0	2.0~4.0	止めぬい	止めぬい +糸切り	×
	30 	J	飾りぬい	4.0	0.0~7.0	2.5	1.0~4.0	止めぬい	止めぬい +糸切り	×
	31 	J	飾りぬい	5.5	0.0~7.0	1.6	1.0~4.0	止めぬい	止めぬい +糸切り	×
	32 	N	飾りぬい、ゴムひも付 け	5.0	1.5~7.0	1.0	0.2~4.0	止めぬい	止めぬい +糸切り	×
	33 	N	レース付け、ふち飾り、 ヘアールームなど	3.5	1.5~7.0	2.5	1.6~4.0	止めぬい	止めぬい +糸切り	×

名称	模様	押え	用途	振り幅		ぬい目の長さ		返しぬい スイッチ	プログラム 糸切り	ウォーキン グフット
				自動	手動	自動	手動			
飾りぬい	34 	N	ふち飾り、ヘアールームなど	6.0	1.5~7.0	3.0	1.5~4.0	止めぬい	止めぬい +糸切り	×
	35 	N	薄地・普通地平織り布の ふち飾り、ヘアールームなど	5.0	1.5~7.0	3.5	1.5~4.0	止めぬい	止めぬい +糸切り	×
	36 	N	薄地・普通地平織り布の ふち飾り、ヘアールームなど	5.0	1.5~7.0	4.0	1.5~4.0	止めぬい	止めぬい +糸切り	×
	37 	N	薄地・普通地平織り布の ふち飾り、ヘアールームなど	5.0	1.5~7.0	2.5	1.5~4.0	止めぬい	止めぬい +糸切り	×
	38 	N	薄地・普通地平織り布の ふち飾り、ヘアールームなど	5.0	1.5~7.0	2.0	1.5~4.0	止めぬい	止めぬい +糸切り	×
	39 	N	ふち飾り、リボン通し、 ヘアールームなど	5.0	1.5~7.0	2.0	1.5~4.0	止めぬい	止めぬい +糸切り	×
	40 	N	飾りぬい、スモッキング グ、ヘアールームなど	6.0	1.5~7.0	1.6	1.0~4.0	止めぬい	止めぬい +糸切り	×
ボタン穴かがり	41 	N	飾りぬい、スモッキング グ、ヘアールームなど	5.0	1.5~7.0	1.6	1.0~4.0	止めぬい	止めぬい +糸切り	×
	42 	A	薄地・普通地のねむり 穴、横穴	5.0	3.0~5.0	0.4	0.2~1.0	自動止めぬい	糸切り	×
	43 	A	力がかかるところの横穴	5.0	3.0~5.0	0.4	0.2~1.0	自動止めぬい	糸切り	×
	44 	A	厚地の横穴	5.0	3.0~5.0	0.4	0.2~1.0	自動止めぬい	糸切り	×
	45 	A	張りのある素材の両止め 用	5.0	3.0~5.0	0.4	0.2~1.0	自動止めぬい	糸切り	×
	46 	A	伸びる布地・編み地用	6.0	3.0~6.0	1.0	0.5~2.0	自動止めぬい	糸切り	×
	47 	A	伸びる布地用	6.0	3.0~6.0	1.5	1.0~3.0	自動止めぬい	糸切り	×
	48 	A	玉ぶち穴かがり（バウン ドボタンホール）用	5.0	0.0~6.0	2.0	0.2~4.0	自動止めぬい	糸切り	×
	49 	A	厚地・毛足の長い布地の はとめ穴	7.0	3.0~7.0	0.5	0.3~1.0	自動止めぬい	糸切り	×
	50 	A	普通地・厚地のはとめ穴	7.0	3.0~7.0	0.5	0.3~1.0	自動止めぬい	糸切り	×
	51 	A	厚地・毛足の長い布地の 横穴	7.0	3.0~7.0	0.5	0.3~1.0	自動止めぬい	糸切り	×

名称	模様	押え	用途	振り幅		ぬい目の長さ		返しぬい スイッチ	プログラム 糸切り	ウォーキン グフット
				自動	手動	自動	手動			
ダーニング	52 	A	普通地のつくろいぬい	7.0	2.5~7.0	2.0	0.4~2.5	自動止めぬい	糸切り	×
	53 	A	厚地のつくろいぬい	7.0	2.5~7.0	2.0	0.4~2.5	自動止めぬい	糸切り	×
かんどめ	54 	A	ぬい目がほどけやすい箇所、あき止まり部分の補強用	2.0	1.0~3.0	0.4	0.3~1.0	自動止めぬい	糸切り	×
ボタン付け	55 	M	ボタン付け	3.5	2.5~4.5	—	—	止めぬい	止めぬい +糸切り	×
アイレット	56 	N	ベルトの穴かがりなど	7.0	7.0/6.0 /5.0	7.0	7.0/6.0 /5.0	自動止めぬい	糸切り	×
ピーシング直線	57 	J	ピーシング用直線（押え右端から7mmのぬいしろ）	5.0	0.0~7.0	1.6	0.2~5.0	止めぬい	止めぬい +糸切り	×
	58 	J	ピーシング用直線（押え左端から7mmのぬいしろ）	2.0	0.0~7.0	1.6	0.2~5.0	止めぬい	止めぬい +糸切り	○
手ぬい風直線 (キルト用)	59 	J	手ぬい風キルト直線	0.0	0.0~7.0	2.5	1.0~4.0	止めぬい	止めぬい +糸切り	×
ジグザグ (キルト用)	60 	J	アップリケキルト、フリーモーションキルト、サテンぬい	3.5	0.0~7.0	1.4	0.0~4.0	止めぬい	止めぬい +糸切り	○
アップリケ (キルト用)	61 	J	アップリケ、バインディング	1.5	0.5~5.0	1.2	1.0~4.0	止めぬい	止めぬい +糸切り	×
キルティング模様 (キルト用)	62 	J	キルトの背景ぬい	7.0	1.0~7.0	1.6	1.0~4.0	止めぬい	止めぬい +糸切り	×
サイドカッター	63 	S	布地を切りながら直線ぬい	0.0	0.0~2.5	2.5	0.2~5.0	止めぬい	止めぬい +糸切り	×
	64 	S	布地を切りながらジグザグ	3.5	3.5~5.0	1.4	0.0~4.0	止めぬい	止めぬい +糸切り	×
	65 	S	布地を切りながら薄地・普通地のたち目かがり	3.5	3.5~5.0	2.0	1.0~4.0	止めぬい	止めぬい +糸切り	×
	66 	S	布地を切りながら厚地のたち目かがり	5.0	3.5~5.0	2.5	1.0~4.0	止めぬい	止めぬい +糸切り	×
	67 	S	布地を切りながら普通地・厚地のたち目かがり	5.0	3.5~5.0	2.5	1.0~4.0	止めぬい	止めぬい +糸切り	×

## お知らせ

- 液晶画面に「P」と表示される模様は、ピーシング用の模様です。
- 液晶画面に「Q」と表示される模様は、キルティング用の模様です。
- 液晶画面に「S」と表示される模様は、サイドカッター用の模様です。

# 刺しゅうの準備をする

- 1 ① を押し、針を上上げる。

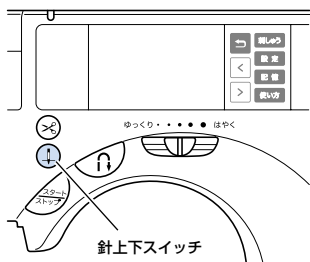

- 2 電源を切る。

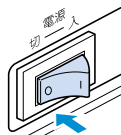

- 3 押えレバーを上げる。

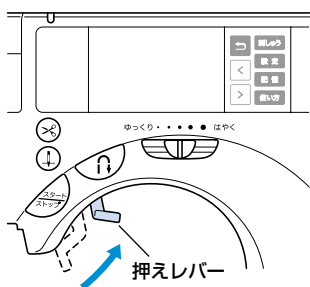

- 4 押えホルダーの黒いボタンを押して押えを外す。

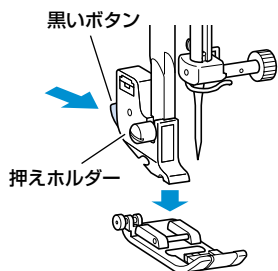

- 5 押えホルダーのネジをゆるめて押えホルダーを外す。

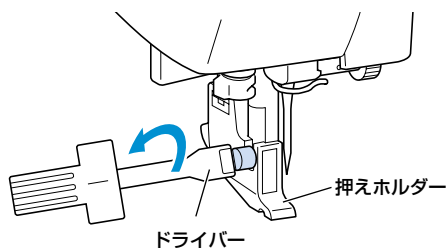

- 6 刺しゅう押えの棒を針の止めネジの上にかける、押えを垂直にする。

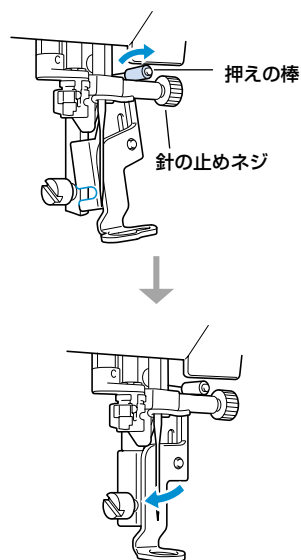

- 7 押えホルダーのネジをしめる。

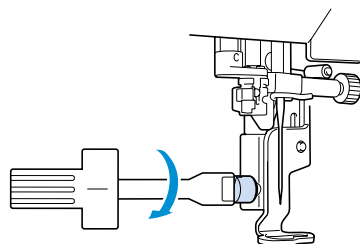

8 フラップを左にずらして取り外す。

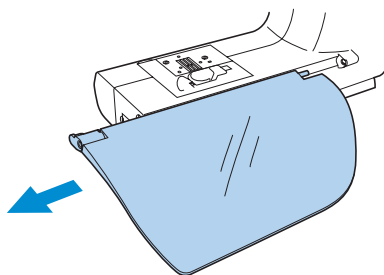

9 アーム左側面の刺しゅう機差し込み口のふたを手前に引いてから奥に押し込み、刺しゅう機を差し込む。

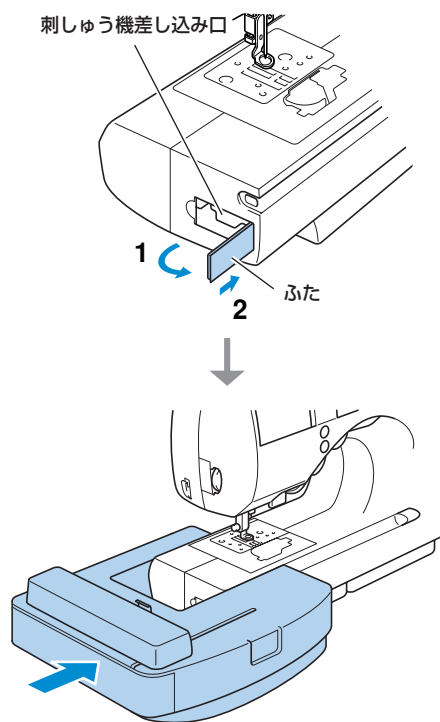

10 電源を入れ、液晶画面の **OK** を押す。

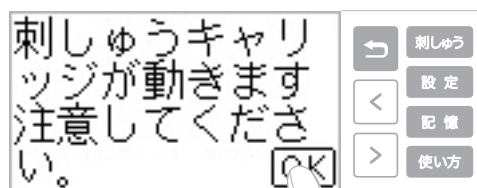

11 刺しゅう枠の調節ネジをゆるめて内枠と外枠を外し、外枠の上に接着芯を貼った布地を置く。

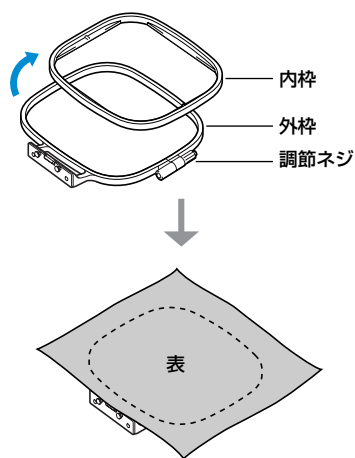

● めい縮みや模様くずれを防いで刺しゅうをきれいに仕上げるために、必ず布地に刺しゅう用接着芯を貼ります。

12 布地の上から内枠をはめ、調節ネジをしめる。

布地にたるみができないようにして、内枠を押さえながら布地を引っ張る。

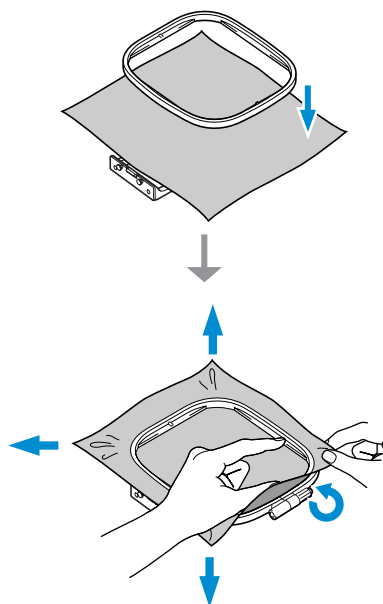

- 13 押えレバーを一番上まで上げながら、押えの下に刺しゅう枠を通す。

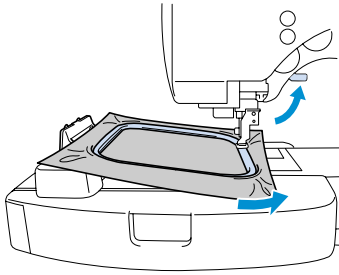

- 14 刺しゅう枠ホルダーに、刺しゅう枠のガイドをはめる。

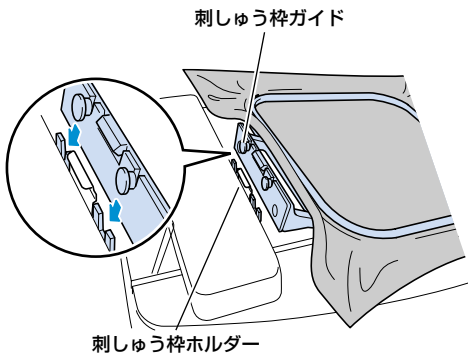

# 刺しゅう模様を選ぶ

[例] 絵柄模様

1 絵柄模様を押す。

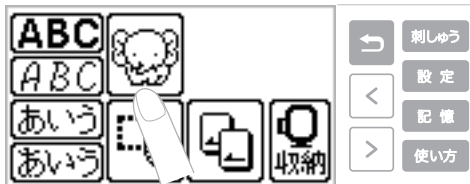

2 < > で画面を切り替え、模様を選ぶ。

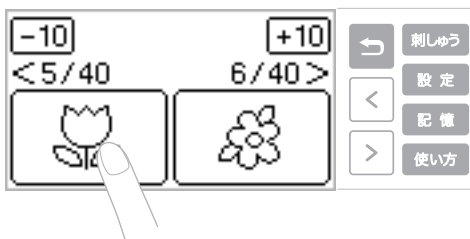
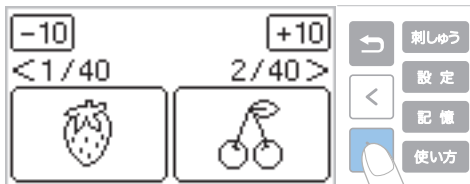

3 刺しゅう糸を用意し、糸カセットをセットする。

(1色目はウルトラポス507)



4 刺しゅう押えの穴に糸を通し、左手で軽く持つ。

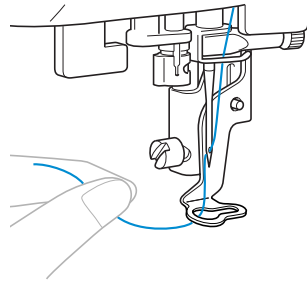

5 押えレバーを下げ、スタート/ストップスイッチを押して刺しゅうをスタートする。



6 5～6針ほど進んだらいったん止めて、ぬい始めの糸を切る。

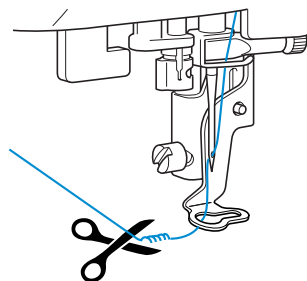

7 スタート/ストップスイッチを押し、続きをぬう。

8 3～7 をくり返す。



# 刺しゅう模様一覧

## 文字模様

### ■ アルファベット (太字体)

**A B C D E F G H I J K L M N O P Q R S**  
**T U V W X Y Z**  
**a b c d e f g h i j k l m n o p q r s**  
**t u v w x y z**  
**0 1 2 3 4 5 6 7 8 9**  
**& ? ! - \_ ( ) ' . , /**  
**Ä Å Â Ã Ä Æ Ñ Ò Ó Ô Õ Ç Ü**  
**ä å â ã ä æ ë è é ê ñ ö ò ø ì ç ü ù ß**

### ■ アルファベット (細字体)

A B C D E F G H I J K L M N O P Q R S  
 T U V W X Y Z  
 a b c d e f g h i j k l m n o p q r s  
 t u v w x y z  
 0 1 2 3 4 5 6 7 8 9  
 & ? ! - \_ ( ) ' . , /  
 Ä Å Â Ã Ä Æ Ñ Ò Ó Ô Õ Ç Ü  
 ä å â ã ä æ ë è é ê ñ ö ò ø ì ç ü ù ß

### ■ 実寸例

[太字体]

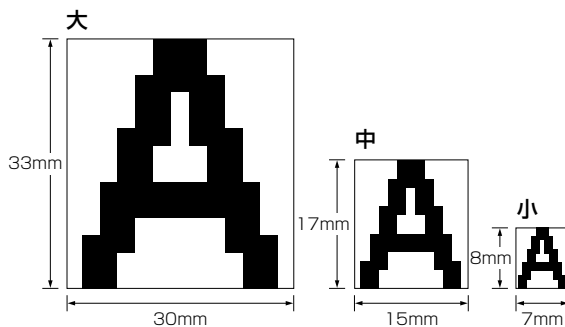

[細字体]

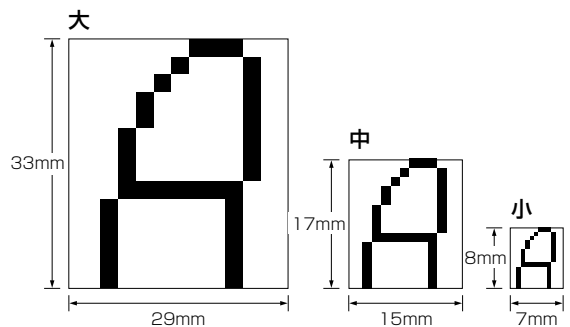

■ かな (ゴシック体)

あ	い	う	え	お	あ	い	う	え	お	か	き	く	け	こ	の
が	ぎ	ぐ	げ	ご	さ	し	す	せ	そ	ざ	じ	ず	ぜ	ぞ	ろ
た	ち	つ	て	と	だ	ぢ	づ	で	ど	っ	な	に	ぬ	ね	わ
は	ひ	ふ	へ	ほ	ば	び	ぶ	べ	ぼ	ぱ	ぴ	ぷ	ぺ	ぽ	を
ま	み	む	め	も	ば	び	ぶ	べ	ぼ	ぱ	ぴ	ぷ	ぺ	ぽ	ん
ア	イ	ウ	エ	オ	ア	イ	ウ	エ	オ	ヅ	ナ	ニ	ヌ	ネ	コ
ガ	ギ	グ	ゲ	ゴ	ダ	ヂ	ヅ	デ	ド	ッ	パ	ピ	プ	ペ	ノ
タ	チ	ツ	テ	ト	バ	ビ	ブ	ベ	ボ	ヨ	ラ	リ	ル	レ	ン
ハ	ヒ	フ	ヘ	ホ	ヤ	ユ	ユ	ヤ	ユ	ヨ	リ	ル	レ	レ	ヲ
マ	ミ	ム	メ	モ	(	)	〇	一	二	三	四	五	六	七	才
&	?	!	ー	二	三	番	小	中	学	校	火	水	金	土	部
園	幼	稚	番	小	中	学	校	火	水	金	土	部	班	会	係

■ かな (明朝体)

あ	い	う	え	お	あ	い	う	え	お	か	き	く	け	こ	の
が	ぎ	ぐ	げ	ご	さ	し	す	せ	そ	ざ	じ	ず	ぜ	ぞ	ろ
た	ち	つ	て	と	だ	ぢ	づ	で	ど	っ	な	に	ぬ	ね	わ
は	ひ	ふ	へ	ほ	ば	び	ぶ	べ	ぼ	ぱ	ぴ	ぷ	ぺ	ぽ	を
ま	み	む	め	も	ば	び	ぶ	べ	ぼ	ぱ	ぴ	ぷ	ぺ	ぽ	ん
ア	イ	ウ	エ	オ	ヅ	ナ	ニ	ヌ	ネ	コ	ノ	ヲ	才	係	名
ガ	ギ	グ	ゲ	ゴ	ダ	ヂ	ヅ	デ	ド	ヨ	ラ	リ	ル	レ	ン
タ	チ	ツ	テ	ト	バ	ビ	ブ	ベ	ボ	ヨ	ラ	リ	ル	レ	ヲ
ハ	ヒ	フ	ヘ	ホ	ヤ	ユ	ユ	ヤ	ユ	ヨ	リ	ル	レ	レ	ヲ
マ	ミ	ム	メ	モ	(	)	〇	一	二	三	四	五	六	七	才
&	?	!	ー	二	三	番	小	中	学	校	火	水	金	土	部
園	幼	稚	番	小	中	学	校	火	水	金	土	部	班	会	係

■ 実寸例

[ゴシック体]

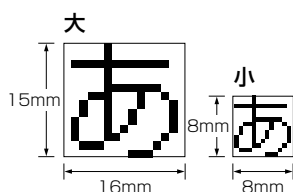

[明朝体]

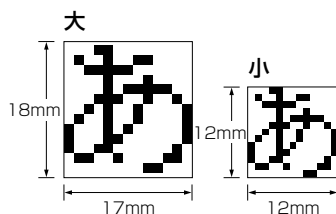

## 枠模様

### ■ 枠の形

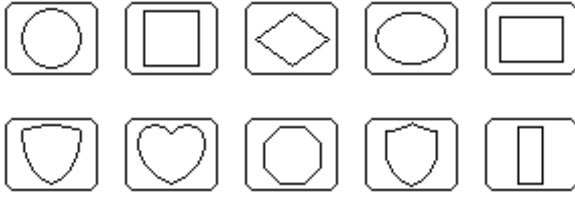

### ■ ステッチ

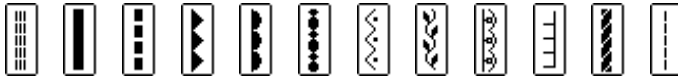

### ■ 実寸例

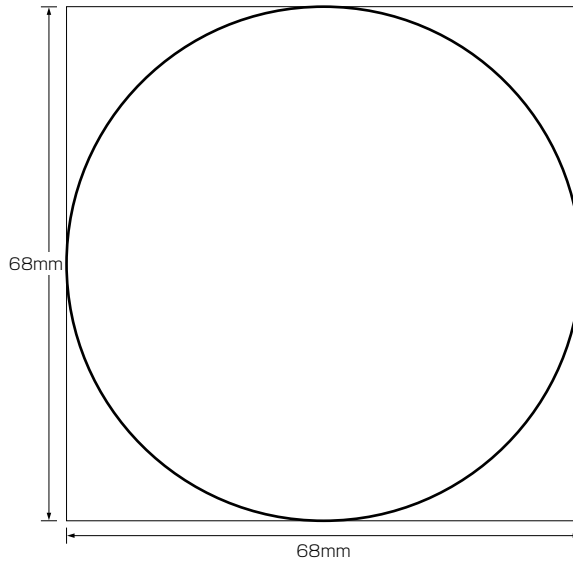

# 絵柄模様

No.1



3分

1	(800)
2	(507)
3	(900)

大きさ  
⇕2.7cm ⇔2.0cm

ぬい順番  
刺しゅう糸の色  
刺しゅう糸の番号

No.7



5分

1	(205)
2	(058)
3	(900)

大きさ  
⇕3.0cm ⇔3.0cm

No.13



4分

1	(079)
2	(010)
3	(800)
4	(328)
5	(900)

大きさ  
⇕2.9cm ⇔2.7cm

No.2



2分

1	(086)
2	(513)
3	(900)

大きさ  
⇕2.6cm ⇔2.4cm

No.8



4分

1	(017)
2	(513)
3	(205)
4	(030)
5	(208)
6	(900)

大きさ  
⇕2.4cm ⇔2.6cm

No.14



3分

1	(017)
2	(070)
3	(843)
4	(900)

大きさ  
⇕2.1cm ⇔2.8cm

No.3



2分

1	(800)
2	(507)
3	(900)

大きさ  
⇕2.2cm ⇔1.9cm

No.9



4分

1	(079)
2	(214)
3	(208)
4	(010)
5	(900)

大きさ  
⇕3.0cm ⇔2.3cm

No.15



5分

1	(010)
2	(339)
3	(800)
4	(900)

大きさ  
⇕2.9cm ⇔3.0cm

No.4



2分

1	(209)
2	(513)
3	(900)

大きさ  
⇕2.5cm ⇔1.3cm

No.10



5分

1	(017)
2	(001)
3	(005)
4	(900)

大きさ  
⇕2.6cm ⇔3.0cm

No.16



5分

1	(017)
2	(001)
3	(405)
4	(205)
5	(900)

大きさ  
⇕2.1cm ⇔3.0cm

No.5



2分

1	(507)
2	(085)
3	(900)

大きさ  
⇕2.1cm ⇔2.2cm

No.11



4分

1	(010)
2	(339)
3	(030)
4	(405)
5	(900)

大きさ  
⇕2.9cm ⇔2.5cm

No.17



4分

1	(017)
2	(001)
3	(005)
4	(205)
5	(800)
6	(900)

大きさ  
⇕1.9cm ⇔2.9cm

No.6



4分

1	(513)
2	(205)
3	(208)
4	(900)

大きさ  
⇕2.7cm ⇔2.5cm

No.12



3分

1	(124)
2	(001)
3	(800)
4	(900)

大きさ  
⇕2.7cm ⇔2.2cm

No.18



3分

1	(205)
2	(017)
3	(800)
4	(900)

大きさ  
↓2.1cm ↔2.7cm

No.24



5分

1	(800)
2	(205)
3	(001)
4	(507)
5	(900)

大きさ  
↓2.4cm ↔5.7cm

No.29



17分

1	アップリケベース
2	アップリケの位置
3	アップリケ
4	(019)
5	(800)
6	(513)
7	(124)
8	(085)
9	(086)

大きさ  
↓6.2cm ↔6.2cm

No.19



4分

1	(017)
2	(800)
3	(005)
4	(205)
5	(900)

大きさ  
↓1.9cm ↔2.8cm

No.25



2分

1	(205)
2	(405)
3	(507)
4	(800)
5	(900)

大きさ  
↓2.4cm ↔5.8cm

No.30



7分

1	(017)
2	(005)
3	(800)
4	(205)
5	(900)

大きさ  
↓3.0cm ↔5.0cm

No.20



4分

1	(205)
2	(800)
3	(405)
4	(507)
5	(900)

大きさ  
↓2.5cm ↔2.7cm

No.26



4分

1	(001)
2	(017)
3	(405)
4	(205)
5	(900)

大きさ  
↓2.0cm ↔5.9cm

No.31



6分

1	(513)
2	(507)
3	(339)
4	(205)

大きさ  
↓4.9cm ↔5.7cm

No.21



3分

1	(001)
2	(513)
3	(209)
4	(900)

大きさ  
↓2.6cm ↔5.9cm

No.27



10分

1	(017)
2	(513)
3	(205)
4	(085)
5	(209)
6	(800)
7	(900)

大きさ  
↓5.4cm ↔5.1cm

No.32



9分

1	(208)
2	(800)
3	(507)
4	(209)
5	(614)

大きさ  
↓5.6cm ↔5.8cm

No.22



3分

1	(513)
2	(010)
3	(085)
4	(205)
5	(900)

大きさ  
↓2.8cm ↔5.9cm

No.28



7分

1	アップリケベース
2	アップリケの位置
3	アップリケ
4	(205)
5	(507)
6	(007)
7	(900)

大きさ  
↓5.6cm ↔5.7cm

No.33



22分

1	(507)
2	(800)
3	(339)
4	(058)
5	(900)
6	(001)
7	(205)
8	(085)
9	(019)
10	(900)

大きさ  
↓8.1cm ↔6.9cm

No.23



3分

1	(208)
2	(507)
3	(010)
4	(900)

大きさ  
↓2.5cm ↔5.9cm



No.34

42分

- 1 (405)
- 2 (017)
- 3 (323)
- 4 (339)
- 5 (208)
- 6 (800)
- 7 (507)
- 8 (001)
- 9 (800)
- 10 (019)
- 11 (085)
- 12 (058)
- 13 (010)
- 14 (900)

大きさ  
 ↓9.6cm ↔9.6cm



No.38

12分

- 1 (328)
- 大きさ  
 ↓8.1cm ↔5.6cm



No.39

3分

- 1 (030)
- 大きさ  
 ↓3.5cm ↔5.2cm



No.35

21分

- 1 (513)
- 2 (323)
- 3 (810)
- 4 (612)
- 5 (010)
- 6 (323)

大きさ  
 ↓7.1cm ↔9.5cm



No.40

16分

- 1 (502)
- 2 (010)
- 3 (513)
- 4 (507)
- 5 (019)
- 6 (405)

大きさ  
 ↓6.8cm ↔8.6cm



No.36

20分

- 1 (810)

大きさ  
 ↓9.4cm ↔9.6cm



No.37

9分

- 1 (502)
- 2 (612)
- 3 (208)
- 4 (205)
- 5 (070)
- 6 (086)

大きさ  
 ↓7.7cm ↔6.7cm

## アフターサービス

- ご購入の際、販売店でお渡しする保証書は大切に保管してください。
- 無料修理保証期間は、お買い上げ日より1年間です。詳しくは保証書をご覧ください。それ以後の修理については、お買い上げの販売店、または下記の「ミシン119番」、お客様相談室にご相談ください。
- 当社はこのミシンの補修用性能部品を、製造打ち切り後最低8年間保有しています。性能部品とは、その製品の機能を維持するために必要な部品です。
- アフターサービスについてご不明の場合は、お買い上げの販売店、または下記の「ミシン119番」、お客様相談室へお問い合わせください。

## ミシン119番 フリーダイヤル0120-340-233

- ブラザーミシンの使い方やアフターサービスについてご不明の場合は、お買い上げの販売店、または「ミシン119番」までお問い合わせください。
- 「ミシン119番」ではミシンの使い方やトラブルに対するご相談、修理の受け付けを行っております。

## お客様相談室

本製品についての、使い方やアフターサービスについてご不明の場合はお買い上げの「販売店」または「お客様相談室（ミシン119番）」までお問い合わせください。

〒467-8577 愛知県名古屋市瑞穂区苗代町15-1

お客様相談室（ミシン119番）：TEL：0120-340-233

Fax：052-824-3031

営業時間：月曜日～金曜日 9：00～17：30

土曜日 9：00～12：00/13：00～17：00

（祝祭日、ブラザー販売（株）休日を除く）

- お客様相談室は、ブラザー販売株式会社が運営しています。
- ブラザー製品についてのご意見、ご要望は、お買い上げの販売店、または上記「ミシン119番」、お客様相談室にご連絡ください。
- 上記の電話番号および住所は、都合により変更する場合がありますので、ご了承ください。

## ホームページ

- ブラザー工業のホームページでは、家庭用ミシンに関する様々な情報を掲載しております。（URL）<http://www.brother.co.jp>

---

**ブラザー工業株式会社**

取扱店

愛知県名古屋市瑞穂区苗代町15-1 〒467-8561