

# まず 下糸の準備

操作する箇所の名称は下図で確認してください。

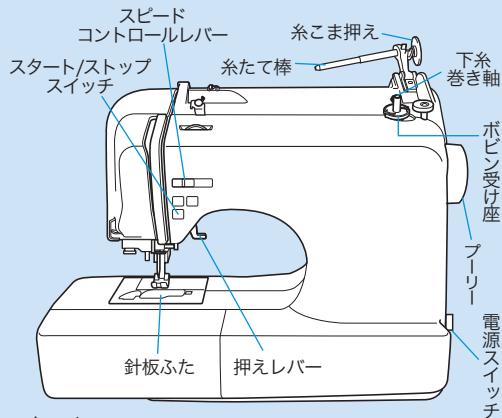

サイズの違うポビンは故障の原因となります

11.5 mm

ポビンを正しくセットしないと、針折れや糸調子不良の原因となります

## かんたん操作ガイド

CPE10/11、CPV21 シリーズ

最初に取扱説明書の「安全にお使いいただくために」を必ずお読みください。詳しい手順が取扱説明書に記載されています。このガイドと合わせて必ずお読みください。このガイドは、すぐ見られるよう保管してください。

brother

1. ポビンのミゾと下糸巻き軸パネの位置を合わせてセットし、カチッと音がするまで右側に押す



2. 糸たて棒を起し糸こまを下から糸が出るようセットし、糸こま押えを差し込む

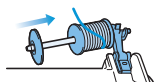

3. 糸を引き出し、番号①～③の順に糸をかける

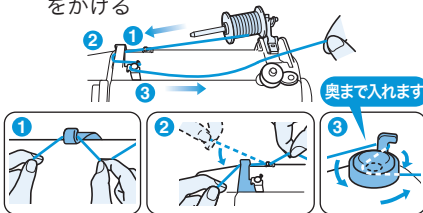

4. 糸を時計回りに5～6回巻き付けて、ポビン受け座のガイドミゾに引っ掛け糸の端を切る



5. 下糸を巻く速度を調節する



6. 電源を「入」にする

7. スタート/ストップを押して下糸巻きを始める

8. 糸巻きが終わり、回転が遅くなったらスタート/ストップを押して止める

9. 糸を切り、下糸巻き軸をカチッと音がするまで左へ戻し、ポビンを抜く



10. 電源を「切」にする

11. スピードコントロールレバーをもとに戻す

12. ツマミを右へ動かして針板ふたを外す



13. 糸が左巻きになるようにしてポビンをかまに入れる



14. ミゾに沿わせて引っぱりながら糸をかけ、最後にカッターで切る

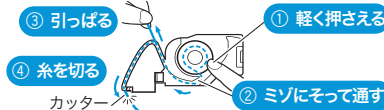

15. 針板ふたの突起部を差し込み、上から押して閉める

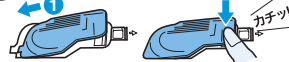

次に 上糸の準備 裏面へ

# 次に 上糸の準備

操作する箇所の名称は下図で確認してください。

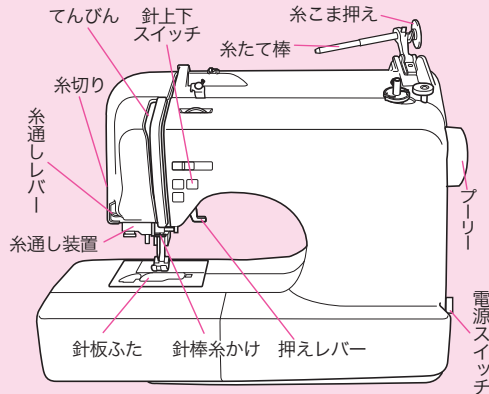

上糸を正しく通していないと、  
針折れや縫製不良の原因となります。

# かんたん操作ガイド

CPE10/11、CPV21 シリーズ

最初に取扱説明書の「安全にお使いいただくために」を必ずお読みください。詳しい手順が取扱説明書に記載されています。このガイドと合わせて必ずお読みください。

このガイドは、すぐ見られるよう保管してください。



XF7531-201②

1. 電源を「入」にする

2. 押えレバーを上げる



押えレバーが  
下がったままでは  
糸が正しく  
かかりません

3. (↑) (針上下スイッチ) を 1 回または 2 回  
押して、針を上げる

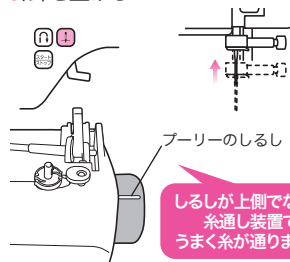

フーリーのしるし  
しるしが上側でない  
と糸通し装置で  
うまく糸が通りません

4. 電源を「切」にする

5. 糸たて棒を起し糸こまを下から糸が出る  
ようセットし、糸こま押えを差し込む

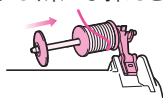

6. ミシン上面に記された番号 1 ~ 3 の順に  
糸をかけ、番号 4 でてんびんにしっかり  
糸をかけ、5 に糸を通す



7. 番号 6 の  
針棒糸かけに  
糸をかける

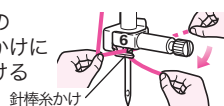

8. 糸ガイドにかけたら、  
番号 7 の糸案内皿の  
すき間に糸を  
しっかりと入れる



9. 押えレバーを下げる

押えレバーが上がったままでは  
糸通し装置でうまく糸が通りません

10. 糸を糸切りに  
かけて切る

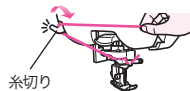

11. 糸通し装置を使って、針穴へ糸を通す

まっすぐ  
下げる

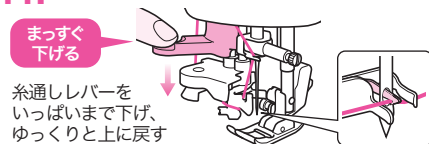

糸通しレバーを  
いっぱいまで下げ、  
ゆっくりと上に戻す

12. 糸の輪を後ろ側へ引き、  
針穴から糸の端を引き  
出す

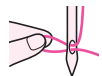

13. 押えレバーを上げ、  
糸を後ろへ 10 cm  
ほど引き出す

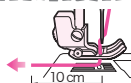

下糸を引き上げなくてもOK!  
これでぬい始められます!