

# 使用说明书

## 绣花机

Product Code (产品型号): 882-D80/D82

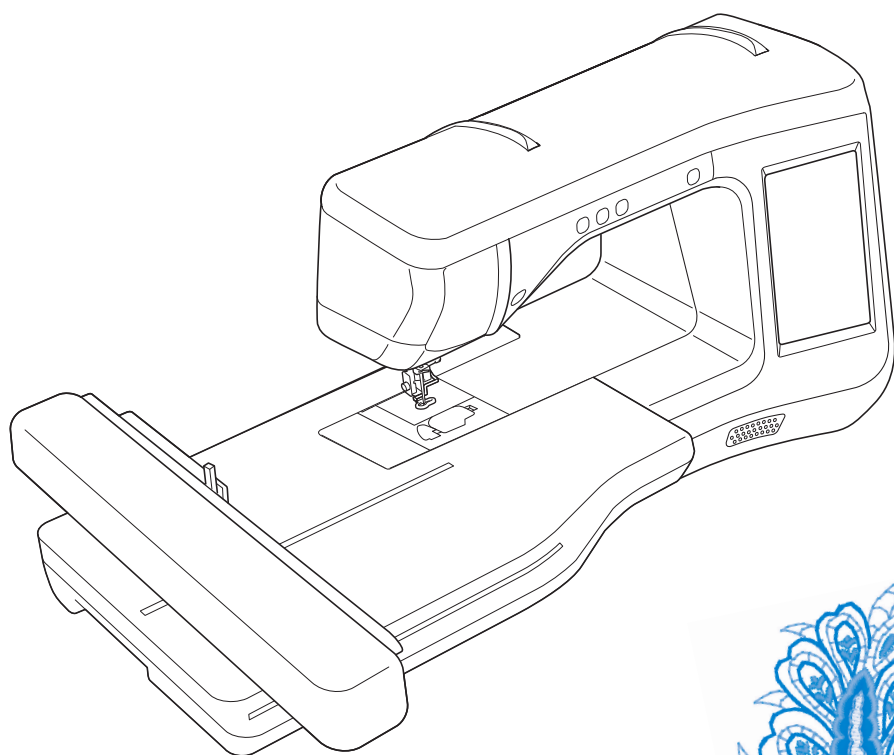

使用本机前，请务必阅读本使用说明书。  
建议您将这些文档就近存放，以便日后参考。



## 概述

感谢购买此机器。在使用本款绣花机前，请仔细阅读“安全须知”，然后阅读本使用说明书以便正确操作各种功能。

此外，阅读完本使用说明书后，请将其保存在可快速拿取的地方以供日后参考。

## 安全须知

使用机器之前，请先阅读这些安全须知。

### 危险

- 为了降低触电的危险

**1** 在使用完本机，清理本机时，进行任何在本说明书中提到的用户保养调整操作时，或当机器无人看管时，请务必从电源插座中拔出机器的电源插头。

### 警告

- 为了降低灼伤、火灾、触电或人身伤害的危险。

**2** 进行本说明书中提到的任何调整操作时，请务必从电源插座中拔出机器的电源线插头。

- 要拔出机器的电源插头，请先将主开关转至符号“O”关闭机器，然后再握住电源插头部分将其从电源插座中拔出。请勿拉拽电源线。
- 请务必将电源插头直接插入电源插座。请勿使用拖线板接插电源。
- 如果电源被切断，请务必拔出机器的电源插头。

**3** 电气危险：

- 本机应连接至铭牌标示范围内的交流电源。请勿连接至直流电源或变频器。如果不确定您的电源类型，请联系专业的电气技师。
- 本机仅供在购买国家使用。

**4** 当电源线或插头破损、机器不能正常工作、发生过跌落或损坏或机器溅上水时，切勿继续使用。请将机器送到最近的授权经销商，请专业人员对其进行检修，或者进行电气或机械调整。

- 存放或使用机器时，如果您发现任何异常情况，如发出气味、发热、变色或变形时，立即停止使用机器并拔出电源线。
- 运输本机时，请务必用提手携带。从其他位置抬起本机可能会损坏本机或造成机器掉落，可能会造成人身伤害。
- 抬起本机时，注意不要大意，不要做出不小心的动作，否则您的背部或膝盖可能会受伤。

## 5 请务必保持工作区域清洁：

- 操作机器时切勿堵塞任何通风口。要确保本机的通风口和脚踏控制器中不要堆积任何飞绒、灰尘或碎布。
- 请勿使用拖线板接插电源。请务必将电源插头直接插入电源插座。
- 切勿让任何异物掉进机器开口处或将异物插入任何开口的地方。
- 请勿在使用喷雾剂或存放氧气的场所使用本机。
- 请勿在炉子或熨斗等热源附近使用机器；否则，机器、电源线或缝制的衣物可能会点燃，导致火灾或触电。
- 请勿将本机放置在不平表面，例如放在不稳定或倾斜的桌上，否则可能会造成机器掉落，造成人身伤害。

## 6 绣花时需特别注意：

- 请务必注意针。请勿使用弯曲或损坏的针。
- 请勿用手指触碰任何移动部件。在机针附近要特别小心。
- 在针的部位进行任何调整时，请将绣花机切换到符号“O”位置将其关闭。
- 请勿使用损坏的或不正确的针板，否则会导致针断裂。
- 在绣花时请勿推拉布料。

## 7 请勿将本机作为玩具使用：

- 当儿童使用本机或使用本机时附近有儿童时，请务必悉心看护。
- 切勿让儿童靠近本机提供的包装塑料袋并且随意弃置。切勿让儿童玩耍塑料袋，否则有窒息的危险。
- 请勿在室外使用。

## 8 延长使用寿命的注意事项：

- 存放机器时，请避免阳光直射或湿度高的场所。请勿在有室内暖气、熨斗、卤素灯或其它高温物体附近使用或存放机器。
- 清洁外壳时只能使用中性和洗涤剂。苯、稀释剂和洗涤剂可能会损伤机器，切勿使用。
- 当更换或安装任何组件、压脚、针或其它部件时，请务必参考本使用说明书以确保正确安装。

## 9 修理或调整注意事项：

- 如果照明灯损坏，必须由授权经销商进行更换。
- 当本机发生故障或需要进行调整时，首先请参考使用说明书末尾的故障排除表，自己进行检查和调整。如果自己无法解决问题，请向购机时的销售代理商或者技术服务中心咨询。

**只能将本机用于本说明书规定的用途。**

**只能使用厂商在本说明书中推荐的配件。**

**只能使用本机中附带的接口电缆（USB 电缆）。**

**只能使用本机附带的感应笔。**

**只能使用专门为这台机器设计的鼠标。**

**本说明书的内容和本产品的规格若有变更，恕不另行通知。**

**关于更详细的产品信息或升级，请访问浏览我们的网站 [www.brother.com](http://www.brother.com)**

## 请妥善保管本说明书 本机仅供家庭使用。

此设备不适合残疾、感应欠佳或智障、经验和知识不足的人士（包括儿童）使用，除非负责其安全的人员从旁监督或指导其使用设备。应妥善看护儿童，勿使他们玩耍本设备。

8 岁以上儿童及身体、感官或智力存在缺陷、或者缺乏经验和知识的人员在接受他人安全使用本机的监督或指导并了解相关危险时方可使用本机。不要让儿童玩耍本机。若无监督，儿童不得从事清洁和用户维护工作。

## 仅针对英国、爱尔兰、马耳他 和塞浦路斯用户

### 重要信息

- 更换电源线插头保险丝时，请使用经 ASTA 和 BS 1362 核准的保险丝，例如电源线插头上带有  标记、额定功率标记等。
- 请务必更换保险丝盖。切勿使用没有保险丝盖的电源线插头。
- 若可用的电源插座不符合本设备配有的电源线插头，应与授权的销售代理商联系获得正确的引导。

## 商标

### 重要信息：

**READ BEFORE DOWNLOADING, COPYING, INSTALLING OR USING.**

**By downloading, copying, installing or using the software you agree to this license. If you do not agree to this license, do not download, install, copy or use the software.**

### Intel License Agreement For Open Source Computer Vision Library

Copyright © 2000, Intel Corporation, all rights reserved. Third party copyrights are property of their respective owners.

Redistribution and use in source and binary forms, with or without modification, are permitted provided that the following conditions are met:

- Redistribution's of source code must retain the above copyright notice, this list of conditions and the following disclaimer.
- Redistribution's in binary form must reproduce the above copyright notice, this list of conditions and the following disclaimer in the documentation and/or other materials provided with the distribution.
- The name of Intel Corporation may not be used to endorse or promote products derived from this software without specific prior written permission.

This software is provided by the copyright holders and contributors "as is" and any express or implied warranties, including, but not limited to, the implied warranties of merchantability and fitness for a particular purpose are disclaimed. In no event shall Intel or contributors be liable for any direct, indirect, incidental, special, exemplary, or consequential damages (including, but not limited to, procurement of substitute goods or services; loss of use, data, or profits; or business interruption) however caused and on any theory of liability, whether in contract, strict liability, or tort (including negligence or otherwise) arising in any way out of the use of this software, even if advised of the possibility of such damage.

All information provided related to future Intel products and plans is preliminary and subject to change at any time, without notice.

SD 是 SD-3C, LLC 的注册商标或商标。

CompactFlash 是 Sandisk Corporation 的注册商标或商标。

Memory Stick 是 Sony Corporation 的注册商标或商标。

SmartMedia 是 Toshiba Corporation 的注册商标或商标。

MultiMediaCard (MMC) 卡是 Infineon Technologies AG 的注册商标或商标。

xD-Picture Card 是 Fuji Photo Film Co. Ltd. 的注册商标或商标。

IBM 是 International Business Machines Corporation 的注册商标或商标。

Microsoft、Windows 和 Windows Vista 是微软公司的注册商标或商标。

拥有本说明书中所提及软件名称的各个公司针对其版权所有程序均具有软件许可协议。

本说明书中提及的所有其他品牌和产品名称为其各自公司的注册商标。但在正文中并未对这些标记如 ® 和 ™ 进行明确的说明。

## 可以用本机做什么

### B 基本操作

购买本机后，请务必先阅读本部分的内容。本节详细说明了初始设置步骤以及本机的许多有用功能。

#### 章节 1 准备工作

了解主要部件和画面的操作

第 B-16 页

#### 章节 2 传感器功能（适用于具有传感器功能的型号）

使用附带的感应笔尝试新功能

第 B-52 页

### E 绣花

本节介绍使用本机绣制绣花花样的说明。

第 1 章“绣花”对绣制本机上存储的绣花花样及导入的花样进行了详细说明。第 2 章“绣花编辑”对如何编辑绣花花样来创建自定义花样进行了详细说明。

#### 章节 1 绣花

大尺寸绣花设计最大为 30 厘米 × 18 厘米（约 12 英寸 × 7 英寸）

第 E-2 页

#### 章节 2 绣花编辑

可以组合、旋转或放大设计

第 E-56 页

### A 附录

本节介绍操作本机的重要信息。

#### 章节 1 如何运用特殊梭芯工作

了解如何运用特殊梭芯工作

第 A-2 页

#### 章节 2 维护和故障排除

查找故障排除提示，以及如何将本机保持在最佳工作状态。

第 A-14 页

# 目录

概述.....	1	选择绣花卡中的花样.....	7
安全须知.....	1	选择 USB 介质 / 计算机中的花样.....	8
商标.....	4	<b>查看绣花画面</b> .....	<b>9</b>
可以用本机做什么.....	5	<b>准备布料</b> .....	<b>11</b>
<b>绣花机部件名称及其功能</b> .....	<b>8</b>	将熨烫的衬纸（背衬）放在布料上.....	11
绣花机.....	8	将布料箴在绣花框中.....	13
针和压脚部分.....	9	绣制小块布料或布料边缘.....	16
绣花单元.....	9	<b>安装绣花框</b> .....	<b>17</b>
操作按钮.....	10	<b>确认花样位置</b> .....	<b>19</b>
附带的配件.....	11	检查花样位置.....	19
选购件.....	13	预览完整花样.....	20
		<b>绣制绣花花样</b> .....	<b>21</b>
		绣制漂亮的外观.....	21
		绣制绣花花样.....	22
		绣制使用贴布绣的绣花花样.....	23
		<b>绣花过程中的调整</b> .....	<b>26</b>
		如果梭芯线用尽.....	26
		如果在绣制时断线.....	27
		从起点重新开始.....	28
		关机后继续绣花.....	28
		<b>进行绣花调整</b> .....	<b>30</b>
		调整面线张力.....	30
		调整内旋梭（螺丝上无颜色标记）.....	31
		使用自动切线功能（每种颜色线绣制结束后）.....	32
		使用剪线功能（一种颜色内多处跳线处）.....	32
		调整绣花速度.....	33
		更改线色显示.....	34
		更改“绣花框显示”.....	35
		<b>修正花样</b> .....	<b>36</b>
		移动花样.....	36
		花样精确定位.....	36
		更改花样尺寸.....	37
		旋转花样.....	38
		创建水平镜像.....	39
		放大编辑画面.....	39
		更改密度（仅适用于字母字符和框架花样）.....	40
		更改字母字符花样颜色.....	40
		绣制连接的字符.....	41
		不间断绣花（单色 - 使用单色）.....	43
		<b>使用存储功能</b> .....	<b>44</b>
		使用绣花数据时的注意事项.....	44
		在机器存储器中保存绣花花样.....	45
		将绣花花样保存到 USB 介质.....	46
		在计算机中保存绣花花样.....	47
		从机器存储器中检索花样.....	48
		从 USB 介质中调出.....	49
		从计算机中调出.....	50
		<b>绣花应用</b> .....	<b>51</b>
		使用框架花样创建贴布绣 (1).....	51
		使用框架花样创建贴布绣 (2).....	52
		绣制拆分绣花花样.....	53
		<b>章节 2 绣花编辑</b> .....	<b>56</b>
		<b>功能说明</b> .....	<b>57</b>
		<b>选择要编辑的花样</b> .....	<b>58</b>
		选择绣花花样 / Brother “独家” / 花纹字母花样 / 框架 /	
		特殊梭芯工作花样.....	59
		选择字母字符花样.....	59
		<b>编辑花样</b> .....	<b>61</b>
		移动花样.....	63
		旋转花样.....	63
		更改花样尺寸.....	63
		删除花样.....	63
		在屏幕中显示放大 200% 的花样.....	63
		更改字符花样配置.....	64
		更改字符间距.....	64
<b>B 基本操作</b>			
<b>章节 1 准备工作</b> .....	<b>16</b>		
<b>打开 / 关闭机器</b> .....	<b>17</b>		
首次设置机器.....	18		
<b>LCD 屏幕</b> .....	<b>20</b>		
使用机器模式设置键.....	22		
使用机器帮助键.....	29		
<b>底线穿线</b> .....	<b>31</b>		
梭芯绕线.....	31		
设置梭芯.....	36		
<b>面线穿线</b> .....	<b>38</b>		
面线穿线.....	38		
使用特殊绣花线.....	41		
<b>更换绣花压脚</b> .....	<b>42</b>		
卸下绣花压脚.....	42		
安装绣花压脚.....	42		
<b>更换针</b> .....	<b>45</b>		
关于针.....	46		
<b>绣花之前</b> .....	<b>46</b>		
绣花步骤.....	46		
关于绣花单元.....	47		
<b>通过将配件连接到机器来使用功能</b> .....	<b>49</b>		
使用 USB 介质或绣花卡读卡器 /			
USB 写卡器模块 *.....	49		
将机器连接至计算机.....	49		
使用 USB 鼠标.....	50		
<b>章节 2 传感器功能（适用于具有传感器功能的型号）</b> .....	<b>52</b>		
<b>连接感应笔</b> .....	<b>53</b>		
使用感应笔笔座.....	53		
<b>使用感应笔</b> .....	<b>55</b>		
使用感应笔.....	55		
关于感应笔的重要信息.....	55		
校准感应笔.....	56		
<b>在“绣花” / “绣花编辑”</b>			
<b>模式下使用传感器功能</b> .....	<b>58</b>		
使用感应笔指定绣花位置.....	58		
<b>E 绣花</b>			
<b>章节 1 绣花</b> .....	<b>2</b>		
<b>选择花样</b> .....	<b>3</b>		
选择绣花花样 / Brother “独家” / 花纹字母 /			
特殊梭芯工作花样.....	4		
选择字符花样.....	5		
选择框架花样.....	7		



缩小字符间距 .....	65
分离组合的字符花样 .....	65
更改花样中每个字母字符的颜色 .....	66
绣制连接的字符 .....	67
更改线色 .....	67
创建自定义线表 .....	68
从自定义线表中选择一种颜色 .....	71
设计重复花样 .....	72
重复绣制花样 .....	76
复制花样 .....	78
编辑后 .....	79
<b>组合花样 .....</b>	<b>80</b>
编辑组合花样 .....	80
绣制组合花样 .....	83
<b>多种绣花功能 .....</b>	<b>84</b>
不间断绣花（单色 - 使用单色） .....	84
疏缝绣花 .....	84
<b>使用存储功能 .....</b>	<b>85</b>

## A 附录

<b>章节 1 如何运用特殊梭芯工作 .....</b>	<b>2</b>
关于特殊梭芯工作 .....	3
特殊梭芯工作的准备 .....	3
所需材料 .....	3
面线穿线 .....	4
准备梭芯线 .....	4
运用特殊梭芯工作 .....	8
选择花样 .....	8
开始绣花 .....	10
调整线张力 .....	12
故障排除 .....	13
<b>章节 2 维护和故障排除 .....</b>	<b>14</b>
<b>维护和维修保养 .....</b>	<b>15</b>
加机油时的限制 .....	15
存放机器的注意事项 .....	15
清洁 LCD 屏幕 .....	15
清洁机器外壳 .....	15
清洁旋梭 .....	15
清洁内旋梭区域中的切线刀 .....	17
有关维修保养信息 .....	17
<b>调整画面 .....</b>	<b>18</b>
调整画面显示的亮度 .....	18
触摸面板出现故障 .....	18
<b>故障排除 .....</b>	<b>19</b>
<b>错误信息 .....</b>	<b>22</b>
<b>规格 .....</b>	<b>25</b>
<b>升级机器软件 .....</b>	<b>26</b>
使用 USB 介质的升级步骤 .....	26
使用计算机的升级步骤 .....	27
<b>索引 .....</b>	<b>28</b>

# 绣花机部件名称及其功能

绣花机各个部件的名称及其功能如下所述。使用绣花机前，请仔细阅读这些说明以了解绣花机各个部件的名称。

## 绣花机

### ■ 主视图

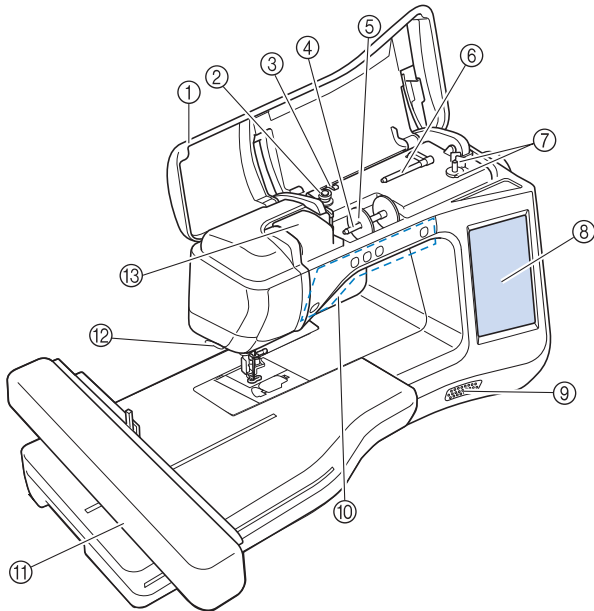

- ① **顶盖**  
打开顶盖，可为绣花机穿线并为梭芯绕线。
- ② **预张力盘**  
卷绕梭芯线时将线绕在预张力盘上。(第 B-31 页)
- ③ **梭芯绕线的导线槽**  
卷绕梭芯线时将线穿过导线槽。(第 B-31 页)
- ④ **线筒轴**  
将线筒放在线筒轴上。(第 B-38 页)
- ⑤ **线筒盖**  
使用线筒盖将线筒固定到位。(第 B-38 页)
- ⑥ **辅助的线筒轴**  
使用此线筒轴为梭芯绕线。(第 B-31 页)
- ⑦ **梭芯绕线器**  
卷绕梭芯时，请使用梭芯绕线器。(第 B-31 页)
- ⑧ **LCD (液晶显示屏)**  
LCD 中显示所选花样的设置以及错误信息。(第 B-20 页)
- ⑨ **扬声器**
- ⑩ **操作按钮 (5 个)**  
使用这些按钮操作绣花机。(第 B-10 页)
- ⑪ **绣花单元**  
安装绣花单元进行绣花 (第 B-47 页)。
- ⑫ **切线刀**  
将线穿过切线刀可剪断线。(第 B-40 页)
- ⑬ **导线槽导板**  
面线穿线时，将线从导线槽导板中穿过。(第 B-38 页)

### ■ 右视图 / 后视图

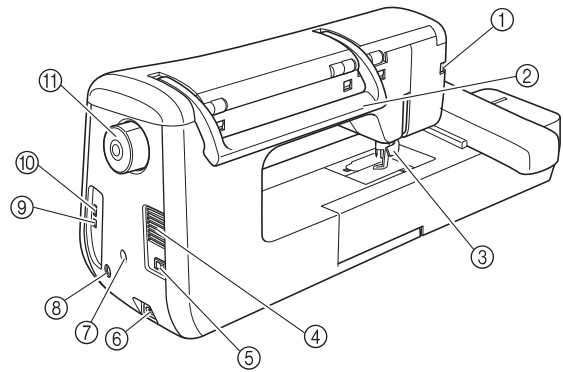

- ① **压脚接口**  
连接带有 LED 指针的绣花压脚 “W+”。(带有 LED 指针的绣花压脚 “W+” 为某些型号的选购配件。)(第 B-42 页)
- ② **手柄**  
抓住绣花机的手柄来移动绣花机。
- ③ **压脚拨杆**  
通过升降压脚拨杆可以升降压脚。(第 B-42 页)
- ④ **通风口**  
此通风口可以使马达周围的空气流通。绣花机正在运行时请勿盖住通风口。
- ⑤ **主电源开关**  
使用主电源开关来打开或关闭绣花机。(第 B-17 页)
- ⑥ **电源线插座**  
将电源线插入绣花机插座。(第 B-17 页)
- ⑦ **感应笔笔座接口 (适用于具有传感器功能的型号)**  
连接附带的感应笔笔座。(第 B-53 页)
- ⑧ **感应笔插孔 (适用于具有传感器功能的型号)**  
连接感应笔。(第 B-53 页)
- ⑨ **用于计算机的 USB 端口**  
为了在计算机和绣花机之间导入或导出绣花花样，将 USB 电缆插入 USB 端口。(第 B-49, E-47 页)
- ⑩ **用于鼠标 / 介质的 USB 端口**  
为了将绣花花样传入或导出 USB 介质，将 USB 介质直接插入 USB 端口。(第 B-49, E-46 页)  
连接 USB 鼠标以使用鼠标操作。(第 B-50 页)
- ⑪ **手轮**  
向自身方向 (逆时针) 旋转手轮，可以升起下降机针。手轮只能向 (机器) 前面转。

## 针和压脚部分

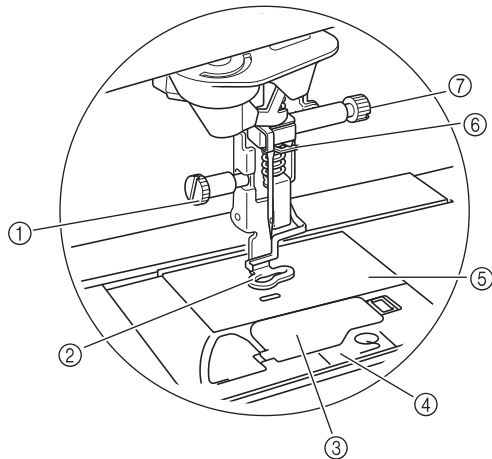

- ① **绣花压脚螺丝**  
使用绣花压脚螺丝将绣花压脚固定到位。(第 B-42 页)
- ② **绣花压脚**  
绣花压脚可帮助控制布料弹性以便使针迹连贯性更佳。带有 LED 指针的绣花压脚“W+”或绣花压脚“W”可供大部分绣花机绣花使用。(第 B-42 页)
- ③ **梭芯盖**  
打开梭芯盖可装入梭芯。(第 B-36 页)
- ④ **针板盖**  
卸下针板盖可清洁旋梭。(第 E-22 页)
- ⑤ **针板**
- ⑥ **针夹导线槽**  
将面线从针夹导线槽中穿过。(第 B-38 页)
- ⑦ **针夹螺丝**  
使用针夹螺丝将针固定到位。(第 B-45 页)

## 绣花单元

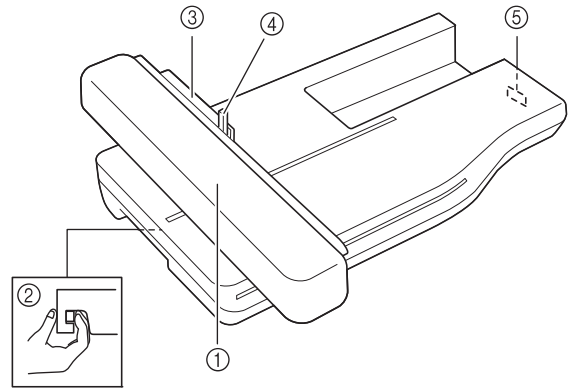



- ① **导轨**  
绣花时导轨会自动移动绣花框。(第 B-47 页)
- ② **释放按钮 (位于绣花单元下方)**  
按释放按钮可卸下绣花单元。(第 B-47 页)
- ③ **绣花框支架**  
将绣花框插入绣花框支架以将框架固定到位。(第 E-17 页)
- ④ **框架固定杆**  
向下按框架固定杆可固定绣花框。(第 E-17 页)
- ⑤ **绣花单元连接件**  
安装绣花单元时, 将绣花单元连接件插入连接件端口。(第 B-47 页)

### ⚠ 注意

- 插入或卸下绣花单元前, 请关闭主电源。
- 绣花框固定在框架支架中后, 请务必正确降下框架固定杆。

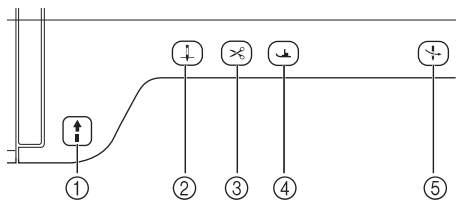
## 操作按钮



① “开始 / 停止”按钮 

按此按钮开始绣花。按钮颜色会根据绣花机操作模式不同而改变。

绿色： 绣花机准备绣制或正在绣制。

红色： 绣花机无法绣制。

② “针位置”按钮 

按此按钮可以将针抬起或放低。

③ “切线刀”按钮 

绣制后按此按钮可自动修剪多余的线头。

④ “压脚抬杆”按钮 

按此按钮放低绣花压脚并向布料施加压力。再次按此按钮可抬起绣花压脚。

⑤ “自动穿线”按钮 

用此按钮自动穿线。

### 注意

- 请勿在切线后按切线刀按钮。否则可能会发生断针、缠线或损坏本绣花机。

## 附带的配件

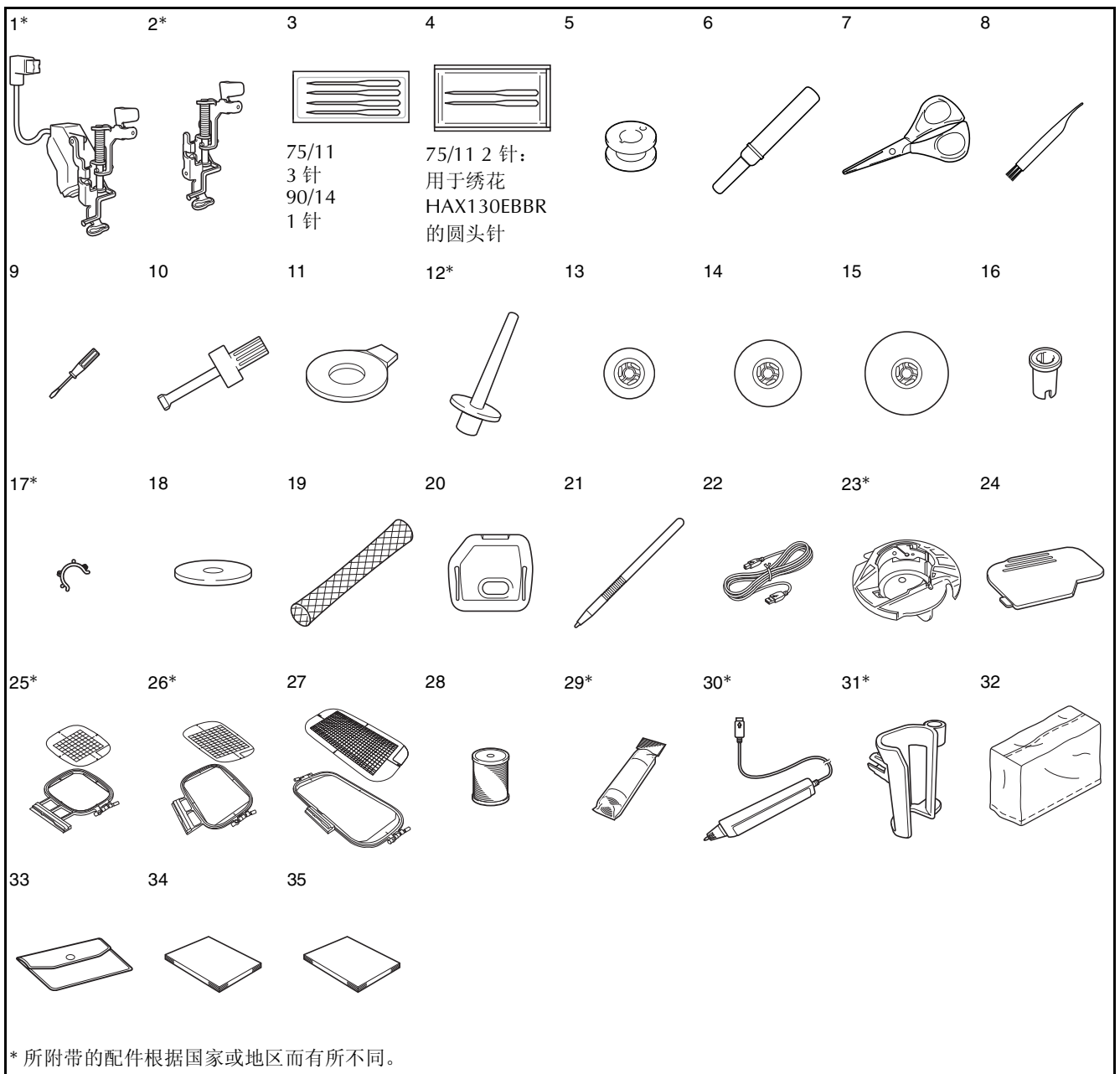

编号	零件名	零件号	
		美洲	其它
1	带有 LED 指针的绣花压脚 “W+” (在机器上) *	FLED1: XF4168-001 (欧盟地区) XF3124-001 (其他地区)	
2	绣花压脚 “W” (在机器上) *	XF4012-001	
3	针组 *1	X59535-051	
4	圆头针组 *2	XD0705-051	
5	梭芯 (10 个) (机器上已装有一个。)	SA156	SFB: XA5539-151
6	拆线刀	XF4967-001	
7	剪刀	XC1807-121	
8	清洁刷	X59476-051	
9	螺丝刀 (小)	X55468-051	
10	螺丝刀 (大)	XC4237-021	
11	盘状螺丝刀	XC1074-051	
12	垂直线筒轴 *	XC8619-052	
13	线筒盖 (小)	130013-154	
14	线筒盖 (中) (2 个) (机器上已装有一个。)	X55260-153	
15	线筒盖 (大)	130012-054	
16	线筒盖 (专用)	XA5752-121	
17	梭芯夹 (10 个) *	XE3060-001	
18	线筒毡 (在机器上)	X57045-051	
19	线筒网 (2 个)	XA5523-050	
20	绣花针板盖	XE5131-001	
21	触摸笔 (指示笔)	XA9940-051	
22	USB 电缆	XD0745-051	
23	内旋梭 (灰色, 用于梭芯工作) *	XE8298-001	
24	梭芯盖 (在机器上)	XE8992-101	
25	绣花框组 (中) 10 厘米 (高) × 10 厘米 (宽) (4 英寸 (高) × 4 英寸 (宽)) *	SA438	EF74: XC8480-152
26	绣花框组 (大) 18 厘米 (高) × 13 厘米 (宽) (7 英寸 (高) × 5 英寸 (宽)) *	SA439	EF75: XC8481-152
27	绣花框组 (超大) 30 厘米 (高) × 18 厘米 (宽) (12 英寸 (高) × 7 英寸 (宽))	SA440	EF76: XC8482-152
28	Brother poly #90 梭芯线	EBT-PE	EBT-PEN: XC5996-001
29	衬纸 *	SA519	BM3: XE0806-001
30	感应笔 *	XF4992-001 (欧盟地区) XF3116-001 (其他地区)	
31	笔座 *	XF2973-001	
32	防尘盖	XF4569-001	
33	配件包	XC4487-021	
34	使用说明书	本说明书	
35	快速操作指南	XF3841-001 (882-D80) XF3637-001, XF9534-001 (882-D82)	

\*1 2.0/11 针  
\*2 75/11 2 针:  
用于绣花  
HAX130EBBR 的圆头针

 备注

- 请务必使用本机所要求的配件。
- 在梭芯上放置梭芯夹可帮助防止梭芯脱线。此外, 将梭芯卡扣到一起可以方便存放梭芯并能防止梭芯在掉落时四处滚动。

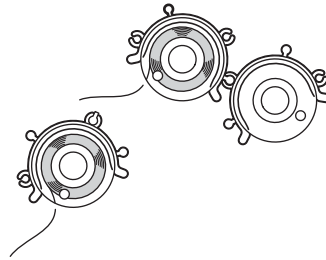

- 所附带的配件根据国家或地区可能会有所不同。

## 选购件

下列为可用的选购配件，需从 Brother 授权的销售代理商处单独购买。

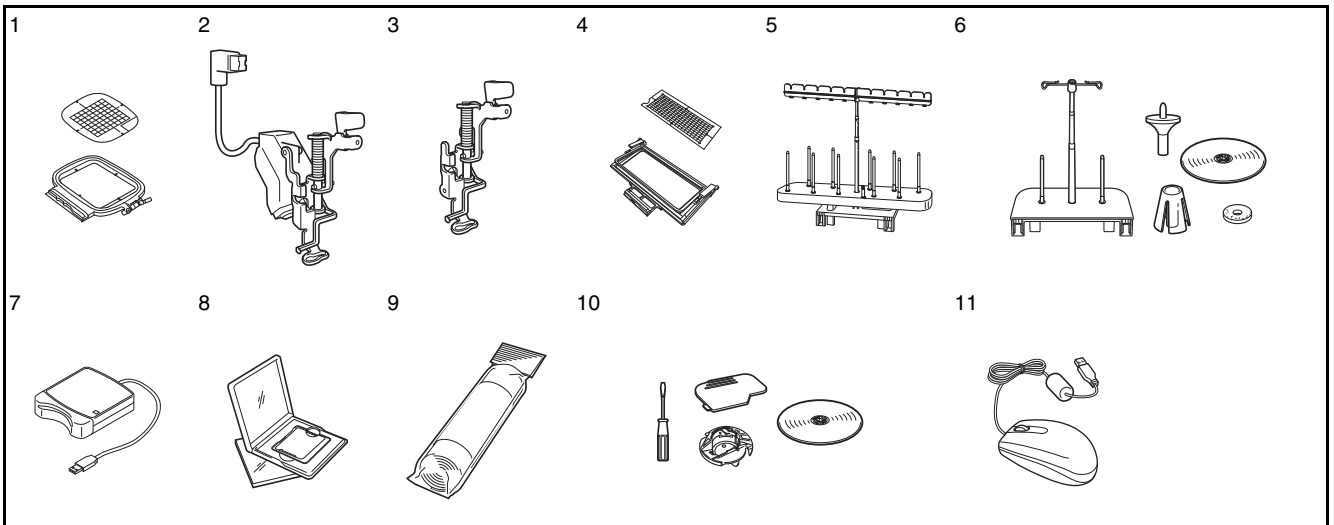

编号	零件名	零件号	
		美洲	其它
1	方形绣花框 15 厘米 (高) × 15 厘米 (宽) (6 英寸 (高) × 6 英寸 (宽))	SA448 (美国) SA448C (加拿大)	SEF150: XF4163-001
2	带有 LED 指针的绣花压脚 “W+”	FLED1:XF4168-001 (欧盟地区) XF3124-001 (其他地区)	
3	绣花压脚 “W”	XF4012-001	
4	边框绣花框 30 厘米 (高) × 10 厘米 (宽) (12 英寸 (高) × 4 英寸 (宽))	SABF6200D1 (美国) SABF6200D1 C (加拿大)	BF3: XF4170-001
5	10 个线筒底座	SA561 (美国) SA561C (加拿大)	TS5: XF4175-001
6	单锥形线筒线架	SA562 (美国) SA562C (加拿大)	TS6: XF4180-001
7	绣花卡读卡器	SAECR1	
8	绣花卡	-	
9	衬纸	SA519	BM3: XE0806-001
	水溶性衬纸	SA520	BM5: XE0615-001
10	梭芯工具	SABWRK1 (美国) SABWRK1C (加拿大)	BWRK1: XE9099-001
11	USB 鼠标	XE5334-101	



### 注释

- 在国外购买的绣花卡可能无法在您的机器中使用。
- 请向 Brother 授权的销售代理商或技术服务中心索取您所购买机器的可用选购配件和绣花卡的完整列表。



### 备注

- 截至印刷时，所有规格均为正确的。规格若有变更，恕不另行通知。





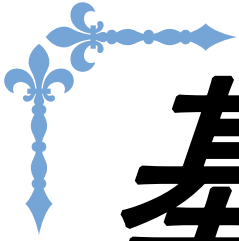

# 基本操作

本节详细说明了初始设置步骤以及本机的许多有用功能。  
本节的页码以“B”开头。

**第 1 章 准备工作 .....B-16**

---

**第 2 章 传感器功能（适用于具有传感器功能的型号） .....B-52**

---

# B 基本操作

## 第 1 章

# 准备工作

打开 / 关闭机器 .....	17
首次设置机器 .....	18
LCD 屏幕 .....	20
■ 主页画面 .....	20
■ 按键功能 .....	21
使用机器模式设置键 .....	22
■ 选择“生态模式”或“关闭支持模式” .....	25
■ 使用 USB 鼠标时, 更改指针形状 .....	25
■ 选择初始画面显示 .....	25
■ 选择显示语言 .....	26
■ 更改绣花花样的背景颜色 .....	26
■ 指定花样缩略图的大小 .....	27
■ 将设置画面图像保存到 USB 介质 .....	28
使用机器帮助键 .....	29
底线穿线 .....	31
梭芯绕线 .....	31
■ 使用辅助的线筒轴 .....	31
■ 使用线筒轴 .....	34
■ 从梭芯绕线座下方解开线头 .....	35
设置梭芯 .....	36
面线穿线 .....	38
面线穿线 .....	38
使用特殊绣花线 .....	41
■ 使用线筒网 .....	41
更换绣花压脚 .....	42
卸下绣花压脚 .....	42
安装绣花压脚 .....	42
■ 使用带有 LED 指针的绣花压脚“W+”检查落针点 (仅适用于带有 LED 指针的绣花压脚“W+”用户) .....	43
■ 调整 LED 指针 (仅适用于带有 LED 指针的绣花压脚 “W+”用户) .....	44
■ 调整 LED 指针的亮度 (仅适用于带有 LED 指针的 绣花压脚“W+”用户) .....	44
更换针 .....	45
关于针 .....	46
绣花之前 .....	46
绣花步骤 .....	46
关于绣花单元 .....	47
■ 卸下绣花单元 .....	47
■ 安装绣花单元 .....	47
通过将配件连接到机器来使用功能 .....	49
使用 USB 介质或绣花卡读卡器 /USB 写卡器模块 * .....	49
将机器连接至计算机 .....	49
使用 USB 鼠标 .....	50
■ 单击按键 .....	50
■ 更改页面 .....	50

## 打开 / 关闭机器

### 警告

- 只能使用普通家用电源作为机器电源。使用其它电源可能会引起火灾、触电或损坏机器。
- 确保电源线上的插头牢固地插入机器上的家用电源插口和电源线插座。
- 切勿将电源线上的插头插入状态不良的电源插座。
- 在如下情况下，请务必关闭主电源开关，拔出电源线插头：
  - 当离开机器时
  - 使用机器之后
  - 使用过程中断电时
  - 由于连接不良或连接断开，机器无法正常运转时
  - 电暴过程中

### 注意

- 只能使用本机附带的电源线。
- 请勿使用拖线板接插电源，或与其它电气设备共用多插孔适配器。否则可能会导致火灾或触电。
- 请勿用湿手触摸电源线插头。否则可能会引起触电。
- 当拔出电源线插头时，请先关闭主电源开关。拔出电源线插头时，请务必抓住插头部分。直接拉电源线可能会损坏电源线，引起火灾或触电。
- 请勿剪断、损坏、改造、弯折、拉伸、扭曲或捆扎电源线。请勿在电源线上放置重物。请勿让电源线受热。上述情况下可能会损坏电源线，引起火灾电。若电源线或插头破损，继续使用之前，请先将机器送到授权经销商处进行修理。
- 若长时间不使用机器，请务必拔出电源线。否则可能会引起火灾。
- 当绣花机无人照看时，请务必关闭绣花机主电源开关，或者将电源线插头从电源插座拔出。
- 当维修绣花机或卸下外壳时，请务必拔出绣花机的电源线插头。

- 1 将电源线插入电源线插座中，然后将插头插入到墙上的电源插座中。

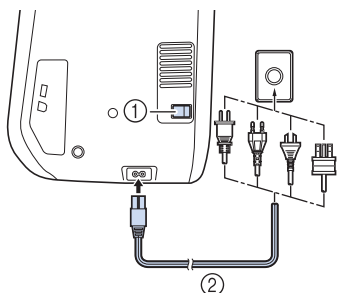

- ① 主电源开关
- ② 电源线

- 2 将主电源开关拨到“1”位置可打开机器。

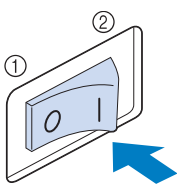

- ① 关闭
- ② 开启

 **备注**

- 绣花机开启时，机器内会发出声音，这并非故障。

- 3 当机器打开时，会显示开机动画。触摸显示屏上任意位置会显示主页画面。

 **注意**

- 仅可使用手指或附带的触摸笔触摸屏幕。请不要使用尖锐的铅笔、螺丝刀或者其他硬质或锋利的物体。触按屏幕时无需过分用力。过分用力或使用尖的物体可能会损坏屏幕。

- 4 将主电源开关拨到“0”位置可关闭机器。



## 首次设置机器

首次打开机器时，请将语言以及时间 / 日期设为您使用的语言和当地的时间 / 日期。自动出现设置画面时，请按照以下步骤操作。

- 1 按  和  设置您的语言。



- 2 按 。

- 3 将出现信息画面，确认您是否想要设置时间 / 日期。若要设置时间 / 日期，按 ；若要取消设置，按 。

→ 出现设置时间 / 日期的画面。

#### 4 按 **-** 或 **+** 设置时间 / 日期。

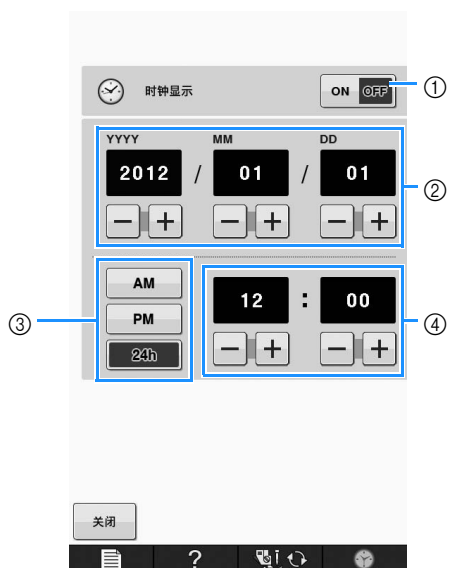

- ① 按此键在屏幕上显示时间。
- ② 设置年 (YYYY)、月 (MM) 和日期 (DD)。
- ③ 选择使用 24 小时制还是 12 小时制显示时间。
- ④ 设置当前时间。

#### 5 按 **关闭** 开始使用机器。

→ 时钟将从所设置时间的 0 秒开始计时。



#### 注释

- 如果一段时间没有打开机器，则设置的时间 / 日期可能会清除。



# LCD 屏幕

## ⚠ 注意

- 仅可使用手指或附带的触摸笔触摸屏幕。请不要使用尖锐的铅笔、螺丝刀或者其他硬质或锋利的物体。触控屏幕时无需过分用力。过分用力或使用尖物体可能会损坏屏幕。

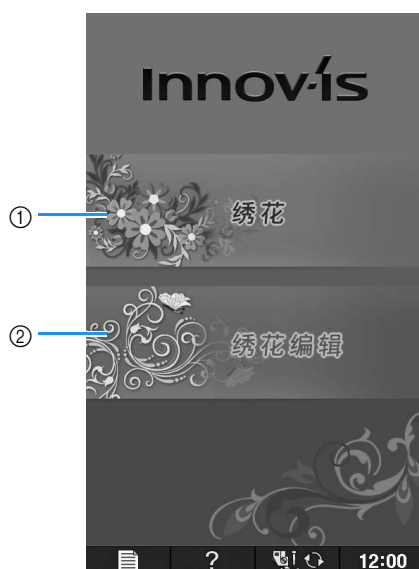
### ■ 主页画面



编号	显示	键名	说明	页码
①		“绣花”键	安装绣花单元并按此键可绣制花样。	E-3
②		“绣花编辑”键	按此键可组合绣花花样。使用“绣花编辑”功能，还可以创建原创的绣花花样或框架花样。	E-57

## ■ 按键功能



编号	显示	键名	说明	页码
①		主页画面键	按此键时可返回到主页画面并选择其他类别 - “绣花”或“绣花编辑”。	B-20
②		时钟键	按此键将时钟设置为当地时间。	B-18
③		压脚 / 换针键	更换针、压脚等前按此键。此键会锁定所有按键和按钮功能以防误操作机器。	B-42 到 B-45
④		机器帮助键	按此键可查看如何使用机器的说明。	B-29
⑤		机器设置模式键	按此键可更改针停止位置、更改操作音的音量、调整花样或画面，以及更改机器的其他设置。	B-22

有关更多的操作信息，请参见上面列出的参考页码。

## 使用机器模式设置键

按  可更改默认的机器设置（针停止位置、绣花速度、打开显示等）。

### 备注

- 按页码旁的  或  可显示其他设置画面。

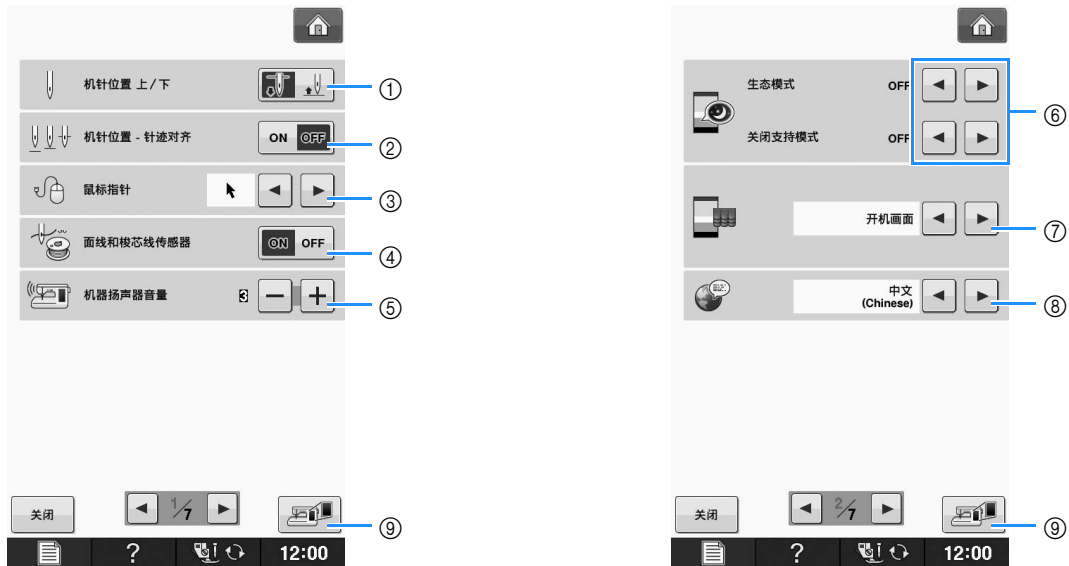

- ① 选择针停止位置（机器不操作时的针位置）在最高位还是在最低位。使用枢轴键时请选择最低位位置。
- ② 从下面的两种顺序中选择“机针位置 针迹位置”按钮的操作。  
每按“机针位置 针迹位置”按钮一次：  
“ON” - 将针抬起，在接近下部位置时停止，然后降下  
“OFF” - 将针抬起，然后降下
- ③ 使用 USB 鼠标时，可更改鼠标指针形状（请参见第 B-25 页）。
- ④ 将“面线和梭芯线传感器”设置为“ON”或“OFF”。如果设置为“OFF”，机器相关检测功能关闭。（请参见第 E-26 页）

## 注意

- 如果将“面线和梭芯线传感器”设置为“OFF”，请取下面线。如果在面线穿线时使用机器，则机器将不能检测出面线是否打结。缠线时继续使用机器可能会导致损坏。

- ⑤ 更改扬声器音量。数字越大音量越大，反之亦然。
- ⑥ 通过设置“生态模式”或关闭支持模式可节省机器功耗（请参见第 B-25 页）。
- ⑦ 选择机器打开时显示的初始画面（请参见第 B-25 页）。
- ⑧ 更换显示语言（请参见第 B-26 页）。
- ⑨ 按此键可将当前设置画面图像保存到 USB 介质（请参见第 B-28 页）。



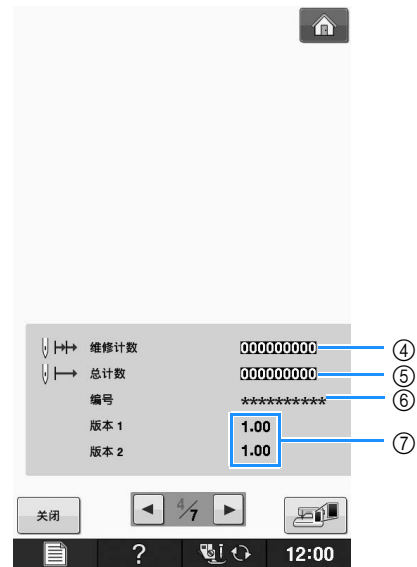
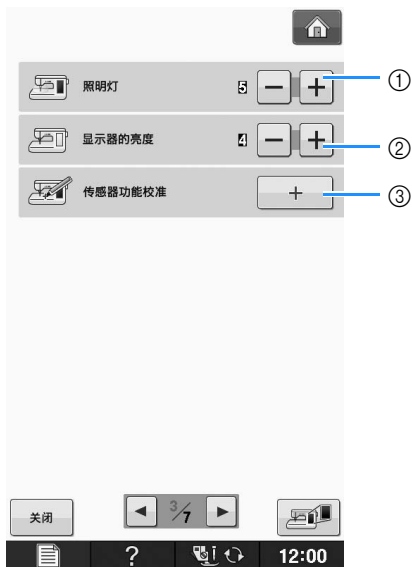

- ① 更改针区和工作区域灯的亮度。
- ② 更换画面显示亮度（请参见第 A-18 页）。
- ③ 校准传感器功能（适用于具有传感器功能的型号）（请参见第 B-56 页）。
- ④ 显示实际绣制的针数，不包含测试模式。定期保养可供参考。（有关详细信息，请咨询授权经销商。）
- ⑤ 显示本机已缝制针迹的总数。
- ⑥ “编号”是机器的内部机器编号。
- ⑦ 显示程序版本。“版本 1”表示 LCD 面板的程序版本，“版本 2”表示本机的程序版本。

#### 备注

- 本机中已安装最新版本的软件。请咨询 Brother 授权的销售代理商或登陆“<http://solutions.brother.com>”查看可用更新（请参见第 A-26 页）。

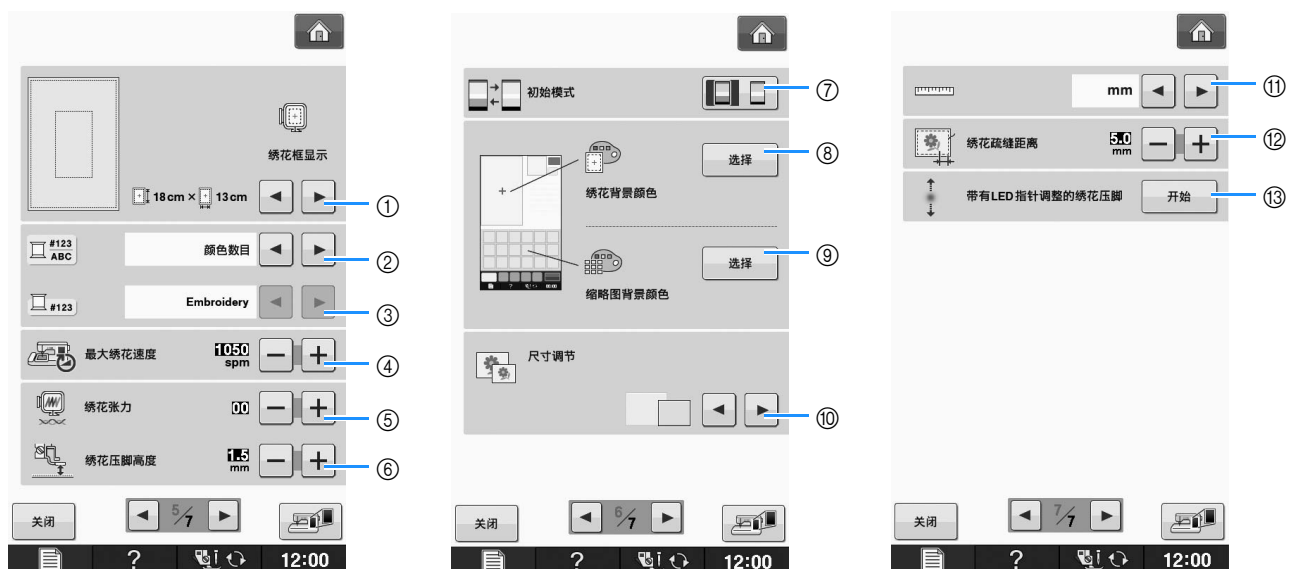

- ① 从 16 种绣花框显示中进行选择（请参见第 E-35 页）。
- ② 更改“绣花”画面上的线色显示、线编号、颜色名称（请参见第 E-34 页）。
- ③ 选择线编号“#123”时，从六种绣花线品牌中进行选择（请参见第 E-34 页）。
- ④ 调整最大绣花速度设置（请参见第 E-33 页）。
- ⑤ 调整绣制的面线张力（请参见第 E-30 页）。
- ⑥ 选择绣制过程中的绣花压脚高度（请参见第 E-11 页）。
- ⑦ 更改显示的初始模式（绣花 / 绣花编辑）（请参见第 E-4 页）。
- ⑧ 更改绣花显示区域的背景颜色（请参见第 B-26 页）。
- ⑨ 更改缩略图区域的背景颜色（请参见第 B-26 页）。
- ⑩ 按此键可指定花样缩略图的大小（请参见第 B-27 页）。
- ⑪ 更换显示单位（毫米 / 英寸）。
- ⑫ 调整花样与疏缝针迹之间的距离（请参见第 E-84 页）。
- ⑬ 调整带有 LED 指针的绣花压脚的位置和亮度（请参见第 B-44 页）。

## ■ 选择“生态模式”或“关闭支持模式”

通过设置生态模式或关闭支持模式可以节省机器功耗。

如果在指定的时间段内没有使用机器，机器会进入其中任何一种模式。

“生态模式”；



机器将进入睡眠模式。触摸屏幕或者任意操作按钮即可继续缝制。

“关闭支持模式”；

经过设置的时间段后，机器将关闭。将机器关闭后重新打开即可重新开始缝制。

条件	生态模式	关闭支持模式
可用时间	0 - 120 (分钟)	1 - 12 (小时)
“开始 / 停止”按钮	呈绿色闪烁	呈绿色缓慢闪烁
暂停的功能	机器灯、画面显示、LED 指针	所有功能
恢复后	机器从上一操作开始操作。	需要关闭机器。

按“开始 / 停止”按钮或触摸画面显示可从这些模式中恢复。

- 1 按 。  
→ 出现设置画面。
- 2 显示设置画面的第 2 页。
- 3 使用  或  选择进入模式之前要经过的时间。



### 注释







- 如果在机器处于“生态模式”或“关闭支持模式”时将其关闭，请等待约 5 秒钟后再打开机器。

## ■ 使用 USB 鼠标时，更改指针形状

在设置画面中，可以选择连接 USB 鼠标时出现的光标形状。根据背景颜色，从三种可选形状中选择所需形状。

### 备注

- 有关更改背景颜色的详细信息，请参见在第 B-26 页上的“更改绣花花样的背景颜色”。

- 1 按 。  
→ 出现设置画面。
- 2 显示设置画面的第 1 页。
- 3 使用  或  从三种可用设置（、 和 ）中选择光标形状。



- 4 按  可返回到原始画面。

### 备注

- 即使关闭机器的电源，所选择的设置仍能保留。

## ■ 选择初始画面显示

可以更改机器上显示的初始画面。

- 1 按 。  
→ 出现设置画面。
- 2 显示设置画面的第 2 页。

### 3 使用 ◀ 或 ▶ 选择初始画面显示的设置。



- \* **开机画面**：当机器打开时，触摸开机动画画面后显示主页画面。
- \* **主页**：当机器打开时，显示主页画面。
- \* **绣花画面**：当机器打开时，如果安装了绣花单元，则显示“绣花”画面。

### 4 按 关闭 可返回到原始画面。

## ■ 选择显示语言

### 1 按 。

→ 出现设置画面。

### 2 显示设置画面的第 2 页。

### 3 使用 ◀ 和 ▶ 选择显示语言。



① 显示语言

### 4 按 关闭 可返回到原始画面。

## ■ 更改绣花花样的背景颜色

在设置画面中，可以更改绣花花样和花样缩略图的背景颜色。根据花样颜色，可从 66 种可用设置中选择所需的背景颜色。可以为绣花花样和花样缩略图选择不同的背景颜色。

### 1 按 。

→ 出现设置画面。

### 2 显示设置画面的第 6 页。

### 3 按 选择 。

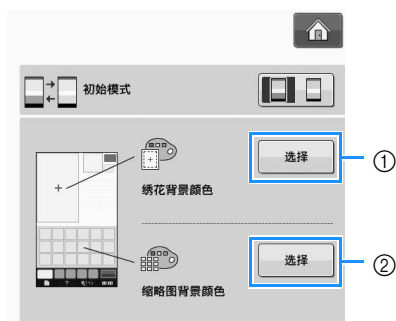

- ① 绣花花样背景
- ② 绣花缩略图背景

#### 4 从 66 种可用设置中选择背景色。

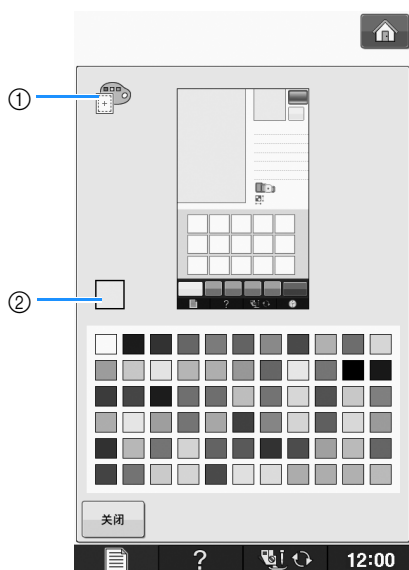

- ① 绣花花样背景
- ② 所选颜色

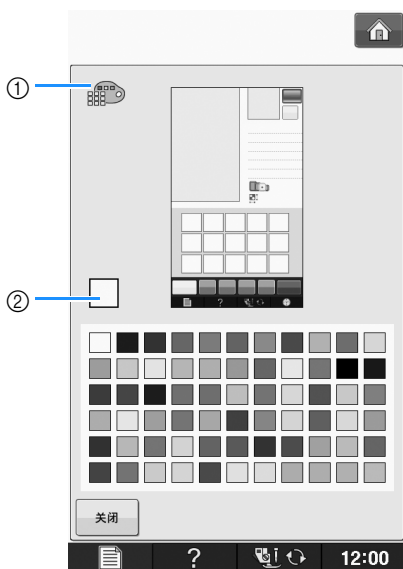

- ① 绣花缩略图背景
- ② 所选颜色

#### 5 按 **关闭** 可返回到原始画面。



#### 备注

- 即使关闭机器的电源，所选择的设置仍能保留。

#### 指定花样缩略图的大小

可以设置选择绣花花样时显示缩略图的大小。大尺寸是小尺寸的 1.5 倍。

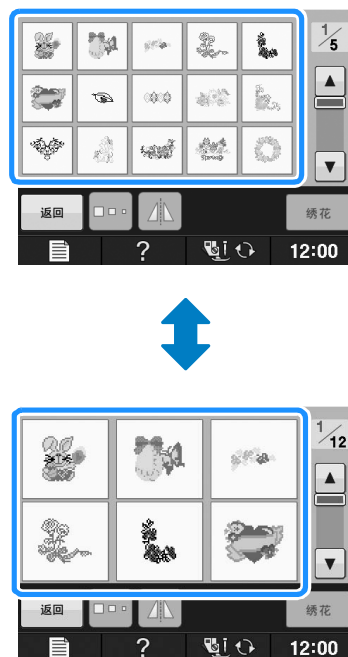

#### 1 按 **菜单**。

→ 出现设置画面。

#### 2 显示设置画面的第 6 页。

### 3 按 ◀ 或 ▶ 选择所需的缩略图大小。

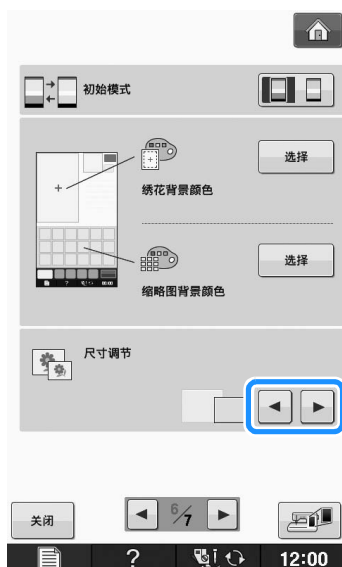

#### 注释

- 缩略图大小设置已更改时，花样选择画面将不会立即反映所选的大小。若要使用新的缩略图大小查看花样，请返回类别选择画面，然后重新选择花样别。

## ■ 将设置画面图像保存到 USB 介质

可以将设置画面的图像另存为 BMP 文件。  
一次最多可以在一个 USB 介质上保存 100 张图像。

### 1 将 USB 介质插入机器右侧的 USB 端口中。

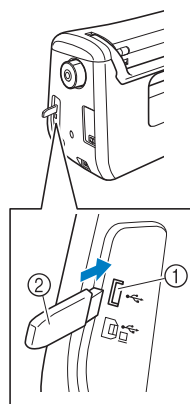

- ① USB 端口
- ② USB 介质

### 2 按 [菜单]。

→ 出现设置画面。选择设置画面页，根据需要进行设置，然后保存画面图像。

### 3 按 [保存]。

→ 图像文件将保存到 USB 介质中。

### 4 取下 USB 介质以供以后参考，可以使用计算机查看保存的图像。

设置画面图像文件以“S##.BMP”的名称保存。

\* “S##.BMP”名称中的“##”会使用 S00 至 S99 间的数字自动替换。



#### 注释

- 如果 USB 介质上已保存有 100 张图像文件，将出现以下信息。在这种情况下，请从 USB 介质删除文件，或者使用其他 USB 介质。





## 使用机器帮助键 ?

按 **?** 可打开机器帮助画面。画面顶部会显示五个类别。按下按键可查看有关该类别的详细信息。

B  
1

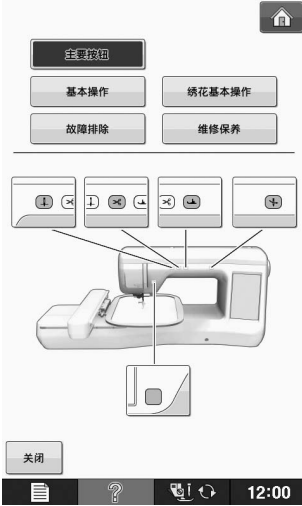
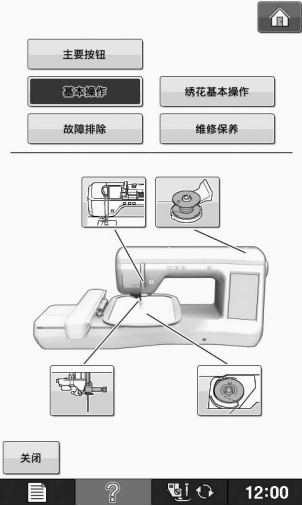
准备工作

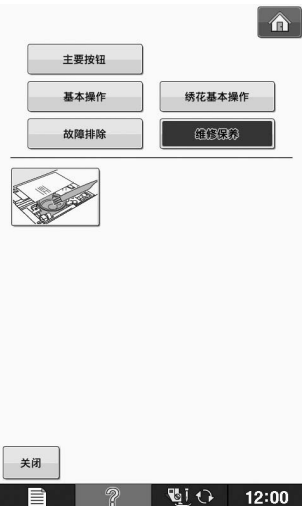
 <p><b>主要按钮</b> 显示有关操作按钮的信息。</p>	 <p><b>基本操作</b> 显示有关机器穿线、更改绣花压脚等的信息。某些功能会以视频方式说明。观看这些视频可以更好地理解功能。一些个别的穿线画面会以动画显示。</p>	 <p><b>绣花基本操作</b> 显示有关安装绣花单元、更改绣花压脚、准备绣花布料、检查张力等的信息。</p>
 <p><b>故障排除</b> 显示故障排除信息。</p>	 <p><b>维修保养</b> 显示有关清洁机器等的信息。</p>	

示例：显示有关面线穿线的信息

1 按 。

2 按 。

→ 画面的下半部分将变化。



3 按  (面线穿线)。





→ 画面将显示机器穿线的说明。

4 请阅读这些说明。

\* 若要查看视频，按所显示说明的 。

按视频下方的  可返回开头。按  可暂停。

按  可在暂停后重新开始。按  可关闭视频。

\* 按  可查看下一页。

\* 按  可查看上一页。

5 按  可返回到原始画面。



## 底线穿线

## 梭芯绕线

依次按 **?** → **基本操作** →  →

 可在 LCD 上显示梭芯绕线的视频示例（请参见第 B-29 页）。请按照下述步骤完成操作。

### ⚠ 注意

- 附带的梭芯是本机专用的梭芯。若使用其它型号的梭芯，机器可能无法正常工作。只能使用所附带的或同类型的梭芯（零件号：SA156，（SFB：XA5539-151））。

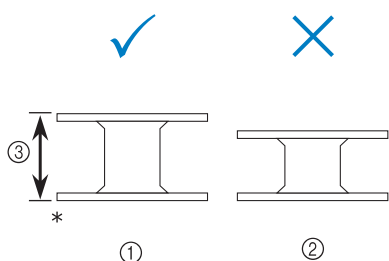

\* 实际尺寸

① 本型号

② 其它型号

③ 11.5 毫米（约 7/16 英寸）

### ■ 使用辅助的线筒轴

使用本机时，无需为本机脱线即可为梭芯绕线。使用主线筒轴缝制时，可以使用辅助的线筒轴方便地为梭芯绕线。

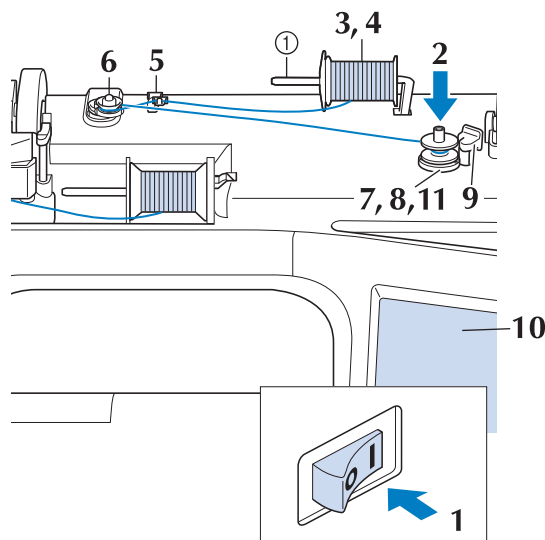

① 辅助的线筒轴

- 1 打开主电源，然后打开顶盖。
- 2 将梭芯上的凹槽与梭芯绕线轴上的弹簧对齐，然后将梭芯放在轴上。

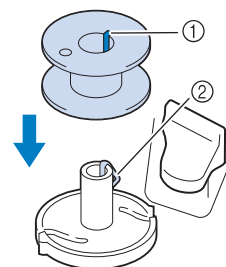

- ① 梭芯上的凹槽
- ② 绕线轴上的弹簧

**3** 将辅助的线筒轴放在“上部”位置。

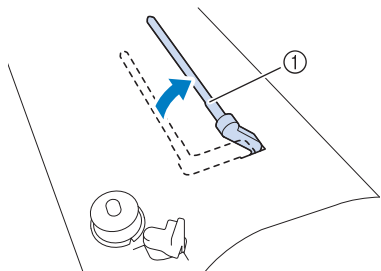

① 辅助的线筒轴

**4** 将线筒放在辅助的线筒轴上，使线从前部展开。将线筒盖推到底压住线筒，将线筒固定。

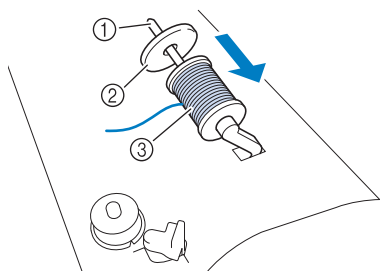

① 线筒轴  
② 线筒盖  
③ 线筒

**⚠ 注意**

- 如果线筒和 / 或线筒盖安装不正确，线可能会缠结在线筒轴上，导致断针。
- 请使用最接近线筒尺寸的线筒盖（大、中或小）。如果线筒盖小于所使用的线筒，线可能会缠在线筒末端的线槽上并导致断针。

**📖 备注**

- 使用交叉缠绕的细线缝制时，请使用小线筒盖，并在盖和线筒间保持较小的空隙。

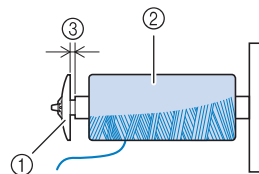

① 线筒盖（小）  
② 线筒（交叉缠绕的线）  
③ 空隙

- 如果在线筒轴上插入了内核直径为 12 毫米（1/2 英寸），高度为 75 毫米（3 英寸）的线筒，请使用专用线筒盖。

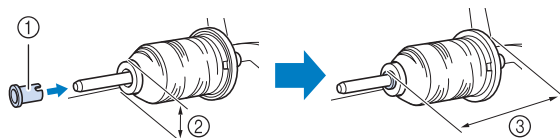

① 线筒盖（专用）  
② 12 毫米（1/2 英寸）  
③ 75 毫米（3 英寸）

**5** 用右手抓住线筒上拉出的线。用左手抓住线头，然后用双手将线穿过导线槽。

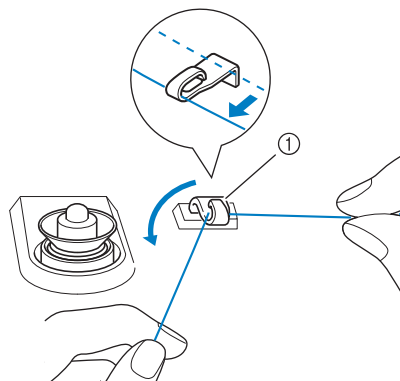

① 导线槽

- 6 将线绕在预张力盘上，确定线在预张力盘下。

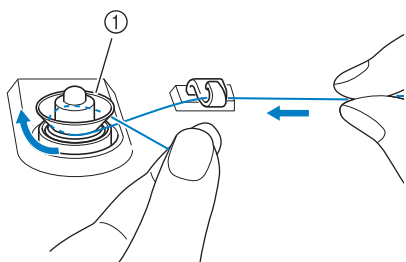

- ① 预张力盘  
→ 确认线从预张力盘下穿过。

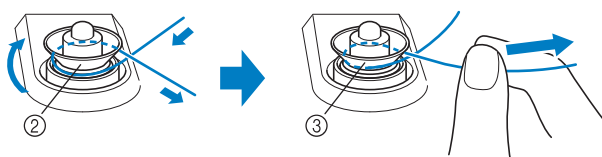

- ② 预张力盘  
③ 尽量将线拉紧。  
→ 确保线牢固地在预张力盘间拉紧。

- 7 在梭芯上顺时针将线卷绕 5 - 6 次。

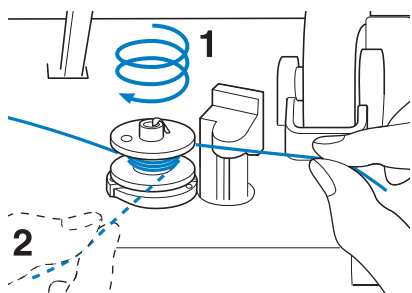

- 8 让线头穿入梭芯绕线座的线槽，然后将线拉到右侧，用切线刀剪断线。

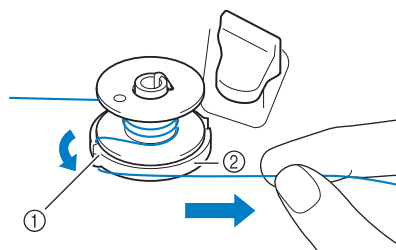

- ① 线槽（附带内置切线刀）  
② 梭芯绕线座

## ⚠ 注意

- 请务必遵照所述步骤操作。如果梭芯绕线时没有用切线刀剪断线，则当梭芯线不足时，线可能会缠绕在梭芯上并造成断针。

- 9 将梭芯绕线开关设置到左侧，直到咔嗒一声就位。

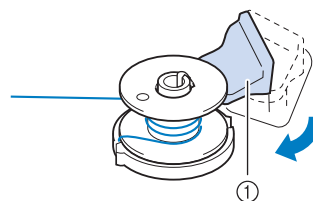

- ① 梭芯绕线开关

## 📖 备注

- 将梭芯绕线开关滑动到左侧，可将机器切换到梭芯绕线模式。

→ 显示梭芯绕线窗口。

### 10 按 **开始**。

→ 梭芯开始自动绕线。梭芯绕线完成后，梭芯停止旋转。梭芯绕线开关将自动恢复到原始位置。

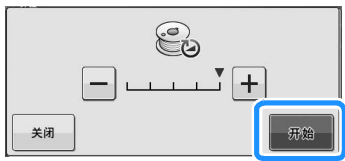



#### 注释

- 梭芯绕线时，**开始** 会变为 **停止**。
- 梭芯绕线时请留在机器附近以确保梭芯正确绕线。如果梭芯绕线不正确，请立即按 **停止** 以停止梭芯绕线。
- 使用硬线（如用于绗缝的尼龙线）进行梭芯绕线时所发出的声音可能与使用一般线绕线时发出的声音不同，这并非故障。

#### 备注

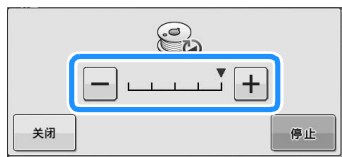
- 在梭芯绕线窗口中按 **-**（减小）或 **+**（增大）可以更改绕线速度。



- 按 **关闭** 可最小化梭芯绕线窗口。然后，您可以在梭芯正在绕线时执行其他操作，如选择花样或调整线张力。
- 按 （LCD 屏幕的右上角）可再次显示梭芯绕线窗口。



### 11 用剪刀剪断线并取下梭芯。

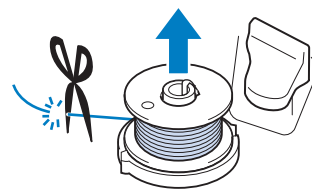

#### 备注

- 取下梭芯时，不要推梭芯绕线座。否则可能会造成梭芯绕线座松弛或脱落，造成机器损坏。

### 注意

- 梭芯安装不当可能会导致线张力不足、断针并可能导致受伤。

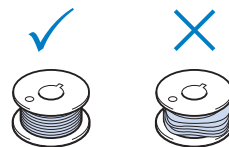

### 使用线筒轴

缝制前可以使用主线筒轴为梭芯绕线。缝制时无法使用此线筒轴为梭芯绕线。

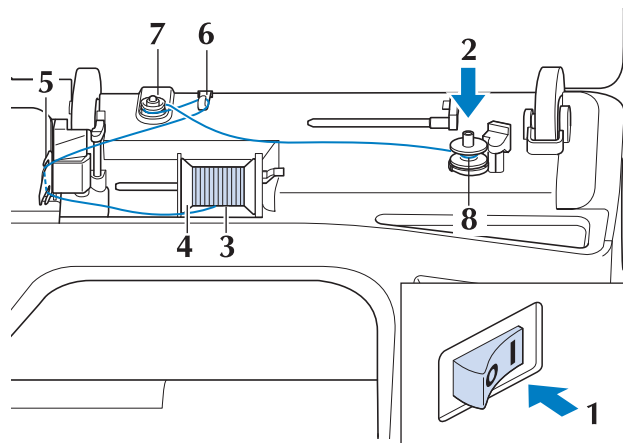

1 打开主电源，然后打开顶盖。

2 将梭芯上的凹槽与梭芯绕线轴上的弹簧对齐，然后将梭芯放在轴上。

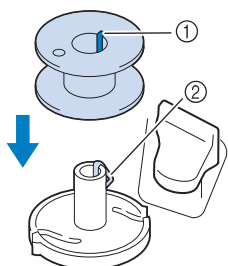

- ① 梭芯上的凹槽  
② 轴上的弹簧

3 抬起线筒轴的一端。将线筒放在线筒轴上，使线从线筒前部展开。

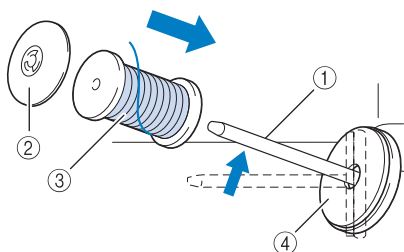

- ① 线筒轴  
② 线筒盖  
③ 线筒  
④ 线筒毡

4 将线筒盖推到底压住线筒，然后将线筒轴返回原始位置。

5 用双手抓住线，将线从导线槽导板下向上拉起。

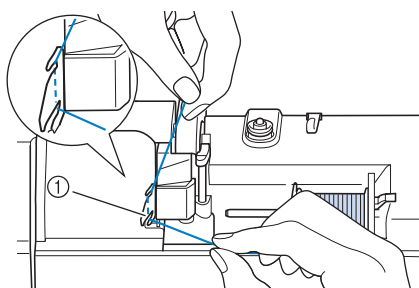

- ① 导线槽导板

6 将线从导线槽穿过。

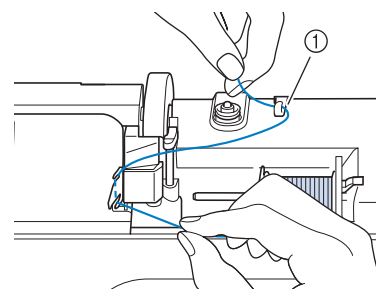

- ① 导线槽

7 将线绕在预张力盘上，确定线在预张力盘下。

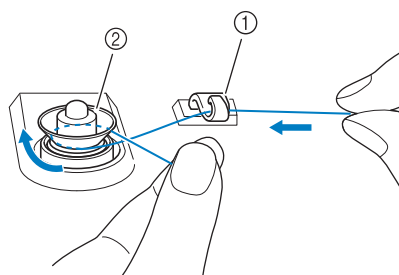

- ① 导线槽  
② 预张力盘

8 按照第B-33页至B-34上的步骤7至11进行操作。

### 从梭芯绕线座下方解开线头

如果在线没有正确从预张力盘下穿过时即开始绕线，则可能会在梭芯绕线座下发生缠线。请根据下列步骤将线松开。

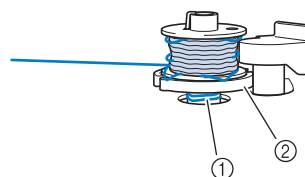

- ① 线  
② 梭芯绕线座

## ▲ 注意

- 即使在梭芯绕线座下发生缠线，也不要卸下梭芯绕线座。否则可能会导致受伤。

1 如果在梭芯绕线座下发生缠线，按一下

 以停止梭芯绕线。

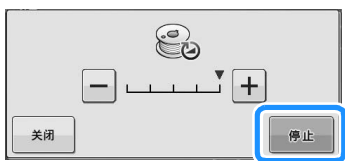

2 用剪刀剪断预张力盘周围的线。

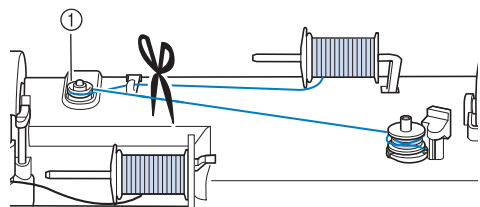

① 预张力盘

3 将梭芯绕线开关推到右侧，然后将梭芯从绕线轴抬起至少 10 厘米（4 英寸）。

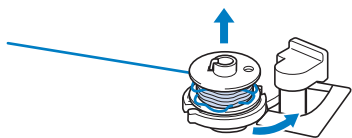

4 剪断梭芯周围的线，然后用左手抓住线头。如下图所示，用右手顺时针松开梭芯绕线座周围的线。

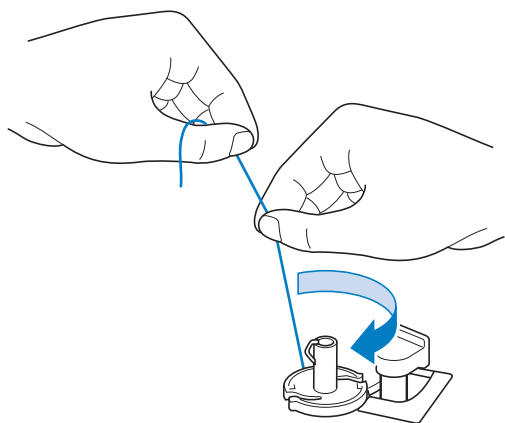

5 重新为梭芯绕线。



**注释**

• 确保线正确穿过预张力盘（第 B-33 页）。

## 设置梭芯

依次按  →  →  →

 可在 LCD 上显示操作的视频示例（请参见第 B-30 页）。请按照下述步骤完成操作。

### ⚠ 注意

- 使用已正确绕线的梭芯，否则针可能会断裂或者线张力可能不正确。

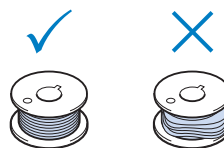

- 附带的梭芯是本机专用的梭芯。若使用其它型号的梭芯，机器可能无法正常工作。只能使用所附带的或同类型的梭芯（零件号：SA156，（SFB：XA5539-151））。

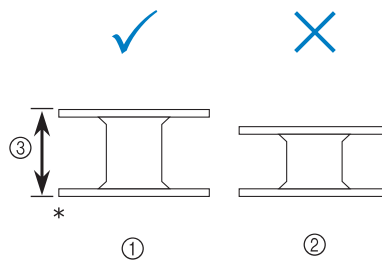

\* 实际尺寸

① 本型号

② 其它型号

③ 11.5 毫米（约 7/16 英寸）

- 插入或更换梭芯之前，请务必按 LCD 中的 ，否则如果按下“开始 / 停止”按钮或任何其他按钮导致机器开始缝制，可能会导致受伤。

1 按 。

## 2 将梭芯盖插销滑到右侧。

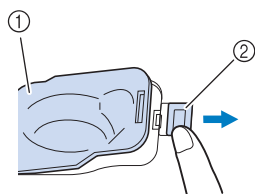

- ① 梭芯盖  
② 插销  
→ 梭芯盖打开。

## 3 取下梭芯盖。

## 4 用右手插入梭芯使线头位于左侧，然后如图所示用左手将线在突起部位上拉牢后，将线从线槽中轻轻拉出。

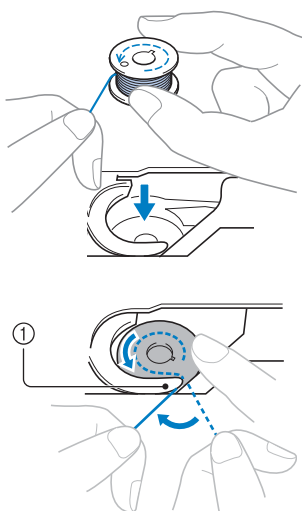

- ① 突起部位  
\* 请务必正确放入梭芯。

### ⚠ 注意

- 请务必安装梭芯，使线按照正确方向展开，否则可能会断线或者底线张力可能会不正确。

### 📖 备注

- 内旋梭周围的标记指示梭芯线应穿过内旋梭的顺序。请务必按指示给机器穿线。

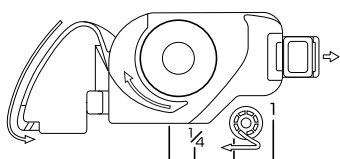

## 5 如图所示用右手轻轻压住梭芯时，将线穿过线槽（①和②）。

\* 此时，确认梭芯可自由逆时针旋转。

然后，朝自身方向拉线，再用切线刀将线剪断（③）。

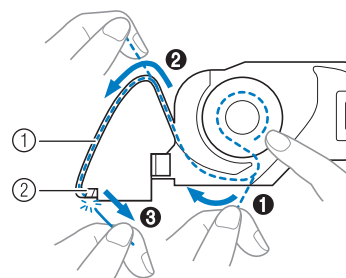

- ① 线槽  
② 切线刀（用切线刀将线剪断。）  
→ 切线刀将线剪断。

请务必将线正确穿过内旋梭的扁平弹片。如果未正确穿入，请重新穿线。

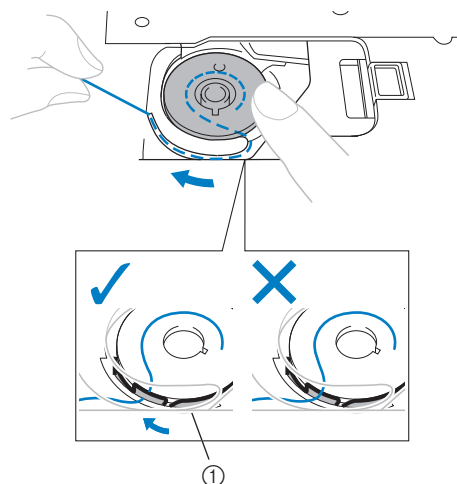

- ① 扁平弹片

### ⚠ 注意

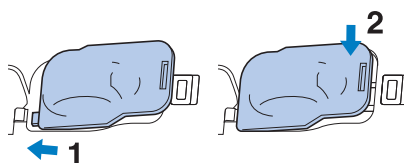

- 请务必用手指按住梭芯并正确松开梭芯线。否则可能会断线或者线张力可能会不正确。

## 6 将梭芯盖左下角的突起部位插入（1），然后轻轻地按下右侧将盖关闭（2）。



# 面线穿线

## 面线穿线

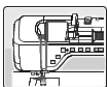
依次按  →  →  →

 可在 LCD 上显示操作的视频示例（请参见第 B-29 页）。请按照下述步骤完成操作。

### ⚠ 注意

- 请务必为机器正确穿线。穿线不当可能会造成缠线和断针，从而导致受伤。

### 📖 备注

- 自动穿线功能可用于 75/11 到 90/14 大小的绣花机针。
- 如透明尼龙单丝线等线和粗细为 130/20 或更粗的线无法使用自动穿线功能。

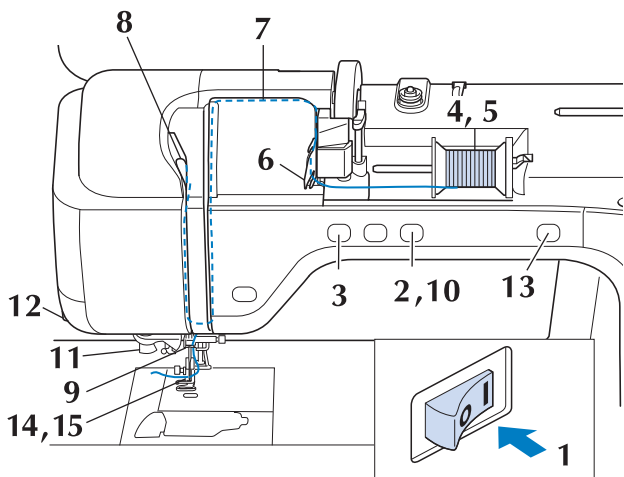

**1** 打开主电源。

**2** 按“压脚抬杆”按钮可以将压脚抬起。

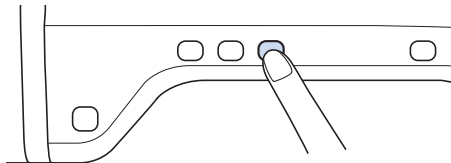

→ 面线挡板打开，可以为机器穿线。

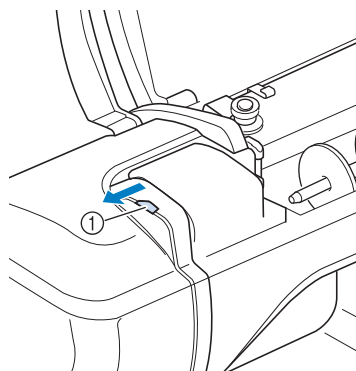

① 面线挡板

### 📖 备注

- 本机配有面线挡板，可以用来确认是否正确执行面线穿线。

**3** 按“针位置”按钮将针抬起。

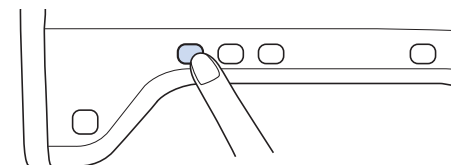

### 💡 注释

- 如果尝试不抬起针即自动为针穿线，则可能无法正确穿线。



- 4 抬起线筒轴的一端。将线筒放在线筒轴上，使线从线筒前部展开。

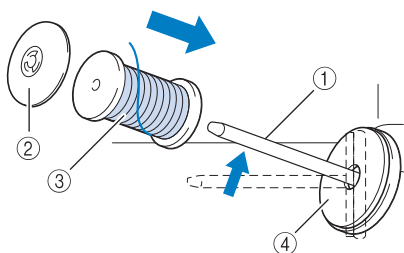

- ① 线筒轴  
② 线筒盖  
③ 线筒  
④ 线筒毡

- 5 将线筒盖推到底压住线筒，然后将线筒轴返回原始位置。

## 注意

- 如果线筒和 / 或线筒盖安装不正确，线可能会缠绕在线筒轴上，导致断针。
- 请使用最接近线筒尺寸的线筒盖（大、中或小）。如果线筒盖小于所使用的线筒，线可能会缠绕在线筒末端的线槽上并导致断针。

## 备注

- 使用交叉缠绕的细线缝制时，请使用小线筒盖，并在盖和线筒间保持较小的空隙。

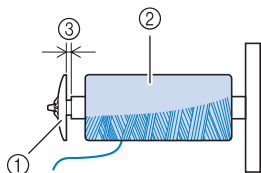

- ① 线筒盖（小）  
② 线筒（交叉缠绕的线）  
③ 空隙

- 如果在线筒轴上插入了内核直径为 12 毫米（1/2 英寸），高度为 75 毫米（3 英寸）的线筒，请使用专用线筒盖。

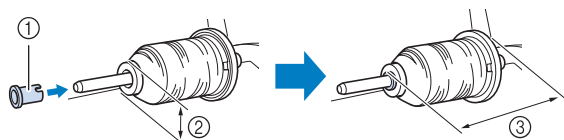

- ① 线筒盖（专用）  
② 12 毫米（1/2 英寸）  
③ 75 毫米（3 英寸）

- 6 用双手抓住线，将线从导线槽导板下向上拉起。

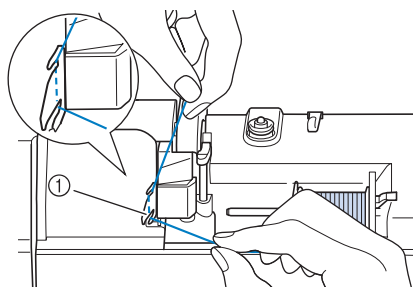

- ① 导线槽导板

- 7 用右手抓住线，然后按所示方向将线穿过导线槽。

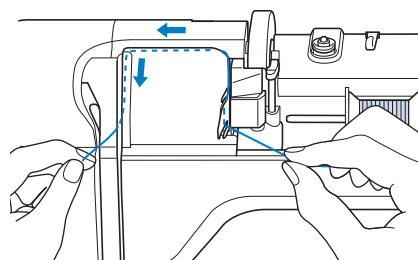

- 8 如图所示，将线向下、向上，然后再向下穿过凹槽。

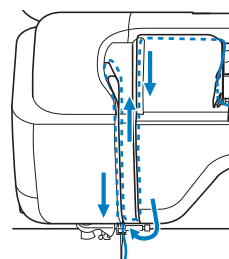

## 备注

- 从上部凹槽区域向内看，确认线是否已挂在凹槽区域内部中可见的挑线杆上。

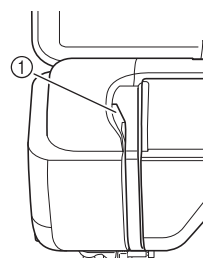

- ① 从上部凹槽区域向内看

**9** 用双手抓住线并如图所示穿线，然后将线从针夹导线槽（标记“6”）中穿过。

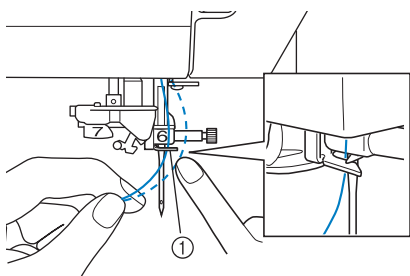

① 针杆导线钩

**10** 按“压脚抬杆”按钮降下压脚。

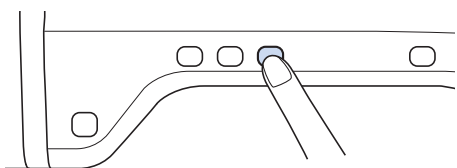

**11** 将线穿过导线槽盘（标记“7”）。确认线从导线槽的凹槽中穿过。

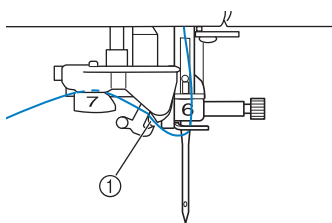

① 导线槽中的凹槽

**12** 如图所示，将线拉到切线刀上，将其切断。

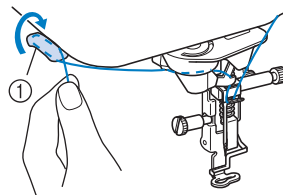

① 切线刀



**注释**

• 使用金属线等易松开的线时，如果将线剪断可能会很难将线穿入针眼。因此，不要使用切线刀，而要将线穿过导线槽盘（标记“7”）后，拉出约80毫米左右（约3英寸）。

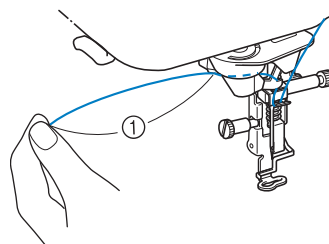

① 80 毫米（约 3 英寸）或更多

**13** 按“自动穿线”按钮让机器自动穿线。

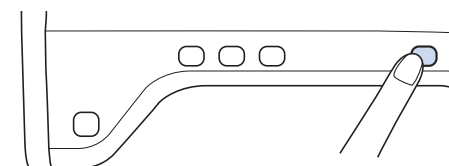

→ 线从针眼中穿过。



**备注**

• 按“自动穿线”按钮时，压脚会被自动放低。穿线完成后，压脚会返回按下“自动穿线”按钮前的位置。

**14** 拉动从针眼中穿过的线时请小心。

- \* 如果从针眼中穿过的线形成线圈，请小心地将线圈拉至针的后部。

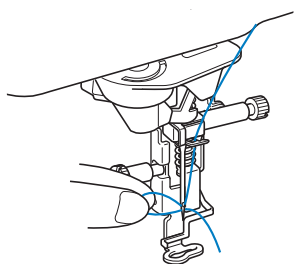
**注释**

- 轻轻拉动线圈可避免断针。

**15** 将线拉出 5 厘米（约 2 英寸）左右，然后将线头通过压脚下面拉向机器后部。

→ 如果压脚为降下状态，请抬起压脚拨杆。

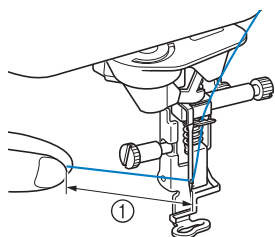

① 约 5 厘米（约 2 英寸）

**备注**

- 如果无法穿线或者线未从针杆导线钩中穿出，请从步骤 ③ 开始重新操作。然后，在执行步骤 ⑨ 后，将线穿过针眼。

**注释**

- 某些针无法使用穿线器进行穿线。在这种情况下，将线穿过针夹导线槽（标记“6”）后不要使用穿线器，请手工将线从前向后穿过针眼。

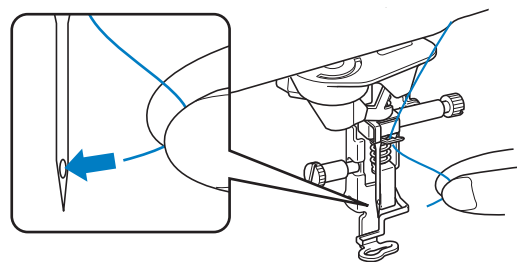
**使用特殊绣花线****■ 使用线筒网**

如果使用透明尼龙单丝线、金属线或其他硬线时，使用之前请在筒网上使用自带的线筒网。使用特殊线时，必须手工穿线。

如果线筒网太长，请折叠一次以适合线筒尺寸再放在线筒上。

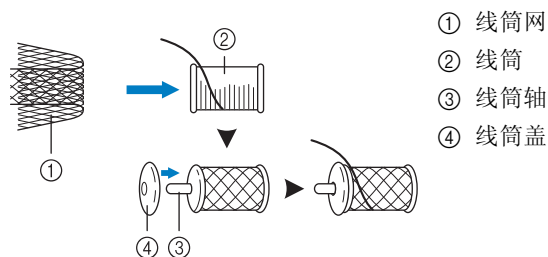

① 线筒网

② 线筒

③ 线筒轴

④ 线筒盖



**备注**

- 为带有线筒网的线筒穿线时，确保将线拉出 5 厘米 - 6 厘米（约 2 英寸 - 2-1/2 英寸）。
- 使用线筒网时可能需要调节线张力。

## 更换绣花压脚

附件是带有 LED 指针的绣花压脚 “W+” 还是绣花压脚 “W” 因国家或地区而异。  
 购买本机时已安装绣花压脚，从机器上拔下了带有 LED 指针的绣花压脚 “W+” 的插头。

### ⚠ 注意

- 更换绣花压脚前，请务必按画面上的 。如果没有按 ，并意外按下了“开始/停止”按钮或其他按钮，机器将意外启动并可能导致受伤。
- 仅可使用专为本机制造的绣花压脚。使用其他压脚可能会导致事故或受伤。

### 卸下绣花压脚

1 按“针位置”按钮将针抬起。

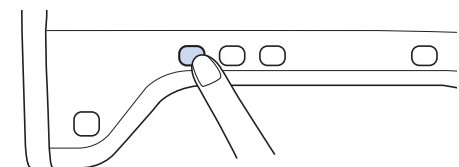

2 按 。

- \* 如果 LCD 屏幕上出现“是否要自动放低压脚？”信息，按 OK 继续。
- 整个画面变白，并且所有按键和操作按钮被锁定。

3 抬起压脚拨杆。

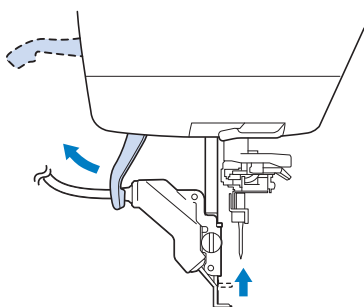

→ 对于使用绣花压脚 “W” 的用户，请跳过步骤 4 并转到步骤 5。

4 将绣花压脚 “W+” 的插头从机器后面的插孔中拔出。

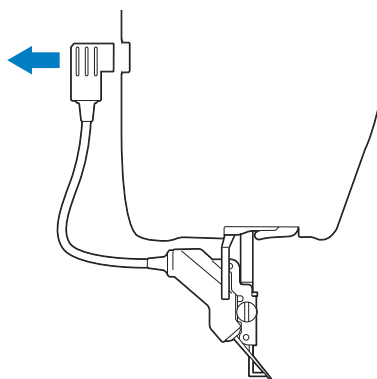

5 用附带的螺丝刀松开绣花压脚的螺丝，然后卸下绣花压脚。

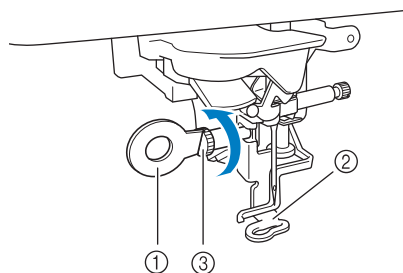

- ① 螺丝刀
- ② 绣花压脚
- ③ 绣花压脚螺丝
- 卸下绣花压脚。

### 安装绣花压脚

### ⚠ 注意

- 请务必以正确的方向安装绣花压脚，否则针可能会碰到绣花压脚，导致断针和受伤。

- 1 将压脚的切槽与大螺丝对齐，然后将带有 LED 指针的绣花压脚“W+”或绣花压脚“W”放在压脚杆上。

侧视图

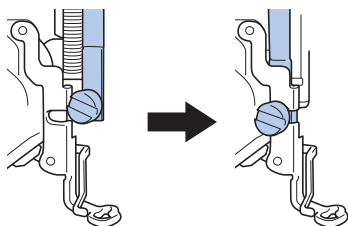

- 2 用右手固定绣花压脚，然后使用附带的螺丝刀牢固地拧紧绣花压脚螺丝。

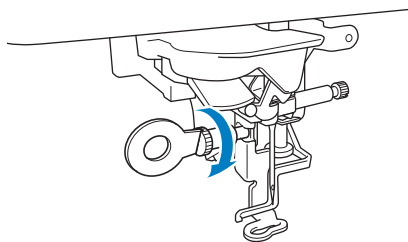

→ 对于使用绣花压脚“W”的用户，请跳过步骤 3 并转到步骤 4。

## ⚠ 注意

- 用附带的螺丝刀牢固地拧紧绣花压脚的螺丝。如果螺丝松弛，针可能会碰到绣花压脚，并可能会导致受伤。

- 3 将带有 LED 指针的绣花压脚“W+”的插头插入机器后面的插孔。

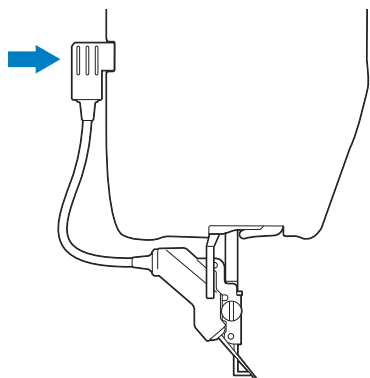

- 4 按 解除所有按键和按钮的锁定。

→ 所有按键和操作按钮已解锁，并显示之前的画面。

## ■ 使用带有 LED 指针的绣花压脚“W+”检查落针点（仅适用于带有 LED 指针的绣花压脚“W+”用户）

使用带有 LED 指针的绣花压脚“W+”时，在开始绣制前，请仔细阅读“绣花”和“绣花编辑”章节中所述的步骤。

- 1 在绣花画面中按 。

→ LED 指针指示落针点。

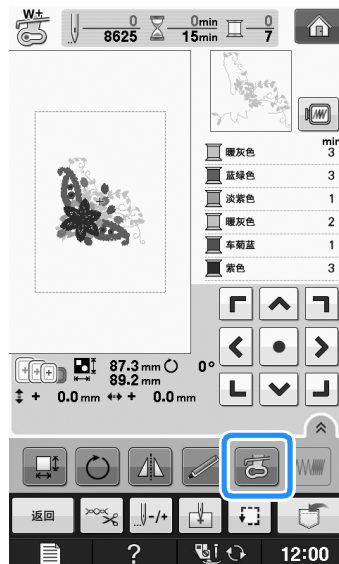

### 📖 备注

- 打开 LED 指针时，压脚高度会根据布料的厚度自动调整。
- 如果再次按下 ，会测量布料的厚度然后将压脚设置到最佳高度。

\* 降下压脚或者返回上一页面时，LED 指针会自动关闭。

### 💡 注释

- 使用厚布料时，由于布料的厚度不同，因此位置可能不准确。
- 对于具有极不平整表面（如绉缝）的布料，可能无法正确测量布料厚度。此时，光标指示应仅作为参考。

## ■ 调整 LED 指针（仅适用于带有 LED 指针的绣花压脚 “W+” 用户）

如果 LED 指针指示的点与实际落针点不同，请进行调整。

调整 LED 指针前，在要绣制的布料上标记实际落针点，然后箍住布料并安装绣花框。



### 注释

- 默认情况下，下述步骤中提及的某些按键会以浅灰色显示并无法使用。若要启用这些按键来指定设置，请在机器上安装带有 LED 指针的绣花压脚 “W+” 插入该绣花压脚后，这些按键将启用。

### 1 按 。

→ 出现设置画面。

### 2 显示绣花设置画面的第 7 页。



### 3 按 。

→ 出现带有 LED 指针的绣花压脚 “W+” 调整画面。

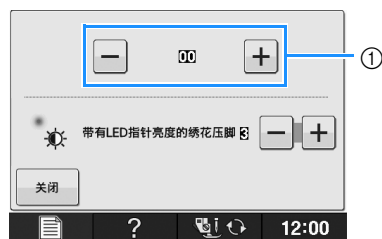

① LED 指针调整



### 注释

- 指定的设置会保存在机器存储器中。这在连续绣制期间进行定位很有用。
- 若要进行正常使用，请将设置恢复为 “00”。

### 4 使用 或 调整 LED 指针，使其指示实际的落针点。

### 5 按 两次可返回到原始画面。

## ■ 调整 LED 指针的亮度（仅适用于带有 LED 指针的绣花压脚 “W+” 用户）

### 1 按照步骤 ① 至 ④ 显示带有 LED 指针的绣花压脚的调整画面。

### 2 使用 或 调整 LED 指针的亮度。

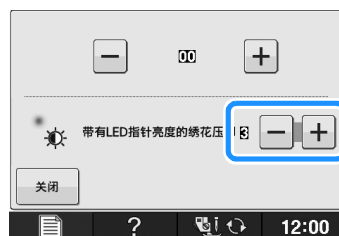



### 3 按 两次可返回到原始画面。

# 更换针

B  
1

准备工作

## ⚠ 注意

- 更换针前，请务必按画面上的 。如果没有按 ，并意外按下了开始/停止按钮或其他操作按钮，机器将意外启动并可能导致受伤。
- 仅可使用专为家庭使用制造的绣花机针。使用其他针可能会导致针弯曲或断裂，或导致受伤。
- 切勿使用弯曲的针进行缝制。弯曲的针容易断裂，并可能导致受伤。

### 📖 备注

- 正确检查针的方法为：让针平坦的一面放在平面上。从上面和侧面检查针。请将弯针丢弃。

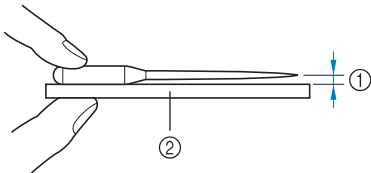

- ① 平行空隙  
② 水平面（梭芯盖，玻璃等）

## 1 按“针位置”按钮将针抬起。

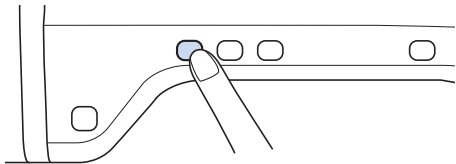

## 2 按 。

- \* 如果 LCD 屏幕上出现“是否要自动放低压脚？”信息，按 OK 继续。
- 整个画面变白，并且所有按键和操作按钮被锁定。

### 💡 注释

- 更换机针之前，用布料或纸盖住针板中的孔，防止针掉入机器中。

## 3 用螺丝刀将螺丝朝机器前面转动将螺丝松开。将针取下。

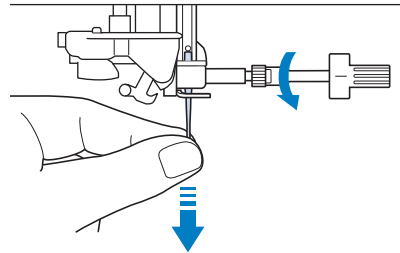

## 4 让针的平坦面朝向后面，将新针一直插到针夹螺丝中的针挡底部（查看窗口）。用螺丝刀拧紧针夹螺丝。

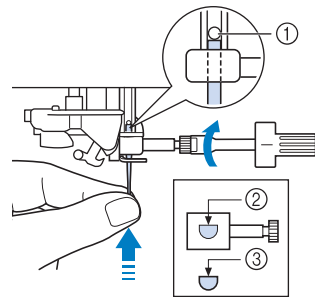

- ① 针挡  
② 针插入孔  
③ 针的平坦面

## ⚠ 注意

- 推入针时，请务必插到顶住针挡为止，并用螺丝刀牢固地拧紧针夹螺丝。如果针没有完全插入或者针夹螺丝松弛，可能会导致断针或机器损坏。

## 5 按 解除所有按键和按钮的锁定。

## 关于针

针可能是绣花机中最为重要的部分。为绣制工作选择适当的针可获得漂亮的产品并能减少问题发生。下面是关于针必须牢记的一些事项。

- 请使用 75/11 号针进行绣制。
- 在厚重布料或加衬布料（例如粗斜纹棉布、泡棉等）上绣花时，建议使用 90/14 号针。75/11 号针可能会弯折或断裂，从而导致受伤。
- 针号越小，针越细。随着针号增大，针也就越粗。
- 轻质布料使用细针，重质布料使用粗针。

## 绣花之前

### 绣花步骤

请按照下面步骤准备绣花。

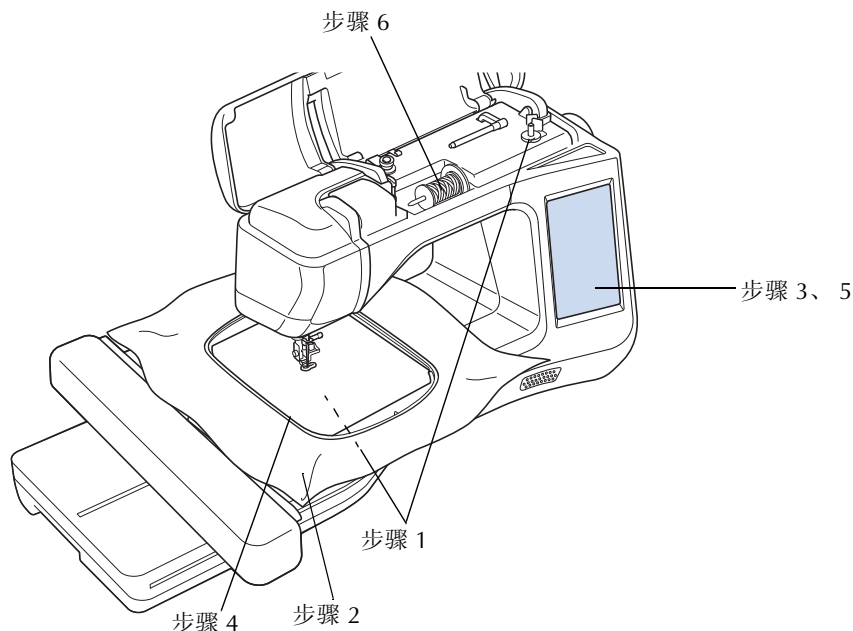



步骤 #	目标	操作	页码
1	梭芯线安装	对于梭芯线，请卷绕绣花梭芯线并将其安装到位。	B-31
2	布料准备	将衬纸装到布料上，然后将其箍在绣花框中。	E-11 到 E-16
3	花样选择	打开主电源，然后选择绣花花样。	E-3
4	绣花框安装	将绣花框安装到绣花单元。	E-17
5	检查版式	检查并调整绣花的大小和位置。	E-19
6	绣花线安装	根据花样安装绣花线。	E-21

\* 在厚重布料或加衬布料（例：如粗斜纹棉布、泡棉等）上绣花时，建议使用 90/14 号针。



## 关于绣花单元

### ■ 卸下绣花单元

- 1 按  (绣花) 或  (绣花编辑), 然后按 .

→ 导轨将移动到卸载位置。

### ⚠ 注意

- 按  之前, 请务必卸下绣花框。否则, 绣花框可能会碰到压脚, 并可能导致受伤。
- 如果未执行此步骤, 绣花单元将无法放入装运纸箱内。

- 2 关闭主电源。



#### 注释

- 卸下绣花单元前请务必先关闭机器, 否则可能会导致机器损坏。

- 3 按下释放按钮, 然后将绣花单元从机器拉开。

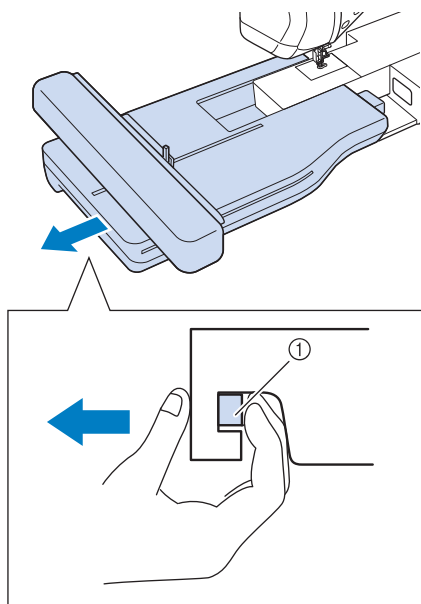

① 释放按钮

### ⚠ 注意

- 请勿握住释放按钮台移动绣花单元。

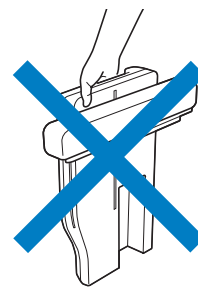

### ■ 安装绣花单元

### ⚠ 注意

- 请勿在绣花单元安装到位时移动绣花机。绣花单元可能会掉落并导致受伤。
- 机器正在绣制时, 请将手和其它物体远离绣花导轨和框架。否则可能会导致受伤。
- 为避免扭曲绣花设计, 机器正在绣制时, 请勿触摸绣花导轨和框架。



#### 注释

- 安装绣花单元之前, 请务必关闭电源。否则可能会损坏机器。
- 请勿触摸绣花单元的内部接口。否则可能会损坏绣花单元连接件上的针脚。
- 请勿对绣花单元导轨过分用力, 或者抓握导轨提起单元。否则可能会损坏绣花单元。
- 不使用或者运输绣花单元时, 请使用装运纸箱将其牢固地包装好。

- 1 关闭主电源。

**2** 将绣花单元连接件插入机器的连接端口。通过连接端口上的弹簧铰链可轻松进入端口。轻轻推连接端口盖直到单元发出咔嚓一声就位。

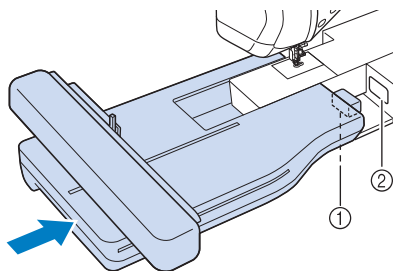

- ① 绣花单元连接件
- ② 机器连接端口

**注释**

- 请确保在绣花单元与机器间没有间隙。如果存在间隙，绣制绣花花样时将出现对位问题。
- 在机器上安装绣花单元时，请勿推导轨。移动导轨可能会损坏绣花单元。

**3** 打开主电源。

→ 出现以下信息。

**4** 按 **OK**。



→ 绣花导轨将移动到初始位置。

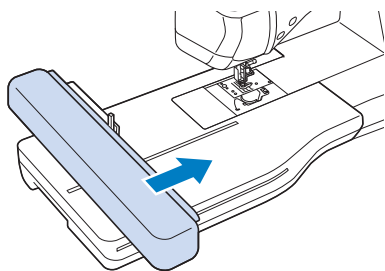

**注释**

- 根据在设置画面中选择的设置，将出现“绣花”画面或“绣花编辑”画面。

# 通过将配件连接到机器来使用功能

## 使用 USB 介质或绣花卡读卡器 / USB 写卡器模块 \*

\* 如果购买了 PE-DESIGN Ver5 或更新版本、PE-DESIGN NEXT、PE-DESIGN Lite、PED-BASIC 或 PE-DESIGN PLUS，可以将附带的 USB 写卡器模块作为绣花卡读卡器插入到机器，并调用花样。

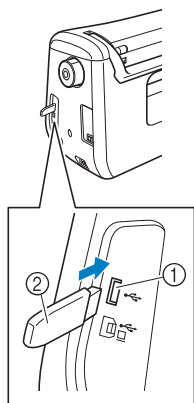

- ① 用于鼠标 / 介质的 USB 端口 (USB 2.0)
- ② USB 介质

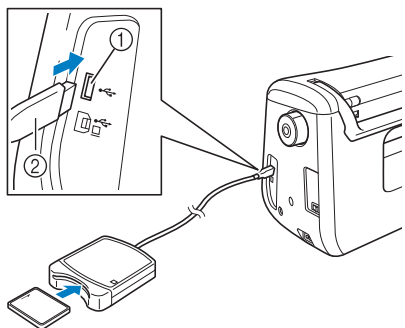

- ① 用于鼠标 / 介质的 USB 端口
- ② 绣花卡读卡器 / USB 写卡器模块 \*

**注释**

- 只能使用专门为本机设计的绣花卡读卡器。使用未经授权的绣花卡读卡器可能会导致机器运行出错。
- 不能将绣花花样从机器保存至插入到连接的 USB 写卡器模块的绣花卡中。

**备注**

- 虽然 USB 介质广泛使用，但本机可能不能使用某些 USB 介质。有关详细信息，请访问我公司网站。
- 根据正在使用的 USB 介质类型，可直接将 USB 设备插入本机 USB 端口或者将 USB 介质读卡器 / 写入器插入本机的 USB 端口。

## 将机器连接至计算机

使用附带的 USB 电缆可以将机器连接到您的计算机。

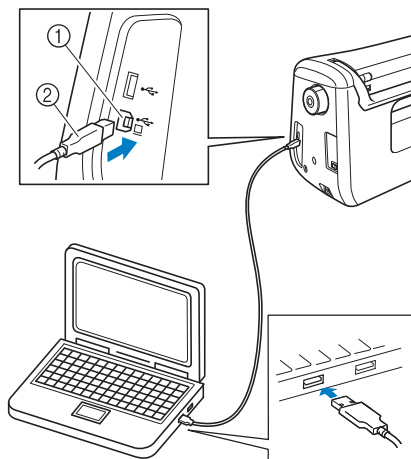

- ① 用于计算机的 USB 端口
- ② USB 电缆插口

**注释**

- USB 电缆上的插口只可从一个方向插入端口。如果难以插入插口，请不要用力插入。检查插口的方向。
- 有关计算机上 USB 端口 (或 USB 集线器) 位置的详细信息，请参见相应设备的使用说明书。

## 使用 USB 鼠标

连在机器上的 USB 鼠标可以在画面上执行多种操作。



### 注释

- 如果使用选购 USB 鼠标之外的其他鼠标，则可能无法如本使用说明书中所述般操作。

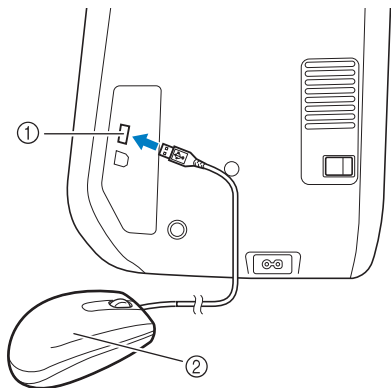

- ① 用于鼠标 / 介质的 USB 端口
- ② USB 鼠标



### 注释

- 请不要在用手指或附带的触摸笔触摸屏幕的同时使用鼠标操作。
- USB 鼠标可以在任何时候连接或断开。
- 鼠标光标不会出现在开机画面中。

## 单击按键

连接鼠标时，光标会出现在画面中。将鼠标光标移动到所需按键上，然后单击鼠标左键按钮。



### 备注

- 双击没有任何效果。

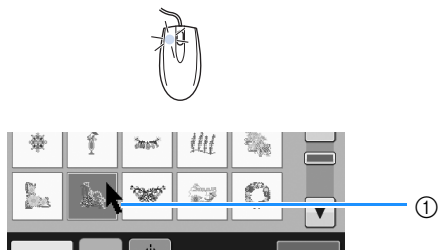

- ① 光标

## 更改页面

旋转鼠标滚轮可在花样选择画面的各个选项卡之间切换。



### 备注

- 如果显示附加页的页面数和垂直滚动条，旋转鼠标滚轮或将光标点在◀/▶或▲/▼上单击鼠标左键按钮来显示上一页或下一页。

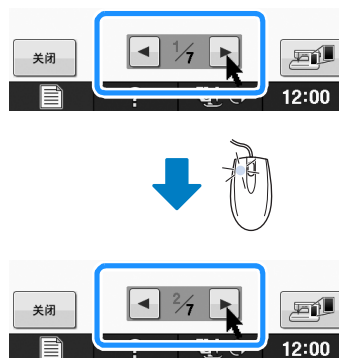

**B**  
**1**

准备工作

## 第 2 章

# 传感器功能（适用于具有传感器功能的型号）

将感应笔连接到机器后可激活此功能。  
机器是否附带感应笔视国家或地区而定。

连接感应笔.....	53
使用感应笔笔座 .....	53
使用感应笔.....	55
使用感应笔 .....	55
关于感应笔的重要信息 .....	55
校准感应笔 .....	56
在“绣花” / “绣花编辑”模式下使用传感器功能 .....	58
使用感应笔指定绣花位置 .....	58
■ 通过花样边缘选择绣花位置 .....	59
■ 通过花样中心选择绣花位置 .....	60

## 连接感应笔

将感应笔连接到机器时，请确保将感应笔插头上的箭头朝上，并与机器上的箭头对齐，然后将插头牢固地插入到插口中。

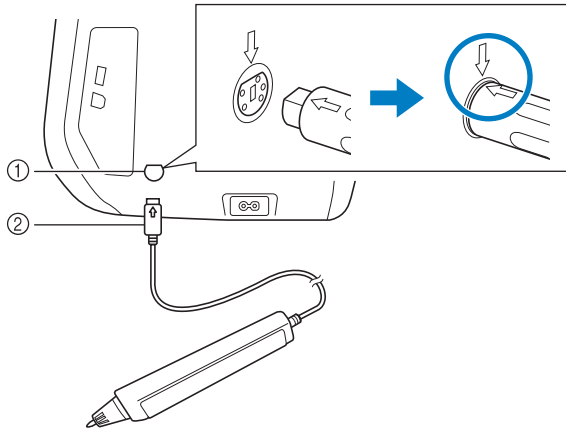

- ① 感应笔插口  
② 感应笔插头

### ⚠ 注意

- 连接感应笔时，请确保将感应笔插头上的箭头朝上并与机器上的箭头对齐，否则插头上的针脚将无法正确对齐从而导致插头损坏。
- 连接或取下感应笔时，请握住插头，然后慢慢地径直将其推入或拉出。
- 从机器上取下感应笔时，请勿拉拽电线，否则可能会损坏感应笔。

## 使用感应笔笔座

将感应笔连接到机器时，请安装感应笔笔座以便将感应笔固定在机器上。

笔座的右侧可用于存放触摸笔。



感应笔笔座

### 1 使用清洁刷或拆线刀的尖端拆下机器右侧上覆盖孔的保护帽。

→ 将拆线刀或清洁刷的尖端插入保护帽的孔中，然后轻轻拉出保护帽将其拆下。

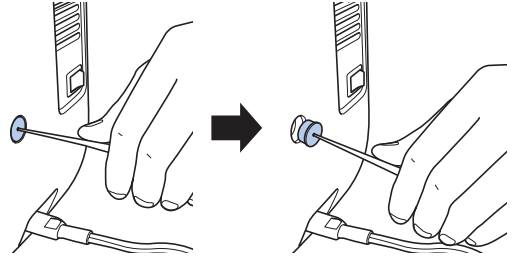

### 2 将感应笔笔座牢固地插入到已拆下保护帽的孔中。

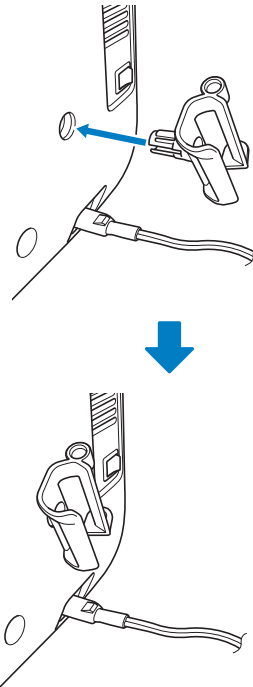

- 3 将感应笔的笔尖朝下放入到感应笔笔座中，然后将感应笔连接到机器。

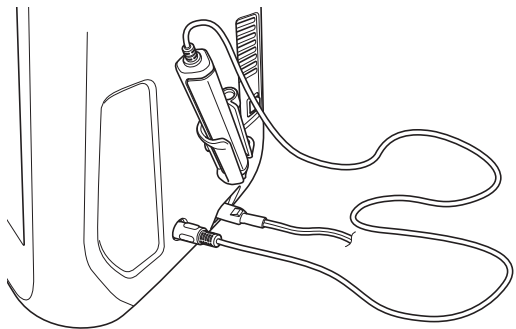



# 使用感应笔

## 使用感应笔

握住感应笔，然后触摸要指定的点。将感应笔的尖端推入时，位置信息将发送到机器。

使用感应笔时，请轻轻地缓慢触摸以便明确每个操作。

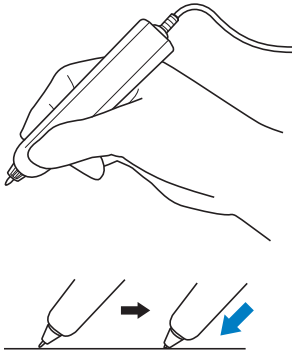

- 1) **触摸**：使用感应笔触摸一点，然后立即将笔抬起。
- 2) **长按**：使用感应笔触摸一点并按住该点至少一秒钟，便可激活所选的功能。



### 注释

- 使用感应笔触摸一点且输入的信息在画面上显示后，执行下一操作。使用感应笔重复触摸一点可能会导致无法正确读取信息。
- 请勿在机器上拖拉感应笔的笔尖，否则感应笔的笔尖可能会削掉。
- 如果指引标记存在问题，则传感器功能可能无法正常工作。



### 备注

- 与触摸笔一样，感应笔可用于在画面上执行触摸操作。

## 关于感应笔的重要信息

感应笔向机器发出信号，然后感应笔接收器接收信号指定位置。

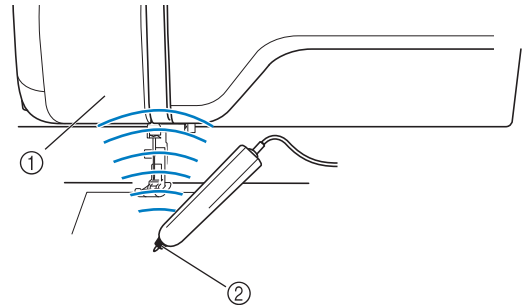

- ① 感应笔接收器
- ② 信号从感应笔发出

## ⚠ 注意

- 请勿将任何物体插入到感应笔和接收器中，否则可能会损坏机器。

## ⚠ 重要信息

- 请勿将手、布料或其他物体置于本机和感应笔之间，否则感应笔接收器可能无法接收超声波。
- 请勿在任何其他会产生超声波或振动噪声的装置附近使用本机，否则可能会产生干扰。

## 校准感应笔

首次使用感应笔前，请务必进行校准。进行该操作可让机器了解用户的习惯握笔位置。

请以舒适的角度握持感应笔，然后根据下述步骤校准机器。

校准第一个和第二个点时，请务必以相同的角度握持感应笔。

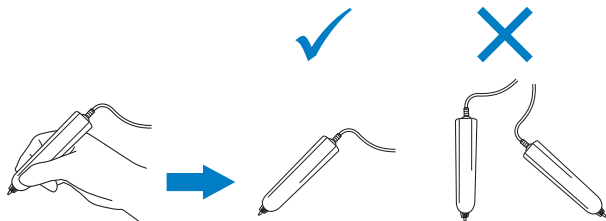

1 按 。

2 显示设置画面的第 3 页。



3 将感应笔连接到机器，然后按 。

→ 出现传感器功能校准画面。

4 首先，使用感应笔触摸针板盖上标示的绿点。



\* 触摸针板盖。

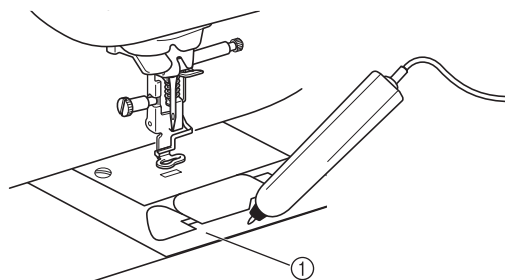

① 针板盖

5 使用感应笔触摸十字线中心的第二个点。



\* 触摸图中所示的点。

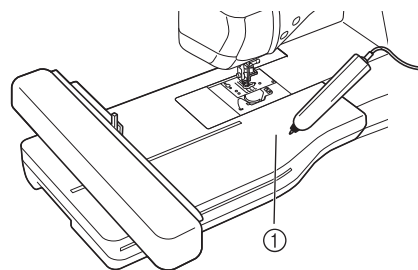

① 绣花单元

- 6 按 **OK** 完成校准。若要重复校准，使用感应笔再次触摸第一个点，然后从步骤 5 开始继续操作。



- \* 按 **取消** 可返回原始画面，而不完成校准。
- \* 按 **◇** 可重设校准。

## 在“绣花” / “绣花编辑”模式下使用传感器功能

使用传感器功能前，请仔细阅读“绣花”和“绣花编辑”中所述的步骤，以熟悉机器操作。

### 使用感应笔指定绣花位置

通过使用感应笔，可以将绣花位置调整到所需位置。此功能可在“绣花”或“绣花编辑”模式下执行，下面以“绣花”模式中的步骤为例进行说明。

如果操作期间出现“绣花单元花绷将移动。将手等远离绣花单元花绷。”信息，请在确保安全后按 **OK**。

1 打开机器。

2 按  (绣花) /  (绣花编辑)。

3 选择要绣制的花样类别。

4 在花样选择画面中，按要绣制花样的按键。

5 按 **绣花**。

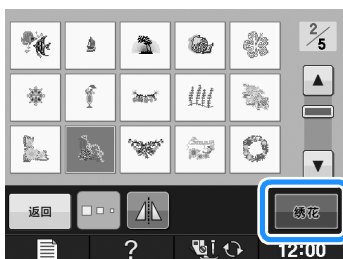

6 箍放布料并将绣花框安装到机器上。

→ 请参见在第 E-13 页上的“将布料箍在绣花框中”和在第 E-17 页上的“安装绣花框”。

7 按 。

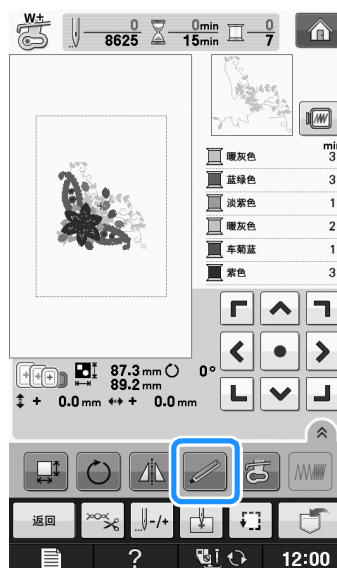

→ 出现以下信息时，选择所需的区域并按 **OK**（仅限使用超大绣花框时）。



8 按 **OK**。



→ 出现绣花位置选择画面。

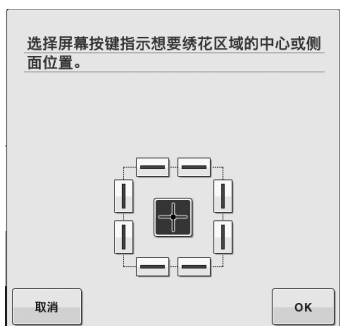

9 选择定位绣花花样的方法。

\* 若要将绣花的边缘与布料上的花样或标记对齐, 请选择边缘。如果已确定了要绣制花样的中心, 请选择中心位置。

### ■ 通过花样边缘选择绣花位置

1 从画面上的  中, 按要用作定位参考的边缘。



2 按 **OK**。

3 使用感应笔, 触摸布料上与画面中的角 ① 相对应的点。

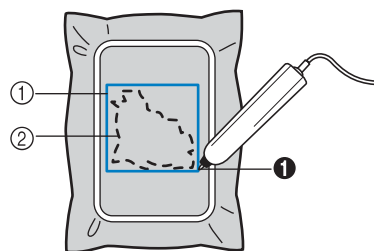
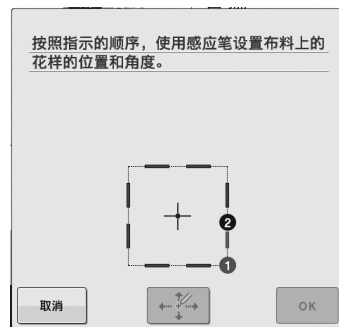

- ① 花样边缘方框
- ② 花样位置

4 使用感应笔, 触摸布料上与画面中的角 ② 相对应的点。

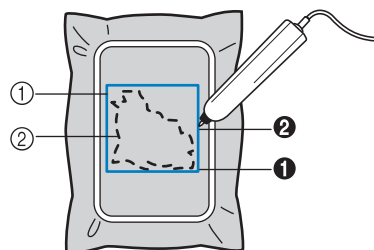
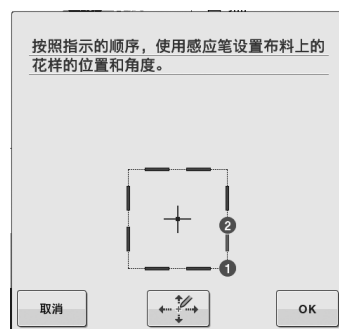

- ① 花样边缘方框
- ② 花样位置

5 按  调整位置。

→ 如果不需要调整位置, 请继续执行步骤 9。

- 6** 按  在布料上移动 LED 指针以调整第一个位置。

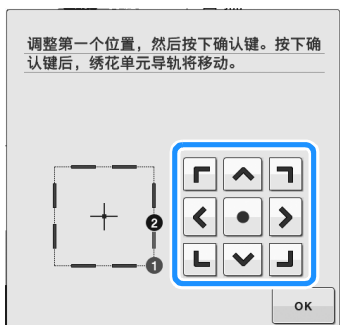

- 7** 按  应用设置。

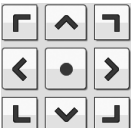
- 8** 按  在布料上移动 LED 指针以调整第二个位置。

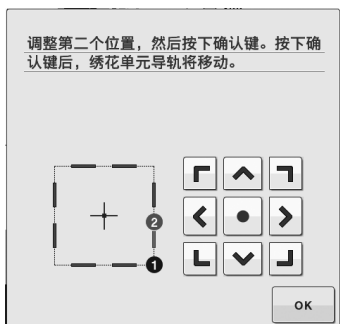

- 9** 按  应用设置。

- 10** 绣花画面中的预览会根据所指定的绣花位置即时更新。

- 11** 按“开始 / 停止”按钮开始绣制。

## 通过花样中心选择绣花位置

- 1** 在以下画面中按 。

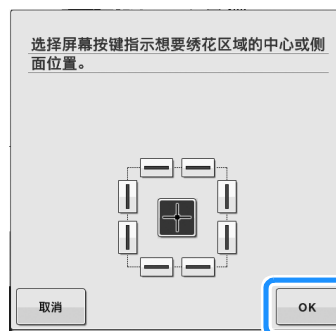

- 2** 使用感应笔，触摸布料上与绣花花样中心中的数字相对应的 2 个点。

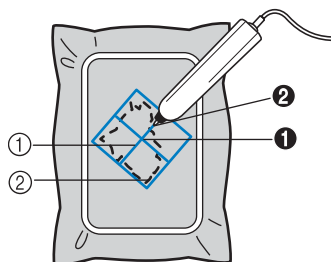
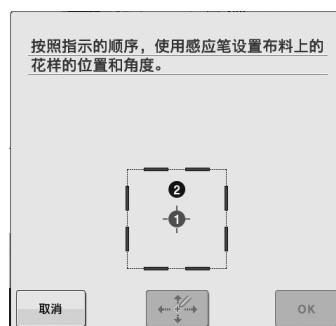

- ① 花样的中心线
  - ② 花样位置
- 已指定的点编号会变为红色。

- 3** 按  调整位置。  
→ 如果不需要调整位置，请继续执行步骤 **7**。

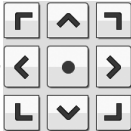
- 4 按  在布料上移动 LED 指针以调整第一个位置。

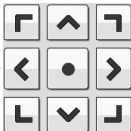

- 5 按  应用设置。

- 6 按  在布料上移动 LED 指针以调整第二个位置。



- 7 按  应用设置。

- 8 绣花画面中的预览会根据所指定的绣花位置即时更新。

- 9 按“开始 / 停止”按钮开始绣制。



#### 注释

- 使用感应笔指定绣花位置时，可能无法精确指定所需的位置。在这种情况下，请移动绣花框将花样的中心与 LED 指针所指示的位置对齐。







# 绣花

本节介绍使用本机绣制绣花花样的说明。  
本节的页码以“E”开头。

画面显示和机器插图可能会因国家或地区而稍有不同。

**第 1 章 绣花 ..... E-2**

---

**第 2 章 绣花编辑 ..... E-56**

---

## 第 1 章 绣花

选择花样	3
■ 版权信息	3
选择绣花花样 / Brother “独家” / 花纹字母 / 特殊梭芯	
工作花样	4
选择字符花样	5
选择框架花样	7
选择绣花卡中的花样	7
■ 关于绣花卡读卡器（选购）和 USB 写卡器模块 *	7
■ 关于绣花卡（选购）	7
选择 USB 介质 / 计算机中的花样	8
查看绣花画面	9
■ 按键功能	10
准备布料	11
将熨烫的衬纸（背衬）放在布料上	11
将布料撞在绣花框中	13
■ 绣花框类型	13
■ 插入布料	14
■ 使用绣花定位片	15
绣制小块布料或布料边缘	16
■ 绣制小块布料	16
■ 绣制边缘或角落	16
■ 绣制丝带或胶带	16
安装绣花框	17
■ 卸下绣花框	17
确认花样位置	19
检查花样位置	19
预览完整花样	20
绣制绣花花样	21
绣制漂亮的外观	21
■ 绣花针板盖	22
绣制绣花花样	22
绣制使用贴布绣的绣花花样	23
绣花过程中的调整	26
如果梭芯线用尽	26
如果在绣制时断线	27
从起点重新开始	28
关机后继续绣花	28
进行绣花调整	30
调整面线张力	30
■ 正确的线张力	30
■ 面线太紧	30
■ 面线太松	30
调整内旋梭（螺丝上无颜色标记）	31
■ 正确的张力	31
■ 梭芯线太松	31
■ 梭芯线太紧	32
使用自动切线功能（每种颜色线绣制结束后）	32
使用剪线功能（一种颜色内多处跳线处）	32
■ 选择不剪线的跳针长度	33
调整绣花速度	33
更改线色显示	34
更改“绣花框显示”	35
修正花样	36
移动花样	36
花样精确定位	36
更改花样尺寸	37
旋转花样	38
创建水平镜像	39
放大编辑画面	39
更改密度（仅适用于字母字符和框架花样）	40
更改字母字符花样颜色	40
绣制连接的字符	41
不间断绣花（单色 - 使用单色）	43
使用存储功能	44
使用绣花数据时的注意事项	44
■ 可以使用的绣花数据类型	44
■ 可以使用的 USB 设备 / 介质类型	44
■ 可以使用下列规格的计算机和操作系统	44
■ 使用计算机创建和保存数据的注意事项	44
■ 田岛 (.dst) 绣花数据	44
在机器存储器中保存绣花花样	45
■ 如果存储器已满	45
将绣花花样保存到 USB 介质	46
在计算机中保存绣花花样	47
从机器存储器中检索花样	48
从 USB 介质中调出	49
从计算机中调出	50
绣花应用	51
使用框架花样创建贴布绣 (1)	51
使用框架花样创建贴布绣 (2)	52
绣制拆分绣花花样	53

# 选择花样

## ■ 版权信息

保存在绣花机和绣花卡中的花样仅供个人使用。将受版权保护的花样公布或用于商业用途，被版权法视为侵权行为并严厉禁止。

本机存储器中存有大量字符和装饰性绣花花样（有关机器存储器中花样的完整概述，请参见“快速操作指南”。）您还可以使用绣花卡中的花样（选购）。

机器完成初始化且导轨已移动到开始位置后，将随即显示花样类型选择画面。

如果显示其它画面，按 ，然后再按  将显示以下画面。

本机提供 6 个类别的花样。

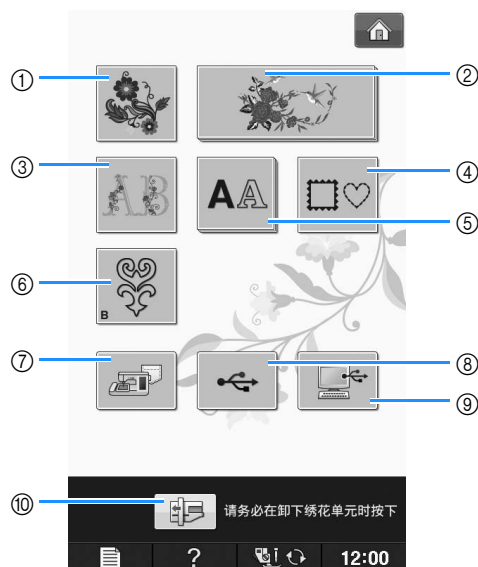

- ① 绣花花样
- ② Brother “独家” 花样
- ③ 花纹字母花样
- ④ 框架花样
- ⑤ 字符花样
- ⑥ 梭芯工作花样（请参见“附录”）
- ⑦ 保存在机器存储器中的花样（请参见第 E-48 页）
- ⑧ 保存在 USB 介质中的花样。（请参见第 E-49 页）
- ⑨ 计算机上保存的花样（请参见第 E-50 页）
- ⑩ 按此键可定位要存储的绣花单元

### 备注

- 显示为多层的键（如  和

）表示存在子类别，必须选择子类别才能显示花样选择画面。

## 选择绣花花样 / Brother “独家” / 花纹字母 / 特殊梭芯工作花样

### 1 触摸要绣制花样的类别键。

\* 有关梭芯工作花样的信息，请参见“附录”的“如何运用特殊梭芯工作”。



### 2 按下要绣制花样的键。

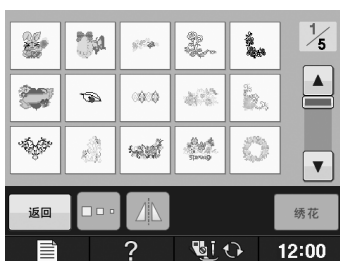

- \* 按 查看下一页。
- \* 按 查看前一页。
- 显示所选的花样。

### 3 按 创建所需花样的镜像。

\* 如果选择花样时出错，按你所要绣制花样的键将显示新选择。

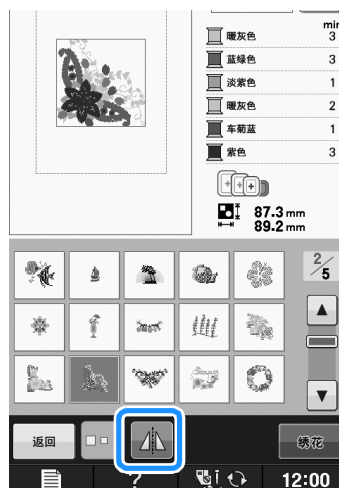

### 4 按 。

→ 显示绣花画面。

### 5 前进到在第 E-9 页上的“查看绣花画面”绣制花样。

\* 若要返回到上一画面来选择其它花样，按 。

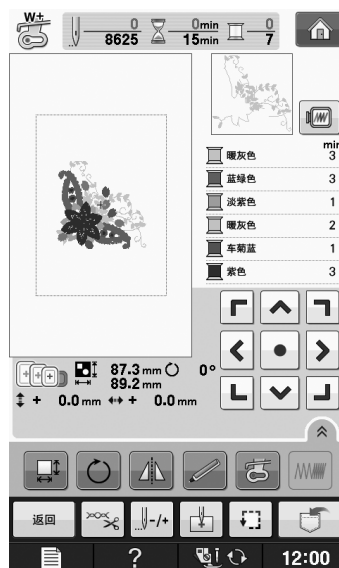

## 选择字符花样

示例:输入 “We Fly”。

1 按 **AA**。

2 按下要绣制花样的字体键。

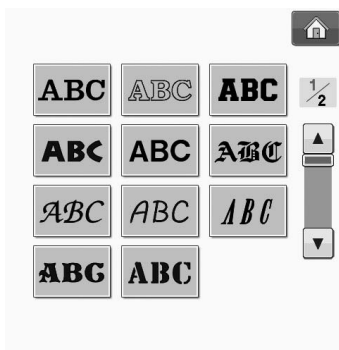

3 按此键以更改选择画面。



4 按 **ABC**，然后输入 “W”。



- \* 如果要更改字符的尺寸，选择字符，然后按 更改尺寸。每次按此键尺寸都会更改，从大到中再到小。
- \* 如果出现错误，按 可删除错误。
- \* 如果花样太小看不清，可以使用 键查看它。

### 备注

- 如果在更改尺寸后继续添加字符，新字符将以新尺寸输入。
- 不能在组合字符迹花样后更改输入字符的尺寸。

5 按 **abc** 并输入 “e”。

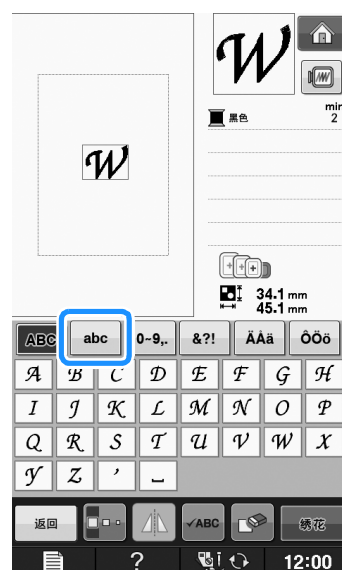

6 按 **␣** 输入一个空格。

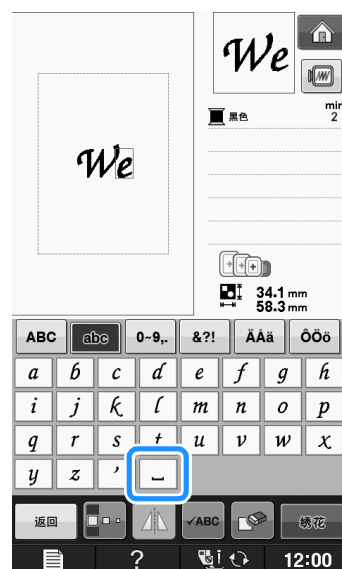

7 再按 **ABC**，然后输入“F”。



8 按 **abc**，然后输入“ly”。



9 按 **绣花**。



→ 显示绣花画面。

10 前进到在第 E-9 页上的“查看绣花画面”绣制花样。

\* 若要返回到上一画面来选择其它花样，按 **返回**。

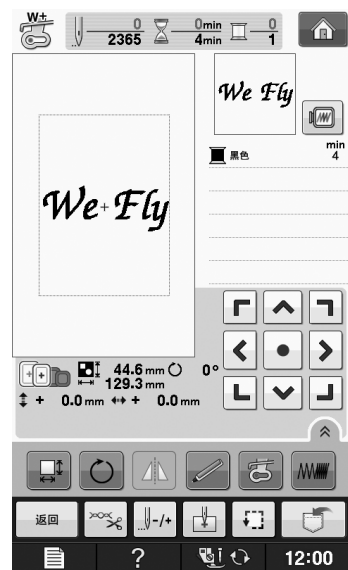

## 选择框架花样

1 按 。

2 在画面上部按要绣制的框架形状键。

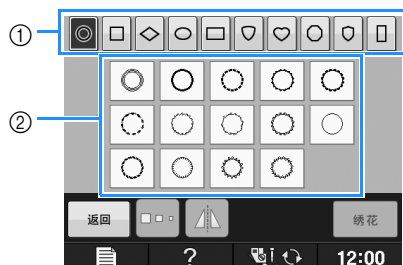

① 框架形状

② 框架花样

→ 画面下部显示的是各种框架花样。

3 按下要绣制的框架花样的键。

\* 如果选择花样时出错，按下要绣制的花样的键。

→ 所选花样将显示在画面上。

4 按 。

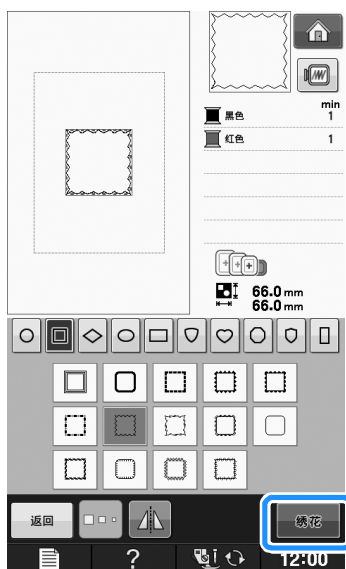

→ 显示绣花画面。

5 前进到在第 E-9 页上的“查看绣花画面”绣制花样。

\* 若要返回到上一画面来选择其它花样，按 。

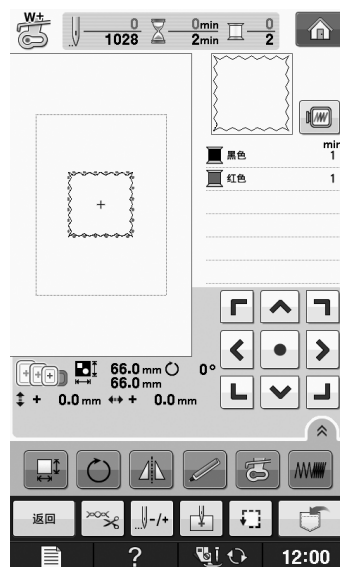

## 选择绣花卡中的花样

### ■ 关于绣花卡读卡器（选购）和 USB 写卡器模块 \*

- 只能使用专门为本机设计的绣花卡读卡器。使用未经授权的绣花卡读卡器可能会导致机器运行出错。
- \* 如果购买了 PE-DESIGN Ver5 或更新版本、PE-DESIGN NEXT、PE-DESIGN Lite、PED-BASIC 或 PE-DESIGN PLUS，可以将附带的 USB 写卡器模块作为绣花卡读卡器插入到机器，并调用花样。



#### 注释

- 不能将绣花花样从机器保存至插入到连接的 USB 写卡器模块的绣花卡中 \*。

### ■ 关于绣花卡（选购）

- 仅可使用专为本机制造的绣花卡。使用未授权的绣花卡，可能会导致机器无法正常操作。
- 国外销售的绣花卡无法在本绣花机上使用。
- 将绣花卡存放在硬盒中。

1 将选购的绣花卡读卡器 /USB 写卡器模块插入机器的 USB 端口。

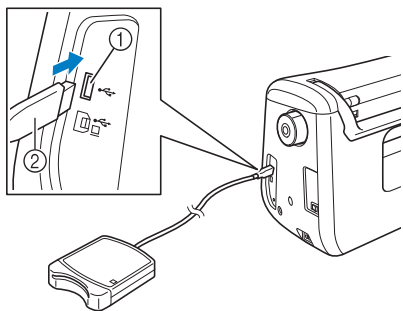

- ① USB 端口
- ② 绣花卡读卡器 /USB 写卡器模块

2 将卡完全插入读卡器 /USB 写卡器模块。

\* 卡上的印刷箭头朝上插入绣花卡。

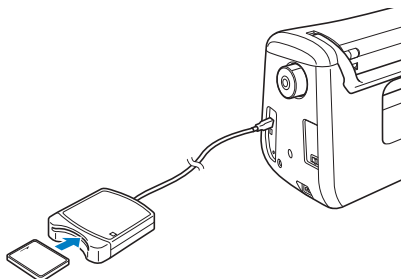

**注释**

- 不能在本机中同时使用两种绣花 USB 读卡器 / USB 写卡器模块。如果插入两种绣花 USB 读卡器 /USB 写卡器模块，仅会检测到先插入的 USB 绣花卡读卡器 /USB 写卡器模块。

3 按 USB 端口键。



→ 绣花卡上的花样显示在选择画面上。

4 按照第 E-4 页中的步骤选择花样。

## 选择 USB 介质 / 计算机中的花样

若要从计算机或 USB 介质中调出花样，请参见第 E-49 页到 E-50。



## 查看绣花画面

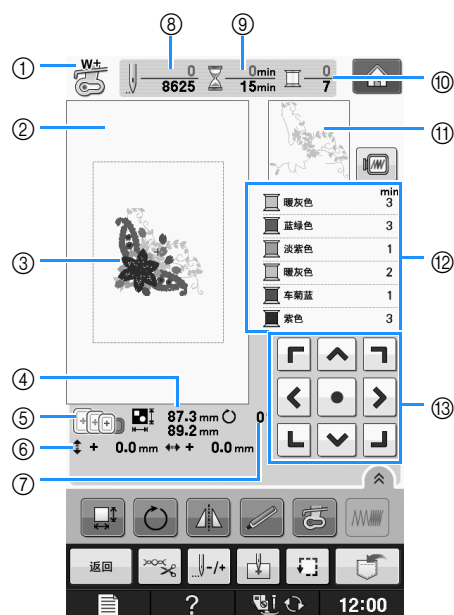

- ① 显示压脚代码。  
为所有绣花制品安装绣花压脚“W+”或“W”压脚符号显示在屏幕上后，可以开始绣制。
- ② 显示使用超大框绣花时的边缘（30 厘米×18 厘米（约 12 英寸×7 英寸））
- ③ 显示所选花样的预览。
- ④ 显示所选花样的大小。
- ⑤ 显示可用于所选花样的绣花框。请务必使用正确的绣花框（请参见第 E-13 页）。
- ⑥ 显示绣制位置与中心的距离（移动绣制位置时）。
- ⑦ 显示花样的旋转角度。
- ⑧ 显示所选花样的针迹数以及目前绣制的针迹数。
- ⑨ 显示绣制花样所需的时间以及已花费的时间（不包括更改和自动剪线的时间）。
- ⑩ 显示所选花样中的颜色数以及当前绣制的颜色数。
- ⑪ 显示将使用第一个线色绣制的绣花部分。
- ⑫ 显示线色更改的顺序和每个线色的绣花时间。
- \* 显示的时间是需要花费的大概时间。实际绣花时间可能长于显示的时间，具体取决于所用的绣花框。此外，该时间不包含更改线色所需的时间。
- ⑬ 箭头键（请参见下一页）



## 注释

- 下一页将介绍其它按键的功能。

## ■ 按键功能

使用这些键可更改花样尺寸、旋转花样等。

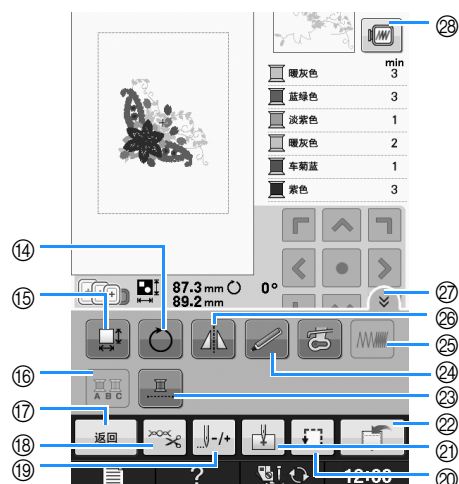

### 注释

- 有些花样不支持某些操作或功能。如果键显示为浅灰，则无法在所选花样中使用该功能或操作。



编号	显示	键名	说明	页码
13		箭头键 ( 居中键)	按箭头键可朝箭头方向移动花样。(按居中键可将花样恢复到绣花区域的中心。)	E-36
14		旋转键	按此键可旋转花样。每次可以将花样旋转 1 度、10 度或 90 度。	E-38
15		大小键	按此键可改变花样大小。	E-37
16		多色键	绣制字母字符花样时按此键可改变每个字母的颜色。	E-40
17		返回键	按此键恢复到花样类型选择画面。	—
18		裁切 / 张力键	按此键可指定自动切线、剪线或线张力。绣花时会自动设置这些功能。	E-32 到 E-32
19		前进 / 后退键	按此键可在花样中前后移动针；如果绣制时断线或者需要再次从头开始时，会用到此键。	E-27 到 E-29
20		试绣键	按此键可检查花样位置。绣花框将移动到所需位置，您可以检查是否有足够空间绣制花样。	E-19
21		开始点键	按此键可移动针开始位置，将针与花样位置对齐。	E-36
22		存储键	按此键可在机器存储器、USB 介质或计算机中保存花样。	E-45 到 E-47
23		不间断绣花键	按此键可用一种颜色绣制所选花样。	E-43
24		绣花 LED 压脚键	按下此键可开启 LED 指针。	“基本操作”
25		密度键	按此键可更改字母字符或框架花样的密度。	E-40
26		水平镜像键	按此键可创建花样的水平镜像。	E-39
27		功能页键	按此键可显示本画面的所有键。	E-40
28		图像键	按此键可预览绣制的图像。	E-20

## 准备布料

## ⚠ 注意

- 使用厚度小于 3 毫米（约 1/8 英寸）的布料。使用的布料厚度大于 3 毫米（约 1/8 英寸）时，可能会导致断针。
- 使用具有较厚棉絮等的夹层时，通过调整绣花设置画面中绣花压脚的高度可绣制更漂亮的花样（请参见以下）。
- 如果使用较厚的毛圈织物毛巾，我们建议在毛巾表面放置水溶性衬纸。这将有助于减少毛巾的绒毛，绣出更漂亮的花样。

## 💡 注释

- 按 。在“绣花压脚高度”画面中，使用设置画面中的  和 。为厚料或膨大的布料调节压脚高度。



- 若要增加压脚和针板间的空间，将绣花压脚高度设置为较大数值，大多数绣花设置为 1.5 毫米。

## 将熨烫的衬纸（背衬）放在布料上

为了让绣花作品获得最佳效果，绣花时请务必使用衬纸。遵循所使用衬纸的包装说明。

使用无法熨烫的布料（如毛巾或者在熨烫时线圈会膨胀的布料）时或者在难以熨烫的位置，将衬纸放在没进行过熨烫的布料下面，然后将布料和衬纸放在绣花框中，或者与授权代理经销商确认可使用的正确衬纸。

## ⚠ 注意

- 对于绣制伸缩布料、轻质布料、粗糙编织的布料或者花样易收缩的布料，请务必使用衬纸。否则针可能会断裂，导致受伤。不使用衬纸可能会导致绣制出质量差的绣花作品。

1 请使用比正在使用的绣花框大的衬纸。

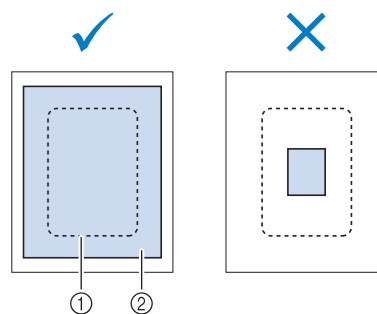

- ① 绣花框的大小  
② 熨烫型衬纸（背衬）

## 2 将熨烫型衬纸熨烫到布料反面。

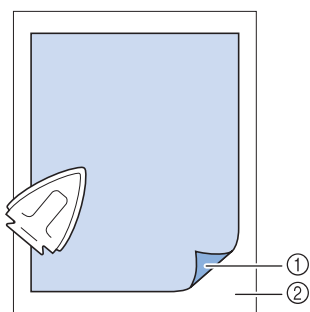

- ① 衬纸可熨烫侧
- ② 布料（反面）



### 备注

- 在像奥甘迪丝或上等细布的薄布料上，或者在像毛巾或灯芯绒等有绒毛的布料上绣花时，请使用水溶性衬纸（另售）以获得最佳效果。水溶性衬纸可完全在水中溶解，让绣花作品更加漂亮。

## 将布料箍在绣花框中

### ■ 绣花框类型

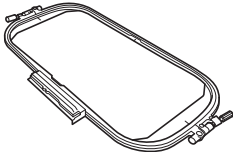
提供的绣花框的类型和数量因国家和地区而异。

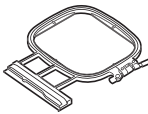
超大	大	中
		
绣花区域 30 厘米 × 18 厘米 (约 12 英寸 × 7 英寸)	绣花区域 18 厘米 × 13 厘米 (约 7 英寸 × 5 英寸)	绣花区域 10 厘米 × 10 厘米 (约 4 英寸 × 4 英寸)
绣制连接或组合字符或花样时，或者绣制较大花样时使用。	绣制花样的尺寸介于 10 厘米 × 10 厘米 (约 4 英寸 × 4 英寸) 和 18 厘米 × 13 厘米 (约 7 英寸 × 5 英寸) 之间时使用。	绣制花样的尺寸小于 10 厘米 × 10 厘米 (约 4 英寸 × 4 英寸) 时使用。

可使用其它选购绣花框。选择画面上没有的框架时，请务必检查选购框架绣花区域的设计尺寸。有关框架兼容性的信息，请咨询授权经销商。

选择与花样大小相匹配的绣花框。自带的绣花框选项显示在 LCD 上。

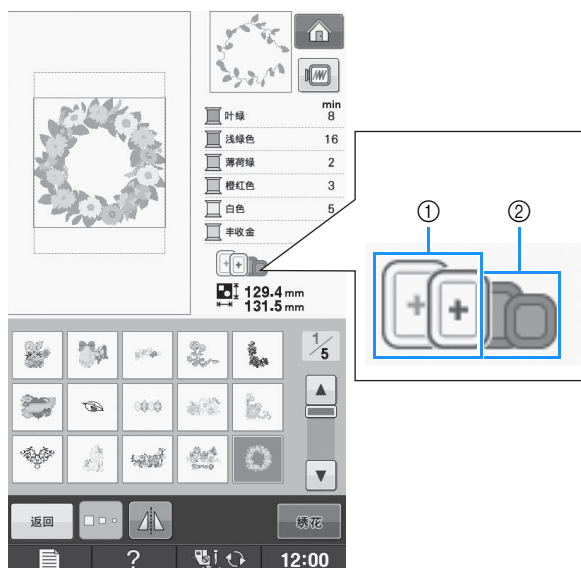

- ① 高亮显示：可以使用  
② 阴影：无法使用

### ⚠ 注意

- 如果使用的绣花框太小，压脚可能会在绣制期间碰到绣花框并导致人身伤害。

## ■ 插入布料

### ☀ 注释

- 如果布料未牢固地固定在绣花框中，则绣花设计的绣制质量较差。将布料插入水平的表面，轻轻地在框架中拉紧布料。按照以下步骤正确插入布料。

### 1 抬起并松开绣花框调整螺丝并卸下内部框架。

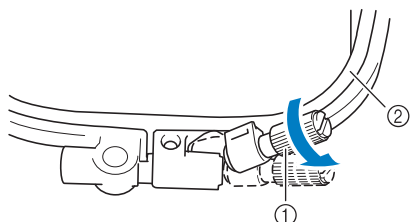

- ① 框架调整螺丝
- ② 内部框架

### 2 将布料正面朝上放在外部框架顶部。

重新插入内部框架，确认将内部框架的△对准外部框架的▽。

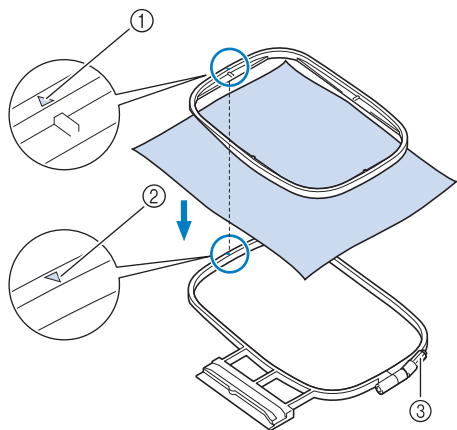

- ① 内部框架的△
- ② 外部框架的▽
- ③ 框架调整螺丝

### 3 轻轻拧紧框架调整螺丝，然后直接拉边缘和角部使布料紧绷。请勿松开螺丝。

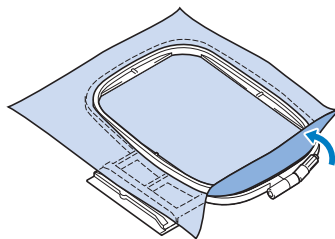

### 4 轻轻拉紧布料，然后拧紧框架调整螺丝防止拉伸后布料松弛。

\* 拉伸布料后，确认布料已拉紧。

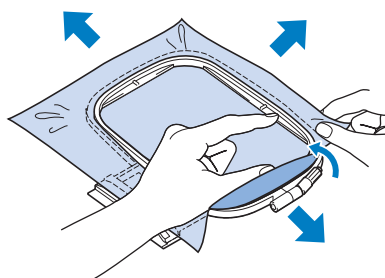

\* 开始绣花前，确认内部和外部框架均匀。

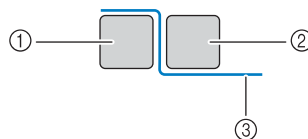

- ① 外部框架
- ② 内部框架
- ③ 布料

### 📖 备注

- 拉伸布料所有的四个角部和四边。拉伸布料时，请拧紧框架调整螺丝。

## 5 将框架调整螺丝恢复到初始位置。

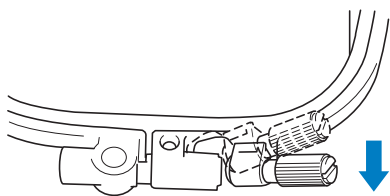

### 备注

- 松开或紧固框架调整螺丝时可以使用附带的螺丝刀。

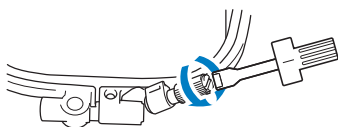

## ■ 使用绣花定位片

想要在特定部位绣制图案时，请使用带框架的绣花定位片。

### 1 用粉笔在布料上要绣花的地方作出标记。

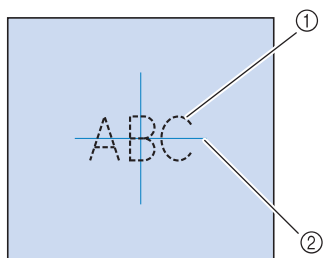

- ① 绣花花样
- ② 标记

### 2 将绣花定位片放在内部框架中。将绣花定位片上的导线对准布料上作出的标记。

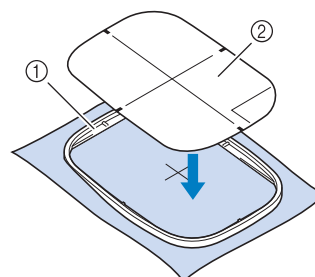

- ① 内部框架
- ② 导线

### 3 轻轻拉伸布料，使其没有折叠或褶皱，然后将内部框架压入外部框架。

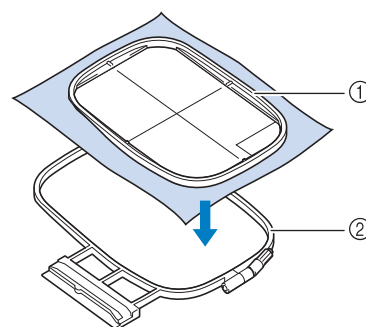

- ① 内部框架
- ② 外部框架

### 4 取下绣花定位片。

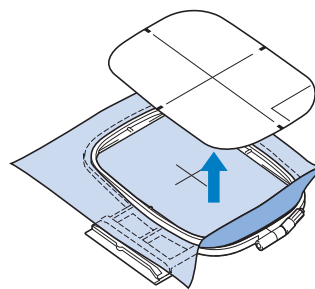

## 绣制小块布料或布料边缘

使用绣花衬纸提供额外支撑。绣花完成时，请小心取出衬纸。如下例所示粘贴衬纸。建议所有绣花均使用衬纸。

### ■ 绣制小块布料

使用临时喷胶将小块布料粘贴到框架中的较大布料上。  
如果不想使用临时喷胶，可使用疏缝针迹固定衬纸。

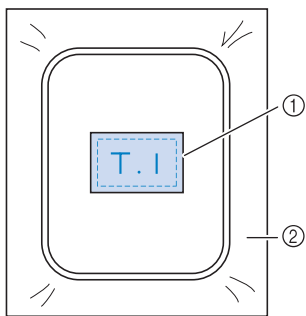

- ① 布料
- ② 衬纸

### ■ 绣制边缘或角落

使用临时喷胶将小块布料粘贴到框架中的较大布料上。  
如果不想使用临时喷胶，可使用疏缝针迹固定衬纸。

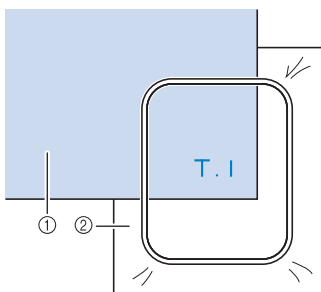

- ① 布料
- ② 衬纸

## ■ 绣制丝带或胶带

用双面胶或临时喷胶固定。

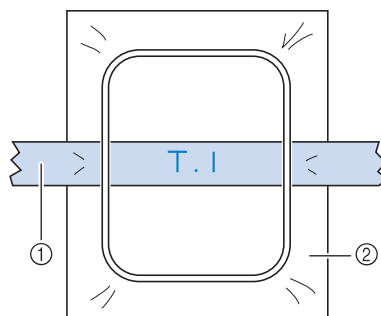

- ① 丝带或胶带
- ② 衬纸



# 安装绣花框



**注释**

- 安装绣花框之前卷绕并插入梭芯。

- 1 按“压脚抬杆”按钮可以将压脚抬起。
- 2 将绣花框导杆对准绣花框支架的右侧。

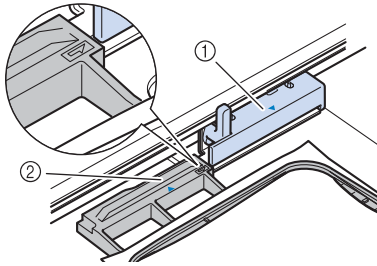

- ① 绣花框支架
- ② 绣花框导杆

- 3 将绣花框滑到支架中，确认将绣花框的△对准支架的▽。

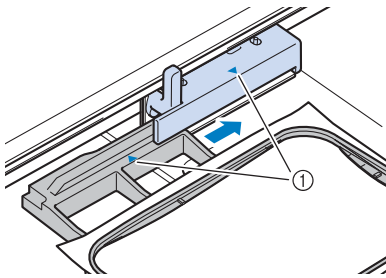

- ① 箭头标记

- 4 放低框架固定杆使其与框架保持水平，将绣花框固定到绣花框支架中。

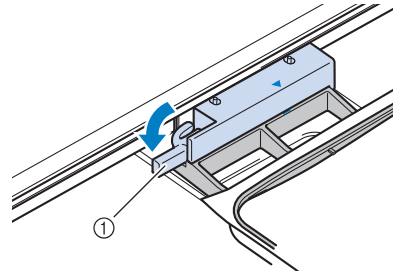

- ① 框架固定杆

## ⚠ 注意

- 如果框架固定杆不放低，将显示下面的信息。必须放低框架固定杆才能开始绣制。



## ■ 卸下绣花框

- 1 抬起框架固定杆。

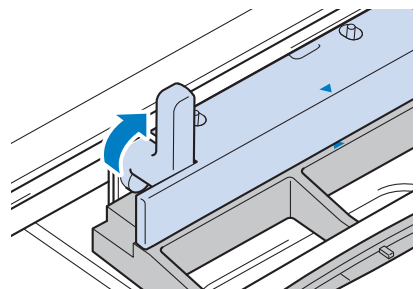

2 朝自身方向拉出绣花框。

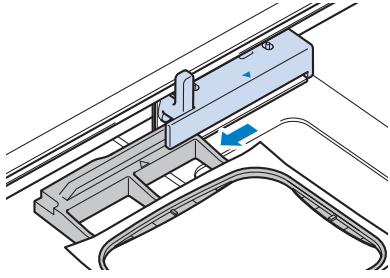

## 确认花样位置

花样默认位于绣花框的中心。如需调整花样位置使其更好地绣置在衣物上，可以在开始绣花前检查设计。

### 检查花样位置

绣花框移动并显示花样位置。仔细观察框架确保花样将绣制在正确的位置。

1 按 。

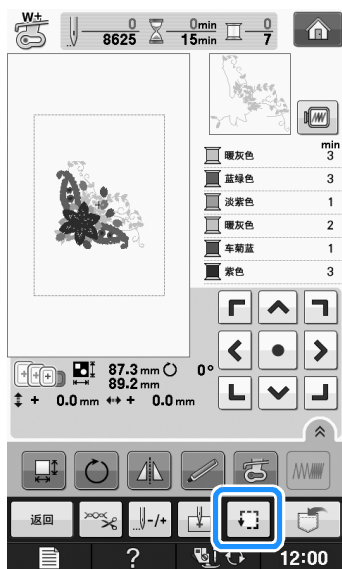

→ 显示下列画面。

2 从 ，按 下要检查的位置的键。

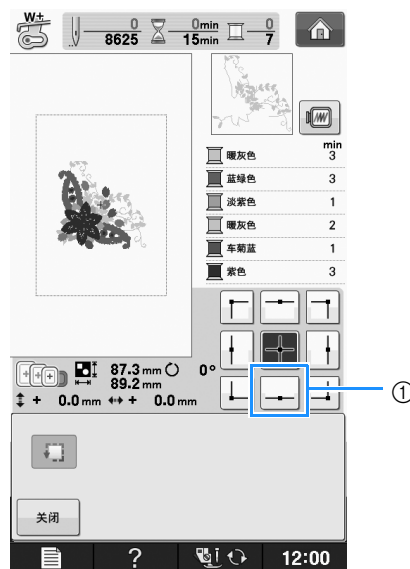

① 选择的位置

→ 针将移动到花样中的所选位置。

#### 备注

- 若要查看整个绣花区域，按 。绣花框移动并显示绣花区域。

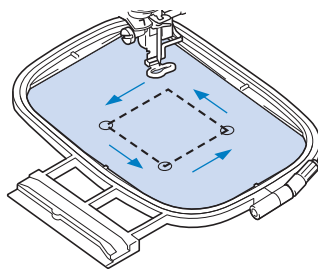

### 注意

- 确保在移动绣花框时将针抬高。如果针放低，针可能会断裂并引起受伤。

3 按 。

## 预览完整花样

1 按 。

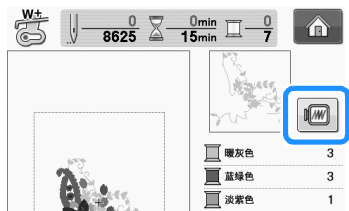

→ 出现要绣制花样的图像。

2 按  选择预览中使用的框架。

- \* 无法选择显示为浅灰的框架。
- \* 按  放大花样图像。
- \* 将如下列画面所示绣制花样。



### 备注

- 按“开始/停止”按钮可以开始从此画面绣制。

3 按  恢复到原始画面。

# 绣制绣花花样

## 绣制漂亮的外观

有多种因素可让您绣制出漂亮的花样。使用适当的衬纸（请参见第 E-11 页）以及将布料箍在绣花框中（请参见第 E-13 页）是前面提及的两项重要因素。另外重要的一点是所用针、线的适合度。请参见下面关于线的说明。

线	面线	请使用本缝纫机专用的绣花线。 其它绣花线可能无法产生最佳效果。
	梭芯线	请使用本缝纫机专用的绣花梭芯线。



### 备注

- 如果使用了上述之外的线，绣花可能会不正确。

可以使用内旋梭上的螺丝调整线张力。附带的内旋梭因机器类型而异。请参见下面关于内旋梭的说明。

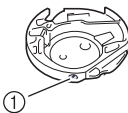
<p><b>内旋梭（用于绣花机和缝纫机）</b></p>  <p>① 标准内旋梭 （螺丝上的绿色标记） 可替换内旋梭 （螺丝上无颜色标记）</p>	<p>原来安装在机器中的标准内旋梭（螺丝上的绿色标记）在螺丝上带绿色标记。请勿调整带绿色标记的螺丝。</p> <p>可替换内旋梭（螺丝上无颜色标记）设定了更小的张力以使用不同重量的梭芯线和各种绣花技术进行绣花。梭芯凹槽内侧具有深色标记的就是该内旋梭。如需要可调整该内旋梭上的螺丝（请参见第 E-31 页）。</p>
--	---

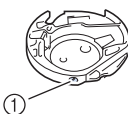
<p><b>内旋梭（用于绣花机）</b></p>  <p>① 内旋梭（螺丝上无颜色标记）</p>	<p>本机中装有内旋梭（螺丝上无颜色标记）。我们建议使用附带的绣花梭芯线。如需要可调整该内旋梭上的螺丝（请参见第 E-31 页）。</p>
---	---

有关如何卸下内旋梭的信息，请参见“附录”的“清洁旋梭”。

## ⚠ 注意

- 在大件衣物上（特别是夹克或其它重布料上）绣花时，请勿让布料从台面垂下。否则，绣花单元可能无法自由活动并且绣花框可能会碰到针，导致弯针、断针和人身伤害。  
放置布料时不要让其垂落在工作台上，或者将布料固定不使其垂落。



### 注释

- 绣制前，请检查梭芯中是否有足够的线。如果开始绣制绣花制品时梭芯中没有足够线，您需要在绣制花样的中间再次为梭芯绕线。
- 请勿在绣花框运动范围内放置物体。绣花框可能会碰到物体，并影响绣花花样的外观。
- 在大件衣物上（特别是夹克或其它重布料上）绣花时，请勿让布料从台面垂下。否则，绣花单元可能无法自由活动，并且绣制出的花样可能会变形。

## ■ 绣花针板盖

在某些条件下，取决于布料、衬纸或所用线的类型，面线中可能会存在线圈。此时，将附带的绣花针板盖安装到针板上。将针板盖下侧的两个凸起物插入针板上的切槽来安装针板盖，如下所示。

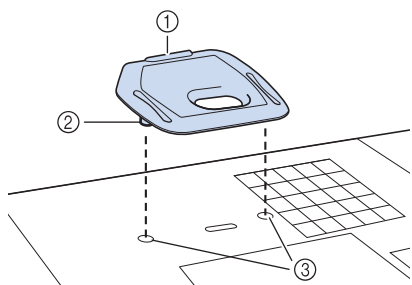

- ① 凹槽
- ② 凸起
- ③ 切槽

若要取下绣花针板盖，将指甲放到凹槽中，抬起针板盖。

### ⚠ 注意

- 尽可能地按压绣花针板盖将其装上。如果绣花针板盖未牢固安装可能导致断针。



#### 注释

- 请勿将绣花针板盖用于绣花以外的任何应用。

## 绣制绣花花样

示例：

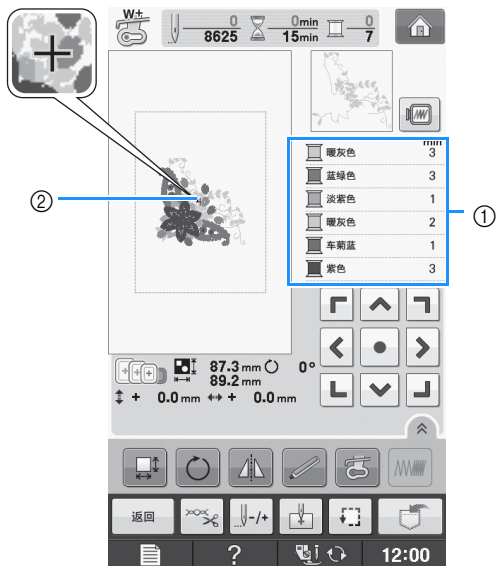

- ① 绣花色序
- ② 指针

### 📖 备注

- [+ ] 指针移动到花样上，显示正在绣制的花样部分。

- 1 用第一种颜色的线为机器穿线，将线穿过绣花压脚中的孔，拉出一些线使其稍有松弛，然后用左手轻轻握住线的末端。

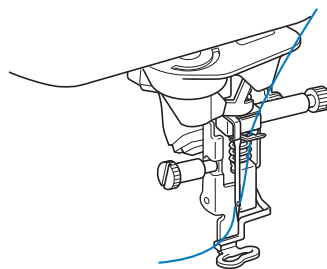

**2** 放低压脚，然后按“开始/停止”按钮开始绣花。绣制 5 到 6 针后，再次按“开始/停止”按钮停止机器。

**3** 在缝边的末端剪断多余的线。如果缝边在压脚下方，抬起压脚，然后剪去多余的线。

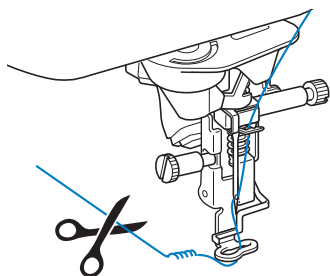

**4** 按“开始/停止”按钮开始绣花。

→ 绣完第一种颜色后，机器自动剪线并停止。压脚随即自动抬起。  
在绣花色序画面上，下一个颜色将移动到顶部。

**备注**

- 如果在绣制的开头留有线，继续绣制花样时可能会被重叠绣制，这样绣制完花样后，线会很难处理。请剪下每次换线时开头的线。

**5** 从机器中取下第一种颜色的线。用下一种颜色的线为机器穿线。

**6** 为剩余颜色重复相同的步骤进行绣花。

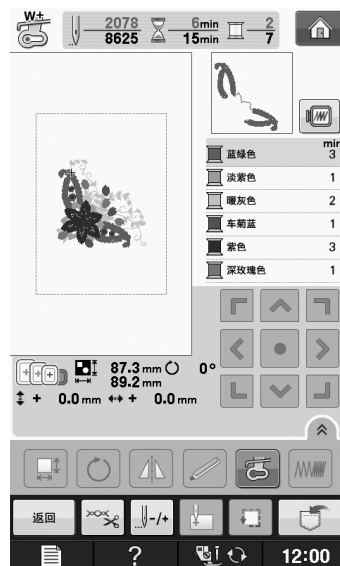

→ 绣制完最后一种颜色后，画面上将出现“已完成缝制”。按 **OK**，画面将恢复到原始画面。

**备注**



- 剪线功能初始设置为修剪多余跳线（花样中线连接的部分等）。根据所用线和布料的类型，面线的线头可能在开始绣制时残留在布料的表面。绣花完时，剪掉多余的线。如果该设置已关闭，在完成花样后使用剪刀剪掉多余的线。有关剪线功能的信息，请参见第 E-32 页。

## 绣制使用贴布绣的绣花花样

某些花样需要在其中用到贴布绣。准备底布和贴布绣布料（贴布绣片）。

绣制包含贴布绣的绣花花样时，绣制色序画面将显示“绣花布料”、“绣花位置”、“绣花”，以及贴布绣周围颜色的绣制顺序。

**备注**

- 根据线色显示设置，可能显示 、 或 。

1 将熨烫型衬纸放到贴布绣布料反面。

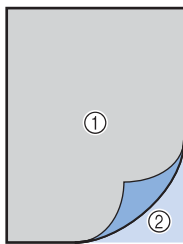

- ① 贴布绣布料（棉布、毛毡等）
- ② 熨烫型衬纸

2 将贴布绣布料放置到绣花框中，然后按“开始 / 结束”按钮绣制贴布绣的轮廓。

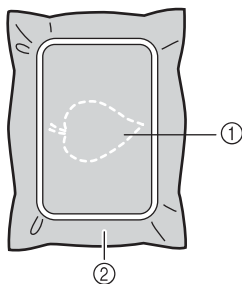

- ① 贴布绣的轮廓
- ② 贴布绣布料

备注

- 绣花步骤与第 E-22 页中所述的基本步骤相同。

→ 机器将在贴布绣布料轮廓的周围进行绣制，然后停止。

3 从绣花框中取出贴布绣布料，然后沿着针迹小心裁切。剪下后，小心地拆除所有针迹线。

- \* 按刚刚绣好的轮廓小心剪下花样。切勿剪到针迹线以内，否则贴布绣布料无法被贴布绣针迹固定住。

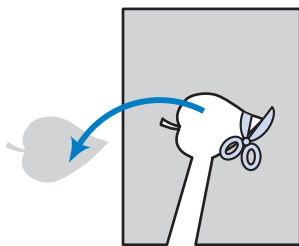

4 将底布放置到绣花框上。

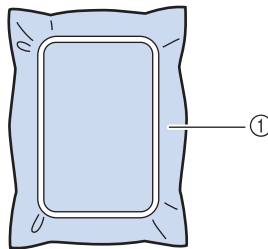

- ① 底布

5 按“开始 / 停止”按钮绣制贴布绣的位置。

- \* 在步骤 7 中放置贴布绣时使用计划使用的相同线色。

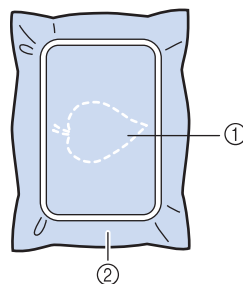

- ① 贴布绣的位置
- ② 底布

→ 机器将在贴布绣布料位置的周围进行绣制，然后停止。

6 将薄薄一层胶或喷胶涂在贴布绣片的背面，然后将其贴在贴布绣位置上，使其沿着轮廓的接缝。

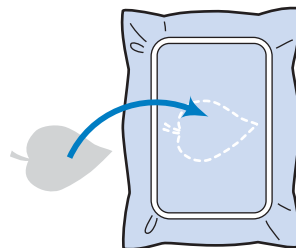

备注

- 如果贴布绣布料是轻质布料，最好在背面使用可熨烫的网膜来支撑布料并放置贴布绣。用熨斗将贴布绣熨烫到正确位置。请勿从绣花框拆下布料来熨烫贴布绣布料。

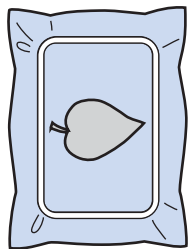

**7** 按“开始/停止”按钮。**备注**

- 某些花样不会显示所有三个贴布绣步骤。有时“绣花”步骤会显示为颜色。

→ 贴布绣随即完成。

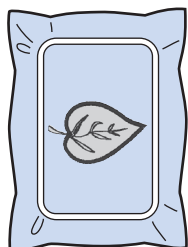
**8** 更改面线，然后进行剩余的绣制。**备注**

- 一些布胶可能会洒到压脚、针和针板上。完成贴布绣花样的绣制后，请将布胶清除干净。
- 为获得最佳绣制效果，请剪下色阶之间的所有线头。



# 绣花过程中的调整



**注释**

• 请勿在卸下或安装绣花框时碰撞绣花单元导轨或压脚。否则，绣制的花样可能会走样。

## 如果梭芯线用尽

如果绣花期间梭芯线即将用尽，机器将停止并显示以下信息。按  并遵循以下说明，为底线重新穿线。如果剩余的绣制量非常小，按  可以不为机器重新穿线而绣制最后 10 针。机器在绣制 10 针后将自动停止。



**注释**

• 如果机器设置模式的设置画面的“面线和梭芯线传感器”设置为“OFF”，将不显示以上信息。

**1** 按 。



→ 自动切线后导轨将移动。

**2** 解锁框架固定杆，卸下绣花框。

\* 此时请勿向布料施加过大的力。否则，布料在绣花框中会松动。

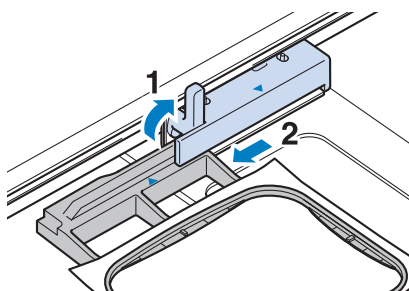

**3** 将已绕线的梭芯插入机器。（请参见“基本操作”的“设置梭芯”。）

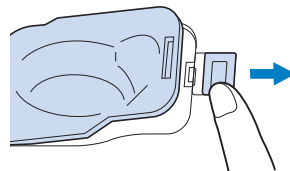

**4** 按 。





→ 导轨将恢复到原始位置。

**5** 安装绣花框。



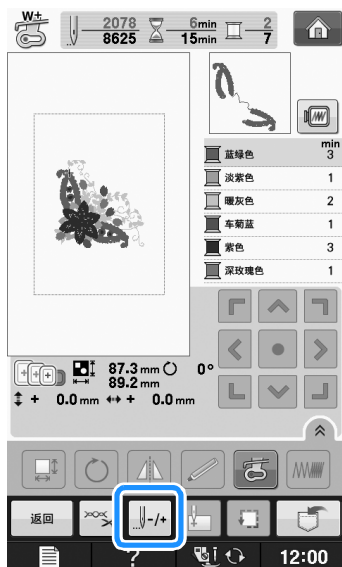

**6** 若要恢复到花样中停止绣制的点，请遵循下节中的步骤 **3** 到 **6**。

## 如果在绣制时断线

- 1 按“开始/停止”按钮停止机器。
- 2 如果面线断了，请重新执行面线穿线。如果梭芯线断了，按并按照上节中步骤1到5的说明重置梭芯。
- 3 按。



- 4 按、、、或将针移回到断线点之前的正确针数。

\* 如果无法移回到断线点，按选择颜色并移动到该颜色的开始位置，然后使用、、或向前移动使其稍稍位于断线位置之前。

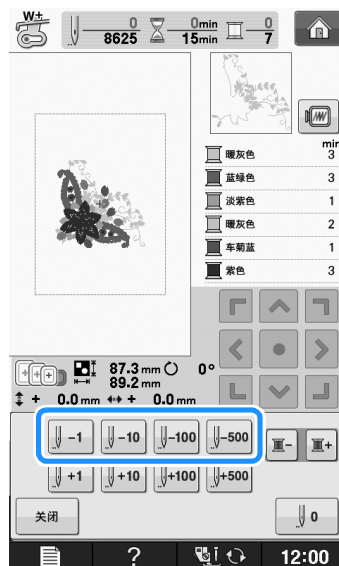

- 5 按恢复到原始画面。
- 6 按“压脚抬杆”按钮放低压脚，按“开始/停止”按钮继续绣制。

## 从起点重新开始

1 按 。

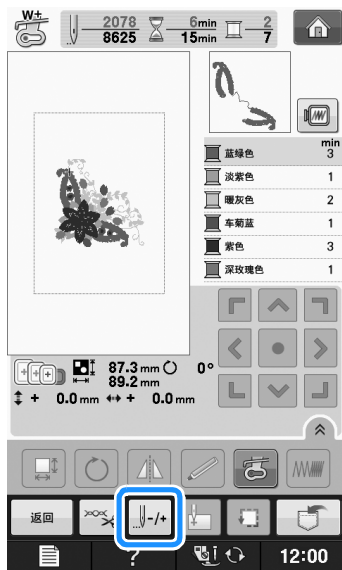

2 按 。

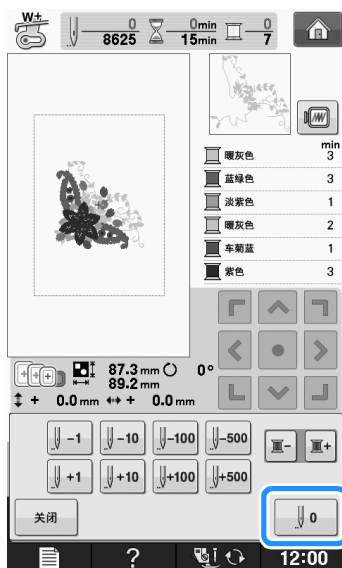

→ 绣花框移动，将针恢复到花样的起始位置。

3 按“压脚抬杆”按钮放低压脚并开始绣制。

## 关机后继续绣花

绣花停止时将保存当前颜色和针数。下次机器开机时，可选择继续还是删除花样。

### 备注

- 即使在绣花过程中断电，机器再次开启时也会恢复到绣花停止时的点。

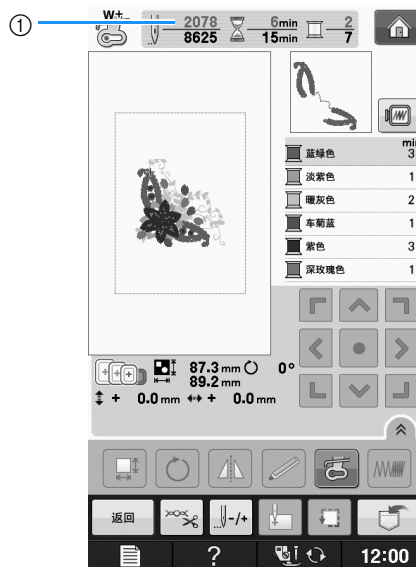

① 绣花停止时的针数

### 注释

- 请勿取下绣花单元，否则存储器将无法记住您的设计。

1 打开主电源。

2 请遵循画面上的说明，卸下绣花框。

→ 出现以下信息。

3 安装绣花框并按 。



→ 出现关闭机器之前显示的上一个绣花画面。

 **备注**

- 如果要开始绣制新的绣花花样，按  将显示花样选择画面。

4 继续绣花。

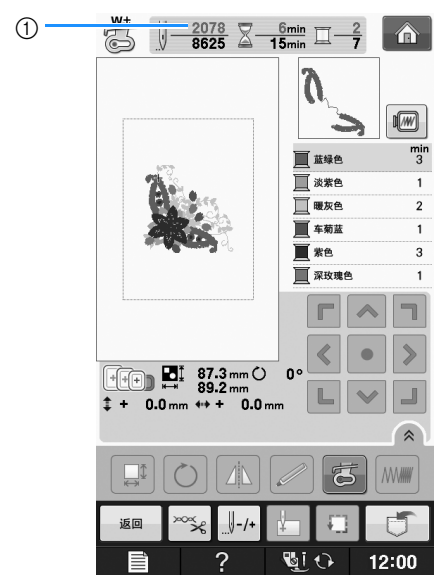

① 恢复绣花时的针数

# 进行绣花调整

## 调整面线张力

绣花时应设置线张力，使从布料反面能略看到面线。

### 正确的线张力

可从布料反面看到花样。如果线张力设置不正确，则花样效果不会很好。布料可能会起褶皱或者可能会断线。

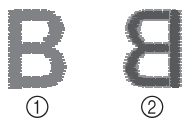

- ① 正面
- ② 反面

根据情况按照下述操作调整线张力。



#### 注释

- 如果线张力设置太小，机器可能在绣花过程中停止。这并不表示故障。请略增大线张力，然后重新开始绣花。



#### 备注

- 如果关闭主电源或选择不同花样，线张力将重置为自动设置。
- 检索保存的花样时，线张力设置将与保存花样时相同。

### 面线太紧

由于面线张力太紧，从布料正面便可看到梭芯线。



#### 注释

- 如果梭芯线没有正确穿线，面线可能会太紧。在这种情况下，请参见“基本操作”的“设置梭芯”并为梭芯线重新穿线。



- ① 正面
- ② 反面

1 按 。

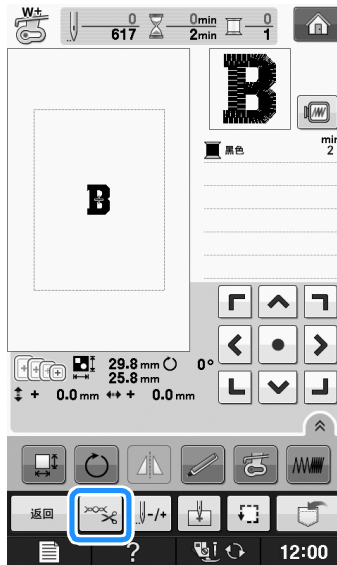

2 按 松弛面线张力。（张力数值将减少。）

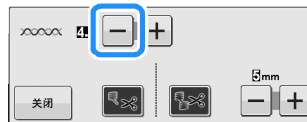

3 按 。

### 面线太松

由于面线张力太松，布料正面上出现面线松弛，线锁松弛或有线圈。



#### 注释

- 如果面线没有正确穿线，面线可能会太松。在这种情况下，请参见“基本操作”的“面线穿线”并为面线重新穿线。



- ① 正面
- ② 反面

1 按 。

2 按 **+** 拉紧面线张力。（张力数值将增加。）

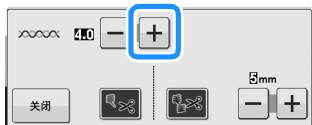

3 按 **关闭**。



### 注释

- 通过设置画面上的“绣花张力”，可调整绣花的面线张力。所选设置将应用到所有花样。绣花时，如果面线的总张力过紧或过松，请通过设置画面进行调整。按 **+** 拉紧面线张力，按 **-** 松弛面线张力。如果个别绣花花样需要额外精调，请参见在第 E-30 页上的“调整面线张力”。



## 调整内旋梭（螺丝上无颜色标记）

需要更改梭芯张力以容纳不同梭芯线时，可以调整内旋梭（螺丝上无颜色标记）。请参见在第 E-21 页上的“绣制漂亮的外观”。

若要调整绣花功能的梭芯张力，请使用内旋梭（螺丝上无颜色标记），用（小）螺丝刀旋转一字（-）螺丝。

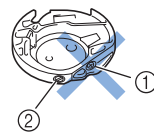

- ① 请勿旋转十字螺丝（+）。
- ② 使用螺丝刀（小）调整。

## 正确的张力

面线会略微出现在布料的反面。

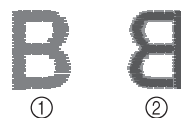

- ① 正面
- ② 反面

## 梭芯线太松

梭芯线会略微出现在布料的正面。

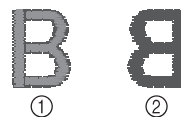

- ① 正面
- ② 反面

如果发生这种情况，请顺时针旋转槽头螺丝（-）约 30 到 45 度以增大梭芯张力，但注意不要将螺丝拧得过紧。

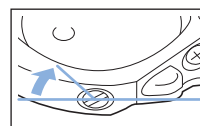

## ■ 梭芯线太紧

布料正面上的面线看上去翘起 / 缠绕并且梭芯线无法在布料反面上看到。

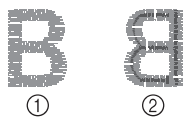

- ① 正面
- ② 反面

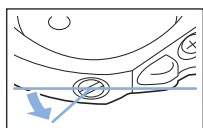

如果发生这种情况，逆时针转动槽头螺丝 (-) 约 30 到 45 度以减小梭芯张力，但注意不要将螺丝拧得过松。



### ⚠ 注意

- 调整内旋梭时，请务必从内旋梭卸下梭芯。
- 请勿调整内旋梭上十字 (+) 螺丝的位置，否则可能会造成内旋梭损坏，导致其无法使用。
- 如果槽头螺丝 (-) 难以旋转，请不要用力。旋转螺丝过度或在任意 (旋转) 方向用力可能会造成内旋梭损坏。如果发生损坏，内旋梭可能无法保持正确的张力。

## 使用自动切线功能 (每种颜色线绣制结束后)

自动切线功能  将在每种颜色的绣制完成后剪断线。此功能初始时打开。若要关闭此功能，按  键，然后再按 。此功能可在绣花期间打开或关闭。

- \* 此设置恢复默认值  机器关闭时。

### 1 按 。

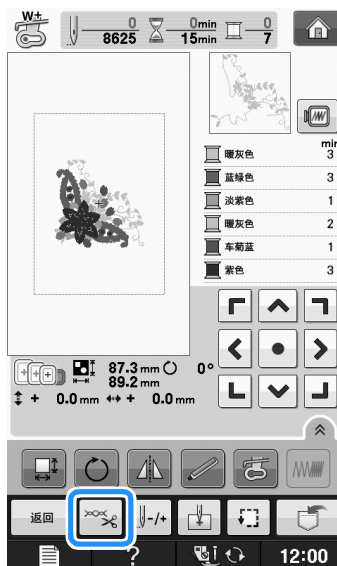

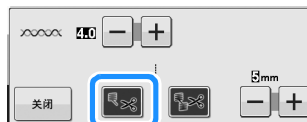

### 2 按 关闭自动切线功能。



→ 按键显示为 。

\* 绣完一种颜色的线后，机器将停止而不剪断线。

## 使用剪线功能 (一种颜色内多处跳线处)

剪线功能  将自动剪掉该颜色的任何多余跳线。此功能初始时打开。若要关闭此功能，按  键，然后再按 。此功能可在绣花期间打开或关闭。

\* 关闭机器再次打开后，您的自定义设置仍然保留。

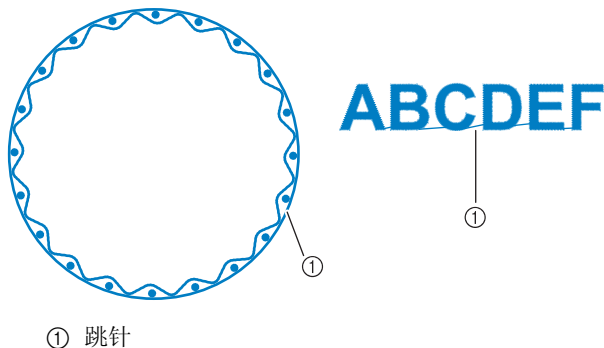

① 跳针





## 注释

- 开启此功能时，使用附带的圆头针 75/11 处理出现较短跳针的绣花花样，如字母字符等。使用其它针可能会导致断线。

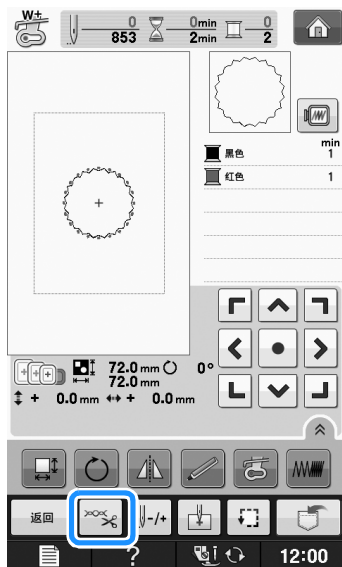
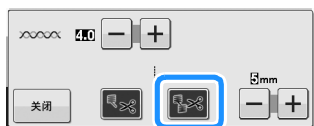

1 按 。2 按  关闭剪线功能。

→ 按键显示为 。

- \* 机器在移动到下一针迹前不会剪线。

## ■ 选择不剪线的跳针长度

剪线功能  开启时，可以选择不剪线的跳针长度。此功能可在绣花期间打开或关闭。在 5 毫米到 50 毫米之间选择一个设置，以 5 毫米为增量。

\* 关闭机器再次打开后，您的自定义设置仍然保留。按  或  选择跳针长度。

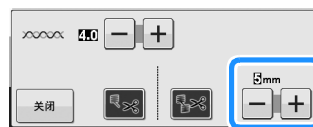

例如：按  选择 25 毫米（1 英寸），机器在移动到下一针迹前不修剪 25 毫米或以下的跳针。



## 注释

- 如果设计需要很多修剪，建议选择较高的跳针修剪设置，以减少布料背面多余线头的数量。
- 选择的跳针长度数值越高，机器修剪的次数越少。在此种情况下，布料表面会残留较多的跳针。

## 调整绣花速度

1 按 。2 在“最大绣花速度”画面中，使用   更改最大绣花速度。

- \* 可以选择三种不同速度，350 spm、600 spm 或 1050 spm。



**备注**

- “spm” 是每分钟绣制的针数。
- 在薄、厚或重布料上绣花时请降低绣制速度。
- 绣制开始后也可以更改绣花速度。
- 最大绣花速度设置在选择新设置之前不会发生变化。关闭电源之前指定的设置在下次打开机器时仍保持为选择状态。
- 使用金属线等专用线时，将绣花速度降低到 600 spm。
- 选择特殊梭芯工作花样时，建议将绣花速度值设置为“100 spm”；但是可以在 100 spm、200 spm 或 350 spm 之间进行选择。

**3** 按 。



## 更改线色显示

可以显示线色名称或绣花线编号。



**备注**

- 画面上的颜色可能会与实际线筒色略有不同。

**1** 按 。

**2** 在“线色画面”中，使用   可以显示线色名称或绣花线编号。



**3** 线编号 **#123** 显示时，使用   从以下六种绣花线品牌中进行选择。



**EMBROIDERY / 涤纶线 #**

- 509 Embroidery
- 804 Embroidery
- 085 Embroidery

**COUNTRY / 棉线 #\***

- 463 Country
- 604 Country
- 155 Country

**MADEIRA / 涤纶线 #**

- 1749 Madeira Poly
- 1630 Madeira Poly
- 1921 Madeira Poly

**MADEIRA RAYON / 人造丝线 #**

- 1050 Madeira Rayon
- 1261 Madeira Rayon
- 1108 Madeira Rayon

**SULKY / 人造丝线 #**

- 1510 Sulky
- 1193 Sulky
- 1224 Sulky

**ROBISON-ANTON / 涤纶线 #**



- 5514 R-A Poly
- 5586 R-A Poly
- 5523 R-A Poly

\* 根据不同的国家和地区出售棉花类涤纶线。

**4** 按 。

## 更改“绣花框显示”

1 按 。

2 在“绣花框显示”中，使用   更改绣花框显示模式。

\* 有 16 种选择。

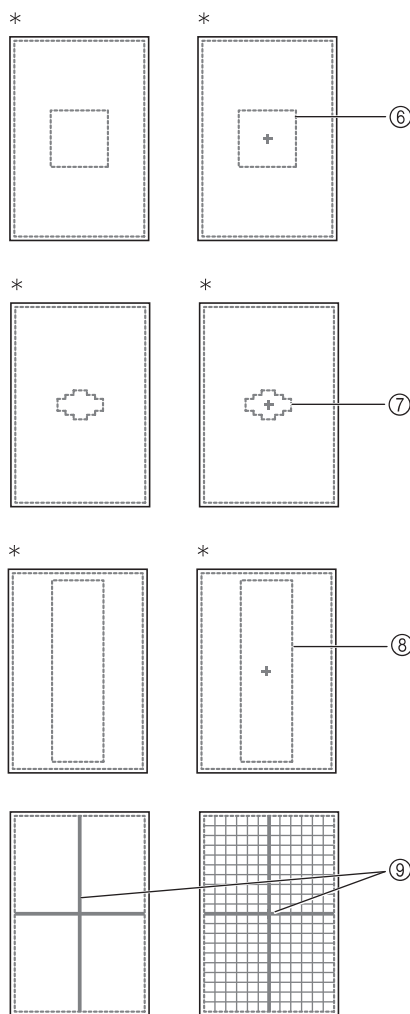
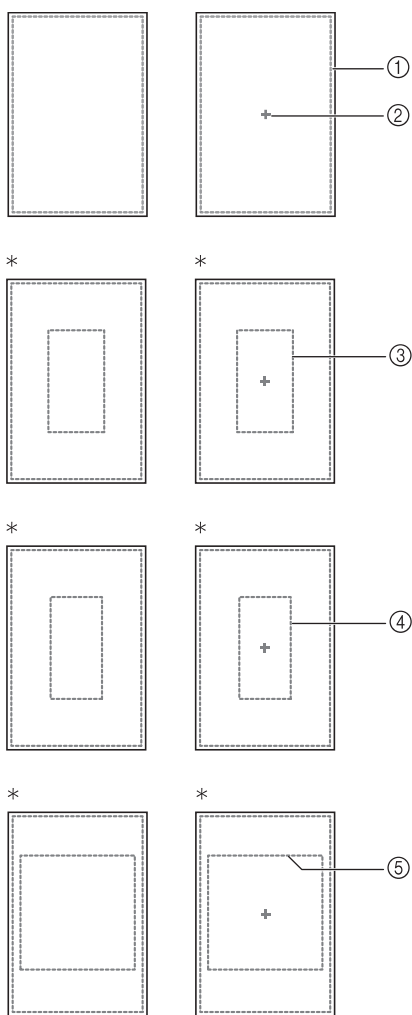

\* 适用于选购绣花框。

- ① 特大框绣花区域  
30 厘米 × 18 厘米 (12 英寸 × 7 英寸)
- ② 居中标志
- ③ 大框绣花区域  
18 厘米 × 13 厘米 (7 英寸 × 5 英寸)
- ④ 选购边框绣花框的绣花区域  
18 厘米 × 10 厘米 (7 英寸 × 4 英寸)
- ⑤ 选购绉缝绣花框的绣花区域  
15 厘米 × 15 厘米 (6 英寸 × 6 英寸)
- ⑥ 中框绣花区域  
10 厘米 × 10 厘米 (4 英寸 × 4 英寸)
- ⑦ 选购小绣花框的绣花区域  
2 厘米 × 6 厘米 (1 英寸 × 2-1/2 英寸)
- ⑧ 选购边框绣花框的绣花区域  
30 厘米 × 10 厘米 (12 英寸 × 4 英寸)
- ⑨ 网格线

3 按 。

# 修正花样

## ⚠ 注意

- 修正花样时，检查可用绣花框的显示并使用适当的绣花框。如果使用了未显示为可用的绣花框，压脚可能会碰到绣花框并可能会导致受伤。

## 移动花样

使用  可朝箭头方向移动花样。

按  使花样居中。

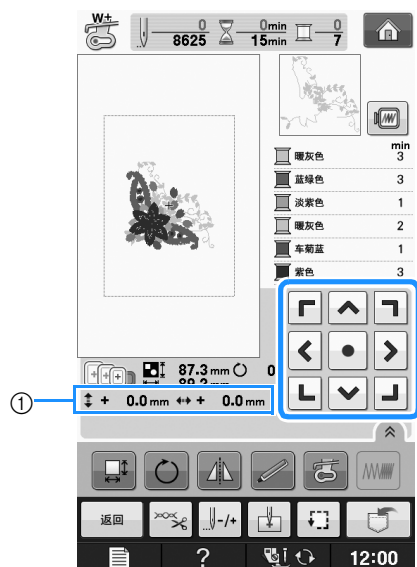

① 离中心的距离

拖拽也可移动花样。

如果连接了 USB 鼠标，将鼠标光标移动到所需花样上，然后选择并拖拽花样。直接用手指或触摸笔在画面中选择也可以拖拽花样。

### 备注

- 无法在不显示  的画面中移动花样。

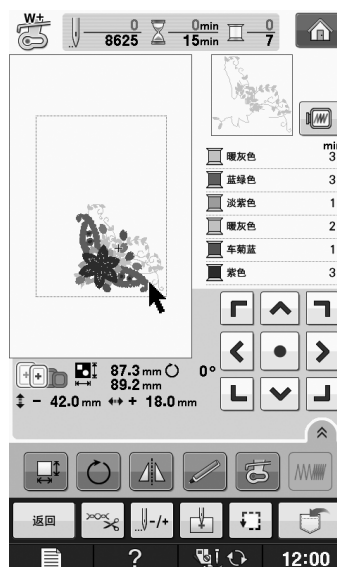

## 花样精确定位

示例：将花样的左下角与针对齐

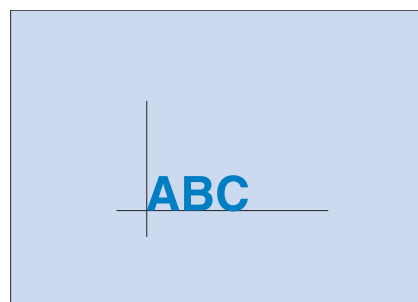

- 1 在布料上标记绣花的起始位置，如下所示。

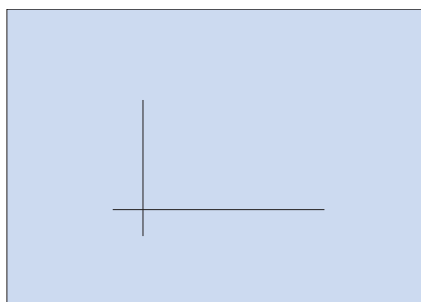

- 2 按 。

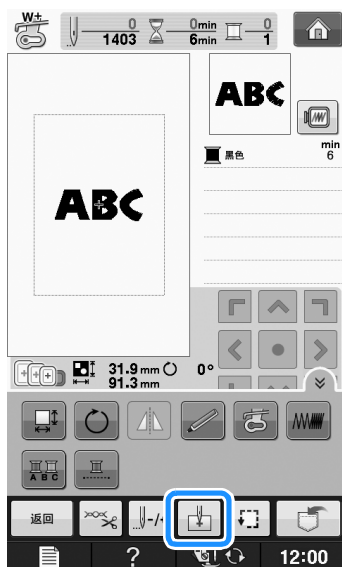

- 3 按 。

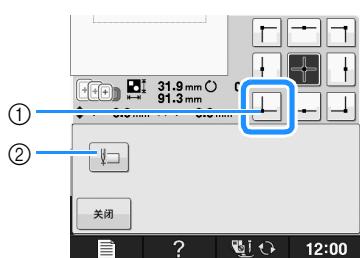

- ① 开始位置  
② 此键用于对齐连接的字符 (请参见第 E-41 页)。  
→ 针位置移动到花样的左下角 (绣花框移动以正确地定位针)。

- 4 按 。

- 5 使用  将针与布料上的标记对齐，然后开始绣制花样。

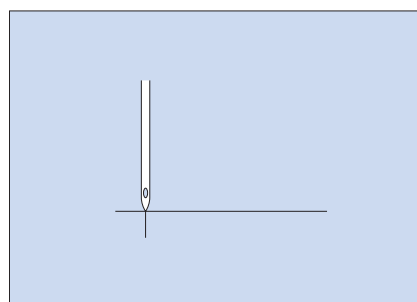





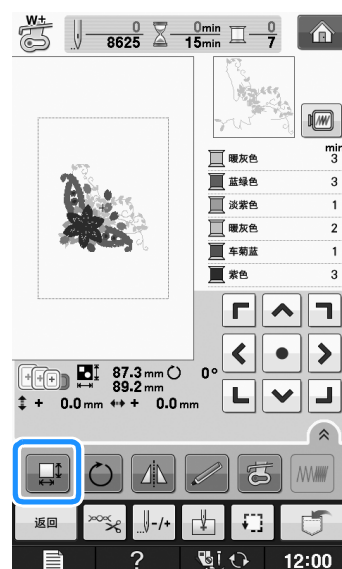

## 更改花样尺寸

- 1 按 。



- 2 选择要更改尺寸的方向。

- \* 按下  按照比例放大花样。
- \* 按下  按照比例缩小花样。
- \* 按下  按照水平方向拉伸花样。
- \* 按下  按照水平方向压缩花样。
- \* 按下  按照垂直方向拉伸花样。
- \* 按下  按照垂直方向压缩花样。
- \* 按下  将花样恢复到原始外观。

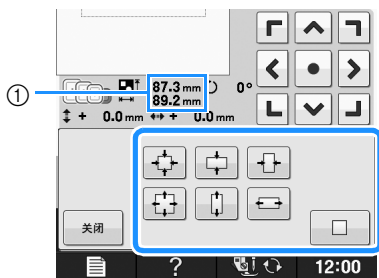

① 花样尺寸

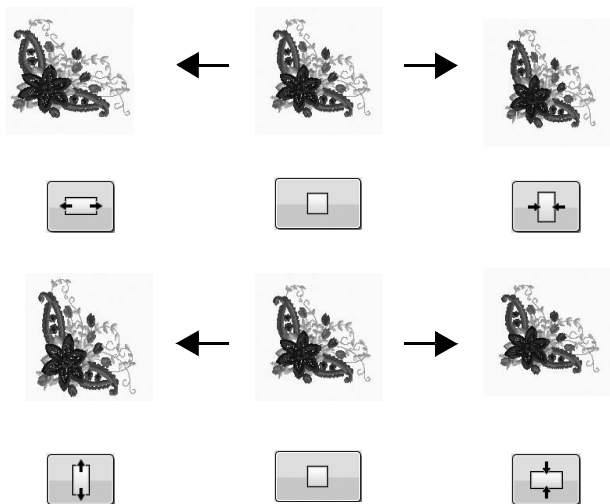

**备注**

- 某些花样或字符可以放大得比其它花样或字符大。
- 某些花样或字符如果旋转 90 度可以放大得更大
- 可通过旋转鼠标轮更改花样尺寸。朝自身相反方向滚动鼠标轮可缩小花样。朝自身方向滚动鼠标轮可放大花样。

**3** 按 恢复到原始画面。

## 旋转花样

**1** 按 。

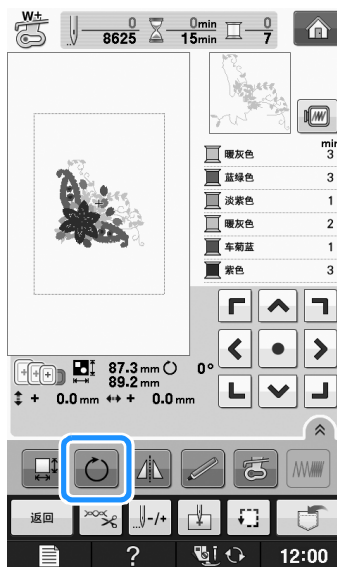

**2** 选择花样的旋转角度。

- \* 按 将花样向左旋转 90 度。
- \* 按 将花样向右旋转 90 度。
- \* 按 将花样向左旋转 10 度。
- \* 按 将花样向右旋转 10 度。
- \* 按 将花样向左旋转 1 度。
- \* 按 将花样向右旋转 1 度。
- \* 按 将花样恢复到原始位置。

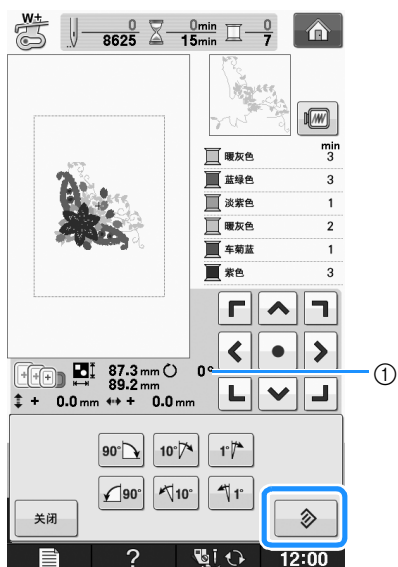

① 旋转角度



### 备注

- 可通过旋转鼠标轮旋转花样。朝自身相反方向滚动鼠标轮可将花样向左旋转 10 度。朝自身方向滚动鼠标轮可将花样向右旋转 10 度。

3 按 **关闭** 恢复到原始画面。

## 创建水平镜像

按 使其显示为 ，可创建所选花样的水平镜像。再次按 可恢复为正常花样。

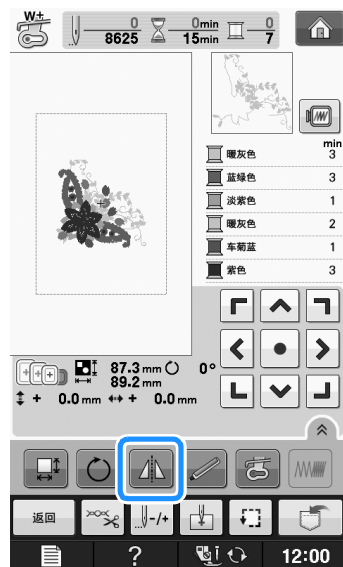

## 放大编辑画面

按 放大编辑画面。



按 关闭放大画面。



## 更改密度（仅适用于字母字符和框架花样）

可以更改一些字母字符和框架花样的线密度。  
可以 5% 为增量指定 80% 到 120% 之间的设置。

### 1 按 。

\* 按  可以在画面上显示所有功能键。

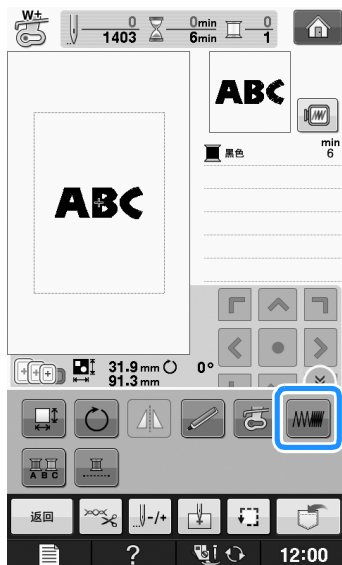

### 2 更改密度。

\* 按下  使花样针迹更疏。

\* 按下  使花样针迹更密。

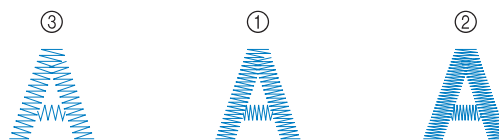
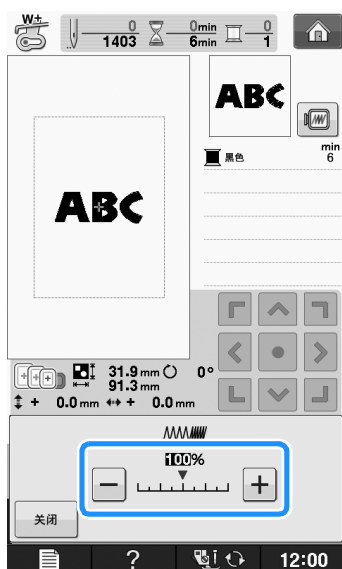

- ① 正常
  - ② 精细（针迹靠的更近）
  - ③ 粗糙（针迹离的更远）
- 每次按按钮花样密度都会更改。

### 3 按 返回到花样选择画面。

## 更改字母字符花样颜色

组合字母字符花样的每个字母在绣制时可采用不同颜色。如果设置了“多色”，机器会在每个字符绣完后停止，以便线可以改为不同颜色。

### 1 按 使其显示为 。

\* 按  可以在画面上显示所有功能键。

\* 再次按键恢复到原始设置。

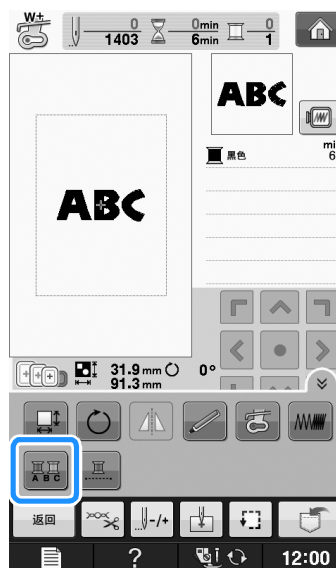



- 2 绣制字符后，更改线色，然后绣制下一个字符。

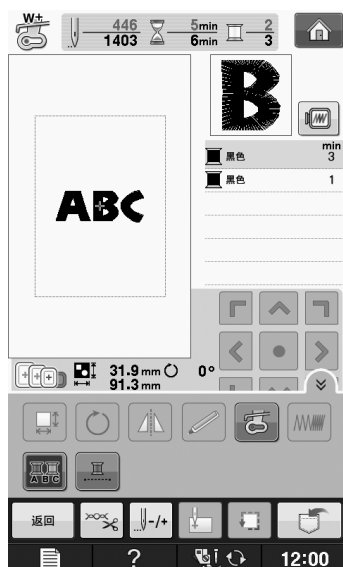

## 绣制连接的字符

整个花样超出框架的绣花区域时，按照以下步骤绣制在单独一行中的连接字符。

示例：将“DEF”与字符“ABC”相连接

# A B C D E F

- 1 选择“ABC”的字符花样。



### 注释

- 有关选择字符花样的详细信息，请参见在第 E-5 页上的“选择字符花样”。

- 2 按 。

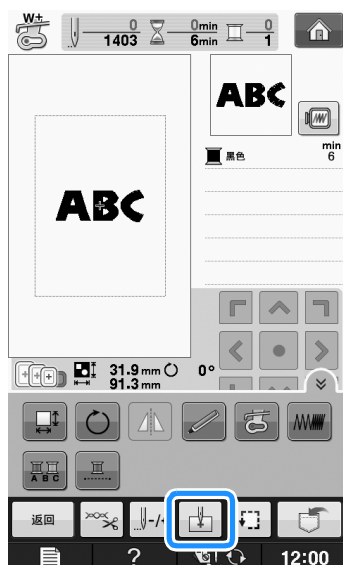

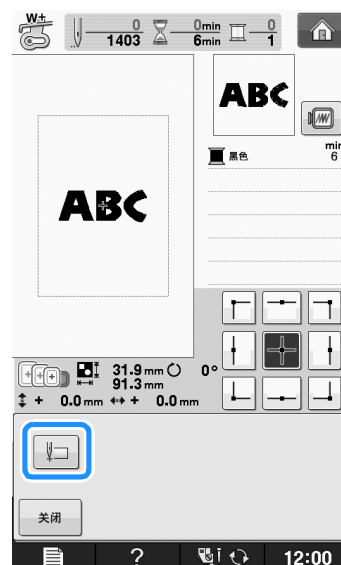

- 3 按 。



→ 针位于花样左下角的位置。绣花框移动使针在正确位置。





### 注释

- 要取消开始点设置并将开始点恢复到花样中心，按 。
- 使用  选择不同的绣花开始点。

4 按  。

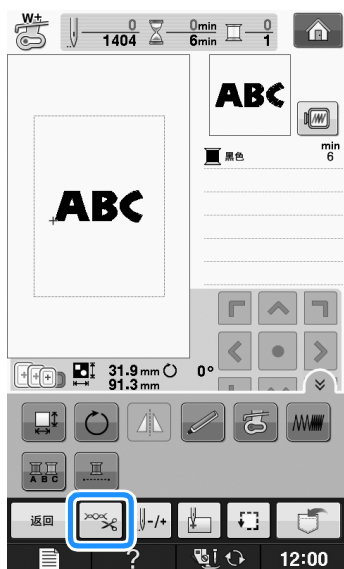
5 按  。



6 按  关闭切线功能，然后按  关闭。

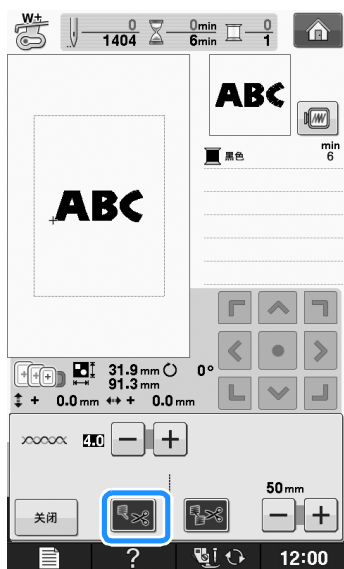

7 按 “开始 / 停止” 按钮。

8 绣制字符后，将线剪到合适的长度，卸下绣花框然后再次安装绣花框可开始绣制剩余的字符（“DEF”）。

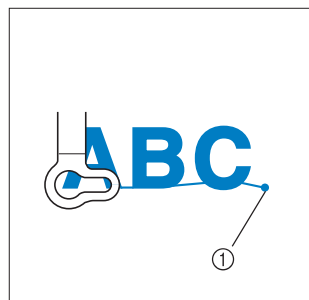

① 绣花结束位置

9 如同步骤 ①，选择 “DEF” 的字符花样。

10 按  。

11 按  。



→ 针位于花样左下角的位置。绣花框移动使针在正确位置。

12 按  。

- 13 使用  将针与上一花样的绣花结束位置对齐。

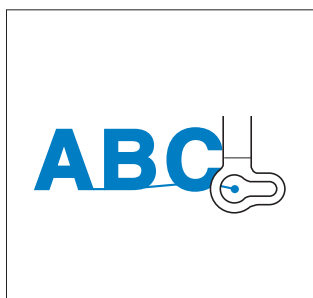

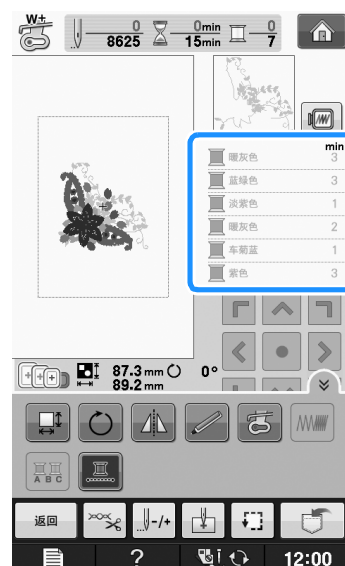

- 14 按“开始/停止”按钮开始绣制剩余的字符花样。



### 备注

- 即使设置了不间断绣花 ，仍可使用自动切线功能和剪线功能（请参见第 E-32 页）。

## 不间断绣花（单色 - 使用单色）

所选花样可以用一种颜色绣制而非使用多种颜色。在颜色分层之间机器会稍停顿但不会停止，然后继续直到完成花样。按  使多种颜色分层变为阴影并且选择的花样会以单个颜色进行绣制，不会在绣制时改变线的颜色。再次按  恢复到花样的原始设置。

- \* 按  可以在画面上显示所有功能键。

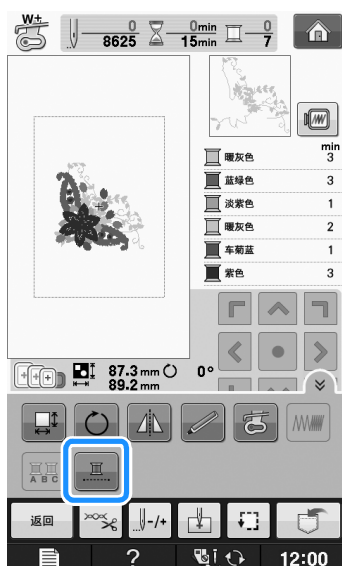

→ 画面上显示的线色将灰显。

# 使用存储功能

## 使用绣花数据时的注意事项

使用非本机创建和保存的绣花数据时，请遵守下列注意事项。

### ⚠ 注意

- 使用原始花样之外的绣花数据时，若针迹密度绣制太密或者绣制 3 个或更多重叠针迹，可能会导致断线或断针。在这种情况下，使用原始数据设计系统来编辑绣花数据。

## ■ 可以使用的绣花数据类型

- 本机只可以使用 .pes、.phc 和 .dst 绣花数据文件。使用非我公司数据设计系统或绣花机保存的数据时可能会导致绣花机故障。

## ■ 可以使用的 USB 设备 / 介质类型

针迹数据可保存到 USB 介质或从 USB 介质中调出。请使用符合下列规格的介质。

- USB 闪存驱动器（USB 闪存）
- USB 软盘驱动器

针迹数据只能调出

- USB CD-ROM、CD-R、CD-RW 驱动器

也可以使用下列带有 USB 存储卡读取器 / USB 写卡器模块。

- Secure Digital (SD) Card
- CompactFlash
- Memory Stick
- Smart Media
- Multi Media Card (MMC)
- xD-Picture Card



### 注释

- 处理速度根据存储的数据量而异。
- 一些 USB 介质可能无法在本机上使用。有关详细信息，请访问我公司网站。
- 插入 USB 设备 / 介质后存取灯将开始闪烁，并且大约 5 到 6 秒后可识别出设备 / 介质。（读取时间会因 USB 设备 / 介质而异）。



### 备注

- 若要创建文件夹，请使用计算机。
- 文件名可使用字母和数字。另外，如果文件名未包含 8 个以上字符，画面上会出现整个文件名。如果文件名为 8 个字符以上，则文件名只会出现头 6 个字符加上“~”和 1 个数字。

## ■ 可以使用下列规格的计算机和操作系统

- 兼容型号：
  - 使用 USB 端口作为标准配件的 IBM PC 机
  - 使用 USB 端口作为标准配件的 IBM PC 兼容计算机
- 兼容操作系统：
  - Microsoft Windows XP、Windows Vista、Windows 7、Windows 8

## ■ 使用计算机创建和保存数据的注意事项

- 如果无法区分出绣花数据的文件 / 文件夹名，例如，由于名称包含特殊字符而无法显示文件 / 文件夹。如果发生这种情况，请更改文件 / 文件夹名。建议使用字母表中的 26 个字母（大小写）、数字 0 到 9、“-”和“\_”。
- 如果选择了大于 30 厘米 × 18 厘米（约 12 英寸 × 7 英寸）的绣花数据，会显示一条信息，询问是否要将花样旋转 90 度。即使旋转 90 度后，超过 30 厘米 × 18 厘米（约 12 英寸 × 7 英寸）的绣花数据仍无法使用。（所有设计必须在 30 厘米 × 18 厘米（约 12 英寸 × 7 英寸）的设计区域大小范围内。）
- 保存有针迹数或颜色数的 .pes 文件，超过指定限制时则不会显示。组合的设计不能超过最大针迹数 500,000 针或最大线色更改次数 125 次（上述数字是大概计数字，具体数字取决于设计的整体大小）。使用我公司的设计软件程序之一来编辑绣花花样以符合规格要求。
- 可以检索 USB 介质中创建文件夹所存储的绣花数据。
- 请勿在计算机上的“可移动磁盘”中创建文件夹。如果绣花数据保存在“可移动磁盘”的文件夹中，机器无法检索绣花数据。
- 即使未安装绣花单元，机器也将管理绣花数据。

## ■ 田岛 (.dst) 绣花数据

- .dst 数据按文件名称显示在花样列表画面中（无法显示实际图像）。只可以显示文件名的前 8 位字符。
- 由于田岛 (.dst) 数据不包含特定线色信息，这种数据按照默认的线色顺序显示。检查预览并按需要更改线色。

## 在机器存储器中保存绣花花样

可以保存自定义和经常使用的绣花花样，例如，您的名称、曾旋转过或调整大小的花样，或者是已经更改过绣花位置的花样等等。机器存储器可保存总共容量为 1 MB 的花样。



### 注释

- 显示“正在保存…”画面时请勿关闭主电源。否则将丢失正在保存的花样。



### 备注

- 将花样保存在机器存储器中需要几秒钟。
- 有关检索保存花样的信息，请参见第 E-48 页。

### 1 要保存的花样出现在绣花画面中时，请按

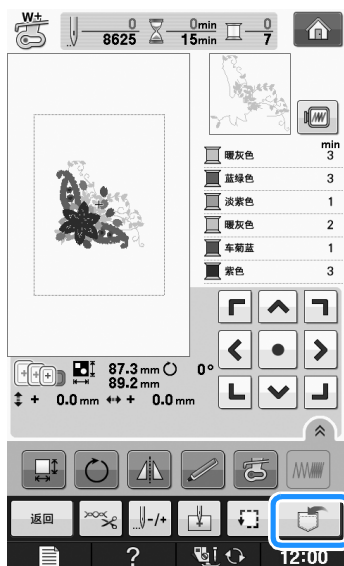

### 2 按

- 按 **关闭** 恢复到原始画面而不保存设置。

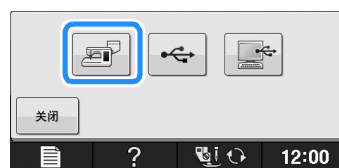

- 显示“正在保存…”画面。花样保存后，画面会自动恢复到原始画面。

## ■ 如果存储器已满

如果显示以下画面，则保存的花样已达到最大数量或者要保存的花样占用了大量存储，机器无法再保存花样。如果删除之前保存的花样，便可以保存当前花样。

### 1 按

- 按 **取消** 恢复到原始画面而不保存设置。

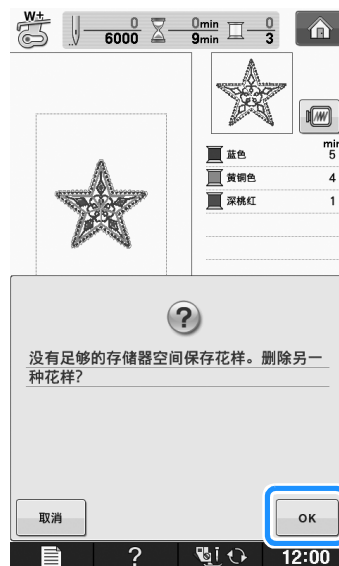

- 机器显示当前保存的花样。

## 2 选择要删除的花样。



## 3 按 。

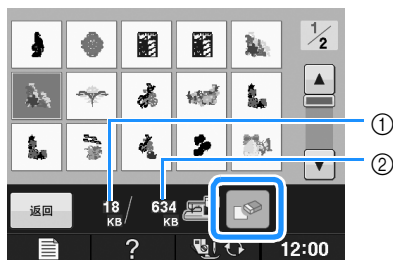

- ① 待删除花样所占用的存储器容量
- ② 保存当前花样所需的存储器容量

## 4 按 。

\* 如果决定不删除花样，请按 。



→ 显示“正在保存…”画面。花样保存后，画面会自动恢复到原始画面。

### 注释

- 显示“正在保存…”画面时请勿关闭主电源。否则将丢失正在保存的花样。

### 备注

- 如果删除花样后有足够的存储空间，要保存的花样将自动保存。如果删除花样后没有足够的存储空间，重复以上步骤从机器存储器中删除其它花样。
- 保存花样需要几秒钟。
- 有关检索保存花样的详细信息，请参见第 E-48 页。

## 将绣花花样保存到 USB 介质

将绣花花样从机器传送到 USB 介质时，将 USB 介质插入机器的 USB 端口。

### 备注

- 虽然 USB 介质可以购买到，但本机可能不能使用某些 USB 介质。有关详细信息，请访问我公司网站。
- 根据正在使用的 USB 介质类型，可直接将 USB 设备插入本机 USB 端口或者将 USB 介质读卡器 / 写入器插入本机的 USB 端口。
- 除非正在保存或删除花样，否则可随时插入或拔出 USB 介质。

## 1 要保存的花样出现在绣花画面中时，请按 。

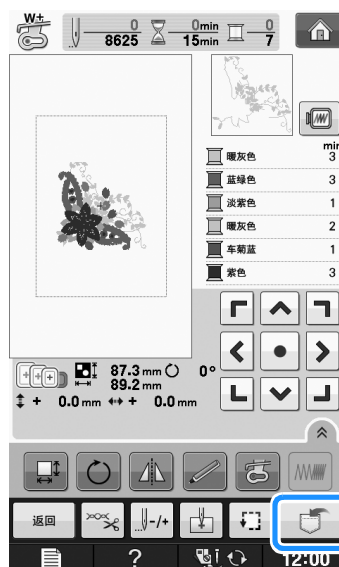

## 2 将 USB 介质插入本机上的 USB 端口。

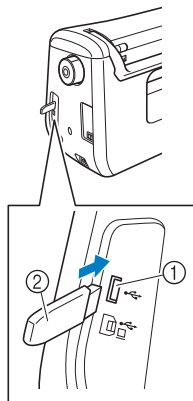

- ① USB 端口  
② USB 介质



### 注释

- 处理速度根据数据量而异。
- 不要将 USB 介质之外的任何物体插入 USB 介质端口。否则，USB 介质驱动器可能会被损坏。

## 3 按 。

- \* 按  恢复到原始画面而不保存设置。

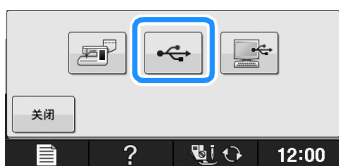

→ 显示“正在保存...”画面。花样保存后，画面会自动恢复到原始画面。



### 注释

- 在显示“正在保存...”画面时，请勿插入或取出 USB 介质。否则将会丢失所保存的某些或所有花样。

## 在计算机中保存绣花花样

使用附带的 USB 电缆，机器可连接到计算机，并且绣花花样可以保存在计算机的“可移动磁盘”文件夹内并从中进行临时检索。“可移动磁盘”中可以保存总共约 772 KB 的绣花花样，但是当机器关闭时，保存的绣花花样被删除。



### 注释

- 显示“正在保存...”画面时请勿关闭主电源。否则将丢失正在保存的花样。

## 1 将 USB 电缆插口分别插入计算机和绣花机的相应 USB 端口。

## 2 打开您的计算机，选择“计算机（我的电脑）”。

- \* 无论计算机和机器是否已经打开，USB 电缆都可以插入其 USB 端口。

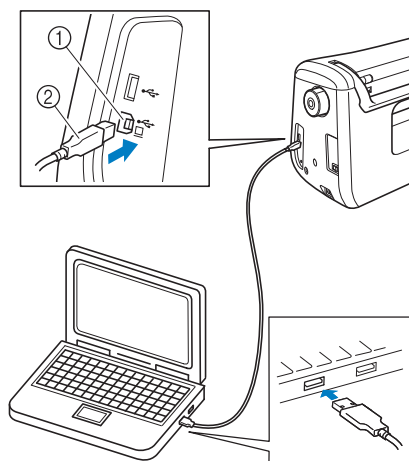

- ① 用于计算机的 USB 端口  
② USB 电缆插口

→ 在计算机的“计算机（我的电脑）”中将出现“可移动磁盘”图标。



### 注释

- USB 电缆上的插口只可从一个方向插入端口。如果难以插入插口，请不要用力插入。检查插口的方向。
- 有关计算机上 USB 端口（或 USB 集线器）位置的详细信息，请参见相应设备的使用说明书。

**3** 要保存的花样出现在绣花画面中时，请按

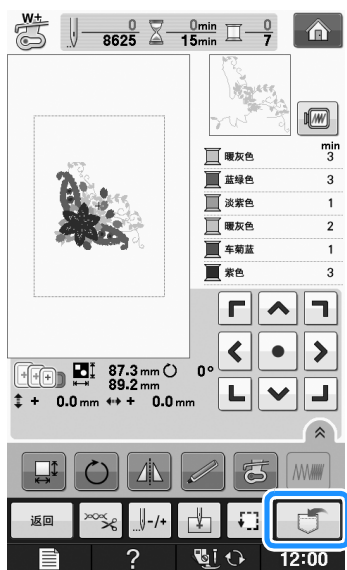

**4** 按



\* 按 **关闭** 恢复到原始画面而不保存设置。



→ 花样将被暂时保存在“计算机（我的电脑）”的“可移动磁盘”中。

**5** 选择“可移动磁盘”中花样的 .phc 文件，将文件复制到计算机。

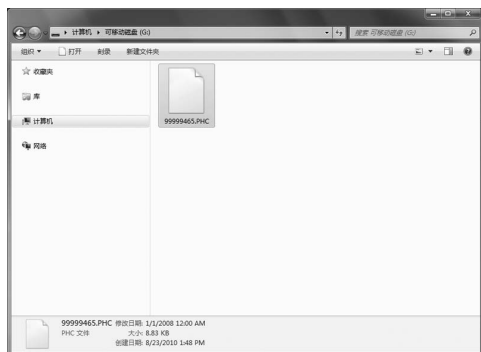

## 从机器存储器中检索花样

**1** 按



→ 机器显示存储器中当前保存的花样。

**2** 按下要检索花样的键。

\* 按 **返回** 恢复到原始画面。



**3** 按 **绣花**。

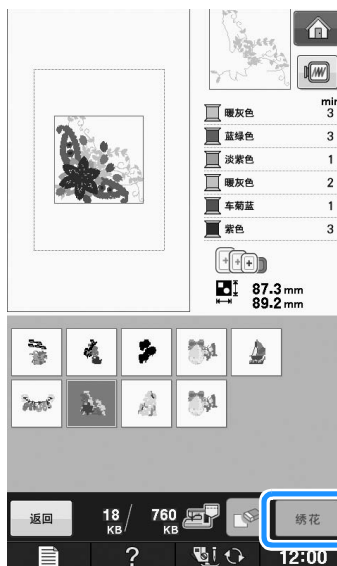

→ 显示绣花画面。



## 从 USB 介质中调出

可以直接从 USB 介质或 USB 介质中的文件夹调出特定绣花花样。如果花样位于文件夹中，查看每个文件夹以找到绣花花样。



### 注释

- 处理速度根据数据量而异。

- 1 将USB介质插入本机上的USB端口(请参见第 E-46 页)。

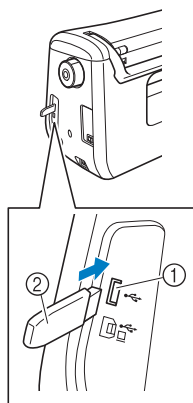



- ① USB 端口
- ② USB 介质

- 2 按 。



→ 显示绣花花样和顶层文件夹中的文件夹。

- 3 当存在子文件夹时按  针对 USB 介质分类两个或多个针迹花样，子文件夹中的绣花花样将显示。

\* 按  恢复到原始画面而不调出。

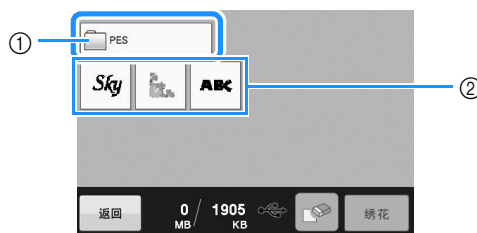

- ① 文件夹名
  - ② USB 介质中的绣花花样
  - ③ 路径
- \* 在列表顶部显示当前文件夹的路径。显示文件夹中的绣花花样和子文件夹。
  - \* 按  返回到上一文件夹。
  - \* 使用计算机创建文件夹。无法通过机器创建文件夹。

- 4 按下要检索花样的键。

\* 按  恢复到原始画面。

- 5 按 。

\* 按  删除花样。花样将从 USB 介质中删除。

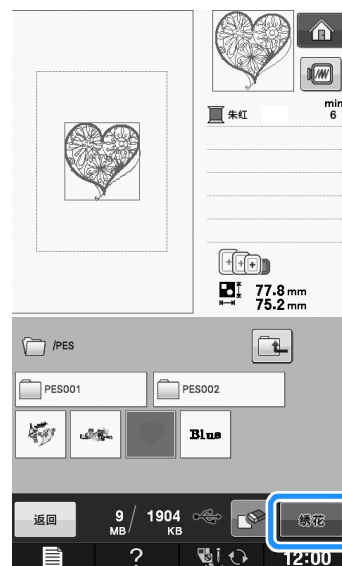

→ 显示绣花画面。

## 从计算机中调出

- 1 将 USB 电缆插口分别插入计算机和绣花机的相应 USB 端口（请参见第 E-47 页）。
- 2 在计算机上，打开“计算机（我的电脑）”然后转到“可移动磁盘”。



- 3 将花样数据移动 / 复制到“可移动磁盘”中。



→ “可移动磁盘”中的花样数据被写入到机器中。

### 注释

- 正在写入数据时，请勿断开 USB 电缆。
- 请勿在“可移动磁盘”中创建文件夹。由于未显示文件夹，无法调出文件夹中的针迹花样数据。

- 4 按 。



→ 计算机中的花样显示在选择画面上。

- 5 按下要调出花样的键。

\* 按 恢复到原始画面。



- 6 按 。



→ 显示绣花画面。

# 绣花应用

## 使用框架花样创建贴布绣 (1)

可以使用相同尺寸和形状的框架花样创建贴布绣。用直线针迹绣制一个花样，用缎纹针迹绣制一个花样。

- 1 选择直线针迹框架花样。在贴布绣布料上绣制花样，然后沿形状的外侧整齐地剪下来。

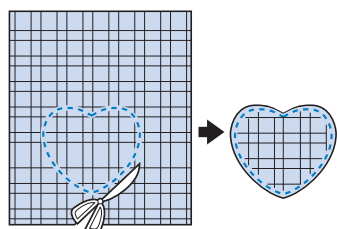
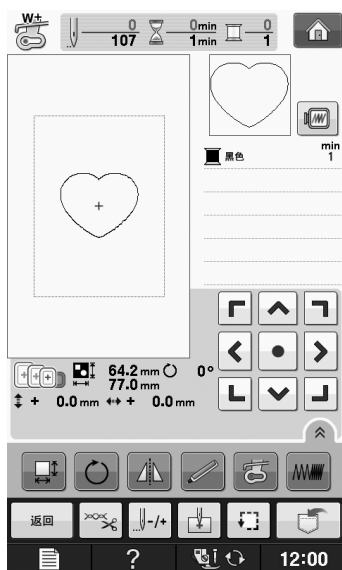

- 2 从步骤 1 在底布上绣制相同的花样。

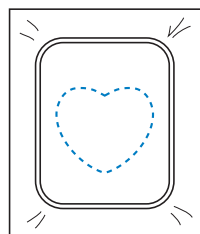

- 3 将薄薄一层布胶或临时喷胶涂在步骤 1 中创建的贴布绣的背面。将贴布绣放到与形状匹配的底布上。

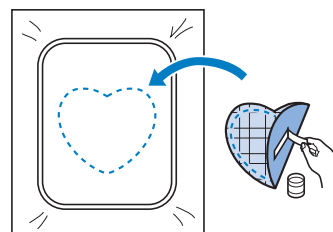

- 4 选择与贴布绣相同外形的缎纹针迹框架花样。从步骤 3 在贴布绣和底布上绣花以创建贴布绣。

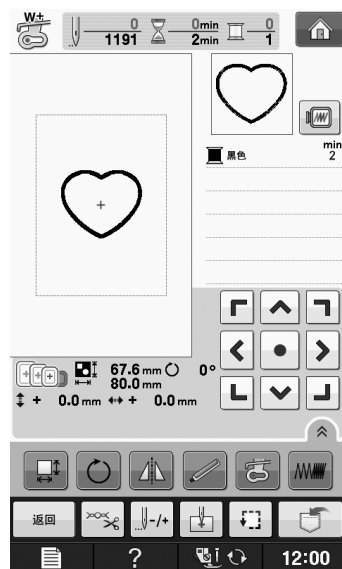

- 注释**
- 如果选择花样时更改其尺寸或位置，请记录下尺寸和位置。

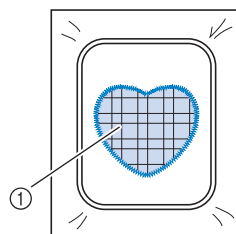

① 贴布绣布料

## 使用框架花样创建贴布绣 (2)

这是使用绣花花样创建贴布绣的第二种方法。使用这种方法，则不需要改变绣花框中的布料。用直线针迹绣制一个花样，用缎纹针迹绣制一个花样。

- 1 选择直线针迹绣花框，将花样绣制在底布上。

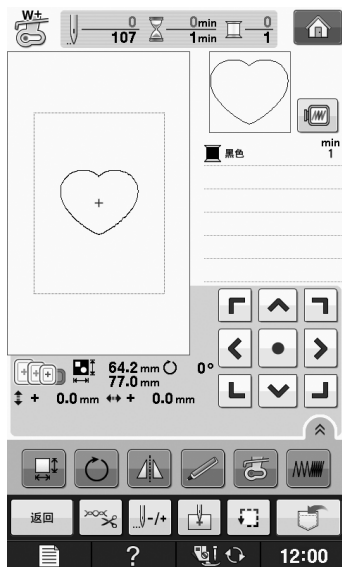

- 2 将贴布绣布料放在步骤 1 中绣制的花样中。

\* 确保贴布绣布料完全覆盖针迹线。

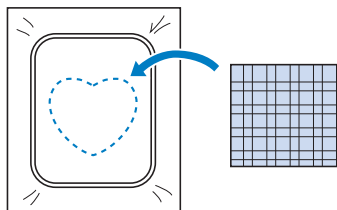

- 3 在贴布绣布料上绣制相同的花样。

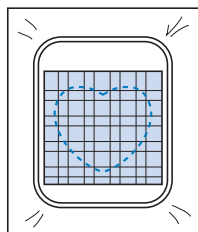

- 4 从绣花单元卸下绣花框，然后在针迹外侧将其剪下来。

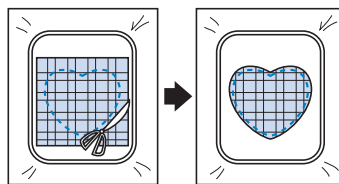

### 注释

- 请勿从绣花框拆下布料将其剪下。也不要拉拽布料。否则，布料在绣花框中会松动。

- 5 选择与贴布绣相同外形的缎纹针迹框架花样。

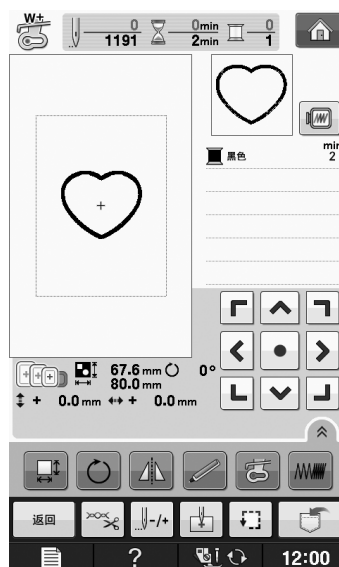

### 注释

- 请勿更改花样的尺寸和位置。
- 如果选择花样时更改其尺寸或位置，请记录下尺寸和位置。

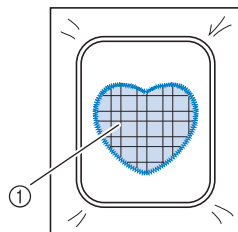

① 贴布绣布料

- 6** 将绣花框重新安装到绣花单元上，绣制缎纹针迹花样来创建贴布绣。

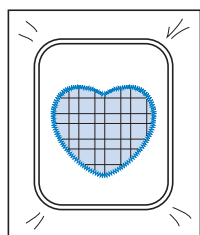

## 绣制拆分绣花花样

可绣制使用 PE-DESIGN Ver.7 或更新版本或 PE-DESIGN NEXT 创建的拆分绣花花样。使用拆分绣花花样，当绣花设计大于箍框时将其拆分成多个部分的绣花花样，并在每一部分绣制完成之后创建单个花样。

对于创建拆分绣花花样和绣制说明的详细信息，请参见 PE-DESIGN Ver.7 或更新版本或者 PE-DESIGN NEXT 附带的使用说明书。

以下步骤介绍了如何从下面的 USB 介质中读取并且绣制拆分绣花花样。

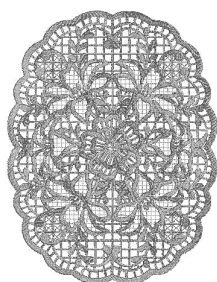

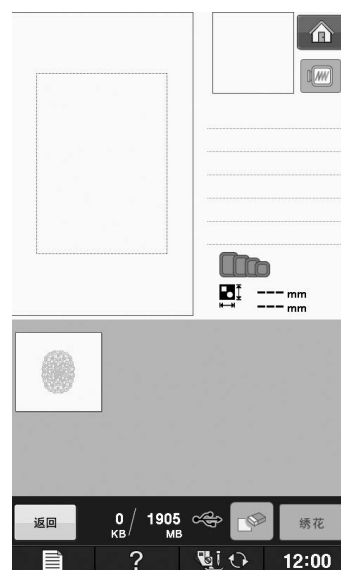

- 1** 将包含所创建的拆分绣花花样的介质连接到机器，然后选择要绣制的拆分绣花花样。

- \* 有关调用花样的详细信息，请参见在第 E-7 页上的“选择绣花卡中的花样”、在第 E-49 页上的“从 USB 介质中调出”或在第 E-50 页上的“从计算机中调出”。



→ 出现画面时可选择拆分绣花花样的一部分。

- 2** 选择要绣制的部分 。

- \* 按照字母顺序选择各部分。
- \* 在一页中可以显示最多 12 个部分。如果花样中有 13 个或更多部分，按  或  显示上一页或下一页。

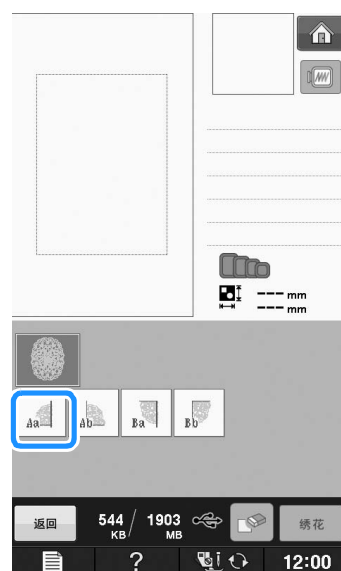

3 按 。

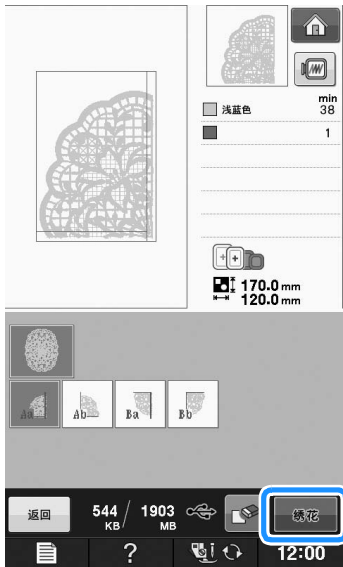

4 如果需要，请编辑花样。

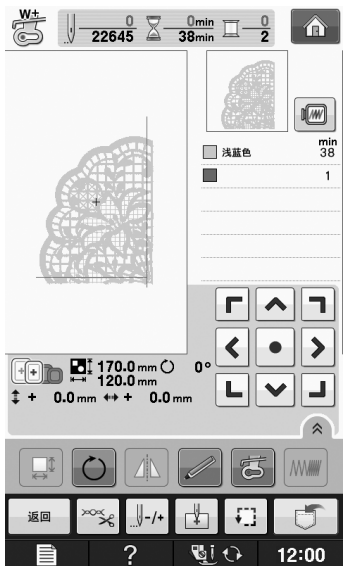

\* 有关详细信息，请参见在第 E-36 页上的“修正花样”。

 备注

- 按  时，花样可以向左右旋转 90 度。

5 按“开始 / 停止”按钮绣制花样部分。

6 绣花完成后，出现下面画面。按 。

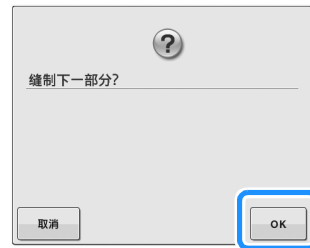

→ 出现画面时可选择拆分绣花花样的一部分。

7 重复步骤 2 到 6 以绣制花样的剩余部分。



绣花

## 第 2 章

# 绣花编辑

功能说明 .....	57
选择要编辑的花样 .....	58
选择绣花花样 / Brother “独家” / 花纹字母花样 / 框架 / 特殊梭芯工作花样 .....	59
选择字母字符花样 .....	59
编辑花样 .....	61
■ 按键功能 .....	62
移动花样 .....	63
旋转花样 .....	63
更改花样尺寸 .....	63
删除花样 .....	63
在屏幕中显示放大 200% 的花样 .....	63
更改字符花样配置 .....	64
更改字符间距 .....	64
缩小字符间距 .....	65
分离组合的字符花样 .....	65
更改花样中每个字母字符的颜色 .....	66
绣制连接的字符 .....	67
更改线色 .....	67
创建自定义线表 .....	68
■ 从列表中将颜色添加到自定义线表 .....	69
■ 将自定义线表保存到 USB 介质 .....	70
■ 从 USB 介质调出自定义线表 .....	70
从自定义线表中选择一种颜色 .....	71
设计重复花样 .....	72
■ 绣制重复花样 .....	72
■ 对重复花样的一个元素进行重复 .....	74
■ 对重复花样进行颜色分类 .....	75
■ 指定线标记 .....	75
重复绣制花样 .....	76
复制花样 .....	78
编辑后 .....	79
组合花样 .....	80
编辑组合花样 .....	80
■ 选择组合绣花花样 .....	82
绣制组合花样 .....	83
多种绣花功能 .....	84
不间断绣花（单色 - 使用单色） .....	84
疏缝绣花 .....	84
使用存储功能 .....	85



## 功能说明

通过“绣花编辑”功能，您可以组合绣花花样和字符花样、更改花样尺寸、旋转花样以及执行其它多个编辑功能。本机可执行下列 9 项功能。

### ■ 组合花样

您可以轻松创建绣花花样、框架花样、字符花样、机器存储器花样、选购绣花卡花样和其它多种花样的组合。

### ■ 移动花样

在 30 厘米×18 厘米（约 12 英寸×7 英寸）宽度的绣花区域内，您可以更改花样位置，并检查 LCD 上的位置。

### ■ 旋转花样

每次可以将花样旋转 1 度、10 度或 90 度。

### ■ 放大或缩小花样

您可以放大或缩小花样。

- 此功能对于某些花样不可用。

### ■ 创建镜像

您可以创建水平镜像。

- 此功能对于某些花样不可用。

### ■ 更改字母字符间距

您可以增加或减少组合花样字符间的间距。

### ■ 更改字母字符外观 / 间距

您可以将字符设计改为曲线、对角线等。总共有 6 种选择。

### ■ 更改花样线色



您可以将花样的线色改为喜欢的颜色。

### ■ 创建重复花样

可通过添加花样副本创建在垂直或水平方向上重复的花样。



## 选择要编辑的花样

按照“基本操作”的“绣花之前”中的说明准备绣花机，按 ，再按  可显示以下画面。

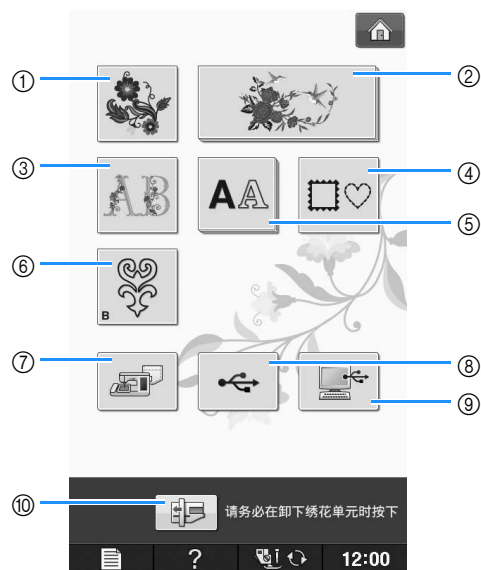

- ① 绣花花样
- ② Brother “独家” 花样
- ③ 花纹字母花样
- ④ 框架花样
- ⑤ 字符花样
- ⑥ 特殊梭芯工作花样（请参见“附录”）
- ⑦ 保存在机器存储器中的花样（请参见第 E-48 页）
- ⑧ 保存在 USB 介质中的花样。（请参见第 E-49 页）
- ⑨ 计算机上保存的花样（请参见第 E-50 页）
- ⑩ 按此键可定位要存储的绣花单元。

### 备注

- 有关各类别选择画面的详细信息，请参见附带的“快速操作指南”。

## 选择绣花花样 / Brother “独家” / 花纹字母花样 / 框架 / 特殊梭芯工作花样

### 1 选择花样的类别。

\* 有关梭芯工作花样的信息，请参见“附录”的“如何运用特殊梭芯工作”。

### 2 按下要编辑花样的键。

\* 有关选择花样的详细信息，请参见第 E-4 页和 E-7。  
→ 花样会显示在画面顶部。

### 3 按 。

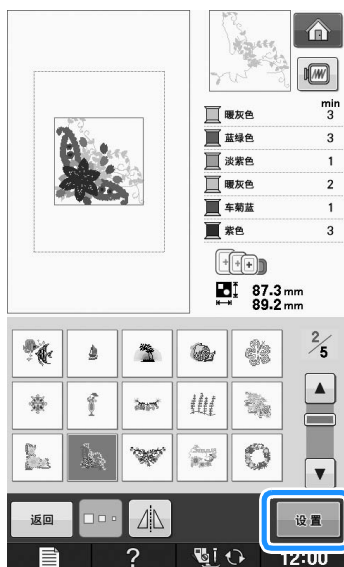

→ 选择编辑花样的轮廓在“绣花编辑”画面中以红色显示。

### 4 前进到在第 E-61 页上的“编辑花样”编辑花样。

## 选择字母字符花样

从“绣花编辑”屏幕选择字符花样时，可以同时编辑花样的外观。

### 1 按 。



### 2 选择字体，然后输入字符。（例如：A B C）

\* 有关选择字符的详细信息，请参见第 E-5 页。

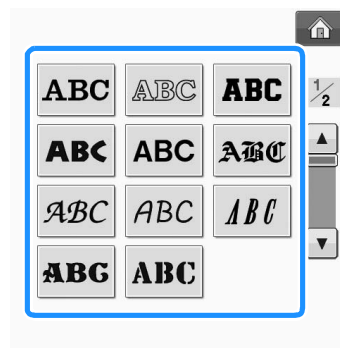

**3** 按  改变花样设计。

\* 如果字符太小看不清，按  可查看所有输入字符的显示。

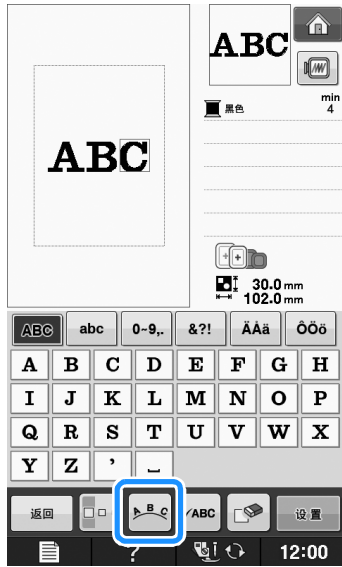





**4** 选择设计。（例如：）

选择弧形时，使用  和  可更改弧度。

\* 按  可平滑弧度。

\* 按  可隆起弧度。

**备注**

- 选择  时， 和  变为  和 。可以增大或减小倾斜度。



**5** 按  恢复到原始画面。

**6** 完成选择后，按 。

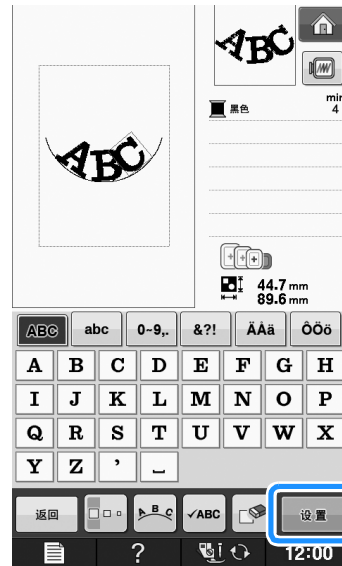

→ 显示“绣花编辑”画面。

**7** 前进到在第 E-61 页上的“编辑花样”编辑花样。

## 编辑花样

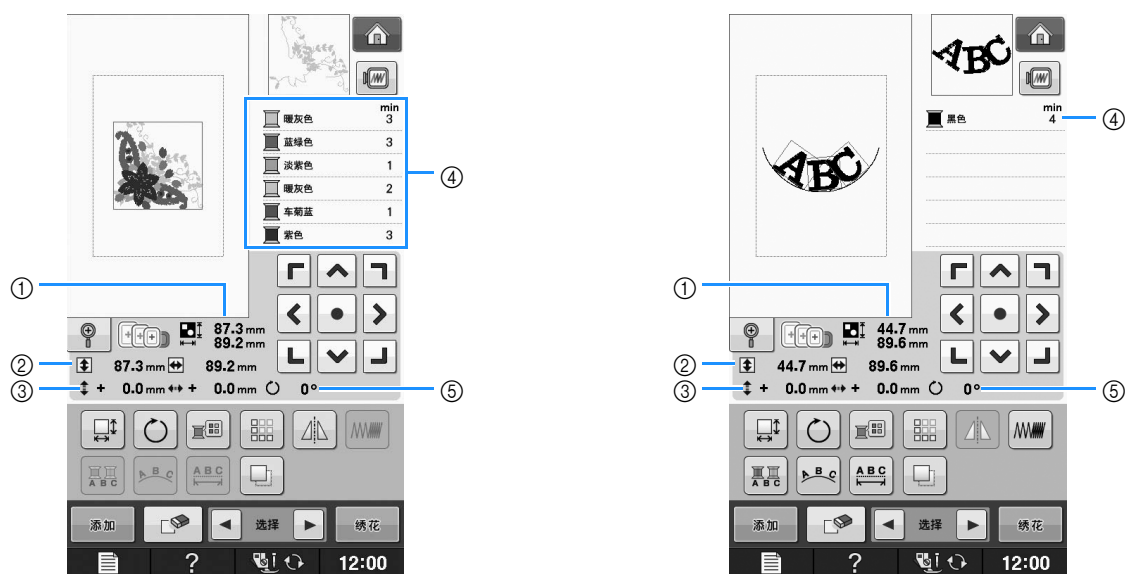

- ① 显示整个组合花样的大小。
- ② 显示当前所选花样的大小。
- ③ 显示与框架中心的距离。
- ④ 显示色序和当前所选花样每个步骤的时间。
- ⑤ 显示花样的旋转角度。

 **备注**

- 如果键显示为浅灰，则无法在所选花样中使用该功能。

## ■ 按键功能

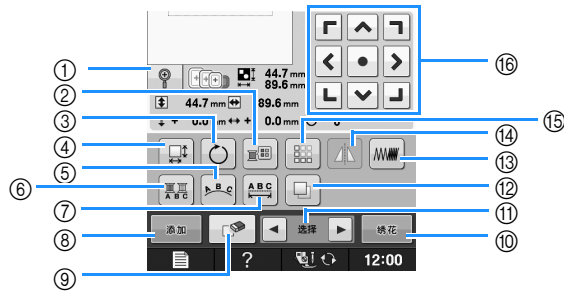

编号	显示	键名	说明	页码
①		放大键	按此键可在画面中将花样放大 200%。	E-63
②		线色调色板键	按此键可更改所显示花样的颜色。	E-67
③		旋转键	按此键可旋转花样。每次可以将花样旋转 1 度、10 度或 90 度。	E-38
④		大小键	按此键可改变花样大小。可以放大或缩小花样。	E-37
⑤		排列键	按此键可更改字符花样配置。	E-64
⑥		多色键	按此键可更改花样中各个字符的颜色。	E-66
⑦		字符间距键	按此键可更改字符花样的间距。	E-64
⑧		添加键	按此键可在编辑花样中添加其它花样。	E-79
⑨		删除键	按此键可删除所选花样（红框所括花样）。	E-63
⑩		“绣花”键	按此键可调出“绣花”画面。	E-79
⑪		花样选择键	选择组合花样时，使用这些键可选择要编辑花样的一部分。	E-64
⑫		复制键	按此键可复制花样。	E-78
⑬		密度键	按此键可更改框架花样或字母字符的密度。	E-40
⑭		水平镜像键	按此键可创建所选花样的水平镜像。	E-39
⑮		边框键	按此键可创建和编辑重复花样。	E-72
⑯		箭头键 (● 居中键)	按这些键可按照键上箭头的方向移动花样。（按 ● 将花样恢复到原始位置。）	E-36

## 移动花样

有关移动花样的详细信息，请参见在第 E-36 页上的“移动花样”。

## 旋转花样

有关旋转花样的详细信息，请参见在第 E-38 页上的“旋转花样”。

## 更改花样尺寸

有关更改花样尺寸的详细信息，请参见在第 E-37 页上的“更改花样尺寸”。

## 删除花样

按  可从画面删除花样。

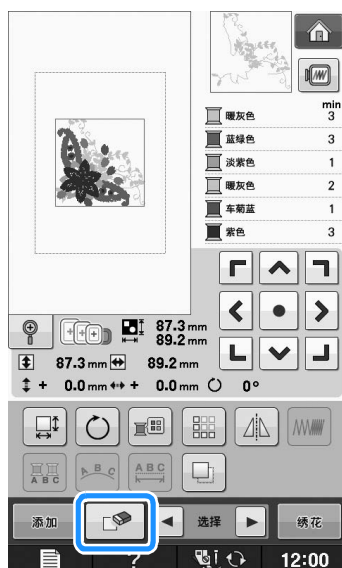

## 在屏幕中显示放大 200% 的花样

1 按 。

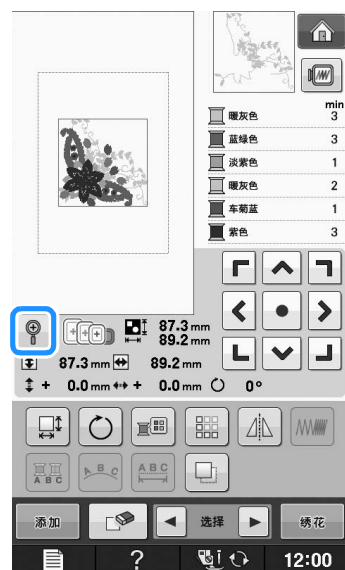

→ 花样被放大 200%。

2 检查显示的花样。

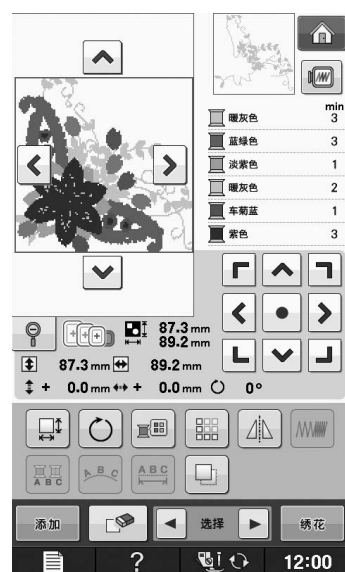

→ 使用  朝任何方向滚动画面。

3 若要将花样显示回正常尺寸 (100%)，按



## 更改字符花样配置

1 按 。

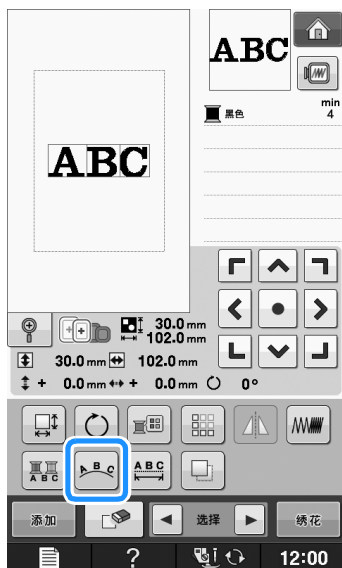

2 按下要绣制花样的设计键。

\* 有关设计类型的详细信息，请参见第 E-60 页。

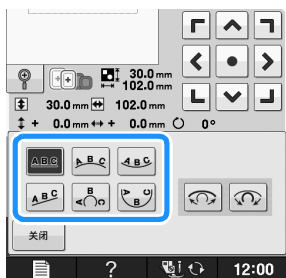

→ 画面将显示所选设计。



3 按 。

## 更改字符间距

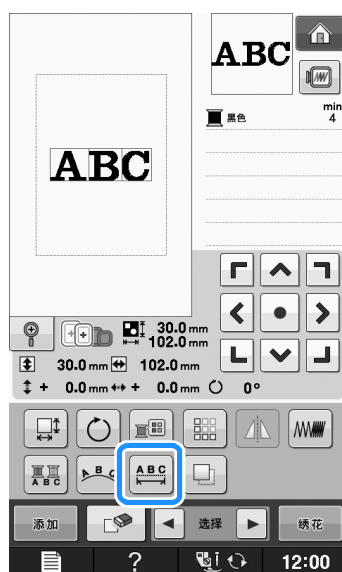
1 按 。



2 使用  可更改间距。

- \* 按  可增加字符间距。
- \* 按  可缩小字符间距。
- \* 按下  将花样恢复到原始外观。

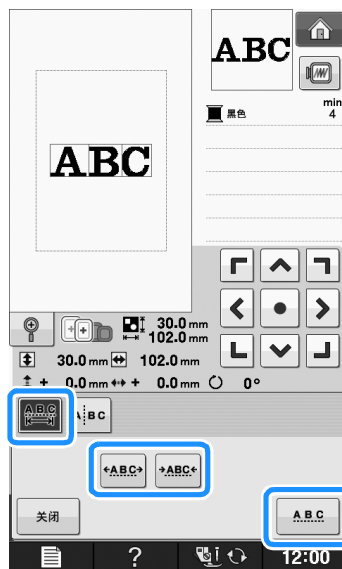

A B C ↔ A B C



3 按  恢复到原始画面。



## 缩小字符间距

字符间距可缩小到组中最窄字符的 50%。



### 注释

- 不建议在其它机器或较旧版本的机器上编辑数据以及向其传输数据。某些功能不适用于其它机器，可能造成问题。
- 仅在字符以直线正常排列时才能缩小字符间距。

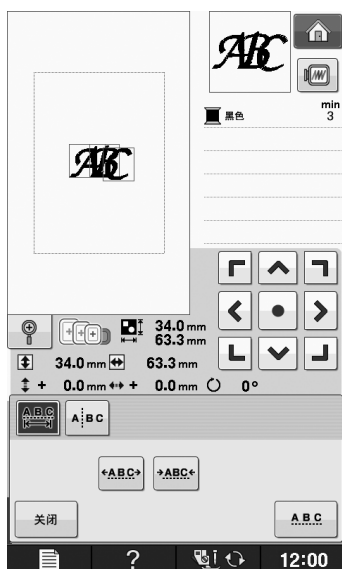
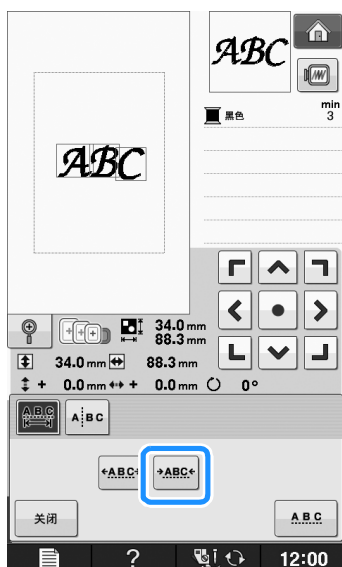

## 分离组合的字符花样

可以分隔组合的字符花样，以调整字符间距，也可以在所有字符都输入以后单独编辑各个花样。

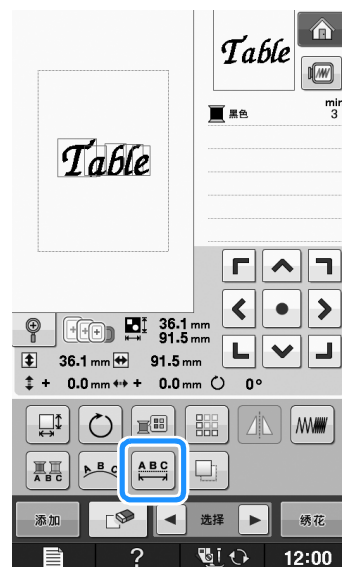

1 按 。

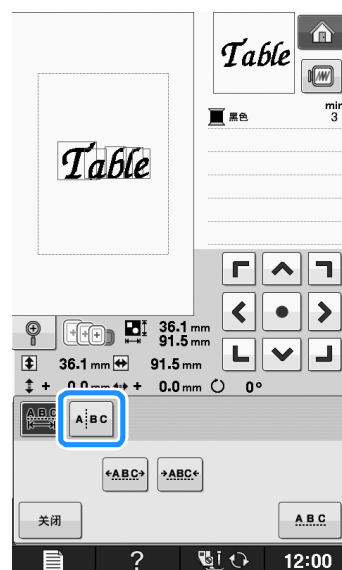

2 按 。



→ 按键显示为 。

- 3 使用   来选择花样要分隔的位置，然后按  将其分隔。例如，此处花样会在“T”和“a”之间被分隔。

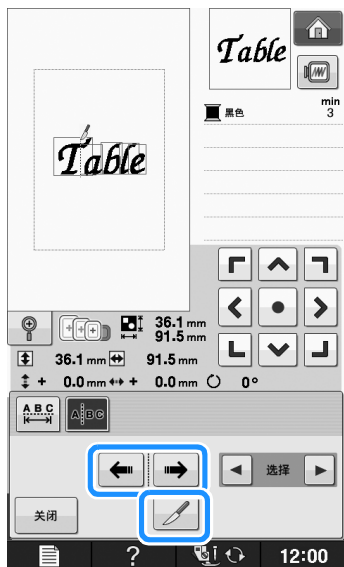

注释

- 分隔后的字符花样不能再被重新组合。

- 4 使用  选择  选择花样，然后使用



来调整字符间距。

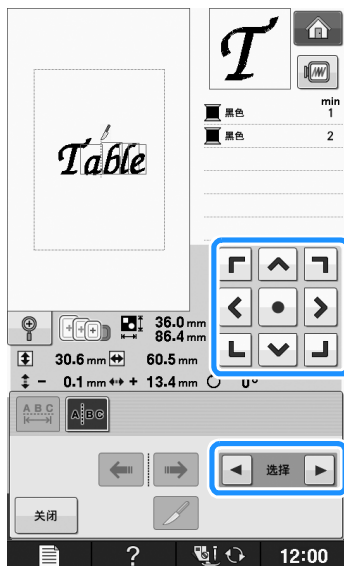

- 5 按  。

## 更改花样中每个字母字符的颜色

- 1 按  为每个字符分配线色。

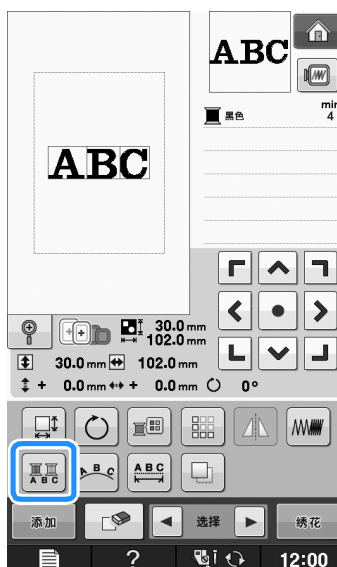

- 2 更改线以不同颜色绣制每个字符。

- \* 按  以绣制顺序更改颜色。

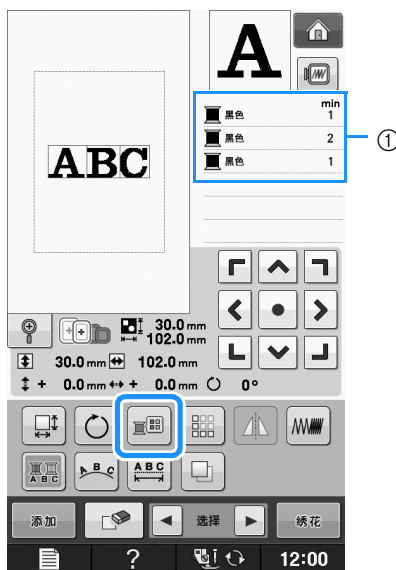

- ① 每个字符的颜色

## 绣制连接的字符

花样超出绣花框时，可以在单独一行中绣制连接字符，如下例所示。

有关绣制连接字符的详细信息，请参见在第 E-41 页上的“绣制连接的字符”。

示例： 将“DEF”与字符“ABC”相连接

A B C D E F



## 更改线色

将要更改的颜色移动到绣制顺序的顶部并从机器的线色中选择一种新颜色，即可更改线色。

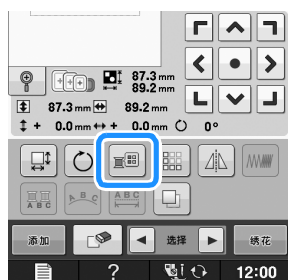
1 在花样编辑画面中按 。



→ 显示线色调色板画面。

2 按  或  将要更改的颜色放在绣制顺序的顶部。

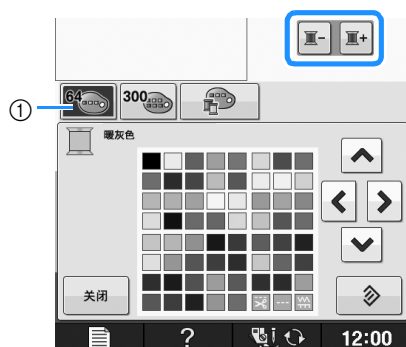

① 64 绣花线表

3 按     从调色板中选择一种新颜色。

- \* 若要恢复到原始颜色，按 。如果更改了多种颜色，此命令将所有颜色恢复为原始颜色。
- \* 可以直接使用触摸笔触摸颜色来选择调色板中的颜色。

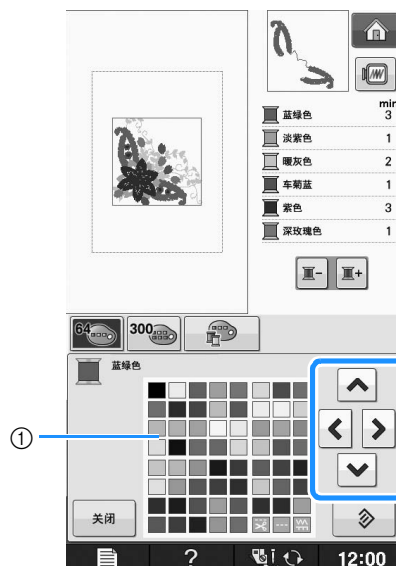

- ① 调色板  
→ 所选颜色出现在绣制顺序的顶部。

4 按 。

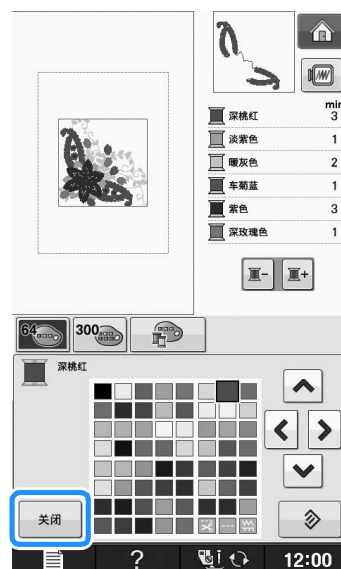

→ 画面显示更改的颜色。

### 备注

- 若要从自定义线表中选择一种颜色，在第 E-71 页上的“从自定义线表中选择一种颜色”。

## 创建自定义线表

可以创建包含最经常使用线色的自定义线表。可以从九种绣花线品牌的绣花机扩展线色列表中选择线色。可以选择任意颜色并将颜色移动到自定义线。



### 注释

- 一些机器在自定义线表中可能已经具备了附加的 300 种 Robison-Anton 线色。可从我们的网站下载 300 种 Robison-Anton 线色表数据，网址如下：  
“<http://solutions.brother.com>”。

1 在花样编辑画面中按 ，然后按 。



2 使用 选择将颜色添加到自定义线表的位置。

- \* 可以直接使用触摸笔触摸画面以选择自定义线表中自定义线的颜色。
- \* 使用自定义线表中的 和 可一次在画面上滚动 100 种颜色。

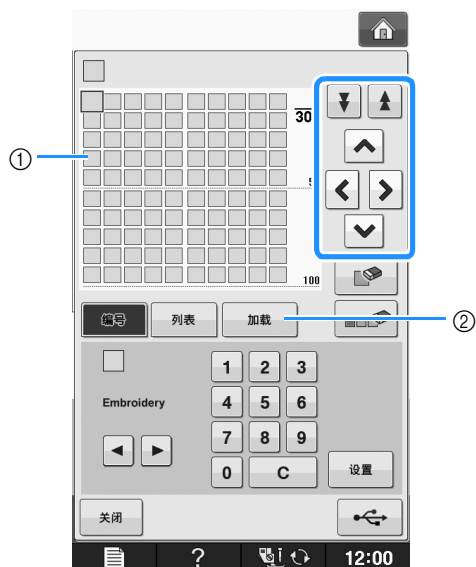

① 自定义线表

② 按 可调出自定义线表数据（请参见第 E-70 页）

3 使用 从本机中选择一个绣花线品牌。

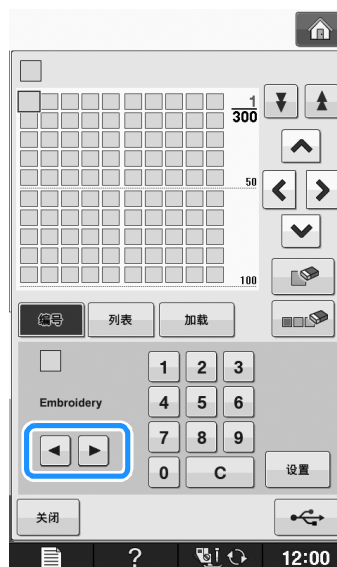

4 使用 输入已选择线品牌的 4 位线编号。

- \* 如果输入错误，按 删除输入的数字，然后输入正确的数字。

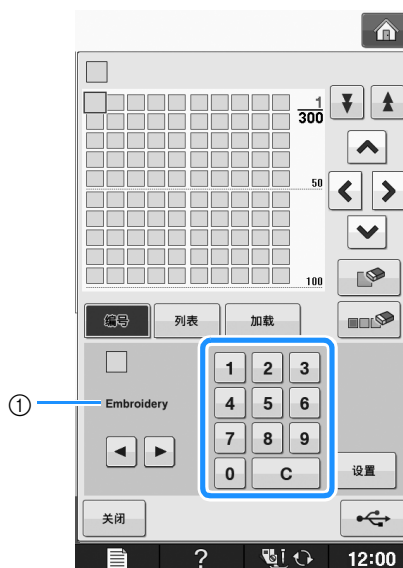

① 线品牌

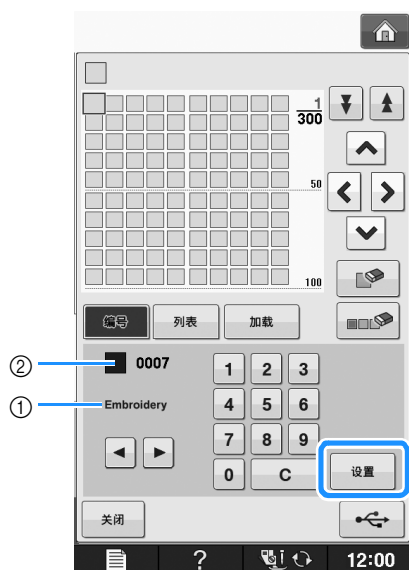
5 按 **设置**。



- ① 线品牌  
② 输入线色编号  
→ 所选线色在自定义线表中设置。



## 注释

- 如果未按 **设置**，线色编号不会改变。

## 6 重复上一步骤直到所有需要的线色均被指定。

- \* 若要从调色板删除指定颜色，选择要删除的颜色，然后按 。
- \* 若要从调色板中删除所有指定的颜色，请按 。



## 注释

- 可以保存创建的自定义线表数据。有关详细步骤，请参见在第 E-70 页上的“将自定义线表保存到 USB 介质”。

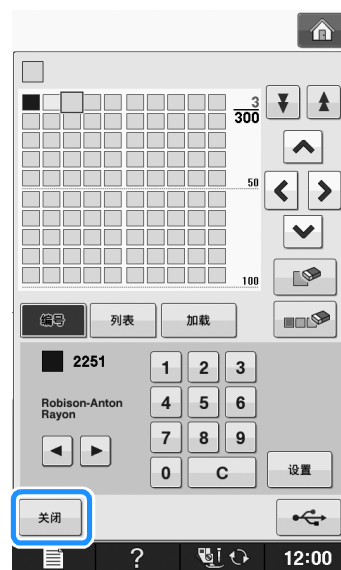
7 按 **关闭** 恢复到原始画面。

## ■ 从列表中将颜色添加到自定义线表

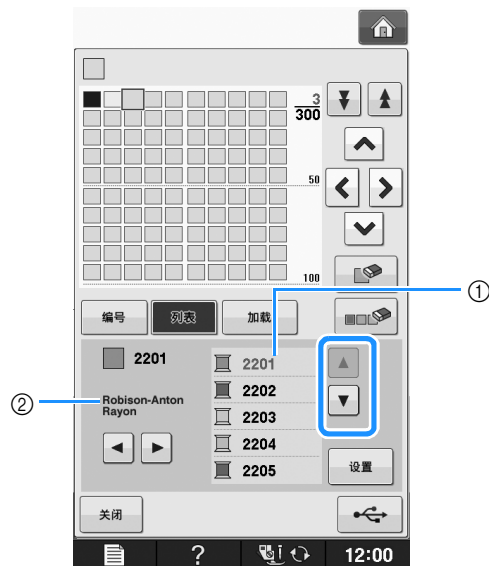

## 1 重复第 E-68 页上的先前步骤 1 到 3。

2 按 **列表** 显示线列表。3 使用   选择一种线色。

- ① 线列表  
② 线品牌

4 按 **设置**。

### 5 重复上一步骤直到所有需要的线色均被指定。

- \* 若要从调色板删除指定颜色，选择要删除的颜色，然后按 。
- \* 若要从调色板中删除所有指定的颜色，请按 。

### 6 按 恢复到原始画面。

## ■ 将自定义线表保存到 USB 介质

可以将自定义线表数据文件保存到 USB 介质。



#### 注释

- 自定义线表数据只能保存在 USB 介质中。不能将数据保存在机器的存储器或计算机中。
- 自定义线表数据以 “.pcp” 数据文件格式进行保存。

### 1 按下 ，然后按下 。

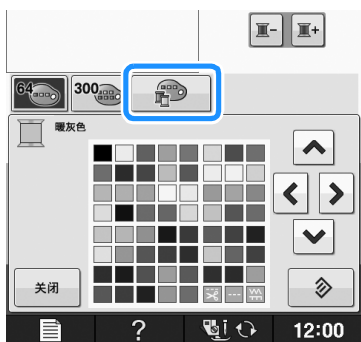

### 2 按照在第 E-68 页上的“创建自定义线表”中的步骤在自定义线表中设置所需颜色。

### 3 将 USB 介质插入本机上的 USB 端口。

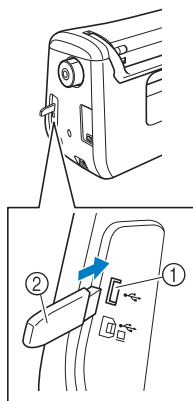

- ① USB 端口
- ② USB 介质

### 4 按 。

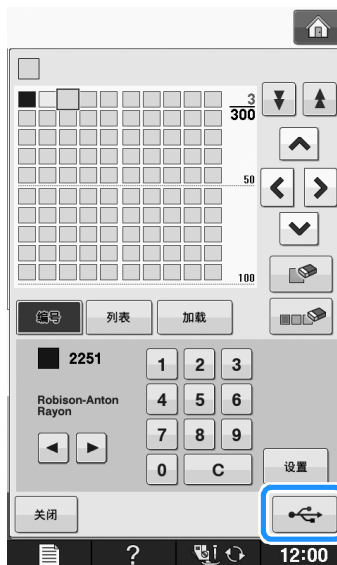

→ 显示“正在保存…”画面。数据保存后，画面会自动恢复到原始画面。



#### 注释

- 在显示“正在保存…”画面时，请勿插入或取出 USB 介质。否则将会丢失所保存的某些或所有的数据。

## ■ 从 USB 介质调出自定义线表

可以从 USB 介质调出自定义线表数据。



#### 注释

- 请勿在 USB 介质中保存两个或更多的 “.pcp” 数据文件。一次只能调出一个自定义线表数据。

- 1 将包含自定义线表数据的 USB 介质插入 USB 端口。

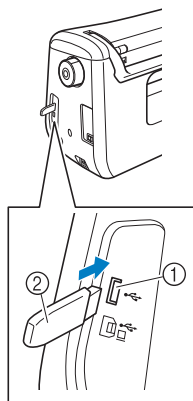

- ① USB 端口  
② USB 介质

- 2 按下 ，然后按下 。

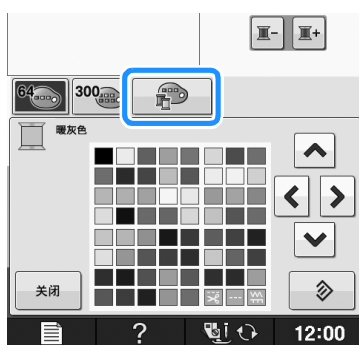

- 3 按 。



→ 显示“正在保存...”画面。数据加载至机器后，画面会自动恢复到原始画面。



#### 注释

- 在显示“正在保存...”画面时，请勿插入或取出 USB 介质。否则将会丢失所保存的某些或所有的数据。

- 4 调出的自定义线表将显示在画面上。



## 从自定义线表中选择一种颜色

可以在自定义线表中设置的高达 300 种线色中选择一种颜色。

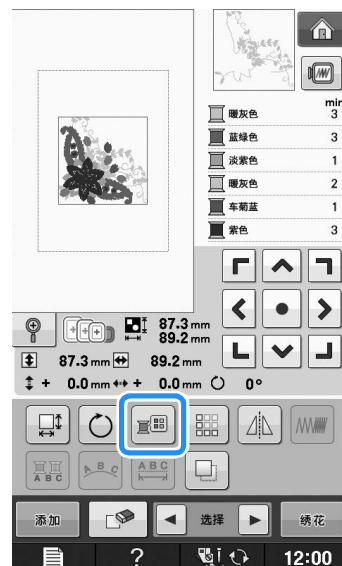
- 1 按 。



→ 显示线色调色板画面。

- 2 按  或  将要更改的颜色放在绣制顺序的顶部。

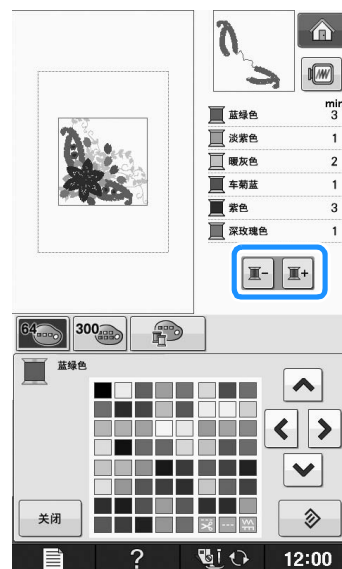

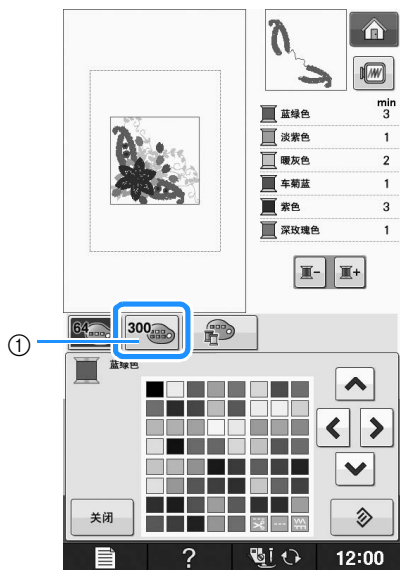

3 按 。



① 自定义线更改键  
→ 将显示自定义线表。

4 按     从自定义线表中选择一种新颜色。

- \* 使用  和  在自定义线表中滚动线色。
- \* 按  恢复到原始颜色。
- \* 可以直接使用触摸笔触摸画面以选择自定义线表中自定义线的颜色。

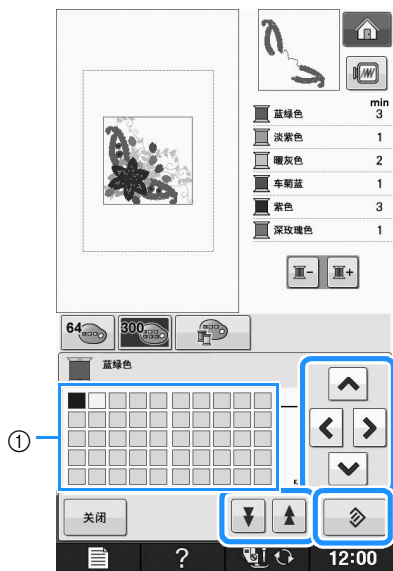

① 自定义线表  
→ 画面显示更改的颜色。

5 按 。

## 设计重复花样

### ■ 绣制重复花样

使用边框功能，可以使用重复花样创建针迹。也可以在重复花样针迹范围内调整花样的间距。

1 选择花样，然后按下 。

2 按 。

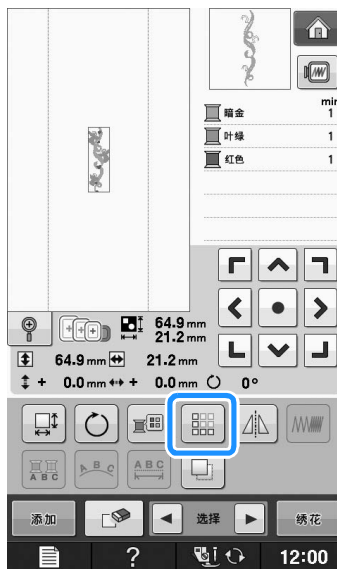

3 选择要重复花样的方向。

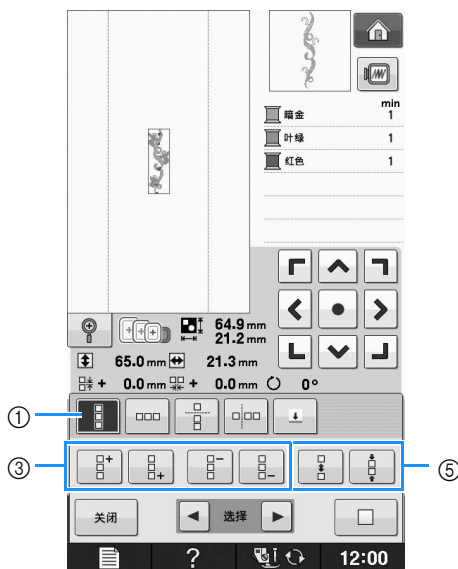



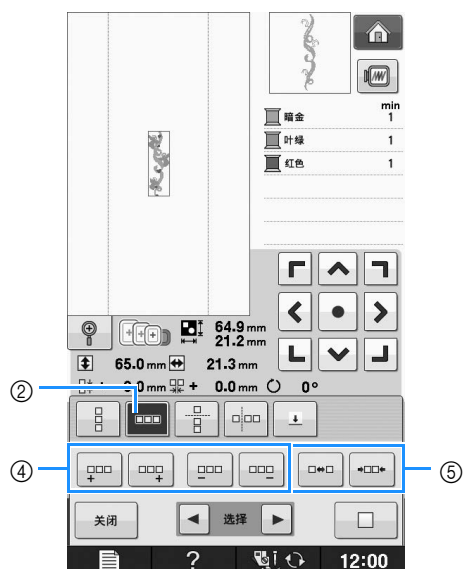





- ① 垂直方向
  - ② 水平方向
  - ③ 垂直方向重复和删除键
  - ④ 水平方向重复和删除键
  - ⑤ 间距键
- 花样方向指示灯将根据所选择方向更改。

#### 4 使用 在上部重复花样，使用 在下部重复花样。

- \* 若要删除上部花样，按 。
- \* 若要删除下部花样，按 。



#### 5 调整重复花样的间距。

- \* 若要增大间距，按 。
- \* 若要缩小间距，按 。

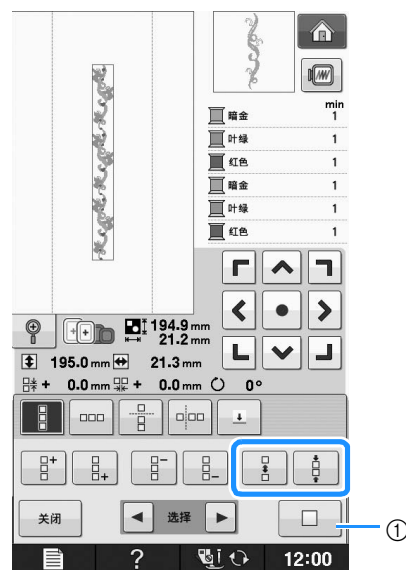

- ① 按  将重复花样恢复为单一的花样。

#### 备注

- 只可以调整红色框内花样的间距。

#### 6 重复步骤 3 到 5 完成重复花样。

#### 7 按 完成重复。

#### 备注

- 有 2 个或以上花样时，所有花样将被作为一个花样在红色框内组合。

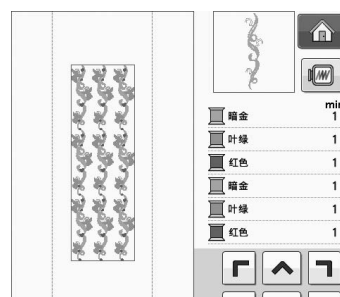

- 在改变花样重复的方向时，红色框内的所有花样将被自动组合为一个重复单元。按  将重复花样恢复为单一的花样。有关如何对重复花样的一个元素进行重复，请参见以下部分。

## ■ 对重复花样的一个元素进行重复

使用裁切功能，可以选择重复花样的一个元素并只重复该元素。该功能可让您设计复杂的重复花样。

### 1 选择要裁切重复花样的方向。

- \* 按  水平裁切。
- \* 按  垂直裁切。

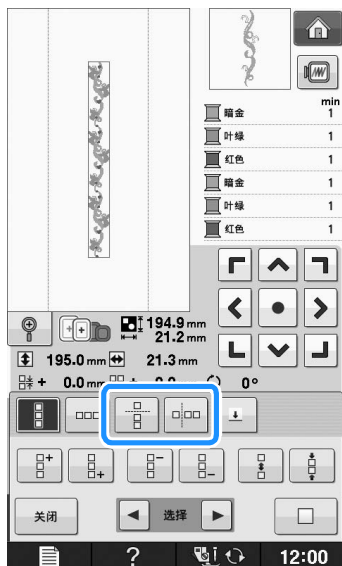

→ 花样方向指示灯将根据所选择方向更改。

### 2 使用 和 选择裁切线。

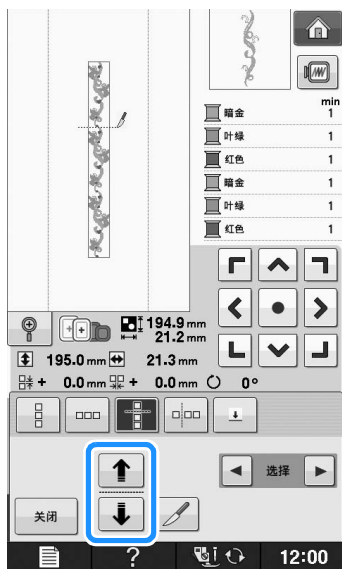

→ 裁切线将移动。

### 3 按 。

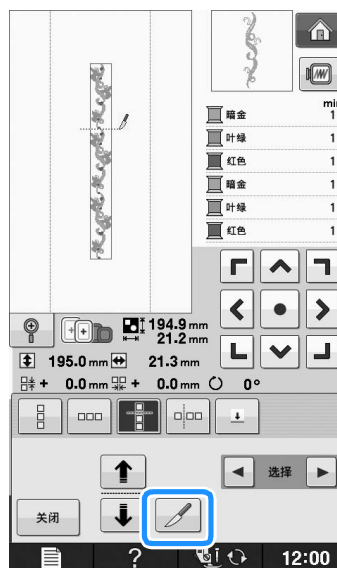

→ 重复花样将被分隔为单独的元素。

### 4 按 。

### 5 使用 和 选择要重复的元素。

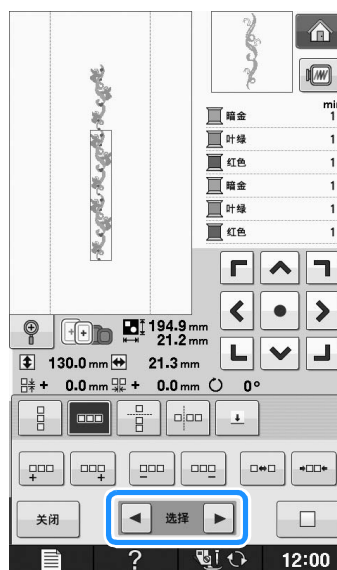

### 6 重复所选元素。

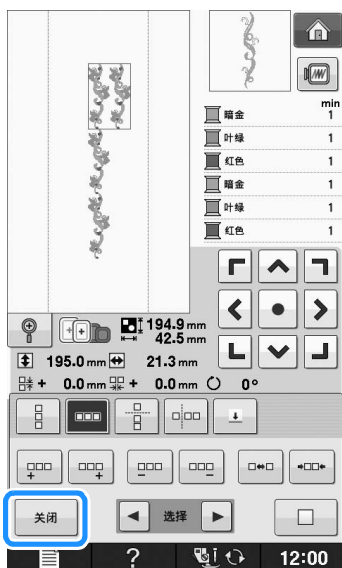
7 按 **关闭** 完成重复。**注释**

- 一旦将重复的花样裁切为单独的元素，则无法恢复到原始的重复花样。
- 每个元素都可在编辑画面中单独编辑。请参见在第 E-82 页上的“选择组合绣花花样”。

## 对重复花样进行颜色分类

按 **绣花** 自动更改组合边框绣花花样的颜色绣制顺序，以便持续绣制相同的颜色。这样无需重复更改面线或手动更改绣制顺序即可继续绣制。

**备注**

- 在包含两个或以上边框花样的组合针迹花样或与边框花样组合的其他花样中，只更改边框花样的绣制顺序。
- 当重复使用边框花样的两个或多个花样的组合时，绣制顺序会更改，以便在每个花样中连续绣制相同的颜色。

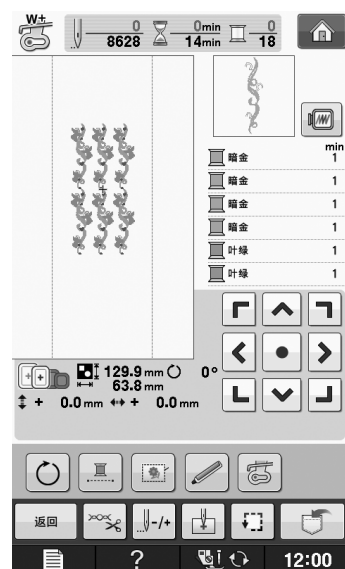
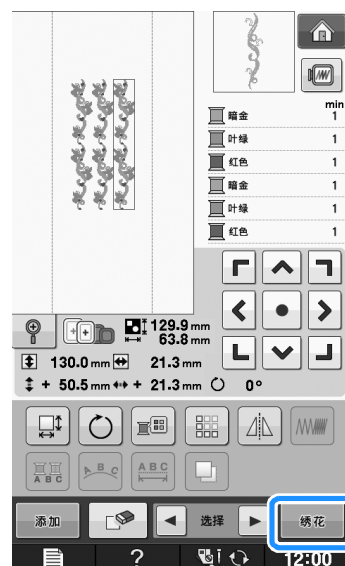

## 指定线标记

绣制一系列花样时，绣制线标记可将它们轻松对齐。完成花样绣制后，将使用最后的线绣制箭头形的线标记。绣制一系列花样时，请使用该箭头点定之后要绣制的花样。

**备注**

- 重复绣制单个花样时，线标记只会在花样四周绣制。

1 按 。



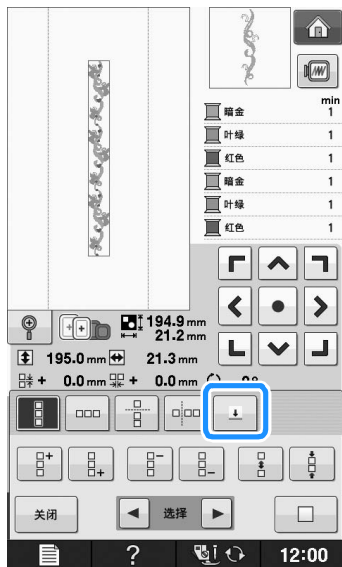

2 按 。

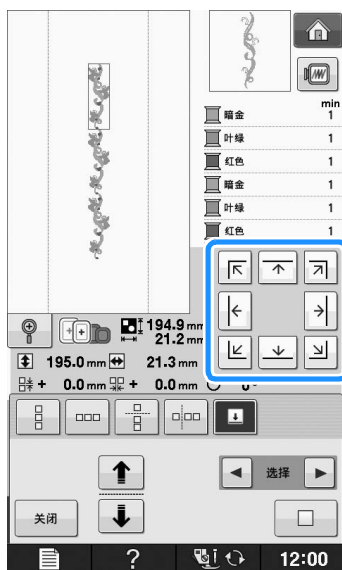

3 按  选择要绣制的线标记。



 **备注**

- 有两个或多个元素时，使用  和  或  和  选择想要指定线标记的花样。

4 按 。

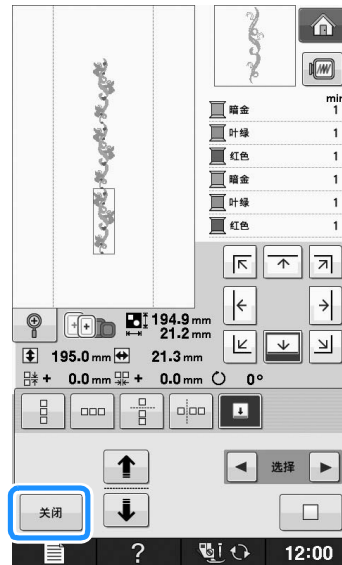

## 重复绣制花样

创建重复花样后，重新箍好绣花框并继续绣制下一个花样。

 **备注**

- 使用选购的边框可以不将绣花框从机器拆下就轻松地重新箍好布料。

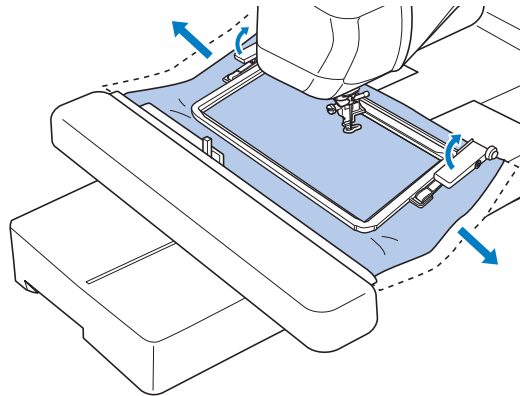

## 1 创建重复花样，使线标记位于花样结尾处的中心。

\* 请参见在第 E-75 页上的“指定线标记”。

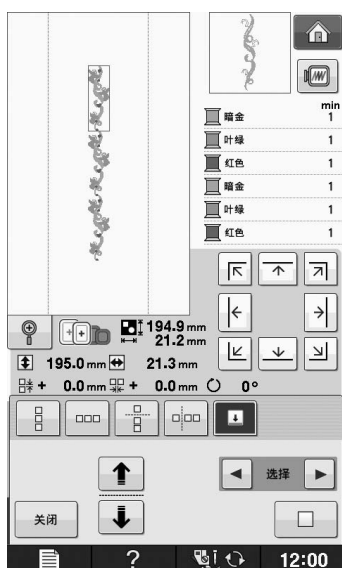

## 2 按 **关闭**，然后按 **绣花**。

## 3 按“开始/停止”按钮开始绣花。

→ 绣花完成时，用最后的线色绣制线标记。



## 4 卸下绣花框。

## 5 将布料重新箍在绣花框中。



### 注释

- 调整布料的位置，使下一个花样的绣制区域在绣花定位片的绣花区域内。

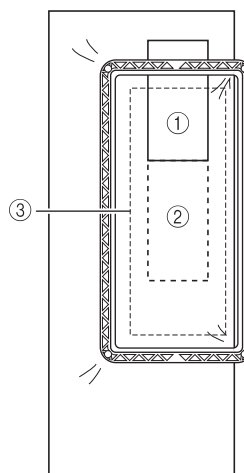

- 先绣制的花样
- 接下来绣制的花样位置
- 绣花定位片的绣花区域

## 6 将绣花框安装到机器上，然后触摸 。

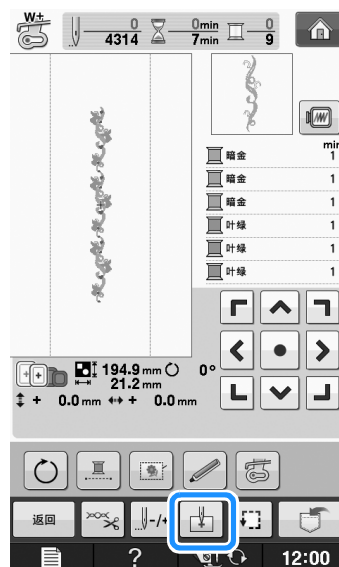

7 触摸  将开始点设在花样的上部中心。

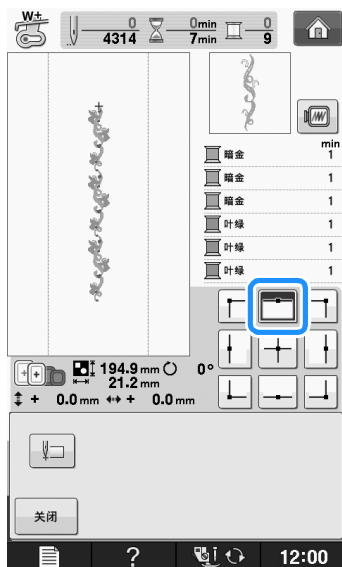

8 触摸 。

9 按定位键移动绣花框，直到开始点与布料上的线标记对齐。

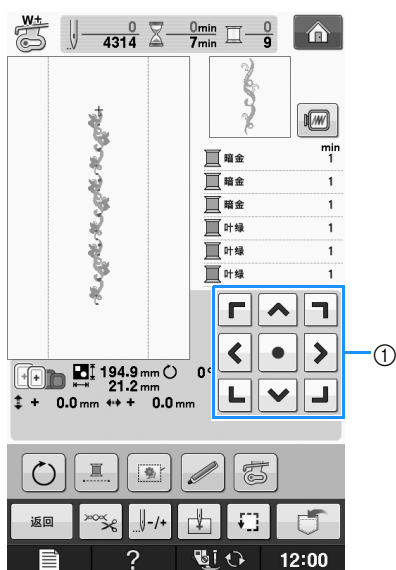

① 定位键

\* 按  确认绣花位置。

10 删除线标记。

11 按“开始 / 停止”按钮开始绣花。

## 复制花样

1 按 。

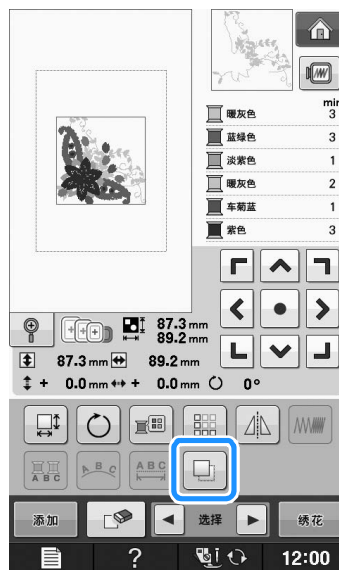

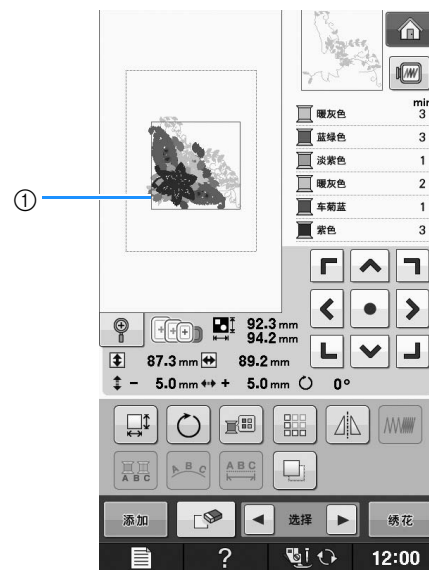

→ 副本放置于原始的花样上。



① 被复制的花样

 **注释**

- 如果画面上显示了多种花样，只有使用  和  选择的花样被复制。
- 单独移动和编辑每个花样副本。

## 编辑后

1 按 **绣花**。

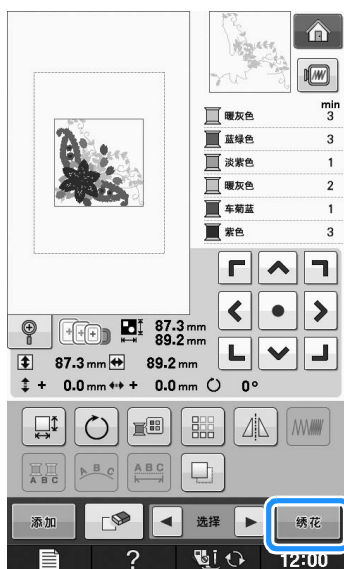

- \* 若要将该花样与其它花样组合，选择 **添加**（请参见第 E-80 页）。
- \* 有关绣制花样的详细信息，请参见第 E-21 页。

 **备注**

- 如果要在按 **绣花** 后恢复到编辑画面，按 **返回**。

# 组合花样

## 编辑组合花样

示例：将字母字符与绣花花样组合并编辑



1 按  选择绣花花样。



2 选择 。

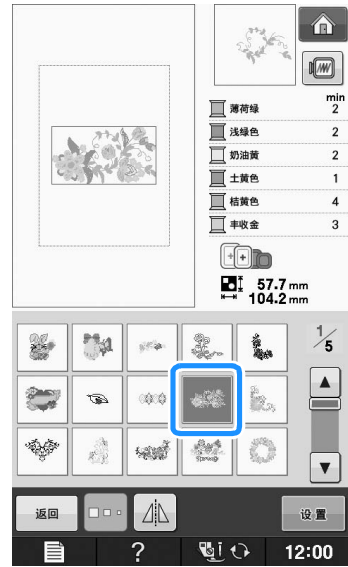

3 按  设置。

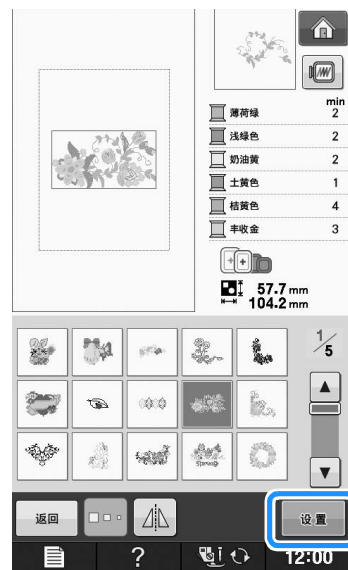

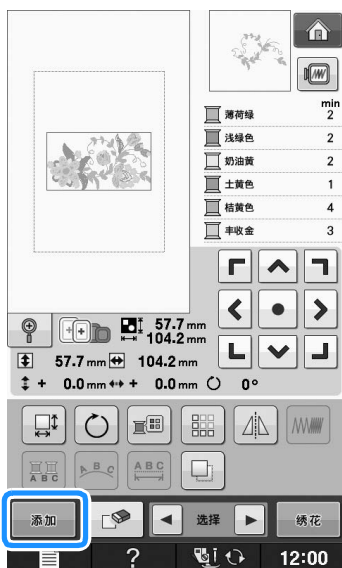

4 按 **添加**。5 按 **AA** 可输入字母字符。

\* 按 **返回** 返回到上一画面。

6 选择 **ABC** 并输入 “Flower”。

\* 选择 **F** 后，按 **abc** 可更改字符大小写，然后输入其余字符。

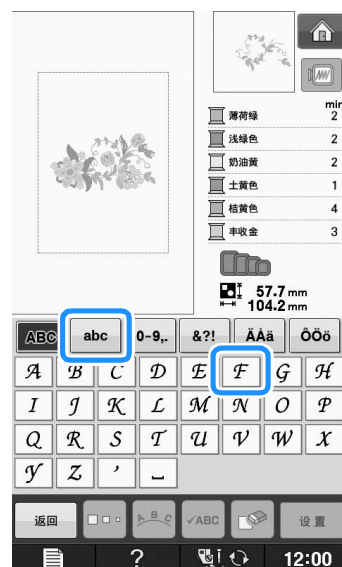

→ 您输入的字符将显示在画面的中心。

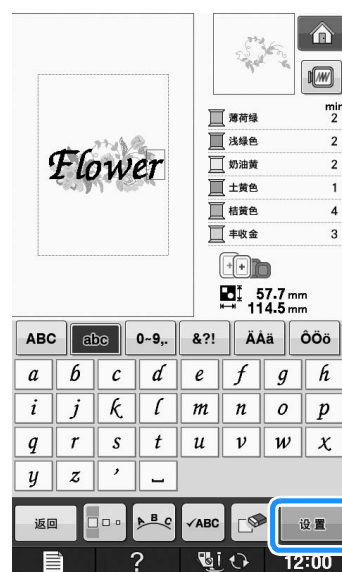
7 按 **设置**。8 使用 **← · →** 移动字符。

\* 使用 USB 鼠标、用手指或触摸笔拖动字符移动。

9 按 **ABC** 可更改字符设计。按 **关闭**。

\* 有关更改设计的详细信息，请参见第 E-64 页。

10 按  可更改字符颜色。

\* 有关更改颜色的详细信息，请参见第 E-67 页。

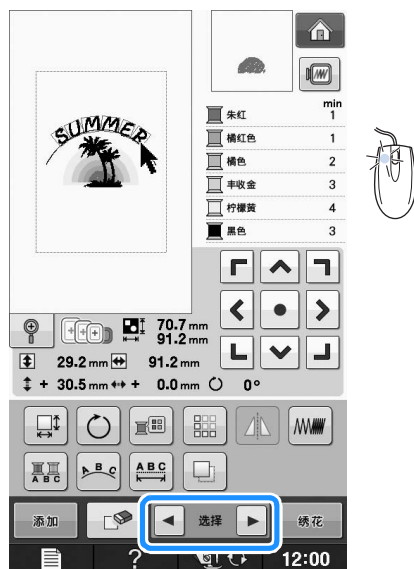
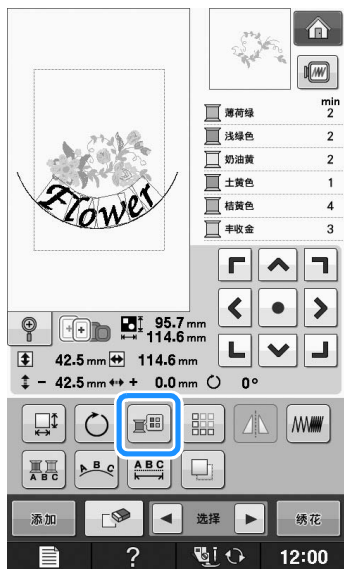

11 所有编辑完成时，按 。

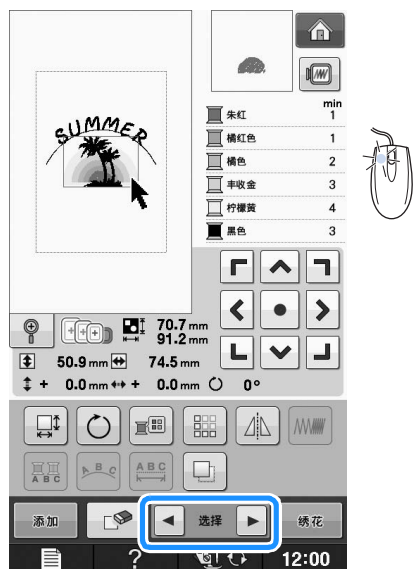
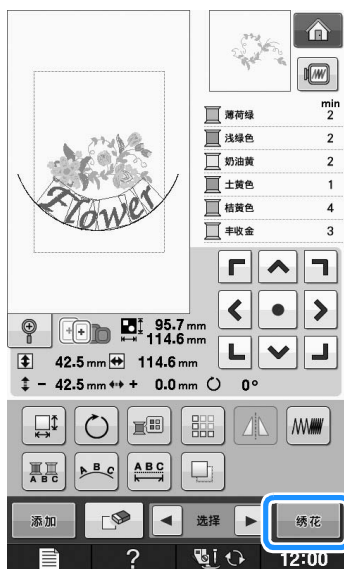

■ 选择组合绣花花样

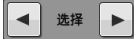
如果组合了多种花样，使用  可选择要编辑的花样。如果连接了 USB 鼠标，单击花样即可选择。将鼠标光标移动到所需花样上，然后单击鼠标左键按钮。另外，直接用手指或触摸笔摸画面便可选择花样。

 备注

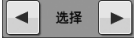
- 使用  可选择重叠且无法通过单击或触屏选择的花样。

## 绣制组合花样

组合花样将以输入的顺序绣制。在本例中，绣花顺序如下所示：

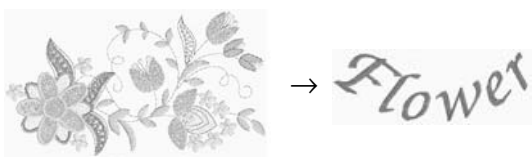

### 注释

- 请遵循在第 E-22 页上的“绣制绣花花样”中的说明。

### 1 按画面右侧的颜色顺序绣制

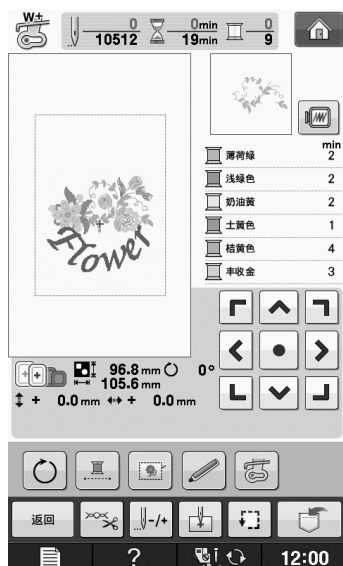

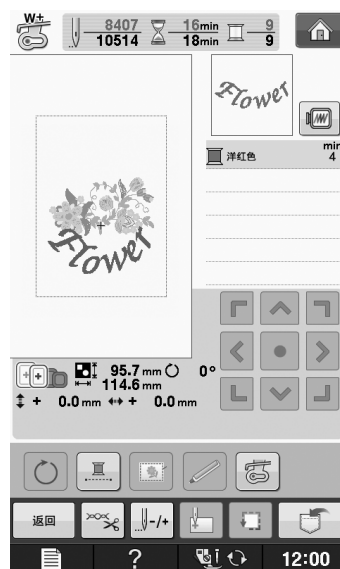

→ 花朵绣制完成后，[+] 指针将移动到花样的“Flower”部分。

### 2 绣制 Flower



## 多种绣花功能

### 不间断绣花（单色 - 使用单色）

所选花样可以用一种颜色绣制而非使用多种颜色。在颜色分层之间机器会稍停顿但不会停止，然后继续直到完成花样。按  使多种颜色分层变为阴影并且选择的花样会以单个颜色进行绣制，不会在绣制时改变线的颜色。再次按  恢复到花样的原始设置。

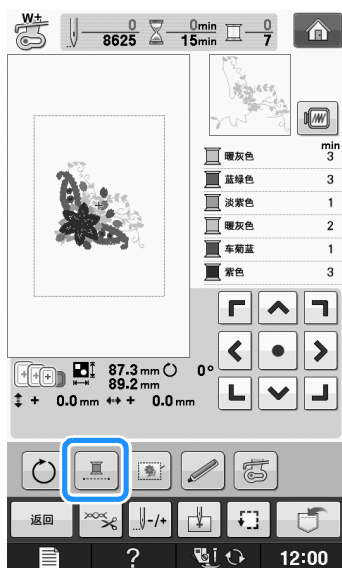

### 疏缝绣花



绣花前，可以沿着花样的轮廓绣制疏缝针迹。此功能可用于绣制无法用熨斗或喷胶粘贴衬纸的布料。将衬纸固定在布料上，可大大减少针迹收缩或花歪斜。



**注释**

- 建议在选择疏缝设置之前完成花样组合和编辑。如果在选择疏缝设置后编辑花样，疏缝和花样可能会歪斜，而且绣花完成后，疏缝针迹可能难以拆除。

1 按 。

2 在“绣花疏缝距离”画面中，使用  和  指定花样与疏缝针迹之间的距离。

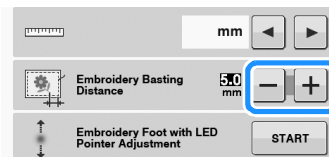

**备注**

- 设置越高，疏缝距离花样越远。
- 即使关闭机器的电源，所选择的设置仍能保留。

3 按  返回到上一画面。

4 按 。

5 按  选择疏缝设置。

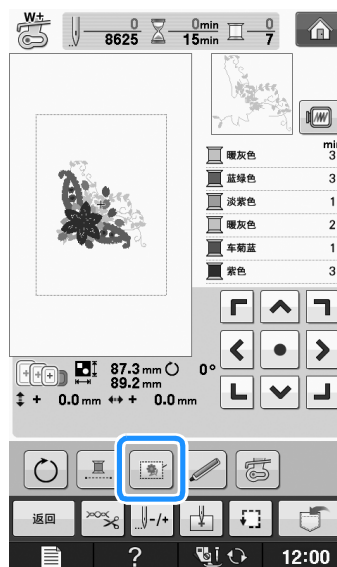

**注释**

- 按  时，将花样移动到中心。选择疏缝设置后，将花样移动到所需位置。

**备注**

- 若要取消设置，按 。

→ 疏缝被添加在绣制顺序的开头。

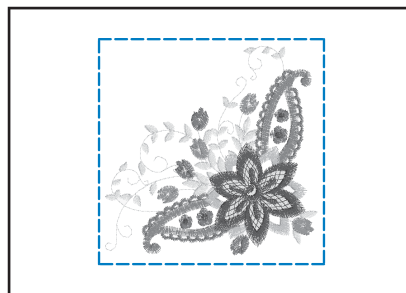
**6 按“开始 / 停止”按钮开始绣花。****7 绣花结束后，拆除疏缝针迹。****E  
2**

绣花编辑

**使用存储功能**

与第 1 章的绣花花样相同，可以在机器存储器、个人电脑或 USB 介质中保存并检索编辑的绣花花样。请参见第 1 章中有关保存和检索绣花花样的相关部分和相同步骤保存和检索编辑的绣花花样。有关存储器功能的详细信息，请参见第 E-44 页。



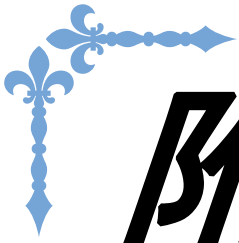

# 附录

本节介绍操作本机的重要信息。请阅读本节了解故障排除技巧和要点以及如何保持本机的最佳工作状态。

本节的页码以“A”开头。

画面显示和机器插图可能会因国家或地区而稍有不同。

**第 1 章 如何运用特殊梭芯工作 ..... A-2**

---

**第 2 章 维护和故障排除 ..... A-14**

---

## 第 1 章

# 如何运用特殊梭芯工作

附带的配件因国家或地区而异。

关于特殊梭芯工作.....	3
特殊梭芯工作的准备.....	3
所需材料.....	3
■ 内旋梭和梭芯盖（选购件）.....	3
■ 底线.....	3
■ 面线.....	4
■ 针.....	4
■ 绣花压脚.....	4
■ 布料.....	4
面线穿线.....	4
准备梭芯线.....	4
■ 当张力应用到梭芯线时.....	6
■ 当张力未应用到梭芯线时.....	6
运用特殊梭芯工作.....	8
选择花样.....	8
开始绣花.....	10
调整线张力.....	12
■ 调整面线张力.....	12
■ 调整梭芯线张力.....	12
故障排除.....	13
■ 意外自动切线和梭芯线夹在机器内部.....	13
■ 更正梭芯工作张力.....	13
■ 梭芯线夹在内旋梭张力弹簧中.....	13



## 关于特殊梭芯工作

可以在梭芯上缠绕中粗线或丝带来绣制具有三维效果的美丽刺绣制品，但是中粗线或丝带无法穿过机器的机针。绣花时将在布料里侧绣制装饰线或丝带，布料的反面朝上。可使用本机附带的梭芯工作花样来创建梭芯工作绣花。

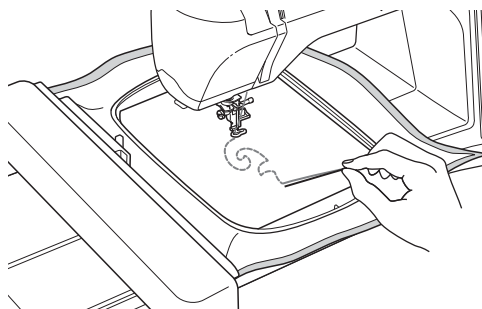

有关梭芯工作花样的信息，请参见“快速操作指南”。

## 特殊梭芯工作的准备

### 所需材料

#### ■ 内旋梭和梭芯盖（选购件）

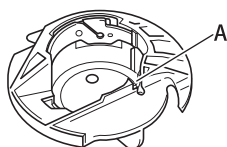

- ① 内旋梭（灰色）  
上面有一个切槽，如字母“A”所示。



- ① 梭芯盖  
梭芯盖背面有两个小的V形凸起，如字母“B”所示。  
凸起物有助于固定梭芯的位置，使其不会在粗线穿过时被抬起。

#### ■ 底线

我们建议使用以下类型的线进行梭芯工作。



5号或更细的手工绣花线或装饰线



弹性编织丝带  
(建议使用约2毫米(约5/64英寸)宽度的。)

\* 使用宽丝带或粗线时，我们建议分别应用和不应用内旋梭张力对绣花进行测试，以了解哪种方式会获得最佳效果。如果使用3.5毫米(约1/8英寸)的宽带，我们建议不应用内旋梭张力。有关详细说明，请参见第A-6页。



#### 注释

- 请勿使用比5号手工绣花线更粗的线。
- 某些线可能不适用于梭芯工作。绣制前，请务必对花样进行试绣。

## ■ 面线

绣花线（涤纶线）或单丝（透明尼龙）线。  
如果不希望面线显示出来，我们建议使用与底线相同颜色的透明尼龙单丝或涤纶细线（50 或以上）。

## ■ 针

使用适合所用面线和布料的针。请参见在第 B-46 页上的“绣花步骤”。

## ■ 绣花压脚

绣花压脚“W”或带 LED 指针的绣花压脚“W+”  
\* 附带的配件因国家或地区而异。

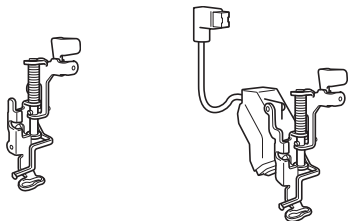

## ■ 布料

确保在零散布料上试绣花样，并使用与您绣品中相同的线和布料。



### 注释

- 效果可能会受所用布料类型的影响。绣制前，请使用与实际绣制时相同的碎布料进行试绣。

## 面线穿线

- 1 安装适合所用面线和布料的针。**  
有关安装针的详细信息，请参见在第 B-45 页上的“更换针”。
- 2 安装绣花压脚。**
- 3 将面线穿过机器。**  
有关为机器穿线的详细信息，请参见在第 B-38 页上的“面线穿线”。

## 准备梭芯线

为了创建梭芯工作，必须替换为适用于梭芯工作的内旋梭。

创建梭芯工作前，清洁内旋梭和梭床。

- 1 抬起针和压脚，然后关闭机器。**
- 2 取下绣花单元。**
- 3 抓住针板盖两侧，向自身方向滑动将其取下。**

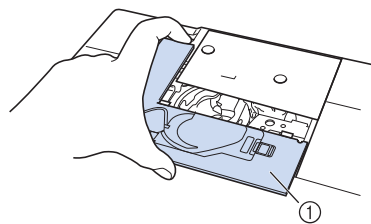

① 针板盖

- 4 卸下内旋梭。**

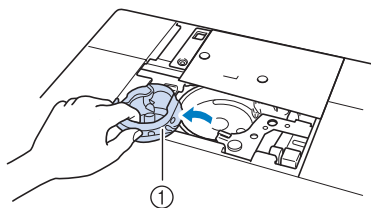

① 内旋梭

- 5 用机器附带的清洁刷或真空清洁器清除梭床及其周围区域的任何飞绒和灰尘。**

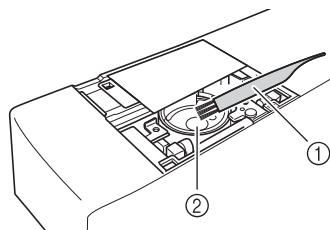

① 清洁刷  
② 旋梭

6 用不带飞绒的棉布擦拭内旋梭（灰色）对其进行清洁。

7 将内旋梭插入，使内旋梭上的 ▲ 标记与机器上 ● 标记对齐。

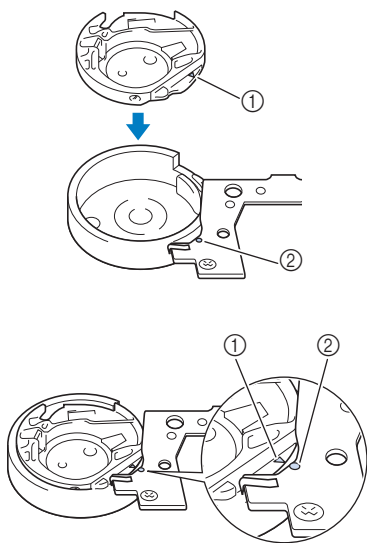

\* 将 ▲ 与 ● 标记对齐。

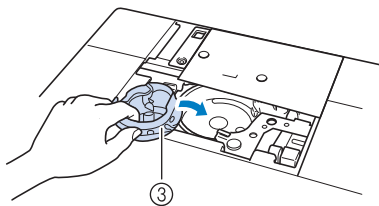

- ① 内旋梭上的 ▲ 标记
- ② 机器上的 ● 标记
- ③ 内旋梭



#### 注释

- 内旋梭（灰色）不得用于特殊梭芯工作以外的其它任何情况。运用特殊梭芯工作后，请再次参见在第 A-4 页上的“准备梭芯线”中的步骤了解如何取下和清洁内旋梭（灰色），然后重新安装标准内旋梭。

## ▲ 注意

- 确保在运用特殊梭芯工作时使用内旋梭（灰色）。使用其它内旋梭可能会导致缠线或损坏本机器。
- 请确认已正确安装内旋梭。如果未正确安装内旋梭，可能会导致缠线或机器损坏。

8 手动将装饰线绕到梭芯上。将线绕到梭芯上使其以下列方式填充后（约 80%），剪断线。



有关在梭芯上绕线进行绣花的注意事项，请参见在第 A-8 页上的“选择花样”的步骤 2。

## ▲ 注意

- 确保使用本机附带的梭芯或本机专用的梭芯。使用其它任何梭芯可能会造成损坏或人身伤害。

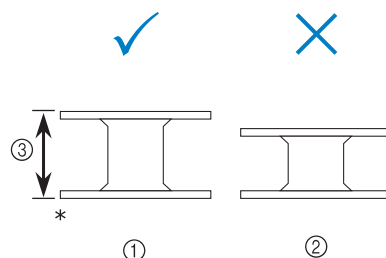

\* 实际尺寸

① 本型号

② 其它型号

③ 11.5 毫米（约 7/16 英寸）



#### 注释

- 缓慢均匀地将线绕到梭芯上。
- 为获得最佳效果，在梭芯上绕线时应尽量紧密不缠结。

9 使用剪刀在尽量靠近梭芯的位置小心地修剪线头。

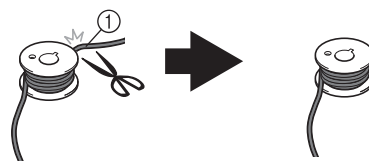

① 绕线的开头

## ▲ 注意

- 如果线超出了梭芯上部过多，可能会导致缠线或断针。

### 10 安装绕有线的梭芯。

是否对梭芯线应用张力取决于所用线的类型。

#### ■ 当张力应用到梭芯线时

将梭芯插入内旋梭，使线向左侧展开。  
然后将线正确地张力弹簧中穿出，如下所示。

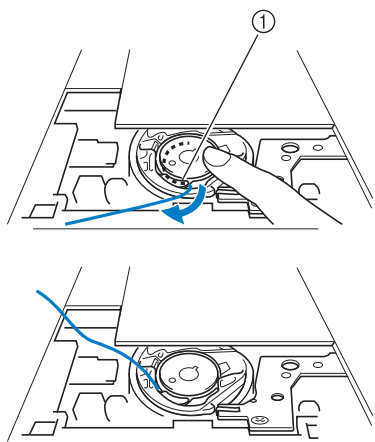

① 张力弹簧

### ⚠ 注意

- 在梭芯上绕线时，确保线未受磨损。使用磨损的线进行绣花可能导致线夹在内旋梭的张力弹簧板中、线完全缠结或机器损坏。
- 请勿将梭芯线穿过针板盖中的凹槽，否则将无法正确穿入底线。

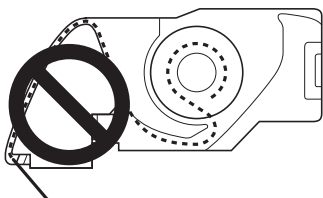

#### ■ 当张力未应用到梭芯线时

如果试绣花样中的梭芯线太紧且调节内旋梭张力无效，请不要将线穿过张力弹簧。

用左手握住梭芯，使线向右侧展开，然后用右手握住线的末端。

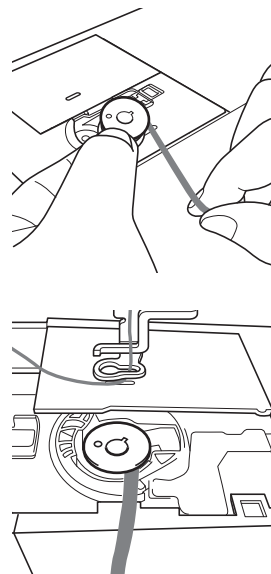

11 拉出约 8 厘米（约 3 英寸）的梭芯线。

12 向自身方向（逆时针）旋转手轮的同时轻轻握住面线的末端，直到手轮上的标记与机器的上部中心对齐。

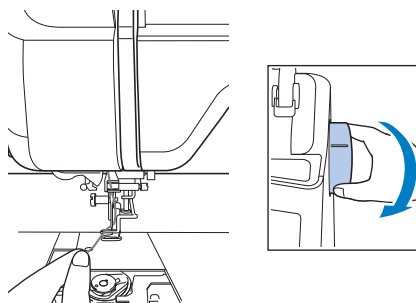

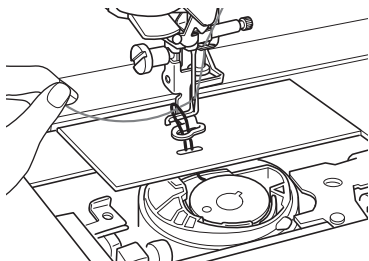
**13** 轻轻地拉动面线将梭芯线带到针板上方。

→ 梭芯线圈将通过针板上的孔穿出。

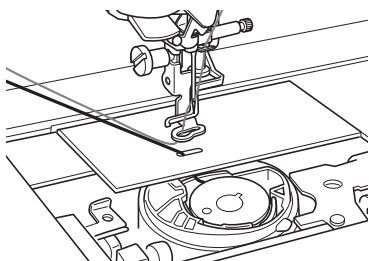
**14** 将镊子插入梭芯线圈，向针板上方拉出梭芯线。**15** 将面线和梭芯线对齐，然后拉出约 10 厘米（约 4 英寸）左右，并将其通过压脚下面拉向机器后部。**16** 安装针板盖和带凸起的梭芯盖。

有关安装针板盖的详细信息，请参见在第 A-15 页上的“清洁旋梭”。

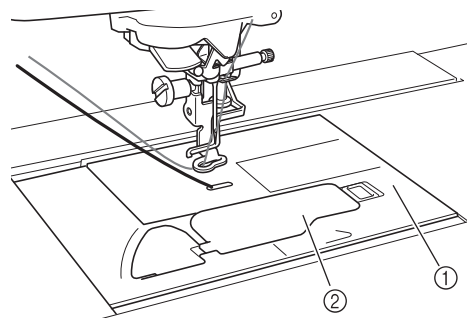

- ① 梭芯盖
- ② 带凸起的梭芯盖

**注意**

- 运用特殊梭芯工作时，使用带凸起的梭芯盖，否则可能会缠线或断针。

**注释**

- 安装针板盖时，请勿使其压迫线。

**17** 安装绣花单元。**注释**

- 安装绣花单元时，请勿使其压迫线。
- 当更换了新梭芯线时，确保重复**1**之后的步骤，否则将无法正确执行底线穿线。

→ 这样便完成了面线和底线穿线。

# 运用特殊梭芯工作

## 选择花样



### 注释

- 如在第 A-3 页上的“特殊梭芯工作的准备”中所述，准备机器进行梭芯工作。

**1** 将绣花压脚安装到绣花单元。

**2** 安装缠有梭芯线的梭芯，缠绕的线量应足够绣制花样。



### 注释

- 有关每个花样所需的梭芯线长度，请参见本机附带的“快速操作指南”。确保使用缠有充足梭芯线的梭芯。如果缝纫时梭芯线用尽将无法完成绣花。
- 取决于线的粗细，可能无法在梭芯上缠绕所需长度的线。此时，请尝试再次为梭芯绕线，或者使用较细的线。

**3** 拉起梭芯线使其穿过针板。

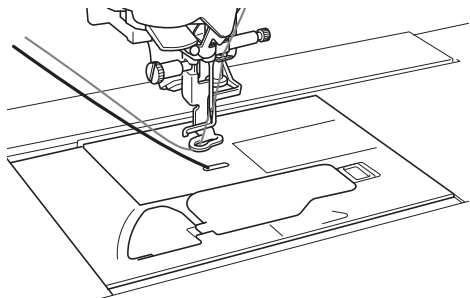

**4** 开机。

**5** 按 **OK**。

→ 绣花导轨将移动到初始位置。

**6** 若要选择特殊梭芯工作绣花花样，按



(绣花)。



### 注释

- 梭芯工作绣花花样“B”无法用于“绣花编辑”画面 (  )。

**7** 按 ，然后选择一个特殊梭芯工作绣花花样。

梭芯工作绣花花样在按键的左下角带字母“B”显示。

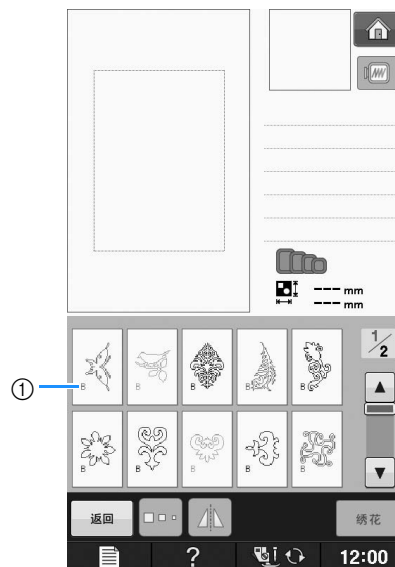

① “B”标记

- 无论选择了哪种设置都将关闭自动切线功能。
- 选择梭芯工作绣花花样后，绣花缝纫速度只能从 100 spm 到最大 350 spm 之间进行调整。



### 注释

- 梭芯工作花样指定了针迹的开端和结尾。它们不能用于正常绣花。
- 梭芯工作绣花的建议默认设置为 100 spm。

## 注意

- 缝纫梭芯工作时，确保选择特殊梭芯工作绣花花样。如果选择了其它任何类型的花样，机器可能会损坏。

## 注释

- 选择梭芯工作绣花花样后，梭芯工作绣花缝纫的速度会默认为 100 spm。设置画面仅允许将缝纫速度从 100 spm 到最大 350 spm 之间进行调整。

## 备注

- 选择了特殊梭芯工作绣花花样后，将关闭自动切线功能。之后，如果选择了梭芯工作以外的花样，自动切线功能将恢复到选择梭芯工作绣花花样之前所选设置。

## 8 按 。

→ 显示缝纫画面。

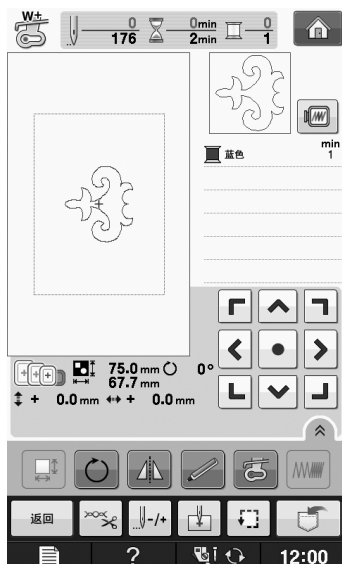

## 注释

- 由于梭芯工作是从布料反面缝纫的，画面中所显示花样会显示为最终缝制花样的镜像。如有必要，翻转图像进行预览。此外，使用绣花画面所示线色进缝纫时，选择与画面梭芯线相同的线。

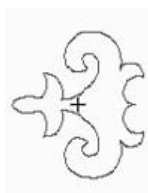

① 画面中的图像



② 缝制花样  
(布料的正面)

## 备注

- 对于特殊梭芯工作绣花花样，无法更改尺寸和线密度。此外，无法打开自动切线功能。

## 9 按 ，然后调整面线张力。

有关调整面线张力的详细信息，请参见在第 E-30 页上的“调整面线张力”。

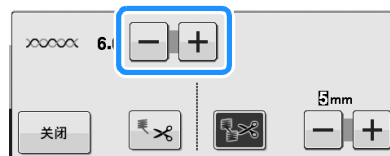

## 备注

- 我们建议将面线张力设置为 6 到 8 之间。

## 开始绣花

- 1 箍住布料，使布料的正面朝下，衬纸朝上。使用与花样尺寸匹配的绣花框，然后将绣花框安装到机器上。这些花样从布料的反面绣制，因此从技术上您绣花的方向与正常绣花的方向相反。

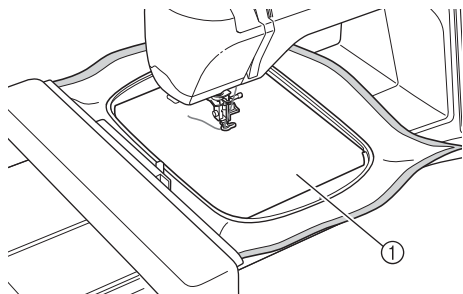

① 布料的反面

### ⚠ 注意

- 绣花时，请务必使用衬纸。否则针可能会断裂，导致受伤。不使用衬纸可能会导致质量差的绣花作品。

- 2 按 **关闭**。

- 3 按 **解锁**。

→ 画面将更改，所有键和操作按钮将锁定。

- 4 使用压脚拨杆以抬起压脚。

- 5 若要将梭芯线带到布料上方，在拿起面线的同时逆时针旋转手轮。

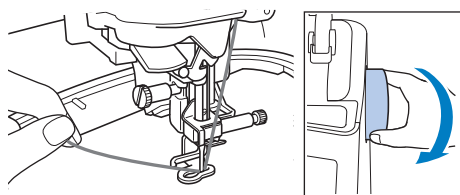

- 6 如下所示，拉动面线在布料上方拉出梭芯线。

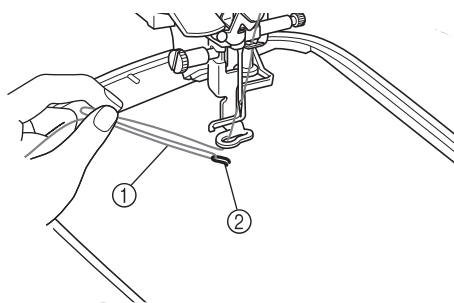

① 面线  
② 梭芯线

### 📖 备注

- 如果无法拔出梭芯线，使用锥子钻出小孔将梭芯线拉到表面。

- 7 按 **解锁** 解锁所有键和按钮。

- 8 放低压脚。

- 9 按 **←/+** 移动到针迹的开头，然后按 **↓+1**。

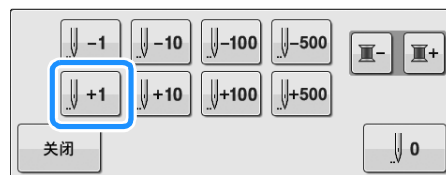

→ 绣花框移动到针迹的开始位置。

- 10 同时握住面线和梭芯线，缝制花样的一部分。

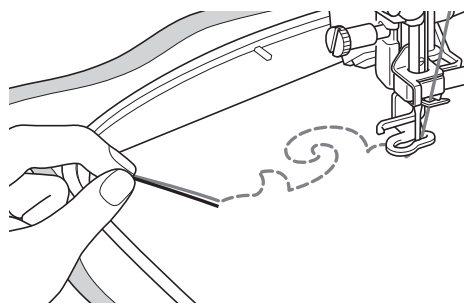



- 11 停止机器，然后将面线和梭芯线系到一起并固定两条线。

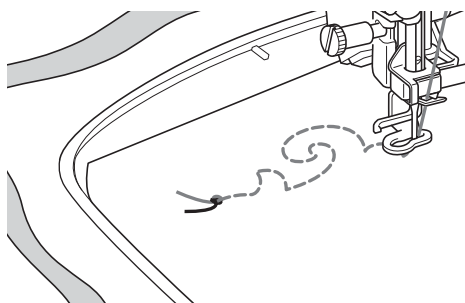

- 12 重新开始缝制，完成花样。

- 13 抬起针和压脚，卸下绣花框，然后剪断面线和梭芯线。

剪断线时，确保留下的线的长度足够正确地进行固定。

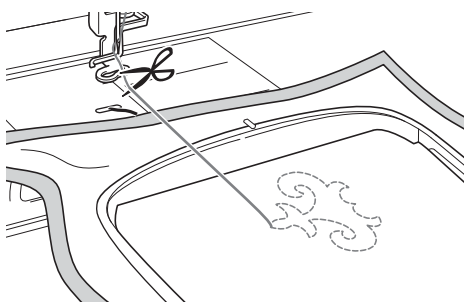

- 14 使用丝带绣花针等手工缝纫针将梭芯线拉到布料上方（反面），然后将面线和梭芯线系在一起。

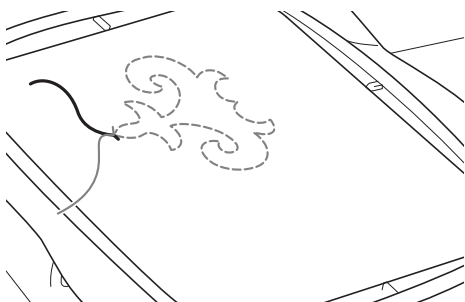

#### 备注

- 如果花样起始点和结束点之间存在间隙，留下足够长的线、剪断线，然后从机器上取下布料。使用丝带绣花针手工缝制针迹来连接起始点和结束点。

- 15 从绣花框取下布料，然后检查完成的绣花。

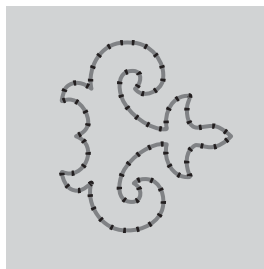

① 布料的正面

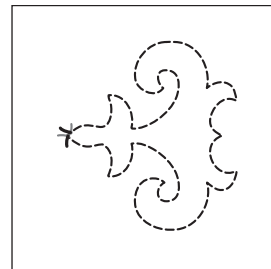

② 布料的反面

- 16 如果未获得所需效果，调整梭芯线和面线的张力，然后重新缝制花样。

有关详细信息，请参见在第 A-12 页上的“调整线张力”。

#### 备注

- 在缝制每个梭芯工作绣花花样后检查梭芯，确保有足够的梭芯线缝制下一个花样。
- 选择梭芯工作花样时，绣花速度值会设置为“100 spm”。请参见在第 E-33 页上的“调整绣花速度”更改绣花速度。

## 调整线张力

试绣花样后查看结果，如有必要调整线张力。调整张力后，确保再次试绣花样以查看结果。

### ■ 调整面线张力

我们建议在创建梭芯工作时将面线张力设置为 6 到 8 之间。

请参见在第 E-30 页上的“调整面线张力”。

### ■ 调整梭芯线张力

如果调整面线张力后无法获得所需针迹，请调整梭芯线的张力。旋转内旋梭（灰色）上的槽头（-）螺丝可为梭芯工作调整梭芯线的张力。

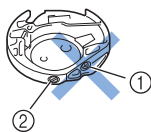

- ① 请勿旋转十字螺丝（+）。
- ② 使用小螺丝刀调整。

若要增加梭芯线的张力，将槽头（-）螺丝顺时针旋转 30° 到 45°。

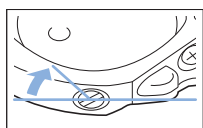

若要减少梭芯线的张力，将槽头（-）螺丝逆时针旋转 30° 到 45°。

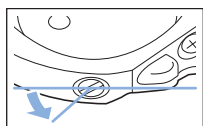

#### ☀ 注释

- 旋转内旋梭（灰色）上的螺丝可能会上推弹簧板，如下所示。如果发生此情况，用螺丝刀轻轻地按下弹簧板，使其低于内旋梭（灰色）的顶面，然后将内旋梭插入机器。

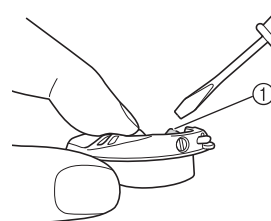

① 弹簧板

### ⚠ 注意

- 请勿调整内旋梭（灰色）上十字（+）螺丝的位置，否则可能会造成内旋梭损坏，导致其无法使用。
- 如果槽头螺丝（-）难以旋转，请不要用力。旋转螺丝过度或在任意（旋转）方向用力可能会造成内旋梭损坏。如果发生损坏，内旋梭可能无法保持正确的张力。

#### ☀ 注释

- 如果梭芯线张力过紧，在内旋梭中安装梭芯时线可能无法穿过张力弹簧。（请参见在第 A-6 页上的“当张力未应用到梭芯线时”。）

## 故障排除

以下是一些小问题的解决方案。若问题仍然存在，请与 Brother 授权的销售代理商或技术服务中心联系。

### ■ 意外自动切线和梭芯线夹在机器内部

- 1 卸下绣花框。
- 2 剪断针板上布料周围的线，然后取出布料。
- 3 取下梭芯，然后朝机器左侧将其拉出。

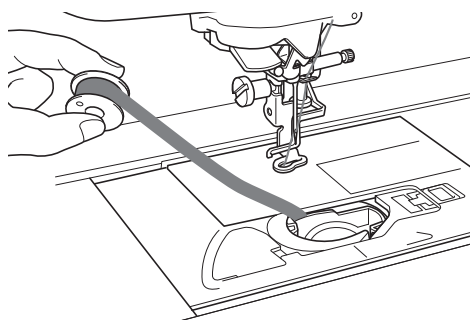

- 4 放低绣花压脚。
- 5 向压脚左侧拉出线，在梭芯线上应用轻微张力。重新按“切线刀”按钮。

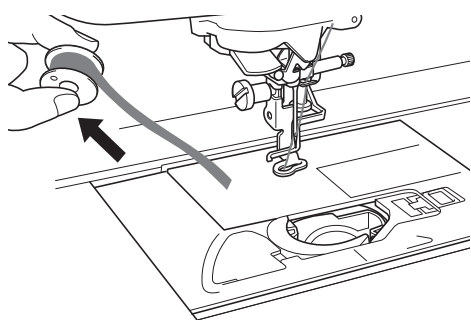

### ⚠ 注意

- 请勿用过大的力拉扯线，否则机器会损坏。

### ■ 更正梭芯工作张力

- \* 如果面线出现在布料的梭芯侧，则增加上部张力（请参见在第 A-12 页上的“调整线张力”）。
- \* 如果面线仍然出现在布料的梭芯侧，则减少梭芯线的张力或疏导梭芯张力。（请参见在第 A-12 页上的“调整线张力”。）
- \* 某些梭芯线过于粗糙无法穿过布料的反面。此时，确保面线与梭芯线的颜色相匹配。

示例：梭芯工作绣花花样

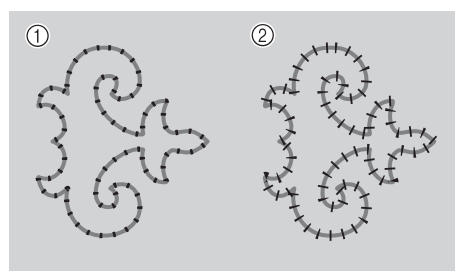

- ① 正确的张力
- ② 面线张力太松，或者梭芯线张力过紧。

### ■ 梭芯线夹在内旋梭张力弹簧中

在梭芯线未应用张力时绣花。（请参见在第 A-6 页上的“当张力未应用到梭芯线时”。）

## 第 2 章

# 维护和故障排除

<b>维护和维修保养</b> .....	15
加机油时的限制 .....	15
存放机器的注意事项 .....	15
清洁 LCD 屏幕 .....	15
清洁机器外壳 .....	15
清洁旋梭 .....	15
清洁内旋梭区域中的切线刀 .....	17
有关维修保养信息 .....	17
<b>调整画面</b> .....	18
调整画面显示的亮度 .....	18
触摸面板出现故障 .....	18
<b>故障排除</b> .....	19
<b>错误信息</b> .....	22
<b>规格</b> .....	25
<b>升级机器软件</b> .....	26
使用 USB 介质的升级步骤 .....	26
使用计算机的升级步骤 .....	27
<b>索引</b> .....	28

# 维护和维修保养

## ⚠ 注意

- 清洁机器前务必拔下插头。否则可能会导致电击或受伤。

### 加机油时的限制

为防止损坏本机，用户不得为本机加机油。本机在制造时已加入适量的机油以确保其正常操作，因此无需定期加机油。

如果出现问题（如转动手轮困难或者出现异常噪音），请立即停止使用机器，并与授权的经销商或最近的授权维修服务中心联系。

### 存放机器的注意事项

请勿在以下任何位置存放机器，否则会导致机器损坏，如冷凝导致的生锈等。

- \* 温度极高的位置
- \* 温度极低的位置
- \* 温度剧烈变化的位置
- \* 高湿度或有蒸汽的位置
- \* 邻近火焰、加热器或空调的位置
- \* 室外或阳光直射的位置
- \* 有灰尘或油污的环境



#### 注释

- 为延长本机的使用寿命，请定期开机并使用本机。存放本机的时间过长而不使用会降低其性能。

### 清洁 LCD 屏幕

如果屏幕变脏，请用柔软的干布轻轻擦拭。请勿使用有机溶剂或洗涤剂。



#### 注释

- 请勿用湿布擦拭 LCD 屏幕。



#### 备注

- LCD 屏幕上偶尔会凝结水滴或出现雾气；但这不代表出现故障。这些现象稍后将消失。

### 清洁机器外壳

如果机器表面变脏，用布轻轻蘸湿中性溶剂，用力拧净，然后擦拭机器表面。然后用干布再次擦拭。

### 清洁旋梭

如果在旋梭或内旋梭中有灰尘或杂质颗粒，机器运转不会很好，并且梭芯线检测功能可能无法运行。请保持机器清洁以获得最佳效果。

- 1 按“针位置”按钮可以将针抬起。
- 2 关闭主电源。
- 3 移除机针、绣花压脚（请参见第 B-42 页到 B-45）。
- 4 如果绣花单元已安装将其取下。
- 5 抓住针板盖两侧，向自身方向滑动。

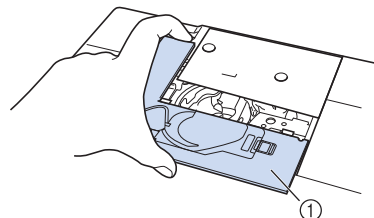

- ① 针板盖  
→ 卸下针板盖。

- 6 抓住内旋梭，然后将其拉出。

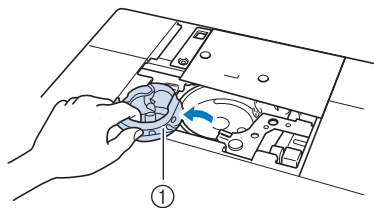

- ① 内旋梭

**7** 用清洁刷或真空清洁器清除旋梭、梭芯线传感器及其周围区域的任何飞绒和灰尘。

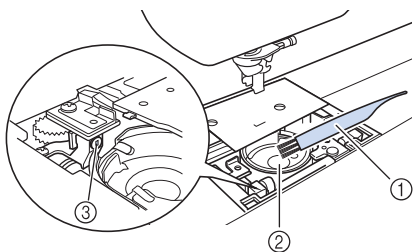

- ① 清洁刷
- ② 旋梭
- ③ 梭芯线传感器

**注释**

- 请勿向内旋梭加油。
- 如果梭芯线传感器上积有飞绒或灰尘，传感器可能无法正常工作。

**8** 将内旋梭插入，使内旋梭上的 ▲ 标记与机器上 ● 标记对齐。

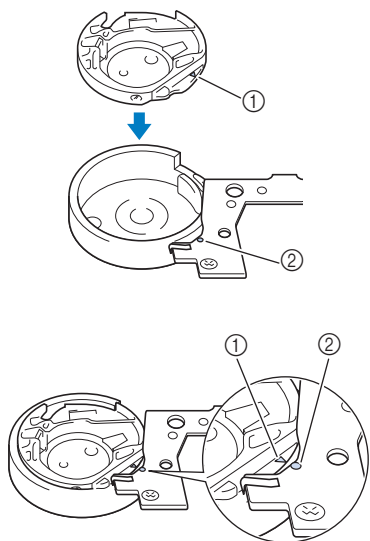

\* 将 ▲ 与 ● 标记对齐。

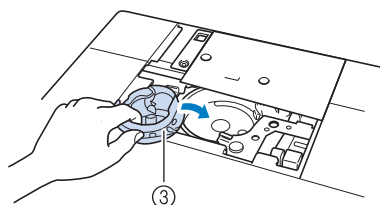

- ① 内旋梭上的 ▲ 标记
- ② 机器上的 ● 标记
- ③ 内旋梭

\* 请务必在安装内旋梭前将所示的点对齐。

**注意**

- 切勿使用被划伤的内旋梭，否则可能会导致面线缠结、针断裂或影响缝纫性能。若要购买新内旋梭（零件号：XC8167-551（螺丝上无颜色标记），XE8298-001（灰色，用于梭芯工作）），请与经销商或最近的授权经销商联系。
- 请确保内旋梭安装正确，否则针可能会断裂。

**9** 将针板盖上的凸起插入到针板内，然后将盖子滑回。

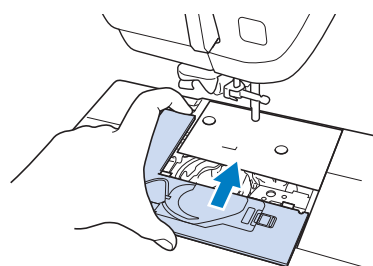

**注释**

- 如果针板已取下，必须在安装内旋梭前重新安装针板并拧紧螺丝。

## 清洁内旋梭区域中的切线刀

应清洁针板下方的切线刀。如果切线刀上累积了灰尘或飞绒，在按下“切线刀”按钮或使用自动切线功能时很难切断线。在切线吃力时清洁切线刀。

- 1 按照在第 A-15 页上的“清洁旋梭”中的步骤 1 到 5 取下针板盖。
- 2 使用机器附带的螺丝刀松开螺丝，取下针板。

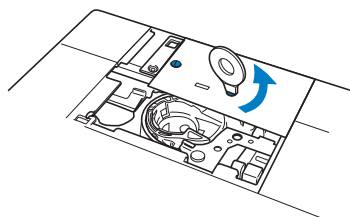

- 3 用清洁刷或真空清洁器清除内旋梭区域中切线刀上的任何飞绒和灰尘。

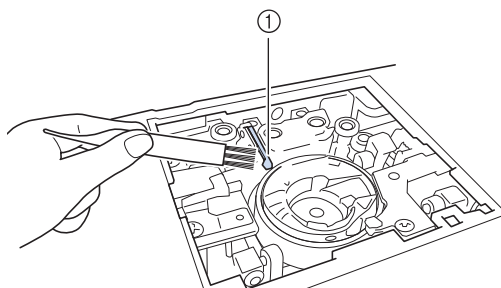

① 切线刀

### ⚠ 注意

- 请勿触碰切线刀，否则可能造成伤害。

- 4 使用机器附带的螺丝刀拧紧螺丝，安装针板。

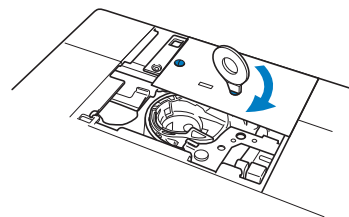

- 5 将针板盖上的凸起插入到针板内，然后将盖子滑回。

## 有关维修保养信息





出现此信息后，建议将机器送到授权经销商或最近的授权技术服务中心处进行定期的维修保养检查。尽管在按下屏幕上 **OK** 键后此信息会消失，机器仍能继续使用，但此信息仍会再显示几次，直到执行适当的维修保养。请在出现此信息后，花时间安排本机的维修保养。这些措施将有助于确保将来能持续不断地操作机器。

## 调整画面

### 调整画面显示的亮度

如果某些情况下画面不够亮，可以调整画面显示的亮度。

- 1 按 。  
→ 出现设置画面。
- 2 显示设置画面的第 3 页。
- 3 按  或  调整画面显示的亮度。



\* 如果设置画面上的数字减小，画面将变暗。相反，如果数字增大，则画面会变得更亮。

### 触摸面板出现故障

如果按键时画面响应的不正确（机器不执行操作或执行了不同操作），请按照以下步骤进行正确的调整。

- 1 将手指继续放在画面上，关闭主开关，然后再打开。

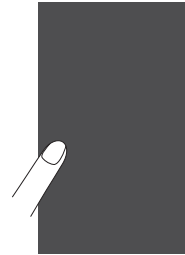

→ 显示触摸面板调整画面。

- 2 用附带的触摸笔轻触从 1 到 5 数字的每个 + 中心。

#### 注释

- 只能使用附带的触摸笔触摸屏幕。请不要使用机械铅笔、别针或者其他锋利的物体。请勿在屏幕上用力按压。否则可能会导致损伤。

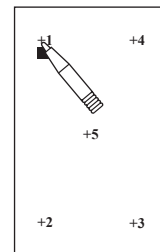

- 3 关闭主电源，然后再次打开。

#### 注释

- 如果完成画面调整后画面仍然未响应，或者如果无法进行调节，请联系授权经销商。



## 故障排除

若机器无法正常工作，请在请求维修前确认如下可能出现的问题。

您自己可以解决大部分的问题。如果需要额外的帮助，Brother Solutions Center 提供最新的常见问题解答和故障排除技巧。请访问“<http://solutions.brother.com>”。

若问题仍然存在，请与经销商或最近的授权维修服务中心联系。

问题	原因	解决方案	页码
布料反面有缠线。	面线不正确。	确认机器穿线步骤并重新给机器穿线。	B-38
	对所选布料使用了不正确的针或线。	查看要使用的针线的有关信息。	B-46, E-21
面线太紧。	未正确缠绕梭芯线。	正确安装梭芯线。	B-36
无法穿线	针不在正确位置。	按“针位置”按钮可以将针抬起。	B-10
	针安装不正确。	正确地重新安装针。	B-45
	针被别住、弯针或针尖太钝。	更换针。	B-45
无法通过压脚拨杆放低压脚	使用“压脚抬杆”按钮抬起压脚。	按“压脚抬杆”按钮以放低压脚。	B-10
线张力不正确	面线不正确。	确认机器穿线步骤并重新给机器穿线。	B-38
	梭芯设置不正确。	重设梭芯。（如果已取下针板，请在安装内旋梭前重新安装针板并拧紧螺丝。）	B-36
	对所选布料使用了不正确的针或线。	查看要使用的针线的有关信息。	B-46, E-21
	绣花压脚未正确安装。	重新正确安装绣花压脚。	B-42
	线张力设置不正确。	调整线张力。	E-30
	未正确缠绕梭芯线。	使用正确缠绕的梭芯。	B-31
	针被别住、弯针或针尖太钝。	更换针。	B-45
面线断线	机器穿线不正确（使用了错误的线筒盖、线筒盖松弛，线未搭到穿线的针杆等。）	正确地给机器重新穿线。	B-38
	针被别住、弯针或针尖太钝。	更换针。	B-45
	内旋梭被划伤。	更换内旋梭，或者向授权经销商咨询。	A-15
	面线张力太紧。	调整线张力。	E-30
	对所选布料使用了不正确的针或线。	查看要使用的针线的有关信息。	B-46, E-21
	缠线。	用剪刀等剪断缠线并从旋梭等上清除。	—
	压脚孔周围被划伤。	更换压脚，或者向授权经销商咨询。	B-42
	针安装不正确。	正确地重新安装针。	B-45
	线打结或缠线。	重新为面线和底线穿线。	B-36, B-38
	未使用专为本机器而设计的梭芯。	不正确的梭芯将无法正常工作。只能使用专为本机器而设计的梭芯。	B-36
	梭芯断线	梭芯设置不正确。	正确重设梭芯线。
梭芯被划伤或者无法正确旋转。		更换梭芯。	B-36
缠线。		用剪刀等剪断缠线并从旋梭等零件上清除。	—
未使用专为本机器而设计的梭芯。		不正确的梭芯将无法正常工作。只能使用专为本机器而设计的梭芯。	B-36

问题	原因	解决方案	页码
梭芯线未整齐地卷绕在梭芯上。	线没有正确穿过梭芯绕线导线槽。	将线正确穿过梭芯绕线导线槽。	B-32
	梭芯缓慢地旋转。	按梭芯绕线窗口中的 [+] 可增加梭芯绕线的速度。	B-34
	拉出的线未正确卷绕在梭芯上。	将拉出的线在梭芯上顺时针卷绕 5 到 6 次。	B-33
跳针	针被别住、弯针或针尖太钝。	更换针。	B-45
	对所选布料使用了不正确的针或线。	查看要使用的针线的有关信息。	B-46, E-21
	机器穿线不正确。	确认机器穿线步骤并重新正确穿线。	B-38
	针板盖下有灰尘或飞绒。	用刷子清除灰尘或飞绒。	A-15
	针安装不正确。	正确地重新安装针。	B-45
	针有缺陷。	更换针。	B-45
断针	针安装不正确。	正确地重新安装针。	B-45
	针夹螺丝未拧紧。	拧紧针夹螺丝。	B-45
	针被别住或弯针。	更换针。	B-45
	对所选布料使用了不正确的针或线。	检查针和布料的组合。	B-46, E-21
	面线张力太紧。	调整线张力设置。	E-30
	缝制过程中拉拽了布料。	缝制过程中请勿拉拽布料。	—
	线筒盖设置不正确。	确认安装线筒盖的方法，然后重新安装线筒盖。	B-38
	绣花压脚孔周围被划伤。	更换绣花压脚，或者向授权经销商咨询。	B-42
	内旋梭被划伤。	更换内旋梭，或者向授权经销商咨询。	A-15
	针有缺陷。	更换针。	B-45
	面线不正确。	确认机器穿线步骤并重新给机器穿线。	B-38
	梭芯设置不正确。	正确重设梭芯线。	B-36
	绣花压脚未正确安装。	正确安装绣花压脚。	B-42
	绣花压脚螺丝松动。	牢牢紧固绣花压脚的螺丝。	B-42
	衬纸未安装到绣制的布料上。	安装衬纸。	E-11
	未正确缠绕梭芯线。	使用正确缠绕的梭芯。	B-31
布料未送入机器	针被别住、弯针或针尖太钝。	更换针。	B-45
	缠线。	切断缠线，将其从旋梭上清除。	A-13
布料褶皱	面线或梭芯线穿线有误。	确认机器穿线步骤并重新正确穿线。	B-36, B-38
	线张力设置不正确。	调整线张力。	E-30
	针被别住、弯针或针尖太钝。	更换针。	B-45
	线筒盖设置不正确。	确认安装线筒盖的方法，然后重新安装线筒盖。	B-38
缝制时发出尖锐的噪音	旋梭中线被卡住。	清洁旋梭。	A-15
	面线不正确。	确认机器穿线步骤并重新给机器穿线。	B-38
	内旋梭被划伤。	更换内旋梭，或者向授权经销商咨询。	A-15
	未使用专为本机器而设计的梭芯。	不正确的梭芯将无法正常工作。只能使用专为本机器而设计的梭芯。	B-36
字符花样不显现	线张力设置不正确。	调整线张力。	E-30

问题	原因	解决方案	页码
机器不工作	未选择花样。	选择花样。	E-3, E-58
	未按下“开始/停止”按钮。	按“开始/停止”按钮。	B-10
	未打开主电源开关。	打开主电源。	B-17
	未放低压脚。	放低压脚。	B-10
	所有键和按钮已由  锁定。	按  解锁所有键和按钮。	B-42, B-45
即使按 LCD 显示屏也没有任何反应	屏幕已锁定。	按以下任一键解锁屏幕。  	—
反向送入布料。	送入机构已损坏。	请与经销商或最近的授权维修服务中心联系。	—
LCD 屏幕出现雾气。	LCD 屏幕凝结水滴。	这些现象稍后将消失。	—
缝制出的绣花花样不正确	缠线。	用剪刀等剪断缠线并从旋梭等上清除。	A-13
	布料未正确插入框架（布料松弛等）。	如果布料未在框架中拉紧，出来的花样效果不好或者花样可能会收缩。将布料正确放入框架。	E-14
	未安装衬纸。	请务必使用衬纸，特别是伸缩布料、轻质布料、粗糙编织的布料或者花样易收缩的布料。请向授权经销商咨询有关正确的衬纸。	E-11
	机器周围放置了物体，并且在缝制过程中导轨或绣花框碰到了物体。	如果绣花框在绣花过程中碰到物体，则绣出的花样效果不好。不要在绣花过程中绣花框可能会碰到的区域内放置任何物体。	E-21
	框架边缘外部的布料会干扰到缝制臂，因此绣花单元无法移动。	重新将布料插入绣花框内，让多余的布料远离缝制臂，然后将花样转动 180 度。	E-14
	布料太沉，绣花单元无法自由移动。	在缝纫臂头部下放一本较大的厚书或类似物体，可略将稍重一侧抬起并保持水平。	—
缝制出的绣花花样不正确	布料垂落在工作台上。	如果在绣花过程中布料垂落在工作台上，则绣花单元无法自由移动。放置布料时不要让其垂落在工作台上，或者将布料固定不使其垂落。	E-21
	布料被东西挡住或缠绕。	停止机器并放置布料，不要让其被缠绕或挡住。	—
	绣花过程中绣花框被卸下（例如，重新安装梭芯）。卸下或安装绣花框时，或者绣花单元被移动时绣花压脚被弹出或移动。	如果在绣花过程中绣花压脚被碰到或者绣花单元移动，则无法绣出花样。绣花过程中卸下或重新安装绣花框时要小心。	E-26
	衬纸粘贴不正确，如衬纸比绣花框小。	正确粘贴衬纸。	E-11
绣花时布料表面出现线圈	线张力设置不正确。	调整线张力。	E-30 到 E-32
	未正确设置所用布料、线和花样组合的面线张力。	使用绣花针板盖。	E-22
	未选用正确的内旋梭和梭芯线的组合。	更改内旋梭或梭芯线，以使用正确组合。	E-21
绣花单元不工作	未选择花样。	选择花样。	E-3, E-58
	未打开主电源开关。	打开主电源。	B-17
	绣花单元未正确安装。	重新正确安装绣花单元。	B-47
	单元初始化之前便安装了绣花框。	正确执行初始化步骤。	B-47
带 LED 指针的绣花压脚“W+”的指针未正确指示位置	对于厚布料或弹性布料，位置仅会在布料的凸起部分歪斜。	根据布料的厚度手动调节位置。	B-44
	对于表面极其不平坦的布料，未正确对齐位置。	光标指示应仅作为参考。	B-43

问题	原因	解决方案	页码
无法准确使用感应笔进行指定	未校准感应笔。	首次使用感应笔前，确保对其进行校准。	B-56
	握笔的方式与校准时不同。	使用感应笔时，确保握笔的角度与进行校准时相同。 如果握笔的角度稍有不同，指定的位置就可能歪斜。此时，在选择后进行精确的调整。	B-56

## ⚠ 注意

- 本机具有线检测装置。如果在进行面线穿线前按下“开始 / 停止”按钮，机器将无法正常运行。而且，根据所选花样，即使已抬起机针，机器仍可能送入布料。这是由于针杆的释放机制。此时，机器将发出与正常缝制期间不同的声音。这并不表示故障。
- 如果缝制期间断开电源：  
关闭主电源，并拔下机器插头。  
如果重新启动机器，请遵循正确操作机器的有关说明。

## 错误信息









如果机器设置不正确并按下“开始 / 停止”按钮，或者如果操作步骤不正确，机器不会启动。会发出警告声，并在 LCD 中显示错误信息。如果出现错误信息，请遵循信息中的说明。











以下是错误信息的说明。必要时参考这些说明（如果在显示错误信息时按下了  或者执行了正确的操作，信息将消失）。

## ⚠ 注意

- 请务必为机器重新穿线。如果未给机器重新穿线便按下了“开始 / 停止”按钮，线张力可能会错误或者针可能会断裂并导致受伤。

标记	错误信息	原因 / 解决方案
	发生故障。请关闭缝纫机，然后再次打开。	如果出现某些故障将显示此信息。
	安装绣花框架。	如果在绣花画面中按  时未安装绣花框，将显示此消息。（请参见第 B-58 页）
	确认并重新为面线穿线。	如果面线断了或未正确穿入且已按下“开始 / 停止”按钮，将显示此信息。
	数据容量对于此花样太大。将其删除。	正在编辑的花样占用较大空间时，或者如果编辑对于存储器过多的花样时，将显示此信息。
	无法保存文件。	尝试在 USB 介质中保存 100 个以上的设置画面图像文件时，将显示此信息。在这种情况下，请从 USB 介质删除文件，或者使用其他 USB 介质。（请参见第 B-28 页）
	放低压脚拨杆。	如果在抬起压脚拨杆 / 放低针时按下“压脚抬杆”按钮，将显示此信息。
	将感应笔移出当前标记的位置。	如果按  前按下感应笔尖并持续一定时间，将显示此信息。将感应笔移出当前位置。

标记	错误信息	原因 / 解决方案
	没有足够的存储器空间保存花样。删除另一种花样？	存储器已满并且花样无法保存时，将显示此信息。
	是否要自动放低压脚？	按下  (抬起压脚) 时，将显示此信息。
	是否要删除所选花样？	要删除所选花样时将显示此信息。
	是否要调出并继续上一存储？	如果机器在缝制时关闭然后再次打开，将显示此信息。 关闭机器时按  将机器恢复到 (花样位置和针迹数) 的状态。按照在第 E-27 页上的“如果在绣制时断线”所述步骤对齐针的位置并绣制剩余的花样。
	是否重设花样的边框设置、位置和 / 或角度？	如果在使用感应笔操控要旋转或替换的花样或者边框花样时尝试使用自动定位功能，将显示此信息。(请参见第 B-58 页)
	是否返回至初始的角度和 / 或位置？	如果在使用感应笔操控要旋转或替换的花样尝试使用自动定位功能，将显示此信息。(请参见第 B-58 页)
	建议进行预防性维修保养。	需要维护机器时将显示此信息。(请参见第 A-15 页)
	正在检索花样。请稍候。	机器在“绣花编辑”模式中检索之前保存的花样时，将显示此信息。
	传感器模块错误。	机器传感器单元出现故障时，将显示此信息。请咨询授权经销商。
	设置时钟。	未设置时间 / 日期时将显示此信息。设置时间 / 日期。(请参见第 B-18 页)
	梭芯线快用完。	梭芯线用完时将显示此信息。
	梭芯绕线器安全设备已启动。是否有缠线？	如果在梭芯上绕线时由于线缠结等原因导致马达锁定，将显示此信息。
	绣花单元花绷将移动。将手等远离花绷。	取下绣花单元时将显示此信息。
	针将移动。将手或其他物件远离针所在的区域。	在传感器功能中使用感应笔所触碰点与落针点之间的距离小于 2 厘米时，将显示此信息。(请参见第 B-55 页)
	花样伸出花样区域，使用感应笔重新设置位置和角度。	指定花样位置伸出花样区域时，将显示此信息。指定更靠近绣花框中心的位置。(请参见第 B-58 页)
	花样包已满。请删除一种花样。	存储器已满并且花样必须删除时，将显示此信息。
	安全设备已启动。有缠线？有弯针？	由于缠线或者和线传输有关的其他原因造成的马达锁定，将显示此信息。
	已启用关闭支持模式。关闭机器。	机器处于关闭支持模式时将显示此信息。关闭机器，然后再次打开。(请参见第 B-25 页)
	面线穿线可能不正确。请从开头进行面线穿线。	面线未正确穿线时，将显示此信息。
	U S B 介质已更换。正在读取 U S B 介质时请勿更换。	更换保存花样的 U S B 介质后尝试选择花样时，将显示此信息。
	没有针板盖。安装针板盖。	未安装针板盖时将显示此信息。
	该文件无法使用。	如果文件格式与本机不兼容，将显示此信息。查看与本机兼容的文件格式列表。(请参见第 E-44 页)

标记	错误信息	原因 / 解决方案
	由于超过了数据容量，该花样文件无法使用。使用尺寸合适的花样文件。	文件尺寸超过机器的数据容量时，将显示此信息。确认文件尺寸和格式。(请参见第 E-45 页)
	在感应模式中无法使用该功能。	传感器功能不包含所选功能时，将显示此信息。(请参见第 B-53 页)
	针放下时该键不起作用。抬起针并重新按下键。	如果机针在向下位置时触摸了 LCD 显示屏上的键，将显示此信息。
	U S B 介质无法使用。	尝试使用不兼容的介质时将显示此信息。
	该 U S B 介质不兼容。	尝试使用不兼容的 USB 介质时将显示此信息。有关兼容 USB 介质的列表，请访问 “ <a href="http://solutions.brother.com">http://solutions.brother.com</a> ”。
	通过 U S B 传输	USB 介质正在传输时将显示此信息。
	关闭电源并更换针板。	机器开启时或者机器已开启且已选择 “绣花” 或 “绣花编辑” 模式 (请参见第 B-20 页) 时移动了针板，将显示此信息。
	U S B 介质错误	USB 介质出错时将显示此信息。
	未载入 U S B 介质。请载入 U S B 介质。	未载入 USB 介质时尝试调出或保存花样时将显示此信息。
	用压脚抬杆按钮放低压脚。	如果在抬起压脚时按下 “开始 / 停止” 等按钮时，将显示此信息。

## 规格

A  
2

	项目	规格
绣花机和配件 (包装盒 1, 共 2 个)	机器尺寸	约 57.1 厘米 (宽) × 33.2 厘米 (高) × 28.4 厘米 (厚) (约 22-1/2 英寸 (宽) × 13-1/16 英寸 (高) × 11-3/16 英寸 (厚))
	包装盒尺寸	约 68.5 厘米 (宽) × 55.0 厘米 (高) × 37.7 厘米 (厚) (约 26-15/16 英寸 (宽) × 21-5/8 英寸 (高) × 14-13/16 英寸 (厚))
	机器重量	约 13.9 kg(约 30.6 磅)
	包装盒 (运输用) 重量	约 19.0 kg(约 41.9 磅)
	绣制速度	100 - 1050 针 / 分钟
绣花单元 (包装盒 2, 共 2 个)	绣花单元尺寸	约 54.5 厘米 (宽) × 13.0 厘米 (高) × 46.4 厘米 (厚) (约 21-7/16 英寸 (宽) × 5-1/8 英寸 (高) × 18-1/4 英寸 (厚))
	装有绣花单元机器的尺寸	约 81.5 厘米 (宽) × 33.2 厘米 (高) × 46.4 厘米 (厚) (约 32-1/16 英寸 (宽) × 13-1/16 英寸 (高) × 18-1/4 英寸 (厚))
	包装盒尺寸	约 68.5 厘米 (宽) × 55.0 厘米 (高) × 18.8 厘米 (厚) (约 26-15/16 英寸 (宽) × 21-11/16 英寸 (高) × 7-7/16 英寸 (厚))
	绣花单元重量	约 3.9 kg(约 8.5 磅)
	包装盒 (运输用) 重量	约 6.0 kg(约 13.2 磅)
总运输重量 (全部 2 个包装盒)		约 27.0 kg(约 59.5 磅)

\* 规格若有变更, 恕不另行通知。

# 升级机器软件

可以使用 USB 介质或计算机为您的机器升级软件。

在“<http://solutions.brother.com>”网站上有可用的升级程序时，请按照网站上说明以及以下步骤下载文件。



### 注释

- 使用 USB 介质升级软件时，在开始升级之前先检查 USB 介质中没有除了升级文件之外的其他数据。

## 使用 USB 介质的升级步骤

**1** 按下“自动穿线”按钮时，打开主电源。

→ 在 LCD 上将出现以下画面。

**2** 按 。

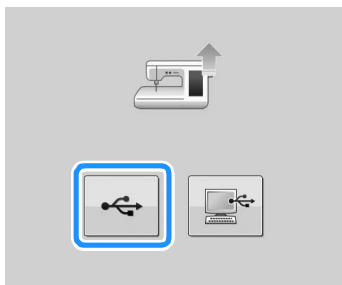

**3** 将 USB 介质插入本机上的介质 / 鼠标 USB 端口。介质设备中应仅包含升级文件。

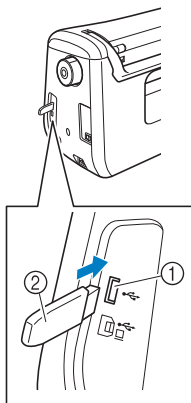

- ① USB 介质 / 鼠标端口
- ② USB 介质



### 注释

- 插入 USB 设备后存取灯将开始闪烁，并且大约 5 到 6 秒后可识别出介质。（读取时间会因 USB 介质而异）。

**4** 按 。

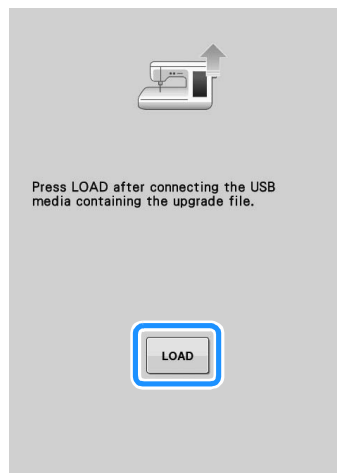

→ 升级文件被加载。



### 注释

- 如果发生错误，将出现红色文字错误信息。如果安装成功，将出现下列信息。



**5** 拔下 USB 介质，关闭机器然后再打开。



## 使用计算机的升级步骤



### 注释

- 使用 USB 电缆时请勿向计算机连接其他任何 USB 介质设备。

### 1 按下“自动穿线”按钮时，打开主电源。

→ 在 LCD 上将出现以下画面。

### 2 按 。

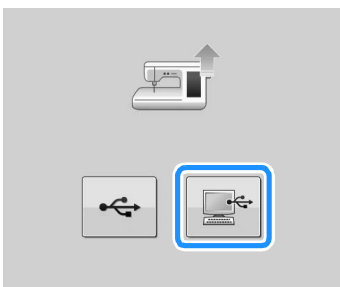

### 3 将 USB 电缆插口分别插入计算机和绣花机的相应 USB 端口。

→ “可移动磁盘”将显示在“计算机（我的电脑）”中。

### 4 将升级文件复制到“可移动磁盘”。



→ 出现以下信息。



### 5 信息消失时，按下 。

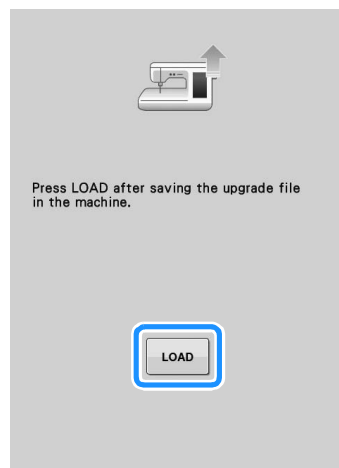

→ 升级文件被加载。



### 注释

- 如果发生错误，将出现红色文字错误信息。如果安装成功，将出现下列信息。



### 6 拔下 USB 电缆，关闭绣花机然后再打开。

## 索引

## A

按键功能	
绣花	E-10
绣花编辑	E-62

## B

保存	
机器存储器	E-45
计算机	E-47
USB 介质	E-46
绣花花样	E-45
编辑	
绣花	E-36
绣花编辑	E-61
边框键	E-72, E-76
不间断绣花	E-43

## C

裁切 / 张力键	E-30
操作按钮	B-8, B-10
衬纸	E-11
重复花样	E-72
触摸笔	E-67, A-18
传感器功能	B-52
绣花位置	B-58
错误信息	A-22

## D

大小键	E-37, E-63
导线槽	B-8, B-32, B-35
导线槽导板	B-8, B-35, B-38
底线穿线	
设置梭芯	B-36
梭芯绕线	B-31
电源线	B-18
电源线插座	B-8
调整 LED 指针	B-44
顶盖	B-8
对齐位置	E-36
多色键	E-40, E-66

## F

辅助的线筒轴	B-8, B-31
--------	-----------

## G

感应笔	B-53
感应笔笔座	B-53
故障排除	A-19
关闭支持模式	B-25
规格	A-25

## H

画面亮度	A-18
------	------

## J

机器帮助键	B-29
机器操作模式键	A-19
检索	
机器存储器	E-48
计算机	E-50
USB 介质	E-49

绣花花样	E-48
箭头键	E-36, E-81
镜像键	E-39

## K

开始 / 停止按钮	B-10
开始点键	E-37

## L

LCD 屏幕	B-8, B-20
清洁	A-15

## M

密度键	E-40
面线穿线	
使用“自动穿线”按钮	B-38
使用线筒网	B-41

## N

内旋梭	
内旋梭	E-21
清洁	A-15

## P

排列键	E-60, E-64
配件	
选购件	B-13

## Q

前进 / 后退键	E-27, E-28
切线刀	B-8
切线刀按钮	B-10
清洁	
机器外壳	A-15
LCD 屏幕	A-15
旋梭	A-15

## S

设置	
缝制设置	B-22
机器设置模式键	B-22, E-33, E-68
剪线	E-32
显示语言	B-26
线张力	E-30
自动切线	E-32
升级	A-26
生态模式	B-25
试绣键	E-19
手柄	B-8
手轮	B-8
梭芯	
绕线	B-31
设置	B-36
线用尽	E-26
梭芯盖	B-9, B-37
梭芯工作	A-2
梭芯夹	B-12
梭芯绕线器	B-8
梭芯支架 (开关)	B-33

## T

- 贴布绣
  - 使用绣花框花样 ..... E-51
  - 绣花花样 ..... E-23
- 通风口 ..... B-8
- 图像键 ..... E-20

## U

- USB 电缆 ..... B-49, E-47, E-50, A-27
- USB 端口插口
  - 用于计算机 ..... B-8, E-47
  - 针对介质 ..... E-46
- USB 介质
  - 调出 ..... E-49
  - 可用 ..... E-44
  - 正在保存 ..... E-46
- USB 鼠标 ..... B-25, B-50

## X

- 线
  - 线张力 ..... E-30
  - 线标记 ..... E-75
  - 线色调色板键 ..... E-66, E-67, E-71
  - 线色画面 ..... E-34
  - 线筒盖 ..... B-8
  - 线筒网 ..... B-41
  - 线筒轴 ..... B-8
  - 校准感应笔 ..... B-56
- 绣花
  - 按键功能 ..... E-10
  - 边缘或角落 ..... E-16
  - 从起点重新开始 ..... E-28
  - 调整速度 ..... E-33
  - 关机后继续绣花 ..... E-28
  - 剪线功能（一种颜色内多处跳线处） ..... E-32
  - 丝带或胶带 ..... E-16
  - 线色画面 ..... E-34
  - 小块布料 ..... E-16
  - 选择花样 ..... E-3
  - 自动切线功能（每种颜色线绣制结束后） ..... E-32
- 绣花编辑
  - 按键功能 ..... E-62
  - 更改线色 ..... E-67
  - 功能说明 ..... E-57
  - 重复花样 ..... E-72
  - 自定义线表 ..... E-68, E-71
  - 组合花样 ..... E-80, E-83
- 绣花单元 ..... B-9, B-47
- 导轨 ..... B-9
- 绣花定位片 ..... E-15
- 绣花花样
  - 编辑 ..... E-61
  - 对齐位置 ..... E-36
  - 复制 ..... E-78
  - 检查位置 ..... E-19
  - 检索 ..... E-48, E-49
  - 连接的字符 ..... E-41
  - 使用框架花样创建贴布绣 ..... E-51, E-52
  - 使用贴布绣的花样 ..... E-23
  - 修正 ..... E-36
  - 绣制 ..... E-21
  - 选择 ..... E-3, E-58
  - 正在保存 ..... E-45, E-46, E-47
  - 组合 ..... E-80
- 绣花键 ..... E-79

## 绣花框

- 安装 ..... E-17
- 插入布料 ..... E-14
- 类型 ..... E-13
- 使用绣花定位片 ..... E-15
- 卸下 ..... E-17
- 绣花框显示 ..... E-35
- 绣花卡 ..... E-7
- 绣花卡读卡器 ..... E-7
- 绣花压脚 ..... B-42
- 绣花压脚螺丝 ..... B-9
- 绣花针板盖 ..... E-22
- 旋梭 ..... A-15
- 旋转键 ..... E-38, E-63

## Y

- 压脚
  - 安装 ..... B-42
  - 卸下 ..... B-42
- 压脚 / 换针键 ..... B-42, B-45
- 压脚拨杆 ..... B-8
- 压脚代码 ..... E-9
- 压脚抬杆按钮 ..... B-10
- 扬声器 ..... B-22
- 预张力盘 ..... B-8, B-33, B-35
- 圆头针 75/11 ..... E-33

## Z

- 针
  - 更换针 ..... B-45
  - 模式 ..... B-20
- 针板 ..... B-9
- 针杆导线钩 ..... B-9
- 针夹螺丝 ..... B-9
- 针位置按钮 ..... B-10
- 主电源开关 ..... B-8, B-17
- 主页画面 ..... B-20
- 专用线筒盖 ..... B-32
- 自定义线表 ..... E-68, E-71
- 自动穿线按钮 ..... B-10, B-38
- 字符间距键 ..... E-64
- 字母字符
  - 绣花 ..... E-5
  - 绣花编辑 ..... E-59
- 组合花样
  - 绣花编辑 ..... E-80

欢迎访问 <http://solutions.brother.com> 在这里可以得到产品的支持和常见问题解答(FAQs)。

Chinese-simp  
882-D80/D82  
Printed in Taiwan



XF9533-001