

# Bruksanvisning

## Brodyrmaskin

Product Code (Produktkod): 888-G80/G82

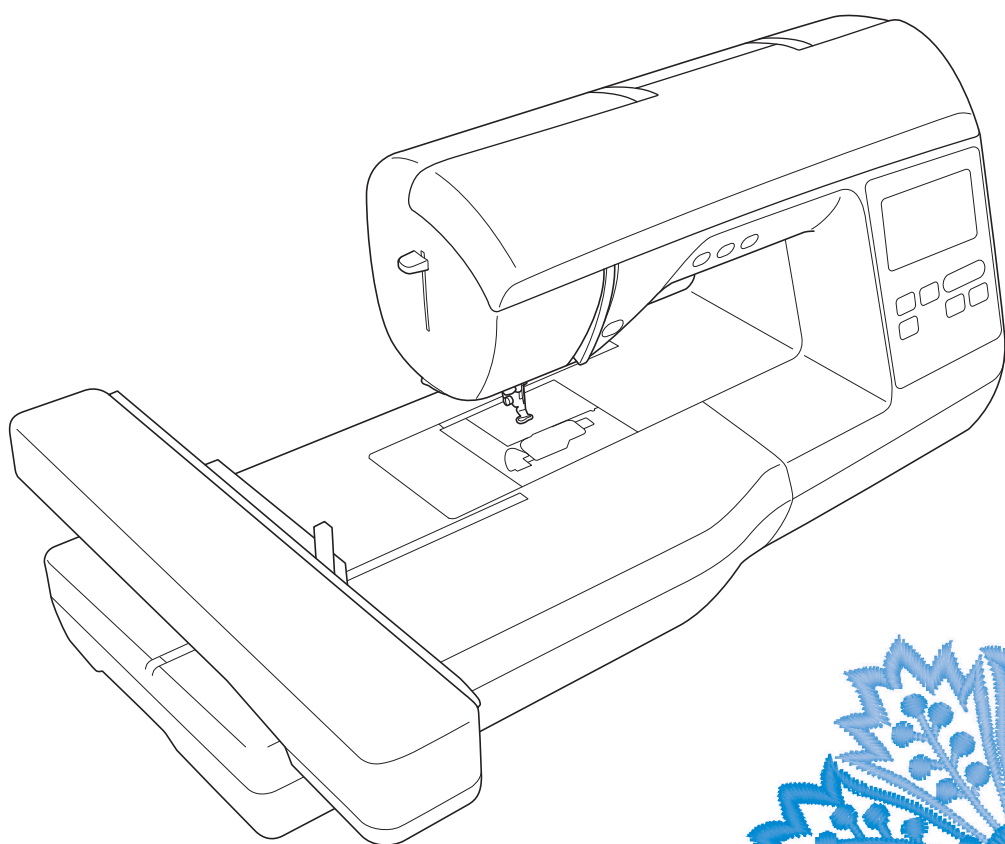

Läs det här dokumentet innan du använder maskinen.  
Vi rekommenderar att du sparar dokumentet för framtida referens.



## INLEDNING

Tack för att du köpt den här symaskinen. Läs "VIKTIGA SÄKERHETSANVISNINGAR" noga innan symaskinen används och hänvisa sedan till den här bruksanvisningen för information om de olika funktionerna. När du har läst klart handboken ska du förvara den så att du snabbt kan hänvisa till den för information om de olika funktionerna.

## VIKTIGA SÄKERHETSANVISNINGAR

Läs säkerhetsanvisningarna noga innan du använder maskinen.

### **FARA** - För att minska risken för elstötar

**1** Dra alltid ur maskinen från eluttaget omedelbart efter användning, vid rengöring, när du gör några justeringar som nämns i den här bruksanvisningen eller om du lämnar maskinen obevakad.

### **VARNING** - För att minska risken för brännskador, brand, elstötar eller personskador.

**2** Dra alltid ut maskinens kontakt ur eluttaget när du gör några av de justeringar som nämns i bruksanvisningen.

- För att koppla bort maskinen, sätt strömbrytaren till symbolen "O" för att stänga av den. Ta sedan tag i kontakten och dra ut den ur eluttaget. Dra inte i sladden.
- Anslut maskinen direkt till eluttaget. Använd inte en förlängningssladd.
- Dra alltid ur maskinen om det blir ett strömavbrott.

**3** Elektriska faror:

- Maskinen ska anslutas till en växelströmskälla inom det intervall som anges på märketiketten. Anslut den inte till en likströmskälla eller omvandlare. Kontakta en kvalificerad elektriker om du är osäker på vilken typ av strömkälla du har.
- Maskinen har endast godkänts för användning i inköpslandet.

**4** Använd aldrig maskinen om den har en skadad sladd eller kontakt, om den inte fungerar som den ska, om du har tappat eller skadat den eller om vatten har spillts på den. Lämna in maskinen till närmaste auktoriserade Brother-återförsäljare för undersökning, reparation eller elektrisk eller mekanisk justering.

- Om du upptäcker något ovanligt när maskinen förvaras eller används, t.ex. lukt, värme, missfärgning eller deformation, ska du omedelbart sluta använda maskinen och dra ur nätsladden.
- Lyft maskinen i handtaget när du transporterar den. Om du lyfter maskinen med någon annan del kan maskinen skadas eller maskinen kan falla, vilket kan orsaka skador.
- När du lyfter maskinen, se till att inte göra några plötsliga eller oförsiktiga rörelser, som kan orsaka personskada.

## 5 Håll alltid arbetsytan ren:

- Använd aldrig maskinen om några lufthål är blockerade. Håll lufthålen på maskinen och fotpedalen fria från ansamlad ludd, damm och löst tyg.
- Använd inte förlängningssladdar. Anslut maskinen direkt till eluttaget.
- Tappa inte och för aldrig in föremål i några öppningar.
- Använd inte maskinen där aerosoler (sprayer) används eller där syrgas ges.
- Använd inte maskinen i närheten av en värmekälla, t.ex. en spis eller ett strykjärn. Maskinen, nätsladden eller plagget som sys kan antändas, vilket kan resultera i brand eller en elektrisk stöt.
- Placera inte maskinen på ett instabilt underlag, exempelvis på ett ostadigt eller lutande bord, annars kan maskinen ramla, vilket resulterar i skador.

## 6 Särskild uppmärksamhet krävs när du broderar:

- Var alltid uppmärksam på nålen. Använd inte böjda eller skadade nålar.
- Håll fingrarna borta från rörliga delar. Speciell uppmärksamhet krävs kring maskinens nål.
- Stäng av maskinen till symbolen "O" för att stänga av den när du ska justera något omkring nålområdet.
- Använd inte en skadad eller trasig nålplatta, eftersom nålen kan gå av.

## 7 Maskinen är inte en leksak:

- Stor uppmärksamhet krävs när maskinen används av eller i närheten av barn.
- Plastpåsen som symaskinen levererades i bör förvaras utom räckhåll för barn eller slängas. Låt aldrig barn leka med påsen på grund av kvävningensrisken.
- Använd inte maskinen utomhus.

## 8 För längre livslängd:

- Undvik direkt solljus och mycket fuktiga platser vid förvaring av maskinen. Använd inte och förvara inte maskinen i närheten av element, strykjärn, halogenlampor eller andra heta föremål.
- Använd enbart neutral såpa eller rengöringsmedel vid rengöring av utsidan. Bensen, thinner och slipande pulver kan skada höljet och maskinen och ska därför aldrig användas.
- Hänvisa alltid till bruksanvisningen när byter eller sätter i nålen eller andra delar för att se till att de monteras korrekt.

## 9 Vid reparation eller justering:

- Om lampenheten är skadad ska den bytas av en auktoriserad Brother -återförsäljare.
- I händelse av att ett fel uppstår eller justeringar krävs, följ först felsökningstabellen i slutet av bruksanvisningen för att kontrollera och justera maskinen själv. Om problemet kvarstår, kontakta en auktoriserad Brother-återförsäljare.

**Använd bara maskinen till det den är avsedd för så som beskrivs i bruksanvisningen.**

**Använd de tillbehör som rekommenderas av tillverkaren och som nämns i den här bruksanvisningen.**

**Innehållet i denna bruksanvisning och specifikationerna för denna produkt kan ändras utan föregående meddelande.**

**För ytterligare produktinformation och uppdateringar, besök vår webbplats på [www.brother.com](http://www.brother.com)**

# SPARA DESSA INSTRUKTIONER

## Denna maskin är avsedd för hushållsbruk.

### FÖR ANVÄNDARE I LÄNDER UTOM EUROPEISKA LÄNDER

Den här apparaten får endast användas av personer (inklusive barn) med nedsatt fysisk, sensorisk eller psykisk förmåga samt oerfarna eller okunniga personer om de övervakas eller instrueras i apparatens användning av en person som ansvarar för deras säkerhet. Barn bör övervakas för att säkerställa att de inte leker med apparaten

### FÖR ANVÄNDARE I EUROPEISKA LÄNDER

Den här apparaten kan användas av barn från 8 år och uppåt och personer med nedsatt fysisk, sensorisk eller mental förmåga eller brist på erfarenhet och kunskap om de har fått övervakning eller instruktioner om en säker användning av apparaten och förstår de risker som finns. Barn ska inte leka med apparaten. Rengöring och underhåll ska inte utföras av barn utan tillsyn.

### FÖR ANVÄNDARE I STORBRIANNIEN, IRLAND, MALTA OCH CYPERN

### VIKTIGT

- Vid byte av kontaktsäkring ska en säkring som är godkänd av ASTA för BS 1362 användas, dvs. den ska vara märkt med  och överensstämja med de märkdata som finns på kontakten.
- Sätt alltid tillbaka säkringsskyddet. Använd aldrig kontakter som saknar ett säkringsskydd.
- Om sladden som medföljer inte passar vägguttaget, ska du kontakta en auktoriserad Brother-återförsäljare som kan tillhandahålla rätt sladd.

**VARUMÄRKEN****IMPORTANT:****READ BEFORE DOWNLOADING, COPYING, INSTALLING OR USING.**

**By downloading, copying, installing or using the software you agree to this license. If you do not agree to this license, do not download, install, copy or use the software.**

**Intel License Agreement For Open Source Computer Vision Library**

Copyright © 2000, Intel Corporation, all rights reserved. Third party copyrights are property of their respective owners.

Redistribution and use in source and binary forms, with or without modification, are permitted provided that the following conditions are met:

- Redistribution's of source code must retain the above copyright notice, this list of conditions and the following disclaimer.
- Redistribution's in binary form must reproduce the above copyright notice, this list of conditions and the following disclaimer in the documentation and/or other materials provided with the distribution.
- The name of Intel Corporation may not be used to endorse or promote products derived from this software without specific prior written permission.

This software is provided by the copyright holders and contributors "as is" and any express or implied warranties, including, but not limited to, the implied warranties of merchantability and fitness for a particular purpose are disclaimed. In no event shall Intel or contributors be liable for any direct, indirect, incidental, special, exemplary, or consequential damages (including, but not limited to, procurement of substitute goods or services; loss of use, data, or profits; or business interruption) however caused and on any theory of liability, whether in contract, strict liability, or tort (including negligence or otherwise) arising in any way out of the use of this software, even if advised of the possibility of such damage.

All information provided related to future Intel products and plans is preliminary and subject to change at any time, without notice.

## INNEHÅLL

INLEDNING .....	i
VIKTIGA SÄKERHETSANVISNINGAR .....	i
VARUMÄRKEN.....	iv

## B Grundläggande handhavande

### Kapitel 1 KOMMA IGÅNG 2

<b>Namn på maskinens delar och deras funktioner ...</b>	<b>2</b>
Maskin .....	2
Område för nål- och pressarfot.....	3
Broderbord .....	3
Funktionsknappar .....	4
Kontrollpanelen och funktionstangenter .....	4
Medföljande tillbehör .....	5
Extra tillbehör .....	6
<b>Slå på/av maskinen.....</b>	<b>7</b>
Slå på maskinen .....	8
Stänga av symaskinen .....	8
Välj maskinens inställning för första gången .....	8
<b>LCD-drift .....</b>	<b>9</b>
Visa LCD-skärmen .....	9
Använda inställningsknappen .....	10
Justering av ingångskänslighet för funktionstangenter .....	12
Spara en bild av inställningsskärmen till USB-minnet .....	13
Kontrollera maskinens driftsrutiner .....	13
<b>Linda/sätta i spolen .....</b>	<b>14</b>
Spola tråd på en spole.....	14
Sätta i spolen .....	17
<b>Hur du trär övertråden.....</b>	<b>19</b>
Så här trär du övertråden.....	19
Så här trär du nålen.....	21
Trä nålen manuellt (utan att använda nålträdaren) .....	22
<b>Byta nål .....</b>	<b>23</b>
Kontrollera nålen .....	23
Byta nål .....	23

### Kapitel 2 BÖRJA BRODERA 25

<b>Broderi steg för steg .....</b>	<b>25</b>
<b>Sätta fast broderbordet.....</b>	<b>26</b>
<b>Brodera attraktiva avslutningar på broderier.....</b>	<b>28</b>
<b>Förbereda tyget .....</b>	<b>29</b>
Fästa förstärkningsmaterial (bakgrundsmaterial) med stryksida i tyget .....	29
Fästa tyget i broderramen .....	30
Brodera på små tygbitar eller i tygkanter .....	32
<b>Sätta fast broderramen .....</b>	<b>33</b>
<b>Välja brodermönster.....</b>	<b>34</b>
Information om upphovsrätt .....	34
Broderimönstertyper .....	34
Välja ett brodermönster.....	34
<b>Bekräfta mönsterläget .....</b>	<b>35</b>
Kontrollera mönsterläget .....	35
Förhandsgranskning av det valda mönstret .....	35
<b>Brodera .....</b>	<b>36</b>
Brodera ett mönster.....	36
Ändra trådfärgsdisplay .....	37

## A Bilaga

### Kapitel 1 UNDERHÅLL OCH FELSÖKNING 2

<b>Skötsel och underhåll.....</b>	<b>2</b>
Begränsningar när det gäller inoljning .....	2
Försiktighetsåtgärder vid förvaring av maskinen.....	2
Rengöra LCD-skärmen .....	2
Rengöra maskinens yta .....	2
Rengöra hylsan .....	2
Om underhållsmeddelande .....	4
Det är fel på pekskärmen.....	4
Driftssignal .....	4
Byta broderifoten.....	5
<b>Felsökning.....</b>	<b>6</b>
Lista över symptom .....	6
Felmeddelanden.....	10
<b>Specifikationer .....</b>	<b>12</b>
<b>Uppgradera maskinens programvara via USB-minnet.....</b>	<b>13</b>
<b>Index.....</b>	<b>14</b>







# Grundläggande handhavande

Det här avsnittet innehåller information om de initiala inställningsprocedurerna samt beskrivningar av den här maskinens användbara funktioner.

Sidnummer börjar med "B" i det här avsnittet.

**Kapitel1 KOMMA IGÅNG..... B-2**

**Kapitel2 BÖRJA BRODERA ..... B-25**

# Kapitel 1 KOMMA IGÅNG

## Namn på maskinens delar och deras funktioner

Nedan beskrivs namnen på symaskinens olika delar och deras funktioner. Läs dessa beskrivningar noga så att du lär dig namnen på maskinens delar och var de finns innan du använder symaskinen.

### Maskin

#### ■ Sedd framifrån

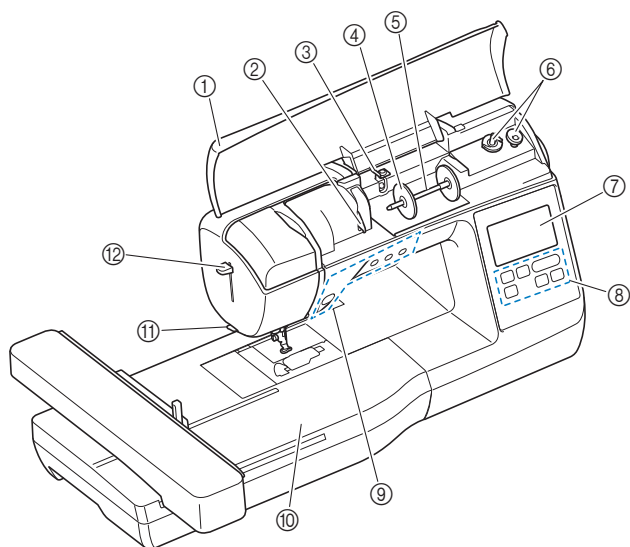

- ① **Övre kåpan**  
Öppna locket för att placera trådrullen på pinnen.
- ② **Trådledarplåt**  
Trä tråden runt trådledarplåten när du trär övertråden.
- ③ **Spolens trådledare och trådspänningsskivan**  
För tråden under trådledaren och runt trådspänningsskivan när du lindar undertråden.
- ④ **Spolkåpa**  
Spolkåpan används för att hålla trådrullen på plats.
- ⑤ **Pinne**  
Sätt en trådrulle på pinnen.
- ⑥ **Trådspolarsäte**  
Använd trådspolarsätet när du spolrar på tråd på spolar.
- ⑦ **LCD-skärm (liquid crystal display)**  
Inställningarna för valt mönster och felmeddelanden visas på LCD-skärmen. (sida B-9)
- ⑧ **Kontrollpanel**  
Från kontrollpanelen kan brodermönster väljas och redigeras och funktioner för att använda maskinen kan väljas (sida B-4).
- ⑨ **Funktionsknappar**  
Använd dessa knappar för att styra maskinen. (sida B-4)
- ⑩ **Broderbord**  
Sätt fast broderenheten för att brodera. (sida B-26)
- ⑪ **Trådkniv**  
För trådarna genom trådkniven för att klippa av dem.
- ⑫ **Nålträdarspak**  
Använd nålträdarspaken för att trä nålen.

#### ■ Höger sida/sedd bakifrån

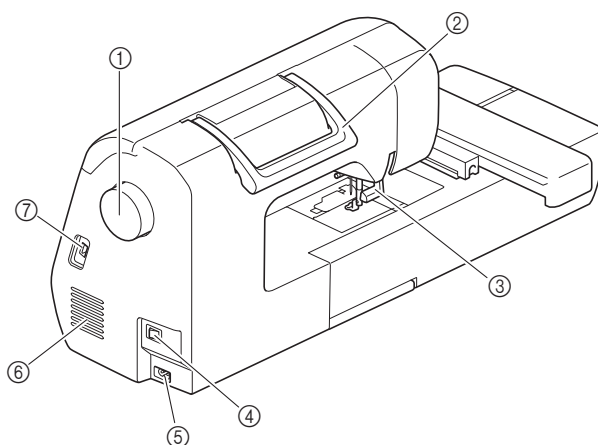

- ① **Handhjul**  
Vrid handhjulet mot dig (moturs) för att höja och sänka nålen.
- ② **Handtag**  
Lyft maskinen i handtaget när du transporterar den.
- ③ **Pressarfotsspak**  
Höj och sänk pressarfotsspaken för att höja och sänka pressarfoten.
- ④ **Huvudströmbrytare**  
Använd huvudströmbrytaren för att slå PÅ och AV maskinen.
- ⑤ **Sladduttag**  
Sätt i strömsladden i sladduttaget.
- ⑥ **Lufthål**  
Lufthålen möjliggör luftcirkulation runt motorn. Täck inte över lufthålen när maskinen används.
- ⑦ **USB-port (för ett USB-minne)**  
Om du vill importera mönster från ett USB-minne sätter du i USB-minnet direkt i USB-porten.

## Område för nål- och pressarfot

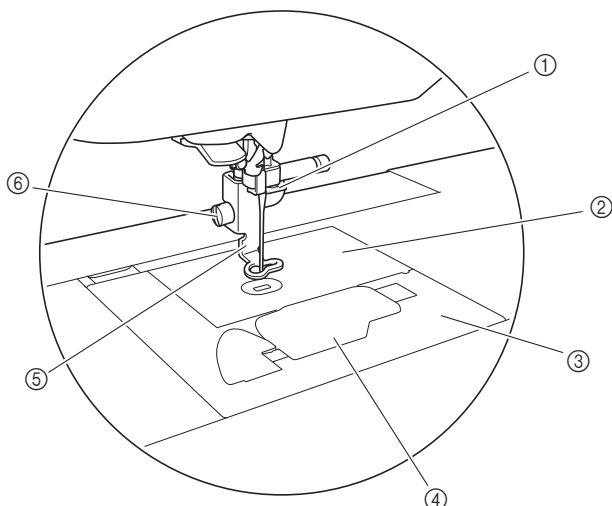

- ① **Nålstångens trådledare**  
Trä övertråden genom trådledaren på nålstången.
- ② **Nålplatta**
- ③ **Nålplattslucka**  
Ta bort nålplattsluckan för att rengöra spolkapseln och hylsan.
- ④ **Undertrådsfack/spolkapsel**  
Ta bort locket till undertrådsfacket och sätt sedan i spolen i spolkapseln.
- ⑤ **Broderifot**  
Broderifoten hjälper till att styra tygets flexibilitet för bättre stygnstruktur.
- ⑥ **Skruv till broderifoten**  
Skruv till broderifoten används för att hålla broderifoten på plats.

## Broderbord

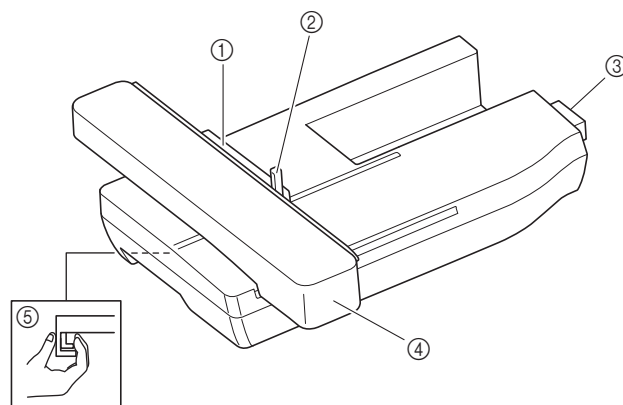

- ① **Broderramshållare**  
För in broderramen i broderramshållaren så att ramen hålls på plats. (sida B-33)
- ② **Ramhållarspåk**  
Tryck ned ramhållarspaken för att säkra broderramen. (sida B-33)
- ③ **Kopplingsdetalj på broderbordet**  
Skjut in kopplingsdetaljen på broderbordet i broderbordsporten på maskinen. (sida B-26)
- ④ **Vagn**  
Vagnen flyttar broderramen automatiskt vid brodering. (sida B-26)
- ⑤ **Frigörare (under broderbordet)**  
Tryck på den här knappen för att ta bort broderbordet. (sida B-27)

### ⚠ VAR FÖRSIKTIG

- Stäng AV strömmen innan du sätter i eller tar broderbordet.
- Kontrollera att ramhållarspaken har sänkts ned korrekt efter att broderramen har placerats i ramhållaren.

## Funktionsknappar

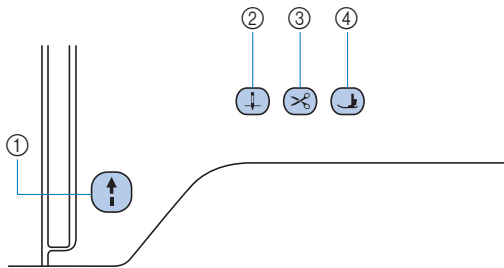

- ① **Start/Stopp-knappen** (↑)
- Tryck på Start/Stopp-knappen för att starta eller sluta brodera. Färgen på knappen ändras beroende på sömnadssättet.
- Grön: Maskinen är redo för brodering eller broderar.
  - Röd: Det går inte att brodera med maskinen.
  - Orange: Maskinen lindar undertråden, eller pinnens ände flyttas till höger sida.
- ② **Knapp för nållägesval** (±)
- Tryck på nållägesknappen för att höja eller sänka nålen.
- ③ **Knappen för trådkniv** (✂)
- Tryck på knappen för tråдавklippning när du slutar brodera för att klippa av både över- och undertråden.
- ④ **Knappen för höjning/sänkning av pressarfot** (↓)
- Tryck på knappen när du vill sänka pressarfoten och trycka ned på tyget. Tryck på knappen igen när du vill lyfta upp pressarfoten.

## ⚠ VAR FÖRSIKTIG

- Tryck inte på (✂) (knappen för tråдавklippning) när trådarna har klippts av, annars kan nålen gå av, trådarna kan trassla till sig eller skador på maskinen kan uppstå.

## Kontrollpanelen och funktionstangenter

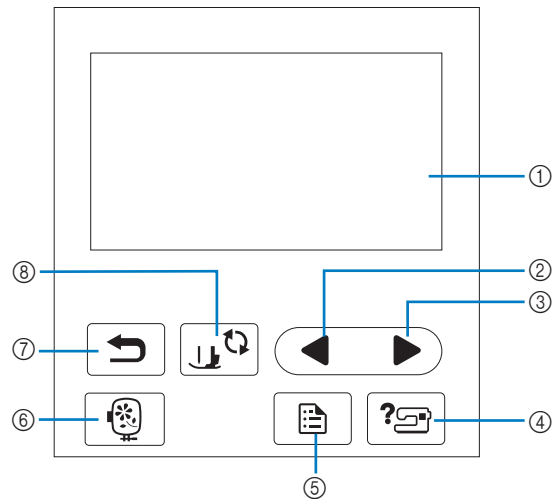











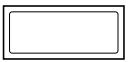



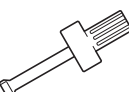

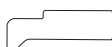
- ① **LCD (liquid crystal display) (pekskärm)**
- Valda mönsterinställningar och meddelanden visas. Tryck på knapparna som visas på LCD-skärmen för att utföra funktioner. Mer information finns i "LCD-drift" på sida B-9.
- ② **Bläddra bakåt-knapp** (◀)
- Visar föregående skärm när det finns saker som inte visas på LCD-skärmen.
- ③ **Nästa sida-knapp** (▶)
- Visar nästa skärm när det finns poster som inte visas på LCD-skärmen.
- ④ **Hjälp-knapp** (🔍)
- Tryck för att få hjälp med hur du använder maskinen.
- ⑤ **Inställningsknapp** (⚙)
- Tryck för att ställa in nålens stoppläge, summerljudet och mer.
- ⑥ **Broder-knapp** (🧵)
- Tryck på denna knapp för att brodera.
- ⑦ **Föregående-knapp** (↶)
- Tryck för att återgå till föregående skärm.
- ⑧ **Knapp för pressarfot/nålutbyte** (↕)
- Tryck på denna knapp innan du byter nål, pressarfot, osv. Denna knapp låser alla knappfunktioner för att hindra driften av maskinen.

### 💡 Obs!

- Funktionstangenterna för maskinen är kapacitiva peksensorer. Knapparna fungerar genom att du vidrör dem med fingret. Knapparnas svarstid varierar beroende på användaren. Trycket som utövas på knapparna påverkar inte knapparnas svar.
- Eftersom funktionstangenterna reagerar olika beroende på användaren ska du justera inställningen för "Justering av ingångskänslighet för funktionstangenter" på sida B-12.
- När du använder en elektrostatisk pekpenna måste du se till att punkten är 8 mm eller mer. Använd inte en pekpenna med en tunn punkt eller en unik form.

## Medföljande tillbehör

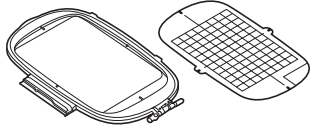
Medföljande tillbehör kan variera från tabellen nedan beroende på den maskinmodell du köpt. Mer information om medföljande tillbehör och maskinens artikelkoder finns i Snabbstartsguiden.

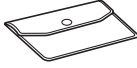
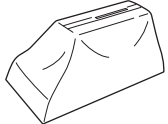
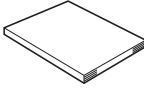
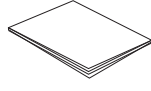
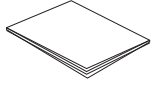
1.  Broderifot "U"	2.  Nålförpackning 75/11 3 nålar 90/14 1 nål	3.  Spole (4) En sitter i maskinen.	4.  Sprättkniv	5.  Sax	6.  Rengöringsborste
7.  Skruvmejsel (stor)	8.  Skruvmejsel (liten)	9.  L-formad skruvmejsel	10.  Skivformad skruvmejsel	11.  Spolkåpa (stor)	12.  Spolkåpa (medium) i maskinen
13.  Spolkåpa (liten)	14.  Trådulleinsats (mini king-trådrulle)	15.  Spolnät	16.  Spolkapsel (ingen färg på skruven) (sitter i maskinen)	17.  Broderiramsats (extra stor) 26 cm (H) x 16 cm (B) (10-1/4 tum (H) x 6-1/4 tum (B))	
18.  Poly 90 undertråd, vikt	19.  Tillbehörsväska	20.  Dammskydd	21.  Bruksanvisning	22.  Snabbstartsguide	23.  Guide till broderimönster

B

KOMMA IGÅNG

## Extra tillbehör

Följande finns som extra tillbehör och kan köpas separat. Mer information om extra tillbehör och deras artikelkoder finns i Snabbstartsguiden.

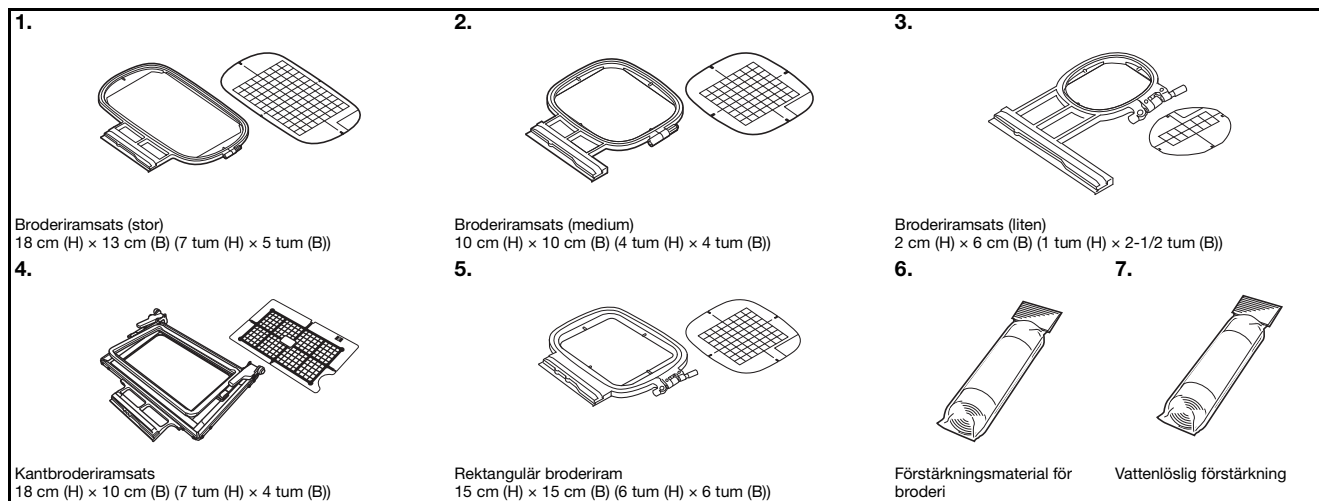

### Anmärkning

- Kontakta en auktoriserad Brother-återförsäljare för extra tillbehör eller delar.
- Alla specifikationer är korrekta vid tidpunkten för tryckning. Observera att vissa specifikationer kan ändras utan föregående meddelande.
- Besök din närmaste auktoriserade Brother-återförsäljare för en komplett lista med tillbehör för maskinen.
- Använd alltid tillbehör som rekommenderas för denna maskin.

## Slå på/av maskinen

### **VARNING**

- Använd enbart vanlig hushållsström som strömkälla. Användning av andra strömkällor kan orsaka brand, elstötar eller maskinskador.
- Se till att kontakterna på nätsladden sitter ordentligt i eluttaget och strömsladdens uttag på maskinen. Annars kan brand eller elektriska stötar uppstå.
- Sätt inte i kontakten på nätsladden till ett eluttag som är i dåligt skick.
- Slå AV strömmen och dra ut kontakten under följande omständigheter:
  - När du inte är i närheten av maskinen
  - Efter att du har slutat använda maskinen
  - Om ett strömavbrott inträffar under användning
  - Om maskinen inte fungerar korrekt på grund av en dålig anslutning eller bortkoppling
  - Under elektriska stormar

### **VAR FÖRSIKTIG**

- Använd bara den nätkabel som medföljer den här maskinen.
- Använd inte förlängningssladdar eller uttagslister med flera apparater anslutna. Brand eller elstötar kan uppstå.
- Ta inte i kontakten med våta händer. Elstötar kan inträffa.
- Slå alltid AV strömmen innan maskinens kontakt dras ut ur vägguttaget. Håll alltid i kontakten när du drar ut den ur vägguttaget. Om du drar i sladden kan den skadas och brand eller elstötar uppstå.
- Tillåt inte att sladden skärs av, skadas, modifieras, böjs kraftigt, dras, vrids eller buntas ihop. Placera inte tunga föremål på sladden. Utsätt inte sladden för värme. Dessa saker kan skada sladden och orsaka brand eller elstötar. Om sladden eller kontakten skadas, ta maskinen till en auktoriserad Brother-återförsäljare för reparation innan den används igen.
- Dra ut sladden om maskinen inte kommer att användas under en längre tid. Annars kan brand uppstå.
- När maskinen lämnas utan uppsikt, ska antingen maskinens huvudströmbrytare slås AV eller kontakten dras ut ur eluttaget.
- När service utförs på maskinen eller när luckor tas bort ska kontakten dras ut ur eluttaget.

## Slå på maskinen

1 Se till att maskinen är avstängd (huvudströmbrytaren står på "O") och anslut sedan nätsladden i sladduttaget på höger sida av maskinen.

2 Sätt i kontakten på nätsladden i ett vanligt eluttag.

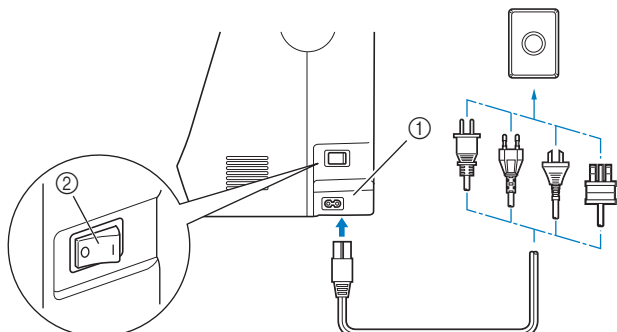

- ① Sladduttag
- ② Huvudströmbrytare

3 Tryck på höger sida av huvudströmbrytaren på den högra sidan av maskinen för att slå på maskinen (till läge "I").

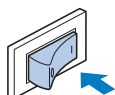

→ Lampan, LCD-skärmen och "Start/Stopp"-knappen lyser när maskinen slås på.

### Anmärkning

- När maskinen är påslagen, kommer nålen att låta när den rör sig – detta är inte ett fel.
- Om maskinen stängs av mitt i brodering, kommer funktionen att återupptas efter att strömmen slagits på igen.

4 När maskinen är påslagen spelas öppningsfilmen. Tryck var som helst på skärmen.

## Stänga av symaskinen

Stäng av maskinen när du är klar med den. Stäng av maskinen innan du transporterar den till en annan plats.

1 Se till att maskinen inte är igång och broderar.

2 Tryck på huvudströmbrytaren på höger sida av maskinen i riktning mot "O"-symbolen för att stänga av maskinen.

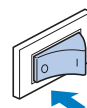

## Välj maskinens inställning för första gången

När du först startar maskinen väljer du det språk som du vill ha. Följ anvisningarna nedan när inställningsskärmen visas automatiskt.

1 Tryck på ◀ och ▶ för att välja önskat språk.



2 Tryck på OK.



## LCD-drift

### Visa LCD-skärmen

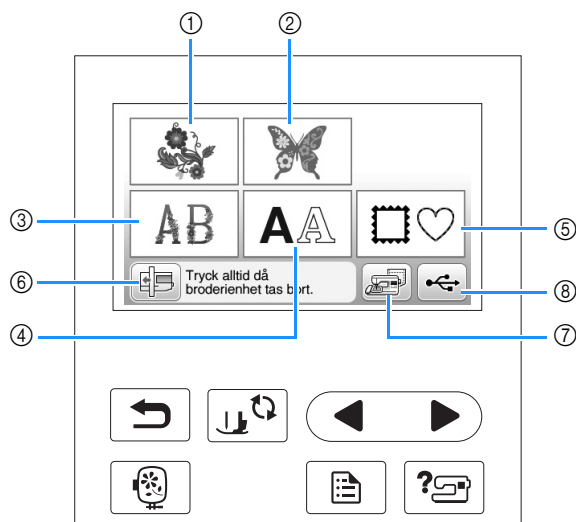

En öppningsfilm kan visas när strömmen slås på. När öppningsfilmen visas, kommer skärmen att visas om du trycker på LCD-skärmen med fingret. Tryck på en knapp med fingret för att välja brodermönster, maskinfunktion eller en funktion som visas på knappen.

Skärmen nedan visas efter brodervagnen flyttas till sitt ursprungliga läge.



- ① Brodermönster
- ② Endast för Brother
- ③ Mönster med blomsterbokstäver
- ④ Monogrammönster
- ⑤ Rammönster
- ⑥ Tryck på den här knappen för att förvara broderbordet
- ⑦ Mönster som är sparade i maskinminnet
- ⑧ Mönster som sparas i USB-minnet

## Använda inställningsknappen

Tryck på  för att ändra maskinens standardinställningar (nålens stoppläge, broderingshastighet, öppningsdisplay, osv.). Tryck på  när du har ändrat nödvändiga inställningar.

### ■ Broderinställningar

Sida 1

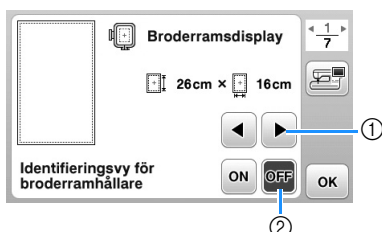

Sida 2

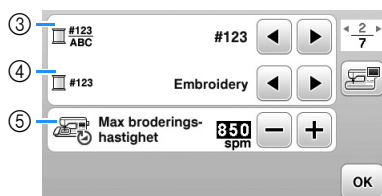

Sida 3

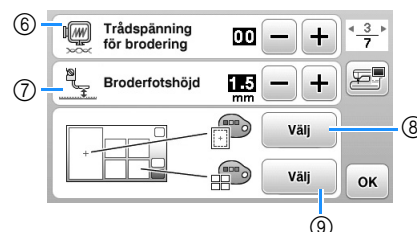

- ① Välj broderammen som ska användas och visas som en guide.
- ② Vid inställningen "ON", kan brodermönster väljas efter broderans storlek som du har valt i nummer ①.
- ③ Ändra trådfärgsdisplayen på skärmen "Broderi"; trådnummer, färgnamn. (sida B-37).
- ④ När trådnummer "#123" har valts kan du välja mellan sex trådmärken. (sida B-37).
- ⑤ Justera inställningen för maximal broderingshastighet.
- ⑥ Justera trådspänningen för brodering.
- ⑦ Välj höjden på broderfoten vid brodering. (sida B-29).
- ⑧ Ändra färgen i bakgrunden för brodyrens visningsområde.
- ⑨ Ändra färgen i bakgrunden för miniatyrområdet.

Sida 4



- ⑩ Tryck för att ange storleken på mönstrens miniatyrer.
- ⑪ Ändra visningsenheterna (mm/tum).

## ■ Allmänna inställningar

Sida 5



Sida 6



Sida 7

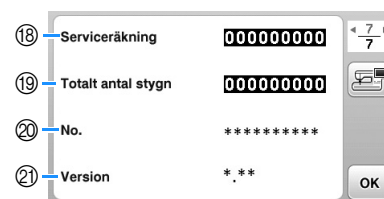



- 12 Välj nålens övre eller nedre stoppläge (det nålläge då maskinen står still) till upp eller ned.
- 13 Välj om du vill höra ljudet från pipfunktionen. Mer information finns i “Driftssignal” i avsnittet “Bilaga”.
- 14 Välj om du vill visa öppningsskärmen när maskinen startas.
- 15 Välj visningsspråk. (sida B-12)
- 16 Välj om du vill slå på lyset för nålområdet och arbetsområdet.
- 17 Välj nivån på inmatningskänsligheten för funktionstangenterna. (sida B-12)
- 18 Visa serviceräkningen som har till syfte att påminna dig om att lämna in maskinen på regelbunden service. (Kontakta din auktoriserade Brother-återförsäljare för mer information.)
- 19 Visar det totala antalet stygn som sytts med denna maskin.
- 20 “Nr.” är det interna maskinnumret för maskinen.
- 21 Visa programversionen för LCD-panelen.



### Anmärkning

- Den senaste versionen av programvaran är installerad i din maskin. Kontakta din lokala auktoriserade Brother-återförsäljare eller gå till “ <http://support.brother.com/> ” för tillgängliga uppdateringar. För mer information, se “Uppgradera maskinens programvara via USB-minne” i avsnittet “Bilaga”.
- Tryck på  för att spara en bild av den aktuella inställningsskärmen till USB-minne. (sida B-13)

## ■ Välj visningsspråk.

- 1 Tryck på .
- 2 Visa sidan 5.
- 3 Använd  och  för att välja skärmspråk.



① Skärmspråk



- 4 Tryck på  för att återgå till den ursprungliga skärmbilden.

## Justering av ingångskänslighet för funktionstangenter

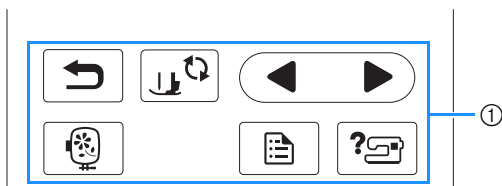
Du kan ställa in känsligheten för funktionstangenterna till fem nivåer. Visa inställningsskärmen för att ställa in önskad nivå.



① Funktionstangenter

- 1 Tryck på  för att visa inställningsskärmen.
- 2 Visa sidan 6 genom att trycka på .
- 3 Tryck på Start.

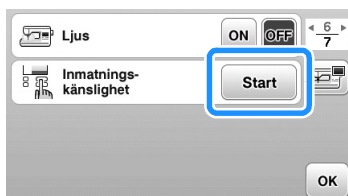

→ Justeringsskärmen visas.

- 4 Justera "Inmatnings-känslighet" genom att trycka på .

- Ju högre inställning desto känsligare blir knapparna. Standardinställningen är "3".



### Obs!

- Vi rekommenderar att du väljer den högsta inställningen om en elektrostatisk pekpenna används.

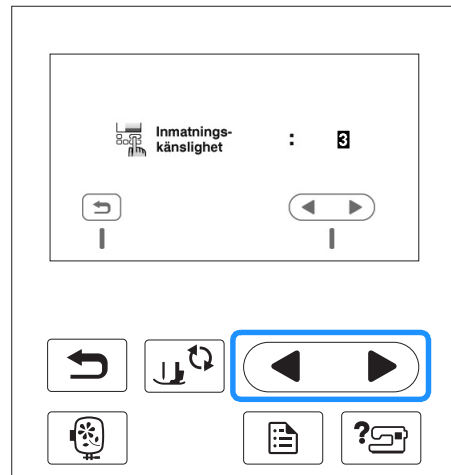

- 5 Tryck på  för att gå tillbaka till föregående skärm.

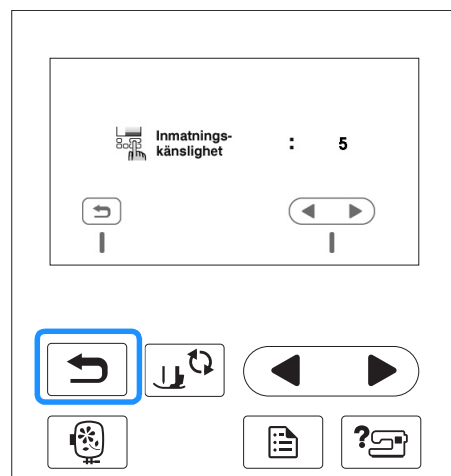

## ■ Om maskinen inte reagerar när du trycker på en funktionstangent

Håll ned  (knappen för trådkniv) och starta maskinen för att återställa inställningarna. Öppna inställningsskärmen och justera sedan inställningen igen.

## Spara en bild av inställningsskärmen till USB-minnet

En bild på inställningsskärmen kan sparas som en BMP-fil.

- 1 Sätt i USB-minnet i USB-porten på höger sida av maskinen.

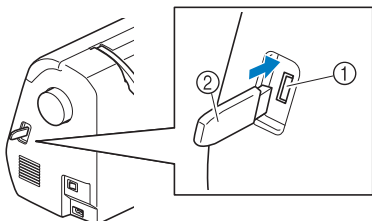

- 1 USB-port
- 2 USB-minne

- 2 Tryck på .

→ Inställningsskärmen visas. Välj sidan med inställningsskärm och gör önskade ändringar och spara sedan skärmbilden.

- 3 Tryck på .

→ Bildfilen sparas på USB-minnet.

- 4 Ta bort USB-minnet och visa sedan den sparade bilden med en dator för framtida bruk.

- Filerna för inställningsskrmbilden sparas med namnet "S#####.bmp" i en mapp märkt "bPocket".

## Kontrollera maskinens driftsrutiner

- 1 Slå på maskinen.

→ LCD-skärmen tänds.

- 2 Tryck var som helst på LCD-skärmen.

- 3 Tryck på  på kontrollpanelen.

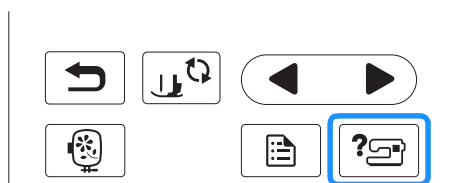

→ Maskinens hjälpskärm visas.

- 4 Tryck på objektet som ska visas.

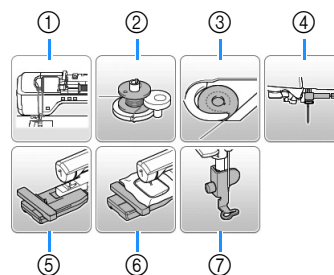

- 1 Övertråd
- 2 Spola tråd på en trådspole
- 3 Sätta i spolen
- 4 Byta nål
- 5 Sätta fast broderbordet
- 6 Sätta fast broderramen
- 7 Sätta fast broderfoten

→ Den första skärmen som beskriver förfarandet för det valda ämnet visas.

- Om du trycker på  kommer du tillbaka till skärmen för val av objekt.

- 5 Tryck på  för att byta till nästa sida.

Om du trycker på  kommer du tillbaka till föregående sida.

- 6 När du är klar med visningen trycker du på  två gånger.

## Linda/sätta i spolen

**⚠ VAR FÖRSIKTIG**

- Använd endast spolen (artikelnummer: SA156, SFB: XA5539-151) som utformats speciellt för den här maskinen. Om du använder andra spolar kan personskador eller skador på maskinen uppstå.
- Den medföljande spolen är utformad speciellt för denna maskin. Om du använder trådspolar från andra modeller fungerar inte maskinen som den ska. Använd endast den medföljande spolen eller spolar av samma typ (artikelnr: SA156, SFB: XA5539-151). SA156 är en spole av typ Class15.

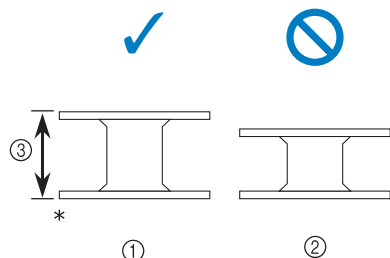

\* Naturlig storlek

① Denna modell

② Andra modeller

③ 11,5 mm (cirka 7/16 tum)

**Spola tråd på en spole**

I det här avsnittet beskrivs hur du lindar tråd på en spole.

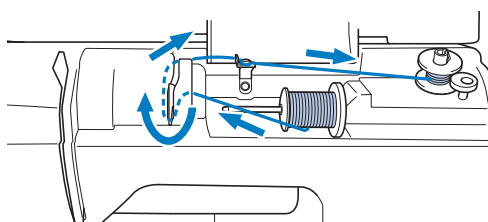
**📖 Anmärkning**

- När du lindar undertråd för broderi måste du använda den rekommenderade tråden för denna maskin.

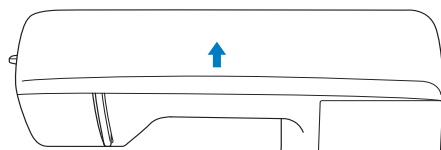
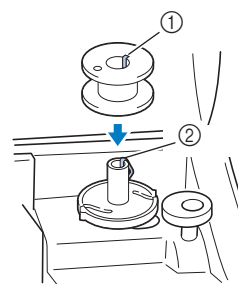
**1** Öppna den övre luckan.**2** Placera spolen på pinnens ände så att fjädern på änden passar i spolens spår. Tryck ned spolen tills den snäpper på plats.

① Spår

② Pinnens ände

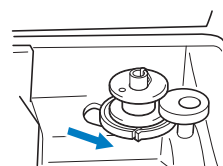
**3** Skjut spolmekanismen i pilens riktning tills den klickar på plats.

- Start/Stopp-knappen lyser orange.

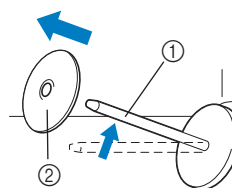
**4** Ta bort spolkåpan som sitter på pinnen.

① Pinne

② Spolkåpa

**5 Placera trådrollen för spolen på pinnen.**

För spolen på pinnen så att spolen ligger horisontellt och tråden kan lindas till framsidan vid botten.

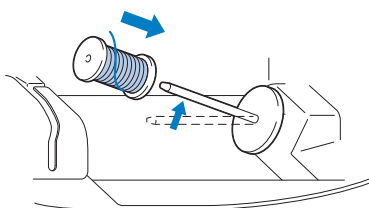

- Om rullen inte placeras så att tråden lindas upp på rätt sätt, kan tråden trassla till sig på pinnen.

**6 Skjut på spolkåpan på pinnen.**

Skjut spolkåpan så långt som möjligt åt höger, enligt bilden, med den rundade sidan till vänster.

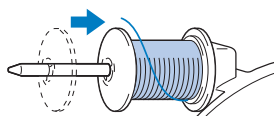
**⚠ VAR FÖRSIKTIG**

- Om trådrollen eller spolkåpan inte sitter fast ordentligt kan tråden trassla till sig på pinnen, vilket gör att nålen går av.
- Det finns tre tillgängliga storlekar på spolkåpa, vilket gör att du kan välja en spolkåpa som passar den storlek på spole som används. Om spolkåpan är för liten för den spole som används, kan tråden fastna i skåran på spolen eller maskinen skadas.

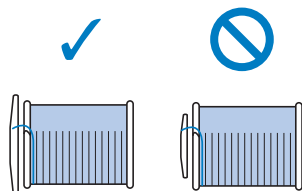
**📖 Anmärkning**

- När du syr med tunn korslindad tråd ska du använda den mindre spolkåpan och lämna lite spelrum mellan spolkåpan och trådrollen.

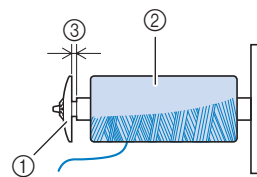

- ① Spolkåpa (liten)
- ② Spole (korslindad tråd)
- ③ Spelrum

- Om du använder tråd som lindas av snabbt, såsom genomskinlig nylontråd eller metalltråd ska du placera spolnätet över spolen innan du placerar trådrollen på pinnen. Om spolnätet är för långt ska du vika det så att det passar storleken på spolen.

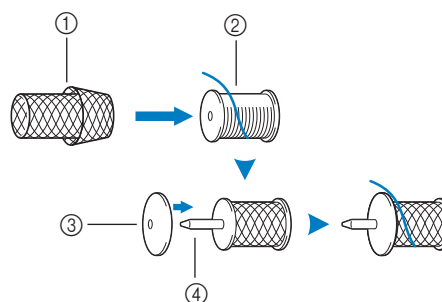

- ① Spolnät
- ② Spole
- ③ Spolkåpa
- ④ Pinne

- Om en trådulle, vars kärna är 12 mm (1/2 tum) i diameter och 75 mm (3 tum) hög sätts på pinnen ska du använda trådulleinsatsen (mini-king trådulle).

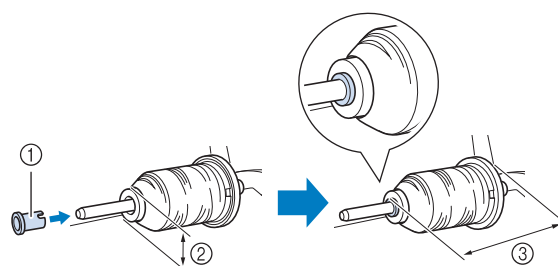

- ① Trådulleinsats (mini-king trådulle)
- ② 12 mm (1/2 tum)
- ③ 75 mm (3 tum)

- 7** Under tiden du håller tråden nära spolen med höger hand, enligt bilden, ska du dra tråden med vänster hand och sedan föra tråden bakom trådledarluckan och till framsidan.

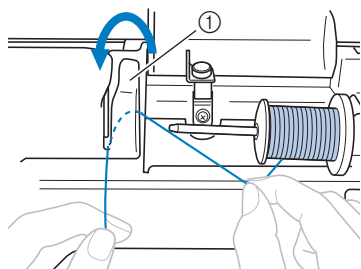

① Trådledarlucka

- 8** För tråden under trådledarplåten och dra den åt höger.

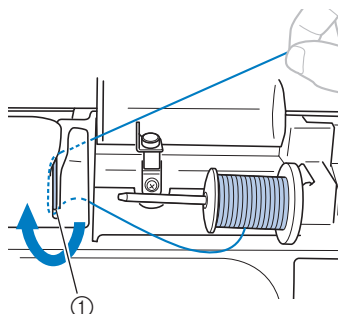

① Trådledarplåt

- 9** För tråden under kroken på trådledaren och linda den sedan moturs under trådspänningsskivan.

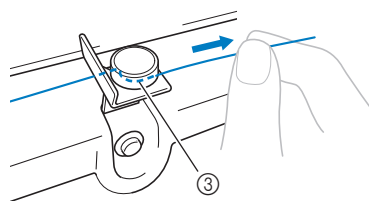
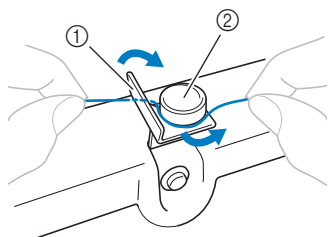

- ① Trådledare  
② Trådspänningsskiva  
③ Dra in den så långt som möjligt

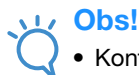

**Obs!**

- Kontrollera att tråden förs under trådspänningsskivan.

- 10** Under tiden du håller tråden med vänster hand ska du linda tråden som drogs ut medurs runt spolen fem eller sex gånger med höger hand.

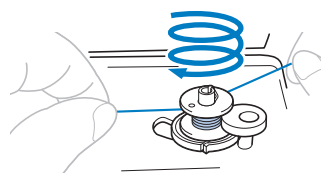

**Obs!**

- Se till att tråden mellan luckan och spolen dras hårt.
- Var noga med att linda tråden medurs runt spolen, annars kommer tråden att lindas runt pinnens ände.

- 11** För trådänden genom spåret i trådspolarsätet och dra sedan tråden till höger för att klippa av den.

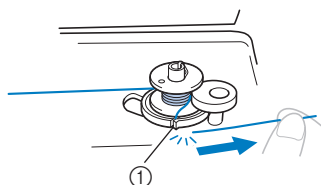

- ① Styr spåret till trådspolarsätet (med inbyggd trådkniv)

**! VAR FÖRSIKTIG**

- Var noga med att skära av tråden enligt beskrivningen. Om spolen lindas utan att du klipper av tråden med den inbyggda trådkniven kan tråden trassla till sig i spolen eller nålen kan böjas eller brytas när undertråden börjar ta slut.

- 12** Slå på maskinen.

- 13** Tryck på Start/Stopp-knappen en gång för att börja linda undertråden.

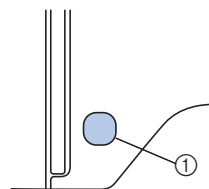

- ① Start/Stopp-knappen

- 14** När spolningen börjar gå långsamt ska du trycka på Start/Stopp-knappen en gång för att stoppa maskinen.

**! VAR FÖRSIKTIG**

- När det börjar gå långsamt att spola tråd på en trådspole ska du stoppa maskinen, annars kan maskinen skadas.



- 15 Använd en sax för att skära av änden på tråden som är lindad runt spolen.

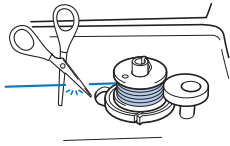

- 16 För pinnens ände till vänster och ta sedan bort spolen från änden.

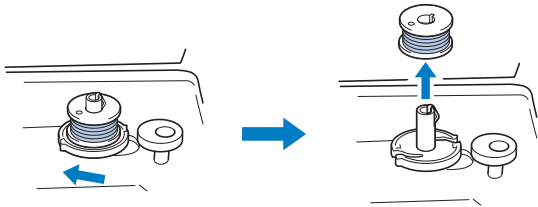

### Anmärkning

- Nålen rör sig inte om pinnens ände finns på höger sida. (Det går inte att brodera.)

- 17 Ta bort spolen för undertråden från pinnen.

### Anmärkning

- När maskinen startas eller handhjulet vrids efter spolning hörs ett klickande ljud från maskinen; detta är inte ett fel.

## Sätta i spolen

Sätta i spolen lindad med tråd.

Du kan börja brodera omedelbart utan att dra upp undertråden genom att sätta i spolen i spolkapseln och föra tråden genom skåran i nålplattsluckan.

## ⚠ VAR FÖRSIKTIG

- Använd en spole som har spolats korrekt med tråd, annars kan nålen gå av eller trådspänningen bli felaktig.

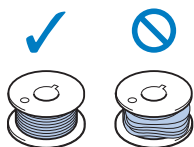

- Innan du sätter in eller byter spolen, se till att trycka på  på kontrollpanelen för att låsa alla knappar, eftersom personsador annars kan uppstå om du trycker på Start/Stopp-knappen eller någon annan knapp och maskinen startar.

- 1 Tryck på  (knapp för nållägesval) en eller två gånger för att höja nålen.

- 2 Tryck på .

- Om meddelandet "OK att automatiskt sänka pressarfoten?" visas på LCD-skärmen ska du trycka på  för att fortsätta.

→ Skärmen ändras och alla knappar och funktionsknapparna är låsta (utom ).

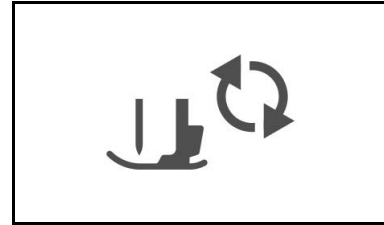

- 3 Höj pressarfotspaken.

- 4 För spärren på locket till undertrådsfacket åt höger.

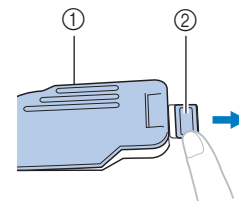

- ① Lock till undertrådsfack
- ② Spärr

- 5 Ta bort locket till undertrådsfacket.

- 6 Håll spolen med höger hand och se till att tråden lindas av till vänster, och håll änden av tråden med vänster hand. Använd sedan höger hand och placera spolen i spolkapseln.

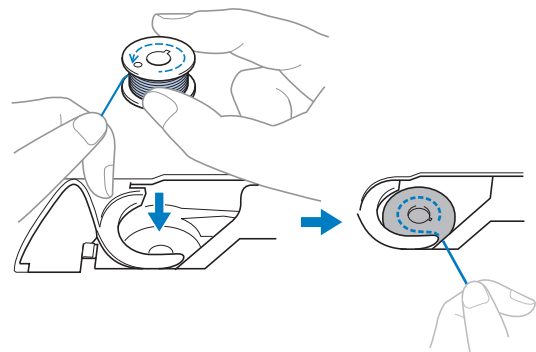

- 7** Håll lätt ned spolen med höger hand (1) och styr sedan änden av tråden runt fliken på nålplattsluckan med vänster hand (2).

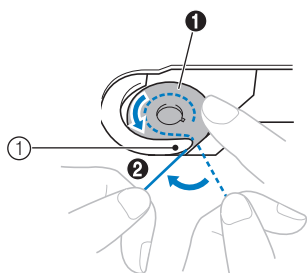

① Vinge

## ⚠ VAR FÖRSIKTIG

- Se till att hålla ned spolen med fingret och linda av undertråden på rätt sätt, annars kan tråden gå av eller trådspänningen bli fel.

### Anmärkning

- Undertråden ska föras genom spol kapseln i den ordning som markeras runt spol kapseln. Se till att trä maskinen enligt anvisningarna.

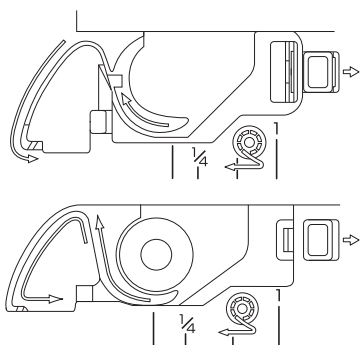

- 8** Håll försiktigt ned spolen med höger hand (1), för tråden som matades runt vingen genom skåran i nålplattsluckan (2) och dra den lätt med vänster hand (3).

- Tråden går in i spol kapseln s fjäder.

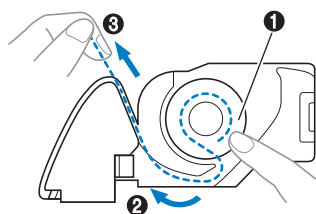

- 9** Under tiden du håller ned spolen med höger hand (1), ska du fortsätta att föra tråden genom skåran med vänster hand (2) och sedan klippa av tråden med kniven (3).

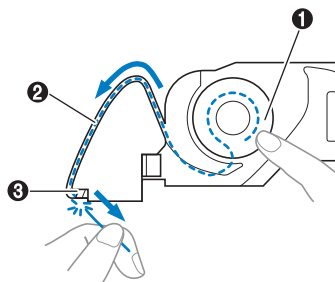

### Obs!

- Om tråden inte förs in genom spol kapseln s fjäder på rätt sätt kan det orsaka felaktig trådspänning.

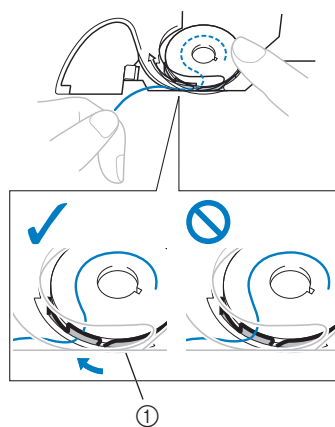

① Spännfjäder

- 10** Sätt fast undertrådsfacket.

För in vingen i det undre vänstra hörnet på undertrådsfackets lock och tryck lätt på den högra sidan.

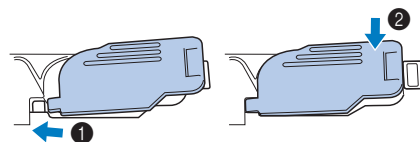

→ Undertråden är slut.

Trä därefter övertråden. Fortsätt med stegen i "Hur du trär övertråden" på sida B-19.

- 11** Tryck på för att låsa upp alla knappar.

## Hur du trår övertråden

### ⚠ VAR FÖRSIKTIG

- Det finns tre tillgängliga storlekar på spolåpa, vilket gör att du kan välja en spolåpa som passar den storlek på spole som används. Om spolåpan är för liten för spolen som används, kan tråden fastna i skåran på spolen eller nålen kan gå av. För mer information om valet av spolåpa för ditt trådval, se sida B-15.

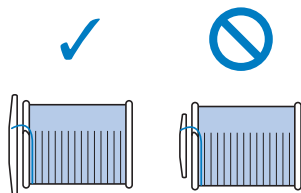

- När du trår övertråden ska du noga följa instruktionerna. Om du inte trår övertråden korrekt, kan tråden trassla till sig eller nålen kan böjas eller gå av.
- Använd aldrig en trådvikt som är 20 eller lägre.

### Så här trår du övertråden

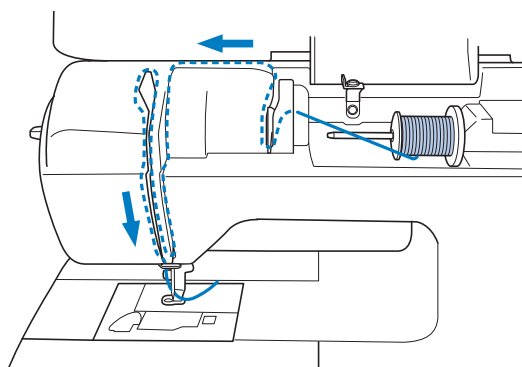

- 1 Slå på maskinen.
- 2 Höj pressarfoten med pressarfotsspaken.

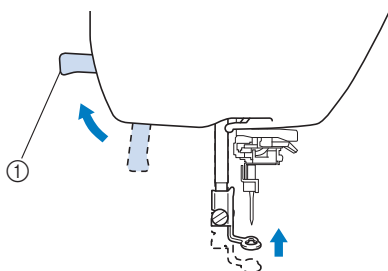

- ① Pressarfotsspak  
→ Övertrådens slutare öppnas så att maskinen kan träs.

### ⚠ Obs!

- Om pressarfoten inte höjs kan maskinen inte träs.

- 3 Tryck på  $\oplus$  (knapp för nållägesval) en eller två gånger för att höja nålen.

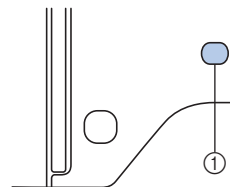

- ① Knapp för nållägesval  
→ Nålen är i rätt höjd när markeringen på handhjulet är överst, enligt nedan. Kontrollera handhjulet och om detta märke inte är i detta läge ska du trycka på  $\oplus$  (nållägesknappen) tills den är det.

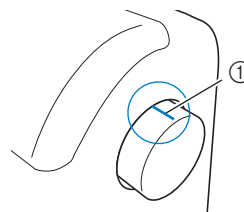

- ① Markering på handhjulet

- 4 Ta bort spolåpan som sitter på pinnen.

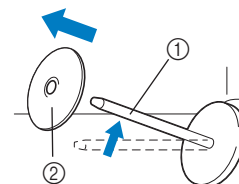

- ① Pinne  
② Spolåpa

- 5 Placera trådrollen på pinnen.

- För spolen på pinnen så att spolen ligger horisontellt och tråden kan lindas till framsidan vid botten.

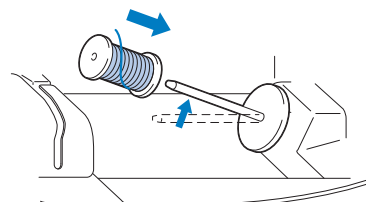

### ⚠ VAR FÖRSIKTIG

- Om spolen eller spolåpan inte har placerats korrekt kan tråden trassla till sig runt pinnen eller nålen kan gå av.

B

KOMMA IGÅNG

**6 Skjut på spolkåpan på pinnen.**

Skjut spolkåpan så långt som möjligt åt höger, enligt bilden, med den rundade sidan till vänster.

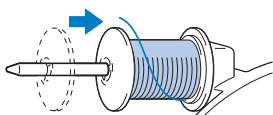

**7 Håll tråden lätt med höger hand samtidigt som du drar tråden med vänster hand och för sedan tråden bakom trådledarluckan och till framsidan.**

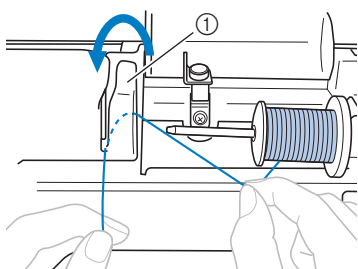

① Trådledarlucka

**8 För tråden under trådledarplåten och dra sedan upp den.**

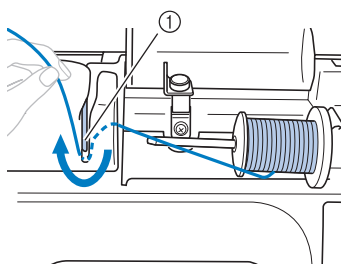

① Trådledarplåt

**9 Under tiden du använder din högra hand för att försiktigt hålla tråden under trådledarplåten ska du föra tråden genom banan i den ordning som visas nedan.**

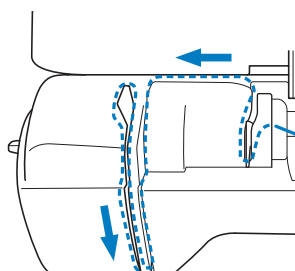

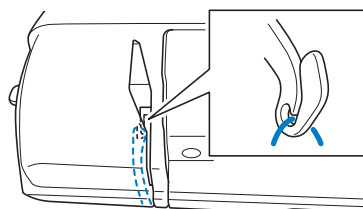

**Obs!**

- Om pressarfoten är nedsänkt och luckan är stängd går det inte att trå maskinen. Se till att höja pressarfoten för att öppna luckan innan du trår maskinen. Innan du tar bort övertråden höjer du pressarfoten för att öppna luckan.
- Maskinen är utrustad med ett fönster som används för att kontrollera läget på uppfångarmekanismen. Titta genom fönstret och kontrollera att tråden har matats korrekt genom uppfångarmekanismen.



**10 Tryck på .**

- Om meddelandet "OK att automatiskt sänka pressarfoten?" visas på LCD-skärmen ska du trycka på  för att fortsätta.

→ Skärmen ändras och alla knappar och funktionsknapparna är låsta (utom ).

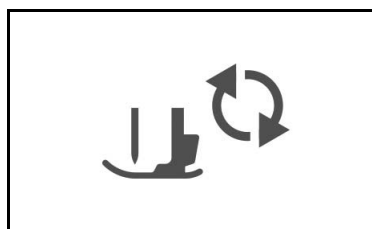

**11 Dra tråden bakom nålstångens trådledare.**

Tråden kan enkelt föras bakom nålstångens trådledare om du håller tråden i vänster hand och sedan matar den med höger hand, enligt bilden.

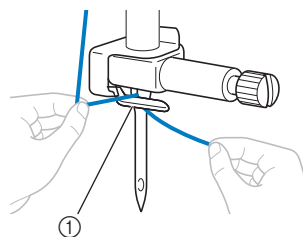

① Nålstångens trådledare

**12 Höj pressarfotsspaken.**

## Så här trår du nålen



### Anmärkning

- Nåltrådningsfunktionen kan användas med symaskinsnålar 75/11 till 100/16.
- Information om nåltrådningsfunktionen inte kan användas finns i "Trå nålen manuellt (utan att använda nåltrådaren)" på sida B-22.

1

Dra i änden av tråden, som har passerat genom nålstångens trådledare, till vänster och för sedan tråden genom spåret på nåltrådarens trådledare ① och dra sedan tråden ordentligt framifrån och för in den i skåran på nåltrådarens trådledarskiva märkt "7" hela vägen ②.

- Se till att tråden passerar igenom spåret i trådledaren.

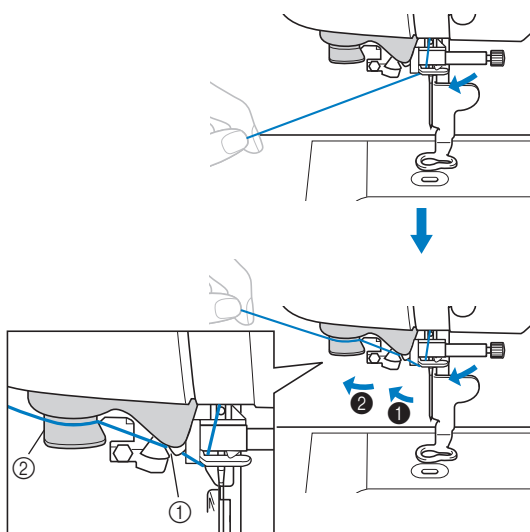

- ① Spår i trådledaren
- ② Nåltrådarens trådledarskiva

2

Klipp av tråden med kniven på vänster sida av maskinen.

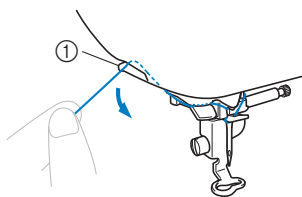

- ① Trådkniv



### Obs!

- Om tråden dras igenom och inte kan klippas av korrekt sänker du pressarfotsspaken så att tråden hålls på plats innan du skär av tråden. Om denna åtgärd utförs ska du hoppa över steg ③.
- Om du använder tråd som snabbt lindas av spolen, såsom metalltråd, kan det vara svårt att trå nålen om tråden klippas av. Därför ska du i stället för att använda trådkniven, dra ut ca 80 mm (ca 3 tum) av tråden när den har passerat igenom nåltrådarens trådledarskivor (märkt "7").

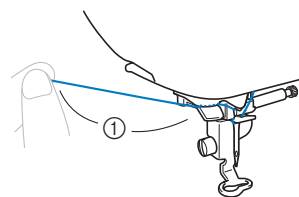

- ① 80 mm eller mer (cirka 3 tum)

3

Fäll ned pressarfotsspaken för att fälla ned pressarfoten.

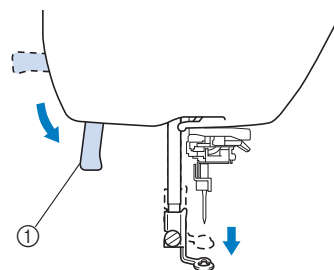

- ① Pressarfotsspak

4

Fäll ned nåltrådarspaken på vänster sida av maskinen tills den klickar, och se sedan till att spaken långsamt återgår till sitt ursprungliga läge.

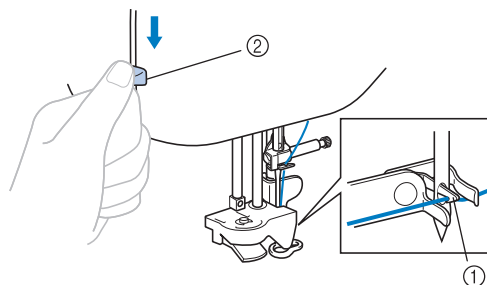

- ① Krok
- ② Nåltrådarspak

→ Kroken roteras och för tråden genom nålsögat.



### Obs!

- Om nålen inte höjs till sitt högsta läge kan inte nåltrådaren trå nålen. Vrid handhjulet moturs tills nålen är i sitt högsta läge. Nålen är i rätt höjd när markeringen på handhjulet är överst, enligt steg ③ på sida B-19.

B

KOMMA IGÅNG

**5 Dra försiktigt änden av tråden som fördes genom nålsögat.**

Om nålen inte var helt träd, utan en ögla i tråden hade formats i nålsögat, ska du försiktigt dra öglan genom nålsögat för att dra ut änden av tråden.

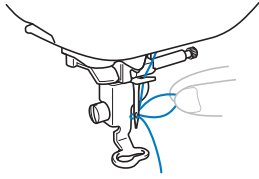

**⚠ VAR FÖRSIKTIG**

- När du drar i tråden ska du inte använda våld eftersom nålen kan gå av eller böjas.

**6 Höj pressfotsspaken, för änden av tråden genom och under pressarfoten, och dra sedan ut ca 5 cm (2 tum) med tråd mot maskinens baksida.**

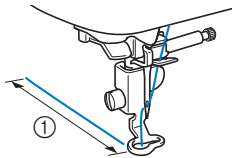

① 5 cm (cirka 2 tum)

**7 Tryck på  för att låsa upp alla knappar.**

## Trä nålen manuellt (utan att använda nålträdaren)

Vissa nålar kan inte träs med nålträdaren. I detta fall ska du trä nålen enligt beskrivningen nedan.

**1 Trä maskinen till nålstångens trådledare.**

- Mer information finns i "Hur du trär överträden" på sida B-19.

**2 För tråden genom nålsögat framifrån och bakåt.**

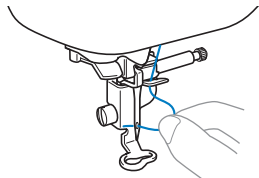

**3 Höj pressfotsspaken, för änden av tråden genom och under pressarfoten, och dra sedan ut ca 5 cm (2 tum) med tråd mot maskinens baksida.**

**4 Tryck på  för att låsa upp alla knappar.**

## Byta nål

Observera följande försiktighetsåtgärder för hantering av nålen. Underlåtenhet att iaktta försiktighet är extremt farligt, till exempel om nålen går av och splinter sprids. Se till att läsa och noga följa instruktionerna nedan.

### ⚠ VAR FÖRSIKTIG

- Använd endast rekommenderade symmaskinsnålar för hemmabruk. Om du använder en annan nål kan nålen böjas eller maskinen skadas.
- Använd aldrig nålar som är böjda. Nålar som är böjda kan enkelt gå av, vilket kan leda till skador.



#### Obs!

- Använd aldrig tråd som väger 20 eller lägre. Det kan göra att maskinen slutar fungera.

### ■ Tråd och nålens nummer

Ju lägre trådnumret är, desto tyngre är tråden; ju högre nålens nummer är, desto större är nålen.

### ■ Brodernålar

Använd en 75/11 maskinnål för hemmabruk. När du broderar på tjockare tyger som t.ex. denim ska du använda en 90/14 eller 100/16 maskinnål för hemmabruk.

### Kontrollera nålen

Det är extremt farligt att sy med en böjd nål eftersom nålen kan gå av medan maskinen används.

Innan du använder nålen lägger du nålen på en plan yta och kontrollerar att avståndet mellan nålen och den plana ytan är jämn.

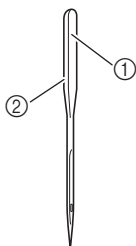

- ① Plan yta
- ② Märkning av nåltyp

### ⚠ VAR FÖRSIKTIG

- Om avståndet mellan nålen och den plana ytan inte är jämn är nålen böjd. Använd inte en nål som är böjd.

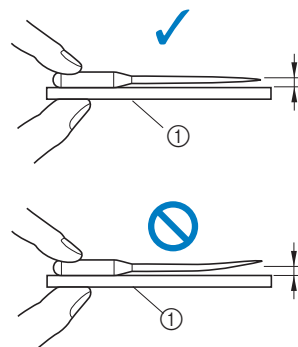

① Plan yta

### Byta nål

Använd skruvmejseln och en nål som du har bedömt vara rak enligt anvisningarna i "Kontrollera nålen".

- 1 Tryck på (knapp för nållägesval) en eller två gånger för att höja nålen.
- 2 Placera tyg eller papper under pressarfoten för att täcka hålet i nålplattan.



#### Obs!

- Innan du byter nål täcker du hålet i nålplattan med tyg eller papper för att förhindra att nålen ramlar ner i maskinen.

- 3 Tryck på .
  - Om meddelandet "OK att automatiskt sänka pressarfoten?" visas på LCD-skärmen ska du trycka på för att fortsätta.
  - Skärmen ändras och alla knappar och funktionsknapparna är låsta (utom ).

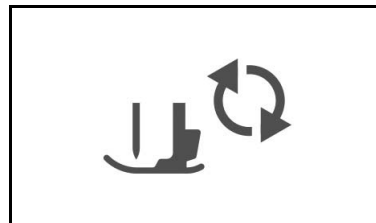

**4** Håll nålen med vänster hand och använd sedan en skruvmejsel för att vrida nålklämsskruven mot dig (moturs) för att ta bort nålen.

- Nålklämsskruven kan också lossas eller dras åt med den L-formade (eller skivformade) skruvmejseln.

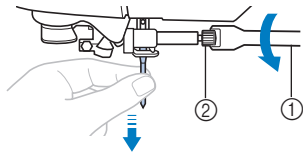

- ① Skruvmejsel
- ② Nålklämsskruv

- Använd inte våld när du lossar eller drar åt nålklämsskruven, annars vissa delar av maskinen skadas.

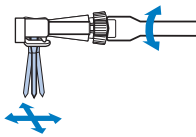

**5** Med den platta sidan av nålen mot maskinens baksida för du in nålen tills den rör vid nålspärren.

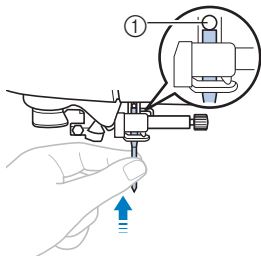

- ① Nålspärr

**6** Under tiden du håller nålen med vänster hand ska du använda skruvmejseln för att dra åt nålklämsskruven medurs.

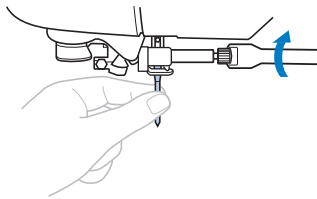

**⚠ VAR FÖRSIKTIG**

- Se till att du för in nålen tills den rör vid nålspärren och dra åt nålklämsskruven med skruvmejseln, annars kan nålen gå av eller skador uppstå.

**7** Tryck på  för att låsa upp alla knappar.



# Kapitel 2 BÖRJA BRODERA

## Broderi steg för steg

Följ stegen nedan för att förbereda maskinen för brodering.

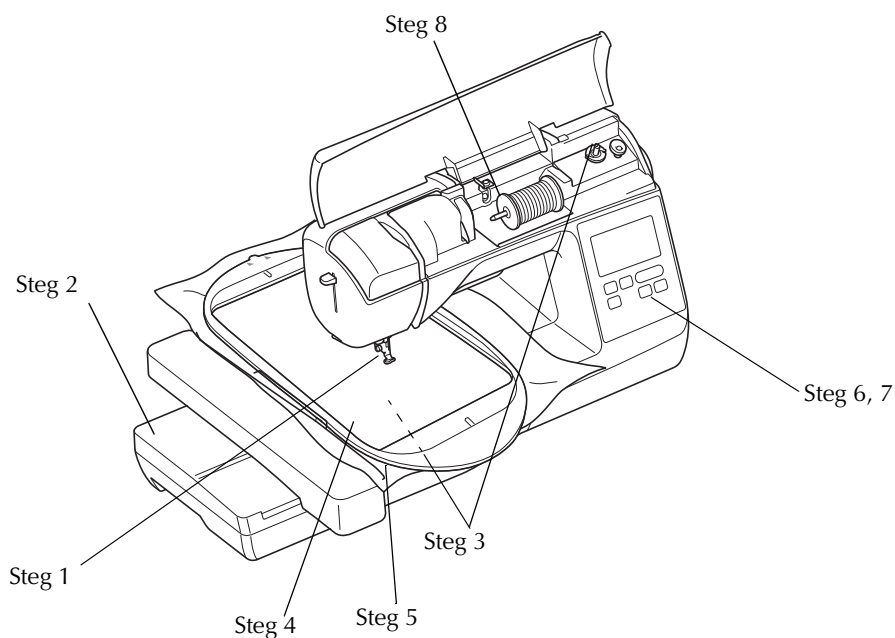
**B**

BÖRJA BRODERA

Steg nr	Syfte	Åtgärd	Sida
1	Kontrollera nålen	Använd nål 75/11 för broderier. *	B-23
2	Sätta fast broderbordet	Sätta fast broderbordet.	B-26
3	Sätta i undertråden	Spola upp undertråd för brodering på en spole och sätt på plats.	B-17
4	Förbereda tyget	Fäst ett förstärkningsmaterial på tyget och sätt det i en broderram.	B-29
5	Sätta fast broderramen	Sätt fast broderramen i broderbordet.	B-35
6	Välj mönster	Slå PÅ maskinen och välj ett brodermönster.	B-9
7	Kontrollera mönstret	Kontrollera och justera storleken och läget på broderiet.	B-35
8	Trä brodertråden	Trä brodertråden enligt mönstret.	B-28

\* Vi rekommenderar att du använder nål 90/14 till brodering på tjocka tyger eller förstärkningsmaterial (t.ex. denim, etylenvinylacetatsskivor, osv.)

## Sätta fast broderbordet

### ⚠ VAR FÖRSIKTIG

- Flytta inte på maskinen när broderbordet är fastsatt. Du kan tappa broderbordet och orsaka skada.
- Håll händer och andra föremål borta från broderbordet och ramen. Annars kan skador uppstå.

### 💡 Obs!

- Rör inte broderbordets inre kontakt. Kontakten kan skadas vilket kan orsaka fel.
- Lyft inte upp broderbordet och flytta det inte med våld. Det kan orsaka fel.

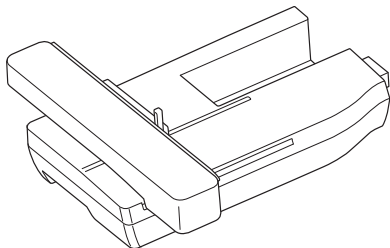
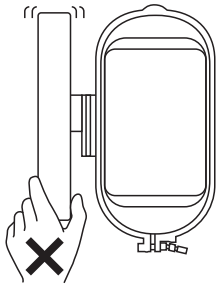

### 1 Stäng av symaskinen.

### ⚠ VAR FÖRSIKTIG

- Var noga med att stänga av maskinen innan du monterar broderbordet. Annars kan skador uppstå om någon av funktionsknapparna trycks in av misstag och maskinen börjar sy.

### 2 Skjut vingen på locket av anslutningsporten i riktning mot pilen för att öppna luckan.

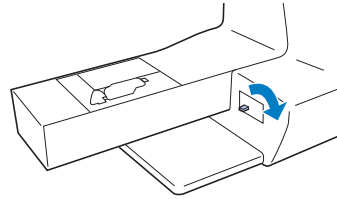

### 💡 Obs!

- Se till att stänga locket till broderbordsporten när broderbordet inte används.

### 3 Sätt i broderbordets kontakt i anslutningsporten och tryck sedan försiktigt in broderbordet tills det snäpper på plats.

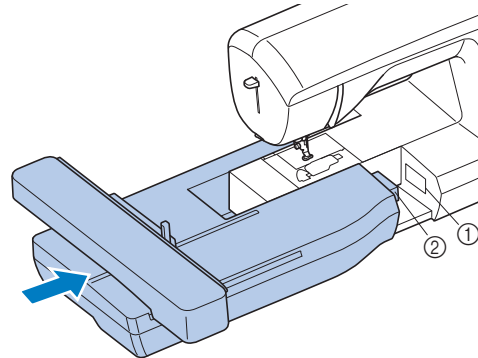

- ① Anslutningsport
- ② Broderbordets kontakt

### 💡 Obs!

- Kontrollera att det inte finns något mellanrum mellan broderbordet och symaskinen, annars kanske inte brodermönstret sys korrekt. Se till att helt sätta i kontakten i anslutningsporten.
- Tryck inte på vagnen när du sätter fast den på maskinen, annars kan broderbordet skadas.

### 4 Slå på maskinen.

→ Ett meddelande visas på skärmen.

### 5 Se till att inga föremål eller händer finns i närheten av broderbordet och tryck på .



→ Vagnen flyttas till sitt arbetsläge.

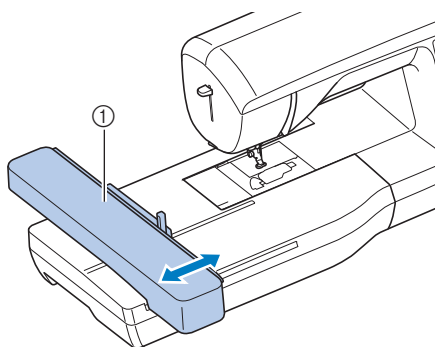

① Vagn

## ⚠ VAR FÖRSIKTIG

- Håll händer och främmande föremål borta från broderbordet och -ramen när maskinen broderar. Annars kan skador uppstå.



### Obs!

- Om maskinen inte startades korrekt kanske inte startskärmen visas. Detta är inte ett tecken på att något är fel. Om det inträffar ska du stänga av maskinen och sedan slå på den igen.
- Ett meddelande om att sänka ramhållarspaken efter att vagnen flyttats till arbetsläget visas. Fortsätt att välja mönster och kom ihåg att sänka ramhållarspaken när broderramen är fastsatt.

→ Skärmen för val av broderimönster visas.



- Mer information om broderimönster finns i "Visa LCD-skärmen" på sida B-9.

### ■ Ta bort broderbordet

Se till att maskinen har stannat helt och följ instruktionerna nedan.

#### 1 Ta bort broderramen.

- Mer information om hur du tar bort broderramen finns i "Sätta fast broderramen" på sida B-33.

2 Tryck på och tryck därefter på .



→ Broderbordet flyttas till ett läge där det kan förvaras.

3 Stäng av symaskinen.

## ⚠ VAR FÖRSIKTIG

- Stäng alltid av maskinen innan du tar bort broderbordet. Om du tar bort broderbordet när maskinen är på kan det orsaka fel.

4 Håll frigöringsknappen längst ned till vänster på broderbordet och dra långsamt broderbordet till vänster.

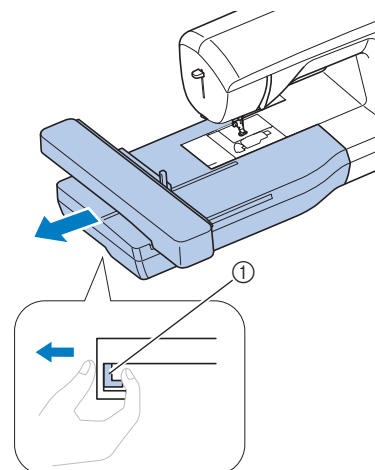

① Frigörare

## ⚠ VAR FÖRSIKTIG

- Bär inte broderbordet genom att hålla i infällningen där frigöraren sitter.

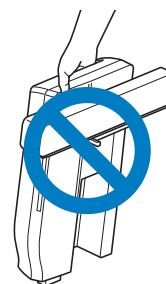

## Brodera attraktiva avslutningar på broderier

Många faktorer påverkar om sömnaden av ett broderi blir lyckad. Att använda rätt förstärkningsmaterial (se sida B-29) och fästa tyget i broderiammen (se sida B-30) är två avgörande faktorer som har nämnts tidigare. Det är också mycket viktigt att använda rätt nål och tråd. Se trådförklaringarna nedan.

### ■ Tråd

<b>Övertråd</b>	Använd brodertråd som är avsedd för den här maskinen. Det är inte säkert att du får optimalt resultat med andra brodertrådar.
<b>Undertråd</b>	Använd undertråd som är avsedd för den här maskinen.

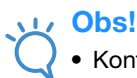

### Obs!

- Kontrollera att det finns tillräckligt med tråd på trådspolen innan du börjar brodera. Om du börjar att sy broderiprojektet utan att ha tillräckligt med tråd på spolen, måste du spola spolen i mitten av brodermönstret.



### Anmärkning

- Om du använder en tråd som inte finns med i listan nedan kan det hända att broderiet inte sys som det ska.

### ■ Spolkapsel

**Spolkapsel (rekommenderas för att brodera med medföljande undertråd, vikt 90)**

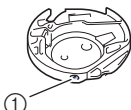

- ① Spolkapsel  
(ingen färg på skruven)

Spolkapseln som medföljer maskinen har ställts in för att användas med undertråd, vikt 90. Om olika vikter av undertråd används kan spännskruven på kapseln justeras vid behov.

- Se "Rengöra hylsan" i "Bilaga" för information om hur du tar bort spolkapseln.

## ⚠ VAR FÖRSIKTIG

- Låt inte tyget hänga över kanten på bordet när du broderar på stora klädesplagg (särskilt kavajer och liknande i tunga tyger). Annars kan inte broderbordet röra sig fritt och nålen kan slå i broderiammen och böjas eller gå av, vilket kan orsaka skador.  
**Placera tyget så att det inte hänger ned eller håll i tyget för att hålla det på plats.**



### Obs!



- Placera inte föremål i broderiammens rörelseområde. Ramen kan träffa föremålet vilket kan leda till att brodermönstret blir fult.
- Låt inte tyget hänga över kanten på bordet när du broderar på stora klädesplagg (särskilt kavajer och liknande i tunga tyger). I annat fall kan inte broderbordet röra sig fritt och det broderade resultatet kanske inte ser ut som förväntat.

## Förbereda tyget

### ⚠ VAR FÖRSIKTIG

- Använd tyg som är tunnare än 3 mm (ca 1/8 tum). Om du använder tjockare tyg än 3 mm (cirka 1/8 tum) kan nålen gå av.
- Vid sömnad i flera lager, t.ex. med vaddering, får du attraktivare broderier genom att justera broderpressarfotens höjd på skärmbilden för broderinställningar (se nedan).
- Om du syr i handdukar av tjock frotté rekommenderar vi att du placerar ett vattenlösligt förstärkningsmaterial på handdukens ovansida. Detta gör handduksytan jämnare och ger ett attraktivare broderi.

### ☀ Obs!

- Tryck på . På skärmen "Broderfotshöjd" ska du använda  och  i inställningsskärmen. Justera höjden på pressarfoten för tjocka eller fluffiga tyg.

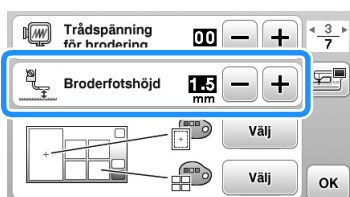

- Om du vill öka avståndet mellan pressarfoten och nålplattan ska du ställa in broderfotens höjd till ett högre nummer, 1,5 mm används för de flesta broderier.

### Fästa förstärkningsmaterial (bakgrundsmaterial) med stryksida i tyget

Använd alltid förstärkningsmaterial för brodering så att resultatet blir bästa möjliga. Följ instruktionerna på förstärkningsmaterialets förpackning.

När du använder tyg som inte kan strykas (som frotté eller material med öglor som töjs när de stryks) eller broderar på ett ställe som är svårt att stryka, placera då förstärkningsmaterialet under tyget utan att fästa det, placera sedan tyget och förstärkningsmaterialet i en broderram eller kontrollera med en auktoriserad Brother-återförsäljare vilket förstärkningsmaterial som ska användas.

### ⚠ VAR FÖRSIKTIG

- Använd alltid förstärkningsmaterial för brodering när du syr på elastiskt, tunt eller grovvävt tyg, eller när du broderar på tyg som får mönstret att krympa. Annars kan nålen gå av och orsaka skador. Om du inte använder förstärkningsmaterial kan arbetet få en ful avslutning.

- 1 Använd ett förstärkningsark som är större än broderramen.

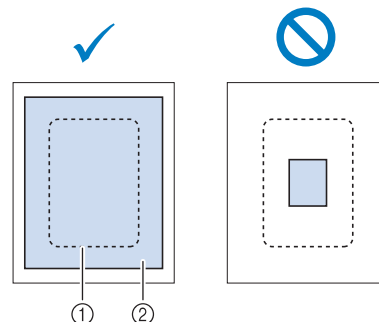

- 1 Storlek på broderram
- 2 Förstärkningsmaterial med stryksida (bakgrundsmaterial)

- 2 Stryk på förstärkningsmaterialet på tygets avigsida.

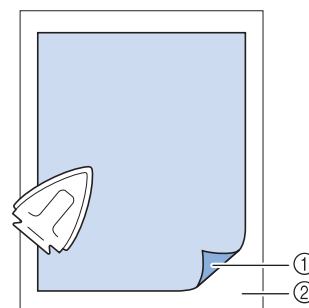

- 1 Stryksida på förstärkningsmaterial
- 2 Tyg (avigsida)

### 📖 Anmärkning

- När du broderar på tunna tyger, t.ex. organdi eller batist, eller luddiga tyger, t.ex. frotté eller manchester, ska du använda ett vattenlösligt förstärkningsmaterial (säljs separat) för bästa resultat. Förstärkningsmaterialet löses upp helt i vatten vilket ger arbetet en snyggare finish.

## Fästa tyget i broderramen

### ■ Typer av broderramar

De typer och antal broderramar som medföljer varierar beroende på maskinmodell.

#### Extra stor

Broderfältet 26 cm × 16 cm  
(10-1/4 tum × 6-1/4 tum)

Används vid brodering av sammankopplade monogram, kombinerade monogram eller mönster, eller vid brodering av stora mönster.

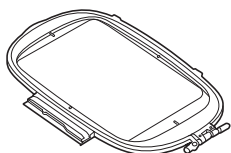

#### Stor (säljs separat till vissa modeller)

Broderfältet 18 cm × 13 cm (7 tum × 5 tum)

Använd när du broderar mönster mellan 10 cm × 10 cm (4 tum × 4 tum) och 18 cm × 13 cm (7 tum × 5 tum).

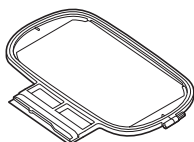

#### Medium (säljs separat för vissa modeller)

Broderfältet 10 cm × 10 cm (4 tum × 4 tum)

Används vid brodering av mönster under 10 cm × 10 cm (4 tum × 4 tum).

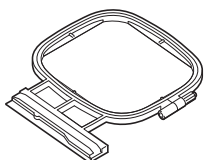

#### Liten (säljs separat för vissa modeller)

Broderingsfält 2 cm × 6 cm (1 tum × 2-1/2 tum)

Används vid brodering av små mönster, som till exempel namnetiketter.

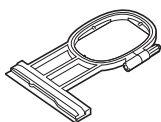

Andra valfria broderramar kan användas. När du väljer ramar som inte visas på skärmen, måste du kontrollera storleken på broderiet inom den valfria ramen. Kontrollera med din auktoriserade Brother-återförsäljare för ramkompatibilitet.

Välj en ram som är något större än mönsterstorleken. Medföljande ramalternativ visas på skärmen.

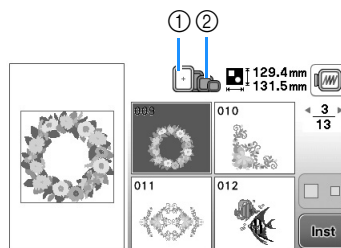

- ① Markerad: Kan användas
- ② Skuggad: Kan inte användas

## ⚠ VAR FÖRSIKTIG

- Om du använder en för liten ram, kan pressarfoten slå i ramen under sömnaden och orsaka skador eller skada maskinen.

### ■ Sätta i tyget



#### Obs!

- Om tyget placeras för löst i broderramen blir det broderade resultatet dåligt. Sätt i tyget på ett jämnt underlag och dra försiktigt i tyget så att det ligger slätt i ramen. Följ stegen nedan för att sätta i tyget på rätt sätt.

- 1 Lyft upp och lossa ramens justerskruv och ta bort den inre ramen.

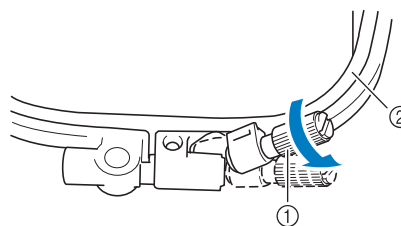

- ① Ramens justerskruv
- ② Inre ram

**2** Läg tyget med rätsidan upp ovanpå den yttre ramen.

För in den inre ramen och var noga med att rikta in  $\triangle$  på den inre ramen med  $\nabla$  på den yttre ramen.

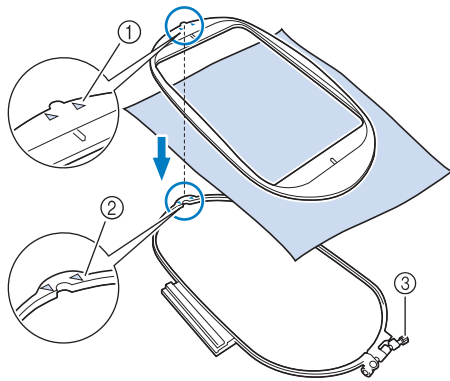

- ① Inre ramens  $\triangle$
- ② Yttre ramens  $\nabla$
- ③ Ramens justerskruv

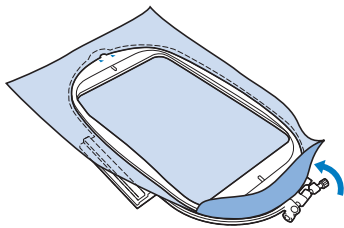
**3** Dra lätt åt ramens justerskruv, dra sedan i hörnen och kanterna så att tyget spänns. Lossa inte skruven.**4** Spänn försiktigt tyget och dra åt justerskraven så att tyget inte lossnar.

- Kontrollera till sist att tyget är spänt.

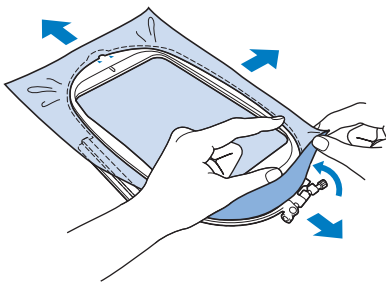

- Kontrollera att kanterna på den inre och yttre ramen ligger jäms med varandra innan du börjar brodera.

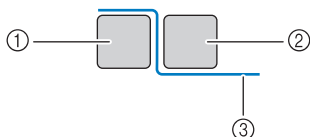

- ① Yttre ram
- ② Inre ram
- ③ Tyg

**Anmärkning**

- När du har sträckt ut tyget och knackar lätt på det bör du höra ett trumliknande ljud.
- Spänn tyget i alla fyra hörnen och längs alla fyra kanterna. Dra åt ramens justerskruv samtidigt som du spänner tyget.

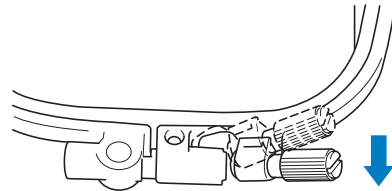
**5** För tillbaka ramens justerskruv till startläget.**Anmärkning**

- Du kan använda den medföljande skruvmejseln när du lossar eller drar åt ramens justeringskrav.

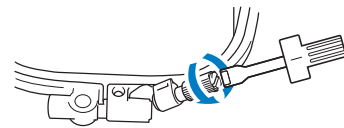
**Använda broderarket**

När du vill brodera ett mönster på ett visst ställe, använd då både ett broderark och broderammen.

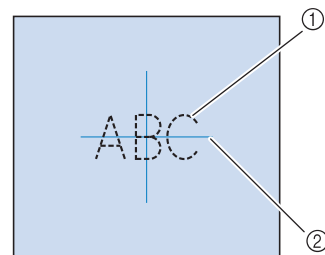
**1** Markera med en krita stället på tyget där du vill brodera.

- ① Brodermönster
- ② Markering

- 2** Sätt broderarket på den inre ramen. Anpassa riktlinjerna på broderarket till markeringen du gjorde på tyget.

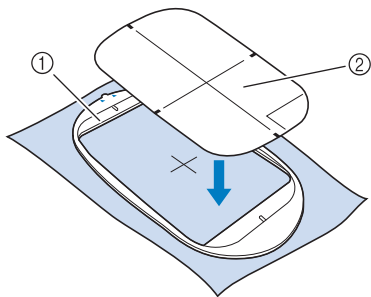

- ① Inre ram  
② Riktlinje

- 3** Spänn försiktigt tyget så att det inte finns några veck eller skrynklor och pressa in den inre ramen i den yttre.

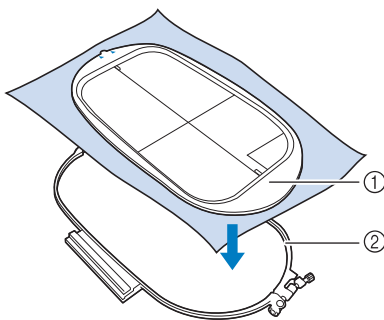

- ① Inre ram  
② Yttre ram

- 4** Ta bort broderarket.

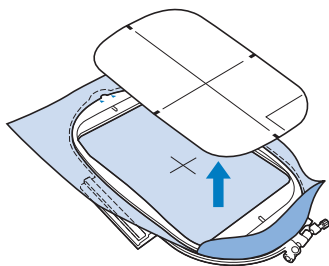

## Brodera på små tygbitar eller i tygkanter

Använd ett förstärkningsmaterial för brodering, för extra stöd. Ta försiktigt bort förstärkningsmaterialet när du är klar med broderingen. Fäst förstärkningsmaterialet så som visas i följande exempel. Vi rekommenderar att du använder förstärkningsmaterial för brodering.

### ■ Brodera på små tygbitar

Använd en självhäftande spray för att fästa en liten tygbit på en större i ramen. Du kan även fästa förstärkningsmaterialet med ett träckelstygn om du inte vill använda en självhäftande spray.

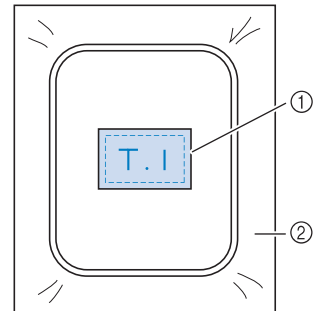

- ① Tyg  
② Förstärkningsmaterial

### ■ Brodera kanter eller hörn

Använd en självhäftande spray för att fästa en liten tygbit på en större i ramen. Du kan även fästa förstärkningsmaterialet med ett träckelstygn om du inte vill använda en självhäftande spray.

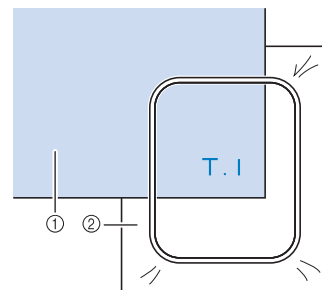

- ① Tyg  
② Förstärkningsmaterial

### ■ Brodera band och tejp

Säkra arbetet med dubbelsidig tejp eller en självhäftande spray.

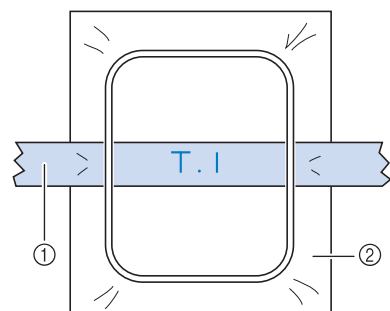

- ① Band eller tejp  
② Förstärkningsmaterial



## Sätta fast broderramen

**Obs!**

- Spola på och sätt in spolen innan broderramen sätts fast och se till att använda den rekommenderade tråden.

1 Tryck på (knappen för höjning/sänkning av pressarfot) för att höja pressarfoten.

2 Lyft upp ramhållarspaken.

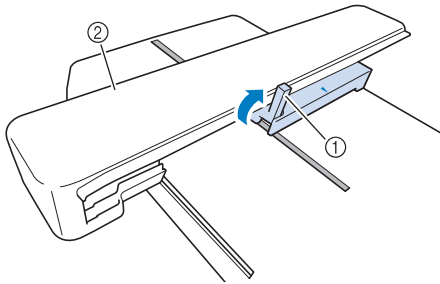

- ① Ramhållarspak  
② Vagn

3 Anpassa ledaren på broderramen till den högra kanten på broderramshållaren.

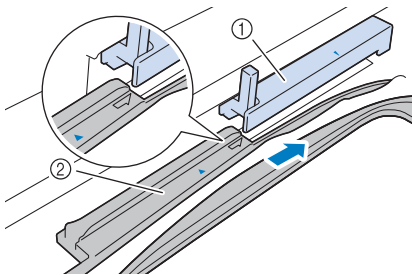

- ① Broderramshållare  
② Ledare på broderram

4 Skjut in broderramen i hållaren och kontrollera att pilen på broderramen är i linje med pilen på hållaren.

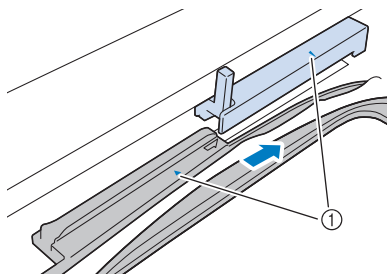

- ① Pilmarkering

5 Sänk ramhållarspaken så att den är i nivå med den ram som säkrar broderramen i broderramshållaren.

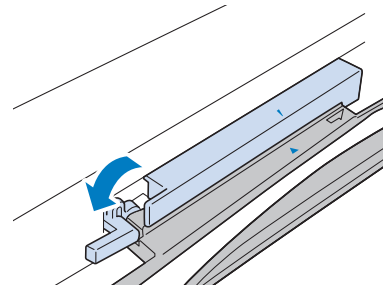
**VAR FÖRSIKTIG**

- Om ramhållarspaken inte sänks ned visas följande meddelande. Du kan inte börja sy förrän du sänker ned ramhållarspaken.

Kontrollera att broderramen flyttats så långt bakåt som möjligt. SÄNK RAMHÅLLARSPAKEN.

OK

## ■ Ta bort broderramen

1 Tryck på (knappen för höjning/sänkning av pressarfot) för att höja pressarfoten.

2 Lyft upp ramhållarspaken.

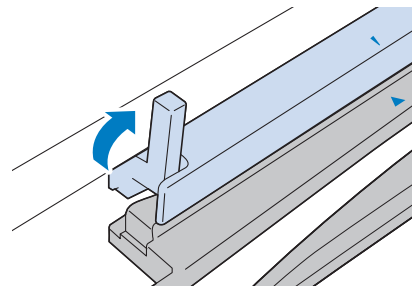

3 Dra broderramen mot dig.

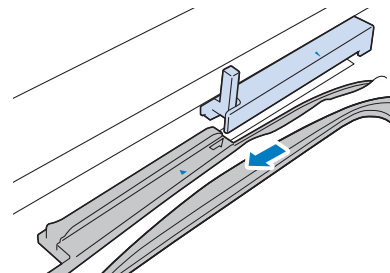

## Välja brodermönster

### Information om upphovsrätt

De mönster som finns lagrade i symaskinen är endast avsedda för privat bruk. All offentlig eller kommersiell användning av mönster med upphovsrätt är en överträdelse enligt upphovsrättslagen och strängt förbjudet.

### Broderimönstertyper

Det finns många monogram och dekorativa sömmar lagrade i maskinminnet (se "Guide till broderimönster" för en fullständig sammanfattning av dessa mönster). Du kan också använda mönster från USB-minnet (säljs separat).

- Mer information om broderimönster finns i "Visa LCD-skärmen" på sida B-9.

### Välja ett brodermönster

Välj ett enkelt mönster som är inbyggt i maskinen och brodera för teständamål.

#### 1 Tryck på på skärmen för val av mönstertyp.

- När maskinen är i arbetsläget och vagnen har flyttat sig till startläget visas skärmbilden för mönsterval. Tryck på  för att visa skärmbilden nedan om en annan bild visas.



#### 2 Tryck på eller för att visa det önskade mönstret på skärmen. Tryck på 4 gånger i den här proceduren.

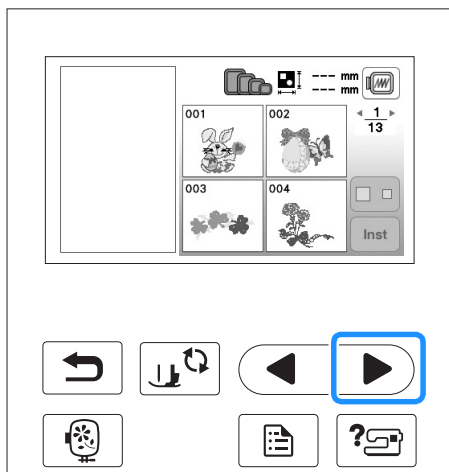

#### 3 Tryck på och tryck därefter på .

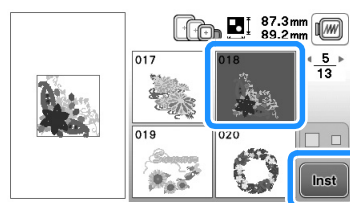

→ Mönsterredigeringskärmen visas.

#### 4 Tryck på .

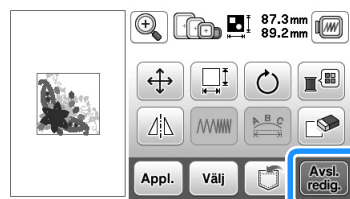

→ Skärmen för broderinställningar visas.

#### 5 Tryck på .

- Bekräfta mönsterläget som ska sys, med hänvisning till "Bekräfta mönsterläget" på sida B-35.

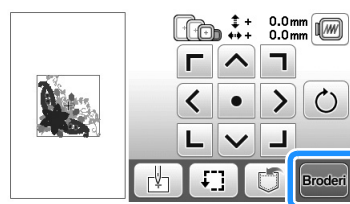

→ Broderskärmen visas.

## Bekräfta mönsterläget

Mönstret placeras normalt mitt i broderramen. Om mönstret måste flyttas för ett bättre läge på plagget, kan du kontrollera layouten innan du börjar brodera.

### Kontrollera mönsterläget

Broderramen flyttas och mönstret visas. Titta noga på ramen för att säkerställa att mönstret sys på rätt plats.

1 Tryck på  på skärmen för broderinställningar.

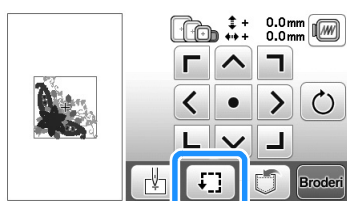

2 Välj bland  och tryck på knappen för det läge som du vill kontrollera.

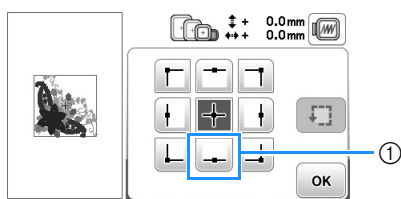

① Valt läge

→ Nålen flyttas till det valda läget på mönstret.

### Anmärkning

- Tryck på  för att se hela broderområdet. Broderramen flyttas och broderområdet visas.

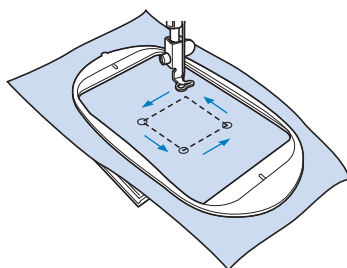

## VAR FÖRSIKTIG

- Kontrollera att nålen är upphöjd när broderramen är i rörelse. Om nålen är nedsänkt kan den gå av och orsaka skador.

3 Tryck på .

### Förhandsgranskning av det valda mönstret

1 Tryck på .

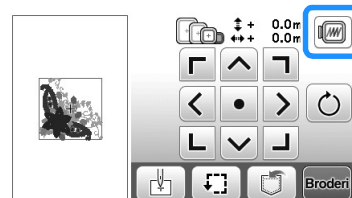



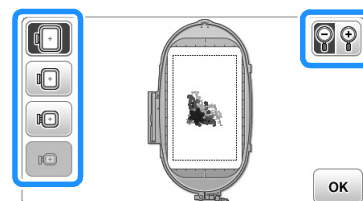

→ En bild av det mönster som kommer att broderas visas.

2 Tryck på  för att välja den ram som användes i förhandsgranskningen.

- De ramar som visas i ljusgrått kan inte väljas.
- Tryck på  för att förstora bilden av mönstret.
- Mönstret kan sys så som det visas på den följande displayen.



### ■ Ramstorlekar som visas på skärmen

Display	Ramtyp och broderområde
	<b>Extra stor broderram</b> 26 cm × 16 cm (10-1/4 tum × 6-1/4 tum)
	<b>Stor broderram (säljs separat för vissa modeller)</b> 18 cm × 13 cm (7 tum × 5 tum)
	<b>Medelstor broderram (säljs separat för vissa modeller)</b> 10 cm × 10 cm (4 tum × 4 tum)
	<b>Liten broderram (säljs separat för vissa modeller)</b> 2 cm × 6 cm (1 tum × 2-1/2 tum)

3 Tryck på  för att återgå till den ursprungliga skärmbilden.

## Brodera

När förberedelserna är klara kan du prova att brodera. Detta avsnitt beskriver stegen för att brodera och applikationsbroderi.

### Brodera ett mönster

Broderimönster broderas med ett byte av tråd efter varje färg.

#### 1 Förbered brodyrtråd i den färg som visas på skärmen.

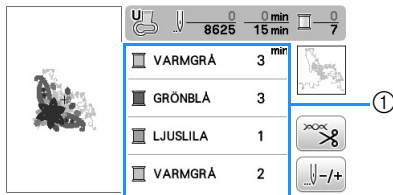

##### 1 Brodertrådsordning

- Trådfärgsnumret som visas för trådfärgerna kan ändras. Tryck på  och ändra sedan inställningen på inställningsskärmen. Mer information finns i "Ändra trådfärgsdisplay" på sida B-37.

#### 2 Ställ in brodertråd och trä nålen.

- Se "Så här trär du övertråden" på sida B-19 och "Så här trär du nålen" på sida B-21.



#### Obs!

- Innan du använder nålträdaren måste du se till att sänka pressarfoten.

#### 3 För tråden genom broderfotshålet, och håll den lätt i vänster hand.

Låt tråden vara lite lös.

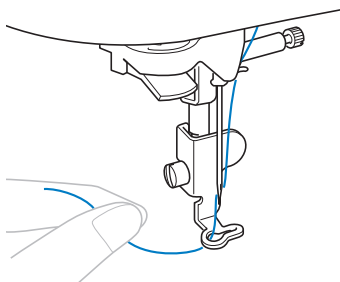

## ⚠ VAR FÖRSIKTIG

- Om tråden dras för hårt, kan nålen gå av eller böjas.
- Låt inte händer eller föremål träffa vagnen medan du syr. Mönstret kan bli felinriktat.

#### 4 Sänk ned pressarfoten och tryck på "start/stopp"-knappen för att börja sy. Tryck på "Start/Stop"-knappen igen efter 5–6 stygn för att stanna maskinen.

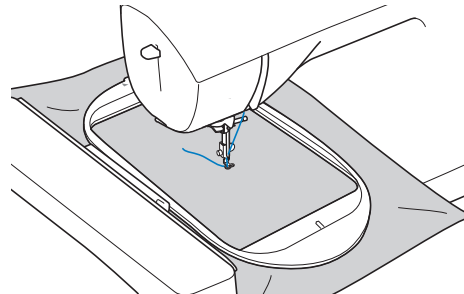

#### 5 Skär av överbliven tråd i slutet av sömmen. Om sömslutet befinner sig under pressarfoten lyfter du först upp pressarfoten och klipper därefter av den överblivna tråden.

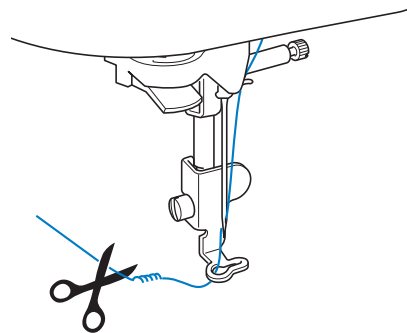

- Om det finns tråd över från början av sömnaden, kan den sys över när du fortsätter med att brodera mönstret vilket leder till att det blir mycket svårt att hantera tråden när mönstret är färdigsytt. Klipp av tråden från början.

#### 6 Tryck på "Start/Stop"-knappen för att börja brodera.

→ Sömnaden stannar automatiskt med förstärkningsöm när en färg är klar. När automatisk trådavklippning är inställt klipps tråden av.

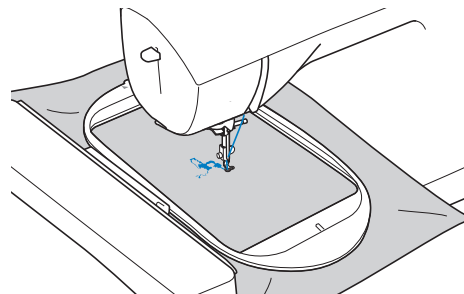

#### 7 Ta bort tråden från den första färgen från maskinen. Trä maskinen med nästa färg.

## 8 Repetera samma steg för att brodera de återstående färgerna.

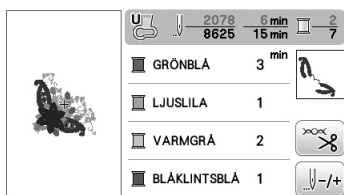

→ När du har sytt den sista färgen visas ett meddelande på displayen om att broderiet är klart. Tryck på **OK**. Displayen återgår till startskärmen.

## 9 Klipper av överblivna trådövergångar inom samma färg.

### Ändra trådfärgsdisplay

Du kan visa namnen på trådfärgerna eller brodertrådsnumret.

#### Anmärkning

- Färgerna på skärmen kan skilja sig något från de verkliga färgerna på trådrollarna.

## 1 Tryck på **ABC**.

## 2 Använd **◀** eller **▶** på kontrollpanelen för att visa val av trådfärg.

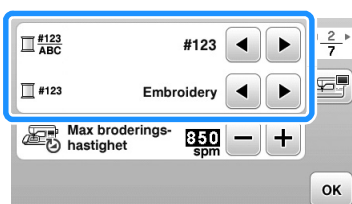

## 3 Använd **◀** eller **▶** för att välja namnet på trådfärgerna eller brodertrådsnummer.

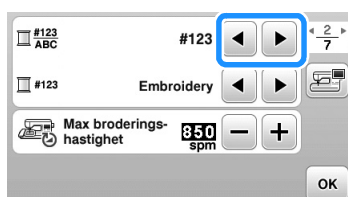

### Trådfärgsnamn

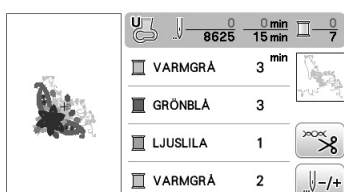

### Trådnummer

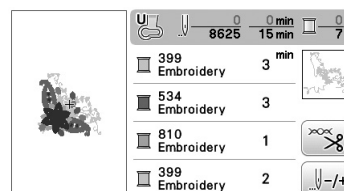

## 4 När trådnummer "123" visas kan du använda **◀** eller **▶** för att välja bland sex brodertrådsmärken som visas nedan.

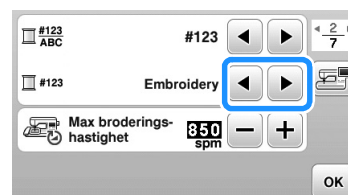

### Embroidery (polyestertråd)

- 399 Embroidery
- 534 Embroidery
- 810 Embroidery
- 399 Embroidery

### Country (bomull)\*

- 706 Country
- 483 Country
- 133 Country
- 706 Country

### Madeira Poly (polyestertråd)

- 1860 Madeira Poly
- 1879 Madeira Poly
- 1911 Madeira Poly
- 1860 Madeira Poly

### Madeira Rayon

- 1085 Madeira Rayon
- 1298 Madeira Rayon
- 1031 Madeira Rayon
- 1085 Madeira Rayon

### Sulky

- 1218 Sulky
- 1503 Sulky
- 1121 Sulky
- 1218 Sulky

### Robison-Anton (polyestertråd)

- 9126 R-A Poly
- 5751 R-A Poly
- 9016 R-A Poly
- 9126 R-A Poly

\* Beroende på land eller område kan bomullslänkande polyestertråd finnas tillgängligt.

## 5 Tryck på **OK**.



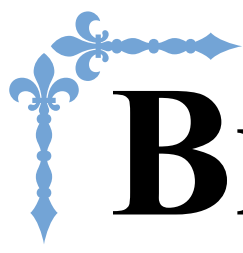

# Bilaga

Det här avsnittet innehåller viktig information om denna maskin. Läs avsnittet för att hitta felsökningstips samt hur du håller maskinen i bästa skick.  
Sidnummer börjar med "A" i detta avsnitt.

## **Kapitel1 UNDERHÅLL OCH FELSÖKNING.....A-2**

---

# Kapitel 1 UNDERHÅLL OCH FELSÖKNING

## Skötsel och underhåll

### Begränsningar när det gäller inoljning

För att undvika att maskinen skadas får den inte oljas in av användaren.

Maskinen har tillverkats med den mängd olja som behövs för att säkerställa korrekt funktion, vilket gör regelbunden inoljning onödig.

Om ett problem inträffar, till exempel om det är svårt att vrida handhjulet eller om du hör ett ovanligt ljud, måste du omedelbart sluta använda maskinen och kontakta en auktoriserad Brother-återförsäljare eller närmaste auktoriserade Brother servicecenter.

### Försiktighetsåtgärder vid förvaring av maskinen

Förvara inte maskinen på någon av de platser som beskrivs nedan, då kan maskinen skadas av exempelvis rost som orsakas av kondens.

- Utsatt för extremt höga temperaturer
- Utsatt för extremt låga temperaturer
- Utsatt för extrema temperaturförändringar
- Utsatt för hög luftfuktighet eller ånga
- Nära en öppen låga, värme eller luftkonditionering
- Utomhus eller utsatt för direkt solljus
- Utsatt för extremt dammiga eller oljiga miljöer



#### Obs!

- För att förlänga maskinens livslängd ska du med jämna mellanrum slå på den och använda den. Maskinens effektivitet kan minska om du förvarar den under en längre tid utan att använda den.

### Rengöra LCD-skärmen

Torka av skärmen med en mjuk, torr trasa om den är smutsig. Använd inte organiska lösningsmedel eller rengöringsmedel.



#### Obs!

- Torka inte av LCD-skärmen med en fuktig trasa.



#### Anmärkning

- Ibland kan kondens bildas på LCD-skärmen eller så kan den bli immig – men detta är inte ett fel. Efter en stund försvinner imman.

### Rengöra maskinens yta

Om maskinen är smutsig, fukta en trasa i neutralt rengöringsmedel, krama ur den ordentligt och torka sedan av maskinens utsida. När du rengjort den med en fuktig trasa, torka av den med en torr trasa.

## ⚠ VAR FÖRSIKTIG

- Dra ur nätsladden innan du rengör maskinen, annars kan du skadas eller få en elstöt.

### Rengöra hylsan

Sömnadens kvalitet påverkas om det samlas damm i spolkapseln. Därför måste den rengöras regelbundet.

- 1 Tryck på knappen för ⏴ nållägesval för att lyfta upp nålen.
- 2 Stäng av symaskinen.
- 3 Dra ut nätsladden ur sladduttaget på symaskinens högra sida.

## ⚠ VAR FÖRSIKTIG

- Dra ur nätsladden innan du rengör maskinen, annars kan du skadas eller få en elstöt.

- 4 Ta bort nålen och broderifoten.
  - Mer information finns i "Byta nål" i avsnittet Grundläggande handhavande och "Byta broderifoten" på sida A-5".
- 5 Ta bort broderbordet.
- 6 Ta bort nålplattsluckan.



## ■ Om det finns en skruv på nålplattsluckan

- 1 Använd den L-formade (eller skivformade) skruvmejseln för att ta bort skruven i nålplattsluckan.

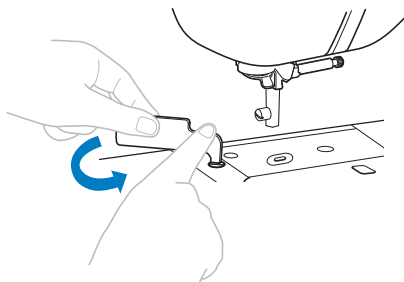

- 2 Fatta tag på båda sidor av nålplattsluckan och dra den mot dig.

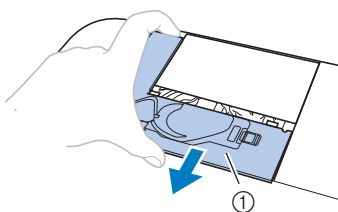

① Nålplattslucka

## ■ Om det inte finns någon skruv på nålplattsluckan

- 1 Fatta tag på båda sidor av nålplattsluckan och dra den mot dig.

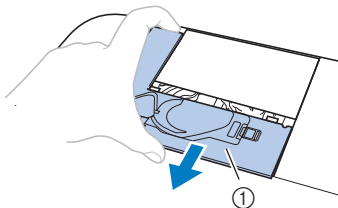

① Nålplattslucka

## 7 Ta bort spolkapseln.

- Fatta tag i spolkapseln och dra ut den.

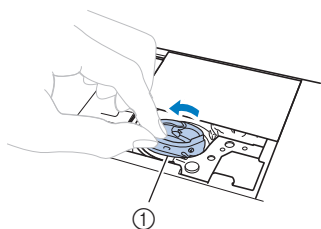

① Spolkapsel

- 8 Använd rengöringsborsten eller en dammsugare för att ta bort ludd och damm från hylsan och kapseln och området runt den.

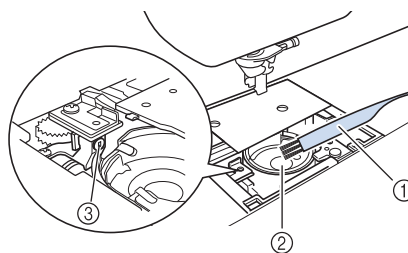

- ① Rengöringsborste
- ② Hylsa
- ③ Givare på spolkapseln

- Stryk inte på olja på spolkapseln.

- 9 För in spolkapseln så att ▲-märket på spolkapseln är i linje med ●-märket på maskinen.

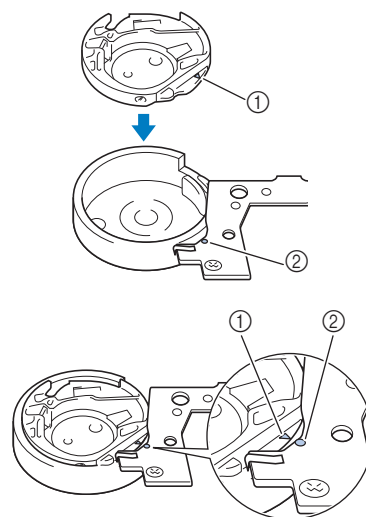

- Justera ▲- och ●-märkena.

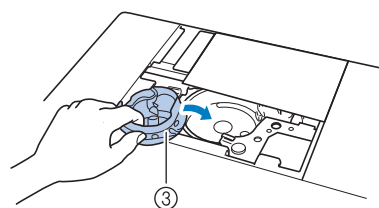

- ① ▲-märke
- ② ●-märke
- ③ Spolkapsel

- Se till att de angivna punkterna är i linje innan du installerar spolkapseln.

A

UNDERHÅLL OCH FELSÖKNING

- 10 För in flikarna på nålplattans skydd i nålplattan och skjut skyddet på plats.

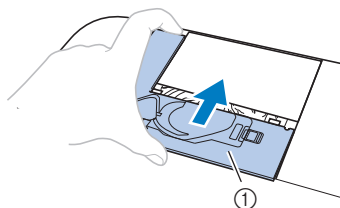

① Nålplattslucka

## ⚠ VAR FÖRSIKTIG

- Använd aldrig en repad spolkapsel, eftersom övertråden kan trassla till sig, nålen kan gå av eller kvaliteten på sömmarna kan påverkas. För en ny spolkapsel, kontakta närmaste auktoriserade Brother-servicecenter.
- Se till att spolkapseln är korrekt monterad, annars kan nålen gå av.

## Om underhållsmeddelande

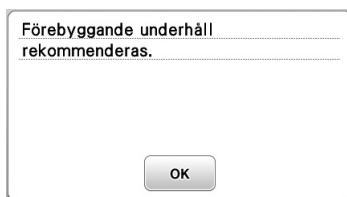

När detta meddelande visas, rekommenderas att du tar maskinen till en auktoriserad Brother-återförsäljare eller till närmaste auktoriserade Brother-servicecenter för en regelbunden underhållskontroll. Även om meddelandet försvinner och maskinen fortsätter att fungera när du trycker på **OK**, kommer meddelandet visas flera gånger tills rätt underhåll utförs.

Se till ordna med det underhåll som maskinen kräver när det här meddelandet visas. Om du gör det kommer du på bästa sätt att kunna använda maskinen i framtiden.

## Det är fel på pekskärmen

Om skärmen inte svarar som avsett när du rör vid en knapp (maskinen utför inte funktionen eller utför en annan funktion), ska du följa stegen nedan för att justera skärmen.

- 1 Slå AV och därefter PÅ huvudströmbrytaren medan du håller fingret på skärmen.

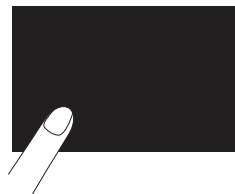

→ Skärmbilden för justering av pekskärmen visas.

- 2 Peka lätt på mitten av varje +, i ordning från 1 till 5.



### Obs!

- Tryck inte för hårt på skärmen. Skador kan uppstå.

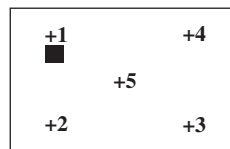

- 3 Slå AV strömmen och därefter PÅ den igen.



### Obs!

- Kontakta din auktoriserade Brother-återförsäljare om du slutför skärmjusteringarna och skärmen fortfarande inte svarar, eller om du inte kan utföra justeringarna.

## Driftssignal

Varje gång en knapp trycks in hörs ett pip. Om en felaktig åtgärd utförs hörs två eller fyra pip.

### ■ Om en knapp trycks in (korrekt drift)

Ett pip hörs.

### ■ Om en felaktig åtgärd utförs

Två eller fyra pip hörs.

### ■ Om maskinen låser sig, t.ex. eftersom tråden har trasslat till sig

Maskinen piper i fyra sekunder och sedan stannar maskinen automatiskt.

Se till att ta reda på orsaken till felet och rätta till det innan du fortsätter att sy.

## ■ Avbryta driftssignalen





- 1 Tryck på  för att visa inställningsskärmen.
- 2 Visa sidan 5.
- 3 Ställ in "Summer" på "OFF".



## Byta broderifoten

### ⚠ VAR FÖRSIKTIG

- Använd endast broderifötter som är avsedda för denna symaskin. Om du använder andra broderifötter kan personskador eller skador på maskinen uppstå.

- 1 Tryck på  (knapp för nållägesval) en eller två gånger för att höja nålen.
- 2 Tryck på .
  - Om meddelandet "OK att automatiskt sänka pressarfoten?" visas på LCD-skärmen ska du trycka på  för att fortsätta.
 → Skärmen ändras och alla knappar och funktionsknapparna är låsta (utom ).

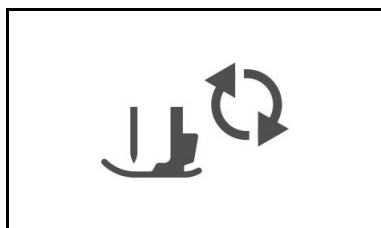

- 3 Höj pressarfotsspaken.

- 4 Använd den medföljande skruvmejseln för att lossa skruven på broderifoten och ta sedan loss broderifoten.

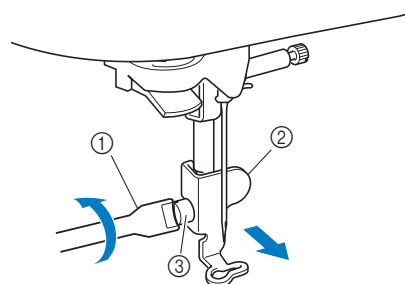

- ① Skruvmejsel
- ② Broderifot
- ③ Skruv till broderifoten

- 5 Håll broderifoten på plats med höger hand och dra åt skruven som håller broderifoten med skruvmejseln.

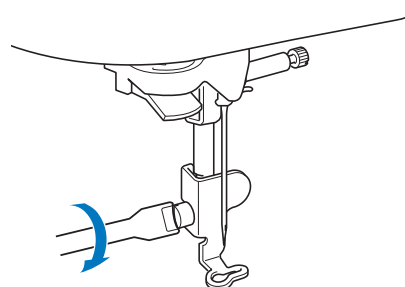

- 6 Fäll ned pressarfotsspaken sakta.
- 7 Höj pressarfotsspaken för att kontrollera att broderifoten sitter fast ordentligt.
- 8 Tryck på  för att låsa upp alla knappar.

A

UNDERHÅLL OCH FELSÖKNING

## Felsökning

Kontrollera åtgärderna nedan innan du kontaktar service om maskinen inte fungerar som vanligt.

Du kan lösa de flesta problem själv. Om du behöver mer hjälp kan du på webbplatsen Brother Solutions Center få svar på de senaste vanliga frågorna och felsökningstips. Besök oss på "<http://support.brother.com/>".

Om problemet kvarstår ska du kontakta din Brother-återförsäljare eller närmaste auktoriserade Brother-servicecenter.

### Lista över symptom

#### ■ Komma igång

Symptom	Möjlig orsak	Åtgärd	Referens
<b>Det går inte att trä nålen.</b>	Nålen är inte i rätt läge.	Tryck på knappen för "nållägesval" för att lyfta upp nålen.	B-4
	Nålen har satts på fel sätt i maskinen.	Ta loss nålen och fäst den igen.	B-23
	Nålen har vänt sig, är böjd eller nålspetsen är trubbig.	Byt ut nålen.	B-23
	Övertråden har trätts på fel sätt.	Kontrollera hur tråden träs på maskinen och trä tråden igen.	B-19
	Nålträdarens krok är böjd och passerar inte genom nålsögat.	Kontakta en auktoriserad återförsäljare eller närmaste auktoriserade Brother-servicecenter.	–
	Nålträdarspaken kan inte flyttas eller återföras till sin ursprungliga position.	Kontakta en auktoriserad återförsäljare eller närmaste auktoriserade Brother-servicecenter.	–
<b>Det går inte att sänka pressarfoten med pressarfotsspaken.</b>	Pressarfoten höjdes med knappen för "höjning/sänkning av pressarfot".	Tryck på knappen för "höjning/sänkning av pressarfot" för att sänka pressarfoten.	B-4
<b>Undertråden lindas inte prydligt på spolen.</b>	Tråden har inte förts genom trådledaren för spolning av tråd på rätt sätt.	För tråden korrekt genom trådledaren för spolning av tråd.	B-16
	Tråden som drogs ut hade inte lindats på spolen på rätt sätt.	Linda tråden som drogs bort runt spolen fem eller sex gånger medurs.	B-16
	Den tomma spolen satt inte fast ordentligt på pinnen.	Sätt fast den tomma spolen på pinnen och vrid långsamt spolen tills du hör att den klickar på plats.	B-14
<b>Under tiden du lindade spolen lindades undertråden under trådspolarsätet.</b>	Du har inte lindat undertråden på rätt sätt. När du först lindade spolen blev undertråden inte ordentligt införd i skenorna.	När du har tagit bort tråden som lindats under trådspolarsätet ska du linda spolen på rätt sätt. Följ bilderna ovanpå maskinen för vägledning när du trär maskinen för spolning.	B-14
<b>Undertråden kan inte dras upp.</b>	Trådspolen har satts in på fel sätt.	Sätt in trådspolen på rätt sätt.	B-17
<b>Ingenting visas på LCD-skärmen.</b>	Du har inte slagit på huvudströmbrytaren.	Slå PÅ strömmen.	B-8
	Kontakten på nätsladden är inte ansluten till ett eluttag.	Sätt i kontakten på nätsladden i ett eluttag.	B-8
<b>LCD-skärmen blir immig.</b>	Kondens har bildats på LCD-skärmen.	Efter en stund försvinner imman.	–
<b>Funktionstangenterna reagerar inte.</b>	Du använder en handske när du trycker på knapparna. Du använder en nagel när du trycker. En pekpena som inte är elektrostatisk används.	Peka direkt på funktionstangenterna med ett finger.	B-12
<b>Funktionstangenterna svarar inte, eller känsligheten är för stark.</b>	Känsligheten för funktionstangenterna är inte inställd för användaren.	Justera känsligheten för funktionstangenterna.	B-12

Symptom	Möjlig orsak	Åtgärd	Referens
<b>Sömnadsljuset tänds inte.</b>	Sömnadsljuset är trasigt.	Kontakta en auktoriserad återförsäljare eller närmaste auktoriserade Brother-servicecenter.	–
	“Ljus” är inställt på “OFF” på inställningsskärmen.	Ändra inställningen till “ON”.	B-11
<b>Broderbordet fungerar inte.</b>	Broderbordet sattes inte fast på rätt sätt i maskinen.	Ta loss broderbordet och sätt fast det på nytt.	B-26
	Du satte broderammen i maskinen innan du ställde in broderbordet i arbetsläget.	Ta bort broderammen och utför sedan initieringsprocessen korrekt.	B-27

## ■ Vid brodyr

Symptom	Möjlig orsak	Åtgärd	Referens
<b>Maskinen fungerar inte.</b>	Start/Stopp-knappen har inte tryckts in.	Tryck på Start/Stopp-knappen.	B-4
	Pinnen har tryckts till höger.	Flytta pinnen åt vänster.	B-14
	Det finns inget mönster valt.	Välj mönster.	B-34
	Du sänkte inte ned pressarfoten.	Sänk ned pressarfoten.	B-2
	Ramhållarspaken har inte sänkts ned.	Fäll ned ramhållarspaken efter du har installerat broderammen.	B-33
<b>Nålen går av.</b>	Nålen har satts på fel sätt i maskinen.	Ta loss nålen och fäst den igen.	B-23
	Skruvén på nåklämman drogs inte åt.	Dra åt skruven på nåklämman.	B-23
	Nålen har vridit sig eller är böjd.	Byt ut nålen.	B-23
	Fel nål eller tråd för valt tyg.	Kontrollera informationen om nålen och tråden som ska användas.	B-23
	Övertråden var för hårt spänd.	Ställ in korrekt trådspänning.	–
	Spolkåpan satt fel på trådrullen.	Kontrollera hur spolkåpan sätts fast på trådrullen. Sätt på spolkåpan på rätt sätt.	B-14
	Repor runt öppningen i nålplattan.	Byt ut nålplattan eller kontakta en auktoriserad Brother-återförsäljare.	–
	Det finns repor nära öppningen i pressarfoten.	Byt ut pressarfoten eller kontakta en auktoriserad Brother-återförsäljare.	A-5
	Det finns repor på spolkapseln.	Byt ut spolkapseln eller kontakta en auktoriserad Brother-återförsäljare.	A-2
	Skadad nål.	Byt ut nålen.	B-23
	En spole som har utformats speciellt för den här maskinen har inte använts.	Felaktiga spolar fungerar inte korrekt. Använd endast en spole som är speciellt utformad för denna maskin.	B-14
	Övertråden har trätts på fel sätt.	Kontrollera hur tråden träs på maskinen och trä tråden igen.	B-19
	Trådspolen har satts in på fel sätt.	Sätt in trådspolen på rätt sätt.	B-17
	Broderifoten sitter fel.	Sätt fast broderifoten på rätt sätt.	A-5
<b>Nålen går av.</b>	Förstärkningsmaterialet är inte kopplat till tyget som broderas.	Sätt fast förstärkningsmaterialet.	B-29
	Undertråden har lindats fel.	Använd en korrekt lindad spole.	B-14

A

UNDERHÅLL OCH FELSÖKNING

Symptom	Möjlig orsak	Åtgärd	Referens
<b>Övertråden går av.</b>	Maskinen har inte trätts korrekt (använt fel spolåpa, spolåpan är lös, tråden fångade inte nåltrådaren osv.)	Trä tråden igen på maskinen.	B-19
	Tråd med knutar eller som har trasslat till sig används.	Ta bort knutar och trassel.	-
	Övertrådens spänning är för hård.	Ställ in korrekt trådspänning.	-
	Tråden har trasslat till sig.	Använd en sax för att klippa bort den trasslade delen och ta bort den från hylsan, osv.	A-2
	Nålen har vänt sig, är böjd eller nålspetsen är trubbig.	Byt ut nålen.	B-23
	Nålen har satts på fel sätt i maskinen.	Ta loss nålen och fäst den igen.	B-23
	Det finns repor nära öppningen i broderifoten.	Byt ut broderifoten eller kontakta en auktoriserad Brother-återförsäljare.	A-5
	Det finns repor på spol kapseln.	Byt ut spol kapseln eller kontakta en auktoriserad Brother-återförsäljare.	A-2
	Fel nål eller tråd för valt tyg.	Kontrollera informationen om nålen och tråden som ska användas.	B-23
	Under tiden du broderade fick tråden knutar eller trasslade till sig.	Trä över- och undertråden igen.	B-17, B-19
	En spole som har utformats speciellt för den här maskinen har inte använts.	Felaktiga spolar fungerar inte korrekt. Använd endast en spole som är speciellt utformad för denna maskin.	B-14
<b>Tråden har trasslat till sig på tygets avigsida.</b>	Övertråden har trätts på fel sätt.	Kontrollera hur tråden träs på maskinen och trä tråden igen. Se till att broderifoten är i upplyft läge när du trär maskinen så att övertråden sitter ordentligt i överspänning.	B-19
	Fel nål eller tråd för valt tyg.	Kontrollera informationen om nålen och tråden som ska användas.	B-23
<b>Övertråden är för hårt spänd.</b>	Undertråden är felaktigt tradd.	Installera spoltråden korrekt.	B-17
<b>Undertråden går av.</b>	Trådspolen har satts in på fel sätt.	Sätt in trådspolen på rätt sätt.	B-17
	Undertråden har lindats fel.	Använd en korrekt lindad spole.	B-17
	Repor på trådspolen eller så roterar trådspolen fel.	Byt ut spolen.	B-14
	Tråden har trasslat till sig.	Använd en sax för att klippa bort den trasslade delen och ta bort den från hylsan, osv.	A-2
	En spole som har utformats speciellt för den här maskinen har inte använts.	Felaktiga spolar fungerar inte korrekt. Använd endast en spole som är speciellt utformad för denna maskin.	B-14
<b>Tyget rynkas.</b>	Över- eller undertråden har trätts fel på maskinen.	Kontrollera hur tråden träs på maskinen och trä tråden på rätt sätt.	B-19
	Spolåpan satt fel på trådrollen.	Kontrollera hur spolåpan sätts fast på trådrollen. Sätt på spolåpan på rätt sätt.	B-14
	Nålen har vänt sig, är böjd eller nålspetsen är trubbig.	Byt ut nålen.	B-23
<b>Överhoppade stygn</b>	Maskinen har trätts på fel sätt.	Kontrollera hur tråden träs på maskinen och trä tråden på rätt sätt.	B-19
	Nålen har vänt sig, är böjd eller nålspetsen är trubbig.	Byt ut nålen.	B-23
	Nålen har satts på fel sätt i maskinen.	Ta loss nålen och fäst den igen.	B-23
	Nålen är sliten/skadad.	Byt ut nålen.	B-23
	Damm eller ludd har samlats under nålplattan.	Borsta bort det som fastnat.	A-2

Symptom	Möjlig orsak	Åtgärd	Referens
<b>Ingen söm</b>	Nålen har vänt sig, är böjd eller nålspetsen är trubbig.	Byt ut nålen.	B-23
	Trådspolen har satts in på fel sätt.	Sätt in trådspolen på rätt sätt.	B-17
	Övertråden har trätts på fel sätt.	Kontrollera hur tråden träs på maskinen och trä tråden igen.	B-19
<b>Högfrekventa ljud medan du syr</b>	Bitar av tråd har fastnat i hylsan.	Rengör hylsan.	A-2
	Övertråden har trätts på fel sätt.	Kontrollera hur tråden träs på maskinen och trä tråden igen.	B-19
	En spole som har utformats speciellt för den här maskinen har inte använts.	Felaktiga spolar fungerar inte korrekt. Använd endast en spole som är speciellt utformad för denna maskin.	B-14
	I spolkapseln finns det hål för nålar eller friktionsrepor.	Byt ut spolkapseln eller kontakta en auktoriserad Brother-återförsäljare.	A-2
<b>Nålen kommer i kontakt med nålplattan.</b>	Nålklämskruven är lös.	Dra åt skruven på nålklämman. Byt ut nålen mot en ny om den är böjd eller trubbig.	B-23
	Nålen har vänt sig, är böjd eller nålspetsen är trubbig.	Byt ut nålen.	B-23
<b>Handhjulet känns trögt när det vrids.</b>	Tråden har trasslat till sig i spolkapseln.	Ta bort tråden som har trasslat till sig från spolkapseln. Sätt tillbaka spolkapseln så att den hamnar rätt.	A-2

## ■ Efter brodering

Symptom	Möjlig orsak	Åtgärd	Referens
<b>Trådspänningen är felaktig.</b>	Övertråden har trätts på fel sätt.	Kontrollera hur tråden träs på maskinen och trä tråden igen.	B-19
	Trådspolen har satts in på fel sätt.	Sätt tillbaka spolen.	B-17
	Fel nål eller tråd för valt tyg.	Kontrollera informationen om nålen och tråden som ska användas.	B-23
	Fel trådspänning.	Ställ in korrekt trådspänning.	–
	Undertråden har lindats fel.	Använd en korrekt lindad spole.	B-17
	Nålen har vänt sig, är böjd eller nålspetsen är trubbig.	Byt ut nålen.	B-23
	En spole som har utformats speciellt för den här maskinen har inte använts.	Felaktiga spolar fungerar inte korrekt. Använd endast en spole som är speciellt utformad för denna maskin.	B-14
<b>Brodermönster sys felaktigt.</b>	Tvinnad tråd.	Använd en sax för att klippa bort den tvinnade tråden och ta bort den från spolkapseln.	–
	Fel trådspänning.	Ställ in korrekt trådspänning.	–
	Tyget har inte satts in i ramen korrekt (tyget var löst osv.).	Om tyget inte spänns i ramen, kan brodering av önskat mönster misslyckas eller så kan mönstret krympa. Fäst tyget på rätt sätt i ramen. Placera tyget i ramen på rätt sätt.	B-30
	Du använde inte förstärkningsmaterialet.	Använd alltid förstärkningsmaterial, speciellt vid brodering på elastiskt, tunt eller grovvävt tyg, eller när du broderar tyg som får mönstret att krympa. Välj rätt förstärkningsmaterial i närmaste sybehörsaffär. Kontakta en auktoriserad Brother-återförsäljare för korrekt förstärkningsmaterial.	B-29
	Det fanns ett föremål i närheten av symaskinen och broderbordet eller broderramen stötte mot det under broderingen.	Om ramen stöter mot någonting under sömnaden, misslyckas mönstret. Se till att det inte finns något hinder i närheten när du syr.	B-28



Symptom	Möjlig orsak	Åtgärd	Referens
<b>Brodermönster sys felaktigt.</b>	Tyget utanför broderramens kanter hindrar broderarmens rörelser, så att broderbordet inte rör sig.	Fäst tyget i broderramen så att det överflödiga tyget inte hindrar broderarmens rörelser och vrid mönstret i 180 grader.	B-30
	Tyget är så tungt att broderbordet inte kan röra sig fritt.	Placera en tjock bok eller liknande under armen för att lyfta upp den tunga sidan en aning och se till att den är plan.	–
	Tyget hänger ned från bordet.	Om tyget hänger ned under brodering, kan inte broderbordet röra sig fritt. Placera tyget så att det inte hänger ned eller håll i tyget för att hålla det på plats.	B-28
	Tyget ligger knöligt eller har fastnat i något.	Stanna maskinen och placera tyget så att det varken knölar sig eller fastnar i något.	–
	Broderramen togs bort under sömnaden (t.ex. för att sätta in trådspolen på nytt). Broderifoten stötte mot någonting eller rörde sig när broderramen togs bort eller sattes i eller så flyttades broderbordet.	Om broderifoten stöter mot något eller om broderbordet flyttas under sömnad, misslyckas broderingen. Var noga med att inte ta bort eller fästa broderramen under brodering.	B-33
	Förstärkningsmaterialet sitter fel, det är till exempel mindre än broderramen.	Sätt fast förstärkningsmaterialet korrekt.	B-29
<b>Öglor bildas på tygets yta när du broderar.</b>	Trådspänningen är fel inställd.	Ställ in korrekt trådspänning.	–
	Kombinationen mellan spol kapseln och undertråden är felaktig.	Byt spol kapseln eller undertråden så att rätt kombination används.	B-28

## Felmeddelanden

Vid fel med funktioner kommer meddelanden och råd om funktionen att visas på LCD-skärmen. Följ det som visas. Om du trycker på  eller utför funktionen korrekt under tiden felmeddelandet visas kommer meddelandet att försvinna.

	Felmeddelanden	Orsak/lösning
1	Ett fel inträffade. Stäng av maskinen och slå på den igen.	Detta meddelande visas om fel uppstår.
2	Monogrammönstret kan inte redigeras.	Detta meddelande visas när det finns för många monogram och det inte går att använda den svängda monograminställningen.
3	Det går inte att ändra teckensnittet eftersom alla bokstäver inte ingår i det valda teckensnittet.	Detta meddelande visas när typsnittet på monogrammönstret ändras till ett som inte innehåller monogram som används i mönstret.
4	Kan inte hitta data för valt mönster. Data kan vara skadade. Stäng av strömmen och slå på den igen.	Detta meddelande visas när du försöker hämta mönsterdata som är ogiltiga. Eftersom något av följande kan vara orsaken ska du kontrollera mönsterdata. <ul style="list-style-type: none"> <li>Mönsterdata har skadats.</li> <li>De data som du försökte hämta skapades med en annan tillverkarens datadesignsystem.</li> </ul> Stäng av maskinen och slå sedan på den igen för att den ska återgå till sitt normala tillstånd.
5	Kontrollera och trä övertråden på nytt.	Detta meddelande visas när övertråden är trasig eller inte trådd korrekt, och Start/Stopp-knappen, osv. är intryckt.
6	Datavolymen för stor för detta mönster.	Detta meddelande visas när de mönster som du redigerar tar upp för mycket minne eller om du redigerar för många mönster för minnet.
7	Skjut ned pressarfotslyftaren.	Detta meddelande visas när knappen för "höjning/sänkning av pressarfot" trycks in och pressarfotsspaken är upphöjd/nålen är nedsänkt.
8	Det finns inte tillräckligt med minne för att spara.	Detta meddelande visas när minnet är fullt och mönstret inte kan sparas.
9	För lite minne för att spara mönstret. Radera ett annat mönster?	Detta meddelande visas när minnet är fullt och mönstret inte kan sparas.



	Felmeddelanden	Orsak/lösning
10	OK att hämta och fortsätta med föregående minne?	Detta meddelande visas om maskinen stängs av under tiden du broderar. Då ska du slå på den igen. Tryck på  för att återställa maskinen till det tillstånd (mönsterläge och antal stygn) då den stängdes av.
11	Mönstret går utanför broderramen.	Detta meddelande visas när monogrammönstret har ändrats, till exempel roterats så att det inte längre passar i broderramen.
12	Mönstret går utanför broderramen. Lägg inte till ytterligare tecken.	Detta meddelande visas när monogrammönstret har ändrats, genom att lägga till en linjematning så att det inte längre passar i broderramen.
13	Mönstret går utanför broderramen. Den här funktionen kan inte användas just nu.	Detta meddelande visas när monogrammönstret har fått en ny storlek eller när du växlar mellan att skriva monogram vertikalt/horisontellt så att det blir för stort för broderramen.
14	Förebyggande underhåll rekommenderas.	Detta meddelande visas när maskinen måste upprätthållas. (sidan A-3)
15	Det valda mönsterfältet går utanför broderramen.	Detta meddelande visas när det valda brodermönstret är större än den extra stora broderramen. Minska mönsterstorleken eller välj ett annat mönster. Detta meddelande visar när det valda brodermönstret är större än den broderram som valts när "Identifieringsvy för broderramhållare" är inställt på "ON".
16	Nästan ingen tråd kvar på trådspolen.	Detta meddelande visas när undertråden håller på att ta slut.
17	Säkerhetsanordningen för trådspolarsätet har aktiverats. Är tråden tilltrasslad?	Detta meddelande visas när du spolar tråd på trådspolen och motorn låser sig för att tråden trasslar till sig eller liknande.
18	 Vagnen på brodererheten rör sig. Håll händerna ect. borta från broderarmen.	Detta meddelande visas innan broderbordet rör sig.
19	Fickorna är fulla. Ta bort ett mönster.	Detta meddelande visas när minnet är fullt och mönstret måste raderas.
20	 Säkerhetsanordningen har kopplats in. Tilltrasslad tråd? Böjd nål?	Detta meddelande visas när motorn låser sig till följd av att tråden har trasslat till sig eller av andra anledningar som har med trådmatningen att göra.
21	USB-enheten har bytts. Byt inte USB-enhet under inläsning.	Detta meddelande visas om du försöker välja ett mönster från ett USB-minne som har bytts ut.
22	Det ingår ett mönster som inte kan sparas till USB-enhet. Spara mönstret i maskminnet.	Beroende på mönster går det kanske inte att spara den på ett USB-minne.
23	Mönstret kan inte användas.	Detta meddelande visas när du försöker hämta ett mönster som inte kan användas med denna maskin.
24	Det går inte att använda USB-enheten.	Detta meddelande visas om du försöker använda inkompatibla media.
25	USB-enhetsfel	Detta meddelande visas om fel uppstår med USB-minnet.
26	USB-enheten har inte laddats. Ladda USB-enhet.	Detta meddelande visas om du försöker att hämta eller spara ett mönster och inget USB-minne är laddat.
27	F**	Om felmeddelandet "F**" visas på LCD-skärmen under tiden symaskinen används kan maskinen vara trasig. Kontakta en auktoriserad återförsäljare eller närmaste auktoriserade Brother-servicecenter.

## Specifikationer

### ■ Brodyrmaskin

Post	Specifikation
Mått på maskinen	Cirka 480 mm (B) × 300 mm (H) × 249,4 mm (D) (Cirka 18-7/8 tum (B) × 11-7/8 tum (H) × 9-7/8 tum (D))
Maskinens vikt	Ca. 8,6 kg (ca. 18,9 lb)
Brodyrhastighet	70–850 stygn per minut
Nålar	Symaskinsnålar för hemmabruk (HA × 130)

### ■ Broderbord

Post	Specifikation
Broderbordets mått	Cirka 458 mm (B) × 131,8 mm (H) × 420,7 mm (D) (Cirka 18 tum (B) × 5-1/4 tum (H) × 16-1/2 tum (D))
Mått på maskinen med broderbordet fastsatt	Cirka 693 mm (B) × 300 mm (H) × 420,8 mm (D) (Cirka 27-1/4 tum (B) × 11-7/8 tum (H) × 16-1/2 tum (D))
Vikt på broderbordet	Ca. 3,5 kg (ca. 7,7 lb)

\* Lagg märke till att vissa specifikationer kan ändras utan föregående meddelande.

## Uppgradera maskinens programvara via USB-minnet

Du kan använda USB-minnet för att uppgradera programvaran på din symaskin.

När det finns ett uppgraderingsprogram på vår hemsida "<http://support.brother.com/>" ska du ladda ner fil(erna) genom att följa anvisningarna på webbplatsen och stegen som anges nedan.



### Obs!

- När du använder ett USB-minne för att uppgradera programvaran måste du kontrollera så att inga andra data än uppgraderingsfilen kommer att sparas på USB-minnet.
- Uppgraderingsfilen kan hämtas från ett USB-minne i vilken storlek som helst.
- Ge maskinen flera sekunder för att upptäcka anslutningen till flashminnet.



### Anmärkning

- När maskinens programvara uppgraderas kommer sparade broderimönster inte att raderas.

- Slå på maskinen samtidigt som du trycker och håller ned (knappen för höjning/sänkning av pressarfot).

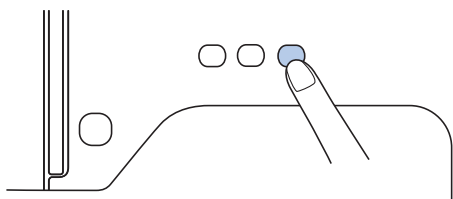

→ Följande skärm visas.

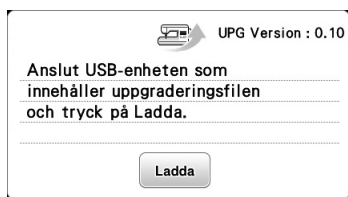

- Sätt i USB-minnet i USB-porten på maskinen. Medienheten ska endast innehålla uppgraderingsfilen.

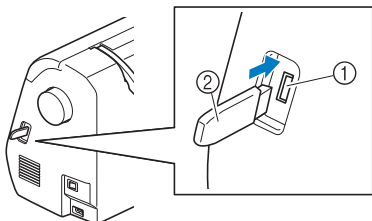

- USB-port
- USB-minne



### Obs!

- När du använder ett USB-minne utrustat med en åtkomstindikator börjar indikatorn att blinka när du sätter in enheten i maskinen. Det kan ta omkring 5 till 6 sekunder innan enheten känns igen. (Tidslängden varierar beroende på USB-minnet.)

3

Tryck på .

→ Följande skärm visas.

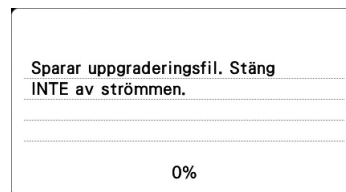

### Obs!

- Ett felmeddelande visas om ett fel uppstår. Då ska du stänga av maskinen och sedan starta om proceduren igen från steg 1.

4

Uppgraderingen är klar när följande skärm visas.

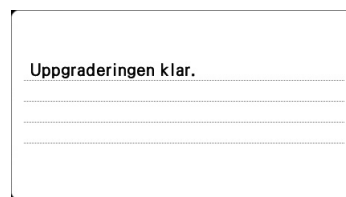

5

Ta bort USB-minnet när du har stängt av maskinen och slå sedan på maskinen igen.

A

UNDERHÅLL OCH FELSÖKNING

## Index

**B**

Bildknapp .....	B-35
Bläddra bakåt-knapp .....	B-4
Brodera .....	B-36
Brodera mönstret .....	B-36
Broderark .....	B-31
Broderbord .....	B-3
sätta fast .....	B-26
ta bort .....	B-27
vagn .....	B-26
Broderi .....	
band eller tejp .....	B-32
kanter eller hörn .....	B-32
små tygbitar .....	B-32
trådfärgsdisplay .....	B-37
Broderimönster .....	B-36
Broderimönstertyper .....	B-34
Broderingssteg .....	B-25
Broder-knapp .....	B-4
Brodermönster .....	
kontrollera läget .....	B-35
Broderamar .....	
använd broderarket .....	B-31
sätta i tyget .....	B-30
ta bort .....	B-33
typer .....	B-30
Byta nål .....	B-23
Byta pressarfot .....	A-5
Byta ut pressarfoten .....	A-5

**D**

Delarnas namn och funktioner .....	B-2
Driftsrutiner .....	B-13
Driftssignal .....	A-4

**E**

Extra tillbehör .....	B-6
-----------------------	-----

**F**

Felmeddelanden .....	A-10
Felsökning .....	A-6
Frigörare .....	B-27
Funktionsknappar .....	B-4
Funktionstangenter .....	B-4
Föregående-knapp .....	B-4
Förstärkningsmaterial .....	B-29

**H**

Handhjul .....	B-2
Handtag .....	B-2
Hjälp-knapp .....	B-4, B-13
Huvudströmbrytare .....	B-2
Hylsa .....	A-2

**I**

Inställningar .....	
skärmspråk .....	B-12
Inställningsknapp .....	B-4

**K**

Knapp för nållägesval .....	B-4
Knapp för pressarfot/nålutbyte .....	B-4
Knappen för trådkniv .....	B-4

Kontrollera nålen .....	B-23
Kontrollpanel .....	B-2, B-4

**L**

LCD .....	B-4
LCD-drift .....	B-9
LCD-meddelanden .....	A-10
LCD-skärm .....	
rengöra .....	A-2
Lock till undertrådsfack .....	B-3, B-17
Lufthål .....	B-2
Lösning .....	A-6

**M**

Manuell nålträdning .....	B-22
---------------------------	------

**N**

Nål .....	
byta .....	B-23
tillstånd .....	B-23
trädning .....	B-21
typer, storlekar och användningsområden .....	B-23
Nålplatta .....	B-3
Nålplattslucka .....	B-3
Nålstångens trådledare .....	B-3
Nålträdarspak .....	B-2
Nålträdningssymbol .....	B-21
Nästa sida-knapp .....	B-4

**P**

Pekpenna .....	B-4, B-12
Pekskärm .....	B-4
Pip .....	A-4
Provnyckel .....	B-35

**R**

Rengöra .....	
hylsa .....	A-2
LCD-skärm .....	A-2
maskinens yta .....	A-2

**S**

Sedd framifrån .....	B-2
Skötsel .....	A-2
Sladduttag .....	B-2
Spola tråd på en trådspole .....	B-14
Spolens trådledare .....	B-2, B-14
Spolkapsel .....	B-3, B-28
Spolnät .....	B-15
Start/Stopp-knappen .....	B-4
Strömbrytare .....	B-2
Summertton .....	A-4
Symptom .....	A-6
Sätta i spolen .....	B-17

**T**

Ta bort spolkapseln .....	A-2
Tillbehör .....	
extra tillbehör .....	B-6
medföljande tillbehör .....	B-5
Trådfärgsdisplay .....	B-37
Trådkniv .....	B-2
Trådledarplåt .....	B-2

Trådspolarsäte .....	B-2
Trä nålen .....	B-21
Trä nålen manuellt .....	B-22
Trädning .....	B-19

## U

Underhåll .....	A-2
Uppgradera .....	A-13
USB-kontakt .....	B-2

## V

Val av brodermönster .....	B-34
Välja brodermönster .....	B-34

## Y

Yt rengöring av maskinen .....	A-2
--------------------------------	-----

## Ö

Övertråd .....	B-19
Övertrådens spole .....	B-19
Övre kåpan .....	B-2





Besök vår hemsida <http://support.brother.com/> för  
produktsupport och svar på vanliga frågor.

Swedish  
888-G80/G82  
Printed in Vietnam



XG0519-001