

NOTIFICATION / AVISO

EN Included Accessories

ES Accesorios incluidos

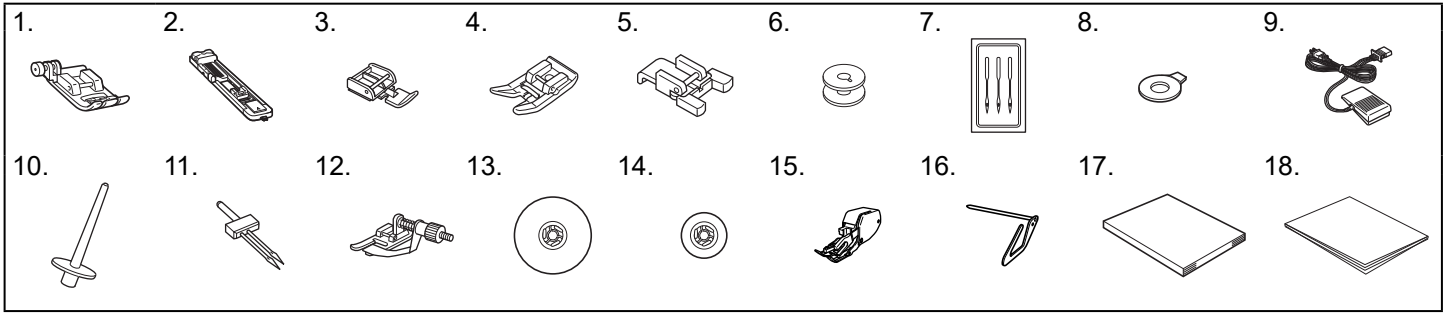

No.	Part Name	Part code	
1	Zigzag foot "J"(on machine)	XZ5134-001	
2	Buttonhole foot "A"	XD1792-131	
3	Zipper foot "I"	XE9369-001	
4	Non stick foot	SA114	
5	Button sewing foot "M"	XE2137-101	
6	Bobbin (4) (One is on machine)	SA156	
7	Needle set (75/11 1 needle, 90/14 1 needle, 100/16 1 needle)	XC8834-021	
8	Disc-shaped screwdriver	XC1074-051	
9	Foot controller	110/120V Area	XC7359-021
		220/240V Area	XC7438-521
		Argentina	XD0112-221
		Brazil / Area 110-127V	XF2826-001
		Brazil / Area 220-240V	XE4302-201
10	Extra spool pin	XE2241-002	
11	Twin needle (2.0/75 needle)	X57521-021	
12	Blind stitch foot	SA133	
13	Spool cap "A"	130012-027	
14	Spool cap "B"	130013-126	
15	Walking foot	SA140	
16	Quilting guide	SA132	
17	Instruction manual	Contact your authorized Brother dealer.	
18	Quick reference guide	Contact your authorized Brother dealer.	

N.º	Nombre de la pieza	Código de la pieza	
1	Pie para zig-zag "J" (en la máquina)	XZ5134-001	
2	Pie para ojales "A"	XD1792-131	
3	Pie para cremalleras "I"	XE9369-001	
4	Pie antiadherente	SA114	
5	Pie especial para botones "M"	XE2137-101	
6	Bobina (4) (Una está colocada en la máquina)	SA156	
7	Juego de agujas (1 aguja de 75/11, 1 aguja de 90/14, 1 aguja de 100/16)	XC8834-021	
8	Destornillador con forma de disco	XC1074-051	
9	Pedal	110/120V Area	XC7359-021
		220/240V Area	XC7438-521
		Argentina	XD0112-221
		Brasil / 110-127V Area	XF2826-001
		Brasil / 220-240V Area	XE4302-201
10	Portacarrete adicional	XE2241-002	
11	Aguja gemela (Aguja 2.0/75)	X57521-021	
12	Pie para puntada invisible	SA133	
13	Tapa del carrete "A"	130012-027	
14	Tapa del carrete "B"	130013-126	
15	Pie móvil	SA140	
16	Guía de acolchados	SA132	
17	Manual de instrucciones	Póngase en contacto con su distribuidor Brother autorizado.	
18	Guía de referencia rápida	Póngase en contacto con su distribuidor Brother autorizado.	

Uses common replacement accessories:

Bobbin: Class 15 plastic bobbin
Needle: Standard sewing machine needles

Utiliza accesorios comunes de remplazo:

Carretel: Bobina plástica Clase 15
Aguja: Agujas estándares para máquina de coser

Please visit the following URL for more features and details.

<https://s.brother/cvmoa/>



Para más detalles acerca de las funciones, visite la siguiente URL:

<https://s.brother/cvmoa/>



XG7390-101

AVIS / AVISO

FR Accessoires inclus

PT Acessórios incluídos

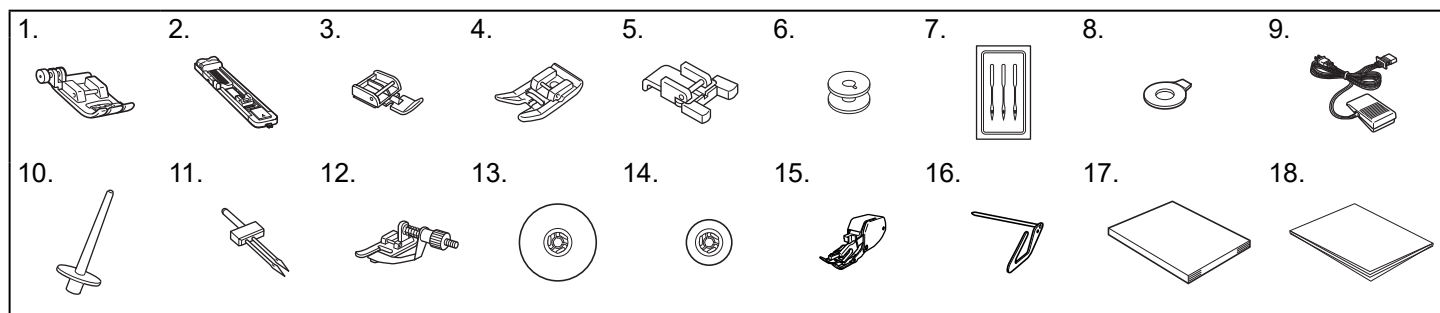

N°	Nom de la pièce	Référence	
1	Pied zigzag « J » (sur la machine)	XZ5134-001	
2	Pied pour boutons « A »	XD1792-131	
3	Pied pour fermeture à glissière « I »	XE9369-001	
4	Pied-de-biche non adhérent	SA114	
5	Pied pour boutons « M »	XE2137-101	
6	Canette (4) (L'une d'entre elles se trouve sur la machine)	SA156	
7	Jeu d'aiguilles (1 aiguille 75/11, 1 aiguille 90/14, 1 aiguille 100/16)	XC8834-021	
8	Tournevis en forme de disque	XC1074-051	
9	Pédale du rhéostat	Réseau 110/120 V	XC7359-021
		Réseau 220/240 V	XC7438-521
		Argentine	XD0112-221
		Brésil / Réseau 110-127 V	XF2826-001
		Brésil / Réseau 220-240 V	XE4302-201
10	Porte-bobine supplémentaire	XE2241-002	
11	Aiguilles jumelées (Aiguille 2,0/75)	X57521-021	
12	Pied pour ourlets invisibles	SA133	
13	Couvercle de la bobine « A »	130012-027	
14	Couvercle de la bobine « B »	130013-126	
15	Pied à double entraînement	SA140	
16	Guide de quilting	SA132	
17	Manuel d'instructions	Contactez votre revendeur Brother agréé.	
18	Guide de référence rapide		

N°	Nome da Peça	Código da Peça	
1	Calcador para zigue-zague "J" (na máquina)	XZ5134-001	
2	Calcador para casa de botão "A"	XD1792-131	
3	Calcador para zíper "I"	XE9369-001	
4	Calcador antiaderente	SA114	
5	Calcador para pregar botões "M"	XE2137-101	
6	Bobina (4) (uma está na máquina)	SA156	
7	Conjunto de agulhas (1 agulha 75/11, 1 agulha 90/14, 1 agulha 100/16)	XC8834-021	
8	Chave de fenda com formato de disco	XC1074-051	
9	Pedal controlador	Área 110/120V	XC7359-021
		Área 220/240V	XC7438-521
		Argentina	XD0112-221
		Brasil / Área 110-127V	XF2826-001
		Brasil / Área 220-240V	XE4302-201
10	Pino de carretel extra	XE2241-002	
11	Agulha dupla (agulha 2,0/75)	X57521-021	
12	Calcador para ponto invisível	SA133	
13	Retentor do carretel (grande)	130012-027	
14	Retentor de carretel (pequeno)	130013-126	
15	Calcador de transporte duplo	SA140	
16	Guia para quilting	SA132	
17	Manual de operações	Entre em contato com o seu revendedor autorizado Brother.	
18	Guia de referência rápida		

Utilise les accessoires de remplacement courants :

Bobine : Canette de plastique Classe 15

Aiguille : Aiguilles pour machines à coudre standard

Utiliza acessórios de reposição comuns:

Bobina: Bobina de plástico da classe 15

Agulha: Agulhas padrão para máquina de costura

Rendez-vous sur l'URL suivante pour plus de fonctions et de détails.

<https://s.brother/cvmoa/>



Acesse o seguinte URL para obter mais recursos e detalhes.

<https://s.brother/cvmoa/>

