

Manuel d'instructions

Machine à broder et à coudre

Product Code (Référence du produit) : 888-G10

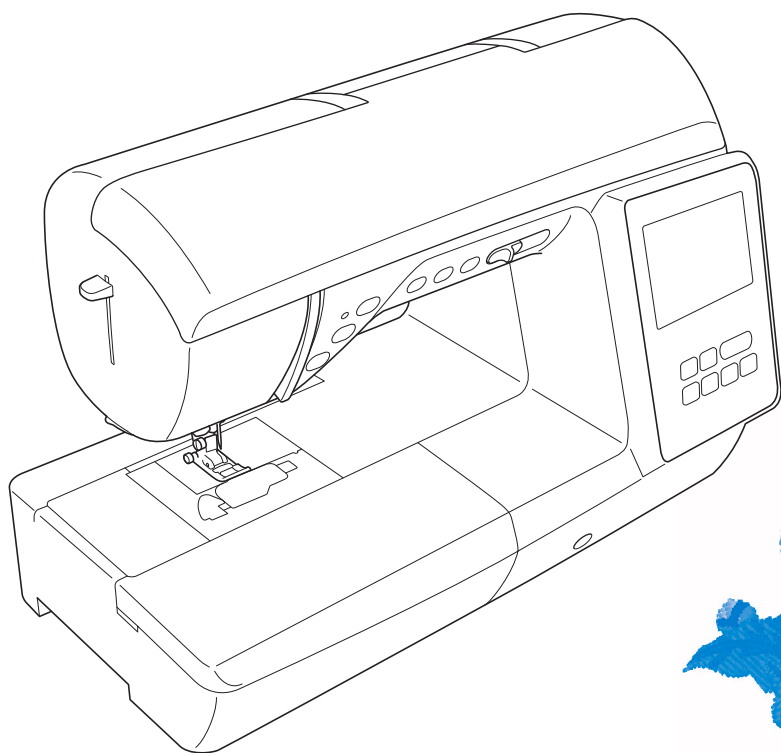

Veillez à lire ce document avant d'utiliser la machine.

Nous vous conseillons de conserver ce document à portée de main pour vous y référer ultérieurement.

INTRODUCTION

Merci d'avoir choisi cette machine à coudre. Avant d'utiliser cette machine, lisez soigneusement les « INSTRUCTIONS DE SÉCURITÉ IMPORTANTES » et consultez ce manuel pour en savoir plus sur l'utilisation correcte des nombreuses fonctions disponibles.

En outre, après avoir lu ce manuel, rangez-le dans un lieu facile d'accès afin de pouvoir vous y reporter ultérieurement.

INSTRUCTIONS DE SÉCURITÉ IMPORTANTES

Veillez lire ces instructions de sécurité avant d'utiliser la machine.

⚠ DANGER - Pour réduire les risques d'électrocution

- 1** Débranchez toujours la machine de la prise électrique immédiatement après utilisation, lorsque vous la nettoyez, lorsque vous procédez à des opérations d'entretien mentionnées dans ce manuel, ou si vous la laissez sans surveillance.

⚠ AVERTISSEMENT - Pour réduire les risques de brûlure, d'incendie, d'électrocution ou de blessure.

- 2** Débranchez toujours la machine de la prise électrique lorsque vous procédez à des réglages mentionnés dans ce manuel d'instructions.

- Pour débrancher la machine, mettez-la sur « O » (position de mise hors tension), puis sortez la fiche de la prise d'alimentation électrique. Ne tirez pas sur le cordon.
- Branchez directement la machine sur la prise d'alimentation électrique. N'utilisez pas de rallonge.
- Débranchez toujours votre machine en cas de coupure d'électricité.

- 3** Accidents d'origine électrique :

- Cette machine doit être connectée à une source d'alimentation secteur dans la plage indiquée sur la plaque signalétique. Ne la branchez pas à une source d'alimentation continue ni à un convertisseur. Si vous ne savez pas de quelle source d'alimentation vous disposez, contactez un électricien qualifié.
- Cette machine est homologuée pour être utilisée dans le pays d'achat uniquement.

- 4** N'utilisez jamais cette machine si sa fiche ou son cordon d'alimentation est endommagé, si elle ne fonctionne pas correctement, si elle est tombée ou a été endommagée, ou en cas de contact avec de l'eau. Renvoyez-la au revendeur Brother agréé le plus proche à des fins d'examen, de réparation ou de réglage électronique ou mécanique.

- Lorsque votre machine est stockée ou en cours d'utilisation, si vous remarquez quelque chose d'anormal (odeur, chaleur, décoloration ou déformation), arrêtez immédiatement de l'utiliser et débranchez le cordon d'alimentation.
- Portez toujours la machine en la tenant par sa poignée. En la portant par une autre pièce, vous risqueriez de l'endommager ou de la faire tomber et de vous blesser.
- Lorsque vous soulevez la machine, veillez à ne pas faire de mouvement brusque ou intempestif; vous risqueriez de vous blesser.

5 Maintenez toujours votre espace de travail dégagé :

- N'utilisez jamais la machine lorsque les aérations sont obstruées. Ne laissez pas les peluches, poussières et tissus s'accumuler et boucher les ouvertures de ventilation de la machine et de la pédale de commande.
- Ne placez aucun objet sur la pédale.
- N'utilisez pas de rallonge. Branchez directement la machine sur la prise d'alimentation électrique.
- N'insérez ou ne laissez tomber aucun corps étranger dans les ouvertures.
- Ne faites pas fonctionner la machine en cas d'utilisation d'aérosols (pulvérisations) ou d'administration d'oxygène.
- N'utilisez pas la machine à proximité d'une source de chaleur, telle qu'une cuisinière ou un fer à repasser. La machine, le cordon d'alimentation ou le vêtement en cours de confection risquerait de prendre feu, vous exposant à des risques de brûlure ou d'électrocution.
- Ne posez pas cette machine sur une surface instable, telle qu'une table bancale ou inclinée. Elle risquerait de tomber et de vous blesser.

6 Soyez tout particulièrement attentif lors de la couture :

- Faites toujours très attention à l'aiguille. N'utilisez pas d'aiguilles tordues ou cassées.
- Ne touchez aucune pièce en mouvement. Vous devez faire preuve d'une grande prudence avec l'aiguille de la machine.
- Mettez la machine sur « O » pour la mettre hors tension lorsque vous procédez à des ajustements à proximité de l'aiguille.
- N'utilisez pas de plaque à aiguille endommagée ou inadéquate. Vous risqueriez de casser l'aiguille.
- Ne poussez pas ni ne tirez le tissu lors de la couture, et respectez scrupuleusement les instructions lors de la couture en mouvement libre, afin de ne pas faire dévier l'aiguille et la casser.

7 Cette machine n'est pas un jouet :

- Vous devez donc être très attentif lorsque des enfants l'utilisent ou se trouvent à proximité.
- Tenez le sac en plastique contenant cette machine hors de portée des enfants, ou jetez-le. Ne laissez jamais les enfants jouer avec ce sac; ils risqueraient de s'étouffer.
- N'utilisez pas la machine à l'extérieur.

8 Pour une durée de vie prolongée :

- Ne rangez pas cette machine dans des endroits exposés directement à la lumière du soleil ou très humides. N'utilisez pas et ne rangez pas la machine à proximité d'un appareil de chauffage, d'un fer à repasser, d'une lampe à halogène ou tout autre appareil dégageant de la chaleur.
- Utilisez uniquement des savons ou détergents neutres pour nettoyer le boîtier. Le benzène, les solvants et les poudres à récurer peuvent endommager le boîtier et la machine et ne doivent donc jamais être utilisés.
- Pour une installation correcte, consultez toujours le manuel d'instructions pour remplacer ou installer tout ensemble de pièces, les pieds-de-biche, les aiguilles ou toute autre pièce.

9 Pour la réparation ou le réglage :

- Si l'unité d'éclairage est endommagée, faites-la remplacer par un revendeur Brother agréé.
- Lors d'un dysfonctionnement ou d'un réglage, suivez d'abord le tableau de dépannage à l'arrière du manuel d'instructions pour inspecter et régler la machine vous-même. Si le problème persiste, veuillez consulter votre revendeur Brother local agréé.

N'utilisez cette machine que de la manière prévue, décrite dans ce manuel.

Utilisez les accessoires recommandés par le fabricant, comme mentionné dans ce manuel.

Le contenu de ce manuel et les spécifications de ce produit peuvent être modifiés sans avis préalable.

Pour plus d'informations sur le produit et les mises à jour, consultez notre site Web www.brother.com

CONSERVEZ CES INSTRUCTIONS

Cette machine est conçue pour une utilisation domestique.

POUR LES UTILISATEURS DES PAYS NE FAISANT PAS PARTIE DU CENELEC

Cet appareil n'est pas conçu pour une utilisation par des personnes (adultes ou enfants) souffrant d'incapacités physiques, sensorielles ou mentales, ou ne disposant pas de l'expérience ou des connaissances nécessaires, à moins qu'elles ne soient aidées par une personne veillant à leur sécurité. Il faut surveiller les enfants pour s'assurer qu'ils ne jouent pas avec cet appareil.

POUR LES UTILISATEURS DES PAYS FAISANT PARTIE DU CENELEC

Les enfants de 8 ans ou plus et les personnes souffrant d'incapacités physiques, sensorielles ou mentales, ou ne disposant pas de l'expérience ou des connaissances requises, peuvent utiliser cet appareil s'ils sont encadrés ou s'ils ont reçu des instructions leur permettant de se servir de l'appareil en toute sécurité et de comprendre les risques encourus. Les enfants ne doivent pas jouer avec cet appareil. Le nettoyage et l'entretien ne doivent pas être effectués par des enfants sans supervision.

POUR LES UTILISATEURS AU ROYAUME-UNI, EN IRLANDE, A MALTE ET A CHYPRE UNIQUEMENT

IMPORTANT

- En cas de remplacement du fusible de la fiche, utilisez un fusible certifié ASTA à BS 1362, c'est-à-dire portant la marque , d'une capacité correspondant à celle indiquée sur la fiche.
- Remettez toujours le couvercle du fusible. Ne branchez jamais la machine lorsque le couvercle du fusible est ouvert.
- Si la prise secteur disponible n'est pas compatible avec la fiche fournie avec cet équipement, procurez-vous un câble approprié auprès de votre revendeur Brother agréé.

MARQUES DE COMMERCE

Please note that the French version of “Intel License Agreement For Open Source Computer Vision Library” on the right side is just for your reference, and only the original English version is legally valid.

IMPORTANT:

READ BEFORE DOWNLOADING, COPYING, INSTALLING OR USING.

By downloading, copying, installing or using the software you agree to this license. If you do not agree to this license, do not download, install, copy or use the software.

Intel License Agreement For Open Source Computer Vision Library

Copyright © 2000, Intel Corporation, all rights reserved. Third party copyrights are property of their respective owners.

Redistribution and use in source and binary forms, with or without modification, are permitted provided that the following conditions are met:

- Redistribution's of source code must retain the above copyright notice, this list of conditions and the following disclaimer.
- Redistribution's in binary form must reproduce the above copyright notice, this list of conditions and the following disclaimer in the documentation and/or other materials provided with the distribution.
- The name of Intel Corporation may not be used to endorse or promote products derived from this software without specific prior written permission.

This software is provided by the copyright holders and contributors “as is” and any express or implied warranties, including, but not limited to, the implied warranties of merchantability and fitness for a particular purpose are disclaimed. In no event shall Intel or contributors be liable for any direct, indirect, incidental, special, exemplary, or consequential damages (including, but not limited to, procurement of substitute goods or services; loss of use, data, or profits; or business interruption) however caused and on any theory of liability, whether in contract, strict liability, or tort (including negligence or otherwise) arising in any way out of the use of this software, even if advised of the possibility of such damage.

All information provided related to future Intel products and plans is preliminary and subject to change at any time, without notice.

Veillez noter que la version française de « Intel License Agreement For Open Source Computer Vision Library » ci-dessous est fournie uniquement à titre de référence et que seule la version anglaise est juridiquement valable.

IMPORTANT :

À LIRE AVANT DE TÉLÉCHARGER, COPIER, INSTALLER OU UTILISER LE LOGICIEL.

Le téléchargement, la copie, l’installation ou l’utilisation du logiciel implique l’acceptation de cette licence. Si vous n’acceptez pas cette licence, ne téléchargez pas, n’installez pas, ne copiez pas ni n’utilisez ce logiciel.

Contrat de licence Intel pour Open Source Computer Vision Library

Copyright © 2000, Intel Corporation, tous droits réservés. Les droits d’auteurs de tierces parties sont la propriété de leurs propriétaires respectifs.

La redistribution et l’utilisation sous forme source et sous forme binaire, avec ou sans modification, sont autorisées sous réserve du respect des conditions suivantes :

- La redistribution du code source doit inclure la note ci-dessus relative aux droits d’auteur, cette liste de conditions et l’avis de non-responsabilité suivant.
- La redistribution sous forme binaire doit reproduire la note ci-dessus relative aux droits d’auteur, cette liste de conditions et l’avis de non-responsabilité suivant dans la documentation et/ou les autres matériaux fournis lors de la distribution.
- Le nom Intel Corporation ne peut en aucun cas être utilisé pour signer ou promouvoir des produits dérivés de ce logiciel sans autorisation écrite préalable spécifique.

Ce logiciel est fourni « tel quel » par les détenteurs des droits d’auteur et les contributeurs, sans aucune garantie de quelque nature que ce soit, expresse ou implicite, y compris, mais sans y être limité, les garanties d’aptitude à la vente ou à un but particulier. En aucun cas Intel ou ses contributeurs ne sauraient être tenus responsables des éventuels dommages directs, indirects, accessoires, particuliers, exemplaires ou consécutifs (y compris, mais sans y être limité, la fourniture de biens ou services de substitution; la perte d’utilisation, de données ou de bénéfices; ou les interruptions d’affaires commerciales) même provoqués et fondés sur quelque théorie de responsabilité que ce soit, qu’il s’agisse d’une responsabilité contractuelle, relative à des vices cachés, ou à un délit (y compris, mais sans y être limité, les négligences) de quelque façon que ce soit de l’utilisation de ce logiciel, même s’ils ont été avisés de la possibilité de tels dommages.

Toutes les informations fournies relatives à de futurs produits et projets Intel sont préliminaires. Elles peuvent être sujettes à modifications en tout temps sans préavis.

CE QUE VOUS POUVEZ FAIRE AVEC LA MACHINE

B Fonctionnement de base

Après l'achat de votre machine, veuillez à lire cette section. Elle donne des détails sur les procédures d'installation initiales, ainsi que la description des fonctions les plus utiles de cette machine.

Chapitre 1 PRÉPARATIFS

Page B-2

Apprenez le fonctionnement des principales pièces et des écrans

Chapitre 2 COMMENCER À COUDRE

Page B-35

Apprenez à préparer les opérations de couture et de couture simple

Chapitre 3 COMMENCER À BRODER

Page B-52

Apprenez à préparer les opérations de broderie et de broderie simple

S Couture

Cette section décrit les procédures d'utilisation des divers points courants, ainsi que d'autres fonctions. Elle donne des détails sur la couture de base de la machine, ainsi que sur les fonctions plus élaborées de la machine, comme la couture de parties tubulaires d'un tissu et la couture de boutonnères.

Chapitre 1 COUTURE DE FINITIONS PARFAITES

Page S-2

Conseils pour la couture de finitions parfaites et sur divers tissus

Chapitre 2 POINTS DE COUTURE COURANTS

Page S-6

Coudre des points fréquemment utilisés programmés au préalable

D Couture décorative

Cette section donne des instructions sur la couture de points de caractères et décoratifs, ainsi que sur leur réglage et leur modification. En outre, elle décrit l'utilisation de MY CUSTOM STITCH (MON POINT PERSONNALISÉ), qui vous permet de créer des motifs de points originaux.

Chapitre 1 POINTS DE CARACTÈRES/DÉCORATIFS

Page D-2

La variété de points augmente votre créativité

Chapitre 2 MY CUSTOM STITCH (MON POINT PERSONNALISÉ)

Page D-19

Créez des points décoratifs originaux

E Broderie

Cette section donne des instructions sur la modification des motifs de broderie et le rappel de motifs de broderie mémorisés.

Chapitre 1 BRODERIE

Page E-2

Brodez des motifs de manière artistique : créez vos propres motifs originaux en modifiant les motifs intégrés.

A Annexe

Cette section donne des informations importantes sur le fonctionnement de la machine.

Chapitre 1 MAINTENANCE ET DÉPANNAGE

Page A-2

Les différentes procédures de maintenance et de dépannage y sont décrites.

TABLE DES MATIÈRES

INTRODUCTION	i
INSTRUCTIONS DE SÉCURITÉ IMPORTANTES	i
MARQUES DE COMMERCE	iv
CE QUE VOUS POUVEZ FAIRE AVEC LA MACHINE.....	v

B Fonctionnement de base

Chapitre 1 PRÉPARATIFS 2

Nom et fonction des pièces de la machine	2
Machine.....	2
Section aiguille et pied-de-biche.....	3
Unité de broderie	3
Touches de commande	4
Panneau de commande et touches de fonctionnement.....	4
Utilisation du plateau	5
Accessoires inclus	6
Accessoires en option.....	7
Utilisation des tableaux des points de couture courants dans la section "Couture".....	8
Mise sous/hors tension de la machine	9
Mise sous tension de la machine	10
Mise hors tension de la machine	10
Sélection initiale des réglages de la machine.....	10
Fonctionnement de l'écran à cristaux liquides....	11
Affichage de l'écran à cristaux liquides	11
Utilisation de la touche de réglages.....	13
Réglage de la sensibilité des touches de fonctionnement.....	16
Enregistrement d'une image de l'écran de réglages sur un lecteur flash USB.....	17
Vérification des procédures d'utilisation de la machine.....	17
Bobinage/installation de la canette.....	18
Bobinage de la canette	18
Installation de la canette.....	21
Enfilage supérieur	24
Enfilage du fil supérieur.....	24
Enfilage de l'aiguille	26
Enfilage manuel de l'aiguille (sans utiliser l'enfileur).....	27
Sortie du fil de la canette	27
Utilisation de l'aiguille jumelée.....	28
Remplacement de l'aiguille.....	30
Combinaisons tissu/fil/aiguille	30
Vérification de l'aiguille	31
Remplacement de l'aiguille	31
Remplacement du pied-de-biche	33
Remplacement du pied-de-biche.....	33
Retrait et fixation du support de pied-de-biche	34

Chapitre 2 COMMENCER À COUDRE 35

Couture	35
Types de points	35
Couture de points.....	35
Couture de points de renfort.....	38
Couture de renfort automatique.....	38
Réglage du point.....	40
Réglage de la largeur du point.....	40
Réglage de la longueur du point.....	40
Réglage du « sélecteur G/D (L/R Shift) »	41
Réglage de la tension du fil	41
Enregistrement des réglages des points	42
Fonctions utiles.....	43
Coupage de fil automatique.....	43
Mise en miroir de points.....	43
Réglage de la pression du pied-de-biche	43

Système automatique de capteur d'épaisseur du tissu (pression automatique du pied-de-biche).....	44
Pivotement	44
Couture en mode en mouvement libre.....	45
Relèvement et abaissement du pied-de-biche sans l'aide des mains.....	46
Tableau de réglage des points	47

Chapitre 3 COMMENCER À BRODER 52

La broderie étape par étape	52
Fixation du pied de broderie	53
Fixation de l'unité de broderie	54
Broderie de finitions parfaites.....	56
Préparation du tissu	57
Application d'un renfort thermocollant (support) sur le tissu	57
Mise en place du tissu dans le cadre de broderie	58
Broderie de petites pièces de tissu ou de bords.....	60
Fixation du cadre de broderie	61
Sélection de motifs de broderie	62
Informations concernant les droits d'auteur	62
Types de motifs de broderie.....	62
Sélection d'un motif de broderie.....	62
Confirmation de l'emplacement du motif	63
Vérification de l'emplacement du motif.....	63
Aperçu du motif sélectionné.....	63
Broderie	64
Broderie d'un motif.....	64
Modification de l'affichage des couleurs de fils.....	65

S Couture

Chapitre 1 COUTURE DE FINITIONS PARFAITES 2

Conseils de couture.....	2
Essai de couture.....	2
Changement du sens de couture.....	2
Couture de lignes courbes	2
Couture de pièces de tissu cylindriques	2
Couture d'un rabat régulier.....	3
Couture sur différents tissus.....	4
Couture de tissus lourds.....	4
Couture de tissus fins	4
Couture de tissus élastiques	5
Couture sur cuir ou vinyle	5
Couture d'une fermeture velcro	5

Chapitre 2 POINTS DE COUTURE COURANTS 6

Points simples	6
Point faufilage.....	6
Points simples.....	6
Points invisibles.....	8
Points surfilage.....	11
Couture de points surfilage à l'aide du pied pour faufilage « G »	11
Couture de points surfilage à l'aide du pied zigzag « J »	12
Couture de points surfilage à l'aide du couteau raseur (vendu séparément avec certains modèles)	12
Points de boutonnière/Couture bouton.....	14
Couture de boutonnières	14
Couture bouton	17

Fixation d'une fermeture à glissière	19
Fixation d'une fermeture à glissière centrée.....	19
Fixation d'une fermeture à glissière sur le côté.....	20
Fixation d'une fermeture à glissière/ passepoils	23
Fixation d'une fermeture à glissière centrée.....	23
Fixation d'un passepoil.....	24
Couture de tissus élastiques et de ruban élastique	25
Points élastiques.....	25
Fixation d'un ruban élastique.....	25
Points d'appliqué, patchwork et quilting (courtepointe)	26
Points d'appliqué.....	26
Points patchwork (piqué fantaisie).....	27
Assemblage.....	27
Quilting (courtepointe).....	29
Quilting (courtepointe) en mouvement libre.....	30
Points plumetis à l'aide de la commande de vitesse de couture.....	34
Points de renfort	35
Triple point élastique.....	35
Points d'arrêt.....	35
Reprisage.....	36
Couture d'œillet	38
Fixation de pièces ou écussons aux manches de chemise	39
Points décoratifs	41
Points fagot.....	41
Points feston.....	42
Point smock.....	42
Points bordure repliée.....	43
Points d'assemblage.....	43
Points à l'ancienne.....	44

D Couture décorative

Chapitre 1 POINTS DE CARACTÈRES/ DÉCORATIFS 2

Sélection des motifs de points	2
Sélection de motifs de points décoratifs/ motifs de points plumetis/motifs de points plumetis 7 mm/ points de croix/motifs de points décoratifs courants.....	2
Caractères.....	2
Couture de motifs de points	4
Couture de finitions parfaites.....	4
Couture simple.....	4
Réglages.....	5
Modification des motifs de points	7
Modification de la taille.....	9
Modification de la longueur (uniquement pour les motifs de points plumetis 7 mm).....	9
Création d'une image en miroir horizontale.....	9
Couture en continu d'un motif.....	9
Modification de la densité du fil (uniquement pour les motifs de points plumetis).....	10
Retour au début du motif.....	10
Vérification de l'image.....	11
Combinaison de motifs de points	12
Avant la combinaison.....	12
Combinaison de plusieurs motifs de points.....	12
Combinaison de grands et de petits motifs de points.....	12
Combinaison de motifs de points en image miroir horizontale.....	13
Combinaison de motifs de points de différentes longueurs... ..	13
Réalisation de motifs de points en dégradé.....	14
Utilisation de la fonction de mémoire	15
Précautions relatives aux données de points.....	15

Mémorisation de motifs de points dans la machine.....	15
Enregistrement de motifs de points sur un lecteur flash USB.....	16
Récupération des motifs de points mémorisés.....	17
Rappel de données sur le lecteur flash USB.....	17

Chapitre 2 MY CUSTOM STITCH (MON POINT PERSONNALISÉ) 19

Conception d'un point	19
Entrée de données de point	21
Modification d'un exemple de motif intégré.....	23
Utilisation de points personnels mémorisés	24
Enregistrement de points personnels dans votre liste.....	24
Récupération de points enregistrés.....	24

E Broderie

Chapitre 1 BRODERIE 2

Sélection de motifs	2
Sélection de motifs de broderie/de motifs « exclusifs » Brother/de motifs alphabet floral.....	2
Sélection de motifs de caractères.....	2
Sélection de motifs d'encadrement.....	4
Modification des motifs	5
Déplacement du motif.....	6
Modification de la taille du motif.....	6
Rotation du motif.....	6
Modification de la couleur des fils.....	7
Création d'une image en miroir horizontale.....	7
Modification de la densité (pour les motifs de caractères alphabétiques et d'encadrement uniquement).....	7
Suppression du motif.....	7
Affichage des motifs sur l'écran d'agrandissement.....	8
Après la modification.....	8
Modification des motifs de caractères	9
Modification des couleurs des motifs de caractères alphabétiques.....	9
Basculement entre le texte écrit verticalement et horizontalement.....	9
Modification de la police des caractères saisis.....	10
Modification de l'espacement des caractères.....	10
Réduction de l'espacement des caractères.....	10
Séparation des motifs de caractères combinés.....	10
Modification de caractères uniques.....	11
Modification de la configuration des motifs de caractères....	12
Combinaison de motifs	13
Modification de motifs combinés.....	13
Broderie de motifs combinés.....	14
Modification de tous les motifs	15
Déplacement du motif.....	15
Rotation du motif.....	15
Alignement du motif et de l'aiguille.....	15
Broderie de caractères liés.....	16
Applications de broderie	18
Couture de motifs de broderie avec appliqué.....	18
Utilisation d'un motif d'encadrement pour créer un appliqué (1).....	20
Utilisation d'un motif d'encadrement pour créer un appliqué (2).....	21
Couture de motifs de broderie fractionnés.....	22
Réglages pendant la broderie	23
Épuisement du fil de la canette.....	23
Cassure du fil pendant la couture.....	24
Recommencement depuis le début.....	24
Reprise de la broderie après une mise hors tension.....	24
Réglages de broderie	26
Réglage de la tension du fil.....	26
Réglage du boîtier de la canette (sans couleur sur la vis).....	27

Utilisation de la fonction de coupure automatique de fil (COUPURE DE COULEUR D'EXTRÉMITÉ)	28
Utilisation de la fonction de coupure de fil (COUPE DE POINT SAUTÉ)	28
Réglage de la vitesse de broderie.....	28
Modification de la « Visualisation du cadre de broderie »	29
Sélection/affichage de motifs en fonction de la taille du cadre de broderie.....	30
Modification des couleurs d'arrière-plan des motifs de broderie	30
Spécification de la taille des onglets de motif	31
Utilisation de la fonction de mémoire	32
Précautions relatives aux données de broderie	32
Mémorisation de motifs de broderie dans la machine.....	33
Enregistrement de motifs de broderie sur un lecteur flash USB.....	34
Récupération des motifs mémorisés.....	34
Rappel de données sur le lecteur flash USB.....	35

A Annexe

Chapitre 1 MAINTENANCE ET DÉPANNAGE	2
Entretien et maintenance.....	2
Restrictions en matière d'application d'huile	2
Précautions concernant le rangement de la machine	2
Nettoyage de l'écran à cristaux liquides	2
Nettoyage de l'extérieur de la machine	2
Nettoyage de la coursière	2
À propos du message de maintenance.....	4
Le panneau tactile ne fonctionne pas correctement	4
Bip de fonctionnement	4
Dépannage	5
Dépannage de problèmes fréquents	5
Fil supérieur tendu	5
Fil emmêlé sur l'envers du tissu	6
Tension de fil incorrecte.....	7
Le tissu est pris dans la machine et ne peut pas être retiré	8
Lorsque le fil s'emmêle en dessous de la base du bobineur de canette	11
Liste des symptômes.....	13
Messages d'erreur.....	19
Spécifications	21
Mise à jour du logiciel de votre machine à l'aide du lecteur flash USB	22
Index	23



Fonctionnement de base

Elle donne des détails sur les procédures d'installation initiales, ainsi que la description des fonctions les plus utiles de cette machine.

Le numéro des pages commence par « B » dans cette section.

Chapitre1 PRÉPARATIFS B-2

Chapitre2 COMMENCER À COUDRE..... B-35

Chapitre3 COMMENCER À BRODER..... B-52

Chapitre 1 PRÉPARATIFS

Nom et fonction des pièces de la machine

Cette section donne le nom des différentes pièces de la machine à coudre, ainsi que leur fonction. Avant d'utiliser la machine, lisez attentivement ces descriptions pour apprendre le nom des pièces et leur emplacement sur la machine.

Machine

■ Vue avant

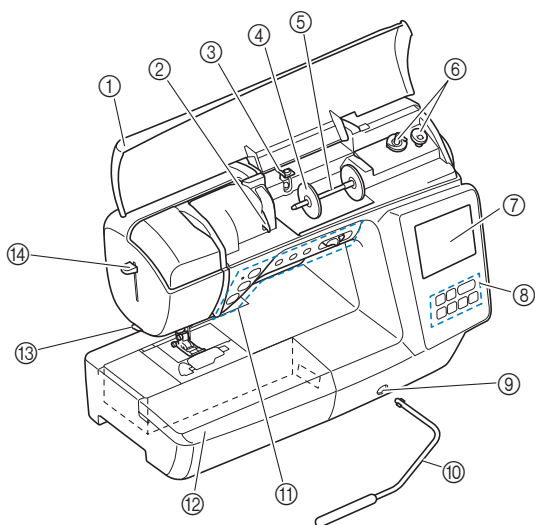

- ① **Capot supérieur**
Ouvrez le capot supérieur afin de positionner la bobine de fil sur le porte-bobine.
- ② **Plaque du guide-fil**
Faites passer le fil autour de la plaque du guide-fil lorsque vous enfiler le fil supérieur.
- ③ **Guide-fil de bobinage de la canette et disque de pré-tension**
Faites passer le fil sous ce guide-fil et autour du disque de pré-tension lors du bobinage du fil de la canette.
- ④ **Couvercle de bobine**
Utilisez le couvercle de bobine pour maintenir la bobine de fil en place.
- ⑤ **Porte-bobine**
Placez une bobine de fil sur le porte-bobine.
- ⑥ **Bobineur de canette**
Utilisez le bobineur de canette lors du bobinage de la canette.
- ⑦ **Écran à cristaux liquides**
Les réglages du point sélectionné et les messages d'erreur s'affichent sur l'écran à cristaux liquides. (page B-11)
- ⑧ **Panneau de commande**
Vous pouvez sélectionner et modifier les réglages des points dans le panneau de commande et vous pouvez également y choisir les opérations d'utilisation de la machine. (page B-4)
- ⑨ **Fente d'installation pour la genouillère**
Insérez la genouillère dans la fente d'installation correspondante.
- ⑩ **Genouillère**
Utilisez la genouillère pour relever et abaisser le pied-de-biche. (page B-46)
- ⑪ **Touches de commande et commande de vitesse de couture**
Utilisez ces touches et le curseur pour faire fonctionner la machine. (page B-4)

⑫ **Plateau**

Insérez le tiroir d'accessoires pour pied-de-biche dans le compartiment des accessoires du plateau. Retirez le plateau lorsque vous cousez des pièces de tissu cylindriques telles que les revers de manches.

⑬ **Coupe-fil**

Faites passer les fils par le coupe-fil pour les couper.

⑭ **Levier d'enfilage de l'aiguille**

Le levier d'enfilage de l'aiguille permet d'enfiler l'aiguille.

■ Vue latérale droite/vue arrière

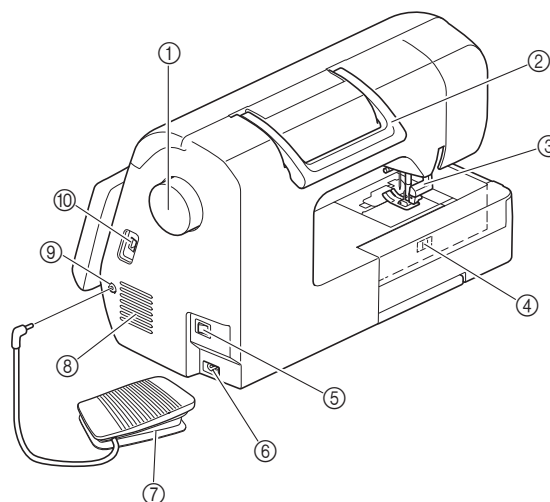

① **Molette**

Tournez la molette vers vous (dans le sens inverse des aiguilles d'une montre) pour relever et abaisser l'aiguille et ainsi coudre un point.

② **Poignée**

Transportez la machine par sa poignée.

③ **Levier du pied-de-biche**

Pour relever et abaisser le pied-de-biche, relevez et abaissez le levier correspondant.

④ **Curseur de réglage des griffes d'entraînement**

Le curseur de réglage des griffes d'entraînement permet d'abaisser les griffes d'entraînement.

⑤ **Interrupteur d'alimentation principal**

L'interrupteur d'alimentation principal permet de mettre la machine sous et hors tension.

⑥ **Prise d'alimentation**

Insérez la fiche du cordon d'alimentation dans la prise.

⑦ **Pédale**

Appuyez sur la pédale pour contrôler la vitesse de la machine. (page B-37)

⑧ **Grille d'aération**

La grille d'aération permet de faire circuler l'air au niveau du moteur. Ne couvrez pas la grille d'aération tant que la machine est en cours d'utilisation.

- ⑨ **Prise de la pédale**
Insérez la fiche à l'extrémité du câble de la pédale dans la prise correspondante.
- ⑩ **Port USB (pour un lecteur flash USB)**
Pour importer des motifs à partir d'un lecteur flash USB, insérez directement celui-ci dans le port USB.

Section aiguille et pied-de-biche

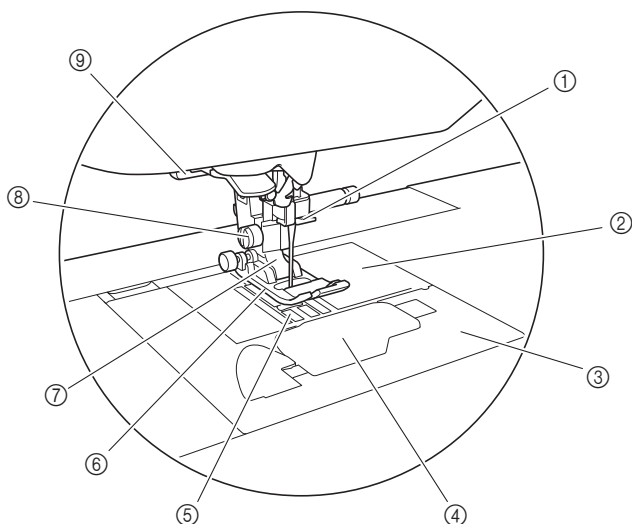

- ① **Guide-fil de la barre de l'aiguille**
Faites passer le fil supérieur par le guide-fil de la barre de l'aiguille.
- ② **Plaque à aiguille**
Des guides pour les coutures droites sont marqués sur la plaque à aiguille.
- ③ **Capot de la plaque à aiguille**
Retirez le capot de la plaque à aiguille pour nettoyer le boîtier de la canette et la coursière.
- ④ **Capot du compartiment à canette/boîtier de la canette**
Retirez le capot du compartiment à canette, puis insérez la canette dans son boîtier.
- ⑤ **Griffes d'entraînement**
Les griffes d'entraînement font avancer le tissu dans le sens de couture.
- ⑥ **Pied-de-biche**
Le pied-de-biche exerce une pression constante sur le tissu pendant la couture. Placez le pied-de-biche correspondant au point sélectionné.
- ⑦ **Support du pied-de-biche**
Le pied-de-biche est fixé au support correspondant.
- ⑧ **Vis du support du pied-de-biche**
Utilisez la vis du support du pied-de-biche pour maintenir le pied-de-biche en place. (page B-34, B-53)
- ⑨ **Levier boutonnières**
Abaissez le levier boutonnières lors de la couture de boutonnières ou de points d'arrêt ou lors du reprisage.

Unité de broderie

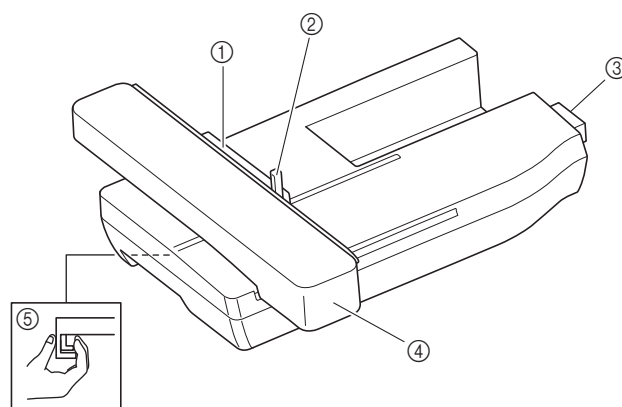

- ① **Support du cadre de broderie**
Placez le cadre de broderie dans le support correspondant pour le maintenir en place. (page B-61)
- ② **Levier de sécurité du cadre**
Enfoncez le levier de sécurité du cadre pour maintenir le cadre de broderie. (page B-61)
- ③ **Connecteur d'unité de broderie**
Insérez le connecteur d'unité de broderie dans le port de connexion lorsque vous fixez l'unité de broderie. (page B-54)
- ④ **Chariot**
Le chariot déplace automatiquement le cadre de broderie pendant que vous brodez. (page B-54)
- ⑤ **Bouton de déchargement (situé sous l'unité de broderie)**
Appuyez sur le bouton de déchargement pour retirer l'unité de broderie. (page B-55)

⚠ ATTENTION

- Avant d'insérer ou de retirer l'unité de broderie, mettez la machine hors tension.
- Une fois le cadre de broderie placé dans son support, veillez à ce que le levier de sécurité soit correctement abaissé.

Touches de commande

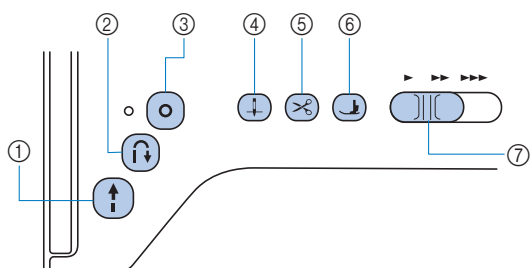

- ① **Touche « Marche/Arrêt »** Appuyez sur la touche « Marche/Arrêt » pour commencer à coudre ou pour arrêter. Lorsque vous appuyez sur la touche, la machine coud des points à vitesse réduite en début de couture. Lorsque vous arrêtez de coudre, l'aiguille est abaissée dans le tissu. Pour de plus amples détails, reportez-vous à la section « COMMENCER À COUDRE » à la page B-35. La touche change de couleur en fonction du mode d'opération de la machine.
Vert : La machine est prête à coudre ou est en train de coudre.
Rouge : La machine ne peut pas coudre.
Orange : La machine bobine le fil de la canette ou l'axe du bobineur a été déplacé vers la droite.
- ② **Touche Point inverse** Pour les motifs de points droits, zigzag et élastiques nécessitant des points inverses, la machine coud des points inverses à vitesse réduite uniquement si vous maintenez la touche Point inverse enfoncée. Les points sont cousus dans le sens inverse. Pour les autres points, utilisez cette touche pour coudre des points de renfort au début et à la fin du travail de couture. Lorsque vous maintenez cette touche enfoncée, la machine coud 3 points au même endroit et s'arrête automatiquement. (page B-39)
- ③ **Touche Point de renfort** Cette touche permet de coudre une succession de points uniques et de maintien.
Pour les points décoratifs/de caractères, appuyez sur cette touche pour terminer la couture par un point complet plutôt que par un demi-point. Le voyant à côté de cette touche s'allume pendant que vous cousez un motif complet et s'éteint automatiquement lorsque la couture est arrêtée. (page B-38)
- ④ **Touche Positionnement aiguille** Appuyez sur la touche Positionnement aiguille pour relever ou abaisser l'aiguille. Appuyez deux fois sur cette touche pour coudre un point.
- ⑤ **Touche Coupe-fil** Une fois la couture arrêtée, appuyez sur la touche Coupe-fil pour couper le fil supérieur et le fil de la canette. Pour plus de détails, reportez-vous à l'étape 12 sous la section « Couture de points » à la page B-36.
- ⑥ **Touche Releveur du pied-de-biche** Cette touche permet d'abaisser le pied-de-biche et d'exercer une pression sur le tissu. Appuyez de nouveau sur cette touche pour relever le pied-de-biche.
- ⑦ **Commande de vitesse de couture**
Faites glisser la commande de vitesse de couture pour régler la vitesse de couture.

ATTENTION

- Une fois les fils coupés, n'appuyez pas sur la touche (Coupe-fil), sinon l'aiguille risque de casser, les fils de s'emmêler ou la machine pourrait être endommagée.

Panneau de commande et touches de fonctionnement

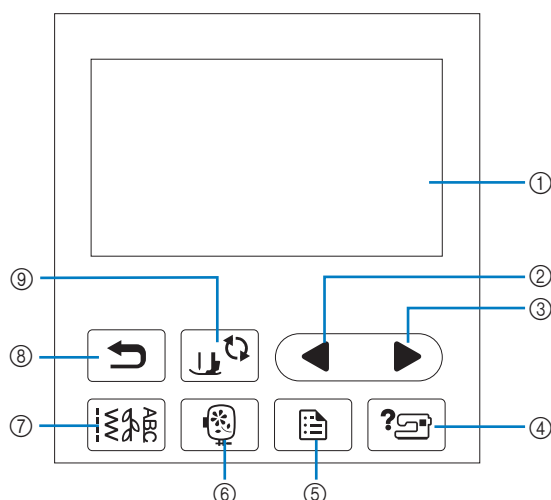

- ① **Écran à cristaux liquides (panneau tactile)**
Les réglages du motif sélectionné et les messages s'y affichent. Appuyez sur les touches affichées sur l'écran à cristaux liquides pour exécuter des opérations.
Pour de plus amples détails, reportez-vous à la section « Fonctionnement de l'écran à cristaux liquides » à la page B-11.
- ② **Touche Page précédente** Affiche l'écran précédent lorsque des options ne sont pas affichées sur l'écran à cristaux liquides.
- ③ **Touche Page suivante** Affiche l'écran suivant lorsque des options ne sont pas affichées sur l'écran à cristaux liquides.
- ④ **Touche d'aide** Appuyez sur cette touche pour obtenir de l'aide sur l'utilisation de la machine.
- ⑤ **Touche de réglages** Appuyez sur cette touche pour définir la position d'arrêt de l'aiguille, le signal sonore, etc.
- ⑥ **Touche de broderie** Appuyez sur cette touche pour broder.
- ⑦ **Touche Points de couture courants** Appuyez sur cette touche pour sélectionner un point de couture courant ou un point décoratif.
- ⑧ **Touche arrière** Appuyez sur cette touche pour revenir à l'écran précédent.
- ⑨ **Touche de remplacement du pied-de-biche/ de l'aiguille** Appuyez sur cette touche avant de remplacer l'aiguille, le pied-de-biche, etc. Cette touche verrouille toutes les touches et boutons pour empêcher le fonctionnement de la machine.

Remarque

- Les touches de fonctionnement de cette machine sont des détecteurs capacitifs. Appuyez directement dessus avec votre doigt pour les utiliser.
La sensibilité des touches varie en fonction de l'utilisateur. La pression exercée sur les touches n'affecte pas leur sensibilité.
- Dans la mesure où les touches de fonctionnement réagissent différemment en fonction de l'utilisateur, ajustez le réglage en vous reportant à la section « Réglage de la sensibilité des touches de fonctionnement » à la page B-16.
- Si vous utilisez un stylet électrostatique, veillez à ce que le diamètre de sa pointe soit de 8 mm minimum. N'utilisez pas un stylet avec une pointe fine ou une forme unique.

Utilisation du plateau

Tirez la partie supérieure du plateau pour ouvrir le compartiment des accessoires.

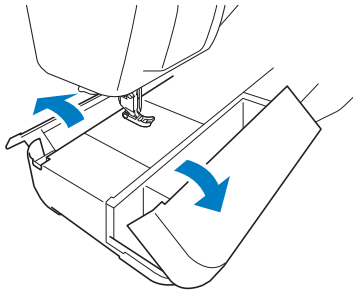



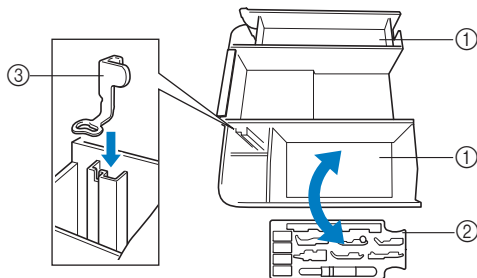







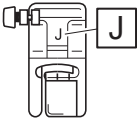
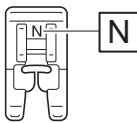
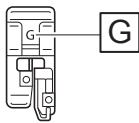
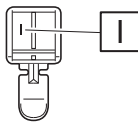
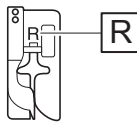
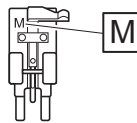
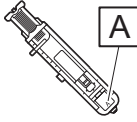

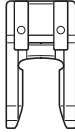
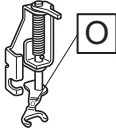
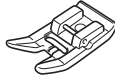
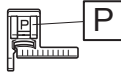
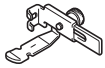







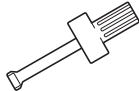







Vous trouverez un tiroir d'accessoires pour pied-de-biche dans le compartiment des accessoires du plateau.

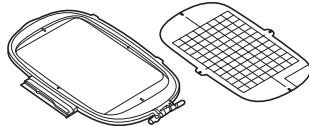
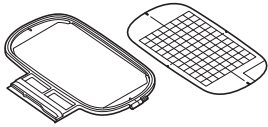

- ① Espace de rangement du plateau
- ② Tiroir d'accessoires pour pied-de-biche
- ③ Pied de broderie « U »

Accessoires inclus

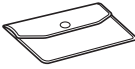
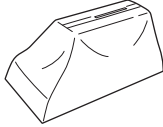
Les accessoires inclus peuvent différer du tableau ci-dessous en fonction du modèle de machine que vous avez acheté. Pour plus de détails sur les accessoires inclus et leur code de référence, consultez le Guide de référence rapide.

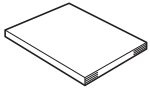
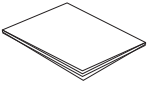
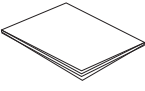
1.  Pied zigzag « J » (sur la machine)	2.  Pied pour monogrammes « N »	3.  Pied pour faufilage « G »	4.  Pied pour fermetures à glissière « I »	5.  Pied pour point invisible « R »	6.  Pied pour boutons « M »
7.  Pied pour boutonnières « A »	8.  Pied de broderie « U »	9.  Pied ouvert	10.  Pied pour quilting (courtepointe) ouvert en mouvement libre « O »	11.  Pied-de-biche non adhésif	12.  Pied-de-biche de guidage de points « P »
13.  Pied réglable pour fermetures à glissière/passepoils	14.  Jeu d'aiguilles 2 aiguilles 75/11, 2 aiguilles 90/14, 2 aiguilles 90/14 : aiguille à pointe boule (dorée)	15.  Aiguille jumelée Aiguille 2,0/11	16.  Canette x 4 l'une se trouve sur la machine.	17.  Découpeur	18.  Ciseaux
19.  Brosse de nettoyage	20.  Perce-œillet	21.  Tournevis (grand)	22.  Tournevis (petit)	23.  Tournevis en forme de L	24.  Tournevis en forme de disque
25.  Porte-bobine horizontal	26.  Couvercle de bobine (grand)	27.  Couvercle de bobine (moyen) x 2 l'un se trouve sur la machine.	28.  Couvercle de bobine (petit)	29.  Centre amovible pour bobine de fil (bobine de fil mini/très grande)	30.  Filet de la bobine
31.  Genouillère	32.  Boîtier de la canette standard (repère vert sur la vis) (sur la machine)	33.*  Boîtier de la canette alternatif (sans couleur sur la vis)	34.  Pédale	35.*  Jeu de cadre de broderie (très grand) H 26 cm x L 16 cm (H 10-1/4" / pouces x L 6-1/4" / pouce)	
36.*  Jeu de cadre de broderie (grand) H 18 cm x L 13 cm (H 7" / pouces x L 5" / pouces)	37.*  Fil de canette à broder (épaisseur 60, blanc)	38.  Sac d'accessoires	39.  Housse	40.  Ensemble de feuilles quadrillées	
41.  Manuel d'instructions	42.  Guide de référence rapide	43.  Guide de motifs de broderie			

* Ces accessoires sont inclus dans la même boîte que l'unité de broderie.

**Remarque**

- La vis du support du pied-de-biche est disponible auprès de votre revendeur Brother agréé. (code de référence : XG1343-001)
- Le tiroir d'accessoires pour pied-de-biche est disponible auprès de votre revendeur Brother agréé. (code de référence : XF8650-001)

B

PRÉPARATIFS

Accessoires en option



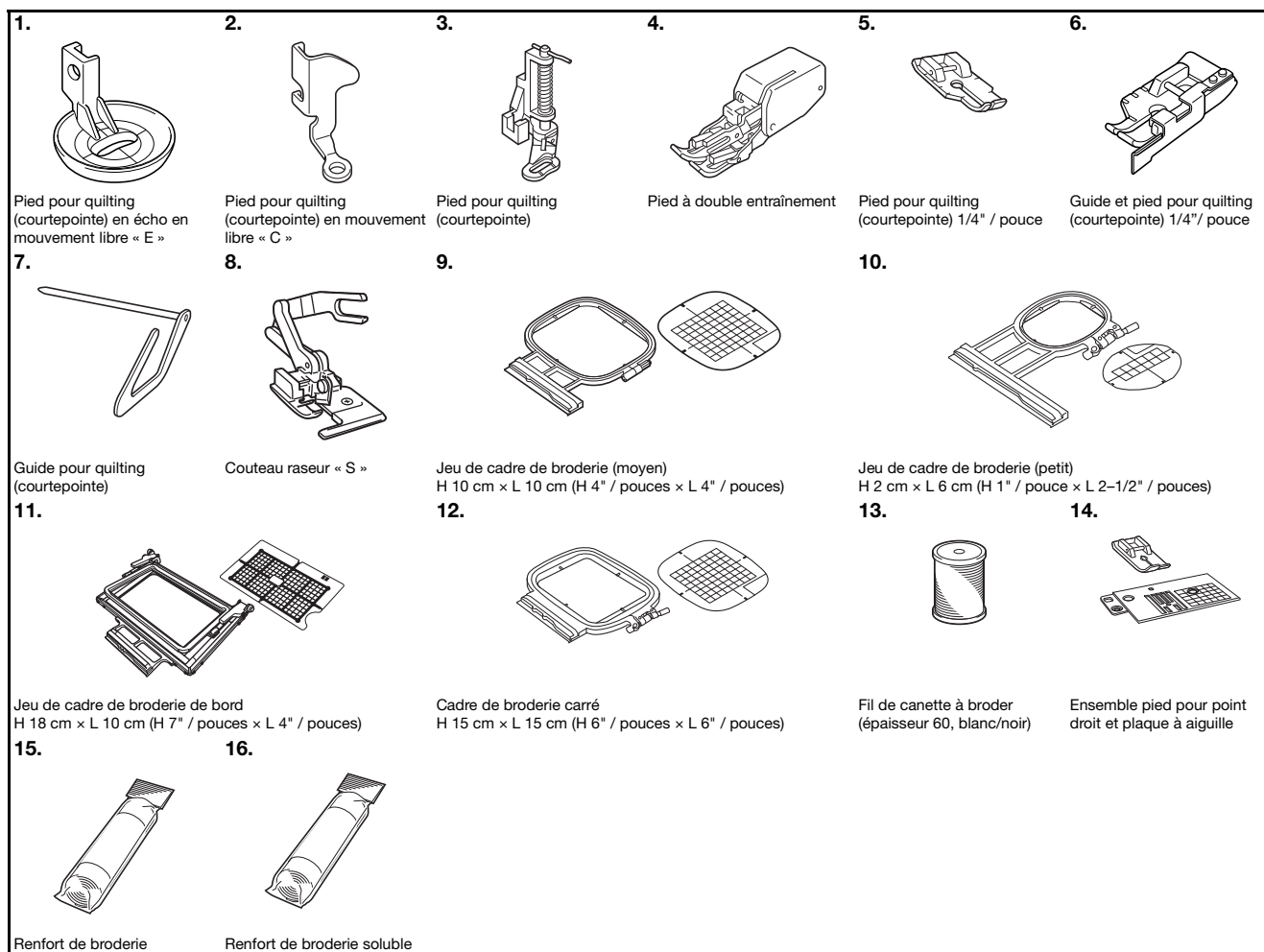



Les éléments suivants sont des accessoires en option vendus séparément. Pour d'autres accessoires en option (y compris leur code de référence), consultez le Guide de référence rapide.

**Mémo**

- Pour obtenir les pièces ou les accessoires en option, contactez votre revendeur Brother agréé.
- Toutes les spécifications sont correctes à la date d'impression de ce document. Certaines spécifications peuvent être modifiées sans préavis.
- Contactez votre revendeur Brother agréé le plus proche pour une liste complète des accessoires en option disponibles pour votre machine.
- Utilisez toujours les accessoires recommandés pour cette machine.

Utilisation des tableaux des points de couture courants dans la section "Couture"

Les numéros des points de couture courants varient en fonction du modèle de votre machine. Reportez-vous à la colonne « Modèle 4 » pour votre machine.

Nom du point	Point	Modèle 4			Pied-de-biche
			Modèle 3, 2	Modèle 1	
		Numéro du point			
Point faufilage		1-08	08	07	J
Point droit (gauche)		1-01	01*	01*	
		1-02	02*	02*	
Point droit (milieu)		1-03	03*	03*	
Triple point élastique		1-05	05*	05*	

Mise sous/hors tension de la machine

AVERTISSEMENT

- Utilisez uniquement l'alimentation domestique normale pour alimenter votre machine. L'utilisation d'autres sources d'alimentation pourrait causer des incendies, des chocs électriques ou endommager la machine.
- Assurez-vous que les fiches du cordon d'alimentation sont solidement insérées dans la prise électrique et dans le connecteur de la machine. Sinon, un incendie ou un choc électrique pourrait se produire.
- N'insérez pas la fiche du cordon d'alimentation dans une prise électrique inadaptée.
- Mettez la machine hors tension et débranchez-la de la prise murale dans les cas suivants :
lorsque vous n'êtes pas à proximité de la machine;
après avoir utilisé la machine;
en cas de coupure de courant pendant l'utilisation de la machine;
lorsque la machine ne fonctionne pas correctement à cause d'une mauvaise connexion ou d'un débranchement;
pendant un orage.

ATTENTION

- Utilisez exclusivement le cordon d'alimentation fourni avec cette machine.
- N'utilisez pas de rallonge ni d'adaptateurs multiples pour brancher cette machine avec d'autres appareils. Vous risquez de vous électrocuter ou de provoquer un incendie.
- Ne touchez pas la fiche si vous avez les mains mouillées. Vous risquez de vous électrocuter.
- Lorsque vous débranchez la machine, veillez à la mettre d'abord hors tension. Pour la débrancher de la prise électrique, saisissez toujours la fiche. Si vous tirez sur le cordon, celui-ci pourrait être endommagé et vous risqueriez de vous électrocuter ou de provoquer un incendie.
- Veillez à ne pas couper, endommager, modifier, plier avec force, tordre ou lier le cordon d'alimentation, ni tirer dessus. Ne placez jamais d'objets lourds sur le cordon. Ne placez jamais le cordon près d'une source de chaleur. Ces actions pourraient endommager le cordon et vous risqueriez de vous électrocuter ou de provoquer un incendie. Si le cordon ou la fiche est endommagée, apportez la machine à votre revendeur Brother agréé pour la faire réparer avant de continuer à l'utiliser.
- Débranchez le cordon d'alimentation si la machine n'est pas utilisée pendant une longue période. Un incendie risque de se produire.
- Lorsque la machine n'est pas utilisée, coupez l'interrupteur d'alimentation principal ou débranchez la fiche de la prise électrique.
- Débranchez toujours la machine avant d'effectuer une opération d'entretien de la machine ou d'ouvrir un couvercle.

Mise sous tension de la machine

- 1 **Veillez à ce que la machine soit hors tension** (l'interrupteur d'alimentation principal est réglé sur « 0 »), puis branchez le cordon d'alimentation à la prise à droite de la machine.
- 2 **Insérez la fiche du cordon d'alimentation dans la prise électrique domestique.**

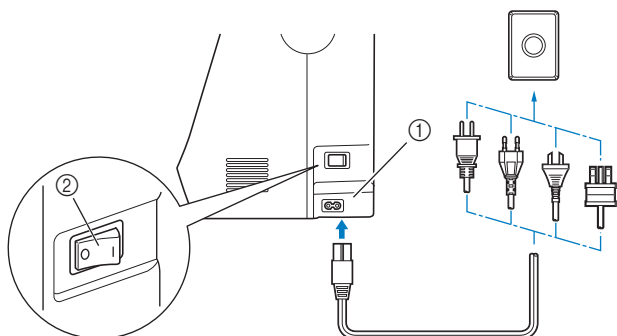

- ① Prise d'alimentation
② Interrupteur d'alimentation principal

- 3 **Appuyez sur le côté droit de l'interrupteur d'alimentation principal à droite de la machine pour mettre cette dernière sous tension (position « I »).**

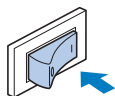

→ La lampe, l'écran à cristaux liquides et la touche « Marche/Arrêt » s'allument lorsque la machine est sous tension.



Mémo

- Lorsque la machine est sous tension, il est possible que l'aiguille et les griffes d'entraînement émettent un son lorsqu'elles sont en mouvement. Ceci n'est pas signe de dysfonctionnement.
- Si la machine en mode « Couture » est mise hors tension au cours de la couture, l'opération ne se poursuivra qu'après la mise sous tension de la machine.

- 4 **La vidéo de démarrage est lue lors de la mise sous tension de la machine. Appuyez sur n'importe quelle zone de l'écran.**

Mise hors tension de la machine

Si vous n'utilisez plus la machine, éteignez-la. Avant de déplacer la machine, veillez à la mettre hors tension.

- 1 **Vérifiez que la machine n'est pas en train de coudre.**
- 2 **Appuyez sur l'interrupteur d'alimentation principal à droite de la machine du côté du symbole « 0 » pour mettre la machine hors tension.**

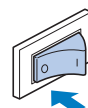

Sélection initiale des réglages de la machine

Lors de la mise sous tension initiale de la machine, sélectionnez la langue de votre choix. Exécutez la procédure ci-dessous lorsque l'écran de réglages s'affiche automatiquement.

- 1 **Appuyez sur ◀ et ▶ pour sélectionner la langue de votre choix.**

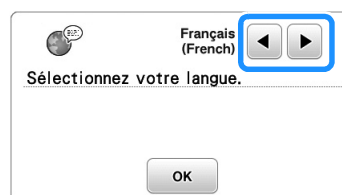

- 2 **Appuyez sur OK.**

Fonctionnement de l'écran à cristaux liquides

Affichage de l'écran à cristaux liquides

Une vidéo de démarrage peut s'afficher lors de la mise sous tension de la machine. Si la vidéo de démarrage s'affiche, l'écran s'affichera si vous appuyez dessus avec votre doigt. Appuyez sur une touche pour sélectionner le motif de point, une fonction ou une opération indiquée sur la touche.

L'écran ci-dessous s'affiche si vous appuyez sur  sur le panneau de commande.

Cette section décrit l'écran de points de couture courants, qui s'affiche lorsque vous appuyez sur l'une des touches indiquées par ①.

Si vous appuyez sur l'une des touches indiquées par ②, l'écran des points de caractères/décoratifs s'affiche. Pour plus de détails, reportez-vous à la section « Couture décorative ».

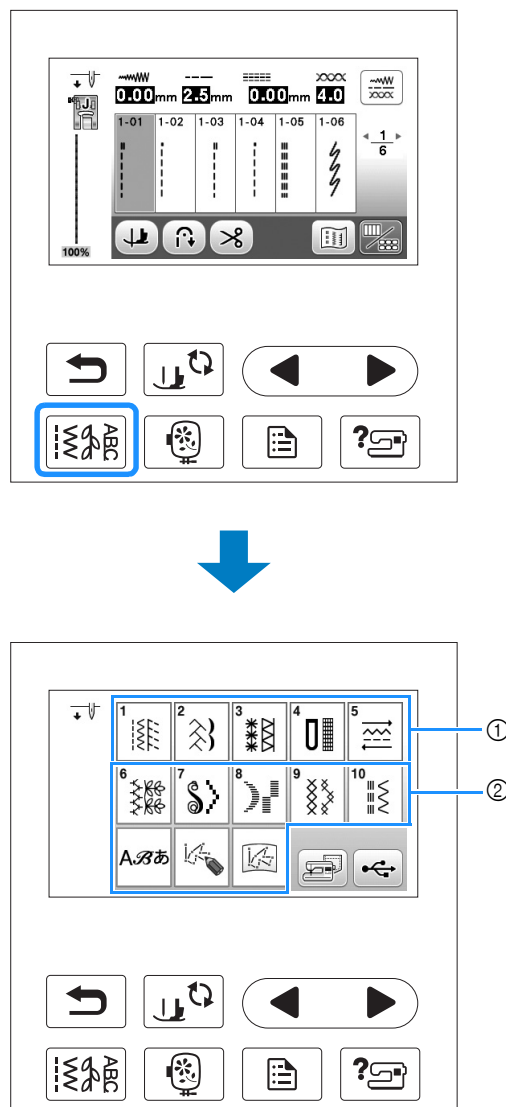

■ Écran de points de couture courants

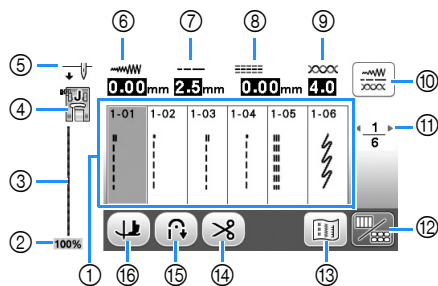

■ Écran de modification de points de couture courants

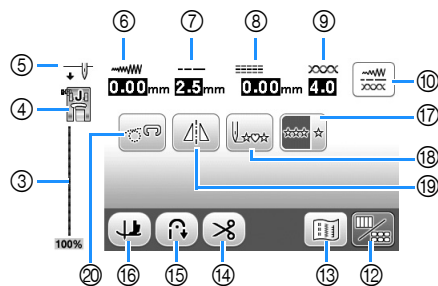

N°	Affichage	Nom de la touche	Description	Page
①	–	Points	Appuyez sur la touche du motif que vous souhaitez coudre.	B-35
②	100%	Taille d'affichage du motif	Indique la taille approximative du motif sélectionné. 100 % : taille presque identique à celle du motif cousu 50 % : la moitié du motif cousu 25 % : un quart du motif cousu Il est possible que la taille réelle du motif cousu soit différente en fonction du type de tissu et de fil utilisé.	–
③	–	Aperçu du point	Affiche un aperçu du point sélectionné. La taille approximative du motif sélectionné s'affiche en bas de l'aperçu du point. L'affichage à 100 % représente le point à une taille proche de sa taille réelle.	B-35
④		Pied-de-biche	Affiche le pied-de-biche à utiliser.	B-33
⑤		Réglage du positionnement de l'aiguille	Indique le réglage du mode aiguille simple ou jumelée et la position d'arrêt. ↓ ↴ : position basse/aiguille simple ↑ ↴ : position haute/aiguille simple ↓ ↴ ↵ : position basse/aiguille jumelée ↑ ↴ ↵ : position haute/aiguille jumelée	B-13
⑥	0.00mm	Largeur du point	Affiche la largeur de point du motif de point actuellement sélectionné.	B-40
⑦	2.5mm	Longueur du point	Affiche la longueur de point du motif de point actuellement sélectionné.	B-40
⑧	0.00mm	Sélecteur G/D (L/R Shift)	Affiche la tendance gauche/droite de la ligne centrale du point zigzag d'origine.	B-41
⑨	4.0	Tension du fil	Affiche le réglage de la tension automatique du fil du motif de point actuellement sélectionné.	B-41
⑩		Touche de réglage manuel	Appuyez sur cette touche pour afficher l'écran de réglage manuel suivant. Vous pouvez régler la valeur de chaque option en appuyant sur –/+. <div style="text-align: center;"> </div> <p>① Appuyez sur cette touche pour mémoriser les réglages des points dans la machine (largeur/longueur/sélecteur G/D/tension). ② Appuyez sur cette touche pour rétablir les réglages par défaut des points.</p>	B-42
⑪	← 1/6 →	Affichage du numéro de la page	Indique d'autres pages pouvant être affichées.	–
⑫		Touche de basculement entre les écrans de modification/points	Appuyez sur cette touche pour passer à l'écran de modification des points de couture courants.	–
⑬		Touche d'image	Affiche un aperçu de l'image cousue.	–
⑭		Touche du coupe-fil automatique	Appuyez sur cette touche pour sélectionner la fonction de coupe de fil automatique.	B-43
⑮		Touche de point inverse/de renfort automatique	Appuyez sur cette touche pour utiliser la fonction de points inverses/de renfort automatiques.	B-38
⑯		Touche de pivotement	Appuyez sur cette touche pour sélectionner la fonction de pivotement.	B-44
⑰		Touche de couture en points uniques/en continu	Appuyez sur cette touche pour choisir entre le motif unique ou les motifs en continu. Cette touche peut être désactivée en fonction du point sélectionné.	–

N°	Affichage	Nom de la touche	Description	Page
18		Retour à la touche de début	Une fois la couture arrêtée, appuyez sur cette touche pour revenir au début du motif. Pour plus de détails, reportez-vous à « Retour au début du motif » dans la section « Couture décorative ».	-
19		Touche d'image en miroir	Après avoir sélectionné le motif de point, utilisez cette touche pour créer une image en miroir horizontale du motif de point.	B-43
20		Touche de mode en mouvement libre	Appuyez sur cette touche pour passer en mode de couture en mouvement libre.	B-45

Utilisation de la touche de réglages

Appuyez sur pour modifier les réglages par défaut de la machine (position d'arrêt de l'aiguille, vitesse de broderie, affichage initial, etc.). Appuyez sur ou une fois les réglages nécessaires modifiés.

■ Réglages de couture

Page 1

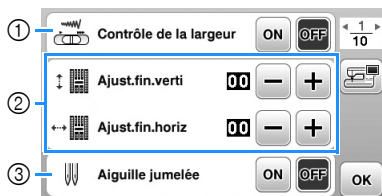

Page 2



Page 3



- ① Sélectionnez si vous souhaitez utiliser la commande de vitesse de couture pour déterminer la largeur du zigzag. Pour plus de détails, reportez-vous à « Points plumetis à l'aide de la commande de vitesse de couture » dans la section « Couture ».
- ② Modifiez les motifs de caractères ou de points décoratifs. Pour plus de détails, reportez-vous à « Réglages » dans la section « Couture décorative ».
- ③ Réglez sur « ON » en cas d'utilisation d'une aiguille jumelée. (page B-28)
- ④ Réglez la hauteur du pied-de-biche. (Sélectionnez la hauteur du pied-de-biche lorsque celui-ci est relevé.)
- ⑤ Réglez la pression du pied-de-biche. (Plus le chiffre est élevé, plus la pression est forte. Réglez la pression sur « 3 » pour une couture normale.) (page B-43)
- ⑥ Sélectionnez « 1-01 point droit (gauche) » ou « 1-03 point droit (milieu) » comme point devant être automatiquement sélectionné lors de la mise sous tension de la machine.
- ⑦ Modifiez la hauteur du pied-de-biche lors de l'arrêt de la couture lorsque la touche de pivotement est sélectionnée. Réglez le pied-de-biche sur l'une des trois hauteurs (3,2 mm, 5,0 mm ou 7,5 mm). (page B-44)
- ⑧ Modifiez la hauteur du pied-de-biche lorsque la machine est en mode de couture en mouvement libre (page B-45).
- ⑨ Lorsque cette option est réglée sur « ON », l'épaisseur du tissu est automatiquement détectée par un capteur interne pendant la couture. Le tissu peut être ainsi entraîné librement (page B-44).
- ⑩ Lorsque cette option est réglée sur « ON », les points de renfort sont cousus au début et/ou à la fin de la couture pour un motif de point de renfort, même lorsque vous appuyez sur la touche Point inverse.

■ Réglages de broderie

Page 4

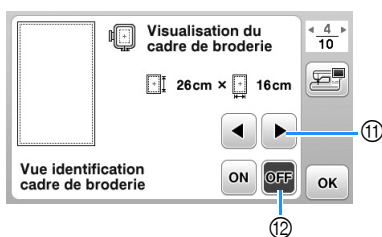

Page 5



Page 6

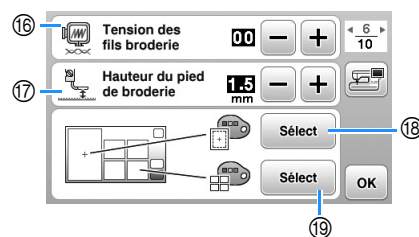

- ⑪ Sélectionnez le cadre de broderie à utiliser et à afficher comme guide. Pour plus de détails, reportez-vous à « Modification de la « Visualisation du cadre de broderie » » dans la section « Broderie ».
- ⑫ Lorsque cette option est réglée sur « ON », vous pouvez sélectionner le motif de broderie en fonction de la taille du cadre de broderie choisi au numéro ⑪. Pour plus de détails, reportez-vous à « Sélection/affichage de motifs en fonction de la taille du cadre de broderie » dans la section « Broderie ».
- ⑬ Modifiez l'affichage de la couleur de fil, du numéro de fil et du nom de couleur sur l'écran « Broderie ». (page B-65).
- ⑭ Lorsque le fil « #123 » est sélectionné, faites votre choix parmi les six marques de fil différentes. (page B-65).
- ⑮ Modifiez le réglage de la vitesse de broderie maximale. Pour plus de détails, reportez-vous à « Réglage de la vitesse de broderie » dans la section « Broderie ».
- ⑯ Réglez la tension du fil supérieur pour la broderie. Pour plus de détails, reportez-vous à « Réglage de la tension du fil » dans la section « Broderie ».
- ⑰ Sélectionnez la hauteur du pied de broderie pendant la broderie. (page B-57).
- ⑱ Modifiez la couleur d'arrière-plan de la zone d'affichage de la broderie. Pour plus de détails, reportez-vous à « Modification des couleurs d'arrière-plan des motifs de broderie » dans la section « Broderie ».
- ⑲ Modifiez la couleur d'arrière-plan de la zone d'onglet. Pour plus de détails, reportez-vous à « Modification des couleurs d'arrière-plan des motifs de broderie » dans la section « Broderie ».

Page 7



- ⑳ Appuyez sur cette touche pour spécifier la taille des onglets de motif. Pour plus de détails, reportez-vous à « Spécification de la taille des onglets de motif » dans la section « Broderie ».
- ㉑ Modifiez les unités d'affichage (mm/pouces).

■ Réglages généraux

Page 8



Page 9



Page 10

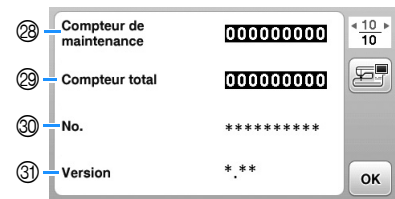



- 22 Sélectionnez la position d'arrêt de l'aiguille (position de l'aiguille lorsque la machine ne fonctionne pas) pour qu'elle soit relevée ou abaissée. Sélectionnez la position abaissée lorsque vous utilisez la touche de pivotement. (page B-44)
- 23 Indiquez si vous souhaitez entendre un bip. Pour plus de détails, reportez-vous à « Bip de fonctionnement » dans la section « Annexe ».
- 24 Indiquez si vous souhaitez afficher l'écran de démarrage lors de la mise sous tension de la machine.
- 25 Sélectionnez la langue d'affichage. (page B-16)
- 26 Indiquez si vous souhaitez activer l'éclairage pour l'aiguille et la zone de travail.
- 27 Sélectionnez le niveau de sensibilité des touches de fonctionnement. (page B-16)
- 28 Affiche le compteur de maintenance, qui vous rappelle régulièrement d'entretenir la machine. (Contactez votre revendeur Brother agréé pour plus de détails.)
- 29 Affiche le nombre total de points cousus par la machine.
- 30 « No. » est le numéro interne de votre machine.
- 31 Affiche la version du programme de l'écran à cristaux liquides.

Mémo

- La dernière version du logiciel est installée sur votre machine. Contactez votre revendeur Brother local agréé ou visitez le site « <http://support.brother.com/> » pour plus d'informations sur les mises à jour disponibles. Pour plus de détails, reportez-vous à « Mise à jour du logiciel de votre machine à l'aide du lecteur flash USB » dans la section « Annexe ».
- Appuyez sur  pour enregistrer l'image de l'écran de réglages actuel sur le lecteur flash USB. (page B-17)

■ Sélection de la langue d'affichage

- 1 Appuyez sur .
- 2 Affichez la page 8.
- 3 Utilisez  et  pour sélectionner la langue d'affichage.



① Langue d'affichage



- 4 Appuyez sur  pour revenir à l'écran initial.

Réglage de la sensibilité des touches de fonctionnement

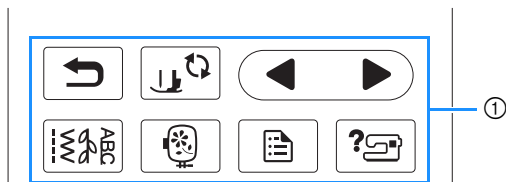
Vous pouvez régler la sensibilité des touches de fonctionnement sur cinq niveaux. Affichez l'écran de réglages pour définir le niveau souhaité.



① Touches de fonctionnement

- 1 Appuyez sur  pour afficher l'écran de réglages.
- 2 Affichez la page 9 en appuyant sur .
- 3 Appuyez sur « Démarrer ».



→ L'écran de réglages s'affiche.

- 4 Réglez la « Sensibilité de saisie » en appuyant sur





- Plus le réglage est élevé, plus les touches sont sensibles. L'espacement est réglé par défaut sur « 3 ».

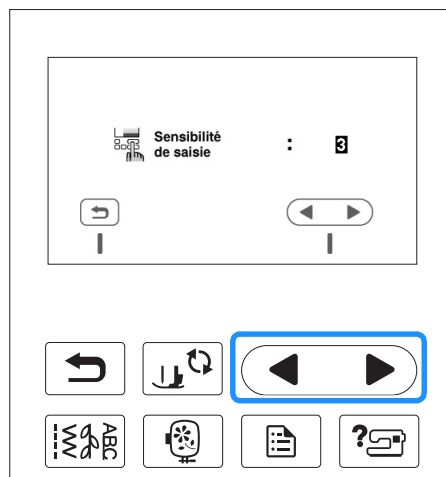

Remarque

- Nous vous recommandons de sélectionner le réglage le plus élevé si vous utilisez un stylet électrostatique.



- 5 Appuyez sur  pour revenir à l'écran précédent.

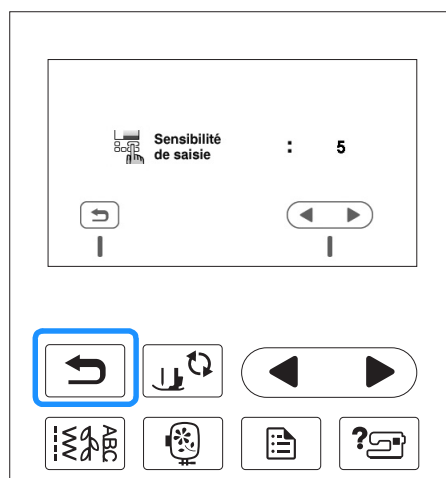

■ Si la machine ne répond pas lorsque vous appuyez sur une touche de fonctionnement

Maintenez la touche  (Coupe-fil) enfoncée et mettez la machine sous tension pour réinitialiser les réglages. Affichez l'écran de réglages, puis ajustez de nouveau les réglages.

Enregistrement d'une image de l'écran de réglages sur un lecteur flash USB

Il est possible d'enregistrer une image de l'écran de réglages en tant que fichier BMP.

- 1 Insérez le lecteur flash USB dans le port correspondant situé sur le côté droit de la machine.

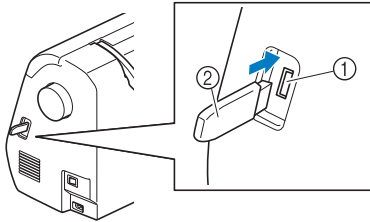

- ① Port USB
- ② Lecteur flash USB

- 2 Appuyez sur .

→ L'écran de réglages apparaît. Sélectionnez la page de l'écran de réglages, apportez les modifications nécessaires et enregistrez l'image de l'écran.

- 3 Appuyez sur .

→ Le fichier image sera enregistré sur le lecteur flash USB.

- 4 Retirez le lecteur flash USB, puis vérifiez l'image enregistrée depuis un ordinateur pour toute référence ultérieure.

- Les fichiers des images de l'écran de réglages sont enregistrés sous le nom « S#####.bmp » dans un dossier « bPocket ».

Vérification des procédures d'utilisation de la machine

- 1 Mettez la machine sous tension.

→ L'écran à cristaux liquides s'allume.

- 2 Appuyez sur n'importe quelle zone de l'écran à cristaux liquides.

- 3 Appuyez sur  sur le panneau de commande.

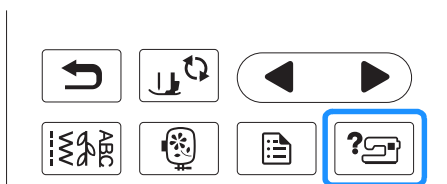

→ L'écran d'aide de la machine s'affiche.

- 4 Appuyez sur l'élément à afficher.

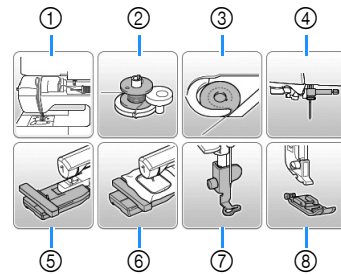

- ① Enfilage supérieur
- ② Bobinage de la canette
- ③ Installation de la canette
- ④ Remplacement de l'aiguille
- ⑤ Fixation de l'unité de broderie
- ⑥ Fixation du cadre de broderie
- ⑦ Fixation du pied de broderie
- ⑧ Remplacement du pied-de-biche

→ Le premier écran décrivant la procédure de la rubrique sélectionnée s'affiche.

- Appuyez sur  pour revenir à l'écran de sélection des éléments.

- 5 Appuyez sur  pour passer à la page suivante.

Si vous appuyez sur , la page précédente s'affiche de nouveau.

- 6 Une fois terminé, appuyez deux fois sur .

Bobinage/installation de la canette

⚠ ATTENTION

- N'utilisez que la canette (code de référence : SA156, SFB : XA5539-151) conçue spécifiquement pour cette machine. L'utilisation de toute autre canette peut engendrer des blessures ou endommager la machine.
- La canette fournie a été conçue spécialement pour cette machine. Si vous utilisez des canettes d'autres modèles, la machine risque de ne pas fonctionner correctement. N'utilisez que la canette fournie ou des canettes du même type (code de référence : SA156, SFB : XA5539-151) SA156 correspond à une canette de type Classe 15.

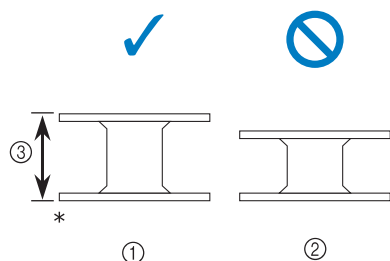

* Taille réelle

① Ce modèle

② Autres modèles

③ 11,5 mm (env. 7/16" / pouce)



Mémo

- Lorsque la pédale est branchée, vous pouvez l'utiliser pour démarrer ou arrêter le bobinage de la canette.

Bobinage de la canette

Cette section présente la procédure de bobinage d'une canette.

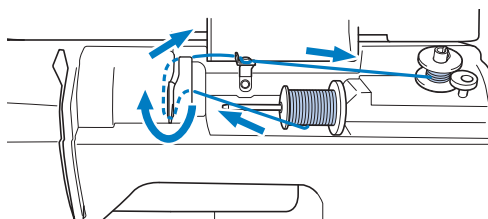

Mémo

- Lors du bobinage de la canette pour broderie, veillez à utiliser le fil de canette recommandé pour cette machine.

- 1 Ouvrez le capot supérieur.

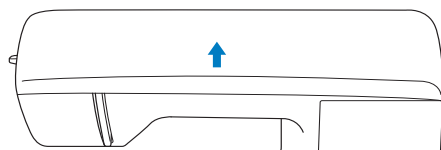

- 2 Placez la canette sur l'axe du bobineur de canette de sorte que le ressort de l'axe vienne s'insérer dans l'encoche de la canette. Appuyez sur la canette jusqu'à ce qu'elle s'enclenche.

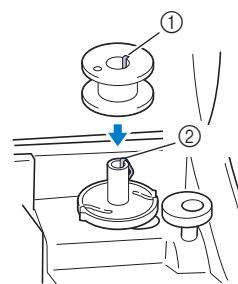

① Encoche

② Ressort de l'axe du bobineur de canette

- 3 Faites glisser l'axe du bobineur dans le sens de la flèche jusqu'à ce qu'il s'enclenche.

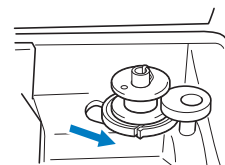

- La touche « Marche/Arrêt » s'allume en orange.

- 4 Retirez le couvercle de bobine inséré sur le porte-bobine.

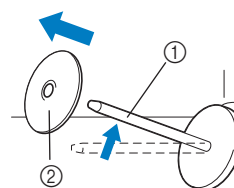

① Porte-bobine

② Couvercle de bobine

5 Placez la bobine de fil pour la canette sur le porte-bobine.

Faites glisser la bobine sur le porte-bobine de sorte qu'elle se trouve à l'horizontale et que le fil se déroule vers l'avant, en bas.

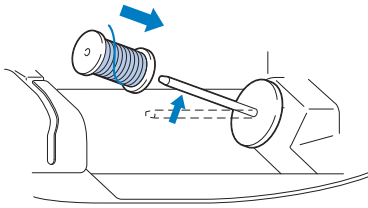

- Si la bobine n'est pas positionnée de manière appropriée et que le fil ne se déroule pas correctement, le fil risque de s'emmêler autour du porte-bobine.

6 Faites glisser le couvercle de bobine sur le porte-bobine.

Placez le couvercle de bobine le plus à droite possible, comme illustré, le côté arrondi orienté vers la gauche.

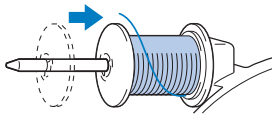

⚠ ATTENTION

- Si la bobine ou le couvercle de bobine n'est pas installé correctement, le fil risque de s'emmêler autour du porte-bobine et ainsi de casser l'aiguille.
- Trois tailles de couvercle de bobine sont disponibles, ce qui vous permet de choisir le couvercle le mieux adapté à la bobine utilisée. Si le couvercle de bobine est trop petit pour la bobine utilisée, le fil risque de se bloquer dans la fente de la bobine ou la machine de s'endommager.

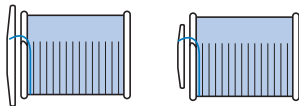

📖 Mémo

- Lorsque vous cousez avec du fil fin et bobiné de façon croisée, utilisez le petit couvercle de bobine et laissez un petit espace entre le couvercle et la bobine.

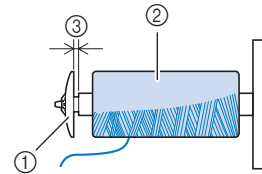

- 1 Couvercle de bobine (petit)
- 2 Bobine (fil bobiné de façon croisée)
- 3 Espace

- Si vous utilisez un fil se déroulant rapidement, tel qu'un fil en nylon transparent ou un fil métallique, placez le filet de la bobine sur la bobine avant de mettre la bobine de fil sur le porte-bobine. Si le filet de la bobine est trop long, pliez-le afin de l'adapter à la taille de la bobine.

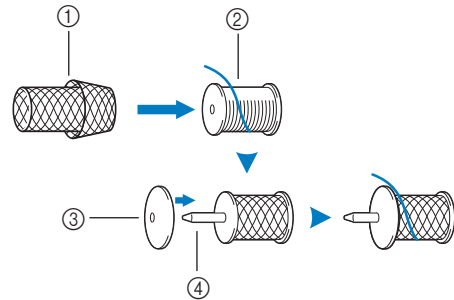

- 1 Filet de la bobine
- 2 Bobine
- 3 Couvercle de bobine
- 4 Porte-bobine

- Si une bobine de fil de 12 mm (1/2" / pouce) de diamètre et de 75 mm (3" / pouces) de hauteur est insérée sur le porte-bobine, utilisez le centre amovible pour bobine de fil (bobine de fil mini/très grande).

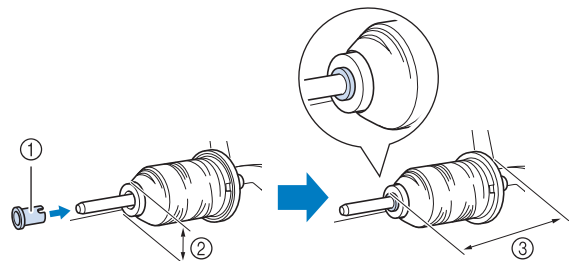

- 1 Centre amovible pour bobine de fil (bobine de fil mini/très grande)
- 2 12 mm (1/2" / pouce)
- 3 75 mm (3" / pouces)

- 7** Tout en maintenant le fil à proximité de la bobine de la main droite, comme illustré, tirez le fil de la main gauche, puis faites-le passer derrière le couvercle du guide-fil et vers l'avant.

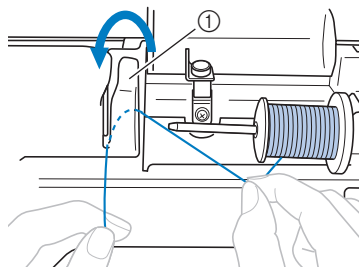

① Couvercle du guide-fil

- 8** Faites passer le fil sous la plaque du guide-fil, puis tirez-le vers la droite.

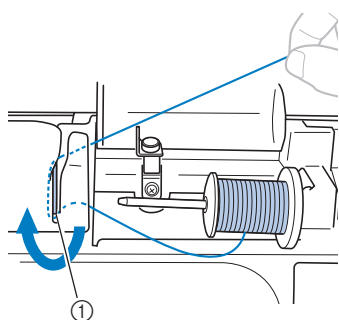

① Plaque du guide-fil

- 9** Faites passer le fil sous le crochet du guide-fil, puis enroulez-le dans le sens inverse des aiguilles d'une montre sous le disque de pré-tension.

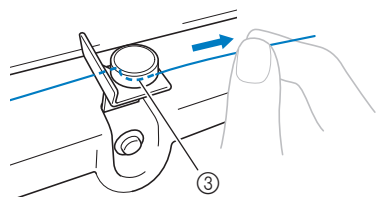
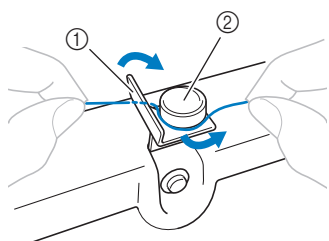

- ① Guide-fil
② Disque de pré-tension
③ Tirez-le autant que possible



Remarque

- Veillez à faire passer le fil en dessous du disque de pré-tension.

- 10** Tout en maintenant le fil de la main gauche, bobinez cinq ou six fois le fil ayant été tiré autour de la canette, dans le sens des aiguilles d'une montre, de la main droite.

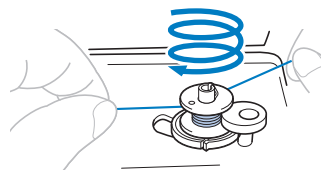

Remarque

- Veillez à tendre le fil entre la bobine et la canette.
- Assurez-vous de bobiner le fil dans le sens des aiguilles d'une montre autour de la canette, sinon il risque de s'enrouler autour de l'axe du bobineur de canette.

- 11** Faites passer l'extrémité du fil dans la fente du guide de la base du bobineur de canette et tirez le fil vers la droite pour le couper.

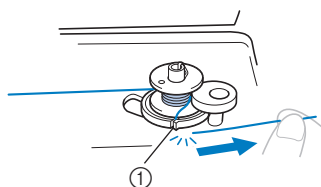

① Fente du guide de la base du bobineur de canette (avec coupe-fil intégré)

⚠ ATTENTION

- Veillez à couper le fil comme décrit. Si la canette est bobinée sans couper le fil à l'aide du coupe-fil intégré dans la fente de la base du bobineur de canette, le fil risque de s'emmêler dans la canette et l'aiguille risque de se tordre et de casser lorsque la canette tombera à court de fil.

- 12** Faites glisser la commande de vitesse de couture vers la droite.

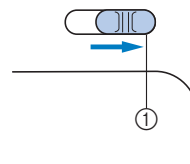

① Commande de vitesse



Remarque

- Les vitesses de bobinage de la canette peuvent varier en fonction du type de fil bobiné sur la canette.

- 13** Mettez la machine sous tension.

- 14 Appuyez une fois sur la touche « Marche/Arrêt » pour lancer le bobinage de la canette.
Lorsque la pédale est branchée, appuyez dessus.



① Touche « Marche/Arrêt »

- 15 Lorsque le bobinage de la canette commence à ralentir, appuyez une fois sur la touche « Marche/Arrêt » pour arrêter la machine.
Retirez votre pied de la pédale si celle-ci est branchée.

⚠ ATTENTION

- Arrêtez la machine dès que le bobinage de la canette commence à ralentir. Sinon, vous risquez d'endommager la machine.

- 16 À l'aide d'une paire de ciseaux, coupez l'extrémité du fil enroulé autour de la canette.

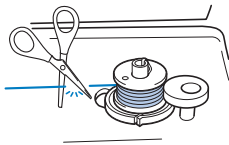

- 17 Faites glisser l'axe du bobineur de canette vers la gauche, puis retirez la canette de l'axe.

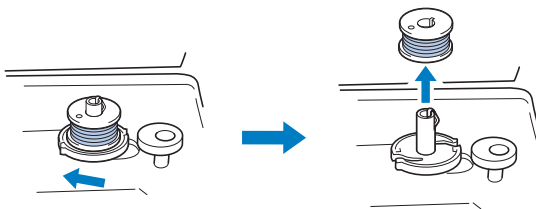

📖 Mémo

- Si l'axe du bobineur de canette est réglé vers la droite, l'aiguille ne se déplacera pas. (Il est impossible de coudre.)

- 18 Faites glisser la commande de vitesse de couture dans la position souhaitée.

- 19 Retirez la bobine de fil pour la canette du porte-bobine.

📖 Mémo

- Lorsque vous mettez la machine en marche ou lorsque vous tournez la molette après avoir bobiné la canette, vous entendez un cliquetis; il ne s'agit pas d'un dysfonctionnement.

Installation de la canette

Installez une canette pleine.

Vous pouvez commencer à coudre immédiatement sans sortir le fil de la canette en insérant tout simplement la canette dans son boîtier et en guidant le fil par la fente du capot de la plaque à aiguille.

📖 Mémo

- Pour plus de détails sur la couture après avoir fait sortir le fil de la canette, par exemple lorsque vous cousez des fronces ou du quilting (courtepointe) en mouvement libre, reportez-vous à la section « Sortie du fil de la canette » à la page B-27.

⚠ ATTENTION

- Utilisez une canette dont le fil a été correctement bobiné, sinon l'aiguille risque de casser ou la tension du fil risque d'être incorrecte.

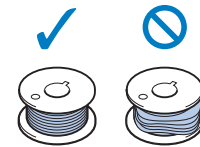

- Avant d'insérer ou de changer la canette, appuyez toujours sur la touche  sur le panneau de commande pour verrouiller toutes les touches et tous les boutons. Dans le cas contraire, vous risqueriez de vous blesser en cas d'activation de la touche « Marche/Arrêt » ou de toute autre touche entraînant la mise en route de la machine.

- 1 Appuyez une ou deux fois sur la touche  (Positionnement aiguille) pour relever l'aiguille.

- 2 Appuyez sur .

- Si le message « Souhaitez-vous abaisser le pied-de-biche automatiquement ? » s'affiche sur l'écran à cristaux liquides, appuyez sur  pour continuer.

→ L'écran change et toutes les touches de commande et de fonctionnement sont verrouillées (sauf .

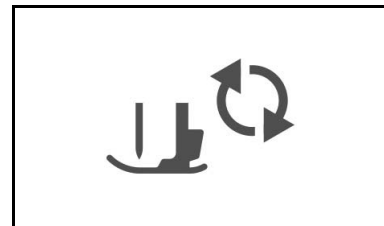

- 3 Relevez le levier du pied-de-biche.

- 4 Faites glisser le bouton d'ouverture du capot du compartiment à canette vers la droite.

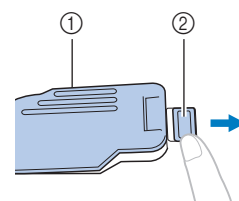

- ① Capot du compartiment à canette
② Bouton d'ouverture

5 Le capot du compartiment à canette s'ouvre.

6 Maintenez la canette de la main droite de sorte que le fil se déroule du côté gauche et tenez l'extrémité du fil de la main gauche. Ensuite, à l'aide de votre main droite, placez la canette dans son boîtier.

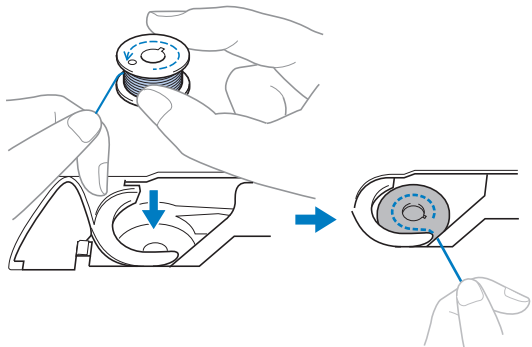

7 Maintenez légèrement la canette de la main droite (1), puis faites passer l'extrémité du fil autour du taquet du capot de la plaque à aiguille de la main gauche (2).

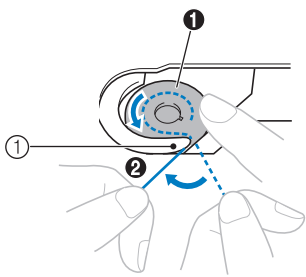

① Taquet

⚠ ATTENTION

- Veillez à maintenir d'un doigt la canette vers le bas et déroulez correctement le fil de la canette, sinon le fil risque de casser ou de présenter une tension incorrecte.

📖 Mémo

- Le sens de passage du fil dans le boîtier de la canette est indiqué par des repères figurant autour de ce dernier. Veillez à enfilez le fil dans la machine comme indiqué.

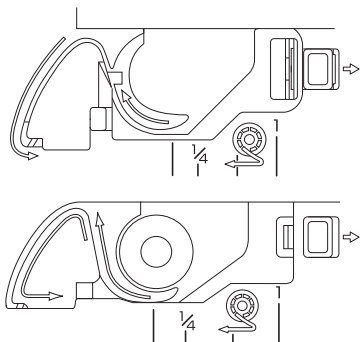

8 Tout en maintenant légèrement la canette en place avec la main droite (1), faites passer le fil par la fente du couvercle de plaque à aiguille (2) et tirez-le légèrement avec la main gauche (3).

- Le fil pénètre dans le ressort de tension du boîtier de la canette.

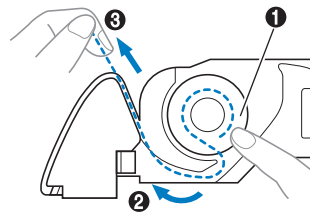

9 Tout en maintenant légèrement la canette en place avec la main droite (1), continuez à faire passer le fil par la fente avec la main gauche (2). Coupez ensuite le fil à l'aide du coupe-fil (3).

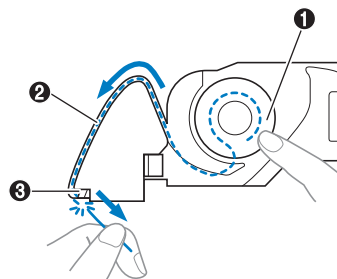

💡 Remarque

- Si le fil n'est pas inséré correctement dans le ressort de réglage de la tension du boîtier de la canette, la tension du fil pourrait être incorrecte.

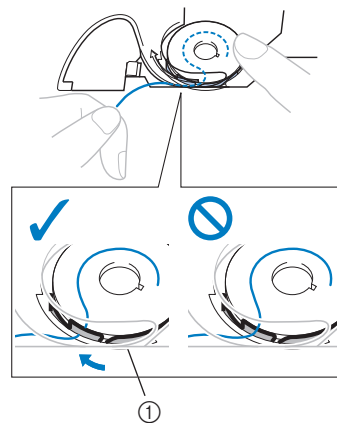

① Ressort de réglage de la tension

10 Remplacez le capot du compartiment à canette.

Insérez l'ergot dans l'angle inférieur gauche du capot du compartiment à canette, puis appuyez légèrement sur le côté droit.

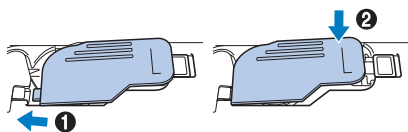

→ L'enfilage de la canette est terminé.

Enfilez ensuite le fil supérieur. Passez à la procédure décrite dans la section « Enfilage supérieur » à la page B-24.

**Mémo**

- Vous pouvez commencer à coudre sans faire sortir le fil de la canette. Si vous souhaitez faire sortir le fil de la canette avant de commencer à coudre, tirez sur le fil en respectant la procédure indiquée à la section « Sortie du fil de la canette » à la page B-27.

11 Appuyez sur  pour déverrouiller toutes les touches.

Enfilage supérieur

⚠ ATTENTION

- Trois tailles de couvercle de bobine sont disponibles, ce qui vous permet de choisir le couvercle le mieux adapté à la bobine utilisée. Si le couvercle de bobine est trop petit pour la bobine utilisée, le fil risque de se bloquer dans la fente de la bobine ou l'aiguille de casser. Pour plus d'informations sur le choix des couvercles de bobine pour votre type de fil, reportez-vous à la section page B-19.

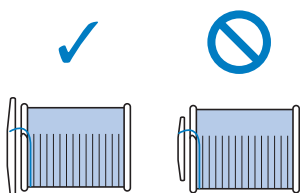

- Lorsque vous enfiler le fil supérieur, suivez attentivement les instructions. Si l'enfilage supérieur n'est pas correct, le fil risque de s'emmêler ou l'aiguille de se tordre ou de casser.
- N'utilisez jamais de fil d'une grosseur de 20 ou moins.
- Utilisez l'aiguille et le fil dans leur combinaison correcte. Pour plus de détails sur la combinaison correcte des aiguilles et des fils, reportez-vous à la section « Combinaisons tissu/fil/aiguille » à la page B-30.

Enfilage du fil supérieur

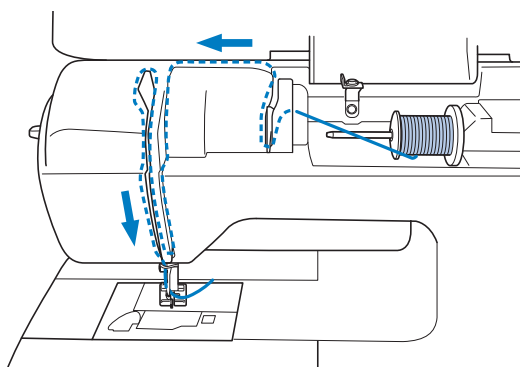

- 1 Mettez la machine sous tension.

- 2 Relevez le levier du pied-de-biche pour soulever le pied-de-biche.

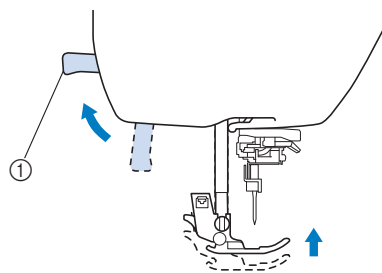



- 1 Levier du pied-de-biche
→ Le levier releveur de fil s'ouvre, de sorte que la machine puisse être enfilée.

☀ Remarque

- Si le pied-de-biche n'est pas relevé, il est impossible d'enfiler la machine.

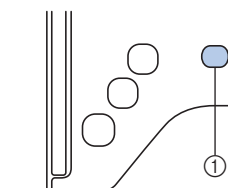
- 3 Appuyez une ou deux fois sur la touche  (Positionnement aiguille) pour relever l'aiguille.



- 1 Touche Positionnement aiguille
→ L'aiguille est suffisamment relevée lorsque le repère de la molette est dirigé vers le haut, comme illustré ci-dessous. Vérifiez la molette et, si le repère ne se trouve pas dans cette position, appuyez sur la touche  (Positionnement aiguille) jusqu'à ce qu'il y soit.

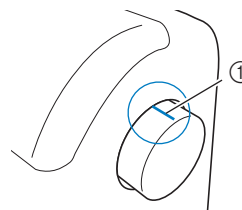

- 1 Repère de la molette

- 4 Retirez le couvercle de bobine inséré sur le porte-bobine.

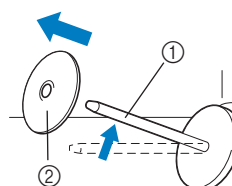

- 1 Porte-bobine
- 2 Couvercle de bobine

5 Placez la bobine de fil sur le porte-bobine.

Faites glisser la bobine sur le porte-bobine de sorte qu'elle se trouve à l'horizontale et que le fil se déroule vers l'avant, en bas.

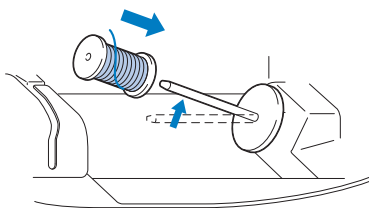
**⚠ ATTENTION**

- Si la bobine ou le couvercle de bobine n'est pas positionné correctement, le fil risque de s'emêler autour du porte-bobine ou l'aiguille de casser.

6 Faites glisser le couvercle de bobine sur le porte-bobine.

Placez le couvercle de bobine le plus à droite possible, comme illustré, le côté arrondi orienté vers la gauche.

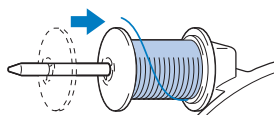
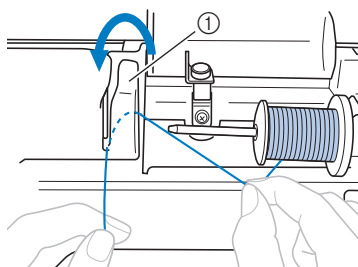
**7** Tout en maintenant légèrement le fil de la main droite, tirez le fil de la main gauche, puis faites-le passer derrière le couvercle du guide-fil et vers l'avant.

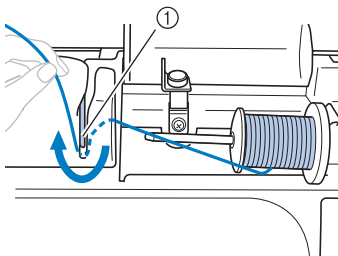

① Couvercle du guide-fil

8 Faites passer le fil sous la plaque du guide-fil, puis tirez-le.

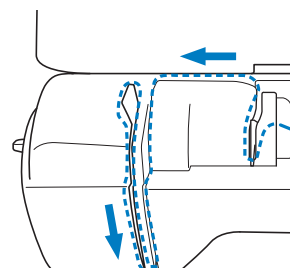
① Plaque du guide-fil

9 Retenez légèrement le fil passé sous la plaque du guide-fil avec votre main droite, et passez-le par les guides dans l'ordre indiqué ci-dessous.**💡 Remarque**

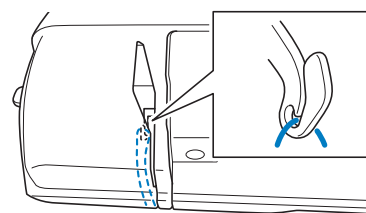
- Il n'est pas possible d'enfiler la machine si le pied-de-biche est abaissé et le verrou fermé. Veillez à relever le pied-de-biche pour ouvrir le verrou avant d'enfiler la machine. Avant de retirer le fil supérieur, veillez également à relever le pied-de-biche afin d'ouvrir le verrou.
- Cette machine est équipée d'une fenêtre qui vous permet de vérifier la position du levier relever. Regardez par cette fenêtre pour vérifier que le fil est correctement inséré dans le levier relever.

**10** Appuyez sur .

- Si le message « Souhaitez-vous abaisser le pied-de-biche automatiquement? » s'affiche sur l'écran à cristaux liquides, appuyez sur **OK** pour continuer.
- L'écran change et toutes les touches de commande et de fonctionnement sont verrouillées (sauf ).

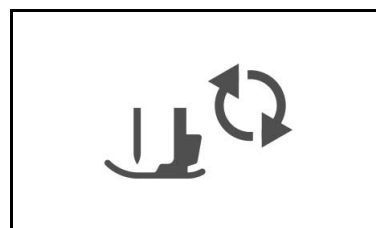
**11** Faites glisser le fil derrière le guide-fil de la barre de l'aiguille.

Vous pouvez facilement faire glisser le fil derrière le guide-fil de la barre de l'aiguille en le tenant de la main gauche et en l'enfilant de la main droite, comme illustré.

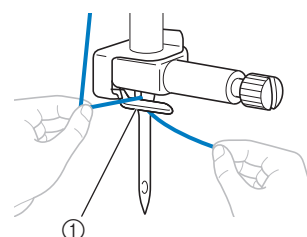

① Guide-fil de la barre de l'aiguille

12 Relevez le levier du pied-de-biche.

Enfilage de l'aiguille

Mémo

- Vous pouvez utiliser l'enfileur avec des aiguilles 75/11 à 100/16.
- Vous ne pouvez pas utiliser l'enfileur avec une aiguille à oreilles ou une aiguille jumelée.
- Si vous utilisez du fil de type nylon monofilament transparent ou des fils spéciaux, il n'est pas recommandé d'utiliser l'enfileur.
- Dans ce cas, reportez-vous à la section « Enfilage manuel de l'aiguille (sans utiliser l'enfileur) » à la page B-27.

1 Tirez l'extrémité du fil, que vous avez passé par le guide-fil de la barre de l'aiguille, vers la gauche, puis faites-le passer par l'encoche du guide-fil de l'enfileur ①. Tirez ensuite fermement le fil par l'avant et insérez-le dans la fente du disque du guide-fil « 7 » jusqu'au bout ②.

- Veillez à faire passer le fil par l'encoche du guide-fil de l'enfileur.

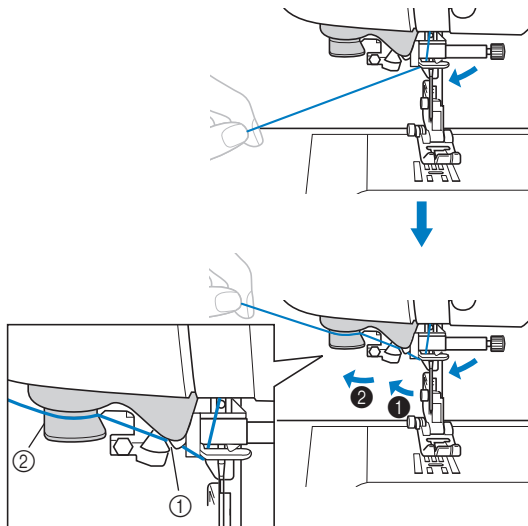

- ① Encoche du guide-fil de l'enfileur
- ② Disque du guide-fil de l'enfileur

2 Coupez le fil avec le coupe-fil situé sur le côté gauche de la machine.

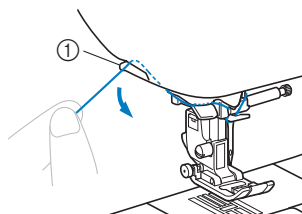

- ① Coupe-fil

Remarque

- Si le fil est tiré et ne peut être coupé correctement, abaissez le levier du pied-de-biche de manière à maintenir le fil en place avant de le couper. Si vous exécutez cette opération, ignorez l'étape ③.
- Lorsque vous utilisez un fil se déroulant rapidement de la bobine, tel qu'un fil métallique, il peut s'avérer difficile d'enfiler l'aiguille si le fil est coupé. Par conséquent, au lieu d'utiliser le coupe-fil, tirez environ 80 mm (env. 3" / pouces) de fil après l'avoir fait passer par les disques de guide-fil de l'enfileur (indiqués par un « 7 »).

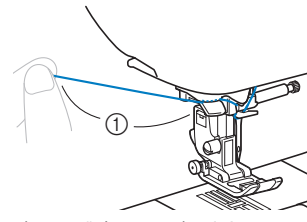

- ① 80 mm (env. 3" / pouces) minimum

3 Abaissez le levier du pied-de-biche pour abaisser le pied-de-biche.

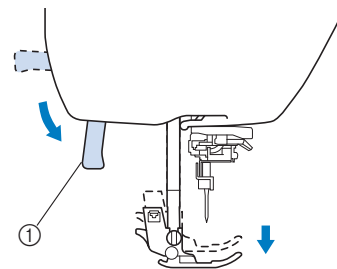

- ① Levier du pied-de-biche

4 Abaissez le levier d'enfilage de l'aiguille situé sur le côté gauche de la machine jusqu'à ce que vous entendiez un clic, puis remettez-le doucement dans sa position d'origine.

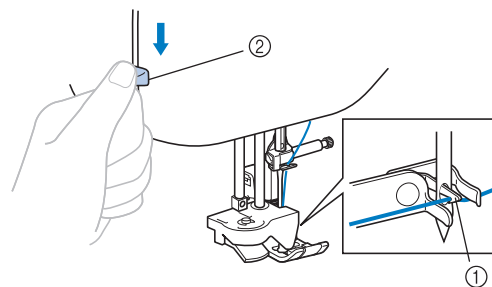

- ① Crochet
- ② Levier d'enfilage de l'aiguille

→ Le crochet pivote et passe le fil par le chas de l'aiguille.

Remarque

- Si l'aiguille n'est pas relevée au maximum, l'enfileur ne peut être efficace. Tournez la molette dans le sens inverse des aiguilles d'une montre jusqu'à ce que l'aiguille soit relevée au maximum. L'aiguille est suffisamment relevée lorsque le repère de la molette est dirigé vers le haut, comme illustré à l'étape ③ à la page B-24.

5 Tirez soigneusement l'extrémité du fil passé par le chas de l'aiguille.

Si l'aiguille n'est pas complètement enfilée, mais qu'une boucle se forme dans son chas, enfilez doucement la boucle dans le chas pour sortir l'extrémité du fil.

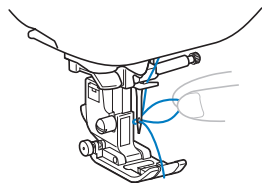
**⚠ ATTENTION**

- Ne tirez pas brusquement sur le fil, sinon vous risquez de tordre ou de casser l'aiguille.

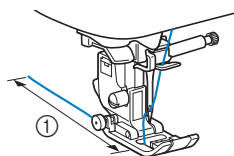
6 Relevez le levier du pied-de-biche, passez-y l'extrémité du fil, puis tirez environ 5 cm (environ 2" / pouces) de fil vers l'arrière de la machine.



① 5 cm (env. 2" / pouces)

7 Appuyez sur  pour déverrouiller toutes les touches.**Enfilage manuel de l'aiguille (sans utiliser l'enfileur)**

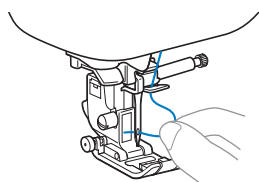

Si vous utilisez du fil spécial, comme du fil de type nylon transparent, ainsi qu'une aiguille à oreilles ou une aiguille jumelée dont vous ne pouvez pas vous servir avec l'enfileur, enfilez l'aiguille comme décrit ci-dessous.

1 Enfilez la machine par le guide-fil de la barre de l'aiguille.

- Pour de plus amples détails, reportez-vous à la section « Enfilage supérieur » à la page B-24.

2 Insérez le fil dans le chas de l'aiguille, de l'avant vers l'arrière.**3** Relevez le levier du pied-de-biche, passez-y l'extrémité du fil, puis tirez environ 5 cm (environ 2" / pouces) de fil vers l'arrière de la machine.**4** Appuyez sur  pour déverrouiller toutes les touches.**Sortie du fil de la canette**

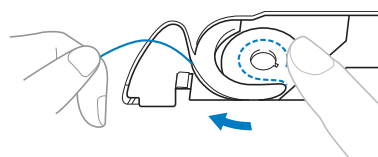
Lorsque vous cousez des fronces ou avant le quilting (courtepointe) en mouvement libre, commencez par faire sortir le fil de la canette comme décrit ci-dessous.

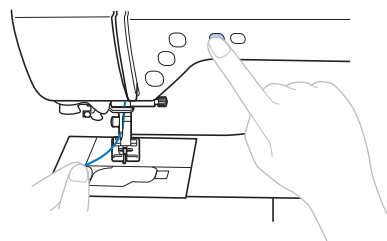
1 Reportez-vous à la section « Enfilage du fil supérieur » (page B-24) pour enfilez la machine avec le fil supérieur et enfilez l'aiguille.**2** Respectez les étapes 4 à 6 de la section « Installation de la canette » (page B-21) relative à l'installation de la canette afin de l'insérer dans son boîtier.**3** Faites passer le fil de la canette par la fente. Ne coupez pas le fil avec le coupe-fil.**4** Tout en maintenant légèrement le fil supérieur de la main gauche, appuyez deux fois sur la touche  (Positionnement aiguille) pour relever l'aiguille.

→ Le fil de la canette fait une boucle autour du fil supérieur et vous pouvez tirer dessus.

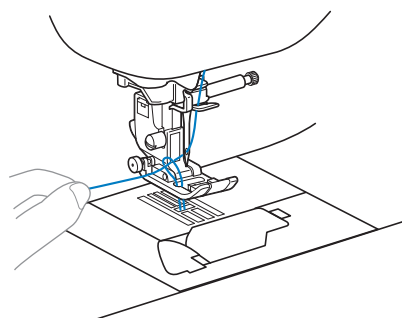
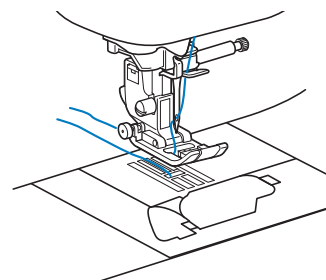
5 Pour extraire le fil de la canette, tirez doucement le fil supérieur vers le haut.**6** Sortez le fil de la canette, puis faites-le passer sous le pied-de-biche, et tirez-le d'environ 10 cm (4" / pouces) vers l'arrière de la machine, en l'alignant sur le fil supérieur.

7 Remplacez le capot du compartiment à canette.

Insérez l'ergot dans l'angle inférieur gauche du capot du compartiment à canette, puis appuyez légèrement sur le côté droit.

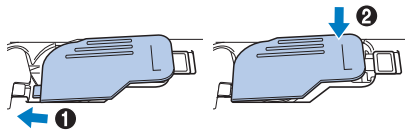

Utilisation de l'aiguille jumelée

Avec l'aiguille jumelée, vous pouvez coudre deux lignes parallèles du même point avec deux fils différents. La grosseur et la qualité des deux fils supérieurs doivent être identiques. Veillez à utiliser l'aiguille jumelée, le porte-bobine horizontal et les couvercles de bobine appropriés.

Pour plus de détails sur les points pouvant être cousus à l'aide de l'aiguille jumelée, reportez-vous à la section « Tableau de réglage des points », à la page B-47.

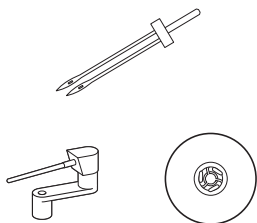

Mémo

- Vous pouvez également utiliser une aiguille jumelée pour créer des fronces. Contactez votre revendeur Brother agréé le plus proche pour obtenir le pied pour fronces en option de votre machine (SA194, F069 : XF5832-001).

ATTENTION

- N'utilisez que l'aiguille jumelée (aiguille 2,0/11, code de référence : X59296-121). N'utilisez pas d'autre aiguille : elle risquerait de se tordre ou la machine pourrait être endommagée.
- N'utilisez jamais d'aiguilles pliées. Une aiguille pliée risque de facilement casser; vous pourriez même vous blesser.
- Vous ne pouvez pas utiliser l'enfileur avec l'aiguille jumelée. Si vous l'utilisez, la machine risque d'être endommagée.

1 Installez l'aiguille jumelée.

- Pour plus de détails sur l'installation d'une aiguille, reportez-vous à la section « Remplacement de l'aiguille » à la page B-31.

2 Faites passer le fil supérieur par le chas gauche de l'aiguille.

- Pour plus de détails, reportez-vous aux étapes 1 à 11 de la section « Enfilage du fil supérieur » à la page B-24.

3 Enfilez manuellement le fil supérieur dans l'aiguille de gauche.

Introduisez le fil dans le chas de l'aiguille, par l'avant.

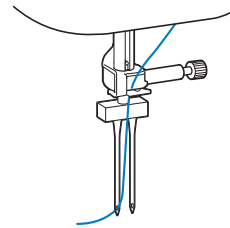

4 Placez le porte-bobine horizontal sur l'axe du bobineur de canette.

Insérez le porte-bobine de façon à ce qu'il soit perpendiculaire à l'axe du bobineur de canette.

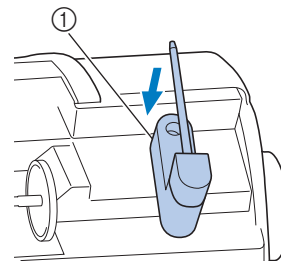

① Axe du bobineur de canette

5 Faites basculer le porte-bobine vers la gauche pour le positionner à l'horizontale.

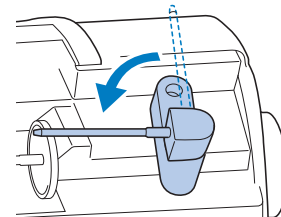

6 Placez la bobine de fil supérieur pour l'aiguille droite sur le porte-bobine, puis la fixer avec le couvercle de bobine.

Le fil doit se dérouler par le haut de la bobine.

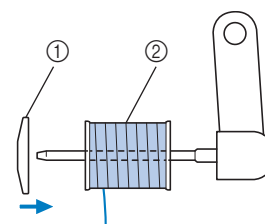

① Couvercle de bobine
② Bobine

- 7 Enfilez le fil supérieur de la même manière que le fil supérieur du côté gauche.

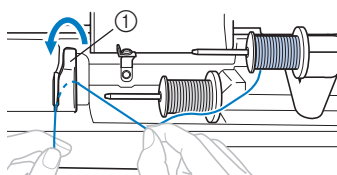

① Couvercle du guide-fil

- Pour plus de détails, reportez-vous aux étapes 7 à 9 de la section « Enfilage du fil supérieur » à la page B-24.

- 8 Sans passer le fil dans le guide-fil de la barre de l'aiguille, enfilez manuellement l'aiguille de droite.

Insérez le fil dans le chas de l'aiguille, par l'avant.

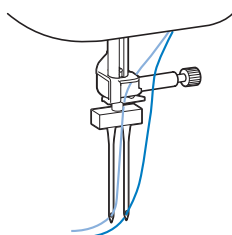

- Vous ne pouvez pas utiliser l'enfileur avec l'aiguille jumelée. Si vous l'utilisez, la machine risque d'être endommagée.

- 9 Fixez le pied zigzag « J ».

- Pour plus de détails sur le changement du pied-de-biche, reportez-vous à la section « Remplacement du pied-de-biche » à la page B-33.

⚠ ATTENTION

- Lorsque vous utilisez l'aiguille jumelée, veillez à fixer le pied zigzag « J ». Si vous obtenez des points francés, utilisez le pied-de-biche « N » ou fixez un renfort de broderie.

- 10 Mettez la machine sous tension et sélectionnez un point.

- Pour la sélection de points, reportez-vous à la section « Couture de points » à la page B-35.
- Reportez-vous à la section « Tableau de réglage des points » à la page B-47 pour les points qui utilisent une aiguille jumelée.

⚠ ATTENTION

- Lorsque vous utilisez l'aiguille jumelée, veillez à sélectionner un point approprié, sinon l'aiguille risque de casser ou la machine de s'endommager.

- 11 Appuyez sur  pour afficher l'écran de réglages.

- 12 Réglez « Aiguille jumelée » sur « ON ».



- 13 Appuyez sur .

⚠ ATTENTION

- Lorsque vous utilisez l'aiguille jumelée, veillez à sélectionner le réglage d'aiguille jumelée, sinon l'aiguille risque de casser ou la machine de s'endommager.

- 14 Commencez à coudre.

- Pour plus de détails sur le lancement de la couture, reportez-vous à la section « COMMENCER À COUDRE » à la page B-35.

→ Deux lignes de points sont cousues en parallèle.

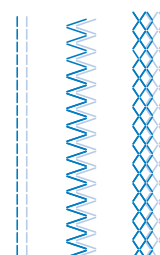

💡 Remarque

- Lorsque vous changez de sens de couture, appuyez sur la touche  (Positionnement aiguille) pour relever l'aiguille du tissu, puis relevez le levier du pied-de-biche et tournez le tissu.

⚠ ATTENTION

- N'essayez pas de tourner le tissu lorsque l'aiguille jumelée est abaissée dans le tissu, sinon l'aiguille risque de casser ou la machine de s'endommager.

Remplacement de l'aiguille

Veillez à respecter les précautions suivantes relatives à la manipulation de l'aiguille. Le non-respect de ces précautions présente un grand danger : l'aiguille risque notamment de casser et des fragments peuvent s'éparpiller. Lisez attentivement les instructions ci-dessous et respectez-les scrupuleusement.

⚠ ATTENTION

- N'utilisez que les aiguilles pour machines à coudre domestiques recommandées. N'utilisez pas d'autres aiguilles; elles risqueraient de se tordre ou la machine pourrait être endommagée.
- N'utilisez jamais d'aiguilles pliées. Une aiguille pliée risque de facilement casser; vous pourriez même vous blesser.

Combinaisons tissu/fil/aiguille

L'aiguille à utiliser avec la machine dépend de l'épaisseur du tissu et de la grosseur du fil. Reportez-vous au tableau suivant pour choisir le fil et l'aiguille appropriés au tissu que vous souhaitez coudre.

Type de tissu/Application		Fil		Taille de l'aiguille
		Type	Taille	
Tissus moyens	Drap fin	Fil coton	60-90	75/11-90/14
	Taffetas	Fil synthétique		
	Flanelle, gabardine	Fil de soie	50	
Tissus fins	Linon	Fil coton	60-90	65/9-75/11
	Crêpe georgette	Fil synthétique		
	Challis, satin	Fil de soie	50	
Tissus lourds	Toile de jean	Fil coton	30	100/16
			50	
	Velours côtelé	Fil synthétique	50-60	90/14-100/16
Tweed	Fil de soie			
Tissu élastique	Jersey	Fil pour tricots	50-60	Aiguille à pointe boule 75/11-90/14 (dorée)
	Tricot			
Tissus s'effilochant facilement		Fil coton	50-90	65/9-90/14
		Fil synthétique		
		Fil de soie	50	
Pour couture de renfort		Fil synthétique	30	100/16
		Fil de soie	50-90	90/14-100/16



Remarque

- N'utilisez jamais de fil d'une grosseur de 20 ou moins. La machine pourrait ne plus fonctionner.

■ Numéro de fil et d'aiguille

Plus le numéro de fil est petit, plus le fil est épais; plus le numéro de l'aiguille est grand, plus l'aiguille est grosse.

■ Aiguille à pointe boule (dorée)

Pour éviter de sauter des points, utilisez des aiguilles à pointe boule (75/11-90/14) avec les tissus élastiques.

■ Fil en nylon transparent

Utilisez une aiguille 90/14 à 100/16, quel que soit le tissu ou le fil.

■ Aiguilles de broderie

Utilisez une aiguille 75/11 pour machine à coudre domestique. Lorsque vous brodez sur des tissus plus lourds de la toile de jean, utilisez une aiguille 90/14 ou 100/16 pour machine à coudre domestique.

⚠ ATTENTION

- Les combinaisons tissu/fil/aiguille appropriées sont indiquées dans le tableau ci-dessus. Si la combinaison tissu/fil/aiguille n'est pas correcte, l'aiguille risque de se tordre ou de casser, en particulier si vous utilisez des tissus lourds (comme de la toile de jean) avec des aiguilles fines (comme les numéros 65/9 à 75/11). En outre, la couture risque d'être irrégulière ou de faire des plis, et la machine peut sauter des points.

Vérification de l'aiguille

Il est extrêmement dangereux de coudre avec une aiguille tordue; en effet, celle-ci risque de casser en cours d'utilisation.

Avant d'utiliser l'aiguille, placez le côté plat de l'aiguille sur une surface plane et assurez-vous que la distance entre l'aiguille et la surface est constante.

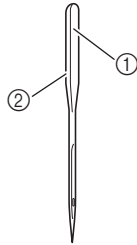

- ① Côté plat
- ② Identification du type d'aiguille

⚠ ATTENTION

- Si la distance entre l'aiguille et la surface plane n'est pas constante, l'aiguille est tordue. N'utilisez pas d'aiguille tordue.

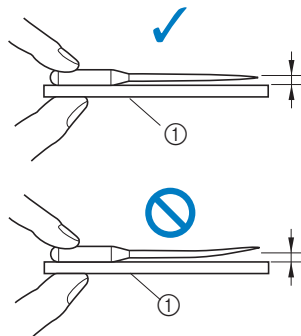

- ① Surface plane

Remplacement de l'aiguille

Utilisez le tournevis et une aiguille droite conformément aux instructions de la section « Vérification de l'aiguille ».

- 1 Appuyez une ou deux fois sur la touche (Positionnement aiguille) pour relever l'aiguille.
- 2 Placez du tissu ou du papier sous le pied-de-biche afin de couvrir le trou de la plaque à aiguille.



Remarque

- Avant de remplacer l'aiguille, recouvrez le trou de la plaque à aiguille avec du tissu ou du papier, pour empêcher l'aiguille de tomber dans la machine.

- 3 Appuyez sur .

- Si le message « Souhaitez-vous abaisser le pied-de-biche automatiquement? » s'affiche sur l'écran à cristaux liquides, appuyez sur pour continuer.
- L'écran change et toutes les touches de commande et de fonctionnement sont verrouillées (sauf).

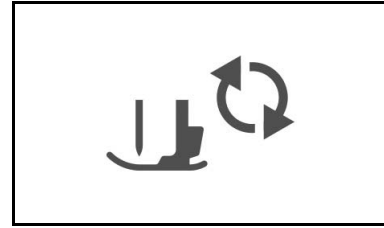

- 4 Tenez l'aiguille de la main gauche, puis, à l'aide d'un tournevis, tournez la vis du support de l'aiguille vers vous (dans le sens inverse des aiguilles d'une montre) pour retirer l'aiguille.

- La vis du support de l'aiguille peut également être desserrée ou serrée à l'aide du tournevis en forme de L (ou de disque).

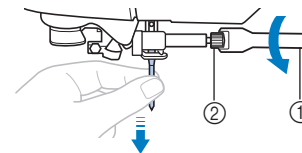

- ① Tournevis
- ② Vis du support de l'aiguille

- Ne forcez pas lorsque vous serrez ou desserrez la vis du support de l'aiguille, sinon certaines pièces de la machine risquent d'être endommagées.

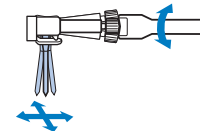

- 5 Le côté plat de l'aiguille orienté vers l'arrière de la machine, insérez l'aiguille jusqu'à ce qu'elle touche la butée.

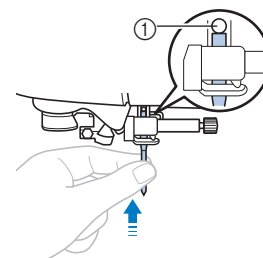

- ① Butée d'aiguille

- 6 Tout en maintenant l'aiguille de la main gauche, utilisez le tournevis pour serrer la vis du support de l'aiguille en la tournant dans le sens des aiguilles d'une montre.

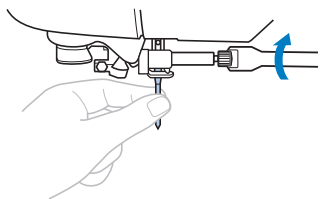

⚠ ATTENTION





- Veillez à insérer l'aiguille jusqu'à ce qu'elle touche la butée et serrez soigneusement la vis de support de l'aiguille à l'aide du tournevis, sinon l'aiguille risque de casser ou d'être endommagée.
- 7 Appuyez sur  pour déverrouiller toutes les touches.

Remplacement du pied-de-biche

⚠ ATTENTION

- Utilisez le pied-de-biche adapté au type de point que vous souhaitez coudre, sinon, l'aiguille risque de heurter le pied-de-biche et de se tordre ou de casser.
- N'utilisez que des pieds-de-biche conçus pour cette machine. Si vous utilisez un autre type de pied-de-biche, vous risquez de vous blesser ou d'endommager la machine.

Remplacement du pied-de-biche

- 1 Appuyez une ou deux fois sur la touche  (Positionnement aiguille) pour relever l'aiguille.
- 2 Appuyez sur .
 - Si le message « Souhaitez-vous abaisser le pied-de-biche automatiquement? » s'affiche sur l'écran à cristaux liquides, appuyez sur  pour continuer.
 - L'écran change et toutes les touches de commande et de fonctionnement sont verrouillées (sauf ).

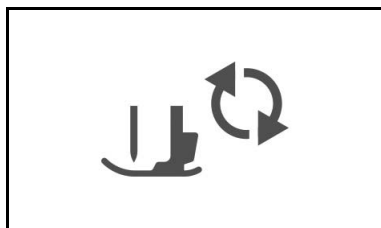

- 3 Relevez le levier du pied-de-biche.
- 4 Appuyez sur le bouton noir situé à l'arrière du support du pied-de-biche afin de retirer le pied-de-biche.

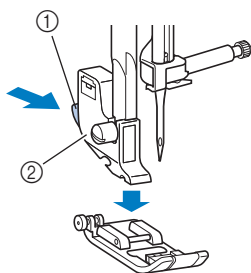

- 1 Bouton noir
- 2 Support du pied-de-biche

- 5 Placez un autre pied-de-biche sous le support de sorte à aligner le crochet sur l'encoche du support.

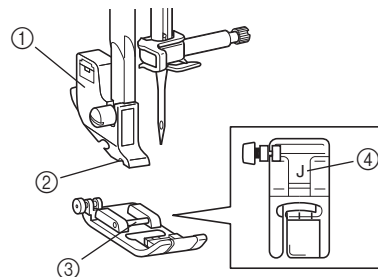

- 1 Support du pied-de-biche
- 2 Encoche
- 3 Crochet
- 4 Type de pied-de-biche

- 6 Abaissez lentement le levier du pied-de-biche de sorte à enclencher le crochet dans l'encoche du support.

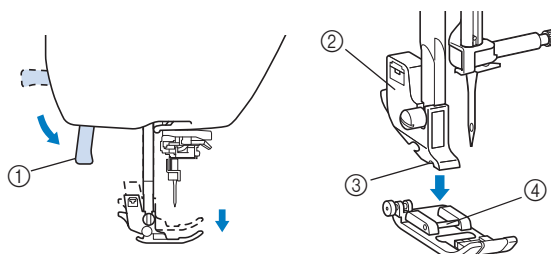

- 1 Levier du pied-de-biche
 - 2 Support du pied-de-biche
 - 3 Encoche
 - 4 Crochet
- Le pied-de-biche est fixé.

- 7 Relevez le levier du pied-de-biche pour vérifier que le pied-de-biche est fixé correctement.

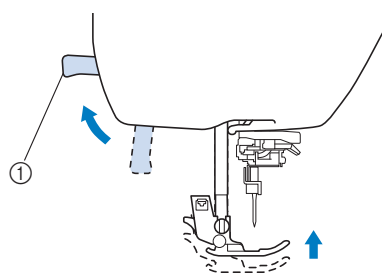

- 1 Levier du pied-de-biche

- 8 Appuyez sur  pour déverrouiller toutes les touches.

Remarque

- Lorsqu'un point est sélectionné, l'icône du pied-de-biche devant être utilisé s'affiche à l'écran. Vérifiez que le pied-de-biche approprié est fixé avant de commencer la couture. Si le pied-de-biche recommandé n'est pas installé, fixez le pied-de-biche approprié.

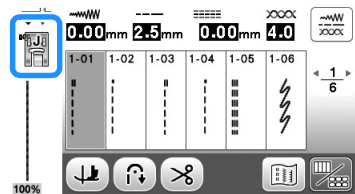

	Pied zigzag « J »
	Pied pour monogrammes « N »
	Pied pour faufilage « G »
	Pied pour boutonnières « A »
	Pied pour point invisible « R »
	Pied pour boutons « M »
	Couteau raseur « S »

- Pour plus de détails sur le pied-de-biche devant être utilisé avec le point sélectionné, reportez-vous à la section « Tableau de réglage des points » à la page B-47.

Retrait et fixation du support de pied-de-biche

Retirez le support du pied-de-biche lorsque vous nettoyez la machine ou installez un pied-de-biche qui n'utilise pas le support, comme le pied à double entraînement et le pied pour quilting (courtepointe). Utilisez le tournevis pour retirer le support du pied-de-biche.

1 Retirez le pied-de-biche.

- Pour de plus amples détails, reportez-vous à la section « Remplacement du pied-de-biche » à la page B-33.

2 Utilisez le tournevis pour desserrer la vis du support du pied-de-biche.

Tournez la vis vers l'arrière de la machine (dans le sens inverse des aiguilles d'une montre).

- La vis du support du pied-de-biche peut également être desserrée ou serrée à l'aide du tournevis en forme de L (ou de disque).

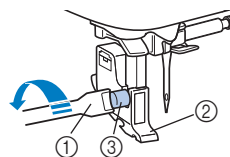

- ① Tournevis
- ② Support du pied-de-biche
- ③ Vis du support du pied-de-biche

■ Fixation du support du pied-de-biche

1 Relevez le levier du pied-de-biche.

2 Alignez le support du pied-de-biche sur la partie inférieure gauche de la barre du pied-de-biche.

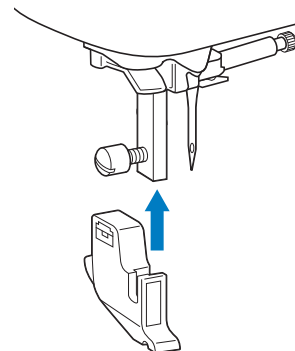

3 Maintenez en place le support du pied-de-biche de la main droite, puis serrez la vis de la main gauche à l'aide d'un tournevis.

Tournez la vis vers vous (dans le sens des aiguilles d'une montre).

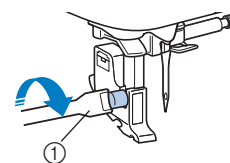

- ① Tournevis

⚠ ATTENTION

- Veillez à bien serrer la vis du support du pied-de-biche, sinon celui-ci pourrait tomber, l'aiguille pourrait le heurter et se tordre ou casser.

Remarque

- Si le support du pied-de-biche n'est pas installé correctement, la tension du fil ne sera pas correcte.

Chapitre 2 COMMENCER À COUDRE

B

COMMENCER À COUDRE

Couture

⚠ ATTENTION

- Faites particulièrement attention à l'aiguille lorsque la machine est en marche. En outre, éloignez les mains des pièces en mouvement, telles que l'aiguille et la molette, sinon vous risquez de vous blesser.
- Ne tirez pas ni ne poussez le tissu trop fort pendant la couture, sinon vous risquez de vous blesser ou de casser l'aiguille.
- N'utilisez jamais d'aiguilles pliées. Une aiguille pliée risque de facilement casser; vous pourriez même vous blesser.
- Veillez à ce que l'aiguille ne touche pas d'épingles de faufilage, sinon elle risque de casser ou de se tordre.

Types de points

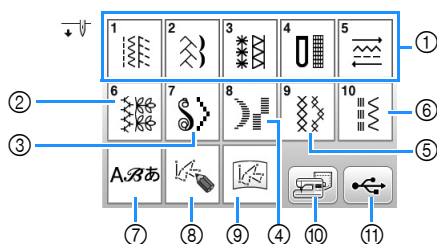

- ① Points utilitaires
Vous avez le choix entre les différents types de points courants, notamment les points droits, les points surfilage, les boutonnières et les points décoratifs de base. Pour plus de détails sur les différents points, reportez-vous à la section « Tableau de réglage des points » à la page B-47.
 - ② Points décoratifs
 - ③ Points plumetis
 - ④ Points plumetis 7 mm
 - ⑤ Points de croix
 - ⑥ Points décoratifs courants
 - ⑦ Points de caractères
 - ⑧ MY CUSTOM STITCH (MON POINT PERSONNALISÉ)
Vous pouvez créer des points originaux. Pour plus de détails, reportez-vous à « Conception d'un point » dans la section « Couture décorative ».
 - ⑨ MY CUSTOM STITCH (MON POINT PERSONNALISÉ)
stocké dans la mémoire de la machine ou sur le lecteur flash USB. Vous pouvez coudre MY CUSTOM STITCH (MON POINT PERSONNALISÉ) que vous rappelez depuis la mémoire de la machine ou du lecteur flash USB.
 - ⑩ Motifs mémorisés dans la machine
Vous pouvez coudre les motifs rappelés depuis la mémoire de la machine.
 - ⑪ Motifs enregistrés sur un lecteur flash USB
Vous pouvez coudre les motifs rappelés depuis le lecteur flash USB.
- Pour plus de détails sur la couture et l'enregistrement des points ② à ⑪, reportez-vous à la section « Couture décorative ».

Couture de points

- 1 Mettez la machine sous tension et appuyez sur la touche (Positionnement aiguille) pour relever l'aiguille.
→ L'écran s'affiche. Si vous souhaitez coudre un point dans la catégorie , passez à l'étape 4.
- 2 Appuyez sur sur le panneau de commande.

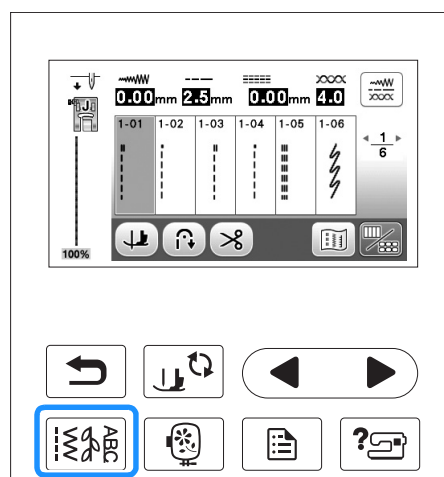

- 3 Sélectionnez le type de point.
- 4 Appuyez sur la touche de sélection du point. affiche l'écran précédent et l'écran suivant.
 - Pour plus de détails sur les fonctions des touches, reportez-vous à la section « Affichage de l'écran à cristaux liquides » à la page B-11.

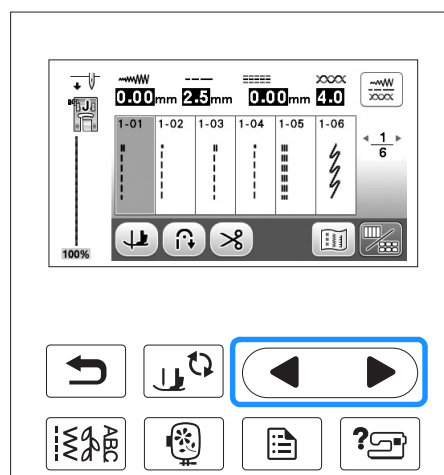

5 Au besoin, spécifiez la couture automatique de points inverses/renfort et réglez la longueur du point, etc.

- Pour plus de détails sur le réglage de la largeur et de la longueur du point, reportez-vous aux sections « Réglage de la largeur du point » à la page B-40 et « Réglage de la longueur du point » à la page B-40.



Remarque

- Lorsqu'un point est sélectionné, l'icône du pied-de-biche devant être utilisé s'affiche à l'écran. Vérifiez que le pied-de-biche approprié est fixé avant de commencer la couture. Si le pied-de-biche recommandé n'est pas installé, fixez le pied-de-biche approprié.

6 Fixez le pied-de-biche.

- Pour plus de détails sur le changement du pied-de-biche, reportez-vous à la section « Remplacement du pied-de-biche » à la page B-33.

ATTENTION

- Utilisez toujours le pied-de-biche correct. Si vous n'utilisez pas le bon modèle de pied-de-biche, l'aiguille risque de le toucher, de se tordre ou de casser, et de vous blesser. Reportez-vous à page B-47 pour des recommandations relatives au pied-de-biche.

7 Placez le tissu sous le pied-de-biche. Tenez le tissu et le fil de votre main gauche, puis tournez la molette dans le sens inverse des aiguilles d'une montre ou appuyez sur la touche (+) (Positionnement aiguille) pour amener l'aiguille à sa position de départ.

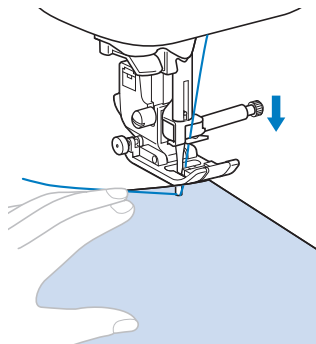

Mémo

- N'appuyez sur le bouton noir à gauche du pied-de-biche « J » que si le tissu n'avance pas ou lors de coutures épaisses. Pour plus de détails, reportez-vous à « Couture de tissus lourds » dans la section « Couture ». Il n'est normalement pas nécessaire d'appuyer sur le bouton noir pour coudre.

8 Abaissez le pied-de-biche.

Il n'est pas nécessaire de faire sortir le fil de la canette.

9 Réglez la vitesse de couture à l'aide de la commande de vitesse de couture.

Vous pouvez utiliser cette commande pour régler la vitesse pendant la couture.

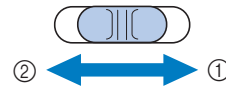

- ① Vitesse élevée
- ② Vitesse réduite

10 Appuyez sur la touche « Marche/Arrêt » pour commencer à coudre.

Guidez légèrement le tissu avec la main.

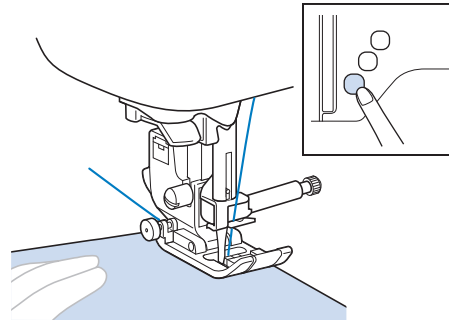

Mémo

- Lorsque vous utilisez la pédale, il n'est pas possible de commencer à coudre en appuyant sur la touche « Marche/Arrêt ».

11 Appuyez de nouveau sur la touche « Marche/Arrêt » pour arrêter de coudre.

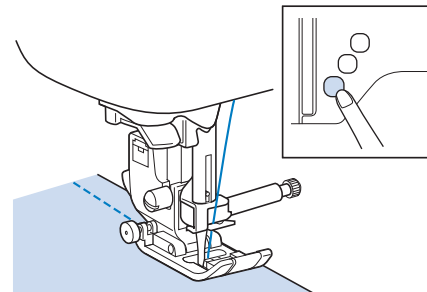

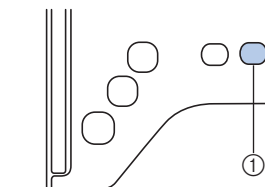

12 Appuyez sur la touche (X) (Coupe-fil) pour couper les fils supérieur et inférieur.



- ① Touche Coupe-fil
→ L'aiguille retourne automatiquement en position haute.

⚠ ATTENTION

- N'appuyez pas sur la touche  (Coupe-fil) après avoir coupé les fils. Sinon, le fil risque de s'emmêler, l'aiguille de se casser et la machine d'être endommagée.
- N'appuyez pas sur la touche  (Coupe-fil) lorsqu'aucun tissu n'est défini dans la machine ou lorsque la machine fonctionne. Le fil risque de s'emmêler et d'endommager la machine.



Remarque

- Pour couper du fil de type nylon monofilament ou d'autres fils de type décoratif, utilisez le coupe-fil situé sur le côté de la machine.

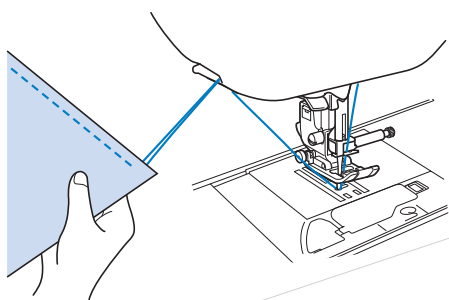

- 13** Lorsque l'aiguille s'est arrêtée, relevez le pied-de-biche et retirez le tissu.



Mémo

- Cette machine est équipée d'un capteur de fil de canette qui vous avertit lorsque la canette est presque vide. Lorsqu'elle est presque vide, la machine s'arrête automatiquement. Toutefois, si vous appuyez sur la touche « Marche/Arrêt », vous pouvez encore coudre quelques points. Lorsque l'avertissement s'affiche, remplacez immédiatement la canette vide par une canette pleine.

■ Utilisation de la pédale

Vous pouvez également démarrer et arrêter le travail de couture à l'aide de la pédale.

⚠ ATTENTION

- Veillez à ce que des morceaux de tissu ou de la poussière ne s'accumulent pas dans la pédale. En effet, vous risqueriez de provoquer un incendie ou de vous électrocuter.



Mémo

- Lorsque vous utilisez la pédale, il n'est pas possible de commencer à coudre en appuyant sur la touche « Marche/Arrêt ».
- Vous pouvez démarrer et arrêter le bobinage de la canette à l'aide de la pédale.
- Vous ne pouvez pas utiliser la pédale pendant la broderie.

- 1 Mettez la machine hors tension.
- 2 Insérez la fiche de la pédale dans la prise de la machine.

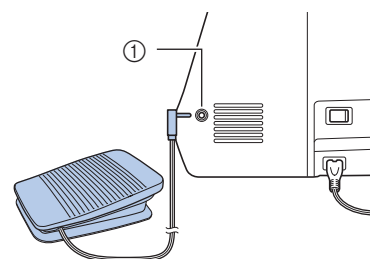

① Prise de la pédale

- 3 Mettez la machine sous tension.
- 4 Appuyez lentement sur la pédale pour commencer à coudre.

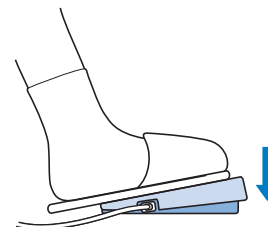



Mémo

- La vitesse réglée à l'aide de la commande de vitesse de couture correspond à la vitesse maximale de la pédale.

- 5 Pour arrêter la machine, relâchez la pression exercée sur la pédale.



Couture de points de renfort

En général, les points inverses/renfort sont nécessaires au début et à la fin du travail de couture. Vous pouvez utiliser la touche  (Point inverse) pour coudre des points inverses/de renfort. Reportez-vous au « Tableau de réglage des points » sous la colonne « Points inverses/de renfort » à la page B-47.

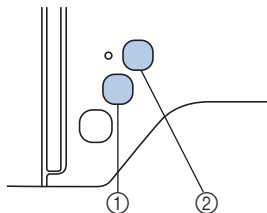
Lorsque vous appuyez sur la touche  (Point de renfort), la machine coud 3 à 5 points de renfort à cet endroit, puis s'arrête.



- ① Touche Point inverse
- ② Touche Point de renfort

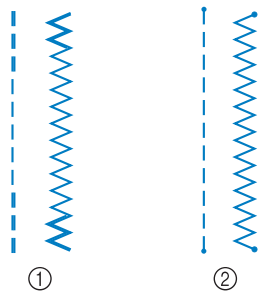

Si le point de renfort automatique est sélectionné à l'écran, la machine exécute des points inverses (ou de renfort) au début de la couture lorsque vous appuyez sur la touche « Marche/Arrêt ». Appuyez sur la touche  (Point inverse) ou  (Point de renfort) pour coudre automatiquement des points inverses ou de renfort à la fin du travail de couture.



- ① Point inverse
- ② Point de renfort

L'opération effectuée à la pression de la touche diffère en fonction du motif sélectionné. Reportez-vous au tableau de la section « Couture de renfort automatique » à la page B-38.

Mémo

- En appuyant sur la touche  (Point de renfort) pendant que vous cousez un motif de point décoratif/de caractères, vous pouvez terminer la couture par un motif terminé plutôt qu'au milieu d'un motif de point.
- Le voyant vert à gauche de la touche  (Point de renfort) s'allume pendant que vous cousez un motif complet et s'éteint automatiquement lorsque la couture est arrêtée.

Couture de renfort automatique

Après la sélection d'un motif de point, activez la fonction de points de renfort automatiques avant de coudre; la machine coud alors automatiquement des points de renfort (ou des points inverses, selon le motif de point) au début et à la fin de la couture. Reportez-vous au tableau de la page B-39.

- 1 Sélectionnez un motif de point.
- 2 Appuyez sur  pour sélectionner la fonction de points de renfort automatiques.

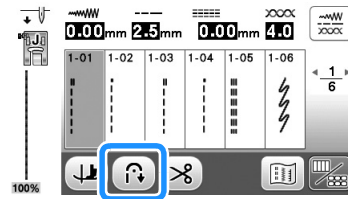

→ La touche est représentée par  à l'écran.

Mémo

- Certains points, tels ceux utilisés pour les boutonsnières et les points d'arrêt, nécessitent des points de renfort au début de la couture. Si vous sélectionnez un de ces points, la machine utilise automatiquement cette fonction. (La touche est représentée à l'écran par  lorsque le point est sélectionné.)

- 3 Mettez le tissu en position de départ et commencez à coudre.

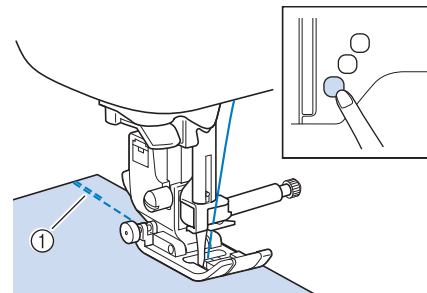



- ① Points inverses (ou points de renfort)
- La machine coud automatiquement des points inverses (ou points de renfort), puis continue à coudre.

Mémo

- Si vous sélectionnez les points ci-dessous, la machine coud automatiquement des points inverses au début de la couture.



- Si vous appuyez sur la touche « Marche/Arrêt » pour un arrêt momentané au cours de la couture, appuyez de nouveau dessus pour reprendre la couture. La machine ne coud plus de points de renfort/inverses.

- 4 Appuyez sur la touche  (Point inverse) ou  (Point de renfort).

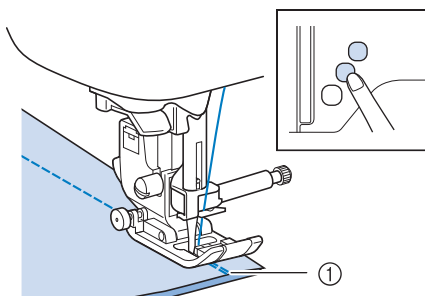



① Points inverses (ou points de renfort)







→ La machine coud des points inverses (ou points de renfort), puis s'arrête.



Mémo

- Pour désactiver la fonction de points de renfort automatique, appuyez de nouveau sur , de sorte que la touche soit représentée à l'écran par .

L'opération effectuée à la pression de la touche diffère en fonction du motif sélectionné. Consultez le tableau suivant pour plus de détails sur l'opération effectuée à la pression de la touche.

	Touche Point inverse 	Touche Point de renfort 
Lorsque la fonction de points de renfort automatiques n'est pas active lors de la sélection de points courants comme dans les exemples ci-dessous 	La machine commence à coudre les points. Elle coud des points inverses uniquement si vous maintenez la touche Point inverse enfoncée.	La machine commence à coudre les points et coud 3 à 5 points de renfort si vous maintenez la touche Point de renfort enfoncée.
Lorsque la fonction de points de renfort automatiques n'est pas active lors de la sélection de points courants comme dans les exemples ci-dessous 	La machine commence à coudre les points. Elle coud des points inverses uniquement si vous maintenez la touche Point inverse enfoncée.*	La machine commence à coudre les points et coud 3 à 5 points de renfort si vous maintenez la touche Point de renfort enfoncée.
Lorsque la fonction de points de renfort automatiques est active lors de la sélection de points courants comme dans les exemples ci-dessous 	Des points inverses sont cousus au début et à la fin du travail de couture.	Des points inverses sont cousus au début du travail de couture, et des points de renfort à la fin.
Lorsque la fonction de points de renfort automatiques est active lors de la sélection de points courants comme dans les exemples ci-dessous 	Des points de renfort sont cousus au début du travail de couture, et des points inverses à la fin.*	Des points de renfort sont cousus au début et à la fin du travail de couture.
Lorsque la fonction de points de renfort automatiques n'est pas active lors de la sélection de points décoratifs/de caractères	La machine commence à coudre, puis des points de renfort sont cousus tant que vous maintenez la touche Point inverse enfoncée.	La machine commence à coudre au début du travail de couture, puis termine le motif et coud des points de renfort à la fin de la couture.
Lorsque la fonction de points de renfort automatiques est active lors de la sélection de points décoratifs/de caractères	Des points de renfort sont cousus au début du travail de couture et lorsque vous appuyez sur la touche Point inverse.	Des points de renfort sont cousus au début du travail de couture, puis la machine termine le motif et coud des points de renfort à la fin du travail de couture.

* Si « Priorité du renfort » à la page 3 de l'écran de réglages est défini sur « ON », des points de renfort sont cousus à la place des points inverses.

Réglage du point

Cette machine est réglée par défaut en ce qui concerne la largeur et la longueur, le « sélecteur G/D (L/R Shift) » ainsi que la tension du fil supérieur de chaque point. Vous pouvez toutefois modifier l'un de ces réglages en appuyant sur  dans l'écran de points de couture courants, puis en respectant la procédure décrite dans cette section.

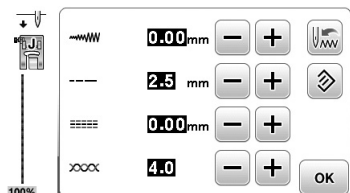

Une fois les réglages modifiés, appuyez sur  pour revenir dans l'écran de points de couture courants.





Remarque

- Les réglages par défaut des points sont rétablis s'ils sont modifiés et que la machine est mise hors tension, ou si un autre point est sélectionné avant d'enregistrer le réglage des points, reportez-vous à la section « Enregistrement des réglages des points » à la page B-42.

Réglage de la largeur du point

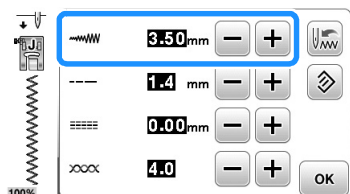
Vous pouvez régler la largeur du point (zigzag) en vue de l'augmenter ou de la diminuer.



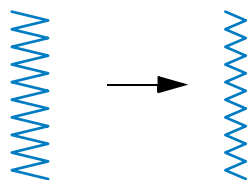

À chaque fois que vous appuyez sur , la largeur du point zigzag diminue.

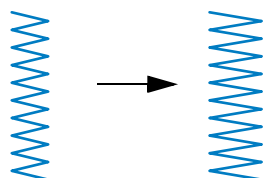

À chaque fois que vous appuyez sur , la largeur du point zigzag augmente.



Mémo

- Appuyez sur  pour rétablir le réglage par défaut.
- Si le point droit (aiguille à gauche ou triple point élastique) a été sélectionné et que vous modifiez la largeur du point, la position de l'aiguille change. En augmentant la largeur, vous déplacez l'aiguille vers la droite; en la réduisant, vous la déplacez vers la gauche.
-  signifie qu'il n'est pas possible de modifier le réglage.

ATTENTION

- Une fois la largeur de point réglée, tournez lentement la molette vers vous (dans le sens inverse des aiguilles d'une montre) et vérifiez que l'aiguille ne touche pas le pied-de-biche. Si l'aiguille touche le pied-de-biche, elle risque de se tordre ou de se casser.

Réglage de la longueur du point

Vous pouvez régler la longueur du point pour qu'elle augmente (point plus long) ou qu'elle diminue (point plus court).

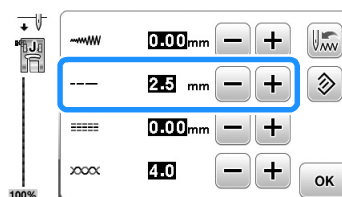

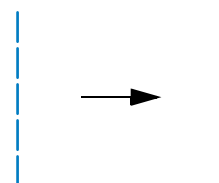

À chaque fois que vous appuyez sur , la longueur du point diminue (point plus court).

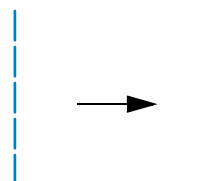

À chaque fois que vous appuyez sur , la longueur du point augmente (point plus long).



Mémo

- Appuyez sur  pour rétablir le réglage par défaut.
-  signifie qu'il n'est pas possible de modifier le réglage.

Réglage du « sélecteur G/D (L/R Shift) »

Suivez la procédure ci-dessous lorsque vous souhaitez changer la disposition du motif à points zigzag vers la gauche ou vers la droite.

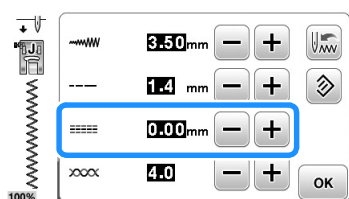

Appuyez sur **-** pour décaler le motif vers la gauche.

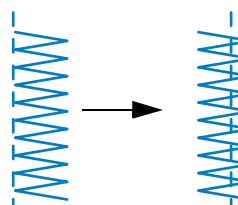

→ La valeur sur l'écran apparaît avec le signe moins.

Appuyez sur **+** pour décaler le motif vers la droite du positionnement de l'aiguille à gauche.

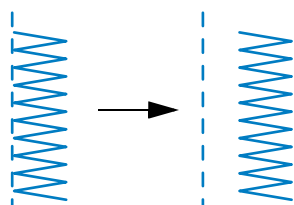

→ La valeur sur l'écran apparaît avec le signe plus.

Mémo

- Appuyez sur pour rétablir le réglage par défaut.
- signifie qu'il n'est pas possible de modifier le réglage.

⚠ ATTENTION

- Une fois le « sélecteur G/D (L/R Shift) » réglé, tournez lentement la molette vers vous (dans le sens inverse des aiguilles d'une montre) et vérifiez que l'aiguille ne touche pas le pied-de-biche. Si l'aiguille touche le pied-de-biche, elle risque de se tordre ou de se casser.
- Si les points se tassent, augmentez la longueur du point. Si vous continuez à coudre avec des points qui se tassent, vous risquez de tordre ou de casser l'aiguille.

Réglage de la tension du fil

Toutefois, vous devrez peut-être changer la tension du fil, selon le tissu et le fil utilisés.

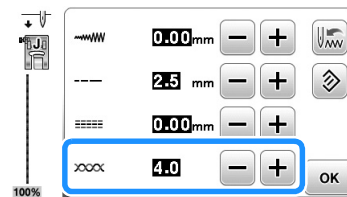

■ Tension du fil correcte

Les fils supérieur et de la canette doivent se croiser près du centre du tissu. Seul le fil supérieur doit être visible depuis l'endroit du tissu, et seul le fil de la canette doit être visible depuis l'envers du tissu.

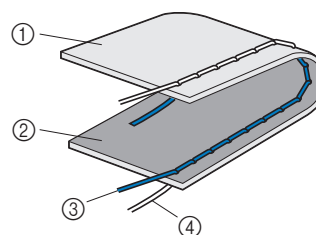

- ① Envers du tissu
- ② Endroit du tissu
- ③ Fil supérieur
- ④ Fil de la canette

■ Le fil supérieur est trop tendu

Si le fil de la canette est visible sur l'endroit du tissu, le fil supérieur est trop tendu.

Remarque

- Un mauvais enfilage du fil de la canette peut entraîner une tension excessive du fil supérieur. Le cas échéant, reportez-vous à la section « Installation de la canette » à la page B-21 et enfillez de nouveau le fil de la canette.

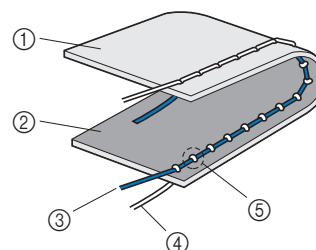

- ① Envers du tissu
- ② Endroit du tissu
- ③ Fil supérieur
- ④ Fil de la canette
- ⑤ Le fil inférieur est visible sur l'endroit du tissu.

À chaque fois que vous appuyez sur **-**, diminuez la tension du fil.

■ Le fil supérieur n'est pas assez tendu

Si le fil supérieur est visible depuis l'envers du tissu, il est trop lâche.

Remarque

- Un mauvais enfilage du fil supérieur peut entraîner une tension insuffisante de ce dernier. Le cas échéant, reportez-vous à la section « Enfilage supérieur » à la page B-24 et enfillez de nouveau le fil supérieur.

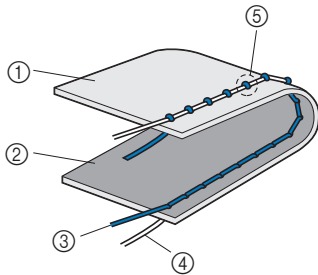

- ① Envers du tissu
- ② Endroit du tissu
- ③ Fil supérieur
- ④ Fil de la canette
- ⑤ Le fil supérieur est visible sur l'envers du tissu.

À chaque fois que vous appuyez sur **+**, la tension du fil augmente.

Remarque

- Si le fil supérieur n'est pas correctement enfilé ou si la canette n'est pas correctement installée, il ne sera peut-être pas possible de régler correctement la tension du fil. Si la tension correcte du fil n'est pas obtenue, enfillez de nouveau le fil supérieur et insérez correctement la canette.

Enregistrement des réglages des points

Si vous souhaitez enregistrer des réglages spécifiques pour un point, afin de pouvoir les utiliser ultérieurement, appuyez sur pour enregistrer les nouveaux réglages du point sélectionné après modification.

Vous ne pouvez utiliser cette fonction qu'avec des points courants.

- Pour un point droit d'une longueur de 2,0 mm

1 Sélectionnez un point droit.

2 Appuyez sur .

3 Réglez la longueur du point sur 2,0 mm.

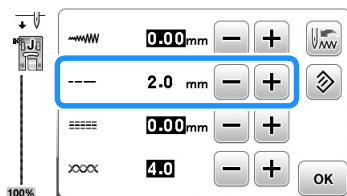

4 Appuyez sur .

- Pour rétablir les réglages par défaut du motif de point sélectionné, appuyez sur , puis sur .

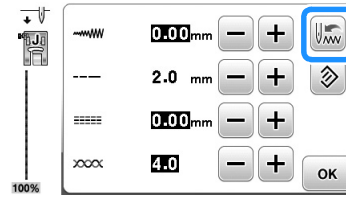

5 Appuyez sur **OK**.

→ L'écran initial s'affiche.

Remarque

- La longueur du point sera de 2,0 mm la prochaine fois que vous sélectionnez le même point droit.
 - Tous les réglages de points (largeur de point (largeur du point zigzag), longueur de point, « SELECTEUR G/D (L/R Shift) », tension du fil) sont enregistrés (et pas seulement le réglage qui a été modifié). Lorsque vous sélectionnez le même motif de point, les derniers réglages enregistrés sont affichés, même si la machine a été mise hors tension entre temps. Si les réglages sont de nouveau modifiés et que vous appuyez sur pour rétablir le réglage par défaut, les nouveaux réglages ne sont pas enregistrés, sauf si vous appuyez une nouvelle fois sur .
- Même si vous appuyez sur , les réglages pour la coupure de fil programmée et la couture automatique de points inverses/renfort ne peuvent pas être rétablis.

Fonctions utiles

Coupure de fil automatique

Vous pouvez régler la machine à coudre pour couper automatiquement les fils à la fin de la couture. Il s'agit de la « coupure de fil programmée ». Si la coupure de fil programmée est définie, la couture automatique de points inverses/de renfort l'est également.



1 Mettez la machine sous tension.

2 Sélectionnez un point.

- Pour plus de détails sur la sélection d'un point, reportez-vous à la section « Couture de points » à la page B-35.

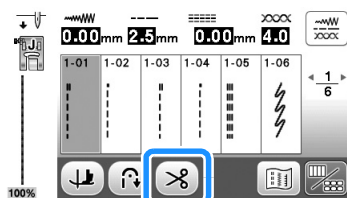
3 Appuyez sur à l'écran.



→ Vous obtenez  , la machine à coudre est réglée pour la coupure de fil programmée et la couture automatique de points inverses/renfort.

- Pour désactiver la coupure de fil programmée, appuyez sur .

4 Mettez le tissu en place et appuyez une fois sur la touche « Marche/Arrêt ».



→ La couture commence une fois les points inverses ou les points de renfort exécutés.

5 Une fois arrivé au bout de la couture, appuyez une seule fois sur la touche (Point inverse) ou (Point de renfort).

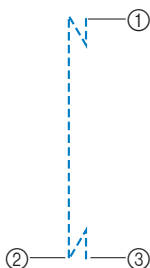

Vous n'avez pas à effectuer cette opération si vous avez sélectionné un mode de couture comprenant la couture de points de renfort comme les boutonsnières et les points d'arrêt.

→ Une fois les points inverses ou de renfort effectués, la machine s'arrête et le fil est coupé.



- 1 La touche « Marche/Arrêt » a été actionnée à cet endroit.
- 2 La touche  (Point inverse) ou  (Point de renfort) a été actionnée à cet endroit.
- 3 Le fil a été coupé à cet endroit.

Mémo

- La coupure de fil programmée est annulée si vous appuyez sur la touche « Marche/Arrêt » en cousant. Appuyez sur la touche  (Point inverse) ou  (Point de renfort) à la fin de la couture.
- Si vous mettez la machine hors tension, la coupure de fil programmée est désactivée.

Mise en miroir de points

Vous pouvez coudre une image en miroir horizontale d'un point (à droite et à gauche).

1 Mettez la machine sous tension.

2 Sélectionnez un point.

- Pour plus de détails sur la sélection d'un point, reportez-vous à la section « Couture de points » à la page B-35.

3 Appuyez sur , puis sur à l'écran.

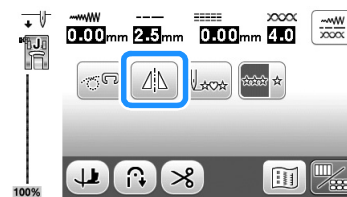

→ Il devient  et le motif affiché en haut de l'écran est mis en miroir.

- Pour arrêter la couture de points en miroir, appuyez sur .

Mémo

- La mise en miroir est impossible lorsque l'icône de mise en miroir est grisée dans l'écran de modification. Il est impossible de mettre en miroir certains points, comme les boutonsnières, etc.
- Lorsque la machine à coudre est mise hors tension, le réglage de la mise en miroir est annulé.

Réglage de la pression du pied-de-biche

Vous pouvez régler la pression du pied-de-biche (pression appliquée par le pied-de-biche sur le tissu) sur l'écran de réglages. Plus le chiffre est élevé, plus la pression est forte. Réglez la pression sur « 3 » pour une couture normale.

1 Appuyez sur pour afficher l'écran de réglages.

2 Affichez la page 2.

- 3 Réglez la « Pression du pied-de-biche » en appuyant sur **-/+**.



Système automatique de capteur d'épaisseur du tissu (pression automatique du pied-de-biche)

L'épaisseur du tissu est automatiquement détectée et la pression du pied-de-biche est automatiquement réglée via un capteur interne pendant la couture. Ainsi, le tissu peut être entraîné librement. Le système de capteur de tissu fonctionne en continu pendant la couture. Cette fonction est utile lors de la couture sur des bords épais ou du quilting (courtepointe). Pour plus de détails, reportez-vous à la section « Couture ».

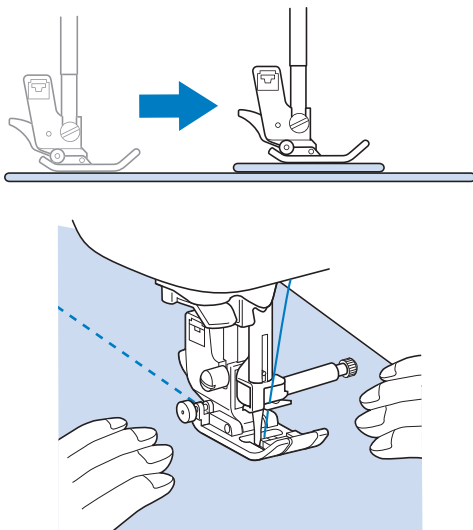

- 1 Appuyez sur **[Menu]** pour afficher l'écran de réglages.
- 2 Affichez la page 3.
- 3 Réglez « Système auto capt. tissu » sur « ON ».

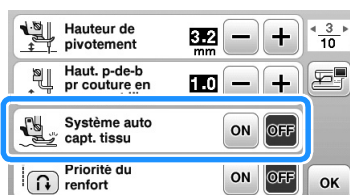

- 4 Appuyez sur **[OK]** pour revenir à l'écran initial.

Pivotement

Si le réglage de pivotement est sélectionné, la machine s'arrête tandis que l'aiguille est abaissée (dans le tissu) et le pied-de-biche se relève automatiquement à une hauteur appropriée lorsque vous appuyez sur la touche « Marche/Arrêt ». Si la touche « Marche/Arrêt » est de nouveau enfoncée, le pied-de-biche s'abaisse automatiquement et la couture se poursuit. Cette fonction est utile car elle évite d'arrêter la machine pour faire pivoter le tissu.

⚠ ATTENTION

- Si la touche de pivotement est sélectionnée, la machine commence à coudre lorsque vous appuyez sur la touche « Marche/Arrêt » ou que vous enfoncez la pédale, même si le pied-de-biche a été relevé en appuyant que la touche **[Releveur de pied-de-biche]** (Releveur de pied-de-biche). Ne placez pas vos mains ni d'autres éléments près de l'aiguille, sinon vous risquez de vous blesser.

📖 Mémo

- Lorsque la touche de pivotement est sélectionnée, la hauteur du pied-de-biche, une fois la couture arrêtée, peut être modifiée en fonction du type de tissu cousu. Appuyez sur **[Menu]** pour afficher « Hauteur de pivotement » dans l'écran de réglages. Appuyez sur **-** ou **+** pour sélectionner l'une des trois hauteurs (3,2 mm, 5,0 mm ou 7,5 mm). Pour relever davantage le pied-de-biche, augmentez le réglage. En général, le réglage privilégié est 3,2 mm.

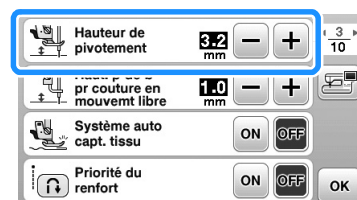

💡 Remarque

- Le « Positionnement aiguille - Haut / Bas » de l'écran de réglages doit être réglé sur le positionnement inférieur **[↓]** pour pouvoir utiliser la fonction de pivotement. Si « Positionnement aiguille - Haut / Bas » est réglé sur la position relevée, **[↑]** s'affiche en gris clair et il est impossible de l'utiliser.
- La fonction de pivotement ne peut être utilisée qu'avec des points pour lesquels le pied-de-biche J ou N est indiqué dans l'angle supérieur gauche de l'écran. Si un autre point est sélectionné, **[↑]** s'affiche en gris clair et n'est pas disponible.
- Utilisez la touche **[Releveur de pied-de-biche]** (Releveur de pied-de-biche) pour vous assurer que le pied-de-biche est abaissé, puis appuyez sur la touche « Marche/Arrêt » pour continuer à coudre.
- Si la fonction de pivotement est sélectionnée, **-** et **+** en regard de « Hauteur du pied-de-biche » dans l'écran de réglages ne sont pas disponibles et il est impossible de modifier le réglage.

- 1 Sélectionnez un point.
- 2 Appuyez sur  pour sélectionner la fonction de pivotement.

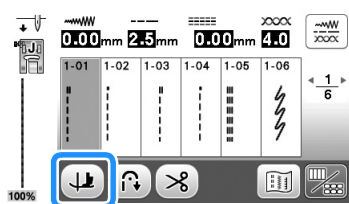

→ La touche est représentée par  à l'écran.

- 3 Placez le tissu sous le pied-de-biche, l'aiguille au point de départ de la couture, abaissez le pied-de-biche, puis appuyez sur la touche « Marche/Arrêt ». La machine commence à coudre.

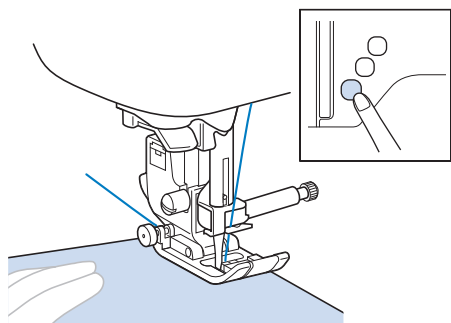

Mémo

- Si vous appuyez sur la touche « Marche/Arrêt » pour un arrêt momentané au cours de la couture, et appuyez de nouveau dessus pour la reprendre, la machine n'effectue pas les points inverses (ou de renfort).

- 4 Appuyez sur la touche « Marche/Arrêt » pour arrêter la machine à l'endroit où le sens de la couture change.

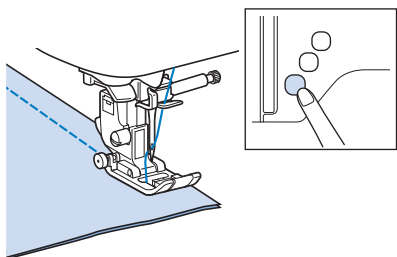

→ La machine s'arrête, l'aiguille dans le tissu, et le pied-de-biche se relève.

- 5 Faites pivoter le tissu, puis appuyez sur la touche « Marche/Arrêt ».

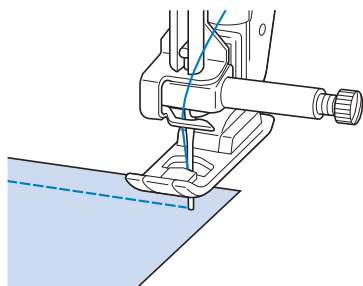

→ Le pied-de-biche s'abaisse automatiquement et la couture continue.

Couture en mode en mouvement libre

En mode en mouvement libre, le pied-de-biche se relève à la hauteur nécessaire pour la couture en mouvement libre. Lorsque vous commencez à coudre, le capteur interne détecte l'épaisseur du tissu et le pied pour quilting (courtepointe) se relève à la hauteur spécifiée sur l'écran de réglages de la machine.

Dans ce mode, abaissez les griffes d'entraînement (à l'aide du sélecteur de réglage des griffes d'entraînement) de façon à pouvoir déplacer le tissu librement dans toutes les directions.

⚠ ATTENTION

- Le quilting (courtepointe) en mouvement libre permet de contrôler la vitesse d'entraînement du tissu et de la faire correspondre à la vitesse de couture. Si le tissu est déplacé plus rapidement que la vitesse de couture, l'aiguille risque de se casser ou la machine de s'endommager.

■ Réglage de la hauteur du pied-de-biche en mouvement libre

- 1 Sélectionnez un point.

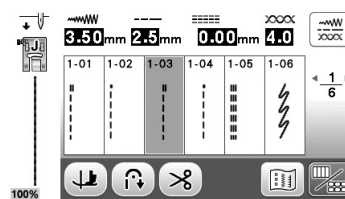

- 2 Appuyez sur  pour afficher l'écran de modification.

- 3 Appuyez sur .



→ La touche est représentée par  à l'écran.

- 4 Appuyez sur  pour afficher l'écran de réglages.

- 5 Affichez la page 3.
- 6 Réglez la « Haut. p-de-b pr couture en mouvement libre » en appuyant sur **-/+** pour sélectionner la hauteur à laquelle le pied pour quilting (courtepointe) est relevé au-dessus du tissu.

- Augmentez le réglage en appuyant sur **+**, par exemple, lorsque vous cousez sur du tissu très extensible, afin de faciliter la couture.



Mémo

- Pour coudre avec une tension équilibrée, il peut être nécessaire de régler la tension du fil supérieur. Pour de plus amples détails, reportez-vous à la section « Réglage de la tension du fil » à la page B-41. Faites un test avec un échantillon de tissu pour quilting (courtepointe).

Relèvement et abaissement du pied-de-biche sans l'aide des mains

La genouillère vous permet de relever et d'abaisser le pied-de-biche avec le genou, libérant ainsi vos mains pour diriger le tissu.



Installation de la genouillère

- 1 Mettez la machine hors tension.
- 2 Insérez la genouillère dans la fente d'installation à l'avant de la machine dans l'angle inférieur droit.

Alignez les ergots de la genouillère sur les encoches de la fente d'installation, puis insérez au maximum la genouillère.

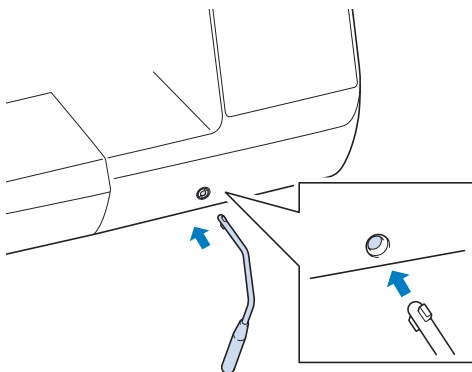

Remarque

- Si la genouillère n'est pas complètement insérée dans la fente d'installation, elle risque de tomber lorsque vous utilisez la machine.

Utilisation de la genouillère

- 1 Arrêtez la machine.
 - N'utilisez pas la genouillère pendant le fonctionnement de la machine.
- 2 À l'aide de votre genou, appuyez sur la genouillère vers la droite.

Maintenez la genouillère dans cette position.

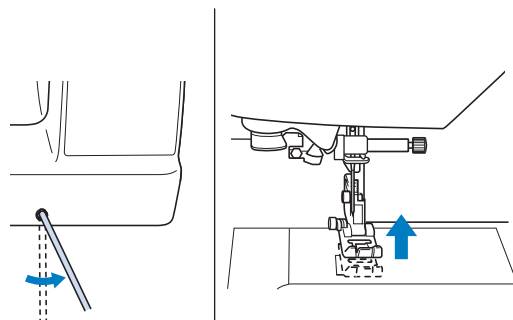

→ Le pied-de-biche est relevé.

- 3 Relâchez la genouillère.

→ Le pied-de-biche est abaissé.

ATTENTION

- Pendant la couture, veillez à ce que votre genou ne se trouve pas à proximité de la genouillère. Si vous appuyez dessus en cours de couture, l'aiguille risque de casser ou la machine d'être endommagée.

Tableau de réglage des points

Le tableau suivant indique les applications, les longueurs et largeurs de points et la possibilité d'utilisation de l'aiguille jumelée pour les points courants.

Mémo

- Les points apparaissant dans le tableau ci-dessous peuvent être légèrement différents des motifs de points affichés sur l'écran à cristaux liquides.

- *1 Pour le quilting (courtepointe) en mouvement libre, utilisez le pied pour quilting (courtepointe) ouvert en mouvement libre « O ».
- *2 Pour le quilting (courtepointe) en mouvement libre, utilisez le pied pour quilting (courtepointe) en mouvement libre « C » (vendu séparément pour certains modèles) ou le pied pour quilting (courtepointe) ouvert en mouvement libre « O ».
- *3 Lorsque la touche de points inverses/de renfort automatiques est activée, la couture commence par un point de renfort. Si la « Priorité du renfort » à la page 3 de l'écran de réglages est également définie sur « ON », la machine coud des points de renfort à la fin de la couture, puis s'arrête.
- *4 Ne cousez pas des points inverses avec le pied à double entraînement.

Point	Numéro du point	Nom du point	Pied-de-biche	Applications	Largeur du point [mm (" / pouces)]		Aiguille jumelée	Couture de points inverses/ de renfort	Pied à double entraînement
					Auto. Manuel	Auto. Manuel			
	1-01	Point droit (gauche)	J*1	Couture générale, fronces, plis, etc.	0,0 (0) 0,0 - 7,0 (0 - 1/4)	2,5 (3/32) 0,2 - 5,0 (1/64 - 3/16)	OK (J)	Points inverses	NON
	1-02	Point droit (gauche)	J*1	Couture générale, fronces, plis, etc.	0,0 (0) 0,0 - 7,0 (0 - 1/4)	2,5 (3/32) 0,2 - 5,0 (1/64 - 3/16)	OK (J)	Points inverses*3	OK*4
	1-03	Point droit (milieu)	J*1	Couture générale, fronces, plis, etc.	3,5 (1/8) 0,0 - 7,0 (0 - 1/4)	2,5 (3/32) 0,2 - 5,0 (1/64 - 3/16)	OK (J)	Points inverses	NON
	1-04	Point droit (milieu)	J*1	Couture générale, fronces, plis, etc.	3,5 (1/8) 0,0 - 7,0 (0 - 1/4)	2,5 (3/32) 0,2 - 5,0 (1/64 - 3/16)	OK (J)	Points de renfort	OK*4
	1-05	Triple point élastique	J*1	Couture générale pour les coutures de renfort et décoratives	0,0 (0) 0,0 - 7,0 (0 - 1/4)	2,5 (3/32) 0,4 - 5,0 (1/64 - 3/16)	OK (J)	Points de renfort	NON
	1-06	Point élastique	J*1	Points de renfort, couture et applications décoratives	1,0 (1/16) 0,0 - 7,0 (0 - 1/4)	2,5 (3/32) 0,4 - 5,0 (1/64 - 3/16)	OK (J)	Points de renfort	NON
	1-07	Point décoratif	N*1	Points décoratifs, couture de renfort	0,0 (0) 0,0 - 7,0 (0 - 1/4)	2,5 (3/32) 0,4 - 5,0 (1/64 - 3/16)	OK (J)	Points de renfort	NON
	1-08	Point faufilage	J*1	Point faufilage	0,0 (0) 0,0 - 7,0 (0 - 1/4)	20 (3/4) 5 - 30 (3/16 - 1-3/16)	NON	Points de renfort	NON
	1-09	Point zigzag	J*1	Pour le surfilage et le reprisage.	3,5 (1/8) 0,0 - 7,0 (0 - 1/4)	1,4 (1/16) 0,0 - 5,0 (0 - 3/16)	OK (J)	Points inverses	NON
	1-10	Point zigzag	J*1	Pour le surfilage et le reprisage.	3,5 (1/8) 0,0 - 7,0 (0 - 1/4)	1,4 (1/16) 0,0 - 5,0 (0 - 3/16)	OK (J)	Points inverses*3	OK*4
	1-11	Point zigzag (droite)	J*1	Commencez à partir de la position droite de l'aiguille, cousez en zigzag à gauche.	3,5 (1/8) 2,5 - 5,0 (3/32 - 3/16)	1,4 (1/16) 0,3 - 5,0 (1/64 - 3/16)	OK (J)	Points inverses*3	OK*4
	1-12	Point zigzag (gauche)	J*1	Commencez à partir de la position gauche de l'aiguille, cousez en zigzag à droite.	3,5 (1/8) 2,5 - 5,0 (3/32 - 3/16)	1,4 (1/16) 0,3 - 5,0 (1/64 - 3/16)	OK (J)	Points inverses*3	OK*4
	1-13	Point zigzag élastique 2 étapes	J*1	Surfilage (tissus moyens et élastiques), ruban et élastique	5,0 (3/16) 0,0 - 7,0 (0 - 1/4)	1,0 (1/16) 0,2 - 5,0 (1/64 - 3/16)	OK (J)	Points inverses*3	OK*4
	1-14	Point zigzag élastique 3 étapes	J*1	Surfilage (tissus moyens et élastiques), ruban et élastique	5,0 (3/16) 0,0 - 7,0 (0 - 1/4)	1,0 (1/16) 0,2 - 5,0 (1/64 - 3/16)	OK (J)	Points inverses*3	OK*4
	1-15	Point surfilage	G	Renfort de tissus légers et moyens	3,5 (1/8) 2,5 - 5,0 (3/32 - 3/16)	2,0 (1/16) 0,4 - 5,0 (1/64 - 3/16)	NON	Points de renfort	NON

Point	Numéro du point	Nom du point	Pied-de-biche	Applications	Largeur du point [mm (" / pouces)]	Longueur du point [mm (" / pouces)]	Aiguille jumelée	Couture de points inverses/ de renfort	Pied à double entraînement
					Auto. Manuel	Auto. Manuel			
	1-16	Point surfilage	G	Renfort de tissus lourds	5,0 (3/16) 2,5 - 5,0 (3/32 - 3/16)	2,5 (3/32) 0,4 - 5,0 (1/64 - 3/16)	NON	Points de renfort	NON
	1-17	Point surfilage	G	Renfort de tissus moyens, lourds ou facilement effilochables ou points décoratifs.	5,0 (3/16) 3,5 - 5,0 (1/8 - 3/16)	2,5 (3/32) 0,4 - 5,0 (1/64 - 3/16)	NON	Points de renfort	NON
	1-18	Point surfilage	J*1	Couture de renfort de tissus élastiques	5,0 (3/16) 0,0 - 7,0 (0 - 1/4)	2,5 (3/32) 0,4 - 5,0 (1/64 - 3/16)	OK (J)	Points de renfort	NON
	1-19	Point surfilage	J*1	Renfort de tissus élastiques moyens et de tissus épais, points décoratifs	5,0 (3/16) 0,0 - 7,0 (0 - 1/4)	2,5 (3/32) 0,4 - 5,0 (1/64 - 3/16)	OK (J)	Points de renfort	NON
	1-20	Point surfilage	J*1	Renfort de tissus élastiques ou de points décoratifs	4,0 (3/16) 0,0 - 7,0 (0 - 1/4)	4,0 (3/16) 0,4 - 5,0 (1/64 - 3/16)	OK (J)	Points de renfort	NON
	1-21	Point surfilage	J*1	Couture de tricot élastique	5,0 (3/16) 0,0 - 7,0 (0 - 1/4)	4,0 (3/16) 0,4 - 5,0 (1/64 - 3/16)	NON	Points de renfort	NON
	1-22	Point faufilage diamant simple	J*1	Renfort et couture de tissus élastiques	6,0 (15/64) 0,0 - 7,0 (0 - 1/4)	3,0 (1/8) 0,4 - 5,0 (1/64 - 3/16)	OK (J)	Points de renfort	NON
	1-23	Point faufilage diamant simple	J*1	Renfort de tissus élastiques	6,0 (15/64) 0,0 - 7,0 (0 - 1/4)	1,8 (1/16) 0,4 - 5,0 (1/64 - 3/16)	OK (J)	Points de renfort	NON
	1-24	Avec couteau raseur	S	Point droit tout en coupant des tissus	0,0 (0) 0,0 - 2,5 (0 - 3/32)	2,5 (3/32) 0,2 - 5,0 (1/64 - 3/16)	NON	Points de renfort	NON
	1-25	Avec couteau raseur	S	Point zigzag tout en coupant des tissus	3,5 (1/8) 3,5 - 5,0 (1/8 - 3/16)	1,4 (1/16) 0,0 - 5,0 (0 - 3/16)	NON	Points de renfort	NON
	1-26	Avec couteau raseur	S	Surfilage tout en coupant des tissus	3,5 (1/8) 3,5 - 5,0 (1/8 - 3/16)	2,0 (1/16) 0,4 - 5,0 (1/64 - 3/16)	NON	Points de renfort	NON
	1-27	Avec couteau raseur	S	Surfilage tout en coupant des tissus	5,0 (3/16) 3,5 - 5,0 (1/8 - 3/16)	2,5 (3/32) 0,4 - 5,0 (1/64 - 3/16)	NON	Points de renfort	NON
	1-28	Avec couteau raseur	S	Surfilage tout en coupant des tissus	5,0 (3/16) 3,5 - 5,0 (1/8 - 3/16)	2,5 (3/32) 0,4 - 5,0 (1/64 - 3/16)	NON	Points de renfort	NON
	1-29	Point d'assemblage (droite)	J*1	Assemblage/patchwork - rabat à droite de 6,5 mm (env. 1/4" / pouce)	5,5 (7/32) 0,0 - 7,0 (0 - 1/4)	2,0 (1/16) 0,2 - 5,0 (1/64 - 3/16)	NON	Points inverses*3	OK*4
	1-30	Point d'assemblage (milieu)	J*2	Assemblage/patchwork	—	2,0 (1/16) 0,2 - 5,0 (1/64 - 3/16)	NON	Points inverses*3	OK*4
	1-31	Point d'assemblage (gauche)	J*1	Assemblage/patchwork - rabat à gauche de 6,5 mm (env. 1/4" / pouce)	1,5 (1/16) 0,0 - 7,0 (0 - 1/4)	2,0 (1/16) 0,2 - 5,0 (1/64 - 3/16)	NON	Points inverses*3	OK*4
	1-32	Point quilting (courtepointe) style « à la main »	J*1	Point quilting (courtepointe) style « point à la main »	0,0 (0) 0,0 - 7,0 (0 - 1/4)	2,5 (3/32) 0,4 - 5,0 (1/64 - 3/16)	NON	Points de renfort	NON
	1-33	Point zigzag quilting (courtepointe) appliqué	J*1	Point zigzag pour le quilting (courtepointe) et la couture des morceaux de tissus piqués	3,5 (1/8) 0,0 - 7,0 (0 - 1/4)	1,4 (1/16) 0,0 - 5,0 (0 - 3/16)	NON	Points inverses*3	OK*4
	1-34	Point quilting (courtepointe) appliqué	J*1	Point quilting (courtepointe) pour les appliqués invisibles ou la fixation de bordures	1,5 (1/16) 0,0 - 7,0 (0 - 1/4)	1,8 (1/16) 0,4 - 5,0 (1/64 - 3/16)	NON	Points de renfort	NON
	1-35	Point de piquetis pour quilting (courtepointe)	J*1	Quilting (courtepointe) arrière-plan	7,0 (1/4) 0,0 - 7,0 (0 - 1/4)	1,6 (1/16) 0,4 - 5,0 (1/64 - 3/16)	NON	Points de renfort	NON
	2-01	Point invisible	R	Point d'ourlet pour les tissus à fils entrelacés	00 3← - →3	2,0 (1/16) 0,4 - 5,0 (1/64 - 3/16)	NON	Points de renfort	NON

Point	Numéro du point	Nom du point	Pied-de-biche	Applications	Largeur du point [mm (" / pouces)]		Aiguille jumelée	Couture de points inverses/ de renfort	Pied à double entraînement
					Auto. Manuel	Auto. Manuel			
	2-02	Point invisible élastique	R	Point d'ourlet pour les tissus élastiques	00 3← - →3	2,0 (1/16) 0,4 - 5,0 (1/64 - 3/16)	NON	Points de renfort	NON
	2-03	Point couverture	J	Appliqués, point de languette décoratif	3,5 (1/8) 0,0 - 7,0 (0 - 1/4)	2,5 (3/32) 0,4 - 5,0 (1/64 - 3/16)	OK (J)	Points de renfort	NON
	2-04	Point bordure repliée	J*1	Finition de point bordure replié sur les tissus	4,0 (3/16) 0,0 - 7,0 (0 - 1/4)	2,5 (3/32) 0,2 - 5,0 (1/64 - 3/16)	OK (J)	Points de renfort	NON
	2-05	Point feston satin	N*1	Décorer le col d'un chemisier ou le bord d'un mouchoir	5,0 (3/16) 0,0 - 7,0 (0 - 1/4)	0,5 (1/32) 0,1 - 5,0 (1/64 - 3/16)	OK (J)	Points de renfort	NON
	2-06	Point feston	N*1	Décorer le col d'un chemisier ou le bord d'un mouchoir	7,0 (1/4) 0,0 - 7,0 (0 - 1/4)	1,4 (1/16) 0,4 - 5,0 (1/64 - 3/16)	NON	Points de renfort	NON
	2-07	Point patchwork	J*1	Points patchwork, points décoratifs	4,0 (3/16) 0,0 - 7,0 (0 - 1/4)	1,2 (1/16) 0,2 - 5,0 (1/64 - 3/16)	OK (J)	Points de renfort	NON
	2-08	Point patchwork double	J*1	Points patchwork, points décoratifs	5,0 (3/16) 0,0 - 7,0 (0 - 1/4)	2,5 (3/32) 0,4 - 5,0 (1/64 - 3/16)	OK (J)	Points de renfort	NON
	2-09	Point couché	J*1	Points décoratifs, fixation de ganses et broderie sur fils couchés	5,0 (3/16) 0,0 - 7,0 (0 - 1/4)	1,2 (1/16) 0,2 - 5,0 (1/64 - 3/16)	OK (J)	Points de renfort	NON
	2-10	Point smock	J*1	Points smock, points décoratifs	5,0 (3/16) 0,0 - 7,0 (0 - 1/4)	1,6 (1/16) 0,4 - 5,0 (1/64 - 3/16)	OK (J)	Points de renfort	NON
	2-11	Point plume	J*1	Points fagot, points décoratifs	5,0 (3/16) 0,0 - 7,0 (0 - 1/4)	2,5 (3/32) 0,4 - 5,0 (1/64 - 3/16)	OK (J)	Points de renfort	NON
	2-12	Point fagot croisé	J*1	Points fagot, d'assemblage et décoratifs	5,0 (3/16) 0,0 - 7,0 (0 - 1/4)	2,5 (3/32) 0,4 - 5,0 (1/64 - 3/16)	OK (J)	Points de renfort	NON
	2-13	Point de fixation du ruban	J*1	Fixation du ruban à la couture du tissu élastique	4,0 (3/16) 0,0 - 7,0 (0 - 1/4)	1,0 (1/16) 0,2 - 5,0 (1/64 - 3/16)	OK (J)	Points de renfort	NON
	2-14	Point échelle	J*1	Points décoratifs	4,0 (3/16) 0,0 - 7,0 (0 - 1/4)	3,0 (1/8) 0,4 - 5,0 (1/64 - 3/16)	NON	Points de renfort	NON
	2-15	Point Rick-Rack	J*1	Couture de renfort décorative	4,0 (3/16) 0,0 - 7,0 (0 - 1/4)	2,5 (3/32) 0,4 - 5,0 (1/64 - 3/16)	OK (J)	Points de renfort	NON
	2-16	Point décoratif	J*1	Points décoratifs	5,5 (7/32) 0,0 - 7,0 (0 - 1/4)	1,6 (1/16) 0,4 - 5,0 (1/64 - 3/16)	OK (J)	Points de renfort	NON
	2-17	Point serpent	N*1	Points décoratifs et fixation de l'élastique	5,0 (3/16) 0,0 - 7,0 (0 - 1/4)	1,0 (1/16) 0,2 - 5,0 (1/64 - 3/16)	OK (J)	Points de renfort	NON
	2-18	Point décoratif	N*1	Points décoratifs et appliqué	6,0 (15/64) 0,0 - 7,0 (0 - 1/4)	1,0 (1/16) 0,2 - 5,0 (1/64 - 3/16)	OK (J)	Points de renfort	NON
	2-19	Point décoratif pointillé	N*1	Points décoratifs	7,0 (1/4) 0,0 - 7,0 (0 - 1/4)	1,6 (1/16) 0,4 - 5,0 (1/64 - 3/16)	NON	Points de renfort	NON
	2-20	Point couverture	J*1	Appliqués, point de languette décoratif	2,5 (3/32) 0,0 - 7,0 (0 - 1/4)	2,5 (3/32) 0,4 - 5,0 (1/64 - 3/16)	OK (J)	Points de renfort	NON
	3-01	Couture ourlet	N*1	Ourlets décoratifs, point droit triple à gauche	1,0 (1/16) 0,0 - 7,0 (0 - 1/4)	2,5 (3/32) 0,4 - 5,0 (1/64 - 3/16)	OK (J)	Points de renfort	NON
	3-02	Couture ourlet	N*1	Ourlets décoratifs, point droit triple au centre	3,5 (1/8) 0,0 - 7,0 (0 - 1/4)	2,5 (3/32) 0,4 - 5,0 (1/64 - 3/16)	OK (J)	Points de renfort	NON
	3-03	Couture ourlet zigzag	N*1	Ourlets décoratifs, couture de renfort	6,0 (15/64) 0,0 - 7,0 (0 - 1/4)	3,0 (1/8) 0,4 - 5,0 (1/64 - 3/16)	OK (J)	Points de renfort	NON

Point	Numéro du point	Nom du point	Pied-de-biche	Applications	Largeur du point [mm (" / pouces)]		Aiguille jumelée	Couture de points inverses/ de renfort	Pied à double entraînement
					Auto. Manuel	Auto. Manuel			
	3-04	Couture ourlet	N*1	Ourlets décoratifs, point turc pour fixation de la dentelle	3,5 (1/8) 0,0 - 7,0 (0 - 1/4)	2,5 (3/32) 0,4 - 5,0 (1/64 - 3/16)	NON	Points de renfort	NON
	3-05	Couture ourlet	N*1	Ourlets décoratifs	3,0 (1/8) 0,0 - 7,0 (0 - 1/4)	3,5 (1/8) 0,4 - 5,0 (1/64 - 3/16)	NON	Points de renfort	NON
	3-06	Couture ourlet	N*1	Point marguerite pour ourlets décoratifs	6,0 (15/64) 0,0 - 7,0 (0 - 1/4)	3,0 (1/8) 0,4 - 5,0 (1/64 - 3/16)	NON	Points de renfort	NON
	3-07	Couture ourlet	N*1	Ourlets décoratifs à l'ancienne	5,0 (3/16) 0,0 - 7,0 (0 - 1/4)	3,5 (1/8) 0,4 - 5,0 (1/64 - 3/16)	NON	Points de renfort	NON
	3-08	Couture ourlet	N*1	Ourlets décoratifs à l'ancienne	5,0 (3/16) 0,0 - 7,0 (0 - 1/4)	3,5 (1/8) 0,4 - 5,0 (1/64 - 3/16)	NON	Points de renfort	NON
	3-09	Couture ourlet	N*1	Ourlets décoratifs à l'ancienne	5,0 (3/16) 0,0 - 7,0 (0 - 1/4)	3,5 (1/8) 0,4 - 5,0 (1/64 - 3/16)	OK (J)	Points de renfort	NON
	3-10	Couture ourlet	N*1	Ourlets décoratifs à l'ancienne	5,0 (3/16) 0,0 - 7,0 (0 - 1/4)	4,0 (3/16) 0,4 - 5,0 (1/64 - 3/16)	OK (J)	Points de renfort	NON
	3-11	Couture ourlet	N*1	Ourlets décoratifs à l'ancienne	4,0 (3/16) 0,0 - 7,0 (0 - 1/4)	2,5 (3/32) 0,4 - 5,0 (1/64 - 3/16)	OK (J)	Points de renfort	NON
	3-12	Point nid d'abeilles	N*1	Ourlets décoratifs à l'ancienne	5,0 (3/16) 0,0 - 7,0 (0 - 1/4)	2,5 (3/32) 0,4 - 5,0 (1/64 - 3/16)	OK (J)	Points de renfort	NON
	3-13	Point nid d'abeilles	N*1	Ourlets décoratifs à l'ancienne	6,0 (15/64) 0,0 - 7,0 (0 - 1/4)	3,5 (1/8) 0,4 - 5,0 (1/64 - 3/16)	OK (J)	Points de renfort	NON
	3-14	Couture ourlet	N*1	Ourlets décoratifs à l'ancienne	6,0 (15/64) 0,0 - 7,0 (0 - 1/4)	1,6 (1/16) 0,4 - 5,0 (1/64 - 3/16)	OK (J)	Points de renfort	NON
	3-15	Couture ourlet	N*1	Ourlets décoratifs à l'ancienne	6,0 (15/64) 0,0 - 7,0 (0 - 1/4)	3,0 (1/8) 0,4 - 5,0 (1/64 - 3/16)	NON	Points de renfort	NON
	3-16	Couture ourlet	N*1	Ourlets décoratifs à l'ancienne	6,0 (15/64) 0,0 - 7,0 (0 - 1/4)	4,0 (3/16) 0,4 - 5,0 (1/64 - 3/16)	OK (J)	Points de renfort	NON
	3-17	Couture ourlet	N*1	Ourlets décoratifs à l'ancienne	4,0 (3/16) 0,0 - 7,0 (0 - 1/4)	2,5 (3/32) 0,4 - 5,0 (1/64 - 3/16)	NON	Points de renfort	NON
	3-18	Couture ourlet	N*1	Ourlets décoratifs à l'ancienne	5,0 (3/16) 0,0 - 7,0 (0 - 1/4)	2,0 (1/16) 0,4 - 5,0 (1/64 - 3/16)	OK (J)	Points de renfort	NON
	3-19	Couture ourlet	N*1	Ourlets décoratifs et point d'assemblage	6,0 (15/64) 0,0 - 7,0 (0 - 1/4)	2,0 (1/16) 0,4 - 5,0 (1/64 - 3/16)	OK (J)	Points de renfort	NON
	3-20	Couture ourlet	N*1	Ourlets décoratifs. Points fagot, fixation d'un ruban	5,0 (3/16) 0,0 - 7,0 (0 - 1/4)	3,0 (1/8) 0,4 - 5,0 (1/64 - 3/16)	OK (J)	Points de renfort	NON
	3-21	Couture ourlet	N*1	Ourlets décoratifs, points smock	6,0 (15/64) 0,0 - 7,0 (0 - 1/4)	1,6 (1/16) 0,4 - 5,0 (1/64 - 3/16)	NON	Points de renfort	NON
	3-22	Couture ourlet	N*1	Ourlets décoratifs, points smock	5,0 (3/16) 0,0 - 7,0 (0 - 1/4)	1,6 (1/16) 0,4 - 5,0 (1/64 - 3/16)	NON	Points de renfort	NON
	4-01	Point boutonnière étroite ronde	A	Boutonnière sur tissus légers ou moyens	5,0 (3/16) 3,0 - 5,0 (1/8 - 3/16)	0,4 (1/64) 0,2 - 1,0 (1/64 - 1/16)	NON	Renfort automatique	NON
	4-02	Point boutonnière en pointe à bouts ronds	A	Boutonnières en pointe à taille renforcée	5,0 (3/16) 3,0 - 5,0 (1/8 - 3/16)	0,4 (1/64) 0,2 - 1,0 (1/64 - 1/16)	NON	Renfort automatique	NON
	4-03	Point boutonnière à bout rond	A	Boutonnières avec points d'arrêt verticaux sur tissus lourds	5,0 (3/16) 3,0 - 5,0 (1/8 - 3/16)	0,4 (1/64) 0,2 - 1,0 (1/64 - 1/16)	NON	Renfort automatique	NON

Point	Numéro du point	Nom du point	Pied-de-biche	Applications	Largeur du point [mm (" / pouces)]		Aiguille jumelée	Couture de points inverses/ de renfort	Pied à double entraînement
					Auto. Manuel	Auto. Manuel			
	4-04	Point boutonnière rectangulaire étroite	A	Boutonnères pour tissus légers et moyens	5,0 (3/16) 3,0 - 5,0 (1/8 - 3/16)	0,4 (1/64) 0,2 - 1,0 (1/64 - 1/16)	NON	Renfort automatique	NON
	4-05	Point boutonnière élastique	A	Boutonnères pour tissus élastiques ou à fils entrelacés	6,0 (15/64) 3,0 - 6,0 (1/8 - 15/64)	1,0 (1/16) 0,5 - 2,0 (1/32 - 1/16)	NON	Renfort automatique	NON
	4-06	Point boutonnière à l'ancienne	A	Boutonnères pour tissus à l'ancienne et élastiques	6,0 (15/64) 3,0 - 6,0 (1/8 - 15/64)	1,5 (1/16) 1,0 - 3,0 (1/16 - 1/8)	NON	Renfort automatique	NON
	4-07	Point boutonnière cousue	A	Première étape lors de l'exécution de boutonnières cousues	5,0 (3/16) 0,0 - 6,0 (0 - 15/64)	2,0 (1/16) 0,2 - 4,0 (1/64 - 3/16)	NON	Renfort automatique	NON
	4-08	Point boutonnière trou de serrure	A	Boutonnères dans des tissus lourds ou épais pour des boutons plats et larges	7,0 (1/4) 3,0 - 7,0 (1/8 - 1/4)	0,5 (1/32) 0,3 - 1,0 (1/64 - 1/16)	NON	Renfort automatique	NON
	4-09	Point boutonnière trou de serrure en pointe	A	Boutonnères dans des tissus moyens ou lourds pour des boutons plats et larges	7,0 (1/4) 3,0 - 7,0 (1/8 - 1/4)	0,5 (1/32) 0,3 - 1,0 (1/64 - 1/16)	NON	Renfort automatique	NON
	4-10	Point boutonnière trou de serrure	A	Boutonnères avec points d'arrêt verticaux en guise de renfort dans les tissus lourds ou épais	7,0 (1/4) 3,0 - 7,0 (1/8 - 1/4)	0,5 (1/32) 0,3 - 1,0 (1/64 - 1/16)	NON	Renfort automatique	NON
	4-11	Point de reprise	A	Reprisage de tissus moyens	7,0 (1/4) 2,5 - 7,0 (3/32 - 1/4)	2,0 (1/16) 0,4 - 2,5 (1/64 - 3/32)	NON	Renfort automatique	NON
	4-12	Point de reprise	A	Reprisage de tissus lourds	7,0 (1/4) 2,5 - 7,0 (3/32 - 1/4)	2,0 (1/16) 0,4 - 2,5 (1/64 - 3/32)	NON	Renfort automatique	NON
	4-13	Point d'arrêt	A	Renfort de l'ouverture d'une poche, etc.	2,0 (1/16) 1,0 - 3,0 (1/16 - 1/8)	0,4 (1/64) 0,3 - 1,0 (1/64 - 1/16)	NON	Renfort automatique	NON
	4-14	Point couture bouton	M	Fixation de boutons	3,5 (1/8) 2,5 - 4,5 (3/32 - 3/16)	—	NON	Renfort automatique	NON
	4-15	Point à œillet	N	Pour la création d'œillets, de trous dans une ceinture, etc.	7,0 (1/4) 7,0 6,0 5,0 (1/4 15/64 3/16)	7,0 (1/4) 7,0 6,0 5,0 (1/4 15/64 3/16)	NON	Renfort automatique	NON
	5-01	Inverse (point droit)	N	Pour la fixation d'un appliqué sur les parties tubulaires d'un tissu et biseauter des coins	—	—	NON	Points de renfort	NON
	5-02	Latéral vers la gauche (point droit)	N	Pour la fixation d'un appliqué sur les parties tubulaires d'un tissu	—	—	NON	Points de renfort	NON
	5-03	Latéral vers la droite (point droit)	N	Pour la fixation d'un appliqué sur les parties tubulaires d'un tissu	—	—	NON	Points de renfort	NON
	5-04	Avant (point droit)	N	Pour la fixation d'un appliqué sur les parties tubulaires d'un tissu et biseauter des coins	—	—	NON	Points de renfort	NON
	5-05	Latéral vers la gauche (point zigzag)	N	Pour la fixation d'un appliqué sur les parties tubulaires d'un tissu	—	—	NON	Points de renfort	NON
	5-06	Latéral vers la droite (point zigzag)	N	Pour la fixation d'un appliqué sur les parties tubulaires d'un tissu	—	—	NON	Points de renfort	NON
	5-07	Avant (point zigzag)	N	Pour la fixation d'un appliqué sur les parties tubulaires d'un tissu et biseauter des coins	—	—	NON	Points de renfort	NON
	5-08	Arrière (point zigzag)	N	Pour la fixation d'un appliqué sur les parties tubulaires d'un tissu et biseauter des coins	—	—	NON	Points de renfort	NON

Chapitre 3 COMMENCER À BRODER

La broderie étape par étape

Respectez les étapes suivantes pour préparer la machine pour la broderie.

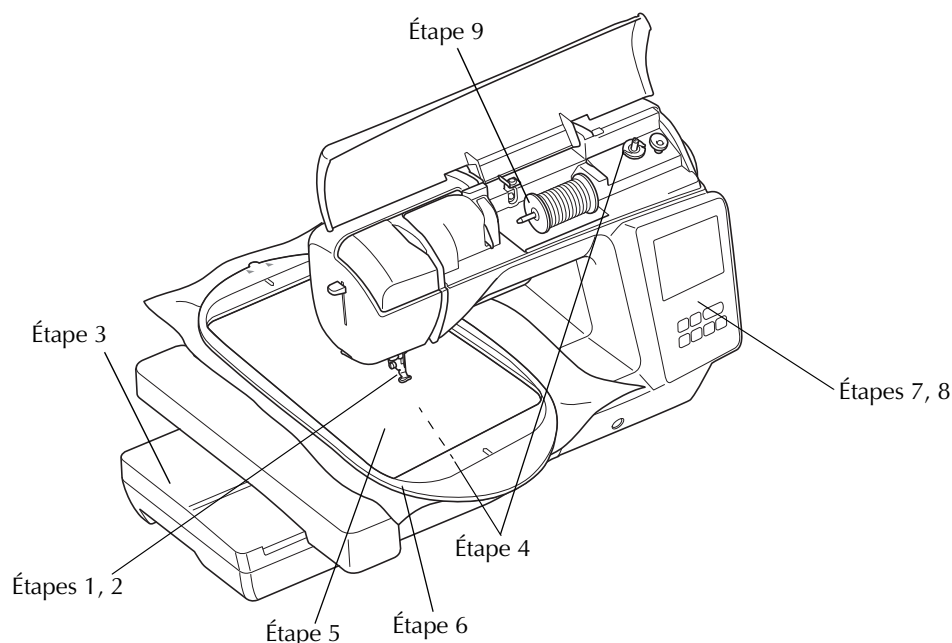





Étape #	Objectif	Action	Page
1	Fixation du pied-de-biche	Fixez le pied de broderie « U ».	B-53
2	Vérification de l'aiguille	Utilisez l'aiguille 75/11 pour la broderie. *	B-30
3	Fixation de l'unité de broderie	Fixez l'unité de broderie.	B-54
4	Installation du fil de la canette	Pour le fil de la canette, bobinez la canette de fil de broderie et installez-la.	B-21
5	Préparation du tissu	Fixez un renfort de broderie sur le tissu et placez-le sur un cadre de broderie.	B-57
6	Fixation du cadre de broderie	Fixez le cadre de broderie sur l'unité de broderie.	B-63
7	Sélection de motif	Mettez la machine sous tension et sélectionnez un motif de broderie.	B-62
8	Vérification de la disposition	Vérifiez et réglez la taille et la position de la broderie.	B-63
9	Installation du fil à broder	Placez le fil à broder en fonction du motif.	B-56

* Il est recommandé d'utiliser des aiguilles 90/14 pour la broderie sur des tissus lourds ou des produits stabilisateurs (p. ex. : toile de jean, mousse, etc.). Il est déconseillé d'utiliser l'aiguille à pointe boule (dorée) 90/14 pour la broderie.

Fixation du pied de broderie

⚠ ATTENTION

- Pour vos travaux de broderie, veillez à utiliser le pied de broderie. Si vous n'utilisez pas le pied-de-biche approprié, l'aiguille risque de le toucher, de se tordre, de se casser et de vous blesser.

- 1 Appuyez sur la touche  (Positionnement aiguille) pour relever l'aiguille.
- 2 Appuyez sur .
 - Si le message « Souhaitez-vous abaisser le pied-de-biche automatiquement? » s'affiche sur l'écran à cristaux liquides, appuyez sur  pour continuer.
 → L'écran change et toutes les touches de commande et de fonctionnement sont verrouillées (sauf ).

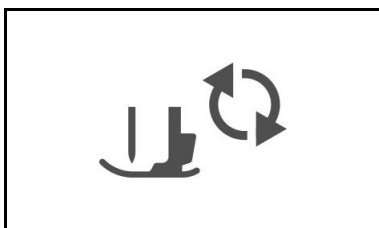

- 3 Relevez le levier du pied-de-biche.
- 4 Appuyez sur le bouton noir situé sur le support du pied-de-biche et retirez le pied-de-biche.

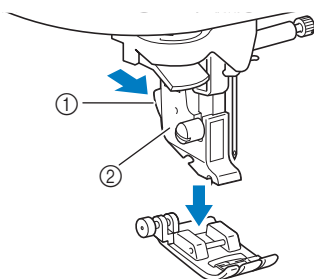

- ① Bouton noir
- ② Support du pied-de-biche

- 5 À l'aide du tournevis livré avec la machine, desserrez la vis du support du pied-de-biche et retirez ce dernier.

- La vis du support du pied-de-biche peut également être desserrée ou serrée à l'aide du tournevis en forme de L (ou de disque).

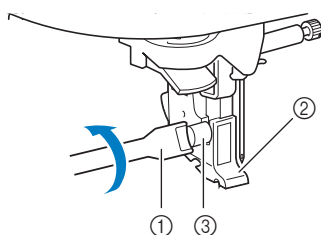

- ① Tournevis
- ② Support du pied-de-biche
- ③ Vis du support du pied-de-biche

- 6 Fixez le pied de broderie « U » de sorte que la vis du support du pied-de-biche s'adapte à l'encoche du pied.

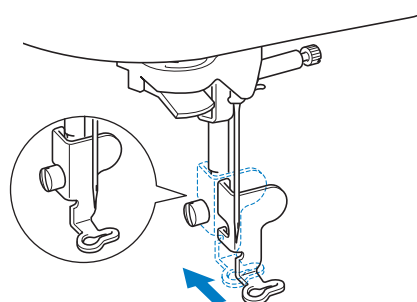

- Veillez à ce que le pied de broderie « U » soit à la verticale lors de son installation.

- 7 Maintenez le pied de broderie en place avec votre main droite, puis serrez fermement la vis de support du pied-de-biche à l'aide du tournevis fourni.

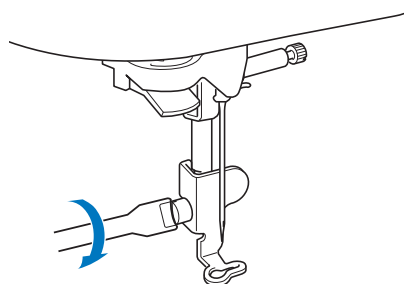

⚠ ATTENTION

- Utilisez le tournevis livré avec la machine pour visser à fond la vis du pied de broderie. Si la vis n'est pas suffisamment serrée, l'aiguille risque de toucher le pied-de-biche et de vous blesser.

- 8 Appuyez sur  pour déverrouiller toutes les touches.

Fixation de l'unité de broderie

⚠ ATTENTION

- Ne déplacez jamais la machine lorsque l'unité de broderie est installée. Elle risquerait de tomber et de provoquer des blessures.
- Éloignez vos mains et autres objets du chariot et du cadre de broderie. Sinon, vous risquez de vous blesser.

💡 Remarque

- Ne touchez jamais le connecteur dans la fente correspondante de l'unité de broderie. Vous pourriez l'endommager et provoquer des dysfonctionnements.
- Ne soulevez pas le chariot de broderie et ne le déplacez pas violemment. Sinon, la machine risquerait de ne plus fonctionner correctement.

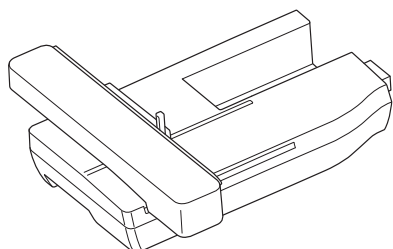
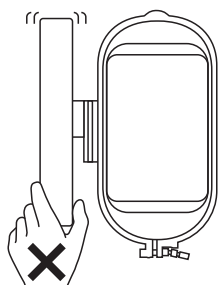

- 1 Mettez la machine hors tension.

⚠ ATTENTION

- Avant de fixer l'unité de broderie, veuillez à mettre la machine hors tension. Sinon, vous risquez de vous blesser si vous appuyez malencontreusement sur une touche et que la machine commence à coudre.

- 2 Tirez le plateau vers la gauche pour le retirer.

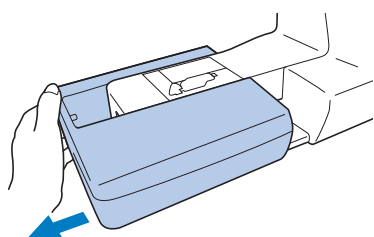

- 3 Faites glisser le taquet sur le capot du port de connexion dans le sens de la flèche pour ouvrir le capot.

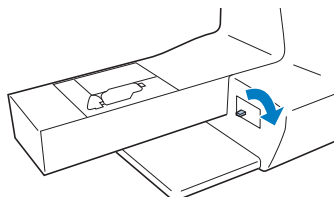

💡 Remarque

- Veillez à fermer le capot du port de connexion lorsque l'unité de broderie n'est pas en cours d'utilisation.

- 4 Insérez le connecteur d'unité de broderie dans le port de connexion, puis poussez doucement sur l'unité de broderie jusqu'à ce qu'elle soit en place.

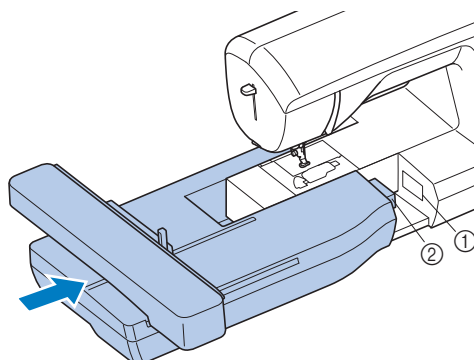

- ① Port de connexion
② Connecteur d'unité de broderie

💡 Remarque

- Vérifiez l'absence d'espace entre l'unité de broderie et la machine à coudre, sinon le motif de broderie risque de ne pas être brodé correctement. Veillez à insérer complètement le connecteur dans le port de connexion.
- Ne poussez pas sur le chariot lors de la fixation de l'unité de broderie sur la machine, car vous pourriez endommager l'unité de broderie.

- 5 Mettez la machine sous tension.

→ Un message apparaît à l'écran.

- 6 Veillez à éloigner vos mains et tout objet de l'unité de broderie et appuyez sur **OK**.



→ Le chariot se remet dans sa position initiale.

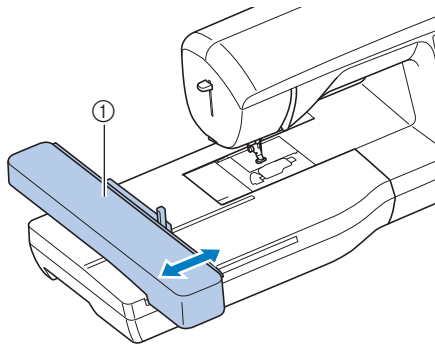

① Chariot

⚠ ATTENTION

- Ne placez pas vos mains et tout objet étranger sur le chariot et le cadre de broderie pendant que la machine brode. Sinon, vous risquez de vous blesser.



Remarque

- Si la machine n'a pas été initialisée correctement, l'écran initial risque de ne pas apparaître. Il ne s'agit pas d'un dysfonctionnement. Le cas échéant, mettez la machine hors puis sous tension.
- Un message de confirmation d'abaissement du levier de sécurité du cadre s'affiche une fois le chariot revenu dans sa position initiale. Poursuivez la sélection du motif et n'oubliez pas d'abaisser le levier de sécurité du cadre une fois le cadre de broderie fixé.

→ L'écran de sélection du type de motif de broderie s'affiche.



- Pour plus de détails sur les motifs de broderie, reportez-vous à la section « Sélection de motifs de broderie » à la page B-62.



Mémo

- Vous ne pouvez pas sélectionner les points courants lorsque l'unité de broderie est fixée.

■ Retrait de l'unité de broderie

Assurez-vous que la machine est bien arrêtée et suivez les instructions ci-dessous.

1 Retirez le cadre de broderie.

- Pour plus de détails sur le retrait du cadre de broderie, reportez-vous à la section « Fixation du cadre de broderie » à la page B-61.

2 Appuyez sur , puis sur .



→ Le chariot de broderie se met en position de stockage.

3 Mettez la machine hors tension.

⚠ ATTENTION

- Mettez toujours la machine hors tension avant de retirer l'unité de broderie. Si vous la retirez lorsque la machine est sous tension, la machine risquerait de ne plus fonctionner correctement.

4 Maintenez le levier de retrait situé en bas à gauche de l'unité de broderie, et tirez lentement celle-ci vers la gauche.

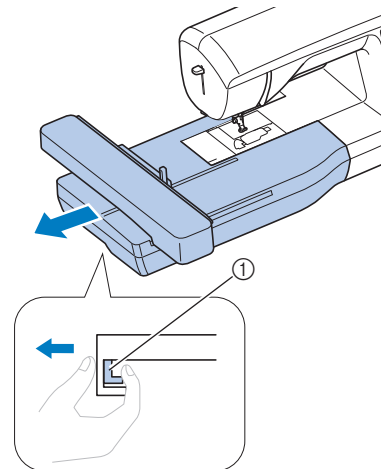

① Bouton de dégagement

⚠ ATTENTION

- Ne transportez pas l'unité de broderie en la tenant par le compartiment du bouton de dégagement.

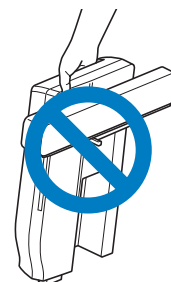

Broderie de finitions parfaites

Pour coudre de belles broderies, plusieurs facteurs entrent en jeu. L'utilisation du renfort de broderie approprié (page B-57) et la mise en place du tissu dans le cadre (page B-58) sont deux facteurs importants mentionnés plus haut. Un autre facteur important est le bon choix de l'aiguille et du fil. Reportez-vous aux explications sur les fils ci-dessous.

■ Fil

Fil supérieur	Utilisez le fil de broderie prévu pour cette machine. Les autres fils à broder peuvent ne pas fournir des résultats optimaux.
Fil de la canette	Vous devez utiliser le type de fil de canette à broder prévu pour cette machine.

Remarque

- Avant de commencer à broder, vérifiez qu'il y a suffisamment de fil dans la canette. Si vous commencez à coudre votre ouvrage de broderie alors qu'il n'y a pas assez de fil dans la canette, il vous faudra rembobiner la canette au milieu du motif de broderie.

Mémo

- Si vous utilisez d'autres fils que ceux mentionnés ci-dessus, votre ouvrage risque de ne pas être cousu correctement.

■ Boîtier de la canette

Deux types de boîtiers de la canette sont fournis avec cette machine. Lorsque vous brodez, utilisez le boîtier de la canette approprié au fil de la canette qui sera utilisé. Reportez-vous aux explications sur les types de boîtiers de la canette ci-dessous.

Boîtier de la canette standard (recommandé pour la couture et la broderie, avec du fil de canette n° 60 fourni)

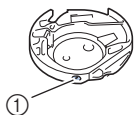

① Boîtier de la canette standard (repère vert sur la vis)

Le boîtier de la canette standard installé en usine dans la machine possède un repère vert sur la vis de réglage de la tension. Nous vous recommandons d'utiliser le fil de canette à broder fourni avec ce boîtier de la canette. Ne réglez pas la vis de tension de ce boîtier de la canette à l'aide de la vis possédant un repère vert.

Boîtier de la canette de substitution (pour les canettes préremplies ou d'autres fils de canettes à broder)

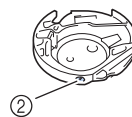

② Logement de canette alternatif (aucune couleur sur la vis)

Le boîtier de la canette de substitution (sans couleur sur la vis de réglage de la tension) est réglé sur une tension plus élevée pour la broderie avec des fils de canette de différents poids et une variété de techniques de broderie. Ce logement de canette est reconnaissable à son repère de couleur sombre situé dans la cavité de la canette. Il est possible de régler la vis de ce boîtier si nécessaire. Pour plus de détails sur le réglage de la tension du fil, reportez-vous à « Réglage de la tension du fil » dans la section « Broderie ».

- Reportez-vous à « Nettoyage de la coursière » dans la section « Annexe » pour savoir comment retirer le boîtier de la canette.

⚠ ATTENTION

- Lorsque vous brodez sur de grands vêtements (surtout sur les vestes et sur d'autres types de tissus lourds), ne laissez pas le tissu pendre sur le côté de la table. Sinon, l'unité de broderie ne peut se déplacer librement, et le cadre de broderie risque de toucher l'aiguille, tordant ou cassant l'aiguille, et vous exposant à des risques de blessures. Positionnez le tissu de façon à ce qu'il ne pende pas de la table, ou tenez-le pour l'empêcher de glisser.

Remarque



- Ne laissez pas d'objets dans la zone de mouvement du cadre de broderie. Le cadre risque de les heurter et le résultat final de la broderie sera médiocre.
- Lorsque vous brodez sur de grands vêtements (surtout sur les vestes et sur d'autres types de tissus lourds), ne laissez pas le tissu pendre sur le côté de la table. Sinon, l'unité de broderie ne pourra pas se déplacer librement et le motif risque d'être différent du résultat espéré.

Préparation du tissu

⚠ ATTENTION

- Utilisez des tissus dont l'épaisseur est inférieure à 3 mm (env. 1/8" / pouce). L'utilisation de tissus plus épais que 3 mm (env. 1/8" / pouce) risque de casser l'aiguille.
- Lorsque vous utilisez des tissus au capitonnage plus épais, etc., vous pouvez coudre des broderies de meilleure qualité en réglant la hauteur du pied-de-biche dans l'écran de réglages de broderie (voir ci-dessous).
- Si vous cousez sur une serviette en tissu éponge épais, nous vous recommandons de placer un renfort de broderie soluble sur l'endroit de la serviette. Cela permettra d'aplatir les boucles de la serviette et vous obtiendrez une broderie de meilleure qualité.

💡 Remarque

- Appuyez sur . Dans la zone « Hauteur du pied de broderie », utilisez  et  dans l'écran de réglages. Réglez la hauteur du pied de broderie pour les tissus épais ou bouffants.

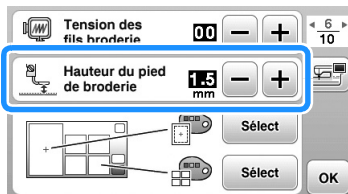

- Pour augmenter l'espace entre le pied-de-biche et la plaque à aiguille, réglez la hauteur du pied de broderie sur un chiffre élevé. Le réglage de 1,5 mm est utilisé pour la majorité des broderies.

Application d'un renfort thermocollant (support) sur le tissu

Pour obtenir de meilleurs résultats lors de la création de travaux de broderie, utilisez toujours un renfort de broderie. Suivez les instructions qui figurent sur l'emballage du renfort.

Lorsque vous utilisez des tissus qui ne peuvent pas être repassés (tels que les serviettes en tissu éponge ou les tissus avec des boucles qui s'élargissent lors du repassage) ou à des endroits difficiles à repasser, placez le renfort de broderie sous le tissu sans le fixer, placez ensuite le tissu et le renfort dans le cadre de broderie, ou demandez à votre revendeur Brother agréé de vous conseiller sur le renfort à utiliser.

⚠ ATTENTION

- Lorsque vous brodez sur des tissus élastiques, légers, à grosse trame ou sur des tissus susceptibles de provoquer un rétrécissement des motifs, utilisez toujours un renfort de broderie. Sinon, l'aiguille risque de casser et de vous blesser. Si vous n'utilisez pas de renfort de broderie, la finition de votre ouvrage risque de ne pas être satisfaisante.

- 1 Utilisez un morceau de renfort de broderie plus grand que le cadre de broderie.

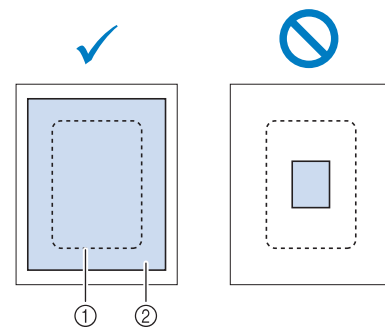

- ① Taille du cadre de broderie
- ② Renfort thermocollant (support)

- 2 Repassez le renfort thermocollant sur l'envers du tissu.

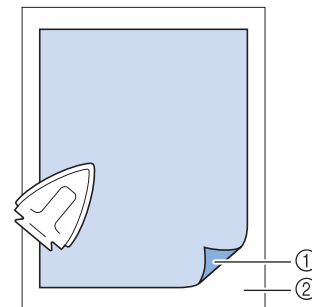

- ① Côté thermofusible du renfort
- ② Tissu (envers)

📖 Mémo

- Lorsque vous brodez sur des tissus fins, tels que l'organdi ou la batiste, ou sur des tissus duvetés, tels que les serviettes en tissu éponge ou le velours, utilisez un renfort de broderie soluble (vendu séparément) pour des résultats optimaux. Une fois le renfort de broderie soluble dissout dans l'eau, la finition de votre ouvrage sera parfaite.

Mise en place du tissu dans le cadre de broderie

■ Types de cadres de broderie

Les types et numéros des cadres de broderie fournis diffèrent en fonction du modèle de la machine.

Très grand

Zone de broderie 26 cm × 16 cm (10-1/4" / pouces × 6-1/4" / pouces)

À utiliser pour broder des caractères ou des motifs connectés ou combinés, ou de grands motifs.

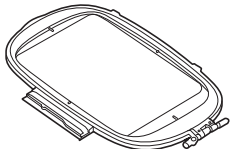

Grand (vendu séparément avec certains modèles)

Zone de broderie 18 cm × 13 cm (7" / pouces × 5" / pouces) À utiliser pour broder des motifs compris entre 10 cm × 10 cm (4" / pouces × 4" / pouces) et 18 cm × 13 cm (7" / pouces × 5" / pouces).

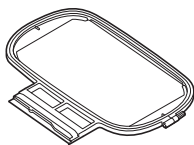

Moyen (vendu séparément avec certains modèles)

Zone de broderie 10 cm × 10 cm (4" / pouces × 4" / pouces) À utiliser pour broder des motifs inférieurs à 10 cm × 10 cm (4" / pouces × 4" / pouces).

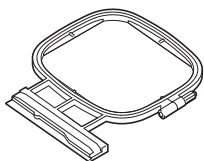

Petit (vendu séparément avec certains modèles)

Zone de broderie 2 cm × 6 cm (1" / pouce × 2 - 1/2" / pouces)

À utiliser pour broder des motifs de petite taille, tels que des étiquettes nominatives.

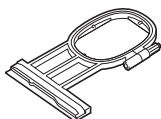

Il est possible d'utiliser d'autres cadres de broderie en option. Si vous sélectionnez un cadre non affiché à l'écran, vérifiez toujours la taille du champ de broderie du cadre en option. Vérifiez la compatibilité du cadre auprès de votre revendeur Brother agréé.

Sélectionnez un cadre légèrement plus grand que la taille du motif. Les options des cadres fournis sont affichées sur l'écran.

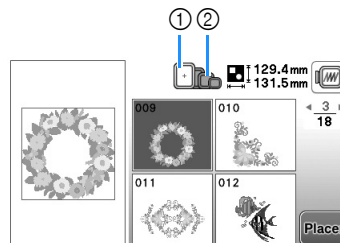

- ① Mis en surbrillance : peut être utilisé
- ② Gris : ne peut pas être utilisé

⚠ ATTENTION

- Si vous utilisez un cadre trop petit, le pied-de-biche risque de heurter le cadre pendant la couture et vous pourriez vous blesser ou endommager la machine.

■ Mise en place du tissu



Remarque

- Si le tissu n'est pas bien maintenu dans le cadre de broderie, le motif ne sera pas bien brodé. Placez le tissu sur une surface plane et tendez-le bien dans le cadre. Pour mettre le tissu en place correctement, effectuez les opérations suivantes.

- 1 Soulevez et dévissez la vis de réglage du cadre de broderie et retirez le cadre intérieur.

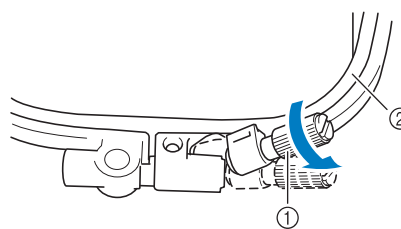

- ① Vis de réglage du cadre
- ② Cadre intérieur

2 Placez le tissu sur le dessus du cadre extérieur, l'endroit vers le haut.

Réinsérez le cadre intérieur en veillant à bien aligner son repère \triangle sur celui ∇ du cadre extérieur.

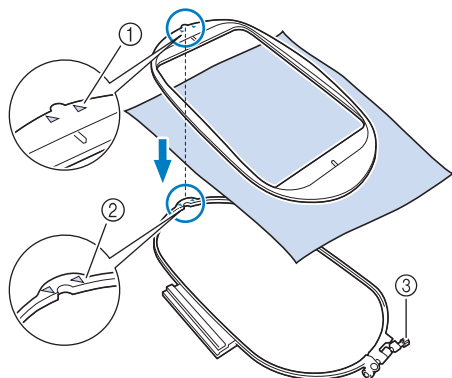

- ① Repère \triangle du cadre intérieur
- ② Repère ∇ du cadre extérieur
- ③ Vis de réglage du cadre

3 Serrez doucement la vis de réglage du cadre et tendez bien le tissu en tirant doucement sur les bords et sur les coins. Ne desserrez pas la vis.

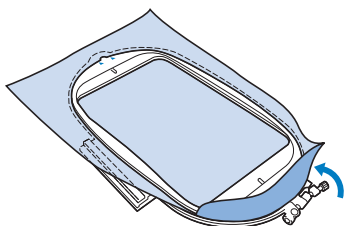

4 Tendez doucement le tissu, puis serrez la vis de réglage du cadre afin d'éviter que le tissu se détende après l'avoir tendu.

- Après avoir tiré le tissu, vérifiez qu'il est bien tendu.

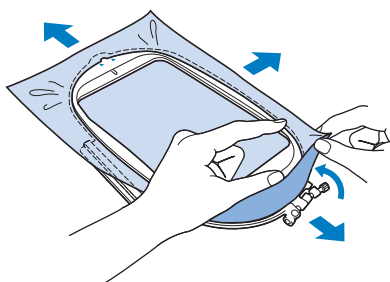

- Avant de commencer à broder, assurez-vous que les cadres intérieur et extérieur sont au même niveau.

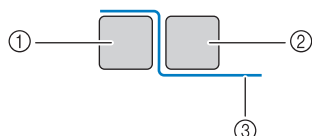

- ① Cadre extérieur
- ② Cadre intérieur
- ③ Tissu

Mémo

- Une fois le tissu tendu, si vous tapez doucement dessus, vous devez produire un son semblable à celui d'un tambour.
- Tendez le tissu en tirant sur les quatre coins et les quatre côtés. Tout en étirant le tissu, serrez la vis de réglage du cadre.

5 Remplacez la vis de réglage du cadre dans sa position initiale.

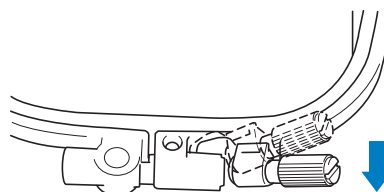

Mémo

- Vous pouvez utiliser le tournevis fourni pour serrer ou desserrer la vis de réglage du cadre.

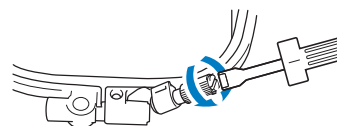

■ Utilisation du gabarit

Si vous souhaitez broder le motif à un endroit particulier, utilisez une feuille de broderie avec le cadre.

1 À l'aide d'une craie, marquez la zone que vous souhaitez broder sur le tissu.

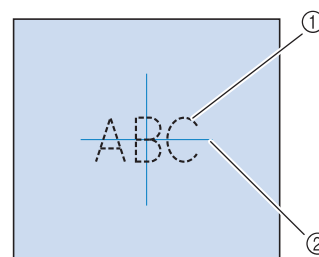

- ① Motif de broderie
- ② Repère

- 2** Placez la feuille de broderie sur le cadre intérieur. Alignez les lignes directrices du gabarit avec les repères tracés sur le tissu.

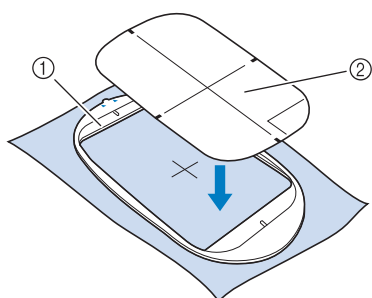

- ① Cadre intérieur
② Ligne de guidage

- 3** Étirez doucement le tissu afin qu'il ne reste aucun pli et insérez le cadre intérieur dans le cadre extérieur.

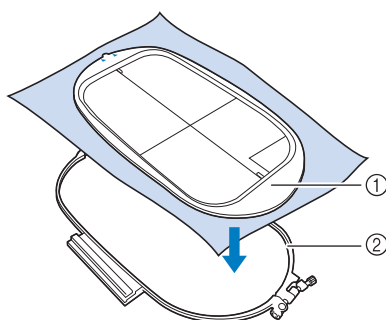

- ① Cadre intérieur
② Cadre extérieur

- 4** Retirez la feuille de broderie.

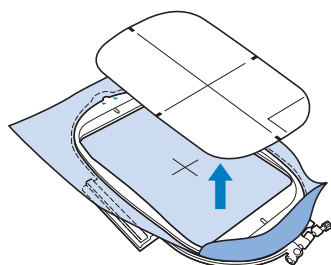

Broderie de petites pièces de tissu ou de bords

Utilisez un renfort de broderie pour fournir un support supplémentaire. Après la broderie, retirez soigneusement le renfort. Fixez le renfort comme indiqué dans les exemples suivants. Nous recommandons l'utilisation d'un renfort spécial pour broderie.

■ Broderie de petites pièces de tissu

Pulvériser un produit adhésif provisoire pour coller la petite pièce de tissu sur la grande dans le cadre. Si vous ne souhaitez pas pulvériser de produit adhésif provisoire, fixez le renfort avec un point de faufilage.

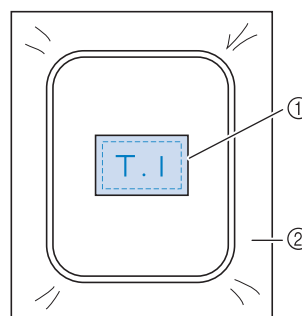

- ① Tissu
② Renfort

■ Broderie de bords ou de coins

Pulvériser un produit adhésif provisoire pour coller la petite pièce de tissu sur la grande dans le cadre. Si vous ne souhaitez pas pulvériser de produit adhésif provisoire, fixez le renfort avec un point de faufilage.

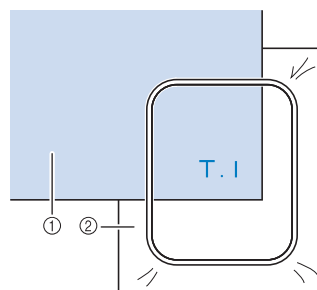

- ① Tissu
② Renfort

■ Broderie de rubans ou de velcros

Fixez le ruban avec un autocollant double face ou un produit adhésif temporaire.

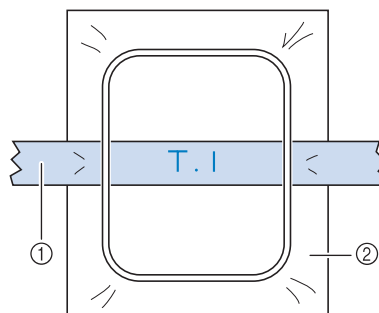

- ① Ruban ou bande
② Renfort

Fixation du cadre de broderie



Remarque

- Bobinez et installez la canette avant de fixer le cadre de broderie en veillant à utiliser le fil de canette recommandé.

- 1 Appuyez sur la touche (Releveur du pied-de-biche) pour relever le pied-de-biche.
- 2 Relevez le levier de sécurité du cadre.

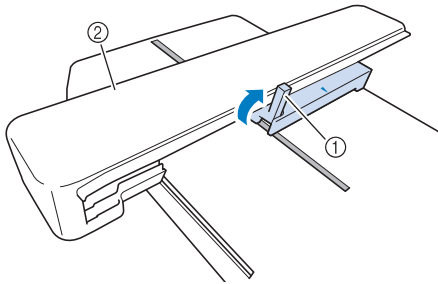

- 1 Levier de sécurité du cadre
- 2 Chariot

- 3 Alignez le guide du cadre de broderie sur le côté droit du support du cadre de broderie.

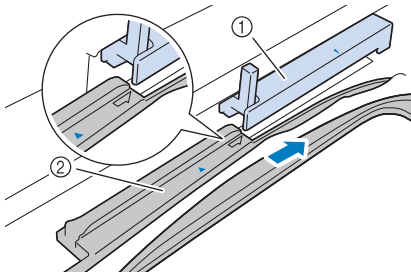

- 1 Support du cadre de broderie
- 2 Guide du cadre de broderie

- 4 Faites glisser le cadre de broderie sur le support, en veillant à aligner le repère fléché du cadre de broderie sur celui du support.

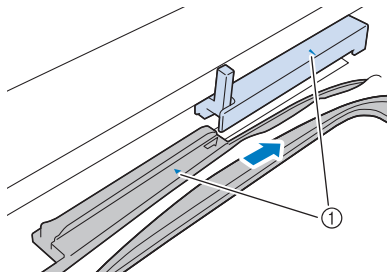

- 1 Repère fléché

- 5 Abaissez le levier de sécurité du cadre au même niveau que le cadre pour fixer le cadre de broderie sur son support.

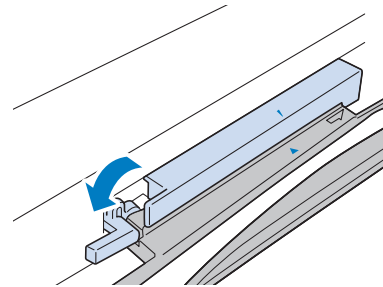

⚠ ATTENTION

- Si le levier de sécurité du cadre n'est pas abaissé, le message suivant s'affiche. Vous ne pouvez pas commencer la couture tant que le levier de sécurité du cadre n'est pas baissé.

Veillez à ce que le cadre de broderie soit positionné le plus en arrière possible. VERROUILLEZ LE LEVIER DE SÉCURITÉ DU CADRE.

OK

■ Retrait du cadre de broderie

- 1 Appuyez sur la touche (Releveur du pied-de-biche) pour relever le pied-de-biche.
- 2 Relevez le levier de sécurité du cadre.

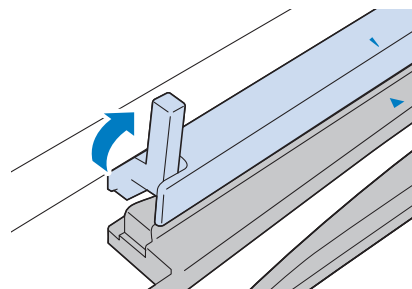

- 3 Tirez le cadre de broderie vers vous.

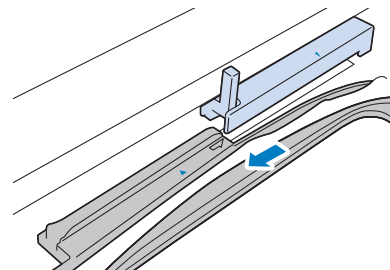

Sélection de motifs de broderie

Informations concernant les droits d'auteur

Les motifs enregistrés sur la machine sont destinés à un usage privé uniquement. Toute utilisation publique ou commerciale des motifs protégés par le droit d'auteur constitue une violation de la loi sur les droits d'auteur et est strictement interdite.

Types de motifs de broderie

De nombreux caractères et motifs de broderie décorative sont mémorisés dans la machine (consultez le « Guide de motifs de broderie » pour obtenir un résumé complet des motifs mémorisés dans la machine). Vous pouvez également utiliser des motifs enregistrés sur un lecteur flash USB (vendu séparément).

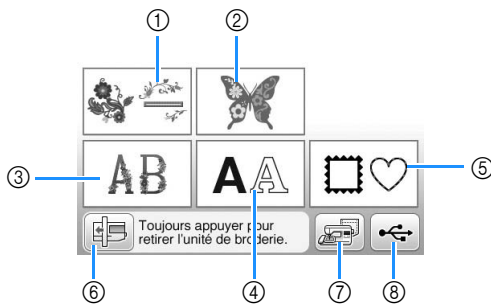

- ① Motifs de broderie
- ② Motifs « exclusifs » Brother
- ③ Motifs alphabet floral
- ④ Motifs de caractères
- ⑤ Motifs d'encadrement
- ⑥ Appuyez sur cette touche pour retirer l'unité de broderie
- ⑦ Motifs mémorisés dans la machine
- ⑧ Motifs enregistrés sur un lecteur flash USB



Sélection d'un motif de broderie

Sélectionnez un motif simple intégré dans votre machine et réalisez un échantillon de broderie. Vous pouvez essayer de sélectionner plusieurs motifs différents et leur appliquer divers types de modifications dans la section « Broderie ».

- 1 Appuyez sur  dans l'écran de sélection des types de motifs, puis sur .

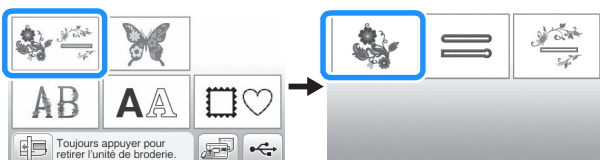
- Lorsque l'initialisation de la machine est terminée et que le chariot s'est mis en position de départ, l'écran de sélection des types de motifs s'affiche. Si un autre écran s'affiche, appuyez sur  pour afficher l'écran suivant.



- 2 Appuyez sur  ou sur  pour afficher le motif de votre choix sur l'écran. Appuyez 4 fois sur  dans cette procédure.

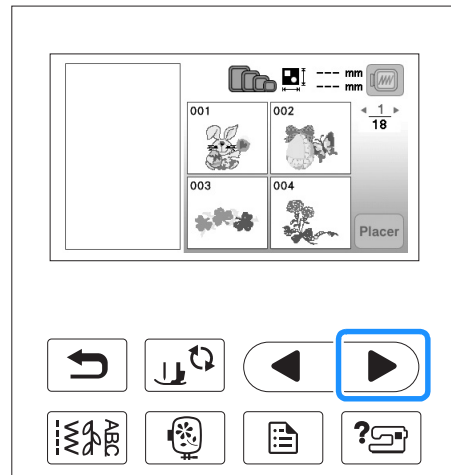

- 3 Appuyez sur , puis sur .

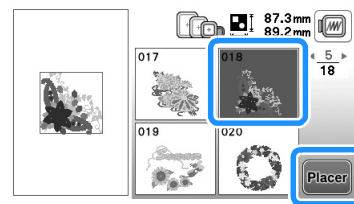

→ L'écran de modification de motifs apparaît.

- 4 Appuyez sur .

- Pour plus de détails sur l'écran de modification de motifs, reportez-vous à « Modification des motifs » dans la section « Broderie ».

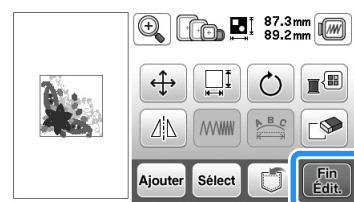

→ L'écran de réglages de broderie apparaît.

- 5 Appuyez sur .

- Pour plus de détails sur l'écran de réglages de broderie, reportez-vous à « Modification des motifs » dans la section « Broderie ».
- Confirmez l'emplacement du motif à coudre en vous reportant à « Confirmation de l'emplacement du motif » à la page B-63.

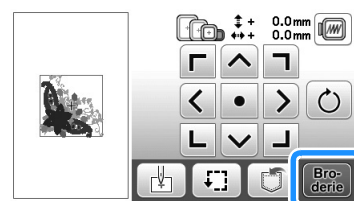

→ L'écran de broderie s'affiche.

Confirmation de l'emplacement du motif

Le motif est généralement positionné au centre du cadre de broderie. S'il s'avère nécessaire de repositionner le motif pour un meilleur positionnement sur le vêtement, vous pouvez vérifier la disposition avant de broder.

Vérification de l'emplacement du motif

Le cadre de broderie se déplace et indique l'emplacement du motif. Regardez attentivement le cadre pour vous assurer que le motif sera cousu au bon endroit.

- 1 Appuyez sur  sur l'écran de réglages de broderie.

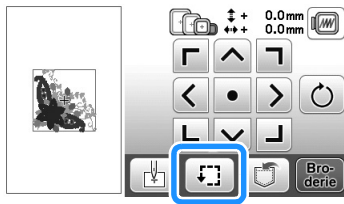

- 2 Dans , appuyez sur la touche de l'emplacement à vérifier.

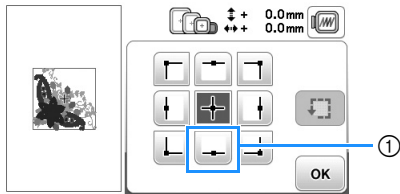

- ① Emplacement sélectionné
→ Le chariot se déplace vers l'emplacement sélectionné sur le motif.

Mémo

- Pour visualiser l'ensemble de la zone de broderie, appuyez sur . Le cadre de broderie se déplace et indique la zone de broderie.

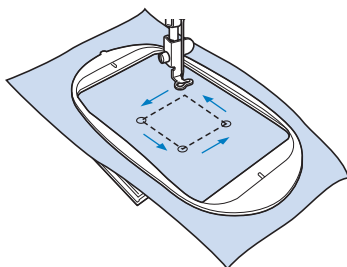

ATTENTION

- Veillez toujours à relever l'aiguille lorsque le cadre de broderie est en mouvement. Si elle est abaissée, elle pourrait se casser et vous risqueriez de vous blesser.

- 3 Appuyez sur .

Aperçu du motif sélectionné

- 1 Appuyez sur .

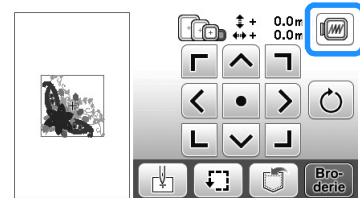



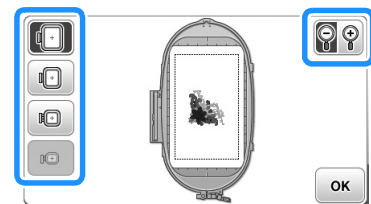

→ Un aperçu du motif tel qu'il sera brodé apparaît.

- 2 Appuyez sur  pour sélectionner le cadre utilisé dans l'aperçu.

- Vous ne pouvez pas sélectionner les cadres affichés en gris clair.
- Appuyez sur  pour agrandir l'image du motif.
- Le motif peut être cousu tel qu'il apparaît dans l'affichage suivant.



Tailles des cadres affichés à l'écran

Affichage	Type de cadre et zone de broderie
	Très grand cadre de broderie 26 cm × 16 cm (10-1/4" / pouces × 6-1/4" / pouces)
	Grand cadre de broderie (vendu séparément avec certains modèles) 18 cm × 13 cm (7" / pouces × 5" / pouces)
	Cadre de broderie moyen (vendu séparément avec certains modèles) 10 cm × 10 cm (4" / pouces × 4" / pouces)
	Petit cadre de broderie (vendu séparément avec certains modèles) 2 cm × 6 cm (1" / pouce × 2-1/2" / pouces)

- 3 Appuyez sur  pour revenir à l'écran initial.

Broderie

Une fois toutes les préparations effectuées, vous pouvez passer à la broderie. Cette section décrit la procédure à suivre pour broder et coudre des appliqués.

Broderie d'un motif

Les motifs de broderie sont brodés avec un changement de fil après chaque couleur.

1 Préparez le fil à broder de la couleur indiquée à l'écran.

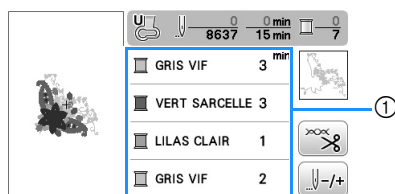

① Ordre des couleurs de broderie

- Vous pouvez modifier les numéros de couleur de fil affichés par couleur. Appuyez sur , puis modifiez le réglage dans l'écran de réglages. Pour plus de détails, reportez-vous à la section « Modification de l'affichage des couleurs de fils » à la page B-65.

2 Placez le fil à broder, puis enfilez l'aiguille.

- Reportez-vous aux sections « Enfilage du fil supérieur » à la page B-24 et « Enfilage de l'aiguille » à la page B-26.



Remarque

- Avant d'utiliser l'enfileur d'aiguille, veillez à abaisser le pied-de-biche.

3 Faites passer le fil par le trou du pied de broderie et tenez-le légèrement de la main gauche.

Ne tendez pas trop le fil.

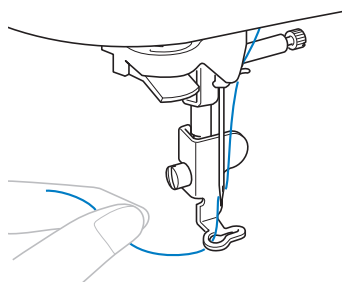

⚠ ATTENTION

- Si le fil est trop tendu, l'aiguille risque de casser ou de se tordre.
- Ni les mains ni aucun autre objet ne doit venir heurter le chariot pendant la couture. Le motif risquerait de se décaler.

4 Abaissez le pied-de-biche, puis appuyez sur la touche « Marche/Arrêt » pour commencer à broder. Après 5-6 points, appuyez de nouveau sur la touche « Marche/Arrêt » pour arrêter la machine.

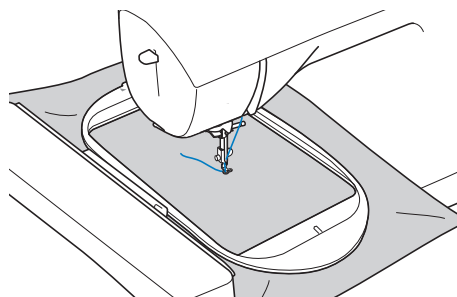

5 Coupez l'excédent de fil à la fin de la couture. Si la fin de la couture se trouve sous le pied-de-biche, soulevez-le avant de couper l'excédent de fil.

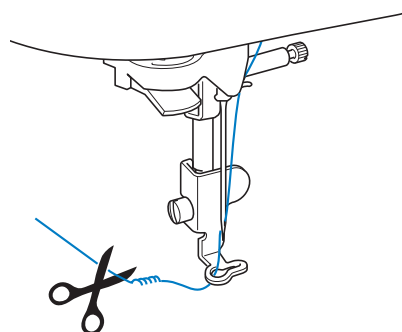

- Si l'extrémité du fil dépasse au début de la couture, vous risquez de coudre par-dessus en brodant le motif. Il serait alors difficile de s'en débarrasser une fois la broderie terminée. Coupez l'excédent de fil au début de l'ouvrage.

6 Appuyez sur la touche « Marche/Arrêt » pour commencer à broder.

→ La couture s'arrête automatiquement avec des points de renfort une fois que la broderie dans une couleur est terminée. Lorsque la coupure de fil automatique est définie, le fil est coupé.

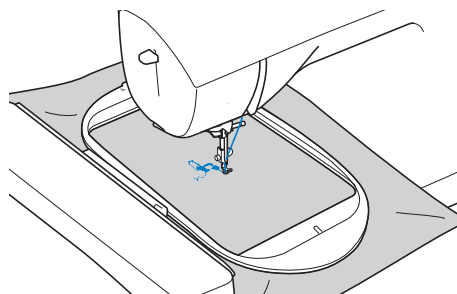

- 7 Retirez le fil de la première couleur de la machine. Enfilez ensuite la machine avec le fil de la seconde couleur.
- 8 Effectuez les mêmes opérations pour broder les autres couleurs.

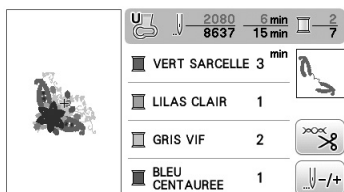

→ Une fois la dernière couleur cousue, le message vous informant que la broderie est terminée s'affiche à l'écran. Appuyez sur **OK** : l'écran initial s'affiche de nouveau.

Mémo

- Pour le réglage de la coupure de fil automatique, reportez-vous à « Utilisation de la fonction de coupure automatique de fil (COUPURE DE COULEUR D'EXTRÉMITÉ) » dans la section « Broderie ».

- 9 Coupez l'excédent de fils de la couleur.

Modification de l'affichage des couleurs de fils

Il est possible d'afficher le nom des couleurs de fils ou le numéro de fil à broder.

Mémo

- Les couleurs à l'écran peuvent varier légèrement des couleurs réelles.

- 1 Appuyez sur **ABC**.
- 2 Utilisez **◀** ou **▶** sur le panneau de commande pour afficher les sélections des couleurs de fils.

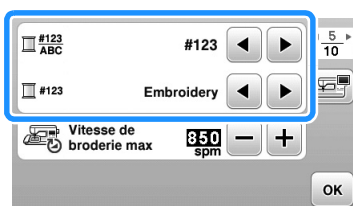

- 3 Utilisez **◀** ou **▶** pour sélectionner le nom des couleurs de fils ou le numéro de fil à broder.



Nom des couleurs de fils

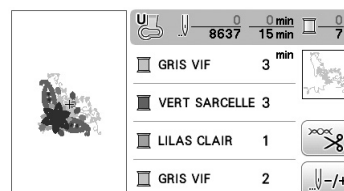

Numéro de fil

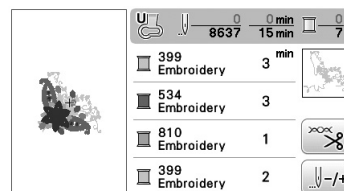

- 4 Lorsque le numéro de fil « #123 » est affiché, utilisez **◀** ou **▶** pour faire votre sélection parmi les six marques de fil à broder illustrées ci-dessous.

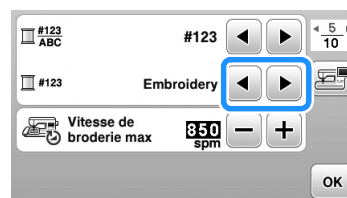

Embroidery (Broderie) (fil en polyester)

- 399 Embroidery
- 534 Embroidery
- 810 Embroidery
- 399 Embroidery

Country (fil de coton)*

- 706 Country
- 483 Country
- 133 Country
- 706 Country

Madeira Poly (fil en polyester)

- 1860 Madeira Poly
- 1879 Madeira Poly
- 1911 Madeira Poly
- 1860 Madeira Poly

Madeira Rayon

- 1085 Madeira Rayon
- 1298 Madeira Rayon
- 1031 Madeira Rayon
- 1085 Madeira Rayon

Sulky

- 1218 Sulky
- 1503 Sulky
- 1121 Sulky
- 1218 Sulky

Robison-Anton (fil en polyester)

- 9126 R-A Poly
- 5751 R-A Poly
- 8016 R-A Poly
- 9126 R-A Poly

* Du fil en polyester simili coton est disponible sur le marché dans certaines régions ou pays.

- 5 Appuyez sur **OK**.

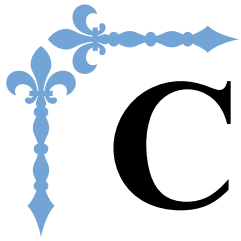

Couture

Cette section décrit les procédures d'utilisation des divers points courants, ainsi que d'autres fonctions. Elle donne des détails sur la couture de base, ainsi que sur les fonctions plus élaborées de la machine, de la couture de parties tubulaires d'un tissu et de boutonniers. Le numéro des pages commence par « S » dans cette section.

Chapitre1 COUTURE DE FINITIONS PARFAITES S-2

Chapitre2 POINTS DE COUTURE COURANTS S-6

ATTENTION

- Avant de remplacer le pied-de-biche, appuyez toujours sur la touche  (touche de remplacement du pied-de-biche/de l'aiguille) sur le panneau de commande pour verrouiller toutes les touches et tous les boutons. Dans le cas contraire, vous risqueriez de vous blesser en cas d'activation de la touche « Marche/Arrêt » ou de toute autre touche entraînant la mise en route de la machine. Pour plus de détails sur le remplacement du pied-de-biche, reportez-vous à « Remplacement du pied-de-biche » dans la section « Fonctionnement de base ».

Chapitre 1 COUTURE DE FINITIONS PARFAITES

Conseils de couture

Essai de couture

Après avoir configuré la machine en y installant le fil et l'aiguille appropriés au type de tissu à coudre, cette dernière définit automatiquement la longueur et la largeur du point sélectionné. Il convient toutefois de coudre un échantillon puisque, en fonction du type de tissu et des points, vous risquez de ne pas obtenir les résultats souhaités.

Pour ce faire, utilisez une pièce de tissu et du fil identiques à ceux de votre projet, et vérifiez la tension du fil, ainsi que la longueur et la largeur du point. Les résultats différant en fonction du type de point et du nombre d'épaisseurs de tissu cousues, cousez l'échantillon dans les mêmes conditions que celles de votre projet.

Changement du sens de couture

- 1 Lorsque la couture atteint un bord, arrêtez la machine à coudre.

Laissez l'aiguille abaissée (dans le tissu). Si l'aiguille est relevée lorsque la machine s'arrête, appuyez sur la touche  (Positionnement aiguille) pour abaisser l'aiguille.

- 2 Relevez le levier de pied-de-biche, puis tournez le tissu.

Faites tourner le tissu en utilisant l'aiguille comme pivot.

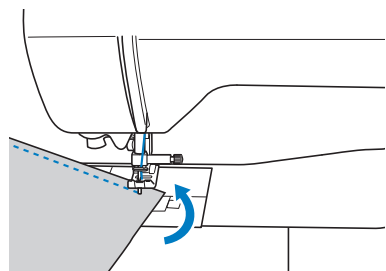

- 3 Abaissez le levier de pied-de-biche et continuez à coudre.

Couture de lignes courbes

Cessez de coudre, puis changez légèrement le sens de la couture pour coudre le long de la courbe. Pour plus de détails sur la couture d'un rabat régulier, reportez-vous à la section « Couture d'un rabat régulier » à la page S-3.

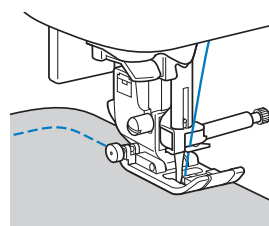

Si vous cousez le long d'une ligne courbe en utilisant un point zigzag, sélectionnez une longueur de point moindre pour obtenir un point plus fin.

Couture de pièces de tissu cylindriques

Le retrait du plateau permet la couture en mode « bras libre », ce qui facilite la couture de pièces de tissu cylindriques, telles que les revers de manches et les jambes de pantalon.

- 1 Tirez le plateau vers la gauche pour le retirer.

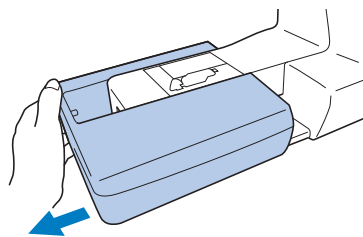

- 2 Faites glisser la partie que vous souhaitez coudre sur le bras libre, puis coupez depuis le haut.

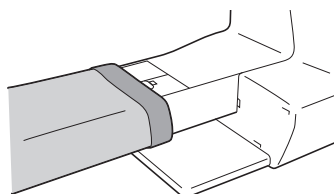

- 3 Une fois la couture en mode « bras libre » terminée, remettez le plateau dans sa position d'origine.

Couture d'un rabat régulier

Pour coudre un rabat régulier, commencez à coudre de façon à ce que le rabat se trouve à droite du pied-de-biche et que le bord du tissu soit aligné sur le bord droit du pied-de-biche ou sur un repère de la plaque à aiguille.

■ Alignement du tissu sur le pied-de-biche

Cousez tout en gardant le bord droit du pied-de-biche à une distance fixe du bord du tissu.

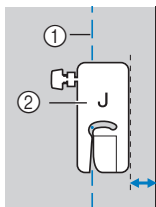

- ① Couture
- ② Pied-de-biche

■ Alignement du tissu sur le pied-de-biche de guidage de points (vendu séparément avec certains modèles)

Cousez tout en maintenant le bord droit du tissu aligné sur une position souhaitée des repères sur le pied-de-biche de guidage de points.

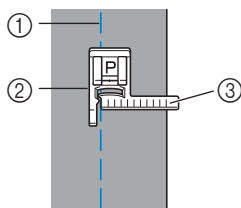

- ① Couture
- ② Pied-de-biche de guidage de points
- ③ Repères

■ Alignement du tissu sur un repère de la plaque à aiguille

Les repères sur la plaque de l'aiguille indiquent la distance depuis le positionnement de l'aiguille d'un rabat cousu avec le point droit (aiguille à gauche). Cousez tout en maintenant le bord du tissu aligné sur un repère de la plaque à aiguille. La distance entre les repères sur la règle supérieure est de 3 mm (1/8" / pouce) et celle sur la grille est de 5 mm (3/16" / pouce).

**Pour les points avec aiguille à gauche
(largeur de point : 0,0 mm)**

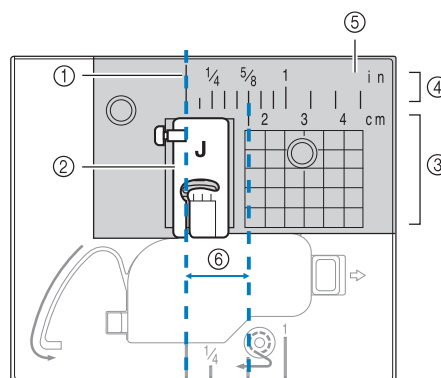

- ① Couture
- ② Pied-de-biche
- ③ Centimètres
- ④ Pouces
- ⑤ Plaque à aiguille
- ⑥ 1,6 cm (5/8" / pouce)

S

COUTURE DE FINITIONS PARFAITES

Couture sur différents tissus

Couture de tissus lourds

■ Si le tissu ne passe pas sous le pied-de-biche

Si le tissu passe difficilement sous le pied-de-biche, relevez au maximum le levier pour que le pied-de-biche se trouve dans sa position la plus haute.

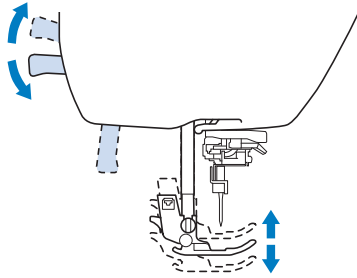

■ Si vous devez coudre des rabats épais et si le tissu n'est pas entraîné au début de la couture

Il est possible que le tissu ne soit pas entraîné si les assemblages à coudre sont épais et le pied-de-biche n'est pas de niveau, comme illustré ci-dessous. Dans ce cas, utilisez la goupille de blocage du pied-de-biche (le bouton noir à gauche du pied zigzag « J ») pour que le pied-de-biche reste de niveau pendant la couture et permette au tissu d'être entraîné librement.

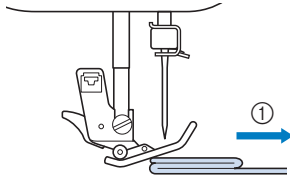

① Sens de la couture

- 1 Relevez le levier du pied-de-biche.
- 2 Alignez le début de la couture, puis positionnez le tissu.
- 3 Tout en maintenant le pied zigzag « J » horizontal, maintenez la goupille de blocage du pied-de-biche (le bouton noir sur le côté gauche) enfoncée et abaissez le levier du pied-de-biche.

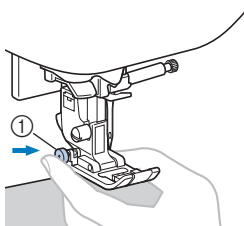

① Goupille de blocage du pied-de-biche (bouton noir)

4 Relâchez la goupille de blocage du pied-de-biche (bouton noir).

→ Le pied-de-biche reste à l'horizontale, ce qui permet de faire avancer le tissu.

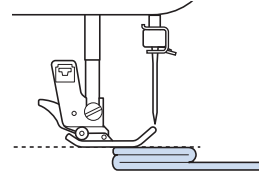

→ Une fois l'assemblage cousu, le pied-de-biche revient à son angle d'origine.

📖 Mémo

- Le réglage de la « Pression du pied-de-biche » dans l'écran de réglages peut s'avérer utile sur certains tissus épais.
- (Pour les modèles équipés du système automatique de capteur d'épaisseur du tissu) Lorsque « Système auto capt. tissu » est réglé sur « ON », le capteur interne détecte automatiquement l'épaisseur du tissu, lui permettant ainsi d'avancer librement, pour une couture optimale. Pour plus de détails sur le système automatique de capteur d'épaisseur du tissu, reportez-vous à « Système automatique de capteur d'épaisseur du tissu (pression automatique du pied-de-biche) » dans la section « Fonctionnement de base ».

⚠ ATTENTION

- Si vous cousez du tissu de plus de 6 mm (15/64" / pouce) d'épaisseur ou si vous poussez le tissu trop fort, vous risquez de tordre ou de casser l'aiguille.

Couture de tissus fins

Lorsque vous cousez des tissus fins, il est possible que la couture ne soit pas droite ou que le tissu ne soit pas entraîné correctement. Déplacez l'aiguille (veillez à choisir une aiguille fine) vers l'extrême gauche ou droite afin que le tissu ne s'accroche pas dans la zone des griffes d'entraînement. Si c'est le cas, placez du papier fin ou un renfort de broderie sous le tissu et cousez l'ensemble. Une fois le travail de couture terminé, déchirez l'excédent de papier.

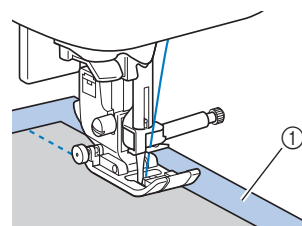

① Papier ou renfort de broderie

Couture de tissus élastiques

Commencez par faufiler ensemble les pièces de tissu, puis cousez-les sans les tendre.

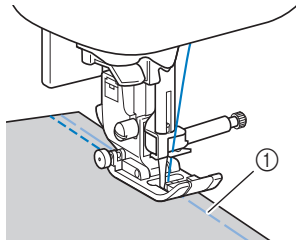

① Point faufilage

Pour obtenir de meilleurs résultats lors de la couture de tricots, utilisez des points élastiques. Veillez également à utiliser une aiguille pour tricots. Les points recommandés, ainsi que leur numéro, sont indiqués ci-dessous.

Point					
Modèle 4	1-05	1-06	1-13	1-14	2-13
Modèles 3, 2	05*	06*	13	14*	48
Modèle 1	05*	06*	11	12*	42

* Vous pouvez sélectionner directement des motifs de points en appuyant sur les touches numériques de la machine en mode de préréglage de point de couture courant. Reportez-vous à la section « Fonctionnement de base ».

Couture sur cuir ou vinyle

Lorsque vous cousez des tissus susceptibles de coller au pied-de-biche, tels que le cuir ou les tissus enduits, remplacez le pied-de-biche par un pied-de-biche non adhérent*. Le pied à double entraînement* convient également à la couture sur certains tissus de type cuir ou vinyle.

* Vendu séparément avec certains modèles.

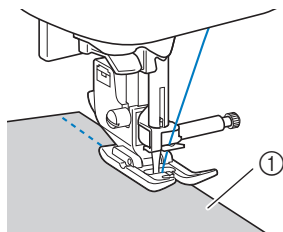

① Cuir



Remarque

- N'utilisez le pied à double entraînement qu'avec les motifs de point droit ou zigzag avec points de renfort. Pour plus de détails, reportez-vous au « Tableau de réglage des points » dans la section « Fonctionnement de base ».
- Lorsque vous utilisez le pied à double entraînement, effectuez un test de couture sur une chute de tissu de type cuir ou vinyle qui va être utilisée pour votre ouvrage afin de veiller à ce que le pied ne laisse aucune trace.

Couture d'une fermeture velcro

⚠ ATTENTION

- Utilisez uniquement des fermetures velcro non adhésives, qui sont destinées à être cousues. Si la colle entre en contact avec l'aiguille ou la course du crochet de la canette, cela risquerait de provoquer des dysfonctionnements.
- Ne cousez pas la fermeture velcro avec une aiguille fine (65/9-75/11); cette dernière risquerait de se tordre ou de casser.



Remarque

- Avant de commencer à coudre, faufilez ensemble le tissu et la fermeture velcro.

Assurez-vous que l'aiguille traverse bien la fermeture velcro en tournant la molette, et abaissez l'aiguille sur la fermeture velcro avant de coudre. Cousez ensuite le bord de la fermeture velcro à vitesse lente.

Si l'aiguille ne traverse pas la fermeture velcro, remplacez-la par une aiguille adaptée aux tissus plus épais. Pour plus de détails, reportez-vous à « Combinaisons tissu/fil/aiguille » dans la section « Fonctionnement de base ».

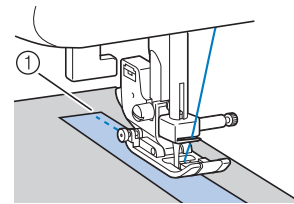







① Bord de la fermeture velcro

Chapitre 2 POINTS DE COUTURE COURANTS

Points simples

Vous pouvez utiliser des points droits pour les coutures standards.

- Consultez le tableau ci-dessous et reportez-vous à « Utilisation des tableaux des points de couture courants dans la section "Couture" » dans la section « Fonctionnement de base ».

Nom du point	Point	Modèle 4	Modèle 3, 2		Pied-de-biche
			Modèle 3, 2	Modèle 1	
Numéro du point					
Point faufilage		1-08	08	07	J
Point droit (gauche)		1-01	01*	01*	
		1-02	02*	02*	
Point droit (milieu)		1-03	03*	03*	
Point droit (milieu)		1-04	04*	04*	
Triple point élastique		1-05	05*	05*	

* Vous pouvez sélectionner directement des motifs de points en appuyant sur les touches numériques de la machine en mode de pré réglage de point de couture courant. Reportez-vous à la section « Fonctionnement de base ».

Point faufilage

Effectuez le faufilage avec une longueur de point comprise entre 5 mm (3/16" / pouce) et 30 mm (1-3/16" / pouces).

- 1 Fixez le pied zigzag « J ».

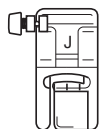

- 2 Sélectionnez le point .

- 3 Commencez à coudre.

Points simples

- 1 Faufilez ou épinglez ensemble les pièces de tissu.

- 2 Fixez le pied zigzag « J ».

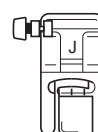

- 3 Sélectionnez un point.

- 4 Abaissez l'aiguille dans le tissu au début de la couture.

- 5 Abaissez le levier du pied-de-biche et commencez à coudre.

- 6 À la fin de la couture, coupez le fil.



■ Modification de la position de l'aiguille

La position de l'aiguille utilisée comme ligne de base est différente pour le point droit (aiguille à gauche) et le point droit (aiguille au centre).

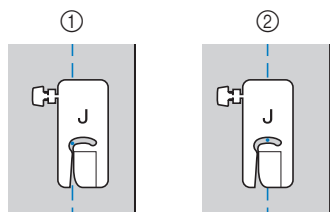

- ① Point droit (aiguille à gauche)
- ② Point droit (aiguille au centre)

Si la largeur de point du point droit (aiguille à gauche) correspond au réglage standard (0,0 mm), la distance entre le positionnement de l'aiguille et le côté droit du pied-de-biche est de 12 mm (1/2" / pouce). Si vous modifiez la largeur du point (entre 0 et 7,0 mm (1/4" / pouce)), vous changez également le positionnement de l'aiguille. En modifiant la largeur du point et en cousant avec le côté droit du pied-de-biche aligné sur le bord du tissu, vous pouvez coudre un rabat d'une largeur fixe.

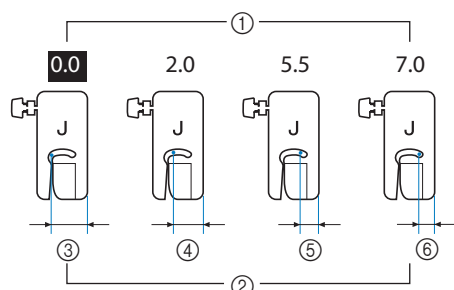

- ① Réglage de la largeur de point
- ② Distance entre le positionnement de l'aiguille et le côté droit du pied-de-biche
- ③ 12,0 mm (1/2" / pouce)
- ④ 10,0 mm (3/8" / pouce)
- ⑤ 6,5 mm (1/4" / pouce)
- ⑥ 5,0 mm (3/16" / pouce)

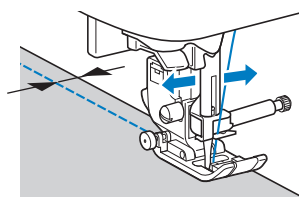

- Pour plus de détails, reportez-vous à « Réglage de la largeur du point » dans la section « Fonctionnement de base ».

Points invisibles

Fixez le bas des jupes et pantalons avec des points invisibles.

- Consultez le tableau ci-dessous et reportez-vous à « Utilisation des tableaux des points de couture courants dans la section "Couture" » dans la section « Fonctionnement de base ».

Nom du point	Point	Modèle 4	Modèle 3, 2		Pied-de-biche
			Modèle 3, 2	Modèle 1	
Numéro du point					
Point invisible		2-01	36	31	R
Point invisible élastique		2-02	37	32	

Mémo

- En cas de pièces trop petites pour glisser sur le bras, ou en cas de longueur insuffisante, le tissu n'est pas entraîné, et le résultat risque d'être décevant.

1 Mettez la jupe ou le pantalon sur l'envers.

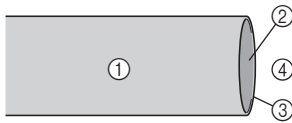

- ① Envers du tissu
- ② Endroit du tissu
- ③ Bord du tissu
- ④ Envers

2 Repliez le tissu sur le bord souhaité de l'ourlet, puis repassez.

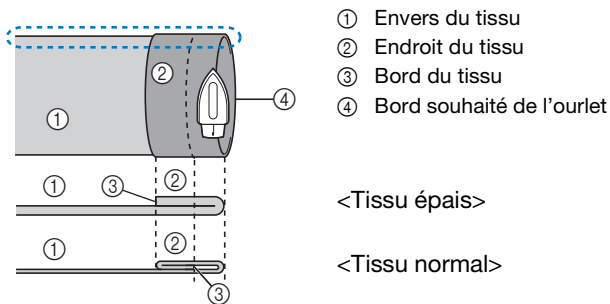

<Vue latérale>

3 Marquez un repère à la craie sur le tissu à environ 5 mm (3/16" / pouce) du bord du tissu, puis faufilez-le.

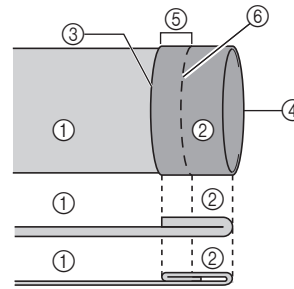

- ① Envers du tissu
- ② Endroit du tissu
- ③ Bord du tissu
- ④ Bord souhaité de l'ourlet
- ⑤ 5 mm (3/16" / pouce)
- ⑥ Point faufilage

<Tissu épais>

<Tissu normal>

<Vue latérale>

4 Repliez le tissu à l'intérieur le long du faufilage.

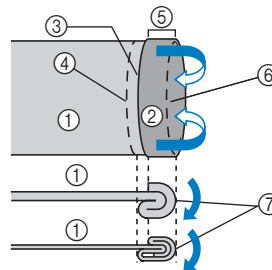

- ① Envers du tissu
- ② Endroit du tissu
- ③ Bord du tissu
- ④ Bord souhaité de l'ourlet
- ⑤ 5 mm (3/16" / pouce)
- ⑥ Point faufilage
- ⑦ Point de faufilage

<Tissu épais>

<Tissu normal>

<Vue latérale>

5 Dépliez le bord du tissu, puis posez le tissu avec l'envers vers le haut.

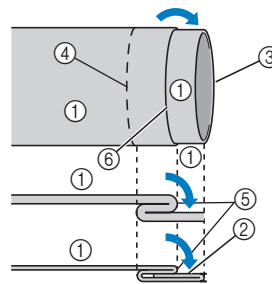

- ① Envers du tissu
- ② Endroit du tissu
- ③ Bord du tissu
- ④ Bord souhaité de l'ourlet
- ⑤ Point de faufilage
- ⑥ Point faufilage

<Tissu épais>

<Tissu normal>

<Vue latérale>

6 Fixez le pied pour point invisible « R ».

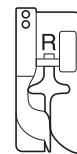

7 Sélectionnez ou .

8 Retirez le plateau afin de pouvoir utiliser le bras libre.

- 9** Glissez la pièce que vous souhaitez coudre sur le bras libre. Assurez-vous que le tissu est correctement entraîné, puis commencez à coudre.

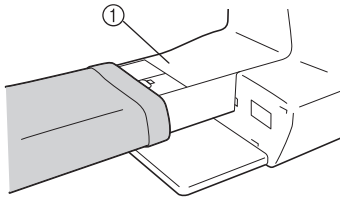

① Bras libre

- 10** Posez le tissu avec le bord de l'ourlet plié contre le guide du pied-de-biche, puis baissez le levier de pied-de-biche.

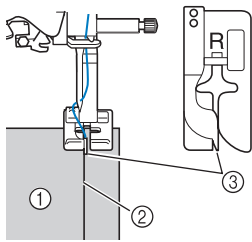

① Envers du tissu
② Pli de l'ourlet
③ Guide

- 11** Réglez la largeur du point de sorte que la couture soit juste au bord du pli.

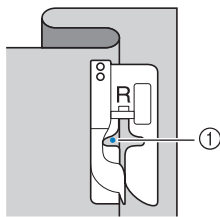

① Point de chute de l'aiguille
Pour modifier le point de chute de l'aiguille, levez l'aiguille, puis modifiez la largeur du point.

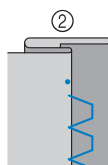
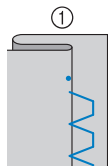
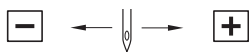

① Tissu épais
② Tissu normal

Mémo

- Vous ne pouvez pas coudre de points invisibles si le point de chute de l'aiguille gauche ne permet pas de coudre l'ourlet. Si l'aiguille coud une partie trop importante de l'ourlet, il n'est pas possible de déplier le tissu, et la couture visible sur l'endroit du tissu est très large, rendant une finition décevante. Le cas échéant, suivez les instructions ci-dessous pour résoudre le problème.

■ Si l'aiguille coud une partie trop importante du pli de l'ourlet

L'aiguille est trop à gauche.

Diminuez la largeur du point de sorte que la couture se trouve juste au bord du pli de l'ourlet.

- Exemple : tissu épais

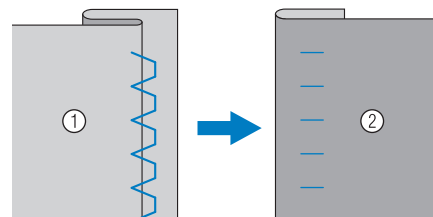

- Exemple : tissu normal

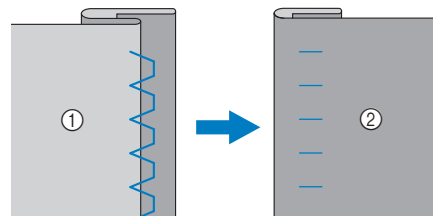

① Envers du tissu
② Endroit du tissu

■ **Si l'aiguille ne coud pas le pli de l'ourlet**

L'aiguille est trop à droite.

Augmentez la largeur du point de sorte que la couture se trouve juste au bord du pli de l'ourlet.

□ **Exemple : tissu épais**

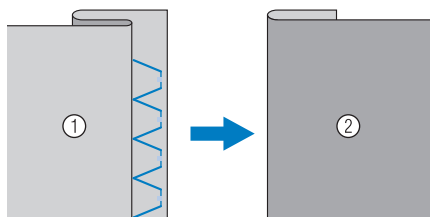

□ **Exemple : tissu normal**

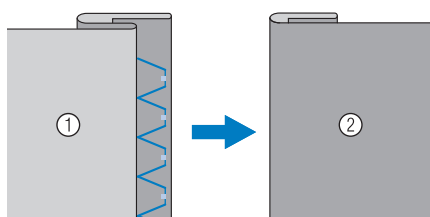

- ① Envers du tissu
- ② Endroit du tissu

12 Cousez avec le pli de l'ourlet contre le guide du pied-de-biche.

13 Appuyez sur la touche « Marche/Arrêt » pour arrêter de coudre lorsque vous avez terminé et relevez le pied-de-biche et l'aiguille pour retirer le tissu en le tirant vers l'arrière.



Remarque

- Veillez à tirer le tissu vers l'arrière une fois la couture terminée. Si vous tirez le tissu vers le côté ou vers l'avant, vous risquez d'endommager le pied-de-biche.

14 Retirez le fauilage, puis retournez le tissu.

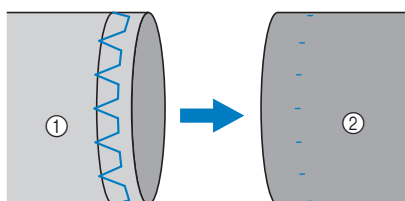



- ① Envers du tissu
- ② Endroit du tissu

Points surfilage

Cousez des points surfilage le long des bords du tissu coupé pour éviter qu'ils ne s'effilochent.

Couture de points surfilage à l'aide du pied pour faufilage « G »

- Consultez le tableau ci-dessous et reportez-vous à « Utilisation des tableaux des points de couture courants dans la section "Couture" » dans la section « Fonctionnement de base ».

Nom du point	Point	Modèle 4	Modèle 3, 2		Pied-de-biche
			Modèle 3, 2	Modèle 1	
Numéro du point					
Point surfilage		1-15	15*	13*	G
		1-16	16	14	
		1-17	17	15	

* Vous pouvez sélectionner directement des motifs de points en appuyant sur les touches numériques de la machine en mode de préréglage de point de couture courant. Reportez-vous à la section « Fonctionnement de base ».

- Fixez le pied pour faufilage « G ».

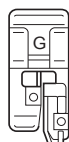

- Sélectionnez un point.

- Placez le tissu, le bord de l'ourlet plié contre le guide du pied-de-biche, puis abaissez le levier du pied-de-biche.

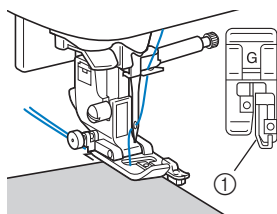

① Guide

- Cousez, la bordure de tissu contre le guide du pied-de-biche.

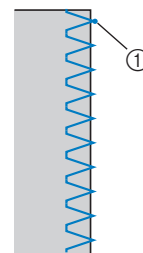

① Point de chute de l'aiguille

⚠ ATTENTION

- Une fois la largeur de point réglée, tournez la molette vers vous (sens inverse des aiguilles d'une montre). Assurez-vous que l'aiguille ne touche pas le pied-de-biche. Si l'aiguille touche le pied-de-biche, elle risque de se casser et de vous blesser.

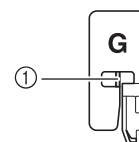

① L'aiguille ne doit pas toucher la barre centrale

- Si le pied-de-biche est relevé au maximum, l'aiguille risque de le toucher.

- Appuyez sur la touche « Marche/Arrêt » pour arrêter de coudre lorsque vous avez terminé et relevez le pied-de-biche et l'aiguille pour retirer le tissu en le tirant vers l'arrière.

Couture de points surfilage à l'aide du pied zigzag « J »

- Consultez le tableau ci-dessous et reportez-vous à « Utilisation des tableaux des points de couture courants dans la section "Couture" » dans la section « Fonctionnement de base ».

Nom du point	Point	Modèle 4	Modèle 3, 2		Pied-de-biche
			Modèle 3, 2	Modèle 1	
Numéro du point					
Point zigzag		1-09	09*	08*	J
Point zigzag (droite)		1-11	11	10	
Point zigzag élastique 2 étapes		1-13	13	11	
Point zigzag élastique 3 étapes		1-14	14*	12*	
Point surfilage		1-18	18	16	
		1-19	19	17	
		1-20	20	18	
		1-21	21	19	
Point faufilage diamant simple		1-22	22	-	
		1-23	23	-	

* Vous pouvez sélectionner directement des motifs de points en appuyant sur les touches numériques de la machine en mode de pré réglage de point de couture courant. Reportez-vous à la section « Fonctionnement de base ».

1 Fixez le pied zigzag « J ».

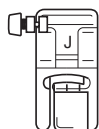

2 Sélectionnez un point.

3 Cousez le long du bord du tissu en plaçant le point de chute de l'aiguille à droite du bord.

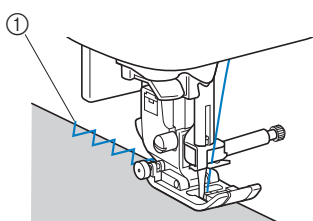

① Point de chute de l'aiguille

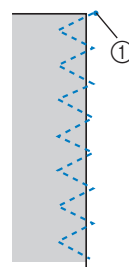

① Point de chute de l'aiguille

Couture de points surfilage à l'aide du couteau raseur (vendu séparément avec certains modèles)

Grâce au couteau raseur, vous pouvez terminer les rabats tout en coupant le bord du tissu. Vous pouvez utiliser cinq points courants pour coudre des points surfilage avec le couteau raseur.

- Consultez le tableau ci-dessous et reportez-vous à « Utilisation des tableaux des points de couture courants dans la section "Couture" » dans la section « Fonctionnement de base ».

Remarque

- Enfilez l'aiguille manuellement lorsque vous utilisez le couteau raseur, ou si vous utilisez l'enfileur, ne fixez le couteau qu'après l'enfilage de l'aiguille.

Nom du point	Point	Modèle 4	Modèle 3, 2		Pied-de-biche
			Modèle 3, 2	Modèle 1	
Numéro du point					
Avec couteau raseur		1-24	24	20	S
		1-25	25	21	
		1-26	26	22	
		1-27	27	23	
		1-28	28	24	

Couteau raseur

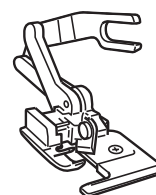

1 Retirez le pied-de-biche.

2 Accrochez la fourche de connexion du couteau raseur à la vis du support d'aiguille.

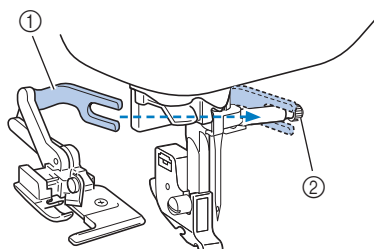

- ① Fourche de connexion
② Vis du support de l'aiguille

3 Positionnez le couteau raseur de façon à aligner son crochet sur l'encoche du support du pied-de-biche, puis abaissez lentement le levier du pied-de-biche.

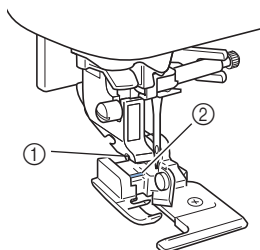

- ① Encoche du support du pied-de-biche
② Crochet



Remarque

- Si vous avez du mal à le positionner sous le support du pied-de-biche, placez le crochet du couteau raseur dans l'encoche du support du pied-de-biche en relevant son levier au maximum.

4 Relevez le levier du pied-de-biche pour vérifier que le couteau raseur est fixé correctement.

5 Faites passer le fil supérieur sous le couteau raseur, puis tirez-le vers l'arrière de la machine.

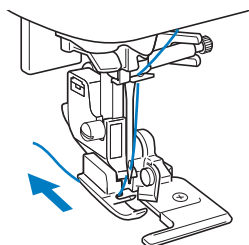

6 Sélectionnez un point.

7 Faites une entaille d'environ 2 cm (3/4" / pouce) dans le tissu au début de la couture.

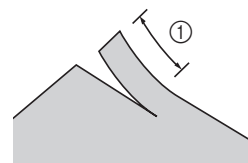

- ① 2 cm (3/4" / pouce)

8 Placez le tissu dans le couteau raseur.

L'entaille dans le tissu doit être positionnée sur la plaque du guide.

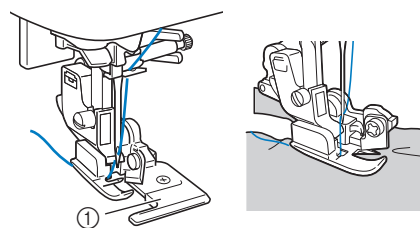

- ① Plaque du guide
- Si le tissu n'est pas positionné correctement, il ne sera pas coupé.

9 Abaissez le levier du pied-de-biche et commencez à coudre.

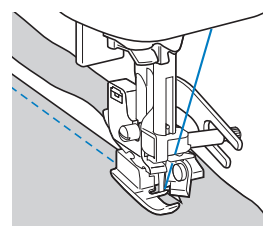

→ Un rabat est coupé pendant la couture.

- Si vous cousez en ligne droite , le rabat sera d'environ 5 mm (3/16" / pouce).

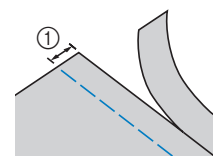

- ① 5 mm (3/16" / pouce)













Mémo

- Le couteau raseur peut couper jusqu'à une épaisseur de jean d'environ 368 g (13 oz).
- Après avoir utilisé le couteau raseur, nettoyez-le en retirant les peluches et la poussière.
- Si le couteau raseur ne coupe plus, appliquez un peu d'huile sur le bord tranchant à l'aide d'un morceau de tissu.

Points de boutonnière/Couture bouton

- Consultez le tableau ci-dessous et reportez-vous à « Utilisation des tableaux des points de couture courants dans la section "Couture" » dans la section « Fonctionnement de base ».

Nom du point	Point	Modèle 4	Modèle 3, 2		Pied-de-biche
			Modèle 3, 2	Modèle 1	
Numéro du point					
Point boutonnière étroite ronde		4-01	77	57	A
Point boutonnière en pointe à bouts ronds		4-02	78	58	
Point boutonnière à bout rond		4-03	79	59	
Point boutonnière rectangulaire étroite		4-04	80	60	
Point boutonnière élastique		4-05	81	61	
Point boutonnière à l'ancienne		4-06	82	62	
Point boutonnière cousue		4-07	83	63	
Point boutonnière trou de serrure		4-08	84	64	
Point boutonnière trou de serrure en pointe		4-09	85	65	
Point boutonnière trou de serrure		4-10	86	66	
Point couture bouton		4-14	90	70	M

Couture de boutonnières

La longueur maximale de la boutonnière est d'environ 28 mm (1-1/8" / pouce) (diamètre + épaisseur du bouton).

Les boutonnières sont cousues depuis l'avant du pied-de-biche vers l'arrière, comme illustré ci-dessous.

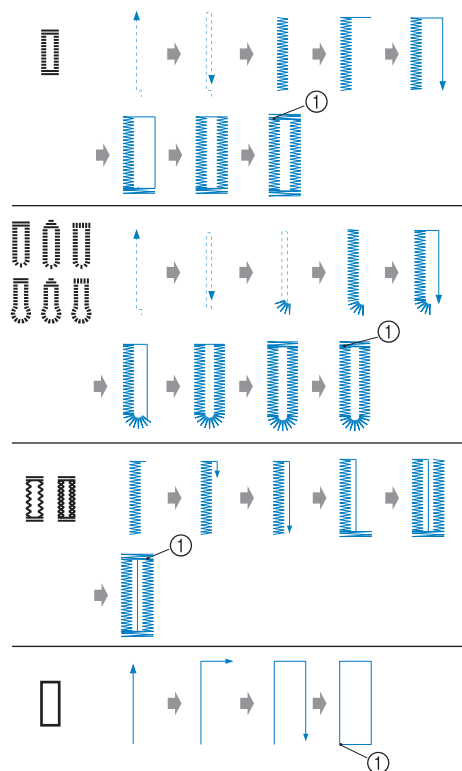

① Points de renfort

Les noms des parties du pied pour boutonnières « A », utilisé pour réaliser des boutonnières, sont indiqués ci-dessous.

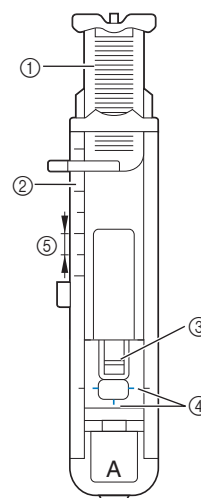

- ① Plaque du guide-bouton
- ② Echelle du pied-de-biche
- ③ Crochet
- ④ Repères sur le pied pour boutonnières
- ⑤ 5 mm (3/16" / pouce)

- 1 Utilisez une craie pour marquer l'emplacement et la longueur de la boutonnière sur le tissu.

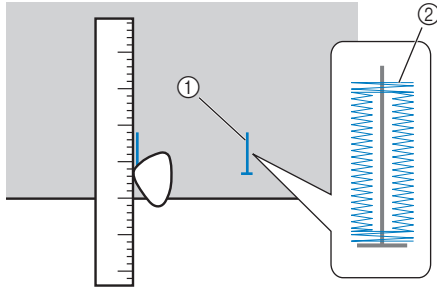

- ① Repères sur le tissu
② Couture de boutonnières

- 2 Tirez sur la plaque du guide-bouton du pied pour boutonnières « A », puis insérez le bouton qui devra passer par la boutonnière.

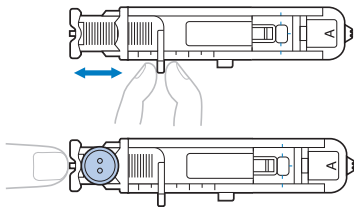

■ Si le bouton n'entre pas dans la plaque du guide-bouton

Additionnez le diamètre et l'épaisseur du bouton, puis réglez la plaque du guide-bouton sur la longueur ainsi obtenue. (La distance entre les repères de la réglette du pied-de-biche correspond à 5 mm (3/16" / pouce).)

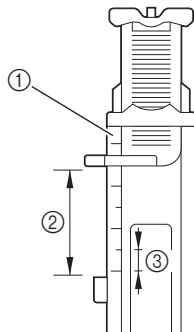

- ① Echelle du pied-de-biche
② Longueur de la boutonnière (diamètre + épaisseur du bouton)
③ 5 mm (3/16" / pouce)

Exemple : pour un bouton de 15 mm de diamètre (9/16" / pouce) et de 10 mm (3/8" / pouce) d'épaisseur, la plaque du guide-bouton doit être réglée sur 25 mm (1" / pouce) sur la réglette.

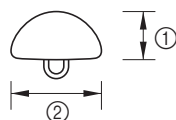

- ① 10 mm (3/8" / pouce)
② 15 mm (9/16" / pouce)

→ La taille de la boutonnière est réglée.

- 3 Fixez le pied pour boutonnières « A ».

- 4 Sélectionnez un point.

- 5 Placez le tissu en alignant la partie avant du repère de la boutonnière sur les repères rouges situés sur les côtés du pied pour boutonnières, puis abaissez le levier du pied-de-biche.

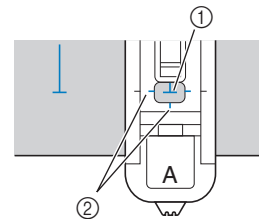

- ① Repère sur le tissu (partie avant)
② Repères rouges sur le pied pour boutonnières
Abaissez le fil supérieur pour le faire passer dans l'orifice du pied-de-biche.

- Lorsque vous abaissez le pied-de-biche, n'exercez pas de pression à l'avant du pied-de-biche.

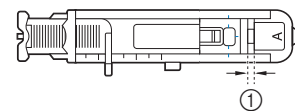
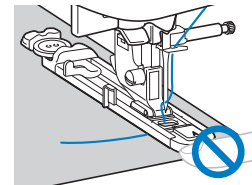

- ① Ne réduisez pas l'écart.

- 6 Abaissez au maximum le levier boutonnières.

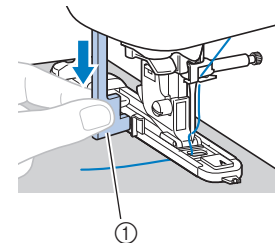

- ① Levier boutonnières
Le levier boutonnières est placé derrière le support du pied pour boutonnières.

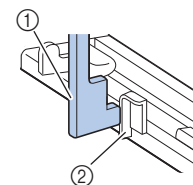

- ① Levier boutonnières
② Support

- 7** Tenez délicatement l'extrémité du fil supérieur de la main gauche et commencez à coudre.

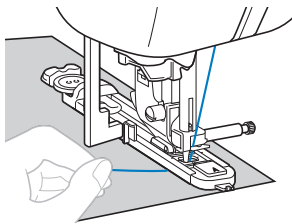

→ Une fois le travail de couture terminé, la machine coud automatiquement des points de renfort, puis s'arrête.

- 8** Appuyez une fois sur la touche  (Coupe-fil). Relevez le pied-de-biche, puis retirez le tissu.



Mémo

- Si vous avez sélectionné le réglage de coupure de fil automatique avant de coudre, la machine coupera automatiquement les fils à la fin de la couture. Pour plus de détails, reportez-vous à « Coupure de fil automatique » dans la section « Fonctionnement de base ».
- Si vous utilisez le coupe-fil à gauche de la machine ou des ciseaux pour couper les fils, appuyez sur la touche  (« Positionnement aiguille ») pour soulever l'aiguille, relevez le pied-de-biche, puis tirez le tissu avant de couper les fils.

- 9** Remplacez le levier boutonnières dans sa position d'origine.

- 10** Placez une épingle avant le point d'arrêt à l'une des extrémités de la boutonnière pour éviter de couper le point.

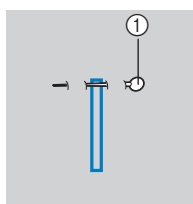

① Crochet

- 11** Utilisez le découpeur pour couper en direction de l'épingle et ouvrir la boutonnière.

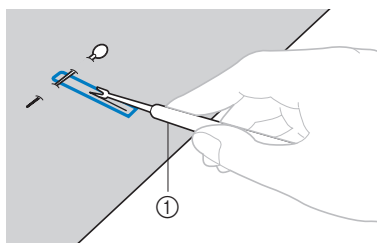

① Découpeur

Pour les boutonnières « trou de serrure », utilisez le perce-oeillet fourni pour faire un trou dans la partie ronde de la boutonnière, puis utilisez le découpeur pour ouvrir la boutonnière.

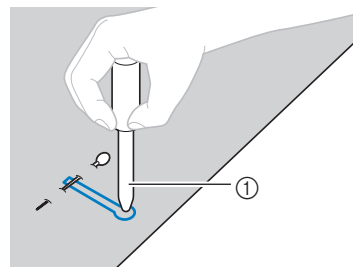

① Perce-oeillet

- Lorsque vous utilisez le perce-oeillet, placez un papier épais ou une autre feuille de protection sous le tissu avant de percer le trou.

⚠ ATTENTION

- Lorsque vous ouvrez la boutonnière avec le découpeur, ne placez pas vos mains dans le sens de la découpe, sinon vous risquez de vous blesser si le découpeur glisse.
- Ne faites du découpeur que l'utilisation pour laquelle il a été conçu.

■ Modification de la densité des points

Réglez la longueur du point.

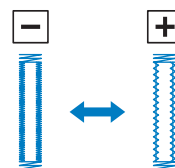

- Pour plus de détails, reportez-vous à « Réglage de la longueur du point » dans la section « Fonctionnement de base ».
- Si le tissu n'avance pas (par exemple, s'il est trop épais), réduisez la densité des points.

■ Modification de la largeur du point

Réglez la largeur du point.

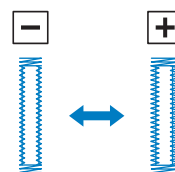

- Pour plus de détails, reportez-vous à « Réglage de la largeur du point » dans la section « Fonctionnement de base ».



Mémo

- Avant de coudre des boutonnières, vérifiez la longueur et la largeur du point en cousant une boutonnière d'essai sur une chute de tissu.

■ Couture de boutonnières sur des tissus élastiques

Lorsque vous cousez des boutonnières sur des tissus élastiques, utilisez un fil de guipage.

- 1 Accrochez le fil de guipage à la partie du pied pour boutonnières « A », comme illustré.

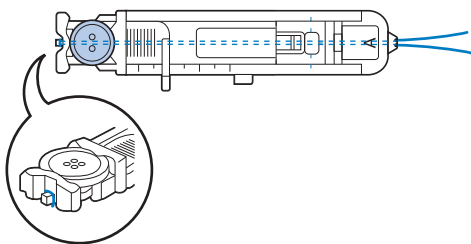

- 2 Celui-ci se place dans les rainures. Ensuite, nouez-le de manière lâche.

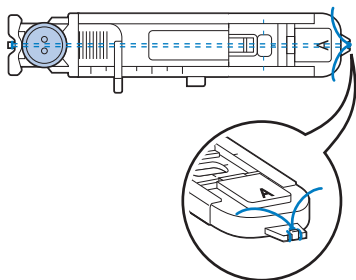

- 3 Fixez le pied pour boutonnières « A ».

- 4 Sélectionnez le point  ou .

- 5 Réglez la largeur du point en fonction de la grosseur du fil de guipage.

- 6 Abaissez le levier du pied-de-biche et le levier boutonnières, puis commencez à coudre.

- 7 À la fin de la couture, tirez doucement sur le fil de guipage pour le tendre.

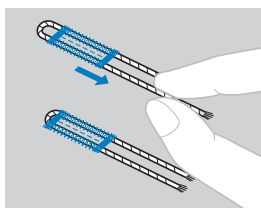



- 8 Utilisez une aiguille à coudre à la main pour tirer le fil de guipage vers l'envers du tissu, puis nouez-le.

Couture bouton

Vous pouvez coudre des boutons avec la machine. Vous pouvez fixer des boutons à deux ou quatre trous.

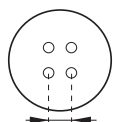
- 1 Mesurez la distance entre les trous du bouton à coudre.



- 2 Relevez le levier du pied-de-biche, puis faites glisser le levier de réglage des griffes d'entraînement, situé à l'arrière de la machine, en bas, pour le placer sur  (vers la gauche, vu depuis l'arrière de la machine).

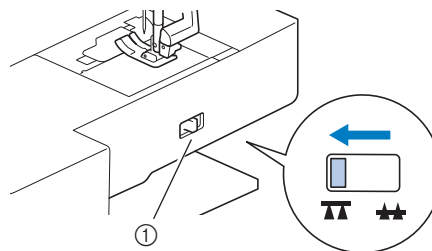

- ① Curseur de réglage des griffes d'entraînement (vu depuis l'arrière de la machine)

- 3 Fixez le pied pour boutons « M ».

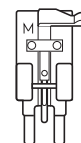

- 4 Sélectionnez le point .

- Comme l'extrémité du fil sera nouée ultérieurement, ne réglez pas la machine pour la coupure de fil programmée.

- 5 Réglez la largeur du point pour qu'elle soit identique à la distance séparant les deux trous du bouton.

- 6 Placez le bouton à l'endroit où vous souhaitez le coudre, puis abaissez le levier du pied-de-biche.

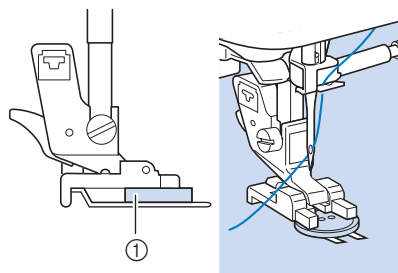

- ① Bouton

- Pour fixer des boutons à 4 trous, cousez tout d'abord les deux trous les plus proches de vous. Puis, faites glisser le bouton pour que l'aiguille passe dans les deux trous vers l'arrière de la machine, puis cousez-le de manière identique.

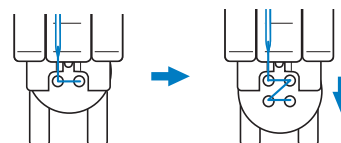

- 7** Tournez la molette vers vous (dans le sens inverse des aiguilles d'une montre) pour vous assurer que l'aiguille passe correctement dans les deux trous du bouton.

Si l'aiguille risque de heurter le bouton, remesurez la distance séparant les deux trous du bouton. Réglez la largeur du point en fonction de la distance entre les boutonnières.

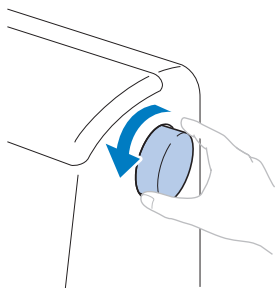

⚠ ATTENTION

- Lorsque vous cousez, vérifiez que l'aiguille ne touche pas le bouton, sinon elle risque de se tordre ou de casser.

- 8** Commencez à coudre.

Déplacez la commande de vitesse de couture vers la gauche (pour réduire la vitesse).

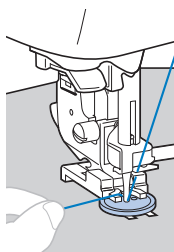



→ La machine s'arrête automatiquement après la couture des points de renfort.

- N'appuyez pas sur la touche  (Coupe-fil).

- 9** À l'aide d'une paire de ciseaux, coupez le fil supérieur et le fil de la canette au début de la couture.

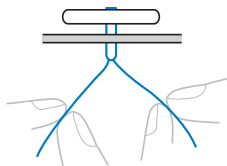
Tirez le fil supérieur à la fin de la couture vers l'envers du tissu, puis nouez-le avec le fil de la canette.



- 10** Une fois le bouton fixé, faites glisser le levier de réglage des griffes d'entraînement pour le placer sur  (vers la droite, vu depuis l'arrière de la machine) et tournez la molette pour relever les griffes d'entraînement.



Mémo

- Les griffes d'entraînement se soulèvent lorsque vous recommencez à coudre.

■ Ajout d'un talon sur le bouton

Pour coudre le bouton avec un talon, fixez le bouton en laissant un espace entre ce dernier et le tissu, puis enroulez le fil manuellement. Cette opération permet de renforcer la couture du bouton.

- 1** Placez le bouton dans le pied pour boutons « M », puis tirez le levier de talon vers vous.

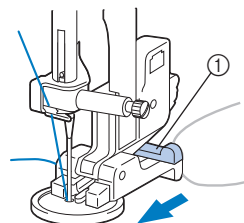

① Levier de talon

- 2** Une fois la couture terminée, coupez le fil supérieur en laissant une longueur suffisante pour pouvoir l'enrouler autour du fil entre le bouton et le tissu, puis nouez-le au fil supérieur au début de la couture.

Sur l'envers du tissu, nouez ensemble les extrémités du fil de la canette à la fin et au début de la couture.



- 3** Coupez toute longueur de fil excessive.

Fixation d'une fermeture à glissière

- Consultez le tableau ci-dessous et reportez-vous à « Utilisation des tableaux des points de couture courants dans la section "Couture" » dans la section « Fonctionnement de base ».

Nom du point	Point	Modèle 4	Modèle 3, 2		Pied-de-biche
		Numéro du point			
Point droit (milieu)		1-03	03*	03*	J, I

* Vous pouvez sélectionner directement des motifs de points en appuyant sur les touches numériques de la machine en mode de préréglage de point de couture courant. Reportez-vous à la section « Fonctionnement de base ».

Fixation d'une fermeture à glissière centrée

Les points sont cousus sur les deux pièces de tissu placées l'une contre l'autre.

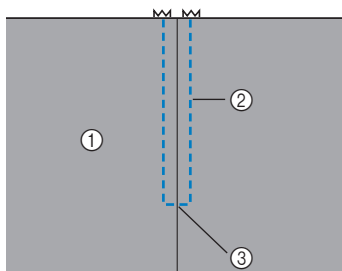

- ① Endroit du tissu
- ② Couture
- ③ Extrémité de l'ouverture de la fermeture à glissière

1 Fixez le pied zigzag « J ».

2 Cousez des points droits jusqu'à l'ouverture de la fermeture à glissière.

Les deux pièces de tissu étant à l'endroit, cousez des points inverses après avoir atteint l'ouverture de la fermeture à glissière.

3 À l'aide d'un point faufilage, continuez à coudre jusqu'au bord du tissu.

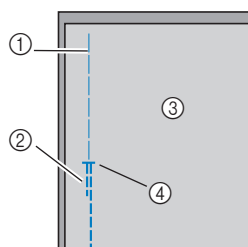

- ① Point faufilage
- ② Points inverses
- ③ Envers du tissu
- ④ Extrémité de l'ouverture de la fermeture à glissière

4 Maintenez le rabat ouvert à l'envers du tissu.

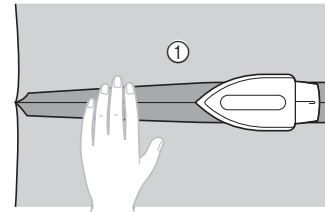

- ① Envers du tissu

5 Alignez la couture sur le centre de la fermeture à glissière et faufilez cette dernière en place.

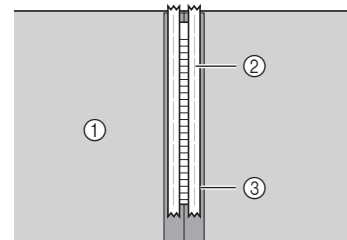

- ① Envers du tissu
- ② Point faufilage
- ③ Fermeture à glissière

6 Enlevez environ 5 cm (2" / pouces) à partir de l'extrémité du faufilage extérieur.

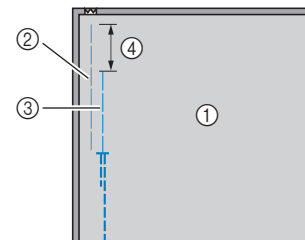

- ① Envers du tissu
- ② Faufilage de la fermeture à glissière
- ③ Faufilage extérieur
- ④ 5 cm (2" / pouces)

7 Fixez le support du pied-de-biche sur le côté droit du crochet pour fermetures à glissière « I ».

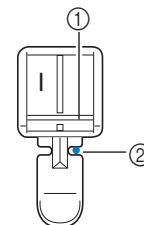

- ① Crochet à droite
- ② Point de chute de l'aiguille

8 Sélectionnez le point 

⚠ ATTENTION

- Lorsque vous utilisez le pied pour fermetures à glissière « I », veillez à sélectionner le point droit (aiguille au centre) et tournez lentement la molette vers vous (dans le sens inverse des aiguilles d'une montre) pour vérifier que l'aiguille ne touche pas le pied-de-biche. Si vous sélectionnez un autre point et si l'aiguille touche le pied-de-biche, vous risquez de la casser ou de la tordre.

9 Couture de renfort autour de la fermeture à glissière.

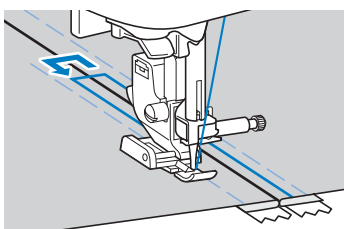
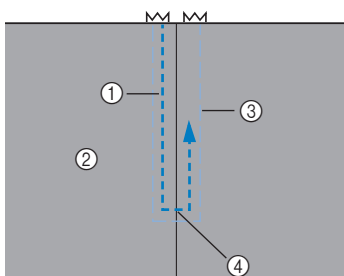

- ① Couture
- ② Endroit du tissu
- ③ Point faufilage
- ④ Extrémité de l'ouverture de la fermeture à glissière

⚠ ATTENTION

- Lorsque vous cousez, vérifiez que l'aiguille ne touche pas la fermeture à glissière, sinon elle risque de se tordre ou de casser.

10 Retirez le faufilage.

Fixation d'une fermeture à glissière sur le côté

Les points ne sont cousus de manière visible que sur une seule pièce de tissu. Utilisez ce type d'application de fermeture à glissière pour les ouvertures latérales et arrière.

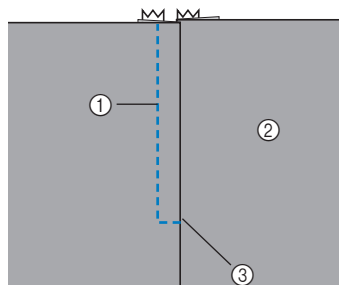

- ① Couture
- ② Endroit du tissu
- ③ Extrémité de l'ouverture de la fermeture à glissière

La procédure suivante indique comment coudre à gauche, comme illustré.

1 Fixez le pied zigzag « J ».

2 Cousez des points droits jusqu'à l'ouverture de la fermeture à glissière.

Les deux pièces de tissu étant à l'endroit, cousez des points inverses après avoir atteint l'ouverture de la fermeture à glissière.

3 À l'aide d'un point faufilage, continuez à coudre jusqu'au bord du tissu.

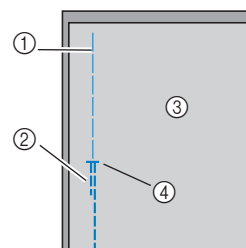

- ① Point faufilage
- ② Points inverses
- ③ Envers du tissu
- ④ Extrémité de l'ouverture de la fermeture à glissière

4 Maintenez le rabat ouvert à l'envers du tissu.

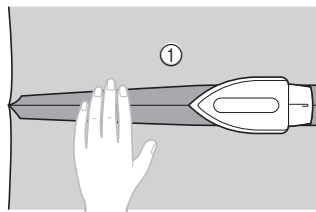

- ① Envers du tissu

- 5 Appuyez sur le rabat pour que le côté droit (celui qui ne sera pas cousu) dispose de 3 mm (1/8" / pouce) supplémentaires.

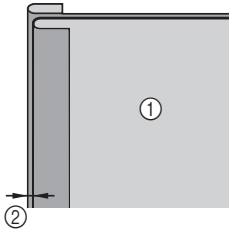

- ① Envers du tissu
② 3 mm (1/8" / pouce)

- 6 Alignez les mailles de la fermeture à glissière sur le bord du tissu qui présente 3 mm supplémentaires (1/8" / pouce), puis maintenez la fermeture à glissière en place à l'aide d'un fauilage ou d'une épingle.

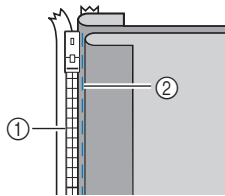

- ① Mailles de la fermeture à glissière
② Point fauilage

- 7 Fixez le support du pied-de-biche sur le côté droit du crochet du pied pour fermetures à glissière « I ».

Si les points sont cousus à droite, fixez le support du pied-de-biche à gauche du crochet du pied pour fermetures à glissière.

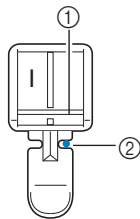

- ① Crochet à droite
② Point de chute de l'aiguille

- 8 Sélectionnez le point

ATTENTION

- Lorsque vous utilisez le pied pour fermetures à glissière « I », veillez à sélectionner le point droit (aiguille au centre) et tournez lentement la molette vers vous (dans le sens inverse des aiguilles d'une montre) pour vérifier que l'aiguille ne touche pas le pied-de-biche. Si vous sélectionnez un autre point et si l'aiguille touche le pied-de-biche, vous risquez de la casser ou de la tordre.

- 9 Cousez la fermeture à glissière à la pièce de tissu présentant les 3 mm supplémentaires (1/8" / pouce), en commençant à la base de la fermeture à glissière.

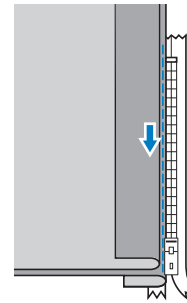

ATTENTION

- Lorsque vous cousez, vérifiez que l'aiguille ne touche pas la fermeture à glissière, sinon elle risque de se tordre ou de casser.

- 10 Lorsque vous arrivez à environ 5 cm (2" / pouces) de l'extrémité de la fermeture à glissière, arrêtez la machine avec l'aiguille abaissée (dans le tissu) et relevez le levier du pied-de-biche.

- 11 Ouvrez la fermeture à glissière et continuez à coudre.

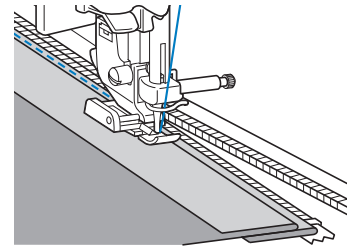

- 12 Fermez la fermeture à glissière, retournez le tissu et fauiliez l'autre côté de la fermeture sur le tissu.

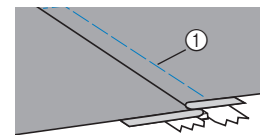
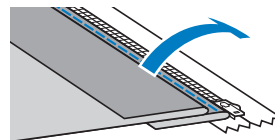

- ① Point fauilage

- 13 Fixez le support du pied-de-biche sur l'autre côté du crochet du pied pour fermetures à glissière « I ».

Si le support du pied-de-biche était fixé sur le côté droit du crochet à l'étape 7, fixez-le sur le côté gauche du crochet.

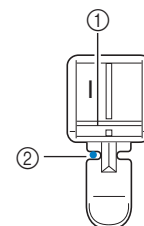

- ① Crochet à gauche
② Point de chute de l'aiguille

14 Couture de renfort autour de la fermeture à glissière.

Cousez des points inverses à l'extrémité de l'ouverture de la fermeture à glissière et alignez les mailles de cette dernière sur le côté du pied-de-biche.

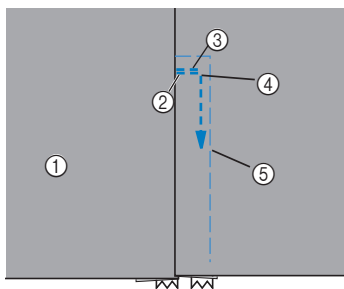

- ① Endroit du tissu
- ② Extrémité de l'ouverture de la fermeture à glissière
- ③ Points inverses
- ④ Début de la couture
- ⑤ Point faufilage

! ATTENTION

- Lorsque vous cousez, vérifiez que l'aiguille ne touche pas la fermeture à glissière, sinon elle risque de se tordre ou de casser.

15 Lorsque vous arrivez à environ 5 cm (2" / pouces) de l'extrémité de la fermeture à glissière, arrêtez la machine avec l'aiguille abaissée (dans le tissu) et relevez le levier du pied-de-biche.

16 Retirez le point faufilage, ouvrez la fermeture à glissière et continuez à coudre.

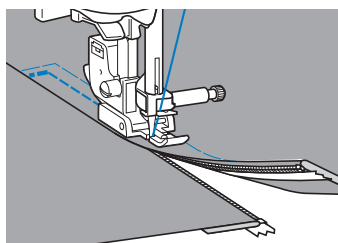

Fixation d'une fermeture à glissière/passepoils

Vous pouvez coudre une fermeture à glissière et des passepoils.

- Consultez le tableau ci-dessous et reportez-vous à « Utilisation des tableaux des points de couture courants dans la section "Couture" » dans la section « Fonctionnement de base ».

Nom du point	Point	Modèle 4	Modèle 3, 2		Pied-de-biche
			Modèle 3, 2	Modèle 1	
Numéro du point					
Point droit (gauche)		1-01	01*	01*	**

* Vous pouvez sélectionner directement des motifs de points en appuyant sur les touches numériques de la machine en mode de pré-réglage de point de couture courant. Reportez-vous à la section « Fonctionnement de base ».

** Pied réglable pour fermetures à glissière/passepoils (vendu séparément avec certains modèles)

Fixation d'une fermeture à glissière centrée

- Reportez-vous aux étapes 1 à 6 de la section « Fixation d'une fermeture à glissière centrée » à la page S-19.
- Enlevez le pied-de-biche et son support pour fixer le pied réglable pour fermetures à glissière/passepoils à visser (vendu séparément avec certains modèles).
 - Pour plus de détails sur le retrait du support du pied-de-biche, reportez-vous à « Retrait et fixation du support de pied-de-biche » dans la section « Fonctionnement de base ».

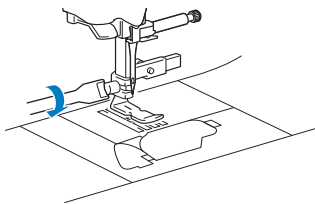

Remarque

- Veillez à tendre le fil entre la bobine et la canette.

- Sélectionnez le point
- Desserrez la vis de positionnement à l'arrière du pied-de-biche.

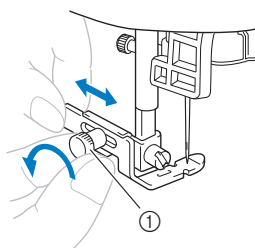

① Vis de positionnement

- Faites glisser le pied-de-biche au-dessus des griffes d'entraînement gauche ou droite.

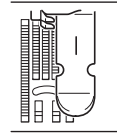
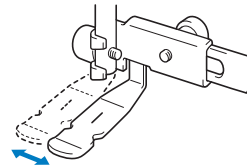

Position de couture gauche

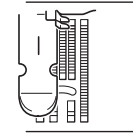

Position de couture droite

- Modifiez le positionnement de l'aiguille de façon à ce qu'elle ne touche pas le pied-de-biche.

Pour plus de détails, reportez-vous à « Réglage de la largeur du point » dans la section « Fonctionnement de base ».



① Point de chute de l'aiguille

⚠ ATTENTION

- Une fois le positionnement de l'aiguille réglé, tournez lentement la molette vers vous (dans le sens inverse des aiguilles d'une montre) et vérifiez que l'aiguille ne touche pas le pied-de-biche. Si l'aiguille touche le pied-de-biche, elle risque de se tordre ou de se casser.

- Serrez fermement la vis de positionnement.

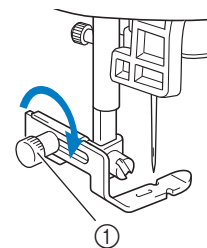

① Vis de positionnement

8 Couture de renfort autour de la fermeture à glissière.

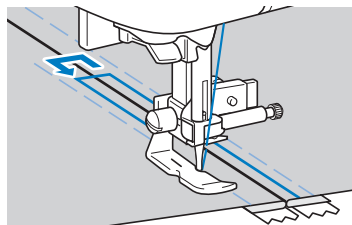
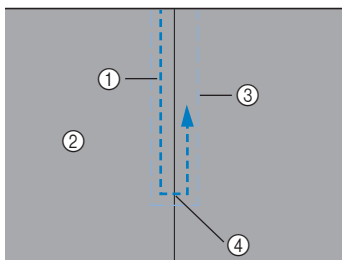

- ① Couture
- ② Endroit du tissu
- ③ Point faufilage
- ④ Extrémité de l'ouverture de la fermeture à glissière

4 Une fois la couture terminée, retournez le tissu.

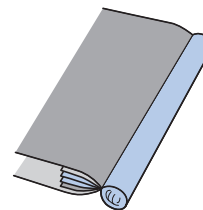

⚠ ATTENTION

- Lorsque vous cousez, vérifiez que l'aiguille ne touche pas la fermeture à glissière, sinon elle risque de se tordre ou de casser.

9 Retirez le faufilage.

Fixation d'un passepoil

1 Placez le passepoil entre deux tissus à l'envers, comme illustré ci-dessous.

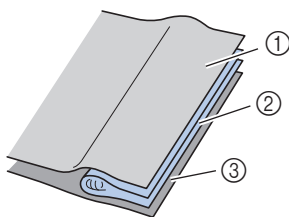

- ① Tissu
- ② Passepoil
- ③ Tissu



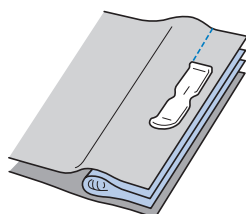

2 Reportez-vous à la procédure de fixation du pied réglable pour fermetures à glissière/passepoils de la page précédente.

3 Cousez le long du passepoil.



Couture de tissus élastiques et de ruban élastique

- Consultez le tableau ci-dessous et reportez-vous à « Utilisation des tableaux des points de couture courants dans la section "Couture" » dans la section « Fonctionnement de base ».

Nom du point	Point	Modèle 4	Modèle 3, 2		Pied-de-biche
			Modèle 3, 2	Modèle 1	
Numéro du point					
Point élastique		1-06	06*	06*	J
Point zigzag élastique 2 étapes		1-13	13	11	
Point zigzag élastique 3 étapes		1-14	14*	12*	
Point de fixation du ruban		2-13	48	42	

* Vous pouvez sélectionner directement des motifs de points en appuyant sur les touches numériques de la machine en mode de préréglage de point de couture courant. Reportez-vous à la section « Fonctionnement de base ».

Points élastiques

- Fixez le pied zigzag « J ».

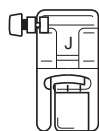

- Sélectionnez le point .

- Cousez le tissu sans l'étirer.

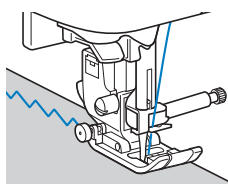

Fixation d'un ruban élastique

Lorsque vous fixez un ruban élastique au revers d'une manche ou à la taille d'un vêtement, les dimensions finales correspondront à celles du ruban élastique tendu. Par conséquent, il est nécessaire d'utiliser un ruban élastique suffisamment long.

- Épinglez le ruban élastique sur l'envers du tissu.

Épinglez le ruban élastique au tissu en plusieurs points pour qu'il soit positionné de manière uniforme.

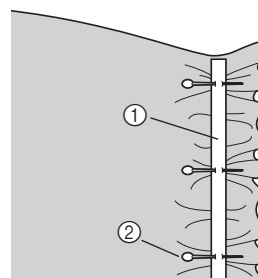

- ① Ruban élastique
- ② Crochet

- Fixez le pied zigzag « J ».

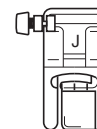

- Sélectionnez un point.

- Cousez le ruban élastique en l'étirant pour qu'il ait la même longueur que le tissu.

Tout en étendant le tissu de la main gauche derrière le pied-de-biche, tirez dessus au niveau du crochet le plus proche de l'avant du pied-de-biche avec la main droite.

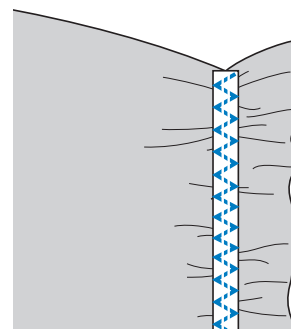
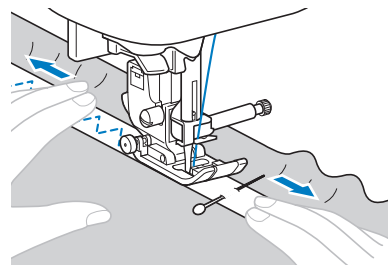













⚠ ATTENTION

- Lorsque vous cousez, vérifiez que l'aiguille ne touche pas le crochet, sinon elle risque de se tordre ou de casser.

Points d'appliqué, patchwork et quilting (courtepointe)

- Consultez le tableau ci-dessous et reportez-vous à « Utilisation des tableaux des points de couture courants dans la section "Couture" » dans la section « Fonctionnement de base ».

Nom du point	Point	Modèle 4	Modèle 3, 2		Pied-de-bêche
			Modèle 3, 2	Modèle 1	
		Numéro du point			
Point zigzag		1-09	09*	08*	
Point zigzag quilting (courtepointe) appliqué		1-33	33	28	
Point couverture		2-03	38	33	
Point quilting (courtepointe) appliqué		1-34	34	29	
Point d'assemblage (droite)		1-29	29	25	J
Point d'assemblage (milieu)		1-30	30	26	
Point d'assemblage (gauche)		1-31	31	-	
Point patchwork		2-07	42	36	
Point patchwork double		2-08	43	37	
Point couché		2-09	44	38	
Point quilting (courtepointe) style « à la main »		1-32	32	27	
Point de piquetis pour quilting (courtepointe)		1-35	35	30	

* Vous pouvez sélectionner directement des motifs de points en appuyant sur les touches numériques de la machine en mode de pré-réglage de point de couture courant. Reportez-vous à la section « Fonctionnement de base ».



Mémo

- Les motifs pour lesquels un « Q » est indiqué dans le tableau ci-dessus concernent le quilting (courtepointe) et ceux pour lesquels un « P » est indiqué concernent l'assemblage.

Points d'appliqué

- 1 Découpez l'appliqué en laissant un rabat de 3 à 5 mm (1/8 et 3/16" / pouce).

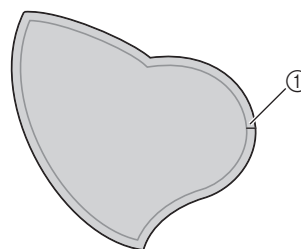

① Rabat

- 2 Placez un motif de papier épais ou un renfort de broderie au dos de l'appliqué, puis pliez le rabat à l'aide d'un fer à repasser.

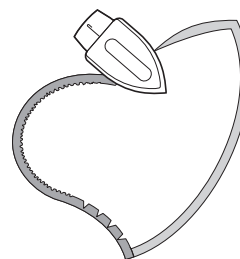

- 3 Retournez le tissu, puis faufilez-le ou fixez-le au tissu.

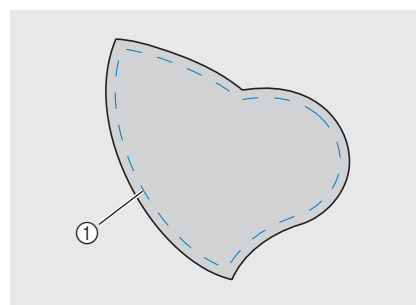

① Point faufilage

- 4 Fixez le pied zigzag « J » ou le pied ouvert (vendu séparément avec certains modèles) illustré ci-dessous.

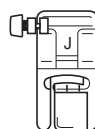

Pied zigzag « J »

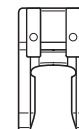

Pied ouvert

- 5 Sélectionnez un point.

- 6 Tournez la molette vers vous (dans le sens inverse des aiguilles d'une montre), puis commencez à coudre le bord de l'appliqué, en veillant à ce que l'aiguille se place juste en dehors de l'appliqué.

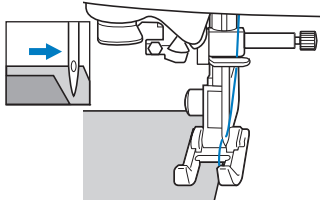

Lorsque vous atteignez un angle, arrêtez la machine, l'aiguille se trouvant dans le tissu, juste en dehors de l'appliqué, relevez le levier du pied-de-biche, puis tournez le tissu afin de modifier le sens de couture.

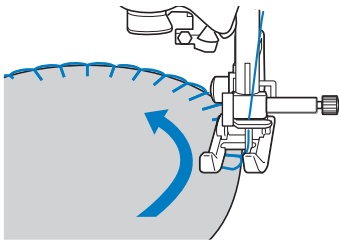

Points patchwork (piqué fantaisie)

- 1 Pliez le bord de la pièce de tissu supérieure et placez-la sur la pièce inférieure.
- 2 Cousez les deux pièces de tissu ensemble de sorte que le motif couvre les deux pièces.

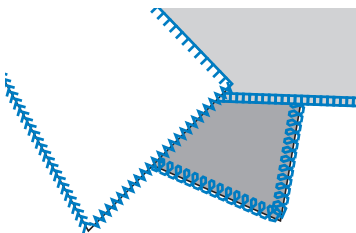
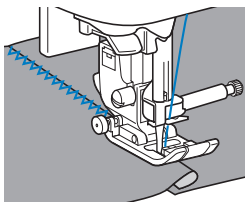



Assemblage

La couture de deux pièces ensemble s'appelle « l'assemblage ». Les pièces de tissu doivent être découpées avec un rabat de 6,5 mm (1/4" / pouce).

Cousez un point droit d'assemblage à 6,5 mm (1/4" / pouce) du côté droit ou du côté gauche du pied-de-biche.

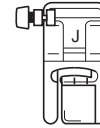
- 1 Faufilez ou placez des épingles le long du rabat des tissus à assembler.
- 2 Fixez le pied zigzag « J ».



- 3 Sélectionnez le point  ou .
- 4 Cousez tout en gardant le côté du pied-de-biche aligné sur le bord du tissu.

■ Pour un rabat du côté droit

Alignez le côté droit du pied-de-biche sur le bord du tissu et effectuez la couture en utilisant le point .

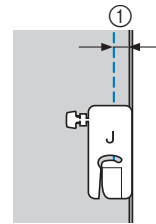

① 6,5 mm (1/4" / pouce)

■ Pour un rabat du côté gauche

Alignez le côté gauche du pied-de-biche sur le bord du tissu et effectuez la couture en utilisant le point .

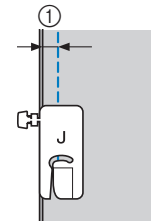

① 6,5 mm (1/4" / pouce)



Mémo

- Pour modifier la largeur du rabat (positionnement de l'aiguille), réglez la largeur du point. Pour plus de détails, reportez-vous à « Réglage de la largeur du point » dans la section « Fonctionnement de base ».

■ Assemblage à l'aide du guide de pied pour quilting (courtepointe) 1/4" / pouce (vendu séparément avec certains modèles)

Ce pied pour quilting (courtepointe) permet de coudre un rabat précis d'1/4 ou d'1/8" / pouce. Il peut être utilisé pour assembler des points piqués ou pour effectuer des coutures de renfort.

1 Appuyez sur , puis fixez le guide de pied pour quilting (courtepointe) 1/4" / pouce.

2 Utilisez le guide et les repères sur le pied-de-biche pour coudre des rabats précis.

Assemblage d'un rabat d'1/4" / pouce

Cousez tout en gardant le bord du tissu contre le guide.

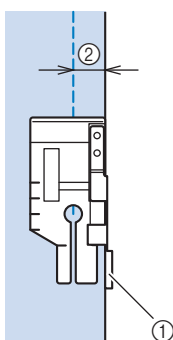

- ① Guide
- ② 1/4" / pouce

Création d'un rabat précis

Utilisez le repère sur le pied pour commencer, finir ou pivoter d'1/4" / pouce du bord du tissu.

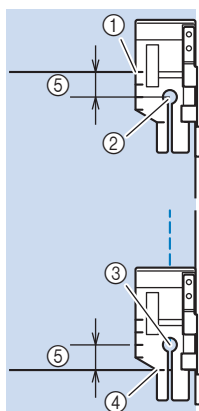

- ① Alignez ce repère sur le bord du tissu pour commencer.
- ② Début de la couture
- ③ Fin de la couture
- ④ Bord opposé du tissu à terminer ou à faire pivoter
- ⑤ 1/4" / pouce



Mémo

- Pour plus de détails, reportez-vous à « Pivotement » dans la section « Fonctionnement de base ».

■ Quilting (courtepointe) de coutures de renfort, 1/8" / pouce

Cousez tout en gardant le bord du tissu aligné sur le côté gauche de l'extrémité du pied-de-biche.

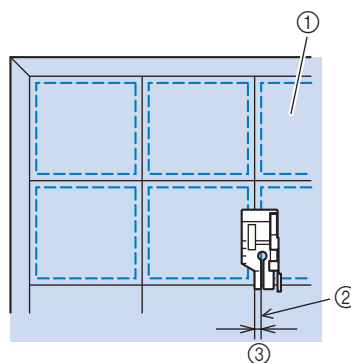

- ① Endroit du tissu
- ② Couture
- ③ 1/8" / pouce

■ Utilisation du pied pour quilting (courtepointe) 1/4" / pouce (vendu séparément avec certains modèles)

Si vous utilisez le pied pour quilting (courtepointe) 1/4" / pouce, les coutures peuvent être cousues avec un rabat de 6,4 mm (1/4" / pouce).

1 Faufilez ou placez des épingles le long du rabat des tissus à assembler.

2 Fixez le pied pour quilting (courtepointe) 1/4" / pouce.

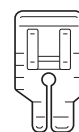

3 Sélectionnez le point .

4 Alignez le repère sur le bord supérieur du pied pour quilting (courtepointe) 1/4" / pouce sur le bord supérieur du tissu.

Alignez le côté droit du tissu sur le bord droit de la partie plus étroite du pied pour quilting (courtepointe) 1/4" / pouce.

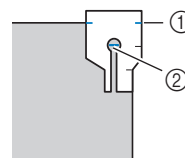

- ① Repère sur le pied pour quilting (courtepointe) 1/4" / pouce
- ② Début de la couture

Lorsque vous réalisez une couture avec un rabat, alignez le bord gauche de la partie plus étroite du pied pour quilting (courtepointe) 1/4" / pouce sur le bord du tissu.

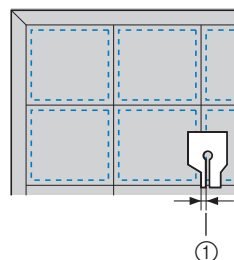

- ① Couture (3,2 mm (1/8" / pouce))

5 Commencez à coudre.**6 À la fin de la couture, arrêtez la machine.**

Cousez jusqu'à ce que le repère sur le bord inférieur du pied pour quilting (courtepointe) 1/4" / pouce soit aligné sur le bord inférieur du tissu.

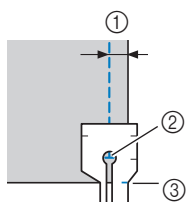

- ① 6,4 mm (1/4" / pouce)
- ② Fin de la couture
- ③ Repère sur le pied pour quilting (courtepointe) 1/4" / pouce

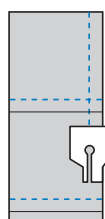
**Quilting (courtepointe)**

On appelle « quilting » (courtepointe) le placement d'ouate entre les parties inférieure et supérieure du tissu. Vous pouvez facilement réaliser des courtespointes à l'aide du pied à double entraînement* et du guide pour quilting (courtepointe)*.

* Vendu séparément avec certains modèles.

**Remarque**

- Enfilez l'aiguille manuellement lorsque vous utilisez le pied à double entraînement ou fixez ce dernier uniquement après avoir enfilé l'aiguille à l'aide de l'enfileur.
- Lorsque vous cousez à l'aide du pied à double entraînement, utilisez une vitesse moyenne ou réduite.
- Lorsque vous réalisez une courtespointe, utilisez une aiguille 90/14 pour machine à coudre domestique.
- N'utilisez le pied à double entraînement qu'avec les motifs de point droit ou zigzag. Le pied à double entraînement ne permet pas de coudre des points inverses. Ne sélectionnez que des motifs de point droit ou zigzag avec des points de renfort. Pour plus de détails, reportez-vous au « Tableau de réglage des points » dans la section « Fonctionnement de base ».
- (Pour les modèles équipés du système automatique de capteur d'épaisseur du tissu) Lorsque « Système auto capt. tissu » est réglé sur « ON », le capteur interne détecte automatiquement l'épaisseur du tissu, lui permettant ainsi d'avancer librement, pour une couture optimale. Pour plus de détails sur le système automatique de capteur d'épaisseur du tissu, reportez-vous à « Système automatique de capteur d'épaisseur du tissu (pression automatique du pied-de-biche) » dans la section « Fonctionnement de base ».

1 Faufilez le tissu à utiliser pour le quilting (courtepointe).**2 Retirez le pied-de-biche et son support.**

- Pour plus de détails, reportez-vous à « Retrait et fixation du support de pied-de-biche » dans la section « Fonctionnement de base ».

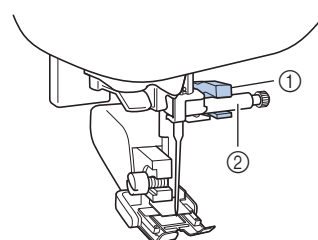
3 Accrochez la fourche de connexion du pied à double entraînement à la vis du support d'aiguille.

- ① Fourche de connexion
- ② Vis du support de l'aiguille

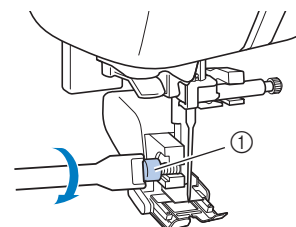
4 Abaissez le levier du pied-de-biche, insérez la vis du support du pied-de-biche, puis serrez cette dernière à l'aide du tournevis.

- ① Vis du support du pied-de-biche

⚠ ATTENTION

- Veillez à bien serrer les vis à l'aide du tournevis, sinon l'aiguille risque de toucher le pied-de-biche et pourrait se tordre ou casser.
- Avant de commencer la couture, tournez lentement la molette vers vous (dans le sens inverse des aiguilles d'une montre) et vérifiez que l'aiguille ne touche pas le pied-de-biche. Si l'aiguille touche le pied-de-biche, elle risque de se tordre ou de se casser.

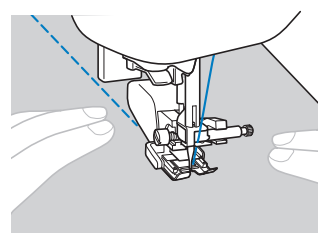
5 Sélectionnez un point.**6 Placez une main de chaque côté du pied-de-biche, puis guidez uniformément le tissu lors de la couture.**

■ Utilisation du guide pour quilting (courtepointe) (vendu séparément avec certains modèles)

Utilisez le guide pour quilting (courtepointe) pour coudre des points parallèles espacés de manière égale.

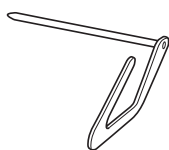

- 1 Insérez la tige du guide pour quilting (courtepointe) dans l'orifice se trouvant à l'arrière du support de pied-de-biche ou du pied à double entraînement.

Pied à double entraînement

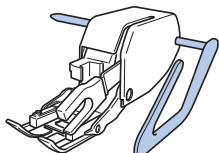

Support du pied-de-biche

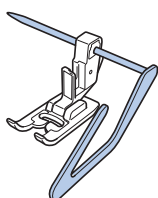

- 2 Réglez la tige du guide pour quilting (courtepointe) afin d'aligner ce dernier sur les points déjà cousus.

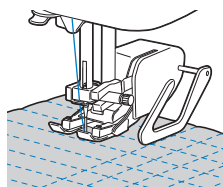

Quilting (courtepointe) en mouvement libre

Nous recommandons de fixer la pédale et de coudre à vitesse constante. Vous pouvez régler la vitesse de couture à l'aide du curseur de contrôle de vitesse figurant sur la machine.

⚠ ATTENTION

- Le quilting (courtepointe) en mouvement libre permet de contrôler la vitesse d'entraînement du tissu et de la faire correspondre à la vitesse de couture. Si le tissu est déplacé plus rapidement que la vitesse de couture, l'aiguille risque de se casser ou la machine de s'endommager.



Mémo

- Sur les modèles équipés du mode de couture en mouvement libre, vous pouvez régler le pied-de-biche sur la hauteur optimale de couture en mouvement libre. Pour plus de détails, reportez-vous à « Couture en mode en mouvement libre » dans la section « Fonctionnement de base ».

■ Utilisation du pied pour quilting (courtepointe) ouvert en mouvement libre « O »* ou pied pour quilting (courtepointe)*

* Vendu séparément avec certains modèles.

Le pied pour quilting (courtepointe) ouvert en mouvement libre « O » ou pied pour quilting (courtepointe) est utilisé pour le quilting (courtepointe) en mouvement libre avec des points zigzag ou décoratifs, ou pour le quilting (courtepointe) en mouvement libre de lignes droites sur un tissu d'épaisseur inégale. Vous pouvez coudre un certain nombre de points à l'aide du pied pour quilting (courtepointe) ouvert en mouvement libre « O ». Pour plus de détails sur les points pouvant être utilisés, reportez-vous au « Tableau de réglage des points » dans la section « Fonctionnement de base ».

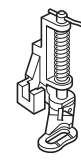
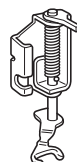

Pied pour quilting (courtepointe) ouvert en mouvement libre « O »

Pied pour quilting (courtepointe)

- 1 Positionnez le curseur de réglage des griffes d'entraînement, situé à l'arrière de la machine, en bas, sur  (vers la gauche, vu depuis l'arrière de la machine).

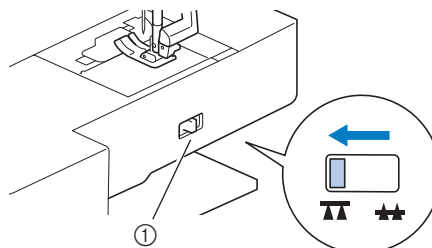

① Curseur de réglage des griffes d'entraînement (vu depuis l'arrière de la machine)

→ Les griffes d'entraînement sont abaissées.

- 2 Sélectionnez un point.

- 3 Retirez le support du pied-de-biche.

- Pour plus de détails, reportez-vous à « Retrait et fixation du support de pied-de-biche » dans la section « Fonctionnement de base ».

- 4 Fixez le pied pour quilting (courtepointe) ouvert en mouvement libre « O » en positionnant le crochet du pied pour quilting (courtepointe) au-dessus de la vis du support de l'aiguille et en alignant la partie inférieure gauche du pied pour quilting (courtepointe) sur la barre du pied-de-biche.

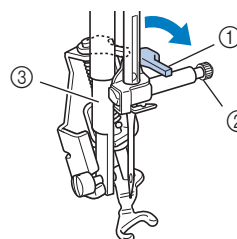

① Axe

② Vis du support de l'aiguille

③ Barre du pied-de-biche



Remarque

- Veillez à ce que le pied pour quilting (courtepointe) ne soit pas incliné.

- 5 Avec la main droite, maintenez le pied pour quilting (courtepointe) en place et, de votre main gauche, serrez la vis du support du pied-de-biche à l'aide du tournevis.

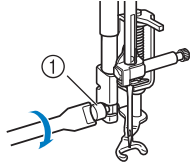

① Vis du support du pied-de-biche

⚠ ATTENTION

- Veillez à serrer fermement les vis à l'aide du tournevis fourni. L'aiguille risque en effet de heurter le pied pour quilting (courtepointe) et de se tordre ou de se casser.

- 6 Tendez le tissu à l'aide de vos deux mains et déplacez-le à vitesse constante pour coudre des points uniformes d'une longueur d'environ 2,0 à 2,5 mm (env. 1/16 à 3/32" / pouce).

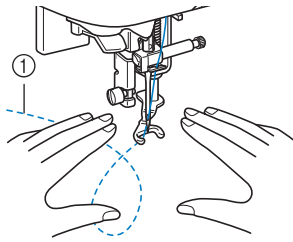

① Point

- 7 Une fois la couture terminée, faites glisser le levier du curseur de réglage des griffes d'entraînement sur **▲▲** (vers la droite, vu de l'arrière de la machine) et tournez la molette pour relever les griffes d'entraînement.

📖 Mémo

- Ne soyez pas découragé par vos premiers résultats. La technique nécessite de la pratique.

■ Utilisation du pied pour quilting (courtepointe) en mouvement libre « C » (vendu séparément avec certains modèles)

Utilisez le pied pour quilting (courtepointe) en mouvement libre « C » avec la plaque à aiguille du point droit pour la couture en mouvement libre.

- Pied pour quilting (courtepointe) en mouvement libre « C »



⚠ ATTENTION

- Lorsque vous utilisez le pied pour quilting (courtepointe) en mouvement libre « C », veillez à utiliser la plaque à aiguille du point droit et à coudre avec l'aiguille positionnée au milieu. Si l'aiguille est déplacée dans une position autre que celle du milieu, elle risque de se casser et de vous blesser.

📖 Mémo

- Sur les modèles équipés du mode de couture en mouvement libre, vous pouvez régler le pied-de-biche sur la hauteur optimale de couture en mouvement libre. Pour plus de détails, reportez-vous à « Couture en mode en mouvement libre » dans la section « Fonctionnement de base ».

- 1 Fixez la plaque à aiguille du point droit (vendue séparément avec certains modèles).

- Pour plus de détails sur la fixation de la plaque d'aiguille du point droit, consultez le manuel d'instructions fourni avec le produit.

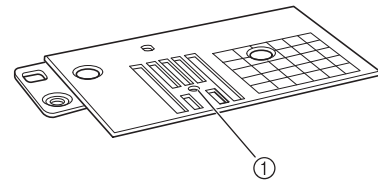

① Trou arrondi

📖 Mémo

- Notez que cette plaque à aiguille présente un orifice rond pour l'aiguille.

- 2 Positionnez le curseur de réglage des griffes d'entraînement, situé à l'arrière de la machine, en bas, sur **▲▲** (vers la gauche, vu depuis l'arrière de la machine).

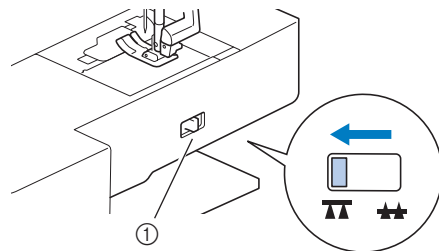

- ① Curseur de réglage des griffes d'entraînement (vu depuis l'arrière de la machine)

→ Les griffes d'entraînement sont abaissées.

- 3 Sélectionnez **ip**.

- 4 Retirez le support du pied-de-biche.

- Pour plus de détails, reportez-vous à « Retrait et fixation du support de pied-de-biche » dans la section « Fonctionnement de base ».

- 5** Fixez le pied pour quilting (courtepointe) en mouvement libre « C » à l'avant, la vis du support du pied-de-biche alignée sur l'encoche du pied pour quilting (courtepointe).

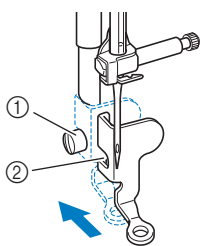

- ① Vis du support du pied-de-biche
② Encoche

Remarque

- Veillez à ce que le pied pour quilting (courtepointe) soit fixé correctement et ne soit pas incliné.

- 6** Avec la main droite, maintenez le pied pour quilting (courtepointe) en place et, de votre main gauche, serrez la vis du support du pied-de-biche à l'aide du tournevis.

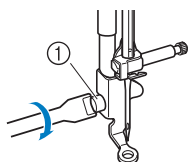

- ① Vis du support du pied-de-biche

ATTENTION

- Veillez à serrer fermement les vis à l'aide du tournevis fourni. L'aiguille risque en effet de heurter le pied pour quilting (courtepointe) et de se tordre ou de se casser.

- 7** Tendez le tissu à l'aide de vos deux mains et déplacez-le à vitesse constante pour coudre des points uniformes d'une longueur d'environ 2,0 à 2,5 mm (env. 1/16 à 3/32" / pouce).

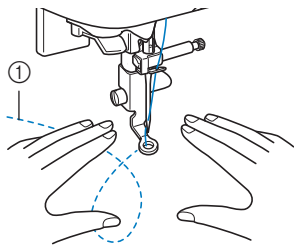

- ① Point

- 8** Une fois la couture terminée, faites glisser le levier du curseur de réglage des griffes d'entraînement sur ▲▲ (vers la droite, vu de l'arrière de la machine) et tournez la molette pour relever les griffes d'entraînement.

Remarque

- Le pied pour quilting (courtepointe) ouvert en mouvement libre « O » peut également être utilisé avec la plaque à aiguille du point droit. Nous vous recommandons d'utiliser le pied pour quilting (courtepointe) ouvert en mouvement libre « O » pour la couture en mouvement libre de tissus d'épaisseur inégale.
- En cas d'utilisation de la plaque à aiguille du point droit, tous les points droits deviennent des points avec aiguille au milieu. Vous ne pouvez pas modifier la position de l'aiguille à l'aide de l'écran Largeur.

Mémo

- Ne soyez pas découragé par vos premiers résultats. La technique nécessite de la pratique.

■ Quilting (courtepointe) en écho - Utilisation du pied pour quilting (courtepointe) en écho en mouvement libre « E » (vendu séparément avec certains modèles)

Le quilting (courtepointe) en écho consiste à coudre des lignes de quilting (courtepointe) à distance égale autour d'un motif. Les lignes de quilting (courtepointe), représentant des ondulations faisant écho et s'éloignant du motif, constituent les traits distinctifs de ce style quilting (courtepointe). Utilisez le pied pour quilting (courtepointe) en écho en mouvement libre « E » en option pour le quilting (courtepointe) en écho. Utilisez les dimensions du pied-de-biche comme guide pour coudre autour du motif à un intervalle fixe. Nous recommandons de fixer la pédale et de coudre à vitesse constante.

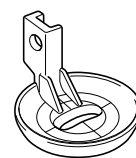

Dimensions du pied pour quilting (courtepointe) en écho en mouvement libre « E »

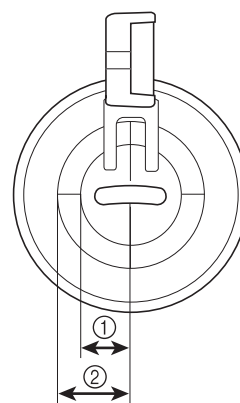

- ① 6,4 mm (env. 1/4" / pouce)
② 9,5 mm (env. 3/8" / pouce)

⚠ ATTENTION

- Le quilting (courtepointe) en mouvement libre permet de contrôler la vitesse d'entraînement du tissu et de la faire correspondre à la vitesse de couture. Si le tissu est déplacé plus rapidement que la vitesse de couture, l'aiguille risque de se casser ou la machine de s'endommager.

📖 Mémo

- Sur les modèles équipés du mode de couture en mouvement libre, vous pouvez régler le pied-de-biche sur la hauteur optimale de couture en mouvement libre. Pour plus de détails, reportez-vous à « Couture en mode en mouvement libre » dans la section « Fonctionnement de base ».

- Positionnez le curseur de réglage des griffes d'entraînement, situé à l'arrière de la machine, en bas, sur  (vers la gauche, vu depuis l'arrière de la machine).

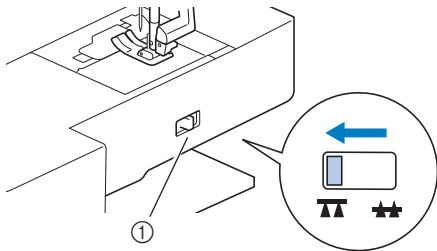

① Curseur de réglage des griffes d'entraînement (vu depuis l'arrière de la machine)

→ Les griffes d'entraînement sont abaissées.

- Sélectionnez .

- Retirez le support du pied-de-biche (reportez-vous à la section « Fonctionnement de base ») et la vis.

- Positionnez le pied pour quilting (courtepointe) en écho en mouvement libre « E » à gauche de la barre du pied-de-biche en alignant les trous du pied pour quilting (courtepointe) et la barre du pied-de-biche.

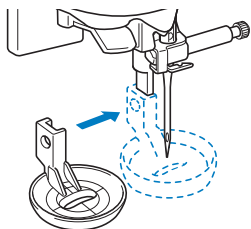

- Serrez la vis avec le tournevis fourni.

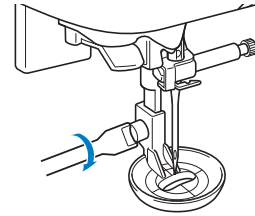
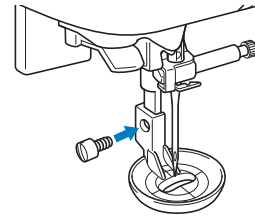

⚠ ATTENTION

- Veillez à serrer fermement les vis à l'aide du tournevis fourni. L'aiguille risque en effet de heurter le pied pour quilting (courtepointe) et de se tordre ou de se casser.

- Utilisez les dimensions du pied pour quilting (courtepointe) comme guide pour coudre autour du motif.

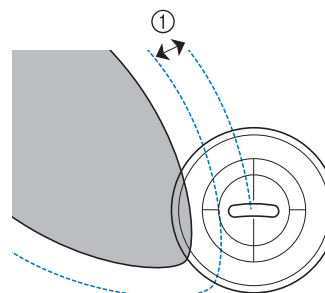
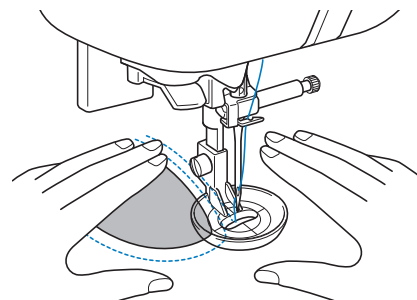

① 6,4 mm (env. 1/4" / pouce)

Projet terminé

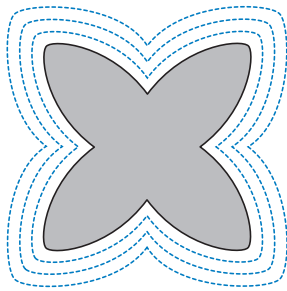



- 7** Une fois la couture terminée, faites glisser le levier du curseur de réglage des griffes d'entraînement sur ▲▲ (vers la droite, vu de l'arrière de la machine) et tournez la molette pour relever les griffes d'entraînement.

Points plumetis à l'aide de la commande de vitesse de couture

Vous pouvez coudre un point décoratif en changeant la largeur d'un point plumetis. Si la machine est réglée pour permettre l'ajustement de la largeur de couture à l'aide de la commande de vitesse de couture, celle-ci peut être réglée aisément et rapidement. Dans ce cas, la vitesse de couture est réglée à l'aide de la pédale de commande.

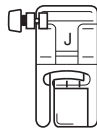
- 1** Connectez la pédale de commande.
- 2** Fixez le pied zigzag « J ».



- 3** Appuyez sur  pour afficher l'écran de réglages et définissez « Contrôle de la largeur » sur « ON ».

Les écrans de réglages varient en fonction des modèles.

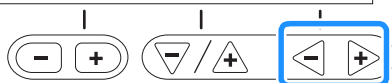
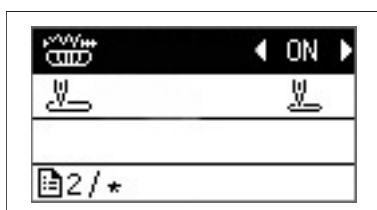
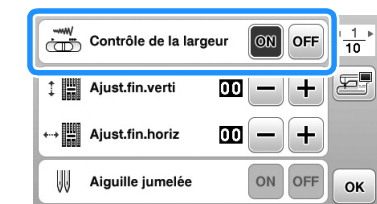

→ La machine est maintenant réglée pour permettre le contrôle de la largeur du point à l'aide de la commande de vitesse de couture.

- 4** Appuyez sur .

- 5** Sélectionnez le point .

- 6** Tout en cousant, faites glisser la commande de vitesse de couture pour régler la largeur du point.

Faites glisser la commande vers la gauche pour diminuer la largeur du point. Faites glisser la commande vers la droite pour augmenter la largeur du point.

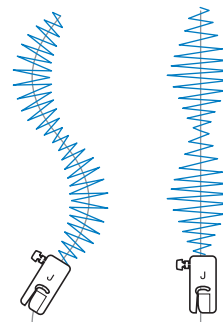
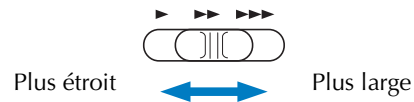

- Réglez la vitesse de couture à l'aide de la pédale de commande.

- 7** Une fois la couture terminée, désactivez le réglage de commande de la largeur (position « OFF »).





Mémo

- Bien que le résultat de la couture diffère en fonction du type de tissu utilisé et de la grosseur du fil, pour des résultats optimaux, réglez la longueur du point entre 0,3 et 0,5 mm (1/64 et 1/32" / pouce).

Points de renfort

Renforcez les points soumis à d'importantes tractions, comme les boutonnères des manches, les coutures d'entrejambes et les coins des poches.

- Consultez le tableau ci-dessous et reportez-vous à « Utilisation des tableaux des points de couture courants dans la section "Couture" » dans la section « Fonctionnement de base ».

Nom du point	Point	Modèle 4	Modèle 3, 2		Pied-de-biche
			Modèle 3, 2	Modèle 1	
Numéro du point					
Triple point élastique		1-05	05*	05*	J
Point d'arrêt		4-13	89	69	A
Point de reprisage		4-11	87	67	
		4-12	88	68	

* Vous pouvez sélectionner directement des motifs de points en appuyant sur les touches numériques de la machine en mode de préréglage de point de couture courant. Reportez-vous à la section « Fonctionnement de base ».

Triple point élastique

Utilisez le triple point élastique pour renforcer les boutonnères des manches et les coutures d'entrejambes.

- 1 Fixez le pied zigzag « J ».

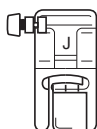

- 2 Sélectionnez le point .

- 3 Commencez à coudre.

Points d'arrêt

Les points d'arrêt permettent de renforcer les points soumis à d'importantes tractions, comme les coins de poches et les ouvertures.

Vous trouverez ci-dessous l'exemple de la procédure de couture de points d'arrêt au niveau des coins des poches.

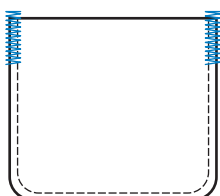

- 1 Déterminez la longueur souhaitée du point d'arrêt.

Réglez la plaque du guide-bouton du pied pour boutonnères « A » à la longueur voulue. (La distance entre les repères de la règle du pied-de-biche correspond à 5 mm (3/16" / pouce).)

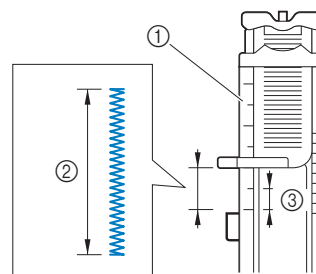

- 1 Echelle du pied-de-biche
- 2 Longueur du point d'arrêt
- 3 5 mm (3/16" / pouce)

- Vous pouvez coudre un point d'arrêt d'une longueur maximale de 28 mm (1-1/8" / pouce).

- 2 Fixez le pied pour boutonnères « A ».

- 3 Sélectionnez le point .

- 4 Placez le tissu de façon à orienter l'ouverture de la poche vers vous, puis abaissez le levier du pied-de-biche de sorte que l'aiguille tombe 2 mm (1/16" / pouce) devant l'ouverture de la poche.

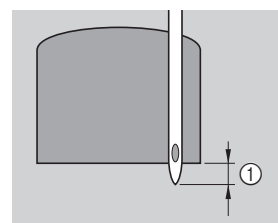

- 1 2 mm (1/16" / pouce)

Abaissez le fil supérieur pour le faire passer dans l'orifice du pied-de-biche.

- Lorsque vous abaissez le pied-de-biche, n'exercez pas de pression à l'avant du pied-de-biche, sinon la taille du point d'arrêt risque de ne pas être correcte.

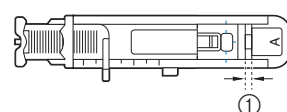
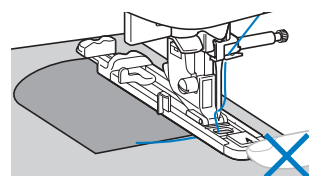

- 1 Ne réduisez pas l'écart.

5 Abaissez au maximum le levier boutonnières.

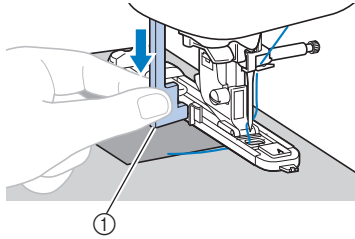

① Levier boutonnières
Le levier boutonnières est placé derrière le support du pied pour boutonnières.

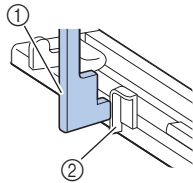

① Levier boutonnières
② Support

6 Tenez délicatement l'extrémité du fil supérieur de la main gauche et commencez à coudre.

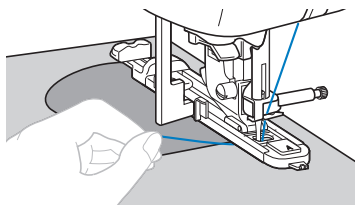

7 Relevez le levier du pied-de-biche, retirez le tissu, puis coupez les fils.

8 Remplacez le levier boutonnières dans sa position d'origine.

Mémo

- Si le tissu n'avance pas, parce qu'il est trop épais, par exemple, augmentez la longueur du point. Pour plus de détails, reportez-vous à « Réglage de la longueur du point » dans la section « Fonctionnement de base ».

Reprisage

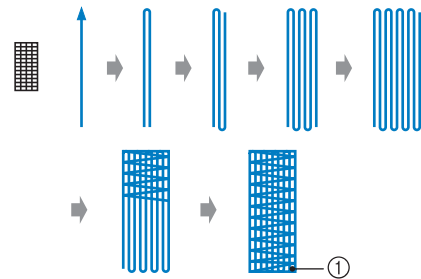
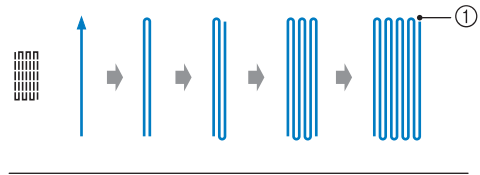

① Points de renfort

1 Déterminez la longueur souhaitée du reprisage.

Réglez la plaque du guide-bouton du pied pour boutonnières « A » à la longueur voulue. (La distance entre les repères de la règlette du pied-de-biche correspond à 5 mm (3/16" / pouce).)

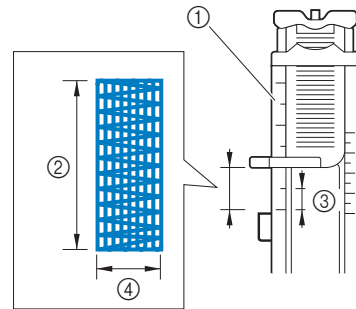

① Echelle du pied-de-biche
② Longueur de reprisage
③ 5 mm (3/16" / pouce)
④ 7 mm (1/4" / pouce)

- Vous pouvez coudre un point d'arrêt d'une longueur maximale de 28 mm (1-1/8" / pouce).

→ Une fois le travail de couture terminé, la machine coud automatiquement des points de renfort, puis s'arrête.

2 Fixez le pied pour boutonnières « A ».

3 Sélectionnez le point  ou .

- 4** Placez le tissu de façon à ce que l'aiguille soit à 2 mm (1/16" / pouce) devant la zone à reprisier.

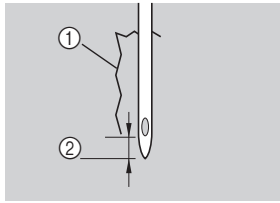

- ① Déchirure
② 2 mm (1/16" / pouce)

Faites passer le fil supérieur par l'orifice du pied-de-biche, puis abaissez le pied-de-biche.

- Lorsque vous abaissez le pied-de-biche, n'exercez pas de pression à l'avant du pied-de-biche, sinon la taille de reprisage risque de ne pas être correcte.

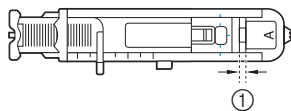
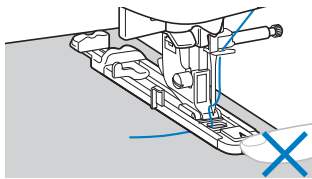

- ① Ne réduisez pas l'écart.

- 5** Abaissez au maximum le levier boutonnières.

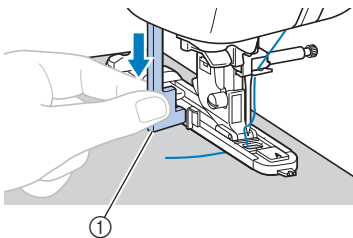

- ① Levier boutonnières
Le levier boutonnières est placé derrière le support du pied pour boutonnières.

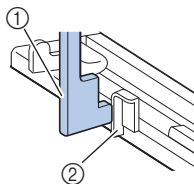

- ① Levier boutonnières
② Support

- 6** Tenez délicatement l'extrémité du fil supérieur de la main gauche et commencez à coudre.

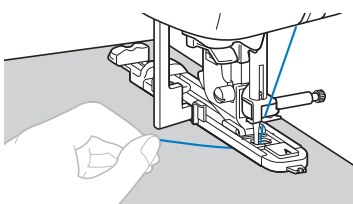

- 7** Relevez le levier du pied-de-biche, retirez le tissu, puis coupez les fils.

- 8** Remplacez le levier boutonnières dans sa position d'origine.



Mémo

- Si le tissu n'avance pas, parce qu'il est trop épais, par exemple, augmentez la longueur du point. Pour plus de détails, reportez-vous à « Réglage de la longueur du point » dans la section « Fonctionnement de base ».

Couture d'œillet

Vous pouvez coudre des œillets comme ceux se trouvant sur les ceintures.

- Consultez le tableau ci-dessous et reportez-vous à « Utilisation des tableaux des points de couture courants dans la section "Couture" » dans la section « Fonctionnement de base ».

Nom du point	Point	Modèle 4	Modèle 3, 2		Pied-de-biche
			Modèle 3, 2	Modèle 1	
Numéro du point					
Point à œillet		4-15	91	71	N

- 1 Fixez le pied pour monogrammes « N ».

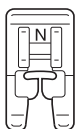

- 2 Sélectionnez le point .

- 3 Réglez la largeur ou la longueur du point pour sélectionner la taille d'œillet voulue.

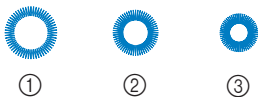

- ① 7 mm
- ② 6 mm
- ③ 5 mm

- Pour plus de détails, reportez-vous à « Réglage de la largeur du point » et à « Réglage de la longueur du point » dans la section « Fonctionnement de base ».

- 4 Abaissez l'aiguille sur le tissu au début de la couture, puis faites de même avec le levier du pied-de-biche.

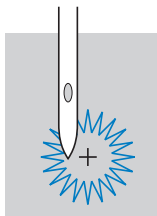

- 5 Commencez à coudre.

→ Une fois le travail de couture terminé, la machine coud automatiquement des points de renfort, puis s'arrête.

- 6 Utilisez le perce-œillet pour percer un trou au centre de l'œillet.

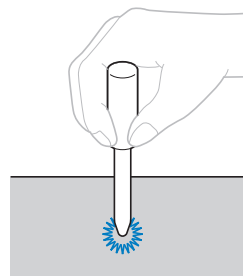

- Lorsque vous utilisez le perce-œillet, placez un papier épais ou une autre feuille de protection sous le tissu avant de percer le trou.

Mémo

- Si vous utilisez un fil fin, la couture risque d'être trop ouverte. Dans ce cas, cousez deux fois l'œillet, en superposant les coutures, avant de retirer le tissu.

Fixation de pièces ou écussons aux manches de chemise

Utilisez ces points pour fixer des pièces ou écussons aux jambes de pantalon, manches de chemise, etc.

- Consultez le tableau ci-dessous et reportez-vous à « Utilisation des tableaux des points de couture courants dans la section "Couture" » dans la section « Fonctionnement de base ».

Nom du point	Point	Modèle 4	Modèle 3, 2		Pied-de-biche
			Modèle 3, 2	Modèle 1	
Numéro du point					
Inverse (point droit)	↑↓	5-01	92	—	N
Latéral vers la gauche (point droit)	←	5-02	93	—	
Latéral vers la droite (point droit)	→	5-03	94	—	
Avant (point droit)	↓	5-04	95	—	
Latéral vers la gauche (point zigzag)	↖↗	5-05	96	—	
Latéral vers la droite (point zigzag)	↘↙	5-06	97	—	
Avant (Point zigzag)	↘↙	5-07	98	—	
Points inverses (Point zigzag)	↖↗	5-08	99	—	

Insérez le morceau de tissu tubulaire sur le bras libre, puis cousez selon l'ordre indiqué sur l'illustration.

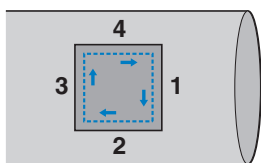

- Retirez le plateau.
- Fixez le pied pour monogrammes « N ».

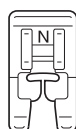

- Sélectionnez le point ↓.

- Abaissez l'aiguille dans le tissu au début de la couture, puis commencez à coudre.

Abaissez l'aiguille dans l'angle supérieur droit.

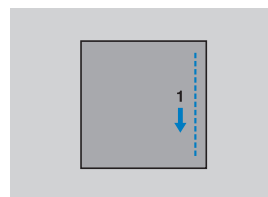

→ Le tissu est entraîné vers l'arrière de la machine, comme d'habitude.

- Après avoir réalisé la couture au niveau du coin, arrêtez la machine, puis sélectionnez le point ←.

- Commencez à coudre.

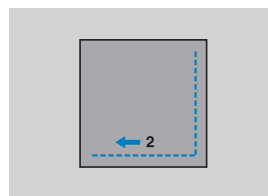

→ Le tissu est entraîné vers la droite.

- Après avoir réalisé la couture au niveau du coin, arrêtez la machine, puis sélectionnez le point ↑.

- Commencez à coudre.

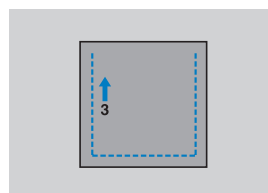

→ Le tissu est entraîné vers l'avant.

- Après avoir réalisé la couture au niveau du coin, arrêtez la machine, puis sélectionnez le point →.

- Commencez à coudre.

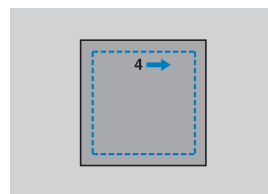

→ Le tissu est entraîné vers la gauche.

11 Après avoir réalisé la couture au niveau du coin, arrêtez la machine, puis sélectionnez de nouveau le point ↓.

12 Après avoir cousu 3 à 5 points au début de la couture, arrêtez la machine.























Mémo

- Le sens d'entraînement du tissu varie en fonction du point sélectionné. Veillez à guider le tissu en cours de couture.
-

Points décoratifs

Les points de couture courants comprennent les points décoratifs suivants.

- Consultez le tableau ci-dessous et reportez-vous à « Utilisation des tableaux des points de couture courants dans la section "Couture" » dans la section « Fonctionnement de base ».

Nom du point	Point	Modèle 4	Modèle 3, 2		Pied-de-biche	
			Modèle 3	Modèle 2		
Numéro du point						
Point patchwork		2-07	42	36	J	
Point patchwork double		2-08	43	37		
Point couché		2-09	44	38		
Point bordure repliée		2-04	39	34		
Point smock		2-10	45	39		
Point plume		2-11	46	40		
Point fagot croisé		2-12	47	41		
Point feston satin		2-05	40	35		N
Couture ourlet		3-04	58	48		
		3-06	60	50		
		3-09	63	-		
		3-10	64	52		
Point nid d'abeilles		3-12	66	-		
Couture ourlet		3-18	72	56		
		3-20	74	-		
		3-21	75	-		
		3-22	76	-		
Point échelle		2-14	49	43	J	
Point Rick-Rack		2-15	50	44		
Point décoratif		2-16	51	45		
Point serpent		2-17	52	46	N	

Points fagot

On utilise le « point fagot » pour l'assemblage de tissus avec une couture ouverte. Utilisez ce point pour coudre des chemisiers et des vêtements d'enfants. Ce point est plus décoratif lorsque vous utilisez du fil épais.

- Pliez les deux pièces de tissu le long de leur couture à l'aide d'un fer à repasser.
- Faufillez les deux pièces de tissu, séparées d'environ 4 mm (3/16" / pouce), sur du papier fin ou sur une feuille de renfort de broderie soluble.

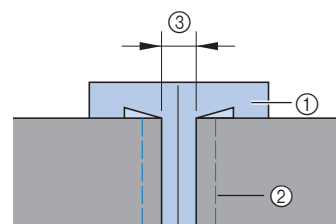

Tracez une ligne au milieu du papier fin ou du renfort de broderie soluble : la couture sera plus facile.

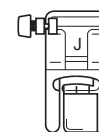

- Papier fin ou renfort de broderie soluble
- Point faufilage
- 4 mm (3/16" / pouce)

- Fixez le pied zigzag « J ».



- Sélectionnez le point  ou .
- Définissez la largeur du point sur 7,0 mm (1/4" / pouce).
- Cousez, le centre du pied-de-biche aligné le long du centre des deux pièces de tissu.

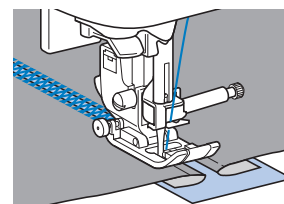
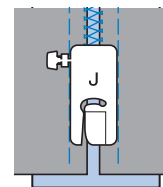

- Une fois la couture terminée, retirez le papier.

S

POINTS DE COUTURE COURANTS

Points feston

Le motif répétitif en forme de vagues, ressemblant à des coquillages, s'appelle « point feston ». Utilisez ce point sur les cols de chemisiers et pour décorer les bords des ouvrages.

1 Fixez le pied pour monogrammes « N ».

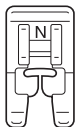

2 Sélectionnez le point .

3 Cousez le long du bord du tissu en veillant à ne pas coudre directement sur le bord du tissu.

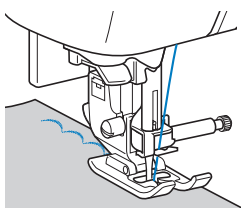

- Pour des résultats optimaux, pulvérisez de l'amidon sur le tissu et appliquez un fer chaud avant de coudre.

4 Coupez le long des points.

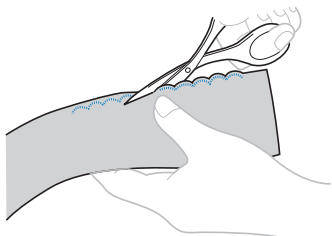

- Veillez à ne pas couper les points.

Point smock

On appelle « point smock » le point décoratif créé en cousant ou en brodant sur des fronces. Il permet de décorer le devant des chemisiers ou les revers de manches.

Le point smock confère au tissu texture et élasticité.

1 Fixez le pied zigzag « J ».

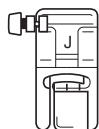

2 Sélectionnez le point droit, puis réglez sa longueur sur 4 mm (3/16" / pouce) et relâchez la tension du fil.

- Pour plus de détails, reportez-vous à « Réglage de la longueur du point » et « Réglage de la tension du fil » dans la section « Fonctionnement de base ».

- Pour plus de détails, reportez-vous à « Sortie du fil de la canette » dans la section « Fonctionnement de base ».

3 Cousez des points parallèles à intervalles de 1 cm (3/8" / pouce).

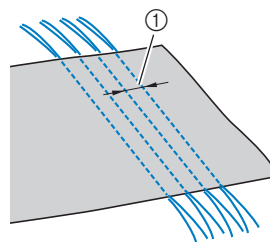

① 1 cm (3/8" / pouce)

- N'utilisez pas la fonction de couture de points inverses/de renfort ou de coupure de fil.
- À la fin de la couture, le fil est tiré d'environ 5 cm (2" / pouces).

4 Tirez sur les fils de canette pour créer des fronces. Repassez les fronces pour les aplanir.

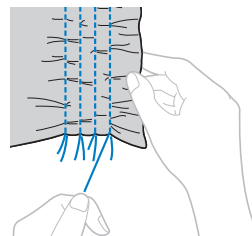

5 Sélectionnez le point   ou .

6 Cousez entre les points droits.

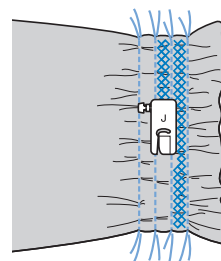

7 Retirez les fils des points droits.

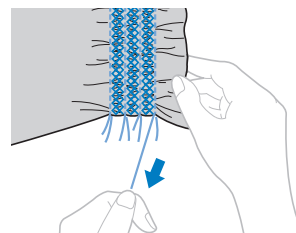

Points bordure repliée

Les fronces qui ressemblent à des coquillages sont appelées « bordures repliées ». Elles servent à décorer les bords, le devant de chemisiers ou les revers de manches en tissu fin.

- 1 Pliez le tissu le long du biais.

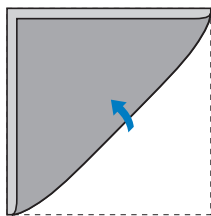

- 2 Fixez le pied zigzag « J ».

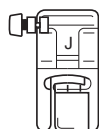

- 3 Sélectionnez le point , puis augmentez la tension du fil.

- 4 Cousez tout en vous assurant que l'aiguille tombe légèrement au bord du tissu.

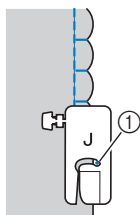

- ① Point de chute de l'aiguille

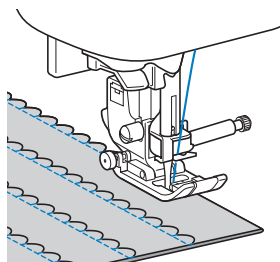

- 5 Dépliez le tissu et repassez les bordures d'un seul côté.

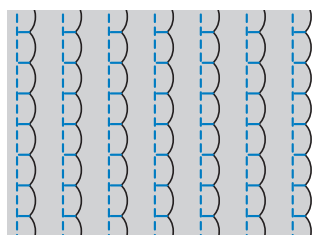

Points d'assemblage

Vous pouvez coudre des points d'assemblage décoratifs sur le rabat de tissus assemblés. Ce point est utilisé lorsque vous réalisez un piqué fantaisie.

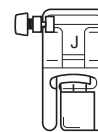

- 1 Fixez le pied zigzag « J ».

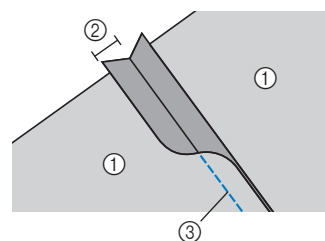

- 2 Cousez ensemble l'endroit des deux pièces de tissu, puis ouvrez les rabats.



- ① Envers du tissu
② Rabat de 7 mm (1/4" / pouce)
③ Point droit

- 3 Sélectionnez le point  ou .

- 4 Retournez le tissu pour que l'endroit soit orienté vers le haut, puis cousez à la jonction, le centre du pied-de-biche aligné sur celle-ci.

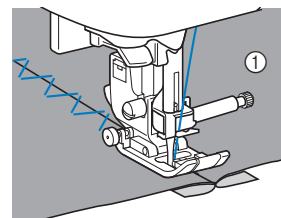

- ① Endroit du tissu

Points à l'ancienne

Lorsque vous cousez avec l'aiguille à oreilles, les trous laissés par l'aiguille sont élargis, créant un point décoratif de type dentelle. Ce point permet de décorer des ourlets et des nappes sur des tissus fins ou moyens, ainsi que sur des tissus à armure toile.

1 Installez l'aiguille à oreilles.



- Utilisez une aiguille à oreilles 130/705H, 100/16.
- Pour plus de détails sur l'installation d'une aiguille, reportez-vous à « Remplacement de l'aiguille » dans la section « Fonctionnement de base ».
- Vous ne pouvez pas utiliser l'enfileur avec l'aiguille à oreilles, sous peine d'endommager la machine. Faites passer manuellement le fil par le chas de l'aiguille, de l'avant vers l'arrière. Pour plus de détails, reportez-vous à « Enfilage manuel de l'aiguille (sans utiliser l'enfileur) » dans la section « Fonctionnement de base ».

2 Fixez le pied pour monogrammes « N ».

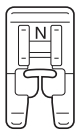

3 Sélectionnez un point.

Vous pouvez utiliser les points



- Lorsque vous cousez avec l'aiguille à oreilles, sélectionnez une largeur de point de 6,0 mm (15/64" / pouce) maximum.

4 Commencez à coudre.

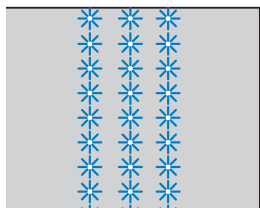

⚠ ATTENTION

- Lorsque vous cousez avec l'aiguille à oreilles, sélectionnez une largeur de point de 6,0 mm (15/64" / pouce) maximum, sinon l'aiguille risque de se tordre ou de casser.
- Une fois la largeur de point réglée, tournez lentement la molette vers vous (dans le sens inverse des aiguilles d'une montre) et vérifiez que l'aiguille ne touche pas le pied-de-biche. Si l'aiguille touche le pied-de-biche, elle risque de se tordre ou de se casser.

Le retrait partiel de fils est appelé « jours à fils tirés ». Les résultats sont optimaux avec des tissus dont la trame est lâche.

Vous trouverez ci-dessous deux exemples de création de jours à fils tirés.

■ Jours à fils tirés (exemple 1)

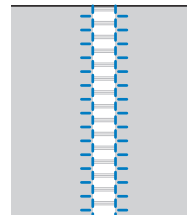

1 Tirez plusieurs fils du tissu.

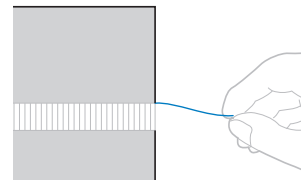

2 Fixez le pied pour monogrammes « N ».

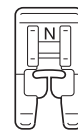

3 Sélectionnez le point

4 L'endroit du tissu orienté vers le haut, cousez le long du bord droit de la zone effilochée.

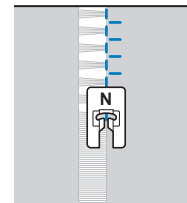

5 Appuyez sur la touche de mise en miroir de l'image.

- Pour plus de détails, reportez-vous à « Mise en miroir de points » dans la section « Fonctionnement de base ».

→ Le motif affiché sur l'écran est mis en miroir.

6 Cousez le long de l'autre bord de la zone effilochée pour qu'il ressemble à la couture précédente.

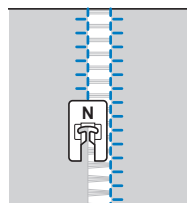

7 Appuyez de nouveau sur la touche de mise en miroir de l'image pour revenir au mode normal.

■ Jours à fils tirés (exemple 2)

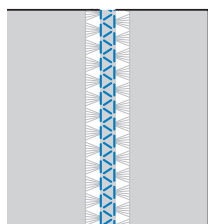

- 1 Tirez plusieurs fils à deux endroits du tissu, séparés par une zone non effilochée d'environ 4 mm (3/16" / pouce).

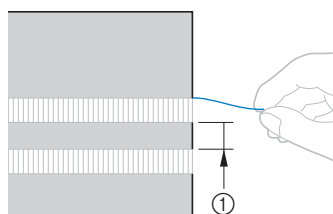

① 4 mm (3/16" / pouce)

- 2 Fixez le pied pour monogrammes « N ».

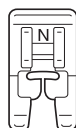

- 3 Sélectionnez le point .

- 4 Cousez le long du centre de la zone non effilochée.

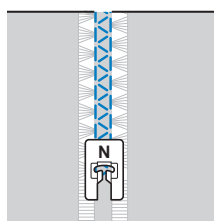

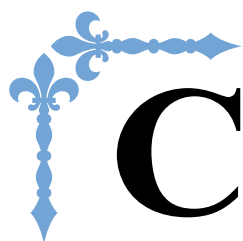

Couture décorative

Cette section donne des instructions sur la couture de points de caractères et décoratifs, ainsi que sur leur réglage et leur modification. En outre, elle décrit l'utilisation de MY CUSTOM STITCH (MON POINT PERSONNALISÉ), qui vous permet de créer des motifs de points originaux. Le numéro des pages commence par « D » dans cette section.

Chapitre1 POINTS DE CARACTÈRES/DÉCORATIFSD-2

Chapitre2 MY CUSTOM STITCH (MON POINT PERSONNALISÉ).....D-19

⚠ ATTENTION

- Avant de remplacer le pied-de-biche, appuyez toujours sur la touche  (touche de remplacement du pied-de-biche/de l'aiguille) sur le panneau de commande pour verrouiller toutes les touches et tous les boutons. Dans le cas contraire, vous risqueriez de vous blesser en cas d'activation de la touche « Marche/Arrêt » ou de toute autre touche entraînant la mise en route de la machine. Pour plus de détails sur le remplacement du pied-de-biche, reportez-vous à « Remplacement du pied-de-biche » dans la section « Fonctionnement de base ».

Chapitre 1 POINTS DE CARACTÈRES/DÉCORATIFS

Sélection des motifs de points

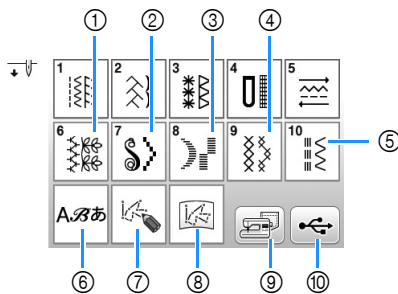

- ① Points décoratifs
- ② Points plumetis
- ③ Points plumetis 7 mm
- ④ Points de croix
- ⑤ Motifs de points décoratifs courants
- ⑥ Caractères (gothiques, manuscrits, contours, police cyrillique, police japonaise)
- ⑦ Appuyez sur cette touche pour créer vos propres points à l'aide de la fonction « MY CUSTOM STITCH (MON POINT PERSONNALISÉ) » (page D-19)
- ⑧ Motifs stockés dans « MY CUSTOM STITCH (MON POINT PERSONNALISÉ) » (page D-24)
- ⑨ Motifs mémorisés dans la machine (page D-17)
- ⑩ Motifs enregistrés sur un lecteur flash USB (page D-17)

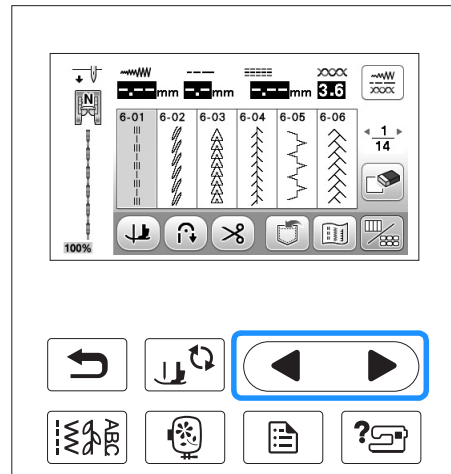

Caractères

□ Exemple : saisie de « Blue Sky ».

1 Appuyez sur .

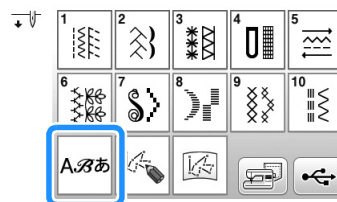

2 Appuyez sur , , , ou pour sélectionner une police.



• Appuyez sur un onglet pour changer d'écran de sélection.



Sélection de motifs de points décoratifs/motifs de points plumetis/motifs de points plumetis 7 mm/points de croix/motifs de points décoratifs courants

1 Sélectionnez le type de motif que vous désirez coudre.

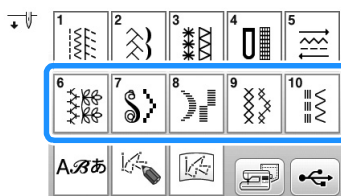



2 Appuyez sur la touche du motif de point désiré.

Utilisez la touche ◀ ou ▶ pour afficher la page précédente/suivante.

- Pour sélectionner un autre motif de point, appuyez sur . Lorsque le motif de point actif est effacé, sélectionnez le nouveau motif de point.

- 3 Appuyez sur , puis entrez « B ».



- 4 Appuyez sur   pour afficher « l », « u » et « e », puis entrez-les.

- 5 Appuyez deux fois sur  et appuyez sur  pour entrer un espace.

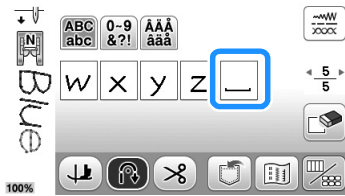

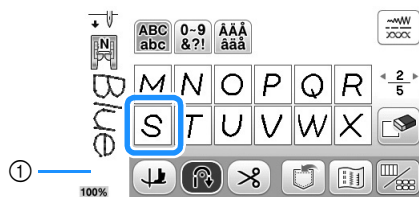

- 6 Appuyez deux fois sur  et entrez « S ».



① L'espace correspond à un point sauté

- Retirez les points sautés une fois la couture terminée.

- 7 Appuyez sur  pour afficher « k » et « y », puis entrez-les.

- Pour continuer à entrer des caractères dans une autre police, appuyez sur , puis répétez la procédure à partir de l'étape 1.

■ Suppression de caractères

- 1 Appuyez sur  pour supprimer le dernier caractère entré.

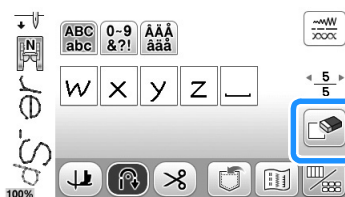

Mémo

- Chaque caractère est supprimé individuellement, en commençant par le dernier caractère entré.

- 2 Sélectionnez le caractère approprié.

- Appuyez à plusieurs reprises sur  et tous les caractères seront supprimés.



■ Réglage de l'espacement des caractères

L'espace séparant les caractères doit être réglé.

- 1 Appuyez sur , puis sur .

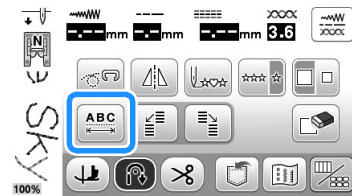

→ La fenêtre d'espacement des caractères s'affiche.

- 2 Appuyez sur  ou  pour régler l'espacement des caractères.

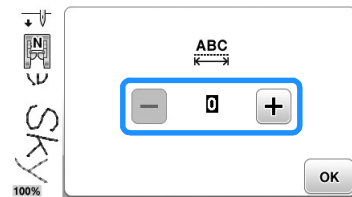

- **Exemple :** chaque réglage correspond à un espace spécifique entre les caractères.

Valeur : 0

Blue Sky

Valeur : 10

Blue Sky

Valeur	mm
0	0
1	0,18
2	0,36
3	0,54
4	0,72
5	0,9
6	1,08
7	1,26
8	1,44
9	1,62
10	1,8

Mémo

- L'espacement est réglé par défaut sur « 0 ». Il n'est pas possible de régler une valeur inférieure à « 0 ».
- Cette méthode modifie l'espace entre tous les caractères. Les modifications d'espace s'appliquent non seulement lorsque vous entrez de nouveaux caractères, mais aussi avant et après.

Couture de motifs de points

Couture de finitions parfaites

Pour obtenir de bons résultats lorsque vous cousez des points de caractères/décoratifs, consultez le tableau ci-dessous pour utiliser les combinaisons tissu/fil/aiguille adéquates.

Remarque

- D'autres facteurs, tels que l'épaisseur du tissu, le renfort de broderie, etc., influent également sur le point. Nous vous conseillons donc de toujours coudre quelques points d'essai avant de commencer votre travail de couture.
- Il peut être nécessaire d'ajuster le motif en fonction du type de tissu cousu ou de la vitesse de couture. Ajustez le motif tout en effectuant un test sur une chute de tissu, identique à celui que vous utiliserez pour votre projet. Reportez-vous à la section « Réglages » à la page D-5.
- Lorsque vous cousez des motifs de points plumetis, le tissu risque de faire des fronces. Nous vous conseillons donc de fixer un renfort de broderie.
- Guidez le tissu manuellement pour qu'il soit entraîné en ligne droite et de façon régulière pendant la couture.

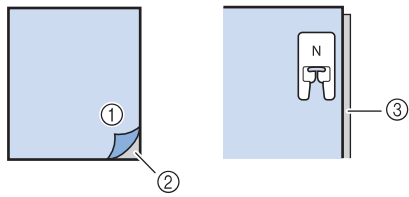
Tissu	Lorsque vous cousez sur des tissus élastiques, légers ou à grosse trame, fixez un renfort de broderie sur l'envers du tissu. Vous pouvez également placer le tissu sur du papier fin, comme du papier-calque.
	
	<p>① Tissu ② Renfort ③ Papier fin</p>
Fil	#50 - #60
Aiguille	Aiguille à pointe boule (dorée) avec les tissus légers, normaux ou élastiques 90/14 Aiguille 90/14 pour machine à coudre domestique avec les tissus lourds
Pied-de-biche	Pied pour monogrammes « N ». Si vous utilisez un pied zigzag « J » ou tout autre pied-de-biche, vous risquez d'obtenir des résultats moins satisfaisants.
Aiguille jumelée	Vous pouvez coudre avec l'aiguille jumelée (2,0/11) lorsque vous sélectionnez un motif de point plumetis 7 mm. Dans ce cas, utilisez le pied zigzag « J ».

Couture simple

- 1 Sélectionnez un motif de point décoratif/de caractères.
- 2 Fixez le pied pour monogrammes « N ».
- 3 Placez le tissu sous le pied-de-biche, tirez le fil supérieur vers le côté, appuyez sur la touche  (Positionnement aiguille) pour abaisser l'aiguille dans le tissu, puis abaissez le pied-de-biche.

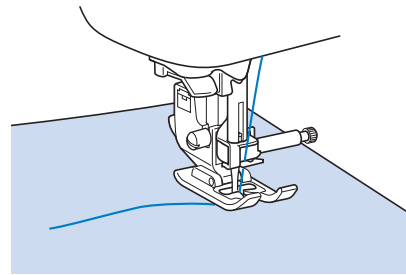

- 4 Appuyez sur la touche « Marche/Arrêt » pour commencer à coudre.



⚠ ATTENTION

- Lors de la couture de modèles de points plumetis 7 mm, si les points se tassent, allongez les points. Si vous continuez à coudre alors que les points se tassent, l'aiguille risque de se tordre ou de casser. Pour plus de détails sur le réglage de la longueur du point, reportez-vous à « Réglage de la longueur du point » dans la section « Fonctionnement de base ».

📖 Mémo

- Si vous tirez ou poussez trop fort le tissu, le résultat ne sera pas satisfaisant. En outre, il se peut qu'il se déplace vers la gauche et la droite, aussi bien qu'en avant ou en arrière, selon le modèle. Guidez le tissu manuellement pour qu'il soit entraîné en ligne droite et de façon régulière pendant la couture.

- 5 Appuyez sur la touche « Marche/Arrêt » pour arrêter de coudre.

- 6 Appuyez sur la touche  (Point inverse) ou  (Point de renfort) pour coudre des points de renfort.

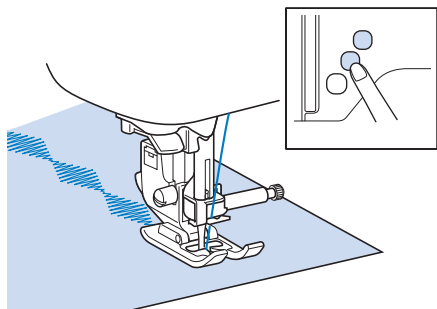

Mémo

- Lorsque vous cousez des points de caractères, la machine exécute automatiquement des points de renfort au début et à la fin de chaque caractère.

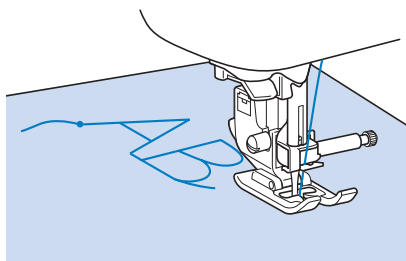

- Une fois le travail de couture terminé, coupez le fil qui dépasse entre les lettres.

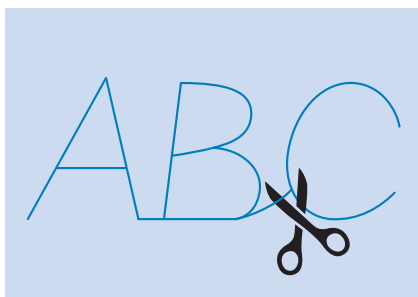

Remarque

- Lorsque vous cousez certains motifs, l'aiguille s'arrête temporairement en position haute pendant l'entraînement du tissu; ceci est dû au fonctionnement du mécanisme de séparation de la barre de l'aiguille utilisé par cette machine. Dans ces cas-là, vous entendrez un cliquetis, différent de celui entendu pendant la couture. Ce son est normal et ne signale pas un mauvais fonctionnement.

Réglages

Il se peut que votre motif de point ne soit pas satisfaisant; tout dépend du type ou de l'épaisseur du tissu, du renfort de broderie utilisé, de la vitesse de couture, etc. Si votre couture n'est pas satisfaisante, faites quelques points d'essai dans les mêmes conditions qu'une vraie couture et modifiez le motif de point comme indiqué ci-dessous. Si le résultat n'est pas satisfaisant même après les réglages ci-dessous, effectuez les réglages pour chaque motif individuellement.

- 1 Appuyez sur  et sélectionnez 14/14 pour le motif suivant.

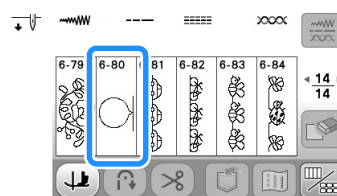

- 2 Fixez le pied pour monogrammes « N » et cousez le modèle.

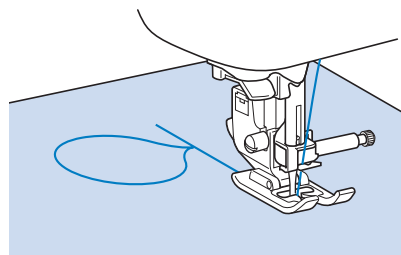

Remarque

- Veillez à utiliser le pied pour monogrammes « N ». Les réglages peuvent ne pas être effectués correctement avec un autre pied-de-biche.

- 3 Comparez le motif fini à l'illustration du motif correct ci-dessous.

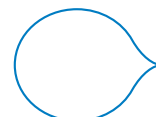

- 4** Appuyez sur , puis réglez le motif à l'aide des écrans « Ajust.fin.verti » ou « Ajust.fin.horiz ».



- Si le motif est tassé :
Appuyez sur  dans l'écran « Ajust.fin.verti ».
→ La valeur affichée augmente à chaque pression de la touche et le modèle s'agrandit.

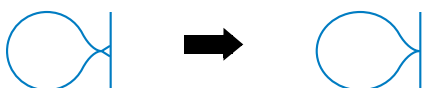

- Si le motif présente des espaces :
Appuyez sur  dans l'écran « Ajust.fin.verti ».
→ La valeur affichée diminue à chaque pression de la touche et le modèle est réduit.

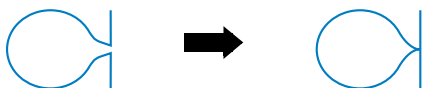

- Si le motif biaise vers la gauche :
Appuyez sur  dans l'écran « Ajust.fin.horiz ».
→ La valeur affichée augmente à chaque pression de la touche et le modèle glisse vers la droite.

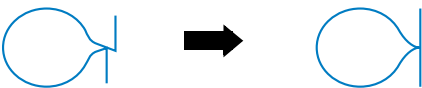

- Si le motif biaise vers la droite :
Appuyez sur la touche  dans l'écran « Ajust.fin.horiz ».
→ La valeur affichée diminue à chaque pression de la touche et le modèle glisse vers la gauche.



5 Effectuez de nouveau votre motif.

- Si le résultat n'est toujours pas satisfaisant, effectuez de nouveaux réglages, jusqu'à ce que la couture soit correcte.



Mémo

- Vous pouvez coudre avec l'écran de réglages affiché.

- 6** Appuyez sur  pour revenir à l'écran initial.

Modification des motifs de points

Vous pouvez obtenir la finition que vous désirez à l'aide des fonctions de modification. Réalisez des motifs plus grands ou plus petits, des images en miroir, etc.



Remarque

- Certaines fonctions de modification ne peuvent être utilisées avec certains motifs de points. Seules les fonctions des touches affichées sont disponibles lorsqu'un motif est sélectionné.

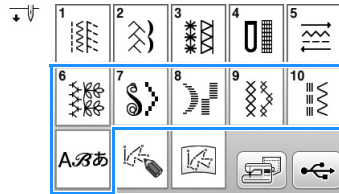





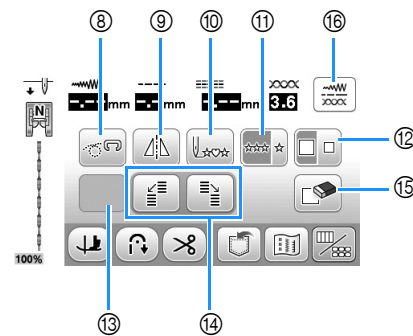
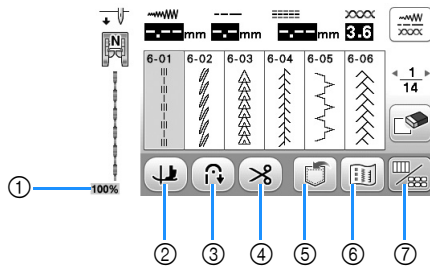

■ Écran Point décoratif/de caractères

■ Écran de modification de point décoratif/de caractères



N°	Affichage	Nom de la touche	Description	Page
①	100%	Taille d'affichage du motif	Indique la taille approximative du motif sélectionné. 100 % : taille presque identique à celle du motif cousu 50 % : la moitié du motif cousu 25 % : un quart du motif cousu Il est possible que la taille réelle du motif cousu soit différente en fonction du type de tissu et de fil utilisé.	-
②		Touche de pivotement	Appuyez sur cette touche pour sélectionner la fonction de pivotement. Pour plus de détails, reportez-vous à « Pivotement » dans la section « Fonctionnement de base ».	-
③		Touche de point inverse/de renfort automatique	Appuyez sur cette touche pour utiliser la fonction de points inverses/de renfort automatiques. Pour plus de détails, reportez-vous à « Couture de renfort automatique » dans la section « Fonctionnement de base ».	-
④		Touche du coupe-fil automatique	Appuyez sur cette touche pour sélectionner la fonction de coupure de fil automatique. Pour plus de détails, reportez-vous à « Coupure de fil automatique » dans la section « Fonctionnement de base ».	-
⑤		Touche de mise en mémoire	Utilisez cette touche pour mémoriser les combinaisons de motifs de points.	D-15 à D-16
⑥		Touche d'image	Appuyez sur cette touche pour afficher une image agrandie du motif sélectionné.	D-11
⑦		Touche de basculement entre les écrans de modification/points	Appuyez sur cette touche pour passer de l'écran de modification à l'écran de points décoratifs/de caractères.	-
⑧		Touche de mode en mouvement libre	Appuyez sur cette touche pour passer en mode de couture en mouvement libre. Le pied-de-biche se relève à la hauteur nécessaire pour le quilting (courtepointe) en mouvement libre. Pour plus de détails, reportez-vous à « Couture en mode en mouvement libre » dans la section « Fonctionnement de base ».	-
⑨		Touche d'image en miroir horizontale	Après avoir sélectionné le motif de point, utilisez cette touche pour créer une image en miroir horizontale du motif de point.	D-9
⑩		Retour à la touche de début	Une fois la couture arrêtée, appuyez sur cette touche pour revenir au début du motif.	D-10
⑪		Touche de couture en points uniques/en continu	Appuyez sur cette touche pour choisir entre les points uniques ou les points continus.	D-9
⑫		Touche de sélection de taille	Utilisez cette touche pour sélectionner la taille du motif de point (large ou petit).	D-9

N°	Affichage	Nom de la touche	Description	Page
13	Certaines des clés suivantes apparaîtront, selon le motif de point sélectionné.			
		Touche d'élongation	Lorsque vous sélectionnez des motifs de points plumetis 7 mm, appuyez sur cette touche pour choisir un des 5 réglages de longueur automatiques, sans modifier les réglages de la largeur ou de la longueur du point zigzag.	D-9
		Touche de densité de fil	Après avoir sélectionné le modèle de point, utilisez cette touche pour modifier la densité de fil du modèle.	D-10
		Touche d'espacement des caractères	Appuyez sur cette touche pour modifier l'espacement des motifs de caractère.	D-3
14	 	Touches de points en dégradé	Utilisez ces touches pour réaliser des motifs de points en dégradé.	D-3
15		Touche d'effacement	En cas d'erreur lors de la sélection d'un motif de point, utilisez cette touche pour effacer l'erreur. En cas d'erreur lors de la combinaison de motifs de points, utilisez cette touche pour effacer les motifs de points.	D-2, D-3
16		Touche de réglage manuel	Appuyez sur cette touche pour modifier la longueur du point, sa largeur, le « sélecteur G/D (L/R Shift) » ou la tension du fil. Pour plus de détails, reportez-vous à « Réglage du point » dans la section « Fonctionnement de base ».	-

Modification de la taille

Une fois le point souhaité sélectionné, appuyez sur puis sur pour modifier la taille du motif de point. Le motif de point sera exécuté selon la taille mise en évidence sur la touche.

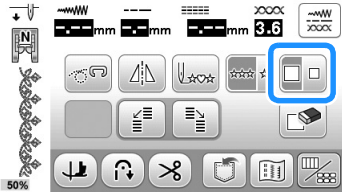

Mémo

- Si vous continuez à entrer les motifs de points après avoir modifié la taille, ces motifs seront exécutés selon cette nouvelle taille.
- Il n'est plus possible de modifier la taille de motifs de points combinés une fois le motif de point entré.

- Exemple :** taille réelle du motif de point
La taille varie en fonction du tissu et des fils.
Grande taille



Petite taille



Modification de la longueur (uniquement pour les motifs de points plumetis 7 mm)

Lorsque vous sélectionnez des motifs de points plumetis 7 mm, appuyez sur pour choisir un des 5 réglages de longueur automatiques, sans modifier les réglages de la largeur ou de la longueur du point zigzag.

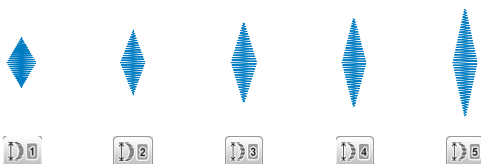

Création d'une image en miroir horizontale

Pour créer une image en miroir horizontale, sélectionnez un motif de point, puis appuyez sur sur l'écran de modification.

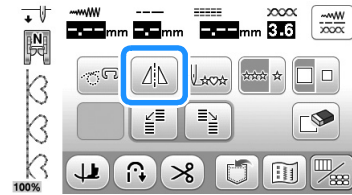

→ Le motif de point est inversé.

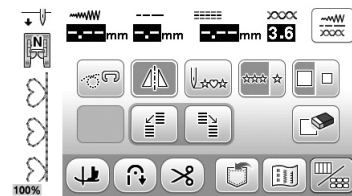

Couture en continu d'un motif

Appuyez sur sur l'écran de modification pour sélectionner une couture en continu ou une couture en points uniques.

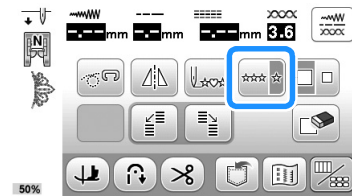

→ Le motif de point sera cousu en continu.

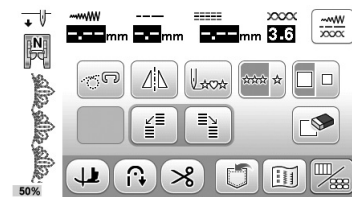

Mémo

- Pour terminer un motif complet en couture continue, vous pouvez appuyer sur la touche pendant la couture. La machine s'arrête automatiquement lorsque le motif est terminé.

Modification de la densité du fil (uniquement pour les motifs de points plumetis)

Après avoir sélectionné un motif de point plumetis, appuyez sur  sur l'écran de modification pour sélectionner la densité de fil de votre choix.

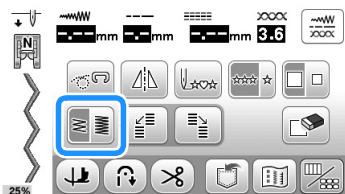



Faible densité ()

Densité élevée ()



⚠ ATTENTION

- Si les points se tassent lorsque la densité de fil est réglée sur , repassez à la densité de fil . Si vous continuez à coudre alors que les points se tassent, l'aiguille risque de se tordre ou de casser.

Mémo

- Même si vous sélectionnez un nouveau modèle après avoir modifié la densité du fil, celle-ci reste la même jusqu'à ce que vous la modifiez de nouveau.
- Il n'est plus possible de modifier la densité du fil d'un motif combiné une fois les motifs supplémentaires ajoutés.

Retour au début du motif

Vous pouvez revenir au début du motif après l'exécution d'un échantillon ou si la couture est incorrecte.

- 1 Appuyez sur la touche « Marche/Arrêt » pour arrêter la machine, puis appuyez sur  sur l'écran de modification.

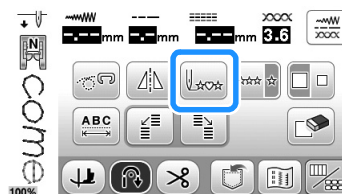

→ La couture revient au début du motif sélectionné (« W ») à l'endroit où la couture a été arrêtée.

Mémo

- Si vous appuyez sur cette touche lorsque la couture est arrêtée, des motifs peuvent être ajoutés à la fin du motif de point combiné. (Dans cet exemple, « ! » est ajouté.)



- 2 Appuyez sur la touche « Marche/Arrêt » pour continuer à coudre.

Vérification de l'image

Il est possible d'afficher une image à taille quasi-réelle du motif de point sélectionné. Vous pouvez également vérifier et modifier les couleurs de l'image à l'écran.

1 Appuyez sur .

→ Une image du motif sélectionné s'affiche.

2 Appuyez sur pour modifier la couleur du fil en rouge, bleu ou noir sur l'image.

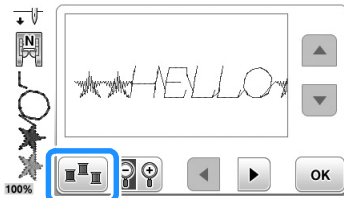

→ La couleur change à chaque pression sur la touche.

3 Appuyez sur pour afficher l'image agrandie.



4 Utilisez / / / pour afficher les zones de l'image dépassant de la zone d'affichage visible.

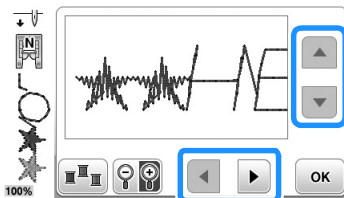

5 Appuyez sur pour revenir à l'écran initial.



Mémo

- Vous pouvez également coudre à partir de cet écran lorsque le symbole du pied-de-biche est affiché.
- L'image de certains motifs s'affiche dans la taille par défaut uniquement.

Combinaison de motifs de points

Vous pouvez combiner de nombreux motifs de points différents : par exemple, des points de caractères, des points de croix, des points plumetis, ou encore des points créés à l'aide de la fonction « MY CUSTOM STITCH (MON POINT PERSONNALISÉ) » (page 19 pour plus d'informations sur MY CUSTOM STITCH (MON POINT PERSONNALISÉ)). Vous pouvez également combiner des motifs de points de différentes tailles, des motifs de points d'image en miroir, etc.

Avant la combinaison

La machine sélectionne automatiquement la couture en points uniques pour coudre des motifs combinés. Si vous souhaitez coudre le motif en continu, appuyez sur  pour modifier  après avoir sélectionné la combinaison des motifs de points.

Lorsque vous changez la taille, créez des images en miroir ou effectuez toute autre modification à un motif de point combiné, veillez à modifier le motif de point sélectionné avant de choisir le suivant. Vous ne pouvez plus modifier un motif de point après avoir sélectionné le motif de point suivant.

Combinaison de plusieurs motifs de points

□ Exemple :



1 Appuyez sur .

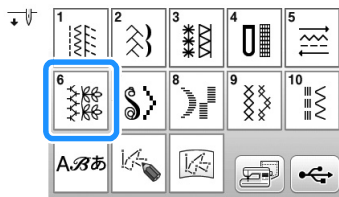

2 Sélectionnez 7/14 pour le motif suivant.

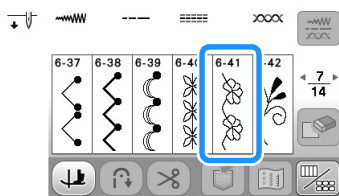

3 Appuyez sur .

→ L'écran de sélection de point réapparaît.

4 Appuyez sur .

5 Sélectionnez 1/3 pour le motif suivant.

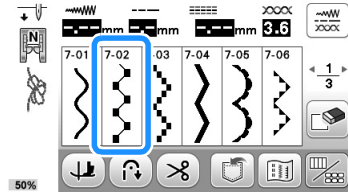

6 Appuyez sur  pour afficher l'écran de modification, puis appuyez sur .

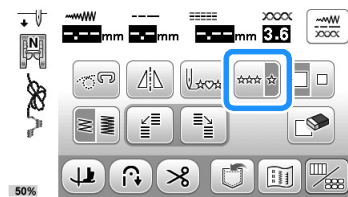

→ Le motif entré est répété.

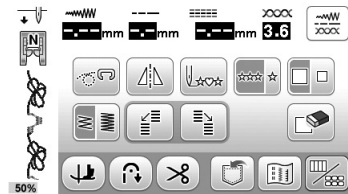

Mémo

- Les motifs sont supprimés individuellement en commençant par le dernier motif entré en appuyant sur .

Combinaison de grands et de petits motifs de points

1 Appuyez sur le motif souhaité.



→ Le grand point est sélectionné.

2 Appuyez sur  pour afficher l'écran de modification, puis appuyez sur .

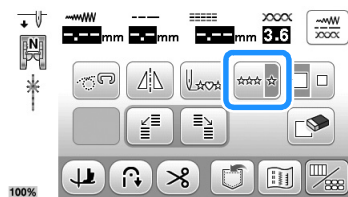
→ Le point devient un motif unique.



3 Appuyez sur  pour afficher l'écran précédent, puis sélectionnez à nouveau le même motif.

4 Appuyez sur  pour afficher à nouveau l'écran de modification, puis appuyez sur .

→ Le motif s'affiche dans une taille plus petite.

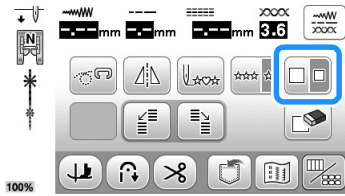

5 Appuyez sur .

→ Le motif entré est répété.

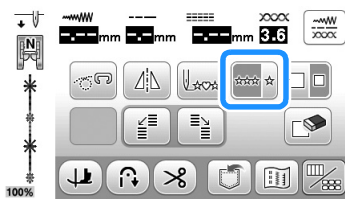

Combinaison de motifs de points en image miroir horizontale

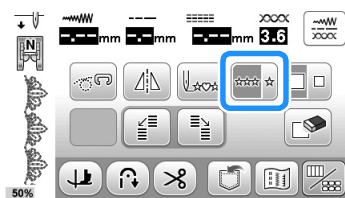

1 Appuyez sur le motif souhaité.

2 Appuyez sur  pour afficher l'écran de modification, puis appuyez sur .



→ Le point devient un motif unique.

3 Appuyez sur  pour afficher l'écran précédent, puis sélectionnez à nouveau le même motif.

4 Appuyez sur  pour afficher à nouveau l'écran de modification, puis appuyez sur .

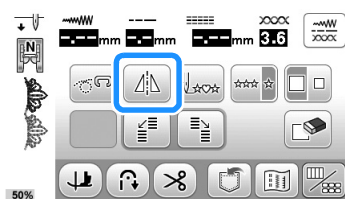

→ Le motif est positionné le long d'un axe vertical.

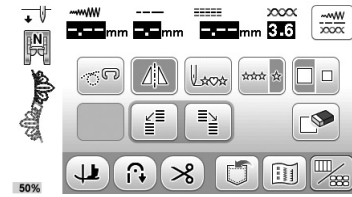

Remarque

- Certains motifs de points ne peuvent pas être retournés. Si un motif de point ne pouvant pas être retourné est sélectionné,  apparaît dans l'écran de modification en gris clair pour indiquer qu'il n'est pas disponible.

5 Appuyez sur .

→ Le motif entré est répété.

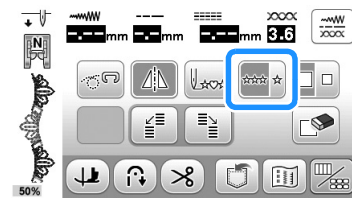

Combinaison de motifs de points de différentes longueurs

□ Exemple :



1 Appuyez sur .

2 Sélectionnez 2/3 pour le motif suivant.

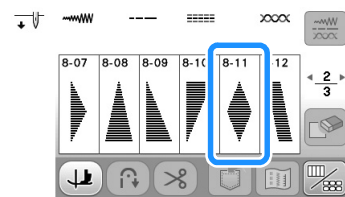

3 Appuyez sur  pour afficher l'écran de modification, puis appuyez sur .

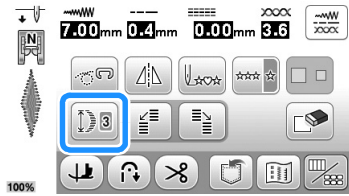

→ Le point devient un motif unique.

4 Appuyez une seule fois sur .



→ La longueur de l'image est réglée sur .

5 Appuyez sur  pour afficher l'écran précédent, puis sélectionnez à nouveau le même motif.

6 Appuyez sur  pour afficher à nouveau l'écran de modification, puis appuyez trois fois sur .



→ La longueur de l'image est réglée sur .

7 Appuyez sur .

→ Le motif entré est répété.

Réalisation de motifs de points en dégradé

Vous pouvez utiliser les touches   pour créer un effet en dégradé.

Les motifs de points cousus de façon à créer un effet en dégradé sont appelés motifs de points en dégradé.

Appuyez sur ces touches pour déplacer le motif de point vers la gauche ou la droite de la moitié du motif.

□ Exemple :



1 Appuyez sur .

2 Sélectionnez 2/3 pour le motif suivant.

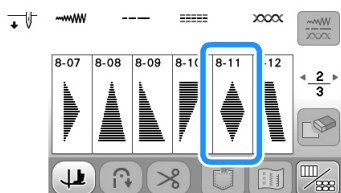

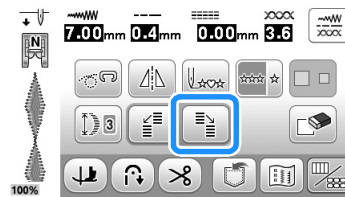

3 Appuyez sur  pour afficher l'écran de modification, puis appuyez sur .



→ Le motif de point suivant est déplacé vers la droite.



4 Appuyez sur  pour afficher l'écran précédent, puis sélectionnez à nouveau le même motif.

5 Appuyez sur  pour afficher à nouveau l'écran de modification, puis appuyez sur .

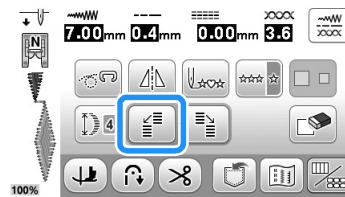

→ Le motif de point suivant est déplacé vers la gauche.



6 Appuyez sur .

→ Le motif entré est répété.

Autres exemples

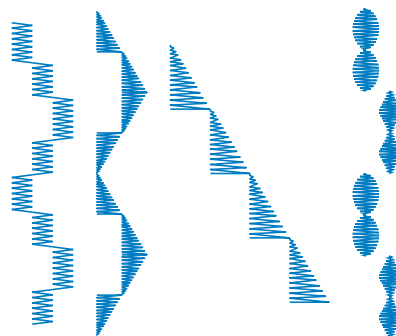

Utilisation de la fonction de mémoire

Précautions relatives aux données de points

Respectez les précautions suivantes lorsque vous utilisez des données de points autres que celles créées et mémorisées dans cette machine.

■ Types de données de points disponibles

Vous pouvez utiliser les fichiers de données de points « .pmv », « .pmx » et « .pmu » enregistrés dans la mémoire de points décoratifs/de caractères avec cette machine. Il est possible de récupérer les fichiers de données de points « .pmu » ou « .pmx ». Cependant, lorsque vous utilisez la machine pour mémoriser le fichier, il est enregistré au format de fichier de données de points « .pmv ». L'utilisation de données autres que celles créées à l'aide de cette machine, ou la machine créant des fichiers de données « .pmv », « .pmx » ou « .pmu », risque d'entraîner un dysfonctionnement de la machine.

■ Types de support USB acceptés

Vous pouvez mémoriser ou rappeler des données de points avec un lecteur flash USB, quelle que soit sa capacité.

Remarque

- Sur cette machine, seul un lecteur flash USB peut être connecté au port USB.
- Vous risquez de ne pas pouvoir utiliser certains lecteurs flash USB avec cette machine. Visitez notre site Web pour plus de détails.
- Le voyant d'accès se met à clignoter une fois le lecteur flash USB inséré, et 5 à 6 secondes environ sont nécessaires pour reconnaître le support. (Le délai varie en fonction du lecteur flash USB.)
- Pour plus d'informations, consultez le manuel d'instructions fourni avec le lecteur flash USB que vous avez acheté.

■ Précautions d'utilisation de l'ordinateur pour créer et mémoriser des données

- S'il n'est pas possible d'identifier le nom du dossier/fichier de données de points (par exemple, parce que le nom contient des caractères spéciaux), le dossier/fichier ne s'affiche pas. Dans ce cas, renommez le fichier/dossier. Nous vous recommandons d'utiliser les 26 lettres de l'alphabet (majuscules et minuscules), les chiffres de 0 à 9, et les signes « - » et « _ ».
- Il est possible de récupérer les données de points enregistrées dans un dossier créé sur un lecteur flash USB. Utilisez un ordinateur pour créer ces dossiers.

Mémorisation de motifs de points dans la machine

Vous pouvez mémoriser les motifs de points souvent utilisés. Vous pouvez mémoriser jusqu'à 15 motifs de points (environ 128 Ko au total) dans la machine.

Remarque

- Ne mettez pas la machine hors tension tant que l'écran « Enregistrement... » est affiché. Vous perdriez le motif en cours d'enregistrement.

Mémo

- L'enregistrement d'un motif de point prend quelques secondes.
- Reportez-vous à la page D-17 pour plus d'informations sur la récupération d'un motif de point mémorisé.

1 Appuyez sur .

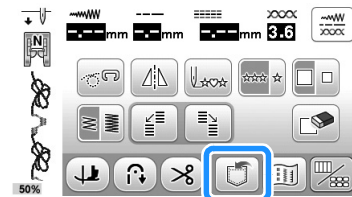

2 Appuyez sur .



- Appuyez sur  pour revenir à l'écran initial sans enregistrer.
- L'écran « Enregistrement... » s'affiche. Lorsque le motif est mémorisé, l'écran initial réapparaît automatiquement.

■ Si la mémoire est saturée



L'affichage de l'écran suivant alors que vous tentez de mémoriser un motif dans la machine signifie que l'espace mémoire est insuffisant pour contenir le motif de point sélectionné. Pour mémoriser le motif de point, vous devrez supprimer un motif de point précédemment enregistré.

1 Appuyez sur .

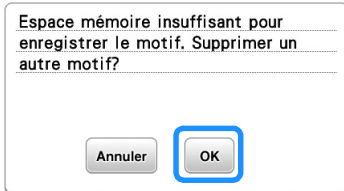
- Appuyez sur  pour revenir à l'écran initial sans enregistrer.



2 Choisissez un motif de point à supprimer.

- Appuyez sur  pour afficher la page précédente/suivante.
- Appuyez sur  si vous décidez de ne pas supprimer le motif de point.

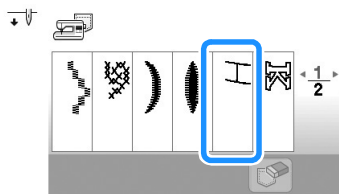

3 Appuyez sur .

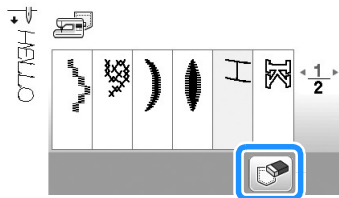

→ Un message de confirmation s'affiche.

4 Appuyez sur .

- Si vous décidez de ne pas supprimer le motif de point, appuyez sur .

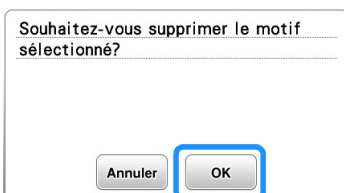

→ La machine supprime le motif de point, puis mémorise automatiquement le nouveau motif de point.

Enregistrement de motifs de points sur un lecteur flash USB

Lorsque vous envoyez des motifs de points de la machine vers un lecteur flash USB, branchez celui-ci dans le port correspondant de la machine.

Mémo

- Certains lecteurs flash USB disponibles sur le marché risquent de ne pas être pris en charge par cette machine. Visitez notre site Web « <http://support.brother.com/> » pour plus de détails.
- Vous pouvez insérer ou retirer le lecteur flash USB à tout moment, sauf lors de l'enregistrement ou de la suppression d'un élément.

1 Appuyez sur .

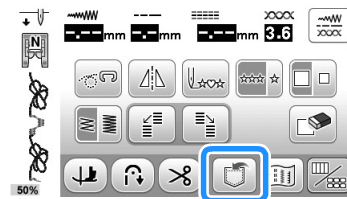

2 Insérez le lecteur flash USB dans le port USB de la machine.

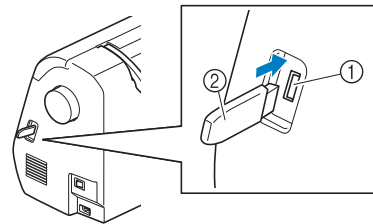

- ① Port USB
- ② Lecteur flash USB

Remarque

- La vitesse de traitement est susceptible de varier en fonction de la quantité de données.

3 Appuyez sur .



- Appuyez sur  pour revenir à l'écran initial sans enregistrer.
- L'écran « Enregistrement... » s'affiche. Lorsque le motif est mémorisé, l'écran initial réapparaît automatiquement.
- Le motif est enregistré dans un dossier « bPocket ».

Remarque

- N'insérez pas ni ne retirez le lecteur flash USB tant que l'écran « Enregistrement... » est affiché. Vous perdriez une partie voire la totalité du motif en cours d'enregistrement.

Récupération des motifs de points mémorisés

1 Appuyez sur .

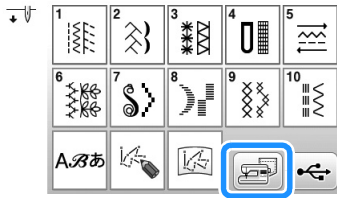

→ L'écran de sélection de la poche s'affiche.

2 Choisissez un motif de point à récupérer.

- Si l'ensemble du motif de point mémorisé ne s'affiche pas, appuyez sur l'onglet.

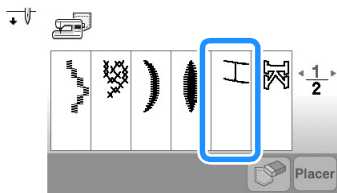

- Appuyez sur  pour revenir à l'écran d'origine sans pour autant sélectionner un motif.

3 Appuyez sur .

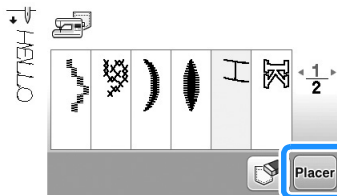

→ Le motif de point sélectionné est récupéré et l'écran de couture est affiché.

- Appuyez sur  pour supprimer le motif de point.



Remarque

- Lorsque vous appuyez sur , le motif sélectionné est supprimé définitivement de la mémoire de la machine.

Rappel de données sur le lecteur flash USB

Il est possible de rappeler un motif de point spécifique du lecteur flash USB. Si le motif de point est enregistré dans un dossier, recherchez-le dans chaque dossier.

1 Insérez le lecteur flash USB dans le port USB de la machine.

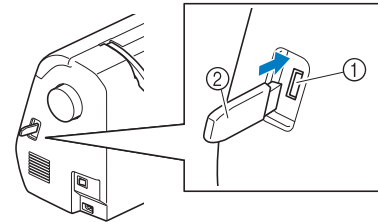

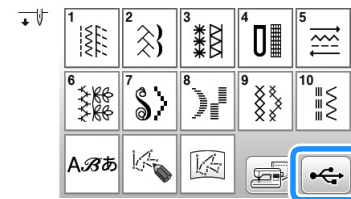

- ① Port USB
- ② Lecteur flash USB

2 Appuyez sur .



3 Sélectionnez le motif. Si le motif de point à récupérer se trouve dans un dossier, appuyez sur la touche de ce dossier.

- Appuyez sur  pour afficher la page précédente/suivante.
- Appuyez sur  pour revenir à l'écran initial sans effectuer le rappel.

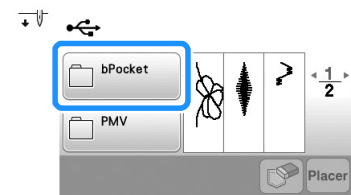

→ Les motifs de points dans un dossier s'affichent.

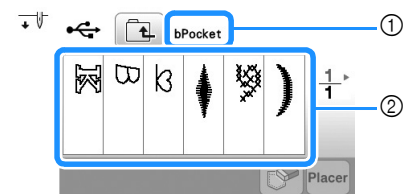

- ① Nom de dossier
- ② Les motifs de points enregistrés dans des dossiers n'affichent que le premier motif d'une combinaison.

- Appuyez sur  pour revenir à l'écran précédent.
- Utilisez l'ordinateur pour créer des dossiers. Il n'est pas possible de créer des dossiers avec la machine.

4 Appuyez sur la touche du motif de point à rappeler.

5 Appuyez sur .

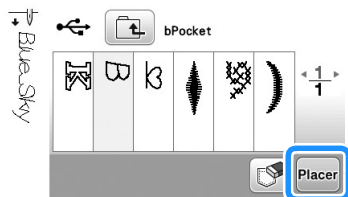

- Appuyez sur  pour supprimer le motif de point. Le motif sera supprimé du lecteur flash USB.



→ Le motif de point sélectionné est rappelé et l'écran de couture est affiché.



Remarque

- Vous pouvez rappeler et broder le motif MY CUSTOM STITCH (MON POINT PERSONNALISÉ) enregistré sur le lecteur flash USB en appuyant sur , mais il ne peut pas être modifié ici. Si vous souhaitez modifier le motif MY CUSTOM STITCH (MON POINT PERSONNALISÉ), appuyez d'abord sur , puis sur  pour le rappeler.

Chapitre 2 MY CUSTOM STITCH (MON POINT PERSONNALISÉ)

Conception d'un point

La fonction MY CUSTOM STITCH (MON POINT PERSONNALISÉ) vous permet d'enregistrer des points que vous avez créés vous-même. Vous pouvez également coudre des motifs combinant des créations MY CUSTOM STITCH (MON POINT PERSONNALISÉ) et des caractères intégrés (page D-2).

Mémo

- Les points que vous créez avec la fonction MY CUSTOM STITCH (MON POINT PERSONNALISÉ) ne peuvent pas dépasser une largeur de 7 mm (env. 9/32" / pouce) et une longueur de 37 mm (env. 1-1/3" / pouce).
- Il est plus facile de concevoir des points avec MY CUSTOM STITCH (MON POINT PERSONNALISÉ) si vous les dessinez tout d'abord sur la feuille quadrillée incluse.

1 Dessinez le motif de point sur la feuille quadrillée.

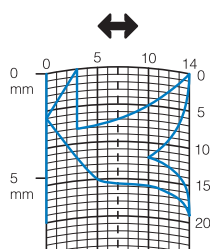

Mémo

- Simplifiez le dessin pour qu'il puisse être cousu sous la forme d'une ligne continue. Pour obtenir un point plus attrayant, terminez le dessin par des traits croisés.

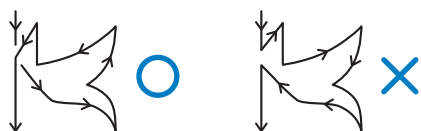

Si le dessin doit être répété et relié à d'autres, son point de départ et son point final doivent se trouver à la même hauteur.



2 Décidez de l'espacement du point.

- En réglant l'espacement d'un point, vous pouvez créer différents motifs avec un seul point.

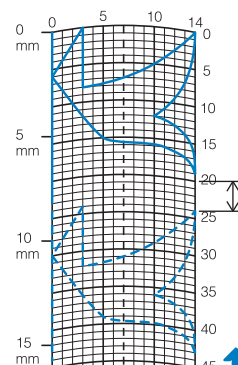

3 Placez des points aux points d'intersection du motif et de la grille et reliez tous ces points par un trait.

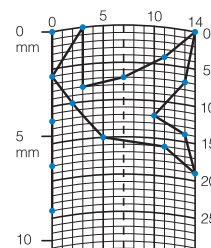

4 Définissez les coordonnées x et y de chaque repère marqué.

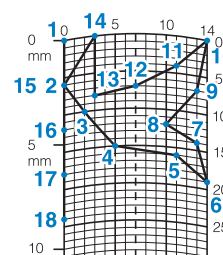

Mémo

- Cela permet ainsi de déterminer le motif de point à coudre.

D

MY CUSTOM STITCH (MON POINT PERSONNALISÉ)

☐ Exemples de points personnels

	Point	1	2	3	4	5	6	7	8	9	10	11	12	13	14	15
	↕	0	12	18	22	23	21	17	14	12	9	6	3	1	3	6
	↔	0	0	3	6	10	13	14	13	11	13	14	13	10	6	3
	Point	16	17	18	19	20	21	22	23	24	25	26	27	28	29	30
	↕	12	41	43	40	41	38	35	32	30	32	35	41	45	47	44
	↔	0	0	4	7	11	13	14	13	10	6	3	0	0	4	7
	Point	31	32	33	34	35	36	37	38	39	40	41	42	43	44	45
	↕	45	47	50	54	56	55	51	45	70						
↔	11	13	14	13	10	6	3	0	0							

	Point	1	2	3	4	5	6	7	8	9	10	11	12	13	14	15
	↕	0	30	32	32	32	33	35	35	37	35	32	30	30	29	26
	↔	0	0	1	7	10	12	11	8	12	14	14	11	5	3	8
	Point	16	17	18	19	20	21	22	23	24	25	26	27	28	29	30
	↕	24	18	13	12	13	10	12	8	12	7	12	6	10	5	10
	↔	10	13	14	14	12	11	10	9	8	6	6	3	2	0	2
	Point	31	32	33	34	35	36	37	38	39	40	41	42	43	44	45
	↕	16	19	23	22	17	22	23	19	42						
↔	1	0	0	6	10	6	0	0	0							



	Point	1	2	3	4	5	6	7	8	9	10	11	12	13	14	15
	↕	0	3	5	8	12	17	20	24	27	29	31	32	30	27	24
	↔	0	5	8	11	13	14	14	13	12	11	9	6	3	1	0
	Point	16	17	18	19	20	21	22	23	24	25	26	27	28	29	30
	↕	21	18	16	15	15	16	18	21	25	28	33	37	41	43	44
	↔	0	1	3	5	8	10	12	13	14	14	13	11	8	5	0
	Point	31	32	33	34	35	36	37	38	39	40	41	42	43	44	45
	↕															
↔																





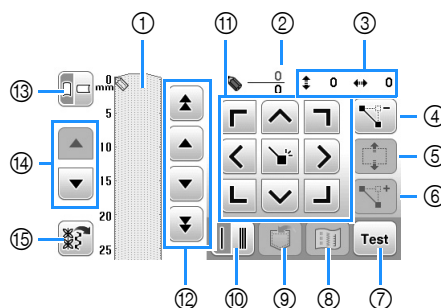









	Point	1	2	3	4	5	6	7	8	9	10	11	12	13	14	15
	↕	0	5	4	5	8	7	8	11	11	11	16	11	7	4	0
	↔	7	7	3	7	7	0	7	7	3	7	7	3	0	3	7
	Point	16	17	18	19	20	21	22	23	24	25	26	27	28	29	30
	↕	4	7	11	16	21	20	21	24	23	24	27	27	27	32	27
	↔	11	14	11	7	7	11	7	7	14	7	7	11	7	7	11
	Point	31	32	33	34	35	36	37	38	39	40	41	42	43	44	45
	↕	23	20	16	20	23	27	32								
↔	14	11	7	3	0	3	7									

Entrée de données de point

■ Écran MY CUSTOM STITCH (MON POINT PERSONNALISÉ)





- ① Cette zone affiche le point en cours de création.
- ② Affiche le nombre de repères actuellement définis sur le nombre total de repères dans le point.
- ③ Affiche la coordonnée y de  sur la coordonnée x de .

N°	Affichage	Nom de la touche	Description	Page
④		Touche d'effacement de repère	Appuyez sur cette touche pour effacer un repère sélectionné.	D-22
⑤		Touche de déplacement de bloc	Appuyez sur cette touche pour regrouper des repères et les déplacer en bloc.	D-23
⑥		Touche d'insertion	Appuyez sur cette touche pour insérer de nouveaux repères sur le motif de point.	D-23
⑦		Touche de test	Appuyez sur cette touche pour effectuer un test de couture du point.	D-22, D-24
⑧		Touche d'image	Appuyez sur cette touche pour afficher une image du point.	D-22
⑨		Touche de mise en mémoire MY CUSTOM STITCH (MON POINT PERSONNALISÉ)	Appuyez sur cette touche pour enregistrer le point en cours de création.	D-24
⑩		Touche de points uniques/triples	Appuyez sur cette touche pour sélectionner le nombre de points (un ou trois) à coudre entre deux repères.	D-22
⑪		Touches fléchées et touche de réglage	Ces touches permettent de déplacer  sur la zone d'affichage. Appuyez sur la touche de réglage au centre pour définir un point sur un motif.	D-22 à D-23
⑫		Touche de repère à repère	Utilisez ces touches pour déplacer  d'un repère à un autre sur le point ou vers le premier ou le dernier repère entré sur le point.	D-22 à D-23
⑬		Touche de sens de la grille	Appuyez sur cette touche pour modifier le sens de la feuille quadrillée.	D-22
⑭		Touche de défilement de page	Appuyez sur cette touche pour faire défiler la feuille quadrillée.	-
⑮		Touche de récupération d'un exemple de motif	Appuyez sur cette touche pour afficher les exemples de motifs intégrés qui peuvent être modifiés.	D-23



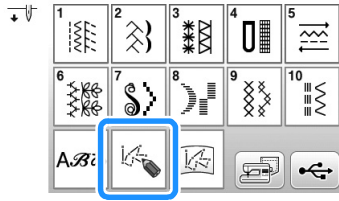

1 Appuyez sur .



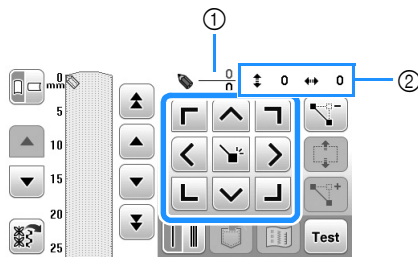

2 Utilisez  pour déplacer  vers les coordonnées du premier repère de la feuille quadrillée.

- Appuyez sur  pour modifier le sens de la feuille quadrillée.



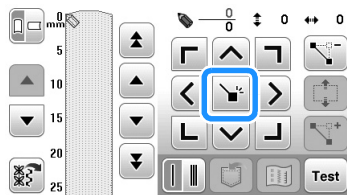

- ① Repère sélectionné/nombre total de repères
- ② Coordonnées de 

3 Appuyez sur  pour ajouter le repère indiqué par .





4 Sélectionnez le nombre de points (un ou trois) à coudre entre les deux premiers repères.

- Pour coudre trois points, appuyez sur la touche pour qu'elle affiche .

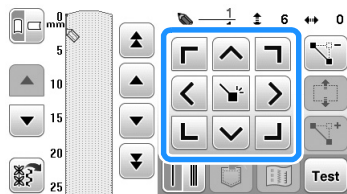
5 Utilisez  pour déplacer  vers le deuxième repère et appuyez sur .



6 Répétez les étapes ci-dessus pour chaque repère dessiné sur la feuille quadrillée jusqu'à ce que le motif de points soit dessiné à l'écran sous la forme d'un trait continu.

- Appuyez sur les touches suivantes pour effectuer les opérations correspondantes.
 -  : permet de supprimer un point sélectionné entré.
 -  : permet d'effectuer un test de couture du point.
 -  : permet d'afficher une image du point.

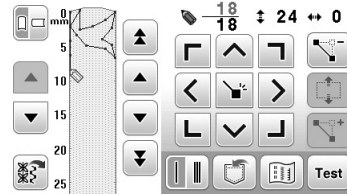

- Appuyez sur  pour revenir à l'écran initial.

Mémo



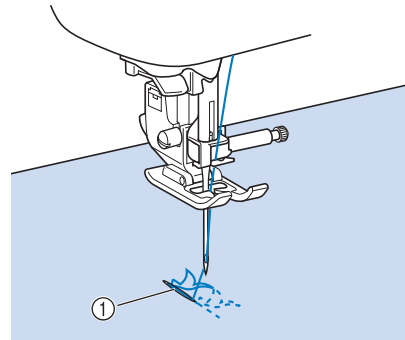

- Si vous avez entré des points rapprochés, le tissu risque de ne pas être entraîné correctement. Modifiez les données de point pour laisser un plus grand espace entre les repères.
- Si le motif de point doit être répété et relié à d'autres, veillez à ajouter des points de liaison de sorte que les motifs de point ne se chevauchent pas.



① Points de liaison

■ Déplacement d'un point





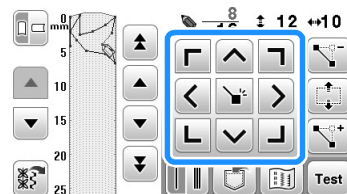

1 Appuyez sur  ou  pour déplacer  vers le repère à déplacer.

- Pour déplacer  vers le premier repère, appuyez sur .
- Pour déplacer  vers le dernier repère, appuyez sur .

2 Utilisez  pour déplacer le repère.



■ Déplacement d'une partie ou de l'ensemble du motif

- 1 Appuyez sur  ou  pour déplacer  vers le premier repère de la partie à déplacer.
 - Pour déplacer  vers le premier repère, appuyez sur .
 - Pour déplacer  vers le dernier repère, appuyez sur .

- 2 Appuyez sur .

→ Le repère sélectionné et tous les repères entrés à sa suite sont sélectionnés.

- 3 Appuyez sur  ou  pour déplacer la partie.

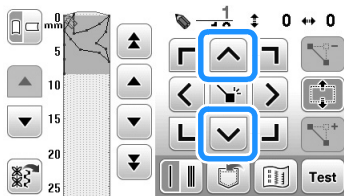



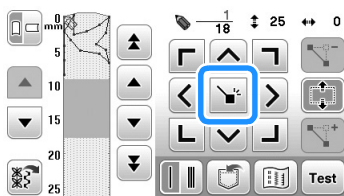

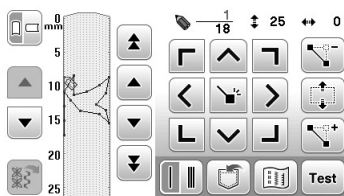

- 4 Appuyez sur .



→ La partie est déplacée.





■ Insertion de nouveaux points

- 1 Appuyez sur  ou  pour déplacer  vers un endroit du dessin où vous souhaitez ajouter un nouveau repère.
 - Pour déplacer  vers le premier repère, appuyez sur .
 - Pour déplacer  vers le dernier repère, appuyez sur .

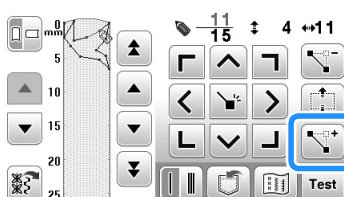
- 2 Appuyez sur .



→ Un nouveau repère est entré et  se déplace vers lui.

- 3 Utilisez   pour déplacer le repère.

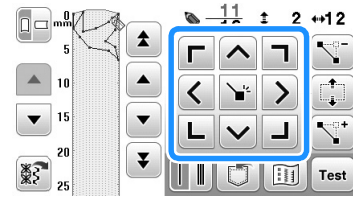

Modification d'un exemple de motif intégré

Vous pouvez récupérer et modifier des exemples de motifs dans MY CUSTOM STITCH (MON POINT PERSONNALISÉ).

- 1 Appuyez sur .

→ Les exemples de motifs intégrés, qui peuvent être modifiés, s'affichent.

- Les exemples de motifs sont regroupés en catégories. Appuyez sur un onglet en haut de l'écran pour afficher le motif souhaité.

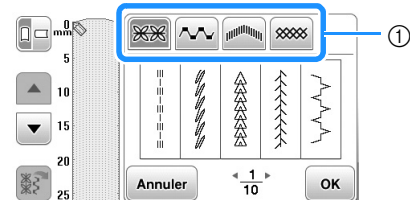

① Taquet

- 2 Sélectionnez un motif et appuyez sur .

→ Le motif sélectionné apparaît sur la page.

- 3 Modifiez le motif.

- Pour plus de détails sur la modification des motifs de points, reportez-vous à la section « Entrée de données de point » à la page D-21.

Remarque

- Pour plus de détails sur l'enregistrement des motifs modifiés, reportez-vous à la section « Enregistrement de points personnels dans votre liste » à la page D-24.

Mémo

- Les exemples de motifs peuvent être combinés et modifiés.

■ Si le message d'erreur est affiché

Le message suivant s'affiche lorsque l'exemple de motif, que vous essayez d'ajouter à la fonction MY CUSTOM STITCH (MON POINT PERSONNALISÉ), dépasse de la zone de couture. Sélectionnez un autre motif ou supprimez le motif existant (point).

Ce motif ne peut pas être chargé, car il dépasse de la zone modifiable.



OK

D

MY CUSTOM STITCH (MON POINT PERSONNALISÉ)

Utilisation de points personnels mémorisés

Enregistrement de points personnels dans votre liste

Les motifs de points créés à l'aide de la fonction MY CUSTOM STITCH (MON POINT PERSONNALISÉ) peuvent être enregistrés pour une utilisation ultérieure. Une fois les données de point entrées, appuyez sur , puis appuyez sur  ou . Lorsque vous enregistrez le motif sur un lecteur flash USB, il est placé dans le dossier « bPocket ». Le message « Enregistrement... » s'affiche et le point est enregistré.

Avant d'enregistrer un point, appuyez sur  pour effectuer un test de couture du point.

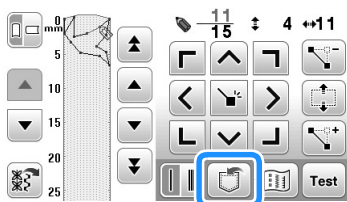

Mémo

- L'enregistrement d'un motif de point prend quelques secondes.
- Pour plus d'informations sur la récupération d'un motif de point enregistré, reportez-vous à la page D-24.

Remarque

- Ne mettez pas la machine hors tension lorsque le message « Enregistrement... » s'affiche. Vous risquez de perdre les données de motifs de points en cours d'enregistrement.

■ Si la mémoire est saturée



Si le message suivant s'affiche lorsque vous appuyez sur , le motif de point ne peut pas être enregistré car la mémoire de la machine est saturée ou la taille du motif de point est supérieure à l'espace disponible dans la mémoire. Pour pouvoir mémoriser le motif de point, vous devez supprimer un motif de point précédemment enregistré.



Espace mémoire insuffisant pour enregistrer le motif. Supprimer un autre motif?

Annuler

OK



Récupération de points enregistrés

- 1 Appuyez sur .
- 2 Appuyez sur  ou  pour sélectionner l'emplacement du motif à récupérer.
- 3 Sélectionnez le motif de point.

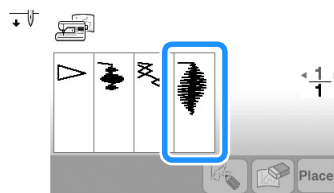
- Appuyez sur  ou  pour afficher la page précédente/suivante.
- Appuyez sur  pour revenir à l'écran précédent sans effectuer la récupération.



- 4 Appuyez sur .

- Pour supprimer le motif de point enregistré, appuyez sur .
- Pour modifier le motif de point enregistré, appuyez sur .

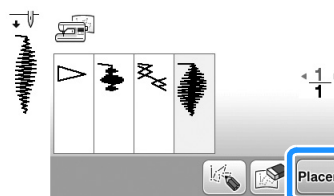

Remarque

- Lorsqu'un motif récupéré est mémorisé après avoir été modifié, ce nouveau motif est enregistré dans un autre fichier.

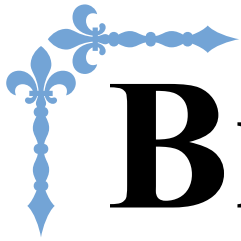

Broderie

Cette section donne des instructions pour broder des motifs à l'aide de cette machine.
Le numéro des pages commence par « E » dans cette section.

Les écrans et illustrations de la machine peuvent varier légèrement, en fonction du pays ou de la région.

Chapitre1 BRODERIE E-2

Chapitre 1 BRODERIE

Sélection de motifs

Préparez la machine pour la broderie conformément aux instructions indiquées dans « COMMENCER À BRODER » de la section « Fonctionnement de base ».

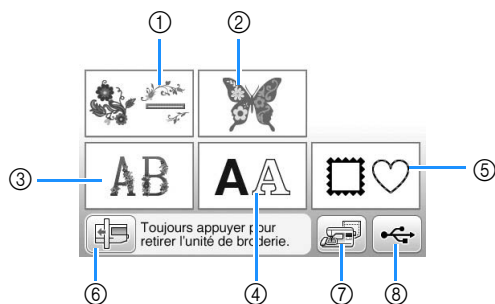

- ① Motifs de broderie
- ② Motifs « exclusifs » Brother
- ③ Motifs alphabet floral
- ④ Motifs de caractères
- ⑤ Motifs d'encadrement
- ⑥ Appuyez sur cette touche pour mettre l'unité de broderie en position de stockage.
- ⑦ Motifs mémorisés dans la machine (page E-33)
- ⑧ Motifs enregistrés sur un lecteur flash USB (page E-34)

Mémo

- Reportez-vous au « Guide de motifs de broderie » fourni pour plus d'informations sur l'écran de sélection de chaque catégorie.

Sélection de motifs de broderie/de motifs « exclusifs » Brother/de motifs alphabet floral

1 Sélectionnez la catégorie du motif.

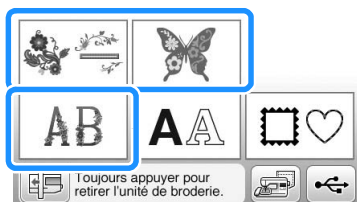

2 Appuyez sur la touche du motif souhaité.

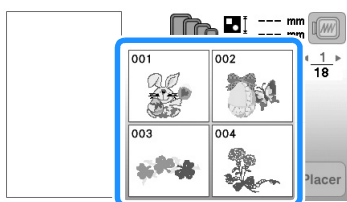

→ Le motif s'affiche dans la partie gauche de l'écran.

3 Appuyez sur **Placer**.

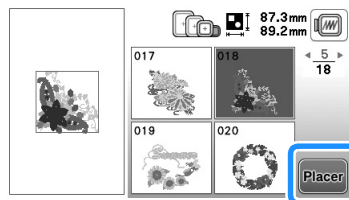

→ Le motif sélectionné est mis en surbrillance en rouge.

4 Reportez-vous à la section « Modification des motifs » à la page E-5 pour modifier le motif.

Sélection de motifs de caractères

- Exemple : saisie du texte « We Fly ».

1 Appuyez sur **AA**.

2 Appuyez sur la touche de la police à broder.

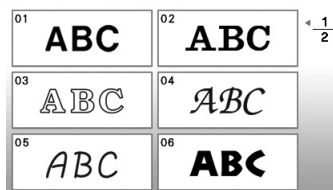

3 Appuyez sur ► pour afficher « W » sur l'écran, puis entrez « W ».

- Le numéro à gauche de la zone de saisie de texte en haut de l'écran indique le numéro de ligne actuel.

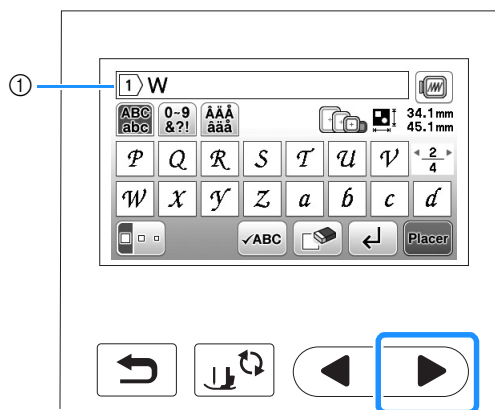

- ① Numéro de ligne actuel

- 4 Appuyez sur ► pour afficher « e » sur l'écran, puis entrez « e ».

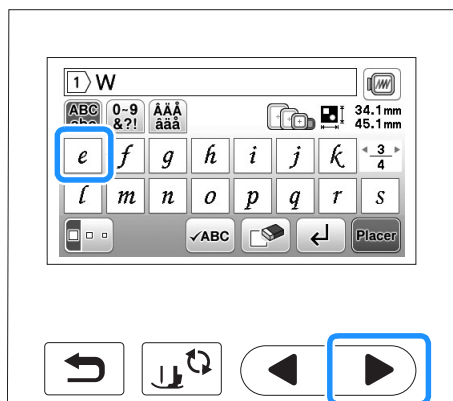

- Après avoir sélectionné un caractère, si vous souhaitez modifier sa taille, appuyez sur . La taille est modifiée à chaque fois que vous appuyez sur la touche (grand, moyen, petit).
- Si vous commettez une erreur, appuyez sur pour l'effacer.
- Pour vérifier tous les caractères entrés, par exemple, s'il y a plusieurs lignes de texte, appuyez sur .
- Si vous souhaitez ajouter plusieurs lignes, reportez-vous à la section « Saisie d'un saut de ligne » à la page E-4.

Mémo

- Si vous continuez d'ajouter des caractères après avoir modifié la taille, les nouveaux caractères seront entrés avec la nouvelle taille.

- 5 Appuyez sur ►, puis sur pour entrer un espace.

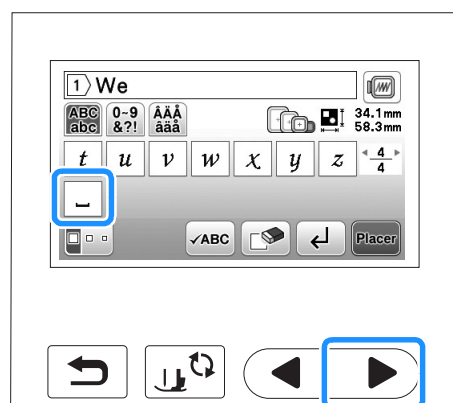

- 6 Appuyez sur ►, puis entrez « F ».



- 7 Appuyez sur ► pour afficher « l » et « y », puis entrez-les.

- 8 Appuyez sur .

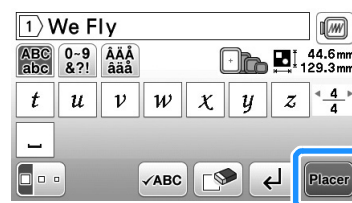

→ L'écran de modification s'affiche.

- 9 Reportez-vous à la section « Modification des motifs » à la page E-5 pour modifier le motif.

- Pour plus de détails sur la modification des caractères, reportez-vous à la section « Modification des motifs de caractères » à la page E-9.
- Pour revenir à l'écran précédent et sélectionner un autre motif, appuyez sur .

■ Saisie d'un saut de ligne

La touche de saut de ligne permet d'entrer plusieurs lignes de texte. Chaque ligne devient un groupe que vous pouvez modifier un par un.

- **Exemple :** Saisie de « High » sur la seconde ligne de l'écran suivant

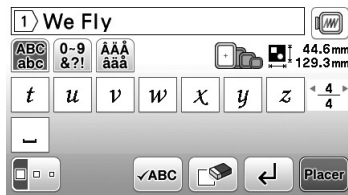

- 1 Appuyez sur .

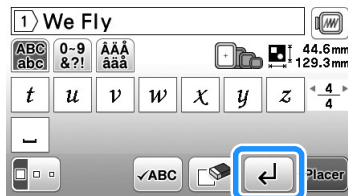

- 2 Entrez « High ».

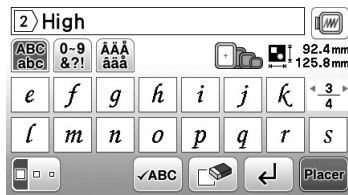





- 3 Appuyez sur .

→ L'écran de modification s'affiche.



Mémo

- Pour changer le texte avant le saut de ligne sur l'écran de saisie de texte, appuyez sur . Cette touche permet également de supprimer l'intégralité du texte après le saut de ligne.
- Si vous appuyez sur  pour modifier la taille des caractères, celle-ci change dans la ligne de texte affichée. Pour changer la taille des caractères dans une ligne de texte différente, appuyez sur  pour effacer le texte jusqu'à ce que la ligne à modifier apparaisse, ou redimensionnez le motif dans l'écran de modification de motifs.
- Nous recommandons d'appuyer sur  avant d'entrer un saut de ligne afin d'afficher l'aperçu du motif.



Sélection de motifs d'encadrement

- 1 Appuyez sur .

- 2 Appuyez sur la touche correspondant à la forme du motif d'encadrement que vous souhaitez broder.

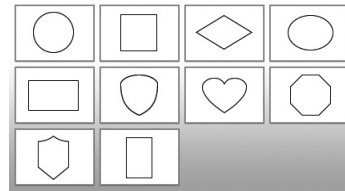

- 3 Appuyez sur la touche du motif d'encadrement à broder.

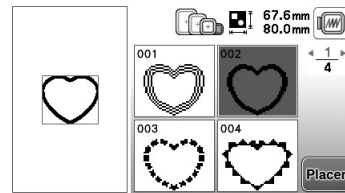

- En cas d'erreur dans la sélection du motif, appuyez sur la touche du motif à broder.

→ Le motif sélectionné s'affiche à l'écran.

- 4 Appuyez sur .

→ L'écran de modification s'affiche.

- 5 Reportez-vous à la section « Modification des motifs » à la page E-5 pour modifier le motif.

- Pour revenir à l'écran précédent et sélectionner un autre motif, appuyez sur .

Modification des motifs

Si un motif est sélectionné dans l'écran de sélection des motifs et si vous appuyez sur **Placer**, l'écran de modification de motifs apparaît. Pour finaliser la modification, appuyez sur **Fin Edit.** pour passer à l'écran de réglages de broderie.

■ Écran de modification de motifs

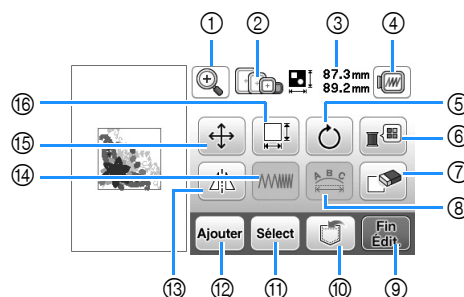

















Mémo

- Si une touche s'affiche en gris clair, vous ne pouvez pas utiliser cette fonction avec le motif sélectionné.

ATTENTION

- Lorsque vous avez révisé un motif, vérifiez l'affichage des cadres de broderie disponibles et utilisez un cadre approprié. Si vous utilisez un cadre de broderie non disponible, le pied-de-biche risque de le heurter et vous pourriez vous blesser.

N°	Affichage	Nom de la touche	Description	Page
①		Touche de loupe	Appuyez sur cette touche pour agrandir le motif à l'écran.	E-8
②		Cadre de broderie	Affiche les cadres de broderie pouvant être utilisés.	-
③	 87.3 mm 89.2 mm	Taille du motif	Indique la taille de l'ensemble des motifs combinés.	-
④		Touche d'aperçu	Appuyez sur cette touche pour afficher l'image cousue. Pour plus de détails, reportez-vous à « Aperçu du motif sélectionné » dans la section « Fonctionnement de base ».	-
⑤		Touche de rotation	Appuyez sur cette touche pour faire pivoter le motif. Vous pouvez faire pivoter un motif de 1, 10 ou 90 degrés à la fois.	E-6
⑥		Touche de palette de couleurs des fils	Appuyez sur cette touche pour modifier les couleurs du motif affiché.	E-7
⑦		Touche d'effacement	Appuyez sur cette touche pour effacer le motif sélectionné (le motif encadré en rouge).	E-7
⑧		Touche de modification de la police	Appuyez sur cette touche pour afficher l'écran de modification de la police. Pour plus de détails, reportez-vous à la section « Modification de tous les motifs ».	E-9
⑨		Touche de fin de modification	Appuyez sur cette touche pour afficher l'écran de disposition de cadre. Pour plus de détails, reportez-vous à la section « Modification des motifs de caractères ».	E-15
⑩		Touche de mise en mémoire	Appuyez sur cette touche pour enregistrer les motifs dans la mémoire de la machine ou sur le lecteur flash USB.	E-32
⑪		Touche de sélection des motifs	Lors de la sélection d'un motif combiné, utilisez ces touches pour sélectionner une partie du motif à modifier.	E-14
⑫		Touche d'ajout	Appuyez sur cette touche pour ajouter un autre motif de broderie au motif actuellement affiché.	E-13
⑬		Touche d'image en miroir horizontale	Appuyez sur cette touche pour créer une image en miroir horizontale du motif sélectionné.	E-7
⑭		Touche de densité de fil	Appuyez sur cette touche pour modifier la densité de fil de certains caractères alphabétiques ou motifs d'encadrement.	E-7
⑮		Touche de déplacement	Appuyez sur ces touches pour déplacer le motif.	E-6
⑯		Touche de taille	Appuyez sur cette touche pour modifier la taille du motif. Les motifs peuvent être agrandis ou réduits.	E-6

Déplacement du motif

1 Appuyez sur .

2 Utilisez  pour déplacer le motif dans le sens indiqué par la flèche.

- Appuyez sur  pour centrer le motif.

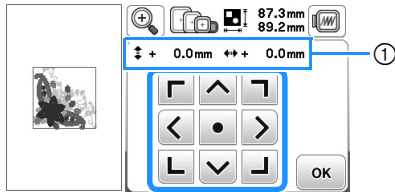

① Eloignement par rapport au centre

Mémo







- Il est également possible de déplacer le motif en le faisant glisser.
- Il est impossible de déplacer des motifs sur des écrans sur lesquels  n'apparaît pas.

3 Appuyez sur  pour revenir à l'écran initial.

Modification de la taille du motif

1 Appuyez sur .

2 Sélectionnez le sens dans lequel modifier la taille.

- Appuyez sur les touches suivantes pour modifier la forme du motif comme suit.
 -  : permet d'agrandir proportionnellement le motif.
 -  : permet de réduire proportionnellement le motif.
 -  : permet d'étirer le motif horizontalement.
 -  : permet de comprimer le motif horizontalement.
 -  : permet d'étirer le motif verticalement.
 -  : permet de comprimer le motif verticalement.
 -  : permet de rétablir la taille d'origine du motif.

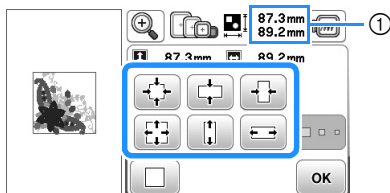

① Taille du motif

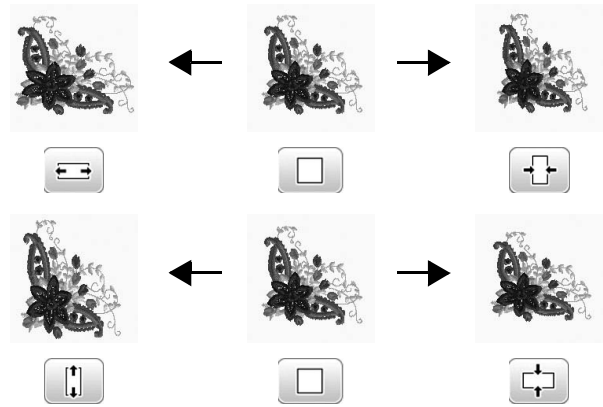

Mémo







- Certains motifs ou caractères peuvent être davantage agrandis que d'autres.
- Certains motifs ou caractères peuvent être davantage agrandis si vous les faites pivoter de 90 degrés.

3 Appuyez sur  pour revenir à l'écran initial.

Rotation du motif

1 Appuyez sur .

2 Sélectionnez l'angle de rotation du motif.

- Appuyez sur les touches suivantes pour faire pivoter le motif comme suit.
 -  : permet de faire pivoter le motif de 90 degrés vers la gauche.
 -  : permet de faire pivoter le motif de 90 degrés vers la droite.
 -  : permet de faire pivoter le motif de 10 degrés vers la gauche.
 -  : permet de faire pivoter le motif de 10 degrés vers la droite.
 -  : permet de faire pivoter le motif de 1 degré vers la gauche.
 -  : permet de faire pivoter le motif de 1 degré vers la droite.
- Appuyez sur  pour que le motif revienne à sa position initiale.

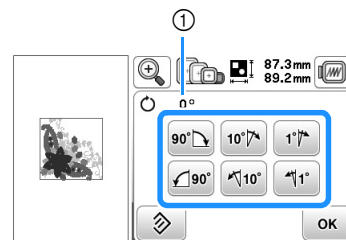

① Degré de rotation

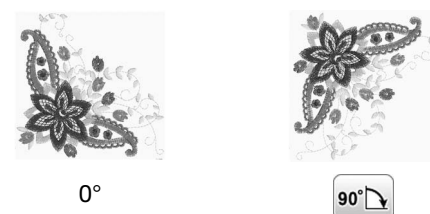

3 Appuyez sur  pour revenir à l'écran initial.

Modification de la couleur des fils

Vous pouvez modifier la couleur de fil en sélectionnant une nouvelle couleur parmi celles des fils de la machine.



1 Appuyez sur  sur l'écran de modification de motifs.

→ L'écran de la palette de couleurs des fils s'affiche.

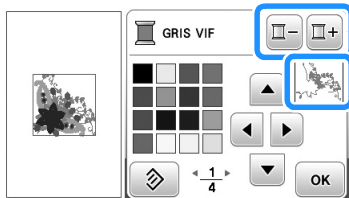
2 Appuyez sur  ou  pour sélectionner la couleur à modifier.



3 Appuyez sur , , , or  ou touchez une nouvelle couleur dans la palette.

- Pour revenir à la couleur initiale, appuyez sur , puis appuyez sur  lorsque le message apparaît. Si plusieurs couleurs ont été modifiées, cette commande rendra à toutes les couleurs leur couleur initiale.

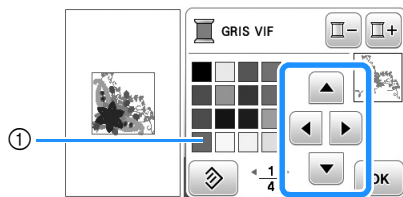



① Palette de couleurs

→ L'écran indique les couleurs modifiées.

4 Appuyez sur .

Création d'une image en miroir horizontale

Appuyez sur  pour le changer en  afin de créer une image en miroir horizontal du motif sélectionné. Appuyez de nouveau sur  pour afficher le motif normal.





Modification de la densité (pour les motifs de caractères alphabétiques et d'encadrement uniquement)

Vous pouvez modifier la densité de fil pour certains motifs de caractères et d'encadrement.

Vous pouvez spécifier un réglage compris entre 80 % et 120 % par incrément de 5 %.

1 Appuyez sur .

2 Modifiez la densité.

- Appuyez sur  pour diminuer la densité du motif.
- Appuyez sur  pour augmenter la densité du motif.

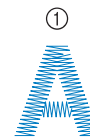
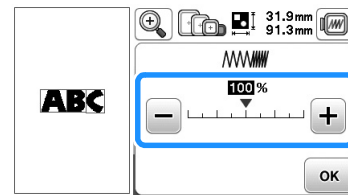

① Normale

② Fine (les points sont plus rapprochés)

③ Grossière (les points sont plus éloignés)

→ La densité du motif change chaque fois que vous appuyez sur une touche.

3 Appuyez sur .

Suppression du motif

Appuyez sur  pour supprimer le motif de l'écran.

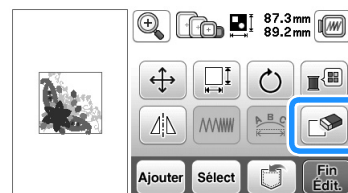

Affichage des motifs sur l'écran d'agrandissement

1 Appuyez sur .

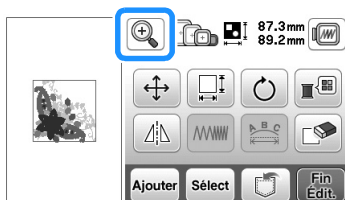

→ L'écran de sélection de l'agrandissement s'affiche.

2 Appuyez sur l'agrandissement souhaité pour agrandir le motif.

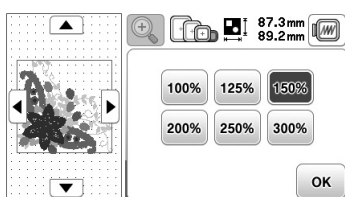



- Appuyez sur  pour revenir à la taille normale.

3 Appuyez sur  pour revenir à l'écran initial.

Après la modification

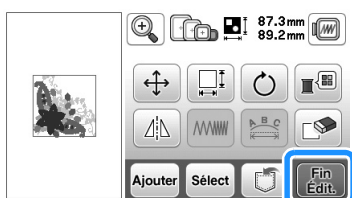
1 Appuyez sur .



- Pour combiner le motif avec d'autres motifs, sélectionnez  (page E-13).
- Pour plus d'informations sur la broderie de motifs, reportez-vous à « Broderie d'un motif » dans la section « Fonctionnement de base ».



Mémo







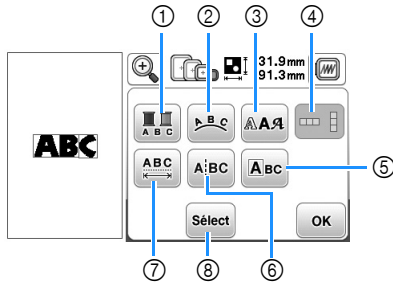

- Si vous souhaitez revenir à l'écran de modification après avoir appuyé sur , appuyez sur .

Modification des motifs de caractères

L'écran de modification de la police apparaît lorsque vous appuyez sur  sur l'écran de modification de motifs.



■ Écran de modification de la police





N°	Affichage	Nom de la touche	Description	Page
①		Touche multicolore	Appuyez sur cette touche pour modifier la couleur individuelle des caractères d'un motif.	E-9
②		Touche d'assemblage	Appuyez sur cette touche pour modifier la configuration d'un motif de caractère.	E-12
③		Touche de police	Appuyez sur cette touche pour modifier la police des caractères sélectionnés.	E-10
④		Touche de texte vertical/horizontal	Appuyez sur cette touche pour basculer entre le texte écrit verticalement et horizontalement.	E-9
⑤		Touche de modification des caractères	Appuyez sur cette touche pour modifier chaque caractère séparément.	E-11
⑥		Touche de séparation de texte	Appuyez sur cette touche pour séparer le texte entre les caractères de façon à pouvoir les modifier séparément.	E-10
⑦		Touche d'espacement des caractères	Appuyez sur cette touche pour modifier l'espacement des motifs de caractère.	E-10
⑧		Touche de sélection	Appuyez sur cette touche pour sélectionner un caractère. Si vous avez utilisé la touche de saut de ligne lors de la saisie du texte, des lignes simples peuvent être sélectionnées.	-

Modification des couleurs des motifs de caractères alphabétiques

Vous pouvez coudre chaque lettre des motifs de caractère alphabétique avec une couleur différente. Si « MULTICOLORE » est activé, la machine s'arrête après chaque caractère pour passer à une autre couleur de fil.

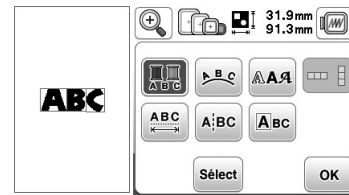
- 1 Appuyez sur  pour la changer en .
 - Appuyez de nouveau sur la touche pour rappeler le réglage initial.



- 2 Appuyez sur  pour revenir à l'écran de modification de motifs.
 - Appuyez sur  pour modifier les couleurs dans l'ordre de couture (reportez-vous à la page E-7).
- 3 Une fois un caractère cousu, changez de couleur de fil et cousez le caractère suivant.

Basculement entre le texte écrit verticalement et horizontalement

Si la police japonaise est sélectionnée, vous pouvez basculer entre le texte écrit verticalement et horizontalement.

- 1 Appuyez sur  pour basculer entre le texte écrit verticalement et horizontalement.

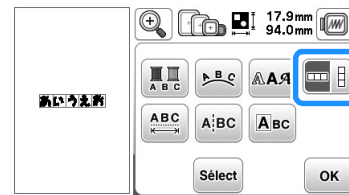

- 2 Appuyez sur  pour revenir à l'écran de modification de motifs.

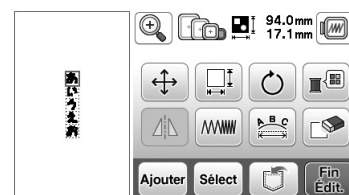

Remarque

- Les caractères occidentaux ne peuvent pas être écrits verticalement.

Modification de la police des caractères saisis

Une fois le texte entré, vous pouvez modifier la police.

- 1 Appuyez sur .
- 2 Sélectionnez la police que vous souhaitez utiliser.

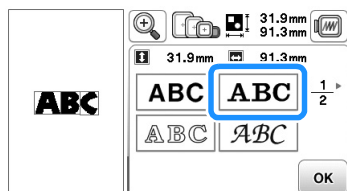



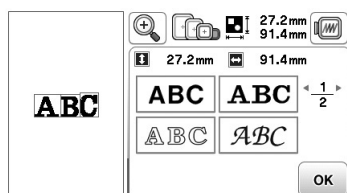

→ Le texte apparaît sur l'écran avec la nouvelle police appliquée.



Remarque

- La modification de la police peut ne pas être possible; elle dépend de la police sélectionnée.

Modification de l'espacement des caractères

- 1 Appuyez sur .
- 2 Appuyez sur  /  pour augmenter ou réduire l'espacement des caractères.
 - Appuyez sur  pour que le motif revienne à son aspect initial.

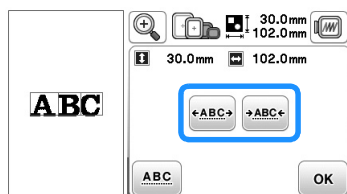

- 3 Appuyez sur  pour revenir à l'écran de modification de la police.

Réduction de l'espacement des caractères

Vous pouvez réduire de moitié l'espacement entre les caractères (caractère le plus étroit du groupe).



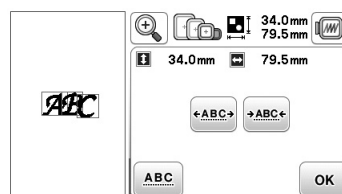
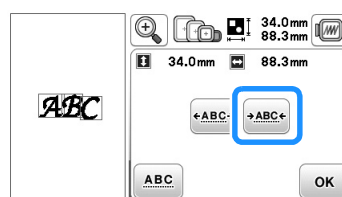

Remarque

- Il n'est pas recommandé d'éditer des données et de les transférer vers d'autres machines ou vers des machines d'une version antérieure. Les mêmes fonctions ne s'appliquent pas à d'autres machines; par conséquent, des problèmes peuvent survenir.
- Vous ne pouvez réduire l'espacement des caractères que s'ils sont disposés normalement sur une ligne droite.



Séparation des motifs de caractères combinés

Il est possible de scinder les motifs de caractères combinés pour ajuster l'espacement des caractères ou pour modifier séparément les motifs après avoir entré tous les caractères.

- 1 Appuyez sur .
- 2 Utilisez  /  pour sélectionner le point de scission du motif, puis appuyez sur  pour procéder à la scission. Dans cet exemple, nous allons scinder le motif entre « A » et « B ».

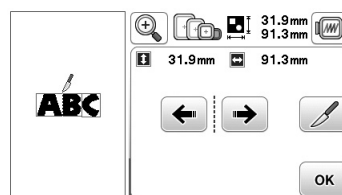

Remarque

- Il n'est pas possible de recombinaison un motif de caractère après l'avoir scindé.

- Appuyez sur **OK** pour revenir à l'écran de modification de la police.

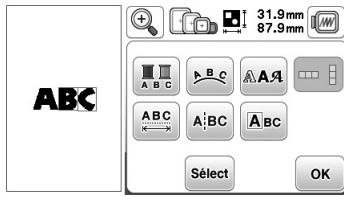

Modification de caractères uniques

Appuyez sur **A B C** de façon à pouvoir sélectionner un seul caractère pour modification.

Vous pouvez modifier la taille et la police du caractère.

■ Modification de la taille

- Appuyez sur **A B C**.
- Sélectionnez le caractère à redimensionner.
 - Pour sélectionner le caractère, appuyez sur **←** ou **→**.

→ Le caractère sélectionné est entouré d'un cadre rouge.

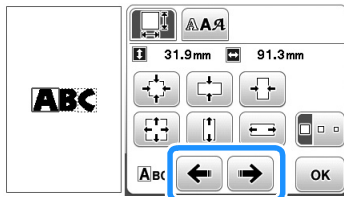

- Sélectionnez le sens dans lequel modifier la taille.

- Pour plus de détails sur les différentes touches, reportez-vous à la procédure indiquée à la section « Modification de la taille du motif » à la page E-6.

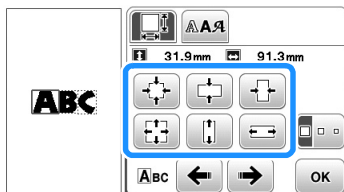

ABC → ABC

- Appuyez sur **OK** pour revenir à l'écran de modification de la police.

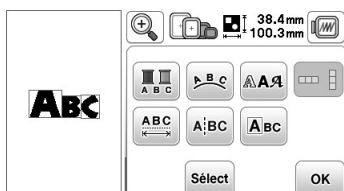

■ Modification de la police

- Appuyez sur **A B C**.
- Appuyez sur **A A A**, puis sélectionnez le caractère dont vous souhaitez modifier la police.
 - Pour sélectionner le caractère, appuyez sur **←** ou **→**.

→ Le caractère sélectionné est entouré d'un cadre rouge.

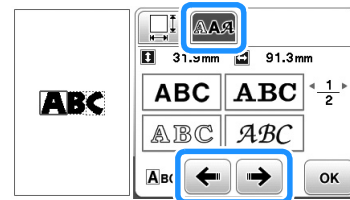

- Sélectionnez la police que vous souhaitez utiliser.
 - La police sélectionnée est appliquée au caractère.

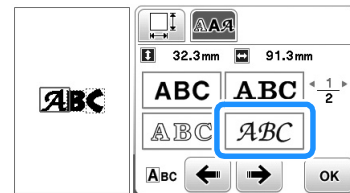

ABC → ABC

- Appuyez sur **OK** pour revenir à l'écran de modification de la police.

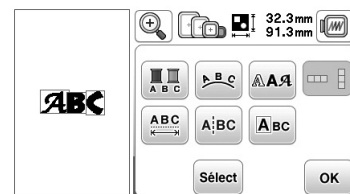





Modification de la configuration des motifs de caractères

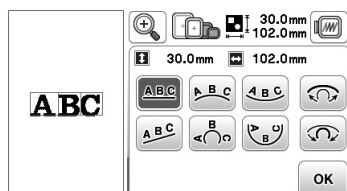



1 Appuyez sur .

2 Appuyez sur la touche de la disposition à broder.



- Si vous sélectionnez un arc, utilisez les touches  et  pour en modifier la courbure.
 : permet d'aplanir l'arc.
 : permet d'arrondir l'arc.

Mémo

- Si vous sélectionnez , les touches  et  deviennent  et . Vous pouvez augmenter ou réduire la pente.

→ L'écran indique la disposition sélectionnée.

□ Exemple :

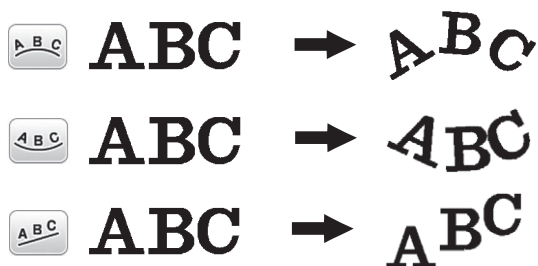

3 Appuyez sur  pour revenir à l'écran de modification de la police.

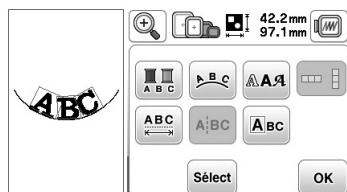

Combinaison de motifs

Modification de motifs combinés

□ **Exemple** : combinaison de caractères alphabétiques avec un motif de broderie et modification



1 Appuyez sur pour sélectionner un motif de broderie.

2 Sélectionnez le motif suivant, puis appuyez sur .

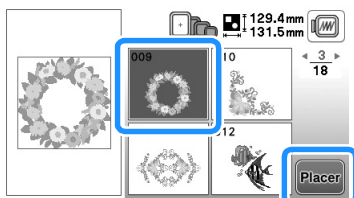

3 Appuyez sur .



4 Appuyez sur pour entrer les caractères alphabétiques.

- Appuyez sur pour revenir à l'écran précédent.

5 Sélectionnez et entrez « Spring ».

→ Les caractères entrés s'affichent dans la partie supérieure de l'écran.

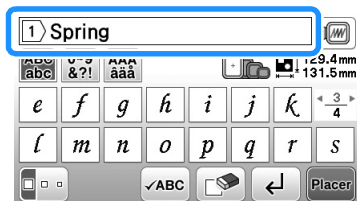

6 Appuyez sur .

7 Appuyez sur .



8 Appuyez sur pour déplacer les caractères.

- À l'aide de votre doigt, faites glisser les caractères pour les déplacer.

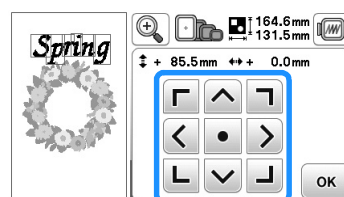

9 Appuyez sur pour revenir à l'écran de modification de motifs.

10 Appuyez sur et pour modifier la disposition des caractères. Appuyez deux fois sur pour revenir à l'écran de modification de motifs.

- Reportez-vous à la page E-12 pour de plus amples informations sur la modification de la disposition.

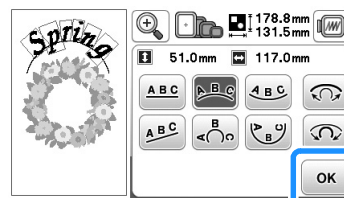

11 Appuyez sur pour modifier la couleur des caractères.

→ L'écran de la palette de couleurs des fils s'affiche.

- Reportez-vous à la page E-7 pour de plus amples informations sur la modification de la couleur.

12 Appuyez sur pour revenir à l'écran de modification de motifs.

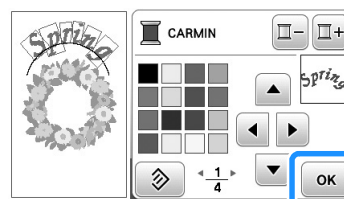

- 13** Lorsque toutes les opérations de modification sont terminées, appuyez sur **Fin Edit.**, puis sur **Broderie**.
→ L'écran de broderie s'affiche.

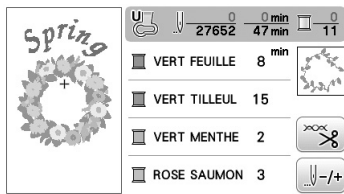

- 2** Brodez les caractères.

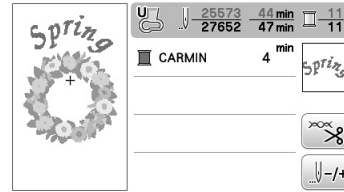

Sélection de motifs de broderie combinés

En cas de combinaison de plusieurs motifs, utilisez **Select** pour sélectionner le motif à modifier. Vous pouvez également sélectionner des motifs en touchant directement l'écran avec votre doigt.

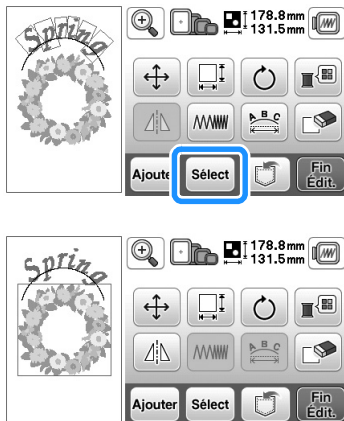

Mémo

- **Select** permet de sélectionner les motifs qui se chevauchent et qu'il n'est pas possible de sélectionner en touchant l'écran.

Broderie de motifs combinés

Les motifs combinés seront brodés dans leur ordre d'entrée. Dans cet exemple, l'ordre de broderie sera le suivant :

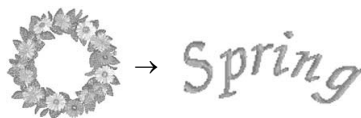

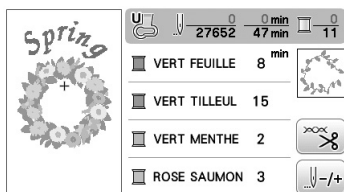

- Pour plus d'informations sur la broderie de motifs, reportez-vous à « Broderie d'un motif » dans la section « Fonctionnement de base ».

- 1** Brodez le motif floral en suivant l'ordre des couleurs indiqué sur l'écran.







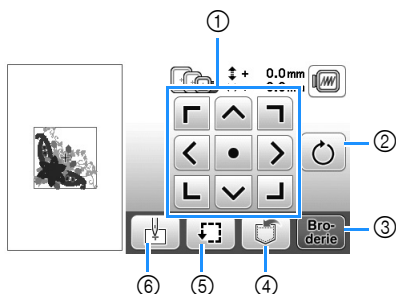

→ Une fois les fleurs brodées, le curseur [+] passe à la partie « caractère » du motif.

Modification de tous les motifs

Lorsque vous appuyez sur  dans l'écran de modification, l'écran de réglages de broderie s'affiche. Une fois le motif modifié, appuyez sur  pour passer à l'écran de broderie.

■ Écran de réglages de broderie



N°	Affichage	Nom de la touche	Description	Page
①		Touche de déplacement	Appuyez sur ces touches pour déplacer le motif dans le sens indiqué par la flèche. (Appuyez sur la touche centrale pour replacer le motif au centre de la zone de broderie.)	E-15
②		Touche de rotation	Appuyez sur cette touche pour faire pivoter l'intégralité du motif.	E-15
③		Touche de broderie	Appuyez sur cette touche pour accéder à l'écran de broderie.	-
④		Touche de mise en mémoire	Appuyez sur cette touche pour enregistrer les motifs dans la mémoire de la machine ou sur le lecteur flash USB.	E-32
⑤		Touche d'essai	Appuyez sur cette touche pour vérifier la position du motif. Le cadre de broderie se déplace pour vous permettre de vérifier que l'espace est suffisant pour coudre le motif. Pour plus de détails, reportez-vous à « Vérification de l'emplacement du motif » dans la section « Fonctionnement de base ».	-
⑥		Touche position de démarrage	Appuyez sur cette touche pour déplacer la position de l'aiguille afin qu'elle corresponde à celle du motif.	E-15

Déplacement du motif

Appuyez sur  pour déplacer l'intégralité du motif.

Pour plus de détails, reportez-vous à « Vérification de l'emplacement du motif » dans la section « Fonctionnement de base ».

Rotation du motif

Appuyez sur  pour faire pivoter l'intégralité du motif.

Pour de plus amples détails, reportez-vous à la section « Rotation du motif » à la page E-6.

Alignement du motif et de l'aiguille

□ **Exemple :** alignement du côté inférieur gauche d'un motif et de l'aiguille

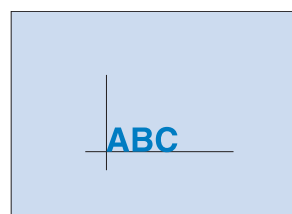

1 Marquez la position de départ de la broderie sur le tissu comme indiqué.

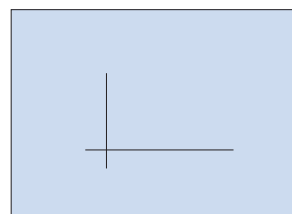

2 Appuyez sur .

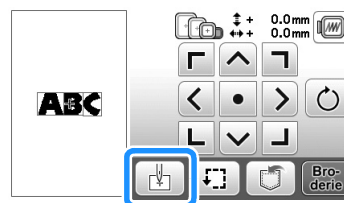

3 Appuyez sur .

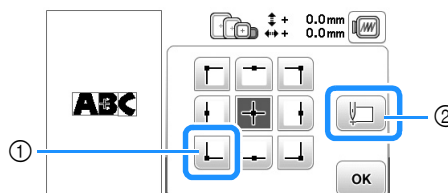

- ① Position de démarrage
- ② Cette touche permet d'aligner des caractères liés. (page E-16)

→ La position de l'aiguille se déplace dans le coin inférieur gauche du motif (le cadre de broderie bouge de façon à placer l'aiguille à l'endroit correct).

4 Appuyez sur .

- 5 Utilisez  pour aligner l'aiguille et le repère sur le tissu, puis commencez à broder le motif.

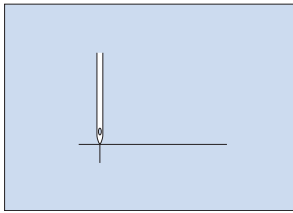

Broderie de caractères liés

Suivez la procédure décrite ci-dessous pour broder des caractères liés sur une seule rangée lorsque le motif dépasse du cadre de broderie.

- Exemple : liaison des caractères « DEF » aux caractères « ABC » au moyen du cadre de broderie 10 cm x 10 cm (4" / pouces x 4" / pouces) (vendu séparément avec certains modèles)

A B C D E F

- 1 Sélectionnez les motifs de caractères pour « ABC », puis appuyez sur  et .

Remarque

- Pour plus de détails sur la sélection des motifs de caractères, reportez-vous à la section « Sélection de motifs de caractères » à la page E-2.

- 2 Appuyez sur .

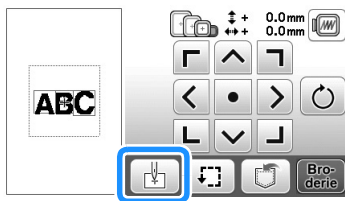

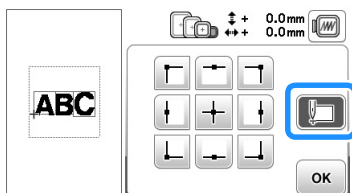

- 3 Appuyez sur , puis sur .



→ L'aiguille est positionnée dans le coin inférieur gauche du motif. Le cadre de broderie se déplace de façon à placer l'aiguille à l'endroit correct.

Remarque

- Pour annuler le réglage du point de départ et revenir au centre du motif, appuyez sur .
- Utilisez  pour sélectionner un autre point de départ pour la broderie.

- 4 Appuyez sur .

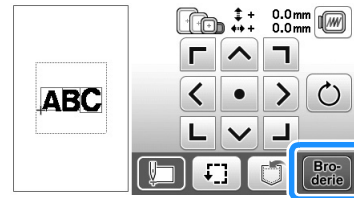

- 5 Abaissez le pied de broderie, puis appuyez sur la touche « Marche/Arrêt » pour commencer à broder.

- 6 Une fois les caractères brodés, coupez les fils, retirez le cadre de broderie, puis appuyez sur  pour « Broderie terminée ».

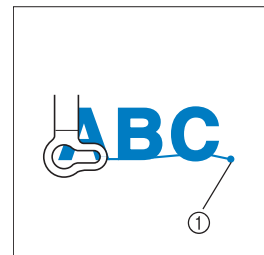

① Fin de la broderie

- 7 Remplacez le tissu dans le cadre de broderie de façon à ce que le côté droit de la lettre « C » se trouve en partie à l'intérieur du cadre de broderie ; veillez à ce que les lettres restent à la verticale et de niveau. Puis, remplacez de nouveau le cadre de façon à pouvoir broder les caractères restants (« DEF »).

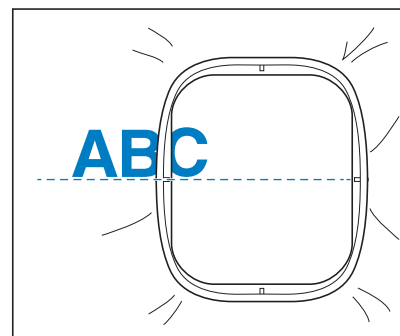

- 8 Appuyez sur , puis sur .

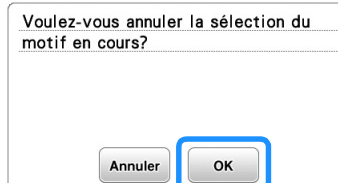

9 Comme à l'étape 1, sélectionnez les motifs de caractères pour « DEF ».

10 Appuyez sur .

11 Appuyez sur , puis sur .

→ L'aiguille est positionnée dans le coin inférieur gauche du motif. Le cadre de broderie se déplace de façon à placer l'aiguille à l'endroit correct.

12 Utilisez  pour aligner l'aiguille sur la fin de la broderie pour le motif précédent.

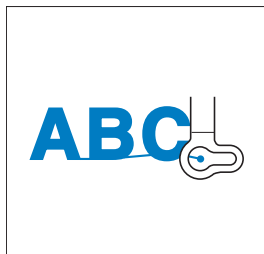
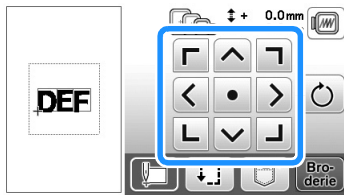



13 Appuyez sur .

14 Abaissez le pied de broderie et appuyez sur la touche « Marche/Arrêt » pour commencer à broder les caractères restants.



Applications de broderie

Couture de motifs de broderie avec appliqué

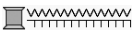
Lorsque l'écran de l'ordre de couture des couleurs indique
 (PIÈCE D'APPLIQUÉ),
 (POSITION D'APPLIQUÉ) ou
 (APPLIQUÉ), exécutez la procédure ci-dessous.



1. Création d'une pièce d'appliqué
↓
2. Couture de la position d'appliqué sur le tissu de base
↓
3. Fixation de la pièce d'appliqué sur le tissu de base
↓
4. Broderie du reste du motif

Matériel nécessaire

- Tissu pour la pièce d'appliqué
- Tissu pour la base d'appliqué
- Renfort de broderie
- Colle de bricolage
- Fil de broderie



Remarque

- Si  (PIÈCE D'APPLIQUÉ),  (POSITION D'APPLIQUÉ) ou  (APPLIQUÉ) apparaît dans la liste des couleurs de fils, les noms et numéros des couleurs de fils appropriés à utiliser ne s'affichent pas. Sélectionnez les couleurs de fils en fonction de celles du motif d'appliqué.

1. Création d'une pièce d'appliqué

- 1 Sélectionnez le motif d'appliqué, puis passez à l'écran de broderie.

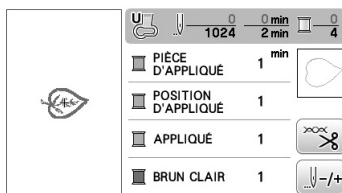

- 2 Fixez le renfort de broderie sur l'envers du tissu d'appliqué.

Placez le tissu dans le cadre de broderie que vous fixez à l'unité de broderie.

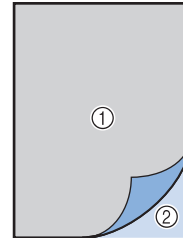

- ① Pièce d'appliqué (coton, feutre, etc.)
- ② Renfort thermocollant

- 3 Enfilez la machine avec le fil de broderie, abaissez le levier du pied-de-biche, puis appuyez sur la touche « Marche/Arrêt » pour coudre la ligne de découpe de la pièce d'appliqué.

→ Le contour de la pièce d'appliqué est cousue, puis la machine s'arrête.

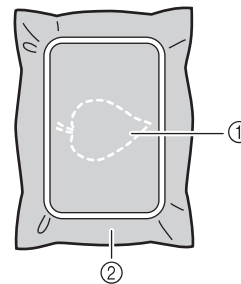

- ① Contour de l'appliqué
- ② Pièce d'appliqué

- 4 Retirez le tissu de la pièce d'appliqué du cadre de broderie et découpez soigneusement le long de la ligne de découpe cousue

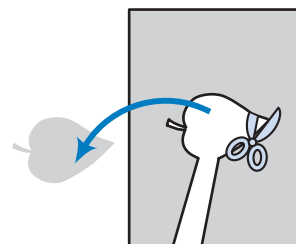

Remarque

- Si la pièce d'appliqué est découpée côté intérieur de la ligne de découpe, elle n'est peut-être pas correctement fixée au tissu. Par conséquent, coupez soigneusement la pièce d'appliqué le long de la ligne de découpe.
- Une fois la pièce d'appliqué découpée, retirez délicatement le fil.

2. Couture de la position d'appliqué sur le tissu de base

- Fixez le renfort de broderie sur l'envers du tissu de la base d'appliqué.
Placez le tissu dans le cadre de broderie que vous fixez à l'unité de broderie.
- Enfilez la machine avec le fil de broderie, abaissez le levier du pied-de-biche, puis appuyez sur la touche « Marche/Arrêt » pour coudre la position d'appliqué.

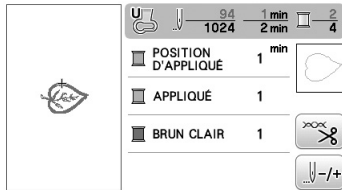

→ La position d'appliqué est cousue, puis la machine s'arrête.

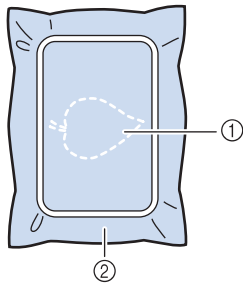

- Position de l'appliqué
- Pièce de base

- Retirez le cadre de broderie de l'unité de broderie.



Remarque

- Ne retirez pas le tissu de base du cadre de broderie tant que la couture n'est pas terminée.

3. Fixation de la pièce d'appliqué sur le tissu de base

- Appliquez légèrement de la colle de bricolage sur l'envers de la pièce d'appliqué, puis placez cette dernière sur le tissu de base à l'intérieur de la position cousue à l'étape 2 de la section « 2. Couture de la position d'appliqué sur le tissu de base ».

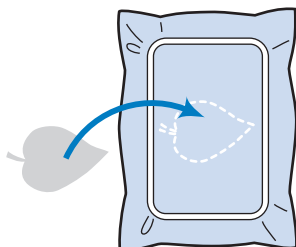

Remarque

- Si la pièce d'appliqué n'est pas fixée correctement au tissu de base, il se peut que celle-ci soulève le tissu de base lors de la couture, engendrant ainsi un alignement incorrect.
- Si vous ne parvenez pas à fixer la pièce d'appliqué sur le tissu de base avec de la colle de bricolage, faufilez-la avec des points faufilage.
- Si vous utilisez du tissu fin pour la pièce d'appliqué, renforcez-le et fixez-le à l'aide d'une feuille adhésive thermocollante. Vous pouvez utiliser un fer à repasser pour fixer la pièce d'appliqué sur l'emplacement de l'appliqué.
- Avant de fixer la pièce d'appliqué sur le tissu de base, ne retirez pas le tissu du cadre de broderie.

2

- Une fois la pièce d'appliqué mise en place, fixez le cadre de broderie à la machine.
Enfilez la machine avec le fil de broderie, abaissez le levier du pied-de-biche, puis appuyez sur la touche « Marche/Arrêt » pour coudre l'appliqué.

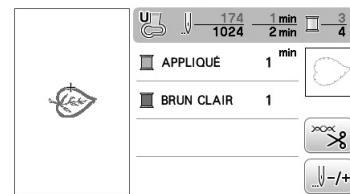

→ La pièce d'appliqué est cousue sur le tissu de base, puis la machine s'arrête.

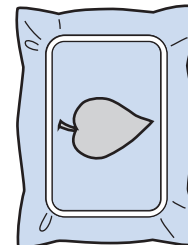

Mémo

- En fonction du motif sélectionné,
 - (PIÈCE D'APPLIQUÉ),
 - (POSITION D'APPLIQUÉ) et
 - (APPLIQUÉ) pour les trois étapes peuvent ne pas apparaître.
 Si (APPLIQUÉ) s'affiche comme étant la couleur, brodez en utilisant un fil de cette même couleur.

4. Broderie du reste du motif

- 1 Changez le fil de broderie en fonction de l'ordre de couture des couleurs de fils, puis terminez de broder le reste du motif.

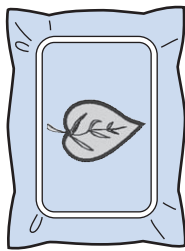
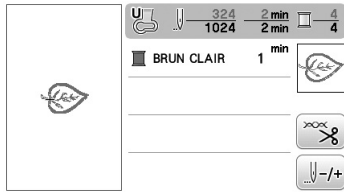

Mémo

- La colle pouvant adhérer au pied-de-biche, à l'aiguille ou à la plaque à aiguille, nettoyez ces pièces après avoir terminé de broder le motif d'appliqué.
- Pour des résultats optimaux, coupez l'excédent de fils à chaque modification de la couleur des fils.

Utilisation d'un motif d'encadrement pour créer un appliqué (1)

Vous pouvez utiliser des motifs d'encadrement de forme et de taille identiques pour créer un appliqué. Brodez un motif avec un point droit et un motif avec un point plumetis.

- 1 Sélectionnez un motif d'encadrement avec un point droit. Brodez le motif sur le tissu de l'appliqué, puis coupez soigneusement le long du bord extérieur de la forme.

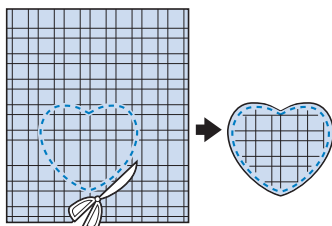
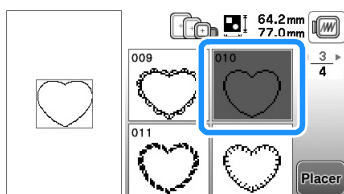

- 2 Brodez le même motif qu'à l'étape 1 sur le tissu de base.

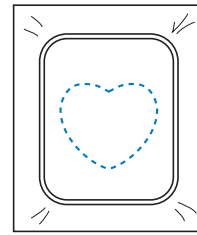

- 3 Appliquez une fine couche de colle à tissu ou pulvérisez un produit adhésif provisoire sur l'envers de l'appliqué créé à l'étape 1. Fixez l'appliqué sur le tissu de base en faisant correspondre les formes.

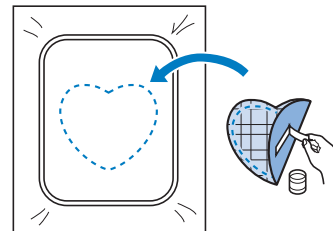

- 4 Sélectionnez un motif d'encadrement avec un point plumetis de forme identique à celle de l'appliqué. Brodez sur l'appliqué et le tissu de base de l'étape 3 pour créer l'appliqué.

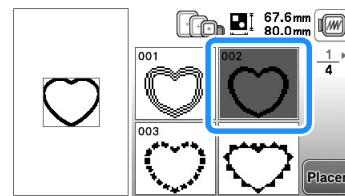

Remarque

- Si vous modifiez la taille ou l'emplacement des motifs lors de leur sélection, n'oubliez pas de noter leur nouvelle taille et leur nouvel emplacement.

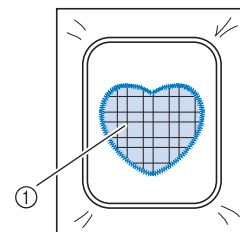

① Pièce d'appliqué

Utilisation d'un motif d'encadrement pour créer un appliqué (2)

Il s'agit d'une seconde méthode de création d'appliqués à l'aide de motifs de broderie. Lors de l'utilisation de cette méthode, vous ne devez pas changer le tissu qui se trouve dans le cadre de broderie. Brodez un motif avec un point droit et un motif avec un point plumetis.

- 1 Sélectionnez un motif d'encadrement avec un point droit et brodez-le sur le tissu de base.

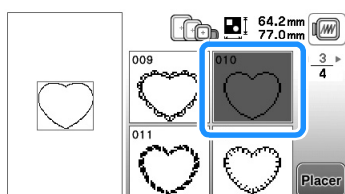

- 2 Placez le tissu d'appliqué sur le motif brodé à l'étape 1.

- Vérifiez que le tissu d'appliqué recouvre complètement la ligne de couture.

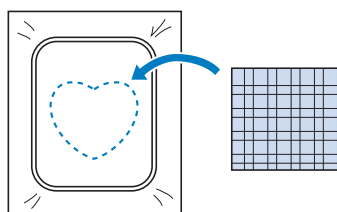

- 3 Brodez le même motif sur le tissu d'appliqué.

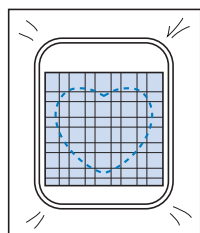

- 4 Retirez le cadre de broderie de l'unité de broderie et coupez le long de la couture extérieure.

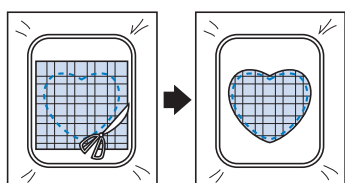

Remarque

- Ne retirez pas le tissu du cadre de broderie pour le couper. De même, veillez à ne pas tirer ni pousser sur le tissu. Sinon, il risque de se détendre dans le cadre.

- 5 Sélectionnez un motif d'encadrement avec un point plumetis de forme identique à celle de l'appliqué.

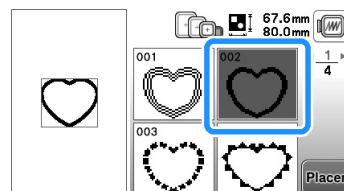

Remarque

- Ne modifiez pas la taille ou l'emplacement du motif.
- Si vous modifiez la taille ou l'emplacement des motifs lors de leur sélection, n'oubliez pas de noter leur nouvelle taille et leur nouvel emplacement.

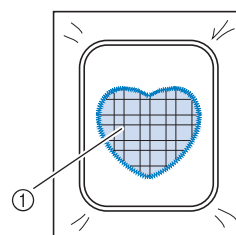

① Pièce d'appliqué

- 6 Fixez à nouveau le cadre de broderie à l'unité de broderie et brodez le motif en points plumetis pour créer un appliqué.

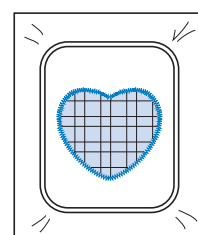

Couture de motifs de broderie fractionnés

Il est possible de coudre des motifs de broderie fractionnés créés avec PE-DESIGN Ver.7, ou ultérieure, ou avec PE-DESIGN NEXT. Les motifs de broderie fractionnés plus grands que le cadre de broderie sont divisés en plusieurs sections, qui se combinent pour former un motif entier une fois toutes les sections cousues.

Pour plus de détails sur la création de motifs de broderie fractionnés et des instructions de couture supplémentaires, reportez-vous au manuel d'instructions fourni avec PE-DESIGN Ver.7, ou ultérieure, ou avec PE-DESIGN NEXT.

La procédure suivante explique comment lire le motif de broderie fractionné indiqué ci-dessous sur un lecteur flash USB et comment le broder.

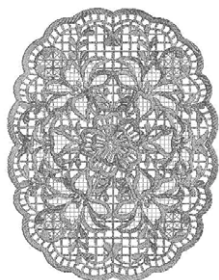

1 Insérez le lecteur flash USB contenant le motif de broderie fractionné créé, puis sélectionnez le motif à broder.

- Pour plus de détails sur le rappel de motifs, reportez-vous à la section « Rappel de données sur le lecteur flash USB » à la page E-35.

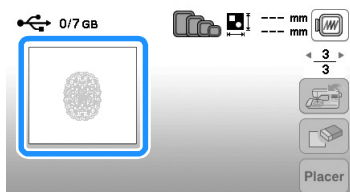

→ Un écran s'affiche, permettant de sélectionner une section du motif de broderie fractionné.

2 Sélectionnez la section Aa à broder et appuyez sur **Placer**.



- Sélectionnez les sections par ordre alphabétique.
- Il est possible d'afficher un maximum de 5 sections sur une page. Si le motif comprend plus de 6 sections, appuyez sur ◀ ou ▶ pour afficher la page suivante ou précédente.

3 Au besoin, modifiez le motif et appuyez sur **Fin Edit**.

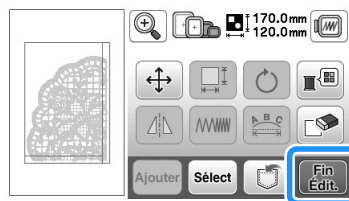

4 Appuyez sur **Broderie**.

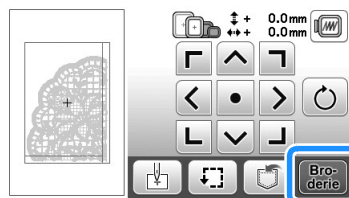

- Pour plus de détails sur la modification des motifs, reportez-vous à la section « Modification de tous les motifs » à la page E-15.

Mémo

- Appuyez sur  pour faire pivoter le motif.

5 Appuyez sur la touche « Marche/Arrêt » pour broder la section du motif.

6 Une fois la broderie terminée, l'écran suivant s'affiche.

Appuyez sur **OK**.

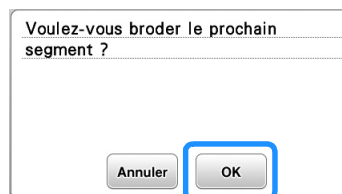

→ Un écran s'affiche, permettant de sélectionner une section du motif de broderie fractionné.

7 Répétez les étapes 2 à 6 pour broder les sections restantes du motif.

Réglages pendant la broderie





Remarque

- Veillez à ne pas heurter le chariot de l'unité de broderie ou le pied-de-biche lors du retrait ou de la fixation du cadre de broderie. Sinon, le motif ne sera pas brodé correctement.

Épuisement du fil de la canette

Lorsque la canette commence à manquer de fil pendant la broderie, la machine s'arrête et le message suivant s'affiche.

Appuyez sur  et respectez les instructions suivantes pour réenfiler le fil inférieur. S'il ne reste que quelques points à coudre, vous pouvez broder environ les 10 derniers points sans réenfiler la machine en appuyant sur . La machine s'arrête après avoir cousu environ les 10 points.

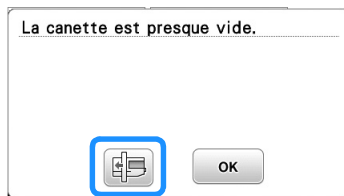

- 1 Appuyez sur .

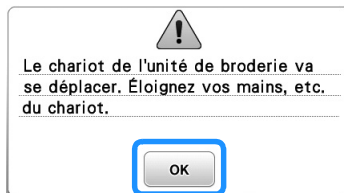

→ Le fil est automatiquement coupé, et le chariot se déplace.

- 2 Déverrouillez le levier de sécurité du cadre et retirez le cadre de broderie.

- Veillez à ne pas forcer sur le tissu à ce stade. Sinon, il risque de se détendre dans le cadre.

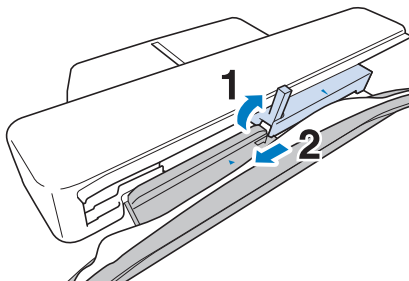

- 3 Insérez une canette pleine dans la machine. (reportez-vous à « Installation de la canette » de la section « Fonctionnement de base ».)

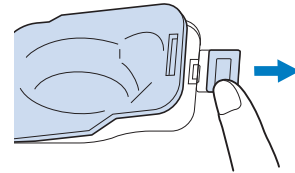

- 4 Appuyez sur .

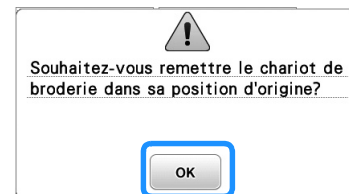

- 5 Fixez le cadre de broderie.

- 6 Pour revenir à la zone du motif où vous avez arrêté la couture, effectuez les étapes 3 à 6 dans la section suivante.

Cassure du fil pendant la couture

- 1 Appuyez sur la touche « Marche/Arrêt » pour arrêter la machine.
- 2 Si le fil supérieur s'est cassé, remettez le fil en place et réenfilez l'aiguille. Si le fil de la canette s'est cassé, appuyez sur et suivez les instructions des étapes 1 à 5 dans la section précédente pour réinstaller la canette.
- 3 Appuyez sur .

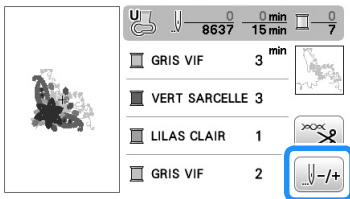

- 4 Appuyez sur (U-1), (U-10) ou (U-100) pour faire reculer l'aiguille du nombre correct de points avant l'endroit où le fil s'est cassé.

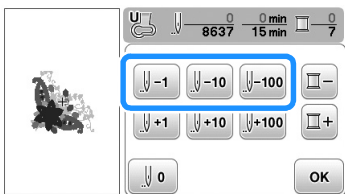

Mémo

- Si vous ne pouvez pas revenir à l'endroit où le fil s'est cassé, appuyez sur pour sélectionner la couleur et passer au début de cette couleur, puis utilisez (U+1), (U+10) ou (U+100) pour retourner légèrement avant l'endroit où le fil s'est cassé.

- 5 Appuyez sur pour revenir à l'écran initial.
- 6 Appuyez sur la touche (Releveur du pied-de-biche) pour abaisser le pied-de-biche et sur la touche « Marche/Arrêt » pour continuer à coudre.

Recommencement depuis le début

- 1 Appuyez sur .

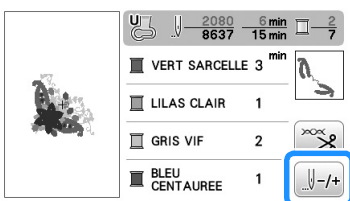

- 2 Appuyez sur (U-0).

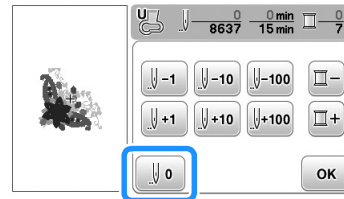

→ Le cadre de broderie se déplace et ramène l'aiguille à la position initiale du motif.

- 3 Appuyez sur la touche (Releveur du pied-de-biche) pour abaisser le pied-de-biche et commencez à coudre.

Reprise de la broderie après une mise hors tension

La couleur et le numéro de point en cours sont enregistrés si vous interrompez la broderie. Lors de la prochaine mise sous tension de la machine, vous pouvez poursuivre ou supprimer le motif.

Mémo

- Si la machine se met hors tension en cours de broderie, elle se repositionne au niveau du point d'interruption de la broderie lors de la prochaine mise sous tension.

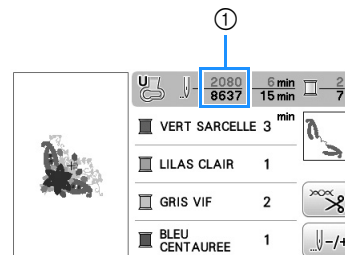

① Numéro de point en cours lors de l'interruption de la broderie

Remarque

- Ne retirez pas l'unité de broderie, sinon votre motif sera effacé de la mémoire.

- 1 Mettez la machine sous tension.
- 2 Suivez les instructions affichées à l'écran et retirez le cadre de broderie.

3 Fixez le cadre de broderie, puis appuyez sur .

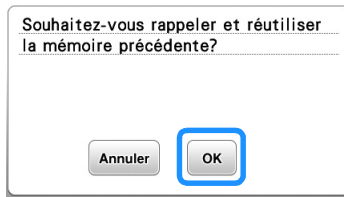

→ L'écran de broderie précédent affiché avant la mise hors tension de la machine apparaît.



Mémo

- Pour commencer un nouveau motif de broderie, appuyez sur  pour afficher l'écran de sélection des motifs.

4 Continuez à broder.

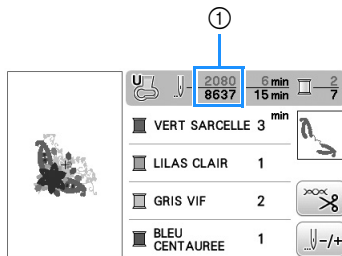

① Numéro de point lors de la reprise de la broderie.

Réglages de broderie

Réglage de la tension du fil

Lorsque vous brodez, la tension du fil doit être réglée de manière à voir légèrement le fil supérieur à l'envers du tissu.

■ Tension du fil correcte

Le motif est visible à l'envers du tissu. Si la tension des fils n'est pas réglée correctement, le motif sera mal fini. Le tissu risque de froncer ou le fil pourrait casser.



- ① Endroit
- ② Envers

Suivez les opérations décrites ci-dessous pour régler la tension du fil en fonction de la situation.



Remarque

- Si le réglage de la tension du fil est extrêmement faible, la machine risque de s'arrêter pendant la couture. Il ne s'agit pas d'un dysfonctionnement. Augmentez légèrement la tension du fil puis recommencez à coudre.



Mémo

- Si vous mettez la machine hors tension ou que vous sélectionnez un autre motif, la tension du fil est automatiquement réinitialisée.
- Lorsque vous récupérez un motif mémorisé, le réglage de la tension du fil est identique à celui sélectionné lors de la mémorisation du motif.

■ Le fil supérieur est trop tendu

Si la tension du fil supérieur est trop élevée, le fil de la canette est visible sur l'endroit du tissu.



Remarque

- Un mauvais enfilage du fil de la canette peut entraîner une tension excessive du fil supérieur. Dans ce cas, reportez-vous à « Installation de la canette » de la section « Fonctionnement de base » et enfiler de nouveau le fil de la canette.



- ① Endroit
- ② Envers

1 Appuyez sur .

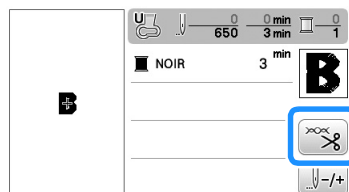

2 Appuyez sur  sur pour relâcher la tension du fil supérieur. (Le chiffre de tension diminue.)

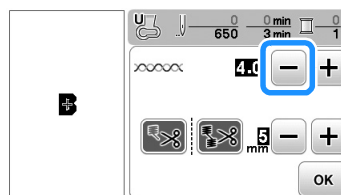

3 Appuyez sur .

■ Le fil supérieur n'est pas assez tendu

Si la tension du fil supérieur est insuffisante, le fil supérieur se défera, les nœuds de fils seront lâches ou des boucles apparaîtront à l'endroit du tissu.



Remarque

- Un mauvais enfilage du fil supérieur peut entraîner une tension insuffisante de ce dernier. Dans ce cas, reportez-vous à « Enfilage supérieur » de la section « Fonctionnement de base » et enfiler de nouveau le fil supérieur.

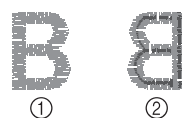

- ① Endroit
- ② Envers

1 Appuyez sur .

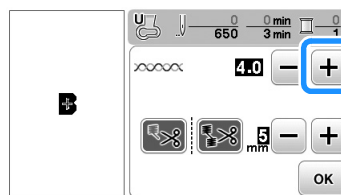

2 Appuyez sur  pour augmenter la tension du fil supérieur. (Le chiffre de tension augmente.)



3 Appuyez sur .



Remarque

- Si « Tension des fils broderie » est affiché sur l'écran de réglages, la tension du fil supérieur peut être réglée pour la broderie. Le réglage sélectionné est appliqué à tous les motifs. Lorsque vous brodez, vous pouvez régler la tension du fil supérieur à partir de l'écran de réglages si celle-ci est trop ou pas assez élevée. Appuyez sur  pour augmenter la tension du fil supérieur et sur  pour la diminuer. Si un motif de broderie particulier doit être réglé avec davantage de précision, reportez-vous à la section « Réglage de la tension du fil » à la page E-26.

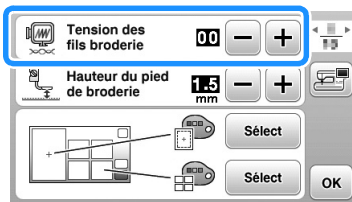

Réglage du boîtier de la canette (sans couleur sur la vis)

Le boîtier de la canette (sans couleur sur la vis) peut être réglé lorsqu'une modification de la tension de la canette est nécessaire pour l'adapter à différents types de fils de canette. Reportez-vous à « Broderie de finitions parfaites » dans la section « Fonctionnement de base ».

Pour régler la tension de la canette pour la fonction de broderie (en utilisant le boîtier de la canette, sans couleur sur la vis), tournez la vis à tête fendue (-) avec un tournevis (petit).

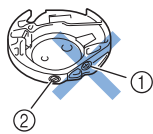

- ① Ne tournez pas la vis cruciforme (+).
- ② Réglez à l'aide d'un tournevis (petit).

■ Tension correcte

Le fil supérieur apparaît légèrement sur l'envers du tissu.



- ① Endroit
- ② Envers

■ Le fil de la canette n'est pas assez tendu

Le fil de la canette apparaît légèrement sur l'endroit du tissu.



- ① Endroit
- ② Envers

Le cas échéant, tournez la vis à tête fendue (-) dans le sens des aiguilles d'une montre de 30 à 45 degrés environ, pour augmenter la tension de la canette. Ne la serrez pas excessivement.

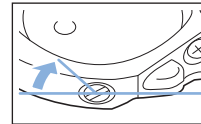

■ Le fil de la canette est trop tendu

Sur l'endroit du tissu, le fil supérieur semble former des boucles/se relever et le fil de canette n'est pas visible sur l'envers du tissu.

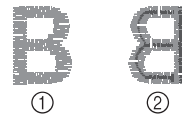

- ① Endroit
- ② Envers

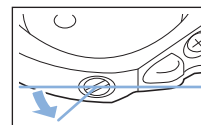

Le cas échéant, tournez la vis à tête fendue (-) dans le sens inverse des aiguilles d'une montre de 30 à 45 degrés environ, pour diminuer la tension de la canette. Ne la desserrez pas excessivement.



⚠ ATTENTION

- Lors du réglage du boîtier de la canette, retirez toujours la canette du boîtier.
- NE réglez PAS la position de la vis Phillips (+) sur le boîtier de la canette : vous risqueriez d'endommager ce dernier et de le rendre inutilisable.
- S'il est difficile de tourner la vis à tête fendue (-), ne forcez pas. En tournant excessivement la vis ou en la forçant dans l'un des deux sens de rotation, vous risquez d'endommager le logement de la canette. En cas de dommage, le logement de la canette risquerait de ne plus assurer une tension adéquate.

Utilisation de la fonction de coupure automatique de fil (COUPURE DE COULEUR D'EXTRÉMITÉ)

La fonction de coupure automatique de fil coupe le fil à la fin de la couture de chaque couleur. Cette fonction est activée par défaut. Pour désactiver cette fonction, appuyez sur la touche  puis sur . Il est possible d'activer et de désactiver cette fonction pendant la broderie.

1 Appuyez sur .

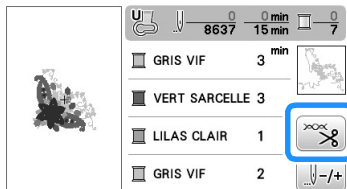

2 Appuyez sur  pour désactiver la fonction de coupure de fil automatique.

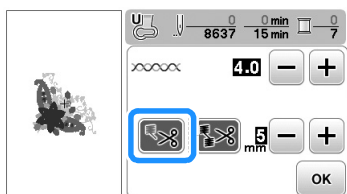



→ La touche est représentée par  à l'écran

- Lorsqu'une couleur est cousue, la machine s'arrête sans couper le fil.

3 Appuyez sur  pour revenir à l'écran initial.

Utilisation de la fonction de coupure de fil (COUPE DE POINT SAUTÉ)

La fonction de coupure de fil  coupe automatiquement l'excédent de points sautés dans la couleur. Le cadre de broderie (petit) ne peut pas être utilisé. Cette fonction est activée par défaut. Pour désactiver cette fonction, appuyez sur la touche  puis sur . Il est possible d'activer et de désactiver cette fonction pendant la broderie.

* Votre réglage personnel est maintenu, même en cas de mise hors tension de la machine.

⚠ ATTENTION

- Le chariot de l'unité de broderie va se déplacer. Éloignez vos mains, etc. du chariot. Sinon, vous risquez de vous blesser.

ABCDEF

①

① Point sauté



Remarque



- Lorsque cette fonction est activée, utilisez l'aiguille à pointe boule 75/11 fournie pour les motifs de broderie avec petits points sautés tels que les caractères alphabétiques. L'utilisation d'un autre type d'aiguille risque de provoquer la rupture du fil.

■ Sélection de la longueur du point sauté pour ne pas couper le fil

Lorsque la fonction de coupure de fil  est activée, vous pouvez sélectionner la longueur du point sauté afin de ne pas couper le fil. Il est possible d'activer et de désactiver cette fonction pendant la broderie.

Sélectionnez un réglage entre 5 et 50 mm, par incréments de 5 mm.

* Votre réglage personnel est maintenu, même en cas de mise hors tension de la machine.

Appuyez sur  ou  pour sélectionner la longueur du point sauté.

Par exemple : Appuyez sur  pour sélectionner 25 mm (1" / pouce) : la machine ne coupera pas les points sautés inférieurs ou égaux à 25 mm avant de passer à la couture suivante.

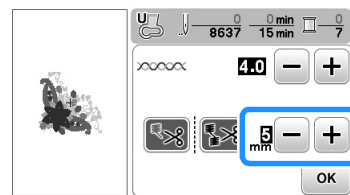

Remarque

- En cas de coupures nombreuses, il est recommandé de sélectionner un réglage de l'excédent de fil à couper, afin de réduire la quantité de bouts de fil sur l'arrière du tissu.
- Un réglage de longueur de point sauté plus élevé diminue le nombre de coupes effectuées par la machine. Dans ce cas, un plus grand nombre de points sautés restera à la surface du tissu.

Réglage de la vitesse de broderie

1 Appuyez sur  pour afficher l'écran suivant.

- 2 Appuyez sur **-/+** pour modifier la « Vitesse de broderie max ».



- 3 Appuyez sur **OK** pour revenir à l'écran initial.

Mémo

- « spm » correspond au nombre de points cousus par minute.
- Diminuez la vitesse de broderie lorsque vous brodez sur des tissus fins, épais ou lourds.
- La vitesse de couture peut être modifiée une fois le motif de broderie commencé.
- Le réglage de la vitesse de broderie maximale ne change pas jusqu'à ce que vous sélectionniez un nouveau réglage. Le réglage spécifié avant la mise hors tension de la machine reste sélectionné lorsque vous remettez la machine sous tension.
- Réduisez le réglage des points par minute lorsque vous utilisez un fil spécial comme du fil métallique.

Modification de la « Visualisation du cadre de broderie »

- 1 Appuyez sur **☰** pour afficher l'écran suivant.

- 2 Dans la « Visualisation du cadre de broderie », utilisez les touches **◀/▶** pour changer le mode d'affichage du cadre de broderie.

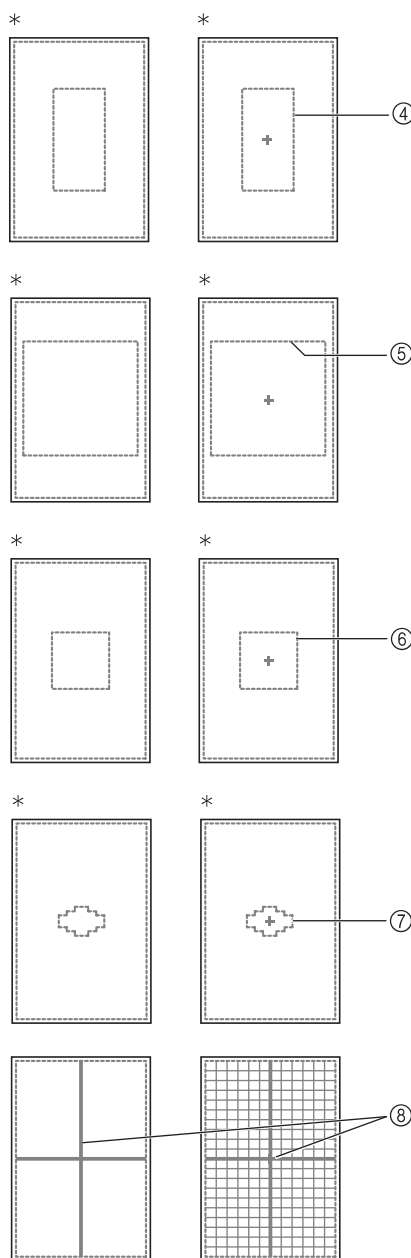
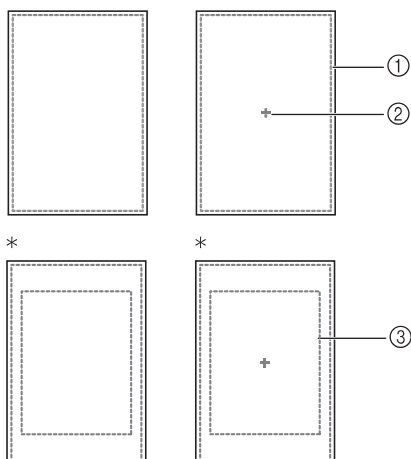
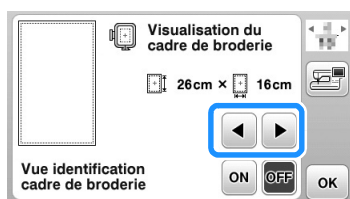

* Vendu séparément avec certains modèles.

- ① Zone de broderie du très grand cadre
26 cm × 16 cm (10-1/4" / pouces × 6-1/4" / pouces)
- ② Marque centrale
- ③ Zone de broderie du grand cadre*
18 cm × 13 cm (7" / pouces × 5" / pouces)
- ④ Zone de broderie du cadre de broderie d'encadrement*
18 cm × 10 cm (7" / pouces × 4" / pouces)
- ⑤ Zone de broderie du cadre de quilting (courtepointe)*
15 cm × 15 cm (6" / pouces × 6" / pouces)
- ⑥ Zone de broderie du cadre moyen*
10 cm × 10 cm (4" / pouces × 4" / pouces)
- ⑦ Zone de broderie du petit cadre de broderie*
2 cm × 6 cm (1" / pouce × 2-1/2" / pouces)
- ⑧ Lignes quadrillées

- 3 Appuyez sur **OK** pour revenir à l'écran initial.

Sélection/affichage de motifs en fonction de la taille du cadre de broderie

Si la « Vue identification cadre de broderie » dans l'écran de réglages est définie sur « ON », vous pouvez modifier le motif à l'écran comme si ce cadre de broderie était fixé.

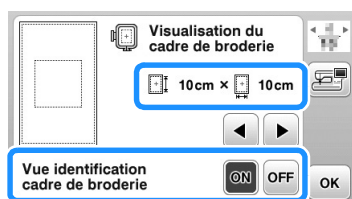

Lorsque la « Vue identification cadre de broderie » est définie sur « OFF ».

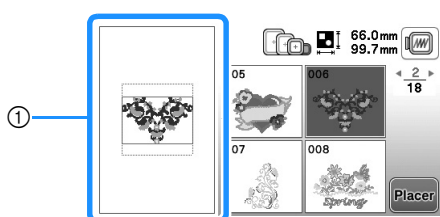

① La zone de broderie du très grand cadre s'affiche.

Lorsque la « Vue identification cadre de broderie » est définie sur « ON ».

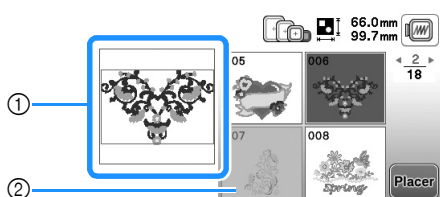

- ① La zone de broderie du cadre sélectionné s'affiche.
- ② Les motifs ne convenant pas au cadre sélectionné sont grisés et ne peuvent pas être sélectionnés.

Mémo

- Les motifs ne pouvant pas être cousus dans le cadre de broderie sélectionné ne sont pas disponibles dans l'écran de sélection des motifs.
- Le motif est agrandi ou réduit dans la zone de broderie pour le cadre de broderie sélectionné.
- Lorsque vous agrandissez le motif en appuyant sur  sur l'écran de modification, celui-ci est agrandi de 100 % de la taille du cadre de broderie sélectionné.

Modification des couleurs d'arrière-plan des motifs de broderie

L'écran de réglages permet de modifier les couleurs d'arrière-plan de motif de broderie et des onglets de motif. En fonction de la couleur du motif, sélectionnez la couleur d'arrière-plan parmi les 66 réglages disponibles. Il est possible de sélectionner des couleurs d'arrière-plan différentes pour le motif de broderie et les onglets de motif.

1 Appuyez sur  pour afficher l'écran suivant.

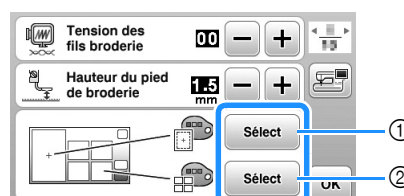

- ① Arrière-plan de motif de broderie
- ② Arrière-plan d'onglets de motif

2 Appuyez sur .

3 Sélectionnez la couleur d'arrière-plan parmi les 66 réglages disponibles.

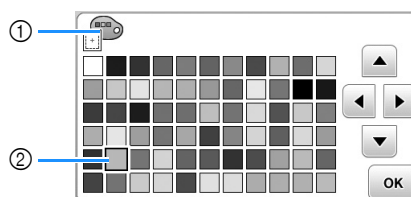

- ① Arrière-plan de motif de broderie
- ② Couleur sélectionnée

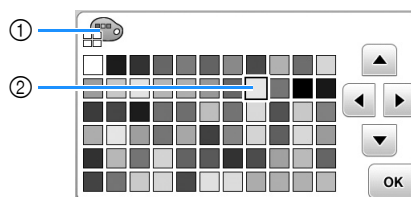

- ① Arrière-plan d'onglets de motif
- ② Couleur sélectionnée

4 Appuyez deux fois sur  pour revenir à l'écran initial.

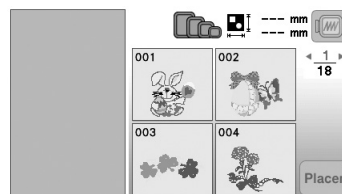

Mémo

- Le réglage reste sélectionné même si la machine est mise hors tension.

Spécification de la taille des onglets de motif

Les onglets de sélection d'un motif de broderie peuvent être définis de façon à les afficher sous une taille réduite ou agrandie. La taille agrandie est 1,5 fois supérieure à la taille réduite.

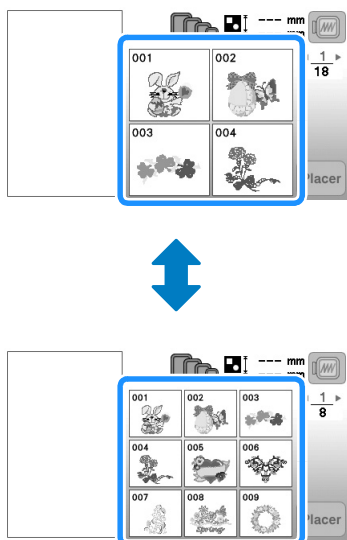

1 Appuyez sur  pour afficher l'écran suivant.

2 Appuyez sur  ou  pour sélectionner la taille d'onglet souhaitée.



3 Appuyez sur  pour revenir à l'écran initial.

Utilisation de la fonction de mémoire

Précautions relatives aux données de broderie

Respectez les précautions suivantes lorsque vous utilisez des données de broderie autres que celles créées et mémorisées dans cette machine.

ATTENTION

- Lorsque vous utilisez des données de broderie différentes de nos motifs originaux, le fil ou l'aiguille risque de se casser si vous cousez avec une densité de point trop fine ou si vous cousez trois points superposés minimum. Dans ce cas, utilisez l'un de nos systèmes de conception de données d'origine pour modifier les données de broderie.

■ Types de données de broderie disponibles

- Seuls les fichiers de données de broderie .pes, .pha, .phb, .phc et .dst peuvent être utilisés avec cette machine. L'utilisation de données autres que celles mémorisées avec nos systèmes de conception de données ou machines peut entraîner un dysfonctionnement de la machine à broder.

■ Types de support USB acceptés

Vous pouvez mémoriser ou rappeler des données de points avec un lecteur flash USB, quelle que soit sa capacité.



Remarque

- La vitesse de traitement est susceptible de varier en fonction de la quantité de données mémorisées.
- Sur cette machine, seul un lecteur flash USB peut être connecté au port USB.
- Le voyant d'accès se met à clignoter une fois le lecteur flash USB inséré, et 5 à 6 secondes environ sont nécessaires pour reconnaître ce dernier. (Le délai varie en fonction du lecteur flash USB.)
- Pour plus d'informations, consultez le manuel d'instructions fourni avec le lecteur flash USB que vous avez acheté.



Mémo

- Utilisez un ordinateur pour créer ces dossiers.

■ Précautions d'utilisation de l'ordinateur pour créer et mémoriser des données

- S'il n'est pas possible d'identifier le nom du dossier/fichier de broderie (par exemple, parce que le nom contient des caractères spéciaux), le dossier/fichier ne s'affiche pas. Dans ce cas, renommez le fichier/dossier. Nous vous recommandons d'utiliser les 26 lettres de l'alphabet (majuscule et minuscule), les chiffres de 0 à 9, et les signes « - » et « _ ».
- Si des données de broderie supérieures à 26 cm × 16 cm (env. 10-1/4" / pouces × 6-1/4" / pouces) sont sélectionnées, le motif est pivoté de 90 degrés lorsqu'il est affiché. Même après une rotation de 90 degrés, les données de broderie supérieures à 26 cm × 16 cm (env. 10-1/4" / pouces × 6-1/4" / pouces) ne peuvent pas être utilisées. (Tous les motifs doivent entrer dans un cadre de 26 cm × 16 cm (env. 10-1/4" / pouces × 6-1/4" / pouces).)
- Les fichiers .pes enregistrés avec le nombre de points ou de couleurs dépassant la limite spécifiée ne peuvent pas s'afficher. Le motif combiné ne peut dépasser 200 000 points ni 125 changements de couleur. (Les chiffres mentionnés sont approximatifs, et dépendent de la taille générale du motif.) Utilisez l'un de nos programmes de conception de motif pour modifier le motif de broderie afin qu'il réponde aux spécifications.
- Il est possible de récupérer les données de broderie enregistrées dans un dossier créé sur un lecteur flash USB.
- Même si l'unité de broderie n'est pas installée, la machine reconnaît les données de broderie.

■ Données de broderie Tajima (.dst)

- Les données .dst s'affichent dans l'écran de liste des motifs par nom de fichier (l'image ne peut être affichée). Seuls les huit premiers caractères du nom de fichier peuvent être affichés.
- Les données Tajima (.dst) ne contenant pas d'informations de couleur de fil spécifiques, elles s'affichent avec notre séquence de couleurs de fils par défaut. Vérifiez l'aperçu et modifiez les couleurs de fil comme vous le souhaitez.

Mémorisation de motifs de broderie dans la machine

Vous pouvez mémoriser des motifs de broderie personnalisés et des motifs que vous comptez utiliser souvent; par exemple, votre nom, les motifs que vous avez fait pivoter ou dont vous avez modifié la taille, les motifs dont vous avez modifié l'emplacement de couture, etc. Il est possible de mémoriser environ 1 Mo de motifs dans la machine.



Remarque

- Ne mettez pas la machine hors tension tant que l'écran « Enregistrement... » est affiché. Vous perdriez le motif en cours d'enregistrement.



Mémo

- La mémorisation d'un motif dans la machine prend environ 10 secondes.
- Reportez-vous à la page E-34 pour plus d'informations sur la récupération d'un motif mémorisé.

- 1 Appuyez sur lorsque le motif à enregistrer apparaît dans l'écran de modification de motifs ou dans l'écran de réglages de broderie.

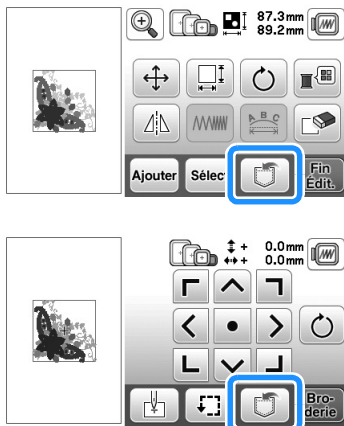

- 2 Appuyez sur .

- Appuyez sur pour revenir à l'écran initial sans enregistrer.



→ L'écran « Enregistrement... » s'affiche. Lorsque le motif est mémorisé, l'écran initial réapparaît automatiquement.

Si la mémoire est saturée

Si l'écran suivant s'affiche, cela signifie que le nombre maximal de motifs a été mémorisé ou que le motif à enregistrer occupe trop de mémoire et que la machine ne peut pas le mémoriser. Supprimez un motif enregistré précédemment pour pouvoir mémoriser le motif en cours.

- 1 Appuyez sur .

- Appuyez sur pour revenir à l'écran initial sans enregistrer.

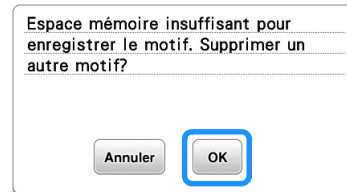

→ La machine affiche les motifs actuellement mémorisés.

- 2 Sélectionnez le motif à supprimer.

- Appuyez sur pour afficher la page précédente/suivante.



- 3 Appuyez sur .

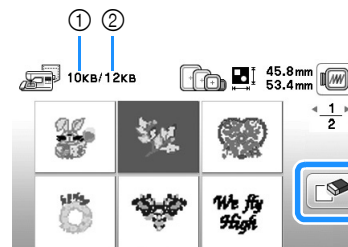

- ① Espace mémoire utilisé par le motif à supprimer
- ② Espace mémoire de la machine

- 4 Appuyez sur .

- Si vous décidez de ne pas effacer le motif, appuyez sur .

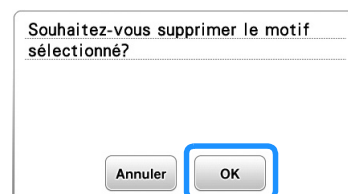

→ L'écran « Enregistrement... » s'affiche. Lorsque le motif est mémorisé, l'écran initial réapparaît automatiquement.



Remarque

- Ne mettez pas la machine hors tension tant que l'écran « Enregistrement... » est affiché. Vous perdriez le motif en cours d'enregistrement.

Mémo

- S'il reste assez de mémoire libre après la suppression du motif, le motif que vous souhaitez enregistrer sera automatiquement mémorisé. S'il n'y a pas assez de mémoire libre après la suppression du motif, répétez les opérations indiquées ci-dessus pour effacer un autre motif de la mémoire de la machine.
- L'enregistrement d'un motif prend quelques secondes.
- Reportez-vous à la page E-34 pour plus d'informations sur la récupération de motifs mémorisés.

Enregistrement de motifs de broderie sur un lecteur flash USB

Lorsque vous envoyez des motifs de broderie de la machine vers un lecteur flash USB, branchez celui-ci dans le port correspondant de la machine.

Mémo

- Certains lecteurs flash USB disponibles dans le commerce risquent de ne pas être pris en charge par cette machine. Visitez notre site Web pour plus de détails.
- Vous pouvez insérer ou retirer le lecteur flash USB à tout moment, sauf lors de l'enregistrement ou de la suppression d'un motif.

- 1 Appuyez sur  lorsque le motif à enregistrer apparaît dans l'écran de modification de motifs ou dans l'écran de réglages de broderie.

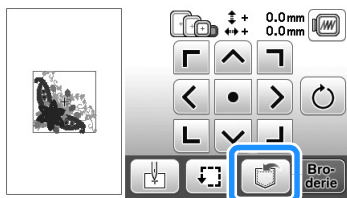
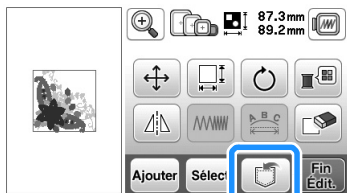

- 2 Insérez le lecteur flash USB dans le port USB de la machine.

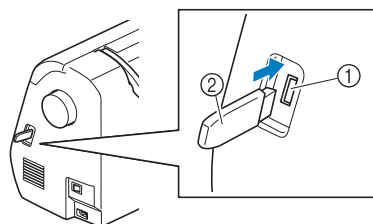

- 1 Port USB
- 2 Lecteur flash USB

Remarque

- La vitesse de traitement est susceptible de varier en fonction de la quantité de données.
- N'insérez rien d'autre qu'un lecteur flash USB dans le port USB. Sinon, le lecteur flash USB risque de s'endommager.

- 3 Appuyez sur .

- Appuyez sur  pour revenir à l'écran initial sans enregistrer.



→ L'écran « Enregistrement... » s'affiche. Lorsque le motif est mémorisé, l'écran initial réapparaît automatiquement.

→ Le motif est enregistré dans un dossier « bPocket ».

Remarque

- N'insérez pas ni ne retirez le lecteur flash USB tant que l'écran « Enregistrement... » est affiché. Vous perdriez une partie voire la totalité du motif en cours d'enregistrement.

Récupération des motifs mémorisés

- 1 Appuyez sur .

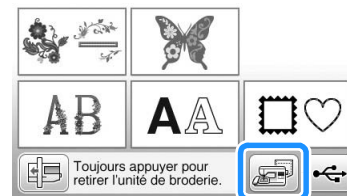

→ La machine affiche les motifs actuellement en mémoire.

- 2 Appuyez sur la touche du motif que vous souhaitez récupérer.

- Appuyez sur  pour afficher la page précédente/suivante.

- Appuyez sur  pour revenir à l'écran initial.



Mémo

- Appuyez sur  pour enregistrer directement le motif sélectionné sur le lecteur flash USB.



3 Appuyez sur .

→ L'écran de modification de motifs s'affiche.

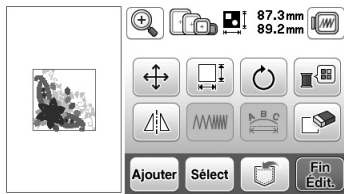

4 Ajustez le motif à votre convenance, puis commencez à broder.

Rappel de données sur le lecteur flash USB

Il est possible de rappeler un motif de broderie spécifique, soit directement du lecteur flash USB, soit d'un dossier enregistré sur le lecteur. Si le motif de broderie est enregistré dans un dossier, recherchez-le dans chaque dossier.

Remarque

- La vitesse de traitement est susceptible de varier en fonction de la quantité de données.



1 Insérez le lecteur flash USB dans le port USB de la machine (Reportez-vous à la page E-34).

2 Appuyez sur .



→ Les motifs de broderie et un dossier dans un dossier racine s'affichent.

3 Sélectionnez le motif. Si le motif de point à récupérer se trouve dans un dossier, appuyez sur la touche de ce dossier.

- Appuyez sur  pour afficher la page précédente/suivante.
- Appuyez sur  pour afficher la page précédente/suivante.
- Appuyez sur  pour revenir à l'écran initial sans effectuer le rappel.

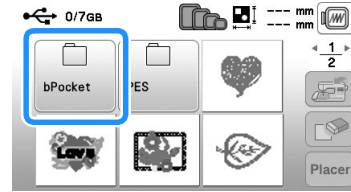

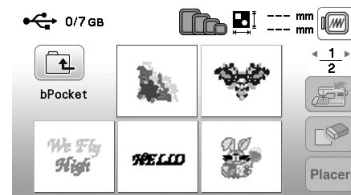

→ Les motifs de points dans un dossier s'affichent.



- Le nom du dossier ou l'arborescence indiquant le dossier actuel s'affiche en dessous de l'icône du dossier. Les motifs de broderie et les sous-dossiers s'affichent.

- Appuyez sur  pour revenir à l'écran précédent.
- Utilisez l'ordinateur pour créer des dossiers. Il n'est pas possible de créer des dossiers avec la machine.

4 Appuyez sur la touche du motif que vous souhaitez récupérer.

- Appuyez sur  pour afficher la page précédente/suivante.
- Appuyez sur  pour afficher la page précédente/suivante.
- Appuyez sur  pour revenir à l'écran initial.

5 Appuyez sur .



- Appuyez sur  pour supprimer le motif. Le motif sera supprimé du lecteur flash USB.

→ L'écran de modification de motifs s'affiche.

Mémo

- Appuyez sur  pour mémoriser directement le motif sélectionné dans la machine.



6 Au besoin, modifiez le motif et appuyez sur .

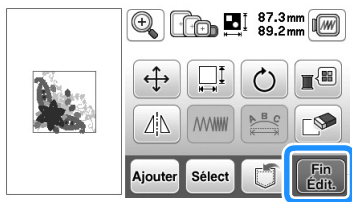

→ L'écran de réglages de broderie s'affiche.

7 Appuyez sur .

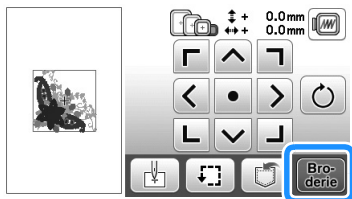

→ L'écran de broderie s'affiche.

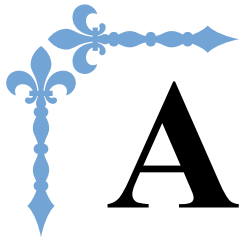

Annexe

Cette section donne des informations importantes sur le fonctionnement de la machine. Veuillez lire cette section pour trouver des conseils de dépannage et d'autres conseils et pour savoir comment garder votre machine en bon état de marche.

Le numéro des pages commence par « A » dans cette section.

Chapitre1 MAINTENANCE ET DÉPANNAGEA-2

Chapitre 1 MAINTENANCE ET DÉPANNAGE

Entretien et maintenance

Restrictions en matière d'application d'huile

La machine doit être huilée pour éviter de l'endommager.

Lors de la fabrication de cette machine, la quantité d'huile nécessaire a été appliquée afin de garantir un fonctionnement correct et éviter d'avoir à appliquer régulièrement de l'huile.

En cas de problème, par exemple en cas de difficulté à tourner la molette ou en cas de bruit inhabituel, cessez immédiatement d'utiliser la machine et contactez votre revendeur Brother agréé ou le centre de service Brother agréé le plus proche.

Précautions concernant le rangement de la machine

Ne rangez pas la machine dans l'un des endroits indiqués ci-dessous, car cela risquerait de l'endommager (par exemple, apparition de rouille suite à de la condensation).

- Exposition à des températures très élevées
- Exposition à des températures très basses
- Exposition à de fortes variations de température
- Exposition à une forte humidité ou beaucoup de vapeur
- Rangement à proximité d'une flamme, d'un chauffage ou d'un climatiseur
- Rangement à l'extérieur ou exposition aux rayons directs du soleil
- Exposition à des environnements très poussiéreux ou huileux



Remarque

- Pour prolonger la durée de vie de la machine, mettez-la sous tension et utilisez-la régulièrement. Le rangement de la machine pendant une durée prolongée sans l'utiliser risque de diminuer son efficacité.

Nettoyage de l'écran à cristaux liquides

Si l'écran est sale, nettoyez-le doucement avec un chiffon doux et sec. N'utilisez pas de solvants organiques ou de détergents.



Remarque

- Ne passez pas de chiffon humide sur l'écran à cristaux liquides.



Mémo

- Il peut arriver que de la condensation se forme sur l'écran à cristaux liquides, ou qu'il s'embue. Ceci n'est pas signe de dysfonctionnement. La buée se dissipe au bout d'un moment.

Nettoyage de l'extérieur de la machine

Si l'extérieur de la machine est sale, humidifiez légèrement un chiffon avec un détergent neutre, tordez-le, puis essuyez la surface de la machine. Une fois nettoyée à l'aide d'un chiffon humide, essuyez-la de nouveau avec un chiffon sec.

⚠ ATTENTION

- Débranchez le cordon d'alimentation avant de nettoyer la machine afin d'éviter les risques de blessure ou d'électrocution.

Nettoyage de la coursière

Les performances de couture diminuent en cas d'accumulation de peluches et de poussière dans le boîtier de la canette; par conséquent, il doit être nettoyé régulièrement.

- 1 Appuyez sur la touche  (Positionnement aiguille) pour relever l'aiguille.
- 2 Mettez la machine hors tension.
- 3 Débranchez le cordon d'alimentation de la prise à droite de la machine.

⚠ ATTENTION

- Débranchez le cordon d'alimentation avant de nettoyer la machine afin d'éviter les risques de blessure ou d'électrocution.

- 4 Relevez le pied-de-biche pour retirer l'aiguille, le pied-de-biche et son support.
 - Pour plus de détails, reportez-vous à « Remplacement de l'aiguille » et à « Remplacement du pied-de-biche » dans la section « Fonctionnement de base ».
- 5 Retirez le plateau ou l'unité de broderie si l'un d'eux est attaché.
- 6 Retirez le capot de la plaque à aiguille.

■ Si le capot de la plaque à aiguille est maintenu par une vis

- 1 Utilisez le tournevis en forme de L (ou de disque) pour retirer la vis du capot de la plaque à aiguille.

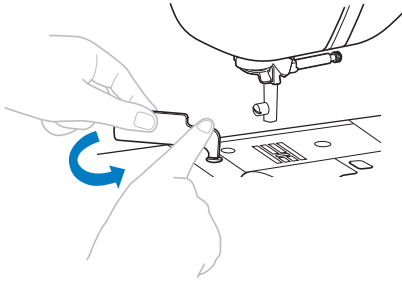

- 2 Saisissez les deux côtés du capot de la plaque à aiguille, puis faites-le glisser vers vous.

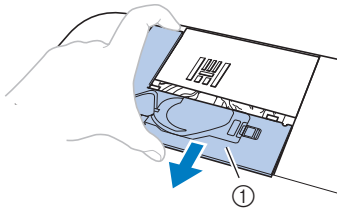

① Capot de la plaque à aiguille

■ Si le capot de la plaque à aiguille n'est pas maintenu par une vis

- 1 Saisissez les deux côtés du capot de la plaque à aiguille, puis faites-le glisser vers vous.

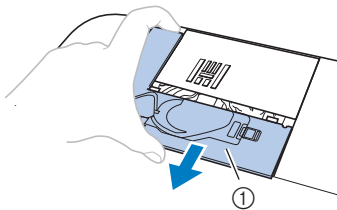

① Capot de la plaque à aiguille

7 Retirez le boîtier de la canette.

- Saisissez le logement de la canette et retirez-le.

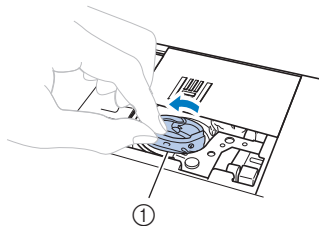

① Boîtier de la canette

8 Utilisez la brosse de nettoyage ou un aspirateur pour retirer les peluches et la poussière du boîtier et du capteur de fil de canette ainsi que de la zone environnante.

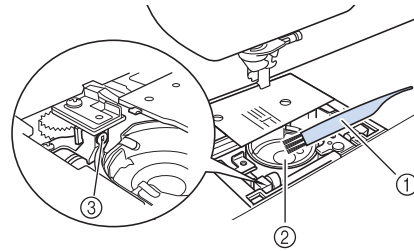

- ① Brosse de nettoyage
- ② Coursière
- ③ Capteur de fil de canette

- N'appliquez pas d'huile sur le boîtier de la canette.

9 Insérez le boîtier de la canette de sorte que la marque ▲ du boîtier soit alignée sur la marque ● de la machine.

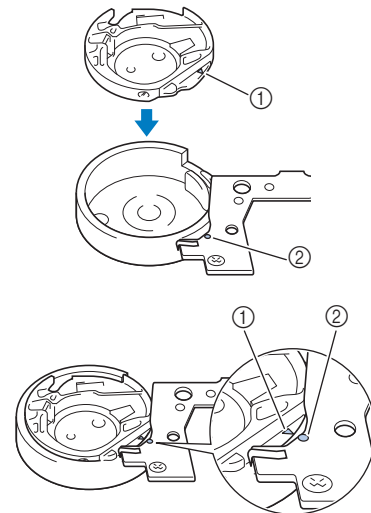

- Aligned les marques ▲ et ●.

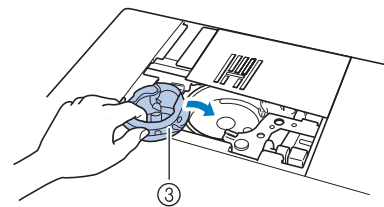

- ① Marque ▲
- ② Marque ●
- ③ Boîtier de la canette

- Veillez à ce que les points indiqués soient alignés avant d'installer le boîtier de la canette.

- 10** Insérez les taquets du capot de la plaque à aiguille dans la plaque à aiguille, puis remettez-le en place.

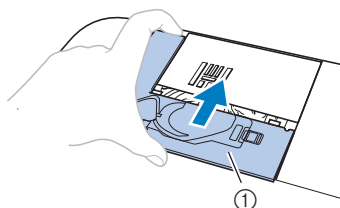

① Capot de la plaque à aiguille

ATTENTION

- N'utilisez jamais un boîtier de canette rayé; le fil supérieur risque de s'emmêler, l'aiguille de casser ou les performances de couture de diminuer. Pour un boîtier de canette neuf, contactez votre centre de service Brother agréé le plus proche.
- Veillez à ce que le boîtier de la canette soit correctement installé, sinon l'aiguille risque de casser.

À propos du message de maintenance

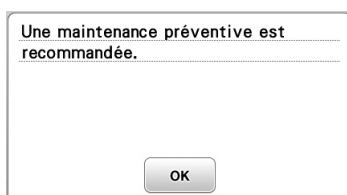

Lorsque ce message s'affiche, il est recommandé de confier votre machine à un revendeur Brother agréé ou au centre de service Brother agréé le plus proche pour un contrôle de maintenance de routine. Ce message disparaît et la machine continue de fonctionner une fois que vous appuyez sur **OK**. Mais il s'affichera encore plusieurs fois, jusqu'à ce que l'opération de maintenance appropriée soit effectuée. Veuillez prendre le temps de faire entretenir votre machine lorsque ce message s'affiche. Ceci vous assurera de nombreuses heures d'utilisation de la machine, sans interruption.

Le panneau tactile ne fonctionne pas correctement

Si l'écran ne répond pas correctement lorsque vous appuyez sur une touche (la machine n'effectue pas l'opération ou effectue une autre opération), suivez la procédure ci-dessous pour effectuer les réglages correspondants.

- 1** Maintenez votre doigt sur l'écran, mettez la machine hors tension, puis rallumez-la.

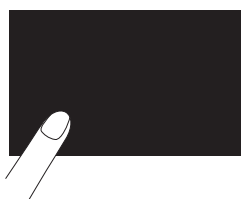

→ L'écran de réglage du panneau tactile s'affiche.

- 2** Touchez légèrement le centre de chaque signe +, dans l'ordre de 1 à 5.



Remarque

- N'appuyez pas trop fort sur l'écran. Sinon, vous risquez de l'endommager.

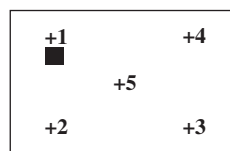

- 3** Mettez la machine hors tension, puis rallumez-la.



Remarque

- Si vous avez terminé le réglage de l'écran et si celui-ci ne répond toujours pas ou si vous ne parvenez pas à effectuer les réglages, contactez votre revendeur Brother agréé.

Bip de fonctionnement

Vous entendez un bip chaque fois que vous appuyez sur une touche. En cas d'opération incorrecte, deux ou quatre bips sont émis.

■ Si vous appuyez sur une touche (fonctionnement correct)

Un seul bip est émis.

■ En cas d'opération incorrecte

Deux ou quatre bips sont émis.

■ Si la machine se bloque, par exemple parce que le fil est emmêlé

La machine émet des bips pendant quatre secondes puis se met hors tension automatiquement.

Vérifiez la cause de l'erreur et corrigez-la avant de continuer à coudre.

■ Annulation du bip de fonctionnement

- 1** Appuyez sur  pour afficher l'écran de réglages.

- 2** Affichez la page 8.

- 3** Réglez « Signal son. » sur « OFF ».



Dépannage

Si la machine ne fonctionne plus correctement, examinez les problèmes possibles suivants avant de l'envoyer en réparation.

Vous pouvez résoudre vous-même la plupart des problèmes. Pour une aide supplémentaire, le service d'aide en ligne Brother Solutions Center (Centre de solutions Brother) propose des réponses aux questions fréquemment posées et des conseils de dépannage régulièrement actualisés. Visitez notre site « <http://support.brother.com/> ».

Si le problème persiste, contactez votre revendeur Brother ou le centre de service Brother agréé le plus proche.

Dépannage de problèmes fréquents

Voici les causes et les solutions détaillées pour les problèmes fréquents. Veuillez à les consulter avant de nous contacter.

Fil supérieur tendu	page A-5
Fil emmêlé sur l'envers du tissu	page A-6
Tension de fil incorrecte	page A-7
Le tissu est pris dans la machine et ne peut pas être retiré	page A-8
Lorsque le fil s'emmêle en dessous de la base du bobineur de canette	page A-11

Fil supérieur tendu

■ Symptôme

- Le fil supérieur apparaît sous la forme d'une ligne continue.
- Le fil inférieur est visible sur l'endroit du tissu (reportez-vous à l'illustration ci-dessous).
- Le fil supérieur est tendu et se retire lorsque vous tirez dessus.
- Le fil supérieur est tendu et le tissu fronce.
- La tension du fil supérieur est élevée et les résultats ne changent pas, même après avoir réglé la tension du fil.

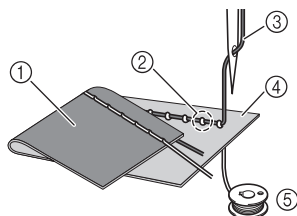

- 1 Envers du tissu
- 2 Le fil de la canette est visible sur l'endroit du tissu
- 3 Fil supérieur
- 4 Endroit du tissu
- 5 Fil de la canette

■ Cause

Enfilage de la canette incorrect

Si le fil de la canette n'est pas correctement enfilé, plutôt que d'appliquer la tension appropriée au fil de la canette, passez-le à travers le tissu lorsque le fil supérieur sort. Pour cette raison, le fil est visible sur l'endroit du tissu.

■ Détails de vérification/solution

Réinstallez correctement le fil de la canette.

- 1 Appuyez sur  et relevez le levier du pied-de-biche.
- 2 Retirez la canette de son boîtier.
- 3 Placez la canette dans son boîtier de façon à ce que le fil se déroule dans le bon sens.

- Maintenez la canette de la main droite de sorte que le fil se déroule du côté gauche et tenez l'extrémité du fil de la main gauche. Ensuite, à l'aide de votre main droite, placez la canette dans son boîtier.

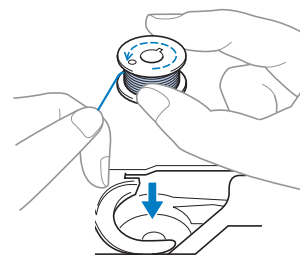

Si la canette est insérée et que le fil se déroule dans le mauvais sens, la tension du fil sera incorrecte.

- 4 Tout en retenant la canette d'un doigt, passez le fil par la fente du capot de la plaque à aiguille.

- Tenez la canette de votre main droite et, de l'autre, tirez sur l'extrémité du fil autour du taquet.

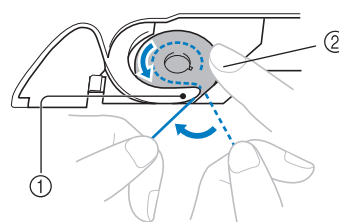

- 1 Taquet
- 2 Maintenez la canette de la main droite.

A

MAINTENANCE ET DÉPANNAGE

Tirez sur le fil pour le faire passer par la fente du capot de la plaque à aiguille, puis coupez-le avec le coupe-fil.

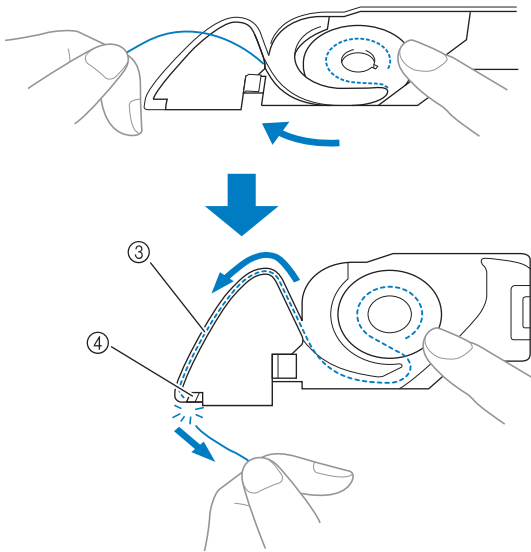

- ③ Fente
- ④ Coupe-fil

La tension du fil est correcte lorsque la canette est correctement installée dans son boîtier.

- 5 Appuyez sur  pour déverrouiller toutes les touches.

Fil emmêlé sur l'envers du tissu

■ Symptôme

- Le fil s'emmêle sur l'envers du tissu.

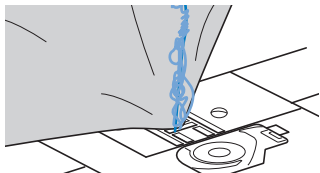

- Une fois la couture commencée, un cliquetis est émis et la couture devient impossible.
- Sous le tissu, le fil est emmêlé dans le boîtier de la canette.

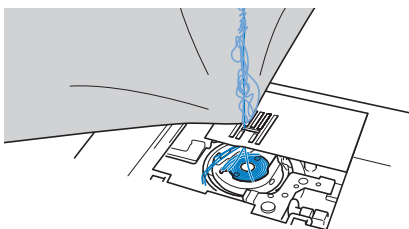

■ Cause

Enfilage supérieur incorrect

Si l'enfilage supérieur n'est pas correct, il est impossible de tirer fermement sur le fil supérieur passant au travers du tissu, qui s'emmêle dans le boîtier de la canette, produisant ainsi un cliquetis.

■ Détails de vérification/solution

Retirez le fil emmêlé, puis corrigez l'enfilage supérieur.

- 1 Retirez le fil emmêlé. Si vous n'y parvenez pas, coupez le fil à l'aide d'une paire de ciseaux.

- Pour de plus amples détails, reportez-vous à la section « Nettoyage de la coursière » à la page A-2.

- 2 Retirez le fil supérieur de la machine.

- Si la canette a été retirée de son boîtier, reportez-vous à « Installation de la canette » dans la section « Fonctionnement de base » et à « Détails de vérification/solution » dans la section « Fil supérieur tendu » à la page A-5 pour installer correctement la canette.

- 3 Procédez comme suit pour corriger l'enfilage supérieur. Soulevez le pied-de-biche à l'aide du levier approprié.

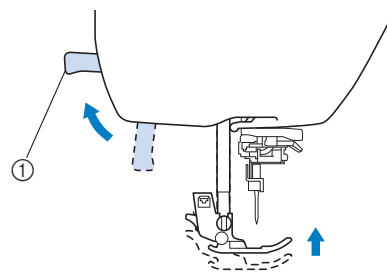

- ① Levier du pied-de-biche

→ Le levier releveur de fil s'ouvre, de sorte que la machine puisse être enfilée.

- Si le pied-de-biche n'est pas relevé, il est impossible d'enfiler correctement la machine.

- 4 Appuyez une ou deux fois sur la touche  (Positionnement aiguille) pour relever l'aiguille.

→ L'aiguille est suffisamment relevée lorsque le repère de la molette est dirigé vers le haut, comme illustré ci-dessous. Vérifiez la molette et, si le repère ne se trouve pas dans cette position, appuyez sur la touche  (Positionnement aiguille) jusqu'à ce qu'il y soit.

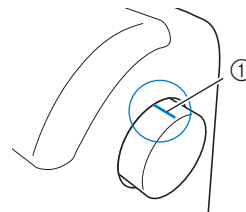

- ① Repère de la molette

- 5 Tout en maintenant légèrement le fil de la main droite, tirez le fil de la main gauche, puis faites-le passer derrière le couvercle du guide-fil et vers l'avant.

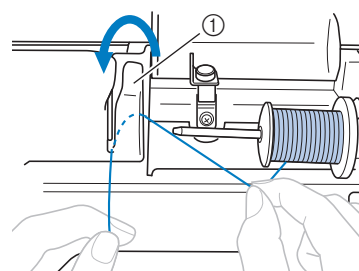

- ① Couvercle du guide-fil

- 6 Faites passer le fil sous la plaque du guide-fil, puis tirez-le.

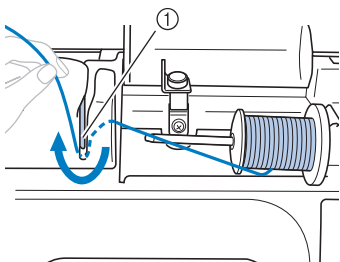

① Plaque du guide-fil

- 7 Retenez légèrement le fil passé sous la plaque du guide-fil avec votre main droite, et passez-le par le trajet des fils dans l'ordre indiqué ci-dessous.

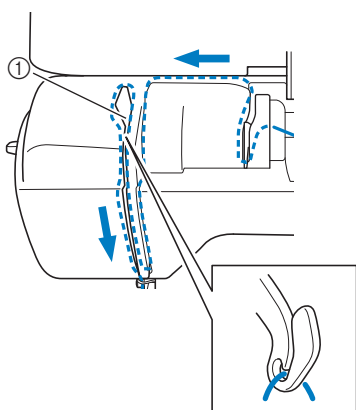

① Levier releveur

- 8 Appuyez sur .

- 9 Faites glisser le fil derrière le guide-fil de la barre de l'aiguille.

Vous pouvez facilement faire passer le fil derrière le guide-fil de la barre de l'aiguille en le tenant de la main gauche et en l'enfilant de la main droite, comme illustré.

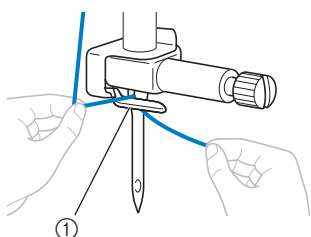

① Guide-fil de la barre de l'aiguille

- 10 Enfilez ensuite l'aiguille à l'aide de l'enfileur. Passez à la procédure décrite dans « Enfilage de l'aiguille » de la section « Fonctionnement de base ».

Tension de fil incorrecte

■ Symptômes

- Symptôme 1 : Le fil de la canette est visible sur l'endroit du tissu. (Reportez-vous à l'illustration ci-dessous)
- Symptôme 2 : Le fil supérieur apparaît sous la forme d'une ligne continue sur l'endroit du tissu.
- Symptôme 3 : Le fil supérieur est visible sur l'envers du tissu. (Reportez-vous à l'illustration ci-dessous)
- Symptôme 4 : Le fil de la canette apparaît sous la forme d'une ligne continue sur l'envers du tissu.
- Symptôme 5 : La couture sur l'envers du tissu est relâchée.

□ Symptôme 1

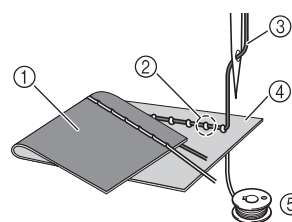

□ Symptôme 3

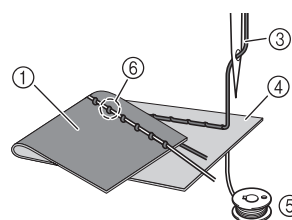

- ① Envers du tissu
- ② Le fil de la canette est visible sur l'endroit du tissu
- ③ Fil supérieur
- ④ Endroit du tissu
- ⑤ Fil de la canette
- ⑥ Le fil supérieur est visible sur l'envers du tissu

■ Détails de vérification/cause/solution

□ Cause 1

La machine n'est pas correctement enfilée.

<Avec les symptômes 1 et 2 décrits ci-dessus>
L'enfilage de la canette est incorrect.

Rétablissez la tension du fil supérieur sur le réglage standard, puis reportez-vous à la section « Fil supérieur tendu » à la page A-5 pour corriger l'enfilage.

<Avec les symptômes 3 et 5 décrits ci-dessus>

L'enfilage supérieur n'est pas correct.

Rétablissez la tension du fil supérieur sur le réglage standard, puis reportez-vous à la section « Fil emmêlé sur l'envers du tissu » à la page A-6 pour corriger l'enfilage supérieur.

❑ Cause 2

L'aiguille et le fil utilisés ne sont pas appropriés.

L'aiguille à utiliser avec la machine dépend du type de tissu employé et de la grosseur du fil.

Si l'aiguille et le fil utilisés ne sont pas appropriés au tissu, la tension du fil ne sera pas ajustée correctement, et le tissu risque de froncer ou des points peuvent être sautés.

- Reportez-vous à « Combinaisons tissu/fil/aiguille » dans la section « Fonctionnement de base » pour vous assurer d'utiliser l'aiguille et le fil appropriés au tissu utilisé.

❑ Cause 3

La tension supérieure adéquate n'a pas été sélectionnée.

Le réglage sélectionné pour la tension du fil supérieur n'est pas approprié.

Reportez-vous à « Réglage de la tension du fil » dans la section « Fonctionnement de base » pour sélectionner une tension de fil appropriée.

La tension du fil appropriée diffère en fonction du type de tissu et du fil utilisés.

- * Réglez la tension du fil tandis que vous effectuez un test sur une chute de tissu, identique à celui que vous utiliserez pour votre ouvrage.



Remarque

- Si l'enfilage supérieur et l'enfilage de la canette sont incorrects, il est impossible de régler correctement la tension du fil. Vérifiez tout d'abord l'enfilage supérieur et l'enfilage de la canette, puis réglez la tension du fil.

- Si le fil de la canette est visible sur l'endroit du tissu Appuyez sur **-** dans l'écran de réglage manuel pour réduire la tension du fil supérieur.

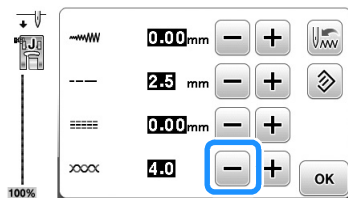

- Si le fil supérieur est visible sur l'envers du tissu Appuyez sur **+** dans l'écran de réglage manuel pour augmenter la tension du fil supérieur.

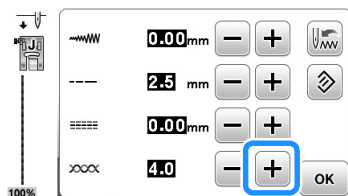

Le tissu est pris dans la machine et ne peut pas être retiré

Si le tissu est coincé dans la machine et ne peut pas être retiré, le fil s'est peut-être emmêlé sous la plaque à aiguille.

Procédez comme suit pour retirer le tissu de la machine. Si l'opération n'a pas pu être effectuée selon la procédure, plutôt que d'essayer de forcer, contactez votre centre de service Brother agréé le plus proche.

■ Retrait du tissu de la machine

1 Arrêtez immédiatement la machine.

2 Mettez la machine hors tension.

3 Retirez l'aiguille.

Si l'aiguille est abaissée dans le tissu, tournez la molette vers l'avant (dans le sens des aiguilles d'une montre) pour sortir l'aiguille du tissu, puis retirez-la.

- Reportez-vous à « Remplacement de l'aiguille » dans la section « Fonctionnement de base ».

4 Retirez le pied-de-biche et son support.

- Reportez-vous à « Remplacement du pied-de-biche » et à « Retrait et fixation du support de pied-de-biche » dans la section « Fonctionnement de base ».

5 Soulevez le tissu et coupez les fils en dessous.

Si le tissu peut être retiré, faites-le. Passez aux étapes suivantes pour nettoyer la coursière.

6 Retirez le capot de la plaque à aiguille.

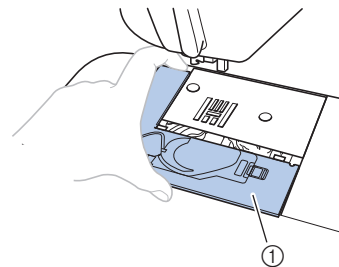

① Capot de la plaque à aiguille

- Reportez-vous à la section « Nettoyage de la coursière » à la page A-2.

7 Coupez le fil emmêlé, puis retirez la canette.

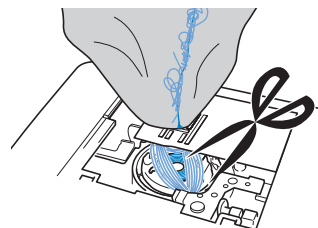

- 8 Retirez le boîtier de la canette.**
S'il reste des fils dans le boîtier de la canette, retirez-les.

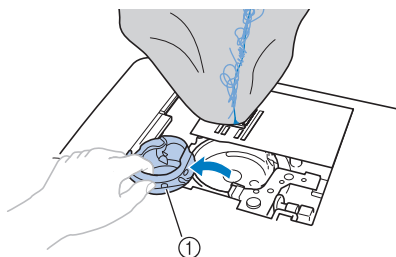

① Boîtier de la canette

- 9 Utilisez la brosse de nettoyage ou un aspirateur pour éliminer les peluches et la poussière de la coursière et de la zone environnante.**

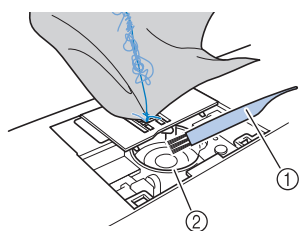

① Brosse de nettoyage
② Coursière

Si le tissu peut être retiré.	Passez à l'étape 16 .
Si le tissu ne peut pas être retiré.	Passez à l'étape 10 .

- 10 Utilisez le tournevis en forme de L (ou de disque) fourni pour desserrer les deux vis de la plaque à aiguille.**

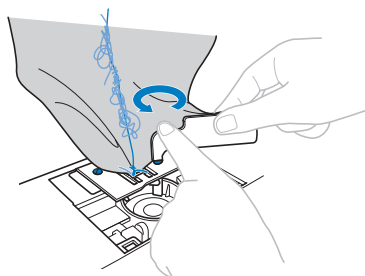

Remarque

- Veillez à ne pas laisser tomber les vis retirées dans la machine.

- 11 Soulevez légèrement la plaque à aiguille, coupez les fils emmêlés, puis retirez la plaque.**

Retirez le tissu et les fils de la plaque à aiguille.

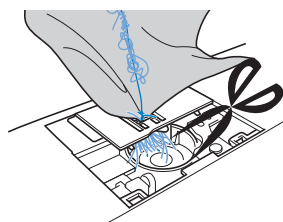

Si vous ne pouvez pas retirer le tissu, même une fois la procédure terminée, contactez votre centre de service Brother agréé le plus proche.

- 12 Retirez tous les fils de la coursière et autour des griffes d'entraînement.**
- 13 Tournez la molette pour relever les griffes d'entraînement.**
- 14 Alignez les deux trous de vis de la plaque à aiguille sur les deux trous du support de la plaque à aiguille, puis placez la plaque sur la machine.**
- 15 Serrez légèrement au doigt la vis à droite de la plaque. Utilisez ensuite le tournevis en forme de L (ou de disque) pour serrer fermement la vis à gauche. Serrez enfin fermement la vis à droite.**

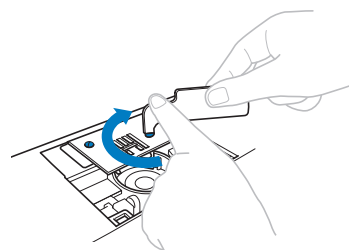

Tournez la molette pour vérifier que les griffes d'entraînement se déplacent librement et n'entrent pas en contact avec les bords des fentes dans la plaque à aiguille.

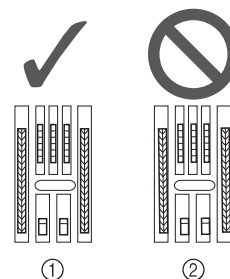

- ① Position correcte des griffes d'entraînement
② Position incorrecte des griffes d'entraînement

Remarque

- Veillez à ne pas laisser tomber les vis retirées dans la machine.

A

MAINTENANCE ET DÉPANNAGE

- 16** Insérez le boîtier de la canette de sorte que la marque ▲ du boîtier soit alignée sur la marque ● de la machine.

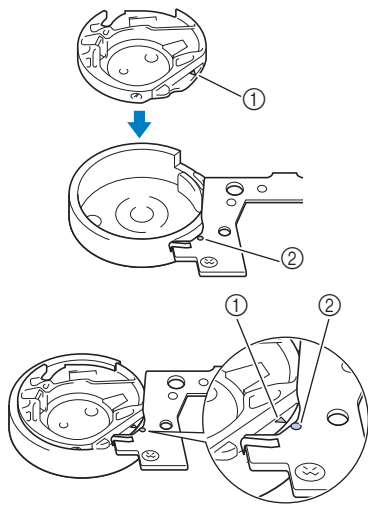

- Alignez les marques ▲ et ●.

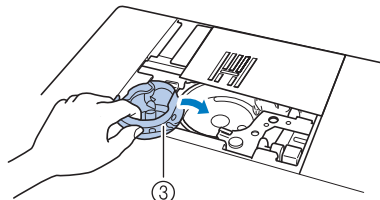

- ① Marque ▲
- ② Marque ●
- ③ Boîtier de la canette

- Veillez à ce que les points indiqués soient alignés avant d'installer le boîtier de la canette.

⚠ ATTENTION

- N'utilisez jamais un boîtier de canette rayé; le fil supérieur risque de s'emmêler, l'aiguille de casser ou les performances de couture de diminuer.
- Veillez à insérer correctement le boîtier de la canette, car l'aiguille pourrait se casser.

- 17** Fixez le capot de la plaque à aiguille en respectant l'étape 10 de la section « Nettoyage de la coursière » à la page A-2.

- 18** Vérifiez l'état de l'aiguille, puis installez-la.

Si l'aiguille est abîmée, par exemple pliée, installez-en une nouvelle.

- Reportez-vous à « Vérification de l'aiguille » et à « Remplacement de l'aiguille » dans la section « Fonctionnement de base ».

⚠ ATTENTION

- N'utilisez jamais d'aiguilles pliées. Une aiguille pliée risque de facilement casser; vous pourriez même vous blesser.

💡 Remarque

- Une fois cette procédure terminée, passez à la procédure décrite à la section « Vérification du fonctionnement de la machine » pour vérifier que la machine fonctionne correctement.

📖 Mémo

- Étant donné que l'aiguille a peut-être été endommagée lorsque le tissu a été coincé dans la machine, nous vous conseillons de la remplacer par une neuve.

■ Vérification du fonctionnement de la machine

Si la plaque à aiguille a été retirée, vérifiez le fonctionnement de la machine pour vous assurer que l'installation a été correctement réalisée.

- 1** Mettez la machine sous tension.

- 2** Sélectionnez le point 

💡 Remarque

- N'installez pas à ce stade le pied-de-biche et le fil.

- 3** Tournez lentement la molette vers vous (dans le sens inverse des aiguilles d'une montre) et vérifiez bien que l'aiguille tombe au centre de l'ouverture de la plaque à aiguille.

Si l'aiguille touche la plaque, retirez-la, puis réinstallez-la, en commençant par l'étape 13 de la section « Retrait du tissu de la machine » à la page A-8.

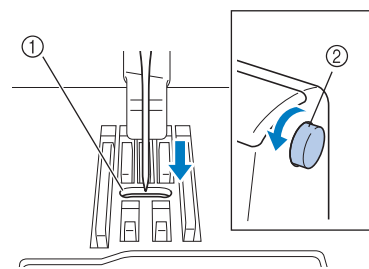

- ① Ouverture de la plaque à aiguille
- ② Molette

- 4** Sélectionnez le point . Définissez la longueur et la largeur du point maximales.

- Pour plus de détails sur le changement des réglages, reportez-vous à « Réglage de la largeur du point » et à « Réglage de la longueur du point » dans la section « Fonctionnement de base ».

- 5** Tournez lentement la molette vers vous (sens inverse des aiguilles d'une montre) et vérifiez que la barre de l'aiguille et les griffes d'entraînement fonctionnent correctement.

Si l'aiguille ou les griffes d'entraînement touchent la plaque à aiguille, la machine risque de ne pas fonctionner correctement; par conséquent, contactez votre centre de service Brother agréé le plus proche.

6 Mettez la machine hors tension, puis installez la canette et le pied-de-biche.

- Reportez-vous à « Installation de la canette » et à « Remplacement du pied-de-biche » dans la section « Fonctionnement de base ».

7 Enfilez correctement la machine.

- Pour plus de détails sur l'enfilage de la machine, reportez-vous à « Enfilage supérieur » dans la section « Fonctionnement de base ».

Mémo

- Le fil s'est peut-être emmêlé à cause d'un enfilage supérieur incorrect. Veillez à ce que la machine soit correctement enfilée.

8 Procédez à un essai de couture avec du tissu en coton.

Remarque

- Une couture incorrecte peut être due à un enfilage supérieur incorrect ou à l'utilisation d'un tissu fin. Si l'essai n'est pas concluant, vérifiez l'enfilage supérieur ou le type de tissu utilisé.

Lorsque le fil s'emmêle en dessous de la base du bobineur de canette

Si le bobinage de canette commence alors que le fil ne passe pas correctement sous le disque de pré-tension du guide-fil de bobinage de la canette, le fil risque de s'emmêler sous la base du bobineur de canette.

Dans ce cas, déroulez le fil en respectant la procédure suivante.

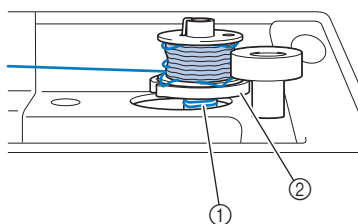

- ① Fil
- ② Base du bobineur de canette

⚠ ATTENTION

- Ne retirez pas la base du bobineur de canette même si le fil s'emmêle dessous. Vous risqueriez de vous blesser.
- Ne retirez pas la vis de la tige de guidage du bobineur de canette sous peine d'endommager la machine; il est impossible de dérouler le fil si la vis est retirée.

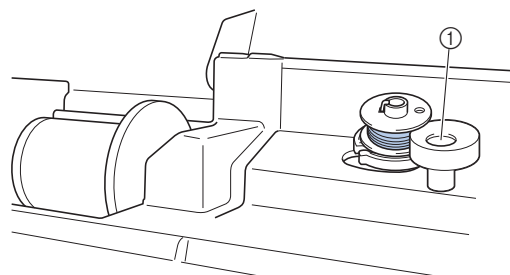

① Vis de la tige de guidage du bobineur de canette

- 1 Si le fil s'emmêle sous la base du bobineur de canette, appuyez une fois sur la touche « Marche/Arrêt » pour arrêter le bobinage de canette. Retirez votre pied de la pédale si celle-ci est branchée.
- 2 Coupez le fil à l'aide de ciseaux en regard du guide-fil de bobinage de la canette.

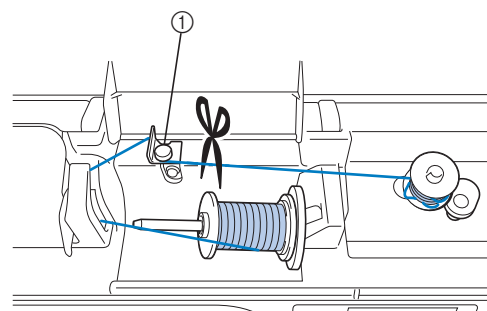

① Guide-fil de bobinage de la canette

- 3 Faites glisser l'axe du bobineur de canette vers la gauche, puis retirez la canette de l'axe et coupez le fil menant à la canette afin de pouvoir retirer complètement la canette de l'axe.

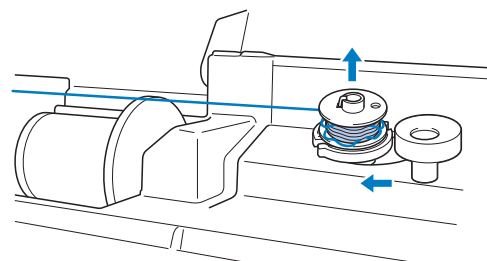

A

MAINTENANCE ET DÉPANNAGE

- 4** Tenez l'extrémité du fil de la main gauche et déroulez le fil de la main droite dans le sens des aiguilles d'une montre, comme illustré ci-dessous.

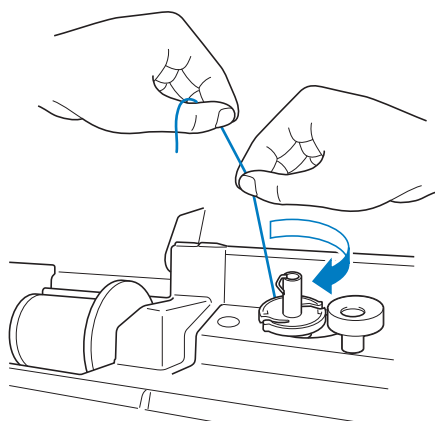

- 5** Rebobinez la canette.



Remarque

- Veillez à faire passer correctement le fil en dessous du disque de pré-tension du guide-fil de bobinage de la canette.

Liste des symptômes

■ Préparatifs

Symptôme	Cause probable	Solution	Référence
Impossible d'enfiler l'aiguille.	L'aiguille ne se trouve pas dans la bonne position.	Appuyez sur la touche « Positionnement aiguille » pour relever l'aiguille.	B-4
	L'aiguille n'est pas installée correctement.	Réinstallez correctement l'aiguille.	B-31
	L'aiguille est de travers, tordue ou la pointe est émoussée.	Remplacez l'aiguille.	B-31
	L'enfilage supérieur n'est pas correct.	Relisez la procédure d'enfilage de la machine et enfillez-la de nouveau.	B-24
	Le crochet de l'enfileur d'aiguille est tordu et ne passe pas par le chas de l'aiguille.	Contactez votre revendeur Brother agréé ou le centre de service Brother agréé le plus proche.	–
	Le levier d'enfilage de l'aiguille ne peut pas être déplacé ou rétabli dans sa position d'origine.	Contactez votre revendeur Brother agréé ou le centre de service Brother agréé le plus proche.	–
	Une aiguille 65/9 est utilisée.	L'aiguille n'est pas compatible avec l'enfileur. Passez manuellement le fil par le chas de l'aiguille.	B-27
Impossible d'abaisser le pied-de-biche avec le levier du pied-de-biche.	Vous avez levé le pied-de-biche à l'aide de la touche « Releveur du pied-de-biche ».	Appuyez sur la touche « Releveur du pied-de-biche » pour abaisser le pied-de-biche.	B-4
La canette ne se bobine pas correctement.	Le fil ne passe pas correctement par le guide-fil de bobinage de la canette.	Faites passer le fil correctement par le guide-fil de bobinage de la canette.	B-18
	La canette tourne lentement.	Déplacez la commande de vitesse de couture vers la droite de façon à augmenter la vitesse.	B-18
	Le fil sorti n'était pas correctement bobiné sur la canette.	Enroulez le fil sorti 5 ou 6 fois dans le sens des aiguilles d'une montre autour de la canette.	B-18
	La canette vide n'a pas été placée correctement sur la tige.	Placez la canette vide sur la tige et tournez-la lentement jusqu'à ce qu'elle se mette en place.	B-18
Lors du bobinage de la canette, le fil de la canette s'est enroulé sous la base du bobineur de canette.	Vous n'avez pas rembobiné correctement le fil de la canette. Lors du bobinage initial du fil sur la canette, celui-ci n'est pas inséré correctement dans les guides.	Après avoir enlevé le fil enroulé sous la base du bobineur, bobinez la canette correctement. Reportez-vous aux images sur la partie supérieure de la machine pour procéder au bobinage de la canette et à l'enfilage de la machine.	B-18, A-11
Impossible de faire sortir le fil de la canette.	L'aiguille est de travers, tordue ou la pointe est émoussée.	Remplacez l'aiguille.	B-31
	La canette n'est pas placée correctement.	Replacez la canette correctement.	B-21
Aucune information ne s'affiche sur l'écran à cristaux liquides.	La machine n'est pas sous tension.	Mettez la machine sous tension.	B-10
	La fiche du cordon d'alimentation n'est pas insérée dans une prise électrique.	Insérez la fiche du cordon d'alimentation dans une prise électrique.	B-10
L'écran à cristaux liquides est embué.	De la condensation s'est formée sur l'écran à cristaux liquides.	La buée se dissipe au bout d'un moment.	–
Les touches de fonctionnement ne répondent pas.	Vous portez un gant lorsque vous appuyez sur les touches. Vous appuyez sur les touches avec un ongle. Vous utilisez un stylet non électrostatique.	Appuyez directement sur les touches de fonctionnement avec votre doigt.	B-4
Les touches de fonctionnement ne répondent pas ou celles-ci sont trop sensibles.	La sensibilité des touches de fonctionnement n'est pas définie pour l'utilisateur.	Réglez la sensibilité des touches de fonctionnement.	B-16

A

MAINTENANCE ET DÉPANNAGE

Symptôme	Cause probable	Solution	Référence
La lampe de couture ne s'allume pas.	La lampe de couture est endommagée.	Contactez votre revendeur Brother agréé ou le centre de service Brother agréé le plus proche.	-
	« Luminosité » est défini sur « OFF » dans l'écran de réglages.	Modifiez le réglage sur « ON ».	B-15
L'unité de broderie ne fonctionne pas.	L'unité de broderie n'est pas installée correctement.	Fixez correctement l'unité de broderie.	B-54
	Le cadre de broderie a été installé avant l'initialisation de l'unité.	Retirez le cadre de broderie, puis effectuez correctement le processus d'initialisation.	B-55

■ Pendant la couture

Symptôme	Cause probable	Solution	Référence
La machine ne fonctionne pas.	La touche « Marche/Arrêt » n'a pas été enfoncée.	Appuyez sur la touche « Marche/Arrêt ».	B-35
	L'axe du bobineur de canette est poussé vers la droite.	Déplacez l'axe du bobineur de canette vers la gauche.	B-18
	Aucun motif n'a été sélectionné.	Sélectionnez un motif.	B-35
	Le pied-de-biche n'a pas été abaissé.	Abaissez le pied-de-biche.	B-2
	La touche « Marche/Arrêt » a été enfoncée alors que la pédale était connectée.	Retirez la pédale ou utilisez-la pour activer la machine.	B-37
	La touche « Marche/Arrêt » a été enfoncée alors que la machine était réglée de sorte que la commande de vitesse de couture contrôle la largeur du point zigzag.	Utilisez la pédale plutôt que la touche « Marche/Arrêt » pour activer la machine, ou définissez « Contrôle de la largeur » sur « OFF » dans l'écran de réglages.	B-13
L'aiguille casse.	L'aiguille n'est pas installée correctement.	Réinstallez correctement l'aiguille.	B-31
	La vis du support de l'aiguille n'est pas serrée.	Serrez la vis du support de l'aiguille.	B-31
	L'aiguille est de travers ou tordue.	Remplacez l'aiguille.	B-31
	Vous utilisez la mauvaise aiguille ou le mauvais fil pour le tissu sélectionné.	Consultez le tableau « Combinaisons tissu/fil/aiguille ».	B-30
	Mauvais pied-de-biche.	Utilisez le pied-de-biche conseillé.	B-34
	La tension du fil supérieur est trop élevée.	Réglez la tension du fil.	B-41
	Vous avez tiré sur le tissu pendant la couture.	Ne tirez pas sur le tissu pendant la couture.	-
	Le couvercle de bobine n'est pas installé correctement.	Relisez la procédure de fixation du couvercle de bobine et fixez-le de nouveau.	B-18
	Des rayures sont présentes autour de l'ouverture de la plaque à aiguille.	Remplacez la plaque à aiguille ou contactez votre revendeur Brother agréé.	A-8
	Des rayures sont présentes autour de l'ouverture du pied-de-biche.	Remplacez le pied-de-biche ou contactez votre revendeur Brother agréé.	B-33
	Des rayures sont présentes sur le boîtier de la canette.	Remplacez le boîtier de la canette ou contactez votre revendeur Brother agréé.	A-2
	L'aiguille est défectueuse.	Remplacez l'aiguille.	B-31
	La canette utilisée n'est pas compatible avec la machine.	Les canettes non compatibles ne fonctionnent pas correctement. Utilisez uniquement les canettes conçues spécifiquement pour cette machine.	B-18
	L'enfilage supérieur n'est pas correct.	Relisez la procédure d'enfilage de la machine et enfillez-la de nouveau.	B-24
	La canette n'est pas placée correctement.	Replacez la canette correctement.	B-21
	Le pied-de-biche n'est pas fixé correctement.	Fixez correctement le pied-de-biche.	B-33
	La vis du support du pied-de-biche est desserrée.	Serrez bien la vis du pied-de-biche.	B-34
Le tissu est trop épais.	Utilisez un tissu pouvant être traversé par l'aiguille lorsque vous tournez la molette.	B-30, S-4	

Symptôme	Cause probable	Solution	Référence
L'aiguille casse.	Le tissu est entraîné par force lors de la couture sur tissus épais ou de coutures épaisses.	Laissez le tissu se faire entraîner sans le pousser de force.	S-4
	Le point est trop court.	Réglez la longueur du point.	B-40
	Le renfort n'est pas fixé sur le tissu brodé.	Fixez le renfort.	B-57
	Le fil de canette n'est pas bobiné correctement.	Utilisez une canette correctement bobinée.	B-56
Le fil supérieur casse.	L'enfilage n'est pas correct sur la machine. (Vous n'avez pas utilisé le bon couvercle de bobine ou il n'est pas bien enfoncé, le fil n'a pas été pris dans l'enfileur de barre d'aiguille, etc.)	Enfilez de nouveau correctement le fil dans la machine.	B-24
	Le fil utilisé est emmêlé ou comporte des nœuds.	Démêlez le fil et défaites les nœuds.	-
	L'aiguille choisie n'est pas appropriée au fil utilisé.	Sélectionnez une aiguille appropriée au type de fil utilisé.	B-30
	La tension du fil supérieur est trop élevée.	Réglez la tension du fil.	B-41
	Le fil est emmêlé.	À l'aide, par exemple, d'une paire de ciseaux, coupez le fil emmêlé et retirez-le de la coursière, etc.	A-6
	L'aiguille est de travers, tordue ou la pointe est émoussée.	Remplacez l'aiguille.	B-31
	L'aiguille n'est pas installée correctement.	Réinstallez correctement l'aiguille.	B-31
	Des rayures sont présentes autour de l'ouverture de la plaque à aiguille.	Remplacez la plaque à aiguille ou contactez votre revendeur Brother agréé.	A-8
	Des rayures sont présentes autour de l'ouverture du pied-de-biche.	Remplacez le pied-de-biche ou contactez votre revendeur Brother agréé.	B-33
	Des rayures sont présentes sur le boîtier de la canette.	Remplacez le boîtier de la canette ou contactez votre revendeur Brother agréé.	A-2
	Vous utilisez la mauvaise aiguille ou le mauvais fil pour le tissu sélectionné.	Consultez le tableau « Combinaisons tissu/fil/aiguille ».	B-30
	Lors de la couture, le fil s'est emmêlé ou des nœuds se sont formés.	Enfilez de nouveau le fil supérieur et le fil inférieur.	B-21, B-24
	La canette utilisée n'est pas compatible avec la machine.	Les canettes non compatibles ne fonctionnent pas correctement. Utilisez uniquement les canettes conçues spécifiquement pour cette machine.	B-18
Le fil est emmêlé sur l'envers du tissu.	L'enfilage supérieur n'est pas correct.	Relisez la procédure d'enfilage de la machine et enfilez-la de nouveau. Vérifiez que le pied-de-biche est relevé lorsque vous enfilez la machine de façon à placer correctement le fil supérieur pour la tension supérieure.	B-24, A-6
	Vous utilisez la mauvaise aiguille ou le mauvais fil pour le tissu sélectionné.	Consultez le tableau « Combinaisons tissu/fil/aiguille ».	B-30
L'enfilage supérieur est trop serré.	Le fil de canette n'est pas installé correctement.	Réinstallez correctement le fil de la canette.	B-21, A-5
Le fil de la canette casse.	La canette n'est pas placée correctement.	Remplacez la canette correctement.	B-21
	Le fil de canette n'est pas bobiné correctement.	Utilisez une canette correctement bobinée.	B-18
	Des rayures sont présentes sur la canette ou elle ne tourne pas correctement.	Remplacez la canette.	B-21
	Le fil est emmêlé.	À l'aide, par exemple, d'une paire de ciseaux, coupez le fil emmêlé et retirez-le de la coursière, etc.	A-8
	La canette utilisée n'est pas compatible avec la machine.	Les canettes non compatibles ne fonctionnent pas correctement. Utilisez uniquement les canettes conçues spécifiquement pour cette machine.	B-18

Symptôme	Cause probable	Solution	Référence
Le tissu fronce.	L'enfilage du fil supérieur ou de la canette est incorrect.	Relisez la procédure d'enfilage de la machine et enfilez de nouveau le fil correctement.	B-24
	Le couvercle de bobine n'est pas installé correctement.	Relisez la procédure de fixation du couvercle de bobine et fixez-le de nouveau.	B-24
	Vous utilisez la mauvaise aiguille ou le mauvais fil pour le tissu sélectionné.	Consultez le tableau « Combinaisons tissu/fil/aiguille ».	B-30
	L'aiguille est de travers, tordue ou la pointe est émoussée.	Remplacez l'aiguille.	B-31
	Les points sont trop longs lorsque vous cousez sur des tissus fins.	Diminuez la longueur de point.	B-40
	La tension du fil n'est pas réglée correctement.	Réglez la tension du fil.	B-41
	Mauvais pied-de-biche.	Utilisez le bon pied-de-biche.	B-34
Le point n'est pas cousu correctement.	Le pied-de-biche utilisé n'est pas approprié au type de point choisi.	Fixez le pied-de-biche approprié au type de point choisi.	B-34
	La tension du fil n'est pas correcte.	Réglez la tension du fil supérieur.	B-41, A-7
	Le fil s'est emmêlé, par exemple, dans le boîtier de la canette.	Retirez le fil emmêlé. Si le fil est emmêlé dans le boîtier de la canette, nettoyez la coursière.	A-8
	Les griffes d'entraînement sont en position basse.	Faites glisser le curseur de réglage des griffes d'entraînement vers la droite (▲▲▲).	B-2
Des points ont été sautés	L'enfilage est incorrect dans la machine.	Relisez la procédure d'enfilage de la machine et enfilez de nouveau le fil correctement.	B-24
	Vous utilisez la mauvaise aiguille ou le mauvais fil pour le tissu sélectionné.	Consultez le tableau « Combinaisons tissu/fil/aiguille ».	B-30
	L'aiguille est de travers, tordue ou la pointe est émoussée.	Remplacez l'aiguille.	B-31
	L'aiguille n'est pas installée correctement.	Réinstallez correctement l'aiguille.	B-31
	L'aiguille est défectueuse.	Remplacez l'aiguille.	B-31
	De la poussière ou des peluches se sont accumulées sous la plaque à aiguille.	Retirez la poussière ou les peluches à l'aide de la brosse.	A-2
	Couture sur tissus fins ou élastiques.	Placez une feuille de papier fin sous le tissu pour la couture.	S-4, D-4
Absence de point	L'aiguille est de travers, tordue ou la pointe est émoussée.	Remplacez l'aiguille.	B-31
	La canette n'est pas placée correctement.	Replacez la canette correctement.	B-21
	L'enfilage supérieur n'est pas correct.	Relisez la procédure d'enfilage de la machine et enfiler-la de nouveau.	B-24
La machine émet un son aigu pendant la couture	Il y a de la poussière ou des peluches dans les griffes d'entraînement.	Retirez la poussière ou les peluches.	A-2
	Des bouts de fil sont pris dans le boîtier de la canette.	Nettoyez le boîtier de la canette.	A-2
	L'enfilage supérieur n'est pas correct.	Relisez la procédure d'enfilage de la machine et enfiler-la de nouveau.	B-24
	La canette utilisée n'est pas compatible avec la machine.	Les canettes non compatibles ne fonctionnent pas correctement. Utilisez uniquement les canettes conçues spécifiquement pour cette machine.	B-18
	Le boîtier de la canette présente des trous laissés par l'aiguille ou des rayures engendrées par les frottements.	Remplacez le boîtier de la canette ou contactez votre revendeur Brother agréé.	A-2
Le tissu n'est pas entraîné dans la machine.	Les griffes d'entraînement sont en position basse.	Faites glisser le curseur de réglage des griffes d'entraînement vers la droite (▲▲▲).	B-2
	Les points sont trop près les uns des autres.	Augmentez le réglage de longueur des points.	B-40
	Mauvais pied-de-biche.	Utilisez le bon pied-de-biche.	B-34
	L'aiguille est de travers, tordue ou la pointe est émoussée.	Remplacez l'aiguille.	B-31

Symptôme	Cause probable	Solution	Référence
Le tissu n'est pas entraîné dans la machine.	Le fil est emmêlé.	Coupez le fil emmêlé et retirez-le du boîtier de la canette.	A-8
	Le pied zigzag « J » est incliné sur un bord épais au début de la couture.	Utilisez la goupille de blocage du pied-de-biche (bouton noir à gauche) sur le pied zigzag « J » pour maintenir le pied-de-biche de niveau pendant la couture.	S-4
	La pression du pied-de-biche n'est pas réglée correctement pour le tissu.	Réglez la pression du pied-de-biche dans l'écran de réglages.	B-43
Le tissu est entraîné dans le mauvais sens.	Le mécanisme d'entraînement est endommagé.	Contactez votre revendeur Brother agréé ou le centre de service Brother agréé le plus proche.	-
L'aiguille touche la plaque.	La vis du support de l'aiguille n'est pas suffisamment serrée.	Serrez fermement la vis du support de l'aiguille. Si l'aiguille est tordue ou émoussée, remplacez-la par une neuve.	B-31
	L'aiguille est de travers, tordue ou la pointe est émoussée.	Remplacez l'aiguille.	B-31
Impossible de retirer le tissu cousu.	Le fil est emmêlé sous la plaque à aiguille.	Soulevez le tissu et coupez les fils en dessous, puis nettoyez la coursière.	A-8
Une aiguille cassée est tombée à l'intérieur de la machine.	-	Mettez la machine hors tension et retirez la plaque à aiguille. Si vous apercevez l'aiguille qui est tombée à l'intérieur de la machine, utilisez une pince pour l'en extraire. Après avoir retiré l'aiguille, remettez la plaque dans sa position d'origine et installez une aiguille neuve. Avant de mettre la machine sous tension, tournez lentement la molette vers vous afin de vérifier qu'elle fonctionne correctement et que l'aiguille neuve pénètre au centre de l'ouverture de la plaque à aiguille. Si la molette ne tourne pas correctement ou s'il est impossible de retirer l'aiguille tombée à l'intérieur de la machine, contactez votre revendeur Brother ou le centre de service Brother agréé le plus proche.	A-8
La molette est lente lorsque vous la tournez.	Le fil est emmêlé dans le boîtier de la canette.	Retirez le fil emmêlé du boîtier de la canette. Réinstallez le boîtier de façon à le positionner correctement.	A-6, A-8

■ Après la couture

Symptôme	Cause probable	Solution	Référence
La tension du fil n'est pas correcte.	L'enfilage supérieur n'est pas correct.	Relisez la procédure d'enfilage de la machine et enfillez-la de nouveau.	B-24
	La canette n'est pas placée correctement.	Réinstallez la canette. (Si vous avez retiré la plaque de l'aiguille, réinstallez-la et serrez les vis avant d'installer le boîtier de la canette. Vérifiez que l'aiguille pénètre au centre de l'ouverture de la plaque à aiguille.)	B-21, A-2
	Vous utilisez la mauvaise aiguille ou le mauvais fil pour le tissu sélectionné.	Consultez le tableau « Combinaisons tissu/fil/aiguille ».	B-30
	Le support du pied-de-biche n'est pas fixé correctement.	Réinstallez correctement le support du pied-de-biche.	B-33
	La tension du fil n'est pas réglée correctement.	Réglez la tension du fil.	B-41
	Le fil de canette n'est pas bobiné correctement.	Utilisez une canette correctement bobinée.	B-21
	L'aiguille est de travers, tordue ou la pointe est émoussée.	Remplacez l'aiguille.	B-31
	La canette utilisée n'est pas compatible avec la machine.	Les canettes non compatibles ne fonctionnent pas correctement. Utilisez uniquement les canettes conçues spécifiquement pour cette machine.	B-18





Symptôme	Cause probable	Solution	Référence
Les motifs de caractères ou de points décoratifs ne sont pas alignés correctement.	Les réglages de motifs ont été mal entrés.	Modifiez les réglages du motif.	D-5
Le motif n'est pas correct.	Mauvais pied-de-biche.	Fixez le bon pied-de-biche.	B-34
	Vous n'avez pas utilisé un renfort de broderie sur du tissu fin ou élastique.	Fixez un renfort de broderie.	D-4
	La tension du fil n'est pas réglée correctement.	Réglez la tension du fil.	B-41
	Le tissu est tiré, poussé ou entraîné à un certain angle pendant la couture.	Lors de la couture, guidez le tissu manuellement pour qu'il soit entraîné en ligne droite.	B-35
	Le fil s'est emmêlé, par exemple, dans le boîtier de la canette.	Retirez le fil emmêlé. Si le fil est emmêlé dans le boîtier de la canette, nettoyez la coursière.	A-2
Le motif de broderie n'est pas cousu correctement.	Le fil est emmêlé.	À l'aide, par exemple, d'une paire de ciseaux, coupez le fil emmêlé et retirez-le du boîtier de la canette, etc.	A-8
	La tension du fil n'est pas réglée correctement.	Réglez la tension du fil.	B-41
	Le tissu n'a pas été inséré correctement dans le cadre (le tissu n'était pas tendu, etc.).	Si le tissu n'est pas suffisamment tendu dans le cadre, la qualité du motif risque de ne pas être satisfaisante ou il se peut qu'il rétrécisse. Fixez correctement le tissu dans le cadre.	B-58
	Vous n'avez pas utilisé de renfort de broderie.	Lorsque vous brodez sur des tissus élastiques, légers, à grosse trame ou sur des tissus susceptibles de provoquer un rétrécissement des motifs, utilisez toujours un renfort de broderie. Pour connaître le renfort à utiliser, renseignez-vous auprès de votre revendeur Brother agréé.	B-57
	Un objet se trouvait près de la machine et a été touché par le chariot ou le cadre de broderie pendant la couture.	Si le cadre heurte quelque chose pendant la couture, la qualité du motif risque d'être médiocre. Ne placez aucun objet dans la zone de déplacement du cadre pendant l'exécution du travail de couture.	B-56
	Le tissu à l'extérieur des bords du cadre interfère avec le bras de couture et empêche l'unité de broderie de se déplacer.	Fixez de nouveau le tissu dans le cadre de broderie de sorte que ce qui dépasse se trouve de l'autre côté du bras de couture et faites pivoter le motif de 180 degrés.	B-58
	Le tissu est trop lourd et l'unité de broderie ne peut pas se déplacer librement.	Placez un livre épais ou un objet similaire sous la tête du bras pour soulever légèrement le côté le plus lourd et le maintenir horizontal.	–
	Le tissu pend sur le bord de la table.	Si le tissu pend sur le bord de la table pendant la broderie, l'unité de broderie ne pourra pas se déplacer librement. Placez le tissu de façon à ce qu'il ne pende pas sur le bord de la table ou tenez-le pour éviter qu'il traîne.	B-56
	Le tissu est accroché quelque part.	Arrêtez la machine et positionnez le tissu de sorte qu'il ne puisse pas être accroché.	–
	Le cadre de broderie a été retiré pendant le travail de couture (par exemple, pour changer la canette). Le pied-de-biche a été heurté ou déplacé pendant le retrait ou la fixation du cadre de broderie ou l'unité de broderie a été déplacée.	Si vous heurtez le pied-de-biche ou si l'unité de broderie est déplacée pendant la couture, le motif ne sera pas effectué correctement. Faites attention lorsque vous retirez ou remettez le cadre de broderie pendant la couture.	B-61
Le renfort est mal fixé. Par exemple, il est plus petit que le cadre de broderie.	Fixez correctement le renfort de broderie.	B-57	
Des boucles apparaissent à la surface du tissu lors de la broderie.	La tension du fil n'est pas réglée correctement.	Réglez la tension du fil.	E-26
	La combinaison boîtier de la canette/fil de la canette est incorrecte.	Remplacez l'un d'entre eux afin d'utiliser la bonne combinaison.	B-56

Messages d'erreur

Des messages et des conseils d'utilisation apparaissent sur l'écran à cristaux liquides lorsque vous effectuez des opérations de manière erronée. Respectez les instructions qui s'affichent. Si vous appuyez sur  ou si vous réexécutez l'opération correctement après l'affichage du message, celui-ci disparaît.

	Messages d'erreur	Cause/solution
1	Un dysfonctionnement s'est produit. Mettez la machine hors puis sous tension.	Ce message s'affiche en cas de dysfonctionnement. Mettez la machine hors tension puis sous tension à nouveau. Si ce message continue de s'afficher, il s'agit probablement d'un dysfonctionnement. Veuillez contacter votre revendeur Brother agréé ou le centre de service Brother agréé le plus proche.
2	Impossible de changer la configuration des caractères.	Ce message s'affiche en cas de nombre excessif de caractères et lorsque la configuration de caractères courbes est impossible.
3	Impossible de changer la police étant donné que certaines lettres ne sont pas incluses dans la police sélectionnée.	Ce message s'affiche lorsque la police du motif de caractère de broderie est remplacée par une police ne comportant pas les caractères utilisés dans le motif.
4	Impossible de reconnaître les données du motif sélectionné. Les données sont peut-être corrompues. Veuillez éteindre la machine et la rallumer.	Ce message s'affiche lorsque vous essayez de récupérer des données de motifs non valides. Dans la mesure où l'une des situations suivantes peut constituer la cause, vérifiez les données de motifs. <ul style="list-style-type: none"> • Les données de motifs sont endommagées. • Les données que vous avez essayé de récupérer ont été créées à l'aide du système de conception de données d'un autre fabricant. Mettez la machine hors, puis sous tension afin de la remettre en fonctionnement normal.
5	Vérifiez l'enfilage supérieur et procédez de nouveau à l'enfilage.	Ce message s'affiche lorsque le fil supérieur est cassé ou enfilé de manière incorrecte et que vous appuyez sur la touche « Marche/Arrêt ».
6	Volume de données trop important pour ce motif.	Ce message s'affiche lorsque les motifs que vous modifiez prennent trop de place dans la mémoire ou que vous modifiez trop de motifs pour la mémoire.
7	Abaissez le levier boutonnières.	Ce message s'affiche lorsque le levier boutonnières est relevé, qu'un point de boutonnière est sélectionné et que vous appuyez sur la touche « Marche/Arrêt ».
8	Abaissez le levier du pied-de-biche.	Le message s'affiche lorsque vous appuyez sur la touche « Releveur du pied-de-biche » alors que le levier du pied-de-biche est relevé/l'aiguille est abaissée.
9	Impossible d'ajouter d'autres motifs à cette combinaison.	Ce message s'affiche lorsque vous essayez d'associer plus de 70 points décoratifs.
10	Espace mémoire insuffisant pour l'enregistrement.	Ce message s'affiche lorsque la mémoire est saturée et que le point ou le motif ne peuvent pas être mémorisés.
11	Espace mémoire insuffisant pour enregistrer le motif. Supprimer un autre motif?	Ce message s'affiche lorsque la mémoire est saturée et que le point ou le motif ne peuvent pas être mémorisés.
12	Souhaitez-vous rappeler et réutiliser la mémoire précédente?	Ce message s'affiche si la machine est hors tension en cours de broderie, puis remise sous tension. Appuyez sur  pour remettre la machine dans l'état dans lequel elle se trouvait avant sa mise hors tension (emplacement du motif et nombre de points). Respectez la procédure décrite à la section « Cassure du fil pendant la couture » à la page E-24 pour aligner la position de l'aiguille et broder le reste du motif.
13	Le motif dépasse du cadre de broderie.	Ce message s'affiche lorsque le motif de caractères combinés est trop grand pour le cadre de broderie. Vous pouvez faire pivoter le motif de 90 degrés et continuer à combiner des caractères.
14	Le motif dépasse du cadre de broderie. N'ajoutez aucun autre caractère.	Ce message s'affiche lorsque la combinaison de motifs de caractères est trop grande pour convenir au cadre de broderie. Modifiez la taille du motif de caractère ou disposez les motifs pour les adapter au cadre de broderie. Si « Vue identification cadre de broderie » est défini sur « ON », le réglage sur « OFF » ou la sélection d'un cadre plus grand peut être une solution.
15	Le motif dépasse du cadre de broderie. Cette fonction n'est pas disponible actuellement.	Ce message s'affiche lorsque le motif de caractère de broderie est redimensionné ou inscrit verticalement/horizontalement de sorte à ce qu'il soit trop grand pour le cadre de broderie.
16	Une maintenance préventive est recommandée.	Ce message s'affiche lorsque la machine a besoin d'une maintenance (page A-3)



	Messages d'erreur	Cause/solution
17	Relevez le levier boutonnières.	Ce message s'affiche, entre autres, lorsque le levier boutonnières est abaissé, qu'un point autre qu'une boutonnière est sélectionné et que vous appuyez sur la touche « Marche/Arrêt ».
18	La zone du motif sélectionnée dépasse du cadre de broderie.	Ce message s'affiche lorsque la taille du motif de broderie sélectionné est supérieure au très grand cadre de broderie. Réduisez la taille du motif ou sélectionnez un autre motif. Ce message s'affiche si la taille du motif de broderie sélectionné est supérieure au cadre de broderie choisi lorsque « Vue identification cadre de broderie » est défini sur « ON ».
19	La canette est presque vide.	Ce message s'affiche lorsque le fil de la canette est presque épuisé. Respectez la procédure décrite à la section « Épuisement du fil de la canette » à la page E-23.
20	Le système de sécurité du bobineur de canette a été activé. Le fil est-il emmêlé?	Ce message s'affiche lorsque la canette est en cours de bobinage et que le moteur se bloque car le fil est emmêlé, etc.
21	 Le chariot de l'unité de broderie va se déplacer. Éloignez vos mains, etc. du chariot.	Ce message apparaît avant que l'unité de broderie ne bouge.
22	Les poches sont pleines. Supprimez un motif.	Ce message s'affiche lorsque la mémoire est saturée et qu'un motif doit être supprimé.
23	 Le système de sécurité a été activé. Le fil est-il emmêlé? L'aiguille est-elle tordue?	Ce message s'affiche lorsque le moteur se bloque car le fil est emmêlé ou pour d'autres raisons en rapport avec l'alimentation en fil.
24	La touche "Marche/Arrêt" ne fonctionne pas lorsque la pédale est installée. Retirez la pédale.	Ce message s'affiche lorsque vous appuyez sur la touche « Marche/Arrêt » pour coudre des points de couture courants, de caractères ou décoratifs alors que la pédale est branchée.
25	Le support USB a été changé. Ne le changez pas en cours de lecture.	Ce message s'affiche lorsque vous essayez de sélectionner un motif après modification du lecteur flash USB dans lequel il est enregistré.
26	Un des motifs fournis ne peut être enregistré sur le support USB. Enregistrez le motif dans la mémoire de la machine.	Il est possible que vous ne puissiez pas enregistrer certains motifs sur un lecteur flash USB.
27	Vous ne pouvez pas coudre ce motif dans ce mode.	Ce message s'affiche lorsque le point sélectionné n'est pas disponible pour la fonction spécifique.
28	Vous ne pouvez pas utiliser ce motif.	Ce message s'affiche lorsque vous essayez de récupérer un motif ne pouvant pas être utilisé avec cette machine.
29	Impossible d'utiliser ce support USB.	Ce message s'affiche lorsque vous essayez d'utiliser un support incompatible.
30	 Mettez la machine hors tension et remplacez la plaque à aiguille.	Ce message s'affiche lorsque vous essayez de coudre avec un point autre qu'un point droit (aiguille en position du milieu) alors que la plaque d'aiguille pour point droit est installée. Ce message s'affiche également lorsque vous retirez la plaque d'aiguille alors que la machine est sous tension.
31	Erreur de support USB	Ce message s'affiche lorsqu'une erreur se produit sur le lecteur flash USB.
32	Le support USB n'est pas mis en place. Placez-le.	Ce message s'affiche lorsque vous essayez de rappeler ou d'enregistrer un motif alors qu'aucun lecteur flash USB n'est chargé.
33	Lorsque la commande de vitesse est réglée pour contrôler la largeur du point zigzag, la touche "Marche/Arrêt" ne fonctionne pas.	Ce message s'affiche lorsque le levier de contrôle de la vitesse est réglé pour contrôler la largeur de point zigzag et que vous appuyez sur la touche « Marche/Arrêt ». Définissez « Contrôle de la largeur » sur « OFF » dans l'écran de réglages (page B-13) ou utilisez la pédale pour activer la machine.
34	F**	Si le message d'erreur « F** » s'affiche sur l'écran à cristaux liquides pendant l'utilisation de la machine à coudre, il se peut que celle-ci ne fonctionne pas correctement. Contactez votre revendeur Brother agréé ou le centre de service Brother agréé le plus proche.

Spécifications

■ Machine à coudre

Élément	Spécification
Dimensions de la machine	Env. 480 mm (L) × 300 mm (H) × 261 mm (P) (Env. 18-7/8" / pouces (L) × 11-7/8" / pouces (H) × 10-1/4" / pouces (P))
Poids de la machine	Env. 10 kg (env. 22 lb)
Vitesse de couture	70 à 850 points par minute
Aiguilles	Aiguilles pour machines à coudre domestiques (HA × 130)

■ Unité de broderie

Élément	Spécification
Dimensions de l'unité de broderie	Env. 458 mm (L) × 131,8 mm (H) × 420,7 mm (P) (Env. 18" / pouces (L) × 5-1/4" / pouces (H) × 16-1/2" / pouces (P))
Dimensions de la machine avec l'unité de broderie	Env. 693 mm (L) × 300 mm (H) × 420,8 mm (P) (Env. 27-1/4" / pouces (L) × 11-7/8" / pouces (H) × 16-1/2" / pouces (P))
Poids de l'unité de broderie	Env. 3,5 kg (env. 7,7 lb)

* Certaines spécifications peuvent être modifiées sans préavis.

A

MAINTENANCE ET DÉPANNAGE

Mise à jour du logiciel de votre machine à l'aide du lecteur flash USB

Vous pouvez utiliser le lecteur flash USB pour mettre à niveau le logiciel de votre machine à coudre.
Si un programme de mise à jour est disponible sur notre site Web à l'adresse « <http://support.brother.com/> », veuillez télécharger le(s) fichier(s) en respectant les instructions du site Web ainsi que la procédure ci-dessous.

Remarque

- Lors d'une mise à jour logicielle à l'aide d'un lecteur flash USB, vérifiez qu'aucune donnée autre que le fichier de mise à jour n'est enregistrée sur le lecteur flash USB utilisé avant de commencer la mise à jour.
- Vous pouvez rappeler le fichier de mise à jour depuis un lecteur flash USB de n'importe quelle taille.

- 1 Mettez la machine sous tension tout en maintenant la touche  enfoncée (Releveur de pied-de-biche).

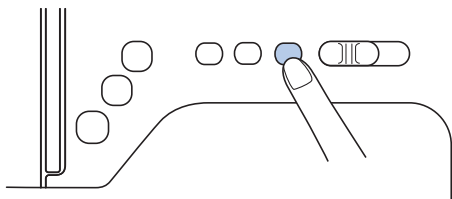

→ L'écran suivant apparaît.

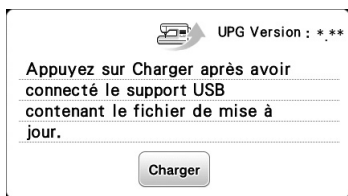

- 2 Insérez le lecteur flash USB dans le port USB de la machine. Veillez à ce que le support contienne uniquement le fichier de mise à jour.

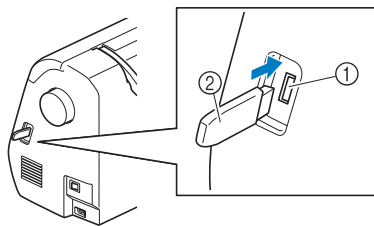

- ① Port USB
- ② Lecteur flash USB

Remarque

- Si vous utilisez un lecteur flash USB équipé d'un voyant d'accès, ce dernier clignote après l'insertion du support dans votre machine, et cette situation peut durer environ 5 à 6 secondes avant que le support ne soit reconnu (ce délai peut varier en fonction du lecteur flash USB).

- 3 Appuyez sur .

→ L'écran suivant apparaît.

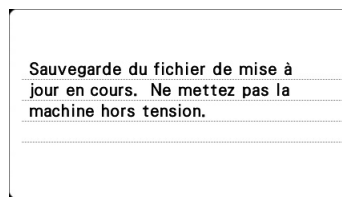

Remarque

- Si une erreur s'est produite, un message s'affiche. Dans ce cas, mettez la machine hors tension, puis relancez la procédure à partir de l'étape 1.

- 4 Lorsque l'écran suivant apparaît, la mise à jour est terminée.

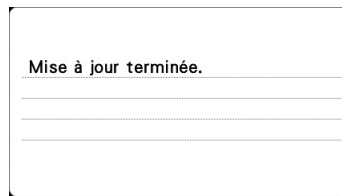

- 5 Retirez le lecteur flash USB et mettez la machine hors, puis de nouveau sous tension.

Index

A

Accessoires	
accessoires en option	B-7
accessoires inclus	B-6
Accessoires en option	B-7
Affichage des couleurs de fils	B-65
Affichage du cadre de broderie	E-29
Aiguille	
enfilage	B-26
état	B-31
position	S-7
remplacement	B-31
types, tailles et utilisations	B-30
Aiguille à oreilles	S-44
Aiguille jumelée	B-28
Alignement du positionnement	E-15
Appliqué	S-26
utilisation d'un motif d'encadrement de broderie	E-18
utilisation d'un motif d'encadrement pour créer un appliqué	E-20
Assemblage	S-27

B

Bip	A-4
Bip de fonctionnement	A-4
Bobinage de la canette	B-18
Bobine de fil supérieur	B-24
Bobineur de canette	B-2
Boîtier de la canette	B-3, B-56
Boîtier de la canette, retrait	A-2
Bouton de dégagement	B-55
Broderie	B-64
affichage des couleurs de fils	B-65
bords ou coins	B-60
fonction de coupure automatique de fil (COUPURE DE COULEUR D'EXTRÉMITÉ)	E-28
petites pièces de tissu	B-60
recommencement depuis le début	E-24
reprise de la broderie après une mise hors tension	E-24
rubans ou bande	B-60
Broderie, motif	B-64

C

Cadres de broderie	
mise en place du tissu	B-58
retrait	B-61
types	B-58
utilisation du gabarit	B-59
Canette	
épuisement du fil	E-23
Capot de la plaque à aiguille	B-3
Capot du compartiment à canette	B-3
Capot supérieur	B-2
Caractères alphabétiques	
modification de la broderie	E-2
points décoratifs/de caractères	D-2
Changement du sens de couture	S-2
Combinaison de motifs	
motifs de broderie	E-13
points décoratifs/de caractères	D-12
Commande de vitesse de couture	B-4, S-34
Compartiment des accessoires	B-5
Connecteur de port USB	B-3
pour support	D-16, E-34
Conseils	S-2
Coupe-fil	B-2, B-37
Coupure de fil automatique	B-43

Coupure de fil, automatique	B-43
Coursière	A-2
Couteau raseur	S-12
Couture avec aiguille jumelée	B-28
Couture bouton	S-17
Couture d'œillet	S-38
Couture de boutonnères	S-14
Couture simple	B-35
Coutures cachées	S-19
Cuir/vinyle	S-5
Curseur de réglage des griffes d'entraînement	B-2

D

Découreur	S-16
Dépannage	A-5
Dossier « bPocket »	B-17, D-16, D-24, E-34

E

Écran à cristaux liquides	
nettoyage	A-2
écran à cristaux liquides	B-4
Écran de sélection de points de couture courants	B-12
Écran tactile	B-4
Effilochage, éviter	S-11
Enfilage	B-24
Enfilage manuel de l'aiguille	B-27
Enfilage, aiguille	B-26
Enfileur	B-26
Enregistrement	
conceptions MY CUSTOM STITCH (MON POINT PERSONNALISÉ)	D-24
mémoire de la machine	D-15, E-33
points décoratifs/de caractères	D-15
Support USB	D-16, E-34
Entretien	A-2
Essai de couture	S-2
Étapes de broderie	B-52
Extérieur de la machine, nettoyage	A-2

F

Fente d'installation pour la genouillère	B-2, B-46
Fil de la canette	
bobinage	B-18
sortie	B-27
Fil supérieur	B-24
Filet de la bobine	B-19
Fixation d'un passepoil	S-24
Fixation d'une fermeture à glissière	
centrée	S-19, S-23
côté	S-20
Fixation du pied de broderie	B-53
Fixation du support du pied-de-biche	B-34
Fonction des touches	
modification de la police	E-9
motif, modification	E-5
MY CUSTOM STITCH (MON POINT PERSONNALISÉ)	D-21
réglages de broderie	E-15
fonctionnement de l'écran à cristaux liquides	B-11

G

Gabarit	B-59
Genouillère	B-46
Griffes d'entraînement	B-3
Grille d'aération	B-2
Guide de pied pour quilting (courtepointe) 1/4" / pouce	S-28
Guide pour quilting (courtepointe)	S-30

A

MAINTENANCE ET DÉPANNAGE

Guide-fil de bobinage de la canette B-2, B-18
 Guide-fil de la barre de l'aiguille B-3

I

Installation de la canette B-21
 Installation du support du pied-de-biche B-34
 Interrupteur d'alimentation B-2
 Interrupteur d'alimentation principal B-2

J

Jambes de pantalon S-2
 Jours à fils tirés S-44

L

Largeur du point, réglage B-40
 Levier boutons B-3, S-15
 Levier d'enfilage de l'aiguille B-2
 Ligne courbe, couture S-2
 Longueur du point, réglage B-40

M

Maintenance A-2
 Manuel, enfilage de l'aiguille B-27
 messages affichés sur l'écran à cristaux liquides A-19
 Messages d'erreur A-19
 Mise à jour A-22
 Mise en miroir de points B-43
 Modification
 MY CUSTOM STITCH (MON POINT PERSONNALISÉ) D-21
 points décoratifs/de caractères D-7
 Modification de la broderie
 fonction des touches E-5
 modification de la couleur des fils E-7
 motifs combinés E-13, E-14
 Molette B-2
 Motif de broderie, sélection B-62
 Motif, broderie B-64
 Motifs de broderie
 alignement du positionnement E-15
 combinaison E-13
 enregistrement E-33, E-34
 modification E-5
 motifs avec appliqué E-18
 récupération E-34, E-35
 sélection E-2
 utilisation d'un motif d'encadrement pour créer un
 appliqué E-20, E-21
 vérification de l'emplacement B-63
 Motifs de points en dégradé D-14
 MY CUSTOM STITCH (MON POINT PERSONNALISÉ)
 conception D-19
 enregistrement D-24
 enregistrement dans votre liste D-24
 entrée de données D-21
 fonction des touches D-21
 récupération D-24

N

Nettoyage
 boîtier de la canette A-2
 Écran à cristaux liquides A-2
 extérieur de la machine A-2
 Nom et fonction des pièces B-2
 Notions élémentaires de couture B-35

P

Panneau de commande B-2, B-4
 Passepoil, fixation S-24

Patchwork S-26, S-27
 Pédale B-37
 Pièces cylindriques S-2
 Pied pour quilting (courtepointe) 1/4" / pouce S-28
 Pied réglable pour fermetures à glissière/passepoils S-23
 Pied-de-biche B-3
 réglage de la pression B-43, B-44
 Pied-de-biche de guidage de points S-3
 Pied-de-biche non adhérent S-5
 Piquetis S-26
 Pivotement B-44
 Plaque à aiguille B-3
 Plaque du guide-bouton S-15
 Plaque du guide-fil B-2
 Plateau B-2
 Poignée B-2
 Point d'arrêt S-35
 Point de reprisage S-35
 Point droit S-6, S-19, S-27
 Point faulage S-6
 Point invisible S-8
 Point smock S-42
 Points à l'ancienne S-44
 Points bordure repliée S-43
 Points d'assemblage S-43
 Points de boutonnière S-14
 Points de caractères D-2
 Points de croix B-35
 Points de renfort S-35
 Points décoratifs et motifs D-2
 Points décoratifs/de caractères
 combinaison D-12
 couture D-4
 enregistrement D-15, D-16
 modification D-7
 récupération D-17
 réglages D-5
 sélection D-2
 Points fagot S-41
 Points feston S-42
 Points horizontaux S-39
 Points parallèles B-28
 Points plumetis S-34, D-2
 Points plumetis 7 mm D-2
 Points pour piqué fantaisie S-27
 Points simples S-6
 Points surfilage S-11, S-12
 Points zigzag S-12, S-26
 Porte-bobine horizontal B-28
 Prise d'alimentation B-2
 Prise de la pédale B-3
 Problèmes de fonctionnement A-5
 Procédures d'utilisation B-17

Q

Quilting (courtepointe) S-29
 Quilting (courtepointe) en mouvement libre S-30
 pied pour quilting (courtepointe) en écho en mouvement
 libre « E » S-32
 pied pour quilting (courtepointe) en mouvement
 libre « C » S-31
 pied pour quilting (courtepointe) ouvert en mouvement
 libre « O » S-30

R

Rabat régulier S-3
 Rabat, régulier S-3
 Récupération
 conceptions MY CUSTOM STITCH
 (MON POINT PERSONNALISÉ) D-24
 mémoire de la machine D-17, E-34
 motifs de points décoratifs/de caractères D-17

support USB	D-17, E-35
Réglage de la largeur du point	B-40
Réglage de la largeur du point zigzag	B-40
Réglage de la longueur du point	B-40
Réglage de la tension du fil	B-41
Réglages	
coupure de fil automatique	E-28
couture de renfort automatique	B-38
langue d'affichage	B-16
tension du fil	E-26
Réglages des points	B-47
Remplacement de l'aiguille	B-31
Remplacement du pied-de-biche	B-33
Renfort	B-57
Repère de la plaque à aiguille	S-3
Reprisage	S-36
Résolution des problèmes de fonctionnement	A-5
Retour à la touche de début	D-10
Retrait de l'unité de broderie	B-55
Retrait du support du pied-de-biche	B-34

S

Sélecteur G/D	B-41
Sélection de motifs de broderie	B-62
Signal sonore	A-4
Sortie du fil de la canette	B-27
Stylet	B-4, B-16
Support du pied-de-biche	B-3
Support du pied-de-biche, retrait	B-34
Support USB	
enregistrement	D-16, E-34
prise en charge	D-15, E-32
rappel	D-17, E-35
Système automatique de capteur d'épaisseur du tissu	B-44

T

Tension du fil	E-26
Tension du fil supérieur	B-41
Tension du fil, réglage	B-41
Tissu élastique	S-5
Tissus fins	S-4
Tissus lourds	S-4
Touche « Marche/Arrêt »	B-4
Touche arrière	B-4
Touche avant/arrière	E-24
Touche Coupe-fil	B-4
Touche d'aide	B-4, B-17
Touche d'assemblage	E-12
Touche d'élongation	D-9
Touche d'espacement des caractères	E-10
Touche d'essai	B-63
Touche d'image	B-63, D-11
Touche d'image en miroir	B-43, D-9, E-7
Touche d'insertion	D-23
Touche de broderie	B-4, E-8
Touche de coupure/tension	E-26
Touche de couture en points uniques/en continu	D-9
Touche de densité	E-7
Touche de densité de fil	D-10
Touche de déplacement de bloc	D-23
Touche de palette de couleurs des fils	E-7
Touche de point de renfort automatique	B-38
Touche de points uniques/triples	D-22
Touche de réglage	D-22
touche de réglages	B-4
Touche de remplacement du pied-de-biche/de l'aiguille	B-4
Touche de rotation	E-6
Touche de sélection de taille	D-9
Touche de taille	E-6
Touche de test	D-24
Touche multicolore	E-9
Touche Page précédente	B-4

Touche Page suivante	B-4
Touche Point de renfort	B-4, B-38
Touche Point inverse	B-4, B-38
Touche Points de couture courants	B-4
Touche position de démarrage	E-15
Touche Positionnement aiguille	B-4
Touches de commande	B-4
Touches de fonctionnement	B-4, B-16
Touches flèches	D-22, E-6, E-13
Triple point élastique	S-6, S-35
Types de motifs de broderie	B-62
Types de points	B-35

U

Unité de broderie	B-3
chariot	B-54
fixation	B-54
retrait	B-55

V

Vérification de l'aiguille	B-31
Vue avant	B-2







Visitez notre site au <http://support.brother.com/> pour obtenir du soutien et consulter la Foire aux questions (FAQ).

French
888-G10
Printed in Vietnam



XG8664-001