

Manual de instrucciones

Máquina para cortar

Product Code (Código de producto): 891-Z08

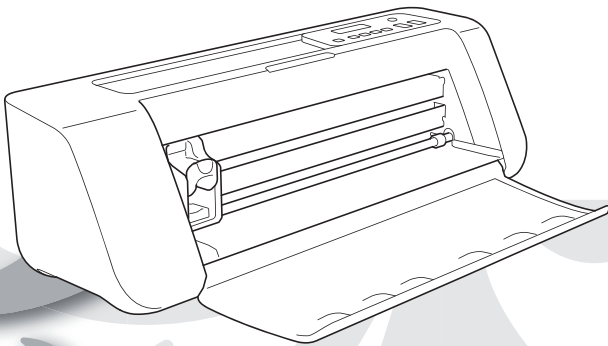

Lea este documento antes de utilizar la máquina.

INTRODUCCIÓN

Le agradecemos que haya comprado esta máquina.

Antes de utilizar esta máquina o de realizar cualquier operación de mantenimiento, lea detenidamente las "INSTRUCCIONES DE SEGURIDAD IMPORTANTES" en la Guía de seguridad del producto y, a continuación, estudie el Manual de instrucciones para lograr el correcto funcionamiento de las diversas funciones. Además, cuando haya terminado de leer este manual, guárdelo en un lugar donde pueda encontrarlo con facilidad para poder consultarlo en el futuro. El incumplimiento de estas instrucciones puede suponer un mayor riesgo de lesiones personales o de daños en la propiedad, incluyendo incendios, descargas eléctricas, quemaduras o asfixia.

AVISO IMPORTANTE

- Esta máquina ha sido diseñada para uso doméstico.
- Esta máquina puede utilizarse solamente en el país donde se haya adquirido.
- Las especificaciones o el aspecto de esta máquina pueden cambiar sin previo aviso debido a mejoras en la calidad del producto.
- El contenido de este documento puede sufrir cambios sin previo aviso.
- El contenido de este documento no puede copiarse ni reproducirse, en su totalidad o parcialmente, sin permiso.
- Las operaciones y las pantallas reales pueden ser diferentes, por ejemplo, después de actualizar la aplicación.
- No asumimos ninguna responsabilidad por los daños causados por terremotos, incendios y otros desastres, acciones de terceros, operaciones deliberadas o negligentes del usuario, mal uso o utilización en condiciones especiales.
- Para obtener información adicional acerca del producto, visite nuestro sitio web www.brother.com

INSTRUCCIONES DE SEGURIDAD IMPORTANTES

Símbolos utilizados en este documento

En este documento utilizaremos los siguientes símbolos:



PRECAUCIÓN

El incumplimiento de las instrucciones señaladas con este símbolo puede provocar lesiones graves.

MARCAS COMERCIALES

IBM es una marca comercial registrada o una marca comercial de International Business Machines Corporation.

Microsoft y Windows son marcas comerciales o registradas de Microsoft Corporation.

Wi-Fi Protected Setup (WPS) es una marca comercial de Wi-Fi Alliance.

WPA™ y WPA2™ son marcas comerciales de Wi-Fi Alliance®.

Mac, OSX y Apple son marcas comerciales de Apple Inc., registradas en los Estados Unidos y en otros países.

App Store es una marca de servicio de Apple Inc., registrada en los Estados Unidos y en otros países.

Las compañías cuyos programas se mencionan en este manual tienen contratos de licencia de software específicos de sus programas.

Todas las demás marcas y nombres de productos mencionados en este manual son marcas comerciales registradas de sus respectivos propietarios. No obstante, no se describen las marcas del tipo ® y ™ en el texto.

CONTENIDO

INTRODUCCIÓN.....	1
AVISO IMPORTANTE.....	1
INSTRUCCIONES DE SEGURIDAD IMPORTANTES.....	1
Símbolos utilizados en este documento	1
MARCAS COMERCIALES.....	1
CARACTERÍSTICAS DE LA MÁQUINA	3
Dispositivos que pueden conectarse a esta máquina.....	3
Acerca de este manual.....	3

1 PRIMEROS PASOS.....4

PIEZAS Y FUNCIONES	4
Descripción del equipo - Parte frontal	4
Descripción del equipo - Parte posterior	4
Descripción del equipo - Panel de operación	5
Accesorios incluidos	5
ACTIVE LA MÁQUINA	6
Retirar el material de embalaje para el transporte.....	6
Activar/desactivar la máquina.....	6
VENTANAS DE DesignNCut Manager	7
PANTALLAS DE AJUSTES	9
Ajustes de la máquina	9
Desactivación automática.....	9
Ajustes de DesignNCut Manager.....	10
CONECTAR LA MÁQUINA AL ORDENADOR	12
Seleccionar el método de conexión.....	12
Conexión inalámbrica.....	12
Conexión directa del PC utilizando un cable USB (solo Windows).....	18
Reiniciar la configuración de la conexión inalámbrica	20
Comprobar los ajustes de la LAN inalámbrica/el estado de la conexión.....	20
Configuración manual	21
REGISTRO de DesignNCut En ScanNCutCanvas	22
PRIMEROS PASOS.....	24
Combinaciones de tapete y materiales.....	24
Colocar el material en el tapete	26
Ajustar la extensión de la cuchilla	32
Instalar y desinstalar el soporte	34

2 OPERACIONES BÁSICAS35

CORTAR PATRONES.....	35
Tutorial 1 - Cortar patrones.....	35

3 OPERACIONES AVANZADAS 41

FUNCIONES DE DIBUJO	41
Dibujar	41
Utilizar las funciones de dibujo para rellenar patrones/hacer que los contornos sean más gruesos.....	43
Cortar alrededor de los dibujos.....	45
FUNCIÓN CaptureMat	48
Tutorial 2 - Cortar material fotografiado.....	48

4 APÉNDICE 51

CONSUMIBLES.....	51
Criterios para la sustitución.....	51
Sustituir la cuchilla	51
CUIDADOS Y MANTENIMIENTO	53
Limpieza	53
Ajustar los sensores de marca.....	55
SOLUCIÓN DE PROBLEMAS.....	56
Cómo encontrar la información de seguridad de la LAN inalámbrica (nombre de red (SSID) y clave de red (contraseña))	56
Si la máquina deja de funcionar correctamente	56
MENSAJES DE ERROR.....	59
Error de la máquina para cortar	59
Error de DesignNCut Manager.....	61
ACTUALIZAR EL SOFTWARE.....	66
Procedimiento de actualización mediante DesignNCut Manager.....	66
Procedimiento de actualización con un ordenador	66
ACCESORIOS OPCIONALES	67
ESPECIFICACIONES DEL PRODUCTO	67
ÍNDICE	68

CARACTERÍSTICAS DE LA MÁQUINA

Esta máquina permite cortar o dibujar patrones creados en ScanNCutCanvas y enviados a ella usando DesignNCut Manager (aplicación de DesignNCut para las opciones de las operaciones). ScanNCutCanvas es un servicio online que permite utilizar un navegador web para descargar, editar y crear datos de patrones de corte o de dibujo para las máquinas para cortar ScanNCut y DesignNCut.



1. **Instale DesignNCut Manager (aplicación de DesignNCut para las opciones de las operaciones).**
Si no ha descargado la aplicación DesignNCut Manager, visite:
Windows, OS X (Mac): <http://s.brother/caqaa/>
iOS (App Store): <http://s.brother/caqab/>
Android (Google Play): <http://s.brother/caqac/>
2. **Ajustes de red de la máquina**
Conexión de red inalámbrica.....P. 12
Conexión del cable USB.....P. 18
3. **Registre la máquina para cortar con ScanNCutCanvas.....P. 22**
* Primero debe registrarse con ScanNCutCanvas.
4. **Envíe patrones a la máquina y recórtelos.....P. 35**

Sitio web de ScanNCutCanvas: <http://ScanNCutCanvas.Brother.com/>

Dispositivos que pueden conectarse a esta máquina

■ Ordenadores

- Sistemas operativos compatibles:
Windows 7 SP1, Windows 8.1, Windows 10
OS X 10.10 o posterior
* Si desea información adicional acerca de los sistemas operativos, visite nuestro sitio web (<http://s.brother/cpqaa/>).
- Modelos compatibles:
Ordenador IBM PC o similar, compatible con LAN inalámbrica o equipado de serie con un puerto USB

■ Dispositivos móviles

Sistemas operativos compatibles:
iPhone, iPad: iOS 9 o posterior
Android: 5 o posterior
* Si desea información adicional acerca de los sistemas operativos, visite nuestro sitio web (<http://s.brother/cpqaa/>).

Acerca de este manual

Los iconos al principio de cada paso indican la siguiente información de las operaciones.

: Operación realizada en la máquina

: Operación realizada en DesignNCut Manager (aplicación de DesignNCut para las opciones de las operaciones)

: Operación realizada en ScanNCutCanvas

: Mensaje mostrado en la máquina

Recuerde

- La máquina y las pantallas que se muestran en este manual pueden diferir de las reales.
- Este manual facilita descripciones para utilizar la versión informática de la aplicación.

PIEZAS Y FUNCIONES

Descripción del equipo - Parte frontal

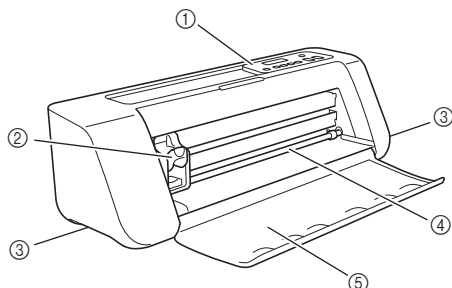

① Panel de operaciones

Permite ver el estado actual de la máquina y los distintos menús. Pulse un botón en el panel de operación para cambiar la información que se muestra en el panel LCD. Además, si se produce algún problema con esta máquina, se muestra el mensaje de error relacionado con el mismo. Para más detalles acerca de los mensajes de error, consulte "MENSAJES DE ERROR" en la página 59.

② Carro

Mueve el soporte instalado para cortar o dibujar.

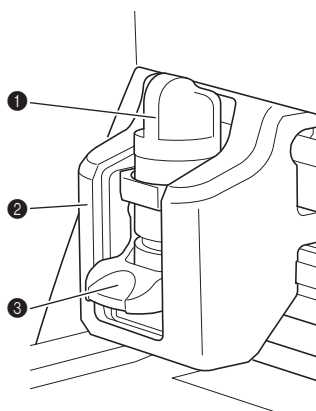

① Soporte

Se instala en el carro para cortar o dibujar sobre papel para manualidades o tela. Utilice el soporte diseñado específicamente para cortar o dibujar.

② Guía del soporte

La guía fija el soporte.

③ Palanca de bloqueo del soporte

Libera el soporte al levantar la palanca. Bloquea el soporte al bajar la palanca.

③ Empuñaduras

Deben sujetarse al desplazar la máquina.

④ Rodillo de la ranura de alimentación

Introduce o extrae un tapete. El tapete avanza gracias a los rodillos de alimentación en ambos lados.

⑤ Tapa de la bandeja frontal

Protege los rodillos de alimentación, el carro y el soporte. Durante el funcionamiento de la máquina esta tapa debe estar abierta.

Descripción del equipo - Parte posterior

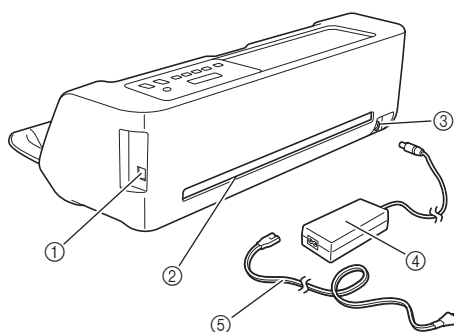

① Puerto USB (para conectar al PC)

Si no se dispone de una red inalámbrica, utilice un cable USB para conectar la máquina al ordenador. Para obtener más información acerca de los ordenadores y sistemas operativos, consulte "Dispositivos que pueden conectarse a esta máquina" en la página 3.

② Ranura

Permite que el tapete pueda avanzar y retroceder durante el funcionamiento. No coloque ningún objeto cerca de la ranura que pueda impedir la salida del tapete.

③ Jack de alimentación de CC

④ Adaptador de CA

⑤ Cable de alimentación de CA

Descripción del equipo - Panel de operación

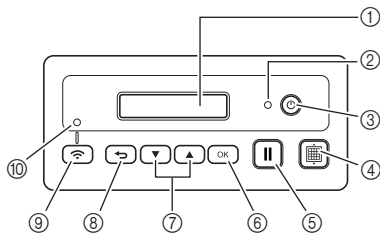

- ① **Panel LCD**
Muestra los ajustes actuales, las instrucciones para realizar operaciones y los mensajes de error. Los mensajes largos se desplazan en la LCD.
- ② **Indicador de alimentación**
Se ilumina cuando se activa la máquina y parpadea cuando ésta entra en modo de reposo (modo de ahorro de energía).
- ③ **Botón de activación**
Activa/desactiva la máquina.
- ④ **Botón de avance**
Permite que el tapete cargado avance o retroceda de la ranura de alimentación. Asegúrese de pulsar este botón para que el tapete avance al cargarlo o descargarlo.
- ⑤ **Botón de pausa/parar**
Interrumpe el corte, el dibujo y demás operaciones.
- ⑥ **Botón OK**
Aplica el ajuste mostrado o finaliza la operación.
- ⑦ **Botón de selección**
Muestra un menú o confirma una selección.
- ⑧ **Botón de retroceso**
Cancela los cambios realizados en un ajuste o vuelve a la pantalla anterior.
- ⑨ **Botón de conexión a una LAN inalámbrica**
Se utiliza para conectar a una red inalámbrica cuando se utiliza el método de pulsar un botón.
- ⑩ **Luz de conexión a una LAN inalámbrica**
Se ilumina si se ha conectado a una red inalámbrica.

Recuerde

- Para una conexión de LAN inalámbrica, una vez que la máquina tiene una conexión de red inalámbrica establecida, la máquina se reconectará automáticamente al mismo punto de acceso/enrutador que se haya establecido. La luz de conexión a la LAN inalámbrica puede tardar unos segundos o unos pocos minutos en encenderse dependiendo de las condiciones de la red. Espere hasta que la luz de conexión se encienda sin pulsar ningún botón de la máquina.

Accesorios incluidos

Para más detalles acerca de los accesorios incluidos, consulte la hoja adjunta "Accesorios incluidos".

ACTIVE LA MÁQUINA

Retirar el material de embalaje para el transporte

Antes de activar la máquina, retire la cinta de embalaje y los amortiguadores de cartón.

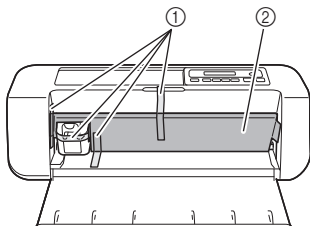

- ① Cinta de embalaje
- ② Material de cartón contra impactos

Nota

- Si ha retirado el material de embalaje después de activar la máquina, desactívela y vuelva a activarla. Si sigue utilizando la máquina sin reiniciarla, puede provocar un funcionamiento incorrecto.

Activar/desactivar la máquina

- 1 Conecte el cable de alimentación al adaptador de CA y, a continuación, conecte el adaptador de CA a la máquina.

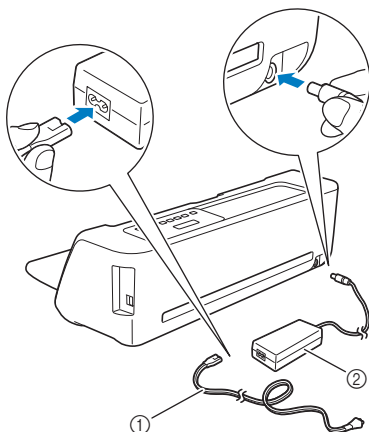

- ① Cable de corriente eléctrica
- ② Adaptador de CA

Recuerde

- Cuando utilice el adaptador de CA, desenrolle el cable.

- 2 Conecte el cable de alimentación a una toma de corriente.

- 3 Pulse  en el panel de operaciones.

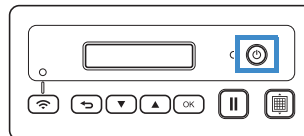

Nota

- El carro y el tapete se desplazan a sus posiciones iniciales. Mantenga siempre las manos alejadas del carro.

- 4 Para desactivar la máquina, pulse  en el panel de operaciones.

- 5 Desconecte el cable de alimentación de la toma eléctrica.

- 6 Desconecte el adaptador de CA de la máquina y luego desconecte el cable de alimentación del adaptador de CA.

Nota

- No enrolle el cable del adaptador de CA alrededor del adaptador ni doble el cable, ya que en caso contrario éste puede resultar dañado.



VENTANAS DE DesignNCut Manager

En esta sección se describen las ventanas de la aplicación de control específica utilizada para cortar o dibujar patrones.

■ Ventana principal

Ordenador

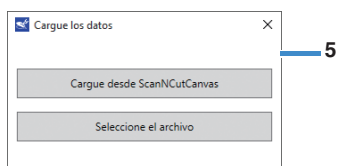
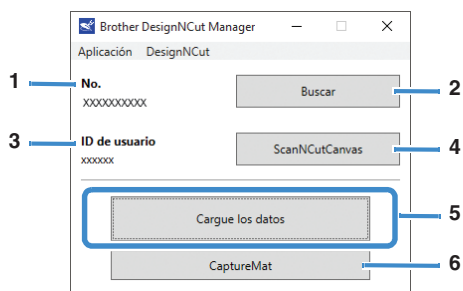

Dispositivo móvil

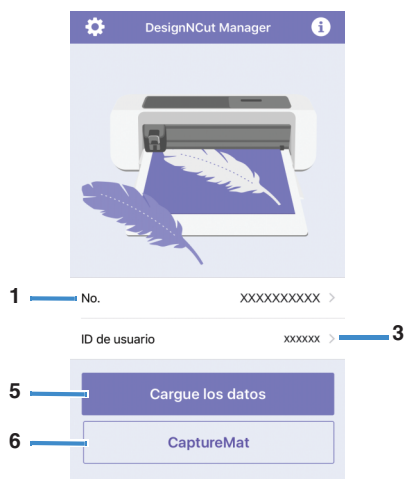

- 1. No.**
Muestra el número de la máquina conectada.
- 2. Buscar**
Busca máquinas conectadas.
* En la versión para dispositivos móviles, toque [No.] (1) para buscar una máquina.
- 3. ID de usuario**
Muestra la ID de usuario de ScanNCutCanvas utilizada para conectarse a ScanNCutCanvas.
- 4. ScanNCutCanvas**
Muestra la ventana para registrarse con ScanNCutCanvas.
- 5. Cargue los datos**
Selecciona el método para importar los datos del patrón. Haga clic para visualizar una ventana para seleccionar la forma de importar los datos.
* En la versión para dispositivos móviles, aparece una pantalla de vista previa para el patrón enviado a ScanNCutCanvas.
- 6. CaptureMat**
Si se utiliza ScanNCutCanvas se crean los datos del patrón a partir de una imagen tomada con una cámara.

■ Ventana de vista previa

Ordenador

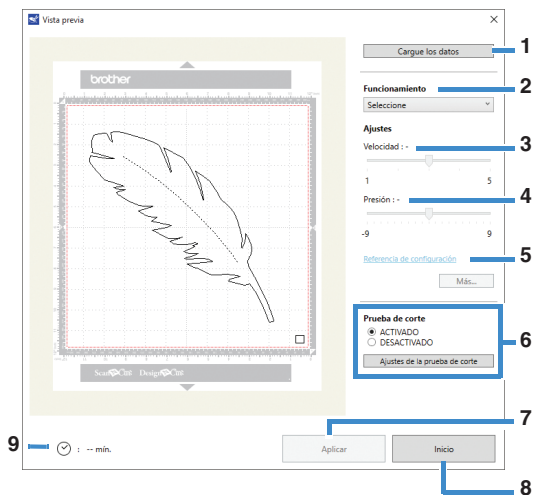

Dispositivo móvil

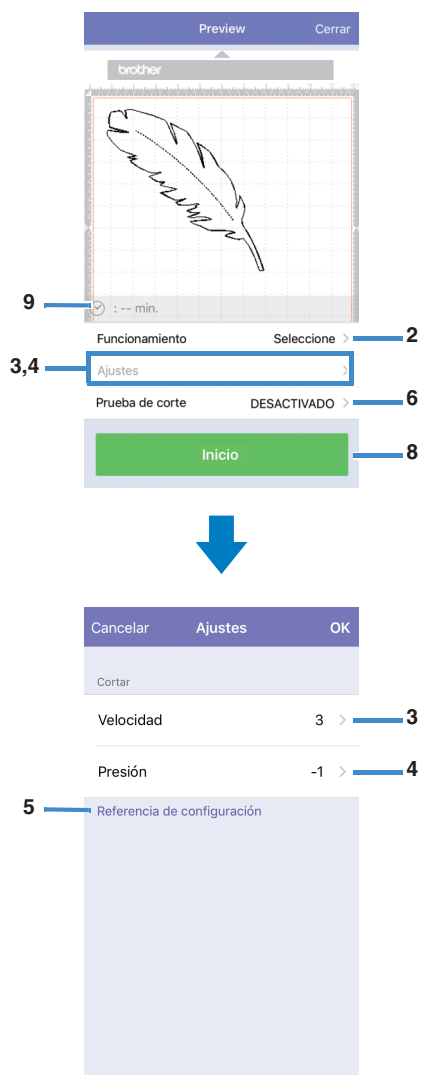

1. Cargue los datos

Importa patrones de corte/dibujo desde ScanNCutCanvas o un ordenador.

2. Funcionamiento

Seleccione [Cortar] o [Dibujar] en la lista desplegable.

* Pueden aparecer otros ajustes en la lista desplegable si se detecta un kit de accesorios vendido por separado.

* En la versión para dispositivos móviles, toque [Funcionamiento] para que aparezca una pantalla para seleccionar [Cortar] o [Dibujar].

3. Velocidad

Ajuste la velocidad para cortar o dibujar con el control deslizante.

* En la versión para dispositivos móviles, toque [Ajustes] para que aparezca una pantalla de ajustes.

4. Presión

Ajuste la presión para cortar o dibujar con el control deslizante.

* En la versión para dispositivos móviles, toque [Ajustes] para que aparezca una pantalla de ajustes.

5. Referencia de configuración

Muestra una lista de distintos ajustes. Consulte esta tabla antes de cambiar los ajustes.

6. Prueba de corte

Seleccione [ACTIVADO] u [DESACTIVADO].

Si se ha seleccionado [ACTIVADO], podrá hacer clic en la opción [Ajustes de la prueba de corte] para mostrar una ventana que permite seleccionar ajustes detallados para la prueba de corte. Para más detalles acerca de cómo mostrar la ventana, consulte "Prueba de corte" en la página 37.

* En la versión para dispositivos móviles, toque [Prueba de corte] para que aparezca una pantalla de ajustes.

7. Aplicar

Aplica los ajustes que se seleccionaron o modificaron.

8. Inicio

Empieza a cortar o a dibujar. Para detener la operación, consulte "Cortar el patrón" en la página 39.

9. mín.

Muestra el tiempo de corte/dibujo.

PANTALLAS DE AJUSTES

Pueden seleccionarse o cambiarse ajustes para varias funciones.

Ajustes de la máquina

Pulse o en el panel de operación para mostrar la pantalla de ajustes. Después de cambiar los ajustes, pulse para aplicarlos.

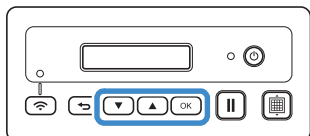

■ 1. Red

1. Activar WLAN

Seleccione si desea o no conectarse a la red inalámbrica.

2. Conf.Asistente

Utiliza un asistente para introducir manualmente la clave de red (contraseña) para el nombre de red (SSID) detectado para conectarse a la red inalámbrica de esta máquina.

3. WAW

Utiliza la aplicación específica “Asistente para WLAN” para conectarse a la red inalámbrica desde un ordenador.

4. WAW <USB>

Utiliza la aplicación específica “Asistente para WLAN” para recuperar el archivo de configuración de la LAN inalámbrica desde el ordenador conectado con el cable USB, y luego se conecta a la red inalámbrica.

5. Otros

Muestra los siguientes parámetros para otros ajustes de red inalámbrica.

1. TCP/IP: Los ajustes de TCP/IP se pueden introducir manualmente.

2. Dirección MAC: Muestra la dirección MAC.

3. SSID: Muestra el SSID de la red cuando se ha establecido una conexión de red inalámbrica.

4. Restaurar red: Recupera los valores por defecto de todos los ajustes de la red. Cuando aparezca el siguiente mensaje, pulse para seleccionar [Sí], desactive la máquina y vuelva a activarla.



¿Reconfigurar red?
▼Sí ▲No

■ 2. Info máquina

1. No.

Muestra el número de esta máquina.

2. Ver.

Muestra la versión del software de esta máquina.

3. Nombre

Muestra el nombre especificado para la máquina conectada a DesignNCut Manager (aplicación de DesignNCut para las opciones de las operaciones).

■ 3.Config. básica

1. Idioma

Seleccione el idioma en pantalla de la máquina.

2. Contrast panel

Ajuste el brillo de la LCD.

3. Sensor marca

En la función CaptureMat, la posición de corte puede ajustarse manualmente si se ha desplazado.



Recuerde

- Aparece “**” a la derecha del elemento seleccionado.

■ 4. nro. máquina.

Muestra el número de esta máquina.

Desactivación automática

Si la máquina no se utiliza durante un período de tiempo determinado, se desactiva automáticamente. El intervalo de tiempo hasta que la máquina se desactiva puede especificarse en el cuadro de diálogo Ajustes de DesignNCut Manager (aplicación de DesignNCut para las opciones de las operaciones).

Para más detalles acerca de cómo especificar los ajustes, consulte la sección “Ajustes de DesignNCut Manager” en la página 10.

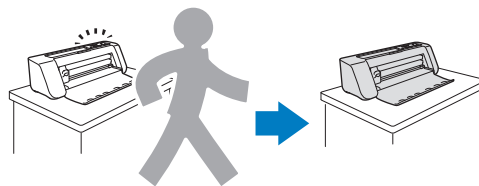

Ajustes de DesignNCut Manager

Haga clic en [Aplicación] o en [DesignNCut] en la ventana principal para visualizar el menú correspondiente.

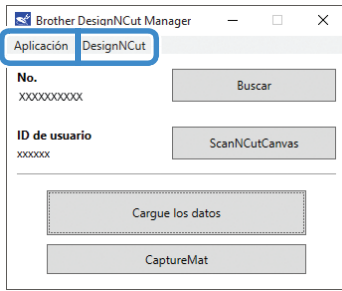

Menú [Aplicación]

Pueden especificarse los ajustes para mostrar DesignNCut Manager.

Recuerde

- En la versión para dispositivos móviles, toque  en la esquina superior derecha de la pantalla para mostrar el menú.

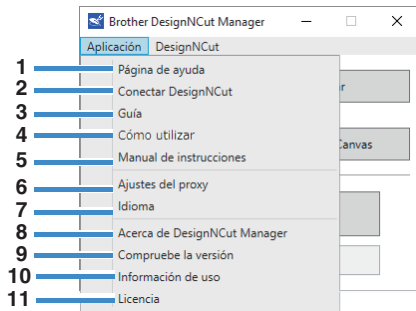

1. Página de ayuda

Muestra el sitio web del Brother Solutions Center.

2. Conectar DesignNCut

Muestra los procedimientos de conexión.

3. Guía

Muestra los procedimientos de configuración, desde cómo especificar los ajustes de conexión de red hasta cómo registrarse en ScanNCutCanvas.

4. Cómo utilizar

Muestra información general acerca de cómo utilizar DesignNCut Manager y la máquina.

5. Manual de instrucciones (solo PC)

Muestra el Manual de instrucciones.

6. Ajustes del proxy (solo PC)

Especifique manualmente la configuración de proxy.

7. Idioma (solo PC)

Muestra las selecciones de idioma de la aplicación.

8. Acerca de DesignNCut Manager (solo PC)

Muestra información acerca de la aplicación de control.

9. Compruebe la versión

Muestra la información de la versión.

10. Información de uso

Muestra la información de uso.

11. Licencia

Muestra información acerca de la licencia del software.

Menú [DesignNCut]

Pueden especificarse ajustes para las distintas operaciones disponibles cuando se conectan DesignNCut Manager y la máquina.

Recuerde

- En la versión para dispositivos móviles, toque  en la esquina superior izquierda de la pantalla para mostrar el menú.

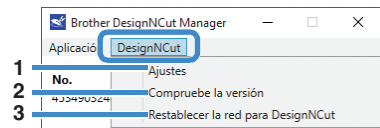

1. Ajustes (General)

Haga clic en [Ajustes] y luego en [General]. Después de especificar los ajustes deseados, haga clic en [CORRECTO] para aplicarlos.

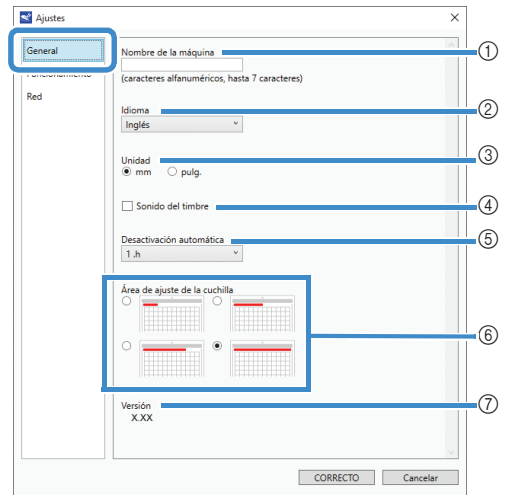

- Puede especificar un nombre para la máquina conectada.
- Seleccione el idioma en pantalla de la máquina.
- Seleccione las unidades de medida que se muestran en las ventanas.
- Seleccione si se produce o no sonido durante las operaciones, por ejemplo, al tocar un botón de la máquina.
- Seleccione el intervalo de tiempo de no utilización de la máquina antes de que se desactive automáticamente. Si la máquina no se utiliza durante 20 minutos, independientemente del intervalo de tiempo especificado, entrará en el modo de reposo y el indicador de alimentación parpadeará.

- ⑥ Seleccione si se utilizará 1/4, 2/4, 3/4 o toda la zona de corte para el ajuste de la cuchilla. Antes de cortar un patrón, esta máquina realiza un ajuste automático de la cuchilla, que ajusta la dirección de ésta fuera de la zona adhesiva del tapete.
- ⑦ Muestra la versión del software de esta máquina.

1. Ajustes (Funcionamiento)

Haga clic en [Ajustes] y luego en [Funcionamiento]. Después de especificar los ajustes deseados, haga clic en [CORRECTO] para aplicarlos.

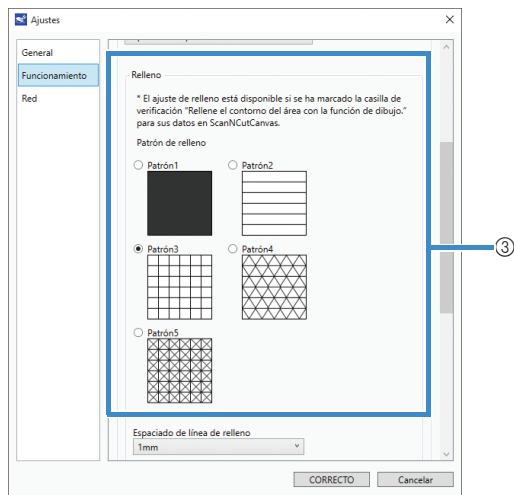
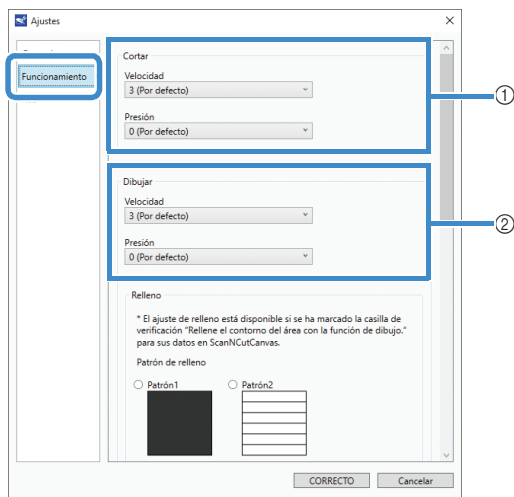

- ① Ajuste la velocidad y la presión para el corte. Para más detalles acerca de la presión de corte adecuada, consulte “Ajustes de corte” en la página 32.
- ② Ajuste la velocidad y la presión para el dibujo. Para obtener los mejores resultados, defina un ajuste correcto para la presión de dibujo. Si dibuja con demasiada presión puede dañar la punta del lápiz.
- ③ Seleccione el diseño que se utilizará para llenar los patrones. Para más detalles, consulte “Utilizar las funciones de dibujo para rellenar patrones/hacer que los contornos sean más gruesos” en la página 43.

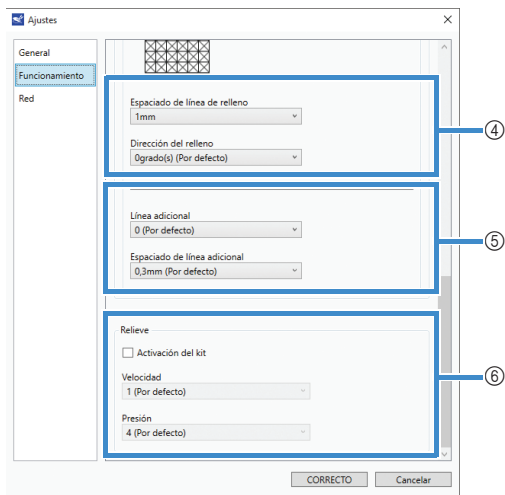

- ④ Con [Espaciado de línea de relleno], ajuste el espaciado de las líneas de relleno del patrón. Con [Dirección del relleno], ajuste la dirección de las líneas de relleno del patrón.
- ⑤ Con [Línea adicional], especifique el número de líneas que desea añadir. Con [Espaciado de línea adicional], especifique el espaciado de las líneas que desea añadir.
- ⑥ Si se utiliza un kit de accesorios vendido por separado, marque esta casilla de verificación para activar sus funciones.

1. Ajustes (Red)

Haga clic en [Ajustes] y luego en [Red]. Después de especificar los ajustes deseados, haga clic en [CORRECTO] para aplicarlos. Para más detalles acerca de los ajustes de la red, consulte “Configuración manual” en la página 21.

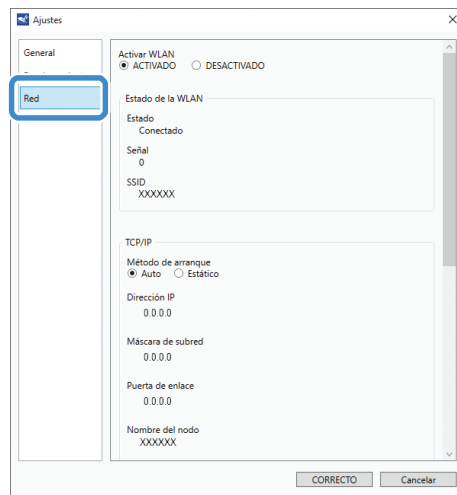

2. Compruebe la versión

Muestra el estado del software de la máquina.

- * No se muestra si la máquina está conectada con un cable USB.

3. Restablecer la red para DesignNCut

Inicializa los ajustes de red inalámbrica. Para más detalles acerca de cómo especificar los ajustes, consulte la sección “Reiniciar la configuración de la conexión inalámbrica” en la página 20.

Seleccionar el método de conexión

■ Paso 1

Abra DesignNCut Manager (aplicación de DesignNCut para las opciones de las operaciones), que está instalado en el ordenador.

■ Paso 2

Conecte la máquina al ordenador donde se ha instalado DesignNCut Manager (aplicación de DesignNCut para las opciones de las operaciones).

Si se utiliza una conexión inalámbrica

⇒ Continúe en "Conexión inalámbrica" en la página 12.

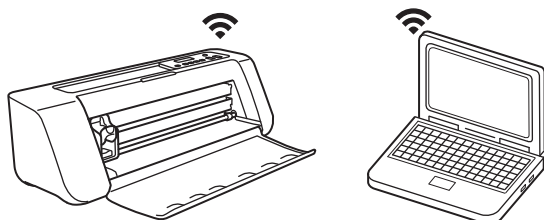

Si se utiliza un cable USB

⇒ Continúe en "Conexión directa del PC utilizando un cable USB (solo Windows)" en la página 18.

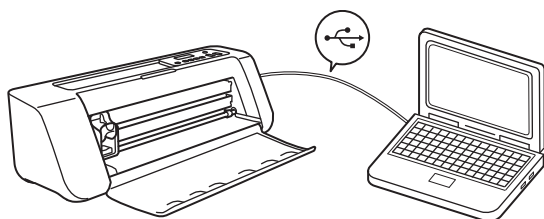

Recuerde

- Para la versión para dispositivos móviles, siga las instrucciones en pantalla para especificar los ajustes.

Conexión inalámbrica

Seleccione el método de conexión a la red inalámbrica.

- Utilizar el nombre de la red inalámbrica (SSID) y la clave de red (contraseña).....13
- Utilizar el botón WPS del enrutador.....15
- Utilizar el Asistente para WLAN.....16
- Utilizar el Asistente para WLAN con un cable USB.....17

■ Condiciones de la conexión inalámbrica

La conexión de red inalámbrica cumple con las normativas IEEE 802.11 n/g/b y utiliza una frecuencia de 2,4 GHz.

Recuerde

- No puede configurarse una red inalámbrica con WPA/WPA2 Enterprise. Para ver los métodos de autenticación con los que esta máquina es compatible, consulte "Err-03" en la P. 60.

■ Utilizar el nombre de la red inalámbrica (SSID) y la clave de red (contraseña)

Seleccione el nombre de la red inalámbrica (SSID) e introduzca la clave de red (contraseña) de su punto de acceso inalámbrico LAN/enrutador en su máquina DesignNCut.

Para poder conectar la máquina a una red inalámbrica, es necesaria la información de seguridad (SSID y clave de red) del punto de acceso de LAN inalámbrica/enrutador. La clave de red también puede denominarse contraseña, clave de seguridad o clave de cifrado. En primer lugar, localice la información de seguridad y anótelas a continuación.

Nombre de red (SSID)	Clave de red (Contraseña de red)

Recuerde

- No podrá establecer una conexión inalámbrica si no dispone de la información de seguridad.
- Dónde localizar la información de seguridad:
 - 1) Consulte el manual de la LAN inalámbrica de su punto de acceso de LAN inalámbrica/enrutador.
 - 2) El SSID predeterminado puede ser el nombre del fabricante o el nombre del modelo.
 - 3) Si no puede localizar la información de seguridad, póngase en contacto con el fabricante del enrutador, con el administrador de la red o con su proveedor de Internet.
 - 4) Algunos nombres de red inalámbrica (SSID) y claves de red (contraseña) distinguen entre mayúsculas y minúscula. Registre sus datos correctamente.

Si ya ha seleccionado el método de conexión, pase al punto 5

: Operación realizada en DesignNCut Manager

- 1 Haga clic en [Iniciar configuración].
- 2 Haga clic en [Conectar].
- 3 Seleccione [LAN inalámbrica] y haga clic en [Siguiente].

* Omite este paso en la versión para móviles y para Mac.





- 4 Seleccione [Utilice el nombre de la LAN inalámbrica (SSID) y la clave de red (contraseña)] y, a continuación, haga clic en [Siguiente].

* La versión para móviles pasará automáticamente a la siguiente pantalla.

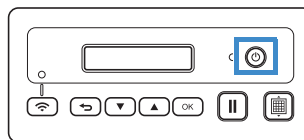
: Operación realizada en la máquina

- 5 Desactive la máquina DesignNCut pulsando .





- 6 Pulse  y  simultáneamente; una vez activada, suelte  sin dejar de pulsar .

- 7 Cuando aparezca el mensaje [¿Modo máquina?] en la pantalla LCD, pulse  para seleccionar [WLAN].

- 8 Aparecerá en la pantalla LCD el mensaje [Desactive la máquina y vuelva a activarla.]. Siga las instrucciones de la máquina.



Una vez activada de nuevo la máquina, debería aparecer en la pantalla LCD el texto [En espera (WLAN)].

- 9 Pulse  para ir a [1. Red] y pulse .

- 10 Pulse  para ir a [2. Conf.Asistente] y pulse .

- 11 Cuando aparezca el mensaje [¿Activar WLAN?] en la pantalla LCD, pulse  para seleccionar [Sí]. La máquina buscará el SSID.

* Espere a que su máquina busque el SSID.

- 12 Si aparecen varios nombres de red, pulse  para seleccionar el SSID (nombre de red) de la red inalámbrica a la que está conectado su PC/móvil y pulse .

* La selección del nombre de red debe coincidir con la red inalámbrica a la que está conectado su PC.

- 13** Introduzca su clave de red (contraseña) con las teclas o y pulsando después de cada carácter. Los caracteres de la pantalla LCD de DesignNCut aparecen en este orden.

Cuando pulse



0123456789abcdefghijklmnopqrstuvwxyz
ABCDEFGHIJKLMNOPQRSTUVWXYZ
!#\$%&'()*+,-./:;<=>?@[|^_



Cuando pulse

Deberá pasar por cada uno de ellos hasta que aparezca en la pantalla LCD el carácter deseado.

Pulse después de cada carácter. Para borrar un

carácter que ha introducido, pulse .

Compruebe que haya introducido la contraseña correcta y tenga en cuenta que algunas contraseñas distinguen entre mayúsculas y minúsculas.

Su máquina DesignNCut y la conexión del PC deben encontrarse en la misma red.

- 14** Pulse una vez introducida la contraseña.

- 15** Cuando aparezca el mensaje [¿Aplicar configuraciones?] en la pantalla LCD, pulse para seleccionar [Sí]. Su máquina se conectará a la WLAN.

* Espere a que su máquina se conecte a la red inalámbrica.

- 16** Cuando el mensaje [Conexión WLAN. Pulse el botón [OK].] aparezca en la pantalla LCD, pulse el botón en su máquina.

- 17** Se encenderá el indicador luminoso de la LAN inalámbrica.

* Espere a que se encienda el indicador luminoso de la LAN inalámbrica.

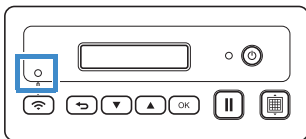

: Operación realizada en DesignNCut Manager

- 18** Vuelva a DesignNCut Manager y haga clic en [Conectar].

- 19** Seleccione el número de la máquina y haga clic en [CORRECTO].

* En la versión para móviles, toque [OK].



- Para comprobar el número de su máquina, pulse para visualizar la [2. Info máquina] en la pantalla LCD de la máquina y, a continuación, pulse . Cuando [1. No.] aparezca en la pantalla LCD, pulse . En la pantalla LCD de la máquina se mostrará el número de la misma.

- 20** Cuando aparezca [Se ha realizado la conexión con DesignNCut.] en el cuadro de diálogo, haga clic en [CORRECTO].

- * Este cuadro de diálogo no aparecerá en la versión para móviles.
 - ▶ Siga las instrucciones indicadas para registrar una nueva cuenta en ScanNCutCanvas.
 - ▶ Vaya a "REGISTRO de DesignNCut En ScanNCutCanvas" en la página 22 para conectar su máquina a ScanNCutCanvas.



- Si no es posible conectarse a la LAN inalámbrica y aparece el siguiente mensaje:



Error en la clave de red (Err-04). Pulse el botón [OK].

es posible que haya introducido una clave de red (contraseña) incorrecta. Pulse y vuelva a realizar el procedimiento empezando por el paso **9** de la sección "Utilizar el nombre de la red inalámbrica (SSID) y la clave de red (contraseña)" en la página 13.

- Para obtener más información acerca de otras causas, consulte la sección "MENSAJES DE ERROR" en la página 59.

■ Utilizar el botón WPS del enrutador

Utilice este método de conexión si su punto de acceso de LAN inalámbrica/enrutador tiene un botón WPS.

Recuerde

- Para más detalles acerca del botón WPS, compruebe el manual de la LAN inalámbrica de su punto de acceso de LAN inalámbrica/enrutador.

Si ya ha seleccionado el método de conexión, pase al punto 5





: Operación realizada en DesignNCut Manager

- 1 Haga clic en [Iniciar configuración].
- 2 Haga clic en [Conectar].
- 3 Seleccione [LAN inalámbrica] y haga clic en [Siguiente].
 - * Omite este paso en la versión para móviles y para Mac.
- 4 Seleccione [Utilice el botón WPS del enrutador] y, a continuación, haga clic en [Siguiente].
 - * La versión para móviles pasará automáticamente a la siguiente pantalla.

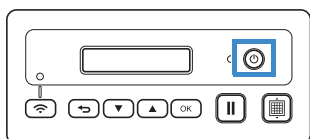
: Operación realizada en la máquina

- 5 Desactive la máquina DesignNCut pulsando .



- 6 Pulse  y  simultáneamente; una vez activada, suelte  sin dejar de pulsar .
- 7 Cuando aparezca el mensaje [¿Modo máquina?] en la pantalla LCD, pulse  para seleccionar [WLAN].
- 8 Aparecerá en la pantalla LCD el mensaje [Desactive la máquina y vuelva a activarla.]. Siga las instrucciones de la máquina.

Una vez activada de nuevo la máquina, debería aparecer en la pantalla LCD el texto [En espera (WLAN)].

- 9 Pulse el botón WPS del enrutador.

Compruebe que su máquina DesignNCut y la conexión del PC se encuentren en la misma red.

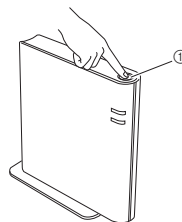



① Botón WPS

Recuerde

- La posición del botón WPS varía en función del dispositivo.

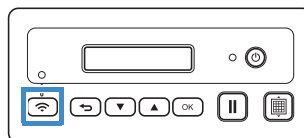
- 10 Pulse  en su máquina DesignNCut.



- 11 Cuando aparezca el mensaje [¿Activar WLAN?] en la pantalla LCD, pulse  para seleccionar [Sí].
 - * Espere a que su máquina se conecte a la red inalámbrica.

- 12 Cuando el mensaje [Conexión WLAN. Pulse el botón [OK].] aparezca en la pantalla LCD, pulse el botón  en su máquina.

- 13 Se encenderá el indicador luminoso de la LAN inalámbrica.

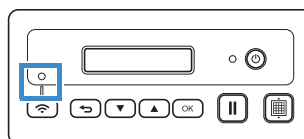

: Operación realizada en DesignNCut Manager

- 14 Vuelva a DesignNCut Manager y haga clic en [Conectar].
- 15 Seleccione el número de la máquina y haga clic en [CORRECTO].
 - * En la versión para móviles, toque [OK].



Nota

- Para comprobar el número de su máquina, pulse para visualizar la [2. Info máquina] en la pantalla LCD de la máquina y, a continuación, pulse .
- Cuando [1. No.] aparezca en la pantalla LCD, pulse .
- En la pantalla LCD de la máquina se mostrará el número de la misma.

16 Cuando aparezca [Se ha realizado la conexión con DesignNCut.] en el cuadro de diálogo, haga clic en [CORRECTO].

- * Este cuadro de diálogo no aparecerá en la versión para móviles.
 - ▶ Una vez completada la conexión de red, consulte "REGISTRO de DesignNCut En ScanNCutCanvas" en la página 22 para conectar su máquina a ScanNCutCanvas.

■ Utilizar el Asistente para WLAN

Aplique los ajustes de la LAN inalámbrica de su ordenador a la máquina DesignNCut utilizando un asistente para conectar su ordenador a la WLAN.

Si ya ha seleccionado el método de conexión, pase al punto 5

Para definir este ajuste, el cortafuegos de su ordenador debe estar desactivado.



: Operación realizada en DesignNCut Manager

- Haga clic en [Iniciar configuración].
- Haga clic en [Conectar].
- Seleccione [LAN inalámbrica] y haga clic en [Siguiente].
- Seleccione [Utilice el Asistente para WLAN] y, a continuación, haga clic en [Siguiente].



: Operación realizada en la máquina

- Desactive la máquina DesignNCut pulsando .

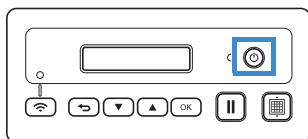

- Pulse y simultáneamente; una vez activada, suelte sin dejar de pulsar .

- Cuando aparezca el mensaje [¿Modo máquina?] en la pantalla LCD, pulse para seleccionar [WLAN].

- Aparecerá en la pantalla LCD el mensaje [Desactive la máquina y vuelva a activarla.]. Siga las instrucciones de la máquina.

Una vez activada de nuevo la máquina, debería aparecer en la pantalla LCD el texto [En espera (WLAN)].



: Operación realizada en DesignNCut Manager

- Vuelva a DesignNCut Manager y haga clic en [Asistente]; aparecerá el cuadro de diálogo con las instrucciones de uso del Asistente para WLAN. Siga las instrucciones que aparecen en pantalla para completar la configuración.



: Operación realizada en la máquina

- Cuando el mensaje [Conexión WLAN. Pulse el botón [OK].] aparezca en la pantalla LCD, pulse el botón en su máquina.

- Se encenderá el indicador luminoso de la LAN inalámbrica.

* Espere a que se encienda el indicador luminoso de la LAN inalámbrica.

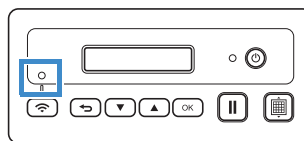

: Operación realizada en DesignNCut Manager

- Vuelva a su PC y haga clic en [CORRECTO] para completar la configuración.
- Seleccione el número de la máquina y haga clic en [CORRECTO].



Nota

- Para comprobar el número de su máquina, pulse para visualizar la [2. Info máquina] en la pantalla LCD de la máquina y, a continuación, pulse .
- Cuando [1. No.] aparezca en la pantalla LCD, pulse .
- En la pantalla LCD de la máquina se mostrará el número de la misma.

- 14 Cuando aparezca [Se ha realizado la conexión con DesignNCut.] en el cuadro de diálogo, haga clic en [CORRECTO].

- ▶ Una vez completada la conexión de red, consulte "REGISTRO de DesignNCut En ScanNCutCanvas" en la página 22 para conectar su máquina a ScanNCutCanvas.

■ Utilizar el Asistente para WLAN con un cable USB

Aplice los ajustes de la LAN inalámbrica a la máquina DesignNCut con el asistente conectando temporalmente su máquina y su ordenador con un cable USB*.

* Cable USB (se vende por separado)

- Recomendamos utilizar un cable USB 2.0 (Tipo A/B) con una longitud máxima de 2 metros.



Nota

- Los conectores del cable USB solo pueden insertarse en una dirección en el puerto. Si resulta difícil insertar el conector del cable, no lo inserte a la fuerza y compruebe la orientación del mismo.

Si ya ha seleccionado el método de conexión, pase al punto 5



: Operación realizada en DesignNCut Manager





- 1 Haga clic en [Iniciar configuración].
- 2 Haga clic en [Conectar].
- 3 Seleccione [LAN inalámbrica] y haga clic en [Siguiente].
- 4 Seleccione [Utilice el Asistente para WLAN (USB)] y, a continuación, haga clic en [Siguiente].

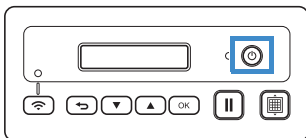

: Operación realizada en la máquina

- 5 Desactive la máquina DesignNCut pulsando .



- 6 Pulse  y  simultáneamente; una vez activada, suelte  sin dejar de pulsar .

- 7 Cuando aparezca el mensaje [¿Modo máquina?] en la pantalla LCD, pulse  para seleccionar [WLAN].

- 8 Aparecerá en la pantalla LCD el mensaje [Desactive la máquina y vuelva a activarla.]. Siga las instrucciones de la máquina.

Una vez activada de nuevo la máquina, debería aparecer en la pantalla LCD el texto [En espera (WLAN)].

- 9 Conecte el conector del cable USB a los correspondientes puertos USB del ordenador y de la máquina.

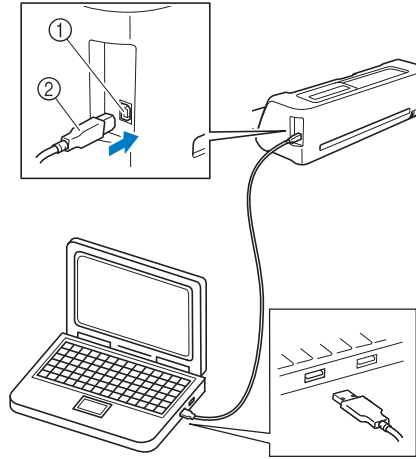

- ① Puerto USB para un ordenador
- ② Cable USB



Nota

- El cable USB se vende por separado.



: Operación realizada en DesignNCut Manager

- 10 Vuelva a DesignNCut Manager y haga clic en [Asistente].
- 11 Se inicia el Asistente para WLAN. Siga las instrucciones que aparecen en pantalla para completar la configuración.



Nota

- Los ajustes por defecto para los métodos de autenticación/criptación son los siguientes:
Método de autenticación: WPA/WPA2-PSK
Modo de encriptación: AES

Para seleccionar el método correcto, compruebe la información de seguridad inalámbrica de su punto de acceso inalámbrico/enrutador.

: Operación realizada en la máquina

12 Cuando el mensaje [Conexión WLAN. Pulse el botón [OK].] aparezca en la pantalla LCD, pulse el botón  en su máquina.

13 Se encenderá el indicador luminoso de la LAN inalámbrica.

* Espere a que se encienda el indicador luminoso de la LAN inalámbrica.

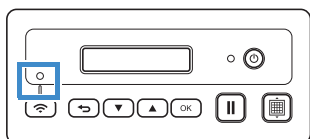



: Operación realizada en DesignNCut Manager

14 Vuelva a su PC y haga clic en [CORRECTO] para completar la configuración.

15 Seleccione el número de la máquina y haga clic en [CORRECTO].

Nota

- Para comprobar el número de su máquina, pulse  para visualizar la [2. Info máquina] en la pantalla LCD de la máquina y, a continuación, pulse . Cuando [1. No.] aparezca en la pantalla LCD, pulse . En la pantalla LCD de la máquina se mostrará el número de la misma.

16 Cuando aparezca [Se ha realizado la conexión con DesignNCut.] en el cuadro de diálogo, haga clic en [CORRECTO].

- ▶ Una vez completada la conexión de red, consulte "REGISTRO de DesignNCut En ScanNCutCanvas" en la página 22 para conectar su máquina a ScanNCutCanvas.

Conexión directa del PC utilizando un cable USB (solo Windows)

Conecte directamente con un cable USB la máquina al ordenador donde se ha instalado DesignNCut Manager (aplicación de DesignNCut para las opciones de las operaciones).

Si ya ha seleccionado el método de conexión, pase al punto **4**



: Operación realizada en DesignNCut Manager

- 1** Haga clic en [Iniciar configuración].
- 2** Haga clic en [Conectar].
- 3** Seleccione [Cable USB] y haga clic en [Siguiente].



: Operación realizada en la máquina

- 4** Conecte los conectores del cable USB a los correspondientes puertos USB del ordenador y de la máquina.

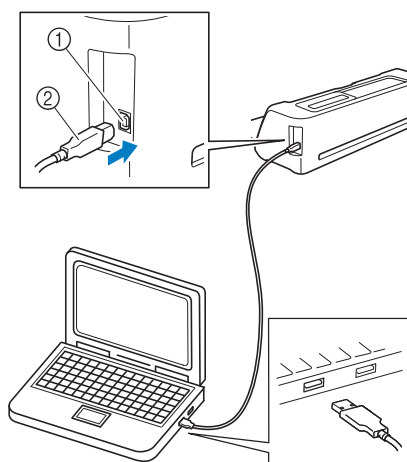





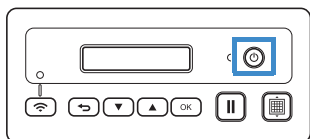

- ① Puerto USB para un ordenador
- ② Cable USB

Nota



- El cable USB se vende por separado.
- Esta conexión es solo para Windows PC y no está disponible para ordenadores Mac.

- 5 Desactive la máquina DesignNCut pulsando .



- 6 Pulse  y  simultáneamente; una vez activada, suelte  sin dejar de pulsar .
- 7 Cuando aparezca el mensaje [¿Modo máquina?] en la pantalla LCD, pulse  para seleccionar [USB].
- 8 Aparecerá en la pantalla LCD el mensaje [Desactive la máquina y vuelva a activarla.]. Siga las instrucciones de la máquina.
Una vez activada de nuevo la máquina, debería aparecer en la pantalla LCD el texto [En espera (USB)].
- : Operación realizada en DesignNCut Manager
- 9 Vuelva a DesignNCut Manager y haga clic en [Conectar].
- 10 Cuando aparezca [Se ha realizado la conexión con DesignNCut.] en el cuadro de diálogo, haga clic en [CORRECTO].
- 11 Haga clic en [ScanNCutCanvas] para acceder a <http://ScanNCutCanvas.Brother.com> y registrar una nueva cuenta.
- 12 Después de registrarse, haga clic en [Siguiente].
- ▶ Se han completado todos los ajustes.
Haga clic en [Instrucciones de uso] en DesignNCut Manager para ver el tutorial de uso básico.
- 13 Haga clic en [Cerrar].

Nota

- Cuando conecte la máquina al ordenador con un cable USB, es posible que aparezca varias veces el cuadro de diálogo de reproducción automática. Para que no se muestre el cuadro de diálogo, cambie la configuración de la reproducción automática de la forma descrita a continuación.
 - Windows 7
Haga clic en  > [Panel de control] > [Hardware y sonido] > [Reproducción automática]. Desmarque la casilla de verificación [Usar la reproducción automática para todos los medios y dispositivos] y haga clic en [Guardar] para aplicar los ajustes.
 - Windows 8,1
Mueva el ratón hacia la esquina inferior derecha del escritorio. Cuando aparezca la barra de menús, haga clic en [Ajustes] > [Panel de control] > [Hardware y sonido] > [Reproducción automática]. Seleccione [No es necesario realizar ninguna acción] en la lista desplegable [Unidad extraíble] y luego haga clic en [Guardar] para aplicar los ajustes.
 - Windows 10
Haga clic en  > [Sistema de Windows] > [Panel de control] > [Hardware y sonido] > [Reproducción automática]. Seleccione [No es necesario realizar ninguna acción] en la lista desplegable [Unidad extraíble] y luego haga clic en [Guardar] para aplicar los ajustes.

Reiniciar la configuración de la conexión inalámbrica

- 1 Desde el menú [DesignNCut], haga clic en [Restablecer la red para DesignNCut].

Recuerde

- En la versión para dispositivos móviles:
 → [Restablecer la red para DesignNCut].

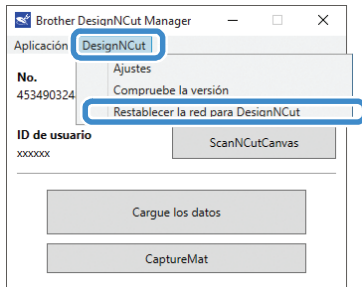

- 2 Haga clic en [OK] para empezar la inicialización.

- Siga las instrucciones que aparecen en pantalla para completar la operación.
- Consulte “Conexión inalámbrica” en la página 12 para conectarse a una red inalámbrica.



Comprobar los ajustes de la LAN inalámbrica/el estado de la conexión

Si no se puede establecer una conexión con la red inalámbrica.

- 1 Haga clic en [DesignNCut], luego en [Ajustes] y luego seleccione [Red].

Recuerde

- En la versión para dispositivos móviles:
 → [Ajustes] → [Red]

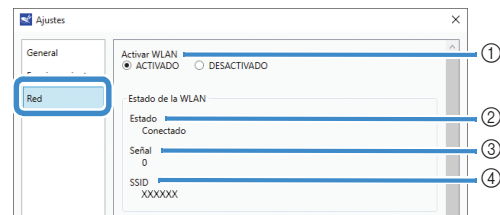
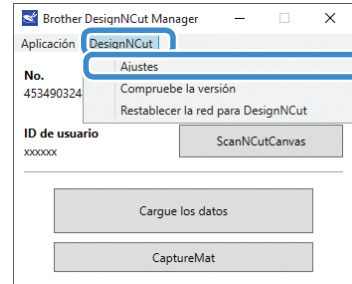

- ① Seleccione si la máquina se conectará o no a la red inalámbrica.
- ② Muestra el estado de conexión.
- ③ Muestra uno de cuatro niveles de intensidad para la señal de la máquina. La intensidad de la señal se indica mediante un número.
 - 0 : No conectada (*Con el cable USB conectado)
 - 1 : Señal débil
 - 2 : Señal media
 - 3 : Señal fuerte
- ④ Muestra el SSID del enrutador inalámbrico al que está conectada la máquina.

Configuración manual

- 1 Haga clic en [DesignNCut] en la ventana principal de DesignNCut Manager, haga clic en [Ajustes] y luego seleccione [Red].

Recuerde

- En la versión para dispositivos móviles:

 → [Ajustes] → [Red]

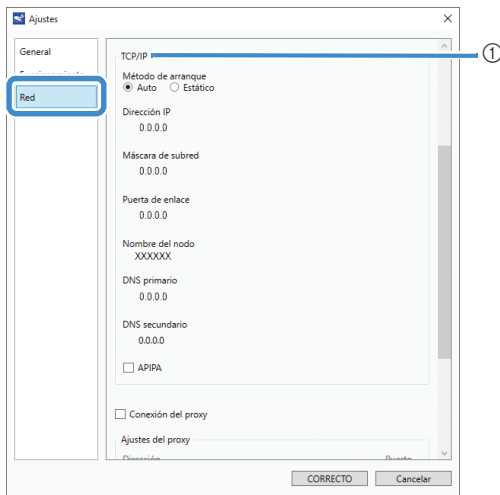
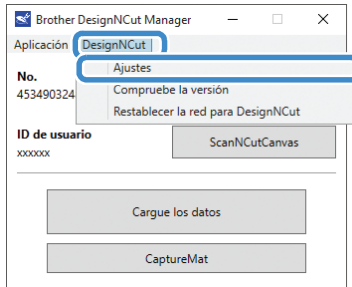

- 1 Si se selecciona [Estático], los ajustes de TCP/IP se pueden introducir manualmente.

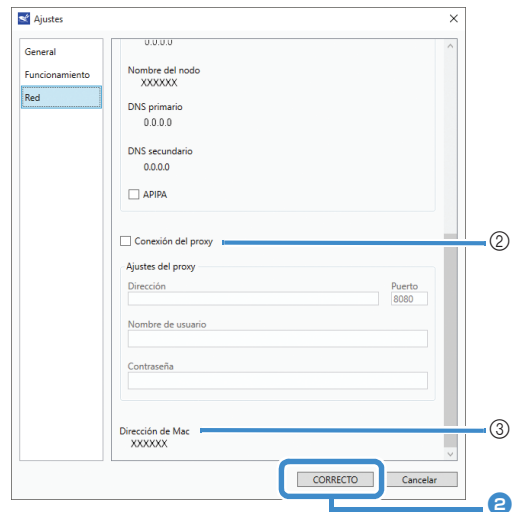

- 2 Utilícelo cuando sea necesaria una configuración de proxy.

- 3 Muestra la dirección MAC.

- 2 Después de especificar los ajustes, haga clic en [OK].

REGISTRO de DesignNCut En ScanNCutCanvas

Después de registrar la máquina con ScanNCutCanvas (<http://ScanNCutCanvas.Brother.com/>), pueden realizarse varias operaciones de edición y pueden transferirse datos. En esta sección se describe el procedimiento para vincular una máquina con un número específico a una ID de usuario.

Si la configuración no se completa correctamente o aparece un mensaje de error, consulte la sección "MENSAJES DE ERROR" en la página 59.

Nota

- Se necesita un ordenador o un dispositivo móvil que pueda ejecutar ScanNCutCanvas y conectarse a la red.
- Antes de continuar con este procedimiento, la máquina debe estar conectada a la red inalámbrica. Si no es así, consulte "Conexión inalámbrica" en la página 12 y realice la configuración.



: Operación realizada en DesignNCut Manager

- 1 Haga clic en [ScanNCutCanvas] para acceder a <http://ScanNCutCanvas.Brother.com> y registrar una nueva cuenta.**

Nota

- Si dispone de una cuenta de ScanNCutCanvas para su ScanNCut, le recomendamos que cree una nueva cuenta para DesignNCut.

- 2 Después de registrarse, haga clic en [Siguiente].**

* En la versión para móviles, toque .

- 3 Haga clic en [Conectar].**

- 4 Aparecerá el cuadro de diálogo de registro. Escriba la ID de usuario y la contraseña registrada con ScanNCutCanvas, y luego haga clic en [Registrar].**

- 5 Cuando aparezca el cuadro de diálogo [Se ha completado la configuración de ScanNCut Online.], haga clic en [CORRECTO].**

- 6 Haga clic en [Siguiente].**

- * En la versión para móviles, toque .
- ▶ Haga clic en [Instrucciones de uso] en DesignNCut Manager para ver el tutorial de uso básico.

- 7 Haga clic en [Cerrar].**

Nota

- Una vez completados los ajustes, se mostrarán el número de su máquina y su ID de usuario de ScanNCutCanvas en la ventana principal de DesignNCut Manager.

- Los nuevos usuarios deben crear una cuenta de ScanNCutCanvas.
- Si se produce un error al enviar o recibir datos, consulte "MENSAJES DE ERROR" en la página 59.

Recuerde

- Si ha registrado una nueva cuenta de ScanNCutCanvas para DesignNCut, también puede hacer clic en el icono [ScanNCutCanvas] de la ventana principal de DesignNCut Manager para mostrar el cuadro de diálogo de registro.



■ Cambiar a otra ID de usuario de ScanNCutCanvas

- 1 Haga clic en [ScanNCutCanvas] en la ventana principal de DesignNCut Manager, y luego haga clic en [Cambiar cuenta].

Recuerde

- En la versión para dispositivos móviles: Ventana principal → [ID de usuario] → [Cambiar cuenta]

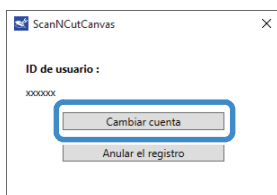
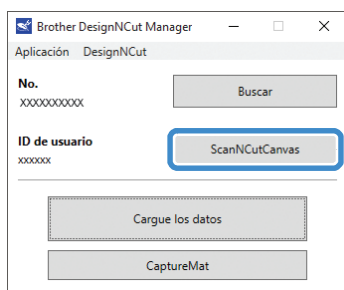

- 2 Escriba la ID de usuario y la contraseña registrada con ScanNCutCanvas, y luego haga clic en [Registrar].

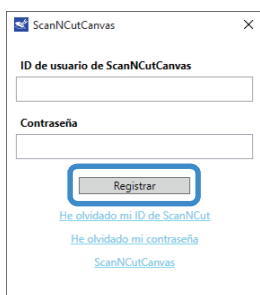

■ Eliminar una ID de usuario de ScanNCutCanvas registrada

- 1 Haga clic en [ScanNCutCanvas] en la ventana principal de DesignNCut Manager, y luego haga clic en [Anular el registro].

Recuerde

- En la versión para dispositivos móviles: Ventana principal → [ID de usuario] → [Anular el registro]

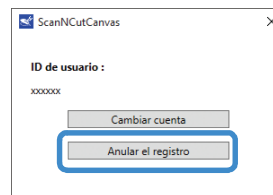
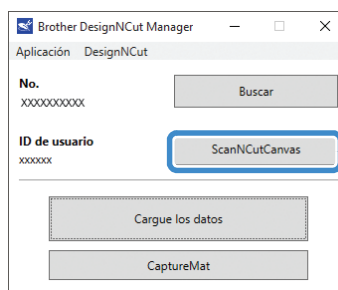

PRIMEROS PASOS

Los procedimientos siguientes describen operaciones básicas, desde la preparación de los materiales hasta el corte.

Combinaciones de tapete y materiales

El grosor recomendado para el material es de 0,1 mm a 0,3 mm para papel y de 0,2 mm a 1,5 mm para la tela. Consulte la tabla siguiente para conocer el tapete y la hoja adecuados para cortar tela en función del material que se va a utilizar para cortar o dibujar. Según el modelo de la máquina, es posible que no se incluyan algunos de los accesorios indicados en la tabla. En dicho caso, deberá adquirirlos por separado.

Material y su grosor			Tapete		Hoja para cortar tela	
			Tapete estándar	Tapete adhesivo de baja sujeción	Hoja de contacto para aplicación de tela mediante la plancha (estabilizador de respaldo blanco)	Hoja de soporte adhesiva de alta sujeción especial para tela
Papel	Papel para impresora	80 g/m ² (0,1 mm)	⊘	✓		
	Papel para álbumes de recortes (delgado)	120 g/m ² (0,15 mm)		✓		
	Papel para álbumes de recortes (medio-grueso)	200 g/m ² (0,25 mm)	✓	✓*		
	Cartulina (delgada)	200 g/m ² (0,25 mm)	✓	✓*		
	Cartulina (media-gruesa)	280 g/m ² (0,35 mm)	✓	✓*		
	Vitela, papel de calco	0,07 mm		✓		
	Soporte de cartón (delgado)	280 g/m ² (0,35 mm)	✓	✓		
	Soporte de cartón (grueso)	400 g/m ² (0,5 mm)	✓	✓		
Tela	Tela de algodón fino (para piezas de acolchado)	0,25 mm	✓			✓
	Tela de algodón fino (excepto para piezas de acolchado)	0,25 mm	✓		✓	
	Franela (para piezas de acolchado)	0,6 mm	✓			✓
	Franela (excepto para piezas de acolchado)	0,6 mm	✓		✓	
	Fieltro	1 mm	✓		✓	
	Tela vaquera de 14 onzas	0,75 mm	✓		✓	
Otros	Lámina de plástico (PP)	0,2 mm	✓			
	Vinilo	0,2 mm	✓			
	Imán	0,3 mm	✓			
	Adhesivo o sello	0,2 mm	✓	✓		

✓* Al cortar papel uniforme

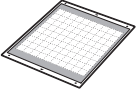
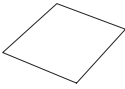

- Esta tabla es sólo una guía, compruebe siempre la resistencia del tapete y del material antes de iniciar un proyecto.

 <p>Tapete</p>		 <p>Hoja para cortar tela</p> <p>Utilice una de las dos hojas siguientes para cortar tela.</p>	
<p>Tapete estándar</p>	<p>Tapete con gran fuerza adhesiva; utilícelo para cortar tejidos.</p> <p>* Utilice el tapete adhesivo de baja sujeción con el papel de copia y el papel uniforme. El tapete estándar tiene una gran fuerza adhesiva, por lo que los materiales pueden quedarse pegados al tapete y éste quedaría inservible.</p>	<p>Hoja de contacto para aplicación de tela mediante la plancha (estabilizador de respaldo blanco) (Consulte la página 27)</p>	<ul style="list-style-type: none"> • Refuerza la tela y permite cortar varios patrones. • La textura original puede cambiar porque permanece unido a la parte posterior de la tela. * Para utilizar con el tapete estándar. * No coloque tela con refuerzo de hoja de contacto mediante la plancha directamente en un tapete con hoja de soporte adhesiva de alta sujeción especial para tela.
<p>Tapete adhesivo de baja sujeción</p>	<p>Tapete con poca fuerza adhesiva; adecuado para papel de copia y papel uniforme.</p>	<p>Hoja de soporte adhesiva de alta sujeción especial para tela (Consulte la página 29)</p>	<ul style="list-style-type: none"> • Para obtener los mejores resultados al cortar tela, coloque la hoja de soporte adhesiva de alta sujeción especial para tela en el tapete estándar para aumentar la fuerza del adhesivo. • Dependiendo de su forma, es posible que el patrón no quede bien cortado. • Es recomendable colocarlo en un nuevo tapete de corte.

 **Nota**

- Evite utilizar materiales cubiertos con una capa decorativa que pueda desprenderse fácilmente, como por ejemplo lama o papel de aluminio. De lo contrario, la capa despegada puede pegarse a los rodillos o a los sensores durante el funcionamiento, provocando daños en la máquina o en la cuchilla de corte.
- No pegue cinta adhesiva, etc., sobre las marcas de escaneado. En caso contrario, es posible que el tapete no se detecte o que las imágenes no se escaneen correctamente.

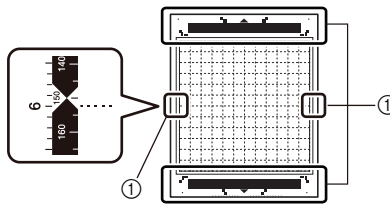

① Marcas de escaneado

 **Recuerde**

- Cuando se utiliza un tapete de 12" x 12" (305 mm x 305 mm), el área de trabajo máxima para cortar/dibujar es de 11 3/4" x 11 3/4" (296 mm x 298 mm).
- Cuando se utiliza un tapete opcional de 12" x 24" (305 mm x 610 mm), el área de trabajo máxima para cortar/dibujar es de 11 3/4" x 23 3/4" (296 mm x 603 mm).
- Algunas telas con superficies irregulares pueden cortarse si se giran al revés.

Colocar el material en el tapete

Después de preparar el tapete y la hoja (al cortar tela) adecuados para el material, coloque el material en el tapete. Para obtener más información acerca del tapete y la hoja adecuados para el material, consulte “Combinaciones de tapete y materiales” en la página 24.

Nota

- No deseche la hoja protectora que ha retirado del tapete; guárdela para su uso posterior.
- Para mantener la fuerza adhesiva, coloque la hoja protectora en la cara adhesiva del tapete después de su uso.
- Cuando no utilice el tapete, limpie la parte adhesiva y fije la hoja protectora antes de guardarlo. Para más detalles, consulte “Limpiar el tapete” en la página 53.

Material	Página
Papel	Página 26
Tela (destinada a cualquier uso distinto a unir piezas de acolchados)	Página 27
Tela (para unir piezas de acolchados)	Página 29

■ Papel

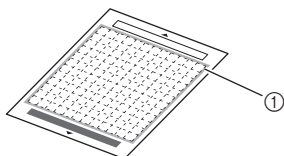

① Tapete adecuado para el material

□ Colocar el material (papel)

- 1 Retire la hoja protectora de la parte adhesiva del tapete.

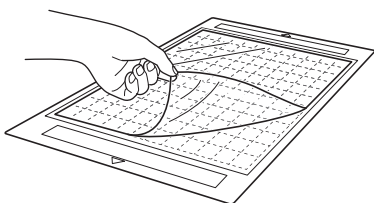

- 2 Pruebe a fijar el material.

Antes de fijar el material al tapete, utilice una esquina de la parte adhesiva del tapete e intente fijarlo. Compruebe lo siguiente cuando intente fijar el material.

- El color no se desprende del material cuando se despegue.
- El material no se rasga ni se deforma cuando se despegue.

Si se produce algún problema al probar la fijación del material, utilice un material diferente.

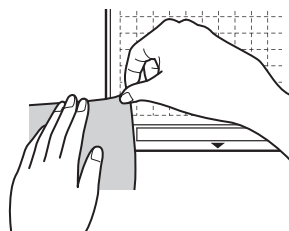

Nota

- Utilice el tapete adhesivo de baja sujeción con el papel de copia y el papel uniforme. El tapete estándar tiene una gran fuerza adhesiva, por lo que los materiales pueden quedarse pegados al tapete y éste quedaría inservible.

- 3 Coloque el material en la parte adhesiva del tapete.

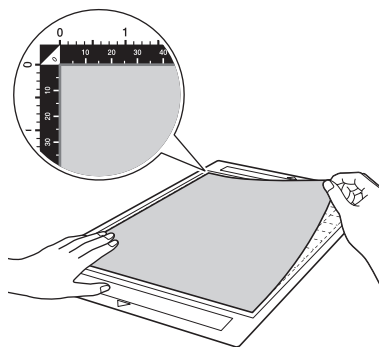

Nota

- Coloque el material dentro de la zona de fijación (zona de la rejilla) sobre la parte adhesiva. Si el material se extiende desde la zona de fijación, podría verse dañado por los rodillos de avance cuando el tapete avance.

Recuerde

- El tapete no dispone de una parte superior e inferior. Se puede insertar en la ranura de avance desde cualquier extremo.

4 Coloque firmemente todo el material en el tapete de modo que no queden arrugas ni ninguna parte enrollada.

- De lo contrario, las ondulaciones del material podrían engancharse al insertar el tapete.

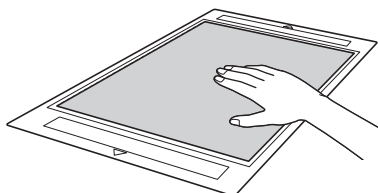

Nota

- Si el tapete está sucio, límpielo. Para más detalles, consulte “Limpiar el tapete” en la página 53.

Despegar el material (papel)

Después de cortar el material, utilice una espátula para despegar lentamente el papel.

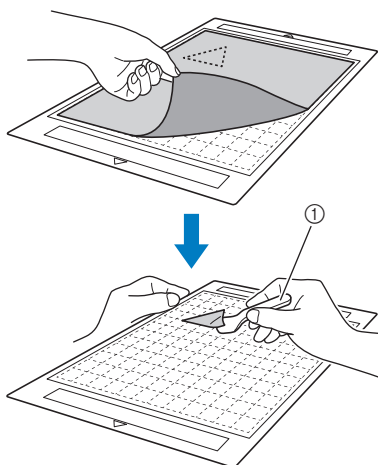

① Espátula

Tela (destinada a cualquier uso distinto a unir piezas de acolchados)

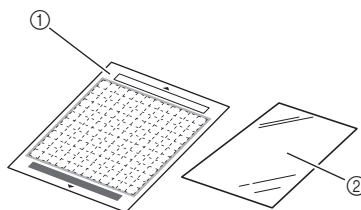

- ① Tapete estándar
- ② Hoja de contacto para aplicación de tela mediante la plancha (estabilizador de respaldo blanco)

Colocar el tejido (excepto piezas de acolchados)

Planche la hoja de contacto especialmente diseñada en la parte posterior de la tela (excepto las piezas de acolchados), y luego colóquela en el tapete estándar.

El tipo de adhesivo de doble cara de la hoja de contacto para aplicación de tela mediante la plancha refuerza la tela y permite cortar fácilmente cualquier patrón, incluyendo las aplicaciones.

La hoja no se puede retirar una vez colocada en la parte posterior de la tela.

Para unir piezas de acolchados, utilice la hoja de soporte adhesiva de alta sujeción especial para tela y evite utilizar la hoja de contacto para aplicación de tela mediante la plancha.



Nota

- Es posible que la hoja de contacto no se adhiera a la tela si su superficie es irregular y las dos superficies no pueden calentarse para adherirse entre sí.

1 Despegue la hoja protectora de la parte adhesiva del tapete estándar.

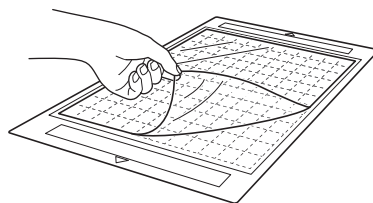

- 2** La hoja de contacto para aplicación de tela mediante la plancha debe cortarse de forma que su tamaño sea como mínimo 2 cm (3/4") superior al contorno del patrón a cortar.

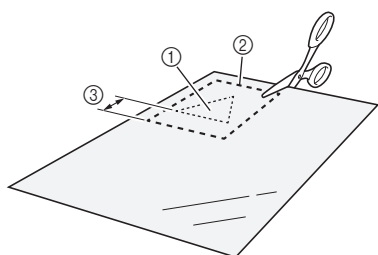

- ① Patrón a cortar
- ② Línea de corte de la hoja
- ③ Margen mínimo de 2 cm (3/4")

- 3** Con el lado brillante de la hoja de contacto hacia abajo, colóquela en el revés de la tela.

Procure planchar siempre la tela de antemano para eliminar las arrugas. Antes de colocar la hoja de contacto en la tela, compruebe que ésta se haya enfriado después de plancharla.

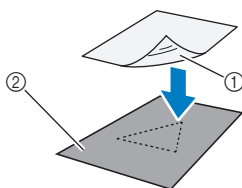

- ① Lado brillante de la hoja de contacto
- ② Revés de la tela

- 4** Planche uniformemente toda la hoja de contacto para pegarla en el revés de la tela.

Con la plancha a temperatura media (de 140 °C a 160 °C (de 284 °F a 320 °F)), presione todas las partes de la hoja durante unos 20 segundos (el intervalo de tiempo depende del material).

Aplique siempre presión en la parte superior del estabilizador de respaldo, y expulse el aire que queda entre la hoja y la tela.

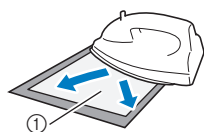

- ① Estabilizador de respaldo



- Antes de colocar la hoja de contacto en la tela, utilice una pieza de la hoja para comprobar su fijación. Si se produce algún problema al probar la fijación del material, utilice un material diferente.
- Si deja la plancha en el mismo lugar durante mucho tiempo puede quemar o fundir el material.

- 5** Despegue el estabilizador de respaldo de la hoja de contacto.

Antes de despegar el estabilizador de respaldo, deje que todas las partes se enfríen.

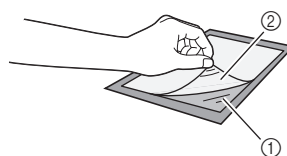

- ① Hoja de contacto
- ② Estabilizador de respaldo

- 6** Con el lado de la tela en el que se ha colocado la hoja de contacto encarado hacia abajo, coloque el material en el tapete empezando por los bordes.

Coloque lentamente el material empezando por los bordes, de forma que no quede aire atrapado entre él y la hoja.

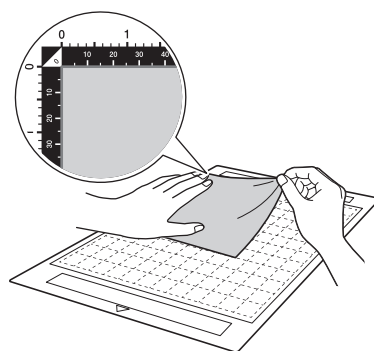

- Coloque el material dentro de la zona de fijación (zona de la rejilla) sobre la parte adhesiva. Si el material se extiende desde la zona de fijación, podría verse dañado por los rodillos de avance cuando el tapete avance.



- El tapete no dispone de una parte superior e inferior. Se puede insertar en la ranura de avance desde cualquier extremo.
- Compruebe que el grano vertical de la tela se mueva recto arriba y abajo.

- 7** Coloque firmemente todo el material en el tapete de modo que no queden arrugas ni ninguna parte enrollada.

- De lo contrario, las ondulaciones del material podrían engancharse al insertar el tapete.

❑ Despegar el material (excepto piezas de acolchados)

Después de cortar el material, utilice una espátula para despegar la tela junto con la hoja de contacto colocada.

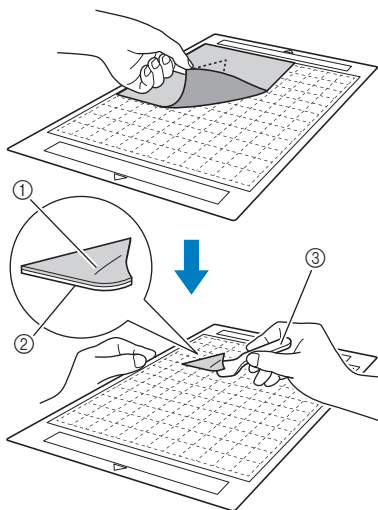

- ① Patrón que se ha cortado
- ② Hoja de contacto
- ③ Espátula

Nota

- No coloque ningún objeto caliente sobre la tela colocada en la hoja de contacto. El adhesivo penetraría en todas las piezas de tela circundantes.

❑ Colocar telas con el adhesivo de doble cara

Coloque un recorte sobre una tela base y presione con una plancha sobre la parte superior del recorte. (Es posible que la hoja de contacto no se adhiera correctamente a algunas telas.) Cosa a mano o a máquina para garantizar que el recorte se mantiene en posición.

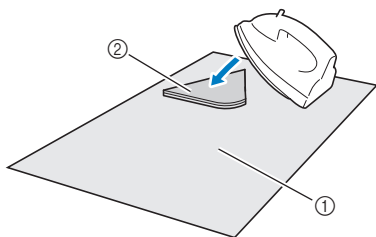

- ① Tela base
- ② Recorte con una hoja de contacto

Nota

- No lave las telas unidas mediante una hoja de contacto adhesiva de doble cara.
- Cuando coloque telas mediante el adhesivo de doble cara, planche con cuidado y procurando que las superficies del material y del adhesivo queden bien colocadas.
- Cuando coloque telas de diferentes grosores con el adhesivo de doble cara, planche primero la tela más ligera para pegar la hoja de contacto.

❑ Aviso sobre el uso de la hoja de contacto para aplicación de tela mediante la plancha

- Guarde la hoja de contacto a temperatura ambiente y en un lugar no expuesto a la luz solar directa ni a temperaturas o humedades elevadas.

■ Tela (para unir piezas de acolchados)

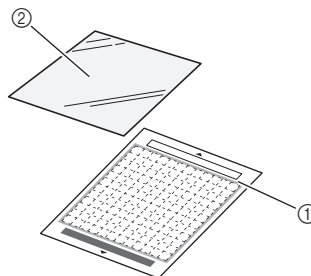

- ① Tapete estándar
- ② Hoja de soporte adhesiva de alta sujeción especial para tela

❑ Colocar el material (para unir piezas de acolchados)

Utilice la hoja de soporte adhesiva de alta sujeción especial para tela para colocar telas para unir piezas de acolchados en el tapete estándar. Estas hojas deben utilizarse exclusivamente con patrones que tienen un margen de costura. La hoja de soporte adhesiva de alta sujeción especial para tela puede utilizarse varias veces hasta que su fuerza adhesiva disminuya. (Cuando la hoja de soporte se haya despegado del tapete, ya no podrá utilizarse más.)

1 Despegue la hoja protectora de la parte adhesiva del tapete estándar.

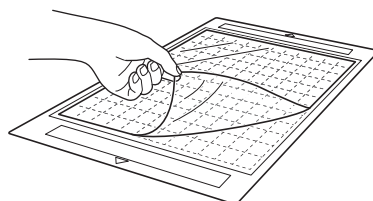

Nota

- No deseche la hoja protectora que ha retirado del tapete; guárdela para su uso posterior.
- Para mantener la fuerza adhesiva, coloque la hoja protectora en la cara adhesiva del tapete después de su uso.
- Cuando no utilice el tapete, limpie la parte adhesiva y fije la hoja protectora antes de guardarlo. Para más detalles, consulte “Limpiar el tapete” en la página 53.

2 Con el lado brillante de la hoja de soporte adhesiva de alta sujeción especial para tela hacia abajo, colóquela en el lado adhesivo del tapete.

Coloque lentamente la hoja de soporte empezando por los bordes, de forma que no quede aire atrapado entre el tapete y la hoja.

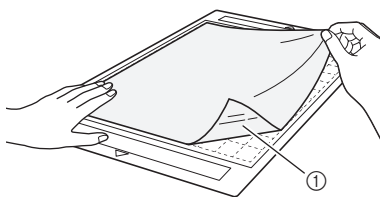

① Lado brillante de la hoja de soporte

Nota

- Coloque la hoja de soporte dentro de la zona de fijación (zona de la cuadrícula) sobre la parte adhesiva del tapete. Si la hoja se extiende desde la zona de fijación, podría resultar dañada por los rodillos cuando el tapete avance.

3 Despegue el estabilizador de respaldo de la parte superior de la hoja de soporte.

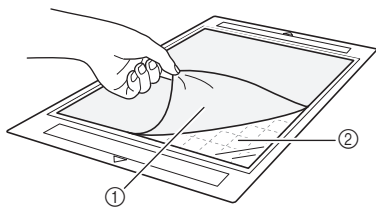

① Estabilizador de respaldo

② Adhesivo

4 Pruebe a fijar el material.

Antes de fijar el material al tapete, utilice una esquina de la parte adhesiva del tapete e intente fijarlo. Si se produce algún problema al probar la fijación del material, utilice un material diferente.

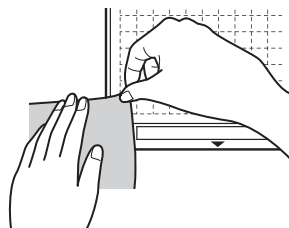

5 Empezando por los bordes, coloque el material en la cara adhesiva del tapete de modo que el material no quede arrugado.

Para eliminar las arrugas, planche siempre el tejido antes de colocarlo en el tapete.

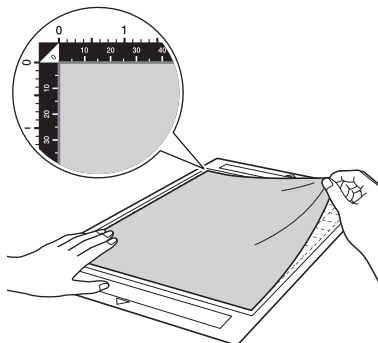

Nota

- Coloque el material dentro de la zona de fijación (zona de la rejilla) sobre la parte adhesiva. Si el material se extiende desde la zona de fijación, podría verse dañado por los rodillos de avance cuando el tapete avance.

Recuerde

- El tapete no dispone de una parte superior e inferior. Se puede insertar en la ranura de avance desde cualquier extremo.
- Compruebe que el grano vertical de la tela se mueva recto arriba y abajo.
- Cuando establezca un margen de costura, coloque la tela en el tapete con el revés hacia arriba.

- 6** Mueva firmemente el asa de la espátula por la superficie de la tela para eliminar las arrugas, y sujete firmemente la tela al tapete.

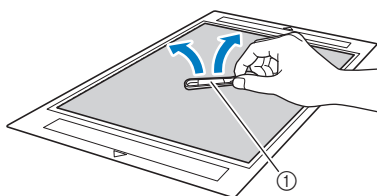

① Espátula

❑ Despegar el material (tela para unir piezas de acolchados)

Después de cortar el material, utilice una espátula para despegar lentamente sólo la tela. Intente no despegar la hoja de soporte.

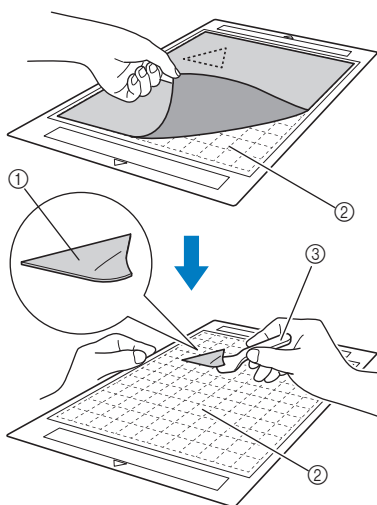

- ① Tela cortada
② La hoja de soporte permanece en el tapete
③ Espátula

Nota

- La hoja de soporte puede despegarse sin querer al retirar la tela del tapete en los siguientes casos:
 - El adhesivo entre el tapete y la hoja de soporte cada vez es menos adherente con el uso.
 - La hoja de soporte suele pegarse fuertemente a ciertos tipos de telas.
- En este caso, utilice la espátula incluida para sujetar la hoja de soporte en el tapete y retire la tela manualmente.
- Después del corte, retire con cuidado las fibras que queden en la hoja de soporte.
 - Cuando coloque telas que lleven incorporada una hoja para planchar, o cuando coloque papel en el tapete, despegue con cuidado la hoja de soporte del tapete o coloque el material en un tapete estándar diferente, que no tenga ninguna hoja de soporte colocada.
 - No deje material en el tapete con una hoja de soporte colocada durante un largo periodo de tiempo, ya que el adhesivo penetraría en el material.

❑ Aviso sobre el uso de la hoja de soporte adhesiva de alta sujeción especial para tela

- Cuando disminuya la adhesión de la hoja, o si la tela se tuerce al cortarla, sustituya la hoja por una nueva.
- Cuando despegue la hoja del tapete o cuando sustituya la hoja, utilice la espátula para retirar con cuidado la hoja usada.
- Guarde el tapete después de cada uso con la hoja protectora pegada en la hoja de soporte.
- Si no va a utilizar un tapete con una hoja de soporte colocada durante un cierto periodo de tiempo, despegue la hoja de soporte del tapete y fije la hoja protectora en el lado adhesivo del tapete antes de guardarla.
- No vuelva a utilizar una hoja de soporte que se haya colocado en el tapete.
- Guarde la hoja de soporte a temperatura ambiente y en un lugar no expuesto a la luz solar directa ni a temperaturas o humedades elevadas.
- No doble la hoja de soporte para almacenarla.
- Es recomendable colocarlo en un nuevo tapete de corte.

Ajustar la extensión de la cuchilla

La extensión adecuada de la cuchilla varía en función del tipo y grosor del material. Antes de instalar el soporte en el carro, gire el tapón del soporte para ajustar la extensión de la cuchilla y después realice un corte de prueba. Para más detalles sobre el corte de prueba, consulte “Prueba de corte” en la página 37.

■ Ajustes de corte

Utilice la tabla siguiente para seleccionar los ajustes adecuados según el material a cortar.

Material y su grosor		Ajuste de la escala de la cuchilla *Cortado por la mitad	Presión de corte ajuste	Cuchilla para cortar		
				Cuchilla para corte estándar (turquesa)	Cuchilla para corte profundo (púrpura)	
Papel	Papel para impresora	80 g/m ² (0,1 mm)	3	-1	✓	
	Papel para álbumes de recortes (delgado)	120 g/m ² (0,15 mm)	3,5	0	✓	
	Papel para álbumes de recortes (medio-grueso)	200 g/m ² (0,25 mm)	4	0	✓	
	Cartulina (delgada)	200 g/m ² (0,25 mm)	4	0	✓	
	Cartulina (media-gruesa)	280 g/m ² (0,35 mm)	5	0	✓	
	Vitela, papel de calco	0,07 mm	3	0	✓	
	Soporte de cartón (delgado)	280 g/m ² (0,35 mm)	5,5	0	✓	
	Soporte de cartón (grueso)	400 g/m ² (0,5 mm)	7,5	4	✓	
Tela	Tela de algodón fino (para piezas de acolchado)	0,25 mm	4	4	✓	
	Tela de algodón fino (excepto para piezas de acolchado)	0,25 mm	4	4	✓	
	Franela (para piezas de acolchado)	0,6 mm	6,5	4	✓	
	Franela (excepto para piezas de acolchado)	0,6 mm	6,5	4	✓	
	Fieltro	1 mm	5	5		✓
	Tela vaquera de 14 onzas	0,75 mm	5,5	6		✓
Otros	Lámina de plástico (PP)	0,2 mm	4	0	✓	
	Vinilo	0,2 mm	4	0	✓	
	Vinilo para manualidades adhesivo (papel protector: 0,1 mm)	0,07 mm	1,5 *	-1	✓	
	Imán	0,3 mm	5,5	0	✓	
	Adhesivo o sello	0,2 mm	4	0	✓	
	Hoja de adhesivos (papel protector: 0,15 mm)	0,15 mm	2 *	-1	✓	

- Ajuste la presión de corte desde la pantalla de ajustes de DesignNCut Manager. (→ Consulte página 11)
- Utilice una hoja de soporte adhesiva de alta sujeción especial para tela o una hoja de contacto para aplicación de tela mediante la plancha cuando corte una pieza de tela. Para más detalles, consulte “Combinaciones de tapete y materiales” en la página 24.



- Los ajustes indicados en la tabla son aproximados. El ajuste variará en función del tipo y el grosor del material a cortar. Asegúrese de realizar primero un corte de prueba.

Extensión adecuada de la cuchilla

Ajuste la extensión de la cuchilla de modo que exceda ligeramente el grosor del material que desea cortar. Utilice las marcas del soporte para definir los ajustes.

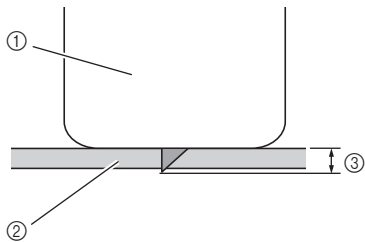

- ① Extremo del tapón del soporte
- ② El material que se cortará
- ③ Longitud de la punta de la cuchilla

Nota

- Compruebe que la extensión de la cuchilla no sea excesiva. La cuchilla puede cortar aunque sólo sobresalga ligeramente del soporte. Si la cuchilla sobresale demasiado, puede romperse.

■ Ajustar la cuchilla de corte

1 Retire la tapa protectora.

- Después de utilizarla, asegúrese de plegar la cuchilla en el soporte y coloque la tapa protectora.

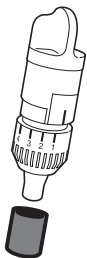

⚠ PRECAUCIÓN

- Evite que los bebés y los niños se lleven las tapas protectoras a la boca.

2 Con la línea de referencia en el soporte orientada hacia usted, gire el tapón completamente hacia la derecha para extender al máximo la punta de la cuchilla.

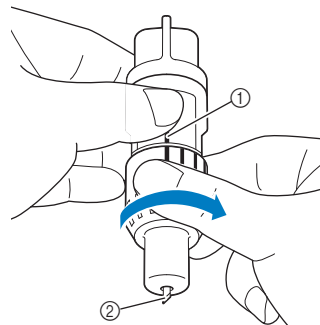

- ① Línea de referencia
- ② Extienda al máximo la punta de la cuchilla.

3 Compruebe el grosor del material y ajuste la extensión de la cuchilla. Consulte "Ajustes de corte" en la página 32.

Cuanto mayor sea el ajuste de la escala del soporte, más se extenderá la cuchilla.

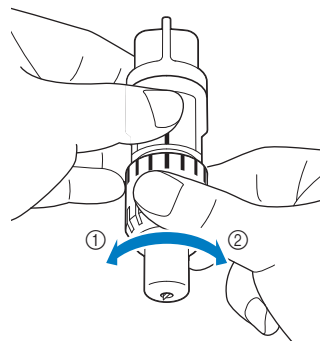

- ① Gire hacia la izquierda para disminuir la extensión de la cuchilla.
- ② Gire hacia la derecha para aumentar la extensión de la cuchilla.

Instalar y desinstalar el soporte

Después de ajustar la extensión de la cuchilla, coloque el soporte en la máquina. Para obtener más información acerca de la extensión adecuada para el material, consulte "Ajustar la extensión de la cuchilla" en la página 32.

1 Pulse en el panel de operaciones para activar la máquina.

Para más detalles, consulte "Activar/desactivar la máquina" en la página 6.



Nota

- Active siempre la máquina antes de instalar el soporte.
- Si se instala el soporte con la máquina desactivada, la cuchilla podría romperse y el material podría no quedar bien cortado.

2 Si la palanca de bloqueo del soporte no está levantada, levántela.

No podrá instalar el soporte si la palanca está bajada.

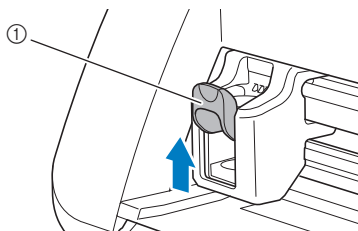

① Palanca de bloqueo del soporte

PRECAUCIÓN

- Retire la tapa protectora del soporte de la cuchilla antes de colocarla en el carro de la máquina.
- Evite que los bebés y los niños se lleven las tapas protectoras a la boca.

3 Sujete la empuñadura del soporte e insértelo en el carro.

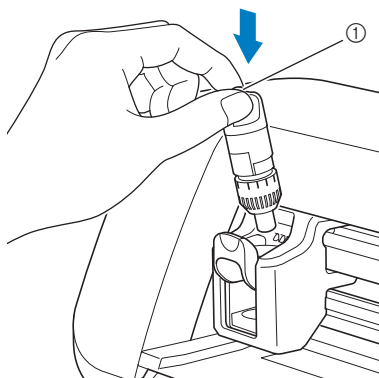

① Empuñadura

4 Presione la palanca de bloqueo del soporte.

Presiónela hasta que el soporte se fije en su sitio.

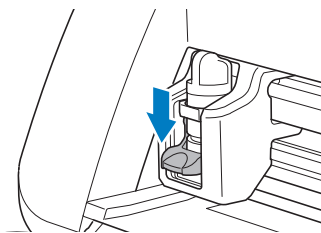

5 Invierta el procedimiento de instalación para desinstalar el soporte.

PRECAUCIÓN

- Después de retirar el soporte de la cuchilla de la máquina, asegúrese de plegar la cuchilla en el soporte y coloque la tapa protectora.
- No deje la cuchilla extendida. De lo contrario, podría lesionarse.
- Evite que los bebés y los niños se lleven las tapas protectoras a la boca.

Capítulo 2 OPERACIONES BÁSICAS

CORTAR PATRONES

En los siguientes procedimientos se utilizan patrones para describir toda la serie de operaciones, desde la selección y edición de un patrón hasta el corte.

Tutorial 1 - Cortar patrones

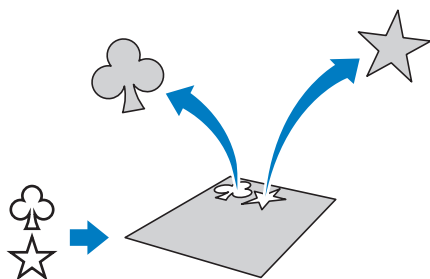

■ Conectar la máquina al ordenador

Esta máquina puede conectarse de forma inalámbrica o con un cable USB a un ordenador donde se haya instalado DesignNCut Manager (aplicación de DesignNCut para las opciones de las operaciones).

- Si desea más información acerca de los métodos de conexión, consulte "CONECTAR LA MÁQUINA AL ORDENADOR" en la página 12.

■ Activar la máquina

Pulse  para activar la máquina.

- Para más detalles, consulte "Activar/desactivar la máquina" en la página 6.

■ Ajustar el soporte

Instale el soporte de la cuchilla de corte en el carro de la máquina.

- Para más detalles, consulte "Instalar y desinstalar el soporte" en la página 34.

■ Cargar el tapete

1 Coloque el material a cortar en el tapete.

- Para más detalles acerca de cómo colocar el material en el tapete, consulte "Colocar el material en el tapete" en la página 26.

2 Sujutando el tapete plano e insertándolo ligeramente en la ranura de alimentación, pulse

 en el panel de operaciones.

Inserte ligeramente el tapete de modo que quede alineado con las guías de los lados izquierdo y derecho de la ranura de alimentación y situado debajo de los rodillos de avance.

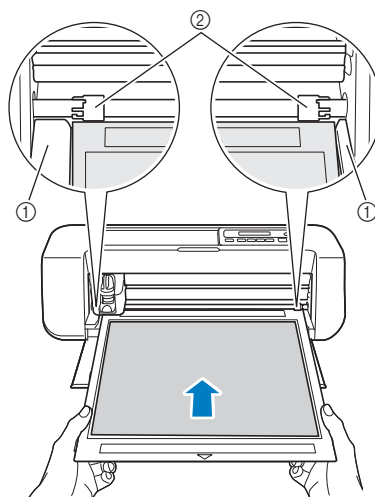

- ① Guías
- ② Rodillos de avance

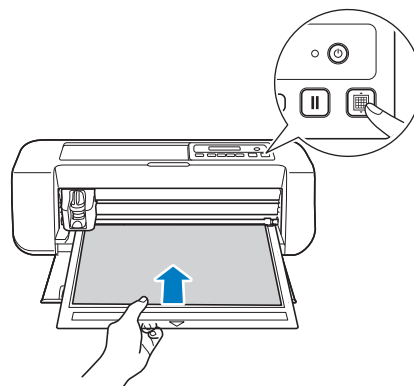

- El tapete avanza para completar las preparaciones para el corte.

■ Enviar patrones a la máquina



1 Iniciar DesignNCut Manager.



2 Inicie sesión en ScanNCutCanvas y edite el patrón.



Nota

- Compruebe que el patrón a cortar se adapte al tamaño del material y al área de corte. Si el patrón no se adapta al área de corte, ajuste la posición del patrón y/o su tamaño en ScanNCutCanvas.

3 Haga clic en [Descargar] y luego en [DesignNCut Transfer] para enviar el patrón a la máquina.

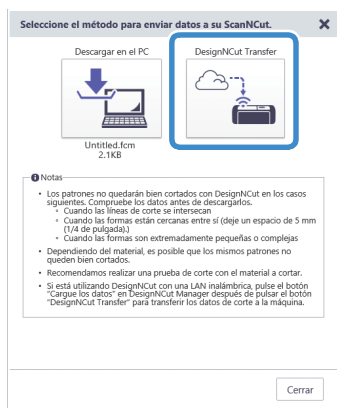

Recuerde

- Si desea más información acerca de cómo editar, transferir o descargar patrones, haga clic en  en ScanNCutCanvas y luego consulte la sección “Descargar un proyecto” de la Ayuda.
- Cuando descargue un patrón utilizando un cable USB (solo en el ordenador), haga clic en [Descargar en el PC] para enviar el patrón.



4 Haga clic en [Cargue los datos] en la ventana principal de DesignNCut Manager y, a continuación, haga clic en [Cargue desde ScanNCutCanvas] para importar el patrón.



Recuerde

- En la versión para dispositivos móviles, toque [Cargue los datos] en la pantalla principal. Aparece una pantalla de vista previa.

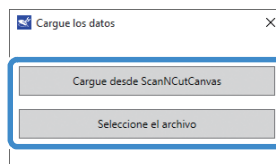
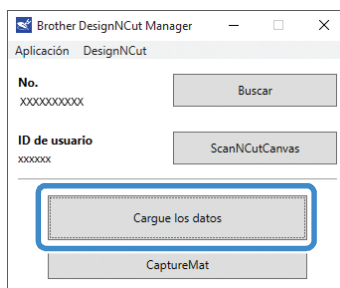

- Aparece la ventana de vista previa del patrón.



Recuerde

- Para abrir un patrón guardado en el ordenador, haga clic en [Seleccione el archivo].

Prueba de corte

Ajuste la extensión de la cuchilla según el material y utilice el mismo material que va a utilizar en su proyecto para realizar la prueba de corte.

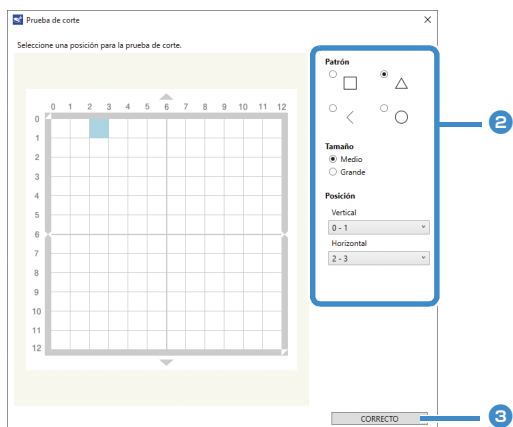
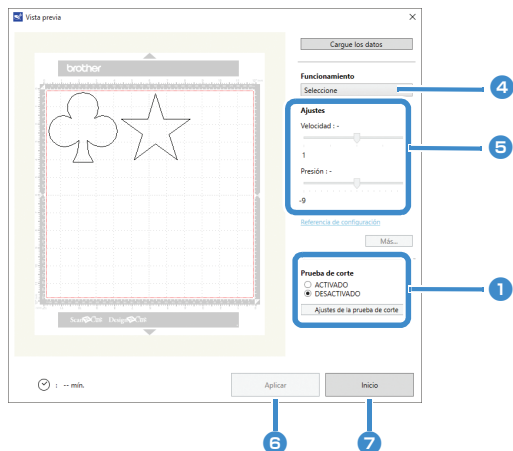

- 1 Ajuste [Prueba de corte] a [ACTIVADO] y luego haga clic en [Ajustes de la prueba de corte].

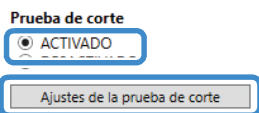

- ▶ Aparece una ventana para especificar los ajustes detallados.

Recuerde

- En la versión para dispositivos móviles: Ventana de vista previa→[Prueba de corte].

- 2 Seleccione la forma deseada en [Patrón] y luego seleccione los ajustes para [Tamaño] y [Posición].

Consulte las referencias de la cuadrícula en el tapete y seleccione la posición de la forma de la prueba de corte en las listas desplegables.

Ejemplo: Ajustes cuando se coloca en la esquina inferior izquierda del tapete
Vertical: 11-12
Horizontal: 0-1

Recuerde

- La forma de la prueba de corte también puede colocarse haciendo clic en una celda (bloque) del tapete mostrada en la ventana de ajuste del corte de prueba.

- 3 Haga clic en [CORRECTO] y coloque la forma de la prueba de corte.

Nota

- Compruebe que la posición de la forma de la prueba de corte no se solape con la posición del patrón y que no sobrepase la extensión del material.

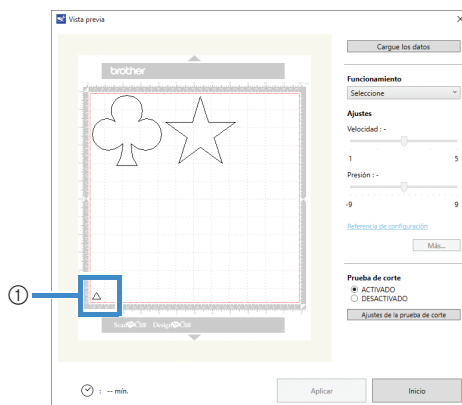

- 1 Forma de la prueba de corte en la posición especificada en el paso 2

- 4 En DesignNCut Manager, seleccione [Cortar] en la lista desplegable [Funcionamiento].

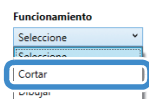

Recuerde

- En la versión para dispositivos móviles: Ventana de vista previa→[Funcionamiento]→[Cortar]

- 5 Con los controles deslizantes, especifique los ajustes de [Velocidad] y [Presión] para cortar.

Recuerde

- En la versión para dispositivos móviles: Ventana de vista previa→[Ajustes]→[Velocidad]/[Presión]

Nota

- Dependiendo del material que se esté utilizando, es posible que no quede bien cortado si la presión de corte no se ajusta correctamente. Para más detalles acerca de la presión de corte adecuada, consulte "Ajustes de corte" en la página 32.

6 Haga clic en [Aplicar].

7 Haga clic en [Inicio].

- ▶ Aparece la siguiente ventana.

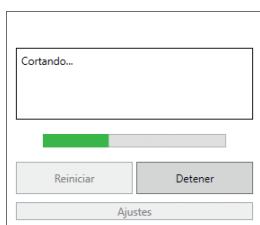

Recuerde

- Si se pulsa cualquier botón de la máquina excepto el de activación, se interrumpe la operación de corte.
- Aparece el siguiente mensaje en la pantalla de la máquina cuando se interrumpe la operación de corte. Puede detener o reanudar la operación de corte desde la máquina.



Pausa en el corte. Reanudar:
[OK] Parar: [PARAR]

Descargar el tapete

1 Pulse  en el panel de operación para extraer el tapete.

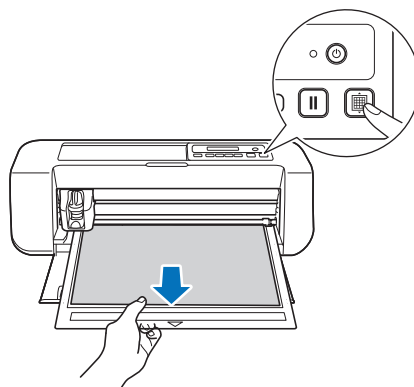

2 Despegue el material de una zona que sea fácilmente extraíble, como por ejemplo una esquina, y luego despegue lentamente manteniendo una presión uniforme.

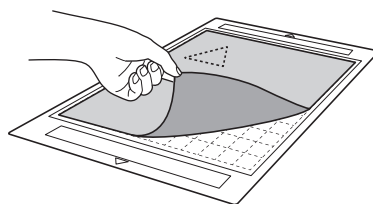

3 Sujetando el tapete con la mano, utilice la espátula incluida para despegar cuidadosamente los patrones cortados.

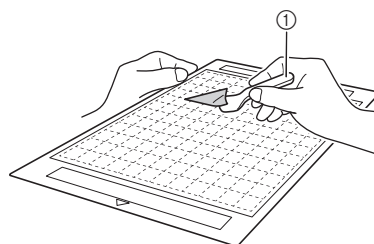

① Espátula

Nota

- Para obtener instrucciones sobre cómo despegar el material, consulte página 27, 29, 31.

■ Comprobar los resultados de la prueba de corte

- Ajuste la extensión de la cuchilla según los resultados de la prueba de corte.
- Realice varias pruebas de corte y ajuste la extensión de la cuchilla hasta que el material se corte limpiamente.
- Compruebe que la posición de la nueva forma de la prueba de corte no se solape con la posición de los anteriores patrones de la prueba de corte.

□ Con una extensión correcta de la cuchilla

Cuando el material se despeg, se observa un débil rastro del corte en la superficie del tapete.

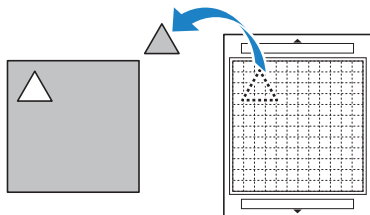

□ Con una extensión de la cuchilla que debe ajustarse

Resultados de la prueba de corte	Consejos para el ajuste
Quedan restos del material cortado al despegarlo.	Extensión insuficiente de la cuchilla: Gire el tapón del soporte media marca hacia la derecha. (②)
El material no se ha cortado correctamente.	Extensión insuficiente de la cuchilla: Gire el tapón del soporte una marca hacia la derecha. (②)
El tapete muestra unos cortes profundos en toda su superficie.	Extensión excesiva de la cuchilla: Gire el tapón del soporte una marca hacia la izquierda. (①)

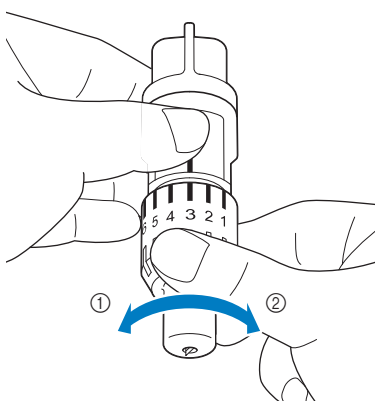

Nota

- Compruebe que la extensión de la cuchilla no sea excesiva. De lo contrario, la cuchilla podría romperse. Si la extensión de la cuchilla es excesiva, es posible que el material no quede bien cortado. Además, el tapete se deteriorará más rápidamente.

□ Ajustar la velocidad/presión de corte

Haga clic en [Ajustes], en la ventana de DesignNCut Manager que aparece al cortar, para visualizar una ventana donde pueden definirse los ajustes.

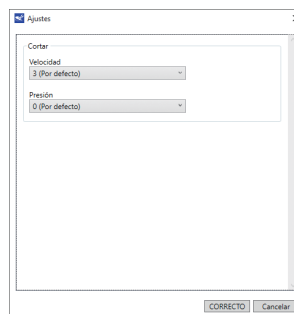
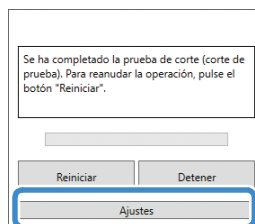

Nota

- Una vez definido el ajuste, empezará a cortar el patrón al hacer clic en [Reiniciar]. Para volver a realizar la prueba de corte, haga clic en [Detener] y siga el procedimiento descrito en la sección "Prueba de corte" en la página 37.

■ Cortar el patrón





1 Si no observa ningún problema con la prueba de corte, cargue el tapete con el material colocado.

- Para más detalles, consulte "Cargar el tapete" en la página 35.

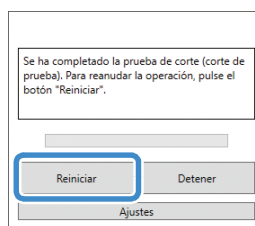

2 Haga clic en [Reiniciar] en la ventana de DesignNCut Manager.



- Para detener la operación de corte, haga clic en [Detener]. Si vuelve a hacer clic, la cuchilla y el tapete volverán a sus posiciones originales.
- Una vez finalizado el corte, pulse  para extraer el tapete.

Capítulo 3 OPERACIONES AVANZADAS

FUNCIONES DE DIBUJO

Con un lápiz y su soporte pueden dibujarse patrones sobre el material. Utilizar los ajustes de margen de costura también permite dibujar patrones con márgenes de costura sobre el material y luego recortarlos. Estas funciones de dibujo pueden utilizarse para crear acolchados.

■ Preparación

Prepare los siguientes accesorios para el dibujo. Según el modelo de la máquina, es posible que deba adquirirse algún accesorio adicional.

- Soporte para lápices
- Juego de lápices borrables o juego de lápices de colores.
- Tapete adecuado para el material sobre el que se dibujará.
- Cuchilla y soporte de la cuchilla adecuados para el material a cortar.
- Hoja de contacto para aplicación de tela mediante la plancha u hoja de soporte adhesiva de alta sujeción especial para tela adecuada para telas que se cortarán o sobre las cuales se dibujará.

Dibujar

■ Preparar el soporte para lápices

- 1 Pulse el botón situado en el centro del soporte para lápices para desenganchar la tapa, y luego ábrala.

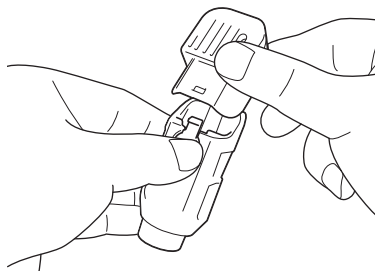

- 2 Retire el tapón del lápiz, y luego inserte el lápiz en su soporte con la punta hacia abajo.

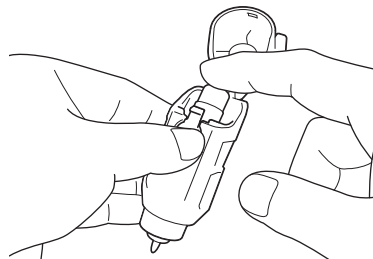

- 3 Cierre la tapa del soporte para lápices.



Nota

- Después de su uso, retire el lápiz de su soporte y coloque el tapón antes de guardarlo.

■ Dibujar



- 1 Sujete la empuñadura del soporte e instale el soporte para lápices en el carro con el botón de apertura de la tapa encarado hacia usted.

- Para más detalles, consulte "Instalar y desinstalar el soporte" en la página 34.

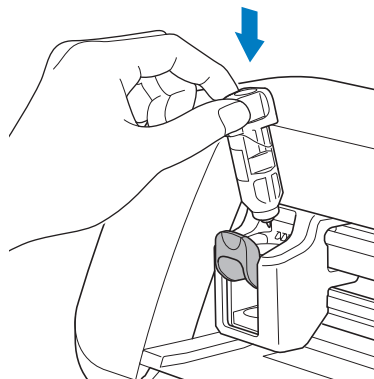

2 Cargue el tapete con el material para dibujar (cortar) incorporado.

- Para más detalles acerca de cómo colocar el material en el tapete, consulte “Combinaciones de tapete y materiales” en la página 24.
- Inserte ligeramente el tapete en la ranura de alimentación, y pulse  en el panel de operaciones.
- Para más detalles acerca de cómo insertar el tapete, consulte “Cargar el tapete” en la página 35.

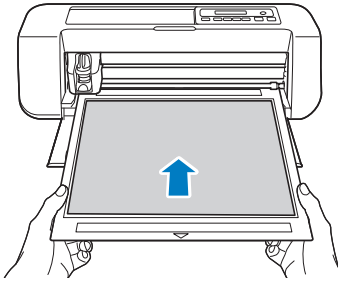

3 En ScanNCutCanvas, cree el patrón que desea dibujar y envíelo a la máquina.

- Si desea más información acerca de cómo editar, transferir o descargar patrones, haga clic en  en ScanNCutCanvas y luego consulte la Ayuda.

Nota

- Compruebe que el patrón a dibujar se adapte al tamaño del material y al área de dibujo. Si el patrón no se adapta al área de dibujo, ajuste la posición del patrón y/o su tamaño en ScanNCutCanvas.



4 Abra el patrón en DesignNCut Manager.

- Para más detalles acerca de cómo abrir los datos del patrón, consulte la sección “Enviar patrones a la máquina” en la página 36.

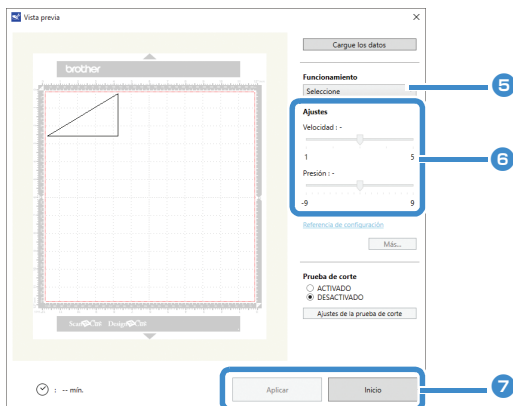

- ▶ El patrón aparece en la ventana de ajustes de dibujo/corte de DesignNCut Manager.

5 Seleccione [Dibujar] en la lista desplegable [Funcionamiento].

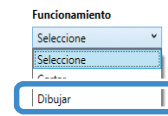

Recuerde

- En la versión para dispositivos móviles: Ventanas de vista previa → [Funcionamiento] → [Dibujar]

6 Con los controles deslizantes, especifique los ajustes de [Velocidad] y [Presión] para dibujar.

Antes de dibujar un patrón, especifique la velocidad y la presión de dibujo.

Nota

- Si la presión de dibujo es demasiado elevada, la punta del lápiz puede dañarse. Ajústela a un valor adecuado.
- Es recomendable ajustar la presión de dibujo a “0”.

Recuerde

- Los ajustes de la presión de dibujo afectarán al producto acabado. Utilice el mismo material donde se dibujará el patrón para definir los ajustes.

7 Después de hacer clic en [Aplicar], haga clic en [Inicio] para empezar a dibujar.

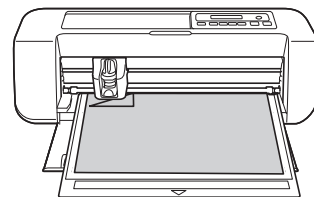

- Si desea realizar dibujos de prueba para ajustar la presión de dibujo, repita los pasos 5 a 7.

Nota

- Después de su uso, retire el lápiz de su soporte y coloque el tapón antes de guardarlo.

Utilizar las funciones de dibujo para rellenar patrones/hacer que los contornos sean más gruesos

Nota

- En función del material y del lápiz utilizados, el material dibujado con un patrón relleno puede resultar difícil de despegar o incluso puede rasgarse. Realice una prueba de dibujo con el patrón que utilizará en su proyecto.
- Para rellenar el patrón, marque la casilla de verificación [Rellene el contorno del área con la función de dibujo.] en el cuadro de diálogo [Propiedades] de ScanNCutCanvas y, a continuación, envíe el patrón a la máquina.

Recuerde

- Un patrón abierto no puede llenarse.
Ejemplo:



- Los ajustes de relleno se aplicarán a todos los patrones de la ventana de vista previa de los patrones.
- Los ajustes de relleno y contorno no pueden especificarse conjuntamente para el mismo patrón.

■ Patrones de relleno

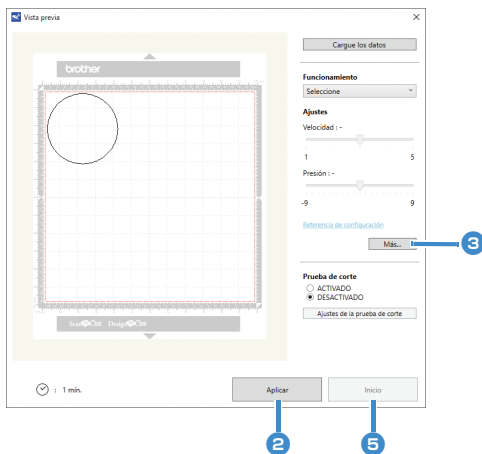

1 Consulte los pasos del 3 al 5 en la sección "Dibujar" en la página 41 para especificar los ajustes de dibujo.

2 Haga clic en [Aplicar].

► Pueden especificarse distintos ajustes de relleno.

3 Haga clic en [Más...] para visualizar la pantalla de ajustes de relleno.

Los ajustes también pueden cambiarse haciendo clic en la opción [Ajustes] del menú [DesignNCut] de la ventana principal.

Recuerde

- En la versión para dispositivos móviles:
Ventana de vista previa → [Ajustes] → [Línea adicional / de relleno] o Ventana principal → [Ajustes] → [Funcionamiento]

4 Después de seleccionar un diseño en [Patrón de relleno], especifique los ajustes para [Espaciado de línea de relleno] y [Dirección del relleno], y luego haga clic en [CORRECTO].

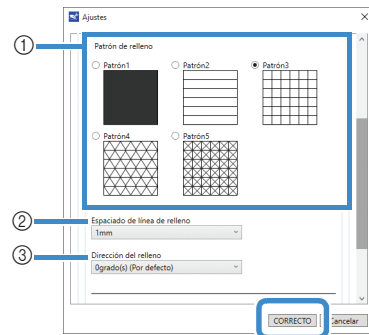

1 Patrón de relleno

Seleccione el patrón de relleno.

2 Espaciado de línea de relleno

Ajuste el espaciado de las líneas de relleno del patrón.

3 Dirección del relleno

Ajuste la dirección del patrón de relleno.

5 Haga clic en [Inicio] para empezar a dibujar.

■ Hacer que los contornos del patrón sean más gruesos

Pueden dibujarse líneas adicionales para hacer que los contornos del patrón tengan un aspecto más grueso.

1 Consulte los pasos del 2 al 3 en la sección “Patrones de relleno” en la página 43 para especificar los ajustes de dibujo.

2 Después de especificar los ajustes para [Línea adicional] y [Espaciado de línea adicional], haga clic en [CORRECTO].

Nota

- Los ajustes para “Línea adicional” y “Espaciado de línea adicional” no se aplicarán a los patrones con los ajustes de relleno aplicados. Si desea más información acerca de los ajustes de relleno, consulte la sección “Utilizar las funciones de dibujo para rellenar patrones/ hacer que los contornos sean más gruesos” en la página 43.

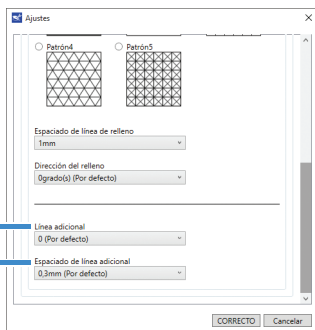

1 Línea adicional

Especifique el número de líneas que desea añadir.

2 Espaciado de línea adicional

Especifique el espaciado de las líneas que desea añadir.

Nota

- Consulte los siguientes ejemplos cuando especifique los ajustes para “Línea adicional” y “Espaciado de línea adicional”.

1 Línea adicional 0: No se añade ninguna línea.



2 Línea adicional 1: Se añade una línea.

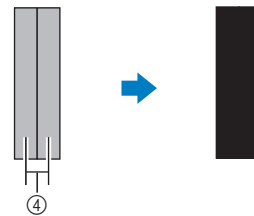

3 Línea adicional 2: Se añaden dos líneas.

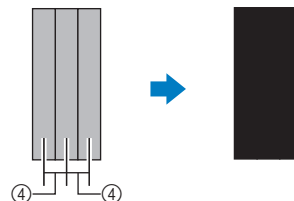

4 Espaciado de línea adicional: Ajusta el espaciado de las líneas. Si se aumenta el espaciado de las líneas se crea un espacio entre las líneas.

Recuerde

- El resultado del dibujo varía en función del grosor del lápiz utilizado. Defina los ajustes en función del grosor del lápiz.

Cortar alrededor de los dibujos

En este ejemplo especificaremos un margen de costura para un patrón, dibujaremos el patrón y cortaremos un contorno a su alrededor.

■ Especificar el margen de costura



1 Sujete la empuñadura del soporte e instale el soporte para lápices en el carro con el botón de apertura de la tapa encarado hacia usted.

- Para más detalles, consulte “Instalar y desinstalar el soporte” en la página 34.

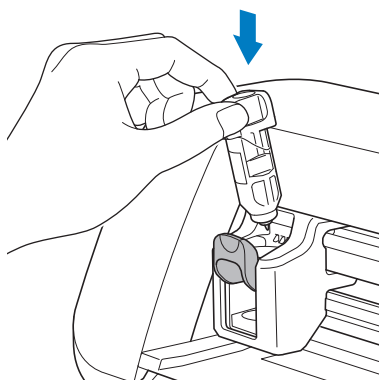

2 Cargue el tapete con el material para dibujar (cortar) incorporado.

Cuando dibuje el margen de costura en el revés de la tela, coloque el material en el tapete con el revés hacia arriba.

- Para más detalles acerca de cómo colocar el material en el tapete, consulte “Combinaciones de tapete y materiales” en la página 24.
- Inserte ligeramente el tapete en la ranura de alimentación, y pulse  en el panel de operaciones.
- Para más detalles acerca de cómo insertar el tapete, consulte “Cargar el tapete” en la página 35.

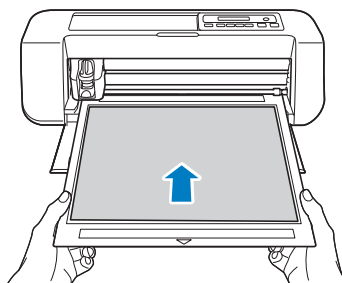

3 En ScanNCutCanvas, seleccione el patrón que desea dibujar y especifique el margen de costura.

- Si desea más información acerca de cómo editar patrones, haga clic en  en ScanNCutCanvas y luego consulte la sección “Crear líneas de reproducción” de la Ayuda.

Recuerde

- Si desea dibujar el margen de costura en el revés de la tela, gire el patrón.

Imagen de la pieza del patrón que se creará

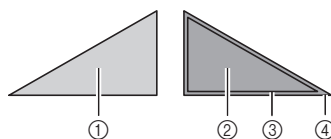

- ① Derecho de la tela
- ② Revés de la tela
- ③ Línea de dibujo (línea de puntada)
- ④ Línea del margen de costura

4 Envíe el patrón con el margen de costura especificado a la máquina.

- Si desea más información acerca de cómo editar, transferir o descargar patrones, haga clic en  en ScanNCutCanvas y luego consulte la Ayuda.



5 Abra el patrón en DesignNCut Manager.

- Para más detalles acerca de cómo abrir los datos del patrón, consulte la sección “Enviar patrones a la máquina” en la página 36.

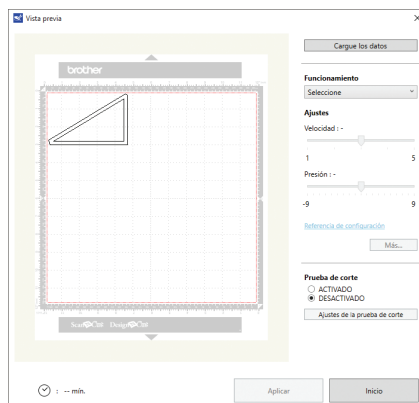

- ▶ El patrón aparece en la ventana de ajustes de dibujo/corte de DesignNCut Manager.

■ Dibujar

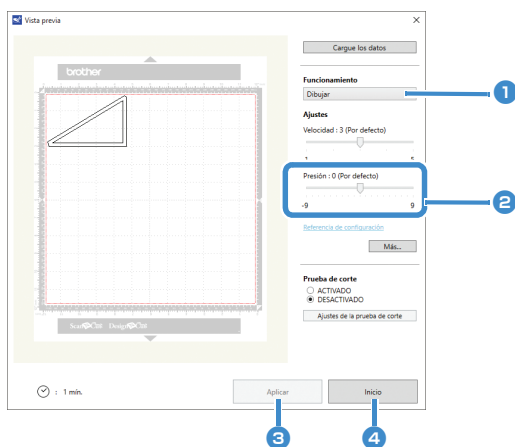

- 1 Seleccione [Dibujar] en la lista desplegable [Funcionamiento].

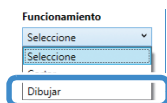

Recuerde

- En la versión para dispositivos móviles: Ventana de vista previa → [Funcionamiento] → [Dibujar]

- 2 Ajuste la presión de dibujo.

Para más detalles acerca de cómo ajustar la presión de dibujo, consulte el paso 6 en "Dibujar" en la página 41.

- 3 Haga clic en [Aplicar].

- 4 Haga clic en [Inicio] para empezar a dibujar.

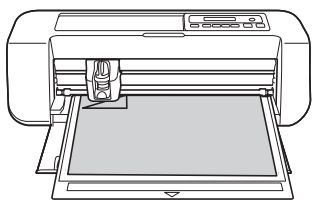

- Para cortar alrededor de los patrones dibujados, mantenga el tapete insertado en la ranura sin pulsar , y continúe con el procedimiento de corte siguiente.

■ Corte

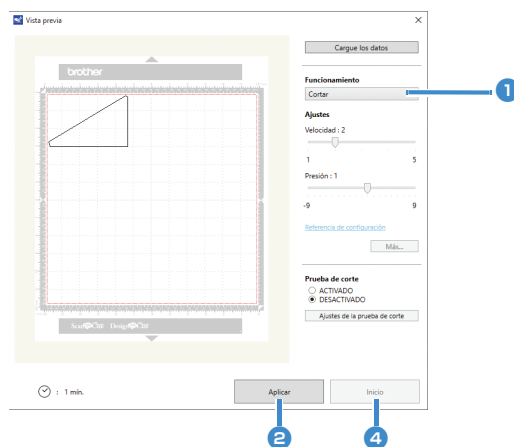

- 1 Seleccione [Cortar] en la lista desplegable [Funcionamiento].

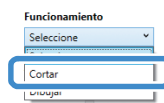

Recuerde

- En la versión para dispositivos móviles: Ventana de vista previa → [Funcionamiento] → [Cortar]

- 2 Haga clic en [Aplicar].

- ▶ Aparece una vista previa de las líneas a cortar.



- 3** Retire el soporte para lápices y luego instale el soporte de la cuchilla.

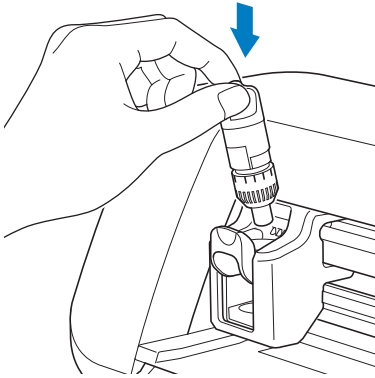

Nota

- Después de su uso, retire el lápiz de su soporte y coloque el tapón antes de guardarlo.

⚠ PRECAUCIÓN

- Antes de instalar el soporte de la cuchilla en la máquina, retire la tapa protectora.
- Evite que los bebés y los niños se lleven las tapas protectoras a la boca.



- 4** Haga clic en [Inicio] para empezar a cortar.



- 5** Pulse  en el panel de operaciones para extraer el tapete.

- 6** Despegue los patrones del tapete.

- Para más detalles, consulte “Descargar el tapete” en la página 38.

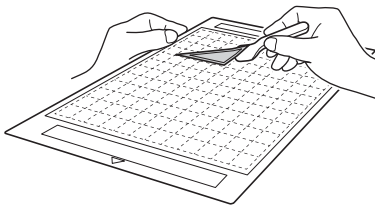

FUNCIÓN CaptureMat

Es posible capturar una imagen impresa (papel o adhesivo), como por ejemplo una página con membrete o una ilustración original dibujada a mano, y cortar o dibujar su contorno. Esto resulta útil para capturar imágenes para manualidades de papel, y luego cortarlas.



Nota

- Conecte la máquina al ordenador con el modo inalámbrico para utilizar esta función.

Tutorial 2 - Cortar material fotografiado

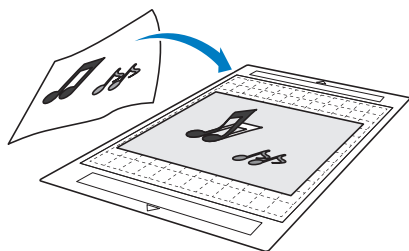

■ Preparación

1 Prepare el material y una cámara.

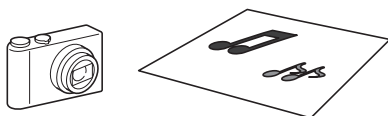

Cuando utilice la función "CaptureMat", prepare los siguientes tipos de material.

- Patrones claramente dibujados, sin gradación, decoloración y que no sean borrosos
- Que no tengan un diseño muy complicado



2 Pulse para activar la máquina.

- Para más detalles, consulte "Activar/desactivar la máquina" en la página 6.

3 Instale el soporte de la cuchilla de corte en el carro de la máquina.

- Para más detalles, consulte "Instalar y desinstalar el soporte" en la página 34.

■ Fotografiar material e importar los datos

□ Registrar los datos de calibración de la cámara utilizada para fotografiar

Los datos para ajustar la distorsión, etc., de la cámara utilizada para fotografiar deben registrarse primero con DesignNCut Manager.

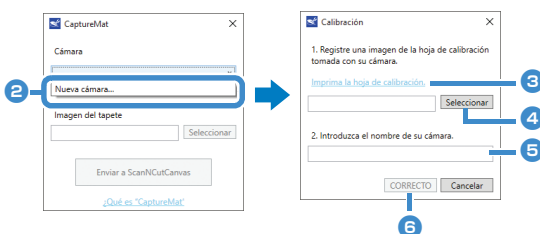
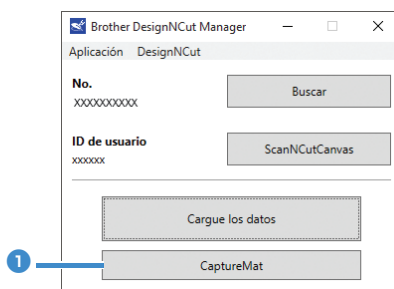

1 Haga clic en [CaptureMat].

- ▶ Aparece una ventana que permite registrar fotos y la cámara que se va a utilizar.

Recuerde

- En la versión para dispositivos móviles: Toque [CaptureMat] y vaya al paso 3 para fotografiar la hoja de calibración.

2 Seleccione [Nueva cámara...] en la lista desplegable [Cámara].

- ▶ Aparece la ventana para registrar los datos de calibración.

3 Coloque la hoja de calibración incluida sobre una superficie plana y fotográfiela directamente desde arriba.

Guarde la foto en el ordenador.

Recuerde

- Puede imprimir la hoja de calibración con su impresora haciendo clic en [Imprima la hoja de calibración.].
- En la versión para dispositivos móviles; toque [Calibración] y fotografíe la hoja de calibración.

	<p>■ Imagen correctamente fotografiada Procure capturar todos los puntos de la hoja de calibración y capture solamente los puntos de las hojas de calibración.</p>
	<p>■ Cámara demasiado cerca del papel Si la cámara se encuentra demasiado cerca del papel, la calibración no se realizará correctamente.</p>
	<p>■ Cámara demasiado lejos del papel Si la cámara se encuentra demasiado lejos del papel, la calibración no se realizará correctamente.</p>
	<p>■ Papel inclinado Si la cámara y el papel están desalineados, la calibración no se realizará correctamente.</p>

*① Zona fotografiada

Nota

- Tome la foto en un lugar bien iluminado.
- Antes de tomar la foto, limpie el objetivo de la cámara con un paño suave y seco y compruebe que no esté sucio.
- Cuando tome la fotografía, compruebe que no haya objetos ni sombras sobre el papel.
- Si la hoja de calibración está sucia o doblada, imprima una nueva copia y tome una fotografía de la nueva hoja.
- Cuando tome la fotografía, no haga zoom ni utilice un flash.

4 Haga clic en [Seleccionar] y seleccione la imagen guardada en el paso 3.

- ▶ El nombre de la imagen importada aparece en el cuadro.

Nota

- Los únicos archivos de imagen que pueden utilizarse son archivos JPG.

5 Escriba el nombre de la cámara en [2.Introduzca el nombre de su cámara.].

Recuerde

- En función de la cámara utilizada, es posible que su nombre ya quede escrito automáticamente al seleccionar la imagen en el paso 4.

6 Haga clic en [CORRECTO].

- ▶ Aparece el siguiente mensaje.

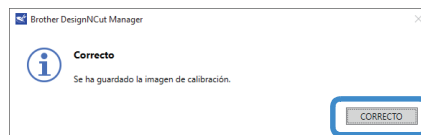

Recuerde

- La próxima vez que utilice la función "CaptureMat", repita los pasos 2 a 6 para registrar una nueva cámara (si la imagen a utilizar fue fotografiada con una cámara distinta a la registrada).

❑ Importar una imagen del material

- 1 Coloque el material que desea fotografiar en el tapete.

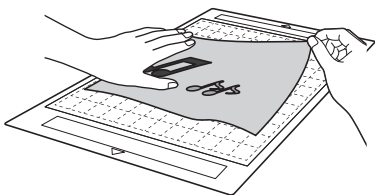

Recuerde

- No puede utilizarse el tapete de 12" x 24" (305 mm x 610 mm).
- Antes de colocar el material en el tapete, pruebe a colocar un borde del material en la cara adhesiva del tapete.
- **Intente colocar la parte a cortar hacia el centro del tapete.**

- 2 Coloque el material sobre una superficie plana y fotografielo directamente desde arriba, de forma que todo el tapete ocupe por completo la pantalla de la cámara.

Guarde la foto en el ordenador.

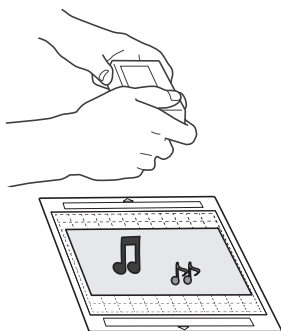

Nota

- Antes de tomar la fotografía, coloque el material de forma que no cubra ninguna zona fuera del área adhesiva del tapete.
- Al tomar la fotografía, sujete la cámara lo más nivelada posible.
- Cuando tome la fotografía, no haga zoom ni utilice un flash.
- Tome la fotografía de forma que todo el tapete ocupe por completo la pantalla de la cámara. Si todo el tapete no ocupa por completo la pantalla de la cámara, no se podrán crear datos de corte.
- Compruebe que el tapete ocupe la pantalla de la cámara y que la zona circundante no aparezca en la pantalla.
- Cuando tome la fotografía, compruebe que no haya otros objetos ni sombras sobre el tapete.
- Si toma una fotografía de un objeto de color blanco liso, utilice un fondo oscuro.

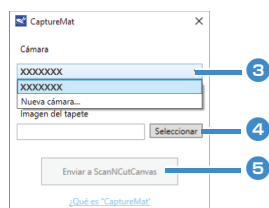

- 3 Seleccione el nombre de la cámara registrada en la lista desplegable [Cámara].

- 4 Haga clic en [Seleccionar] junto a [Imagen].

Cuando aparezca el cuadro de diálogo para seleccionar la imagen, seleccione la foto y haga clic en [Sistema abierto].

Nota

- Los únicos archivos de imagen que pueden utilizarse son archivos JPG.

- 5 Haga clic en [Enviar a ScanNCutCanvas].

► La imagen se importa en ScanNCutCanvas.



■ Crear datos de corte

Los datos de corte pueden crearse utilizando las funciones de Delinear la imagen en ScanNCutCanvas.

- 1 Haga clic en  en la barra de herramientas de ScanNCutCanvas, para mostrar el cuadro de diálogo [Delinear la imagen].

- 2 Haga clic en [Seleccione la imagen capturada por CaptureMat] e importe una imagen enviada desde DesignNCut Manager.

- Si desea más información acerca de cómo crear datos de corte utilizando las funciones de delinear, haga clic en  en ScanNCutCanvas y luego consulte la sección "Trazar imágenes" de la Ayuda.

Recuerde

- Para conocer los criterios acerca de la sustitución de un tapete gastado cuando la posición de corte está muy desalineada, consulte "Sustituir la cuchilla" en la página 51.
- Si la posición de corte está desalineada, consulte "Ajustar los sensores de marca" en la página 55 y cambie los ajustes de la máquina.
- Corte con la máquina sobre una superficie plana y procure que el tapete no impacte con ningún objeto.

- 3 Una vez creados los datos de corte, haga clic en [Descargar] y luego en [DesignNCut Transfer] para enviar los datos de corte a la máquina.

CONSUMIBLES

Criterios para la sustitución

Para el funcionamiento seguro de la máquina, sustituya los siguientes consumibles de acuerdo con los criterios para la sustitución. Si debe adquirir piezas, póngase en contacto con el distribuidor donde adquirió esta máquina o con el servicio de reparaciones autorizado más cercano. Para más detalles acerca de los accesorios opcionales, consulte "ACCESORIOS OPCIONALES" en la página 67.

Tapete

- Cuando disminuye la resistencia adhesiva del tapete
- Cuando quedan muchos restos de corte en el tapete

Cuchilla para cortar

- Cuando los cortes en el material se vuelven irregulares y se reduce la calidad del producto acabado
- Cuando la cuchilla está desafilada
- Cuando la cuchilla está mellada (si la cuchilla no corta a pesar de que su extensión o que la presión de corte son superiores a lo necesario, es posible que esté mellada.)

Hoja de soporte adhesiva de alta sujeción especial para tela

- Cuando la resistencia adhesiva de la hoja disminuye
- Cuando la tela colocada se tuerce al cortarla

Lápiz borrable

- Cuando la tinta está seca y no marca la tela correctamente
- Cuando la tinta se ha agotado

Lápiz de color

- Cuando la tinta está seca y no marca el papel o el material correctamente
- Cuando la tinta se ha agotado

Sustituir la cuchilla

■ Extracción

- 1 Desenrosque el tapón del soporte para extraerlo.

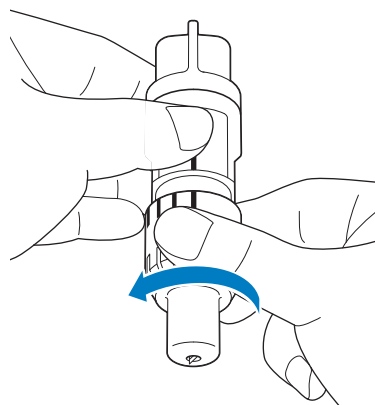

- 2 Clave la cuchilla en la zona de goma de la parte posterior de la espátula incluida.

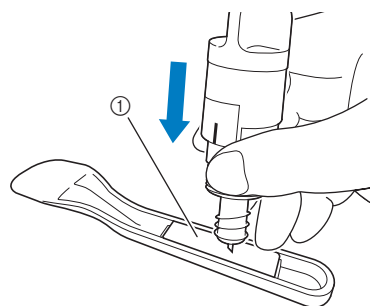

① Zona esponjosa

- 3** Tire del soporte para que la cuchilla quede en la zona de goma.

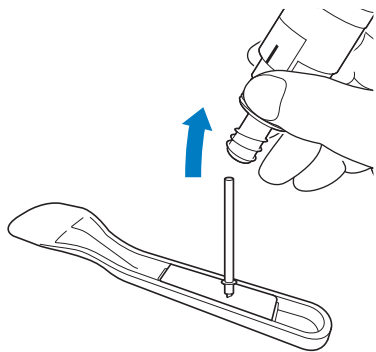

■ Instalación

- 1** Sujete el eje de la cuchilla nueva, y luego insértela en la ranura para cuchillas del extremo del soporte.

El eje de la cuchilla se mantiene en su sitio gracias al imán del soporte. Inserte lentamente el eje de la cuchilla, y luego suéltelo lentamente cuando haya quedado fijo en su posición gracias al imán.

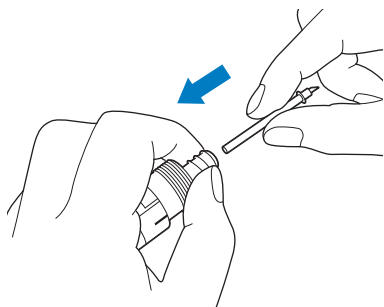

- 2** Enrosque el tapón del soporte para fijarlo al soporte.

Apriete completamente el tapón hasta que la extensión de la cuchilla alcance su máximo y luego afloje el tapón hasta que la cuchilla ya no sea visible.

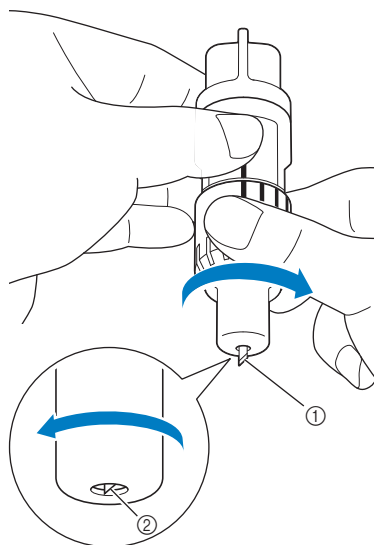

- ① Apriete el tapón hasta que la extensión de la cuchilla alcance su máximo.
- ② Afloje el tapón hasta que la cuchilla ya no sea visible desde el extremo del tapón.

💡 Nota

- Afloje el tapón del soporte hasta que la punta de la cuchilla ya no sea visible. La escala de la extensión de la cuchilla en el soporte se aplica cuando la cuchilla empieza a extenderse desde el extremo del tapón. Para más detalles acerca de la extensión de la cuchilla, consulte "Ajustar la extensión de la cuchilla" en la página 32.

⚠ PRECAUCIÓN

- Después de retirar el soporte de la cuchilla de la máquina, asegúrese de pegar la cuchilla en el soporte y coloque la tapa protectora.
- No deje la cuchilla extendida. De lo contrario, podría lesionarse.
- Retire la tapa protectora del soporte de la cuchilla antes de colocarla en el carro de la máquina.
- Evite que los bebés y los niños se lleven las tapas protectoras a la boca.

Limpeza

■ Limpiar el tapete

Los recortes y los bordes cortados de los patrones pegados en el tapete pueden reducir su resistencia adhesiva y provocar un funcionamiento incorrecto. Limpie periódicamente el tapete. Con la espátula incluida, raspe suavemente los recortes del tapete.

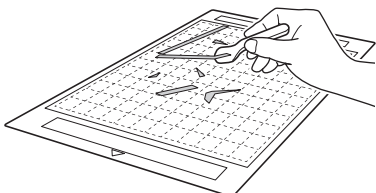

Utilice unas pinzas para quitar los hilos de la tela que hayan quedado en el tapete.

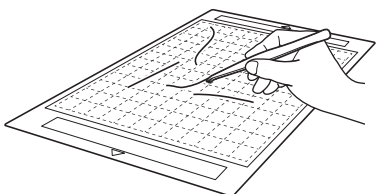

Limpie las líneas de puntos del tapete y de su alrededor con un paño seco.

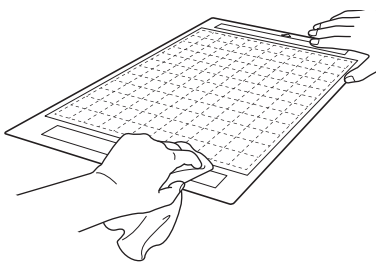

Nota

- No utilice alcohol ni agua para limpiar el tapete.
- Cuando no utilice el tapete, límpielo y guárdelo con la hoja protectora. Si la hoja de protección no se fija, se reducirá la fuerza adhesiva del tapete. En este punto, no fije la hoja protectora mientras el tapete esté húmedo. Si lo hiciera, la resistencia adhesiva del tapete disminuiría.
- Cuando guarde el tapete, no lo pliegue ni lo doble.
- Guarde el tapete a temperatura ambiente y en un lugar no expuesto a la luz solar directa ni a temperaturas o humedades elevadas.
- Si el tapete ha perdido su eficacia adhesiva, cámbielo por uno nuevo. Para más detalles sobre los tapetes opcionales, consulte “ACCESORIOS OPCIONALES” en la página 67.

■ Limpiar el soporte

Si se acumulan recortes, pelusa y polvo en el soporte, es posible que no funcione correctamente. Limpie el soporte después de cada uso.

- 1 Desenrosque el tapón del soporte para extraerlo.

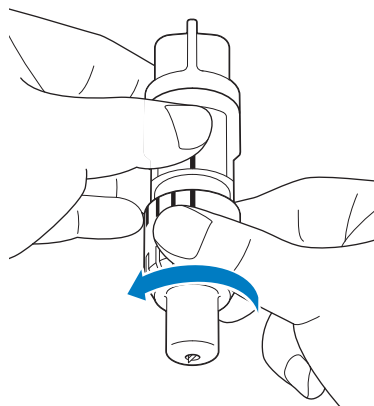

2 Con un cepillo, limpie los recortes, la pelusa y el polvo.

Es muy importante que limpie la pelusa y el polvo alrededor de la cuchilla. Si se acumula pelusa y polvo en la cuchilla y el soporte, es posible que la cuchilla deje de girar o que la calidad del corte disminuya.

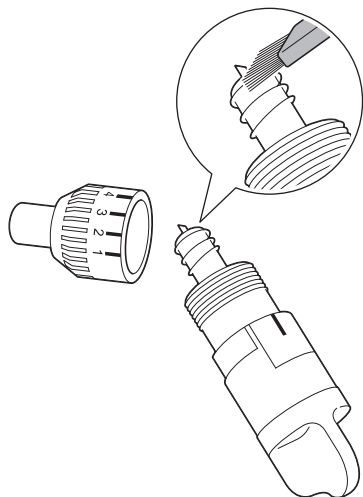

3 Coloque el tapón del soporte en el soporte.

Para más detalles acerca de cómo colocar el tapón del soporte, consulte "Instalación" en la página 52.

Limpiar el interior de la máquina

La pelusa también puede pegarse a la superficie de los rodillos de avance, y puede impedir que el tapete se cargue o se descargue correctamente. Utilice un cepillo suave para limpiarla.

1 Desconecte la máquina y el conector del cable de alimentación y luego desconecte el conector del adaptador de CA del jack de alimentación de CC de la parte posterior de la máquina.

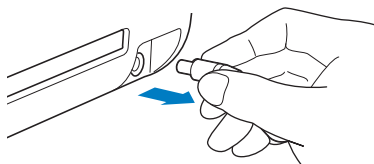

2 Abra la tapa de la parte frontal de la máquina.

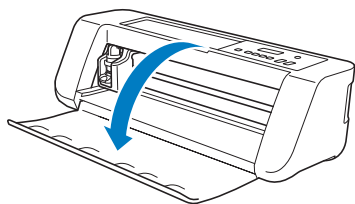

3 Retire el soporte del carro.

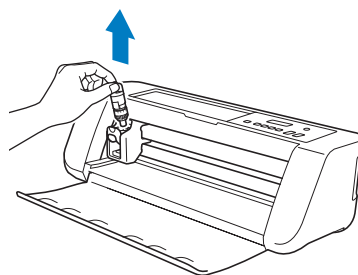

4 Utilice un cepillo para limpiar alrededor de la ranura de alimentación y del carro.

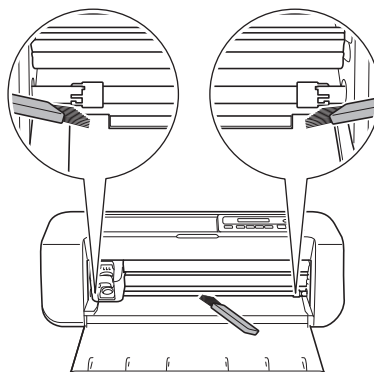

Ajustar los sensores de marca

Si la posición de corte está desalineada cuando se corta utilizando la función "CaptureMat", la máquina puede ajustarse manualmente.



- Si la posición de corte se desplaza hacia arriba o hacia abajo respecto al patrón real:
Consulte el paso 2.
- Si la posición de corte se desplaza hacia la derecha o hacia la izquierda respecto al patrón real:
Consulte el paso 3.



Nota

- Compruebe el desplazamiento de la posición de corte situando el tapete con la misma orientación que cuando se extrajo.

1 Desde la pantalla de ajustes de la máquina, seleccione [3.Config. básica] y luego [3.Sensor marca].

2 Pulse  o  para seleccionar el valor de ajuste vertical y luego pulse .

- ▶ Aparece el siguiente mensaje.



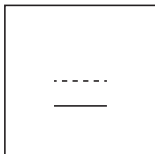

Vertical 0

Ejemplo: Si el valor de ajuste vertical cambió de 0 a 2
(Antes del cambio --- Después del cambio —)



- Si la posición de corte se desplaza hacia arriba, aumente el valor. Si la posición de corte se desplaza hacia abajo, disminuya el valor.

3 Pulse  o  para seleccionar el valor de ajuste horizontal y luego pulse .

- ▶ Aparece el siguiente mensaje.



Horizontal 0

Ejemplo: Si el valor de ajuste horizontal cambió de 0 a -5

(Antes del cambio --- Después del cambio —)

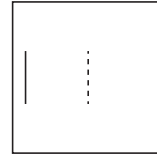

- Si la posición de corte se desplaza hacia la izquierda, aumente el valor. Si la posición de corte se desplaza hacia la derecha, disminuya el valor.

Cómo encontrar la información de seguridad de la LAN inalámbrica (nombre de red (SSID) y clave de red (contraseña))

No se ponga en contacto con el servicio de atención al cliente de Brother para recibir asistencia sin disponer de la información de seguridad inalámbrica. No podemos ayudarle a localizar su configuración de seguridad de la red.

- 1) Debe consultar la documentación suministrada con el punto de acceso inalámbrico/enrutador.
- 2) El SSID predeterminado puede que sea el nombre del fabricante o el nombre del modelo.
- 3) Si desconoce la información de seguridad, consulte al fabricante del enrutador, al administrador del sistema o al proveedor de Internet.

- * La clave de red también puede describirse como contraseña de red, clave de seguridad o clave de encriptación.
- * Si el punto de acceso inalámbrico/enrutador no está difundiendo el SSID, éste no se detectará automáticamente. Deberá introducir el nombre del SSID de forma manual.

Si la máquina deja de funcionar correctamente

Si la máquina deja de funcionar correctamente, compruebe los siguientes posibles problemas antes de ponerse en contacto con el servicio de reparaciones.

Usted mismo puede solucionar la mayor parte de los problemas. Si necesita más ayuda, Brother Solutions Center ofrece las últimas preguntas frecuentes y consejos para la solución de problemas. Visítenos en "<http://s.brother/cpqaa/>".

Si el problema persiste, póngase en contacto con el distribuidor donde adquirió esta máquina o con el servicio de reparaciones autorizado más cercano.

Fuente de alimentación

Problema	Posibles causas (o resultados)	Soluciones	Referencia
La máquina no puede activarse.	El adaptador de CA no está conectado correctamente a la máquina.	Compruebe que el adaptador de CA esté conectado a la máquina y que el cable de alimentación esté conectado al adaptador de CA y a la toma eléctrica.	página 6

Tapete

Problema	Posibles causas (o resultados)	Soluciones	Referencia
El tapete no se puede insertar.	Cuando se insertó el tapete, no se colocó bajo los rodillos de avance.	Inserte el tapete de modo que quede debajo de los rodillos de avance de los laterales izquierdo y derecho de la ranura de alimentación.	página 35
	El tapete no se cargó utilizando el botón "Avance".	Inserte ligeramente el tapete en la ranura de alimentación y, a continuación, pulse el botón "Avance".	página 35
El tapete no puede ser reconocido.	Las líneas de puntos de la parte del tapete que se ha insertado están sucias.	Limpie las líneas de puntos del tapete y de su alrededor.	página 53
	Las líneas de puntos de la parte del tapete que se ha insertado quedan ocultas por el material que se ha colocado.	Coloque el material de forma que no sobresalga de la zona adhesiva del tapete.	página 26
	El tapete se ha insertado con el lado del material hacia abajo.	Inserte el tapete de modo que el lado del material quede hacia arriba.	página 35
	No se está utilizando un tapete diseñado específicamente para DesignNCut.	Sustituya el tapete por uno diseñado específicamente para DesignNCut.	—
El tapete avanza inclinado.	El tapete se insertó inclinado en la ranura de alimentación.	Pulse el botón "Avance" para expulsar el tapete y luego vuelva a insertarlo del modo correcto.	página 35 página 38
	Las esquinas del tapete están deformadas (dobladas).	Cambie el tapete por otro nuevo.	página 51

Problema	Posibles causas (o resultados)	Soluciones	Referencia
El material a cortar/ dibujar no puede colocarse en el tapete.	El material sobresale de la zona adhesiva del tapete.	Coloque el material de forma que no sobresalga de la zona adhesiva del tapete.	página 26
	La eficacia adhesiva del tapete ha disminuido.	Cambie el tapete por otro nuevo.	página 51
El tapete no puede expulsarse.	El material a cortar/dibujar se ha atascado en el mecanismo de avance de la máquina.	Pulse el botón "Avance" mientras se inserta el tapete para expulsarlo. Si el tapete no se expulsa, desactive la máquina y, a continuación, extraiga el tapete con cuidado.	página 38
Cuando se inserta el tapete, el material se despega.	El tapete no queda nivelado debido al peso del material.	Con las manos, mantenga el tapete plano mientras lo inserta.	página 35
	La eficacia adhesiva del tapete ha disminuido.	Cambie el tapete por otro nuevo.	página 51

Atasco de papel/tela

Problema	Posibles causas (o resultados)	Soluciones	Referencia
El tapete no puede avanzar.	Hay una obstrucción alrededor de la ranura de la parte posterior de la máquina.	Deje un espacio alrededor de la ranura de la parte posterior de la máquina de modo que el tapete pueda expulsarse.	página 4
	La superficie donde está instalada la máquina es irregular.	Coloque la máquina sobre una superficie plana y estable.	—
El tapete o el material se engancha en un rodillo de avance al insertar el tapete.	La eficacia adhesiva del tapete ha disminuido o el material no está bien fijado.	Pulse el botón "Avance" para expulsar el tapete y luego sustituya el tapete por uno nuevo.	página 38 página 51
	El material sobresale de la zona adhesiva del tapete.	Pulse el botón "Avance" para expulsar el tapete y luego coloque el material de forma que no sobresalga de la zona adhesiva del tapete.	página 26 página 38
El tapete o el material se engancha en un rodillo de avance durante el corte/dibujo.	<ul style="list-style-type: none"> - La eficacia adhesiva del tapete ha disminuido o el material no está bien fijado. - El material sobresale de la zona adhesiva del tapete. 	Pulse el botón de "Pausa/Parar" para detener la operación. Siga las instrucciones que aparecen en la pantalla y pulse el botón "Avance" para expulsar el tapete.	página 26 página 38 página 51
El tapete se ha introducido inclinado y no avanza durante el corte/dibujo.		Si el tapete no se expulsa, desactive la máquina, retire el soporte y, a continuación, extraiga manualmente el tapete. Después de expulsar el tapete, cámbielo por uno nuevo o coloque el material de forma que no sobresalga de la zona adhesiva del tapete.	
El material a cortar/ dibujar se despega durante el corte/dibujo.			

Corte

Problema	Posibles causas (o resultados)	Soluciones	Referencia
El material que se corta se engancha en la punta de la cuchilla para cortar.	Se ha acumulado polvo o pelusa en el soporte.	Limpie el soporte.	página 53
	La cuchilla está gastada.	Cambie la cuchilla por otra nueva.	página 51
	El material que se corta es incompatible con esta máquina.	Sustituya el material por uno compatible con esta máquina.	página 24
La máquina se ha detenido mientras se llevaba a cabo una operación.	Por razones de seguridad, la máquina se detiene si se pulsa un botón del panel de operación durante el corte o el dibujo.	<p>Compruebe que aparece alguno de los siguientes mensajes y pulse  para que el carro vuelva a su posición original. Inserte el tapete e intente volver a realizar la operación.</p> <ul style="list-style-type: none"> - Al cortar Pausa en el corte. Reanudar: [OK] Parar: [PARAR] - Al dibujar Pausa en el dibujo. Reanudar: [OK] Parar: [PARAR] 	—

Problema	Posibles causas (o resultados)	Soluciones	Referencia
No se ha cortado todo el material que deseo cortar. Algunas zonas siguen sin cortar.	No se utiliza una cuchilla adecuada para el material a cortar.	Utilice una cuchilla adecuada para el material a cortar.	página 32
	La extensión de la cuchilla colocada en su soporte es demasiado pequeña.	Retire el soporte del carro, y luego ajuste la extensión de la cuchilla.	página 33
	Si no se puede cortar a pesar de que los valores de extensión de la cuchilla o de la presión de corte son superiores a los indicados, es posible que la cuchilla esté mellada.	Cambie la cuchilla por otra nueva.	página 51
	La eficacia adhesiva del tapete ha disminuido o el material no está bien fijado.	Cambie el tapete por otro nuevo.	página 51
	La cuchilla está gastada.	Cambie la cuchilla por otra nueva.	página 51
	El material es incompatible con esta máquina.	Sustituya el material por uno compatible con esta máquina.	página 24
	La presión de corte es incorrecta.	Ajuste la configuración de presión corte en la pantalla de ajustes.	página 32 página 37
	Se ha acumulado polvo o pelusa en el soporte.	Limpie el soporte.	página 53
	El espacio entre los patrones distribuidos es demasiado pequeño.	Redistribuya los patrones para que queden ligeramente separados.	—
	No se utiliza ninguna hoja de soporte adhesiva de alta sujeción especial para tela ni ninguna hoja de contacto para aplicación de tela mediante la plancha para cortar tela.	Coloque una hoja de soporte adhesiva de alta sujeción especial para tela en un tapete o una hoja de contacto para aplicación de tela mediante la plancha en una tela antes de cortarla.	página 27 página 29
	La tela no se ha colocado correctamente en un tapete que presenta una hoja de soporte adhesiva de alta sujeción especial para tela en la parte adhesiva.	Coloque correctamente la tela en el tapete presionando la superficie de la tela con el asa de la espátula incluida.	página 31
El tapete muestra unos cortes profundos en toda su superficie.	Una hoja de contacto para aplicación de tela mediante la plancha no se ha colocado correctamente en la tela.	Planche toda la hoja de contacto para que se pegue correctamente en el revés de la tela.	página 28
	La extensión de la cuchilla colocada en su soporte es demasiado grande.	Retire el soporte del carro, y luego ajuste la extensión de la cuchilla.	página 33
	La presión de corte es incorrecta.	Defina el ajuste para presión corte.	página 32 página 37

Dibujar

Problema	Posibles causas (o resultados)	Soluciones	Referencia
La línea dibujada es más gruesa (más fina) de lo previsto.	La velocidad de dibujo o la presión de dibujo es incorrecta.	Defina los ajustes de DesignNCut Manager para velocidad dibujo y presión dibujo. Para dibujar líneas más gruesas, aumente la presión de dibujo. Para dibujar líneas más finas, disminuya la presión de dibujo. Para dibujar líneas más gruesas, disminuya la velocidad de dibujo. Para dibujar líneas más finas, aumente la velocidad de dibujo. Después de definir los ajustes, realice un dibujo de prueba.	página 42

MENSAJES DE ERROR

En la tabla siguiente encontrará algunos de los mensajes que pueden aparecer al utilizar la máquina así como las correspondientes soluciones.

Realice la operación necesaria siguiendo las instrucciones del mensaje o la solución que se describe aquí.

Si el problema persiste, póngase en contacto con el distribuidor donde adquirió esta máquina o con el servicio de reparaciones autorizado más cercano.

Recuerde

- Si se produce algún error, aparecerá un código o un mensaje de error en la máquina en los siguientes casos.
 - Mensaje de error: Se ha producido un error mientras se utilizaba solamente la máquina (Ejemplo: error al pulsar el botón “Feed” para insertar el tapete, error al establecer una conexión de red inalámbrica, etc.)
 - Código de error: Se ha producido un error mientras se utilizaba DesignNCut Manager (Ejemplo: error al recuperar los datos de corte, error al empezar a cortar/dibujar, etc.)

Error de la máquina para cortar

Al utilizar la máquina

Mensajes de error (máquina para cortar)	Causas / Soluciones
Error inicialización cuchilla. Desactive la máquina	Apague la máquina y vuelva a encenderla.
Error inicialización cabezal. Desactive la máquina.	
Error de reconocimiento del tapete. Pulse el botón [OK].	Posibles causas ①: Las líneas de puntos de la parte del tapete que se ha insertado están sucias. Soluciones ①: Limpie las líneas de puntos del tapete y de su alrededor. Si el tapete sigue sin reconocerse, sustitúyalo por uno nuevo.
	Posibles causas ②: Las líneas de puntos de la parte del tapete que se ha insertado quedan ocultas por el material que se ha colocado. Soluciones ②: Coloque el material de forma que no sobresalga de la zona adhesiva del tapete.
	Posibles causas ③: El tapete se ha insertado con el lado del material hacia abajo. Soluciones ③: Inserte el tapete de modo que el lado del material quede hacia arriba.
	Posibles causas ④: Se ha insertado un tapete que no puede reconocerse. Soluciones ④: Utilice el tapete diseñado especialmente para esta máquina.
	Posibles causas ⑤: No se ha insertado ningún tapete en la máquina. Soluciones ⑤: Sujetando el tapete plano e insertándolo ligeramente en la ranura de alimentación, pulse  en el panel de operación.
Error descarga del tapete. Desactive la máquina.	El material a cortar/dibujar se ha atascado en el mecanismo de avance de la máquina. Pulse el botón “Avance” mientras se inserta el tapete para expulsarlo. Si el tapete no se expulsa, desactive la máquina y, a continuación, extraiga el tapete con cuidado.

Al configurar la red inalámbrica

Mensajes de error (máquina para cortar)	Causa/Solución												
Error en la conexión (Err-01). Pulse el botón [OK].	La configuración de red inalámbrica no está activada. Active la red inalámbrica.												
Error en la conexión (Err-02). Pulse el botón [OK].	<p>El punto de acceso inalámbrico/enrutador no se puede detectar.</p> <ol style="list-style-type: none"> Compruebe los cuatro puntos siguientes. <ul style="list-style-type: none"> Compruebe que el punto de acceso inalámbrico/enrutador esté activado. Mueva la máquina a una zona sin objetos que puedan obstruir la señal de red inalámbrica, tales como puertas metálicas o paredes, o acérquelo al punto de acceso inalámbrico/enrutador. Coloque temporalmente la máquina a unos 3,3 pies (un metro) del punto de acceso inalámbrico cuando configure los ajustes inalámbricos. Si el punto de acceso inalámbrico/enrutador utiliza filtrado de direcciones MAC, confirme que la dirección MAC de esta máquina esté permitida en el filtro. Si ha introducido manualmente el SSID y la información de seguridad (SSID/método de autenticación/método de cifrado/clave de red (contraseña)), es posible que la información sea incorrecta. Vuelva a confirmar el SSID y la información de seguridad y vuelva a introducir la información correcta en caso necesario. 												
Error en la conexión (Err-03). Pulse el botón [OK].	<p>Los métodos de autenticación/encriptación utilizados por el punto de acceso inalámbrico/enrutador seleccionados no son admitidos por el equipo.</p> <p>Para el modo de infraestructura, cambie los métodos de autenticación y encriptación del punto de acceso inalámbrico/enrutador. Su equipo admite los siguientes métodos de autenticación:</p> <table border="1" data-bbox="563 807 1243 1051"> <thead> <tr> <th>Método de autenticación</th> <th>Método de encriptación</th> </tr> </thead> <tbody> <tr> <td rowspan="2">WPA-Personal</td> <td>TKIP</td> </tr> <tr> <td>AES</td> </tr> <tr> <td>WPA2-Personal</td> <td>AES</td> </tr> <tr> <td rowspan="2">Sistema abierto</td> <td>WEP</td> </tr> <tr> <td>Ninguna (sin encriptación)</td> </tr> <tr> <td>Clave compartida</td> <td>WEP</td> </tr> </tbody> </table> <p>Si su problema no se resuelve, es posible que el SSID o la configuración de red introducida sea incorrecta. Vuelva a confirmar la configuración de red inalámbrica.</p>	Método de autenticación	Método de encriptación	WPA-Personal	TKIP	AES	WPA2-Personal	AES	Sistema abierto	WEP	Ninguna (sin encriptación)	Clave compartida	WEP
Método de autenticación	Método de encriptación												
WPA-Personal	TKIP												
	AES												
WPA2-Personal	AES												
Sistema abierto	WEP												
	Ninguna (sin encriptación)												
Clave compartida	WEP												
Error en la clave de red (Err-04). Pulse el botón [OK].	La información de seguridad (SSID/Clave de red (Contraseña)) es incorrecta. Vuelva a confirmar el SSID y la información de seguridad (clave de red (contraseña)).												
Error en la conexión (Err-05). Pulse el botón [OK].	La información de seguridad inalámbrica (Método de autenticación/Método de cifrado/Clave de red (Contraseña)) es incorrecta. Vuelva a confirmar la información de seguridad inalámbrica (Método de autenticación/Método de encriptación/Clave de red (Contraseña)) en la tabla de Err-03.												
Error en la conexión (Err-20). Pulse el botón [OK].	Esta máquina aún está intentando establecer una conexión con la red inalámbrica. Espere unos minutos y compruebe el estado de la conexión de la LAN inalámbrica.												
Error en la conexión (Err-06). Pulse el botón [OK].	<p>Esta máquina no puede detectar un punto de acceso de LAN inalámbrica/enrutador con WPS activado.</p> <p>Las operaciones deben realizarse tanto en esta máquina como en el punto de acceso de LAN inalámbrica/enrutador para poder utilizar WPS para configurar la conexión inalámbrica.</p> <p>Para más detalles acerca de cómo utilizar WPS con su punto de acceso de LAN inalámbrica/enrutador, consulte el manual o póngase en contacto con su fabricante o su administrador de red.</p>												
Error en la conexión (Err-07). Pulse el botón [OK].	<p>Se han detectado dos o más puntos de acceso de LAN inalámbrica/enrutadores con WPS activado.</p> <p>Compruebe que haya un solo punto de acceso de LAN inalámbrica/enrutador con WPS activado dentro del alcance de la señal e intente volver a realizar la configuración.</p>												
Error en la conexión. Pulse el botón [OK].	Desactive el enrutador de la LAN inalámbrica y vuelva a activarlo. A continuación, intente volver a establecer la conexión inalámbrica.												

Mensajes de error (máquina para cortar)	Causa/Solución
No se encuentra SSID. Pulse el botón [OK].	Tal como se muestra a continuación, la causa y la solución varían en función del momento en que apareció este mensaje. - Apareció después de ejecutar [2.Conf.Asistente] para buscar un SSID Posible causa: No se ha podido detectar un SSID Solución: Compruebe la información descrita para 1. de (Err-02). - Apareció al seleccionar [SSID guardado] en la ventana que muestra la lista de los SSID detectados Posible causa: No se ha conectado ningún SSID previamente a la red inalámbrica. Solución: Seleccione un SSID que aparezca en la ventana y configure una conexión inalámbrica.
Error de conexión PC. Pulse el botón [OK].	No se ha podido conectar al ordenador al configurar la conexión inalámbrica utilizando la aplicación específica "Asistente para WLAN" (WAW). Compruebe lo siguiente e intente volver a realizar la operación. - Inicie WAW en el ordenador y siga las instrucciones en pantalla para completar el procedimiento. - Compruebe que se haya establecido una conexión de red inalámbrica entre el ordenador que ejecuta WAW y el punto de acceso/enrutador.
Error conexión WLAN. Pulse el botón [OK].	No se ha podido establecer la conexión inalámbrica utilizando la aplicación específica "Asistente para WLAN" (WAW <USB>). Compruebe lo siguiente e intente volver a realizar la operación. - Inicie WAW <USB> en el ordenador y siga las instrucciones en pantalla para completar el procedimiento. - Compruebe que la máquina y el ordenador estén conectados con un cable USB. - Compruebe las posibles causas y soluciones para (Err-01) a (Err-05) y para (Err-20).
Error de red. Desactive la máquina y vuelva a activarla.	Se ha producido un error de funcionamiento interno. Póngase en contacto con el distribuidor donde adquirió esta máquina o con el servicio de reparaciones autorizado más cercano.

Error de DesignNCut Manager

Código de error (máquina para cortar)	Mensajes de error (DesignNCut Manager)	Causas / Soluciones
E002	DesignNCut no está disponible mientras se está conectando a otro DesignNCut Manager. Para cancelar la conexión, reinicie DesignNCut.	Desactive la máquina, actívela de nuevo y vuelva a realizar la conexión.
E003	Imposible conectarse a la máquina. Seleccione un modo de conexión adecuado para la configuración de DesignNCut.	Seleccione el mismo método de conexión que haya seleccionado en la máquina. Para más detalles acerca de cómo seleccionar el mismo método de conexión que el de la máquina, consulte "CONECTAR LA MÁQUINA AL ORDENADOR" en la página 12.
E004	La versión de la máquina y de DesignNCut Manager no coinciden. Confirme las versiones y actualice.	Deben actualizarse DesignNCut Manager y el software de la máquina. (P. 66)
E204	No hay ningún patrón en el área efectiva.	No existe ningún patrón para cortar o dibujar en el área de corte. Edite el patrón en ScanNCutCanvas para colocarlo dentro de la zona de corte/dibujo.
E207	Coloque un soporte adecuado.	Se ha instalado un soporte incompatible con el modo. Instale un soporte compatible. (P. 34)
E217	No pueden leerse los datos en DesignNCut. El tamaño del archivo es demasiado grande.	El archivo de datos es demasiado grande. Simplifique el patrón en ScanNCutCanvas para reducir los datos a un tamaño máximo de 1 MB.
E218	No se puede continuar porque los datos tienen demasiados objetos.	Existen demasiados patrones. Reduzca el número de patrones en ScanNCutCanvas a un máximo de 300.

Código de error (máquina para cortar)	Mensajes de error (DesignNCut Manager)	Causas / Soluciones
E221	Estos datos son demasiado complejos para convertirlos a un patrón de llenado.	<p>Intente lo siguiente.</p> <ul style="list-style-type: none"> - Desagrupe el patrón. - Cambie los ajustes de relleno. - Reduzca el número de patrones de relleno. <p>Los patrones complejos no pueden llenarse. Simplifique el patrón en ScanNCutCanvas.</p>
E225	Este patrón no puede utilizarse en su DesignNCut.	Seleccione un patrón distinto.
E227	No se puede reconocer la marca de un tapete. Limpie el tapete.	<p>Posible causa ①: La parte del tapete que se ha insertado está sucia. Solución ①: Limpie la parte del tapete que se ha insertado y su área circundante.</p> <p>Posible causa ②: Se ha colocado material o cinta adhesiva fuera de la zona adhesiva del tapete, y ello impide su detección. Solución ②: Coloque el material de forma que no sobresalga de la zona adhesiva del tapete.</p>
E304	DesignNCut no pudo leer los datos. Vuelva a registrar la ID de usuario para ScanNCutCanvas.	<ul style="list-style-type: none"> - Este mensaje aparece cuando se intentan enviar datos a una máquina para cortar no registrada con ScanNCutCanvas. - Se ha borrado el registro de su máquina desde ScanNCutCanvas. Vuelva a registrar la máquina.
E306	DesignNCut no está conectado a una red. Confirme los ajustes de la LAN inalámbrica en DesignNCut.	<p>Si ha introducido manualmente el SSID y la información de seguridad (SSID/método de autenticación/método de cifrado/clave de red (contraseña)), es posible que haya introducido información incorrecta. Vuelva a comprobar el SSID y la información de seguridad, y luego introduzca la información correcta en caso necesario.</p>
E307	DesignNCut no está conectado a una red. Confirme el estado de conexión de la red.	<p>La máquina no está conectada a la red.</p> <ul style="list-style-type: none"> - Compruebe el estado de la conexión de red. - Es posible que no se haya establecido una conexión de red. Espere un poco y vuelva a intentarlo.
E308	Se ha producido un error de red en DesignNCut.	<p>Se ha producido un error de red durante la comunicación. Compruebe lo siguiente:</p> <ul style="list-style-type: none"> - Compruebe que el punto de acceso inalámbrico/enrutador esté activado. - Compruebe que el cable de red de su punto de acceso inalámbrico/enrutador esté conectado.
E309	Error en la conexión de DesignNCut a un servidor. Confirme la configuración del proxy.	La configuración de proxy es incorrecta. Compruebe la configuración de proxy de su red inalámbrica y de su máquina.
E313	No se puede conectar con el servidor.	<p>Se ha producido un error de red durante la comunicación.</p> <ul style="list-style-type: none"> - Compruebe los ajustes del servidor DNS. - Espere un poco y vuelva a intentar la conexión.
E500	No se puede conectar a DesignNCut.	<ul style="list-style-type: none"> - Compruebe que el punto de acceso de LAN inalámbrica/enrutador esté activado. - Mueva la máquina o el ordenador donde se ha instalado DesignNCut Manager a una zona sin objetos que puedan obstruir las señales entre ellos, o bien acérquelos al punto de acceso de LAN inalámbrica/enrutador. - Si el punto de acceso de LAN inalámbrica/enrutador está filtrando, compruebe los ajustes.
E501	Error de comunicación. Confirme el proxy y otros ajustes.	La configuración de proxy es incorrecta. Compruebe la configuración de proxy de su red inalámbrica y de DesignNCut Manager.
E502	No se puede conectar a DesignNCut.	<ul style="list-style-type: none"> - Compruebe que la máquina esté activada. - Compruebe que el indicador de conexión de la LAN inalámbrica esté encendido. - Compruebe el estado de la conexión de red. Es posible que no pueda establecerse una conexión debido a las condiciones de la comunicación, como por ejemplo poca intensidad de la señal o congestión en la red debida a diafonía.

Código de error (máquina para cortar)	Mensajes de error (DesignNCut Manager)	Causas / Soluciones
E507	No conectado a una red.	<p>Compruebe lo siguiente:</p> <ul style="list-style-type: none"> - Compruebe que el punto de acceso inalámbrico/enrutador esté activado. - Compruebe que el cable de red de su punto de acceso inalámbrico/enrutador esté conectado.
E508	Error de conexión de la LAN inalámbrica.	<p>La conexión inalámbrica se ha configurado incorrectamente. Compruebe los ajustes para el SSID y la información de seguridad (SSID/método de autenticación/método de cifrado/clave de red (contraseña)).</p>
E510	<p>La máquina DesignNCut no está conectada a su dispositivo. Si el indicador luminoso de conexión a la LAN inalámbrica de la máquina está iluminado (en verde), haga clic en "Reintentar". Si el indicador luminoso de conexión a la LAN inalámbrica está apagado, haga clic en "Conectar".</p>	<p>En primer lugar, compruebe el indicador de conexión de la LAN inalámbrica de su máquina.</p> <ul style="list-style-type: none"> • Cuando el indicador de conexión de la LAN inalámbrica está apagado: Espere hasta que se encienda (verde). Si permanece apagado tras esperar un poco, haga clic en [Conectar] para realizar la conexión. Asegúrese de que la máquina y la conexión del PC se encuentren en la misma red. • Cuando el indicador de conexión de la LAN inalámbrica está encendido (verde): Haga clic en [Reintentar] en la pantalla para volver a buscar su máquina. Si este mensaje de error aparece varias veces, es posible que la máquina y el PC estén en redes distintas. Compruebe el SSID de la máquina y del PC respectivamente tal y como se muestra a continuación. <p>- Para comprobar el SSID de la máquina: Desde la pantalla de ajustes de la máquina, seleccione [1.Red], [5.Otros] y luego [3.SSID]. →Se muestra el SSID de la máquina.</p> <p>- Para comprobar el SSID del ordenador: Mueva el ratón sobre el icono de señal LAN inalámbrica del escritorio. Si los SSID son distintos, haga clic en [Conectar] en la pantalla para volver a realizar la conexión. Asegúrese de que la máquina y la conexión del PC se encuentren en la misma red.</p> <p>La versión software de su punto de acceso / enrutador puede estar obsoleta. Visite el sitio web del fabricante de su enrutador para comprobar la última versión de software y, a continuación, actualice su enrutador. Tras completar la actualización, intente configurar la conexión inalámbrica.</p>
E512	Error de conexión al servidor.	<p>Compruebe lo siguiente:</p> <ul style="list-style-type: none"> - Compruebe que se hayan especificado correctamente los ajustes para el SSID y la información de seguridad (SSID/método de autenticación/método de cifrado/clave de red (contraseña)). - Compruebe el estado de la conexión de red. - Todavía no se ha establecido una conexión de red. Espere un poco y vuelva a intentar la conexión.
E513	Error de conexión al servidor. Confirme la configuración del proxy.	<p>La configuración de proxy es incorrecta. Compruebe la configuración de proxy de su red inalámbrica y de su máquina.</p>

Código de error (máquina para cortar)	Mensajes de error (DesignNCut Manager)	Causas / Soluciones
E514	Se produjo un error al conectar con ScanNCutCanvas. Compruebe los ajustes de la red o el estado de la misma. Compruebe que está conectado a Internet.	Se ha producido un error de red durante la comunicación. Compruebe lo siguiente: - Compruebe que el punto de acceso inalámbrico/enrutador esté activado. - Compruebe que el cable de red de su punto de acceso inalámbrico/enrutador esté conectado.
E518	Error de conexión a ScanNCutCanvas. Vuelva a registrar la ID de usuario para ScanNCutCanvas.	Este mensaje aparece cuando se intentan transferir datos con una máquina distinta a la registrada con ScanNCutCanvas. Vuelva a registrar la máquina.
E519	Error de conexión a ScanNCutCanvas. Vuelva a registrar la ID de ScanNCut para ScanNCutCanvas.	Se ha borrado el registro de su máquina desde ScanNCutCanvas. Vuelva a registrar la máquina.
E527	Imposible conectarse a la máquina. Seleccione un modo de conexión adecuado para la configuración de DesignNCut.	Seleccione el mismo método de conexión que haya seleccionado en la máquina. Para más detalles acerca de cómo seleccionar el mismo método de conexión que el de la máquina, consulte "CONECTAR LA MÁQUINA AL ORDENADOR" en la página 12.
E529	Error de comunicación.	Compruebe lo siguiente: - La máquina debe estar activada. - El cable USB debe estar conectado correctamente.
E535	No pueden leerse los datos. Puede que los datos estén dañados.	No se puede utilizar la fotografía seleccionada. Seleccione una imagen fotografiada según las condiciones especificadas.
E538	Error al cargar el archivo de imagen. Este archivo no puede utilizarse.	El archivo puede estar dañado. Seleccione un archivo de imagen distinto.
E540	Error al cargar la imagen capturada.	Compruebe que el dispositivo disponga de espacio suficiente.
E543	No se pudieron registrar los datos de calibración. Se fotografió la hoja de calibración desde demasiado cerca. Vuelva a capturar la hoja de calibración sin hacer zoom. El encuadre de la cámara debe capturar todos los puntos de la hoja de calibración.	No pueden registrarse los datos de la calibración. Se fotografió la hoja de calibración desde demasiado cerca. Seleccione una imagen fotografiada según las condiciones especificadas.
E544	No se pudieron registrar los datos de calibración. Se fotografió la hoja de calibración desde demasiado lejos. Vuelva a capturar la hoja de calibración. El encuadre de la cámara debe capturar todos los puntos de la hoja de calibración.	No pueden registrarse los datos de la calibración. Se fotografió la hoja de calibración desde demasiado lejos. Seleccione una imagen fotografiada según las condiciones especificadas.
E548	Error al cargar la imagen capturada. No se fotografió todo el tapete. Haga clic en "Ver vídeo" para obtener una referencia de la solución; a continuación, sin hacer zoom, capture todo el tapete con la imagen y compruebe que todo el tapete quede incluido en el encuadre de la cámara.	No se fotografió todo el tapete. Tome la fotografía sin zoom y de forma que todo el tapete ocupe por completo la pantalla de la cámara.
E549	Error al cargar la imagen capturada. La fotografía es demasiado pequeña. Haga clic en "Ver vídeo" para obtener una referencia de la solución; a continuación, sin hacer zoom, capture todo el tapete con la imagen y compruebe que todo el tapete quede incluido en el encuadre de la cámara.	La fotografía es demasiado pequeña. Tome la fotografía sin zoom y de forma que todo el tapete ocupe por completo la pantalla de la cámara.

Código de error (máquina para cortar)	Mensajes de error (DesignNCut Manager)	Causas / Soluciones
E550	Error al cargar la imagen capturada. Haga clic en "Ver vídeo" para ver las instrucciones; a continuación, vuelva a capturar la imagen de acuerdo con dichas instrucciones.	<p>Posible causa ①: Aparece un reflejo en las marcas de escaneado (puntos) de la parte del tapete que se inserta, con lo cual las marcas no aparecen en la fotografía. Solución ①: Tome la fotografía procurando que no aparezcan reflejos.</p> <p>Posible causa ②: En la fotografía aparece un objeto fuera del tapete. Solución ②: Tome la fotografía procurando que no aparezcan otros objetos fuera del tapete.</p> <p>Posible causa ③: Las líneas de puntos de la parte del tapete que se ha insertado están sucias. Solución ③: Limpie las marcas de escaneado (puntos) del tapete y sus zonas circundantes. Si el tapete sigue sin reconocerse, sustitúyalo por uno nuevo.</p>
E551	Error al cargar la imagen capturada. El ángulo de la imagen es incorrecto. Haga clic en "Ver vídeo" para ver las instrucciones; a continuación, vuelva a capturar la imagen de acuerdo con dichas instrucciones.	El tapete está inclinado. Al tomar la fotografía, sujete la cámara nivelada.
E552	Error al cargar la imagen capturada.	No se puede utilizar la fotografía seleccionada. Seleccione una imagen fotografiada según las condiciones especificadas.
E553	Error al cargar la imagen capturada.	La cámara puede configurarse para que no se guarden las imágenes fotografiadas. Compruebe los ajustes de la cámara. Si los ajustes de la cámara son correctos, elimine los archivos innecesarios ya que es posible que no haya espacio disponible.
E560	La máquina DesignNCut no está conectada a su dispositivo. Haga clic en "Conectar" para conectar su máquina DesignNCut.	La conexión de red no se ha completado aún. Haga clic en [Conectar] en la pantalla para realizar la conexión.
E561	La máquina DesignNCut no está conectada a su dispositivo. Compruebe si DesignNCut y su ordenador están conectados con un cable USB. Si se conecta mediante una LAN inalámbrica, haga clic en "Cambiar el método de conexión" para cambiar dicho método.	<ul style="list-style-type: none"> - Compruebe que la máquina y el ordenador estén conectados con un cable USB. - Compruebe que la máquina esté en modo USB. Para más detalles, consulte "Conexión directa del PC utilizando un cable USB (solo Windows)" en la página 18.
E562	La máquina DesignNCut no está conectada a su dispositivo. Vuelva a intentar la conexión y consulte la Guía de conexión para ver las instrucciones.	Ha intentado conectar la máquina a su dispositivo sin seguir el procedimiento necesario. Vuelva a realizar la conexión consultando la Guía de conexión o "CONECTAR LA MÁQUINA AL ORDENADOR" en la página 12.

ACTUALIZAR EL SOFTWARE

El software de la máquina pueden actualizarse mediante una conexión a Internet o un cable USB. Para obtener más detalles sobre la actualización, consulte la información publicada en el Brother Solutions Center (<http://s.brother/cpqaa/>).

Procedimiento de actualización mediante DesignNCut Manager

- 1 Haga clic en [DesignNCut] en la ventana principal, y luego haga clic en [Compruebe la versión].



Nota

- En la versión para dispositivos móviles:
 → [Compruebe la versión]

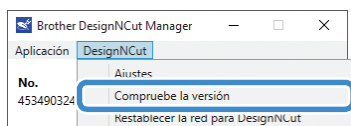

- 2 Cuando aparezca el siguiente mensaje, haga clic en [Actualizar] para recuperar el software.

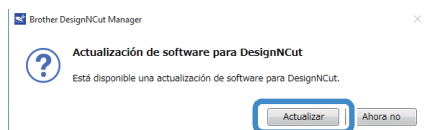

Recuerde

- No desactive la máquina durante la actualización.

- 3 Cuando aparezca el siguiente mensaje en la máquina, desactívela y vuelva a activarla.



Actualiz. finalizada. Desactive la máquina y vuelva a activarla.



Recuerde

- Si aparece la ventana de confirmación de la actualización cuando se inicia DesignNCut Manager, actualice DesignNCut Manager y la máquina siguiendo las instrucciones que se indican. Si alguno de los dos no está actualizado a la versión más reciente, DesignNCut Manager y la máquina no podrán comunicarse entre sí.

Procedimiento de actualización con un ordenador

Si hay algún archivo de actualización en el Brother Solutions Center (<http://s.brother/cpqaa/>), descárguelo y actualice la máquina siguiendo este procedimiento.

- 1 Mantenga pulsado  en el panel de operaciones, pulse  para activar la máquina.

- 2 Conecte los conectores del cable USB a los correspondientes puertos USB del ordenador y de la máquina.

- ▶ Abra la carpeta [Este PC] en el ordenador y seleccione [Disco extraíble].

- 3 Copie el archivo de actualización en [Disco extraíble] y ejecútel.

- ▶ Cuando aparezca el siguiente mensaje, pulse .



Prepare actualización del firmware y pulse el botón [OK].

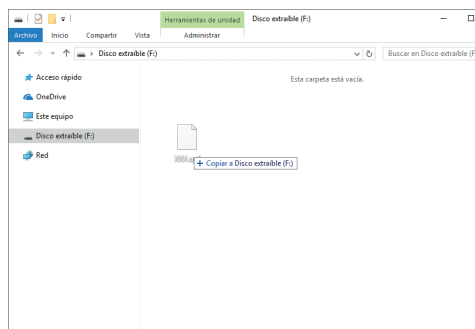

Nota

- No desactive la máquina durante la actualización.

- 4 Cuando aparezca el siguiente mensaje en la máquina, desactívela y vuelva a activarla.



Actualiz. finalizada. Desactive la máquina y vuelva a activarla.

ACCESORIOS OPCIONALES

Los siguientes accesorios opcionales pueden adquirirse por separado.

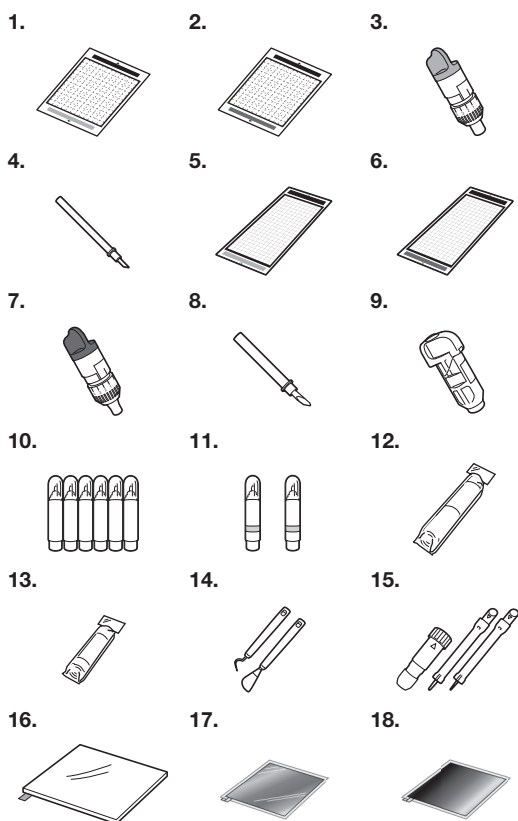

N.º	Nombre de la pieza	Código de la pieza
1	Tapete adhesivo de baja sujeción 12" x 12" (305 mm x 305 mm)	CAMATLOW12
2	Tapete estándar 12" x 12" (305 mm x 305 mm)	CAMATSTD12
3	Soporte de la cuchilla para corte estándar (turquesa) (sin cuchilla)	CAHLP1
4	Cuchilla para corte estándar	CABLDP1
5	Tapete adhesivo de baja sujeción 12" x 24" (305 mm x 610 mm)	CAMATLOW24
6	Tapete estándar 12" x 24" (305 mm x 610 mm)	CAMATSTD24
7	Soporte de la cuchilla para corte profundo (púrpura) (sin cuchilla)	CAHLF1
8	Cuchilla para corte profundo	CABLDF1
9	Soporte para lápices	CAPENHL1
10	Juego de lápices de colores	CAPEN1
11	Juego de lápices borrables	CAPEN2
12	Hoja de contacto para aplicación de tela mediante la plancha (estabilizador de respaldo blanco)	CASTBL1
13	Hoja de soporte adhesiva de alta sujeción especial para tela	CASTBL2

N.º	Nombre de la pieza	Código de la pieza
14	Juego de espátula y gancho	CASPHK1
15	Juego de herramientas de grabado en relieve	CAEBSTLS1
16	Tapete para grabado en relieve	CAEBSMAT1
17	Hojas metálicas de plata para grabado en relieve	CAEBSSMS1
18	Hojas metálicas de latón para grabado en relieve	CAEBSBMS1

- * Póngase en contacto con el distribuidor donde adquirió esta máquina o con el servicio de reparaciones autorizado más cercano.
- * Utilice un tapete diseñado específicamente para esta máquina y que incluya el logotipo "DesignNCut". La máquina no funcionará correctamente si se utiliza cualquier otro tapete.
- * Este producto solo es compatible con el grabado en relieve de líneas.
- * Si desea ver la lista completa y la información más reciente acerca de los accesorios opcionales, consulte el Brother Solutions Center (<http://s.brother/cpqaq>).

ESPECIFICACIONES DEL PRODUCTO

Elementos	Especificaciones
Dimensiones	Aprox. 497 mm (Anch.) x 178 mm (Prof.) x 146 mm (Alt.) (Aprox. 19,5 pulgadas (Anch.) x 7,0 pulgadas (Prof.) x 5,7 pulgadas (Alt.))
Peso	Aprox. 3,3 kg (Aprox. 7.3 lb)
Fuente de alimentación	100 V CA 50/60 Hz (adaptador de CA)
Consumo máximo	30 W (al cortar)

ÍNDICE

A	
Accesorios opcionales	67
Activar/desactivar la alimentación principal	6
Actualización del software	66
Ajustar la posición de corte (CaptureMat)	55
Ajuste del soporte	34
Ajustes	
DesignNCut Manager	10
Máquina	9
Ajustes estándar de escala	32
C	
CaptureMat	48
Carga del tapete	35
Cargar datos	7, 36
Carro	4, 34
Combinaciones de tapete y materiales	24
Condición necesaria del material (captura)	48
Conexión mediante cable USB	12, 18
Cortar alrededor de los dibujos	45
Cortar patrones básicos	35
Criterios para la sustitución	51
Cuchilla para corte estándar	32
Cuchilla para corte profundo	32
D	
Desactivación automática	9
Descarga del tapete	38
DesignNCut Manager	3
Ajustes	10
Operaciones	7
E	
Extensión de la cuchilla	32, 39
F	
Funciones de dibujo	41
H	
Hoja de contacto para aplicación de tela mediante la plancha	25, 27
Hoja de soporte adhesiva de alta sujeción especial para tela	25, 29
I	
Interruptor de alimentación	5, 6, 35
J	
Jack de alimentación de CC	4, 54
L	
LAN inalámbrica	
Conexión manual	13
Conexión WAW	16
Conexión WAW (cable USB)	17
Conexión WPS	15
Reiniciar	20
Limpieza	53
M	
Margen de costura	45
Mensajes de error	59
P	
Palanca de bloqueo del soporte	4, 34
Panel de operaciones	5
Patrón de relleno	43
Piezas y funciones	4
Presión (corte/dibujo)	11, 32, 37
Presión de corte	32
Prueba de corte	37
Puerto USB	66
R	
Ranura de alimentación	4, 35
Red inalámbrica	3, 12
S	
ScanNCutCanvas	3
Registrar/Cambiar/Borrar	22
Solución de problemas	56
Sustitución de la cuchilla para cortar	51
T	
Tapete adhesivo de baja sujeción	25
Tapete estándar	25
V	
Velocidad (corte/dibujo)	11, 37
Ventana de vista previa	8
Ventana principal	7

Visítenos en <http://s.brother/cpqaa/> donde hallará consejos para la solución de problemas así como la lista de preguntas y respuestas más frecuentes.

Esta máquina puede utilizarse solamente en el país donde se haya adquirido. Las empresas Brother locales o sus distribuidores ofrecerán soporte técnico únicamente a las máquinas adquiridas en sus respectivos países.