

EN NOTIFICATION / ES AVISO

English

Thank you for purchasing this machine.

The following accessories are included with this product.

- Accessories

Español

Gracias por comprar esta máquina.

Con este producto se incluyen los siguientes accesorios.

- Accesorios

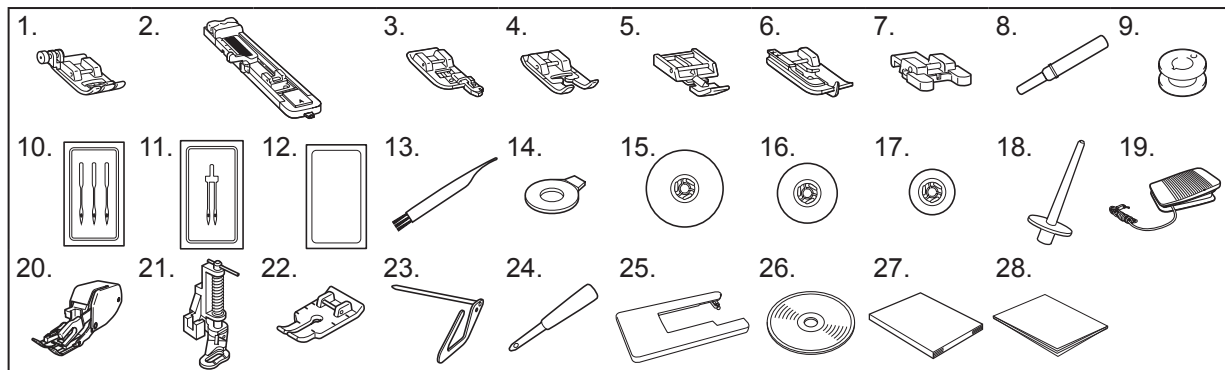

| No. | Part Name | Part code |
|-----|---|--------------------------|
| 1 | Zigzag foot "J" (on machine) | XZ5134-001 |
| 2 | Buttonhole foot "A" | XC2691-033 |
| 3 | Overcasting foot "G" | XC3098-031 |
| 4 | Monogramming foot "N" | XD0810-031 |
| 5 | Zipper foot "I" | X59370-021 |
| 6 | Blind stitch foot "R" | XE2650-001 |
| 7 | Button fitting foot "M" | XE2137-001 |
| 8 | Seam ripper | XZ5082-001 |
| 9 | Bobbin (4) (One is on machine.) | SA156 |
| 10 | Needle set (75/11 1 needle, 90/14 1 needle, 100/16 1 needle) | XC8834-021 |
| 11 | Twin needle (90/14 1 needle) | 131096-121 |
| 12 | Ball point needle (gold colored) | XD0360-021 |
| 13 | Cleaning brush | X59476-021 |
| 14 | Disc-shaped screwdriver | XC1074-051 |
| 15 | Spool cap (large) | 130012-024 |
| 16 | Spool cap (medium) (on machine) | XE1372-001 |
| 17 | Spool cap (small) | 130013-124 |
| 18 | Extra spool pin | XE2241-001 |
| 19 | Foot controller | XC8816-071 |
| 20 | Walking Foot | SA140 |
| 21 | Quilting Foot | SA129 |
| 22 | 1/4-Inch Quilting Foot | SA125 |
| 23 | Quilting guide | SA132 |
| 24 | Eyelet punch | XZ5051-001 |
| 25 | Wide table | XF6359-001 |
| 26 | Instructional DVD (NTSC) | XG0825-001 |
| 27 | Instruction manual (English) Instruction manual (Spanish) | XG0005-201 XG0007-201 |
| 28 | Quick Reference guide | XG2188-001 |

Uses common replacement accessories:

Bobbin: Class 15 plastic bobbin

Needle: Standard sewing machine needles

| N.º | Nombre de la pieza | Código de la pieza |
|-----|--|--------------------------|
| 1 | Pie para zig-zag "J" (en la máquina) | XZ5134-001 |
| 2 | Pie para ojales "A" | XC2691-033 |
| 3 | Pie para sobrehilado "G" | XC3098-031 |
| 4 | Pie para monogramas "N" | XD0810-031 |
| 5 | Pie prensatela para cremalleras "I" | X59370-021 |
| 6 | Pie para puntada invisible "R" | XE2650-001 |
| 7 | Pie especial para botones "M" | XE2137-001 |
| 8 | Abreojales | XZ5082-001 |
| 9 | Bobina (4) (Una está colocada en la máquina). | SA156 |
| 10 | Juego de agujas (1 aguja de 75/11, 1 aguja de 90/14, 1 aguja de 100/16) | XC8834-021 |
| 11 | Aguja gemela (1 aguja de 90/14) | 131096-121 |
| 12 | Aguja de punta redonda (color dorado) | XD0360-021 |
| 13 | Cepillo de limpieza | X59476-021 |
| 14 | Destornillador en forma de disco | XC1074-051 |
| 15 | Tapa del carrete (grande) | 130012-024 |
| 16 | Tapa del carrete (mediana) (en la máquina) | XE1372-001 |
| 17 | Tapa del carrete (pequeña) | 130013-124 |
| 18 | Portacarrete adicional | XE2241-001 |
| 19 | Pedal | XC8816-071 |
| 20 | Pie móvil | SA140 |
| 21 | Pie para acolchados | SA129 |
| 22 | Pie para acolchados de 1/4 pulgadas | SA125 |
| 23 | Guía de acolchados | SA132 |
| 24 | Lápiz Calador | XZ5051-001 |
| 25 | Tabla ancha | XF6359-001 |
| 26 | DVD de instrucciones (NTSC) | XG0825-001 |
| 27 | Manual de instrucciones (Inglés) Manual de instrucciones (Español) | XG0005-201 XG0007-201 |
| 28 | Guía de referencia rápida | XG2188-001 |

Utiliza accesorios comunes de remplazo:

Carretel: Bobina plástica Clase 15

Aguja: Agujas estándares para máquina de coser



XG6320-001

Français

Nous vous remercions d'avoir acheté cette machine.

Les accessoires suivants sont fournis avec ce produit.

- Accessoires

Português

Obrigado por adquirir esta máquina.

Os seguintes acessórios estão incluídos neste produto.

- Acessórios

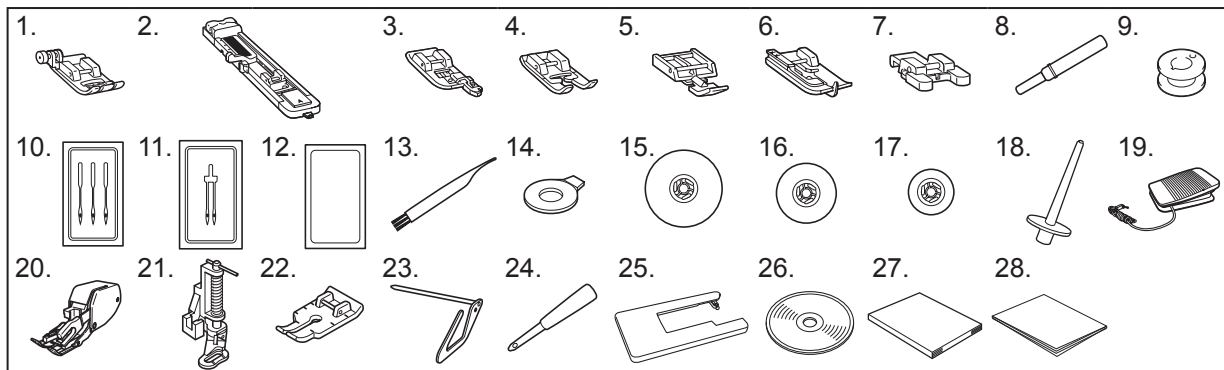

| N° | Nom de la pièce | Référence |
|----|--|--|
| 1 | Pied zigzag « J » (sur la machine) | XZ5134-001 |
| 2 | Pied pour boutonnières « A » | XC2691-033 |
| 3 | Pied pour surjet « G » | XC3098-031 |
| 4 | Pied pour monogrammes « N » | XD0810-031 |
| 5 | Pied pour fermetures à glissière « I » | X59370-021 |
| 6 | Pied pour ourlets invisibles « R » | XE2650-001 |
| 7 | Pied pour boutons « M » | XE2137-001 |
| 8 | Découd-vite | XZ5082-001 |
| 9 | Canette (4) (Une se trouve sur la machine.) | SA156 |
| 10 | Jeu d'aiguilles (1 aiguille 75/11, 1 aiguille 90/14, 1 aiguille 100/16) | XC8834-021 |
| 11 | Aiguille jumelée (1 aiguille 90/14) | 131096-121 |
| 12 | Aiguille à pointe boule (dorée) | XD0360-021 |
| 13 | Brosse de nettoyage | X59476-021 |
| 14 | Tournevis en forme de disque | XC1074-051 |
| 15 | Capuchon de bobine (grand) | 130012-024 |
| 16 | Capuchon de bobine (moyen) (sur la machine) | XE1372-001 |
| 17 | Capuchon de bobine (petit) | 130013-124 |
| 18 | Porte-bobine supplémentaire | XE2241-001 |
| 19 | Pédale | XC8816-071 |
| 20 | Pied à double entraînement | SA140 |
| 21 | Pied 'quilting' | SA129 |
| 22 | Pied 'quilting' de 6,5 mm (¼ po) | SA125 |
| 23 | Guide de quilting | SA132 |
| 24 | Perce-oeillet | XZ5051-001 |
| 25 | Table large | XF6359-001 |
| 26 | DVD d'instructions (NTSC) | XG0825-001 |
| 27 | Manuel d'instructions (français) | Veuillez vous reporter au manuel d'instructions. |
| 28 | Guide de référence rapide | |

Utilise les accessoires de remplacement courants :

Bobine : Canette de plastique Classe 15

Aiguille : Aiguilles pour machines à coudre standard

| N° | Nome da Peça | Código da Peça |
|----|--|--|
| 1 | Calçador para zigue-zague "J" (na máquina) | XZ5134-001 |
| 2 | Calçador para casas de botões "A" | XC2691-033 |
| 3 | Calçador para chuleados "G" | XC3098-031 |
| 4 | Calçador para monogramas "N" | XD0810-031 |
| 5 | Calçador para zíper "I" | X59370-021 |
| 6 | Calçador para ponto invisível "R" | XE2650-001 |
| 7 | Calçador para pregar botões "M" | XE2137-001 |
| 8 | Abridor de casas | XZ5082-001 |
| 9 | Bobina (4) (Uma está na máquina.) | SA156 |
| 10 | Conjunto de agulhas (1 agulha 75/11, 1 agulha 90/14, 1 agulha 100/16) | XC8834-021 |
| 11 | Agulha dupla (1 agulha 90/14) | 131096-121 |
| 12 | Agulha ponta bola (dourada) | XD0360-021 |
| 13 | Escova de limpeza | X59476-021 |
| 14 | Chave de fenda com formato de disco | XC1074-051 |
| 15 | Retentor do carretel (grande) | 130012-024 |
| 16 | Retentor do carretel (médio) (na máquina) | XE1372-001 |
| 17 | Retentor do carretel (pequeno) | 130013-124 |
| 18 | Pino do carretel extra | XE2241-001 |
| 19 | Pedal | XC8816-071 |
| 20 | Calçador de transporte duplo | SA140 |
| 21 | Calçador para quilting | SA129 |
| 22 | Calçador de 1/4 pol. para quilting | SA125 |
| 23 | Guia de quilting | SA132 |
| 24 | Vazador de ilhós | XZ5051-001 |
| 25 | Mesa extensora | XF6359-001 |
| 26 | DVD de instruções (NTSC) | XG0825-001 |
| 27 | Manual de operações (Português) | Favor consultar o Manual da Operações. |
| 28 | Guia de referência rápida | |

Utiliza acessórios de reposição comuns:

Bobina: Bobina de plástico da classe 15

Agulha: Agulhas padrão para máquina de costura