

Brugsanvisning

Brodermaskine

Product Code (Produktkode): 888-M30/M31

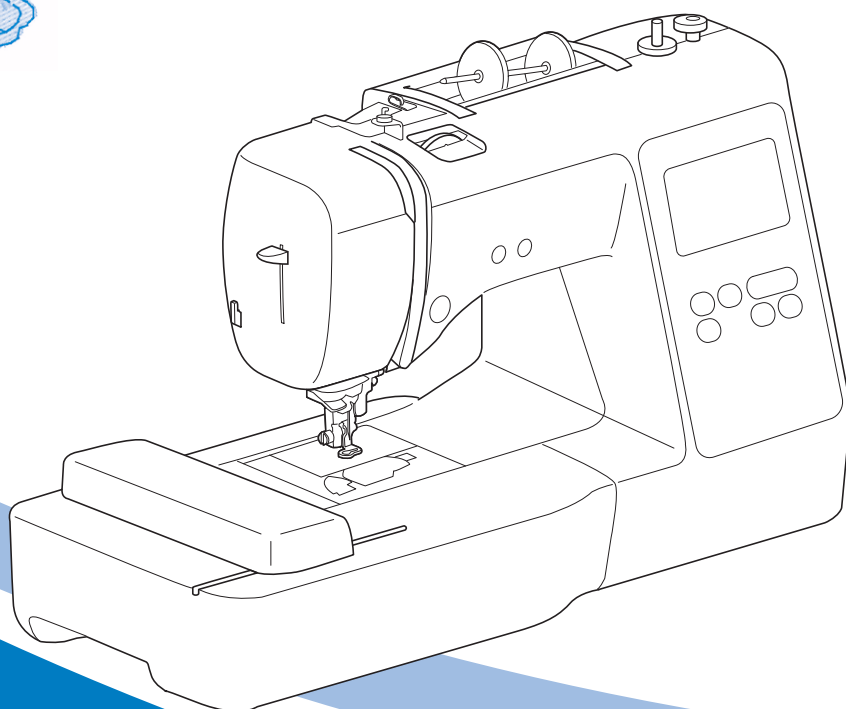

Sørg for at læse dette dokument, inden du bruger maskinen.
Vi anbefaler, at du gemmer dette dokument, så det er ved hånden til fremtidig brug.

INTRODUKTION

Tillykke med din nye maskine. Før du tager maskinen i brug, bør du læse afsnittet "VIGTIGE SIKKERHEDSOPLYSNINGER" og denne brugsanvisning omhyggeligt for at sikre korrekt brug af de forskellige funktioner.

Når du har læst denne brugsanvisning, skal du opbevare den på et let tilgængeligt sted, så du altid kan slå op i den.

VIGTIGE SIKKERHEDSOPLYSNINGER

Læs disse sikkerhedsoplysninger, før maskinen tages i brug.

⚠️ FARE

– Sådan undgår du at få stød

- 1 Tag altid maskinens stik ud af stikkontakten med det samme, når du er færdig med at bruge maskinen, ved rengøring, når du foretager de servicejusteringer, der er nævnt i denne brugsanvisning, eller når du efterlader maskinen uden opsyn.

⚠️ ADVARSEL

– Sådan undgår du forbrænding, brand, stød eller personskade.

- 2 Træk altid symaskinens stik ud af stikkontakten, når du foretager justeringer, der er nævnt i brugsanvisningen.
 - Når du tager maskinens stik ud, skal du sætte kontakten på maskinen på symbolet "O" for at slukke maskinen og derefter tage fat i stikket og trække det ud af stikkontakten. Træk ikke i ledningen.
 - Sæt stikket fra symaskinen direkte ind i stikkontakten. Der må ikke bruges forlængerledning.
 - Træk altid maskinens stik ud, hvis der opstår strømsvigt.
- 3 Elektriske farer:
 - Denne maskine skal være tilsluttet en vekselstrømforsyning, som ligger inden for den klassifikation, der er angivet på maskinens mærkeplade. Må ikke tilsluttes til en jævnstrømkilde eller en omformer. Hvis du er usikker på, hvilken strømkilde du har, skal du kontakte en autoriseret elektriker.

- Maskinen er kun godkendt til brug i det land, hvor den blev købt.

- 4 Brug aldrig maskinen, hvis en ledning eller et stik er beskadiget, hvis den ikke fungerer korrekt, hvis den er blevet tabt eller beskadiget, eller hvis der er spildt vand på enheden. Indlevér symaskinen til nærmeste autoriserede Brother-forhandler, så de kan undersøge den, reparere den eller justere de elektriske eller mekaniske dele.

- Stop brugen af maskinen omgående, og tag strømledningen ud, hvis du bemærker noget usædvanligt, som f.eks. lugt, varme, misfarvning eller deformation under brug eller opbevaring af maskinen.
- Når symaskinen transporteres, skal du sørge for at bære den i håndtaget. Hvis symaskinen løftes ved hjælp af en anden del, kan det beskadige maskinen eller medføre, at den tabes, hvilket kan medføre personskade.
- Når du løfter symaskinen, skal du passe på ikke at gøre pludselige eller uforsigtige bevægelser, da du kan gøre skade på din ryg eller knæ.

- 5 Hold altid arbejdsområdet ryddeligt:

- Brug aldrig symaskinen, hvis ventilationshullerne er blokerede. Hold maskinens ventilationshuller og fodpedalen fri for trævler, støv og stofrester.
- Pas på ikke at tabe noget ned i symaskinen, og stop ikke fremmede genstande af nogen art ind i den.
- Brug ikke symaskinen på steder, hvor der anvendes aerosolprodukter (spray), eller hvor luften er iltfattig.
- Brug ikke maskinen i nærheden af en varmekilde som f.eks. en ovn eller et strygejern. Ellers kan maskinen, strømledningen eller den beklædningsdel, der broderes, antændes og forårsage brand eller elektrisk stød.
- Symaskinen må ikke anbringes på en ujævn overflade som f.eks. et vakkelvort eller skråt bord, da symaskinen kan falde ned og medføre personskade.

- 6 Særlige forholdsregler ved brodering:

- Vær altid meget opmærksom på nålen. Brug aldrig bøjedede eller knækkede nåle.
- Hold fingrene væk fra alle bevægelige dele. Vær specielt forsigtig omkring symaskinenålen.
- Sluk maskinen ved at dreje hovedkontakten til mærket "O", når der foretages justeringer i nåleområdet.
- Brug ikke en beskadiget eller forkeret stingplade, da det kan få nålen til at knække.

7 Denne maskine er ikke legetøj:

- Hold godt øje med symaskinen, når den bruges af eller i nærheden af børn.
- Den plastikpose, som maskinen blev leveret i, bør opbevares uden for børns rækkevidde eller bortskaffes. Lad aldrig børn lege med posen, idet dette er forbundet med kvælningsfare.
- Brug ikke symaskinen udendørs.

8 Sådan forlænges symaskinens levetid:

- Symaskinen må ikke opbevares på steder, hvor den står i direkte sollys, eller i omgivelser med høj luftfugtighed. Brug/anbring ikke symaskinen tæt op ad et varmeapparat, jern, halogenlamper eller andre varme genstande.
- Brug kun almindelige sæber og rengøringsmidler til rengøring af opbevaringskassen. Brug aldrig benzin, fortynder eller skurepulver til rengøring, da dette kan beskadige kassen og symaskinen.
- Læs altid i Brugsanvisningen, inden du udskifter eller monterer trykfødder, nålen eller andre dele, så disse monteres korrekt.

9 Reparation og justering:

- Hvis lampeenheden er beskadiget, skal den udskiftes af en autoriseret Brother-forhandler.
- Hvis symaskinen ikke fungerer korrekt, eller hvis det er nødvendigt at foretage justeringer, skal du først kigge i fejlfindingskemaet, som du finder bagest i Brugsanvisningen. Her kan du finde oplysninger om, hvordan du selv kan undersøge og justere symaskinen. Hvis problemet ikke kan løses, bedes du kontakte nærmeste autoriserede Brother-forhandler.

Brug kun symaskinen som beskrevet i denne brugsanvisning.

Brug kun det tilbehør, der anbefales af fabrikanten, og som er beskrevet i denne brugsanvisning.

Indholdet i denne vejledning samt specifikationerne for dette produkt kan ændres uden varsel.

Yderligere produktoplysninger og opdateringer kan fås på vores hjemmeside www.brother.com

GEM DENNE BRUGSANVISNING Symaskinen er kun beregnet til brug i hjemmet.

TIL BRUGERE I ALLE LANDE UNDTAGEN CENELEC-LANDE

Denne maskine er ikke beregnet til brug af personer (herunder børn) med nedsatte fysiske, sansemæssige eller mentale evner eller med mangel på erfaring og viden, medmindre en person, der er ansvarlig for deres sikkerhed, har ført tilsyn med eller instrueret dem i brugen af maskinen. Børn skal holdes under opsyn for at sikre, at de ikke leger med symaskinen.

TIL BRUGERE I CENELEC-LANDE

Denne maskine kan anvendes af børn på 8 år og opefter samt af personer med nedsatte fysiske, sansemæssige eller mentale evner eller med mangel på erfaring og viden, hvis der bliver ført tilsyn med dem, eller de på sikker vis bliver instrueret i brugen af denne maskine og forstår de farer, der er forbundet hermed. Børn må ikke lege med maskinen. Rengøring og vedligeholdelse må ikke udføres af børn uden opsyn.

KUN FOR BRUGERE I STORBRITANNIEN, IRLAND, PÅ MALTA OG KYPROS

VIGTIGT

- Ved udskiftning af sikringen skal der bruges en stiksikring, der er godkendt af ASTA jf. BS 1362, hvilket vil sige, at den har -mærket. Mærkekapacitet som angivet på stikket.
- Monter altid sikringsafdækningen igen. Brug aldrig stik uden sikringsafdækning.
- Hvis den stikkontakt, der er til rådighed, ikke er egnet til stikket på dette udstyr, skal du kontakte en autoriseret Brother-forhandler for at få den korrekte ledning.

Varemærker

App Store er et servicemærke tilhørende Apple Inc.
Android og Google Play er varemærker tilhørende Google, Inc. Brug af disse varemærker kræver tilladelse fra Google.

Bemærkninger angående licensering af open sourcesoftware

Dette produkt omfatter open source-software.
Hvis du vil se bemærkninger angående licensering af open source-software, skal du gå til afsnittet for manuel download på din models hjemmeside på Brother Solutions Center på "<http://s.brother/cpjae>".

INDHOLDSFORTEGNELSE

Kapitel 1 KLARGØRING 5

Navne på maskindele.....	5
Medfølgende tilbehør	7
Ekstraudstyr	8
Sådan tændes/slukkes symaskinen	9
Betjening af LCD-displayet	10
Indstillingsdisplay	10
Justering af betjeningstasternes inputfølsomhed	11
Vinding/montering af spolen	11
Vinding af undertråd	11
Montering af spolen	13
Trådning af overtråd.....	15
Trådning af overtråden	15
Udskiftning af nålen	18
Kontrol af nålen.....	18
Udskiftning af nålen	18

Kapitel 2 BRODERING 19

Klargøring til brodering	19
Montering af broderienheden	19
Sådan får du et flot resultat	20
Montering af stoffet i broderirammen	21
Montering af broderirammen.....	23
Brodering.....	24
Valg af et broderimønster	24
Brodering af et mønster	27
Justering af trådspændingen.....	29
Brodering af applikationsmønstrene	29
Brug af et rammemønster til fremstilling af en applikation	30
Delte broderimønstre	31
Redigering af mønstre.....	32
Redigering af alle mønstre	34
Justering af mønsteret og nålepositionen.....	34
Brodering af sammenkædede tegn.....	35
Sådan bruges maskinens	
hukommelsesfunktion.....	36
Lagring af broderimønstre.....	36
Indlæsning af broderimønstre	37

Kapitel 3 TILLÆG 39

Pleje og vedligeholdelse.....	39
Begrænsninger ved smøring	39
Forholdsregler ved opbevaring af maskinen.....	39
Rengøring af griberen	39
Berøringspanelet fungerer ikke	40
Justering af undertrådens spænding	40
Genmontering af broderifoden.....	41
Hvis tråden filtrer under spoleapparatets sæde	42
Fejlfinding.....	43
Liste over symptomer	43
Fejlmeddelelser	46
Betjeningsbip	48
Opgradering af maskinens software	48
Stikordsregister	49

Kapitel 1 KLARGØRING

Navne på maskindele

■ Hoveddele

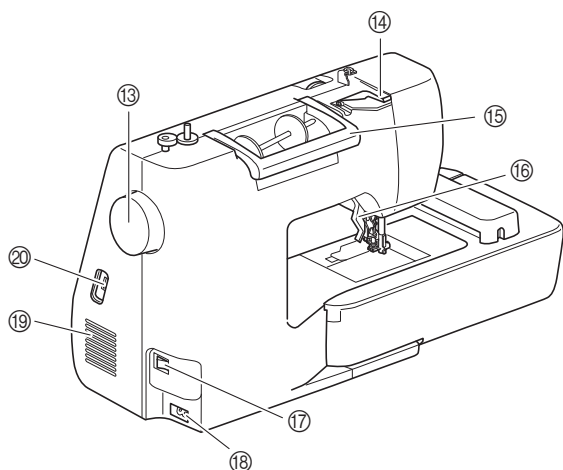
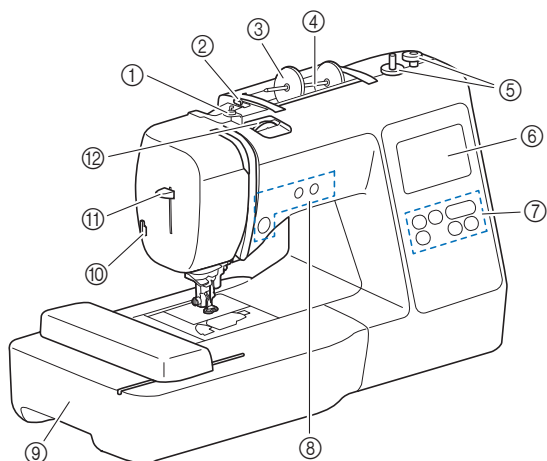

- ① Spoleapparatets trådstyr og forspændingsskive (side 13)
- ② Trådstyr (side 12)
- ③ Trådspoleholder (side 11)
- ④ Spolepind (side 11)
- ⑤ Spoleapparat (side 11)
- ⑥ LCD-display (liquid crystal display) (side 10)
- ⑦ Betjeningspanel (side 6)
- ⑧ Betjeningsknapper (side 6)
- ⑨ Broderienhed (side 19)
- ⑩ Trådklipper (side 16)
- ⑪ Nåletråderarm (side 17)
- ⑫ Trådspændingsdrejeknap (side 29)
- ⑬ Håndhjul
Drej håndhjulet mod dig selv (mod uret) for at løfte og sænke nålen og brodere ét sting.
- ⑭ Trådstyrdæksel (side 12)
- ⑮ Håndtag
Transportér maskinen ved at løfte den i håndtaget.
- ⑯ Trykfodsløfterarm
Løft og sænk trykfodsløfterarmen for at hæve og sænke trykfoden.
- ⑰ Tænd/sluk knap (side 9)
- ⑱ Strømforsyningsstik (side 9)
- ⑲ Ventilationshul
Ventilationshullet sørger for ventilation af motoren. Ventilationshullet må ikke være tildækket, når maskinen er i brug.
- ⑳ USB-port (til et USB-flashdrev) (side 36)

■ Nåle- og trykfodsafsnit

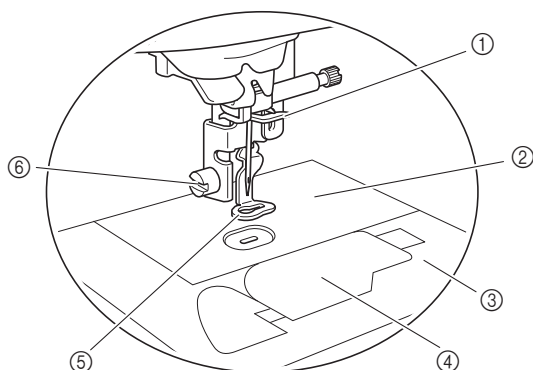

- ① **Nåletråderstyr (side 16)**
- ② **Stingplade**
- ③ **Stingpladedæksel (side 14)**
- ④ **Spoledæksel/spolehus (side 14, 39)**
- ⑤ **Broderifod**
Broderifoden hjælper med at styre stoffets fleksibilitet for mere ensartede sting.
- ⑥ **Broderifodens skrue (side 41)**



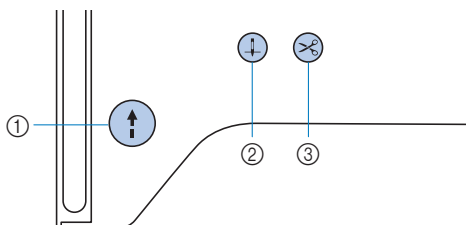



■ Betjeningsknapper

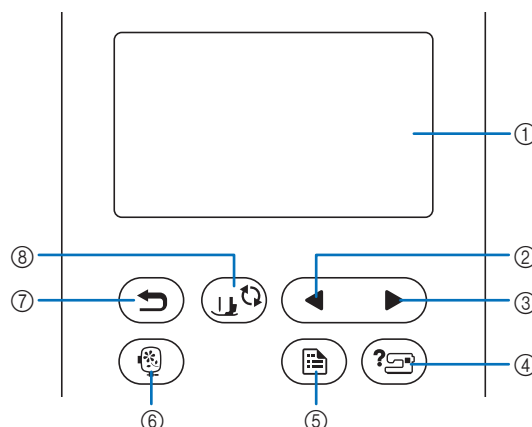

- ① **Start/stop-knap** 
Tryk på "start/stop-knappen" for at starte eller stoppe med at brodere.
Knappen skifter farve afhængig af maskinens driftsfunktion.
Grøn: Maskinen broderer eller er klar til at brodere.
Rød: Maskinen kan ikke brodere.
Orange: Maskinen vinder undertråd, eller spoleapparatets holder er flyttet til højre side.
- ② **Nålepositions-knap** 
Tryk på nålepositions-knappen for at hæve eller sænke nålen.
Når der trykkes på knappen to gange, broderes der ét sting.
- ③ **Knap til trådclip** 
Tryk på knappen til trådclip, når broderingen er afsluttet, for at klippe både over- og undertråden.

■ Betjeningspanel og betjeningsstaster













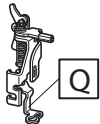
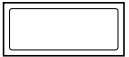

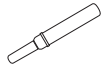

- ① **LCD-display (liquid crystal display) (berøringspanel)**
Valgte mønsterindstillinger og meddelelser vises.
Tryk på de taster, der er vist på LCD-displayet, for at udføre betjeningsfunktioner.
Se "Betjening af LCD-displayet" på side 10 for yderligere oplysninger.
- ② **Forrige side-tast** 
Viser det forrige displaybillede, når der er elementer, der ikke vises på LCD-displayet.
- ③ **Næste side-tast** 
Viser det næste displaybillede, når der er elementer, der ikke vises på LCD-displayet.
- ④ **Hjælp-tast** 
Tryk for at få hjælp til at bruge maskinen.
- ⑤ **Indstillingstast** 
Tryk for at indstille nålens stopposition, summetonen m.m.
- ⑥ **Broderitast** 
Tryk for at se displaybilledet til valg af mønstertype.
- ⑦ **Tilbage-tast** 
Tryk for at vende tilbage til det forrige displaybillede.
- ⑧ **Trykfods-/nåleudskiftningstast** 
Tryk på denne tast, før du skifter nål, trykfod etc. Denne tast låser alle tast- og knapfunktioner, for at forhindre at maskinen sættes i gang.

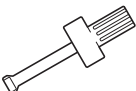
Bemærk

- Denne maskines betjeningsstaster er capacitive berøringssensorer. Betjen tasterne ved direkte at berøre dem med fingeren.
Reaktionen fra tasterne varierer afhængigt af brugeren. Det tryk, der anvendes på tasterne, påvirker ikke reaktionen fra tasterne.
- Da betjeningsstasterne reagerer forskelligt afhængigt af brugeren, skal indstillingen justeres til "Justering af betjeningsstasternes inputfølsomhed" på side 11.
- Hvis du bruger en elektrostatisk berøringspen, skal du kontrollere, at dens spids er 8 mm eller mere. Brug ikke en berøringspen med en tynd spids eller en unik form.

Medfølgende tilbehør

Medfølgende tilbehør kan variere fra tabellen nedenfor afhængigt af den maskinmodel, du har købt. Se det ekstra ark "Medfølgende tilbehør" for at få flere oplysninger om tilbehørsudvalget til din maskine og deres reservedelsnumre.

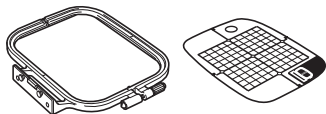
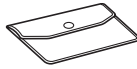
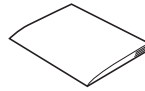
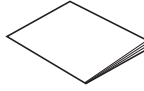
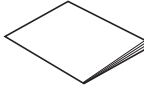
1.  Broderifod "Q" (på maskinen)	2.  Nålesæt *1	3.  Spole	4.  Færdig spole (broderiundertråd med en tråddykkelse på 90)	5.  Spoleklemme	6.  Opsprætter
7.  Saks	8.  Børste	9.  Skruetrækker	10.  Skiveformet skruetrækker	11.  Trådspoleholder (stor)	12.  Trådspoleholder (mellem) (på maskinen)
13.  Trådspoleholder (lille)	14.  Trådspoleindsats (mini-king-trådspole)	15.  Spolehus (på maskinen)	16.  Trådnet	17.  Broderirammesæt (mellem) 10 cm (H) x 10 cm (B) (4 tommer (H) x 4 tommer (B))	
18.  Tilbehørspose	19.  Brugsanvisning	20.  Quickguide	21.  Broderidesign oversigt		

*1 3 75/11-nåle, 1 90/14-nål

Ekstraudstyr

Følgende er tilgængeligt som ekstraudstyr, der kan købes separat.

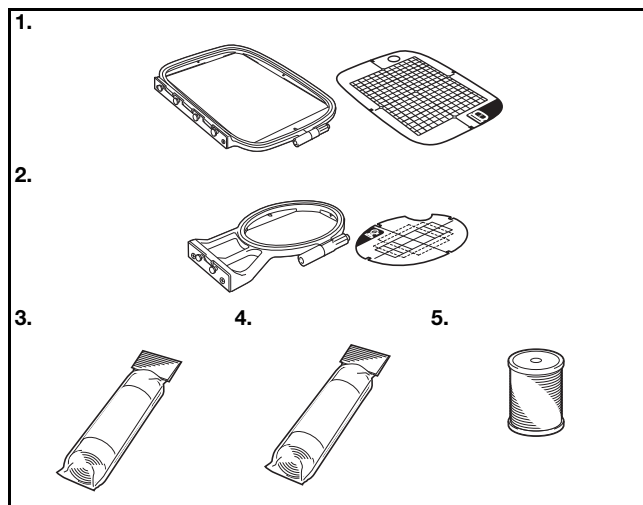

Nr.	Reserveudbudsnavn	Reserveudbudsnummer		
		Nord-, Syd- og Mellemerika	Europa	Andre
1.	Broderirammesæt (stor)* 17 cm (H) × 10 cm (B) (6-7/10 tommer (H) × 4 tommer (B))	SA434	EF71: XF2410-001	EF71 EF71CN
2.	Broderirammesæt (lille) 2 cm (H) × 6 cm (B) (1 tomme (H) × 2-1/2 tommer (B))	SA431	EF61: XF2419-001	EF61 EF61CN
3.	Broderi vlieline	SA519	BM3: XG6683-001	BM3 BM3CN
4.	Vandopløseligt vlieline	SA520	BM5: XG6681-001	BM5 BM5CN
5.	Broderiundertråd (tykkelse på 90)	EBT-PE	EBT-PEN: XC5996-001	EBT-PEN

* Hvis du ændrer rammens fastgørelsesposition, kan du brodere et område på 17 cm × 10 cm (6-7/10 tommer × 4 tommer) uden at montere stoffet igen. Broderiområdet er 10 cm × 10 cm (4 tommer × 4 tommer).

Note

- Kontakt en autoriserede Brother-forhandler, eller besøg vores websted <http://s.brother/cpjae>, hvis du ønsker at købe ekstraudstyr eller reservedele.
- Alle specifikationer er korrekte på udgivelsestidspunktet. Vær opmærksom på, at nogle specifikationer kan ændres uden varsel.
- Besøg den nærmeste autoriserede Brother-forhandler, eller besøg vores websted <http://s.brother/cpjae> for at få en komplet liste over ekstraudstyr, der fås til din maskine.
- Brug altid det anbefalede tilbehør til maskinen.

Sådan tændes/slukkes symaskinen

⚠ ADVARSEL

- Brug kun almindelig strøm som strømkilde. Brug af andre strømkilder kan forårsage brand, stød eller beskadigelse af symaskinen.
- Sørg for, at stikkene på ledningen er sat helt ind i stikkontakten og ledningskontakten på maskinen. Ellers kan det forårsage brand eller stød.
- Stikket på ledningen må ikke sættes i en stikkontakt, der er i dårlig stand.
- Sluk på hovedkontakten og tag stikket ud i følgende situationer:
 - Når du forlader symaskinen
 - Når du er færdig med at bruge symaskinen
 - Hvis der opstår strømsvigt
 - Hvis symaskinen ikke fungerer korrekt på grund af en dårlig eller afbrudt forbindelse
 - I tordenvejr

⚠ FORSIGTIG

- Brug kun den netledning, der følger med maskinen.
- Brug ikke forlængerledninger eller stikdåser med flere stik. Dette kan forårsage brand eller stød.
- Rør ikke ved stikket med våde hænder. Dette kan forårsage stød.
- Sluk altid på hovedkontakten, før du tager stikket til symaskinen ud. Tag altid fat i stikket, når du tager det ud af stikkontakten. Hvis du trækker i ledningen, kan den blive beskadiget, og der er risiko for brand eller stød.
- Der må ikke skæres i ledningen, og den må ikke beskadiges, ændres, bøjes, trækkes i, drejes rundt eller bundtes med andre ledninger. Anbring ikke tunge ting på ledningen. Udsæt ikke ledningen for varmepåvirkning. Ovennævnte ting kan beskadige ledningen eller forårsage brand eller stød. Hvis ledningen eller stikket bliver beskadiget, skal symaskinen sendes til reparation hos en autoriseret Brother-forhandler, før den må bruges igen.
- Tag stikket ud, hvis symaskinen ikke skal bruges i et længere tidsrum. Ellers kan der opstå brand.

1 Kontrollér, at maskinen er slukket (tænd/sluk knappen står på "○"), og sæt netledningen i strømforsyningsstikket på højre side af maskinen.

2 Set netledningens stik ind i en stikkontakt.

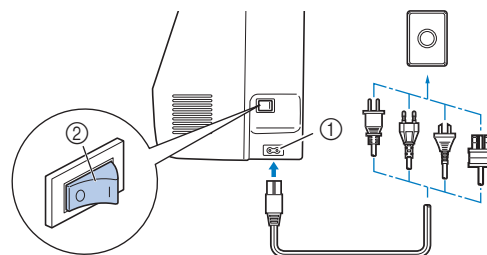

- ① Strømforsyningsstik
② Tænd/sluk knap

3 Tryk på højre side af tænd/sluk knappen på højre side af maskinen for at tænde maskinen (indstil den til "I").

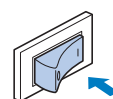

→ Lyset, LCD-displayet og start/stop-knappen lyser, når der tændes for maskinen. Maskinen laver en lyd. Det er ikke et tegn på fejlfunktion.

4 Når der tændes for maskinen, afspilles åbningsfilmen. Tryk et vilkårligt sted på displayet.

💡 Bemærk



- Når du først tænder for maskinen, skal du vælge dit ønskede sprog.



5 Du kan slukke maskinen ved at trykke på venstre side af tænd/sluk knappen (indstil den til "○").

Betjening af LCD-displayet

Indstillingsdisplay

Tryk på  for at ændre standardindstillingerne for maskinen (nålestopposition, startdisplay etc.). Tryk på  eller , når du har ændret de nødvendige indstillinger.

Note

- Du kan gemme det aktuelle indstillingsdisplaybillede på et USB-flashdrev ved at trykke på , når USB-flashdrevet er indsat i USB-porten. Filerne gemmes i en mappe mærket "bPocket".

Broderiindstillinger

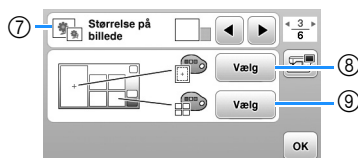
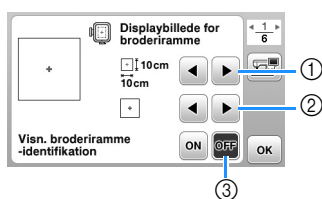

- 1 Vælg den broderiramme, der skal anvendes.
- 2 Vælg det centrale punkt og de gitterlinjer, der vises.
- 3 Ved indstillingen [ON] kan broderimønsteret vælges i henhold til størrelsen på den broderiramme, som du har valgt i nummer 1. (side 25)
- 4 Skift den trådfarve, der vises på displaybilledet "Brodering"; trådnummer, farvenavn. (side 28)
- 5 Når trådnummeret [#123] er valgt, kan du vælge mellem trådmærker. (side 28)
- 6 Skifter visningsenheder (mm/tomme).
- 7 Tryk for at angive størrelsen for mønsterminiaturer.
- 8 Skift baggrundsfarven for broderivisningsområdet.
- 9 Skift baggrundsfarven for miniatureområdet.



Generelle indstillinger



- 10 Vælg nålestopposition (nåleposition, når maskinen ikke betjenes) til oppe eller nede.
- 11 Vælg, om du vil høre en biplyd ved betjening.
- 12 Vælg, om åbningsdisplayet skal vises, når der tændes for maskinen.
- 13 Vælg displaysproget.
- 14 Vælg, om der skal tændes for lyset i nåle- og arbejdsområdet.
- 15 Vælg niveauet for betjeningstasternes inputfølsomhed. (side 11)
- 16 Viser servicetælleren, som minder dig om, at maskinen skal til regelmæssig service. (Kontakt din Brother-forhandler for at få flere oplysninger.)
- 17 Viser det samlede antal sting, der er broderet på denne maskine.
- 18 [No.] angiver din maskines interne maskinnummer.
- 19 Viser den programversion, der er installeret på din maskine.



Justering af betjeningstasternes inputfølsomhed

Du kan justere betjeningstasternes følsomhed til 5 niveauer. Vis indstillingsdisplayet for at indstille det ønskede niveau.

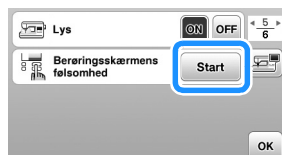
- 1 Tryk på  for at få vist indstillingsdisplayet.
- 2 Vælg side 5 ved at trykke på  .
- 3 Tryk på [Start].



→ Justeringsdisplaybilledet vises.

- 4 Juster [Berøringskærmens følsomhed] ved at trykke på  .
 - Jo højere indstillingen er, jo mere følsomme vil tasterne være. Standardindstillingen er [3].
 - Vi anbefaler at vælge den højeste indstilling, hvis du anvender en elektrostatisk berøringspen.
 - Tryk på , mens du justerer inputfølsomheden, for at kontrollere om tasten reagerer. Når tasten reagerer, blinker den indstillingsværdi, som angiver følsomheden.



- 5 Tryk på  for at vende tilbage til det forrige displaybillede.

■ Hvis maskinen ikke reagerer, når du trykker på en betjeningstast

Sluk maskinen, og hold  (knap til trådclip) nede. Tænd derefter maskinen igen for at nulstille [Berøringskærmens følsomhed]. Vis indstillingsdisplaybilledet, og juster derefter [Berøringskærmens følsomhed] igen.

Vinding/montering af spolen

⚠ FORSIGTIG

- Brug kun den plastikspole, der følger med denne maskine, eller spoler af samme type (SA156/SFB: XA5539-151/SFB). Spolens højde er 11,5 mm (ca. 7/16 tomme). Hvis der bruges andre typer spoler, kan det beskadige maskinen. SA156 er en spole af klasse 15-typen.

Vinding af undertråd

Dette afsnit beskriver, hvordan du vinder tråd op på en spole.

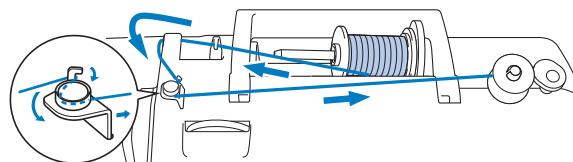

Note

- Når du vinder undertråden til brodering, skal du bruge den anbefalede broderiundertråd på 90 til denne maskine.

- 1 Anbring spolen på spoleapparatets holder, sådan at hullet i spolen er ud for fjederen på holderen, og skub derefter spoleapparatets holder til højre, indtil den klikker på plads.

- Start/stop-knappen lyser orange.

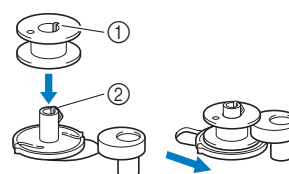

- 1 Hul
- 2 Fjeder i spoleapparatets holder

- 2 Fjern trådspoleholderen, og anbring trådspolen til spolen på spolepinden.

Skub spolen på spolepinden, så tråden trækkes af foran ved bunden. Ellers kan tråden filtrere rundt om spolepinden.

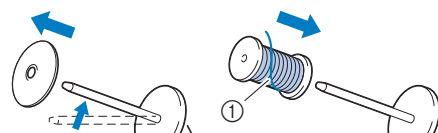

- 1 Tråden trækkes af foran fra bunden.

3 Skub trådspoleholderen på spolepinden.

Skyd trådspoleholderen så langt som muligt til højre som vist, med den afrundede side til venstre.

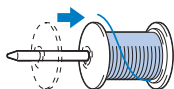

⚠ FORSIGTIG

- Hvis spolen eller trådspoleholderen ikke er monteret korrekt, kan tråden blive filtret rundt om spolepinden, hvilket får nålen til at knække.
- Der er tre tilgængelige størrelser trådspoleholder, så du kan vælge en størrelse spole, du anvender. Hvis trådspoleholderen er for lille til den spole, der anvendes, kan tråden sidde fast i slidsen på spolen, eller maskinen kan blive beskadiget. Hvis du bruger en mini-king-trådspole, skal du bruge trådspoleindsatsen (mini-king-trådspole).

Se "Note" på side 12 for at få flere oplysninger om trådspoleindsatsen (mini-king-trådspole).



Note

- Når spolen bruges som vist nedenfor, skal den lille trådspoleholder bruges, og der skal være lidt afstand mellem holderen og spolen.

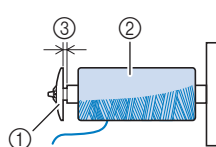

- ① Trådspoleholder (lille)
- ② Spole (krydsspolet tråd)
- ③ Afstand

- Når du anvender tråd, der hurtigt vindes af, f.eks. metaltråd, skal du placere trådnettet over spolen, før du placerer trådspolen på spolepinden. Hvis trådnettet er for langt, skal du folde det, så det passer til spolestørrelsen.



- Hvis en trådspole, hvis kerne er 12 mm (1/2 tomme) i diameter og 75 mm (3 tommer) høj, sættes på spolepinden, skal du bruge trådspoleindsatsen (mini-king-trådspole).

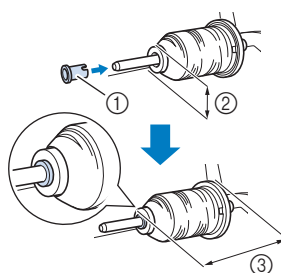

- ① Trådspoleindsats (mini-king-trådspole)
- ② 12 mm (1/2 tomme)
- ③ 75 mm (3 tommer)

4 Før tråden under trådlederen og derefter under trådstyrdækslet og hen til forsiden.

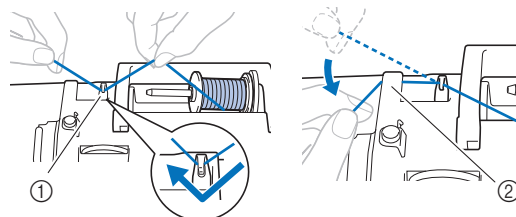

- ① Trådstyr
- ② Trådstyrdæksel

- 5 Før tråden under krogen på spoleapparatets trådstyr, og vind den derefter op mod urets retning under forspændingsskiven.

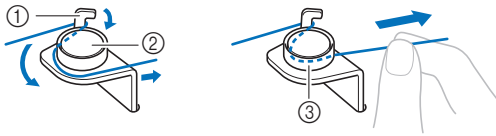

- ① Spoleapparatets trådstyr
② Forspændingsskive
③ Træk den så langt som muligt ind

Bemærk

- Sørg for, at tråden føres korrekt under forspændingsskiven.

- 6 Vind tråden rundt om spolen i urets retning 5-6 gange, før tråden gennem styreudskæringen i spoleapparatets sæde, og træk derefter i tråden for at klippe den over.

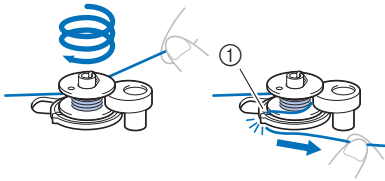

- ① Styreudskæring i spoleapparatets sæde (med indbygget trådclipper)

Bemærk

- Sørg for at vinde tråden rundt om spolen i urets retning, ellers bliver tråden viklet om spoleapparatets holder.

⚠ FORSIGTIG

- Sørg for at klippe tråden som beskrevet. Hvis tråden vindes, uden at tråden er klippet over ved hjælp af den trådclipper, der er indbygget i udskæringen i spoleapparatets sæde, kan tråden blive viklet ind i spolen, eller nålen kan bøje eller knække, når undertråden begynder at løbe tør.

- 7 Tænd for maskinen.
- 8 Tryk én gang på start/stop-knappen for at begynde at vinde spolen.

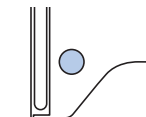

- 9 Når spolevindingen bliver langsom, skal du trykke én gang på start/stop-knappen for at stoppe maskinen.

⚠ FORSIGTIG

- Når spolevindingen bliver langsom, skal du stoppe maskinen, da maskinen ellers kan tage skade.

- 10 Klip tråden over, skub spoleapparatets holder til venstre, til den klikker på plads, og fjern spolen.

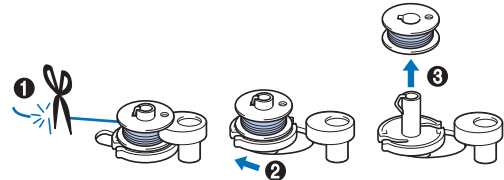

- 11 Fjern spolen for undertråden fra spolepinden.

Montering af spolen

Monter den spole, der er vundet med tråd.



Du kan straks begynde at brodere uden at trække undertråden op ved ganske enkelt at sætte spolen i spolehuset og føre tråden igennem udskæringen i stingpladedækslet.

⚠ FORSIGTIG

- Brug en spole, der er korrekt vundet med tråd. Ellers kan tråden knække, eller trådspændingen bliver forkert.



- Inden du isætter eller udskifter spolen, skal du sørge for at trykke på  i betjeningspanelet for at låse alle taster og knapper, da du kan komme til skade, hvis du trykker på start/stop-knappen eller en anden knap, og maskinen begynder at sy.

- 1 Tænd for maskinen.
- 2 Tryk på  (nålepositions-knappen) en eller to gange for at hæve nålen.
- 3 Tryk på .
- Displaybilledet ændres, og alle taster (undtagen ) og betjeningsknapper låses.

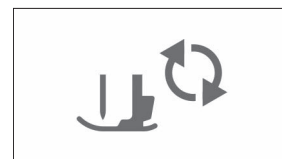

- 4 Løft trykfodsløfterarmen.

- 5 Skub spoledæksellåsen til højre, og fjern spoledækslet.

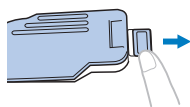

- 6 Indsæt spolen i spolehuset, så tråden trækkes af mod venstre.

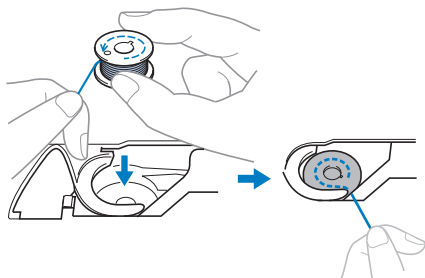

- 7 Hold spolen let nede med højre hånd (1), og før enden af tråden rundt om tappen på stingpladedækslet med venstre hånd (2).

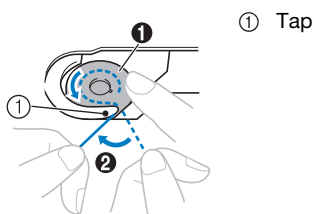

⚠ FORSIGTIG

- Sørg for at holde spolen nede med fingeren, og vikl undertråden korrekt af. Ellers kan tråden knække, eller trådspændingen bliver forkert.

- 8 Hold let spolen nede med højre hånd (1), før tråden igennem udskæringen i stingpladedækslet (2), og træk let i den med venstre hånd (3).

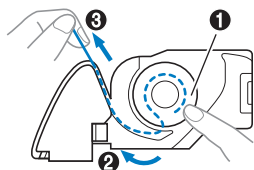

Note

- Før tråden rundt om tappen på stingpladedækslet, før den som vist på 2 i denne illustration, og træk derefter let i tråden på 3; tråden føres ind i spolehuset, så undertråden får den rette spænding under broderingen.

- 9 Hold spolen let nede med højre hånd (1), og fortsæt med at føre tråden gennem udskæringen med venstre hånd (2). Klip derefter tråden over med trådklipperen (3).

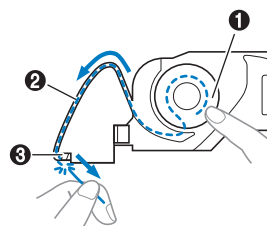

Note

- Sørg for at tråde undertråden korrekt i overensstemmelse med denne vejledning. Hvis tråden blot anbringes i slidsen i stingpladedækslet, trådes undertråden ikke korrekt, hvilket giver en dårlig brodering eller forkert trådspænding.

- 10 Sæt spoledækslet på igen.

Indsæt tappen på spoledækslet i hakket i stingpladedækslet, og tryk let ned i højre side.

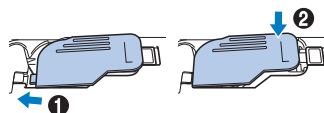

- 11 Tryk på  for at låse alle taster og knapper op.

Trådning af overtråd

⚠ FORSIGTIG

- Følg omhyggeligt vejledningen, når du tråder overtråden. Hvis overtråden ikke er trådet korrekt, kan tråden blive filtret, eller nålen kan bøje eller knække.

Trådning af overtråden

💡 Bemærk

- Se "Brodering af et mønster" på side 27, og klargør broderitråde i farver, der svarer til trådene i broderimønstret.

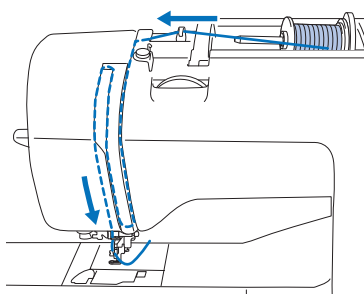

→ Følg omhyggeligt vejledningen, når du tråder overtråden.

1 Tænd for maskinen.

2 Hæv trykfodsløfterarmen for at hæve trykfoden.

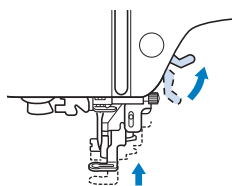

💡 Bemærk

- Hvis trykfoden ikke er hævet, kan maskinen ikke trådes.

3 Tryk på  (nålepositions-knappen) en eller to gange for at hæve nålen.

→ Nålen hæves korrekt, når mærket på håndhjulet er placeret øverst som vist nedenfor. Kontrollér håndhjulet. Kontrollér håndhjulet; hvis mærket ikke er placeret på denne position, skal du trykke på  (nålepositions-knappen), indtil det er.

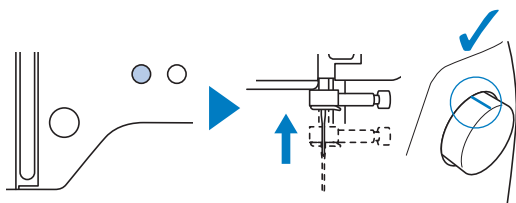

4 Fjern trådspoleholderen, og anbring trådspolen på spolepinden.

Skub spolen på spolepinden, så tråden trækkes af foran ved bunden. Ellers kan tråden filtre rundt om spolepinden.

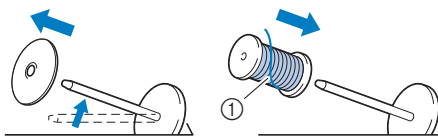

① Tråden trækkes af foran fra bunden.

5 Skub trådspoleholderen på spolepinden.

Skyd trådspoleholderen så langt som muligt til højre som vist, med den afrundede side til venstre.

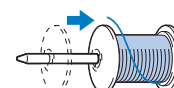

⚠ FORSIGTIG

- Vælg den trådspoleholder, der bedst passer til størrelsen på den spole, der bruges. Se "Note" på side 12 for at få flere oplysninger om valg af trådspoleholdere til dit trådvalg.

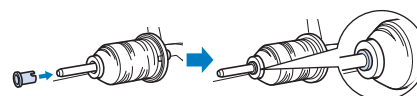

- Hvis spolen eller trådspoleholderen ikke er placeret korrekt, kan tråden blive filtret rundt om spolepinden, eller nålen kan knække.

6 Før tråden under trådlederen og derefter under trådstyrdækslet og hen til forsiden.

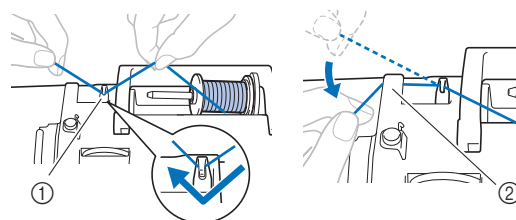

① Trådstyr

② Trådstyrdæksel

7 Tryk på .

→ Displaybilledet ændres, og alle taster (undtagen ) og betjeningsknapper låses.

⚠ FORSIGTIG

- Når du tråder nålen, skal du trykke på  i betjeningspanelet for at låse alle taster og knapper, da du ellers kan komme til skade, hvis du trykker på start/stop-knappen eller en anden knap, og maskinen begynder at sy.

8 Før tråden gennem trådkanalen i den rækkefølge, der er vist nedenfor.

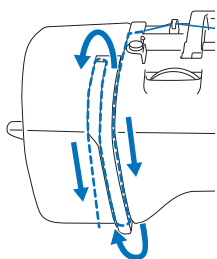

9 Sørg for, at tråden er ført ind i trådgiveren, sådan som det er vist nedenfor.

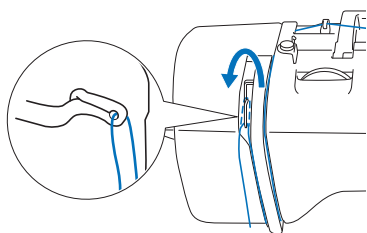

10 Skub tråden bag nåletråderstyret.

Tråden kan let skydes bag nåletråderstyret ved at holde tråden i venstre hånd og derefter føre tråden frem med højre hånd som vist. Sørg for, at tråden er ført igennem til venstre for tappen på nåletråderstyret.

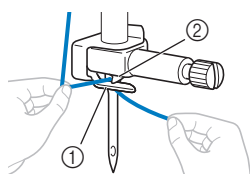

- ① Nåletråderstyr
- ② Tap

11 Kontrollér, at nålen og tråden er kompatibel med nåletråderen. Fortsæt til næste trin, hvis de er kompatible.

- Nåletråderen kan anvendes med symaskinenåle 75/11 til 90/14.
- Det anbefales, at man undlader at bruge nåletråderen, når der anvendes tråde som f.eks. metaltråd eller specialtråd.

- Hvis nåletråderen ikke kan bruges, sættes tråden gennem nåleøjlet fra forsiden til bagsiden med hånden. Du skal nu sørge for at låse alle taster og betjeningsknapper, der er beskrevet i trinnet **7**.

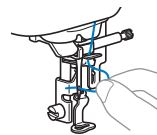

12 Træk enden af tråden, som er ført igennem nåletråderstyret, til venstre, før tråden gennem hullet i trådstyret, og træk derefter hårdt i tråden fra forsiden, og sæt den hele vejen ind i slidsen på trådstyrskiven mærket "7".

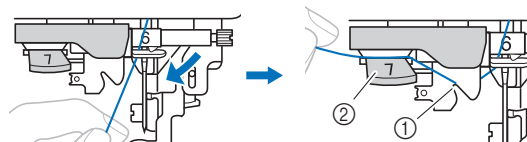

- ① Hullet i trådstyret
- ② Trådstyrskive

13 Klip tråden over med trådklipperen på venstre side af maskinen.

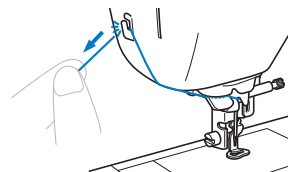

💡 Bemærk

- Hvis tråden trækkes igennem og ikke kan klippes korrekt, skal du sænke trykfodsløfterarmen, så tråden holdes på plads, før du klipper tråden. Hvis denne handling er udført, skal du fortsætte til trin **15**.
- Når du bruger tråd, der hurtigt vindes af spolen, f.eks. metaltråd, kan det være svært at tråde nålen, hvis tråden klippes. I stedet for at bruge trådklipperen, skal du derfor trække ca. 8 cm (ca. 3 tommer) tråd ud, når du har ført den igennem trådstyrskiven (mærket "7").

14 Sænk trykfodsløfterarmen for at sænke trykfoden.

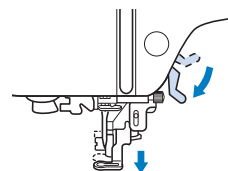

- 15 Sænk nåletråderarmen på venstre side af maskinen så meget som muligt for at få krogen til at dreje.

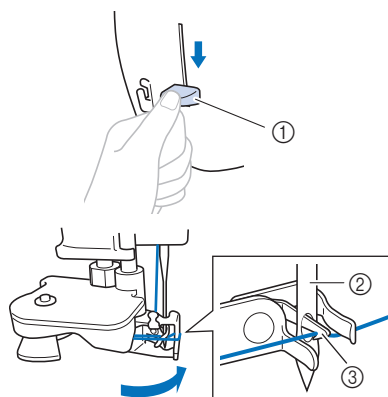

- ① Nåletråderarm
② Nål
③ Krog

⚡ Bemærk

- Hvis nålen ikke hæves til dens højeste position, kan nåletråderen ikke tråde nålen. Drej håndhjul mod uret, indtil nålen befinder sig i den øverste position. Nålen hæves korrekt, når mærket på håndhjulet er placeret øverst som vist nedenfor under trin ③ på side 15.

- 16 Hæv nåletråderarmen langsomt.

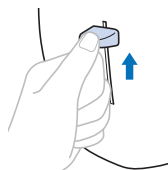

- 17 Træk forsigtigt i enden af den tråd, der blev ført igennem nåleøjet.

Hvis nålen ikke blev fuldstændigt trådet, men der blev dannet en trådløkke i nåleøjet, skal du forsigtigt trække løkken gennem nåleøjet for at trække enden af tråden ud.

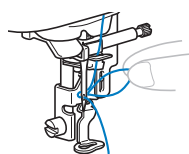

- 18 Hæv trykfodsløfterarmen, før enden af tråden igennem og under trykfoden, og træk derefter ca. 5 cm (ca. 2 tommer) tråd mod maskinens bagende.

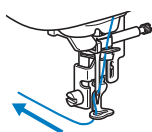

- 19 Tryk på  for at låse alle taster og knapper op.

Udskiftning af nålen

⚠ FORSIGTIG

- Brug kun de anbefalede almindelige symaskinenåle. Hvis du bruger en anden nål, kan nålen knække, eller maskinen kan blive ødelagt.
- Brug aldrig bøjede nåle. Bøjede nåle knækker let, hvilket kan føre til personskader.

■ Nummer på tråd og nål

Jo lavere trådnummeret er, jo tykkere er tråden, og jo højere nålnummeret er, jo tykkere er nålen.

■ Broderinåle

Det anbefales at bruge en almindelig symaskinenål 75/11. Hvis maskinen ikke kan brodere særlig godt på tykt stof, kan du prøve at bruge en 90/14-nål.

Kontrol af nålen

Inden nålen tages i brug, skal du anbringe den med den flade side nedad på en plan flade og kontrollere, at afstanden mellem nålen og fladen er lige stor hele vejen.

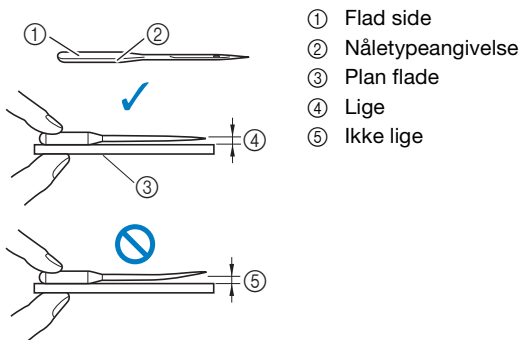

💡 Bemærk

- Udskift nålen, hvis et af nedenstående to scenarier forekommer:

- ① Hvis sting springes over. (Nålen kan være bøjet).
- ② Generelt når der er brugt tre hele spoler med tråd.

Udskiftning af nålen

Brug skruetrækkeren og en ny nål i overensstemmelse med anvisningerne i afsnittet "Kontrol af nålen" på side 18.

- 1 Tryk på (nålepositions-knappen) en eller to gange for at hæve nålen.
- 2 Anbring stof eller papir under trykfoden for at dække hullet i stingpladen, så nålen ikke falder ned i maskinen.

- 3 Tryk på .

→ Displaybilledet ændres, og alle taster (undtagen) og betjeningsknapper låses.

⚠ FORSIGTIG

- Inden du udskifter nålen, skal du trykke på i betjeningspanelet for at låse alle taster og knapper, da du ellers kan komme til skade, hvis du trykker på start/stop-knappen eller en anden knap, og maskinen begynder at sy.

- 4 Hold nålen i venstre hånd, og skru nåleskruen mod dig selv (mod uret) med en skruetrækker for at fjerne nålen.

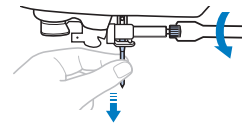

- Brug ikke overdreven kraft, når du løsner eller strammer nåleskruen, da der ellers er risiko for, at nogle af symaskinens dele bliver beskadiget.

- 5 Vend den flade side af den nye nål mod bagsiden af maskinen, og sæt nålen i, indtil den rører nålestopperen. Brug skruetrækkeren til at stramme nåleskruen ved at dreje den med uret.

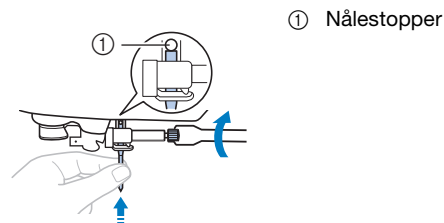

⚠ FORSIGTIG

- Stram nåleskruen grundigt med skruetrækkeren. I modsat fald kan nålen knække eller blive beskadiget.

- 6 Tryk på for at låse alle taster og knapper op.

Kapitel 2 BRODERING

Klargøring til brodering

Følg trinene for at klarlægge maskinen til brodering.

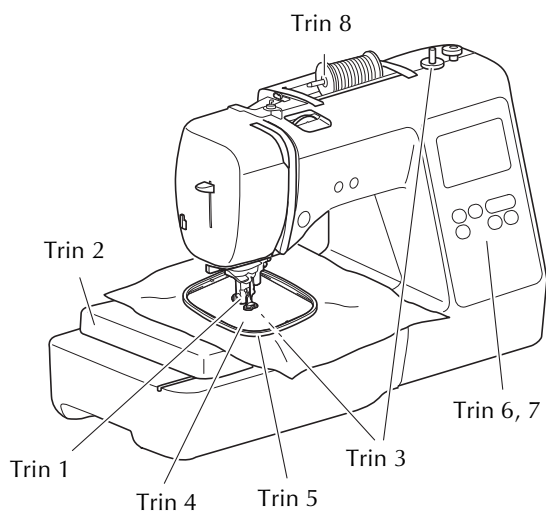

Trin nr.	Formål	Handling	Side
1	Kontrol af nålen	Det anbefales at bruge en almindelig symaskinenål 75/11.	18
2	Tilbehør til broderienhed	Monter broderienheden.	19
3	Isætning af undertråd	Vind broderiundertråd på spolen, og sæt den på plads.	11
4	Forberedelse af stof	Læg vlieseline under stoffet, og monter det i broderirammen.	21
5	Tilbehør til broderiramme	Monter broderirammen på broderienheden.	23
6	Valg af mønster	Tænd for strømmen, og vælg et broderimønster.	24
7	Kontrol af layoutet	Kontrollér og justér broderiets størrelse og placering.	26
8	Isætning af broderitråd	Sæt broderitråd i i overensstemmelse med mønsteret.	27

Montering af broderienheden

⚠ FORSIGTIG

- Sluk for maskinen, før du monterer broderienheden. Ellers er der risiko for personskade, hvis der ved en fejl trykkes på en af betjeningsknapperne, og maskinen begynder at brodere.
- Flyt ikke symaskinen, når broderienheden er på plads. Broderienheden kan falde ned og forårsage kvæstelser.
- Hold hænderne og andre ting væk fra broderiarmen og broderirammen, mens de er i bevægelse. Du kan komme til skade.

1 Sluk for maskinen.

2 Sæt broderienhedsstikket i stikporten, og tryk den let ind i broderienheden, indtil den klikker på plads.

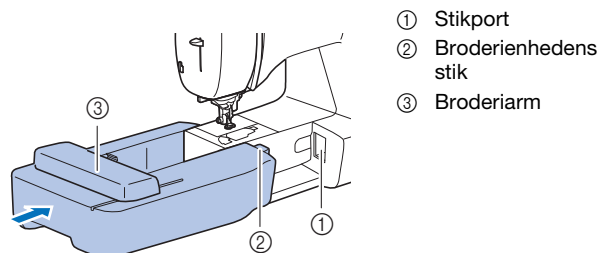

💡 Bemærk

- Der må ikke være mellemrum mellem broderienheden og maskinen, da det kan betyde, at broderimønsteret muligvis ikke broderes korrekt. Sæt stikket helt ind i stikporten.
- Skub ikke til broderiarmen, når broderienheden monteres på maskinen, ellers kan der opstå skader på broderienheden.
- Rør ikke ved broderienhedens stik. Stikket kan tage skade og forårsage funktionsfejl.
- Løft ikke op i broderiarmen, og flyt den ikke med magt. Det kan forårsage funktionsfejl.

3 Tænd for maskinen.

→ Der vises en meddelelse på displayet.

💡 Bemærk

- Hvis [Åbnings-skærm] er indstillet til [ON] i indstillingsdisplayet, skal du trykke på displayet for at få vist følgende meddelelser.

- 4 Sørg for, at der ikke er genstande eller hænder tæt på broderienheden, og tryk på .





- Broderiarmen flytter sig til sin udgangsposition.
- Displaybilledet til valg af broderimønstertype vises.

■ Afmontering af broderienheden

Sørg for, at maskinen er stoppet helt, og følg vejledningen nedenfor.

1 Afmonter broderirammen.

- Se "Afmontering af broderirammen" på side 23 for at få flere oplysninger om afmontering af broderirammen.

- 2 Tryk på , og tryk derefter på .

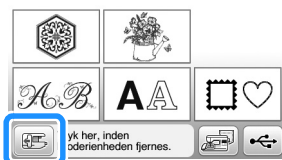

- Broderiarmen flytter sig til en position, hvor den kan opbevares.

3 Sluk for maskinen.

⚠ FORSIGTIG

- Sluk altid for maskinen, før du afmonterer broderienheden. Det kan forårsage fejlfunktioner, hvis den afmonteres, når maskinen er tændt.

- 4 Hold udløserknappen nederst til venstre på broderienheden nede, og træk langsomt broderienheden til venstre.

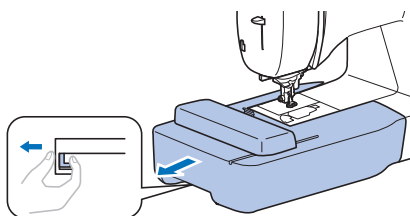

Sådan får du et flot resultat

Mange faktorer har indflydelse på syningen af et smukt broderi. Brugen af det rigtige afstivende materiale (side 21) og monteringen af stoffet i rammen (side 21) er, som tidligere nævnt, to vigtige faktorer. Et andet vigtigt punkt er nålens og trådens egnethed. Se forklaringen vedrørende tråd herunder.

■ Tråd

Overtråd	Brug broderitråd, der er beregnet til maskinen. Anden broderitråd giver ikke det optimale resultat.
Undertråd	Brug den medfølgende spole, der er forhåndsvundet med en broderiundertråd med en trådtykkelse på 90, eller den anbefalede broderiundertråd med en trådtykkelse på 90 (side 8).

Montering af stoffet i broderirammen

⚠ FORSIGTIG

- Brug stof af en tykkelse på under 2 mm (1/16 tomme). Hvis du bruger stof, der er tykkere end 2 mm (1/16 tomme), kan nålen knække.
- Brug altid broderi vlieseline, når du broderer på strækstof, let stof, groftvævet stof eller stof, der kan få mønsteret til at krympe. Nålen kan knække, og du kan komme til skade.

■ Fastgørelse af påstrøget afstivende materiale (bagside) på stoffet

Brug altid broderi vlieseline for at opnå det bedste resultat.

1 Stryg vlieselinen på vrangen af stoffet.

- Brug et stykke vlieseline, der er større end den anvendte broderiramme.

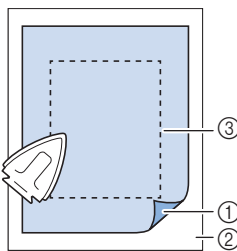

- ① Smeltelig side af det afstivende materiale
- ② Stof (vrangside)
- ③ Broderiramens størrelse

Note

- Brug vlieseline som underlag, når du broderer på små stykker stof, der ikke kan spændes op i en broderiramme. Stryg forsigtigt stoffet på vlieselinen, og spænd det op i broderirammen. Sy vlieselinen på med risting, hvis den ikke kan stryges på. Når broderiet er syet, fjernes vlieselinen forsigtigt.

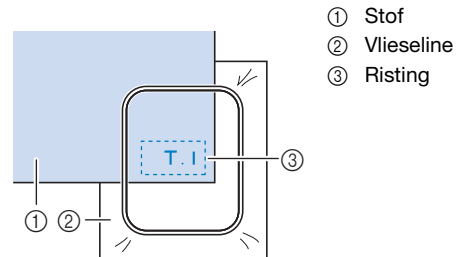

- Ved brodering på tynde stoffer som f.eks. organza eller kammerduk eller på stoffer med luv såsom frotté eller jernbanefløjil skal du bruge vandopløseligt vlieseline (sælges separat) for at opnå det bedste resultat. Det vandopløselige vlieseline opløses helt i vand og giver projektet et pænere udseende.
- Ved tykke frottehåndklæder anbefaler vi, at du lægger et stykke vandopløseligt vlieseline på håndklædets overflade. Det reducerer oprivningen af tråde og giver et smukkere broderi.
- Når du bruger stof, der ikke kan stryges (f.eks. frotté eller stof med løkker, der udvider sig, når det stryges) eller på steder, hvor det er svært at komme til at stryge, skal du lægge vlieselinen under stoffet uden at varme det fast. Derefter skal du lægge stoffet og vlieselinen i broderirammen. Hvis du har brug for flere oplysninger om, hvilken vlieseline du skal bruge, kan du kontakte Brother-forhandleren.

■ Isætning af stoffet

⚠ FORSIGTIG

- Hvis du bruger en for lille ramme, kan trykfoden ramme rammen under broderingen og forårsage tilskadekomst eller beskadige din maskine.

Bemærk

- Hvis stoffet ikke holdes fast i broderirammen, bliver broderimønsteret ikke broderet pænt. Sæt stoffet i på en plan flade, og spænd forsigtigt stoffet ud i rammen, så det ikke forrides.

- 1** Løsn broderiramens justeringsskrue. Fjern derefter inder- og yderrammen, og placer yderrammen på en plan overflade.

Skil inder- og yderrammen fra hinanden ved at trække inderrammen opad.

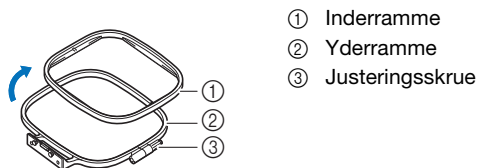

- 2** Læg stoffet med vlieseline oven på yderrammen.

Sørg for, at stoffet ligger med retsiden opad.

- 3** Tryk inderrammen på plads oven på stoffet.

Placer inderrammens \triangle og yderrammens \triangle ud for hinanden.

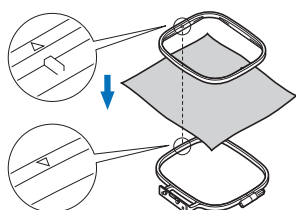

- 4** Stram justeringsskruen (med fingrene) lige nok til, at stoffet sidder godt fast.

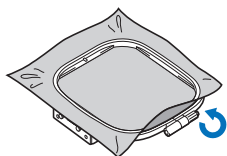

- 5** Fjern forsigtigt stoffet fra rammen uden at løsne justeringsskruen.

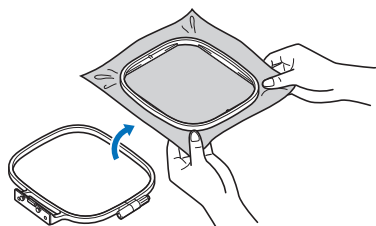

Note

- Når du udfører disse trin, reduceres risikoen for, at mønsteret bliver skævt under brodering.

- 6** Tryk inderrammen fast ovenpå stoffet igen, og sørg for at placere inderrammens \triangle og yderrammens \triangle ud for hinanden.

- Sæt inderrammen på plads i yderrammen.

- 7** Stram justeringsskruen, og træk i stoffet, hvis der er løst stof i rammen. Der skal lyde en trommelignende lyd, når du banker let på stoffet.

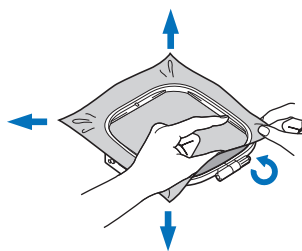

Sådan bruges broderiarket

Hvis du vil brodere mønsteret på et bestemt sted, skal du bruge broderiarket sammen med rammen.

- 1** Markér det område på stoffet, du vil brodere, med en kridtblyant.

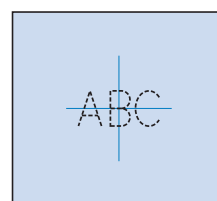

- 2** Læg broderiarket på inderrammen.

- 3** Læg styrelinjerne på broderiarket oven på det mærke, du har lavet på stoffet.

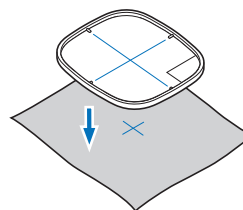

- 4** Sæt inderrammen med stoffet på yderrammen, og sørg for, at mærket på stoffet er placeret ud for linjerne på broderiarket. Juster om nødvendigt stoffet.

- Se side 21 for yderligere oplysninger.

- 5** Tag broderiarket af.

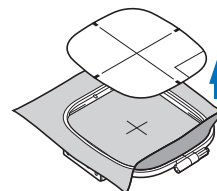

Montering af broderirammen

Bemærk

- Vind spolen, og sæt den i, før du monterer broderirammen, og sørg for at anvende den anbefalede undertråd. Kontrollér, at der er tilstrækkelig tråd på spolen.

1 Hæv trykfodsløfterarmen for at hæve trykfoden.

2 Før broderirammen under trykfoden.

- Løft om nødvendigt trykfodsløfterarmen yderligere.

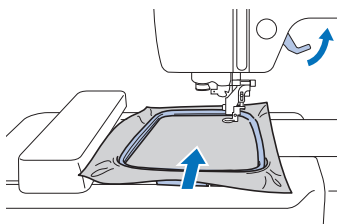

3 Sæt broderirammestyret ind i broderiarmens rammeholder oppefra.

Sæt broderiramens styretappe og slidserne i broderiarmens rammeholder ud for hinanden, og skub ind, til der lyder et klik.

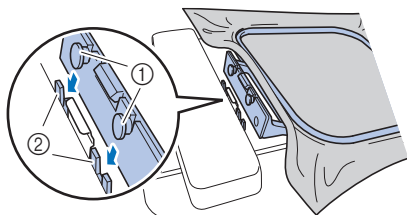

- ① Broderiramens styretappe
- ② Rammeholdeslidser i broderiarmen

→ Broderienheden er nu monteret.

⚠ FORSIGTIG

- Sørg for at sætte broderirammen korrekt fast i broderirammeholderen. Hvis du ikke gør dette, kan trykfoden ramme broderirammen og medføre skader.

■ Afmontering af broderirammen

1 Hæv trykfodsløfterarmen for at hæve trykfoden.

2 Tryk på den del af broderirammeholderen, der er vist i tegningen til venstre, og hæv broderirammen.

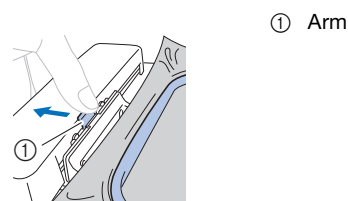

→ Broderirammen adskilles fra broderirammeholderen.

3 Før broderirammen ind under trykfoden, mens trykfodsløfterarmen hæves yderligere, for at fjerne den.

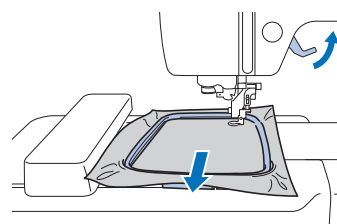

⚠ FORSIGTIG

- Pas på ikke at ramme nålen med fingrene eller broderirammen. Det kan forårsage tilskadekomst, eller at tråden knækker.

Brodering

■ Oplysninger om copyright

De mønstre, der er gemt i maskinen, er kun til privat brug. Offentlig eller kommerciel brug af beskyttede mønstre er en overtrædelse af loven om copyright og er strengt forbudt.

■ Broderimønstertyper

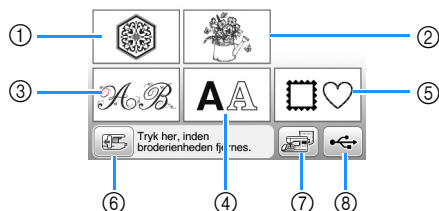

- ① Broderimønstre
 - ② Brother "Eksklusive"
 - ③ Blomsteralfabetmønstre
 - ④ Tegnmønstre
 - ⑤ Rammemønstre
 - ⑥ Tryk på denne tast for at gøre broderienheden klar til oplagring
 - ⑦ Mønstre, der er lagret i maskinens hukommelse
 - ⑧ Mønstre, der er lagret på et USB-flashdrev
- Se "Broderidesign oversigt" for at få flere oplysninger om hver kategoris broderimønstre.

Valg af et broderimønster

1 Tryk på i displaybilledet til valg af mønstertype.

- Tryk på for at få vist nedenstående displaybillede, hvis displaybilledet til valg af mønstertype ikke vises.



2 Tryk på eller for at få vist det ønskede mønster på displayet.

3 Vælg det ønskede broderimønster, og tryk derefter på .

- De tilgængelige rammer vises på displayet.

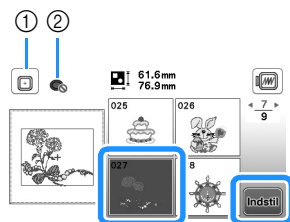

- ① Broderiramme (mellem) kan anvendes
 - ② Broderiramme (lille) kan ikke anvendes
- Displaybilledet til redigering af mønster vises.

4 Tryk på .

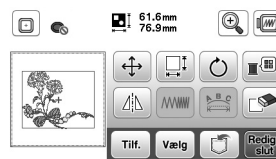

- Se "Redigering af mønstre" på side 32 for at få oplysninger om displaybilledet til redigering af mønster. Du kan flytte mønsteret, ændre dets størrelse og udføre mange andre redigeringsfunktioner.
 - Mønsteret kan også flyttes ved at trække i det med fingeren.
- Displaybilledet med mønsterindstillinger vises.

5 Tryk på .

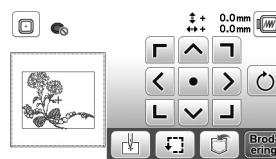

- Se "Redigering af alle mønstre" på side 34 for at få oplysninger om displaybilledet med broderiindstillinger.
- Bekræft placeringen for det mønster, der skal broderes, under henvisning til "Kontrol af mønsterets placering" på side 26.

Note

- Hvis [Visn. broderiramme-identifikation] i indstillingsdisplaybilledet er indstillet til [ON], kan mønsteret redigeres i displaybilledet, som om den broderiramme er monteret.

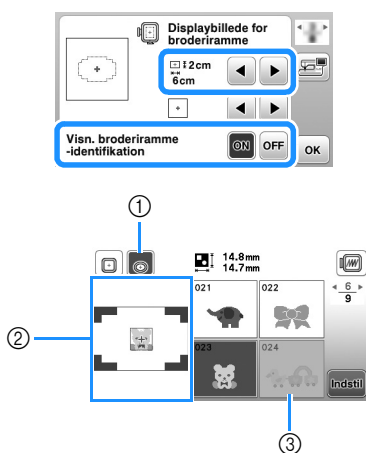

- Den broderiramme, der er valgt, når [Visn. broderiramme-identifikation] er indstillet til [ON], er fremhævet. Tryk på denne tast for at skifte indstilling mellem [ON] og [OFF].
 - Broderingsområdet for den valgte ramme vises.
 - Mønstre, der ikke passer i den valgte ramme, vises udtonet og kan ikke vælges.
- Der er tre broderingsområder for broderiramme (lille). Når [Visn. broderiramme-identifikation] er indstillet til [ON] for broderiramme (lille), er det nemmere at se området til arrangering af mønstre. Området uden for broderingsområdet har en anden baggrundsfarve.

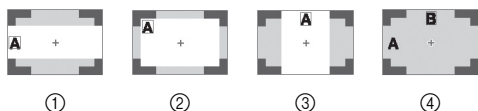

- 2 cm × 6 cm (ca. 1 tomme (H) × 2-1/2 tommer (B))
- 3 cm × 5 cm (ca. 1-1/8 tommer (H) × 2 tommer (B))
- 4 cm × 3 cm (ca. 1-1/2 tommer (H) × 1-1/8 tommer (B))
- Mønstre placeres uden for broderingsområdet.

Valg af tegnmønstre

- Tryk på **AA**.
- Tryk på tasten for den skrifttype, du vil brodere.
- Tryk på en fane for at få vist det ønskede displaybillede til valg, og skriv derefter teksten.



- Tryk på **[]** for at indtaste et mellemrum.

- Tryk på **[]**, hvis du vil ændre tegnstørrelsen, efter at du har valgt et tegn. Størrelsen ændres, hver gang du trykker på tasten, fra stor til mellem til lille. Når tegnstørrelsen er ændret, får alle tegn på samme linje den nye tegnstørrelse.
- Tryk på **[]** for at rette en fejl.
- Tryk på **[ABC]** for at kontrollere alle indtastede tegn, f.eks. når der er flere tekstlinjer.
- Tryk på **[←]** for at tilføje flere linjer.
- Når skrifttypen Japanese er valgt, kan teksten skiftes mellem lodret og vandret skrivning ved at trykke på **[]**.

4 Tryk på **Indstil**.

- Se "Redigering af mønstre" på side 32 for at få oplysninger om redigering af mønsteret.

Valg af rammemønstre

1 Tryk på **[]**.

2 Tryk på tasten for den rammeform, du vil brodere.

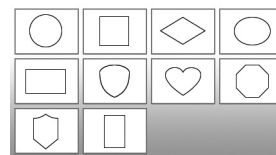

3 Tryk på tasten for det rammemønster, du vil brodere.

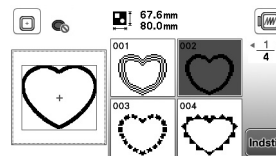

4 Tryk på **Indstil**.

- Se "Redigering af mønstre" på side 32 for at få oplysninger om redigering af mønsteret.

Kombination af mønstre

1 Vælg mønsteret, og tryk derefter på **Indstil**.

2 Rediger om nødvendigt mønsteret, og tryk derefter på **Tilf.**

- Se "Displaybilledet til redigering af mønster" på side 32 for at få oplysninger om mønsterredigering.

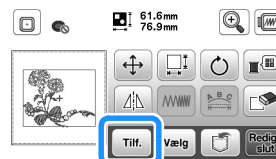

3 Tryk på **AA** for at indtaste bogstaver.

4 Vælg **ABC**, og indtast "Happy".

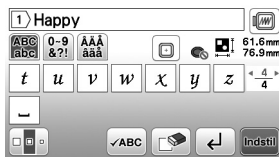

5 Tryk på **Indstil**.

6 Tryk på **ABC**, og vælg derefter **ABC**.



- Se "Displaybilledet til redigering af skrifttype" på side 33 for at få oplysninger om redigering af tegn.

7 Skift layout for tegnene, og tryk derefter på **OK** to gange for at vende tilbage til displaybilledet til redigering af mønster.

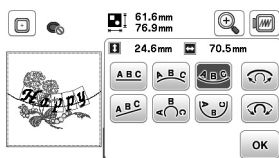

8 Tryk på **Farve** for at ændre farven.

9 Skift farve for tegnene, og tryk derefter på **OK**.

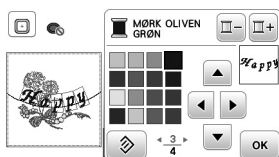

- Se "Displaybilledet til redigering af mønster" på side 32 for at få oplysninger om ændring af farver.

10 Redigér mønsterets placering.

- Du kan vælge mønsteret med din finger og derefter flytte det ved at trække det. Brug **Vælg** til at vælge mønstre, der overlapper og ikke kan vælges ved at røre ved skærmen.
- Tryk på **+** for at bestemme mønsterplaceringen omhyggeligt.
- Tryk på **OK** for at kontrollere visningen af de kombinerede mønstre.

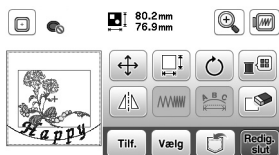

11 Tryk på **Redig. Slut**.

■ Kontrol af mønsterets placering

Broderirammen flyttes og viser mønsterets placering. Overvåg rammen nøje for at sikre, at mønsteret broderes det rette sted.

1 Tryk på **OK** på displaybilledet med broderiindstillinger.

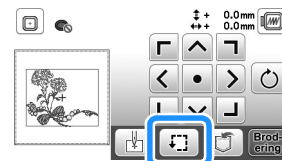

2 Tryk på tasten for den placering, du vil kontrollere, i

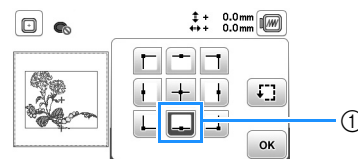

① Valgt placering

→ Broderirammen flyttes til den valgte placering på mønsteret.

Note

- Tryk på **OK** for at se hele broderiområdet. Broderirammen flyttes og viser broderiområdet.

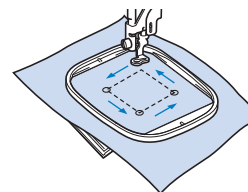

⚠ FORSIGTIG

- Kontrollér, at nålen er oppe, når broderirammen bevæger sig. Hvis nålen er nede, kan den knække, og du kan komme til skade.

3 Tryk på **OK**, og tryk derefter på **Brodering**.

Brodering af et mønster

Broderimønstre broderes med skift af tråden efter hver farve.

- 1** Forbered broderitråd med den farve, der vises på displayet.



- ① Broderifarverækkefølge

- I dette displaybillede vises enten trådfarvenavnet eller trådnummeret afhængig af den valgte indstilling i indstillingsdisplaybilledet. Tryk på , og skift derefter indstillingen i indstillingsdisplaybilledet. For flere oplysninger skal du se "Ændring af trådfarvevisningen" på side 28.

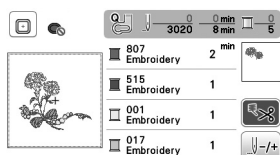

- Funktionen automatisk trådclip klipper tråden af ved afslutning af brodering af hver farve. Denne funktion er indledningsvis aktiveret. Tryk på  for at slå denne funktion fra.

- 2** Sæt broderitråden på, og tråd nålen.

- Se "Trådning af overtråden" på side 15.

- 3** Løft trykfodsløfterarmen, før tråden gennem broderifodens hul, og hold den let med venstre hånd.

Løsn tråden lidt.

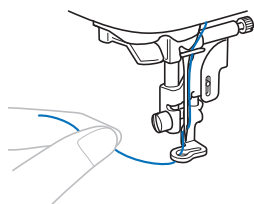

⚠ FORSIGTIG

- Pas på, at hænder eller genstande ikke rammer broderiarmen under broderingen. Mønsteret er måske ude af niveau.
- Ved brodering på større beklædningsdele (især jakker eller andet tykt stof), må stoffet ikke hænge ud over bordkanten. Ellers kan broderienheden ikke bevæge sig frit, og broderirammen kan ramme nålen, så nålen bøjes eller knækker og kan forårsage tilskadekomst. Placér stoffet, så det ikke hænger ned fra bordet, eller løft op i stoffet, så det ikke trækker.

- 4** Sænk trykfoden, og tryk på start/stop-knappen for at begynde at brodere.

Tryk på start/stop-knappen igen efter 5-6 sting for at stoppe maskinen.

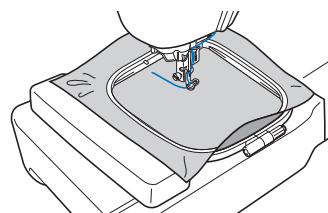

- 5** Klip den overskydende tråd af ved enden af sømmen. Hvis enden af sømmen ligger under trykfoden, skal du hæve trykfoden og derefter klippe den overskydende tråd af.

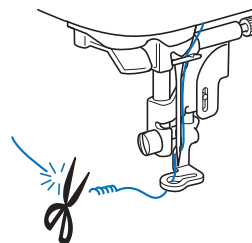

- Hvis der sidder tråd i starten af sømmen, kan der broderes hen over denne, når du fortsætter broderingen af mønsteret, hvilket gør det vanskeligt at fjerne tråden, når mønsteret er færdigt. Klip tråden over i starten.

- 6** Tryk på start/stop-knappen for at starte broderingen.

→ Syningen stopper automatisk med hæftesting, når en farve er afsluttet. Tråden klippes, når automatisk trådclip er indstillet.

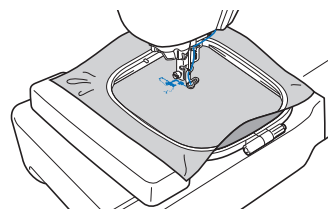

- 7** Fjern tråden til den første farve fra maskinen.

- 8** Gentag de samme trin for at brodere de resterende farver.

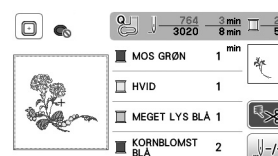

→ Når den sidste farve er broderet, vises meddelelsen om, at broderingen er afsluttet, på displayet. Tryk på . Displayet vender tilbage til det indledende displaybillede.



- 9** Klip overskydende trådspring af farven af.

Ændring af trådfarvevisningen



Du kan få vist navnet på trådfarven eller broderitrådnummeret.

Note

- Farverne i displaybilledet kan variere en smule fra de faktiske trådfarveruller.

- Tryk på , og brug  eller  til at få vist følgende indstillingsdisplaybillede.



- Brug  eller  i menuen  #123 ABC til at vælge [Farve] eller [#123] (trådnummer).



- Når [Farve] er valgt, vises navnet på trådfarverne.

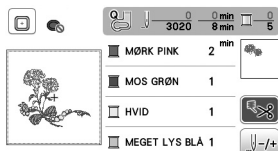



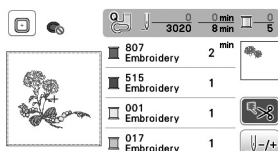





- Når [#123] er valgt, vises nummeret på broderitråden. Brug  eller  i menuen  #123 til at vælge trådmærket.



- Tryk på .

Hvis tråden knækker, eller spolen løber tør for tråd under brodering



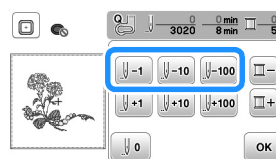

- Tryk på start/stop-knappen for at stoppe maskinen.
- Tryk på , og sæt overtråden eller undertråden i.
 - Hvis der næsten ikke er mere undertråd tilbage, skal du trykke på  (knap til trådklip) for at klippe over- og undertråden over, fjern broderirammen, og udskift derefter spolen med en ny.
- Tryk på .
- Tryk på , , eller  for at flytte nålen det korrekte antal sting tilbage før det område, hvor tråden knækkede, og tryk derefter på .
 - Tryk på  for at starte igen fra begyndelsen.



Bemærk

- Det anbefales at sy ovenpå de sidste to eller tre sting for at opnå fuld dækning.

Note

- Hvis du ikke kan gå tilbage til det område, hvor tråden knækkede, skal du trykke på  for at vælge farven og gå til startpositionen for denne farve; brug derefter ,  eller  til at gå frem til kort før tråden knækkede.

- Sænk trykfoden, og tryk på start/stop-knappen for at fortsætte broderingen.

Genoptagelse af brodering efter slukning af maskinen

Den aktuelle farve og det aktuelle stingnummer lagres, når broderingen stoppes. Næste gang maskinen tændes, kan du vælge at fortsætte eller slette mønsteret.

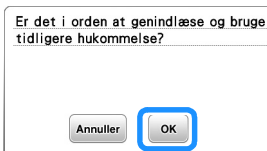

Justering af trådspændingen

Overtrådspændingen ændres med trådspændingsdrejknappen.

Når du broderer med maskinen, skal trådspændingsdrejknappen stå et sted mellem 2 og 6.

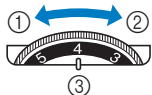

- ① Løsn (reducer tallet)
- ② Stram (forøg tallet)
- ③ Trådspændingsdrejknep

Note

- Hvis stingene virker løse, skal du øge trådspændingen en smule og brodere igen.

Korrekt trådspænding

Trådspændingen er korrekt, når overtråden kun lige kan ses på vrangside (bund) af stoffet.



- ① Stoffets retside (top)
- ② Stoffets vrangside (bund)

Overtråden er for stram

Undertråden kan ses på stoffets retside (top). Reducer i så fald overtrådens spænding.



- ① Stoffets retside (top)
- ② Stoffets vrangside (bund)

Overtråden er for løs

Der er slæk i overtråden. Forøg i så fald overtrådens spænding.



- ① Stoffets retside (top)
- ② Stoffets vrangside (bund)

Bemærk

- Hvis overtråden ikke er trådet korrekt, eller hvis spolen ikke er sat korrekt i, kan den korrekte trådspænding muligvis ikke indstilles. Hvis den korrekte trådspænding ikke kan opnås, skal overtråden trådes igen, og spolen skal isættes korrekt.
- Hvis den ønskede brodering ikke kan opnås efter justering af overtråden med trådspændingsdrejknappen, skal du justere undertrådens spænding. Se "Justering af undertrådens spænding" på side 40 for at få flere oplysninger.

Brodering af applikationsmønstrene

Følg fremgangsmåden herunder, når displayet med rækkefølgen for broderifarverne viser

[] (APPLIKATIONS MATERIALE)],
 [] (APPLIKATIONS POSITION)] eller
 [] (APPLIKATION)].

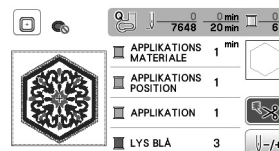

Nødvendige materialer

- Stof til applikationen
- Stof til applikationsbunden
- Vlieseline
- Stoflim eller spraylim
- Broderitråd

Bemærk

- De korrekte navne og numre på de trådfarver, der skal anvendes, vises ikke. Vælg trådfarver afhængigt af farverne i applikationsmønstret.

1. Fremstilling af en applikation

1 Stryg vlieseline på vrangen af applikationsstoffet.

2 Sy applikationens klippelinje. Tag stoffet til applikationen ud af broderirammen, og klip forsigtigt langs den syede klippelinje.

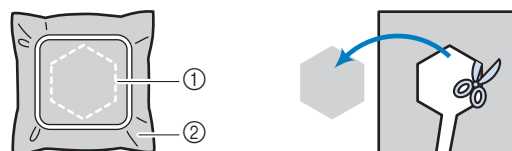
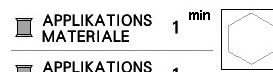

- ① Applikations omrids
- ② Applikationsmateriale

Bemærk

- Hvis applikationen klippes langs indersiden af klippelinjen, kan den muligvis ikke monteres korrekt på stoffet. Klip derfor omhyggeligt applikationen langs ydersiden af klippelinjen.
- Fjern forsigtigt tråden, når applikationen er klippet ud.

2. Syning af applikationspositionen på bundstoffet

1 Sy applikationspositionen.

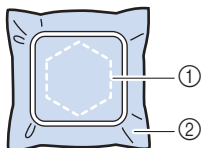
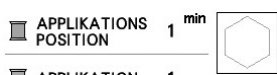

- ① Applikationsposition
- ② Bundmateriale

2 Fjern broderirammen fra broderienheden.

Bemærk

- Tag ikke bundstoffet ud af broderirammen, før al syning er udført.

3. Montering af applikationen på bundstoffet

1 Kom et tyndt lag stoflim eller spraylim på bagsiden af applikationen, og sæt den fast på bundstoffet inden for omridset af positionen, der blev syet i trin 1 i "2. Syning af applikationspositionen på bundstoffet".

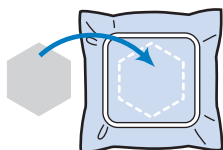

Bemærk

- Hvis applikationen ikke kan monteres på bundstoffet med stoflim eller spraylim, skal du ri den på.
- Hvis du bruger tyndt stof til applikationen, skal du forstærke den og fastgøre den med dobbeltklæbende vlieseline. Du kan også bruge et strygejern til at montere applikationen på applikationsstedet.

2 Monter broderirammen på maskinen, når applikationen er monteret.

Tråd maskinen med broderitråd, sænk trykfodsløfterarmen, og tryk derefter på start/stop-knappen for at brodere applikationen.

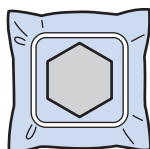

3 Færdiggør broderingen af den resterende del af mønsteret.

Brug af et rammemønster til fremstilling af en applikation

Du kan bruge rammemønstre af samme størrelse og form til at fremstille en applikation. Brodér ét mønster med lige sting og ét mønster med satinsting.

Metode 1

1 Vælg et rammemønster med lige sting. Brodér mønsteret på applikationsmaterialet, og klip det derefter omhyggeligt ud langs formens yderside.

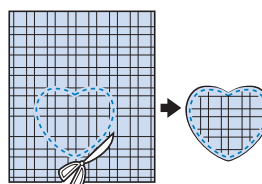
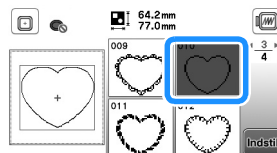

2 Brodér samme mønster på bundstoffet fra trin 1. Kom et tyndt lag stoflim eller spraylim på bagsiden af den applikation, der blev fremstillet i trin 1. Sæt applikationen på bundstoffet, så den passer med formen.

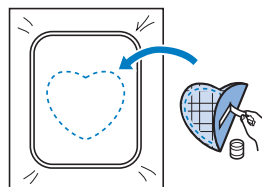

3 Vælg satinstingrammemønster af samme form som applikationen. Brodér over applikationen og bundstoffet fra trin 2 for at fremstille applikationen.

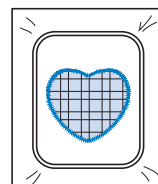
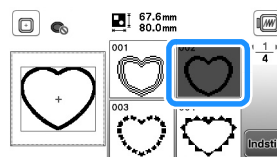

Metode 2

- 1 Vælg et rammemønster med lige sting, og brodér mønsteret på bundstoffet.

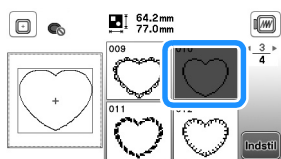

- 2 Læg applikationsstoffet over det mønster, du broderede i trin 1, og broder samme mønster på applikationsstoffet.

- Sørg for, at applikationsstoffet dækker den syede linje helt.

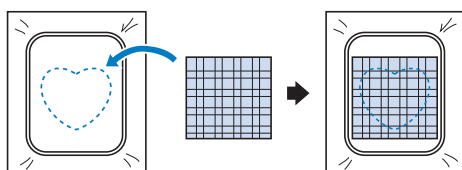

- 3 Fjern broderirammen fra broderienheden, og klip langs ydersiden af stingene i applikationsstoffet. Monter derefter broderirammen på broderienheden igen.

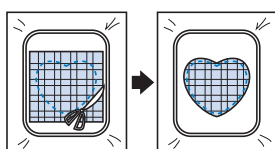

Bemærk

- Tag ikke stoffet ud af broderirammen for at klippe det. Du må heller ikke trække i eller skubbe til stoffet. Stoffet kan løsne sig i rammen.

- 4 Vælg satinstingrammemønsteret af samme form som applikationen, og brodér satinstingmønsteret for at fremstille en applikation.

- Skift ikke størrelse og position for mønsteret.

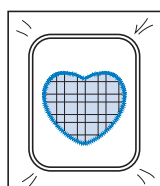
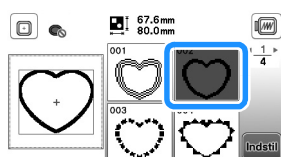

Delte broderimønstre

Du kan brodere delte broderimønstre, der er oprettet med PE-DESIGN Ver.7 eller senere eller PE-DESIGN NEXT. Ved delte broderimønstre deles broderimønstre, der er større end broderirammen, i flere afsnit, som kombineres til at danne et enkelt mønster, efter at hvert afsnit er broderet.

Se den brugsanvisning, der følger med PE-DESIGN Ver.7 eller senere eller PE-DESIGN NEXT for at få oplysninger om oprettelse af delte broderimønstre og mere detaljerede brugsanvisninger.

- 1 Sæt USB-flashdrevet med det oprettede, delte broderimønster i, og vælg det delte broderimønster, der skal broderes.

- Se "Indlæsning af broderimønstre" på side 37 for yderligere oplysninger.

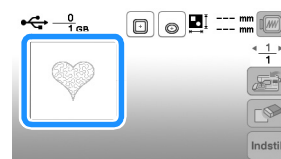

- 2 Vælg afsnit  til brodering, og tryk på **Indstil**.



- Vælg afsnittene i alfabetisk rækkefølge.

- 3 Tryk på **Redig**, og tryk på **Brodering**.

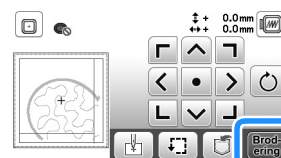

- 4 Tryk på start/stop-knappen for at brodere mønsterafsnittet.

- 5 Følgende displaybillede vises, når broderingen er færdig. Tryk på **OK**.



→ Der vises et displaybillede, så du kan vælge et afsnit af det delte broderimønster.

- 6 Gentag trin 2 til 5 for at brodere de resterende afsnit af mønsteret.

Redigering af mønstre

Når du har valgt et mønster i displaybilledet til valg af mønster, og du trykker på **Indstil**, vises displaybilledet til redigering af mønstre. Tryk på **OK** for at vende tilbage til den foregående skærm, når du har trykket på taster til redigering af mønstret. Tryk på **Redig. slut** for at fortsætte til displaybilledet med broderiindstillinger og færdiggøre redigeringen.

⚠ FORSIGTIG

- Når du har revideret mønstret, skal du se i visningen af anvendelige broderirammer og bruge en egnet ramme. Hvis du bruger en broderiramme, der ikke er vist som egnet til formålet, kan trykfoden ramme rammen og forårsage tilskadecomst.

■ Displaybilledet til redigering af mønster

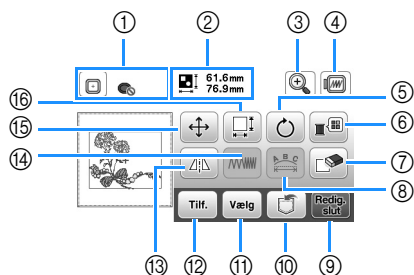

Note

- Hvis tasten vises udtonet, kan du ikke bruge denne funktion sammen med det valgte mønster.

Nr.	Display	Forklaring
	Tastenavn	
①		Viser de broderirammer, der kan bruges (side 24). Endvidere kan [Visn. broderiramme-identifikation] indstilles til [ON], når du har trykket på tasten til den broderiramme, der skal bruges. Tryk på , når du indstiller [Visn. broderiramme-identifikation] til [OFF].
	Broderiramme	
②		Viser størrelsen af hele det kombinerede mønster.
	Mønsterstørrelse	
③		Tryk på denne tast for at forstørre mønstret i displaybilledet.
	Tast til forstørrelse	
④		Tryk på denne tast for at få vist det broderede billede. Tryk på for at vælge den anvendte ramme i visningen. <ul style="list-style-type: none"> : Mellem broderiramme/10 cm × 10 cm (4 tommer × 4 tommer) : Lille broderiramme/2 cm × 6 cm (1 tomme × 2-1/2 tommer) Tryk på for at forstørre billedet af mønstret.
	Tast til visning	









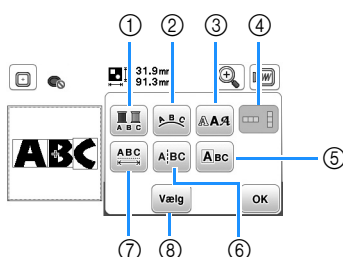









Nr.	Display	Forklaring
	Tastenavn	
⑤		Tryk på denne tast for at rotere mønstret. Du kan rotere et mønster en grad, ti grader eller halvfems grader ad gangen. Tryk på for at sætte mønstret tilbage til dets oprindelige position.
	Rotationstast	
⑥		Tryk på denne tast for at ændre det viste mønsters farver. Tryk på eller for at vælge den farve, du vil ændre. Tryk på , eller rør ved farven på farvepaletten for at vælge en ny farve. Tryk på for at vende tilbage til den oprindelige farve.
	Tast til trådpaliet	
⑦		Tryk på denne tast for at slette det valgte mønster (det mønster, der er omgivet af den røde boks).
	Slettetast	
⑧		Tryk på denne tast for at få vist displaybilledet til redigering af skrifttype. (side 33)
	Tast til redigering af skrifttype	
⑨		Tryk på denne tast for at indlæse displaybilledet med broderiindstillinger. (side 34)
	Tast til afslutning af redigering	
⑩		Tryk på denne tast for at gemme mønstre i maskinens hukommelse eller på et USB-flashdrev. (side 36)
	Hukommelsestast	
⑪		Brug denne tast til at vælge en del af mønstret til redigering, når et kombineret mønster er valgt. Det valgte mønster omgives af den røde boks.
	Tast til valg af mønster	
⑫		Tryk på denne tast for at tilføje endnu et broderimønster til det aktuelt viste mønster.
	Tast til tilføjelse	
⑬		Tryk på denne tast for at spejlvende det valgte mønster vandret.
	Tast til vandret spejlvending	
⑭		Tryk på denne tast for at ændre stingtætheden for visse alfabettegn og rammemønstre.
	Tast til stingtæthed	
⑮		Tryk på denne tast for at flytte mønstret. Brug til at flytte mønstret i den retning, pilen viser. Tryk på for at centrere mønstret.
	Tast til flytning	











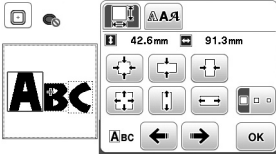
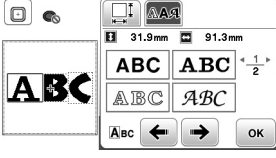



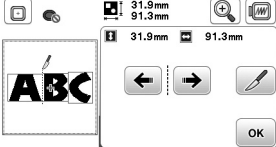

Nr.	Display	Forklaring
	Tastenavn	
16		Tryk på denne tast for at ændre mønsterets størrelse.  : Forstørrer mønsteret proportionalt.  : Reducerer mønsteret proportionalt.  : Strækker mønsteret vandret.  : Reducerer mønsteret vandret.  : Strækker mønsteret lodret.  : Reducerer mønsteret lodret.  : Sætter mønsteret tilbage til dets oprindelige størrelse.  : Ændrer størrelsen af tegnmønstre.
	Størrelsestast	

■ Displaybilledet til redigering af skrifttype

Displaybilledet til redigering af skrifttype vises, når du trykker på  på displaybilledet til redigering af mønster.

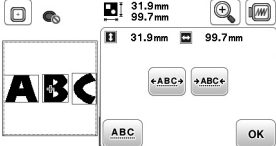

Nr.	Display	Forklaring
	Tastenavn	
1		Tryk på denne tast, hvis du vil ændre trådfarven tegn for tegn under tegnbrodering. Da maskinen stopper ved afslutningen af hvert tegn, ændres overtråden under broderingen. Tryk på tasten igen for at annullere indstillingen.
	Flerfarvetast	
2		Tryk på denne tast for at ændre konfigurationen af et tegnmønster. Når du vælger en bue (   ), skal du bruge  og  til at ændre buens grad.  : Gør buen fladere.  : Gør buen rundere. Når du vælger   og  , skiftes der til  og  . Du kan forøge eller reducere hældningen. Tryk på  for at arrangere afstanden mellem tegnmønstrene på linjen.
	Opstillingstast	
3		Tryk på denne tast for at ændre skrifttypen for de valgte tegn. Skrifttypen kan muligvis ikke ændres afhængig af den valgte skrifttype.
	Tast til skrifttype	
4		Tryk på denne tast for at skifte mellem lodret og vandret tekst. (kun skrifttypen Japanese).
	Tast til lodret/vandret tekst	

Nr.	Display	Forklaring
	Tastenavn	
5		Tryk på denne tast for at redigere hvert tegn enkeltvist.  
	Tast til redigering af tegn	
6		Når du trykker på  , kan du vælge tegnet ved at bruge   til at ændre dets størrelse. Når du trykker på  , kan du vælge tegnet ved at bruge   til at ændre dets skrifttypen. Tryk på denne tast for at dele teksten mellem tegn, så de kan redigeres separat. 
	Tast til deling af tekst	
7		Brug   til at vælge, hvor mønsteret skal deles, og tryk derefter på  for at dele det. Delte mønstre kan ikke kombineres igen. Tryk på denne tast for at ændre afstanden mellem tegnmønstre. 
	Tast til valg	
8		Tryk på   for at øge eller reducere afstanden mellem tegnene. Tryk på  for at sætte mønsteret tilbage til dets oprindelige udseende. Brug denne tast til at vælge en del af mønsteret til redigering, når et kombineret mønster er valgt. Det valgte mønster omgives af den røde boks. Hvis tasten til linjeskift blev brugt under indtastning af tekst, kan enkelte linjer vælges.
	Tast til valg	

Redigering af alle mønstre

Når der trykkes på **Redig** i redigeringsdisplaybilledet, vises displaybilledet med broderiindstillinger. Tryk på **Brodering** for at fortsætte til displaybilledet for brodering, når du har redigeret mønsteret.

■ Displaybillede med broderiindstillinger

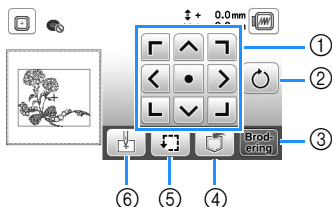

Nr.	Display	Forklaring
	Tastnavn	
①	 Tast til flytning	Tryk på disse taster for at flytte mønsteret i den retning, pilen viser. (Tryk på centrumtasten for at få mønsteret tilbage til midten af broderiområdet). (side 34)
②	 Rotationstast	Tryk på denne tast for at rotere hele mønsteret. Du kan rotere et mønster en grad, ti grader eller halvfems grader ad gangen. Tryk på for at sætte mønsteret tilbage til dets oprindelige position.
③	 Broderitast	Tryk på denne tast for at gå til displaybilledet for broderi.
④	 Hukommelsestast	Tryk på denne tast for at gemme mønstre i maskinens hukommelse eller på et USB-flashdrev. (side 36)
⑤	 Prøvetast	Tryk på denne tast for at kontrollere mønsterets position. (side 26)
⑥	 Tast til startpunkt	Tryk på denne tast for at flytte nålens startposition, så nålen justeres ind efter mønsterpositionen. (side 34)

Justering af mønsteret og nålepositionen

Eksempel: Sådan justeres nederste, venstre side af et mønster og nålepositionen

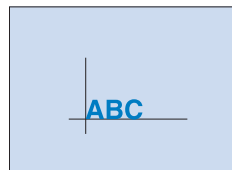

1 Afmærk broderiets startposition på stoffet som vist.

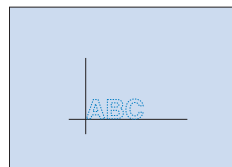

2 Tryk på .

3 Tryk på , og tryk på **OK**.

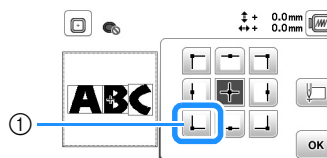

① Startposition

→ Nålepositionen flyttes til nederste, venstre hjørne i mønsteret (broderirammen flyttes, så nålen placeres korrekt).

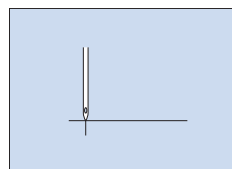
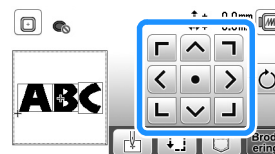

4 Brug til at justere nålen og markeringen på stoffet, tryk på **Brodering**, og begynd at brodere mønsteret.



Brodering af sammenkædede tegn

Følg fremgangsmåden herunder for at brodere sammenkædede tegn i en enkelt række, når hele mønsteret går ud over broderirammen.

Eksempel: Sammenkædning af "ABC" med "DEF"

- 1 Vælg tegnmønstrene for "ABC", og tryk derefter på **Indstil** og **Redig. slut**.
- 2 Tryk på .
- 3 Tryk på , og tryk derefter på **OK**.

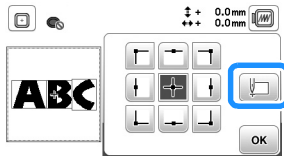

→ Nålen placeres i nederste, venstre hjørne af mønsteret. Broderirammen flyttes, så nålen placeres korrekt.



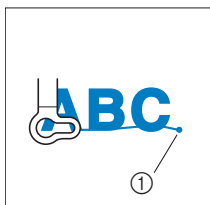

- 4 Tryk på **Brodering**.
- 5 Sænk broderifoden, og tryk på start/stop-knappen for at begynde at brodere.
- 6 Fjern broderirammen, når tegnene er broderet, og trådene klippet, og tryk derefter på **OK** for [Afsluttet brodering].

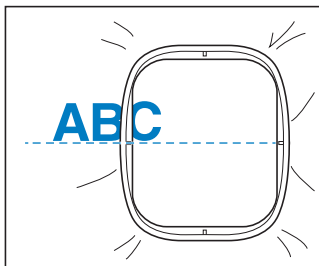

① Slutning på broderingen

- 7 Placer stoffet i broderirammen igen, så højre side af bogstavet "C" er delvist inde i broderirammen; vær omhyggelig, så bogstaverne forbliver lige og på linje. Montér derefter rammen igen, så den resterende del af tegnene ("DEF") kan broderes.



- 8 Tryk på  for at annullere de aktuelle tegnmønstre.
- 9 Vælg tegnmønstre for "DEF", og tryk derefter på **Indstil** og **Redig. slut**.
- 10 Tryk på .
- 11 Tryk på , og tryk derefter på **OK**.
→ Nålen placeres i nederste, venstre hjørne af mønsteret. Broderirammen flyttes, så nålen placeres korrekt.
- 12 Brug  til at justere nålen i forhold til slutningen af broderingen af det foregående mønster.

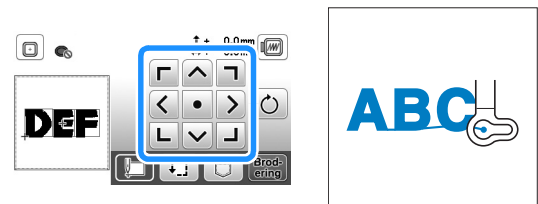

- 13 Tryk på **Brodering**.
- 14 Sænk broderifoden, og tryk på start/stop-knappen for at begynde at brodere de resterende tegnmønstre.



Sådan bruges maskinens hukommelsesfunktion

■ Forholdsregler vedrørende broderidata

⚠ FORSIGTIG

- Når du bruger andre broderidata end vores originale mønstre, kan tråden eller nålen knække, når der broderes med en for fin stingtæthed eller ved brodering af tre eller flere overlappende sting. I så tilfælde skal du bruge et af vores originale datadesignsystemer til redigering af broderidataene.

□ Broderidatatyper, der kan anvendes

Kun broderidatafiler af typen .pes, .phc og .dst kan bruges på denne maskine. Hvis du bruger andre data, end dem, der er lagret med vores datadesignsystemer eller maskiner, kan maskinen fungere forkert.

□ Broderimønsterstørrelse

Denne maskine er kompatibel med broderimønstre op til maks. 10 cm × 10 cm (4 tommer × 4 tommer).

□ USB-flashdrev

USB-flashdrev kan købes i almindelig handel, men visse USB-flashdrev kan ikke bruges sammen med denne maskine. Se vores websted "<http://s.brother/cpjae>" for at få flere oplysninger.

□ Forholdsregler ved brug af en computer til oprettelse og lagring af data

Vi anbefaler, at du bruger de 26 bogstaver i alfabetet (store og små bogstaver), tallene 0 til 9, "-" og "_" til navnet på filen/mappen.

□ Tajima-broderidata (.dst)

- .dst-data vises i displaybilledet med mønsterlisten efter filnavn (det faktiske miniaturebillede kan ikke vises).
- Da Tajima-data (.dst) ikke indeholder specifikke trådfarveoplysninger, vises de med vores standardtrådfarverækkefølge. Kontrollér visningen, og skift trådfarver efter ønske.

Lagring af broderimønstre

Du kan gemme broderimønstre, du har tilpasset, i maskinens hukommelse eller på et USB-flashdrev.

⚡ Bemærk

- Sluk ikke maskinen, når displaybilledet [Lagring...] vises. Så mister du det mønster, du er ved at gemme.

- 1 Tryk på , når det mønster, du vil gemme, vises på displaybilledet til redigering af mønster eller displaybilledet med broderiindstillinger.

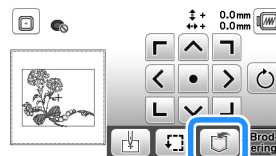

- 2 Sæt USB-flashdrevet direkte i maskinens USB-port, når du gemmer broderimønstret på et USB-flashdrev.



- 3 Tryk på den ønskede destination for at starte lagringen.



- ① Gem i maskinens hukommelse.
- ② Gem på USB-flashdrevet.
Mønsteret gemmes i en mappe med navnet "bPocket".

Indlæsning af broderimønstre

Indlæs broderimønstre, der er gemt i maskinens hukommelse eller på et USB-flashdrev.

- 1 Sæt USB-flashdrevet direkte i maskinens USB-port, når du indlæser broderimønstre fra et USB-flashdrev.
- 2 Tryk på den ønskede destination, og vælg derefter det ønskede broderimønster.

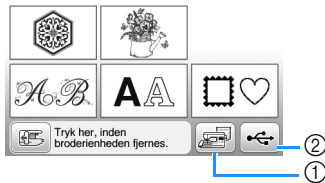

- ① Indlæs fra maskinens hukommelse.
- ② Indlæs fra et USB-flashdrev.



Note

- Hvis det broderimønster, der skal indlæses, ligger i en mappe på USB-flashdrevet, skal du trykke på tasten for denne mappe. Tryk på  for at vende tilbage til det forrige displaybillede.

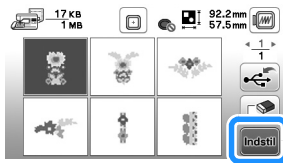
- 3 Tryk på .



Note

- Når du trykker på , slettes det valgte broderimønster permanent.
- Når du indlæser broderimønstre fra maskinens hukommelse, kan det valgte mønster gemmes direkte på et USB-flashdrev ved at trykke på .
- Når du indlæser broderimønstre fra USB-flashdrevet, kan det valgte mønster gemmes direkte i maskinens hukommelse ved at trykke på .

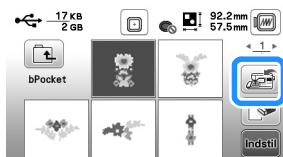

Kapitel 3 TILLÆG

Pleje og vedligeholdelse

⚠ FORSIGTIG

- Tag netledningen ud inden rengøring af maskinen, ellers er der risiko for personskader eller elektrisk stød.

Væd en klud i et neutralt rengøringsmiddel, vrid den godt, og tør maskinen over udvendigt, hvis den er blevet snavset. Tør den igen med en tør klud, når du har rengjort den én gang med en fugtig klud.

Tør forsigtigt displayet af med en blød, tør klud, hvis det er snavset. LCD-displayet må ikke tørres med en fugtig klud. Brug ikke organiske opløsningsmidler eller rengøringsmidler.

Begrænsninger ved smøring

For at undgå skader på maskinen må brugeren må ikke smøre den.

Denne maskine blev fremstillet med den nødvendige tilførte oliemængde for at sikre korrekt drift, hvilket gør det unødvendigt at påføre olie periodisk.

Hvis der opstår problemer – hvis det f.eks. bliver svært at dreje håndhjulet, eller du hører en usædvanlig lyd – skal du stoppe med at bruge maskinen med det samme og kontakte nærmeste autoriserede Brother-forhandler eller det nærmeste autoriserede Brother-servicecenter.

Forholdsregler ved opbevaring af maskinen

Maskinen må ikke opbevares under nogen af de nedenstående betingelser, da der kan ske skader på maskinen, f.eks. rustdannelse forårsaget af kondensering.

- Udsat for ekstremt høje temperaturer
- Udsat for ekstremt lave temperaturer
- Udsat for ekstreme temperaturændringer
- Udsat for høj luftfugtighed eller damp
- Nær en flamme, et varmeapparat eller et klimaanlæg
- Udendørs eller udsat for direkte sollys
- Udsat for ekstremt støvede eller olierede omgivelser

💡 Bemærk

- Tænd maskinen, og brug den regelmæssigt for at forlænge dens levetid. Hvis denne maskine stilles til opbevaring i længere tid uden at være i brug, kan det reducere dens effektivitet.

Rengøring af griberen

Hvis der samles trævler og støv i spolehuset, går det ud over symaskinens funktionsdygtighed. Derfor skal den rengøres regelmæssigt.

- 1 Tryk på  (nålepositions-knappen) for at hæve nålen.
- 2 Sluk for maskinen.
- 3 Træk netledningen ud af strømforsyningsstikket på højre side af maskinen.
- 4 Fjern nålen og broderifoden.
 - Se "Udskiftning af nålen" på side 18 og "Genmontering af broderifoden" på side 41 for at få flere oplysninger.
- 5 Afmonter broderienheden.
- 6 Tag stingpladedækslet af.
- 7 Tag fat i begge ender af stingpladedækslet, og træk det ind mod dig selv.

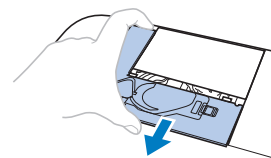

- 8 Tag fat i spolehuset, og træk det ud.

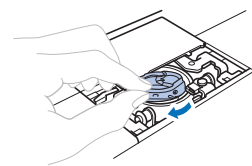

- 9 Fjern trævler og støv fra griberen, undertrådsensoren og i området omkring med børsten eller en støvsuger.

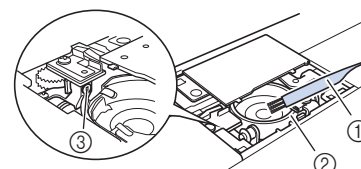

- 1 Børste
- 2 Griber
- 3 Undertrådsensor

- Du må ikke komme olie på spolehuset.

- 10** Sæt spolehuset i, så ▲-mærket på spolehuset er ud for maskinens ●-mærke.

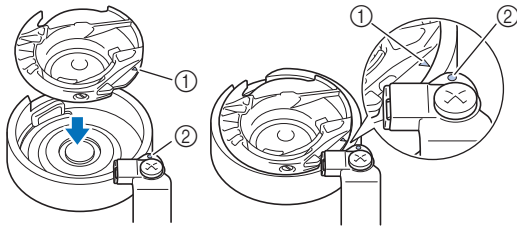

- Juster mærkerne ▲ og ●.

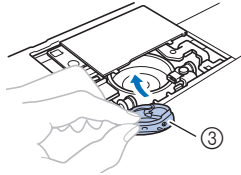

- ① ▲-mærke
- ② ●-mærke
- ③ Spolehus

- Kontrollér, at de angivne punkter flugter, før du monterer spolehuset.

- 11** Sæt tapperne på stingpladedækslet ind i stingpladen, og skub dækslet tilbage på plads.

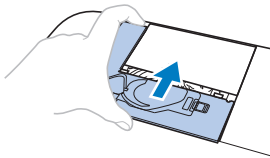

⚠ FORSIGTIG

- Brug aldrig et ridset spolehus, da der er risiko for, at overtråden bliver filtret, at nålen knækker, eller at det går ud over symaskinens funktionsdygtighed. Et nyt spolehus kan fås ved henvendelse til nærmeste autoriserede Brother-servicecenter.
- Sæt spolehuset korrekt i, ellers kan nålen knække.

Berøringspanelet fungerer ikke

Hvis displayet ikke reagerer korrekt, når du rører en tast (maskinen udfører ikke funktionen eller udfører en anden funktion), skal du følge nedenstående trin for at foretage justeringer.

- 1** Hold fingeren på skærmen, sluk for strømmen på tænd/sluk knappen, og tænd for den igen.



→ Justeringsdisplaybilledet for berøringspanelet vises.

- 2** Rør let på midten af hvert + i rækkefølgen 1 til 5.

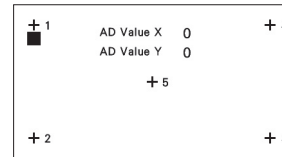

- 3** Sluk for strømmen, og tænd derefter igen.

Justering af undertrådens spænding

Hvis den ønskede syning ikke kan opnås efter justering af overtråden med trådspændingsdrejeknappen (side 29), skal du justere undertrådens spænding.

Indstil trådspændingsdrejeknappen på "4", og juster derefter undertrådens spænding som beskrevet nedenfor.



Brug en lille kærveskruetrækker til at skru kærveskruen (-) ud og justere undertrådens spænding.

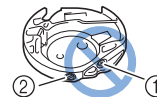

- ① Drej ikke på skruen med stjerneskærv (+).
- ② Justér med en skruetrækker (lille).

■ Korrekt spænding

Overtråden kan anes på vrangsidens (bagsiden) af stoffet.



- ① Retsiden (oversiden) af stoffet
- ② Vrangsidens (undersiden) af stoffet

■ Undertråden er for løs

Undertråden kan anes på retsiden (oversiden) af stoffet.



- ① Retsiden (oversiden) af stoffet
- ② Vrangsiden (undersiden) af stoffet

Hvis dette forekommer, skal du dreje kærnskruetrækkeren (-) med uret ca. 30-45 grader for at øge undertrådens spænding. Pas på ikke at overspænde skruen.

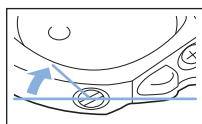

■ Undertråden er for stram

Overtråden på retsiden (oversiden) af stoffet ser ud til at være hæve sig/danne løkker, og undertråden kan ikke ses på vrangsiden (undersiden) af stoffet.

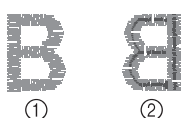

- ① Retsiden (oversiden) af stoffet
- ② Vrangsiden (undersiden) af stoffet

Hvis dette forekommer, skal du dreje kærnskruetrækkeren (-) mod uret ca. 30-45 grader for at mindske undertrådens spænding. Pas på ikke at løsne skruen for meget.

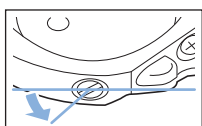

⚠ FORSIGTIG

- Fjern spolen fra spolehuset, mens du justerer spolehuset.
- Du må IKKE justere indstillingen af skruetrækkeren med stjerneværk (+) på spolehuset, da det kan beskadige spolehuset og gøre det ubrugeligt.
- Brug ikke magt, hvis kærnskruetrækkeren (-) er svær at dreje. Hvis skruen drejes for meget eller for hårdt i en af retningerne, kan det beskadige spolehuset. Hvis spolehuset bliver beskadiget, kan det muligvis ikke holde den rette spænding.

Genmontering af broderifoden

⚠ FORSIGTIG

- Brug kun broderifødder, der er designet specielt til denne maskine. Brug af enhver anden broderifod kan resultere i personskader eller beskadigelse af symaskinen.

1 Tryk på (+) (nålepositions-knappen) en eller to gange for at hæve nålen.

2 Tryk på (↕) .

→ Displaybilledet ændres, og alle taster (undtagen (↕)) og betjeningsknapper låses.

3 Løft trykfodsløfterarmen, brug den medfølgende skruetrækker til at løsne broderifodens skru, og fjern derefter broderifoden.

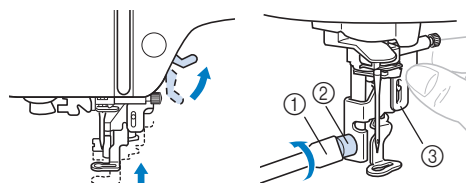

- ① Skruetrækker
- ② Broderifodens skru
- ③ Broderifod

4 Hold fast i broderifod "Q" med højre hånd som vist.

Hold fast i broderifoden ved at placere langefingeren rundt om armen bag på foden.

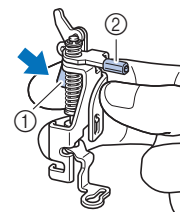

- ① Arm
- ② Broderifodsstang

5 Mens du trykker ind på armen på broderifod "Q" med fingeren, placeres broderifodsstangen over nåleskruen.

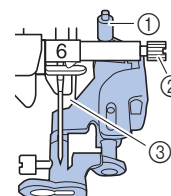

- ① Broderifodsstang
- ② Nåleskru
- ③ Trykfodsstang

- 6** Fastgør broderifod "Q" ved hjælp af broderifodens skrue, og sørg for, at broderifoden "Q" er lodret.

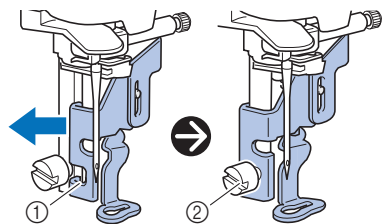

- ① Monteringsåbning
- ② Broderifodens skrue

- 7** Hold broderifoden på plads med højre hånd, og brug den medfølgende skruetrækker til at stramme broderifodens skrue.

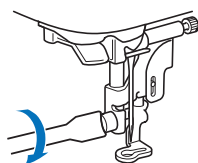

⚠ FORSIGTIG

- Brug den medfølgende skruetrækker til at stramme skruen på broderifoden. Hvis skruen er løs, kan nålen ramme trykfoden, og du kan komme til skade.

- 8** Sænk langsomt trykfodsløfterarmen.
- 9** Løft trykfodsløfterarmen for at kontrollere, at broderifoden er monteret korrekt.
- 10** Tryk på  for at låse alle taster og knapper op.

Hvis tråden filtrer under spoleapparatets sæde

Hvis spolevindingen starter, når tråden ikke er ført korrekt under forspændingsskiven for spoleapparatets trådstyr, kan tråden blive filtret under spoleapparatets sæde.

⚠ FORSIGTIG

- Fjern ikke spoleapparatets sæde, selv hvis tråden bliver filtret under spoleapparatets sæde. Ellers kan trådklipperen i spoleapparatets sæde blive beskadiget.
- Fjern ikke skruen på spoleapparatets styrerulle, da maskinen kan tage skade. Du kan ikke vinde tråden af ved at fjerne skruen.

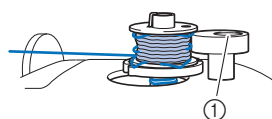

- ① Skruen på spoleapparatets styrerulle

- 1** Stop vindingen af undertråden.
- 2** Klip tråden med saksen ved siden af spoleapparatets trådstyr.
- 3** Skub spoleapparatets holder mod venstre, og tag spolen af holderen, og klip tråden, som er forbundet med spolevinderen, så spolevinderen kan fjernes helt fra holderen.
- 4** Hold tråddenden med venstre hånd, og vind tråden af i urets retning med højre hånd under spoleapparatets sæde som vist nedenfor.

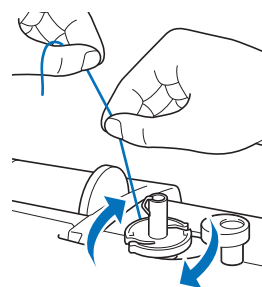

Fejlfinding

Hvis maskinen ikke længere fungerer korrekt, skal du kontrollere følgende mulige problemer, før du afgiver en serviceanmodning.

Du kan selv løse de fleste problemer. Hvis du har brug for yderligere hjælp, giver Brother Solutions Center adgang til de seneste ofte stillede spørgsmål og tips til fejlfinding.

Besøg os på "<http://s.brother/cpjae>".

Hvis problemet fortsætter, skal du kontakte en Brother-forhandler eller det nærmeste autoriserede Brother-servicecenter.

Liste over symptomer

Kontrollér for følgende mulige problemer, før du afgiver en serviceanmodning. Kontakt en autoriseret Brother-forhandler eller det nærmeste autoriserede Brother-servicecenter, hvis referencesiden er "*".

■ Klargøring

Symptom, årsag/løsning	Reference
Nålen kan ikke trådes.	
Nålen står ikke i den korrekte position. • Tryk på knappen "Nåleposition" for at hæve nålen.	6
Nålen er ikke sat rigtigt i.	18
Nålen er drejet eller bøjet, eller spidsen er uskarp.	18
Trådningen af overtråden er forkert. Nåletråderarmen sænkes ikke, indtil den klikker.	15
Nåletråderkrogen er bøjet og føres ikke gennem nåleøjet.	*
Nåletråderarmen kan ikke flyttes eller sættes tilbage til dens oprindelige placering.	*
Undertråden vinder ikke pænt på spolen.	
Tråden føres ikke korrekt igennem spoleapparatets trådstyr.	11
Den tråd, der blev trukket ud fra spoleapparatets trådstyr, var vundet forkert på spolen.	13
Den tomme spole blev ikke sat korrekt på pinden.	11
Undertråden blev vundet under spoleapparatets sæde, mens spolen blev vundet.	
Tråden blev ført forkert under forspændingsskiven på spoleapparatets trådstyr. • Fjern al filtret tråd, og vind spolen.	11, 42
Undertråden kan ikke trækkes op.	
Spolen er ikke sat korrekt i.	13

Symptom, årsag/løsning	Reference
Der vises intet på LCD-displayet.	
Der er ikke tændt for strømmen.	9
Netledningens stik er ikke sat ind i stikkontakten.	9
Der er kondens på LCD-displayet.	
Der er dannet kondens på LCD-displayet. • Uklarheden forsvinder efter lidt tid.	-
Betjeningstasterne reagerer ikke, eller tasten er for følsom.	
Du har handsker på, når du trykker på knapperne. Du trykker på knapperne med neglene. Du bruger en ikke-elektrostatisk berøringspen. Betjeningstasternes følsomhed er ikke indstillet til brugeren.	6, 11
Maskinens lys tænder ikke.	
[Lys] er indstillet til [OFF] i indstillingsdisplaybilledet.	10
Broderieheden virker ikke.	
Broderieheden er ikke monteret korrekt.	19

■ Under brodering

Symptom, årsag/løsning	Reference
Maskinen virker ikke.	
Der blev ikke trykket på start/stop-knappen.	6
Spoleapparatets holder er skubbet til højre.	11
Der er ikke valgt et mønster.	24
Trykfoden er ikke sænket.	16
Nålen knækker.	
Nålen er ikke sat rigtigt i.	18
Nåleskruen er ikke strammet.	18
Nålen er bukket eller bøjet.	18
Der bruges en forkert nål eller forkert tråd til det valgte stof.	18
Overtråden er for stram.	29
Trådspolen er sat forkert i.	11
Der er ridser omkring åbningen i stingpladen.	*
Der er ridser omkring åbningen i trykfoden.	*
Der er ridser på spolehuset.	*

Symptom, årsag/løsning	Reference
Der blev ikke anvendt en spole, der er udviklet specielt til denne maskine.	11
Trådningen af overtråden er forkert.	15
Spolen er ikke sat korrekt i.	13
Broderifoden er monteret forkert.	41
Der er ikke påført afstivende materiale på det stof, der broderes.	21
Undertråden er ikke vundet korrekt.	11
Overtråden knækker.	
Maskinen er ikke trådet korrekt (der er brugt en forkert trådspoleholder, trådspoleholderen er løs, tråden fik ikke fat i nåletråderen osv.).	15
Der anvendes knudret eller filtret tråd.	-
Overtråden er for stram.	29
Tråden filtrer.	39
Nålen er drejet eller bøjet, eller spidsen er uskarp.	18
Nålen er ikke sat rigtigt i.	18
Der er ridser tæt på hullet i broderifoden.	*
Der er ridser på spolehuset.	*
Der bruges en forkert nål eller forkert tråd til det valgte stof.	18
Der blev ikke anvendt en spole, der er udviklet specielt til denne maskine.	11
Tråden er filtret på stoffets vrangside.	
Trådningen af overtråden er forkert.	15
Der bruges en forkert nål eller forkert tråd til det valgte stof.	18
Overtråden er for stram.	
Undertråden er ikke sat korrekt i.	13
Undertråden knækker.	
Spolen er ikke sat korrekt i.	13
Undertråden er ikke vundet korrekt.	11
Der bruges en ridset spole.	13
Tråden filtrer.	39
Der blev ikke anvendt en spole, der er udviklet specielt til denne maskine.	11

Symptom, årsag/løsning	Reference
Stoffet rynker.	
Der er fejl i trådningen af over- eller undertråden.	11, 15
Trådspolen er sat forkert i.	11
Nålen er drejet eller bøjet, eller spidsen er uskarp.	18
Oversprungne sting	
Maskinen er ikke trådet rigtigt.	11, 15
Nålen er drejet eller bøjet, eller spidsen er uskarp.	18
Nålen er ikke sat rigtigt i.	18
Der har samlet sig støv eller trævler under stingpladen.	39
Broderer ikke	
Nålen er drejet eller bøjet, eller spidsen er uskarp.	18
Spolen er ikke sat korrekt i.	13
Trådningen af overtråden er forkert.	15
Hylende lyd under brodering	
Der sidder stumper af tråd fast i griberen.	39
Trådningen af overtråden er forkert.	15
Der blev ikke anvendt en spole, der er udviklet specielt til denne maskine.	11
Der er nålehuller eller ridser fra friktion i spolehuset.	*
Nålen rammer stingpladen.	
Nåleskruen er løs.	18
Nålen er drejet eller bøjet, eller spidsen er uskarp.	18
Håndhjulet kan ikke drejes uden problemer.	
Tråden er filtret i spolehuset.	39

■ Efter brodering





Symptom, årsag/løsning	Reference
Trådspændingen er ikke korrekt.	
Trådningen af overtråden er forkert.	15
Spolen er ikke sat korrekt i.	13
Der bruges en forkert nål eller forkert tråd til det valgte stof.	18
Trådspændingen er indstillet forkert.	29

Symptom, årsag/løsning	Reference
Undertråden er ikke vundet korrekt.	13
Nålen er drejet eller bøjet, eller spidsen er uskarp.	18
Der blev ikke anvendt en spole, der er udviklet specielt til denne maskine.	11
Broderimønsteret broderes ikke korrekt.	
Tråden er snoet.	–
Trådspændingen er indstillet forkert.	29
Stoffet er ikke lagt korrekt i rammen (stoffet er løst osv.).	21
Der er ikke brugt afstivende materiale. <ul style="list-style-type: none"> • Brug altid afstivende materiale, især til strækstof, lette stoffer, groftvævede stoffer eller stoffer, der ofte forårsager krympning af mønsteret. Kontakt en autoriseret Brother-forhandler vedrørende det korrekte afstivende materiale. 	21
Der var placeret ting i nærheden af maskinen, som broderiarmen eller broderirammen har ramt under broderingen.	19
Materiale, der kommer ud af broderirammen, forårsager problemer. <ul style="list-style-type: none"> • Stræk stoffet på rammen igen, så det materiale, der kommer ud af broderirammen, ikke forårsager problemer, rotér mønsteret, og brodér. 	21
Der broderet på tykt stof, og stoffet hænger ned fra bordet. <ul style="list-style-type: none"> • Hvis der broderes, mens stoffet hænger ned fra bordet, skades broderienheden. Understøt stoffet, mens der broderes. 	27
Stoffet sidder fast i noget. <ul style="list-style-type: none"> • Stop maskinen, og placér stoffet, så det ikke kan hænge fast i noget. 	–
Broderiarmen blev bevæget, mens broderirammen blev afmonteret eller monteret under broderingen. <ul style="list-style-type: none"> • Hvis broderiarmen bevæges under processen, kan mønsteret blive fejljusteret. Vær forsigtig, når broderirammen afmonteres eller monteres. 	23
Det afstivende materiale er ikke påsat korrekt. Det er f.eks. mindre end broderirammen.	21
Der er løkker på overfladen af stoffet under brodering.	
Trådspændingen er ikke indstillet korrekt.	29
Der er brugt en anden broderiundertråd end den, der er beregnet til brug til maskinen.	20

Fejlmeddelelser

Ved fejlbetjening vises der meddelelser og råd om betjening på LCD-displayet. Følg disse råd. Hvis du trykker på  eller udfører betjeningen korrekt, mens fejlmeddelelsen vises, forsvinder meddelelsen.

	Fejlmeddelelser	Årsag/løsning
1	Der opstod en fejlfunktion. Sluk for maskinen, og tænd den igen.	Denne meddelelse vises, hvis der opstår en fejlfunktion. Sluk maskinen, og tænd den igen. Hvis meddelelsen stadig vises, fungerer maskinen muligvis ikke korrekt. Kontakt din autoriserede Brother-forhandler eller det nærmeste autoriserede Brother-servicecenter.
2	Konfigurationen af karaktererne kan ikke ændres.	Denne meddelelse vises, når der er for mange tegn, og buet tegnkonfiguration ikke er mulig.
3	Fonten kan ikke ændres, da nogle bogstaver ikke er inkluderet i den valgte font.	Denne meddelelse vises, når skrifttypen for broderiets tegnmønster ændres til et mønster, der ikke omfatter tegn, der anvendes i mønsteret.
4	Kan ikke genkende dataene for det valgte mønster. Dataene kan være ødelagt. Sluk maskinen, og tænd den igen.	Denne meddelelse vises, når du prøver at hente ugyldige mønsterdata. Kontrollér mønsterdataene, da det kan skyldes ét af følgende. <ul style="list-style-type: none"> • Mønsterdataene er beskadiget. • De data, du prøvede at hente, blev oprettet ved hjælp af en anden producents datadesignsystem. Sluk for maskinen, og tænd for den igen, så den vender tilbage til normal tilstand.
5	Kontrollér og tråd overtråden igen.	Denne meddelelse vises, når overtråden er knækket eller ikke trådet korrekt, og der trykkes på start/stop-knappen osv.
6	Mængden af data er for stor for dette mønster.	Denne meddelelse vises, når de mønstre, du redigerer, optager for meget hukommelse, eller hvis du redigerer for mange mønstre for hukommelsen.
7	Sænk tryksfodarmen.	Denne meddelelse vises, hvis du trykker på en knap, f.eks. start/stop-knappen, mens trykfoden er oppe.
8	Der er ikke tilstrækkelig hukommelse til lagring.	Denne meddelelse vises, når hukommelsen er fyldt, og mønsteret ikke kan lagres.
9	Der er ikke tilstrækkelig hukommelse til at lagre mønsteret. Slet et andet mønster?	Denne meddelelse vises, når hukommelsen er fyldt, og mønsteret ikke kan lagres. Tryk på  , og slet et tidligere gemt broderimønster for at gemme det aktuelle mønster. Tryk på  for at vende tilbage til det oprindelige displaybillede uden at gemme.
10	Er det i orden at genindlæse og bruge tidligere hukommelse?	Denne meddelelse vises, hvis maskinen slukkes under brodering og derefter tændes igen. Tryk på  , så maskinen vender tilbage til den tilstand (mønsterposition og antal sting), den var i, da den blev slukket. Følg den procedure, der er beskrevet i "Hvis tråden knækker, eller spolen løber tør for tråd under brodering" på side 28 for at justere nålepositionen og brodere resten af mønsteret.
11	Mønsteret går ud over ydersiden af broderirammen.	Denne meddelelse vises, når det valgte broderimønster er større end den broderiramme, der er valgt, når [Visn. broderiramme-identifikation] er indstillet til [ON].
12	Mønsteret går ud over ydersiden af broderirammen. Tilføj ikke yderligere tegn.	Denne meddelelse vises, når tegnmønsteret er for stort til, at det kan passe i broderirammen. Ændr størrelsen på tegnmønsteret, eller mønstrenes layout, så de passer til broderirammen. Hvis [Visn. broderiramme-identifikation] er indstillet til [ON], kan det hjælpe at indstille til [OFF] eller vælge en større ramme.
13	Mønsteret går ud over ydersiden af broderirammen. Denne funktion kan ikke bruges lige nu.	Denne meddelelse vises, når der ændres på størrelsen af broderiets tegnmønster, eller der skiftes mellem lodret og vandret, så det er for stort til broderirammen.

	Fejlmeddelelser	Årsag/løsning
14	Forebyggende vedligeholdelse anbefales.	Når denne meddelelse vises, anbefaler vi, at du indleverer din maskine hos en autoriseret Brother-forhandler eller nærmeste autoriserede Brother-servicecenter for et regelmæssigt vedligeholdelseeftersyn. Selv om denne meddelelse forsvinder, og maskinen fortsat fungerer, når du trykker på  , vises meddelelsen flere gange, indtil den korrekte vedligeholdelse udføres.
15	Undertråden er næsten brugt op.	Denne meddelelse vises, når der næsten ikke er mere undertråd tilbage. Selvom der kan broderes nogle få sting, når der trykkes på start/stop-knappen, skal der udskiftes med en vundet spole med det samme. Tryk på  (knap til trådclip) under broderingen for at klippe trådene over, løft trykfoden, fjern broderirammen, og udskift derefter spolen med én med masser af broderiundertråd.
16	Sikkerhedsanordningen er aktiveret. Er tråden filtret sammen?	Denne meddelelse vises, når spolen er vundet, og motoren låser, fordi tråden er filtret etc.
17	 Broderienhedens arm flytter sig. Hold hænderne etc. væk fra broderiarmen.	Denne meddelelse vises, før broderienheden flytter sig.
18	 Sikkerhedsanordningen er blevet aktiveret. Er tråden sammenfiltret? Er nålen bøjet?	Denne meddelelse vises, når motoren låser pga. filtret tråd eller andre årsager med relation til fremføring af tråden.
19	Dette mønster kan ikke anvendes.	Denne meddelelse vises, når du prøver at hente et mønster, der ikke kan anvendes med denne maskine.
20	Dette USB-medie kan ikke anvendes.	Denne meddelelse vises, når du prøver at bruge medier, der ikke er kompatible.
21	Der er ikke isat et USB-medie. Isæt et USB-medie.	Denne meddelelse vises, hvis du prøver at indlæse eller lagre et mønster, og der ikke er isat et USB-flashdrev.
22	F**	Hvis fejlmeddelelsen [F**] vises på LCD-displayet, mens maskinen er i brug, virker maskinen muligvis ikke korrekt. Kontakt en autoriserede Brother-forhandler eller det nærmeste autoriserede Brother-servicecenter.

Betjeningsbip

Hvis der udføres en korrekt handling, bipper maskinen én gang.

Hvis der udføres en forkert handling, bipper maskinen to eller fire gang.

Hvis maskinen f.eks. låser, fordi tråden er filtret, bipper maskinen i fire sekunder, hvorefter maskinen stopper automatisk. Sørg for at kontrollere årsagen til fejlen, og ret den, før du fortsætter med at brodere.

Opgradering af maskinens software

Du kan bruge et USB-flashdrev til at opgradere softwaren til din maskine.

Følg anvisningerne på webstedet og de trin, der er angivet nedenfor, for at downloade filen/filerne, når et opgraderingsprogram er tilgængeligt på vores websted på "<http://s.brother/cpjae>".

Bemærk

- Når du bruger et USB-flashdrev til at opgradere softwaren, skal du kontrollere, at der ikke er andre data gemt på det anvendte USB-flashdrev end opgraderingsfilen, før du begynder opgraderingen.

- 1 Tænd maskinen, mens du holder (nålepositions-knap) nede.

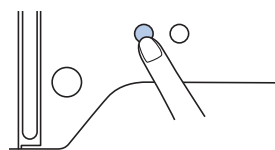

→ Følgende displaybillede vises.

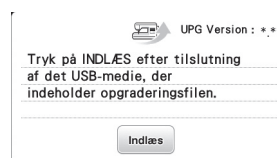

- 2 Sæt USB-flashdrevet ind i maskinens USB-port. Medieenheden må kun indeholde opgraderingsfilen.



- 3 Tryk på **Indlæs**.

→ Når opgraderingen er færdig, vises en meddelelse om, at opgraderingen er fuldført.

- 4 Tag USB-flashdrevet ud, og sluk og tænd for maskinen.

Stikordsregister

A

Applikation 29, 30

B

Betjeningsbip 10, 48
 Broderiark 22
 Brodering 19
 Broderirammer 21, 23

D

Delte broderimønstre 31

E

Ekstraudstyr 8

F

Fejlfinding 43
 Fejlmeddelelser 46
 Filformat 36

G

Griber 39

H

Hukommelse 36

I

Indlæsning 37

J

Justering af positionen 34

L

Lagring 36
 LCD-display 6, 10
 Lys 10

M

Medfølgende tilbehør 7
 Metaltråd 12, 16
 Montering af spole 13

N

Nål 18
 Nåleposition 10
 Nåletråder 16

O

Opgradering 48
 Overtråd 15, 20

R

Rengøring 39
 Rotér 32, 34

S

Skrifttype 25
 Spejlvending 32
 Spole 11
 Spoleapparatets trådstyr 11
 Spolehus 39
 Sprog 10
 Stingplade 6
 Stingpladedæksel 6, 39
 Stingtæthed 32
 Stof 21
 Strømforsyning 9
 Størrelse 33

T

Tegnafstand 33
 Tråd 20
 Trådfarvevisning 28
 Trådnet 12
 Trådspoleholder 12
 Trådspænding 29

U

Undertråd 11, 20
 USB 36

V

Vedligeholdelse 39
 Vinding af undertråd 11
 Vlieseline 21

Besøg os på <http://s.brother/cpjae>, hvor du kan få supportoplysninger (instruktionsvideoer, ofte stillede spørgsmål) til dit Brother-produkt.



Brother SupportCenter er en mobilapp, der indeholder supportoplysninger (instruktionsvideoer, ofte stillede spørgsmål) til dit Brother-produkt.
Gå ind på App Store eller Google Play™ for at downloade appen.



Danish
888-M30/M31
Printed in Vietnam



XG7977-001