

Manual de Operações

Máquina de cortar

MODELO CM650W

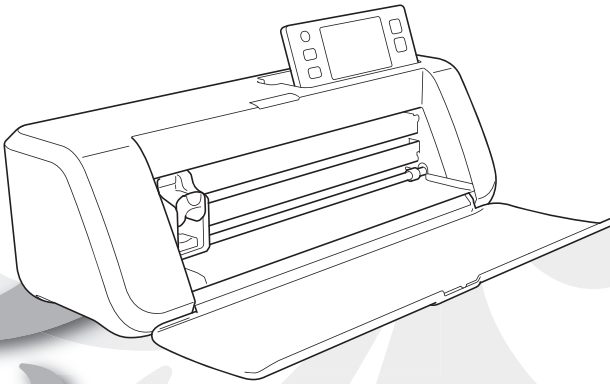

Certifique-se de ler este documento antes de utilizar a máquina.
Recomendamos guardar este documento em um lugar de fácil acesso para futuras referências.

Marcas comerciais

IBM é uma marca registrada ou uma marca comercial da International Business Machines Corporation.

Microsoft, Windows e Windows Vista são marcas registradas ou marcas comerciais da Microsoft Corporation.

Toda empresa cujo título de software é mencionado neste manual tem um Acordo de Licença de Software específico a seus programas proprietários.

Todas as outras marcas e nomes de produtos mencionados neste manual são marcas registradas de suas respectivas empresas. Contudo, as explanações quanto a ® e ™ não são claramente descritas no texto.

Notas sobre licença de código-fonte aberto

Este produto inclui software de código-fonte aberto.

Para ver as notas de licenciamento de código-fonte aberto, acesse a seção de download de manuais na página inicial do seu modelo no Brother Solutions Center em “ <http://support.brother.com> ”.

Direitos autorais e licença

©2015 Brother Industries, Ltd. Todos os direitos reservados.

Este produto inclui softwares desenvolvidos por:

©1983-1998 PACIFIC SOFTWARES, INC.

©2008 Devicescape Software, Inc.

INTRODUÇÃO

Obrigado por comprar esta máquina.

Antes de usar esta máquina ou tentar realizar qualquer tipo de manutenção, leia atentamente as “INSTRUÇÕES DE SEGURANÇA IMPORTANTES” nesta página e siga este manual para operar corretamente as diversas funções. Além disso, após terminar a leitura desse manual de segurança, guarde-o onde ele possa ser acessado rapidamente para referência futura. A não observação dessas instruções pode resultar em um grande risco de acidentes pessoais e danos à propriedade, incluindo incêndios, choques elétricos, queimaduras ou asfixia.

* A máquina e as telas ilustradas neste manual podem ser diferentes das reais. As telas usadas neste manual são referentes ao modelo de rede sem fio.



AVISO IMPORTANTE





- Esta máquina destina-se ao uso doméstico.
- Esta máquina somente está aprovada para uso no país de compra.
- Devido a melhorias na qualidade do produto, as especificações ou a aparência dessa máquina podem ser alteradas sem aviso prévio.
- O conteúdo desse documento está sujeito a alterações sem aviso prévio.
- O conteúdo desse documento não pode ser duplicado ou reproduzido, parcial ou totalmente, sem permissão.
- Não assumimos responsabilidade por danos decorrentes de terremotos, incêndios, outros desastres, ações de terceiros, operação intencional ou negligente do usuário, uso incorreto ou operação sob outras condições especiais.
- Para obter mais informações sobre o produto, acesse nosso site em www.brother.com

INSTRUÇÕES DE SEGURANÇA IMPORTANTES

Símbolos usados neste documento

São usados os seguintes símbolos neste documento.









| | |
|--|---|
|  AVISO | O não cumprimento das instruções com essa marca pode resultar em lesões graves ou fatais. |
|  CUIDADO | O não cumprimento das instruções com essa marca pode resultar em lesões graves. |
| IMPORTANTE | O não cumprimento das instruções com essa marca pode resultar em danos à propriedade. |

| | |
|---|---|
|  | Esse símbolo indica que há a possibilidade de incêndio em condições específicas. |
|  | Esse símbolo indica que há a possibilidade de choques elétricos em condições específicas. |
|  | Esse símbolo indica uma ação proibida, que não deve ser realizada. |
|  | Esse símbolo indica uma ação necessária, que deve ser realizada. |

Instruções de segurança importantes

As seguintes precauções devem ser tomadas para que a máquina seja utilizada com segurança.

Fonte de alimentação e adaptador CA

| ⚠ AVISO | |
|---|---|
|  | Coloque o adaptador CA e o cabo elétrico em um local seguro, onde não serão pisados, enquanto estiverem em uso e armazenados. Não realize nenhuma das ações a seguir que possa danificar o adaptador CA ou o cabo elétrico. Caso contrário, poderá ocorrer um incêndio, choque elétrico ou dano à máquina: Danificar, modificar, curvar de forma forçada, expor ao calor, puxar, torcer, agrupar, colocar objetos sobre o fio, apertar, expor a metal, curvar e dobrar repetidamente, deixar pendurado ou apertar contra uma parede. |
|  | Não use adaptadores CA nem cabos elétricos de alimentação que não sejam projetados especificamente para esta máquina. Caso contrário, poderá ocorrer um incêndio, choque elétrico ou dano à máquina. Não use o adaptador CA e o cabo elétrico projetados especificamente para esta máquina com nenhum outro dispositivo. |
|  | Utilize o adaptador CA somente em uma tomada doméstica (CA 100–240 V, 50/60 Hz). Caso contrário, poderá ocorrer um incêndio, choque elétrico ou dano à máquina. |
|  | Nunca conecte uma fonte de alimentação CC ou inversor (inversor CC-CA). Caso contrário, poderá ocorrer um incêndio ou choque elétrico. Se você não souber se a tomada que será usada para conectar essa máquina é uma fonte de alimentação de CA ou CC, consulte um electricista licenciado. |
|  | Insira completamente o plugue do cabo elétrico na tomada. Caso contrário, poderá ocorrer um incêndio, choque elétrico ou dano à máquina. |
|  | Não coloque a máquina sobre o cabo elétrico. Caso contrário, poderá ocorrer um incêndio ou dano ao cabo elétrico. |
|  | Não exponha a uma chama ou aquecedor. Caso contrário, a proteção do adaptador CA pode derreter e ocasionar um incêndio ou choque elétrico. |
|  | Se a máquina não for usada por um longo período de tempo, desconecte o adaptador CA da máquina e da tomada por motivos de segurança. |
|  | Ao realizar a manutenção (como limpeza), desconecte o adaptador CA da tomada. Caso contrário, poderá ocorrer um choque elétrico. |
|  | Ao desconectar o plugue do cabo elétrico da tomada, segure a parte não metálica do plugue, não o cabo, para puxá-lo para fora. Caso contrário, poderá ocorrer um incêndio, choque elétrico ou dano à máquina. |
|  | Não utilize um cabo elétrico ou plugue danificado nem uma tomada solta. Caso contrário, poderá ocorrer um incêndio, choque elétrico ou dano à máquina. |
|  | Não utilize uma extensão nem adaptadores para vários plugues. Caso contrário, poderá ocorrer um incêndio, choque elétrico ou dano à máquina. |
|  | Não insira objetos estranhos na entrada do adaptador CA. Caso contrário, poderá ocorrer um incêndio, choque elétrico, lesões físicas ou dano à máquina e ao adaptador CA. |
|  | Não toque no adaptador CA nem no cabo elétrico com as mãos molhadas. Caso contrário, poderá ocorrer um choque elétrico. |
|  | Não permita que líquidos, objetos metálicos ou poeira entre em contato com o plugue do cabo elétrico enquanto o mesmo está conectado e armazenado. Além disso, nunca utilize a máquina em um local que possa estar exposto à água. Caso contrário, poderá ocorrer um incêndio, choque elétrico ou dano à máquina. |
|  | Não desmonte, altere nem tente consertar o adaptador CA. Caso contrário, poderá ocorrer um incêndio, choque elétrico ou lesões. Para realizar serviços de manutenção, ajustes e reparos, entre em contato com o revendedor que lhe vendeu esta máquina ou com a central de serviço autorizado mais próxima. |
|  | Se o plugue do cabo elétrico ficar empoeirado, desconecte-o da tomada e limpe-o com um pano seco. Utilizar a máquina com um plugue empoeirado pode causar um incêndio. |

CUIDADO



Este produto deverá ser instalado próximo de uma tomada que esteja facilmente acessível. No caso de uma emergência, você deverá desconectar o cabo elétrico da tomada para desligar completamente a alimentação.

IMPORTANTE



Tome precauções ao compartilhar a tomada com outros dispositivos. Evite usar a mesma tomada utilizada por carregadores de telefones portáteis ou dispositivos de alta voltagem, como copiadoras. Caso contrário, podem ocorrer interferências ou mau funcionamento da máquina.



Desligue a máquina antes de desconectar o adaptador CA. Desconectar o cabo elétrico com a máquina em funcionamento pode causar danos à máquina.

Local de instalação

Coloque a máquina em uma superfície plana, nivelada e estável, sem vibração e impacto.

Utilize esta máquina em um ambiente que atenda às seguintes especificações.

Temperatura: 5 °C a 35 °C (41 °F a 95 °F)

Umidade: 20 % a 80 %

AVISO



Não instale a máquina em um local exposto à luz solar direta, com alterações bruscas de temperatura e umidade, alta umidade e concentração de água (como próximo a uma cozinha, banheiro ou umidificador), condensação ou com grande quantidade de poeira. Evite utilizar ou armazenar a máquina em um local exposto a altas temperaturas ou alta umidade. Caso contrário, poderá ocorrer um curto-circuito, o qual pode causar um incêndio, choques elétricos ou danos à máquina.



Não instale a máquina próxima de chamas, aquecedores, combustíveis voláteis nem de outras fontes de calor extremo. Caso contrário, poderá ocorrer um incêndio, choque elétrico ou dano à máquina. Não utilize a máquina em um ambiente onde pulverizadores inflamáveis são usados. Caso contrário, poderá ocorrer um incêndio ou lesões físicas.



Não utilize a máquina próxima de um equipamento elétrico médico. Caso contrário, o equipamento elétrico médico pode ser afetado pelas ondas elétricas da máquina e apresentar mau funcionamento, causando um acidente.



Evite usar essa máquina ao ar livre. Caso contrário, a máquina pode ficar molhada e possivelmente causar um choque elétrico. Se a máquina molhar, entre em contato com o revendedor que lhe vendeu esta máquina ou com a central de serviço autorizado mais próxima.



Para evitar que metais ou líquidos entrem na máquina, não coloque nenhum dos objetos a seguir sobre a máquina. Caso contrário, poderá ocorrer um incêndio, choque elétrico ou dano à máquina.

- Objetos metálicos, como cliques e grampos
- Objetos de metais preciosos, como colares e anéis
- Recipientes com líquido, como xícaras, jarras e vasos de plantas

Além disso, não permita que animais de estimação fiquem perto da máquina.

Se, acidentalmente, algo entrar na máquina, desconecte o cabo elétrico e entre em contato com o revendedor que lhe vendeu a máquina ou com a central de serviço autorizado mais próxima.

CUIDADO



Não coloque a máquina sobre uma superfície instável, como uma mesa pouco firme ou em uma superfície inclinada. Além disso, não posicione a máquina de forma que qualquer de suas partes ultrapasse a borda da superfície. Se a máquina cair, poderá causar lesões ou danos.









Coloque a máquina em uma superfície plana e nivelada. A folha adesiva ficará presa em uma superfície irregular, causando mau funcionamento.











IMPORTANTE

























Não utilize a máquina em um local exposto a grandes vibrações ou fortes interferências elétricas ou eletricidade estática. Caso contrário, a máquina pode não funcionar de modo adequado.

Operação de forma segura

| ⚠ AVISO | |
|---|---|
|  | Se a máquina apresentar mau funcionamento, cair, sofrer danos ou água ou objetos estranhos forem inseridos na mesma, desconecte imediatamente o adaptador CA da máquina e da tomada e entre em contato com o revendedor que lhe vendeu a máquina ou com a central de serviço autorizado mais próxima. Continuar usando a máquina nessas condições pode causar um incêndio ou choque elétrico. |
|  | Se ocorrer uma queda de energia ou um trovão for ouvido enquanto a máquina estiver sendo usada, desconecte o cabo elétrico da tomada. Caso contrário, poderá ocorrer um incêndio, choque elétrico ou dano à máquina. |
|  | Se, enquanto a máquina estiver sendo usada ou armazenada, um odor incomum for produzido, a máquina produzir calor ou fumaça ou ficar sem cor ou deformada, ou se qualquer outra ocorrência incomum for observada, pare de usar a máquina e desconecte o adaptador CA da máquina e da tomada. Continuar usando a máquina nessas condições pode causar um incêndio ou choque elétrico. Além disso, nunca devem ser realizados reparos pelo usuário; é muito perigoso. |
|  | Não desmonte, realize reparos ou alterações sozinho. Caso contrário, poderá ocorrer um incêndio, choque elétrico ou lesões. Para realizar manutenção, ajustes, limpeza ou reparo de peças internas não especificadas, entre em contato com o revendedor que lhe vendeu a máquina ou com a central de serviço autorizado mais próxima. |
|  | O saco plástico no qual a máquina foi fornecida deve ser mantido fora do alcance de crianças ou descartado. Não permita que crianças brinquem com o saco plástico devido ao perigo de asfixia. |
|  | Antes de realizar qualquer procedimento de manutenção descrito nesse manual, desconecte o cabo elétrico. Caso contrário, poderá ocorrer um incêndio, choque elétrico ou dano à máquina. |

| ⚠ CUIDADO | |
|---|---|
|  | Enquanto a máquina estiver em funcionamento, certifique-se de que mangas de camisas, gravatas, cabelos ou joias não sejam puxados. Caso contrário, poderão acontecer lesões. Caso algo seja puxado, desconecte imediatamente o cabo elétrico para parar a máquina. |
|  | Não toque na borda afiada da lâmina. Caso contrário, poderão ocorrer lesões. |
|  | Preste muita atenção aos movimentos do transportador enquanto a máquina está em funcionamento. Mantenha as mãos afastadas das partes em movimento, como os roletes, o transportador e os suportes. Não coloque os dedos sob o suporte da lâmina. Além disso, mantenha os dedos afastados das partes em movimento, como embaixo da bandeja, na tampa frontal ou sob o painel de operações. Caso contrário, poderão ocorrer lesões. |
|  | Para evitar lesões, não coloque nem esfregue a mão ou os dedos na extremidade do suporte da lâmina enquanto a ponta da lâmina estiver estendida. Guarde a ponta da lâmina no suporte quando o suporte da lâmina não estiver sendo usado. |
|  | Após remover o suporte da lâmina da máquina, recolha a lâmina para dentro do suporte e coloque a tampa de proteção. Não deixe a lâmina estendida. Caso contrário, poderão ocorrer lesões. Remova a tampa de proteção do suporte da lâmina antes de colocá-lo no transportador da máquina. * Não deixe que crianças coloquem a tampa de proteção na boca. |
|  | Para evitar lesões, não coloque nem esfregue a mão ou os dedos ao longo da extremidade da folha adesiva. |
|  | Não permita que esta máquina seja usada como brinquedo. Preste muita atenção quando a máquina for usada próxima de crianças. |
|  | Ao mover a máquina, certifique-se de segurar suas alças. Se qualquer outra parte for segura, a máquina pode ser danificada ou cair, possivelmente resultando em lesões. |
|  | Ao levantar a máquina, tenha cuidado para não realizar movimentos repentinos ou bruscos. Caso contrário, poderão ocorrer lesões em suas costas ou joelhos. |
|  | Use somente as peças originais especificadas neste manual. A utilização de quaisquer outras peças pode causar lesões ou dano à máquina. |

| IMPORTANTE | |
|---|--|
|  | Ao cortar, ajuste a extensão da lâmina de acordo com o material que será recortado. Se a lâmina estiver muito estendida, a mesma pode quebrar ou a folha adesiva pode ser recortada. |
|  | Não utilize uma lâmina quebrada. Caso contrário, o corte pode não ser feito de maneira correta. Se a lâmina quebrar, remova o pedaço quebrado do material cortado. Ao remover o pedaço quebrado da lâmina do material cortado, use pinças; não lhe toque com os dedos. |
|  | Não coloque o adaptador CA, cabo elétrico e objetos estranhos no alcance dos movimentos da folha adesiva (área de alimentação). Caso contrário, as operações podem não ser concluídas de maneira correta. |

| | |
|---|---|
|  | Não coloque objetos grandes sobre a folha adesiva. |
|  | Não dobre nem estique a folha adesiva com muita força. Se a folha adesiva for danificada, pode não ser mais possível recortar, desenhar ou digitalizar. |
|  | Não utilize uma folha adesiva danificada. |
|  | Certifique-se de que as extremidades da folha adesiva não fiquem sujas. Caso contrário, o tipo de folha adesiva pode não ser detectado, o que irá interferir no funcionamento adequado da máquina. Se as extremidades estiverem sujas, limpe-as com um pano seco. |
|   | Utilize uma folha adesiva projetada especificamente para esta máquina. Além disso, não use materiais rígidos, como chapas de metal, que são incompatíveis com essa máquina. Caso contrário, poderão ocorrer danos na máquina. |
|  | Evite usar papel artesanal ou tecido coberto com uma camada decorativa (que pode separar-se facilmente), como lamê ou folha metálica. A camada separada pode grudar no dispositivo de digitalização da máquina ou nos roletes de alimentação durante a operação, causando danos à máquina. Ela também pode danificar a lâmina de corte. |
|  | Enquanto a máquina estiver em funcionamento, não puxe para fora nem empurre a folha adesiva com muita força. Caso contrário, a lâmina ou o suporte pode ser danificado. |
|  | Não deixe material preso à folha adesiva por um longo período; caso contrário, o adesivo irá penetrar no material. |
|  | Armazene a folha adesiva em temperatura ambiente em um local não exposto a altas temperaturas, alta umidade ou luz solar direta. |
|  | Se o transportador tiver que ser movido manualmente em uma emergência, mova-o lentamente. Caso contrário, poderão ocorrer danos na máquina. |
|  | Antes de substituir o suporte, verifique se o mesmo não está em movimento. |
|  | Enquanto a máquina estiver em funcionamento, não desconecte o cabo elétrico nem remova a unidade de memória flash USB. Caso contrário, a unidade de memória flash USB pode ser danificada ou os dados podem ser corrompidos. |
|  | Não insira objetos estranhos no conector de energia CC nem na porta USB da máquina. Disponibilize espaço ao redor dos mesmos. |
|  | Conecte somente uma unidade de memória flash USB à porta USB. Caso contrário, poderão ocorrer danos na máquina. |
|  | Não toque na tela enquanto a máquina estiver cortando, desenhando ou digitalizando. |
|  | Não lubrifique a máquina. Caso contrário, poderão ocorrer danos na máquina. |
|  | Não utilize solventes orgânicos, como tiner, benzeno ou álcool, para limpar a máquina. Caso contrário, o acabamento pode descascar ou outros danos podem ser causados à máquina. Limpe a máquina com um pano seco e macio. |
|  | Não retire nenhuma etiqueta (por exemplo, a etiqueta com o número de série) afixada à máquina. |

Utilização ilegal de equipamentos de digitalização

É crime fazer reproduções de determinados artigos ou documentos com a intenção de cometer fraude. A seguir está uma lista não exaustiva de documentos que por lei não podem ser copiados. Sugerimos que você verifique junto ao seu consultor legal e/ou autoridades legais pertinentes, caso tenha dúvidas sobre um determinado item ou documento:

- Moeda
- Obrigações ou outros certificados de dívida
- Certificados de depósito
- Projetos ou serviços das Forças Armadas
- Passaportes
- Selos (cancelados ou não)
- Documentos de imigração
- Documentos de previdência
- Cheques ou letras emitidos por agências governamentais
- Distintivos ou insígnias de identificação

Trabalhos com direitos autorais não podem ser copiados legalmente e estão sujeitos à exceção da “negociação justa” referente a seções de um trabalho protegido por direitos autorais. Várias cópias indicam uso ilícito. Obras de arte devem ser consideradas o equivalente a trabalhos protegidos por direitos autorais.

Precauções para digitalizar

Depois de utilizar a máquina para digitalizar um original, verifique se os dados de digitalização atendem aos requisitos de precisão e qualidade.

Como algumas partes dos dados de digitalização podem estar ausentes ou apresentar má qualidade, tome as seguintes precauções.

- Dependendo da condição do original, podem ocorrer rachaduras, deformações, manchas ou perdas e alguns ou todos os dados de digitalização podem estar ausentes.
 - ▶ Certifique-se de que não há rugas nem dobras no original. Além disso, coloque o original de forma correta na folha adesiva.
- Se um original for digitalizado enquanto o interior da máquina estiver sujo, podem ocorrer rachaduras, deformações, manchas ou perdas, e alguns ou todos os dados de digitalização podem ser perdidos.
 - ▶ Limpe cuidadosamente o interior da máquina.
- Dependendo das configurações de digitalização (tamanho e resolução de digitalização), os originais podem ser digitalizados como descrito abaixo.
 - A imagem pode ficar desfocada com uma resolução insuficiente.
 - Uma parte da imagem pode estar faltando ou o tamanho pode ser reduzido.
 - Os dados de digitalização do meio ao fim do original podem estar faltando.
 - Margens podem ser adicionadas às extremidades dos dados de digitalização.
- Não digitalize os seguintes tipos de originais.
 - Com grampos ou cliques
 - Com tinta que não está seca
 - Metal ou transparências de retroprojeto
 - Folhas brilhantes ou com acabamento espelhado
 - Cartões plásticos que foram gravados em relevo
 - Originais que excedam a espessura recomendada
- Com originais não padrão (ou mesmo no caso de originais padrão), o original pode ficar preso em função da sua condição (por exemplo, amarrotado, dobrado ou incorretamente carregado) ou da condição dos consumíveis e do mecanismo de alimentação da máquina. Neste caso, alguns ou todos os dados de digitalização podem estar ausentes. (O original pode ser danificado se ficar preso.)
- Se um marcador fluorescente foi utilizado no original, a cor pode não ser digitalizada, dependendo da cor do marcador e da espessura, ou a tonalidade pode não ser reproduzida fielmente.

REGULAMENTAÇÃO

Para usuários em países europeus

Esta máquina de digitalização e corte é compatível com interfaces sem fio.

Saída máxima: Menos de 20 dBm (e.i.r.p)

Faixa de frequência: 2.400 - 2.483,5 MHz

Para usuários no Brasil

Este produto está homologado pela ANATEL, de acordo com os procedimentos regulamentados pela Resolução 242/2000, e atende aos requisitos técnicos aplicados.

Para maiores informações, consulte o site da ANATEL – www.anatel.gov.br

ÍNDICE

| | |
|--|-----------|
| INTRODUÇÃO..... | 1 |
| AVISO IMPORTANTE..... | 1 |
| INSTRUÇÕES DE SEGURANÇA IMPORTANTES..... | 1 |
| Símbolos usados neste documento..... | 1 |
| Instruções de segurança importantes..... | 2 |
| REGULAMENTAÇÃO | 7 |
| RECURSOS | 10 |
| Padrões (modo “Padrão”)..... | 10 |
| Digitalização (modo “Escanear”)..... | 10 |
| Visão geral de “ScanNCut Online” para Transferência de Dados via Rede sem Fio | 11 |
| 1 INÍCIO | 12 |
| PEÇAS E FUNÇÕES..... | 12 |
| Descrições da unidade - frente..... | 12 |
| Descrições da unidade - traseira | 12 |
| Descrições da unidade - painel de operação | 13 |
| PRIMEIROS PASSOS..... | 14 |
| Remover os materiais da embalagem de transporte..... | 14 |
| Ajustar o ângulo do painel de operação | 14 |
| Usar o suporte para caneta ponteiro e espátula (em alguns modelos)..... | 14 |
| Ligar/desligar a máquina..... | 15 |
| Operação do painel de LCD..... | 15 |
| Combinações de materiais e folha adesiva | 16 |
| Prender o material à folha adesiva..... | 18 |
| Ajustar a extensão da lâmina..... | 24 |
| Instalar e desinstalar o suporte..... | 26 |
| Teste de corte | 27 |
| CONFIGURAÇÕES DA MÁQUINA..... | 30 |
| Tela de configurações..... | 30 |
| Desligamento Automático..... | 32 |
| 2 OPERAÇÕES BÁSICAS | 33 |
| CORTE DE PADRÕES | 33 |
| Tutorial 1 - Corte de padrões..... | 33 |
| Tutorial 2 - Corte avançado de padrões | 35 |
| SELEÇÃO DE PADRÃO..... | 39 |
| Selecionar um único padrão | 39 |
| Selecionar vários padrões..... | 39 |
| 3 OPERAÇÕES AVANÇADAS..... | 41 |
| FUNÇÕES DE CORTE E EDIÇÃO | 41 |
| Funções de edição de padrão | 41 |
| Funções de edição de padrão - Padrões avançados..... | 42 |
| Tela de layout de padrão | 43 |
| Funções de edição de layout..... | 43 |
| Desfazer uma operação | 44 |
| Soldar (mesclar os contornos de vários padrões) | 45 |
| Funções de layout automático..... | 46 |
| Digitalizar uma imagem de fundo..... | 47 |
| Funções de entrada de caracteres | 48 |

| | |
|---|-----------|
| FUNÇÕES DE MEMÓRIA..... | 50 |
| Salvar | 50 |
| Salvar padrões no computador..... | 51 |
| Recuperar do ScanNCutCanvas (apenas modelos de rede sem fio) | 52 |
| Recuperar | 52 |
| Recuperar do computador | 53 |
| Importar desenhos | 54 |
| Cortar uma peça de aplique (somente modelos compatíveis com a leitura de dados de bordado de apliques) | 55 |
| Preparar arquivos .pes ou .phc..... | 55 |
| Recuperar o padrão para a máquina de corte e cortar o tecido | 55 |
| FUNÇÕES DE DESENHO..... | 56 |
| Desenhar | 56 |
| Cortar ao redor de desenhos | 57 |
| 4 FUNÇÕES DE DIGITALIZAÇÃO | 61 |
| DIGITALIZAR PARA CORTAR (Recortar Direto) | 61 |
| Tutorial 3 - Digitalizar e cortar | 61 |
| Funções de corte avançadas para “Recortar Direto” | 64 |
| CRIAR DADOS DE CORTE (Escanear para Recortar Dados)..... | 66 |
| Tutorial 4 - Criar dados de corte | 66 |
| Ajustar os níveis de detecção de imagem | 72 |
| DIGITALIZAR IMAGENS (Escanear para USB)..... | 73 |
| Observações sobre a digitalização | 73 |
| Tutorial 5 - Digitalizar para USB..... | 73 |
| Selecionar a área a ser salva | 75 |
| 5 APÊNDICE | 76 |
| CONSUMÍVEIS | 76 |
| Critérios de substituição | 76 |
| Substituir a lâmina..... | 76 |
| CUIDADOS E MANUTENÇÃO | 78 |
| Limpeza..... | 78 |
| Limpar o vidro do scanner | 79 |
| Ajustar a tela..... | 80 |
| Ajustar a posição de digitalização/corte | 81 |
| SOLUÇÃO DE PROBLEMAS | 83 |
| MENSAGENS DE ERRO..... | 86 |
| ATUALIZAR O SOFTWARE..... | 89 |
| Procedimento de atualização usando uma unidade de memória flash USB | 89 |
| Procedimento de atualização usando o computador..... | 89 |
| ACESSÓRIOS OPCIONAIS | 91 |
| ÍNDICE REMISSIVO..... | 92 |

Padrões (modo “Padrão”)

Selecione um padrão e edite-o para criar seu próprio projeto. Ao colocar papel artesanal ou tecido, você pode criar rapidamente recortes precisos de papel e tecido.



A variedade de padrões integrados pode ser facilmente editada para criar projetos.

Digitalização (modo “Escanear”)

Digitalize uma ilustração, foto ou seu próprio desenho para criar projetos de corte personalizados. O projeto pode então ser recortado ou salvo como dados.

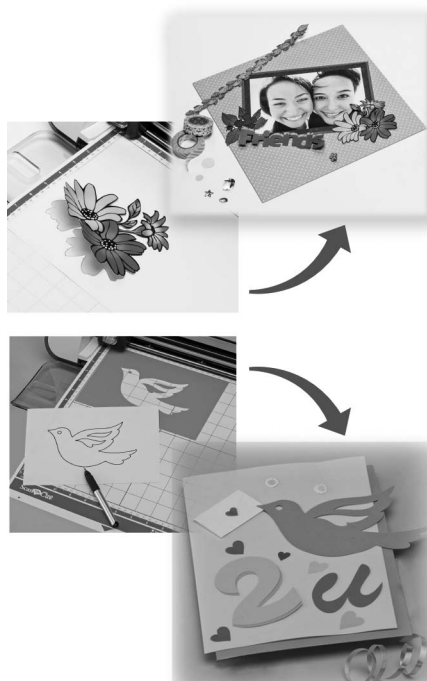

As várias funções de edição permitem que você processe facilmente o projeto digitalizado. O projeto pode ser salvo e recuperado a qualquer momento.

Tela inicial

Selecionar um padrão.

Tutorial 1 (página 33)

Tutorial 2 (página 35)

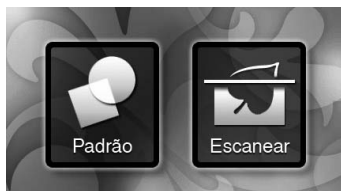

Digitalizar uma imagem.

Tutorial 3 (página 61)

Tutorial 4 (página 66)

Tutorial 5 (página 73)



Visão geral de “ScanNCut Online” para Transferência de Dados via Rede sem Fio

Alguns modelos desta máquina são equipados com uma função de conexão de rede sem fio. Quando conectado a uma rede sem fio, um padrão pode ser baixado na máquina diretamente do aplicativo da web ScanNCutCanvas, ou pode-se carregar um padrão criado na máquina. Consulte o material a seguir para usar a função de conexão de rede sem fio.

*Para saber quais funções estão disponíveis no modelo da sua máquina, consulte “Função da Rede LAN Sem Fio”, em “Informações da máquina”, na página 5 da tela de configurações.

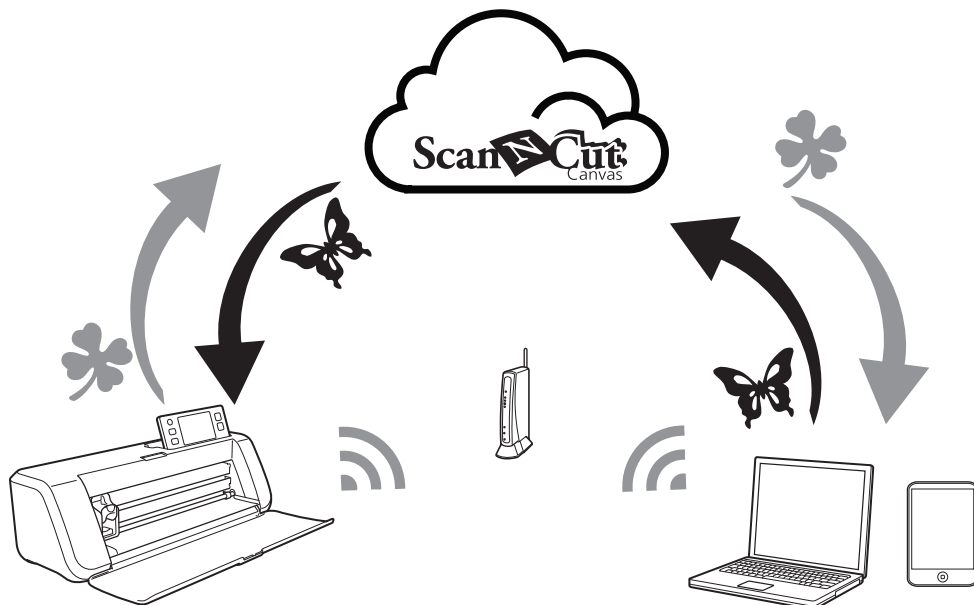

1. **Conexão a uma rede sem fio:** Conecte-se a uma rede sem fio a partir da tela de configurações da máquina. Para informações sobre o procedimento de conexão, consulte “Guia de Configuração de Rede Sem Fio”.
2. **Registre a sua máquina em ScanNCutCanvas:** Para recuperar/salvar padrões, você precisa primeiramente se registrar com ScanNCutCanvas. Para obter detalhes, consulte “Guia de Configuração de Rede Sem Fio”.
3. **Recuperar/salvar padrões:** Os padrões podem ser baixados ou carregados com o toque de um botão, sem usar uma unidade de memória flash USB ou um cabo USB. Para obter detalhes, consulte “Salvar” na página 50 e “Recuperar” na página 52.

Site da web ScanNCutCanvas: <http://ScanNCutCanvas.Brother.com/>

Capítulo 1 INÍCIO

PEÇAS E FUNÇÕES

Descrições da unidade - frente

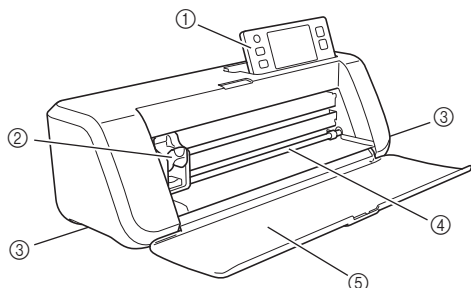

① Painel de operações

Permite que você controle a unidade e especifique configurações com o painel de LCD e os botões de operação. O ângulo do painel de operações pode ser ajustado em três níveis. Para obter detalhes, consulte "Ajustar o ângulo do painel de operação" na página 14.

② Transportador

Move o suporte instalado para cortar ou desenhar.

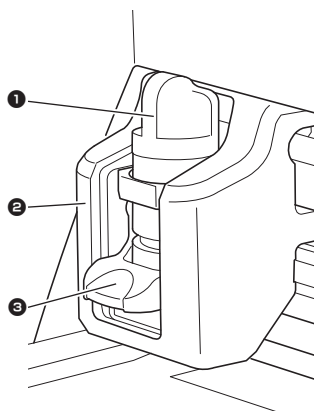

① Suporte

Instala o transportador para cortar ou desenhar em papel artesanal ou tecido. Utilize o suporte projetado especificamente para cortar ou desenhar.

② Guia do suporte

A guia prende o suporte.

③ Alavanca de travamento do suporte

Libera o suporte quando a alavanca está levantada. Trava o suporte quando a alavanca está baixada.

③ Alças

Segure-as ao mover a máquina.

④ Compartimento de alimentação

Introduz ou retira uma folha de apoio para digitalização/folha adesiva de corte. A folha é alimentada pelos roletes em ambos os lados.

⑤ Tampa da bandeja frontal

Protege os roletes de alimentação, o transportador e o suporte. Abra a tampa enquanto a máquina está em funcionamento.

Descrições da unidade - traseira

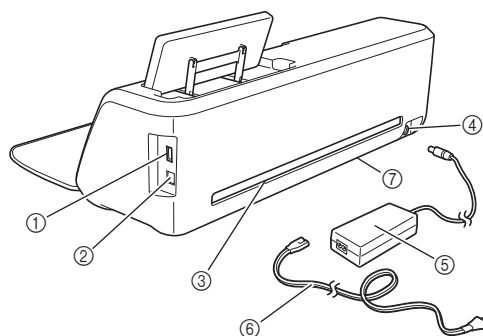

① Porta USB (para uma unidade de memória flash USB)

Permite que uma unidade de memória flash USB seja conectada para salvar e recuperar dados.

② Porta USB (para um computador)

Permite que um cabo USB seja conectado para salvar e recuperar dados. Para obter detalhes sobre computadores e sistemas operacionais, consulte "Conectar a máquina ao computador" na página 51.

③ Compartimento

Permite que uma folha adesiva seja alimentada para a frente e para trás durante uma operação. Não coloque objetos que possam impedir a saída da folha adesiva próximos do compartimento.

④ Conector de energia CC

⑤ Adaptador CA

⑥ Cabo elétrico de CA

⑦ Vidro do scanner (base da máquina)

Descrições da unidade - painel de operação

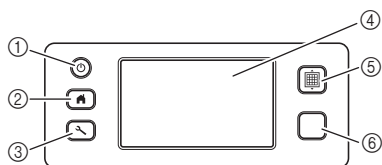

- ① **Botão de energia**
Liga/desliga a máquina.
- ② **Botão Início**
Exibe a tela inicial (tela de início para operar esta máquina).
- ③ **Botão Configurações**
Exibe a tela de configurações para especificar várias configurações. Para obter detalhes, consulte "Tela de configurações" na página 30.
- ④ **Painel de LCD**
Exibe as telas de operação, imagens de visualização de padrões e mensagens de erro.
- ⑤ **Botão Alimentação**
Puxa a folha adesiva carregada para dentro ou para fora do compartimento de alimentação. Pressione este botão para alimentar a folha adesiva ao carregá-la ou descarregá-la.
- ⑥ **Botão "Iniciar/Parar"**
Inicia ou interrompe o corte, o desenho ou a digitalização. Quando a função do botão está disponível, acende-se uma luz verde.

PRIMEIROS PASSOS

Os procedimentos a seguir descrevem operações básicas, do preparo do material à realização do teste de corte.

Remover os materiais da embalagem de transporte

Antes de ligar a máquina, remova a fita de transporte e o material de absorção de impacto de papelão.

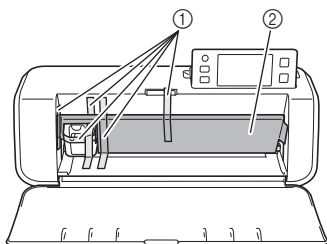

- ① Fita de transporte
- ② Material de absorção de impacto de papelão



Nota

- Se a embalagem for removida depois de ligada a máquina, desligue-a e ligue-a novamente. Continuar usando a máquina sem reiniciá-la pode resultar em uma operação incorreta.

Ajustar o ângulo do painel de operação

O ângulo do painel de operações pode ser ajustado em três níveis.

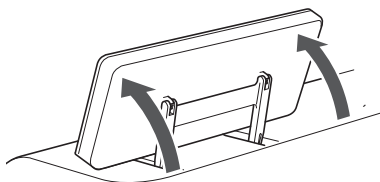

Para armazenar o painel de operações, primeiro levante-o até a posição vertical; depois ele pode ser baixado e armazenado. Se desejar diminuir o ângulo do painel de operações, levante-o até a posição vertical e então ajuste o ângulo novamente.

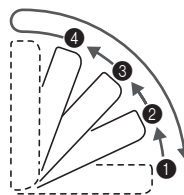

Nota

- Siga as instruções fornecidas acima para baixar o painel. Baixar o painel de forma forçada pode danificá-lo.

Usar o suporte para caneta ponteiro e espátula (em alguns modelos)

Há um suporte para caneta ponteiro e espátula atrás do painel de operação.

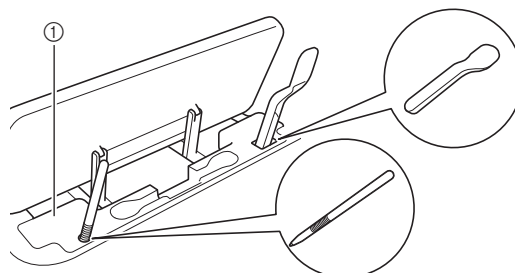

- ① Suporte para caneta ponteiro e espátula

Como a caneta ponteiro e a espátula podem ser apoiadas nos respectivos suportes, elas podem ser usadas facilmente, por exemplo, enquanto você corta. O suporte para caneta ponteiro e espátula também pode ser removido e apoiado em qualquer local que lhe seja conveniente. A caneta ponteiro pode ser mantida no suporte quando não estiver sendo usada.

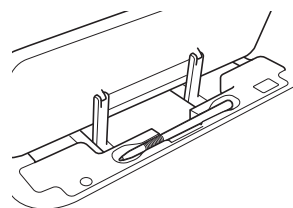
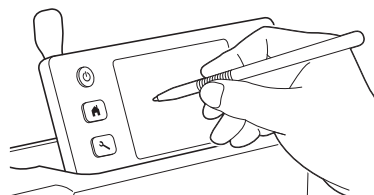

Ligar/desligar a máquina

- 1 Conecte o cabo elétrico ao adaptador CA e depois conecte o adaptador CA à máquina.

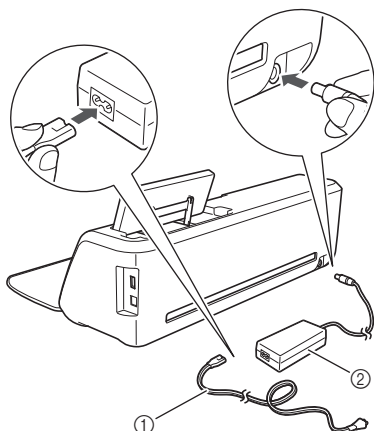

- ① Cabo elétrico
- ② Adaptador CA

Lembrete

- Ao usar o adaptador CA, desamarre o cabo.

- 2 Conecte o cabo elétrico a uma tomada.

- 3 Pressione no painel de operações.

Quando a tela de abertura for exibida, toque em qualquer lugar da tela.

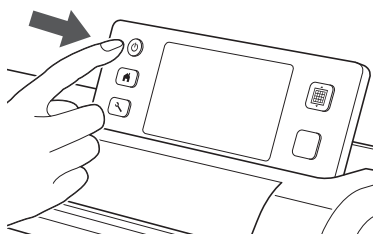

- ▶ Quando a mensagem a seguir for exibida, toque na tecla "OK".

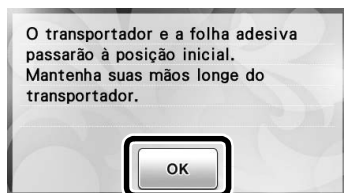

- ▶ A tela inicial será exibida.

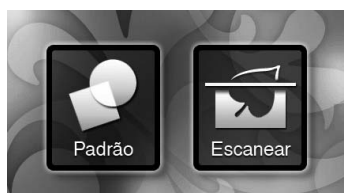

Lembrete

- Os painéis de LCD geralmente têm pontos brilhantes (pontos permanentemente acesos) e pontos escuros (pontos apagados). Isso pode causar o aparecimento de alguns pontos luminosos inesperados, assim como pequenos elementos podem ser perdidos na tela. Observe que isso não é um sinal de mau funcionamento.

- 4 Para desligar a máquina, pressione no painel de operações.

- 5 Desconecte o cabo elétrico da tomada.

- 6 Desconecte o adaptador CA da máquina e depois desconecte o cabo elétrico do adaptador CA.

Nota

- Não enrole o cabo ao redor do adaptador CA nem o dobre, caso contrário o cabo pode ser danificado.



Operação do painel de LCD

Depois de ligada a máquina, as telas de operação são exibidas no painel sensível ao toque. Para realizar operações nas telas, use a caneta de toque fornecida.

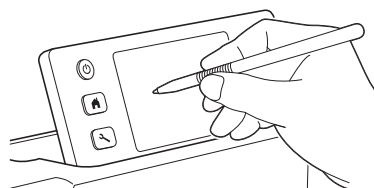

Nota

- Nunca utilize um objeto rígido ou pontiagudo, como uma lapiseira ou chave de fenda, para fazer uma seleção nas telas. Caso contrário, poderão ocorrer danos na máquina.

Combinações de materiais e folha adesiva

A espessura recomendada do material é de 0,1 mm a 0,3 mm para papel, e de 0,2 mm a 1,5 mm para tecido. Consulte a tabela a seguir para saber qual a folha adesiva e a folha para corte de tecido adequadas de acordo com o material a ser usado no corte ou desenho. Dependendo do modelo da máquina, alguns acessórios relacionados na tabela podem não estar inclusos. Nesse caso, eles devem ser comprados separadamente.

| Material e sua espessura | | Folha adesiva | | Folha para corte de tecido | |
|--------------------------|--|--|---|---|--|
| | | Folha adesiva para trabalhos artesanais em tecidos | Folha adesiva para papel delicado ou fino | Folha de contato para tecido com ferro de passar (forro branco) | Folha adesiva para múltiplo uso de aplicações em Quilt e Craft |
| Papel | Papel para impressora | 80 g/m ² (0,1 mm) | ⊘ | ✓ | |
| | Papel de scrapbook (fino) | 120 g/m ² (0,15 mm) | | ✓ | |
| | Papel de scrapbook (médio-espesso) | 200 g/m ² (0,25 mm) | ✓ | ✓* | |
| | Cartolina (fina) | 200 g/m ² (0,25 mm) | ✓ | ✓* | |
| | Cartolina (média-espessa) | 280 g/m ² (0,35 mm) | ✓ | ✓* | |
| | Papel velino, vegetal | 0,07 mm | | ✓ | |
| | Papel cartaz (fino) | 280 g/m ² (0,35 mm) | ✓ | ✓ | |
| | Papel cartaz (espesso) | 400 g/m ² (0,5 mm) | ✓ | ✓ | |
| Tecido | Tecido fino de algodão (para peças de acolchoados) | 0,25 mm | ✓ | | ✓ |
| | Tecido fino de algodão (exceto peças de acolchoados) | 0,25 mm | ✓ | ✓ | |
| | Flanela (para peças de acolchoados) | 0,6 mm | ✓ | | ✓ |
| | Flanela (exceto peças de acolchoados) | 0,6 mm | ✓ | ✓ | |
| | Feltro | 1 mm | ✓ | ✓ | |
| | Brim 14 onças | 0,75 mm | ✓ | ✓ | |
| Outros | Lâmina plástica (PP) | 0,2 mm | ✓ | | |
| | Vinil | 0,2 mm | ✓ | | |
| | Ímã | 0,3 mm | ✓ | | |
| | Adesivo ou selo | 0,2 mm | ✓ | ✓ | |

✓* Ao cortar papel suave



Nota

- Esta tabela é apenas uma referência; sempre teste a resistência do material e da folha adesiva antes de começar um projeto.

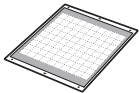
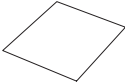
| | | | |
|---|--|---|---|
|  Folha adesiva | |  Folha para corte de tecido Use uma das duas folhas para corte de tecido a seguir quando cortar tecidos. | |
| Folha adesiva para trabalhos artesanais em tecidos | Esta é uma folha adesiva com alta aderência. Use esta folha adesiva para cortar tecidos. * Use a folha adesiva para papel delicado ou fino com papel de cópia e papel suave. Como a folha adesiva para trabalhos artesanais em tecidos tem alta aderência, os materiais poderão permanecer colados à folha adesiva, inutilizando a folha. | Folha de contato para tecido com ferro de passar (forro branco) (Consulte página 19) | <ul style="list-style-type: none"> • Reforça o tecido de forma que vários padrões possam ser recortados. • A textura original pode mudar porque permanece presa ao avesso do tecido. * Para usar com a folha adesiva para trabalhos artesanais em tecidos. * Não coloque o avesso do tecido com a folha de contato para ferro de passar diretamente sobre uma folha adesiva com folha para múltiplo uso de aplicações em Quilt e Craft. |
| Folha adesiva para papel delicado ou fino | Esta é uma folha adesiva com baixa aderência. Adequada para papel de cópia e papel suave. | Folha adesiva para múltiplo uso de aplicações em Quilt e Craft (Consulte página 21) | <ul style="list-style-type: none"> • Para obter os melhores resultados ao cortar tecidos, prenda a folha adesiva para múltiplo uso de aplicações em Quilt e Craft à folha adesiva para trabalhos artesanais em tecidos para aumentar a aderência do adesivo. • Dependendo do formato, o corte do padrão poderá ficar irregular. |



Nota

- Evite usar papel craft ou tecido coberto com uma camada decorativa (que pode separar-se facilmente), como lamê ou folha metálica. A camada separada pode grudar no dispositivo de digitalização da máquina ou nos roletes de alimentação durante a operação, causando danos à máquina. Ela também pode danificar a lâmina de corte. Se esse tipo de material for usado ou testado, recomenda-se limpar o vidro do scanner na parte inferior da máquina depois de cada uso (página 79).



Lembrete

- Ao usar uma folha adesiva de 12" x 12" (305 mm x 305 mm), a área máxima de trabalho para corte/desenho é de 296 mm x 298 mm (11 3/4" x 11 3/4").
- Ao usar uma folha adesiva opcional de 12" x 24" (305 mm x 610 mm), a área máxima de trabalho para corte/desenho é de 296 mm x 603 mm (11 3/4" x 23 3/4").
- Alguns tecidos com superfícies irregulares podem ser cortados se forem virados.

Prender o material à folha adesiva

Após preparar a folha adesiva e a folha de corte (quando cortar o tecido) adequadas para o material, prenda o material à folha adesiva. Para saber qual a folha adesiva e a folha de corte adequadas para o material, consulte “Combinações de materiais e folha adesiva” na página 16.

| Material | Página |
|----------------------------------|-----------|
| Papel | Página 18 |
| Tecido (exceto para acolchoados) | Página 19 |
| Tecido (para acolchoados) | Página 21 |

■ Papel

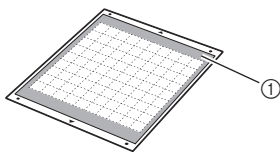

① Folha adesiva adequada para o material

□ Fixação do material (Papel)

1 Retire a folha de proteção do lado adesivo da folha adesiva.

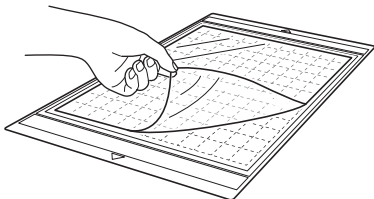

💡 Nota

- Não descarte a folha de proteção retirada da folha adesiva; guarde-a para usá-la posteriormente.
- Para manter a alta aderência do adesivo, recoloque a folha de proteção no lado adesivo da folha adesiva após o uso.
- Quando a folha adesiva não estiver sendo usada, limpe o lado adesivo e coloque a folha de proteção antes de guardá-la. Para obter detalhes, consulte “Limpar a folha adesiva” na página 78.

2 Teste a fixação do material.

Antes de colocar o material na folha adesiva, use um canto do lado do adesivo da folha adesiva para testar a fixação. Verifique as seguintes condições ao testar a fixação do material.

- A cor não sai do material quando ele é retirado.
- O material não é rasgado ou deformado quando ele é retirado.

Se ocorrer algum problema ao testar a fixação, use um material diferente.

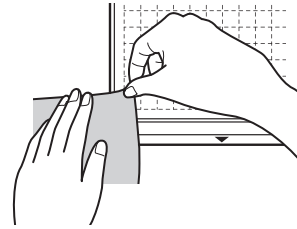

💡 Nota

- Use a folha adesiva para papel delicado ou fino com papel de cópia e papel suave. Como a folha adesiva para trabalhos artesanais em tecidos tem alta aderência, os materiais poderão permanecer colados à folha adesiva, inutilizando a folha.

3 Coloque o material no lado adesivo da folha adesiva.

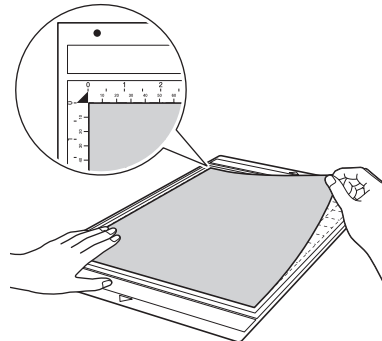

💡 Nota

- Coloque o material na área de fixação (área quadriculada) do lado adesivo. Se o material ultrapassar a área de fixação, ele pode ser danificado pelos roletes de alimentação quando a folha adesiva for alimentada.

📖 Lembrete

- A folha adesiva não possui borda superior ou inferior certa para alimentação. Ela pode ser inserida no compartimento de alimentação por qualquer uma das extremidades.

4 Coloque firmemente todo o material na folha adesiva de forma que não haja rugas e que nenhuma parte fique ondulada.

- Ondulações no material podem ficar presas quando a folha adesiva for inserida.

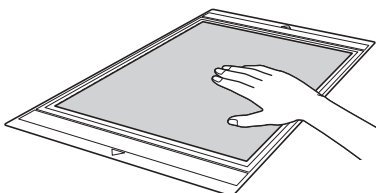

Nota

- Se a folha adesiva estiver suja, limpe-a. Para obter detalhes, consulte “Limpar a folha adesiva” na página 78.

Retirar o material (Papel)

Depois de cortar o material, use uma espátula para remover lentamente o papel.

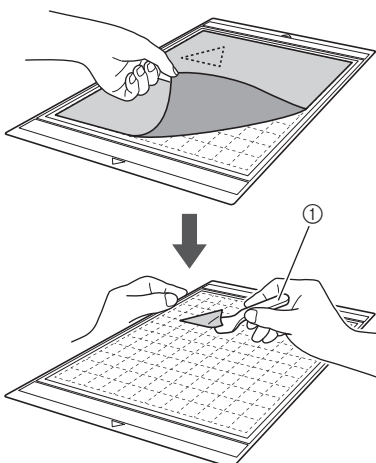

① Espátula

Tecido (exceto para acolchoados)

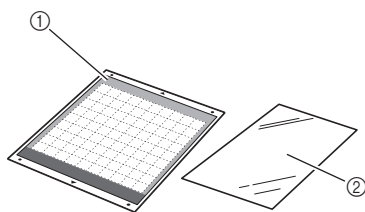

- ① Folha adesiva para trabalhos artesanais em tecidos
- ② Folha de contato para tecido com ferro de passar (ferro branco)

Colocar o material (Tecidos exceto para acolchoados)

Passa a ferro a folha de contato especialmente projetada para este fim na parte posterior de tecidos para qualquer utilização, exceto acolchoados, e então coloque-a na folha adesiva para trabalhos artesanais em tecidos.

O adesivo de dupla face da folha de contato para tecido com ferro de passar reforça o tecido e permite que qualquer padrão seja cortado facilmente, incluindo adornos.

A folha não pode ser removida depois de ter sido colocada no avesso do tecido. Para acolchoados, use a folha adesiva para múltiplo uso de aplicações em Quilt e Craft e evite usar a folha de contato para tecido com ferro de passar.



Nota

- A folha de contato pode não aderir a uma superfície de tecido tão áspera que as duas superfícies não possam ser aquecidas para aderir uma na outra.

1 Retire a folha de proteção do lado adesivo da folha adesiva para trabalhos artesanais em tecidos.

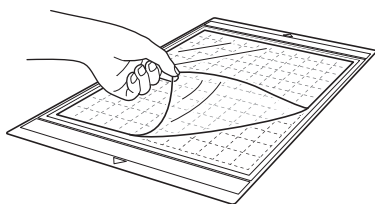

Nota

- Não descarte a folha de proteção retirada da folha adesiva; guarde-a para usá-la posteriormente.
- Para manter a alta aderência do adesivo, recoloque a folha de proteção no lado adesivo da folha adesiva após o uso.
- Quando a folha adesiva não estiver sendo usada, limpe o lado adesivo e coloque a folha de proteção antes de guardá-la. Para obter detalhes, consulte “Limpar a folha adesiva” na página 78.

- 2** Corte a folha de contato para tecidos com uma folga de 2 cm ou mais do contorno do padrão que será cortado.

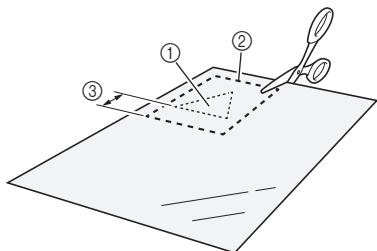

- ① Padrão que será cortado
② Linha de corte da folha
③ Margem de 2 cm ou mais

- 3** Com o lado brilhante da folha de contato voltado para baixo, coloque-a sobre o lado avesso do tecido.

Primeiro passe a ferro o tecido para remover qualquer ruga. Antes de colocar a folha de contato no tecido, verifique se o mesmo já esfriou.

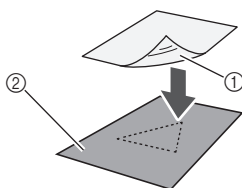

- ① Lado brilhante da folha de contato
② Lado avesso do tecido

- 4** Passe a ferro de maneira uniforme toda a folha de contato antes de colocá-la no lado avesso do tecido.

Com o ferro em temperatura média (140 a 160 °C (284 °F a 320 °F)), pressione cada parte da folha por cerca de 20 segundos (o tempo varia conforme o material).

Faça pressão na parte de cima da proteção e retire o ar entre a folha e o tecido.

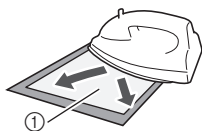

- ① Proteção



Nota

- Antes de colocar a folha de contato no tecido, use um pedaço da folha para fazer um teste de fixação. Se ocorrer algum problema ao testar a fixação, use um material diferente.
- Deixar o ferro no mesmo local por muito tempo pode queimar ou derreter o material.

- 5** Retire a proteção da folha de contato.

Antes de retirar a proteção, deixe as peças esfriarem.

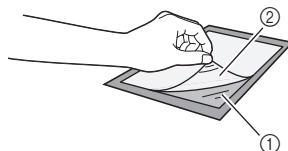

- ① Folha de contato
② Proteção

- 6** Com o lado do tecido com a folha de contato anexada voltado para baixo, coloque o material na folha adesiva a partir das bordas.

Coloque lentamente o material a partir de suas bordas de forma que nenhuma bolha de ar fique presa entre ele e a folha adesiva.

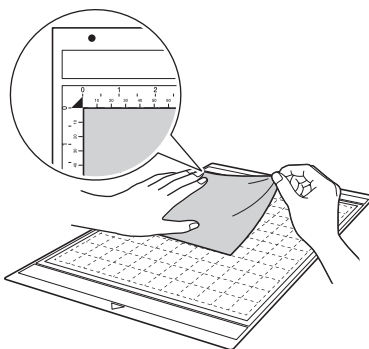

Nota

- Coloque o material na área de fixação (área quadriculada) no lado adesivo. Se o material ultrapassar a área de fixação, ele pode ser danificado pelos roletes de alimentação quando a folha adesiva for alimentada.



Lembrete

- A folha adesiva não possui parte de cima ou de baixo. Ela pode ser inserida no compartimento de alimentação por qualquer uma das extremidades.
- Verifique se o grão vertical do tecido colocado corre para cima e para baixo. Os padrões integrados são automaticamente organizados de maneira adequada ao tecido com grãos verticais.

- 7** Coloque firmemente todo o material na folha adesiva de forma que não haja rugas e que nenhuma parte fique ondulada.

- Ondulações no material podem ficar presas quando a folha adesiva for inserida.

❑ Retirar o material (Tecidos exceto para acolchoados)

Depois de cortar o material, use uma espátula para retirar o tecido junto com a folha de contato anexada.

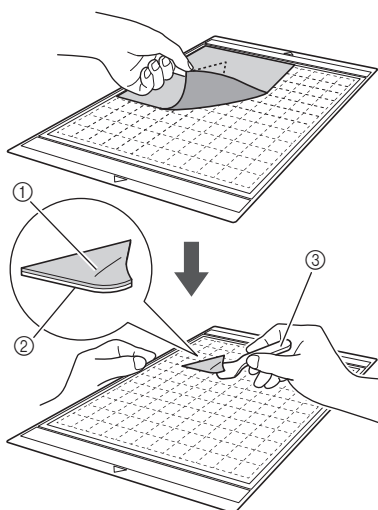

- ① Padrão que foi cortado
- ② Folha de contato
- ③ Espátula



Nota

- Não coloque nada quente sobre o tecido anexado a uma folha de contato. O adesivo penetrará em outras peças de tecido ao redor.

❑ Colocação de tecidos com o adesivo de dupla face

Coloque uma peça recortada sobre um tecido de base e faça pressão na parte superior usando um ferro. (A folha de contato pode não aderir bem a alguns tecidos.) Costure à mão ou à máquina para garantir que a peça recortada permaneça no lugar.

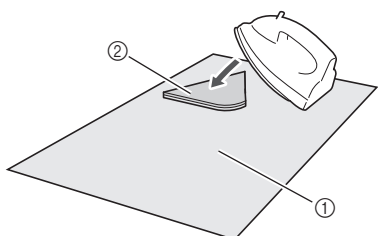

- ① Tecido de base
- ② Peça recortada com uma folha de contato



Nota

- Não lave tecidos afixados a uma folha de contato adesiva de dupla face.
- Ao anexar tecidos com adesivo de dupla face, passe-os a ferro cuidadosamente, verificando se as superfícies do material e do adesivo estão aquecidas de forma adequada.
- Ao anexar tecidos de pesos diferentes com o adesivo de dupla face, primeiro passe a ferro o tecido mais leve para fixar a folha de contato.

❑ Observação sobre o uso de folha de contato para tecido com ferro de passar

- Armazene a folha de contato a temperatura ambiente e em um local não exposto a altas temperaturas, alta umidade ou luz solar direta.

■ Tecido (para acolchoados)

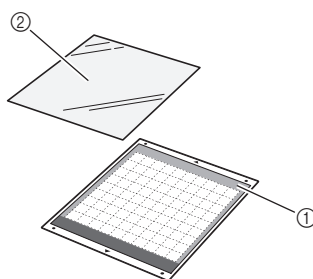

- ① Folha adesiva para trabalhos artesanais em tecidos
- ② Folha adesiva para múltiplo uso de aplicações em Quilt e Craft

❑ Colocação do material (para acolchoados)

Use a folha adesiva para múltiplo uso de aplicações em Quilt e Craft (folha de suporte) para colocar tecidos para acolchoados na folha adesiva para trabalhos artesanais em tecidos. Essas folhas devem ser usadas somente com padrões que tenham uma margem de costura. Use a folha adesiva para múltiplo uso de aplicações em Quilt e Craft repetidamente até acabar com a sua capacidade de aderência. (Depois de retirada da folha adesiva, ela não poderá mais ser usada.)

1 Retire a folha de proteção do lado adesivo da folha adesiva para trabalhos artesanais em tecidos.

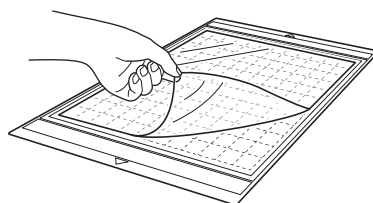



Nota

- Não descarte a folha de proteção retirada da folha adesiva; guarde-a para usá-la posteriormente.
- Para manter a alta aderência do adesivo, recolque a folha de proteção no lado adesivo da folha adesiva após o uso.
- Quando a folha adesiva não estiver sendo usada, limpe o lado adesivo e coloque a folha de proteção antes de guardá-la. Para obter detalhes, consulte “Limpar a folha adesiva” na página 78.

2 Com o lado brilhante da folha adesiva para múltiplo uso de aplicações em Quilt e Craft (folha de suporte) voltado para baixo, coloque-a no lado adesivo da folha adesiva.

Coloque lentamente a folha de suporte a partir de suas bordas de forma que nenhuma bolha de ar fique presa entre a folha adesiva e a folha.

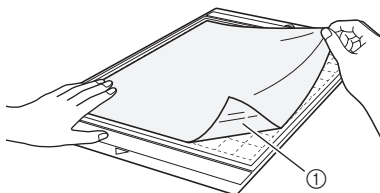

① Lado brilhante da folha de suporte



Nota

- Coloque a folha de suporte na área de fixação (área quadriculada) no lado adesivo da folha adesiva. Se a folha ultrapassar a área de fixação ela pode ser danificada pelos roletes de alimentação quando a folha adesiva for alimentada.

3 Retire a proteção da parte superior da folha de suporte.

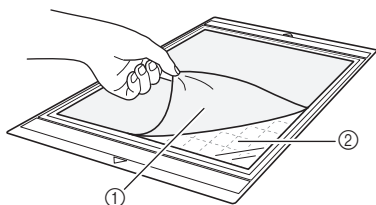

① Proteção
② Adesivo

4 Teste a fixação do material.

Antes de colocar o material na folha adesiva, use um canto do lado do adesivo da folha adesiva para testar a fixação. Se ocorrer algum problema ao testar a fixação use um material diferente.

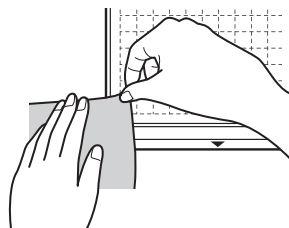

5 A partir das bordas, coloque o material no lado adesivo da folha adesiva de forma que não haja rugas no material.

Primeiro passe a ferro o tecido para remover qualquer ruga.

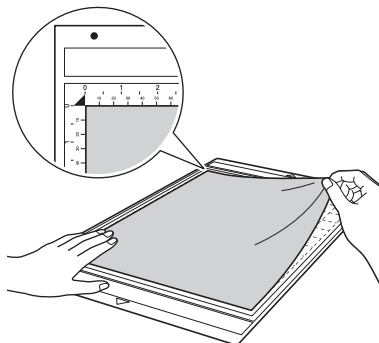

Nota

- Coloque o material na área de fixação (área quadriculada) no lado adesivo. Se o material ultrapassar a área de fixação, ele pode ser danificado pelos roletes de alimentação quando a folha adesiva for alimentada.



Lembrete

- A folha adesiva não possui parte de cima ou de baixo. Ela pode ser inserida no compartimento de alimentação por qualquer uma das extremidades.
- Verifique se o grão vertical do tecido colocado corre para cima e para baixo. Os padrões integrados são automaticamente organizados de maneira adequada ao tecido com grãos verticais.
- Ao desenhar uma margem de costura, coloque o tecido na folha adesiva com o lado avesso voltado para cima.

- 6** Mova firmemente a alça da espátula por toda a superfície do tecido para remover qualquer ruga e coloque firmemente o tecido na folha adesiva.

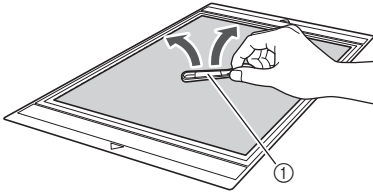

① Espátula

❑ Retirar o material (tecido para acolchoados)

Após cortar o material, use uma espátula para retirar lentamente somente o tecido. Tente não retirar a folha de suporte.

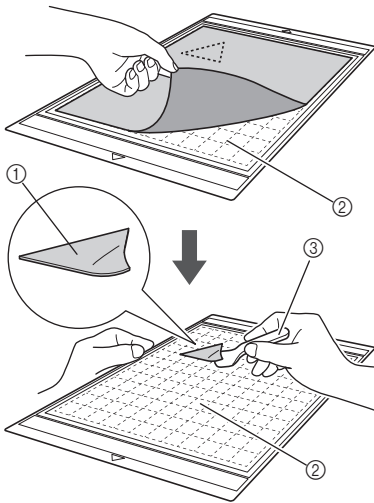

- ① Tecido cortado
② A folha de suporte permanece na folha adesiva
③ Espátula

💡 Nota

- A folha de suporte pode ser retirada acidentalmente quando você remover o tecido da folha adesiva sob as seguintes condições:
 - O adesivo entre a folha adesiva e a folha de suporte está ficando fraco após ser usado várias vezes.
 - A folha de suporte tende a prender-se firmemente a determinados tipos de tecidos.

Nesse caso, use a espátula fornecida para segurar a folha de suporte na folha adesiva e remova o tecido usando a mão.

- Depois de cortar, remova cuidadosamente qualquer fibra que permanecer na folha de suporte.
- Ao colocar tecido com uma folha de contato ou papel na folha adesiva, remova a folha de suporte da folha adesiva, ou coloque o material em uma folha adesiva para trabalhos artesanais em tecidos diferente sem uma folha de suporte.
- Não deixe material preso à folha adesiva com uma folha de suporte por um longo período de tempo; caso contrário, o adesivo penetrará no material.

❑ Observação sobre o uso da folha adesiva para múltiplo uso de aplicações em Quilt e Craft

- Quando a força do adesivo da folha diminuir ou o tecido ficar torcido enquanto estiver sendo cortado, substitua a folha por uma nova.
- Ao remover a folha da folha adesiva ou substituí-la, utilize a espátula para remover cuidadosamente a folha antiga.
- Armazene a folha adesiva quando não a estiver utilizando com a folha de proteção colocada na folha de suporte.
- Se uma folha adesiva com uma folha de suporte não for usada por certo período de tempo, retire a folha de suporte da folha adesiva e coloque a folha de proteção no lado adesivo da folha adesiva antes de armazená-la.
- Não reutilize uma folha de suporte que tenha sido colocada na folha adesiva.
- Armazene a folha de suporte a temperatura ambiente e em um local não exposto a altas temperaturas, alta umidade ou luz solar direta.
- Não dobre a folha de suporte para armazená-la.

Ajustar a extensão da lâmina

A extensão da lâmina varia de acordo com o tipo e a espessura do material. Antes de instalar o suporte no transportador, gire a tampa do suporte para ajustar a extensão da lâmina e depois faça um teste de corte. Para obter detalhes sobre o teste de corte, consulte “Teste de corte” na página 27.

■ Configurações de corte

Use a tabela a seguir para selecionar as configurações apropriadas para o material que será cortado.

| Material e sua espessura | | Ajuste da escala da lâmina * Meio corte | Ajuste da pressão de corte | Lâmina de corte | | |
|--------------------------|--|---|----------------------------|---------------------------------|------------------------------------|---|
| | | | | Lâmina de corte (azul-turquesa) | Lâmina de corte profundo (violeta) | |
| Papel | Papel para impressora | 80 g/m ² (0,1 mm) | 3 | -1 | ✓ | |
| | Papel de scrapbook (fino) | 120 g/m ² (0,15 mm) | 3,5 | 0 | ✓ | |
| | Papel de scrapbook (médio-espesso) | 200 g/m ² (0,25 mm) | 4 | 0 | ✓ | |
| | Cartolina (fina) | 200 g/m ² (0,25 mm) | 4 | 0 | ✓ | |
| | Cartolina (média-espessa) | 280 g/m ² (0,35 mm) | 5 | 0 | ✓ | |
| | Papel velino, vegetal | 0,07 mm | 3 | 0 | ✓ | |
| | Papel cartaz (fino) | 280 g/m ² (0,35 mm) | 5,5 | 0 | ✓ | |
| | Papel cartaz (espesso) | 400 g/m ² (0,5 mm) | 7,5 | 4 | ✓ | |
| Tecido | Tecido fino de algodão (para peças de acolchoados) | 0,25 mm | 4 | 4 | ✓ | |
| | Tecido fino de algodão (exceto peças de acolchoados) | 0,25 mm | 4 | 4 | ✓ | |
| | Flanela (para peças de acolchoados) | 0,6 mm | 6,5 | 4 | ✓ | |
| | Flanela (exceto peças de acolchoados) | 0,6 mm | 6,5 | 4 | ✓ | |
| | Feltro | 1 mm | 5 | 5 | | ✓ |
| | Brim 14 onças | 0,75 mm | 5,5 | 6 | | ✓ |
| Outros | Lâmina plástica (PP) | 0,2 mm | 4 | 0 | ✓ | |
| | Vinil | 0,2 mm | 4 | 0 | ✓ | |
| | Vinil adesivo para artesanato (folha de reforço: 0,1 mm) | 0,07 mm | 1,5 * | -1 | ✓ | |
| | Ímã | 0,3 mm | 5,5 | 0 | ✓ | |
| | Adesivo ou selo | 0,2 mm | 4 | 0 | ✓ | |
| | Folha adesiva (folha de reforço: 0,15 mm) | 0,15 mm | 2 * | -1 | ✓ | |

- Ajuste a configuração para “Pressão de Recorte” na tela de configurações (página 30).
- Use uma folha adesiva para múltiplo uso de aplicações em Quilt e Craft ou uma folha de contato para tecido com ferro de passar quando recortar uma parte do tecido. Para obter detalhes, consulte “Combinações de materiais e folha adesiva” na página 16.



Nota

- As configurações indicadas na tabela são aproximações. A configuração irá variar conforme o tipo e a espessura do material que será cortado. Primeiro realize um teste de corte.

Extensão da lâmina adequada

Ajuste a extensão da lâmina para ultrapassar ligeiramente a espessura do material que será cortado. Use as marcações no suporte para fazer o ajuste.

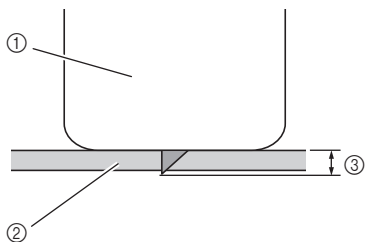

- ① Extremidade da tampa do suporte
- ② Material que será cortado
- ③ Comprimento da ponta da lâmina



Nota

- Tome cuidado para não estender muito a lâmina. A lâmina pode cortar mesmo que ela se projete apenas um pouco para fora do suporte. Se a lâmina estiver muito estendida, poderá quebrar.

■ Ajustando a lâmina de corte

① Remova a tampa de proteção.

- Após o uso, recolha a lâmina para dentro do suporte e coloque a tampa de proteção.

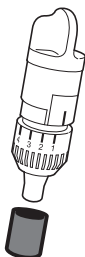

⚠ CUIDADO

- Não deixe que crianças coloquem a tampa de proteção na boca.

② Com a linha de referência do suporte voltada para você, gire completamente a tampa para a direita para estender ao máximo a ponta da lâmina.

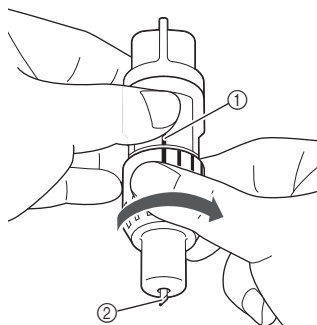

- ① Linha de referência
- ② Estenda ao máximo a ponta da lâmina.

③ Verifique a espessura do material e então ajuste a extensão da lâmina. Consulte “Configurações de corte” na página 24.

Quanto maior o ajuste da escala do suporte, maior a extensão da lâmina.

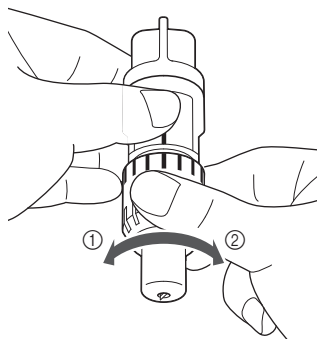

- ① Gire para a esquerda para diminuir a extensão da lâmina.
- ② Gire para a direita para aumentar a extensão da lâmina.

Instalar e desinstalar o suporte

Após ajustar a extensão da lâmina de corte, instale o suporte na máquina. Para saber qual a extensão adequada da lâmina para o material, consulte "Ajustar a extensão da lâmina" na página 24.

1 Pressione no painel de operações para ligar a máquina.

Para obter detalhes, consulte "Ligar/desligar a máquina" na página 15.



Nota

- Assegure-se de ligar a máquina antes de instalar o suporte.
- Se o suporte for instalado enquanto a máquina estiver desligada, a lâmina poderá quebrar e o material poderá não ser cortado de forma adequada.

2 Se a alavanca de travamento do suporte não estiver levantada, levante-a.

O suporte não pode ser instalado se a alavanca estiver abaixada.

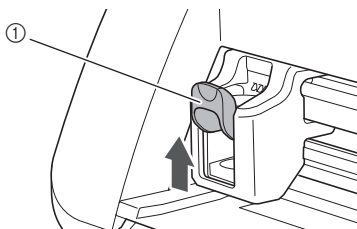

① Alavanca de travamento do suporte

CUIDADO

- Remova a tampa de proteção do suporte da lâmina antes de colocá-lo no transportador da máquina.
- Não deixe que crianças coloquem a tampa de proteção na boca.

3 Segure o apoio do suporte e então o coloque dentro do transportador.

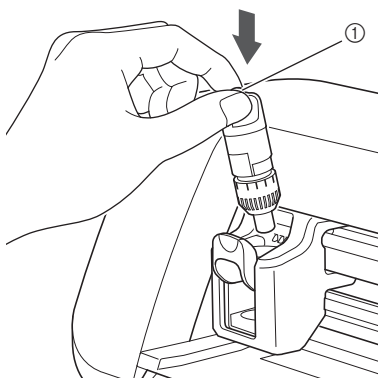

① Apoio

4 Empurre a alavanca de travamento do suporte para baixo.

Empurre firmemente para baixo até que o suporte seja travado no lugar.

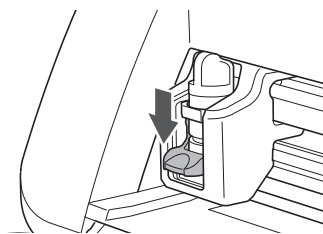

5 Faça o processo inverso para desinstalar o suporte.

CUIDADO

- Após remover o suporte da lâmina da máquina, recolha a lâmina para dentro do suporte e coloque a tampa de proteção.
- Não deixe a lâmina estendida. Caso contrário, poderão ocorrer lesões.
- Não deixe que crianças coloquem a tampa de proteção na boca.

Teste de corte

Certifique-se de que a extensão da lâmina seja adequada para o material. Faça um teste de corte ao usar o mesmo material para cortar ou desenhar em seu projeto.

■ Ligar a máquina

Pressione  no painel de operações para ligar a máquina.

- Para obter detalhes, consulte “Ligar/desligar a máquina” na página 15.

■ Configurar o suporte

Instale o suporte da lâmina de corte no transportador da máquina.

- Para obter detalhes, consulte “Instalar e desinstalar o suporte” na página 26.

■ Selecionar o padrão de teste

Corte um padrão de teste de papel.

Lembrete

- A configuração de idioma pode ser especificada na tela de configurações (consulte “Idioma” na página 30).

1 Seleção “Padrão” na tela inicial.



2 Toque na tecla “Testar” na tela de seleção de categoria de padrão.



3 Seleccione um padrão na tela de seleção de padrão.

- Recomendamos a utilização do padrão “T-02” ao cortar papel e do padrão “T-03” ao cortar tecido.

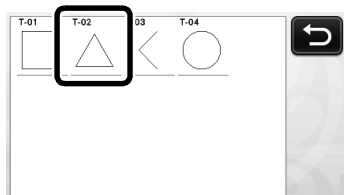

4 Toque na tecla “Definir”.

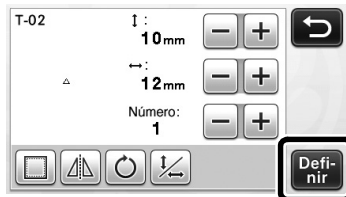

5 Verifique a disposição do padrão e toque na tecla “OK”.

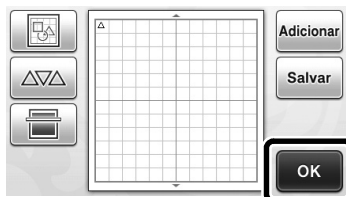

- Para obter detalhes sobre como alterar a disposição do padrão, consulte “Tela de layout de padrão” na página 43.
- Pressione  para cancelar a seleção de padrão e depois selecione o padrão novamente.

■ Carregar a folha adesiva

1 Coloque o material que será cortado na folha adesiva.

- Para obter detalhes sobre como colocar o material na folha adesiva, consulte “Prender o material à folha adesiva” na página 18.

2 Enquanto mantém o nível da folha adesiva e a insere levemente no compartimento de alimentação, pressione no painel de operação.

Insira levemente a folha adesiva de forma que a mesma se alinhe com as guias dos lados direito e esquerdo do compartimento de alimentação e fique presa sob os roletes de alimentação.

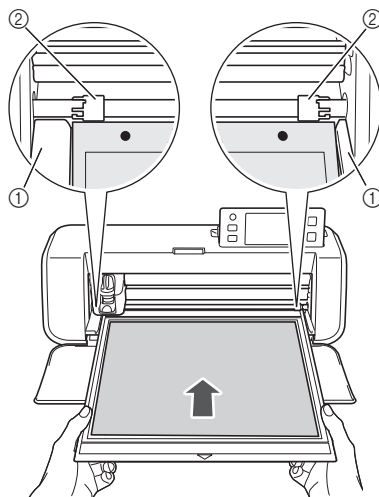

- ① Guias
- ② Roletes de alimentação

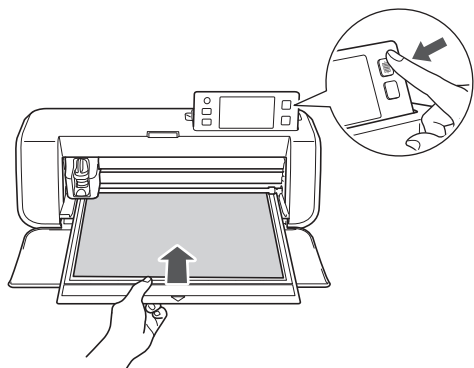

- ▶ A folha adesiva é alimentada para concluir a preparação para o corte.

■ Recortar

- 1 Selecione “Recortar” na tela de seleção de desenho/corte.





- ▶ O botão “Iniciar/Parar” acende no painel de operações.





Nota

- Certifique-se de que os padrões que serão cortados estejam organizados na área de corte correspondente ao tamanho do material colocado antes de continuar a operação.

- 2 Ajuste a velocidade e a pressão de corte.

Antes de cortar o padrão, ajuste a velocidade e a pressão de corte. Esses ajustes podem ser feitos na tela de configurações. Pressione  no painel de operações e toque em  para exibir a segunda página da tela de configurações.

- ▶ Toque em  ou  para alterar as configurações e então toque na tecla “OK”.



Nota

- Dependendo do tecido utilizado, o corte pode não ser feito de forma adequada se a pressão do corte não for ajustada corretamente. Para obter a pressão de corte adequada, consulte “Configurações de corte” na página 24.

- 3 Pressione o botão “Iniciar/Parar” para começar a cortar.

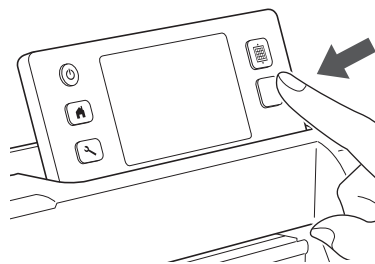

- ▶ Quando o corte terminar, a mensagem “Desenho concluído.” será exibida na tela. Toque na tecla “OK” para retornar à tela de seleção de desenho/corte.

■ Descarregar a folha adesiva

- 1 Pressione  no painel de operação para descarregar a folha adesiva.

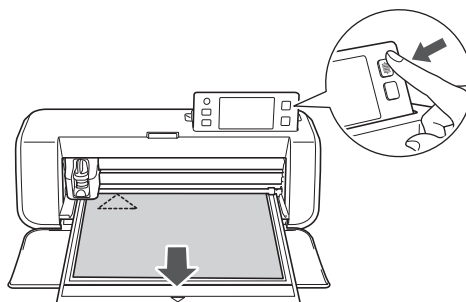

- 2 Retire o material de uma área que seja facilmente removível, como um canto, e então puxe lentamente e mantenha uma pressão uniforme.

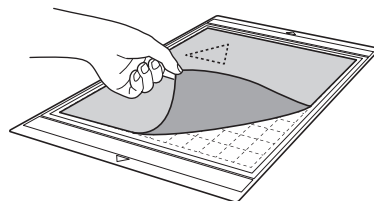

- 3 Segurando a folha adesiva com a mão, use a espátula para remover cuidadosamente os padrões cortados.

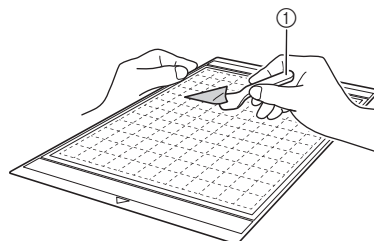

- ① Espátula



Nota

- Para obter instruções sobre como retirar o material, consulte também “Combinações de materiais e folha adesiva” na página 16.

■ Verificar os resultados do teste de corte

Ajuste a extensão da lâmina de acordo com os resultados do teste de corte.

Realize vários testes de corte e ajuste a extensão da lâmina até que o material seja cortado de forma adequada.

□ Com uma extensão de lâmina adequada

Quando o material é retirado, um leve rastro de corte permanece na superfície da folha adesiva.

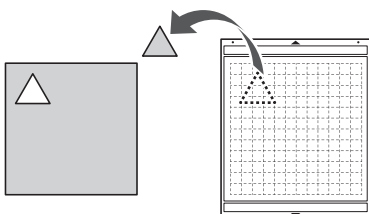

□ Com uma extensão de lâmina que precisa ser ajustada

| Resultados do teste de corte | Dicas de ajuste |
|---|---|
| Parte do material de corte permanece quando o mesmo é retirado. | Extensão da lâmina muito pequena: Gire a tampa do suporte meia marca para a direita. (②) |
| O material não é cortado de forma adequada. | Extensão da lâmina muito pequena: Gire a tampa do suporte uma marca para a direita. (②) |
| Há cortes profundos através da folha adesiva. | Extensão da lâmina muito grande: Gire a tampa do suporte uma marca para a esquerda. (①) |

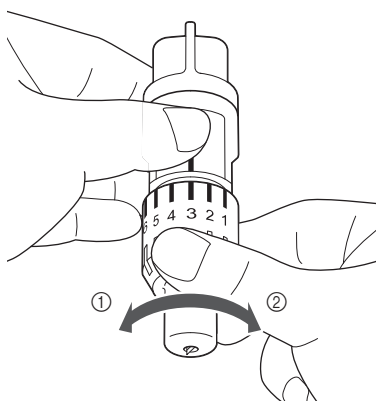

Nota

- Tome cuidado para não estender muito a lâmina. Do contrário, a lâmina poderá quebrar. Se a lâmina estiver muito estendida, o material pode não ser cortado de forma adequada e a folha adesiva irá se deteriorar mais rapidamente.

CONFIGURAÇÕES DA MÁQUINA

Tela de configurações

No painel de LCD, as configurações para funções específicas podem ser selecionadas e as configurações podem ser ajustadas. Para exibir a tela de configurações, pressione  no painel de operações.

■ Página 1



- ① Número da página da tela de configurações
- ② Toque para exibir uma página diferente.
- ③ Toque para terminar de especificar as configurações.

Idioma

Selecione o idioma de exibição. Toque em , selecione o idioma de exibição desejado e então toque na tecla "OK".

Unidades

Selecione milímetros ou polegadas como a unidade de medida a ser exibida.

Área de Recorte

Especifique a área para corte/desenho de acordo com o tamanho do material que será usado. Toque

em  e depois toque e arraste as teclas de redimensionamento da área para especificar a área. Ao usar uma folha adesiva de 12" x 24" (305 mm x 610 mm), toque na tecla de tamanho da folha adesiva para selecionar um tamanho de folha adesiva maior e então especifique o tamanho da área. Ao usar uma folha adesiva de 12" x 12" (305 mm x 305 mm), altere a configuração novamente para "Área de Recorte".

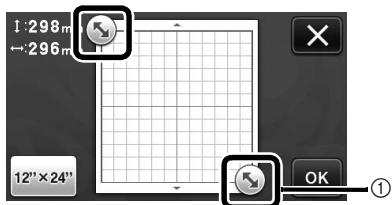

- ① Tecla de redimensionamento da área (usando a caneta de toque, toque na tecla e então a arraste na tela para especificar a área).

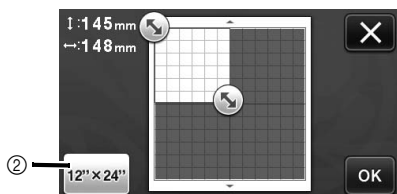

- ② Tecla de tamanho da folha adesiva (ao tocar na tecla, o tamanho da folha adesiva alterna entre 12" x 12" (305 mm x 305 mm) e 12" x 24" (305 mm x 610 mm)).

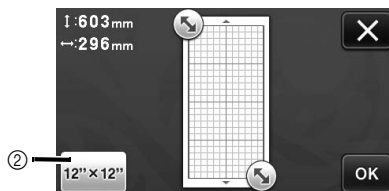

- Toque na tecla "OK" para aplicar as configurações. Toque em  para retornar à tela anterior sem aplicar as configurações.

Fundo

Ajusta o contraste de uma imagem de fundo digitalizada com a função de digitalização de plano de fundo. Para obter detalhes, consulte "Digitalizar uma imagem de fundo" na página 47.

■ Página 2



Velocidade de Recorte

Ajusta a velocidade de corte.

Pressão de Recorte

Ajusta a pressão de corte. Para obter a pressão de corte adequada, consulte "Configurações de corte" na página 24.

Velocidade de Desenho

Ajusta a velocidade de desenho.

Pressão de Desenho

Ajusta a pressão de desenho. Os ajustes na pressão do desenho afetarão o produto final. Use o mesmo material no qual o padrão será desenhado para fazer os ajustes com antecedência. Se a pressão for muito alta, a ponta da caneta pode ser danificada. Ajuste a pressão adequadamente.

■ Página 3



Desligamento Automático

Especifique a duração de tempo para a função de desligamento automático. A configuração pode ser especificada em incrementos de 1 hora. Para obter detalhes, consulte "Desligamento Automático" na página 32.

Som da Campanha

Selecione se um som de operação será ou não produzido, por exemplo, quando uma tecla é pressionada.

Tolerância da Costura

Especifique a margem de costura. Isso é aplicado ao desenhar em tecido para depois cortá-lo, por exemplo, ao fazer peças de acolchoados. Para obter detalhes, consulte “Cortar ao redor de desenhos” na página 57.



Lembrete

- Quando vários padrões são cortados ao mesmo tempo, a configuração especificada nessa tela é aplicada a todos os padrões.
- Se os dados da linha de corte salvos com uma margem de costura diferente forem importados, a configuração especificada nessa tela terá prioridade sobre a configuração salva.

Intervalo do Padrão

Especifique o espaçamento entre os padrões, assim como o espaço em branco ao redor das bordas da área de corte quando os padrões da tela de layout de padrão são definidos automaticamente. Quanto maior a configuração do número, maior será o espaçamento entre os padrões.



Nota

- Defina o número como “3” ou maior quando um tecido leve for colocado na folha adesiva com uma folha adesiva para múltiplo uso de aplicações em Quilt e Craft.

■ Página 4



Tela de Abertura

Selecione se a apresentação de slides da abertura será exibida depois de ligada a máquina. Se a apresentação de slides for exibida, toque na tela para exibir a tela inicial.

Ajuste de posicionamento de digitalização/corte

A posição de digitalização/corte pode ser ajustada.

Para ajustar a posição, toque em para exibir a tela de configurações. Para obter detalhes, consulte “Ajustar a posição de digitalização/corte” na página 81.

■ Página 5

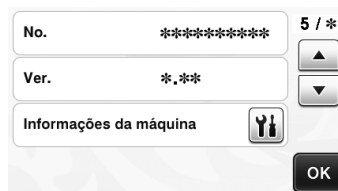

No.

Exibe o número de série específico dessa máquina.

Ver.

Exibe as informações da versão desse software.

Informações da máquina

Toque em ; esta página exibe informações da máquina.

■ Página 6 (apenas modelos de rede sem fio)



Rede

Toque em para configurar uma conexão de rede sem fio. Para obter detalhes, consulte “Guia de Configuração de Rede Sem Fio”.

■ Página 7 (apenas modelos de rede sem fio)



ScanNCut Online

Toque na tecla “Registrar-se” para configurar o ScanNCut Online. Para obter detalhes, consulte “Guia de Configuração de Rede Sem Fio”.

Desligamento Automático

Se a máquina não for utilizada por um determinado período de tempo, ela se desligará automaticamente. O período de tempo até que a máquina se desligue pode ser especificado na tela de configurações.

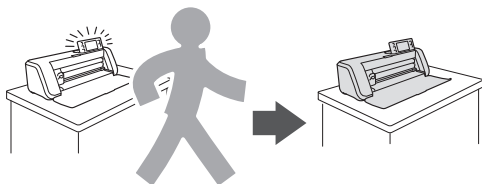

Se a máquina se desligar automaticamente depois que você acessar a tela de layout de padrão, as informações armazenadas podem ser recuperadas quando a máquina é ligada novamente. Seguindo as instruções na tela de mensagens que são exibidas quando a máquina for ligada novamente, toque na tecla "OK" para exibir a tela de layout de padrão ou toque na tecla "Cancelar" para retornar à tela inicial.

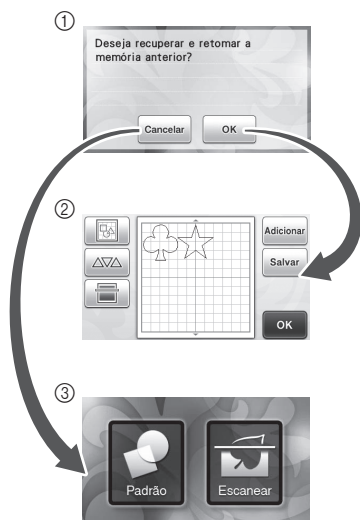

- ① Tela de mensagens
- ② Tela de layout de padrão
- ③ Tela inicial

Se a máquina se desligar automaticamente antes de você acessar a tela de layout de padrão, a tela inicial será exibida quando a máquina for ligada novamente.

Capítulo 2 OPERAÇÕES BÁSICAS

CORTE DE PADRÕES

Os procedimentos a seguir utilizam padrões integrados para descrever todas as séries de operações, da seleção e edição de um padrão ao corte.

Tutorial 1 - Corte de padrões

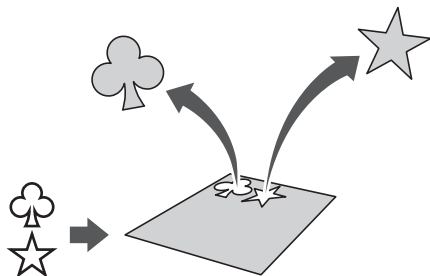

Neste tutorial, cortaremos dois padrões integrados.

■ Ligar a máquina

Pressione para ligar a máquina.

- Para obter detalhes, consulte “Ligar/desligar a máquina” na página 15.

■ Configurar o suporte

Instale o suporte da lâmina de corte no transportador da máquina.

- Para obter detalhes, consulte “Instalar e desinstalar o suporte” na página 26.

■ Selecionar e editar o primeiro padrão

1 Seleção “Padrão” na tela inicial.



2 Seleção da categoria para o padrão que será cortado na tela de seleção de categoria de padrão.

Para este exemplo, selecione .



- ① Toque para retornar à tela anterior.
- ② Categorias de padrão

Lembrete

- As categorias de padrão e padrões integrados que são exibidos nas telas de operação variam conforme o modelo da máquina. Para obter detalhes sobre os padrões integrados, consulte a “Lista de desenhos” fornecida.

3 Seleção do primeiro padrão que será usado na tela de seleção de padrão.

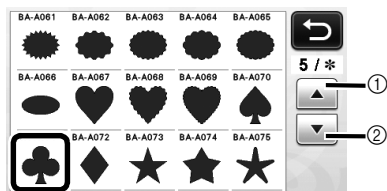

- ① Toque para rolar para cima.
- ② Toque para rolar para baixo.

4 Edite o padrão usando a tela de edição de padrão.

Depois de concluída a edição, toque na tecla “Definir”.

- Para obter detalhes sobre as funções de edição, consulte “Funções de edição de padrão” na página 41.

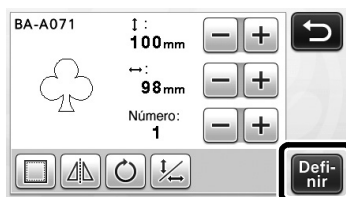

■ Selecionar e editar o segundo padrão

1 Toque na tecla “Adicionar” na tela de layout de padrão.

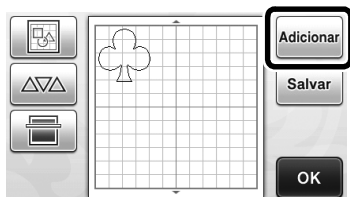

▶ A tela de seleção de categoria de padrão é exibida.

- Pressione para cancelar a seleção de padrão e depois selecione o padrão novamente.

2 Selecione a categoria para o padrão que será cortado.



① Toque para retornar à tela anterior.

3 Selecione o segundo padrão que será usado.

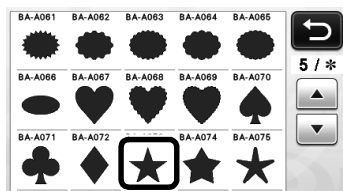

4 Edite o padrão.

Depois de concluída a edição, toque na tecla “Definir”.

- Para obter detalhes sobre as funções de edição, consulte “Funções de edição de padrão” na página 41.

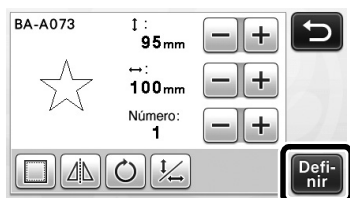

5 Verifique a disposição do padrão.

Os dois padrões que serão cortados serão exibidos na tela de layout de padrão. Depois de verificar a disposição, toque na tecla “OK”.

- Nesta tela, um padrão individual pode ser editado, movido ou excluído. Para obter detalhes sobre as funções que podem ser usadas na tela de layout de padrão, consulte “Funções de edição de layout” na página 43.
- A disposição dos padrões pode ser facilmente ajustada ao usar a função de layout automático. Para obter detalhes, consulte “Funções de layout automático” na página 46.
- Selecione a configuração de “Área de Recorte” adequada para a folha adesiva em uso. (Consulte página 30.)

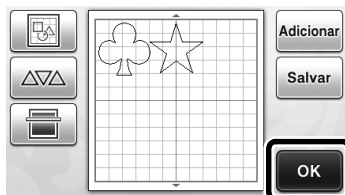

▶ A tela de seleção de desenho/corte é exibida.

Nota

- Dependendo do tipo de padrão e do material que será cortado, os padrões podem não ser cortados adequadamente se o espaçamento for muito pequeno. Nesse caso, reorganize os padrões para separá-los.

Lembrete

- Para mover um padrão na área de corte/desenho, toque no padrão na tela e arraste-o até a posição desejada.

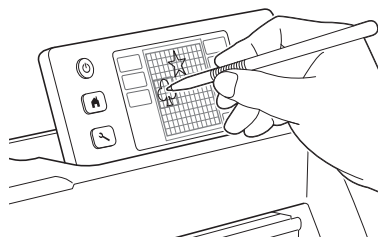

- Para excluir um padrão de um arranjo, selecione o padrão na tela de edição de layout e depois use a função para excluir.

▶ Toque em na tela de layout de padrão.

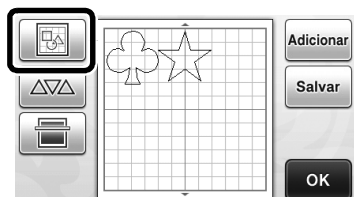

- ▶ Toque no padrão a ser excluído da tela. Para excluir vários padrões, use a função para selecionar vários padrões. Para obter detalhes, consulte “Selecionar vários padrões” na página 39.

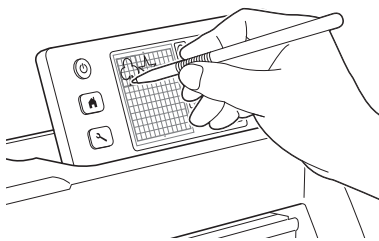

- ▶ Toque na tela de edição de layout para excluir os padrões selecionados.

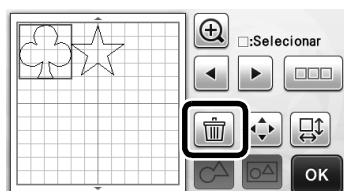

■ Carregar a folha adesiva

Enquanto mantém o nível da folha adesiva e a insere levemente no compartimento de alimentação, pressione



no painel de operação.

- Para obter detalhes, consulte “Carregar a folha adesiva” na página 27.

■ Recortar

- 1** Selecione “Recortar” na tela de seleção de desenho/corte.

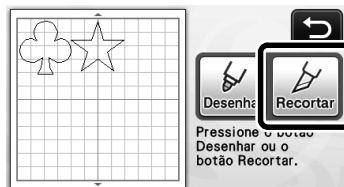

- ▶ O botão “Iniciar/Parar” acende no painel de operações.
- Antes de cortar seu projeto, ajuste a extensão da lâmina de forma adequada. Para obter detalhes, consulte “Ajustar a extensão da lâmina” na página 24.



Nota

- Antes de continuar a operação, verifique se os padrões que serão cortados estão organizados na área de corte correspondente ao tamanho do material que será usado.

2 Ajuste a velocidade e a pressão de corte.

Antes de cortar o padrão, ajuste a velocidade e a pressão de corte. Esses ajustes podem ser feitos na tela de configurações. Pressione no painel de operações.

- ▶ Toque em ou para alterar as configurações.



Nota

- Dependendo do tecido utilizado, o corte pode não ser feito de forma adequada se a pressão do corte não for ajustada corretamente. Para obter a pressão de corte adequada, consulte “Configurações de corte” na página 24.

3 Pressione o botão “Iniciar/Parar” para começar a cortar.

- ▶ Quando terminar de cortar, a tela de seleção de desenho/corte será exibida novamente.

■ Descarregar a folha adesiva

Retire a folha adesiva e então use a espátula para retirar os padrões.

Para obter detalhes, consulte “Descarregar a folha adesiva” na página 28.

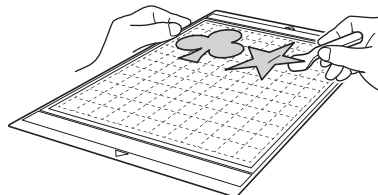

Tutorial 2 - Corte avançado de padrões

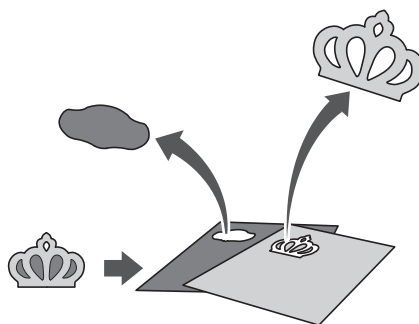

Neste tutorial, cortaremos um padrão integrado na

categoria

■ Selecionar e editar a primeira peça do padrão

1 Seleccione “Padrão” na tela inicial.



2 Seleccione a categoria na tela de seleção de categoria de padrão.



- 1 Toque para retornar à tela anterior.
- 2 Categorias de padrão

Lembrete

- As categorias de padrão e padrões integrados que são exibidas nas telas de operação variam conforme o modelo da máquina. Para obter detalhes sobre os padrões integrados, consulte a “Lista de desenhos” fornecida.

3 Seleccione a subcategoria na tela de seleção de subcategoria de padrões.



4 Seleccione o padrão que será cortado na tela de seleção de padrão.

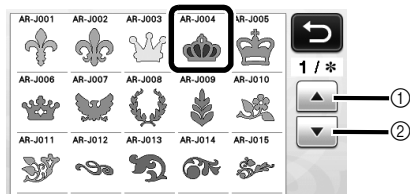

- 1 Toque para rolar para cima.
- 2 Toque para rolar para baixo.

5 Edite o tamanho de todo o padrão usando a tela de dimensionamento do padrão.

Depois de concluída a edição, toque na tecla “OK”.

- Para obter detalhes sobre a tela de dimensionamento de padrão, consulte “Dimensionamento do padrão” na página 42.

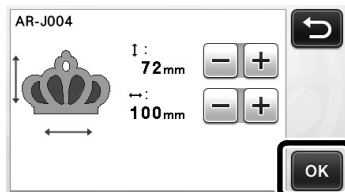

6 Seleccione a peça que será editada primeiro na tela de lista de peças do padrão e então toque na tecla “OK”.

Na lista de peças do padrão que é exibida na tela, toque em uma peça de padrão para editá-la individualmente.

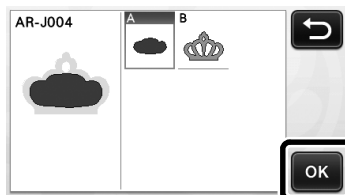
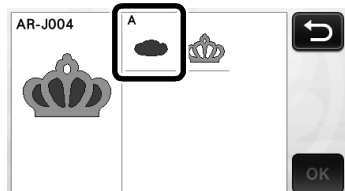

Lembrete

- As peças de padrão exibidas na tela de lista de peças do padrão são organizadas automaticamente de forma que o grão fique na posição vertical quando o tecido for usado como o material para corte. Portanto, o ângulo no qual o padrão aparece na lista de peças do padrão pode diferir do ângulo real da peça do padrão que será cortada.

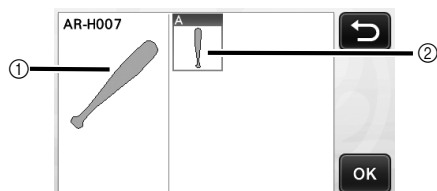

- 1 Aparência na lista de peças do padrão
 - 2 Disposição real da peça do padrão que será cortada
- Altere o ângulo da peça do padrão usando a função de rotação de acordo com seu projeto. Para obter detalhes, consulte “Editar a peça do padrão” na página 42.

7 Edite a peça do padrão usando a tela de edição da peça do padrão.

Depois de concluída a edição, toque na tecla “Definir”.

- Para obter detalhes sobre as funções de edição, consulte “Editar a peça do padrão” na página 42.

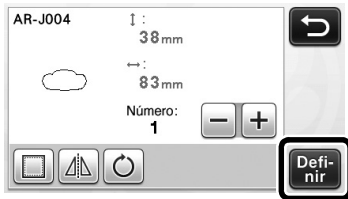

8 Verifique a disposição da peça do padrão usando a tela de layout do padrão.

A peça do padrão que será cortada é exibida na tela. Depois de verificar a disposição, toque na tecla “OK”.

- Nessa tela, uma peça de padrão individual pode ser editada, movida, excluída ou salva. Para obter detalhes sobre as funções de edição na tela de layout do padrão, consulte “Tela de layout de padrão” na página 43.
- Selecione a configuração de “Área de Recorte” adequada para a folha adesiva em uso. (Consulte página 30.)

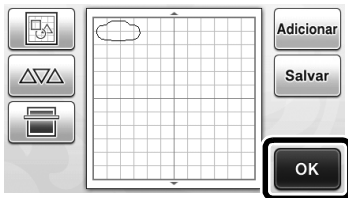

- ▶ A tela de seleção de desenho/corte é exibida.

Carregar a folha adesiva

Coloque o material que será a primeira peça do padrão que será cortada na folha adesiva e então coloque a folha adesiva no compartimento de alimentação. Ao cortar um padrão com várias peças de cores diferentes, edite a peça do padrão para cada cor e então altere o material que será usado para cortar cada peça.

- Para obter detalhes sobre como preparar o material e carregar a folha adesiva, consulte “Carregar a folha adesiva” na página 27.

Cortar o primeiro padrão

1 Selecione “Recortar” na tela de seleção de desenho/corte.



- ▶ O botão “Iniciar/Parar” acende no painel de operações.

Nota

- Antes de continuar a operação, verifique se os padrões que serão cortados estão organizados na área de corte correspondente ao tamanho do material que será usado.

2 Pressione o botão “Iniciar/Parar” para começar a cortar.

- ▶ Depois de cortada a primeira peça do padrão, a seguinte mensagem será exibida. Para cortar a segunda peça do padrão, toque na tecla “Selecione a próxima parte”.

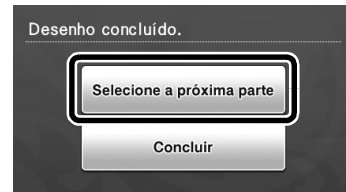

- ▶ Tocar na tecla “Selecione a próxima parte” apaga todas as informações de edição para a primeira peça do padrão e exibe novamente a tela da lista de peças do padrão.

Descarregar a folha adesiva

1 Pressione no painel de operação para descarregar a folha adesiva.

Para substituir o material por outro com uma cor diferente, o material usado para a primeira peça do padrão deve ser descarregado.

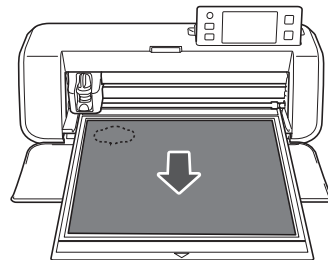

2 Retire da folha adesiva a peça do padrão que foi recortada.

Para obter detalhes sobre como retirar o material da folha adesiva, consulte “Descarregar a folha adesiva” na página 28.

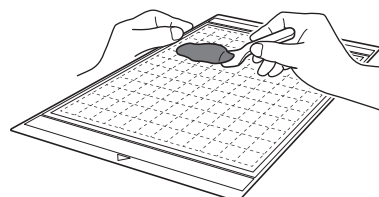

■ Editar e cortar a segunda peça do padrão

1 Selecione e edite a segunda peça do padrão e então toque na tecla "OK".

Para obter detalhes sobre a edição do padrão, siga os passos 6-8 (página 36) em "Selecionar e editar a primeira peça do padrão".

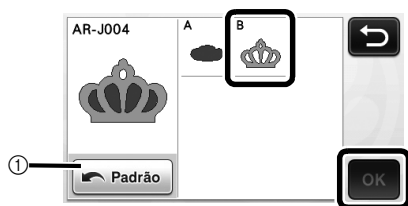

1 Toque para retornar à tela de seleção de categoria do padrão para selecionar outro padrão.

2 Siga os procedimentos descritos em "Carregar a folha adesiva" (página 27) e "Recortar" (página 28) para carregar o material que será usado para a segunda peça do padrão e corte-a.

► Quando o corte for concluído é exibida uma mensagem.

3 Depois de cortadas todas as peças do padrão, toque na tecla "Concluir".

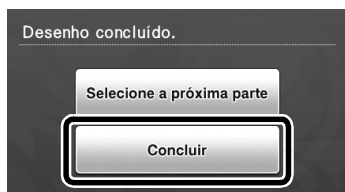

► A tela de seleção de desenho/corte é exibida novamente.

■ Descarregar a folha adesiva

Retire da folha adesiva a peça do padrão que foi recortada.

Para obter detalhes sobre como retirar o material da folha adesiva, consulte "Descarregar a folha adesiva" na página 28.

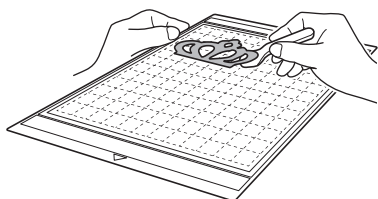



SELEÇÃO DE PADRÃO

Quatro funções de seleção de padrão estão disponíveis na tela de edição de layout, dependendo da sua preferência.

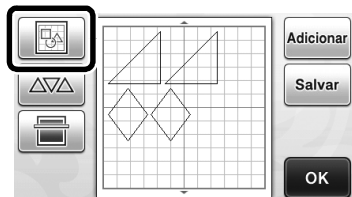
- ▶ Toque  na tela de layout do padrão para usar as funções de seleção de padrão.



Selecionar um único padrão

Selecione um padrão individual que será editado tocando-o na tela de edição ou usando  e  e depois tocando na tecla "OK". Uma caixa vermelha é exibida ao redor do padrão selecionado.

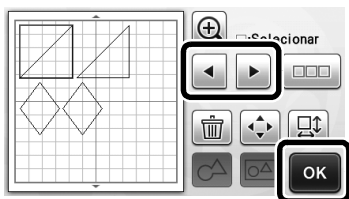

Selecionar vários padrões

■ Selecionar os padrões desejados

- 1 Toque em  na tela de edição de layout para selecionar vários padrões.

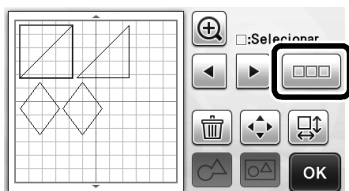

- 2 Toque individualmente em todos os padrões que deseja selecionar na tela e depois toque na tecla "OK".

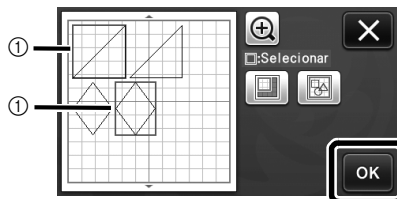



- 1 Padrões selecionados

Lembrete

- Tocar novamente em um padrão selecionado (com uma caixa vermelha) o remove da seleção múltipla.
- Tocar em qualquer espaço em branco na tela limpa todas as seleções de padrão.

■ Selecionar todos os padrões

- 1 Toque em  na tela de edição de layout para selecionar vários padrões.
- 2 Toque em  para selecionar todos os padrões na tela.

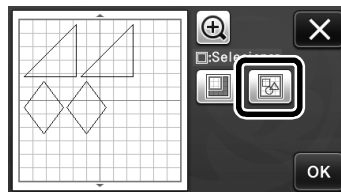

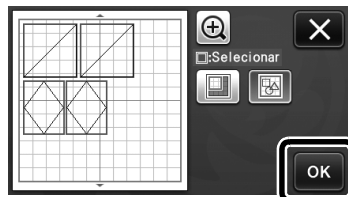

- 3 Verifique a seleção e depois toque na tecla "OK".

- ▶ Todos os padrões selecionados são envolvidos por uma caixa vermelha.



■ Especificar a área de seleção

- 1 Toque em  na tela de edição de layout para selecionar vários padrões.
- 2 Toque em  para especificar uma área para selecionar os padrões.

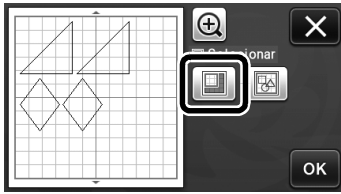

- 3 Toque e arraste as teclas de redimensionando da área para especificá-la e depois toque na tecla "OK".

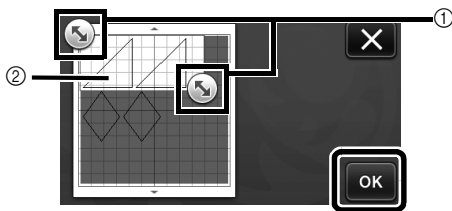

- 1 Teclas para especificar a área
- 2 Padrões que serão selecionados



Nota

- Este método de seleção de padrões dentro de uma área específica é útil para soldar padrões, ou uni-los, e excluir imagens indesejadas ao digitalizar (página 71).

FUNÇÕES DE CORTE E EDIÇÃO

Funções de edição de padrão

As funções de edição de padrão disponíveis podem variar de acordo com o padrão selecionado. Siga as instruções nesta seção ou em “Funções de edição de padrão - Padrões avançados” na página 42.

Disponível na tela a seguir

Tela de edição de padrão → Tutorial 1; Passo 4 (página 33) em “Selecionar e editar o primeiro padrão”

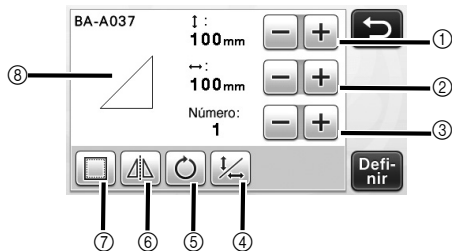

Nota

- Dependendo do padrão que está sendo usado, o material pode não ser cortado de forma adequada se o tamanho do padrão for reduzido. Antes de elaborar seu projeto, realize um teste de corte com o mesmo material.

1 Dimensionamento (↑ : Altura)

Edita a altura do padrão e mantém a relação de aspecto.

Toque em **+** ou **-** para ajustar a configuração.

Toque em  para editar somente a altura.



2 Dimensionamento (← : Largura)

Edita a largura do padrão e mantém a relação de aspecto.

Toque em **+** ou **-** para ajustar a configuração.

Toque em  para editar somente a largura.

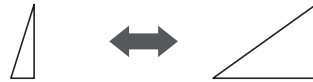

3 Duplicar

Cria uma duplicata do padrão. Toque em **+** ou **-** para especificar o número de cópias do padrão que serão criadas.



4 Desbloquear a relação de aspecto

Toque em  para editar o tamanho do padrão sem manter a relação de aspecto. A função está disponível de acordo com o padrão selecionado. Se a tecla não estiver disponível, a relação de aspecto ficará bloqueada e o padrão somente pode ser editado se a relação de aspecto for mantida.

5 Rotação

Gira o padrão.

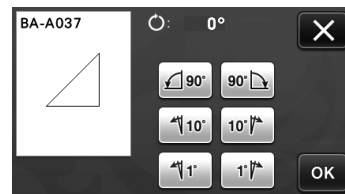

Toque na tecla do ângulo desejado.

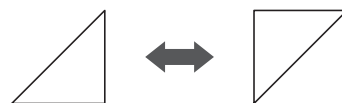

⑥ Espelhamento

Inverte o padrão em um eixo vertical.

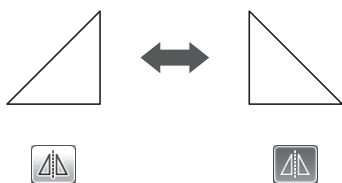

⑦ Margem de costura

Aplica a configuração da margem de costura. Aplique esta configuração ao cortar ao redor de um padrão desenhado, como ao fazer apliques ou acolchoados. Quando aplicado, a linha de desenho (azul) e a linha de corte (preta) são exibidas.

- Para obter detalhes sobre a função de margem de costura, consulte “Cortar ao redor de desenhos” na página 57.

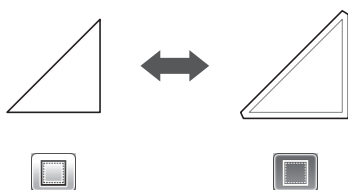

Lembrete

- Dependendo do padrão, a margem de costura pode ser aplicada como padrão. Verifique a configuração.

⑧ Visualizar

Exibe uma visualização do padrão editado.

Funções de edição de padrão - Padrões avançados

As funções de edição de padrão disponíveis podem variar de acordo com o padrão selecionado. Siga as instruções nesta seção ou em “Funções de edição de padrão” na página 41.

■ Dimensionamento do padrão

Disponível na tela a seguir

| | |
|--|---|
| Tela de dimensionamento do padrão | →Tutorial 2; Passo ⑤ (página 36) em “Selecionar e editar a primeira peça do padrão” |
|--|---|

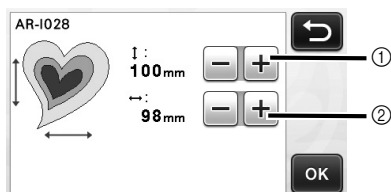

- ① Toque para editar a altura do padrão (enquanto mantém a relação de aspecto).
- ② Toque para editar a largura do padrão (enquanto mantém a relação de aspecto).

Lembrete

- Todas as peças do padrão exibidas na tela de dimensionamento do padrão podem ser redimensionadas enquanto a relação de aspecto é mantida.

■ Editar a peça do padrão

Disponível na tela a seguir

| | |
|--|---|
| Tela de edição de peças do padrão | →Tutorial 2; Passo ⑦ (página 37) em “Selecionar e editar a primeira peça do padrão” |
|--|---|

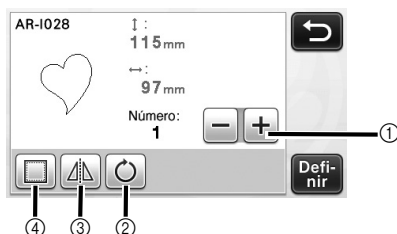

- ① **Duplicar**
- ② **Rotação**
- ③ **Espelhamento**
- ④ **Margem de costura**
 - Para obter detalhes sobre como usar cada tecla, consulte “Funções de edição de padrão” na página 41.

Tela de layout de padrão

A disposição dos padrões pode ser editada. A área de corte/desenho especificada com a configuração “Área de Recorte” (página 30) na tela de configurações será exibida na tela de visualização. Edite a disposição do padrão de forma que os padrões se ajustem na área especificada.

Disponível na tela a seguir

Tela de layout de padrão

→Tutorial 1; Passo 5 (página 34) em “Selecionar e editar o segundo padrão”

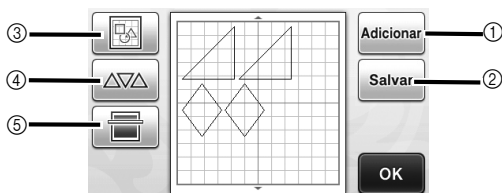

1 Adicionar padrões

Adicione um padrão ao layout.

- ▶ Toque nesta tecla exibe a tela de seleção de categoria de padrão. Nesta tela, selecione o padrão que será adicionado.

2 Salvar

Salva a disposição do padrão como dados. Para obter detalhes, consulte “Salvar” na página 50.

3 Editar

Os padrões no layout podem ser editados, movidos ou excluídos. Para obter detalhes, consulte “Funções de edição de layout” na página 43.

4 Layout automático

Organiza automaticamente os padrões para reduzir o espaçamento. Para obter detalhes, consulte “Funções de layout automático” na página 46.

5 Digitalização de plano de fundo

Digitaliza o material para corte/desenho que será exibido no plano de fundo da tela de layout de padrão.

Você pode usar áreas específicas do material para cortar/desenhar padrões, ou exibir o material que já foi cortado para reutilizá-lo. Para obter detalhes, consulte “Digitalizar uma imagem de fundo” na página 47.

Funções de edição de layout

As funções de edição de layout estão disponíveis quando  é tocado na tela de layout do padrão.

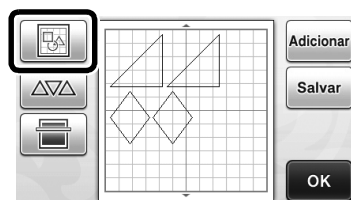

- ▶ A tela de edição de layout será exibida.

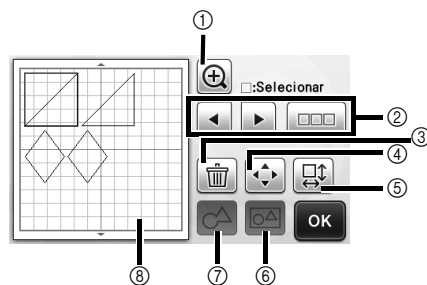

1 Ampliar

Aplique zoom de 200 % ao padrão. Depois, toque em

 para exibir os padrões ampliados a 400 %.

Para navegar pela tela, toque nas setas.

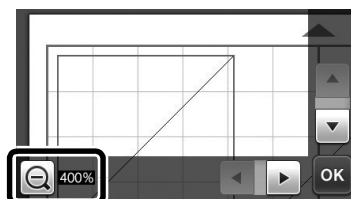
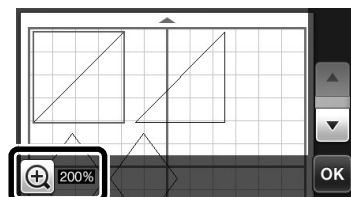

2 Selecionar padrões

Seleciona um padrão individual ou vários padrões que serão editados. Para obter detalhes, consulte “SELEÇÃO DE PADRÃO” na página 39.

3 Excluir

Exclui os padrões selecionados.

④ Mover

Move de forma incremental os padrões selecionados. Toque nas setas para ajustar a posição dos padrões.

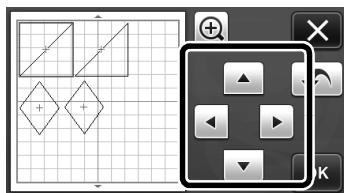

Lembrete

- O padrão também pode ser movido ao tocá-lo na tela de edição de layout e arrastá-lo na tela.
- Para mover um padrão no modo de zoom, arraste o padrão.

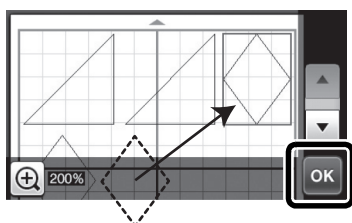

⑤ Editar padrões individuais

Edita o padrão individual selecionado.

- ▶ Tocar nesta tecla exibe a tela de edição de padrão. Nesta tela um padrão individual pode ser editado.
- Para obter detalhes, consulte “Funções de edição de padrão” na página 41.

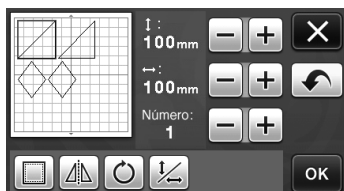

Nota

- Essa função não está disponível quando vários padrões são selecionados.

Lembrete

- Se a linha de corte de um padrão ultrapassar a área de corte/desenho devido à edição, como a aplicação de uma margem de costura ou a inversão de um padrão, a linha ficará cinza. Continue editando o padrão para movê-lo dentro da área de corte/desenho.

⑥ Unificar (agrupar vários padrões)

Quando vários padrões são selecionados na tela de edição de layout, eles podem ser unificados e editados como um único padrão. Isso é útil para aumentar ou reduzir o tamanho de vários padrões ao mesmo tempo.

Para selecionar vários padrões, toque em  na tela de edição de layout. Para obter detalhes, consulte “Selecionar vários padrões” na página 39.

- ▶ Unificar

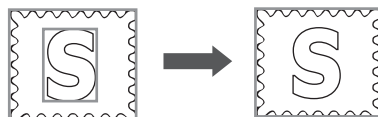

- ▶ Aumentar o tamanho de vários padrões ao mesmo tempo

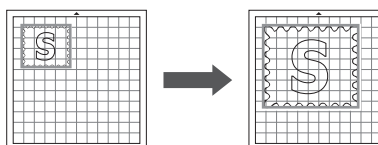

⑦ Soldar (mesclar os contornos de vários padrões)

Solda os contornos de vários padrões para criar um único contorno. Para obter detalhes, consulte “Soldar (mesclar os contornos de vários padrões)” na página 45.

⑧ Visualizar

Exibe uma visualização do padrão editado.

Desfazer uma operação

Na tela de edição, após os padrões serem dispostos na folha adesiva, toque em  para desfazer a operação anterior.

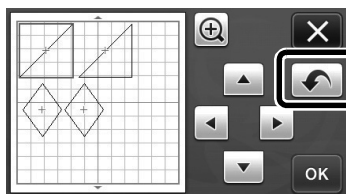

Lembrete

- Podem ser desfeitas até 10 operações anteriores.
- Após uma operação ser desfeita, ela não pode ser refeita.
- Se o número de padrões tiver mudado como resultado de adição, remoção, solda ou unificação de padrões, apenas as operações após o número de padrões ter mudado podem ser desfeitas.
- Quando os padrões são organizados automaticamente, a operação não pode ser desfeita.

Soldar (mesclar os contornos de vários padrões)

Quando vários padrões são selecionados na tela de edição de layout, os contornos destes padrões podem ser soldados para criar um contorno único.

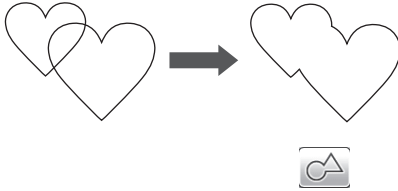

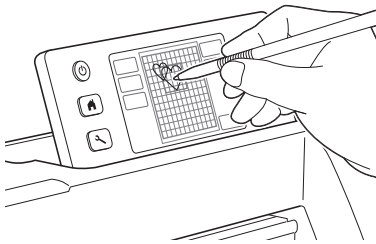

1 Selecione dois padrões principais de tamanhos diferentes e organize-os na tela de layout de padrão.

2 Toque no padrão principal grande na tela de layout de padrão e então o arraste sobre o padrão pequeno.

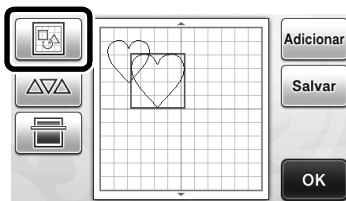

3 Toque em  na tela de layout de padrão.



4 Toque em  na tela de edição de layout.

- Para obter detalhes sobre as funções na tela de edição de layout, consulte “Funções de edição de layout” na página 43.

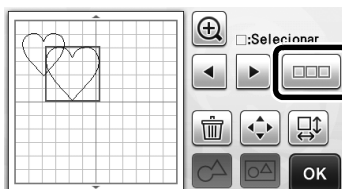

5 Selecione  e depois toque na tecla “OK”.

- Duas funções de seleção de padrões estão disponíveis, dependendo da sua preferência. Para obter detalhes sobre como selecionar vários padrões, consulte “Selecionar vários padrões” na página 39.

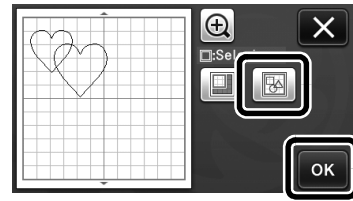

6 Toque em .

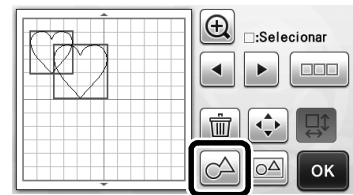

7 Verifique a visualização e então toque na tecla “OK”.



Nota

- A soldagem dos contornos de padrão não pode ser desfeita. Para recriar a disposição original do padrão, selecione os padrões novamente e reorganize-os.

- Os contornos dos padrões selecionados são soldados.

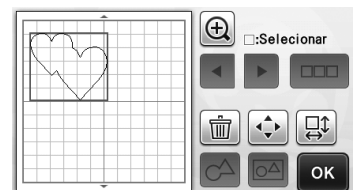

Nota

- Essa função solda o contorno mais externo dos padrões. Ao soldar determinados tipos de padrões que têm áreas internas cortadas, essas áreas não são usadas para criar o contorno. Verifique se os padrões soldados na área de visualização satisfazem seus desejos antes de concluir o procedimento.

- Soldar caracteres integrados

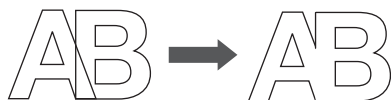

- Soldar imagens de caracteres criados por digitalização

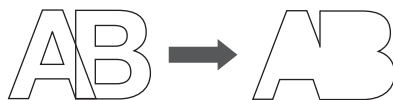

Funções de layout automático

A função de layout automático é útil quando você não deseja desperdiçar o material colocado na folha adesiva.

Toque em  na tela de layout de padrão (página 43) para executar a função de layout automático.

Nota

- Dependendo do padrão e do material que será cortado, os padrões podem não ser cortados de forma adequada se o espaçamento for muito pequeno. Nesse caso, reorganize os padrões para separá-los um pouco.
- O espaçamento entre os padrões organizados pode ser especificado na tela de configurações (consulte "Intervalo do Padrão" na página 31). Execute a função de layout automático sempre que ajustar o espaçamento entre os padrões para que as alterações sejam aplicadas.
- Defina o número para "3" ou maior na configuração "Intervalo do Padrão" quando um tecido leve for colocado na folha adesiva com uma folha adesiva para múltiplo uso de aplicações em Quilt e Craft.

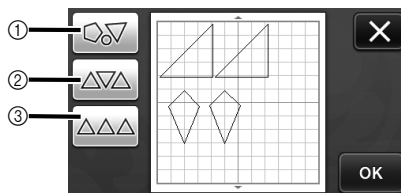

- Reorganizar girando os padrões para qualquer ângulo**
Isso é útil ao organizar um grande número de padrões em um espaço limitado.

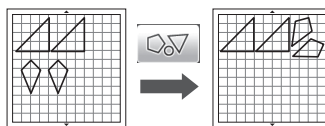

- Reorganizar girando os padrões em 0° ou 180°**
Isso é útil ao organizar o padrão impresso (padrões verticais) em papel ou tecido como o material para corte/desenho ou ao usar o grão vertical.

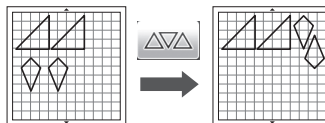

- Reorganizar sem girar os padrões**
Isso é útil ao organizar o padrão impresso em papel ou tecido como o material para corte/desenho ou ao usar o grão vertical.

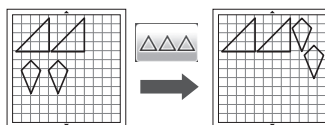

Digitalizar uma imagem de fundo

Neste exemplo, usaremos um material com um corte no canto superior direito como imagem de fundo.

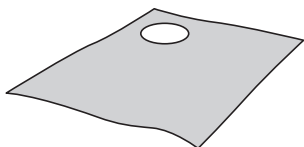

Lembrete

- A função de digitalização de plano de fundo também é útil ao cortar padrões do material com um desenho. Cortes com um desenho específico podem ser criados ao organizar os padrões na tela na área desejada do material.

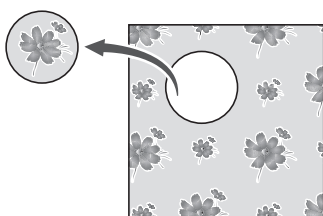

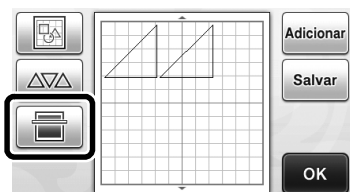

- Essa função não pode ser usada quando é usada uma folha de apoio para digitalização opcional.
- Dependendo do modelo da máquina, os tamanhos das folhas adesivas que podem ser usadas serão diferentes. Consulte “Área máxima de escaneamento”, em “Informações da máquina”, na página 5 da tela de configurações.

- 1 Toque em  na tela de layout de padrão para iniciar a função de digitalização de plano de fundo.

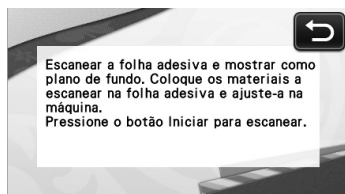

- ▶ A mensagem a seguir será exibida.



- 2 Coloque o material para o plano de fundo na folha adesiva e então pressione  no painel de operação.

Para obter detalhes sobre como preparar o material e carregar a folha adesiva, consulte “Carregar a folha adesiva” na página 27.

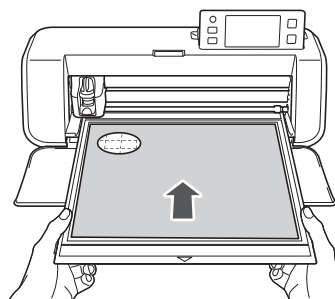

- ▶ A folha adesiva é alimentada e o botão “Iniciar/Parar” se acende no painel de operação.

- 3 Pressione o botão “Iniciar/Parar” para começar a digitalizar.

- ▶ Depois de digitalizado o material, ele aparece como plano de fundo na tela de layout de padrão.

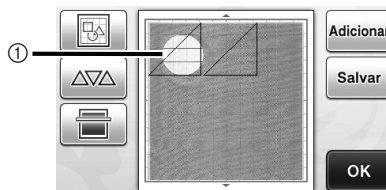



- 1 Material com um recorte exibido como plano de fundo

Lembrete

- Se for difícil visualizar os padrões organizados, ajuste o contraste do plano de fundo na tela de configurações. Pressione  no painel de operações para exibir a tela de configurações.



- ▶  : Torna a imagem de fundo mais escura.
- ▶  : Torna a imagem de fundo mais clara.
- ▶  : Não exibe a imagem de fundo.

4 Toque em .

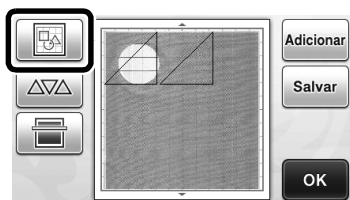

► A tela de edição de layout será exibida.

Lembrete

- O padrão também pode ser movido ao tocá-lo e arrastá-lo na tela.

5 Use as funções de edição de layout para mover os padrões.

- Para obter detalhes sobre como mover os padrões, consulte "Funções de edição de layout" na página 43.

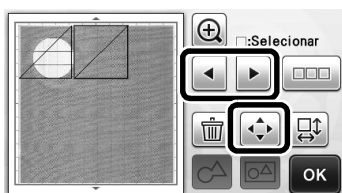

Lembrete

- O padrão também pode ser movido ao tocar nos padrões exibidos na tela de edição de layout e arrastá-los na tela.

6 Verifique se os padrões na tela não sobrepõem os cortes do material de fundo e então toque na tecla "OK".

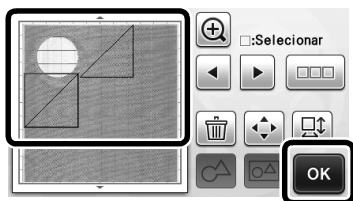

Lembrete

- Quando o material digitalizado é descarregado, o plano de fundo fica vazio.

Funções de entrada de caracteres

Os caracteres podem ser selecionados, editados, cortados e desenhados como um padrão único. Selecione o tipo de caractere na tela de seleção de categoria de padrão.



- ① Seleciona caracteres decorados. Os caracteres podem ser editados, cortados e desenhados como um padrão. Para obter detalhes sobre edição, consulte "Funções de edição de padrão" na página 41.
- ② Digite a combinação de caracteres desejada.

Digitar a palavra "RAINBOW"

1 Seleccione a categoria da fonte na tela de seleção de categoria de padrão.



2 Toque no tipo de fonte desejada.

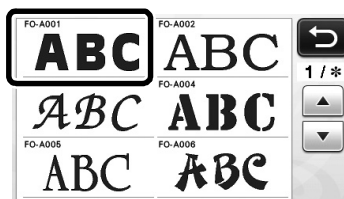

3 Digite os caracteres.

O teclado está no layout QWERTY. Depois de digitar os caracteres, toque na tecla "OK".

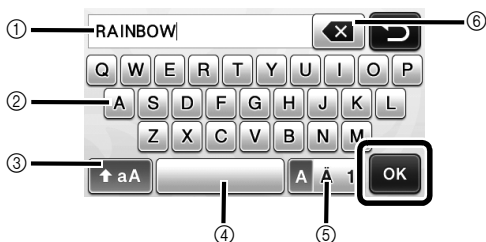

- 1 Tela de entrada de caracteres
- 2 Teclas de caracteres
- 3 Tecla de seleção de maiúsculas/minúsculas
- 4 Tecla de espaço
- 5 Tecla de seleção de letra/caractere acentuado/número
- 6 Tecla backspace (exclui um caractere do final dos que foram digitados)

Lembrete

- Se os caracteres digitados não couberem na área de corte/desenho, o tamanho do caractere é reduzido automaticamente.

4 Ajuste as configurações de tamanho e espaçamento de caracteres.

Toque em **+** ou **-** para ajustar o tamanho do caractere ou o espaço entre os caracteres. Depois de concluir o ajuste, toque na tecla "Definir".

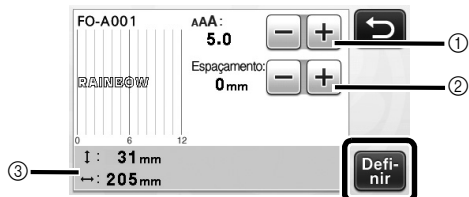

- 1 Teclas de ajuste do tamanho do caractere

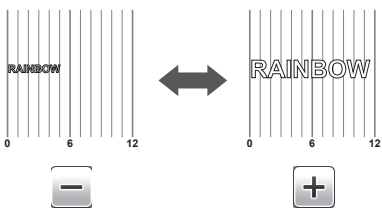

- 2 Teclas de ajuste de espaçamento de caracteres

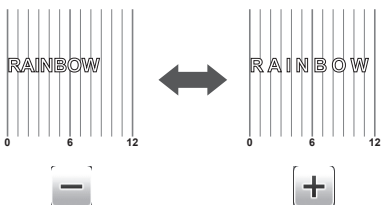

- 3 Tamanho de toda a sequência de caracteres

5 Verifique a disposição dos caracteres.

Para recortar ou desenhar, toque na tecla "OK".

Para salvar os caracteres como dados, toque na tecla "Salvar".

Para obter detalhes sobre como salvar dados, consulte "Salvar" na página 50.

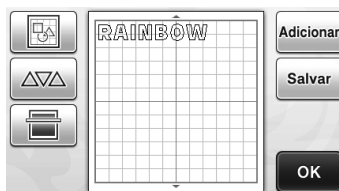

Lembrete

- Os caracteres inseridos somente podem ser editados como uma sequência inteira de caracteres. Um caractere não pode ser editado individualmente.

FUNÇÕES DE MEMÓRIA

Os padrões e caracteres organizados na área de corte/desenho podem ser salvos e recuperados posteriormente.



Nota

- A unidade de memória flash USB é muito usada, mas algumas delas podem não ser compatíveis com esta máquina. Visite o nosso site na web em “ <http://support.brother.com> ” para obter mais detalhes.

Salvar

Disponível na tela a seguir

| | |
|--------------------------|--|
| Tela de layout de padrão | →Tutorial 1; Passo 5 (página 34) em “Selecionar e editar o segundo padrão” |
|--------------------------|--|

- 1 Toque na tecla “Salvar” para exibir a tela de seleção de memória de destino.

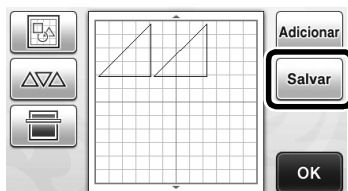

- 2 Toque no destino desejado para começar a salvar.

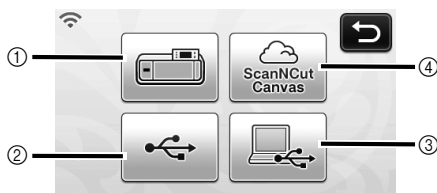

- 1 Salvar na memória da máquina.
 - ▶ Quando terminar de salvar, a seguinte mensagem e o nome do arquivo salvo serão exibidos.

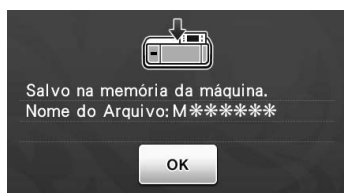

- 2 Salvar na unidade de memória flash USB.
 - Para salvar dados em uma unidade de memória flash USB, conecte-a à porta USB (designada para unidades de memória flash USB) da máquina.
 - ▶ Quando terminar de salvar, a seguinte mensagem e o nome do arquivo salvo serão exibidos.



- O nome do arquivo salvo com a extensão “.fcm” é atribuído automaticamente.
- 3 Salvar no computador.
 - Para salvar dados, conecte o computador, usando um cabo USB, à porta USB (designada para o computador) da máquina. Para obter detalhes, consulte “Salvar padrões no computador” na página 51.

- 4 Salvar no ScanNCutCanvas. (apenas modelos de rede sem fio)
 - Para salvar no ScanNCutCanvas, a máquina deve estar conectada a uma rede sem fio, que estará disponível somente depois que uma conexão com o ScanNCutCanvas tiver sido estabelecida. (<http://ScanNCutCanvas.Brother.com/>). Para obter detalhes sobre como estabelecer uma conexão, consulte a “Guia de Configuração de Rede Sem Fio”.
 - ▶ Quando terminar de salvar, a seguinte mensagem e o nome do projeto serão exibidos. Para obter detalhes sobre como verificar os dados salvos no ScanNCutCanvas, consulte o “Guia de Configuração Rápida de Rede Sem Fio”.



- Essa é uma função da ScanNCut Online. Para obter detalhes, consulte “Visão geral de “ScanNCut Online” para Transferência de Dados via Rede sem Fio” na página 11.
- Se estiver em azul na tela de seleção de categoria do padrão, a máquina está conectada a uma rede sem fio.



Nota

- Não remova a unidade de memória flash USB ou desconecte o cabo USB enquanto os dados estão sendo salvos.

- 3 Toque na tecla “OK” para terminar de salvar os dados.

Salvar padrões no computador

■ Conectar a máquina ao computador

- Modelos compatíveis:
PC IBM com porta USB como equipamento padrão
Computador compatível com o PC IBM equipado com porta USB como equipamento padrão
- Sistemas operacionais compatíveis:
Microsoft Windows Vista, Windows 7, Windows 8/Windows 8.1, Windows 10

■ Cabo USB (vendido separadamente)

- Recomendamos usar um cabo USB 2.0 (Tipo A/B) com comprimento máximo de 2 metros.

■ Salvar padrões no computador

Usando um cabo USB, a máquina pode ser conectada ao computador, e os padrões podem ser temporariamente recuperados da e salvos na pasta "Disco removível" do computador. Os padrões salvos são excluídos quando a máquina de cortar é desligada.

1 Conecte o conector do cabo USB às portas USB correspondentes do computador e da máquina.

2 Ligue o computador e selecione "Computador (Meu Computador)".

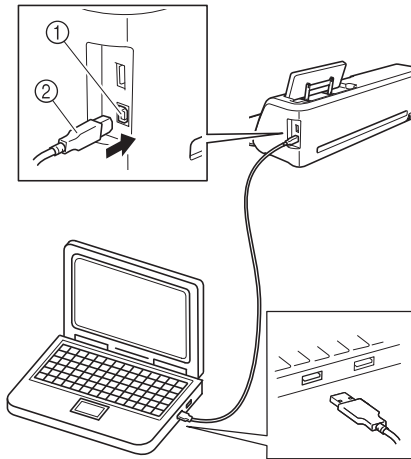

- 1 Porta USB do computador
- 2 Conector do cabo USB

▶ O ícone "Disco removível" aparecerá em "Computador (Meu Computador)" no computador.

Nota

- Os conectores do cabo USB só podem ser inseridos numa porta em uma única direção. Se for difícil inserir o conector, não force a sua conexão. Verifique a orientação do conector.

3 Toque na tecla "Salvar" para exibir a tela de seleção de memória de destino.

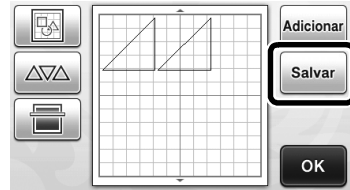

4 Toque em  para começar a salvar.

* Toque em  para retornar à tela original sem salvar.

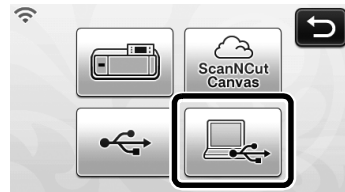

▶ Quando terminar de salvar, a seguinte mensagem e o nome do arquivo salvo serão exibidos.



- O nome do arquivo salvo com a extensão ".fcm" é atribuído automaticamente.
- ▶ O padrão será salvo temporariamente em "Disco removível", em "Computador (Meu Computador)".

5 Selecione o arquivo .fcm do padrão em "Disco removível" e copie o arquivo para o computador.



Recuperar do ScanNCutCanvas (apenas modelos de rede sem fio)

Usando uma rede de conexão sem fio, os padrões podem ser facilmente recuperados de ScanNCutCanvas (função de transferência ScanNCut). Essa é uma função da ScanNCut Online. Para obter detalhes, consulte “Visão geral de “ScanNCut Online” para Transferência de Dados via Rede sem Fio” na página 11.

1 Conecte-se a uma rede sem fio e registre a sua máquina no ScanNCutCanvas (<http://ScanNCutCanvas.Brother.com/>).

- Para obter detalhes, consulte “Guia de Configuração de Rede Sem Fio”.

2 Use ScanNCutCanvas para transferir o padrão a ser enviado para a máquina de cortar.

- Para obter detalhes, consulte “Guia de Configuração Rápida de Rede Sem Fio”.

3 Toque em para recuperar o padrão.



- Se  estiver em azul na tela de seleção de categoria de padrão, a máquina está conectada a uma rede sem fio.

- ▶ Simplesmente toque em  para posicionar os padrões na tela de layout de padrão.

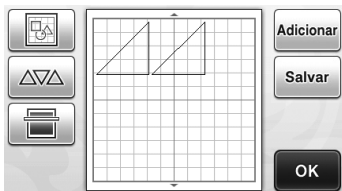

Recuperar

Nota

- Para obter detalhes sobre os formatos de arquivo que podem ser importados de uma unidade de memória flash USB ou do computador para a máquina de cortar, consulte “Importar desenhos” na página 54.

1 Toque na tecla “Dados Salvos” para exibir a tela de seleção de memória de destino.



2 Toque no destino de sua preferência e então selecione o padrão desejado.

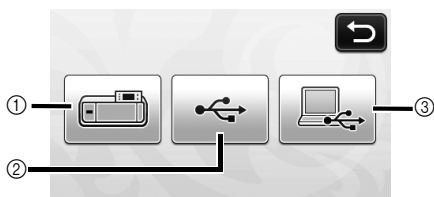

1 Recuperar da memória da máquina.

- ▶ Toque no padrão que será recuperado e uma visualização do layout do padrão será exibida.

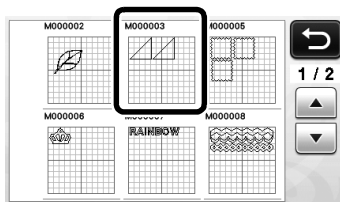

2 Recuperar de uma unidade de memória flash USB.

- Para recuperar dados de uma unidade de memória flash USB, conecte-a à porta USB (designada para unidades de memória flash USB) da máquina.
- Se houver pastas na unidade de memória flash USB, toque em uma pasta para exibir a lista de padrões que ela contém.
- Se houver muitas pastas ou padrões, toque nas setas para rolar a tela para cima ou para baixo.

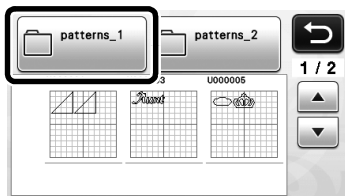

- ▶ Toque no padrão que será recuperado e uma visualização do layout do padrão será exibida.

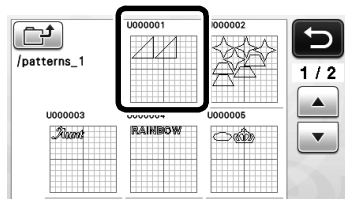

- ③ Recuperar do computador.
- ▶ Toque no padrão que será recuperado e pré-visualize o layout do padrão. Para obter detalhes, consulte “Recuperar do computador” na página 53.



Nota

- Se o nome do arquivo/pasta de dados não puder ser identificado, por exemplo, quando o nome contém caracteres especiais, o arquivo/pasta não será exibido. Se isso ocorrer, altere o nome do arquivo/pasta. Recomendamos a utilização das 26 letras do alfabeto (maiúsculas e minúsculas), os números de 0 a 9, “_” e “ ”.

- ③ Verifique a visualização do layout do padrão na tela e então toque na tecla “OK”.

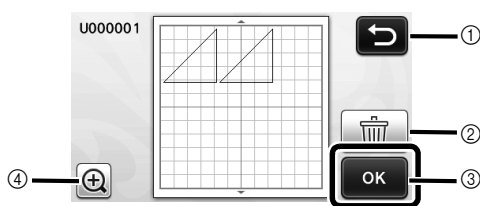

- 1 Toque para retornar à lista de padrões no destino.
- 2 Toque para excluir os dados para o layout de padrão exibido.
- 3 Toque para recuperar os dados do layout do padrão.
- 4 Toque para exibir os padrões no modo de zoom.



Lembrete

- Mesmo que uma margem de costura tenha sido salva com os padrões (consulte “Cortar ao redor de desenhos” na página 57), a configuração “Tolerância da Costura” especificada na tela de configurações terá prioridade e será aplicada. Se necessário, ajuste a configuração “Tolerância da Costura” na tela de configurações (consulte “Tolerância da Costura” na página 31).

Recuperar do computador

Para obter detalhes sobre computadores, sistemas operacionais e cabo USB, consulte “Salvar padrões no computador” na página 51.

- 1 Conecte o conector do cabo USB às portas USB correspondentes do computador e da máquina.
- 2 No computador, abra “Computador (Meu Computador)” e vá até “Disco removível”.

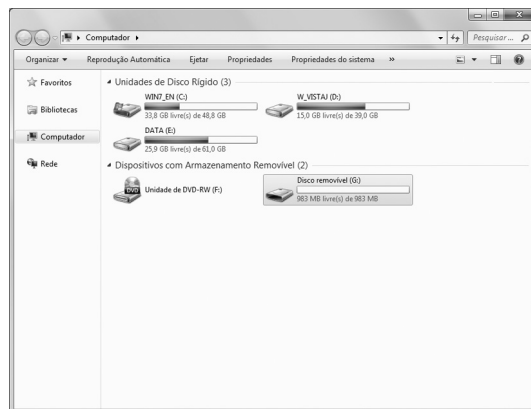

- 3 Mova/copie os dados do padrão para “Disco removível”.

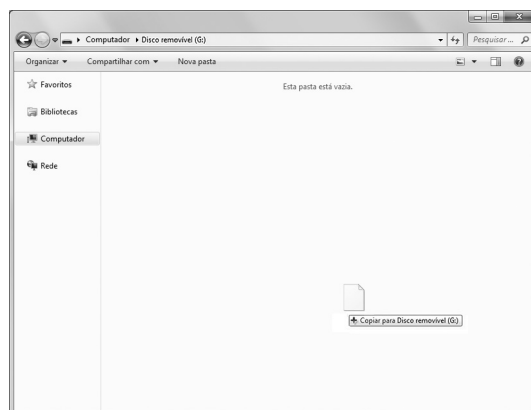

- ▶ Os dados do padrão em “Disco removível” são gravados na máquina.



Nota

- Não desconecte o cabo USB enquanto os dados estão sendo gravados.
- Não crie pastas em “Disco removível”. Como as pastas não são exibidas, os dados do padrão não poderão ser recuperados das pastas.

- 4 Toque na tecla “Dados Salvos” para exibir a tela de seleção de memória de destino.



- 5 Toque em .

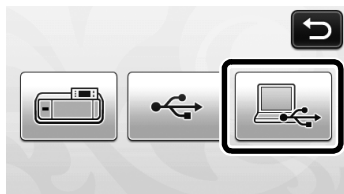

- Os padrões que se encontram no computador são exibidos na tela de seleção.

- 6 Toque na tecla do padrão que deseja recuperar.

- * Toque em  para retornar à tela original.

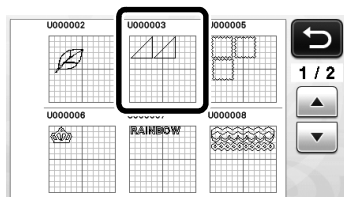

- 7 Toque na tecla “OK”.

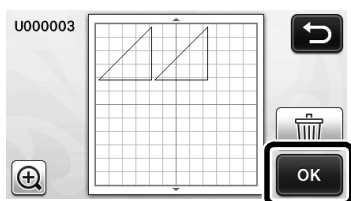

- A tela de layout Padrão é exibida.

Importar desenhos

■ Formatos de arquivo que podem ser importados

Além do formato FCM, os arquivos nos formatos a seguir podem ser importados para a máquina.

- Formato SVG (Scalable Vector Graphics: formato de imagem vetorial para descrição de gráficos bidimensionais). Dados “.svg” são exibidos na tela da lista de desenhos por nome de arquivo (a imagem em si não é exibida).



Lembrete

- Os gráficos de vetor importados serão exibidos na tela de edição após a conversão. Esse recurso permite a importação somente de dados de vetor. Imagem, texto, largura da linha, gradiente, opacidade e quaisquer outros estilos ou atributos da linha não serão importados.

- O formato PES/PHC contém dados de apliques (somente modelos compatíveis): Para obter detalhes, consulte página 55.

Cortar uma peça de aplique (somente modelos compatíveis com a leitura de dados de bordado de apliques)

Os dados de bordado de apliques (arquivos .pes ou .phc) que contêm as linhas de corte podem ser importados para a máquina de corte, que cortará o tecido para uma peça de aplique. Os arquivos .phc são dados de bordado de máquinas de costura equipadas com a função de bordar apliques, e os arquivos .pes são dados de bordado criados com o sistema de software de desenho de bordado "PE-DESIGN".

Lembrete

- Dependendo do modelo da máquina, a disponibilidade desta função será diferente. Para saber quais funções estão disponíveis no modelo da sua máquina, consulte "Dados do bordado de aplicacao Brother", em "Informações da máquina", na página 5 da tela de configurações.



Nota

- Para obter detalhes sobre os arquivos .pes e .phc, entre em contato com um distribuidor autorizado Brother ou com a central de serviço autorizado Brother mais próxima.

Preparar arquivos .pes ou .phc

■ Arquivos .phc

Usando uma máquina de costura que pode salvar padrões de bordado em um dispositivo externo, salve um padrão de bordado com um padrão "MATERIAL DO ADORNO  >g" na unidade de memória flash USB ou no computador. O procedimento para salvar o padrão de bordado na unidade de memória flash USB ou no computador varia dependendo da máquina de costura. Consulte o manual de operações da sua máquina de costura.

■ Arquivos .pes

Usando o sistema de software de desenho de bordado PE-DESIGN, salve um padrão de bordado com um padrão "MATERIAL DO ADORNO ". O procedimento para salvar o padrão de bordado na unidade de memória flash USB ou no computador varia dependendo da versão do software. Consulte o manual de instruções do seu software.

Recuperar o padrão para a máquina de corte e cortar o tecido

- 1 Recupere o padrão de bordado (arquivo .pes ou .phc) para a máquina. (Consulte "Recuperar" na página 52.)

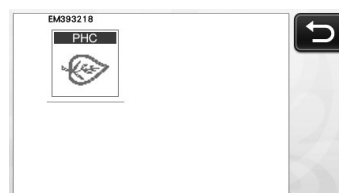

Nota

- Arquivos .pes e .phc podem ser importados para a máquina via unidade de memória flash USB ou via conexão direta através de cabo USB. O ScanNCutCanvas não oferece suporte a esses formatos de arquivo.

- ▶ "MATERIAL DO ADORNO" é exibido na tela.

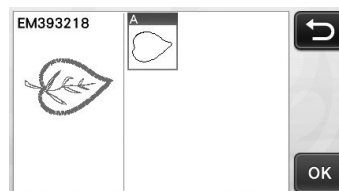

Lembrete

- Se o padrão não for exibido na tela após ser importado, mesmo que seja um arquivo .pes ou .phc, os dados não poderão ser cortados. Verifique se o arquivo inclui "MATERIAL DO ADORNO".

- 2 Coloque o tecido da peça de aplique na folha adesiva e corte o padrão.
- 3 Consulte o manual de operações da máquina de costura para finalizar o aplique.

FUNÇÕES DE DESENHO

Com uma caneta e um suporte para caneta, é possível desenhar padrões no material. A utilização de configurações de margem de costura também permite desenhar padrões com margens de costura no material e cortá-los. Essas funções de desenho podem ser usadas para criar acolchoados.

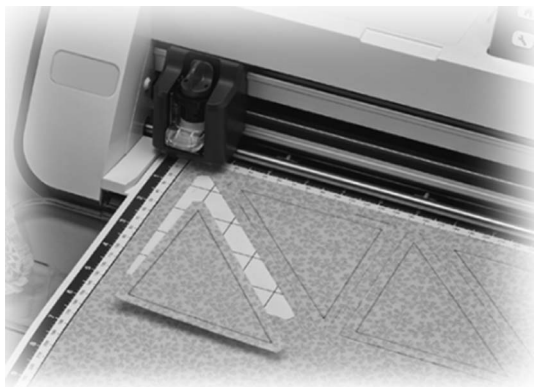

■ Preparação

Prepare os seguintes acessórios para desenhar. Uma compra adicional pode ser necessária, dependendo do modelo da máquina.

- Suporte para caneta
- Kit canetas com tinta removível ou kit canetas coloridas com tinta permanente
- Folha adesiva adequada para o material no qual será desenhado.
- Lâmina e suporte da lâmina adequados para o material que será cortado.
- Folha de contato para tecido com ferro de passar ou folha adesiva para múltiplo uso de aplicações em Quilt e Craft adequadas para tecidos que serão cortados ou desenhados.

Desenhar

Nesse exemplo, desenharemos um padrão integrado no material.

■ Preparar o suporte para caneta

- 1** Pressione o botão no centro do suporte para caneta para soltar a tampa e abri-la.

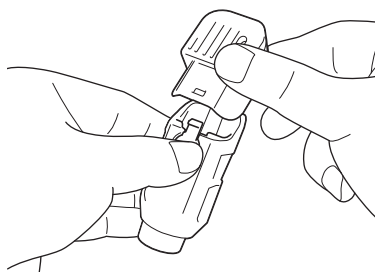

- 2** Remova a tampa da caneta e insira a mesma no suporte para caneta com a ponta voltada para baixo.

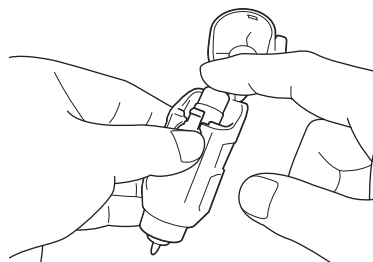

- 3** Feche a tampa do suporte para caneta.



Nota

- Depois de utilizá-la, remova a caneta do suporte para caneta e coloque a tampa antes de guardá-la.

■ Desenhar

- 1** Segure o apoio do suporte e instale o suporte para caneta no transportador com o botão da abertura da tampa voltado para você.

- Para obter detalhes, consulte “Instalar e desinstalar o suporte” na página 26.

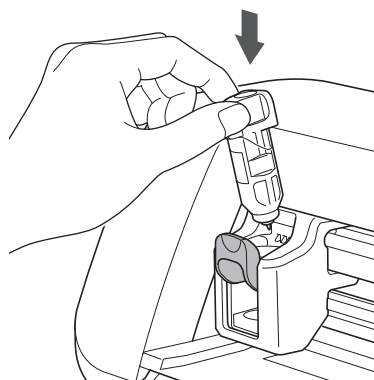

- 2** Selecione e edite o padrão.

- Para obter detalhes sobre como selecionar e editar padrões, consulte “Selecionar e editar o primeiro padrão” na página 33.

3 Carregue a folha adesiva com o material para desenho (corte) afixado.

- Insira levemente a folha adesiva no compartimento de alimentação e pressione  no painel de operação.
- Para obter detalhes sobre como inserir a folha adesiva, consulte “Carregar a folha adesiva” na página 27.

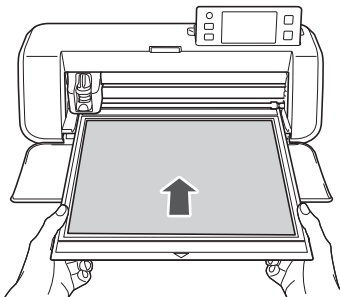



4 Selecione “Desenhar” na tela de seleção de desenho/corte.



- ▶ A linha de desenho (azul) será exibida.

5 Ajuste a velocidade e a pressão do desenho.

Antes de desenhar o padrão, ajuste a velocidade e a pressão do desenho. Esses ajustes podem ser feitos na tela de configurações. Pressione  no painel de operações.

- ▶ Toque em  ou  para alterar as configurações.



Nota

- Se a pressão do desenho for muito alta, a ponta da caneta pode ser danificada. Ajuste a uma configuração adequada.



Lembrete

- Os ajustes na pressão do desenho afetarão o produto final. Use o mesmo material do padrão que será desenhado para fazer os ajustes.

6 Pressione o botão “Iniciar/Parar” no painel de operações para começar a desenhar.



Nota

- Depois de utilizá-la, remova a caneta do suporte para caneta e coloque a tampa antes de guardá-la.

Cortar ao redor de desenhos

Nesse exemplo, especificaremos uma margem de costura para um padrão integrado, desenharemos o padrão e cortaremos o contorno ao seu redor.

■ Especificar a margem de costura

1 Toque no padrão que será desenhado.

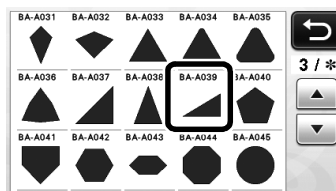

2 Ajuste a margem de costura.

Especifique a margem de costura, que é a distância do contorno do padrão à linha de corte ao redor do padrão, na tela de configurações. Pressione  no painel de operações para exibir a tela de configurações.

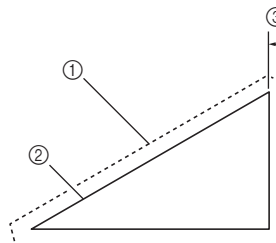

- ▶ Toque em  ou  para alterar a configuração.



- 1 Linha da margem de costura
- 2 Contorno do padrão (linha de costura)
- 3 Margem de costura

- ▶ Toque na tecla “OK” para concluir a especificação da configuração e retornar à tela de edição de padrão.

3 Aplique a margem de costura.

Toque em  para aplicar a margem de costura. Se  for exibido em cinza, a margem de costura não pode ser aplicada.

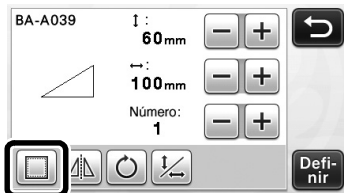

Lembrete

- Dependendo do padrão, a margem de costura pode ser aplicada como padrão. Verifique a configuração.

▶ O padrão aparece na visualização com uma linha de desenho (azul) e uma linha de corte (preta).

4 Toque na tecla “Definir” para concluir a edição do padrão.

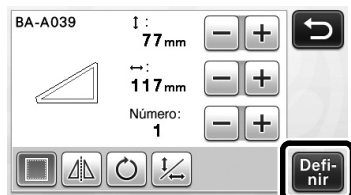

Lembrete

- Para desenhar a margem de costura no lado avesso do tecido, inverta o padrão.

Imagem da peça do padrão que será criada

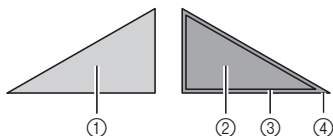

- 1 Lado direito do tecido
- 2 Lado avesso do tecido
- 3 Linha de desenho (linha de costura)
- 4 Linha da margem de costura

▶ Depois de colocar o tecido na folha adesiva com o lado avesso voltado para cima, carregue a folha adesiva na máquina, vire o padrão, desenhe-o e corte-o.

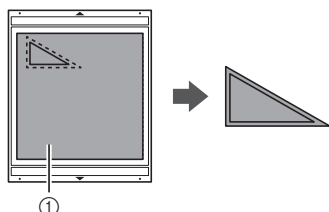

- 1 Lado avesso do tecido

5 Verifique a disposição do padrão e toque na tecla “OK”.

Ao usar tecido, os padrões podem não ser cortados de forma adequada se forem colocados próximos à borda do tecido. Nesse caso, mova os padrões de fora de modo que eles fiquem a pelo menos 10 mm da borda do tecido (a borda da área de corte/desenho na tela).

- Para editar novamente a disposição do padrão

depois de verificá-la, toque em . Para obter detalhes, consulte “Tela de layout de padrão” na página 43.

- Selecione a configuração de “Área de Recorte” adequada para a folha adesiva em uso. (Consulte página 30.)

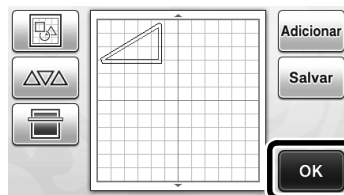

▶ A tela de seleção de desenho/corte é exibida.

■ Carregar o material

Carregue a folha adesiva com o material para corte (desenho) afixado.

Ao desenhar a margem de costura no lado avesso do tecido, coloque o material na folha adesiva com o lado avesso voltado para cima.

- Para obter detalhes sobre como colocar o material na folha adesiva, consulte “Combinações de materiais e folha adesiva” na página 16.
- Insira levemente a folha adesiva no compartimento de alimentação e pressione  no painel de operação.
- Para obter detalhes sobre como inserir a folha adesiva, consulte “Carregar a folha adesiva” na página 27.

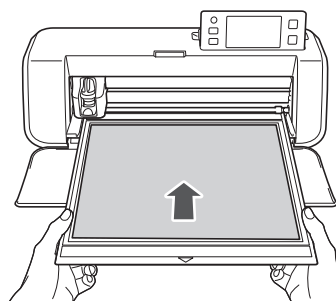

■ Desenhar

1 Toque na tecla "Desenhar".

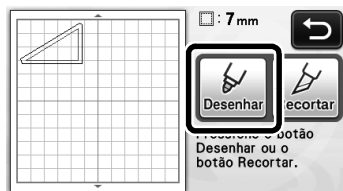

- ▶ Uma visualização da linha que será desenhada será exibida.

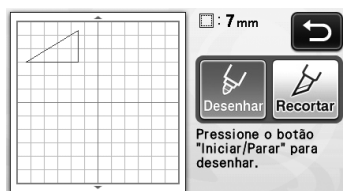



- ▶ O botão "Iniciar/Parar" acende no painel de operações.

2 Ajuste a pressão da caneta.

Para obter detalhes sobre como ajustar a pressão da caneta, consulte o passo 5 (página 57) em "Desenhar".

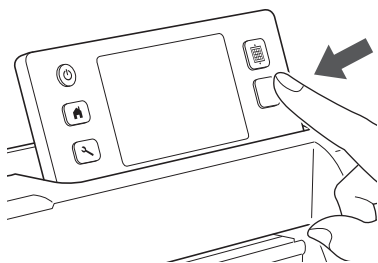
3 Pressione o botão "Iniciar/Parar" para começar a desenhar.



- ▶ Quando o desenho for concluído, a mensagem será exibida na tela. Depois de pressionar a tecla "OK", a tela de seleção de desenho/corte será exibida.
- Para realizar operações de teste de desenho para ajustar a pressão, repita as etapas de 1 a 3 nessa seção.
- Para cortar ao redor de padrões de desenho, mantenha a folha adesiva no compartimento sem pressionar  e continue com o procedimento de corte a seguir.

■ Recortar

1 Toque na tecla "Recortar".

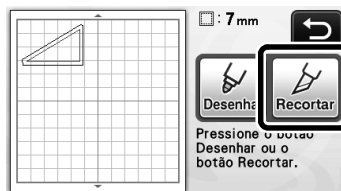

- ▶ Uma visualização da linha que será cortada será exibida.

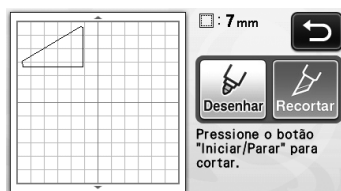

- ▶ O botão "Iniciar/Parar" acende no painel de operações.

2 Remova o suporte para caneta e instale o suporte da lâmina.

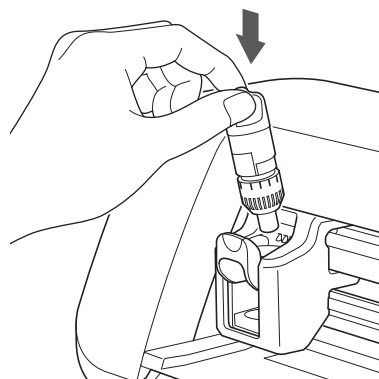

Nota

- Depois de utilizá-la, remova a caneta do suporte para caneta e coloque a tampa antes de guardá-la.

! CUIDADO

- Remova a tampa de proteção do suporte da lâmina antes de colocá-lo no transportador da máquina.
- Não deixe que crianças coloquem a tampa de proteção na boca.

- 3** Pressione o botão “Iniciar/Parar” para começar a cortar.

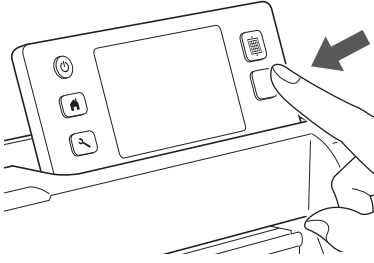

- Quando o corte for concluído, a tela de seleção de desenho/corte será exibida.

- 4** Pressione  no painel de operação para descarregar a folha adesiva.

- 5** Retire os padrões da folha adesiva.

- Para obter detalhes, consulte “Descarregar a folha adesiva” na página 28.

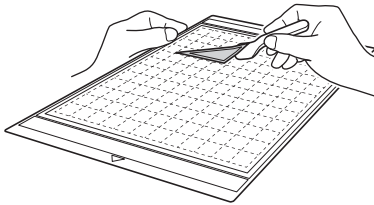

Capítulo 4 FUNÇÕES DE DIGITALIZAÇÃO

DIGITALIZAR PARA CORTAR (Recortar Direto)

Uma imagem impressa (papel/adesivo), um papel estampado ou uma ilustração original feita à mão podem ser digitalizados e seu contorno pode ser cortado ou desenhado. Isso é útil para digitalizar imagens para papéis artesanais e depois cortá-los.



Tutorial 3 - Digitalizar e cortar

Nesse tutorial, digitalizaremos uma ilustração feita em papel e depois a cortaremos.

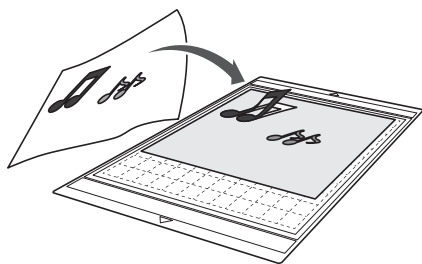

■ Preparação

1 Prepare o original.

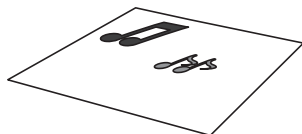

Ao usar o modo “Recortar Direto”, use originais como os descritos abaixo.

- Padrões desenhados claramente, sem gradação, desbotamento ou manchas
- Não usar um desenho extremamente complicado



2 Pressione para ligar a máquina.

- Para obter detalhes, consulte “Ligar/desligar a máquina” na página 15.

3 Instale o suporte da lâmina de corte no transportador da máquina.

- Para obter detalhes, consulte “Instalar e desinstalar o suporte” na página 26.

■ Digitalização

Dependendo da cor da ilustração, ela pode ser digitalizada no modo de reconhecimento de cor ou tons de cinza.

1 Toque na tecla “Escanear” na tela inicial para selecionar o modo de digitalização.



2 Selecione “Recortar Direto” na tela de seleção do modo de digitalização.



- ▶ Uma mensagem será exibida.

3 Selecione o modo de digitalização de acordo com o material a ser digitalizado.

- Primeiro, teste com o modo de reconhecimento de tons de cinza. Se os dados de corte desejados não forem criados, teste com o modo de reconhecimento de cor.

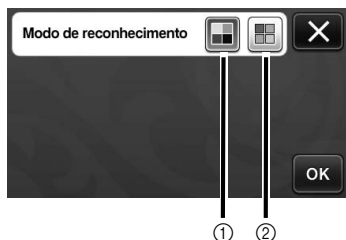
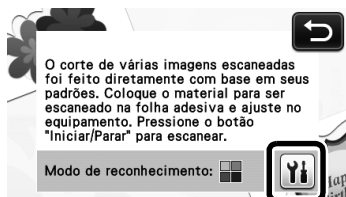

1 Modo de reconhecimento de tons de cinza

Os dados de corte são criados após a ilustração ser convertida para tons de cinza. A digitalização no modo de reconhecimento de tons de cinza é mais adequada para ilustrações com contornos claros ou diferenças de brilho distintas. O processamento é mais rápido com este modo quando comparado com o modo de reconhecimento de cor. Se houver objetos adjacentes da mesma cor após a ilustração ser convertida em tons de cinza, selecione o modo de reconhecimento de cor.

Exemplos de ilustrações adequadas para o modo de reconhecimento de tons de cinza:

| Exemplo | Resultado |
|---|-----------|
| Contornos que são claros | |
| Diferença de brilho distinta entre o fundo e a ilustração | |

Lembrete

- As bordas da ilustração em uma cor com o mesmo brilho que o fundo, como exibido abaixo, não podem ser detectadas. Nesse caso, use o modo de reconhecimento de cor.



- 1 Fundo e ilustração em cores com o mesmo brilho.

2 Modo de reconhecimento de cor

Os dados de corte são criados sem a conversão da ilustração em tons de cinza. Criar dados neste modo pode demorar mais, dependendo do padrão.

- * A configuração padrão de reconhecimento de digitalização é o modo de reconhecimento de tons de cinza.

Exemplos de ilustrações adequadas para o modo de reconhecimento de cor:

| Exemplo | Resultado |
|---|-----------|
| Ilustrações que são da mesma cor clara que o fundo | |
| Ilustrações que são da mesma cor escura que o fundo | |

4 Coloque o original que será digitalizado na folha adesiva.

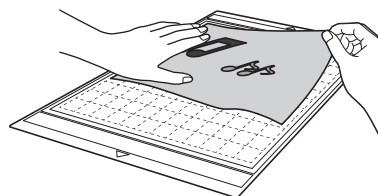

Lembrete

- No modo "Recortar Direto", a folha de apoio para digitalização não pode ser usada.
- Dependendo do modelo da máquina, os tamanhos das folhas adesivas que podem ser usadas serão diferentes. Consulte "Área máxima de escaneamento", em "Informações da máquina", na página 5 da tela de configurações.
- Antes de colocar o material na folha adesiva, use um canto do lado do adesivo da folha adesiva para testar a fixação.

5 Enquanto mantém a folha adesiva nivelada e a insere levemente sob os roletes de alimentação nos lados direito e esquerdo do compartimento de alimentação, pressione  no painel de operação.

- Para obter detalhes, consulte “Carregar a folha adesiva” na página 27.
- ▶ O botão “Iniciar/Parar” acende-se no painel de operações.

6 Pressione o botão “Iniciar/Parar” para começar a digitalizar.

■ Criar dados de corte

O procedimento para criar dados de corte difere dependendo do modo.

□ Modo de reconhecimento de tons de cinza



1 Verifique a imagem digitalizada e então toque na tecla “OK”.

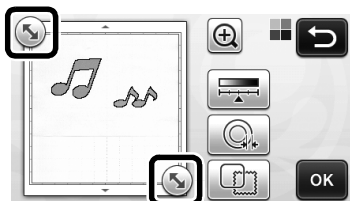

2 Na tela de recorte da imagem, use a caneta ponteiro para arrastar  e recortar a imagem no tamanho a ser importado.

- ▶ Se as linhas de corte forem criadas, o contorno da ilustração digitalizada será em preto.



- Toque em  para alterar o tamanho mínimo do objeto que será detectado e o limite de conversão. Para obter detalhes, consulte “Ajustar os níveis de detecção de imagem” na página 72.
- Toque em  ou  para editar os dados de corte importados. Para obter detalhes, consulte “Funções de corte avançadas para “Recortar Direto”” na página 64.

3 Toque na tecla “OK” para confirmar a área recortada.

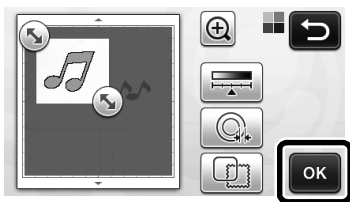

- ▶ Somente as linhas de corte são exibidas.

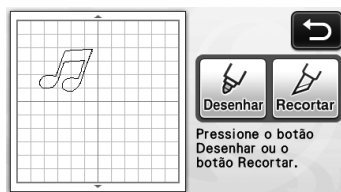

4 Pressione o botão “Iniciar/Parar” para começar a cortar.

- Para obter detalhes sobre como descarregar a folha adesiva depois do corte, siga o procedimento em “Descarregar a folha adesiva” na página 28.

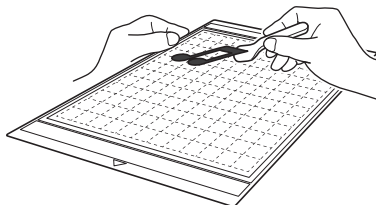

□ Modo de reconhecimento de cor

1 Na tela de recorte da imagem, use a caneta ponteiro para arrastar  e recortar a imagem no tamanho a ser importado.



Lembrete

- Recortar uma imagem para o tamanho desejado pode reduzir a quantidade de tempo necessária para convertê-la nos dados de corte.

2 Toque na tecla “OK” para confirmar a área recortada.



- ▶ A imagem é convertida em dados de corte.

3 Verifique a imagem importada na tela de edição de imagem.

- ▶ Os dados de corte criados aparecem como linhas pretas.



- 1 Se as linhas de corte não forem detectadas corretamente, mude o número de cores a ser detectado. Se uma cor que aparece como uma única cor for detectada como cores separadas, diminua o número de cores. Se cores adjacentes com um brilho similar forem detectadas como uma única cor, aumente o número de cores.

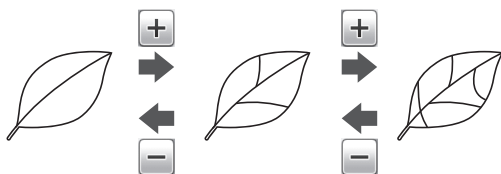

- 2 Pequenos padrões desnecessários (linhas pontilhadas, etc.) podem ser excluídos dos dados de corte. Para obter detalhes, consulte "Especificar o "Ignorar tamanho do objeto"" na página 72.
- 3 Toque na tecla "OK" para aplicar as configurações. Quando o número de cores é alterado, a tecla "OK" muda para "Visualização". Depois de alterar o número de cores, toque na tecla "Visualização" para verificar os resultados.

Lembrete

- Ao criar uma estampa, por exemplo, a imagem não será convertida para os dados de corte se contiver uma gradação ou áreas que estejam preenchidas apenas parcialmente com uma cor.

4 Toque na tecla "OK".

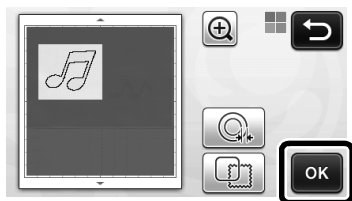

- Toque em ou para editar os dados de corte importados. Para obter detalhes, consulte "Funções de corte avançadas para "Recortar Direto"" na página 64.

- ▶ Somente as linhas de corte são exibidas.

5 Toque na tecla "Recortar".

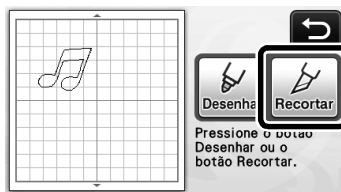

- ▶ A tecla "Recortar" é destacada e o botão "Iniciar/Parar" se acende no painel de operações.

6 Pressione o botão "Iniciar/Parar" para começar a cortar.

- Para obter detalhes sobre como descarregar a folha adesiva depois do corte, siga o procedimento em "Descarregar a folha adesiva" na página 28.

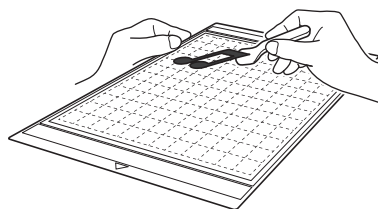

Funções de corte avançadas para "Recortar Direto"

■ Distância do contorno

Use esta função para cortar enquanto adiciona uma margem ao redor dos padrões. Especifique a distância da linha de corte ao contorno da imagem digitalizada.

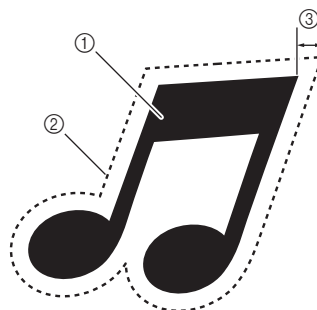

- 1 Contorno do padrão
- 2 Linha de corte
- 3 Distância do contorno

Disponível na tela a seguir

Tela de recorte da imagem

→Tutorial 3; Passo 3 (página 63) ou Passo 4 (página 64) em "Criar dados de corte"

1 Toque em .

- Com modo de reconhecimento de tons de cinza



- Com modo de reconhecimento de cor



► A tela de configurações será exibida.

2 Toque em ou para alterar as configurações.

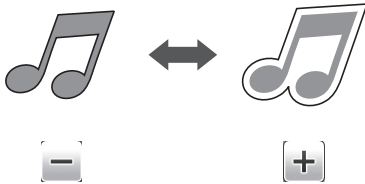

■ Contornar e emoldurar

Qualquer forma pode ser especificada como linha de corte para a imagem digitalizada.

Disponível na tela a seguir

Tela de recorte da imagem

→ Tutorial 3; Passo 3 (página 63) ou Passo 4 (página 64) em “Criar dados de corte”

1 Toque em .

- Com modo de reconhecimento de tons de cinza

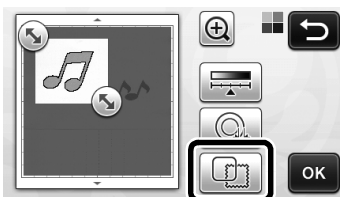

- Com modo de reconhecimento de cor

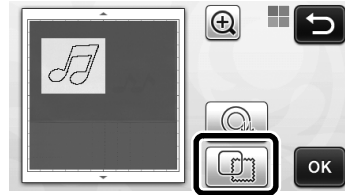

► A tela de configurações será exibida.

2 Selecione a forma da linha de corte.

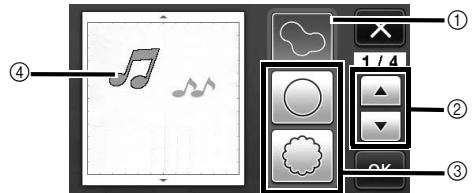

1 Contornar

Toque nesta tecla para criar uma linha de corte que siga o contorno da imagem digitalizada.

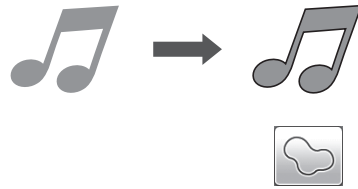

2 Teclas de rolagem da forma da moldura

Toque em  ou  para ir para cima ou para baixo na lista de molduras.

3 Emoldurar

Toque na tecla para adicionar a moldura desejada à imagem digitalizada e criar uma linha de corte que siga sua forma.

- Se houver várias imagens, uma moldura pode ser especificada para cada imagem.

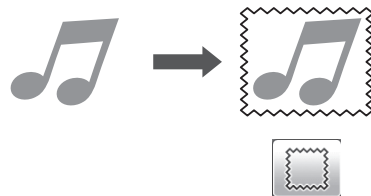

4 Visualizar

Exibe uma visualização da imagem junto com a linha de corte para a moldura selecionada.

CRIAR DADOS DE CORTE (Escanear para Recortar Dados)

Um padrão ou imagem impressa ou uma ilustração feita à mão pode ser digitalizada, convertida em linhas de corte para cortar/desenhar com esta máquina e ser salva como dados.



Tutorial 4 - Criar dados de corte

Nesse tutorial, salvaremos uma ilustração desenhada em papel como dados de corte.

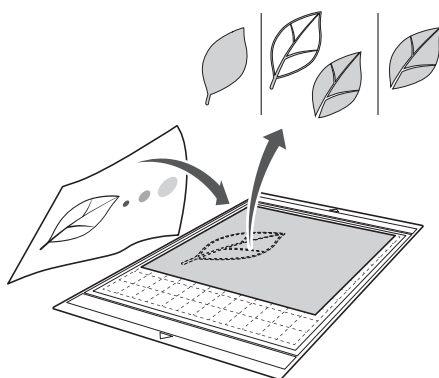

Preparar o material

Ao usar o modo “Escanear para Recortar Dados”, use originais como os descritos abaixo.

- Padrões desenhados claramente, sem gradação, desbotamento ou manchas
- Não usar um desenho extremamente complicado

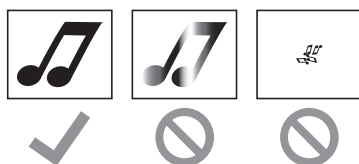

Digitalizar

- 1 Toque na tecla “Escanear” na tela inicial para selecionar o modo de digitalização.

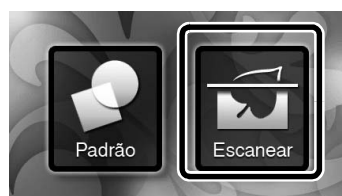

- 2 Selecione “Escanear para Recortar Dados” na tela de seleção do modo de digitalização.



► Uma mensagem será exibida.

- 3 Toque em , selecione o modo de digitalização e toque na tecla “OK”.

- Primeiro, teste com o modo de reconhecimento de tons de cinza. Se os dados de corte desejados não forem criados, teste com o modo de reconhecimento de cor.

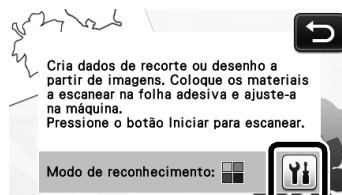

- 1 **Modo de reconhecimento de tons de cinza**

Os dados de corte são criados após a ilustração ser convertida para tons de cinza. A digitalização no modo de reconhecimento de tons de cinza é mais adequada para ilustrações com contornos claros ou diferenças de brilho distintas. O processamento é mais rápido com este modo quando comparado com o modo de reconhecimento de cor.

Se houver objetos adjacentes da mesma cor após a ilustração ser convertida em tons de cinza, selecione o modo de reconhecimento de cor.

② Modo de reconhecimento de cor

Os dados de corte são criados sem converter a ilustração em tons de cinza.

Criar dados nesse modo pode demorar.

* A configuração padrão de reconhecimento de cor é o modo de reconhecimento de tons de cinza.

Exemplos de ilustrações adequadas para o modo de reconhecimento:

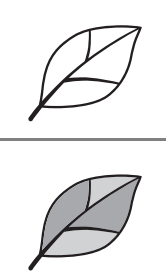
| Exemplo | Modo de reconhecimento recomendado |
|---|--|
| Contornos que são claros |  Modo de reconhecimento de tons de cinza |
| <ul style="list-style-type: none">• Diferença de brilho distinta entre o fundo e a ilustração• Diferença de brilho de cores adjacentes | |
| <ul style="list-style-type: none">• Similaridade de brilho de cores adjacentes | Modo de reconhecimento de cor |

Lembrete

- As bordas das cores adjacentes com o mesmo brilho, como exibido abaixo, não podem ser detectadas. Nesse caso, use o modo de reconhecimento de cor.

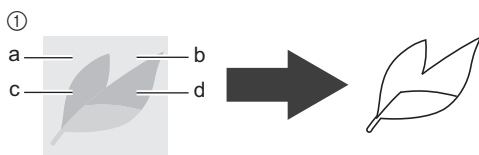

- ① “a” e “b” e também “c” e “d” têm o mesmo brilho.

4 Coloque o original na folha adesiva e depois coloque a folha adesiva no compartimento de alimentação.

- Insira levemente a folha adesiva no compartimento de alimentação e pressione  no painel de operação.
- Para obter detalhes sobre como carregar a folha adesiva, consulte “Carregar a folha adesiva” na página 27.

Lembrete

- Dependendo do modelo da máquina, os tamanhos das folhas adesivas que podem ser usadas serão diferentes. Consulte “Área máxima de escaneamento”, em “Informações da máquina”, na página 5 da tela de configurações.

5 Pressione o botão “Iniciar/Parar” para começar a digitalizar.

- ▶ Quando a digitalização for concluída, a imagem digitalizada será exibida na tela.

■ Criar dados de corte

O procedimento para criar dados de corte difere dependendo do modo.

□ Modo de reconhecimento de tons de cinza

1 Seleccione o tipo de linha de corte na tela de edição de imagem.

A forma da imagem é detectada e as linhas de corte são criadas com base em um dos três padrões. Para este exemplo, toque em  para criar linhas de corte usando a detecção de região.

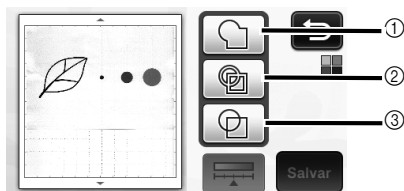

1 Detecção do contorno

Se desejar cortar/desenhar no contorno de uma imagem, selecione esta opção para converter o contorno de uma imagem em uma linha de corte. Isso é útil para salvar uma ilustração desenhada para aplicar como dados.

2 Detecção da região

Selecione essa opção para detectar as partes coloridas de uma imagem como regiões e criar uma linha de corte ao redor de cada região. Os cortes podem ser criados usando linhas espessas feitas à mão, como bordas de imagens ou ilustrações de texto. Essa opção permite que você use não somente padrões cortados, mas também o material do qual as partes são cortadas, como a renda.

3 Detecção de linha (somente Modo de reconhecimento de tons de cinza)







Selecione essa opção para detectar o centro das linhas e convertê-las em uma linha de corte. Isso é útil para detectar padrões com várias peças e criar linhas de corte para cada peça.

Lembrete





- Linhas com espessura maior que 1,5 mm não serão detectadas como linhas.

As diferenças nas linhas de corte dependem do padrão de detecção

Exemplo 1

| | ① Detecção do contorno | ② Detecção da região | ③ Detecção da linha |
|------------------------------------|--|--|---|
| Original |  | | |
| Recortar linhas |  |  |  |
| Projeto finalizado depois do corte |  |  |  |

Exemplo 2

| | ① Detecção do contorno | ② Detecção da região | ③ Detecção da linha |
|------------------------------------|---|--|---|
| Original |  | | |
| Recortar linhas |  |  | Não se aplica pois não há contornos em nenhuma das cores no original. |
| Projeto finalizado depois do corte |  |  | |

2 Use a caneta ponteiro para tocar em  e arrastá-la pela tela para ajustar as linhas de corte que serão salvas como dados, e então toque na tecla "Salvar".



- Toque em  para alterar o tamanho mínimo do objeto que será detectado e o limite de conversão. Para obter detalhes, consulte "Ajustar os níveis de detecção de imagem" na página 72.

❑ Modo de reconhecimento de cor

- 1 Na tela de recorte da imagem, use a caneta ponteiro para arrastar  e recortar a imagem no tamanho a ser importado.



Lembrete

- Recortar uma imagem para o tamanho desejado pode reduzir a quantidade de tempo necessária para convertê-la nos dados de corte.

- 2 Toque na tecla "OK" para confirmar a área recortada.



- 3 Selecione o padrão de detecção na tela de edição de imagem.

A forma da imagem é detectada e as linhas de corte são criadas com base em um dos dois padrões. Para





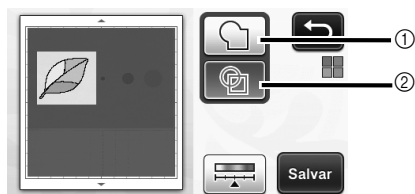

este exemplo, toque em  para criar linhas de corte usando a detecção de região.

Para obter detalhes sobre a detecção de padrões, consulte o passo 1 em "Modo de reconhecimento de tons de cinza".



- 1 Detecção do contorno
- 2 Detecção da região

As diferenças nas linhas de corte dependem do padrão de detecção

| | ① Detecção do contorno | ② Detecção da região |
|------------------------------------|--|---|
| Original |  |  |
| Recortar linhas |  |  |
| Projeto finalizado depois do corte |  |  |

- Toque em  para alterar o número de cores e o tamanho mínimo do objeto que será detectado.

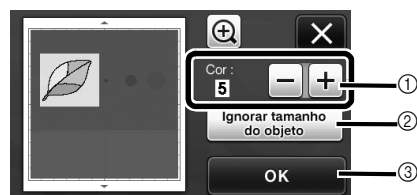

- 1 Se as linhas de corte não forem detectadas corretamente, mude o número de cores a ser detectado. Se uma cor que aparece como uma única cor for detectada como cores separadas, diminua o número de cores. Se cores adjacentes com um brilho similar forem detectadas como uma única cor, aumente o número de cores.

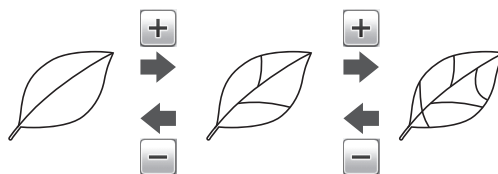

- 2 Pequenos padrões desnecessários (linhas pontilhadas, etc.) podem ser excluídos dos dados de corte. Para obter detalhes, consulte "Especificar o "Ignorar tamanho do objeto"" na página 72.
- 3 Toque na tecla "OK" para aplicar as configurações. Quando o número de cores é alterado, a tecla "OK" muda para "Visualização". Depois de alterar o número de cores, toque na tecla "Visualização" para verificar os resultados.

Lembrete

- Ao criar uma estampa, por exemplo, a imagem não será convertida para os dados de corte se contiver uma graduação ou áreas que estejam preenchidas apenas parcialmente com uma cor.

■ Salvar dados

1 Seleccione o destino onde os dados serão salvos.

Selecione o local desejado. Para este exemplo, selecione a máquina.

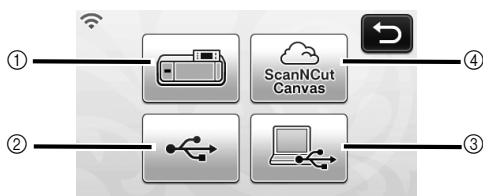

- ① Máquina
 - ② Unidade de memória flash USB
 - ③ Computador
 - ④ ScanNCutCanvas (Apenas modelos de rede sem fio. Estará disponível somente depois que uma conexão com o ScanNCutCanvas for estabelecida. Para obter detalhes, consulte o “Guia de Configuração de Rede Sem Fio”.)
- ▶ Toque em uma tecla começa a salvar os dados. Quando os dados forem salvos, a mensagem a seguir será exibida.

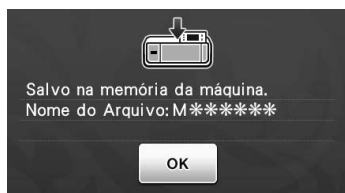

2 Toque na tecla “OK” para terminar de salvar os dados.

3 Pressione no painel de operação para descarregar a folha adesiva e depois retire o original da folha adesiva.

■ Recuperar dados de corte

Dados de corte salvos podem ser recuperados para o corte.

1 Coloque o material que será cortado na folha adesiva e então a carregue.

- Para obter detalhes sobre como colocar o material, consulte “Combinações de materiais e folha adesiva” na página 16.
- Para obter detalhes sobre como carregar a folha adesiva, consulte “Carregar a folha adesiva” na página 27.

2 Recupere os dados de corte salvos.

- Para obter detalhes sobre como recuperar dados, siga o procedimento em “Recuperar” na página 52.

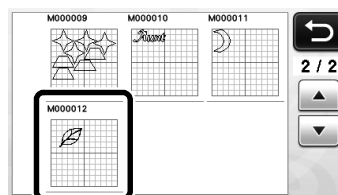

- ▶ Uma visualização do layout do padrão será exibida.

3 Edite os dados de corte conforme necessário e então corte ou desenhe.

Para obter detalhes sobre como finalizar o corte, siga os procedimentos em “Carregar a folha adesiva” (página 27) e “Recortar” (página 28).

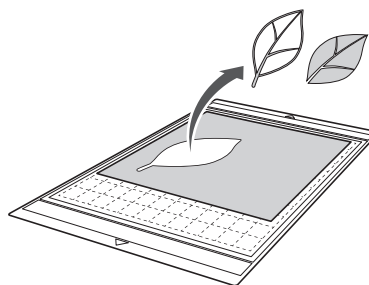
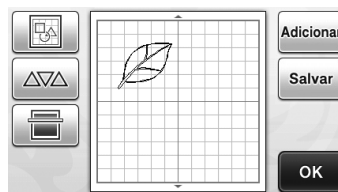

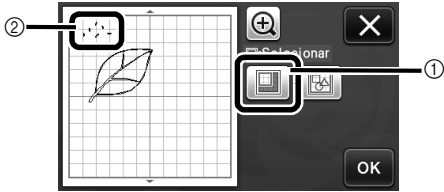

Lembrete

- Pequenos pontos e linhas indesejados, criados durante a digitalização, podem ser excluídos depois que uma imagem digitalizada é convertida em dados de corte.
- ▶ Depois de recuperar os dados de corte na tela de layout do padrão, use as funções de edição para selecionar os pontos que serão excluídos. Para obter detalhes sobre a função, consulte “Especificar a área de seleção” na página 40.

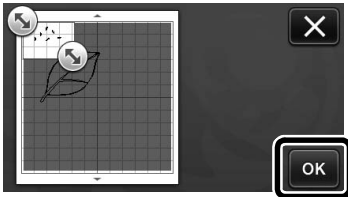

- ① Toque para selecionar vários padrões na área especificada.
 - ② Pontos e linhas indesejados
- ▶ Especifique a área dos pontos indesejados e então toque na tecla “OK”.



- ▶ Toque em  para excluir todos os pontos selecionados.

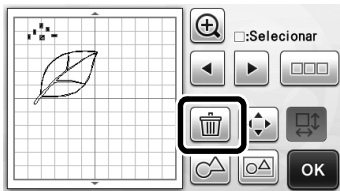

Ajustar os níveis de detecção de imagem

Os níveis de saída dos dados da imagem digitalizada podem ser ajustados.

Disponível na tela a seguir

| | |
|--------------------------|---|
| Tela de edição de imagem | →Tutorial 4; Passo 1 (página 68) ou Passo 3 (página 69) em “Criar dados de corte” |
|--------------------------|---|

■ Especificar o “Ignorar tamanho do objeto”

Pequenos padrões desnecessários (linhas pontilhadas, etc.) podem ser excluídos dos dados de corte. No exemplo a seguir, digitalizaremos três imagens de tamanhos diferentes (4 mm, 40 mm, 100 mm). Este exemplo descreve o procedimento usando a tela do modo de reconhecimento de tons de cinza do modo “Escanear para Recortar Dados”.

- 1 **Selecione uma das opções de detecção e toque em  para exibir a tela de seleção de função.**

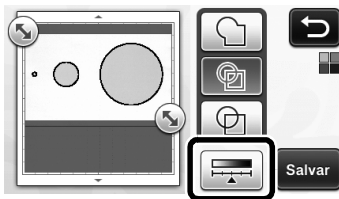

- 2 **Toque em “Ignorar tamanho do objeto” para exibir a tela de configurações.**

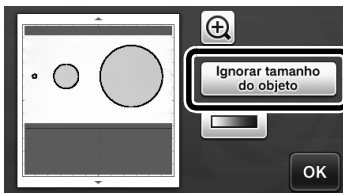

- 3 **Especifique um tamanho de objeto menor do que o que não será convertido em linhas de corte.**

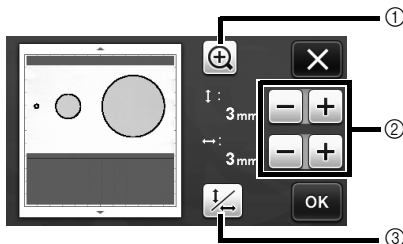

- 1 Ampliar
- 2 Teclas de ajuste de tamanho
- 3 Bloquear/desbloquear a relação de aspecto



- 1 Linha de corte criada
 - 2 Nenhuma linha de corte criada
- ▶ Toque na tecla “OK” para aplicar as configurações. Toque em  para retornar à tela anterior sem aplicar as configurações.



■ Configurar o nível de detecção da imagem (somente Modo de reconhecimento de tons de cinza)

Converte uma imagem com uma graduação ou sombreamento de dois tons (preto e branco) e então cria linhas de corte para essa imagem. O nível de detecção da imagem (limite) pode ser especificado.

No exemplo a seguir, digitalizaremos três imagens de tons diferentes (claro, médio e escuro).

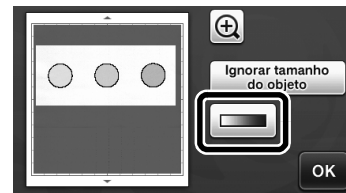
- 1 **Toque em  na tela de seleção de função para exibir a tela de configurações.**



- 2 **Especifique o limite para converter uma imagem em uma imagem de dois tons usando  e .**

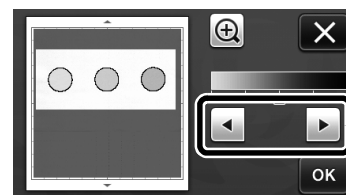

- 1 Linha de corte criada
 - 2 Nenhuma linha de corte criada
- ▶ Toque na tecla “OK” para aplicar as configurações. Toque em  para retornar à tela anterior sem aplicar as configurações.

DIGITALIZAR IMAGENS (Escanear para USB)

Um padrão impresso em papel ou tecido, uma imagem, um modelo de padrão ou uma ilustração desenhada à mão podem ser digitalizados e salvos como imagem em uma unidade de memória flash USB. Isso é útil para salvar os dados de uma imagem original como cópia de segurança antes de cortar.

Observações sobre a digitalização

■ Especificações de digitalização

- Formato de digitalização: colorido
- Formato de arquivo salvo: jpg

■ Material que pode ser digitalizado

| | |
|----------------------|---|
| Espessura | Máx. 1,5 mm |
| Tipo | Papel/tecido |
| Folha adesiva | Folha adesiva adequada para o material (Consulte a página 16) |

Lembrete

- Dependendo do modelo da máquina, os tamanhos das folhas adesivas que podem ser usadas serão diferentes. Consulte “Área máxima de escaneamento”, em “Informações da máquina”, na página 5 da tela de configurações.
- Use a folha de apoio para digitalização opcional para fixar o papel ou tecido que será digitalizado. A folha adesiva pode ser usada sem colocar o papel ou tecido sobre ela.

Tutorial 5 - Digitalizar para USB

Nesse tutorial, salvaremos uma ilustração desenhada em papel como dados JPEG em uma unidade de memória flash USB.

■ Configurações de digitalização

- 1** Conecte a unidade de memória flash USB à porta USB (designada para unidades de memória flash USB) da máquina.

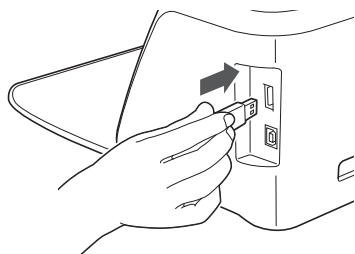

- 2** Toque na tecla “Escanear” na tela inicial para selecionar o modo de digitalização.



- 3** Selecione “Escanear para USB” na tela de seleção do modo de digitalização.



► Uma mensagem será exibida.

- 4** Toque em  para exibir a tela de configurações de digitalização.

Especifique o tamanho da área que será digitalizada e a resolução da digitalização.

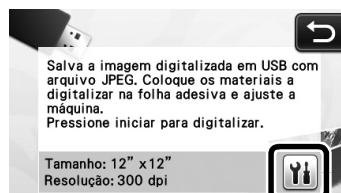

- 5** Toque em  (para “Tamanho do Escaneamento”) para exibir a tela de configurações do tamanho da digitalização.



6 Seleção o tamanho da área de digitalização.

Nessa lista, toque na tecla para selecionar o tamanho do original que será digitalizado. Para este exemplo, selecione o tamanho A4.

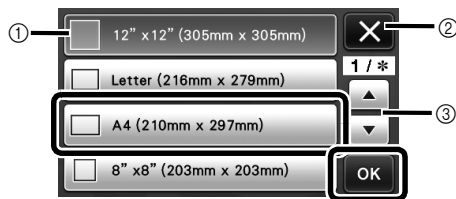

- 1 Teclas de seleção de tamanho
- 2 Toque para cancelar a configuração e retornar à tela anterior.
- 3 Toque para navegar pela lista.
 - ▶ Depois de destacada a tecla selecionada, toque na tecla "OK" para terminar de especificar as configurações.
- Selecione "Personalizado" e toque na tecla "OK" para especificar a área de digitalização desejada. Para obter detalhes, consulte "Selecionar a área a ser salva" na página 75.

7 Toque em (para "Resolução do Escaneamento") para exibir a tela de configurações de resolução de digitalização.



8 Seleção a resolução de digitalização.

Na lista, toque na tecla para selecionar a resolução de digitalização. Para este exemplo, selecione 150 dpi.

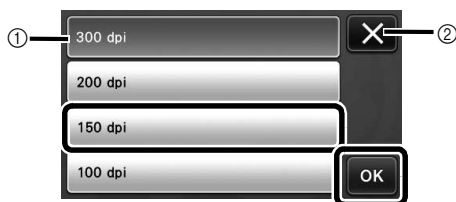

- 1 Teclas de seleção de resolução
- 2 Toque para cancelar a configuração e retornar à tela anterior.
 - ▶ Depois de destacada a tecla selecionada, toque na tecla "OK" para terminar de especificar as configurações.

9 Verifique as configurações e então toque na tecla "OK".



- ▶ Uma mensagem será exibida.

■ Digitalizar e salvar

1 Coloque o original que será digitalizado na folha adesiva.

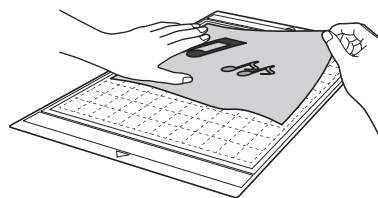

Nota

- Coloque o original que será digitalizado de forma que fique na orientação de paisagem.

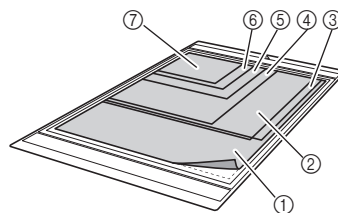

- 1 12" x 12" (305 mm x 305 mm)
- 2 Letter (216 mm x 279 mm)
- 3 A4 (210 mm x 297 mm)
- 4 8" x 8" (203 mm x 203 mm)
- 5 5" x 7" (127 mm x 178 mm)
- 6 4" x 6" (102 mm x 152 mm)
- 7 3,5" x 5" (89 mm x 127 mm)

2 Coloque a folha adesiva no compartimento de alimentação.

Para obter detalhes sobre como carregar a folha adesiva, consulte "Carregar a folha adesiva" na página 27.

3 Pressione o botão "Iniciar/Parar" para começar a digitalizar.

- ▶ Os dados são salvos ao mesmo tempo em que o original está sendo digitalizado.
- ▶ Quando a digitalização é encerrada e os dados salvos, uma mensagem de conclusão será exibida.

4 Toque na tecla "OK" para sair do modo "Escanear para USB".



5 Pressione no painel de operação para descarregar a folha adesiva.

6 Desconecte a unidade de memória flash USB da porta USB (designada para unidades de memória flash USB) da máquina.

7 Em um computador, verifique os dados de imagem salvos.

Selecionar a área a ser salva

Ao salvar uma imagem digitalizada para uma unidade de memória flash USB, pode ser especificada a área de digitalização desejada.

- 1 Siga os passos de 1 a 5 em “Configurações de digitalização” do “Tutorial 5 - Digitalizar para USB” na página 73.
- 2 Selecione “Personalizado” e depois toque na tecla “OK”.
- 3 Usando a caneta de toque, arraste  para selecionar a área de digitalização e depois toque na tecla “OK”.

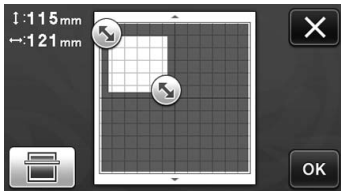



- A área de digitalização (área na cor branca) também pode ser arrastada para movê-la.

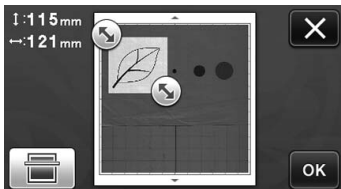

Lembrete

- Coloque a folha adesiva com o original a ser digitalizado afixado e depois toque em  para exibir a folha adesiva na tela. A área de digitalização pode ser selecionada enquanto visualiza a imagem exibida.



- Nos modelos compatíveis com a digitalização de 24 polegadas, a tecla de tamanho da folha adesiva () é exibida. (Tecla de tamanho da folha adesiva: a cada toque na tecla, a configuração do tamanho da folha alterna entre 12" x 12" (305 mm x 305 mm) e 12" x 24" (305 mm x 610 mm).)

- 4 Continue a partir do passo 7 em “Configurações de digitalização” do “Tutorial 5 - Digitalizar para USB”.

CONSUMÍVEIS

Critérios de substituição

Para operar essa máquina de forma segura, substitua os seguintes consumíveis de acordo com os critérios de substituição. Para comprar peças, entre em contato com o revendedor que lhe vendeu essa máquina ou com o centro de serviço autorizado mais próximo. Para obter detalhes sobre acessórios opcionais, consulte “ACESSÓRIOS OPCIONAIS” na página 91.

Folha adesiva

- Quando a força adesiva da folha adesiva diminuir
- Quando há muitos traços de corte na folha adesiva

Lâmina de corte

- Quando os cortes no material se tornarem ásperos, reduzindo a qualidade do produto final
- Quando a extremidade de corte se tornar cega
- Quando a lâmina estiver lascada (se não cortar de forma regular mesmo que a extensão da lâmina ou a pressão de corte estejam definidas além do necessário, a lâmina estará provavelmente lascada.)

Folha adesiva para múltiplo uso de aplicações em Quilt e Craft

- Quando a força adesiva da folha diminuir
- Quando o tecido colocado ficar torcido ao ser cortado

Folha de apoio para digitalização

- Quando a folha adesiva e a folha de cobertura ficarem sujas, reduzindo a qualidade da imagem digitalizada

Caneta com tinta removível

- Quando a tinta secar e não marcar o tecido da forma adequada
- Quando a tinta for totalmente usada

Canetas coloridas com tinta permanente

- Quando a tinta secar e não marcar o papel ou o material da forma adequada
- Quando a tinta for totalmente usada

Substituir a lâmina

■ Remover

- 1 Gire a tampa do suporte para removê-la.

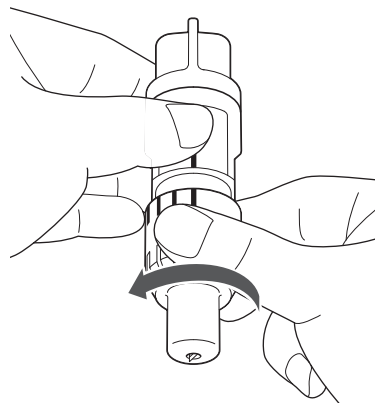

- 2 Coloque a lâmina na área de borracha na parte de trás da espátula incluída.

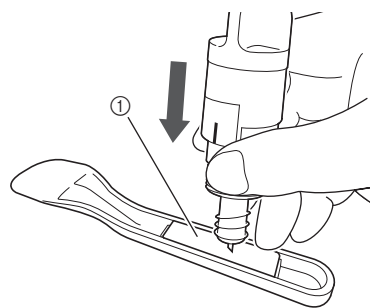

- ① Área de borracha

- 3** Puxe o suporte para cima para deixar a lâmina na área de borracha.

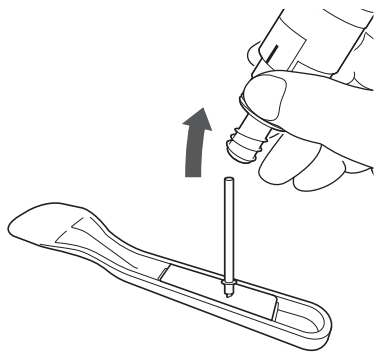

■ Instalar

- 1** Segure o eixo da nova lâmina e insira-a no compartimento da lâmina na extremidade do suporte.

O eixo da lâmina é colocado no lugar por meio de um ímã no suporte. Insira lentamente o eixo da lâmina e solte-o devagar depois que o eixo for encaixado no lugar contra o ímã.

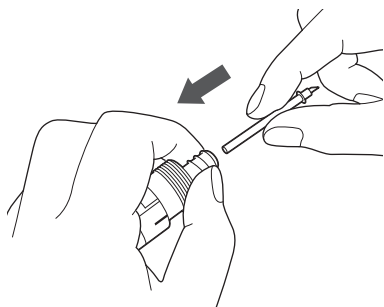

- 2** Gire a tampa para prendê-la no suporte.

Aperte completamente a tampa até que a extensão da lâmina alcance seu máximo, e então solte a tampa até que a lâmina não fique mais visível.

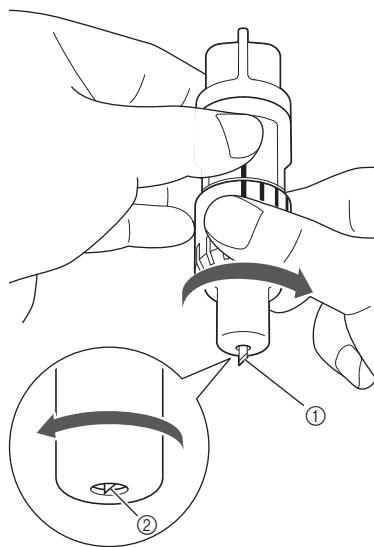

- ① Aperte a tampa até que a extensão da lâmina alcance seu máximo.
② Solte a tampa até que a lâmina não fique mais visível na extremidade da tampa.

💡 Nota

- Solte a tampa do suporte até que a ponta da lâmina não fique mais visível. A escala da extensão da lâmina no suporte se aplica quando a lâmina começa a ser estendida na extremidade da tampa. Para obter detalhes sobre a extensão da lâmina, consulte “Ajustar a extensão da lâmina” na página 24.

⚠ CUIDADO

- Após remover o suporte da lâmina da máquina, recolha a lâmina para dentro do suporte e coloque a tampa de proteção.
- Não deixe a lâmina estendida. Caso contrário, poderão ocorrer lesões.
- Remova a tampa de proteção do suporte da lâmina antes de colocá-lo no transportador da máquina.
- Não deixe que crianças coloquem a tampa de proteção na boca.

Limpeza

■ Limpar a folha adesiva

Os cortes e as extremidades de corte de padrões colocados na folha adesiva podem reduzir a força adesiva da mesma e impedir a operação correta. Limpe a folha adesiva periodicamente. Usando a espátula fornecida, raspe levemente quaisquer cortes presos à folha adesiva.

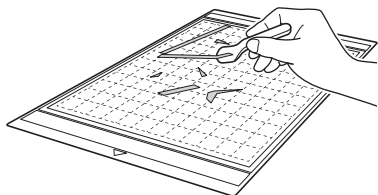

Use uma pinça comum para remover quaisquer fios de tecidos presos à folha adesiva.

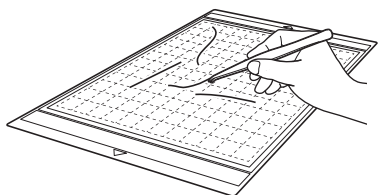

Limpe as marcas pontilhadas na folha adesiva e a área circundante com um pano seco.

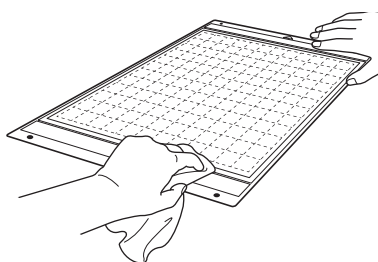

Nota

- Não use álcool nem água para limpar a folha adesiva.
- Quando a folha adesiva não estiver sendo usada, limpe-a e depois guarde-a com a folha de proteção afixada. Se a folha de proteção não for afixada, a aderência da folha adesiva diminuirá. Não coloque a folha de proteção se a folha adesiva estiver úmida. Caso contrário, a força do adesivo da folha adesiva diminuirá.
- Não dobre nem entorte a folha adesiva para guardá-la.
- Armazene a folha adesiva em temperatura ambiente em um local não exposto a altas temperaturas, alta umidade ou luz solar direta.
- Se a folha adesiva não apresentar mais força adesiva, substitua-a por uma nova. Para obter detalhes sobre folhas adesivas opcionais, consulte "ACESSÓRIOS OPCIONAIS" na página 91.

■ Limpar o suporte

Se cortes de material, fibras de algodão ou pó acumularem no suporte, a máquina pode não operar de forma correta. Limpe o suporte depois de cada utilização.

- 1 Gire a tampa do suporte para removê-la.

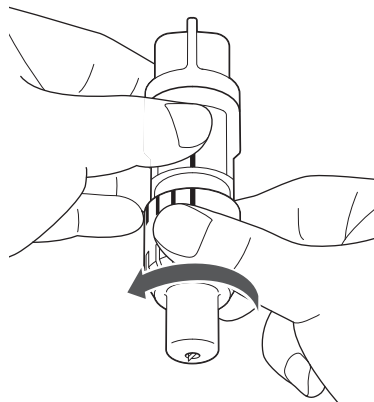

2 Usando um pincel comum, limpe os resíduos de corte, fibras de algodão ou pó.

Limpe as fibras de algodão e o pó ao redor da lâmina. Se fibras de algodão e pó acumularem entre a lâmina e o suporte, a lâmina pode não girar mais ou a qualidade do corte pode ficar ruim.

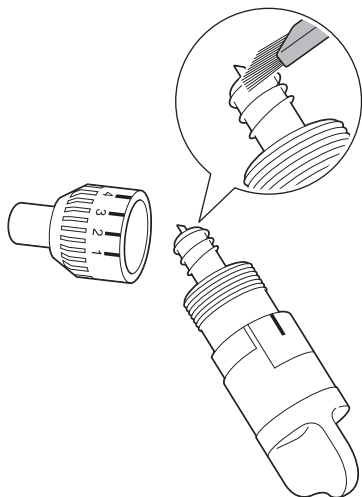

3 Coloque a tampa no suporte.

Para obter detalhes sobre como colocar a tampa no suporte, consulte "Instalar" na página 77.

Limpar a parte interna da máquina

Se houver linhas verticais ou áreas em branco na imagem digitalizada, fibras de algodão ou pó podem estar acumuladas na máquina. As fibras de algodão também ficam na superfície dos roletes de alimentação, impedindo que a folha adesiva seja carregada ou descarregada corretamente. Use um pincel macio para limpá-la.

1 Desligue a máquina e desconecte o plugue do cabo elétrico; desconecte o plugue do adaptador CA do conector de energia CC na parte de trás da máquina.

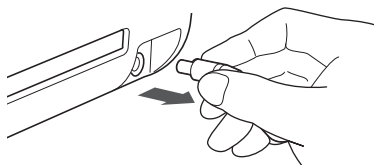

2 Abra a tampa na parte da frente da máquina.

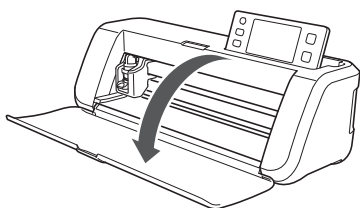

3 Remova o suporte do transportador.

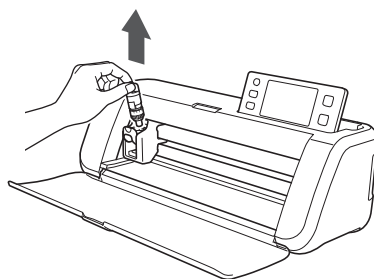

4 Use um pincel comum para limpar ao redor do compartimento de alimentação e o transportador.

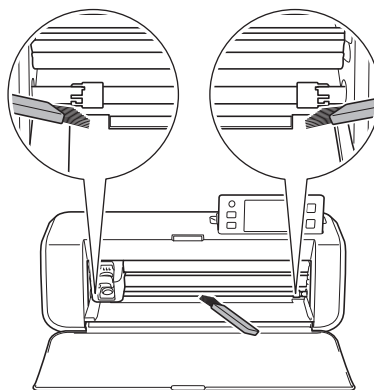

Limpar o vidro do scanner

Se houver linhas verticais indesejadas na imagem digitalizada ou se a digitalização não puder ser feita de forma clara, a área do scanner pode estar suja. Limpe o vidro do scanner na parte inferior da máquina.

1 Desligue a máquina e desconecte o plugue do cabo elétrico; desconecte o plugue do adaptador CA do conector de energia CC na parte de trás da máquina.

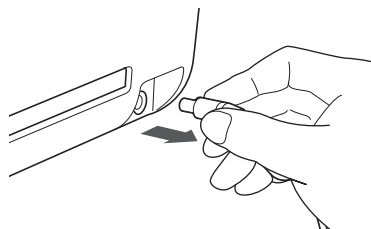

2 Armazenar o painel de operações.

Primeiro, levante o painel até a posição vertical e depois abaixe-o e guarde.

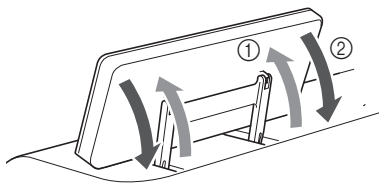

3 Enquanto empurra a guia na parte inferior da máquina, puxe a tampa para fora.

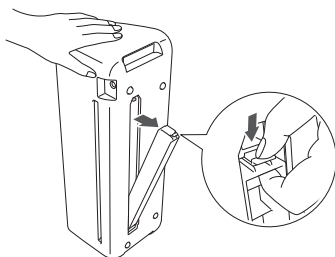

4 Umedeça um pano macio que não solte fiapos com água e torça-o firmemente, depois limpe o vidro do scanner que se encontra no interior da parte inferior da máquina.

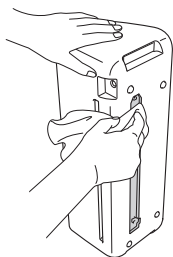

5 Insira a guia da tampa no encaixe do compartimento de instalação e depois coloque a tampa na máquina.

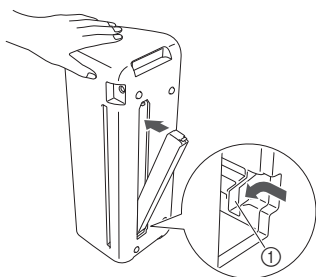

① Encaixe

6 Depois de limpar, realize um teste de digitalização.

Ajustar a tela

Se a tela não responder corretamente quando você pressionar uma tecla (a máquina não realiza a operação ou realiza uma operação diferente), siga as etapas abaixo para fazer os ajustes necessários.

1 Segurando o dedo na tela de LCD, desligue a alimentação principal e depois a ligue.

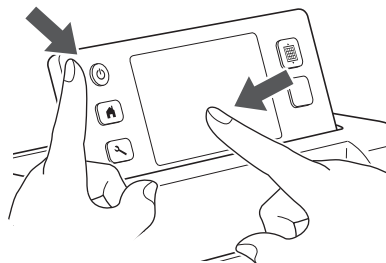

► A tela de ajuste do painel de toque será exibida.

2 Com a caneta de toque, toque levemente no centro de cada +, na ordem de 1 a 5.

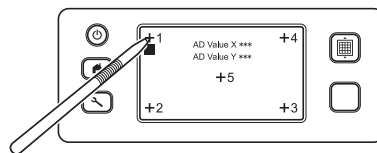

► Depois de concluir o ajuste do painel de toque, a mensagem "SUCCESS" aparece na tela.

3 Desligue a alimentação principal e depois ligue-a novamente.



Nota

- Se você concluir o ajuste e a tela ainda assim não responder de forma correta, ou se não for possível fazer o ajuste, entre em contato com o revendedor que lhe vendeu a máquina ou com o centro de serviço autorizado mais próximo.

Ajustar a posição de digitalização/ corte

No modo “Recortar Direto”, a posição de corte pode ser manualmente ajustada caso tenha se deslocado. Para obter detalhes sobre o modo “Recortar Direto”, consulte “DIGITALIZAR PARA CORTAR (Recortar Direto)” na página 61.

■ Materiais

| | |
|------------------------|---|
| Papel | Papel espesso Cor: Branco Tamanho: Tamanho A4 (210 mm x 297 mm) ou tamanho Carta (216 mm x 279 mm) Espessura: 0,1 a 0,3 mm (recomendado) |
| Folha adesiva | Folha adesiva adequada para o material (Consulte a página 16) |
| Lâmina de corte | Lâmina de corte (azul-turquesa) |

Lembrete

- Se o papel descrito acima não estiver disponível, poderá ser substituído por papel de cópia. Primeiro teste a sua fixação a uma folha adesiva adequada para o papel.

1 Ajuste a extensão da lâmina e depois coloque o suporte no transportador.

- Para obter detalhes, siga os procedimentos em “Ajustar a extensão da lâmina” na página 24 e “Instalar e desinstalar o suporte” na página 26.

2 Prenda o papel à folha adesiva.

- Alinhe o canto superior esquerdo do papel com o canto superior esquerdo da folha adesiva.
- Para obter detalhes sobre como prender o papel, siga o procedimento em “Fixação do material (Papel)” na página 18.

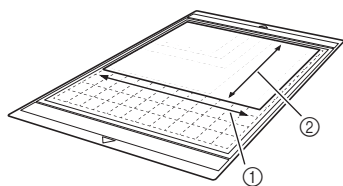

- ① Lado longo
- ② Lado curto

3 Toque em ao lado de “Ajuste de posicionamento de digitalização/corte” na tela de configurações.

- Essa função não estará disponível se estiver sendo usada uma função de digitalização. Primeiramente, saia da função de digitalização.



- ▶ A mensagem a seguir será exibida.

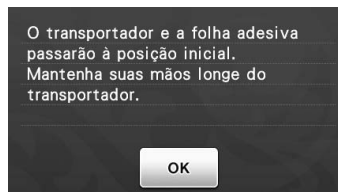

- Toque na tecla “OK”.

4 Pressione para inserir a folha adesiva.

- Para obter detalhes, consulte “Carregar a folha adesiva” na página 27.

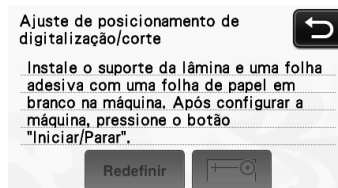

5 Pressione o botão “Iniciar/Parar” para começar a cortar.

Consulte “Recortar” na página 28.

- Toque na tecla  para retornar à tela anterior.

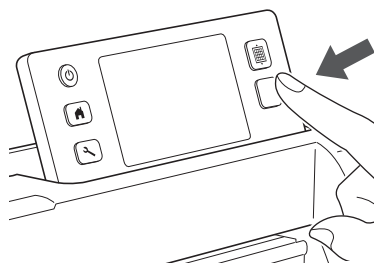

- ▶ Os cortes de ajuste da posição são cortados e depois os cortes são digitalizados.

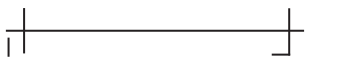

- Use as cruzes de corte nos lados esquerdo e direito para ajustar a posição de digitalização.

- 6 Quando a digitalização do corte (esquerdo) aparecer, toque nas teclas de seta para alinhar o centro vermelho do círculo com o centro do corte.

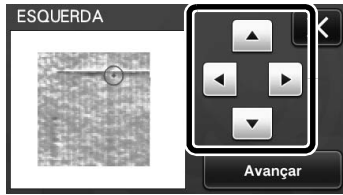

- 7 Toque na tecla "Avançar".



- 8 Ajuste o corte direito da mesma maneira e depois toque na tecla "OK".

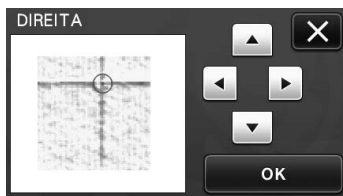

- 9 Quando a mensagem a seguir for exibida, toque na tecla "OK".

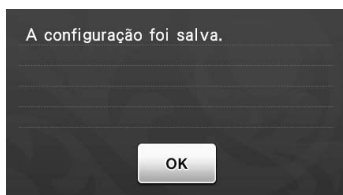

- O ajuste está concluído.

Nota

- Para efetuar o ajuste novamente ou para retornar as configurações aos seus padrões, toque na tecla adequada abaixo.

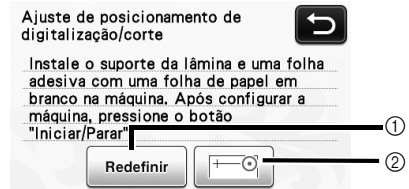

1 Redefinir

Toque para retornar as configurações aos seus padrões.

2 Mostrar ajuste manual

O ajuste manual é ativado. Se o padrão não tiver sido digitalizado depois de a máquina ter sido ligada, esta tecla será exibida em cinza. Quando essa tecla está disponível, uma digitalização anterior da imagem está armazenada na memória. Toque nessa tecla para ajustar a imagem digitalizada. Quando a máquina é desligada, as imagens digitalizadas são apagadas.

- 10 Use o modo "Recortar Direto" para verificar os resultados de ajuste.

- Para obter detalhes sobre o modo "Recortar Direto", consulte "DIGITALIZAR PARA CORTAR (Recortar Direto)" na página 61.

SOLUÇÃO DE PROBLEMAS

Se a máquina parar de funcionar de forma correta, verifique os possíveis problemas a seguir antes de solicitar serviços. Você pode solucionar a maioria dos problemas sozinho. Se você precisar de ajuda adicional, o Brother Solutions Center oferece as perguntas mais frequentes (FAQs) e as dicas de soluções de problemas mais recentes. Acesse o nosso site em “ <http://support.brother.com> ”.

Se o problema persistir, entre em contato com o revendedor que lhe vendeu a máquina ou com o centro de serviço autorizado mais próximo.

Para ver a solução de problemas de rede sem fio, consulte o “Guia de Configuração de Rede Sem Fio”.

Fonte de alimentação

| Sintoma | Possíveis causas (ou resultados) | Soluções | Referência |
|---------------------------------|---|--|------------|
| Não é possível ligar a máquina. | O adaptador CA não está conectado de forma correta à máquina. | Verifique se o adaptador CA está conectado à máquina e se o cabo elétrico está conectado ao adaptador CA e à tomada. | página 15 |

Folha adesiva

| Sintoma | Possíveis causas (ou resultados) | Soluções | Referência |
|---|--|--|------------------------|
| Não é possível inserir a folha adesiva. | A folha adesiva não foi colocada sob os roletes de alimentação quando foi inserida. | Insira a folha adesiva de forma que ela seja colocada sob os roletes de alimentação dos lados direito e esquerdo do compartimento de alimentação. | página 27 |
| | A folha adesiva não foi carregada usando o botão “Alimentar”. | Insira levemente a folha adesiva no compartimento de alimentação e então pressione o botão “Alimentar”. | página 27 |
| Não foi possível reconhecer a folha adesiva. | As marcas pontilhadas da parte da folha adesiva que foi inserida estão sujas. | Limpe as marcas pontilhadas da folha adesiva e a área ao redor. | página 78 |
| | As marcas pontilhadas da parte da folha adesiva que foi inserida estão encobertas pelo material que foi colocado. | Coloque o material e o mantenha dentro da área adesiva da folha adesiva. | página 18 |
| | A folha adesiva foi inserida de forma que o lado com o material fixado ficasse voltado para baixo. | Insira a folha adesiva de forma que o lado com o material fixado fique voltado para cima. | página 27 |
| | O vidro do scanner está sujo. | Limpe o vidro do scanner na parte inferior da máquina. | página 79 |
| A folha adesiva é alimentada em ângulo. | A folha adesiva foi inserida no compartimento de alimentação em ângulo. | Pressione o botão “Alimentar” para descarregar a folha adesiva e insira-a novamente de forma reta. | página 27 página 28 |
| | Os cantos da folha adesiva estão deformados (curvados). | Substitua a folha adesiva por uma nova. | página 76 |
| O material que será cortado/desenhado ou o original que será digitalizado não pode ser fixado na folha adesiva. | O material ultrapassa a área adesiva da folha adesiva. | Coloque o material e o mantenha dentro da área adesiva da folha adesiva. | página 18 |
| | A força adesiva da folha adesiva diminuiu. | Substitua a folha adesiva por uma nova. | página 76 |
| Não é possível descarregar a folha adesiva. | O material que será cortado/desenhado ou o original que será digitalizado está preso no mecanismo de alimentação da máquina. | Pressione o botão “Alimentar” enquanto a folha adesiva é inserida para descarregá-la. Se a folha adesiva não for descarregada, desligue a máquina e puxe cuidadosamente a folha adesiva para fora. | página 28 |
| Quando a folha adesiva é inserida, o material fixado se solta. | A folha adesiva não está nivelada devido ao peso do material. | Com as mãos, mantenha o nível da folha adesiva ao inseri-la. | página 27 |
| | A força adesiva da folha adesiva diminuiu. | Substitua a folha adesiva por uma nova. | página 76 |

Papel/tecido preso

| Sintoma | Possíveis causas (ou resultados) | Soluções | Referência |
|--|---|---|------------|
| Não é possível carregar a folha adesiva. | Há uma obstrução ao redor do compartimento na parte de trás da máquina. | Deixe espaço ao redor do compartimento na parte de trás da máquina para que a folha adesiva possa sair. | página 12 |
| | A superfície onde a máquina está instalada está desnivelada. | Coloque a máquina em uma superfície plana e nivelada. | — |

| Sintoma | Possíveis causas (ou resultados) | Soluções | Referência |
|---|---|--|-------------------------------------|
| A folha adesiva ou o material fica preso em um rolete de alimentação quando a folha adesiva está sendo inserida. | A força adesiva da folha adesiva diminuiu ou o material não está preso. | Pressione o botão “Alimentar” para descarregar a folha adesiva e substitua-a por uma nova. | página 28 página 76 |
| | O material ultrapassa a área adesiva da folha adesiva. | Pressione o botão “Alimentar” para descarregar a folha adesiva e então coloque o material enquanto o mantém dentro da área adesiva da folha adesiva. | página 18 página 28 |
| A folha adesiva ou o material fica preso em um rolete de alimentação durante o corte/desenho. | <ul style="list-style-type: none"> - A força adesiva da folha adesiva diminuiu ou o material não está preso. - O material ultrapassa a área adesiva da folha adesiva. | <p>Pressione o botão “Iniciar/Parar” para interromper a operação. Siga as instruções na tela, e pressione o botão “Alimentar” para descarregar a folha adesiva. Se a folha adesiva não sair, desligue a máquina, remova o suporte e remova a folha adesiva manualmente. Depois de descarregar a folha adesiva, substitua-a por uma nova ou coloque o material mantendo-o na área adesiva da folha adesiva.</p> | página 18 página 28 página 76 |
| A folha adesiva é alimentada em ângulo e não é alimentada durante o corte/desenho. | | | |
| O material que será cortado/desenhado ou o original que será digitalizado se solta durante o corte/digitalização. | | | |

Recortar

| Sintoma | Possíveis causas (ou resultados) | Soluções | Referência |
|---|--|--|------------------------|
| O material que está sendo cortado fica preso na ponta da lâmina de corte. | Pó ou fibra de algodão acumulados no suporte. | Limpe o suporte. | página 78 |
| | A lâmina está gasta. | Substitua a lâmina por uma nova. | página 76 |
| | O material que será cortado não é compatível com esta máquina. | Substitua o material por um compatível com essa máquina. | página 16 |
| A máquina parou enquanto uma operação estava sendo realizada. | Por segurança, a máquina para de funcionar se o painel for tocado durante o corte ou desenho. | Siga as instruções da mensagem exibida na tela. Toque na tecla “OK” para mover o transportador à sua posição inicial. Carregue a folha adesiva e realize a operação novamente. | — |
| Nem todo o material foi cortado. Algumas áreas não foram cortadas. | Uma lâmina apropriada para o material que será cortado não está sendo usada. | Use uma lâmina apropriada para o material que será cortado. | página 24 |
| | A extensão da lâmina no suporte é muito pequena. | Remova o suporte do transportador e ajuste a extensão da lâmina. | página 24 |
| | Se não for possível cortar mesmo que a extensão da lâmina ou a pressão de corte estejam ajustadas além do necessário, a lâmina poderá estar lascada. | Substitua a lâmina por uma nova. | página 76 |
| | A força adesiva da folha adesiva diminuiu ou o material não está preso. | Substitua a folha adesiva por uma nova. | página 76 |
| | A lâmina está gasta. | Substitua a lâmina por uma nova. | página 76 |
| | O material não é compatível com esta máquina. | Substitua o material por um compatível com essa máquina. | página 16 |
| | A pressão de corte (“Pressão de Recorte”) não está correta. | Ajuste a configuração para “Pressão de Recorte” na tela de configurações. | página 24 página 30 |
| | Pó ou fibra de algodão acumulados no suporte. | Limpe o suporte. | página 78 |
| | O espaçamento entre os padrões é muito pequeno. | Reorganize os padrões para separá-los um pouco. Defina o número para “3” ou maior na configuração “Intervalo do Padrão”, e então reorganize os padrões ou execute a função de layout automático. | página 31 página 46 |

| Sintoma | Possíveis causas (ou resultados) | Soluções | Referência |
|---|--|--|------------------------|
| Nem todo o material foi cortado. Algumas áreas não foram cortadas. | Não estão sendo usadas nem uma folha adesiva para múltiplo uso de aplicações em Quilt e Craft nem uma folha de contato para tecido com ferro de passar para cortar tecido. | Coloque uma folha adesiva para múltiplo uso de aplicações em Quilt e Craft numa folha adesiva ou coloque uma folha de contato para tecido com ferro de passar em um tecido antes de cortá-los. | página 19 página 21 |
| | O tecido não está preso firmemente a uma folha adesiva com uma folha adesiva para múltiplo uso de aplicações em Quilt e Craft em seu lado adesivo. | Prenda firmemente o tecido à folha adesiva pressionando a alça da espátula fornecida em toda a superfície do tecido. | página 23 |
| Nem todo o material foi cortado. Algumas áreas não foram cortadas. | Uma folha de contato para tecido com ferro de passar não foi fixada firmemente ao tecido. | Passa a ferro toda a folha de contato para fixá-la firmemente ao lado avesso do tecido. | página 20 |
| Há cortes profundos através da folha adesiva. | A extensão da lâmina no suporte é muito grande. | Remova o suporte do transportador e ajuste a extensão da lâmina. | página 24 |
| | A pressão de corte (“Pressão de Recorte”) não está correta. | Ajuste a configuração para “Pressão de Recorte” na tela de configurações. | página 24 página 30 |

Desenhar

| Sintoma | Possíveis causas (ou resultados) | Soluções | Referência |
|---|---|--|------------|
| A linha de desenho está mais espessa (fina) do que o desejado. | A velocidade (“Velocidade de Desenho”) ou pressão (“Pressão de Desenho”) do desenho não está correta. | Ajuste as configurações para “Velocidade de Desenho” e “Pressão de Desenho” na tela de configurações. Para desenhar linhas mais espessas, aumente a pressão do desenho. Para desenhar linhas mais finas, diminua a pressão do desenho. Para desenhar linhas mais espessas, reduza a velocidade do desenho. Para desenhar linhas mais finas, aumente a velocidade do desenho. Depois de ajustar as configurações, realize um teste de desenho. | página 30 |

Digitalização

| Sintoma | Possíveis causas (ou resultados) | Soluções | Referência |
|---|---|--|------------------------|
| Imagens indesejadas são digitalizadas. | A área de digitalização foi especificada incorretamente. | No modo “Escanear para USB”, especifique o tamanho do papel com a configuração “Tamanho do Escaneamento”. | página 73 |
| | | No modo “Recortar Direto” ou “Escanear para Recortar Dados”, apare a imagem na tela de edição após a digitalização. | página 63 página 68 |
| Não é possível digitalizar de forma adequada (há linhas na imagem digitalizada). | O vidro do scanner está sujo. | Limpe o vidro do scanner na parte inferior da máquina. | página 79 |
| | O original que será digitalizado está sujo ou arranhado. | No modo “Recortar Direto” ou “Escanear para Recortar Dados”, remova linhas finas ou a sujeira na tela de edição de imagem. | página 72 |
| As linhas impressas na folha adesiva são digitalizadas. | O original é transparente, portanto as linhas impressas na folha adesiva estão sendo digitalizadas. | No modo “Recortar Direto” ou “Escanear para Recortar Dados”, remova as linhas na tela de edição de imagem. | página 72 |
| A imagem digitalizada está vermelha. | Quando a folha de apoio para digitalização opcional é usada, a digitalização é realizada sem retirar a fita azul. | Retire a fita azul da folha de apoio para digitalização opcional antes de digitalizar. | — |

MENSAGENS DE ERRO

A tabela a seguir relaciona algumas das mensagens que podem ser exibidas enquanto a máquina está em funcionamento, assim como suas respectivas soluções. Execute a operação necessária de acordo com as instruções da mensagem ou com a solução descrita aqui. Se o problema persistir, entre em contato com o revendedor que lhe vendeu a máquina ou com o centro de serviço autorizado mais próximo.

| Mensagens de erro | Causas/Soluções |
|--|---|
| Ocorreu um mau funcionamento. Desligue a máquina e ligue-a novamente. | Desligue a máquina e ligue-a novamente. |
| A memória interna está corrompida. Inicialize a memória. | Os dados da memória da máquina estão corrompidos. Reinicie a máquina. |
| A máquina não pode funcionar com tantos padrões. | <p>A mensagem será exibida sob as seguintes condições:</p> <ul style="list-style-type: none"> - Há 301 ou mais padrões sendo cortados no modo "Recortar Direto". - Há 301 ou mais padrões sendo salvos como dados de corte no modo "Escanear para Recortar Dados". <p>Reduza o número de padrões que estão sendo usados.</p> <p>* Dependendo do modelo da máquina, o número máximo de padrões será diferente. Consulte "Número máximo de padrões", em "Informações da máquina", na página 5 da tela de configurações.</p> <ul style="list-style-type: none"> - Há muitas linhas de corte que devem ser criadas depois de digitalizado um grande número de pequenos padrões. - Há muitos padrões de tom claro que devem ser convertidos em padrões de dois tons (branco e preto) enquanto o nível de detecção da imagem está sendo ajustado. <p>Digitalize as imagens novamente depois de reduzir o número de padrões organizados no original.</p> |
| A máquina não pode funcionar sem um padrão. | <p>Não há imagem digitalizada ou linhas para serem digitalizadas. Verifique novamente a imagem que será digitalizada e ajuste a área de digitalização, o nível de detecção da imagem e as configurações de "Ignorar tamanho do objeto".</p> <p>Além disso, altere a imagem desenhada no original para uma digitalizada mais facilmente.</p> |
| Não é possível ler os dados. Obtenha o código PIN novamente e registre-o para a máquina. | <ul style="list-style-type: none"> - Esta mensagem é exibida quando você tenta transferir dados com uma máquina diferente daquela registrada no ScanNCutCanvas. - O registro da sua máquina foi cancelado no ScanNCutCanvas. Registre a máquina para usá-la novamente. |
| Não é possível salvar os dados. Obtenha o código PIN novamente e registre-o para a máquina. | |
| A linha de caracteres é muito longa para a folha adesiva. | Reduza o número de caracteres de forma que o comprimento da sequência encaixe na largura da folha adesiva de 12 polegadas (largura máxima possível de 297 mm). |
| Inclui um padrão especial que não pode ser salvo na memória externa. Salve o padrão na memória da máquina. | Dependendo do padrão, pode não ser possível salvá-lo em uma memória externa (unidade de memória flash USB, computador ou ScanNCutCanvas). |
| Falha na inicialização da posição da lâmina. Desligue a máquina. | Desligue a máquina e ligue-a novamente. |
| Falha na inicialização da cabeça. Desligue a máquina. | |
| Não é possível adicionar mais padrões a esta combinação. | <p>301 ou mais padrões não podem ser combinados. Reduza o número de padrões.</p> <p>* Dependendo do modelo da máquina, o número máximo de padrões será diferente. Consulte "Número máximo de padrões", em "Informações da máquina", na página 5 da tela de configurações.</p> |
| Não há um padrão na área ativa. | <p>Não há padrões para serem cortados ou desenhados dentro da área de corte.</p> <p>Para cortar ou desenhar um padrão fora da área, aumente a configuração da "Área de Recorte" ou mova os padrões para a área especificada em "Área de Recorte" (página 30).</p> |
| Não há memória suficiente para salvar os dados. | Exclua um arquivo da memória da máquina ou da unidade de memória flash USB. |

| Mensagens de erro | Causas/Soluções |
|--|---|
| <p>Não há espaço suficiente na folha adesiva. Verifique o tamanho do padrão, o espaço na folha adesiva, a área de recorte ou o intervalo do padrão (configuração).</p> | <p>Execute uma das seguintes ações para organizar os padrões.</p> <ul style="list-style-type: none"> - Exclua um padrão já organizado na tela de layout de padrão. - Redimensione um padrão no arranjo. - Aumente a configuração da “Área de Recorte” (página 30). - Reduza o espaçamento entre os padrões organizados usando a configuração “Intervalo do Padrão”. |
| <p>Não há espaço suficiente na folha adesiva. Máx.: 10 (exemplo: número calculado)</p> | <p>Há muitos padrões, portanto os mesmos não podem ser organizados. Reduza o número de padrões para o máximo exibido na tela.</p> |
| <p>Deseja recuperar e retomar a memória anterior?</p> | <p>Para usar dados da operação anterior, toque na tecla “OK”. (página 32)</p> |
| <p>Os padrões não podem ser unificados. Um par inválido foi selecionado.</p> | <p>A mensagem será exibida ao unificar padrões. Padrões com ou sem margens de costura são selecionados como pares. Selecione os padrões, com ou sem margens de costura.</p> |
| <p>Os padrões não podem ser soldados. Há alguns padrões que não aceitam sobreposições.</p> | <p>A mensagem será exibida ao soldar padrões.</p> <ul style="list-style-type: none"> - Os padrões não se sobrepõem. Reorganize-os de forma que os padrões selecionados se sobreponham. Unificar o padrão pode ser um método de edição alternativo, dependendo do tipo de projeto. - Um padrão com margem de costura está selecionado. Desative a configuração de margem de costura e solde os padrões. - Uma forma aberta está selecionada como padrão. Somente formas fechadas podem ser soldadas. Unificar o padrão pode ser um método de edição alternativo, dependendo do tipo de projeto. |
| <p>É possível que os padrões se sobreponham porque a margem para a costura definida na máquina é grande.</p> | <p>Quando a configuração de margem de costura para um padrão se torna maior do que com a operação anterior, as bordas podem sobrepor os padrões próximos. Ajuste a configuração de margem de costura. Ou aumente o espaçamento entre os padrões.</p> |
| <p>Substitua a folha adesiva por outro de 12 x 24 polegadas.</p> | <p>A folha adesiva de 12" x 12" foi carregada, embora tenham sido criados dados de 24 polegadas. Carregue a folha adesiva de 12" x 24".</p> |
| <p>Ocorreu um erro ao escanear. Desligue a máquina.</p> | <p>Desligue a máquina e ligue-a novamente e depois tente executar a operação novamente.</p> |
| <p>Como a forma era maior do que a folha adesiva de apoio, o tamanho foi reduzido ao importar.</p> | <p>Se o padrão no arquivo SVG importado for maior que a folha adesiva, o padrão será reduzido para se ajustar ao tamanho da folha adesiva. Se necessário, no software usado para criar o arquivo SVG, edite o padrão para ajustá-lo ao tamanho da folha adesiva.</p> |
| <p>Algumas formas não podem ser convertidas.</p> | <p>Os dados SVG importados contêm dados que não podem ser convertidos, como imagens ou texto. Todos os outros dados foram lidos como dados da linha de corte.</p> |
| <p>Não é possível excluir os dados.</p> | <p>A unidade de memória flash USB que está sendo usada pode não ser compatível com essa máquina. Se a</p> |
| <p>Não é possível ler os dados.</p> | <p>mensagem for exibida novamente ao desconectar a unidade de memória flash USB e executar a operação novamente, substitua a unidade de memória flash USB. Para obter</p> |
| <p>Não é possível salvar os dados.</p> | <p>informações sobre as unidades de memória flash USB compatíveis com essa máquina, visite nosso site em “ http://support.brother.com ”.</p> |
| <p>Os dados não puderam ser importados. Há muitos padrões.</p> | <p>A mensagem é exibida quando um arquivo SVG contém 301 padrões ou mais. No software usado para criar o arquivo SVG, diminua o número de padrões. * Dependendo do modelo da máquina, o número máximo de padrões será diferente. Consulte “Número máximo de padrões”, em “Informações da máquina”, na página 5 da tela de configurações.</p> |
| <p>Os dados são muito complicados para ser importados.</p> | <p>Arquivos SVG que contêm um padrão complicado não podem ser importados. No software usado para criar o arquivo SVG, simplifique o padrão.</p> |

| Mensagens de erro | Causas/Soluções |
|---|--|
| <p>Não foi possível reconhecer a folha adesiva. A folha adesiva irá descarregar.</p> | <p>Foi inserida uma folha adesiva que não pode ser reconhecida. Se uma folha adesiva projetada especificamente para esta máquina não estiver sendo usada, use a folha adesiva projetada especificamente para ela.</p> <p>Limpe as marcas pontilhadas na borda da folha adesiva e na área ao redor. Se a folha adesiva ainda não for reconhecida, substitua-a por uma nova.</p> <p>Limpe o vidro do scanner na parte inferior da maquina.</p> |
| <p>Não há padrões que possam ser detectados.</p> | <p>Os dados SVG importados contêm dados que não podem ser convertidos, como imagens ou texto.</p> |
| <p>Alguns dos padrões não deixam margem para a costura.</p> | <p>As configurações da margem de costura não podem ser especificadas para formas de padrão complexo. Selecione um padrão com uma forma simples. Expandir a margem de costura para 2 mm ou mais pode ajudar.</p> |
| <p>Alguns padrões não deixam um espaço nas bordas para cortar.</p> | <p>A distância de corte não pode ser especificada para formas de padrão complexo. Selecione um padrão com uma forma simples.</p> |
| <p>Há um padrão fora da área ativa. Não é possível cortar ou desenhar o padrão. Deseja continuar?</p> | <p>Há um ou mais padrões fora da área de corte. Se os padrões fora da área de corte não precisarem ser cortados nem desenhados, continue a operação. Para cortar ou desenhar os padrões fora da área, aumente a configuração da "Área de Recorte", ou mova os padrões para a área especificada em "Área de Recorte" (página 30).</p> |
| <p>Esses dados são muito complicados e não podem ser convertidos.</p> | <p>Quando você estiver soldando ou unificando padrões: Reduza o número de padrões organizados ou altere os padrões para desenhos mais simples.</p> |
| <p>Não é possível usar esta folha adesiva.</p> | <p>A folha adesiva não pode ser usada com a função que está sendo executada. Substitua a folha adesiva. (Por exemplo, a folha de apoio para digitalização foi carregada durante a tentativa de corte.)</p> |

ATUALIZAR O SOFTWARE

O software da máquina pode ser atualizado utilizando uma unidade de memória flash USB ou o computador. Para obter informações sobre atualização, consulte os detalhes publicados no Brother Solutions Center (<http://support.brother.com>). Se um arquivo de atualização for publicado, faça o download do arquivo e então atualize a máquina de acordo com o procedimento a seguir.

Procedimento de atualização usando uma unidade de memória flash USB

1 Enquanto mantém  pressionado no painel de operação, pressione  para ligar a máquina.

2 Conecte a unidade de memória flash USB que contém o arquivo de atualização à porta USB da máquina.

A unidade de memória flash USB não deve conter outros dados além do arquivo de atualização. Caso contrário, a máquina pode parar de funcionar corretamente.

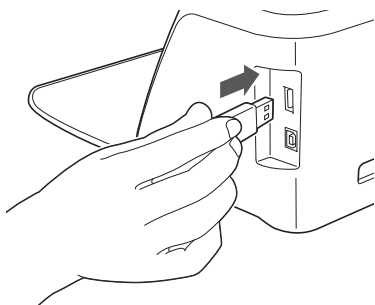

Nota

- Essa máquina não é compatível com um hub USB. Coloque a unidade de memória flash USB diretamente na porta USB.

3 Toque em .

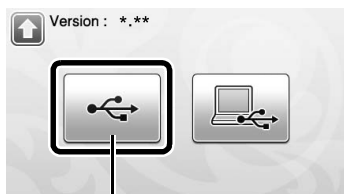

① Atualizar usando uma unidade de memória flash USB

4 Toque na tecla “Atualizar” para iniciar a atualização.





- Quando a atualização for concluída, uma mensagem de conclusão será exibida.

5 Desconecte a unidade de memória flash USB da porta.

6 Desligue a máquina e ligue-a novamente.

Procedimento de atualização usando o computador

Para obter detalhes sobre computadores, sistemas operacionais e cabo USB, consulte “Salvar padrões no computador” na página 51.

1 Enquanto mantém  pressionado no painel de operação, pressione  para ligar a máquina.

- A tela a seguir será exibida na tela LCD.

2 Toque em .

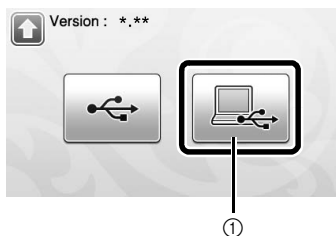

① Atualizar usando o computador

3 Conecte o conector do cabo USB às portas USB correspondentes do computador e da máquina.

- “Disco removível” aparecerá em “Computador (Meu Computador)”.

- 4** Copie o arquivo de atualização para “Disco removível”.

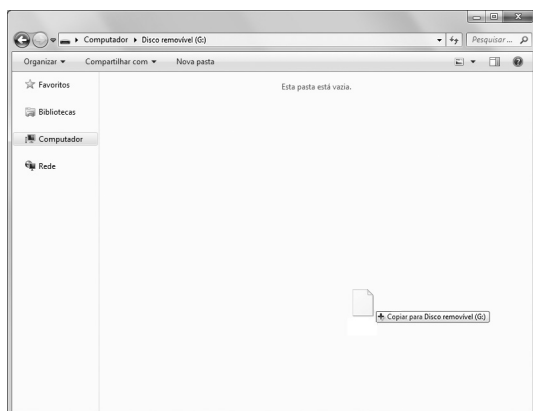

- 5** Toque na tecla “Atualizar” para iniciar a atualização.

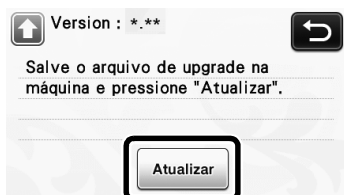

- ▶ Quando a atualização for concluída, uma mensagem de conclusão será exibida.

- 6** Desconecte o cabo USB, desligue a máquina e depois volte a ligá-la.

ACESSÓRIOS OPCIONAIS

Os acessórios a seguir estão disponíveis para serem comprados separadamente.

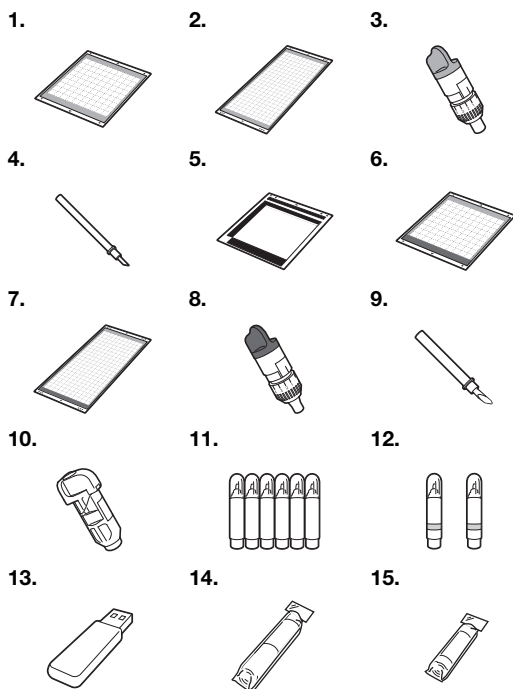

| No. | Nome da peça | Código da peça |
|-----|--|----------------|
| 1 | Folha adesiva para papel delicado ou fino 12" x 12" (305 mm x 305 mm) | CAMATLOW12 |
| 2 | Folha adesiva para papel delicado ou fino 12" x 24" (305 mm x 610 mm) | CAMATLOW24 |
| 3 | Suporte para lâmina de corte (azul-turquesa) (sem lâmina) | CAHLP1 |
| 4 | Lâmina de corte | CABLDP1 |
| 5 | Folha de apoio para digitalização 12" x 12" (305 mm x 305 mm) | CAMATS12 |
| 6 | Folha adesiva para trabalhos artesanais em tecidos 12" x 12" (305 mm x 305 mm) | CAMATSTD12 |
| 7 | Folha adesiva para trabalhos artesanais em tecidos 12" x 24" (305 mm x 610 mm) | CAMATSTD24 |
| 8 | Suporte para lâmina de corte profundo (violeta) (sem lâmina) | CAHLF1 |
| 9 | Lâmina de corte profundo | CABLDF1 |
| 10 | Suporte para caneta | CAPENHL1 |
| 11 | Kit canetas coloridas com tinta permanente | CAPEN1 |
| 12 | Kit canetas com tinta removível | CAPEN2 |
| 13 | Conteúdo do dispositivo USB | * |
| 14 | Folha de contato para tecido com ferro de passar (forro branco) | CASTBL1 |
| 15 | Folha adesiva para múltiplo uso de aplicações em Quilt e Craft | CASTBL2 |

* Entre em contato com o revendedor que lhe vendeu essa máquina ou com o centro de serviço autorizado mais próximo.

ÍNDICE REMISSIVO

| | |
|---|----------------|
| A | |
| Acessórios opcionais | 91 |
| Ajustes da escala padrão | 24 |
| Alavanca de travamento do suporte | 12, 26 |
| Área de corte | 30, 43 |
| Atualização do software | 89 |
| C | |
| Calibração da posição de digitalização/corte | 81 |
| Calibração da tela de toque | 80 |
| Carregamento da folha adesiva | 27 |
| Chave de alimentação principal | 15, 33 |
| Combinações de materiais e folha adesiva | 16 |
| Compartimento de alimentação | 12, 27 |
| Condição necessária do material (digitalização) | 61, 73 |
| Conector de energia CC | 12, 79 |
| Configuração do suporte | 26 |
| Contornar e emoldurar | 65 |
| Cortar ao redor de desenhos | 57 |
| Corte avançado de padrões | 35 |
| Corte básico de padrões | 33 |
| Corte direto | 61 |
| Modo de reconhecimento de cor | 62 |
| Modo de reconhecimento de tons de cinza | 62 |
| Critérios de substituição | 76 |
| D | |
| Descarregamento da folha adesiva | 28 |
| Desligamento automático | 30, 32 |
| Digitalizar para dados de corte Modo de reconhecimento de cor | 67 |
| Modo de reconhecimento de tons de cinza | 66 |
| Digitalizar para obter dados de corte | 66 |
| Digitalizar para USB | 73 |
| Digitalizar plano de fundo | 47 |
| Distância do contorno | 64 |
| E | |
| Edição de imagem | 72 |
| Extensão da lâmina | 24, 29 |
| F | |
| Folha adesiva para múltiplo uso de aplicações em Quilt e Craft | 17, 21 |
| Folha adesiva para papel delicado ou fino | 17 |
| Folha adesiva para trabalhos artesanais em tecidos | 17 |
| Folha de contato para tecido com ferro de passar | 17, 19 |
| Funções de desenho | 56 |
| Funções de edição de layout | 43 |
| Funções de edição de padrão | 41 |
| Funções de entrada de caracteres | 48 |
| I | |
| Idioma | 30 |
| Intervalo do layout | 31 |
| L | |
| Lâmina de corte | 24 |
| Lâmina de corte profundo | 24 |
| Ligar/desligar a alimentação principal | 15 |
| Limpeza | 78 |
| Linha de corte | 68 |
| M | |
| Margem de costura | 31, 42, 57 |
| Mensagens de erro | 86 |
| Modo "Digitalizar" | 10, 61 |
| Modo "Padrão" | 10 |
| P | |
| Painel de operações | 13, 14 |
| Peças e funções | 12 |
| Plano de fundo | 30 |
| Porta USB | 12, 50, 89 |
| Pressão de corte | 24, 30, 35 |
| Pressão do desenho | 30, 57 |
| R | |
| Recuperar | 52 |
| Rede sem fio | 11, 31, 50, 52 |
| S | |
| Salvar | 50 |
| ScanNCutCanvas | 11, 50, 52 |
| Selecionar vários padrões | 39 |
| Sinal sonoro | 31 |
| Soldar (mesclar os contornos de vários padrões) | 45 |
| Solução de problemas | 83 |
| Substituição da lâmina de corte | 76 |
| T | |
| Tela de abertura | 15, 31 |
| Tela de configurações | 30 |
| Tela de dimensionamento do padrão | 36 |
| Tela de edição de imagem | 64, 68, 69, 72 |
| Tela de edição de padrão | 33, 41 |
| Tela de edição de peças do padrão | 37, 42 |
| Tela de layout de padrão | 34, 43 |
| Tela de lista de peças do padrão | 36 |
| Tela de recorte da imagem | 63, 64, 69 |
| Tela de seleção de categoria de padrão | 33 |
| Tela de seleção de desenho/corte | 35 |
| Tela de seleção de padrão | 33, 36 |
| Tela de seleção de subcategoria de padrões | 36 |
| Tela inicial | 15, 33 |
| Teste de corte | 27 |
| Transportador | 12, 26 |
| U | |
| Unidade | 30 |
| Unificar (agrupar vários padrões) | 44 |
| V | |
| Velocidade de corte | 30, 35 |
| Velocidade do desenho | 30, 57 |

Visite o nosso site da web <http://support.brother.com> para obter informações sobre o suporte ao produto e respostas a perguntas mais frequentes (FAQs).

Estes equipamentos são aprovados apenas para uso no país em que foram adquiridos. As filiais locais e os revendedores Brother só darão assistência a aparelhos comprados nos países em que atuam.