

Bruksanvisning

Symaskin

Product Code (Produktkod): 888-M70

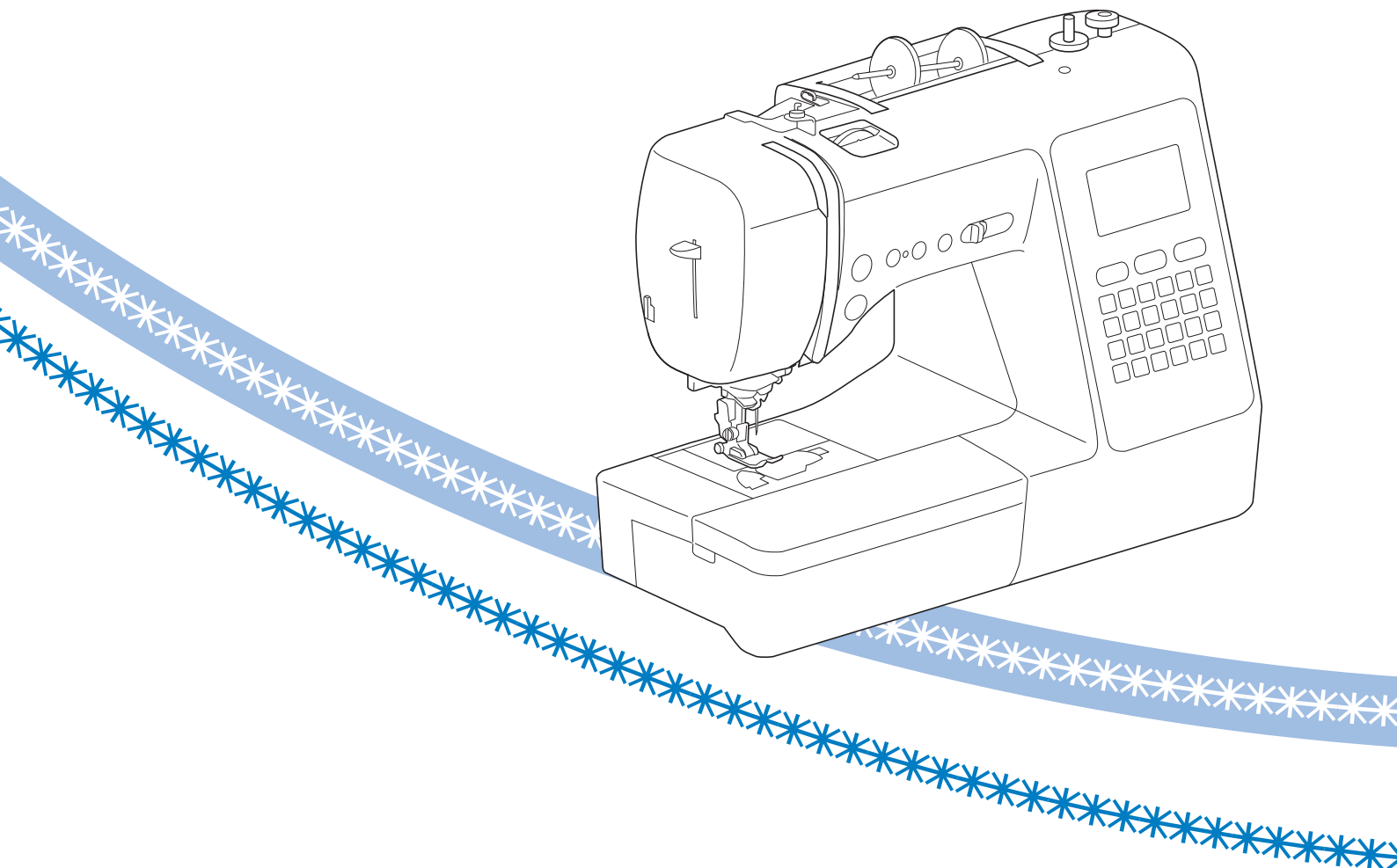

Läs det här dokumentet innan du använder maskinen.
Vi rekommenderar att du sparar dokumentet för framtida referens.

INLEDNING

Tack för att du köpt den här symaskinen. Läs "VIKTIGA SÄKERHETSANVISNINGAR" noga innan symaskinen används och hänvisa sedan till den här bruksanvisningen för information om de olika funktionerna.

När du har läst klart handboken ska du förvara den så att du snabbt kan hänvisa till den för information om de olika funktionerna.

VIKTIGA SÄKERHETSANVISNINGAR

Läs säkerhetsanvisningarna noga innan du använder maskinen.

⚠ FARA

- För att minska risken för elstötar

- 1 Dra alltid ur maskinen från eluttaget omedelbart efter användning, vid rengöring, när du gör några justeringar som nämns i den här bruksanvisningen eller om du lämnar maskinen obevakad.

⚠ VARNING

- För att minska risken för brännskador, brand, elstötar eller personskador.

- 2 Dra alltid ut maskinens kontakt ur eluttaget när du gör några av de justeringar som nämns i bruksanvisningen.
 - För att koppla bort maskinen, sätt strömbrytaren på maskinen till symbolen "O" för att stänga av den. Ta sedan tag i kontakten och dra ut den ur eluttaget. Dra inte i sladden.
 - Anslut maskinen direkt till eluttaget. Använd inte en förlängningssladd.
 - Dra alltid ur maskinen om det blir ett strömavbrott.
- 3 Elektriska faror:
 - Maskinen ska anslutas till en växelströmskälla inom det intervall som anges på märketiketten. Anslut den inte till en likströmskälla eller omvandlare. Kontakta en kvalificerad elektriker om du är osäker på vilken typ av strömkälla du har.
 - Maskinen har endast godkänts för användning i inköpslandet.

- 4 Använd aldrig maskinen om den har en skadad sladd eller kontakt, om den inte fungerar som den ska, om du har tappat eller skadat den eller om vatten har spillts på den. Lämna in maskinen till närmaste auktoriserade Brother-återförsäljare för undersökning, reparation eller elektrisk eller mekanisk justering.

- Om du upptäcker något ovanligt när maskinen förvaras eller används, t.ex. lukt, värme, missfärgning eller deformation, ska du omedelbart sluta använda maskinen och dra ur nätsladden.
- När du transporterar maskinen ska du lyfta den i handtaget. Om du lyfter maskinen med någon annan del kan maskinen skadas eller maskinen kan falla, vilket kan orsaka skador.
- När du lyfter maskinen, se till att inte göra några plötsliga eller oförsiktiga rörelser, som kan orsaka personskada.

- 5 Håll alltid arbetsytan ren:

- Använd aldrig maskinen om några lufthål är blockerade. Håll lufthålen på maskinen och fotpedalen fria från ansamlad ludd, damm och löst tyg.
- Placera inga föremål på fotpedalen.
- Tappa inte och för aldrig in föremål i några öppningar.
- Använd inte maskinen där aerosoler (sprayer) används eller där syrgas ges.
- Använd inte maskinen i närheten av en värmekälla, t.ex. en spis eller ett strykjärn. Maskinen, nätsladden eller plagget som sys kan antändas, vilket kan resultera i brand eller en elektrisk stöt.
- Placera inte maskinen på ett instabilt underlag, exempelvis på ett ostadigt eller lutande bord, annars kan maskinen ramla, vilket resulterar i skador.

- 6 Särskild uppmärksamhet krävs när du syr:

- Var alltid uppmärksam på nålen. Använd inte böjda eller skadade nålar.
- Håll fingrarna borta från rörliga delar. Speciell uppmärksamhet krävs kring maskinens nål.
- Stäng av maskinen till symbolen "O" för att stänga av den när du ska justera något omkring nålområdet.
- Använd inte en skadad eller trasig stygnplåt, eftersom nålen kan gå av.
- Putta inte på eller dra inte i tyget när du syr och följ instruktionerna noga vid sömnad i friarmsläge så att du inte böjer nålen och att den går av.

7 Maskinen är inte en leksak:

- Stor uppmärksamhet krävs när maskinen används av eller i närheten av barn.
- Plastpåsen som symaskinen levererades i bör förvaras utom räckhåll för barn eller slängas. Låt aldrig barn leka med påsen på grund av kvävningensrisken.
- Använd inte maskinen utomhus.

8 För längre livslängd:

- Undvik direkt solljus och mycket fuktiga platser vid förvaring av maskinen. Använd inte och förvara inte maskinen i närheten av element, strykjärn, halogenlampor eller andra heta föremål.
- Använd enbart neutral såpa eller rengöringsmedel vid rengöring av utsidan. Bensen, thinner och slipande pulver kan skada höljet och maskinen och ska därför aldrig användas.
- Hänvisa alltid till Bruksanvisningen när uppsättningar, pressarfötterna, nålen eller andra delar byts ut eller monteras för att se till att de monteras korrekt.

9 Vid reparation eller justering:

- Om lampenheten är skadad ska den bytas av en auktoriserad Brother-återförsäljare.
- I händelse av att ett fel uppstår eller justeringar krävs, följ först felsökningstabellen i slutet av Bruksanvisningen för att kontrollera och justera maskinen själv. Om problemet kvarstår, kontakta en auktoriserad Brother-återförsäljare.

Använd bara maskinen till det den är avsedd för så som beskrivs i bruksanvisningen.

Använd de tillbehör som rekommenderas av tillverkaren och som nämns i den här bruksanvisningen.

Innehållet i denna bruksanvisning och specifikationerna för denna produkt kan ändras utan föregående meddelande.

För ytterligare produktinformation och uppdateringar, besök vår webbplats på www.brother.com

SPARA DESSA INSTRUKTIONER

Denna maskin är avsedd för hushållsbruk.

FÖR ANVÄNDARE I LÄNDER SOM INTE INGÅR I CENELEC

Den här apparaten får endast användas av personer (inklusive barn) med nedsatt fysisk, sensorisk eller psykisk förmåga samt oerfarna eller okunniga personer om de övervakas eller instrueras i apparatens användning av en person som ansvarar för deras säkerhet. Barn bör övervakas för att säkerställa att de inte leker med apparaten.

FÖR ANVÄNDARE I CENELEC-LÄNDER

Den här apparaten kan användas av barn från 8 år och uppåt och personer med nedsatt fysisk, sensorisk eller mental förmåga eller brist på erfarenhet och kunskap om de har fått övervakning eller instruktioner om en säker användning av apparaten och förstår de risker som finns. Barn ska inte leka med apparaten. Rengöring och underhåll ska inte utföras av barn utan tillsyn.

FÖR ANVÄNDARE I STORBRITANNIEN, IRLAND, MALTA OCH CYPERN

VIKTIGT

- Vid byte av kontaktsäkringen ska en säkring som är godkänd av ASTA för BS 1362 användas, dvs. den ska vara märkt med  och överensstämma med de märkdata som finns på kontakten.
- Sätt alltid tillbaka säkringsskyddet. Använd aldrig kontakter som saknar ett säkringsskydd.
- Om sladden som medföljer inte passar vagguttaget, ska du kontakta en auktoriserad Brother-aterförsäljare som kan tillhandahålla rätt sladd.

Varumärken

App Store är ett servicemärke som tillhör Apple Inc. Android och Google Play är varumärken som tillhör Google, Inc. Användning av dessa varumärken sker med tillstånd från Google.

INNEHÅLL

Kapitel 1 KOMMA IGÅNG 5

Namn på maskinens delar.....	5
Medföljande tillbehör	7
Extra tillbehör.....	8
Sätta fast mönsterplattan	8
Slå på/av maskinen	9
LCD-drift	10
Visa LCD-skärmen.....	10
Inställningsskärmen	11
Justering av ingångskänslighet för funktionsknappar	12
Linda/sätta i spolen.....	12
Spola tråd på en trådspole	12
Sätta i spolen	14
Hur du trär övertråden	16
Så här trär du övertråden	16
Dra upp undertråden	18
Kombinationer av tyg, tråd, nål	19
Byta nålen.....	20
Kontrollera nålen.....	20
Byta nålen	20
Byta pressarfoten.....	21
Byta pressarfoten	21
Ta bort och sätta fast pressarfotshållaren.....	22

Kapitel 2 GRUNDLÄGGANDE SÖMNAD 23

Sy	23
Välja en söm	23
Kombinera sömmar	24
Grundläggande sömnad	25
Sy backstygn/förstärkta stygn	27
Automatiska backstygn/förstärkt söm	27
Automatisk avklippning av tråden	28
Ställa in stygnbredd/stygnlängd	29
Ställ in korrekt trådspänning.....	30
Praktiska sytips	30
Sytips	30
Sy en jämn sömsmån.....	31
Sy olika tyger.....	32
Sy dekorativa sömmar	33

Kapitel 3 OLIKA SÖMMAR 35

Tabell över söminställningar.....	35
Nyttosömmar.....	40
Fällsömmar	40
Osynlig fällsöm	41
Knapphålssömnad	42
Knappsömnad	45
Sätta i blixtlås	46
Applikationer, lapptäcksarbete och kviltning	47
Andra sömnadsapplikationer	50
Göra justeringar	55
Använda minnesfunktionen	56
Spara sömmar	56
Hämta sömmar.....	56

Kapitel 4 BILAGA 57

Skötsel och underhåll.....	57
Begränsningar när det gäller inoljning.....	57
Försiktighetsåtgärder vid förvaring av maskinen	57
Rengöra hylsan	57
Felsökning	59
Övertrådens spänning är för hård.....	59
Tråden har trasslat till sig på tygets avigsida	59
Fel spänning på tråden.....	60
Tyg har fastnat i maskinen och kan inte tas bort.....	61
Om tråden trasslat till sig under trådspolarsätet.....	63
Lista över symptom	63
Felmeddelanden	67
Driftssignal	68
Index.....	69

Kapitel 1 KOMMA IGÅNG

Namn på maskinens delar

Huvuddelar

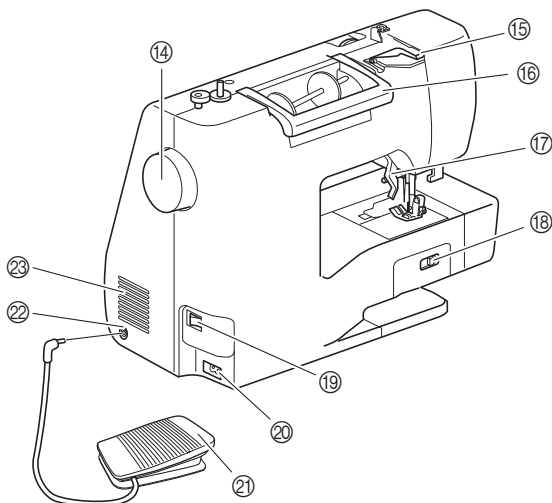
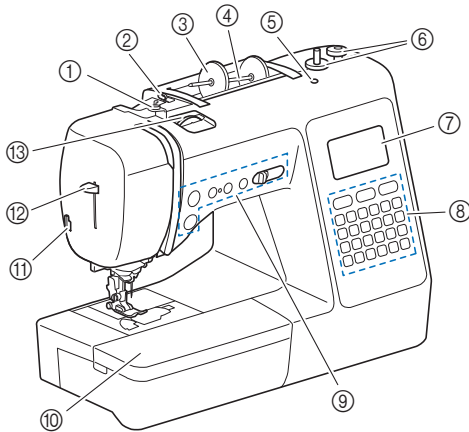

- ① Spolens trådledare och trådspänningskivan (sida 13)
- ② Trådledare (sida 13)
- ③ Spolkåpa (sida 13)
- ④ Trådrullsstativ (sida 13)
- ⑤ Hål för extra trådrullsstativ
Detta har ett extra trådrullsstativ för sömnad med tvillingnål. (sida 54) Det här är inte ett hål för smörjning. Håll inte olja i detta hål.
- ⑥ Spolmekanism (sida 12)
- ⑦ LCD-skärm (liquid crystal display) (sida 10)
- ⑧ Kontrollpanel (sida 6)
- ⑨ Funktionsknappar och syhastighetsreglage (sida 6)
- ⑩ Arbetsbord (sida 7, 31)
- ⑪ Trådkniv (sida 17)
- ⑫ Nålträdarspak (sida 18)
- ⑬ Trådspänningsratt (sida 30)

- ⑭ Handhjul
Vrid handhjulet mot dig (moturs) för att höja och sänka nålen för att sy ett stygn.
- ⑮ Trådledarlucka (sida 13)
- ⑯ Handtag
Lyft maskinen i handtaget när du transporterar den.
- ⑰ Pressarfotsspak
Höj och sänk pressarfotsspaken för att höja och sänka pressarfoten.
- ⑱ Matarlägesomkopplare
Använd matarlägesomkopplaren för att höja och sänka ned matarna. (sida 49)
- ⑲ Huvudströmbrytare (sida 9)
- ⑳ Strömuttag (sida 9)
- ㉑ Fotpedal (sida 26)
- ㉒ Uttag för fotpedal (sida 26)
- ㉓ Lufthål
Lufthålen möjliggör luftcirkulation runt motorn. Täck inte över lufthålen när maskinen används.

Område för nål- och pressarfot

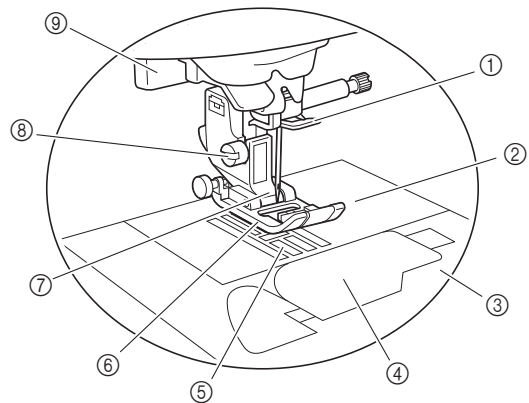

- ① Nålstångens trådledare (sida 17)
- ② Stygnplåt (sida 31)
- ③ Stygnplåtsslucka (sida 15)
- ④ Lock till undertråd/spolkorg (sida 15, 58)
- ⑤ Matare
Matarna matar tyget i syriktningen.
- ⑥ Pressarfot
Pressarfoten ger ett jämnt tryck på tyget när du syr. Använd en pressarfot som är lämplig för vald söm.
- ⑦ Pressarfotshållare (sida 22)
- ⑧ Pressarfotshållarens skruv (sida 22)
- ⑨ Knapphålsfotspak (sida 43)

■ Funktionsknappar

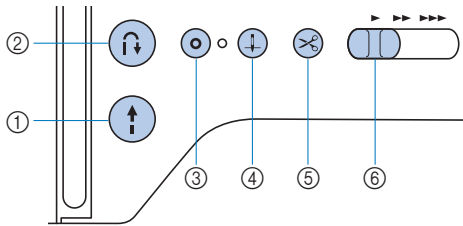

- ① **Start/Stopp-knappen** Tryck på Start/Stopp-knappen för att starta eller sluta sy.
- ② **Backstygns-knapp** Tryck på knappen för backstyggn för att sy bakåt eller förstärkningssöm beroende på den valda sömmen. (sida 27)
- ③ **Knapp för förstärkta stygn** Tryck på knappen för förstärkta stygn för att sy en söm upprepade gånger och avsluta. (sida 27)
För dekorativa sömmar, tryck på den här knappen för att avsluta med en hel söm istället för vid en mittpunkt.
Lysdioden bredvid knappen tänds automatiskt medan sömmen sys och släcks när du har sytt klart.
- ④ **Knapp för nållägesval** Tryck på knappen för nållägesval för att höja eller sänka nålen. Om du trycker två gånger på knappen sys ett stygn.
- ⑤ **Knapp för trådkniv** Tryck på knappen för trådkniv när du slutar sy för att klippa av både över- och undertråden.
- ⑥ **Sy hastighetsreglage**
Skjut syhastighetsreglaget för att justera syhastigheten.

■ Kontrollpanelen och funktionsknappar

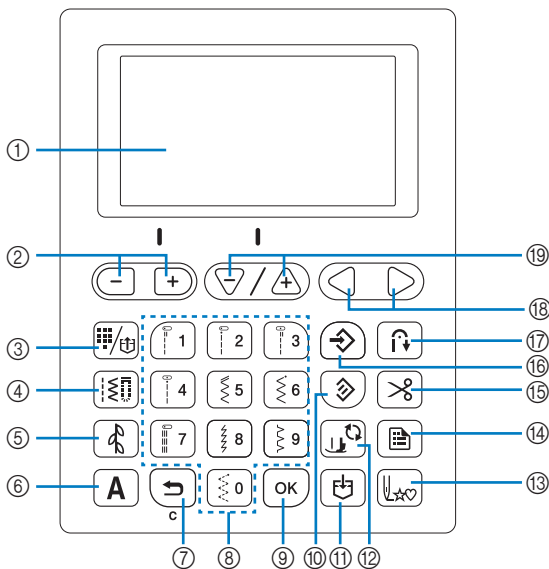

- ① **LCD-skärm (liquid crystal display)**
Valda söminställningar och meddelanden visas. (sida 10)
- ② **Knapp för stygnbredd/Knappar på inställningssidan** Tryck för att justera stygnbredden eller för att flytta till föregående/nästa sidor på inställningsskärmen.

- ③ **Förinställd nyttosöm/sparat mönster-knapp** Tryck för att välja nyttosömmen som är tilldelad en numerisk knapp eller för att hämta en söm som har sparats.
- ④ **Nyttosömmar-knapp** Tryck på den här knappen för att se en nyttosöm.
- ⑤ **Knapp för dekorativa sömmar** Tryck på den här knappen för att se en dekorativ söm.
- ⑥ **Knapp för monogramsöm sömmar** Tryck på den här knappen för att se en monogramsöm.
- ⑦ **Tillbaka knapp** Tryck för att återgå till föregående skärm.
Dessutom om du trycker på den här knappen försvinner den sista sömmen som läggs till när du kombinerar tecken eller dekorativa sömmar.
- ⑧ **Numeriska knappar**
Använd dessa knappar för att snabbt välja en av de tio mest använda sömmarna. När du väljer andra sömmar ska du använda dessa knappar för att skriva in numret på den önskade sömmen.
- ⑨ **OK-knapp** Tryck för att tillämpa valet eller utföra funktionen.
- ⑩ **Återställningsknapp** Tryck för att återställa den valda sömmen till dess ursprungliga inställningar.
- ⑪ **Minnesknapp** Tryck för att spara sömkombinationen till maskinens minne.
- ⑫ **Knapp för pressarfot/nålutbyte** Tryck på denna knapp innan du byter nål, pressarfot, osv. Denna knapp låser alla knappfunktioner för att hindra driften av maskinen.
- ⑬ **Knapp för tillbaka till början** När du slutar sy ska trycker du på den här knappen för att gå tillbaka till början av sömmen.
- ⑭ **Inställningsknapp** Tryck för att justera syinställningarna eller andra inställningar eller för att flytta till nästa sidor på inställningsskärmen.
- ⑮ **Automatisk trådavklipningsknapp** Tryck för att ställa in funktionen för automatisk trådavklippning.
- ⑯ **Manuell minnesknapp** Tryck för att spara inställningarna för stygnbredd och längd.
- ⑰ **Knapp för automatiska backstyggn/förstärkta stygn** Tryck på för att använda funktionen för automatiska backstyggn/förstärkt söm.
- ⑱ **Knappar för val av värde** Tryck för att ändra värdet på det valda objektet på inställningsskärmen.
- ⑲ **Knapp för stygnlängd/knapp för val av objekt** Tryck för att justera stygnlängden eller för att flytta till nästa/föregående sidor på inställningsskärmen.

⚡ Obs!

- Funktionsknapparna för maskinen är kapacitiva peksensorer. Knapparna fungerar genom att du vidrör dem med fingret.
Knapparnas svarstid varierar beroende på användaren.
Trycket som utövas på knapparna påverkar inte knapparnas svar.
- Eftersom funktionsknapparna reagerar olika beroende på användaren ska du justera inställningen för "Justering av ingångskänslighet för funktionsknappar" på sida 12.
- När du använder en elektrostatisk pekpenna måste du se till att punkten är 8 mm eller mer. Använd inte en pekpenna med en tunn punkt eller en unik form.







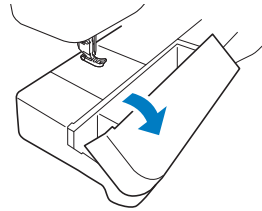



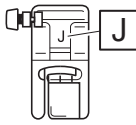
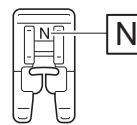
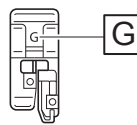
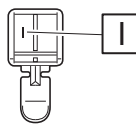
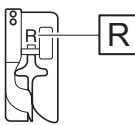
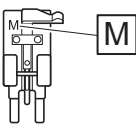
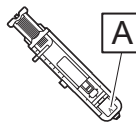



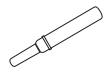

Medföljande tillbehör

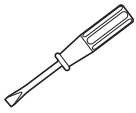
Medföljande tillbehör kan variera från tabellen nedan beroende på den maskinmodell du köpt. Mer information om medföljande tillbehör och maskinens artikelnummer finns i bladet "Medföljande tillbehör".

Lyft av ovansidan på arbetsbordet för att öppna tillbehörsfacket.

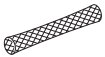

Medföljande tillbehör

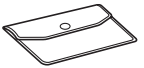
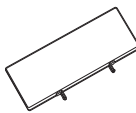
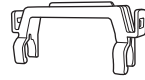
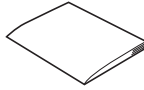
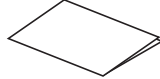
1.  Sicksackspressarfot "J" (på maskinen)	2.  Monogramfot "N"	3.  Fällningsfot "G"	4.  Blixtlåsfot "I"	5.  Blindsömsfot "R"	6.  Knappfot "M"
7.  Knapphålsfot "A"	8.  Nåluppsättning 75/11 2 nålar, 90/14 2 nålar, 90/14 2 nålar: Nål med trubbig spets (guldfärgad)	9.  Tvillingnål 2/11 nål	10.  Spole (4) (En spole finns på maskinen.)	11.  Sprätkniv	12.  Rengöringsborste
13.  Hålstans	14.  Skivformad skruvmejsel	15.  Skruvmejsel (stor)	16.  Skruvmejsel (liten)	17.  Extra trådrullsstativ	18.  Spolkåpa (stor)
19.  Spolkåpa (medium) (på maskinen)	20.  Spolkåpa (liten)	21.  Spolnät	22.  Spolkorg (på maskinen)	23.  Fotpedal	24.  Tillbehörsväska
25.  Mönsterplattan	26.  Mönsterplattans hållare	27.  Bruksanvisning	28.  Snabbstartsguide		

Extra tillbehör

Följande finns som extra tillbehör och kan köpas separat.

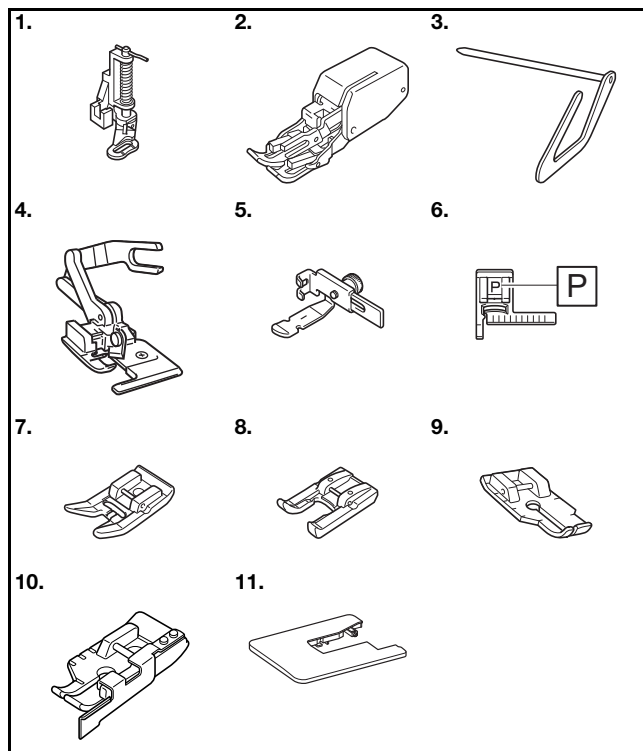

Nr	Artikelbenämning	Artikelnummer		
		Nord- och Sydamerika	Europa	Övrigt
1.	Kviltningsfot	SA129	F005N: XC1948-052	F005N
2.	Övermatare	SA140	F033N: XG6623-001	F033N F033CN
3.	Kviltningsstyrning	SA132	F016N: XC2215-052	F016N F016CN
4.	Sidokniv "S"	SA177	F054: XC3879-152	F054 F054CN
5.	Justerbar blyxtlås-/kantbandsfot	SA161	F036N: XC1970-052	F036N
6.	Stygnledarfot "P"	SA160	F035N: XG6609-001	F035N
7.	Fot som inte fastnar	SA114	F007N: XC1949-052	F007N F007CN
8.	Öppen pressarfot	SA186	F060: XG6687-001	F060
9.	1/4-tums fot för lapptäckssöm	SA125	F001N: XC1944-052	F001N
10.	1/4-tums fot för lapptäckssöm med styrning	SA185	F057: XC7416-252	F057
11.	Brett bord	SAWT5	WT15: XG8750-001	WT15AP WT15CN

Anmärkning

- Kontakta en auktoriserad Brother-återförsäljare eller besök sidan nedan för extra tillbehör eller delar <http://s.brother/cpjag/>.
- Alla specifikationer är korrekta vid tidpunkten för tryckning. Observera att vissa specifikationer kan ändras utan föregående meddelande.
- Det finns en mängd olika fötter för att möjliggöra olika typer av sömmar och finish. Besök din närmaste auktoriserade Brother-återförsäljare eller vår webbplats nedan för en komplett lista med tillbehör till maskinen <http://s.brother/cpjag/>.
- Använd alltid tillbehör som rekommenderas för denna maskin.

Sätta fast mönsterplattan

På mönsterplattan visas stygnen och stygnnumren. Sätt fast mönsterplattan på mönsterplattans hållare och fäst sedan mönsterplattans hållare i symmaskinens handtag enligt bilden nedan.

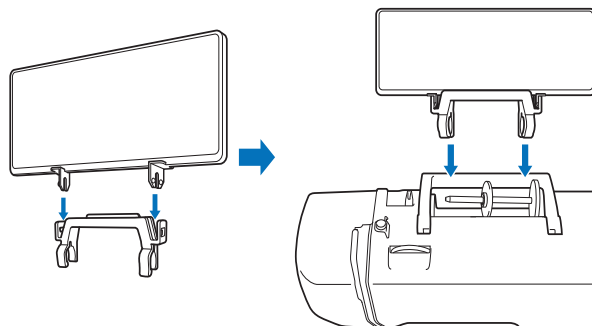

(För modeller utrustade med hårt fodral)

När du förvarar maskinen kan mönsterplattans hållare hänga på det hårda fodralet.

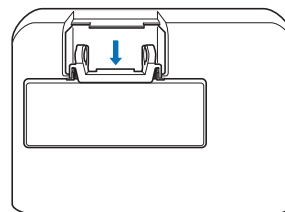

Slå på/av maskinen

⚠ VARNING

- Använd enbart vanlig hushållsström som strömkälla. Användning av andra strömkällor kan orsaka brand, elstötar eller maskinskador.
- Se till att kontakterna på nätsladden sitter ordentligt i eluttaget och strömsladdens uttag på maskinen. Annars kan brand eller elektriska stötar uppstå.
- Sätt inte i kontakten på nätsladden till ett eluttag som är i dåligt skick.
- Slå AV strömmen och dra ut kontakten under följande omständigheter:
 - När du inte är i närheten av maskinen
 - Efter att du har slutat använda maskinen
 - Om ett strömavbrott inträffar under användning
 - Om maskinen inte fungerar korrekt på grund av en dålig anslutning eller bortkoppling
 - Under elektriska stormar

⚠ VAR FÖRSIKTIG

- Använd bara den nätkabel som medföljer den här maskinen.
- Använd inte förlängningsladdar eller uttagslister med flera apparater anslutna. Brand eller elstötar kan uppstå.
- Ta inte i kontakten med våta händer. Elstötar kan inträffa.
- Slå alltid AV strömmen innan maskinens kontakt dras ut ur vägguttaget. Håll alltid i kontakten när du drar ut den ur vägguttaget. Om du drar i sladden kan den skadas och brand eller elstötar uppstå.
- Tillåt inte att sladden skärs av, skadas, modifieras, böjs kraftigt, dras, vrids eller buntas ihop. Placera inte tunga föremål på sladden. Utsätt inte sladden för värme. Dessa saker kan skada sladden och orsaka brand eller elstötar. Om sladden eller kontakten skadas, ta maskinen till en auktoriserad Brother-återförsäljare för reparation innan den används igen.
- Dra ut sladden om maskinen inte kommer att användas under en längre tid. Annars kan brand uppstå.

- 1 Se till att maskinen är avstängd (huvudströmbrytaren står på "○") och anslut sedan nätsladden i strömuttaget på höger sida av maskinen.
- 2 Sätt i kontakten på nätsladden i ett vanligt eluttag.

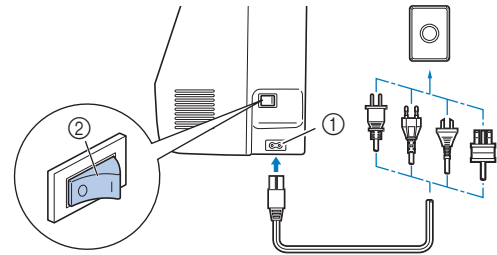

- ① Strömuttag
② Huvudströmbrytare

- 3 Tryck på höger sida av huvudströmbrytaren på den högra sidan av maskinen för att slå på maskinen (till läge "I").

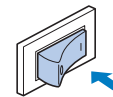

→ Lampan för arbetsområdet och LCD-skärmen tänds när du slår på maskinen. Nålen och matarna låter när de rör sig – det är inte ett fel.

⚡ Obs!

- När du först startar maskinen väljer du det språk som du vill ha och trycker på .



- 4 Tryck på vänster sida av huvudströmbrytaren (ställ in den på "○") om du vill stänga av maskinen.

LCD-drift

Visa LCD-skärmen

När maskinen är påslagen tänds LCD-skärmen och följande skärm visas.

Använd funktionsknapparna för att ändra de visade inställningarna.

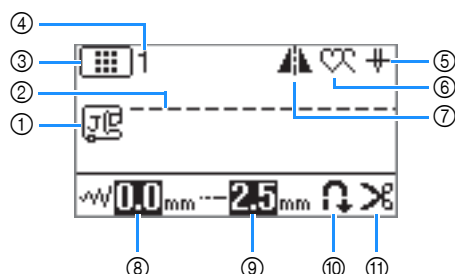



Nr	Display	Föremålsnamn	Förklaring	Sida
①		Pressarfot	Visar pressarfoten som ska användas. Innan du syr, installera en av de pressarfötter som anges här. Sicksackspressarfot "J" Blindsömsfot "R" Monogramfot "N" Knappfot "M" Fällningsfot "G" Sidokniv "S" Knapphålsfot "A" * Symbolerna för vissa pressarfötter, såsom blyxtlåsfot "I" och kviltningsfot kanske inte visas på skärmen.	21
②	-	Förhandsvisning av stygn	Visar en förhandsgranskning av den valda sömmen.	-
③		Sömkategori	Visar kategorin för den valda sömmen. : Förinställd nyttosöm : Nyttosöm : Dekorativ söm (kategori 1: Dekorativa sömmar) : Dekorativ söm (kategori 2: Dekorativa plattsömmar/plattsömmar/Korsstygnstygn) : Dekorativ söm (kategori 3: Dekorativa nyttosömmar) : Monogramsömmar (gotiskt teckensnitt) : Monogramsömmar (handskriftsteckensnitt) : Monogramsömmar (konturteckensnitt) : Monogramsömmar (japanskt teckensnitt)	23
④	-	Stygnnummer	Visar numret för den valda sömmen.	35
⑤		Inställning av nålläge	Visar om nålen är i det programmerade övre eller nedre läget. Visar dessutom om du har valt läget för enkelnål eller tvillingnål. : Enkelnål/nedre läge : Tvillingnål/nedre läge : Enkelnål/övre läge : Tvillingnål/övre läge	11
⑥		Enstaka söm/upprepad söm	Visar inställningar för enstaka söm/upprepad söm. : Enstaka sömnadsläge : Upprepat sömnadsläge	11
⑦		Horisontell spegelbild	Visas när sömmen speglas.	11
⑧		Stygnbredd	Visar stygnbredden för vald söm.	29
⑨		Stygnlängd	Visar stygnlängden för den valda sömmen.	29
⑩		Automatiska backstygn/förstärkt söm	Visar att automatiska backstygn/förstärkt söm har aktiverats.	27
⑪		Automatisk trådavklippning	Visar att programmerad trådavklippning är aktiverad.	28

Inställningsskärmen



Tryck på  för att ändra olika funktioner på symaskinen och inställningar för sömnad.

Tryck på  för att flytta till föregående/nästa sidor.

* Du kan också flytta till nästa sida genom att trycka på .

Tryck på  för att välja nästa/föregående objekt.

Tryck på  för att välja värdet på valt objekt.

Tryck på  eller  när du har ändrat nödvändiga inställningar.

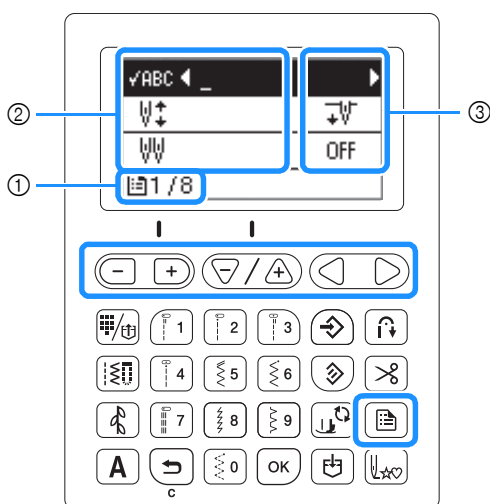

- ① Sidnummer
- ② Maskininställningar
- ③ Värde

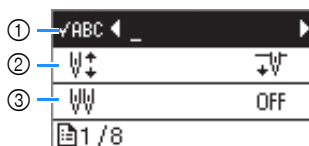

- ① Används för att kontrollera sömmen när den angivna sömmen inte visas på skärmen.
- ② Välj nålens övre eller nedre stoppläge (det nålläge då maskinen står still) till upp eller ned.
- ③ Ställ in på [ON] när du använder tvillingnål. (sida 54)

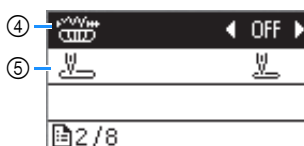

- ④ Välj om du vill använda syhastighetsreglaget för att bestämma sicksackbredden. (sida 50)
- ⑤ Välj antingen "01 Raksöm (vänster)" eller "03 Raksöm (mitten)" som den nyttosöm som väljs automatiskt när maskinen slås på.

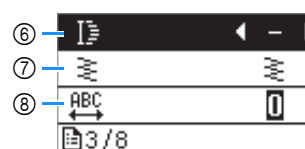

- ⑥ Ändrar stygnlängden när du väljer plattsömmar. Du kan ställa in stygnlängden på en av fem inställningar.

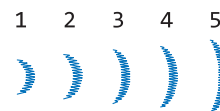

- ⑦ Ändrar trådtätheten när du väljer dekorativa plattsömmar.
- ⑧ Ändrar monogramavståndet. Ju högre inställning, desto bredare blir monogramavståndet; ju lägre inställning, desto smalare blir monogramavståndet.

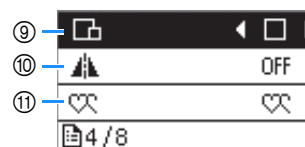

- ⑨ Ändrar sömstorleken när du väljer monogramsömmar (med undantag för handskriftstyp).
- ⑩ När den är inställd på [ON] kan du se en spegelbild av den valda sömmen.
- ⑪ Välj om du ska se kombinerade sömmar upprepade gånger eller en gång. Vid upprepade sömnad syr du mönstret upprepade gånger tills maskinen stannar. Med enkel sömnad stannar maskinen när du har sytt alla visade mönster en gång.



- ⑫ Justerar positionen av sömmen upp och ner. (sida 55)

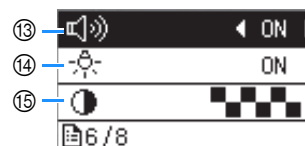

- ⑬ Välj om du vill höra ljudet från pipfunktionen.
- ⑭ Välj om du vill slå på eller stänga av ljuset för arbetsområdet.
- ⑮ Justerar ljusstyrkan på LCD-skärmen.

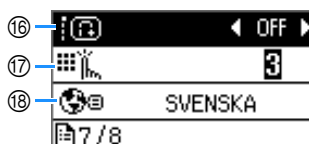

- ⑩ När förstärkningsprioriteten aktiveras [ON], kommer förstärkta stygn att sys i början och/eller slutet av förstärkt söm, även om backstygnsknappen är intryckt. (sida 27)
- ⑪ Välj nivån på inmatningskänsligheten för funktionsknapparna. (sida 12)
- ⑫ Välj visningspråk.

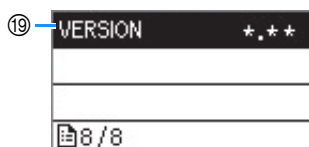

- ⑬ Visar programversionen.

Justering av ingångskänslighet för funktionsknappar

Ställ in känsligheten på funktionsknapparna till 5 nivåer.

Visa inställningsskärmen för att ställa in önskad nivå.

- 1 Tryck på för att visa den sjunde sidan av inställningsskärmen och tryck sedan på för att välja (Inmatningskänslighet).
- 2 Justera inmatningskänsligheten genom att trycka på .



- Ju högre inställning desto känsligare blir knapparna. Standardinställningen är [3].
- Vi rekommenderar att du väljer den högsta inställningen om en elektrostatisk pekpenna används.
- När du justerar inmatningskänsligheten trycker du på någon av de numeriska knapparna för att kontrollera känsligheten. När tangenten svarar blinkar inställningen som visar känsligheten.

Om maskinen inte reagerar när du trycker på en funktionstangent

Stäng av maskinen och håll ned (Knapp för nållägesval) och starta maskinen för att återställa inställningarna. Öppna inställningsskärmen och justera sedan inställningarna igen.

Linda/sätta i spolen

⚠ VAR FÖRSIKTIG

- Använd endast plastspolen som medföljer maskinen eller spolar av samma typ (SA156/SFB: XA5539-151/SFB). Spolen är 11,5 mm hög (cirka 7/16 tum). Om du använder andra spolar kan maskinen skadas. SA156 är en spole av typ Class 15.
- Spolar som har tillverkats tidigare kanske inte har ett "b"-märke. De kan dock användas med den här maskinen om de är av samma typ (SA156/SFB: XA5539-151/SFB).

Spola tråd på en trådspole

I det här avsnittet beskrivs hur du lindar tråd på en spole.

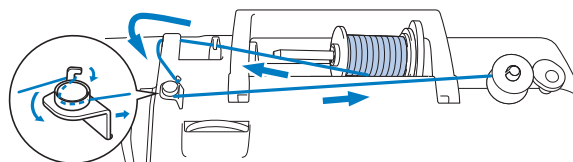

- 1 Sätt spolen på pinnen så att skåran i spolen är i linje med fjädern på pinnen och skjut sedan pinnen åt höger tills den snäpper på plats.

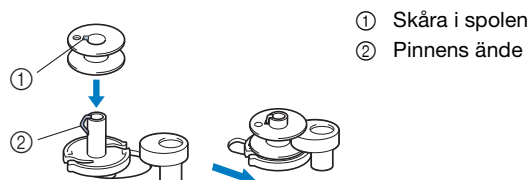

Anmärkning

- Det är till hjälp senare om du ser till att montera spolen i rätt riktning. Genom att placera spolen i spolkorgen i samma riktning som på pinnen ser du till att undertråden lindas i rätt riktning.

"b" -markeringen som finns på ena sidan av spolen som medföljer denna maskin kan användas som referens.

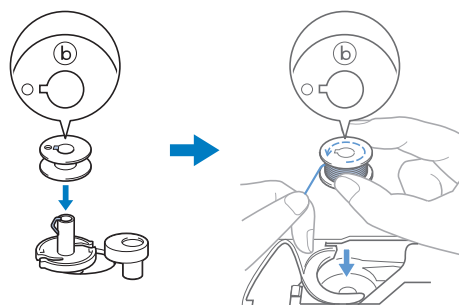

2 Ta bort spolkåpan och placera spolen på trådrullsstativet.

Skjut spolen på trådrullsstativet så att tråden kan lindas av till framsidan från botten. Annars kan tråden trasslas runt trådrullsstativet.

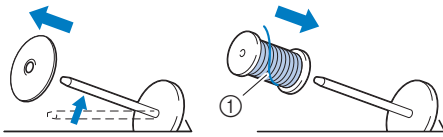

① Tråden lindas till framsidan från botten.

3 Skjut spolkåpan på trådrullsstativet.

Skjut spolkåpan så långt som möjligt åt höger, enligt bilden, med den rundade sidan till vänster.

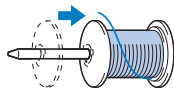

⚠ VAR FÖRSIKTIG

- Om trådrullen eller spolkåpan inte sitter fast ordentligt kan tråden trasslas på trådrullsstativet, vilket gör att nålen går av.
- Det finns tre tillgängliga storlekar på spolkåpa, vilket gör att du kan välja en spolkåpa som passar den storlek på spole som används. Om spolkåpan är för liten för den spole som används, kan tråden fastna i skåran på spolen eller maskinen skadas. För mer information, se "Anmärkning" på sida 13.



📖 Anmärkning

- När du använder spolen enligt nedan, ska du använda den mindre spolkåpan och lämna lite spelrum mellan spolkåpan och trådrullen.

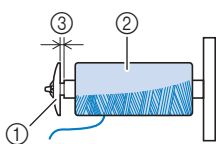

- ① Spolkåpa (liten)
- ② Spole (korslindad tråd)
- ③ Spelrum

- Om du använder tråd som lindas av snabbt, såsom genomskinlig nylontråd eller metalltråd ska du placera spolnätet över spolen innan du placerar trådrullen på trådrullsstativet. Om spolnätet är för långt ska du vika det så att det passar storleken på spolen.



4 Dra tråden under trådledaren, sedan under trådledarluckan och till framsidan.

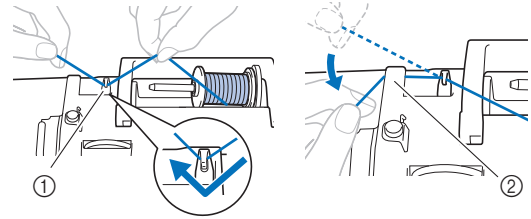

- ① Trådledare
- ② Trådledarlucka

5 Dra tråden under kroken på spolens trådledare och linda den sedan moturs under trådspänningskivan.

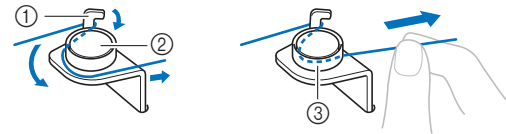

- ① Spolens trådledare
- ② Trådspänningskiva
- ③ Dra in den så långt som möjligt

💡 Obs!

- Kontrollera att tråden förs under trådspänningskivan.

6 Linda tråden medurs runt spolen 5 eller 6 gånger och dra tråden genom spåret i trådspolarsätet och dra sedan tråden till höger för att skära av den.

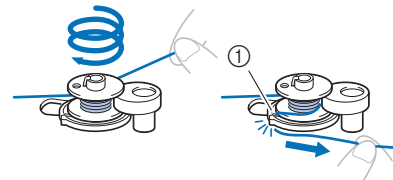

- ① Styr spåret till trådspolarsätet (med inbyggd trådkniv)

💡 Obs!

- Var noga med att linda tråden medurs runt spolen, annars kommer tråden att lindas runt pinnens ände.

⚠ VAR FÖRSIKTIG

- Var noga med att skära av tråden enligt beskrivningen. Om du lindar spolen utan att du skär av tråden med den inbyggda trådkniven i trådspolarsätet kan tråden trassla till sig i spolen eller nålen kan böjas eller gå av när undertråden börjar ta slut.

- 7 Skjut syhastighetsreglaget för att justera spolens hastighet. Skjut reglaget åt höger för att öka hastigheten, skjut det åt vänster för att minska hastigheten.

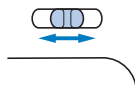

Anmärkning

- Vi rekommenderar spolning av stretchtråd, såsom genomskinlig nylontråd, med en låg hastighet, eftersom tråden kanske är elastisk.

- 8 Slå på maskinen.

- 9 Tryck på Start/Stopp-knappen en gång för att börja linda spolen.
Tryck ned fotpedalen när den är inkopplad.



Obs!

- När du lindar transparent nylontråd på spolen ska du sluta linda när spolen är 1/2 eller 2/3 full. Om spolen är helt uppspölad med transparent nylontråd, går det kanske inte att linda snyggt eller sömmarna kan påverkas. Dessutom kan extremt tryck appliceras på spolen, det kanske inte går att ta bort spolen från pinnen eller spolen kan eventuellt gå sönder.



- 10 När spolningen börjar gå långsamt ska du trycka på Start/Stopp-knappen en gång för att stoppa maskinen. Ta bort foten från fotpedalen när fotpedalen är inkopplad.

VAR FÖRSIKTIG

- När det börjar gå långsamt att spola tråd på en trådspole ska du stoppa maskinen, annars kan maskinen skadas.

- 11 Skär av tråden, skjut pinnen åt vänster tills den snäpper på plats och ta sedan bort spolen.

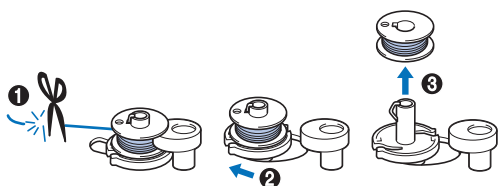

- 12 Skjut syhastighetsreglaget till önskat syhastighetsläge.

- 13 Ta bort spolen för undertråden från trådrollsstativet.

Sätta i spolen

Sätta i spolen lindad med tråd.

Börja sy direkt utan att dra upp undertråden genom att helt enkelt sätta i spolen i spolkorgen och dra tråden genom skåran i stygnplåtssluckan.

Anmärkning

- Om du drar trådarna för att skapa rynkor eller om tråden i början av sömnaden är slut, till exempel med öppen kviltning, ska du först dra upp undertråden. Mer information finns i "Dra upp undertråden" på sida 18.

VAR FÖRSIKTIG

- Använd en spole som har spolats korrekt med tråd, annars kan nålen gå av eller trådspänningen bli felaktig.





- Innan du sätter in eller byter spolen, se till att trycka på  på kontrollpanelen för att låsa alla knappar, eftersom personskador annars kan uppstå om du trycker på Start/Stopp-knappen eller någon annan knapp och maskinen startar.

- 1 Slå på maskinen.

- 2 Tryck på  (knapp för nållägesval) en eller två gånger för att fälla upp nålen.

- 3 Sänk ned pressarfotsspaken.

- 4 Tryck på .

- Om du trycker på  medan pressarfoten är upplyft visas ett felmeddelande. Sänk ned pressarfotsspaken och tryck på  igen.

→ Skärmen ändras och alla knappar och funktionsknapparna är låsta (utom .



- 5 Höj pressarfotsspaken.

- 6 Skjut spärren för locket till undertråden åt höger och ta bort locket till undertråden.

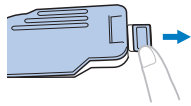

- 7 Sätt i spolen i spolborgen så att tråden spolras av åt vänster.

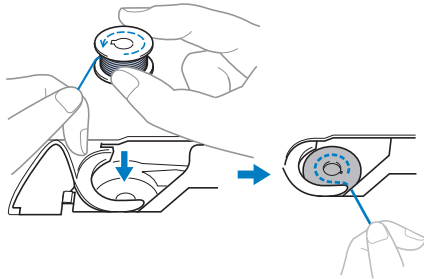

Anmärkning

- Se till att undertråden lindas i rätt riktning genom att placera spolen i spolborgen i samma riktning som på pinnen.

“b”-markeringen som finns på ena sidan av spolen som medföljer denna maskin kan användas som referens.

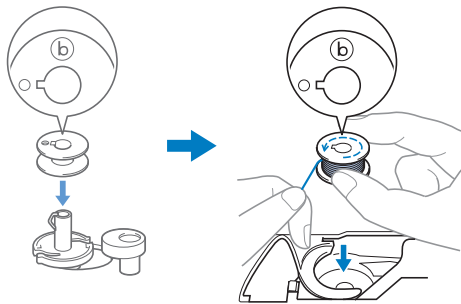

- 8 Håll ned spolen lätt med höger hand (1) och styr sedan änden av tråden runt vingen på stygnplåtsluckan med vänster hand (2).

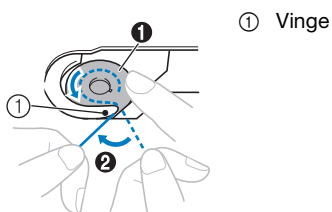

⚠ VAR FÖRSIKTIG

- Se till att hålla ned spolen med fingret och linda av undertråden på rätt sätt, annars kan tråden gå av eller trådspänningen bli fel.

- 9 Håll ned spolen försiktigt med höger hand (1), för tråden som matades runt vingen genom skåran i stygnplåtsluckan (2) och dra den lätt med vänster hand (3).

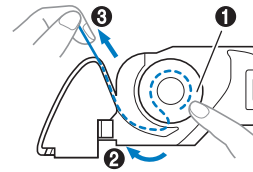

Anmärkning

- Dra tråden runt vingen på stygnplåtsluckan, dra den enligt (2) i den här bilden och dra den sedan lätt enligt (3). Då hamnar tråden i dragfjäders på spolborgen så att du kan applicera lämplig spänning på tråden under sömrad.

- 10 Under tiden du håller ned spolen med höger hand (1), fortsätter du att dra tråden genom skåran med vänster hand (2). Skär sedan av tråden med trådkniven (3).

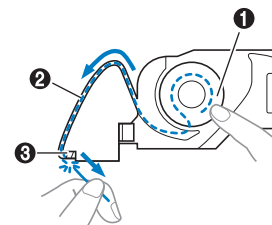

Anmärkning

- Se till att trä undertråden enligt dessa instruktioner. Om du bara lägger tråden i spåret på stygnplåtsluckan, träas inte undertråden korrekt. Det leder till undermåligt sömnadsresultat eller felaktig trådspänning.

- 11 Sätt tillbaka locket till undertråden.

För in vingen i locket till undertråden i skåran på stygnplåtsluckan och tryck sedan lätt på den högra sidan.

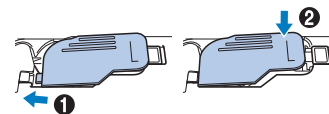

Anmärkning

- Du kan börja sy utan att dra upp undertråden. Om du vill dra upp undertråden innan du börjar sy ska du dra upp tråden enligt förfarandet i “Dra upp undertråden” på sida 18.

- 12 Tryck på  för att låsa upp alla knappar.

Hur du trår övertråden

⚠ VAR FÖRSIKTIG

- När du trår övertråden ska du noga följa instruktionerna. Om du inte trår övertråden korrekt, kan tråden trassla till sig eller nålen kan böjas eller gå av.
- Använd aldrig en trådvikt som är 20 eller lägre.
- Använd rätt kombination av nål och tråd. (sida 19)

Så här trår du övertråden

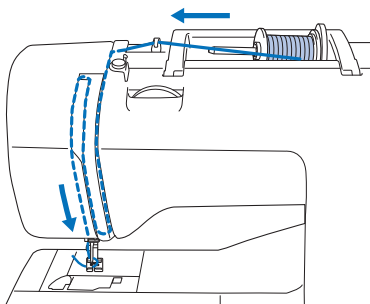

→ När du trår övertråden ska du noga följa instruktionerna.

- 1 Slå på maskinen.
- 2 Tryck på (knapp för nållägesval) en eller två gånger för att fälla upp nålen.

→ Nålen är i rätt höjd när markeringen på handhjulet är överst, enligt nedan. Kontrollera handhjulet och om märket inte är i detta läge ska du trycka på (knapp för nållägesval) tills den är det.

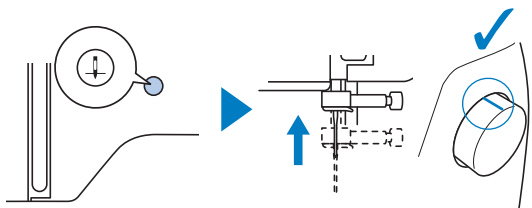

- 3 Fäll ned pressarfotsspaken för att fälla ned pressarfoten.

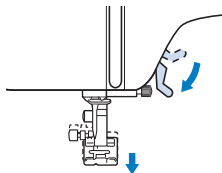

- 4 Tryck på .
 - Om du trycker på medan pressarfoten är upplyft visas ett felmeddelande. Sänk ned pressarfotsspaken och tryck på igen.
 - Skärmen ändras och alla knappar och funktionsknapparna är låsta (utom).

⚠ VAR FÖRSIKTIG

- När du trår nålen, se till att trycka på på kontrollpanelen för att låsa alla knappar, eftersom personskador annars kan uppstå om du trycker på Start/Stopp-knappen eller någon annan knapp och maskinen startar.

- 5 Höj pressarfoten med pressarfotsspaken.

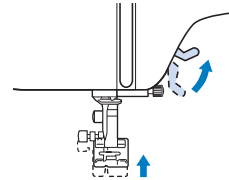

💡 Obs!

- Om pressarfoten inte höjs kan maskinen inte träs.

- 6 Ta bort spolkåpan och placera trådrullen på trådrullsstativet.

Skjut spolen på trådrullsstativet så att tråden kan lindas av till framsidan från botten. Annars kan tråden trasslas runt trådrullsstativet.

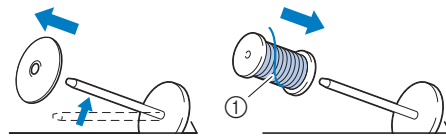

- ① Tråden lindas till framsidan från botten.

- 7 Skjut spolkåpan på trådrullsstativet.

Skjut spolkåpan så långt som möjligt åt höger, enligt bilden, med den rundade sidan till vänster.

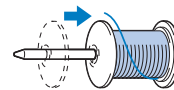

⚠ VAR FÖRSIKTIG

- Välj en spolkåpa som bäst passar storleken som används. Mer information om valet av spolkåpor för ditt trådval finns i "Anmärkning" på sida 13.



- Om spolen eller spolkåpan inte har placerats korrekt kan tråden trassla till sig runt trådrullsstativet eller nålen kan gå av.

8 Dra tråden under trådledaren, sedan under trådledarluckan och till framsidan.

Håll tråden med höger hand så att tråden är spänd när den dras ut och för sedan tråden under trådledarluckan med vänster hand.

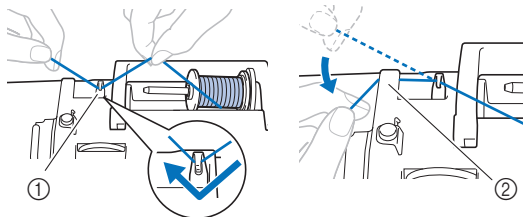

- ① Trådledare
② Trådledarlucka

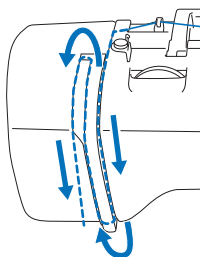
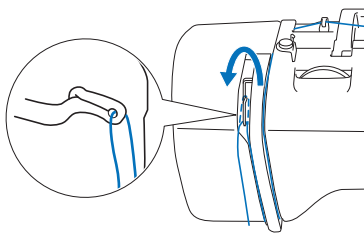
9 Dra tråden genom trådkanalen i den ordning som visas nedan.**10 Se till att dra tråden in i trådupptagningspaken enligt nedan.****11 Dra tråden bakom nålstångens trådledare.**

Tråden kan enkelt föras bakom nålstångens trådledare om du håller tråden i vänster hand och sedan matar den med höger hand, enligt bilden.

Se till att tråden passerar till vänster genom fliken i nålstångens trådledare.

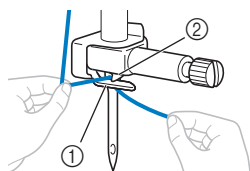

- ① Nålstångens trådledare
② Vinge

12 Kontrollera att nålen och tråden är förenliga med nålträdningfunktionen. Fortsätt med nästa steg om de är kompatibla.

- Nålträdningfunktionen kan användas med symaskinsnålar 75/11 till 100/16.
- Nålträdningfunktionen kan inte användas tillsammans med vingnålen eller tvillingnålen.
- När du använder genomskinlig nylon-monofilamenttråd eller specialtråd ska du inte använda nålträdningfunktionen.
- Om det inte går att använda nålträdningfunktionen, dra in tråden genom nålsögat framifrån och bak för hand. Se då till att låsa alla knappar och funktionsknapparna som beskrivs i steg 4.

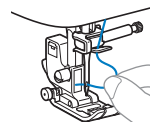
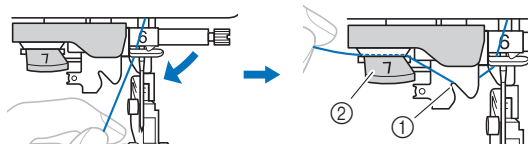
**13 Dra i änden av tråden, som har passerat genom nålstångens trådledare, till vänster och dra tråden under spåret på nålträdarens trådledare och dra sedan tråden ordentligt framifrån till bak och dra in den i skåran på nålträdarens trådledarskiva (märkt "7").**

- ① Spår i trådledaren
② Nålträdarens trådledarskiva

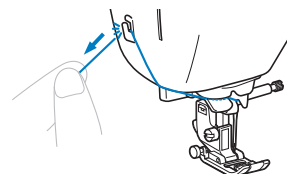
14 Skär av tråden med trådkniven på vänster sida av maskinen.**Obs!**

- Om tråden dras igenom och inte kan klippas av korrekt sänker du pressarfotsspaken så att tråden hålls på plats innan du skär av tråden. Om denna åtgärd utförs ska du fortsätta till steg 15.
- Om du använder tråd som snabbt lindas av spolen, såsom metalltråd, kan det vara svårt att trä nålen om tråden klippas av. Därför ska du i stället för att använda trådkniven, dra ut ca 8 cm (ca 3 tum) av tråden när den har passerat igenom nålträdarens trådledarskivor (märkt "7").

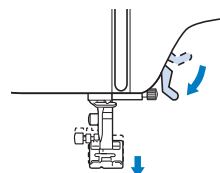
15 Fäll ned pressarfotsspaken för att fälla ned pressarfoten.

16 Fäll ned nålträdarspaken på vänster sida av maskinen så mycket som möjligt så att kroken vrids.

Efter nålträdarens trådledarskivor fälls ned (❶), vrids kroken (❷).

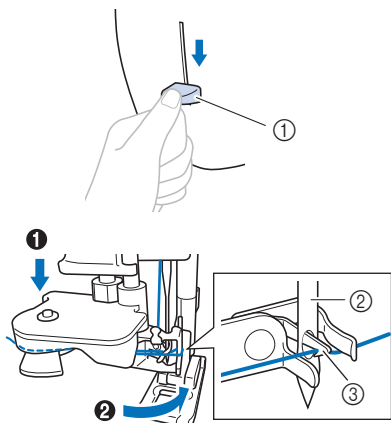

- ❶ Nålträdarspak
- ❷ Nål
- ❸ Krok

Obs!

- Om nålen inte höjs till sitt högsta läge kan inte nålträdningfunktionen trå nålen. Vrid handhjulet moturs tills nålen är i sitt högsta läge. Nålen är i rätt höjd när markeringen på handhjulet är överst, enligt steg 2 på sida 16.

17 Fäll upp nålträdarspaken långsamt.

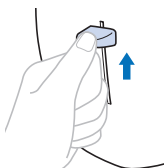

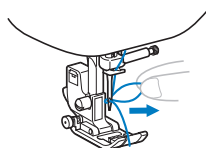

18 Dra försiktigt änden av tråden som fördes genom nålsögat.

Om nålen inte var helt träd, utan en ögla i tråden hade formats i nålsögat, ska du försiktigt dra ögla genom nålsögat för att dra ut änden av tråden.

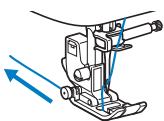

19 Hög pressarfotsspaken, för änden av tråden genom och under pressarfoten, och dra sedan ut ca 5 cm (ca 2 tum) med tråd mot maskinens baksida.





20 Tryck på  för att låsa upp alla knappar.

Dra upp undertråden

Om du drar trådarna för att skapa rynkor eller om tråden i början av sömnaden är slut, till exempel med öppen kviltning, ska du först dra upp undertråden.

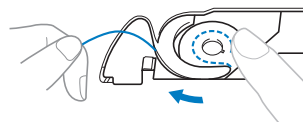
- 1 Se "Så här trår du övertråden" på sida 16 för att trå maskinen med övertråden och trå nålen.
- 2 Följ stegen 1 till 7 "Sätta i spolen" på sida 14 för att sätta i spolen och för att sätta spolen i spolkorgen.
- 3 För undertråden genom spåret.
Skär inte av tråden med trådkniven, annars blir det svårt att dra upp undertråden.



- 4 Tryck på  för att låsa upp alla knappar.
- 5 Under tiden du lätt håller övertråden med vänster hand ska du trycka på  (knapp för nållägesval) två gånger för att sänka och sen höja nålen.

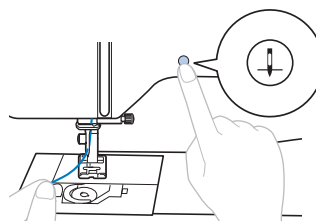

→ Undertråden öglas runt övertråden och kan dras upp.

- 6 Dra försiktigt övertråden uppåt för att dra ut änden på undertråden.

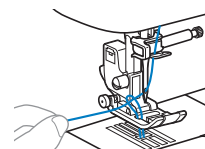

- 7 Dra upp undertråden och för den under pressarfoten och dra den bakåt mot maskinen ca 10 cm (4 tum) så att den blir jämn med övertråden.

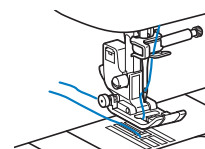

- 8 Sätt tillbaka locket till undertråden.

Kombinationer av tyg, tråd, nål

- Nålar som kan användas med den här maskinen: Symaskinsnålar, standard (storlek 65/9 - 100/16)
* Ju större siffra, desto större nål. I samband med att siffrorna minskar blir nålarna finare.
- Tråd som kan användas med den här maskinen: 30 - 90 vikt
* Använd aldrig tråd som väger 20 eller lägre. Det kan göra att maskinen slutar fungera.
* Ju lägre siffra, desto tyngre tråden. I samband med att siffrorna ökar blir tråden finare.
- Den maskinnål och tråd som ska användas beror på vilken typ av tyg och tjockleken på tyget. Se följande tabell när du väljer tråd och nål som är lämplig för det tyg som du vill sy med.
 - Kombinationerna som visas i tabellen ger en allmän riktlinje. Var noga med att sy provstygn på det faktiska antal lager och den typ av tyg som ska användas i ditt projekt.
 - Maskinens nålar är förbrukningsvaror. Av säkerhetsskäl och bästa resultat rekommenderar vi att du byter nålen regelbundet. För information om när du bör byta ut nålen, se "Kontrollera nålen" på sida 20.
- I princip ska du använda en finare nål och tråd med tunna tyger, och en större nål och tyngre tråd med tjockare tyger.
- Välj en söm som är lämplig för tyget och justera sedan stygnlängden. Gör stygnen finare (kortare) när du syr på tunna tyger. Gör stygnen grövre (längre) när du syr på tjocka tyger. (sida 29)
Se "Sy i stretchtyg" på sida 32 när du syr i stretch.

Typ av tyg/applikation		Tråden		Nålstorlek	Stygnlängd mm (tum)
		Typ	Vikt		
Tunna tyger	Linong, georgette, challis, organdi, crepe, chiffong, voile, gauze, tyll, foder, etc.	Polyestertråd	60 - 90	65/9 - 75/11	Fina stygn 1,8-2,5 (1/16-3/32)
		Bomullstråd, Silkestråd	50 - 80		
Medeltjockt tyg	Poplin, taft, gabardin, flanell, seersucker, dubbel gastextil, linne, frotté, väffelväv, folie, poplin, bomullstwill, satin, kviltningsbomull, etc.	Polyestertråd	60 - 90	75/11 - 90/14	Vanliga stygn 2,0-3,0 (1/16-1/8)
		Bomullstråd, Silkestråd	50 - 60		
Tjocka tyger	Jeanstygn (340 gram eller mer), duk, osv.	Polyestertråd, Bomullstråd	30	100/16	Grova stygn 2,5-4,0 (3/32-3/16)
		Polyestertråd	60	90/14 - 100/16	
		Bomullstråd, Silkestråd	30 - 50		
Stretchtyger (stickade tyger, etc.)	Jersey, trikå, T-shirttyg, fleece, interlock, etc.	Polyestertråd, Bomullstråd, Silkestråd	50	Nål med trubbig spets 75/11 - 90/14	Inställning lämplig för tygets tjocklek
För att sy översöm		Polyestertråd,	30	90/14 - 100/16	Inställning lämplig för tygets tjocklek
		Bomullstråd	50 - 60	75/11 - 90/14	

■ Genomskinlig nylontråd

Använd en kantstickningsnål, standard för hemmabruk oberoende av tyg eller tråd.

■ Sy monogramsöm och dekorativa sömmar (nålar och trådar)

När du syr tunt tyg, medelvikt eller stretchtyg, använd en nål med trubbig spets (guldfärgad) 90/14. När du syr kraftiga tyger, använd symaskinsnål, standard 90/14.

Dessutom ska tråd #50 till #60 användas.

⚠ VAR FÖRSIKTIG

- Kombinationer av lämpliga tyger, trådar och nålar visas i föregående tabell. Om kombinationen av tyg, tråd och nål är felaktig, speciellt när du syr i tjocka tyger (som denim) med tunna nålar (till exempel 65/9 till 75/11), kan nålen böjas eller gå av. Dessutom kan sömmen bli ojämn, tyget rynkas och stygn hoppas över.

Byta nålen

⚠ VAR FÖRSIKTIG

- Använd endast rekommenderade symmaskinsnålar, standard. Om du använder en annan nål kan nålen böjas eller maskinen skadas.
- Använd aldrig nålar som är böjda. Nålar som är böjda kan enkelt gå av, vilket kan leda till skador.

Kontrollera nålen

Innan du använder nålen lägger du nålen på en plan yta och kontrollerar att avståndet mellan nålen och den plana ytan är jämn.

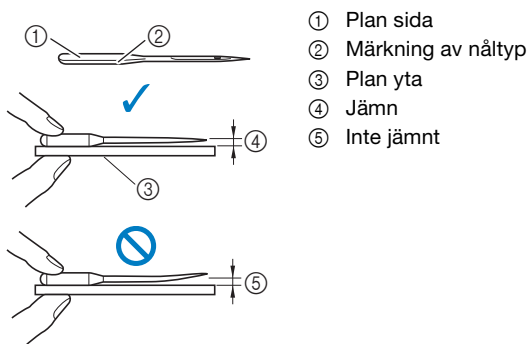

⚡ Obs!

- Maskinens nålar är förbrukningsvaror. Byt ut nålen i de fall som beskrivs nedan.
 - Om ett ovanligt ljud hörs när nålen går in i tyget. (Spetsen på nålen kanske är sönder eller trubbig.)
 - Om den hoppar över stygn. (Nålen kan vara böjd.)
 - I allmänhet efter du har avslutat ett projekt, till exempel ett klädesplagg.

Byta nålen

Använd skruvmejseln och en nål som du bedömer är rak enligt anvisningarna i "Kontrollera nålen" på sida 20.

- 1 Tryck på (knapp för nållägesval) en eller två gånger för att fälla upp nålen.
- 2 Placera tyg eller papper under pressarfoten för att täcka hålet i stygnplåten och förhindra att nålen ramlar in i maskinen.

- 3 Sänk ned pressarfotsspaken.

- 4 Tryck på .

- Om du trycker på medan pressarfoten är upplyft visas ett felmeddelande. Sänk ned pressarfotsspaken och tryck på igen.

→ Skärmen ändras och alla knappar och funktionsknapparna är låsta (utom).

⚠ VAR FÖRSIKTIG

- Innan du byter nålen, se till att trycka på på kontrollpanelen för att låsa alla knappar, eftersom personskador annars kan uppstå om du trycker på Start/Stopp-knappen eller någon annan knapp och maskinen startar.

- 5 Håll nålen med vänster hand och använd sedan en skruvmejsel för att vrida nålklämsskruven mot dig (moturs) för att ta bort nålen.

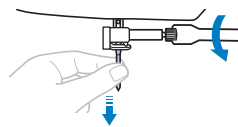

- Använd inte våld när du lossar eller drar åt nålklämsskruven, annars vissa delar av maskinen skadas.

- 6 Med den platta sidan av nålen mot maskinens baksida för du in den nya nålen tills den rör vid nålspärren. Dra åt nålklämsskruven med skruvmejseln genom att vrida den medurs.

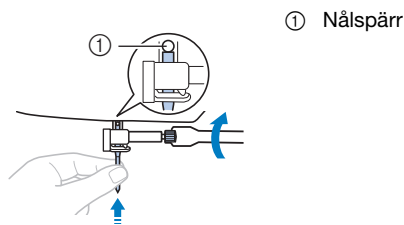

⚠ VAR FÖRSIKTIG

- Se till att du för in nålen tills den rör vid nålspärren och dra åt nålklämsskruven med skruvmejseln, annars kan nålen gå av eller skador uppstå.

- 7 Tryck på för att låsa upp alla knappar.

Byta pressarfoten

⚠ VAR FÖRSIKTIG

- Använd en lämplig pressarfot som passar för den typ av söm du ska sy, annars kan nålen slå i pressarfoten vilket gör att nålen böjs eller går av. För information om vilken pressarfot som ska användas med den valda sömmen, se "Tabell över söminställningar" på sida 35.
- Använd endast pressarfötter som är avsedda för denna symaskin. Om du använder en annan pressarfot kan personskador eller skador på maskinen uppstå.

💡 Obs!

- När du väljer en söm visas ikonen för pressarfoten som ska användas på LCD-skärmen. Kontrollera att lämplig pressarfot används innan du börjar sy. Om fel pressarfot används, sätt fast lämplig pressarfot. Mer information om pressarfoten finns på "Visa LCD-skärmen" på sida 10.

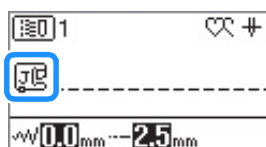

* Symbolerna för vissa pressarfötter, såsom blixtlåsfot "1" och kviltningfot kanske inte visas på skärmen.

Byta pressarfoten

- 1 Tryck på (knapp för nållägesval) en eller två gånger för att fälla upp nålen.
- 2 Sänk ned pressarfotsspaken.
- 3 Tryck på .
 - Om du trycker på medan pressarfoten är upplyft visas ett felmeddelande. Sänk ned pressarfotsspaken och tryck på igen.
 → Skärmen ändras och alla knappar och funktionsknapparna är låsta (utom).

⚠ VAR FÖRSIKTIG

- Innan du byter pressarfoten, se till att trycka på på kontrollpanelen för att låsa alla knappar, eftersom personskador annars kan uppstå om du trycker på Start/Stopp-knappen eller någon annan knapp och maskinen startar.

- 4 Höj pressarfotsspaken.

- 5 Tryck på den svarta knappen på baksidan av pressarfotshållaren för att ta bort pressarfoten.

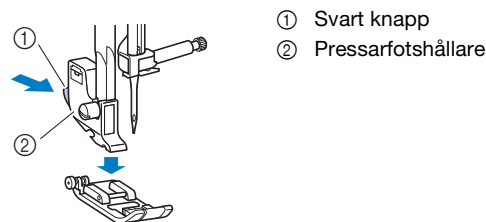

- 6 Placera lämplig pressarfot under pressarfotshållaren så att pressarfotpinnen ligger i linje med spåret i pressarfotshållaren.

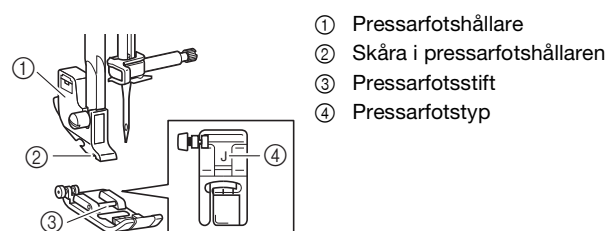

- 7 Fäll ned pressarfotsspaken så att pinnen på pressarfoten knäpps fast i spåret i pressarfotshållaren.

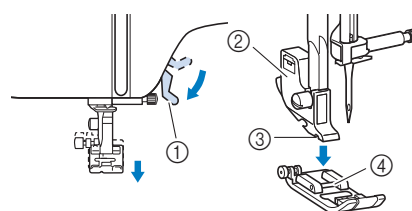

- 1 Pressarfotsspak
 - 2 Pressarfotshållare
 - 3 Skåra i pressarfotshållaren
 - 4 Pressarfotsstift
- Pressarfoten sätts fast.

- 8 Höj pressarfotsspaken för att kontrollera att pressarfoten sitter fast ordentligt.

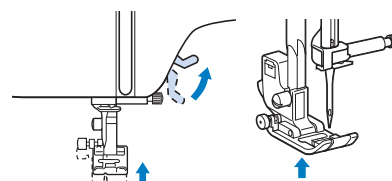

- 9 Tryck på för att låsa upp alla knappar.



Ta bort och sätta fast pressarfotshållaren

Ta bort pressarfotshållaren när du rengör maskinen eller när du sätter fast en pressarfot som inte använder pressarfotshållaren, till exempel övermataren och kviltningsfoten.

■ Ta bort pressarfotshållaren

1 Sänk ned pressarfotsspaken.

2 Tryck på .

- Om du trycker på  medan pressarfoten är upplyft visas ett felmeddelande. Sänk ned pressarfotsspaken och tryck på  igen.

→ Skärmen ändras och alla knappar och funktionsknapparna är låsta (utom .

3 Ta bort pressarfoten.

- Mer information finns i "Byta pressarfoten" på sida 21.

4 Använd skruvmejseln för att lossa pressarfotshållarens skruv.

Vrid skruven mot baksidan av maskinen (moturs).

- Pressarfotshållarens skruv kan också lossas eller dras åt med den skivformade skruvmejseln.

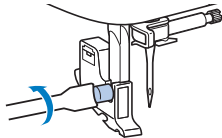



5 Tryck på  för att låsa upp alla knappar.

■ Sätta fast pressarfotshållaren

1 Sänk ned pressarfotsspaken.

2 Tryck på .

- Om du trycker på  medan pressarfoten är upplyft visas ett felmeddelande. Sänk ned pressarfotsspaken och tryck på  igen.

→ Skärmen ändras och alla knappar och funktionsknapparna är låsta (utom .

3 Höj pressarfotsspaken.

4 Justera skåran i pressarfotshållaren med skruven.

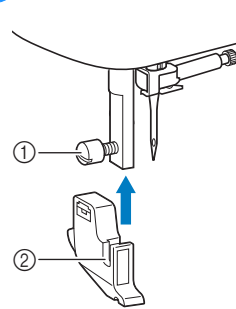

- ① Skruv
- ② Skåra i pressarfotshållaren

5 Håll pressarfotshållaren på plats med höger hand och dra åt skruven med skruvmejseln i vänster hand.

Vrid skruven mot dig (medurs).

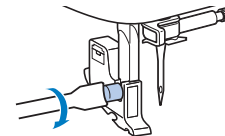

⚠ VAR FÖRSIKTIG

- Var noga med att dra åt pressarfotshållarens skruv, annars kan pressarfotshållaren lossna och nålen kan slå emot, vilket gör att nålen böjs eller går av.

6 Tryck på  för att låsa upp alla knappar.

Kapitel 2 GRUNDLÄGGANDE SÖMNAD

2

Sy

⚠ VAR FÖRSIKTIG

- När maskinen är i drift ska du vara särskilt uppmärksam på nålens läge. Håll dessutom händerna borta från alla rörliga delar, såsom nålen och handhjulet, annars kan personsador uppstå.
- Dra inte i eller skjut inte på tyget för hårt medan du syr, annars kan personsador uppstå eller nålen gå av.
- Använd aldrig nålar som är böjda. Nålar som är böjda kan enkelt gå av, vilket kan leda till skador.
- Se till att nålen inte slår i träckelnålar, annars kan nålen gå av eller böjas.

Välja en söm

Ett stygn kan väljas bland följande tillgängliga metoder.

Du kan välja sömmar genom antingen direktval (genom att trycka på den angivna knappen för en viss söm) eller nummerval (genom att ange numret på sömmen).

■ Direktval

Med direktval finns det två stygnlägen som anges nedan.

För varje tryck på  växlar du lägena.

Förinställd nyttosöm

- De vanligaste nyttosömmarna har tilldelats de numeriska knapparna. Dessa stygn kan väljas helt enkelt genom att trycka på den avsedda knappen.

Spara sömmar

- Sömmar som används ofta och kombinerade sömmar kan du spara i maskinens minne och enkelt hämta med  (Förinställd nyttosöm/sparat mönster-knapp). Mer information finns i "Använda minnesfunktionen" på sida 56.

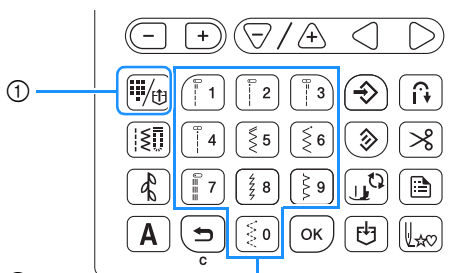

- 1 Förinställd nyttosöm/sparat mönster-knapp
- 2 Numeriska knappar

1 Kontrollera att visas i skärmens övre vänstra hörn.

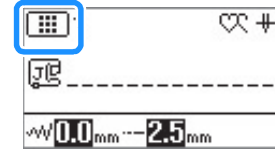

Om en annan symbol visas ska du trycka på .

2 Tryck på den numeriska knapp som den önskade sömmen sys på.

→ Den valda sömmen visas på LCD-skärmen.

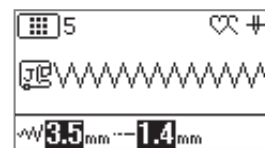

- Mer information om de sömmar som tilldelas numeriska knappar finns i "Förinställd nyttosöm" på sida 39.





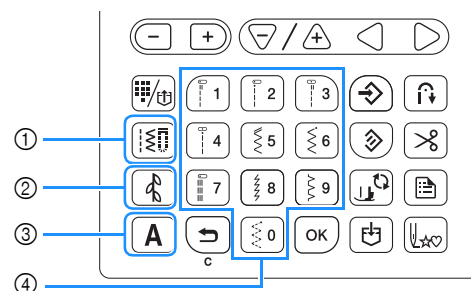





■ Nummerval

När du väljer en sömkategori ska du använda de numeriska knapparna för att skriva in numret på den önskade sömmen.



- 1 Nyttosömmar-knapp
- 2 Knapp för dekorativa sömmar
- 3 Knapp för monogramsöm sömmar
- 4 Numeriska knappar

1 Välj kategori för önskad söm.

- För nyttosömmar trycker du på .
 - För dekorativa sömmar ändrar varje tryck på  den dekorativa sömkategorin.
 →  →  →  ...
 - För monogramsömmar ändrar varje tryck på  teckensnittet.
 →  →  →  ...
- Symbolen för den valda kategorin visas i det övre vänstra hörnet på skärmen.

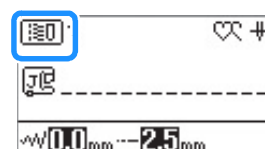

2 Ange numret på önskad söm med numeriska knappar.

- För numret på varje söm, se "Tabell över söminställningar" på sida 35.
- För sömmar 01 till 09 kan du också välja sömmen med hjälp av de numeriska knapparna genom att mata in ett ensiffrigt nummer och sedan trycka på **OK**.
- För monogramsömmar 01 till 99 i kategorin **あ** (Japansk typsnitt), kan du också välja sömmen med hjälp av de numeriska knapparna för att mata in ett en- eller tvåsiffrigt nummer och sedan trycka på **OK**. (Exempel: För sömmen 001 ska du trycka på **01** och sedan trycka på **OK**.)

→ Den valda sömmen visas på LCD-skärmen.

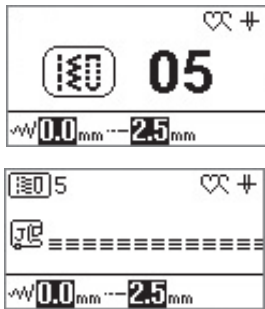

- När du använder ett ensiffrigt nummer och det anges felaktigt ska du trycka på **↵** för att radera det inmatade numret.

Kombinera sömmar

Det går att kombinera sömmar från följande kategorier.

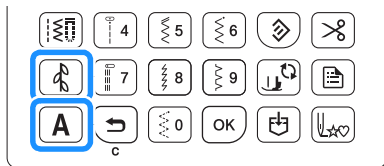

Exempel:



1 Tryck på **あ.**

2 Använd de numeriska knapparna för att skriva in numret på den önskade sömmen.

→ Den valda sömmen visas på skärmen.

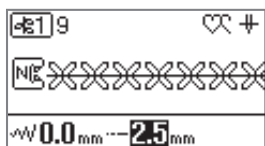

3 Tryck på **A.**

4 Använd de numeriska knapparna för att skriva in numret på den önskade sömmen.

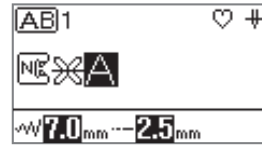

- Om du valde fel tecken ska du trycka på **↵**. Varje tryck tar bort det sista tecknet i den valda texten.

5 Om du vill se sömmen kontinuerligt trycker du på **☰, och visar sedan den fjärde sidan på inställningsskärmen.**

6 Ställ in **☑ (Enkel/Upprepning) på **☑** (upprepa sömnad).**

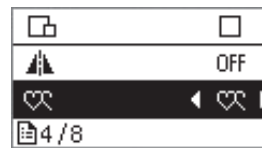

→ Du kommer att se de kombinerade mönstren upprepade gånger.



Obs!

- Vid upprepad sömnad syr du mönstret upprepade gånger tills symaskinen stannar.
- Om symaskinen stängs av, återgår den upprepade/enkla sömnadsinställningen till standardinställningen.
- Om du vill se sömmen kontinuerligt trycker du på **√ABC** på inställningsskärmen. Tryck på **◀ ▶** och bekräfta sömmen.

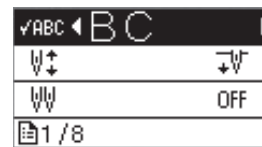

Anmärkning

- När du har slutat sy ska du skära av överflödigt tråd mellan monogram.



Grundläggande sömnad

Obs!

- Börja först med att provsy. Använd samma tyg och tråd som du ska använda i syprojektet.

- 1 Förbered rätt nål och tråd för typen av tyg. (sida 19)**
Byt ut nålen om det behövs. (sida 20)
- 2 Linda tråden på en spole och sätt den sedan i maskinen. (sida 12)**
- 3 Trä övertråden. (sida 16)**
- 4 Välja en söm.**
Mer information om hur du väljer en söm finns i "Välja en söm" på sida 23.

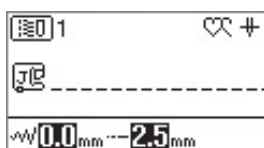

→ Numret på den valda sömmen visas på skärmen.

- Mer information om inbyggda sömmar finns i "Tabell över söminställningar" på sida 35.
- Ändra stygnbredd eller stygnlängd om det behövs. (sida 29)

- 5 Kontrollera ikonen för pressarfoten som visas på LCD-skärmen och sätt sedan på lämplig pressarfot. Sätt fast sicksackspressarfot "J" i detta steg. (Den sitter på maskinen när du köper den.)**

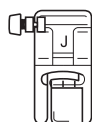
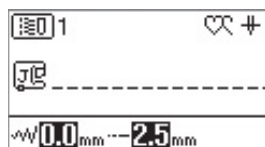

- Mer information om hur du byter pressarfot finns i "Byta pressarfot" på sida 21.

⚠ VAR FÖRSIKTIG

- Använd alltid lämplig pressarfot. Om fel pressarfot används, kan nålen slå i pressarfoten och böjas eller gå av, vilket kan orsaka skador. Se "Tabell över söminställningar" på sida 35 för rekommendationer om pressarfot.

- 6 Placera tyget under pressarfoten. Håll tyget och tråden med vänster hand och vrid handhjulet moturs eller tryck på  (knapp för nållägesval) för att ställa in nålen i sömnadens startläge.**

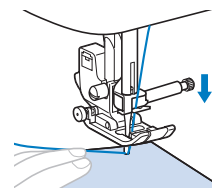

- 7 Sänk ned pressarfotsspaken.**
- 8 Justera syhastigheten med syhastighetsreglaget.**
Du kan använda det här reglaget för att anpassa syhastigheten medan du syr.

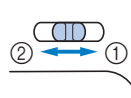

- 1 Snabbt
- 2 Långsamt

- 9 Tryck på start/stopp-knappen för att börja sy. (Tryck ned fotpedalen försiktigt när den är inkopplad.)**
Styr tyget försiktigt för hand.

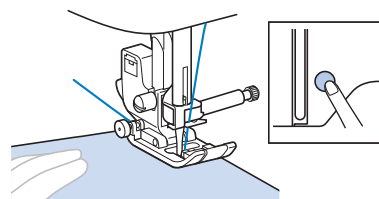

📖 Anmärkning

- När fotpedalen används kan du inte börja sy genom att trycka på Start/Stopp-knappen.

- 10 Tryck på start/stopp-knappen igen för att sluta sy. (Ta bort foten från fotpedalen när fotpedalen är inkopplad.)**

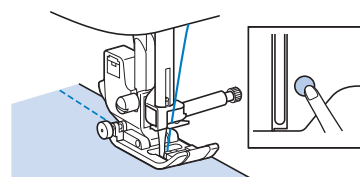

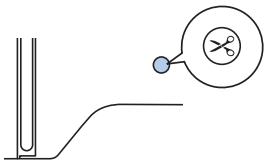

- 11 Tryck på  (knapp för trådkniv) för att skära av de övre och undre trådarna.



→ Nålen återvänder till det övre läget automatiskt.

VAR FÖRSIKTIG

- Tryck inte på  (knapp för trådkniv) efter att trådarna har klippts av. Om du gör det kan tråden trassla till sig, nålen kan gå av och maskinen kan ta skada.
- Tryck inte på  (knapp för trådkniv) när det inte finns något tyg i maskinen. Tråden kan trassla till sig, vilket kan leda till skador.

Obs!

- När du skär av tråd som nylon-monofilamenttråd eller andra dekorativa trådar ska du använda trådkniven på vänster sida av maskinen.

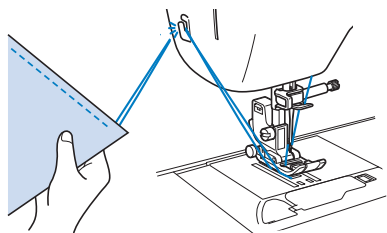

- 12 Höj pressarfotsspaken och ta sedan bort tyget.
- 13 Kontrollera syresultatet. Justera trådspänningen om det behövs. (sida 30)

■ Använda fotpedalen

Du kan även använda fotpedalen när du vill börja och sluta sy.

Anmärkning

- När fotpedalen är inkopplad kan du inte använda Start/ Stopp-knappen.
- Spolning kan startas och stoppas med fotpedalen.

- 1 Stäng av symaskinen.

- 2 Sätt i fotpedalens kontakt i uttaget för fotpedal i maskinen.

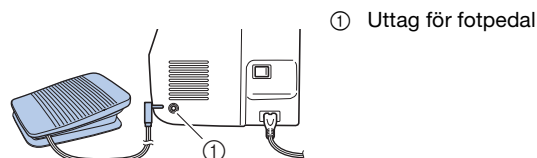

- 3 Slå på maskinen.

- 4 Tryck långsamt ned fotpedalen när du vill börja sy.

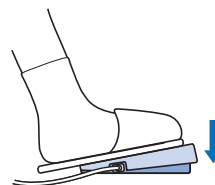

Anmärkning

- Den hastighet som ställdes in med syhastighetsreglaget, är maxhastigheten när fotpedalen används.

- 5 Släpp fotpedalen för att stanna maskinen.

Sy backstyg/förstärkta stygn

Backstyg/förstärkta stygn behövs vanligtvis i början och slutet av sömmen.

Om du väljer förstärkta stygn, sys 3 till 5 stygn på samma ställe. Om du väljer backstyg, sys sömmen i motsatt riktning.

Beroende på vilken söm du väljer, sys backstyg eller förstärkta stygn medan (⏮) (Backstygn-knapp) hålls intryckt.

Anmärkning

- Om du väljer backstyg eller förstärkt söm, syr du bakåt genom att trycka på (⏮) (Backstygn-knapp). När du väljer någon annan söm, syr du förstärkta stygn genom att trycka på (⏮) (Backstygn-knapp). Mer information finns i "Tabell över söminställningar" på sida 35.
- När du trycker på (⏪) (Knapp för förstärkta stygn) kontinuerligt syr du 3 till 5 stygn på samma ställe när en söm är vald.

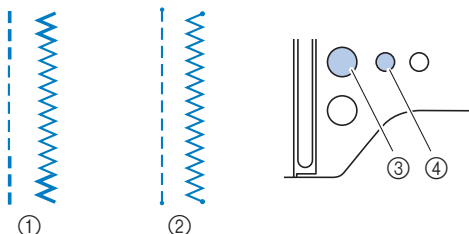

- Backstyg
- Förstärkt stygn
- (⏮) (Backstygn-knapp)
- (⏪) (Knapp för förstärkta stygn)

Anmärkning

- Medan du trycker på (⏪) (knappen för förstärkta stygn) när du syr monogram/dekorativa sömmar, kan du sluta sy om en söm är helt avslutad istället för i mitten av en söm.
- Den gröna lysdioden bredvid (⏪) (Knapp för förstärkta stygn) lyser medan du syr en söm. Lysdioden släcks när du har sytt färdigt förstärkningssömmen.

Automatiska backstyg/förstärkt söm

Slå på funktionen för automatiska backstyg/förstärkt söm efter att du har valt söm men innan du börjar sy, så syr maskinen automatiskt förstärkta stygn (eller backstyg, beroende på vald söm) i början och i slutet av sömnaden.

Om maskinen stängs av stängs även funktionen för automatiska backstyg/förstärkt söm av.

1 Välj en söm.

- Mer information om hur du väljer en söm finns i "Grundläggande sömnad" på sida 25.

2 Tryck på (⏮) för att ställa in funktionen för automatiska backstyg/förstärkt söm.

→ (⏮) visas på LCD-skärmen.

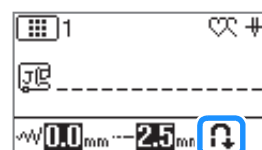

3 Lägg tyget på startläget och tryck på Start/Stopp-knappen för att börja sy.

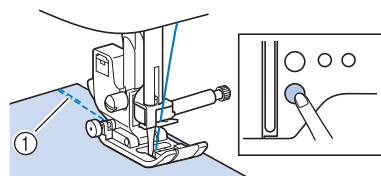

- Backstyg (eller förstärkta stygn)

→ Maskinen syr automatiskt backstyg (eller förstärkta stygn) och fortsätter därefter med sömnaden.

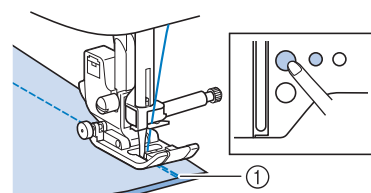

4 När du har nått slutet av sömmen ska du trycka på (⏮) (Backstygn-knapp) eller (⏪) (Knapp för förstärkta stygn).





- Backstyg (eller förstärkta stygn)

→ Maskinen syr backstyg (eller förstärkta stygn) och stannar därefter.

Funktionen som utförs när någon av dessa knappar trycks skiljer sig åt beroende på det valda sömmönstret. Se följande tabell för information om den funktion som utförs när knappen trycks ned.

	Backstygns-knapp 	Knapp för förstärkta stygn 
När funktionen för automatiska backstyggn/förstärkt söm inte är aktiv med ett valt backstyggn: 	Maskinen syr backstyggn medan knappen hålls intryckt.	Maskinen syr 3 - 5 förstärkta stygn medan knappen hålls intryckt.
När funktionen för automatiska backstyggn/förstärkt söm är inaktiv med en förstärkt söm: 	Maskinen syr backstyggn medan knappen hålls intryckt.*	Maskinen syr 3 - 5 förstärkta stygn medan knappen hålls intryckt.
När funktionen för automatiska backstyggn/förstärkt söm är inaktiv med andra sömmar än backstyggn eller förstärkt söm.	Maskinen syr 3 - 5 förstärkta stygn medan knappen hålls intryckt.	Maskinen syr 3 - 5 förstärkta stygn medan knappen hålls intryckt.
När funktionen för automatiska backstyggn/förstärkt söm är inaktiv med en vald monogram/dekorativ söm.	Maskinen syr förstärkta stygn medan knappen hålls intryckt.	Maskinen syr förstärkta stygn efter att mönstret har fullbordats, när knappen hålls intryckt.
När funktionen för automatiska backstyggn/förstärkt söm är aktiv med ett valt backstyggn: 	Maskinen syr backstyggn och slutar sy när knappen hålls intryckt. (I början av sömnaden sys backstyggn automatiskt när Start/Stopp-knappen hålls intryckt.)	Maskinen syr förstärkta stygn och avslutar sömnaden när knappen hålls intryckt. (I början av sömnaden sys backstyggn automatiskt när Start/Stopp-knappen hålls intryckt.)
När funktionen för automatiska backstyggn/förstärkt söm är aktiv med en vald förstärkt söm: 	Maskinen syr backstyggn och slutar sy när knappen hålls intryckt.* (I början av sömnaden sys förstärkta stygn automatiskt när Start/Stopp-knappen hålls intryckt.)	Maskinen syr förstärkta stygn och avslutar sömnaden när knappen hålls intryckt. (I början av sömnaden sys förstärkta stygn automatiskt när Start/Stopp-knappen hålls intryckt.)

	Backstygns-knapp 	Knapp för förstärkta stygn 
När funktionen för automatiska backstyggn/förstärkt söm är aktiv med andra sömmar än backstyggn eller förstärkt söm.	Maskinen syr förstärkta stygn och avslutar sömnaden när knappen hålls intryckt. (I början av sömnaden sys förstärkta stygn automatiskt när Start/Stopp-knappen hålls intryckt.)	Maskinen syr förstärkta stygn och avslutar sömnaden när knappen hålls intryckt. (I början av sömnaden sys förstärkta stygn automatiskt när Start/Stopp-knappen hålls intryckt.)
När funktionen för automatiska backstyggn/förstärkt söm är aktiv med en vald monogram/dekorativ söm.	Maskinen syr förstärkta stygn och avslutar sömnaden när knappen hålls intryckt. (I början av sömnaden sys förstärkta stygn automatiskt när Start/Stopp-knappen hålls intryckt.)	Maskinen syr förstärkta stygn och avslutar sömnaden efter att mönstret har fullbordats, när knappen hålls intryckt. (I början av sömnaden sys förstärkta stygn automatiskt när Start/Stopp-knappen hålls intryckt.)

* Om  (förstärkta stygn) på inställningsskärmen är inställd på [ON], syr du förstärkta stygn istället för backstyggn.

Anmärkning

- Vissa sömmar, såsom knapphål och träckelstyggn, kräver förstärkningssömmar i början. Om du väljer en av dessa sömmar, kommer maskinen automatiskt att aktivera den här funktionen ( visas på LCD-skärmen när sömnen är vald).

Automatisk avklippning av tråden

Maskinen kan ställas in att automatiskt klippa av trådarna i slutet av sömnen. Detta kallas för "programmerad trådavklippning". Om programmerad trådavklippning är inställd, är automatiska backstyggn/förstärkt söm också inställt.

Om maskinen stängs av stängs även programmerad trådavklippning av.



1 Slå på maskinen.

2 Välj en söm.

- Mer information om hur du väljer en söm finns i "Grundläggande sömnad" på sida 25.

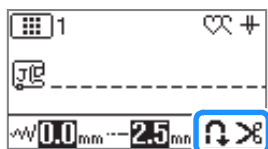
3 Tryck på .



→  och  visas på LCD-skärmen, och maskinen är inställd för programmerad tråдавklippning och automatiska backstygns/förstärkt söm.

- Om du inaktivera programmerad tråдавklippning ska du trycka på .

4 Lägg tyget på plats och tryck på Start/Stopp-knappen en gång.



→ Sömnaden börjar när backstygns eller förstärkta stygn har sytts automatiskt.

5 När du har nått slutet av sömnen ska du trycka på (Backstygns-knapp) eller (Knapp för förstärkta stygn).

Om du till exempel syr knapphål och tråckelstygn som inkluderar förstärkningsstygn är denna funktion onödig.

→ När backstygns (eller förstärkta stygn) är klar, stannar maskinen och tråden skärs av.





- ① Den punkt där Start/Stopp-knappen trycktes in.
- ② Den punkt där  (Backstygns-knapp) eller  (Knapp för förstärkta stygn) trycktes ned.
- ③ Tråden skärs av här.

Ställa in stygnbredd/stygnlängd

Den här maskinen är förinställd med grundinställningar för stygnbredd och stygnlängd för varje stygn. Dessa inställningar kan ändras efter behov.

Om du vill spara specifika inställningar för en söm, så att de kan användas senare ska du trycka på  när du har ändrat inställningarna för att spara de nya inställningarna med den valda sömnen.

Anmärkning

- Tryck på  för att återställa inställningen till standardvärdet. Om  sedan trycks, sparas standardinställningarna på maskinen i stället för de tidigare inställningarna.
- Om raksömmen eller trestegs stretchraksömmen har valts, ändras stygnbredden om du ändrar nålpositionen. Om du ökar bredden flyttas nålen åt höger, om du minskar bredden flyttas nålen åt vänster. (sida 29)
-  betyder att inställningen inte kan justeras.

⚠ VAR FÖRSIKTIG

- När du har ställt in stygnbredden ska du långsamt vrida handhjulet mot dig (moturs) och kontrollera att nålen inte rör vid pressarfoten. Om nålen rör vid pressarfoten kan den böjas eller gå av.
- Om stygnen klumpar ihop sig ska du öka stygnlängden. Om du fortsätter att sy och stygnen sitter ihop kan nålen böjas eller brytas.

■ Ställa in stygnbredd

Stygnbredden (sicksackbredden) kan justeras så att stygnen blir bredare eller smalare.

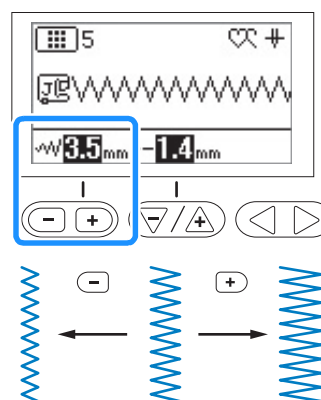

■ Ställa in stygnlängd

Stygnlängden kan justeras så att stygnen blir grövre (längre) eller finare (kortare).

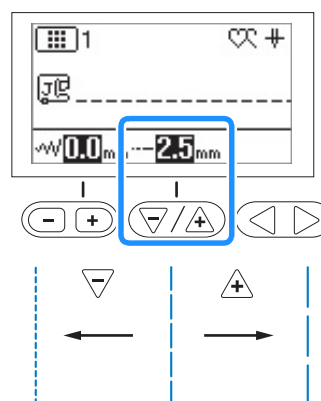

Ställ in korrekt trådspänning

Du kan behöva justera trådspänningen, beroende på vilket tyg och vilken tråd du använder.

■ Korrekt trådspänning

Övertråden och undertråden ska korsa nära mitten av tyget. Endast övertråden ska synas från tygets rätsida och endast undertråden ska synas från tygets avigsida.

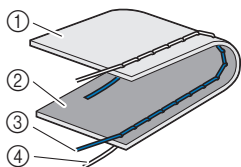

- ① Tygets avigsida
- ② Tygets rätsida
- ③ Övertråd
- ④ Undertråd

■ Övertråden är för spänd

Om undertråden syns från tygets rätsida är övertråden för spänd. Minska trådspänningen.

💡 Obs!

- Om undertråden har trätts fel kan övertråden vara för spänd. Se "Sätta i spolen" på sida 14 och trä om undertråden.

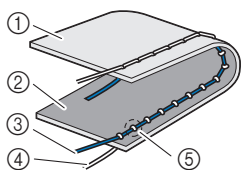

- ① Tygets avigsida
- ② Tygets rätsida
- ③ Övertråd
- ④ Undertråd
- ⑤ Undertråden syns från tygets rätsida.

Vrid trådspänningsratten moturs för att lossa övertrådens spänning.



■ Övertråden är för lös

Om övertråden syns från tygets avigsida är övertråden för lös. Öka trådspänningen.

💡 Obs!

- Om övertråden har trätts fel kan övertråden vara för lös. Se "Hur du trär övertråden" på sida 16 och trä om övertråden.

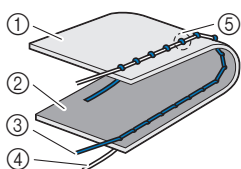

- ① Tygets avigsida
- ② Tygets rätsida
- ③ Övertråd
- ④ Undertråd
- ⑤ Övertråden syns från tygets avigsida.

Vrid trådspänningsratten medurs för att spänna övertråden.



💡 Obs!

- Om övertråden inte har trätts korrekt eller om spolen inte sitter som den ska, går det inte att ställa in rätt trådspänning. Om du inte kan ställa in rätt trådspänningen ska du trä om övertråden och sätta in spolen på rätt sätt.

Praktiska sytips

Sytips

■ Provsy

Innan du börjar sy rekommenderar vi att du provsy några stygn genom att använda samma tråd och tyg som du ska använda i sömnadsprojektet.

Under tiden du kontrollerar sömnadsresultatet ska du justera trådspänningen samt stygnlängden och bredden enligt antalet tyglager och stygnen som sys.

💡 Obs!

- Andra faktorer, såsom tygtjocklek, förstärkningsmaterial, osv påverkar också sömmen. Därför bör du alltid sy några provstygn innan du påbörjar projektet.
- När du syr dekorativa plattsömmar eller plattsömmar, kan sömmarna krympas eller dras ihop. Därför ska du använda stabiliseringsmaterial.

■ Ändra syriktning

1 Stanna maskinen när sömmen kommer till ett hörn.

Låt nålen vara nedsänkt (i tyget). Om nålen var upphöjd när maskinen slutade sy, trycker du på  (knapp för nållägesval) för att fälla ned nålen.

2 Höj pressarfotsspaken och vrid sedan tyget.

Vrid tyget runt nålen.

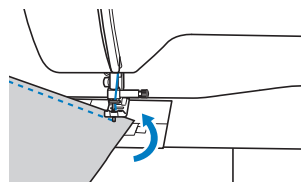

3 Sänk ned pressarfotsspaken och fortsätt sy.

■ Sy kurvor

Sy långsamt och ändra sedan syriktningen något för att sy runt kurvan. För information om hur du syr med jämn sömsmån, se "Sy en jämn sömsmån" på sida 31.

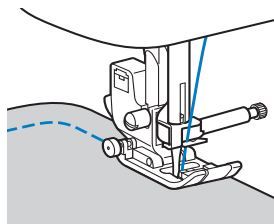

När du syr längs en kurva med sicksacksöm, välj en kortare stygnlängd för att få finare stygn.

■ Sy cylindriska stycken

Om du tar bort arbetsbordet blir det enklare att sy friarmssömnad och cylindriska stycken som till exempel manschetter och byxben.

1 Dra av arbetsbordet åt vänster.

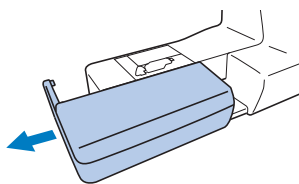

2 För den del som du ska sy på friarmen, och sy ovanifrån.

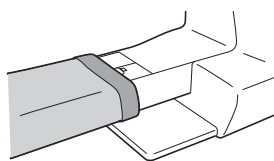

3 När du har sytt klart med friarmen sätter du tillbaka arbetsbordet i sitt ursprungliga läge.

Sy en jämn sömsmån

För att sy en jämn sömsmån, börja sy så att sömsmånen ligger till höger om pressarfoten, och kanten på tyget ligger i linje antingen med pressarfotens högra kant eller märkena på stygnplåten.

■ Ändra nålläget

Nålläget som används som baslinje är olika för raksöm (nålen till vänster) och raksöm (nålen i mitten).

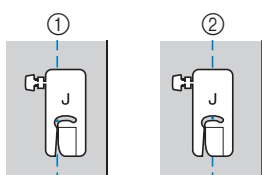

- ① Raksöm (nålen till vänster)
- ② Raksöm (nålen i mitten)

När stygnbredden på raksömmen (nålen till vänster) är inställd på standardinställningen (0,0 mm), är avståndet från nålläget till höger sida på pressarfoten 12 mm (1/2 tum). Om stygnbredden ändras (mellan 0 och 7,0 mm (1/4 tum)), ändras även nålläget. Genom att ändra stygnbredden och sy med höger sida på pressarfoten i linje med tygkanten finns det sömsmån med fast bredd.

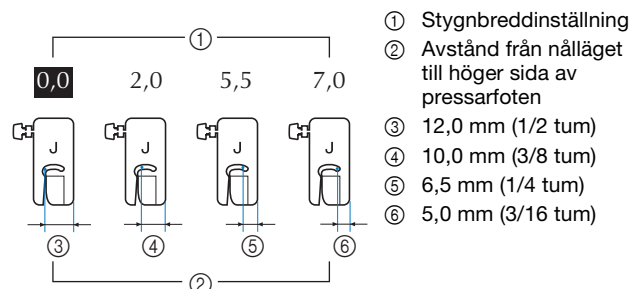

- ① Stygnbreddinställning
- ② Avstånd från nålläget till höger sida av pressarfoten
- ③ 12,0 mm (1/2 tum)
- ④ 10,0 mm (3/8 tum)
- ⑤ 6,5 mm (1/4 tum)
- ⑥ 5,0 mm (3/16 tum)

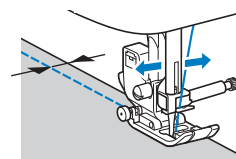

- Mer information finns i "Ställa in stygnbredd" på sida 29.

■ Placera tyget i linje med märkena på stygnplåten

Märkena på stygnplåten visar avståndet från nålläget för en söm sydd med raksöm (nålen till vänster). Sy samtidigt som du håller kanten på tyget i linje med markeringarna på stygnplåten. Avståndet mellan markeringarna i den övre skalan är 1/8 tum (3 mm) och avståndet mellan markeringarna i rutnätet är 5 mm (3/16 tum).

För sömmar med vänster nålläge (Stygnbredd: 0,0 mm)

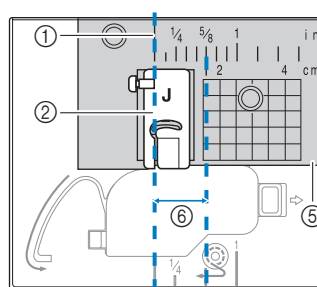

- ① Sömmen
- ② Pressarfot
- ③ Centimeter
- ④ Tum
- ⑤ Stygnplåt
- ⑥ 1,6 cm (5/8 tum)

■ Justera tyget med sicksackspressarfot "J"

Markeringen på sicksackspressarfot "J" används för att sy ca 5 mm (3/16 tum) från kanten av tyget. När du använder den här funktionen, ska du välja en raksöm och ställa in stygnbredden på 2,0 mm.

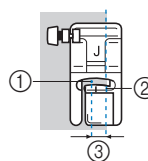

- ① Stygnbredd 2,0 mm
- ② Markering
- ③ 5 mm (3/16 tum)

Sy olika tyger

■ Sy tjocka tyger

□ Om tyget inte får plats under pressarfoten

Pressarfotsspaken kan höjas till två olika lägen. Om tyget inte får plats under pressarfoten, till exempel när du syr ihop tjockt tyg ska du höja pressarfotsspaken till det högsta läget så att du kan lägga tyget under pressarfoten.

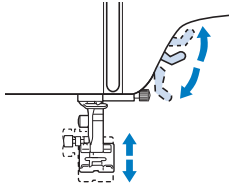

□ Tyget matar inte fram

När du syr tjockt tyg som denim eller kviltning går det inte att mata fram tyget i början av sömnaden om pressarfoten inte är i nivå, enligt nedan. Använd pressarfotens låspinne (svarta knappen på vänster sida) på sicksackspressarföt "J" för att hålla pressarfotens nivå medan du syr och mata tyget smidigt.

Om pressarfoten har förskjutits för mycket lägger du tjockt papper eller tyg (med samma tjocklek som tyget som sys) under hälen på pressarfoten för att kunna sy smidigt.

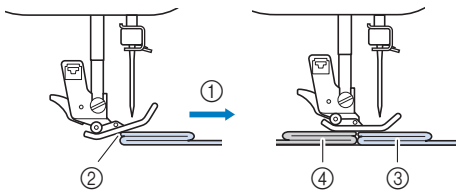

- ① Syriktning
- ② Förskjutning
- ③ Tyg som du syr
- ④ Tyg eller tjockt papper

1 Höj pressarfotsspaken.

2 Justera början av sömmen och lägg sedan på tyget.

3 Under tiden du håller sicksackspressarföt "J" i nivå, trycker du in och håller ned pressarfotens låsstift (svarta knappen till vänster) och faller ned pressarfotsspaken.

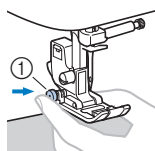

- ① Pressarfotens låsstift (svarta knappen)

4 Släpp pressarfotens låsstift (svarta knappen).

→ Pressarfoten är i nivå så att tyget kan matas.

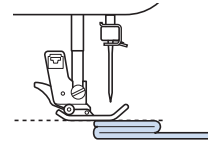

→ När sömmen är sydd, återgår pressarfoten till sin ursprungliga vinkel.

⚠ VAR FÖRSIKTIG

- Om du syr i tyg som är tjockare än 6 mm (15/64 tum) eller om du skjuter för hårt på tyget, kan nålen böjas eller brytas.

■ Sy i tunt tyg

När du syr i tunt tyg, såsom chiffon, kan sömmen bli sned eller kanske tyget inte matas fram på rätt sätt. Flytta nålen (se till att använda en fin nål) längst till vänster eller höger så att tyget inte dras ner i matarens område. Om det inträffar eller om sömmen krymper lägger du vattenlöslig förstärkning under tyget och syr ihop dem.

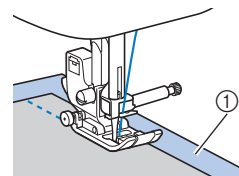

- ① vattenlöslig förstärkning (ej vavd)

■ Sy i stretchtyg

Träckla först ihop tygstyckena, och sy sedan utan att sträcka tyget. Om sömmen har förskjutits lägger du ej vävd vattenlöslig förstärkning under tyget och syr ihop dem.

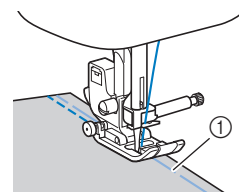

- ① Träckling

Använder elastiska sömmar för bästa resultat när du syr i stickade tyger. Använd dessutom en nål för stickat (Nål med trubbig spets (guldfärgad)). De rekommenderade sömmarna och deras stygnnummer anges nedan.

Nr	05	06	11	12	43
Söm					

💡 Obs!

- Se till att följa tillverkarens anvisningar när du använder vattenlöslig förstärkning. Den kanske inte är kompatibel med vissa tyger.

■ Sy i läder eller vinyl

När du syr i tyg som kan fastna på pressarfoten, till exempel läder eller vinyl, ska du byta ut pressarfoten till övermataren* eller foten som inte fastnar*.

* Artiklar som säljs separat. Kontakta en auktoriserad Brother-återförsäljare.

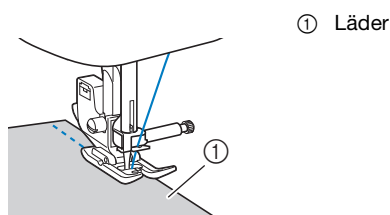

① Läder

Om läder eller vinyl fastnar på arbetsbordet, sy med kopieringspapper eller ritpapper placerat ovanpå arbetsbordet så att materialet rör sig smidigt.

Om papperet placeras så att det inte täcker stygnplåten sys inte papperet ihop med tyget.

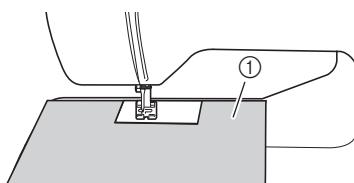

① Kopieringspapper eller ritpapper

⚡ Obs!

- Övermataren kan endast användas med raka eller sicksacksömmar. Sy inte backstygnet med övermataren.
- När du syr med övermataren, sy i en hastighet mellan långsamt och medium.
- När du använder övermataren kan du provsy på en bit läder eller vinyl som ska användas i projektet så att foten inte lämnar några märken.

■ Sy i kardborreband

⚠ VAR FÖRSIKTIG

- Använd endast kardborreband utan lim som är utformad för sömnad. När limmet fastnar på nålen eller spolkorgen kan fel inträffa.
- Om kardborrebandet sys med tunn nål (65/9-75/11) kan nålen böjas eller gå av.

⚡ Obs!

- Innan du börjar sy ska du träckla ihop tyget och kardborrebandet.

Se till att nålen passerar genom kardborrebandet genom att vrida på handhjulet och fälla ner nålen i kardborrebandet innan du börjar sy. Sy sedan i kanten på kardborrebandet med en låg hastighet.

Byt ut nålen mot en nålstorlek för tjockare tyger om den inte passerar igenom kardborrebandet. Mer information finns i "Kombinationer av tyg, tråd, nål" på sida 19.



① Kanten på kardborrebandet

Sy dekorativa sömmar

Tyg	När du syr på stretch-tyger, tunna tyger eller tyger med grov väv, fäster du stabilisatorn på tygets avigsida. Ett alternativ skulle vara att placera tyget på ett tunt papper, såsom ritpapper.
	<p>① Tyg ② Förstärkningsmaterial ③ Tunt papper</p>
Tråden	Nr 50 - nr 60
Nål	På tunt tyg, vanligt tyg eller stretchtyg, använd en nål med trubbig spets (guldfärgad) 90/14 På kraftigt tyg: symaskinsnål, standard 90/14













Kapitel 3 OLIKA SÖMMAR

Tabell över söminställningar

Nyttosömmar

Anmärkning

- När du väljer någon av följande sömmar (backstyg/ förstärkt söm), syr du bakåt genom att trycka på  (Backstygns-knapp).

Nr	01	02	03	04
Söm				
Nr	08	09	10	11
Söm				
Nr	12	25	26	28
Söm				

När du väljer någon annan söm, syr du förstärkta stygn genom att trycka på  (Backstygns-knapp).

- Symbolerna för sömmar anger följande.

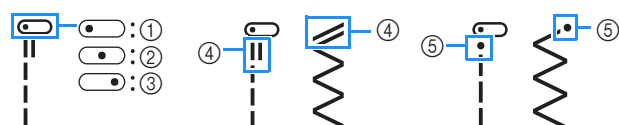













- ① Vänster nålläge
- ② Nålens mittläge
- ③ Nålens högerläge
- ④ Backstyg
- ⑤ Förstärkt söm















Obs!













- Övermataren kan endast användas med raka eller sicksacksömmar. Sy inte backstyg med övermataren.



















*1 Tvillingnålen kan användas genom att fästa sicksackspressarfot "J". (sida 35 till 37)













Söm (pres-sar-fot)	Nr	Sömnamn/tillämpning	Stygnbredd (mm (tum)) Auto. Manuell	Stygnlängd (mm (tum)) Auto. Manuell
 (J)	01* ¹	Raksöm (vänster) Allmän sömnad, rynkning, veck, osv.	0,0 (0) 0,0 - 7,0 (0 - 1/4)	2,5 (3/32) 0,2 - 5,0 (1/64 - 3/16)
 (J)	02* ¹	Raksöm (vänster) Allmän sömnad, rynkning, veck, osv.	0,0 (0) 0,0 - 7,0 (0 - 1/4)	2,5 (3/32) 0,2 - 5,0 (1/64 - 3/16)
 (J)	03* ¹	Raksöm (mitten) Allmän sömnad, rynkning, veck, osv.	3,5 (1/8) 0,0 - 7,0 (0 - 1/4)	2,5 (3/32) 0,2 - 5,0 (1/64 - 3/16)

Söm (pres-sar-fot)	Nr	Sömnamn/tillämpning	Stygnbredd (mm (tum)) Auto. Manuell	Stygnlängd (mm (tum)) Auto. Manuell
 (J)	04* ¹	Raksöm (mitten) Allmän sömnad, rynkning, veck, osv.	3,5 (1/8) 0,0 - 7,0 (0 - 1/4)	2,5 (3/32) 0,2 - 5,0 (1/64 - 3/16)
 (J)	05* ¹	Trestegs stretchraksöm Allmän sömnad för stoppning och dekorativ översöm	0,0 (0) 0,0 - 7,0 (0 - 1/4)	2,5 (3/32) 0,4 - 4,0 (1/64 - 3/16)
 (J)	06* ¹	Stjälsöm Förstärkta sömmar, sömnad och dekorativa applikationer	1,0 (1/16) 0,0 - 7,0 (0 - 1/4)	2,5 (3/32) 0,4 - 4,0 (1/64 - 3/16)
 (J)	07	Träckelsöm För träckling. Om träckeltrådarna hänger utanför tyget, drar du upp undertråden innan du syr, och drar sedan övertråden och undertråden under pressarfoten mot maskinens baksida (sida 18). Håll övertråden och undertråden när du börjar sy och när du är klar, skär av trådarna och lämna kvar en viss del av tråden. Slutligen, håll övertråden och undertråden i början av sömmen samtidigt som du ordnar tyget.	0,0 (0) 0,0 - 7,0 (0 - 1/4)	-
 (J)	08* ¹	Sicksack För kastsöm, stoppning.	3,5 (1/8) 0,0 - 7,0 (0 - 1/4)	1,4 (1/16) 0,0 - 4,0 (0 - 3/16)
 (J)	09* ¹	Sicksack För kastsöm, stoppning.	3,5 (1/8) 0,0 - 7,0 (0 - 1/4)	1,4 (1/16) 0,0 - 4,0 (0 - 3/16)
 (J)	10* ¹	Sicksack (höger) Starta från höger nålläge, sicksack åt vänster.	3,5 (1/8) 2,5 - 5,0 (3/32 - 3/16)	1,4 (1/16) 0,3 - 4,0 (1/64 - 3/16)
 (J)	11* ¹	2 steg elastisk sicksacksöm Kastsöm (medeltjocka och elastiska tyger), tejp och elastiskt	5,0 (3/16) 0,0 - 7,0 (0 - 1/4)	1,0 (1/16) 0,2 - 4,0 (1/64 - 3/16)
 (J)	12* ¹	3 steg elastisk sicksacksöm Kastning (medium, tunga och elastiska tyger), tejp och elastiskt	5,0 (3/16) 0,0 - 7,0 (0 - 1/4)	1,0 (1/16) 0,2 - 4,0 (1/64 - 3/16)

Söm (pres-sar-fot)	Nr	Sömnamn/tillämpning	Stygnbredd (mm (tum)) Auto. Manuell	Stygnlängd (mm (tum)) Auto. Manuell
	13	Kastsöm Förstärkning av lätta och medeltjocka tyger	3,5 (1/8) 2,5 - 5,0 (3/32 - 3/16)	2,0 (1/16) 0,4 - 4,0 (1/64 - 3/16)
	14	Kastsöm Förstärkning av tunga tyger	5,0 (3/16) 2,5 - 5,0 (3/32 - 3/16)	2,5 (3/32) 0,4 - 4,0 (1/64 - 3/16)
	15	Kastsöm Förstärkning av medeltunga och tunga tyger samt tyger som fransas lätt eller dekorativ söm.	5,0 (3/16) 3,5 - 5,0 (1/8 - 3/16)	2,5 (3/32) 0,4 - 4,0 (1/64 - 3/16)
	16*1	Kastsöm Stoppning av elastiska tyger	5,0 (3/16) 0,0 - 7,0 (0 - 1/4)	2,5 (3/32) 0,4 - 4,0 (1/64 - 3/16)
	17*1	Kastsöm Förstärkning av medeltjocka, elastiska tyger och tunga tyger, dekorativ söm	5,0 (3/16) 0,0 - 7,0 (0 - 1/4)	2,5 (3/32) 0,4 - 4,0 (1/64 - 3/16)
	18*1	Kastsöm Stoppning av elastiska tyger eller dekorativ söm	4,0 (3/16) 0,0 - 7,0 (0 - 1/4)	4,0 (3/16) 0,4 - 4,0 (1/64 - 3/16)
	19	Kastsöm Elastisk söm	5,0 (3/16) 0,0 - 7,0 (0 - 1/4)	4,0 (3/16) 0,4 - 4,0 (1/64 - 3/16)
	20	Med tillskäraren Raksöm under tillskäring	0,0 (0) 0,0 - 2,5 (0 - 3/32)	2,5 (3/32) 0,2 - 5,0 (1/64 - 3/16)
	21	Med tillskäraren Sicksack under tillskäring	3,5 (1/8) 3,5 - 5,0 (1/8 - 3/16)	1,4 (1/16) 0,0 - 4,0 (0 - 3/16)
	22	Med tillskäraren Kastsöm under tillskäring	3,5 (1/8) 3,5 - 5,0 (1/8 - 3/16)	2,0 (1/16) 0,4 - 4,0 (1/64 - 3/16)
	23	Med tillskäraren Kastsöm under tillskäring	5,0 (3/16) 3,5 - 5,0 (1/8 - 3/16)	2,5 (3/32) 0,4 - 4,0 (1/64 - 3/16)
	24	Med tillskäraren Kastsöm under tillskäring	5,0 (3/16) 3,5 - 5,0 (1/8 - 3/16)	2,5 (3/32) 0,4 - 4,0 (1/64 - 3/16)
	25	Lapptäckssöm (höger) Sammanfogning av lappar, lapptäcksarbeten med 6,5 mm (ca 1/4 tum) höger sömsmån	5,5 (7/32) 0,0 - 7,0 (0 - 1/4)	2,0 (1/16) 0,2 - 5,0 (1/64 - 3/16)
	26	Lapptäckssöm (mitten) Sammanfogning av lappar, lapptäcksarbeten	-	2,0 (1/16) 0,2 - 5,0 (1/64 - 3/16)
	27	Kviltningssöm som ser ut som handsydd Kviltssömmen är gjord för att efterlikna handkviltning när transparent nylontråd för övertråden används och en trådfärg som matchar kviltan för undertråden. Sy med en tät trådspänningen så att undertråden syns från tygets rätsida. Använd en nål mellan 90/14 och 100/16.	0,0 (0) 0,0 - 7,0 (0 - 1/4)	2,5 (3/32) 0,4 - 4,0 (1/64 - 3/16)

Söm (pres-sar-fot)	Nr	Sömnamn/tillämpning	Stygnbredd (mm (tum)) Auto. Manuell	Stygnlängd (mm (tum)) Auto. Manuell
	28	Sicksack applikationsbroderi Sicksack för kviltning och för sömnad på applikationsbroderier	3,5 (1/8) 0,0 - 7,0 (0 - 1/4)	1,4 (1/16) 0,0 - 4,0 (0 - 3/16)
	29	Applikationsbroderi Kviltning av osynliga applikationer eller bindsöm	1,5 (1/16) 0,0 - 3,5 (0 - 1/8)	1,8 (1/16) 0,4 - 4,0 (1/64 - 3/16)
	30	Lapptäcksarbeten Bakgrundskviltning	7,0 (1/4) 0,0 - 7,0 (0 - 1/4)	1,6 (1/16) 0,4 - 4,0 (1/64 - 3/16)
	31	Osynlig fällsöm Uppläggning av stickade tyger * Inställningen för stygnbredd är varken millimeter eller tum.	00 3← - ->3	2,0 (1/16) 0,4 - 4,0 (1/64 - 3/16)
	32	Osynlig stretchfällsöm Uppläggning av elastiska tyger * Inställningen för stygnbredd är varken millimeter eller tum.	00 3← - ->3	2,0 (1/16) 0,4 - 4,0 (1/64 - 3/16)
	33*1	Filtsöm Dekorativa applikationer med filtsöm	3,5 (1/8) 0,0 - 7,0 (0 - 1/4)	2,5 (3/32) 0,4 - 4,0 (1/64 - 3/16)
	34*1	Filtsöm Dekorativa applikationer med filtsöm	2,5 (3/32) 0,0 - 7,0 (0 - 1/4)	2,5 (3/32) 0,4 - 4,0 (1/64 - 3/16)
	35*1	Snäcksöm Snäcksöm som finish	4,0 (3/16) 0,0 - 7,0 (0 - 1/4)	2,5 (3/32) 0,2 - 4,0 (1/64 - 3/16)
	36*1	Plattlangettsöm Dekorering av bluskragar, näsdukar, m.m.	5,0 (3/16) 0,0 - 7,0 (0 - 1/4)	0,5 (1/32) 0,1 - 4,0 (1/64 - 3/16)
	37*1	Fogsöm för lapptäcksarbeten Lapptäcksarbeten, dekorativ söm	4,0 (3/16) 0,0 - 7,0 (0 - 1/4)	1,2 (1/16) 0,2 - 4,0 (1/64 - 3/16)
	38*1	Dubbeloverlock för lapptäcksarbeten Lapptäcksarbeten, dekorativ söm	5,0 (3/16) 0,0 - 7,0 (0 - 1/4)	2,5 (3/32) 0,4 - 4,0 (1/64 - 3/16)
	39*1	Osynlig söm Dekorativ söm, fastsättning av snoddar och osynlig söm	5,0 (3/16) 0,0 - 7,0 (0 - 1/4)	1,2 (1/16) 0,2 - 4,0 (1/64 - 3/16)
	40*1	Smocksöm Smock, dekorativ söm	5,0 (3/16) 0,0 - 7,0 (0 - 1/4)	1,6 (1/16) 0,4 - 4,0 (1/64 - 3/16)

Söm (pres- sar- fot)	Nr	Sömnamn/tillämpning	Stygnbredd (mm (tum))	
			Auto. Manuell	Auto. Manuell
	41 ^{*1}	Kråksparkssöm Sticksöm, dekorativ söm	5,0 (3/16) 0,0 - 7,0 (0 - 1/4)	2,5 (3/32) 0,4 - 4,0 (1/64 - 3/16)
	42 ^{*1}	Fagottsöm Sticksöm, fogsöm, dekorativ söm	5,0 (3/16) 0,0 - 7,0 (0 - 1/4)	2,5 (3/32) 0,4 - 4,0 (1/64 - 3/16)
	43 ^{*1}	Fastsömnad av tejp Sömnad av tejp för sömmar i elastiska tyger	4,0 (3/16) 0,0 - 7,0 (0 - 1/4)	1,0 (1/16) 0,2 - 4,0 (1/64 - 3/16)
	44	Myrgång Dekorativ söm	4,0 (3/16) 0,0 - 7,0 (0 - 1/4)	3,0 (1/8) 0,4 - 4,0 (1/64 - 3/16)
	45 ^{*1}	Stapelsöm Dekorativa sömmar, översöm	4,0 (3/16) 0,0 - 7,0 (0 - 1/4)	2,5 (3/32) 0,4 - 4,0 (1/64 - 3/16)
	46 ^{*1}	Dekorativ söm Dekorativ söm	5,5 (7/32) 0,0 - 7,0 (0 - 1/4)	1,6 (1/16) 0,4 - 4,0 (1/64 - 3/16)
	47 ^{*1}	Serpentinsöm Dekorativ söm och sammanfogning av elastiskt tyg	5,0 (3/16) 0,0 - 7,0 (0 - 1/4)	1,0 (1/16) 0,2 - 4,0 (1/64 - 3/16)
	48 ^{*1}	Sicksack fållsöm Dekorativ fållsöm, översöm	6,0 (15/64) 0,0 - 7,0 (0 - 1/4)	3,0 (1/8) 0,4 - 4,0 (1/64 - 3/16)
	49	Fållsöm Dekorativ fållsöm, fastsättning av spets	3,5 (1/8) 0,0 - 7,0 (0 - 1/4)	2,5 (3/32) 0,4 - 4,0 (1/64 - 3/16)
	50	Fållsöm Dekorativ fållsöm	3,0 (1/8) 0,0 - 7,0 (0 - 1/4)	3,5 (1/8) 0,4 - 4,0 (1/64 - 3/16)
	51	Fållsöm Dekorativ blomstersöm	6,0 (15/64) 0,0 - 7,0 (0 - 1/4)	3,0 (1/8) 0,4 - 4,0 (1/64 - 3/16)
	52	Fållsöm Antiksöm, dekorativ fållsöm	5,0 (3/16) 0,0 - 7,0 (0 - 1/4)	3,5 (1/8) 0,4 - 4,0 (1/64 - 3/16)
	53 ^{*1}	Fållsöm Antiksöm, dekorativ fållsöm	5,0 (3/16) 0,0 - 7,0 (0 - 1/4)	4,0 (3/16) 0,4 - 4,0 (1/64 - 3/16)
	54 ^{*1}	Fållsöm Antiksöm, dekorativ fållsöm	6,0 (15/64) 0,0 - 7,0 (0 - 1/4)	1,6 (1/16) 0,4 - 4,0 (1/64 - 3/16)
	55	Fållsöm Antiksöm, dekorativ fållsöm	6,0 (15/64) 0,0 - 7,0 (0 - 1/4)	3,0 (1/8) 0,4 - 4,0 (1/64 - 3/16)
	56	Fållsöm Antiksöm, dekorativ fållsöm	4,0 (3/16) 0,0 - 7,0 (0 - 1/4)	2,5 (3/32) 0,4 - 4,0 (1/64 - 3/16)
	57 ^{*1}	Fållsöm Antiksöm, dekorativ fållsöm	5,0 (3/16) 0,0 - 7,0 (0 - 1/4)	2,0 (1/16) 0,4 - 4,0 (1/64 - 3/16)
	58	Smalt avrundat knapphål Knapphål i tunna och medeltjocka tyger	5,0 (3/16) 3,0 - 6,0 (1/8 - 15/64)	0,4 (1/64) 0,2 - 1,0 (1/64 - 1/16)
	59	Koniskt, avrundat knapphål Koniska, förstärkta knapphål i midjan	5,0 (3/16) 3,0 - 6,0 (1/8 - 15/64)	0,4 (1/64) 0,2 - 1,0 (1/64 - 1/16)

Söm (pres- sar- fot)	Nr	Sömnamn/tillämpning	Stygnbredd (mm (tum))	
			Auto. Manuell	Auto. Manuell
	60	Avrundat knapphål Knapphål med vertikal träckling för tunga tyger	5,0 (3/16) 3,0 - 6,0 (1/8 - 15/64)	0,4 (1/64) 0,2 - 1,0 (1/64 - 1/16)
	61	Smalt fyrkantigt knapphål Knapphål i lätta till mellantunga tyger	5,0 (3/16) 3,0 - 6,0 (1/8 - 15/64)	0,4 (1/64) 0,2 - 1,0 (1/64 - 1/16)
	62	Elastisk knapphålssöm Knapphål i elastiska tyger eller stickat material	6,0 (15/64) 3,0 - 6,0 (1/8 - 15/64)	1,0 (1/16) 0,5 - 2,0 (1/32 - 1/16)
	63	Antikt knapphål Knapphål i antika och elastiska tyger	6,0 (15/64) 3,0 - 6,0 (1/8 - 15/64)	1,5 (1/16) 1,0 - 3,0 (1/16 - 1/8)
	64	Kantat knapphål Första steget vid sömnad av kantade knapphål	5,0 (3/16) 0,0 - 6,0 (0 - 15/64)	2,0 (1/16) 0,2 - 4,0 (1/64 - 3/16)
	65	Knapphål med runt hål Knapphål för stora, plana knappar i tunga eller tjocka tyger	7,0 (1/4) 3,0 - 7,0 (1/8 - 1/4)	0,5 (1/32) 0,3 - 1,0 (1/64 - 1/16)
	66	Koniskt knapphål med runt hål Knapphål för stora, plana knappar i mellantjocka till tjocka tyger	7,0 (1/4) 3,0 - 7,0 (1/8 - 1/4)	0,5 (1/32) 0,3 - 1,0 (1/64 - 1/16)
	67	Knapphål med runt hål Förstärkta knapphål med vertikal träckling i tunga eller tjocka material	7,0 (1/4) 3,0 - 7,0 (1/8 - 1/4)	0,5 (1/32) 0,3 - 1,0 (1/64 - 1/16)
	68	Lagningsöm Stoppning av tjocka tyger	7,0 (1/4) 2,5 - 7,0 (3/32 - 1/4)	2,0 (1/16) 0,4 - 2,5 (1/64 - 3/32)
	69	Förstärkningsstygn Stoppning vid ficköppning m.m.	2,0 (1/16) 1,0 - 3,0 (1/16 - 1/8)	0,4 (1/64) 0,3 - 1,0 (1/64 - 1/16)
	70	Sömnad av knappar Sömnad av knappar	3,5 (1/8) 2,5 - 4,5 (3/32 - 3/16)	-
	71	Oglå, stygn Sömnad av öglor, hål i bälten osv.	7,0 (1/4) 7,0 6,0 5,0 (1/4 15/64 3/16)	7,0 (1/4) 7,0 6,0 5,0 (1/4 15/64 3/16)

■ Dekorativa sömmar

Använd monogramfot "N".
 Tvillingnålen kan endast användas med plattsöm. Se
 dessutom till att sätta på sicksackspressarfot "J" när du
 använder tvillingnålen.

☛1 Dekorativa sömmar									
01	02	03	04	05	06	07	08	09	10
11	12	13	14	15	16	17	18	19	20
99*									

* Sömmar för justeringar. (sida 55)

☛2 Dekorativa plattsömmar							
01	02	03	04	05	06		
☛2 Plattsömmar							
07	08	09	10	11	12	13	14
☛2 Korsstygnsstyggn							
15	16	17	18	19			

☛3 Dekorativa nyttosömmar									
01	02	03	04	05	06	07	08	09	10
11	12	13	14	15	16	17	18	19	20
21	22	23	24	25	26	27	28	29	30
31	32	33	34	35	36	37	38	39	40

■ Monogramsömmar

Använd monogramfot "N".
 Tvillingnålen kan inte användas.

☛AB Monogramsömmar (gotiskt teckensnitt)									
01	02	03	04	05	06	07	08	09	10
A	B	C	D	E	F	G	H	I	J
11	12	13	14	15	16	17	18	19	20
K	L	M	N	O	P	Q	R	S	T
21	22	23	24	25	26	27	28	29	30
U	V	W	X	Y	Z	0	1	2	3
31	32	33	34	35	36	37	38	39	40
4	5	6	7	8	9	#	%	-	+
41	42	43	44	45	46	47	48	49	50
X	÷	=	*	.	,	&	?	!	@
51	52	53	54	55	56	57	58	59	60
<	>	()	[]	/	\	~	©
61	62	63	64	65	66	67	68	69	70
®	™	“	”	”	’	’	’	-	Ä
71	72	73	74	75	76	77	78	79	80
À	Æ	Ç	Ð	Ñ	Ö	Ø	Œ	Ü	ß

☛AB Monogramsömmar (handskriftsteckensnitt)									
01	02	03	04	05	06	07	08	09	10
A	B	C	D	E	F	G	H	I	J
11	12	13	14	15	16	17	18	19	20
K	L	M	N	O	P	Q	R	S	T
21	22	23	24	25	26	27	28	29	30
U	V	W	X	Y	Z	0	1	2	3
31	32	33	34	35	36	37	38	39	40
4	5	6	7	8	9	#	%	-	+
41	42	43	44	45	46	47	48	49	50
X	÷	=	*	.	,	&	?	!	@
51	52	53	54	55	56	57	58	59	60
<	>	()	[]	/	\	~	©
61	62	63	64	65	66	67	68	69	70
®	™	“	”	”	’	’	’	-	Ä
71	72	73	74	75	76	77	78	79	80
À	Æ	Ç	Ð	Ñ	Ö	Ø	Œ	Ü	ß

A B Monogramsömmar (konturteckensnitt)									
01	02	03	04	05	06	07	08	09	10
A	B	C	D	E	F	G	H	I	J
11	12	13	14	15	16	17	18	19	20
K	L	M	N	O	P	Q	R	S	T
21	22	23	24	25	26	27	28	29	30
U	V	W	X	Y	Z	0	1	2	3
31	32	33	34	35	36	37	38	39	40
4	5	6	7	8	9	#	%	-	+
41	42	43	44	45	46	47	48	49	50
×	÷	≡	⊗	.	,	&	?	!	⊙
51	52	53	54	55	56	57	58	59	60
<	>	()	[]	/	\	~	⊕
61	62	63	64	65	66	67	68	69	70
⊗	™	“	”	”	”	”	”	—	Ä
71	72	73	74	75	76	77	78	79	80
À	Æ	Ç	Ð	Ñ	Ö	⊗	œ	ü	ß

あい Monogramsömmar (japanskt teckensnitt)									
01	02	03	04	05	06	07	08	09	10
あ	い	う	え	お	あ	い	う	え	お
11	12	13	14	15	16	17	18	19	20
か	き	く	け	こ	が	ぎ	ぐ	げ	ご
21	22	23	24	25	26	27	28	29	30
さ	し	す	せ	そ	ざ	じ	ず	ぜ	ぞ
31	32	33	34	35	36	37	38	39	40
た	ち	つ	て	と	だ	ぢ	づ	で	ど
41	42	43	44	45	46	47	48	49	50
っ	な	に	ぬ	ね	の	は	ひ	ふ	へ
51	52	53	54	55	56	57	58	59	60
ほ	ば	び	ぶ	べ	ぼ	ぱ	ぴ	ぷ	ぺ
61	62	63	64	65	66	67	68	69	70
ぽ	ま	み	む	め	も	や	ゆ	よ	ゃ
71	72	73	74	75	76	77	78	79	80
ゅ	よ	ら	り	る	れ	ろ	わ	を	ん
81	82	83	84	85	86	87	88	89	90
ア	イ	ウ	エ	オ	ア	イ	ウ	エ	オ
91	92	93	94	95	96	97	98	99	100
ヴ	カ	キ	ク	ケ	コ	ガ	ギ	グ	ゲ

101	102	103	104	105	106	107	108	109	110
ゴ	サ	シ	ス	セ	ソ	ザ	ジ	ズ	ゼ
111	112	113	114	115	116	117	118	119	120
ゾ	タ	チ	ツ	テ	ト	ダ	ヂ	ヅ	デ
121	122	123	124	125	126	127	128	129	130
ド	ッ	ナ	ニ	ヌ	ネ	ノ	ハ	ヒ	フ
131	132	133	134	135	136	137	138	139	140
へ	ホ	バ	ビ	ブ	ベ	ボ	パ	ピ	プ
141	142	143	144	145	146	147	148	149	150
ペ	ポ	マ	ミ	ム	メ	モ	ヤ	ユ	ヨ
151	152	153	154	155	156	157	158	159	160
ャ	ュ	ョ	ラ	リ	ル	レ	ロ	ワ	ヲ
161	162	163	164	165	166	167	168	169	170
ン	0	1	2	3	4	5	6	7	8
171	172	173	174	175	176	177	178	179	180
9	0	一	二	三	四	五	六	七	八
181	182	183	184	185	186	187	188	189	190
九	十	&	?	!	()	—	生	年
191	192	193	194	195	196	197	198	199	200
月	日	才	保	育	幼	稚	園	小	中
201	202	203	204	205	206	207	208	209	210
学	校	組	部	火	水	木	金	土	—

■ Förinställd nyttosöm

De vanligaste nyttosömmarna är tilldelade de numeriska knapparna. Dessa sömmar kan du välja helt enkelt genom att trycka på den angivna knappen i det förinställda sömnadsläget.

Förinställd nyttosöm	Namn på sömmen	Nr
1	Raksöm (vänster)	01
2	Raksöm (vänster)	02
3	Raksöm (mitten)	03
4	Raksöm (mitten)	04
5	Sicksack	08
6	Sicksack	09
7	Trestegs stretchraksöm	05
8	Stjälksöm	06
9	Kastsöm	13
0	3 steg elastisk sicksacksöm	12

Nyttosömmar

⚠ VAR FÖRSIKTIG

- Innan du byter pressarfoten, se till att trycka på  (knapp för pressarfot/nålutbyte) på kontrollpanelen för att låsa alla knappar, eftersom personsador annars kan uppstå om du trycker på Start/Stopp-knappen eller någon annan knapp och maskinen startar. Mer information om hur du byter pressarfot finns i "Byta pressarfoten" på sida 21.

Fällsömmar

Sy fällsömmar längs kanten på klippta tyger för att förhindra att de fransar sig.

■ Använda fällningsfot "G".

- Sätt i fällningsfot "G".



- Välj en söm.

Nr	13	14	15
Söm			

- Mer information finns i "Tabell över söminställningar" på sida 35.

⚠ VAR FÖRSIKTIG

- När du använder fällningsfot "G" måste du vara säker på att välja en söm som kan användas med fällningsfot "G". Om du syr med fel söm, kan nålen slå i pressarfoten, böja nålen eller skada pressarfoten.

- Placera tyget med kanten mot styrningen på pressarfoten, och sänk sedan ned pressarfotsspaken.

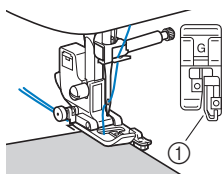

- Styrningen på pressarfoten

- Vrid handhjulet mot dig (moturs). Kontrollera att nålen inte rör pressarfoten.

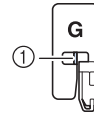

- Nålen ska inte röra pressarfotens mittstång

- Sy med kanten på tyget mot pressarfotens styrning.

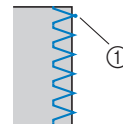

- Nålens islagpunkt

⚠ VAR FÖRSIKTIG

- Se till att dra tyget till baksidan när du har sytt klart. Om du drar tyget mot sidan eller framåt, kan pressarfotens stift skadas.
- Om tråden är intrasslad på pressarfoten, ta bort den intrasslade tråden, och höj sedan pressarfotsspaken och ta bort pressarfoten. Pressarfoten kan skadas om du höjer pressarfoten med intrasslad tråd.

- Tryck på Start/Stopp-knappen för att sluta sy när du är klar, och höj pressarfoten och nålen för att dra tyget under pressarfoten mot maskinens baksida.

■ Använda sicksackspressarfot "J".

- Sätt på sicksackspressarfot "J".

- Välj en söm.

Nr	08	10	11	12
Söm				
Nr	16	17	18	19
Söm				

- Mer information finns i "Tabell över söminställningar" på sida 35.

- Sy längs kanten på tyget så att nålen hamnar precis utanför kanten till höger.

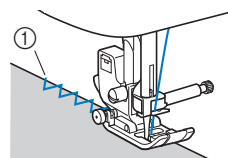

- Nålens islagpunkt

Osynlig fällsöm

Fålla kjolar och byxor med osynlig fällsöm.

Anmärkning

- När cylindriska stycken är för små för att glida på armen eller när längden är för kort, matas inte tyget och önskade resultat kanske inte uppnås.

1 Vänd kjolen eller byxorna ut och in.



- 1 Tygets avigsida
- 2 Tygets rätsida
- 3 Nedre kanten av tyget

2 Vik den nedre kanten av tyget till önskad fällningslängd och styrk sedan.

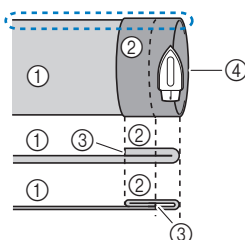

- 1 Tygets avigsida
- 2 Tygets rätsida
- 3 Nedre kanten av tyget
- 4 Önskad fälllängd

<Tjockt tyg>

<Normalt tyg>

<Sett från sidan>

3 Med hjälp av skräddarkrita, markera tyget cirka 5 mm (3/16 tum) från kanten av tyget, och träckla sedan det.

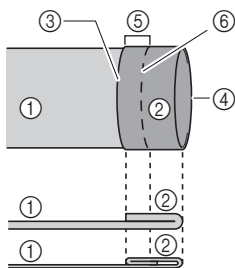

- 1 Tygets avigsida
- 2 Tygets rätsida
- 3 Nedre kanten av tyget
- 4 Önskad fälllängd
- 5 5 mm (3/16 tum)
- 6 Träckling

<Tjockt tyg>

<Normalt tyg>

<Sett från sidan>

4 Vik in tyget längs fällningen.

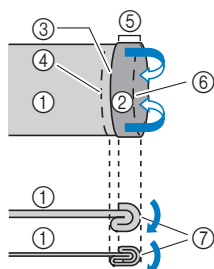

- 1 Tygets avigsida
- 2 Tygets rätsida
- 3 Nedre kanten av tyget
- 4 Önskad fälllängd
- 5 5 mm (3/16 tum)
- 6 Träckling
- 7 Träcklingspunkt

<Tjockt tyg>

<Normalt tyg>

<Sett från sidan>

5 Vik tillbaka tyget och lägg sedan tyget med avigsidan uppåt.

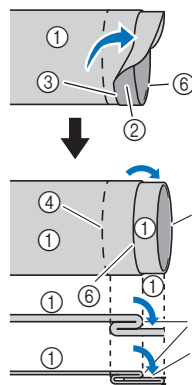

- 1 Tygets avigsida
- 2 Tygets rätsida
- 3 Kanten på tyget
- 4 Önskad fällkant
- 5 Träcklingspunkt
- 6 Träckling

<Tjockt tyg>

<Normalt tyg>

<Sett från sidan>

6 Sätt i blindsömsfot "R".

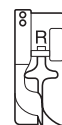

7 Välj en söm.

Nr	31	32
Söm		

- Mer information finns i "Tabell över söminställningar" på sida 35.

8 Ta bort arbetsbordet om du vill använda friarmen.

9 Skjut föremålet som du vill sy på friarmen. Se till att tyget matas korrekt och börja sedan sy.

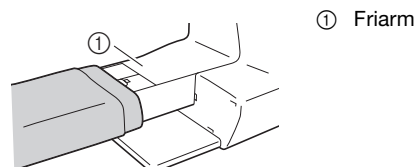

- 1 Friarm

10 Placera tyget med den vikta fällkanten mot styrningen på pressarfoten, och fäll sedan ned pressarfotsspaken.

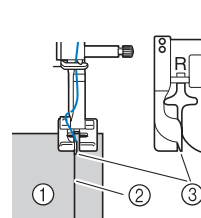

- 1 Tygets avigsida
- 2 Fällkant
- 3 Styrningen på pressarfoten

11 Ställ in stygnbredden så att nålen precis når fällkanten. (sida 29)

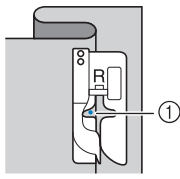

① Nålens islagspunkt

När du ändrar nålens nedgångsläge, höj nålen och ändra sedan stygnbredden.

- * För att göra finjusteringar av nålens nedgångsläge, justera inställningen för stygnbredd. (Inställningen för stygnbredd är varken millimeter eller tum.)

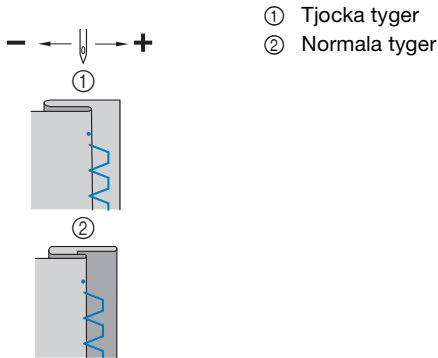

① Tjocka tyger
② Normala tyger

Anmärkning

- Det går inte att sy blind fällsöm om den vänstra nålens nedgångsläge inte når vecket. Om nålen går för långt in på vecket går det inte att vika upp tyget och sömmen som finns på den högra sidan av tyget blir mycket stort och lämnar en ful finish.

12 Sy med fällkanten mot pressarfotens styrning.

13 Tryck på Start/Stopp-knappen för att sluta sy när du är klar, och höj pressarfoten och nålen för att dra tyget under pressarfoten mot maskinens baksida.

Obs!

- Var noga med att dra tyget mot baksidan av maskinen efter sömnad. Pressarfoten kan skadas om du drar tyget mot sidan eller framåt.

14 Ta bort träckelsömmen och vrid tyget med rätsidan utåt.

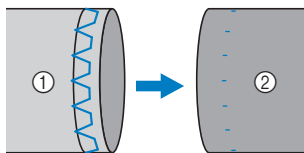

① Tygets avigsida
② Tygets rätsida

Knapphålsömnad

Den längsta knapphållslängden är cirka 28 mm (1-1/8 tum) (knappens diameter + tjocklek).

Knapphål sys från pressarfotens framdel och bakåt, enligt nedan.

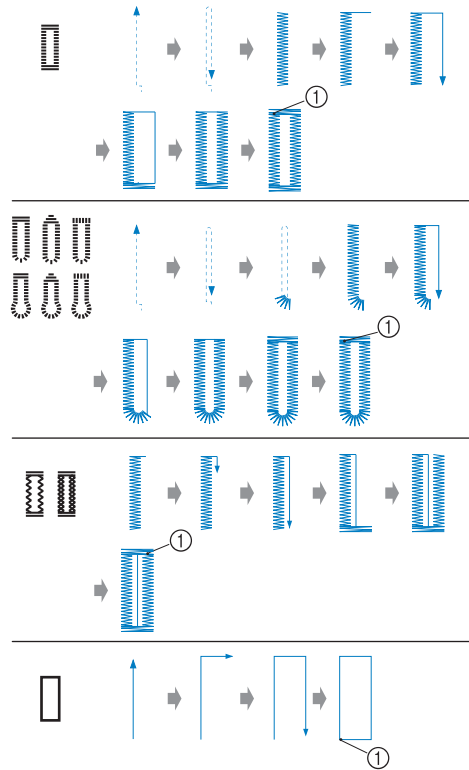

① Förstärkningssöm

Namnen på delarna på knapphålsfot "A", som används när du skapar knapphål, visas nedan.

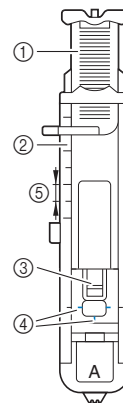

① Knappstyrning
② Pressarfotsskala
③ Pressarfotsstift
④ Märken på knapphålsfot
⑤ 5 mm (3/16 tum)

Obs!

- Innan du syr knapphål, kontrollera stygnlängden och -bredden genom att sy ett provknapphål på en tygbit som används för projektet.

1 Använd krita för att markera knapphållets placering och längd på tyget.

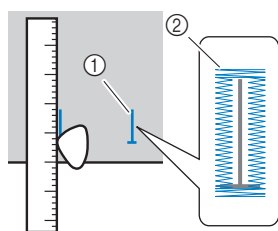

- ① Märken på tyget
- ② Knapphålssömmand

2 Dra ut knappstyrningen på knappålsfot "A", och sätt sedan i den knapp som ska användas i knappålet.

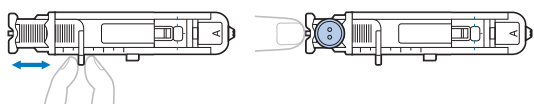

Om knappen inte passar i knappstyrningen

Lägg ihop knappens diameter och tjocklek, och ställ sedan in knappstyrningen på den beräknade längden. (Avståndet mellan märkena på pressarfotsskalan är 5 mm (3/16 tum).)

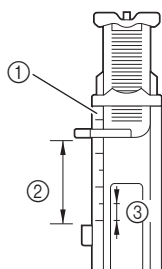

- ① Pressarfotsskala
- ② Längd på knappålet (knappens diameter + tjocklek)
- ③ 5 mm (3/16 tum)

Exempel: För en knapp med en diameter på 15 mm (9/16 tum) och en tjocklek på 10 mm (3/8 tum), ska knappstyrningen ställas in på 25 mm (1 tum) på skalan.

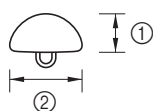

- ① 10 mm (3/8 tum)
- ② 15 mm (9/16 tum)

→ Knappålets storlek ställs in.

3 Sätt i knappålsfot "A".

Placera övertråden under pressarfoten genom att dra tråden genom hålet i pressarfoten innan du sätter på knappålsfot "A".

4 Välj en söm.

Nr	58	59	60	61	62
Söm					
Nr	63	64	65	66	67
Söm					

- Mer information finns i "Tabell över söminställningar" på sida 35.

5 Placera tyget med knappålsmärkets framdel i linje med de röda märkena på knappålsfotens sidor, och fäll sedan ned pressarfotsspaken.

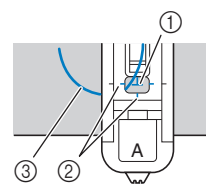

- ① Märke på tyget (framsida)
- ② Röda märken på knappålsfoten
- ③ Övertråd

Obs!

- När du fäller ned pressarfoten, tryck inte in framsidan av pressarfoten, annars kommer förstärkningen inte att sys med rätt storlek.

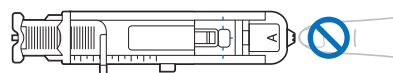

Anmärkning

- Om det är svårt att anpassa markeringarna, vrid handhjulet långsamt mot dig för att kontrollera var nålen går in i tyget, och rikta sedan in markeringen på tyget mot den punkten.

6 Dra ned knappålsfotsspaken så långt det går.

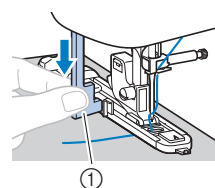

- ① Knappålsfotspak

Knappålsfotsspaken sitter bakom fästet på knappålsfoten.

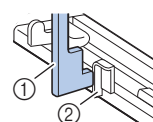

- ① Knappålsfotspak
- ② Fäste

7 Håll försiktig övertrådens ände i vänstra handen, och börja sedan sy.

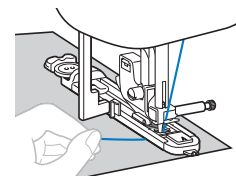

→ När du slutat sy, syr maskinen automatiskt förstärkningsstygn och stannar sedan.

- 8** Tryck på  (knapp för trådkniv) en gång. Höj pressarfoten och ta sedan bort tyget.

 **Anmärkning**

- När du använder trådkniven på vänster sida av maskinen eller sax för att klippa av trådarna, tryck på  (knapp för nållägesval) för att höja nålen, höj pressarfoten och dra sedan ut tyget innan du klipper av trådarna.

- 9** Höj knapphålsfotspaken till ursprungsläget.

- 10** Sätt in en knappnål längs förstärkningens insida i änden av knapphålsömmen för att förhindra att sömmen skärs av.

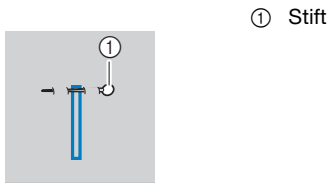

- 11** Använd sprättkniven för att skära i riktning mot knappnålen och öppna knapphålet.

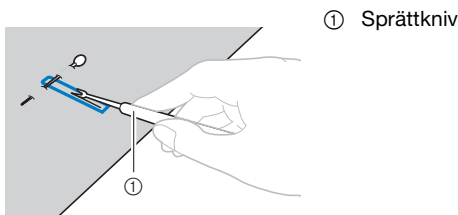

För nyckelhålsformade knapphål, använd hålstansen för att göra hål i knapphålets rundade ände, och använd sedan sprättkniven för att skära upp knapphålet.

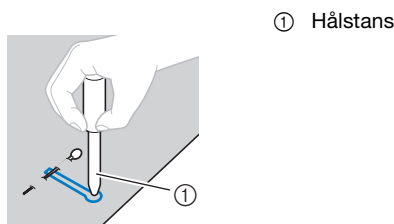

- När du använder hålstansen, placera tjockt papper eller något annat skyddsark under tyget innan du stansar hål i tyget.

⚠ VAR FÖRSIKTIG

- När du öppnar knapphålet med sprättkniven, sätt inte händerna i skärriktningen, eftersom du kan skada dig om sprättkniven slinter.
- Använd inte sprättkniven på något annat sätt än hur det är tänkt.

■ Sy knapphål på stretch-tyg

När du syr knapphål på stretch-tyg, använd en iläggstråd.

- 1** Haka i iläggstråden på den del av knapphålsfot "A" som visas i bilden.

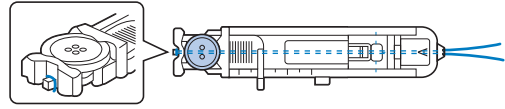

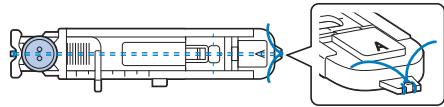

- 2** Den passar in i spåren. Knyt den sedan löst.



- 3** Sätt i knapphålsfot "A".

- 4** Välj en söm.

Nr	62	63
Söm		

- Mer information finns i "Tabell över söminställningar" på sida 35.

- 5** Ställ in stygnbredden till iläggstrådens tjocklek.

- 6** Sänk ned pressarfotspaken och knapphålsfotspaken och börja sy.

- 7** När du slutat sy, dra försiktigt i iläggstråden för att vid behov sträcka den.

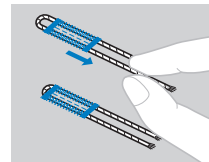

- 8** Använd en synål för att dra iläggstråden till tygets avigsida, och knyt den sedan.

Knappsömnad

Man kan sy på knappar med maskinen. Man kan fästa knappar med två eller fyra hål.

- 1 Mät avståndet mellan hålen i knappen som ska fästas.



- 2 Höj pressarfotsspaken, och för sedan matarlägesomkopplaren, som sitter nere på maskinens baksida, till **▲▲** (åt vänster sett bakifrån på maskinen).

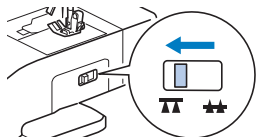

→ Matarna sänks ned.

- 3 Sätt i knappfot "M".

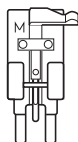

- 4 Välj en söm.

Nr	70
Söm	

- Mer information finns i "Tabell över söminställningar" på sida 35.
- Eftersom änden av tråden kommer att knytas ihop senare, ska du inte ställa in maskinen för programmerad trådklippning.

- 5 Justera stygnbredden så att den är densamma som avståndet mellan hålen i knappen.

- 6 Placera knappen i läget där det ska sys och fäll ned pressarfotsspaken.

① Knapp

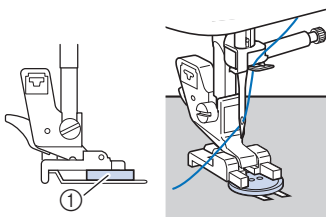

- När du syr i knappar med fyra hål, sy först de båda hålen närmast dig. Flytta sedan knappen så att nålen går i de båda hålen mot baksidan av maskinen, och sy dem sedan på samma sätt.

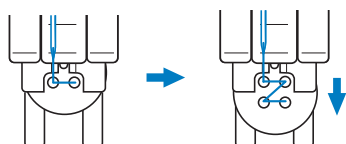

- 7 Vrid handhjulet mot dig (moturs) för att kontrollera att nålen går i knappens båda hål på rätt sätt.

Om det verkar som om nålen kommer att träffa knappen ska du mäta avståndet mellan hålen i knappen igen. Ställ in stygnbredden till avståndet mellan knapphålen.

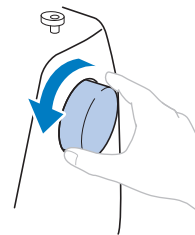

⚠ VAR FÖRSIKTIG

- När du syr, kontrollera att nålen inte rör vid knappen, eftersom nålen då kan böjas eller brytas.

- 8 Sy cirka 10 stygn med låg hastighet.

För syhastighetsreglaget åt vänster (så att hastigheten är långsam).

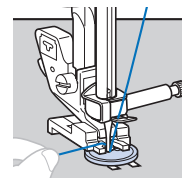

→ Maskinen stannar automatiskt när den har sytt förstärkta stygn.

- Tryck inte på (knapp för trådkniv).

- 9 Använd en sax för att skära av över- och undertråden i början av sömmen.

Dra övertråden till tygets avigsida när du slutat sy, och knyt ihop den med undertråden.

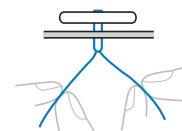

- 10 När du har satt i knappen, skjut matarlägesomkopplaren till **▲▲** (åt höger sett bakifrån på maskinen) och vrid handhjulet för att höja matarna.

📖 Anmärkning

- Matarna kommer upp när du börjar sy igen.

Sy en ögla i en knapp

För att sy i knappen med en ögla, sy fast knappen och lämna utrymme mellan knappen och tyget och linda sedan tråden med hand. Då fäster knappen.

- 1** Placera knappen i knappfot "M" och dra sedan spaken mot dig.

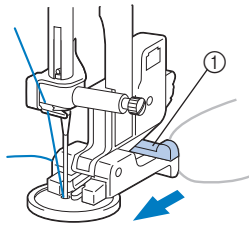

① Spaken

- 2** När du har sytt klart, skär av övertråden och lämna mycket extratråd, linda den runt tråden mellan knappen och tyget och knyt den sedan till övertråden vid början av sömmen.

Knyt ihop ändarna av tråden i slutet och i början av sömmen på avigsidan av tyget.

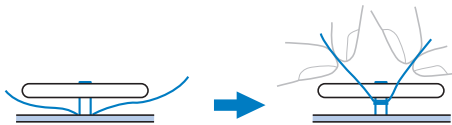

- 3** Skär av eventuell övertråd.

Sätta i blytlås

Sätta i ett centrerat blytlås

Sy båda tygstyckena, hopfogade mot varandra.

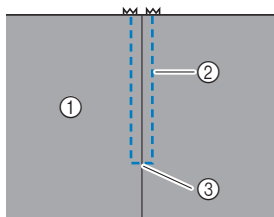

① Tygets rätsida
② Sömnad
③ Änden av blytlåsöppningen

- 1** Sätt på sicksackspressarfot "J".

- 2** Sy raksöm upp till blytlåsöppningen.

Med tygstyckenas rätsidor mot varandra, sy backstyg när du har nått blytlåsöppningen.

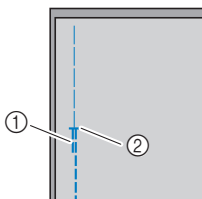

① Backstyg
② Änden av blytlåsöppningen

- 3** Fortsätt sy till kanten på tyget med en träckelsöm.

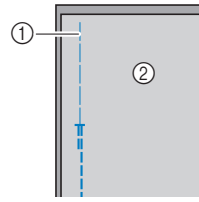

① Träckelsöm
② Tygets avigsida

- 4** Pressa isär sömsmänen från tygets avigsida.

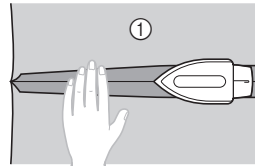

① Tygets avigsida

- 5** Placera sömmen i linje med blytlåsets mitt, och träckla sedan fast blytlåset.

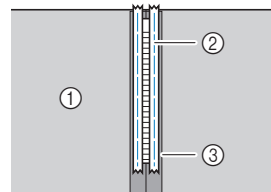

① Tygets avigsida
② Träckelsöm
③ Blytlås

- 6** Ta bort ca 5 cm (2 tum) från änden av träcklingen på utsidan.

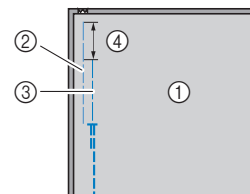

① Tygets avigsida
② Träckling av blytlås
③ Träckling på utsidan
④ 5 cm (2 tum)

- 7** Sätt i pressarfotshållaren på det högra stiftet på blytlåsfot "1".

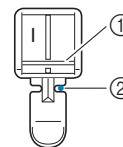

① Stift på högra sidan
② Nålens islagspunkt

- 8** Välj en söm.

Nr	03
Söm	

- Mer information finns i "Tabell över söminställningar" på sida 35.

⚠ VAR FÖRSIKTIG

- När du använder blyxtlåsfot "1", kontrollera att du valt raksöm (nålen i mitten), och vrid långsamt handhjulet mot dig (moturs) för att kontrollera att nålen inte rör vid pressarfoten. Om du valt en annan söm eller om nålen slår i pressarfoten, kan nålen böjas eller brytas.

9 Sy en stickning runt blyxtlåset.

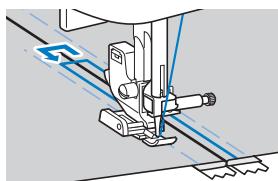
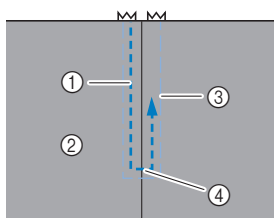

- ① Sömnad
- ② Tygets rätsida
- ③ Träckelsöm
- ④ Änden av blyxtlåsoppningen

⚠ VAR FÖRSIKTIG

- När du syr, kontrollera att nålen inte rör vid blyxtlåset, eftersom den då kan böjas eller brytas.

📖 Anmärkning

- Om pressarfoten kommer i kontakt med blyxtlåsreglaget, lämna nålen nedsänkt (i tyget) och höj pressarfoten. När du har flyttat reglaget så att det inte kommer i kontakt med pressarfoten, fäll ned pressarfoten och fortsätt sy.

10 Ta bort träckelsömmen.

Applikationer, lapptäcksarbete och kviltning

■ Sy applikationer

- 1 Träckla eller limma applikationsstycket till basmaterialet för att fästa det.

💡 Obs!

- Om du använder lim för att hålla applikationen på plats på tyget, ska du inte använda lim på områden som du ska sy med maskinen. Om limmet fastnar på nålen eller spolkorgen kan maskinen skadas.

- 2 Sätt på sicksackspressarfot "J".

3 Välj en söm.

Nr	28	29	33	34
Söm				

- Mer information finns i "Tabell över söminställningar" på sida 35.

- 4 Vrid handhjulet mot dig (moturs), och börja sedan sy runt applikationens kant. Kontrollera att nålen går precis utanför applikationen.

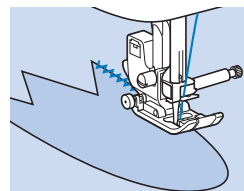

När du syr runt hörn, stäng av maskinen med nålen i tyget precis utanför applikationen, höj pressarfotsspaken, och vrid sedan tyget efter behov för att ändra syriktning.

■ Lappverk (toktäcken)

- 1 Vik kanten på det översta tygstycket och placera det ovanpå det undre tygstycket.

- 2 Sätt på sicksackspressarfot "J".

3 Välj en söm.

- Styggen som visas nedan är exempel. Välj önskad söm.

Nr	28	37	38	39
Söm				

- Mer information finns i "Tabell över söminställningar" på sida 35.

- 4 Sy ihop de båda tygstyckena så att sömmen sträcker sig över båda styckena.

Använd nålar om det behövs.

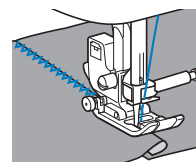

⚠ VAR FÖRSIKTIG

- Sy inte över nålar.

■ Skarvsöm

Att sy ihop två tygstycken kallas "skarvsöm". Tygstyckena ska klippas ut med 6,5 mm (1/4 tum) sömsmån.

Sy en skarvande raksöm 6,5 mm (1/4 tum) antingen från pressarfotens högra eller vänstra sida.

- 1 Träckla eller nåla längs sömsmån på det tyg du vill skarva ihop.
- 2 Sätt på sicksackspressarfot "J".
- 3 Välj en söm.

Nr	25
Söm	

- Mer information finns i "Tabell över söminställningar" på sida 35.

- 4 Sy med pressarfotens sida i linje med kanten på tyget.

□ För sömsmån på höger sida

Rikta den högra sidan av pressarfoten med kanten på tyget, och ställ in stygnbredden på 5,5 mm (7/32 tum) och sy med söm .

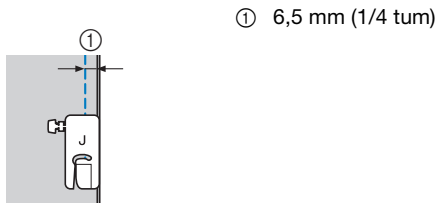

□ För sömsmån på vänster sida

Rikta den vänstra sidan av pressarfoten med kanten på tyget, och ställ in stygnbredden på 1,5 mm (1/16 tum) och sy med söm .

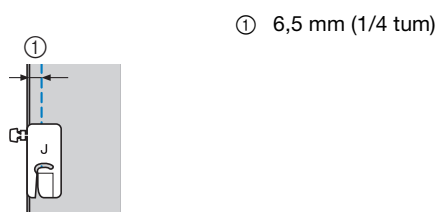

 **Anmärkning**

- Om du vill ändra bredden på sömsmån (nålläget), ställ in stygnbredden. För information, se "Ställa in stygnbredd" på sida 29 och "Sy en jämn sömsmån" på sida 31.

■ **Kviltning**

När du lägger vadd mellan det översta och nedersta tyglaget kallas det "kviltning". Man kan kvilta enkelt med hjälp av övermataren* och kviltningstyrning*.

* Artiklar som säljs separat. Kontakta en auktoriserad Brother-återförsäljare.

 **Obs!**

- Trä nålen manuellt när du använder övermataren eller sätt fast övermataren efter du har trätt nålen med hjälp av nålträdningfunktionen.
- Använd en 90/14 symaskinsnål, standard för hemmabruk när du utför kviltning.
- Övermataren kan endast användas med raka eller sicksacksömmar. Sy inte backstyggn med övermataren.
- När du syr med övermataren, sy i en hastighet mellan långsamt och medium.
- När du använder övermataren ska du provsy på en tygbit som ska användas i projektet.

- 1 Träckla det tyg som ska sys.

- 2 Ta bort pressarfoten och pressarfotshållaren.

- Mer information finns i "Ta bort och sätta fast pressarfotshållaren" på sida 22.

- 3 Haka i övermatarens gaffel på klämskruven.

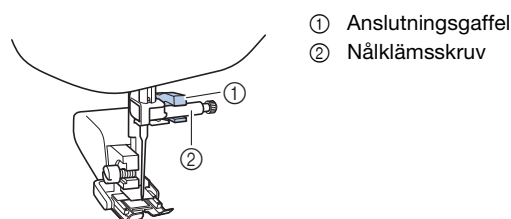

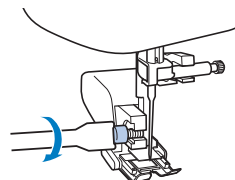

- 4 Fäll ned pressarfotsspaken och dra åt pressarfotshållarens skruv med skruvmejseln.



 **VAR FÖRSIKTIG**

- Se till att dra åt skruvarna ordentligt med skruvmejseln, annars kan nålen röra vid pressarfoten, vilket gör att den böjs eller bryts.
- Innan du börjar sy, vrid handhjulet långsamt mot dig (moturs) och kontrollera att nålen inte rör vid pressarfoten. Om nålen rör vid pressarfoten kan den böjas eller gå av.

- 5 Välj en söm.

Nr	04	28
Söm		

- Mer information finns i "Tabell över söminställningar" på sida 35.

- 6 Placera en hand på vardera sidan om pressarfoten, och styr tyget jämnt medan du syr.

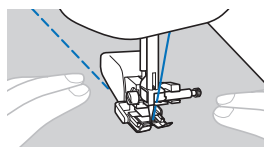

Använda kviltningsstyrningen (säljs separat)

Använd kviltningsstyrningen för att sy parallella sömmar med jämna avstånd.

- 1 Sätt i kviltningsstyrningens skaft i hålet på baksidan av övermataren eller pressarfotshållaren.

Övermatare

Pressarfotshållare

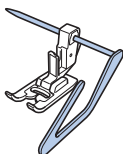
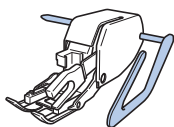

- 2 Ställ in skaftet på kviltningsstyrning så att den hamnar i linje med den tidigare sydda sömmen.

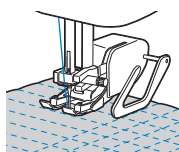

■ Frihandskviltning

Vi rekommenderar att du sätter fast fotpedalen och syr med en jämn hastighet. Du kan justera syhastigheten med reglaget för hastighetskontroll på maskinen.

⚠ VAR FÖRSIKTIG

- Med kviltning i friarmsläget styr du tygets matningshastighet så att det matchar syhastigheten. Om tyget flyttas snabbare än syhastigheten, kan nålen gå av eller andra skador uppstå.

Kviltningsfoten* används för frihandskviltning med sicksack eller dekorativa sömmar eller för frihandskviltning av raka linjer på tyg med en ojämn tjocklek.

* Artiklar som säljs separat. Kontakta en auktoriserad Brother-återförsäljare.

Kviltningsfot

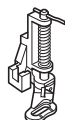

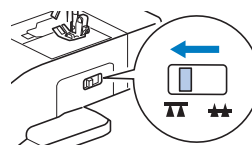

- 1 Skjut matarlägesomkopplaren som finns på baksidan av maskinen på basen till  (åt vänster sett bakifrån på maskinen).



→ Matarna sänks ned.

- 2 Välj en söm.

Nr	04	28
Söm		

- Mer information finns i "Tabell över söminställningar" på sida 35.

- 3 Ta bort pressarfotshållaren.

- Mer information finns i "Ta bort och sätta fast pressarfotshållaren" på sida 22.

- 4 Fäst kviltningsfoten genom att placera stiftet på kviltningsfoten ovanför nåklämsskruven och rikta den nedre vänstra delen av kviltningsfoten och pressarstäng.

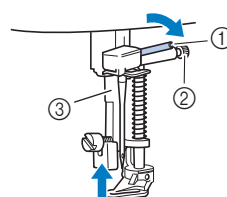

- ① Stift
- ② Nåklämsskruv
- ③ Pressarstäng

💡 Obs!

- Kontrollera att kviltningsfoten inte lutar.

- 5 Håll kviltningsfoten på plats med höger hand och dra åt pressarfotshållarens skruv med skruvmejseln i vänster hand.

- ① Pressarfotshållarens skruv

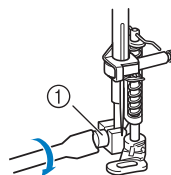

⚠ VAR FÖRSIKTIG

- Var noga med att dra åt skruvarna med den medföljande skruvmejseln. Annars rör nålen kviltningsfoten, vilket gör att den kan böjas eller gå av.

- 6** Använd båda händerna för att sträcka tyget och flytta sedan tyget i en jämn takt och sy enhetliga stygn ungefär 2,0 mm - 2,5 mm (ca 1/16 tum - 3/32 tum) i längd.

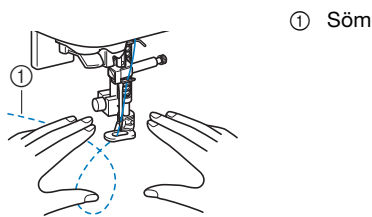

- 7** När du slutat sy, för matarlägesomkopplaren till **▲▲** (åt höger sett bakifrån på maskinen) och vrid handhjulet för att höja matarna.

Plattsömnad med syhastighetsreglaget

Du kan sy en plattsöm genom att ändra stygnbredden medan du syr en sicksacksöm. Maskinen kan ställas in så att stygnbredden kan styras med syhastighetsreglaget.

- 1** Anslut fotpedalen.
- 2** Sätt på sicksackspressarfot "J".
- 3** Tryck på för att visa den andra sidan på inställningsskärmen och ange sedan (Breddkontroll) till [ON].

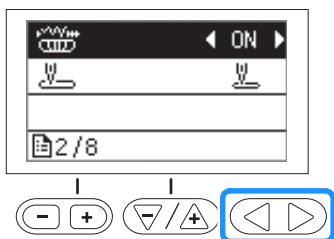

→ Maskinen är nu inställd så att stygnbredden kan styras med syhastighetsreglaget.

- 4** Välj en söm.

Nr	28
Söm	

- Mer information finns i "Tabell över söminställningar" på sida 35.

Anmärkning

- Även om resultatet varierar beroende på typen av tyg och tjockleken på tråden som används ska du för bästa resultat, ändra stygnlängden mellan 0,3 och 0,5 mm (1/64 och 1/32 tum).

- 5** Ändra stygnbredden med syhastighetsreglaget under tiden du syr.

- Justera syhastigheten med fotpedalen.

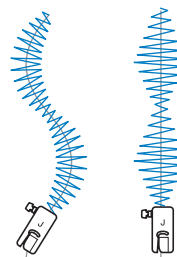

- 6** När du har sytt färdigt ställer du in (Breddkontroll) på inställningsskärmen till [OFF].

Andra sömnadsapplikationer

Sy resårband

När du syr på resårband på manschetten eller linningen på ett plagg, blir slutformatet lika långt som det utsträckta resårbandet. Därför är det viktigt att du väljer rätt längd på resårbandet.

- 1** Nåla fast resårbandet på tygets avigsida.
Nåla fast resårbandet på tyget på några ställen för att se till att bandet är jämnt utplacerat på tyget.



- 2** Sätt på sicksackspressarfot "J".

- 3** Välj en söm.

Nr	11	12	43
Söm			

- Mer information finns i "Tabell över söminställningar" på sida 35.

- 4** Sy på resårbandet på tyget samtidigt som du sträcker det så att det blir lika långt som tyget.

Dra i tyget vid nålen närmast framför pressarfoten med högra handen, samtidigt som du drar i tyget bakom pressarfoten med vänstra handen.

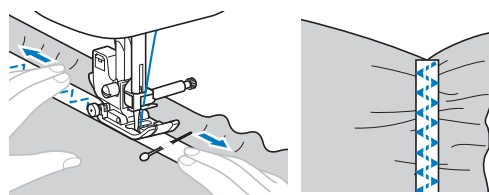

⚠ VAR FÖRSIKTIG

- När du syr, kontrollera att nålen inte rör vid några knappnålar, eftersom den då kan böjas eller brytas.

■ Förstärkningsstygn

Använd förstärkningsstygn för att förstärka ställen som utsätts för påfrestningar, som hörn på fickor och öppningar.

Som exempel finns anvisningarna för hur man syr förstärkningar vid hörn på fickor nedan.

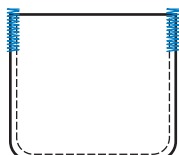

1 Bestäm önskad längd på förstärkningen.

Ställ in knappstyrningen på knapphålsfot "A" i önskad längd. (Avståndet mellan märkena på pressarfotsskalan är 5 mm (3/16 tum).)

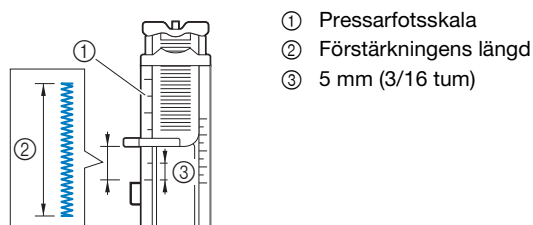

- Man kan sy förstärkningar som är upp till cirka 28 mm (1-1/8 tum) långa.

2 Sätt i knapphålsfot "A".

Placera övertråden under pressarfoten genom att dra tråden genom hålet i pressarfoten innan du sätter på knapphålsfot "A".

3 Välj en söm.

Nr	69
Söm	

- Mer information finns i "Tabell över söminställningar" på sida 35.

4 Placera tyget med fickans öppning mot dig, och fäll ned pressarfotsspaken så att nålen går i 2 mm (1/16 tum) framför fickans öppning.

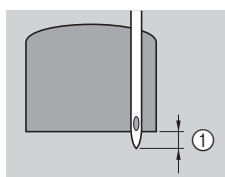

5 Dra ned knapphålsfotspaken så långt det går.

6 Håll försiktigt övertrådens ände i vänstra handen, och börja sedan sy.

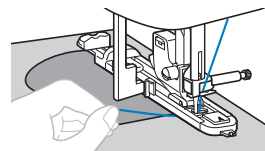

7 När du har sytt klart, höj pressarfotsspaken, ta bort tyget och skär sedan av trådarna.

8 Höj knapphålsfotspaken till ursprungsläget.

■ Stoppning

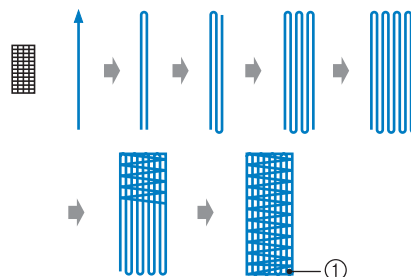

① Förstärknings söm

1 Bestäm önskad längd på stoppningen.

Ställ in knappstyrningen på knapphålsfot "A" i önskad längd. (Avståndet mellan märkena på pressarfotsskalan är 5 mm (3/16 tum).)

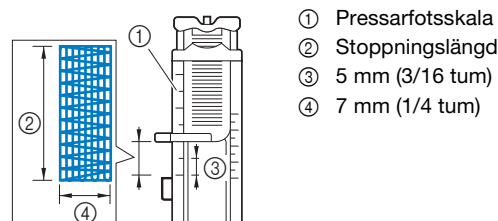

- Man kan sy förstärkningar som är upp till cirka 28 mm (1-1/8 tum) långa.

→ När du slutat sy, syr maskinen automatiskt förstärkningsstygn och stannar sedan.

2 Sätt i knapphålsfot "A".

Placera övertråden under pressarfoten genom att dra tråden genom hålet i pressarfoten innan du sätter på knapphålsfot "A".

3 Välj en söm.

Nr	68
Söm	

- Mer information finns i "Tabell över söminställningar" på sida 35.

- 4 Läg tyget så att nålen är 2 mm (1/16 tum) framför området som ska stoppas och fäll sedan ned pressarfoten.

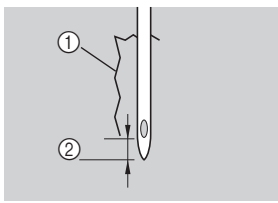

- ① Hål
- ② 2 mm (1/16 tum)

- 5 Dra ned knapphålsfotspaken så långt det går.

- 6 Håll försiktigt överträdens ände i vänstra handen, och börja sedan sy.

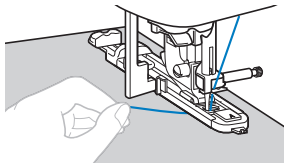

- 7 När du har sytt klart, höj pressarfotspaken, ta bort tyget och skär sedan av trådarna.

- 8 Höj knapphålsfotspaken till ursprungsläget.

■ Öljetter

Man kan sy öljetter, som på skärp.

- 1 Sätt i monogramfot "N".

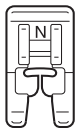

- 2 Välj en söm.

Nr	71
Söm	

- Mer information finns i "Tabell över söminställningar" på sida 35.

- 3 Justera antingen stygnbredden eller stygnlängden för att välja önskat öljetformat.

- För information, se "Ställa in stygnbredd" på sida 29 och "Ställa in stygnlängd" på sida 29.

- 4 Fäll ned nålen i tyget när du börjar sy och fäll sedan ned pressarfotspaken.

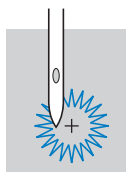

- 5 Börja sy.

→ När du slutat sy, syr maskinen automatiskt förstärkningsstygn och stannar sedan.

- 6 Ta bort tyget, använd hålstansen för att göra hål i mitten av öljetten.

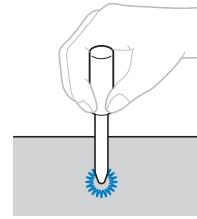

- När du använder hålstansen, placera tjockt papper eller något annat skyddsark under tyget innan du stansar hål i tyget.

■ Sticksöm

Att sy med ett utrymme mellan kanterna på två tygstycken kallas att "sy sticksöm". Det används på blusar och barnkläder. Denna söm blir mer dekorativ om man använder tjockare tråd.

- 1 Använd ett strykjärn för att vika de båda tygstyckena längs deras sömmar.

- 2 Träckla ihop de båda tygstyckena, med ett mellanrum på cirka 4 mm (3/16 tum), på tunt papper eller ett ark vattenlöslig förstärkning.

Det blir lättare att sy om du ritar en linje i mitten av det tunna papperet eller den vattenlösliga förstärkningen.

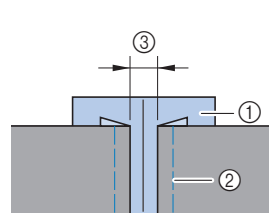

- ① Tunt papper eller vattenlöslig förstärkning
- ② Träckelsöm
- ③ 4 mm (3/16 tum)

- 3 Sätt på sicksackspressarfot "J".

- 4 Välj en söm.

Nr	41	42
Söm		

- Mer information finns i "Tabell över söminställningar" på sida 35.

- 5 Ställ in stygnbredden på 7,0 mm (1/4 tum).

- 6 Sy med pressarfotens mitt längs mitten på de båda tygstyckena.

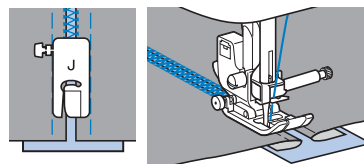

- 7 När du slutat sy, ta bort pappret.

■ Langettsöm

Den vågformade, upprepade sömmen som ser ut som snäckskal kallas "langettsöm". Den används på bluskragar och för att dekorera kanterna på arbetet.

1 Sätt i monogramfot "N".

2 Välj en söm.

Nr	36
Söm	

- Mer information finns i "Tabell över söminställningar" på sida 35.

3 Sy längs kanten på tyget. Kontrollera att du inte syr direkt på kanten av tyget.

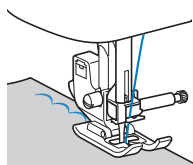

4 Klipp längs kanterna.

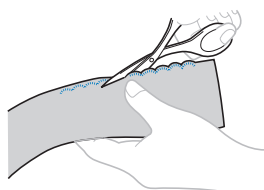

- Var noggrann så att du inte klipper i sömmen.

■ Smockning

Den dekorativa söm som skapas när man syr eller broderar över rynkor kallas "smock". Den används för att dekorera blusliv och manschetter.

Smocksömmen ger tyget struktur och elasticitet.

1 Sätt på sicksackspressarfot "J".

2 Välj raksöm, ställ in stygnlängden på 4,0 mm (3/16 tum) och lossa trådspänningen.

3 Sy parallella sömmar med intervall om 1 cm (3/8 tum) och dra i undertrådarna för att skapa rynkor.

Släta ut rynkorna genom att stryka dem.

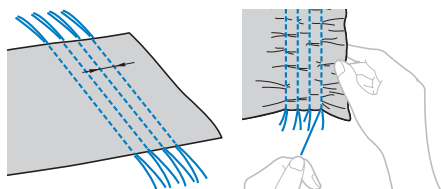

4 Välj en söm.

Nr	40	41	42
Söm			

- Mer information finns i "Tabell över söminställningar" på sida 35.

5 Sy mellan raksömmarna och dra ut trådarna för de raka stygnen.

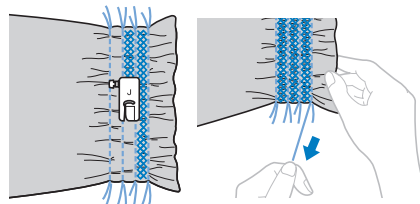

■ Snäcksök

Rynkorna som ser ut som snäckor kallas för "snäcksök". De används för att dekorera kantband, blusliv eller manschetter gjort av tunt material.

1 Rita jämnt fördelade linjer och vik sedan tyget längs linjerna.

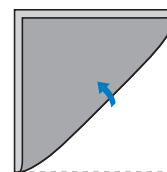

2 Sätt på sicksackspressarfot "J".

3 Välj en söm och öka sedan trådspänningen.

Nr	35
Söm	

- Mer information finns i "Tabell över söminställningar" på sida 35.

4 Sy så att nålen hamnar strax utanför kanten på tyget.

En vikning åt gången, fortsätt att vika tyget längs med linjen och sy sedan.

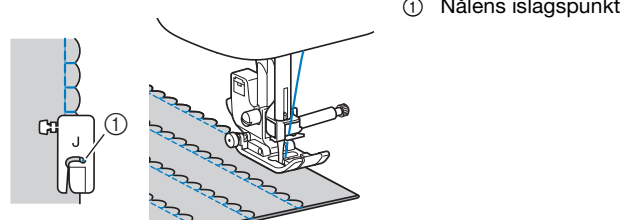

① Nålens islagpunkt

5 När du slutat sy, ta bort tyget. Vik upp tyget och stryk sedan vecken mot ena sidan.

■ Foga samman

Man kan sy dekorativ fällsöm över sömsmånen på sammanfogade tygstycken. Detta används när man gör toktäcken.

1 Sätt på sicksackspressarfot "J".

2 Sy ihop de båda tygstyckenas rätsidor, och vik sedan ut sömsmånen.

3 Välj en söm.

Nr	37	38	39
Söm			

- Mer information finns i "Tabell över söminställningar" på sida 35.

4 Vänd på tyget så att rätsidan kommer uppåt, och sy sedan över sömmen med pressarfotens mitt i linje med sömmen.

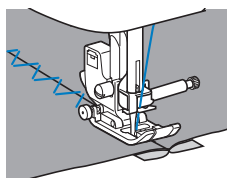

■ Använda tvillingnålen

Med tvillingnålen kan du sy två parallella linjer av samma stygn med två olika trådar. Båda övertrådarna ska ha samma tjocklek och kvalitet.

⚠ VAR FÖRSIKTIG

- Använd endast tvillingnålen (2/11 nål, artikelnummer: X59296-121), och använd aldrig nålträdningsfunktionen med tvillingnålen. Annars kan nålen gå av eller maskinen skadas.
- För sömmar som kan använda tvillingnålen, se "Tabell över söminställningar" på sida 35. När du har angett inställningarna ska du vrida handhjulet mot dig och kontrollera att nålen inte rör vid pressarfoten.

1 Sänk ned pressarfotsspaken.

2 Tryck på och sätt fast tvillingnålen.

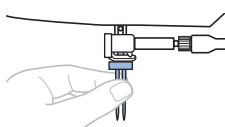

- Mer information om hur du sätter fast en nål finns i "Byta nålen" på sida 20.

3 Trä övertråden bakom nålstångens trådledare.

- Mer information finns i steg **1** genom **11** av "Så här trär du övertråden" på sida 16.

4 Trä den vänstra nålen med den första övertråden manuellt.

För tråden genom nålsögat framifrån och bakåt.

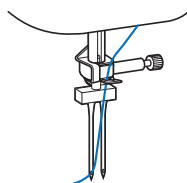

5 Sätt det extra trådrullsstativet i hålet på ovansidan av maskinen och sätt trådrullen på det extra trådrullsstativet.

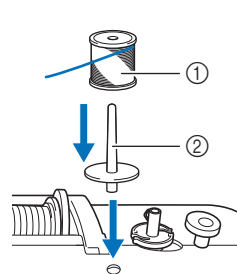

- ① Trådrullsstativ
- ② Extra trådrullsstativ

6 Trä maskinen med nästa övertråd. Utan att föra tråden bakom nålstångens trådledare ska du manuellt trä den högra nålen med den andra övertråden.

För tråden genom nålsögat framifrån och bakåt.

- ① Nålstångens trådledare

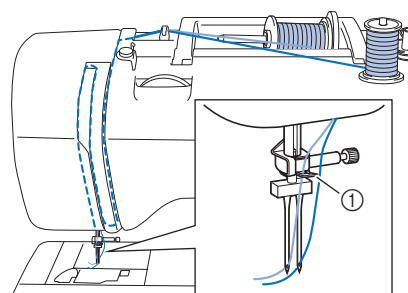

7 Sätt på sicksackspressarfot "J".

- Mer information om hur du byter pressarfot finns i "Byta pressarfoten" på sida 21.

⚠ VAR FÖRSIKTIG

- Var noga med att endast använda sicksackspressarfot "J" tillsammans med tvillingnålen.

8 Tryck på för att låsa upp alla knappar.

9 Tryck på för att visa den första sidan på inställningsskärmen och ange sedan (Tvillingnål) till [ON].



10 Tryck på .

⚠ VAR FÖRSIKTIG

- När du använder tvillingnålen måste du vara säker på att välja inställningen för tvillingnål, annars kan nålen gå av eller maskinen skadas.

11 Välj en söm.

- För val av söm, se "Grundläggande sömnad" på sida 25.
- Se "Tabell över söminställningar" på sida 35 för stygn som sys med en tvillingnål. Du kan också sy med tvillingnål när du väljer en plattsöm. Använd i så fall sicksackspressarfot "J".

! VAR FÖRSIKTIG

- När du använder tvillingnålen, måste du vara säker på att välja en lämplig söm, annars kan nålen gå av eller maskinen skadas.

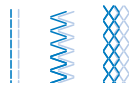
12 Börja sy.**! VAR FÖRSIKTIG**

- Försök inte att vrida tyget när tvillingnålen är nere i tyget, annars kan nålen brytas eller maskinen skadas.
- Om sömmen blir hoptryckt ska du använda monogramfot "N" eller förstärkningsmaterialet.

■ Heirloom-söm

När du syr med vingnålen förstoras hålen efter nålen, vilket ger en spetsliknande, dekorativ söm. Den används för att dekorera fallar och dukar på tunt eller medeltjockt tyg och även på tvåskaftsväv.

1 Sätt fast vingnålen.

- Använd en 130/705H 100/16 vingnål.
- Mer information om hur du sätter fast en nål finns i "Byta nålen" på sida 20.
- Man kan inte använda nålträdningsfunktionen tillsammans med vingnålen, eftersom maskinen kan skadas. Dra tråden genom nålsögat framifrån för hand.

2 Sätt i monogramfot "N".**3** Välj en söm.

Nr	49	51	53	57
Söm				

- Mer information finns i "Tabell över söminställningar" på sida 35.

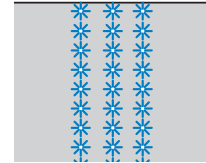

! VAR FÖRSIKTIG

- När du syr med vingnålen ska du välja stygnbredden 6,0 mm (15/64 tum) eller kortare, annars kan nålen böjas eller gå av.
- När du har ställt in stygnbredden ska du långsamt vrida handhjulet mot dig (moturs) och kontrollera att nålen inte rör vid pressarfoten. Om nålen rör vid pressarfoten kan den böjas eller gå av.

4 Börja sy.**Göra justeringar**

Din söm kan ibland bli dålig, beroende på typ och tjocklek på tyget, stabiliseringsmaterial som används, syhastighet, osv. Om sömnaden inte blir bra, provsy under samma förhållanden som den riktiga sömnaden och justera sömmen enligt nedan. Gör justeringar för varje söm individuellt om sömmen inte blir bra och du har gjort justeringar enligt sömmarna nedan.

📖 Anmärkning

- Denna anpassning kan göras till  (lapptäcksarbeten),  (Ogla, stygn), dekorativa sömmar och monogramsömmar. Mer information om inbyggda sömmar finns i "Tabell över söminställningar" på sida 35.

1 Välj  (Nr 99) i kategori  (dekorativa sömmar).**2** Fäst monogramfot "N" och sy sömmen.**💡 Obs!**

- Se till att använda monogramfot "N". Justeringar kanske inte görs på rätt sätt med någon annan pressarfot.

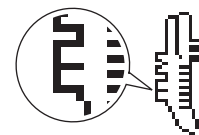
3 Jämför den färdiga sömmen med bilden på den korrekta sömmen nedan.

- 4 Tryck på / för att justera den vertikala positionen.

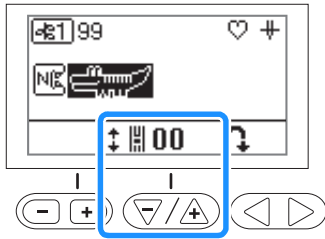

- Om sömmen är hoptryckt:

Tryck på styglängdsknappen "+".

→ Det visade värdet ökar varje gång du trycker på knappen och sömmen blir längre.

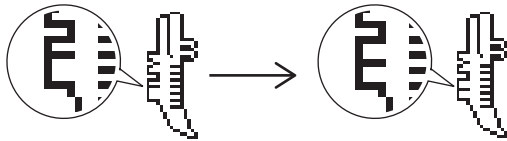

- Om det finns mellanrum i sömmen:

Tryck på styglängdsknappen "-".

→ Det visade värdet minskar varje gång du trycker på knappen och sömmen blir kortare.

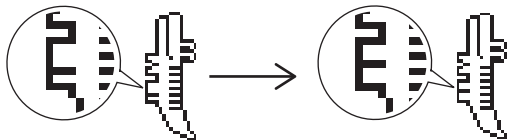

- 5 Sy sömmen igen.

- Gör justeringar igen om sömmen fortfarande blir dålig. Justera tills sömmen blir bra.

Obs!

- Syhastighetsreglaget kan inte användas med denna söm.

Anmärkning

- Sömjusteringar kan du också göra på inställningsskärmen.

Tryck på för att visa den femte sidan på inställningsskärmen och tryck sedan på för att justera den vertikala positionen.

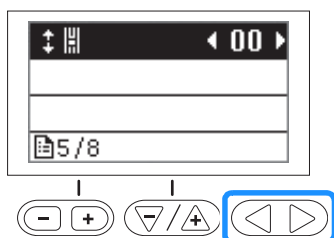

Använda minnesfunktionen

Spara sömmar

Du kan spara sömmar som du har anpassat i maskinens minne

Obs!

- Stäng inte av huvudströmmen när sömmarna sparas. Sömmen som du sparar kommer att försvinna.

- 1 Tryck på .

→ Listan med fickor (platser för att spara sömmar) visas och en tom ficka väljs.

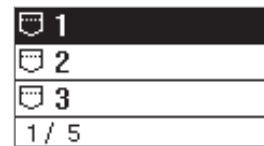

- 2 Tryck på / eller för att välja fickan där sömmen ska sparas och tryck sedan på .

Anmärkning

- Om sömmen sparas i en ficka där en söm redan är sparad skrivs sömmen över.
- Om det inte finns en tom ficka tillgänglig ska du välja en ficka med en söm som kan skrivas över.
- Använd för att rulla den valda fickan horisontellt för att bekräfta hela sömmen.
- När mönstret har sparats i fickan kan du inte radera det utan att det skrivs över. När du vill ta bort en söm i fickan ska du trycka på utan att välja en söm.

Hämta sömmar

Hämta sömmar som är sparade i maskinminnet.

- 1 Tryck på en eller två gånger tills en lista över sparade sömmar som den nedan visas.



- 2 Välj den önskade sparade sömmen med / eller .



→ Den valda fickan visas i ommarkering och den sparade sömmen visas.

Kapitel 4 BILAGA

Skötsel och underhåll

⚠ VAR FÖRSIKTIG

- Dra ur nätsladden innan du rengör maskinen, annars kan du skadas eller få en elstöt.

Om maskinen är smutsig, fukta en trasa i neutralt rengöringsmedel, krama ur den ordentligt och torka sedan av maskinens utsida. När du rengjort den med en fuktig trasa, torka av den med en torr trasa.

Torka av skärmen med en mjuk, torr trasa om den är smutsig. Torka inte av LCD-skärmen med en fuktig trasa. Använd inte organiska lösningsmedel eller rengöringsmedel.

Begränsningar när det gäller inoljning

För att undvika att maskinen skadas får den inte oljas in av användaren.

Maskinen har tillverkats med den mängd olja som behövs för att säkerställa korrekt funktion, vilket gör regelbunden inoljning onödig.

Om ett problem inträffar, till exempel om det är svårt att vrida handhjulet eller om du hör ett ovanligt ljud, måste du omedelbart sluta använda maskinen och kontakta en auktoriserad Brother-återförsäljare eller närmaste auktoriserade Brother servicecenter.

Försiktighetsåtgärder vid förvaring av maskinen

Förvara inte maskinen på någon av de platser som beskrivs nedan, då kan maskinen skadas av exempelvis rost som orsakas av kondens.

- Utsatt för extremt höga temperaturer
- Utsatt för extremt låga temperaturer
- Utsatt för extrema temperaturförändringar
- Utsatt för hög luftfuktighet eller ånga
- Nära en öppen låga, värme eller luftkonditionering
- Utomhus eller utsatt för direkt solljus
- Utsatt för extremt dammiga eller oljiga miljöer

⚡ Obs!

- För att förlänga maskinens livslängd ska du med jämna mellanrum slå på den och använda den. Maskinens effektivitet kan minska om du förvarar den under en längre tid utan att använda den.

Rengöra hylsan

Sömnadens kvalitet påverkas om det samlas damm i spolborgens. Därför måste den rengöras regelbundet.

- 1 Tryck på  (knapp för nållägesval) för att lyfta upp nålen.
- 2 Stäng av symmaskinen.
- 3 Dra ut nätsladden ur strömuttaget på symmaskinens högra sida.
- 4 Hög pressarfoten för att ta bort nålen, pressarfoten och pressarfotshållaren.
 - För information, se "Byta nålen" på sida 20 och "Byta pressarfoten" på sida 21.
- 5 Ta bort arbetsbordet om det är fastsatt på maskinen.
- 6 Ta bort locket till undertråden.
- 7 Placera höger pekfinger nästan längst ned på spärren på stygnplåtsluckan. För in vänster pekfinger i skåran på baksidan av stygnplåtsluckan. Placera vänster tumme på framsidan av stygnplåtsluckan.

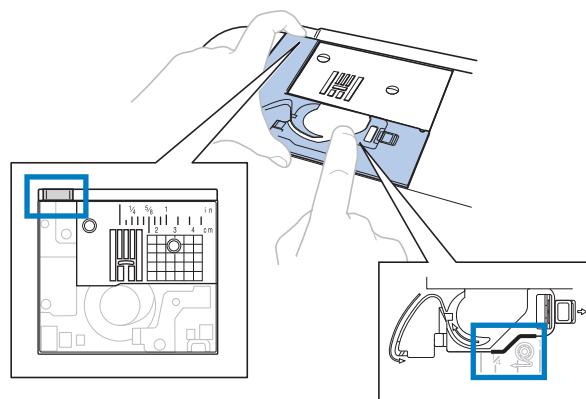

- 8 Skjut stygnplåtsluckan mot dig för att ta bort den.

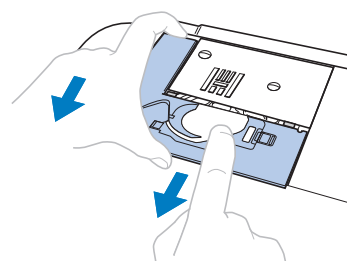

- 9 Fatta tag i spolkorgen och dra ut den.

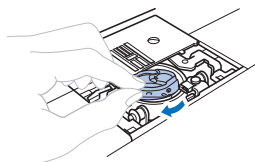

- 10 Använd rengöringsborsten eller en dammsugare för att ta bort ludd och damm från hylsan och området runt den.

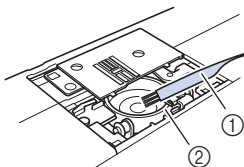

- ① Rengöringsborste
② Hylsa

- Stryk inte på olja på spolkorgen.

- 11 För in spolkorgen så att ▲ -märket på spolkorgen är i linje med ● -märket på maskinen.

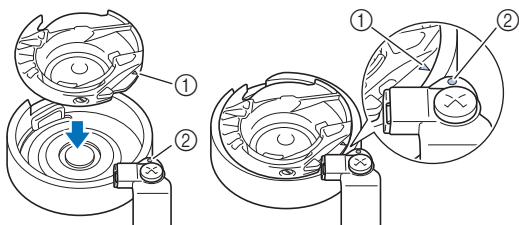

- Justera ▲ och ● -märkena.

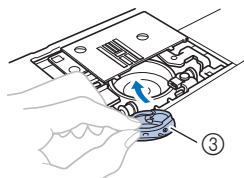

- ① ▲ -märke
② ● -märke
③ Spolkorg

- Se till att de angivna punkterna är i linje innan du installerar spolkorgen.

- 12 För in vingarna på stygnplåtssluckan i stygnplåten och skjut luckan på plats.

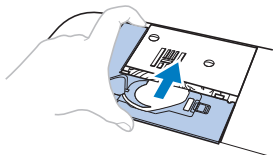

- 13 Sätt tillbaka locket till undertråden.

⚠ VAR FÖRSIKTIG

- Använd aldrig en repad spolborg eftersom övertråden kan trassla till sig, nålen kan gå av eller kvaliteten på sömmarna kan påverkas. För en ny spolborg, kontakta närmaste auktoriserade Brother-servicecenter.
- Se till att spolborgens är korrekt monterad, annars kan nålen gå av.

Felsökning

Kontrollera åtgärderna nedan innan du kontaktar service om maskinen inte fungerar som vanligt.

Du kan lösa de flesta problem själv. Om du behöver mer hjälp kan du på webbplatsen Brother Solutions Center få svar på de senaste vanliga frågorna och felsökningstips. Besök oss på "<http://s.brother/cpjag/>".

Om problemet kvarstår ska du kontakta din Brother-återförsäljare eller närmaste auktoriserade Brother-servicecenter.

■ Ofta förekommande felsökningsämnen

Detaljerade orsaker och åtgärder för vanliga felsökningsämnen beskrivs nedan. Se till att läsa dessa innan du kontaktar oss.

Överträdens spänning är för hård	sida 59
Tråden har trasslat till sig på tygets avigsida	sida 59
Fel spänning på tråden	sida 60
Tyg har fastnat i maskinen och kan inte tas bort	sida 61
Om tråden trasslat till sig under trådspolarsätet	sida 63

Överträdens spänning är för hård

■ Symptom

- Övertråden syns som en heldragen linje.
- Undertråden syns från tygets rätsida. (Se bilden nedan.)
- Övertråden har spänts och kommer ut när du drar i den.
- Övertråden har spänts och tyget skrynklar.
- Den övre trådspänningen är för stram och inget händer till och med när trådspänningen justeras.

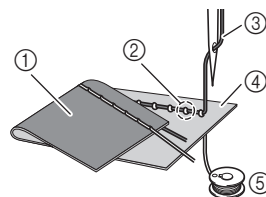

- ① Tygets avigsida
- ② Undertråden syns från tygets rätsida
- ③ Övertråd
- ④ Tygets rätsida
- ⑤ Undertråd

■ Orsak

Spolen har trätts fel

Om du inte har trätt undertråden på ett korrekt sätt, dras tråden genom tyget när övertråden dras upp istället för att rätt spänning tillämpas på undertråden. Av denna anledning syns tråden från tygets rätsida.

■ Åtgärd/kontrollera detaljer

Installera undertråden korrekt. (sida 14)

Tråden har trasslat till sig på tygets avigsida

■ Symptom

- Tråden trasslar på tygets avigsida.

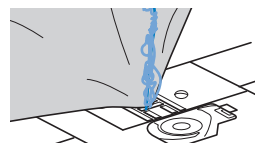

- När du börjar sy hörs ett skramlande ljud och du kan inte fortsätta att sy.
- Om du tittar under tyget finns det en tråd som har trasslat till sig i spolborgen.

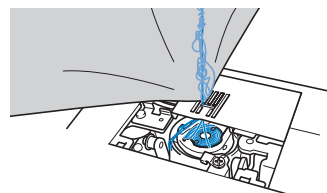

■ Orsak

Felaktig övertråd

Om övertråden är felaktigt trädd, går det inte att dra upp övertråden som passerar genom tyget och övertråden trasslar till sig i spolkorgen, vilket orsakar ett skramlande ljud.

■ Åtgärd/kontrollera detaljer

Ta bort tråden som har trasslat till sig och rätta sedan till övertråden.

1 Ta bort tråden som har trasslat till sig. Om den inte kan tas bort ska du klippa av tråden med en sax.

- Mer information finns i "Rengöra hylsan" på sida 57.

2 Ta bort övertråden från maskinen.

3 Rätta till övertråden genom att följa anvisningarna i "Så här trär du övertråden" på sida 16.

- Om spolen togs bort från spolkorgen se "Sätta i spolen" på sida 14 för att installera spolen korrekt.

Fel spänning på tråden

■ Symptom

- Symptom 1: Undertråden syns från tygets rätsida. (Se bilden nedan)
- Symptom 2: Övertråden syns som en rak linje på tygets rätsida.
- Symptom 3: Övertråden syns från tygets avigsida. (Se bilden nedan)
- Symptom 4: Undertråden visas som en rak linje på tygets avigsida.
- Symptom 5: Sömmarna på tygets avigsida sitter löst.

□ Symptom 1

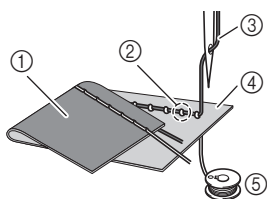

□ Symptom 3

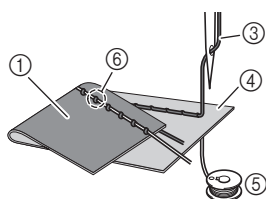

- ① Tygets avigsida
- ② Undertråden syns från tygets rätsida
- ③ Övertråd
- ④ Tygets rätsida
- ⑤ Undertråd
- ⑥ Övertråden syns från tygets avigsida

■ Orsak/åtgärd/kontrollera detaljer

□ Orsak 1

Maskinen är inte korrekt trädd.

<Med symptom 1 och 2 som beskrivs ovan>

Undertråden sitter fel.

Vrid trådspänningsratten till 4 och se sedan "Övertrådens spänning är för hård" på sida 59 för att rätta till trädningen.

<Med symptom 3 och 5 som beskrivs ovan>

Övertråden sitter fel.

Vrid trådspänningsratten till 4 igen och se sedan "Tråden har trasslat till sig på tygets avigsida" på sida 59 för att rätta till övertråden.

□ Orsak 2

En nål och tråd som är lämplig för tyget används inte.

Den maskinnål som ska användas beror på vilken typ av tyg som sys och trådtjockleken.

Om en nål och tråd som är lämplig för tyget inte används, justeras inte trådspänningen på rätt sätt, vilket orsakar rynkor i tyget eller överhoppade stygn.

- Se "Kombinationer av tyg, tråd, nål" på sida 19 för att kontrollera att du använder en nål och tråd som är lämplig för tyget.

□ Orsak 3

En lämplig överspänning har inte valts.

Välj en lämplig trådspänning.

Se "Ställ in korrekt trådspänning" på sida 30.

Den lämpliga trådspänningen skiljer sig beroende på typen av tyg och tråd som används.

- * Justera trådspänningen när du provsyrr på en överbliven tygbit som är likadan som den som används i projektet.

💡 Obs!

- Om övertråden och undertråden trätts felaktigt kan inte trådspänningen justeras korrekt. Kontrollera först övertråden och undertråden och justera sedan trådspänningen.

• Om undertråden syns från tygets rätsida

Vrid trådspänningsratten moturs för att lossa övertrådens spänning.



• Om övertråden syns från tygets avigsida

Vrid trådspänningsratten medurs för att spänna övertråden.



Tyg har fastnat i maskinen och kan inte tas bort

Om tyget fastnar i maskinen och inte kan tas bort kan tråden ha trasslat till sig under stygnplåten. Följ anvisningarna nedan för att ta bort tyget från maskinen. Om det inte går att slutföra åtgärden enligt förfarandet ska du inte använda våld utan istället kontakta närmaste auktoriserade Brother-servicecenter.

■ Ta bort tyget från maskinen

- 1 Stanna maskinen omedelbart.
- 2 Stäng av symaskinen.
- 3 **Ta bort nålen.**
Om nålen sänks ned i tyget ska du vrida handhjulet bort från dig (medurs) för att höja nålen ur tyget och sedan ta bort nålen.
 - Se "Byta nålen" på sida 20.
- 4 **Ta bort pressarfoten och pressarfotshållaren.**
Om tråden har fastnat på pressarfoten, ta bort den intrasslade tråden, och höj sedan pressarfotsspaken och ta bort pressarfoten. Annars kan pressarfoten skadas.
 - Se "Byta pressarfoten" på sida 21.
- 5 **Lyft upp tyget och klipp av trådarna under det.**
Ta bort tyget om det går. Fortsätt med följande steg för att rensa hylsan.
- 6 **Ta bort stygnplåtsluckan.**
 - Se "Rengöra hylsan" på sida 57.
- 7 **Klipp av trådarna som har trasslat till sig och ta sedan bort spolen.**

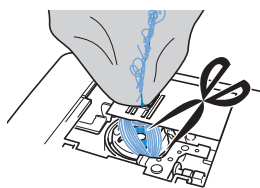

- 8 **Ta bort spolkorgen.**
Om det finns trådar kvar i spolkorgen ska du ta bort dem.

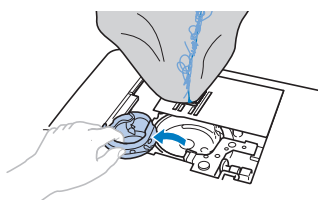

- 9 **Använd rengöringsborsten eller en liten dammsugare för att ta bort ludd och damm från hylsan och området runt den.**

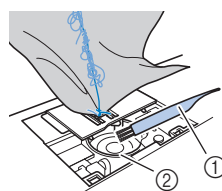

- ① Rengöringsborste
- ② Hylsa

Om det gick att ta bort tyget.	Fortsätt med steg 16.
Om det inte gick att ta bort tyget.	Fortsätt med steg 10.

⚡ Obs!

- Använd inte komprimerad burkluft.

- 10 **Använd den medföljande skivformade skruvmejseln för att lossa de två skruvarna på stygnplåten.**

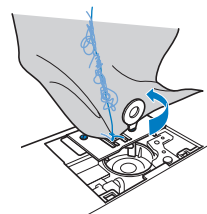

⚡ Obs!

- Var försiktig så att du inte tappar bort skruvarna i maskinen.

- 11 **Lyft upp stygnplåten och klipp av trassliga trådar och ta sedan bort stygnplåten.**

Ta bort tyget och trådarna från stygnplåten.

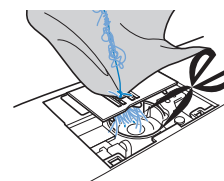

Om det inte går att ta bort tyget trots att du har avslutat dessa steg ska du kontakta närmaste auktoriserade Brother-servicecenter.

- 12 Ta bort alla trådar i hylsan och runt matarna.
- 13 Vrid handhjulet för att höja matarna.
- 14 Passa in de två skruvhålen i stygnplåten med de två hålen på stygnplåtens sockel och montera sedan stygnplåten på maskinen.
- 15 Dra lätt åt skruven på höger sida av stygnplåten. Använd sedan den skivformade skruvmejseln för att dra åt skruven på vänster sida. Dra slutligen åt skruven på höger sida.

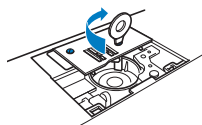

Vrid handhjulet för att kontrollera att matarna rör sig smidigt och inte kommer i kontakt med kanterna på spåren i stygnplåten.

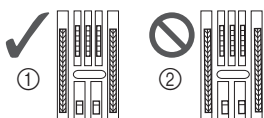

- 1 Korrekt placering av matarna
- 2 Fel placering av matarna

- 16 Sätt i spolkorgen genom att följa steg 11 i "Rengöra hylsan" på sida 57.
- 17 Sätt fast stygnplåtssluckan enligt steg 12 i "Rengöra hylsan" på sida 57.
- 18 Kontrollera nålen och montera sedan den.
Om nålen är i dåligt skick, till exempel om den är böjd, ska du använda en annan nål.
 - Se "Kontrollera nålen" på sida 20 och "Byta nålen" på sida 20.

Anmärkning

- Eftersom nålen kan ha skadats när tyget fastnade i maskinen, rekommenderar vi att du byter ut den mot en ny.

■ Kontroll av maskinfunktioner

Om stygnplåten har tagits bort ska du kontrollera maskinfunktioner för att bekräfta att installationen har slutförts på rätt sätt.

- 1 Slå på maskinen.

- 2 Välj stygn .

Obs!

- Installera inte pressarfoten och tråden ännu.

- 3 Vrid handhjulet långsamt mot dig (moturs) och titta från alla håll för att kontrollera att nålen hamnar i mitten av öppningen till stygnplåten.

Om nålen kommer i kontakt med stygnplåten ska du ta bort stygnplåten och sedan sätta i den igen och börja med steg 13 i "Ta bort tyget från maskinen" på sida 61.

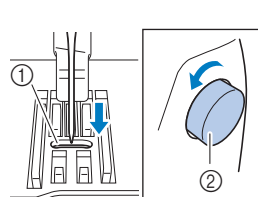

- 1 Öppning i stygnplåten
- 2 Handhjul

- 4 Välj stygn . Nu ska du öka stygnlängden och bredden till deras maximala inställningar.

- Mer information om hur du ändrar inställningarna finns i "Ställa in stygnbredd" på sida 29 och "Ställa in stygnlängd" på sida 29.

- 5 Vrid handhjulet långsamt mot dig (moturs) och kontrollera att nålstången och matarna fungerar korrekt.

Om nålen eller matarna kommer i kontakt med stygnplåten kan maskinen vara trasig. Kontakta därför närmaste auktoriserade Brother-servicecenter.

- 6 Stäng av maskinen och installera sedan spolen och pressarfoten.

Använd aldrig en repad eller skadad pressarfot. Annars kan nålen gå sönder eller sömnaden påverkas.

- Se "Sätta i spolen" på sida 14 och "Byta pressarfoten" på sida 21.

- 7 Trä maskinen på rätt sätt.

- För information om hur du trär maskinen, se "Hur du trär övertråden" på sida 16.

- 8 Provsy med bomullstygn.

Obs!

- Om det blir fel när du syr kan det bero på att övertråden är träd på fel sätt eller att du syr i tunna tyger. Om du får dåliga resultat när du provsy ska du kontrollera övertråden eller vilket typ av tyg som används.

Om tråden trasslat till sig under trådspolarsätet

Om spolning av tråd på trådspole startar när tråden inte har förts korrekt under trådspänningsskivan på spolens trådledare, kan tråden trassla till sig i trådspolarsätet.

! VAR FÖRSIKTIG

- Ta inte bort trådspolarsätet även om tråden trasslar i trådspolarsätet. Annars kan trådspolarsätet skadas.
- Ta inte bort skruven på spolmekanismen annars kan maskinen skadas – du kan inte linda av tråden genom att ta bort skruven.

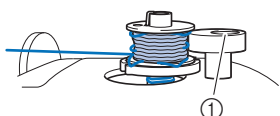

① Skruva av spolmekanismen

- 1 Avbryt spolningen.
- 2 Klipp av tråden med en sax bredvid spolens trådledare.
- 3 För spolmekanismens axel åt vänster och ta bort spolen från axeln och klipp av tråden som leder till spolen för att helt kunna ta bort spolen från axeln.
- 4 Håll i trådänden med vänster hand och linda av tråden medurs från under trådspolarsätet med höger hand som visas nedan.

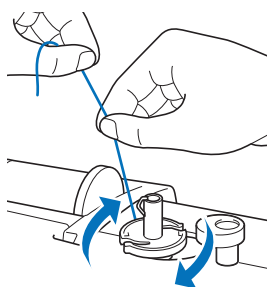

Lista över symptom

Kontrollera följande möjliga problem innan du begär service. Om referenssidan är "*" ska du kontakta din Brother-återförsäljare eller närmaste auktoriserade Brother-servicecenter.

■ Komma igång

Symptom, möjlig orsak/lösning	Referens
Det går inte att trä nålen.	
Nålen är inte i rätt läge. <ul style="list-style-type: none"> • Tryck på knappen för nållägesval för att lyfta upp nålen. 	6
Nålen har satts på fel sätt i maskinen.	20
Nålen har vänt sig, är böjd eller nålspetsen är trubbig.	20
Övertråden har trätts på fel sätt. Nålträdarspaken fälls inte ned tills den klickar.	16
Nålträdarens krok är böjd och passerar inte genom nålsögat.	*
Nålträdarspaken kan inte flyttas eller återföras till sin ursprungliga position.	*
En nål med storleken 65/9 används. <ul style="list-style-type: none"> • Nålen kan inte användas med nålträdningfunktionen. Dra tråden manuellt genom nålsögat. 	17
Undertråden lindas inte prydligt på spolen.	
Tråden har inte förts genom spolens trådledare för spolning av tråd på rätt sätt.	12
Tråden som drogs ut från spolens trådledare hade lindats på fel sätt på spolen.	13
Den tomma spolen satt inte fast ordentligt på pinnen.	12
Under tiden du lindade spolen lindades undertråden under trådspolarsätet.	
Tråden har förts in under trådspänningsskivan på spolens trådledare på fel sätt. <ul style="list-style-type: none"> • Ta bort eventuell intrasslad tråd och linda sedan spolen. 	12, 63
Undertråden kan inte dras upp.	
Nålen har vänt sig, är böjd eller nålspetsen är trubbig.	20
Trådspolen har satts in på fel sätt.	14
Ingenting visas på LCD-skärmen.	
Du har inte slagit på huvudströmbrytaren.	9
Kontakten på nätsladden är inte ansluten till ett eluttag.	9

Symptom, möjlig orsak/lösning	Referens
LCD-skärmen blir immig.	
Kondens har bildats på LCD-skärmen. • Efter en stund försvinner imman.	–
Funktionsknapparna svarar inte eller är för känsliga.	
Du använder en handske när du trycker på knapparna. Du använder en nagel när du trycker. En pekpenna som inte är elektrostatisk används. Känsligheten för funktionsknapparna är inte inställd för användaren.	6, 12
Sömnadsljuset tänds inte.	
 (Ljus) är inställt på [OFF] på inställningsskärmen.	11

■ Under tiden du syr

Symptom, möjlig orsak/lösning	Referens
Maskinen fungerar inte.	
Start/Stopp-knappen har inte tryckts in.	25
Pinnen har tryckts till höger.	12
Det finns ingen söm vald.	25
Du sänkte inte ned pressarfoten.	25
Du tryckte på Start/Stopp-knappen efter att du anslutit fotpedalen till maskinen.	26
Start/Stopp-knappen har tryckts under tiden maskinen är inställd för syhastighetsreglaget att styra sicksäckens stygnbredd.	11, 50
Nålen går av.	
Nålen har satts på fel sätt i maskinen.	20
Skruv på nåklämman drogs inte åt.	20
Nålen har vridit sig eller är böjd.	20
Fel nål eller tråd för valt tyg.	19
Fel pressarfot har använts.	21, 35
Övertråden var för hårt spänd.	30
Du drog i tyget under sömnaden.	–
Trådrollen sitter fel.	12

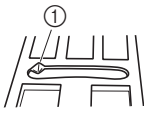
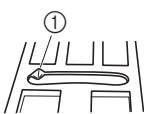
Symptom, möjlig orsak/lösning	Referens
Repor runt öppningen i stygnplåten. * Det finns en skåra på vänster sida av öppningen i stygnplåten. Det här är inte en repa.  ① Spår	*
Det finns repor nära öppningen i pressarfoten.	*
Det finns repor på spolkorgen.	*
En spole som har utformats speciellt för den här maskinen har inte använts.	12
Övertråden har trätts på fel sätt.	16
Trådspolen har satts in på fel sätt.	14
Pressarfoten sitter fel.	21
Skruv på pressarfotshållaren är lös.	22
Tyget är för tjockt.	19, 32
Tyget matas med kraft när du syr tjockt tyg eller tjocka sömmar.	32
Stygnlängden är för kort.	29
Undertråden har lindats fel.	12
Övertråden går av.	
Maskinen har inte trätts korrekt (använt fel spolkåpa, spolkåpan är lös, tråden fångade inte nåltråden osv.).	16
Tråd med knutar eller som har trasslat till sig används.	–
Den valda nålen passar inte till den tråd som används.	19
Övertråden var för hårt spänd.	30
Tråden har trasslat till sig.	59
Nålen har vänt sig, är böjd eller nålspetsen är trubbig.	20
Nålen har satts på fel sätt i maskinen.	20
Det finns repor runt öppningen i stygnplåten. * Det finns en skåra på vänster sida av öppningen i stygnplåten. Det här är inte en repa.  ① Spår	*
Det finns repor nära öppningen i pressarfoten.	*

Symptom, möjlig orsak/lösning	Referens
Det finns repor på spolkorgen.	*
Fel nål eller tråd för valt tyg.	19
En spole som har utformats speciellt för den här maskinen har inte använts.	12
Tråden har trasslat till sig på tygets avigsida.	
Övertråden har trätts på fel sätt.	16, 60
Fel nål eller tråd för valt tyg.	19
Övertråden är för hårt spänd.	
Undertråden är felaktigt tradd.	14, 59
Undertråden går av.	
Trådspolen har satts in på fel sätt.	14
Undertråden har lindats fel.	12
En repad spole används. • Byt spolen.	14
Tråden har trasslat till sig.	61
En spole som har utformats speciellt för den här maskinen har inte använts.	12
Tyget rynkas.	
Över- eller undertråden har trätts fel på maskinen.	12, 16
Trådrullen sitter fel.	16
Fel nål eller tråd för valt tyg.	19
Nålen har vänt sig, är böjd eller nålspetsen är trubbig.	20
Styggen är för långa för att sy tunt tyg.	29
Fel trådspänning.	30, 60
Fel pressarfot har använts.	21, 35
Styggen sys fel.	
Pressarfoten som används passar inte till den söm du ska sy.	21
Trådspänningen är felaktig.	30, 60
Tråden har trasslat till sig, t.ex. i spolkorgen.	61
Matarna är inställda på nedfällt läge. • Skjut matarlägesomkopplaren åt höger (▲▲).	5, 49
Överhoppade stygn	
Maskinen har trätts på fel sätt.	12, 16
Fel nål eller tråd för valt tyg.	19

Symptom, möjlig orsak/lösning	Referens
Nålen har vänt sig, är böjd eller nålspetsen är trubbig.	20
Nålen har satts på fel sätt i maskinen.	20
Damm eller ludd har samlats under stygnplåten.	57
Du syr på tunna eller elastiska tyger. • Sy med vattenlöslig förstärkning under tyget.	32
Syr inte	
Nålen har vänt sig, är böjd eller nålspetsen är trubbig.	20
Trådspolen har satts in på fel sätt.	14
Övertråden har trätts på fel sätt.	16
Högfrekventa ljud medan du syr	
Damm eller ludd har fastnat i matarna.	57
Bitar av tråd har fastnat i hylsan.	57
Övertråden har trätts på fel sätt.	16
En spole som har utformats speciellt för den här maskinen har inte använts.	12
I spolkorgen finns det hål för nålar eller friktionsrepor.	*
Tyget matas inte genom maskinen.	
Matarna är inställda på nedfällt läge. • Skjut matarlägesomkopplaren åt höger (▲▲).	5, 49
För små, täta stygn.	29
Fel pressarfot har använts.	21, 35
Nålen har vänt sig, är böjd eller nålspetsen är trubbig.	20
Tråden är tilltrasslad.	61
Sicksackspressarfot "J" är vinklad på en tjock söm i början av sömmen.	32
Tyget matas i den motsatta riktningen.	
Matningsmekanismen är skadad.	*
Nålen kommer i kontakt med stygnplåten.	
Nåklämsskruven är lös.	20
Nålen har vänt sig, är böjd eller nålspetsen är trubbig.	20
Det går inte att ta bort tyg som sys med maskinen.	
Tråden har trasslat till sig under stygnplåten.	61











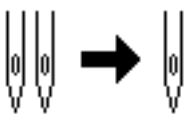

Symptom, möjlig orsak/lösning	Referens
En trasig nål har hamnat i maskinen.	
<ul style="list-style-type: none"> Stäng av maskinen och ta bort stygnplåten. Använd en pincett om du kan se nålen som hamnat i maskinen. När du har tagit bort nålen ska du återställa stygnplåten till sitt ursprungliga läge och sätta i en ny nål. Innan du sätter på maskinen ska du långsamt vrida handhjulet mot dig för att kontrollera att den vrider smidigt och att den nya nålen går genom mitten av stygnplåtens öppning. Om handhjulet inte kan vridas utan problem eller om det inte går att ta bort nålen som hamnade i maskinen ska du kontakta en auktoriserad Brother-återförsäljare eller närmaste auktoriserade Brother-servicecenter. 	61
Handhjulet snurrar inte obehindrat.	
Tråden har trasslat till sig i spolkorgen.	57, 59, 61



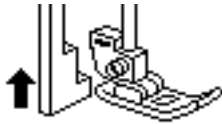

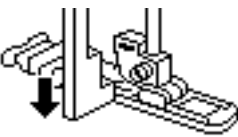
■ Efter sömnad

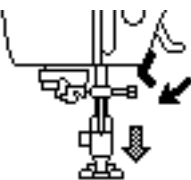
Symptom, möjlig orsak/lösning	Referens
Trådspänning är felaktig.	
Övertråden har trätts på fel sätt.	16, 60
Trådspolen har satts in på fel sätt.	14, 60
Fel nål eller tråd för valt tyg.	19
Pressarfotshållaren har fästs på fel sätt.	22
Fel trådspänning.	30, 60
Undertråden har lindats fel.	14
Nålen har vänt sig, är böjd eller nålspetsen är trubbig.	20
En spole som har utformats speciellt för den här maskinen har inte använts.	12
Monogram eller dekorativa sömmar är feljusterade.	
Fel pressarfot har använts.	21, 35
Söminställningarna är feljusterade.	55
Sömmarna är oregelbundna.	
Fel pressarfot har använts.	21, 35
Du syr på tunna eller elastiska tyger. <ul style="list-style-type: none"> Fäst styvnadsmaterial på tyget. 	32
Fel trådspänning.	30, 60
Under tiden du sydde i tyget drog du i det eller matade det framåt eller snett. <ul style="list-style-type: none"> Sy samtidigt som du för tyget med händerna så att tyget matas i en rak linje. 	25
Tråden har trasslat till sig, t.ex. i spolkorgen.	57

Felmeddelanden

Vid fel med funktioner kommer meddelanden och råd om funktionen att visas på LCD-skärmen. Följ det som visas. Om du trycker på  eller utför åtgärden korrekt under tiden felmeddelandet visas kommer meddelandet att försvinna.

	Felmeddelanden	Orsak/lösning
1	 Ändra läget för omkopplaren för hastighetsval till OFF (av).	Detta meddelande visas när syhastighetsreglaget är inställt till att kontrollera sicksackens stygnbredd och Start/Stopp-knappen har tryckts in. Ställ in  (Breddstyrning) på [OFF] eller använd fotpedalen för att styra maskinen.
2	 	Detta meddelande visas när  (Tvillingnål) är inställd på [ON] och du väljer en söm som du inte kan sy med tvillingnålen.
3	 	Detta meddelande visas när Start/Stopp-knappen trycks in medan fotpedalen är ansluten.
4	 	Detta meddelande visas när knapphålsfotspaken är nere, en annan söm än en knapphåls söm väljs och Start/Stopp-knappen, osv. är nedtryckt.
5	 	Detta meddelande visas när knapphålsfotspaken är uppe, en knapphåls söm väljs och Start/Stopp-knappen, osv. trycks ned.
6	 	Det här meddelandet visas när en knapp, såsom Start/Stopp-knappen trycktes in när pressarfoten höjdes.
7	 Inga flera sömmar kan kombineras.	Detta meddelande visas när du försökte kombinera mer än 70 dekorativa sömmar.
8	 Vill du ångra mönstervalet?	Detta meddelande visas när stygnläge har ändrats.

	Felmeddelanden	Orsak/lösning
9	 OK att radera valt mönster?	<p>Detta meddelande visas när du försökte ta bort en sparad söm.</p>
10	 	<p>Det här meddelandet visas när en knapp, till exempel knappen för Backstygn/ Förstärkta stygn, trycks in medan pinnen flyttas åt höger.</p>
11	 Välj mönster.	<p>Det här meddelandet visas när en knapp, såsom Start/Stopp-knappen trycktes in när ett stygn hade raderats.</p>
12	 Säkerhetsanordningen har aktiverats.	<p>Detta meddelande visas när motorn låser sig till följd av att tråden har trasslat till sig eller av andra anledningar som har med trådmatningen att göra.</p>
13	F**	<p>Om felmeddelandet "F**" visas på LCD-skärmen under tiden symaskinen används kan maskinen vara trasig. ("**" kommer att ersättas med ett nummer.) Kontakta din närmaste Brother-återförsäljare.</p>

Driftssignal

Maskinen piper en gång om rätt funktion utförs.

Maskinen piper två eller fyra gånger om fel funktion utförs.

Om maskinen låser sig, till exempel på grund av att tråden har fastnat, fortsätter maskinen att pipa i sju sekunder och sedan stannar maskinen automatiskt. Kontrollera anledningen till felet och rätta till det innan du fortsätter sy.

Index

A

Applikation 47

B

Backstygn 27, 35

Blixtlås 46

C

Cylindriska stycken 31

D

Dekorativa sömmar 38

Denim 19, 32

Dra upp undertråden 18

Driftssignal 68

E

Elastiskt tyg 32

Extra tillbehör 8

F

Felmeddelanden 67

Felsökning 59

Foga samman 53

Fotpedal 26

Frihandskviltning 49

Fällsömmar 40

Förstärkningsstygn 51

Förstärkt stygn 27, 35

G

Genomskinlig nylontråd 13, 14, 17, 19, 36

H

Hastighet 14, 25

Heirloom-söm 55

Hylsa 58

J

Jämn sömsmån 31

K

Knapphål 42

Knappsömnad 45

Kviltning 48

Kviltningsstyrning 49

L

Langettsöm 53

Lappverk 47

LCD 6, 10

Ljus 11

Läder 33

M

Matare 5

Matarlägesomkopplare 5, 49

Medföljande tillbehör 7

Metalltråd 13, 17

Monogramavstånd 11

N

Nål 19, 20

Nål med trubbig spets 19

Nålläge 10, 31

Nåltrådningsfunktion 17

Nätspänning 9

O

Osynlig fällsöm 41

P

Plattsöm 11

Pressarfot 10, 21, 25, 35

Pressarfotshållare 5

R

Raksöm 31, 35, 47

Rengöring 57

Resårband 50

S

Sicksack 29, 50

Skarvsöm 47

Smockning 53

Snäcksöm 53

Spegling 11

Spola tråd på en trådspole 12

Spole 12

Spolens trådledare 12

Spolkorg 58

Spolkåpa 13

Spolnät 13

Språk 12

Sticksöm 52

Stoppning 51

Storlek 11

Stygnbredd 29

Stygnlängd 29

Stygnplåt 5, 61

Stygnplåtslucka 5, 57

Stygentyper 23

Syhastighetsreglage 6

Sätta i spolen 14

T

Tjocka tyger 32

Träckelsöm 35

Trådavskärning 26, 28

Tråden 19

Trådspänning 30, 60

Trådtäthet 11

Tunt tyg 32

Tvillingnål 54

Tyg 19, 32

U

Underhåll 57

Undertråd 12

V

Vingnål	55
Vinyl	33

Ö

Övermatare	48
Övertråd	16, 19





Besök vår hemsida <http://s.brother/cpjag/> för supportinformation (instruktionsvideos, svar på vanliga frågor, osv.) om din Brother-produkt.



Om du vill ha mer information om hur du lindar/sätter på spolen, gå till <http://s.brother/cvjaa/>.



Om du vill ha mer information om hur du trär övertråden, gå till <http://s.brother/cvjab/>.



Om du vill ha mer information om felsökning, gå till <http://s.brother/cfjag/>.



Brother SupportCenter är en mobilapp som tillhandahåller supportinformationen (instruktionsvideos, svar på vanliga frågor, osv.) för din Brother-produkt. Besök App Store eller Google Play™ för att hämta.



Swedish
888-M70



XH1974-001