

brother

PE#DESIGN *11*

LOGICIEL DE CRÉATION PERSONNEL DE BRODERIE

Manuel d'instructions



Veillez à bien lire ce document avant d'utiliser le logiciel.

Merci d'avoir choisi notre produit!

Nous vous remercions d'avoir acheté notre produit. Pour optimiser l'utilisation de ce dispositif et en garantir le bon fonctionnement, lisez attentivement ce manuel d'instructions, puis conservez-le en lieu sûr, avec votre garantie.

Lisez ce manuel avant d'utiliser ce produit

Pour créer de splendides motifs de broderie

- Ce système vous permet de créer de nombreux motifs de broderie et offre un plus grand nombre de réglages des caractéristiques de broderie (densité du fil, longueur du point, etc.). Le résultat final dépend, toutefois, du modèle de la machine à broder. Nous vous recommandons de réaliser un échantillon avant de broder le tissu.

Pour un fonctionnement en toute sécurité

- N'enregistrez aucun fichier sur la « Clé logicielle PE-DESIGN » en vue de son transfert ou de son stockage.
- Ne branchez pas la « Clé logicielle PE-DESIGN » sur votre machine à coudre.

Pour optimiser la durée utile

- Lorsque vous rangez la « Clé logicielle PE-DESIGN », évitez de l'exposer à la lumière directe du soleil et de l'installer dans des endroits très humides. Ne placez pas la « Clé logicielle PE-DESIGN » à proximité d'un radiateur, d'un fer à repasser ou d'un objet produisant de la chaleur.
- Ne renversez pas d'eau ni aucun autre liquide sur la « Clé logicielle PE-DESIGN ».
- Ne laissez pas tomber la « Clé logicielle PE-DESIGN » et ne la soumettez à aucun choc.

Pour les réparations ou les réglages

- En cas de dysfonctionnement ou de réglage requis, consultez l'assistance technique la plus proche.

Remarque

- Étant donné que cette « Clé logicielle PE-DESIGN » est nécessaire à l'exécution du logiciel, pour la remplacer, vous devrez payer le prix de vente au détail du logiciel. Veuillez la conserver dans un endroit sûr lorsqu'elle n'est pas utilisée.
- Ni le manuel d'instructions ni le guide de référence n'expliquent comment utiliser votre ordinateur sous Windows. Veuillez vous reporter aux manuels de Windows.

Droit d'auteur

Tous les noms de commerce et les noms de produit des sociétés apparaissant sur les produits Brother, les documents associés et toutes autres documentations sont des marques de commerce ou des marques déposées de ces sociétés respectives.

Attention

Le logiciel accompagnant ce produit est protégé par les lois sur le droit d'auteur. Ce logiciel peut être utilisé ou copié conformément aux droits d'auteur.

CONSERVEZ CE MANUEL

Ce produit est réservé à un usage domestique.

Pour plus d'informations et pour obtenir des mises à jour du produit, visitez notre site Web à l'adresse suivante :

www.brother.com ou <http://s.brother/cppab/>

Table des matières

Table des matières	2	Création de motifs de broderie à l'aide d'images	141
Introduction	4	Stitch Wizard : Conversion automatique d'une image en motif de broderie	142
Utilisation des manuels	5	Didacticiel 6-1 : Piqûre automatique	143
Soutien/Service	7	Fonctionnalités de Piqûre automatique	145
Clé logicielle PE-DESIGN	9	Didacticiel 6-2 : Point de croix	146
Comparaison des différents types de données créées avec PE-DESIGN 11	10	Fonctionnalités de Point de croix	148
Démarrage/Fermeture d'applications	11	Didacticiel 6-3 : Point photo 1	150
Présentation de Windows	13	Fonctionnalités de Point photo 1	153
Paramètres logiciels de base	16	Didacticiel 6-4 : Point photo 2	155
Fonctionnement de base de Layout & Editing	23	Fonctionnalités de Point photo 2	157
Layout & Editing	24	Opérations avancées du Stitch Wizard	158
Didacticiel 1 : tracé de formes pour créer un motif de broderie	30	Importation de données d'image	163
Édition des motifs de broderie	39	Modification des réglages de l'image	165
Spécification des couleurs de fils et des types de broderie pour les tracés et les parties	54	Didacticiel 7 : Imprimer et broder	167
Tracé de formes	70	Opérations pour des applications spécifiques	172
Reformation des motifs de broderie	76	Didacticiel 8 : Remplissage d'une zone spécifiée autour d'un motif avec de la broderie	173
Édition d'un motif de point	81	Spécification de réglages pour le remplissage d'arrière-plan	177
Vérification des motifs de broderie	87	Didacticiel 9-1 : Création d'appliqués	179
Ouverture/importation des motifs de broderie	101	Didacticiel 9-2 : Création de pièces brodées	184
Enregistrement et impression	107	Didacticiel 9-3 : Création d'un motif de cutwork rempli de points de type filet	187
Création de motifs de broderie contenant du texte	111	Utilisation des fonctions de cutwork	191
Didacticiel 2 : Utilisation de gabarits	112	Didacticiel 10-1 : Création de motifs de broderie fractionnés	195
Fonction Gabarit	115	Spécification des réglages pour les motifs de broderie fractionnés	201
Didacticiel 3 : Saisie de texte	116	Didacticiel 10-2 : Création de motifs pour tambours à positions multiples	204
Opérations avancées pour la saisie de texte ...	117	Didacticiel 10-3 : Broderie avec le cadre Jumbo	209
Didacticiel 4 : Monogrammes	131	Spécification/Enregistrement des attributs de broderie personnalisés	213
Opérations avancées pour l'entrée de monogrammes	134	Utilisation de l'outil de piqûre manuelle	218
Texte mappé par l'utilisateur	135	Transfert de données	221
Didacticiel 5 : Création du remplacement de nom	136	Transfert de motifs de broderie vers des machines	222
Fonction Rempl. nom (remplacement de texte)	139	Utilisation de la fonction Link (Lien) pour broder à partir de l'ordinateur	227

Compatibilité avec ScanNCut (machine de découpe Brother) ... 232

Compatibilité avec ScanNCut (machine de découpe Brother)	233
Didacticiel 11 : Envoi d'un fichier FCM vers CanvasWorkspace	234
Exportation/Importation d'un fichier FCM.....	238

Design Center 240

Design Center	241
Fonctionnement de base de Design Center ...	244
Fenêtre de Design Center.....	254
Étape Image d'origine	255
Étape Tracé d'image	257
Étape Lignes du tracé	259
Étape Caractéristiques de broderie	264

Design Database 272

Design Database	273
Fenêtre de Design Database	274
Démarrage de Design Database	275
Organisation des motifs de broderie	276
Ouverture des motifs de broderie	278
Transfert de motifs de broderie vers des machines.....	279
Recherche d'un motif de broderie	285
Conversion de motifs de broderie en différents formats	286
Vérification de motifs de broderie	287
Production d'un catalogue de motifs de broderie.....	289

Programmable Stitch Creator... 291

Programmable Stitch Creator	292
Fonctionnement de base de Programmable Stitch Creator	294
Création d'un motif de point remplissage/ d'estampille	296
Édition d'un motif en mode Remplissage/ estampille	300
Création d'un motif de point de motif	302
Édition d'un motif en mode Motif.....	305
Création d'un motif de remplissage décoratif ...	306
Fenêtre de Programmable Stitch Creator	309
Ouverture d'un gabarit	310
Fenêtre d'aperçu	312
Enregistrement de motifs	312
Modification des réglages de l'affichage	314

Font Creator 315

Font Creator	316
Création de nouveaux caractères de police à partir d'images d'arrière-plan.....	318
Enregistrement de données de broderie sous forme de police.....	325
Fenêtre de Font Creator.....	330
Ouverture d'un fichier	332
Sélection d'un caractère et préparation du gabarit	333
Création d'un motif de caractère de police ...	335
Édition des points d'un motif de caractère de police.....	336
Vérification des motifs de police créés.....	337
Enregistrement des motifs de caractère de police	339
Modification des réglages	340

Stitch Design Factory 342

Stitch Design Factory	343
Opérations de base de Stitch Design Factory	345
Édition de motifs de point de broderie.....	348
Modification du format des fichiers à exporter	351
Fenêtre de Stitch Design Factory.....	353
Utilisation d'un gabarit.....	354
Autres réglages	355

Supplément 357

Fonctionnement de base.....	358
À propos des réglages	360
Modification des différents réglages.....	361
Pour utiliser efficacement cette application ...	366

Référence 368

Caractéristiques de broderie	369
Liste des polices.....	394
Motifs de point de broderie pour Stitch Design Factory	398
Dépannage.....	401
Index	403

Introduction

Cette section offre une explication générale des applications logicielles de base ainsi que des informations d'assistance.

Utilisation des manuels

Les manuels suivants sont fournis avec ce logiciel.

Guide de référence

Lisez ce guide avant d'utiliser le logiciel. Ce guide contient des instructions et des précautions à respecter pour commencer à utiliser le logiciel. La seconde moitié contient des didacticiels utilisant des fonctionnalités majeures permettant de créer des motifs de broderie, ainsi que des exemples de projets.

Manuel d'instructions

Ce manuel contient des instructions sur l'utilisation du logiciel PE-DESIGN.

Veillez d'abord lire les sections « Clé logicielle PE-DESIGN », « Démarrage/Fermeture d'applications », « Comparaison des différents types de données créées avec PE-DESIGN 11 », « Exemple d'importation de données de broderie » et « Présentation de Windows » afin d'obtenir une compréhension générale des applications logicielles de base.

Ensuite, lisez la section « Fonctionnement de base de Layout & Editing ». Ce chapitre décrit les procédures à suivre pour la création de motifs de broderie comme exemples d'exécution d'opérations de Layout & Editing de base et de transfert de motifs vers la machine à broder. Suivez les procédures pour créer des motifs de broderie réels.

Les chapitres consacrés à chaque application fournissent des descriptions des fonctions utiles et des différents réglages. Chaque titre descriptif vous permet de trouver aisément les informations dont vous avez besoin. Dans les chapitres qui contiennent des didacticiels, suivez les procédures pour pratiquer les différentes opérations. Lisez ensuite les descriptions détaillées.

Des informations supplémentaires sont fournies dans les chapitres suivants. Lisez au besoin le chapitre approprié.

Soutien/Service : fournit des informations de garantie pour ce produit en plus de la procédure de mise à jour du logiciel.

Supplément : présente les fonctions, les détails sur les réglages disponibles dans la boîte de dialogue **[Options]** et les procédures de dépannage, ainsi que des astuces et précautions pour une utilisation optimale de ce logiciel.

Référence : Fournit des listes de types de broderie, de caractéristiques de broderie et de polices.

Les procédures dans ce manuel sont rédigées pour une utilisation sous Windows 10. Si ce logiciel est utilisé avec un système d'exploitation différent de Windows 10, les procédures et l'apparence des fenêtres peuvent être légèrement différentes.

■ Ouverture du manuel d'instructions en ligne

Un manuel d'instructions en ligne est disponible, auquel vous pouvez aussi accéder par le biais d'un dispositif mobile.

<http://s.brother/cmpaa/>

Affichage à partir de l'écran **[Accueil]** (pour les utilisateurs de Windows 10)

Cliquez sur . Cliquez sur **[PE-DESIGN 11]** puis sélectionnez **[Manuel d'instructions en ligne]**.





- Pour les utilisateurs de Windows 8.1 : Placez le pointeur de la souris sur l'écran **[Accueil]** pour afficher la flèche vers le bas dans le coin inférieur gauche de l'écran (en dessous des vignettes, à gauche), et cliquez dessus.
Dans la liste des applications qui apparaît à l'écran, cliquez sur **[Manuel d'instructions en ligne]** sous le titre **[PE-DESIGN 11]**.
- Pour les utilisateurs de Windows 7 : Cliquez sur  puis sur **[Tous les programmes]**. Cliquez sur **[PE-DESIGN 11]** puis sélectionnez **[Manuel d'instructions en ligne]**.

Affichage à partir de l'application

Cliquez sur **[Aide]** dans la fenêtre de chaque application. Dans **[Design Database]**, **[Aide]** se trouve dans la barre de menu en haut de la fenêtre.

Dans d'autres applications, elle se situe dans le coin supérieur droit de la fenêtre.



- Une version PDF du manuel d'instructions est également disponible, et vous pouvez y accéder même quand l'ordinateur n'est pas connecté à Internet. Accédez à la version PDF du manuel d'instructions en suivant les instructions ci-dessous.
 - ◆ Utilisateurs de Windows 10 : Cliquez sur . Cliquez sur **[PE-DESIGN 11]** puis sélectionnez **[Manuel d'instructions]**.
 - ◆ Pour les utilisateurs de Windows 8.1 : Placez le pointeur de la souris sur l'écran **[Accueil]** pour afficher la flèche vers le bas dans le coin inférieur gauche de l'écran (en dessous des vignettes, à gauche), et cliquez dessus.
Dans la liste des applications qui apparaît à l'écran, cliquez sur **[Manuel d'instructions]** sous le titre **[PE-DESIGN 11]**.
 - ◆ Pour les utilisateurs de Windows 7 : Cliquez sur  puis sur **[Tous les programmes]**. Cliquez sur **[PE-DESIGN 11]** puis cliquez sur **[PDF]** et sélectionnez **[Manuel d'instructions]**.
- Adobe® Reader® est requis pour afficher et imprimer la version PDF du manuel d'instructions.
- Si vous ne l'avez pas déjà fait, installez Adobe® Reader® dans votre ordinateur. Vous pouvez le télécharger depuis le site Web d'Adobe Systems Incorporated (<https://www.adobe.com/>).

Soutien/Service

Assistance technique

En cas de problème, contactez l'assistance technique. Veuillez consulter le site web de la société (www.brother.com) pour trouver l'assistance technique dans votre région. Pour afficher la page FAQ (Foire aux questions) et pour de plus amples informations sur les mises à jour de logiciels, visitez le Brother Solutions Center (Centre de solutions Brother) (<http://s.brother/cppab/>).



- Préparez les informations suivantes avant de communiquer avec l'assistance technique.
 - ◆ Vérifiez que le système d'exploitation de votre ordinateur intègre les toutes dernières mises à jour.
 - ◆ Vous devez connaître la marque et le modèle de votre ordinateur, ainsi que le système d'exploitation Windows utilisé. (Reportez-vous au guide de référence pour la configuration minimale requise.)
 - ◆ Les messages d'erreur qui s'affichent. Ces données permettront de traiter vos questions plus rapidement.
 - ◆ Vérifiez que PE-DESIGN 11 intègre les mises à jour les plus récentes.

Enregistrement en ligne (à l'exception des pays européens)

Si vous souhaitez être informé des mises à niveau et recevoir des informations importantes sur les développements et améliorations à venir du produit, vous pouvez enregistrer votre produit en ligne en suivant une procédure simple.

Cliquez sur **[Aide]** dans Layout & Editing, puis sur **[Enregistrement en ligne]** pour démarrer le navigateur Web installé et ouvrir la page d'enregistrement en ligne de notre site Web.

La page d'enregistrement en ligne du site Web apparaît lors de la saisie de l'adresse suivante dans la barre d'adresses du navigateur Web.

<http://s.brother/pedesignonlinereg/>



L'enregistrement en ligne peut ne pas être possible dans certaines régions.

Vérification de la dernière version du programme

Cliquez sur **[Aide]** dans Layout & Editing, puis sur **[Recherche de mises à jour]**.

Le logiciel est vérifié pour déterminer s'il s'agit de la dernière version.

Si le message ci-dessous apparaît, il s'agit de la dernière version.

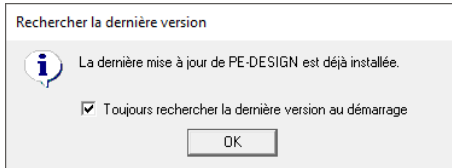

Si le message ci-dessous apparaît, il ne s'agit pas de la dernière version. Cliquez sur **[Oui]**, puis téléchargez la dernière version du logiciel à partir du site Web.

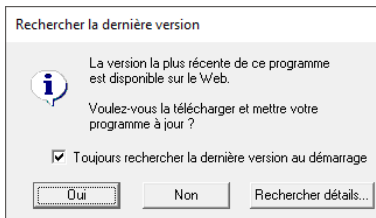

Si la case **[Toujours rechercher la dernière version au démarrage]** est cochée, le logiciel est vérifié au démarrage pour déterminer s'il s'agit de la dernière version.

Clé logicielle PE-DESIGN

Afin d'utiliser PE-DESIGN 11, la « Clé logicielle PE-DESIGN » incluse doit être branchée dans un port USB de l'ordinateur.

La « Clé logicielle PE-DESIGN » empêche les utilisations non autorisées du logiciel. Le logiciel ne peut pas démarrer si la « Clé logicielle PE-DESIGN » n'est pas branchée.

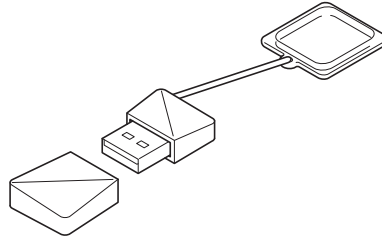

* Le design est susceptible de changer.



- La « Clé logicielle PE-DESIGN » ne peut pas être utilisée comme support USB. N'enregistrez aucun fichier de broderie sur la « Clé logicielle PE-DESIGN » en vue de son transfert ou de son stockage.
- Lorsque la « Clé logicielle PE-DESIGN » est branchée dans un port USB de l'ordinateur, la boîte de dialogue **[Lecture automatique]** s'affiche. N'utilisez pas cette boîte de dialogue. Cliquez sur  pour fermer la boîte de dialogue, puis démarrez PE-DESIGN 11.

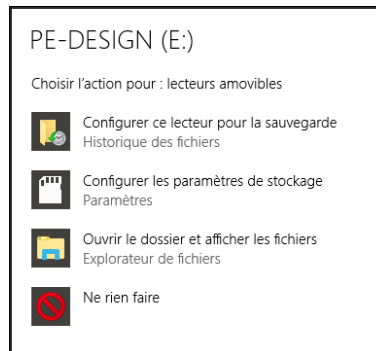

- Lorsque le message « Voulez-vous analyser et réparer PE-DESIGN (E:) ? » s'affiche, sélectionnez **[Continuer sans analyser]**, puis démarrez PE-DESIGN 11. Le nom du lecteur pour le PE-DESIGN varie selon l'ordinateur.

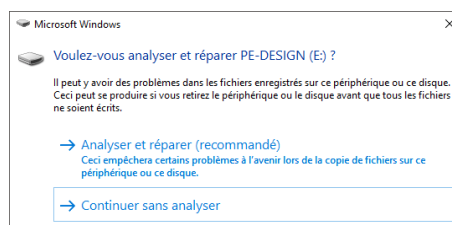

- Pour déconnecter la « Clé logicielle PE-DESIGN » de l'ordinateur, cliquez sur **[Démarrer]** - **[Explorateur de fichiers]**, cliquez avec le bouton droit de la souris sur la « Clé logicielle PE-DESIGN », puis cliquez sur **[Éjecter]**.
- Ne formatez pas la « Clé logicielle PE-DESIGN ».
- Nous vous recommandons de sauvegarder ce logiciel en cas de problèmes inattendus.

Comparaison des différents types de données créées avec PE-DESIGN 11

Trois types de données sont utilisés dans PE-DESIGN 11.

Motif de point : données de broderie intégrées (créées via une conversion dans PE-DESIGN 11)

Motif de texte : données créées à l'aide des outils [Texte].

Motif de forme (Motif de contour) : données créées à l'aide des outils [Formes]. Des sens de broderie uniformes/multiples sont appliqués à l'intégralité de la partie.

Chaque donnée peut être convertie en un autre type de données comme expliqué ci-dessous. Les flèches indiquent les sens dans lesquels les données peuvent être converties. Les méthodes d'édition des données varient en fonction du type de données.

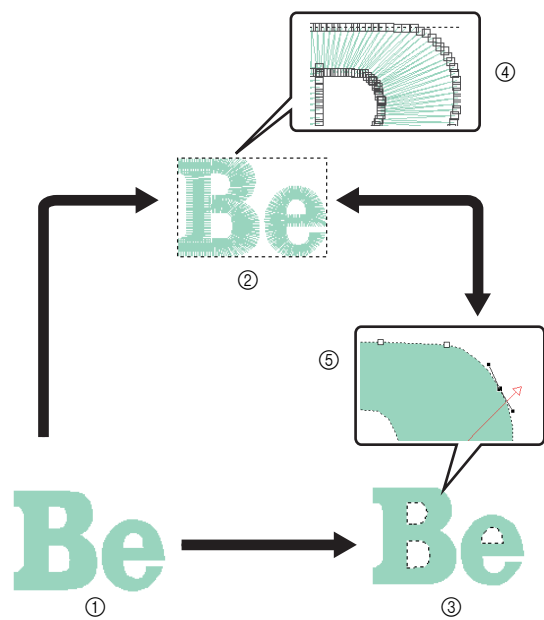

- ① Motif de texte
- ② Motif de point
- ③ Motif de forme
- ④ Changez la forme en éditant les points de chute de l'aiguille.
- ⑤ Changez la forme en éditant les tracés.
- ⑥ Editez le texte ou changez la police.

Motif de point

Vous pouvez éditer (reformer en déplaçant/ supprimant des points ou en fractionnant/reliant des traits à certains points) des points (points de chute de l'aiguille) et les fractionner; toutefois, vous ne pouvez pas spécifier de parties, de types de point du tracé ni de caractéristiques de broderie.

Motif de texte

Vous pouvez éditer le texte en saisissant/supprimant des caractères, spécifier des attributs de texte (telles

que la police ou la forme de transformation) et spécifier des caractéristiques de broderie.

Motif de forme

Vous pouvez spécifier des parties et des types de point du tracé, ainsi que des caractéristiques de broderie. Vous pouvez également éditer les tracés (en déplaçant/ supprimant des points, en reformant à l'aide de la poignée ou en fractionnant/reliant des traits à certains points), modifier le sens de broderie, insérer/éditer des estampilles, appliquer un effet de relief/gravure, supprimer/fusionner des zones superposées, incorporer un motif, fractionner des contours et créer des lignes de décalage et des motifs floraux.

Par exemple, lorsqu'un motif de point est converti en formes, les types de points et les caractéristiques de broderie peuvent être modifiés, et les formes peuvent facilement être éditées et redimensionnées. Lorsqu'un motif de texte est converti en formes, le sens de broderie et la forme des caractères peuvent être édités et des lignes de décalage peuvent être créées.

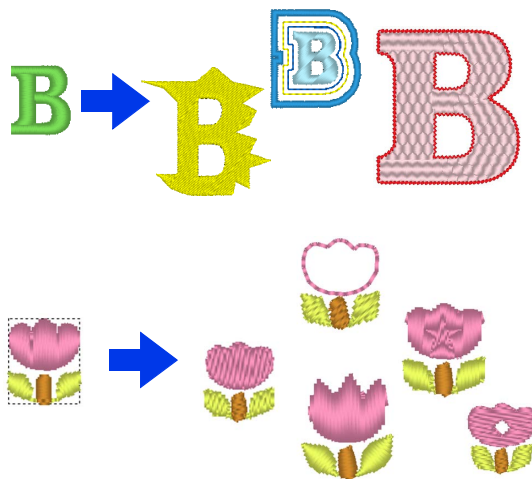

Les fonctions qui ne sont pas disponibles avec un type de données peuvent le devenir si les données sont converties en un autre type. Convertissez les données en un type qui vous permet d'effectuer les opérations nécessaires pour créer les données de broderie souhaitées.

Démarrage/Fermeture d'applications

Démarrage de l'application

Cliquez sur , puis cliquez sur **[PE-DESIGN 11 (Layout & Editing)]** sous le titre **[PE-DESIGN 11]** à l'écran. L'Assistant de démarrage s'affiche lors du démarrage de l'application.

►► « À propos de l'assistant de démarrage » à la page 12

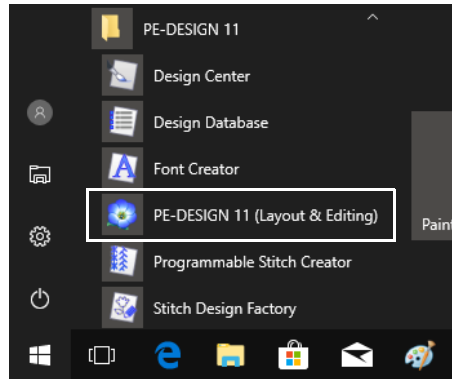

Pour les utilisateurs de Windows 8.1 : Cliquez sur la flèche vers le bas dans le coin inférieur gauche de l'écran **[Accueil]** pour afficher la vue **[Applications]**, puis cliquez sur **[PE-DESIGN 11 (Layout & Editing)]** sous le titre **[PE-DESIGN 11]** de l'écran.

Pour les utilisateurs de Windows 7 : Cliquez sur , puis sur **[Tous les programmes]**, **[PE-DESIGN 11]**, et enfin sur **[PE-DESIGN 11 (Layout & Editing)]**.

Fermeture de l'application

Cliquez sur , puis sur **[Quitter]**.



À propos de l'assistant de démarrage

Lorsque **[Layout & Editing]** s'exécute, l'assistant suivant s'affiche.

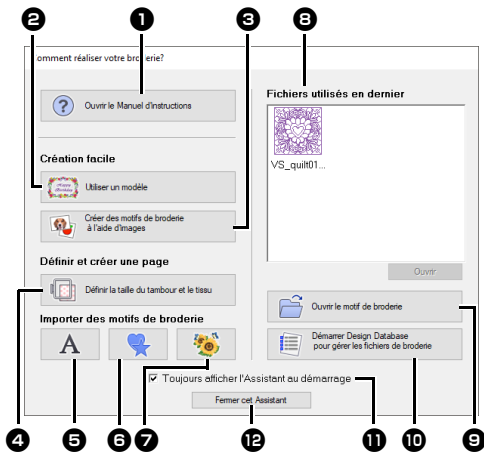

1 Ouvrir le Manuel d'instructions

Cliquez sur ce bouton pour ouvrir le manuel d'instructions (au format HTML/PDF).

2 Utiliser un modèle

Cliquez sur ce bouton pour démarrer l'**[Assistant Gabarit]**.

►► « *Didacticiel 2 : Utilisation de gabarits* » à la page 112

3 Créer des motifs de broderie à l'aide d'images

Cliquez sur ce bouton pour démarrer l'Assistant afin de créer un motif de broderie à partir d'une image.

►► « *Stitch Wizard : Conversion automatique d'une image en motif de broderie* » à la page 142 et « *Importation de données d'image* » à la page 163

4 Définir la taille du tambour et le tissu

Cliquez sur ce bouton pour spécifier la taille de la Zone de création (taille du tambour de broderie). Vous pouvez sélectionner le tissu à broder, ainsi que les attributs de broderie appropriés pour ce tissu.

►► « *Spécification des réglages de la zone de création* » à la page 16 et « *Rappel d'un groupe de réglages de la liste* » à la page 213

5 A

Cliquez sur ce bouton pour importer des motifs depuis **[Texte]** du volet **[Importer]**.

6

Cliquez sur ce bouton pour importer des motifs depuis **[Formes de pourtour]** du volet **[Importer]**.

7

Cliquez sur ce bouton pour importer des motifs depuis **[Bibliothèque de motifs]** du volet **[Importer]**.

8 Fichiers utilisés en dernier

Sélectionnez une miniature du dernier fichier utilisé dans la liste, puis cliquez sur **[Ouvrir]** pour rappeler le fichier.

9 Ouvrir le motif de broderie

Cliquez sur ce bouton pour ouvrir des données de broderie (.pes).

►► « *Ouverture d'un fichier Layout & Editing* » à la page 101

10 Démarrer Design Database pour gérer les fichiers de broderie

Cliquez sur ce bouton pour démarrer la Design Database.

►► « *Design Database* » à la page 272

11 Toujours afficher l'Assistant au démarrage

Cochez cette case pour lancer l'assistant à chaque démarrage de Layout & Editing.

12 Fermer cet Assistant

Cliquez sur ce bouton pour fermer l'assistant de démarrage sans effectuer d'opération.



Pour ouvrir l'assistant lorsque vous utilisez

l'application **[Layout & Editing]**, cliquez sur  en haut de la fenêtre (dans la **[Barre d'outils**

Accès rapide]) ou cliquez sur , puis sélectionnez **[Assistant]** dans le menu de commande.

Présentation de Windows

Fenêtre Layout & Editing

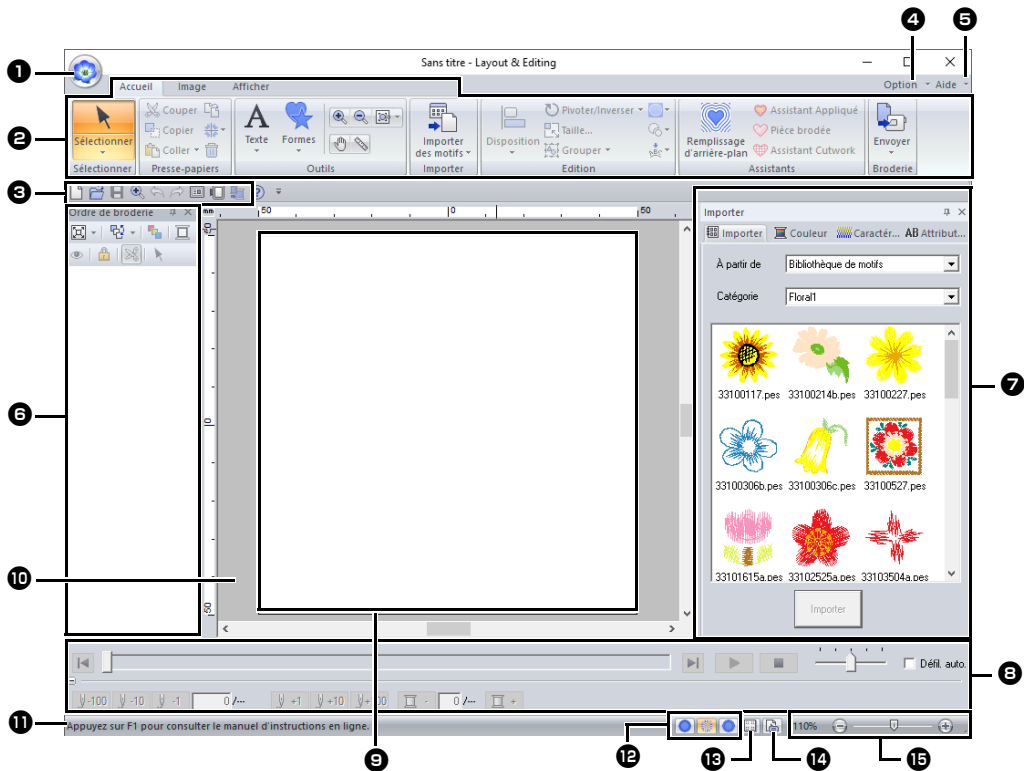

1 Bouton Application

Cliquez ici pour afficher un menu contenant des commandes permettant d'exécuter des opérations de fichiers, telles que **[Nouveau]**, **[Enregistrer]**, **[Imprimer]** et **[Réglages du motif]**.

2 Ruban

Cliquez sur un onglet du haut pour afficher les commandes correspondantes.

Reportez-vous au nom indiqué sous **chaque** groupe lors de la sélection de la commande souhaitée. Cliquer sur une commande accompagnée du signe ▼ permet d'afficher un menu contenant diverses commandes.

D'autres onglets risquent d'apparaître en fonction de l'outil ou du motif de broderie sélectionné. Ces onglets contiennent diverses commandes permettant d'effectuer des opérations à l'aide de l'outil sélectionné ou des motifs de broderie.

Exemple : Quand l'outil Formes (Rectangle) est sélectionné

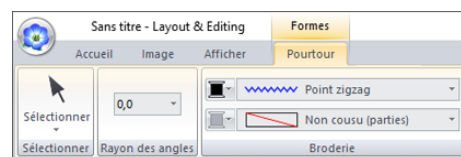

3 Barre d'outils Accès rapide

Elle contient les commandes les plus couramment utilisées. La barre d'outils étant toujours affichée, quel que soit l'onglet du ruban sélectionné, si vous ajoutez les commandes que vous utilisez le plus souvent, elles sont aisément accessibles.

►► « *Personnalisation de la barre d'outils Accès rapide* » à la page 363

4 Bouton Option

Cliquez sur ce bouton pour démarrer d'autres applications et spécifier des réglages, comme les tableaux des fils utilisateur.

5 Bouton Aide

Cliquez sur ce bouton pour afficher le manuel d'instructions et des informations sur le logiciel.

6 Volet Ordre de broderie

Ce volet affiche l'ordre de broderie. Cliquez sur les boutons du haut du volet pour modifier l'ordre de broderie ou la couleur du fil.

7 Volets Importer/Couleur/Caractéristiques de broderie/Attributs de texte

Ce volet combine les onglets permettant d'importer des motifs de broderie et de spécifier la couleur des fils, les caractéristiques de broderie et les attributs de texte. Cliquez sur un onglet pour afficher les paramètres disponibles.

8 Volet Simulateur de point

Le Simulateur de point montre comment le motif sera brodé par la machine et comment les points apparaîtront.

9 Zone de création

Partie de l'écran de travail que vous pouvez enregistrer et broder.

10 Écran de travail**11 Barre d'état**

Elle affiche la taille des données de broderie, le nombre de points ou une description de la commande sélectionnée.

12 Boutons du mode Affichage

Cliquez sur un bouton pour changer le mode Afficher.

13 Bouton Afficher la grille

Cliquez pour afficher ou masquer la grille.

14 Bouton Propriétés des motifs

Cliquez sur ce bouton pour afficher une boîte de dialogue contenant des informations de broderie pour les données de broderie.

15 Curseur de zoom

Cette zone affiche le niveau d'agrandissement actuel. Cliquez pour spécifier une valeur pour le niveau d'agrandissement. Faites glisser le curseur pour modifier le niveau d'agrandissement.



- Les volets 6, 7 et 8 peuvent être affichés ou masqués à partir du groupe **[Afficher/masquer]** sous l'onglet **[Afficher]**. De plus, ces volets peuvent être affichés comme boîtes de dialogue distinctes (Flottante) ou liés à la fenêtre principale (Ancrage).
- Placez le pointeur sur une commande pour afficher un Info-bulle, qui fournit une description de la commande et indique la touche de raccourci.

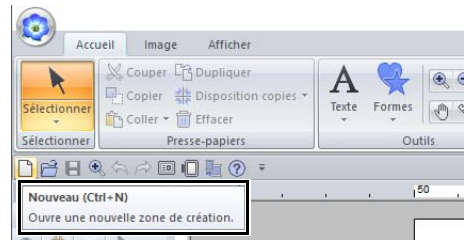

Exemple d'importation de données de broderie

■ Utilisation du volet Importer

Les données de broderie peuvent être importées à l'aide du volet **[Importer]**.

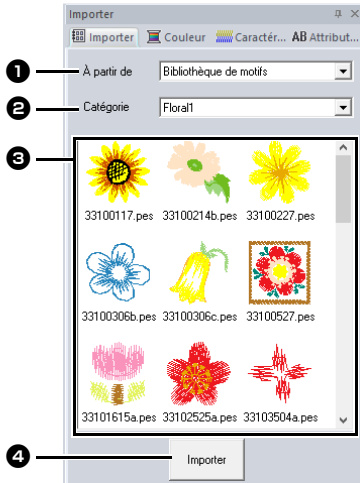

- ❶ **À partir de**
Sélectionnez un emplacement de motif.
- ❷ **Catégorie**
Sélectionnez une catégorie de motif.
Les catégories de l'emplacement de motif choisi dans le sélecteur **[À partir de]** sont répertoriées.
- ❸ Les motifs dans la catégorie choisie dans le sélecteur **[Catégorie]** apparaissent dans la liste.
Si vous pointez vers un motif et maintenez le bouton gauche de la souris enfoncé, un cadre en pointillés s'affiche dans la Zone de création. Cela vous permet de vérifier la taille du motif.
- ❹ **Importer**
Cliquez sur ce bouton pour importer le motif sélectionné.



- Le motif peut également être importé en double-cliquant dessus dans la liste ou en le faisant glisser vers la Zone de création.
- Vous ne pouvez pas sélectionner plusieurs fichiers pour les importer simultanément.

►► « À partir d'un dossier » à la page 102 et « À partir d'une carte originale » à la page 103

■ Utilisation des commandes d'importation

- ❶ Cliquez sur l'onglet **[Accueil]**.
- ❷ Cliquez sur **[Importer des motifs]** dans le groupe **[Importer]**, puis cliquez sur **[de la bibliothèque de motifs]**, **[du Fichier]**, **[de la carte]** ou sur **[Motif décoratif]** dans le menu **[Importer]**.

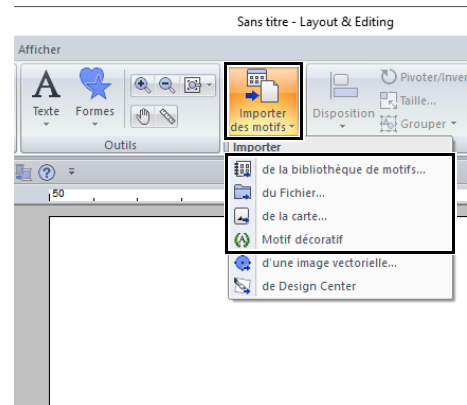

→ Le volet **[Importer]** s'affiche à droite de l'écran.



Le volet **[Importer]** peut également s'afficher en cochant la case **[Volet Importation]** sous l'onglet **[Afficher]**.

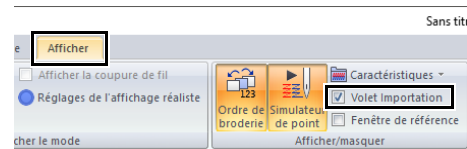

Lorsque le volet **[Couleur]**, **[Caractéristiques de broderie]** ou **[Attributs de texte]** s'affiche, cliquez sur l'onglet **[Importer]** pour afficher le volet **[Importer]**.



Paramètres logiciels de base

Spécification des réglages de la zone de création

La couleur et la taille de la Zone de création peuvent être modifiées. Vous pouvez sélectionner une taille de la Zone de création en fonction de la taille du tambour que vous allez utiliser avec votre machine à broder. Vous pouvez également spécifier une taille personnalisée de la Zone de création pour les motifs de broderie qui seront fractionnés et brodés en plusieurs parties.

- 1 Cliquez sur , puis sur **[Réglages du motif]**.

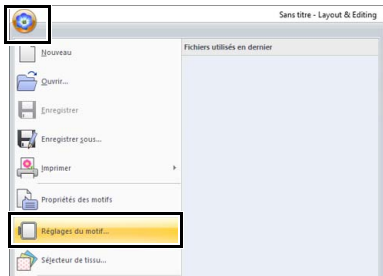

- 2 Spécifiez les réglages pour la Zone de création, puis cliquez sur **[OK]**.

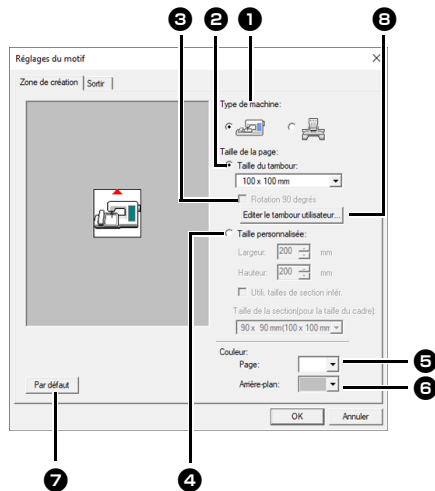

- 1 **Type de machine**
Sélectionnez le type de machine que vous utilisez. Les réglages disponibles dans le sélecteur **[Taille de la page]** varient en fonction du type de machine sélectionné.
- 2 **Taille du tambour**
Sélectionnez la taille de tambour souhaitée dans le sélecteur.
- 3 **Rotation 90 degrés**
Cochez cette case pour disposer le motif dans une Zone de création pivotée de 90°.

- 4 **Taille personnalisée**
Spécifiez une taille personnalisée pour les motifs de broderie fractionnés. Sélectionnez cette option, puis tapez ou sélectionnez la largeur et la hauteur souhaitées pour la Zone de création.
►► « *Didacticiel 10-1 : Création de motifs de broderie fractionnés* » à la page 195
- 5 **Page**
Sélectionnez la couleur souhaitée pour la Zone de création.
- 6 **Arrière-plan**
Sélectionnez la couleur souhaitée pour l'écran de travail.
- 7 **Par défaut**
Pour rétablir les réglages par défaut, cliquez sur ce bouton.
- 8 **Editer le tambour utilisateur**
Cliquez sur ce bouton pour afficher la boîte de dialogue **[Réglages du tambour utilisateur]** dans laquelle vous pouvez ajouter une taille de tambour utilisateur. La taille du tambour utilisateur ajoutée apparaît au bas de la liste.
►► « *Spécification d'une taille de tambour utilisateur* » à la page 17



- Les tailles de la Zone de création, **130 × 300 mm**, **100 × 172 mm** marquées d'un « * », sont utilisées pour broder des motifs à positions multiples à l'aide d'un tambour de broderie spécial fixé à la machine à broder à trois positions différentes.

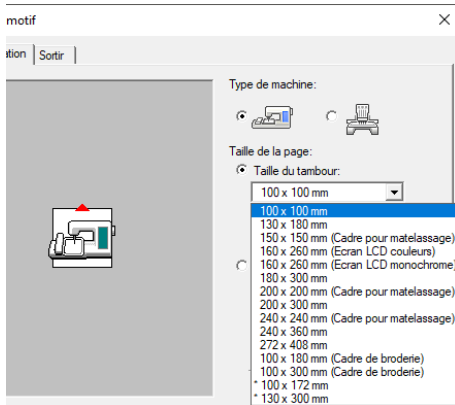

►► « *Didacticiel 10-2 : Création de motifs pour tambours à positions multiples* » à la page 204

- Ne sélectionnez pas de cadre plus grand que le cadre de broderie pouvant être utilisé avec votre machine.
- Lorsque Cadre pour casquettes, Cadre cylindrique ou Cadre arrondi a été sélectionné, vous ne pouvez pas faire pivoter la Zone de création de 90°.

■ Spécification d'une taille de tambour utilisateur

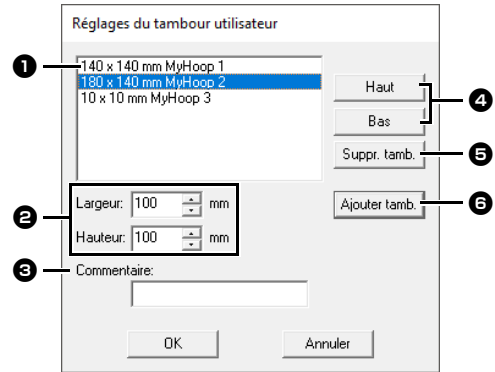

1 Liste des tambours utilisateur

La taille du tambour ajoutée apparaît dans la liste. Sélectionnez une taille de tambour dans cette liste pour changer l'ordre d'affichage ou pour la supprimer.

2 Largeur, Hauteur

Saisissez la taille du tambour à ajouter.

3 Commentaire

Si vous avez entré du texte dans cette zone, ce texte apparaît à côté de la taille.

4 Haut, Bas

Cliquez sur ces boutons pour déplacer la taille du tambour sélectionnée vers le haut ou vers le bas dans l'ordre d'affichage.

5 Suppr. tamb.

Cliquez sur ce bouton pour supprimer la taille de tambour sélectionnée.

6 Ajouter tamb.

Cliquez sur ce bouton pour ajouter la taille du tambour.



- Un tambour utilisateur ne peut pas pivoter de 90°.
- Vous ne pouvez pas ajouter un tambour utilisateur au sélecteur Taille de la section (pour la taille du cadre) sous Taille personnalisée.
- Ne créez pas un tambour personnalisé plus grand que le tambour de broderie pouvant être utilisé avec votre machine.
- Les données de broderie créées avec une taille de tambour utilisateur ne peuvent pas être enregistrées dans un format d'une version précédente.

■ Spécification de la zone de broderie

Le motif tracé dans la Zone de création est brodé différemment selon le réglage de la zone de broderie.

- 1 Cliquez sur l'onglet **[Sortir]**.
- 2 Sélectionnez la zone de broderie souhaitée (**[Zone de création]** ou **[Motif]**).

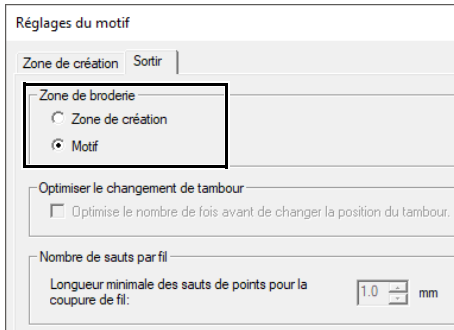

Zone de création

Les motifs sont brodés de façon à ce que la position de l'aiguille au début de la broderie soit alignée sur le centre de votre Zone de création. Les dimensions du motif correspondent à la taille de la Zone de création, ce qui réduit la possibilité de déplacer le motif dans l'écran de mise en page de votre machine à broder.

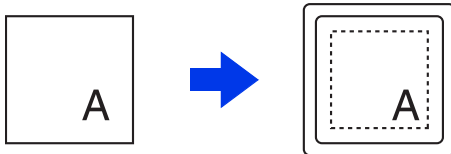

Zone de création (à l'écran)

Zone de broderie = Zone de création

Motif

Les motifs sont brodés de façon à ce que la position de l'aiguille au début de la broderie soit alignée sur le centre des motifs. La taille du motif est maintenue, ce qui permet une plus grande mobilité lors de l'utilisation des fonctions de mise en page de votre machine à broder.

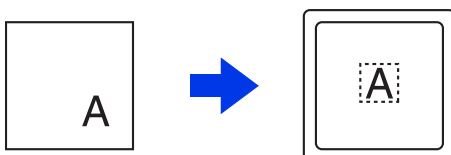

Zone de création (à l'écran)

Zone de broderie = Motif

■ Optimiser le changement de tambour

Ce réglage peut être sélectionné si un tambour à positions multiples (100 × 172 mm ou 130 × 300 mm) a été choisi comme taille de la Zone de création.

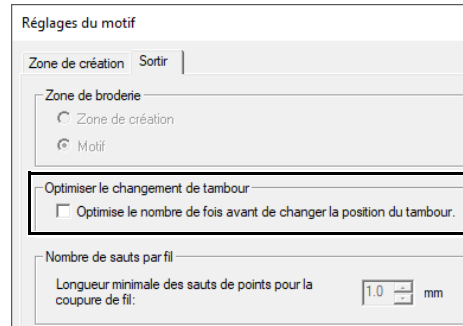

Cochez la case pour optimiser les modifications de l'ordre de broderie/ordre de la position du tambour afin que le nombre de modifications de la position du tambour soit réduit au minimum.

Ceci limite les risques d'alignement incorrect dans le motif de broderie ou une couture irrégulière en conséquence d'un changement trop fréquent de la position du tambour.

■ Nombre de sauts par fil

Ces réglages ne sont appliqués que lorsque vous brodez avec nos machines à broder multi-aiguille. Avant de pouvoir spécifier ces réglages,

sélectionnez  sous **[Type de machine]** dans la boîte de dialogue **[Réglages du motif]**.

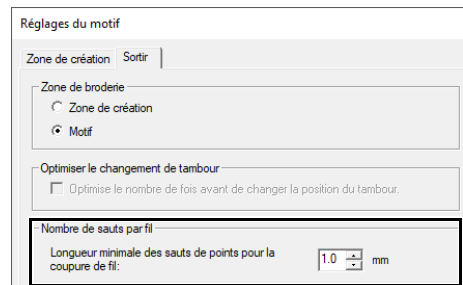

Spécifiez la longueur minimale des sauts de points pour la coupure de fil.



Ces réglages ne sont appliqués avec aucune autre machine à broder. Pour plus de détails, reportez-vous au manuel d'instructions fourni avec la machine.

- « Nombre de sauts par fil » à la page 98,
- « Spécification des réglages de coupure de fil dans Layout & Editing » à la page 360 et « Ajout d'un nombre de sauts par fil à de nouveaux motifs » à la page 365

Utilisation du sélecteur de tissu

Vous pouvez rappeler un groupe de réglages des caractéristiques de broderie adéquat pour la plupart des types de tissus à partir de la boîte de dialogue **[Sélecteur de tissu]**. Sélectionnez le tissu à broder pour afficher une description du tissu et des conseils sur la broderie.

- 1 Cliquez sur , puis sur **[Sélecteur de tissu]**.

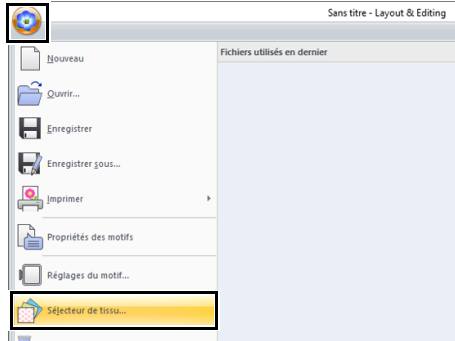

- 2 Sélectionnez le groupe de réglages à rappeler.

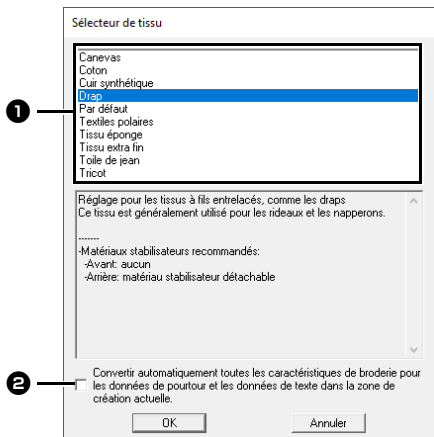

- 1 Sélectionnez le type de tissu à broder pour spécifier les réglages recommandés pour ce tissu. Lorsque le type de tissu est sélectionné, une description s'affiche.
 - 2 Cochez cette case pour appliquer les caractéristiques de broderie à tous les motifs de formes et à tous les motifs de texte dans la zone de création actuelle.
- 3 Cliquez sur **[OK]**.

Les caractéristiques de broderie sont définies sur celles recommandées pour le tissu sélectionné.

- « *Spécification des caractéristiques de broderie* » à la page 64



- Effectuez un test avant de commencer à broder votre ouvrage.

►► « *Fonctionnement de base* » à la page 358



Les réglages d'origine peuvent être enregistrés à des fins d'utilisation ultérieure dans le **[Sélecteur de tissu]**. Cliquez sur  sous l'onglet **[Caractéristiques de broderie]**, puis sur **[Enregistrer sous]** et sur **[OK]** sans changer le nom des réglages. Le groupe des réglages que vous avez enregistré s'affichera, avec un « * » précédant son nom.

►► « *Enregistrement des paramètres dans une liste* » à la page 213

Spécification des paramètres d'affichage de base

■ Modification des réglages de la grille

Vous pouvez afficher ou masquer une grille de lignes en pointillés ou de lignes continues et vous pouvez régler l'espacement de la grille.

- 1 Cliquez sur l'onglet **[Afficher]**.
- 2 Spécifiez les réglages de la grille.



1 Afficher grille

Cochez cette case pour afficher la grille.

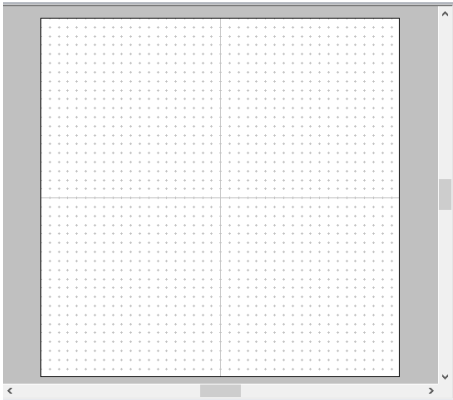

2 avec axes

Cochez cette case pour afficher la grille en lignes continues.

3 Intervalle

Spécifiez l'espacement de la grille.

4 Suivre grille

Cochez cette case pour aligner les motifs sur la grille. La fonction Suivre grille est disponible que la grille soit affichée ou non.



Le bouton  peut également être utilisé pour afficher ou masquer la grille.

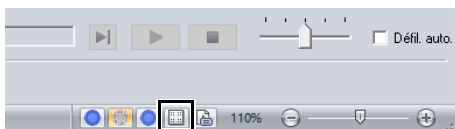

■ Modification des réglages de la règle

La règle peut être affichée ou masquée.

- 1 Cliquez sur l'onglet **[Afficher]**.
- 2 Pour afficher la règle, cochez la case **[Règle]** dans le groupe **[Règle]**.
Pour la masquer, décochez la case **[Règle]**.

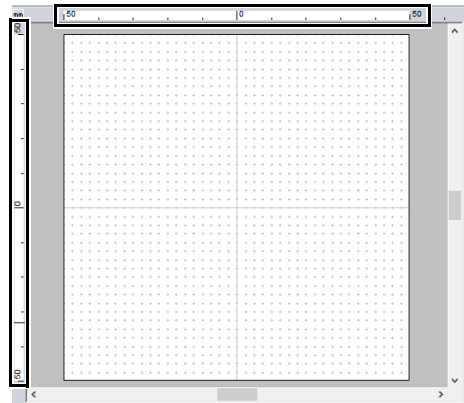
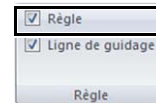

Cliquez sur **mm** pour passer des millimètres aux pouces, et inversement, pour les unités de mesure.

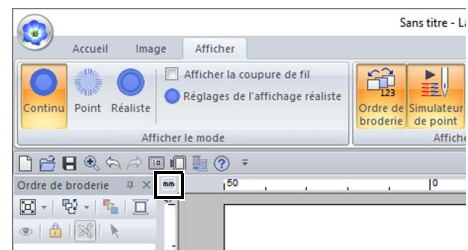

■ Modification des réglages des repères

Des repères peuvent également être utilisés lorsque la règle est affichée.

- 1 Cliquez sur l'onglet **[Afficher]**.
- 2 Cochez la case **[Règle]**, puis la case **[Ligne de guidage]** dans le groupe **[Règle]**.



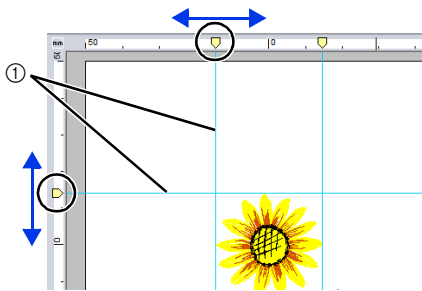

- 3 Cliquez sur une règle dans la Zone de création.

→  s'affiche, et un repère est tracé.



① Ligne de guidage

- Pour déplacer un repère, faites glisser .
- Pour supprimer un repère, cliquez sur .



- Un repère est ajouté chaque fois que vous cliquez sur la règle. En outre, vous pouvez ajouter jusqu'à 100 repères aux règles horizontales et verticales.
- Lorsque vous faites glisser un repère, sa position apparaît dans la barre d'état.
- Si la case **[Règle]** ou **[Ligne de guidage]** n'est pas cochée, les repères sont masqués.
- Si les cases **[Afficher grille]** et **[Suivre grille]** sont toutes deux cochées, les repères sont ajoutés/déplacés le long des lignes de la grille.

►► « Modification des réglages de la grille » à la page 20



Lorsqu'un motif est enregistré, les repères le sont également. Toutefois, les repères sont supprimés si le motif est enregistré dans un format d'une version antérieure à la version 10.

■ Réglage des mesures à l'écran (Calibrage de l'écran)

Vous pouvez régler les mesures de sorte que les objets s'affichent à la même taille que la broderie réelle avec un niveau de zoom de 100 %. Une fois l'ajustement effectué, il n'est plus nécessaire de le réexécuter ultérieurement.

- 1 Cliquez sur , puis sur **[Options]**.

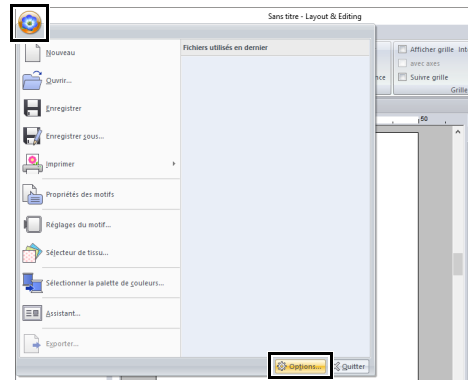

- 2 Cliquez sur **[Calibrage de l'écran]**.

Maintenez une règle contre l'écran pour mesurer la longueur de ①. Entrez ensuite la valeur en ②, puis cliquez sur **[OK]**.

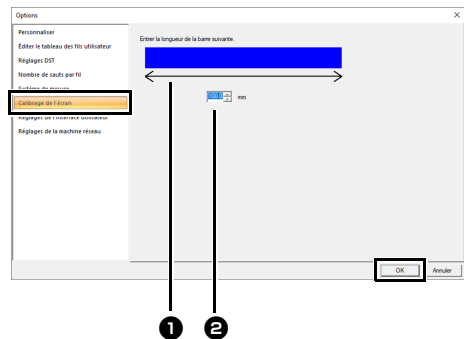

Veillez à entrer la longueur en millimètres. Une valeur en pouces n'est pas valide.

■ Système de mesure

1 Cliquez sur , puis sur **[Options]**.

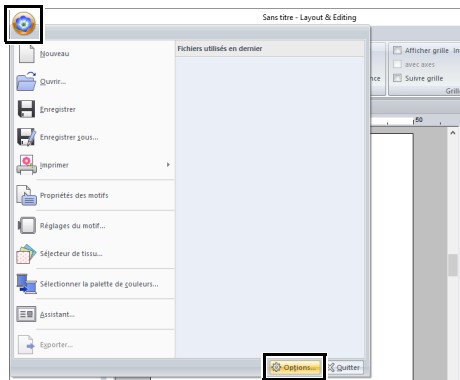

2 Cliquez sur **[Système de mesure]**, puis sélectionnez les unités de mesure souhaitées (**[mm]** ou **[pouces]**).

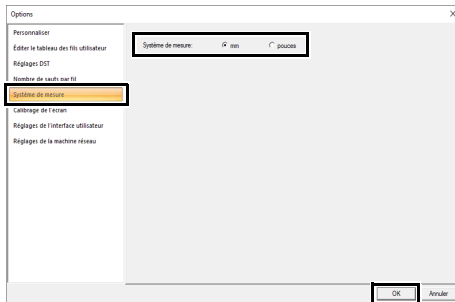

Fonctionnement de base de Layout & Editing

Cette section décrit les opérations de base exécutées dans Layout & Editing, telles que tracer des formes, modifier le motif de broderie, spécifier les caractéristiques de broderie, enregistrer et imprimer le fichier.

Layout & Editing

Menu du bouton Application

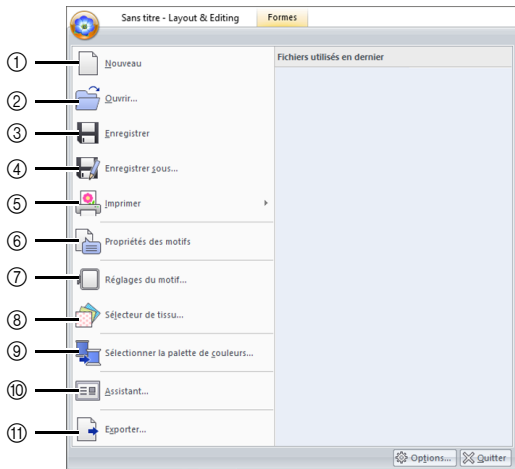

N°	Menu	Référence
1	Nouveau	p. 101
2	Ouvrir	p. 101
3	Enregistrer	p. 107
4	Enregistrer sous	p. 107
5	Imprimer	p. 108
6	Propriétés des motifs	p. 99
7	Réglages du motif	p. 16
8	Sélecteur de tissu	p. 19
9	Sélectionner la palette de couleurs	p. 217
10	Assistant	p. 12
11	Exporter	p. 107

Onglets du menu Ruban

■ Onglet Accueil

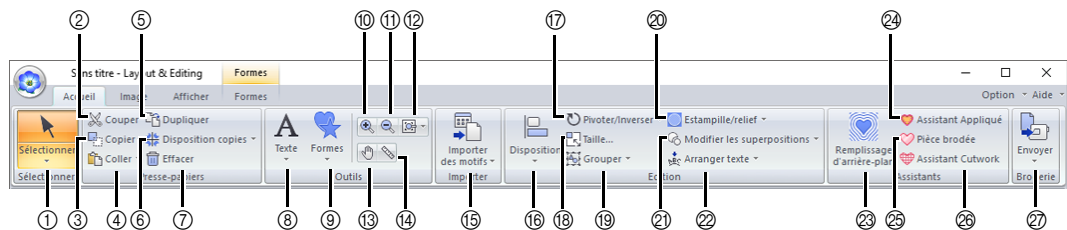

N°	Menu	Référence	N°	Menu	Référence
1	Sélectionner outils	p. 39	15	Importer des motifs	p. 102
2	Couper	—	16	Disposition	p. 40
3	Copier	—	17	Pivoter/Inverser	p. 42
4	Coller	p. 64	18	Taille	p. 41
5	Dupliquer	—	19	Grouper	p. 47
6	Outils Disposition copies	p. 43	20	Estampille/relief	p. 66
7	Effacer	—	21	Modifier les superpositions	p. 48
8	Outils Texte	p. 117	22	Arranger texte sur pourtour	p. 123
9	Outils Forme	p. 70	23	Remplissage d'arrière-plan	p. 174
10	Zoom avant	p. 87	24	Assistant Appliqué	p. 179
11	Zoom arrière	p. 87	25	Assistant Pièce brodée	p. 185
12	Outils Autres zoom	p. 87	26	Assistant Cutwork	p. 188
13	Panoramique	p. 87	27	Broder	p. 222
14	Mesurer	p. 88			

■ Onglet Image

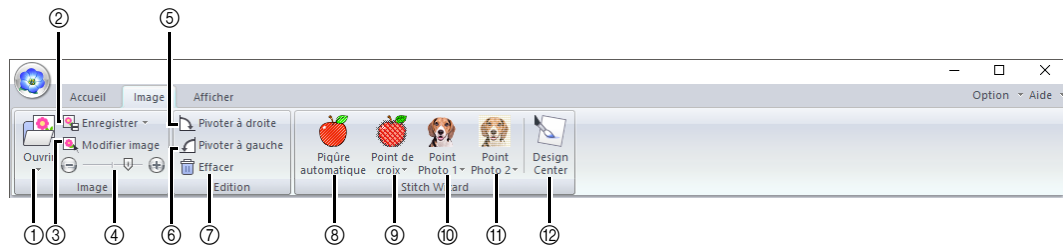

N°	Menu	Référence	N°	Menu	Référence
1	Ouvrir l'image	p. 163	7	Effacer image	p. 166
2	Enregistrer image	p. 166	8	Assistant Piqûre automatique	p. 143
3	Modifier image	p. 165	9	Assistant Point de croix	p. 146
4	Densité de l'image d'arrière-plan	p. 165	10	Assistant Point Photo 1	p. 150
5	Pivoter à droite	p. 166	11	Assistant Point Photo 2	p. 155
6	Pivoter à gauche	p. 166	12	Importer vers Design Center	p. 162

■ Onglet Afficher

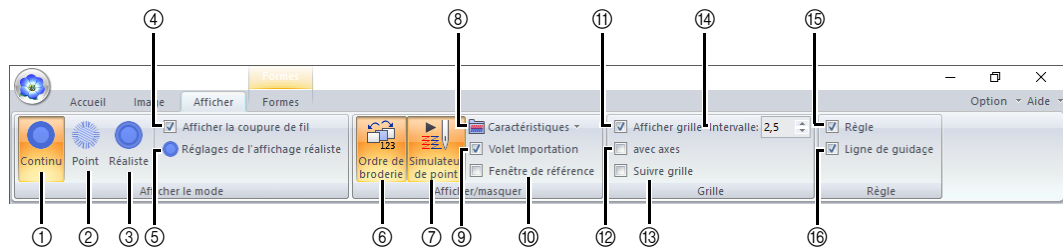

N°	Menu	Référence	N°	Menu	Référence
1	Affichage en continu	p. 88	9	Volet Importation	p. 15
2	Affichage des points	p. 88	10	Fenêtre de référence	p. 91
3	Affichage réaliste	p. 89	11	Afficher grille	p. 20
4	Afficher la coupure de fil	p. 89	12	Afficher grille avec axes	p. 20
5	Réglages de l'affichage réaliste	p. 89	13	Suivre grille	p. 20
6	Ordre de broderie	p. 92	14	Espaceur de la grille	p. 20
7	Simulateur de point	p. 90	15	Règle	p. 20
8	Réglages des caractéristiques	p. 36	16	Ligne de guidage	p. 21

■ Onglet Texte (Texte)

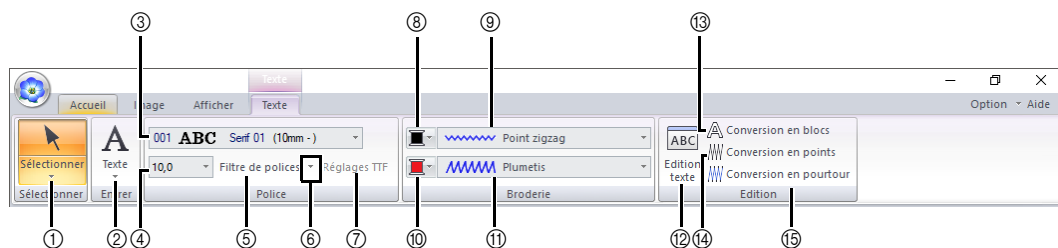

N°	Menu	Référence	N°	Menu	Référence
1	Sélectionner outils	p. 39	9	Type de broderie du contour du texte	p. 128
2	Outils Texte	p. 117	10	Couleur des parties	p. 128
3	Police	p. 118	11	Type de broderie du corps du texte	p. 128
4	Taille du texte	p. 120	12	Edition texte	p. 118
5	Filtre de polices	p. 119	13	Conversion en blocs	p. 126
6	Réglages du filtre de polices	p. 119	14	Conversion en points	p. 81
7	Réglage des caractéristiques des polices TrueType	p. 121	15	Conversion en pourtour	p. 127
8	Couleur de tracé	p. 128			

■ Onglet Pourtour (Formes (Pourtour))

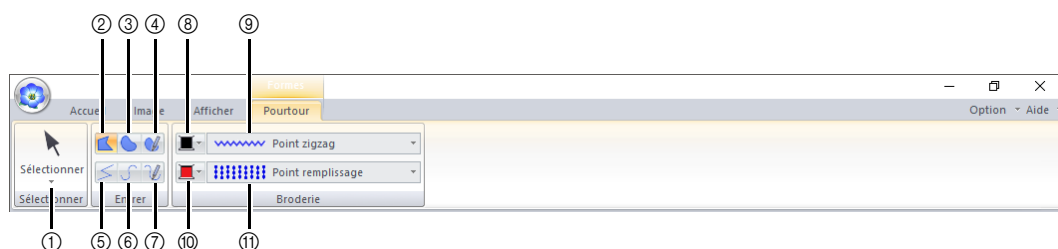

N°	Menu	Référence	N°	Menu	Référence
1	Sélectionner outils	p. 39	7	Crayon (courbe ouverte)	p. 73
2	Trait droit fermé	p. 73	8	Couleur de tracé	p. 75
3	Courbe fermée	p. 73	9	Types de point du tracé	p. 75
4	Crayon (courbe fermée)	p. 73	10	Couleur des parties	p. 75
5	Trait droit ouvert	p. 73	11	Types de point des parties	p. 75
6	Courbe ouverte	p. 73			

■ Onglet Pourtour (Formes (Rectangle))

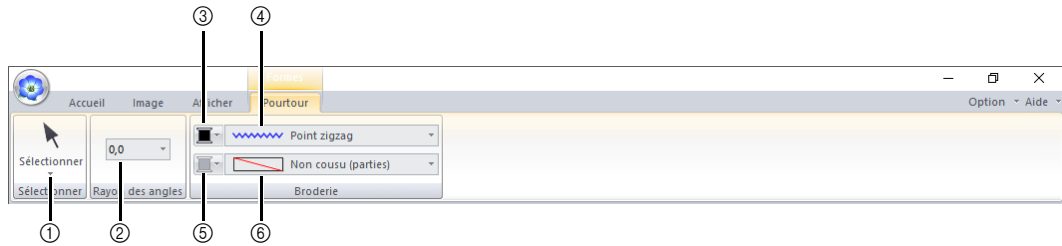

N°	Menu	Référence	N°	Menu	Référence
1	Sélectionner outils	p. 39	4	Types de point du tracé	p. 75
2	Rayon des angles	p. 71	5	Couleur des parties	p. 75
3	Couleur de tracé	p. 75	6	Types de point des parties	p. 75

■ Onglet Piqûre manuelle (Formes (Piqûre manuelle))

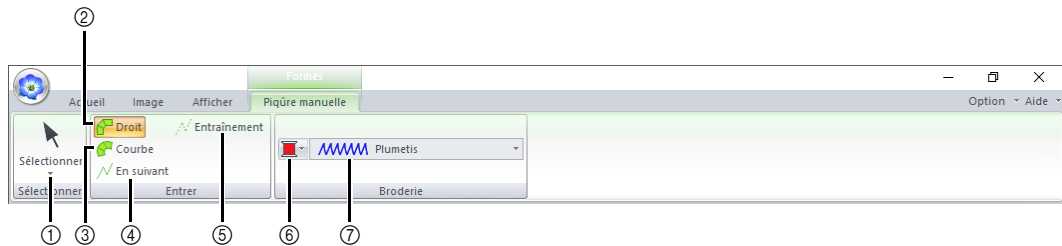

N°	Menu	Référence	N°	Menu	Référence
1	Sélectionner outils	p. 39	5	Entraîner	p. 218
2	Bloc droit	p. 218	6	Couleur des parties	p. 75
3	Bloc courbe	p. 218	7	Broderie en blocs	p. 75
4	En suivant	p. 218			

■ Onglet Formes (Formes (Formes/Cercle/Arc))

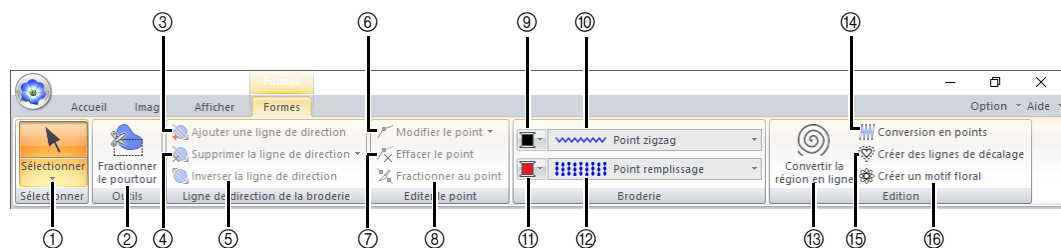

N°	Menu	Référence	N°	Menu	Référence
1	Sélectionner outils	p. 39	9	Couleur de tracé	p. 75
2	Fractionner le pourtour	p. 50	10	Types de point du tracé	p. 75
3	Ajouter une ligne de direction	p. 60	11	Couleur des parties	p. 75
4	Supprimer la ligne de direction	p. 61	12	Types de point des parties	p. 75
5	Inverser la ligne de direction	p. 61	13	Convertir la région en ligne	p. 53
6	Modifier le point	p. 80	14	Conversion en points	p. 81
7	Effacer le point	p. 77	15	Créer des lignes de décalage	p. 52
8	Fractionner au point	p. 77	16	Créer un motif floral	p. 50

■ Onglet Points (Points)

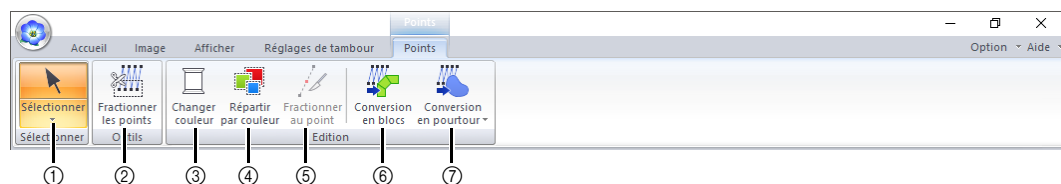

N°	Menu	Référence	N°	Menu	Référence
1	Sélectionner outils	p. 39	5	Fractionner au point	p. 83
2	Fractionner les données du point	p. 84	6	Conversion en blocs	p. 85
3	Changer couleur	p. 81	7	Conversion en pourtour	p. 86
4	Répartir par couleur	p. 85			

■ Onglet Réglages de tambour



N°	Menu	Référence	N°	Menu	Référence
1	Sélectionner outils	p. 39	3	Réglages du motif	—
2	Déplacer les sections	p. 202			

■ Onglet ScanNCut

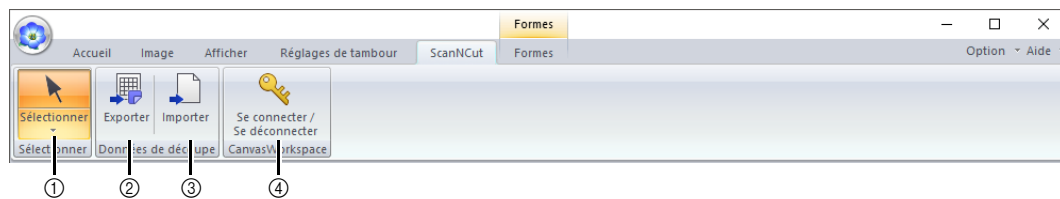

N°	Menu	Référence	N°	Menu	Référence
1	Sélectionner outils	p. 39	3	Importer	p. 238
2	Exporter	p. 238	4	Se connecter/Se déconnecter	p. 235

Didacticiel 1 : tracé de formes pour créer un motif de broderie

Cette section explique comment combiner différentes formes pour créer un motif de broderie.

Nous utiliserons l'outil Pourtour pour tracer la tige. Ensuite, nous créerons les feuilles, la fleur et le pot de fleur en important des motifs de formes.

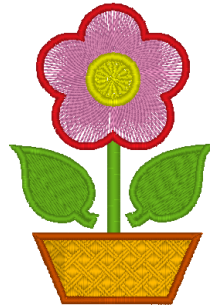

Le fichier exemple de ce didacticiel se trouve sous Documents (Mes documents)\PE-DESIGN 11 \Tutorial\Tutorial_1.

Étape 1	Tracé, importation et déplacement de formes
Étape 2	Duplication, inversion et déplacement des formes
Étape 3	Spécification de l'incorporation de motif
Étape 4	Application d'un motif aux points
Étape 5	Édition des points et modification des formes

Étape 1 Tracé, importation et déplacement de formes

Vous pouvez créer des Formes en les traçant à l'aide de l'outil Formes ou en important des exemples de motifs de formes.

- 1 Pour tracer une forme, sélectionnez un outil Formes, puis faites glisser le pointeur dans la Zone de création pour tracer la forme.

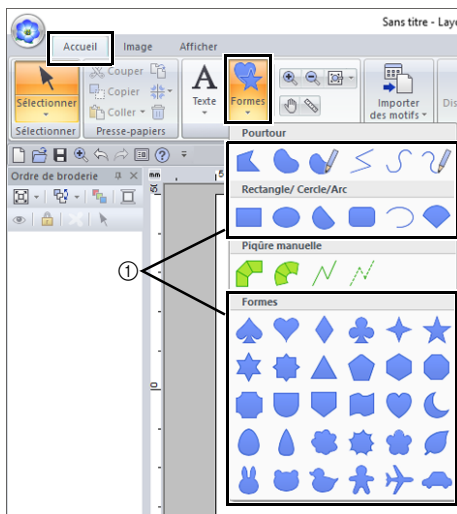

① Outils Formes

- 2 Pour importer une forme, sélectionnez **[Formes de pourtour]** dans le sélecteur **[À partir de]** du volet **[Importer]**, puis **[Formes de base]** dans le sélecteur **[Catégorie]**. Sélectionnez la forme, puis cliquez sur **[Importer]**.

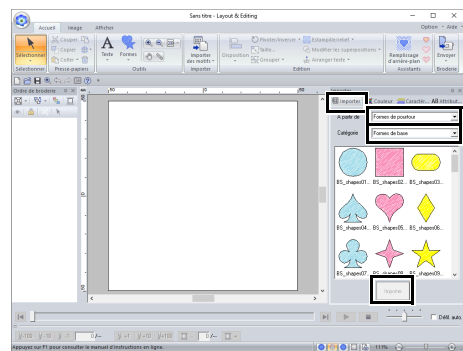

Indiquez les types de broderie pour la forme dans l'onglet **[Formes]**, puis les couleurs de fils dans l'onglet **[Formes]** ou dans le volet **[Couleur]**.

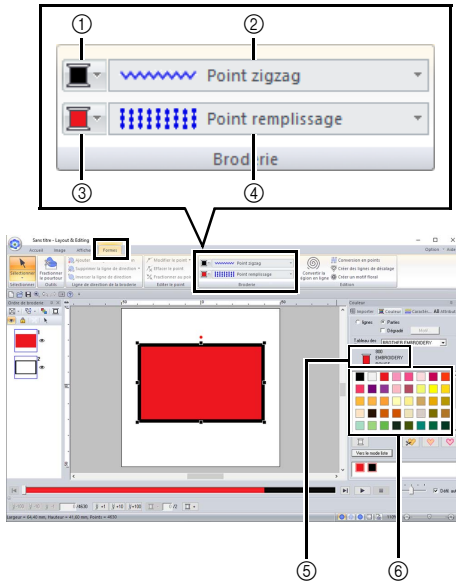

- ① Bouton de couleur du tracé
- ② Sélecteur des types de point du tracé
- ③ Bouton de couleur des parties
- ④ Sélecteur des types de point des parties
- ⑤ Nom de la couleur et couleur de fil sélectionnés
- ⑥ Palette de couleurs de fil

1 Tracez la tige.

- (A) Cliquez sur l'onglet **[Accueil]**.
- (B) Cliquez sur **[Formes]** dans le groupe **[Outils]**, puis cliquez sur .

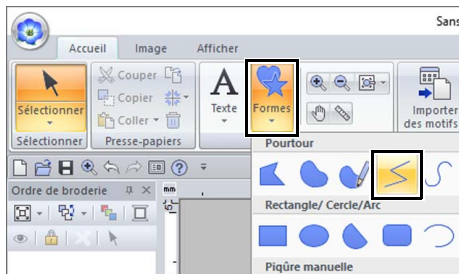

- (C) Cliquez sur l'onglet **[Couleur]** pour afficher la palette de couleurs.

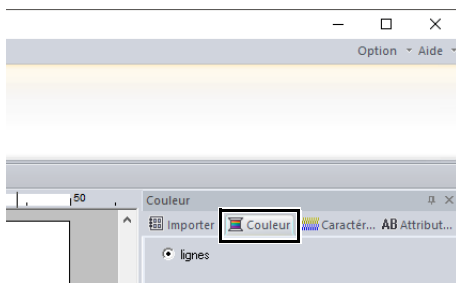

- (D) Cliquez sur **[VERT TILLEUL]**.
Si la couleur souhaitée ne s'affiche pas, déplacez la barre de défilement jusqu'à ce que la couleur apparaisse.

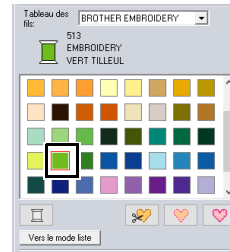

Pour afficher les couleurs de fils dans une liste de façon à faciliter la recherche de la couleur souhaitée, cliquez sur **[Vers le mode liste]**.

►► « Définition du type de broderie » à la page 57

- (E) Cliquez sur le sélecteur **[Types de point du tracé]**, puis sélectionnez **[Point zigzag]**.

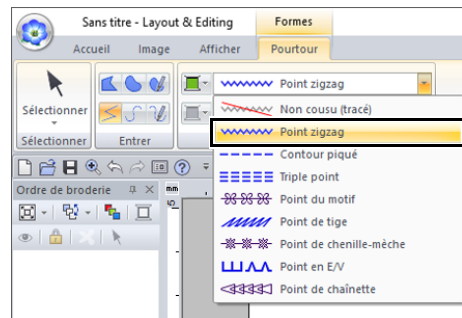

- (F) Cliquez sur le point de départ **1**, puis double-cliquez sur le point final **2**.

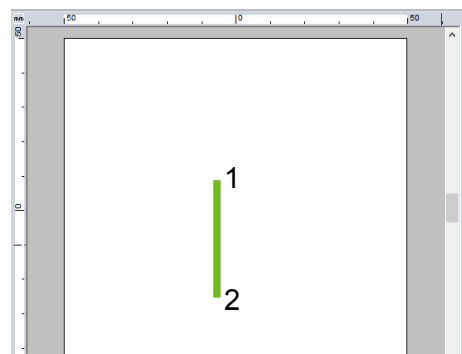

Vous pouvez modifier la couleur, les caractéristiques de broderie et la taille une fois la forme tracée.

2 Créez la feuille à droite.

Cette fois, nous allons importer un motif de forme. Nous allons également spécifier la couleur et le type de point pour la partie.

- (A) Cliquez sur l'onglet **[Importer]**.
- (B) Choisissez **[Formes de pourtour]** dans le sélecteur **[À partir de]** et **[Formes de base]** dans le sélecteur **[Catégorie]**.
- (C) Sélectionnez **[BS_shapes27.pes]**, puis cliquez sur **[Importer]**.

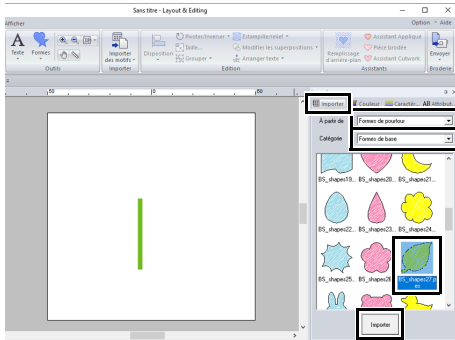

- (D) Cliquez sur l'onglet **[Formes]**.
- (E) Cliquez sur pour la broderie du tracé, puis cliquez sur sous **[Couleurs utilisées]** pour sélectionner **[VERT TILLEUL]**.
- (F) Cliquez sur le sélecteur **[Types de point du tracé]**, puis sélectionnez **[Point zigzag]**.

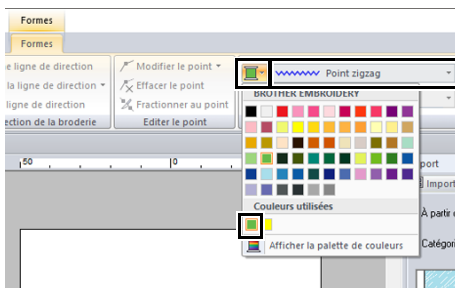

- (G) Comme pour la couleur du tracé, cliquez sur pour la broderie des parties, puis cliquez sur sous **[Couleurs utilisées]** pour sélectionner **[VERT TILLEUL]**.

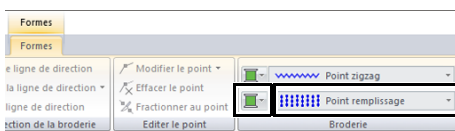

Les couleurs de fils utilisées sont répertoriées sous **[Couleurs utilisées]**.

- (H) Faites glisser la poignée pour régler la taille souhaitée de la feuille.

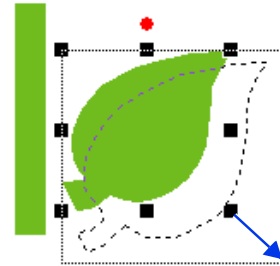

- (I) Placez le pointeur sur la feuille pour qu'il prenne la forme et faites glisser la feuille sur la position souhaitée.

Étape 2 Duplication, inversion et déplacement des formes

Vous allez maintenant dupliquer la feuille à droite, l'inverser à l'horizontale, puis la déplacer vers la gauche de la tige.

- 1** Pour dupliquer la feuille à droite.

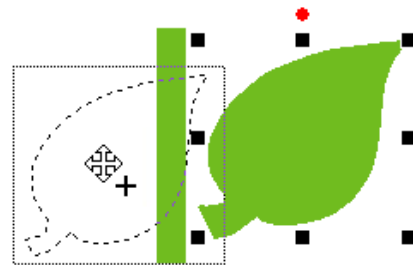

- (A) Sélectionnez la feuille.
- (B) Tout en maintenant la touche **<Ctrl>** enfoncée, faites glisser la feuille pour la déplacer.
- (C) Relâchez le bouton de la souris.

2 Pour inverser la feuille dupliquée horizontalement.

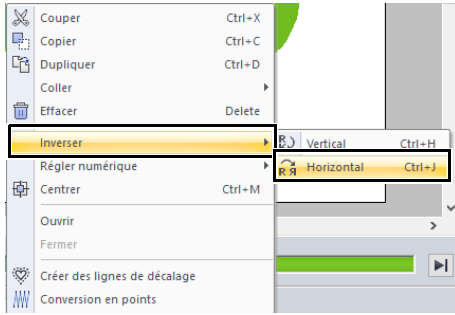

(A) Cliquez avec le bouton droit de la souris sur la feuille dupliquée.

→ Un menu déroulant apparaît.

(B) Cliquez sur **[Inverser]**, puis sur **[Horizontal]**.

3 Faites glisser la feuille dupliquée vers la gauche de la tige.

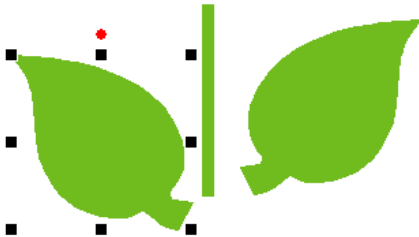

Pour déplacer un objet horizontalement, maintenez la touche **<Maj>** enfoncée tout en faisant glisser l'objet.

4 Alignez les feuilles à droite et à gauche.

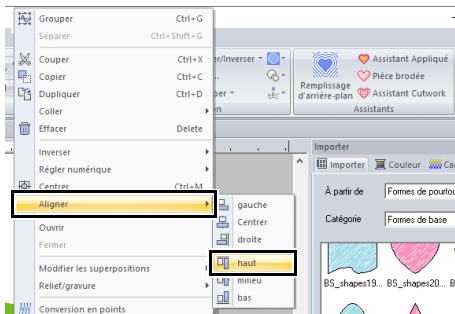

(A) Tout en maintenant la touche **<Ctrl>** enfoncée, cliquez sur la feuille de droite, puis sur la feuille de gauche pour sélectionner les deux feuilles. Cliquez ensuite avec le bouton droit de la souris sur les feuilles sélectionnées.

(B) Cliquez avec le bouton droit de la souris sur les feuilles et cliquez sur **[Aligner]**, puis sur **[Haut]**.



- Plusieurs motifs de broderie peuvent être sélectionnés de l'une des façons suivantes.
 - ◆ Cliquez sur le premier motif, puis, tout en maintenant la touche **<Ctrl>** enfoncée, cliquez sur le motif suivant.
 - ◆ Faites glisser le pointeur pour tracer un cadre de sélection autour des motifs à sélectionner.
 - Des copies inversées peuvent également être créées en cliquant sur **[Disposition copies]** dans le groupe **[Presse-papiers]** de l'onglet **[Accueil]**, puis en cliquant sur **[Copie en miroir verticale]**.
- « Utilisation de l'outil Copie en miroir » à la page 43.

Étape 3 Spécification de l'incorporation de motif

Vous allez maintenant créer la fleur et un cercle au centre. Puis, vous allez appliquer un réglage de sorte à ne pas broder deux fois les zones de superposition.

1 Créez les pétales de la fleur.

(A) Cliquez sur l'onglet **[Importer]**.

(B) Sélectionnez **[BS_shapes26.pes]**, puis cliquez sur **[Importer]**.

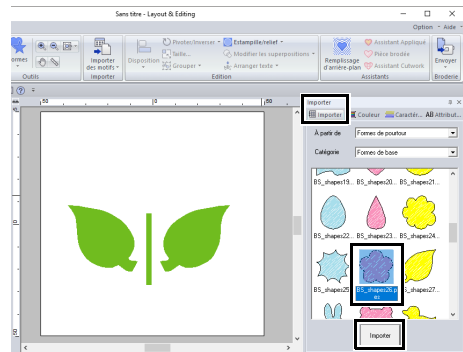

(C) Cliquez sur l'onglet **[Formes]**.

- (D) Sélectionnez **[ROUGE]** dans la palette de couleurs comme couleur du tracé et **[Point zigzag]** comme type de point ①.

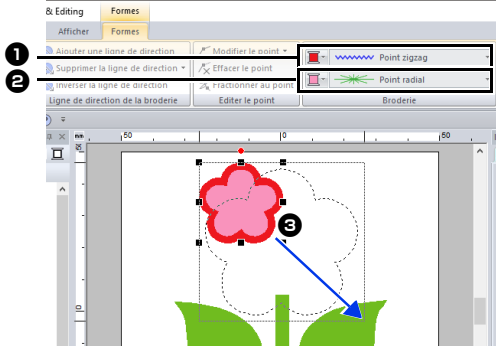

- (E) Sélectionnez **[Point radial]** pour le type de point ②.
- (F) Faites glisser la poignée ③ pour régler la taille souhaitée des pétales de la fleur.
- (G) Faites glisser les pétales de la fleur pour ajuster leur position.

2 Créez le cercle au centre.

- (A) Cliquez sur l'onglet **[Importer]**.
- (B) Sélectionnez **[BS_shapes01.pes]**, puis cliquez sur **[Importer]**.

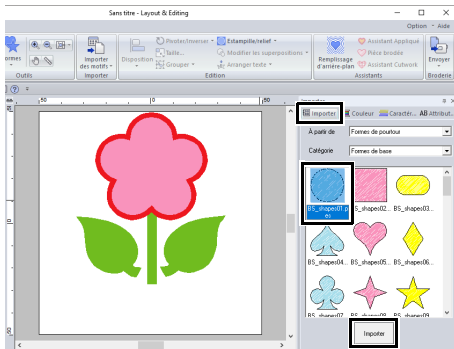

- (C) Cliquez sur l'onglet **[Formes]**.

- (D) Sélectionnez **[JAUNE]** dans la palette de couleurs comme couleur du tracé et **[Point zigzag]** comme type de point ①.

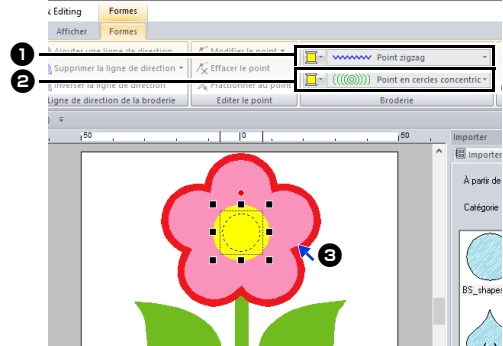

- (E) Sélectionnez **[JAUNE]** dans la palette de couleurs comme couleur des parties et **[Point en cercles concentriques]** comme type de point ②.
- (F) Faites glisser le cercle au centre des pétales de la fleur.
- (G) Tout en maintenant la touche **<Maj>** enfoncée, faites glisser la poignée ③ pour régler la taille souhaitée du cercle.



Si vous maintenez enfoncée la touche **<Maj>** tout en déplaçant une poignée, le motif est agrandi ou réduit à partir du centre du motif.

- 3** Sélectionnez les motifs sur lesquels l'incorporation de motif doit être appliquée.

- (A) Tout en maintenant la touche **<Ctrl>** enfoncée, cliquez sur le cercle jaune ① et les pétales de la fleur ②.

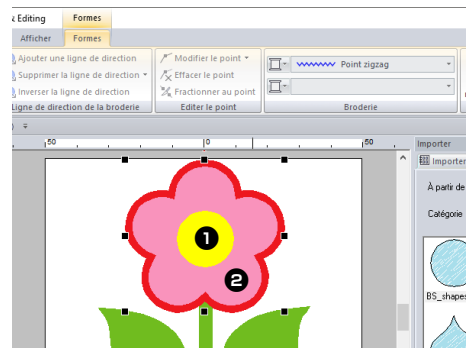

- 4 Spécifiez l'incorporation de motif.
- (A) Cliquez sur l'onglet **[Accueil]**.
 - (B) Cliquez sur **[Modifier les superpositions]** dans le groupe **[Edition]**, puis cliquez sur **[Incorporer motif]**.

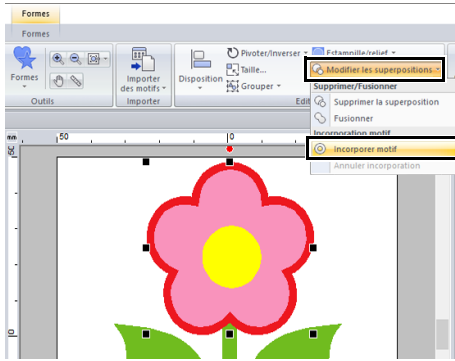

Il est impossible d'appliquer l'incorporation de motif si l'un des motifs n'est pas complètement fermé au sein de l'autre motif.

►► « Incorporation de motif » à la page 47.

Étape 4 Application d'un motif aux points

Vous pouvez spécifier les réglages des caractéristiques détaillées du tracé et des parties à partir du volet **[Caractéristiques de broderie]**. Vous allez maintenant indiquer les réglages de la broderie des parties pour le pot de fleur.

- 1 Spécifiez la couleur et le type de broderie pour le tracé et les parties du pot de fleur.
- (A) Cliquez sur l'onglet **[Importer]**.

- (B) Sélectionnez **[BS_shapes13.pes]**, puis cliquez sur **[Importer]**.

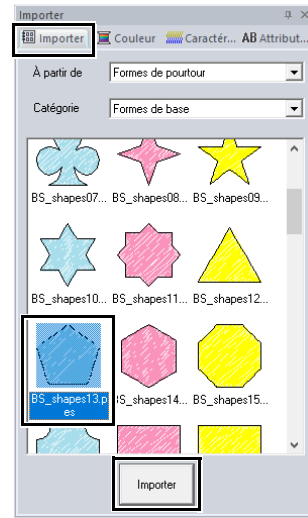

- (C) Cliquez sur l'onglet **[Formes]**.
- (D) Sélectionnez **[BRUN ARGILE]** dans la palette de couleurs comme couleur du tracé et **[Point zigzag]** comme type de point 1.

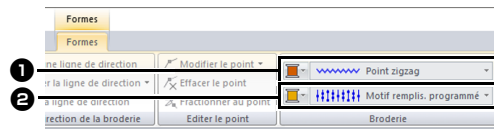



- (E) Sélectionnez **[OR FONCÉ]** dans la palette de couleurs comme couleur des parties et **[Motif remplis, programmé]** comme type de point 2.

2 Spécifiez les caractéristiques de broderie.

(A) Cliquez sur l'onglet **[Caractéristiques de broderie]**.

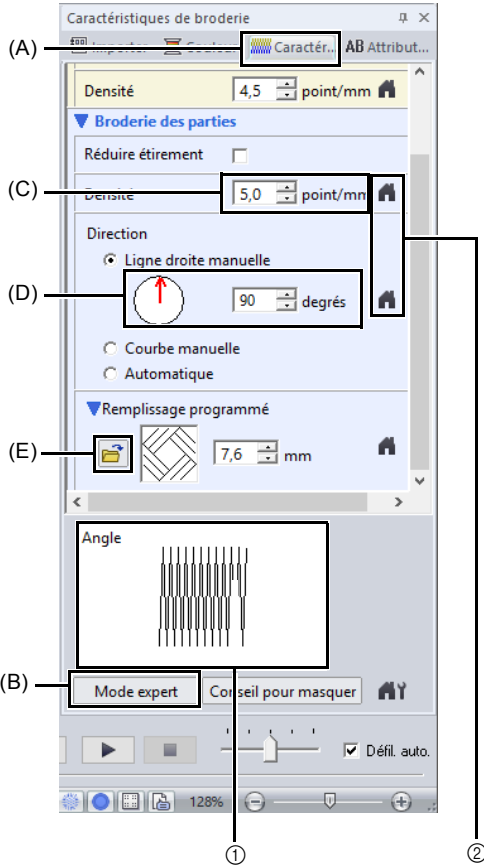
Si le volet **[Caractéristiques de broderie]** ne s'affiche pas, cliquez sur l'onglet **[Afficher]**, puis sur **[Caractéristiques]** et sur **[Caractéristiques de broderie]**.



- ① Vous pouvez afficher l'aperçu des effets des réglages choisis. Vous pouvez afficher/masquer cet aperçu en cliquant sur le bouton Afficher aperçu/Marquer aperçu.
- ② Cliquez sur ce bouton pour rétablir les caractéristiques par défaut.
- (B) Il existe deux modes d'affichage pour le volet **[Caractéristiques de broderie]**. Pour cet exemple, spécifiez les réglages en mode débutant.
- (C) Dans la zone **[Densité]**, tapez « 5,0 ».
- (D) Dans la section **[Direction]**, déplacez la flèche rouge pour atteindre 90°. Sinon, tapez « 90 ».
- (E) Cliquez sur  dans la section **[Remplissage programmé]**.

(F) Sélectionnez **[net4]**, puis cliquez sur **[OK]**.

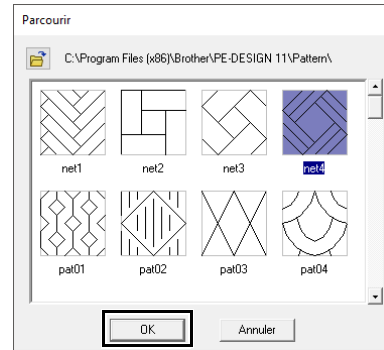

(G) Tapez « 7,6 » pour spécifier la taille du motif.

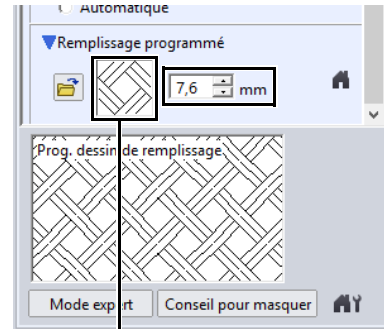

① Le motif sélectionné s'affiche.



- Si la boîte de dialogue s'affiche en mode expert, cliquez sur **[Mode débutant]** pour l'afficher en mode débutant.
 - Vous pouvez indiquer d'autres réglages détaillés en mode expert.
- « *Spécification des caractéristiques de broderie* » à la page 64

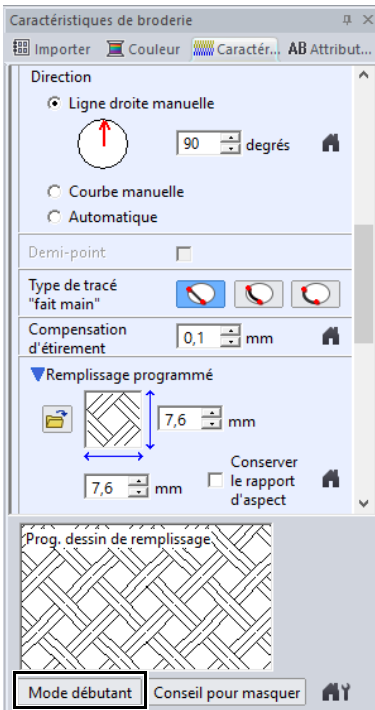

Étape 5 Édition des points et modification des formes

Vous allez maintenant supprimer un coin du pentagone pour créer un pot de fleur.

- 1 Faites glisser la poignée pour régler la taille souhaitée du pot de fleur.
Faites glisser le pot de fleur pour en régler la position.

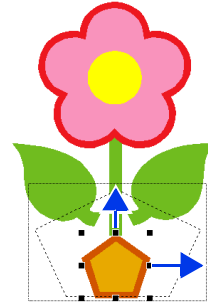

- 2 Effacez un point.
 - (A) Cliquez sur l'onglet **[Accueil]**.
 - (B) Cliquez sur **[Sélectionner]** dans le groupe **[Sélectionner]**, puis cliquez sur .

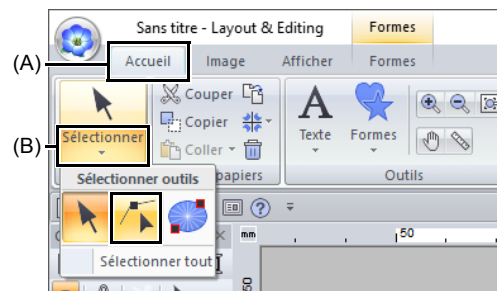

- (C) Cliquez sur la forme du pot de fleur.
→ Les points de la forme apparaissent.

(D) Cliquez avec le bouton droit de la souris sur le point supérieur à effacer, puis cliquez sur **[Effacer]**.

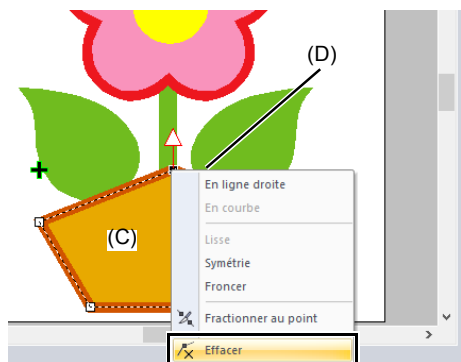

→ Le point est effacé pour former un trapézoïde.

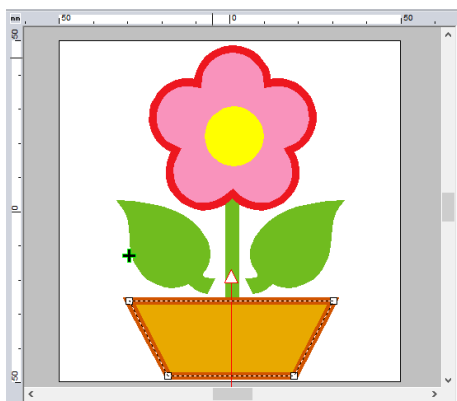

Si vous souhaitez enregistrer ou exporter

- ▶▶ Pour plus de détails sur l'enregistrement de motifs de broderie, reportez-vous à la section « *Enregistrement* » à la page 107. Pour plus de détails sur le transfert de motifs vers une machine à broder, reportez-vous à la section « *Transfert de motifs de broderie vers des machines* » à la page 222.

Édition des motifs de broderie

Sélection de motifs

- 1 Cliquez sur l'onglet **[Accueil]**.
- 2 Cliquez sur  dans le groupe **[Sélectionner]**.

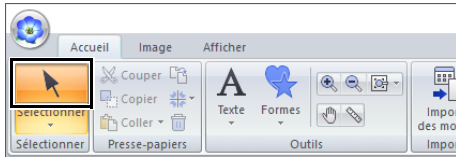

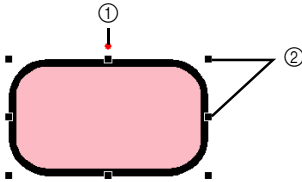

- 3 Cliquez sur le motif.



- ① Poignée de rotation
- ② Poignées



- Si l'icône  ne s'affiche pas dans le groupe **[Sélectionner]**, cliquez sur la flèche dans la partie inférieure du bouton, puis cliquez sur .
- La barre d'état indique les dimensions (largeur et hauteur) du motif.

- 4 Pour sélectionner un motif supplémentaire, maintenez la touche **<Ctrl>** enfoncée et cliquez sur l'autre motif.



- Vous pouvez également sélectionner un motif en faisant glisser le pointeur dessus.
- Appuyez sur la touche **<Tab>** pour sélectionner le motif suivant dans l'ordre de création.
- Si vous sélectionnez plusieurs motifs, vous pouvez en désélectionner un en maintenant la touche **<Ctrl>** enfoncée tout en cliquant sur le motif.

■ Sélection de tous les motifs de broderie

- 1 Cliquez sur l'onglet **[Accueil]**.
- 2 Cliquez sur **[Sélectionner]** dans le groupe **[Sélectionner]**, puis cliquez sur **[Sélectionner tout]**.

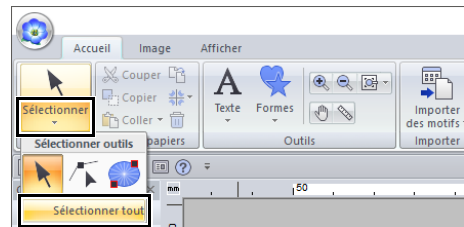

- Vous pouvez également sélectionner tous les motifs en appuyant sur les touches de raccourcis **<Ctrl> + <A>**.
 - Il n'est pas possible de sélectionner les motifs de broderie verrouillés.
- « Verrouillage des motifs de broderie » à la page 97

Déplacement de motifs

■ Déplacement manuel

Faites glisser les motifs sélectionnés à l'emplacement souhaité.



- Pour déplacer le motif horizontalement ou verticalement, maintenez la touche **<Maj>** enfoncée tout en le faisant glisser.
- Appuyez sur les flèches pour déplacer le motif sélectionné.
- Si vous maintenez la touche **<Ctrl>** enfoncée et faites glisser le motif, un double du motif est créé à l'emplacement de destination.

■ Déplacement de motifs de broderie vers le centre

- 1 Sélectionnez le ou les motifs, puis cliquez sur l'onglet **[Accueil]**.
- 2 Cliquez sur **[Disposition]** dans le groupe **[Edition]**, puis cliquez sur **[Déplacer vers le centre]**.

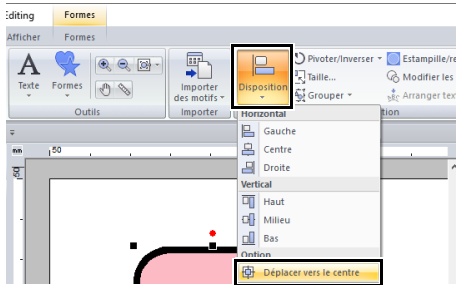

■ Alignement de motifs de broderie

- 1 Sélectionnez les motifs, puis cliquez sur l'onglet **[Accueil]**.
- 2 Cliquez sur **[Disposition]** dans le groupe **[Edition]**, puis cliquez sur la commande souhaitée sous **[Horizontal]** ou **[Vertical]**.

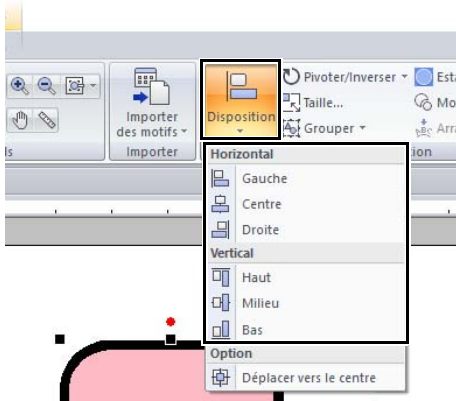

→ Les motifs sélectionnés sont alignés comme indiqué ci-dessous.

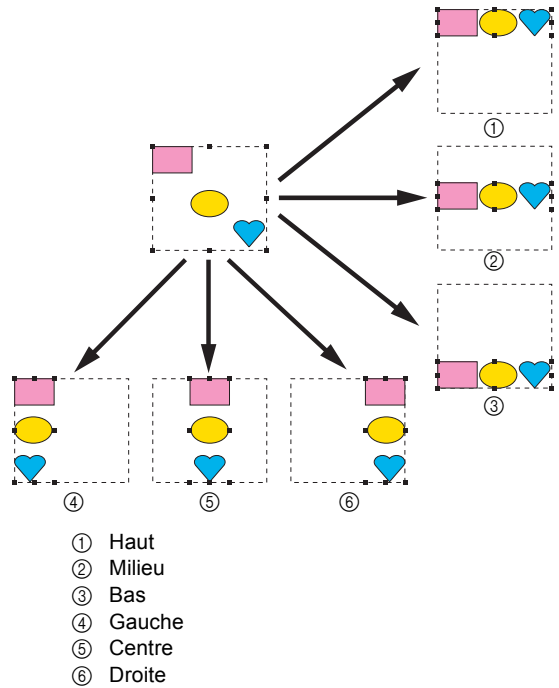

Redimensionnement de motifs

■ Redimensionnement manuel

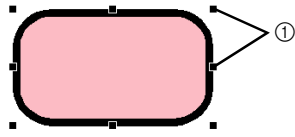
- 1 Sélectionnez les motifs.
- 
- ① Poignées
- 2 Faites glisser la poignée pour régler les motifs sélectionnés sur la taille souhaitée.



Nous vous recommandons de ne pas redimensionner les motifs importés de cartes originales.



- Si vous maintenez enfoncée la touche **<Maj>** tout en déplaçant une poignée, le motif est agrandi ou réduit à partir du centre du motif.
- Lorsque vous faites glisser la poignée, la taille en cours s'affiche sur la barre d'état.
- Lors du redimensionnement de motifs de points, le nombre de points reste inchangé, entraînant une perte de qualité. Pour conserver la densité et le motif de remplissage du motif de broderie, maintenez la touche **<Ctrl>** enfoncée lors du redimensionnement. Même les motifs de points avec une densité et un motif de point de chute non uniformes peuvent être redimensionnés tout en conservant la densité et le motif de remplissage.

► « *Agrandissement/Réduction des motifs de points* » à la page 358.

■ Redimensionnement numérique

- 1 Sélectionnez le ou les motifs, puis cliquez sur l'onglet **[Accueil]**.
- 2 Cliquez sur **[Taille]** dans le groupe **[Edition]**.

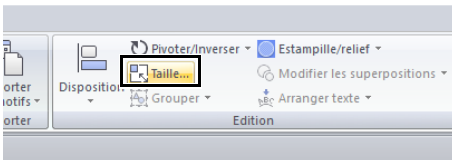

- 3 Indiquez la taille, puis cliquez sur **[OK]**.

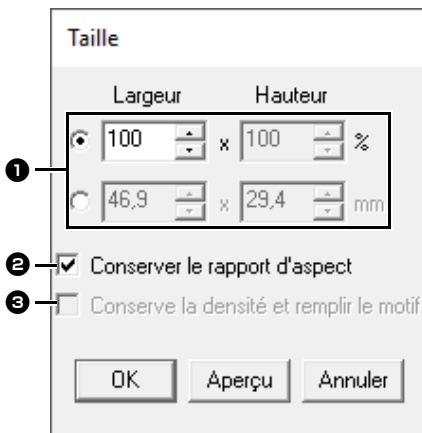

- 1 Précisez si la largeur et la hauteur sont définies en pourcentage (%) ou en millimètres ou pouces (dimensions). Définissez la largeur et la hauteur.

- 2 Pour modifier la largeur et la hauteur de manière proportionnelle, cochez la case **[Conserver le rapport d'aspect]**.
- 3 Pour redimensionner le motif sélectionné tout en conservant le motif de remplissage et la densité d'origine, cochez la case **[Conserve la densité et remplir le motif]**.



La case **[Conserve la densité et remplir le motif]** n'est disponible que si un motif de point est sélectionné.

► « *Agrandissement/Réduction des motifs de points* » à la page 358

Rotation de motifs

■ Rotation manuelle

- 1 Sélectionnez les motifs.
- 2 Faites glisser la poignée de rotation.

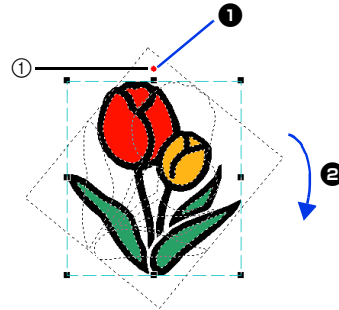

- 1 Le pointeur prend la forme suivante :
- 2 Rotation

① Poignée de rotation



Pour faire pivoter le motif par incréments de 15°, maintenez la touche **<Maj>** enfoncée tout en faisant glisser la poignée.

■ Rotation numérique

- 1 Sélectionnez le ou les motifs, puis cliquez sur l'onglet **[Accueil]**.
- 2 Cliquez sur **[Pivoter/Inverser]** dans le groupe **[Edition]**, puis cliquez sur **[Rotation]**.

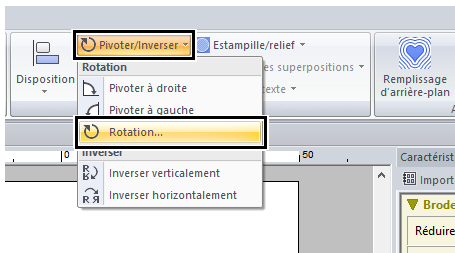

Cliquez sur **[Pivoter à droite]** ou sur **[Pivoter à gauche]** dans le groupe **[Edition]** pour faire pivoter le motif de 90° dans le sens des aiguilles d'une montre ou dans le sens inverse des aiguilles d'une montre.

- 3 Entrez ou sélectionnez l'angle de rotation. Cliquez sur **[OK]**.

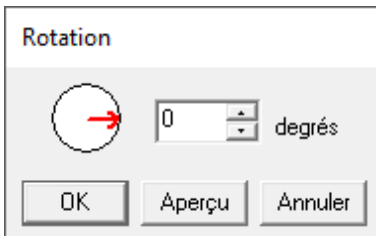

Vous pouvez également sélectionner un angle en faisant glisser  dans la boîte de dialogue **[Rotation]**.

Inversion horizontale ou verticale de motifs

- 1 Sélectionnez le ou les motifs, puis cliquez sur l'onglet **[Accueil]**.
- 2 Cliquez sur **[Pivoter/Inverser]** dans le groupe **[Edition]**, puis cliquez sur **[Inverser verticalement]** ou **[Inverser horizontalement]**.

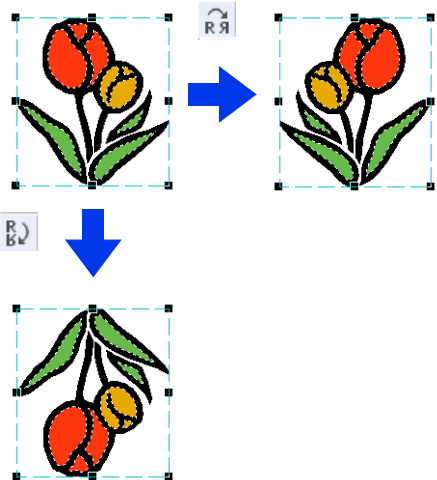
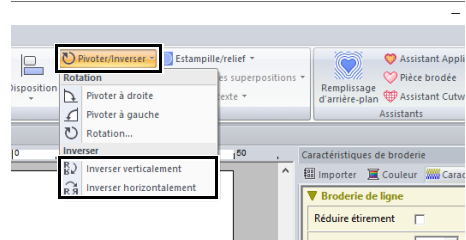

Certains motifs importés de cartes originales ne peuvent pas être inversés.

Disposition copies



Il peut s'avérer impossible de créer des copies en miroir de certaines données de broderie lues à partir de cartes originales.

■ Utilisation de l'outil Copie en miroir

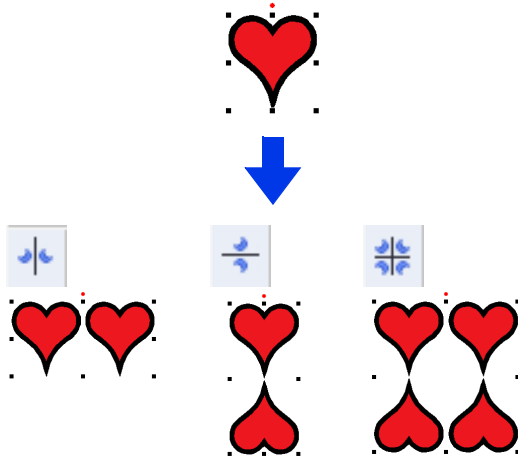

- 1 Sélectionnez le ou les motifs, puis cliquez sur l'onglet **[Accueil]**.
- 2 Cliquez sur **[Disposition copies]** dans le groupe **[Presse-papiers]**, puis cliquez sur **[Copie en miroir verticale]**, **[Copie en miroir horizontale]** ou **[Copie en miroir 4 directions]**.

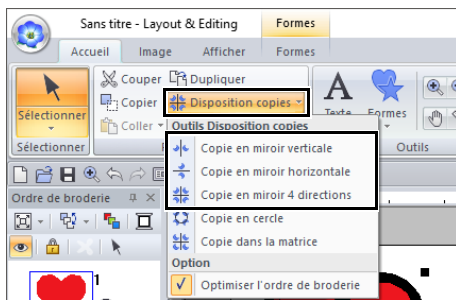

- 3 Déplacez le pointeur, puis cliquez lorsque les motifs sont disposés comme souhaité.

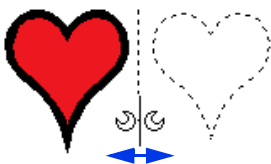

■ Utilisation de l'outil Copie en cercle

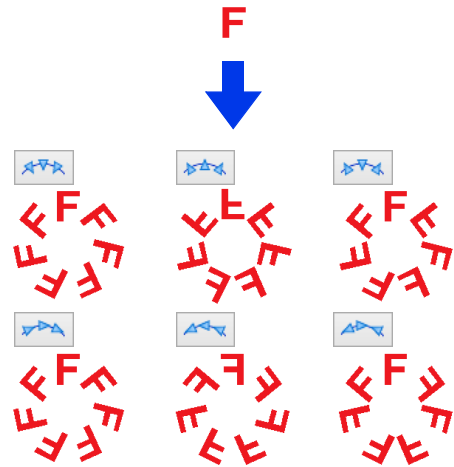

- 1 Sélectionnez le ou les motifs, puis cliquez sur l'onglet **[Accueil]**.
- 2 Cliquez sur **[Disposition copies]** dans le groupe **[Presse-papiers]**, puis cliquez sur **[Copie en cercle]**.

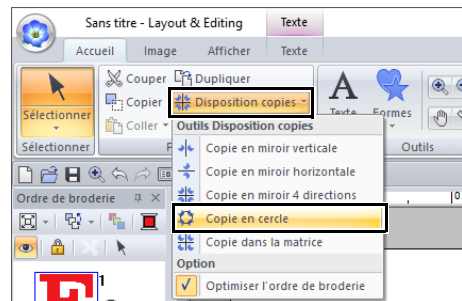

- 3 Spécifiez l'espacement et la disposition des motifs.

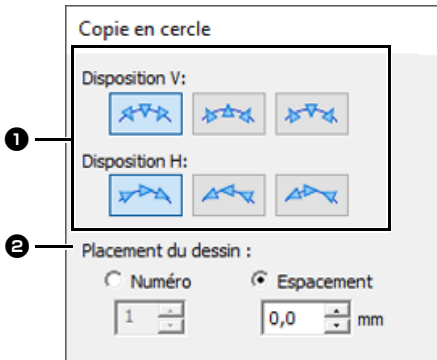

- 1 Sélectionnez la disposition souhaitée.
- 2 Sélectionnez la manière dont la disposition du motif sera spécifiée. Sélectionnez **[Numéro]** pour spécifier le nombre de motifs à disposer. Sélectionnez **[Espacement]** pour spécifier l'espacement entre les motifs. Plus la valeur est grande, plus les motifs sont espacés.

- 4 Faites glisser le pointeur pour tracer un cercle ou un ovale.

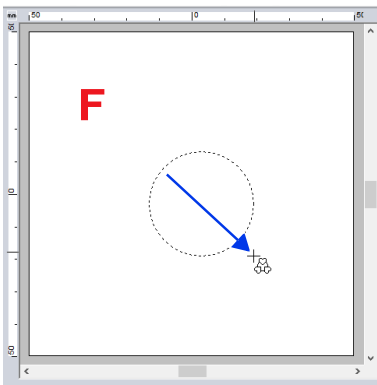

- Pour tracer un cercle, maintenez la touche **<Maj>** enfoncée tout en faisant glisser le pointeur.
- Pour redessiner l'ellipse, cliquez avec le bouton droit de la souris sur la Zone de création pour revenir au moment où l'ellipse n'a pas encore été tracée.
- Après avoir dessiné un cercle ou une ellipse, maintenez la touche **<Ctrl>** enfoncée tout en faisant glisser le pointeur pour déplacer, faire pivoter ou agrandir/réduire la forme.

- 5 Déplacez le pointeur pour sélectionner l'angle souhaité.

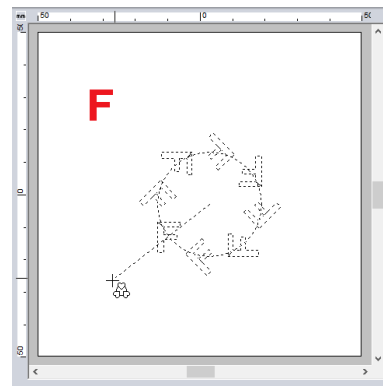
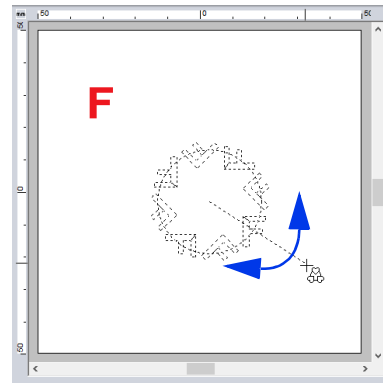

Pivotez la ligne pour changer l'orientation des motifs.



- Pour faire pivoter la ligne par incréments de 15°, maintenez la touche **<Maj>** enfoncée tout en déplaçant le pointeur. L'angle du tracé s'affiche dans la barre d'état.
- Quand vous modifiez l'orientation en déplaçant le pointeur, vous pouvez toujours modifier l'espacement et la disposition des motifs dans la boîte de dialogue **[Copie en cercle]**.

- 6 Cliquez pour finir les copies.

■ Utilisation de l'outil Copie dans la matrice

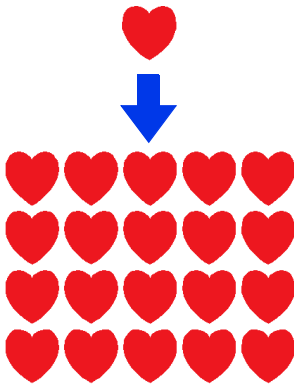

- 1 Sélectionnez le ou les motifs, puis cliquez sur l'onglet **[Accueil]**.
- 2 Cliquez sur **[Disposition copies]** dans le groupe **[Presse-papiers]**, puis cliquez sur **[Copie dans la matrice]**.

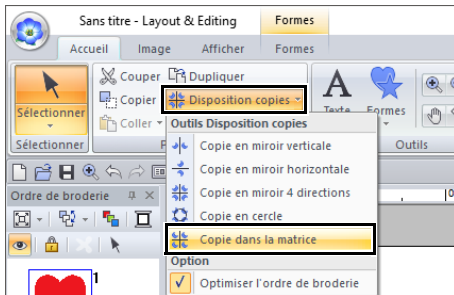

- 3 Spécifiez l'espacement entre les motifs. Plus la valeur est grande, plus les motifs sont espacés.

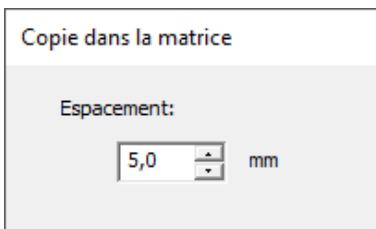

Pour que les motifs se chevauchent, spécifiez un nombre décimal.



- 4 Cliquez dans la Zone de création, puis déplacez le pointeur.

Un rectangle et les motifs que vous pouvez disposer à l'intérieur apparaissent en pointillés.

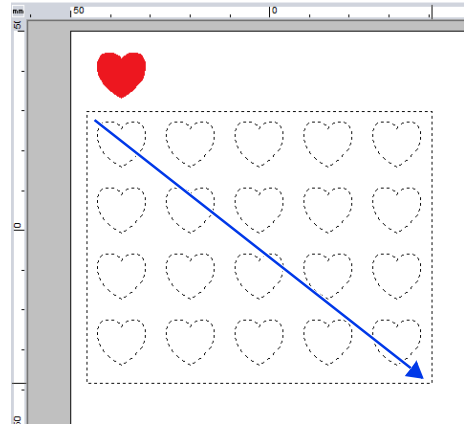

- Pour redessiner le rectangle, cliquez avec le bouton droit de la souris sur la Zone de création pour revenir au moment où le rectangle n'a pas encore été tracé.
- Quand vous redimensionnez le rectangle en déplaçant le pointeur, vous pouvez toujours modifier l'espacement des motifs dans la boîte de dialogue **[Copie dans la matrice]**.

- 5 Cliquez pour finir les copies.

■ Fusion de motifs

Les motifs de formes qui se chevauchent et qui ont été disposés à l'aide des fonctions **[Copie en miroir verticale]**, **[Copie en miroir horizontale]**, **[Copie en miroir 4 directions]**, **[Copie en cercle]** ou **[Copie dans la matrice]** peuvent être fusionnés. Lorsque le message suivant apparaît, cliquez sur **[Oui]**.

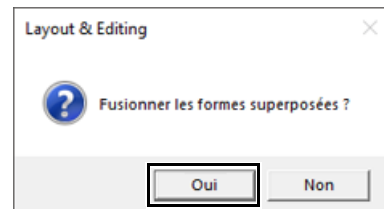

- Les motifs de formes sont fusionnés.



Il est possible que les motifs ne se fusionnent pas dans certaines conditions.

■ Optimisation de l'ordre de broderie (tri par couleur)

Avant d'utiliser un outil **[Disposition copies]**, l'optimisation de l'ordre de broderie permet d'ajuster l'ordre de broderie des motifs créés à l'aide de l'outil **[Disposition copies]** afin de réduire le nombre de changements de couleurs de fils.

Option [Optimiser l'ordre de broderie] non sélectionnée

Option [Optimiser l'ordre de broderie] sélectionnée

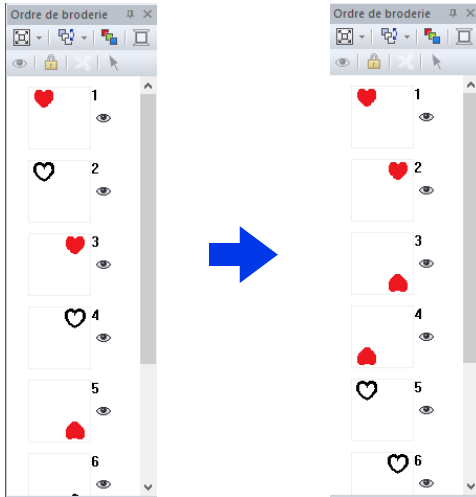

L'ordre de broderie correspond à l'ordre de création des motifs.

Les motifs seront cousus de façon à relier ceux dont les couleurs de fils sont identiques.

- 1 Sélectionnez le ou les motifs, puis cliquez sur l'onglet **[Accueil]**.
- 2 Cliquez sur **[Disposition copies]** dans le groupe **[Presse-papiers]**, puis cliquez sur **[Optimiser l'ordre de broderie]** de façon à faire apparaître la coche.

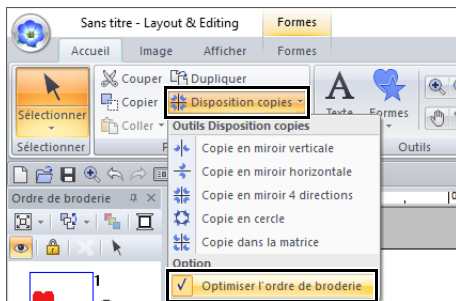

- 3 Exécutez l'opération Disposition copies.

Ajout d'un motif décoratif

Un motif décoratif peut être ajouté au motif de broderie sélectionné.

- 1 Sélectionnez les motifs.
- 2 Affichez le volet **[Importer]** et choisissez **[Motif décoratif]** dans le sélecteur **[À partir de]**.
- 3 Choisissez une catégorie dans le sélecteur **[Catégorie]**, sélectionnez le motif décoratif souhaité dans la liste, puis cliquez sur **[Importation de motif décoratif]**.

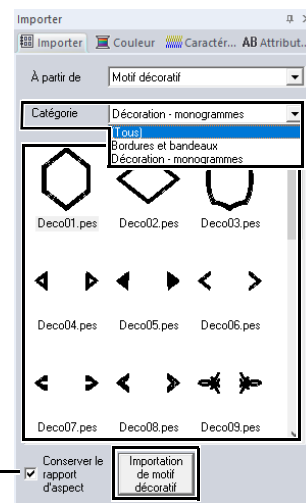

- 1 **Conserv. le rapport d'aspect**

Si la case est cochée

Le rapport hauteur/largeur d'origine du motif décoratif ajouté est conservé.



Si la case n'est pas cochée

Le rapport hauteur/largeur du motif décoratif est remplacé par le rapport hauteur/largeur du motif de broderie sélectionné.





Si aucun motif n'est sélectionné, le bouton devient le bouton **[Importer]**. En cliquant sur ce bouton, le motif décoratif est importé à sa taille standard.

Regroupement/ Dissociation de motifs de broderie

■ Regroupement de motifs

- 1 Sélectionnez plusieurs motifs, puis cliquez sur l'onglet **[Accueil]**.
- 2 Cliquez sur **[Grouper]** dans le groupe **[Edition]**, puis cliquez sur **[Grouper]**.

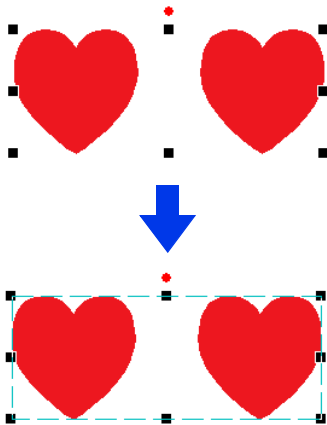
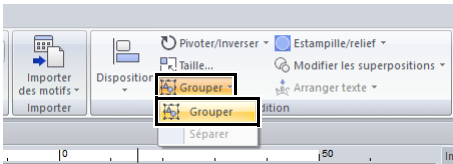

■ Dissociation de motifs

- 1 Sélectionnez des motifs regroupés, puis cliquez sur l'onglet **[Accueil]**.
- 2 Cliquez sur **[Grouper]** dans le groupe **[Edition]**, puis cliquez sur **[Séparer]**.

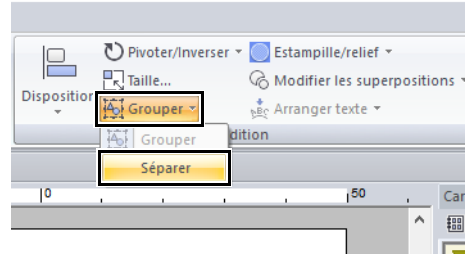

■ Édition individuelle de motifs groupés

Même regroupés, les motifs peuvent être édités individuellement.

- 1 Pour ne sélectionner qu'un motif d'un groupe, maintenez la touche **<Alt>** enfoncée tout en cliquant sur le motif.
- 2 Modifiez le motif.

Incorporation de motif

Si vous incorporez le motif, les points situés dans les zones superposées ne sont pas brodés deux fois. L'incorporation de motif n'est disponible que si une zone est entièrement intégrée à une autre.

Les motifs de broderie créés avec les outils Formes peuvent être sélectionnés afin de définir l'incorporation de motif.



Fonction d'incorporation de motif non sélectionnée



Fonction d'incorporation de motif sélectionnée

- ① Deux broderies
- ② Une seule broderie

- 1 Sélectionnez une paire de motifs, par exemple une étoile incluse dans un pentagone.

Tout en maintenant la touche **<Ctrl>** enfoncée, cliquez sur l'étoile, puis sur le pentagone.

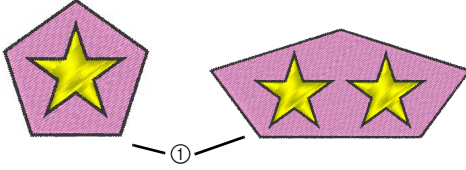

① Valide

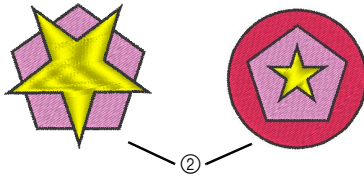

② Non valide



L'incorporation de motif ne peut pas être spécifiée avec les motifs de formes suivants.

- Motifs avec intersection du contour.
- Motifs comportant plusieurs lignes directionnelles de broderie.

- 2 Cliquez sur l'onglet **[Accueil]**.
- 3 Cliquez sur **[Modifier les superpositions]** dans le groupe **[Edition]**, puis cliquez sur **[Incorporer motif]**.

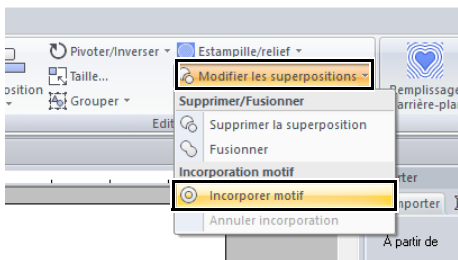

Pour mieux vous rendre compte de l'effet produit par la fonction d'incorporation de motif, prévisualisez les motifs avant et après l'application de l'incorporation de motif.

►► « Affichage des points » à la page 88

■ Annulation de l'incorporation de motif

- 1 Sélectionnez un motif défini pour l'incorporation de motif.
- 2 Cliquez sur l'onglet **[Accueil]**.
- 3 Cliquez sur **[Modifier les superpositions]** dans le groupe **[Edition]**, puis cliquez sur **[Annuler incorporation]**.

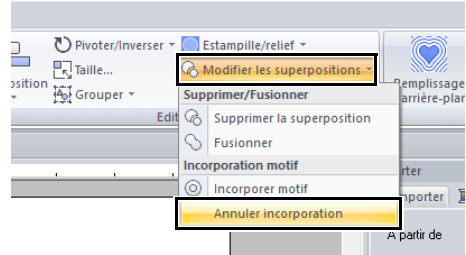

Modification de la forme des motifs superposés

Les motifs de broderie créés à l'aide de l'outil Formes peuvent être sélectionnés afin de supprimer des zones superposées ou des zones à fusionner.

■ Suppression de la superposition

Il est possible de régler des motifs superposés de sorte que la zone de chevauchement soit supprimée.

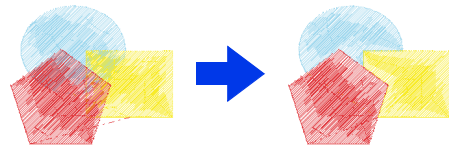

- 1 Tout en maintenant la touche **<Ctrl>** enfoncée, cliquez sur au moins deux motifs superposés pour les sélectionner.
- 2 Cliquez sur l'onglet **[Accueil]**.

- 3 Cliquez sur **[Modifier les superpositions]** dans le groupe **[Edition]**, puis cliquez sur **[Supprimer la superposition]**.

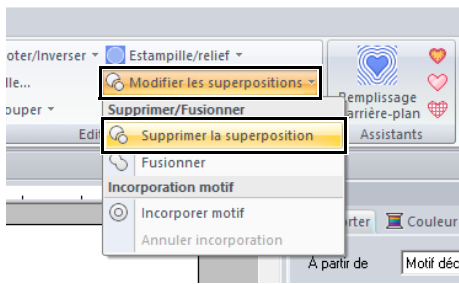

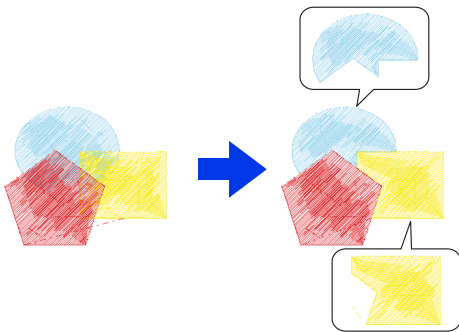

- Superposition partielle

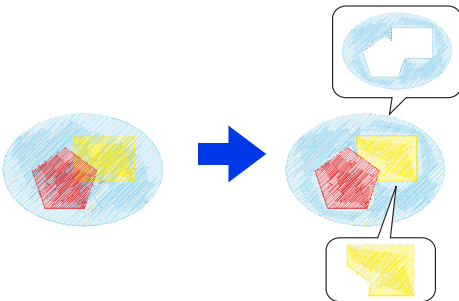

- Fermée



-  : Premier motif dans l'ordre de broderie
-  : Deuxième motif dans l'ordre de broderie
-  : Troisième motif dans l'ordre de broderie

Fusion

Il est possible de fusionner des motifs superposés.

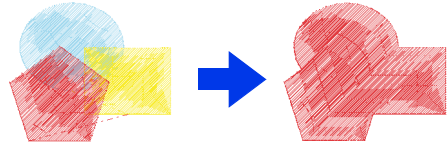

→ La couleur et le type de broderie du dernier motif tracé (supérieur) s'appliquent au motif fusionné.

- 1 Tout en maintenant la touche **<Ctrl>** enfoncée, cliquez sur au moins deux motifs superposés pour les sélectionner.
- 2 Cliquez sur l'onglet **[Accueil]**.
- 3 Cliquez sur **[Modifier les superpositions]** dans le groupe **[Edition]**, puis cliquez sur **[Fusionner]**.

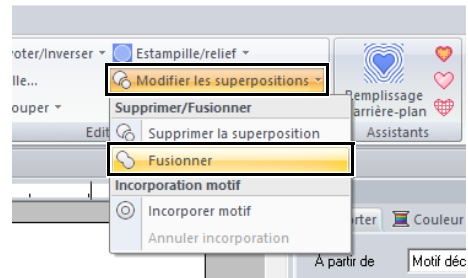

→ Si cela ne peut pas être appliqué aux motifs sélectionnés, un message d'erreur s'affiche.

- Superposition partielle

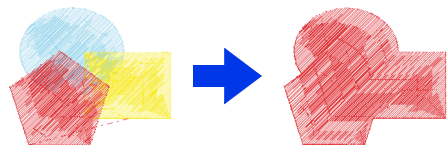

Après la suppression ou la fusion d'une zone superposée de motifs avec les sens de broderie spécifiés, le sens de broderie uniforme par défaut est rétabli.

►► « *Spécification du sens de broderie droit* » à la page 59

Fractionnement de motif de forme

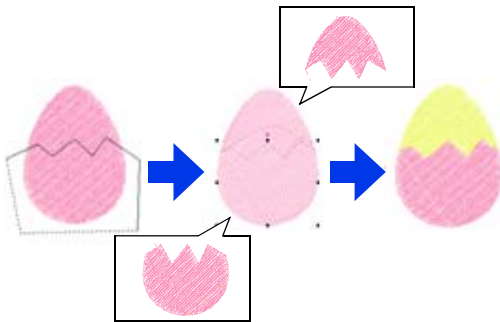

- 1 Sélectionnez un motif de forme, puis cliquez sur l'onglet **[Formes]**.
▶▶ « *Motif de forme* » à la page 10
- 2 Cliquez sur **[Fractionner le pourtour]** dans le groupe **[Outils]** pour sélectionner l'outil **[Fractionner le pourtour]**.

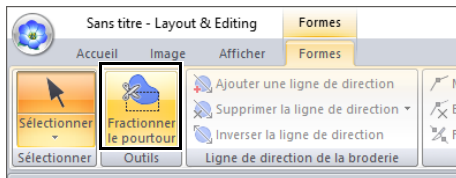

→ Si le dessin comporte des motifs superposés, le motif sélectionné apparaîtra devant les autres. Tous les motifs autres que le motif sélectionné apparaîtront grisés.

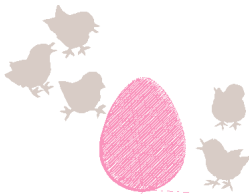

- 3 Cliquez dans la Zone de création à l'endroit où vous souhaitez commencer l'encadrement.
- 4 Continuez à cliquer dans la Zone de création pour spécifier chaque coin de l'encadrement de la zone à couper.



Pour supprimer le dernier point entré, cliquez dessus avec le bouton droit de la souris.

- 5 Double-cliquez dans la Zone de création pour spécifier la partie à fractionner.



- Seuls les motifs fermés sans lignes qui se croisent peuvent être fractionnés. Le motif illustré à droite ne peut pas être fractionné.

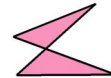

- Le motif intérieur, pour lequel l'incorporation de motif est appliquée, ne peut pas être fractionné.
- Si l'encadrement tracé s'entrecroise, la partie ne peut pas être fractionnée et un message s'affiche.
- Après avoir fractionné un motif pour lequel l'option Arranger texte sur pourtour est appliquée, cette option est annulée.
- Si les motifs entrés ne sont pas dans l'ordre de broderie souhaité, changez-le dans le volet **[Ordre de broderie]**.
▶▶ « *Optimisation de l'ordre de broderie* » à la page 94, et « *Modification des couleurs* » à la page 96
▶▶ « *Vérification et modification de l'ordre de broderie* » à la page 92

Création d'un motif floral

La broderie de lignes dans un motif floral peut être créée sur la base de la forme sélectionnée.

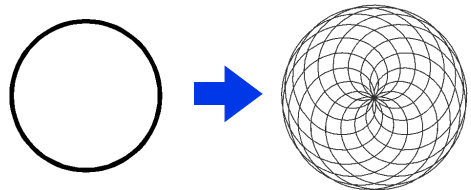

- 1 Dessinez une forme, puis sélectionnez-la.



Veillez à sélectionner une ligne fermée.

- ▶▶ « *Modification des attributs de fin de ligne* » à la page 74

- 2 Cliquez sur l'onglet **[Formes]**.

- 3 Cliquez sur **[Créer un motif floral]** dans le groupe **[Edition]**.

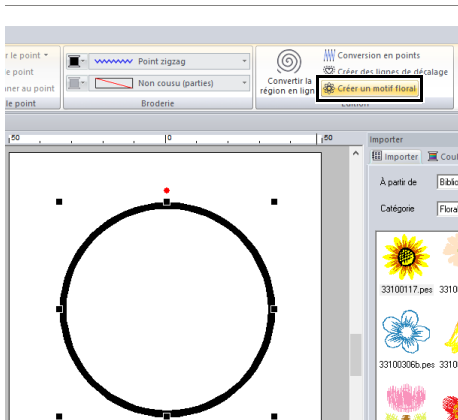

■ Mode De base

- 1 Faites glisser le curseur **[Densité]** pour ajuster le motif.

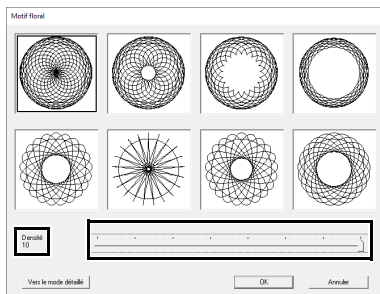
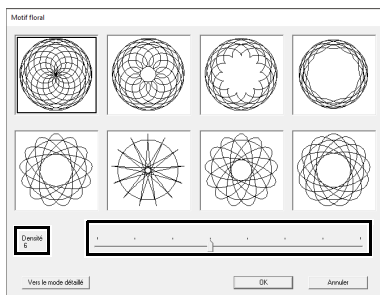

- 2 Cliquez sur le motif souhaité, puis cliquez sur **[OK]**.

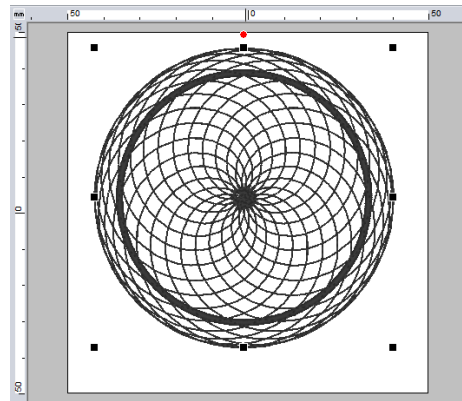

■ Mode Détaillé

Vous pouvez indiquer des réglages plus détaillés en Mode Détail.

- 1 Cliquez sur **[Vers le mode détaillé]** dans la boîte de dialogue **[Motif floral]**.

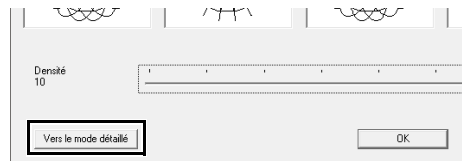

- 2 Faites glisser les curseurs **[Densité]** et **[Motif]** pour ajuster le motif.

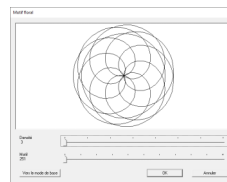

Densité 3, Motif 251

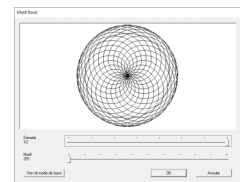

Densité 10, Motif 251

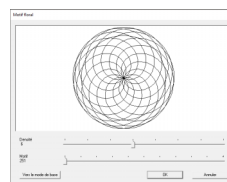

Densité 6, Motif 251

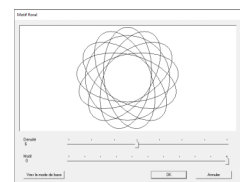

Densité 6, Motif 0

- 3 Une fois le motif ajusté, cliquez sur **[OK]**.

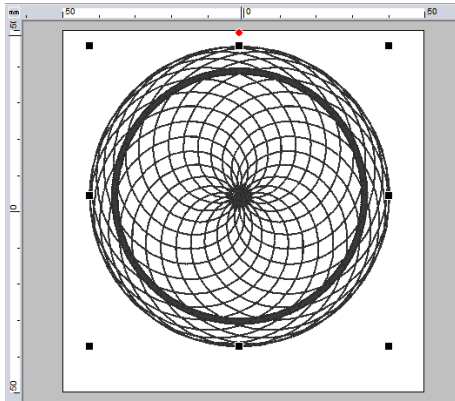

Le contour piqué est spécifié pour le motif floral.

Création d'un motif en décalage

La broderie de lignes dans un motif concentrique peut être créée sur la base de la forme sélectionnée.

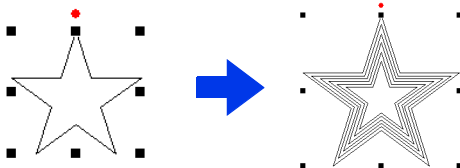

- 1 Dessinez une forme, puis sélectionnez-la.



Veillez à sélectionner une ligne fermée.

►► « *Modification des attributs de fin de ligne* » à la page 74

- 2 Cliquez sur l'onglet **[Formes]**.

- 3 Cliquez sur **[Créer des lignes de décalage]** dans le groupe **[Edition]**.

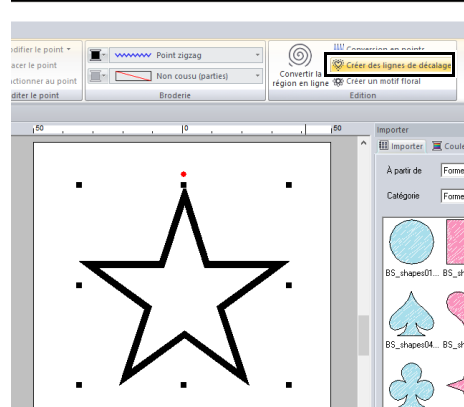

- 4 Spécifiez les réglages souhaités pour le motif en décalage, puis cliquez sur **[OK]**.

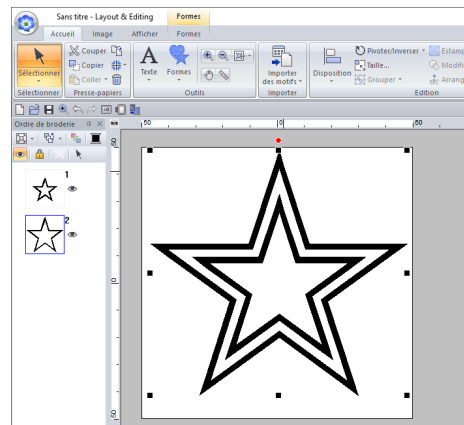
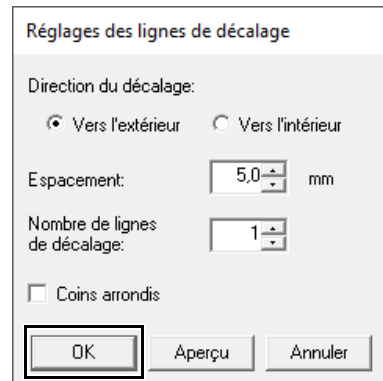

Direction du décalage

Vers l'extérieur

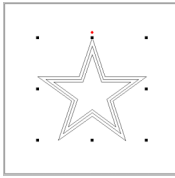

Vers l'intérieur

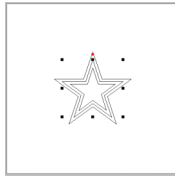
**Espacement**

1 mm

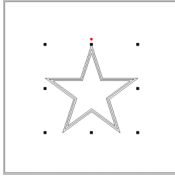

5 mm

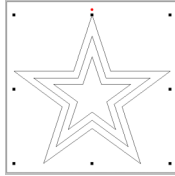
**Nombre de lignes de décalage**

1 ligne

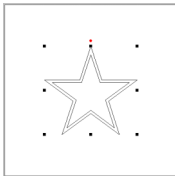

5 lignes

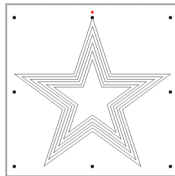
**Coins arrondis**

Case cochée.

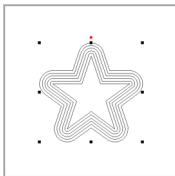

Case décochée.

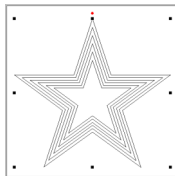
**Conversion des points de parties en points de ligne**

Les points dans les parties peuvent être convertis en points de lignes.

- 1 Dessinez une forme, puis sélectionnez-la.

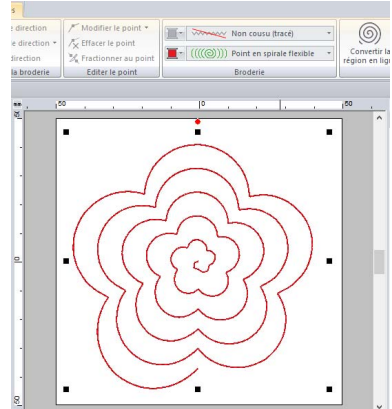

- 2 Cliquez sur **[Convertir la région en ligne]** dans le groupe **[Edition]** de l'onglet **[Formes]**.



→ Les types de point des parties passent à **[Contour piqué]**.

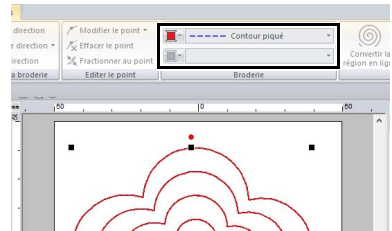

- 3 Sélectionnez le type de point du tracé souhaité. Pour cet exemple, sélectionnez **[Point de chaînette]**.

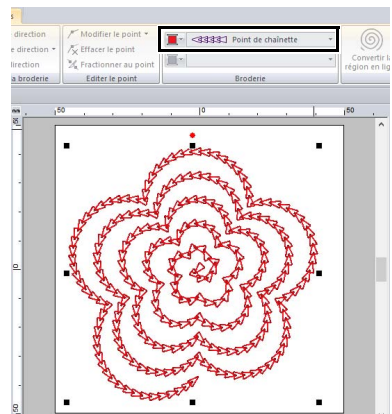

Spécification des couleurs de fils et des types de broderie pour les tracés et les parties

Définition de la couleur des fils

Le groupe **[Broderie]** sous l'onglet **[Formes]** vous permet de définir la couleur de fil des formes.

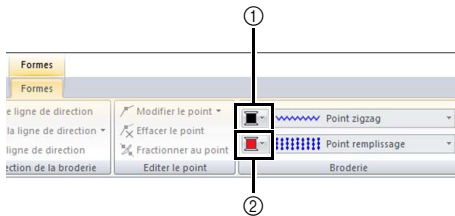

- ① Couleur de tracé
- ② Couleur des parties

Couleur

Cliquez sur le bouton **[Couleur]**, puis sélectionnez la couleur souhaitée dans la liste des couleurs de fils.

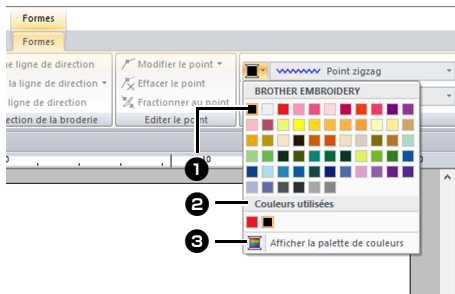

- ① Nom de marque de fil ou tableau de noms des fils utilisateur et sa liste de couleurs de fil :
Affiche le nom de la marque et son tableau des couleurs de fil pour le motif actuellement sélectionné.
- ② Couleurs utilisées
Affiche toutes les couleurs de fils utilisées dans le motif de broderie.
- ③ Afficher la palette de couleurs
Cliquez pour afficher le volet **[Couleur]**.

Volet Couleur

Mode palette



Mode liste

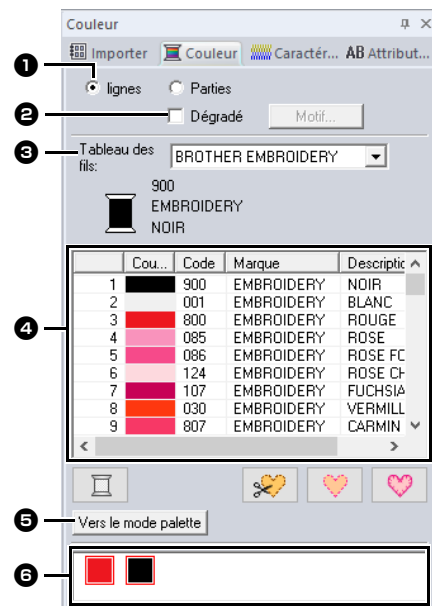

- 1 Sélectionnez le type de point (**[lignes]** ou **[Parties]**) pour afficher les couleurs correspondantes utilisées.

lignes

Couleur du tracé

Parties

Couleur des parties

- 2 Cochez la case pour appliquer un dégradé/effet homogène. Cliquez sur le bouton **[Motif]** pour spécifier un motif en dégradé/à effet homogène. (disponible uniquement lorsqu'un motif de forme est sélectionné)

► « *Création d'un dégradé/effet homogène* » à la page 55

- 3 Dans le sélecteur **[Tableau des fils]**, choisissez une marque de fil ou le tableau des fils utilisateur.
- 4 Dans la liste des couleurs de fil, sélectionnez la couleur souhaitée.
- 5 Cliquez sur ce bouton pour changer de mode.
- 6 Affiche toutes les couleurs de fils utilisées dans le motif de broderie. Lorsque vous avez sélectionné un motif de broderie, un cadre apparaît autour des couleurs utilisées dans ce motif. Vous pouvez spécifier les mêmes couleurs de fil en les sélectionnant ici.

■ Création d'un dégradé/effet homogène

La densité de l'une ou de deux couleurs peut être réglée à divers endroits pour créer un motif en dégradé personnalisé.

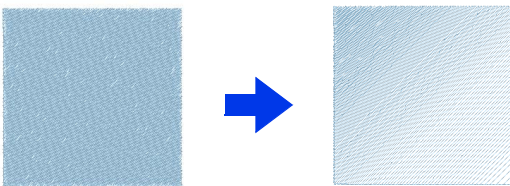

- 1 Sélectionnez un motif de broderie dont la broderie des parties est spécifiée.

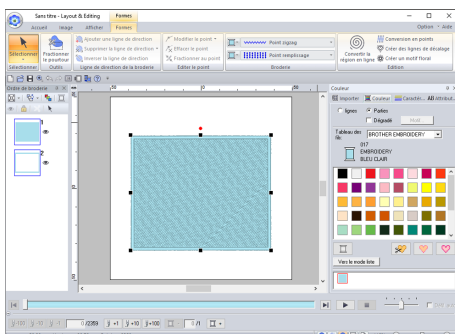

- 2 Cliquez sur l'onglet **[Couleur]**, cochez la case **[Dégradé]**, puis cliquez sur **[Motif]**.

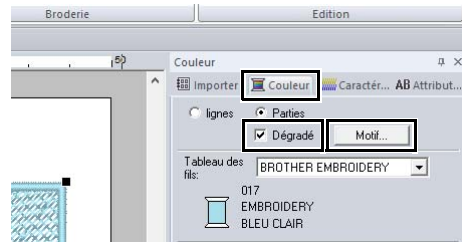

- 3 Spécifiez les réglages souhaités dans la boîte de dialogue **[Réglage de motif en dégradé]**, puis cliquez sur **[OK]**.

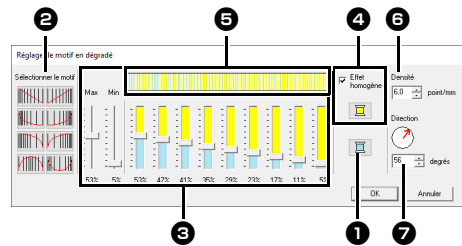

- 1 Pour modifier la couleur de fil, cliquez sur . Sélectionnez une couleur dans la boîte de dialogue **[Tableau des fils]** qui s'est affichée, puis cliquez sur **[OK]**.
- 2 Pour sélectionner un motif en dégradé prédéfini, cliquez sur le motif souhaité dans **[Sélectionner le motif]**.
- 3 Déplacez le curseur pour régler la densité du motif en dégradé. La densité globale du dégradé peut être réglée à l'aide des curseurs **[Max]** et **[Min]**. Faites glisser le curseur **[Max]** pour régler la valeur maximale et le curseur **[Min]** pour la valeur minimale. Les valeurs comprises entre les valeurs maximale et minimale sont automatiquement ajustées.
- 4 Pour rendre deux couleurs homogènes, cochez la case **[Effet homogène]**, puis cliquez sur . Sélectionnez une couleur dans la boîte de dialogue **[Tableau des fils]** qui s'est affichée, puis cliquez sur **[OK]**.
- 5 La zone d'aperçu indique les modifications de réglage effectuées.
- 6 Spécifiez la densité.
- 7 Spécifiez un sens ou faites glisser la flèche rouge pour le régler.



- Vous pouvez spécifier un dégradé/effet homogène si vous avez sélectionné des points plumetis, des points remplissage ou des points remplissage programmables pour la broderie des parties et si **[Ligne droite manuelle]** a été sélectionné pour le sens de broderie.
- Si la case **[Effet homogène]** n'est pas cochée, les réglages de dégradé sont appliqués à la couleur restante.
- Vous pouvez également spécifier un dégradé/effet homogène sous **[Densité]** lorsque le volet **[Caractéristiques de broderie]** est affiché en mode expert.

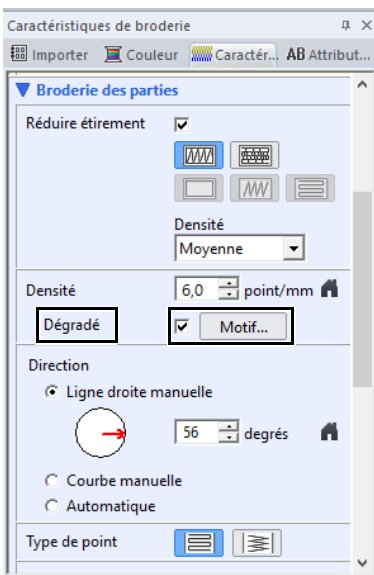

Couleurs spéciales

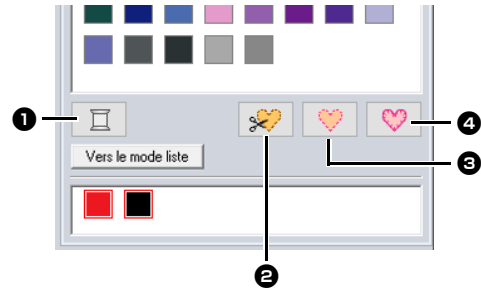

1 NON DEFINI

Si vous souhaitez pouvoir sélectionner manuellement la couleur d'un motif monochrome, sélectionnez **[NON DEFINI]**.

Couleurs pour la création d'appliqués :
Vous pouvez créer des appliqués à l'aide des trois couleurs spéciales suivantes.

2 PIÈCE D'APPLIQUÉ

trace le contour de la partie à couper du tissu d'appliqué.

3 POSITION D'APPLIQUÉ

marque la position sur l'entoilage à l'endroit où l'appliqué doit être cousu.

4 APPLIQUE

coud l'appliqué sur l'entoilage.



L'Assistant Appliqué permet de créer aisément des appliqués.

►► « *Didacticiel 9-1 : Création d'appliqués* » à la page 179

Définition du type de broderie

Le groupe **[Broderie]** sous l'onglet **[Formes]** vous permet de définir le type de broderie.

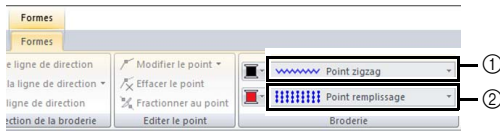

- ① Sélecteur des types de point du tracé
- ② Sélecteur des types de point des parties

Types de point du tracé

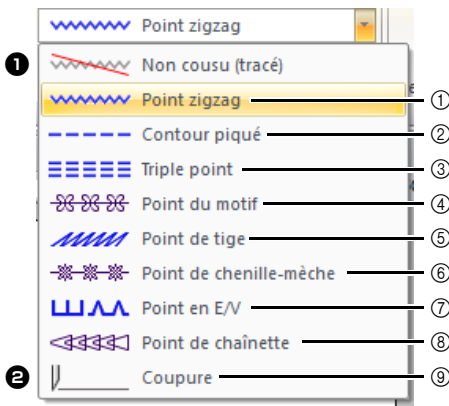

- ① « Point zizzag » à la page 376
- ② « Contour piqué » à la page 376
- ③ « Triple point » à la page 376
- ④ « Point du motif » à la page 377
- ⑤ « Point de tige » à la page 378
- ⑥ « Point de chenille-mèche » à la page 378
- ⑦ « Point en E/V » à la page 379
- ⑧ « Point de chaînette » à la page 380
- ⑨ « Coupure » à la page 380

Vous pouvez choisir le type de point des tracés, dans les formes et le texte, dans le sélecteur **[Types de point du tracé]**.

Cliquez sur le sélecteur **[Types de point du tracé]**, puis sélectionnez le type de point souhaité.

- ① **Non cousu (tracé)**
Sélectionnez ce réglage pour désactiver la broderie du tracé (le tracé n'est pas brodé).
- ② **Coupure**
Sélectionnez ce réglage pour spécifier le tracé comme ligne de découpe dans un motif de cutwork.
- ▶▶ « *Utilisation pratique des points plumetis et de la ligne de découpe* » à la page 186

- ▶▶ « *Spécification des caractéristiques de broderie* » à la page 64
- « *Attributs de broderie des tracés* » à la page 376

Types de point des parties

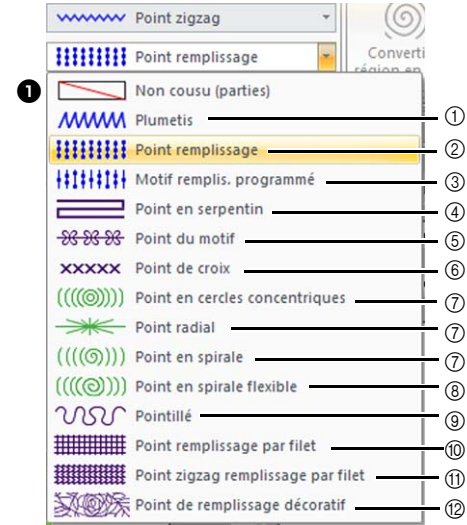

- ① « Point plumetis » à la page 382
- ② « Point remplissage » à la page 384
- ③ « Point remplissage programmable (Motif remplis. programmé) » à la page 385
- ④ « Point en serpentins » à la page 388
- ⑤ « Point du motif » à la page 389
- ⑥ « Point de croix » à la page 390
- ⑦ « Point en cercles concentriques, point radial et point en spirale » à la page 390
- ⑧ « Point en spirale flexible » à la page 390
- ⑨ « Pointillé » à la page 391
- ⑩ « Point remplissage par filet » à la page 391
- ⑪ « Point zizzag remplissage par filet » à la page 392
- ⑫ « Point de remplissage décoratif » à la page 393

Vous pouvez choisir le type de point des parties, dans les formes et le texte, dans le sélecteur **[Types de point des parties]**.

Cliquez sur le sélecteur **[Types de point des parties]**, puis sélectionnez le type de point souhaité.

- Les types de point des parties disponibles varient en fonction du motif de forme ou du motif de texte sélectionné.

- ① **Non cousu (parties)**
Sélectionnez ce réglage pour désactiver la broderie des parties (les parties ne sont pas brodées).
- ▶▶ « *Spécification des caractéristiques de broderie* » à la page 64
- « *Attributs de broderie des parties* » à la page 382

Déplacement des points d'entrée/de sortie, du point central et du point de référence du motif de point



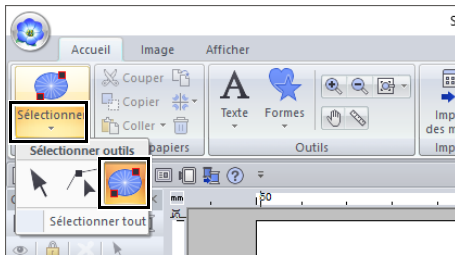

■ Déplacement des points d'entrée/de sortie

- 1 Cliquez sur l'onglet **[Accueil]**.
- 2 Cliquez sur **[Sélectionner]** dans le groupe **[Sélectionner]**, puis cliquez sur  pour sélectionner l'outil Sélectionner les points d'entrée/de sortie.

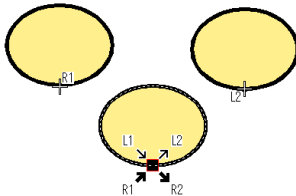

- 3 Cliquez sur l'objet.



-  Il s'agit du point d'entrée pour les points du contour. Le motif précédent est connecté à ce point.
-  Il s'agit du point de sortie pour les points du contour. Les points continuent à partir de ce point jusqu'au motif suivant.
-  Il s'agit du point d'entrée pour les points de la partie intérieure. Le motif précédent est connecté à ce point.
-  Il s'agit du point de sortie pour les points de la partie intérieure. Les points continuent à partir de ce point jusqu'au motif suivant.

Les codes qui apparaissent indiquent :
 L : Couture en ligne R : Broderie des parties
 1 : Point d'entrée 2 : Point de sortie

 Il s'agit du point d'entrée (ou de sortie) du prochain motif (ou du précédent) qui est relié au point de sortie (ou d'entrée) du motif actuellement sélectionné.

Ce point est relié au point d'entrée/de sortie portant le même code dans le motif actuellement sélectionné. Dans cet exemple, R1 dans le motif actuellement sélectionné, et R1 dans le motif précédent, sont reliés.

- 4 Faites glisser la flèche du point à déplacer jusqu'à l'emplacement souhaité sur le contour.

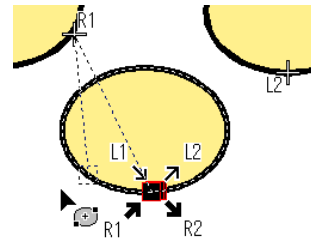

Une ligne en pointillés apparaît entre le point d'entrée (ou de sortie) que l'on déplace et la croix qui indique le point de sortie (ou d'entrée) du motif précédent (ou suivant).



- Si le contour de la zone intérieure est défini comme n'étant pas à broder, le point correspondant n'apparaît pas.
- Les points d'entrée et de sortie peuvent être vérifiés dans le volet **[Ordre de broderie]**. Sélectionnez l'outil Sélectionner les points d'entrée/de sortie, puis cliquez sur un cadre dans le volet **[Ordre de broderie]**. Les points d'entrée et de sortie du motif sélectionné s'affichent.

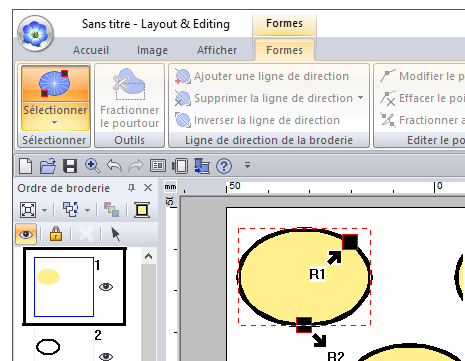

- Dans ce cas, terminez l'opération en cliquant sur une zone vierge dans le volet **[Ordre de broderie]**.



Seuls les points d'entrée et de sortie des motifs créés à l'aide de l'outil Formes peuvent être édités. Les motifs de points ou les motifs créés à l'aide de l'outil Texte ne peuvent pas être édités.

■ Déplacement du point central et du point de référence du motif de point

Le point central et le point de référence permettant de disposer le motif de point peuvent être repositionnés pour obtenir un effet plus décoratif.



- Les parties auxquelles on applique un point en cercles concentriques, un point radial ou un point en spirale flexible comportent un point central.
- Les parties auxquelles on applique un motif remplis. programmé, un point du motif, un point de croix, un point remplissage par filet, un point zigzag remplissage par filet ou un point de remplissage décoratif ont toutes un point de référence du motif de point.

- 1 Cliquez sur l'onglet **[Accueil]**.
- 2 Cliquez sur **[Sélectionner]** dans le groupe **[Sélectionner]**, puis cliquez sur .

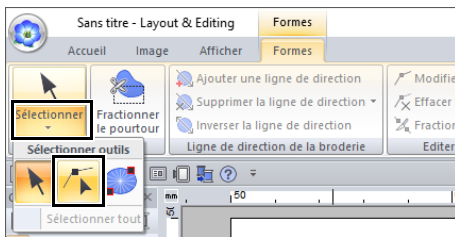

- 3 Cliquez sur une partie dont le point en cercles concentriques, le point radial, le point remplissage programmable, le point de motif, le point de croix, le point remplissage de type filet ou le point remplissage de type filet en zigzag est spécifié.

Point central (point radial)

Point de référence du motif de point (point remplissage du motif)

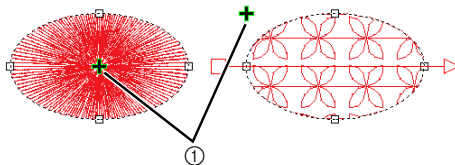

① Poignée

- 4 Faites glisser la poignée vers l'emplacement souhaité.

Point central (point radial)

Point de référence du motif de point (point remplissage du motif)

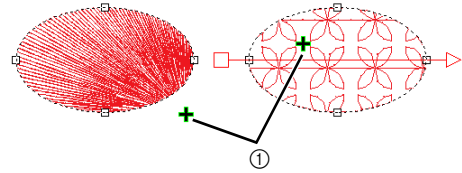

① Poignée

Spécification du sens de broderie droit

Si vous utilisez les outils Pourtour, Rectangle/Cercle/Arc ou Formes, des formes au sens de broderie unique sont créées. Si vous utilisez les outils Piqûre manuelle, des formes aux sens de broderie multiples sont créées.

Le sens de broderie est indiqué par une ligne directionnelle de broderie (flèche rouge). Ces lignes peuvent être éditées en déplaçant les points de fin, ou de nouvelles lignes directionnelles de broderie peuvent être ajoutées.

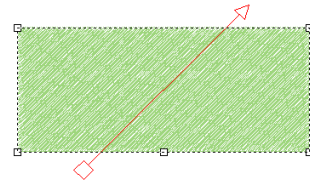

Ces réglages peuvent être ajustés pour les parties pour lesquelles le point plumetis, le point remplissage, le point remplissage programmable, le point en serpentins ou le point de motif a été spécifié.



Cette fonction peut être utilisée lorsque **[Direction]** dans le volet **[Caractéristiques de broderie]** est défini sur **[Ligne droite manuelle]** (réglage par défaut).

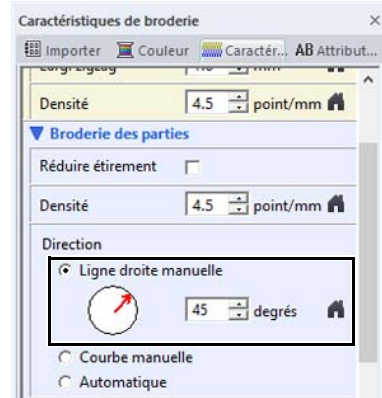

■ Spécification de sens de broderie multiples

- 1 Cliquez sur l'onglet **[Accueil]**.
- 2 Cliquez sur **[Sélectionner]** dans le groupe **[Sélectionner]**, puis cliquez sur  pour sélectionner l'outil Sélectionner angle.

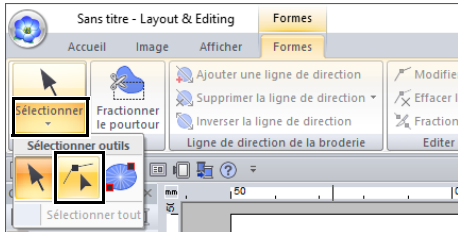

- 3 Cliquez sur un motif de forme.
→ Les lignes directionnelles de broderie s'affichent.

- 4 Cliquez sur l'onglet **[Formes]**.

- 5 Cliquez sur **[Ajouter une ligne de direction]** dans le groupe **[Ligne de direction de la broderie]**.

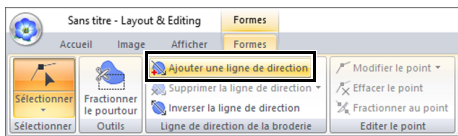

- 6 Cliquez sur le point de l'une des extrémités de la ligne directionnelle de broderie à ajouter, puis cliquez sur le point de l'autre extrémité.

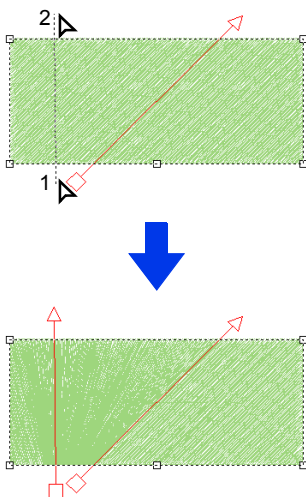

- Spécifiez les lignes directionnelles de broderie comme décrit ci-après.
 - ◆ Positionnez les deux points d'extrémité à l'extérieur du motif.
 - ◆ Seules les lignes peuvent être positionnées sur le motif.
 - ◆ Si vous spécifiez plusieurs lignes directionnelles de broderie, celles-ci ne doivent pas s'entrecroiser à l'intérieur du motif.
- Une ligne directionnelle de broderie spécifiée d'une autre manière que celle susmentionnée ne sera pas ajoutée.



Si l'incorporation de motif a été appliquée, les lignes directionnelles de broderie ne peuvent pas être ajoutées.

■ Modification de l'angle de broderie

- 1 Sélectionnez l'outil Sélectionner angle.
- 2 Cliquez sur un motif de forme, puis cliquez sur un carré ou un triangle vide sur la ligne directionnelle de broderie pour sélectionner le point.
- 3 Faites glisser le point jusqu'au nouvel emplacement.

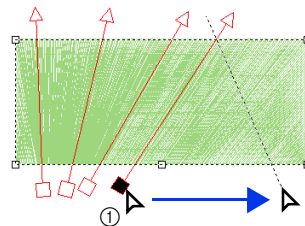

① Point sélectionné

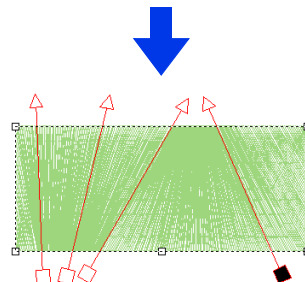

L'angle de broderie peut également être réglé sur un sens spécifique (une seule ligne directionnelle de broderie) à l'aide des réglages figurant sous **[Direction]** dans le volet **[Caractéristiques de broderie]**.

►► « Spécification des caractéristiques de broderie » à la page 64

■ Inversion du sens de broderie

- 1 Sélectionnez l'outil Sélectionner angle.
- 2 Cliquez sur un motif de forme.
- 3 Cliquez sur l'onglet [Formes].
- 4 Cliquez sur [Inverser la ligne de direction] dans le groupe [Ligne de direction de la broderie].

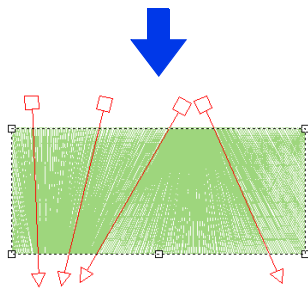
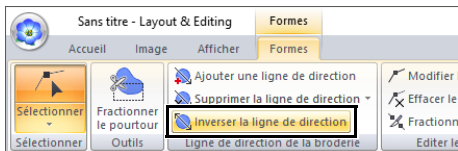

S'il existe plusieurs lignes directionnelles de broderie, elles seront toutes inversées.

■ Suppression de lignes directionnelles de broderie

- 1 Sélectionnez l'outil Sélectionner angle.
- 2 Cliquez sur un motif de forme, puis cliquez sur un carré ou un triangle vide sur la ligne directionnelle de broderie pour sélectionner le point.
- 3 Cliquez sur l'onglet [Formes].
- 4 Cliquez sur [Supprimer la ligne de direction] dans le groupe [Ligne de direction de la broderie], puis cliquez sur [Supprimer la ligne sélectionnée] ou [Supprimer les lignes non sélectionnées].

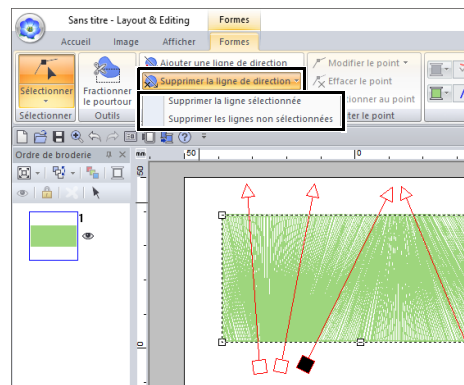

Supprimer la ligne sélectionnée

Cliquez sur cette commande pour supprimer la ligne de direction de la broderie sélectionnée. Sinon, appuyez sur la touche <Suppr> pour supprimer le sens de broderie.

Supprimer les lignes non sélectionnées

Cliquez sur cette commande pour supprimer toutes les lignes de direction de la broderie sauf la ligne actuellement sélectionnée. Le sens de broderie devient uniforme.

■ Exemples de motifs où le sens de broderie a été modifié

Si le sens de broderie a été modifié, la broderie du motif change comme illustré ci-dessous.

Sens de broderie

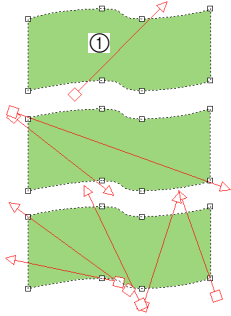

① Par défaut

Point plumetis

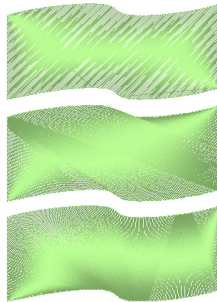

Point remplissage

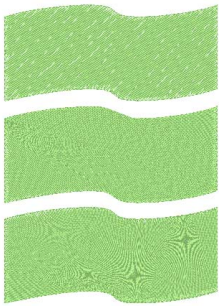

Point en serpentins

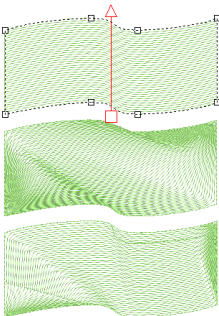

Point remplissage programmable (Motif remplis. programmé)

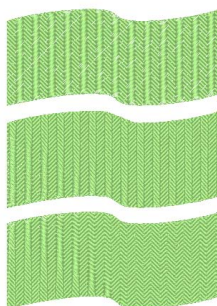

Point du motif

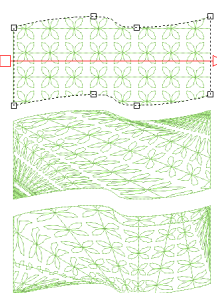

Le sens de broderie est également modifié lorsque la forme et la taille du motif sont changées.

Spécification du sens de broderie courbe (remplissage rond)

■ Spécification de la ligne de direction de la broderie courbe



- Cette fonction peut être utilisée lorsque **[Direction]** dans le volet **[Caractéristiques de broderie]** est défini sur **[Courbe manuelle]**.
- Une ligne de direction de la broderie courbe peut être spécifiée si des points de remplissage, des points remplissage programmables, des points en serpentins ou des points du motif ont été sélectionnés.

- 1 Cliquez sur un motif de forme.
Dans cet exemple, le point du motif est sélectionné pour le type de point des parties.

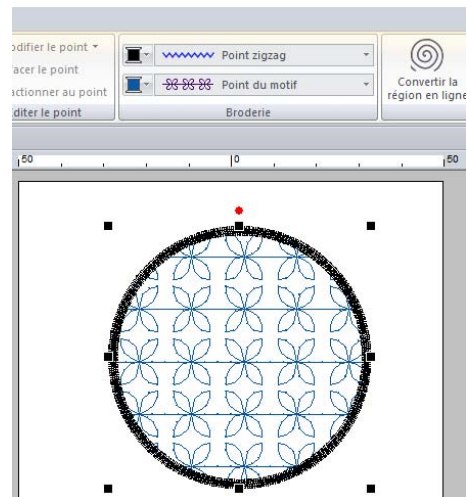

- 2 Cliquez sur l'onglet **[Caractéristiques de broderie]**, puis cliquez sur **[Mode expert]**.
►► « Spécification des caractéristiques de broderie » à la page 64

- 3 Dans la section [**Broderie des parties**], sélectionnez [**Courbe manuelle**] sous [**Direction**].

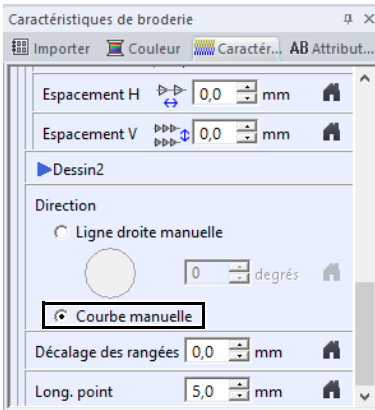

→ La ligne de direction de la broderie devient courbe.

- 4 Cliquez sur [**Sélectionner**] dans le groupe [**Sélectionner**], puis cliquez sur .
- 5 Faites glisser le point sélectionné pour ajuster la ligne courbe. Pour ajouter un point, cliquez sur la ligne courbe.

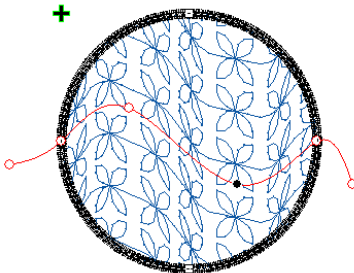

- Pour enlever un point à une des extrémités ou le long du tracé, sélectionnez [**Effacer le point**].
- Il est impossible de supprimer un point à une des extrémités de la ligne ou sur le contour du motif de forme.
- Une seule ligne de direction de la broderie courbe peut être spécifiée.
- Il est impossible de spécifier des lignes de direction de broderie courbes complexes tordues.

■ Exemples de motifs où le sens de broderie a été modifié

Si le sens de broderie a été modifié, la broderie du motif change comme illustré ci-dessous.

Sens de broderie

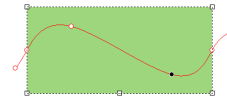
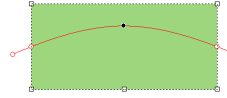

Point remplissage

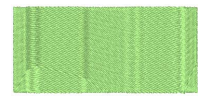
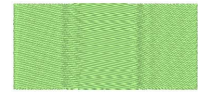

Point remplissage programmable (Motif remplis. programmé)

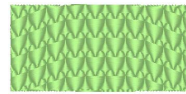

Point du motif



Le sens de broderie est également modifié lorsque la forme et la taille du motif sont changées.

Spécification des caractéristiques de broderie

- 1 Sélectionnez un motif de broderie, l'outil Formes ou l'outil Texte.
- 2 Cliquez sur l'onglet [Caractéristiques de broderie].

Mode débutant



Mode expert

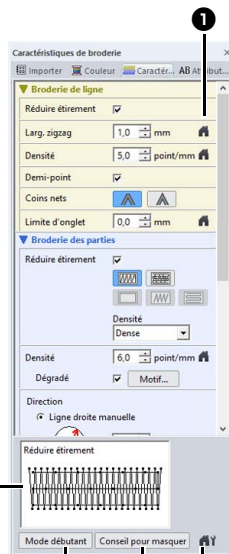

- 1 Cliquez sur ce bouton pour rétablir le réglage par défaut.
- 2 Cliquez sur ce bouton pour passer des attributs de mode débutant à ceux du mode expert.
- 3 Cliquez sur ce bouton pour charger/enregistrer les réglages de broderie.
- 4 Cliquez sur ce bouton pour afficher ou masquer la fenêtre d'aperçu.
- 5 **Fenêtre d'aperçu**
Vous pouvez afficher ici un aperçu de la broderie après chaque modification des réglages. Si vous déplacez le pointeur sur chaque réglage, vous pouvez en afficher un aperçu.



Les caractéristiques de broderie affichées dans la boîte de dialogue dépendent du type de point sélectionné.

- 3 Modifiez les caractéristiques de broderie affichées sous [Broderie de ligne] ou [Broderie des parties].
→ Les réglages s'appliquent au motif de broderie à chaque fois qu'ils sont modifiés.
▶▶ Pour plus de détails sur les différentes caractéristiques de broderie et les différents réglages, reportez-vous aux sections « *Attributs de broderie des tracés* » à la page 376 et « *Attributs de broderie des parties* » à la page 382.



Vous pouvez enregistrer les caractéristiques de broderie fréquemment utilisées.

- ▶▶ Pour plus de détails, reportez-vous à la section « *Enregistrement des paramètres dans une liste* » à la page 213

Copie des caractéristiques de broderie

Les couleurs de fils, les types de points et les caractéristiques de broderie peuvent être copiés d'un motif et collés sur un autre afin d'appliquer les mêmes réglages au motif.

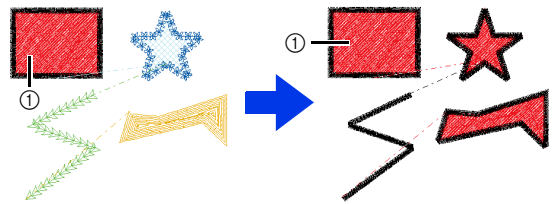

- 1 Sélectionnez le motif de forme ou le motif de texte dont vous souhaitez copier les réglages, puis appuyez sur les touches de raccourcis **<Ctrl> + <C>** pour copier.
- 2 Sélectionnez le motif de forme ou le motif de texte sur lesquels vous souhaitez coller les réglages, puis cliquez sur l'onglet [Accueil].
▶▶ « *Motif de forme* » à la page 10
- 3 Cliquez sur [Coller] dans le groupe [Presse-papiers], puis cliquez sur [Coller les caractéristiques].

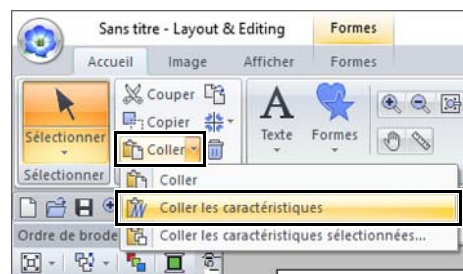

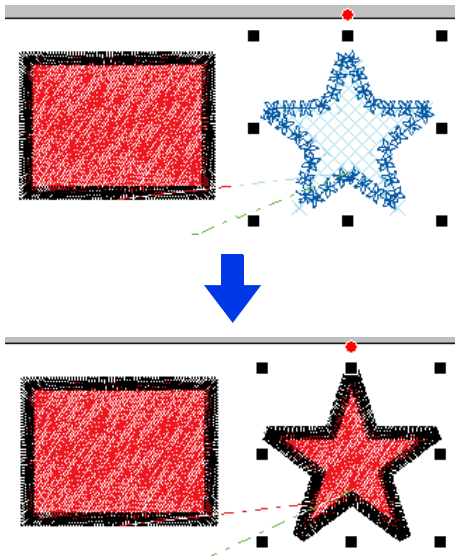

- Si vous copiez des caractéristiques d'un motif de forme, de texte, de monogramme ou de texte court et vous les collez dans un motif de type différent, seules les couleurs seront collées. Les types de points et les caractéristiques de broderie ne peuvent pas être collés.

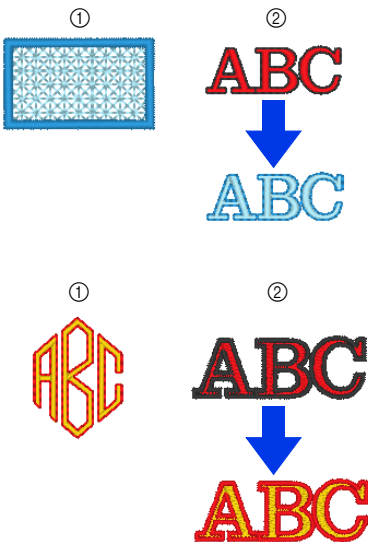

- ① Original
- ② Cible

- Si vous copiez un motif de texte dont les caractéristiques de broderie appliquées à chaque caractère sont différentes, les caractéristiques de broderie du premier caractère seront copiées.



Cette fonction ne peut pas être utilisée avec des motifs de points.

■ Copie de caractéristiques spécifiques uniquement

Des caractéristiques spécifiques, telles que la couleur de fil du tracé, peuvent être copiées et collées sur un autre motif.

- 1 Sélectionnez le motif de forme ou le motif de texte dont vous souhaitez copier les réglages, puis appuyez sur les touches de raccourcis **<Ctrl> + <C>** pour copier.
- 2 Sélectionnez le motif de forme ou le motif de texte sur lesquels vous souhaitez coller les réglages, puis cliquez sur l'onglet **[Accueil]**.
- 3 Cliquez sur **[Coller]** dans le groupe **[Presse-papiers]**, puis cliquez sur **[Coller les caractéristiques sélectionnées]**.

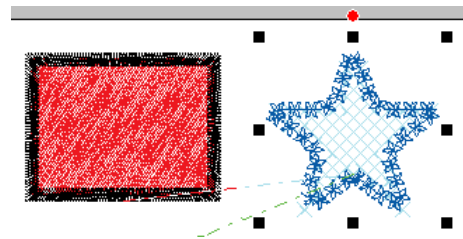
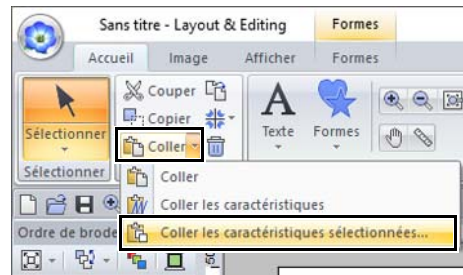

- 4 Cochez les cases des caractéristiques à coller, puis cliquez sur **[Coller]**.

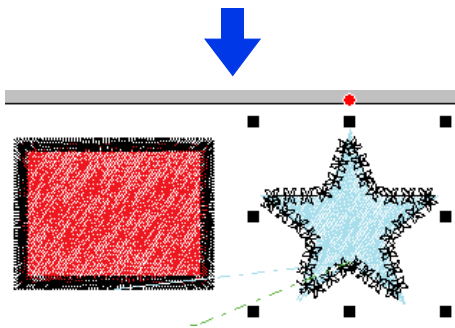
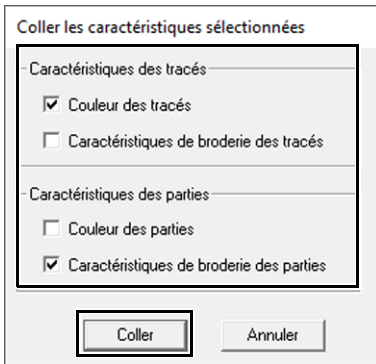

Relief/gravure

Vous pouvez sélectionner plusieurs motifs de formes pour créer un effet de relief/gravure.

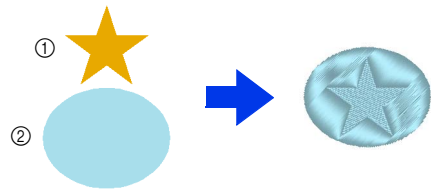

- ① haut
- ② bas

- 1 Tracez une forme.

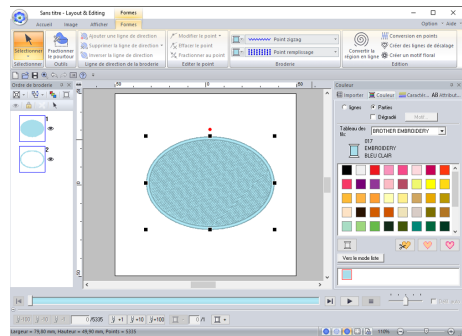

Dans cet exemple, le point de remplissage a été sélectionné pour la broderie des parties.

- 2 Tracez une forme chevauchant la forme tracée à l'étape 1.

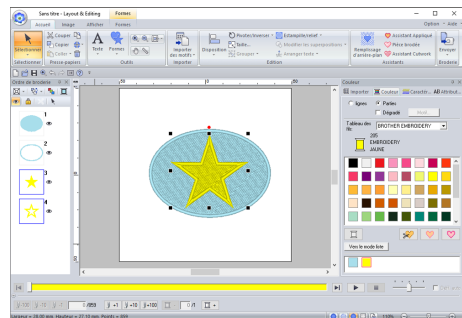

- 3 Sélectionnez les deux formes, puis cliquez sur l'onglet **[Accueil]**.

- 4 Cliquez sur **[Estampille/relief]** dans le groupe **[Edition]**, puis cliquez sur la commande souhaitée sous **[Convertir depuis un pourtour]**.

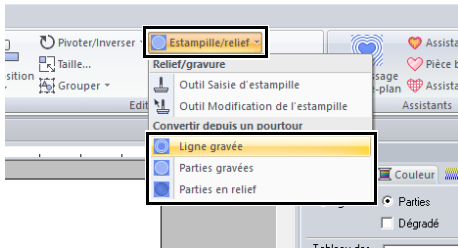

Exemple : si la commande **[Ligne gravée]** est sélectionnée

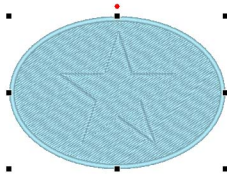

Ligne gravée

La forme du dessous apparaît gravée avec le contour de la forme du dessus.



Parties gravées

Un effet de gravure est créé sur la forme du dessous avec la forme du dessus. Pour de meilleurs résultats, sélectionnez **[Point plumetis]** pour la broderie des parties de la forme du dessous.



Parties en relief

Un effet de relief est créé sur la forme du dessous avec la forme du dessus. Pour de meilleurs résultats, sélectionnez **[Point remplissage]** pour la broderie des parties de la forme du dessous.



- Ces commandes ne peuvent être utilisées qu'avec le motif de forme.
- Pour la broderie des parties, au moins un des types de points suivants doit être spécifié pour le motif de forme du dessous.
 - ◆ Point plumetis
 - ◆ Point remplissage
 - ◆ Point remplissage programmable (Motif remplis. programmé)
- Pour utiliser la commande **[Ligne gravée]**, **[Types de point du tracé]** pour le motif de forme doit être défini sur n'importe quel réglage autre que **[Non cousu (tracé)]**.
Pour utiliser la commande **[Parties gravées]** ou la commande **[Parties en relief]**, **[Types de point des parties]** pour le motif de forme doit être défini sur n'importe quel réglage autre que **[Non cousu (parties)]**.

Application et édition d'estampilles

Vous pouvez créer des effets de relief/gravure en estampant des motifs d'estampille dans une forme. Elle apparaît comme brodée dans différentes directions.



■ Application d'une estampille

- 1 Tracez une forme.

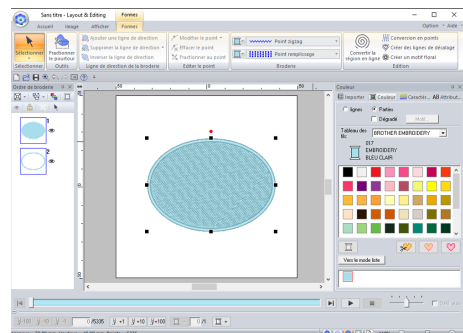

- 2 Cliquez sur l'onglet **[Accueil]**.



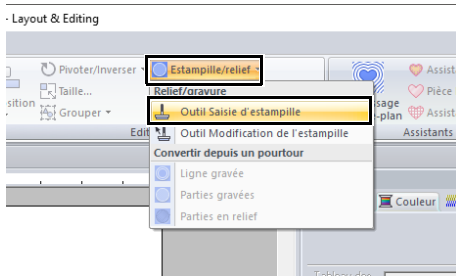

Vous pouvez modifier cet effet à l'aide de l'outil Editer l'estampille.

- 3 Cliquez sur **[Estampille/relief]** dans le groupe **[Edition]**, puis cliquez sur **[Outil Saisie d'estampille]**.

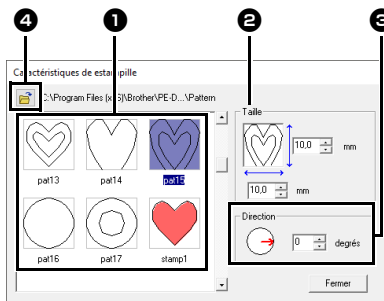

- 4 Sélectionnez un motif d'estampille (fichier .pas auquel sont appliqués les réglages d'estampille).



- 1 Sélectionnez un motif d'estampille.
- 2 Spécifiez la taille du motif d'estampille.
- 3 Spécifiez le sens du motif d'estampille.
- 4 Pour sélectionner un autre dossier, cliquez sur .



Les réglages d'estampille de gravure et de relief apparaissent sous la forme de zones rouges et bleues.

- 5 Cliquez sur le motif de forme tracé à l'étape 1 pour le sélectionner.
→ Des « défilés de tirets » apparaissent autour du motif de forme sélectionné.
- 6 Cliquez sur les emplacements souhaités à l'intérieur du motif de forme.

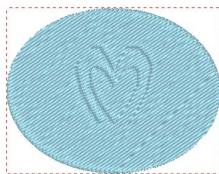

Vous pouvez visualiser l'effet de l'estampille créée dans Affichage réaliste.



- Des estampilles peuvent être appliquées aux parties du motif de forme auxquelles sont appliqués le point plumetis, le point remplissage et le point remplissage programmable.
 - Programmable Stitch Creator vous permet d'éditer le motif d'estampille proposé ou de créer votre propre motif d'estampille.
- « Programmable Stitch Creator » à la page 291

■ Édition d'une estampille

- 1 Cliquez sur l'onglet **[Accueil]**.
- 2 Cliquez sur **[Estampille/relief]** dans le groupe **[Edition]**, puis cliquez sur **[Outil Modification de l'estampille]**.

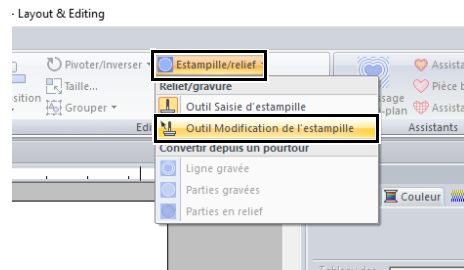

- 3 Cliquez sur le motif de forme contenant l'estampille.
→ Des « défilés de tirets » apparaissent autour du motif de forme sélectionné.
- 4 Cliquez sur l'estampille.

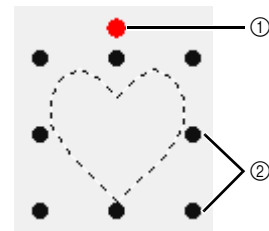

- ① Poignée de rotation
- ② Poignées d'échelle



- On ne peut sélectionner qu'une seule estampille à la fois.
- Pour agrandir l'estampille, faites glisser une poignée d'échelle.
- Pour la faire pivoter, faites glisser la poignée de rotation.
- Pour la supprimer, appuyez sur la touche **<Suppr>**.

5 Modifiez l'estampille.

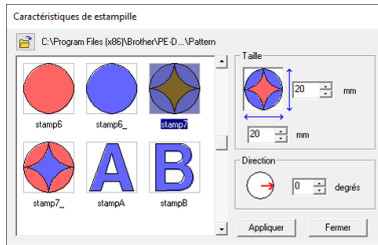

- Pour modifier le motif d'estampille, sélectionnez un autre motif, puis cliquez sur **[Appliquer]**.

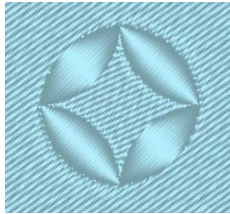

- Si la taille d'un motif de forme est modifiée, la taille de l'estampille ne change pas. Veillez à vérifier l'estampille dès qu'un motif de forme est modifié.
- Si le motif de forme contenant une estampille est édité, vérifiez l'estampille à la fin de l'édition.

Tracé de formes

Tracé d'une forme de rectangle, de cercle ou d'arc



①

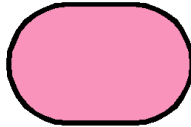

②

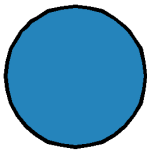

③

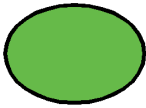

④

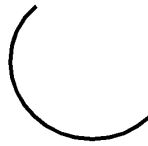

⑤



⑥

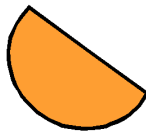

⑦

- ① Rectangle
- ② Rectangles aux coins arrondis
- ③ Cercle
- ④ Ovale
- ⑤ Arc
- ⑥ Eventail
- ⑦ Arc et radiale

- 1 Cliquez sur l'onglet **[Accueil]**.
- 2 Cliquez sur **[Formes]** dans le groupe **[Outils]**, puis cliquez sur une icône d'outil sous **[Rectangle]/[Cercle]/[Arc]** pour sélectionner l'outil **[Rectangle]/[Cercle]/[Arc]** souhaité.

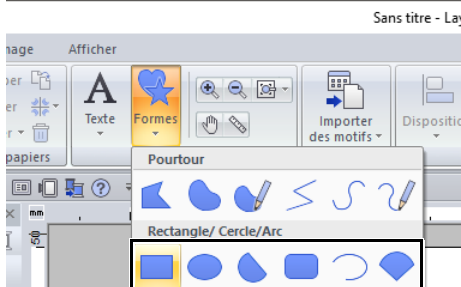

 : Rectangle

 : Cercle ou ovale

 : Rectangles aux coins arrondis

Faites glisser le pointeur dans la Zone de création.

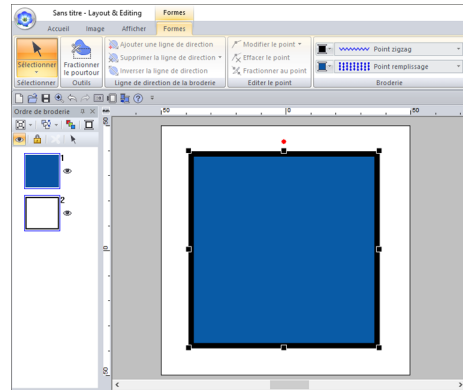
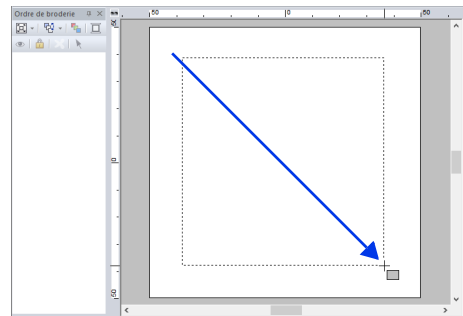

Pour tracer un cercle ou un carré, maintenez la touche **<Maj>** enfoncée tout en faisant glisser le pointeur.



Rectangles aux coins arrondis

Pour modifier le rayon des coins, cliquez sur le sélecteur **[Rayon des angles]** sous l'onglet **[Pourtour]**. Puis, entrez le rayon de votre choix ou sélectionnez la valeur souhaitée.

Spécifiez le rayon des coins avant de tracer le rectangle. Il est impossible de modifier le réglage une fois le rectangle tracé.

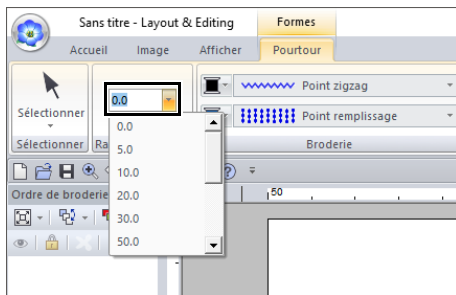

Exemple 1

Rayon des angles : 0,0 mm



Exemple 2

Rayon des angles : 20,0 mm

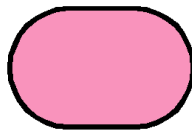

Arc et radiale

Arc

Eventail

- 1 Procédez comme si vous traçiez un cercle ou un ovale.

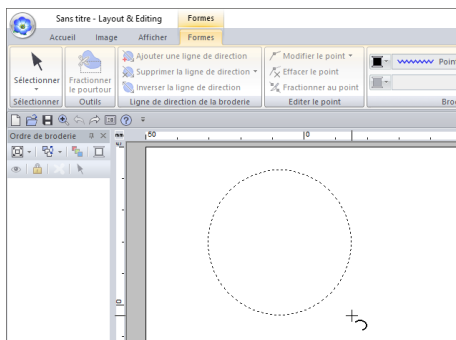

→ Une ligne radiale apparaît sur l'ovale lorsque vous relâchez le bouton de la souris.

- 2 Déplacez le pointeur jusqu'au point de départ de l'arc, puis cliquez.

→ La ligne radiale disparaît.

- 3 Déplacez le pointeur jusqu'à ce que l'arc/l'arc et la radiale/l'éventail ait la forme souhaitée, puis cliquez.



Faites glisser le pointeur tout en maintenant la touche **<Maj>** enfoncée pour le déplacer par incréments de 15°. L'angle actif apparaît dans la barre d'état.

Arc et radiale

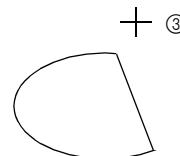
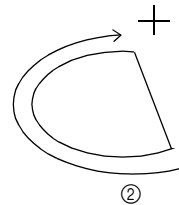
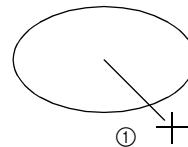

- ① Cliquez au point de départ.
- ② Allez jusqu'au point final.
- ③ Cliquez au point final.

Arc

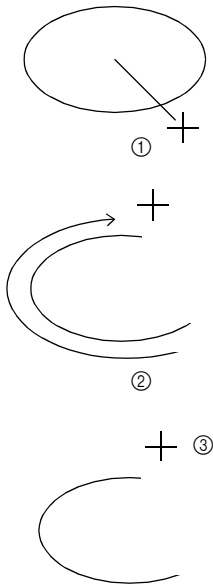

- ① Cliquez au point de départ.
- ② Allez jusqu'au point final.
- ③ Cliquez au point final.

Eventail

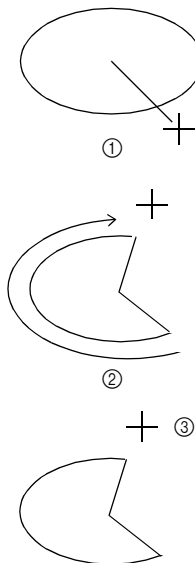

- ① Cliquez au point de départ.
- ② Allez jusqu'au point final.
- ③ Cliquez au point final.



- Vous pouvez modifier la couleur et le type de point avant ou après avoir tracé la forme.
- « Définition du type de broderie » à la page 57
- Vous pouvez également utiliser les réglages dans le volet **[Caractéristiques de broderie]** afin de définir d'autres caractéristiques de la forme avant ou après son tracé.
- « Spécification des caractéristiques de broderie » à la page 64

Tracé de diverses formes

- 1 Cliquez sur l'onglet **[Accueil]**.
- 2 Cliquez sur **[Formes]** dans le groupe **[Outils]**, puis cliquez sur une icône d'outil sous **[Formes]** pour sélectionner l'outil Formes souhaité.

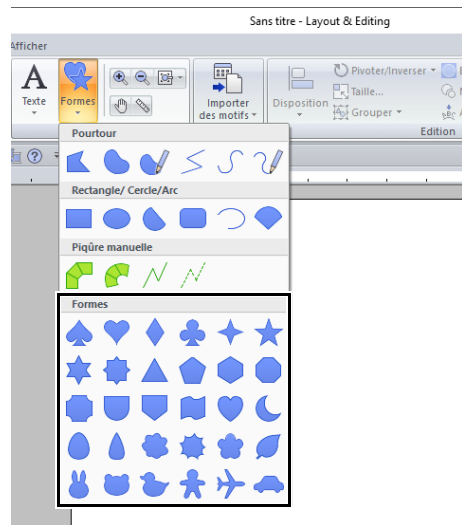

- 3 Faites glisser le pointeur dans la Zone de création.



- Pour tracer la forme tout en conservant le rapport hauteur/largeur d'origine, maintenez la touche **<Maj>** enfoncée tout en déplaçant le pointeur.
- Divers exemples de motifs de formes sont disponibles dans le volet **[Importer]** lorsque vous choisissez **[Formes de pourtour]** dans le sélecteur **[À partir de]** et **[Formes de base]** dans le sélecteur **[Catégorie]**.
- « Utilisation du volet Importer » à la page 15



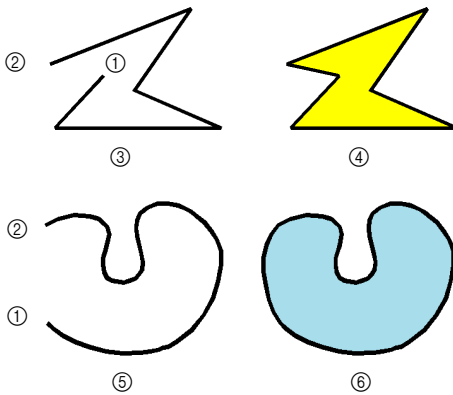



Tracé de contours (lignes droites et courbes)

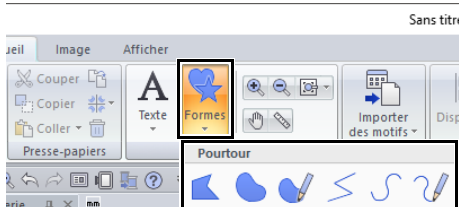

- ① Point de départ
- ② Point final
- ③ Ligne ouverte
- ④ Ligne fermée
- ⑤ Courbe ouverte
- ⑥ Courbe fermée

- 1 Cliquez sur l'onglet **[Accueil]**.
- 2 Cliquez sur **[Formes]** dans le groupe **[Outils]**, puis cliquez sur une icône d'outil sous **[Pourtour]** pour sélectionner l'outil Pourtour souhaité.



-  : Cliquez sur les points pour tracer un trait fermé formé de lignes droites. (touche de raccourci : **<Z>**)
-  : Cliquez sur les points pour tracer une courbe fermée. (touche de raccourci : **<X>**)
-  : Faites glisser le pointeur pour tracer une courbe fermée à main levée.
-  : Cliquez sur les points pour tracer un trait ouvert formé de lignes droites. (touche de raccourci : **<Z>**)
-  : Cliquez sur les points pour tracer une courbe ouverte. (touche de raccourci : **<X>**)
-  : Faites glisser le pointeur pour tracer une courbe ouverte à main levée.

- 3 Cliquez dans la Zone de création ou faites glisser le pointeur pour tracer la ligne.



Les touches de raccourci ne sont disponibles qu'après avoir sélectionné l'outil Pourtour.

■ Lignes droites/courbes

- 1 Cliquez dans la Zone de création pour spécifier le point de départ.

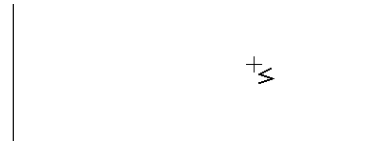

- 2 Cliquez dans la Zone de création pour spécifier le point suivant.

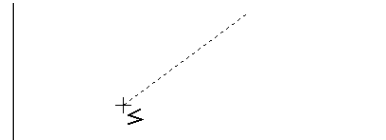

→ Les lignes en pointillés se transforment en lignes continues.



- Pour supprimer le dernier point entré, cliquez dessus avec le bouton droit de la souris ou appuyez sur la touche **<Retour arrière>**.
- L'outil Courbe s'utilise de la même manière.

- 3 Continuez de cliquer pour spécifier chaque point, puis double-cliquez sur le dernier ou appuyez sur la touche **<Entrée>**.

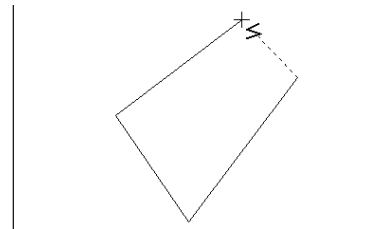



- Vous pouvez passer librement d'un type de ligne à l'autre en cliquant sur un bouton différent ou en appuyant sur la touche de raccourci.
- Lorsque vous tracez une ligne droite, maintenez la touche **<Maj>** enfoncée tout en déplaçant le pointeur pour effectuer un tracé vertical ou horizontal.
- Même après que le motif a été dessiné, vous pouvez modifier les caractéristiques de fin de ligne.
- ▶▶ « *Modification des attributs de fin de ligne* » à la page 74.
- Même une fois le motif tracé, vous pouvez transformer des lignes droites en courbes et inversement.
- ▶▶ « *Transformation de lignes droites en courbes ou de courbes en lignes droites* » à la page 80.

Traits à main levée

- 1 Faites glisser le pointeur pour tracer la ligne.
- 2 Relâchez le bouton de la souris pour terminer le tracé.

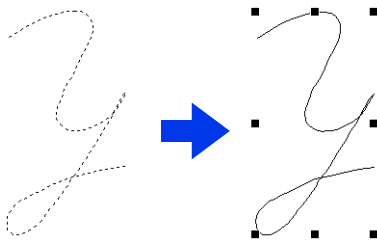

Modification des attributs de fin de ligne

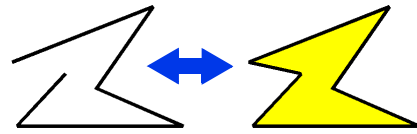

Après avoir sélectionné un motif de forme, cliquez dessus avec le bouton droit de la souris, puis cliquez sur **[Ouvrir]** ou sur **[Fermer]** pour modifier la fin de ligne.

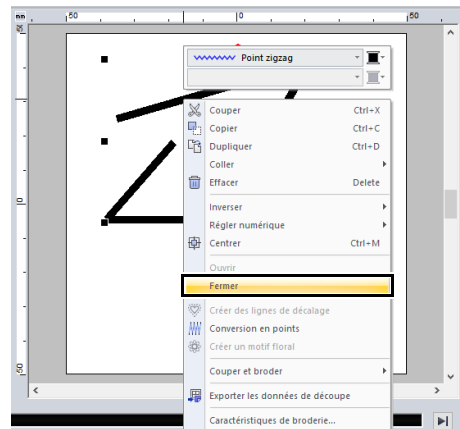

En outre, des motifs de formes fermés peuvent être fractionnés en plusieurs points pour créer des lignes ouvertes, ou les points de fin des motifs de formes ouverts peuvent être reliés pour créer des lignes fermées.

- ▶▶ « *Raccordement de points/fractionnement de contours (motifs de formes)* » à la page 77

Caractéristiques de broderie des formes

L'onglet **[Formes]** vous permet de définir les caractéristiques de broderie (couleur de fil et type de point).

Exemple : si un rectangle a été sélectionné.

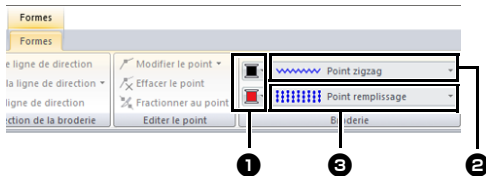

- 1 Couleur de tracé/Couleur des parties**
Cliquez sur ce bouton pour définir la couleur de fil pour les lignes et les parties.

Pour des couleurs spéciales :

- « *Couleurs spéciales* » à la page 56

- 2 Sélecteur des types de point du tracé**
Toutes les lignes dans une forme peuvent être définies avec le même type de point. Ces sélecteurs permettent de définir le type de point pour les tracés.

- « *Attributs de broderie des tracés* » à la page 376

- 3 Sélecteur des types de point des parties**
Toutes les parties d'une forme peuvent être définies avec le même type de point. Ces sélecteurs permettent de définir le type de point pour les parties.

- « *Attributs de broderie des parties* » à la page 382

- « *Spécification des couleurs de fils et des types de broderie pour les tracés et les parties* » à la page 54



- Pour désactiver la broderie du tracé, sélectionnez **[Non cousu (tracé)]** dans le sélecteur **[Types de point du tracé]**.
- Pour désactiver la broderie des parties, sélectionnez **[Non cousu (parties)]** dans le sélecteur **[Types de point des parties]**.

Reformation des motifs de broderie

Vous pouvez reformer des motifs en déplaçant, en ajoutant ou en supprimant des points. Lors de la création de motifs de formes, l'emplacement sur lequel vous avez cliqué devient un point.

Sélection de points

- 1 Cliquez sur l'onglet **[Accueil]**.
- 2 Cliquez sur **[Sélectionner]** dans le groupe **[Sélectionner]**, puis cliquez sur  pour sélectionner l'outil **[Sélectionner angle]**.

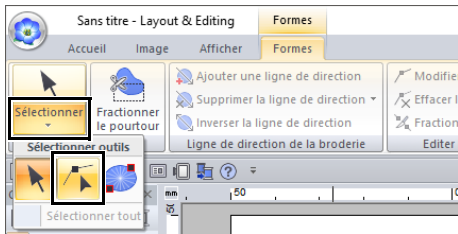

- 3 Cliquez sur le motif.
- 4 Pour sélectionner un seul point, cliquez sur un carré.

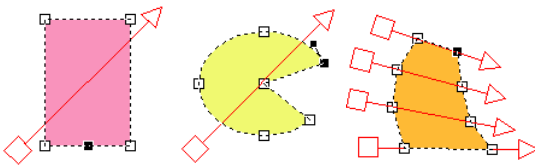

Vous pouvez sélectionner plusieurs points de l'une des manières suivantes.

- Faites glisser le pointeur.
 - Tous les points de la zone sont sélectionnés.
- Maintenez la touche **<Ctrl>** enfoncée tout en cliquant sur les points.
 - Pour désélectionner un point, cliquez dessus.
- Maintenez la touche **<Maj>** enfoncée tout en appuyant sur une touche fléchée pour sélectionner plusieurs points.
- Maintenez la touche **<Ctrl>** enfoncée tout en appuyant sur une touche fléchée pour modifier le point sélectionné.

Déplacement de points

- 1 Sélectionnez le point.
- 2 Faites glisser le point jusqu'au nouvel emplacement.

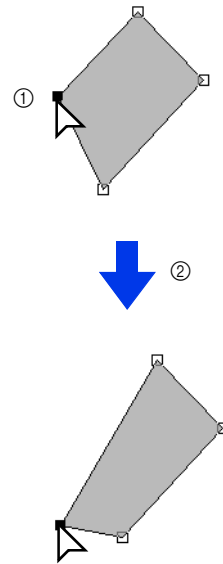

- ① Point sélectionné
- ② Glisser



- Pour déplacer le point d'une ligne fracturée, d'une courbe ou de données de point horizontalement ou verticalement, maintenez la touche **<Maj>** enfoncée tout en faisant glisser.
- Vous pouvez également déplacer un point sélectionné à l'aide des touches fléchées.
- Les points de motifs avec incorporation de motif peuvent également être déplacés. Toutefois, les points ne peuvent pas être déplacés pour croiser un contour. Pour effectuer une telle opération, annulez d'abord la fonction d'incorporation de motif.
- Si vous commencez à faire glisser en cliquant à un autre endroit sur le contour du motif, un nouveau point sera inséré ou les points sélectionnés seront désélectionnés.

Insertion de points

- 1 Cliquez sur l'onglet **[Accueil]**.
- 2 Cliquez sur **[Sélectionner]** dans le groupe **[Sélectionner]**, puis cliquez sur  pour sélectionner l'outil Sélectionner angle.

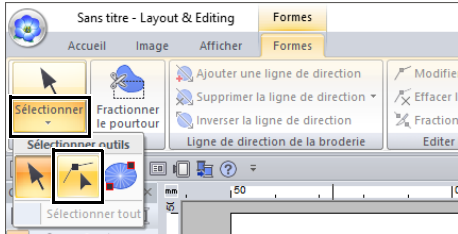

- 3 Cliquez sur le motif.
- 4 Cliquez sur le contour pour ajouter un point.

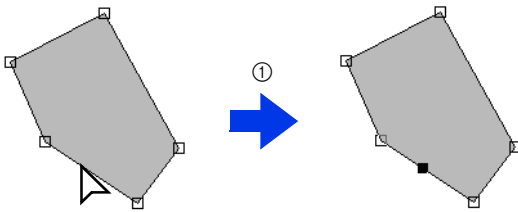

① Cliquez sur

Suppression de points

- 1 Sélectionnez le point.
- 2 Cliquez sur l'onglet **[Formes]**.
- 3 Cliquez sur **[Effacer le point]** dans le groupe **[Modifier le point]**. Sinon, appuyez sur la touche **<Suppr>** pour supprimer le point.

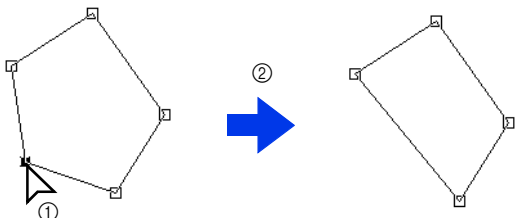
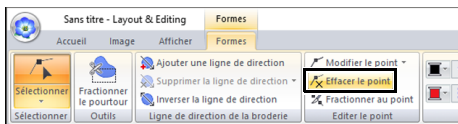

① Point sélectionné
② Effacer

Raccordement de points/ fractionnement de contours (motifs de formes)

■ Fractionnement des contours de motifs de formes ouverts

Vous pouvez fractionner le contour d'un motif de forme ouvert en un point.

- 1 Sélectionnez un point dans un motif de forme ouvert.
- 2 Cliquez sur l'onglet **[Formes]**.
- 3 Cliquez sur **[Fractionner au point]** dans le groupe **[Modifier le point]** pour fractionner le trait.

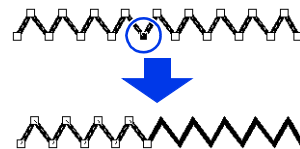
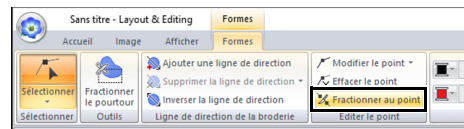

■ Fractionnement des contours de motifs de formes fermés

Vous pouvez fractionner le tracé fermé d'un motif de forme. Le tracé fermé se compose de points qui sont reliés pour créer le motif de forme.

- 1 Sélectionnez un point dans un motif de forme fermé.

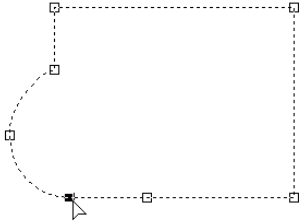

- 2 Cliquez sur l'onglet **[Formes]**.

- 3 Cliquez sur **[Fractionner au point]** dans le groupe **[Modifier le point]** pour fractionner le trait.

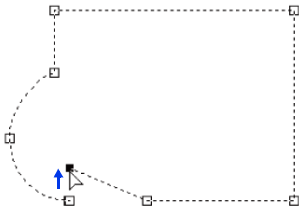

- Si un motif de forme est fractionné dans une forme pour laquelle l'incorporation de motif est appliquée, cette dernière sera annulée.
- Si un motif de forme est fractionné dans une forme pour laquelle l'option Arranger texte sur pourtour est appliquée, cette même option sera annulée.



- Si le pourtour d'un motif de forme fermé est fractionné pour créer un motif de forme ouvert, vous ne pouvez plus spécifier les caractéristiques de broderie des parties.

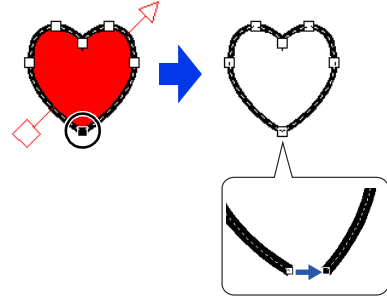

- La commande **[Ouvrir]** est également disponible pour modifier un motif de forme fermé en motif de forme ouvert.
- « *Modification des attributs de fin de ligne* » à la page 74

Raccordement de deux motifs de formes ouverts

Les points de fin des deux motifs de formes peuvent être reliés pour créer un motif de forme unique.

- 1 Sélectionnez un point de fin (point d'entrée ou point de sortie).
- 2 Appuyez sur la touche **<Alt>**.
→ Les points pouvant être reliés apparaissent sous forme de x.

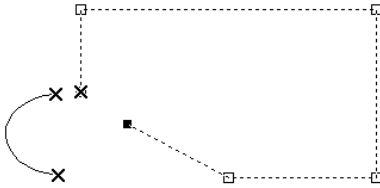

L'autre point de fin du motif de forme dont le point est sélectionné, ainsi que les points de fin (points d'entrée et points de sortie) d'autres motifs de formes apparaissent sous la forme de x.

- 3 Tout en maintenant la touche **<Alt>** enfoncée, faites glisser le point sélectionné vers le point auquel vous souhaitez le relier.
→ Le pointeur prend la forme  et un carré rouge apparaît lorsque les deux points se chevauchent.

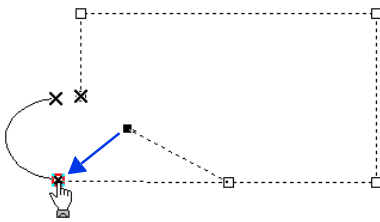

- 4 Relâchez le bouton de la souris pour relier les deux points.

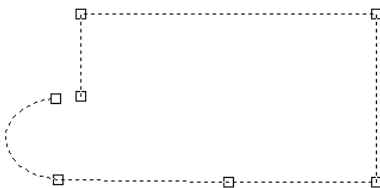

Raccordement des deux points de fin d'un motif de forme

Les deux points de fin d'un motif de forme ouvert peuvent être reliés pour créer un motif de forme fermé.

- 1 Sélectionnez un point de fin (point d'entrée ou point de sortie).
- 2 Appuyez sur la touche **<Alt>**.
→ L'autre point de fin apparaît sous la forme de x.

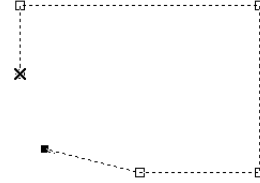

- 3 Tout en maintenant la touche **<Alt>** enfoncée, faites glisser le point sélectionné vers l'autre point de fin.

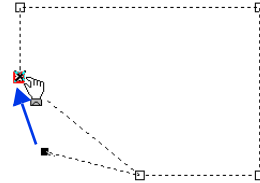

- 4 Relâchez le bouton de la souris lorsque les deux points se superposent et que le carré rouge apparaît.

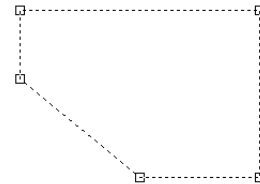

Lorsqu'un motif de forme est fermé, ses caractéristiques de broderie des parties peuvent apparaître.



La commande **[Fermer]** est également disponible pour modifier un motif de forme ouvert en motif de forme fermé.

►► « Modification des attributs de fin de ligne » à la page 74

Transformation de lignes droites en courbes ou de courbes en lignes droites

- 1 Sélectionnez le point.
- 2 Cliquez sur l'onglet **[Formes]**.
- 3 Cliquez sur **[Modifier le point]** dans le groupe **[Modifier le point]**, puis cliquez sur **[En ligne droite]** ou **[En courbe]**.

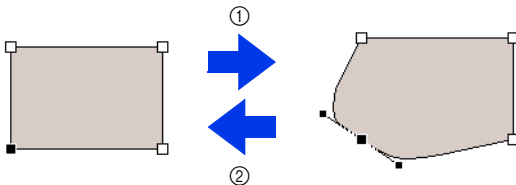
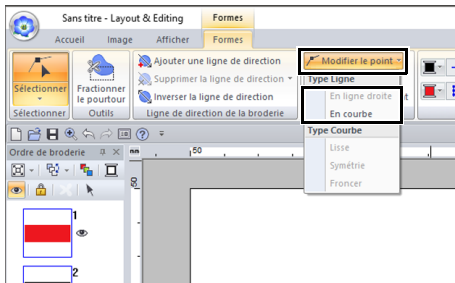

- ① En courbe
- ② En ligne droite

Modification du type de courbe

- 1 Sélectionnez un point sur une courbe.
- 2 Cliquez sur l'onglet **[Formes]**.
- 3 Cliquez sur **[Modifier le point]** dans le groupe **[Modifier le point]**, puis cliquez sur **[Lisse]**, **[Symétrie]** ou **[Froncer]**.

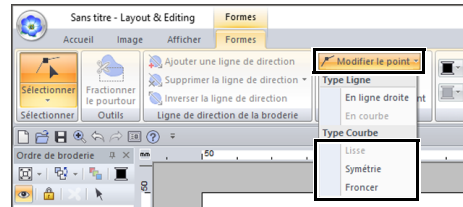

Lisse

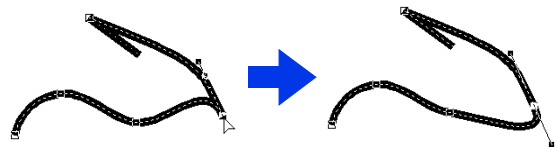

Symétrie

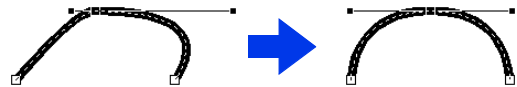

Froncer

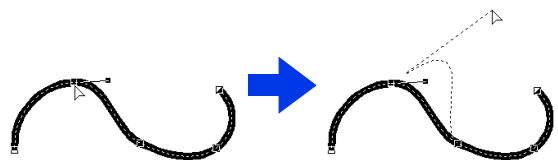

- 4 Faites glisser la poignée noire pleine pour ajuster la forme du tracé.



Vous pouvez modifier la forme en faisant glisser la poignée noire pleine vers un côté ou l'autre du point.

Édition d'un motif de point

Conversion d'un motif de forme ou d'un motif de texte en un motif de point

Le motif de forme ou le motif de texte peut être converti en motif de point, ce qui vous permet d'effectuer des changements détaillés en modifiant la position des points individuels.

- 1 Sélectionnez un motif de forme, puis cliquez sur l'onglet **[Formes]**.
- 2 Cliquez sur **[Conversion en points]** dans le groupe **[Edition]**.

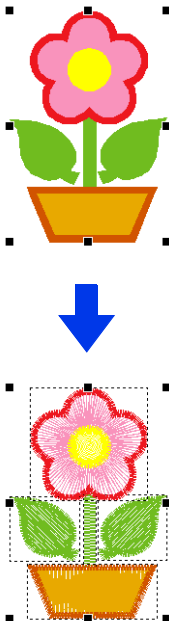
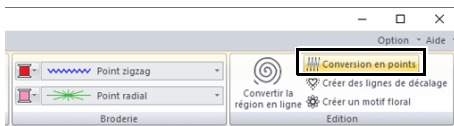

- **[Conversion en points]** peut également être utilisé avec un motif de texte afin de le convertir en motifs de points.
- Dans les motifs de points, les points apparaissent en ligne continue (—) et les sauts de points en pointillé (---).
- Si vous sélectionnez n'importe quelle partie de motifs groupés, de motifs dédiés à l'incorporation de motif et de texte disposé sur des formes, tous les motifs du groupe sont convertis en motifs de points.
- Les motifs auxquels aucun point n'est appliqué sont effacés lorsque le motif est converti en motif de point.

Sélection de motifs de points par couleur de fil

Maintenez la touche **<Alt>** enfoncée et cliquez sur la couleur de fil des motifs de points que vous souhaitez sélectionner.

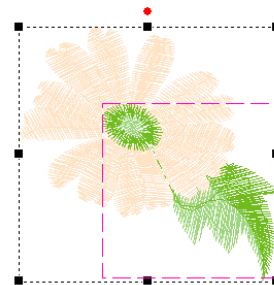

- Vous pouvez modifier la couleur de fil lorsque les motifs sont sélectionnés à l'aide de cette méthode.
- ▶ « Définition de la couleur des fils » à la page 54
- Si les motifs de points sont regroupés, vous ne pouvez pas sélectionner des motifs par couleur en utilisant cette méthode.

Sélection de points de couture de motif de point

- 1 Cliquez sur l'onglet **[Accueil]**.
- 2 Cliquez sur **[Sélectionner]** dans le groupe **[Sélectionner]**, puis cliquez sur  pour sélectionner l'outil Sélectionner angle.

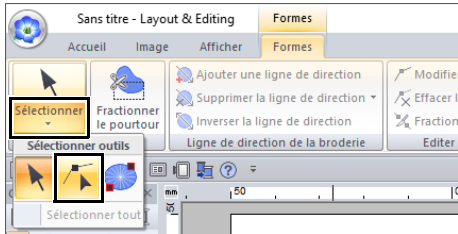

- 3 Cliquez sur le motif de points.
- 4 Pour sélectionner un seul point de couture, cliquez sur un carré.

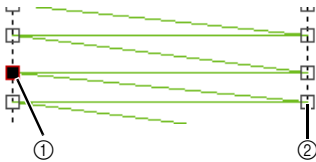

- ① Point sélectionné
- ② Point non sélectionné



- Appuyez sur la touche **<Tab>**.
→ Tous les points de couture dans la couleur suivante sont sélectionnés.
- Appuyez sur les touches **<Maj>** et **<Tab>**.
→ Tous les points de couture dans la couleur précédente sont sélectionnés.
- Appuyez sur les touches **<Ctrl>** et **<Début écran>**.
→ Le point d'entrée de la première couleur de fil est sélectionné.
- Appuyez sur les touches **<Ctrl>** et **<Fin>**.
→ Le point de sortie de la dernière couleur de fil est sélectionné.
- Sélectionnez au minimum un point d'une couleur donnée, puis appuyez sur la touche **<Début écran>**.
→ Le point d'entrée de la couleur est sélectionné.
- Sélectionnez au minimum un point d'une couleur donnée, puis appuyez sur la touche **<Fin>**.
→ Le point de sortie de la couleur est sélectionné.



- Lors de la sélection de points de couture, veillez à cliquer sur le point de couture (ne cliquez pas sur une zone vierge de la Zone de création), sinon tous les points sélectionnés seront désélectionnés.
- Si vous cliquez sur un saut de point, les points aux deux extrémités sont sélectionnés.
- Vous pouvez sélectionner plusieurs points de couture de la même manière que vous avez sélectionné les points du motif de broderie.

►► « *Sélection de points* » à la page 76



Les points de couture ne peuvent pas être édités si le motif n'est pas un motif de point. Le motif peut être affiché dans Affichage en continu.

■ Déplacement de points de couture

Faites glisser les points de couture sélectionnés jusqu'au nouvel emplacement.



Les points de couture sont déplacés de la même manière que les points du motif de broderie.

►► « *Déplacement de points* » à la page 76

■ Insertion de points de couture

Cliquez sur une ligne entre deux points de couture pour ajouter un nouveau point à cet emplacement.

■ Suppression de points de couture

Appuyez sur la touche **<Suppr>** pour supprimer le point de couture sélectionné.



- Si le point final d'un saut de point est supprimé, ce segment de saut de point est supprimé et les points précédant et suivant le saut de point sont connectés.
- Pour insérer un point de couture et modifier la ligne précédente en saut de point, maintenez les touches **<Ctrl>** et **<Maj>** enfoncées tout en cliquant sur la ligne.

Raccordement de points/ fractionnement de points (motifs de points)

Un motif à couleur unique peut être divisé en deux en fractionnant les points en un point et des motifs à deux couleurs peuvent être combinés en un seul en reliant des points. Si un motif de point est divisé en plusieurs parties, chaque partie peut être éditée séparément, notamment pour les couleurs.

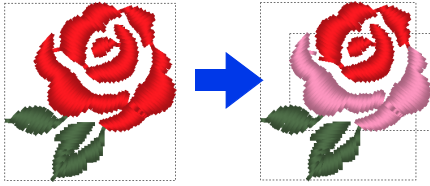

■ Fractionnement d'un motif de point en deux au point sélectionné

- 1 Sélectionnez un point dans un motif de point.
- 2 Cliquez sur l'onglet **[Points]**.
- 3 Cliquez sur **[Fractionner au point]** dans le groupe **[Edition]** pour fractionner le motif de point.

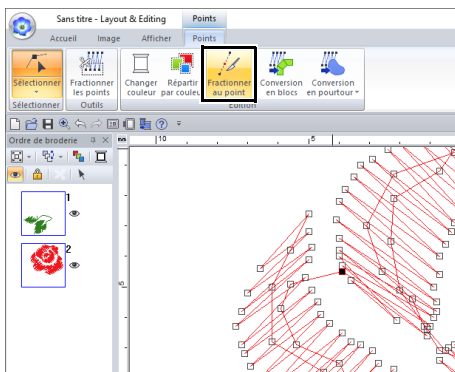

→ Le motif de point est fractionné en ce point.

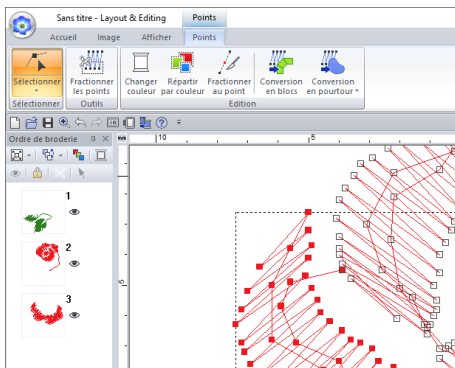

Si un point d'entrée ou de sortie est sélectionné, l'option **[Fractionner au point]** n'est pas disponible.

■ Raccordement de deux motifs de points pour en créer un seul

- 1 Sélectionnez un point de fin (point d'entrée ou point de sortie) d'un motif de point.

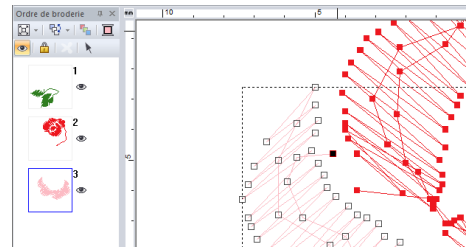

Sélectionnez le point d'entrée du motif de point en appuyant sur les touches **<Ctrl> + <Début écran>**. Sélectionnez le point de sortie en appuyant sur les touches **<Ctrl> + <Fin>**. Pour plus de détails, reportez-vous à la section « *Sélection de points de couture de motif de point* » à la page 82.

- 2 Appuyez sur la touche **<Alt>**.

→ Les points pouvant être reliés apparaissent sous forme de **x**.

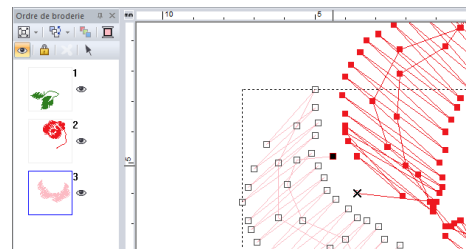

Si le point d'entrée d'un motif de point est sélectionné, les points de sortie des autres motifs de points apparaissent sous la forme de **x**. Si le point de sortie d'un motif de point est sélectionné, les points d'entrée des autres motifs de points apparaissent sous la forme de **x**.

- 3** Tout en maintenant la touche **<Alt>** enfoncée, faites glisser le point sélectionné vers le point auquel vous souhaitez le relier.

→ Le pointeur prend la forme  et un carré rouge apparaît lorsque les deux points se chevauchent.

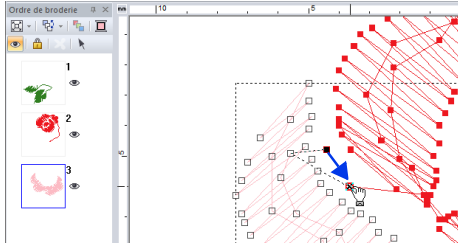

- 4** Relâchez le bouton de la souris pour relier les deux points.

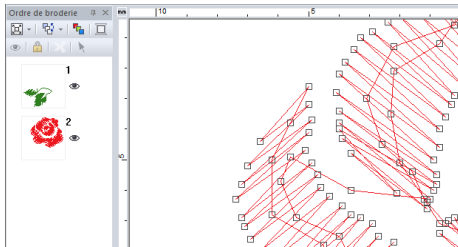

Une fois les points reliés, la couleur de fil du motif sera celle du motif qui apparaissait en premier dans l'ordre de broderie avant que les points ne soient reliés.

Fractionnement de parties d'un motif de point

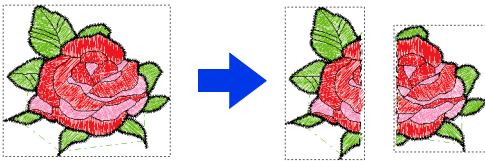

- 1** Sélectionnez un motif de point, puis cliquez sur l'onglet **[Points]**.

- 2** Cliquez sur **[Fractionner les points]** dans le groupe **[Outils]** pour sélectionner l'outil **[Fractionner les points]**.

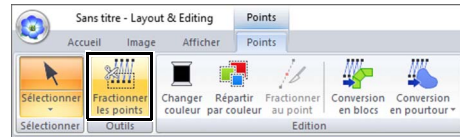

→ Tous les autres motifs apparaîtront grisés. Le motif sélectionné apparaîtra devant les autres.



- 3** Cliquez dans la Zone de création à l'endroit où vous souhaitez commencer l'encadrement.

- 4** Continuez à cliquer dans la Zone de création pour spécifier chaque coin de l'encadrement de la zone à couper.

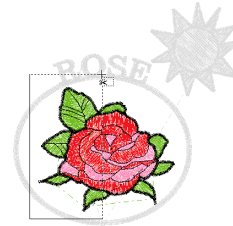

Pour supprimer le dernier point entré, cliquez dessus avec le bouton droit de la souris.

- 5** Double-cliquez dans la Zone de création pour spécifier la partie à fractionner.



La partie coupée se déplace à la fin de l'ordre de broderie.

►► « *Vérification et modification de l'ordre de broderie* » à la page 92

Répartition du motif de point par couleur

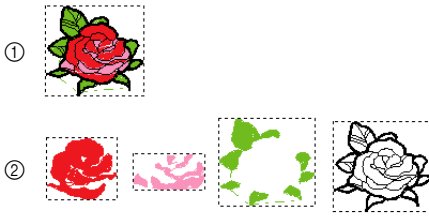

- ① Avant la répartition
- ② Après la répartition

- 1 Sélectionnez le ou les motifs de points, puis cliquez sur l'onglet **[Points]**.
- 2 Cliquez sur **[Répartir par couleur]** dans le groupe **[Edition]**.

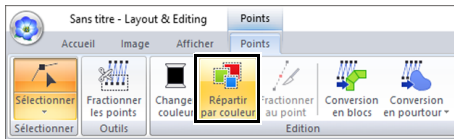

→ Des lignes en pointillés apparaissent autour de chaque partie du motif de point.

Conversion de motifs de points

Vous pouvez convertir des motifs de points en deux types de motifs de formes. Une fois la conversion effectuée, plusieurs opérations d'édition sont possibles.

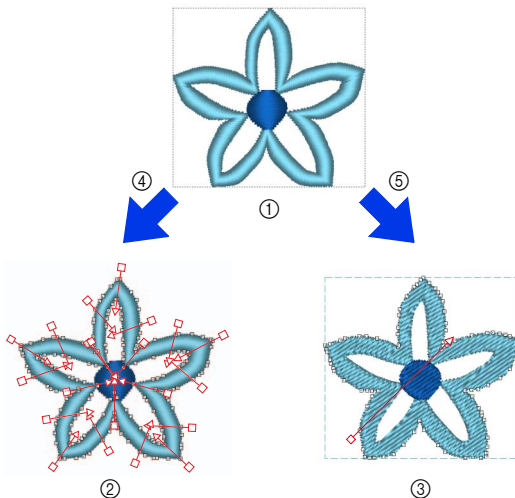

- ① Motifs de points
- ② Blocs : groupe de motifs de formes avec plusieurs lignes de direction de la broderie
- ③ Motifs de formes
- ④ Conversion en blocs
- ⑤ Conversion en pourtour

Conversion en blocs

Le motif est converti tout en conservant plusieurs lignes directionnelles de broderie.

Utilisez cette option pour agrandir ou réduire un motif de broderie qui utilise des points remplissage ou plumetis.

Conversion en pourtour

Le motif est converti suivant la forme du contour.



- Une fois convertis, les motifs de contour peuvent être édités.
 - ▶ « Définition du type de broderie » à la page 57
 - « Spécification du sens de broderie droit » à la page 59
 - « Spécification des caractéristiques de broderie » à la page 64
 - « Reformation des motifs de broderie » à la page 76
- Pour plus de détails sur le motif de forme et le motif de point, reportez-vous à la section « Comparaison des différents types de données créées avec PE-DESIGN 11 » à la page 10.

Conversion d'un motif de point en blocs

Vous pouvez convertir des motifs de points en blocs (groupe de motifs de formes avec plusieurs lignes directionnelles de broderie). Dans un motif en blocs (formes), les types et les caractéristiques de broderie peuvent être modifiés, et le motif peut être facilement édité.

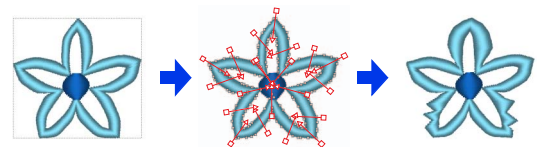

- 1 Sélectionnez le ou les motifs de points, puis cliquez sur l'onglet **[Points]**.
- 2 Cliquez sur **[Conversion en blocs]** dans le groupe **[Edition]**.

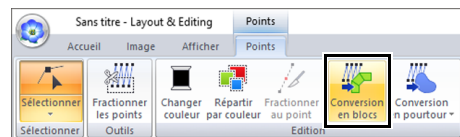

- 3 Déplacez le curseur pour sélectionner la densité souhaitée. Cliquez sur **[OK]**.

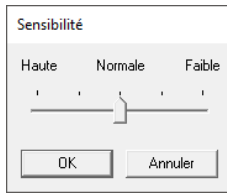

Le réglage **[Normale]** suffit dans la plupart des cas à offrir des résultats satisfaisants, mais, selon la complexité du motif, vous devrez peut-être sélectionner un réglage plus proche de **[Faible]** ou de **[Haute]**.

→ Le motif de point est converti en motifs de formes groupés. Étant convertis en motifs de formes, les contours du motif de point peuvent être édités.

- Pour plus de détails, consultez les instructions suivantes.
 - « Définition du type de broderie » à la page 57
 - « Spécification des caractéristiques de broderie » à la page 64
 - « Reformation des motifs de broderie » à la page 76
 - « Spécification du sens de broderie droit » à la page 59



La commande **[Conversion en blocs]** ne peut pas être utilisée avec certains motifs de points importés des cartes originales.

■ Conversion d'un motif de point en motif de contour

Vous pouvez créer des motifs de contour à partir de chaque couleur d'un motif de point ou à partir d'un contour autour du motif tout entier.

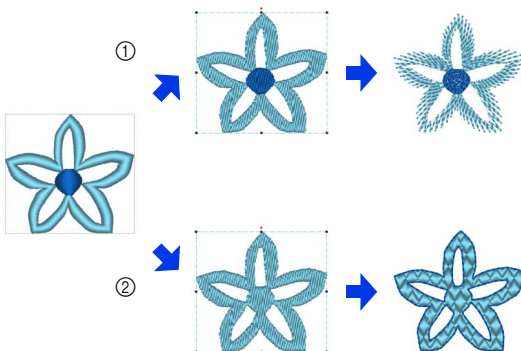

- ① Convertir l'ensemble en pourtour
- ② Convertir les pièces en pourtour

- 1 Sélectionnez le ou les motifs de points.
- 2 Cliquez sur l'onglet **[Points]**.
- 3 Cliquez sur **[Conversion en pourtour]** dans le groupe **[Edition]**, puis cliquez sur **[Convertir l'ensemble en pourtour]** ou **[Convertir les pièces en pourtour]**.

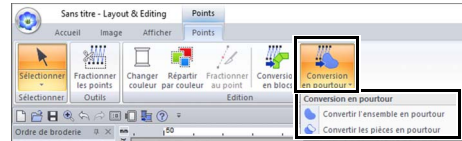

→ Les motifs de contour sont créés et les motifs de points d'origine sont supprimés.



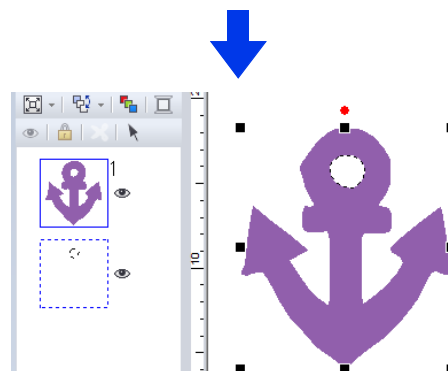
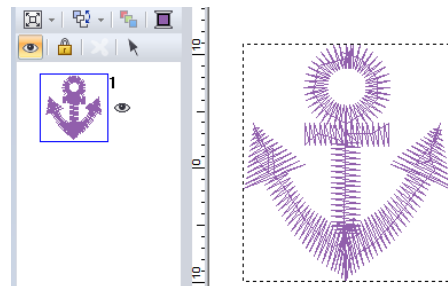

- La broderie du tracé dans les motifs de contour créés est définie sur **[Non cousu (tracé)]** et la broderie des parties est définie sur **[Point remplissage]**.
- Si la commande **[Convertir l'ensemble en pourtour]** est sélectionnée, la couleur de fil est définie sur la première couleur de fil dans l'ordre de broderie pour le motif de point d'origine.
- Si plusieurs motifs de contour sont créés à partir d'un seul motif de point, les motifs de contour sont groupés.
- Si le motif de point d'origine comporte une ouverture (zone sans point mais entourée de points), l'incorporation de motif peut être appliquée.





Vérification des motifs de broderie

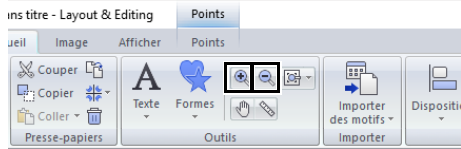

Zoom

- 1 Cliquez sur l'onglet **[Accueil]**.
- 2 Cliquez sur  ou sur  dans le groupe **[Outils]**.



 : Cliquez sur la Zone de création pour effectuer un zoom avant.
(Cliquez avec le bouton droit de la souris sur la Zone de création pour effectuer un zoom arrière.)

 : Cliquez sur la Zone de création pour effectuer un zoom arrière.
(Cliquez avec le bouton droit de la souris sur la Zone de création pour effectuer un zoom avant.)

Sinon, cliquez sur  à côté de , puis cliquez sur **[Zoom sur tout]**, **[Zoom sur l'élément sélectionné]** ou **[Zoom taille réelle]**.

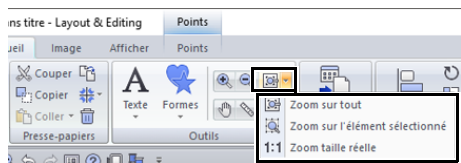

Zoom sur tout

La totalité de la Zone de création s'insère dans la fenêtre. La même opération peut être exécutée en cliquant sur  dans le groupe **[Outils]**.

Zoom sur l'élément sélectionné

La fonction de zoom est appliquée à la Zone de création pour n'afficher que les objets sélectionnés.

Zoom taille réelle

La Zone de création s'affiche à sa taille réelle.



- Les fonctions de zoom sont également disponibles en faisant glisser le curseur **[Zoom]** dans la barre d'état ou en cliquant sur le niveau de Zoom.
- Vous pouvez également effectuer un zoom avant ou arrière même si un autre outil est sélectionné en maintenant la touche **<Ctrl>** enfoncée et en actionnant la molette de la souris.

►► « Fenêtre Layout & Editing » à la page 13

Utilisation de l'outil Panoramique

Vous pouvez facilement modifier la partie de l'écran de travail affichée à l'aide de l'outil Panoramique.

- 1 Cliquez sur l'onglet **[Accueil]**.
- 2 Cliquez sur  dans le groupe **[Outils]**.

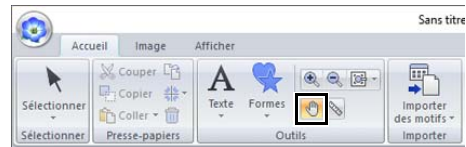

- 3 Faites glisser l'écran de travail pour afficher la partie souhaitée.



- Vous pouvez également utiliser l'outil Panoramique pour l'écran de travail lorsqu'un autre outil est sélectionné, en maintenant la touche **<Espace>** enfoncée tout en faisant glisser le pointeur.
- Pour un défilement horizontal, maintenez la touche **<Alt>** enfoncée tout en actionnant la molette de la souris.

Utilisation de l'outil Mesurer

- 1 Cliquez sur l'onglet **[Accueil]**.
- 2 Cliquez sur  dans le groupe **[Outils]**.

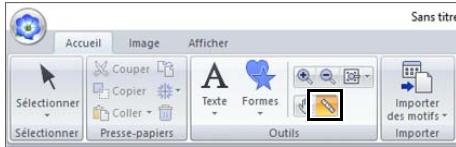

- 3 Cliquez sur les deux points, un à chaque extrémité de la distance que vous souhaitez mesurer.

→ La longueur apparaît dans la barre d'état.

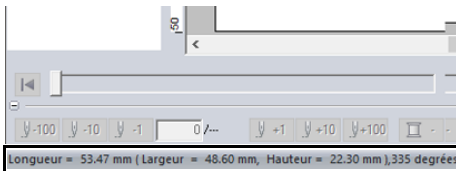
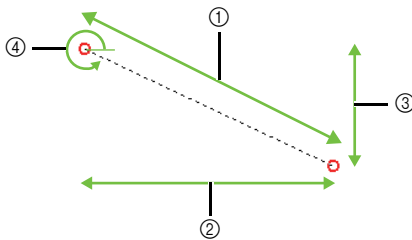

- ① Longueur
- ② Largeur
- ③ Hauteur
- ④ Angle



Lorsque les règles sont affichées, cliquez sur  pour passer des millimètres aux pouces, et inversement, pour les unités de mesure.

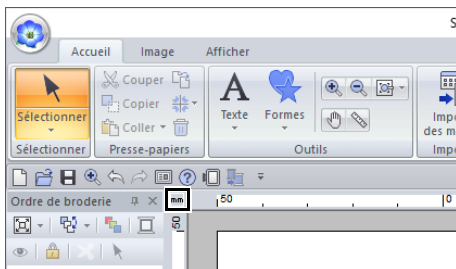

Modification de l'affichage du motif de broderie

- 1 Cliquez sur l'onglet **[Afficher]**.
- 2 Cliquez sur **[Continu]**, **[Point]** ou **[Réaliste]** dans le groupe **[Afficher le mode]**.

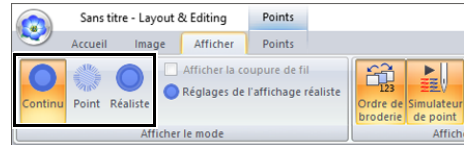

■ Affichage en continu

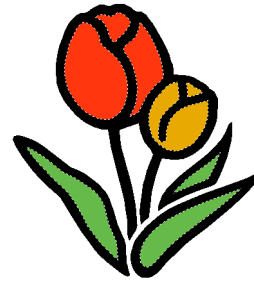

■ Affichage des points

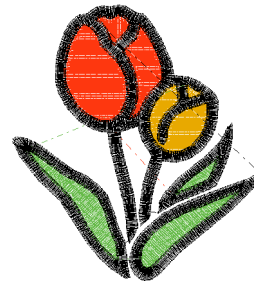

Vous pouvez afficher les points afin de déterminer comment les points sont connectés.



Si  est sélectionné sous **[Type de machine]** dans la boîte de dialogue **[Réglages du motif]**, cliquez sur l'onglet **[Afficher]**, puis cochez la case **[Afficher la coupure de fil]** pour afficher les emplacements de coupure de fil dans la Zone de création.

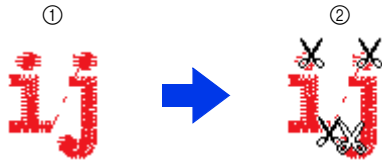
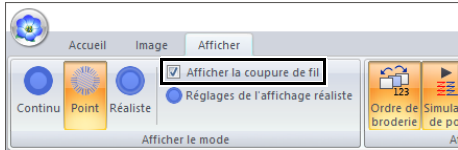

- ① NON
② OUI

Affichage réaliste



Vous pouvez effectuer un affichage réaliste afin de déterminer à quoi ressemblera le motif une fois brodé.



Modification des réglages de l'affichage réaliste

1. Cliquez sur l'onglet **[Afficher]**.
2. Cliquez sur **[Réglages de l'affichage réaliste]** dans le groupe **[Afficher le mode]**.

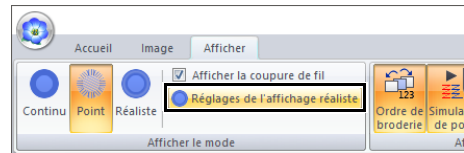

3. Au besoin, spécifiez les réglages pour **[Largeur du fil]**, **[Contraste]** et **[Luminosité]**, puis cliquez sur **[Appliquer]** (**[OK]**).

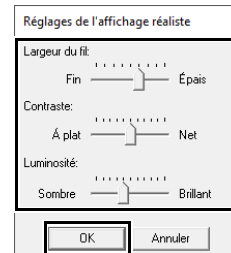

Vérification de la broderie dans le simulateur de point

- 1 Cliquez sur ces boutons pour afficher une simulation des points.

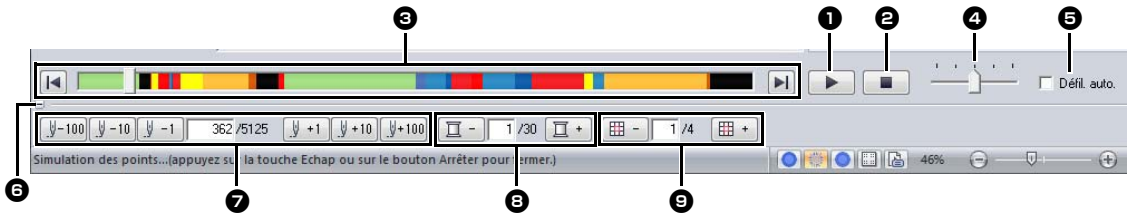

- 1 Lance la simulation des points. Pendant la simulation des points, ce bouton devient . Vous pouvez cliquer dessus pour interrompre temporairement la simulation.
- 2 Arrête la simulation et revient à l'écran précédent.
- 3 Le curseur montre l'emplacement actuel de la simulation. En outre, le curseur peut être déplacé pour modifier la position de la simulation.

: Revient au début de la broderie et arrête la simulation.

: Avance jusqu'à la fin de la broderie et arrête la simulation.

- 4 Faites glisser le curseur pour régler la vitesse de la simulation.
- 5 Cochez cette case pour faire défiler automatiquement la simulation du motif lorsqu'il est trop grand pour être complètement affiché.
- 6 Cliquez ici pour masquer la section inférieure du Simulateur de point. Cliquez sur pour l'afficher de nouveau.
- 7 Affiche le numéro du point en cours/le nombre total de points.

: Recule la simulation du nombre de points indiqué.

: Avance la simulation du nombre de points indiqué.
- 8 Affiche le numéro de la couleur en train d'être tracée/le nombre total de couleurs utilisées.

: Renvoie au début de la broderie pour la couleur de fil en cours ou précédente.

: Avance au début de la broderie pour la couleur suivante.

- 9 Affiche la partie du motif actuellement affichée/le nombre total de sections de tambour dans le motif. (N'apparaît que pour les motifs de broderie fractionnés.)

: Renvoie au début de la broderie dans la section de tambour en cours ou précédente.

: Avance jusqu'au début du motif dans la section de tambour suivante.



Si le simulateur de point n'apparaît pas au bas de la fenêtre, cliquez sur **[Simulateur de point]** sous l'onglet **[Afficher]**.



- Les outils Zoom et Panoramique peuvent être utilisés tandis qu'une simulation est affichée. Si une autre commande est sélectionnée, la simulation s'arrête.
- Si vous entrez une valeur dans la zone 7, 8 ou 9, la simulation recule/avance pour atteindre l'emplacement indiqué.



- Si vous avez sélectionné un motif après le démarrage de la simulation de point, seul le motif sélectionné est tracé dans la simulation.
- La case **[Défil. auto.]** n'est pas disponible dans Affichage réaliste.

Affichage du motif dans la fenêtre de référence

- 1 Cliquez sur l'onglet **[Afficher]**.
- 2 Cochez la case **[Fenêtre de référence]** dans le groupe **[Afficher/masquer]**.

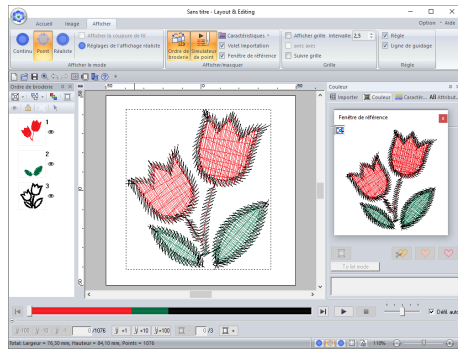
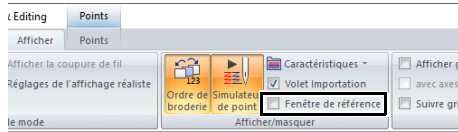

Le cadre de la zone d'affichage (rectangle rouge) indique la partie du motif affichée dans la Zone de création.

Zoom

La Fenêtre de référence peut afficher l'intégralité de la Zone de création ou uniquement le motif de broderie, au choix.

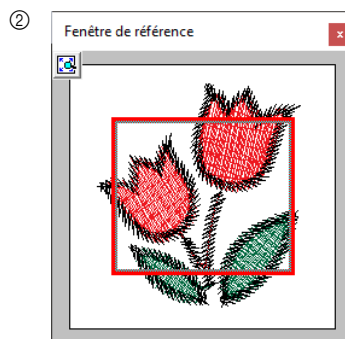
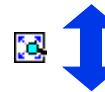
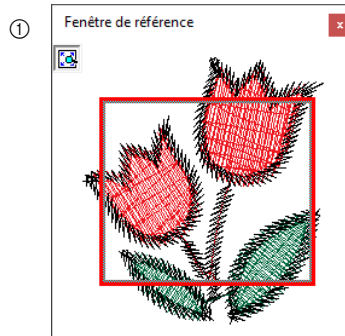
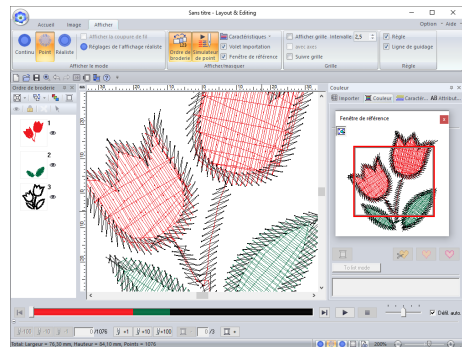

- ① OUI
- ② NON

■ Déplacement/redimensionnement/nouveau tracé du cadre de la zone d'affichage

La partie du motif affichée dans la Zone de création peut être sélectionnée dans la Fenêtre de référence.

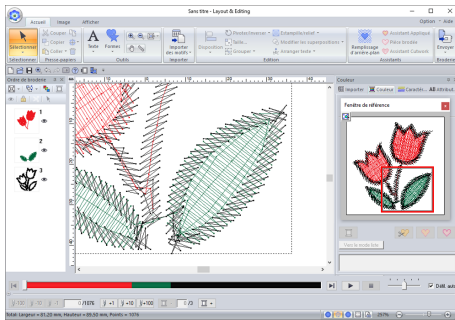
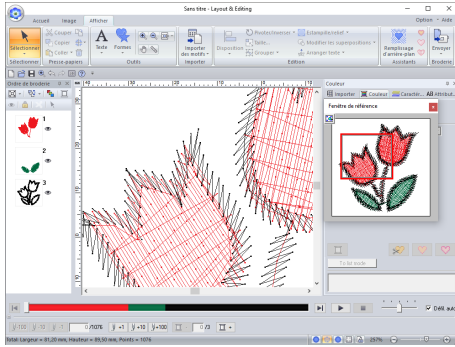

Au lieu de déplacer le cadre de la zone d'affichage, vous pouvez le retracer pour afficher la partie souhaitée du motif dans la Zone de création.

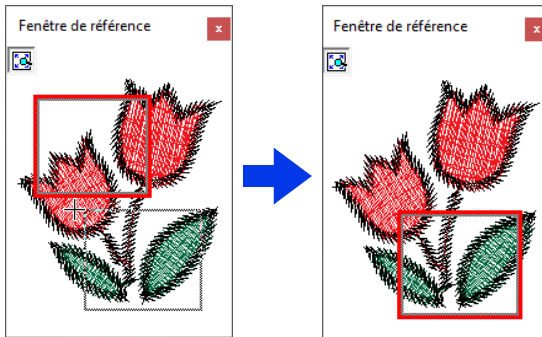

Avec le cadre, vous pouvez sélectionner la zone de la fenêtre de référence à agrandir.

Vérification et modification de l'ordre de broderie

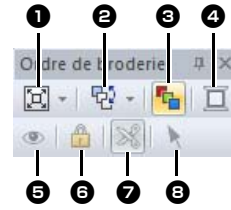

- 1** Permet de choisir de quelle façon afficher les motifs dans le volet **[Ordre de broderie]**.
- 2** Permet de sélectionner la commande souhaitée pour modifier l'ordre de broderie.
- 3** **Optimiser l'ordre de broderie**
Cliquez sur cette option pour réorganiser l'ordre de broderie de sorte que les parties des objets entrés ayant la même couleur de fil soient cousues ensemble.
- 4** **Tableau des fils**
Permet de définir la couleur de l'objet sélectionné.
- 5** Permet d'afficher/de masquer dans la zone de travail les objets cousus.
- 6** **Verrouiller**
Cliquez sur cette option pour verrouiller l'objet sélectionné et ainsi empêcher son édition.
- 7** **Nombre de sauts par fil**
La fonction Nombre de sauts par fil peut être activée ou désactivée.
- 8** **Sélectionner motifs**
Permet de sélectionner les motifs dans la Zone de création.

- 1** Cliquez sur l'onglet **[Afficher]**.
- 2** Cliquez sur **[Ordre de broderie]** dans le groupe **[Afficher/masquer]**. Cliquez sur le bouton pour afficher ou masquer l'Ordre de broderie.

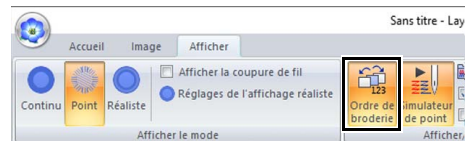

- 3 Cliquez sur  dans le volet [Ordre de broderie], puis cliquez sur [Zoom] et [Afficher par ordre de couleur].

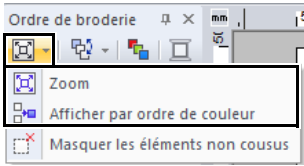

Zoom

Cliquez pour agrandir chaque motif pour remplir son cadre.



Afficher par ordre de couleur

Cliquez pour afficher dans un seul cadre tous les motifs de la même couleur qui seront brodés ensemble.

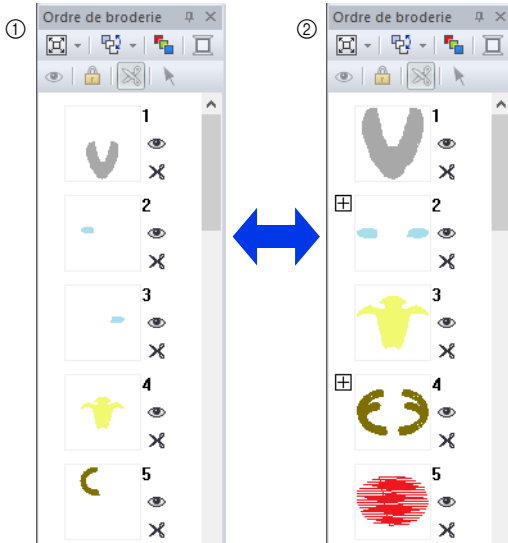



- ① NON
- ② OUI



Si plusieurs motifs de même couleur sont combinés dans un seul cadre,  apparaît à gauche de ce cadre.

Cliquez sur  pour afficher les motifs de la même couleur combinés dans des cadres différents.

 apparaît sous le premier cadre et chaque cadre s'affiche avec un sous-nombre suivant le premier, pour indiquer son ordre de broderie parmi les motifs de même la couleur.

Cliquez sur  pour recombinaison tous les motifs de même couleur dans un seul cadre.

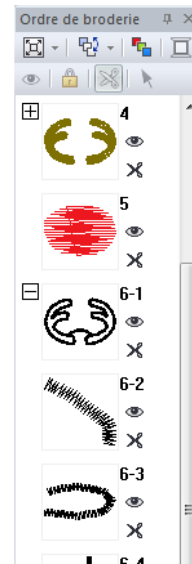

■ Optimisation de l'ordre de broderie

Vous pouvez déterminer automatiquement l'ordre de broderie et les points d'entrée et de sortie afin de réduire le nombre de changements de couleurs de fils et de sauts de points.

Cliquez sur  pour optimiser l'ordre de broderie. Pour le motif à droite (les nombres indiquent l'ordre de broderie), l'ordre de broderie est déterminé comme illustré ci-dessous.

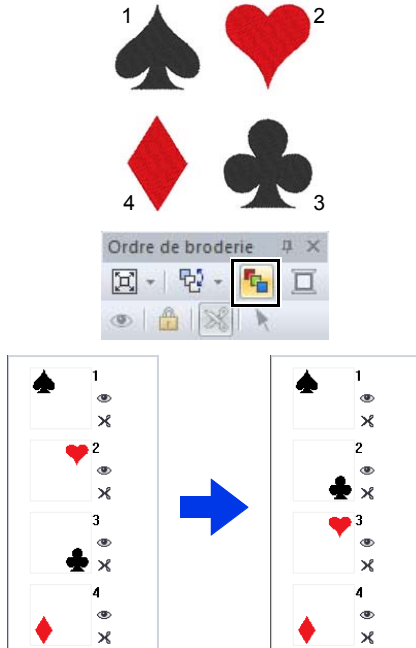

L'ordre de broderie est déterminé de façon à ce que les motifs de même couleur soient regroupés dans l'ordre le plus optimisé.

En outre, les motifs de la même couleur sont optimisés afin que le point de sortie du motif précédent et le point d'entrée du motif suivant soient les points les plus proches.



Toutefois, les motifs qui se chevauchent sont disposés dans l'ordre de broderie le plus approprié.

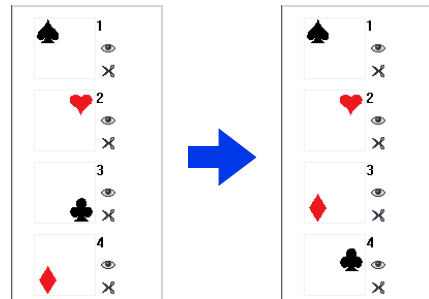
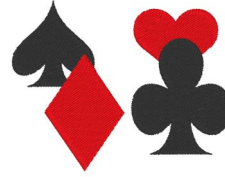

- Les motifs dans les cadres verrouillés et les cadres masqués sont également optimisés.
 - L'ordre de broderie des motifs à positions multiples n'est pas optimisé.
- « *Optimisation de l'ordre de broderie (tri par couleur)* » à la page 46

■ Édition de l'ordre de broderie

Pour modifier l'ordre de broderie, sélectionnez le cadre contenant le motif, puis faites glisser le cadre jusqu'au nouvel emplacement. Une ligne rouge indiquant la position à laquelle le cadre va être déplacé apparaît.

Vous pouvez également déplacer le cadre en cliquant sur  dans le volet **[Ordre de broderie]**, puis en cliquant sur la commande souhaitée dans le menu qui s'est affiché.

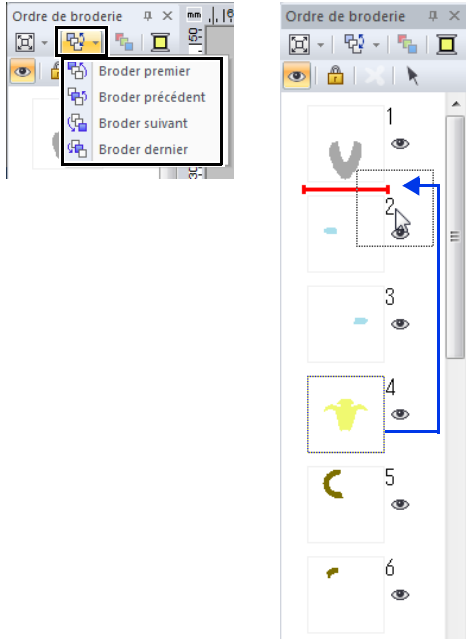

Broder premier

Permet de déplacer le motif sélectionné au début de l'ordre de broderie.

Broder précédent

Permet de faire avancer le motif sélectionné d'une position dans l'ordre de broderie.

Broder suivant

Permet de faire reculer le motif sélectionné d'une position dans l'ordre de broderie.

Broder dernier

Permet de déplacer le motif sélectionné à la fin de l'ordre de broderie.



Vérifiez les points après avoir modifié l'ordre de broderie pour vous assurer que les motifs se superposant ne seront pas cousus dans le mauvais ordre.

■ Sélection d'un motif

- 1 Cliquez sur un cadre contenant le motif dans le volet **[Ordre de broderie]**.

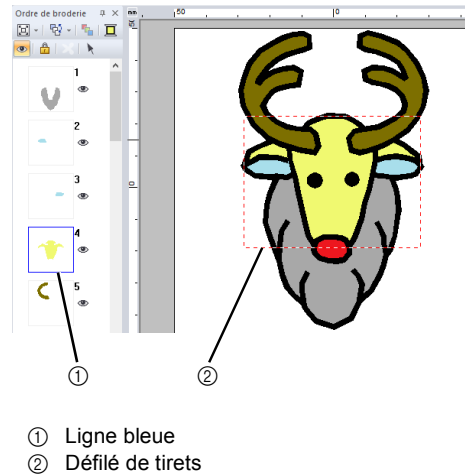

- ① Ligne bleue
- ② Défilement de tirets



Pour sélectionner plusieurs motifs, maintenez la touche **<Maj>** ou **<Ctrl>** enfoncée tout en cliquant sur les cadres des motifs souhaités. En outre, vous pouvez sélectionner plusieurs cadres en faisant glisser votre pointeur sur eux.

- 2 Cliquez sur  dans le volet **[Ordre de broderie]** pour sélectionner le motif dans la Zone de création correspondant au cadre sélectionné dans le volet **[Ordre de broderie]**. Vous pouvez également sélectionner le motif en double-cliquant sur son cadre dans le volet **[Ordre de broderie]**.

■ Modification des couleurs

- 1 Sélectionnez un ou plusieurs cadres dans le volet **[Ordre de broderie]**, puis cliquez sur  dans la partie supérieure du volet **[Ordre de broderie]**.
→ Le volet Couleur se place devant les autres volets.
- 2 Cliquez sur la couleur souhaitée dans le volet **[Couleur]**.

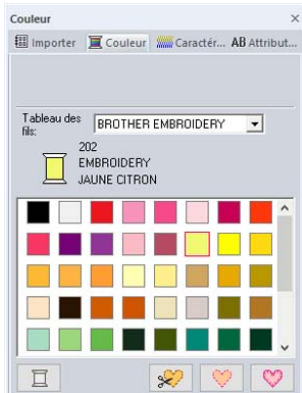

►► « Volet Couleur » à la page 54

■ Modification des caractéristiques de broderie

- 1 Dans le volet **[Ordre de broderie]**, sélectionnez un ou plusieurs cadres contenant un motif autre qu'un motif de point.
→ Le sélecteur du type de broderie pour le cadre sélectionné apparaît.
- 2 Cliquez sur l'onglet **[Caractéristiques de broderie]**.
Si le volet **[Caractéristiques de broderie]** ne s'affiche pas, cliquez sur l'onglet **[Afficher]** et sur **[Caractéristiques]**, puis sélectionnez **[Caractéristiques de broderie]**.
- 3 Modifiez les caractéristiques et le type de broderie.
►► « Types de point du tracé », « Types de point des parties » à la page 57 et « Spécification des caractéristiques de broderie » à la page 64

■ Afficher/masquer les cadres aux motifs non brodés

Les cadres contenant des motifs qui ne sont pas brodés peuvent être affichés ou masqués.

Cliquez sur , puis sur **[Masquer les éléments non cousus]**.

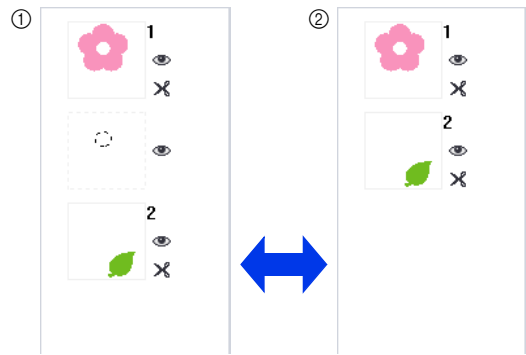
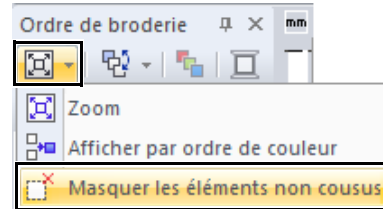

- ① NON
② OUI

Par défaut, les cadres contenant des motifs qui ne vont pas être brodés sont masqués.

Si les cadres contenant des motifs qui ne vont pas être brodés s'affichent, ceux-ci peuvent être sélectionnés et leurs motifs édités.

Masquer les motifs de broderie

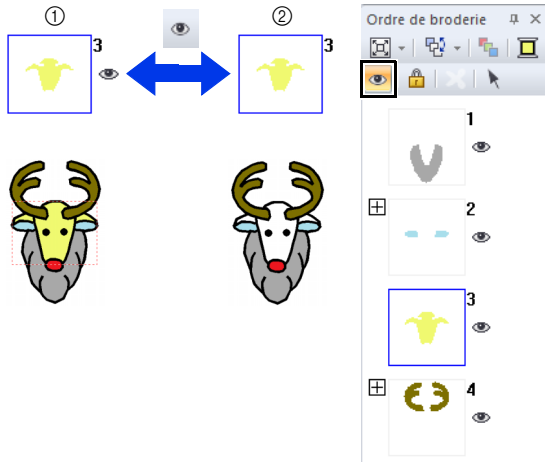

Chaque motif de broderie peut être affiché ou masqué dans la Zone de création. Vous pouvez facilement éditer les motifs de broderie superposés si le motif qui n'est pas édité est masqué.

Sélectionnez un cadre, puis cliquez sur .



- ① OUI
- ② NON





- Les cadres avec  contiennent plusieurs motifs de la même couleur. Si ces cadres sont sélectionnés pour être affichés, tous les motifs du cadre le sont également.
-  apparaît si le réglage de l'affichage n'est pas le même pour tous les motifs dans un cadre avec .
- Si vous affichez le tracé ou la partie d'un motif de broderie créé à partir d'un pourtour et d'une zone intérieure, l'ensemble du motif de broderie s'affiche également.

Verrouillage des motifs de broderie

Les motifs de broderie peuvent être verrouillés pour éviter qu'ils ne soient déplacés ou supprimés. Il n'est pas possible de sélectionner ni d'éditer les motifs de broderie verrouillés dans la Zone de création.

Sélectionnez un cadre, puis cliquez sur .



- Les cadres avec  contiennent plusieurs motifs de la même couleur. Si ces cadres sont sélectionnés pour être verrouillés, tous les motifs du cadre le sont.
-  apparaît si le réglage de verrouillage n'est pas le même pour tous les motifs dans un cadre avec .
- Verrouiller la ligne ou la partie d'un motif de broderie créé à partir d'un contour et d'une zone intérieure verrouille également l'ensemble du motif de broderie.
- Verrouiller une partie d'un motif combiné, comme des motifs groupés, du texte disposé sur une courbe ou des motifs incorporés, verrouille également l'ensemble du motif de broderie.

Nombre de sauts par fil

La fonction Nombre de sauts par fil peut être activée ou désactivée.



Ces réglages ne sont appliqués que lorsque vous brodez avec nos machines à broder multi-aiguille. Avant de pouvoir spécifier ces réglages,

sélectionnez  sous **[Type de machine]** dans la boîte de dialogue **[Réglages du motif]**.

►► « *Spécification des réglages de la zone de création* » à la page 16

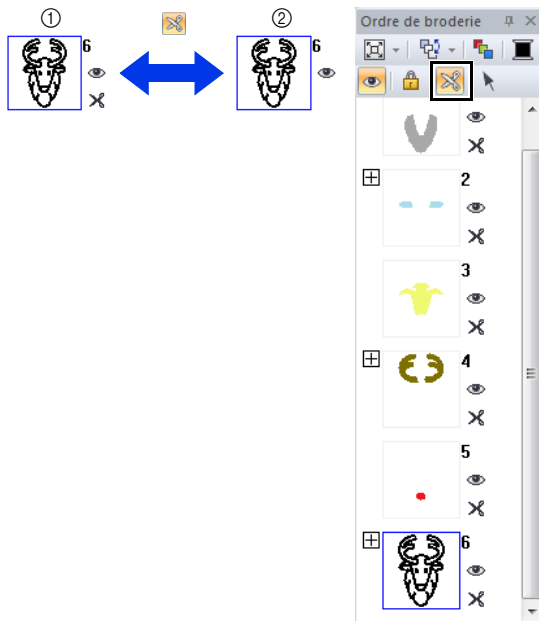

Le bouton Nombre de sauts par fil () est disponible dans le volet **[Ordre de broderie]**.

Sélectionnez un cadre, puis cliquez sur .



- ① OUI
② NON



-  apparaît si le réglage de coupure de fil n'est pas le même pour tous les motifs dans un cadre avec .
- Le fil est coupé avant de changer la couleur du fil, même si la fonction **[Nombre de sauts par fil]** a été désactivée pour le cadre.
- Cliquez sur l'onglet **[Afficher]**, puis cochez la case **[Afficher la coupure de fil]** dans le groupe **[Afficher le mode]** pour afficher les emplacements de coupure de fil dans la Zone de création.

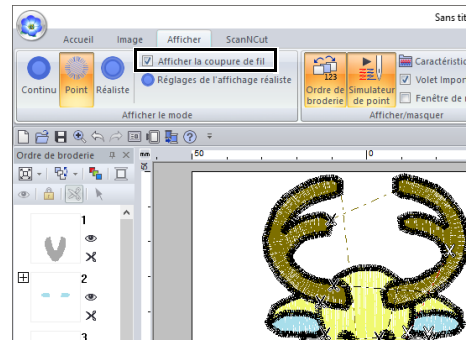

À propos de la longueur minimale des sauts de points pour la coupure de fil

- Vous pouvez spécifier la longueur des sauts de points sous l'onglet **[Sortir]** dans la boîte de dialogue **[Réglages du motif]**. (Pour l'afficher, cliquez sur , puis sur **[Réglages du motif]**).

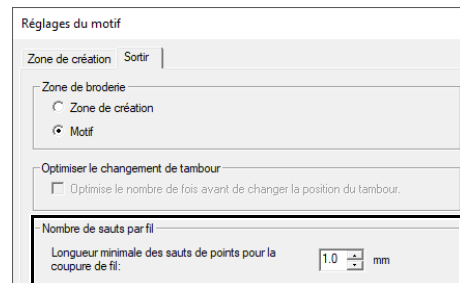

- Si la longueur des sauts de points est inférieure à la longueur spécifiée pour **[Longueur minimale des sauts de points pour la coupure de fil]**, le fil n'est pas coupé, même si **[Nombre de sauts par fil]** a été défini.
- La disponibilité de l'option **[Longueur minimale des sauts de points pour la coupure de fil]** dépend du modèle de machine sélectionné. Pour plus de détails, reportez-vous au manuel d'instructions de la machine.



Le réglage par défaut peut être spécifié afin d'appliquer ou non la coupure de fil aux objets créés.

Cliquez sur **[Option]** au-dessus du ruban, puis cliquez sur **[Options]** pour afficher la boîte de dialogue **[Options]**. Cliquez ensuite sur **[Nombre de sauts par fil]**, puis cochez ou décochez la case **[Ajouter le nombre de sauts par fil aux motifs entrés.]**.

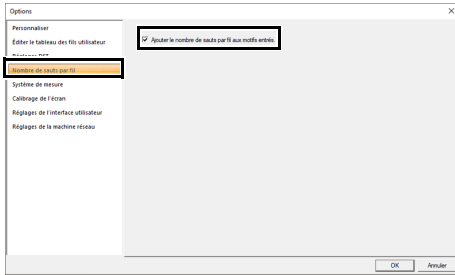

►► « Ajout d'un nombre de sauts par fil à de nouveaux motifs » à la page 365

►► « Nombre de sauts par fil » à la page 18,
« Coupure de fil à la machine en fonction des réglages spécifiés dans Layout & Editing » à la page 360 et « Ajout d'un nombre de sauts par fil à de nouveaux motifs » à la page 365

Vérification des informations de broderie des motifs

Cliquez sur , puis sur **[Propriétés des motifs]**.

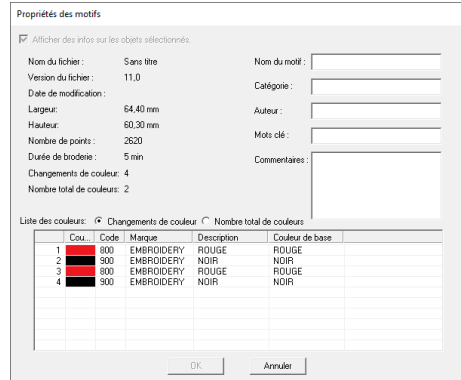
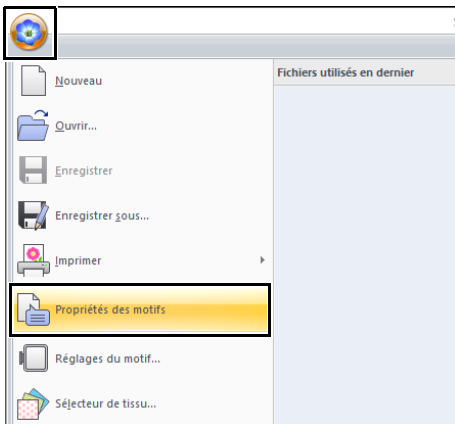

Vous pouvez entrer des commentaires et des informations sur le motif dans un fichier .pes enregistré.



- Les informations indiquées dans la liste des couleurs peuvent être changées.
 - ◆ **Changements de couleur**
Les informations de couleur de fil pour chaque changement de couleur s'affichent. Vous pouvez ainsi vérifier le nombre total de changements de couleurs de fils.

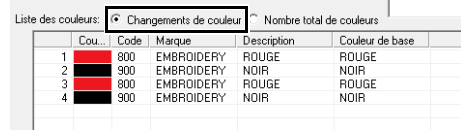

- ◆ **Nombre total de couleurs**
Les informations de couleur de fil pour les fils nécessaires s'affichent. Vous pouvez ainsi vérifier le nombre total de couleurs de fils.

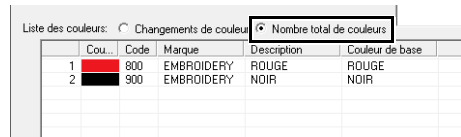

- Les couleurs correspondant aux 61 couleurs de base de Brother sont énumérées sous **[Couleur de base]**.



- Vous pouvez sélectionner et vérifier les propriétés de motifs individuels dans le motif de broderie en choisissant le motif avant d'ouvrir cette boîte de dialogue. Dans ce cas, décochez la case **[Afficher des infos sur les objets sélectionnés.]** pour ouvrir la boîte de dialogue et afficher les propriétés de tous les motifs dans la Zone de création.
- Si la Zone de création a été définie sur **[Taille personnalisée]** ou si l'option **[Taille du tambour]** a été réglée sur un tambour à positions multiples (100 × 172 mm ou 130 × 300 mm) ou le cadre Jumbo (360 × 360 mm), une boîte de dialogue **[Propriétés des motifs]** affiche les informations de broderie de chaque tambour du motif de la Zone de création.

Propriétés des motifs

À propos de la position du tambour 1 / 2

<< Précédent Suivant >>

Afficher des infos sur les objets sélectionnés.

Nom du fichier : Sans titre Nom du motif :

Version du fichier : 11.0 Catégorie :

Date de modification : Auteurs :

Largeur : 116,60 mm Mots clé :

Hauteur : 30,10 mm Commentaires :

Nombre de points : 5406

Durée de broderie : 11 min

Changements de couleur : 2

Nombre total de couleurs : 2

Liste des couleurs: Changements de couleur Nombre total de couleurs

Cou.	Code	Marque	Description	Couleur de base
1	519	EMBROIDERY	VERT TILLEUL	VERT TILLEUL
2	515	EMBROIDERY	VERT MOUSSE	VERT MOUSSE

OK Annuler

- Vous pouvez rechercher des fichiers dans Design Database en fonction des informations entrées.

Ouverture/importation des motifs de broderie

Création d'un nouveau motif de broderie

Cliquez sur , puis sur **[Nouveau]**.

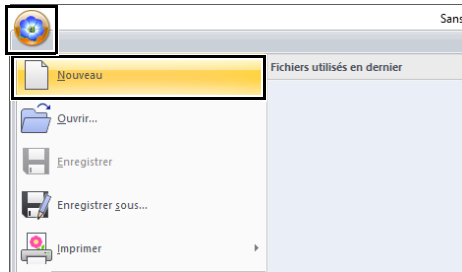

Vous pouvez modifier la taille de la Zone de création.

►► « Spécification des réglages de la zone de création » à la page 16

Ouverture d'un fichier Layout & Editing

1 Cliquez sur , puis sur **[Ouvrir]**.

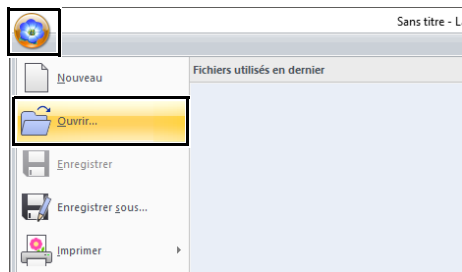

2 Sélectionnez le lecteur, le dossier et le fichier, puis cliquez sur **[Ouvrir]** ou double-cliquez sur l'icône du fichier.

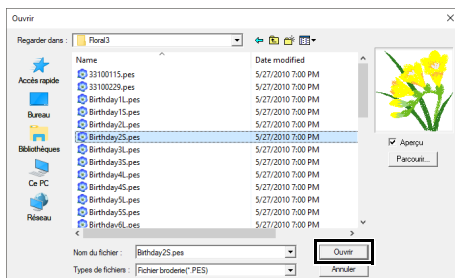

Pour afficher les données du dossier sélectionné sous la forme de miniatures dans la boîte de dialogue **[Parcourir]**, cliquez sur **[Parcourir]**.

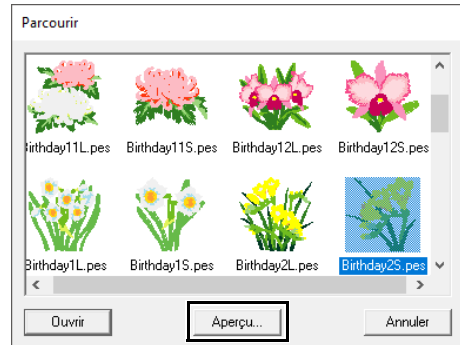

Pour afficher un motif plus détaillé, sélectionnez un fichier, puis cliquez sur **[Aperçu]**.



- Pour ouvrir le fichier affiché, cliquez sur **[Ouvrir]**.
- Si aucun fichier n'est répertorié, le dossier sélectionné ne contient pas de fichiers .pes. Choisissez un dossier contenant un fichier .pes.
- Si le format du fichier sélectionné n'est pas le format .pes, le message « Format de fichier imprévu » s'affiche dans la fenêtre **[Aperçu]**.
- Un fichier peut être ouvert de l'une des manières suivantes.
 - ◆ Faites glisser le motif de broderie depuis l'Explorateur Windows vers la fenêtre Layout & Editing.
 - ◆ Double-cliquez sur le fichier de motif de broderie dans l'Explorateur Windows.
 - ◆ Double-cliquez sur le fichier du motif de broderie dans Design Database.

Importation de motifs de broderie

Vous pouvez importer des motifs de broderie du volet **[Importer]**. Pour plus de détails sur le volet **[Importer]**, reportez-vous à la section « *Exemple d'importation de données de broderie* » à la page 15.

■ À partir de la Bibliothèque de motifs

- 1 Cliquez sur l'onglet **[Accueil]**.
- 2 Cliquez sur **[Importer des motifs]** dans le groupe **[Importer]**, puis cliquez sur **[de la bibliothèque de motifs]**.

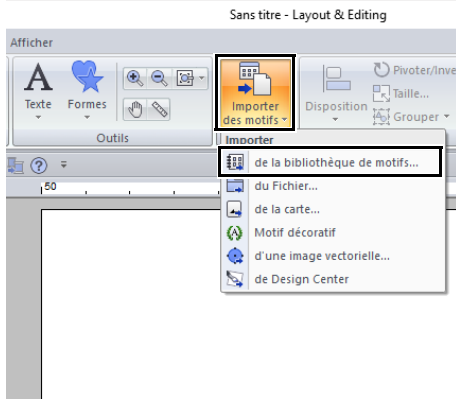

- 3 Dans le sélecteur **[Catégorie]**, choisissez une catégorie pour afficher les données de broderie correspondantes.

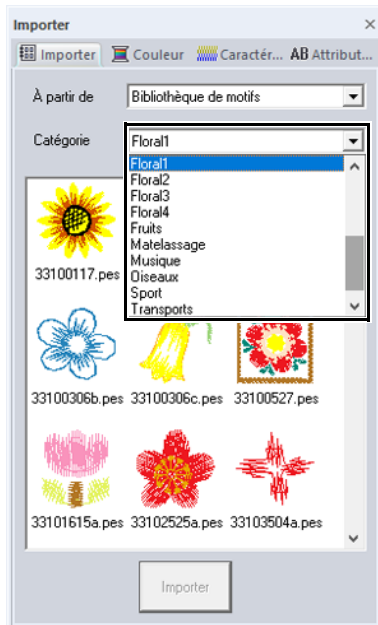

- 4 Sélectionnez l'icône de fichier du motif à importer, puis cliquez sur **[Importer]**.

■ À partir d'un dossier

- 1 Cliquez sur l'onglet **[Accueil]**.
- 2 Cliquez sur **[Importer des motifs]** dans le groupe **[Importer]**, puis cliquez sur **[du Fichier]**.

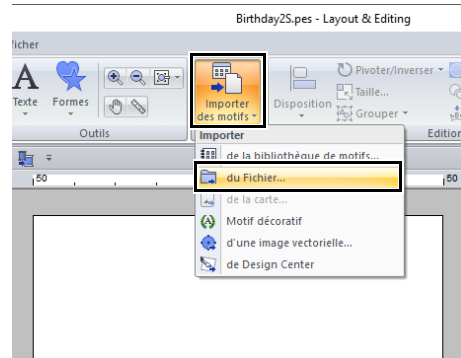

- 3 Cliquez sur .

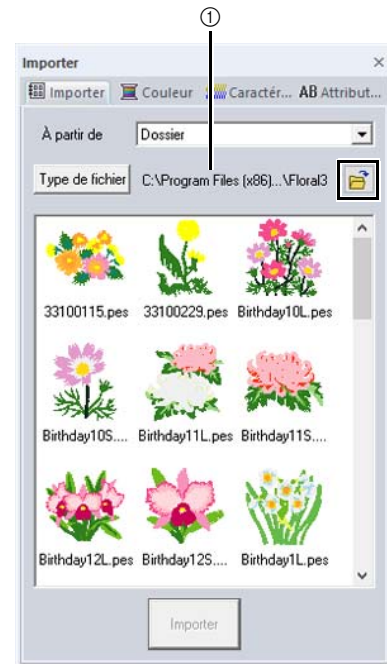

- ① Indique le chemin d'accès au dossier sélectionné.

- 4 Sélectionnez un dossier, puis cliquez sur [OK].

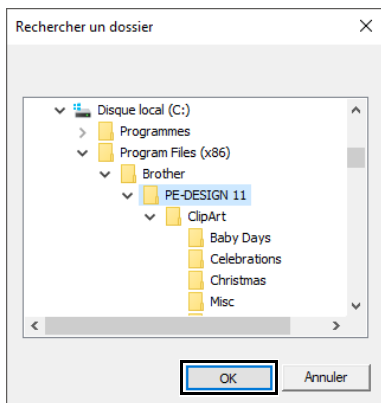

- 5 Cliquez sur [Type de fichier] dans le volet [Importer]. Sélectionnez les extensions de nom de fichier des données de broderie correspondantes à afficher, puis cliquez sur [OK].



- 6 Sélectionnez l'icône de fichier, puis cliquez sur [Importer].



Lors de l'importation de motifs provenant d'autres fabricants, veillez à choisir un motif qui ne dépasse pas les limites de la Zone de création.



- Comme les fichiers .dst ne contiennent pas d'informations sur les couleurs de fils, les couleurs d'un fichier .dst importé peuvent donc ne pas apparaître comme prévu. Vous pouvez modifier les couleurs de fils à l'aide des fonctions du volet [Ordre de broderie] ou en sélectionnant un motif de point tout en maintenant la touche <Alt> enfoncée.

►► « Sélection de motifs de points par couleur de fil » à la page 81

- Lorsque vous importez des fichiers .dst, vous pouvez spécifier le nombre de sauts de points pour la coupure de fil.

►► « Spécification du nombre de sauts dans un motif de broderie au format DST » à la page 364

■ À partir d'une carte originale

- 1 Insérez une carte originale dans le module d'écriture de carte USB.
 - Reportez-vous à la section « Transfert vers une machine à l'aide d'une carte originale » à la page 225
- 2 Cliquez sur l'onglet [Accueil].
- 3 Cliquez sur [Importer des motifs] dans le groupe [Importer], puis cliquez sur [de la carte].

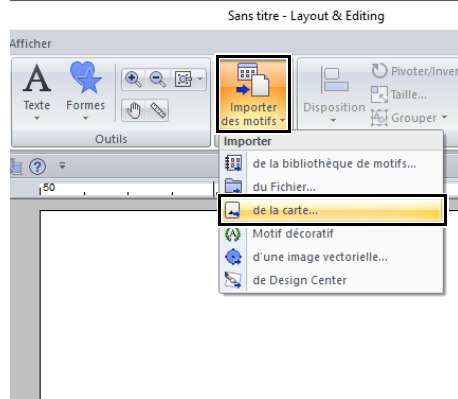

→ Après la lecture de la carte, les motifs de broderie de celle-ci apparaissent.

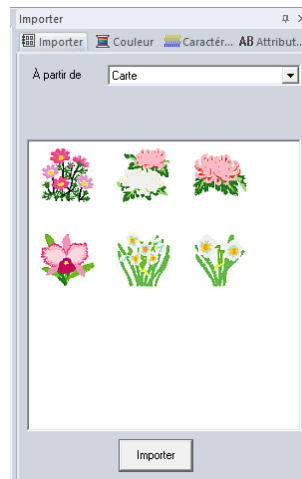

- 4 Sélectionnez l'icône de fichier, puis cliquez sur [Importer].



En raison du droit d'auteur, certaines cartes originales ne peuvent pas être utilisées avec cette fonction.

■ À partir d'une machine par le biais d'un réseau sans fil

Les motifs de broderie peuvent être importés à partir d'une machine à coudre par le biais du réseau sans fil.



Cette fonction est disponible seulement si la broderie est réalisée avec nos machines à broder sans fil compatibles LAN.

Contactez votre revendeur agréé pour plus de détails sur nos modèles sans fil compatibles LAN.

- 1 Enregistrez la machine dans l'application.
 - ▶▶ « Enregistrement d'une machine avec l'application » à la page 224
- 2 Cliquez sur l'onglet **[Accueil]**.
- 3 Dans le sélecteur **[À partir de]** du volet **[Importer]**, sélectionnez **[Machine à broder réseau]**.

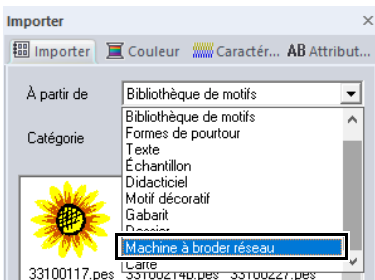

→ Le nom de la machine enregistrée dans l'application apparaît dans la case **[Nom de la machine]**.

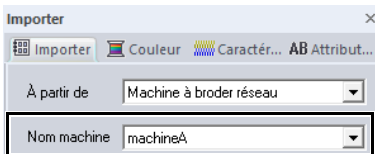

- 4 Sélectionnez l'icône du fichier, puis cliquez sur **[Importer]**.



Importation d'images vectorielles (WMF/EMF/SVG)

Vous pouvez convertir des données d'image vectorielle des fichiers « .wmf » (métafichier Windows), « .emf » (métafichier amélioré) et « .svg » (graphiques vectoriels évolutifs) en motifs de formes.

- 1 Cliquez sur l'onglet **[Accueil]**.
- 2 Cliquez sur **[Importer des motifs]** dans le groupe **[Importer]**, puis cliquez sur **[d'une image vectorielle]**.

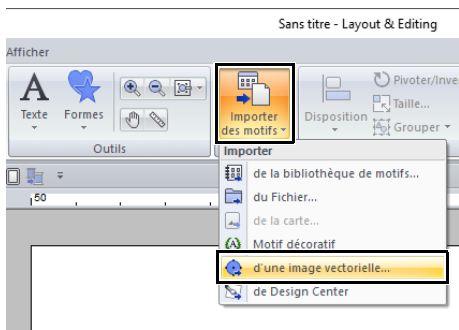

- 3 Sélectionnez le lecteur, le dossier et le fichier, puis cliquez sur **[Ouvrir]**.

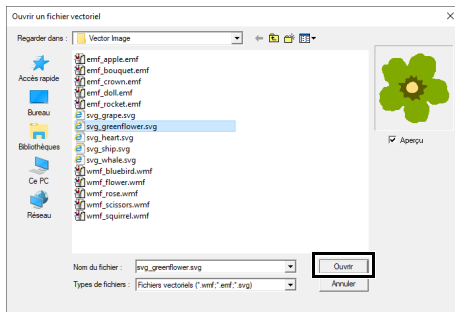

→ L'image importée s'affiche dans la Zone de création.

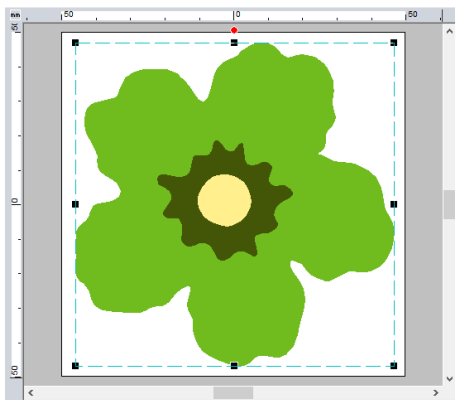

- Les images, le texte, la largeur de la ligne, le dégradé, l'opacité et tout autre style ou caractéristique des graphiques ne seront pas importés. Les fichiers de formats « .emf » et « .svg » permettent de convertir les données tout en maintenant les courbes.
- Les données de toutes les couches d'un fichier SVG, indépendamment du fait qu'elles soient affichées ou masquées, seront converties en motif de broderie.

■ Création d'un motif de broderie à l'aide d'images vectorielles tracées avec des applications d'édition d'image

Convertis au format de fichier « .svg », vous pouvez importer les fichiers d'images vectorielles créés avec d'autres applications disponibles sur le marché (par ex., « .ai » (Adobe Illustrator Artwork) et « .cdr » (fichier CorelDraw)).

Commencez par convertir les fichiers d'images vectorielles au format de fichier WMF, EMF ou SVG à l'aide de vos applications, puis importez-les dans PE-DESIGN en respectant la procédure décrite dans la section « Importation d'images vectorielles (WMF/EMF/SVG) ».



Les fichiers d'images matricielles (ex. « .bmp » et « .jpg ») peuvent être utilisés comme images d'arrière-plan dans PE-DESIGN. Vous pouvez également les convertir en motifs de broderie à l'aide de l'Assistant Envoyer image au Stitch Wizard.

- ▶▶ « *Stitch Wizard : Conversion automatique d'une image en motif de broderie* » à la page 142

Importation d'un motif de broderie à partir de Design Center

- 1 Démarre Design Center et ouvre le fichier.
 - ▶▶ « *Étape Image d'origine* » à la page 245 et « *Ouverture d'un fichier* » à la page 256
- 2 Cliquez sur l'onglet **[Accueil]**.
- 3 Cliquez sur **[Importer des motifs]** dans le groupe **[Importer]**, puis cliquez sur **[de Design Center]**.

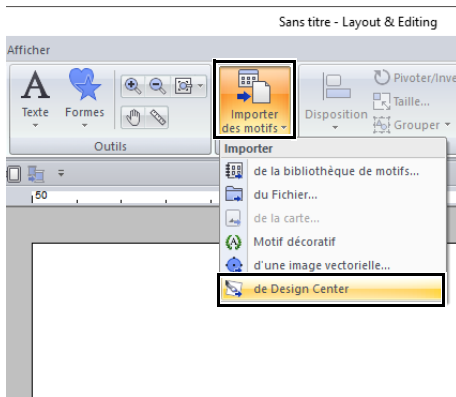

- 4 Spécifiez les réglages souhaités à côté de **[Importer]**, **[Agrandissement]** et **[Orientation]**, puis cliquez sur **[Importer]**.

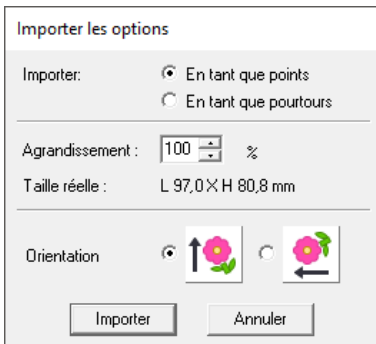

Importer

En tant que points :

Permet d'importer, sous forme de motifs de points, des données de broderie créées dans Design Center.

En tant que pourtours :

Permet d'importer, sous la forme de motifs de pourtour, des données de broderie créées dans Design Center. Ces données peuvent être éditées de la même façon que les motifs de pourtour sont créés dans Layout & Editing.



Le taux d'agrandissement maximal pouvant être spécifié correspond au taux qui adapte le motif à la Zone de création.

Enregistrement et impression

Enregistrement

■ Ecrasement

Cliquez sur , puis sur **[Enregistrer]**.

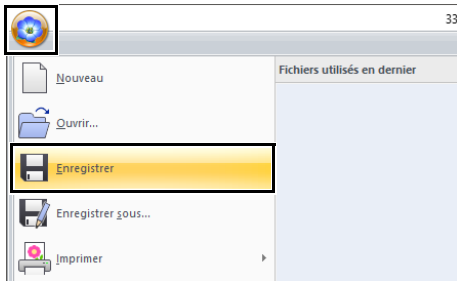

Si aucun nom de fichier n'a été spécifié ou si le fichier est introuvable, la boîte de dialogue **[Enregistrer sous]** s'affiche.

■ Enregistrement sous un nouveau nom

1 Cliquez sur , puis sur **[Enregistrer sous]**.

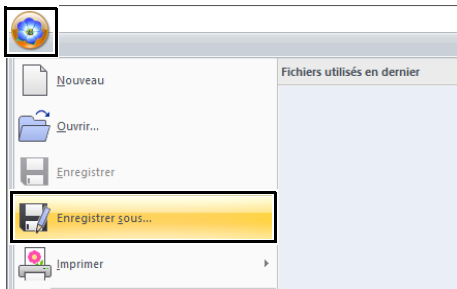

2 Sélectionnez le lecteur et le dossier, puis entrez le nom du fichier.

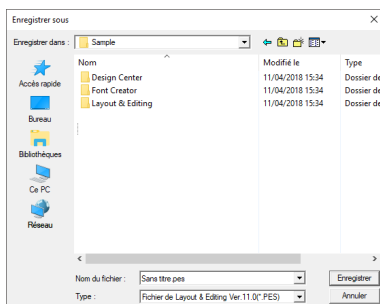

Si vous sélectionnez un type de fichier d'une version antérieure du logiciel, les fichiers .pes enregistrés peuvent être ouverts avec cette version du logiciel, mais notez toutefois que tous les motifs enregistrés seront convertis en motifs de points.

3 Cliquez sur **[Enregistrer]** pour enregistrer les données.

→ Le nouveau nom de fichier s'affiche dans la barre de titre de la fenêtre Layout & Editing.

■ Exportation de motifs dans un format différent

Vous pouvez exporter les données affichées dans la Zone de création sous forme de fichier de format différent (.dst, .hus, .exp, .pcs, .vip, .sew, .jef, .csd, .xxx et .shv).

1 Cliquez sur , puis sur **[Exporter]**.

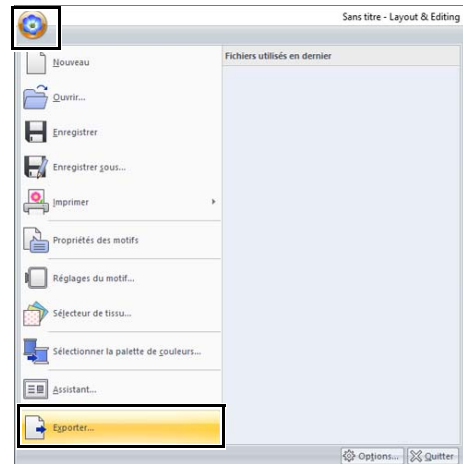

2 Sélectionnez le lecteur et le dossier, puis entrez le nom du fichier.

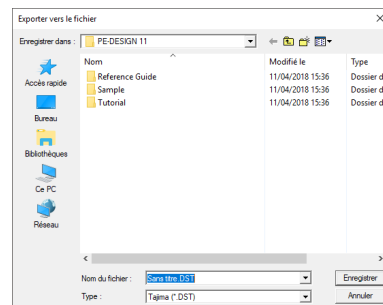

- Sélectionnez un format d'exportation du fichier (.dst, .hus, .exp, .pcs, .vip, .sew, .jef, .csd, .xxx ou .shv).



Vous pouvez spécifier le réglage **[Nombre de sauts par fil]** pour l'exportation au format .dst. Avant l'exportation, cliquez sur le bouton **[Option]**, puis sur **[Options]** et sur **[Réglages DST]** pour spécifier les réglages.

» » « *Spécification du nombre de sauts dans un motif de broderie au format DST* » à la page 364



- Certains motifs importés de cartes originales ne peuvent pas être exportés.
- Les motifs de broderie divisés et les motifs de broderie pour le cadre Jumbo ou le tambour à positions multiples seront exportés dans un seul fichier et ne seront pas fractionnés en parties.

Impression

■ Spécification des réglages d'impression

Avant d'imprimer, vous devez modifier les réglages d'impression des fichiers des motifs de broderie.

- Cliquez sur , puis sur **[Imprimer]** et sur **[Configurer imprimante]**.

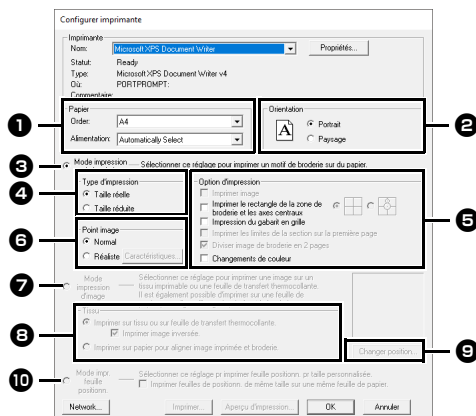
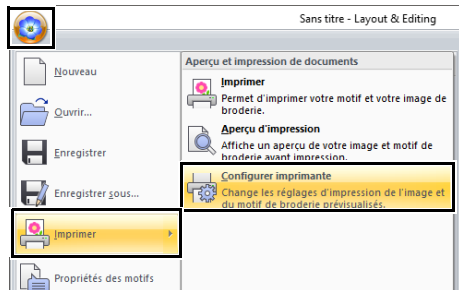

- Spécifiez le format du papier.
- Spécifiez l'orientation du papier.
- Pour imprimer le motif de broderie, sélectionnez **[Mode impression de broderie]**.
- Type d'impression**

Taille réelle :

Sélectionnez cette option pour imprimer le motif à sa taille réelle et les informations de broderie (dimensions du motif de broderie, ordre des couleurs de broderie, nombre de points et position du tambour) sur des pages distinctes.

Taille réduite :

Sélectionnez cette option pour imprimer sur une même page une image miniature et toutes les informations mentionnées ci-dessus.

- Option d'impression**

Imprimer image :

Cochez cette case pour imprimer l'image importée dans la Zone de création en plus du motif de broderie. Toutefois, toute partie de l'image en dehors de la zone d'impression n'est pas imprimée.

Imprimer le rectangle de la zone de broderie et les axes centraux :

(Ce réglage n'est disponible que si **[Taille réelle]** est sélectionné.)



: Sélectionnez cette option pour imprimer des lignes noires indiquant la zone de broderie (reportez-vous à la section « *Spécification de la zone de broderie* » à la page 18) et les axes centraux pour les données.



: Sélectionnez cette option pour imprimer une marque de positionnement de broderie au centre des axes.

(Vous ne pouvez pas choisir ce réglage si **[Cadre Jumbo]** a été sélectionné comme taille de la Zone de création.)

Impression du gabarit en grille :

Cochez cette case pour imprimer les lignes vertes représentant la grille imprimée sur la feuille de broderie fournie avec le tambour. (Vous ne pouvez pas choisir ce réglage si Tambour utilisateur, **[Cadre pour casquettes]**, **[Cadre cylindrique]**, **[Cadre Jumbo]**, **[Cadre à clip]** ou **[Cadre arrondi]** a été sélectionné comme taille de la Zone de création.)





Imprimer les limites de la section sur la première page :

Cochez cette case pour imprimer les parties d'un motif dont la Zone de création a été définie sur une taille personnalisée ou sur **[Cadre Jumbo]**. Les parties du motif s'impriment en rouge.

Diviser image de broderie en 2 pages :

Cochez cette case pour imprimer au format réel et sur du papier au format lettre ou A4 un motif dont la taille est supérieure à celle du papier en le divisant en deux parties et en imprimant chacune d'entre elles sur des pages différentes.

(Ce réglage n'est disponible que si **[Taille réelle]** est sélectionné dans la boîte de dialogue **[Configurer imprimante]** et si la Zone de création est définie sur les plus grandes tailles de tambour. Ce réglage n'est pas disponible si une taille **[Tambour utilisateur,]** est sélectionnée.)

Avec cette fonction d'impression fractionnée,  /  ou  /  s'imprime dans le coin inférieur droit du papier pour indiquer quelle moitié est imprimée.

Changements de couleur :

Cochez cette case pour imprimer les informations relatives au changement de couleur de fil pour le motif.

Si cette case n'est pas cochée, les informations sur les fils nécessaires sont imprimées. Vous pouvez ainsi vérifier le nombre total de couleurs de fils.

6 Point imageNormale :

Sélectionnez cette option pour imprimer le motif sous forme de lignes et de points.

Réaliste :

Sélectionnez cette option pour imprimer une image réaliste du motif. Pour modifier les réglages de l'image réaliste, cliquez sur **[Caractéristiques]**.

- « *Modification des réglages de l'affichage réaliste* » à la page 89



Si la case **[Diviser image de broderie en 2 pages]** n'est pas cochée et si vous imprimez sur un format de papier plus grand, le motif ne s'imprime pas en deux parties. De même, si vous imprimez sur un format de papier plus petit, le motif risque d'être coupé.

- 7** Lorsque vous imprimez une image importée sur du papier thermocollant ou un tissu imprimable, ou lorsque vous imprimez la feuille de positionnement de la broderie sur l'image imprimée, cochez la case **[Mode impression d'image]**, puis sélectionnez une option sous **[Tissu]**.

8 TissuImprimer sur tissu ou sur feuille de transfert thermocollante :

Sélectionnez cette option pour imprimer l'image d'arrière-plan sur du papier thermocollant ou du tissu imprimable. Seule l'image est imprimée.

Imprimer image inversée :

Cochez cette case pour imprimer l'image inversée selon un axe vertical. Lorsque vous imprimez sur du papier thermocollant, l'image est normalement imprimée inversée (image miroir). (Pour plus de détails, reportez-vous aux instructions fournies avec le papier thermocollant que vous utilisez.)

Sélectionnez cette option si votre imprimante ne dispose pas d'une fonction d'impression d'une image inversée (miroir). (Pour plus de détails, reportez-vous aux instructions de votre imprimante.)

Imprimer sur papier pour aligner image imprimée et broderie :

Sélectionnez cette option pour imprimer une feuille afin d'aligner la position de l'image et celle de la broderie. Les marques et repères de positionnement indiquant la zone de broderie sont imprimés sur l'image.

9 Changer position

Il est possible de changer la position d'impression de l'image imprimée sur le papier. (Toute partie de l'image en dehors de la zone d'impression du papier n'est pas imprimée.) Cliquez sur **[Changer position]** pour afficher la boîte de dialogue **[Position d'impression de l'image]**, puis faites glisser l'image vers la position d'impression souhaitée sur le papier.

10 Mode impr. feuille positionn.

Sélectionnez cette option pour imprimer des feuilles de positionnement pour des motifs de broderie fractionnés.

- « *Impression des feuilles de positionnement* » à la page 203

2 Cliquez sur [OK].

- « Modification de l'affichage du motif de broderie » à la page 88.



Avec des motifs de broderie pour le cadre Jumbo

Le motif situé dans la Partie 2 d'un motif de broderie pour le cadre Jumbo est imprimé dans le même sens que la broderie réelle (pivoté de 180°).

■ Vérification d'une image imprimée

Vous pouvez afficher l'aperçu du contenu de la Zone de création avant l'impression.

Cliquez sur , puis sur [Imprimer] et sur [Aperçu d'impression].

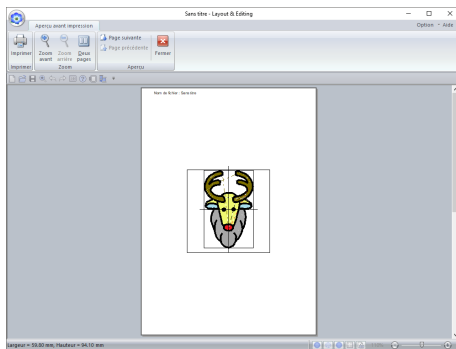
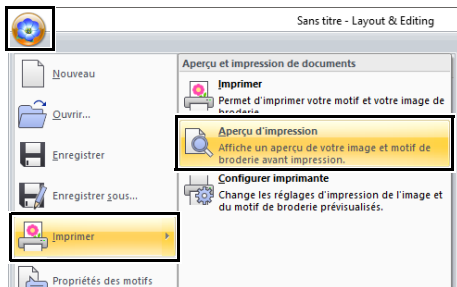

Vous pouvez également afficher l'image d'impression en cliquant sur [Aperçu d'impression] dans la boîte de dialogue [Configurer imprimante].

■ Impression d'une zone de création avec des informations de broderie

Vous pouvez imprimer la Zone de création avec ses informations de broderie.

1 Cliquez sur , puis sur [Imprimer] et sur [Imprimer].

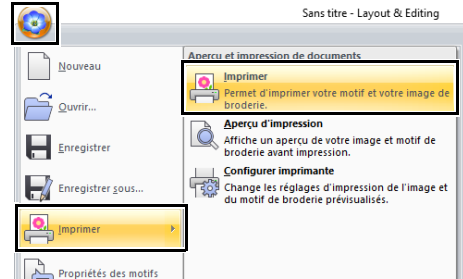

2 Sélectionnez les réglages nécessaires.

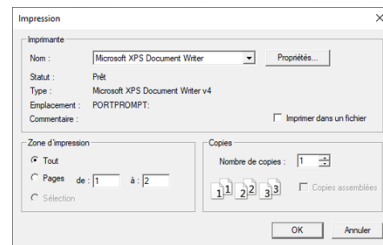

3 Cliquez sur [OK] pour commencer l'impression.

4 Suivez les instructions de l'imprimante pour terminer l'impression.

Création de motifs de broderie contenant du texte

Cette section explique comment entrer du texte et décrit les diverses opérations permettant de le disposer. En outre, elle fournit des détails sur la création de motifs de broderie dont le texte peut aisément être remplacé.

Depuis Layout & Editing, vous pouvez créer différents motifs de broderie pour du texte.

Les types de texte suivants peuvent être créés.

Polices intégrées : Ce logiciel est fourni avec 130 polices intégrées. (10 polices intégrées sont spécifiquement destinées au texte de petite taille)

Polices TrueType : Les polices TrueType installées sur votre ordinateur permettent de créer des motifs de broderie.

Texte court : La taille de ces petites polices varie entre 3 et 6 mm (0,12 et 0,24 pouce). De par leur taille, ces polices sont utiles pour broder de jolis textes de petite taille.

Monogramme : Monogrammes personnalisés composés de motifs de texte et de motifs décoratifs.

Polices définies par l'utilisateur : Vous pouvez créer vos propres polices à l'aide de Font Creator.

Polices mappées par l'utilisateur : Avec Font Creator, les motifs de broderie peuvent être enregistrés pour créer une police mappée par l'utilisateur. Les motifs de broderie enregistrés peuvent être édités de la même manière que les motifs de texte.

Vous pouvez également disposer le texte de différentes manières.

Disposition du texte : Vous pouvez disposer le texte le long d'un contour ou d'un arc.

Transformation : Vous pouvez transformer le texte en n'importe lequel des 26 styles de transformation.

Didacticiel 2 : Utilisation de gabarits

À l'aide d'[Assistant Gabarit], vous pouvez aisément créer des motifs de broderie personnalisés en modifiant simplement le texte des motifs déjà disponibles. Suivez chaque étape pour créer un motif de broderie personnalisé.

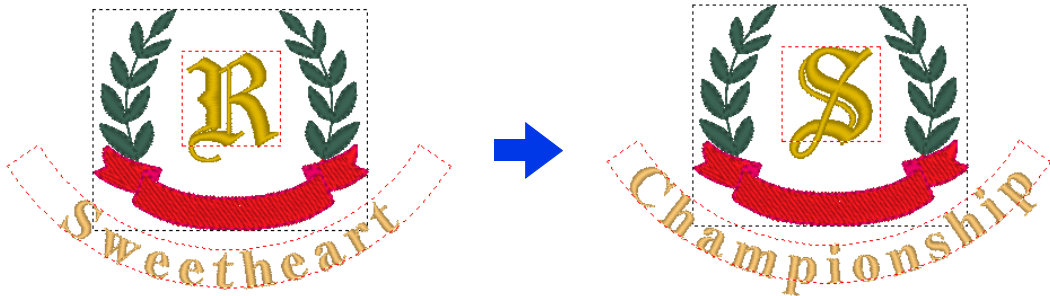

Le fichier exemple de ce didacticiel se trouve sous Documents (Mes documents)\PE-DESIGN 11\Tutorial\ Tutorial_2.

Étape 1	Démarrage de l'Assistant Gabarit
Étape 2	Sélection du type de gabarit à utiliser
Étape 3	Édition du texte
Étape 4	Exportation du gabarit édité

Étape 1 Démarrage de l'Assistant Gabarit

Au démarrage de Layout & Editing, la première boîte de dialogue de l'Assistant s'affiche.

- 1 Connectez le support USB à l'ordinateur.
- 2 Cliquez sur [Utiliser un modèle].

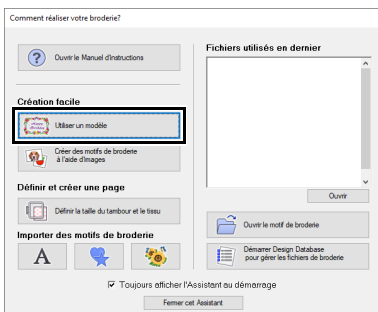

Étape 2 Sélection du type de gabarit à utiliser

- 1 Sélectionnez [shirtsCH11B.pes] dans la catégorie [Chemises et maillots_Poitrine], puis cliquez sur [Suivant].

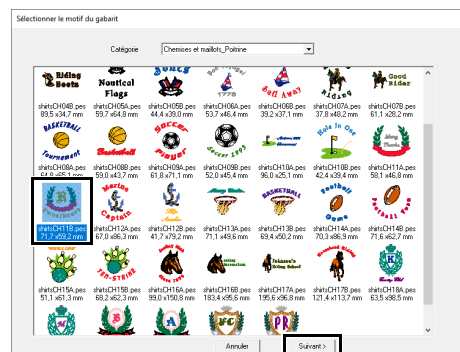



Plusieurs gabarits sont disponibles lorsque **[Gabarit]** est sélectionné dans le sélecteur **[À partir de]** du volet **[Importer]**. Sélectionnez **[shirtsCH11B.pes]** dans la catégorie **[Chemises et maillots_Poitrine]**, puis cliquez sur **[Assistant Gabarit]** pour ouvrir l'Assistant Gabarit.



Étape 3 Édition du texte

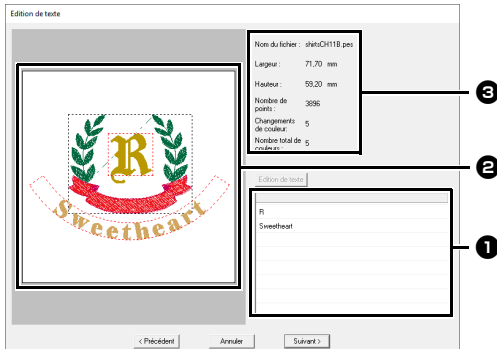

- ❶ Liste de texte : Éditez le texte ici.
- ❷ Fenêtre d'aperçu : Permet de vérifier les résultats du texte édité.
- ❸ Informations de broderie pour le gabarit

1 Cliquez sur « R » dans la zone d'édition de texte à modifier, puis cliquez sur **[Edition texte]**.

→ Le texte est sélectionné.

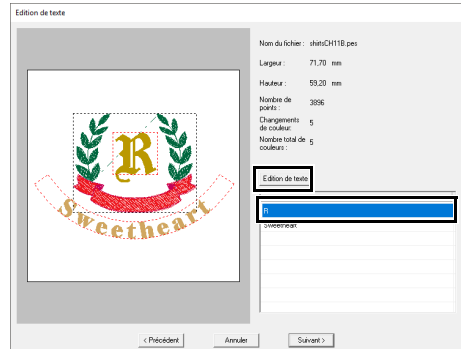

2 Tapez « S », puis appuyez sur la touche **<Entrée>**.

→ Les résultats de l'édition apparaissent dans la fenêtre d'aperçu.

Le texte « Sweetheart » dans la deuxième ligne est mis en surbrillance.

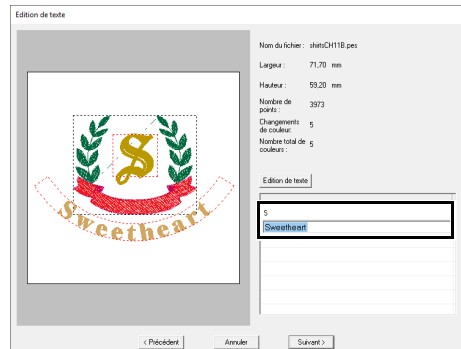

3 Tapez « Championship », puis appuyez sur la touche **<Entrée>**.

4 Cliquez sur **[Suivant]**.

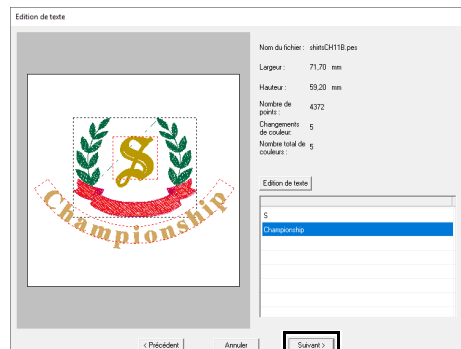

Étape 4 Exportation du gabarit édité

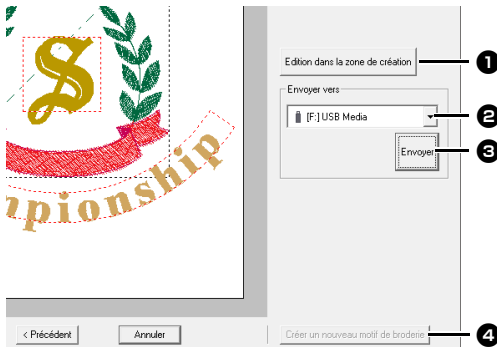

- ❶ **Édition dans la zone de création**
Cliquez sur ce bouton pour ouvrir le gabarit dans une Zone de création, où il peut être édité ou enregistré.
- ❷ **Sélecteur Env. vs**
Sélectionnez la destination de l'exportation.
- ❸ **Envoyer**
Cliquez sur ce bouton pour exporter le gabarit.
- ❹ **Créer un nouveau motif de broderie**
Cliquez sur ce bouton pour revenir à la boîte de dialogue permettant de sélectionner un gabarit. Un autre gabarit peut être édité.

- 1 Dans le sélecteur **[Envoyer vers]**, choisissez le support USB à utiliser, puis cliquez sur **[Envoyer]**.

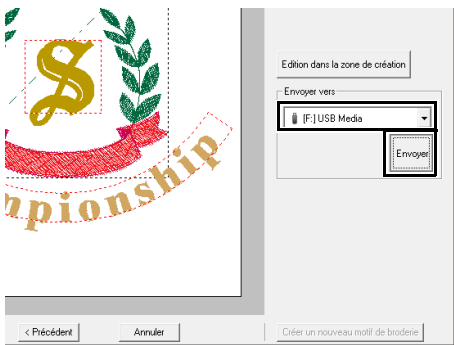

- 2 Pour créer un autre motif de broderie à l'aide d'un autre gabarit, cliquez sur **[Créer un nouveau motif de broderie]**. La boîte de dialogue de l'**Étape 2** apparaît.
Pour fermer l'Assistant Gabarit, cliquez sur **[Annuler]**.

■ Exportation du gabarit édité

Vous pouvez choisir la destination de l'exportation, à savoir un support USB, une machine à broder, une carte originale ou la fonction Link (Lien).

- 1 Selon la destination d'exportation souhaitée, préparez le support USB ou la carte originale. Sinon, connectez la machine à broder à l'ordinateur.
- 2 Sélectionnez la destination de l'exportation dans le sélecteur **[Envoyer vers]**, puis cliquez sur **[Envoyer]**.

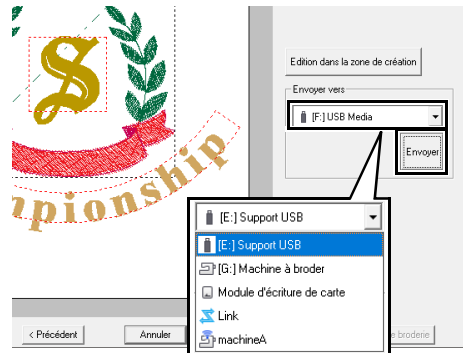

- Sélectionnez une destination d'exportation en fonction de la méthode utilisée pour transférer des données vers votre machine à broder.
 - Si aucune destination d'exportation n'est trouvée, le bouton **[Envoyer]** est grisé et n'est plus disponible.
- « *Transfert de motifs de broderie vers des machines* » à la page 222 et « *Utilisation de la fonction Link (Lien) pour broder à partir de l'ordinateur* » à la page 227

Fonction Gabarit

Enregistrement de votre motif en tant que nouveau gabarit

Un motif que vous avez créé peut être utilisé comme gabarit.

- 1 Créez un motif de broderie contenant du texte.
- 2 Appliquez la caractéristique **[Rempl. nom]** au texte.
 - ▶▶ « *Didacticiel 5 : Création du remplacement de nom* » à la page 136 et « *Fonction Rempl. nom (remplacement de texte)* » à la page 139

- 3 Cliquez sur , puis sur **[Enregistrer sous]**.

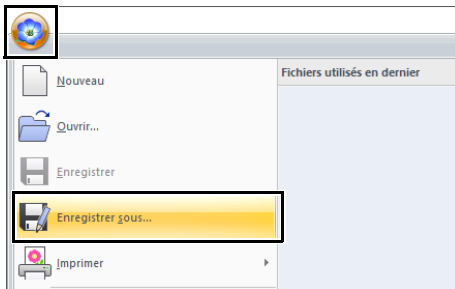

- 4 Enregistrez le motif de broderie créé dans un sous-dossier du dossier **[Template Library]**. Sélectionnez le dossier (lecteur où PE-DESIGN a été installé)\Program Files (x86)\Brother\PE-DESIGN 11\Template Library\Sample, saisissez le nom du fichier, puis cliquez sur **[Enregistrer]**.

Didacticiel 3 : Saisie de texte

Cette section décrit les procédures d'importation d'un motif de texte transformé et d'édition du texte.

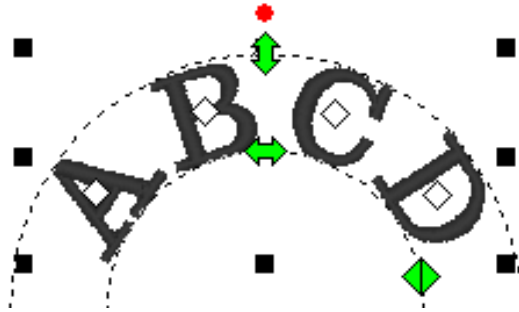

Le fichier exemple de ce didacticiel se trouve sous Documents (Mes documents)\PE-DESIGN 11\Tutorial\Tutorial_3.

Étape 1	Importation d'un motif de texte transformé
Étape 2	Édition du texte saisi

Étape 1 Importation d'un motif de texte transformé

Importez un motif de texte depuis le volet [Importer].

- 1 Affichez le volet [Importer].
- 2 Choisissez [Texte] dans le sélecteur [À partir de] et [Transformé] dans le sélecteur [Catégorie]. Sélectionnez [TT_001.pes], puis cliquez sur [Importer].

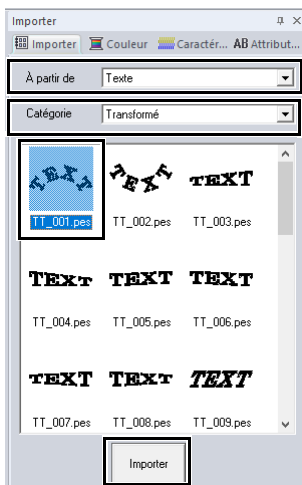

Des exemples de motifs de police intégrée sont disponibles dans le volet [Importer] si [Texte] a été choisi dans le sélecteur [À partir de].

Étape 2 Édition du texte saisi

- 1 Sélectionnez le motif de texte importé, puis cliquez sur l'onglet [Attributs de texte].
- 2 Cliquez dans le champ de texte.
→ Le motif de texte apparaît sous la forme de lignes en pointillés, et le curseur apparaît après le texte.

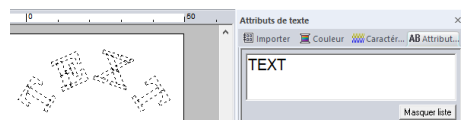

- 3 Appuyez sur la touche <Retour arrière> pour supprimer le texte, puis cliquez sur les caractères dans la table des caractères pour saisir le texte. Appuyez enfin sur la touche <Entrée> pour les appliquer.



Pour plus de détails sur les autres modes d'édition de texte, reportez-vous à la section ci-dessous.

►► « Édition du texte saisi » à la page 118

Opérations avancées pour la saisie de texte

Saisie de texte

- 1 Cliquez sur l'onglet **[Accueil]**.
- 2 Cliquez sur **[Texte]** dans le groupe **[Outils]**, puis cliquez sur **A**.

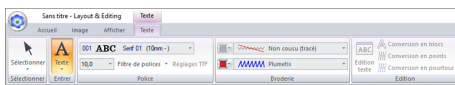
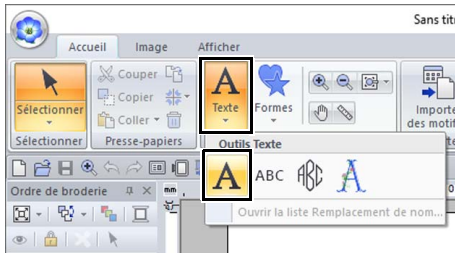

- 3 Au besoin, changez la police, la taille, la couleur et le type de point du texte.
 - ▶▶ « Réglage des caractéristiques de texte » à la page 118 et « Caractéristiques de broderie pour le texte » à la page 128
- 4 Cliquez dans la Zone de création.

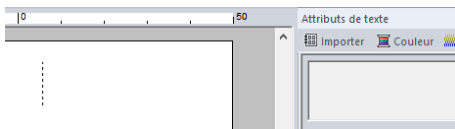

- 5 Saisissez le texte.

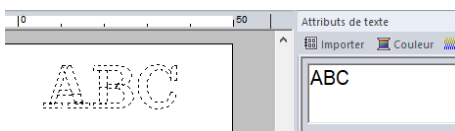

- 6 Appuyez sur la touche **<Entrée>** ou cliquez sur la Zone de création.

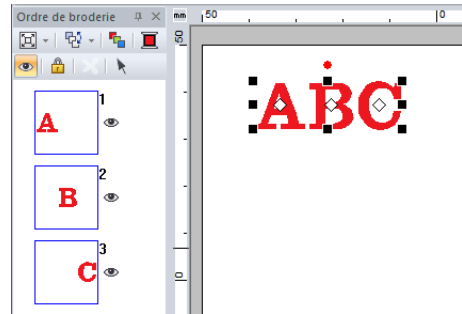

- Maintenez la touche **<Ctrl>** enfoncée et appuyez sur la touche **<Entrée>** pour entrer une nouvelle ligne de texte.
- Vous pouvez également entrer les caractères en cliquant dessus dans la table des caractères. Cette opération est particulièrement utile si vous devez entrer des caractères accentués non disponibles sur votre clavier.

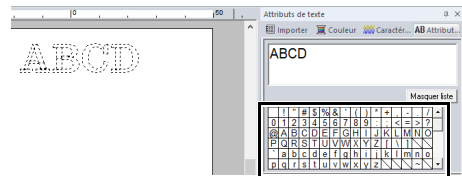

- Cliquez sur **[Masquer liste]** pour masquer la table des caractères. Lorsqu'elle est masquée, cliquez sur **[Afficher liste]** pour afficher la table des caractères.



Si le caractère entré n'est pas disponible avec la police sélectionnée ou si le caractère ne peut pas être converti en motif de broderie, le caractère apparaît sous la forme dans la Zone de création. Le cas échéant, entrez un autre caractère.

Édition du texte saisi

Accédez à l'un des modes d'édition de texte suivants, puis saisissez le texte de votre choix à l'aide du curseur qui se trouve à la fin du texte.

■ À l'aide de l'onglet Attributs de texte

- 1 Sélectionnez un seul motif de texte.
- 2 Cliquez sur l'onglet **[Attributs de texte]**, puis cliquez dans le champ de texte.

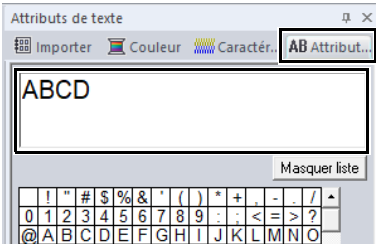

■ À l'aide de l'outil Édition de texte

- 1 Sélectionnez un seul motif de texte.
- 2 Cliquez sur l'onglet **[Texte]**, puis cliquez sur **[Edition texte]** dans le groupe **[Edition]**.

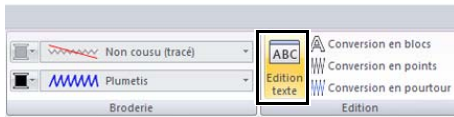

■ À l'aide du clavier

- 1 Sélectionnez un seul motif de texte.
- 2 Appuyez sur une touche de caractère du clavier.

■ À l'aide de l'outil Texte

- 1 Cliquez sur **[Texte]** dans le groupe **[Outils]** de l'onglet **[Accueil]**, puis sélectionnez **A**.

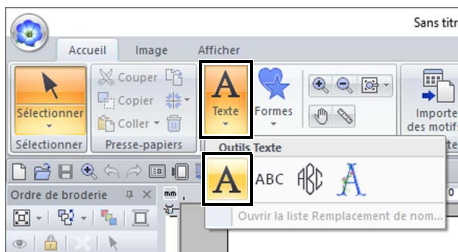

- 2 Cliquez sur un motif de texte à éditer.

Réglage des caractéristiques de texte

Les caractéristiques de texte peuvent être spécifiées à l'aide des sélecteurs **[Police]** et **[Taille du texte]** dans l'onglet **[Texte]**.



L'onglet **[Texte]** s'affiche lorsqu'un motif de texte ou un outil Texte est sélectionné.

■ Police

Cliquez sur le sélecteur **[Police]**, puis sélectionnez la police souhaitée.

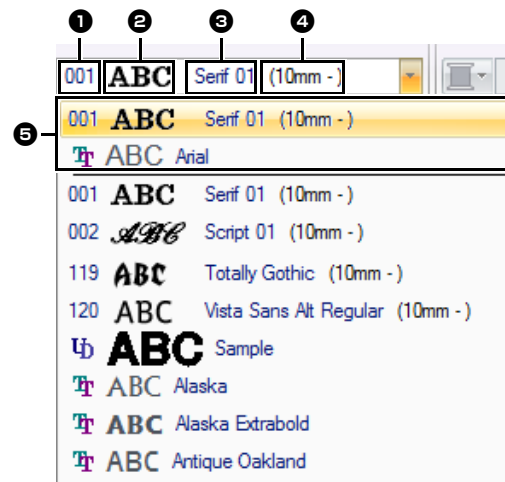

❶ Type de police

- Un chiffre identifie les polices intégrées.
- **U** identifie les polices définies par l'utilisateur.
- **T** identifie les polices TrueType.

❷ Échantillon de la police

Si une seule chaîne de texte est sélectionnée, les polices de la liste s'affichent avec les caractères sélectionnés.

❸ Nom de la police

❹ Taille minimale recommandée

❺ Polices utilisées en dernier



- Polices définies par l'utilisateur



Les fichiers PEF créés avec Font Creator et enregistrés dans le dossier **[MyFont]**, dans lequel PE-DESIGN a été installé, apparaissent comme des polices définies par l'utilisateur après les polices répertoriées dans le tableau ci-dessus.

L'icône UD apparaît pour les polices définies par l'utilisateur.

►► « Font Creator » à la page 315

- Polices TrueType
Les polices TrueType installées apparaissent à la suite des polices définies par l'utilisateur.
 - Les réglages de police TrueType peuvent être modifiés dans la boîte de dialogue **[Réglage des caractéristiques des polices TrueType]**.
- « Spécification des caractéristiques des polices TrueType » à la page 121



- Le texte créé à l'aide de certaines polices TrueType peut être converti correctement en motif de broderie en raison de la forme du caractère. Ces caractères ne peuvent pas être brodés correctement. Effectuez un test avant de broder votre projet.
- En outre, le texte créé à l'aide de certaines polices TrueType ne peut pas être converti.

■ Filtre des polices

Vous pouvez sélectionner une police répertoriée dans le sélecteur **[Police]**.

- 1 Cliquez sur **Texte** ou monogramme ou sélectionnez l'outil **[Texte]** ou **[Monogramme]**.
- 2 Cliquez sur l'onglet **[Texte]**.
- 3 Cliquez sur  à côté de **[Filtre de polices]** dans le groupe **[Police]**, puis cliquez sur **[Réglages du filtre de polices]**.



- 4 Cochez les cases correspondant aux polices à afficher et décochez les cases des polices à masquer.

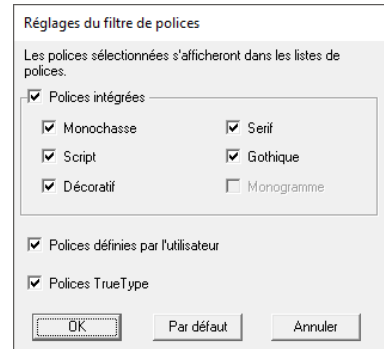

La case à cocher **[Monogramme]** est accessible lorsque vous sélectionnez un motif avec une police de monogramme ou l'outil **[Monogramme]**.

- 5 Cliquez sur **[OK]** pour appliquer les paramètres du filtre.

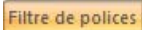

Pour rétablir le réglage par défaut (toutes les polices affichées), cliquez sur **[Par défaut]**.

- 6 Pour filtrer les polices, cliquez sur **[Filtre de polices]** pour que le bouton ressemble à ceci : .

Cliquez sur ce bouton pour filtrer les polices ou supprimer le filtre appliqué.



Le filtre des polices ne peut pas être appliqué aux polices Petit texte.

►► « Petit texte » à la page 129

Taille du texte

Cliquez sur le sélecteur **[Taille du texte]**. Saisissez la hauteur désirée et appuyez sur la touche **<Entrée>**, ou sélectionnez la valeur de votre choix.

Les polices intégrées sont répertoriées dans le sélecteur **[Police]** avec la taille minimale recommandée. Nous vous conseillons d'utiliser ces polices à une taille supérieure ou égale à la taille indiquée.



① Taille minimale recommandée

Spécification de différentes caractéristiques de texte

- 1 Sélectionnez le texte.
- 2 Cliquez sur l'onglet **[Attributs de texte]**.

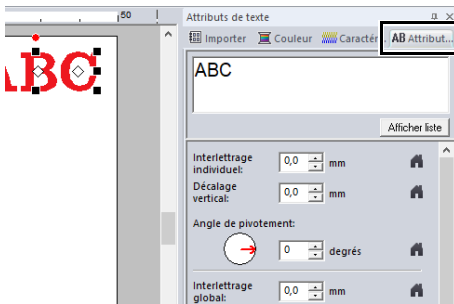

Si le volet **[Attributs de texte]** ne s'affiche pas, cliquez sur l'onglet **[Afficher]** et sur **[Caractéristiques]**, puis sélectionnez **[Attributs de texte]**.

- 3 Modifiez les attributs de texte.

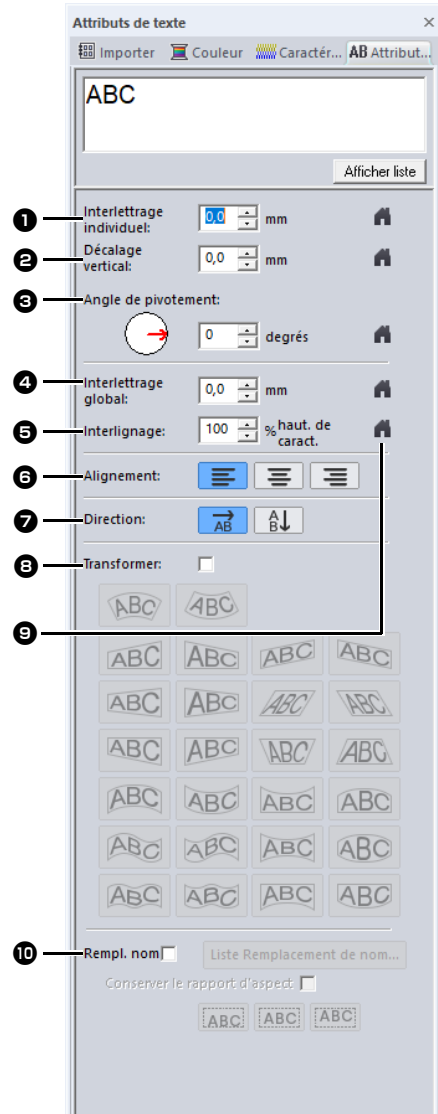

1 Interlettrage individuel

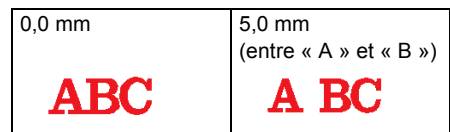

2 Décalage vertical

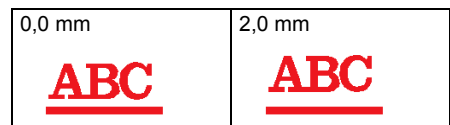

3 Angle de pivotement

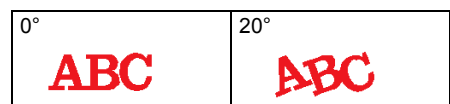

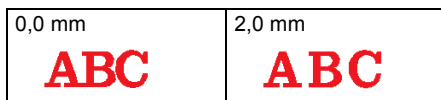
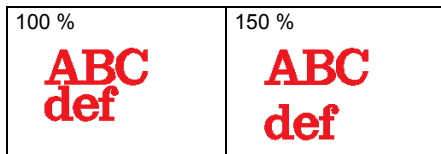
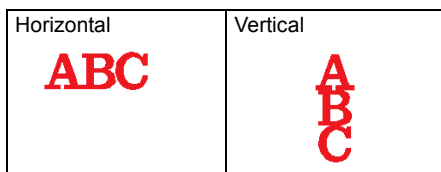
4 Interlettrage global**5 Interlignage****6 Alignement****7 Direction****8 Transformer**

►► « Transformation de texte » à la page 122



Cliquez sur ce bouton pour rétablir le réglage par défaut.

10 Rempl. nom

►► « Fonction Rempl. nom (remplacement de texte) » à la page 139



- Les deux réglages **[Interlettrage individuel]** et **[Interlettrage global]** définissent l'espacement entre les caractères. Le réglage **[Interlettrage global]** est toujours appliqué au motif de texte entier, tandis que le réglage **[Interlettrage individuel]** peut être appliqué à des caractères individuels.
- Reportez-vous à la section « *Édition de caractères individuels* » à la page 124 pour plus de détails sur la sélection de caractères individuels dans un motif de texte.
- Les réglages spécifiés pour **[Interlettrage individuel]**, **[Décalage vertical]** et **[Angle de pivotement]** dans le volet **[Attributs de texte]** sont appliqués à tous les caractères sélectionnés.

■ Spécification des caractéristiques des polices TrueType

- 1 Sélectionnez le texte dans une police TrueType.
- 2 Cliquez sur **[Réglages TTF]** dans le groupe **[Police]**.

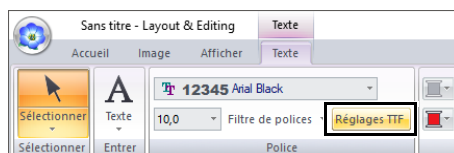

- 3 Sélectionnez un style de police dans le sélecteur **[Style de police]**, choisissez un jeu de caractères dans le sélecteur **[Script]**, puis cliquez sur **[OK]**.

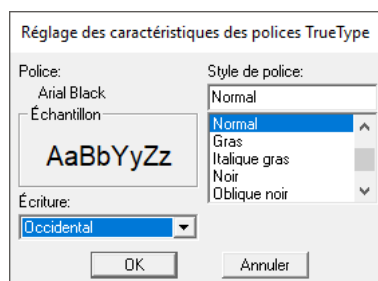



- Les réglages de **[Style de police]** et de **[Script]** diffèrent selon la police TrueType sélectionnée.
- Si vous sélectionnez du texte créé à partir de plusieurs polices TrueType, cette commande n'est pas disponible. En outre, si vous sélectionnez du texte de même police, mais avec des écritures ou des styles de police différents, cette boîte de dialogue s'affiche avec les réglages des attributs de la première lettre du texte. Dans l'un ou l'autre des cas mentionnés ci-dessus, la sélection d'un seul caractère dans le texte affiche une boîte de dialogue ne contenant que les attributs de ce caractère.

■ Transformation de texte

ABCDE → ABCDE

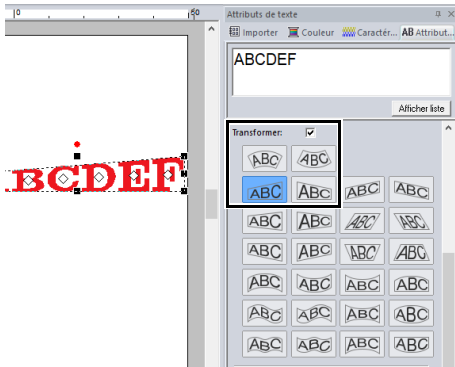
- 1 Sélectionnez le texte.
- 2 Cochez la case **[Transformer]**, puis cliquez sur le bouton de la forme de transformation.



En fonction de la forme sélectionnée, une ligne en pointillés avec  ou  apparaît autour du texte.

ABCDE → ABCDE





Un motif de texte contient des données pour la couture linéaire ou par zone. C'est pourquoi, en fonction de la forme de la police, un écart peut apparaître entre la ligne et la zone dans le texte si cette commande est sélectionnée.

- 3 Faites glisser  pour transformer le texte.



ABCDE → ABCDE





-  ne peut être déplacé que verticalement.
-  ne peut être déplacé qu'horizontalement.
- Pour que le texte transformé reprenne sa forme d'origine, décochez la case **[Transformer]**.

ABCDE → ABCDE

Si vous avez sélectionné  à l'étape **2**, les opérations suivantes peuvent également être effectuées.

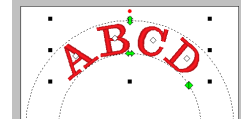
Faites glisser ,  et  pour transformer le texte.



 : règle la taille du texte.

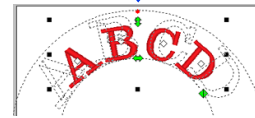

 : déplace le texte le long du cercle.



 : règle le rayon du cercle.





En fonction de la forme sélectionnée sous **[Transformer]**, différentes poignées apparaissent pour éditer le texte.

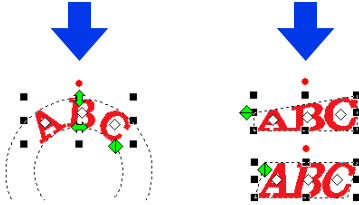
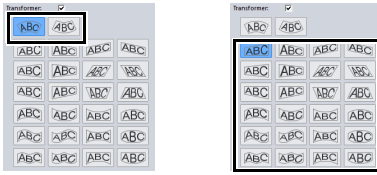

Arrangement du texte sur un pourtour

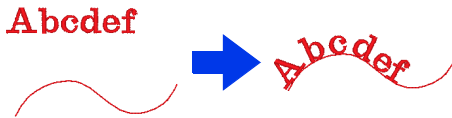

- 1 Sélectionnez le texte ou le petit texte et un pourtour.

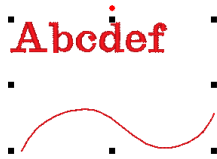

- 2 Cliquez sur l'onglet **[Accueil]**.
- 3 Cliquez sur **[Arranger texte]** dans le groupe **[Edition]**, puis cliquez sur **[Arranger texte sur pourtour]**.

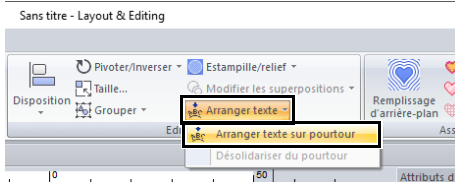

- 4 Spécifiez les réglages souhaités dans la boîte de dialogue **[Arranger texte sur le pourtour]**, puis cliquez sur **[OK]**.

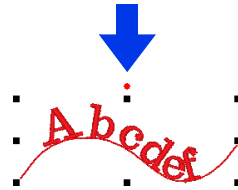
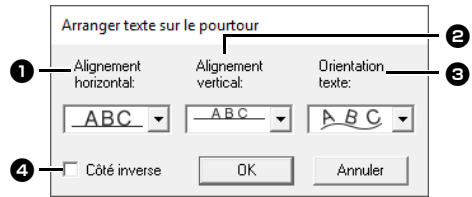

- 1 **Alignement horizontal**

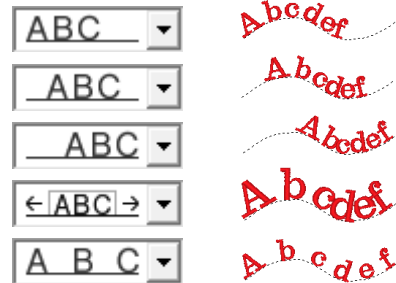

- 2 **Alignement vertical**



- 3 **Orientation texte**



- 4 **Côté inverse**

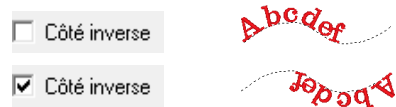



- Lorsque l'option Arranger texte sur pourtour est spécifiée, la transformation du texte est annulée.
- Une seule ligne de texte peut être disposée sur un pourtour.



- Pour changer la position du texte sur le pourtour, sélectionnez le texte, puis faites-le glisser.
- Les réglages de certaines caractéristiques de texte ([Taille], [Interlettrage global], [Décalage vertical] et [Angle de pivotement]) peuvent être modifiés pour des caractères uniques, même lorsque du texte est arrangé sur le pourtour.

►► « Édition de caractères individuels » à la page 124

■ Désolidarisation de texte d'un pourtour

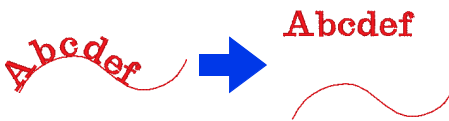

- 1 Sélectionnez le texte ou le petit texte disposé sur un pourtour.
- 2 Cliquez sur l'onglet [Accueil].
- 3 Cliquez sur [Arranger texte] dans le groupe [Edition], puis cliquez sur [Désolidariser du pourtour].

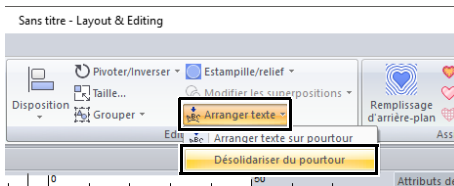

Édition de caractères individuels

- 1 Sélectionnez le texte.
- 2 Sélectionnez des caractères dans le texte.
Pour sélectionner un seul caractère, cliquez sur le symbole du caractère.

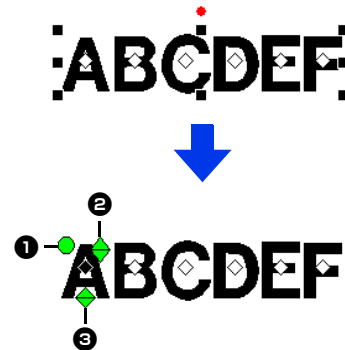

- 1 Poignée de rotation
- 2 Poignée de taille
- 3 Poignée de décalage vertical

Chaque caractère peut être pivoté, redimensionné ou repositionné. En outre, une fois que le texte est sélectionné, cliquez sur l'onglet [Texte] pour modifier la couleur de fil et les caractéristiques de broderie.



Vous pouvez sélectionner plusieurs symboles

et les symboles sélectionnés peuvent être modifiés de la même manière que vous avez sélectionné les points du motif de broderie.

- Faites glisser le pointeur.
→ Tous les points de la zone sont sélectionnés.
- Maintenez la touche <Ctrl> enfoncée tout en cliquant sur les points.
→ Pour désélectionner un point, cliquez dessus.
- Maintenez la touche <Maj> enfoncée tout en appuyant sur une touche fléchée pour sélectionner plusieurs points.
- Maintenez la touche <Ctrl> enfoncée tout en appuyant sur une touche fléchée pour modifier le point sélectionné.

►► « Sélection de points » à la page 76

Modification d'une taille de caractère et des attributs de caractère

Vous pouvez aisément utiliser les opérations de glissement pour modifier la taille et les attributs de texte.

■ Modification de la taille

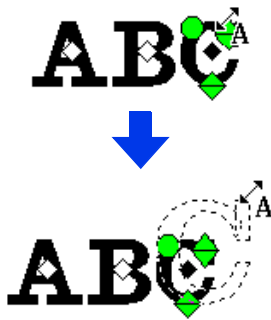

- 1 Placez le pointeur sur la poignée supérieure droite .
- 2 Faites glisser la poignée.



- 3 Lorsque vous relâchez le bouton de la souris, la taille du caractère est modifiée.



■ Modification de l'interlettrage individuel

- 1 Placez le pointeur sur le corps du caractère plutôt que sur les poignées   , et faites glisser le caractère horizontalement.

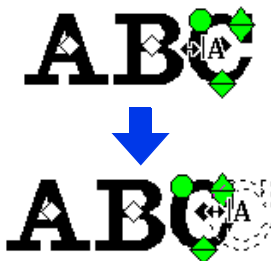

- 2 Lorsque vous relâchez le bouton de la souris, l'interlettrage global est modifié.



■ Modification du décalage vertical

- 1 Placez le pointeur sur la poignée inférieure .
- 2 Faites glisser la poignée verticalement.



- 3 Lorsque vous relâchez le bouton de la souris, le décalage du caractère est modifié.



■ Rotation des caractères

- 1 Placez le pointeur sur la poignée .
- 2 Faites glisser la poignée.

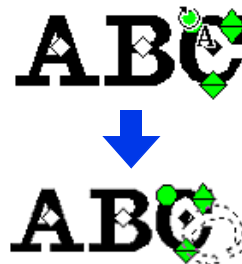

- 3 Lorsque vous relâchez le bouton de la souris, l'angle du caractère est modifié.



Conversion de motifs de texte

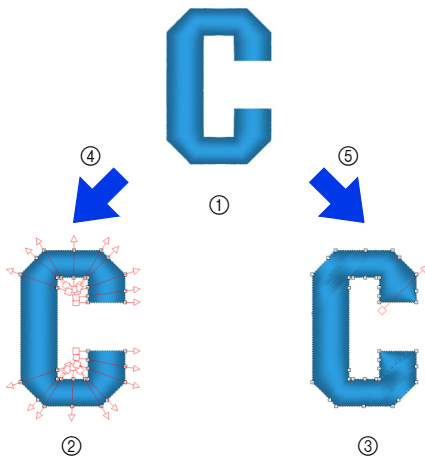

- ① Motif de texte
- ② Blocs : groupe de motifs de formes avec plusieurs lignes de direction de la broderie
- ③ Motif de forme
- ④ Conversion en blocs
- ⑤ Conversion en pourtour

Conversion en blocs

Le motif est converti tout en conservant plusieurs lignes directionnelles de broderie.

Les formes de caractères peuvent être partiellement redéfinies.

Conversion en pourtour

Le texte est converti en formes, qui peuvent être éditées.

Vous pouvez appliquer divers types de broderie ou d'effets de relief/gravure.

- « Comparaison des différents types de données créées avec PE-DESIGN 11 » à la page 10

Conversion de texte en blocs

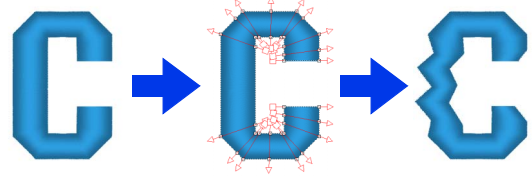

Le texte peut être converti en blocs, ce qui vous permet de reformer les caractères. En changeant la ligne directionnelle de broderie dans chacune de ces petites parties, vous pouvez créer des motifs de texte qui ressemblent à de la broderie faite à la main.

- 1 Sélectionnez le texte ou le texte du monogramme.
- 2 Cliquez sur l'onglet [Texte].
- 3 Cliquez sur [Conversion en blocs] dans le groupe [Edition].

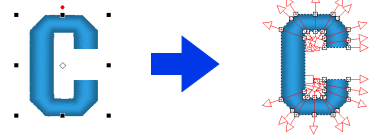

Vous ne pouvez pas convertir le petit texte en blocs (motifs de formes avec plusieurs lignes directionnelles de broderie).



- Le motif de texte est converti tout en conservant la qualité de la broderie de départ.
- Vous pouvez éditer les formes des blocs créés dans leurs moindres détails.
- Pour plus de détails sur l'édition des blocs ou des pourtours, reportez-vous à la section « Reformation des motifs de broderie » à la page 76
- Étant donné que les données de texte ne sont plus disponibles, le texte ne peut pas être édité.

■ Conversion du texte en motif de contour

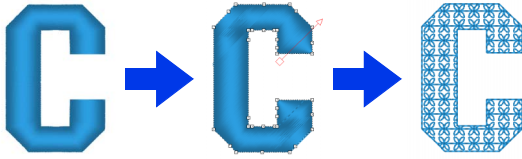

- 1 Sélectionnez le texte.
- 2 Cliquez sur l'onglet **[Texte]**.
- 3 Cliquez sur **[Conversion en pourtour]** dans le groupe **[Edition]**.

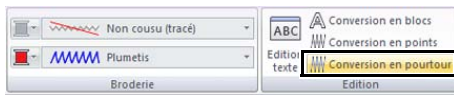

Les formes transformées sont regroupées. En outre, l'incorporation de motif est automatiquement spécifiée pour les ouvertures (par exemple, le triangle à l'intérieur de la lettre « A »).



Les motifs de texte créés avec les polices intégrées 025 et 029, des polices définies par l'utilisateur ou des polices de petit texte ne peuvent pas être convertis en pourtours.



- Lorsqu'un motif est converti en pourtours, la qualité de la broderie est légèrement réduite.
- Le sens de broderie devient uniforme, mais il peut être édité.
- ▶▶ « *Spécification du sens de broderie droit* » à la page 59
- Étant donné que les données de texte ne sont plus disponibles, le texte ne peut pas être édité.

Sélection de positions de points de connexion dans un motif de texte

La position des points de connexion entre des caractères d'un même texte (point final d'un caractère et point de départ du caractère suivant) peuvent être spécifiées.

Les réglages disponibles sont **[Par défaut]**, **[Les plus proches]** et **[Plus éloigné]**.

- 1 Sélectionnez le texte ou le texte du monogramme.

Si le volet **[Caractéristiques de broderie]** ne s'affiche pas, cliquez sur l'onglet **[Afficher]** dans le Ruban, puis sur **[Caractéristiques de broderie]**.

- 2 Sélectionnez un réglage sous **[Points de connexion]**.

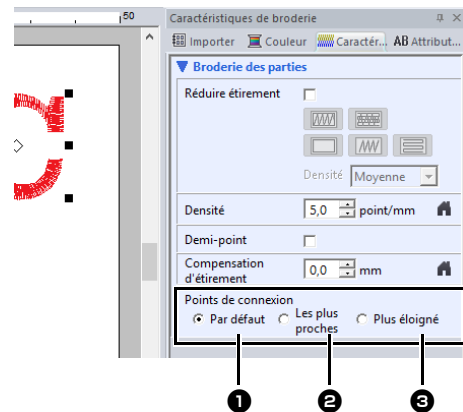

- 1 Par défaut



Les points sont créés dans l'ordre de broderie par défaut pour une bonne qualité de point pour tous les caractères.

2 Les plus proches

Les points sont créés à la distance la plus courte entre le point final d'un caractère et le point initial du caractère suivant. Ceci permet de raccourcir les sauts de points et de réduire le nombre de fois que le fil est coupé.

3 Plus éloigné

Les points sont créés à une distance plus éloignée entre le point final d'un caractère et le point initial du caractère suivant. Ceci permet d'allonger les sauts de points de sorte qu'ils peuvent être coupés manuellement.

Il est possible de sélectionner un réglage Points de connexion non seulement pour la broderie des parties, mais également pour la broderie du tracé.



- Ces réglages ne sont pas disponibles avec le texte créé à l'aide des polices intégrées 025 ou 029, d'une police TrueType, d'une police définie par l'utilisateur ou d'une police de petit texte.
- Ces réglages ne sont pas disponibles pour le texte qui contient des caractères de différentes couleurs.
- Ces réglages ne sont pas disponibles pour du texte lorsque l'ordre de broderie des caractères n'est pas continu.

Caractéristiques de broderie pour le texte

Le groupe Broderie de l'onglet Caractéristiques vous permet de régler les caractéristiques de broderie (couleur de fil et type de broderie, contour et zone intérieure activée/désactivée).

Si du texte est sélectionné, les réglages peuvent être spécifiés pour les éléments suivants.

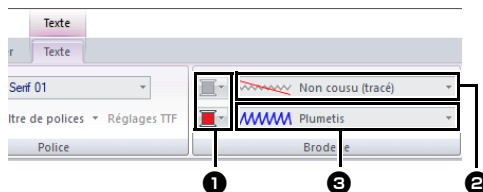

- 1 Couleur de tracé/Couleur des parties**
 Règle la couleur de fil pour les pourtours et les parties intérieures.
 ►► « *Couleur* » à la page 54
- 2 Types de point du tracé**
 Définit le type de point pour les pourtours. À l'exception des polices intégrées 025 et 029, et des polices définies par l'utilisateur, tous les types de points sont disponibles pour les tracés dans du texte.
 ►► « *Types de point du tracé* » à la page 57
- 3 Types de point des parties**
 Définit le type de broderie pour une partie intérieure. **[Point plumetis]**, **[Point remplissage]** et **[Motif remplis. programmé]** sont disponibles pour les tracés dans du texte.
 ►► « *Types de point des parties* » à la page 57



- Les motifs de texte créés à l'aide des polices intégrées 025 et 029 ou de polices définies par l'utilisateur ne possèdent qu'une partie intérieure. Vous ne pouvez sélectionner la couleur de fil et le type de point que pour la zone.
- Les caractéristiques de broderie peuvent être définies avec une réduction de l'étirement du Texte. Pour plus de détails, reportez-vous à la section « *Attributs de broderie des parties* » à la page 382.



- Pour désactiver la broderie du tracé, sélectionnez **[Non cousu (tracé)]** dans le sélecteur **[Types de point du tracé]**.
- Pour désactiver la broderie des parties, sélectionnez **[Non cousu (parties)]** dans le sélecteur **[Types de point des parties]**.
- Le nombre d'effets de broderie possibles varie en fonction de la combinaison de réglages sélectionnée pour la broderie du tracé ou des parties.

	Broderie du tracé spécifiée (Type de broderie du contour du texte)	Broderie des parties spécifiée (Type de broderie du corps du texte)
	Tout sauf [Non cousu (tracé)]	Tout sauf [Non cousu (parties)]
	[Non cousu (tracé)]	Tout sauf [Non cousu (parties)]
	Tout sauf [Non cousu (tracé)]	[Non cousu (parties)]

Petit texte



Précautions à prendre pour broder des motifs à petit texte.

- ▶▶ « *Lors de la broderie de petites polices* » à la page 130

■ Saisie de petit texte

- 1 Cliquez sur l'onglet **[Accueil]**.
- 2 Cliquez sur **[Texte]** dans le groupe **[Outils]**, puis cliquez sur **ABC**.

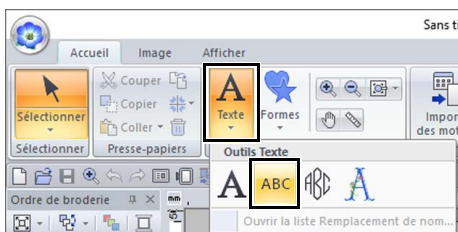

- 3 Saisissez le texte de la même manière que du texte normal.

▶▶ « *Saisie de texte* » à la page 117



Des exemples de motifs de polices en petit texte sont disponibles dans le volet **[Importer]** lorsque vous choisissez **[Texte]** dans le sélecteur **[À partir de]** et **[Texte court]** dans le sélecteur **[Catégorie]**.

- ▶▶ « *Exemple d'importation de données de broderie* » à la page 15

■ Édition de petit texte

Vous pouvez sélectionner les caractéristiques de petit texte dans l'onglet **[Texte]**, le volet **[Attributs de texte]** et le volet **[Couleur]**. Lorsque l'outil Petit texte est sélectionné, l'onglet **[Texte]** apparaît comme illustré ci-dessous.



L'onglet **[Texte]** s'affiche lorsqu'un motif à petit texte ou l'outil Petit texte est sélectionné.

Polices Petit texte

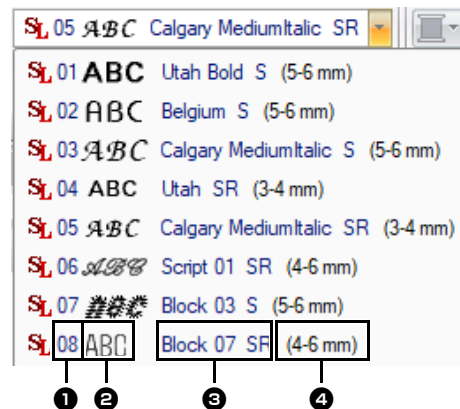

- 1 Numéro de police
- 2 Échantillon de la police
- 3 Nom de la police
- 4 Taille recommandée

▶▶ « *Liste des polices* » à la page 394



Seules les polices intégrées spécifiques au petit texte peuvent être utilisées.

- ▶▶ Pour obtenir la liste des polices intégrées spécifiques au petit texte, reportez-vous à la section « *Petit texte* » à la page 396.

Les réglages de toutes les attributs de petit texte, à l'exception de la police, sont spécifiés de la même manière que pour les motifs à texte normal.

Toutefois, avec le petit texte, vous ne pouvez pas spécifier de réglage pour les éléments suivants.

- Type de Broderie
- Caractéristiques de broderie
- Transformer
- Rempl. nom



Pour éditer un petit texte saisi, sélectionnez le petit texte à l'aide de l'outil **[Sélectionner]**, puis tapez le nouveau texte dans la zone de texte du volet **[Attributs de texte]**. Il existe trois autres façons d'éditer du texte.

- ▶▶ « *Édition du texte saisi* » à la page 118

■ Lors de la broderie de petites polices

Pour obtenir des résultats optimaux lors de la broderie de motifs comportant des petites polices, observez les recommandations ci-après.

- 1** Réduisez la tension du fil à une tension inférieure à celle utilisée lors de la broderie de motifs normaux.
- 2** Brodez à une vitesse inférieure à celle utilisée lors de la broderie de dessins normaux. (Pour plus de détails sur le réglage de la tension du fil et de la vitesse de couture, reportez-vous au manuel d'instructions fourni avec votre machine à broder.)
- 3** Ne coupez pas les sauts de points entre les caractères. (Pour plus de détails sur le réglage de la machine pour couper le fil, reportez-vous au manuel d'instructions de la machine à broder.)

Didacticiel 4 : Monogrammes



Le fichier exemple de ce didacticiel se trouve sous Documents (Mes documents)\PE-DESIGN 11\Tutorial\ Tutorial_4.

Étape 1	Entrée de monogrammes
Étape 2	Ajout d'un motif décoratif
Étape 3	Modification de la taille des caractères du monogramme
Étape 4	Modification de la couleur de fil et du type de point du monogramme

Étape 1 Entrée de monogrammes

- 1 Affichez le volet **[Importer]**.
- 2 Choisissez **[Texte]** dans le sélecteur **[À partir de]** et **[Monogramme]** dans le sélecteur **[Catégorie]**. Cliquez sur **[TM_002.pes]**, puis sur **[Importer]**.

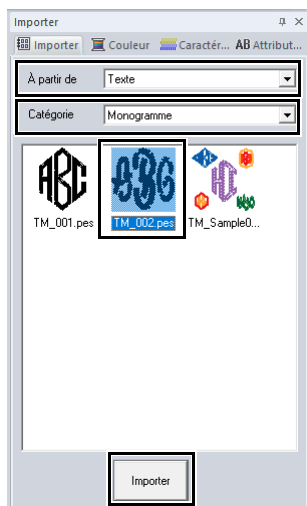

Des exemples de motifs de monogramme sont disponibles dans le volet **[Importer]** lorsque vous choisissez **[Texte]** dans le sélecteur **[À partir de]** et **[Monogramme]** dans le sélecteur **[Catégorie]**.

- 3 Sélectionnez le motif de monogramme importé, puis cliquez sur l'onglet **[Texte]**.

- 4 Cliquez sur **[Edition texte]** dans le groupe **[Edition]**.

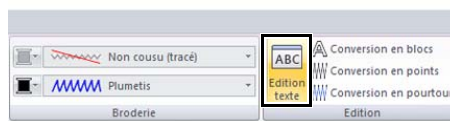

→ Le motif de texte apparaît sous la forme de lignes en pointillés, et le curseur apparaît après le texte.

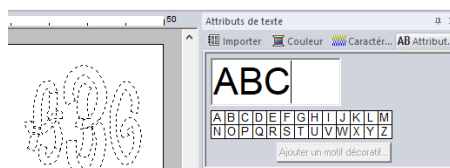

- 5 Appuyez sur la touche **<Retour arrière>** pour supprimer le texte, puis, à l'aide du clavier, saisissez « XYZ ».
- 6 Appuyez sur la touche **<Entrée>**.
→ Le texte apparaît dans la Zone de création.





- Dans cet exemple, un motif de monogramme a été importé du volet **[Importer]**. Toutefois, vous pouvez également créer un motif en sélectionnant l'outil Monogramme, puis en tapant le texte.

►► « Saisie de texte » à la page 117

- Vous pouvez également entrer les caractères à partir de la table des caractères dans l'onglet **[Attributs de texte]**.

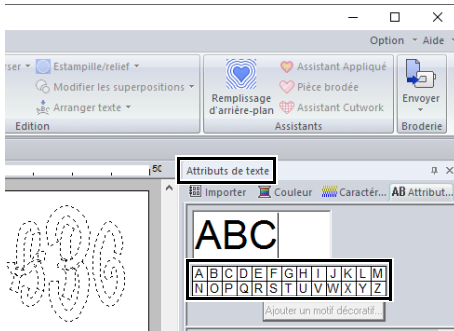

- Vous ne pouvez pas insérer de trait de jonction linéaire.
- Vous pouvez entrer maximum trois caractères.
- Vous ne pouvez entrer que des lettres en majuscule (les caractères affichés dans le tableau des caractères).

Étape 2 Ajout d'un motif décoratif

Un motif décoratif peut être ajouté.

- 1 Affichez le volet **[Importer]** et choisissez **[Motif décoratif]** dans le sélecteur **[À partir de]**.
- 2 Sélectionnez le monogramme.

- 3 Sélectionnez **[Décoration - monogrammes]** dans le sélecteur **[Catégorie]**. Cliquez sur **[Deco09.pes]**, puis sur **[Importation de motif décoratif]**.

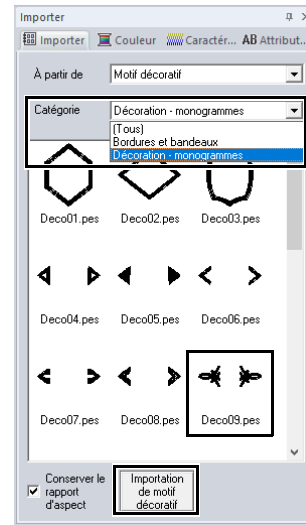

→ Le motif décoratif est ajouté.



- Si vous sélectionnez un monogramme, le bouton **[Importation de motif décoratif]** et la case à cocher **[Conserver le rapport d'aspect]** apparaissent. Pour importer le motif décoratif ajusté à la taille du monogramme tout en conservant son rapport hauteur/largeur d'origine, cochez la case **[Conserver le rapport d'aspect]**. Décochez la case pour importer le motif décoratif en ajustant son rapport hauteur/largeur au monogramme.
- Si aucun monogramme n'est sélectionné, le bouton devient le bouton **[Importer]**. En cliquant sur ce bouton, le motif décoratif est importé à sa taille standard.

Étape 3 Modification de la taille des caractères du monogramme

■ Modification de la taille des caractères du monogramme

Cliquez sur le sélecteur [Taille du texte], puis saisissez « 22 ».

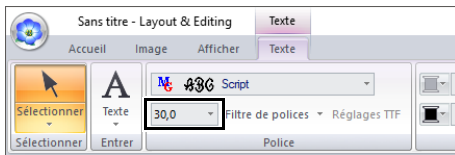

Diamond et Script sont des polices exclusivement réservées aux monogrammes. Vous pouvez également utiliser les polices intégrées ou TrueType.

►► « Édition de monogrammes » à la page 134

Étape 4 Modification de la couleur de fil et du type de point du monogramme

Cliquez sur le point du caractère du monogramme dont vous voulez modifier les réglages.

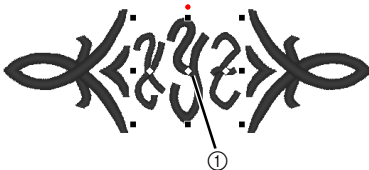

① Cliquez ici.



■ Modification de la couleur de fil

- 1 Cliquez sur l'onglet [Couleur] pour afficher la palette de couleurs.
- 2 Cliquez sur [TANGERINE].



- 3 Sélectionnez les caractères « YZ », puis cliquez sur [ROUGE].

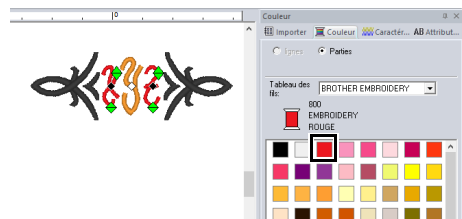

■ Modification du type de point

- 1 Cliquez sur l'onglet [Texte].
- 2 Cliquez sur le sélecteur [Type de broderie du corps du texte] dans le groupe [Broderie], puis sélectionnez [Point remplissage].

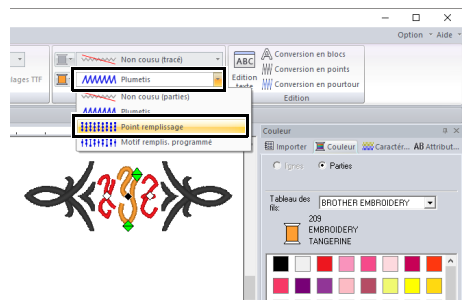

Opérations avancées pour l'entrée de monogrammes

Édition de monogrammes

Vous pouvez sélectionner les attributs de monogramme dans l'onglet **[Texte]**, ou dans les volets **[Attributs de texte]**, **[Caractéristiques de broderie]** et **[Couleur]**. Lorsque l'outil Monogramme est sélectionné, l'onglet **[Texte]** apparaît comme illustré ci-dessous.



L'onglet **[Texte]** apparaît lorsque vous sélectionnez un monogramme ou l'outil Monogramme.

Police du monogramme

Cliquez sur le sélecteur **[Police]**, puis sélectionnez la police souhaitée.

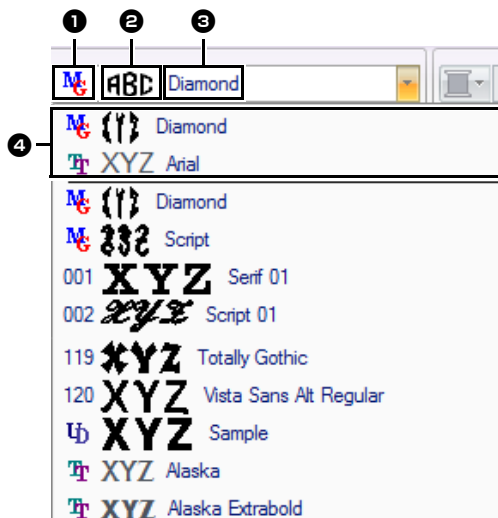

1 Type de police

- Un chiffre identifie les polices intégrées.
-  identifie les polices de monogramme.

2 Échantillon de la police

Si une seule chaîne de texte est sélectionnée, les polices de la liste s'affichent avec les caractères sélectionnés.

3 Nom de la police

4 Polices utilisées en dernier



Diamond et Script sont des polices exclusivement réservées aux monogrammes. Vous pouvez également utiliser des polices intégrées, des polices définies par l'utilisateur et des polices TrueType.

►► Pour obtenir la liste des polices intégrées et des polices de monogramme, reportez-vous à la section « *Liste des polices* » à la page 394.

Les réglages de toutes les caractéristiques de monogramme, à l'exception de la police, sont spécifiés de la même manière que pour les motifs de texte normaux.

Toutefois, avec les monogrammes, vous ne pouvez pas spécifier de réglage pour les éléments suivants :

- Angle de pivotement, Interlettrage global, Interlignage, Alignement, Direction
- Transformer
- Rempl. nom
- Arranger texte sur pourtour



• Pour éditer un monogramme entré, sélectionnez le motif de texte à l'aide de l'outil **[Sélectionner]**, puis tapez le nouveau texte dans la zone de texte du volet **[Attributs de texte]**.

• Il existe trois autres méthodes pour éditer du texte.

►► « *Édition du texte saisi* » à la page 118

Texte mappé par l'utilisateur

■ Saisie de texte mappé par l'utilisateur

- 1 Enregistrez les données de broderie dans Font Creator.
 - ▶▶ « *Enregistrement de données de broderie sous forme de police* » à la page 325
- 2 Cliquez sur l'onglet **[Accueil]**.
- 3 Cliquez sur **[Texte]** dans le groupe **[Outils]**, puis cliquez sur .



- 4 Cliquez sur le sélecteur **[Police]**, puis sélectionnez la police souhaitée.

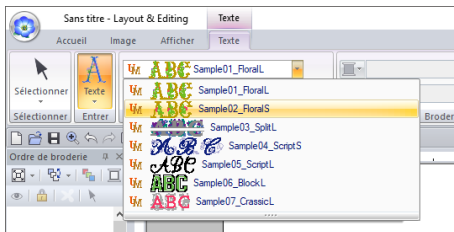

→ La hauteur de caractère standard pour la police sélectionnée apparaît.

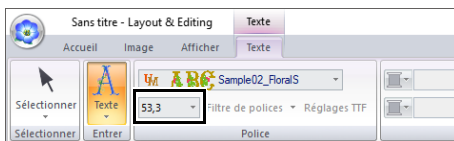

- 5 Saisissez le texte.

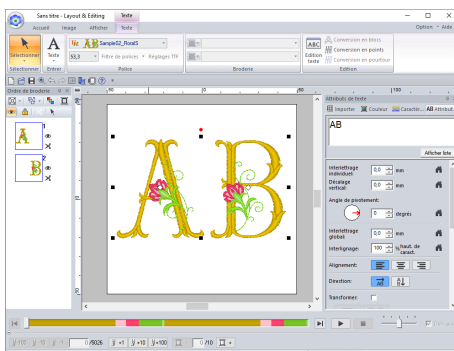

▶▶ « *Saisie de texte* » à la page 117



L'onglet **[Texte]** s'affiche lorsqu'un motif de texte mappé par l'utilisateur ou l'outil Texte mappé par l'utilisateur est sélectionné.

Les réglages de toutes les caractéristiques de texte mappé par l'utilisateur, à l'exception de la police, sont spécifiés de la même manière que pour les motifs à texte normal.

Toutefois, avec le texte mappé par l'utilisateur, les paramètres, les commandes ou les opérations suivant(e)s ne peuvent pas être utilisé(e)s.

- Types de broderie
- Caractéristiques de broderie
- Filtre de polices
- Réglages TTF
- Conversion en blocs
- Conversion en pourtour
- Certaines fonctions d'édition de caractères individuels
- Rempl. nom
- Modification des couleurs
- Certaines fonctions de transformation



Pour éditer un texte mappé par l'utilisateur saisi, sélectionnez le texte mappé par l'utilisateur à l'aide de l'outil **[Sélectionner]**, puis saisissez le nouveau texte dans la zone de texte du volet **[Attributs de texte]**. Il existe trois autres méthodes pour éditer du texte.

▶▶ « *Édition du texte saisi* » à la page 118

- Pour changer la couleur du texte, effectuez une des opérations suivantes.
 - ◆ Cliquez sur **[Conversion en points]** dans l'onglet **[Texte]** pour convertir le motif de texte en un motif de point dont la couleur de fil peut être modifiée. Cependant, les données de texte ne seront plus disponibles.
 - ◆ Changez les couleurs dans les données de broderie du fichier .pes d'origine.



Le fait d'agrandir ou de réduire le texte mappé par l'utilisateur par rapport à la hauteur de caractère standard peut réduire la qualité de la broderie.

Didacticiel 5 : Création du remplacement de nom

En créant un motif de broderie contenant du texte et en utilisant la fonction Rempl. nom, vous pouvez facilement créer un nombre de motifs de broderie similaires, par exemple, pour des uniformes, en ne remplaçant que le nom du motif.



Le fichier exemple de ce didacticiel se trouve sous Documents (Mes documents)\PE-DESIGN 11\Tutorial\Tutorial_5.

Étape 1	Désignation du motif de broderie
Étape 2	Création de la liste
Étape 3	Exportation de motifs à l'aide de texte provenant de la liste de textes

Étape 1 Désignation du motif de broderie

- 1 Affichez le volet [Importer] et choisissez [Bibliothèque de motifs] dans le sélecteur [À partir de].
- 2 Choisissez [Divers] dans le sélecteur [Catégorie], puis faites glisser le motif d'arc-en-ciel dans la Zone de création.

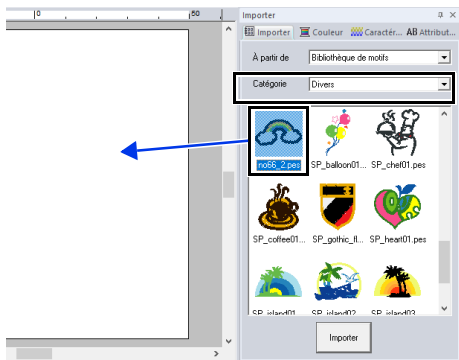

- 3 Cliquez sur l'onglet [Accueil].
- 4 Cliquez sur [Texte] dans le groupe [Outils], cliquez sur **A**, puis sur la Zone de création.

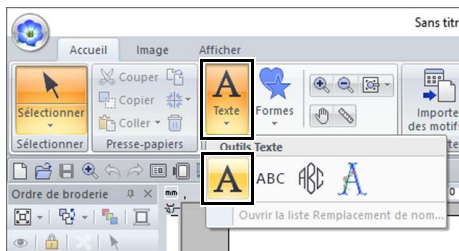

- 5 Saisissez « Fernand », puis appuyez sur la touche <Entrée>.



- 6 Sélectionnez le motif de texte, cochez la case [Transformer], puis cliquez sur **ABC**.

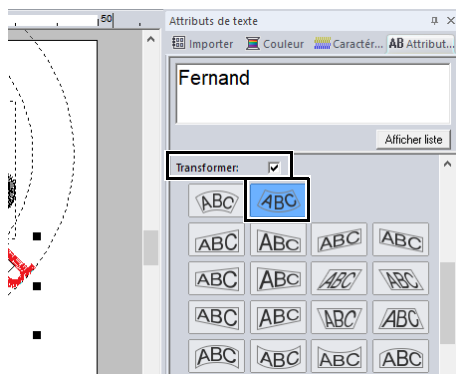

- 7 Faites glisser le motif pour en régler la position.

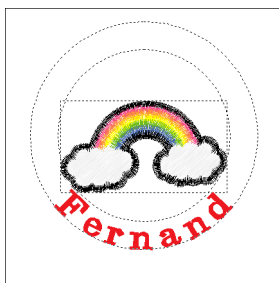

Étape 2 Création de la liste

- 1 Sélectionnez « Fernand », puis cochez la case [Rempl. nom] et cliquez sur le bouton [Liste Remplacement de nom].

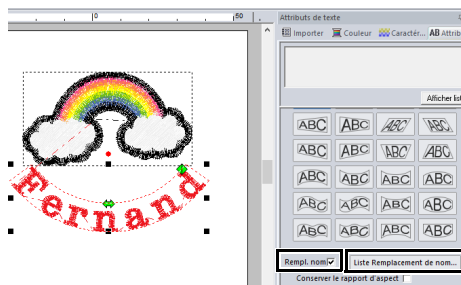

- 2 Entrez le texte dans la liste. Dans cet exemple, nous allons ajouter du texte à la fin de la liste.

- (A) Cliquez sur une cellule de la ligne + et cliquez sur [Edition texte], ou cliquez sur la cellule pour entrer dans le mode de saisie.

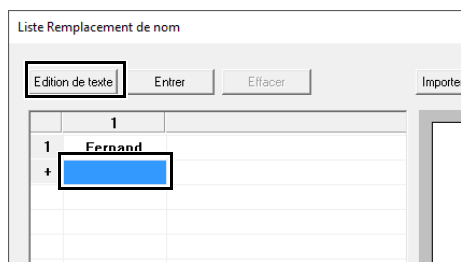

- (B) Le clavier permet d'entrer le texte.

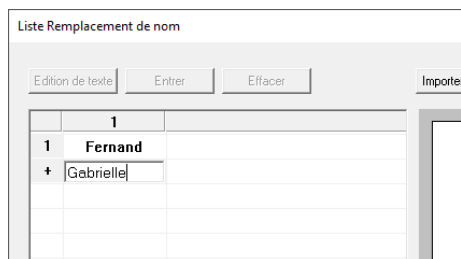

- (C) Quand vous saisissez le texte, appuyez sur la touche <Entrée> pour que la cellule de la rangée suivante passe en mode de saisie.

Répétez les étapes (A) à (C) pour créer la liste de textes.



Si vous sélectionnez une cellule contenant le texte saisi, vous pourrez afficher l'aperçu de ce texte.

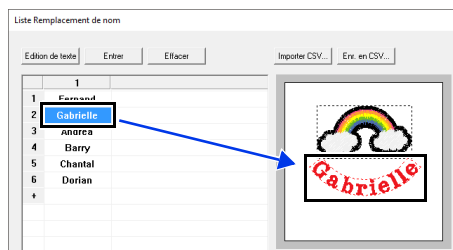

Étape 3 Exportation de motifs à l'aide de texte provenant de la liste de textes

Entraînons-nous à exporter des motifs vers des fichiers. Vous pouvez exporter des données de broderie avec le texte remplacé par chaque ligne de la liste.

- 1 Cliquez sur [Vers le dossier].

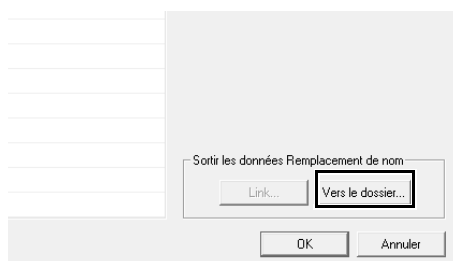

- 2 Sélectionnez le lecteur et le dossier dans la boîte de dialogue qui s'affiche après avoir cliqué sur . Saisissez le nom du fichier dans la zone [Nom du fichier], puis cliquez sur [OK].



→ Cette application commence à vérifier que les données de broderie ne contiennent pas d'erreur. Si aucune erreur n'est détectée, elle commence à exporter les données.



Les fichiers sont nommés « **<nom_fichier>xxx.pes** » (où « xxx » correspond à des chiffres consécutifs qui commencent par 001).

- Une fois les données exportées, le message suivant s'affiche. Cliquez sur **[OK]**.



Un fichier de broderie est enregistré dans le dossier sélectionné pour chaque ligne de texte de la liste.

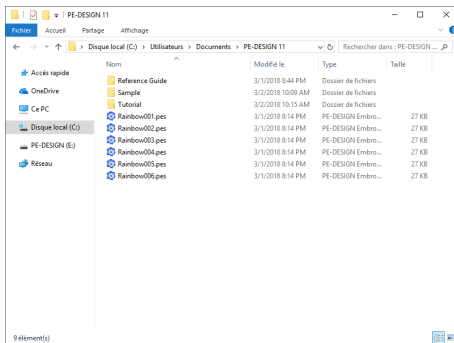

Fonction Rempl. nom (remplacement de texte)

Caractéristiques de texte avec application de la caractéristique Rempl. nom

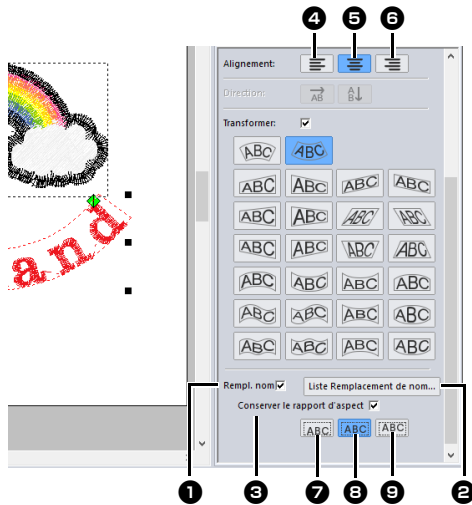

- 1 Rempl. nom**
Si cette case est cochée, la caractéristique [Rempl. nom] est appliquée.



- Lorsque vous appliquez la caractéristique [Rempl. nom], les réglages pour [Interlettrage individuel], [Décalage vertical], [Angle de pivotement], [Interlettrage global] et [Interlignage], ainsi que la taille et la couleur des caractères sont réinitialisés.



- La caractéristique [Rempl. nom] n'est pas disponible avec du texte si la commande [Arranger texte sur pourtour] a été spécifiée, qu'il s'agisse de petit texte ou de monogrammes.

- 2 Liste Remplacement de nom**
Cliquez sur ce bouton pour afficher la boîte de dialogue [Liste Remplacement de nom].



Vous pouvez afficher la boîte de dialogue [Liste Remplacement de nom] pour un motif de texte en sélectionnant un motif de texte et en appliquant la caractéristique [Rempl. nom], en cliquant sur [Texte] dans l'onglet [Accueil], puis en cliquant sur [Texte] et enfin sur [Ouvrir la liste Remplacement de nom].

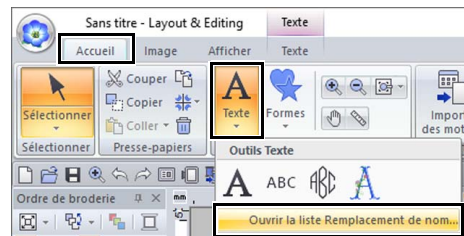

- 3 Conserver le rapport d'aspect**
Si cette case est cochée, le rapport hauteur/largeur du texte est conservé.

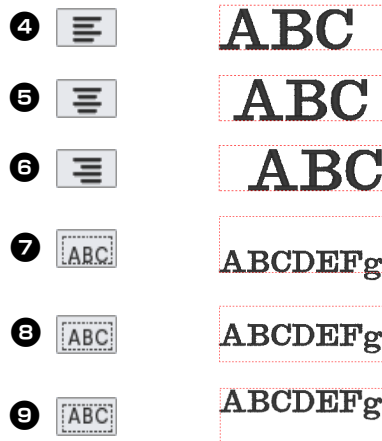

Fonctions de la boîte de dialogue Liste Remplacement de nom

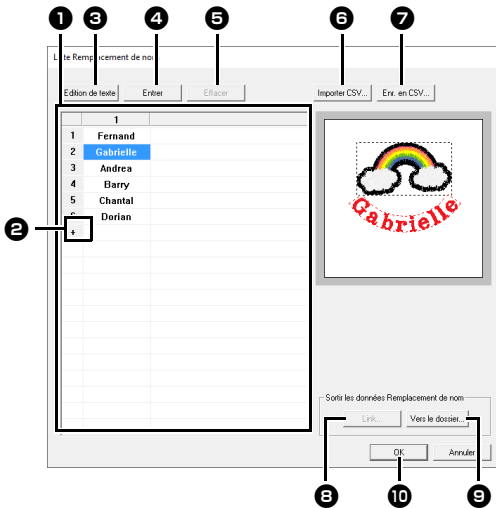

- 1 Liste Remplacement de nom**
Créez la liste des textes à utiliser pour remplacer le texte du motif. Double-cliquez sur une cellule pour passer en mode de saisie. Sélectionnez une ligne pour afficher un aperçu du motif avec le texte de cette ligne. Vous pouvez sélectionner une ligne de la liste de textes en appuyant sur la touche ou .
- 2** Cliquez sur pour ajouter une ligne à la fin de la liste.
(Vous pouvez ajouter jusqu'à 500 lignes.)
- 3 Edition texte**
Permet de passer en mode de saisie pour le texte de la cellule sélectionnée. (Vous pouvez également passer en mode de saisie en double-cliquant sur une cellule.)
- 4 Entrer**
Sélectionnez une ligne, puis cliquez sur **[Entrer]**. Une nouvelle ligne est insérée au-dessus de la ligne sélectionnée.
- 5 Effacer**
Sélectionnez une ligne, puis cliquez sur **[Effacer]**. La ligne sélectionnée est effacée.
- 6 Importer CSV**
Permet d'importer une Liste Remplacement de nom sous forme de fichier .csv. Cliquez sur ce bouton, sélectionnez le lecteur et le dossier, cliquez sur le nom du fichier, puis cliquez sur **[Ouvrir]** ou double-cliquez sur l'icône du fichier.

- 7 Enr. en CSV**
Permet d'enregistrer la Liste Remplacement de nom créée. Cliquez sur ce bouton, sélectionnez le lecteur et le dossier, tapez le nom du fichier dans la zone **[Nom du fichier]**, puis cliquez sur **[Enregistrer]** pour enregistrer la liste sous forme de fichier .CSV.
- 8 Link**
Cliquez pour envoyer aux machines à l'aide de la fonction Link (Lien). Ce bouton est disponible si une machine à broder compatible avec la fonction Link (Lien) est connectée à l'ordinateur. Connectez une machine à broder compatible qui a été démarrée en mode Link (Lien).
 - ▶ « Utilisation de la fonction Link (Lien) pour broder à partir de l'ordinateur » à la page 227
- 9 Vers le dossier**
 - ▶ « Exportation de motifs à l'aide de texte provenant de la liste de textes » à la page 137
- 10** Sélectionnez le texte dans la boîte de dialogue **[Liste Remplacement de nom]** et cliquez sur **[OK]** pour revenir à la Zone de création et éditer le motif avec le texte remplacé.



Si le motif contient deux motifs de texte auxquels la caractéristique **[Rempl. nom]** est appliquée, la liste de textes apparaît comme illustré ci-dessous.

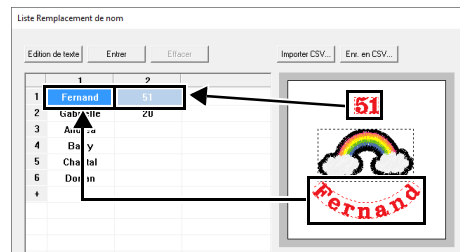

Création de motifs de broderie à l'aide d'images

Des motifs de broderie peuvent aisément être créés à partir d'images. En outre, cette section fournit des détails sur la création d'un motif de broderie combiné avec une image.

Stitch Wizard : Conversion automatique d'une image en motif de broderie

Vous pouvez créer un motif de broderie à partir d'un appareil photo numérique, d'une illustration numérisée ou d'une image clip art.

■ **Piqûre automatique** ►► « *Didacticiel 6-1 : Piqûre automatique* » à la page 143

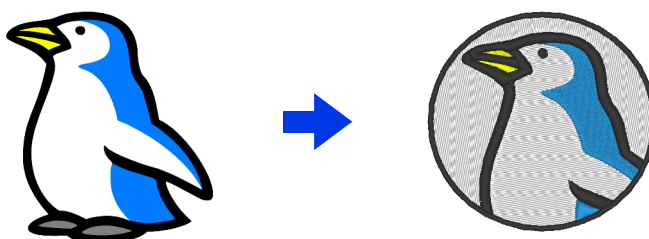

■ **Point de croix** ►► « *Didacticiel 6-2 : Point de croix* » à la page 146

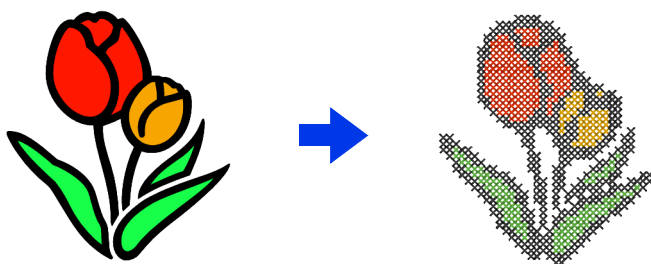

■ **Point Photo 1** ►► « *Didacticiel 6-3 : Point photo 1* » à la page 150

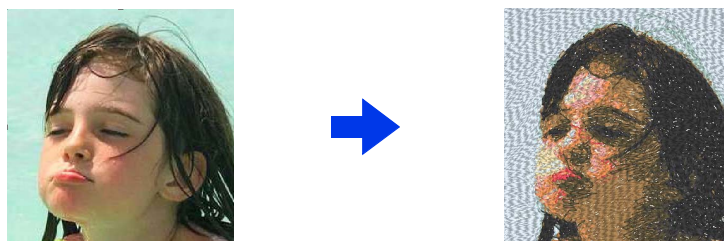

■ **Point Photo 2** ►► « *Didacticiel 6-4 : Point photo 2* » à la page 155

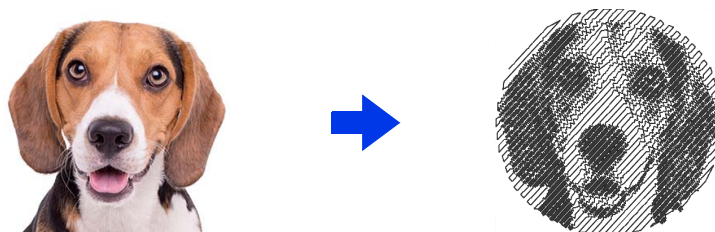

Didacticiel 6-1 : Piqûre automatique

Dans cette section, vous allez utiliser la fonction Piqûre automatique pour créer automatiquement un motif de broderie à partir d'une image. Ceci permet de créer un motif de broderie à partir des formes et des couleurs de l'image.

Étape 1	Importation de données d'image dans Layout & Editing
Étape 2	Démarrage de l'assistant Piqûre automatique
Étape 3	Application d'un masque d'image et réglage de sa taille et de sa position
Étape 4	Création d'une bordure à partir du contour de masque et conversion en motif de broderie

Étape 1 Importation de données d'image dans Layout & Editing

- 1 Cliquez sur l'onglet **[Image]**.
- 2 Cliquez sur **[Ouvrir]** dans le groupe **[Image]**, puis cliquez sur **[du Fichier]**.

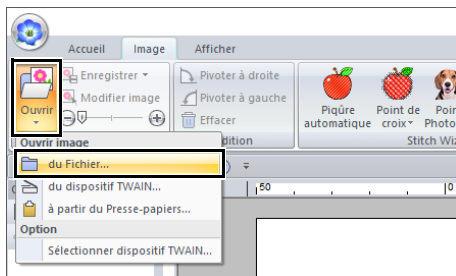

- 3 Double-cliquez sur le dossier **[Documents (Mes documents)\PE-DESIGN 11\Tutorial\Tutorial_6]** pour l'ouvrir.



Si cette application est installée, le dossier **[PE-DESIGN 11]** est installé dans le dossier Documents.

- 4 Sélectionnez le fichier **[penguin.bmp]**, puis cliquez sur **[Ouvrir]** ou double-cliquez sur l'icône du fichier.

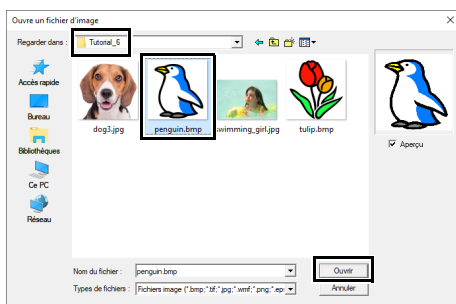

→ L'image apparaît sur l'écran de travail.

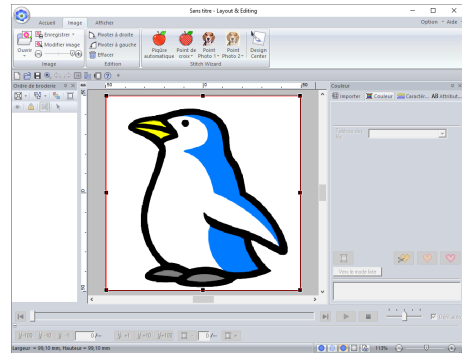

- Les images dont les couleurs sont distinctes et peu nombreuses fonctionnent mieux avec la **[Piqûre automatique]**.
- Répétez les étapes **1 à 4** pour sélectionner une autre image. Pour plus de détails sur d'autres procédures, reportez-vous à ce qui suit.
 - ▶▶ **6** de la section « Boîte de dialogue Sélectionner Masque » à la page 159
- Vous pouvez importer des images à partir d'un scanner ou du Presse-papiers, puis importer cette image.
 - ▶▶ « Importation de données d'image » à la page 163

Étape 2 Démarrage de l'assistant Piqûre automatique

- 1 Cliquez sur l'onglet **[Image]**.
- 2 Cliquez sur **[Piqûre automatique]** dans le groupe **[Stitch Wizard]**.

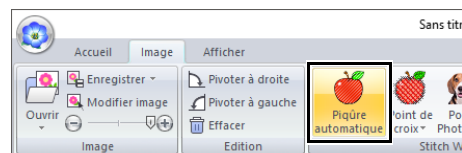

Étape 3 Application d'un masque d'image et réglage de sa taille et de sa position

- 1 Cliquez sur  pour sélectionner le masque circulaire. Faites glisser la poignée pour régler la taille du masque et faites glisser le masque pour en régler la position. Cliquez sur **[Suivant]**.

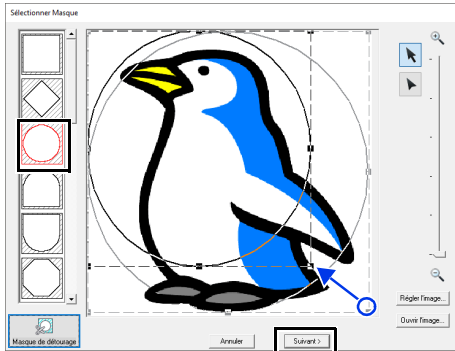

Le pourtour du masque sélectionné ici peut être utilisé comme données linéaires (bordure) à l'**Étape 4**.

- ▶▶ « Boîte de dialogue Sélectionner Masque » à la page 158.

- 2 Faites glisser l'image pour en régler l'emplacement d'exportation et la taille. L'arrière-plan blanc indique la zone de broderie dans la Zone de création. Cliquez sur **[Suivant]**.

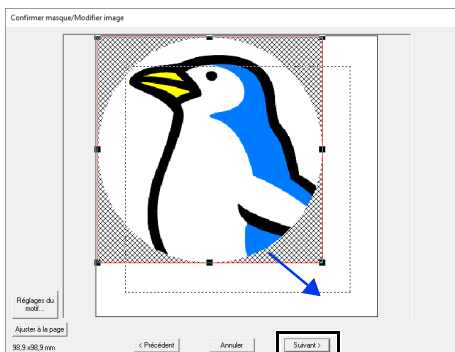

- ▶▶ « Boîte de dialogue Confirmer masque/Modifier image » à la page 161

Étape 4 Création d'une bordure à partir du contour de masque et conversion en motif de broderie

Cochez la case **[Aj. p. masque]**, vérifiez l'image d'aperçu, puis cliquez sur **[Terminer]**.

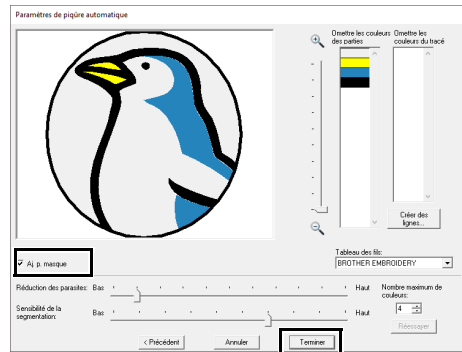

→ L'image est automatiquement masquée et les points sont automatiquement cousus.

Fonctionnalités de Piqûre automatique

Boîte de dialogue Paramètres de piqûre automatique

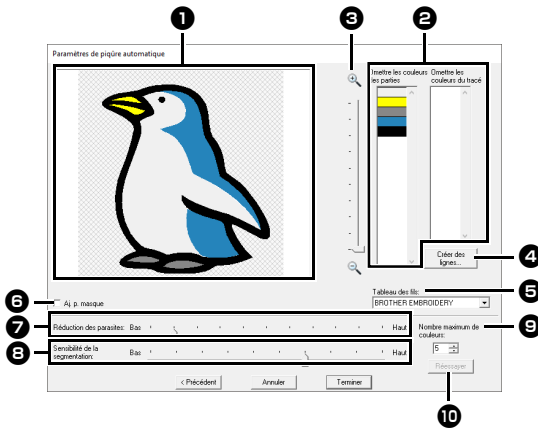

1 Aperçu du résultat

L'image analysée résultante apparaît dans la zone Aperçu du résultat.

2 Omettre les couleurs des parties/ Omettre les couleurs du tracé

Dans les listes [Omettre les couleurs des parties] et [Omettre les couleurs du tracé], cliquez sur les couleurs pour indiquer si elles seront ou non brodées. Vous pouvez choisir si des zones seront brodées ou non en sélectionnant leurs couleurs. Les couleurs barrées sont celles à ne pas broder.



- Pour indiquer si une partie de l'image doit être brodée ou non, cliquez dans la zone Aperçu du résultat ou cliquez dans les listes [Omettre les couleurs des parties] et [Omettre les couleurs du tracé].
- Les zones contenant un motif à hachures en croisillons dans la zone Aperçu du résultat ne sont pas brodées. En outre, les lignes apparaissant sous la forme de pointillés ne sont pas brodées.

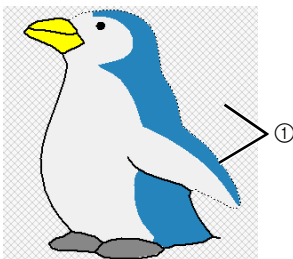

① Ces zones ne seront pas brodées.

3 Zoom

4 Créer des lignes

Cliquez sur ce bouton pour afficher la boîte de dialogue [Sélectionner parties], dans laquelle vous pouvez sélectionner les zones à convertir en lignes.

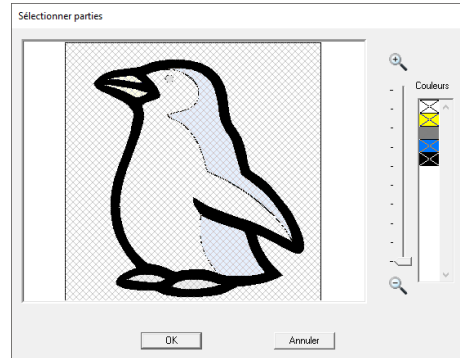

Cliquez sur les zones à convertir en lignes, puis cliquez sur [OK].

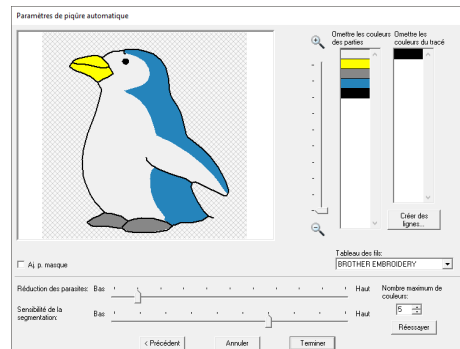

5 Tableau des fils

Sélectionnez le tableau des fils à utiliser.

6 Aj. p. masque

Si cette case est cochée, des données de ligne sont créées à partir du pourtour de masque.

7 Réduction du bruit

Définit le niveau de bruit (distorsions) supprimé de l'image importée.

8 Sensibilité de la segmentation

Définit la sensibilité de l'analyse de l'image.

9 Nombre maximum de couleurs

Définit le nombre de couleurs utilisées.

10 Réessayer

Cliquez sur ce bouton pour afficher les résultats des modifications.

Didacticiel 6-2 : Point de croix

La fonction Point de croix permet de créer des motifs de broderie au point de croix à partir d'images. Dans cette section, nous allons créer un motif de broderie au point de croix à partir d'une image.

Étape 1	Importation de données d'image dans Layout & Editing
Étape 2	Démarrage de l'assistant Point de croix

Étape 1 Importation de données d'image dans Layout & Editing

Sélectionnez le dossier **[Tutorial_6]**, puis choisissez l'image **[tulip.bmp]**.

►► « *Importation de données d'image dans Layout & Editing* » à la page 143

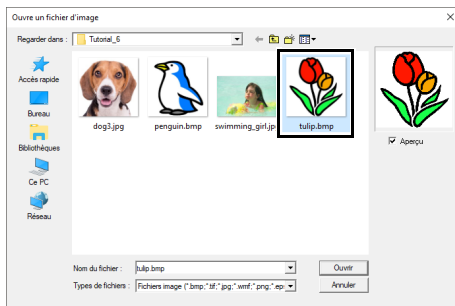

Étape 2 Démarrage de l'assistant Point de croix

- 1 Cliquez sur l'onglet **[Image]**.
- 2 Cliquez sur **[Point de croix]** dans le groupe **[Stitch Wizard]**, puis cliquez sur **[Couleur]**.

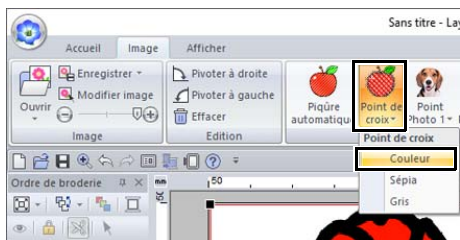

- 3 Cliquez sur **[Suivant]**.

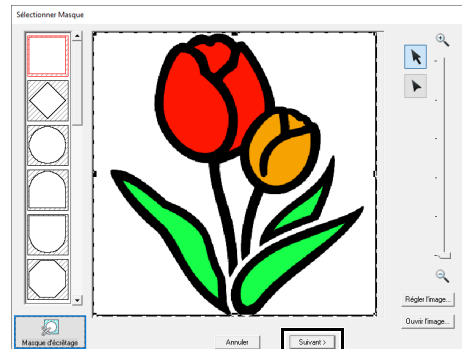

Dans cette boîte de dialogue, vous pouvez appliquer un masque d'image, en régler la taille et éditer sa forme. Pour cet exemple, nous allons simplement passer à l'étape suivante.

►► « *Boîte de dialogue Sélectionner Masque* » à la page 158

- 4 Cliquez sur **[Suivant]**.

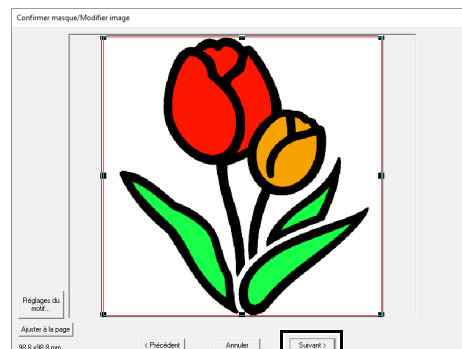

Vous pouvez régler la taille et la position de l'image dans cette boîte de dialogue. Pour cet exemple, nous allons simplement passer à l'étape suivante.

►► « *Boîte de dialogue Confirmer masque/Modifier image* » à la page 161

5 Cliquez sur [Suivant].

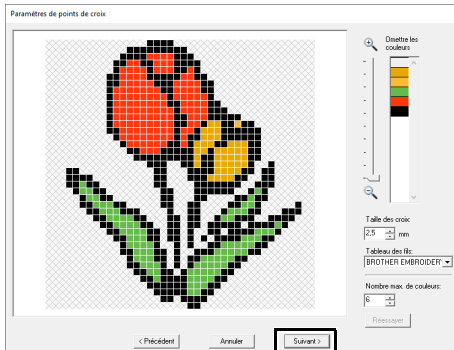

Vous pouvez spécifier la taille des croix et le nombre de couleurs dans cette boîte de dialogue. Pour cet exemple, utilisez les paramètres par défaut.

6 Cliquez sur [Terminer].

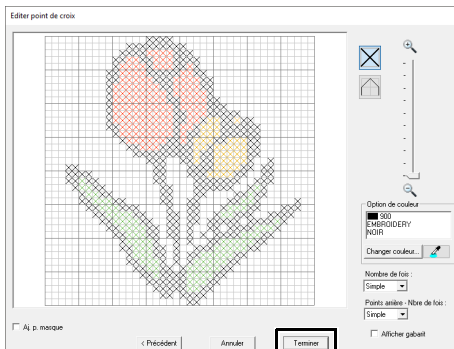

Vous pouvez ajouter, supprimer ou modifier des points et indiquer les couleurs et le nombre de fois qu'un point doit être brodé dans cette boîte de dialogue. Pour cet exemple, utilisez les paramètres par défaut.

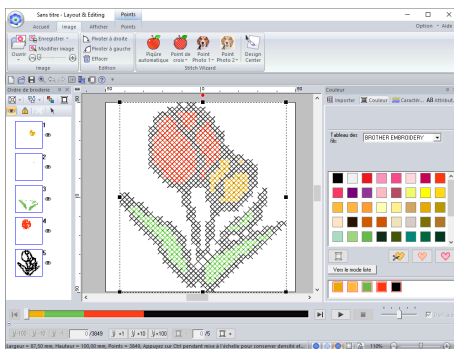

→ L'image est automatiquement masquée et les points sont automatiquement cousus.

Fonctionnalités de Point de croix

Boîte de dialogue Paramètres de points de croix

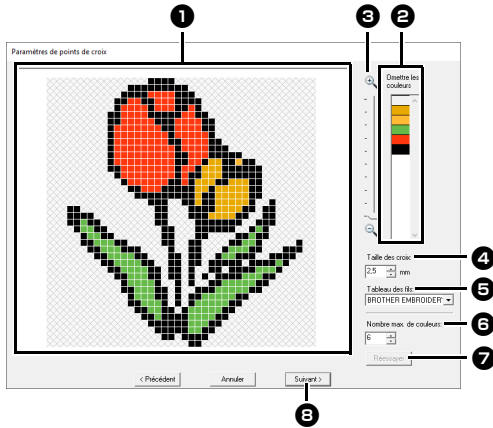

- 1 Aperçu du résultat**
Les zones qui ne sont pas converties en points de croix sont indiquées par un motif quadrillé.
- 2 Omettre les couleurs**
Dans la liste Omettre les couleurs, cliquez sur les couleurs pour indiquer si elles seront ou non brodées.



- Pour indiquer si une zone de l'image doit être brodée ou non, cliquez dans la zone Aperçu du résultat ou cliquez dans la liste [Omettre les couleurs].
- Les zones contenant un motif à hachures en croisillons dans la zone Aperçu du résultat ne sont pas brodées.

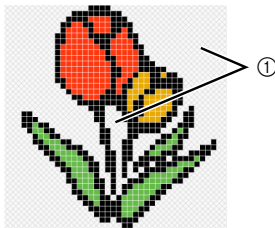

① Ces zones ne seront pas brodées.

- 3 Zoom**
- 4 Taille des croix**
Définit la taille du motif.
- 5 Tableau des fils**
Vous pouvez sélectionner la marque de fil à utiliser dans le motif au point de croix créé.

- 6 Nombre maximum de couleurs**
Définit le nombre de couleurs utilisées dans le motif créé.
- 7 Réessayer**
Cliquez sur ce bouton pour afficher les résultats des modifications.
- 8 Suivant**
Permet de passer à l'étape suivante (boîte de dialogue [Editer point de croix]).

Boîte de dialogue Éditer point de croix

Cliquez sur un bouton en ① pour sélectionner le type de point, sélectionnez une couleur de fil en ②, puis cliquez ou faites glisser le curseur en ③ pour éditer les points.

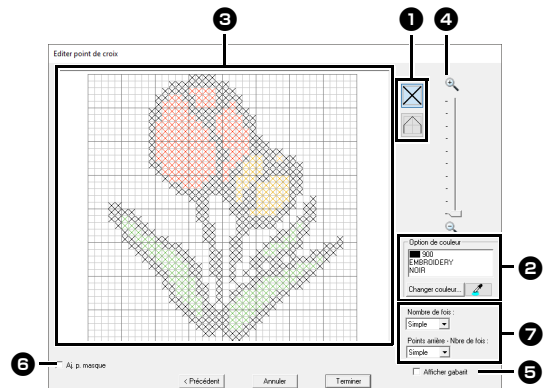

- 1 Sélection des points**
Sélection des points à ajouter/supprimer
 (points de croix) : spécifie un point de croix à l'intérieur d'une case.
 (points arrière) : spécifie un point arrière à l'intérieur (ou) ou sur le bord (ou) d'une case.
- 2 Option de couleur**
Pour changer la couleur, cliquez sur [Changer couleur] pour afficher la boîte de dialogue [Tableau des fils], puis cliquez sur la couleur de votre choix. Pour sélectionner la couleur à utiliser pour un point, cliquez sur , puis sur le point à broder dans cette couleur.

3 Édition d'une zone

- ◆ Pour les points de croix
Cliquer dans une case : ajoute un point.
- ◆ Pour les points arrière
Cliquer sur le bord d'une case : ajoute un point sur le bord.
Cliquer sur une ligne diagonale dans une case : ajoute un point sur la diagonale.
- ◆ Pour les points de croix et les points arrière
Faire glisser le pointeur : ajoute des points consécutifs.
Cliquer avec le bouton droit de la souris/faire glisser en maintenant le bouton droit de la souris enfoncé : supprime un point/supprime des points consécutifs.

4 Zoom**5 Afficher gabarit**

Pour afficher l'image importée, cliquez sur **[Afficher gabarit]**.

6 Aj. p. masque

Si cette case est cochée, des données de ligne sont créées à partir du pourtour de masque.

7 Nombre de fois/Points arrière - Nbre de fois

Pour définir le nombre de fois que chaque point doit être brodé, sélectionnez **[Simple]**, **[Double]** ou **[Triple]**.



Si vous avez cliqué sur **[Précédent]** pour revenir dans la boîte de dialogue **[Paramètres de points de croix]** une fois que les points ont été édités, ces derniers reviennent à leur précédente disposition.

Didacticiel 6-3 : Point photo 1

Grâce à la fonction Point Photo 1, vous pouvez créer des motifs de broderie à partir de photos. Ce type de motif de broderie, créé à partir d'une photo, comporte des points détaillés qui se superposent.

Étape 1	Importation de données photos dans Layout & Editing
Étape 2	Démarrage de l'assistant Point photo 1
Étape 3	Application d'un masque d'image et réglage de sa taille et de sa position
Étape 4	Sélection des couleurs de fil appropriées et création d'un motif de broderie

Étape 1 Importation de données photos dans Layout & Editing

Sélectionnez le dossier **[Tutorial_6]**, puis choisissez l'image **[swimming_girl.jpg]**.

►► « *Importation de données d'image dans Layout & Editing* » à la page 143

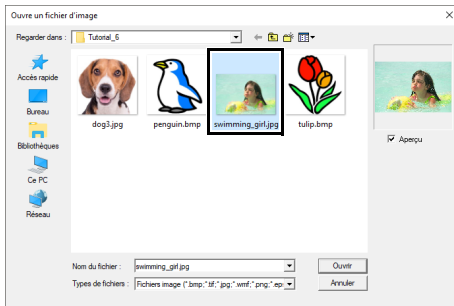

Étape 2 Démarrage de l'assistant Point photo 1

- 1 Cliquez sur l'onglet **[Image]**.
- 2 Cliquez sur **[Point Photo 1]** dans le groupe **[Stitch Wizard]**, puis cliquez sur **[Couleur]**.

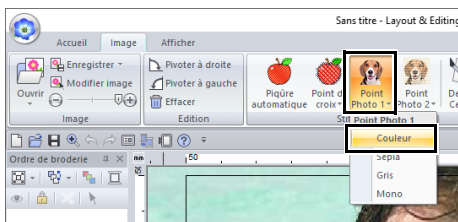

[Point Photo 1] permet de créer un motif de broderie en couleur (Couleur), en sépia (Sépia), en niveaux de gris (Gris) ou en monochrome (Mono). Pour cet exemple, sélectionnez **[Couleur]**.

Étape 3 Application d'un masque d'image et réglage de sa taille et de sa position

- 1 Faites glisser les poignées pour régler la forme du masque. Faites glisser le masque pour en régler la position.

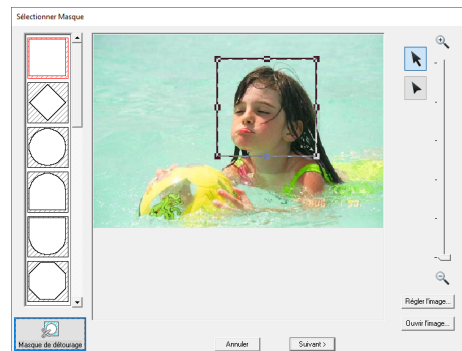

- 2 Cliquez ensuite sur **[Suivant]**.
- 3 Cliquez sur **[Réglages du motif]**.

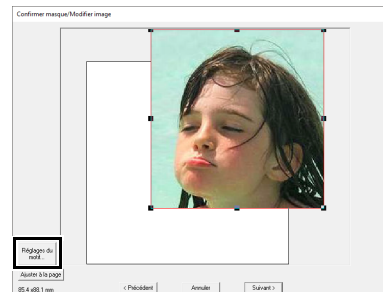

- 4 Sélectionnez **[Taille du tambour]** et choisissez une taille de Zone de création de 100 × 100 mm dans le sélecteur. Cliquez ensuite sur **[OK]**.

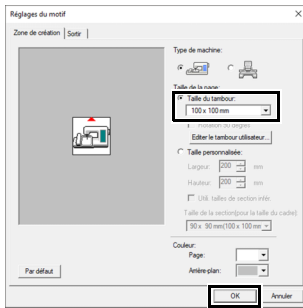

- 5 Cliquez sur **[Ajuster à la page]** pour modifier la taille de finition finale.

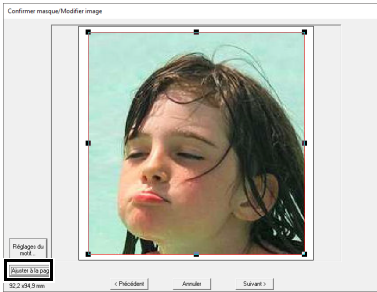

- La taille du motif de broderie apparaît dans le coin inférieur gauche de la boîte de dialogue. L'utilisateur peut modifier la taille comme il le désire sur cet écran.
- Voici la taille minimale des motifs de broderie acceptés :
 - ♦ Visage uniquement : 100 × 100 mm
 - ♦ Tête et visage : 130 × 180 mm

►► « Boîte de dialogue Confirmer masque/ Modifier image » à la page 161 et « Boîte de dialogue Balance des gris/Modifier image » à la page 162

- 6 Vérifiez l'aperçu de la zone à convertir, puis cliquez sur **[Suivant]**.

Étape 4 Sélection des couleurs de fil appropriées et création d'un motif de broderie

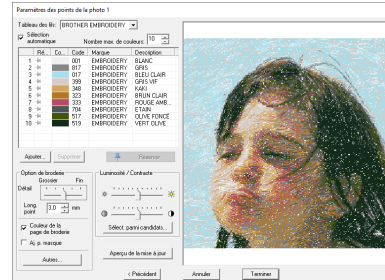

À ce stade, vous pouvez terminer le motif de broderie en cliquant sur **[Terminer]**. Cette section décrit toutefois comment améliorer la broderie à partir d'une photo en changeant divers réglages.

- 1 Dans le sélecteur **[Tableau des fils]**, sélectionnez **[Brother Chart (Photo Stitch)]**. Dans le sélecteur **[Nombre maximum de couleurs]**, indiquez « 20 ». Cliquez sur **[Aperçu de la mise à jour]**.

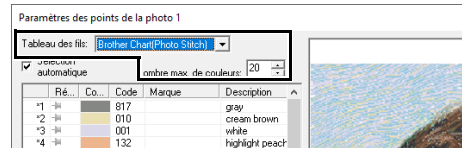

- 2 Faites glisser le curseur **[Luminosité]** d'une position vers la gauche, et le curseur **[Contraste]** de deux positions vers la droite. Cliquez sur **[Aperçu de la mise à jour]**.

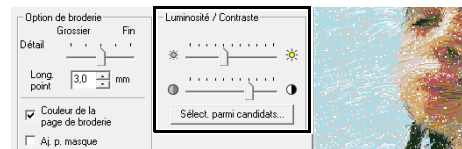

Effectuez les réglages nécessaires, en fonction de l'image. S'il est difficile de régler la teinte, cliquez sur **[Sélect. parmi candidats]**.

►► « Sélect. parmi candidats » à la page 154.

3 Tout en consultant l'aperçu à droite, sélectionnez dans la liste les couleurs les plus couramment utilisées (bleu clair (light blue) pour l'arrière-plan) et les couleurs les plus caractéristiques (rose foncé (deep rose) pour les lèvres), puis cliquez sur **[Réserver]**.

→ Pour cet exemple, quatre couleurs (brun crème (cream brown), bleu clair (light blue), pêche éclatant (highlight peach) et rose foncé (deep rose)) sont réservées.

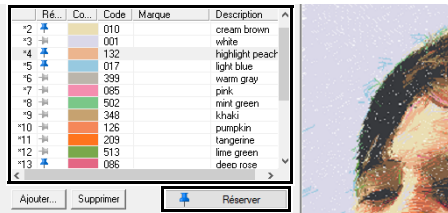

4 Dans le sélecteur **[Nombre maximum de couleurs]**, indiquez « 10 », puis cliquez sur **[Aperçu de la mise à jour]**.

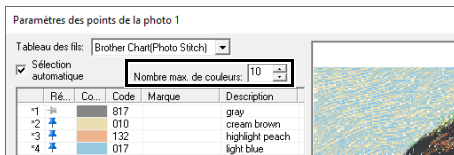

5 Cliquez sur **[Terminer]**.

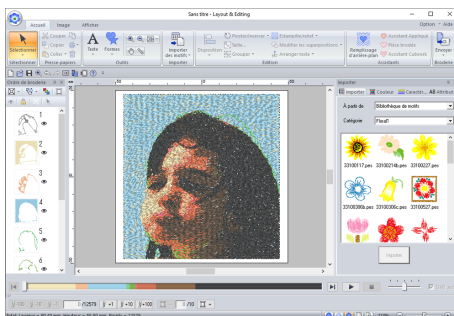
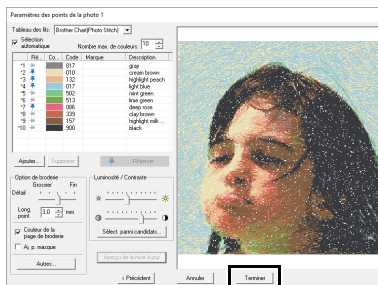

→ L'image est automatiquement masquée.



Si le motif de broderie créé comporte des couleurs que vous ne souhaitez pas faire ressortir (par exemple, du gris sur le visage), modifiez l'ordre de broderie dans le volet **[Ordre de broderie]** de sorte que cette couleur soit brodée avant toutes les autres.

▶▶ « *Modification des couleurs* » à la page 96.

Conseils pour de meilleurs résultats

Si les couleurs de fils réelles diffèrent de celles qui s'affichent à l'écran, les résultats de la broderie en seront considérablement affectés.

[Brother Chart (Photo Stitch)] est un tableau de fils se basant sur les couleurs de fils de broderie et les couleurs chair de Brother, et a été ajusté pour tenir compte de la différence entre les couleurs de fils à l'écran et les couleurs réelles. Les couleurs peuvent toutefois apparaître différemment selon votre environnement d'exploitation.

Si les couleurs de fils à l'écran diffèrent des couleurs de fils réelles, utilisez les listes des couleurs de fils utilisateur et ajustez les couleurs de fils afin d'obtenir de meilleurs résultats.

▶▶ « *Édition des listes des couleurs de fil utilisateur* » à la page 213

Fonctionnalités de Point photo 1

Boîte de dialogue Paramètres des points de la photo 1

En Couleur, Sépia ou Gris

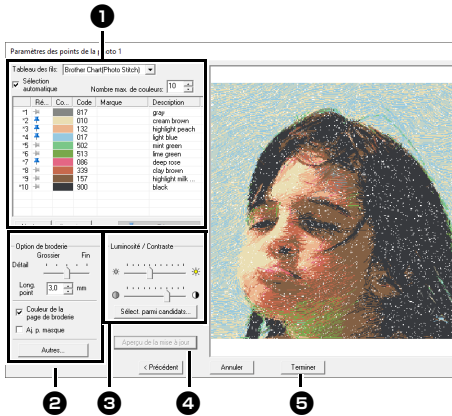

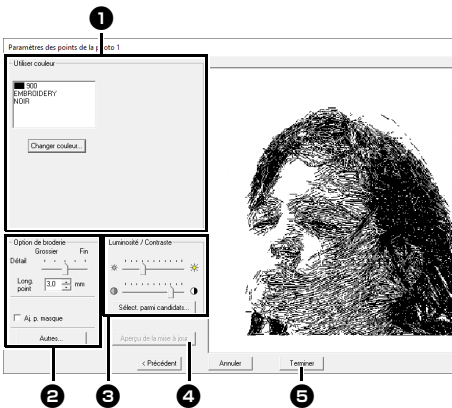

En Mono

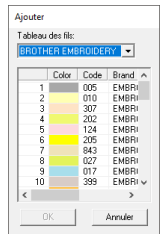

Sélectionnez les couleurs de fils dans les options de couleur ❶, indiquez les réglages souhaités sous [Option de broderie] ❷ et [Option de couleur] ❸, puis cliquez sur [Aperçu de la mise à jour] ❹ pour afficher le résultat des réglages spécifiés. Cliquez sur [Terminer] ❺ pour convertir l'image en motif de broderie.

Options de couleur

Couleur/Sépia/Gris	
Tableau des fils	Vous pouvez sélectionner la marque de fil à utiliser dans le motif créé.
Sélection automatique	Indiquez si les couleurs de fils seront sélectionnées automatiquement (activé) ou manuellement (désactivé). Cochez cette case pour activer cette fonction.
Nombre maximum de couleurs	Définit le nombre de couleurs sélectionné par la fonction Sélection automatique.
Liste des couleurs utilisées	Affiche toutes les couleurs de fils utilisées. Grâce à cette liste, vous pouvez vérifier ou modifier les couleurs de fils utilisées.
Ajouter	<p>Cliquez sur ce bouton pour ajouter une couleur de fil à la liste des couleurs utilisées. Quand vous cliquez dessus, la boîte de dialogue [Ajouter] s'affiche.</p>  <p>Sélectionnez un tableau des fils, puis une couleur de fil et enfin, cliquez sur [OK] pour ajouter la couleur à la liste. Les couleurs de fils ajoutées seront réservées comme des couleurs à utiliser.</p>
Supprimer	Sélectionnez une couleur de fil dans la liste des couleurs utilisées, puis cliquez sur ce bouton pour supprimer la couleur sélectionnée de la liste. Cette option permet de supprimer les couleurs de fils superflues et de réduire le nombre de couleurs.
Réserver	Indique les couleurs de fils à utiliser. Sélectionnez une couleur de fil dans la liste des couleurs utilisées, puis cliquez sur ce bouton pour afficher  dans la colonne Réserve. Pour annuler ce réglage, cliquez sur l'icône pour qu'elle prenne la forme  .
Mono	
Liste des couleurs utilisées	Affiche toutes les couleurs de fils utilisées.
Changer couleur	Cliquez sur ce bouton pour afficher la boîte de dialogue [Tableau des fils], dans laquelle vous pouvez modifier les couleurs de fils.

2 Option de broderie

Détail	Plus le réglage est proche de [Haute] , plus le motif est détaillé et plus le nombre de points est élevé. (Les points vont se superposer.)
Long. point	Lorsque la valeur est réduite, la longueur du point est réduite, créant des points plus fins.
Couleur de la page de broderie (Uniquement disponible avec Couleur, Sépia et Gris)	Si vous n'avez pas coché cette case, les parties du motif qui sont de la même couleur que la Zone de création ne sont pas brodées. Si vous l'avez coché, ces parties sont brodées.
Aj. p. masque	Si cette case est coché, des données de ligne sont créées à partir du contour de masque.
Autres	<p>Cliquez sur ce bouton pour afficher la boîte de dialogue [Autres], dans laquelle vous pouvez spécifier les réglages suivants.</p> <p>[Priorité de conversion] : Pour donner la priorité à la création d'un motif le plus ressemblant possible de la photo originale, sélectionnez [Qualité des points]. Pour donner la priorité à la réduction du nombre de sauts de points, sélectionnez [Réduction des sauts de points].</p> <p>[Type d'image] : Si [Photo] est sélectionné, les couleurs de fils sont mélangées, ce qui donne un résultat plus naturel. Si [Bande dessinée] est sélectionné, les couleurs de fils ne sont pas mélangées, ce qui donne un résultat de coloration plus simple. Sélectionnez [Photo] pour des données d'image provenant d'une photo, par ex. Sélectionnez [Bande dessinée] pour des données d'image provenant d'une illustration, par ex.</p>

3 Luminosité / Contraste

Le curseur supérieur permet d'ajuster la luminosité. Le curseur inférieur permet d'ajuster le contraste.	
Sélect. parmi candidats	<p>L'image peut être réglée automatiquement. Cliquez sur ce bouton pour afficher neuf motifs avec différents niveaux de luminosité et de contraste sur la base de l'image originale. Sélectionnez l'un des candidats, puis cliquez sur [OK].</p> 

4 Aperçu de la mise à jour

Permet de mettre à jour l'image d'aperçu une fois les réglages modifiés.



- Si la case **[Sélection automatique]** est cochée, les couleurs de fils seront automatiquement sélectionnées dans le tableau choisi dans le sélecteur **[Tableau des fils]**. Si des couleurs de fils sont réservées, elles seront incluses dans les couleurs sélectionnées en fonction du nombre spécifié dans la zone **[Nombre de couleurs]**. Si la case **[Sélection automatique]** est décochée, les réglages dans le sélecteur **[Tableau des fils]** et dans la zone **[Nombre de couleurs]** ne sont pas appliqués, et seules les couleurs de fils de la liste actuelle des couleurs utilisées seront employées pour attribuer les couleurs de fils.
- Lorsque des couleurs de fils sont ajoutées/supprimées, la case **[Sélection automatique]** n'est pas cochée. Pour utiliser des couleurs de fils ajoutées et sélectionner automatiquement d'autres couleurs de fils, cochez la case **[Sélection automatique]**, puis mettez les couleurs à jour.
- Les couleurs de fils dans la liste des couleurs utilisées sont répertoriées, dans l'ordre, par ordre décroissant de luminosité. Cet ordre correspond à l'ordre de broderie et ne peut pas être modifié.



Création d'un splendide motif de broderie à partir d'une photo

- **[Brother Chart (Photo Stitch)]** dans le sélecteur **[Tableau des fils]** est un tableau de fils créé pour vous permettre d'afficher l'aperçu des motifs utilisant les fils de broderie Brother, dans les couleurs les plus proches de celles des fils véritablement brodés. Ce tableau propose un schéma de couleur qui correspond le mieux au résultat attendu.

Toutefois, les couleurs peuvent sembler différentes en fonction de l'environnement informatique. En modifiant les couleurs pour créer un tableau des fils utilisateur correspondant aux fils dont vous disposez, vous pouvez créer des motifs tout en les affichant dans les couleurs les plus proches des fils réels qui vont être brodés.

► « *Édition des listes des couleurs de fil utilisateur* » à la page 213

- Les types de photos suivants ne conviennent pas à la création de motifs de broderie.
 - ◆ Photos dont le sujet est petit (photos de rassemblement)
 - ◆ Photos dont le sujet est sombre (photos prises à l'intérieur ou à contre-jour)
- Une image avec une largeur et une hauteur comprises entre 300 et 500 points convient.

Didacticiel 6-4 : Point photo 2

Nous allons créer un motif de broderie avec **[Point Photo 2]** d'une autre manière que celle utilisée avec **[Point Photo 1]**. Bien que ce motif de broderie soit également créé à partir d'une photo, ce type de motif de broderie comporte plusieurs points zigzag. Ceci produit un rendu plus général qu'avec **[Point Photo 1]**; toutefois, les données sont créées avec des points bien régulés.

Étape 1	Importation de données photos dans Layout & Editing
Étape 2	Démarrage de l'assistant Point photo 2
Étape 3	Application d'un masque d'image et réglage de sa taille et de sa position
Étape 4	Modification de l'angle de broderie

Étape 1 Importation de données photos dans Layout & Editing

Sélectionnez le dossier **[Tutorial_6]**, puis choisissez l'image **[dog3.jpg]**.

► « *Importation de données d'image dans Layout & Editing* » à la page 143

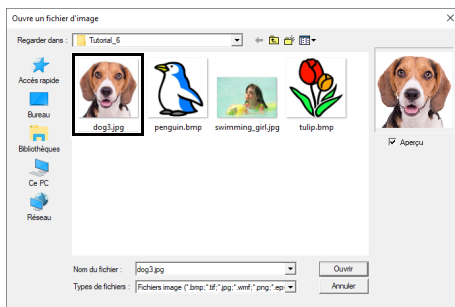

Étape 2 Démarrage de l'assistant Point photo 2

- 1 Cliquez sur l'onglet **[Image]**.
- 2 Cliquez sur **[Point Photo 2]** dans le groupe **[Stitch Wizard]**, puis cliquez sur **[Mono]**.

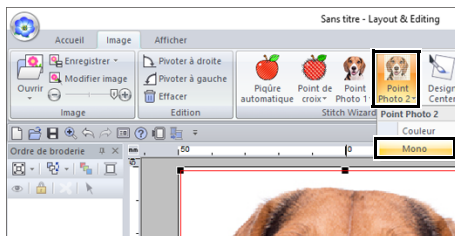

Étape 3 Application d'un masque d'image et réglage de sa taille et de sa position

- 1 Cliquez sur  pour sélectionner le masque circulaire.

Faites glisser la poignée pour régler la taille du masque et faites glisser le masque pour en régler la position.

Cliquez sur **[Suivant]**.

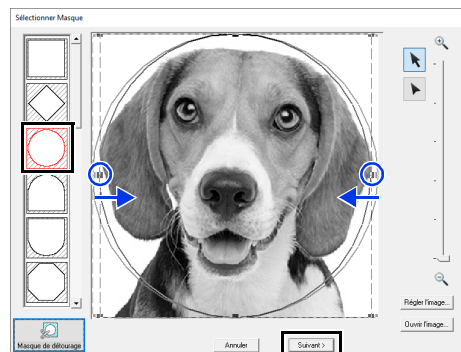

► « *Boîte de dialogue Sélectionner Masque* » à la page 158

- 2 Vous pouvez régler la taille et la position de l'image dans cette boîte de dialogue. Pour cet exemple, nous allons simplement passer à l'étape suivante.

Cliquez sur **[Suivant]**.

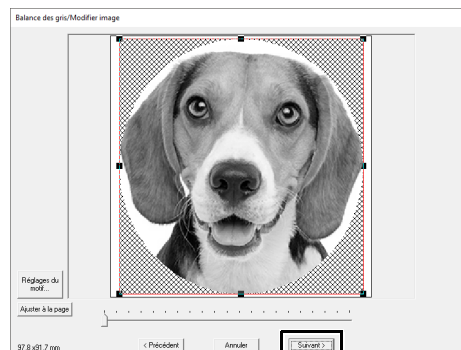

► « *Boîte de dialogue Confirmer masque/Modifier image* » à la page 161 et « *Boîte de dialogue Balance des gris/Modifier image* » à la page 162

Étape 4 Modification de l'angle de broderie

- 1 Dans la zone [Direction], tapez « 45 ».
- 2 Cliquez sur [Aperçu de la mise à jour].

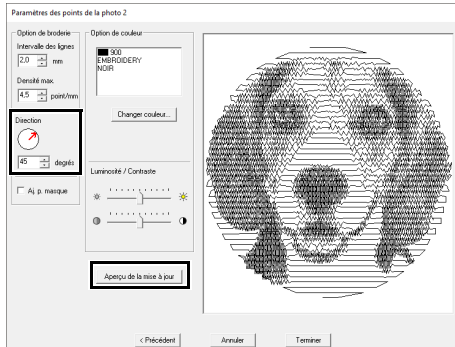

- 3 Cliquez sur [Terminer].

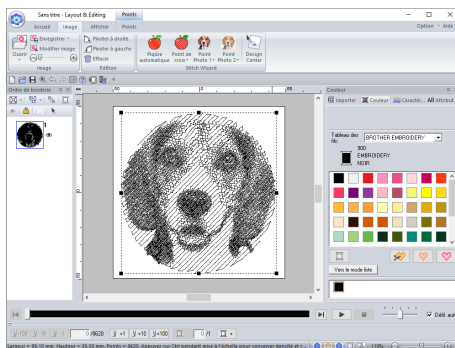
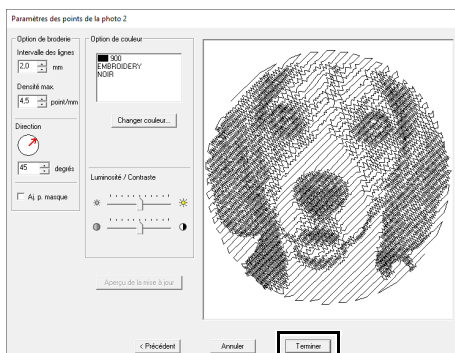

Fonctionnalités de Point photo 2

Boîte de dialogue Paramètres des points de la photo 2

En Couleur

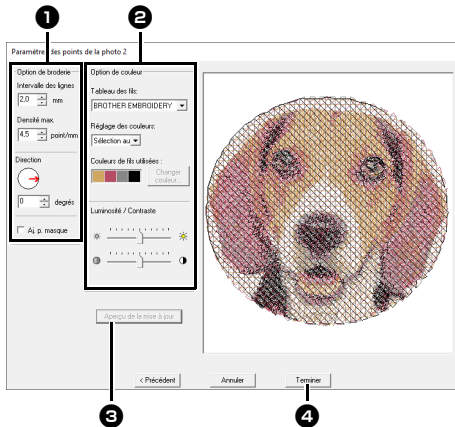



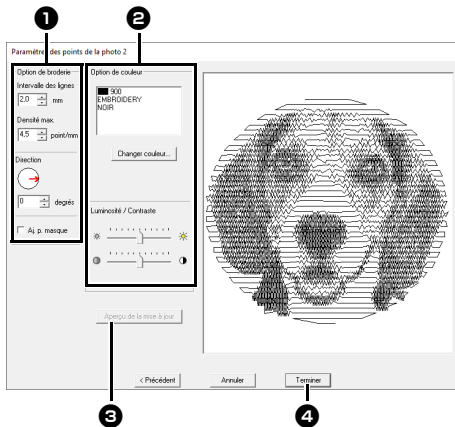



En Mono



Indiquez les réglages souhaités sous **[Option de broderie]** ① et **[Option de couleur]** ②, puis cliquez sur **[Aperçu de la mise à jour]** ③ pour afficher les résultats des réglages spécifiés. Cliquez sur **[Terminer]** ④ pour convertir l'image en motif de broderie.

① Option de broderie

Intervalle des lignes	 Intervalle des
Densité max.	Valeur inférieure  Valeur supérieure 
Direction	0°  45°  90° 
Aj. p. masque	Si cette case est cochée, des données de ligne sont créées à partir du contour de masque.

② Option de couleur

Couleur	
Tableau des fils	Vous pouvez sélectionner la marque de fil disponible dans le sélecteur [Réglage des couleurs] .
Réglage des couleurs	Si [Sélection automatique] est sélectionné, les quatre couleurs les plus appropriées sont automatiquement choisies. La sélection d'une autre option indique les quatre couleurs utilisées lors de la création du motif de broderie. Les choix de couleur sont : cyan (C), magenta (M), jaune (Y), noir (K), rouge (R), vert (G) et bleu (B). Sélectionnez l'une des combinaisons suivantes qui contient les couleurs les plus utilisées dans l'image. Combinaison de couleurs : CMYK, RGBK, CRYK, BMYK
Couleurs de fils utilisées	Affiche les quatre couleurs de fil sélectionnées.
Changer couleur	Sous [Couleurs de fils utilisées] , cliquez sur une couleur. Cliquez ensuite sur [Changer couleur] pour afficher la boîte de dialogue [Tableau des fils] . Sélectionnez la nouvelle couleur, puis cliquez sur [OK] . La couleur de fil sélectionnée sera appliquée à l'image affichée dans la fenêtre d'aperçu.
Mono	
Changer couleur	Cliquez sur le bouton [Changer couleur] pour ouvrir la boîte de dialogue [Tableau des fils] si vous souhaitez modifier la couleur des points photo. Sélectionnez la couleur et cliquez sur [OK] pour la modifier.
Couleur/Mono	
Luminosité / Contraste	Le curseur supérieur permet d'ajuster la luminosité. Le curseur inférieur permet d'ajuster le contraste.
Aperçu de la mise à jour	Permet de mettre à jour l'image d'aperçu une fois les réglages modifiés.

Opérations avancées du Stitch Wizard

Envoyer image au Stitch Wizard

Cliquez sur  en haut de la fenêtre (dans la [Barre d'outils Accès rapide]) pour afficher l'assistant de démarrage, puis cliquez sur [Créer des motifs de broderie à l'aide d'images]. Si une image a été importée, la boîte de dialogue suivante s'affiche.

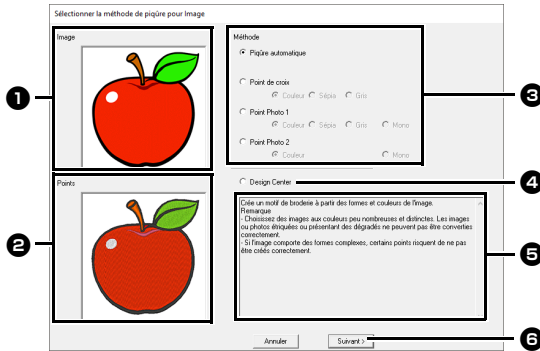

- 1 Échantillon d'image avant conversion
- 2 Échantillon d'image d'un motif de broderie après conversion
- 3 Sélectionnez la méthode de conversion.
- 4 Cochez cette case pour démarrer Design Center et importer l'image dans la Zone de création.
- 5 Description de la méthode de conversion
- 6 Cliquez pour passer à l'étape suivante.



Si aucune image n'a été importée dans la Zone de création, la boîte de dialogue [Ouvre un fichier d'image] s'affiche.

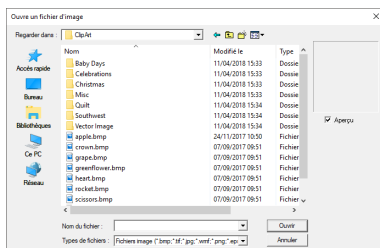

Réglage du masque et de l'image

Boîte de dialogue Sélectionner Masque

La boîte de dialogue [Sélectionner Masque] s'affiche, peu importe la méthode de conversion sélectionnée.

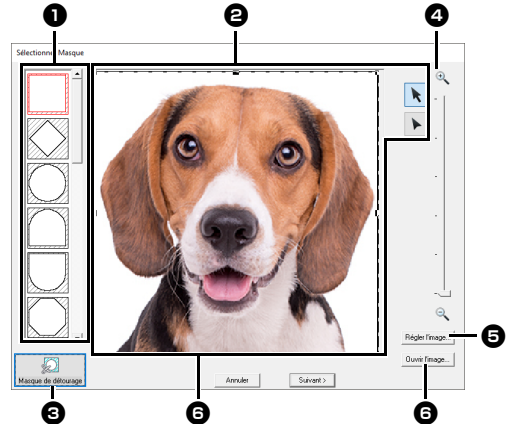

- 1 Formes de masques
L'image aura pour masque la forme sélectionnée.
- 2 Vous pouvez modifier la forme du masque ou repositionner ce dernier. Sélectionnez l'outil approprié à l'opération que vous devez effectuer.

 : Faites glisser les poignées pour agrandir/réduire le masque. Faites glisser le masque pour en régler la position.

 : Vous pouvez entrer des points, les déplacer et les supprimer pour créer un masque avec la forme souhaitée. Pour ajouter des points, cliquez sur le contour du masque. Pour déplacer un point, sélectionnez-le, puis faites-le glisser. Pour supprimer un point, sélectionnez-le, puis appuyez sur la touche <Suppr>.



Avec une petite image d'origine, il peut s'avérer impossible de réduire la taille du masque.

- 3 Cliquez pour détecter le pourtour de l'image. Le pourtour détecté peut être édité.

►► « Réglage du masque de l'image » à la page 160

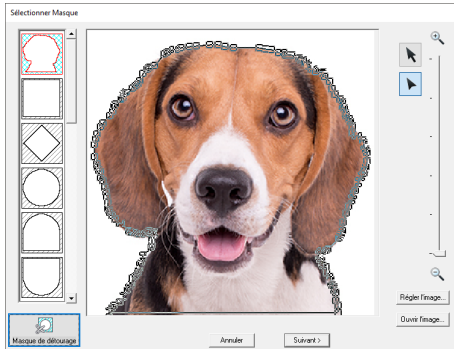

Une forme de masque éditée avec  ou créée en cliquant sur **[Masque de détourage]** sera ajoutée en haut de la liste. Ensuite, vous pourrez sélectionner cette forme de masque lors de la prochaine création d'un motif à l'aide du Stitch Wizard. Un maximum de cinq formes sera ajouté, elles seront ensuite disposées dans l'ordre de la plus récemment utilisée.

Ces formes de masque apparaissent quelle que soit la fonction Envoyer image au Stitch Wizard sélectionnée.

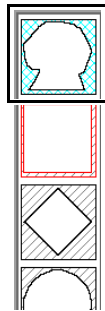

- 4 Zoom

- 5 Si vous cliquez sur le bouton **[Régler l'image]**, une boîte de dialogue **[Régler l'image]** s'affiche.

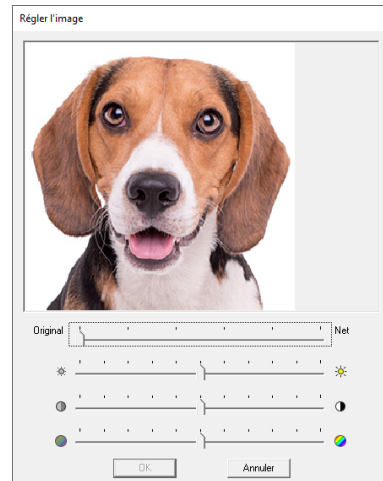

- Déplacez le curseur **[Original] – [Net]** pour régler la netteté des contours de l'image. Plus vous déplacez le curseur vers **[Net]**, plus la distinction entre les zones claires et sombres est évidente.
 - Déplacez le curseur **[Sombre] – [Brillant]** pour régler la luminosité de l'image.
 - Déplacez le curseur **[Bas] – [Fort contraste]** pour régler le contraste de l'image.
 - Déplacez le curseur **[Bas] – [Haute saturation]** pour ajuster la saturation de couleur de l'image.
- 6 Si vous cliquez sur **[Ouvrir image]**, vous pouvez remplacer l'image par une autre. La boîte de dialogue **[Ouvre un fichier d'image]** s'affiche. Sélectionnez un fichier.

L'étape suivante diffère selon la gamme de couleurs sélectionnée pour le motif de broderie.

- « Boîte de dialogue Confirmer masque/Modifier image » à la page 161
- « Boîte de dialogue Balance des gris/Modifier image » à la page 162

■ Réglage du masque de l'image

Le pourtour détecté peut être édité.

Votre image est tracée de manière exacte pour une sortie plus précise. (Traçage d'image amélioré)

- 1 Sélectionnez **[Piqûre automatique]**, **[Point de croix]**, **[Point Photo 1]** ou **[Point Photo 2]**.

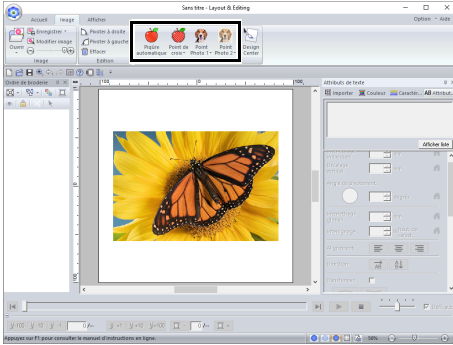

- 2 Cliquez sur ou , puis spécifiez le masque d'image.

▶ « Réglage du masque et de l'image » à la page 158

- 3 Cliquez sur **[Masque de détourage]**.

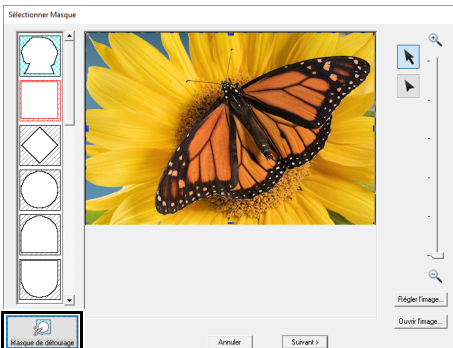

→ Le masque d'image détecté automatiquement apparaît.



Insérez la partie de l'image souhaitée dans le masque d'image, puis appuyez sur **[Masque de détourage]** pour augmenter la précision du masquage.

- 4 Ajustez le masque d'image.

Le pourtour du masque d'image est indiqué par une ligne épaisse de couleur cyan, et l'intérieur du masque d'image est rempli par un motif hachuré de couleur cyan.

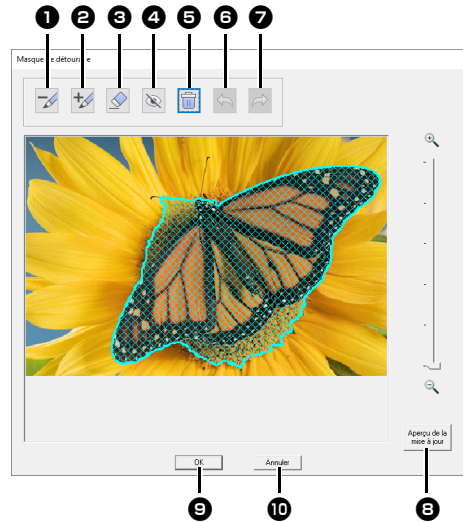

- 1 Remplissez des zones avec le stylo jaune-vert pour les exclure du masque d'image.

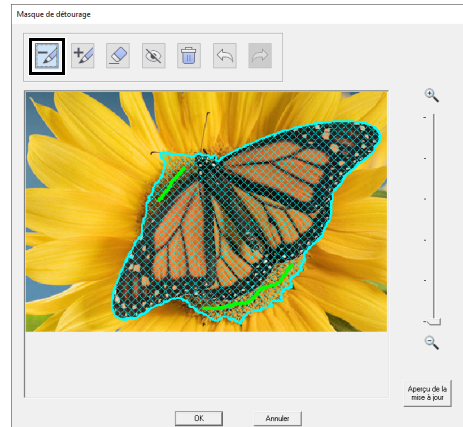

- 2 Remplissez des zones avec le stylo rose pour les ajouter au masque d'image.

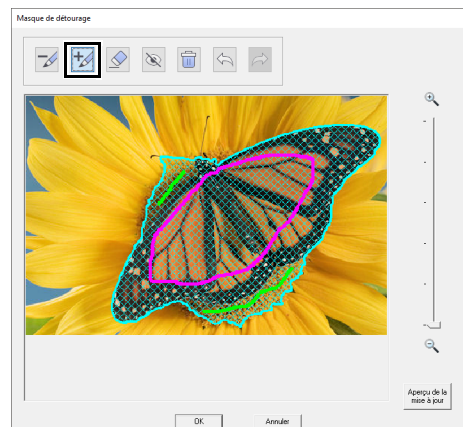

- 3 Tracez au-dessus des lignes dessinées avec le stylo 1 ou 2 pour les effacer.
- 4 Cachez toutes les lignes tracées avec le stylo 1 ou 2.
- 5 Supprimez toutes les lignes tracées.
- 6 Défaites la dernière opération pour remettre le masque d'image à son état précédent.
- 7 Refaites la dernière opération qui a été défaite.
- 8 Mettez à jour le masque d'image en fonction des lignes actuellement tracées au stylo.
- 9 Cliquez pour appliquer le masque d'image.
- 10 Cliquez pour revenir à la boîte de dialogue [Sélectionner Masque].

- 5 Cliquez sur [Aperçu de la mise à jour], vérifiez la zone que vous avez ajustée, puis cliquez sur [OK].

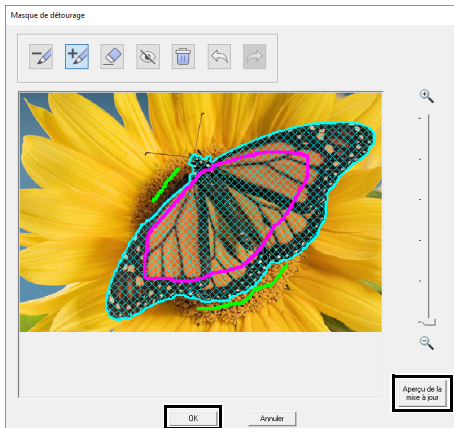

- Quand vous sélectionnez des zones à ajouter ou à supprimer du masque d'image, vous n'avez pas besoin de remplir l'ensemble de la zone avec les marques au stylo.
- Nous vous recommandons de réaliser les procédures de marquage du masque d'image avec les stylos et de mise à jour de l'aperçu à plusieurs reprises jusqu'à obtenir le masque d'image voulu.

Boîte de dialogue Confirmer masque/Modifier image

Si vous avez sélectionné Couleur, Sépia ou Gris pour [Point Photo 1], [Point Photo 2] ou [Point de croix], ou si [Piqûre automatique] a été sélectionné :

La boîte de dialogue suivante s'affiche.

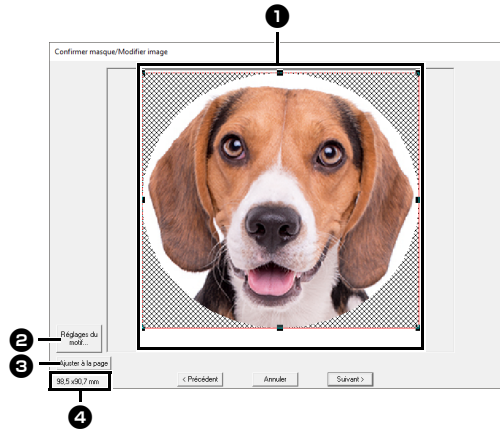

- 1 Réglez la position et la taille de l'image. Faites glisser l'image à la position souhaitée. Faites glisser la poignée pour régler l'image sur la taille souhaitée.
- 2 Cliquez sur [Réglages du motif] pour modifier la taille de la Zone de création. Spécifiez les réglages dans la boîte de dialogue [Réglages du motif].
- » « Spécification des réglages de la zone de création » à la page 16
- 3 Cliquez sur [Ajuster à la page] pour régler l'image sur la taille de la Zone de création.
- 4 Taille du motif de broderie

■ Boîte de dialogue Balance des gris/Modifier image

Si vous avez sélectionné [Mono] pour [Point Photo 1] ou [Point Photo 2] :

La boîte de dialogue suivante s'affiche.

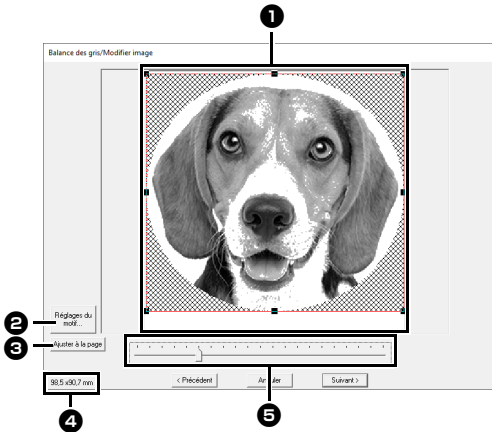

- 1 Réglez la position et la taille de l'image. Faites glisser l'image à la position souhaitée. Faites glisser la poignée pour régler l'image sur la taille souhaitée.
- 2 Cliquez sur **[Réglages du motif]** pour modifier la taille de la Zone de création. Spécifiez les réglages dans la boîte de dialogue **[Réglages du motif]**.
 - ▶▶ « *Spécification des réglages de la zone de création* » à la page 16
- 3 Cliquez sur **[Ajuster à la page]** pour régler l'image sur la taille de la Zone de création.
- 4 **Taille du motif de broderie**
- 5 Faites glisser le curseur pour régler la balance des gris.

Importation dans Design Center

Nous allons créer des données de broderie dans Design Center à l'aide d'une image qui a été ouverte dans Layout & Editing.

- 1 Cliquez sur l'onglet **[Image]**.
- 2 Cliquez sur **[Design Center]** dans le groupe **[Stitch Wizard]**.

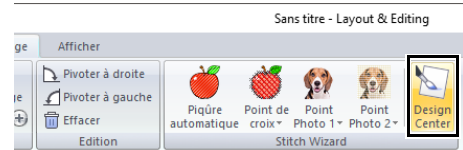

→ Design Center démarre et l'image apparaît dans la Zone de création.

- ▶▶ « *Fonctionnement de base de Design Center* » à la page 244 et « *Étape Tracé d'image* » à la page 257

Importation de données d'image

Une image importée peut être utilisée avec la fonction Envoyer image au Stitch Wizard comme gabarit pour la piqûre manuelle ou pour l'impression sur des feuilles de transfert thermocollantes ou du tissu imprimable quand vous utilisez la fonction « Imprimer et broder ».

Vous pouvez importer une image à l'aide des quatre méthodes suivantes.

- À partir d'un fichier
- À partir du Presse-papiers
- À partir d'un scanner (dispositif TWAIN)



Une seule image peut être ajoutée à l'écran de travail. Si vous essayez d'afficher une image différente, celle-ci remplace la précédente.

Formats de fichiers images

Vous pouvez importer les images aux formats suivants.

Windows bitmap (.bmp), Exif (.tif, .jpg), Windows Metafile (.wmf), Portable Network Graphics (.png), Encapsulated PostScript (.eps), GIF (.gif)



- Vous pouvez convertir des données d'image vectorielle dans les fichiers « .wmf » (métafichier Windows), « .emf » (métafichier amélioré) et « .svg » (graphiques vectoriels évolutifs) en motifs de formes; certaines informations risquant de ne pas être prises en charge.

►► « Importation d'images vectorielles (WMF/EMF/SVG) » à la page 105

- Si un fichier EPS ne contient pas d'image « d'aperçu », celui-ci ne pourra pas être affiché correctement. Lorsque vous créez un fichier au format EPS, veillez à l'enregistrer avec une image d'aperçu.

Importation d'une image à partir d'un fichier

- 1 Cliquez sur l'onglet **[Image]**.
- 2 Cliquez sur **[Ouvrir]** dans le groupe **[Image]**, puis cliquez sur **[du Fichier]**.

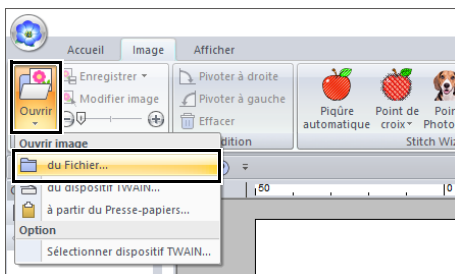

- 3 Sélectionnez le lecteur, le dossier et le fichier. Cliquez sur **[Ouvrir]**.

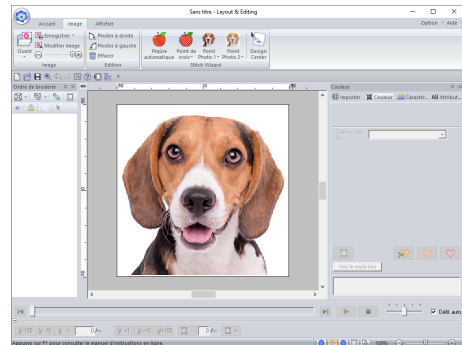
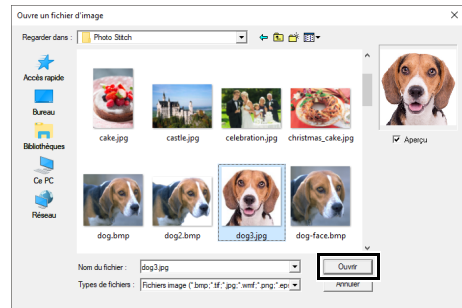

- Si la case **[Aperçu]** est cochée, le contenu du fichier sélectionné s'affiche dans la fenêtre **[Aperçu]**.
- Différentes images clip art sont disponibles dans le dossier **[ClipArt]** (dans le dossier d'installation de PE-DESIGN) à l'emplacement suivant :
C:\Program Files (x86)\Brother\PE-DESIGN 11\ClipArt

Importation d'une image depuis le Presse-papiers

- 1 Cliquez sur l'onglet **[Image]**.
- 2 Cliquez sur **[Ouvrir]** dans le groupe **[Image]**, puis cliquez sur **[à partir du Presse-papiers]**.

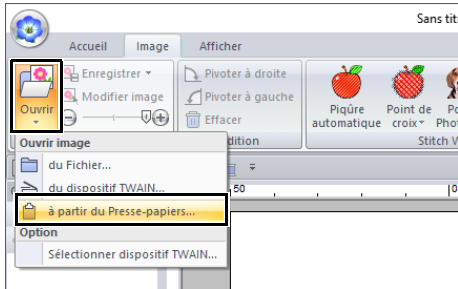

→ L'image du presse-papiers est importée dans la Zone de création.



Cette fonction est uniquement opérationnelle si le Presse-papiers contient des données d'image.

Importation d'une image à partir d'un scanner (dispositif TWAIN)



TWAIN représente la norme des interfaces de programmation d'applications (API) pour les logiciels qui contrôlent des scanners et d'autres dispositifs.

- 1 Vérifiez que le scanner ou l'autre dispositif TWAIN est correctement connecté à votre ordinateur.
- 2 Cliquez sur l'onglet **[Image]**.
- 3 Cliquez sur **[Ouvrir]** dans le groupe **[Image]**, puis cliquez sur **[Sélectionner dispositif TWAIN]**.

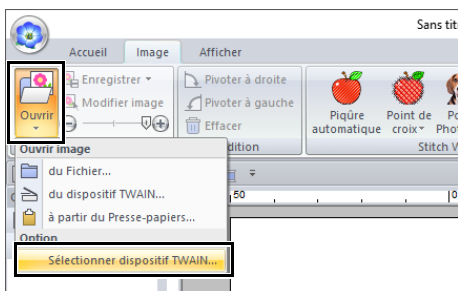

- 4 Dans la liste **[Sources]**, cliquez sur le dispositif souhaité pour le sélectionner. Cliquez sur **[Sélectionner]**.

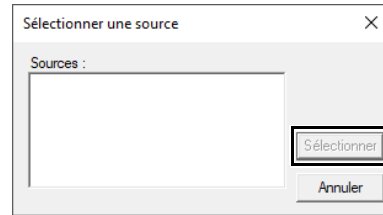

Si aucun dispositif TWAIN n'est installé, aucun nom ne s'affiche dans la liste **[Sources]**. Installez tout d'abord le logiciel du pilote TWAIN.

- 5 Cliquez sur l'onglet **[Image]**.
- 6 Cliquez sur **[Ouvrir]** dans le groupe **[Image]**, puis cliquez sur **[du dispositif TWAIN]**.

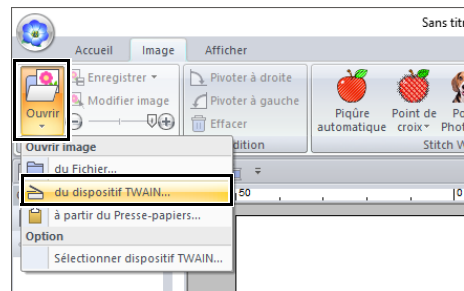

→ L'interface du pilote du dispositif sélectionné dans la boîte de dialogue Sélectionner une source s'affiche.

- 7 Indiquez les réglages d'importation d'une image requis, puis importez l'image.





Pour plus d'informations sur l'utilisation de l'interface du pilote, consultez le manuel d'aide de cette interface ou contactez le fabricant de l'interface.

→ L'image importée va être collée dans la Zone de création à son emplacement d'origine.

Modification des réglages de l'image

Modification de la densité de l'image d'arrière-plan

- 1 Cliquez sur l'onglet **[Image]**.
- 2 Faites glisser le curseur ou cliquez sur  ou  dans le groupe **[Image]**.

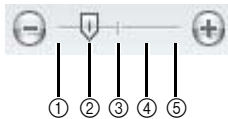
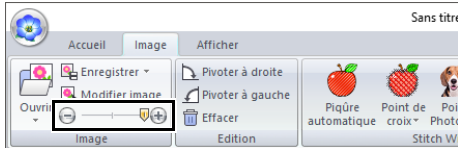

- ① Masquer (mode désactivé)
- ② 25 %
- ③ 50 %
- ④ 75 %
- ⑤ 100 %



Appuyez sur la touche de raccourci **<F6>** pour basculer entre l'affichage de l'image (**Mode activé (100 %)**), l'affichage d'une copie atténuée de l'image (**75 %, 50 % et 25 %**) et le masquage de l'image (**Mode désactivé**).

Modification de la taille, de l'angle et de la position de l'image

■ Sélection d'une image

- 1 Cliquez sur l'onglet **[Image]**.
- 2 Cliquez sur **[Modifier image]** dans le groupe **[Image]**.

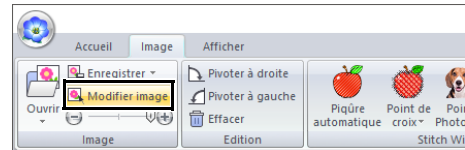

→ L'image est sélectionnée et apparaît comme illustré ci-dessous.

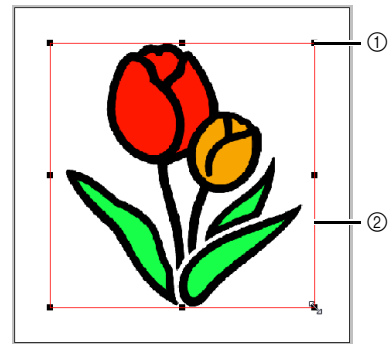

- ① Poignée
- ② Ligne rouge



La barre d'état indique les dimensions (largeur et hauteur) de l'image.

■ Déplacement d'une image

Faites glisser l'image sélectionnée à l'emplacement souhaité.

■ Redimensionnement d'une image

Faites glisser la poignée pour régler l'image sur la taille souhaitée.



Si vous maintenez enfoncée la touche **<Maj>** tout en déplaçant une poignée, l'image est agrandie ou réduite à partir du centre de l'image.

■ Rotation d'une image

Vous pouvez faire pivoter une image par incréments de 90°.

- 1 Cliquez sur l'onglet **[Image]**.
- 2 Cliquez sur **[Pivoter à droite]** ou sur **[Pivoter à gauche]** dans le groupe **[Edition]**.

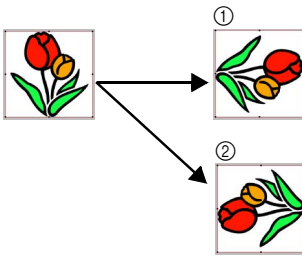
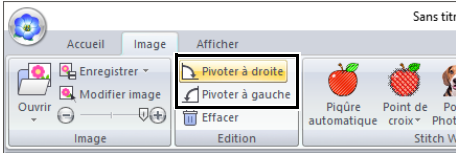

- ① Pivoter à droite
- ② Pivoter à gauche

■ Suppression d'une image

- 1 Cliquez sur l'onglet **[Image]**.
- 2 Cliquez sur **[Effacer]** dans le groupe **[Edition]**.

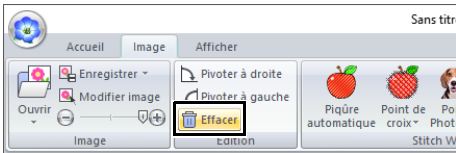

Vous pouvez également supprimer une image en la sélectionnant et en appuyant sur la touche **<Suppr>**.

- ▶ « Modification de la taille, de l'angle et de la position de l'image » à la page 165

Enregistrement des données d'image

■ Enregistrement en tant que fichier

- 1 Cliquez sur l'onglet **[Image]**.
- 2 Cliquez sur **[Enregistrer]** dans le groupe **[Image]**, puis cliquez sur **[vers Fichier]**.

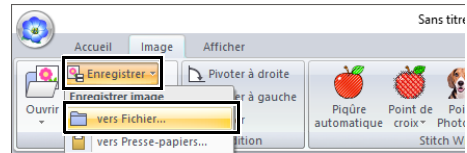

- 3 Sélectionnez le lecteur, le dossier et le format. Entrez le nom de fichier. Cliquez sur **[Enregistrer]**.

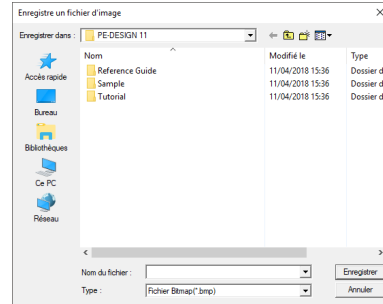

Les données d'image peuvent être enregistrées dans un des formats suivants : Windows bitmap (.bmp), Exif (.jpg).

■ Envoi vers le Presse-papiers

- 1 Cliquez sur l'onglet **[Image]**.
- 2 Cliquez sur **[Enregistrer]** dans le groupe **[Image]**, puis cliquez sur **[vers Presse-papiers]**.

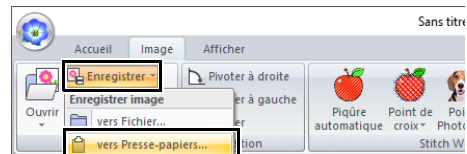

Didacticiel 7 : Imprimer et broder

Dans cet exemple, vous allez créer un motif qui combine la broderie avec une image.

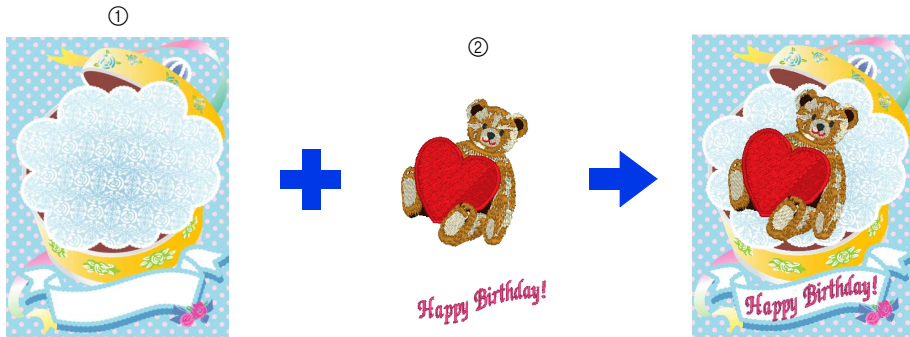

- ① Imprimer l'image d'arrière-plan sur un tissu.
- ② Broder

Le fichier exemple de ce didacticiel se trouve sous Documents (Mes documents)\PE-DESIGN 11\Tutorial\ Tutorial_7.

Étape 1	Création d'un motif combiné avec une image d'arrière-plan
Étape 2	Impression de l'image d'arrière-plan
Étape 3	Impression de la feuille de positionnement
Étape 4	Broderie

Étape 1 Création d'un motif combiné avec une image d'arrière-plan

Pour cet exemple, nous allons utiliser l'image de la boîte-cadeau (Bear_Background.jpg) et le motif de broderie de l'ours (tutorial_7_Bear.pes).

- 1** Démarrez Layout & Editing.
Indiquez une taille de Zone de création de 130 × 180 mm.
▶▶ « *Spécification des réglages de la zone de création* » à la page 16
- 2** Cliquez sur l'onglet **[Image]**.
- 3** Cliquez sur **[Ouvrir]** dans le groupe **[Image]**, puis cliquez sur **[du Fichier]**.

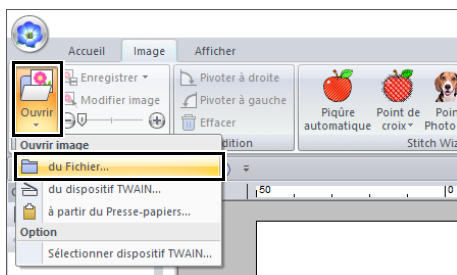

- 4** Importez le fichier **[Bear_Background.jpg]**.
Sélectionnez le fichier Bear_Background.jpg dans le dossier **[Documents (Mes documents)\PE-DESIGN 11\Tutorial\ Tutorial_7]**.

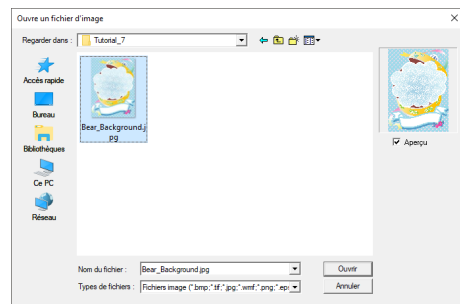

- ▶▶ « *Importation de données d'image* » à la page 163.

- 5** Affichez le volet **[Importer]**.

- 6** Importez le fichier [tutorial_7_Bear.pes]. Choisissez [Didacticiel] dans le sélecteur [À partir de] et [Didacticiel_07] dans le sélecteur [Catégorie]. Faites glisser [tutorial_7_Bear.pes] dans la Zone de création.

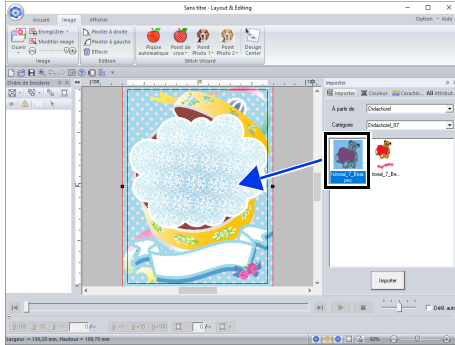

►► « Importation de motifs de broderie » à la page 102

- 7** Saisissez le texte. Sélectionnez la police intégrée [N°30] et la couleur de fil [ROSE FONCÉ]. Tapez « Happy Birthday! ».

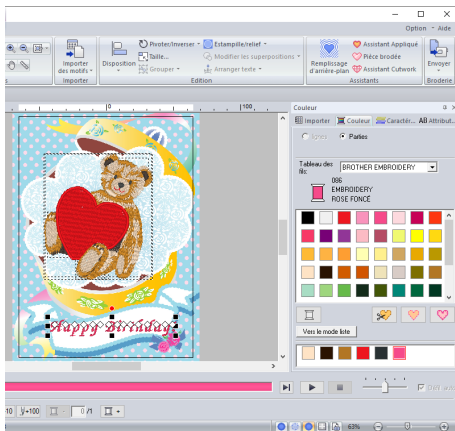

►► « Saisie de texte » à la page 117

- 8** Transformez le texte pour l'adapter au motif de l'image.

- 1 Cliquez sur l'onglet [Attributs de texte].
- 2 Cochez la case [Transformer], puis cliquez sur [ABC].

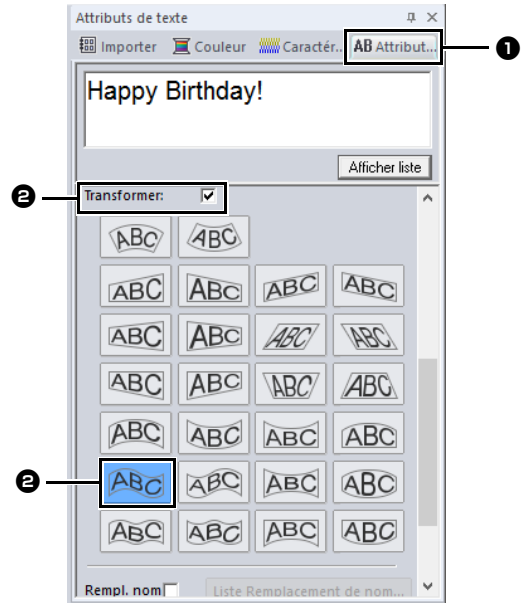

- 3 Faites glisser la poignée de rotation pour régler l'angle du motif.

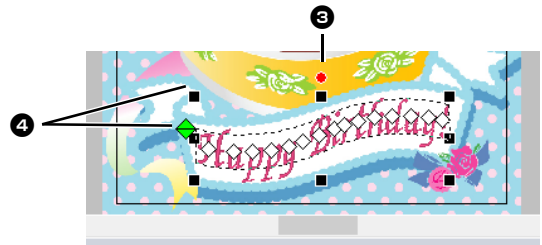

- 4 Faites glisser  ou une poignée pour régler la taille du motif.

►► « Transformation de texte » à la page 122 et « Rotation de motifs » à la page 41

- 9** Une fois le motif terminé, enregistrez les données de broderie sur un support afin de pouvoir les transférer vers la machine à broder.

►► Pour plus de détails sur l'enregistrement de motifs de broderie, reportez-vous à la section « Enregistrement » à la page 107.

Pour plus de détails sur le transfert de motifs vers une machine à broder, reportez-vous à la section « Transfert de motifs de broderie vers des machines » à la page 222.

Étape 2 Impression de l'image d'arrière-plan

Imprimez l'image d'arrière-plan sur une feuille de transfert thermocollante ou sur un tissu imprimable.

- 1 Cliquez sur , **[Imprimer]**, puis sur **[Configurer imprimante]**.

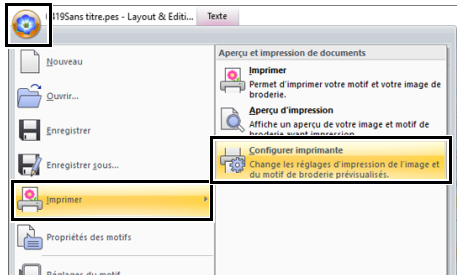

- 2 Spécifiez les réglages d'impression.

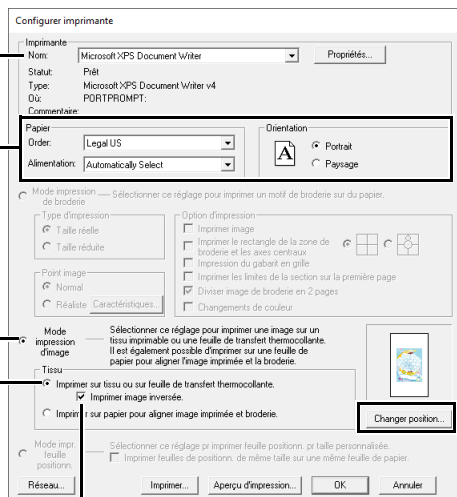

- 1 Sélectionnez l'imprimante à utiliser.
- 2 Sous **[Papier]** et **[Orientation]**, sélectionnez les réglages appropriés de la feuille de transfert thermocollante ou du tissu imprimable sur lequel imprimer.
- 3 Sélectionnez **[Mode impression d'image]**.
- 4 Sélectionnez **[Imprimer sur tissu ou sur feuille de transfert thermocollante]**.

- 5 Pour imprimer une image inversée sur une feuille de transfert thermocollante, cochez la case **[Imprimer image inversée]**. Certaines imprimantes impriment automatiquement une image inversée si la feuille de transfert thermocollante a été sélectionnée comme papier. Si vous utilisez ce type d'imprimante, décochez la case **[Imprimer image inversée]**. Pour plus de détails, reportez-vous aux instructions de l'imprimante utilisée.

- 3 Cliquez sur **[Changer position]**.
- 4 Vérifiez la position de l'image.



Si une partie de l'image se trouve en dehors de la zone d'impression, faites glisser l'image pour ajuster sa position.

- 5 Cliquez sur **[OK]**.
- 6 Cliquez sur **[Imprimer]**.



Pour vérifier l'image imprimée, cliquez sur **[Aperçu d'impression]**.

7 Spécifiez les réglages souhaités dans la boîte de dialogue **[Configurer imprimante]**, puis cliquez sur **[OK]**.

▶▶ « Impression » à la page 108.

→ L'impression commence.



Pour plus de détails sur l'impression sur des feuilles de transfert thermocollantes ou sur du tissu imprimable, reportez-vous aux instructions relatives à ces supports.

Étape 3 Impression de la feuille de positionnement

Imprimez une feuille pour aligner l'image et la broderie.

1 Spécifiez les réglages d'impression.

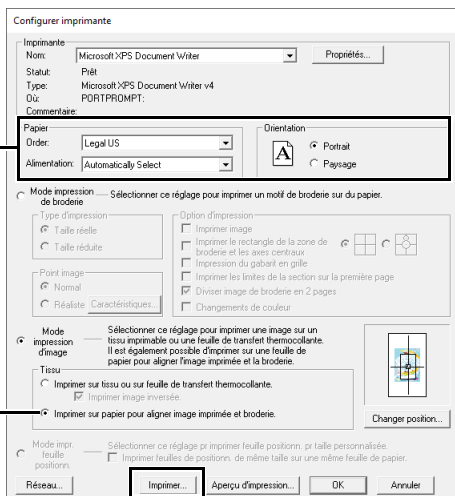

1 Sous **[Papier]** et **[Orientation]**, sélectionnez les réglages appropriés du papier sur lequel imprimer.

2 Sélectionnez **[Imprimer sur papier pour aligner image imprimée et broderie]**.

2 Cliquez sur **[Imprimer]**.

3 Spécifiez les réglages souhaités dans la boîte de dialogue **[Configurer imprimante]**, puis cliquez sur **[OK]**.

▶▶ « Impression » à la page 108.

→ L'impression commence.

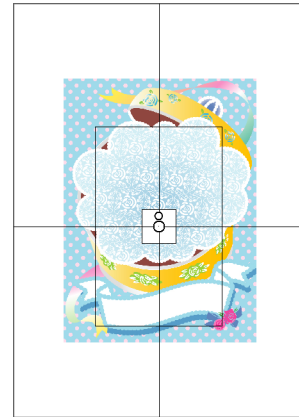

Pour vérifier l'image imprimée, cliquez sur **[Aperçu d'impression]**.

Étape 4 Broderie

1 Si vous utilisez une feuille de transfert thermocollante, procédez au transfert de l'image sur le tissu.



Pour plus de détails sur le transfert à partir de feuilles thermocollantes, reportez-vous aux instructions relatives à ces feuilles.

2 Placez le tissu dans le cadre de broderie.

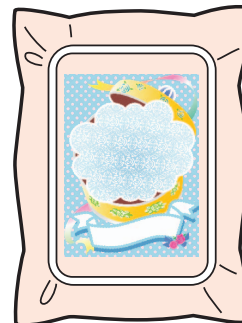

- 3** Placez la feuille de positionnement sur le tissu à broder de sorte à l'aligner sur l'image imprimée.

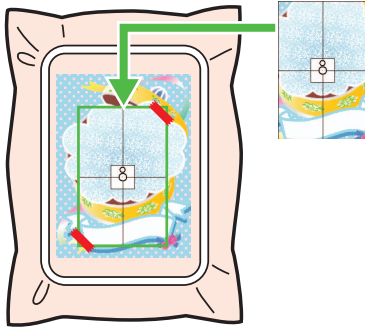

- Si la feuille de positionnement est trop grande, coupez-la pour obtenir la taille appropriée et ainsi l'utiliser pour aligner les positions.
- Fixez la feuille de positionnement sur le tissu.

- 4** Fixez le cadre de broderie à la machine à broder.

Veillez à ce que la feuille de positionnement ne bouge pas.

- 5** Alignez l'aiguille sur le repère au centre de la feuille de positionnement.

- Si la machine à broder est équipée d'un appareil photo intégré, appuyez sur le bouton de positionnement de départ pour détecter le repère de positionnement et aligner automatiquement la position de broderie.
- Vous devez aligner les positions manuellement avec d'autres machines à broder.

- 6** Une fois le positionnement effectué, retirez la feuille de positionnement du tissu.

- 7** Démarrez la machine pour broder le motif.



- Pour plus de détails sur la machine à broder, reportez-vous au manuel d'instructions fourni avec la machine.
- Certains motifs d'échantillons complets pour « Imprimer et broder » se trouvent dans le dossier suivant.
Documents (Mes documents)\PE-DESIGN 11\Sample\Layout & Editing\Print and Stitch

Opérations pour des applications spécifiques

Cette section décrit des opérations pour la création de motifs de broderie à l'aide de la piqûre manuelle et pour l'utilisation d'applications spécifiques telles que les appliqués, les pièces brodées et les motifs de broderie de grande taille.

Didacticiel 8 : Remplissage d'une zone spécifiée autour d'un motif avec de la broderie

Utilisez la fonction de remplissage d'arrière-plan pour spécifier une zone autour d'un motif et la remplir avec de la broderie. Pour cet exemple, nous allons créer un motif de quilting (courtepointe) en écho.

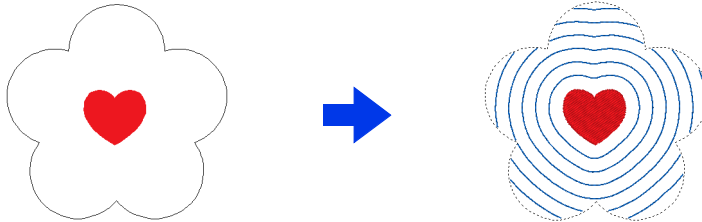

Le fichier exemple de ce didacticiel se trouve sous Documents (Mes documents)\PE-DESIGN 11\tutorial\tutorial_8.

Étape 1	Création d'un motif
Étape 2	Ajout d'un motif dans le remplissage d'arrière-plan

Étape 1 Création d'un motif

- 1 Cliquez sur l'onglet **[Accueil]**.
- 2 Dessinez le motif qui sera arrangé au centre.

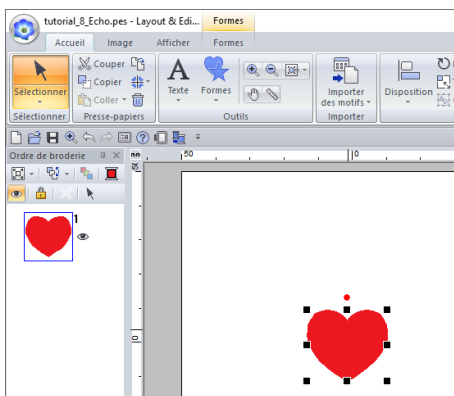

Cette fonction ne peut pas être utilisée si le motif dépasse de la zone de création. Faites attention au placement du motif.

- 3 Ajoutez un motif autour du premier pour spécifier la zone à remplir. Pour cet exemple, sélectionnez **[NOIR]** comme couleur de tracé et **[BLEU]** comme couleur des parties.



- 4 Sélectionnez **[Non cousu (parties)]** dans le sélecteur **[Types de point des parties]**.

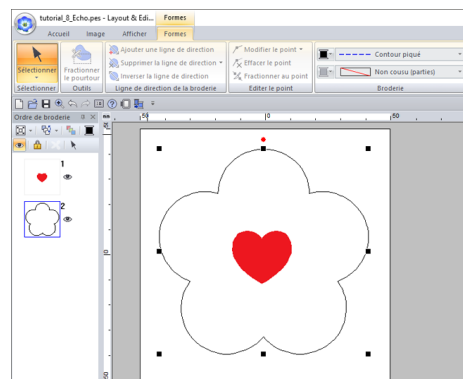

- La couleur de fil utilisée pour remplir une zone est la couleur de partie qui a été spécifiée en dernier.
- N'importe quelle partie sans broderie peut être spécifiée dans la zone de création. Définissez le type de broderie pour le motif qui a été ajouté pour spécifier la zone sur n'importe quel réglage autre que **[Non cousu]**.

Étape 2 Ajout d'un motif dans le remplissage d'arrière-plan

- 1 Sélectionnez tous les motifs.
- 2 Cliquez sur **[Remplissage d'arrière-plan]** dans l'onglet **[Assistants]**.

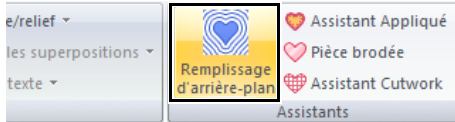

- 3 Cliquez sur une zone pour la sélectionner.

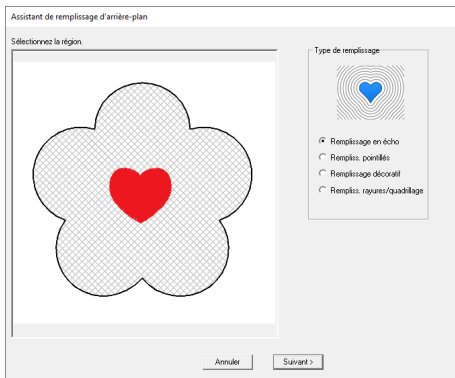
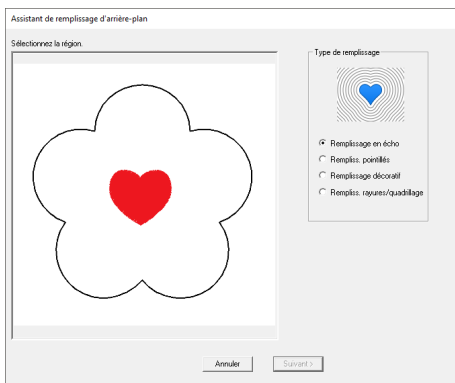

- 4 Sélectionnez **[Remplissage en écho]** sous **[Type de remplissage]**, puis cliquez sur **[Suivant]**.

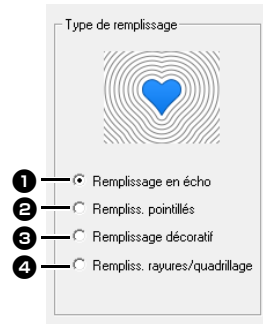

- 1 Crée un motif de quilting (courtepointe) de type écho pour remplir la zone.



- 2 Crée un motif en pointillés pour remplir la zone.

►► « *Rempliss. pointillés* » à la page 177



- 3 Crée un motif de remplissage décoratif pour remplir la zone.

►► « *Remplissage décoratif* » à la page 177



- 4 Crée un motif à rayures/quadrillage pour remplir la zone.

►► « *Rempliss. rayures/quadrillage* » à la page 178



- 5** Spécifiez les réglages pour le motif de remplissage d'arrière-plan, puis cliquez sur [OK].

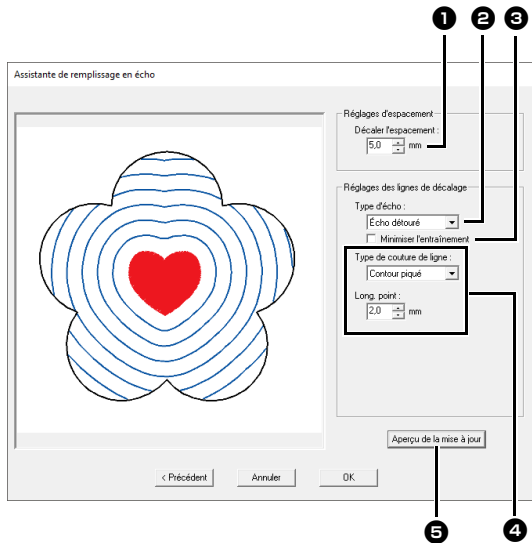

- 1** Spécifiez la distance par rapport au motif intérieur et l'espacement entre les motifs de l'écho.

→ Pour cet exemple, choisissez 5,0 mm.

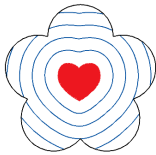

7,0 mm

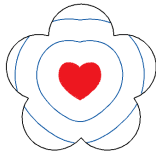

12,0 mm

- 2** Sélectionnez le type de motif de quilting (courtepointe) en écho.

→ Pour cet exemple, sélectionnez [Écho détourné].

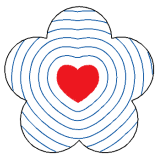

Écho détourné

Le motif interne est enfermé dans des copies concentriques de son contour.

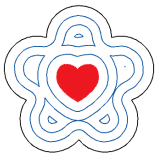

Écho

La zone entre le motif interne et le motif externe est enfermée dans des formes concentriques formées par les contours des deux motifs.

- 3** Cochez cette case pour relier les bouts des motifs en écho. Ce réglage n'est disponible que lorsque [Écho détourné] est sélectionné pour [Type d'écho].

→ Pour cet exemple, décochez cette case.

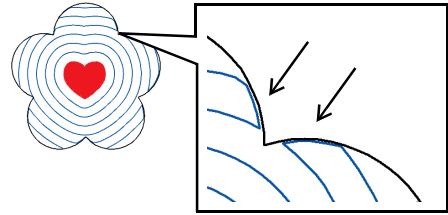

Case cochée.

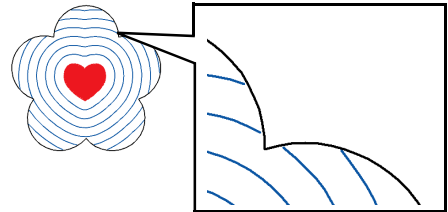

Case décochée.

- 4** Spécifiez le type de broderie et autres caractéristiques de broderie pour le motif.

→ Pour cet exemple, sélectionnez [Triple point].

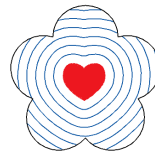

Contour piqué

Vous pouvez spécifier les réglages pour les options [Long. point] et [Nombre de passages].

▶▶ « Contour piqué » à la page 376

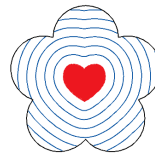

Triple point

Vous pouvez spécifier les réglages pour l'option [Long. point].

▶▶ « Triple point » à la page 376

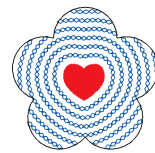

Point de chaînette

Vous pouvez spécifier les réglages pour les options [Type de point] et [Taille].

▶▶ « Point de chaînette » à la page 380

- 5** Cliquez pour mettre à jour l'image de l'aperçu.

- 6** Cliquez sur [OK].

- 7 Sélectionnez la forme ajoutée dans l'étape 3 de la section « Création d'un motif », puis sélectionnez **[Non cousu (tracé)]** dans le sélecteur **[Types de point du tracé]**.

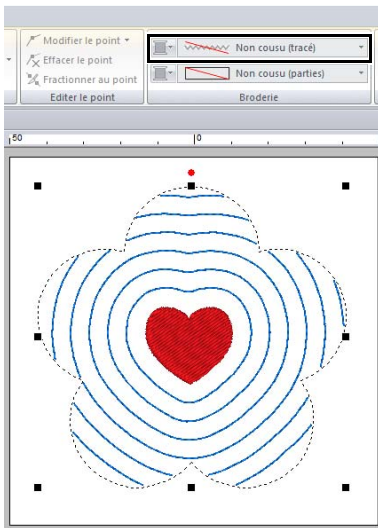

Spécification de réglages pour le remplissage d'arrière-plan

Spécification de réglages pour le motif de remplissage d'arrière-plan

■ Rempliss. pointillés

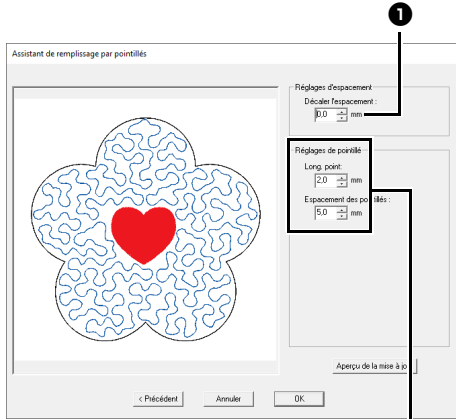

❶ Spécifiez l'espacement entre les motifs.

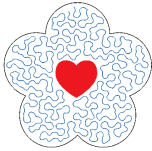

1,0 mm



7,0 mm

❷ Spécifiez les caractéristiques de broderie pour les pointillés.

▶ « Pointillé » à la page 391

■ Remplissage décoratif

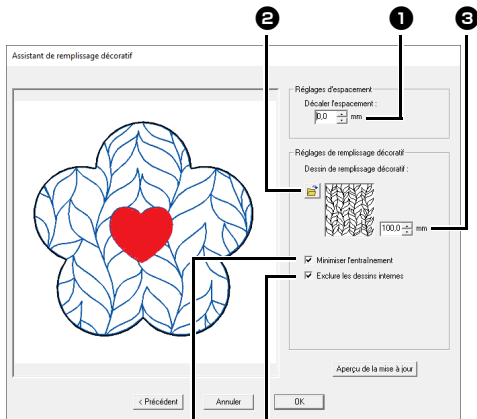

❶ Spécifiez l'espacement entre les motifs.

- ❷ Cliquez sur  pour sélectionner un motif de remplissage décoratif.
- ❸ Spécifiez la taille du motif de remplissage décoratif.
- ❹ Cochez cette case pour connecter les bords des objets avec un contour piqué.
- ▶ « Point de remplissage décoratif » à la page 393



Avec les motifs qui ne sont pas connectés en haut et en bas ou à gauche et à droite comme illustré ci-dessous, cochez cette case pour réduire l'entraînement.



- ❺ Cochez cette case pour ne pas broder la partie de l'arrière-plan qui est chevauchée par le motif interne. Enlevez la coche de cette case pour coudre d'abord la broderie créée, et ensuite le motif qui la chevauche.



1

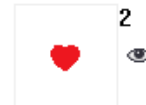

2



3

Case cochée.



1

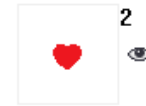

2



3

Case décochée.

Rempliss. rayures/quadrillage

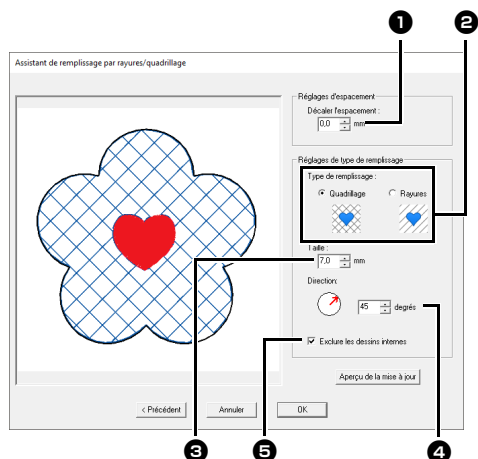

1 Spécifiez l'espacement entre les motifs.

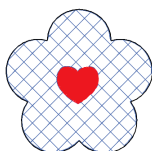

0,0 mm

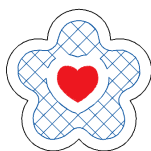

6,0 mm

2 Sélectionnez le type de remplissage.

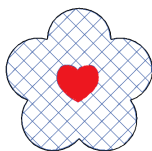

Quadrillage

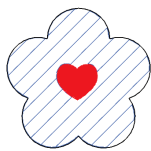

Rayures

3 Spécifiez la taille du motif (ou l'interlignage).

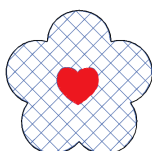

7,0 mm

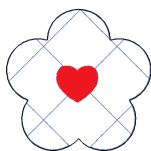

30,0 mm

4 Spécifiez l'angle du motif.

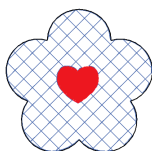

45°

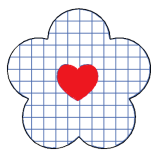

90°

5 Cochez cette case pour ne pas broder la partie de l'arrière-plan qui est chevauchée par le motif interne. Enlevez la coche de cette case pour coudre d'abord la broderie créée, et ensuite le motif qui la chevauche.

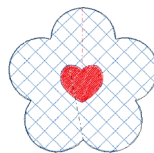

1



2

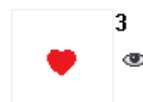

3



4

Case cochée.

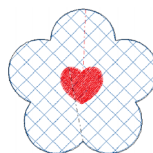

1



2

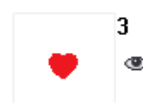

3



4

Case décochée.



- Cette fonction n'est pas disponible quand le cadre de broderie sélectionné a une largeur ou une hauteur inférieure à 100 mm.
- Cette fonction n'est pas disponible quand le cadre de broderie sélectionné est un tambour à positions multiples.
- Cette fonction n'est pas disponible si la caractéristique **[Rempl. nom]** est appliquée à une partie du motif.

Didacticiel 9-1 : Création d'appliqués

L'Assistant Appliqué fournit des instructions permettant de créer facilement des appliqués. Pour cet exemple, vous allez créer un appliqué avec des trous (parties vides).

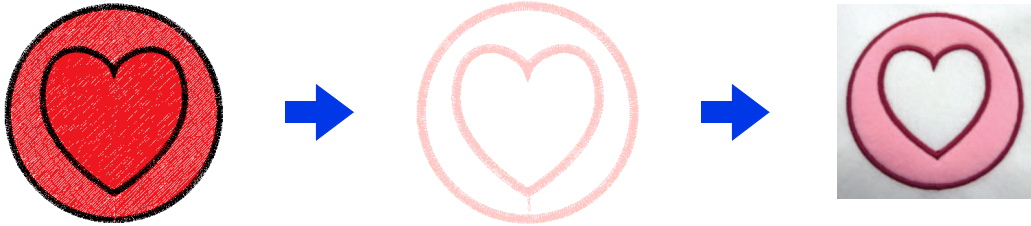

Le fichier exemple de ce didacticiel se trouve sous Documents (Mes documents)\PE-DESIGN 11\Tutorial\Tutorial_9.

Étape 1	Création d'un motif d'appliqué
Étape 2	Utilisation de l'Assistant appliqué



Vous ne pouvez pas utiliser l'Assistant Appliqué si vous avez sélectionné un motif contenant du texte auquel la caractéristique **[Rempl. nom]** a été appliquée.

Étape 1 Création d'un motif d'appliqué

- 1 Cliquez sur l'onglet **[Accueil]**.
- 2 Cliquez sur **[Formes]** dans le groupe **[Outils]**, puis cliquez sur .

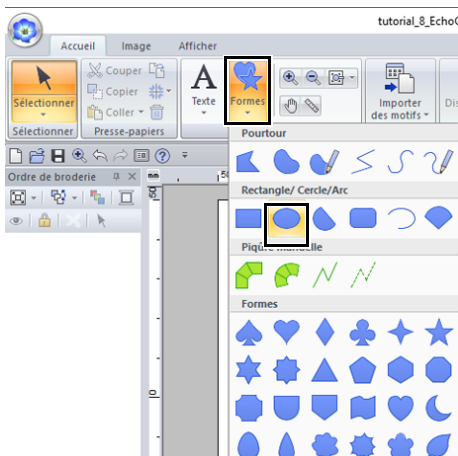

- 3 Faites glisser le pointeur dans la Zone de création pour tracer un cercle.

- 4 Sélectionnez  comme décrit dans les étapes **1** et **2**, puis faites glisser le pointeur dans la Zone de création pour tracer un cœur au dessus du cercle.
- 5 Sélectionnez les deux motifs, cliquez sur **[Modifier les superpositions]** dans le groupe **[Edition]**, puis sélectionnez **[Incorporer motif]** pour appliquer l'incorporation de motif.

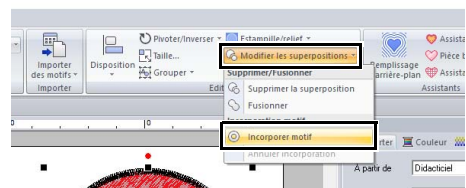

►► « Incorporation de motif » à la page 47

Étape 2 Utilisation de l'Assistant appliqué

- 1 Sélectionnez le motif extérieur, puis cliquez sur **[Assistant Appliqué]** sous l'onglet **[Accueil]** pour démarrer la boîte de dialogue **[Assistant Appliqué]**.



Assurez-vous de sélectionner le motif extérieur avant de démarrer l'**[Assistant Appliqué]**.

2 Spécifiez les réglages dans la boîte de dialogue **[Assistant Appliqué]** dans l'ordre suivant **1 - 6**.

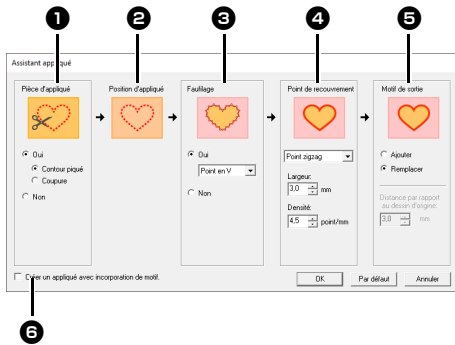

- 1 Pièce d'appliqué**
- 2 Position d'appliqué**
- 3 Faufilage**
- 4 Point de recouvrement**
- 5 Motif de sortie**
- 6 Créer un appliqué avec incorporation de motif**
 Cette case apparaît si vous utilisez un motif auquel une incorporation de motif a été appliquée et si **[Remplacer]** est sélectionné sous **[Motif de sortie]**.



Pour rétablir tous les paramètres par défaut, cliquez sur **[Par défaut]**.

3 Spécifiez les lignes de découpe pour l'appliqué dans **[Pièce d'appliqué]**.
 Le contour de l'appliqué peut être brodé sous forme de contour piqué ou l'appliqué peut être découpé, ou alors il ne peut être ni brodé, ni découpé.
 → Pour cet exemple, sélectionnez **[Oui]**, puis **[Coupure]**.

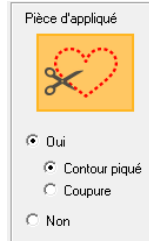

Contour piqué
 Sélectionnez ce réglage pour broder la ligne de découpe, puis coupez le long de la ligne de découpe à l'aide d'une paire de ciseaux.

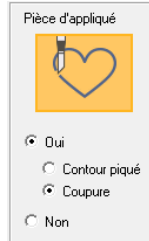

Coupure
 Pour que ce réglage soit disponible
 ►► « *Exigences minimales requises pour les fonctions de cutwork* » à la page 191
 Sélectionnez ce réglage pour découper le tissu avec une machine équipée d'aiguilles pour cutwork.

- 4 [Position d'appliqué]** est automatiquement spécifié.
 → La directive de fixation d'une pièce d'appliqué est définie de sorte à être brodée automatiquement.
- 5** Spécifiez le faufilage de l'appliqué dans **[Faufilage]**.
 La pièce d'appliqué peut être faufilée sur le tissu de base. Sélectionnez l'un des trois types de points.
 → Pour cet exemple, sélectionnez **[Oui]**, puis **[Point en V]**.

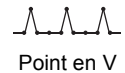
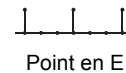
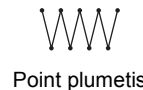

6 Spécifiez le type de point pour fixer l'appliqué dans **[Point de recouvrement]**. Sélectionnez le type de point et d'autres caractéristiques (**[Largeur]** et **[Densité]**) pour la finition de l'appliqué.

→ Pour cet exemple, sélectionnez « Point plumetis », puis définissez **[Largeur]** sur « 3,0 mm » et **[Densité]** sur « 5,0 points/mm ».



Point plumetis
Vous pouvez spécifier les réglages pour les options **[Largeur]** et **[Densité]**.

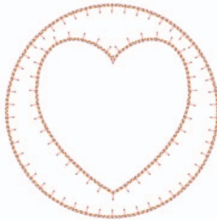

Point en E
Vous pouvez spécifier les réglages pour les options **[Piqûre]**, **[Intervalle]** et **[Point]**.

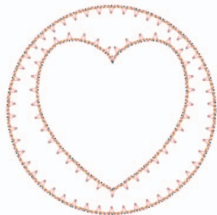

Point en V
Vous pouvez spécifier les réglages pour les options **[Piqûre]**, **[Intervalle]** et **[Point]**.



Point de chaînette
Vous pouvez spécifier les réglages pour les options **[Type de point]**, **[Taille]** et **[Durée]**.

- ▶▶ Pour plus d'informations sur les réglages des options **[Piqûre]**, **[Intervalle]** et **[Point]**, reportez-vous à la section « Point en E/V » à la page 379
- ▶▶ Pour plus d'informations sur les réglages des options **[Type de point]**, **[Taille]** et **[Durée]**, reportez-vous à la section « Point de chaînette » à la page 380

7 Sous **[Motif de sortie]**, indiquez si vous souhaitez ajouter des points de recouvrement autour de l'ensemble du motif (**[Ajouter]**) ou si ces derniers seront brodés pour les tracés des formes (**[Remplacer]**).

→ Pour cet exemple, sélectionnez **[Remplacer]**.



Ajouter
Vous pouvez spécifier les réglages pour l'option **[Distance par rapport au dessin d'origine]**.



Remplacer

8 Spécifiez l'incorporation de motif dans **[Créer un appliqué avec incorporation de motif]**.

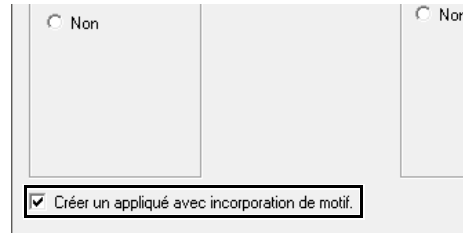

Cochez cette case lors de la création d'un appliqué avec des trous (parties vides).

→ Pour cet exemple, cochez cette case.



Cette case apparaît si seul le motif externe auquel a été appliqué l'incorporation de motif est sélectionné, ou si seul un motif de texte (avec des polices autres que les polices intégrées 025 et 029, une police définie par l'utilisateur ou une police de Texte court) est sélectionné, ou si **[Remplacer]** est sélectionné sous **[Motif de sortie]**.

* Plusieurs motifs de texte peuvent être sélectionnés si certaines conditions sont remplies.



La forme du tissu d'appliqué apparaît comme illustré ci-dessous, selon que vous avez coché ou non la case **[Créer un appliqué avec incorporation de motif]**.

Lorsque la case **[Créer un appliqué avec incorporation de motif]** n'est pas cochée



Lorsque la case **[Créer un appliqué avec incorporation de motif]** est cochée



- 9 Cliquez sur **[OK]** pour quitter la boîte de dialogue Assistant Appliqué.

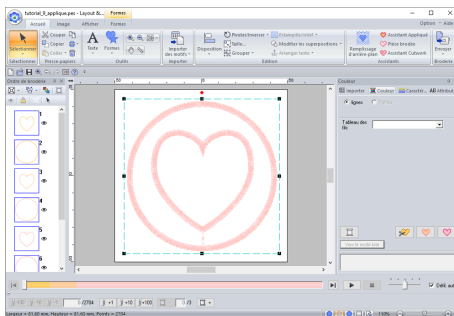

Lorsque **[Coupure]** est sélectionné sous **[Pièce d'appliqué]** :

- Les parties non découpées resteront avec les lignes de découpe spécifiées dans l'Assistant Appliqué. Assurez-vous de les découper avec une paire de ciseaux après avoir terminé la broderie.

■ À propos des réglages d'exportation de motifs

Ajouter

- Des points de recouvrement seront créés autour du motif original.
- Sous **[Distance par rapport au dessin d'origine]**, spécifiez la distance entre les points de recouvrement et le motif original.

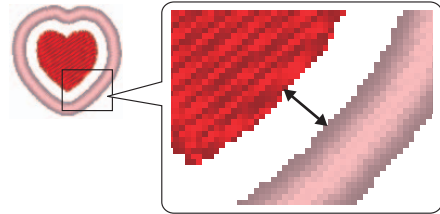

- Cette fonction peut être utilisée pour combiner divers motifs.

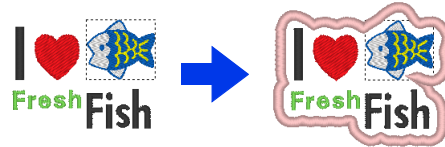

Le réglage **[Ajouter]** n'est pas disponible si le motif de point n'existe pas, par exemple, lorsque les types de points du tracé et des parties sont définis sur **[Non cousu]**.

Remplacer

- Des points de recouvrement seront brodés pour les contours du motif original.
- Le motif original sera supprimé.
- Les motifs de formes et de texte peuvent être utilisés comme motif original. Cependant, les motifs suivants ne peuvent pas être utilisés.
 - Lignes ouvertes
 - Lignes fermées qui se croisent
 - Texte créé à l'aide des polices intégrées 025 et 029, d'une police définie par l'utilisateur ou d'une police de Texte court
 - Motifs originaux contenant à la fois un motif de forme et un motif de texte



Si plusieurs motifs sont sélectionnés, des points de recouvrement seront créés comme illustré ci-dessous.

- Si les motifs ne se superposent pas
Des points de recouvrement seront créés pour chaque motif.

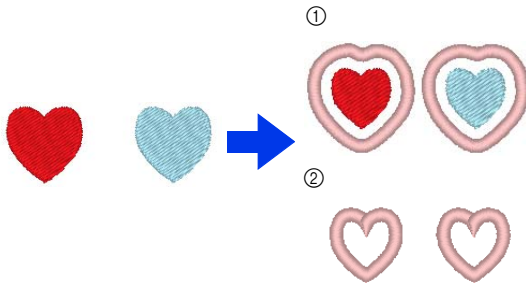

- ① Ajouter
- ② Remplacer

- Si les motifs se superposent
Avec le réglage **[Ajouter]**, des points de recouvrement seront créés pour un contour autour de tous les motifs.

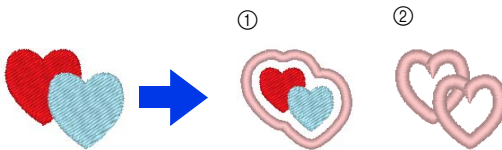

- ① Ajouter
- ② Remplacer

Didacticiel 9-2 : Création de pièces brodées

L'Assistant Pièce brodée fournit des instructions permettant de créer facilement des pièces brodées.

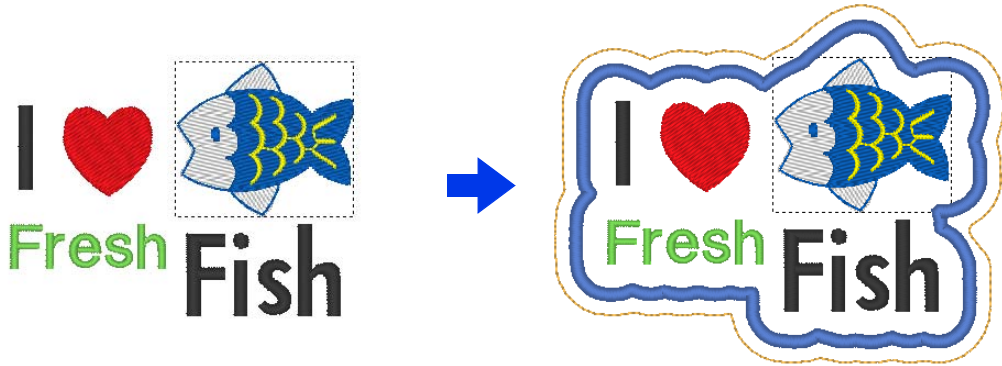

Le fichier exemple de ce didacticiel se trouve sous Documents (Mes documents)\PE-DESIGN 11\Tutorial\ Tutorial_9.

Étape 1	Création du motif de pièce
Étape 2	Utilisation de l'Assistant Pièce brodée



Vous ne pouvez pas utiliser l'Assistant Pièce brodée si vous avez sélectionné un motif contenant du texte auquel la caractéristique **[Rempl. nom]** a été appliquée.

Étape 1 Création du motif de pièce

- 1 Sélectionnez l'outil **[Formes]** approprié, puis tracez un cœur.
 - ▶▶ « *Tracé de diverses formes* » à la page 72.
- 2 Importez le motif du poisson depuis la catégorie **[Aquatique]** de la Bibliothèque de motifs.
 - ▶▶ « *À partir de la Bibliothèque de motifs* » à la page 102.
- 3 Sélectionnez l'outil **[Texte]**, puis entrez « I », « Fresh » et « Fish ».
 - ▶▶ « *Saisie de texte* » à la page 117.
- 4 Faites glisser chaque motif pour les disposer de façon à ce qu'ils soient bien équilibrés.



Étape 2 Utilisation de l'Assistant Pièce brodée

- 1 Sélectionnez tous les motifs, puis cliquez sur l'onglet **[Accueil]**.
- 2 Cliquez sur **[Pièce brodée]** dans le groupe **[Assistants]** pour démarrer l'**[Assistant Pièce brodée]**.



- 3 Spécifiez les réglages dans la boîte de dialogue **[Assistant Pièce brodée]** dans l'ordre suivant ① - ②.

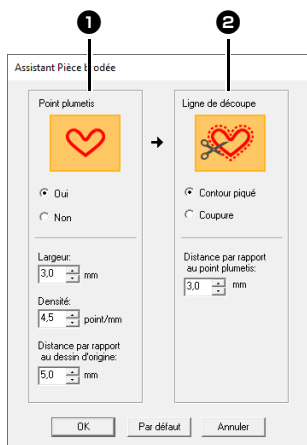

- ① Point plumetis
- ② Ligne de découpe



Pour rétablir tous les paramètres par défaut dans l'**[Assistant Pièce brodée]**, cliquez sur **[Par défaut]**.

- 4 Sous **[Point plumetis]**, spécifiez une bordure pour la pièce brodée.
→ Pour cet exemple, sélectionnez **[Oui]**, puis définissez la **[Largeur]** sur « 3,0 mm », la **[Densité]** sur « 4,5 points/mm » et la **[Distance par rapport au dessin d'origine]** sur « 5,0 mm ».



- **[Largeur]**, **[Densité]** et **[Distance par rapport au dessin d'origine]** sont disponibles si vous avez sélectionné **[Oui]**.
- À l'aide de **[Distance par rapport au dessin d'origine]**, indiquez la distance entre le motif original et la bordure.

- 5 Sous **[Ligne de découpe]**, spécifiez les lignes de découpe pour les pièces brodées.
La ligne de découpe de la pièce brodée peut être brodée sous forme de contour piqué ou la pièce brodée peut être découpée.
→ Pour cet exemple, sélectionnez **[Contour piqué]**, puis définissez la **[Distance par rapport au point plumetis]** sur « 3,0 mm ».

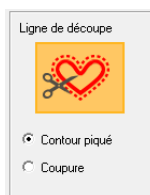

Contour piqué
Sélectionnez ce réglage pour broder la ligne de découpe, puis coupez le long de la ligne de découpe à l'aide d'une paire de ciseaux.

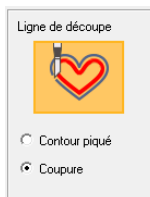

Coupure
Pour que ce réglage soit disponible
▶▶ « *Exigences minimales requises pour les fonctions de cutwork* » à la page 191

Sélectionnez ce réglage pour découper le tissu avec une machine équipée d'aiguilles pour cutwork.

- 6 Cliquez sur **[OK]** pour quitter la boîte de dialogue **[Assistant Pièce brodée]**.



- Lorsque **[Coupure]** est sélectionné sous **[Ligne de découpe]**, les parties non découpées resteront dans les lignes de découpe créées avec l'Assistant Pièce brodée. Assurez-vous de les découper avec une paire de ciseaux après avoir terminé la broderie.
- La couleur du fil du point plumetis correspond à la couleur spécifiée dans la Zone de création.

Utilisation pratique des points plumetis et de la ligne de découpe

Lorsque [Point plumetis] est défini sur [Oui]

La distance entre le motif de pièce et les points plumetis est spécifiée sous [Distance par rapport au dessin d'origine] et la distance entre les points plumetis et la ligne de découpe est spécifiée sous [Distance par rapport au point plumetis].

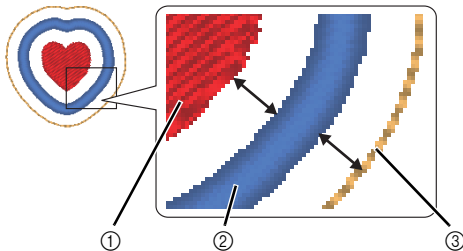

- ① Motif de pièce
- ② Point plumetis
- ③ Ligne de découpe

Si plusieurs motifs sont sélectionnés pour le motif de pièce, le résultat final varie en fonction de la distance entre les motifs, ainsi que de la distance entre les motifs, les points plumetis et la ligne de découpe, en plus de la largeur des points plumetis.

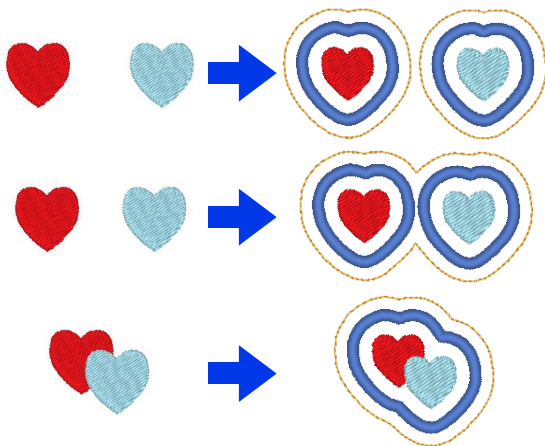

Lorsque [Point plumetis] est défini sur [Non]

La distance entre le motif de pièce et la ligne de découpe est spécifiée sous [Distance par rapport au dessin d'origine].

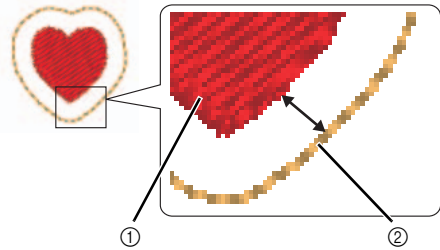

- ① Motif de pièce
- ② Ligne de découpe

Si plusieurs motifs sont sélectionnés pour le motif de pièce, le résultat final varie en fonction de la distance entre les motifs, ainsi que de la distance entre les motifs et la ligne de découpe.

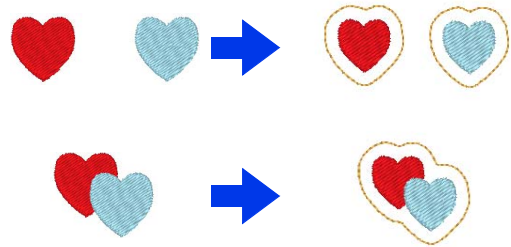

Didacticiel 9-3 : Création d'un motif de cutwork rempli de points de type filet

Vous pouvez créer des motifs de cutwork, qui combinent la broderie et le découpage avec des aiguilles pour cutwork, à l'aide des fonctions étendues. Un motif de cutwork peut facilement être créé à l'aide de l'[Assistant Cutwork].

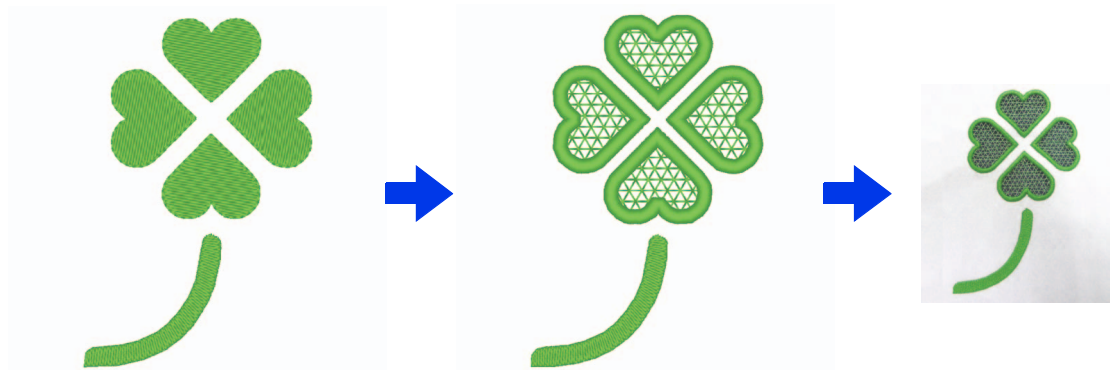

Le fichier exemple de ce didacticiel se trouve sous Documents (Mes documents)\PE-DESIGN 11\Tutorial\Tutorial_9.

Étape 1	Création d'une forme à contour pour le cutwork
Étape 2	Utilisation de l'Assistant Cutwork

Pour que les fonctions de cutwork soient disponibles, cliquez sur , puis sur **[Réglages du motif]**. Sous **[Type de machine]**, sélectionnez



Lorsque les fonctions de cutwork ne sont pas utilisées, il n'est pas nécessaire de sélectionner ce réglage.

►► « Spécification des réglages de la zone de création » à la page 16

Étape 1 Création d'une forme à contour pour le cutwork

- 1 Affichez le volet **[Importer]**.
- 2 Choisissez **[Formes de pourtour]** dans le sélecteur **[À partir de]**, puis **[Feuilles]** dans le sélecteur **[Catégorie]**, puis sélectionnez **[OL_clover01.pes]** et cliquez sur **[Importer]**.

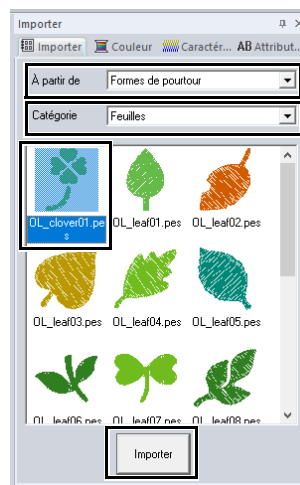

Les motifs dans **[Formes de pourtour]** dans le sélecteur **[À partir de]** sont appropriés pour la création de motifs de cutwork.

- 3 Agrandissez le motif importé dans la Zone de création.
- 4 Dissociez le motif. Sélectionnez le motif, cliquez dessus avec le bouton droit de la souris, puis cliquez sur **[Séparer]**.

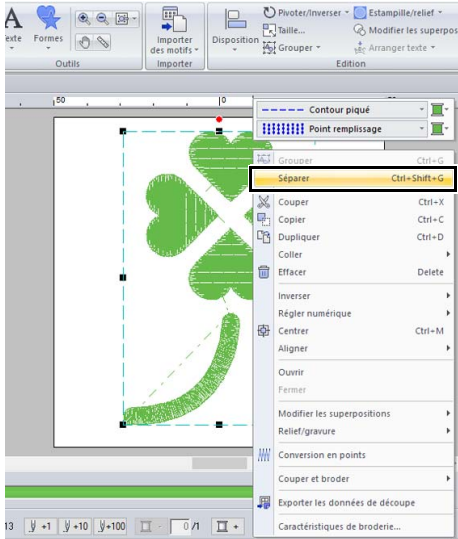

Étape 2 Utilisation de l'Assistant Cutwork

- 1 Sélectionnez les quatre feuilles, puis cliquez sur l'onglet **[Accueil]**.
- 2 Cliquez sur **[Assistant Cutwork]** dans le groupe **[Assistants]** pour démarrer l'**[Assistant Cutwork]**.

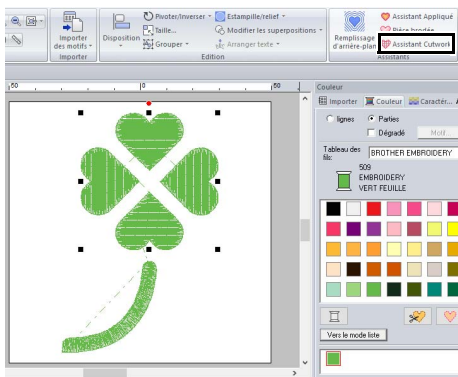

- L'**[Assistant Cutwork]** peut également être utilisé si vous sélectionnez des motifs de formes fermés ou des motifs de texte.
- Si une ligne du motif s'entrecroise, l'**[Assistant Cutwork]** ne sera pas disponible.
- Vous ne pouvez pas utiliser du texte avec la police intégrée 025 ou 029, ni une police définie par l'utilisateur.
- Les motifs de formes et les motifs de texte ne peuvent pas être combinés.

- 3 Spécifiez les réglages dans l'**[Assistant Cutwork]** dans l'ordre suivant **1 - 5**.

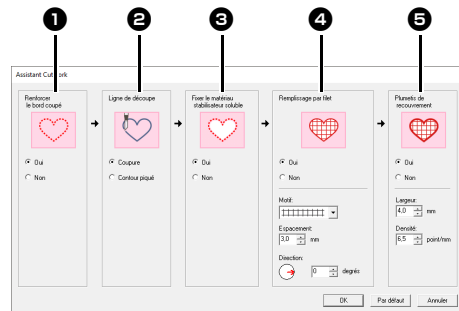

- 1 Renforcer le bord coupé
- 2 Ligne de découpe
- 3 Fixer le matériau stabilisateur soluble
- 4 Remplissage par filet
- 5 Plumetis de recouvrement



Pour rétablir tous les paramètres par défaut, cliquez sur **[Par défaut]**.

- 4 Spécifiez le contour piqué le long de la bordure avant de découper dans **[Renforcer le bord coupé]**.
 Quand vous spécifiez qu'un contour piqué doit être brodé avant de couper le tissu, les bords de découpe sont ainsi renforcés, ce qui les empêche de s'effiloche.
 → Pour cet exemple, sélectionnez **[Oui]**.



5 Spécifiez le type de ligne de découpe dans **[Ligne de découpe]**.

Indiquez si le tissu doit être découpé le long de la ligne de découpe ou si la ligne de découpe va rester sous forme de contour piqué.

→ Pour cet exemple, sélectionnez **[Coupure]**.

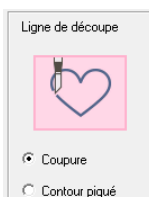

Coupure
Pour que ce réglage soit disponible

►► « *Exigences minimales requises pour les fonctions de cutwork* » à la page 191

Sélectionnez ce réglage pour découper le tissu avec une machine équipée d'aiguilles pour cutwork.

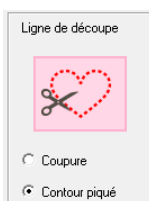

Contour piqué
Sélectionnez ce réglage pour broder la ligne de découpe, puis coupez le long de la ligne de découpe à l'aide d'une paire de ciseaux.

6 Spécifiez la fixation du renfort soluble dans l'eau dans **[Fixer le matériau stabilisateur soluble]**.

Des points piqués seront brodés pour fixer le renfort soluble dans l'eau après la découpe du tissu. Afin d'éviter une déformation de la broderie après la découpe, placez le renfort soluble dans l'eau dans les zones de découpe et brodez pour le fixer.

→ Pour cet exemple, sélectionnez **[Oui]**.

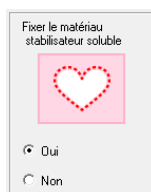

7 Spécifiez le point remplissage de type filet dans les zones de découpe dans **[Remplissage par filet]**.

Si vous brodez des points remplissage de type filet dans les zones de découpe, les découpes intérieures peuvent être renforcées tout en proposant une plus grande variété de motifs.

→ Pour cet exemple, sélectionnez **[Oui]**.



Sélectionnez les paramètres conformément aux étapes **8** et **10** de la procédure, si **[Remplissage par filet]** est défini sur **[Oui]**.

8 Spécifiez le motif de point remplissage de type filet dans **[Motif]**.

Cinq motifs de point remplissage de type filet sont disponibles.

→ Pour cet exemple, sélectionnez **[Motif 2]**.

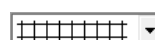

Motif 1

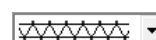

Motif 2

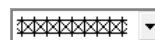

Motif 3

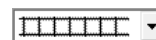

Motif 4

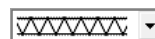

Motif 5

- 9** Spécifiez l'espacement du motif pour le point remplissage de type filet dans **[Espacement]**.
→ Pour cet exemple, choisissez **[3,0 mm]**.



2,0 mm



10,0 mm

- 10** Spécifiez le sens du motif du point remplissage de type filet dans **[Direction]**.
→ Pour cet exemple, choisissez **[0°]**.



0°



90°

- 11** Spécifiez le point plumetis après la découpe dans **[Plumetis de recouvrement]**.
Le point plumetis est brodé le long des bords des découpes intérieures.
Le point zigzag ou le point de tige est utilisé comme sous-couche du point plumetis.
→ Pour cet exemple, sélectionnez **[Oui]**.

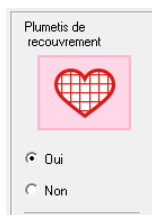

Sélectionnez les paramètres conformément aux étapes **12** et **13** de la procédure, si **[Plumetis de recouvrement]** est défini sur **[Oui]**.

- 12** Spécifiez la largeur du point plumetis dans **[Largeur]**.
→ Pour cet exemple, choisissez **[4,0 mm]**.



3,0 mm



6,0 mm

- 13** Spécifiez la densité du point plumetis dans **[Densité]**.
→ Pour cet exemple, choisissez **[6,5 points/mm]**.



5,0 points/mm



7,0 points/mm

- 14** Cliquez sur **[OK]** pour quitter l'**[Assistant Cutwork]**.

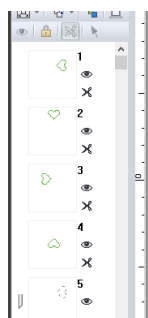



Utilisation des fonctions de cutwork

Avant d'utiliser les fonctions de cutwork, vérifiez ce qui suit.

Exigences minimales requises pour les fonctions de cutwork

■ Définissez le « Type de machine » sur la machine à broder multi-aiguille

Pour que les fonctions de cutwork soient disponibles, cliquez sur , puis sur [Réglages du motif]. Sous

[Type de machine], sélectionnez .

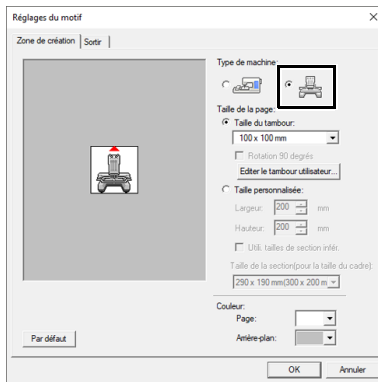

■ Des formes à contour et du texte peuvent être utilisés pour créer un motif de cutwork

- Les formes à contour tracées avec des outils sont indiquées ci-dessous.
- Texte créé avec des polices autres que les polices intégrées 025 et 029, une police définie par l'utilisateur ou une police de petit texte.

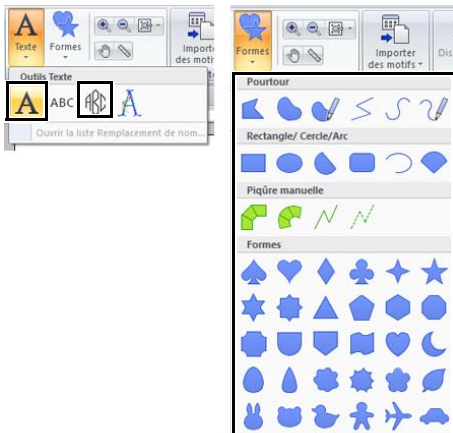

- Motifs lorsque [Formes de pourtour] est sélectionné dans le sélecteur [À partir de] du volet [Importer].



■ Utilisation d'une machine multi-aiguille mise à niveau pour fonctionner avec les fonctions de cutwork

La machine à broder doit être réglée sur le mode cutwork dans l'écran des réglages avant de commencer à broder. Consultez le manuel d'instructions inclus pour plus de détails sur le fonctionnement de la machine à broder.

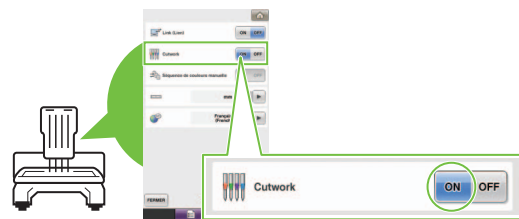

Les fonctions de cutwork ne peuvent être utilisées avec une machine à broder à aiguille unique. En outre, certaines machines multi-aiguille peuvent ne pas prendre en charge ces fonctions. Vérifiez que votre machine est compatible avec les fonctions de cutwork.

Fenêtre Layout & Editing pour les motifs de cutwork

Les réglages et les zones de fenêtre propres aux fonctions de cutwork sont décrits ci-dessous.

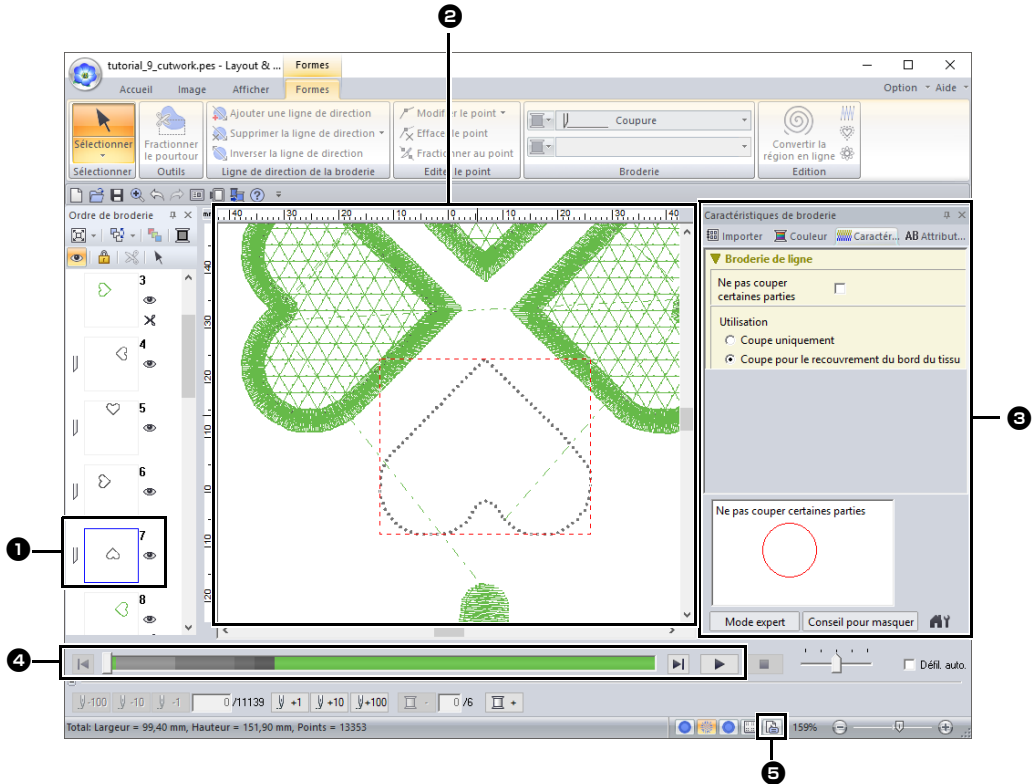

1 Ordre de broderie

Les lignes de découpe s'affichent dans un cadre du volet **[Ordre de broderie]** et l'icône de l'aiguille pour cutwork s'affiche à côté du cadre.

2 Zone de création

Les lignes de découpe apparaissent sous la forme de lignes en pointillés gris dans la Zone de création, que vous ayez sélectionné **[Affichage en continu]**, **[Affichage des points]** ou **[Affichage réaliste]** ou non.

3 Caractéristiques de broderie

Dans le volet **[Caractéristiques de broderie]**, vous pouvez spécifier des réglages de découpe détaillés pour les fonctions de cutwork.

- ▶ « Coupure » à la section « Attributs de broderie des tracés » 380

4 Aperçu des lignes de découpe

Dans le volet **[Simulateur de point]**, les aiguilles de cutwork sont affichées en quatre nuances de gris différentes.

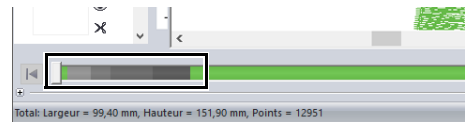

Dans une simulation de point, les lignes de découpe s'affichent sous forme de lignes grises courtes, indiquant les points de chute de l'aiguille pour la découpe.



En cours d'édition



Dans une simulation de point

- 5 Vérification de l'écran **Propriétés des motifs**
Lorsque vous avez attribué **[Coupure]** à une ligne depuis le sélecteur **[Types de point du tracé]**, l'écran **[Propriétés des motifs]** s'affiche comme illustré ci-dessous.

Propriétés des motifs

Afficher des infos sur les objets sélectionnés.

Nom du fichier : Sans titre Nom du motif : _____
 Version du fichier : 11.0 Catégorie : _____
 Date de modification : _____ Auteur : _____
 Largeur : 99.40 mm Mots clé : _____
 Hauteur : 151.90 mm Commentaires : _____
 Nombre de points : 12363
 Durée de broderie : 29 min
 Changements de couleur : 6
 Nombre total de couleurs : 5

Liste des couleurs : Changements de couleur Nombre total de couleurs

Cou.	Code	Marque	Description	Couleur de base
1	509	EMBROIDERY	VERT FEUILLE	VERT FEUILLE
2			Aiguille pour cut...	Aiguille pour cut...
3			Aiguille pour cut...	Aiguille pour cut...
4			Aiguille pour cut...	Aiguille pour cut...
5			Aiguille pour cut...	Aiguille pour cut...
6	509	EMBROIDERY	VERT FEUILLE	VERT FEUILLE

OK Annuler



Vous pouvez également consulter l'**[Ordre des couleurs]** dans l'écran **[Propriétés des motifs]** de Design Database.



- Pour les motifs où **[Coupure]** a été choisi dans le sélecteur **[Types de point du tracé]**, les réglages de la couleur de la ligne et de la broderie des parties ne sont pas disponibles.
 - Les motifs contenant le type de point du tracé **[Coupure]** sont enregistrés sous forme de motifs de cutwork.
- « *Transfert/enregistrement/exportation des motifs de cutwork* » à la page 193
- Les motifs de cutwork créés ne peuvent être utilisés qu'avec une machine à broder mise à niveau pour le cutwork.
 - Avec PE-DESIGN 11, le type de point du tracé **[Coupure]** passe à **[Contour piqué]** dans les cas suivants.
 - ◆ Lorsque le réglage **[Type de machine]** (sous l'onglet **[Zone de création]** de la boîte de dialogue **[Réglages du motif]**) passe d'une machine à broder multi-aiguille à une machine à broder à aiguille unique
 - ◆ Lorsqu'un motif de cutwork est importé alors que le **[Type de machine]** (sous l'onglet **[Zone de création]**) est défini sur une machine à broder à aiguille unique
 - Le motif de cutwork ne peut pas être transféré vers une machine à l'aide d'une carte originale ou de la fonction Link (Lien).
 - Le motif de cutwork ne peut être créé dans Design Center. Pour définir le type de point du tracé sur **[Coupure]**, utilisez Layout & Editing.

Transfert/enregistrement/exportation des motifs de cutwork

En plus de transférer les motifs de cutwork vers une machine, ces derniers peuvent être enregistrés ou imprimés.

Transfert

Transfert à l'aide d'un support USB

Les motifs de cutwork peuvent être transférés vers une machine à broder à l'aide d'un support USB disponible sur le marché, si la machine le prend en charge.

►► « *Transfert vers une machine à l'aide d'un support USB* » à la page 222

Transfert direct vers la mémoire d'une machine

Les motifs de cutwork peuvent être transférés vers des machines à broder qui peuvent être connectées à un ordinateur à l'aide d'un câble USB.

►► « *Transfert direct vers la mémoire d'une machine* » à la page 223



- Les motifs de cutwork ne peuvent pas être transférés vers une machine à l'aide d'une carte originale ou de la fonction Link (Lien).
- Les motifs de cutwork ne peuvent être transférés vers une machine à broder qu'après avoir installé et certifié la mise à niveau pour le cutwork sur la machine.

Enregistrement

Enregistrement des motifs de cutwork au format PES

Pour plus de détails, reportez-vous à la section « *Enregistrement et impression* » à la page 107.



Les motifs contenant le type de point du tracé **[Coupure]** sont enregistrés sous forme de motifs de cutwork.

■ Exportation

Exportation de motifs de cutwork dans d'autres formats

Les motifs de cutwork créés peuvent être convertis en d'autres formats (.dst, .hus, .exp, .pcs, .vip, .sew, .jef, .csd, .xxx et .shv) et exportés.

Lorsqu'elles sont exportées dans un autre format, les lignes de découpe sont changées en contour piqué.

Didacticiel 10-1 : Création de motifs de broderie fractionnés

Layout & Editing permet de créer des motifs de broderie fractionnés lorsque le motif de broderie créé est plus grand que le tambour de broderie.

Le fichier exemple de ce didacticiel se trouve sous Documents (Mes documents)\PE-DESIGN 11\Tutorial\ Tutorial_10.

Étape 1	Spécification de la taille de la zone de création dans Layout & Editing
Étape 2	Création d'un motif de broderie
Étape 3	Vérification de l'ordre de broderie
Étape 4	Fixation d'un renfort de broderie sur le tissu
Étape 5	Utilisation de la feuille de positionnement pour marquer la position de broderie sur le tissu
Étape 6	Mise en place du tissu dans le tambour
Étape 7	Broderie

Étape 1 Spécification de la taille de la zone de création dans Layout & Editing

- 1 Cliquez sur , puis sur **[Réglages du motif]**.



- 2 Spécifiez la taille de la Zone de création, ainsi que celle des parties du motif.

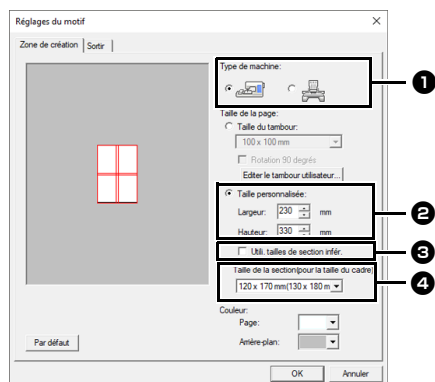

- 1 Sélectionnez le type de machine à broder à utiliser.

- 2 Sélectionnez **[Taille personnalisée]**, puis entrez ou sélectionnez la largeur et la hauteur souhaitées pour la Zone de création. Ce paramètre sert à spécifier la largeur et la hauteur exactes d'un motif. Pour cet exemple, réglez la largeur sur 230 mm et la hauteur sur 330 mm.
- 3 Cochez la case **[Utili. tailles de section infér.]** pour créer des sections plus petites que la normale. Ceci permet de faciliter la connexion des motifs de broderie fractionnés de grande taille. Pour cet exemple, décochez cette case.
- 4 Cliquez sur le sélecteur **[Taille de la section (pour la taille du cadre)]**, puis sélectionnez la taille des parties (votre tambour de broderie). Pour cet exemple, sélectionnez **120 x 170 mm (130 x 180 mm)**.
- « Modification de la taille des parties » à la page 201



- Avec le réglage **[Taille de la section (pour la taille du cadre)]**, la largeur et la hauteur des sections sont plus petites de 10 mm par rapport à la taille réelle du tambour, afin de fournir un espace pour ajuster la position des sections avec précision. Les 10 mm sont destinés à la superposition.
- Il n'est pas nécessaire que la **[Taille de la section (pour la taille du cadre)]** corresponde à la taille de la Zone de création. Sélectionnez la taille de tambour à utiliser pour la broderie.

- 3 Cliquez sur **[OK]**.

Étape 2 Création d'un motif de broderie

Pour cet exemple, vous allez utiliser l'un des motifs de broderie de dentelle fournis avec le logiciel.

- 1 Affichez le volet [Importer].
- 2 Choisissez [Didacticiel] dans le sélecteur [À partir de] et [Didacticiel_10] dans le sélecteur [Catégorie]. Cliquez sur [tutorial_10-1.pes], puis sur [Importer].

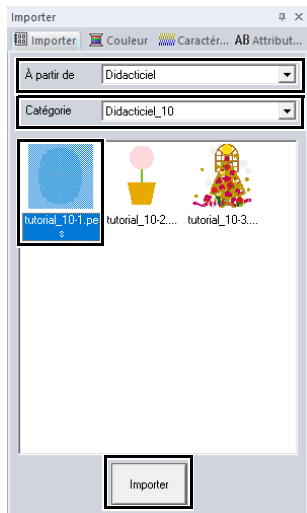

►► « Importation de motifs de broderie » à la page 102.

Étape 3 Vérification de l'ordre de broderie

Vérifiez l'ordre de broderie afin de voir l'ordre dans lequel les parties du motif sont brodées et de déterminer les parties du tissu qui doivent être placées dans le tambour. Les parties du motif sont brodées de gauche à droite et de haut en bas.

- 1 Cliquez sur , puis sur [Propriétés des motifs].



- 2 Décochez la case [Afficher des infos sur les objets sélectionnés.] pour afficher les différentes parties d'un motif. Cliquez sur [Suivant] et sur [Précédent] pour passer d'une section à l'autre. Vérifiez le motif, puis cliquez sur [Annuler].

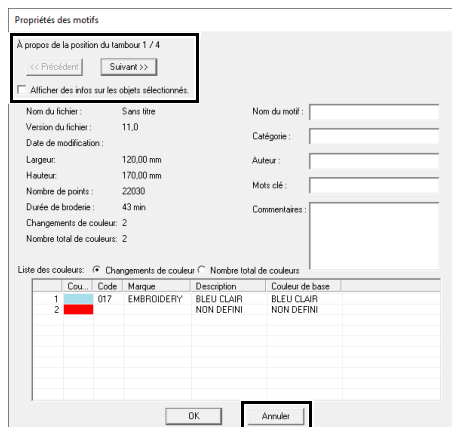

Avant d'enregistrer un motif de broderie créé dans une Zone de création personnalisée, un contour piqué est ajouté aux bords des parties du motif pour que celles-ci puissent facilement s'aligner pendant la broderie. Ces points d'alignement apparaissent avec la couleur [NON DEFINI] et ne peuvent pas être édités.

►► Mémo « Étape 7 Broderie » à la page 199

Étape 4 Fixation d'un renfort de broderie sur le tissu

Le renfort de broderie doit toujours être utilisé en broderie pour renforcer le tissu. Il existe plusieurs types de renfort; le type à utiliser dépend du tissu que vous allez broder. Pour les motifs de grande taille fractionnés en plusieurs parties, le renfort doit adhérer au tissu, par exemple en utilisant un renfort thermocollant. Dans certains cas, vous devez utiliser deux pièces de renfort pour votre broderie.

Lorsque vous utilisez un spray adhésif, appliquez-le sur une partie encadrée du renfort suffisamment résistante pour le grand motif de broderie. Dans certains cas, vous devez utiliser deux pièces de renfort pour votre broderie.



- Pour de meilleurs résultats, fixez le renfort de broderie sur le tissu (comme décrit sur cette page). Sans renfort de broderie adapté, le motif risque de se décaler en raison des fronces du tissu.
- Vérifiez les recommandations sur l'emballage du renfort de broderie.

Étape 5 Utilisation de la feuille de positionnement pour marquer la position de broderie sur le tissu



- Les feuilles de positionnement sont fournies dans l'emballage.
- Les feuilles de positionnement sont également disponibles dans le dossier **[PositioningSheet]** et peuvent être imprimées à l'aide d'une imprimante.
Emplacement des feuilles de positionnement :
C:\Program Files (x86)\Brother\PE-DESIGN 11\Positioning Sheet.
- Les feuilles de positionnement apparaissant dans les fichiers PDF sont au format réel. Lors de l'impression de la feuille de positionnement à partir du fichier PDF, veillez l'imprimer au format réel. N'imprimez pas en réduisant ou en agrandissant pour ajuster au format du papier.

- 1 Piquez un trou à l'extrémité de chaque flèche sur la feuille de positionnement.

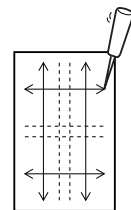

- 2 Placez la feuille de positionnement sur le tissu, puis insérez la pointe d'un marqueur dans chaque orifice pour marquer le tissu.

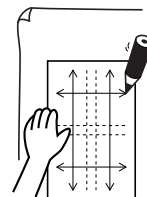

- 3 Reliez les points marqués sur le tissu pour tracer des lignes de référence. Les intersections des lignes tracées sur le tissu sont marquées a, b, c et d. De plus, les intersections des lignes tracées sur la feuille de positionnement sont marquées A, B, C et D.

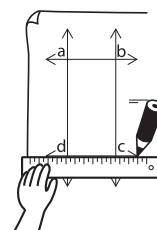

- 4 Placez la feuille de positionnement sur le tissu. Alignez les points A et D sur la feuille de positionnement avec les marques b et c sur le tissu, puis répétez les étapes 2 et 3 pour tracer des lignes de référence sur le tissu pour une position de broderie sur le côté droit.

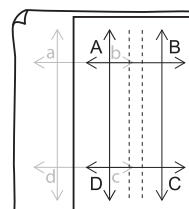

- 5** Placez la feuille de positionnement sur le tissu.
Alignez les points A et B sur la feuille de positionnement avec les marques d et c sur le tissu, puis répétez les étapes **2** et **3** pour tracer des lignes de référence sur le tissu pour une position de broderie en dessous de la première.

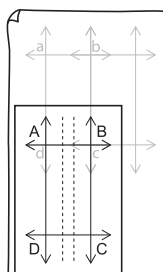

- 6** Répétez les étapes **4** à **5** pour repositionner la feuille de positionnement et tracer la position de broderie de chaque section du motif de broderie.



- L'intersection des lignes horizontale et verticale indique le centre du cadre de broderie.
- Tout en tenant compte de la disposition du tissu sur le tambour, placez la feuille de positionnement sur le tissu et tracez des lignes pour indiquer la position de broderie. En outre, comme toutes les zones de broderie ne sont pas tracées sur la feuille de positionnement pour les grands tambours de broderie, veillez à ce que la zone de broderie ne dépasse pas la zone marquée sur le tissu comme illustré ci-dessous.

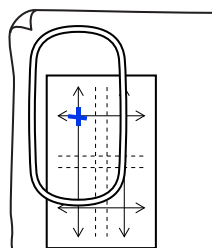

Étape 6 Mise en place du tissu dans le tambour

- 1** Insérez la feuille de broderie dans l'anneau intérieur du cadre de broderie et placez-les sur le tissu en alignant la ligne centrale de la feuille de broderie sur les lignes de référence (tracées sur le tissu) de la première partie du motif à broder.

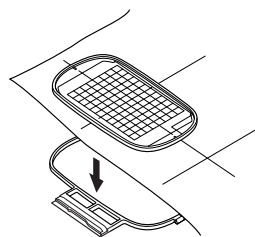

- 2** En alignant les lignes de référence de la feuille de broderie sur celles de la première partie du motif, placez le tissu et l'anneau intérieur du tambour de broderie dans l'anneau extérieur et tirez sur le tissu pour le tendre.

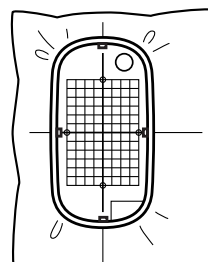

- 3** Terminez de mettre le tissu en place dans le tambour et retirez la feuille de broderie.

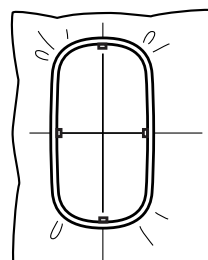



- Placez le tissu et le cadre sur une surface plane, puis assurez-vous que l'anneau intérieur est suffisamment comprimé pour que son bord supérieur soit aligné avec le bord supérieur de l'anneau extérieur.
- Si vous n'utilisez pas la feuille de broderie, les repères sur le tambour de broderie peuvent servir à mettre le tissu en place verticalement et horizontalement.
Toutefois, comme le point central de certaines machines à broder est décentré, il convient d'utiliser la feuille de broderie pour obtenir de meilleurs résultats.
- Conseil : le renfort adhésif doit être enlevé directement dès la fin du motif de broderie.
- Conseil : vous pouvez mettre le tissu en place plus aisément dans le tambour si vous apposez une bande adhésive double face au dos de l'anneau intérieur, que vous placez cet anneau sur le tissu, et que vous serrez le tissu entre l'anneau intérieur et l'anneau extérieur.

Étape 7 Broderie

- 1 Lorsque vous transférez de grands motifs de broderie sur la machine à broder, les motifs apparaissent à l'écran comme illustré ci-dessous. Pour cet exemple, sélectionnez la première partie du motif de broderie (Aa).



S'il n'y a pas de points dans la partie Aa, sélectionnez la première partie qui en contient. Cliquez sur le bouton **[Application]**, puis cliquez sur **[Propriétés des motifs]** pour vérifier l'ordre de broderie.

- 2 Fixez le tambour de broderie sur la machine à broder et, à l'aide des fonctions de réglage de la disposition de la machine, alignez la position de l'aiguille sur l'intersection des lignes tracées sur le tissu.
- 3 Brodez le motif sélectionné.
- 4 Retirez le tambour de broderie de la machine à broder, puis enlevez le tissu du tambour.
- 5 Mettez le tissu en place sur le tambour pour la partie suivante du motif.
 - ▶▶ « Mise en place du tissu dans le tambour » à la page 198



Lorsqu'un motif de broderie créé dans une Zone de création personnalisée est enregistré ou transféré sur une carte originale, des points d'alignement (lignes simples de contour piqué de couleur **[NON DEFINI]**, avec un pas de 7,0 mm et commençant par des points fixes d'un pas de 0,3 mm) sont ajoutés aux bords des sections du motif. (Les points d'alignement s'affichent dans l'aperçu d'impression et sont imprimés en rouge.)

Exemples de données pour ce didacticiel

- (1) Brodez la partie supérieure gauche du motif.
 - Les points d'alignement sont cousus en dessous et sur le côté droit de la partie du motif brodée.

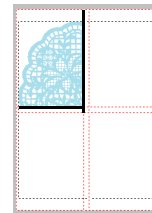

- (2) Placez le tissu dans le tambour pour la partie supérieure droite du motif en alignant le côté gauche du tambour sur les points d'alignement cousus sur le côté droit de la partie du motif à l'étape (1), puis brodez le motif.
 - Avant de broder la partie du motif, cousez les points d'alignement sur le côté gauche. Assurez-vous que ces points d'alignement soient alignés avec les points d'alignement cousus à l'étape (1). Une fois la partie du motif brodée, les points d'alignement sont cousus sous la partie du motif.

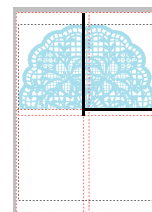

(3) Placez le tissu dans le tambour pour la partie inférieure gauche du motif en alignant le haut du tambour sur les points d'alignement situés en bas de la partie du motif cousus à l'étape (1), puis brodez le motif.

→ Avant de broder la partie du motif, cousez les points d'alignement au sommet. Assurez-vous que ces points d'alignement soient alignés avec les points d'alignement cousus à l'étape (1). Une fois la partie du motif brodée, les points d'alignement sont cousus sur le côté droit de la partie du motif.

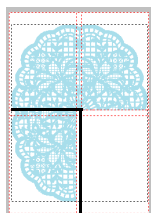

(4) Placez le tissu dans le tambour pour la partie inférieure droite du motif en alignant le côté gauche du tambour sur les points d'alignement cousus du côté droit de la partie du motif à l'étape (3) et en alignant la partie supérieure du tambour avec les points d'alignement cousus en bas de la partie du motif à l'étape (2), puis brodez le motif.

→ Avant de broder la partie du motif, cousez les points d'alignement sur le côté gauche et au sommet. Assurez-vous que ces points d'alignement soient alignés avec les points d'alignement cousus à l'étape (3) et à l'étape (2).

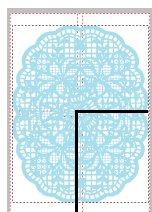

6 Continuez à mettre le tissu en place et à broder jusqu'à ce que l'ensemble du motif soit brodé.



- La procédure est différente pour les modèles qui utilisent une caméra intégrée pour connecter des motifs de broderie fractionnés de grande taille.
- Pour les modèles qui utilisent une caméra intégrée, les vignettes de positionnement de broderie (vignettes de positionnement Snowman) peuvent être utilisées.
- Pour plus de détails, reportez-vous au manuel d'instructions fourni avec la machine à broder.
- En ajustant la taille des parties, les motifs peuvent être facilement connectés.
 - ▶▶ « *Modification de la taille des parties* » à la page 201

Spécification des réglages pour les motifs de broderie fractionnés

Modification de la taille des parties

En réduisant la taille des parties, les motifs peuvent être facilement connectés quand les motifs de broderie fractionnés sont brodés.

1 Créez un motif de broderie fractionné.

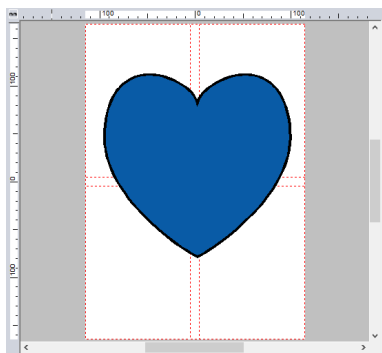

2 Cliquez sur , puis sur **[Réglages du motif]**.



3 Sélectionnez **[Taille personnalisée]**, puis saisissez ou sélectionnez la largeur et la hauteur souhaitées pour la zone de création.

- ▶▶ Pour plus de détails sur la création de motifs de broderie fractionnés, reportez-vous à la section « *Didacticiel 10-1 : Création de motifs de broderie fractionnés* » à la page 195.

4 Cochez la case **[Utili. tailles de section infér.]**.

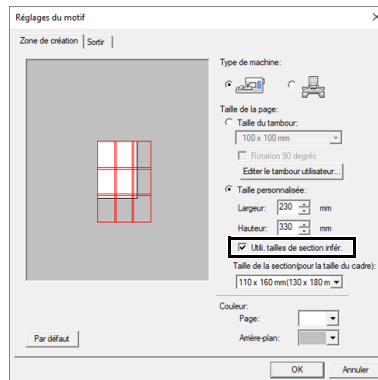

- Cochez la case **[Utili. tailles de section infér.]** pour créer des parties dont la taille est 10 mm inférieure à la normale sur tous les côtés.
 - Pour un meilleur résultat, des vignettes de positionnement de broderie (vignettes de positionnement Snowman) peuvent être utilisées pour les modèles avec caméra intégrée.
- Pour plus de détails, reportez-vous au manuel d'instructions fourni avec la machine à broder.

5 Cliquez sur **[OK]**.

→ La taille de la partie est modifiée.

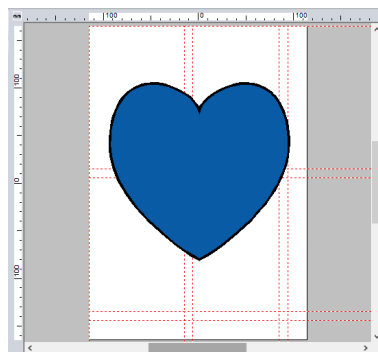

Réglage des positions de fractionnement dans les motifs de broderie fractionnés

En spécifiant les positions de fractionnement pour chaque partie de tambour, vous pouvez broder des motifs de broderie sans devoir fractionner des motifs plus petits que la zone de broderie.

■ Réglage des positions fractionnées

1 Créez un motif de broderie fractionné.



▶ « Didacticiel 10-1 : Création de motifs de broderie fractionnés » à la page 195

2 Cliquez sur l'onglet [Réglages de tambour].



L'onglet [Réglages de tambour] apparaît seulement si [Taille personnalisée] a été sélectionné dans la boîte de dialogue [Réglages du motif].

3 Cliquez sur [Déplacer les sections] dans le groupe [Réglages de tambour].

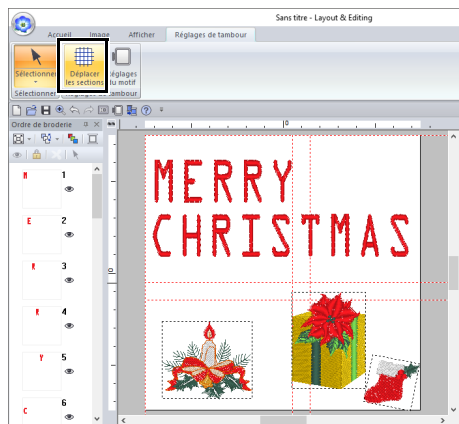

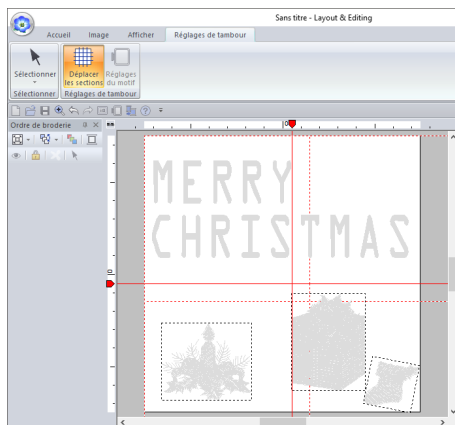

→  apparaît sur la règle.

4 Faites glisser  pour régler la position fractionnée. Le cadre déplacé apparaît sous la forme d'une ligne rouge continue.

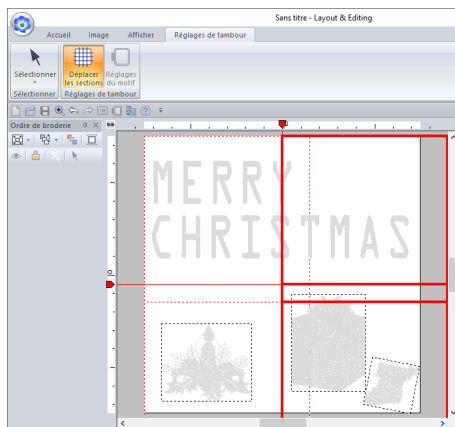

→ Les positions fractionnées sont modifiées.



- Ceci est utile pour empêcher les motifs plus petits que la zone de broderie d'être fractionnés, réduisant ainsi le nombre de changements de couleur de fil et vous permettant de modifier les positions de fractionnement du motif.
- Cliquez sur , puis sur [Propriétés des motifs] pour vérifier le motif fractionné.

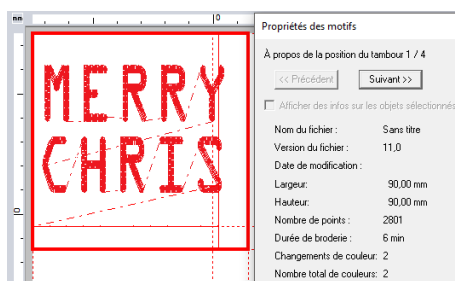

▶ « Vérification de l'ordre de broderie » à la page 196

- Les réglages se réinitialisent quand vous changez de cadre de broderie.

■ Impression des feuilles de positionnement

Après avoir spécifié les positions de fractionnement pour les parties à tambour, de nouvelles feuilles de positionnement sont nécessaires pour positionner le motif correctement.

1 Cliquez sur , sur **[Imprimer]**, puis sur **[Configurer imprimante]**.

2 Changez les réglages d'impression.

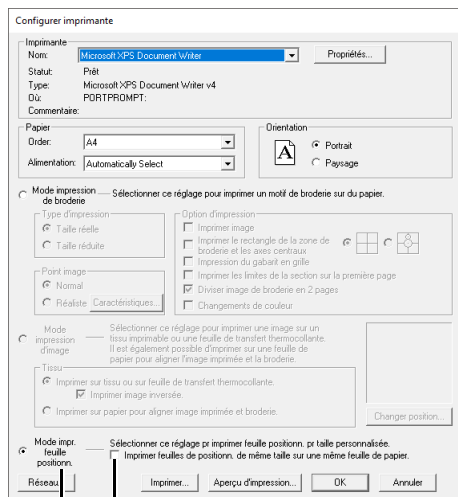

1 Sélectionnez cette option pour imprimer une feuille de positionnement pour chaque partie.

2 Cochez cette case pour n'imprimer qu'une seule feuille de positionnement (une taille).

Décochez cette case pour imprimer une feuille de positionnement pour chaque partie.

3 Cliquez sur **[Imprimer]** pour imprimer les feuilles de positionnement.

→ Une page (①) montrant l'ensemble du motif, la taille du motif et le nom du fichier ainsi que la feuille de positionnement (②) pour chaque partie sont imprimées.

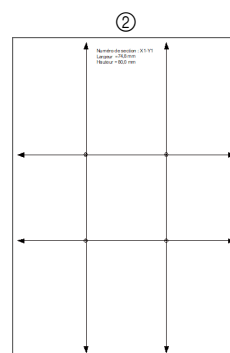
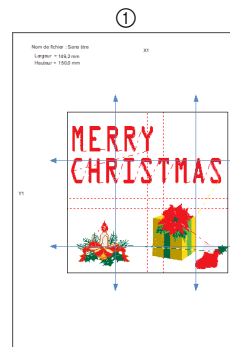

►► Pour plus de détails sur l'utilisation de feuilles de positionnement pour connecter des motifs de broderie fractionnés de grande taille, reportez-vous à la section « *Utilisation de la feuille de positionnement pour marquer la position de broderie sur le tissu* » à la page 197.

Didacticiel 10-2 : Création de motifs pour tambours à positions multiples

Ce programme vous permet de créer des motifs à positions multiples que vous pouvez broder dans un tambour à positions multiples fixé à votre machine à broder.

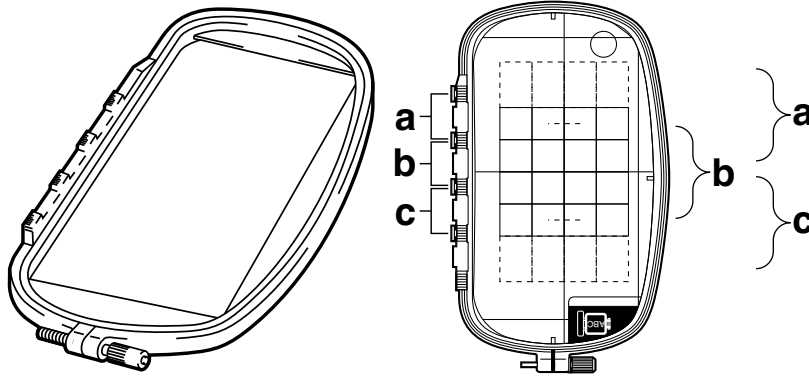

Exemple de tambour à positions multiples : Tambour 100 × 172 mm

Même si la taille du motif à broder à l'aide d'un tambour à positions multiples est de 130 × 180 mm (ou 100 × 100 mm, selon la zone de broderie de la machine à broder), choisissez d'abord laquelle des trois positions d'installation du tambour à positions multiples (indiquées par a, b et c sur l'illustration ci-dessus), puis choisissez l'orientation du motif.

Lors de la création du motif, chaque partie du motif ne peut pas dépasser la zone de broderie de la machine.

Le fichier exemple de ce didacticiel se trouve sous Documents (Mes documents)\PE-DESIGN 11\Tutorial\ Tutorial_10.

Étape 1	Sélection de la taille de la zone de création
Étape 2	Création du motif
Étape 3	Optimisation des changements de tambour
Étape 4	Vérification du motif

Étape 1 Sélection de la taille de la zone de création

1 Cliquez sur , puis sur **[Réglages du motif]**.

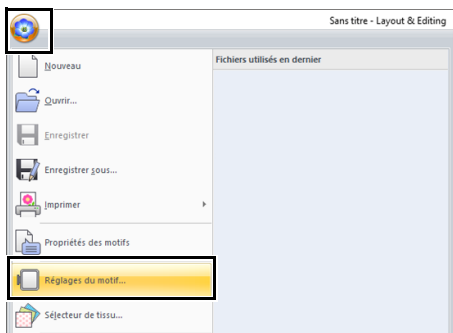

2 Sélectionnez  sous **[Type de machine]**, puis sélectionnez **[Taille du tambour]** et choisissez une taille de Zone de création de 130 × 300 mm ou 100 × 172 mm dans le sélecteur. Cliquez ensuite sur **[OK]**.

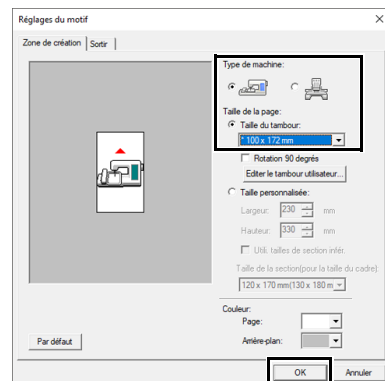



- Les réglages pour les tambours à positions multiples sont indiqués par « * ».
- Choisissez le réglage approprié après avoir vérifié la taille du cadre disponible pour votre machine.

Étape 2 Création du motif

- 1** La Zone de création apparaît sur l'écran comme illustré ci-dessous.

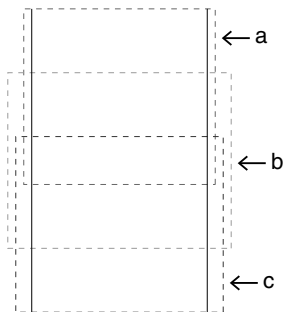

- **Zone a**
Zone de broderie lorsque le tambour à positions multiples est installé sur la position du haut.
- **Zone b**
Zone de broderie lorsque le tambour à positions multiples est installé sur la position médiane.
- **Zone c**
Zone de broderie lorsque le tambour à positions multiples est installé sur la position du bas.
Les lignes en pointillés séparent chaque zone.

- 2** Créez le motif en veillant à ce qu'il réponde aux conditions suivantes.

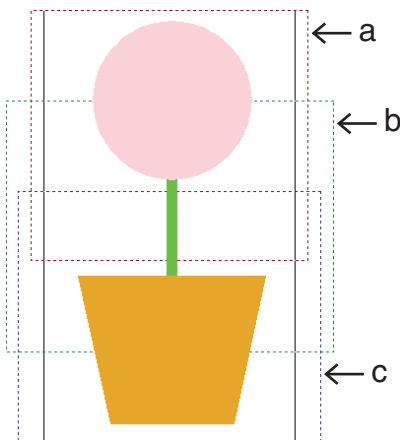

- La taille d'un motif ne doit pas être supérieure à 100 × 100 mm (ou 130 × 180 mm).
- Chaque motif doit s'insérer complètement dans une seule zone (a, b ou c).

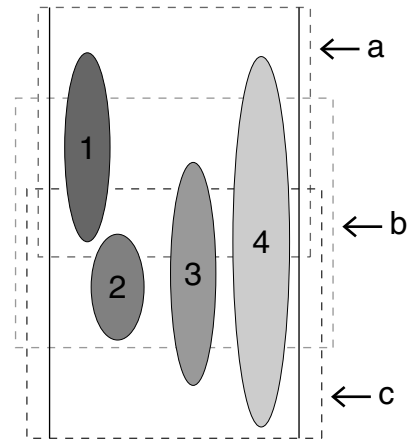

- 1 : La position de ce motif est correcte car ce dernier s'insère complètement dans la zone a.
- 2 : La position de ce motif est correcte car ce dernier s'insère complètement dans la zone b ou c.
- 3 : La taille de ce motif est acceptable mais sa position doit être corrigée car le motif ne s'insère complètement dans aucune des zones. (Vous devrez corriger la position afin d'adapter le motif soit à b, soit à c.)
- 4 : Ce motif doit être corrigé car il est trop grand. (Vous devrez corriger la position et la taille afin d'adapter le motif à a, à b ou à c.)

Étape 3 Optimisation des changements de tambour

- 1 Cliquez sur , puis sur **[Réglages du motif]**.

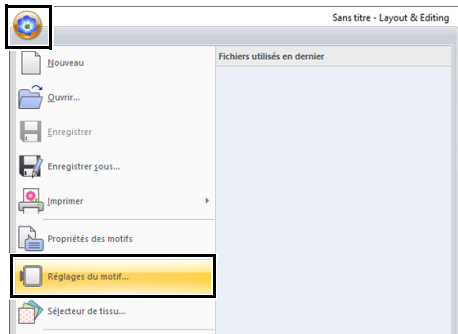

- 2 Cliquez sur l'onglet **[Sortir]**.

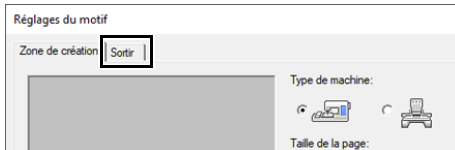

- 3 Cochez la case **[Optimise le nombre de fois avant de changer la position du tambour.]**, puis cliquez sur **[OK]**.

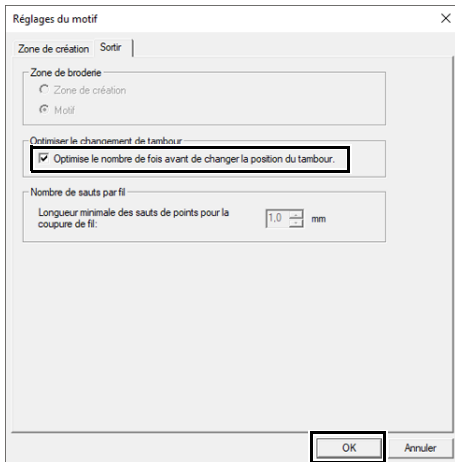

- Une coche apparaît lorsque cette fonction est activée; aucune coche n'apparaît lorsqu'elle est désactivée.

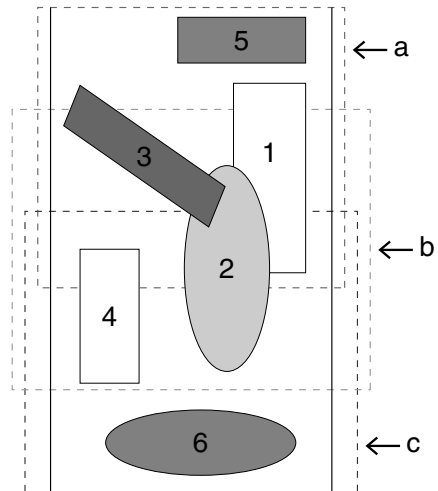

- Lorsque la fonction Optimiser le changement de tambour est activée, l'ordre de broderie établi est optimisé pour réduire le nombre de changements de la position d'installation du tambour.

Dans l'exemple illustré sur cette page, l'ordre de broderie est : a (motif 1) → b (motif 2) → a (motifs 3 et 5) → c (motifs 4 et 6)

Si la fonction Optimiser le changement de tambour est éteinte, chaque motif est cousu conformément à l'ordre de broderie que vous avez défini.

Dans l'exemple illustré sur cette page, l'ordre de broderie est : a (motif 1) → b (motif 2) → a (motif 3) → c (motif 4) → a (motif 5) → c (motif 6) Par conséquent, comme le nombre de changements de position d'installation du tambour n'est pas optimisé, il peut être changé plus souvent que s'il était optimisé.



Le motif risquant de ne pas être brodé correctement ou le tissu de ne pas être entraîné de manière égale en cas de modifications trop fréquentes de la position d'installation du tambour, nous recommandons d'activer la fonction **[Optimiser le changement de tambour]**. La sélection de cette fonction modifiera cependant l'ordre de broderie établi et vous devrez dès lors vérifier cet ordre avant de commencer la broderie.

Étape 4 Vérification du motif

- 1 Cliquez sur , puis sur **[Propriétés des motifs]**.



- 2 Vérifiez l'ordre de broderie de chaque motif et le nombre de changements de position du tambour.

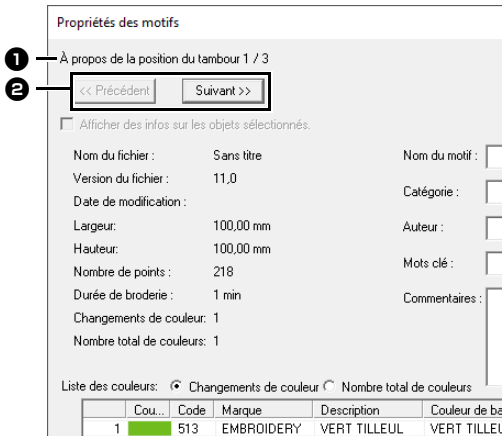

Seuls les motifs qui doivent être brodés à la position actuelle dans l'ordre d'installation du tambour apparaissent dans la Zone de création et la zone de broderie correspondant à la position actuelle du tambour est soulignée en rouge.

- 1 Position dans l'ordre d'installation du tambour pour le motif affiché actuellement.
- 2 Pour afficher des informations sur des motifs placés à d'autres positions dans l'ordre d'installation du tambour, cliquez sur **[Précédent]** ou sur **[Suivant]**.



Si le motif dépasse la zone de broderie ou s'il est positionné de façon à ce qu'il ne s'insère pas complètement dans une zone de broderie, le message d'erreur apparaît. Lors de l'apparition du motif à l'origine de l'erreur, sélectionnez-le et modifiez sa taille ou sa position.

■ Enregistrement du motif

Le motif entier est enregistré en tant qu'un seul fichier (.pes).







Si la taille du fichier ou le nombre de changements de couleurs est supérieur au nombre spécifié ou si l'un des motifs ne s'insère pas complètement dans une zone de broderie, le message d'erreur apparaît.

■ Écriture du motif sur une carte originale

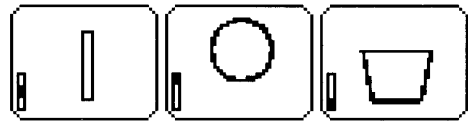
Un motif pour cadre à positions multiples est créé en considérant le motif dans chaque position d'installation du cadre comme un seul motif, puis en combinant ces positions.

Donc, lorsque ce type de motif est écrit sur une carte originale, un motif pour cadre à positions multiples est enregistré en tant que combinaison de plusieurs motifs.



-  : Ce motif est brodé lorsque le tambour est installé en position supérieure (position a).
-  : Ce motif est brodé lorsque le tambour est installé en position médiane (position b).
-  : Ce motif est brodé lorsque le tambour est installé en position inférieure (position c).

Donc, l'ordre de broderie en fonction de la position d'installation du cadre pour le motif illustré ci-dessus est b, a puis c.

Remarques relatives à la broderie à l'aide du cadre à positions multiples

- Avant de broder votre motif, brodez un échantillon d'essai du motif sur une chute de tissu identique au tissu utilisé, en veillant à utiliser la même aiguille et le même fil.
- Veillez à fixer un renfort de broderie sur l'envers du tissu et à étirer légèrement le tissu pris dans le cadre. Lors de la broderie de tissus fins ou élastiques, utilisez deux couches de renfort de broderie. Si vous n'utilisez pas de renfort de broderie, le tissu peut devenir extrêmement élastique ou froncer ou la broderie risque de ne pas être correcte.
 - ▶▶ Pour plus d'informations sur les manières de renforcer de grands motifs, reportez-vous à la section « *Fixation d'un renfort de broderie sur le tissu* » à la page 197
- Utilisez le point zigzag pour la broderie des contours pour éviter de broder à l'extérieur de ceux-ci.



- Pour les motifs qui exigent l'installation du cadre à différentes positions, créez le motif de broderie en superposant les différentes parties du motif de façon à éviter un alignement incorrect pendant la broderie.

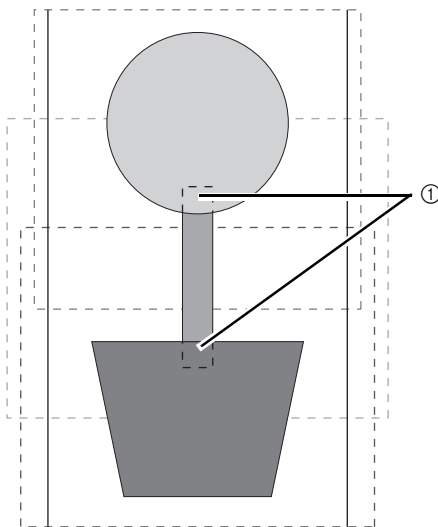

① Superposition

■ Impression d'une zone de création pour cadre à positions multiples

Une image complète de la Zone de création est imprimée en taille réelle sur la première page. (Toutefois, pour une Zone de création de 130 × 300 mm, une image réduite de la Zone de création est imprimée.) Une image de chaque partie du motif est ses informations de broderie sont imprimées dans l'ordre de broderie sur les pages suivantes.

Lorsque **[Taille réelle]** est sélectionné :

Une image de chaque partie du motif est imprimée sur une page distincte comme les informations de broderie correspondantes.

Lorsque **[Taille réduite]** est sélectionné :

Une image de chaque partie du motif est imprimée sur la même page comme les informations de broderie correspondantes.

▶▶ « *Impression* » à la page 108

Didacticiel 10-3 : Broderie avec le cadre Jumbo

Cette section décrit les procédures à suivre pour créer des données de broderie et pour broder à l'aide du cadre Jumbo (taille du cadre : 360 × 360 mm; avec des supports de montage des deux côtés du cadre de broderie).

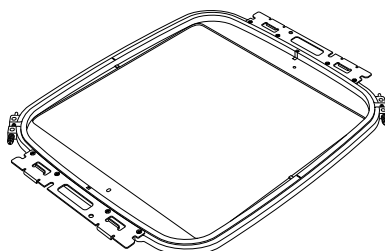

Cadre Jumbo : cadre de broderie de 360 × 360 mm



- Si vous avez sélectionné le cadre Jumbo, la taille de la Zone de création devient 350 × 350 mm pour créer des marges permettant le positionnement automatique à l'aide de l'appareil photo intégré.
- Le cadre Jumbo décrit ici a été conçu spécialement pour nos machines à broder multi-aiguille équipées d'un appareil photo intégré. Il ne peut être utilisé avec aucune autre machine, comme les machines à broder à aiguille unique. Vérifiez dans le manuel d'instructions fourni avec la machine à broder multi-aiguille si celle-ci est compatible avec le cadre Jumbo.



Pour plus de détails sur la broderie à l'aide de l'appareil photo et sur l'apposition de vignettes de positionnement de broderie, reportez-vous au manuel d'instructions fourni avec la machine à broder.

Le fichier exemple de ce didacticiel se trouve sous Documents (Mes documents)\PE-DESIGN 11\Tutorial\ Tutorial_10.

Étape 1	Sélection de la taille de la zone de création
Étape 2	Création d'un motif de broderie
Étape 3	Vérification d'un motif divisé
Étape 4	Fixation d'un renfort de broderie sur le tissu
Étape 5	Broderie

Étape 1 Sélection de la taille de la zone de création

- 1 Cliquez sur , puis sur [Réglages du motif].

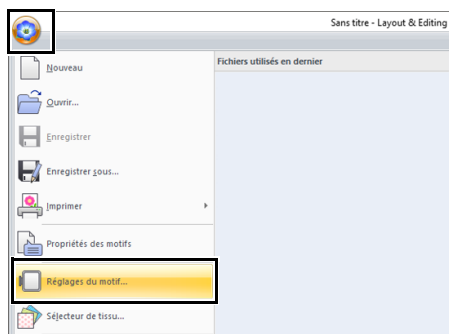

- 2 Cliquez sur  sous [Type de machine], sélectionnez **360 × 360 mm (Jumbo Frame)** dans le sélecteur [Taille du tambour] sous [Taille de la page], puis cliquez sur [OK].

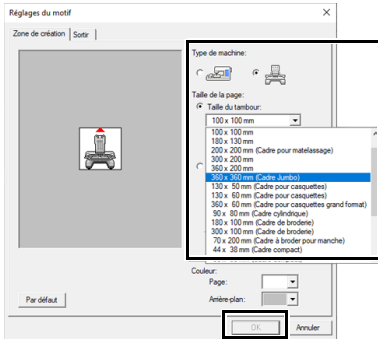

Vérifiez la taille des cadres de broderie pouvant être utilisés avec votre machine avant de modifier le réglage.

- 3 La Zone de création apparaît sur l'écran comme illustré ci-dessous.

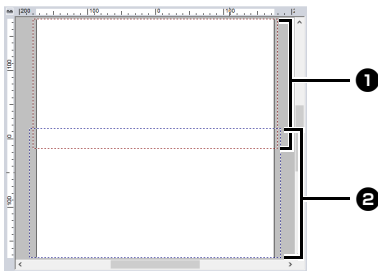

- 1 **Zone de broderie partie 1**
Zone brodée en premier
- 2 **Zone de broderie partie 2**
Zone brodée en second

Le motif de broderie est automatiquement divisé en différentes zones.



Le motif de broderie est fractionné et une partie qui recouvre à la fois 1 et 2 est créée.

Si le motif disposé dans cette partie utilise des plumetis, il est possible que le point change lorsque le motif est fractionné. Dès lors, nous vous recommandons de déplacer le motif ou de modifier le type de broderie en points remplissage.

Étape 2 Création d'un motif de broderie

Pour cet exemple, un motif de broderie fourni avec ce logiciel sera utilisé dans la procédure décrite ci-dessous.

- 1 Affichez le volet [Importer].
- 2 Choisissez [Didacticiel] dans le sélecteur [À partir de] et [Didacticiel_10] dans le sélecteur [Catégorie]. Cliquez sur [tutorial_10-3.pes], puis sur [Importer].

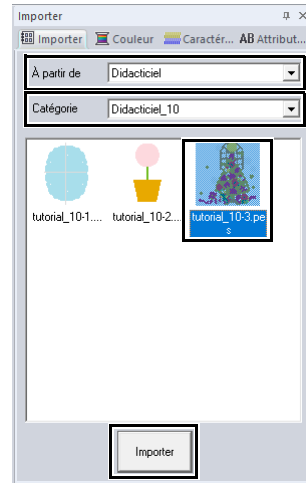

» « Importation de motifs de broderie » à la page 102.

Étape 3 Vérification d'un motif divisé

Avant de commencer à broder, vous pouvez vérifier le motif de broderie divisé. Si un motif que vous ne souhaitez pas diviser a été fractionné en Partie 1 et Partie 2, vous pouvez vérifier le motif de broderie, puis le régler pour qu'il ne soit plus fractionné.

- 1 Cliquez sur , puis sur [Propriétés des motifs].



- 2** Cliquez sur **[Suivant]** pour afficher l'autre partie du motif de broderie.

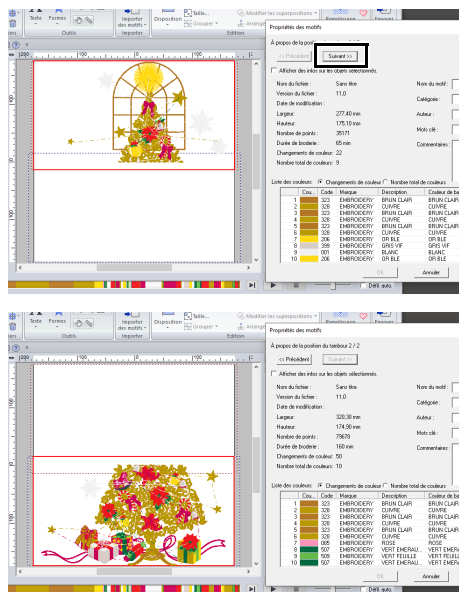

Pour afficher séparément les différentes parties du motif de broderie, décochez la case **[Afficher des infos sur les objets sélectionnés.]**

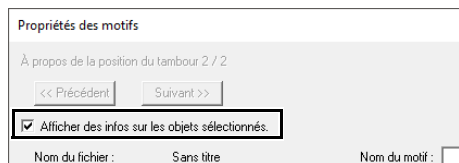

■ Enregistrement du motif

Le motif entier est enregistré en tant qu'un seul fichier (.pes).

- ▶▶ « *Transfert vers une machine à l'aide d'un support USB* » à la page 222, et « *Transfert direct vers la mémoire d'une machine* » à la page 223



Vous ne pouvez pas transférer un motif de broderie pour le cadre Jumbo vers la machine à l'aide d'une carte originale. Transférez ces motifs directement sur la mémoire de la machine ou sur la machine à l'aide d'un support USB.

Étape 4 Fixation d'un renfort de broderie sur le tissu

Utilisez toujours un renfort lors de la broderie. Pour de grands motifs fractionnés en parties, le renfort doit être fixé au tissu, par exemple, à l'aide d'un renfort thermocollant, d'un renfort auto-adhésif ou d'un spray adhésif. Utilisez un renfort adapté au tissu.

En outre, veillez à utiliser un renfort suffisamment fort et large pour la totalité de la zone de broderie. Vous risquez de devoir fixer deux couches si vous utilisez un renfort fin.

- ▶▶ Reportez-vous à la section « *Étape 4 Fixation d'un renfort de broderie sur le tissu* » à la page 197 pour obtenir plus d'informations sur le renfort de broderie.

Étape 5 Broderie

Brodez à l'aide de vignettes de positionnement de broderie fournies avec la machine à broder. Ces vignettes sont détectées par l'appareil photo intégré de la machine à broder pour positionner le tissu automatiquement.

- 1** Placez le tissu dans le cadre de broderie.

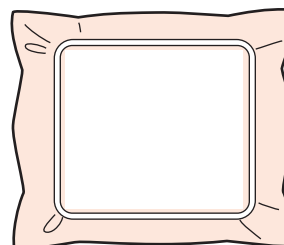

- 2** Fixez le cadre de broderie à la machine à broder.
- 3** Sélectionnez le motif pour la partie 1, puis démarrez la machine à broder pour broder la partie 1 de la zone de broderie.

- 4** Une fois la broderie terminée, suivez les instructions sur la machine à broder pour apposer une vignette de positionnement de broderie (vignette de positionnement Snowman) sur la zone de broderie.

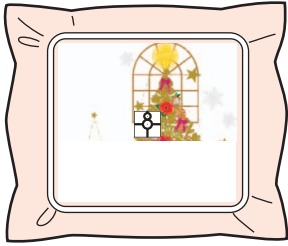

Une image du positionnement de l'aiguille apparaît à l'écran avec la zone de détection du positionnement encadrée par une ligne. Fixez une vignette de positionnement de la broderie de sorte à la placer à l'intérieur de la ligne. Pour plus de détails, reportez-vous au manuel d'instructions de la machine.

→ L'appareil photo intégré de la machine à broder détecte la vignette de positionnement de broderie.

- 5** Une fois la vignette détectée, enlevez le cadre de broderie, faites-le pivoter de 180° et refixez-le à la machine à broder.

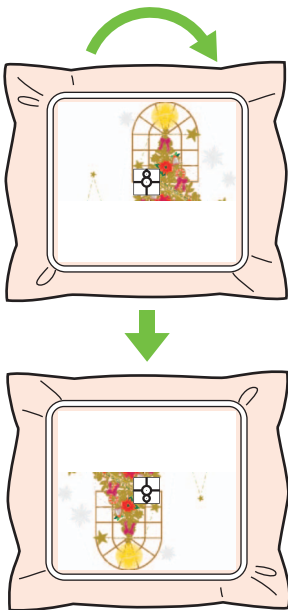

→ L'appareil photo intégré de la machine à broder détecte de nouveau la vignette de positionnement de broderie.

- 6** Suivez les instructions de la machine à broder pour supprimer les vignettes de positionnement de broderie.

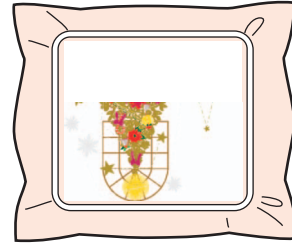

- 7** Sélectionnez le motif pour la partie 2, puis démarrez la machine à broder pour broder la partie 2 de la zone de broderie.

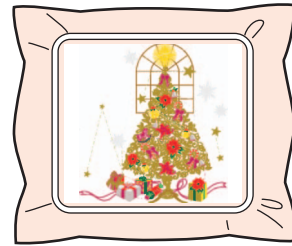

- Pour plus de détails sur la machine à broder, reportez-vous au manuel d'instructions fourni avec la machine.
- Ôtez prudemment le cadre de broderie et refixez-le correctement. Si le cadre de broderie n'est pas fixé correctement ou si le tissu est détendu, le motif de broderie risque de ne pas être aligné.

■ Données de broderie pour le cadre Jumbo

- Lors de l'enregistrement du motif de broderie dans **[Layout & Editing]**, les versions de format de fichier plus anciennes ne sont pas disponibles. En outre, le motif de broderie est enregistré comme données spécifiques aux machines à broder multi-aiguille équipées d'un appareil photo intégré. Vous ne pouvez le broder avec aucune autre machine.
- Vous ne pouvez pas transférer directement vers la machine un motif de broderie créé dans une Zone de création définie pour la taille de cadre Jumbo dans **[Design Center]**. Importez le motif de broderie dans **[Layout & Editing]**, puis transférez-le vers la machine à broder.

Spécification/Enregistrement des attributs de broderie personnalisés

Enregistrement des attributs de broderie fréquemment utilisés

Vous pouvez enregistrer ensemble les caractéristiques de broderie fréquemment utilisées et les rappeler lors de la spécification de caractéristiques de broderie.

■ Enregistrement des paramètres dans une liste

1 Cliquez sur l'onglet [Caractéristiques de broderie].

▶▶ « Spécification des caractéristiques de broderie » à la page 64

2 Au besoin, changez les réglages, puis cliquez sur .

3 Cliquez sur [Enregistrer sous].

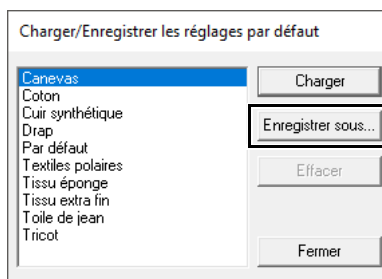

4 Attribuez un nom au groupe de réglages, puis cliquez sur [OK] pour enregistrer ce groupe dans une liste.

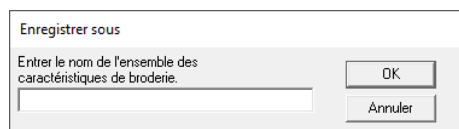

- Vous pouvez également utiliser le paramètre enregistré sur un autre ordinateur. Il suffit de copier [sastu.txt] depuis [C:\Program Files (x86)\Brother\PE-DESIGN 11\Settings] sur l'ordinateur d'origine et de le coller dans le dossier [Settings] en suivant le même chemin dans l'ordinateur de destination.
- Dans Explorer, cliquez sur C:\Program Files (x86)\Brother\PE-DESIGN 11\Settings. Cliquez une seule fois sur le dossier [Settings] pour en afficher le contenu. Cliquez avec le bouton droit de la souris sur sastu.txt et sélectionnez Copier dans le menu contextuel. Collez-le sur une clé USB et transférez-le sur un autre ordinateur.

■ Suppression d'un groupe de paramètres de la liste

1 Dans la boîte de dialogue [Charger/Enregistrer les réglages par défaut], sélectionnez le groupe de réglages à supprimer.

2 Cliquez sur [Effacer] pour supprimer le groupe de réglages sélectionné de la liste.

■ Rappel d'un groupe de réglages de la liste

1 Dans la boîte de dialogue [Charger/Enregistrer les réglages par défaut], sélectionnez le groupe de réglages à rappeler.

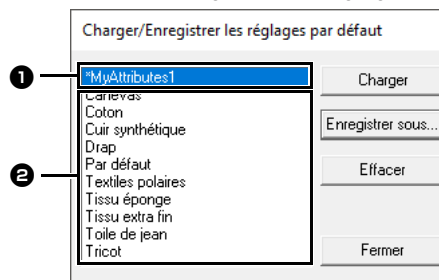

1 Un groupe de réglages que vous avez enregistré s'affichera, avec un « * » précédant son nom.

2 Les caractéristiques de broderie adaptées aux différents tissus sont déjà disponibles. Sélectionnez le type de tissu à broder pour spécifier les réglages recommandés pour ce tissu.

2 Cliquez sur [Charger].

→ Les réglages de la boîte de dialogue [Réglage des caractéristiques de broderie] sont remplacés par les réglages enregistrés.

Édition des listes des couleurs de fil utilisateur

Si vous disposez d'une liste de couleurs de fil couramment utilisées, elles peuvent être enregistrées dans un tableau des fils utilisateur.

1 Cliquez sur [Option], puis sur [Options].

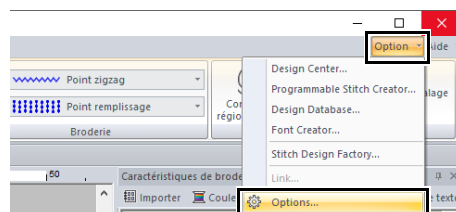

- 2** Cliquez sur [Éditer le tableau des fils utilisateur].

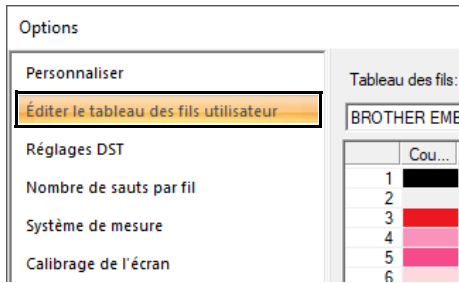

- 3** Vous pouvez enregistrer, modifier ou supprimer un tableau des fils utilisateur.

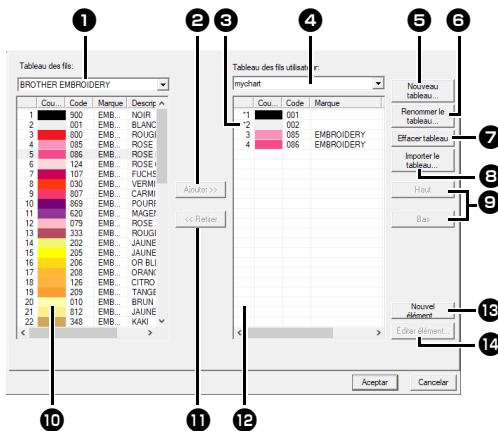

- 1 Sélectionne un tableau des fils existant.
- 2 Ajoute les couleurs de fils dans un tableau des fils existant.
- 3 Lorsque vous modifiez ou supprimez un tableau des fils, sélectionnez-le ici avant de procéder à l'opération.
- 4 Sélectionnez un tableau des fils utilisateur.
- 5 Crée un nouveau tableau des fils.
- 6 Change le nom du tableau des fils.
- 7 Supprime un tableau des fils.
- 8 Importe un tableau des fils.
- 9 Change l'ordre des couleurs de fil.
- 10 Affiche les couleurs de fils dans le tableau des fils existant.
- 11 Supprime une couleur de fil.
- 12 Affiche les couleurs de fils dans le tableau des fils utilisateur.
- 13 Ajoute une nouvelle couleur de fil.
- 14 Modifie une couleur de fil.

■ Création d'un nouveau tableau des fils

- 1 Cliquez sur [Nouveau tableau] 5.
- 2 Tapez le nom du tableau, puis cliquez sur [OK].



Vous pouvez choisir un tableau des fils enregistré dans le sélecteur [Tableau des fils utilisateur].

■ Attribution d'un nouveau nom à un tableau des fils

- 1 Dans le sélecteur [Tableau des fils utilisateur] 4, sélectionnez le tableau.
- 2 Cliquez sur [Renommer le tableau] 6.
- 3 Tapez le nom du tableau, puis cliquez sur [OK].



■ Suppression d'un tableau

- 1 Dans le sélecteur [Tableau des fils utilisateur] 4, sélectionnez le tableau.
- 2 Cliquez sur [Effacer tableau] 7.
- 3 Si un message apparaît, cliquez sur [Oui].

■ Importation d'un tableau des fils

- 1 Cliquez sur **[Importer le tableau]** ⑧.
- 2 Sélectionnez le lecteur, le dossier et le fichier btc, btc2 ou csv, puis cliquez sur **[Ouvrir]**.

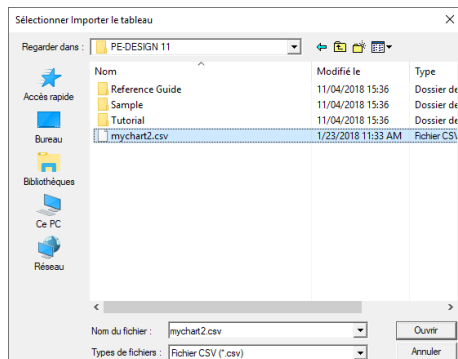

Il est possible d'importer des fichiers de format .btc, .btc2 ou .csv.

▶▶ « *Modification de l'ordre des éléments* » à la page 216

- 3 Si un message apparaît, cliquez sur **[Oui]**.

■ Édition d'un tableau

- 1 Dans le sélecteur **[Tableau des fils utilisateur]** ④, sélectionnez le tableau.
- 2 Poursuivez avec la procédure appropriée. Pour enregistrer les modifications, cliquez sur **[OK]**.

■ Ajout d'éléments depuis un tableau des fils

- 1 Dans le sélecteur **[Tableau des fils]** ①, sélectionnez la marque de fil ou un tableau des fils utilisateur. Si vous avez créé plusieurs tableaux des fils utilisateur, vous pouvez sélectionner des couleurs de fils de différents tableaux des fils utilisateur.
- 2 Dans la liste ⑩, cliquez sur les couleurs de fils.



Pour ajouter plusieurs éléments, maintenez la touche **<Maj>** ou **<Ctrl>** enfoncée pendant la sélection des couleurs de fil.

- 3 Cliquez sur **[Ajouter]** ②.

→ Les éléments sélectionnés sont ajoutés à la liste du tableau des fils utilisateur ⑫.

■ Ajout d'un nouvel élément

- 1 Cliquez sur **[Nouvel élément]** ⑬.
- 2 Pour créer une nouvelle couleur, cliquez sur **[Mélange]**.



- 3 Spécifiez la couleur, puis cliquez sur **[OK]** pour ajouter la couleur spécifiée dans la boîte de dialogue **[Éditer Fil]**.

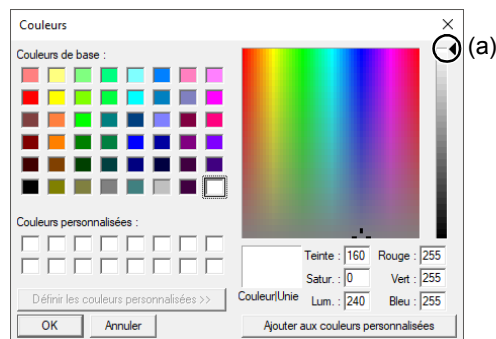

Vous ne pouvez pas modifier la couleur si vous déplacez le curseur (a) vers le haut de l'échelle.

- 4 Le cas échéant, entrez le code, la marque et la description dans les cases prévues à cet effet.



Seuls des chiffres peuvent être entrés pour le code.

- 5 Cliquez sur **[OK]** pour ajouter le nouvel élément au tableau des fils utilisateur ⑫.



Un astérisque (*) apparaît devant le numéro d'index des éléments créés ou édités par l'utilisateur.

■ Suppression d'éléments

- 1 Dans la liste du tableau des fils utilisateur **12**, sélectionnez l'élément à supprimer.
- 2 Cliquez sur **[Supprimer]** **11** pour supprimer l'élément du tableau des fils utilisateur.

■ Édition d'un élément

Un élément de la liste du tableau des fils utilisateur peut être modifié au niveau de la couleur ou du numéro de fil.

- 1 Dans la liste du tableau des fils utilisateur **12**, sélectionnez l'élément à éditer, puis cliquez sur **[Éditer élément]** **14**.
- 2 Modifiez les détails de l'élément de la même manière que pour l'ajout d'un nouvel élément.



Comme pour les éléments récemment ajoutés, un astérisque (*) s'affiche devant le numéro d'index des éléments édités.

■ Modification de l'ordre des éléments

- 1 Dans la liste du tableau des fils utilisateur **12**, sélectionnez l'élément à déplacer.
- 2 Cliquez sur **[Haut]** ou sur **[Bas]** **9** pour changer l'ordre de l'élément.



Fichiers de tableaux des fils utilisateur

Vous pouvez importer des tableaux des fils utilisateur existants ou utiliser ceux qui ont été édités sur un autre ordinateur.

- Un tableau des fils utilisateur est nouvellement créé et enregistré, au format .btc avec le même nom que le tableau des fils, à l'emplacement **[C:\Program Files (x86)\Brother\PE-DESIGN 11\MyChart]**.
- Vous pouvez utiliser dans PE-DESIGN 11 des tableaux de fils utilisateur existants créés avec une version précédente de l'application, telle que PE-DESIGN 10. Importez le fichier intitulé « chart2.btc » depuis l'emplacement suivant : **[C:\Program Files (x86)\Brother\PE-DESIGN 10\Color]**.
- Le fichier « chart1.btc » dans le dossier **[Color]** ne peut pas être importé.
- Vous pouvez importer un fichier du tableau des fils utilisateur au format .csv. Le fichier .csv doit contenir des informations telles que le code, la marque, une description, les valeurs R, V et B, séparées par des virgules avec une seule couleur par ligne. Les valeurs RVB doivent être comprises entre 0 et 255.

Exemple : pour un fichier .csv

```
100,ma_marque,noir,10,10,10
101,ma_marque,blanc,245,245,245
```



Les couleurs de fils des motifs de broderie créés à l'aide de cette application peuvent sembler différentes de celles de la machine à broder, en fonction du modèle utilisé.

1. Machines à broder sans fonction d'affichage des informations de couleurs de fils

Les informations sur la couleur des fils ne peuvent pas être affichées.

2. Machines à broder avec fonction d'affichage des informations de couleurs de fil

Des informations spécifiées dans le motif de broderie, seules les couleurs de fils s'affichent sur la machine.

Les noms sont toutefois limités par la liste des noms de couleurs de fils prédéfinis de la machine. Par conséquent, la machine affiche les noms des couleurs de fils prédéfinies qui sont les plus proches de celles spécifiées pour le motif de broderie.

3. Machines à broder avec index de couleurs de fils

Certaines machines peuvent afficher les informations sur les fils spécifiées par cette application.

Toutefois, pour les couleurs de fils modifiées ou ajoutées par l'utilisateur (couleurs marquées d'un astérisque (*) à gauche), seul le numéro du fil s'affiche.

■ Application d'un tableau des couleurs de fil différent

Les couleurs de fil du motif qui est affiché dans la zone de création peuvent être converties aux couleurs qui se trouvent dans un tableau des couleurs de fil spécifique.

- 1 Cliquez sur , puis sur **[Sélectionner la palette de couleurs]**.

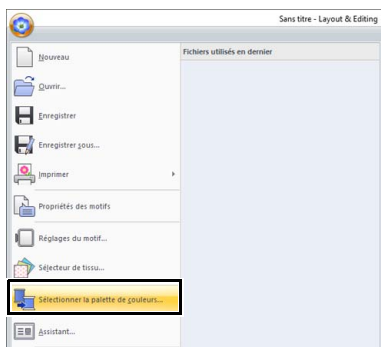

- 2 Dans la boîte de dialogue, sélectionnez un tableau des couleurs de fil, puis cliquez sur **[OK]**.

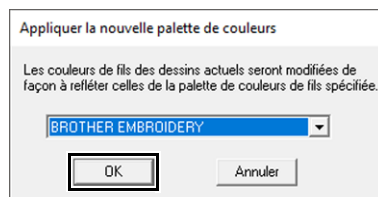

- Les couleurs de fil de tous les motifs de la zone de création sont converties en des couleurs similaires provenant du tableau des couleurs de fil spécifié.

Utilisation de l'outil de piqûre manuelle

Grâce aux outils **[Piqûre manuelle]**, vous pouvez créer des motifs de broderie dont les lignes directionnelles peuvent être ajustées manuellement.

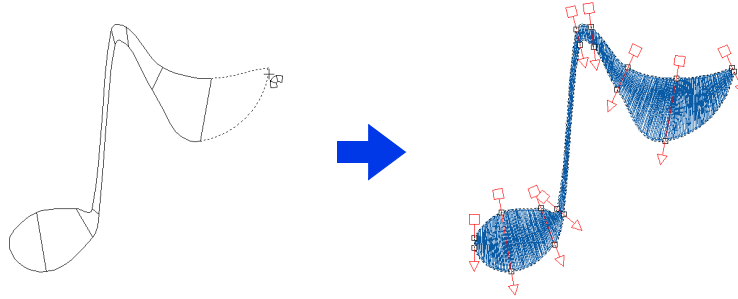

Vous pouvez éditer les formes tracées à l'aide des outils **[Piqûre manuelle]** de la même façon que les formes tracées à l'aide des outils **[Formes]**.

Création d'un logo original

À l'aide des outils **[Piqûre manuelle]**, il est possible de créer un motif de broderie en utilisant une image de votre logo en arrière-plan.

1 Ouvrez une image du logo à utiliser pour créer le motif de broderie.

►► « *Importation de données d'image* » à la page 163



Pour cet exemple, nous allons créer un motif issu du motif rouge qui se trouve à l'extrême gauche.





Une copie atténuée de l'image d'arrière-plan peut s'afficher dans la **[Zone de création]**.

►► « *Modification de la densité de l'image d'arrière-plan* » à la page 165

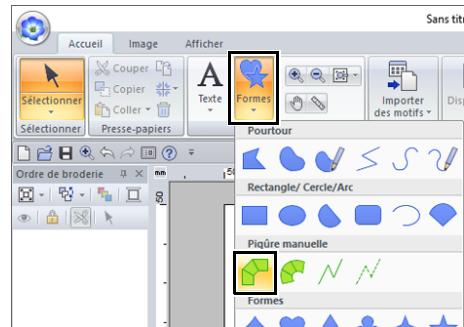
2 Commencez par sélectionner l'outil **[Piqûre manuelle]**. Cliquez sur l'onglet **[Accueil]**, sur **[Formes]**, puis sur .



 : Cet outil permet de créer des motifs de type bloc droit (broderie des parties). (touche de raccourci : **<Z>**)

 : Cet outil permet de créer des motifs de type bloc courbe (broderie des parties). (touche de raccourci : **<X>**)

 : Cet outil permet de créer des motifs de type contour piqué (broderie du tracé). (touche de raccourci : **<V>**)

 : Cet outil permet de créer des motifs de type trait de jonction (sauts de points). (touche de raccourci : ****)

►► « *Sauts de points et nombre de sauts par fil* » à la page 360

- 3** Cliquez sur les points 1 à 4, dans l'ordre.

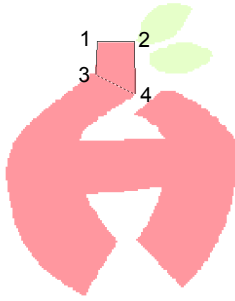

Pour supprimer un point saisi, cliquez dessus avec le bouton droit de la souris ou appuyez sur la touche **<Retour arrière>**.

- 4** Sélectionnez l'outil Courbe.

Cliquez sur  **Courbe** dans le groupe **[Entrer]** de l'onglet **[Piqûre manuelle]**.

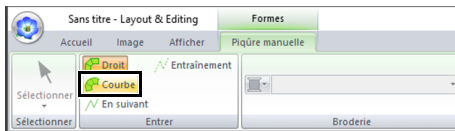

- 5** Cliquez sur les points 5 à 11, dans l'ordre.

Cliquez sur le point 12 (dernier point de la partie du motif), puis appuyez sur la touche **<Entrée>**.

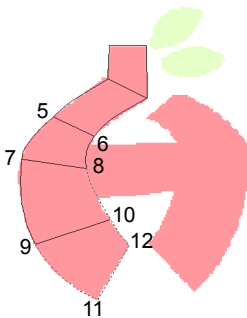

Au lieu d'appuyer sur la touche **<Entrée>**, la partie du motif peut être terminée en double-cliquant dessus.

- 6** Cliquez sur  **Droit** dans le groupe **[Entrer]** de l'onglet **[Piqûre manuelle]**.

- 7** Cliquez sur le point 13, puis sur le point 14 (dernier point de contour piqué reliant les parties) et appuyez sur la touche **<Entrée>**.
Spécifiez le point de façon à ce qu'il se superpose/se relie à la partie créée à l'étape **5**.

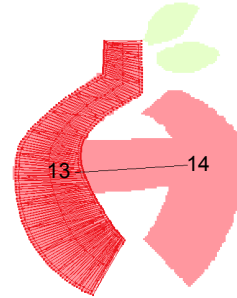

- 8** Cliquez sur  **Courbe** dans le groupe **[Entrer]** de l'onglet **[Piqûre manuelle]**.

- 9** Cliquez sur les points 15 à 23, dans l'ordre.
Cliquez sur le point 24 (dernier point de la partie du motif), puis appuyez sur la touche **<Entrée>**.

Spécifiez le point de façon à ce qu'il se superpose/se relie à la partie créée à l'étape **7**.

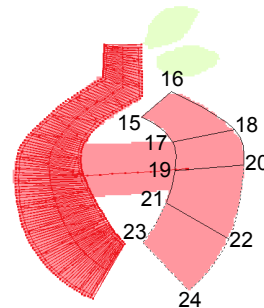

- 10** Cliquez sur  **Droit** dans le groupe **[Entrer]** de l'onglet **[Piqûre manuelle]**.

11 Cliquez sur les points 25 à 27, dans l'ordre.

Cliquez sur le point 28 (dernier point de la partie du motif), puis appuyez sur la touche **<Entrée>**.

Spécifiez le point de façon à ce qu'il se superpose/se relie à la partie créée à l'étape **9**.

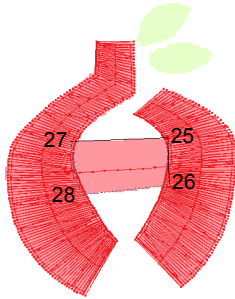

Image du logo achevé



- Si des parties sont reliées à des parties précédentes et suivantes, les sauts de points ne seront pas créés afin d'optimiser automatiquement des points d'entrée et de sortie.
Nous recommandons de vérifier la broderie dans le Simulateur de point avant de broder.
- ▶▶ « *Vérification de la broderie dans le simulateur de point* » à la page 90
- L'ajout ou le réglage manuel de lignes directionnelles de broderie dans les motifs de formes par la suite vous permet de continuer à créer des motifs à l'aide des mêmes outils Piqûre manuelle.
- ▶▶ « *Spécification du sens de broderie droit* » à la page 59

Transfert de données

Cette section décrit les opérations de transfert des motifs de broderie vers les machines à broder.

Transfert de motifs de broderie vers des machines

Les procédures de transfert du motif de broderie créé vers une machine à broder varient selon votre modèle de machine à broder. Pour plus de détails, reportez-vous au manuel d'instructions fourni avec votre machine à broder.

Transfert vers une machine à l'aide d'un support USB



Les motifs peuvent être transférés vers une machine à broder compatible avec la fonction d'hôte USB.



La « Clé logicielle PE-DESIGN » ne peut pas être utilisée comme support USB. N'enregistrez pas de fichiers de broderie sur la « Clé logicielle PE-DESIGN » pour le transfert.

- 1 Connectez le support USB à l'ordinateur.
- 2 Cliquez sur l'onglet **[Accueil]**.
- 3 Cliquez sur **[Envoyer]** dans le groupe **[Broderie]**, cliquez sur **[Envoyer au support USB]**, puis sélectionnez le lecteur de votre choix.

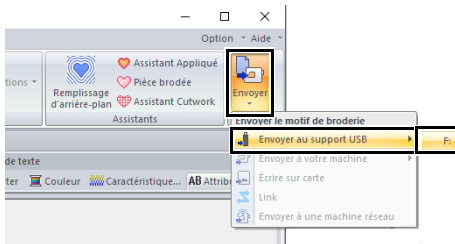

→ Le transfert de données commence.



Si un fichier portant le même nom existe déjà à l'emplacement de destination, la boîte de dialogue suivante apparaît. Indiquez si vous souhaitez écraser le fichier existant, arrêter la copie ou copier le fichier sous un autre nom.

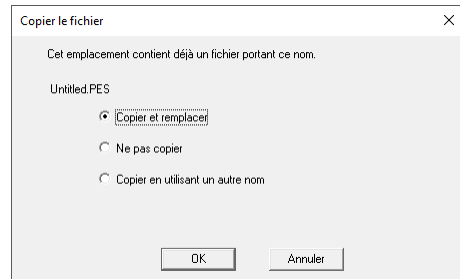

- 4 Une fois les données transférées, le message « Sortie de données terminée. » apparaît, indiquant que le transfert est terminé. Cliquez sur **[OK]**, puis retirez le support USB.



Si plusieurs supports USB sont connectés, spécifiez l'emplacement où transférer les données dans la zone indiquée ci-dessous.

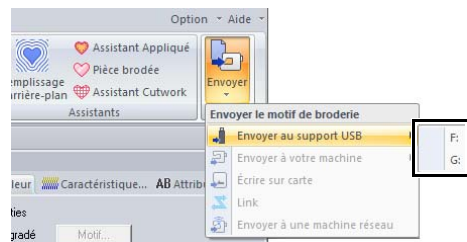

Transfert direct vers la mémoire d'une machine

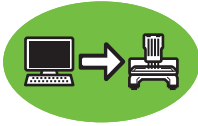

Vous pouvez transférer des motifs vers des machines à broder qui peuvent être connectées à un ordinateur à l'aide d'un câble USB.

- 1 Connectez la machine à broder à l'ordinateur.
- 2 Cliquez sur l'onglet **[Accueil]**.
- 3 Cliquez sur **[Envoyer]** dans le groupe **[Broderie]**, cliquez sur **[Envoyer à votre machine]**, puis sélectionnez le lecteur de votre choix.

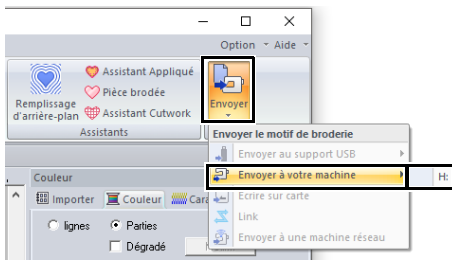

→ Le transfert de données commence.



Si un fichier portant le même nom existe déjà à l'emplacement de destination, la boîte de dialogue suivante apparaît. Indiquez si vous souhaitez écraser le fichier existant, arrêter la copie ou copier le fichier sous un autre nom.

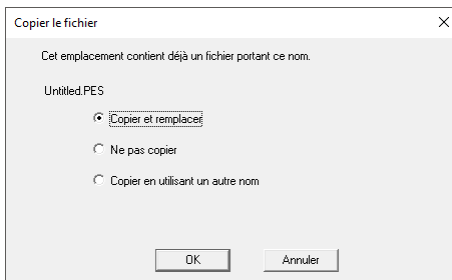

- 4 Une fois les données transférées, le message « Sortie de données terminée. » apparaît, indiquant que le transfert est terminé. Cliquez sur **[OK]**.



- Pour plus de détails sur le transfert de motifs à l'aide de cette méthode, reportez-vous au manuel d'instructions fourni avec la machine à broder.
- Si plusieurs machines sont connectées, spécifiez l'emplacement où transférer les données dans la zone indiquée ci-dessous.

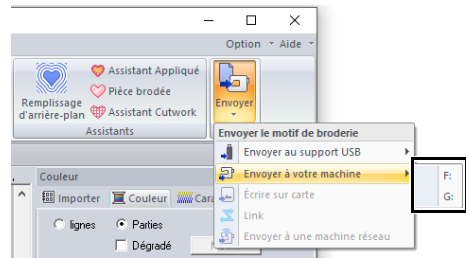

- Si la machine à broder connectée a été réglée sur le mode Link (Lien), la commande **[Envoyer à votre machine]**, mentionnée dans cette procédure, ne peut pas être sélectionnée. Pour sélectionner cette commande, rétablissez le mode normal sur la machine.

Transfert vers une machine par le biais d'un réseau sans fil



Les motifs de broderie peuvent être transférés vers une machine à coudre par le biais du réseau sans fil.



Cette fonction est disponible seulement si la broderie est réalisée avec nos machines à broder sans fil compatibles LAN.

Contactez votre revendeur agréé pour plus de détails sur nos modèles sans fil compatibles LAN.

■ Enregistrement d'une machine avec l'application

- 1 Connectez l'ordinateur qui exécute l'application à votre réseau domestique (point d'accès au réseau LAN sans fil).
- 2 Connectez la machine à coudre au même réseau domestique.
Pour plus de détails sur la réalisation des connexions, reportez-vous au manuel d'instructions fourni avec votre machine.



Les motifs de broderie ne peuvent pas être transférés si l'ordinateur et la machine à coudre sont connectés à des réseaux domestiques différents. Veillez à les connecter au même réseau domestique.

- 3 Cliquez sur , puis sur **[Options]** en bas de la liste des commandes.

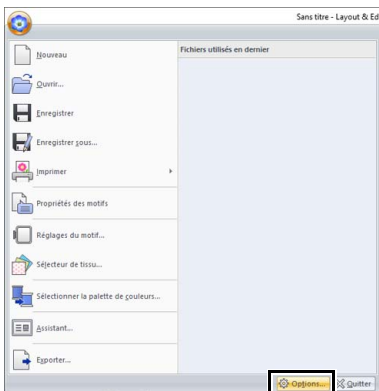

- 4 Cliquez sur **[Réglages de la machine réseau]**, puis cliquez sur **[Ajouter]**.

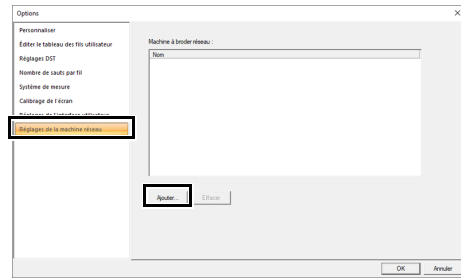

→ Les noms des machines à coudre connectées à votre réseau domestique (point d'accès au réseau LAN sans fil) apparaissent.

- 5 Sélectionnez la machine à coudre, puis cliquez sur **[Ajouter]**.

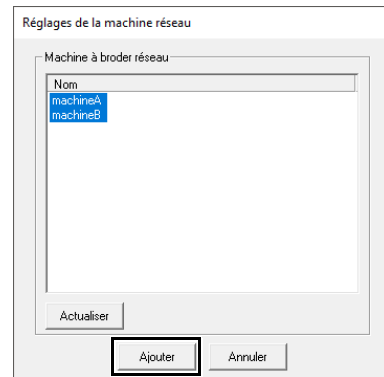

Si la machine à coudre voulue n'apparaît pas dans la liste, cliquez sur **[Actualisation]**.

- 6 Cliquez sur **[OK]** pour enregistrer la machine.

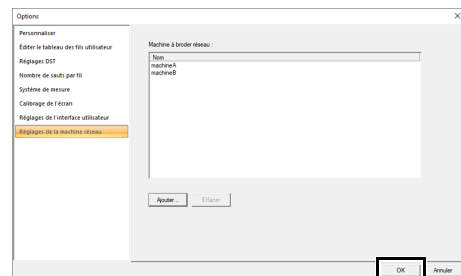

Pour désenregistrer la machine, sélectionnez la machine, cliquez sur **[Effacer]**, puis cliquez sur **[OK]**.

■ Transfert de motifs de broderie vers une machine à coudre

- 1 Cliquez sur l'onglet **[Accueil]**.
- 2 Cliquez sur **[Envoyer]** dans le groupe **[Broderie]**, cliquez sur **[Envoyer à une machine réseau]**, puis sélectionnez la machine de votre choix.

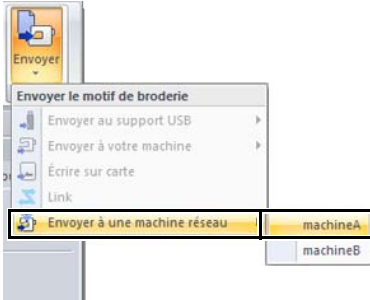

→ Le transfert de données commence.

- 3 Une fois les données transférées, le message « Sortie de données terminée. » apparaît, indiquant que le transfert est terminé. Cliquez sur **[OK]**.

Transfert vers une machine à l'aide d'une carte originale



Vous pouvez transférer des motifs vers une machine à broder équipée d'une fente à carte.



- Veillez à ce que la taille du cadre du motif ne dépasse pas le cadre qui sera utilisé sur la machine à broder.
- Lorsque vous écrivez sur une carte originale qui contient déjà des données, toutes les données de la carte sont supprimées. Avant d'enregistrer sur une carte, enregistrez toutes les données nécessaires sur un disque dur ou tout autre support, et vérifiez qu'aucune donnée nécessaire ne reste sur la carte.

▶▶ « À partir d'une carte originale » à la page 103

- Vous ne pouvez pas transférer un motif de broderie pour le cadre Jumbo vers la machine à l'aide d'une carte originale. Cette taille a été conçue spécialement pour nos machines à broder multi-aiguille équipées d'un appareil photo intégré.

▶▶ « Didacticiel 10-3 : Broderie avec le cadre Jumbo » à la page 209

- ▶▶ Pour plus de détails sur l'enregistrement de plusieurs motifs de broderie, reportez-vous à la section « Transfert de motifs de broderie vers des machines » à la page 279.

- 1 Connectez le module d'écriture de carte USB. Insérez une carte originale dans le module d'écriture de carte USB.

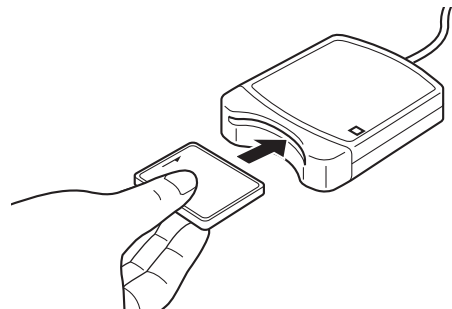

- 2 Cliquez sur l'onglet **[Accueil]**.

- 3 Cliquez sur **[Envoyer]** dans le groupe **[Broderie]**, puis cliquez sur **[Écrire sur carte]**.

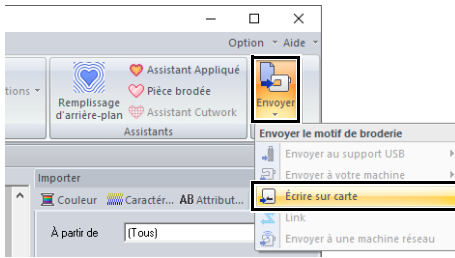

- 4 Lorsque le message suivant apparaît, cliquez sur **[OK]**.

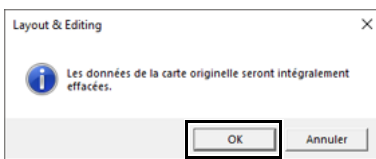

→ Le transfert de données commence. Le message suivant apparaît lors du transfert des données.

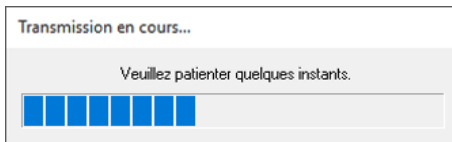

- 5 Une fois les données transférées, le message suivant apparaît, indiquant que le transfert est terminé. Cliquez sur **[OK]**.

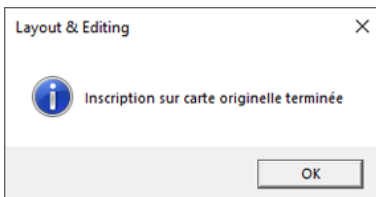

Transfert de motifs de broderie fractionnés

Les motifs de broderie pour les motifs fractionnés créés dans la Zone de création personnalisée sont enregistrés sur des cartes, fractionnés selon leurs différentes parties.

Si la taille totale du motif dépasse la capacité du support ou la mémoire de la machine, ou si le motif est fractionné en plus de 80 parties avec une Zone de création de 90 × 90 cm (35,4" × 35,4"), vous devez fractionner le motif et enregistrer les différentes parties sur plusieurs supports.

Si toutes les parties du motif ne peuvent pas être enregistrées en une seule opération, la boîte de dialogue **[Sélection des sections du cadre]** s'affiche. Sélectionnez des parties du motif jusqu'à ce que le support soit plein.

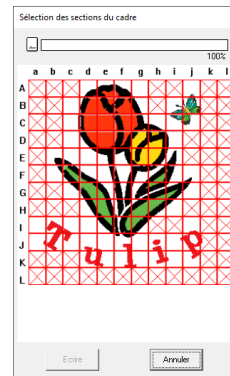

L'indicateur de capacité de la carte dans la partie supérieure de la boîte de dialogue indique la quantité d'espace disponible sur la carte (blanc) et la quantité d'espace utilisée par les parties du motif (bleu).

Si une partie de motif est sélectionnée, la quantité totale d'espace utilisée par les parties du motif sélectionnées apparaît en bleu. Si la capacité est dépassée, tout l'indicateur de capacité de la carte apparaît en rouge. Pour désélectionner une partie de motif, cliquez de nouveau.

Cliquez sur **[Ecrire]** pour enregistrer les parties de motif sélectionnées sur le support. (Le bouton **[Ecrire]** n'est disponible que lorsqu'une partie de motif est sélectionnée et le support comporte suffisamment d'espace pour les parties de motif sélectionnées.)

- Pour plus de détails sur la création de motifs de broderie fractionnés, reportez-vous à la section « *Didacticiel 10-1 : Création de motifs de broderie fractionnés* » à la page 195.

Utilisation de la fonction Link (Lien) pour broder à partir de l'ordinateur



Vous pouvez broder des motifs de broderie en transférant les données de broderie de l'ordinateur vers au moins une machine à broder compatible avec la fonction Link (Lien). Ces motifs de broderie se brodent une fois les données envoyées de l'ordinateur vers la machine à broder, de la même manière qu'un document s'imprime une fois les données envoyées d'un ordinateur vers une imprimante.



- La fonction Link (Lien) ne peut être utilisée qu'avec les machines à broder compatibles; elle ne peut pas être utilisée avec d'autres machines. Pour plus de détails, reportez-vous au manuel d'instructions fourni avec votre machine à broder.
- La fonction Link (Lien) ne peut pas être utilisée avec les motifs de broderie suivants.
 - ◆ La taille est plus grande que la zone pouvant être brodée sur la machine
 - ◆ Motifs de broderie dans une Zone de création de taille personnalisée ou pour le cadre Jumbo
 - ◆ Motifs pour le tambour de 240 × 360 mm
- Vous pouvez connecter jusqu'à quatre machines à broder à l'aide de la fonction Link (Lien).

1 Créez un motif de broderie dans **[Layout & Editing]**.

2 Réglez la machine à broder en mode Link (Lien).

- Activez la fonction Link (Lien) de la machine à broder, puis éteignez la machine.



Pour plus de détails sur le réglage de la machine en mode Link (Lien), reportez-vous au manuel d'instructions fourni avec votre machine à broder.

3 Utilisez le câble USB fourni avec la machine à broder pour connecter la machine à l'ordinateur.

- Allumez la machine à broder.



- Pour plus de détails sur la connexion des machines à l'ordinateur, reportez-vous au manuel d'instructions fourni avec votre machine à broder.
- Si la machine est éloignée de l'ordinateur, nous vous recommandons d'utiliser un concentrateur USB auto-alimenté. N'utilisez pas de câbles d'extension USB ni de câbles répéteurs.
- Ne branchez ou ne débranchez pas le câble USB lorsque la machine est allumée.
- Sélectionnez **[Options d'alimentation]** dans **[Panneau de configuration]**, puis définissez **[Mise en veille]** et **[Mise en veille prolongée]** sur **[Jamais]**.



Une ou plusieurs machines à broder peuvent être connectées à l'ordinateur à l'aide de la fonction Link (Lien).

4 Cliquez sur l'onglet **[Accueil]**.

- 5** Cliquez sur **[Envoyer]** dans le groupe **[Broderie]**, puis cliquez sur **[Link]**.

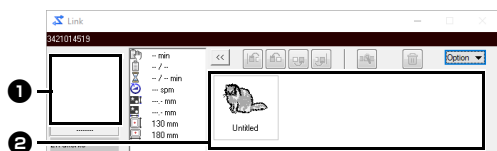
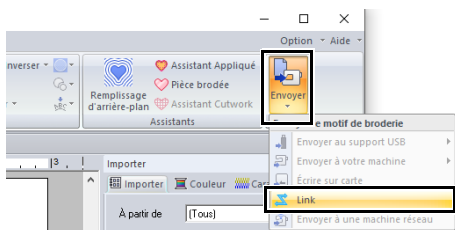

1 Motif transféré

2 File d'attente

Affiche les données avant leur transfert vers la machine à broder.

→ Lorsque la machine est prête à commencer le chargement des données, le transfert de données commence. Pendant le transfert de données, un message s'affiche à l'écran de la machine à broder et le motif se déplace vers la zone du motif transféré.



Si les données envoyées à partir de **[Layout & Editing]** n'apparaissent pas dans la zone du motif transféré, poursuivez l'opération à l'aide du panneau de commande de la machine.



Si vous voulez envoyer plusieurs motifs à la boîte de dialogue **[Link]**, répétez les étapes **4** et **5** pour chaque motif. La boîte de dialogue **[Link]** reste ouverte pendant que le motif sélectionné dans **[Layout & Editing]** est envoyé vers Link (Lien).

- 6** Une fois le motif transféré, appuyez sur le bouton Marche/arrêt de la machine à broder pour commencer la broderie.



Les données transférées ne peuvent pas être modifiées depuis la machine à broder. Les données reçues ne peuvent être que brodées. Toutefois, les réglages de broderie peuvent être spécifiés.

Une fois la broderie commencée, la boîte de dialogue **[Link]** se présente comme suit.



1 Motif transféré

2 File d'attente

3 Affiche le statut de la machine à broder.

4 Indication d'état

L'explication de chaque statut est décrite ci-dessous

Statut	Description
Prêt	Appuyez sur le bouton de la machine à broder (bouton Marche/arrêt) pour commencer à broder.
En attente	Si la file d'attente 2 ne contient aucune donnée, sélectionnez [Link] comme destination dans l'application et envoyez les données. Si ce statut apparaît alors que la file d'attente 2 contient des données, poursuivez l'opération à l'aide du panneau de commande de la machine.
Broderie	La machine est occupée à broder.
Interrompu	La machine a été arrêtée temporairement.
Changement de couleur	Changez la bobine de fil sur la machine.
Vérifier le fil	Vérifiez le fil de la bobine ou le fil supérieur sur la machine.
Vérifier le cadre	Installez un autre cadre de broderie sur la machine.
Erreur	Vérifiez les détails de l'erreur qui s'est produite sur la machine.

■ Si plusieurs motifs ont été envoyés à une seule machine

Plusieurs motifs de broderie peuvent être brodés après leur envoi à la boîte de dialogue **[Link]**. Dans ce cas, la boîte de dialogue est similaire à celle située ci-dessous.



- Design Database permet d'envoyer plusieurs motifs à la fois.
- ▶▶ « *Envoi de motifs de broderie aux machines à l'aide de la fonction Link (Lien)* » à la page 284
- Grâce à la fonction **[Rempl. nom]**, vous pouvez également envoyer plusieurs motifs dans lesquels seul le texte est remplacé.
- ▶▶ « *Exportation de motifs à l'aide de texte provenant de la liste de textes* » à la page 137

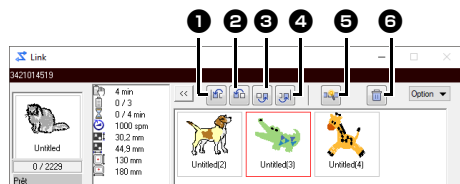

Les opérations suivantes peuvent être effectuées à partir de cette boîte de dialogue.

- 1 Déplace le ou les motifs sélectionnés au début de l'ordre de broderie.
- 2 Déplace le ou les motifs sélectionnés d'une position vers le début de l'ordre de broderie.
- 3 Déplace le ou les motifs sélectionnés d'une position vers la fin de l'ordre de broderie.
- 4 Déplace le ou les motifs sélectionnés à la fin de l'ordre de broderie.
- 5 Règle automatiquement l'ordre de broderie des motifs pour réduire autant que possible le nombre de changements de couleurs de fils.
- 6 Supprime le ou les motifs sélectionnés de la boîte de dialogue **[Link]**.



Avant que le message « La machine va broder. Ne laissez pas les mains près de la machine » n'apparaisse sur la machine et que vous n'appuyiez sur **[OK]**, l'ordre de broderie des motifs, y compris le premier, peut être modifié car le premier motif n'a pas encore été envoyé à la machine.

■ En cas de connexion de plusieurs machines à broder

La boîte de dialogue **[Distributeur]** s'affiche, en plus de la boîte de dialogue **[Link]** pour chaque machine à broder. Tous les motifs figurant dans la boîte de dialogue **[Distributeur]** sont sélectionnés. Spécifiez quel fichier transférer à quelle machine.



Boîte de dialogue Distributeur

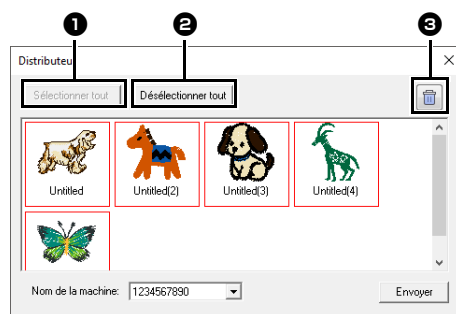

- 1 Sélectionne tous les motifs de broderie.
- 2 Désélectionne les motifs de broderie.
- 3 Supprime le motif de broderie sélectionné. (Le motif est supprimé sans être déplacé vers la <Corbeille>.)



- Envoi d'un motif à la boîte de dialogue Distributeur pour plusieurs machines
- Pour envoyer plusieurs motifs, répétez l'étape 5 pour chaque motif.

- 1** Choisissez une machine dans le sélecteur **[Nom de la machine]** **1**, sélectionnez un fichier de broderie, puis cliquez sur **[Envoyer]** **2**.

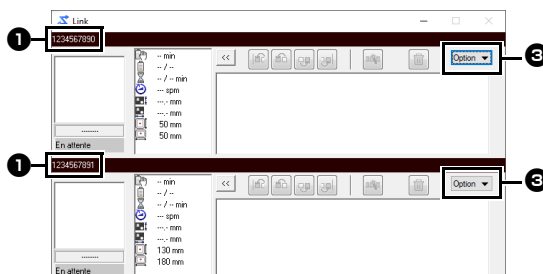
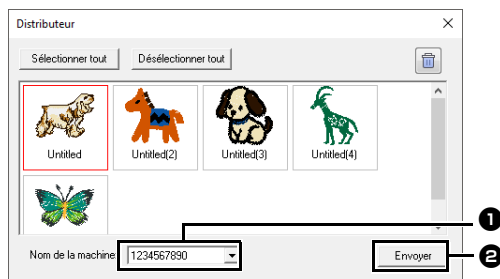

- 1** Nom de la machine
- 2** Envoie le fichier de broderie sélectionné dans la boîte de dialogue **[Link]**.
- 3** La boîte de dialogue **[Distributeur]** peut aussi être affichée en cliquant sur **[Distributeur]** dans le menu **[Option]** de la boîte de dialogue **[Link]**.



- Le nom de la machine initial est l'identifiant (ID) de la machine.
Pour plus de détails, reportez-vous au manuel d'instructions fourni avec votre machine à broder.
- Le nom de la machine peut être modifié.
Pour plus de détails, reportez-vous à la section « *Modification du nom de la machine à broder qui apparaît avec la fonction Link (Lien)* » à la page 231

→ Les fichiers de broderie sont déplacés vers la boîte de dialogue **[Link]**.

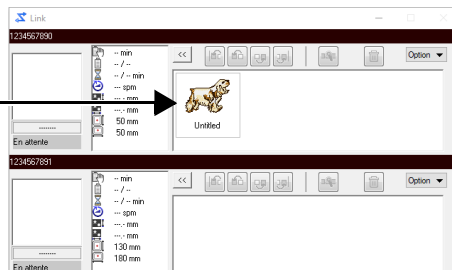
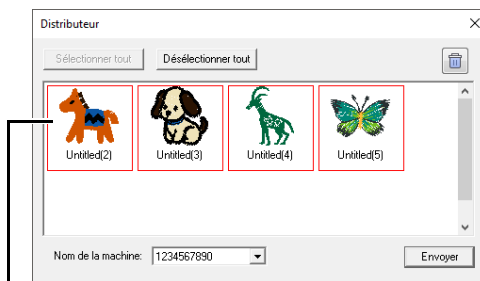

- 2** Répétez l'étape **1** pour déplacer chaque motif vers la boîte de dialogue **[Link]**.

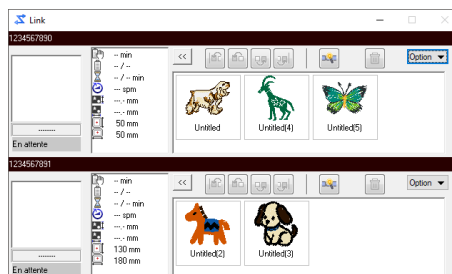



- L'ordre de broderie des motifs de la file d'attente peut être modifié.
- ▶▶ Pour plus de détails, reportez-vous à la section « *Si plusieurs motifs ont été envoyés à une seule machine* » à la page 229.
- Si des machines supplémentaires sont connectées alors que la boîte de dialogue **[Link]** est affichée, les files d'attente correspondantes apparaissent. Si une machine est déconnectée, la file d'attente correspondante disparaît.
- Pour afficher la boîte de dialogue **[Propriété]** pour un fichier, double-cliquez sur l'icône du fichier, ou cliquez sur un fichier pour le sélectionner, cliquez dessus avec le bouton droit de la souris, puis cliquez sur **[Propriété]** dans le menu qui s'affiche.
- Pour réduire cette boîte de dialogue à un bouton dans la barre des tâches, cliquez sur le bouton **[Réduire]**.

Pour débrancher le câble USB ou éteindre l'ordinateur

- Une fois les données transférées vers la machine à broder et le message de transfert sur l'écran de la machine fermé, vous pouvez débrancher le câble USB ou éteindre l'ordinateur. Lorsque vous vous connectez de nouveau à la machine à broder, vous pouvez poursuivre en mode Link (Lien).
- La machine à broder peut terminer de broder le motif en cours, même si l'ordinateur est éteint.
- Si la machine à broder est éteinte alors qu'elle brode, l'opération de reprise peut être utilisée au prochain allumage. À ce moment-là, la transmission peut reprendre si vous faites appel à la fonction Link (Lien) en cliquant sur **[Link]** dans **[Design Database]** ou dans le menu **[Option]** de **[Layout & Editing]** pour afficher la boîte de dialogue **[Link]**.
- Si la connexion de la machine à broder ne peut pas être détectée, la boîte de dialogue **[Link]** se ferme automatiquement.
- Pour afficher de nouveau la boîte de dialogue **[Link]** après le redémarrage de l'ordinateur, cliquez sur **[Link]** dans **[Design Database]** ou dans le menu **[Option]** (dans le coin supérieur droit) de **[Layout & Editing]**.
- Pour afficher la boîte de dialogue **[Distributeur]**, cliquez sur **[Distributeur]** dans le menu **[Option]** de la boîte de dialogue **[Link]**.

■ Modification du nom de la machine à broder qui apparaît avec la fonction Link (Lien)

- 1 Cliquez sur **[Nom de la machine]** dans le menu **[Option]** de la file d'attente dont le nom doit être modifié.

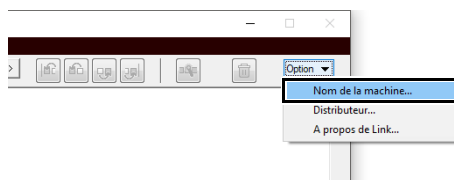

- 2 Entrez le nom dans la zone **[Nom de la machine]**, puis cliquez sur **[OK]**.

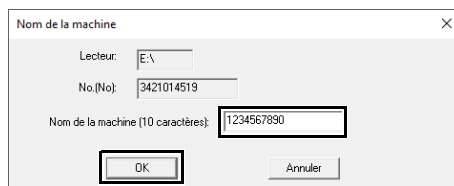

Vous pouvez spécifier un nom (jusqu'à 10 caractères alphanumériques/symboles) pour la machine à broder.



- Lorsqu'une machine à broder est connectée à l'ordinateur, celui-ci la reconnaît en tant que disque amovible et lui attribue une lettre de lecteur. Si cette lettre est identique à une lettre déjà attribuée par l'ordinateur, les motifs ne peuvent pas être envoyés de l'ordinateur à la machine à broder. Ce problème survient par exemple si un lecteur réseau s'est vu assigner une lettre de lecteur d'ordinateur. Si cette situation se produit, annulez l'attribution de lettre au lecteur dont la lettre de lecteur est problématique.
- Lorsque le nombre de machines à broder connectées à l'ordinateur via un câble USB augmente, le système d'exploitation peut exiger le redémarrage de l'ordinateur. À ce moment-là, redémarrez l'ordinateur.

Compatibilité avec ScanNCut (machine de découpe Brother)

Cette section décrit les opérations de base dans ScanNCut (machine de découpe Brother) ainsi que les fonctions pour la relier à ce logiciel. Les opérations s'effectuent dans Layout & Editing.

Compatibilité avec ScanNCut (machine de découpe Brother)

À propos de l'onglet [ScanNCut] (Layout & Editing)

Vous pouvez rendre ScanNCut (machine de découpe Brother) compatible avec PE-DESIGN par le biais de cet onglet.

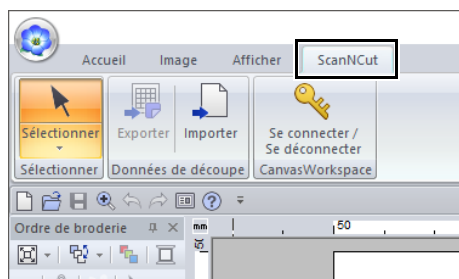

Si vous n'avez plus besoin de l'onglet **[ScanNCut]**, cliquez sur **[Options]** dans le menu **[Option]** dans le coin supérieur droit de la fenêtre, cliquez sur **[Réglages de l'interface utilisateur]**, puis décochez la case **[Afficher l'onglet ScanNCut]**.

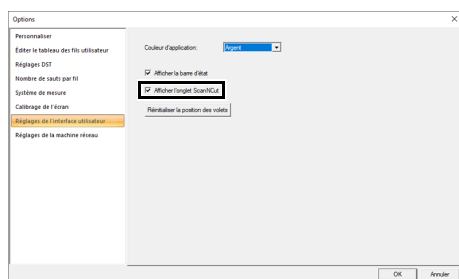

Didacticiel 11 : Envoi d'un fichier FCM vers CanvasWorkspace

À partir de ce logiciel, vous pouvez envoyer des motifs vers CanvasWorkspace (service en ligne pour les machines de découpe Brother). En outre, vous pouvez envoyer des motifs depuis CanvasWorkspace vers votre machine ScanNCut (modèles équipés du réseau sans fil uniquement).

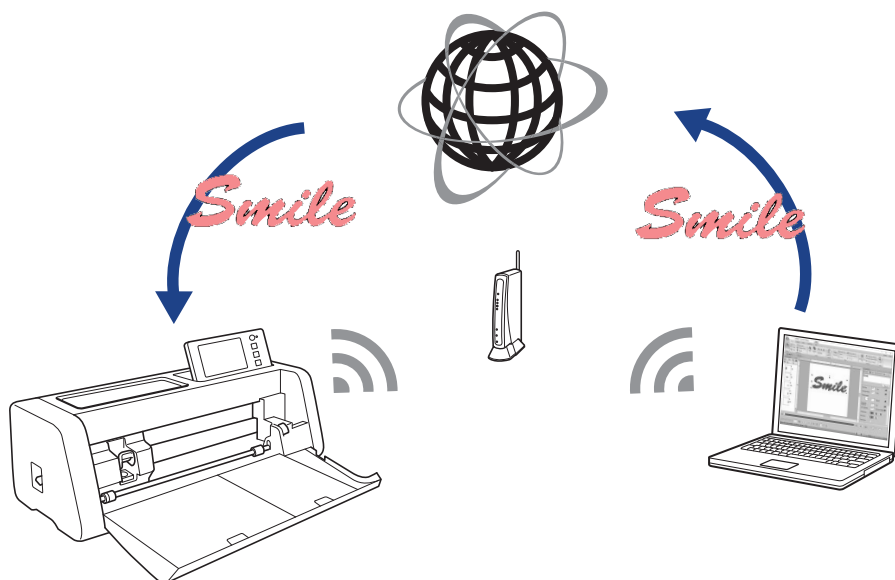

- CanvasWorkspace est une application d'édition de motifs pour les machines de découpe Brother. Pour utiliser cette fonction, créez gratuitement un compte en suivant le lien ci-dessous.
<http://CanvasWorkspace.Brother.com>



- La machine ScanNCut ne permet pas de découper du tissu brodé.
- L'épaisseur du tissu pouvant être découpé par la machine ScanNCut est limitée.
- Pour plus de détails, reportez-vous au manuel d'instructions de la ScanNCut (machine de découpe Brother).
- Vous ne pouvez pas utiliser cette fonction si vous avez sélectionné un motif contenant du texte auquel la caractéristique **[Rempl. nom]** a été appliquée.

Le fichier exemple de ce didacticiel se trouve à l'emplacement suivant :

Documents (Mes documents)\PE-DESIGN 11\Tutorial\Tutorial_11.

Étape 1	Connexion à CanvasWorkspace
Étape 2	Sélection d'un motif
Étape 3	Envoi d'un motif vers CanvasWorkspace

Étape 1 Connexion à CanvasWorkspace

- 1 Cliquez sur l'onglet **[ScanNCut]**, puis cliquez sur **[Se connecter/Se déconnecter]** dans le groupe **[CanvasWorkspace]**.

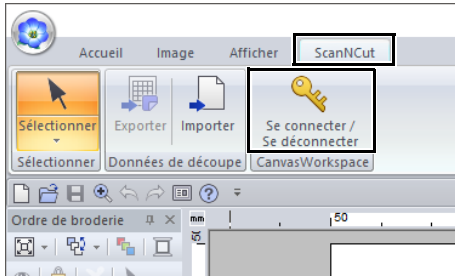

- 2 Dans la boîte de dialogue **[Se connecter]**, saisissez l'ID de connexion et le mot de passe pour CanvasWorkspace.

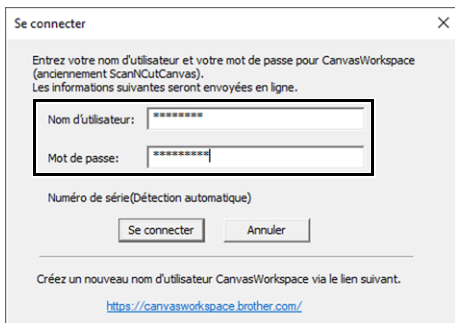

- 3 Une fois la connexion effectuée, le message suivant s'affiche. Cliquez sur **[OK]**.

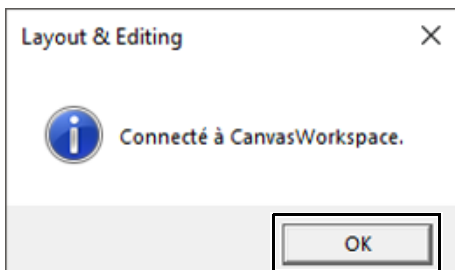

Étape 2 Sélection d'un motif

- 1 Sélectionnez l'outil **[Texte]**, puis saisissez « **Smile** ».

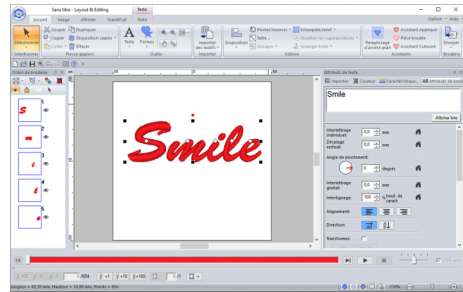

Étape 3 Envoi d'un motif vers CanvasWorkspace

- 1 Cliquez sur l'onglet **[ScanNCut]**, puis cliquez sur **[Exporter]** dans le groupe **[Données de découpe]**.

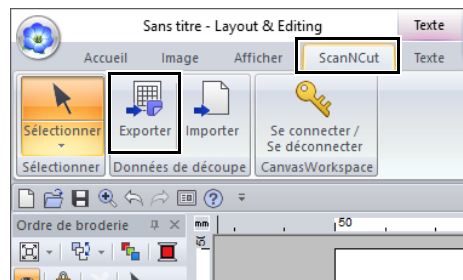

- 2** Spécifiez les réglages suivants pour la ligne de découpe.

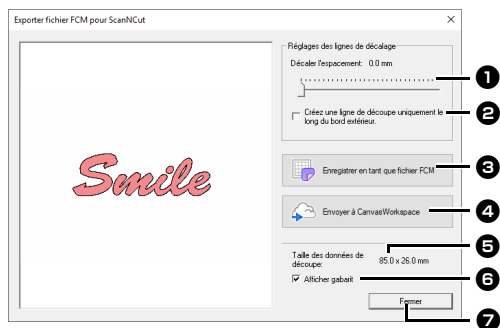

1 Décaler l'espacement

Définissez la valeur de **[Décaler l'espacement]** pour indiquer la distance entre le pourtour du motif et la ligne de découpe.

Pour cet exemple, choisissez **[0,0]** mm.

- Si la valeur de **[Décaler l'espacement]** est définie sur 0,0 mm, le pourtour du motif devient la ligne de découpe.



- Si la valeur de **[Décaler l'espacement]** est une autre valeur que 0,0 mm et que les lignes de découpe se superposent, elles seront fusionnées.

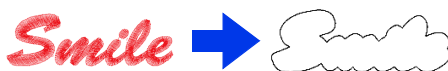

- 2** Cochez cette case pour ne tracer la ligne de découpe qu'autour du bord extérieur du motif. Décochez cette case pour également tracer les lignes de découpe à l'intérieur du motif.

Pour cet exemple, décochez cette case.

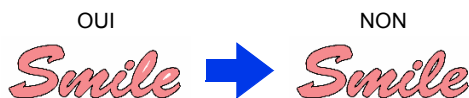

3 Enregistrer en tant que fichier FCM

Cliquez sur ce bouton pour ouvrir la boîte de dialogue **[Enregistrer en tant que fichier FCM]**, dans laquelle la destination d'enregistrement du fichier peut être spécifiée.

4 Envoyer à CanvasWorkspace

Cliquez sur ce bouton pour envoyer le fichier FCM à CanvasWorkspace.

5 Taille des données de découpe

Affiche la taille des données de découpe.

6 Afficher gabarit

Cochez cette case pour afficher une image atténuée du motif d'origine.

7 Fermer

Cliquez sur ce bouton pour refermer la boîte de dialogue.



- Si des motifs se chevauchent, ils seront fusionnés.

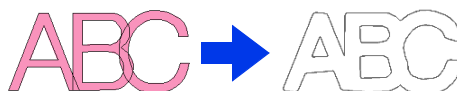

- Toutefois, si la valeur de **[Décaler l'espacement]** est réglée sur 0,0 mm, il se peut que les motifs qui se chevauchent ne soient pas fusionnés.
- Les données extrêmement petites ne seront pas exportées.
- La taille maximale pour les données de découpe ne doit pas excéder un support de 12" x 12" / pouces (305 x 305 mm). Si ce maximum est dépassé, un message d'erreur s'affiche.
- Si un motif de broderie contient plus de 300 données de découpe, vous ne pourrez pas enregistrer le fichier FCM. Si ce maximum est dépassé, un message d'erreur s'affiche.

- 3** Cliquez sur le bouton **[Envoyer à CanvasWorkspace]**.

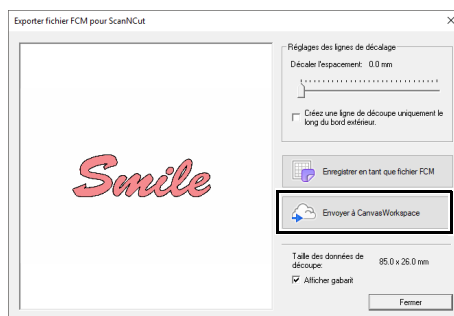

- La boîte de dialogue de saisie du mot de passe s'affiche si vous ne vous êtes pas connecté à CanvasWorkspace à l'**Étape 1**. Saisissez l'ID ScanNCut et le mot de passe pour vous connecter.

- 4 Une fois l'opération de transfert terminée, le message suivant s'affiche. Cliquez sur **[OK]**.

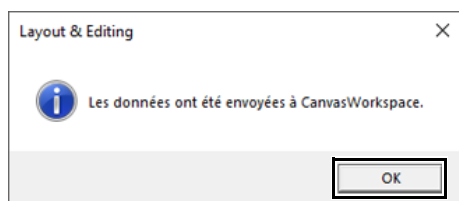

- Si vous avez enregistré votre machine ScanNCut (pour les modèles équipés du réseau sans fil uniquement) à l'aide de votre compte CanvasWorkspace, le message suivant s'affiche.

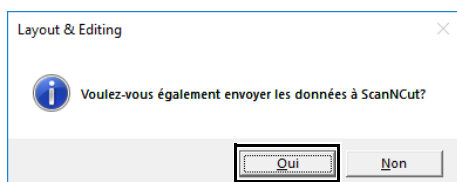

- Si vous souhaitez également envoyer le motif vers votre machine ScanNCut, cliquez sur **[Oui]**, puis de nouveau sur **[OK]** lorsque le message suivant s'affiche.

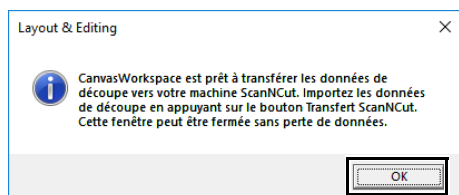

- Appuyez ensuite sur le bouton Transfert de ScanNCut pour importer le motif envoyé.
- Pour ne pas envoyer le motif vers votre machine ScanNCut, cliquez sur **[Non]**.

- 5 Le motif transféré apparaît dans CanvasWorkspace.
*Pour plus de détails sur la façon d'ouvrir un motif transféré dans CanvasWorkspace, reportez-vous à l'assistance de CanvasWorkspace.
- Le motif est automatiquement nommé « fromPED_aaaammjjhhmm ».

Exportation/Importation d'un fichier FCM

Un motif de broderie créé peut être exporté ou importé sous la forme de données au format .fcm afin de pouvoir être découpé à l'aide de la ScanNCut (machine de découpe Brother), ou édité à l'aide de PE-DESIGN.

Exportation d'un fichier FCM

- 1 Sélectionnez le ou les motifs, puis cliquez sur l'onglet **[ScanNCut]**.
- 2 Cliquez sur **[Exporter]** dans le groupe **[Données de découpe]**.

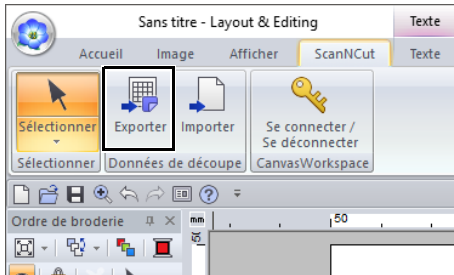

- 3 Une fois que les paramètres de la ligne de découpe ont été spécifiés, cliquez sur le bouton **[Enregistrer en tant que fichier FCM]**.

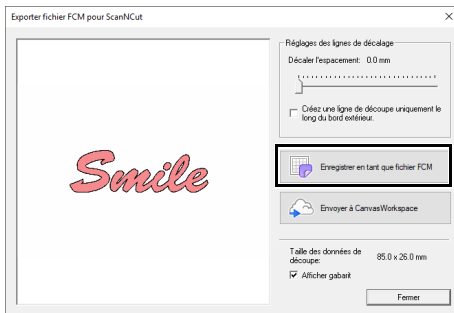

- 4 Sélectionnez le lecteur et le dossier, puis entrez le nom du fichier.

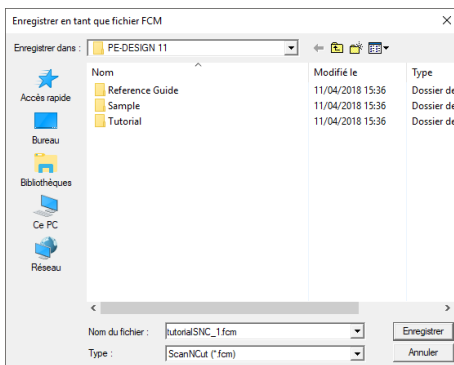



- 5 Cliquez sur **[Enregistrer]** pour enregistrer les données.

Importation d'un fichier FCM

Un fichier FCM peut être importé dans PE-DESIGN sous la forme d'un motif de broderie.

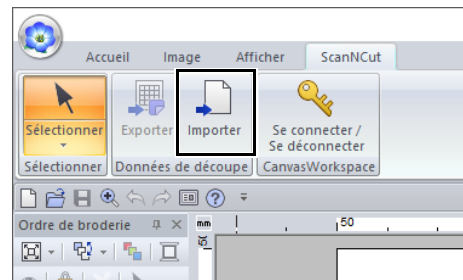
- 1 Cliquez sur l'onglet **[ScanNCut]**.
- 2 Cliquez sur **[Importer]** dans le groupe **[Données de découpe]**



- 3 Cliquez sur .

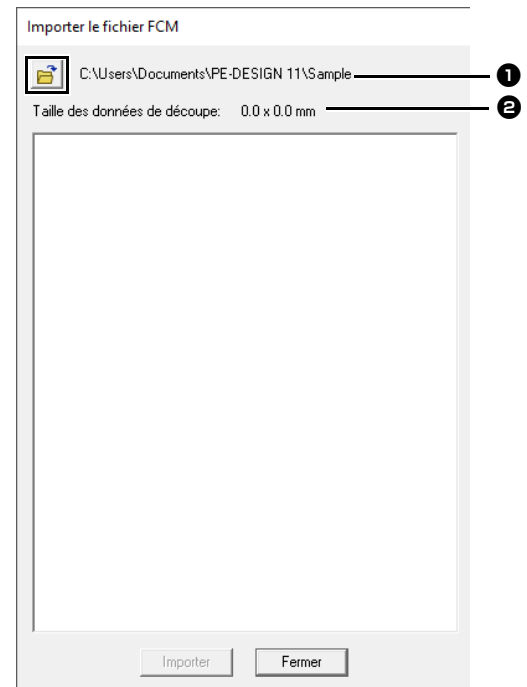

- 1 Indique le chemin d'accès au dossier actuellement sélectionné.
- 2 Affiche la taille des données de découpe.

- 4 Sélectionnez un dossier, puis cliquez sur [OK].

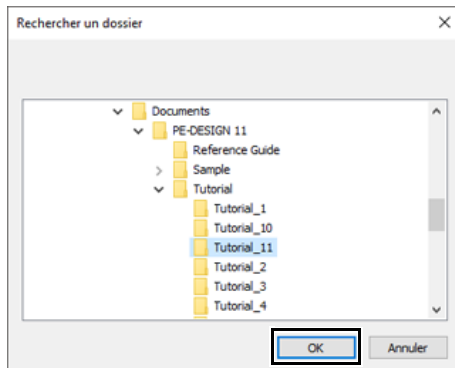

- 5 Sélectionnez une miniature, puis cliquez sur [Importer].

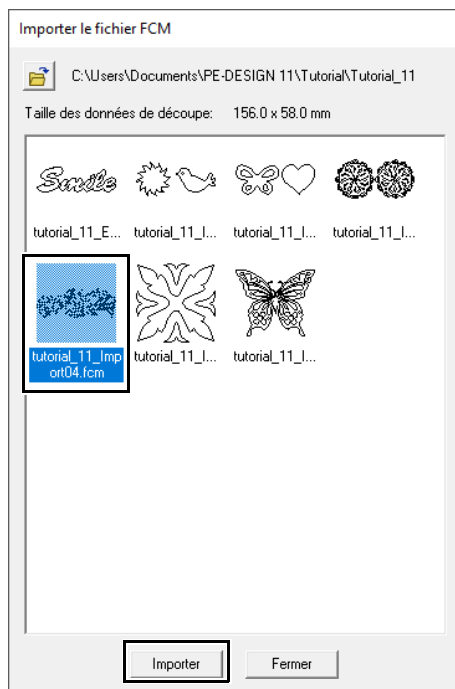

- 6 Le motif de broderie importé s'affiche dans la zone de création.

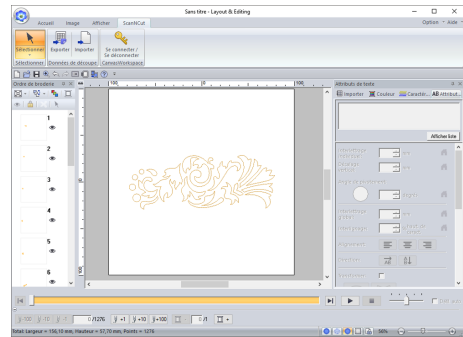

Design Center

Cette section décrit le fonctionnement de base de Design Center. Une procédure pas à pas très simple est fournie pour créer un motif de broderie à partir d'une image de gabarit, telle qu'une illustration.

Design Center

Menu du bouton Application



N°	Menu	Référence
1	Assistant	p. 255
2	Nouvelle image de traits	p. 258
3	Nouvelles données de Figure	p. 260
4	Ouvrir	p. 256
5	Enregistrer	p. 270
6	Enregistrer sous	p. 270

Onglets du menu Ruban

■ Onglet Image d'origine

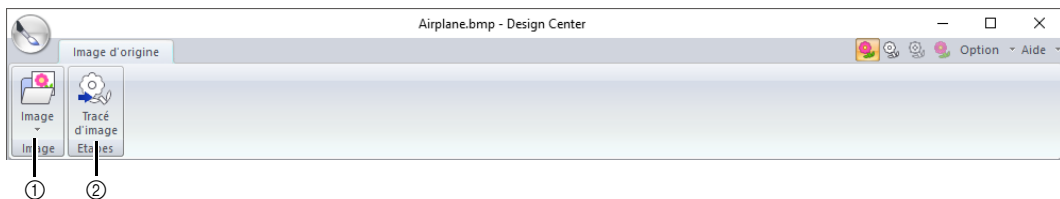

N°	Menu	Référence	N°	Menu	Référence
1	Ouvrir l'image	—	2	Tracé d'image	p. 257

■ Onglet Tracé d'image

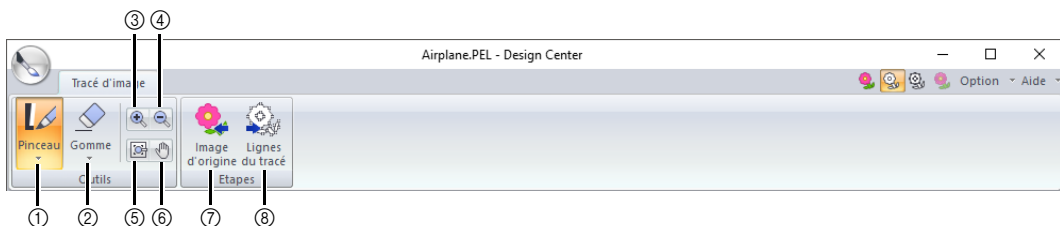

N°	Menu	Référence	N°	Menu	Référence
1	Outils Pinceau	p. 246	5	Ajuster fenêtre	—
2	Outils Gomme	p. 246	6	Panoramique	p. 246
3	Zoom avant	p. 246	7	Image d'origine	p. 255
4	Zoom arrière	p. 246	8	Lignes du tracé	p. 259

■ Onglet Lignes du tracé

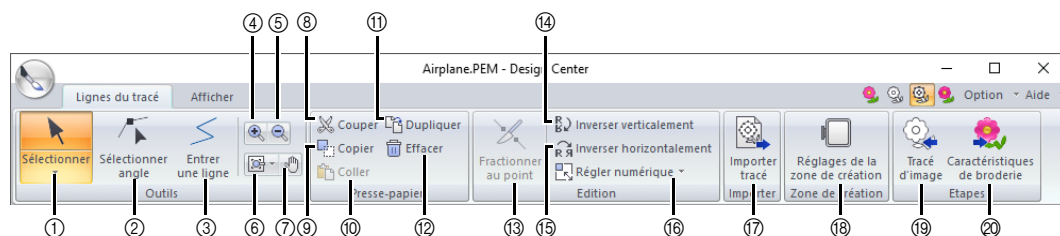

N°	Menu	Référence	N°	Menu	Référence
1	Sélectionner outils	p. 247	11	Dupliquer	—
2	Sélectionner angle	p. 248	12	Effacer	p. 248
3	Outil Ligne	p. 247	13	Fractionner au point	p. 249
4	Zoom avant	—	14	Inverser verticalement	p. 261
5	Zoom arrière	—	15	Inverser horizontalement	p. 261
6	Outils Autres zoom	—	16	Régler numérique	p. 261
7	Panoramique	—	17	Importer tracé	p. 260
8	Couper	—	18	Réglages de la zone de création	p. 260
9	Copier	—	19	Tracé d'image	p. 257
10	Coller	—	20	Caractéristiques de broderie	p. 250

■ Onglet Afficher

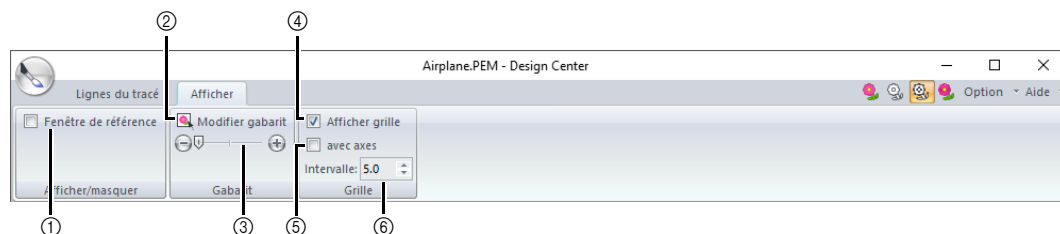

N°	Menu	Référence	N°	Menu	Référence
1	Fenêtre de référence	p. 261	4	Afficher grille	p. 263
2	Modifier gabarit	p. 263	5	Afficher grille avec axes	p. 263
3	Densité de l'image d'arrière-plan	p. 263	6	Intervalle de grille	p. 263

■ Onglet Caractéristiques de broderie

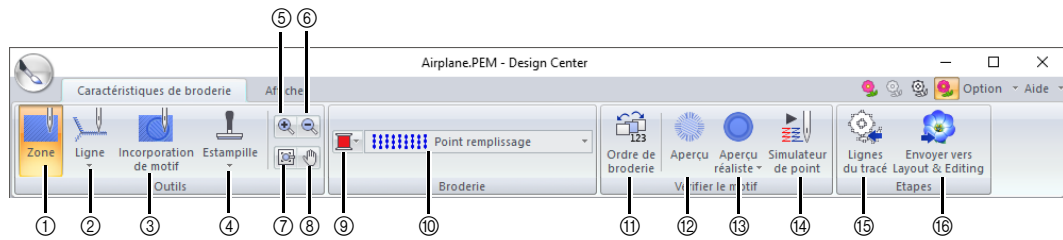

N°	Menu	Référence	N°	Menu	Référence
1	Outil Zone	p. 264	9	Couleur	p. 265
2	Outils Ligne	p. 265	10	Type de broderie	p. 265
3	Outil Incorporation de motif	p. 268	11	Ordre de broderie	p. 269
4	Outils Estampille	p. 269	12	Aperçu	—
5	Zoom avant	—	13	Aperçu réaliste	—
6	Zoom arrière	—	14	Simulateur de point	p. 270
7	Ajuster fenêtre	—	15	Lignes du tracé	p. 259
8	Panoramique	—	16	Envoyer vers Layout & Editing	p. 253

■ Onglet Afficher

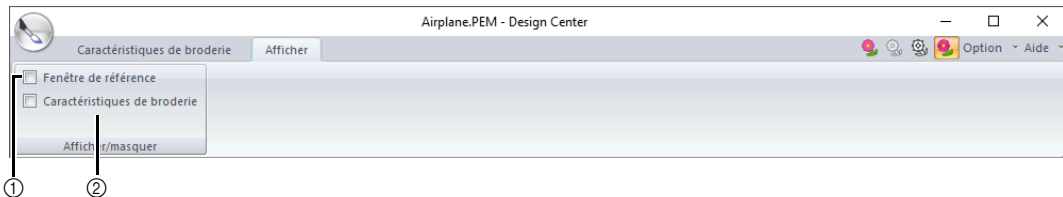





N°	Menu	Référence	N°	Menu	Référence
1	Fenêtre de référence	p. 261	2	Caractéristiques de broderie	p. 266

Fonctionnement de base de Design Center

Dans Design Center, des motifs de broderie peuvent être créés à partir d'une image originale. En outre, vous pouvez spécifier les couleurs et les caractéristiques de broderie pour les tracés et les parties qui sont plus détaillées que ceux spécifiés à l'aide de la fonction **[Piqûre automatique]** dans Layout & Editing.

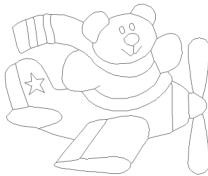
Un motif de broderie est créé au cours des quatre étapes suivantes.

Étape 1 Étape Image d'origine	Étape 2 Étape Tracé d'image	Étape 3 Étape Lignes du tracé	Étape 4 Étape Caractéristiques de broderie
			
<p>Ouvrez un fichier image et sélectionnez les couleurs à utiliser pour créer les contours.</p>	<p>L'image d'origine est convertie en un tracé d'image en noir et blanc. Vous pouvez tracer ou effacer les contours.</p> <p>Exemple : Les bandes sur l'écharpe sont effacées. D'autres bandes sont ajoutées à l'écharpe.</p>	<p>Le tracé d'image est converti en lignes du tracé. Vous pouvez éditer les points des lignes du tracé afin de changer le motif.</p> <p>Exemple : Les yeux sont déplacés et l'expression du visage modifiée. Une étoile est ajoutée sur la queue d'un avion.</p>	<p>Le type de point et les couleurs de fil sont spécifiés dans le contour afin de terminer le motif de broderie.</p> <p>Exemple : En appliquant des couleurs différentes de celles de l'image d'origine, l'apparence du motif est modifiée.</p>
<ul style="list-style-type: none"> • Si vous enregistrez les données, vous pouvez arrêter l'ouvrage à chaque étape et le reprendre ensuite. • Utilisez de préférence des images aux couleurs peu nombreuses et distinctes. Les images ou photos étriquées ou présentant des dégradés ne conviennent pas car il est difficile d'extraire leurs contours. • Les données de tracé d'image sont enregistrées au format .pel et les données de lignes du tracé le sont au format .pem. • Les données de broderie sont enregistrées au format .pem. Pour transférer des données .pem créées dans Design Center sur une machine à broder, importez le motif dans Layout & Editing, puis transférez ces données sur une machine à broder. <p>►► « Importation dans Layout & Editing » à la page 253 et « Transfert de motifs de broderie vers des machines » à la page 222</p>			

Cette section décrit le fonctionnement de base de Design Center. Pour plus de détails sur les procédures ou les réglages, reportez-vous à la section « Fenêtre de Design Center » à la page 254.

Étape 1 Étape Image d'origine

■ Extraction des contours à partir d'une image

- 1 Cliquez sur .
- 2 Cliquez sur **[Design Center]** sous le titre **[PE-DESIGN 11]** à l'écran.

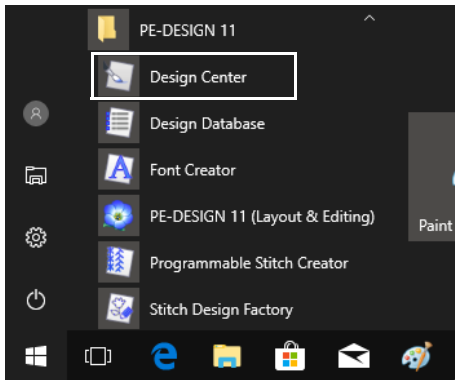

- 3 Cliquez sur .

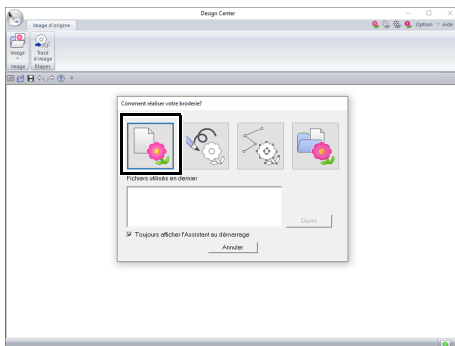

- 4 Cliquez sur .

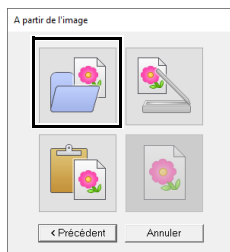

- 5 Sélectionnez le fichier image de votre choix, puis cliquez sur **[Ouvrir]**.

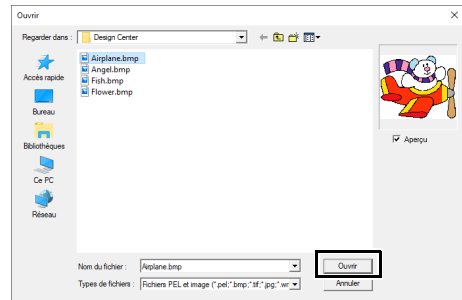

L'image de l'avion se situe à l'emplacement suivant :

Documents (Mes documents)\PE-DESIGN 11\SampleDesign Center.

- 6 Sur l'image affichée dans la fenêtre **[Choisir couleurs]**, sélectionnez les couleurs à utiliser pour les contours (tracés de broderie).

→ La couleur choisie apparaît dans une zone à droite de la fenêtre et apparaît dans la case à cocher pour indiquer que la couleur est sélectionnée.

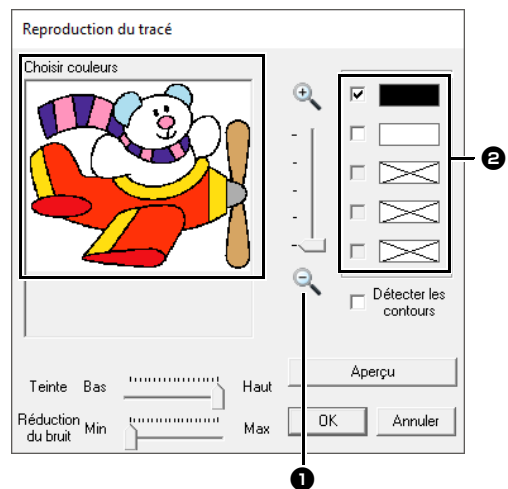

- 1 Vous pouvez sélectionner plus facilement la couleur de votre choix si vous utilisez le curseur **[Zoom]** pour agrandir l'image.
- 2 Si une autre couleur que celle du contour a été choisie, décochez la case en regard de la couleur.

- 7** Après avoir sélectionné les couleurs à utiliser pour les contours, cliquez sur **[OK]**.
 → Le tracé de l'image apparaît dans la Zone de création.

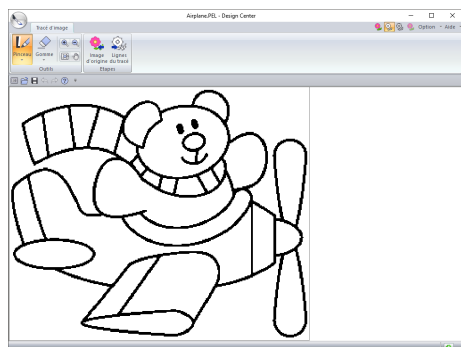

Étape 2 Étape Tracé d'image

■ Utilisation de la gomme

- 1** Pour effacer un tracé, cliquez sur **[Gomme]** dans le groupe **[Outils]**, puis sélectionnez un outil  en fonction de la taille de la zone ou de l'épaisseur du tracé à effacer.

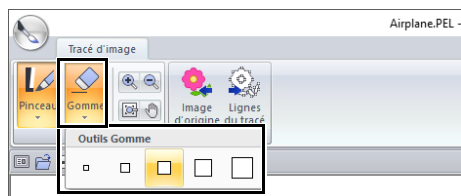

- 2** Déplacez le pointeur sur le tracé à effacer, puis cliquez sur le tracé ou faites glisser le pointeur pour effacer le tracé.

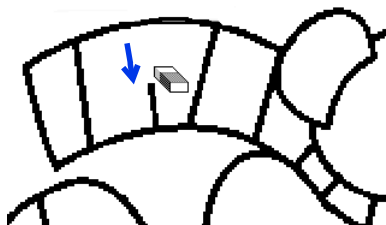

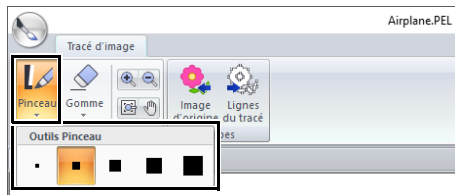

■ Utilisation du pinceau

- 1** Pour tracer des traits, sélectionnez le **[Pinceau]** dans le groupe **[Outils]**, puis sélectionnez un outil  de l'épaisseur de trait souhaitée.

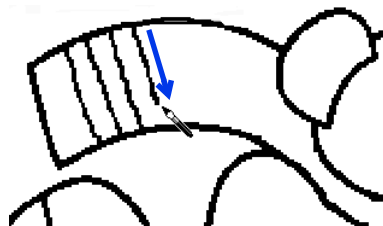

- 2** Faites glisser le pointeur pour tracer une ligne. Pour ajouter un point, cliquez sur la Zone de création.



- Pour tracer des lignes verticales ou horizontales, maintenez la touche **<Maj>** enfoncée tout en déplaçant le pointeur.
- Si des traits sont tracés de manière incorrecte ou effacés par erreur, cliquez sur  (bouton Défaire) pour annuler la dernière opération.
- Pour changer la taille d'affichage, utilisez la commande **[Zoom]**.
- Vous pouvez facilement modifier la partie de l'écran de travail affichée à l'aide de l'outil **[Panoramique]**.

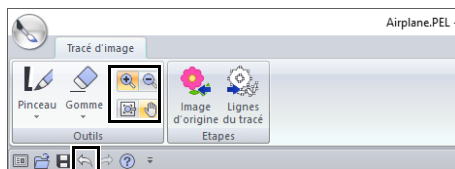

■ Modification du contour extrait

- 1 Lorsque le tracé de l'image est terminé, cliquez sur **[Lignes du tracé]** dans le groupe **[Étapes]** ou sur  (deuxième icône à partir de la gauche) dans le coin supérieur droit de l'écran.

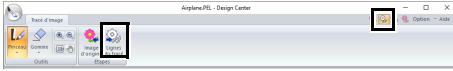

- 2 Cliquez sur **[OK]**.

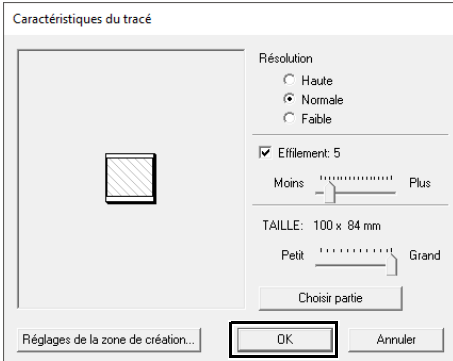

→ Le tracé d'image est converti en lignes du tracé.

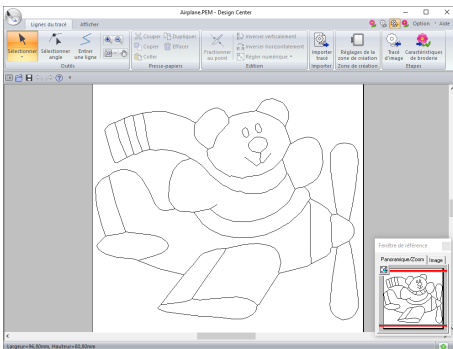

Étape 3 Étape Lignes du tracé

■ Déplacement de contours

- 1 Cliquez sur l'onglet **[Lignes du tracé]**.
- 2 Cliquez sur  dans le groupe **[Outils]**, puis cliquez sur le contour à déplacer.

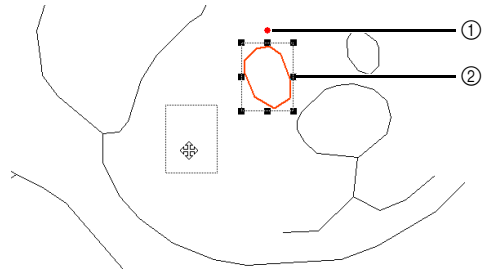
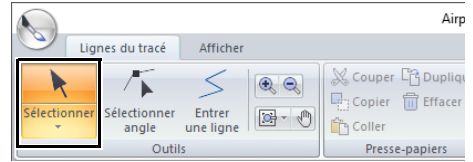

- ① Poignée de rotation
- ② Poignées d'échelle

- 3 Déplacez le pointeur sur le contour pour qu'il prenne la forme  et faites glisser le contour.



Faites glisser une poignée pour modifier la taille ou l'angle. Pour supprimer le contour, appuyez sur la touche **<Suppr>**.

■ Ajout de traits à la figure

- 1 Cliquez sur **[Entrer une ligne]** dans le groupe **[Outils]**.

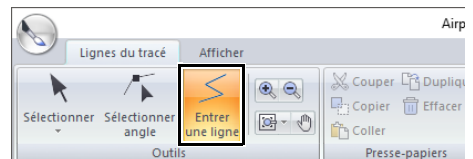

- 2** Cliquez sur le point de départ (1), puis cliquez sur le point suivant (2).

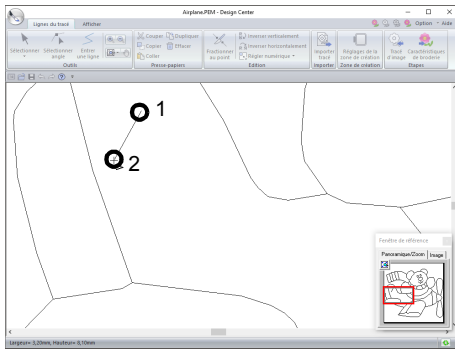

→ Un trait reliant les deux points est tracé. Continuez à cliquer pour tracer des traits supplémentaires.



- Pour effacer le dernier point entré, cliquez dessus avec le bouton droit de la souris.
- Pour tracer des lignes verticales ou horizontales, maintenez la touche **<Maj>** enfoncée tout en déplaçant le pointeur.

- 3** Double-cliquez sur le point final.

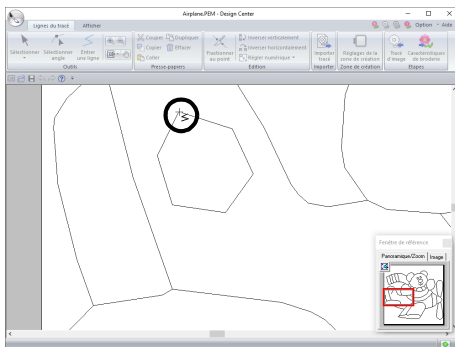

■ Reformation des contours

- 1** Cliquez sur [Sélectionner angle] dans le groupe [Outils].

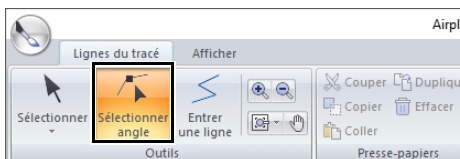

- 2** Cliquez sur un contour.

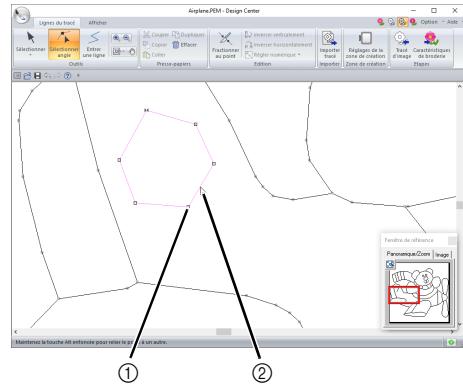

- ① Point
- ② Trait rose

- 3** Pour ajouter un point, cliquez sur le contour (1).

Pour créer un angle, faites glisser le point (2).

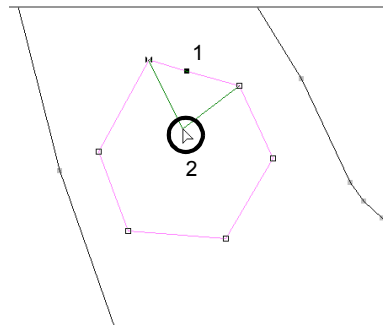

- 4** Si le point est effacé, l'angle est supprimé. Cliquez sur le point à supprimer, puis appuyez sur la touche **<Suppr>** ou cliquez sur [Effacer] dans le groupe [Presse-papiers].

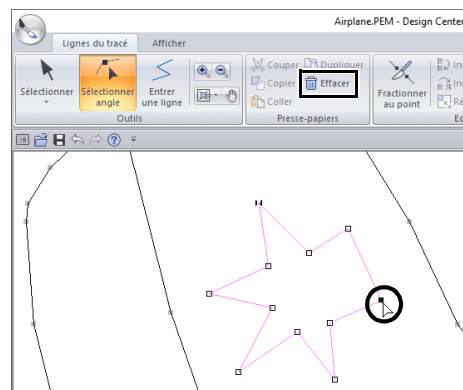

- 5** Pour modifier la forme d'un trait, faites glisser le point.

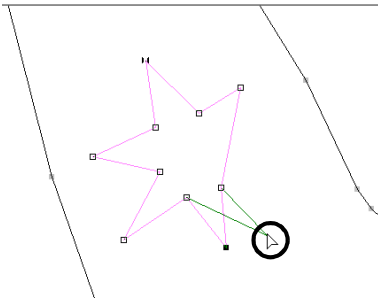

- Si plusieurs points sont sélectionnés, tous les points sont déplacés ou supprimés.
- Pour sélectionner d'autres points, maintenez la touche **<Ctrl>** enfoncée et cliquez sur chaque point, ou faites glisser le pointeur sur ces points.

■ Fractionnement de traits

Vous pouvez fractionner des traits en un point.

- 1 Suivez les étapes **1** et **2** de la section « Reformation des contours » pour sélectionner un trait.
- 2 Sélectionnez un point, puis cliquez sur **[Fractionner au point]** dans le groupe **[Edition]** pour fractionner le trait.

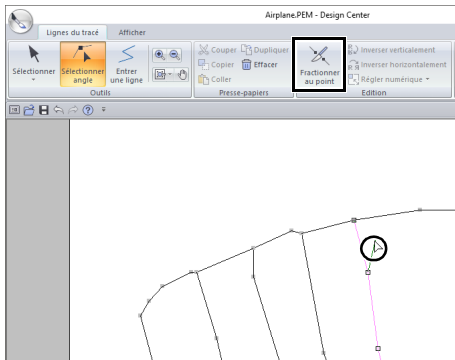

■ Connexion de traits

Vous pouvez connecter deux points pour former un trait.

- 1 Suivez les étapes **1** et **2** de la section « Reformation des contours » pour sélectionner un trait.
- 2 Tout en maintenant la touche **<Alt>** enfoncée, faites glisser le point sélectionné vers le point auquel vous souhaitez le relier.
 - Le pointeur prend la forme  et un carré rouge apparaît lorsque les deux points se chevauchent.

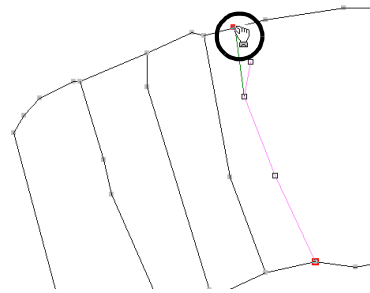

- 3 Relâchez le bouton de la souris pour relier les deux points.

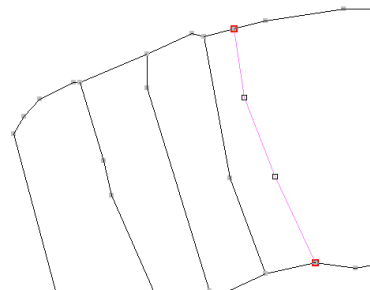

■ Passage à l'étape Caractéristiques de broderie

Lorsque les lignes du tracé sont terminées, passez à l'Étape Caractéristiques de broderie.

- 1 Cliquez sur **[Caractéristiques de broderie]** dans le groupe **[Étapes]** ou sur  dans le coin supérieur droit de l'écran.

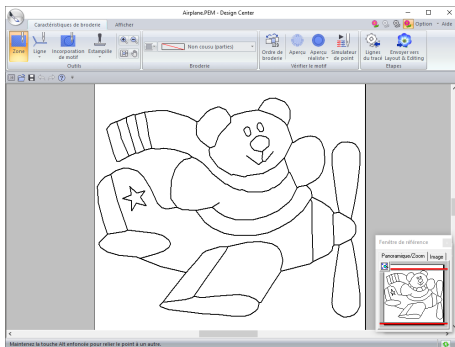
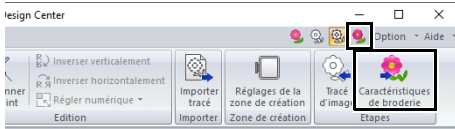

Même après être passé à l'Étape Caractéristiques de broderie, vous pouvez revenir à l'Étape Lignes du tracé pour modifier les lignes du tracé.

Étape 4 Étape Caractéristiques de broderie

Vous allez à présent appliquer les caractéristiques de broderie aux divers éléments du contour pour créer le motif de broderie.

■ Spécification des attributs de broderie

- 1 Cliquez sur l'onglet **[Caractéristiques de broderie]**.
- 2 Pour spécifier le type de point du tracé, cliquez sur **[Lignes]** dans le groupe **[Outils]**, puis sélectionnez l'outil souhaité dans **[Outils Couture de ligne]**.

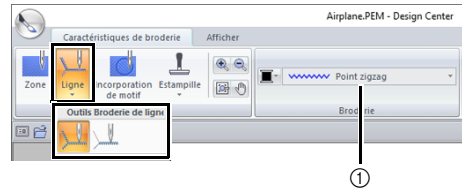

- ① Sélecteur **[Types de point du tracé]**



: Cliquez sur ce bouton pour appliquer les caractéristiques de broderie à l'ensemble du contour.



: Cliquez sur ce bouton pour appliquer les caractéristiques de broderie à une partie du contour.

Pour spécifier le type de point de la partie, cliquez sur **[Parties]** dans le groupe **[Outils]**.

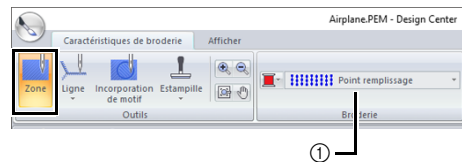

- ① Sélecteur **[Types de point des parties]**





Les caractéristiques de broderie ne peuvent pas être appliquées à une partie si elle n'est pas complètement enfermée dans un contour à l'Étape Lignes du tracé.

- 3 Cliquez sur .

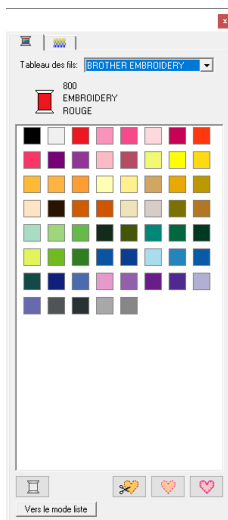
4 Cliquez sur la couleur souhaitée.



5 Cliquez sur la flèche vers le bas dans le sélecteur **Type de point** et choisissez le type de point souhaité.

6 Lorsque vous utilisez  ou , cliquez sur le contour auquel appliquer les caractéristiques de broderie.

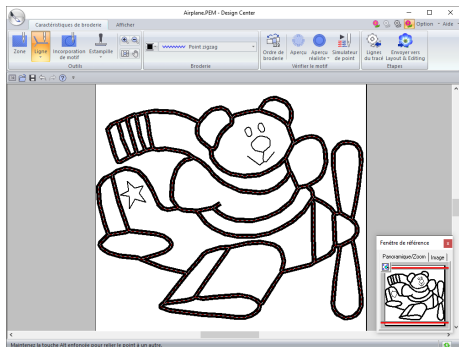
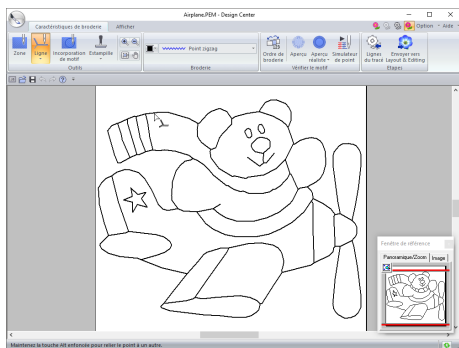

7 Lorsque vous utilisez , cliquez sur la zone à laquelle appliquer les caractéristiques de broderie.

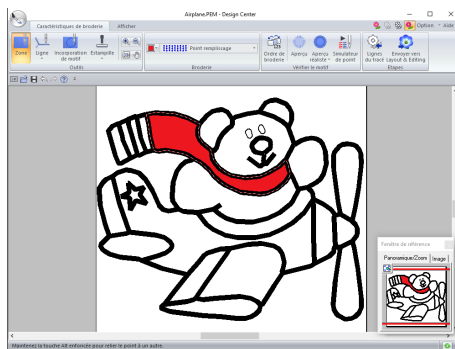
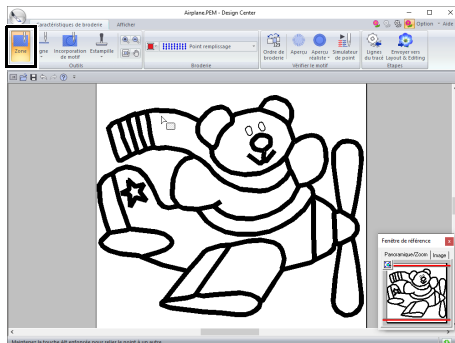

Pour modifier les caractéristiques de broderie, répétez les étapes 2 à 7.

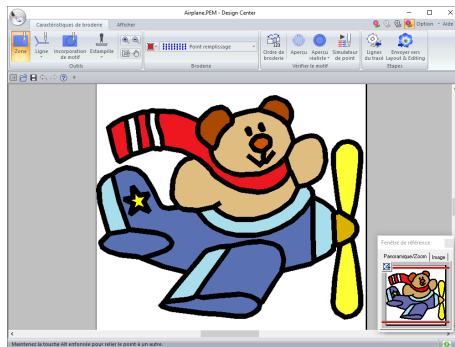



Les caractéristiques de broderie des parties ne peuvent pas être appliquées à des zones ouvertes (zones pas complètement fermées par un contour), comme illustré ci-dessous.

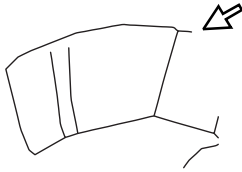

Si vous ne parvenez pas à appliquer certaines caractéristiques à une partie, revenez à l'Étape Lignes du tracé et assurez-vous que cette partie est bien fermée. Éditez tout trait fracturé à l'aide de l'outil Modifier le point.

►► « Ajout de traits à la figure » à la page 247



- Dans la boîte de dialogue **[Réglage des caractéristiques de broderie]**, vous pouvez spécifier des réglages détaillés pour les caractéristiques, tels que la largeur des points plumetis et la longueur d'un point.
- « Spécification des attributs de broderie » à la page 266.
- La Fenêtre de référence est utile pour spécifier les couleurs tout en vérifiant les couleurs de l'image d'origine.

Utilisation de la Fenêtre de référence

Elle vous permet de sélectionner des couleurs tout en contrôlant les couleurs dans l'image d'origine.

1. Cliquez sur l'onglet **[Afficher]**.
2. Cochez la case **[Fenêtre de référence]** dans le groupe **[Afficher/masquer]**.

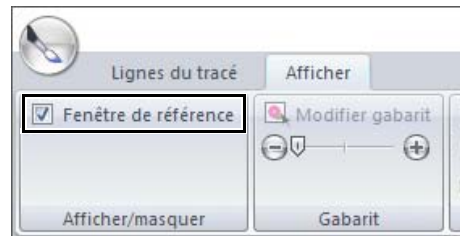

3. Cliquez sur l'onglet **[Image]**.
→ L'image ouverte à l'étape Image d'origine s'affiche.



Si vous avez cliqué sur **[Référence]**, cliquez sur **[Original]**.

Étape 5 Importation dans Layout & Editing

Le motif de broderie créé dans Design Center peut être importé dans Layout & Editing. En outre, vous pouvez transférer les données créées sur la machine à l'aide des fonctions de Layout & Editing.



Si les caractéristiques de broderie d'un contour ou d'une zone ne sont pas définies, il n'est pas possible d'importer le motif de broderie.

- 1 Cliquez sur l'onglet **[Caractéristiques de broderie]**.
- 2 Cliquez sur **[Envoyer vers Layout & Editing]** dans le groupe **[Étapes]**.

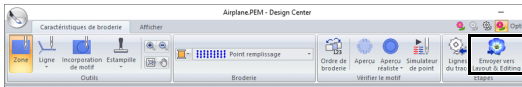

→ Layout & Editing démarre.

- 3 Choisissez d'importer un motif en tant que motif de point ou en tant que motif de contour.

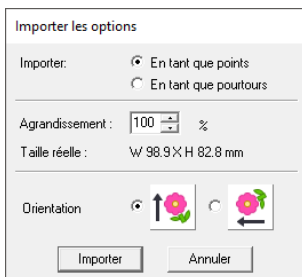

- 4 Spécifiez les réglages pour **[Importer]**, **[Agrandissement]** et **[Orientation]**, puis cliquez sur **[Importer]**.



Pour plus de détails sur les réglages **[En tant que points]** et **[En tant que pourtours]** à côté de **[Importer]**, reportez-vous à la section « *Importation d'un motif de broderie à partir de Design Center* » à la page 106.

Fenêtre de Design Center

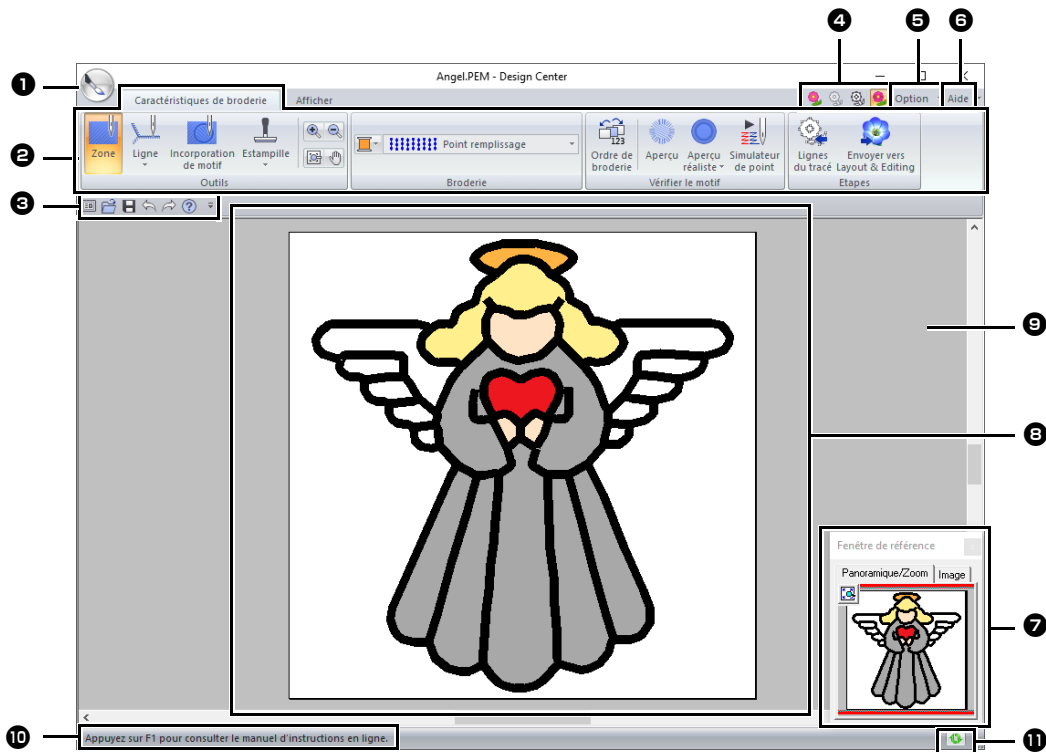

1 Bouton Application

2 Ruban

3 Barre d'outils Accès rapide

4 Bouton Étapes

Indique l'étape actuelle. Cliquez dessus pour passer à une autre étape.

5 Bouton Option

6 Bouton Aide

7 Fenêtre de référence

Affiche tous les contours et les motifs sur l'écran de travail et donne ainsi un aperçu lorsque vous travaillez sur une zone détaillée.

►► « Affichage des contours dans la fenêtre de référence » à la page 261

8 Zone de création

9 Écran de travail

10 Barre d'état

11 Bouton Mise à jour de fenêtre

►► « Présentation de Windows » à la page 13

Étape Image d'origine

Utilisation de l'assistant

Cet assistant fournit un guide pas à pas pour la création de motifs de broderie.

Cliquez sur , puis sélectionnez **[Assistant]** dans la liste de commandes.

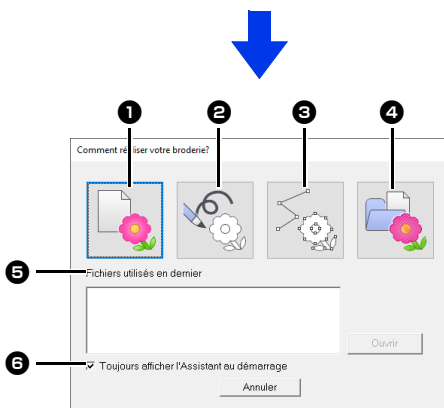
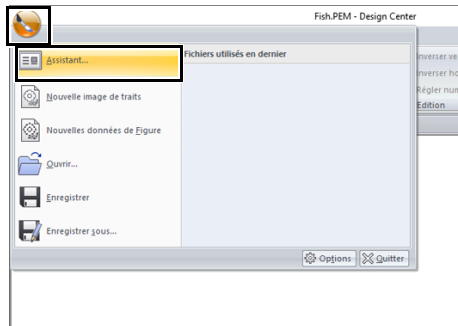

- 1 A partir de l'image**
Cliquez sur ce bouton pour afficher la boîte de dialogue **[A partir de l'image]**.
- 2 Nouvelle image de traits**
Cliquez sur ce bouton pour ouvrir une nouvelle Zone de création dans Étape Tracé d'image.
▶▶ « *Tracé d'un nouveau tracé d'image à main levée* » à la page 258.
- 3 Nouvelle image de figures**
Cliquez sur ce bouton pour ouvrir une nouvelle Zone de création dans Étape Lignes du tracé.
▶▶ « *Tracé d'une nouvelle figure à main levée* » à la page 260.
- 4 Ouvrir PEM**
Cliquez sur ce bouton pour afficher la boîte de dialogue **[Ouvrir]** de façon à pouvoir sélectionner un fichier .pem.

- 5 Fichiers utilisés en dernier**
Dans la liste, cliquez sur le nom du fichier, puis cliquez sur **[Ouvrir]**.
- 6 Toujours afficher l'Assistant au démarrage**
Cochez cette case pour lancer l'assistant à chaque démarrage de Design Center.

■ Ouverture d'une image

Lorsque vous cliquez sur le bouton **[A partir de l'image]** dans la boîte de dialogue **[Comment réaliser votre broderie?]**, la boîte de dialogue **[A partir de l'image]** apparaît.

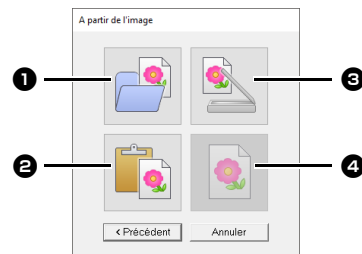

- 1 Ouvrir un fichier image**
Cliquez sur ce bouton pour afficher la boîte de dialogue **[Ouvrir]** afin de sélectionner un fichier image.
▶▶ « *Formats de fichiers images* » à la page 163
- 2 A partir du presse-papiers**
Cliquez sur ce bouton pour coller l'image du presse-papiers dans la Zone de création. Cette fonction ne peut être utilisée que si le Presse-papiers contient une image.
- 3 A partir du dispositif TWAIN**
Cliquez sur ce bouton pour importer une image à partir d'un dispositif TWAIN (tel qu'un scanner) connecté à votre ordinateur, puis collez-la dans la Zone de création.
- 4 Utiliser image actuelle**
Cliquez sur ce bouton pour utiliser une image ouverte à l'Étape Image d'origine. Cette fonction ne peut être utilisée que si une image est ouverte à l'Étape Image d'origine.



- Pour importer une image à partir d'un dispositif TWAIN
- Connectez le dispositif TWAIN à l'ordinateur, cliquez sur **[Image]**, puis sur **[Ouvrir à partir du dispositif TWAIN]**, ou cliquez sur **[A partir du dispositif TWAIN]** dans la boîte de dialogue **[A partir de l'image]**. Lorsque la boîte de dialogue **[Sélectionner une source]** s'affiche, sélectionnez un dispositif. Cliquez ensuite sur **[Sélectionner]**.
- Pour plus d'informations sur l'utilisation de l'interface du pilote, consultez le manuel d'aide de cette interface ou contactez le fabricant de l'interface.
- Conseils pour la numérisation d'illustrations pour Design Center
 - Si le contour manque de précision, tracez-le sur du papier calque.
 - Vous obtiendrez une meilleure numérisation en réduisant la teinte de l'image.

Ouverture d'un fichier

- 1 Cliquez sur , puis sélectionnez **[Ouvrir]** dans la liste de commandes.

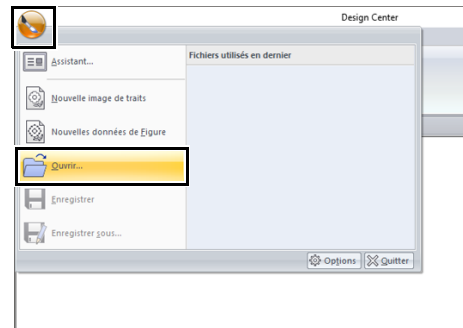

- 2 Sélectionnez le lecteur et le dossier.
- 3 Pour ouvrir un fichier, sélectionnez-le, puis cliquez sur **[Ouvrir]** ou double-cliquez sur son icône.



- Si un fichier image est sélectionné, il s'ouvre à l'Étape Image d'origine.
- Si un fichier .pel est sélectionné, il s'ouvre à l'Étape Tracé d'image.
- Si un fichier .pem est sélectionné, il s'ouvre à l'Étape Lignes du tracé ou à l'Étape Caractéristiques de broderie.

Étape Tracé d'image

Extraction des contours d'une image

- 1 À l'Étape Image d'origine, cliquez sur **[Tracé d'image]**.

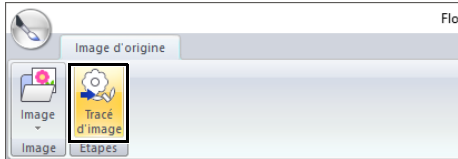

► « Étape Image d'origine » à la page 245.

- 2 Sélectionnez les couleurs à utiliser pour les contours, puis cliquez sur **[OK]**.

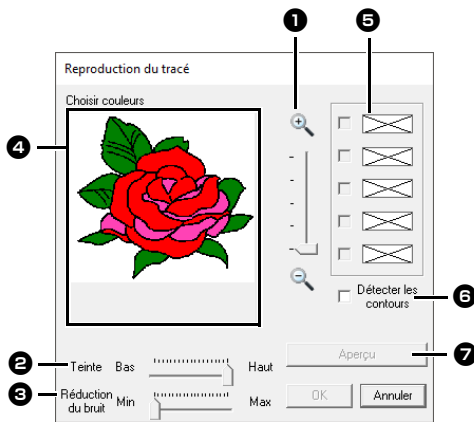

- 1 **Curseur Zoom**
Permet de régler le niveau de zoom pour l'affichage de l'image.
- 2 **Curseur Teinte**
Permet de réduire les teintes des images pour lesquelles il est difficile de sélectionner la couleur du contour.
- 3 **Curseur Réduction du bruit**
Permet de réduire les parasites (distorsions) des images pour lesquelles le contour n'est pas net.
- 4 Cliquez sur les couleurs du contour à convertir en noir.
- 5 Affiche les couleurs sélectionnées à l'étape 4. Pour désélectionner une couleur, décochez la case correspondante.
- 6 Pour extraire les limites de couleur, cochez la case **[Détecter les contours]**.



Lors de l'extraction des limites de couleur à l'aide de **[Détecter les contours]**, les couleurs sont converties en tracé d'image comme illustré ci-après.

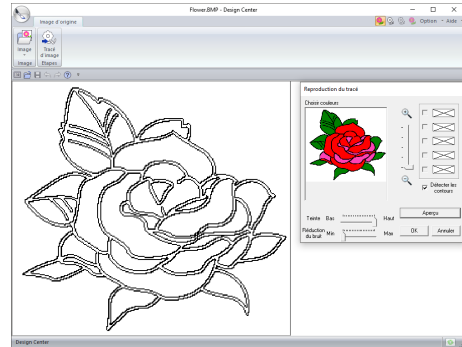

- 7 Cliquez sur **[Aperçu]** pour afficher l'aperçu du tracé d'image dans la Zone de création.

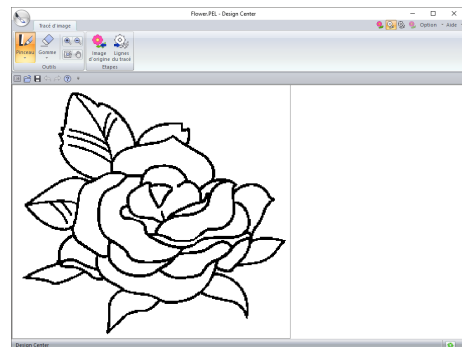

Tracé d'un nouveau tracé d'image à main levée

Cliquez sur , puis sélectionnez [**Nouvelle image de traits**] dans la liste de commandes.

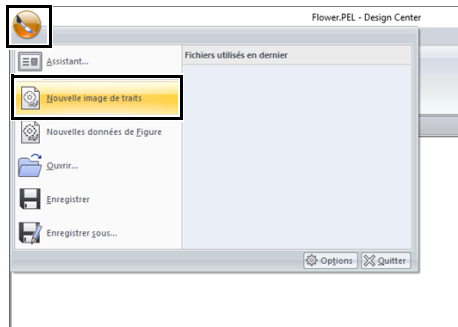

À l'aide des outils Pinceau et Gomme, le tracé d'image peut être réalisé à main levée dans la Zone de création.

►► « *Étape Tracé d'image* » à la page 246.



À l'Étape Tracé d'image, le fichier est enregistré au format .pel.

►► « *Enregistrement des motifs de broderie* » à la page 270 et « *Tracé d'une nouvelle figure à main levée* » à la page 260.

Étape Lignes du tracé

Modification des paramètres de conversion en contours

- 1 À l'Étape Tracé d'image, cliquez sur **[Lignes du tracé]**.

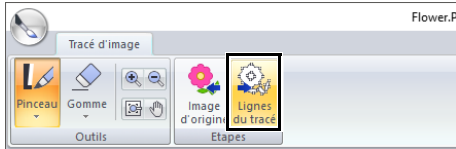

►► « Étape Tracé d'image » à la page 246.

- 2 Spécifiez les réglages souhaités dans la boîte de dialogue **[Caractéristiques du tracé]**, puis cliquez sur **[OK]**.

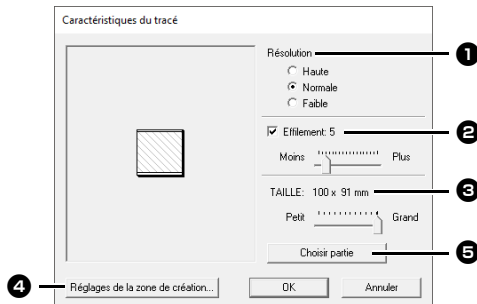

- 1 Sélectionnez un réglage sous **[Résolution]**.

Haute

Sélectionnez ce réglage uniquement si l'image contient une grande quantité de petits détails.

Normale

Sélectionnez ce réglage pour obtenir une résolution suffisante sans créer un fichier trop volumineux.

Faible

Sélectionnez ce réglage pour limiter la taille du fichier au maximum.

- 2 Pour remplacer les contours noirs par des lignes du tracé le long du centre des contours, cochez la case **[Effilement]**, puis sélectionnez le degré de détail à l'aide du curseur.



Lorsque le curseur est défini sur **[Plus]**, même les lignes noires très épaisses seront remplacées par une ligne le long du centre.



1

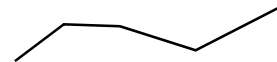

- 1 OUI

Pour remplacer les lignes noires par des lignes du tracé qui suivent la bordure des contours, décochez la case **[Effilement]**.



2



- 2 NON

- 3 Réglez la taille à l'aide du curseur **[TAILLE]**.

- 4 Il n'est pas possible d'agrandir l'image au-delà des limites de la Zone de création. Au besoin, cliquez sur **[Propriétés de la zone de création]** et modifiez la taille de la Zone de création.

- 5 Pour créer des données de contour à partir d'une partie de l'image, sélectionnez la zone spécifique en cliquant sur **[Choisir partie]**, puis en faisant glisser le pointeur (+) pour tracer un cadre de sélection autour de la zone à sélectionner.

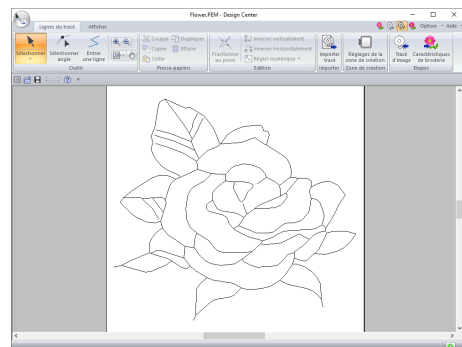



Il est possible que les données du contour ne puissent pas être créées à partir d'une image lors du passage de l'Étape Tracé d'image à l'Étape Lignes du tracé, même après avoir indiqué plusieurs réglages de conversion de contour. Si ceci se produit, revenez à l'Étape Tracé d'image et corrigez les contours du tracé d'image ou appliquez les corrections à l'image.

Tracé d'une nouvelle figure à main levée

Cliquez sur , puis sélectionnez **[Nouvelles données de Figure]** dans la liste de commandes.

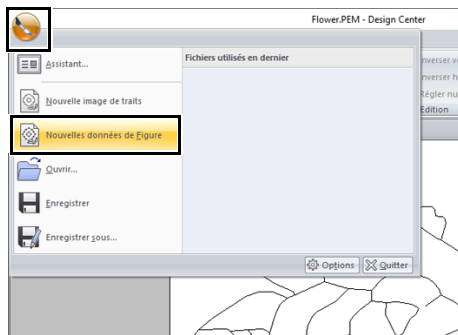

- À l'Étape Lignes du tracé, le fichier est enregistré au format .pem.
- Pour récupérer des données à partir d'un fichier .pem enregistré, utilisez la commande **[Importer tracé]** sous l'onglet **[Lignes du tracé]**.

Spécification de la taille de la zone de création

- 1 Cliquez sur l'onglet **[Lignes du tracé]**.
- 2 Cliquez sur **[Réglages de la zone de création]** dans le groupe **[Zone de création]**.

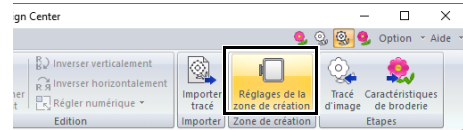

- 3 Sélectionnez la taille de la Zone de création, puis cliquez sur **[OK]**.

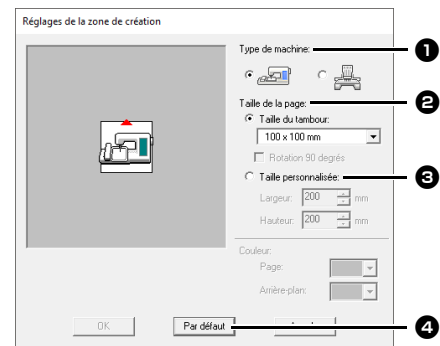

- 1 Sélectionnez un type de machine. Les réglages disponibles dans le sélecteur **[Taille de la page]** varient en fonction du type de machine sélectionné.
- 2 Pour régler la taille de la Zone de création en fonction de la taille du tambour, sélectionnez **[Taille du tambour]**, puis sélectionnez la taille souhaitée à l'aide du sélecteur.
- 3 Pour spécifier une taille personnalisée de la Zone de création, sélectionnez **[Taille personnalisée]**, puis entrez ou sélectionnez la largeur et la hauteur souhaitées pour la Zone de création.
- 4 Pour rétablir les réglages par défaut, cliquez sur **[Par défaut]**.



- Ne sélectionnez pas de cadre plus grand que le cadre de broderie pouvant être utilisé avec votre machine.
- Ne créez pas un tambour personnalisé plus grand que le tambour de broderie pouvant être utilisé avec votre machine.

Édition de contours

■ Redimensionnement de contours

Redimensionnement numérique :

- 1 Sélectionnez le contour.
- 2 Cliquez sur l'onglet [**Lignes du tracé**].
- 3 Cliquez sur [**Régler numérique**] dans le groupe [**Edition**], puis sélectionnez [**Taille**].

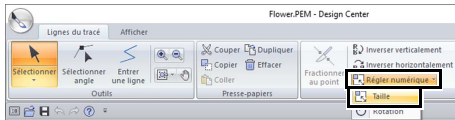

- 4 Sélectionnez une taille, puis cliquez sur [**OK**].

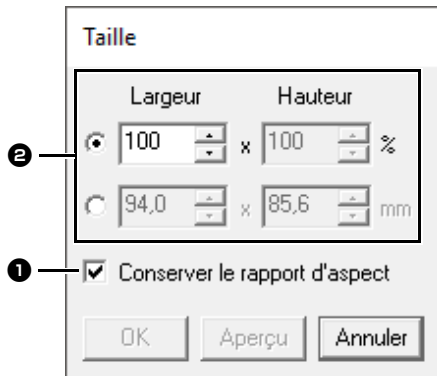

- 1 Pour modifier la largeur et la hauteur de manière proportionnelle, cochez la case [**Conserver le rapport d'aspect**].
- 2 Précisez si la largeur et la hauteur sont définies en pourcentage (%) ou en millimètres ou pouces (dimensions). Entrez ou sélectionnez la largeur et la hauteur souhaitées.

■ Inversion horizontale ou verticale de contours

- 1 Sélectionnez le contour.
- 2 Cliquez sur [**Inverser verticalement**] ou sur [**Inverser horizontalement**] dans le groupe [**Edition**].

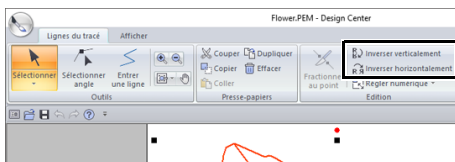

■ Rotation de contours

Rotation manuelle

- 1 Sélectionnez le contour.
- 2 Placez le pointeur sur la poignée de rotation. Puis faites-la glisser.

Rotation numérique

- 1 Sélectionnez le contour.
- 2 Cliquez sur [**Régler numérique**] dans le groupe [**Edition**], puis sélectionnez [**Rotation**].

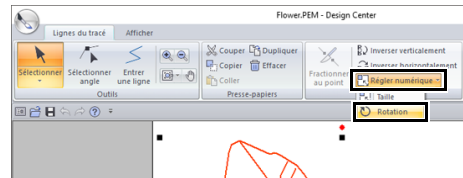

- 3 Entrez ou sélectionnez l'angle de rotation souhaité, puis cliquez sur [**OK**].

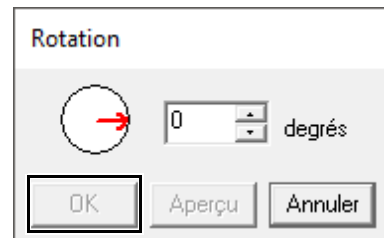

Vous pouvez également sélectionner un angle en faisant glisser  dans la boîte de dialogue [**Rotation**].

Affichage des contours dans la fenêtre de référence

- 1 Cliquez sur l'onglet [**Afficher**].
- 2 Cochez la case [**Fenêtre de référence**] dans le groupe [**Afficher/masquer**].

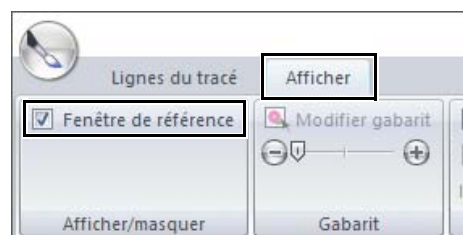

Zoom

La [Fenêtre de référence] peut afficher l'intégralité de la Zone de création ou uniquement le motif de broderie, au choix.

Cliquez sur l'onglet [Panoramique/Zoom], puis sur .



Affiche l'intégralité de la Zone de création.



Affiche tout le motif.

Déplacement du cadre de la zone d'affichage

Vous pouvez sélectionner la partie du contour affichée dans la Zone de création à partir de la [Fenêtre de référence].

- 1 Déplacez le pointeur sur le cadre de la zone d'affichage.
- 2 Faites glisser le cadre de la zone d'affichage pour qu'il entoure la partie souhaitée du contour.
 - La partie sélectionnée du contour s'affiche dans la Zone de création.

Nouveau tracé du cadre de la zone d'affichage

Au lieu de déplacer le cadre de la zone d'affichage, vous pouvez le retracer pour afficher la partie souhaitée du contour dans la Zone de création.

Cliquez sur la zone à afficher ou faites glisser le pointeur sur la partie désirée du contour dans la [Fenêtre de référence].

Affichage d'une autre image de référence

- 1 Cliquez sur l'onglet [Image].

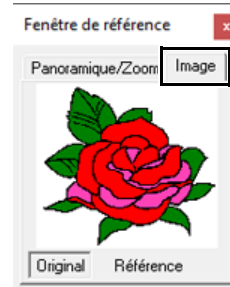

- 2 Cliquez sur [Référence], puis sur .

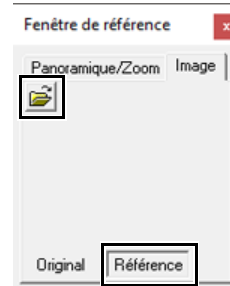

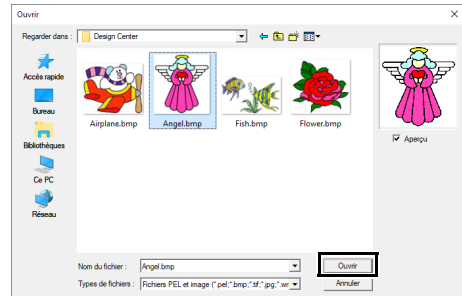

- 3 Sélectionnez l'image de référence, puis cliquez sur [Ouvrir].



Modification de l'image d'arrière-plan

■ Modification de l'affichage de l'image d'arrière-plan

- 1 Cliquez sur l'onglet **[Afficher]**.
- 2 Faites glisser le curseur ou cliquez sur  ou  dans le groupe **[Gabarit]**.

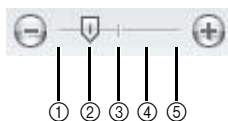
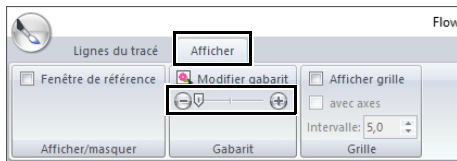

- ① Masquer (mode désactivé)
- ② 25 %
- ③ 50 %
- ④ 75 %
- ⑤ 100 %



Appuyez sur la touche de raccourci **<F6>** pour basculer entre l'affichage de l'image (**Mode activé (100 %)**), l'affichage d'une copie atténuée de l'image (**75 %, 50 % et 25 %**) et le masquage de l'image (**Mode désactivé**).

■ Modification de la taille et de la position de l'image d'arrière-plan

- 1 Sélectionnez le gabarit. Cliquez sur **[Modifier gabarit]** dans le groupe **[Gabarit]**.

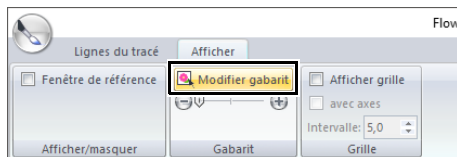

- 2 Faites glisser l'image du gabarit jusqu'à l'emplacement souhaité.
Faites glisser une poignée pour agrandir ou réduire la taille de l'image de gabarit.

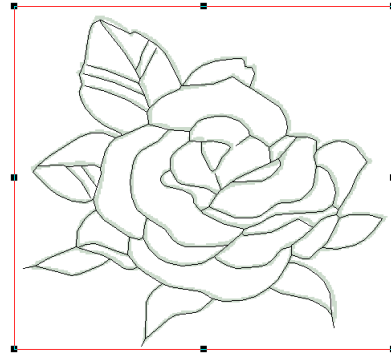

Modification des réglages de l'application

■ Modification des réglages de la grille

- 1 Cliquez sur l'onglet **[Afficher]**.

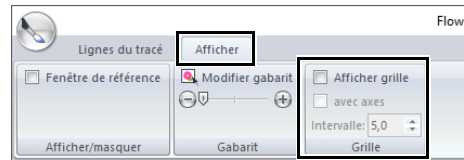

- 2 Spécifiez les réglages de la grille dans le groupe **[Grille]**.



- ① Pour afficher la grille, cochez la case **[Afficher grille]**.
Pour masquer la grille, enlevez la coche de la case **[Afficher grille]**.
- ② Pour afficher la grille en lignes continues, cochez la case **[avec axes]**.
Pour afficher la grille sous forme de points (points d'intersection de la grille), décochez la case **[avec axes]**.
- ③ Pour régler l'espacement de la grille, entrez ou sélectionnez une valeur dans la zone **[Intervalle]**.

■ Modification des unités de mesure

Cliquez sur **[Option]**, sur **[Options]**, puis sur **[Système de mesure]** et sélectionnez les unités de mesure souhaitées (**[mm]** ou **[pouces]**).

►► « *Système de mesure* » à la page 22

Étape Caractéristiques de broderie

- 1 À l'Étape Lignes du tracé, cliquez sur l'onglet [Lignes du tracé] pour afficher le groupe [Étapes].
- 2 Cliquez sur [Caractéristiques de broderie] dans le groupe [Étapes].

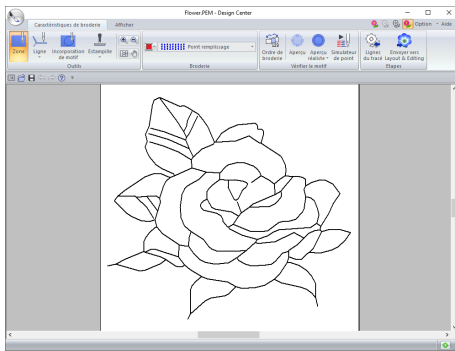

À l'Étape Caractéristiques de broderie, les couleurs de la Zone de création et de l'arrière-plan peuvent être modifiées dans la boîte de dialogue [Réglages du motif] (qui s'affiche lorsque vous cliquez sur le menu [Option] et que vous sélectionnez [Réglages de la zone de création].)

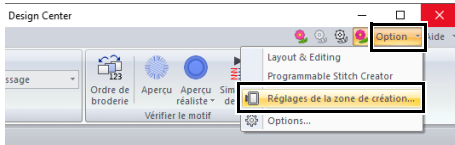

Réglage de la broderie des parties/du tracé

■ Broderie des parties

- 1 Cliquez sur l'onglet [Caractéristiques de broderie].
- 2 Cliquez sur [Parties] dans le groupe [Outils].

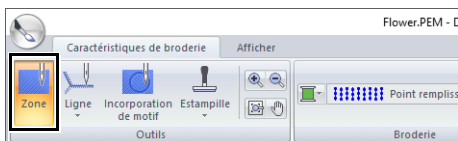

- 3 Changez la couleur et le type de point, au besoin.

►► « Caractéristiques de broderie » à la page 265

- 4 Cliquez sur la zone fermée à laquelle appliquer les caractéristiques de broderie.

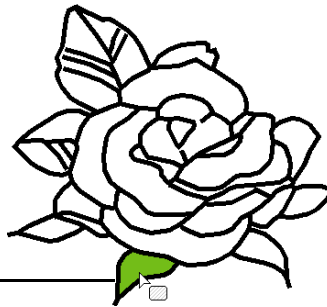
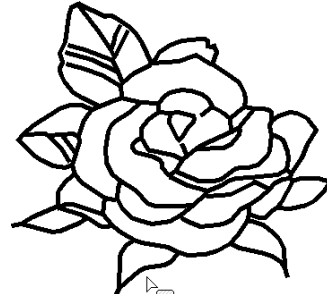

①

① Défilés de tirets





- Si vous ne parvenez pas à appliquer certaines caractéristiques à une partie, revenez à l'Étape Lignes du tracé et assurez-vous que cette partie est bien fermée.
- Éditez tout trait fracturé à l'aide de l'outil Modifier le point.



- Bien qu'une zone puisse paraître fermée, s'il est impossible de lui donner des caractéristiques de broderie, il est probable qu'elle ne soit pas réellement fermée.
- Pour trouver l'ouverture dans la partie, utilisez le mode de tracé de ligne à l'Étape Lignes du tracé pour diviser la partie en parties plus petites, puis vérifiez quelles sont les caractéristiques de broderie des parties qui ne peuvent pas être appliqués à l'Étape Caractéristiques de broderie.

■ Broderie du tracé

- 1 Cliquez sur **[lignes]** dans le groupe **[Outils]**, puis sélectionnez l'outil souhaité ( ou ) dans **[Outils Couture de ligne]**.

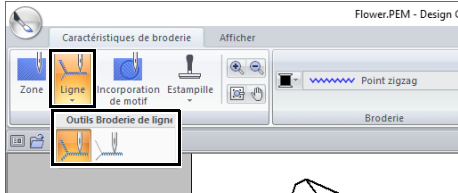

- 2 Changez la couleur et le type de point, au besoin.

►► « *Caractéristiques de broderie* » à la page 265.

- 3 Cliquez sur le contour pour appliquer les caractéristiques de broderie.

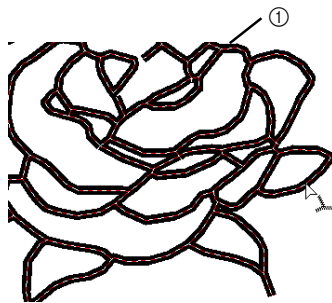
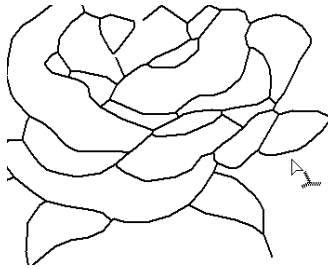

① Défilés de tirets



Lorsque  est sélectionné, les réglages ne sont appliqués qu'à une partie du contour sélectionné.

Caractéristiques de broderie

Le volet Broderie sous l'onglet **[Caractéristiques de broderie]**, disponible à l'Étape Caractéristiques de broderie, vous permet de définir la couleur et le type de point des parties et des contours.

La disponibilité des caractéristiques de broderie dépend de l'outil sélectionné.

Exemple 1 : Lorsque  est sélectionné

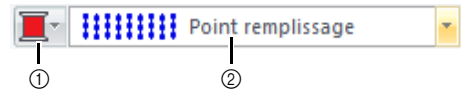

- ① Bouton de couleur des parties
- ② Sélecteur des types de point des parties

Exemple 2 : Lorsque  ou  est sélectionné



- ① Bouton de couleur du tracé
- ② Sélecteur des types de point du tracé

■ Type de broderie

- 1 Cliquez sur un sélecteur des types de point.
- 2 Cliquez sur le type de point souhaité.

Types de point du tracé

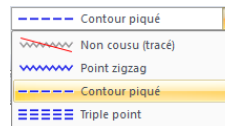

Types de point des parties

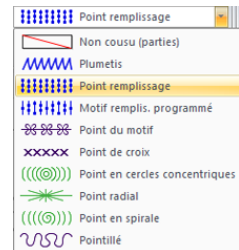

- 3 Cliquez sur la partie ou sur le tracé auquel appliquer le type de point choisi.



- Pour arrêter de broder, choisissez **[Non cousu (tracé)]** dans le sélecteur **[Types de point du tracé]** ou **[Non cousu (parties)]** dans le sélecteur **[Types de point des parties]**.
- Si la broderie a été désactivée, les parties apparaissent en blanc et les tracés en pointillé.

■ Spécification des attributs de broderie

- 1 Cliquez sur l'onglet **[Afficher]**.
- 2 Cochez la case **[Caractéristiques de broderie]** dans le groupe **[Afficher/masquer]** pour afficher la boîte de dialogue **[Caractéristiques de broderie]**.

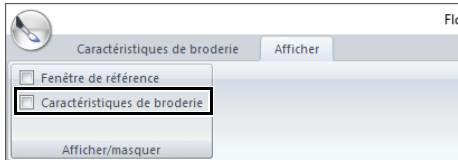

Pour la broderie des parties

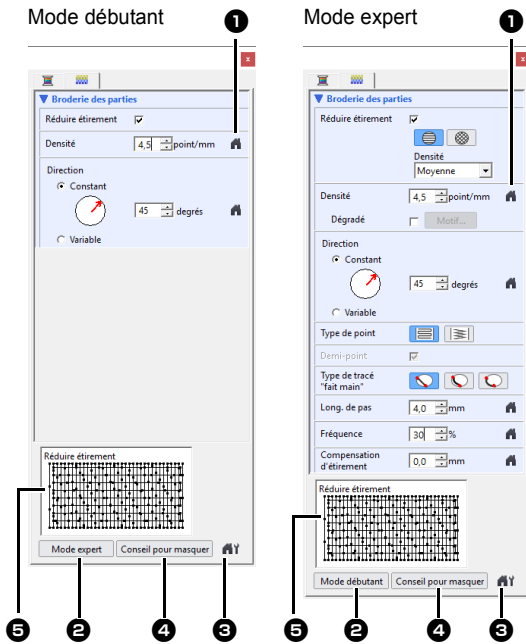

Pour la broderie des tracés

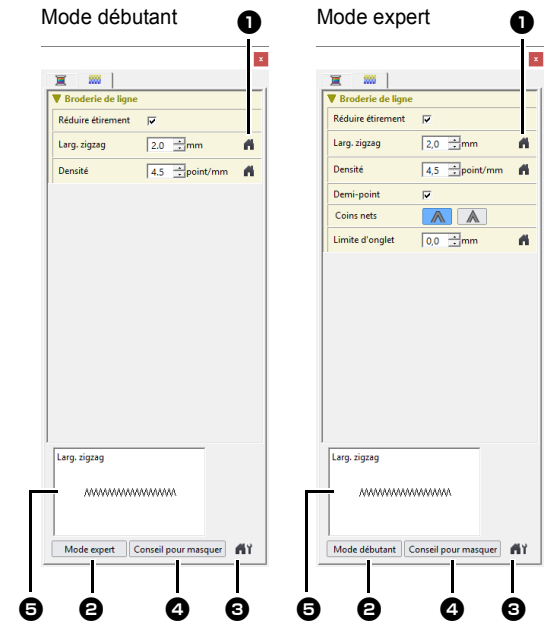

- 1 Cliquez sur ce bouton pour rétablir le réglage par défaut.
- 2 **Mode expert/Mode débutant**
Cliquez sur ce bouton pour changer de mode.
- 3 Cliquez sur ce bouton pour charger/enregistrer les réglages de broderie.
- ▶▶ « *Enregistrement des attributs de broderie fréquemment utilisés* » à la page 213
- 4 **Conseil pour masquer/Conseil de visibilité**
Cliquez sur ce bouton pour afficher ou masquer la fenêtre d'aperçu
- 5 Vous pouvez afficher un aperçu de la broderie après chaque modification des caractéristiques de broderie.

- 1 Modifiez les caractéristiques de broderie affichées sous **[Broderie de ligne]** ou **[Broderie des parties]**.

- ▶▶ Pour plus de détails sur les différentes caractéristiques de broderie et les différents réglages, reportez-vous aux sections « *Attributs de broderie des tracés* » à la page 376 et « *Attributs de broderie des parties* » à la page 382

- 2 Si les caractéristiques de broderie du tracé s'affichent, cliquez sur le contour auquel appliquer ces caractéristiques.
Si les caractéristiques de broderie des zones s'affichent, cliquez sur la zone à laquelle appliquer ces caractéristiques.



Enregistrement des attributs de broderie fréquemment utilisés

- Vous pouvez enregistrer ensemble les caractéristiques de broderie fréquemment utilisées et les rappeler lors de la spécification de caractéristiques de broderie.
 - Effectuez cette opération de la même manière que dans Layout & Editing.
- Pour plus de détails, reportez-vous à la section « *Enregistrement des attributs de broderie fréquemment utilisés* » à la page 213

■ Couleur

- 1 Cliquez sur l'onglet **[Afficher]**.
- 2 Cochez la case **[Caractéristiques de broderie]** dans le groupe **[Afficher/masquer]** pour afficher la boîte de dialogue **[Caractéristiques de broderie]**.
- 3 Cliquez sur l'onglet **[Couleur]**.



- 4 Dans le sélecteur **[Tableau des fils]**, choisissez un tableau des couleurs de fils ou un tableau des fils utilisateur.

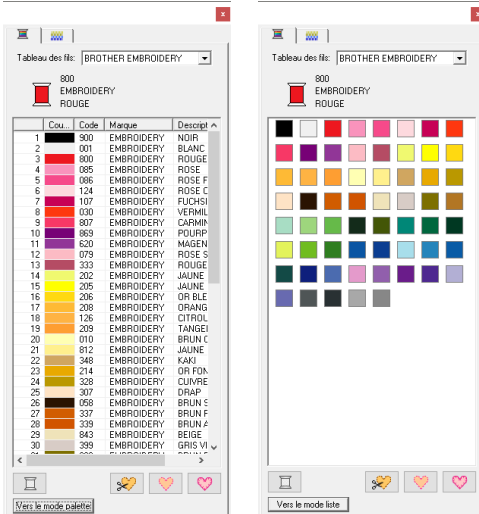

- 5 Dans la liste des couleurs de fil, cliquez sur la couleur souhaitée.

►► Pour plus de détails sur les quatre boutons figurant après la liste, reportez-vous à la section « *Couleurs spéciales* » à la page 56

- 6 Cliquez sur la zone ou sur le contour auquel appliquer la couleur choisie.

■ Création d'un dégradé

La densité de la couleur peut être réglée à divers endroits pour créer un motif en dégradé personnalisé.

- 1 En mode expert dans la boîte de dialogue **[Réglage des caractéristiques de broderie]**, cochez la case **[Dégradé]**, puis cliquez sur **[Motif]**.

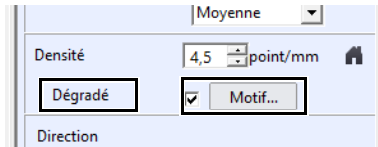

- 2 Spécifiez les réglages souhaités dans la boîte de dialogue **[Réglage de motif en dégradé]**, puis cliquez sur **[OK]**.

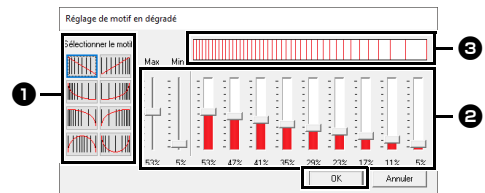

- 1 Pour sélectionner un motif en dégradé prédéfini, cliquez sur le motif souhaité dans **[Sélectionner le motif]**.
- 2 Déplacez le curseur pour régler la densité du motif en dégradé.
- 3 La zone d'aperçu indique les modifications de réglage effectuées.



Vous pouvez spécifier un dégradé si vous avez sélectionné des points plumetis, des points remplissage ou des points remplissage programmables pour la broderie des parties et si **[Ligne droite manuelle]** a été sélectionné pour le sens de broderie.



Aucune autre couleur (utilisée pour l'homogénéité dans Layout & Editing) ne peut être spécifiée avec les réglages de dégradé dans Design Center.

Application des effets à des points en cercles concentriques et radiaux

Pour augmenter l'effet décoratif, vous pouvez déplacer le point central des zones auxquelles est appliqué le point en cercles concentriques ou le point radial.

- 1 Cliquez sur l'onglet **[Caractéristiques de broderie]**.

2 Cliquez sur **[Parties]** dans le groupe **[Outils]**.

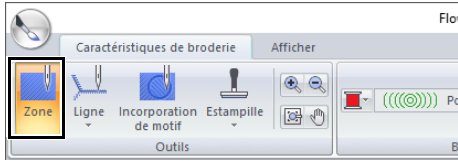



3 Sélectionnez la couleur et le type de point souhaités (**[Point en cercles concentriques]** ou **[Point radial]**).

4 Cliquez sur la zone.

→ Le point central () apparaît.

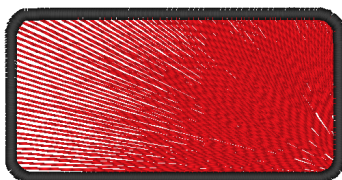
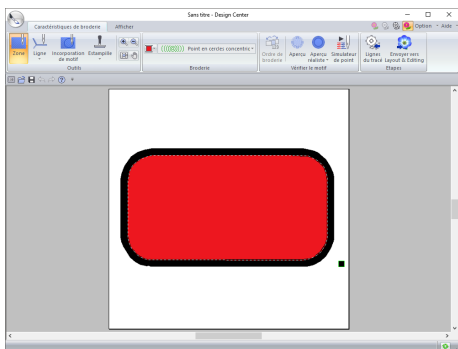
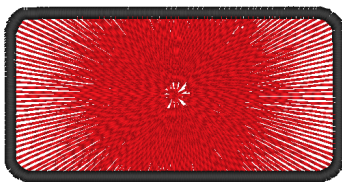
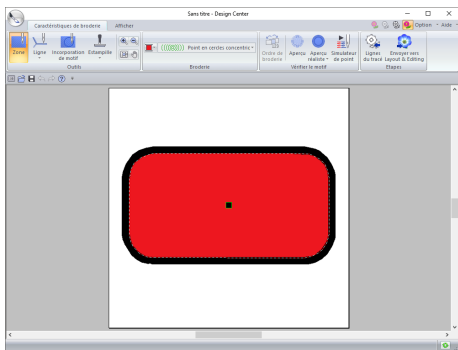
5 Faites glisser le point central jusqu'à l'emplacement souhaité.



Pour déplacer ultérieurement le point central, cliquez sur , puis sur la zone à laquelle est appliqué le point en cercles concentriques ou le point radial. Le point central apparaît et peut être déplacé.

Éviter la superposition de broderie de parties (incorporation de motif)

Si vous incorporez le motif, les points situés dans les zones superposées ne sont pas brodés deux fois. L'incorporation de motif n'est disponible que si une zone est entièrement intégrée à une autre.

- 1 Cliquez sur l'onglet **[Caractéristiques de broderie]**.
- 2 Cliquez sur **[Incorporation de motif]** dans le groupe **[Outils]**.

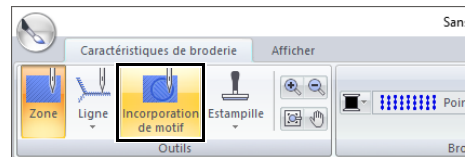

- 3 Cliquez sur la zone entièrement intégrée à une autre.



- 4 Cliquez sur **[OK]** pour incorporer le motif.

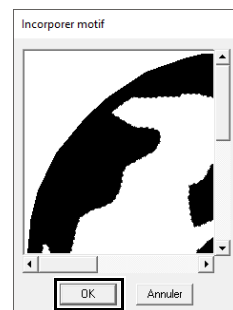



Pour annuler l'incorporation de motif, cliquez sur la zone intérieure blanche. La partie intérieure est brodée deux fois si sa couleur est identique à celle de la partie extérieure.

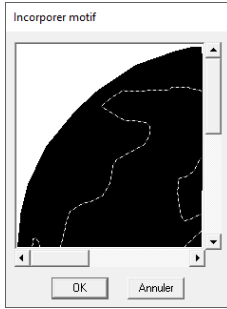

Application d'estampilles

Les estampilles peuvent être appliquées aux parties à l'Étape Caractéristiques de broderie de Design Center.

- 1 Cliquez sur l'onglet **[Caractéristiques de broderie]**.
- 2 Cliquez sur **[Estampille]** dans le groupe **[Outils]**, puis sélectionnez l'outil souhaité dans **[Outils Estampille]**.

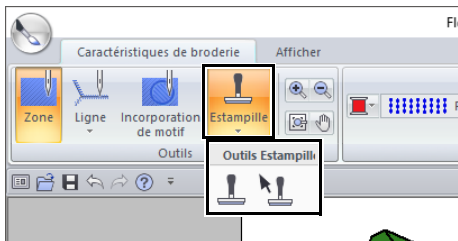

: Cliquez sur ce bouton pour appliquer une estampille.



: Cliquez sur ce bouton pour éditer l'estampille appliquée.

Les réglages des estampilles sont spécifiés de la même manière que dans Layout & Editing.

►► « Application et édition d'estampilles » à la page 67



Certains motifs d'estampille sont fournis avec cette application; toutefois, grâce à Programmable Stitch Creator, vous pouvez éditer les motifs proposés ou créer vos propres motifs.

Vérification et édition de l'ordre de broderie

- 1 Cliquez sur l'onglet **[Caractéristiques de broderie]**.
- 2 Cliquez sur **[Ordre de broderie]** dans le groupe **[Vérifier le motif]**.

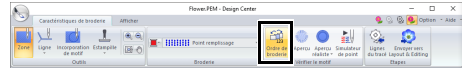

- 3 Pour modifier l'ordre de broderie d'une couleur, sélectionnez le cadre de la couleur à déplacer, puis faites glisser le cadre vers la position souhaitée.

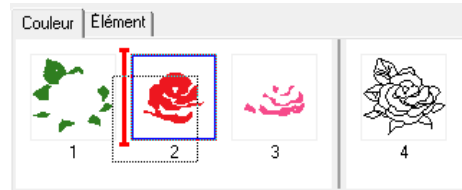

- Pour sélectionner des cadres supplémentaires, maintenez la touche **<Maj>** ou **<Ctrl>** enfoncée et sélectionnez chaque cadre.
- Les cadres contenant les zones sont séparés de ceux contenant les contours par une ligne verticale épaisse. Vous ne pouvez pas déplacer les cadres d'un côté de la ligne de l'autre côté.
- Pour agrandir le motif pour un affichage optimal, cliquez sur .

- 4 Pour afficher l'ordre de broderie de plusieurs motifs de la même couleur, sélectionnez le cadre, puis cliquez sur l'onglet **[Élément]**.



- 5 Pour modifier l'ordre de broderie d'un motif, sélectionnez le cadre du motif à déplacer, puis faites glisser le cadre vers la position souhaitée.

- 6 Cliquez sur **[OK]**.

Vérification de la broderie dans le simulateur de point

- 1 Cliquez sur l'onglet **[Caractéristiques de broderie]**.
- 2 Cliquez sur **[Simulateur de point]** dans le groupe **[Vérifier le motif]** pour afficher la broderie à l'aide du simulateur de point.

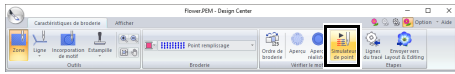

Le fonctionnement de base est identique à celui décrit pour Layout & Editing.

- ▶▶ « Vérification de la broderie dans le simulateur de point » à la page 90

Affichage des motifs de broderie dans la Fenêtre de référence

Vous pouvez afficher les motifs de broderie dans la Fenêtre de référence à l'Étape Caractéristiques de broderie de la même manière qu'à l'Étape Lignes du tracé.

- ▶▶ « Affichage des contours dans la fenêtre de référence » à la page 261.

Enregistrement des motifs de broderie

Le fichier peut être enregistré à chaque étape.

■ Ecrasement

Cliquez sur , puis sélectionnez **[Enregistrer]** dans la liste des commandes.

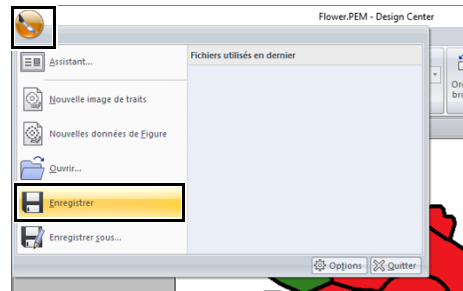

■ Enregistrement sous un nouveau nom

- 1 Cliquez sur , puis sélectionnez **[Enregistrer sous]** dans la liste des commandes.

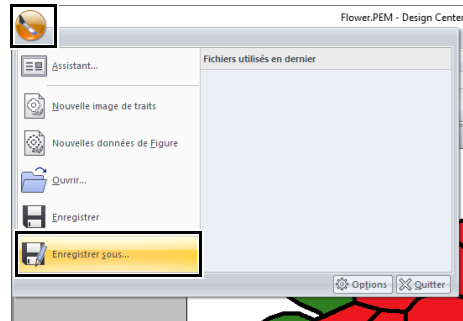

- 2 Sélectionnez le lecteur et le dossier, puis entrez le nom du fichier.

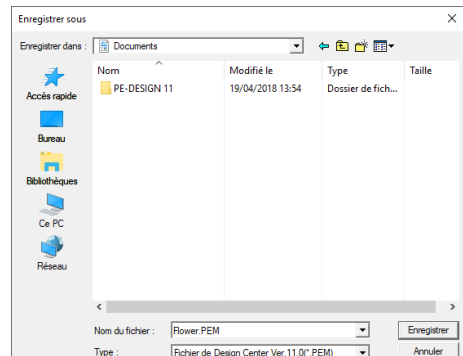

3 Cliquez sur [Enregistrer].



- Les données d'image de l'Étape Image d'origine peuvent être enregistrées au format bitmap (.bmp).
- À l'Étape Tracé d'image, les données d'image sont enregistrées au format .pel.
- À l'Étape Lignes du tracé et à l'Étape Caractéristiques de broderie, les données de motif sont enregistrées au format .pem.



Si vous sélectionnez un type de fichier d'une version antérieure du logiciel, les fichiers .pem enregistrés peuvent être ouverts avec cette version du logiciel, mais notez toutefois que certaines informations risquent d'être perdues.

Design Database

Design Database vous permet de gérer les données de broderie créées. En outre, tout en affichant les images du contenu du fichier, vous pouvez organiser les fichiers ou transférer plusieurs motifs de broderie vers des machines à broder.



Design Database

Liste des menus





■ Menu Fichier

Menu	Barre d'outils	Référence	Menu	Barre d'outils	Référence
Ouverture avec Layout & Editing	—	p. 278	Configurer imprimante	—	p. 289
Importation dans Layout & Editing	—	p. 278	Aperçu d'impression	—	—
Création d'un nouveau dossier	—	p. 276	Imprimer	—	p. 289
Conversion de format	—	p. 286	Créer un fichier image et HTML	—	p. 290
Effacer	—	p. 277	Création CSV	—	p. 290
Recherche	—	p. 285	Quitter	—	—

■ Menu Edition

Menu	Barre d'outils	Référence	Menu	Barre d'outils	Référence
Couper		p. 276	Coller		p. 276
Copier			Sélectionner tout	—	—

■ Menu Affichage

Menu	Barre d'outils	Référence	Menu	Barre d'outils	Référence
Grandes miniatures		p. 277	Propriété		p. 287
Petites miniatures			Actualisation	—	—
Détails			Barre d'outils	—	p. 274
Aperçu		p. 287	Barre d'état	—	—

■ Menu Option

Menu	Barre d'outils	Référence	Menu	Barre d'outils	Référence	
Système de mesure	—	p. 22	Couleur d'application	Bleu	—	p. 365
mm				Noir		
pouces	Argent					
Link	Aqua					
Réglages DST	—	p. 364				
Réglages de la machine réseau	—	p. 281				

■ Menu Aide

Menu	Barre d'outils	Référence	Menu	Barre d'outils	Référence
Manuel d'instructions en ligne	—	p. 5	A propos de Design Database	—	—
Support clientèle	—	p. 7			

Fenêtre de Design Database

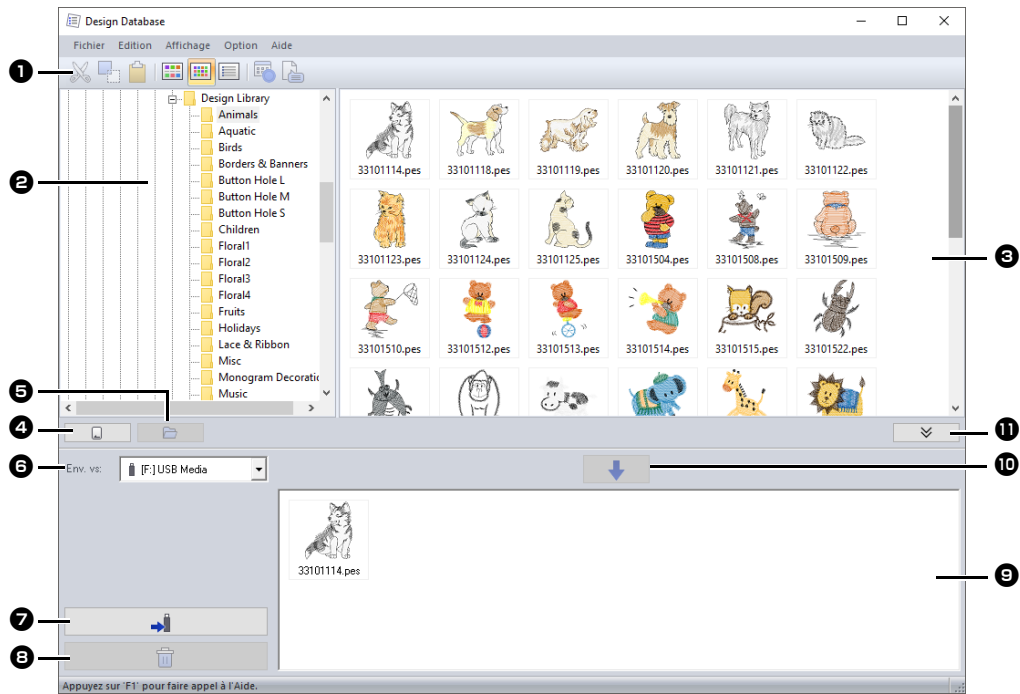

1 Barre d'outils

2 Volet de navigation

3 Volet de contenu

Affiche les miniatures de tous les motifs de broderie du dossier sélectionné.

4 Bouton de lecture de la carte

Lit une carte originale.

5 Bouton d'affichage du contenu du dossier

Affiche le contenu du dossier.

6 Sélecteur Env. vs

Sélectionnez l'emplacement de création ou de transfert des fichiers de broderie.

7 Bouton Écrire

Commence à écrire les motifs sélectionnés (affichés dans la liste d'écriture).

8 Bouton Retirer

Désélectionne le motif sélectionné (affiché dans la liste d'écriture).

9 Liste d'écriture

Affiche la liste des motifs à écrire sur la carte originale, sur un support USB ou sur la machine à broder.

10 Bouton Ajouter

Ajoute le motif sélectionné dans le volet de contenu à la liste d'écriture/de transfert.

11 Bouton d'affichage/masquage de la zone d'écriture

Cliquez sur ce bouton lorsque vous écrivez/transférez des motifs.

Cliquez sur ce bouton pour masquer ou afficher la liste d'écriture.



Vous pouvez sélectionner des réglages pour l'option suivante dans le menu **Option**.

- Sélectionnez **mm** ou **pouces** comme unité du système.
- Sélectionnez **Bleu**, **Noir**, **Argent** ou **Aqua** comme couleur d'application.

Démarrage de Design Database

- 1 Cliquez sur .
- 2 Cliquez sur **[Design Database]** sous le titre **[PE-DESIGN 11]** à l'écran.
- 3 Cliquez sur un dossier dans le volet de navigation.
 - Tous les fichiers de broderie du dossier s'affichent dans le volet de contenu de droite.

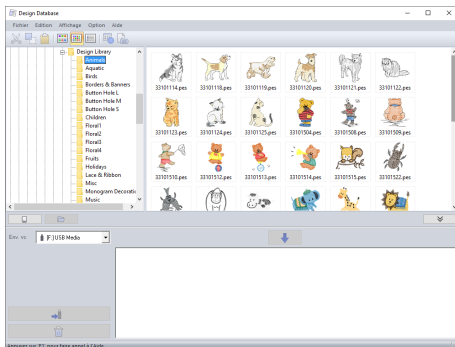

- Les fichiers affichés portent les extensions suivantes.
.pes, .phc, .dst, .exp, .pcs, .hus, .vip, .shv, .jef, .sew, .csd, .xxx, .pen
- Les fichiers .pem ne s'affichent pas car ils ne sont pas pris en charge par la machine. Importez le motif de broderie dans Layout & Editing à partir de Design Center, puis enregistrez-le au format .pes.
- Il est impossible de lire un fichier compressé au format zip dans cette application.

Organisation des motifs de broderie

Création de nouveaux dossiers

- 1 Dans le volet de navigation, situé à gauche, sélectionnez le dossier.
- 2 Cliquez sur **[Fichier]**, puis sur **[Création d'un nouveau dossier]**.

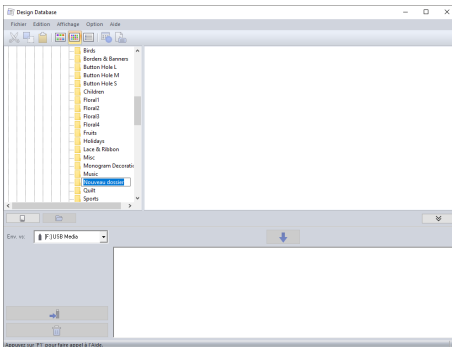

- 3 Saisissez le nom du nouveau dossier, puis appuyez sur la touche **<Entrée>**.

Déplacement/copie de fichiers vers un autre dossier

- 1 Dans le volet de navigation, localisez le dossier vers lequel vous souhaitez déplacer le motif de broderie.
- 2 Dans le volet de navigation, cliquez sur le dossier qui contient le motif de broderie.
- 3 Faites glisser le motif de broderie du volet de contenu vers le dossier que vous venez de localiser dans le volet de navigation.

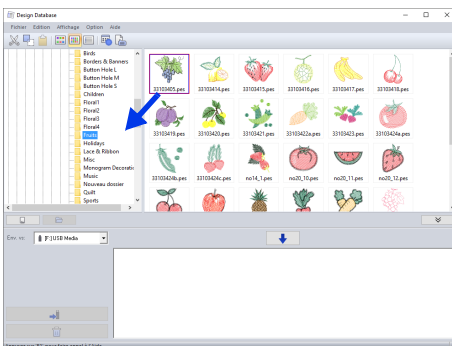

- Si les deux dossiers se trouvent sur le même lecteur, le motif de broderie sélectionné est **déplacé** vers l'autre dossier.
- Si les deux dossiers se trouvent sur des lecteurs différents, le motif de broderie sélectionné est **copié** dans l'autre dossier.



- Pour copier le fichier d'un dossier vers un autre sur le même lecteur, maintenez la touche **<Ctrl>** enfoncée tout en faisant glisser le motif de broderie.
- Pour déplacer le fichier d'un dossier vers un autre sur des lecteurs différents, maintenez la touche **<Maj>** enfoncée tout en faisant glisser le motif de broderie.
- Le fichier peut également être supprimé du dossier actuel (ou copié) en sélectionnant la commande de menu **[Edition] - [Couper]** (ou **[Edition] - [Copier]**). Ensuite, le fichier peut être ajouté au nouveau dossier en le sélectionnant dans le volet de navigation, puis en sélectionnant la commande de menu **[Edition] - [Coller]**.

Modification des noms de fichier



Les noms des motifs de broderie ne peuvent être modifiés dans Design Database que si les informations de broderie sont affichées (commande de menu **[Affichage] - [Détails]**).

- « *Modification de l'affichage des fichiers* » à la page 277

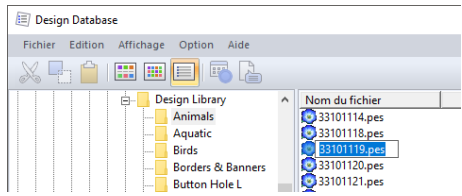
- 1 Dans le volet de navigation, sélectionnez le dossier contenant le motif de broderie.
 - 2 Sélectionnez le motif de broderie. Cliquez à nouveau.
- 
- 3 Saisissez le nouveau nom du motif de broderie, puis appuyez sur la touche **<Entrée>**.



Lors de l'attribution d'un nouveau nom au fichier, l'extension du fichier ne peut être modifiée.

Suppression de fichiers

- 1 Dans le volet de navigation, sélectionnez le dossier contenant le motif de broderie à supprimer.
- 2 Dans le volet de contenu, sélectionnez le nom du motif de broderie.
- 3 Appuyez sur la touche <Suppr>.
 - Le fichier est envoyé dans la Corbeille.

Modification de l'affichage des fichiers

Les motifs de broderie peuvent être affichés dans le volet de contenu en petites ou grandes miniatures ou sous la forme de liste selon leurs informations de broderie.

Grandes miniatures

Cliquez sur  ou sur [Affichage], puis sur [Grandes miniatures].

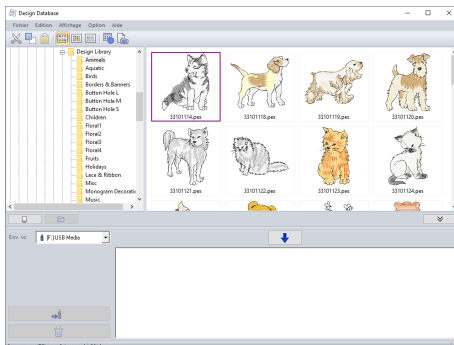

Petites miniatures

Cliquez sur  ou sur [Affichage], puis sur [Petites miniatures].

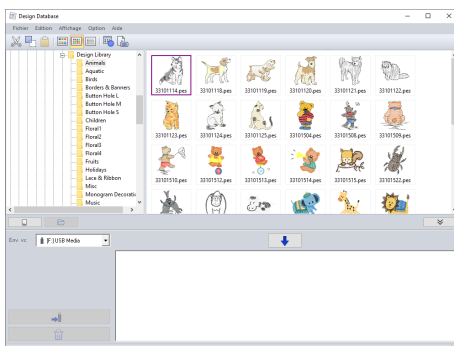

Informations de broderie

Cliquez sur  ou sur [Affichage], puis sur [Détails].

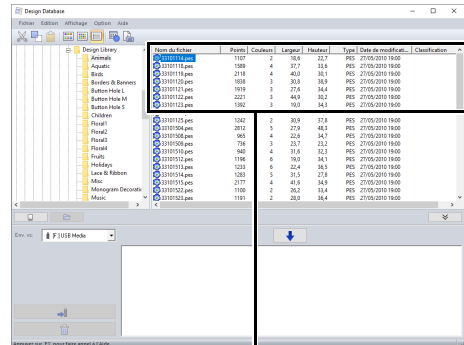

Nom du fichier	Points	Couleurs	Largeur	Hauteur	Type	Date de modif...	Classification
3310114 pes	1127	2	18,6	21,7	PES	27/05/2010 19:00	
3310118 pes	1589	4	21,7	31,6	PES	27/05/2010 19:00	
3310119 pes	2118	4	40,0	30,1	PES	27/05/2010 19:00	
3310112 pes	1838	3	30,8	38,9	PES	27/05/2010 19:00	
3310121 pes	1919	3	27,6	34,4	PES	27/05/2010 19:00	

Ouverture des motifs de broderie

Ouverture de fichiers avec Layout & Editing

- 1 Dans le volet de navigation, sélectionnez le dossier contenant le motif de broderie à ouvrir dans Layout & Editing.



Veillez à sélectionner un dossier contenant des fichiers .pes.

- 2 Dans le volet de contenu, sélectionnez le fichier .pes.
- 3 Cliquez sur **[Fichier]**, puis sur **[Ouverture avec Layout & Editing]**.

Importation de fichiers dans Layout & Editing

Vous pouvez importer des fichiers aux formats suivants.

.pes, .phc, .dst, .exp, .pcs, .hus, .vip, .shv, .jef, .sew, .csd ou .xxx

- 1 Dans le volet de navigation, sélectionnez le dossier contenant le motif de broderie à importer dans Layout & Editing.
- 2 Dans le volet de contenu, sélectionnez le motif de broderie.
- 3 Cliquez sur **[Fichier]**, puis sur **[Importation dans Layout & Editing]**.
→ Le motif de broderie sélectionné apparaît dans la fenêtre Layout & Editing.



Il est impossible d'importer des fichiers de format .pen dans Layout & Editing.

Transfert de motifs de broderie vers des machines



Les procédures de transfert du motif de broderie créé vers une machine à broder varient en fonction du modèle de votre machine à broder. Pour plus de détails, reportez-vous au manuel d'instructions fourni avec la machine à broder.

Transfert vers une machine à l'aide d'un support USB/d'un réseau sans fil/d'un câble USB/d'une carte originale

- 1 Préparez le support à utiliser pour effectuer le transfert ou connectez une machine à broder à l'ordinateur.



Veillez à ce que la taille du cadre du motif ne dépasse pas le cadre qui sera utilisé sur la machine à broder.



- Si le motif doit être écrit sur une carte originale, insérez celle-ci dans le module d'écriture de carte USB.
- S'il doit l'être sur un support USB, connectez celui-ci à l'ordinateur.
- Si le motif doit être transféré directement vers une machine à broder, connectez celle-ci à l'ordinateur. Pour plus de détails sur le transfert d'un motif, reportez-vous au manuel d'instructions fourni avec la machine à broder.
- Pour utiliser la fonction Link (Lien) afin de transférer les motifs de broderie, une machine à broder compatible avec cette fonction doit être utilisée en mode Link (Lien).

►► « Utilisation de la fonction Link (Lien) pour broder à partir de l'ordinateur » à la page 227

- 2 Cliquez sur .

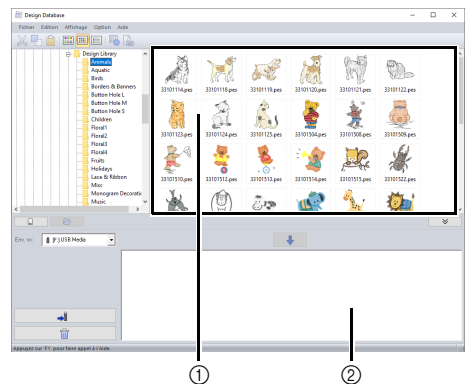
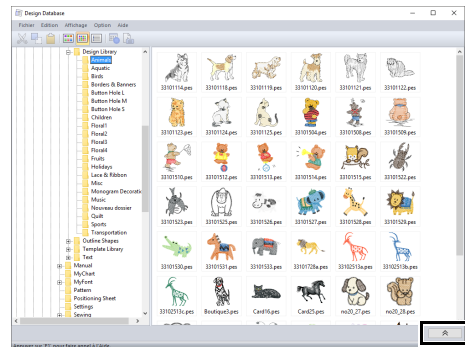

- ① Volet de contenu (Motifs disponibles)
- ② Liste d'écriture (Motifs sélectionnés)

- 3** Cliquez sur le sélecteur **[Env. vs]**, puis sur la destination.

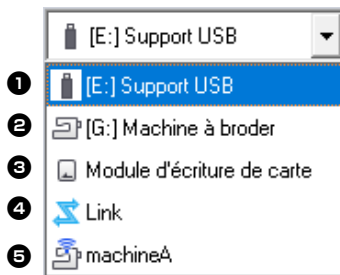
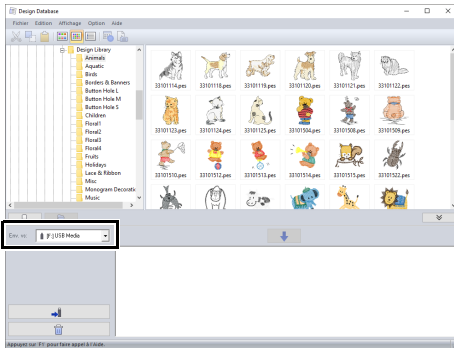

- 1** Permet d'envoyer les motifs sur le support USB.
 - 2** Permet d'envoyer les motifs directement sur une machine à broder.
 - 3** Permet d'envoyer les motifs sur le module d'écriture de carte USB.
 - 4** Permet d'envoyer les motifs sur la ou les machines à broder à l'aide de la fonction Link (Lien).
- « *Utilisation de la fonction Link (Lien) pour broder à partir de l'ordinateur* » à la page 227
- 5** Permet d'envoyer les motifs sur la ou les machines à broder à l'aide de la connexion au réseau sans fil.
- « *Transfert de données sans fil* » à la page 281



Si Link (Lien) n'est pas disponible dans le sélecteur **[Env. vs]**, vérifiez que la machine à broder est utilisée en mode Link (Lien) et que le câble est branché correctement.

Les autres étapes diffèrent en fonction de la destination des données.

■ Utilisation d'un support USB



Les motifs peuvent être transférés vers une machine à broder compatible avec la fonction d'hôte USB.





La « Clé logicielle PE-DESIGN » ne peut pas être utilisée comme support USB.

- 1** Sélectionnez  à l'aide du sélecteur **[Env. vs]**.



Si plusieurs supports USB sont connectés,  apparaît pour chaque périphérique connecté. Sélectionnez le support USB sur lequel enregistrer le motif.

- 2** Cliquez sur .

- 3** Sélectionnez un dossier dans **1**, choisissez un fichier de broderie dans le volet de contenu **2**, puis cliquez sur  **3** pour ajouter le fichier à la liste d'écriture. Une fois que tous les fichiers de broderie à écrire ont été ajoutés à la liste d'écriture, cliquez sur  **4**.

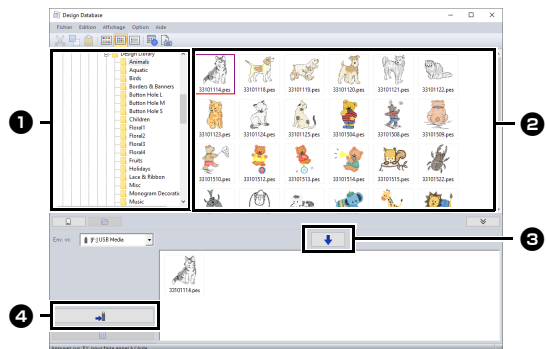

→ Les motifs dans la liste d'écriture sont enregistrés sur le support USB.

→ Une fois les motifs enregistrés, le message « Sortie de données terminée. » s'affiche.



- Ne retirez pas le support USB tant que les motifs sont en cours d'enregistrement.
- Si un fichier portant le même nom existe déjà à l'emplacement de destination, la boîte de dialogue suivante apparaît. Indiquez si vous souhaitez écraser le fichier existant, arrêter la copie ou copier le fichier sous un autre nom.

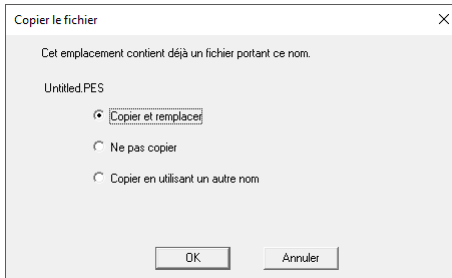

Si un nom de volume a été spécifié pour le support USB, « **[(Lettre du lecteur):]** (Nom de volume) » apparaît dans le sélecteur **[Env. vs]**.

Si aucun nom de volume n'a été spécifié, « **[(Lettre du lecteur):] Support USB** » apparaît. Pour plus de détails sur la modification du nom (nom de volume) du support USB, consultez le manuel fourni avec celui-ci.

■ Transfert de données sans fil



- 1 Connectez l'ordinateur qui exécute l'application à votre réseau domestique (point d'accès au réseau LAN sans fil).
- 2 Connectez la machine à coudre au même réseau domestique.
Pour plus de détails sur la réalisation des connexions, reportez-vous au manuel d'instructions fourni avec votre machine.



Les motifs de broderie ne peuvent pas être transférés si l'ordinateur et la machine à coudre sont connectés à des réseaux domestiques différents. Veillez à les connecter au même réseau domestique.

- 3 Cliquez sur **[Réglages de la machine réseau]** dans le menu **[Option]**.

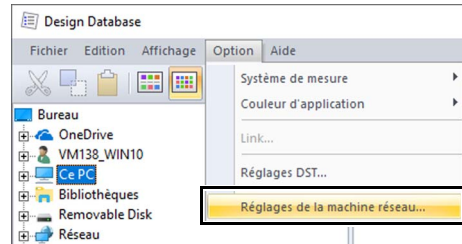

- 4 Cliquez sur **[Ajouter]**.

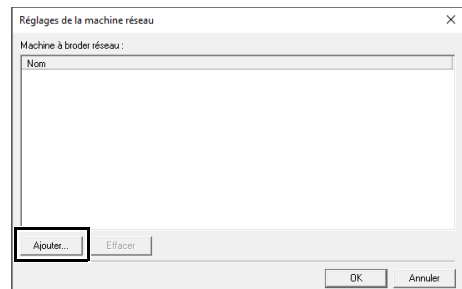

- 5 Sélectionnez la machine à coudre, puis cliquez sur **[Ajouter]**.

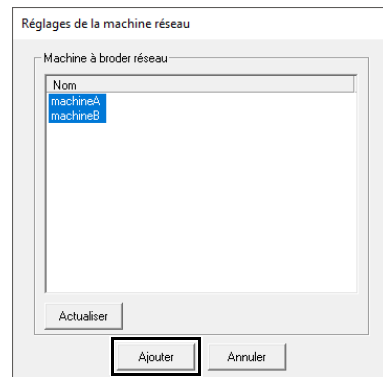



Si la machine à coudre voulue n'apparaît pas dans la liste, cliquez sur **[Actualisation]**.

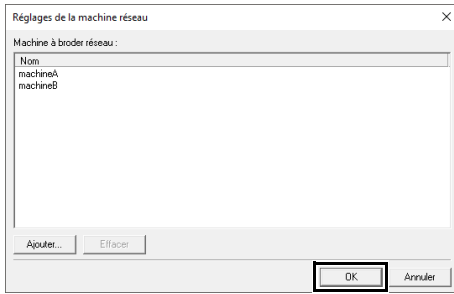

6 Cliquez sur **[OK]** pour enregistrer la machine.

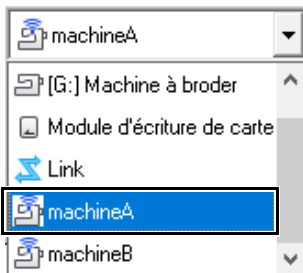

7 Sélectionnez la machine dans le sélecteur **[Env. vs]**.



8 Cliquez sur .

9 Sélectionnez un dossier dans **1**, choisissez un fichier de broderie dans le volet de contenu **2**, puis cliquez sur  **3** pour ajouter le fichier à la liste d'écriture. Une fois que tous les fichiers de broderie à écrire ont été ajoutés à la liste d'écriture, cliquez sur  **4**.

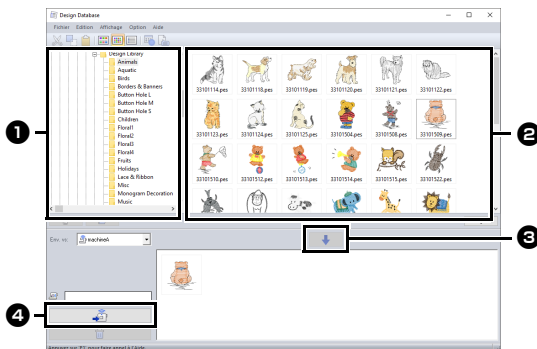

→ Les motifs dans la liste d'écriture sont transférés vers la machine.

→ Une fois l'opération de transfert terminée, le message « Sortie de données terminée. » s'affiche.

■ Transfert direct vers la mémoire d'une machine

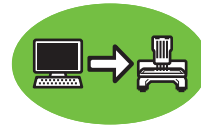



Vous pouvez transférer des motifs vers des machines à broder qui peuvent être connectées à un ordinateur à l'aide d'un câble USB.

1 Sélectionnez  à l'aide du sélecteur **[Env. vs]**.



Si plusieurs machines à broder sont connectées,  apparaît pour chaque machine. Sélectionnez la machine à utiliser pour la broderie.

2 Cliquez sur .

3 Sélectionnez un dossier dans **1**, choisissez un fichier de broderie dans le volet de contenu **2**, puis cliquez sur  **3** pour ajouter le fichier à la liste d'écriture. Une fois que tous les fichiers de broderie à écrire ont été ajoutés à la liste d'écriture, cliquez sur  **4**.

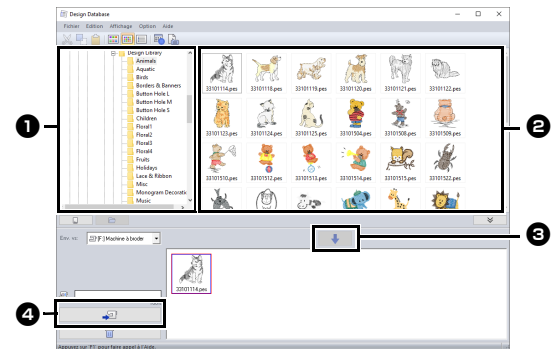

→ Les motifs dans la liste d'écriture sont enregistrés dans la mémoire de la machine à broder.

→ Une fois les motifs enregistrés, le message « Sortie de données terminée. » s'affiche.



- Ne retirez pas le câble USB tant que les motifs sont en cours d'enregistrement.
- Si un fichier portant le même nom existe déjà à l'emplacement de destination, une boîte de dialogue apparaît. Indiquez si vous souhaitez écraser le fichier existant, arrêter la copie ou copier le fichier sous un autre nom.

■ Utilisation d'une carte originale



Vous pouvez transférer des motifs vers une machine à broder équipée d'une fente à carte.



- Les fichiers autres que .phc peuvent être écrits.
- Si aucun module d'écriture de carte USB n'est connecté à l'ordinateur, vous ne pouvez pas sélectionner de carte originale comme destination d'exportation. Avant de procéder au transfert, assurez-vous qu'un module d'écriture de carte USB est connecté à l'ordinateur.

1 Sélectionnez  à l'aide du sélecteur **[Env. vs]**.

2 Sous **[Type de machine]**, sélectionnez le type de machine à broder à utiliser.



1 Machine à une seule aiguille

2 Machine multi-aiguille

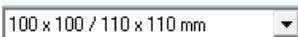

3 Dans le sélecteur **[Taille du tambour]**, choisissez la taille appropriée du tambour de broderie.



- Ne sélectionnez pas une taille de tambour supérieure à celle du tambour pouvant être utilisé avec votre machine à broder. Sinon, la carte originale créée ne fonctionnera pas correctement avec la machine à broder.
- Lorsque vous écrivez sur une carte originale qui contient déjà des données, toutes les données de la carte sont supprimées. Avant d'enregistrer sur une carte, enregistrez toutes les données nécessaires sur un disque dur ou tout autre support, et vérifiez qu'aucune donnée nécessaire ne reste sur la carte.

►► « À partir d'une carte originale » à la page 103

4 Cliquez sur .

5 Sélectionnez un dossier dans **1**, choisissez un fichier de broderie dans le volet de contenu **2**, puis cliquez sur  **3** pour ajouter le fichier à la liste d'écriture. Une fois que tous les fichiers de broderie à écrire ont été ajoutés à la liste d'écriture, cliquez sur  **4**.

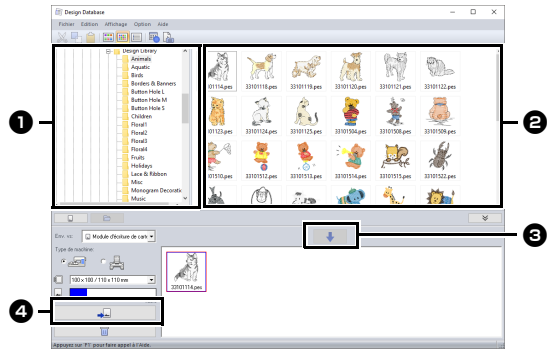

- Vous ne pouvez pas transférer un motif de broderie pour le cadre Jumbo vers la machine à l'aide d'une carte originale.
- Si le motif du fichier de broderie sélectionné est plus grand que la taille du tambour sélectionnée à l'étape **3**, ou si le nombre de points ou de couleurs du motif dépasse le nombre maximum pour le tambour sélectionné à l'étape **3**, il est impossible d'ajouter ce fichier à la liste d'écriture. Seuls les motifs de broderie affichés dans la liste d'écriture seront transférés sur la carte originale.



- Vous pouvez également ajouter des fichiers de broderie à la liste d'écriture en cliquant avec le bouton droit de la souris sur le fichier, puis en cliquant sur **[Ajouter à la liste d'écriture]** ou en sélectionnant un fichier dans le volet de contenu et en le faisant glisser dans la liste d'écriture.
- Vous pouvez également supprimer un fichier de la liste en cliquant avec le bouton droit de la souris sur la liste d'écriture et en cliquant sur **[Supprimer de la liste d'écriture]**.

6 Si les fichiers doivent être enregistrés sur une carte originale, le message ci-dessous s'affiche. Cliquez sur **[OK]**.

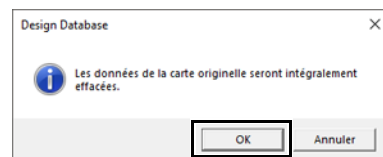

Ne retirez pas la carte ou ne déconnectez pas le câble USB tant que les motifs sont en cours d'enregistrement sur la carte (pendant que le voyant lumineux clignote).

- 7 Lorsqu'un message vous indique que l'enregistrement est terminé, cliquez sur [OK].



Les motifs créés sur une Zone de création au format personnalisé sont enregistrés sur les cartes de façon fractionnée selon leurs diverses sections de cadre.

►► « *Transfert vers une machine à l'aide d'une carte originale* » à la page 225

- Pour réécrire les fichiers de broderie transférés sur la carte originale, cliquez sur pour les sélectionner, puis déplacez-les vers la liste d'écriture de la même manière.
- Pour vérifier que l'écriture du fichier de motif de broderie est en cours sur la carte originale, cliquez sur .

→ **Carte** apparaît dans le volet de navigation et tous les motifs de broderie écrits sur la carte originale apparaissent dans le volet de contenu.

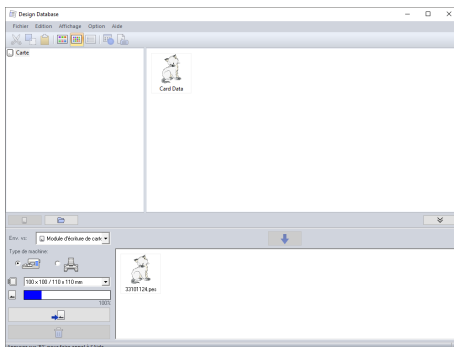

- Les motifs de broderie enregistrés sur la carte originale apparaissent en tant que **[Données de la carte]** dans le volet de contenu.
- Pour afficher le contenu du dossier dans le volet de contenu, cliquez sur . Basculez l'affichage en cliquant sur et .

■ Envoi de motifs de broderie aux machines à l'aide de la fonction Link (Lien)

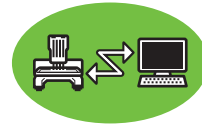

Une machine à broder compatible avec la fonction Link (Lien) doit être utilisée en mode Link (Lien).

►► « *Utilisation de la fonction Link (Lien) pour broder à partir de l'ordinateur* » à la page 227

- 1 Sélectionnez à l'aide du sélecteur **[Env. vs]**.
- 2 Cliquez sur .
- 3 Sélectionnez un dossier dans ①, choisissez un fichier de broderie dans le volet de contenu ②, puis cliquez sur ③.

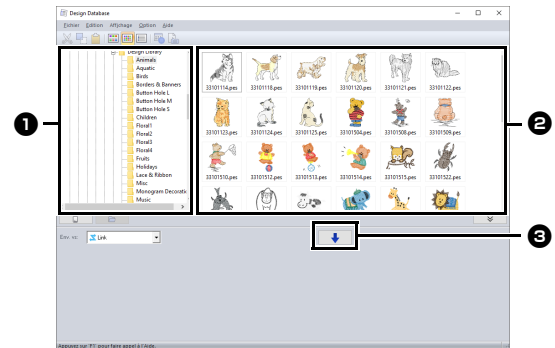

- 4 Continuez la procédure tel que décrit à l'Étape 5 de la section « *Utilisation de la fonction Link (Lien) pour broder à partir de l'ordinateur* » à la page 227.



Vous ne pouvez pas transférer les fichiers aux formats .dst, .exp et .phc à l'aide de la fonction Link (Lien). Si la fonction **[Link]** (Lien) est sélectionnée dans la zone **[Env. vs]**, les fichiers .dst, .exp et .phc n'apparaissent pas dans le volet de contenu. En outre, les fichiers de broderie dont la taille de la Zone de création est définie sur **[Taille personnalisée]** ou dont la **[Taille du tambour]** est définie sur **360 × 360 mm (Jumbo Frame)** n'apparaissent pas dans le volet de contenu.



Pour réafficher la boîte de dialogue **[Link]** après le redémarrage de l'ordinateur, cliquez sur **[Link]** dans le menu **[Option]**.

Recherche d'un motif de broderie

- 1 Dans le volet de navigation, sélectionnez le dossier.
- 2 Cliquez sur **[Fichier]**, puis sur **[Recherche]**.
- 3 Spécifiez les conditions de recherche. Cochez la case des conditions de recherche à spécifier.

1 Nom du fichier

Cochez pour rechercher des fichiers portant un nom spécifique. Entrez le nom du fichier dans la zone de texte.



Des caractères génériques (« ? » pour représenter un seul caractère et « * » pour en représenter plusieurs) peuvent également être utilisés.

2 Type de format

Cochez la case correspondant au format de fichier recherché.

3 Points

Dans les zones de texte, saisissez les valeurs minimale et maximale du nombre de points.

4 Changements de couleur

Dans les zones de texte, saisissez les valeurs minimale et maximale du nombre de changements de couleur.

5 Nombre total de couleurs

Dans les zones de texte, saisissez les valeurs minimale et maximale du nombre total de couleurs de fils.

6 Largeur

Dans les zones de texte, saisissez les valeurs minimale et maximale de largeur.

7 Hauteur

Dans les zones de texte, saisissez les valeurs minimale et maximale de hauteur.

8 Date de modification

Dans les zones de texte, saisissez la date de début et de fin de modification.

Lorsque vous recherchez des fichiers .pes, vous pouvez également spécifier les conditions suivantes.

9 Nom du motif

Saisissez le nom du motif dans la zone de texte.

10 Catégorie

Dans la zone de texte, saisissez des caractères spécifiques ou la catégorie de broderie.

11 Auteur

Dans la zone de texte, saisissez le nom de l'auteur à rechercher.

12 Mots clé

Dans la zone de texte, saisissez les mots clés à rechercher.

13 Commentaire

Dans la zone de texte, saisissez le commentaire à rechercher.



- Pour effectuer la recherche également dans les sous-dossiers (dossiers contenus dans le dossier sélectionné), cochez la case **[Recherche dans les sous-dossiers]** 14.
- Tous les caractères entrés dans la zone située à côté de **[Nom du fichier]** seront considérés comme un ensemble unique de caractères. Toutefois, vous pouvez rechercher des fichiers en fonction de plusieurs mots dans les zones en dessous de **[Conditions de recherche (uniquement pour les fichiers PES)]** en séparant les mots par un espace.

4 Cliquez sur **[Recherche]**.

→ Une liste des fichiers répondant aux conditions de recherche spécifiées s'affiche.

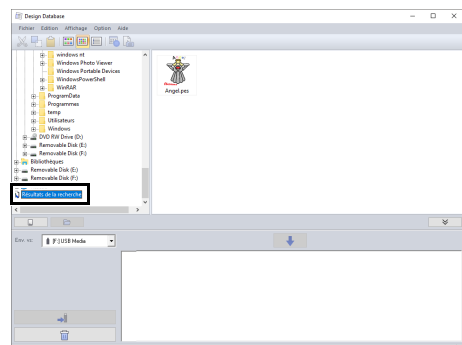

Conversion de motifs de broderie en différents formats

Les fichiers de motif de broderie peuvent être aisément convertis en fichiers d'autres formats (.pes, .dst, .exp, .pcs, .hus, .vip, .shv, .jef, .sew, .csd ou .xxx).

- 1 Dans le volet de navigation, sélectionnez le dossier contenant le motif de broderie à convertir.
- 2 Dans le volet de contenu, sélectionnez le format de broderie souhaité.
- 3 Cliquez sur **[Fichier]**, puis sur **[Conversion de format]**.
- 4 Dans le sélecteur **[Type de format]**, choisissez le format souhaité.

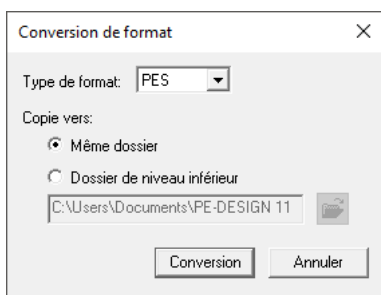

- 5 Sous **[Copie vers]**, indiquez si le nouveau fichier doit être ajouté dans le même dossier que le fichier d'origine (Même dossier) ou dans un autre dossier spécifié (Dossier de niveau inférieur).



Pour changer le dossier dans lequel le nouveau fichier sera ajouté, cliquez sur .

- 6 Cliquez sur **[Conversion]**.

→ Le fichier est converti et le nouveau fichier est ajouté au dossier spécifié.



- Les **[Réglages DST]** dans le menu **[Option]** vous permettent de spécifier le nombre de sauts avec coupure de fil pour les fichiers .dst.
- ▶ « *Spécification du nombre de sauts dans un motif de broderie au format DST* » à la page 364
- Si plusieurs fichiers présentant des formats différents sont sélectionnés pour être convertis alors que l'option **[Même dossier]** est activée, les fichiers du même format que le nouveau ne seront pas convertis. Par ailleurs, si les fichiers sont ajoutés dans un dossier différent de celui d'origine, tous les fichiers du même format que le nouveau seront copiés dans ce dossier, au lieu d'être convertis.
- Si le fichier est converti en fichier .pes, les couleurs des fils sont converties comme si le fichier était importé dans Layout & Editing.



Il est impossible de convertir des fichiers aux formats .phc et .pen.

Vérification de motifs de broderie

Aperçu des fichiers

Bouton de la barre d'outils :

- 1 Sélectionnez un dossier dans **1**, choisissez un fichier de broderie dans le volet de contenu **2**.

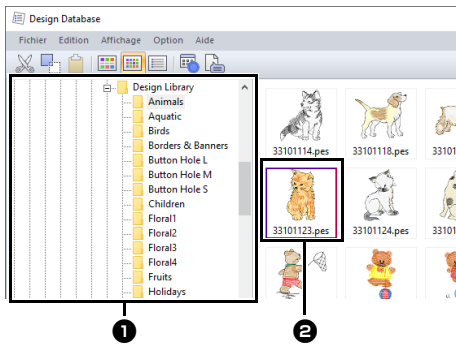

- 2 Cliquez sur  ou sur le menu **[Affichage]**, puis sur **[Aperçu]**.

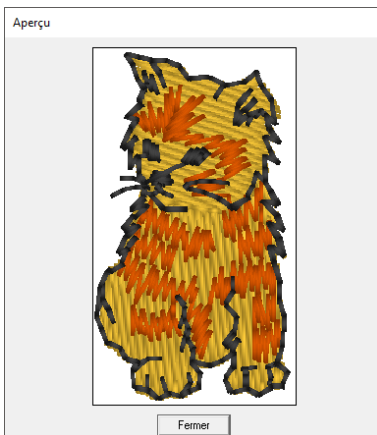

Il est impossible de prévisualiser les fichiers .pen.

Vérification des informations de fichier

Les informations de broderie, telles que le nom de fichier, la taille, le nombre de points, la durée de broderie, le nombre de couleurs et la date de modification, peuvent être consultées dans la boîte de dialogue Propriétés. À l'aide du fichier .pes, il est possible d'afficher des informations complémentaires concernant le motif de broderie.



- La durée de broderie affichée est une estimation. La durée de broderie réelle dépend du modèle de machine utilisé et des réglages spécifiés. La durée de broderie ne s'affiche pas avec les fichiers .pen.

Bouton de la barre d'outils :

- 1 Dans le volet de contenu, sélectionnez le motif de broderie dont vous souhaitez consulter les informations.

- 2 Cliquez sur  ou sur le menu **[Affichage]**, puis sur **[Propriété]**.

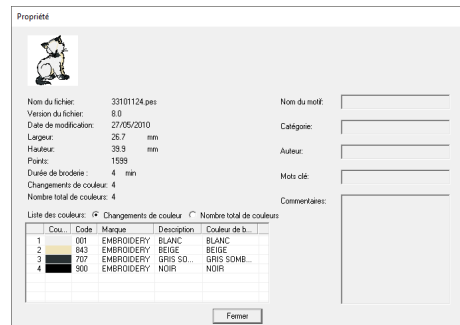

Fichiers PES (version 4.0 ou ultérieure)



- Sélectionnez **[Changements de couleur]** à côté de **[Liste des couleurs]** pour afficher les informations relatives au changement de couleur de fil dans la liste des couleurs. Sélectionnez **[Nombre total de couleurs]** pour afficher les informations sur toutes les couleurs de fils dans la liste des couleurs.

►► « Vérification des informations de broderie des motifs » à la page 99

- Quand un fichier .pes qui contient des couleurs définies par l'utilisateur est enregistré, ces couleurs apparaissent comme **[Couleur de base]**.

►► « Vérification des informations de broderie des motifs » à la page 99



- Fichiers autres que PES et fichiers PES (version 3.0 ou antérieure)

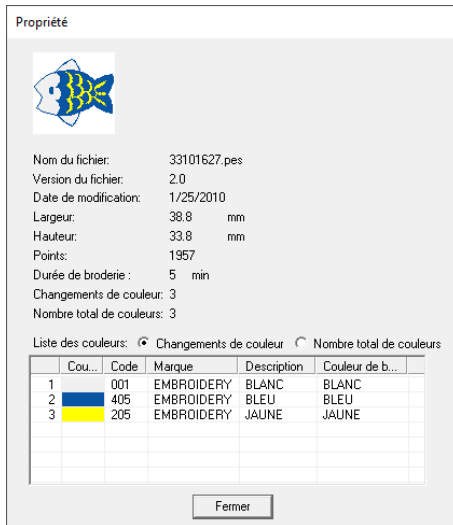

- Si la taille de la Zone de création a été définie sur **[Taille personnalisée]** ou si **[Taille du tambour]** a été réglée sur un tambour à positions multiples (100 × 172 mm ou 130 × 300 mm) ou sur le cadre Jumbo (360 × 360 mm), une boîte de dialogue **[Propriété]** similaire à celle illustrée ci-dessous s'affiche.

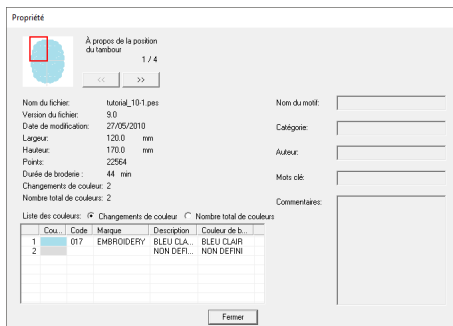

- La zone rouge dans la boîte de dialogue indique la position de la partie du motif affichée.
- Pour afficher les informations d'autres positions du tambour, cliquez sur ou .

Production d'un catalogue de motifs de broderie

Vous pouvez exporter des images et des informations de broderie concernant tous les motifs de broderie dans de nombreux formats. Sélectionnez un mode parmi les modes suivants en fonction de vos préférences.

Impression

Les images de tous les motifs de broderie du dossier sélectionné peuvent être imprimées sous la forme d'un catalogue ou d'un manuel d'instructions.

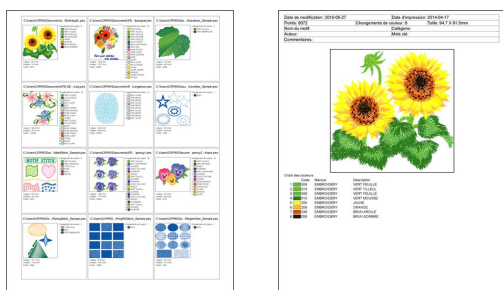

- 1 Dans le volet de navigation, sélectionnez le dossier contenant les motifs de broderie.
- 2 Cliquez sur **[Fichier]**, puis sur **[Configurer imprimante]**.
- 3 Sous **[Papier]** 1 et **[Orientation]** 2, sélectionnez les réglages appropriés.

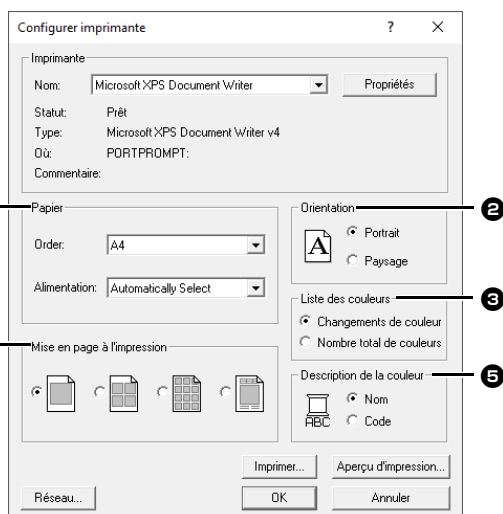

- 4 Sélectionnez **[Liste des couleurs]** 3.
Changements de couleur
 Les informations de couleur de fil pour chaque changement de couleur s'affichent.

Nombre total de couleurs

Les informations de couleur de fil pour les fils nécessaires s'affichent. Vous pouvez ainsi vérifier le nombre total de couleurs de fils.

» « *Vérification des informations de broderie des motifs* » à la page 99

- 5 Sélectionnez **[Mise en page à l'impression]** 4.

 Catalogue style 1

 Catalogue style 4

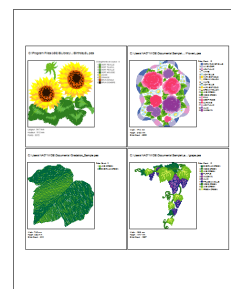
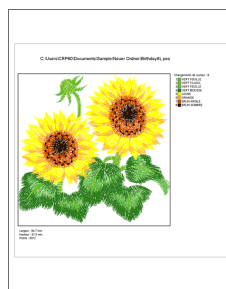

 Catalogue style 12

 Manuel d'instructions

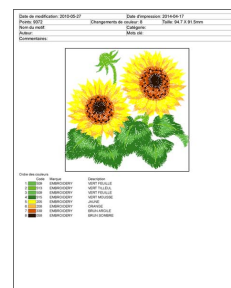
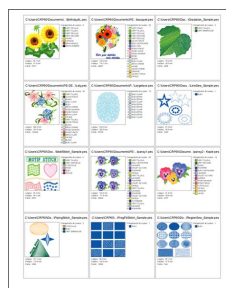

- 6 Sous **[Description de la couleur]** 5, déterminez si la couleur des fils apparaît sous la forme du nom de la couleur ou sous la forme de la marque et du numéro du fil.
- 7 Cliquez sur **[Imprimer]**.



- Si un ou plusieurs motifs de broderie étaient sélectionnés dans le volet de contenu, seuls ceux sélectionnés sont imprimés.
- Si le nom de la marque, le numéro du fil ou les propriétés du fichier sont trop longs, l'intégralité du texte peut ne pas être imprimée.
- Si vous cliquez sur **[Fichier]**, puis sur **[Imprimer]**, les motifs de broderie sont alors imprimés selon les réglages déjà sélectionnés dans la boîte de dialogue **[Configurer imprimante]**.

Exportation sous forme de fichiers d'image et HTML

Au lieu de l'imprimer, le catalogue des motifs de broderie peut être exporté dans des fichiers d'image et HTML.

- 1 Dans le volet de navigation, sélectionnez le dossier contenant les motifs de broderie.
- 2 Cliquez sur **[Fichier]**, puis sur **[Créer un fichier image et HTML]**.
- 3 Sélectionnez le lecteur et le dossier, puis entrez le nom du fichier HTML.

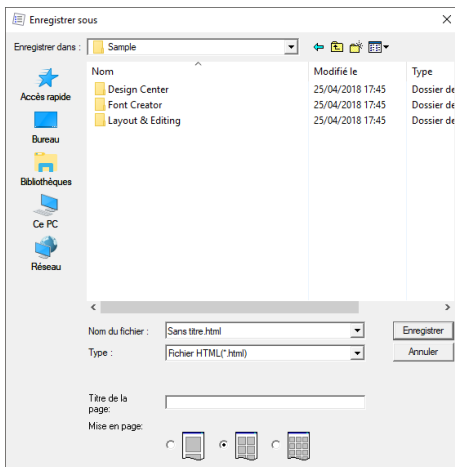

- 4 Pour ajouter un titre en haut du fichier et dans la barre de titre, entrez le titre dans la zone **[Titre de la page]**.
- 5 Sous **[Mise en page]**, sélectionnez la façon dont les motifs apparaissent sur la page.
- 6 Cliquez sur **[Enregistrer]**.



Un dossier avec le nom du fichier HTML est ajouté dans le dossier où le fichier HTML est enregistré, et les fichiers d'image sont enregistrés à l'intérieur de ce dossier ajouté.

Exportation dans un fichier CSV

Il est possible d'exporter un fichier .csv contenant des informations de broderie, telles que le nom de fichier, les dimensions, le nombre de points et de couleurs, le chemin d'accès du fichier, les propriétés du fichier (fichiers .pes uniquement) et le nom des couleurs de fil ainsi que la quantité de fil, pour les motifs de broderie sélectionnés.

- 1 Dans le volet de navigation, sélectionnez le dossier contenant les motifs de broderie.
- 2 Cliquez sur **[Fichier]**, puis sur **[Création CSV]**.
- 3 Sélectionnez le lecteur et le dossier, puis entrez le nom du fichier .csv.

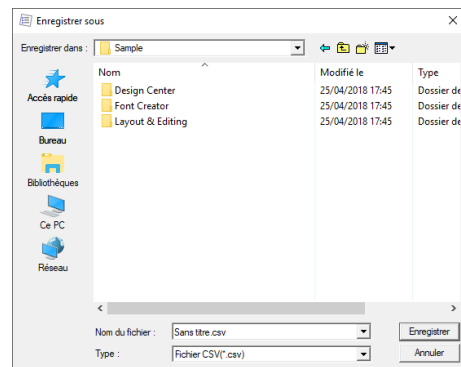

- 4 Cliquez sur **[Enregistrer]**.

Programmable Stitch Creator

Programmable Stitch Creator vous permet de créer et de modifier des motifs de point, qui peuvent alors être utilisés comme points de remplissage programmés ou points de motif à la fois dans Layout & Editing et dans Design Center.

Programmable Stitch Creator

Menu du bouton Application

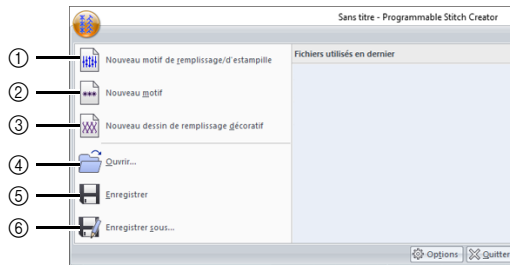

N°	Menu	Référence
1	Nouveau motif de remplissage/d'estampille	—
2	Nouveau motif	p. 302
3	Nouveau dessin de remplissage décoratif	p. 306
4	Ouvrir	p. 296
5	Enregistrer	p. 312
6	Enregistrer sous	p. 312

Onglets du menu Ruban

■ Onglet Accueil

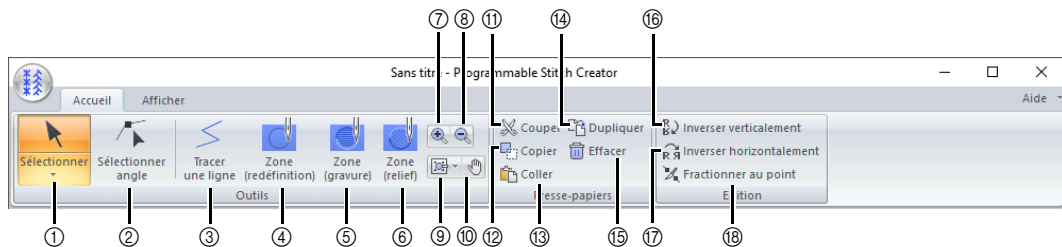

N°	Menu	Référence	N°	Menu	Référence
1	Outil Sélectionner	p. 300	10	Panoramique	—
2	Sélectionner angle	p. 300	11	Couper	—
3	Outil Tracer une ligne	p. 297	12	Copier	—
4	Outil Zone (redéfinition)	p. 298	13	Coller	—
5	Outil Zone (gravure)	p. 298	14	Dupliquer	—
6	Outil Zone (relief)	p. 298	15	Effacer	p. 305
7	Zoom avant	—	16	Inverser verticalement	p. 300
8	Zoom arrière	—	17	Inverser horizontalement	p. 300
9	Outils Autres zoom	—	18	Fractionner au point	p. 301

■ Onglet Afficher

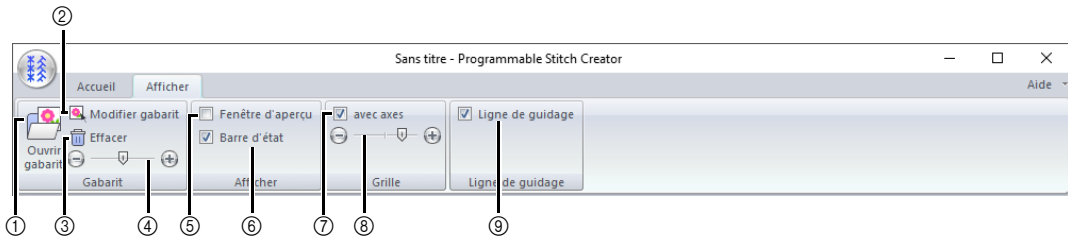

N°	Menu	Référence	N°	Menu	Référence
1	Ouvrir gabarit	p. 310	6	Afficher/masquer barre d'état	p. 309
2	Modifier gabarit	p. 310	7	Afficher grille avec axes	p. 314
3	Effacer image	p. 310	8	Intervalle de grille	p. 314
4	Densité de l'image d'arrière-plan	p. 311	9	Ligne de guidage	p. 314
5	Afficher/masquer la fenêtre d'aperçu	p. 312			

Fonctionnement de base de Programmable Stitch Creator

Programmable Stitch Creator est une application qui permet de créer, d'éditer et d'enregistrer des motifs de points pouvant être utilisés pour la broderie par point remplissage programmable, point de motif ou point de remplissage décoratif. Les trois types de motifs suivants peuvent être créés dans leur mode correspondant.

Motifs de points de remplissage/d'estampille

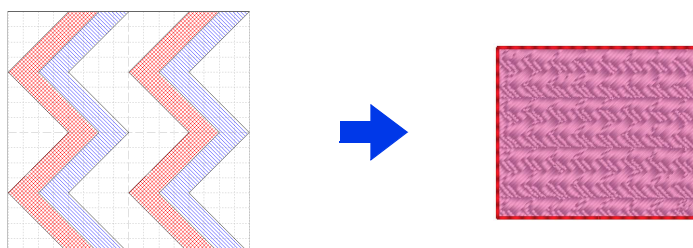

- Ces motifs peuvent être utilisés comme motifs d'estampille et pour broder des points remplissage programmables dans Layout & Editing ou Design Center.
- Pour les créer, vous pouvez utiliser une seule ou plusieurs lignes. En outre, vous pouvez utiliser ces motifs pour créer un effet de relief/gravure dans les zones brodées.
- Ces motifs sont créés en mode Remplissage/estampille.

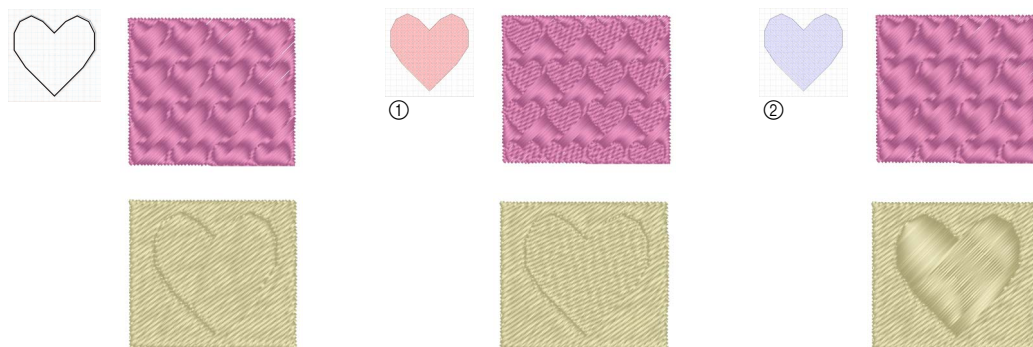

- ① graver
- ② relief

Motifs de point de motif

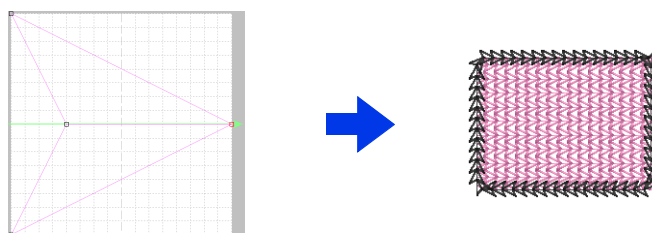

- Vous pouvez utiliser ces motifs pour broder des lignes avec le point de motif et pour broder des parties avec le point de motif, le point en serpentín et le pointillé dans Layout & Editing ou dans Design Center.
- Ces motifs sont créés à l'aide d'une seule ligne, ce qui donne l'aspect d'un dessin à piqûre unique, et utilisés pour la broderie décorative.
- Ces motifs sont créés en mode Motif.

Motifs de remplissage décoratif

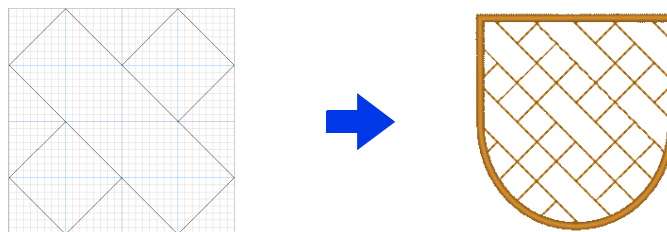

- Ces motifs peuvent être sélectionnés comme type de broderie pour une partie.
- Ces motifs peuvent être utilisés pour coudre des formes disposées sans espacement, comme en mosaïque, ou pour remplir une partie avec un beau motif.
- Ces motifs sont créés dans le mode Remplissage décoratif.

Création d'un motif de point remplissage/d'estampille

Les motifs de points programmables existants peuvent être modifiés pour en créer d'autres.

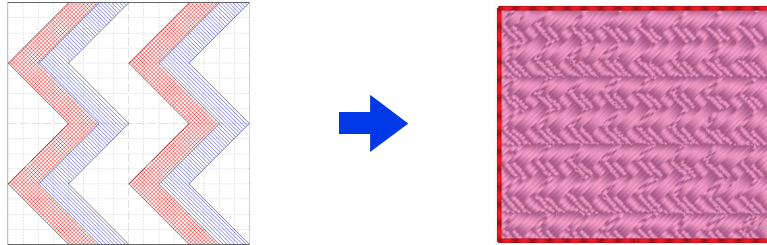

Étape 1	Ouverture d'un motif de point de remplissage/d'estampille
Étape 2	Tracé de traits pour éditer le motif de point remplissage/d'estampille
Étape 3	Application d'effets de relief/gravure au motif de point remplissage/d'estampille
Étape 4	Enregistrement du motif de point de remplissage/d'estampille édité
Étape 5	Utilisation des motifs de points remplissage/d'estampille édités dans Layout & Editing

Étape 1 Ouverture d'un motif de point de remplissage/d'estampille

Vous allez commencer par ouvrir un motif de point de remplissage/d'estampille à modifier. Dans cet exemple, vous allez utiliser le motif **wave1.pas**.

- 1 Cliquez sur .
- 2 Cliquez sur **[Programmable Stitch Creator]** sous le titre **[PE-DESIGN 11]** à l'écran.
- 3 Cliquez sur , puis sélectionnez **[Ouvrir]** dans la liste des commandes.

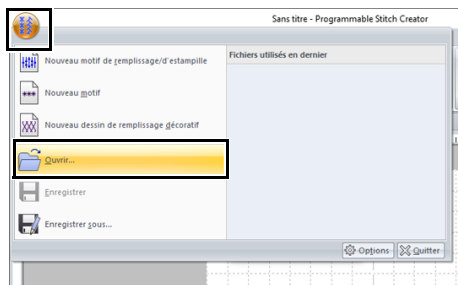

- 4 Sélectionnez **Fichier de remplissage/estampille (*.PAS)** dans le sélecteur Fichiers de type. Sélectionnez le fichier de motif **wave1.pas**.

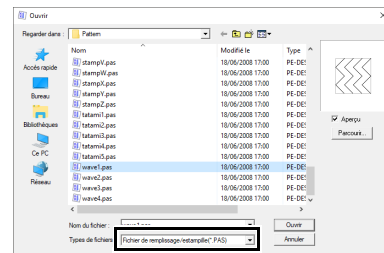

Le fichier de motif se trouve à l'emplacement suivant.

Par exemple, (Lecteur sur lequel PE-DESIGN est installé)\Program Files (x86)\Brother\PE-DESIGN 11\Pattern.



Pour afficher les données du dossier sélectionné sous la forme de miniatures dans la boîte de dialogue **[Parcourir]**, cliquez sur **[Parcourir]**.

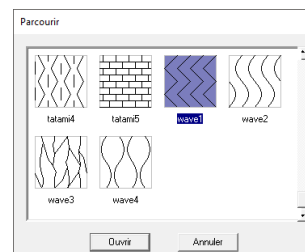

Étape 2 Tracé de traits pour éditer le motif de point remplissage/d'estampille

- 1 Cliquez sur l'onglet **[Accueil]**.
- 2 Cliquez sur **[Tracer une ligne]** dans le groupe **[Outils]**.

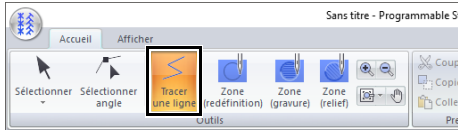

- 3 Cliquez sur les points (1) à (4).

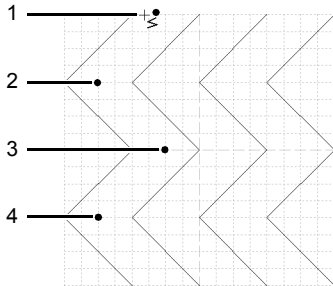

- Pour supprimer le dernier point entré, cliquez dessus avec le bouton droit de la souris.
- ▶▶ « *Reformation d'un motif de point de remplissage/d'estampille* » à la page 300
- Vous pouvez modifier la largeur de la grille.
- ▶▶ « *Modification des réglages de la grille* » à la page 314

- 4 Double-cliquez sur (5) (point final).

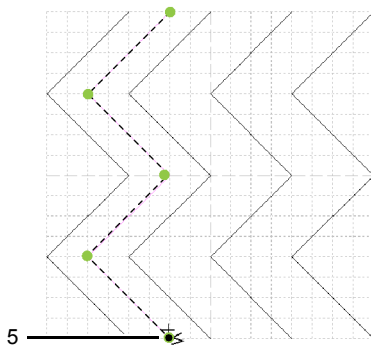

- 5 Répétez les opérations précédentes.

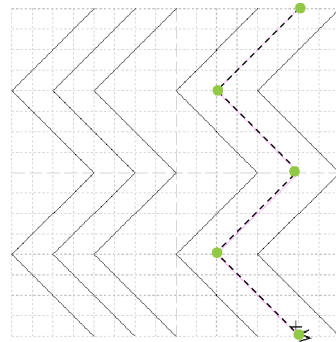

Étape 3 Application d'effets de relief/gravure au motif de point remplissage/d'estampille

- 1 Cliquez sur (1), puis double-cliquez sur (2). Cliquez ensuite sur (3), puis double-cliquez sur (4).

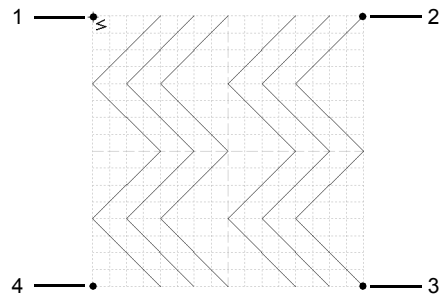

→ Des traits sont tracés le long des bords supérieur et inférieur de la Zone de création.



Pour créer un effet, les lignes doivent former une zone fermée.

- 2** Cliquez sur **[Zone (gravure)]** dans le groupe **[Outils]**, puis cliquez sur la première partie et sur la quatrième partie de la vague.

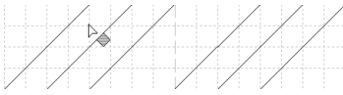
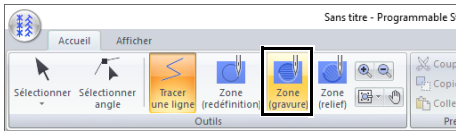

→ Ces zones s'affichent en rouge et sont brodées à l'aide de petits points pour donner un effet de gravure.

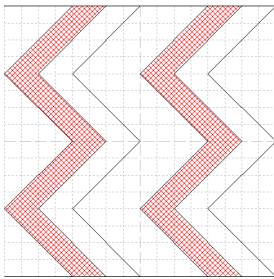

- 3** Cliquez sur **[Zone (relief)]** dans le groupe **[Outils]**, puis cliquez sur la deuxième partie et sur la cinquième partie de la vague.

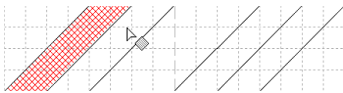
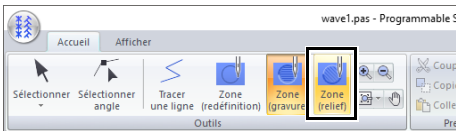

→ Cette zone s'affiche en bleu et est brodée sans points sautés pour donner un effet de relief.

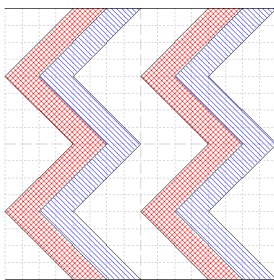

Pour supprimer l'effet de relief/gravure, utilisez l'outil **[Zone (redéfinition)]**. Cliquez sur **[Zone (redéfinition)]** dans le groupe **[Outils]**, puis sur une partie à laquelle un effet a été appliqué.

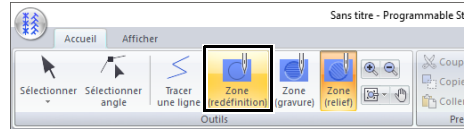

Étape 4 Enregistrement du motif de point de remplissage/d'estampille édité

Les motifs de points de remplissage/d'estampille sont enregistrés au format .pas.

- 1** Cliquez sur , puis sélectionnez **[Enregistrer sous]** dans la liste des commandes.

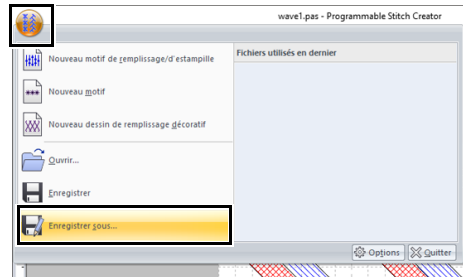

- 2** Sélectionnez le lecteur et le dossier, puis entrez le nom du fichier.

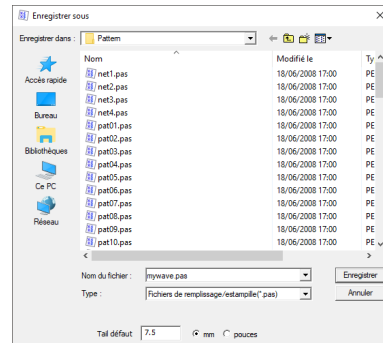

Lorsque vous enregistrez un motif de point remplissage/d'estampille, spécifiez la taille à côté de **[Tail défaut]**. Cliquez sur **[mm]** ou sur **[pouces]** pour sélectionner l'unité de mesure.

- 3** Cliquez sur **[Enregistrer]**.

Étape 5 Utilisation des motifs de points remplissage/ d'estampille édités dans Layout & Editing

- 1 Démarrez Layout & Editing.
- 2 Sélectionnez un motif de broderie.
- 3 Dans le sélecteur [Types de point des parties] (sous l'onglet [Formes]), sélectionnez [Motif remplis. programmé].
- 4 Affichez le volet [Caractéristiques de broderie].
 - ▶ « Spécification des caractéristiques de broderie » à la page 64
- 5 Cliquez sur  sous [Remplissage programmé] dans la section [Broderie des parties].

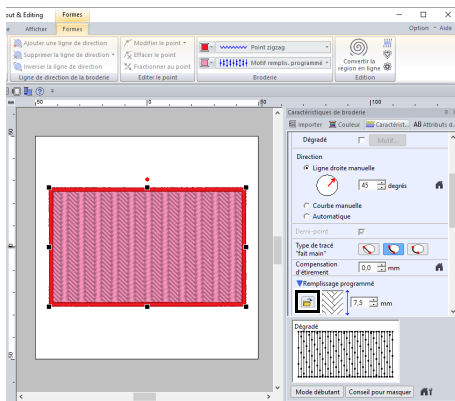

- 6 Sélectionnez le lecteur et le dossier où le motif a été enregistré à l'Étape 4.

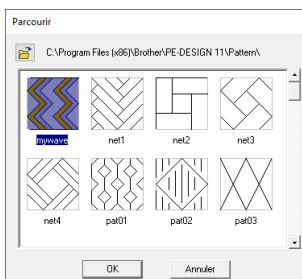

- 7 Cliquez sur le motif de point remplissage/ d'estampille édité, puis sur [OK].
 - Le motif est appliqué aux zones intérieures du motif de broderie.

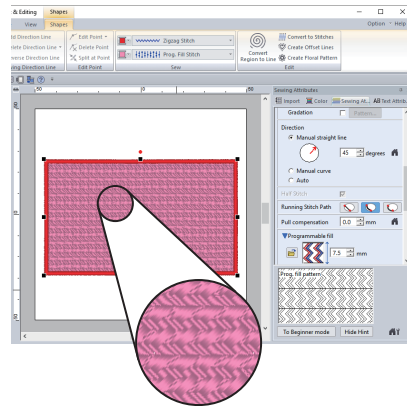

- Un motif de point remplissage/d'estampille peut également être appliqué comme estampille à l'aide des Outils Estampille.
- ▶ « Application et édition d'estampilles » à la page 67
- Pour obtenir des résultats optimaux, reportez-vous à la section « Remarques relatives aux points de remplissage programmés et aux estampilles » à la page 387.

Édition d'un motif en mode Remplissage/estampille

■ Sélection de motifs

- 1 Cliquez sur l'onglet **[Accueil]**.
- 2 Cliquez sur **[Sélectionner]** dans le groupe **[Outils]** pour utiliser l'outil **[Sélectionner]**.

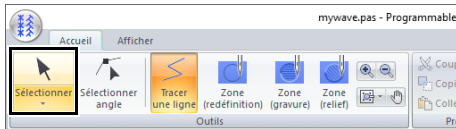

- 3 Cliquez sur le motif.

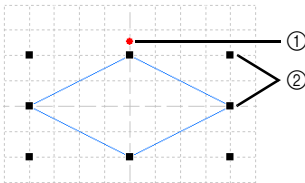

- ① Poignée de rotation
- ② Poignées

- 4 Pour sélectionner un motif supplémentaire, maintenez la touche **<Ctrl>** enfoncée et cliquez sur l'autre motif.



- Vous pouvez également sélectionner un motif en faisant glisser le pointeur dessus.
- Maintenez la touche **<Ctrl>** enfoncée et cliquez sur un motif sélectionné pour le désélectionner.

■ Déplacement de motifs

Vous pouvez faire glisser les motifs sélectionnés pour les déplacer.



- Pour déplacer le motif horizontalement ou verticalement, maintenez la touche **<Maj>** enfoncée tout en le faisant glisser.
- Appuyez sur les flèches pour déplacer le motif sélectionné d'une marque de la grille dans le sens indiqué par la flèche sur la touche.

■ Redimensionnement de motifs

Faites glisser une poignée du motif sélectionné pour en régler la taille. Faites glisser la poignée de rotation pour faire pivoter le motif.



- Si vous maintenez enfoncée la touche **<Maj>** tout en déplaçant une poignée, le motif est agrandi ou réduit à partir du centre du motif.
- Cliquez sur **[Inverser verticalement]** dans le groupe **[Inverser]** pour inverser le ou les motifs sélectionnés vers le haut/bas. Cliquez sur **[Inverser horizontalement]** dans le groupe **[Inverser]** pour inverser le ou les motifs sélectionnés vers la gauche/droite.

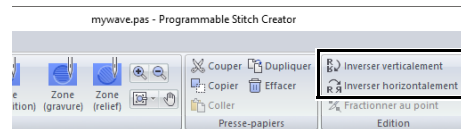

- À l'aide des autres commandes que celles mentionnées ci-dessus, vous pouvez modifier les motifs sélectionnés autrement, par exemple, en les dupliquant ou en les supprimant.

►► « Programmable Stitch Creator » à la page 292.

■ Reformation d'un motif de point de remplissage/d'estampille

- 1 Cliquez sur **[Sélectionner angle]** dans le groupe **[Outils]**.

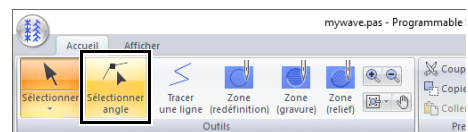

- 2 Cliquez sur le trait fracturé.

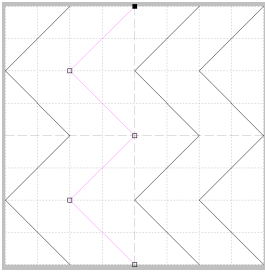

- 3** Pour éditer un point, cliquez dessus pour le sélectionner.

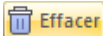

■ : Point sélectionné
□ : Point non sélectionné

- Pour déplacer le point, faites-le glisser vers le nouvel emplacement.
- Pour insérer un point, cliquez sur le trait pour ajouter un nouveau point.
→ Un nouveau point apparaît sélectionné.
- Pour supprimer le point, cliquez sur  ou appuyez sur la touche **<Suppr>**.



- Si vous effacez un point dans une ligne qui en comporte deux, toute la ligne est supprimée.
- Pour sélectionner plusieurs points, maintenez la touche **<Ctrl>** enfoncée tout en cliquant sur les points ou faites glisser le pointeur sur les points.
- Maintenez la touche **<Ctrl>** enfoncée tout en appuyant sur la touche  ou . La sélection s'oriente vers le point de départ ou final.
- Maintenez la touche **<Maj>** enfoncée tout en faisant glisser les points. Les points se déplacent horizontalement ou verticalement.
- Appuyez sur une touche fléchée. Les points se déplacent dans le sens indiqué par la flèche sur la touche.

■ Fractionnement de motifs

- 1** Cliquez sur **[Sélectionner angle]** dans le groupe **[Outils]**.
- 2** Sélectionnez le point que vous souhaitez fractionner.
- 3** Cliquez sur **[Fractionner au point]** dans le groupe **[Edition]**.

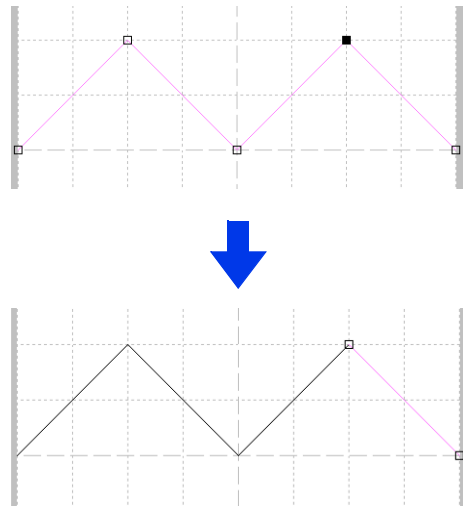

Création d'un motif de point de motif

Vous allez créer un nouveau motif de point de motif. Les points de motif sont créés en mode Motif.

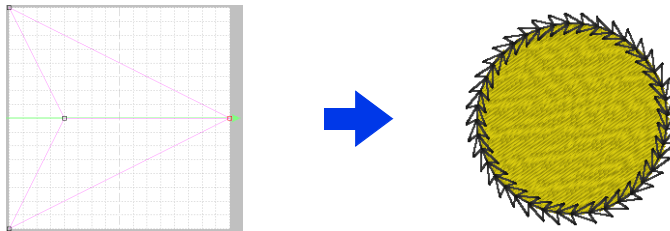

Étape 1	Passez en mode Motif
Étape 2	Tracé d'une seule ligne pour créer un motif de point de motif
Étape 3	Enregistrement du motif de point de motif créé
Étape 4	Utilisation des motifs de points de motif dans Layout & Editing

Étape 1 Passez en mode Motif

- 1 Démarrez Programmable Stitch Creator.
- 2 Cliquez sur , puis sélectionnez **[Nouveau motif]** dans la liste des commandes.

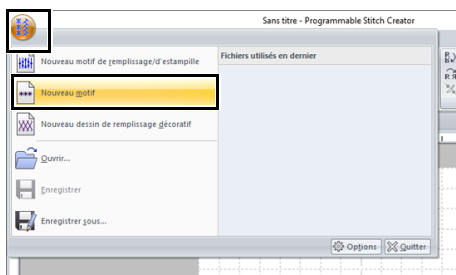

Étape 2 Tracé d'une seule ligne pour créer un motif de point de motif

En mode Motif, vous pouvez créer des motifs originaux en changeant la forme d'une seule ligne.

- 1 Cliquez sur l'onglet **[Accueil]**.

- 2 Cliquez sur **[Sélectionner angle]** dans le groupe **[Outils]**.

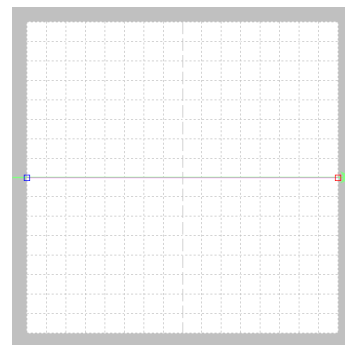
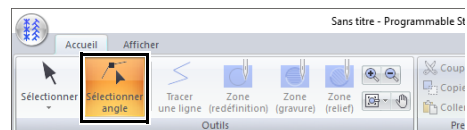

Carré bleu : Point de départ
Carré rouge : Point final

- 3 Sélectionnez (1), puis faites glisser le point. La ligne qui se déplace devient verte lors du déplacement d'un point.

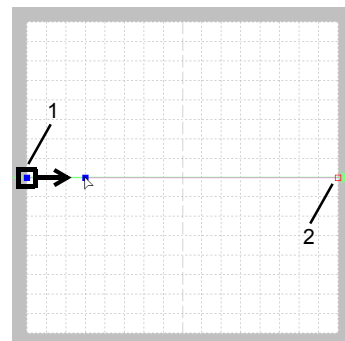

- 4** Cliquez sur le trait pour insérer des points.
Cliquez sur (3) situé entre (1) et (2).
Cliquez sur (4) situé entre (3) et (2).

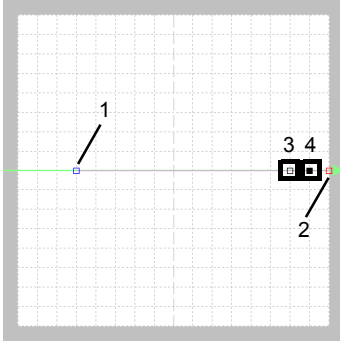

- 5** Sélectionnez (4), puis faites glisser le point.

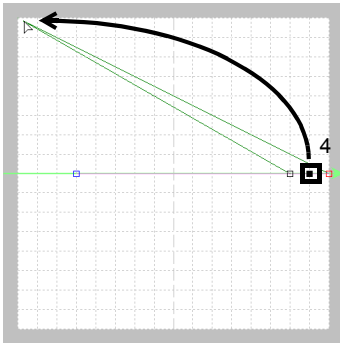

- 6** Cliquez entre (2) et (4) pour insérer le point (5), puis faites glisser le point (5).

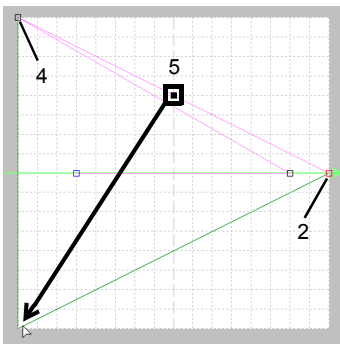

- 7** Cliquez sur (6) situé entre (4) et (5), puis faites glisser le point vers le (1).
Sélectionnez (3), puis faites glisser le point vers le (2).

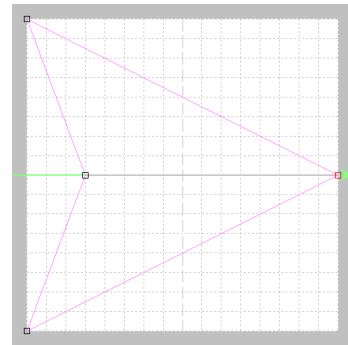
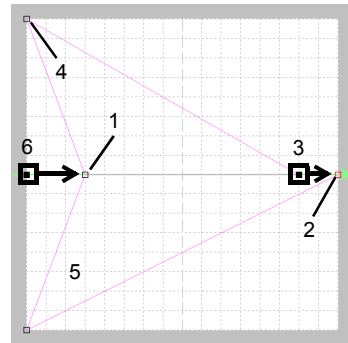

- Pour déplacer le point horizontalement ou verticalement, maintenez la touche **<Maj>** enfoncée tout en le faisant glisser.
- Appuyez sur les flèches pour déplacer le point sélectionné d'une marque de la grille dans le sens indiqué par la flèche sur la touche. Si la grille n'est pas affichée, le motif se déplace d'une distance inférieure au plus petit intervalle de grille dans le sens indiqué par la flèche sur la touche.
- Pour supprimer un point sélectionné, appuyez sur la touche **<Suppr>**.
- Ces motifs peuvent être appliqués pour la broderie du tracé ou pour la broderie des parties dans Layout & Editing et pour la broderie des parties dans Design Center.

Étape 3 Enregistrement du motif de point de motif créé

Les motifs de points de motif sont enregistrés au format .pmf.

- 1 Cliquez sur , puis sélectionnez **[Enregistrer sous]** dans la liste des commandes.

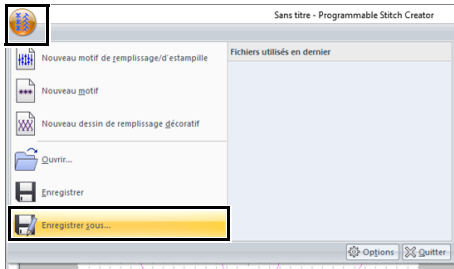

- 2 Sélectionnez le lecteur et le dossier, puis entrez le nom du fichier.

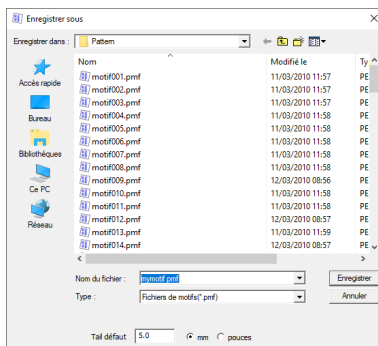

→ Lorsque vous enregistrez un motif de point de motif, spécifiez la taille à côté de **[Tail défaut]**. Cliquez sur **[mm]** ou sur **[pouces]** pour sélectionner l'unité de mesure.

- 3 Cliquez sur **[Enregistrer]**.

Étape 4 Utilisation des motifs de points de motif dans Layout & Editing

- 1 Démarrez Layout & Editing.
- 2 Sélectionnez un motif de broderie.
- 3 Dans le sélecteur **[Types de point du tracé]** (sous l'onglet **[Formes]**), sélectionnez **[Point du motif]**.
- 4 Affichez le volet **[Caractéristiques de broderie]**.

►► « *Spécification des caractéristiques de broderie* » à la page 64

- 5 Cliquez sur  sous **[Motif]** dans la section **[Broderie de ligne]**.

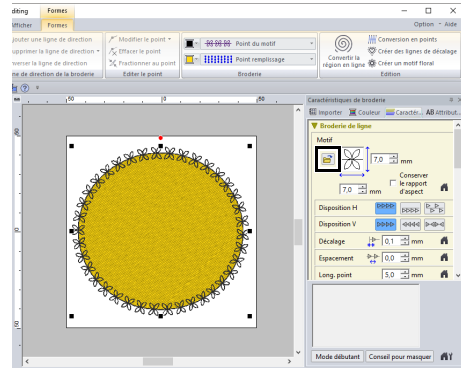

- 6 Sélectionnez le lecteur et le dossier où le motif a été enregistré à l'**Étape 3**.

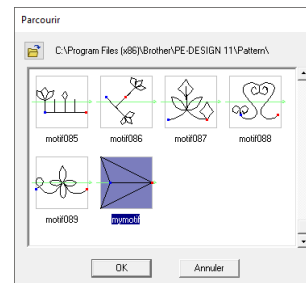

- 7 Cliquez sur le motif de point de motif créé, puis sur **[OK]**.

→ Le motif est appliqué aux contours du motif de broderie.

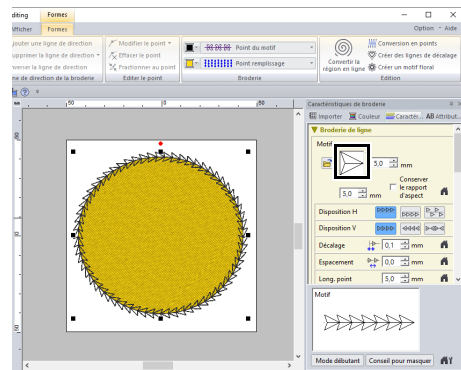

Vous pouvez utiliser un motif de point de motif lorsque le point du motif, le point en serpentins ou le pointillé a été sélectionné comme type de point d'une zone.

Édition d'un motif en mode Motif

■ Déplacement et suppression de plusieurs points à la fois

- 1 Cliquez sur l'onglet **[Accueil]**.
- 2 Cliquez sur **[Sélectionner angle]** dans le groupe **[Outils]**.

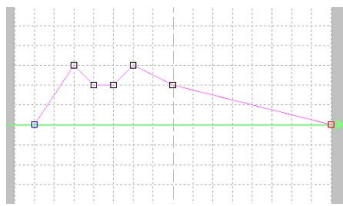
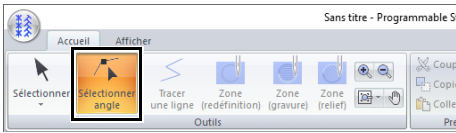

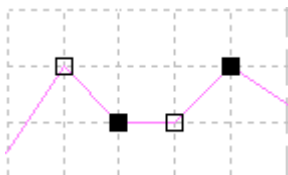

Carré bleu : Point de départ
Carré rouge : Point final

- 3 Pour sélectionner un seul point, cliquez sur un carré.
Pour sélectionner plusieurs points, maintenez la touche **<Ctrl>** enfoncée tout en cliquant sur les points ou faites glisser le pointeur sur les points.



■ : Point sélectionné
□ : Point non sélectionné



Maintenez la touche **<Ctrl>** enfoncée tout en appuyant sur la touche  ou . La sélection s'oriente vers le point de départ ou final.

- 4 Modifiez les points.
 - Pour déplacer les points, faites-les glisser vers l'emplacement souhaité.
 - Pour supprimer le point, cliquez sur  ou appuyez sur la touche **<Suppr>**.



Le point de départ (carré bleu) et le point final (carré rouge) ne peuvent pas être supprimés.

■ Redimensionnement de motifs

- 1 Cliquez sur  dans le groupe **[Outils]**.

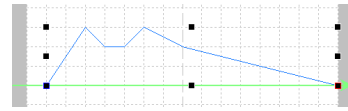
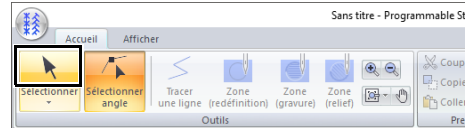

- 2 Faites glisser la poignée pour régler les motifs sélectionnés sur la taille souhaitée.



- Si vous maintenez enfoncée la touche **<Maj>** tout en déplaçant une poignée, le motif est agrandi ou réduit à partir du centre du motif.
- Pour inverser le motif verticalement, cliquez sur **[Inverser verticalement]** dans le groupe **[Inverser]**.
- Pour inverser le motif horizontalement, cliquez sur **[Inverser horizontalement]** dans le groupe **[Inverser]**.

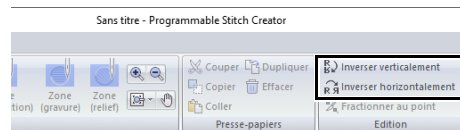

Création d'un motif de remplissage décoratif

Nous allons ici créer un nouveau motif de remplissage décoratif. Les motifs de remplissage décoratif sont créés dans le mode Remplissage décoratif.

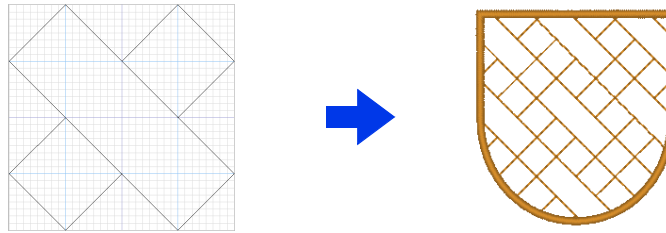

Étape 1	Passage au mode Remplissage décoratif
Étape 2	Création d'un motif de remplissage décoratif
Étape 3	Enregistrement d'un motif de remplissage décoratif édité
Étape 4	Utilisation d'un motif de remplissage décoratif dans Layout & Editing

Étape 1 Passage au mode Remplissage décoratif

- 1 Démarrez Programmable Stitch Creator.
- 2 Cliquez sur , puis sélectionnez **[Nouveau dessin de remplissage décoratif]** dans la liste de commandes.



Étape 2 Création d'un motif de remplissage décoratif

- 1 Cliquez sur l'onglet **[Accueil]**.
- 2 Cliquez sur **[Tracer une ligne]** dans le groupe **[Outils]**.

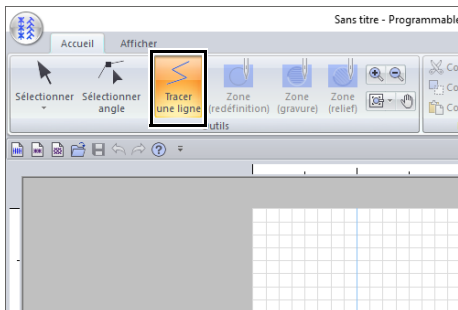

- 3 Cliquez sur les points (1) à (4), dans l'ordre.

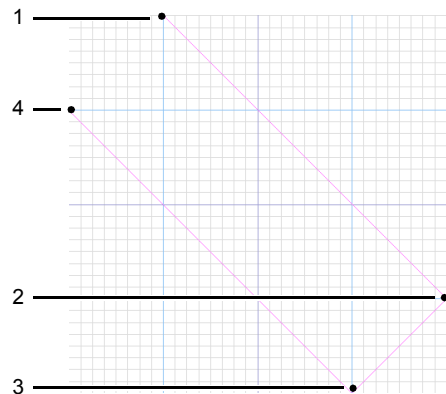

- Pour supprimer le dernier point entré, cliquez dessus avec le bouton droit de la souris.
 - Vous pouvez modifier l'espacement de la grille.
- « *Modification des réglages de la grille* » à la page 314

- 4 Double-cliquez sur le point (5) (point final).

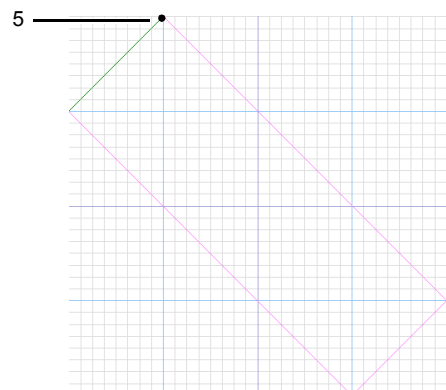

5 Entrez tous les points nécessaires.

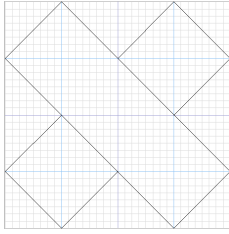

- Pour créer des motifs qui seront brodés nettement sans entraînements entre eux, souvenez-vous des conseils suivants.
- Veillez à ce que toutes les lignes du motif soient connectées.
- Veillez à ce que les motifs puissent être connectés en haut et en bas ainsi qu'à gauche et à droite.
- Veillez à ce qu'il y ait des points en haut, en bas, à gauche et à droite où les motifs peuvent se connecter.
- Utilisez le volet **[Aperçu]** pour vérifier que les motifs sont connectés en haut, en bas, à gauche et à droite.
 - ▶▶ « Fenêtre d'aperçu » à la page 312
- Utilisez les lignes de guidage pour aligner facilement les emplacements des points sur les bords du haut, du bas, de gauche et de droite.
 - ▶▶ « Modification des réglages de ligne de guidage » à la page 314



- Les procédures d'édition pour le mode Remplissage décoratif sont les mêmes que pour le mode Remplissage/estampille. Toutefois, les réglages des parties ne peuvent pas être spécifiés.
 - ▶▶ « Édition d'un motif en mode Remplissage/estampille » à la page 300

Étape 3 Enregistrement d'un motif de remplissage décoratif édité

Les motifs de remplissage décoratif s'enregistrent au format .plf.

- 1 Cliquez sur , puis sélectionnez **[Enregistrer sous]** dans la liste de commandes.

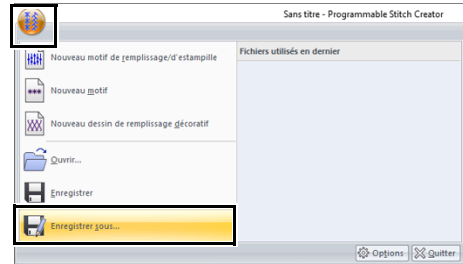

- 2 Sélectionnez la destination, puis saisissez le nom du fichier.

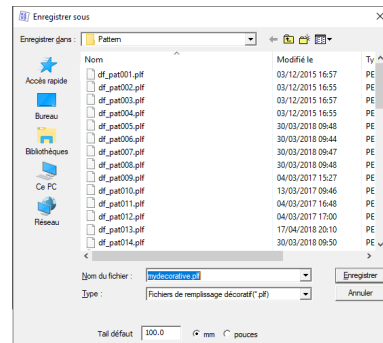

Spécifiez la taille à côté de **[Tail défaut]**. Cliquez sur **[mm]** ou sur **[pouces]** pour sélectionner l'unité de mesure.

- 3 Cliquez sur **[Enregistrer]**.

Étape 4 Utilisation d'un motif de remplissage décoratif dans Layout & Editing

- 1 Démarrez Layout & Editing.
- 2 Sélectionnez un motif de broderie.
- 3 Dans le sélecteur **[Types de point des parties]** sous l'onglet **[Formes]** du ruban, sélectionnez **[Point de remplissage décoratif]**.
- 4 Affichez le volet **[Caractéristiques de broderie]**.
 - ▶▶ « Spécification des caractéristiques de broderie » à la page 64

- 5 Dans la section [Broderie des parties], cliquez sur  sous [Remplissage décoratif].

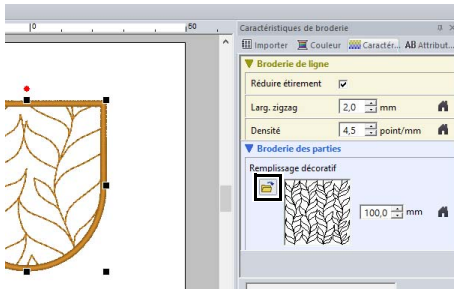

- 6 Sélectionnez le lecteur et le dossier où le motif a été enregistré à l'Étape 3.

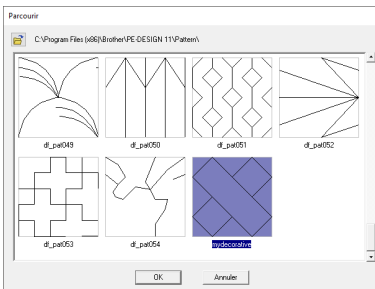

- 7 Cliquez sur le motif de remplissage décoratif créé, puis sur [OK].

►► Le motif de point est appliqué à la partie du motif de broderie.

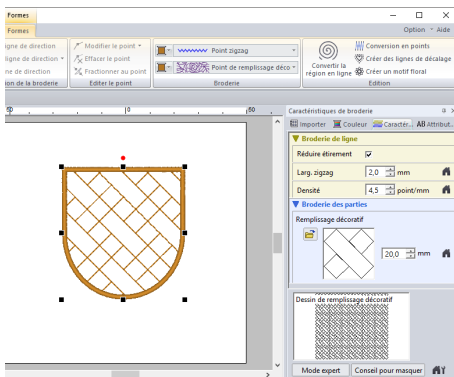

- Pour créer un motif de remplissage décoratif qui sera brodé nettement, veillez à ce que les lignes des motifs connectés entre eux ne se chevauchent pas. Créez des motifs qui ne se chevaucheront pas lors de la broderie, comme illustré ci-dessous.

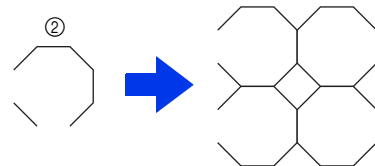
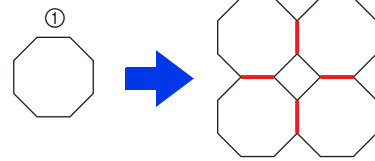

- ① Motifs qui se chevauchent quand ils sont brodés
- ② Finition nette car les motifs ne se chevauchent pas quand ils sont cousus

- Avec les motifs qui ne sont pas connectés en haut et en bas ou à gauche et à droite comme illustré ci-dessous, cochez la case [Minimiser l'entraînement] pour réduire l'entraînement.

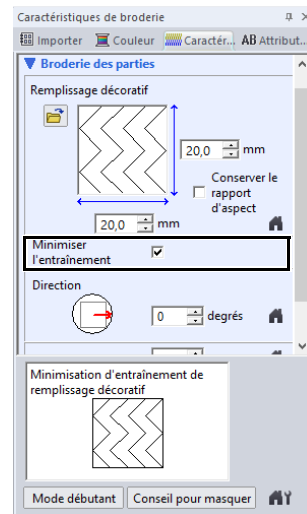

Fenêtre de Programmable Stitch Creator

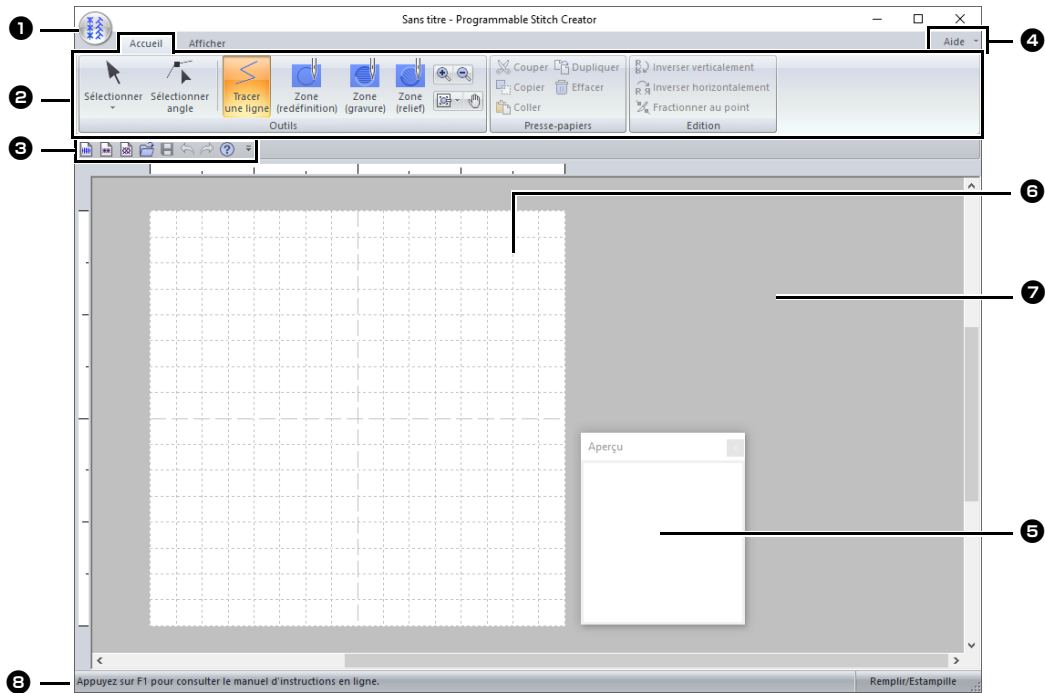

- ❶ **Bouton Application**
- ❷ **Ruban**
- ❸ **Barre d'outils Accès rapide**
- ❹ **Bouton Aide**
- ❺ **Fenêtre d'aperçu**
Montre comment sera brodé le motif.
- ▶ « Fenêtre d'aperçu » à la page 312
- ❻ **Zone de création**
- ❼ **Écran de travail**
- ❽ **Barre d'état**
- ▶ « Présentation de Windows » à la page 13

Ouverture d'un gabarit

Ouverture d'une image en arrière-plan

- 1 Cliquez sur l'onglet **[Afficher]**.
- 2 Cliquez sur **[Ouvrir gabarit]** dans le groupe **[Gabarit]**.

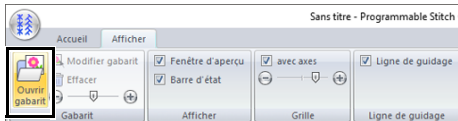

- 3 Sélectionnez le lecteur, le dossier et le fichier, puis cliquez sur **[Ouvrir]** ou double-cliquez sur l'icône du fichier.

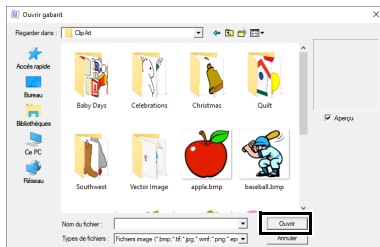

- Une seule image peut être ajoutée à l'écran de travail. Si vous essayez d'afficher une image différente, celle-ci remplace la précédente.
 - De nombreux types de fichiers différents peuvent être ouverts.
- « *Formats de fichiers images* » à la page 163

Édition du gabarit

- 1 Cliquez sur **[Modifier gabarit]**.

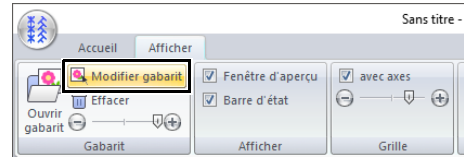

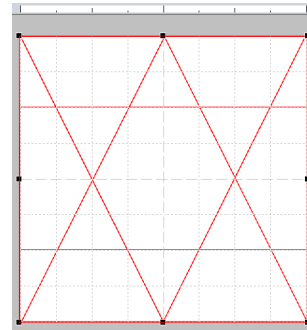

→ L'application entre en mode d'édition de gabarit et un cadre rouge apparaît autour du gabarit.

- 2 Éditez le gabarit.



- Faites glisser l'intérieur du cadre rouge pour déplacer l'image du gabarit.
- Cliquez en dehors du cadre rouge pour sortir du mode d'édition de gabarit.
- Cliquez sur **[Effacer]** pour supprimer le gabarit.

Modification de la densité de l'image d'arrière-plan

- 1 Faites glisser le curseur dans le groupe **[Gabarit]** ou cliquez sur  ou sur .

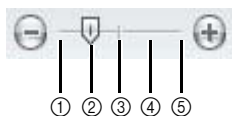
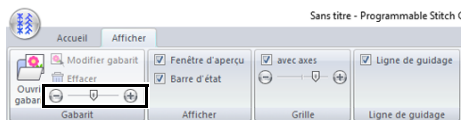

- ① Masquer (mode désactivé)
- ② 25 %
- ③ 50 %
- ④ 75 %
- ⑤ 100 %



- Si aucune image de gabarit n'a été importée dans l'écran de travail, cette fonction n'est pas disponible.
- Appuyez sur la touche de raccourci **<F6>** pour basculer entre l'affichage de l'image (**Mode actif (100 %)**), l'affichage d'une copie atténuée de l'image (**75 %**, **50 %** et **25 %**) et le masquage de l'image (**Mode désactivé**).

Fenêtre d'aperçu

- 1 Cliquez sur l'onglet **[Afficher]**.
- 2 Pour afficher ou masquer la fenêtre **[Aperçu]**, cochez ou décochez la case **[Fenêtre d'aperçu]** dans le groupe **[Afficher]**.

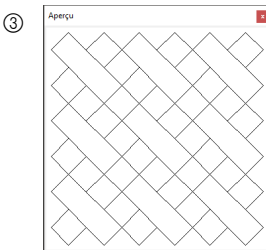
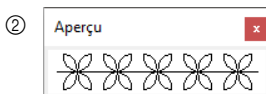
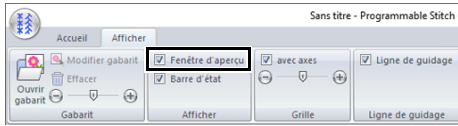

- ① En mode Remplissage/estampille
- ② En mode Motif
- ③ En mode Remplissage décoratif

Enregistrement de motifs

Ecrasement

Cliquez sur , puis sélectionnez **[Enregistrer]** dans la liste des commandes.

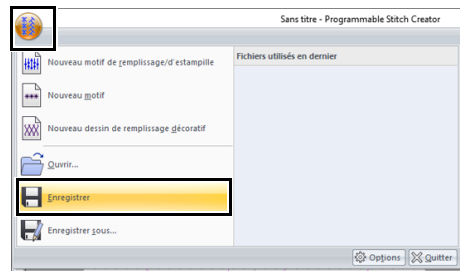

→ Si aucun nom de fichier n'a été spécifié ou si le fichier est introuvable, la boîte de dialogue **[Enregistrer sous]** s'affiche.

Enregistrement sous un nouveau nom

Les fichiers sont enregistrés en tant que fichiers .pas en mode Remplissage/estampille et en tant que fichiers .pmf en mode Motif.

- 1 Cliquez sur , puis sélectionnez **[Enregistrer sous]** dans la liste des commandes.

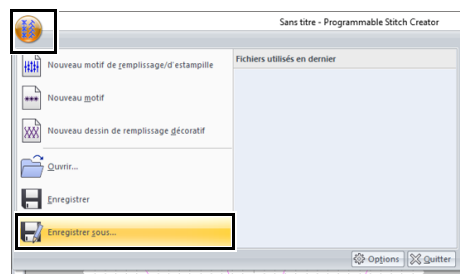

- 2** Sélectionnez le lecteur et le dossier, puis entrez le nom du fichier.

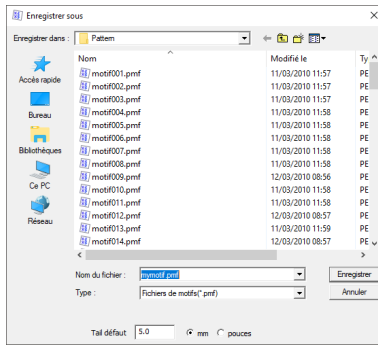

→ Lorsque vous enregistrez un motif de point de motif, spécifiez la taille à côté de **[Taille défaut]**. Cliquez sur **[mm]** ou sur **[pouces]** pour sélectionner l'unité de mesure.

- 3** Cliquez sur **[Enregistrer]**.



Les fichiers enregistrés peuvent être utilisés dans Layout & Editing ou dans Design Center.

- « *Utilisation des motifs de points remplissage/d'estampille édités dans Layout & Editing* » à la page 299 et « *Utilisation des motifs de points de motif dans Layout & Editing* » à la page 304

Modification des réglages de l'affichage

Modification des réglages de la grille

La grille peut être affichée ou masquée, et vous pouvez spécifier la manière dont la grille est affichée ainsi que son espacement.

- 1 Cliquez sur l'onglet **[Afficher]**.
- 2 Spécifiez les réglages de la grille.

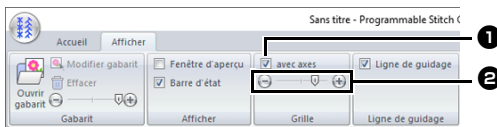

1 avec axes

Cochez cette case pour afficher les lignes de la grille.
L'affichage de la grille diffère suivant le mode.

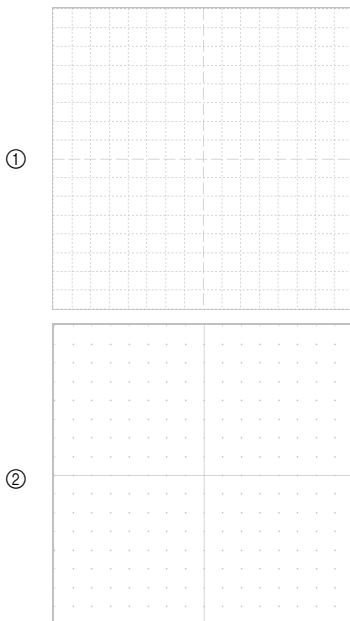

- 1 Case cochée.
- 2 Case décochée.

2 Intervalle de grille

Faites glisser pour spécifier l'espacement de la grille.

- En mode Remplissage/estampille ou en mode Motif, les réglages disponibles sont aucune grille et 1/64, 1/32, 1/16 et 1/8 de la largeur de la zone de création.
- En mode Remplissage décoratif, les réglages disponibles sont aucune grille et 1/128, 1/64, 1/32 et 1/16 de la largeur de la zone de création.

Modification des réglages de ligne de guidage

- 1 Cliquez sur l'onglet **[Afficher]**.
- 2 Pour afficher les repères, cochez la case **[Ligne de guidage]** dans le groupe **[Ligne de guidage]**. Pour masquer les repères, décochez la case.

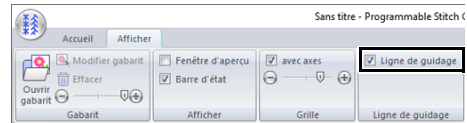

- 3 Cliquez sur une règle dans la zone de création.

→ s'affiche, et une ligne de guidage est tracée.

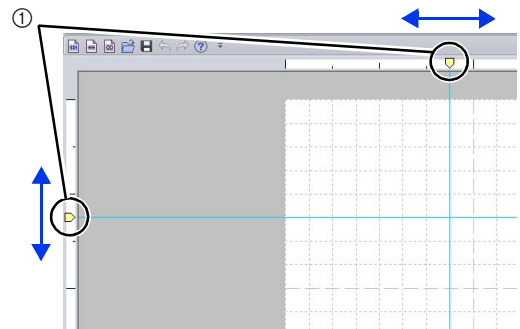

1 Ligne de guidage

- Pour déplacer une ligne de guidage, faites glisser .
- Pour supprimer une ligne de guidage, cliquez sur .



- Un repère est ajouté chaque fois que vous cliquez sur la règle. En outre, vous pouvez ajouter jusqu'à 100 repères aux règles horizontales et verticales.
- Si la case **[Ligne de guidage]** n'est pas cochée, les repères sont masqués.
- Si la grille est affichée, les repères sont ajoutés/déplacés le long des lignes de la grille.

Font Creator

Font Creator permet de créer des polices définies par l'utilisateur. De plus, vos données de broderie peuvent être enregistrées sous forme de police. Vous pouvez rappeler ces polices pour les utiliser dans Layout & Editing.

Font Creator

Menu du bouton Application



N°	Menu	Référence
1	Créer nouvelle police	p. 332
2	Nouveau mappage de police	p. 325
3	Ouvrir	p. 332
4	Enregistrer	p. 339
5	Enregistrer sous	p. 339

Onglets du menu Ruban

■ Onglet Accueil

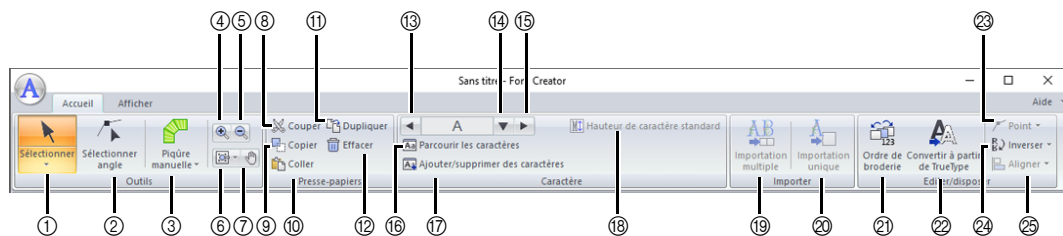

N°	Menu	Référence	N°	Menu	Référence
1	Outil Sélectionner objet	p. 335	14	Sélectionner un caractère	p. 333
2	Sélectionner angle	p. 336	15	Caractère suivant	p. 333
3	Outil Piqûre manuelle	p. 320	16	Parcourir les caractères	p. 338
4	Zoom avant	—	17	Ajouter/supprimer des caractères	p. 333
5	Zoom arrière	—	18	Hauteur de caractère standard	p. 327
6	Outils Autres zoom	—	19	Importation multiple	p. 329
7	Panoramique	—	20	Importation unique	p. 326
8	Couper	—	21	Ordre de broderie	p. 337
9	Copier	—	22	Convertir à partir de TrueType	p. 335
10	Coller	—	23	Modification de point	p. 336
11	Dupliquer	—	24	Inverser	p. 335
12	Effacer	p. 336	25	Aligner	—
13	Caractère précédent	p. 333			

■ Onglet Afficher

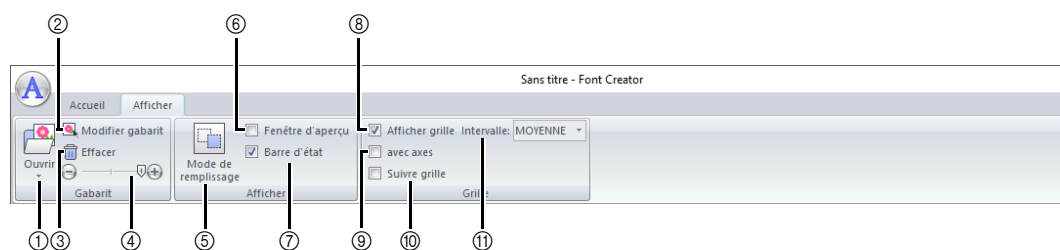

N°	Menu	Référence	N°	Menu	Référence
1	Ouvrir gabarit	p. 318	7	Afficher/masquer barre d'état	p. 330
2	Modifier gabarit	p. 340	8	Afficher grille	p. 341
3	Effacer image	—	9	Afficher grille avec axes	p. 341
4	Densité de l'image d'arrière-plan	p. 340	10	Suivre grille	p. 341
5	Mode de remplissage	p. 340	11	Espacement de la grille	p. 341
6	Fenêtre d'aperçu	p. 337			

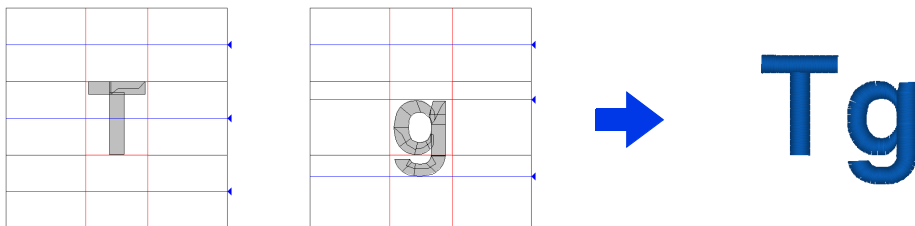

Création de nouveaux caractères de police à partir d'images d'arrière-plan

Grâce à Font Creator, vous pouvez créer et modifier vos propres caractères de police personnalisés utilisables dans Layout & Editing. Ces caractères personnalisés permettent de créer des motifs de broderie originaux.



Étape 1	Sélection d'un caractère à créer
Étape 2	Ouverture d'une image d'arrière-plan
Étape 3	Création d'un motif de caractère de police
Étape 4	Création d'autres motifs de caractère de police
Étape 5	Enregistrez le motif de caractère de police
Étape 6	Création d'un motif de broderie à l'aide des caractères de police créés

Étape 1 Sélection d'un caractère à créer

- 1 Cliquez sur .
- 2 Cliquez sur **[Font Creator]** sous le titre **[PE-DESIGN 11]** à l'écran.
- 3 Cliquez sur , puis sélectionnez **[Créer nouvelle police]** dans la liste des commandes.
- 4 Cliquez sur l'onglet **[Accueil]**.
- 5 Cliquez sur la zone **[Sélectionner un caractère]** dans le groupe **[Caractère]**, puis sélectionnez « T » dans la liste.

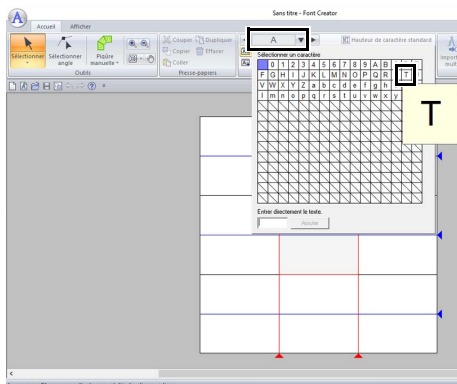

Étape 2 Ouverture d'une image d'arrière-plan

- 1 Cliquez sur l'onglet **[Afficher]**.
- 2 Cliquez sur **[Ouvrir]** dans le groupe **[Gabarit]**, puis sélectionnez **[Sélectionner fichier image]** dans la liste.

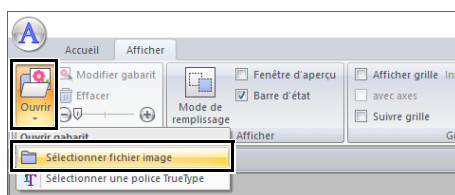

3 Importez le fichier d'image **Capital_T.bmp**.

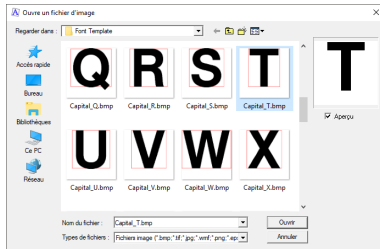

Le fichier d'image se trouve à l'emplacement suivant.

Documents (Mes documents)\PE-DESIGN 11\SampleFont Creator\Font Template



De nombreux types de fichiers différents peuvent être ouverts.

►► « *Formats de fichiers images* » à la page 163

4 Déplacez le caractère de façon à aligner la partie supérieure sur la **[Ligne de tête]**. Déplacez la poignée pour régler la hauteur du caractère entre la **[Ligne de tête]** et la **[Ligne de base]**.

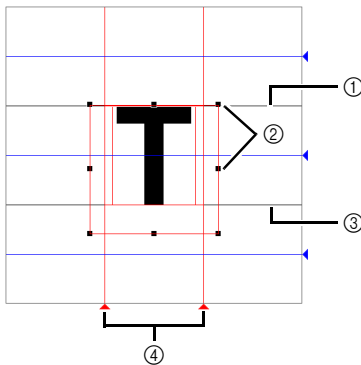

- ① Ligne de tête
- ② Poignées
- ③ Ligne de base
- ④ Ligne latérale



- Des lignes rouges sont ajoutées au-dessus, en dessous, à gauche et à droite de l'échantillon d'image. Utilisez ces lignes comme guides pour régler la **[Ligne de base]**, la **[Ligne de tête]** et les **[Lignes latérales]**.
- Si les poignées disparaissent, cliquez avec le bouton droit de la souris sur l'image, puis cliquez sur **[Modifier gabarit]** dans le menu contextuel.

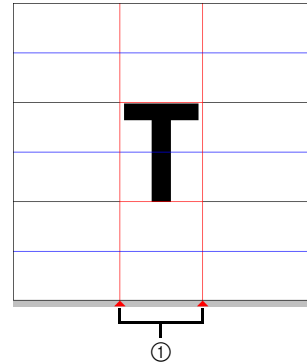

5 Cliquez sur l'onglet **[Accueil]**.

6 Cliquez sur  dans le groupe **[Outils]**, puis faites glisser les icônes en forme de triangle rouge pour déplacer les lignes latérales afin de les aligner sur la partie gauche et droite du caractère.



- ① Ligne latérale

7 Cliquez sur l'onglet **[Afficher]**.

8 Dans le groupe **[Gabarit]**, faites glisser le curseur (ou cliquez sur  ou sur ) pour faire passer la densité de l'image du gabarit à « 25 % ».

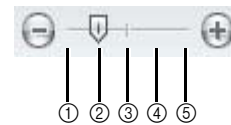
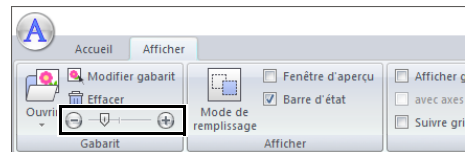

- ① Masquer (mode désactivé)
- ② 25 %
- ③ 50 %
- ④ 75 %
- ⑤ 100 %







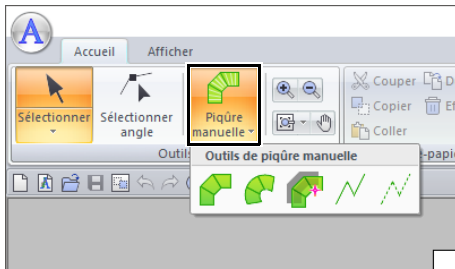

- Si aucune image de gabarit n'a été importée dans l'écran de travail, cette fonction n'est pas disponible.
- Appuyez sur la touche de raccourci **<F6>** pour basculer entre l'affichage de l'image (**Mode activé (100 %)**), l'affichage d'une copie atténuée de l'image (**75 %**, **50 %** et **25 %**) et le masquage de l'image (**Mode désactivé**).

Étape 3 Création d'un motif de caractère de police

1 Cliquez sur l'onglet **[Accueil]**.

- 2** Cliquez sur **[Piqûre manuelle]** dans le groupe **[Outils]**, puis sélectionnez l'outil souhaité dans **[Outils de piqûre manuelle]**.





-  : Motifs piqués de type bloc droit (broderie des parties).
(touche de raccourci : <Z>)
-  : Motifs piqués de type bloc courbe (broderie des parties).
(touche de raccourci : <X>)
-  : Motif piqué de type bloc droit créé semi-automatiquement
Par tracé semi-automatique, il est possible de spécifier des points le long des lignes d'un gabarit.
(touche de raccourci : <C>)
-  : Motif piqué de type contour piqué (broderie du tracé)
(touche de raccourci : <V>)
-  : Motif piqué de type trait de jonction (sauts de points)
(touche de raccourci :)



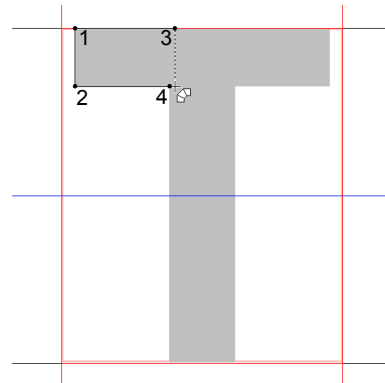

- Lorsque vous entrez des points, vous pouvez passer d'un outil à l'autre. Ceci est d'autant plus facile si vous utilisez les touches de raccourcis.
- Une image du gabarit est nécessaire pour utiliser l'outil de piqûre de type bloc semi-automatique. Si aucune image n'est présente, cet outil crée un motif en « points faits main » comme le ferait l'outil de piqûre de type bloc droit. De plus, il est impossible de se servir de cet outil si une police TrueType est utilisée comme gabarit.
- Une fois le motif tracé, vous pouvez toujours transformer des motifs de type bloc droit en motifs de type bloc en courbe et inversement.
- ▶▶ Pour plus de détails, reportez-vous à la section « En ligne droite/En courbe » à la page 336

- 3** Cliquez sur , puis cliquez dans la Zone de création pour spécifier les points (1) (point de départ) à (4).

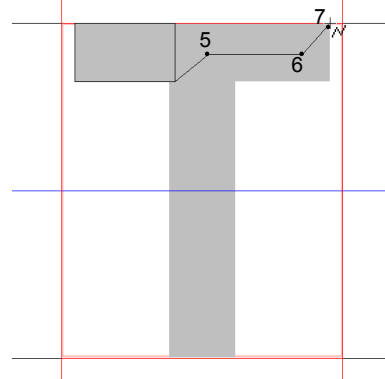

- 4** Cliquez sur **[Piqûre manuelle]**, sélectionnez , puis cliquez sur les points (5) à (7).



- 5** Cliquez sur **[Piqûre manuelle]**, sélectionnez , puis cliquez sur les points (8) à (10).

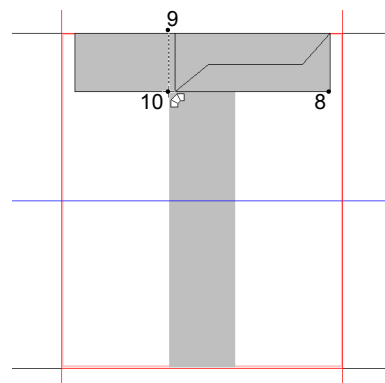

- 6 Cliquez sur **[Piqûre manuelle]**, sélectionnez , puis cliquez sur le point (11).

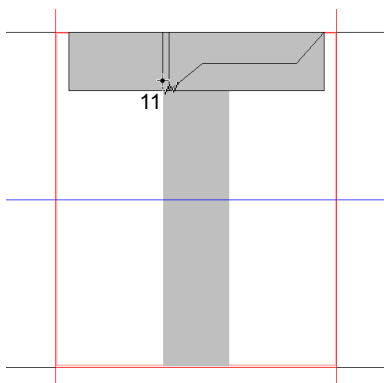

- 7 Cliquez sur **[Piqûre manuelle]**, sélectionnez , puis cliquez sur les points (12) à (13).

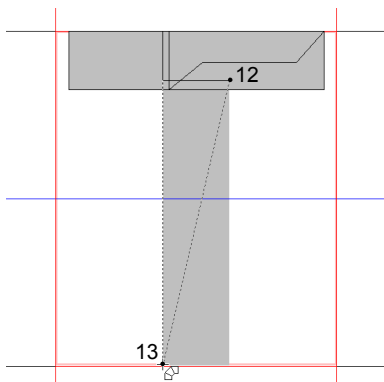

- 8 Double-cliquez sur le point (14) (le dernier point de l'ensemble du motif) ou cliquez sur le point (14) et appuyez sur la touche **<Entrée>**.

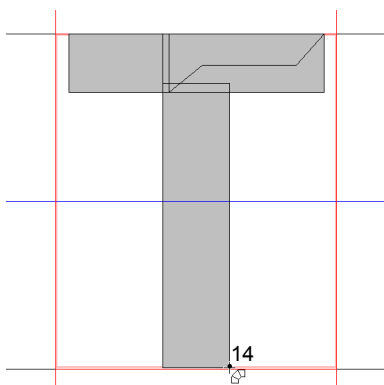

Pour supprimer le dernier point entré, cliquez dessus avec le bouton droit de la souris ou appuyez sur la touche **<Retour arrière>**.

Étape 4 Création d'autres motifs de caractère de police

- 1 Cliquez sur l'onglet **[Accueil]**.
- 2 Cliquez sur la zone **[Sélectionner un caractère]** dans le groupe **[Caractère]**, puis sélectionnez « g » dans la liste.

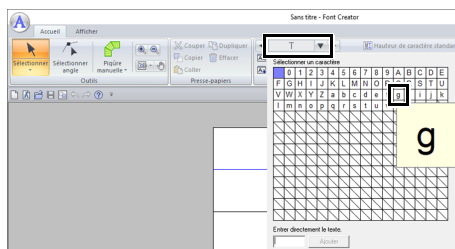

- 3 Importez le fichier **Small_g.bmp** de la même manière que pour l'importation de la lettre « T ».

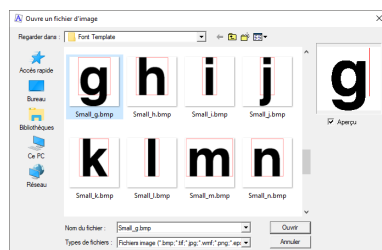

- 4 Modifiez la taille et la position du caractère de la même façon que vous l'avez fait pour la lettre « T », puis faites glisser les icônes en forme de triangle rouge pour déplacer la ligne latérale afin de les aligner sur la partie gauche et droite du caractère.

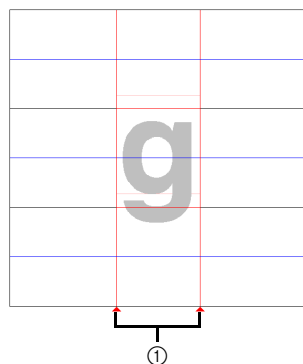

- ① Ligne latérale

Si les lignes rouges ne sont pas visibles, modifiez la densité de l'image de gabarit.

- 5** Cliquez sur  dans le groupe **[Outils]**, puis faites glisser les icônes en forme de triangle bleu pour déplacer la ligne centrale et la ligne descendante afin de les aligner sur la partie supérieure et inférieure du caractère.

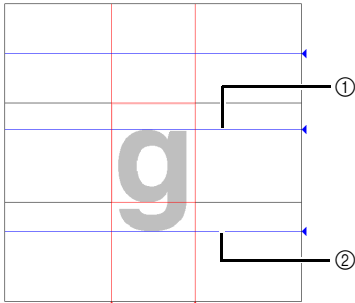

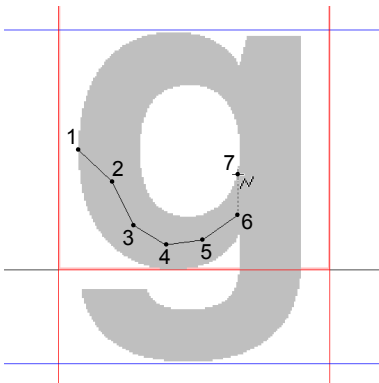

- ① Ligne centrale
- ② Ligne descendante

- 6** Cliquez sur **[Piqûre manuelle]**, sélectionnez , puis cliquez sur les points (1) à (7).

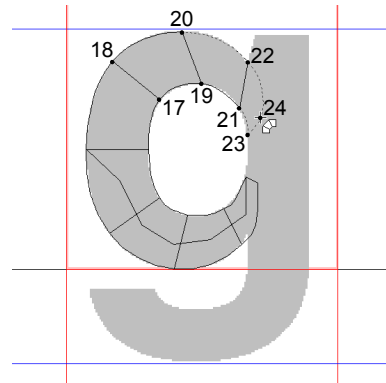
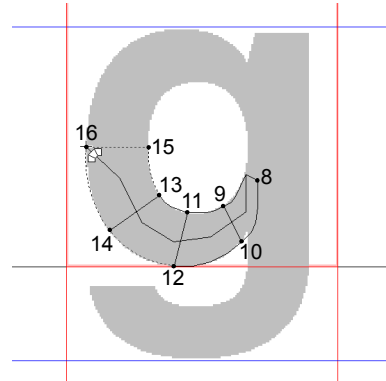

- 7** Cliquez sur **[Piqûre manuelle]**, sélectionnez , puis cliquez sur les points (8) à (24).



- 8** Cliquez sur **[Piqûre manuelle]**, sélectionnez , puis cliquez sur les points (25) à (26).

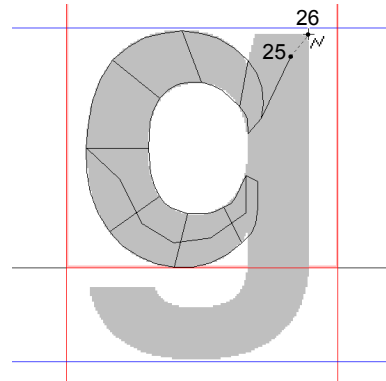

- 9** Cliquez sur **[Piqûre manuelle]**, sélectionnez , puis cliquez sur les points (27) à (33).

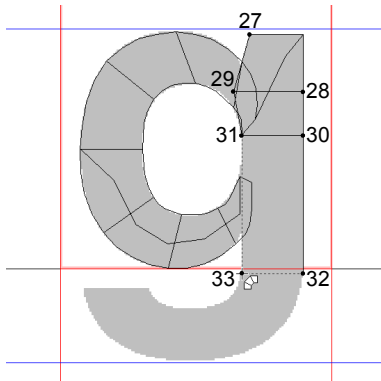

- 10** Cliquez sur **[Piqûre manuelle]**, sélectionnez , puis cliquez sur les points (34) à (38).

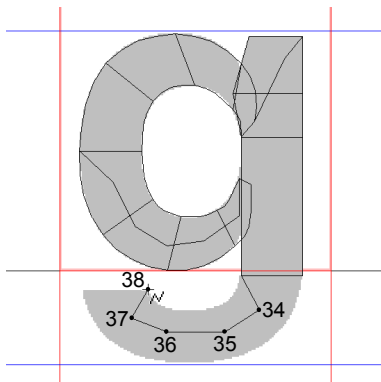

- 11** Cliquez sur **[Piqûre manuelle]** puis sélectionnez . Cliquez ensuite sur les points (39) à (46) puis double-cliquez sur le point (47) (point final), ou cliquez sur le point (47) et appuyez sur la touche **<Entrée>**.

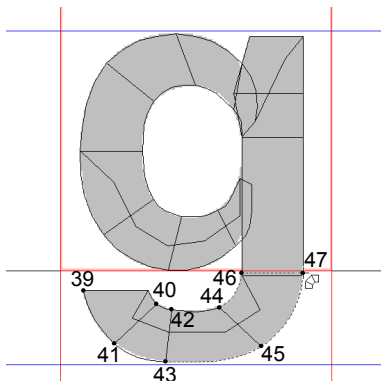

Étape 5 Enregistrez le motif de caractère de police

- 1** Cliquez sur , puis sélectionnez **[Enregistrer]** dans la liste des commandes.

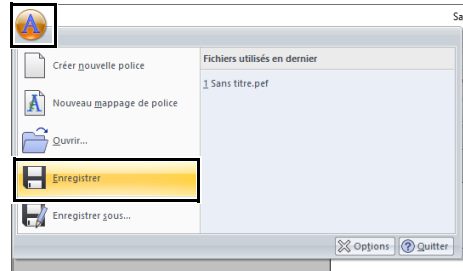

- 2** Sélectionnez le dossier **[MyFont]** à l'emplacement suivant.

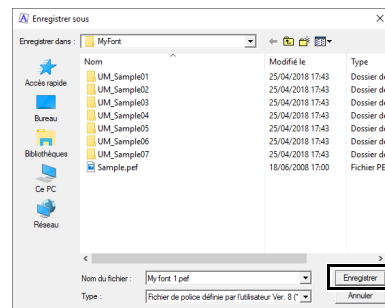

Par exemple, (Lecteur sur lequel PE-DESIGN est installé)\Program Files (x86)\Brother\PE-DESIGN 11\MyFont.

Saisissez ensuite le nom du fichier. Pour cet exemple, entrez le nom « Ma police 1 ».

Cliquez sur **[Enregistrer]**.



- La police créée est enregistrée dans le dossier **[MyFont]** à l'emplacement suivant. Par exemple, (Lecteur sur lequel PE-DESIGN est installé)\Program Files (x86)\Brother\PE-DESIGN 11\MyFont.
- La police ne sera pas utilisable dans Layout & Editing si elle est enregistrée dans un dossier différent.
- Si une partie du motif de caractère dépasse de la Zone de création, un message apparaît. Modifiez le motif de caractère de sorte qu'aucune partie ne dépasse de la Zone de création, puis enregistrez-le de nouveau.



Si l'image d'arrière-plan est affichée, les informations relatives à l'image d'arrière-plan seront enregistrées avec le fichier de polices. La prochaine fois que le fichier de polices sera ouvert, l'image d'arrière-plan s'affichera.

Étape 6 Création d'un motif de broderie à l'aide des caractères de police créés

1 Démarrez Layout & Editing.



Si Layout & Editing est déjà lancé, fermez-le et redémarrez-le. La nouvelle police est détectée au démarrage de l'application.

2 Cliquez sur l'onglet **[Accueil]**.

3 Cliquez sur **[Texte]** dans le groupe **[Outils]**, puis sélectionnez **A** dans **[Outils Texte]**.

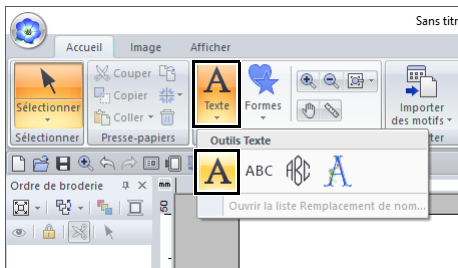

4 Cliquez sur le sélecteur Police, puis sélectionnez « Ma police 1 ».

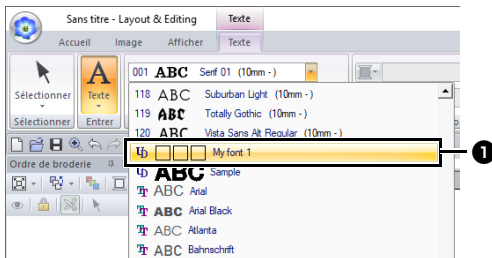

1 Les polices créées dans Font Creator s'affichent, précédées de l'icône **U**.



Étant donné que seules les polices pour « T » et « g » ont été créées dans les exemples précédents (« A », « B », « C », etc. n'ont pas été créées), seuls ces caractères s'affichent dans l'exemple lorsque vous cliquez sur le sélecteur **[Police]**.

5 Cliquez dans la Zone de création.

Saisissez le texte, puis appuyez sur la touche **<Entrée>** ou cliquez sur la Zone de création.

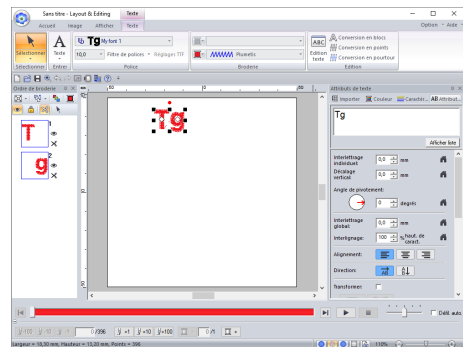
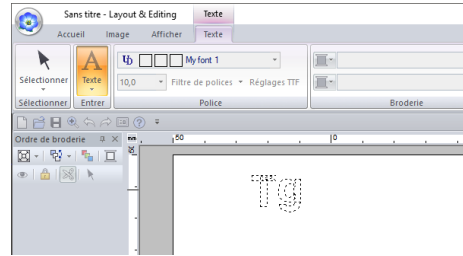

►► « Création de motifs de broderie contenant du texte » à la page 111

Enregistrement de données de broderie sous forme de police

Vous pouvez enregistrer vos données de broderie sous forme de police. Une fois enregistrés, les motifs de caractères peuvent être disposés simplement en saisissant du texte. Des motifs de caractères de police peuvent être créés soit à partir de motifs de broderie individuels, soit en lot à partir de plusieurs motifs de broderie.

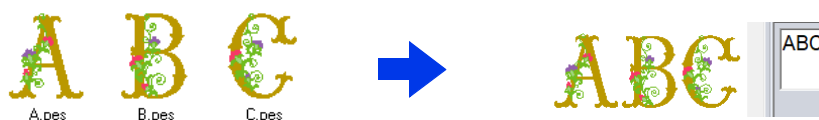

- Préparez les données de broderie et le dossier à enregistrer.
- Créez votre dossier à l'emplacement suivant, et enregistrez vos données de broderie dans un dossier.
(Lecteur sur lequel PE-DESIGN est installé)\Program Files (x86)\Brother\PE-DESIGN 11\MyFont.

Enregistrement de données de broderie (enregistrement individuel)

■ Spécification de la hauteur de caractère standard

- 1 Démarrez Font Creator.
- 2 Cliquez sur , puis sélectionnez **[Nouveau mappage de police]** dans la liste de commandes.



→ La boîte de dialogue **[Définir la hauteur de caractère standard]** s'affiche.

3

Spécifiez la hauteur de caractère standard. Pour cet exemple, cliquez sur **[Définir la hauteur de caractère standard à partir du fichier de broderie]** pour spécifier la hauteur du motif de broderie comme hauteur standard.

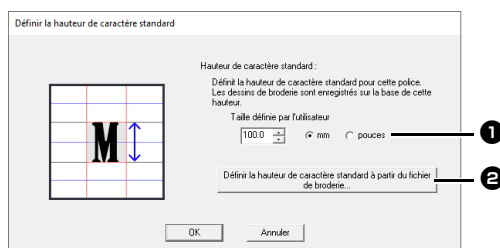

- 1 **Taille définie par l'utilisateur**
La valeur saisie sera la hauteur de caractère standard. Sélectionnez « mm » ou « pouces » comme unité de mesure.
- 2 **Définir la hauteur de caractère standard à partir du fichier de broderie**
La hauteur du motif de broderie sélectionné sera la hauteur de caractère standard.

- 4** Sélectionnez le motif qui va spécifier la hauteur de caractère standard, puis cliquez sur **[OK]**.
 Pour cet exemple, sélectionnez le caractère « M ».

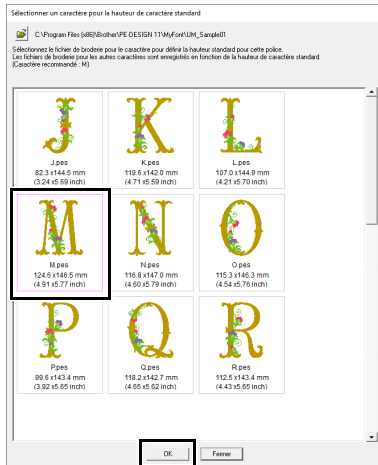

→ La hauteur du motif sélectionné sera la hauteur de caractère standard.

■ Sélection des données de broderie à enregistrer

- 1** Dans la zone **[Sélectionner un caractère]**, sélectionnez le caractère à enregistrer. Pour cet exemple, sélectionnez « D ».

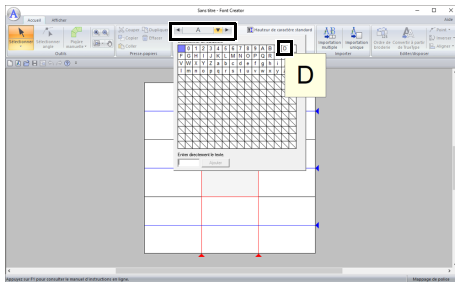

- 2** Cliquez sur **[Importation unique]** dans l'onglet **[Accueil]**.



- 3** Sélectionnez le fichier de broderie à enregistrer, puis cliquez sur **[Importer]**.

Pour changer de dossier, cliquez sur .

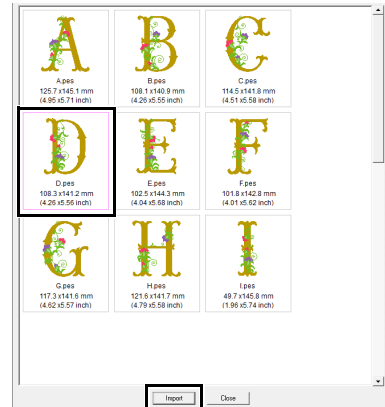

→ Le caractère enregistré apparaît.

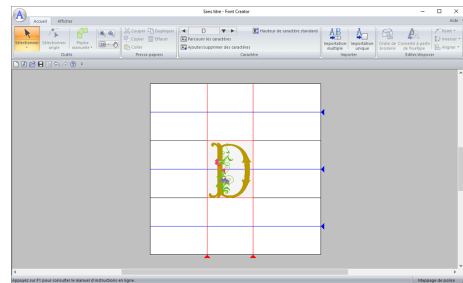

■ Sélection de données de broderie supplémentaires

- 1** Dans la zone **[Sélectionner un caractère]**, sélectionnez le caractère à enregistrer. Pour cet exemple, sélectionnez « P ».

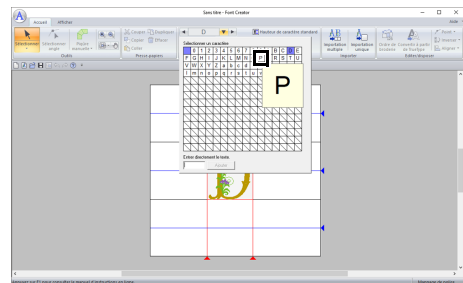

- 2** Cliquez sur **[Importation unique]** dans l'onglet **[Accueil]**.

- 3** Sélectionnez le fichier de broderie à enregistrer, puis cliquez sur **[Importer]**.



→ Le caractère enregistré apparaît.

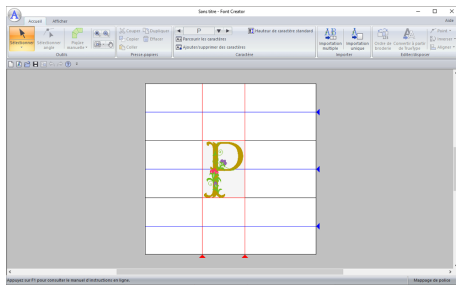

- Pour changer la hauteur de caractère standard à la hauteur du caractère du motif de broderie que vous êtes en train d'éditer, cliquez sur **[Hauteur de caractère standard]**, puis sélectionnez **[Taille de caractère en cours d'édition]**.

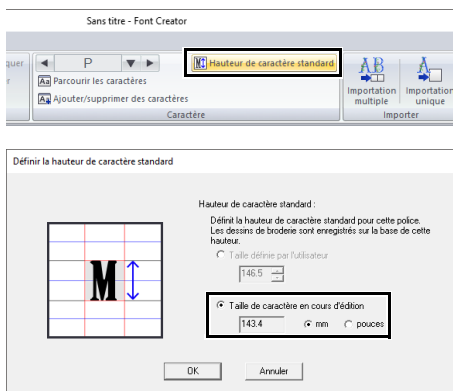

■ Réglage de la position du caractère

- 1 Cliquez sur  dans le groupe **[Outils]**, puis cliquez sur le caractère.
→ Des lignes en pointillés apparaissent autour du caractère.
- 2 Faites glisser le caractère pour le déplacer.

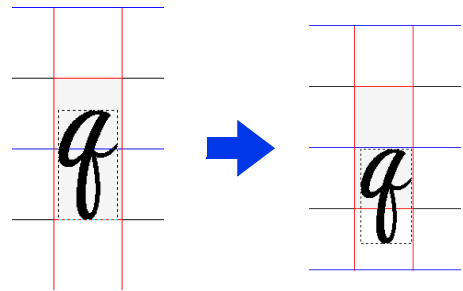

Quand vous saisissez le texte avec la police enregistrée, le texte aura la hauteur spécifiée dans la boîte de dialogue **[Définir la hauteur de caractère standard]**.

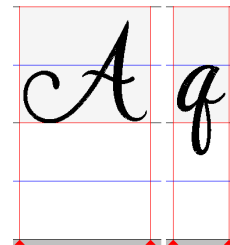

Enregistrement des caractères enregistrés

Les caractères enregistrés seront sauvegardés sous forme de motifs de caractères de police au format PFK.

- 1 Cliquez sur , puis sélectionnez **[Enregistrer sous]** dans la liste de commandes.

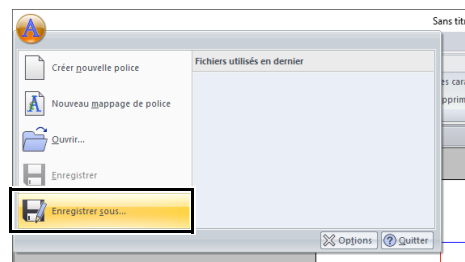

2 Sauvegardez le motif dans le dossier [MyFont] à l'emplacement suivant.

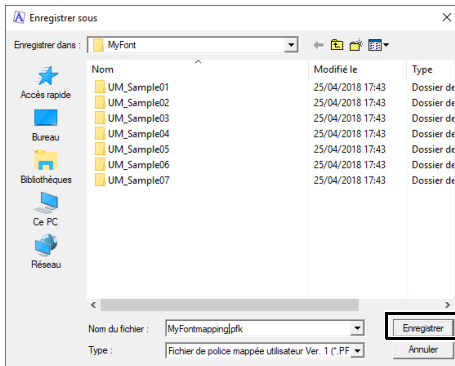

Par exemple, (Lecteur sur lequel PE-DESIGN est installé)\Program Files (x86)\Brother\PE-DESIGN 11\MyFont.



- Quand le motif de caractère de police est enregistré, vous pouvez saisir du texte avec dans Layout & Editing.
- ▶▶ « *Texte mappé par l'utilisateur* » à la page 135
- Si le motif est enregistré dans un dossier différent, il ne peut pas être édité dans Layout & Editing.
- Quand un fichier .pes qui contient des couleurs définies par l'utilisateur est enregistré, ces couleurs apparaissent comme [Couleur de base] dans Layout & Editing.
- ▶▶ « *Vérification des informations de broderie des motifs* » à la page 99

Enregistrement de données de broderie (enregistrement par lots)

- 1 Préparez les données de broderie à enregistrer, et renommez-les de sorte à pouvoir identifier le caractère de chaque fichier grâce au nom du fichier.



Les caractères sont enregistrés conformément au nom de fichier des données de broderie.

Afin de différencier les majuscules des minuscules, ajoutez « u_ » au début des noms de fichier de lettres majuscules, et « l_ » au début des noms de fichiers de lettre minuscules (par exemple, u_A.pes ou l_a.pes).

Pour les caractères qui ne peuvent pas être utilisés dans des noms de fichiers, spécifiez leurs noms de fichier comme indiqué ci-dessous.

Caractère	Nom du fichier
\	s_bs
/	s_sl
:	s_cn
*	s_as
?	s_qm
"	s_dq
<	s_lt
>	s_gt
	s_vb

- 2 Démarrez Font Creator.

- 3 Cliquez sur , puis sélectionnez [Nouveau mappage de police] dans la liste de commandes.

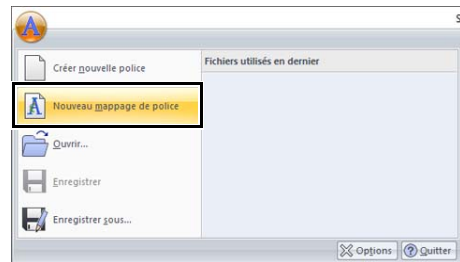

→ La boîte de dialogue [Définir la hauteur de caractère standard] s'affiche.

- 4 Spécifiez la hauteur de caractère standard. Pour cet exemple, spécifiez une hauteur de caractère de 146,5 mm, puis cliquez sur [OK].

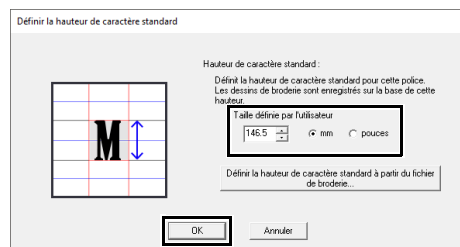

- ▶▶ « *Spécification de la hauteur de caractère standard* » à la page 325

5 Cliquez sur **[Importation multiple]** dans l'onglet **[Accueil]**.



6 Sélectionnez les fichiers à enregistrer.

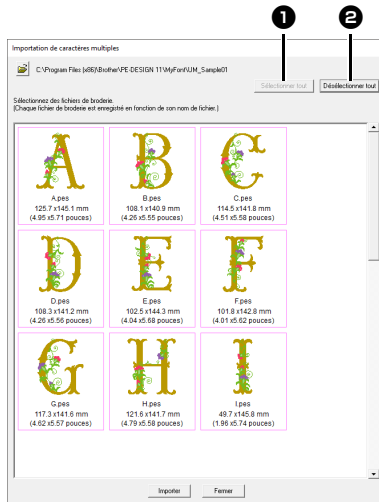

- 1 Sélectionner tout**
Cliquez pour sélectionner tous les fichiers.
- 2 Désélectionner tout**
Cliquez pour désélectionner tous les fichiers.

7 Cliquez sur **[Importer]**.

→ Une fois l'enregistrement terminé, un des caractères enregistrés apparaît dans la zone de création, et la boîte de dialogue **[Parcourir]** s'affiche.

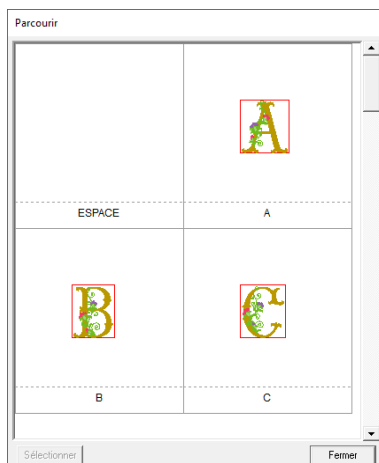

8 Sélectionnez le caractère dont la position doit être réglée, puis cliquez sur **[Sélectionner]**.

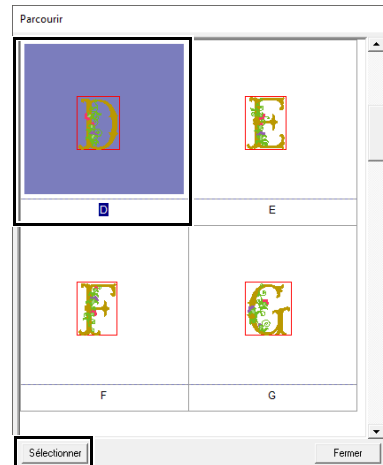

9 Réglez la position du caractère.

▶▶ « Réglage de la position du caractère » à la page 327

10 Enregistrez les caractères enregistrés.

▶▶ « Enregistrement des caractères enregistrés » à la page 327



- Les fichiers de broderie des types suivants n'apparaissent pas dans la liste des fichiers de la boîte de dialogue.
 - Fichiers où la taille du motif de broderie dépasse 500 mm
 - Fichiers où la taille du motif de broderie est inférieure à 5 mm
 - Fichiers où la taille du tambour a été réglée sur un cadre de broderie fractionné de grande taille, un cadre Jumbo ou un tambour à positions multiples
 - Fichiers qui contiennent un motif de cutwork

Fenêtre de Font Creator

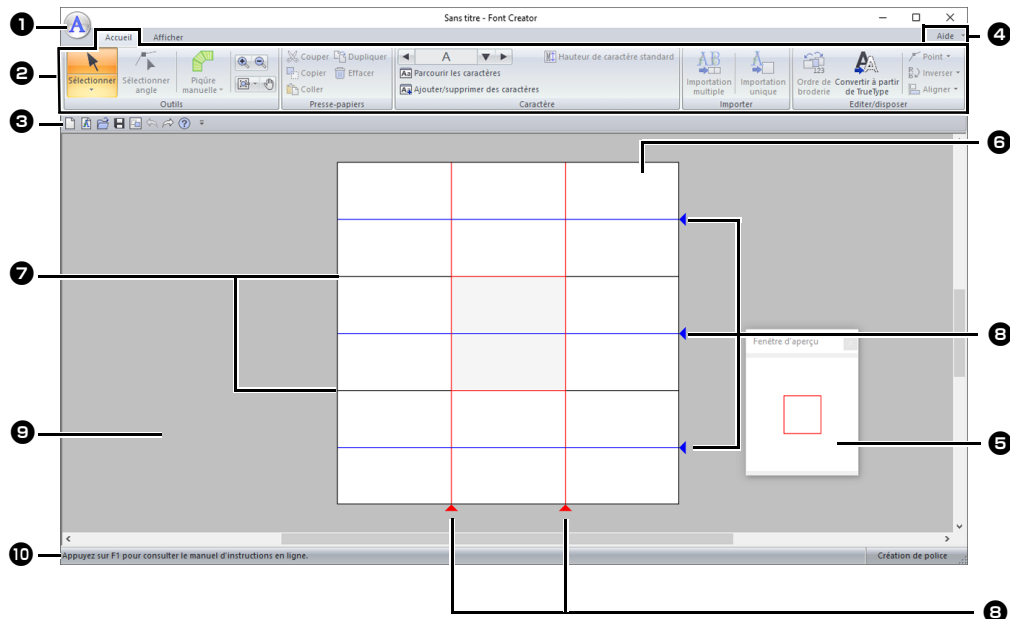

- ❶ **Bouton Application**
- ❷ **Ruban**
- ❸ **Barre d'outils Accès rapide**
- ❹ **Bouton Aide**
- ❺ **Fenêtre d'aperçu**
Montre comment sera brodé le motif de point.
- ▶▶ « *Aperçu du motif de broderie* » à la page 337
- ❻ **Zone de création**
- ❼ **Lignes de guidage (fixes)**
▶▶ « *À propos des repères de la zone de création* » à la page 331
- ❽ **Lignes de guidage (mobiles)**
▶▶ « *À propos des repères de la zone de création* » à la page 331
- ❾ **Écran de travail**
- ❿ **Barre d'état**
▶▶ « *Présentation de Windows* » à la page 13

À propos des repères de la zone de création

Les repères standards de création de polices sont visibles dans les Zones de création. Le contenu de chaque repère est illustré ci-dessous.

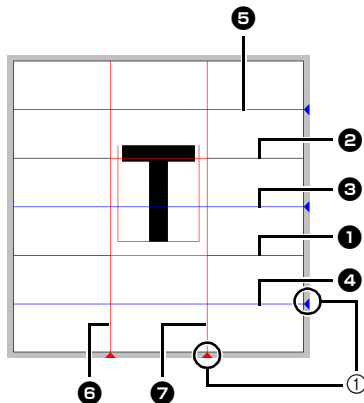

① Icône en forme de triangle

① Ligne de base

② Ligne de tête

La hauteur standard de la police est comprise entre la **Ligne de base** et la **Ligne de tête**. Vous ne pouvez pas modifier ces lignes.

③ Ligne centrale

En minuscules, la hauteur standard de la police est comprise entre la **Ligne de base** et cette ligne. Vous pouvez la modifier en déplaçant l'icône en forme de triangle sur le bord droit.

④ Ligne descendante

Cette ligne correspond à la dimension standard des caractères ayant une partie descendante comme un « g » et un « y ». Vous pouvez la modifier en déplaçant l'icône en forme de triangle sur le bord droit.

⑤ Ligne ascendante

Cette ligne correspond à la dimension standard des caractères ayant une partie ascendante, comme un accent. Vous pouvez la modifier en déplaçant l'icône en forme de triangle sur le bord droit.

⑥ Ligne latérale (gauche)

⑦ Ligne latérale (droite)

Cette ligne correspond à la largeur de la police. Vous pouvez ajuster la largeur de la police en déplaçant l'icône en forme de triangle sur le bord droit.



- Les hauteurs et largeurs spécifiées pour la **[Ligne de base]**, la **[Ligne de tête]** et les **[Lignes latérales]** correspondent aux repères de référence pour la création du caractère de police.
- Lorsque les caractères créés avec Font Creator sont importés dans Layout & Editing, la largeur et la hauteur des caractères sont conformes à la zone suivante.
 - ♦ Hauteur du caractère : de la ligne de base ① à la ligne de tête ②
 - ♦ Largeur du caractère : de la ligne latérale (gauche) ⑥ à la ligne latérale (droite) ⑦
- Pour aligner la hauteur des caractères, la **[Ligne ascendante]**, la **[Ligne centrale]** et la **[Ligne descendante]** sont identiques pour tous les caractères. Par conséquent, si vous modifiez la hauteur de l'une de ces lignes, le réglage est conservé même si vous sélectionnez un autre caractère à modifier.
- Vous pouvez configurer les largeurs des **[Lignes latérales]** séparément pour chaque caractère.

Ouverture d'un fichier

Création d'une nouvelle police

Cliquez sur , puis sélectionnez **[Créer nouvelle police]** dans la liste des commandes.

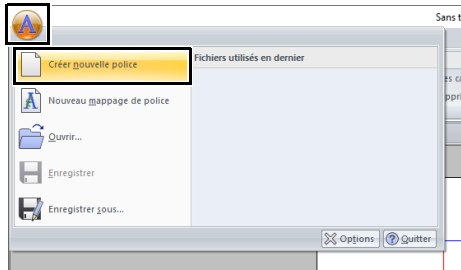

→ L'application entre en mode Créer nouvelle police.



Pour créer des motifs de caractères de police à partir de données de broderie, sélectionnez **[Nouveau mappage de police]**.

►► « *Enregistrement de données de broderie sous forme de police* » à la page 325

Ouverture d'un fichier de polices

1 Dans le mode Créer nouvelle police, cliquez sur , puis sélectionnez **[Ouvrir]** dans la liste des commandes.

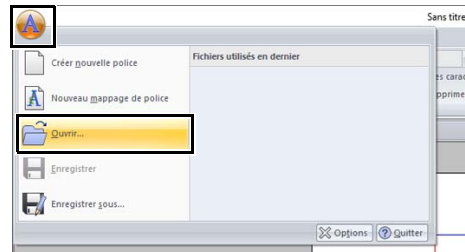

2 La police créée est enregistrée dans le dossier **[MyFont]** à l'emplacement suivant. (Lecteur sur lequel PE-DESIGN est installé)**Program Files (x86)\Brother\PE-DESIGN 11\MyFont**

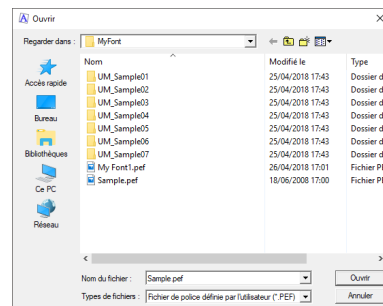

3 Pour ouvrir un fichier, sélectionnez-le, puis cliquez sur **[Ouvrir]** ou double-cliquez sur son icône.

Sélection d'un caractère et préparation du gabarit

Sélection du caractère à créer

■ Sélection à partir du sélecteur

- 1 Cliquez sur l'onglet **[Accueil]**.
- 2 Cliquez sur les boutons fléchés gauche ou droit de la zone **[Sélectionner un caractère]** dans le groupe **[Caractère]** pour sélectionner un caractère avant ou après celui actuellement affiché.

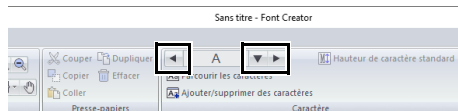

■ Sélection à partir de la liste des caractères

- 1 Cliquez sur la zone **[Sélectionner un caractère]** dans le groupe **[Caractère]**.

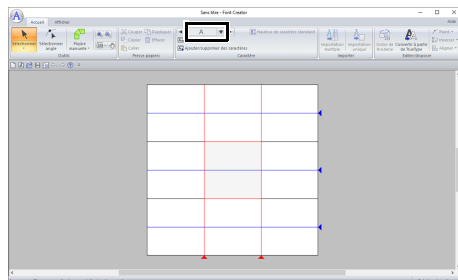

- 2 Cliquez sur le caractère à créer.

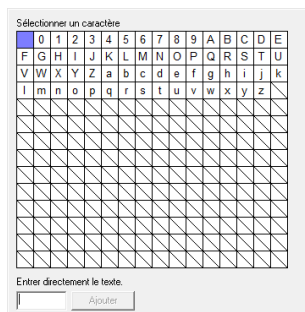

- Les caractères dont le motif a déjà été créé apparaissent avec un arrière-plan bleu.
- La zone vierge dans l'angle supérieur gauche correspond à un espace. Cliquez sur cette zone pour sélectionner un espace.



Si une partie du motif de caractère dépasse de la Zone de création lorsqu'un autre caractère est sélectionné, un message apparaît. Avant de sélectionner un autre caractère, éditez le motif du caractère de sorte qu'il ne dépasse pas de la Zone de création.

■ Ajout/suppression de caractères enregistrés

- 1 Cliquez sur **[Ajouter/supprimer des caractères]** dans le groupe **[Caractère]**.

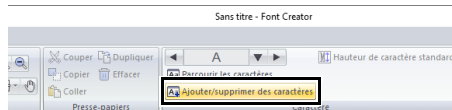

- 2 À l'aide du clavier, entrez le caractère à enregistrer.

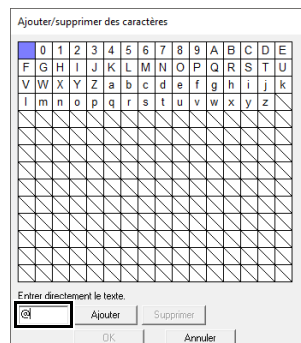

3 Cliquez sur **[Ajouter]**.

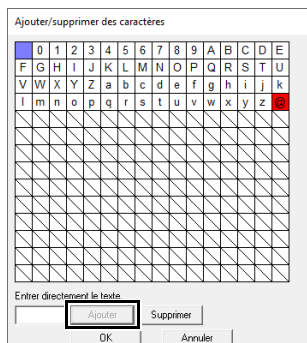

4 Pour supprimer un caractère enregistré, sélectionnez-le, puis cliquez sur **[Supprimer]**.

La zone devient rouge. Chaque fois que vous cliquez sur le caractère, celui-ci est sélectionné, puis désélectionné.

5 Une fois que les réglages sont applicables, cliquez sur **[OK]**.



Si un caractère est enregistré alors qu'aucune police n'a été créée, les informations relatives à ce caractère sont enregistrées dans un fichier de polices.

Ouverture d'un gabarit (police TrueType)

- 1 En mode Créer nouvelle police, cliquez sur l'onglet **[Afficher]**.
- 2 Cliquez sur **[Ouvrir]** dans le groupe **[Gabarit]**, puis sélectionnez **[Sélectionner une police TrueType]** dans la liste.

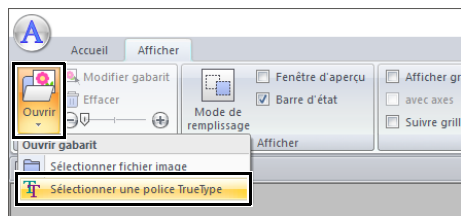

- 3 Dans le sélecteur **[Police]**, choisissez la police. Dans le sélecteur **[Style]**, choisissez le style de caractère. Cliquez ensuite sur **[OK]**.

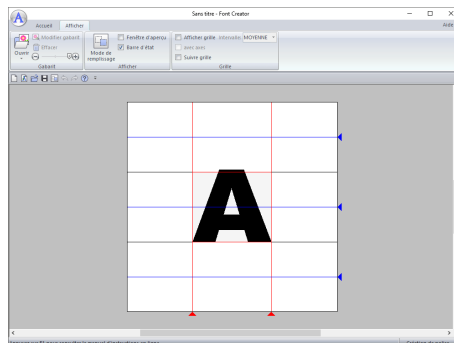
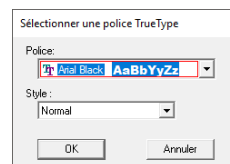

Lorsque vous travaillez sur un caractère dans une police précise, la même police TrueType s'affiche jusqu'à ce qu'un gabarit différent soit sélectionné comme arrière-plan. À chaque sélection d'un caractère différent dans la zone **[Sélectionner un caractère]**, le gabarit du caractère correspondant à la même police TrueType s'affiche.



- Si le caractère sélectionné dans la zone **[Sélectionner un caractère]** n'est pas disponible dans la police TrueType, « ? » s'affiche comme gabarit.
 - Si une police TrueType a été sélectionnée comme gabarit, celle-ci ne peut être ni déplacée, ni redimensionnée.
 - Dans ce cas, elle peut être convertie automatiquement en motif de caractère de police.
- « Conversion automatique de polices TrueType » à la page 335.
- Il est également impossible de réaliser le caractère à l'aide de l'outil de piqûre de type bloc semi-automatique.

Création d'un motif de caractère de police

Conversion automatique de polices TrueType

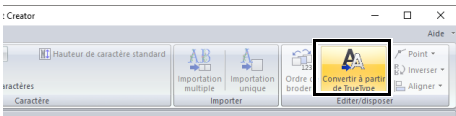
- 1 En mode Créer nouvelle police, ouvrez la police TrueType à utiliser comme gabarit.
 - ▶▶ « Ouverture d'un gabarit (police TrueType) » à la page 334.
 - 2 Cliquez sur l'onglet **[Accueil]**.
 - 3 Cliquez sur **[Convertir à partir de TrueType]** dans le groupe **[Editer/disposer]**.
- 
- 4 Si une police TrueType n'a pas été sélectionnée pour le gabarit, la boîte de dialogue **[Sélectionner une police TrueType]** s'affiche.

Édition des motifs de caractère de police

■ Sélection de motifs

- 1 En mode Créer nouvelle police, cliquez sur l'onglet **[Accueil]**.
- 2 Cliquez sur  dans le groupe **[Outils]** pour utiliser l'outil **[Sélectionner]**.

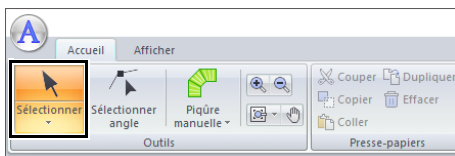

- 3 Cliquez sur le motif.

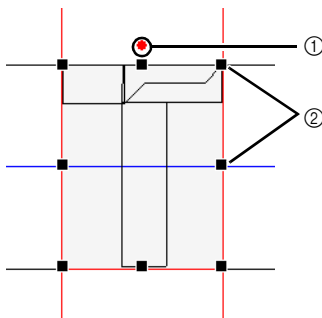

- ① Poignée de rotation
- ② Poignées

- 4 Pour sélectionner un motif supplémentaire, maintenez la touche **<Ctrl>** enfoncée et cliquez sur l'autre motif.



- Vous pouvez également sélectionner un motif en faisant glisser le pointeur dessus.
- Maintenez la touche **<Ctrl>** enfoncée et cliquez sur un motif sélectionné pour le désélectionner.

■ Déplacement de motifs

Vous pouvez faire glisser les motifs sélectionnés pour les déplacer.



- Pour déplacer le motif horizontalement ou verticalement, maintenez la touche **<Maj>** enfoncée tout en le faisant glisser.
- Appuyez sur les flèches pour déplacer le motif sélectionné d'une marque de la grille dans le sens indiqué par la flèche sur la touche. Si la grille n'est pas affichée, le motif se déplace d'une distance inférieure au plus petit intervalle de grille dans le sens indiqué par la flèche sur la touche.

■ Redimensionnement de motifs

Faites glisser une poignée du motif sélectionné pour en régler la taille. Faites glisser la poignée de rotation pour faire pivoter le motif.



- Si vous maintenez enfoncée la touche **<Maj>** tout en déplaçant une poignée, le motif est agrandi ou réduit à partir du centre du motif.
- Cliquez sur **[Inverser]** dans le groupe **[Editer/disposer]**, puis sélectionnez **[Inverser verticalement]** pour inverser le ou les motifs sélectionnés vers le haut/bas. Sélectionnez **[Inverser horizontalement]** pour inverser le ou les motifs sélectionnés vers la gauche/droite.

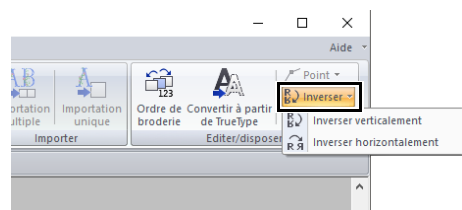

- À l'aide des autres commandes que celles mentionnées ci-dessus, vous pouvez modifier les motifs sélectionnés autrement, par exemple, en les dupliquant ou en les supprimant.

▶▶ « Font Creator » à la page 316.

Édition des points d'un motif de caractère de police

Édition des points et reformation des motifs

- 1 En mode Créer nouvelle police, cliquez sur l'onglet **[Accueil]**.
- 2 Cliquez sur **[Sélectionner angle]** dans le groupe **[Outils]**.

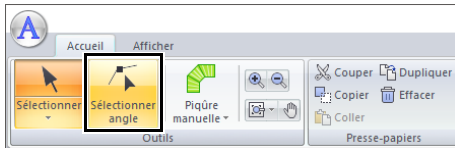

- 3 Cliquez sur le motif.
- 4 Pour éditer un point, cliquez dessus pour le sélectionner.

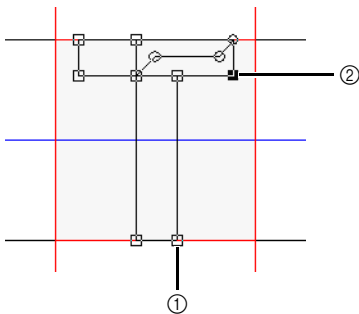

- ① Point non sélectionné
- ② Point sélectionné

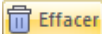
- Pour déplacer le point, faites-le glisser vers le nouvel emplacement.
 - Pour insérer un point, cliquez sur le trait pour ajouter un nouveau point.
- Un nouveau point apparaît sélectionné (sous la forme d'un petit cercle ou carré noir).
- Pour supprimer le point, cliquez sur  **Effacer** ou appuyez sur la touche **<Suppr>**.

En ligne droite/En courbe

- 1 Sélectionnez les point(s).
- 2 Cliquez sur **[Point]** dans le groupe **[Editer/diposer]**, puis sélectionnez la commande souhaitée dans la liste.

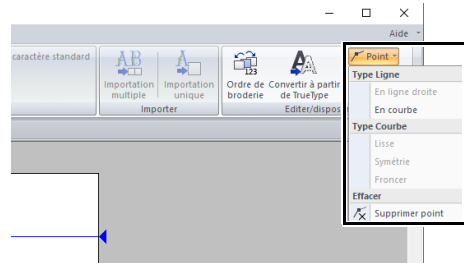

- Pour plus de détails sur les commandes En ligne droite, En courbe, Lisse, Symétrie et Froncer, reportez-vous aux sections « *Transformation de lignes droites en courbes ou de courbes en lignes droites* » à la page 80 et « *Modification du type de courbe* » à la page 80.





Ces commandes ne sont pas disponibles avec les motifs entrés à l'aide des outils **[En suivant]** ou **[Entraîner]**.

Vérification des motifs de police créés

Vérification et édition de l'ordre de broderie

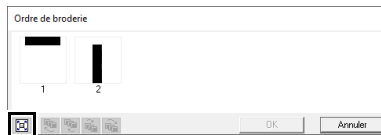
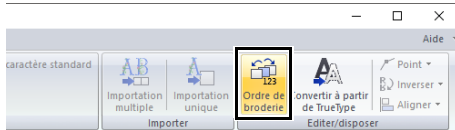
- 1 En mode Créer nouvelle police, cliquez sur l'onglet **[Accueil]**.
- 2 Cliquez sur **[Ordre de broderie]** dans le groupe **[Editer/disposer]**.



 : Permet d'agrandir chaque motif pour remplir son cadre.

- 3 Sélectionnez un motif dans la boîte de dialogue **[Ordre de broderie]**.



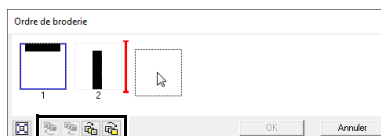

- 4 Pour modifier l'ordre de broderie, sélectionnez le cadre contenant le motif à déplacer, puis faites glisser le cadre jusqu'au nouvel emplacement. Une ligne rouge verticale indiquant la position dans laquelle le cadre a été placé apparaît.



Vous pouvez également déplacer des cadres en cliquant sur les boutons au bas de la boîte de dialogue.

 : Permet de se déplacer au début de l'ordre de broderie.

 : Permet d'avancer d'une position dans l'ordre de broderie.

 : Permet de reculer d'une position dans l'ordre de broderie.

 : Permet de se déplacer à la fin de l'ordre de broderie.

Pour modifier l'ordre de broderie, cliquez sur **[OK]**.

Aperçu du motif de broderie

- 1 Cliquez sur l'onglet **[Afficher]**.
- 2 Pour afficher ou masquer la **[Fenêtre d'aperçu]**, cochez ou décochez la case **[Fenêtre d'aperçu]** dans le groupe **[Afficher]**.

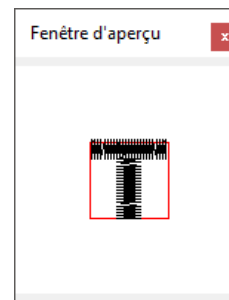
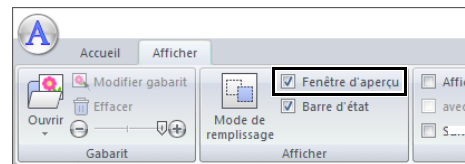

Vérification et sélection de la liste des caractères créés

Vous pouvez consulter une liste de caractères fournie dans le fichier de polices en cours de modification.

- 1 Cliquez sur l'onglet **[Accueil]**.
- 2 Cliquez sur **[Parcourir les caractères]** dans le groupe **[Caractère]**.

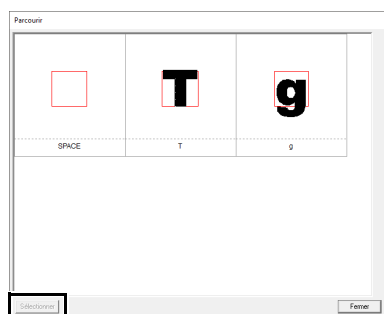
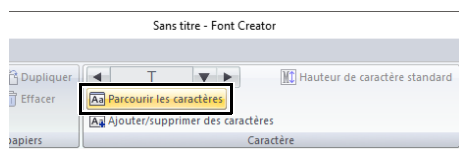

Pour sélectionner un caractère, cliquez dessus, puis cliquez sur **[Sélectionner]**.

Enregistrement des motifs de caractère de police

Ecrasement

Dans le mode Créer nouvelle police, cliquez sur , puis sélectionnez **[Enregistrer]** dans la liste des commandes.



→ Si aucun nom de fichier n'a été spécifié ou si le fichier est introuvable, la boîte de dialogue **[Enregistrer sous]** s'affiche.



Si une partie du motif de caractère dépasse de la Zone de création, un message apparaît. Modifiez le motif de caractère de sorte qu'aucune partie ne dépasse de la Zone de création, puis enregistrez-le de nouveau.

Enregistrement sous un nouveau nom

Les motifs de caractère de police sont enregistrés dans des fichiers .pef.

1 Dans le mode Créer nouvelle police, cliquez sur , puis sélectionnez **[Enregistrer sous]** dans la liste des commandes.

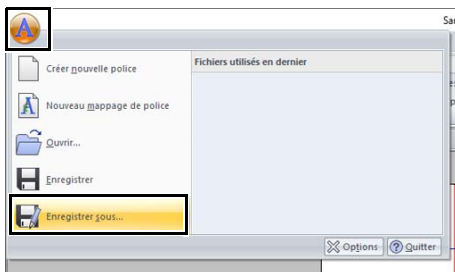

2 Sélectionnez le dossier **[MyFont]** à l'emplacement suivant.

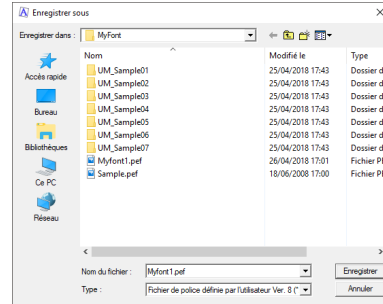

Par exemple, (Lecteur sur lequel PE-DESIGN est installé)\Program Files (x86)\Brother\PE-DESIGN 11\MyFont.

Saisissez ensuite le nom de fichier, puis cliquez sur **[Enregistrer]**.



- La police ne sera pas utilisable dans Layout & Editing si elle est enregistrée dans un dossier différent.
 - La police créée est enregistrée dans le dossier **[MyFont]** à l'emplacement suivant. Par exemple, (Lecteur sur lequel PE-DESIGN est installé)\Program Files (x86)\Brother\PE-DESIGN 11\MyFont.
 - Les fichiers enregistrés peuvent être utilisés dans Layout & Editing.
- « *Création d'un motif de broderie à l'aide des caractères de police créés* » à la page 324
- Si Layout & Editing est déjà démarré lorsque vous enregistrez un nouveau caractère dans Font Creator, celui-ci n'apparaîtra pas dans la liste du sélecteur **[Police]** dans Layout & Editing. Dans ce cas, quittez Layout & Editing, puis redémarrez-le.

Modification des réglages

Modification du mode de tracé

Il y a deux modes de tracé dans le mode Créer nouvelle police de Font Creator.

- Mode de remplissage
Les blocs apparaissent pleins. Dans ce mode, il est plus facile de voir les positions de superposition des motifs.

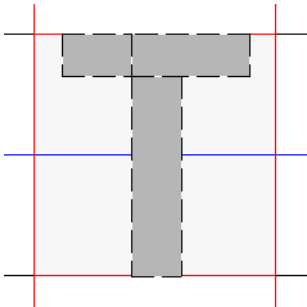

- Mode Contour (mode de remplissage désactivé)
Les blocs n'apparaissent pas pleins. Dans ce mode, vous pouvez éditer les points plus facilement.

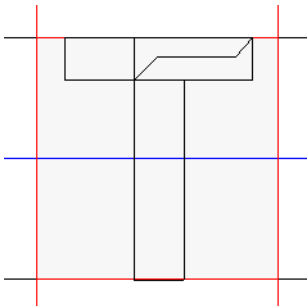

Procédez comme ci-dessous pour passer d'un mode à l'autre.

Cliquez sur l'onglet **[Afficher]**.

Cliquez sur **[Mode de remplissage]** dans le groupe **[Afficher]**.

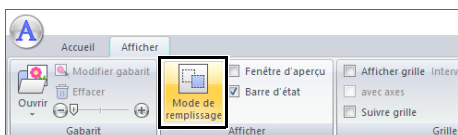

Redimensionnement/ Déplacement de l'image d'arrière-plan

Cliquez sur **[Modifier gabarit]** dans le groupe **[Gabarit]**.

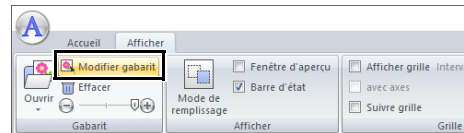

→ L'image d'arrière-plan est sélectionnée.

Vous pouvez déplacer ou redimensionner l'image d'arrière-plan de la même façon que pour l'édition des motifs de caractère.

►► « *Édition des motifs de caractère de police* » à la page 335.



L'image d'arrière-plan ne peut être ni redimensionnée ni déplacée si une police TrueType est utilisée comme gabarit.

Modification des réglages de la grille

- 1 Cliquez sur l'onglet **[Afficher]**.

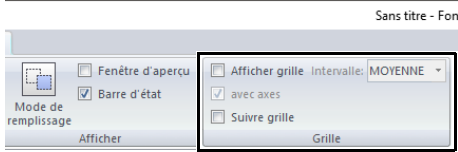

- 2 Spécifiez les réglages de la grille dans le groupe **[Grille]**.

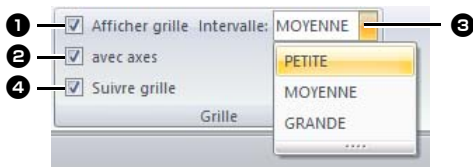

- 1 Pour afficher la grille, cochez la case **[Afficher grille]**.
- 2 Pour afficher la grille en lignes continues, cochez la case **[avec axes]**.
- 3 Dans la zone **[Intervalle]**, sélectionnez l'espacement de la grille.
- 4 Pour uniformiser l'épaisseur de la police ou l'adapter à des positions verticales et horizontales, cochez la case **[Suivre grille]**.



Le pointeur se déplace par intervalle dont la valeur est définie dans la zone **[Intervalle]**.

La fonction Suivre grille est disponible que la grille soit affichée ou non.

Stitch Design Factory

Stitch Design Factory peut être utilisé pour créer et éditer des motifs de point de broderie pour les machines à coudre.

Stitch Design Factory

Menu du bouton Application

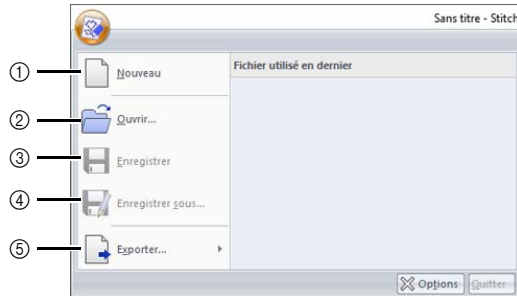

N°	Menu	Référence
1	Nouveau	—
2	Ouvrir	—
3	Enregistrer	—
4	Enregistrer sous	p. 346
5	Exporter	p. 347

Onglets du menu Ruban

■ Onglet Accueil

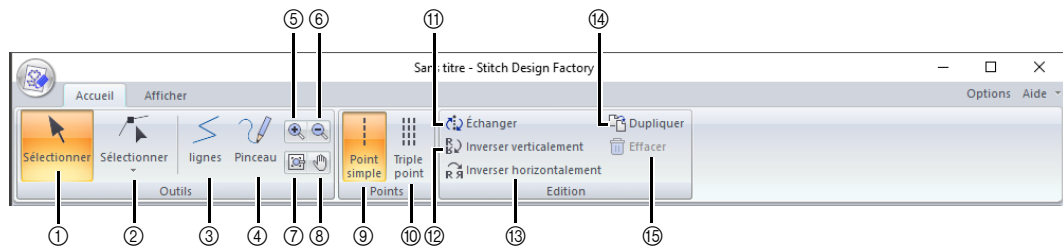

N°	Menu	Référence	N°	Menu	Référence
1	Sélectionner objet	p. 348	9	Point simple	p. 345
2	Sélectionner angle	p. 348	10	Triple point	p. 345
3	Outil Ligne	p. 345	11	Échanger	p. 349
4	Outil Pinceau	p. 345	12	Inverser verticalement	p. 348
5	Zoom avant	—	13	Inverser horizontalement	p. 348
6	Zoom arrière	—	14	Dupliquer	p. 349
7	Zoom sur l'élément sélectionné	—	15	Effacer	p. 348
8	Panoramique	—			

■ Onglet Afficher

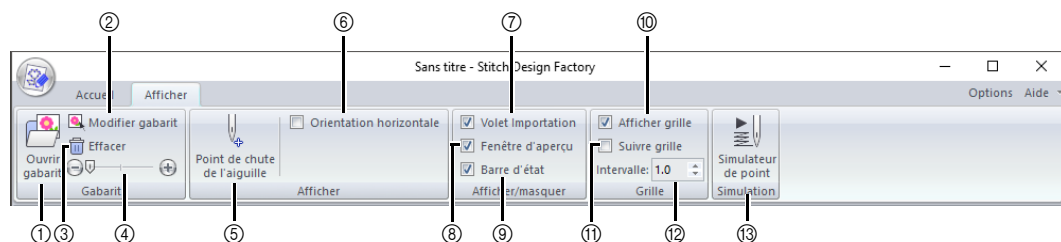

N°	Menu	Référence	N°	Menu	Référence
1	Ouvrir gabarit	p. 354	8	Fenêtre d'aperçu	p. 355
2	Modifier gabarit	p. 354	9	Barre d'état	p. 355
3	Effacer image	p. 354	10	Afficher grille	p. 356
4	Densité de gabarit	p. 354	11	Suivre grille	p. 356
5	Point de chute de l'aiguille	p. 355	12	Espacement de la grille	p. 356
6	Orientation horizontale	p. 355	13	Simulateur de point	p. 356
7	Volet Importation	p. 355			

Opérations de base de Stitch Design Factory

Avec cette application, vous pouvez combiner et éditer des motifs intégrés mais aussi créer des motifs de point de broderie décoratifs originaux. Cette application ne peut pas être utilisée pour créer des motifs de broderie.

Contactez votre revendeur agréé pour plus de détails sur les machines à coudre capables d'importer les motifs de point de broderie créés.

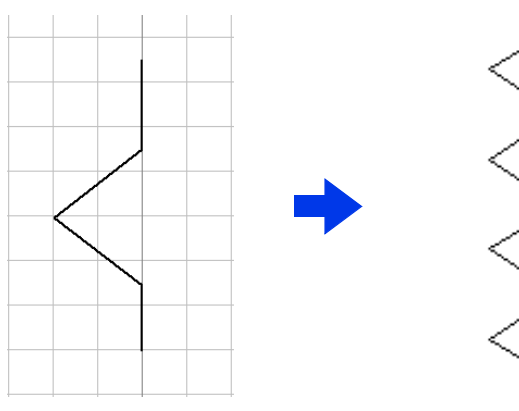

Étape 1	Création de motifs de point de broderie
Étape 2	Enregistrement de motifs de point de broderie
Étape 3	Exportation de motifs de point de broderie

Création de motifs de point de broderie

- 1 Cliquez sur .
- 2 Cliquez sur **[Stitch Design Factory]** sous le titre **[PE-DESIGN 11]** à l'écran.
- 3 Certaines machines à coudre peuvent utiliser des motifs de point de broderie plus grands que la zone de création standard de la présente application.
Si tel est le cas, changez le format du fichier à exporter.
▶▶ « *Modification du format des fichiers à exporter* » à la page 351
- 4 Veillez à ce que **[lignes]** soit sélectionné.

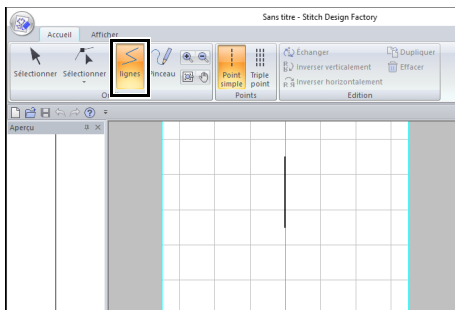

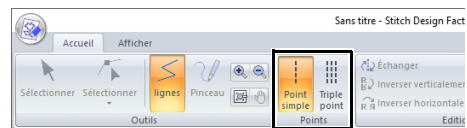

- Au démarrage de Stitch Design Factory, un point vertical unique apparaît au centre. Créez le motif de point de broderie en déplaçant des points sur cette ligne ou en ajoutant des points dessus.
- Le sens vertical de la zone de création représente l'entraînement vertical de la machine à coudre, et le sens horizontal représente l'entraînement horizontal.

- 5 Sélectionnez **[Point simple]** ou **[Triple point]** dans le groupe **[Points]**.

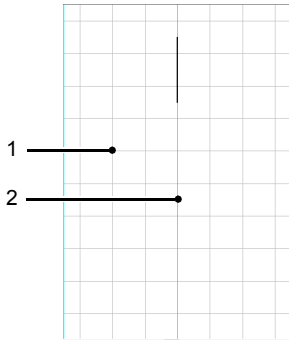

6 Cliquez sur les points (1) et (2), dans l'ordre.



- Pour tracer des lignes en faisant glisser le pointeur, sélectionnez  dans l'onglet [Accueil].
 - Pour supprimer le dernier point entré, cliquez dessus avec le bouton droit de la souris.
 - Vous pouvez modifier l'espacement de la grille.
- « *Modification des réglages de la grille* » à la page 356

7 Double-cliquez sur le point (3) (point final).

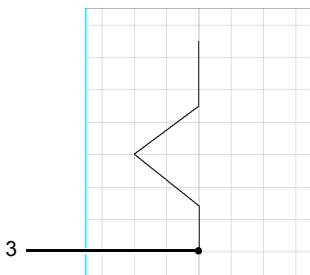

Enregistrement de motifs de point de broderie

Les motifs de point de broderie sont enregistrés au format PSF.

1 Cliquez sur , puis sélectionnez [Enregistrer sous] dans la liste de commandes.

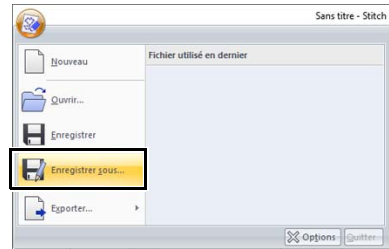

2 Sélectionnez la destination, puis saisissez le nom du fichier.

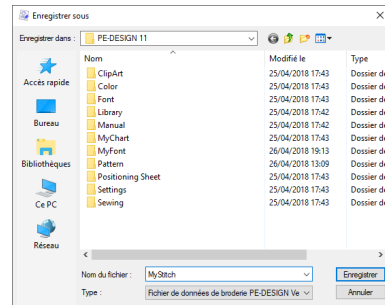

3 Cliquez sur [Enregistrer].



- Les fichiers .psf peuvent être édités avec cette application; toutefois, ils ne peuvent pas être importés par les machines à coudre.
 - Quand vous allez importer le motif dans une machine à coudre, exportez-le au format PMV ou PMP.
- « *Exportation de motifs de point de broderie* » à la page 347

Exportation de motifs de point de broderie

Pour que le motif de point de broderie créé puisse être importé dans la machine à coudre, il faut l'exporter dans un format de fichier différent.

- 1 Cliquez sur , puis sélectionnez **[Exporter]** dans la liste de commandes.

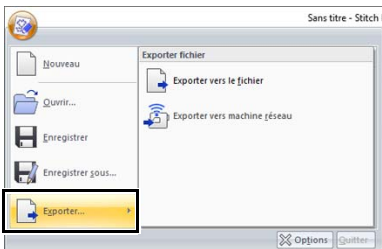

- 2 Cliquez sur **[Exporter vers le fichier]**.

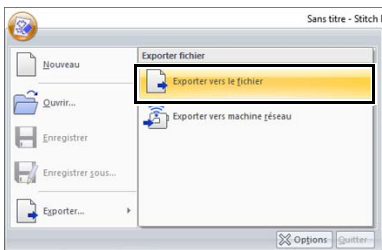

Le motif de point de broderie peut être transféré vers une machine à coudre par le biais d'une connexion à un réseau sans fil (modèles compatibles uniquement). Après avoir enregistré la machine dans l'application, cliquez sur **[Exporter vers machine réseau]**, puis sélectionnez la machine voulue.

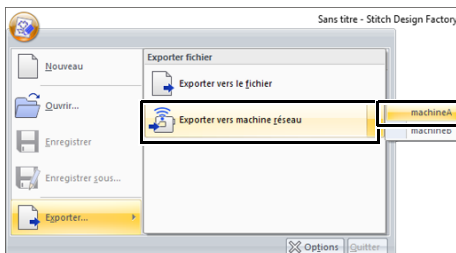

→ Le motif de point de broderie est transféré vers la machine à coudre.

- ▶▶ « *Enregistrement d'une machine avec l'application* » à la page 224

- 3 Sélectionnez la destination, puis saisissez le nom du fichier.

- 4 Cliquez sur **[Enregistrer]**.

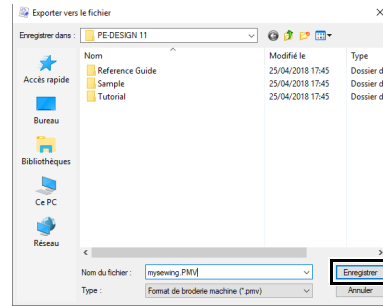

→ Le fichier est exporté au format PMV ou PMP.

- ▶▶ « *Modification du format des fichiers à exporter* » à la page 351



Les fichiers aux formats PMV et PMP peuvent être importés uniquement dans des machines à coudre ; ils ne peuvent pas être édités dans PE-DESIGN 11. S'il est possible que le motif doive être édité de nouveau, enregistrez-le au format PSF.

- ▶▶ « *Enregistrement de motifs de point de broderie* » à la page 346

Édition de motifs de point de broderie

■ Sélection de motifs de point de broderie

- 1 Cliquez sur l'onglet **[Accueil]**.
- 2 Cliquez sur  dans le groupe **[Outils]**.
- 3 Cliquez sur le motif de point de broderie.

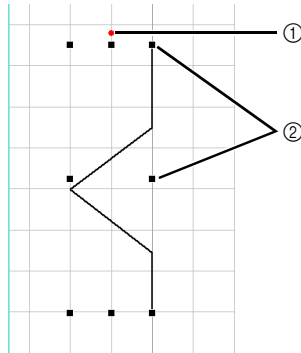

- ① Poignée de rotation
② Poignée

■ Déplacement de motifs de point de broderie

Vous pouvez faire glisser les motifs de point de broderie sélectionnés pour les déplacer.



Pour déplacer le motif horizontalement ou verticalement, maintenez la touche **<Maj>** enfoncée tout en le faisant glisser.

■ Édition de motifs de point de broderie

Faites glisser une poignée du motif de point de broderie sélectionné pour en régler la taille. Faites glisser la poignée de rotation pour faire pivoter le motif.



- Si vous maintenez enfoncée la touche **<Maj>** tout en déplaçant une poignée, le motif est agrandi ou réduit à partir de son centre.
- Cliquez sur **[Inverser verticalement]** dans le groupe **[Edition]** pour inverser le motif sélectionné verticalement (haut/bas).
- Cliquez sur **[Inverser horizontalement]** dans le groupe **[Edition]** pour inverser le motif sélectionné horizontalement (gauche/droite).

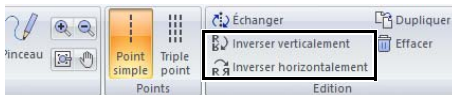

- À l'aide des autres commandes que celles mentionnées ci-dessus, vous pouvez éditer les motifs sélectionnés autrement, par exemple, en les dupliquant ou en inversant leur point initial et leur point final.

■ Reformation de motifs de point de broderie

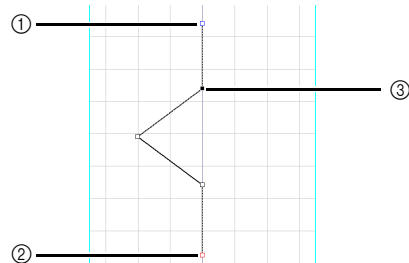

- 1 Cliquez sur  dans le groupe **[Outils]**.
- 2 Cliquez sur une ligne dans le motif de point de broderie.
- 3 Cliquez sur un point pour le sélectionner, puis éditez-le.



- ① Carré bleu : Point de départ
② Carré rouge : Point final
③ Point sélectionné

- Pour déplacer le point, faites-le glisser vers le nouvel emplacement.
- Pour insérer un point, cliquez sur le trait pour ajouter un nouveau point.
→ Un nouveau point apparaît.
- Pour supprimer le point, cliquez sur  **Effacer** ou appuyez sur la touche **<Supprimer>**.



- Pour sélectionner plusieurs points, maintenez la touche **<Ctrl>** enfoncée tout en cliquant sur les points ou faites glisser le pointeur sur les points.
- Maintenez la touche **<Ctrl>** enfoncée tout en appuyant sur la touche  ou  pour changer le sens de la sélection vers le point final ou le point initial.
- Maintenez la touche **<Maj>** enfoncée tout en appuyant sur un point pour sélectionner tous les points qui se trouvent entre lui et le dernier point précédemment sélectionné.

■ Modification de l'ordre de broderie

Le début des points (point initial) et la fin des points (point final) peuvent être inversés. Ceci permet d'éditer le motif de point de broderie de sorte que la fin de la broderie d'un motif soit plus proche du début de la broderie du motif suivant.

- 1 Créez le motif de point de broderie.
→ L'ordre de broderie est le suivant.

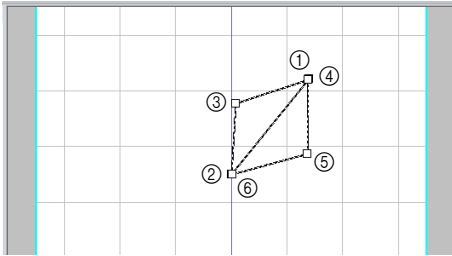

- 2 Sélectionnez tous les points, puis cliquez sur [Dupliquer].

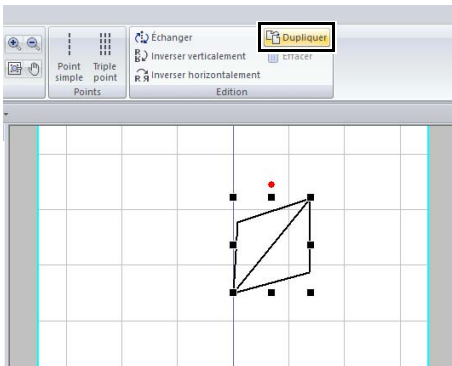

- Le motif de point de broderie sélectionné est dupliqué, et le point dupliqué est sélectionné.
L'ordre de broderie du motif de point de broderie dupliqué est le suivant.

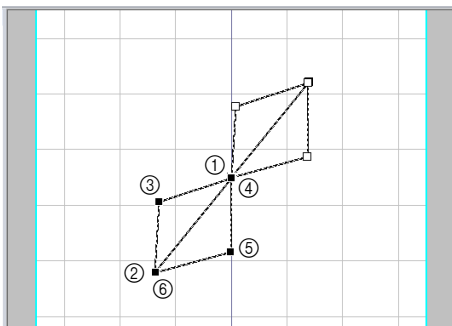

- 3 Cliquez sur [Inverser verticalement].



- L'ordre de broderie du motif de point de broderie est le suivant.

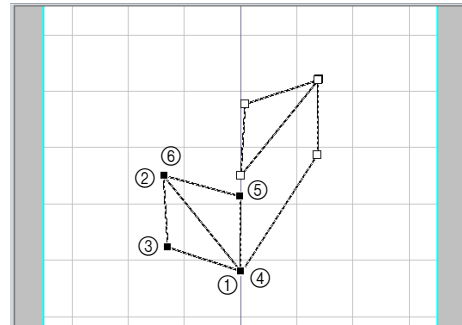

- 4 Cliquez sur [Échanger] dans le groupe [Edition].

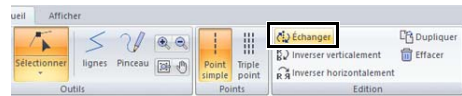

- Le point initial et le point final du motifs de point de broderie sélectionné sont inversés.
L'ordre de broderie est le suivant.

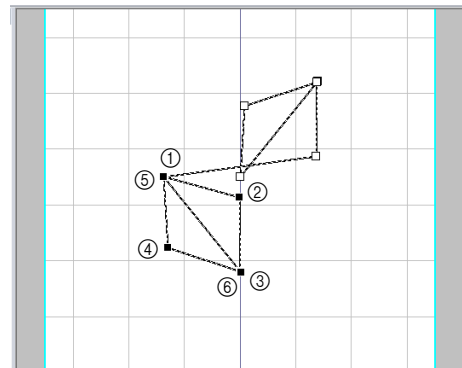

- 5 Appuyez sur la touche  pour déplacer le motif de point de broderie sélectionné.

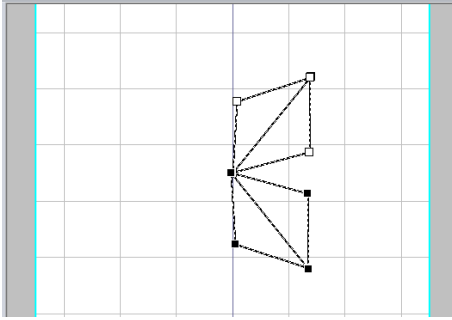

- Les points peuvent être sélectionnés en appuyant sur la touche  tout en maintenant la touche **<Maj>** enfoncée.

■ Importation de motifs de point de broderie

Les motifs de point de broderie fournis avec l'application sous forme de fichiers .psf peuvent être importés et édités.

- 1 Sélectionnez une catégorie dans le sélecteur **[À partir de]** du volet **[Importer]**, puis cliquez sur le motif de point de broderie à importer.

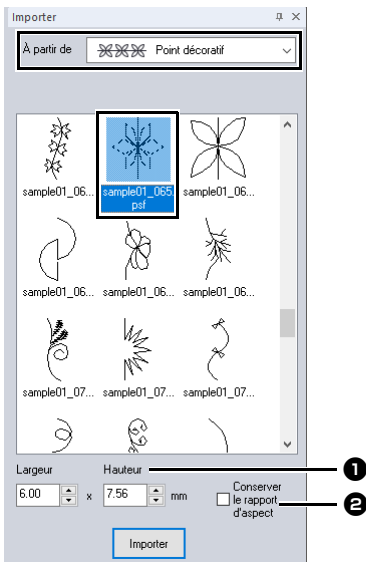

- La taille du motif à importer peut être spécifiée.
- Cochez cette case pour préserver la proportion hauteur/largeur d'origine du motif.

- 2 Cliquez sur **[Importer]**.

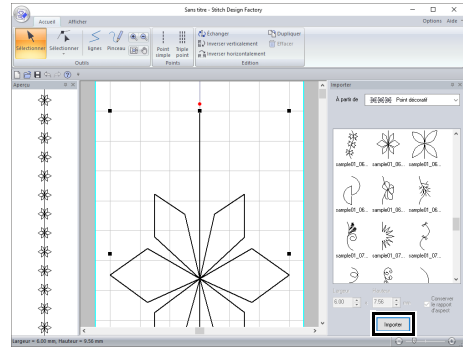

- S'il y a déjà un motif dans la zone de création, le nouveau motif sera ajouté de sorte que son point initial soit le point final du motif précédent.

Modification du format des fichiers à exporter

Certaines machines à coudre peuvent utiliser des motifs de point de broderie plus grands que la zone de création standard de la présente application.

Le format de fichier PMV est pour les motifs à taille standard, et le format de fichier PMP est pour les motifs de grande taille.

■ Modification du format des fichiers à exporter de PMV à PMP

1 Cliquez sur , puis sur [Options].

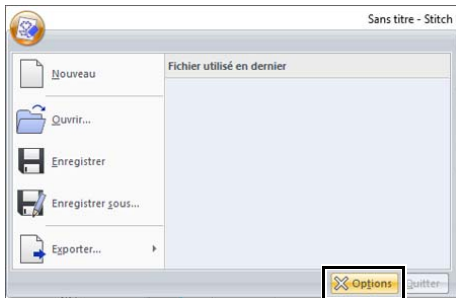

2 Cliquez sur [Sélect. format fichier export], puis sur [Vérifier le type de machine].

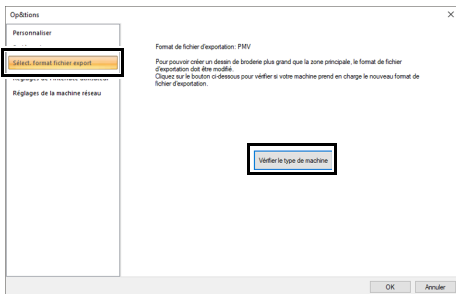

3 Saisissez le numéro de la machine à coudre à côté de [Numéro de machine (n°)], puis cliquez sur [Vérifier].

Pour plus de détails sur l'emplacement du numéro de la machine, reportez-vous au manuel fourni avec votre machine à coudre.

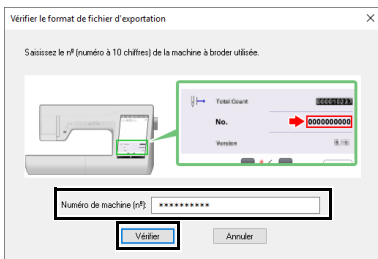

4 Si votre machine à coudre peut utiliser des motifs de point de broderie de grande taille, le message suivant apparaît. Cliquez sur [Oui].

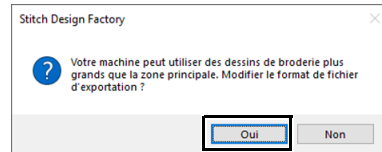

→ Après l'apparition d'un message, cliquez sur [OK].
Le format du fichier d'exportation passe au format PMP.

Si votre machine à coudre ne peut pas utiliser de motifs de point de broderie de grande taille, le message suivant apparaît. Cliquez sur [OK].

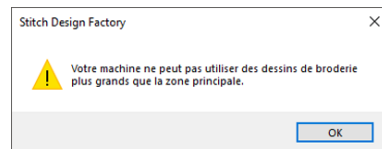

■ Modification du format des fichiers à exporter de PMP à PMV

1 Cliquez sur , puis sur [Options].

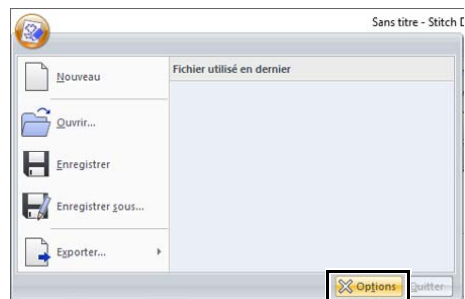

- 2** Cliquez sur **[Sélect. format fichier export]**, puis sur **[Par défaut]**.

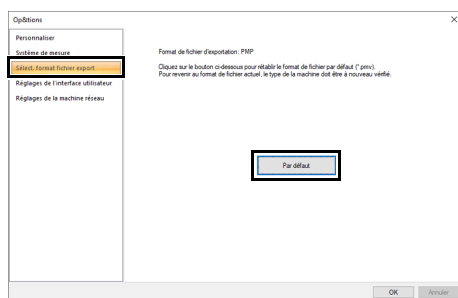

- 3** Après l'apparition d'un message, cliquez sur **[OK]**.
→ Le format du fichier d'exportation passe au format PMV.

Fenêtre de Stitch Design Factory

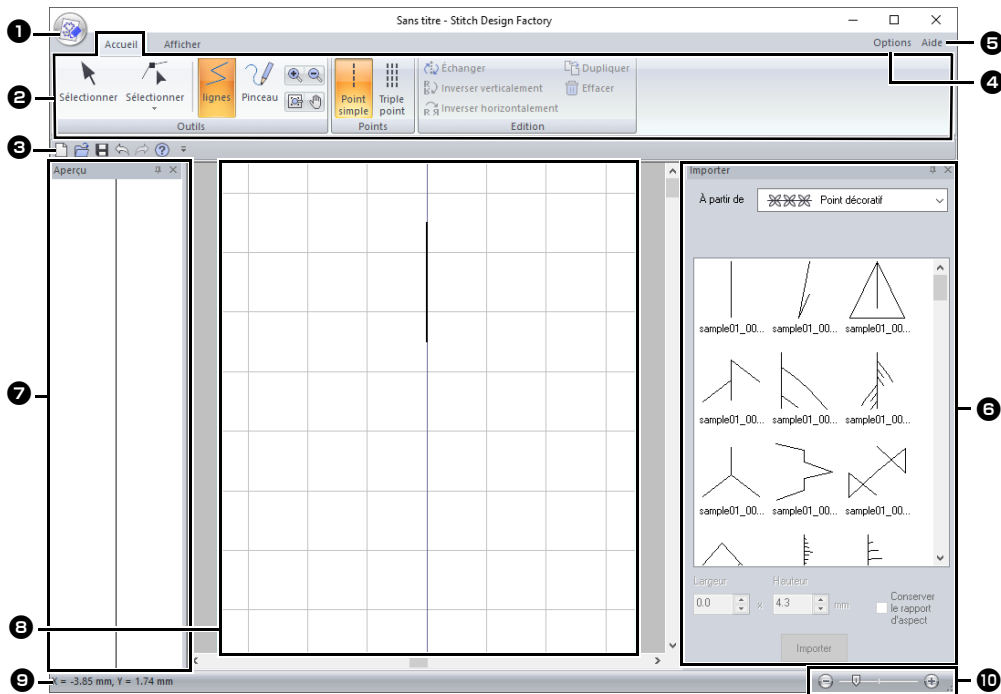

- ❶ Bouton Application
- ❷ Ruban
- ❸ Barre d'outils Accès rapide
- ❹ Bouton Options
- ❺ Bouton Aide
- ❻ Volet Importer
- ❼ Volet Aperçu
- ❽ Zone de conception de motif
- ❾ Barre d'état
- « Présentation de Windows » à la page 13
- ❿ Zoom



Quand le format PMP est sélectionné pour les fichiers exportés, les données comportent les trois zones suivantes.

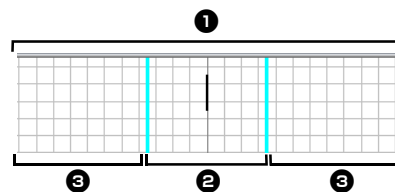

- ❶ **Zone de conception de motif**
Zone où le motif de point de broderie peut être créé. La zone de conception de motif se compose de la zone principale et de la zone de prolongation.
- ❷ **Zone principale**
Zone où l'aiguille de la machine à coudre peut se déplacer. Spécifiez le point initial et le point final du motif de point de broderie dans cette zone.
- ❸ **Zone de prolongation**
Zone en dehors de celle où l'aiguille de la machine à coudre peut se déplacer. Elle peut être utilisée lors de la création du motif de point de broderie, mais veillez à bien spécifier le point initial et le point final à l'intérieur de la zone principale.

Utilisation d'un gabarit

Ouverture d'un gabarit

- 1 Cliquez sur l'onglet **[Afficher]**.
- 2 Cliquez sur **[Ouvrir gabarit]** dans le groupe **[Gabarit]**.

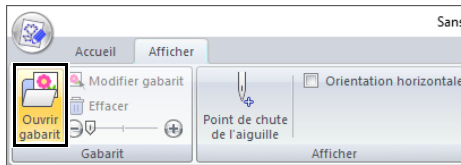



- 3 Sélectionnez le dossier où le gabarit est enregistré, sélectionnez le fichier, puis cliquez sur **[Ouvrir]** ou double-cliquez sur l'icône du fichier.





- Un seul gabarit peut être ouvert dans la zone de création. Si vous essayez d'ouvrir un gabarit différent, celui-ci remplacera le précédent.
- De nombreux types de fichiers différents peuvent être ouverts.

►► « *Formats de fichiers images* » à la page 163

Modification de la densité d'affichage du gabarit

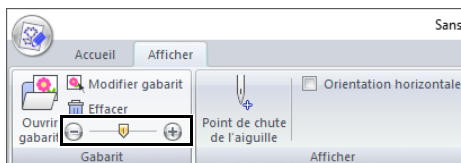
- 1 Faites glisser le curseur dans le groupe **[Gabarit]** ou cliquez sur  ou sur .



- Pour masquer le gabarit, faites glisser le curseur complètement jusqu'à .
- Appuyez sur la touche de fonction **<F6>** pour passer d'un réglage à l'autre pour la densité d'affichage du gabarit.

Édition du gabarit

- 1 Cliquez sur **[Modifier gabarit]**.

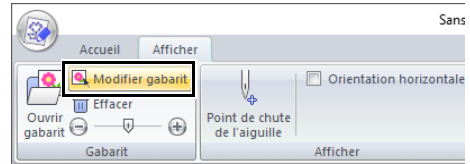

→ L'application entre en mode d'édition de gabarit et un cadre rouge apparaît autour du gabarit.

- 2 Éditez le gabarit.

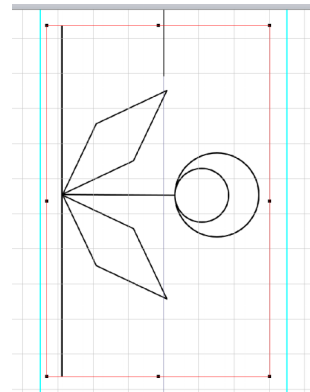

- Faites glisser l'intérieur du cadre rouge pour déplacer l'image du gabarit.
- Cliquez en dehors du cadre rouge pour sortir du mode d'édition de gabarit.
- Cliquez sur **[Effacer]** pour supprimer le gabarit.

Autres réglages

Affichage des points de chute de l'aiguille

Les points affichés dans la zone de création sont différents des points de chute de l'aiguille. Suivez la procédure décrite ci-dessous pour afficher les points de chute de l'aiguille afin de les vérifier.

- 1 Cliquez sur l'onglet **[Afficher]**.
- 2 Cliquez sur **[Point de chute de l'aiguille]** dans le groupe **[Afficher]**.
→ Les points de chute de l'aiguille apparaissent.

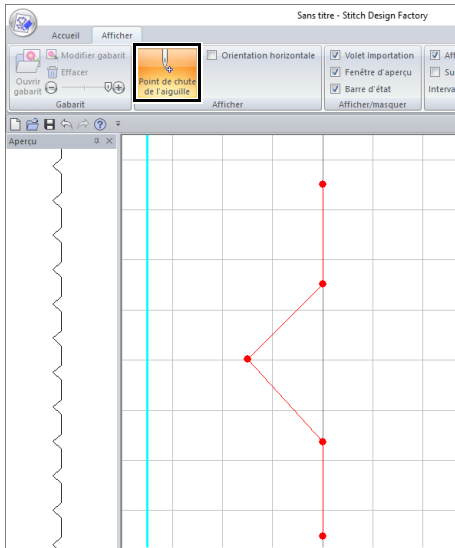

- Le résultat final dépend aussi de votre machine à coudre. Nous vous recommandons de réaliser un échantillon avant de broder le tissu.

Orientation horizontale de la zone de création

- 1 Cliquez sur l'onglet **[Afficher]**.
- 2 Cochez la case **[Orientation horizontale]** dans le groupe **[Afficher]**.

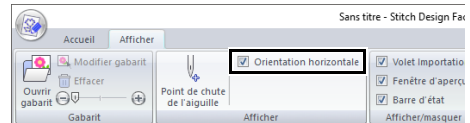

→ La zone de création est orientée horizontalement.

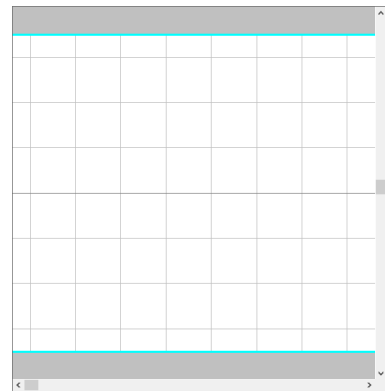

Afficher/masquer

Pour afficher ou masquer le volet **[Importer]**, le volet **[Aperçu]** et la barre d'état, cochez ou décochez la case correspondante dans le groupe **[Afficher/masquer]**.

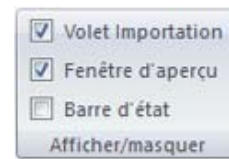

Modification des réglages de la grille

La grille peut être affichée ou masquée, et vous pouvez spécifier la manière dont la grille est affichée ainsi que son espacement.

- 1 Cliquez sur l'onglet **[Afficher]**.
- 2 Spécifiez les réglages de la grille.



- 1 **Afficher grille**
Cochez cette case pour afficher la grille.
- 2 **Suivre grille**
Cochez cette case pour aligner les motifs de point de broderie sur la grille. La fonction Suivre grille est disponible que la grille soit affichée ou non.
- 3 **Intervalle**
Spécifiez l'espacement de la grille.

Vérification de la broderie dans le simulateur de point

- 1 Cliquez sur l'onglet **[Afficher]**.
- 2 Cliquez sur **[Simulateur de point]** dans le groupe **[Simulation]**.



Les opérations du simulateur de point sont les mêmes que pour Layout & Editing.

- « Vérification de la broderie dans le simulateur de point » à la page 90

Supplément

Cette section fournit des conseils et des techniques détaillées pour la création de broderies et de motifs de points de broderie encore plus beaux.

Fonctionnement de base

Agrandissement/Réduction des motifs de points

Vous pouvez agrandir ou réduire les motifs de points importés dans Layout & Editing de trois manières différentes.

- 1 Vous pouvez simplement agrandir/réduire des motifs de points.
- 2 Vous pouvez agrandir/réduire des motifs de points tout en maintenant la touche **<Ctrl>** enfoncée.
- 3 À l'aide des outils [**Conversion en blocs**], vous pouvez agrandir/réduire des motifs de points après les avoir converti en groupe de motifs de formes comportant plusieurs lignes directionnelles de broderie.

Méthode 1 : les points deviennent plus denses ou légers sans changer le nombre de points brodés. En d'autres termes, si vous agrandissez ou réduisez le motif de manière considérable, la qualité de la broderie est affectée car la densité du fil n'est pas réglée. Utilisez cette méthode si vous souhaitez uniquement agrandir/réduire légèrement le motif de point.

Méthode 2 : la taille du motif est modifiée tout en conservant la densité du fil et le motif de point de chute de l'aiguille. Toutefois, si la densité du fil d'origine et le motif de point de chute de l'aiguille dans le motif de point ne sont pas uniformes, ceux-ci risquent de ne pas être conservés, même si vous utilisez cette méthode. Agrandissez/réduisez le motif tout en vérifiant l'aperçu. N'utilisez pas cette méthode si vous souhaitez uniquement agrandir/réduire légèrement le motif de point.

Méthode 3 : la densité du fil est conservée alors que le motif est agrandi/réduit. Toutefois, la totalité du motif de point de chute de l'aiguille n'est pas conservée. Utilisez cette méthode si vous souhaitez modifier les points ou la forme. N'utilisez pas cette méthode si vous souhaitez uniquement agrandir/réduire légèrement le motif de point.



Ce logiciel vous permet de créer de nombreux motifs de broderie et de prendre en charge davantage de caractéristiques de broderie (densité du fil, longueur du point, etc.). Toutefois, le résultat final dépend également du modèle de la machine à broder. Nous vous recommandons de réaliser un échantillon avant de broder le tissu. N'oubliez jamais de toujours broder l'échantillon test sur le même type de tissu que celui de l'ouvrage et d'utiliser la même aiguille et le même fil de broderie pour machine.

Sens de broderie

Afin d'éviter que le tissu ne se fronce ou soit trop étiré, sélectionnez un sens de point perpendiculaire au bord le plus large de la zone.

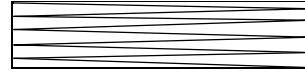

Plus de probabilités que le tissu ne se fronce ou soit trop étiré

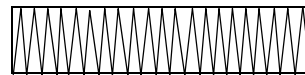

Moins de probabilités que le tissu ne se fronce ou soit trop étiré

Ordre de broderie

Après avoir créé un motif de broderie composé de différentes parties (dans Layout & Editing ou Design Center), vérifiez l'ordre de broderie et corrigez-le si nécessaire.

Avec Layout & Editing, l'ordre de broderie par défaut correspond à l'ordre dans lequel les éléments sont tracés.

Avec Design Center, l'ordre de broderie par défaut correspond à l'ordre dans lequel les caractéristiques de broderie sont appliquées.

Attention lorsque vous changez l'ordre de broderie; les zones de superposition peuvent en effet être positionnées de manière incorrecte.

Broderie de zones importantes

- Pour obtenir des résultats de broderie optimaux, réglez **[Réduire étirement]** sur **[Mode activé]** lors de la broderie de parties larges.
 - ▶▶ Pour plus de détails, reportez-vous à la section « Réduire étirement » à la page 382.
- La modification du réglage **[Sens de broderie]** permet d'éviter que le tissu ne fronce ou ne soit trop étiré.
- Lorsque vous brodez, utilisez un renfort de broderie. Utilisez toujours un renfort de broderie lorsque vous brodez des tissus légers ou élastiques. Sinon, l'aiguille risque de se casser ou de se tordre, le tissu de se froncer ou d'être étiré, ou le motif d'être décalé.
- Lors de la broderie d'une zone importante au point plumetis, la zone piquée peut froncer une fois le travail terminé en fonction du tissu et du type de fil utilisé. Si ceci se produit, suivez cette autre méthode : sélectionnez le point de remplissage et fixez un renfort de broderie sur l'envers du tissu.

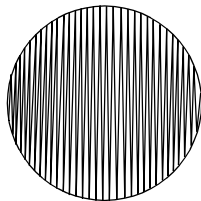

Motif

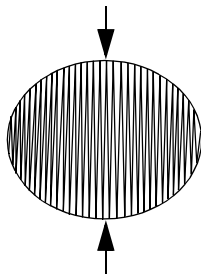

Après la broderie

Motifs de point de broderie

- Pour de meilleurs résultats, vérifiez les points suivants.
 - ◆ Maintenez la distance entre chaque point des motifs de points de broderie à moins de 2,0 mm environ.
 - ▶▶ « Affichage des points de chute de l'aiguille » à la page 355
 - ◆ Évitez que les points de chute de l'aiguille ne soient trop éloignés de la zone principale.
 - ▶▶ « Zone principale » à la page 353
- Toutefois, le résultat final dépend également de votre machine à coudre. Nous vous recommandons de réaliser un échantillon avant de broder le tissu.

À propos des réglages

Sauts de points et nombre de sauts par fil

■ Coupure de fil à la machine en fonction des réglages spécifiés dans Layout & Editing

Si vous sélectionnez  dans la boîte de dialogue **[Réglages du motif]** de Layout & Editing, vous pouvez activer ou désactiver la coupure de fil à chaque emplacement de saut de point. Ces réglages sont enregistrés dans des fichiers de données de broderie (.pes). Si vous utilisez notre machine à broder multi-aiguille avec la fonction Nombre de sauts par fil activée pour broder ce fichier .pes importé, la machine coupe le fil en fonction des réglages des données PES.



Pour plus de détails sur la fonction du nombre de sauts par fil, reportez-vous au manuel d'instructions fourni avec votre machine à broder.

■ Spécification des réglages de coupure de fil dans Layout & Editing

- 1 Sélectionnez  dans la boîte de dialogue **[Réglages du motif]**.
 - ▶▶ « Spécification des réglages de la zone de création » à la page 16
- 2 Affichez les emplacements de coupure de fil dans Layout & Editing.
 - ▶▶ Mémo « Modification de l'affichage du motif de broderie » à la page 88
- 3 Activez/désactivez le nombre de sauts par fil pour chaque motif de broderie.
 - ▶▶ « Nombre de sauts par fil » à la page 98

Au besoin, modifiez les réglages pour les éléments suivants.

- Désactivation automatique de la coupure lorsque la longueur des sauts de points est inférieure à celle spécifiée.
 - ▶▶ « Nombre de sauts par fil » à la page 98 et « À propos de la longueur minimale des sauts de points pour la coupure de fil » à la page 98
- Réglage par défaut pour l'activation/désactivation du nombre de sauts par fil lorsqu'un motif de broderie est créé.
 - ▶▶ « Ajout d'un nombre de sauts par fil à de nouveaux motifs » à la page 365

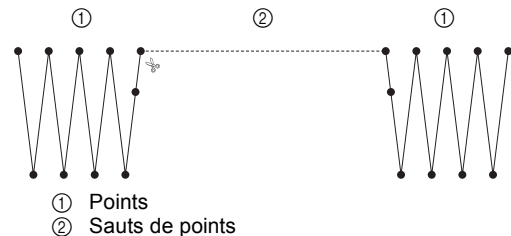

Ces réglages ne sont appliqués que lorsque vous brodez avec nos machines à broder multi-aiguille. Ces réglages ne sont appliqués avec aucune autre machine à broder.

Modification des différents réglages

Personnalisation de la fenêtre

■ Barre d'outils Accès rapide/ Ruban

Un menu s'affiche lorsque vous cliquez sur  dans la [Barre d'outils Accès rapide].

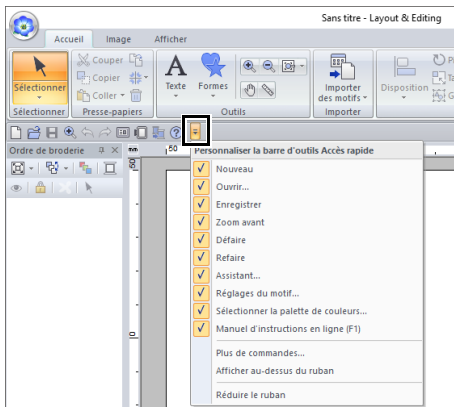

Cliquez sur **[Plus de commandes]** pour ajouter ou supprimer les commandes apparaissant dans la liste de la [Barre d'outils Accès rapide].

Cliquez sur **[Afficher au-dessus du ruban]** pour déplacer la [Barre d'outils Accès rapide] au-dessus du ruban. Pour lui faire reprendre sa position d'origine, affichez le menu comme décrit ci-dessus, puis cliquez sur **[Afficher sous le ruban]**.

Si une coche apparaît à côté de **[Réduire le ruban]**, le ruban est réduit. Si vous cliquez sur un onglet, le ruban apparaît. Une fois qu'une commande est sélectionnée, le ruban est de nouveau réduit. Pour restaurer son affichage d'origine, enlevez la coche.

Exemple : avec **[Afficher sous le ruban]** sélectionné et une coche à côté de **[Réduire le ruban]**

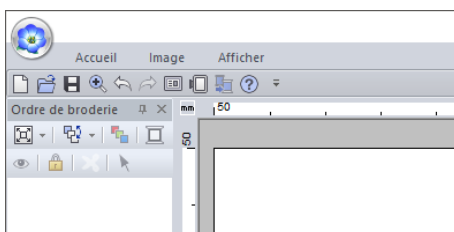

■ Commandes de la barre d'outils Accès rapide

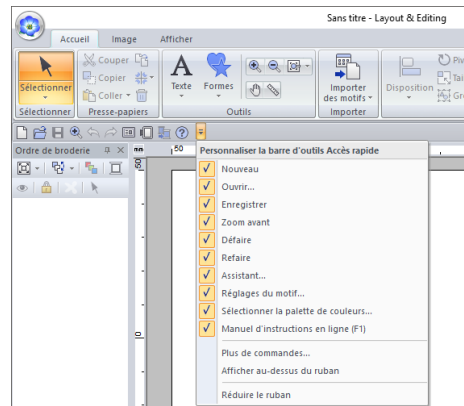

Au premier démarrage de cette application, les commandes suivantes s'affichent dans la Barre d'outils Accès rapide.

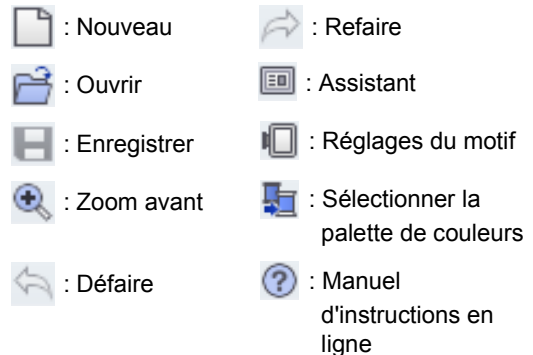

Cliquez sur , puis cochez ou décochez la case des cases situées à côté des commandes pour les afficher ou les masquer. Lorsque la case est décochée, la commande est masquée. Les modifications apportées aux commandes qui apparaissent dans la [Barre d'outils Accès rapide] peuvent également être spécifiées dans la boîte de dialogue [Options] et toutes appliquées en même temps.

►► « Personnalisation de la barre d'outils Accès rapide » à la page 363

■ Volets Importer/Couleur/Caractéristiques de broderie/Attributs de texte, Volet Ordre de broderie et Volet Simulateur de point

Flottante

Chaque onglet ou l'intégralité du volet peut être détaché pour devenir une boîte de dialogue pouvant être déplacée sur l'écran.

- Double-cliquez sur la barre de titre du volet ou sur l'onglet.
- Cliquez avec le bouton droit de la souris sur le volet ou sur l'onglet, puis cliquez sur **[Flottante]**.
- Faites glisser un onglet à l'extérieur du volet.

Ancrage

Chaque volet peut être de nouveau ancré à la fenêtre.

- Double-cliquez sur la barre de titre.
- Cliquez avec le bouton droit de la souris sur le volet, puis cliquez sur **[Ancrage]**.
- Faites glisser la barre de titre vers l'emplacement d'ancrage du volet.

Masquer

Lorsqu'un onglet ou un volet n'est plus nécessaire, il peut être masqué.

- Cliquez sur  en haut à droite de la boîte de dialogue.
- Cliquez avec le bouton droit de la souris sur l'onglet ou la boîte de dialogue, puis cliquez sur **[Masquer]**.
- Pour masquer l'onglet, cliquez sur l'onglet **[Afficher]** dans le Ruban, puis cliquez sur le nom sous l'onglet **[Afficher]**. Pour réafficher l'onglet, exécutez la même opération.

Masquer automatiquement

Si vous n'avez provisoirement plus besoin d'un volet, vous pouvez le déplacer vers la barre latérale. Vous pourrez l'afficher de nouveau en cliquant dessus ou en plaçant le pointeur dessus. Le volet est de nouveau automatiquement masqué lorsque vous ne l'utilisez plus, par exemple, si vous cliquez n'importe où en dehors du volet.

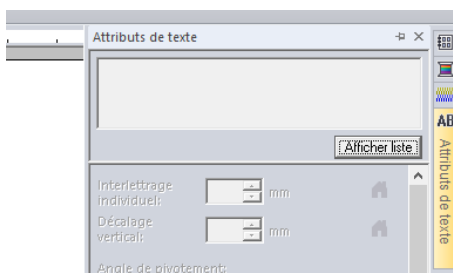

- Cliquez avec le bouton droit de la souris sur l'onglet ou sur la barre de titre du volet, puis cliquez sur **[Masquer automatiquement]**.

- Cliquez sur  en haut à droite du volet.

Pour annuler le masquage automatique, cliquez avec le bouton droit de la souris sur la barre de titre, puis cliquez sur **[Masquer automatiquement]** ou cliquez simplement sur  dans la barre de titre.



- Il est impossible de masquer le volet Simulateur de point temporairement (Masquer automatiquement).
- Vous pouvez restaurer l'affichage par défaut de ces volets.

►► « *Personnalisation des touches de raccourci* » à la page 364

■ Utilisation des touches d'accès

Lorsque vous appuyez sur la touche **<Alt>**, un KeyTip (info-bulle indiquant la lettre de la touche d'accès) s'affiche sur chaque commande. Sur le clavier, appuyez sur la touche correspondant à la commande que vous voulez utiliser.

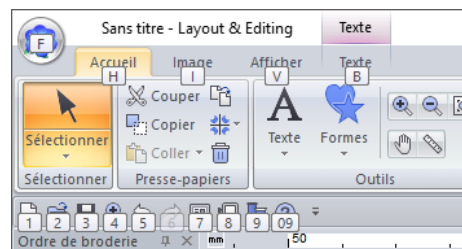

Pour arrêter d'utiliser les touches d'accès et masquer les KeyTips, appuyez sur la touche **<Alt>**.

Modification des réglages des options

Dans la boîte de dialogue **[Options]**, vous pouvez sélectionner les commandes apparaissant dans la **[Barre d'outils Accès rapide]**, ainsi que les réglages d'aspect de l'application. Vous pouvez également spécifier ou changer les réglages des raccourcis clavier, des sauts de points et des tableaux des fils. Suivez la procédure ci-dessous pour afficher la boîte de dialogue **[Options]**.

Cliquez sur , puis sur **[Options]** en bas de la fenêtre.

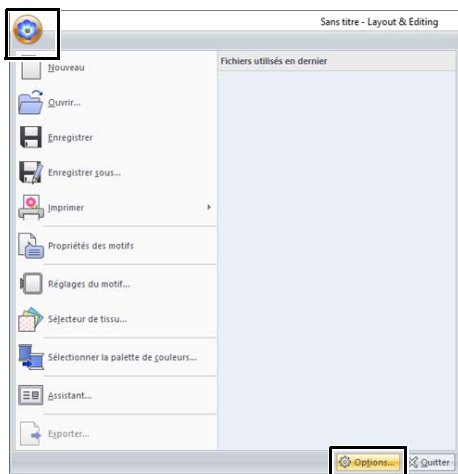

Vous pouvez également afficher la boîte de dialogue **[Options]** à l'aide de l'une des méthodes suivantes.

- Cliquez sur  à l'extrémité droite de la Barre d'outils Accès rapide, puis cliquez sur **[Autres commandes]**.
- Cliquez sur **[Option]** dans l'angle supérieur droit de la fenêtre, puis cliquez sur **[Options]**.

Personnalisation de la barre d'outils Accès rapide

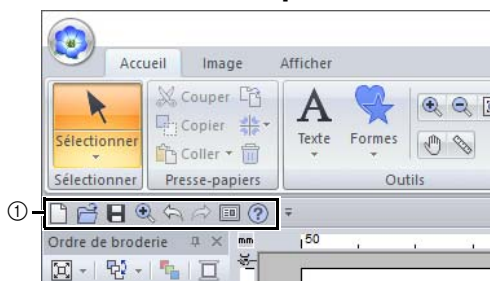

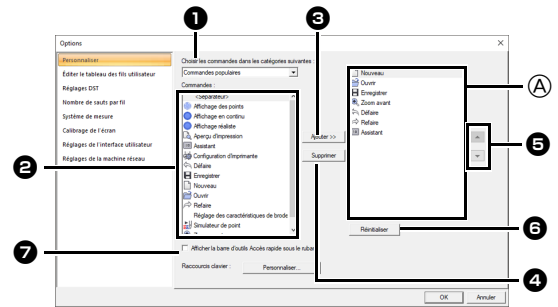

③ Barre d'outils Accès rapide

1 Cliquez sur **[Personnaliser]**.



2 Répétez les opérations suivantes jusqu'à ce que les commandes souhaitées s'affichent.

- ① **Sélecteur Choisir les commandes dans les catégories suivantes**
Sélectionnez une catégorie de commandes.
- ② **Liste Commandes**
Sélectionnez la commande à ajouter.
- ③ **Bouton Ajouter**
La commande sélectionnée est ajoutée. Cette commande apparaît dans la zone **A**.
- ④ **Bouton Supprimer**
La commande sélectionnée est supprimée. Cette commande est supprimée de la zone **A**.

- ⑤ 

Sélectionnez une icône dans la zone **A**, puis cliquez sur les boutons pour la déplacer vers la position de votre choix.

- ⑥ **Bouton Réinitialiser**
Rétablit les commandes par défaut.

Vous pouvez également spécifier l'option suivante dans cette boîte de dialogue.

- ⑦ **Afficher la barre d'outils Accès rapide sous le ruban**
Sélectionnez l'emplacement d'affichage de la barre d'outils Accès rapide. Cochez cette case pour afficher la barre d'outils Accès rapide sous le Ruban.

3 Une fois les réglages spécifiés, cliquez sur **[OK]** pour les appliquer.

■ Personnalisation des touches de raccourci

- 1 Cliquez sur **[Personnaliser]** dans la liste des commandes, puis sur **[Personnaliser]** à côté de **[Raccourcis clavier]**.

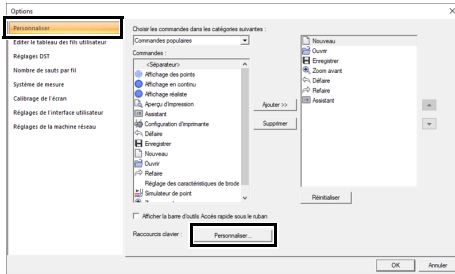

- 2 Dans la liste **[Catégories]**, sélectionnez une catégorie de commandes. Ensuite, dans la liste **[Commandes]**, sélectionnez la commande pour laquelle les touches de raccourci doivent être spécifiées.

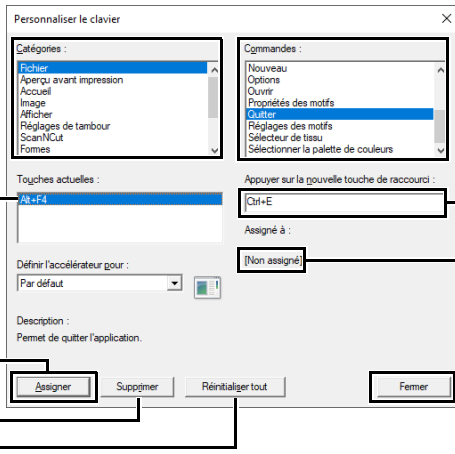

→ Les touches de raccourci par défaut apparaissent dans la zone **[Touches actuelles]** **1**.

- 3 Utilisez le clavier pour enregistrer les nouvelles touches de raccourci dans la zone **[Appuyer sur la nouvelle touche de raccourci]** **2**, puis cliquez sur **[Assigner]** **4**. Les nouvelles touches de raccourci apparaissent dans la zone **[Touches actuelles]** **1**.

→ Des informations d'utilisation sur les combinaisons de touches entrées s'affichent. Si la combinaison de touches a déjà été attribuée à une autre commande, le nom de cette dernière apparaît dans la zone **3**.

Pour supprimer les touches de raccourci par défaut ou spécifiées, sélectionnez les touches de raccourci dans la zone **1**, puis cliquez sur **[Supprimer]** **5**.

Pour rétablir les réglages par défaut, cliquez sur **[Réinitialiser tout]** **6**.

- 4 Répétez les étapes **2** et **3** jusqu'à ce que les touches de raccourci souhaitées soient spécifiées pour les commandes, puis cliquez sur **[Fermer]**.

- 5 Cliquez sur **[OK]** dans la boîte de dialogue **[Options]**.

■ Édition des tableaux des fils utilisateur

Pour plus de détails, consultez la section « *Édition des listes des couleurs de fil utilisateur* » à la page 213.

■ Spécification du nombre de sauts dans un motif de broderie au format DST

Avec le format DST, vous pouvez spécifier si les sauts de point doivent être coupés ou non en fonction du nombre de codes de saut. Le nombre de codes varie en fonction de la machine à broder utilisée.

Cliquez sur **[Réglages DST]** dans la liste des commandes, spécifiez le nombre de sauts, puis cliquez sur **[OK]**.

Pour spécifier un réglage pour l'importation, entrez une valeur à côté de **[Réglages d'importation DST]**. Pour spécifier un réglage pour l'exportation, entrez une valeur à côté de **[Réglages d'exportation DST]**.

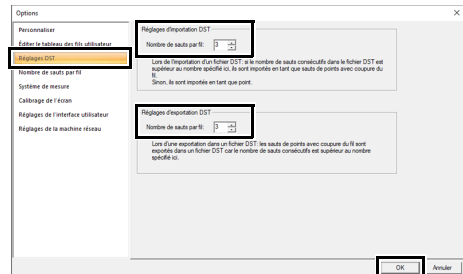

Réglages d'importation DST

Si le nombre de sauts consécutifs dans le fichier DST est inférieur au nombre de sauts spécifiés ici, ces sauts consécutifs seront remplacés par un point.

Si le nombre de sauts consécutifs dans le fichier DST est supérieur ou égal au nombre de sauts spécifiés ici, ces sauts seront remplacés par un saut de point où le fil est coupé.

Réglages d'exportation DST

Lorsque les fichiers .pes sont exportés, les sauts de points avec coupure de fil sont remplacés par un plus grand nombre de codes de sauts consécutifs que le nombre de sauts spécifiés.

■ Ajout d'un nombre de sauts par fil à de nouveaux motifs

Lorsque vous créez un motif de broderie pour nos machines à broder multi-aiguille, vous pouvez spécifier si vous souhaitez ou non ajouter un nombre de sauts par fil au motif.



Ces réglages ne sont appliqués que lorsque vous brodez avec nos machines à broder multi-aiguille. Avant de pouvoir spécifier ces réglages,

sélectionnez  sous **[Type de machine]** dans la boîte de dialogue **[Réglages du motif]**.

Cliquez sur **[Nombre de sauts par fil]** dans la liste des commandes, cochez la case **[Ajouter le nombre de sauts par fil aux motifs entrés.]**, puis cliquez sur **[OK]**.

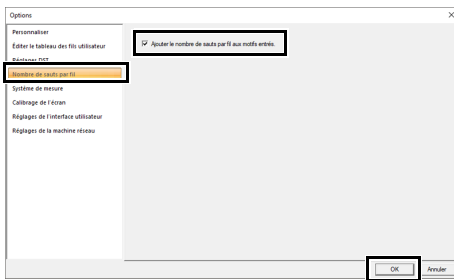

Lorsque la case est cochée, une icône en forme de ciseaux apparaît à côté des cadres pour indiquer que des coupures de saut de point sont appliquées.

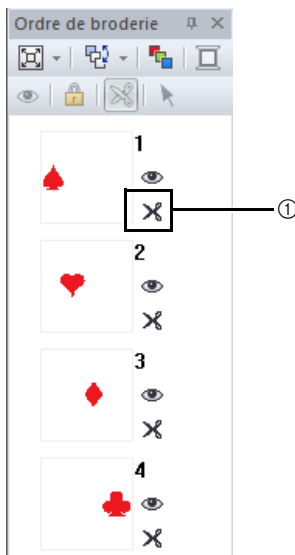

① Icône en forme de ciseaux

■ Modification de l'unité de mesure

Pour plus de détails, consultez la section « *Système de mesure* » à la page 22.

■ Réglage du calibrage de l'écran

Pour plus de détails, consultez la section « *Réglage des mesures à l'écran (Calibrage de l'écran)* » à la page 21

■ Personnalisation des réglages de l'interface utilisateur

Vous pouvez sélectionner le schéma de couleur des applications.

Cliquez sur **[Réglages de l'interface utilisateur]** dans la liste des commandes, sélectionnez le schéma de couleur de votre choix dans **[Couleur d'application]**, puis cliquez sur **[OK]**.

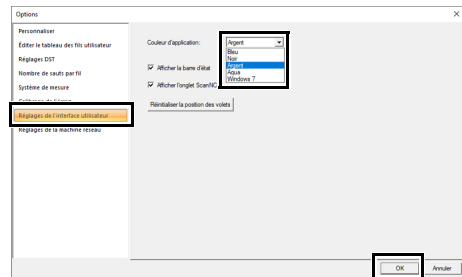

La case à cocher **[Afficher la barre d'état]** permet d'indiquer si vous souhaitez afficher ou masquer la barre d'état. Pour l'afficher, cochez la case.

La case à cocher **[Afficher l'onglet ScanNCut]** permet d'indiquer si vous souhaitez afficher ou masquer l'onglet **[ScanNCut]**. Pour afficher l'onglet **[ScanNCut]**, cochez la case.

Si vous cliquez sur le bouton **[Réinitialiser la position des volets]**, l'affichage par défaut des volets ancrés (les volets **[Importer]**/**[Couleur]**/**[Caractéristiques de broderie]**/**[Attributs de texte]**, le volet **[Ordre de broderie]** et le volet **[Simulateur de point]**) est restauré après le redémarrage de l'application.

■ Réglages de la machine réseau

Pour plus de détails, consultez la section « *Transfert vers une machine par le biais d'un réseau sans fil* » à la page 224.

Pour utiliser efficacement cette application

Conversions de caractères (japonais, chinois, coréen, etc.) en motifs de broderie

Vous pouvez créer des motifs de broderie à partir de plusieurs caractères comme le japonais, le chinois, le coréen, etc. à l'aide des polices TrueType.

Pour cet exemple, vous allez créer un motif de broderie à partir de caractères japonais.

- 1 Démarrez Layout & Editing.
- 2 Sélectionnez un outil Texte, puis une police TrueType japonaise (par exemple, « MS Gothic »).
- 3 Affichez la table des caractères dans l'ordinateur. ( – [Accessoires Windows] – [Table des caractères])



- Pour les utilisateurs de Windows 8.1 : Placez le pointeur de la souris sur l'écran **[Accueil]** pour afficher la flèche vers le bas dans le coin inférieur gauche de l'écran (en dessous des vignettes, à gauche), et cliquez dessus. Dans la liste des applications qui apparaît à l'écran, cliquez sur **[Table des caractères]** sous le titre **[Accessoires Windows]**.
- Pour les utilisateurs de Windows 7 : **[Démarrer]** – **[Tous les programmes]** – **[Accessoires]** – **[Outils système]** – **[Table des caractères]**

- 4 Sélectionnez **[MS Gothic]** dans la liste **[Police]** de la **[Table des caractères]**, puis cochez la case **[Affichage avancé]**. Ensuite, sélectionnez **[Windows] : [japonais]** dans la liste **[Jeu de caractères]**, sélectionnez le caractère souhaité, puis cliquez sur **[Sélectionner]**. (Cet exemple montre le caractère hiragana japonais signifiant « Bon après-midi ».)

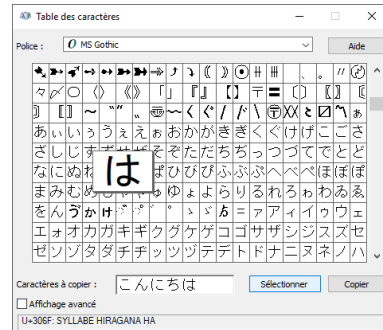

- 5 Une fois tous les caractères souhaités sélectionnés, cliquez sur **[Copier]** pour copier les caractères.
- 6 Cliquez dans la Zone de création à l'endroit où vous souhaitez insérer le texte.
- 7 Collez les caractères dans la zone de texte du volet **[Attributs de texte]**, puis appuyez sur la touche **<Entrée>**.

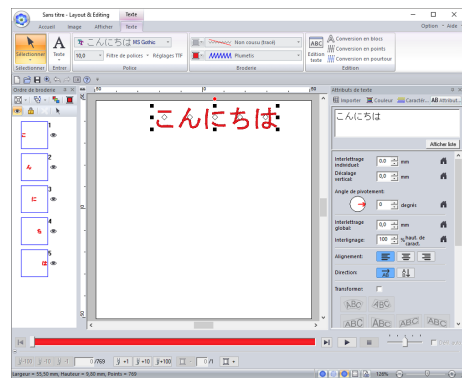
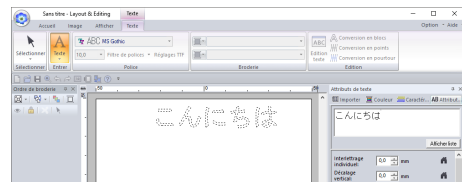

Si vous pouvez saisir directement des caractères japonais ou coréens à partir de votre clavier, vous pouvez les afficher directement dans la boîte de dialogue **[Edition de texte]**.

Polices adaptées à la broderie

■ Lors de la conversion de polices TrueType en motifs de broderie

Pour obtenir des résultats optimaux lors de la conversion de polices TrueType en motifs de broderie, sélectionnez une police dont les lignes sont aussi épaisses que possible, comme une police Block.

Affichage des motifs de broderie au format PES sous la forme de miniatures

Vous pouvez afficher les fichiers au format PES sous forme de miniatures avec Explorer (Explorateur Windows dans Windows 7 et Explorateur de fichiers dans Windows 8.1/10). Vous pouvez ainsi gérer plus facilement les motifs de broderie.

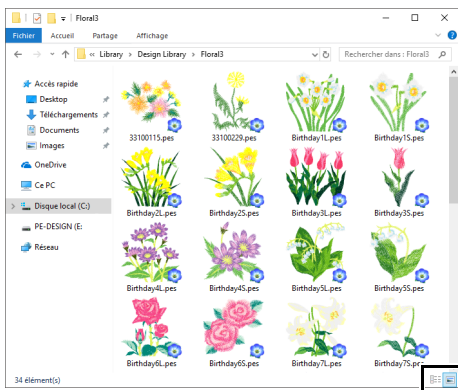

Pour afficher des informations sur les fichiers de broderie, cliquez sur .

Pour afficher les fichiers de broderie sous forme de miniatures, cliquez sur .

Référence

Cette section contient des exemples de polices et des informations sur les diverses caractéristiques de broderie.

Caractéristiques de broderie

Les caractéristiques de broderie de chaque type de point sont initialement définies sur leurs valeurs par défaut; cependant, en modifiant ces réglages, vous pouvez créer des points personnalisés.

- Pour plus de détails, reportez-vous aux sections « *Attributs de broderie des tracés* » à la page 376 et « *Attributs de broderie des parties* » à la page 382.

Types de point du tracé

Point zigzag

- « *Point zigzag* » à la page 376

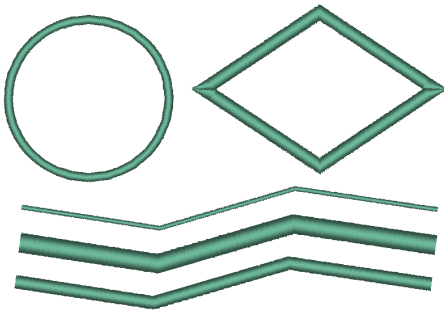

Contour piqué/Triple point

- « *Contour piqué* » à la page 376
- « *Triple point* » à la page 376

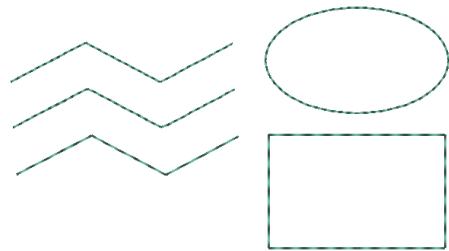

Point du motif

- « *Point du motif* » à la page 377

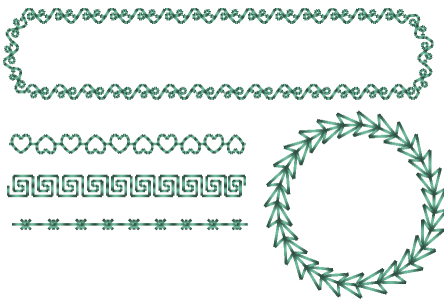

Point de tige

- « *Point de tige* » à la page 378



Point de chenille-mèche

- « *Point de chenille-mèche* » à la page 378

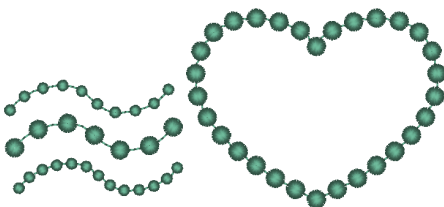

Point en E/V

- « *Point en E/V* » à la page 379

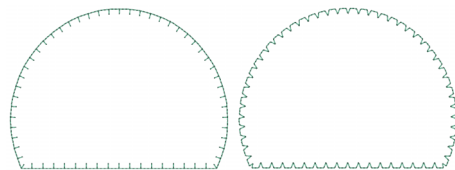

Point de chaînette

►► « Point de chaînette » à la page 380



Coupure

►► « Coupure » à la page 380



Types de point des parties



Les motifs des points remplissage programmables, des points de motif et des points de remplissage décoratifs diffèrent selon le motif de point sélectionné.

Point plumetis

►► « Point plumetis » à la page 382



Point remplissage

►► « Point remplissage » à la page 384



Point remplissage programmable (Motif remplis. programmé)

►► « Point remplissage programmable (Motif remplis. programmé) » à la page 385

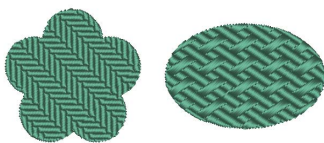

Point en serpentín

►► « Point en serpentín » à la page 388

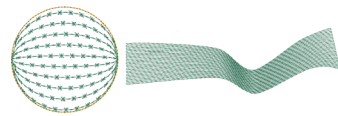

Point du motif

►► « Point du motif » à la page 389

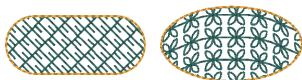

Point de croix

►► « Point de croix » à la page 390

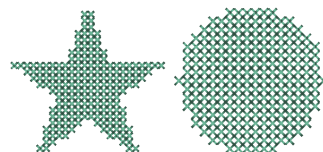

Point en cercles concentriques

►► « Point en cercles concentriques, point radial et point en spirale » à la page 390

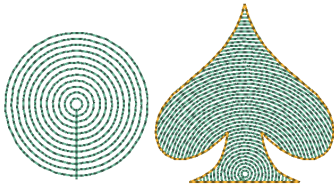

Point radial

►► « Point en cercles concentriques, point radial et point en spirale » à la page 390



Point en spirale

►► « Point en cercles concentriques, point radial et point en spirale » à la page 390

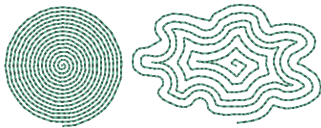

Point en spirale flexible

►► « Point en spirale flexible » à la page 390

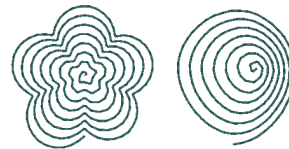

Pointillé

►► « Pointillé » à la page 391

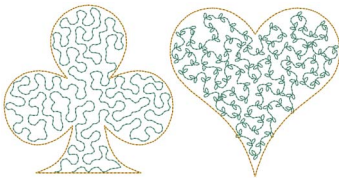

Point remplissage par filet

►► « Point remplissage par filet » à la page 391

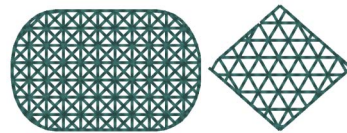

Point zigzag remplissage par filet

►► « Point zigzag remplissage par filet » à la page 392

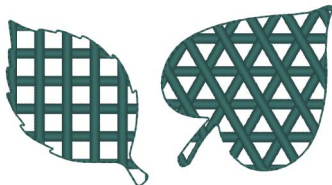

Point de remplissage décoratif

►► « Point de remplissage décoratif » à la page 393



Motif de point de motif

Nom	Motif	Nom	Motif
motif001		motif002	
motif003		motif004	
motif005		motif006	
motif007		motif008	
motif009		motif010	
motif011		motif012	
motif013		motif014	
motif015		motif016	
motif017		motif018	
motif019		motif020	
motif021		motif022	
motif023		motif024	
motif025		motif026	
motif027		motif028	
motif029		motif030	
motif031		motif032	
motif033		motif034	
motif035		motif036	
motif037		motif038	
motif039		motif040	

Nom	Motif	Nom	Motif
motif041		motif042	
motif043		motif044	
motif045		motif046	
motif047		motif048	
motif049		motif050	
motif051		motif052	
motif053		motif054	
motif055		motif056	
motif057		motif058	
motif059		motif060	
motif061		motif062	
motif063		motif064	
motif065		motif066	
motif067		motif068	
motif069		motif070	
motif071		motif072	
motif073		motif074	
motif075		motif076	
motif077		motif078	
motif079		motif080	
motif081		motif082	

Nom	Motif	Nom	Motif
motif083		motif084	
motif085		motif086	
motif087		motif088	
motif089			





**Motif à point remplis.
programmé**

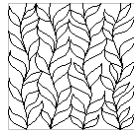
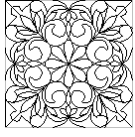
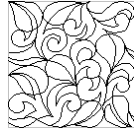
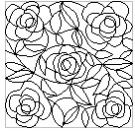
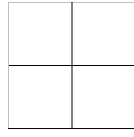
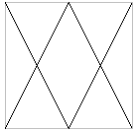
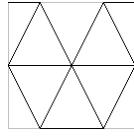
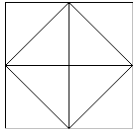
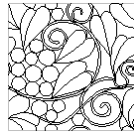
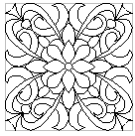
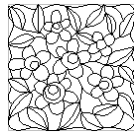
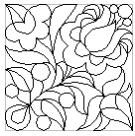
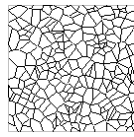
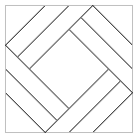
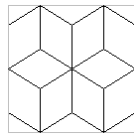
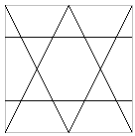
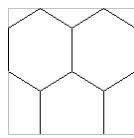
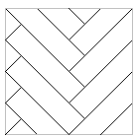

Nom	Motif	Nom	Motif
net1		net2	
net3		net4	
pat1		pat2	
pat3		pat4	
pat5		pat6	
pat7		pat8	
pat9		pat10	
pat11		pat12	
pat13		pat14	
pat15		pat16	
pat17		stamp1	
stamp1_		stamp2	
stamp2_		stamp3	
stamp3_		stamp4	

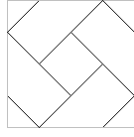
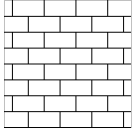
Nom	Motif	Nom	Motif
stamp4_		stamp5	
stamp5_		stamp6	
stamp6_		stamp7	
stamp7_		stampA	
stampB		stampC	
stampD		stampE	
stampF		stampG	
stampH		stampI	
stampJ		stampK	
stampL		stampM	
stampN		stampO	
stampP		stampQ	
stampR		stampS	
stampT		stampU	
stampV		stampW	
stampX		stampY	
stampZ		tatami1	
tatami2		tatami3	
tatami4		tatami5	
wave1		wave2	
wave3		wave4	

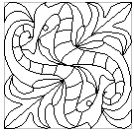
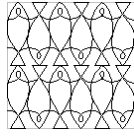
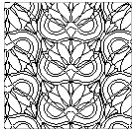
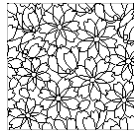
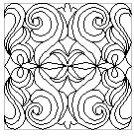
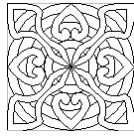
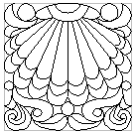
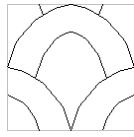
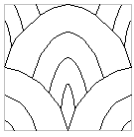
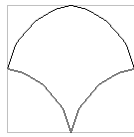
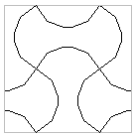
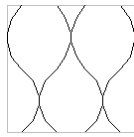
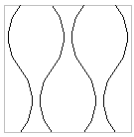
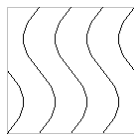
Motif à point de remplissage décoratif

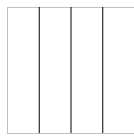
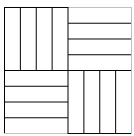
Nom	Motif	Nom	Motif
df_pat001		df_pat002	
df_pat003		df_pat004	
df_pat005		df_pat006	
df_pat007		df_pat008	
df_pat009		df_pat010	
df_pat011		df_pat012	
df_pat013		df_pat014	
df_pat015		df_pat016	
df_pat017		df_pat018	

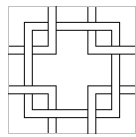
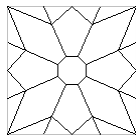
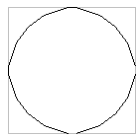
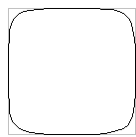
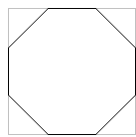
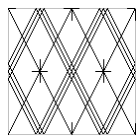
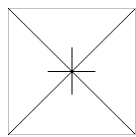
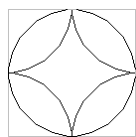
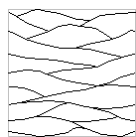
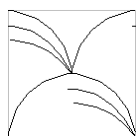
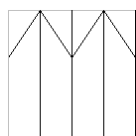
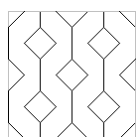
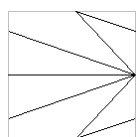
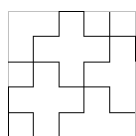
Nom	Motif	Nom	Motif
df_pat019		df_pat020	
df_pat021		df_pat022	
df_pat023		df_pat024	
df_pat025		df_pat026	
df_pat027		df_pat028	
df_pat029		df_pat030	
df_pat031		df_pat032	
df_pat033		df_pat034	
df_pat035		df_pat036	
df_pat037		df_pat038	







Nom	Motif	Nom	Motif
df_pat039		df_pat040	
df_pat041		df_pat042	
df_pat043		df_pat044	
df_pat045		df_pat046	
df_pat047		df_pat048	
df_pat049		df_pat050	
df_pat051		df_pat052	
df_pat053		df_pat054	

Attributs de broderie des tracés

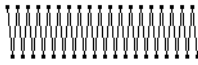
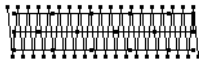
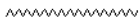
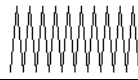

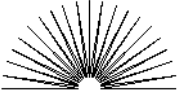
Les caractéristiques disponibles varient en fonction du type de point sélectionné.

►► « Spécification des caractéristiques de broderie » à la page 64

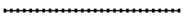

Point zigzag

Réduire étirement	Mode désactivé 	Mode activé 
Larg. zigzag	Petit 	Grand 
Densité	Faible 	Haute 
Demi-point	Mode désactivé  L'intérieur de la broderie est dense.	Mode activé  La broderie est réglée sur une densité plus régulière.
Coins nets		
Limite d'onglet	Spécifiez la netteté des angles du point zigzag.	
Points de connexion	Cette caractéristique de broderie n'est disponible que lorsqu'un motif de texte est sélectionné. ►► « Sélection de positions de points de connexion dans un motif de texte » à la page 127	

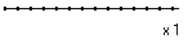
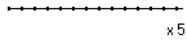



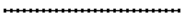







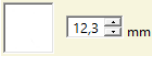
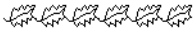

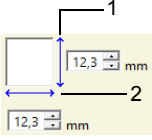
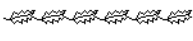







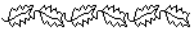



Contour piqué

Long. point	Spécifiez la longueur d'un point.	Court 	Long 
Nombre de passages	Spécifiez le nombre de fois que le contour est cousu.	1 fois 	5 fois 
Points de connexion	Cette caractéristique de broderie n'est disponible que lorsqu'un motif de texte est sélectionné. ►► « Sélection de positions de points de connexion dans un motif de texte » à la page 127		

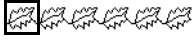

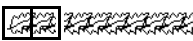
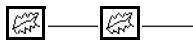
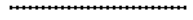





Triple point

Long. point	Spécifiez la longueur d'un point.	Court 	Long 
Points de connexion	Cette caractéristique de broderie n'est disponible que lorsqu'un motif de texte est sélectionné. ►► « Sélection de positions de points de connexion dans un motif de texte » à la page 127		





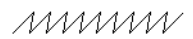



Point du motif

	<p>Sélectionnez un motif à utiliser avec le point du motif. Cliquez sur  pour afficher la boîte de dialogue [Parcourir]. Sélectionnez un dossier, puis choisissez le motif voulu (fichier .pmf) dans la liste des motifs qui s'affiche.</p>		
	<p>Spécifiez la taille du motif. Vous pouvez agrandir ou réduire le motif tout en conservant le rapport hauteur-largeur.</p> <p>Plus petit  Plus grand </p>		
	<p>1 Hauteur (longueur verticale)</p>	<p>Spécifiez la hauteur du motif.</p>	<p>Court  Haut </p>
	<p>2 Largeur (longueur horizontale)</p>	<p>Spécifiez la largeur du motif.</p>	<p>Court  Long </p>
<p>Conserver le rapport d'aspect</p>	<p>Lorsque cette case est cochée, le rapport hauteur/largeur du motif est conservé.</p>		
<p>Disposition H (disposition horizontale)</p>	<p>Spécifiez la disposition horizontale des motifs. Tous les motifs ou chaque motif individuellement peut être inversé horizontalement.</p>		<p> Normal </p> <p> Miroir </p> <p> Alterner </p>
<p>Disposition V (disposition verticale)</p>	<p>Spécifiez la disposition verticale des motifs. Tous les motifs ou chaque motif individuellement peut être inversé verticalement.</p>		<p> Normal </p> <p> Miroir </p> <p> Alterner </p>
<p>Décalage</p> 	<p>0,0 mm </p>	<p>Décalage : 4,5mm </p>	
<p>Espacement</p> 	<p>Petit </p>	<p>Grand </p>	
<p>Long. point</p>	<p>Spécifiez la longueur d'un point.</p>	<p>Court  Long </p>	
<p>Type Début/fin</p>	<p>Entraîner  Exécuter </p> <p>►► « Si les points d'entrée/de sortie de la broderie ont été modifiés » à la page 381</p>		
<p>Points de connexion</p>	<p>Cette caractéristique de broderie n'est disponible que lorsqu'un motif de texte est sélectionné. ►► « Sélection de positions de points de connexion dans un motif de texte » à la page 127</p>		





Point de tige

Largeur	Petit 	Grand 
Espacement	Petit 	Grand 
Angle	45° 	135° 
Type de point	Triple 	Simple 
Type Début/fin	Entraîner 	Exécuter 
Points de connexion	Cette caractéristique de broderie n'est disponible que lorsqu'un motif de texte est sélectionné. ►► « Sélection de positions de points de connexion dans un motif de texte » à la page 127	



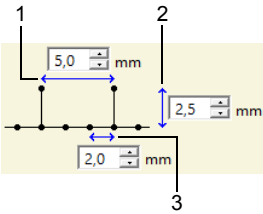
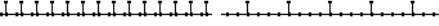

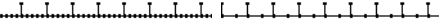
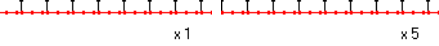
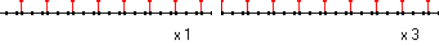
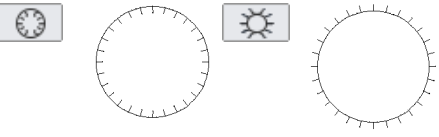
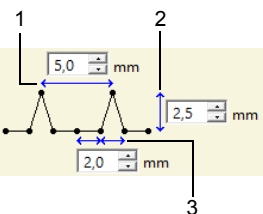
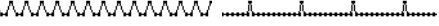

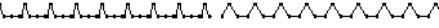
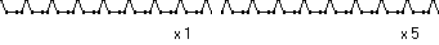
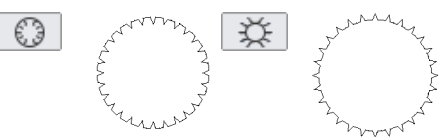



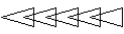

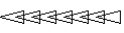
Point de chenille-mèche

Densité	Dense 	Moyenne 	Faible 
Taille	Plus petit 	Plus grand 	
Espacement	Petit 	Grand 	
Type Début/fin	Entraîner 	Exécuter 	
Points de connexion	Cette caractéristique de broderie n'est disponible que lorsqu'un motif de texte est sélectionné. ►► « Sélection de positions de points de connexion dans un motif de texte » à la page 127		





Point en E/V

<div style="border: 1px solid black; padding: 2px;"> Point en E ▼ Point en E Point en V </div>	Sélectionnez le Point en E ou le Point en V.	
Point en E		
	1 Intervalle	Petit Grand 
	2 Largeur de la piqûre	Court Long 
	3 Long. point	Petit Grand 
Nombre de passages	Spécifiez le nombre de fois que le tracé est cousu.	1 fois 5 fois 
Nombre de piqûres	Spécifiez le nombre de piqûres.	1 fois 3 fois 
Disposition		
Points de connexion	Cette caractéristique de broderie n'est disponible que lorsqu'un motif de texte est sélectionné. ►► « Sélection de positions de points de connexion dans un motif de texte » à la page 127	
Point en V		
	1 Intervalle	Petit Grand 
	2 Largeur de la piqûre	Court Long 
	3 Long. point	Petit Grand 
Nombre de passages	Avec le point en V, la ligne et les piqûres sont cousues le même nombre de fois.	1 fois 5 fois 
Disposition		
Points de connexion	Cette caractéristique de broderie n'est disponible que lorsqu'un motif de texte est sélectionné. ►► « Sélection de positions de points de connexion dans un motif de texte » à la page 127	

Point de chaînette

Type de point	Triangulaire 	En forme de losange 
Taille	Plus petit 	Plus grand 
Durée	1 fois  x1	6 fois  x6
Disposition	 	 
Type Début/fin	Entraîner  ▶▶ « Si les points d'entrée/de sortie de la broderie ont été modifiés » à la page 381	Exécuter  ▶▶ « Sélection de positions de points de connexion dans un motif de texte » à la page 127
Points de connexion	Cette caractéristique de broderie n'est disponible que lorsqu'un motif de texte est sélectionné. ▶▶ « Sélection de positions de points de connexion dans un motif de texte » à la page 127	

Coupure

Ne pas couper certaines parties	Spécifiez si des parties de la ligne de découpe doivent rester intactes. Ceci permet d'empêcher le tissu de bouger pendant la découpe. Si le réglage est défini sur [Mode activé] , découpez-les à l'aide d'une paire de ciseaux lorsque l'étape de découpe est terminée.	Mode désactivé 	Mode activé 
Utilisation	Pour obtenir des bords découpés plus proprement, par exemple pour des pièces, sélectionnez [Coupe uniquement] . Si le bord découpé doit ensuite être brodé, par exemple pour des appliqués, sélectionnez [Coupe pour le recouvrement du bord du tissu] .	Coupe uniquement 	Coupe pour le recouvrement du bord du tissu 

Si les points d'entrée/de sortie de la broderie ont été modifiés

Si les points d'entrée/de sortie de la broderie du tracé avec le point de motif, le point élastique, le point de chenille-mèche ou le point de chaînette ont été modifiés ou optimisés, sélectionnez un réglage pour **[Type Début/fin]** dans les caractéristiques de broderie du tracé.

- ▶ « Type Début/fin » à la page 377 et « Déplacement des points d'entrée/de sortie, du point central et du point de référence du motif de point » à la page 58

Si vous avez sélectionné **[Entraîner]** sous **[Type Début/fin]**, des sauts de points sont introduits au début ou à la fin de la broderie du motif (avec un point de motif, un point élastique, un point de chenille-mèche ou un point de chaînette). Si vous avez choisi **[Exécuter]** sous **[Type Début/fin]**, des contours piqués suivant le tracé sont introduits au début et entre la broderie du motif.

Avant la modification des points d'entrée/de sortie

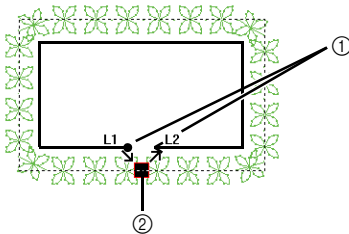

- ① Tracé des points
- ② Point d'entrée/Point de sortie

Lorsque le point d'entrée est déplacé

Entraîner

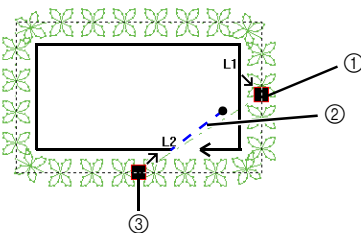

- ① Point d'entrée
- ② Sauts de points
- ③ Point de sortie

Exécuter

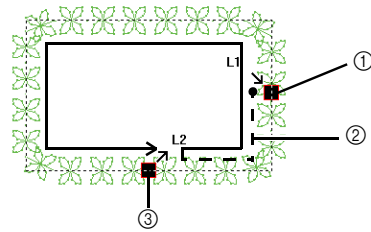

- ① Point d'entrée
- ② Contour piqué
- ③ Contour piqué



































- Une fois le Type Début/fin modifié, vérifiez la broderie à l'aide du simulateur de point.
- ▶ « Vérification de la broderie dans le simulateur de point » à la page 90
- Les motifs de broderie dans lesquels le Type Début/fin de broderie du tracé avec le point du motif ont été modifiés ou optimisés dans une application dont la version est antérieure à la version 8, sont ouverts ou ont été importés avec des sauts de points.





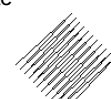
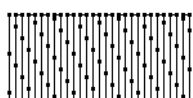
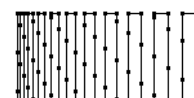

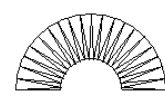

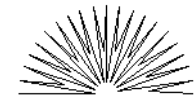

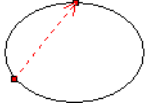

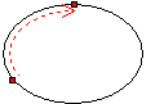

Attributs de broderie des parties

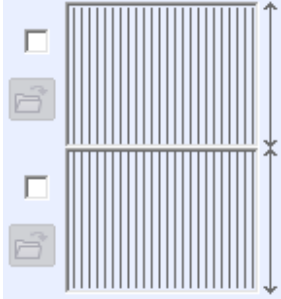
Les caractéristiques disponibles varient en fonction du type de point sélectionné.

►► « Spécification des caractéristiques de broderie » à la page 64

Point plumetis

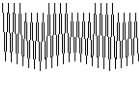
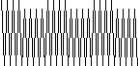

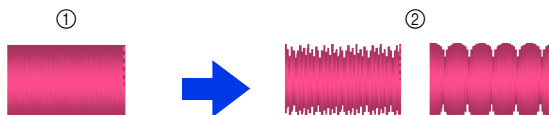

Réduire étirement	<p>Pour spécifier la couture de sous-couche, cochez cette case et spécifiez les réglages pour les caractéristiques suivantes.</p> <p>Spécifiez le type de couture de sous-couche à broder.</p> <ul style="list-style-type: none"> Pour les motifs de texte ou les motifs de forme avec plusieurs lignes de direction de la broderie Pour les motifs de forme avec une seule ligne de direction de la broderie 																			
	<table border="1"> <tr> <td></td> <td>Bord uniquement</td> <td></td> <td>Simple</td> </tr> <tr> <td></td> <td>Partie uniquement (une seule couche de points en forme de zigzags)</td> <td></td> <td>Double</td> </tr> <tr> <td></td> <td>Partie uniquement (une seule couche de points en serpentin)</td> <td colspan="2"> <ul style="list-style-type: none"> Pour les parties dans Design Center </td> </tr> <tr> <td></td> <td>Bord et partie (une seule couche de points en forme de zigzags)</td> <td></td> <td>Simple</td> </tr> <tr> <td></td> <td>Partie uniquement (deux couches de points en forme de zigzags et en serpentin)</td> <td></td> <td>Double</td> </tr> </table>		Bord uniquement		Simple		Partie uniquement (une seule couche de points en forme de zigzags)		Double		Partie uniquement (une seule couche de points en serpentin)	<ul style="list-style-type: none"> Pour les parties dans Design Center 			Bord et partie (une seule couche de points en forme de zigzags)		Simple		Partie uniquement (deux couches de points en forme de zigzags et en serpentin)	
	Bord uniquement		Simple																	
	Partie uniquement (une seule couche de points en forme de zigzags)		Double																	
	Partie uniquement (une seule couche de points en serpentin)	<ul style="list-style-type: none"> Pour les parties dans Design Center 																		
	Bord et partie (une seule couche de points en forme de zigzags)		Simple																	
	Partie uniquement (deux couches de points en forme de zigzags et en serpentin)		Double																	
Densité	<p>[Densité] Sélectionnez [Dense], [Moyenne] ou [Faible] comme densité pour la couture de sous-couche.</p>																			
Densité	<p>Faible</p>  <p>Haute</p> 																			
	<p>[Dégradé] Ceci ne peut pas être spécifié dans les conditions suivantes.</p> <ul style="list-style-type: none"> Le sens de la broderie est réglé sur [Variable]. Motif de texte Lorsqu'un bord biseauté est spécifié <p>Cliquez sur [Motif] pour définir le motif en dégradé.</p> <p>►► « Création d'un dégradé/effet homogène » à la page 55</p>	<p>Mode désactivé</p>  <p>Mode activé</p> 																		
Direction	<p>Ceci ne peut pas être spécifié pour le motif de texte.</p> <p>[Ligne droite manuelle] : brode à un angle fixe.</p> <p>Faites glisser  ou sélectionnez une valeur pour spécifier l'angle. S'il y a plusieurs lignes directionnelles de broderie, vous ne pouvez pas définir de valeur pour l'angle.</p> <p>[Automatique] : change automatiquement le sens de broderie en fonction de la forme de la partie.</p>	<p>[Ligne droite manuelle]</p>  <p>[Automatique]</p> 																		
	Demi-point	<p>Pour spécifier des demi-points, cochez la case.</p> <p>Ne peut pas être spécifié si le sens de broderie est défini sur [Ligne droite manuelle] et qu'une seule ligne de direction de la broderie est présente.</p>	<p>Mode désactivé</p>  <p>L'intérieur de la broderie est dense.</p> <p>Mode activé</p>  <p>La broderie est réglée sur une densité plus régulière.</p>																	

<p>Type de tracé "fait main"</p>	<p>Le réglage correspondant à l'intérieur de la partie n'est pas disponible si la case [Dégradé] est cochée. Ceci ne peut pas être spécifié dans les conditions suivantes.</p> <ul style="list-style-type: none"> Le sens de la broderie est réglé sur [Automatique]. Motifs de texte Lorsqu'un bord biseauté est spécifié 	<div style="display: flex; flex-direction: column;"> <div style="display: flex; justify-content: space-between;"> <div style="text-align: center;">  À l'intérieur de la partie </div> <div style="text-align: center;">  </div> </div> <div style="display: flex; justify-content: space-between;"> <div style="text-align: center;">  Le long du contour </div> <div style="text-align: center;">  </div> </div> <div style="display: flex; justify-content: space-between;"> <div style="text-align: center;">  Sur le contour </div> <div style="text-align: center;">  </div> </div> </div>
<p>Compensation d'étirement</p>	<p>Étirez la zone de broderie dans le sens de broderie pour éviter que celui-ci ne fronce pendant la broderie.</p>	<div style="display: flex; justify-content: space-between;"> <div style="text-align: center;"> <p>Aucune compensation</p>  </div> <div style="text-align: center;"> <p>Compensation la plus importante</p>  </div> </div>
<p>Points de connexion</p>	<p>Cette caractéristique de broderie n'est disponible que lorsqu'un motif de texte est sélectionné. ►► « Sélection de positions de points de connexion dans un motif de texte » à la page 127</p>	
<p>Bord biseauté</p>	<p>Spécifiez le bord de la broderie auquel appliquer le bord biseauté.</p> <div style="text-align: center;">  </div> <p>Cliquez sur  pour afficher la boîte de dialogue [Parcourir]. Sélectionnez le motif voulu dans la liste des motifs qui s'affiche. Cette caractéristique de broderie n'est disponible que lorsqu'un motif de forme est sélectionné. En outre, cette caractéristique ne peut pas être sélectionnée dans les conditions suivantes.</p> <ul style="list-style-type: none"> Lorsqu'un dégradé est spécifié Lorsque le sens de broderie est défini sur [Automatique] Lorsque l'incorporation de motif est spécifiée 	<div style="display: flex; flex-direction: column;"> <div style="display: flex; justify-content: space-between;"> <div style="text-align: center;"> <p>Côté supérieur du motif Pour <motif11></p>  </div> <div style="text-align: center;"> <p>Bord supérieur uniquement</p>  </div> </div> <div style="display: flex; justify-content: space-between;"> <div style="text-align: center;"> <p>Côté inférieur du motif Pour <motif18></p>  </div> <div style="text-align: center;"> <p>Bord inférieur uniquement</p>  </div> </div> <div style="display: flex; justify-content: space-between;"> <div style="text-align: center;"> <p>Côté supérieur et inférieur</p>  </div> <div style="text-align: center;"> <p>Bords supérieur et inférieur</p>  </div> </div> </div>
<div style="text-align: center;"> <input type="text" value="3.0"/> mm </div>	<p>Spécifiez la largeur du bord biseauté</p>	<div style="display: flex; justify-content: space-between;"> <div style="text-align: center;"> <p>Court</p>  </div> <div style="text-align: center;"> <p>Long</p>  </div> </div>



- ① Réglages de bord biseauté non spécifiés
- ② Réglages de bord biseauté spécifiés

Point remplissage

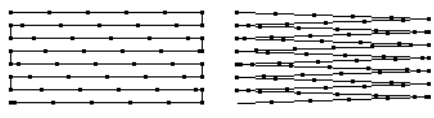
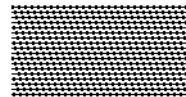
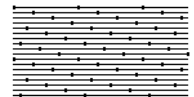
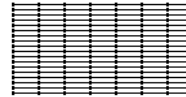
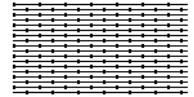
Réduire étirement	▶▶ « Point plumetis » à la page 382	
Densité		
Direction	<p>[Ligne droite manuelle] : brode à un angle fixe.</p> <p>Faites glisser  ou sélectionnez une valeur pour spécifier l'angle. S'il y a plusieurs lignes directionnelles de broderie, vous ne pouvez pas définir de valeur pour l'angle.</p>	<p>[Ligne droite manuelle]</p> 
	<p>[Courbe manuelle] : spécifiez une ligne de direction de la broderie courbe.</p> <p>▶▶ « Spécification de la ligne de direction de la broderie courbe » à la page 62</p>	<p>[Courbe manuelle]</p> 
	<p>[Automatique] : change automatiquement le sens de broderie en fonction de la forme de la partie.</p>	<p>[Automatique]</p> 
Type de point	<p>Spécifiez la forme des retours de la couture.</p> <p>Ceci ne peut pas être spécifié si le sens de broderie est défini sur [Automatique].</p>	 
Demi-point		
Type de tracé "fait main"	▶▶ « Demi-point » à la page 382 et « Type de tracé "fait main" » à la page 383	
Long. de pas	<p>Spécifiez la longueur d'un point.</p>	<p>Court</p>  <p>Long</p> 
Fréquence		<p>0 %</p>  <p>50 %</p> 
Compensation d'étirement	▶▶ « Compensation d'étirement » à la page 383	
Points de connexion	<p>Cette caractéristique de broderie n'est disponible que lorsqu'un motif de texte est sélectionné.</p> <p>▶▶ « Sélection de positions de points de connexion dans un motif de texte » à la page 127</p>	
Bord biseauté	▶▶ « Bord biseauté » à la page 383	



Dans **[Design Center]**, les réglages sous **[Direction]** sont comme décrit ci-dessous.

- **[Ligne droite manuelle]** apparaît comme **[Constant]**.
- **[Automatique]** apparaît comme **[Variable]**.
- **[Courbe manuelle]** n'existe pas.

Point remplissage programmable (Motif remplis. programmé)

Réduire étirement	▶▶ « Point plumetis » à la page 382
Densité	
Direction	▶▶ « Point remplissage » à la page 384
Demi-point	▶▶ « Point plumetis » à la page 382
Type de tracé "fait main"	
Compensation d'étirement	
Points de connexion	Cette caractéristique de broderie n'est disponible que lorsqu'un motif de texte est sélectionné. ▶▶ « Sélection de positions de points de connexion dans un motif de texte » à la page 127
Bord biseauté	▶▶ « Bord biseauté » à la page 383



Nous vous recommandons de spécifier le point de base (en cochant la case **[Broderie de base]**) pour un point remplissage programmable quand **[Direction]** est réglé sur **[Courbe manuelle]**.

Remplissage programmé																
	Cliquez sur pour afficher la boîte de dialogue [Parcourir] . Sélectionnez un dossier, puis choisissez le motif voulu (fichier .pas) dans la liste des motifs qui s'affiche.															
	Spécifiez la taille du motif. Vous pouvez agrandir ou réduire le motif tout en conservant le rapport hauteur-largeur. <table border="1" style="float: right; margin-left: 20px;"> <tr> <td>Plus petit</td> <td>Plus grand</td> </tr> <tr> <td></td> <td></td> </tr> </table>	Plus petit	Plus grand													
Plus petit	Plus grand															
	<table border="1" style="width: 100%;"> <tr> <td style="width: 30%;">1 Hauteur (longueur verticale)</td> <td style="width: 30%;">Spécifiez la hauteur du motif.</td> <td style="width: 20%;">Court</td> <td style="width: 20%;">Haut</td> </tr> <tr> <td>2 Largeur (longueur horizontale)</td> <td>Spécifiez la largeur du motif.</td> <td>Court</td> <td>Long</td> </tr> </table>	1 Hauteur (longueur verticale)	Spécifiez la hauteur du motif.	Court	Haut	2 Largeur (longueur horizontale)	Spécifiez la largeur du motif.	Court	Long							
	1 Hauteur (longueur verticale)	Spécifiez la hauteur du motif.	Court	Haut												
2 Largeur (longueur horizontale)	Spécifiez la largeur du motif.	Court	Long													
<table border="1" style="width: 100%;"> <tr> <td style="width: 30%;">Court</td> <td style="width: 30%;">Haut</td> </tr> <tr> <td></td> <td></td> </tr> <tr> <td style="width: 30%;">Court</td> <td style="width: 30%;">Long</td> </tr> <tr> <td></td> <td></td> </tr> </table>		Court	Haut			Court	Long									
Court	Haut															
Court	Long															
Conserver le rapport d'aspect	Lorsque cette case est cochée, le rapport hauteur/largeur du motif est conservé.															
Direction																
Décalage	<table border="1" style="width: 100%;"> <tr> <td style="width: 30%;">0 %</td> <td style="width: 35%;"></td> <td style="width: 35%;"></td> </tr> <tr> <td>Rangée</td> <td></td> <td></td> </tr> <tr> <td>Colonne</td> <td></td> <td></td> </tr> <tr> <td></td> <td>Rangée 50 %</td> <td>Colonne 50 %</td> </tr> <tr> <td></td> <td></td> <td></td> </tr> </table>	0 %			Rangée			Colonne				Rangée 50 %	Colonne 50 %			
	0 %															
Rangée																
Colonne																
	Rangée 50 %	Colonne 50 %														
Broderie de base	Pour spécifier le point de base, cochez la case puis définissez les réglages pour les caractéristiques suivantes.															
Type de point	Spécifiez la forme des retours de la couture. Ceci ne peut pas être spécifié si le sens de broderie est défini sur [Automatique] . <table border="1" style="float: right; margin-left: 20px;"> <tr> <td></td> <td></td> </tr> <tr> <td></td> <td></td> </tr> </table>															
Long. de pas	Spécifiez la longueur d'un point. <table border="1" style="float: right; margin-left: 20px;"> <tr> <td>Court</td> <td>Long</td> </tr> <tr> <td></td> <td></td> </tr> </table>	Court	Long													
Court	Long															
Fréquence	<table border="1" style="width: 100%;"> <tr> <td style="width: 50%;">0 %</td> <td style="width: 50%;">50 %</td> </tr> <tr> <td></td> <td></td> </tr> </table>	0 %	50 %													
0 %	50 %															

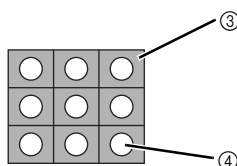

- ① Motif
- ② Zone sur laquelle les effets de relief ou de gravure s'appliquent
- ③ Cette zone est brodée avec les réglages de points spécifiés pour la broderie de base du point de remplissage programmé.
- ④ Cette zone est brodée avec les réglages de points spécifiés par le fichier du motif.

Remarques relatives aux points de remplissage programmés et aux estampilles

Parfois, en cas de réglage du sens du point et du motif d'un point de remplissage programmé ou d'une estampille, des lignes ne sont pas cousues.

Utilisez l'Affichage réaliste pour visionner le motif de point tel qu'il sera brodé. Pour une qualité d'aperçu optimale, vous pouvez réaliser des exemples de broderie des différents réglages.

Exemples de points de remplissage programmés :



Exemple 1
Sens du point : 45° (défaut)

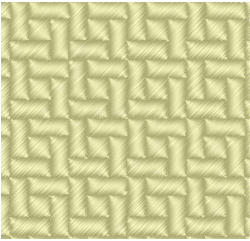

Exemple 2
Sens du point : 90°

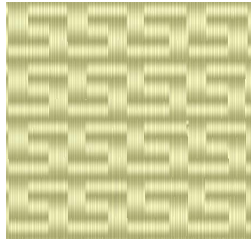

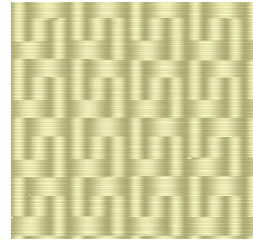

Exemple 3
Sens du point : 0°







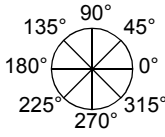
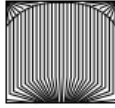

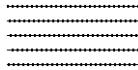
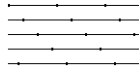



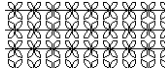

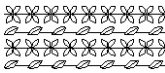



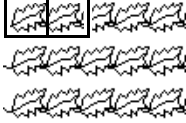

- « Modification de l'affichage du motif de broderie » à la page 88, et « Programmable Stitch Creator » à la page 291

Point en serpentín

La broderie est créée pour passer sur toute la longueur des blocs.

Direction	<p>[Ligne droite manuelle] : brode à un angle fixe.</p> <p>Faites glisser  ou sélectionnez une valeur pour spécifier l'angle. S'il y a plusieurs lignes directionnelles de broderie, vous ne pouvez pas définir de valeur pour l'angle.</p>	<p>[Ligne droite manuelle]</p> 	
	<p>[Courbe manuelle] : spécifiez une ligne de direction de la broderie courbe.</p> <p>► « Spécification de la ligne de direction de la broderie courbe » à la page 62</p>	<p>[Courbe manuelle]</p> 	
Si vous n'utilisez pas le point de motif, spécifiez les réglages pour les éléments suivants.			
Densité	Faible	Haute	
			
	Long. point	Spécifiez la longueur d'un point.	
Fréquence	Précisez le décalage des points.	Court	Long
			
Utiliser le motif	Pour utiliser un point de motif, cochez la case et spécifiez les réglages pour les attributs suivants.		
	Motif <input type="checkbox"/> Dessin1 uniquement	► « Point du motif » à la section « Attributs de broderie des parties » page 389	
	Dessin1/Dessin2		
	<input type="checkbox"/> Motif et taille des motifs de points	► « Point du motif » à la section « Attributs de broderie des tracés » page 377	
	<input type="checkbox"/> Disposition H		
	<input type="checkbox"/> Disposition V		
	<input type="checkbox"/> Décalage H		
	<input type="checkbox"/> Décalage V		
	<input type="checkbox"/> Espacement H	► « Point du motif » à la section « Attributs de broderie des parties » page 389	
	<input type="checkbox"/> Espacement V		
<input type="checkbox"/> Décalage des rangées			
<input type="checkbox"/> Long. point			

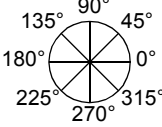
Point du motif

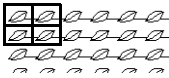
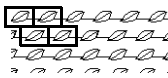



Motif [Dessin1 uniquement] Sélectionnez le motif à utiliser pour le point de motif.		[Dessin1 uniquement] 	[Dessin2 uniquement] 
		[Dessins1 et 2] 	
Dessin1/Dessin2		Spécifiez les réglages pour chaque motif.	
Motif et taille des motifs de points Conserver le rapport d'aspect Disposition H Disposition V		►► « Point du motif » à la section « Attributs de broderie des tracés » page 377	
Décalage H (espacement horizontal) 		0,0 mm 	2,5 mm 
Décalage V (espacement vertical) 		0,0 mm 	2,5 mm 
Espacement H (espacement horizontal) 		Petit 	Grand 
Espacement V (espacement vertical) 		Petit 	Grand 
Direction		[Ligne droite manuelle] : brode à un angle fixe. Faites glisser  ou sélectionnez une valeur pour spécifier l'angle. S'il y a plusieurs lignes directionnelles de broderie, vous ne pouvez pas définir de valeur pour l'angle.	[Ligne droite manuelle] 
		[Courbe manuelle] : spécifiez une ligne de direction de la broderie courbe. ►► « Spécification de la ligne de direction de la broderie courbe » à la page 62	[Courbe manuelle] 
Décalage des rangées		Plus petit 	Plus grand 
Long. point		►► « Point du motif » à la section « Attributs de broderie des tracés » page 377	

Point de croix

Taille	Plus petit	Plus grand
		
Nombre de fois	Simple	Triple
	 x 2	 x 6

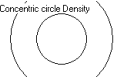
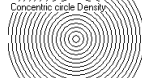
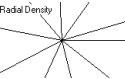
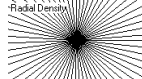
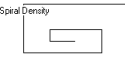
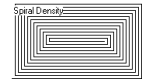

Point en cercles concentriques, point radial et point en spirale

Pour plus de détails sur le déplacement du point central du point en cercles concentriques et du point radial, reportez-vous à la section « Déplacement du point central et du point de référence du motif de point » à la page 59.



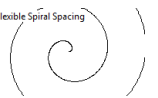

Densité	Point en cercles concentriques - Faible 	Point en cercles concentriques - Haute 
	Point radial - Faible 	Point radial - Haute 
	Point en spirale - Faible 	Point en spirale - Haute 
Long. point	Spécifiez la longueur d'un point.	Court _____ Long _____
Point initial (uniquement avec le point en cercles concentriques et le point en spirale)	  Commence depuis l'extérieur de la spirale.	  Commence depuis l'intérieur de la spirale.

Point en spirale flexible



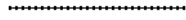

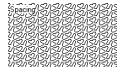

Pour plus de détails sur le déplacement du point central, reportez-vous à la section « Déplacement du point central et du point de référence du motif de point » à la page 59.

Espacement	Petit 	Grand 
	« Point en cercles concentriques, point radial et point en spirale » à la page 390	
Point initial	« Point en cercles concentriques, point radial et point en spirale » à la page 390	
Direction	Sens des aiguilles d'une montre 	Sens inverse des aiguilles d'une montre 

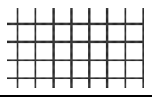

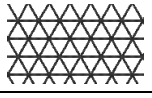

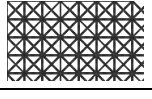
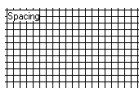
Pointillé

Long. point	Spécifiez la longueur d'un point. Ceci ne peut pas être spécifié si le point de motif est utilisé.	Court  Les courbures sont plus douces.	Long  Les courbures sont plus angulaires.
Espacement	Petit  Le motif est plus fin.	Grand  Le motif est plus grossier.	
Utiliser le motif	Pour utiliser un point de motif, cochez la case et spécifiez les réglages pour les attributs suivants.		
Motif et taille des motifs de points	▶▶ « Point du motif » à la section « Attributs de broderie des tracés » page 377		
Disposition H			
Disposition V			
Décalage			
Espacement			
Long. point			







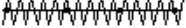
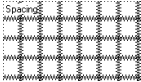
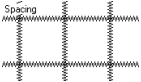

Point remplissage par filet

Motif	Spécifiez le motif à utiliser pour le point remplissage de type filet.		
			
			
Espacement	Haute  Le motif est plus fin.	Faible  Le motif est plus grossier.	
Direction	▶▶ « Point du motif » à la section « Attributs de broderie des parties » page 389		

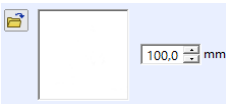
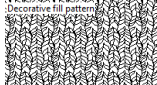
Point zigzag remplissage par filet

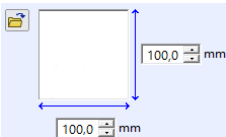
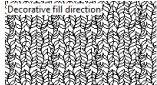
Motif	Spécifiez le motif à utiliser pour le point zigzag remplissage de type filet.		
			
Réduire étirement	Pour spécifier la couture de sous-couche, cochez la case.	Mode désactivé 	Mode activé 
Larg. zigzag	▶▶ « Point zigzag » à la section « Attributs de broderie des tracés » page 376		
Densité	▶▶ « Point zigzag » à la section « Attributs de broderie des tracés » page 376		
Espacement	Haute	Faible	
			
	Le motif est plus fin.	Le motif est plus grossier.	
Décalage H	▶▶ « Point du motif » à la section « Attributs de broderie des parties » page 389		
Décalage V	▶▶ « Point du motif » à la section « Attributs de broderie des parties » page 389		
Direction	▶▶ « Point du motif » à la section « Attributs de broderie des parties » page 389		

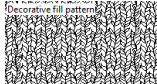
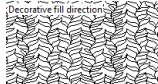
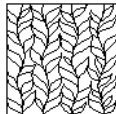
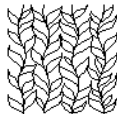
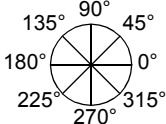
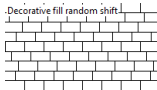
Point de remplissage décoratif

	Sélectionnez un motif à utiliser avec le point de remplissage décoratif. Cliquez sur  pour afficher la boîte de dialogue [Parcourir] . Sélectionnez le motif voulu dans la liste des motifs (fichier .plf) qui s'affiche.		
	Spécifiez la taille du motif. Vous pouvez agrandir ou réduire le motif tout en conservant le rapport hauteur-largeur.		Plus petit  Plus grand 
	1 Hauteur (longueur verticale)	Spécifiez la hauteur du motif.	Court  Haut 
	2 Largeur (longueur horizontale)	Spécifiez la largeur du motif.	Court  Long 
Conserver le rapport d'aspect	Lorsque cette case est cochée, le rapport hauteur/largeur du motif est conservé.		
Minimiser l'entraînement	Spécifiez des contours piqués autour des bords des objets.		Mode activé  Mode désactivé 
Direction			
Long. point	►► « Point du motif » à la section « Attributs de broderie des tracés » page 377		
Distorsion aléatoire	Spécifiez le niveau de distorsion des motifs.	0 % 	50 % 



- Si l'option **[Minimiser l'entraînement]** a été désactivée, il est possible que des parties du motif se perdent car les points extrêmement courts ne seront pas créés.

Liste des polices

Texte

N°	Nom de la police	Caractéristiques de texte	Taille min.
001	Serif 01	ABCDE abcde	10 mm (0,39")
002	Script 01	<i>ABCDE abcde</i>	10 mm (0,39")
003	Gothic 01	ABCDE abcde	10 mm (0,39")
004	Serif 02	<i>ABCDE abcde</i>	10 mm (0,39")
005	Script 02	<i>ABCDE abcde</i>	10 mm (0,39")
006	Serif 03	ABCDE abcde	8 mm (0,31")
007	Block 01	ABCDE abcde	9 mm (0,35")
008	Block 02	ABCDE abcde	10 mm (0,39")
009	Gothic 02	ABCDE abcde	10 mm (0,39")
010	Block 03	ABCDE abcde	10 mm (0,39")
011	Decorative 01	ABCDE abcde	10 mm (0,39")
012	Block 04	ABCDE abcde	10 mm (0,39")
013	Block 05	ABCDE abcde	9 mm (0,35")
014	Script 03	<i>ABCDE abcde</i>	10 mm (0,39")
015	Decorative 02	ABCDE abcde	20 mm (0,79")
016	Decorative 03	<i>ABCDE abcde</i>	10 mm (0,39")
017	Script 04	<i>ABCDE abcde</i>	10 mm (0,39")
018	Gothic 03	ABCDE abcde	10 mm (0,39")
019	Script 05	<i>ABCDE abcde</i>	10 mm (0,39")
020	Block 06	ABCDE abcde	9 mm (0,35")

N°	Nom de la police	Caractéristiques de texte	Taille min.
021	Gothic 04	ABCDE abcde	10 mm (0,39")
022	Decorative 04	ABCDE abcde	10 mm (0,39")
023	Decorative 05	A.B.C.D.E.	8 mm (0,31")
024	Gothic 05	ABCDE abcde	10 mm (0,39")
025	Decorative 06	ABCDE abcde	10 mm (0,39")
026	Gothic 06	ABCDE abcde	10 mm (0,39")
027	Block 07	ABCDE abcde	10 mm (0,39")
028	Gothic 07	ABCDE abcde	10 mm (0,39")
029	Brussels Demi Outline	<i>ABCDE abcde</i>	10 mm (0,39")
030	Calgary MediumItalic	<i>ABCDE abcde</i>	10 mm (0,39")
031	Istanbul	ABCDE abcde	10 mm (0,39")
032	Los Angeles	ABCDE abcde	10 mm (0,39")
033	Saipan	ABCDE abcde	10 mm (0,39")
034	San Diego	ABCDE abcde	10 mm (0,39")
035	Sicilia Light Italic	<i>ABCDE abcde</i>	10 mm (0,39")
036	Alaska	ABCDE abcde	10 mm (0,39")
037	Bayern Book	ABCDE abcde	10 mm (0,39")
038	Belgium	ABCDE abcde	10 mm (0,39")
039	Bengal	ABCDE abcde	10 mm (0,39")
040	Bergen	<i>ABCDE abcde</i>	10 mm (0,39")
041	Berlin Regular	<i>ABCDE abcde</i>	10 mm (0,39")

N°	Nom de la police	Caractéristiques de texte	Taille min.
042	Bermuda Script	<i>ABCDE abcde</i>	10 mm (0,39")
043	Blackstone	ABCDE abcde	10 mm (0,39")
044	BR-OCRA	ABCDE abcde	10 mm (0,39")
045	Brougham Bold	ABCDE abcde	9 mm (0,35")
046	Brougham Condensed ExtraBold	ABCDE abcde	9 mm (0,35")
047	Brunei	<i>ABCDE abcde</i>	10 mm (0,39")
048	Brussels Light	ABCDE abcde	10 mm (0,39")
049	Cairo	ABCDE abcde	10 mm (0,39")
050	Calgary BoldItalic	<i>ABCDE abcde</i>	10 mm (0,39")
051	Calgary BoldItalic LS	<i>ABCDE abcde</i>	10 mm (0,39")
052	Canberra	ABGDE abcde	10 mm (0,39")
053	Connecticut	<i>ABCDE abcde</i>	10 mm (0,39")
054	Cordoba	ABCDE abcde	10 mm (0,39")
055	Cyprus	ABCDE abcde	10 mm (0,39")
056	Equador	ABCDE abcde	9 mm (0,35")
057	Epsom Expanded	ABCDE abcde	9 mm (0,35")
058	Epsom	ABCDE abcde	10 mm (0,39")
059	Firenze Bold Expanded	ABCDE abcde	10 mm (0,39")
060	Florida Medium	ABCDE abcde	8 mm (0,31")
061	Frankfurt Bold	ABCDE abcde	9 mm (0,35")
062	Frankfurt Medium	ABCDE abcde	10 mm (0,39")
063	Germany	ABCDE abcde	10 mm (0,39")
064	BR Symbol	ABXΔE αβχδε	10 mm (0,39")

N°	Nom de la police	Caractéristiques de texte	Taille min.
065	Haiti	ABCDE abcde	9 mm (0,35")
066	Helsinki Narrow Bold	ABCDE abcde	10 mm (0,39")
067	Hungary	ABCDE abcde	10 mm (0,39")
068	Jakarta	<i>ABCDE abcde</i>	10 mm (0,39")
069	Jawa	ABCDE abcde	10 mm (0,39")
070	Kentucky	ABCDE abcde	10 mm (0,39")
071	Kingston Regular	<i>ABCDE abcde</i>	10 mm (0,39")
072	Letter Gothic Bold	ABCDE abcde	10 mm (0,39")
073	Lillehammer	<i>ABCDE abcde</i>	10 mm (0,39")
074	Liverpool Italic	<i>ABCDE abcde</i>	10 mm (0,39")
075	Maryland	<i>ABCDE abcde</i>	10 mm (0,39")
076	Miami Roman	ABCDE abcde	9 mm (0,35")
077	Montreal	ABCDE abcde	10 mm (0,39")
078	Panama Bold	ABCDE abcde	8 mm (0,31")
079	Princeton Italic	<i>ABCDE abcde</i>	10 mm (0,39")
080	Riesa	<i>ABCDE abcde</i>	10 mm (0,39")
081	Salamanca	ABCDE abcde	10 mm (0,39")
082	Seattle BoldItalic	<i>ABCDE abcde</i>	10 mm (0,39")
083	Sofia Bold	ABCDE abcde	9 mm (0,35")
084	Helsinki	ABCDE abcde	10 mm (0,39")
085	Tennessee ExtraBold	ABCDE abcde	10 mm (0,39")
086	Themes	ABCDE abcde	10 mm (0,39")
087	Tianjin	ABCDE abcde	10 mm (0,39")

N°	Nom de la police	Caractéristiques de texte	Taille min.
088	Tirol	ABCDE abcde	10 mm (0,39")
089	US Roman	ABCDE abcde	10 mm (0,39")
090	Venezia	ABCDE abcde	10 mm (0,39")
091	Vermont	<i>ABCDE abcde</i>	10 mm (0,39")
092	Wellington	ABCDE abcde	10 mm (0,39")
093	Künstlerschreibschrift	<i>ABCDE abcde</i>	10 mm (0,39")
094	Toms Handwritten	ABCDE abcde	10 mm (0,39")
095	Luedickital	ABCDE abcde	10 mm (0,39")
096	Atranta Book	ABCDE abcde	10 mm (0,39")
097	Atranta Demi	ABCDE abcde	10 mm (0,39")
098	Montana	ABCDE abcde	10 mm (0,39")
099	Base 900 Sans Heavy Italic	ABCDE abcde	10 mm (0,39")
100	Base Monospace Wide Bold	ABCDE abcde	10 mm (0,39")
101	Blockhead Alphabet Darkside	ABCDE abcde	15 mm (0,59")
102	Dalliance Roman	ABCDE abcde	10 mm (0,39")
103	Dalliance Script	<i>ABCDE abcde</i>	10 mm (0,39")
104	Dogma Script Bold	ABCDE abcde	10 mm (0,39")
105	Elliotts Apollo Venus Dioxide	ABCDE abcde	10 mm (0,39")
106	Exocet Medium	ABCDE ABCDE	13 mm (0,51")
107	Los Feliz Bold Italic	ABCDE abcde	9 mm (0,35")
108	Mason Serif Bold	ABCDE ABCDE	12 mm (0,47")
109	Matrix Inline Extra Bold	ABCDE abcde	17 mm (0,67")



N°	Nom de la police	Caractéristiques de texte	Taille min.
110	Modula Outlined	ABCDE abcde	19 mm (0,75")
111	Modula Round Serif Ultra	ABCDE abcde	17 mm (0,67")
112	Modula Sans Bold	ABCDE abcde	10 mm (0,39")
113	Not Caslon Two	<i>ABCDE abcde</i>	30 mm (1,18")
114	Remedy Double	ABCDE abcde	25 mm (0,98")
115	Sabbath Black Regular	ABCDE abcde	13 mm (0,51")
116	Senator Ultra	ABCDE abcde	13 mm (0,51")
117	Soda Script Bold	ABCDE abcde	10 mm (0,39")
118	Suburban Light	ABCDE abcde	10 mm (0,39")
119	Totally Gothic	ABCDE abcde	10 mm (0,39")
120	Vista Sans Alt Regular	ABCDE abcde	10 mm (0,39")

Petit texte

N°	Nom de la police	Caractéristiques de texte	Taille
01	Utah Bold S	ABCDE abcde	5-6 mm (0,20-0,24")
02	Belgium S	ABCDE abcde	5-6 mm (0,20-0,24")
03	Calgary MediumItalic S	<i>ABCDE abcde</i>	5-6 mm (0,20-0,24")
04	Utah SR	ABCDE abcde	3-4 mm (0,12-0,16")
05	Calgary MediumItalic SR	<i>ABCDE abcde</i>	3-4 mm (0,12-0,16")
06	Script 01 SR	<i>ABCDE abcde</i>	4-6 mm (0,16-0,24")
07	Block 03 S	ABCDE abcde	5-6 mm (0,20-0,24")

N°	Nom de la police	Caractéristiques de texte	Taille
08	Block 07 SR	ABCDE	4-6 mm (0,16-0,24")
09	Germany S	ABCDE abcde	5-6 mm (0,20-0,24")
10	Riesa S	<i>ABCDE abcde</i>	5-6 mm (0,20-0,24")

Monogramme

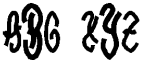
Symbole	Nom de la police	Caractéristiques de texte
	Diamond	
	Script	

Motifs de point de broderie pour Stitch Design Factory

Point décoratif

Nom	Motif de point de broderie	Nom	Motif de point de broderie
sample01_001		sample01_002	
sample01_003		sample01_004	
sample01_005		sample01_006	
sample01_007		sample01_008	
sample01_009		sample01_010	
sample01_011		sample01_012	
sample01_013		sample01_014	
sample01_015		sample01_016	
sample01_017		sample01_018	
sample01_019		sample01_020	
sample01_021		sample01_022	
sample01_023		sample01_024	
sample01_025		sample01_026	
sample01_027		sample01_028	
sample01_029		sample01_030	
sample01_031		sample01_032	

Nom	Motif de point de broderie	Nom	Motif de point de broderie
sample01_033		sample01_034	
sample01_035		sample01_036	
sample01_037		sample01_038	
sample01_039		sample01_040	
sample01_041		sample01_042	
sample01_043		sample01_044	
sample01_045		sample01_046	
sample01_047		sample01_048	
sample01_049		sample01_050	
sample01_051		sample01_052	
sample01_053		sample01_054	
sample01_055		sample01_056	
sample01_057		sample01_058	
sample01_059		sample01_060	
sample01_061		sample01_062	
sample01_063		sample01_064	
sample01_065		sample01_066	

Nom	Motif de point de broderie	Nom	Motif de point de broderie
sample01_067		sample01_068	
sample01_069		sample01_070	
sample01_071		sample01_072	
sample01_073		sample01_074	
sample01_075		sample01_076	
sample01_077		sample01_078	
sample01_079		sample01_080	
sample01_081		sample01_082	
sample01_083		sample01_084	
sample01_085		sample01_086	
sample01_087		sample01_088	
sample01_089		sample01_090	
sample01_091		sample01_092	
sample01_093		sample01_094	
sample01_095		sample01_096	
sample01_097		sample01_098	
sample01_099		sample01_100	
sample01_101		sample01_102	

Nom	Motif de point de broderie	Nom	Motif de point de broderie
sample01_103		sample01_104	
sample01_105		sample01_106	

Plumetis décoratif

Nom	Motif de point de broderie	Nom	Motif de point de broderie
sample02_001		sample02_002	
sample02_003		sample02_004	
sample02_005		sample02_006	
sample02_007		sample02_008	
sample02_009		sample02_010	
sample02_011		sample02_012	
sample02_013		sample02_014	
sample02_015		sample02_016	
sample02_017		sample02_018	
sample02_019		sample02_020	
sample02_021		sample02_022	
sample02_023		sample02_024	
sample02_025		sample02_026	
sample02_027		sample02_028	

Nom	Motif de point de broderie	Nom	Motif de point de broderie
sample02_029		sample02_030	
sample02_031		sample02_032	
sample02_033		sample02_034	
sample02_035		sample02_036	
sample02_037		sample02_038	
sample02_039		sample02_040	
sample02_041		sample02_042	
sample02_043		sample02_044	
sample02_045		sample02_046	
sample02_047		sample02_048	

Point plumetis

Nom	Motif de point de broderie	Nom	Motif de point de broderie
sample03_001		sample03_002	
sample03_003		sample03_004	
sample03_005		sample03_006	
sample03_007		sample03_008	
sample03_009		sample03_010	

Nom	Motif de point de broderie	Nom	Motif de point de broderie
sample03_011		sample03_012	
sample03_013		sample03_014	
sample03_015		sample03_016	
sample03_017		sample03_018	
sample03_019		sample03_020	

Point de croix

Nom	Motif de point de broderie	Nom	Motif de point de broderie
sample04_001		sample04_002	
sample04_003		sample04_004	
sample04_005		sample04_006	
sample04_007		sample04_008	
sample04_009		sample04_010	
sample04_011			

Dépannage

En cas de problème, cliquez sur **[Aide]**, puis sur **[Support clientèle]** dans le menu pour visiter le site Web suivant. Vous y trouverez les causes de divers problèmes et leurs solutions ainsi que des réponses aux questions posées dans la Foire aux questions.

Si vous rencontrez un problème, consultez les solutions suivantes. Si les solutions suggérées ne remédient pas au problème, contactez votre revendeur ou le service à la clientèle Brother.

Problème	Cause estimée	Solution	Page
Le logiciel n'est pas correctement installé.	Une opération non décrite dans la procédure d'installation a été exécutée. (Par exemple, vous avez cliqué sur Annuler ou la « Clé logicielle PE-DESIGN » a été retirée avant la fin de la procédure.)	Suivez les instructions lors de l'installation du logiciel pour que celle-ci soit exécutée correctement.	Consultez le « Guide de référence ».
Le message « Aucune clé logicielle PE-DESIGN n'est connectée. Connectez-en une. » apparaît.	La « Clé logicielle PE-DESIGN » n'est pas connectée.	Vérifiez que la « Clé logicielle PE-DESIGN » apparaît dans la liste des dispositifs de stockage amovibles de l'ordinateur. Dans le cas contraire, débranchez la « Clé logicielle PE-DESIGN », puis rebranchez-la.	
	Les informations se trouvant dans la « Clé logicielle PE-DESIGN » sont corrompues.	Ne débranchez pas la clé, et désinstallez puis réinstallez PE-DESIGN 11.	
Lors d'une tentative de mise à niveau d'une ancienne version, le message « Impossible de se connecter à Internet. » ou « Impossible de se connecter au serveur. Attendez un instant puis réessayez de se connecter. » apparaît et vous ne pouvez pas mettre à niveau la « Clé logicielle PE-DESIGN ».	L'ordinateur avec la « Clé logicielle PE-DESIGN » connectée à son port USB ne peut pas établir de connexion Internet.	Pour mettre la « Clé logicielle PE-DESIGN » à niveau, l'ordinateur avec la « Clé logicielle PE-DESIGN » connectée à son port USB doit être connecté à Internet. Si un logiciel pare-feu est utilisé, il doit être temporairement désactivé lors de la mise à niveau. Si vous ne parvenez pas à établir une connexion à Internet, contactez votre revendeur agréé.	

Problème	Cause possible		
	Cause	Format du fichier	Solution
Le message d'erreur « Format de fichier imprévu » apparaît. ou Vous ne pouvez pas ouvrir votre motif ou image de broderie.	Lors de l'ouverture d'un motif de broderie (Bouton Application > [Ouvrir])	.pes	Il est possible que les données soient corrompues.
		.phc (format de broderie de la machine)	Impossible d'ouvrir le fichier mais il peut être importé. → (Onglet [Accueil] > [Importer des motifs] > [du Fichier]) Sinon, convertissez le fichier au format PES, puis ouvrez-le.
		Formats d'autres fabricants compatibles (.dst, .hus, .exp, .pcs, .vip, .sew, .jef, .csd, .xxx et .shv)	Impossible d'ouvrir le fichier mais il peut être importé. → (Onglet [Accueil] > [Importer des motifs] > [du Fichier]) Sinon, convertissez le fichier au format PES, puis ouvrez-le.
		Formats incompatibles	Le fichier ne peut pas être utilisé.
	Lors de l'importation de motifs de broderie (Onglet [Accueil] > [Importer des motifs] > [du Fichier])	.pes, .phc, Formats d'autres fabricants compatibles (.dst, .hus, .exp, .pcs, .vip, .sew, .jef, .csd, .xxx et .shv)	Il est possible que les données soient corrompues.
		Formats incompatibles	Convertissez le fichier en format compatible, comme le format PES et utilisez-le.
	Lors de l'ouverture d'une image d'arrière-plan (Onglet [Image] > [Ouvrir]) ou lors de l'ouverture d'une image pour Stitch Wizard (Piqûre automatique, Point Photo 1 et 2, et Point de croix)	.bmp, .tif, .jpg, .wmf, .png, .eps et .gif	Il est possible que les données soient corrompues.
		Images dans d'autres formats que ceux répertoriés ci-dessus	Impossible d'ouvrir le fichier. → Utilisez une image dans l'un des formats répertoriés ci-dessus.
	Lors de l'importation d'une image en tant que motif de broderie (Onglet [Accueil] > [Importer des motifs] > [d'une image vectorielle])	.wmf, .emf et .svg	Il est possible que les données soient corrompues.
		Images vectorielles dans un format autre que les formats .wmf, .emf ou .svg	Convertissez le fichier au format .wmf, .emf ou .svg, puis importez-le.
		Images matricielles (.bmp, .jpg, etc.)	Il est actuellement impossible d'importer ces fichiers. Ouvrez-les en arrière-plan et utilisez-les pour le tracé.

Index

A

Affichage	
Détails	277
Grandes miniatures	277
Images	165, 263
Images d'arrière-plan	311
Motifs de broderie	277
Petites miniatures	277
Volet Couleur	54
Volet Importation	15
Affichage des points	88
Affichage en continu	88
Affichage réaliste	89
Réglages	89
Afficher la grille	14, 20
Alignement	
Motifs de broderie	40
Alignement horizontal	123
Alignement vertical	123
Ancrage	362
Angle de rotation	120
Aperçu	88, 287
Motifs de point	312
Appliqué	56, 179
Arc	71
Arcs	71
Aspect de l'application	363
Assistant appliqué	179
Assistant Cutwork	187
Assistant de démarrage	12
Assistant Gabarit	112
Assistant pièces brodées	184

B

Barre d'état	14
Barre d'outils Accès rapide	13, 361, 363
Barre des caractéristiques de broderie	265
Blocs	
Conversion en blocs	85
Convertis depuis du texte	126
Boîte de dialogue Distributeur	229
Bouton Aide	14
Bouton Application	13
Bouton Couleur des parties	265
Bouton Couleur du tracé	55
Bouton de la couleur	54, 265
Bouton Option	13
Boutons du mode Affichage	14
Broderie	199, 211
Pièce brodée	184
Broderie des parties	57, 265

C

Câble USB	223, 282
Cadre Jumbo	209
Cadres à positions multiples	204
Calibrage de l'écran	21
Caractéristiques	
Caractéristiques de broderie	64
Caractéristiques de broderie des parties	382
Caractéristiques de broderie des tracés	376

Caractéristiques de texte	118
Texte de remplacement de nom	139
Caractéristiques de broderie	75, 243
Copier	64
Réglage	64, 250
Caractéristiques de broderie des tracés	376
Caractéristiques de broderie pour le texte	128, 129
Centrer	40
Cercle	71
Cercles	71
Changement de taille	
Images	165
Changements de cadre	206
Changements de couleurs	99
Changer couleur	153, 157
Clé logicielle PE-DESIGN	9
Combinaison	
Couleurs de motif	93
Compensation d'étirement	383
Contour piqué	369, 376
Conversion	
Formats de motifs de broderie	286
Motif de forme en point	81
Motif de texte en point	81
Parties en ligne	53
Points en blocs	85
Points en formes	85
Texte en blocs	126
Texte en motif de pourtour	126
Texte en points	126
Convertir la région en ligne	53
Copie dans cercle	43
Copie dans matrice	45
Copie en miroir	43
Copier	
Caractéristiques de broderie	64
Disposition copies	43
Copier vers	
Fichier	166
Presse-papiers	166
Couleur de base	99
Couleur de la page de couture	154
Couleurs de fils	
Ajout dans les tableaux	215
Appliquer la nouvelle palette de couleurs	217
Couleur de base	99
Création de nouvelles couleurs	215
Édition	216
Édition des tableaux	215
Liste utilisateur	216
Nombre total de couleurs	99
Nouveaux tableaux	213
Ordre	216
Suppression d'éléments de tableaux	216
Suppression de tableaux	214
Couleurs de fils utilisées	157
Couleurs spéciales	56
Courbe manuelle	62, 384, 388, 389
Couture en ligne	57, 265
Crayon	74
Création	
Nouveau tableau des couleurs de fil	214
Nouveaux dossiers	276
CSV	215

Cutwork	
Coupure	57
Fonctions	191
Points de type filet	187

D

Décalage	120, 125, 377, 386
Décalage H	389
Décalage V	389
Décalage vertical	120
Défaire	246, 361
Défil. auto.	90
Dégradé	55, 267
Densité max.	157
Déplacement	
Images	165
Motifs de broderie vers le centre	40
Points centraux	59
Points d'entrée/de sortie	58
Points de couture	82
Déplacer les sections	202
Design Center	241, 244
Design Database	272, 273
Disposition copies	43
Disposition H	377
Disposition V	377
Distorsion aléatoire	393
Données de fractionnement de point	50, 83, 84, 249
Données en partie	126
Dossiers	276
DST	286, 364
Dupliquer	32

E

Échanger	349
Éditer Tableau des fils utilisateur	213
Édition	
Couleurs de fil	216
Gabarit	113
Objets groupés	47
Ordre de broderie	95
Points	76, 300
Rempl. nom	139
Tableaux des couleurs de fil	215
Effet homogène	55
EMF	105
En décalage	52
Enregistrement	
Différents formats	107
Gabarit	115
Images	166
Motifs de broderie	107, 270
Motifs de point	312
Enregistrement en ligne	7
Entrer	
À partir du dispositif TWAIN	164
À partir du Fichier	163
À partir du presse-papiers	164
Envoyer	
Écrire sur carte	226
Envoyer à une machine réseau	225
Envoyer à votre machine	223
Envoyer au support USB	222
Link	228
Envoyer image au Stitch Wizard	142, 158
Espacement des caractères	121

Espacement H	389
Espacement V	389
Estampille	68, 269
Étape	
Caractéristiques de broderie	264
Lignes du tracé	259
Tracé d'image	257
Eventail	71
Exclure les dessins internes	177, 178
Exportation	
Fichiers FCM	238
Motifs de broderie	107
Exporter	
Gabarit	114

F

FCM	234
Fenêtre	13
Fenêtre d'aperçu	64, 266, 312, 337, 355
Fenêtre de référence	91, 261
Feuille de positionnement	197
Fichier	
Nouvelle image de traits	258
Ouverture avec Layout & Editing	278
Recherche	285
Filtre des polices	119
Fixation d'un renfort	197
Flottante	362
Fonction Link (Lien)	227, 284
Fonction Piqûre automatique	143
Paramètres de piqûre automatique	145
Fonction Point de croix	146
Paramètres de points de croix	148
Fonction Rempl. nom	136, 139
Font Creator	315, 316
Fractionner au point	77, 83, 249, 301
Fusionner	45, 49

G

Gomme	246
Grandes miniatures	277
Graver	66, 294
Grille	20, 263, 314, 341, 356

H

Hauteur de caractère standard	327
-------------------------------------	-----

I

Images	
Changement de taille	165
Conversion en motifs de broderie	142, 143, 158
Déplacement	165
Enregistrement	166
Envoi	166
Masque de détournage	160
Redimensionnement	165
Images vectorielles	105
Importation	
À partir de cartes originales	103, 284
De Design Center	106
Fichiers .fcm	238
Fichiers .pem	255
Images	163, 255

Images d'arrière-plan	310
Images du presse-papiers	164, 255
Images TWAIN	164
Motifs de broderie	15, 102, 278
Volet Importation	15
Importation multiple	329
Importation unique	326
Impression	
Aperçu	110
Catalogues	289
Manuel d'instructions	289
Motifs de broderie	110
Réglages	108
Tambours à positions multiples	208
Imprimer et broder	167
Incorporation de motif	47, 268
Incorporation motif	
Annuler	48
Appliqué	180
Informations sur les motifs	99, 287
Ajout de commentaires	99
Tambours à positions multiples	207
Insertion	
Points de couture	82
Interlettrage individuel	120, 125
Interlignage	121
Intervalle des lignes	157
Inverser	33, 42, 169, 261

L

Layout & Editing	11, 24, 101
Ligne de découpe	57
Ligne de guidage	21, 314
Ligne droite manuelle	59, 382, 384, 388, 389
Lignes du tracé	242
Liste des couleurs de fil utilisateur	213
Liste des polices	394
Liste Remplacement de nom	137, 140
Long. de pas	384, 386
Long. point	154

M

Machine de découpe	233
Marquer en relief	66, 294
Masque de détournage	160
Masquer automatiquement	362
Masquer	362
Menu Texte	26
Mesure	22, 88
Miniatures	277, 367
Minimiser l'entraînement	175, 177, 393
Mise en place	198
Mode Créer nouvelle police	332
Mode débutant	64, 266
Mode expert	64, 266
Mode Motif	302
Mode Nouveau mappage de police	325
Mode Remplissage décoratif	306
Mode Remplissage/estampille	296
Modèle (arrière-plan)	310, 333
Modification	
Ordre des couleurs de fil	216
Modification de l'interlettrage global	125
Modifier	165, 263
Module d'écriture de carte	225, 279

Monogrammes	131, 134
Motif	10
Motif de point de broderie	345
Motif de type Bloc	218, 320
Motif décoratif	46
Motif floral	50
Motifs de broderie	
À partir de l'image	143, 158
Affichage	277
Ajout de commentaires	99
Alignement	40
Centrer	40
Conversion de formats	286
Exportation	107
Importation	278
Information	287
Organisation	276
Ouverture	278
Regroupement	47
Tambours à positions multiples	205
Impression	208
Motifs de broderie fractionnés	195
Motifs de formes	10
Motifs de points	10
Aperçu	312
Enregistrement	312
Motifs de texte	10

N

Niveau de zoom	14
Nombre de sauts	364
Nombre de sauts par fil	18, 98, 360, 365
Nombre maximum de couleurs	145, 148
Non cousu	
Ligne	57
Parties	57
NON DEFINI	56
Nouveau	101
Nouvelle image de traits	258

O

Optimisation	
Changements de tambour	206, 209
Option	
Éditer le tableau des fils utilisateur	213
Propriétés des motifs	207
Option Couleur	153, 157
Option de couture	154, 157
Options	363
Ordre de broderie	92, 269
Édition	95
Optimisation	46
Organisation des motifs de broderie	276
Orientation texte	123
Ouverture	
Fichier .pes	101
Fichier Layout & Editing	101
Fichiers .pem	255
Images	163, 255
Images d'arrière-plan	310
Images du presse-papiers	164, 255
Images TWAIN	164
Motifs de broderie	106, 278
Motifs de point	296
Nouveau motif de point	302
Nouvelle image de traits	255

Nouvelle zone de création	101
Nouvelles images de lignes du tracé	255
Ovale	70

P

Panoramique	87, 246
Paramètres des motifs	16, 260
Personnaliser	363, 364
Petit texte	129
Piqûre manuelle	27, 218, 320
Placement du dessin	45
Plumetis	370, 382
PMP	351
PMV	351
Point arrière	148
Point central	59
Point de chaînette	370, 380
Point de chenille-mèche	369, 378
Point de croix	370, 390
Point de début/fin	381
Point de remplissage	370, 384
Point de remplissage décoratif	371, 393
Point de remplissage programmé	370, 385
Point de tige	369, 378
Point du motif	370, 377, 389
Point en cercles concentriques	371, 390
Point central	59
Point en E/V	369, 379
Point en serpentín	370, 388
Point en spirale	371, 390
Point en spirale flexible	371, 390
Point photo 1	150
Candidats	154
Couleur	150
Paramètres	153
Point photo 2	155
Couleur	157
Paramètres	157
Point radial	371, 390
Point central	59
Point remplissage de type filet	189, 371, 391
Point simple	345
Point zigzag	369, 376
Point zigzag remplissage de type filet	371, 392
Pointillé	371, 391
Points	
Édition	76, 300
Points d'entrée/de sortie	
Déplacement	58
Points de connexion	79, 83, 127
Points de couture	
Déplacement	82
Insertion	82
Suppression	82
Points par partie	85
Polices TrueType	119
Pourtour	10, 127
Conversion en pourtour	86
Converti depuis du texte	127
Texte	129
Programmable Stitch Creator	291, 292
Propriété du fichier	287
Propriétés de la zone de création	16, 20, 204, 260
Propriétés des motifs	14, 99
PSF	346

R

Radiale	71
Recherche	285
Recherche de mises à jour	8
Rectangle	70
Redimensionnement	
Images	165
Redimensionnement de motifs	40, 300, 305, 335
Réduire étirement	376, 382
Refaire	361
Réglages de l'interface utilisateur	365
Réglages de la machine réseau	224, 281
Réglages DST	364
Règle	20
Régler l'image	159
Regroupement de motifs de broderie	47
Rempliss. pointillés	177
Rempliss. rayures/quadrillage	178
Remplissage d'arrière-plan	174
Remplissage décoratif	177, 306, 371, 393
Remplissage en écho	175
Remplissage rond	62
Renfort	197
Répartir les points par couleur	85
Réseau sans fil	104, 224, 281
Rotation	41, 42, 261
Ruban	13

S

Sauts de points	360
ScanNCut	29, 234
Sélect. parmi candidats	154
Sélecteur de la taille du texte	120
Sélecteur de police	118
Sélecteur des types de point	57, 265
Sélection	
Couleurs	81, 153, 157
Motifs	39, 95
Tous les motifs de broderie	39
Zone de broderie	18
Sélectionner la palette de couleurs	217
Sens de broderie	
Point remplissage programmable	387
Spécification	59, 62
Simulateur de point	14, 90
Stitch Design Factory	342, 343
Stitch Wizard (avancé)	158
Suivre grille	20
Superposition	45
Support clientèle	7
Support USB	222, 280
Suppression	
De couleurs de fil des tableaux	216
Ligne de direction de la broderie	61
Point	77
Tableaux des couleurs de fil	214
Supprimer les superpositions	48
SVG	105
Système de mesure	22

T

Tableau des fils	153, 157
Taille de la zone de création	16, 20, 260
Tambours à positions multiples	204

Texte	
Conversion en blocs	126
Convertir en objet de pourtour	127
Désolidariser du pourtour	124
Édition de lettres	117
Réglage Arranger texte sur le pourtour	123
Réglage des caractéristiques de texte	118
Réglage des caractéristiques des polices	
TrueType	121
Saisie de texte	116
Texte mappé par l'utilisateur	135
Touche d'accès	362
Touches de raccourci	364
Traçage d'image amélioré	160
Tracé	70
Tracé d'image	241
Tracés fermés	74
Tracés ouverts	74
Transfert	222, 227, 279
Tri par couleur	46
Triple point	345, 376
Type d'image	154
Type de machine	16, 260

U

Unité	22, 263
Unités de mesure	22, 263
Utili. tailles de section infér.	201

V

Vérification	
Broderie	90
Ordre de broderie	92
Verrouillage	97
Vignette de positionnement	200, 201, 212
Vignette de positionnement Snowman	200, 201, 212
Volet Attributs de texte	14
Volet Caractéristiques de broderie	14
Volet Couleur	14
Volet Ordre de broderie	14

W

WMF	105
-----------	-----

Z

Zone de broderie	205, 210
Zoom	87

Visitez notre site au <http://s.brother/cppab/> pour obtenir du soutien et consulter la Foire aux questions (FAQ).