

EN Included Accessories

SC 附带的配件

EN Thank you for purchasing this machine.
The following accessories are included with this product.

SC 感谢购买此机器。
本产品附带以下配件。

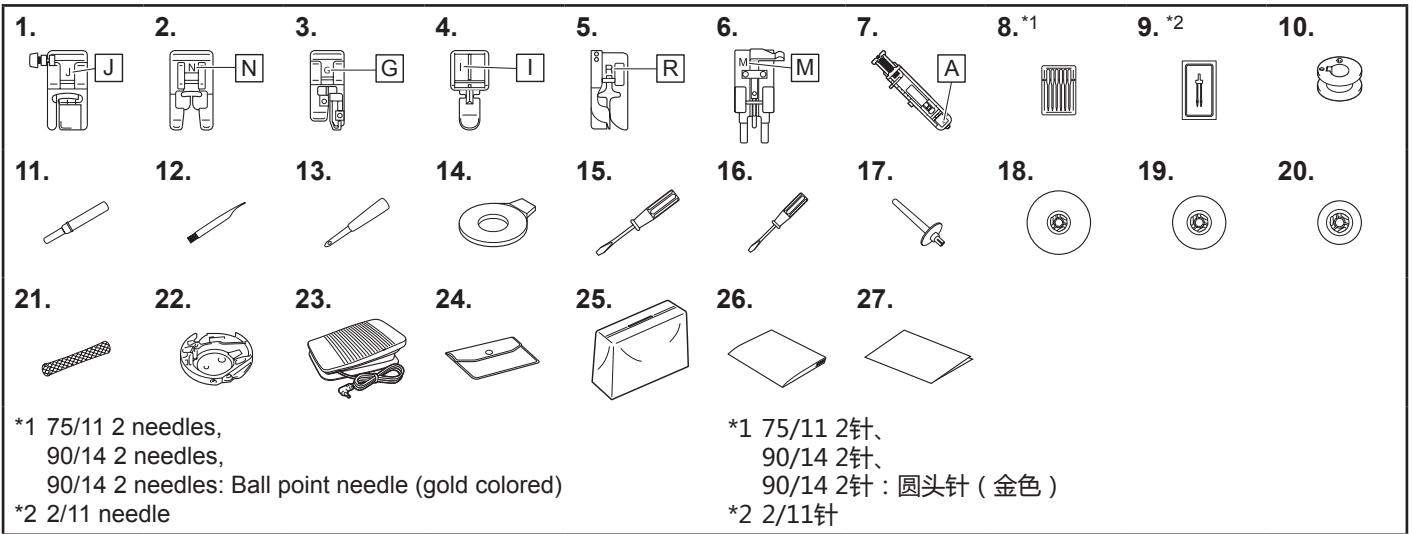

No.	Part Name	Part Code
1	Zigzag foot "J" (on machine)	XF9671-101
2	Monogramming foot "N"	XD0810-031
3	Overcasting foot "G"	XC3098-031
4	Zipper foot "I"	X59370-021
5	Blind stitch foot "R"	XE2650-001
6	Button fitting foot "M"	XE2643-001
7	Buttonhole foot "A"	XC2691-033
8	Needle set	X58358-021
9	Twin needle	X59296-121
10	Bobbin (4) (One bobbin is on machine.)	SFB
11	Seam ripper	XF4967-001
12	Cleaning brush	X59476-051
13	Eyelet punch	XZ5051-001
14	Disc-shaped screwdriver	XC1074-051
15	Screwdriver (large)	XC8349-021
16	Screwdriver (small)	X55468-021
17	Extra spool pin	XG3488-001
18	Spool cap (large)	130012-024
19	Spool cap (medium) (on machine)	XE1372-001
20	Spool cap (small)	130013-124
21	Spool net	XA5523-020
22	Bobbin case (on machine)	XE7560-101
23	Foot controller	XD0501-121 (Turkey area) XC8816-071 (other areas)
24	Accessory bag	XC4487-021
25	Dust cover	XG8436-001
26	Operation Manual	Contact your authorized Brother dealer.
27	Quick Reference Guide	

编号	零件名	零件编号
1	曲折压脚 "J" (已装在机器上)	XF9671-101
2	交织字母压脚 "N"	XD0810-031
3	包边压脚 "G"	XC3098-031
4	拉链压脚 "I"	X59370-021
5	暗缝针迹压脚 "R"	XE2650-001
6	钉钮压脚 "M"	XE2643-001
7	钮孔压脚 "A"	XC2691-033
8	针组	X58358-021
9	双针	X59296-121
10	梭芯 (4) (机器已预装一个梭芯。)	X52800-120
11	拆线刀	XF4967-001
12	清洁刷	X59476-051
13	打孔器	XZ5051-001
14	盘状螺丝刀	XC1074-051
15	螺丝刀 (大)	XC8349-021
16	螺丝刀 (小)	X55468-021
17	备用线筒轴	XG3488-001
18	线筒盖 (大)	130012-024
19	线筒盖 (中) (已装在机器上)	XE1372-001
20	线筒盖 (小)	130013-124
21	线筒网	XA5523-020
22	内旋梭 (已装在机器上)	XE7560-101
23	脚踏控制器	XC8816-071
24	配件袋	XC4487-021
25	防尘盖	XG8436-001
26	使用说明书	请咨询Brother授权经销商。
27	快速操作指南	

Note

- The presser foot holder screw is available through your authorized Brother dealer. (Part code: XG1343-001)

注释

- 压脚支架螺丝可在Brother 家用缝纫机授权销售代理商处购买。(零件编号：XG1343-001)



TC 隨附的配件

KO 포함된 액세서리

AR الملحقات المرفقة

TC 感謝您購買本機。
本產品隨附以下配件。

KO 이 기기를 구입해 주셔서 감사합니다.
이 제품에는 다음 액세서리들이 포함되어 있습니다.

AR شكرًا لشرائك هذه الماكينة.
تم إرفاق الملحقات التالية مع هذا المنتج.

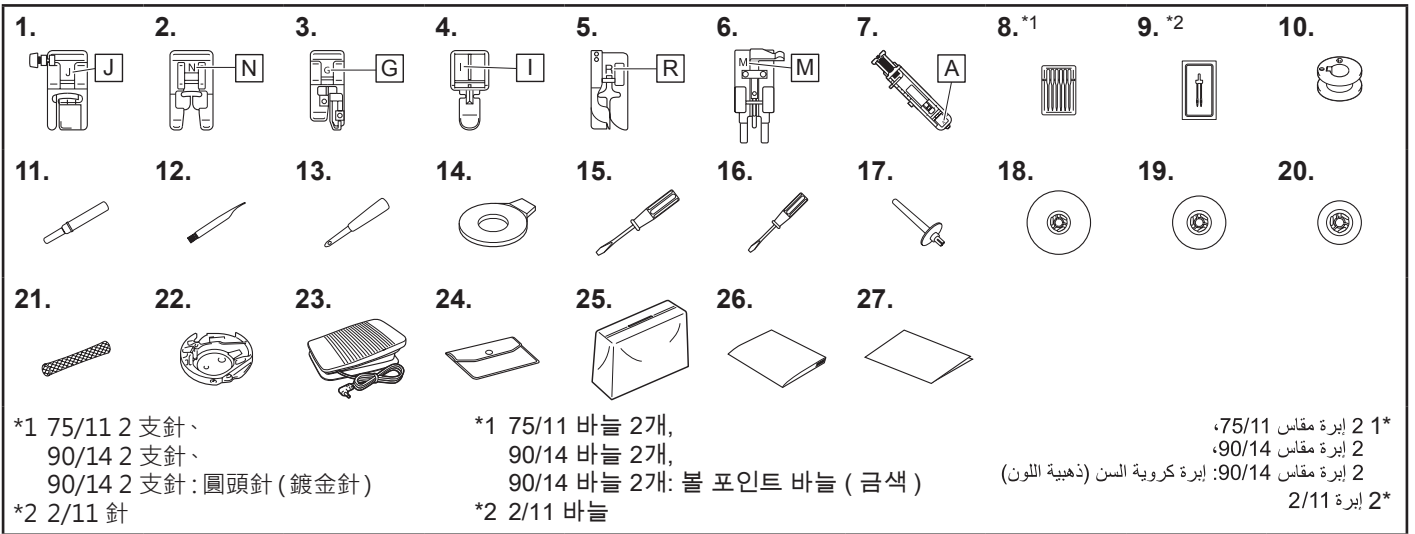

編號	配件名稱	配件編號
1	萬用壓布腳「J」 (在機上)	XF9671-101
2	密針縫壓腳「N」	XD0810-031
3	車布邊壓腳「G」	XC3098-031
4	拉鍊壓布腳「I」	X59370-021
5	暗針縫壓腳「R」	XE2650-001
6	縫鈕釦壓腳「M」	XE2643-001
7	開釦眼壓布腳「A」	XC2691-033
8	車針組	X58358-021
9	雙針	X59296-121
10	梭子(4) (一個梭子在機上。)	SFB
11	拆線刀	XF4967-001
12	清潔刷	X59476-051
13	打孔錐子	XZ5051-001
14	盤狀螺絲起子	XC1074-051
15	螺絲起子(大)	XC8349-021
16	螺絲起子(小)	X55468-021
17	附加線輪柱	XG3488-001
18	線輪蓋板(大)	130012-024
19	線輪蓋板(中) (在機上)	XE1372-001
20	線輪蓋板(小)	130013-124
21	線輪網	XA5523-020
22	梭殼(在機上)	XE7560-101
23	腳踏板	XC8816-071
24	配件包	XC4487-021
25	防塵蓋	XG8436-001
26	使用說明書	請洽詢 Brother
27	快速導覽手冊	授權經銷商。

번호	부품 명칭	부품 코드
1	지그재그 노루발 "J" (본체에 있음)	XF9671-101
2	모노그래밍 노루발 "N"	XD0810-031
3	오버록 노루발 "G"	XC3098-031
4	지퍼 노루발 "I"	X59370-021
5	블라인드 노루발 "R"	XE2650-001
6	단추달이 노루발 "M"	XE2643-001
7	단춧구멍 노루발 "A"	XC2691-033
8	바늘 세트	X58358-021
9	쌍침 바늘	X59296-121
10	실토리(4) (한 개의 실토리는 기기에 있습니다.)	SFB
11	실뜯게	XF4967-001
12	청소용 솔	X59476-051
13	아이렛 펀치	XZ5051-001
14	원형 드라이버	XC1074-051
15	드라이버(대)	XC8349-021
16	드라이버(소)	X55468-021
17	보조 실패꽃이	XG3488-001
18	실패막이(대)	130012-024
19	실패막이(중) (본체에 있음)	XE1372-001
20	실패막이(소)	130013-124
21	실패 그물망	XA5523-020
22	복집(본체에 있음)	XE7560-101
23	발판	XC8816-071
24	액세서리주머니	XC4487-021
25	먼지 커버	XG8436-001
26	작동 설명서	Brother 공인 대리점에
27	빠른 설정가이드	문의하세요.

رقم	اسم القطعة	رمز القطعة
1	قدم الحياكة المتعرجة "J" (بالماكينة)	XF9671-101
2	دواسة غرز الحروف الابتدائية "N"	XD0810-031
3	دواسة خياطة غرز التقوية "G"	XC3098-031
4	دواسة تركيب السحاب "I"	X59370-021
5	دواسة السرعة "R"	XE2650-001
6	زر تركيب الأزرار "M"	XE2643-001
7	دواسة غرز فتحات العرى "A"	XC2691-033
8	مجموعة الإبرة	X58358-021
9	الإبرة المزودة	X59296-121
10	المكوك (4) (مكوك واحد بالماكينة)	SFB
11	قاطع غزر النرز	XF4967-001
12	فرشاة التنظيف	X59476-051
13	مقاب فتحات العرى	XZ5051-001
14	مفك البراغي المصمم على شكل قرص	XC1074-051
15	مفك براغي (كبير)	XC8349-021
16	مفك براغي (صغير)	X55468-021
17	عمود ملف بكرة إضافي	XG3488-001
18	غطاء البكرة (كبير)	130012-024
19	غطاء البكرة (وسط) (بالماكينة)	XE1372-001
20	غطاء البكرة (صغير)	130013-124
21	شبكة حفظ البكرة	XA5523-020
22	حاوية المكوك (بالماكينة)	XE7560-101
23	دواسة القدم	XC8816-071
24	حقيبة الملحقات	XC4487-021
25	غطاء الغيار	XG8436-001
26	دليل التشغيل	اتصل بوكيل شركة Brother المعتمد لديك.
27	دليل مرجعي سريع	

☞ 註釋

• Brother 授權經銷商有供應壓布腳腳脛螺絲。(配件編號: XG1343-001)

☞ 참고

• 노루발 홀더 나사는 공인 Brother 대리점을 통해 구입할 수 있습니다. (부품 코드: XG1343-001)

☞ ملاحظة

• يتوفر برغي تثبيت حامل القدم الضاغطة من خلال وكيل شركة Brother المعتمد لديك. (رمز القطعة: XG1343-001)