

Undertrådens trädning

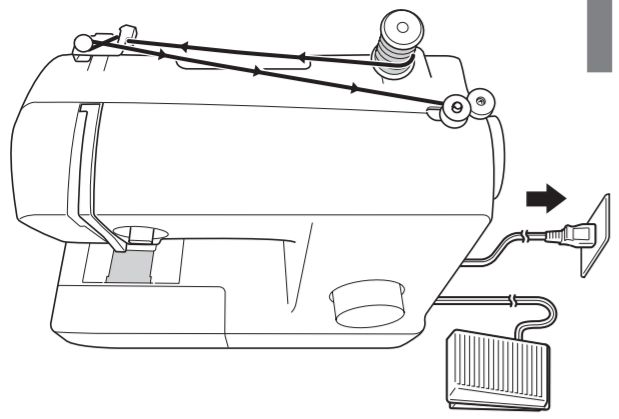

VAR FÖRSIKTIG
Se till att använda rätt spole.

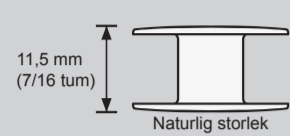

VAR FÖRSIKTIG
Spola upp tråden på spolen på rätt sätt. Annars kan trådspänningen minska och nålen brytas.



1 Dra upp spollhållaren helt.

VAR FÖRSIKTIG
Om trådrollen har placerats felaktigt kan tråden lindas och nålen kan brytas.

2 Dra tråden fullständigt.

3 Passa in skärans till projektionen. Klicka! Skjut spolen åt höger.

4 Slå på maskinen. Håll änden av tråden. Klipp av överflödigt tråd ovanför spolen.

VAR FÖRSIKTIG
Stäng inte av maskinen medan du trycker ned fotpedalen, annars kan du skadas.

Linda tråden några gånger runt spolen.

När spolen är full snurra den långsamt.

5

6 Stäng av maskinen.

7 Håll ned spolen. Dra tråden genom skärans. Spännfjäder

8 Sätt projektionen i spåret. Trådändan kommer ut ur luckan mot maskinens baksida.

Trädning av övertråd

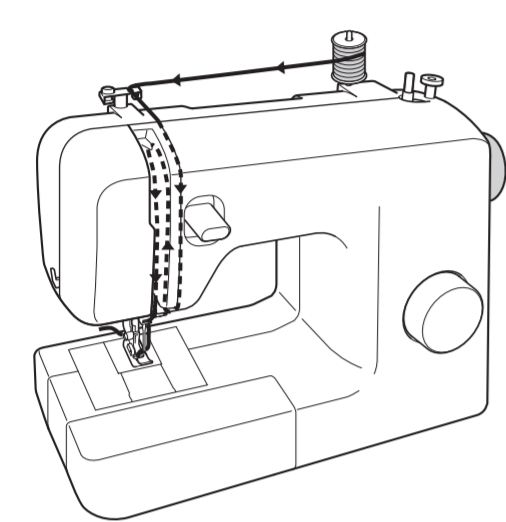

VAR FÖRSIKTIG
Om övertråden inte är korrekt trådd kan tråden trassla sig eller nålen böjas eller gå av.

1 Stäng av maskinen. Hög spaken för att höja pressarfoten.

2 Markeringen på hjulet riktas uppåt för att höja nålen.

3 Dra upp spollhållaren helt.

VAR FÖRSIKTIG
Om trådrollen har placerats felaktigt kan tråden lindas och nålen brytas.

4 Se till att tråden fastnar i skärans fjäder.

5 Dra tråden.

6 För tråden bakom trådleddaren ovanför nålen.

7 Trä nålen framifrån och bak.

8 Håll änden på övertråden försiktigt. Vrid långsamt handhjulet mot dig (moturs) för hand för att sänka och höja nålen.

9 Dra i övertråden för att dra upp undertråden.

5 cm (2 tum)

Börja sy - Raksöm

VAR FÖRSIKTIG

- Var uppmärksam på nålen när du använder maskinen för att undvika skador. Håll händerna borta från rörliga delar.
- Sträck inte och dra inte i tyget när du syr, annars kan nålen skadas vilket kan leda till skador.
- Använd inte böjda eller trasiga nålar, eftersom det kan leda till skador.
- Var försiktig så att nålen inte träffar knappnålar eller andra föremål när du syr. Nålen kan brytas och det kan leda till skador.
- Använd alltid rätt pressarfot. Om du använder fel pressarfot kan nålen träffa pressarfoten och böjas eller brytas vilket kan leda till skador.
- När du vrider på handhjulet för hand ska du alltid vrida det mot dig (moturs). Om du vrider det åt andra hållet kan tråden fastna och skada nålen eller tyget och det kan leda till skador.
- Börja inte sy utan att placera tyget under pressarfoten, annars kan pressarfoten skadas.

1 Slå på maskinen.

VAR FÖRSIKTIG
Stäng inte av maskinen medan du trycker ned fotpedalen, annars kan du skadas.

2 Markeringen på hjulet är riktad uppåt.

3 För sömnad i elastiska tyger (Vid sömnad med SS mönstret)

Ställ in till SS. Stygnlängdsratt

Markeringen på hjulet riktas uppåt för att höja nålen.

Välj en söm.

4

5

6 Placera nålen vid startpunkten.

7 Tryck försiktigt ned för att börja sy. Ta bort foten för att sluta sy.

8 Markeringen på hjulet riktas uppåt för att höja nålen.

9 Skär av tråden.

Sy knapphål

VAR FÖRSIKTIG

Stäng alltid av maskinen innan du byter pressarfot. Annars kan personskadorna uppstå om du av misstag kommer åt fotpedalen och maskinen startas.

1 Förberedelse

1 Markera knapphålens placering och längd på tyget med en krita.

Knapphålsömnad

2 **VAR FÖRSIKTIG**
Om pressarfoten inte monteras i rätt riktning kan nålen träffa pressarfoten och böjas eller brytas, vilket kan leda till skador.

Montera knapphålsfoten.

Tryck ramen bakåt tills det tar stopp och plastinsatsen är fram till på ramen.

3 Rikta in förstärkningssömmens markering med de två röda linjerna på pressarfoten.

Placera kritlinjen under pressarfotens mitt.

2 Göra ett knapphål

Steg	Sydd del	Mönster
Steg 1 (främre förstärkningssöm)	a	ac

- Vrid mönstervälsratten till "a".
- Sänk ned pressarfoten och sy 5-6 stygn.
- Stanna maskinen när nålen är till vänster om sömmen och höj sedan upp nålen från tyget.

Steg 2 (Vänster sida)	Sydd del	Mönster
b	b	b

- Vrid mönstervälsratten till "b".
- Sy längs med kritlinjen.
- Stanna maskinen när nålen är till vänster om sömmen och höj sedan upp nålen.

Steg 3 (Bakre förstärkningssöm)	Sydd del	Mönster
c	ac	ac

- Vrid mönstervälsratten till "c" (samma läge som i steg 1).
- Sy 5-6 stygn.
- Stanna maskinen när nålen är till höger om sömmen och höj sedan upp nålen från tyget.

Steg 4 (Höger sida)	Sydd del	Mönster
d	d	d

- Vrid mönstervälsratten till "d".
- Sy på höger sida tills nålen når de stygn som syddes i steg 1.

3 Fästa sömmen och skära upp knapphålet

1 Fäst sömmen genom att vrida tyget 90 grader moturs och sy raksöm till slutet på knapphålens främre förstärkningssöm.

2 Ta bort tyget från maskinen. Vi rekommenderar att du för in en nål längst upp och längst ned på knapphålet för att förhindra att stygnen klipps av.

3 Skär upp en öppning i mitten av knapphålet med en sprättarkniv. Var försiktig så att du inte skär av några stygn.

VAR FÖRSIKTIG
Placera inte handen eller fingrarna i vägen för sprättarkniven när du skär upp knapphålet. Sprättarkniven kan slinta och du kan skada dig.

Justera knapphål

1 Ställ in stygnbreddsration mellan "F" och "1,5" och sy knapphålet på en tygbit.

Om knapphålens högra sida är för öppen eller för snäv kan du justera hur tyget matas fram med stygnlängdsratten.

2 Om den vänstra sidan är för öppen eller för snäv jämfört med den högra sidan kan du använda finjusteringsskruven för knapphål.

Med den här justeringen kan du se till att knapphålens båda sidor stämmer överens.

Underhåll

Begränsningar för smörjning

För att skador på maskinen ska kunna undvikas får den inte smörjas av användaren. Maskinen har tillverkat med tillräckligt mycket olja så att den ska fungera korrekt. Därför behöver den inte smörjas regelbundet. Om det skulle uppstå problem, t.ex. om det blir svårt att vrida handhjulet eller ett konstigt ljud hörs, ska du omedelbart sluta använda symaskinen och kontakta ditt auktoriserade Brother-servicecenter eller närmaste auktoriserade Brother-servicecenter.

Säkerhetsåtgärder vid förvaring av maskinen

Förvara inte maskinen på någon av de platser som beskrivs nedan, annars kan resultatet bli skador på maskinen (t.ex. rost på grund av kondensation).

- Platser med extremt höga temperaturer
- Platser med extremt låga temperaturer
- Platser med extrema temperaturförändringar
- Platser med hög luftfuktighet eller ånga
- I närheten av en öppen låga, ett element eller en luftkonditioneringsapparat
- Utomhus eller där maskinen utsätts för direkt solljus
- Platser som är extremt dammiga eller oljiga

Obs!
Slå på maskinen och använd den regelbundet för att förlänga dess livslängd. Om maskinen förvaras under en längre tid utan att den används minskar maskinens effektivitet.

Rengöring

VAR FÖRSIKTIG

Var noga med att dra ut maskinens kontakt innan du rengör maskinen, annars finns det risk för elstötar eller personskadorna.

1

2 Markeringen på hjulet riktas uppåt för att höja nålen.

3

4

5

6

7

8

9

10 Rengör spollbanan.

11

12

VAR FÖRSIKTIG

- Använd aldrig en repad spolkapsel eftersom övertråden kan fastna, nålen kan brytas eller kvaliteten på sömmarna kan påverkas. Kontakta närmaste auktoriserade Brother-servicecenter om du behöver en ny spolkapsel.
- Se till att spolkapseln monteras på rätt sätt annars kan nålen brytas av.