

Käyttöohje

Ompelukone

Product Code (Tuotekoodi): 888-S33/S34/S36/S37

1 KONEESEEN
TUTUSTUMINEN

2 OMPELUN
PERUSTEET

3 HYÖTYOMPELEET

4 LIITE

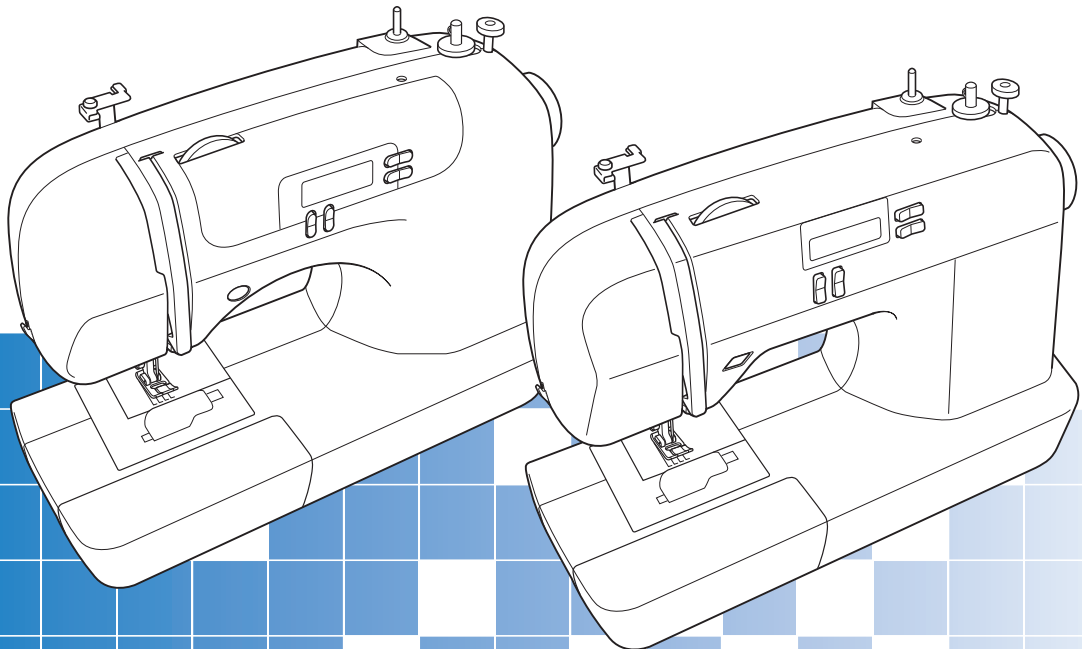

Muista lukea tämä dokumentti ennen koneen käyttöä.

Suosittellemme tämän dokumentin säilyttämistä koneen läheisyydessä myöhempää käyttöä varten.

TÄRKEITÄ TURVAOHJEITA

Lue nämä turvallisuusohjeet, ennen kuin alat käyttää ompelukonetta.

! VAARA

– Vältä sähköiskuvaara:

1 Irrota ompelukoneen pistotulppa pistorasiasta aina välittömästi käytön jälkeen ja ennen kuin alat puhdistaa konetta, teet tässä ohjekirjassa neuvottuja säätöjä tai jätät ompelukoneen ilman valvontaa.

! VAROITUS

- Palovammojen, tulipalon, sähköiskuvaaran ja henkilövahinkojen välttämiseksi.

- 2** Irrota pistotulppa pistorasiasta aina ennen kuin teet tässä ohjekirjassa neuvottuja säätöjä:
- Katkaise ompelukoneesta virta kääntämällä virtakytkin "O"-asentoon ja irrota sen jälkeen pistotulppa pistorasiasta. Älä vedä johdosta.
 - Kytke ompelukone suoraan seinäpistorasiaan. Älä käytä jatkojohtoa.
 - Irrota pistotulppa pistorasiasta aina sähkökatkon sattuessa.
- 3** Sähköiskuvaara:
- Tämä kone on kytkettävä verkkovirtaan, joka on tyyppikilvessä mainitulla alueella. Älä kytke sitä tasavirtalähteeseen tai vaihtosuuntaajaan. Jos et ole varma virtalähteestä, ota yhteys ammattitaitoiseen sähkötekniikkoon.
 - Tämän koneen käyttö on sallittua vain siinä maassa, jossa se on ostettu.
- 4** Älä koskaan käytä ompelukonetta, jos sen virtajohto tai pistotulppa on vaurioitunut, jos kone ei toimi kunnolla tai jos se on pudonnut, vahingoittunut tai kastunut. Vie kone lähimmälle valtuutetulle jälleenmyyjälle tai huoltoliikkeeseen tarkistusta, korjausta sekä sähköistä tai mekaanista säätöä varten.

- Lopeta koneen käyttö välittömästi ja irrota pistotulppa pistorasiasta, jos huomaat koneen käytön tai varastoinnin aikana jotain epätavallista, kuten hajua, kuumentumista tai värin tai muodon muuttumista.
- Tartu aina ompelukoneen kahvaan, kun siirrät sitä. Jos ompelukonetta nostetaan tarttumalla johonkin muuhun osaan, kone saattaa vaurioitua tai pudota ja aiheuttaa loukkaantumisen.
- Älä tee äkillisiä tai varomattomia liikkeitä ompelukonetta nostaessasi, sillä muutoin voit loukata selkäsi tai polvesi.

5 Pidä työpöytä aina siistinä:

- Älä koskaan käytä konetta, jos jokin sen tuuletusaukoista on tukossa. Pidä koneen ja jalkasäätimen tuuletusaukot puhtaina varmistamalla, ettei niihin kerry nukkaa, pölyä tai kangaspaloja.
- Älä säilytä jalkasäätimen päällä mitään esineitä.
- Älä käytä jatkojohtoja. Kytke ompelukone suoraan seinäpistorasiaan.
- Älä koskaan pudota tai työnnä esineitä ompelukoneen aukkoihin.
- Älä käytä konetta tiloissa, joissa käytetään aerosoleja (suihkeita) tai lisähappea.
- Älä käytä konetta lämmönlähteen, esim. uunin tai silitysraudan lähellä, sillä muutoin ompelukone, virtajohto tai ommeltava kangas saattaa syttyä ja aiheuttaa tulipalon tai sähköiskun.
- Älä aseta ompelukonetta epävakaa alustalle, kuten epätasaiselle tai kaltevalle pöydälle. Ompelukone saattaa tällöin pudota ja aiheuttaa tapaturman.

6 Ole erityisen huolellinen ommellessasi:

- Pidä katse aina neulassa ompelun aikana. Älä käytä taipuneita tai viallisia neuvoja.
- Älä työnnä sormia koneen liikkuviiniin. Varo erityisesti koneen neulaa.
- Katkaise koneesta virta kääntämällä virtakytkin "O"-asentoon, kun teet säätöjä neula-alueella.
- Älä käytä vaurioitunutta tai väärentyyppistä pistolevyä, sillä se saattaa aiheuttaa neulan katkeamisen.
- Älä vedä tai työnnä kangasta ompelun aikana. Muista noudattaa tarkasti ohjeita ommellessasi käsivaraista tikkausta, sillä muuten neula saattaa vääntyä tai katketa.

7 Ompelukone ei ole leikkikalua:

- Noudata erityistä varovaisuutta, jos annat lasten käyttää ompelukonetta tai käytät konetta lasten läheisyydessä.
- Muovipussi, jossa tämä kone toimitettiin, on säilytettävä lasten ulottumattomissa tai hävitettävä. Älä koskaan anna lasten leikkiä muovipussilla, jotta vältät tukehtumisvaaran.
- Älä käytä konetta ulkotiloissa.

8 Näin takaat koneen pitkän käyttöiän:

- Älä säilytä ompelukonetta suorassa auringonvalossa tai kosteissa tiloissa. Älä käytä tai säilytä konetta lämmittimen, silitysraudan, halogeenilampun tai muiden lämmönlähteiden läheisyydessä.
- Puhdista ompelukoneen pinta vain neutraalilla saippualla tai pesuaineella. Älä koskaan käytä bentseeniä, tinneriä tai hankausaineita, sillä ne saattavat vaurioittaa pintaa ja ompelukonetta.
- Katso aina käyttöohjeesta oikeat asennusohjeet, kun vaihdat tai asennat paininjalan, neulan tai muita osia ja tarvikkeita.

9 Korjaus tai säädöt:

- Jos valoyksikössä (LED) on vikaa, valtuutetun jälleenmyyjän on vaihdettava se.
- Jos ompelukoneessa ilmenee toimintahäiriö tai se vaatii säätöä, käy ensin läpi käyttöohjeen takaosassa oleva vianetsintätaulukko säätöjen tekemistä tai ongelman selvittämistä varten. Jos ongelma ei selviä, ota yhteys paikalliseen valtuutettuun Brother-jälleenmyyjään.

Käytä ompelukonetta vain tässä käyttöohjeessa määriteltäviin tarkoituksiin.

Käytä vain valmistajan tässä käyttöohjeessa suosittelemia lisävarusteita.

Tämän käyttöohjeen sisältöä ja teknisiä tietoja voidaan muuttaa ilman ennakoilmoitusta.

Jos haluat lisätietoja koneesta, käy Internet-sivustollamme osoitteessa www.brother.com

SÄILYTÄ NÄMÄ OHJEET

Tämä kone on tarkoitettu kotikäyttöön.

MUILLE KUIN CENELEC-MAIDEN KÄYTTÄJILLE

Tätä laitetta ei ole tarkoitettu fyysisesti tai henkisesti vajaakykyisten, aistivammaisten tai kokemattomien henkilöiden (lapset mukaan lukien) käyttöön ilman heidän turvallisuudestaan vastaavan henkilön valvontaa tai ilman tämän antamaa opastusta laitteen käyttöön. Lapsia on valvottava, jotta he eivät leiki laitteella.

KÄYTTÄJILLE CENELEC-MAISSA

Yli 8-vuotiaat lapset, fyysisesti tai henkisesti vajaakykyiset, aistivammaiset tai kokemattomat henkilöt saavat käyttää tätä laitetta vain, jos heitä valvotaan tai heille on annettu ohjeet laitteen turvalliseen käyttöön ja he ymmärtävät käyttöön liittyvät vaarat. Lapset eivät saa leikkiä laitteella. Lapset eivät saa suorittaa puhdistusta tai käyttäjälle sallittuja huoltotoimenpiteitä ilman valvontaa.

**AINOASTAAN
ISOSSABRITANNIASSA,
IRLANNISSA, MALTALLA
JA KYPROKSELLA
ASUVILLE KÄYTTÄJILLE
TÄRKEÄÄ**

- Käytä pistotulpan sulakkeita vaihtaessasi ASTA:n hyväksymää, BS 1362:n mukaista sulaketta, jossa on  -merkki ja pistotulpassa mainittu käyttöteho.
- Aseta aina sulakkeen kansi paikalleen. Älä koskaan käytä pistotulppia, joiden sulakkeen suojus ei ole paikoillaan.
- Jos tämän laitteen pistoke ei sovi käytettävissä olevaan seinäpistorasiaan, saat oikeantyyppisen verkkojohdon ottamalla yhteyden valtuutettuun Brother-huoltoliikkeeseen.

SISÄLLYSLUETTELO

1. KONEESEEN TUTUSTUMINEN	5
KONEEN OSAT JA TOIMINNOT	5
Koneen osat	5
Neula ja paininjalka	6
Toimintonäppäimet	6
Ohjauspaneli	7
Aputaso	7
TARVIKKEET	8
Lisävarusteet	8
OMPELUKONEEN KÄYTTÖ	9
Varotoimia sähkölaitteen käsittelyyn	9
Pistotulppien kytkeminen	9
Jalkasäädin	10
Ompelunopeuden säädin (aloitus- lopetuspainikkeella varustetut mallit)	10
Neulan ala-/yläasennon vaihtaminen	10
LANKOJEN ASETTAMINEN KONEESEEN	11
Puolaus	11
Alalangan pujotus	14
Ylälangan pujotus	16
Alalangan nostaminen	19
NEULAN VAIHTO	20
Neulojen turvallinen käsittely	20
Neulatyypit ja niiden käyttö	20
Neulan tarkastus	21
Neulan vaihto	21
Kaksoisneulalla ompelu	23
PAININJALAN VAIHTO	24
Paininjalan vaihto	24
Paininjalan runko-osan irrotus	25
2. OMPELUN PERUSTEET	26
OMPELEMINEN	26
Ompelun perusohjeet	26
Ompeleen valinta	27
Ompelun aloittaminen	28
Langan kireys	29
HYÖDYLLISIÄ OMPELUVIHJEITÄ	30
Koeompelu	30
Ompelusuunnan vaihtaminen	30
Kaarien ompelu	30
Paksujen kankaiden ompelu	30
Ohuiden kankaiden ompelu	31
Joustavien kankaiden ompelu	31
Vapaavarren käyttö	31

3. HYÖTYOMPELEET	32
YLILUOTTELU	32
PERUSOMPELU	33
Perusompelu	33
PIILO-OMPELEET	34
NAPINLÄVEN OMPELU	35
Napin ompelu	38
VETOKETJUN OMPELU	40
JOUSTAVIEN KANKAIDEN JA KUMINAUHOJEN OMPELU	41
Joustavien kankaiden ompelu	41
Kuminauhan kiinnitys	41
APLIKOINTI, TILKKUTYÖT JA VANUTIKKAUS	42
Aplikointi	42
Tilkkutyöt (crazy quilt –tekniikka)	43
Tilkkujen yhdistäminen	43
Vanutikkaus	44
Käsivarainen vanutikkaus	45
VAHVISTUSOMPELEET	46
3-kertainen suora jousto-ommel	46
Salpapistot	46
KORISTEOMPELEET	48
Liitosompelu	49
Pykäreunaommel	49
Smokkipoimutus	50
Simpukankuoriommel	50
Yhdistäminen	51
Perinneommel	51
4. LIITE	52
OMMELASETUKSET	52
Hyötyompeleet	52
HUOLTO	57
Ompelukoneen ulkopinnan puhdistaminen	57
Puolakotelon puhdistus	57
VIANETSINTÄ	59
VIRHEILMOITUKSET	62
Merkkiääni (merkkiäänellä varustetut mallit)	62
HAKEMISTO	63

1 KONEESEEN TUTUSTUMINEN

KONEEN OSAT JA TOIMINNOT

Koneen osat

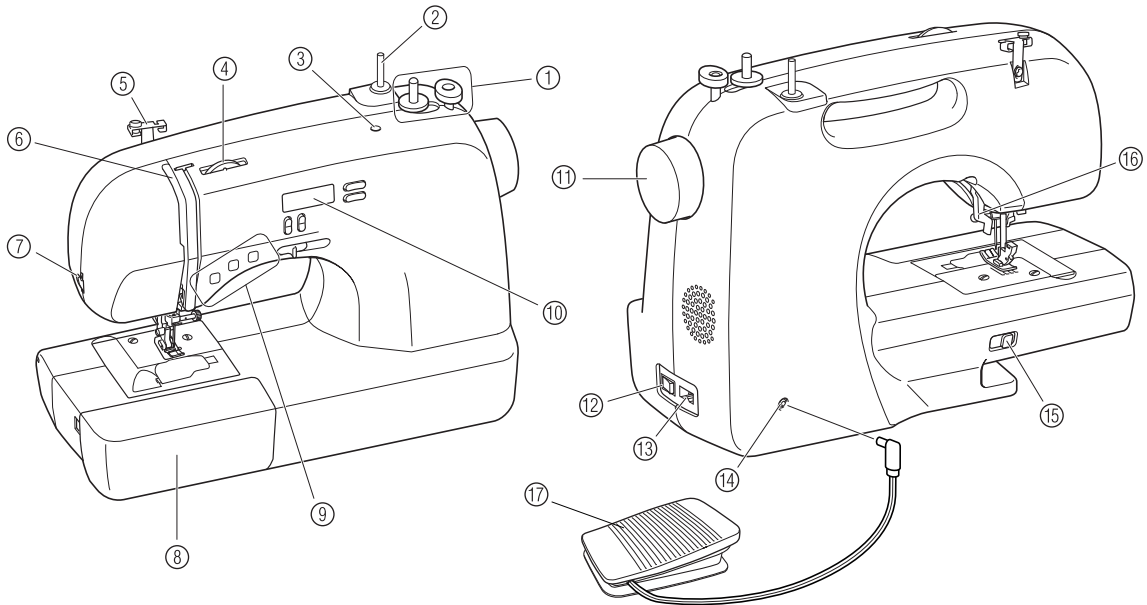

- ① **Puolauslaite (sivu 11)**
Puolaa alalangan puolalle.
- ② **Lankatappi (sivut 11 ja 16)**
Tähän asetetaan lankarulla.
- ③ **Lisälankatapin kiinnitysreikä (sivu 23)**
Tähän asetetaan toinen lankarulla, kun ommellaan kaksoisneulalla.
- ④ **Ylälangan kireyden säädin (sivu 29)**
Säätää ylälangan kireyttä.
- ⑤ **Langanohjain (sivut 11 ja 16)**
Langanohjainta käytetään puolaukseen ja langan pujottamiseen koneeseen.
- ⑥ **Langannostaja (sivu 17)**
- ⑦ **Langankatkaisin (sivu 29)**
Katkaise lanka langankatkaisijalla.
- ⑧ **Aputaso, jossa tarvikelokero (sivut 7 ja 31)**
- ⑨ **Toimintonäppäimet (sivu 6)**
Toimintonäppäimet vaihtelevat ompelukoneen mallin mukaan.
- ⑩ **Ohjauspaneli (sivu 7)**
Ohjauspanelista valitaan ommel ja määritetään eri asetuksia.
- ⑪ **Käsipyörä**
Käsipyörällä neula nostetaan ja lasketaan manuaalisesti.
- ⑫ **Virta-/valokytkin (sivu 9)**
Kytkee virran/ompeluvalon päälle ja pois päältä.
- ⑬ **Virtaliitäntä (sivu 9)**
Kytke liitäntäjohdon pistotulppa virtaliitäntään.
- ⑭ **Jalkasäätimen liitäntä (sivu 10)**
Kytke jalkasäätimen pistoke tähän liitäntään.
- ⑮ **Syöttäjän hampaiden asennon säädin (sivut 38 ja 45)**
Laske syöttäjän hampaat syöttäjän hampaiden asennon säätimellä.
- ⑯ **Paininjalan nostovipu (sivu 16)**
Nosta tai laske paininjalka tällä vivulla.
- ⑰ **Jalkasäädin (sivu 10)**
Käytetään ompelunopeuden säätöön sekä ompelun käynnistykseen ja pysäytykseen.

Neula ja paininjalka

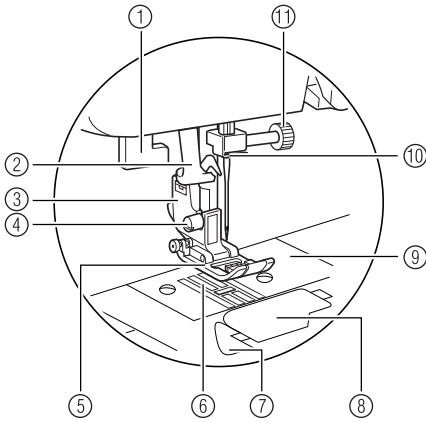



- ① **Napinläven mittaja**
Laske napinläven mittaja, kun ompelet napinläpiä tai salpapistoja.
- ② **Langanpujottaja (langanpujottajalla varustetut mallit) (sivu 17)**
- ③ **Paininjalan runko-osa**
Paininjalka kiinnitetään paininjalan runko-osaan.

- ④ **Paininjalan runko-osan kiinnitysruuvi**
Kiinnitä paininjalan runko-osa paikalleen paininjalan runko-osan kiinnitysruuvilla.
- ⑤ **Paininjalka**
Ompelun aikana paininjalka painaa tasaisesti kangasta. Kiinnitä oikea paininjalka valitun ommeltyypin mukaan.
- ⑥ **Syöttäjän hampaat**
Syöttäjän hampaat syöttävät kangasta ompelusuuntaan.
- ⑦ **Pika-asetteisen puolan langankatkaisin (malleissa, joissa on puolan pika-asetus)**
Voit aloittaa ompelun nostamatta alalankaa ylös.
- ⑧ **Puolakotelon kansi**
Avaa puolakotelon kansi puolan asettamiseksi paikalleen.
- ⑨ **Pistolevy**
Pistolevyyn on merkitty mitta-asteikko suorien saumojen ompelamista varten.
- ⑩ **Neulatangon langanohjain**
Vie ylälanka neulatangon langanohjaimen läpi.
- ⑪ **Neulan kiinnitysruuvi**
Kiinnitä neula paikalleen neulan kiinnitysruuvilla.

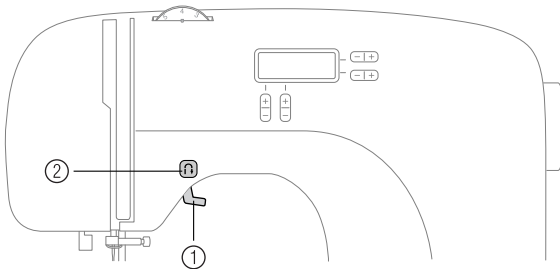

Toimintonäppäimet

Toimintonäppäimillä voit valita kätevästi useita ompelukoneen toimintoja. Toimintonäppäimet vaihtelevat ompelukoneen mallin mukaan.

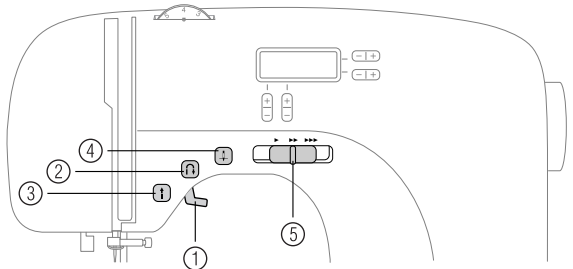

- ① **Paininjalan nostovipu**
Tällä vivulla paininjalka nostetaan ylös ja lasketaan alas.
- ② **Taaksempelun/vahvistuspistojen painike** 
Paina taaksepäin ompelun/vahvistuspistojen painiketta, kun haluat ommella taaksepäin. Kun haluat ommella taaksepäin, pidä painike alhaalla. Katso lisätietoja kohdasta "Vahvistuspistojen ompelu" (sivu 29).



- **Muut painikkeet (joissakin malleissa)**
- ③ **Aloitus-/lopetuspainike**  (aloitus-/lopetuspainikkeella varustetut mallit)
Aloita tai lopeta ompelu painamalla aloitus-/lopetuspainiketta. Ompeleen alussa ompelukone ompelee hitaalla nopeudella niin kauan kuin painiketta painetaan. Kun ompelu päättyy, neula laskeutuu kankaaseen. Katso lisätietoja kohdasta "Ompelun aloittaminen" (sivu 28).
 - ④ **Neula-asennon painike**  (neula-asennon painikkeella varustetut mallit)
Paina neula neula-asennon painiketta, kun haluat nostaa tai laskea neulan. Kun painat painiketta kaksi kertaa peräkkäin, ompelukone ompelee yhden piston.
 - ⑤ **Ompelunopeuden säädin (ompelunopeuden säätimellä varustetut mallit)**
Säädä ompelunopeutta ompelunopeuden säätimellä.

Ohjauspaneli

Ompelukoneen etuosassa on ohjauspaneli, josta voit valita ompeleen ja säätää millaisena ommel ommellaan.

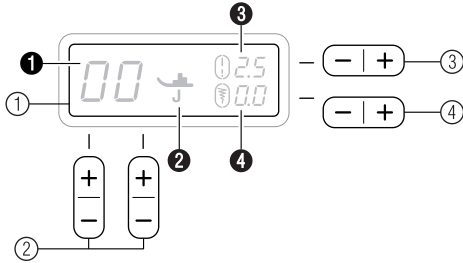

① LCD (nestekidenäyttö)

Näytössä näkyy valittu ommel (①), käytettävä paininjalka (②), piston pituus millimetreinä (③) ja piston leveys millimetreinä (④).

② Ommelvalitsimet

Valitse haluamasi ompeleen numero ommelvalitsimia painamalla. Katso lisätietoja kohdasta "Ompeleen valinta" (sivu 27).

③ Piston pituuden säädin

Valitse tällä näppäimellä piston pituus. (Paina näppäimen "-" puolta, kun haluat lyhentää pistoa ja paina "+" puolta, kun haluat pidentää pistoa.)

④ Piston leveyden säädin

Valitse tällä näppäimellä piston leveys. (Paina näppäimen "-" puolta, kun haluat kapeamman piston ja paina "+" puolta, kun haluat leveämmän piston.)

Aputaso

Tarvikkeita säilytetään aputason sisällä olevassa lokerossa.

1 Avaa aputaso siirtämällä sitä vasemmalle.

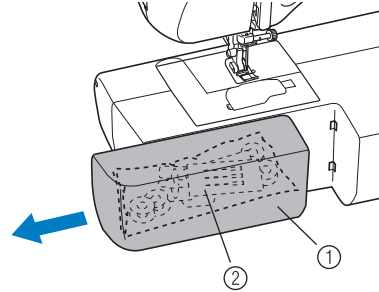

- ① Aputaso
- ② Tarvikelokero

Huomaa

- Laita tarvikkeet pussiin ja pussi lokeroon. Jos tarvikkeet eivät ole pussissa, ne voivat pudota ja kadota tai vaurioitua.

TARVIKKEET

Aputason lokerossa säilytetään seuraavia tarvikkeita. Näiden tarvikkeiden avulla suoriudut useimmista ompelutehtävistä.



Huomaa

- Paininjalan runko-osan ruuvin voi ostaa valtuutetulta jälleenmyyjältä. (Tuotekoodi: 132730-122)

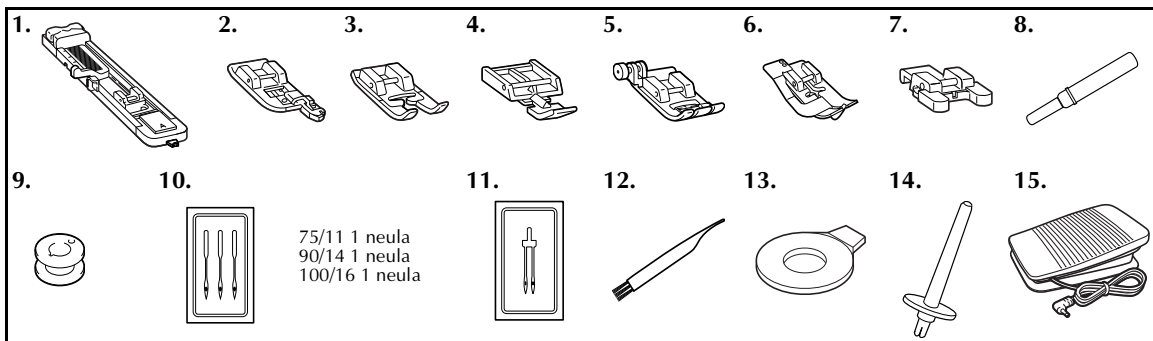

Nro	Osan nimi	Tuotekoodi	Nro	Osan nimi	Tuotekoodi
1	Näpinaläpöijalka "A".	XC2691-133	9	Puola (4)	XA5539-151
2	Yliluottelujalka "G"	XC3098-031	10	Neulapakkaus	XC8834-021
3	Koristeommeljalja "N".	XD0810-031	11	Kaksoisneula	131096-121
4	Vetoketjujalja "I"	X59370-021	12	Puhdistusharja	X59476-051
5	Siksakpaininjalja "J" (koneessa)	XZ5134-001	13	Pyörölevyn muotoinen ruuvitaltta	XC1074-051
6	Piilo-ommeljalja "R"	XE2650-001	14	Lisälankatappi	XG3488-001
7	Napinompelujalka "M"	XE2137-001	15	Jalkasäädin	XD0501-121 (EU-alue) XC8816-071 (muut alueet)
8	Ratkoja	XZ5082-001			

Lisävarusteet

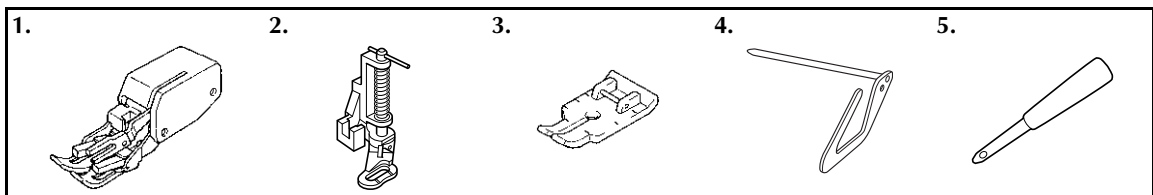

Nro	Osan nimi	Tuotekoodi	Nro	Osan nimi	Tuotekoodi
1	Yläsyöttäjä	F033N: XG6623-001	4	Tikkausohjain	F016N: XC2215-052
2	Vanutikkausjalja	F005N: XC1948-052	5	Lävistäjä	XZ5051-001
3	Tilkkutyojalja	F001N: XC1944-052			

OMPELUKONEEN KÄYTTÖ

Varotoimia sähkölaitteen käsittelyyn

Noudata seuraavia varotoimia sähkölaitteen käsittelyssä.

! VAROITUS

- Käytä koneen virtalähteenä vain tavallista kotitaloussähköä. Muiden virtalähteiden käyttö voi aiheuttaa tulipalon, sähköiskun tai vaurioittaa konetta.
- Katkaise laitteesta virta ja irrota pistotulppa seuraavissa tilanteissa:
 - Kun poistut koneen luota
 - Kun lopetat koneen käytön
 - Sähkökatkon sattuessa käytön aikana
 - Kun kone ei toimi kunnolla huonon kytkennän tms. takia
 - Ukonilmalla

! MUISTUTUS

- Älä käytä jatkojohtoja tai monipistokkeisia jakorasioita, joihin on liitetty useita sähkölaitteita. Se voi aiheuttaa palo- tai sähköiskuvaaran.
- Älä koske pistotulppaan märin käsin. Sähköiskuvaara.
- Katkaise koneesta aina ensin virta virtakytkimestä ja irrota pistotulppa vasta sen jälkeen pistorasiasta. Ota aina kiinni pistotulppasta, älä johdosta. Jos vedät johdosta, se voi vaurioitua tai aiheuttaa tulipalon tai sähköiskun.
- Huolehdi siitä, ettei liitäntäjohtoa katkaista, vahingoiteta, muuteta, taivuteta voimakkaasti, vedetä, kierretä tai rullata. Älä aseta painavia esineitä liitäntäjohtoon päälle. Älä aseta liitäntäjohtoa kuumien kohteiden läheisyyteen. Johto voi vahingoittua ja aiheuttaa tulipalon tai sähköiskun. Jos liitäntäjohto tai pistoke on vaurioitunut, vie ompelukone korjattavaksi valtuutetulle jälleenmyyjälle ennen kuin jatkat ompelukoneen käyttöä.
- Irrota pistotulppa pistorasiasta, jos et aio käyttää ompelukonetta pitkään aikaan. Muuten voi aiheutua tulipalovaara.

Pistotulppien kytkeminen

- 1** Kytke pistotulppa seinäpistorasiaan.

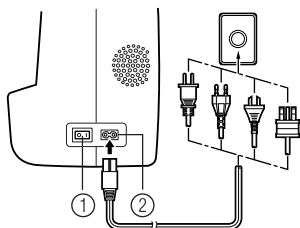

- ① Virtakytkin
② Virtaliitäntä

- 2** Käännä virtakytkin asentoon "I".

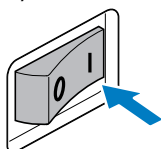

- Ompeluvalo syttyy, kun ompelukoneeseen kytketään virta.

- 3** Katkaise ompelukoneesta virta kääntämällä virtakytkin asentoon "O".

- Ompeluvalo sammuu, kun ompelukoneesta katkaistaan virta.

! Huomaa

- Jos ompelukoneen käytön aikana sattuu sähkökatko, käännä virtakytkin O-asentoon ja irrota pistotulppa pistorasiasta. Käynnistä ompelukone uudelleen ohjeiden mukaan.

Jalkasäädin

Kytke jalkasäätimen pistotulppa ompelukoneen takana olevaan jalkasäätimen liitäntään.

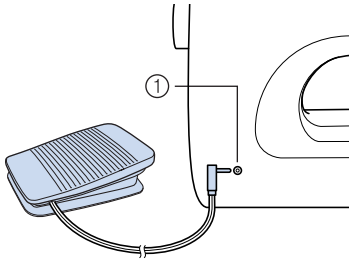

① Jalkasäätimen liitäntä

⚠️ MUISTUTUS

- Kun kytket jalkasäätimen ompelukoneeseen, varmista ettei koneessa ole virta päällä, jotta ompelukone ei käynnisty vahingossa.

Kun painat jalkasäädintä kevyesti, kone ompelee hitaasti. Kun painat jalkasäädintä enemmän, koneen vauhti kiihtyy. Kone pysähtyy, kun vapautat jalkasäätimen.

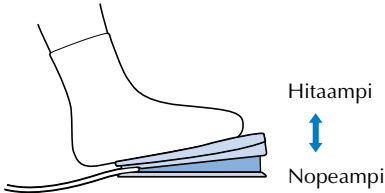

Huolehdi siitä, ettei jalkasäätimen päälle aseteta mitään, kun konetta ei käytetä.

⚠️ MUISTUTUS

- Älä päästä pölyä tai kankaan paloja kertymään jalkasäätimen. Se voi aiheuttaa tulipalo- tai sähköiskuvaaran.



Huomaa

- Kun jalkasäädin on kytketty ompelukoneeseen, ompelua ei voi aloittaa tai lopettaa aloitus-/lopetuspainikkeella (tämä koskee vain malleja, joissa on aloitus-/lopetuspainike).

Ompelunopeuden säädin (aloitus- lopetuspainikkeella varustetut mallit)

- 1 Valitse haluamasi ompelunopeus siirtämällä ompelunopeuden säädintä joko vasemmalle tai oikealle. Ompelunopeus hidastuu, kun siirrät säädintä vasemmalle ja kasvaa, kun siirrät säädintä oikealle.

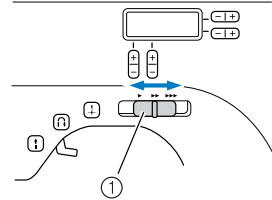

① Ompelunopeuden säädin

- Ompelunopeuden säätimellä asetettu nopeus on jalkasäätimen maksiminopeus.

Neulan ala-/yläasennon vaihtaminen

Kone on säädetty niin, että neula jää kankaaseen, kun ompelu lopetetaan. Ompelukoneen asetuksia voi muuttaa siten, että neula jää yläasentoon, kun ompelu lopetetaan.

- 1 Katkaise koneesta virta.

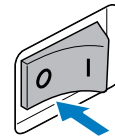

- 2 Pidä vasemman puoleisen (+) -näppäimen (ommelvalitsin) "–" puolta alhaalla ja kytke ompelukoneeseen virta.

Kun olet kytkenyt ompelukoneeseen virran, vapauta (+) -näppäimen (ommelvalitsin) "–" puoli.

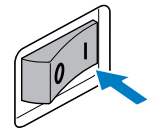
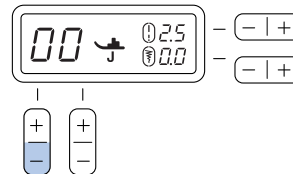

- Neula pysähtyy tämän jälkeen aina yläasentoon ompelun loputtua.



Huomautus

- Neulan saa pysähtymään jälleen ala-asentoon, kun toistat edellä esitetyt vaiheet.

LANKOJEN ASETTAMINEN KONEESEEN

Puolaus

Tässä osassa selvitetään alalangan puolaaminen.

- Katso lisätietoja nopeasta puolauksesta sivulta 13.

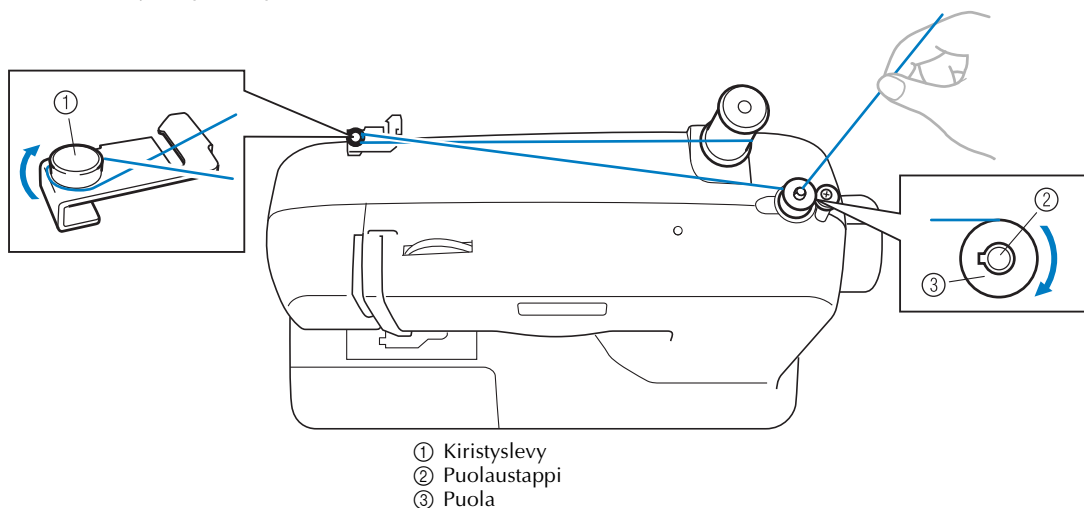

! MUISTUTUS

- Käytä vain tähän ompelukoneeseen tarkoitettuja puolia (tuotekoodi: SFB: XA5539-151).
- Olemme suunnitelleet ompelukoneen mukana toimitetut puolat. Jos käytät muiden ompelukonemallien puolia, kone ei toimi kunnolla. Käytä vain tämän ompelukoneen mukana toimitettuja puolia tai samantyyppisiä puolia (tuotekoodi: SFB: XA5539-151).

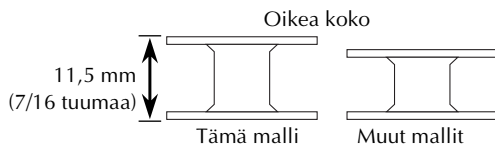

- 1 Vedä lankatappi ylös ja aseta lankarulla paikalleen lankatappiin.
- 2 Vie lanka puolauksen kiristyslevyn ympäri.

! MUISTUTUS

- Jos lankarulla ei ole oikein paikallaan, lanka voi sotkeutua lankatappiin.

- 3 Pujota langan pää sisäkautta puolassa olevan reiän läpi.

- 4 Aseta puola puolaustappiin ja siirrä tappi oikealle. Pyöritä puola käsin myötäpäivään, kunnes tapissa oleva jousi liukuun puolan uraan.

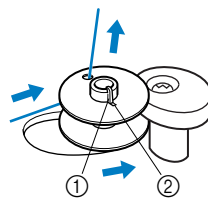

- 1 Tapin jousi
2 Puolan ura

- 5 Kytke koneeseen virta.

- 6** Pidä kiinni puolan reiästä tulevasta langan päästä ja paina jalkasäädintä kevyesti tai paina **(f)**-painiketta (aloitus-/lopetuspainike) (aloitus-/lopetuspainikkeella varustetut mallit) kiertääksesi lankaa puolan ympärille muutaman kierroksen. Pysäytä sitten ompelukone.



Huomaa

- Jos ompelukonetta käytetään jalkasäätimellä, kytke jalkasäädin ennen kuin kytket koneeseen virran.
- Kun jalkasäädin on kytketty ompelukoneeseen, ompelua ei voi aloittaa tai lopettaa aloitus-/lopetuspainikkeella (tämä koskee vain malleja, joissa on aloitus-/lopetuspainike).

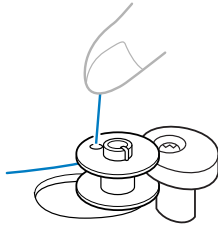

- 7** Katkaise ylimääräinen langanpää puolan päältä.

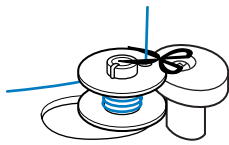

! MUISTUTUS

- Muista aina puolata näiden ohjeiden mukaisesti. Jos et katkaise ylimääräistä langanpäästä pois, se voi kiertyä puolan ympärille ja ommeltaessa katkaista neulan.

- 8** Siirrä ompelunopeuden säädin oikealle (nopeimmalle). (Ompelunopeuden säätimellä varustetut mallit.)

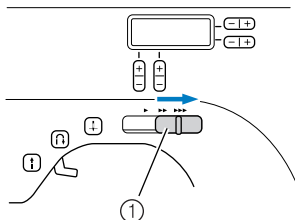

① Ompelunopeuden säädin

- 9** Käynnistä puolaus painamalla jalkasäädintä tai **(f)**-painiketta (aloitus-/lopetuspainike) (aloitus-/lopetuspainikkeella varustetut mallit).

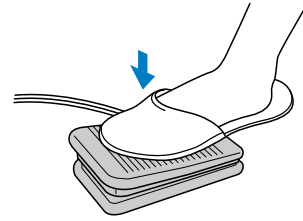

- 10** Kun puola näyttää täydeltä ja sen pyöriminen hidastuu, nosta jalkasi jalkasäätimeltä tai paina **(f)**-painiketta (aloitus-/lopetuspainike) (aloitus-/lopetuspainikkeella varustetut mallit).

- 11** Katkaise lanka, siirrä puolaustappi vasemmalle ja irrota puola.

- 12** Siirrä ompelunopeuden säädin alkuperäiseen asentoonsa (ompelunopeuden säätimellä varustetut mallit).



Huomautus

- Kun ryhdyt puolauksen jälkeen ompelemaan tai käänät käsipyörää, koneesta kuuluu naksahdus; se on täysin normaalia eikä ole merkki viasta.
- Neulatanko ei liiku, kun puolaustappi on siirretty oikealle.

! MUISTUTUS

- Jos lankaa ei ole puolattu oikein, langankireys voi löystyä ja neula voi katketa.

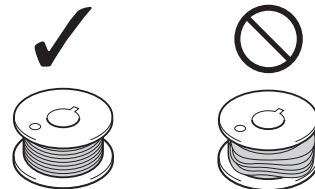

①

②

- ① Puolattu oikein
② Puolattu huonosti

■ Nopealla puolauksella varustetut mallit

1 Langan kiertäminen kiristyslevyn ympäri: noudata vaiheita ①-② kohdasta "Puolaus" (sivu 11).

2 Aseta puola puolaustappiin siten, että tapissa oleva jousi liikuu puolan uraan.

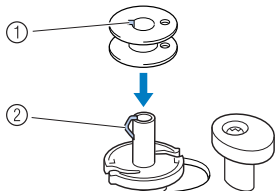

- ① Ura
② Puolaustapin jousi

3 Vedä puolaustappi oikealle.

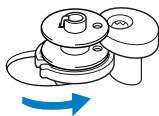

4 Pidä puolauksen kiristyslevyn ympäri menevästä langasta kiinni vasemmalla kädelläsi ja kierrä oikealla kädelläsi langanpäästä viisi tai kuusi kierrosta myötäpäivään puolan ympäri.

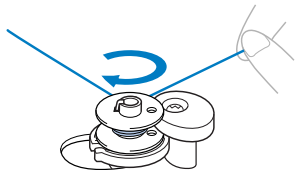

5 Vie langanpää puolauslaitteen istukassa olevaan uraan ja vedä lankaa oikealle.

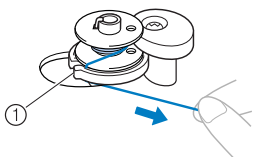

- ① Puolauslaitteen istukassa oleva ura (varustettu langankatkaisijalla)
▶ Lanka katkaistaan sopivan pituiseksi.

⚠ MUISTUTUS

- Muista katkaista lanka ohjeiden mukaan. Jos lanka puolataan katkaisematta lankaa puolauslaitteen istukan urassa olevalla langankatkaisijalla, lanka voi takertua puolaan tai neula voi taipua tai katketa, kun alalanka on loppumassa ompelun aikana.

6 Siirrä ompelunopeuden säädin oikealle (nopeimmalle) (ompelunopeuden säätimellä varustetut mallit).

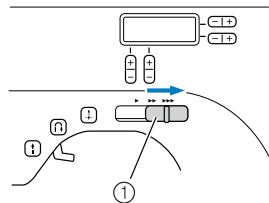

- ① Ompelunopeuden säädin

7 Kytke koneeseen virta.

8 Käynnistä puolaus painamalla jalkasäädintä tai **f** -painiketta (aloitus-/lopetuspainike) (aloitus-/lopetuspainikkeella varustetut mallit).

⚡ Huomaa

- Jos ompelukonetta käytetään jalkasäätimellä, kytke jalkasäädin ennen kuin kytket koneeseen virran.
- Kun jalkasäädin on kytketty ompelukoneeseen, ompelua ei voi aloittaa tai lopettaa aloitus-/lopetuspainikkeella (tämä koskee vain malleja, joissa on aloitus-/lopetuspainike).

9 Kun puolan pyöriminen hidastuu, nosta jalkasi jalkasäätimeltä tai paina **f** -painiketta (aloitus-/lopetuspainike) (aloitus-/lopetuspainikkeella varustetut mallit).

10 Katkaise lanka, siirrä puolaustappi vasemmalle ja irrota puola.

11 Siirrä ompelunopeuden säädin alkuperäiseen asentoonsa (ompelunopeuden säätimellä varustetut mallit).

⚠ MUISTUTUS

- Jos lankaa ei ole puolattu oikein, langankireys voi löystyä ja neula voi katketa.

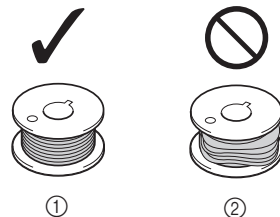

- ① Puolattu oikein
② Puolattu huonosti

**Huomautus**

- Kun ryhdyt puolauksen jälkeen ompelemaan tai käännät käsipyörää, koneesta kuuluu naksahdus; se on täysin normaalia eikä ole merkki viasta.
- Neulatanko ei liiku, kun puolaustappi on siirretty oikealle.

Alalangan pujotus

Aseta langoitettu puola puolakoteloon.

- Katso lisätietoja pika-asetteisesta puolasta sivulta 15.

! MUISTUTUS

- Jos lankaa ei ole puolattu oikein, langankireys voi löystyä ja neula voi katketa ja aiheuttaa henkilövahingon.

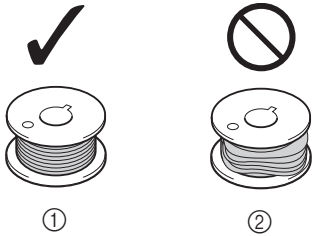

- ① Puolattu oikein
② Puolattu huonosti

- Tämä puola on suunniteltu juuri tähän ompelukoneeseen. Jos käytät muiden mallien puolia, kone ei toimi kunnolla. Käytä vain tämän ompelukoneen mukana toimitettuja puolia tai samantyyppisiä puolia (tuotekoodi: SFB: XA5539-151).

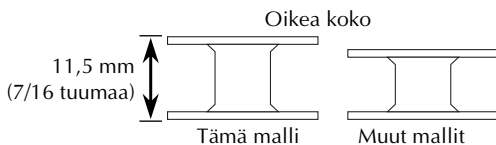
**! MUISTUTUS**

- Muista katkaista koneesta virta, kun pujotat lankoja paikoilleen. Jos painat vahingossa jalkasäädintä ja kone alkaa ommella, voit loukata itsesi.

- 1 Nosta neula yläasentoon kääntämällä käsipyörää itseäsi kohti (vastapäivään) tai painamalla -painiketta (neula-asennon painike) (neula-asennon painikkeella varustetut mallit) ja nosta paininjalka.

- 2 Liu'uta vipua oikealle ja avaa kansi.

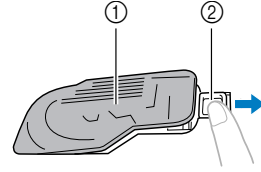

- ① Kansi
② Liu'uta vipua oikealle

- 3 Aseta puola siten, että lanka tulee ulos nuolen osoittamasta suunnasta.

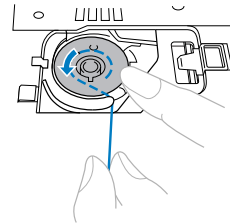

- Käytä vain tämän koneen puolia.

! MUISTUTUS

- Varmista, että asetit puolan oikein päin. Jos lanka kiertyy väärään suuntaan, sen kireys voi muuttua virheelliseksi tai neula voi katketa.

- 4 Pidä kiinni langan päästä, paina puolaa sormella ja pujota lanka uraan kuvan osoittamalla tavalla.

- Varmista, että lanka on pujotettu oikein puolakotelossa olevan kireyden säätöjousen kautta. Jos näin ei ole, pujota lanka uudelleen.

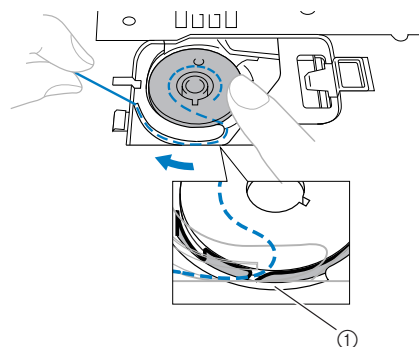

- ① Kireyden säätöjousi

- 5** Aseta puolakotelon kansi takaisin paikalleen. Työnnä vasemmalla oleva uloke koloonsa (katso nuolta ①) ja paina sitten kevyesti kannen oikeasta reunasta (katso nuolta ②), kunnes kansi napsahtaa kiinni.

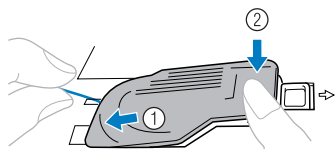

- Aseta kansi siten, että alalanka tulee ylös kannen vasemmalta sivulta (katso yläpuolella olevaa kuvaa).

■ Pika-asetteisella puolalla varustetut mallit

- 1** Nosta neula yläasentoon kääntämällä käsipyörää itseäsi kohti (vastapäivään) tai painamalla -painiketta (naula-asennon painike) (neula-asennon painikkeella varustetut mallit) ja nosta paininjalka.

- 2** Liu'uta vipua oikealle ja avaa kansi.

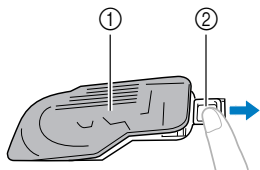

- ① Kansi
② Liu'uta vipua oikealle

- 3** Aseta puola paikalleen, vedä langanpää uraan ja katkaise lanka vetämällä lankaa itseesi päin.

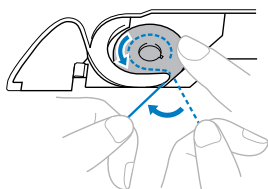

- Käytä vain tämän koneen puolia.

! MUISTUTUS

- Varmista, että asetit puolan oikein päin. Jos lanka kiertyy väärään suuntaan, sen kireys voi muuttua virheelliseksi tai neula voi katketa.

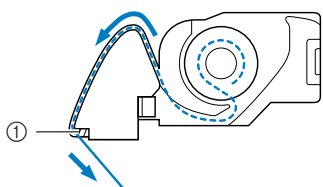

- ① Langankatkaisin

- Varmista, että lanka on pujotettu oikein puolakotelossa olevan kireyden säätöjousen kautta. Jos näin ei ole, pujota lanka uudelleen.

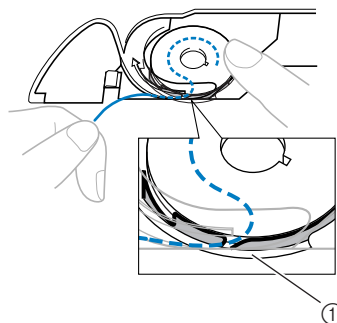

- ① Kireyden säätöjousi

Huomautus

- Alalangan pujotusjärjestys on ilmoitettu puolakotelossa olevilla merkeillä. Muista pujottaa lanka ohjeiden mukaan.

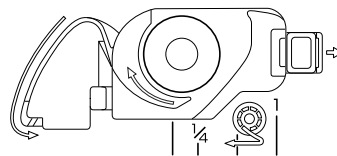

- 4** Aseta puolakotelon kansi takaisin paikalleen. Työnnä vasemmalla oleva uloke koloonsa (katso nuolta ①) ja paina sitten kevyesti kannen oikeasta reunasta (katso nuolta ②), kunnes kansi napsahtaa kiinni.

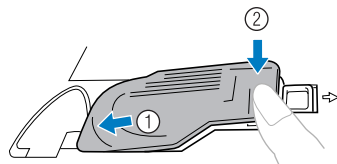

Huomautus

- Voit ryhtyä ompelemaan vetämättä alalankaa ylös. Jos haluat vetää alalangan ylös, ennen kuin alat ommella, noudata kohdan "Alalangan nostaminen" ohjeita (sivu 19).

Ylälangan pujotus

Pujota ylälanka paikalleen ja pujota lanka neulansilmään.

- Katso lisätietoja langanpujottajasta sivulta 17.

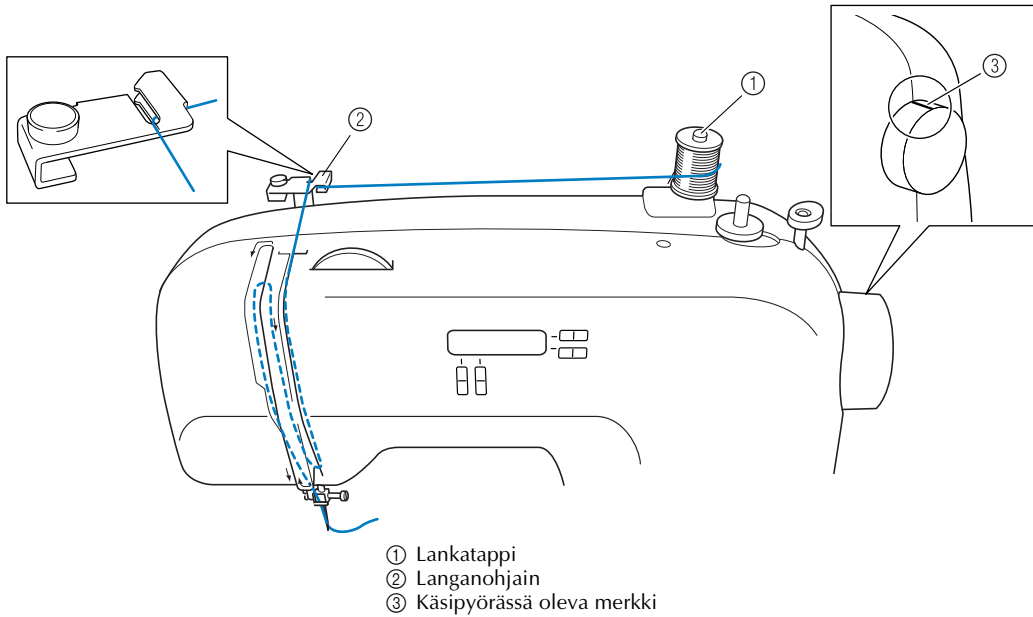

! MUISTUTUS

- Varmista, että pujotat ylälangan oikein. Muuten lanka voi sotkeutua ja katkaista neulan.

- 1** Nosta paininjalka paininjalan nostovivulla.

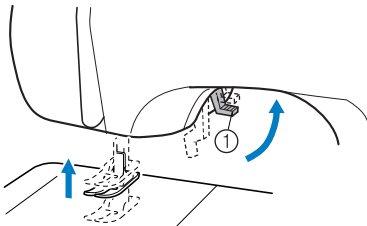

① Paininjalan nostovipu

- 2** Nosta neula yläasentoon kääntämällä käsipyörää itseäsi kohti (vastapäivään) siten, että käsipyörässä oleva merkki osoittaa ylöspäin tai nosta neula painamalla (+) -painiketta (neula-asennon painike) (neula-asennon painikkeella varustetut mallit) kerran tai kaksi kertaa.

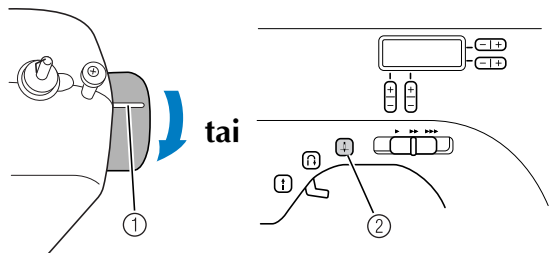

① Merkki

② Neula-asennon painike

- Jos neula ei ole yläasennossa, langan pujottaminen ei onnistu. Muista kiertää käsipyörää siten, että siinä oleva merkki osoittaa ylöspäin, ennen kuin pujotat ylälangan.

- 3** Vedä lankatappi ylös ja aseta lankarulla lankatappiin.

⚠️ MUISTUTUS

- Jos lankarulla on väärässä paikassa tai huonosti paikallaan, lanka voi sotkeutua lankatappiin, jolloin neula voi katketa.

- 4** Pujota ylälanka kuten edellisen sivun kuvassa on esitetty.

- 5** Muista pujottaa lanka langannostajaan oikealta vasemmalle.

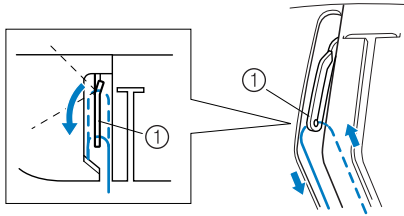

① Langannostaja

- 6** Vie lanka neulan yläpuolella sijaitsevan neulatangon langanohjaimen taakse. Langan saa helposti neulatangon ohjaimen taakse, kun pidät langasta vasemmalla kädelläsi ja viet langan oikealla kädelläsi ohjaimen taakse.

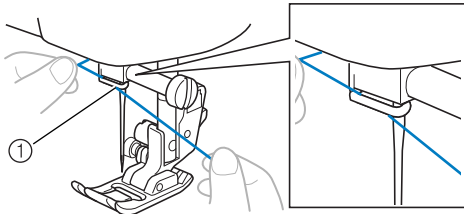

① Neulatangon langanohjain

- 7** Pujota lanka neulansilmään edestä taakse ja vedä lankaa esiin neulan takaa noin 5 cm.

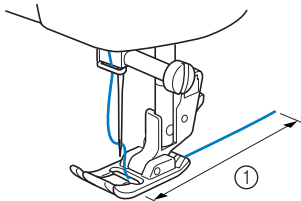

① 5 cm

⚡ Huomaa

- Jos langannostaja on alhaalla, et saa vietyä ylälankaa sen läpi. Muista aina nostaa paininjalka ja langannostaja, ennen kuin ryhdyt pujottamaan ylälankaa.
- Väärin pujotettu lanka aiheuttaa ongelmia ompelun aikana.

- Langanpujottajan käyttö (langanpujottajalla varustetut mallit)

⚠️ MUISTUTUS

- Langanpujottajaa voi käyttää vain kotiompelukoneneulojen neulakoolla 75/11-100/16. Tarkista taulukosta (sivu 20) oikeat neula- ja lankayhdistelmät. Jos käytät läpinäkyvää yksisäikeistä nailonlankaa eli siimalankaa, voit käyttää neulakokoja 90/14 - 100/16.
- Et voit käyttää langanpujottajaa, jos käytät koristelankoja tai erikoisneuloja kuten kaksoisneulaa ja siipineulaa. Jos käytät edellä esitetyn tyyppistä lankaa tai neuloja, pujota lanka neulansilmään käsin. Varmista, että koneesta on katkaistu virta, kun pujotat langan neulansilmään käsin.

- 1** Pujota ylälanka koneeseen neulatangon langanohjaimen saakka noudattamalla vaiheita ① – ⑥ kohdasta “Ylälangan pujotus”.
- 2** Laske paininjalan nostovipu.
- 3** Samalla kun lasket neulan langoitusvivun, vie lanka ohjaimen koukkuun.

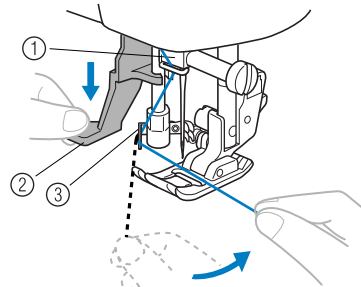

- ① Neulan pidike
- ② Neulan langoitusvipu
- ③ Ohjain

- 4** Laske neulan langoitusvipu alimpaan asentoonsa.

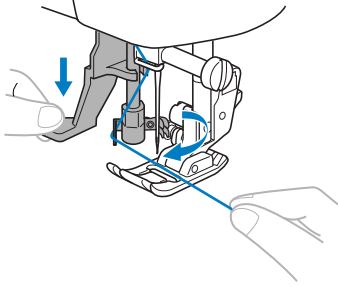

- Neulan langoitusvipun pää kiertyy sinua kohti ja koukku menee neulansilmän läpi.

- 5** Vie lanka neulan eteen kuvan osoittamalla tavalla.

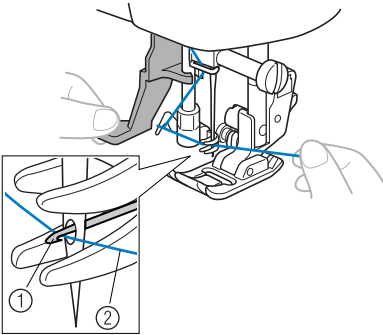

- ① Koukku
② Lanka

- 6** Samalla kun pidät kevyesti kiinni langasta, vapauta neulan langoitusvipu. Koukku vie langan neulansilmän läpi.

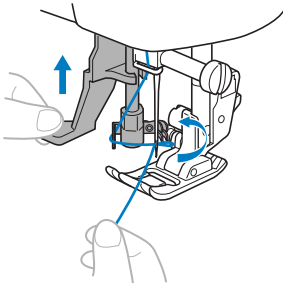

- 7** Vedä noin 5 cm lankaa neulansilmästä taaksepäin.

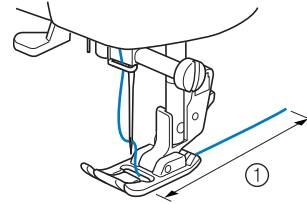
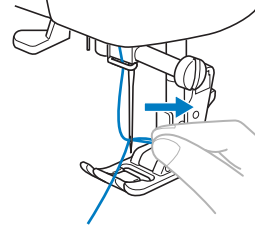

- ① 5 cm

Huomaa

- Väärin pujotettu lanka voi aiheuttaa ongelmia ompelun aikana.

Alalangan nostaminen

- 1 Pidä kevyesti kiinni ylälangan päästä.

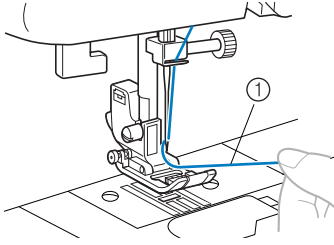

① Ylälanka

- 2 Pidä kiinni ylälangan päästä ja nosta neula joko kääntämällä käsipyörää itseäsi kohti (vastapäivään) siten, että käsipyörässä oleva merkki osoittaa ylöspäin tai painamalla (+) -painiketta (neula-asennon painike) (neula-asennon painikkeella varustetut mallit) kerran tai kaksi kertaa.

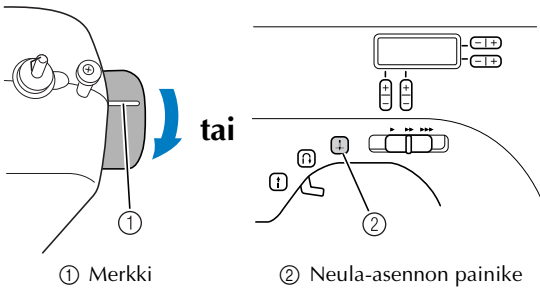

① Merkki

② Neula-asennon painike

- 3 Vedä ylälangasta, jolloin alalanka nousee ylös.

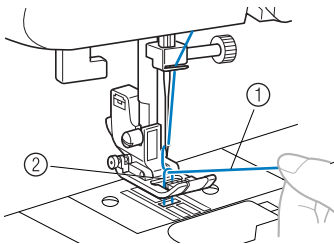

① Ylälanka

② Alalanka

- 4 Vedä molempia lankoja noin 10 cm ja vie langat koneen takaosaa kohti paininjalan alle.

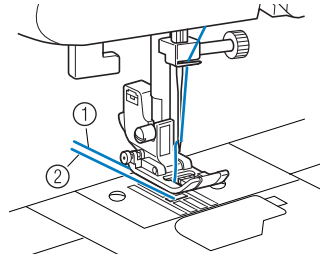

① Ylälanka

② Alalanka

■ Pika-asetteisella puolalla varustetut mallit

Voit ryhtyä ompelemaan vetämättä alalankaa ylös. Kun ompelet poimutuksia tai muotolaskoksia, vedä alalanka ylös käsin niin, että langassa on n. 10 cm langanpää. Ennen kuin vedät alalangan ylös, aseta puola paikalleen.

- 1 Vie lankaa uraa pitkin nuolen osoittamaan suuntaan ja jätä se kuvan osoittamaan paikkaan katkaisematta lankaa.

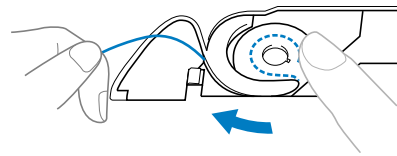

- Puolakotelon kannen pitää olla yhä irrotettuna.

- 2 Vedä alalanka esiin kuten vaiheissa 1 – 4 on kuvattu.

- 3 Aseta puolakotelon kansi takaisin paikalleen.

NEULAN VAIHTO

Tässä osassa on tietoja ompelukoneen neuloista.

Neulojen turvallinen käsittely

Noudata seuraavia varotoimia, kun käsittelet neuloja. On hyvin vaarallista olla noudattamatta näitä varotoimia. Muista lukea alla annetut ohjeet ja noudattaa niitä huolellisesti.

! MUISTUTUS

- Käytä vain kotiompelukoneisiin tarkoitettuja ompelukoneeneuloja.
- Älä koskaan ompele taipuneella neulalla. Taipunut neula katkeaa helposti ja aiheuttaa loukkaantumisaarann.

Neulatyytit ja niiden käyttö

Neulan valinta riippuu kankaasta ja langan paksuudesta. Valitse kankaaseen sopiva neula ja lanka noudattamalla seuraavan taulukon ohjeita.

Kangas		Lanka		Neulan koko
		Tyyppi	Paksuus	
Normaalit kankaat	Verka	Puuvillalanka	60–80	75/11–90/14
	Tafti	Tekokuitulanka		
	Flanelli, gabardiini	Silkkilanka	50–80	
Ohuet kankaat	Palttina	Puuvillalanka	60–80	65/9–75/11
	Sorsetti	Tekokuitulanka		
	Villa, satiini	Silkkilanka	50–80	
Paksut kankaat	Denim	Puuvillalanka	30–50	90/14–100/16
	Ohut vakosametti	Tekokuitulanka	50	
	Tweed	Silkkilanka		
Joustavat kankaat	Jersey	Tekokuitulanka	50–60	Pallokärkineula (kullanvärinen) 75/11–90/14
	Trikoo			
Helposti liestyvät kankaat		Puuvillalanka	50–80	65/9–90/14
		Tekokuitulanka		
		Silkkilanka		
Tikkauksiin		Tekokuitulanka	30	90/14–100/16
		Silkkilanka		



Huomautus

- Mitä pienempi langan numero, sitä paksumpi lanka ja mitä suurempi neulan numero, sitä paksumpi neula.
- Käytä pallokärkineulaa, kun ompelet joustavia kankaita tai kankaita, joille tulee helposti hyppyttikkejä.
- Käytä 90/14 – 100/16 neulaa, kun ompelet läpinäkyvällä nailon- eli siimalangalla ommeltavan kankaan tyylistä riippumatta.

⚠️ MUISTUTUS

- Sopivat kangas-, lanka- ja neulayhdistelmät on esitetty edellisen sivun taulukossa. Väärät kangas-, lanka- ja neulayhdistelmät voivat johtaa neulan taipumiseen tai katkeamiseen, etenkin kun ompelet paksuja kankaita (esim. farkku) ohuella neulalla (kuten 65/9 – 75/11). Lisäksi ommel voi olla epätasainen, kangas voi poimuttua tai kone saattaa ommella hyppypistoja.

Neulan tarkastus

On hyvin vaarallista ommella taipuneella neulalla, koska neula voi katketa ompelun aikana. Ennen kuin otat neulan käyttöön, aseta neulan kannan litteä puoli alaspäin tasaiselle alustalle ja tarkista, ettei neula ole taipunut.

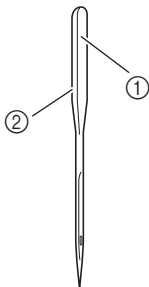

- ① Litteä puoli
- ② Neulatyypin merkintä

■ Suora neula

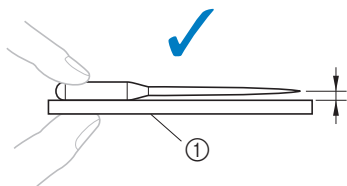

- ① Tasainen alusta

■ Taipunut neula

Jos neulan ja tasaisen alustan etäisyys ei ole joka kohdassa yhtä suuri, neula on taipunut. Älä käytä taipunutta neulaa.

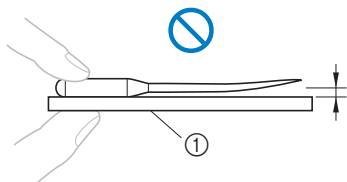

- ① Tasainen alusta

Neulan vaihto

Vaihda neula seuraavasti. Käytä pyörölevyn muotoista ruuvitalttaa ja neulaa, jonka olet todennut suoraksi tarkistettuasi sen kohdan "Neulan tarkastus" ohjeiden mukaan.

- 1 Nosta neula kääntämällä käsipyörää itseäsi kohti (vastapäivään) siten, että käsipyörässä oleva merkki on ylöspäin. (⊕ painikkeella (neula-asennon painike) varustetut mallit): nosta neula painamalla ⊕ -painiketta kerran tai kaksi kertaa.)

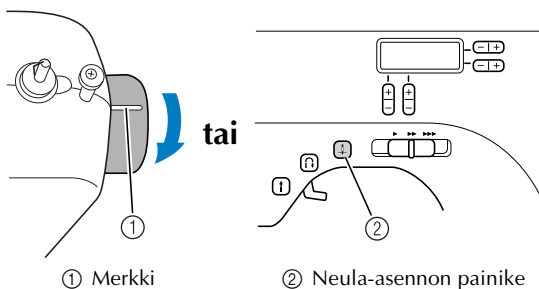

- 2 Katkaise koneesta virta.

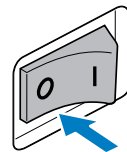

⚠️ MUISTUTUS

- Ennen kuin vaihdat neulan, muista katkaista koneesta virta. Jos virta on päällä ja painat vahingossa jalkasäädintä tai painat aloitus-/lopetuspainiketta, kone käynnistyy ja voi aiheuttaa henkilövahingon.

- 3 Laske paininjalka.

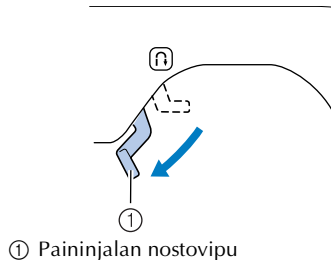

- 4** Ota kiinni neulasta vasemmallä kädelläsi ja irrota neula kääntämällä pyörölevyn muotoisella ruuvitaltalla neulan kiinnitysruuvia vastapäivään.



Huomaa

- Neula irtoaa, kun löysytät neulan kiinnitysruuvia noin yhden kierroksen. (Jos neulan kiinnitysruuvia löysytetään liikaa, neulanpidike (joka pitää neulan paikallaan) voi pudota. Älä löysytä neulan kiinnitysruuvia liikaa.)

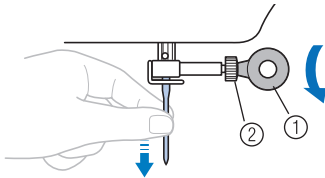

- ① Pyörölevyn muotoinen ruuvitalta
② Neulan kiinnitysruuvi

- Älä käytä liian suurta voimaa neulan kiinnitysruuvien löysyttämiseen tai kiristämiseen, sillä tietyt ompelukoneen osat voivat vahingoittua.

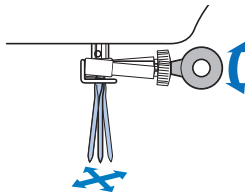

- 5** Työnnä uusi neula litteä puoli taaksepäin neulan pysäyttimeen asti.

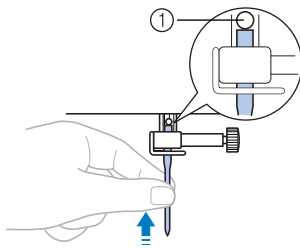

- ① Neulan pysäytin

- 6** Pidä neulasta vasemmallä kädelläsi ja kiristä neulan kiinnitysruuvi pyörölevyn muotoisella ruuvitaltalla kiertämällä sitä myötäpäivään.

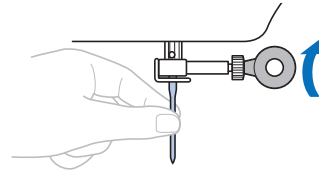

Asenna kaksoisneula samalla tavalla.

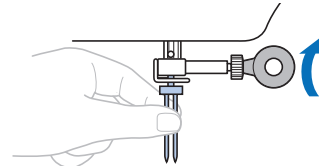

! MUISTUTUS

- Työnnä neula ehdottomasti neulan pysäyttimeen asti ja kiristä ruuvi huolellisesti ruuvitaltalla, muuten neula voi katketa tai kone vaurioitua.

■ Neulan pidikkeen asennus

Jos neulan pidike on irrotettu, kiinnitä se neulatankoon seuraavasti.

- 1** Koneen etupuolelta katsottuna työnnä neulan pidike neulatankoon niin, että neulan kiinnitysruuvi tulee oikealle puolelle ja neulatangon langanohjain on neulan pidikkeen alareunassa.

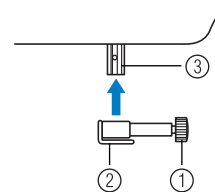

- ① Neulan kiinnitysruuvi
② Neulatangon langanohjain
③ Neulatanko

- 2** Aseta neulan pidikkeen alareuna ja neulatangon alareuna kohdakkain ja kiristä neulan pidikkeen kiinnitysruuvi.

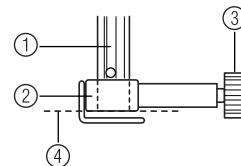

- ① Neulatanko
② Neulan pidike
③ Neulan kiinnitysruuvi
④ Samalla korkeudella

Kaksoisneulalla ompelu

Tällä ompelukoneella voi ommella kaksoisneulalla, jolloin tarvitset kaksi ylälankaa. Voit käyttää samaa väriä tai kahta eri väriä tehdäkseksi koristeompeleita.

Katso lisätietoja ompeleista, joita voi ommella kaksoisneulalla kohdasta "Ommelasetukset" (sivu 52).

⚠️ MUISTUTUS

- Käytä ainoastaan tähän koneeseen tarkoitettuja kaksoisneuloja (tuotekoodi: 131096-121).
- Älä käytä taipuneita neuloja. Neula voi katketa ja voit loukata itsesi.
- Et voi käyttää langanpujottajaa kaksoisneulan langan pujotukseen. Pujota lanka kaksoisneulan neulansilmään käsin edestä taakse. Langanpujottajan käyttö voi vaurioittaa konetta.
- Kun käytät kaksoisneulaa, muista valita asianmukainen ommel, muuten neula voi katketa tai kone vaurioitua.
- Valitse piston leveydeksi enintään 5,0 mm, muuten neula voi katketa tai kone vaurioitua.
- Kun olet asettanut piston leveyden, käännä käsipyörää hitaasti itseäsi kohti (vastapäivään) ja tarkista, ettei neula osu paininjalkaan. Jos neula osuu paininjalkaan, neula voi taipua tai katketa.
- Kun käytät kaksoisneulaa, muista käyttää siksakpaininjalkaa "J", muuten neula voi katketa tai kone vaurioitua.
- Kun vaihdat ompelusuuntaa, nosta neula ennen kuin käänät kankaan. Jos kangasta käännetään neulan ollessa kankaassa, neula voi taipua tai katketa.

■ Kaksoisneulan langoitus

1 Kiinnitä kaksoisneula.
Kiinnitä kaksoisneula samalla tavalla kuin tavallinen neula (sivu 21).

2 Kiinnitä lisälankatappi.
Aseta lisälankatappi koneen päällä olevaan reikään. Aseta toinen lankarulla lisälankatappiin.

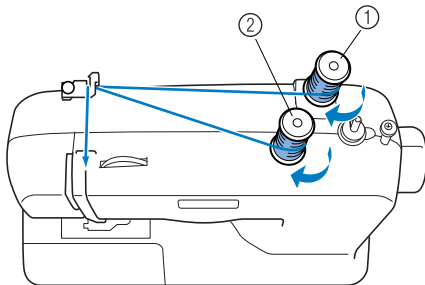

- ① Ensimmäinen lankarulla
② Toinen lankarulla

3 Pujota ensimmäisen lankarullan lanka neulatangon langanohjaimen saakka.
Langanpujotusreitti neulatangon langanohjaimen saakka on sama kuin normaalisti (kun käytät yhtä neulaa). Katso lisätietoja kohdasta sivu 17.

4 Pujota lanka vasemmanpuoleiseen neulaan edestä taakse.

5 Pujota toisen lankarullan lanka langannostajaan saakka.
Langanpujotusreitti langannostajaan saakka on sama kuin normaalisti (kun käytät yhtä neulaa). Katso lisätietoja kohdasta sivu 17.

6 Pujota lanka oikeanpuoleiseen neulaan edestä taakse.
Älä vie lankaa neulatangon langanohjaimen taakse.

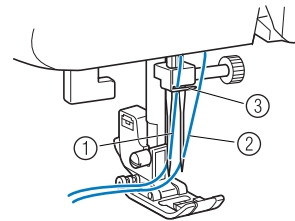

- ① Vasemmanpuoleisen neulan lanka kulkee neulatangon langanohjaimen kautta.
② Oikeanpuoleisen neulan lanka kulkee neulatangon langanohjaimen edestä.
③ Neulatangon langanohjain.

⚡ Huomaa

Langanpujottajalla varustetut mallit

- Et voi käyttää langanpujottajaa kaksoisneulan langan pujotukseen. Pujota lanka kaksoisneulan neulansilmään käsin edestä taakse. Langanpujottajan käyttö voi vaurioittaa konetta.

⚠️ MUISTUTUS

- Kun käytät kaksoisneulaa, muista käyttää siksakpaininjalkaa "J", muuten neula voi katketa tai kone vaurioitua.

PAININJALAN VAIHTO

! MUISTUTUS

- Katkaise koneesta aina virta, ennen kuin ryhdyt vaihtamaan paininjalkaa. Jos virta on päällä ja painat vahingossa jalkasäädintä, kone käynnistyy ja voit loukata itsesi.
- Käytä aina valitsemaasi ompeleeseen sopivaa paininjalkaa. Jos käytät väärää paininjalkaa, neula voi osua siihen ja taipua tai katketa ja aiheuttaa onnettomuuden.
- Käytä vain tämän koneen paininjalkoja. Muiden koneiden paininjalkojen käyttö voi aiheuttaa onnettomuuden tai henkilövahingon.

Paininjalan vaihto

Vaihda paininjalka seuraavasti.

- 1** Nosta neula kääntämällä käsipyörää itseäsi kohti (vastapäivään) siten, että käsipyörässä oleva merkki on ylöspäin. (+)-painikkeella (neula-asennon painike) varustetut mallit): nosta neula painamalla (+)-painiketta kerran tai kaksi kertaa.)

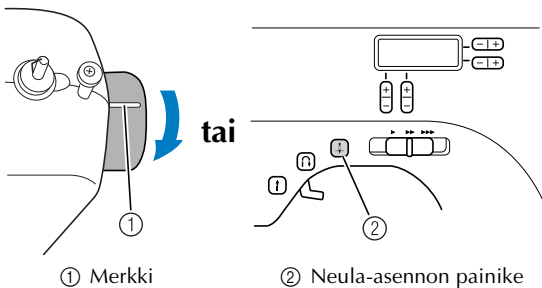

- 2** Jos koneessa on virta päällä, katkaise koneesta virta.

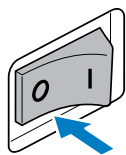

! MUISTUTUS

- Ennen kuin vaihdat paininjalan, muista katkaista koneesta virta. Jos virta on päällä ja painat vahingossa jalkasäädintä tai painat aloitus-/lopetuspainiketta, kone käynnistyy ja voi aiheuttaa henkilövahingon.

- 3** Nosta paininjalan nostovipu.

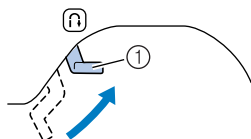

① Paininjalan nostovipu

- 4** Paina paininjalan runko-osan takana olevaa mustaa painiketta, jolloin paininjalka irtoaa.

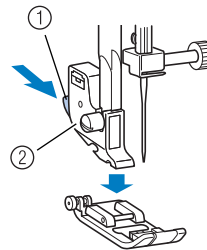

① Musta vipu
② Paininjalan runko-osa

- 5** Aseta uusi paininjalka paininjalan runko-osan alle siten, että paininjalan tanko on samassa linjassa runko-osassa olevan uran kanssa. Aseta paininjalka siten, että paininjalan tyyppin ilmaiseva kirjain (J, A jne.) on luettavissa.

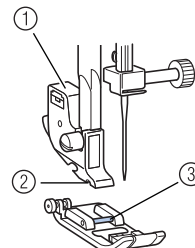

① Paininjalan runko-osa
② Ura
③ Nuppineula

! Huomaa

- Nestekidenäytössä näkyy kunkin ompeleen kanssa käytettävä paininjalka. Katso lisätietoja ompeleen valinnasta kohdasta "Ompeleen valinta" (sivu 27).

- 6** Laske paininjalan nostovipu hitaasti, jolloin paininjalan tanko napsahtaa paininjalan runko-osan uraan.

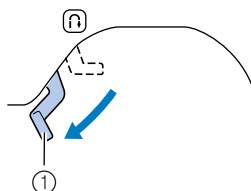

- ① Paininjalan nostovipu
▶ Paininjalka on kiinnitetty.

- 7** Nosta paininjalan nostovipu tarkistaaksesi että paininjalka on kiinnitetty oikein.

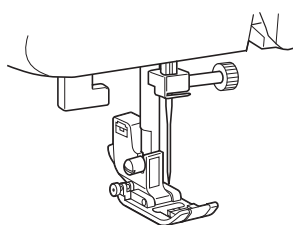

Paininjalan runko-osan irrotus

Irrota paininjalan runko-osa, kun puhdistat ompelukoneen tai kun asennat paininjalan, jonka kanssa ei käytetä paininjalan runko-osaa kuten vanutikkausjalka. Irrota paininjalan runko-osa pyörölevyn muotoisella ruuvitaltalla.

■ Paininjalan runko-osan irrotus

- 1** Irrota paininjalka.

- Katso lisätietoja kohdasta "Paininjalan vaihto" (sivu 24).

- 2** Löysytä paininjalan runko-osan ruuvi pyörölevyn muotoisella ruuvitaltalla.

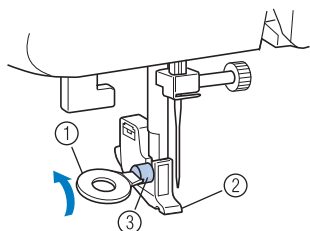

- ① Pyörölevyn muotoinen ruuvitaltta
② Paininjalan runko-osa
③ Paininjalan runko-osan ruuvi

■ Paininjalan runko-osan kiinnitys

- 1** Aseta paininjalan runko-osa samaan linjaan paininjalan runko-osan kiinnitystangon vasemman alareunan kanssa.

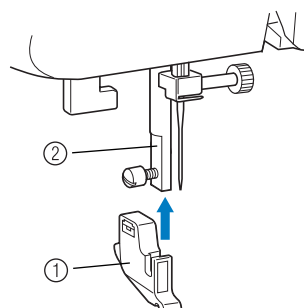

- ① Paininjalan runko-osa
② Paininjalan runko-osan kiinnitystanko

- 2** Pidä paininjalan runko-osaa paikallaan oikealla kädelläsi ja kiristä ruuvi käyttämällä vasemmalla kädellä pyörölevyn muotoista ruuvitalttaa.

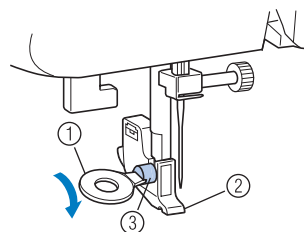

- ① Pyörölevyn muotoinen ruuvitaltta
② Paininjalan runko-osa
③ Paininjalan runko-osan ruuvi



Huomaa

- Jos paininjalan runko-osa ei ole kunnolla kiinni, langan kireys on virheellinen.

2 OMPELUN PERUSTEET

OMPELEMINEN

Ompelun perusteet on kuvattu seuraavassa.
Ennen kuin käytät ompelukonetta, lue seuraavat turvallisuusohjeet.

! MUISTUTUS

- Kun käytät konetta, kiinnitä huomiota erityisesti neulaan. Pidä kätesi kaukana kaikista liikkuvista osista kuten neulasta ja käsipyörästä, muuten voi sattua henkilövahinko.
- Älä vedä tai työnnä kangasta liian voimakkaasti ompelun aikana, muuten voi sattua henkilövahinko tai neula voi katketa.
- Älä koskaan ompele taipuneella neulalla. Taipunut neula katkeaa helposti ja aiheuttaa loukkaantumisvaaran.
- Varmista, ettei neula osu nuppineuloihin, muuten neula voi taipua tai katketa.

Ompelun perusohjeet

Noudata seuraavia perusohjeita, kun aloitat ompelun.

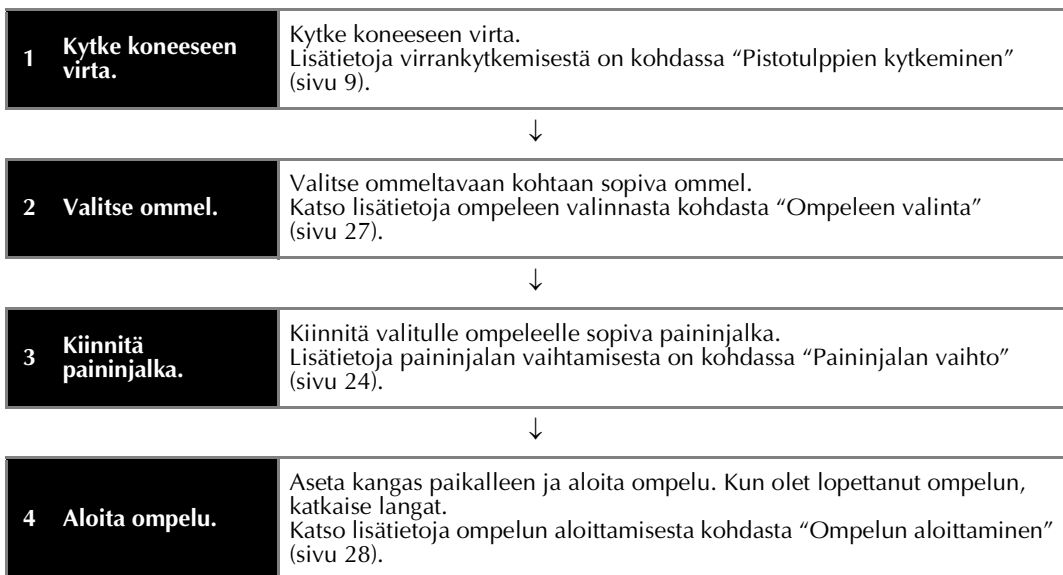

Ompeleen valinta

Valitse haluamasi ommel ommelvalitsimilla. Kun ompelukoneeseen kytketään virtä, valittuna on suoraommel (0-neula vasemmalla).

1 Kytke koneeseen virtä.

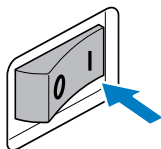

2 Paina (+) (+) (ommelvalitsimet). Näytössä näkyy valitun ompeleen numero.

Numero kasvaa, kun painat (+) -näppäimen "+" puolta ja pienenee, kun painat näppäimen "-" puolta. Kun painat oikeanpuoleista (+) -näppäintä, oikeanpuoleinen numero muuttuu ja kun painat vasemmanpuoleista (+) -näppäintä, vasemmanpuoleinen numero muuttuu.

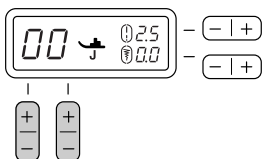

► Ommel on valittu.

3 Kiinnitä paininjalka.



Huomaa

- Paininjalan kuvakkeen  alla ommelnumeron oikealla puolella näkyy käytettävän paininjalan kirjaintunnus (G, A, J, N tai R).



4 Säädä tarvittaessa piston pituus ja leveys.

- Lisätietoja hyötyompeleiden valinnasta on seuraavassa esimerkissä.

■ [Esimerkki] Ompeleen valinta.

1 Valitse ommel 04 ommelvalitsimilla.

Valitse oikeanpuoleisella (+) -näppäimellä "4" ja vasemmanpuoleisella (-) -näppäimellä "0".

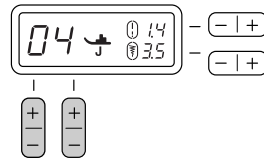

2 Pisto pitenee, kun painat (-|+) -näppäimen (piston pituuden säädin) "+" puolta ja lyhenee, kun painat näppäimen "-" puolta.

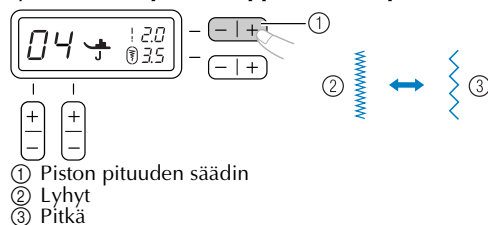

- Piston pituuden säädin
- Lyhyt
- Pitkä

3 Pisto levenee, kun painat (-|+) -näppäimen (piston leveyden säädin) "+" puolta ja kapenee, kun painat näppäimen "-" puolta.

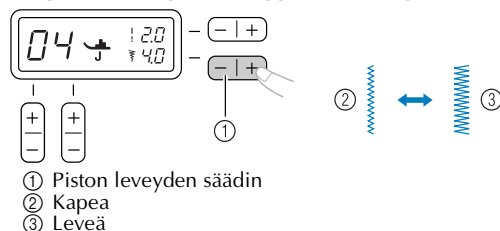

- Piston leveyden säädin
- Kapea
- Leveä



Huomaa

- Kun muutat piston pituutta tai leveyttä vakioasetuksesta, (0) -kehys (!) piston pituuden tai (≡) piston leveyden ympäriltä katoaa näytöstä. Kun palautat piston pituuden tai leveyden vakioasetukseen, (0) -kehys näkyy jälleen (!) piston pituuden tai (≡) piston leveyden ympärillä näytössä.
- Jos valitun ompeleen piston leveyttä ei voi säätää, "--" näkyy näytössä (≡) -kuvion oikealla puolella.

⚠️ MUISTUTUS

- Kun olet muuttanut piston leveyttä, käännä käsipyörää hitaasti itseäsi kohti (vastapäivään) ja tarkista, ettei neula osu paininjalkaan. Jos neula osuu paininjalkaan, neula voi taipua tai katketa.
- Jos pistot ovat liian tiheässä, pidennä pistoa. Jos jatkat ompelua liian pienellä piston pituudella, neula voi taipua tai katketa.

Ompelun aloittaminen

- 1** Nosta neula kääntämällä käsipyörää itseäsi kohti (vastapäivään) siten, että käsipyörässä oleva merkki on ylöspäin. (⊕-painikkeella (neula-asennon painike) varustetut mallit): nosta neula painamalla ⊕-painiketta kerran tai kaksi kertaa.)

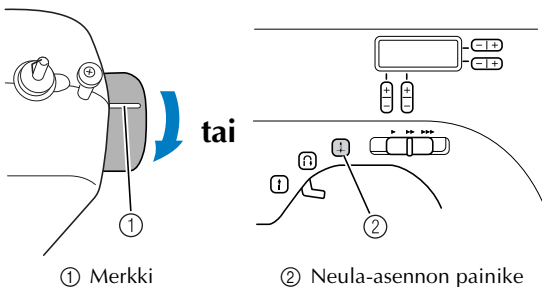

- 2** Nosta paininjalan nostovipu.

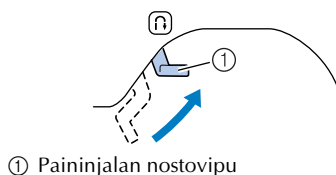

- 3** Aseta kangas paininjalan alle, pujota lanka paininjalan alta ja vedä lankaa noin 5 cm koneen taakse.

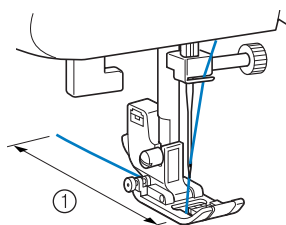

- 4** Pidä kiinni langan päästä ja kankaasta vasemmalla kädelläsi ja käännä käsipyörää itseäsi kohti (vastapäivään) oikealla kädelläsi, jolloin neula laskeutuu ompelun aloituskohtaan.

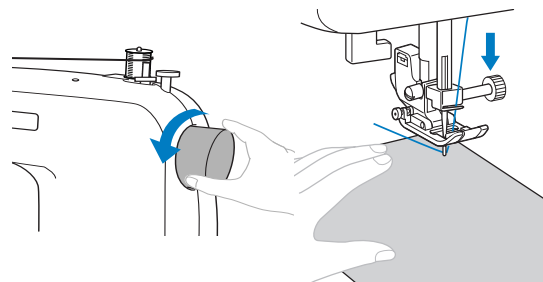

- 5** Laske paininjalan nostovipu.

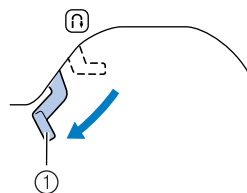

① Paininjalan nostovipu

- 6** Siirrä ompelunopeuden säätimellä varustetuissa malleissa ompelunopeuden säätintä oikealle tai vasemmalle haluamallasi ompelunopeudelle. Katso lisätietoja kohdasta "Ompelunopeuden säädin" (sivu 10).

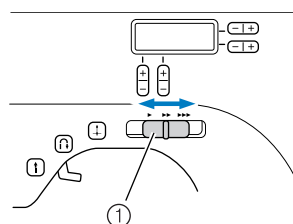

① Ompelunopeuden säädin

- 7** Paina hitaasti jalkasäädintä. (⊕-painikkeella (aloitus-/lopetuspainike) varustetut mallit: jos jalkasäädintä ei ole kytketty, paina kerran ⊕-painiketta.)

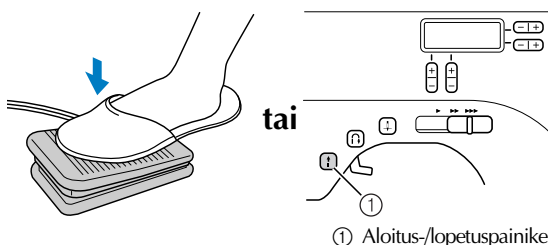

► Kone aloittaa ompelun.

- 8** Nosta jalkasi jalkasäätimeltä tai paina ⊕-painiketta (aloitus-/lopetuspainike) kerran (jos ompelu käynnistettiin painamalla ⊕ (aloitus-/lopetuspainike)) (aloitus-/lopetuspainikkeella varustetut mallit).

► Kone lopettaa ompelun.

- 9** Nosta neula kääntämällä käsipyörää itseäsi kohti (vastapäivään) siten, että käsipyörässä oleva merkki on ylöspäin. (⊕-painikkeella (neula-asennon painike) varustetut mallit): nosta neula painamalla ⊕-painiketta kerran tai kaksi kertaa.)

- 10** Nosta paininjalan nostovipu.

11 Vedä kangasta vasemmalle ja katkaise langat langankatkaisijalla.

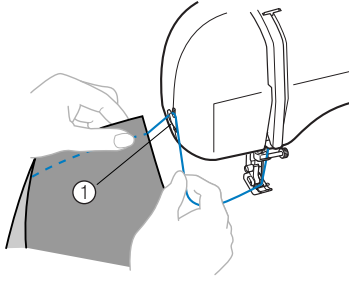

① Langankatkaisija



Huomautus

- Kun jalkasäädin on kytketty, [!]-painiketta (aloitus-/lopetuspainike) ei voi käyttää ompelun aloitukseen tai lopetukseen.
- Kun ompelu päättyy, neula jää ala-asentoon (kankaaseen). Ompelukoneen asetuksia voi muuttaa siten, että neula jää yläasentoon, kun lopetat ompelun. Katso lisätietoja koneen asetusten muuttamisesta siten, että neula jää yläasentoon kohdasta "Neulan ala-/yläasennon vaihtaminen" (sivu 10).

■ Vahvistuspistojen ompelu

Kun ompelet muuta kuin suoraa ommelta tai siksakommelta – jotka vahvistetaan automaattisesti taaksepäin ompelulla – ja painat [R]-painiketta (taaksepäin ompelun/vahvistuspistojen painike), ompelukone ompelee 3 – 5 vahvistuspistoa:

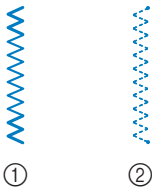

① Taaksepäin ompelu
② Vahvistuspistot



Huomautus

- Valitusta ompeleesta riippuu, ompeleeko kone taaksepäin vai vahvistuspistot. Katso lisätietoja kohdasta "Ommelasetukset" (sivu 52).

Langan kireys

Langan kireys vaikuttaa ompelun laatuun. Langan kireyttä pitää mahdollisesti säätää, kun vaihdat kangasta tai lankaa.



Huomautus

- Kokeile langan kireyttä samaa kangasta olevalle tilkulle, ennen kuin ryhdyt ompelemaan varsinaista työtä.

■ Oikea kireys

Langan oikea kireys on tärkeä, sillä liian kireä tai löysä langankireys heikentää saumoja ja vetää kankaan rypyille.

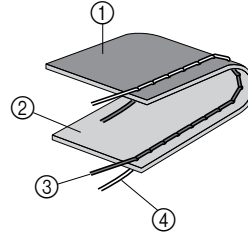

① Nurja puoli
② Oikea puoli
③ Ylälanka
④ Alalanka

■ Ylälanka on liian kireällä

Lankojen solmukohdat tulevat näkyviin kankaan oikealle puolelle.

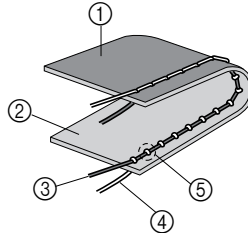

① Nurja puoli
② Oikea puoli
③ Ylälanka
④ Alalanka
⑤ Lankojen solmukohdat tulevat näkyviin kankaan oikealle puolelle.

Ratkaisu

Löysytä ylälankaa kääntämällä ylälangan kireyden säädintä pienemmän numeron kohdalle.

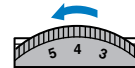

■ Ylälanka on liian löysällä

Lankojen solmukohdat tulevat näkyviin kankaan nurjalle puolelle.

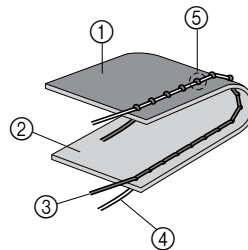

① Nurja puoli
② Oikea puoli
③ Ylälanka
④ Alalanka
⑤ Lankojen solmukohdat tulevat näkyviin kankaan nurjalle puolelle.

Ratkaisu

Kiristä ylälankaa kääntämällä ylälangan kireyden säädintä suuremman numeron kohdalle.

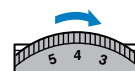

HYÖDYLLISIÄ OMPELUVIHJEITÄ

Saat paremman ompelutuloksen, kun noudatat seuraavia ohjeita. Katso näitä vihjeitä tarvittaessa.

Koeompelu

Valittuasi ompeleen kone asettaa automaattisesti piston leveyden ja pituuden valitun ompeleen mukaan.

Kannattaa kuitenkin ensin ommella koetilkku, sillä kangastyypistä ja ompeleesta riippuu, saavutetaanko haluttu ompelutulos.

Valitse koeompeluun samaa kangasta ja lankaa kuin käytät varsinaiseen työhön ja tarkista langan kireys sekä piston pituus ja leveys. Koska ompelutulokset vaihtelevat ompeleen tyyppin ja päällekkäin olevan kangasmäärän mukaan, suorita koeompelu täsmälleen samoissa oloissa kuin varsinainen ompelu.

Ompelusuunnan vaihtaminen

1 Kun olet ommellut kankaan reunaan, pysäytä ompelukone.

Jätä neula ala-asentoon (kankaaseen). Jos neula on yläasennossa, laske neula joko kääntämällä käsipyörää itseäsi kohti (vastapäivään) tai painamalla (+/-)-painiketta (neula-asennon painike) kerran (neula-asennon painikkeella varustetut mallit).

⚠️ MUISTUTUS

- Kun käytät kaksoisneulaa, nosta neula ennen kuin vaihdat ompelusuuntaa. Jos kangasta käännetään neulan ollessa kankaassa, neula voi taipua tai katketa.

2 Nosta paininjalka ja käännä kangas.

Käännä kangas käyttäen neulaa akselina.

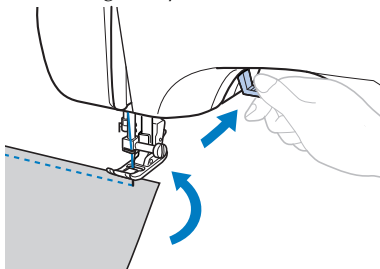

3 Laske paininjalka ja jatka ompelua.

Kaarien ompelu

Pysäytä ompelu ja käännä ompelusuuntaa hieman ommellaksesi kaaren ympäri.

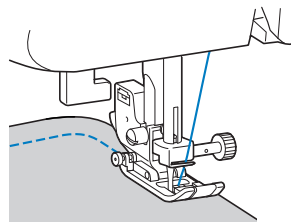

Kun ompelet kaaren siksakompeleella, valitse lyhyempi piston pituus kaaren kohdalle.

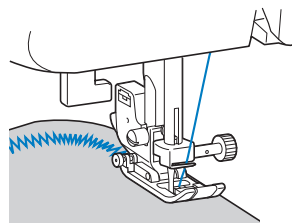

Paksujen kankaiden ompelu

- Jos kangas ei mahdu paininjalan alle
Jos kangas ei mahdu kunnolla paininjalan alle, nosta paininjalan nostovipua vielä ylemmäksi, jolloin paininjalka on korkeimmassa mahdollisessa asennossa.

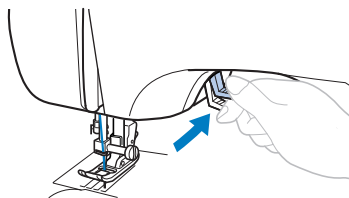

- Jos ompelet ompelun alussa niin paksun sauman yli, että kangas ei syöty eteenpäin Siksakjalassa "J" on ominaisuus, joka pitää paininjalan tasapainossa.

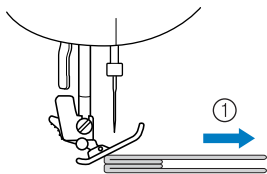

① Ompelusuunta

- 1 Jos aloitat ompelun niin paksun sauman yli, että kangas ei syöty paininjalan alla, nosta paininjalan nostovipu.
- 2 Paina paininjalan vasemmassa reunassa olevaa mustaa nappulaa. Pidä nappula alaspainettuna ja laske paininjalka.

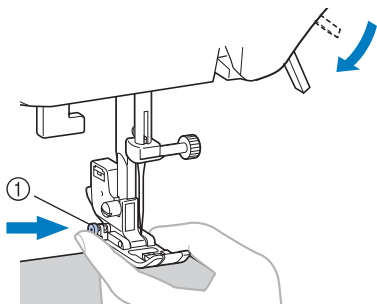

① Musta nappula

- 3 Vapautaa nappula. Paininjalka lukittuu vaakatasoon sauman päälle ja kangas syöttyy.

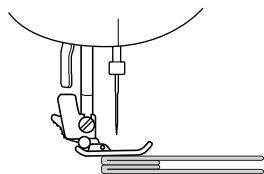

- Kun ongelmakohta on ohitettu, paininjalka palaa normaaliasentoon.

⚠️ MUISTUTUS

- Jos ompelet yli 6 mm paksua kangasta tai työnnyt kangasta liian voimakkaasti, neula voi taipua tai katketa.

Ohuiden kankaiden ompelu

Kun ompelet ohuita kankaita, pistot voivat olla vinossa tai kangas ei syöty kunnolla. Jos näin käy, aseta ohut paperi tai tukimateriaali kankaan alle ja ompele. Kun olet lopettanut ompelun, revii paperi tai tukimateriaali pois.

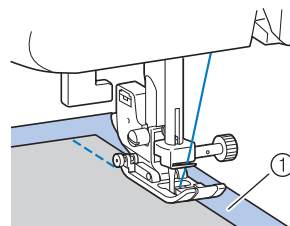

① Tukimateriaali tai paperi

Joustavien kankaiden ompelu

Harsi kankaat ensin yhteen ja ompele sitten kangasta venyttämättä.

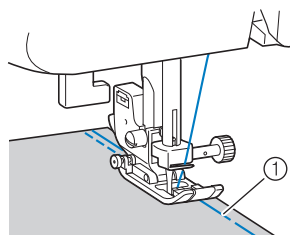

① Harsinta

Vapaavarren käyttö

Vapaavarsi helpottaa putkimaisten kappaleiden tai muuten hankalasti saavutettavien alueiden ompelussa. Kun käytät vapaavarsiompelua, irrota aputaso.

- 1 Siirrä aputasoa vasemmalle ja irrota se.

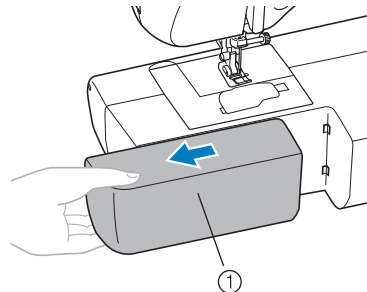

① Aputaso

3 HYÖTYOMPELEET

YLILUOTTELU

Yliluottelulla voit yhdistää saumoja ja huolitella ne samalla kertaa. Yliluottelu on hyödyllinen myös joustavien kankaiden ompelussa.

Ompeleen nimi	Ommel	Paininjalka	Ompeleen numero				Käyttö	Piston leveys [mm (tuumaa)]		Piston pituus [mm (tuumaa)]		Kaksoisneula	Yläsyöttäjä	Taaksepäin ompelu/vahvistuspistot
			70 ompeleen malli	60 ompeleen malli	50 ompeleen malli	40 ompeleen malli		Automaattinen	Manuaalinen	Automaattinen	Manuaalinen			
Siksakommel		J	04	04	04	04	Yliluottelu ja aplikoinnin kiinnitys	3,5 (1/8)	0,0–7,0 (0–1/4)	1,4 (1/16)	0,0–4,0 (0–3/16)	Kyllä (J)	Kyllä***	Taakse.*
Kolmen piston siksak		J	05	05	05	05	Yliluottelu keskipaksuille tai joustaville kankaille, kuminauhan kiinnitys, parsinta yms.	5,0 (3/16)	1,5–7,0 (1/16–1/4)	1,0 (1/16)	0,2–4,0 (1/64–3/16)	Kyllä (J)	Ei	Vahv.**
Yliluottelu		G	06	06	06	06	Yliluottelu ohuille tai keskipaksuille	3,5 (1/8)	2,5–5,0 (3/32–3/16)	2,0 (1/16)	1,0–4,0 (1/16–3/16)	Ei	Ei	Vahv.**
		G	07	07	07	07	Yliluottelu paksuille kankaille	5,0 (3/16)	2,5–5,0 (3/32–3/16)	2,5 (3/32)	1,0–4,0 (1/16–3/16)	Ei	Ei	Vahv.**
		J	08	08	08	08	Yliluottelu joustaville kankaille	5,0 (3/16)	0,0–7,0 (0–1/4)	2,5 (3/32)	0,5–4,0 (1/32–3/16)	Kyllä (J)	Ei	Vahv.**

*Taakse.: Taaksepäin ompelu **Vahv.: Vahvistuspistot ***Älä käytä taaksepäin ompelua.

- 1** Kiinnitä yliluottelujalka "G" tai siksakpaininjalka "J".
- 2** Valitse ommel.
 - Katso lisätietoja kohdasta "Ompeleen valinta" (sivu 27).
- 3** Aseta kankaan reuna paininjalan ohjaimen reunaan vasten ja laske paininjalka.

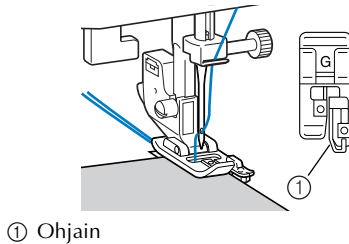

- 4** Ompele siten, että kankaan reuna on paininjalan ohjaimen reunaan vasten.

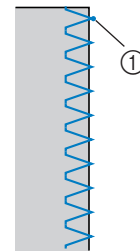

! MUISTUTUS

- Kun olet muuttanut piston leveyttä, käännä käsipyörää hitaasti itseäsi kohti (vastapäivään) ja tarkista, ettei neula osu paininjalkaan. Jos neula osuu paininjalkaan, neula voi taipua tai katketa.

PERUSOMPELU

Suoria ompeleita käytetään tavallisten saumojen ompeluun. Perusompeluun on kolme ommelta.

Ompeleen nimi	Ommel	Paininjalka	Ompeleen numero				Käyttö	Piston leveys [mm (tuumaa)]		Piston pituus [mm (tuumaa)]		Kaksoisneula	Yläsyöttäjä	Taaksepäin ompelu/ vahvistus- pistot	
			70 ompeleen malli	60 ompeleen malli	50 ompeleen malli	40 ompeleen malli		Automaattinen	Manuaalinen	Automaattinen	Manuaalinen				
Suora	Vasen		J	00	00	00	00	Tavallinen ompelu, poimutus tai hiuslaskosten ompelu yms.	0,0 (0)	0,0–7,0 (0–1/4)	2,5 (3/32)	0,2–5,0 (1/64–3/16)	Ei	Kyllä***	Taakse.*
	Keskellä		J	01	01	01	01	Vetoketjun kiinnittäminen, tavallinen ompelu, poimutus tai hiuslaskosten ompelu yms.	–	–	2,5 (3/32)	0,2–5,0 (1/64–3/16)	Kyllä (1)	Kyllä***	Taakse.*
3-kertainen suora jousto-ommel		J	02	02	02	02	Hihojen kiinnitys, saumojen ompelu, joustavien kankaiden ompelu ja koristeompelu	0,0 (0)	0,0–7,0 (0–1/4)	2,5 (3/32)	1,5–4,0 (1/16–3/16)	Ei	Ei	Vahv.**	

*Taakse.: Taaksepäin ompelu **Vahv.: Vahvistuspistot ***Älä käytä taaksepäin ompelua.

Perusompelu

- 1** Harsi tai kiinnitä nuppineuloilla kankaat yhteen.
- 2** Kiinnitä siksakpaininjalka "J".
- 3** Valitse ommel.
 - Katso lisätietoja kohdasta "Ompeleen valinta" (sivu 27).
- 4** Laske paininjalka ompelun aloituskohtaan.
- 5** Aloita ompelu.
 - Katso lisätietoja kohdasta "Ompelun aloittaminen" (sivu 28).
 - Katso lisätietoja taaksepäin ompelusta/ vahvistuspistoista kohdasta "Vahvistuspistojen ompelu" (sivu 29).

6 Kun olet lopettanut ompelun, katkaise langat.

- Katso lisätietoja kohdasta "Ompelun aloittaminen" (sivu 28).



Neulan asennon vaihtaminen

Suoralla ompeleella (neula vasemmalla) ja kolminkertaisella suoralla jousto-ompeleella neulan paikkaa voi säätää. Kun painat piston leveyden säätimen "+" -puolta, neula siirtyy oikealle ja kun painat säätimen "-" -puolta, neula siirtyy vasemmalle.

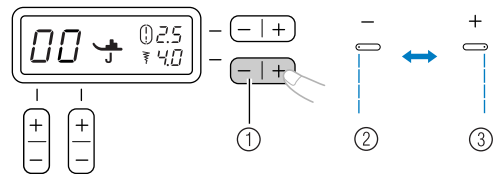

- Piston leveyden säädin
- Neula vasemmalla
- Neula oikealla

PIILO-OMPELEET

Piilo-ommelta käytetään esim. housunlahkeiden käänteiden ompeluun siten, etteivät pistot näy.

Ompeleen nimi	Ommel	Paininjalka	Ompeleen numero				Käyttö	Piston leveys [mm (tuumaa)]		Piston pituus [mm (tuumaa)]		Kaksoisneula	Yläyötäjä	Taaksepäin ompelu/vahvistuspistot
			70 ompeleen malli	60 ompeleen malli	50 ompeleen malli	40 ompeleen malli		Automaattinen	Manuaalinen	Automaattinen	Manuaalinen			
Piilo-ommel		R	09	09	09	09	Piilo-ommel tavallisille kankailla	0 (0)	3 – 3	2,0 (1/16)	1,0–3,5 (1/16–1/8)	Ei	Ei	Vahv.*
		R	10	10	10	10	Piilo-ommel joustaville kankailla	0 (0)	3 – 3	2,0 (1/16)	1,0–3,5 (1/16–1/8)	Ei	Ei	Vahv.*

*Vahv.: Vahvistuspistot

- Taita kankaaseen haluamasi levyinen päärme ja harsi noin 5 mm:n päästä kankaan reunasta. Taita sen jälkeen harsittu taite harsinpistojä pitkin kankaan alle ja käännä kangas nurja puoli ylöspäin.**

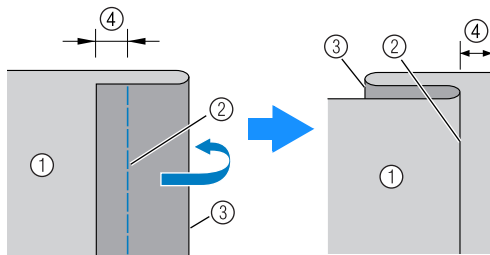

- ① Kankaan nurja puoli ③ Päärmeen reuna
② Harsinta ④ 5 mm

- Kiinnitä piilo-ommeljalka "R".**

- Valitse ommel.**

- Aseta kangas siten, että päärmeen taitettu reuna on paininjalan ohjainta vasten ja laske paininjalka.**
Tarkista, että neula osuu juuri ja juuri päärmeen taitekohtaan.

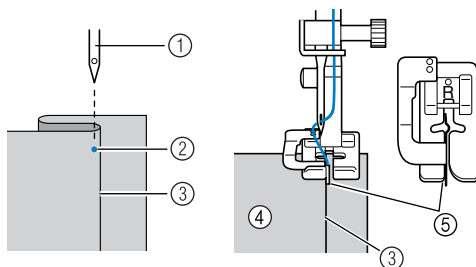

- ① Neula ④ Kankaan nurja puoli
② Neulan alasmenokohta ⑤ Ohjain
③ Päärmeen taitekohta

- Jos neula osuu liikaa päärmeen taitteeseen**

Jos neula osuu liikaa päärmeen taitteeseen, säädä piston leveyttä siten, että neula osuu juuri ja juuri taitekohtaan painamalla piston leveyden säätimen "+" -puolta.

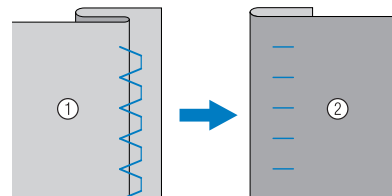

- ① Kankaan nurja puoli ② Kankaan oikea puoli

- Jos neula ei osu päärmeen taitekohtaan**

Jos neula ei osu päärmeen taitekohtaan, säädä piston leveyttä siten, että neula osuu juuri ja juuri taitekohtaan painamalla piston leveyden säätimen "-" -puolta.

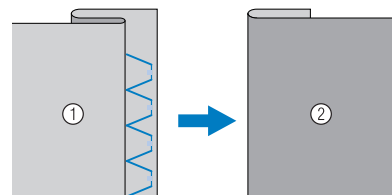

- ① Kankaan nurja puoli ② Kankaan oikea puoli

- Katso lisätietoja piston leveyden muuttamisesta kohdasta "Ompeleen valinta" (sivu 27).

- Ompele siten, että päärmeen taitekohta on paininjalan ohjainta vasten.**



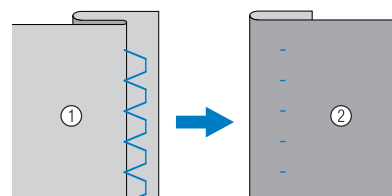





- Pura harsinpistot ja käännä kangas oikein päin.**



- ① Kankaan nurja puoli ② Kankaan oikea puoli

NAPINLÄVEN OMPELU

Voit ommella napinlävet ja napit.

Ompeleen nimi	Ommel	Paininjalja	Ompeleen numero				Käyttö	Piston leveys [mm (tuumaa)]		Piston pituus [mm (tuumaa)]		Kaksoisneula	Yläsyöttäjä	Taaksepäin ompelu/ vahvistus- pistot
			70 ompeleen malli	60 ompeleen malli	50 ompeleen malli	40 ompeleen malli		Automaattinen	Manuaalinen	Automaattinen	Manuaalinen			
Napinläpi		A	29	29	29	25	Vaakasuorat napinlävet ohuille ja keskipaksuille kankaille	5,0 (3/16)	3,0-5,0 (1/8-3/16)	0,4 (1/64)	0,2-1,0 (1/64-1/16)	Ei	Ei	Autom. vahv.*
		A	30	30	30	26	Vahvistetut napinlävet kankaille, joissa on tukimateriaali (vuori)	5,0 (3/16)	3,0-5,0 (1/8-3/16)	0,4 (1/64)	0,2-1,0 (1/64-1/16)	Ei	Ei	Autom. vahv.*
		A	31	31	31	27	Napinlävet joustaville ja neulotuille kankaille	6,0 (15/64)	3,0-6,0 (1/8-15/64)	1,0 (1/16)	0,5-2,0 (1/32-1/16)	Ei	Ei	Autom. vahv.*
		A	32	32	32	28	Napinlävet joustaville kankaille	6,0 (15/64)	3,0-6,0 (1/8-15/64)	1,5 (1/16)	1,0-3,0 (1/16-1/8)	Ei	Ei	Autom. vahv.*
		A	33	33	33	29	Pyöreäpäiset napinlävet paksuille tai pörröisille kankaille	7,0 (1/4)	3,0-7,0 (1/8-1/4)	0,5 (1/32)	0,3-1,0 (1/64-1/16)	Ei	Ei	Autom. vahv.*
		A	34	34	-	-	Pyöreäpäiset napinlävet keskipaksuille ja paksuille kankaille	7,0 (1/4)	3,0-7,0 (1/8-1/4)	0,5 (1/32)	0,3-1,0 (1/64-1/16)	Ei	Ei	Autom. vahv.*
		A	35	35	-	-	Pyöreäpäiset napinlävet paksuille tai pörröisille kankaille	7,0 (1/4)	3,0-7,0 (1/8-1/4)	0,5 (1/32)	0,3-1,0 (1/64-1/16)	Ei	Ei	Autom. vahv.*
Siksakommel (vanutikkauksen)		J	40	40	-	-	Applikointitikkaus, käsivarainen vanutikkauksen, laakaommel, napin ompelu	3,5 (1/8)	0,0-7,0 (0-1/4)	1,4 (1/16)	0,0-4,0 (0-3/16)	Ei	Kyllä	Vahv.**

*Autom. vahv.: Automaattiset vahvistuspistot **Vahv.: Vahvistuspistot

Napinläven suurin pituus on noin 28 mm (napin halkaisija + paksuus).

Napinlävet ommellaan paininjalan edestä taaksepäin kuvien osoittamalla tavalla.

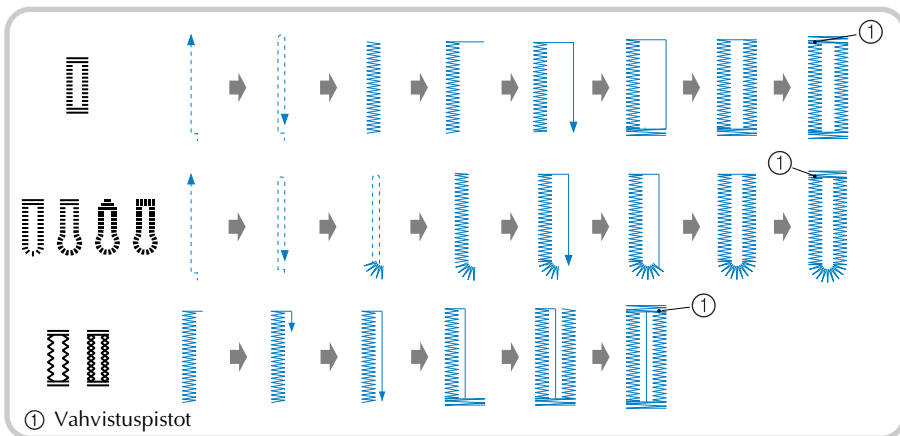

Näpinlaven ompeluun käytettävän näpinlapijalan "A" osien nimet on selvitetty seuraavassa.

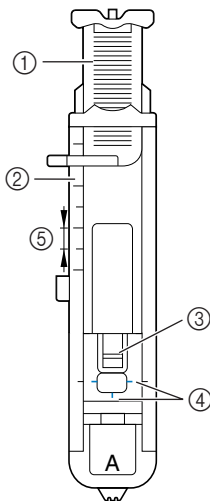

- ① Nappialusta
- ② Paininjalan asteikko
- ③ Tanko
- ④ Näpinlapijalan merkinnät
- ⑤ 5 mm

1 Merkitse kangasliidulla näpinlaven paikka ja pituus kankaalle.

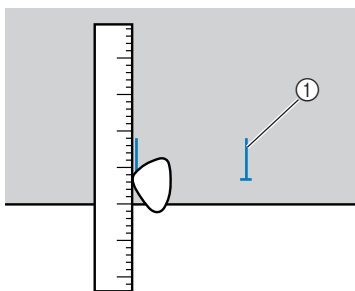

- ① Merkinnot kankaassa

2 Vedä näpinlapijalan "A" nappialusta esiin ja aseta siihen nappi, jota varten näpinläpi ommellaan.

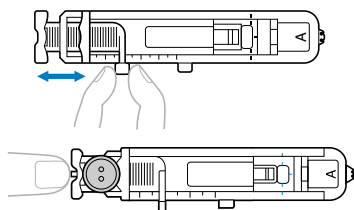

► Näpinlaven koko on asetettu.

■ Jos nappi ei sovi nappialustaan.

Laske napin halkaisija ja paksuus yhteen ja aseta näpinlapijalan asteikko saamasi lukeman kohdalle. (Asteikon kahden samanpituisen viivan väli on 5 mm.)

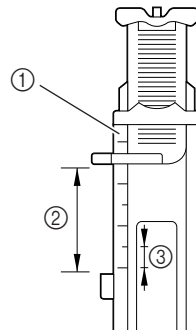

- ① Paininjalan asteikko
- ② Napinlaven pituus (Napin halkaisija + paksuus)
- ③ 5 mm

Esimerkki: Jos napin halkaisija on 15 mm ja paksuus 10 mm, nappialusta pitää asettaa asteikon lukemaan 25 mm .

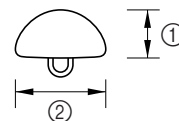

- ① 10 mm
- ② 15 mm

3 Kiinnitä näpinlapijalka "A".

4 Valitse ommel.

5 Aseta paininjalassa olevat punaiset merkit kohdakkain kankaaseen tekemäsi näpinläpimerkin etureunan kanssa ja laske paininjalka.

Ennen kuin lasket paininjalan alas vie ylälanka paininjalassa olevan reiän kautta paininjalan alle.

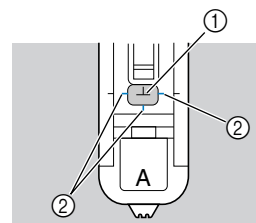

- ① Kankaassa oleva merkki
- ② Näpinlapijalla olevat punaiset merkit

- Kun lasket paininjalan, älä työnnä paininjalkaa sen etuosasta, muuten napinlävestä ei tule oikean kokoista.

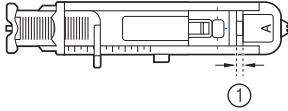
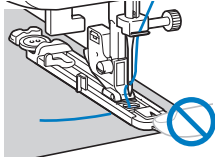

- ① Älä pienennä rakoa.

6 Vedä napinläven mittaja ala-asentoon.

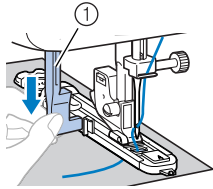

- ① Napinläven mittaja

Napinläven mittaja tulee napinläpijalassa olevan ulokkeen taakse.

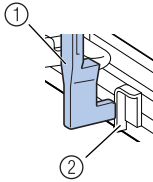

- ① Napinläven mittaja
② Uloke

7 Pidä kevyesti kiinni ylälangan päästä vasemmalla kädelläsi ja aloita ompelu.

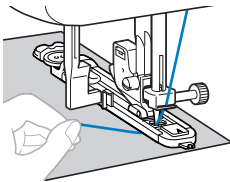

- Kun napinläpi on ommeltu, kone ompelee automaattisesti vahvistuspistot ja pysähtyy.

8 Nosta paininjalka, poista kangas ja katkaise langat.

9 Nosta napinläven mittaja alkuperäiseen paikkaansa.

10 Aseta nuppineula poikittain näpinläpiompeleen päähän ompeleen sisäreunaan, että napinläven pistot ei katkea ja avaa napinläpi työntämällä ratkojaa nuppineulaa kohti.

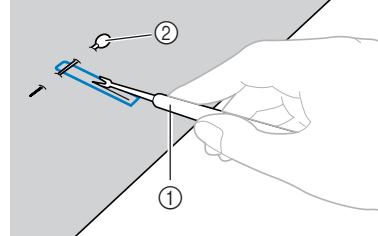

- ① Ratkoja
② Nuppineula

Käytä pyöreäpäisille napinläville lävistäjää (jonka voi ostaa jälleenmyyjältä) ja tee reikä napinläven pyöristettyyn päähän ja avaa napinläpi sen jälkeen ratkojalla.

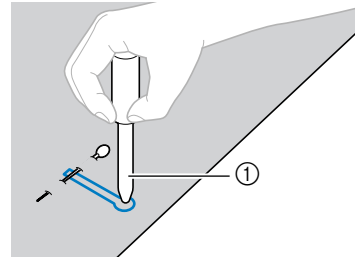

- ① Lävistäjä

- Ennen kuin teet kankaaseen reiän lävistäjällä, aseta paksu pahvi tai jokin muu suojamateriaali kankaan alle.

⚠ MUISTUTUS

- Kun avaat napinläven ratkojalla, älä vie käsiäsi ratkojan eteen, voit loukata itsesi.



Huomautus

- Ennen kuin ompelet napinläpiä, tarkista piston pituus ja leveys ompelemalla koenapinläpi työsi kangasta olevalle tilkulle.

■ Napinläven ompelu joustaville kankailla

Kun ompelit napinläpiä joustavalle kankaalle, käytä vahvikelankaa.

- 1** Aseta vahvikelanka napinläpijalan "A" takana olevaan koukkuun ja siitä alakautta paininjalan edessä oleviin uriin kuvan osoittamalla tavalla ja solmi se löysästi.

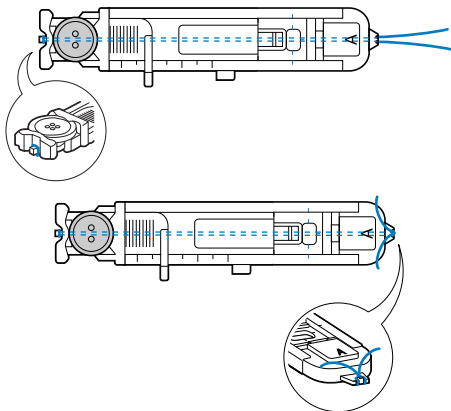

- 2** Kiinnitä napinläpijalka "A".

- 3** Valitse ommel  tai .

- 4** Säädä piston leveys vahvikelangan paksuuden mukaan.

- 5** Laske paininjalan nostovipu ja napinläven mittaja ja aloita ompelu.

- 6** Kun olet lopettanut ompelun, poista löysyys vahvikelangasta vetämällä sitä kevyesti.

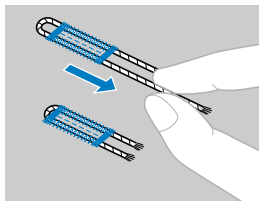

- 7** Vedä vahvikelangan päät kankaan nurjalle puolelle tavallisella ompeluneulalla ja solmi.

- 8** Katkaise ratkojalla napinläven takareunan keskelle jäävä vahvikelanka. Leikkaa ylimääräinen vahvikelanka pois.

Napin ompelu

Tällä ompelukoneella voi ommella nappeja. Voit ommella kaksi- tai nelireikäisiä nappeja.

- 1** Mittaa kiinnitettävän napin reikien välinen etäisyys.

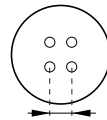

- 2** Nosta paininjalan nostovipu ja siirrä koneen takana alaosassa oleva syöttäjän hampaiden asennon säädin asentoon  (oikealle koneen edestä katsottuna).

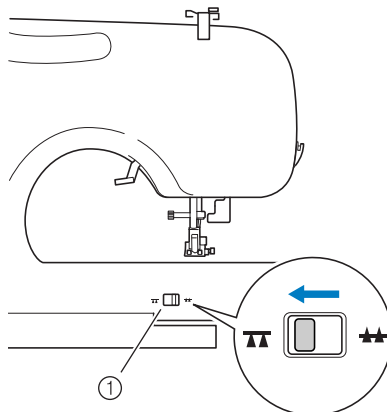

- 1** Syöttäjän hampaiden asennon säädin (koneen takaa katsottuna)

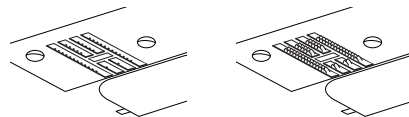

- Syöttäjän hampaat ovat alhaalla.

- 3** Kiinnitä paininjalca "M".

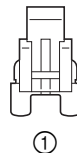

- 1** Napinompelujalka "M"

4 Aseta nappi paininjalan ja kankaan väliin.

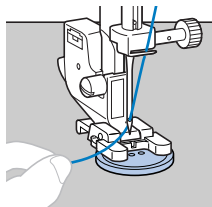

- Kun ompelet nelireikäisiä nappeja, ompele ensin etummaisets reiät. Siirrä sen jälkeen nappia niin, että neula osuu napin takimmaisisiin reikiin ja ompele ne samalla tavalla.

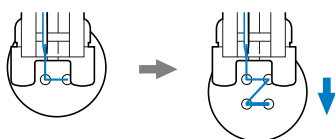

5 Valitse ommel . (Jos ompelukoneessa ei ole ommelta , valitse ommel .)

6 Säädä piston leveys siten, että se vastaa napinreikien välistä etäisyyttä.

7 Valitse lyhyin piston pituus piston pituuden säätimellä.

8 Käännä käsipyörää itseäsi kohti (vastapäivään) ja tarkista, että neula osuu tarkasti napin reikiin.

Säädä piston leveys napin reikien välisen etäisyyden mukaan.

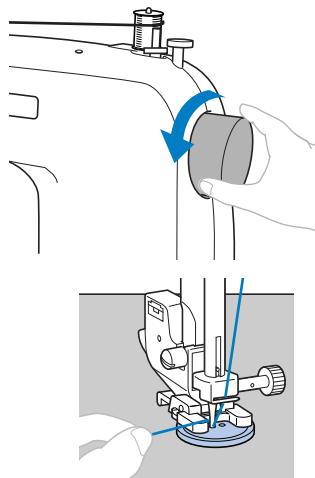

! MUISTUTUS

- Varmista ommellessasi ettei neula osu nappiin, muuten neula voi taipua tai katkea.

9 Aloita ompelu.

- Kun olet ommellut noin 10 sekuntia hitaalla nopeudella, paina  painiketta (taaksepäin ompelun/vahvistustikin painike) ja ompele vahvistustikit.

10 Vedä ompelun loputtua ylälanka kankaan nurjalle puolelle ja solmi ala- ja ylälanka yhteen.

Katkaise ylä- ja alalanka ompelteen alkupäästä saksilla.

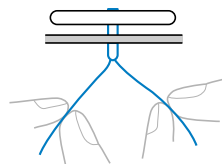

11 Kun olet ommellut napit, nosta syöttäjän hampaat siirtämällä syöttäjän hampaiden asennon säädin asentoon (vasemmalle koneen edestä katsottuna).

VETOKETJUN OMPELU

Vetoketjupaininjalka soveltuu erityyppisten vetoketjujen ompeluun ja se on helppo asettaa joko neulan oikealle tai vasemmalle puolelle.

Kun ompelet vetoketjun oikeaa puolta, kiinnitä paininjalan runko-osa vetoketjupaininjalan vasemmanpuoleiseen tankoon. Kun ompelet vetoketjun vasenta puolta, kiinnitä paininjalan runko-osa vetoketjupaininjalan oikeanpuoleiseen tankoon.

Ompeleen nimi	Ommel	Paininjalka	Ompeleen numero				Käyttö	Piston leveys [mm (tuumaa)]		Piston pituus [mm (tuumaa)]		Kaksoisneula	Yläsyöttäjä	Taaksepäin ompelu/ vahvistus- pistot
			70 ompeleen malli	60 ompeleen malli	50 ompeleen malli	40 ompeleen malli		Automaattinen	Manuaalinen	Automaattinen	Manuaalinen			
Suora ommel (keskellä)	---	1	01	01	01	01	Vetoketjun kiinnittäminen, tavallinen ompelu, poimutus tai hiuslaskosten ompelu yms.	-	-	2,5 (3/32)	0,2–5,0 (1/64–3/16)	Kyllä (J)	Kyllä**	Taakse.*

*Taakse.: Taaksepäin ompelu **Älä käytä taaksepäin ompelua.

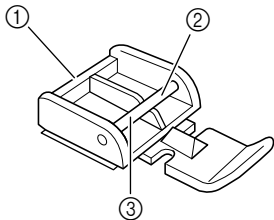

- ① Vetoketjupaininjalka
- ② Oikeanpuoleinen tanko vetoketjun vasemman puolen ompelua varten
- ③ Vasemmanpuoleinen tanko vetoketjun oikean puolen ompelua varten

- 1 Valitse ommel .
- 2 Laske paininjalka kiinnittäen paininjalan runko-osan joko vetoketjupaininjalan vasemman- tai oikeanpuoleinen tankoon.
- 3 Taita kankaan reunasta 2 cm ja aseta vetoketju taitetun reunan alle. Laske neula vetoketjupaininjalan vasemman- tai oikeanpuoleiseen loveen.

! MUISTUTUS

- Käännä käsipyörää käsin ja varmista, ettei neula osu vetoketjupaininjalkaan. Jos olet valinnut väärän ompeleen, neula osuu paininjalkaan, jolloin neula katkeaa. Voit myös loukata itsesi.

- 4 Ompele vetoketjun molemmat puolet alhaalta ylöspäin. Saat parhaan tuloksen, kun neula on ommellessa vetoketjun ja paininjalan välissä.

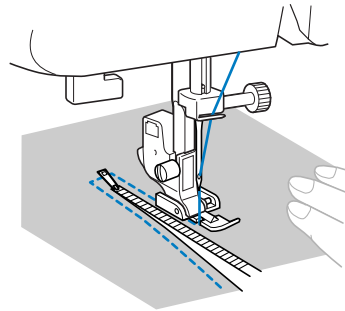

- 5 Ennen kuin ryhdyt ompelemaan vetoketjun toista puolta, irrota vetoketjupaininjalka painamalla paininjalan takana olevaa mustaa painiketta ja kiinnitä vetoketjupaininjalka toisesta tangosta siten, että neula kulkee vetoketjun ja paininjalan välissä vetoketjun toisella puolella.

! MUISTUTUS

- Varmista, ettei neula osu vetoketjun ketjuosaan ompelun aikana. Jos neula osuu vetoketjun ketjuosaan, neula voi katketa ja voit loukata itsesi.

JOUSTAVIEN KANKAIDEN JA KUMINAUHOJEN OMPELU

Voit ommella joustavia kankaita ja kiinnittää kuminauhaa.

Ompeleen nimi	Ommel	Paininjala	Ompeleen numero				Käyttö	Piston leveys [mm (tuumaa)]		Piston pituus [mm (tuumaa)]		Kaksoisneula	Yläsyöttäjä	Taaksepäin ompelu/vahvistuspistot
			70 ompeleen malli	60 ompeleen malli	50 ompeleen malli	40 ompeleen malli		Automaattinen	Manuaalinen	Automaattinen	Manuaalinen			
Jousto-ommel		J	03	03	03	03	Joustavien kankaiden ompelu ja koristeompelu	1,0 (1/16)	1,0–3,0 (1/16–1/8)	2,5 (3/32)	1,0–4,0 (1/16–3/16)	Kyllä (1)	Ei	Vahv.*
Kolmen piston siksak		J	05	05	05	05	Ylikuottelu keskipaksuille tai joustaville kankaille, kuminauhan kiinnitys, parsinta yms.	5,0 (3/16)	1,5–7,0 (1/16–1/4)	1,0 (1/16)	0,2–4,0 (1/64–3/16)	Kyllä (1)	Ei	Vahv.*

*Vahv.: Vahvistuspistot

Noudata seuraavia ohjeita, kun ompelet joustavia kankaita tai kiinnität kuminauhaa.

Joustavien kankaiden ompelu

- 1 Kiinnitä siksakpaininjala "J".
- 2 Valitse ommel .
- 3 Ompele kangasta venyttämättä sitä.

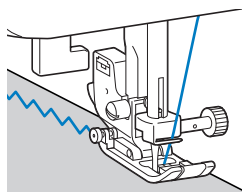

Kuminauhan kiinnitys

Kun ompelet kuminauhan hihansuuhun tai vaatteen vyötäröön, kuminauha venyy ommeltaessa pysyvästi. On siis tärkeää käyttää oikeanpituista kuminauhaa.

- 1 Kiinnitä kuminauha nuppineuloihin kankaan nurjalle puolelle.
Kiinnitä kuminauha kankaaseen useasta kohtaa varmistaaksesi, että kangas poimuttuu tasaisesti nuppineulojen väleihin.

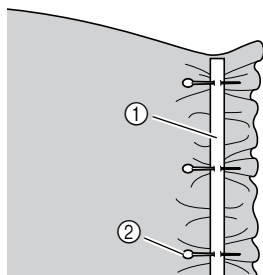

- ① Kuminauha
② Nuppineula

- 2 Kiinnitä siksakpaininjala "J".

- 3 Valitse ommel .

- 4 Ompele kuminauha kankaaseen venyttämällä kuminauhaa siten, että se on kankaan pituinen. Samalla kun vedät kangasta paininjalan takaa taaksepäin vasemmalla kädelläsi, vedä kangasta oikealla kädelläsi paininjalan etupuolelta paininjalkaa lähinnä olevan nuppineulan kohdalta.

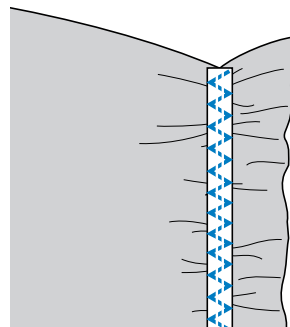
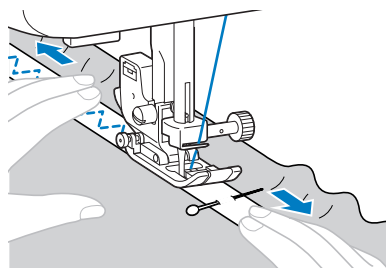













⚠️ MUISTUTUS

- Varmista ommellessasi ettei neula osu nuppineuloihin, muuten neula voi taipua tai katkea.

APLIKOINTI, TILKKUTYÖT JA VANUTIKKAUS

Aplikoinnissa, tilkkutöissä ja vanutikkauksessa voidaan käyttää seuraavia ompeleita.

Ompeleen nimi	Ommel	Paininjalja	Ompeleen numero				Käyttö	Piston leveys [mm (tuumaa)]		Piston pituus [mm (tuumaa)]		Kaksoisneula	Yläsyöttäjä	Taaksepäin ompelu/ vahvistus- pistot
			70 ompeleen malli	60 ompeleen malli	50 ompeleen malli	40 ompeleen malli		Automaattinen	Manuaalinen	Automaattinen	Manuaalinen			
Siksakommel		J	04	04	04	04	Yliuottelu ja aplikoinnin kiinnitys	3,5 (1/8)	0,0–7,0 (0–1/4)	1,4 (1/16)	0,0–4,0 (0–3/16)	Kyllä (1)	Kyllä**	Vahv.*
Siksakommel (vanutikkaukseen)		J	40	40	-	-	Aplikoinnin vanutikkaus, käsivarainen vanutikkaus, laakaompele	3,5 (1/8)	0,0–7,0 (0–1/4)	1,4 (1/16)	0,0–4,0 (0–3/16)	Ei	Kyllä	Vahv.*
Aplikointi-ompele		J	11	11	11	11	Aplikointi	3,5 (1/8)	2,5–5,0 (3/32–3/16)	2,5 (3/32)	1,6–4,0 (1/16–3/16)	Kyllä (1)	Ei	Vahv.*
Aplikointi-ompele (vanutikkaukseen)		J	41	41	-	-	Aplikoinnin kiinnitys ja reunan ompelu	1,5 (1/16)	0,5–5,0 (1/32–3/16)	1,2 (1/16)	1,0–4,0 (1/16–3/16)	Ei	Ei	Vahv.*
		J	42	42	-	-	Aplikoinnin kiinnitys ja reunan ompelu	1,5 (1/16)	0,5–5,0 (1/32–3/16)	1,2 (1/16)	1,0–4,0 (1/16–3/16)	Ei	Ei	Vahv.*
Tilkkutyön suoraompele		J	37	37	-	-	Tilkkutyön suoraompele (saumanvara 6,5 mm paininjalan oikeasta reunasta)	5,5 (7/32)	0,0–7,0 (0–1/4)	1,6 (1/16)	0,2–5,0 (1/64–3/16)	Ei	Kyllä	Vahv.*
		J	38	38	-	-	Tilkkutyön suoraompele (saumanvara 6,5 mm paininjalan vasemmasta reunasta)	1,5 (1/16)	0,0–7,0 (0–1/4)	1,6 (1/16)	0,2–5,0 (1/64–3/16)	Ei	Kyllä	Vahv.*
Yhdistävä ompele		J	14	14	14	14	Tilkkutyön tikkaus ja koristeompele	4,0 (3/16)	0,0–7,0 (0–1/4)	1,2 (1/16)	0,2–4,0 (1/64–3/16)	Kyllä (1)	Ei	Vahv.*
		J	15	15	15	15	Tilkkutyön tikkaus, koristeompele ja joustavien kankaiden päärmeet	5,0 (3/16)	2,5–7,0 (3/32–1/4)	2,5 (3/32)	1,0–4,0 (1/16–3/16)	Kyllä (1)	Ei	Vahv.*
		J	16	16	16	16	Tilkkutyön tikkaus ja koristeompele	5,0 (3/16)	0,0–7,0 (0–1/4)	1,2 (1/16)	0,2–4,0 (1/64–3/16)	Kyllä (1)	Ei	Vahv.*
Käsinommel-lun näköinen tikkaus		J	39	39	35	31	Tikkauksiin suora tikkausompele, joka näyttää käsinommelilta	0,0 (0)	0,0–7,0 (0–1/4)	2,5 (3/32)	1,0–4,0 (1/16–3/16)	Ei	Ei	Vahv.*
Tilkkutyön pintatikkaus-ompele		J	43	43	-	-	Tilkkutyön tikkaus (pintatikkaus)	7,0 (1/4)	1,0–7,0 (1/16–1/4)	1,6 (1/16)	1,0–4,0 (1/16–3/16)	Ei	Ei	Vahv.*

*Vahv.: Vahvistuspistot **Älä käytä taaksepäin ompelua.

Aplikointi

Aplikoiteja tehdään leikkaamalla erivärisistä kankaista koristekuvioita ja ompelemalla ne kankaaseen.

1 Harsi leikkaamasi kuvio kankaaseen.

2 Kiinnitä siksakpaininjalja "J".

3 Valitse ompele .

4 Ompele huolellisesti kuvion reunoja pitkin.

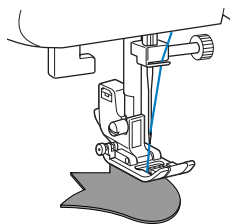

5 Leikkaa ompeleen ulkopuolelle jäänyt kangas ja langanpäät pois.

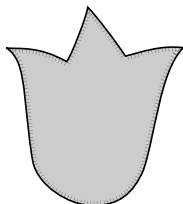

6 Poista harsintalanka tarvittaessa.



Huomautus

- Ompele vahvistava suoraommel ompeleen alkuun ja loppuun.

! MUISTUTUS

- Huolehdi siitä, ettei neula osu nuppineulaan ompelun aikana, koska neula voi katketa. Voit myös loukata itsesi.

Tilkkutytöt (crazy quilt –tekniikka)

- 1 Taita yläpuolella olevan kankaan reunasta saumanvara nurjalle ja aseta alapuolelle jäävän kankaan reunan päälle.
- 2 Ompele kaksi kankaanpalaa yhteen siten, että ommel tarttuu kumpaankin kankaaseen.

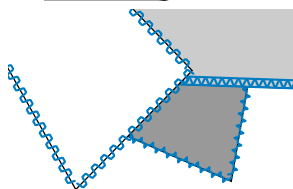
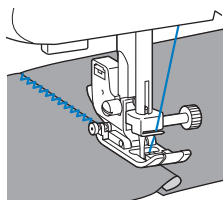

Tilkkujen yhdistäminen

Tilkut yhdistetään suoralla ompeleella seuraavalla tavalla. Tilkkuihin täytyy leikatessa jättää 6,5 mm:n saumanvarat.

Ompele tilkkutyön suoralla ompeleella 6,5 mm:n päästä kankaan reunasta joko paininjalan vasenta tai oikeaa reunaa seuraten.

1 Harsi tai kiinnitä nuppineuloilla yhdistettävät tilkut saumanvaroista yhteen.

2 Kiinnitä siksakpaininjalalla "J".

3 Valitse ommel tai .

4 Ompele siten, että paininjalan reuna on kankaan reunassa.

■ Saumanvara oikealla puolella

Aseta paininjalan oikea reuna kankaan reunan ja käytä ommelta .

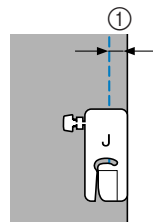

① 6,5 mm

■ Saumanvara vasemmalla puolella

Aseta paininjalan vasen reuna kankaan reunan ja käytä ommelta .

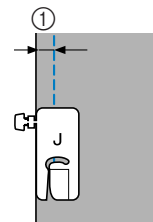

① 6,5 mm



Huomautus

- Jos haluat muuttaa saumanvaran leveyttä (neulan asentoa), säädä piston leveyttä. Katso lisätietoja kohdasta "Neulan asennon vaihtaminen" (sivu 33).

Vanutikkaus

Kun kahden kangaskerroksen väliin lisätään vanulevy ja kaikki ommellaan yhteen, ompelua kutsutaan "vanutikkaukseksi". Vanutikkaus onnistuu helposti lisävarusteena myytävillä yläsyöttäjällä ja tikkausohjaimella.



Huomaa

- Käytä vain suoraa ommelta tai siksakommelta yläsyöttäjän kanssa. Älä käytä muita ompeleita. Yläsyöttäjällä ommeltaessa ei voi käyttää taaksepäin ompelua.

- 1 Harsi vanutikattavat kankaat yhteen.**
- 2 Irrota paininjalka ja paininjalan runko-osa.**
 - Katso lisätietoja kohdasta "Paininjalan runko-osan irrotus" (sivu 25).
- 3 Työnnä takakautta yläsyöttäjän kiinnityshaarukka neulan kiinnitysruuvien ympärille, laske paininjalan nostovipu ja kiinnitä yläsyöttäjä paininjalan kiinnitystankoon paininjalan kiinnitysruuvilla.**

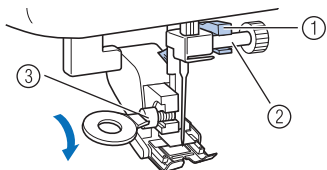

- ① Kiinnityshaarukka
- ② Neulan kiinnitysruuvi
- ③ Paininjalan kiinnitysruuvi

⚠️ MUISTUTUS

- Kiristä kiinnitysruuvi huolellisesti pyörölevyn muotoisella ruuvitaltalla. Jos ruuvi on löysällä, neula voi osua paininjalkaan ja aiheuttaa henkilövahingon.
- Käännä käsipyörää käsin itseäsi kohti ja tarkista, ettei neula osu paininjalkaan. Jos neula osuu paininjalkaan, voi sattua henkilövahinko.

- 4 Valitse ommel** tai

- 5 Laita kätesi paininjalan molemmille puolille ja ohjaa kangasta tasaisesti ompelun aikana.**

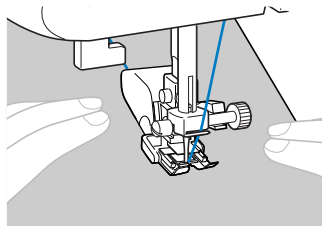

Huomaa

- Kun ompelet yläsyöttäjällä, aseta ompelunopeus hitaan ja keskinopean välille.

- **Tikkausohjaimen käyttö (lisävaruste)**
Käytä tikkausohjainta toisistaan yhtä kaukana olevien rinnakkaisten ompeleiden ompelussa.

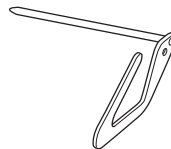

- 1 Työnnä tikkausohjaimen varsi yläsyöttäjän takaosassa tai paininjalan runko-osassa olevaan reikään.**

- Yläsyöttäjä

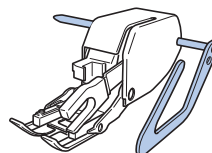

- Paininjalan runko-osa

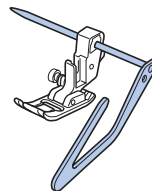

- 2 Aseta tikkausohjaimen varsi siten, että tikkausohjain on jo ommellun sauman kohdalla.**

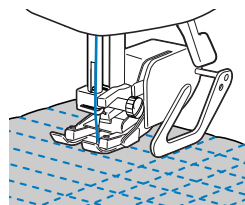

Käsivarainen vanutikkaus

Käsivaraisessa vanutikkauksessa syöttäjän hampaat voidaan laskea (syöttäjän hampaiden asennon säätimellä) niin, että kangasta voi liikutella vapaasti eri suuntiin.

Käsivaraiseen vanutikkaukseen tarvitaan vanutikkausjalka (lisävaruste).

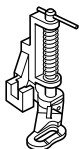

1 Irrota paininjalka ja paininjalan runko-osa.

- Katso lisätietoja kohdasta "Paininjalan runko-osan irrotus" (sivu 25).

2 Aseta vanutikkausjalka kohdakkain paininjalan kiinnitystangon vasemman alareunan kanssa.

Tikkausjalassa olevan tapin täytyy olla neulan kiinnitysruuvin yläpuolella.

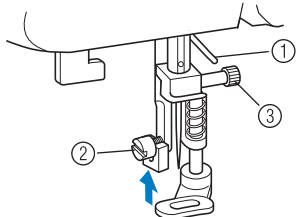

- 1 Tikkausjalassa oleva tappi
- 2 Paininjalan kiinnitysruuvi
- 3 Neulan kiinnitysruuvi

3 Pidä vanutikkausjalkaa paikallaan oikealla kädelläsi ja kiristä paininjalan kiinnitysruuvi pyörölevyn muotoisella ruuvitaltalla vasemmalla kädelläsi.

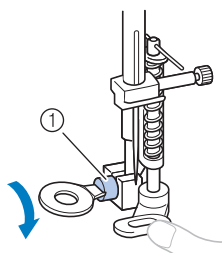

- 1 Paininjalan kiinnitysruuvi

⚠️ MUISTUTUS

- Kiristä ruuvi huolellisesti ruuvitaltalla, muuten neula voi osua paininjalkaan ja neula voi taipua tai katketa.

4 Siirrä koneen taka-alaosassa oleva syöttäjän hampaiden asennon säädin asentoon **▲▲** (oikealle koneen edestä katsottuna).

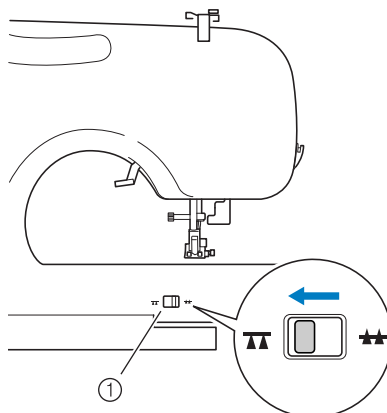

- 1 Syöttäjän hampaiden asennon säädin (koneen takaa katsottuna)

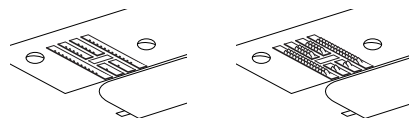

- Syöttäjän hampaat ovat alhaalla.

5 Kytke ompelukoneeseen virta ja valitse ommel.

6 Pidä kangasta kireällä molemmin käsin ja siirrä kangasta seuraten ommeltavaa kuviota.

Ompeleen alkuun ja loppuun ommellaan vahvistuspistot.

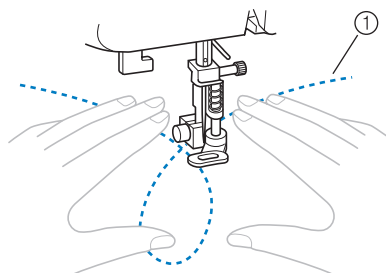



- 1 Ommeltava kuvio

7 Kun olet lopettanut ompelun, nosta syöttäjän hampaat siirtämällä syöttäjän hampaiden asennon säädin asentoon **▲▲▲** (vasemmalle koneen edestä katsottuna).

- Normaalisti syöttäjän hampaiden asennon säädin on asennossa **▲▲▲**.

VAHVISTUSOMPELEET

Kovaan kulutukseen joutuvat kohdat kuten hihan kiinnityssaumat, sisäsaumat ja taskujen kulmat.

Ompeleen nimi	Ommel	Paininjalka	Ompeleen numero				Käyttö	Piston leveys [mm (tuumaa)]		Piston pituus [mm (tuumaa)]		Kaksoisneula	Yläyötäjä	Taaksepäin ompelu/vahvistuspistot
			70 ompeleen malli	60 ompeleen malli	50 ompeleen malli	40 ompeleen malli		Automaattinen	Manuaalinen	Automaattinen	Manuaalinen			
3-kertainen suora jousto-ommel		J	02	02	02	02	Hihojen kiinnitys, saumojen ompelu, joustavien kankaiden ompelu ja koristeommel	0,0 (0)	0,0-7,0 (0-1/4)	2,5 (3/32)	1,5-4,0 (1/16-3/16)	Ei	Ei	Vahv.*
Salpapistot		A	36	36	34	30	Vahvistusommel kohtiin, joissa sauma voi herkästi aueta.	2,0 (1/16)	1,0-3,0 (1/16-1/8)	0,4 (1/64)	0,3-1,0 (1/64-1/16)	Ei	Ei	Autom.vahv.**

*Vahv.: Vahvistuspistot **Autom.vahv.: Automaattiset vahvistuspistot

3-kertainen suora jousto-ommel

Ompele kovaan kulutukseen joutuvat kohdat kuten hihan kiinnityssaumat ja sisäsaumat kolminkertaisella suoralla jousto-ompeleella.

1 Kiinnitä siksakpaininjalka "J".

2 Valitse ommel .

3 Aloita ompelu.

- Katso lisätietoja kohdasta "Ompelun aloittaminen" (sivu 28).

Salpapistot

Salpapistoilla vahvistetaan kovaan kulutukseen joutuvia kohtia kuten taskun kulmat ja taskunsuut. Seuraavassa esimerkissä ommellaan salpapistot taskunsiihin.

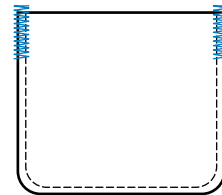

1 Valitse salpapiston pituus.

Aseta nappialusta napinläpöjälässä "A" halutun pituiseksi. (Asteikon kahden samanpituisten viivan väli on 5 mm.)

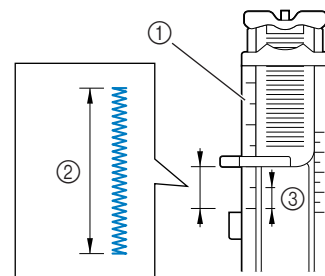

- Paininjalan asteikko
- Salpapiston pituus
- 5 mm

- Salpapiston pituus saa olla enintään noin 28 mm.

2 Kiinnitä napinläpöjalka "A".

3 Valitse ommel .

4 Aseta kangas siten, että taskunsuu on itseäsi kohti ja laske paininjalka niin, että neula laskeutuu 2 mm taskunsuun eteen.

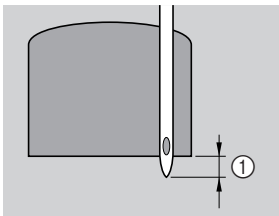

① 2 mm

Vie ylälanka paininjalassa olevan reiän kautta paininjalan alle.

- Kun lasket paininjalan, älä työnnä paininjalkaa sen etuosasta, muuten salpapistosta ei tule oikeankokoinen.

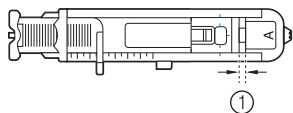
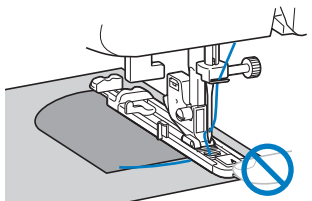

① Älä pienennä rakoa.

5 Vedä napinläven mittaja ala-asentoon.

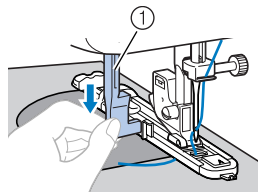

① Napinläven mittaja

Napinläven mittaja tulee napinläpijan ulokkeen taakse.

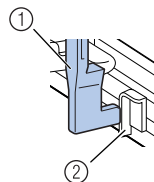

① Napinläven mittaja

② Uloke

6 Pidä kevyesti kiinni ylälangan päästä vasemmalla kädelläsi ja aloita ompelu.

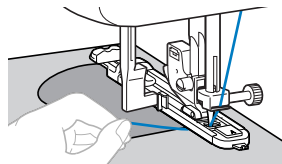

- Kun salpapistot on ommeltu, kone ompelee automaattisesti vahvistuspistot ja pysähtyy.

7 Nosta paininjalka, poista kangas ja katkaise langat.

8 Nosta napinläven mittaja alkuperäiseen paikkaansa.















Huomautus

- Jos kangas ei syöty esimerkiksi kankaan paksuuden takia, pidennä pistoa. Katso lisätietoja kohdasta "Ompeleen valinta" (sivu 27).

KORISTEOMPELEET

Tällä ompelukoneella voi ommella useita erilaisia koristeompeleita.

Ompeleen nimi	Ommel	Paininjalka	Ompeleen numero				Käyttö	Piston leveys [mm (tuumaa)]		Piston pituus [mm (tuumaa)]		Kalksoisneula	Yläsyöttäjä	Taaksepäin ompelu/ vahvistus- pistot
			70 ompeleen malli	60 ompeleen malli	50 ompeleen malli	40 ompeleen malli		Automaattinen	Manuaalinen	Automaattinen	Manuaalinen			
Harakanvarvasommel, Aitapisto		J	17	17	17	17	Liitosommel, smokkipoimutus ja koristeommel	5,0 (3/16)	0,0-7,0 (0-1/4)	2,5 (3/32)	1,0-4,0 (1/16-3/16)	Kyllä (J)	Ei	Vahv.*
		J	18	18	18	18	Liitosommel, smokkipoimutus ja koristeommel	5,0 (3/16)	2,5-7,0 (3/32-1/4)	2,5 (3/32)	1,0-4,0 (1/16-3/16)	Kyllä (J)	Ei	Vahv.*
Yhdistävä ommel		J	14	14	14	14	Tilkkytön tikkaus ja koristeommel	4,0 (3/16)	0,0-7,0 (0-1/4)	1,2 (1/16)	0,2-4,0 (1/64-3/16)	Kyllä (J)	Ei	Vahv.*
		J	15	15	15	15	Tilkkytön tikkaus, koristeommel ja joustavien kankaisten päämme	5,0 (3/16)	2,5-7,0 (3/32-1/4)	2,5 (3/32)	1,0-4,0 (1/16-3/16)	Kyllä (J)	Ei	Vahv.*
		J	16	16	16	16	Tilkkytön tikkaus ja koristeommel	5,0 (3/16)	0,0-7,0 (0-1/4)	1,2 (1/16)	0,2-4,0 (1/64-3/16)	Kyllä (J)	Ei	Vahv.*
Simpukankuoriommel		J	12	12	12	12	Simpukankuoriommel	4,0 (3/16)	0,0-7,0 (0-1/4)	2,5 (3/32)	0,2-4,0 (1/64-3/16)	Kyllä (J)	Ei	Vahv.*
Laakapykäreunaommel		N	13	13	13	13	Pykäreunaommel	5,0 (3/16)	2,5-7,0 (3/32-1/4)	0,5 (1/32)	0,1-1,0 (1/64-1/16)	Kyllä (J)	Ei	Vahv.*
Koristeommel		J	19	19	19	19	Koristeommel	4,0 (3/16)	0,0-7,0 (0-1/4)	3,0 (1/8)	2,0-4,0 (1/16-3/16)	Ei	Ei	Vahv.*
		J	20	20	20	20	Koristeommel	4,0 (3/16)	0,0-7,0 (0-1/4)	2,5 (3/32)	1,0-4,0 (1/16-3/16)	Kyllä (J)	Ei	Vahv.*
		J	21	21	21	-	Koristeommel	5,5 (7/32)	0,0-7,0 (0-1/4)	1,6 (1/16)	1,0-4,0 (1/16-3/16)	Kyllä (J)	Ei	Vahv.*
		N	22	22	22	21	Koristeommel ja kuminauhan kiinnitys	5,0 (3/16)	1,5-7,0 (1/64-1/4)	1,0 (1/16)	0,2-4,0 (1/64-3/16)	Kyllä (J)	Ei	Vahv.*
		N	23	23	23	22	Pitsin kiinnitys, koristepäämäys, perinneommel yms.	3,5 (1/8)	1,5-7,0 (1/16-1/4)	2,5 (3/32)	1,6-4,0 (1/16-3/16)	Ei	Ei	Vahv.*
		N	24	24	24	23	Koristepäämäys, perinneommel yms.	6,0 (15/64)	1,5-7,0 (1/16-1/4)	3,0 (1/8)	1,5-4,0 (1/16-3/16)	Ei	Ei	Vahv.*
		N	25	25	25	-	Koristepäämäys ohuille, keskipsuille ja tavallisille kudotuille kankaille, perinneommel yms.	5,0 (3/16)	1,5-7,0 (1/16-1/4)	3,5 (1/8)	1,5-4,0 (1/16-3/16)	Ei	Ei	Vahv.*
		N	26	26	26	24	Koristepäämäys ohuille, keskipsuille ja tavallisille kudotuille kankaille, perinneommel yms.	5,0 (3/16)	1,5-7,0 (1/16-1/4)	4,0 (3/16)	1,5-4,0 (1/16-3/16)	Kyllä (J)	Ei	Vahv.*
		N	27	27	27	-	Koristepäämäys ohuille, keskipsuille ja tavallisille kudotuille kankaille, perinneommel yms.	5,0 (3/16)	1,5-7,0 (1/16-1/4)	2,5 (3/32)	1,5-4,0 (1/16-3/16)	Kyllä (J)	Ei	Vahv.*
		N	28	28	28	-	Koristepäämäys ohuille, keskipsuille ja tavallisille kudotuille kankaille, perinneommel yms.	5,0 (3/16)	1,5-7,0 (1/16-1/4)	2,0 (1/16)	1,5-4,0 (1/16-3/16)	Kyllä (J)	Ei	Vahv.*

*Vahv.: Vahvistuspistot



Liitosompelu

Kahden kankaan reunan ompelemista yhteen niin, että niiden väliin jää rako kutsutaan "liitosompeluksi". Sitä käytetään puseroissa ja lasten vaatteissa. Ommel on koristeellisempi, kun käytetään paksumpaa lankaa.

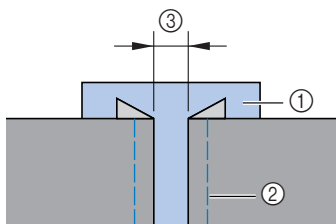
- 1 Silitä yhteen liitettävien kankaiden reunoista saumanvarat nurjalle.
- 2 Harsi silitetyt taitereunat ohuelle paperille tai vesiliukoiselle tukimateriaalille noin 4,0 mm:n päähän toisistaan.



- ① Ohut paperi tai vesiliukoinen tukimateriaali
② Harsinommel
③ 4 mm

- 3 Kiinnitä siksakpaininjalca "J".
- 4 Valitse ommel  tai .
- 5 Aseta piston leveydeksi 7,0 mm.
 - Katso lisätietoja kohdasta "Ompeleen valinta" (sivu 27).
- 6 Aseta paininjalan keskikohta täsmälleen kangaspalojen välin keskikohtaan ja aloita ompelu.

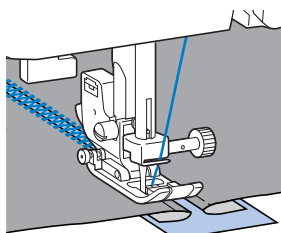
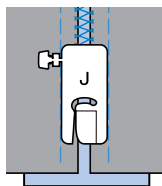

- 7 Ompelun jälkeen, poista paperi.

Pykäreunaommel

Aaltokuvioinen toistuva kuvio on "pykäreunaommel." Sitä käytetään puseroiden kauluksissa ja nenäliinojen reunojen koristelussa.

- 1 Kiinnitä koristeommeljalca "N".
- 2 Valitse ommel .
- 3 Ompele kankaan reunan suuntaisesti ja varmista, ettet ompele aivan kankaan reunaan.

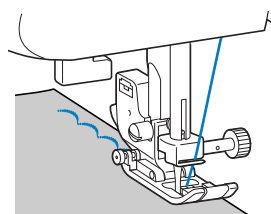

- Saat parhaimman lopputuloksen, kun suihkutat tärkkiä kankaaseen ja silität kankaan kuumalla silitysraudalla ennen ompelua.

- 4 Leikkaa ompeleen ulkoreunaa pitkin.

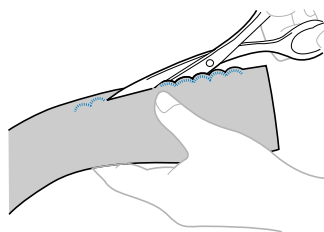

- Varo katkaisemasta ompeleen lankoja.

Smokkipoimutus

Poimutuksen yli koristeompeleella tai kirjonnalla ommeltua koristeellista ommelpintaa kutsutaan "smokkipoimutukseksi". Tällä ompeleella koristellaan puseroiden miehustoja tai hihansuita. Smokkipoimutus on joustavaa ja pintarakenteeltaan elävää.

- 1 Kiinnitä siksakpaininjalka "J".
- 2 Valitse suora ommel ja aseta piston pituudeksi 4,0 mm ja löysyitä langan kireyttä.
 - Katso lisätietoja kohdista "Ompeleen valinta" (sivu 27) ja "Langan kireys" (sivu 29).
- 3 Ompele saman suuntaisia ompeleita 1 cm:n välein.

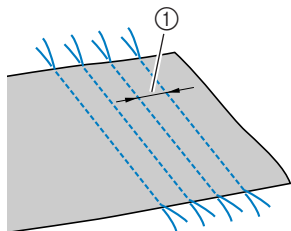

① 1 cm

- Älä ompele taaksepäin tai vahvistuspistoja tai katkaise lankaa.

- 4 Poimuta kangas alalangoista vetämällä. Tasoita poimut silittämällä.

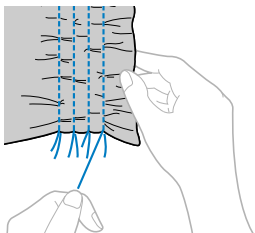

- 5 Valitse ommel  tai .

- 6 Ompele suorien ompeleiden väliin.

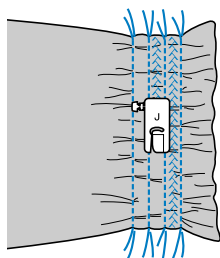

- 7 Vedä suorien ompeleiden langat pois.

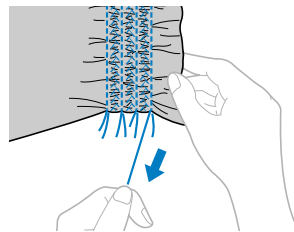

Simpukankuoriommel

Ohuen kankaan taitereunaan ommeltavaa ommelta, joka kiristää kankaan reunan pyälliseksi, kutsutaan "simpukankuoriompeleksi". Simpukankuoriompeleella koristellaan ohuiden kankaiden reunoja, puseroiden miehuksia tai hihansuita.

- 1 Taita kangas täysvinoon.

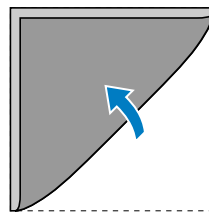

- 2 Kiinnitä siksakpaininjalka "J".

- 3 Valitse ommel  ja lisää langan kireyttä.
 - Katso lisätietoja kohdasta "Ompeleen valinta" (sivu 27).

- 4 Ompele kankaan taitereunaan niin, että neula menee alas juuri kankaan reunan ulkopuolelle.

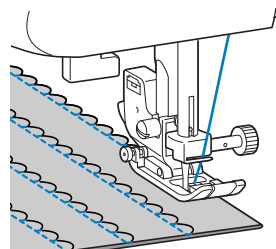
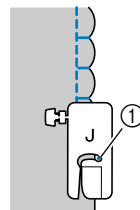

① Neulan alasmenekohta

- 5** Avaa kankaan taitteet ja silitä kaikki ompeleet samaan suuntaan.

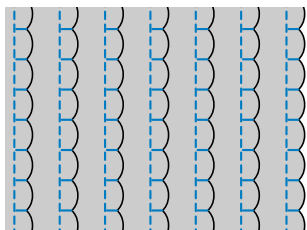



Yhdistäminen

Koristeellisia yhdistäviä ompeleita voidaan ommella yhdistettyjen kankaiden saumanvarojen päälle. Tätä käytetään "crazy quilt" -tekniikassa.

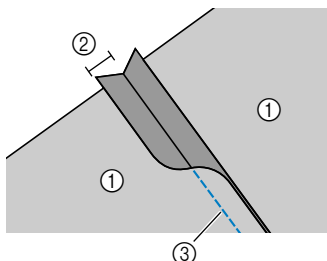
- 1** Kiinnitä siksakpaininjalka "J".
- 2** Ompele kaksi kangaspalaa yhteen kankaan oikeat puolet vastakkain ja avaa saumanvarat.



- ① Kankaan nurja puoli
② 6,5 mm saumanvara
③ Suora ommel

- 3** Valitse ommel ,  tai .
- 4** Käännä kangas siten, että kankaan oikea puoli on ylöspäin ja ompele sauman päältä siten, että paininjalan keskikohta on ommeljuovan kohdalla.

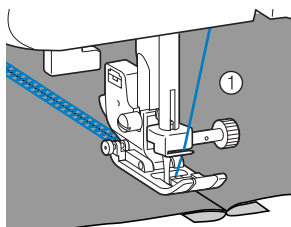

- ① Kankaan oikea puoli

Perinneommel

Kun ompelet siipineulalla, neulanreiät ovat suuret ja ommel näyttää pitsimäiseltä koristeompeleelta. Perinneommelta käytetään päämeiden ja pöytäliinojen reunojen koristeluun tavallisissa ohuissa ja keskipaksuissa kudotuissa kankaissa.

! MUISTUTUS

- Langanpujottajaa ei voi käyttää siipineulan kanssa, ompelukone voi vaurioitua. Vie lanka neulansilmään käsin edestä taakse. Katso lisätietoja kohdasta "Ylälangan pujotus" (sivu 16).

- 1** Kiinnitä siipineula paikalleen.

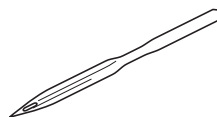

- Käytä 130/705H 100/16 -siipineulaa.
- Katso lisätietoja neulan kiinnittämisestä kohdasta "Neulan vaihto" (sivu 21).

- 2** Kiinnitä koristeommeljalka "N".

- 3** Valitse ommel , , ,  tai .

! MUISTUTUS

- Valitse piston leveydeksi enintään 6,0 mm, muuten neula voi taipua tai katketa.
- Kun olet asettanut piston leveyden, käännä käsipyörää hitaasti itseäsi kohti (vastapäivään) ja tarkista, ettei neula osu paininjalkaan. Jos neula osuu paininjalkaan, neula voi taipua tai katketa.

- 4** Aloita ompelu.

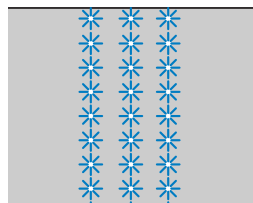

4 LIITE

OMMELASETUKSET

Ompelaiden käyttö, pistojen pituudet ja leveydet sekä kaksoisneulan käyttö on lueteltu seuraavassa ommeltaulukossa.

! MUISTUTUS

- Kun käytät kaksoisneulaa, valitse piston leveydeksi enintään 5,0 mm, muuten neula voi katketa tai kone vaurioitua.
- Kun käytät kaksoisneulaa, käytä siksakpaininjalkaa "J", muuten neula voi katketa tai kone vaurioitua.

Hyötyompeleet

Ompeleen nimi	Ommel	Paininjalka	Ompeleen numero				Käyttö	Piston leveys [mm (tuumaa)]		Piston pituus [mm (tuumaa)]		Kaksoisneula	Yläsyöttäjä	Taaksepäin ompelu/ vahvistus- pistot	
			70 ompeleen malli	60 ompeleen malli	50 ompeleen malli	40 ompeleen malli		Automaattinen	Manuaalinen	Automaattinen	Manuaalinen				
Suora	Vasen		J	00	00	00	00	Tavallinen ompelu, poimutus tai hiuslaskosten ompelu yms.	0,0 (0)	0,0–7,0 (0–1/4)	2,5 (3/32)	0,2–5,0 (1/64–3/16)	Ei	Kyllä***	Taakse.*
	Keskellä		J	01	01	01	01	Vetoketjun kiinnittäminen, tavallinen ompelu, poimutus tai hiuslaskosten ompelu yms.	–	–	2,5 (3/32)	0,2–5,0 (1/64–3/16)	Kyllä (J)	Kyllä***	Taakse.*
3-kertainen suora jousto-ommel		J	02	02	02	02	Hihojen kiinnitys, sisäsaumojen ompelu, joustavien kankaiden ompelu ja koristeompelu	0,0 (0)	0,0–7,0 (0–1/4)	2,5 (3/32)	1,5–4,0 (1/16–3/16)	Ei	Ei	Vahv.**	
Jousto-ommel		J	03	03	03	03	Joustavien kankaiden ompelu ja koristeompelu	1,0 (1/16)	1,0–3,0 (1/16–1/8)	2,5 (3/32)	1,0–4,0 (1/16–3/16)	Kyllä (J)	Ei	Vahv.**	
Siksakommel		J	04	04	04	04	Yliuuttelu ja aplikoinnin kiinnitys	3,5 (1/8)	0,0–7,0 (0–1/4)	1,4 (1/16)	0,0–4,0 (0–3/16)	Kyllä (J)	Kyllä***	Taakse.*	
Kolmen piston siksak		J	05	05	05	05	Yliuuttelu keskিপаксуille tai joustaville kankaille, kuminauhan kiinnitys, parsinta yms.	5,0 (3/16)	1,5–7,0 (1/16–1/4)	1,0 (1/16)	0,2–4,0 (1/64–3/16)	Kyllä (J)	Ei	Vahv.**	
Yliuuttelu		G	06	06	06	06	Yliuuttelu ohuille tai keskিপаксуille kankaille	3,5 (1/8)	2,5–5,0 (3/32–3/16)	2,0 (1/16)	1,0–4,0 (1/16–3/16)	Ei	Ei	Vahv.**	
		G	07	07	07	07	Yliuuttelu paksuille kankaille	5,0 (3/16)	2,5–5,0 (3/32–3/16)	2,5 (3/32)	1,0–4,0 (1/16–3/16)	Ei	Ei	Vahv.**	
		J	08	08	08	08	Yliuuttelu joustaville kankaille	5,0 (3/16)	0,0–7,0 (0–1/4)	2,5 (3/32)	0,5–4,0 (1/32–3/16)	Kyllä (J)	Ei	Vahv.**	















*Taakse.: Taaksepäin ompelu **Vahv.: Vahvistuspistot ***Älä käytä taaksepäin ompelua.

****Valitse piston leveydeksi enintään 5,0 mm.

Ompeleen nimi	Ommel	Paininjalka	Ompeleen numero				Käyttö	Piston leveys [mm (tuumaa)]		Piston pituus [mm (tuumaa)]		Kalsosineula	Yläsyöttäjä	Taaksepäin ompelu/ vahvistus- pistot
			70 ompeleen malli	60 ompeleen malli	50 ompeleen malli	40 ompeleen malli		Automaattinen	Manuaalinen	Automaattinen	Manuaalinen			
Piilo-ommel	Λ...Λ...	R	09	09	09	09	Piilo-ommel keskipaksuille kankaille	0 (0)	3 -- 3	2,0 (1/16)	1,0-3,5 (1/16-1/8)	Ei	Ei	Vahv.*
	ΛwΛw	R	10	10	10	10	Piilo-ommel joustaville kankaille	0 (0)	3 -- 3	2,0 (1/16)	1,0-3,5 (1/16-1/8)	Ei	Ei	Vahv.*
Aplikointi-ommel	UUUU	J	11	11	11	11	Aplikointi	3,5 (1/8)	2,5-5,0 (3/32-3/16)	2,5 (3/32)	1,6-4,0 (1/16-3/16)	Kyllä (1)	Ei	Vahv.*
Simpukankuoriommel	TTT	J	12	12	12	12	Simpukankuoriompele	4,0 (3/16)	0,0-7,0 (0-1/4)	2,5 (3/32)	0,2-4,0 (1/64-3/16)	Kyllä (1)	Ei	Vahv.*
Laakapykäreunaommel	ΛΛΛΛΛΛ	N	13	13	13	13	Pykäreunaompele	5,0 (3/16)	2,5-7,0 (3/32-1/4)	0,5 (1/32)	0,1-1,0 (1/64-1/16)	Kyllä (1)	Ei	Vahv.*
Yhdistävä ommel	WV	J	14	14	14	14	Tilkkytön tikkaus ja koristeompele	4,0 (3/16)	0,0-7,0 (0-1/4)	1,2 (1/16)	0,2-4,0 (1/64-3/16)	Kyllä (1)	Ei	Vahv.*
	WV	J	15	15	15	15	Tilkkytön tikkaus, koristeompele ja joustavien kankaiden päärmeet	5,0 (3/16)	2,5-7,0 (3/32-1/4)	2,5 (3/32)	1,0-4,0 (1/16-3/16)	Kyllä (1)	Ei	Vahv.*
	WV	J	16	16	16	16	Tilkkytön tikkaus ja koristeompele	5,0 (3/16)	0,0-7,0 (0-1/4)	1,2 (1/16)	0,2-4,0 (1/64-3/16)	Kyllä (1)	Ei	Vahv.*
Harakanvarvasommel	ΛΛΛΛ	J	17	17	17	17	Liitosompele, smokkipoimutus ja koristeompele	5,0 (3/16)	0,0-7,0 (0-1/4)	2,5 (3/32)	1,0-4,0 (1/16-3/16)	Kyllä (1)	Ei	Vahv.*
Aitapisto	XXXX	J	18	18	18	18	Liitosompele, smokkipoimutus ja koristeompele	5,0 (3/16)	2,5-7,0 (3/32-1/4)	2,5 (3/32)	1,0-4,0 (1/16-3/16)	Kyllä (1)	Ei	Vahv.*
Koristeompele	UUUU	J	19	19	19	19	Koristeompele	4,0 (3/16)	0,0-7,0 (0-1/4)	3,0 (1/8)	2,0-4,0 (1/16-3/16)	Ei	Ei	Vahv.*
	UUUU	J	20	20	20	20	Koristeompele	4,0 (3/16)	0,0-7,0 (0-1/4)	2,5 (3/32)	1,0-4,0 (1/16-3/16)	Kyllä (1)	Ei	Vahv.*
	UUUU	J	21	21	21	-	Koristeommel	5,5 (7/32)	0,0-7,0 (0-1/4)	1,6 (1/16)	1,0-4,0 (1/16-3/16)	Kyllä (1)	Ei	Vahv.*
	UUUU	N	22	22	22	21	Koristeompele ja kuminauhan kiinnitys	5,0 (3/16)	1,5-7,0 (1/64-1/4)	1,0 (1/16)	0,2-4,0 (1/64-3/16)	Kyllä (1)	Ei	Vahv.*
	UUUU	N	23	23	23	22	Pitsin kiinnitys, koristepäämäys, perinneompele yms.	3,5 (1/8)	1,5-7,0 (1/16-1/4)	2,5 (3/32)	1,6-4,0 (1/16-3/16)	Ei	Ei	Vahv.*
	UUUU	N	24	24	24	23	Koristepäämäys, perinneompele yms.	6,0 (15/64)	1,5-7,0 (1/16-1/4)	3,0 (1/8)	1,5-4,0 (1/16-3/16)	Ei	Ei	Vahv.*
	UUUU	N	25	25	25	-	Koristepäämäys ohuille, keskipaksuille ja tavallisille kudotuille kankaille, perinneompele yms.	5,0 (3/16)	1,5-7,0 (1/16-1/4)	3,5 (1/8)	1,5-4,0 (1/16-3/16)	Ei	Ei	Vahv.*

















*Vahv.: vahvistuspistot **Valitse piston leveydeksi enintään 5,0 mm.















Ompeleen nimi	Ommele	Paininjalka	Ompeleen numero				Käyttö	Piston leveys [mm (tuumaa)]		Piston pituus [mm (tuumaa)]		Kalksoisneula	Yläsyöttäjä	Taaksepäin ompelu/ vahvistus- pistot
			70 ompeleen malli	60 ompeleen malli	50 ompeleen malli	40 ompeleen malli		Automaattinen	Manuaalinen	Automaattinen	Manuaalinen			
Koristeommel		N	26	26	26	24	Koristepäärmäys ohuille, keskipaksuille ja tavallisille kudotuille kankaille, perinneompelu yms.	5,0 (3/16)	1,5-7,0 (1/16-1/4)	4,0 (3/16)	1,5-4,0 (1/16-3/16)	*** Kyllä (1)	Ei	Vahv. *
		N	27	27	27	-	Koristepäärmäys ohuille, keskipaksuille ja tavallisille kudotuille kankaille, perinneompelu yms.	5,0 (3/16)	1,5-7,0 (1/16-1/4)	2,5 (3/32)	1,5-4,0 (1/16-3/16)	*** Kyllä (1)	Ei	Vahv. *
		N	28	28	28	-	Koristepäärmäys ohuille, keskipaksuille ja tavallisille kudotuille kankaille, perinneompelu yms.	5,0 (3/16)	1,5-7,0 (1/16-1/4)	2,0 (1/16)	1,5-4,0 (1/16-3/16)	*** Kyllä (1)	Ei	Vahv. *
Napinläpi		A	29	29	29	25	Vaaka-suorat napinlävet ohuille ja keskipaksuille kankaille	5,0 (3/16)	3,0-5,0 (1/8-3/16)	0,4 (1/64)	0,2-1,0 (1/64-1/16)	Ei	Ei	Autom. vahv. **
		A	30	30	30	26	Vahvistetut napinlävet kankaille, joissa on tukimateriaali (vuori)	5,0 (3/16)	3,0-5,0 (1/8-3/16)	0,4 (1/64)	0,2-1,0 (1/64-1/16)	Ei	Ei	Autom. vahv. **
		A	31	31	31	27	Napinlävet joustaville ja neulotuille kankaille	6,0 (15/64)	3,0-6,0 (1/8-15/64)	1,0 (1/16)	0,5-2,0 (1/32-1/16)	Ei	Ei	Autom. vahv. **
		A	32	32	32	28	Napinlävet joustaville kankaille	6,0 (15/64)	3,0-6,0 (1/8-15/64)	1,5 (1/16)	1,0-3,0 (1/16-1/8)	Ei	Ei	Autom. vahv. **
		A	33	33	33	29	Pyöreäpäiset napinlävet paksuille tai pörröisille kankaille	7,0 (1/4)	3,0-7,0 (1/8-1/4)	0,5 (1/32)	0,3-1,0 (1/64-1/16)	Ei	Ei	Autom. vahv. **
		A	34	34	-	-	Pyöreäpäiset napinlävet keskipaksuille ja paksuille kankaille	7,0 (1/4)	3,0-7,0 (1/8-1/4)	0,5 (1/32)	0,3-1,0 (1/64-1/16)	Ei	Ei	Autom. vahv. **
		A	35	35	-	-	Pyöreäpäiset napinlävet paksuille tai pörröisille kankaille	7,0 (1/4)	3,0-7,0 (1/8-1/4)	0,5 (1/32)	0,3-1,0 (1/64-1/16)	Ei	Ei	Autom. vahv. **
Salpapisto		A	36	36	34	30	Vahvistusommel kohtiin, joissa sauma voi herkästi aueta.	2,0 (1/16)	1,0-3,0 (1/16-1/8)	0,4 (1/64)	0,3-1,0 (1/64-1/16)	Ei	Ei	Autom. vahv. **
Tilkkutyön suoraommel		J	37	37	-	-	Tilkkutyön suoraommel (saumanvara 6,5 mm paininjalan oikeasta reunasta)	5,5 (7/32)	0,0-7,0 (0-1/4)	1,6 (1/16)	0,2-5,0 (1/64-3/16)	Ei	Kyllä	Vahv. *
		J	38	38	-	-	Tilkkutyön suoraommel (saumanvara 6,5 mm paininjalan vasemmasta reunasta)	1,5 (1/16)	0,0-7,0 (0-1/4)	1,6 (1/16)	0,2-5,0 (1/64-3/16)	Ei	Kyllä	Vahv. *
Käsinommel- lun näköin tikkaus		J	39	39	35	31	Tikkauksiin suora tikkauksommele, joka näyttää käsinommelulta	0,0 (0)	0,0-7,0 (0-1/4)	2,5 (3/32)	1,0-4,0 (1/16-3/16)	Ei	Ei	Vahv. *
Siksakommel (vanutikkauksen)		J	40	40	-	-	Aplikoinnin vanutikkkaus, käsivarainen vanutikkkaus, laakaompelu, napin ompelu	3,5 (1/8)	0,0-7,0 (0-1/4)	1,4 (1/16)	0,0-4,0 (0-3/16)	Ei	Kyllä	Vahv. *

*Vahv.: Vahvistuspistot **Autom. vahv.: Automaattiset vahvistuspistot

***Valitse piston leveydeksi enintään 5,0 mm.

Ompeleen nimi	Ommel	Paininjalka	Ompeleen numero				Käyttö	Piston leveys [mm (tuumaa)]		Piston pituus [mm (tuumaa)]		Kalsoisneula	Yläsyöttäjä	Taaksepäin ompelu/ vahvistus- pistot
			70 ompeleen malli	60 ompeleen malli	50 ompeleen malli	40 ompeleen malli		Automaattinen	Manuaalinen	Automaattinen	Manuaalinen			
Aplikointi- ommiel (vanutik- kaukseen)		J	41	41	-	-	Aplikoinnin kiinnitys ja reunan ompelu	1,5 (1/16)	0,5–5,0 (1/32–3/16)	1,2 (1/16)	1,0–4,0 (1/16–3/16)	Ei	Ei	Vahv.*
		J	42	42	-	-	Aplikoinnin kiinnitys ja reunan ompelu	1,5 (1/16)	0,5–5,0 (1/32–3/16)	1,2 (1/16)	1,0–4,0 (1/16–3/16)	Ei	Ei	Vahv.*
Tilkkutyön pintatikkaus- ommiel		J	43	43	-	-	Tilkkutyön tikkaus (pintatikkaus)	7,0 (1/4)	1,0–7,0 (1/16–1/4)	1,6 (1/16)	1,0–4,0 (1/16–3/16)	Ei	Ei	Vahv.*
Koristeommiel		N	44	44	36	32	Koristeluun yms.	7,0 (1/4)	0,0–7,0 (0–1/4)	2,5 (3/32)	0,2–4,0 (1/64–3/16)	Ei	Ei	Vahv.*
		N	45	45	37	33	Koristeluun yms.	7,0 (1/4)	0,0–7,0 (0–1/4)	2,0 (1/16)	0,2–4,0 (1/64–3/16)	Ei	Ei	Vahv.*
		N	46	46	38	-	Koristeluun yms.	7,0 (1/4)	0,0–7,0 (0–1/4)	2,5 (3/32)	0,2–4,0 (1/64–3/16)	Ei	Ei	Vahv.*
		N	47	-	-	-	Koristeluun yms.	7,0 (1/4)	0,0–7,0 (0–1/4)	2,5 (3/32)	0,2–4,0 (1/64–3/16)	Ei	Ei	Vahv.*
		N	48	47	39	-	Koristeluun yms.	7,0 (1/4)	0,0–7,0 (0–1/4)	2,0 (1/16)	0,2–4,0 (1/64–3/16)	Ei	Ei	Vahv.*
		N	49	48	40	-	Koristeluun yms.	7,0 (1/4)	0,0–7,0 (0–1/4)	2,0 (1/16)	0,2–4,0 (1/64–3/16)	Ei	Ei	Vahv.*
		N	50	-	-	-	Koristeluun yms.	7,0 (1/4)	0,0–7,0 (0–1/4)	1,6 (1/16)	0,2–4,0 (1/64–3/16)	Ei	Ei	Vahv.*
		N	51	49	41	34	Koristeluun yms.	7,0 (1/4)	0,0–7,0 (0–1/4)	2,5 (3/32)	0,2–4,0 (1/64–3/16)	Ei	Ei	Vahv.*
		N	52	-	-	-	Koristeluun yms.	7,0 (1/4)	0,0–7,0 (0–1/4)	2,0 (1/16)	0,2–4,0 (1/64–3/16)	Ei	Ei	Vahv.*
		N	53	-	-	-	Koristeluun yms.	5,0 (3/16)	0,0–7,0 (0–1/4)	2,0 (1/16)	0,2–4,0 (1/64–3/16)	Ei	Ei	Vahv.*
		N	54	-	-	-	Koristeluun yms.	7,0 (1/4)	0,0–7,0 (0–1/4)	2,5 (3/32)	0,2–4,0 (1/64–3/16)	Ei	Ei	Vahv.*
		N	55	50	-	-	Koristeluun yms.	7,0 (1/4)	0,0–7,0 (0–1/4)	1,6 (1/16)	0,2–4,0 (1/64–3/16)	Ei	Ei	Vahv.*
		N	56	51	-	-	Koristeluun yms.	7,0 (1/4)	0,0–7,0 (0–1/4)	1,4 (1/16)	0,2–4,0 (1/64–3/16)	Ei	Ei	Vahv.*

*Vahv.: Vahvistuspistot

Ompeleen nimi	Ommel	Paininjalka	Ompeleen numero				Käyttö	Piston leveys [mm (tuumaa)]		Piston pituus [mm (tuumaa)]		Kalsoisneula	Yläsyöttäjä	Taaksepäin ompelu/vahvistuspistot
			70 ompeleen malli	60 ompeleen malli	50 ompeleen malli	40 ompeleen malli		Automaattinen	Manuaalinen	Automaattinen	Manuaalinen			
Laaka-ompeleet		N	57	52	42	-	Koristeluun yms.	7,0 (1/4)	2,5–7,0 (3/32–1/4)	0,4 (1/64)	0,1–1,0 (1/64–1/16)	Kyllä (1)	Ei	Vahv.*
		N	58	-	-	-	Koristeluun yms.	7,0 (1/4)	2,5–7,0 (3/32–1/4)	0,4 (1/64)	0,1–1,0 (1/64–1/16)	Kyllä (1)	Ei	Vahv.*
		N	59	53	43	35	Koristeluun yms.	7,0 (1/4)	2,5–7,0 (3/32–1/4)	0,4 (1/64)	0,1–1,0 (1/64–1/16)	Kyllä (1)	Ei	Vahv.*
		N	60	54	44	36	Koristeluun yms.	7,0 (1/4)	2,5–7,0 (3/32–1/4)	0,4 (1/64)	0,1–1,0 (1/64–1/16)	Kyllä (1)	Ei	Vahv.*
		N	61	55	45	-	Koristeluun yms.	7,0 (1/4)	2,5–7,0 (3/32–1/4)	0,4 (1/64)	0,1–1,0 (1/64–1/16)	Kyllä (1)	Ei	Vahv.*
		N	62	56	46	37	Koristeluun yms.	7,0 (1/4)	2,5–7,0 (3/32–1/4)	0,4 (1/64)	0,1–1,0 (1/64–1/16)	Kyllä (1)	Ei	Vahv.*
		N	63	-	-	-	Koristeluun yms.	7,0 (1/4)	2,5–7,0 (3/32–1/4)	0,4 (1/64)	0,1–1,0 (1/64–1/16)	Kyllä (1)	Ei	Vahv.*
		N	64	-	-	-	Koristeluun yms.	7,0 (1/4)	2,5–7,0 (3/32–1/4)	0,4 (1/64)	0,1–1,0 (1/64–1/16)	Kyllä (1)	Ei	Vahv.*
Ristipistot		N	65	-	-	-	Koristeluun yms.	7,0 (1/4)	0,0–7,0 (0–1/4)	1,6 (1/16)	0,2–4,0 (1/64–3/16)	Ei	Ei	Vahv.*
		N	66	-	-	-	Koristeluun yms.	6,0 (15/64)	0,0–7,0 (0–1/4)	1,4 (1/16)	0,2–4,0 (1/64–3/16)	Ei	Ei	Vahv.*
		N	67	57	47	38	Koristeluun yms.	6,0 (15/64)	0,0–7,0 (0–1/4)	2,5 (3/32)	0,2–4,0 (1/64–3/16)	Ei	Ei	Vahv.*
		N	68	58	48	-	Koristeluun yms.	6,0 (15/64)	0,0–7,0 (0–1/4)	1,4 (1/16)	0,2–4,0 (1/64–3/16)	Ei	Ei	Vahv.*
		N	69	59	49	39	Koristeluun yms.	6,0 (15/64)	0,0–7,0 (0–1/4)	1,4 (1/16)	0,2–4,0 (1/64–3/16)	Ei	Ei	Vahv.*

*Vahv.: Vahvistuspistot **Valitse piston leveydeksi enintään 5,0 mm.

HUOLTO

Ompelukoneen yksinkertaiset huoltotoimet on esitetty seuraavassa.

Ompelukoneen ulkopinnan puhdistaminen

Jos ompelukoneen ulkopinta on likainen, pyyhi se kostealla liinalla (neutraaleja pesuaineita voi käyttää). Kun olet pyyhkinyt ompelukoneen kostealla liinalla, kuivaa se kuivalla liinalla.

⚠️ MUISTUTUS

- Irrota pistotulppa pistorasiasta ennen ompelukoneen puhdistamista, muuten voi sattua henkilövahinko tai voit saada sähköiskun.

Puolakotelon puhdistus

Ompelukone ei enää toimi kunnolla, jos nukkaa kerääntyy puolakoteloon; sen vuoksi puolakotelo täytyy puhdistaa säännöllisesti.

⚠️ MUISTUTUS

- Muista irrottaa ompelukoneen pistotulppa pistorasiasta ennen puhdistusta. Muuten voit saada sähköiskun tai loukata itsesi.

- 1 Katkaise ompelukoneesta virta ja irrota pistotulppa pistorasiasta.
- 2 Nosta neula ja paininjalka.
- 3 Löysytä paininjalan ja neulan kiinnitysruuvit ja irrota paininjalan runko-osa ja neula.

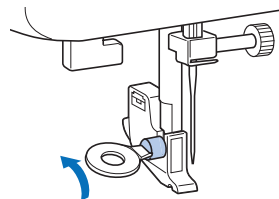

- 4 Ota kiinni pistolevyn kannen molemmista reunoista ja liu'uta sitä itseäsi kohti ja irrota pistolevyn kansi.

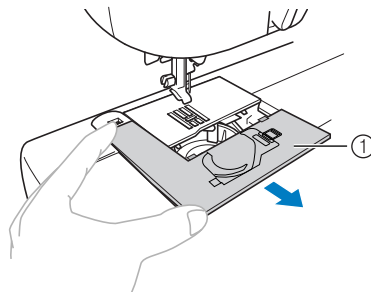

① Pistolevyn kansi

- 5** Irrota puolakotelo.
Ota kiinni puolakotelosta ja nosta se pois.

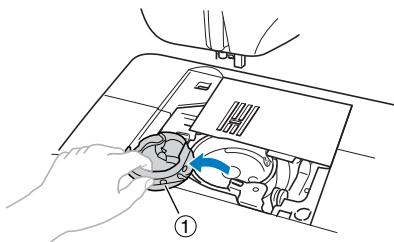

① Puolakotelo

- 6** Puhdista sukkuläpesä ja ympäröivät alueet puhdistusharjalla tai pölynimurilla.

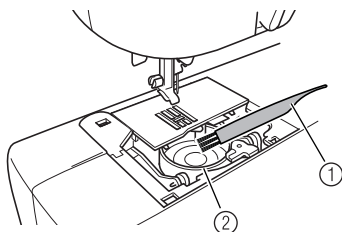

① Puhdistusharja
② Sukkuläpesä

- Älä öljyä puolakotelo.

- 7** Aseta puolakotelo paikalleen siten, että puolakotelon ▲-merkki on kohdakkain koneen ●-merkin kanssa kuvan mukaan.

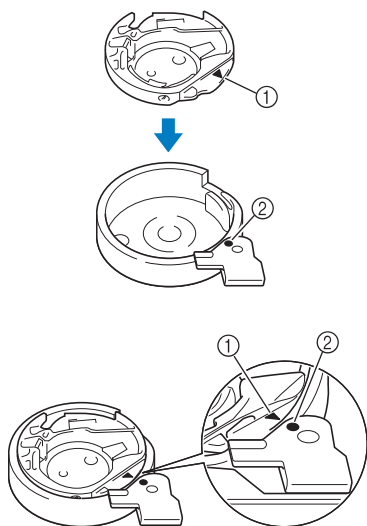

- Kohdistaa ▲- ja ●-merkit.

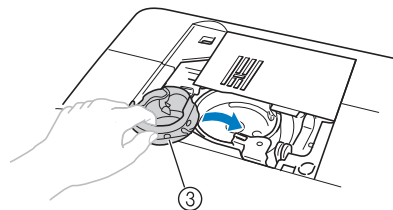

① ▲-merkki
② ●-merkki
③ Puolakotelo

- Varmista ennen puolakotelon asennusta, että merkit ovat kohdakkain.

⚠️ MUISTUTUS

- Älä käytä naarmuuntunutta puolakotelo, muuten ylälanka voi sotkeutua, neula katketa tai ompelujälki heiketä. Uuden puolakotelon (tuotekoodi: XE7560-001) hankkimiseksi ota yhteys lähimpään valtuutettuun jälleenmyyjään.
- Varmista, että puolakotelo on oikein paikallaan, muuten neula voi katketa.

- 8** Aseta pistolevyn kannessa olevat kielekkeet pistolevyyn ja liu'uta pistolevyn kansi paikalleen.

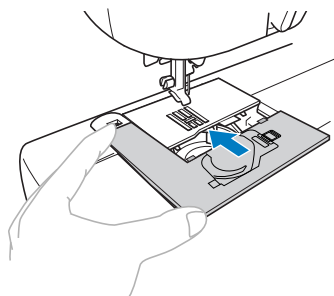

VIANETSINTÄ

Jos ompelukone ei toimi kunnolla, tarkista seuraavat mahdolliset ongelmat.

Jos ongelma ei poistu, ota yhteys jälleenmyyjään tai lähimpään valtuutettuun huoltoon.

Vika	Mahdollinen syy	Toimenpide	Viite
Ompelukone ei toimi.	Ompelukonetta ei ole kytketty pistorasiaan.	Kytke ompelukone pistorasiaan.	sivu 9
	Ompelukoneessa ei ole virta päällä.	Kytke ompelukoneeseen virta.	sivu 9
	Puolaustappi on vedetty oikealle.	Siirrä puolaustappi vasemmalle.	sivu 12, 13
	Et ole käyttänyt jalkasäädintä oikein.	Käytä jalkasäädintä oikein.	sivu 10
Neula katkeaa.	Neula on kiinnitetty väärin.	Kiinnitä neula oikein.	sivu 21
	Neulan kiinnitysruuvi on löysällä.	Kiristä neulan kiinnitysruuvi pyörölevyn muotoisella ruuvitalalla.	sivu 22
	Neula on taipunut tai tylsä.	Vaihda neula.	sivu 21
	Kangas-, lanka- ja neulayhdistelmä on väärä.	Valitse kankaaseen sopiva lanka ja neula.	sivu 20
	Käyttämäsi paininjalka ei sovi ommeltyyppiin.	Kiinnitä oikeantyyppinen paininjalka.	sivu 52
	Ylälanka on liian kireällä.	Löysytä ylälankaa.	sivu 29
	Vedät kangasta liikaa.	Ohjaa kevyesti kangasta, älä vedä sitä.	–
	Pistolevyn reiän ympärillä oleva alue on naarmuuntunut.	Vaihda pistolevy. Ota yhteys jälleenmyyjään tai lähimpään valtuutettuun huoltoliikkeeseen.	–
	Paininjalan reiän ympärillä oleva alue on naarmuuntunut.	Vaihda paininjalka. Ota yhteys jälleenmyyjään tai lähimpään valtuutettuun huoltoliikkeeseen.	–
	Puolakotelo on naarmuuntunut.	Vaihda puolakotelo. Ota yhteys jälleenmyyjään tai lähimpään valtuutettuun huoltoliikkeeseen.	–
Et ole käyttänyt tähän koneeseen sopivaa puolaa.	Vääräntyyppiset puolat eivät toimi oikein. Käytä vain tämän koneen puolia.	sivu 11	
Ylälanka katkeaa.	Ylälankaa ei ole pujotettu oikein. (esimerkiksi lankarulla on asetettu väärin tai lanka on irronnut neulan yläpuolella olevasta ohjaimesta.)	Pujota ylälanka oikein.	sivu 16
	Langassa on solmuja tai sotkuja.	Poista solmut tai sotkut.	–
	Neula ja käyttämäsi lanka eivät sovi yhteen.	Valitse ommeltyyppiin ja lankaan sopiva neula.	sivu 20
	Ylälanka on liian kireällä.	Löysytä ylälankaa.	sivu 29
	Lanka on sotkeutunut esimerkiksi puolakoteloon.	Poista sotkeutunut lanka. Jos lanka on sotkeutunut puolakoteloon, puhdista puolakotelo.	sivu 57
Neula on taipunut tai tylsä.	Vaihda neula.	sivu 21	

Vika	Mahdollinen syy	Toimenpide	Viite
Ylälanka katkeaa.	Neula on kiinnitetty väärin.	Kiinnitä neula oikein.	sivu 21
	Pistolevyn reiän ympärillä oleva alue on naarmuuntunut.	Vaihda pistolevy. Ota yhteys jälleenmyyjään tai lähimpään valtuutettuun huoltoliikkeeseen.	–
	Paininjalan reiän ympärillä oleva alue on naarmuuntunut.	Vaihda paininjalka. Ota yhteys jälleenmyyjään tai lähimpään valtuutettuun huoltoliikkeeseen.	–
	Puolakotelo on naarmuuntunut tai siinä on särmiä.	Vaihda puolakotelo. Ota yhteys jälleenmyyjään tai lähimpään valtuutettuun huoltoliikkeeseen.	–
	Et ole käyttänyt tähän koneeseen sopivaa puolaa.	Vääräntyyppiset puolat eivät toimi oikein. Käytä vain tämän koneen puolia.	sivu 11
Alalanka on sotkeutunut tai katkeaa.	Puolaa ei ole puolattu oikein.	Puolaa alalanka oikein.	sivu 11
	Puola on naarmuuntunut eikä pyöri tasaisesti.	Vaihda puola.	–
	Lanka on sotkeutunut.	Poista sotkeutunut lanka ja puhdista puolakotelo.	sivu 57
	Et ole käyttänyt tähän koneeseen sopivaa puolaa.	Vääräntyyppiset puolat eivät toimi oikein. Käytä vain tämän koneen puolia.	sivu 11
	Puola on asetettu väärin.	Aseta puola oikein paikalleen.	sivu 14, 15
Langan kireys on väärä.	Ylälankaa ei ole pujotettu oikein.	Pujota ylälanka oikein.	sivu 16
	Puolaa ei ole puolattu oikein.	Puolaa alalanka oikein.	sivu 11
	Lanka- ja neulayhdistelmä ei sovi valitsemasi kankaan ompeluun.	Valitse kankaaseen sopiva lanka ja neula.	sivu 20
	Et ole kiinnittänyt paininjalan runko-osaa oikein.	Kiinnitä paininjalan runko-osa oikein.	sivu 25
	Langan kireys on väärä.	Säädä ylälangan kireys.	sivu 29
	Et ole käyttänyt tähän koneeseen sopivaa puolaa.	Vääräntyyppiset puolat eivät toimi oikein. Käytä vain tämän koneen puolia.	sivu 11
	Puola on asetettu väärin.	Aseta puola oikein paikalleen.	sivu 14, 15
Kangas rypytyy.	Ylälankaa ei ole pujotettu oikein tai puola ei ole oikein paikallaan.	Pujota ylälanka oikein ja puolaa alalanka oikein.	sivu 14, 15, 16
	Lankarulla on asetettu väärin.	Aseta lankarulla oikein.	–
	Kangas-, lanka- ja neulayhdistelmä on väärä.	Valitse kankaaseen sopiva lanka ja neula.	sivu 20
	Neula on taipunut tai tylsä.	Vaihda neula.	sivu 21
	Jos ompelet ohuelle kankaalle, pistomäärä on kankaalle liian suuri.	Käytä tukimateriaalia kankaan alla.	sivu 31
	Langan kireys on väärä.	Säädä ylälangan kireys.	sivu 29

Vika	Mahdollinen syy	Toimenpide	Viite
Kone ompelee hyppypistoja.	Ylälankaa ei ole pujotettu oikein.	Pujota ylälanka oikein.	sivu 16
	Kangas-, lanka- ja neulayhdistelmä on väärä.	Valitse kankaaseen sopiva lanka ja neula.	sivu 20
	Neula on taipunut tai tylsä.	Vaihda neula.	sivu 21
	Neula on kiinnitetty väärin.	Kiinnitä neula oikein.	
	Pistolevyn alle tai puolakoteloon on kertynyt pölyä.	Irrota pistolevyn kansi ja puhdista levy ja puolakotelo.	sivu 57
Ommeltaessa kuuluu vinkuva ääni.	Syöttäjän hampaisiin tai puolakoteloon on kertynyt pölyä.	Puhdista puolakotelo.	sivu 57
	Ylälankaa ei ole pujotettu oikein.	Pujota ylälanka oikein.	sivu 16
	Puolakotelo on naarmuuntunut.	Vaihda puolakotelo. Ota yhteys jälleenmyyjään tai lähimpään valtuutettuun huoltoliikkeeseen.	–
	Et ole käyttänyt tähän koneeseen sopivaa puola.	Vääräntyyppiset puolat eivät toimi oikein. Käytä vain tämän koneen puolia.	sivu 11
Langanpujottajaa ei voi käyttää.	Et ole siirtänyt langannostajaa yläasentoon.	Nosta neula joko kääntämällä käsipyörää itseäsi kohti (vastapäivään) niin, että käsipyörässä oleva merkki on ylöspäin tai paina ⊕ -painiketta (neula-asennon painike) kerran tai kaksi kertaa.	sivu 16
	Neula on kiinnitetty väärin.	Kiinnitä neula oikein.	sivu 21
Ommel ei näytä hyvältä.	Käyttämäsi paininjalka ei sovi ommeltyyppiin.	Kiinnitä oikeantyyppinen paininjalka.	sivu 52
	Langan kireys on väärä.	Säädä ylälangan kireys.	sivu 29
	Lanka on sotkeutunut esimerkiksi puolakoteloon.	Poista sotkeutunut lanka. Jos lanka on sotkeutunut puolakoteloon, puhdista puolakotelo.	sivu 57
Kangas ei syöty.	Syöttäjän hampaat ovat alhaalla.	Siirrä syöttäjän hampaiden asennon säädin asentoon ▲▲.	sivu 38, 45
	Pisto on liian tiheä.	Pidennä piston pituutta.	sivu 27
	Kangas-, lanka- ja neulayhdistelmä on väärä.	Valitse kankaaseen sopiva lanka ja neula.	sivu 20
	Lanka on sotkeutunut esimerkiksi puolakoteloon.	Poista sotkeutunut lanka. Jos lanka on sotkeutunut puolakoteloon, puhdista puolakotelo.	sivu 57
Ompeluvalo ei syty.	Lamppu on rikki.	Ota yhteys jälleenmyyjään tai lähimpään valtuutettuun huoltoliikkeeseen.	–

VIRHEILMOITUKSET

Jos ompelukoneen asetukset tehdään väärin, ohjauspanelin näyttöön tulee virheilmoitus. Noudata taulukossa annettuja ohjeita.

Jos painat ommelvalitsimen näppäintä tai teet oikean toimenpiteen virheilmoituksen ollessa näytössä, virheilmoitus katoaa.

Virheilmoitus	Mahdollinen syy	Ratkaisu
E1	Painoit jalkasäädintä (tai aloitus-/lopetuspainiketta, jos jalkasäädintä ei ole kytketty) ja painoit taaksepäin ompelun/vahvistuspistojen painiketta, kun paininjalka oli ylhäällä.	Laske paininjalan nostovipu, ennen kuin jatkat.
E2	Valitsit jonkin muun ompeleen kuin näpinläven tai salpapiston ja painoit jalkasäädintä (tai aloitus-/lopetuspainiketta, jos jalkasäädintä ei ole kytketty), kun näpinläven mittaja oli alhaalla.	Nosta näpinläven mittaja, ennen kuin jatkat.
E3	Valitsit näpinläven tai salpapiston ja painoit jalkasäädintä (tai aloitus-/lopetuspainiketta, jos jalkasäädintä ei ole kytketty), kun näpinläven mittaja oli ylhäällä.	Laske näpinläven mittaja, ennen kuin jatkat.
E4	Painoit taaksepäin ompelun/vahvistuspistojen tai neulanasennon painiketta, kun puolaustappi oli siirretty oikealle.	Siirrä puolaustappi vasemmalle, ennen kuin jatkat.
E5	Painoit aloitus-/lopetuspainiketta, vaikka jalkasäädin oli kytketty.	Irrota jalkasäädin ja paina aloitus-/lopetuspainiketta. Tai käytä jalkasäädintä.
E6	Moottori lukittui, koska lanka sotkeutui.	Poista sotkeutunut lanka, ennen kuin jatkat.



Huomaa

- Jos nestekidenäyttöön ilmestyy virheilmoitus "F1" – "F8" ompelun aikana, ompelukoneessa voi olla toimintahäiriö. Ota yhteys lähimpään valtuutettuun huoltoliikkeeseen.

Merkkiäni (merkkiäänellä varustetut mallit)

Aina kun painat näppäintä, kuuluu merkkiääni. Jos painat näppäintä, joka ei kyseisessä toimintatilassa toimi tai teet virheellisen toiminnon, kuulet kaksi tai neljä merkkiääntä (vain merkkiäänellä varustetut mallit).

■ Jos näppäintä painetaan (oikea toiminto)

Kuuluu yksi merkkiääni.

■ Jos tehdään virheellinen toiminto tai painetaan näppäintä, joka ei toimi

Kuuluu kaksi tai neljä merkkiääntä.

■ Jos kone lukittuu esimerkiksi langan sotkeutumisen vuoksi

Ompelukoneesta kuuluu merkkiääni neljän sekunnin ajan ja sen jälkeen ompelukone pysähtyy automaattisesti. Tarkista virheen syy ja korjaa se ennen kuin jatkat ompelua.

HAKEMISTO

- A**
aloitus-/lopetuspainike6, 28
aplikointi42
aputaso7, 31
- C**
crazy quilt -tekniikka43
- H**
hihansuut46
- J**
jalkasäädin8, 28
joustavat kankaat31
- K**
kaksoisneula22
koeompelu30
Kolmen piston siksak32
kolminkertainen suora jousto-ommel33
koneen osat5
koristeompelu49, 51
kuminauha41
käsipyörä5
käsivarainen vanutikkaus45
- L**
langan kireys29
langankatkaisija29
langanohjain16
langanpujottaja17
lankatappi11, 16
LCD7
liitosompelu49
lisälankatappi23
lisävarusteet8
lävistäjä37
- M**
merkkiääni62
- N**
napin ompelu38
napinläprijalka36
napinläven mittaaja6, 37
napinläven ompelu35
neula20
neula-asennon painike6
neulan asento33
neulan kiinnitysruuvi6, 22
neulatangon langanohjain6
- O**
ohjauspaneli7
ohuet kankaat31
ommelasetukset52
ommelvalitsimet7
ompelukoneen neulat20
ompelunopeuden säädin6
- P**
paininjalan nostovipu6, 16
paininjalan runko-osa6, 25
paininjalka6, 24
paksut kankaat30
Parsinta32, 41
perinneommel51
perusompelu33
piilo-ommel34
Pika-asetteinen puola6, 15
pika-asetteinen puola13
pistolevy6
pistolevyn kansi57
piston leveys27
piston pituus27
puola14
puolakotelo14, 57
puolakotelon kansi6, 14
puolauslaite11, 59, 62
pykäreunaommel49
- R**
ratkoja37
- S**
salpapistot46
siipineula51
siksakommel30, 32, 42
smokkipoimutus50
suora ommel33
syöttäjän hampaat6, 45
syöttäjän hampaiden asennon säädin45
- T**
taaksepäin ompelun/vahvistuspistojen painike6
tarvikkeet8
taskun kulmat46
taskun suut46
tikkausohjain44
tilkkutyön suoraommel43
tilkkutyöt43
toimintonäppäimet6
- V**
vahvistuspistot46
vanutikkaus44
vanutikkausjalka45
vapaavarsi31
vetoketjun ompelu40
vetoketjupaininjalka40
vianetsintä59
virheilmoitukset62
virtakytkin9

Y

yhdistäminen.....	51
yhdistävä ommel	42, 48
yliluottelu.....	32
ylälangan kireyden säädin	29
ylälangan pujotus	16
yläsyöttäjä	44

Verkkosivuiltamme osoitteesta <http://support.brother.com/> löydät
tuotetukitietoja ja vastauksia usein kysytyihin kysymyksiin (FAQ/UKK).

Finnish
888-S33/S34/S36/S37



D01EKH-001