

# Manual de instrucciones

Máquina de bordar

Product Code (Código de producto): 882-W80/W82



Lea este documento antes de utilizar la máquina.  
Recomendamos que tenga este documento a mano por si necesita consultarlo más adelante.



## INTRODUCCIÓN

Le agradecemos que haya comprado esta máquina. Antes de utilizar la máquina, lea detenidamente las "INSTRUCCIONES DE SEGURIDAD IMPORTANTES" y, a continuación, estudie este manual para consultar el funcionamiento correcto de las diversas funciones. Además, una vez que haya terminado de leer el manual, guárdelo en un lugar donde pueda encontrarlo con facilidad para poder consultarlo en el futuro. El incumplimiento de estas instrucciones puede suponer un mayor riesgo de lesiones personales o de daños en la propiedad, incluyendo incendios, descargas eléctricas, quemaduras o asfixia.

## INSTRUCCIONES DE SEGURIDAD IMPORTANTES

Lea estas instrucciones de seguridad antes de utilizar la máquina.

### ⚠ PELIGRO

- Para reducir el riesgo de descarga eléctrica

**1** Desconecte siempre la máquina de la toma de corriente inmediatamente después de utilizarla, de limpiarla, al realizar cualquier tipo de ajuste de mantenimiento indicado en este manual, o si deja la máquina desatendida.

### ⚠ AVISO

- Para reducir el riesgo de quemaduras, incendio, descarga eléctrica o lesiones.

**2** Desenchufe siempre la máquina de la toma de corriente cuando vaya a retirar alguna tapa, o cuando vaya a realizar cualquier tipo de ajuste indicado en el manual de instrucciones.

- Para desenchufar la máquina, ponga el interruptor de la máquina en la posición con el símbolo "O" para apagarla y, a continuación, sujete el enchufe y retírelo de la toma de corriente. No tire del cable.
- Enchufe la máquina directamente a la toma de corriente. No utilice un cable alargador.
- Desenchufe siempre la máquina si se produce un corte del suministro eléctrico.

**3** Peligros por descarga eléctrica:

- Esta máquina debe conectarse a una fuente de alimentación de CA en el rango indicado en la etiqueta de tensión nominal. No la conecte a una fuente de alimentación de CC ni a un inversor. Si no está seguro de qué tipo de fuente de alimentación tiene, póngase en contacto con un electricista cualificado.
- Esta máquina ha sido aprobada para ser utilizada solo en el país donde se haya adquirido.

**4** Nunca ponga la máquina en funcionamiento si el cable o el enchufe están dañados, si no funciona correctamente, si se ha caído o está averiada, o si se ha derramado agua en su interior. Devuelva la máquina al distribuidor Brother autorizado más cercano para su examen, reparación o ajuste eléctrico o mecánico.

- Mientras la máquina esté almacenada o en uso, si percibe algo inusual, como un olor, calor, decoloración o deformación, deje de utilizar la máquina inmediatamente y desenchufe el cable de alimentación.
- Cuando transporte la máquina, sujétela por su asa. Si levanta la máquina por cualquier otra parte, la máquina podría dañarse o caerse, lo que podría provocar lesiones.
- Cuando levante la máquina, procure no realizar movimientos bruscos o sin cuidado, pues podría dañarse la espalda o las rodillas.

**5** Mantenga siempre la zona de trabajo despejada:

- Nunca utilice esta máquina si las aberturas de ventilación están bloqueadas. Mantenga las aberturas de ventilación de la máquina libres de pelusa, polvo y trocitos de tela.
- Nunca deje que caigan objetos en ninguna de las aberturas, ni inserte nada en las mismas.
- No la use en lugares donde se utilicen productos con aerosoles (spray), ni en sitios donde se esté administrando oxígeno.
- No utilice la máquina cerca de una fuente de calor, como un horno o una plancha; de lo contrario, la máquina, el cable de alimentación o la prenda que se está bordando podría incendiarse y provocar un incendio o una descarga eléctrica.
- No coloque esta máquina sobre una superficie inestable, como una mesa que se tambalee o esté inclinada, ya que de lo contrario la máquina podría caerse y provocar lesiones.

**6** Hay que tener especial cuidado al bordar:

- Preste siempre especial atención a la aguja. No utilice agujas dobladas o dañadas.
- Mantenga los dedos alejados de las piezas en movimiento. Hay que tener especial cuidado con la aguja de la máquina.
- Coloque el interruptor de la máquina en la posición con el símbolo "O" para desactivarla al realizar ajustes en la zona de la aguja.
- No utilice una placa de la aguja dañada o equivocada, puesto que podría hacer que la aguja se rompiera.
- No empuje ni estire la tela durante el bordado.

**7** Esta máquina no es un juguete:

- Deberá prestar especial atención cuando se utilice la máquina cerca de niños o cuando sea utilizada por ellos.
- La bolsa de plástico en la que se suministra esta máquina debe mantenerse fuera del alcance de los niños o desecharse. Nunca permita que los niños jueguen con la bolsa debido al riesgo de asfixia.
- No la utilice en el exterior.

**8** Para un funcionamiento más duradero:

- Cuando utilice y guarde la máquina, evite exponerla directamente a la luz del sol y no la guarde en sitios húmedos. No utilice o guarde la máquina cerca de una fuente de calor, plancha, lámpara halógena u otros objetos candentes.
- Utilice solo detergentes o jabones neutros para limpiar la carcasa. Gasolina, diluyentes y polvos desengrasantes pueden dañar la carcasa y la máquina, por lo que nunca debe utilizarlos.
- Consulte siempre el Manual de instrucciones cuando tenga que reponer o instalar cualquier pieza, como los pies prensatela, la aguja, u otras piezas, para asegurarse de que la instalación se realiza correctamente.

**9** Para reparaciones o ajustes:

- Si la bombilla está dañada, deberá sustituirla un distribuidor Brother autorizado.
- En el caso de que ocurra una avería o se requiera un ajuste, consulte primero la tabla de solución de problemas al final del Manual de instrucciones para inspeccionar y ajustar usted mismo la máquina. Si el problema continúa, póngase en contacto con su distribuidor autorizado de Brother más cercano.

Utilice esta máquina solo para los fines descritos en el manual.

Utilice los accesorios recomendados por el fabricante que figuran en este manual.

Utilice solo el ratón diseñado específicamente para esta máquina.

El contenido de este manual y las especificaciones de este producto pueden sufrir cambios sin previo aviso.

Para obtener información adicional sobre el producto y actualizaciones, visite nuestro sitio web en

[www.brother.com](http://www.brother.com)

## **CONSERVE ESTAS INSTRUCCIONES**

### **Esta máquina ha sido diseñada para uso doméstico.**

#### **PARA USUARIOS DE PAÍSES NO MIEMBROS DEL CENELEC**

Este aparato no ha sido diseñado para ser utilizado por personas (niños incluidos) con alguna discapacidad física, sensorial o mental, ni por personas sin experiencia o conocimientos técnicos, a menos que hayan recibido supervisión o instrucciones relativas al uso del aparato por parte de una persona responsable de su seguridad. Los niños deberán ser vigilados para asegurarse de que no juegan con el aparato.

#### **PARA USUARIOS DE PAÍSES MIEMBROS DEL CENELEC**

Este aparato puede ser utilizado por niños de a partir de 8 años de edad y por personas con capacidades físicas, sensoriales o mentales reducidas o que carezcan de la experiencia y los conocimientos siempre y cuando hayan recibido supervisión o instrucciones relativas al uso del aparato de modo seguro y comprendan los riesgos existentes. No permita que los niños jueguen con el aparato. La limpieza y el mantenimiento del usuario no deben ser realizados por niños sin supervisión.

# SÓLO PARA LOS USUARIOS DEL REINO UNIDO, IRLANDA, MALTA Y CHIPRE

## IMPORTANTE

- Si debe cambiar el fusible del enchufe, utilice un fusible homologado por ASTA para BS 1362, es decir, que lleve la marca  correspondiente a la marca en el enchufe.
- Vuelva a colocar siempre la tapa del fusible. No utilice nunca enchufes sin la tapa del fusible.
- Si la toma de corriente disponible no es adecuada para el enchufe suministrado con este equipo, deberá ponerse en contacto con un distribuidor Brother autorizado para obtener el cable correcto.

## Declaración de conformidad del Proveedor de la Comisión Federal de Comunicaciones (FCC) (sólo para los EE. UU. )

Parte responsable: Brother International Corporation  
200 Crossing Boulevard  
P.O. Box 6911  
Bridgewater, NJ 08807-0911 EE.  
UU.  
TEL.: (908) 704-1700

declara que el producto

Nombre del producto: Máquina de bordar Brother  
Número de modelo: XE1

Este dispositivo cumple con la Parte 15 de las normas FCC. Su utilización está sometida a las dos condiciones siguientes: (1) este dispositivo no debe causar interferencias perjudiciales, y (2) este dispositivo debe aceptar toda interferencia recibida, incluidas las provocadas por un manejo erróneo.

Este equipo ha sido probado y se determina que cumple con los límites para dispositivos digitales de Clase B, de conformidad con la Parte 15 de las reglas de la FCC. Estos límites están diseñados para proporcionar una protección razonable contra interferencias dañinas en una instalación residencial. Este equipo genera, utiliza y puede radiar energía de radiofrecuencia y, si no se instala y utiliza de acuerdo con las instrucciones, puede causar interferencias dañinas en las comunicaciones por radio. Sin embargo,

no hay garantía de que no se produzcan interferencias en una instalación particular. Si este equipo causa interferencias dañinas en la recepción de radio o televisión, lo que puede determinarse apagando y encendiendo el equipo, el usuario puede tratar de corregirlas siguiendo una o más de las siguientes medidas:

- Vuelva a orientar o colocar la antena receptora.
- Aumente la separación entre el equipo y el receptor.
- Conecte el equipo a una toma en un circuito diferente al que está conectado el receptor.
- Consulte al distribuidor Brother autorizado o a un técnico experto en radio y televisión para obtener ayuda.
- Este transmisor no debe colocarse ni operarse en el mismo lugar ni en conjunción con ningún otro transmisor o antena.

## Importante

Los cambios o las modificaciones que Brother Industries, Ltd. no haya autorizado expresamente podrían anular la autorización del usuario para utilizar el equipo.

Este equipo cumple con los límites de exposición a la radiación de la FCC/IC (Comisión Federal de Comunicaciones de los Estados Unidos) establecidos para un entorno no controlado, y cumple las Directrices de Exposición a la radiofrecuencia (RF) de la FCC, así como la cláusula RSS-102 de las normas de Exposición a la radiofrecuencia (RF) de la IC. Este equipo tiene niveles muy bajos de energía RF, por lo que se considera innecesario que cumpla con la evaluación de la exposición máxima permisible (MPE).

## Para usuarios en México

La operación de este equipo está sujeta a las siguientes dos condiciones:

- (1) es posible que este equipo o dispositivo no cause interferencias perjudiciales y
- (2) este equipo o dispositivo debe aceptar cualquier interferencia, incluyendo la que pueda causar su operación no deseada.

## Declaración de conformidad (solo Europa y Turquía)

Brother Industries, Ltd. 15-1 Naeshiro-cho, Mizuho-ku, Nagoya 467-8561 Japón declara que este producto cumple con los requisitos fundamentales de todas las directivas y normativas pertinentes de aplicación en la Comunidad Europea.

La Declaración de conformidad puede descargarse desde el Brother Solutions Center.

Visite <http://s.brother/cpeab/> y:

- haga clic en "Manuales"
- seleccione su modelo
- haga clic en "Declaración de conformidad"
- haga clic en "Descargar"

Su Declaración se descargará en formato PDF.

## Declaración de conformidad para la directiva RE 2014/53/UE (solo para países miembros del CENELEC y Turquía) (Aplicable a modelos dotados de interfaces de radio)

Brother Industries, Ltd. 15-1 Naeshiro-cho, Mizuho-ku, Nagoya 467-8561 Japón declara que estos productos cumplen con las disposiciones de la Directiva RE 2014/53/UE. Puede descargar una copia de la Declaración de conformidad siguiendo las instrucciones indicadas en la sección Declaración de conformidad (solo Europa y Turquía).

## LAN inalámbrica (solo modelos con función de LAN inalámbrica)

Esta máquina es compatible con una interfaz inalámbrica.  
Banda(s) de frecuencia: 2400-2483,5 MHz  
Potencia máxima de radiofrecuencia transmitida en la(s) banda(s) de frecuencia: Menos de 20 dBm (PIRE)

# Condiciones de uso

## IMPORTANTE-LEER CON ATENCIÓN:

Estas Condiciones de uso ("Acuerdo") son un acuerdo legal entre usted y Brother Industries, Ltd. ("Empresa") que regula su uso de cualquier Software instalado o puesto a su disposición por la Empresa para utilizarlo con productos de costura o artesanía ("Productos de la Empresa"). El término "Software" se refiere a todos y cada uno de los datos de contenido, datos de diseño, formatos de los datos, firmware de los Productos de la Empresa, aplicaciones para PC o aplicaciones para dispositivos móviles.

Si usted utiliza el Software y los Productos de la Empresa, se considera que acepta quedar vinculado por las condiciones de este Acuerdo. Si no acepta las condiciones de este Acuerdo, la Empresa no concederá ninguna licencia para el Software y usted no tendrá permiso para utilizarlo. El Software puede llevar adjuntos enmiendas y suplementos a este Acuerdo.

Si una persona acepta este Acuerdo en nombre de una entidad, manifiesta ante la Empresa que tiene la capacidad legal de celebrar un acuerdo jurídico vinculante para dicha entidad.

## Términos y condiciones

### 1 Cesión de Licencia.

- 1.1 Según este Acuerdo, la Empresa le concede una licencia personal, no exclusiva, intransferible y revocable para utilizar el Software solo en los Productos de la Empresa.
- 1.2 Su derecho a utilizar el Software no se vende y se regula bajo licencia, y solamente usted puede utilizarlo según este Acuerdo. La Empresa o sus proveedores conservan todos los derechos, títulos e intereses relacionados con el Software, incluyendo sin límites todos los derechos de propiedad intelectual correspondientes.

### 2 Restricciones

- 2.1 Salvo que se permita expresamente en este Acuerdo o lo requieran las leyes nacionales, usted se compromete a:
  - 2.1.1 no desensamblar, descompilar, realizar ingeniería inversa, traducir o intentar de cualquier otra forma descifrar el código fuente del Software (incluidos los datos o contenidos creados utilizando los Productos de la Empresa o la aplicación de edición del contenido; en lo sucesivo, lo mismo se aplicará en esta Cláusula 2.);
  - 2.1.2 no crear obras derivadas basadas en la totalidad o en cualquier parte del Software;
  - 2.1.3 no distribuir, ofrecer ni poner a disposición el Software de ninguna forma, en su totalidad o en parte, a ninguna persona sin el consentimiento previo por escrito de la Empresa;
  - 2.1.4 no copiar el Software, excepto si dicha copia está relacionada con el uso normal del Software con los Productos de la Empresa o si fuera necesaria por motivos de seguridad operativa o para realizar copias de seguridad;
  - 2.1.5 no transferir, alquilar, arrendar, sublicenciar, prestar, traducir, fusionar, adaptar, variar, alterar o modificar la

totalidad o parte del Software, ni permitir que el Software o cualquiera de sus partes se combine con, o se incorpore a, cualquier otro programa;

- 2.1.6 incluir el aviso de copyright de la Empresa y este Acuerdo en todas las copias completas y parciales del Software; y
- 2.1.7 no utilizar el Software para ninguna finalidad (incluida, entre otras, el uso con productos o software de costura/artesanía no autorizados) distinta a las previstas en la Cláusula 1 de este Acuerdo.

### 3 Ausencia de garantía

EN LA MEDIDA EN QUE LA LEY APLICABLE LO PERMITA, ESTE SOFTWARE SE OFRECE "TAL CUAL", SIN GARANTÍAS NI CONDICIONES DE NINGÚN TIPO, YA SEAN ORALES O ESCRITAS, EXPRESAS O IMPLÍCITAS. LA EMPRESA RENUNCIA ESPECÍFICAMENTE A CUALQUIER GARANTÍA O CONDICIÓN IMPLÍCITA DE COMERCIABILIDAD, CALIDAD SATISFACTORIA, NO INFRACCIÓN Y/O IDONEIDAD PARA UNA FINALIDAD CONCRETA.

### 4 Limitación de responsabilidad

- 4.1 LA EMPRESA NO SERÁ RESPONSABLE ANTE USTED, SUS USUARIOS FINALES O CUALQUIER OTRA ENTIDAD POR POSIBLES PÉRDIDAS DE BENEFICIOS, INGRESOS O AHORROS, PÉRDIDA DE DATOS, INTERRUPTIÓN DE USO O DAÑOS RESULTANTES, SECUNDARIOS, ESPECIALES, PUNITIVOS O INDIRECTOS QUE PUEDA SUFRIR DICHA PARTE (YA SEA EN UNA ACCIÓN POR CONTRATO O AGRAVIO), AUNQUE SE HAYA INFORMADO A LA EMPRESA DE LA POSIBILIDAD DE SUFRIR DICHOS DAÑOS, DERIVADOS O RELACIONADOS CON EL SOFTWARE, EL SERVICIO DE ASISTENCIA O ESTE ACUERDO. ESTAS LIMITACIONES SE APLICARÁN EN LA MÁXIMA MEDIDA PERMITIDA POR LA LEY APLICABLE, AUNQUE NO SE CUMPLA LA FINALIDAD ESENCIAL DE CUALQUIER RECURSO LIMITADO.
- 4.2 A PESAR DE LO INDICADO EN LAS CLÁUSULAS 3 O 4.1, ESTE ACUERDO NO PRETENDE EXCLUIR NI RESTRINGIR LA RESPONSABILIDAD DE LA EMPRESA POR MUERTE O LESIONES PERSONALES RESULTANTES DE NEGLIGENCIA, NI TAMPOCO LIMITAR LOS DERECHOS REGLAMENTARIOS DE LOS CONSUMIDORES.

### 5 Rescisión

- 5.1 La Empresa tendrá derecho a rescindir este Acuerdo en cualquier momento, enviando una notificación por escrito, si usted incumple de forma grave los términos de este Acuerdo y no lo rectifica inmediatamente a petición de la Empresa.
- 5.2 En caso de rescisión por cualquier motivo, dejarán de estar vigentes todos los derechos que se le hayan concedido en virtud de este Acuerdo, deberá suspender la realización de todas las actividades autorizadas por este Acuerdo y deberá borrar o desinstalar inmediatamente el Software de todos sus equipos informáticos, así como borrar o destruir todas las copias del Software o de las obras derivadas de que disponga. Además de lo anterior, deberá borrar el contenido o los datos de diseño que haya creado con los Productos de la Empresa de que disponga.

## 6 Condiciones varias

- 6.1 No deberá exportar ni reexportar el Software, así como tampoco ninguna copia o adaptación del mismo que infrinja las leyes o normativas aplicables.
- 6.2 No deberá asignar la totalidad o parte de este Acuerdo a ningún tercero, ni tampoco ningún interés derivado del mismo, sin el previo consentimiento por escrito de la Empresa. En virtud de este Acuerdo, se considerará como asignación cualquier cambio de control o reorganización que le afecte a usted en virtud de una fusión o de la venta de activos o acciones.
- 6.3 Usted acepta que una infracción de este Acuerdo puede suponer un perjuicio irreparable para la Empresa y que las compensaciones pecuniarias pueden no ser suficientes, por lo que la Empresa tendrá derecho a buscar una reparación equitativa además de los recursos de que pueda disponer, en virtud del presente documento o de la ley, sin necesidad de prestar fianza, otra garantía o prueba de los daños sufridos.
- 6.4 Si un tribunal competente declarara o decidiera que alguna de las disposiciones de este Acuerdo es nula o no aplicable, dichas disposiciones serán separables e independientes de las demás disposiciones de este Acuerdo y ello no afectará a la validez de las demás disposiciones ni del Acuerdo en su totalidad.
- 6.5 Este Acuerdo, junto con todos los anexos y demás documentos a los que se hace referencia en el mismo, constituye el acuerdo completo entre las partes acerca del asunto en cuestión y sustituye a todas las propuestas, orales y escritas, que las partes hayan podido establecer sobre este asunto.
- 6.6 Aunque la Empresa no insista en que usted debe cumplir alguna de sus obligaciones derivadas de este Acuerdo, o no haga valer sus derechos contra usted, o se demore en hacerlo, ello no significa que la Empresa haya renunciado a sus derechos contra usted, ni tampoco que usted no deba cumplir con dichas obligaciones. Si la Empresa renuncia a denunciar un incumplimiento por parte de usted lo hará solamente por escrito, y ello no significa que la Empresa renuncie automáticamente a denunciar posibles incumplimientos posteriores por parte de usted.
- 6.7 Todas las reclamaciones y disputas relativas al Software o a este Acuerdo se regularán mediante las leyes del estado o país donde usted reside (o, en caso de ser una empresa, del lugar donde se encuentra su sede comercial).

## MARCAS COMERCIALES

Secure Digital (SD) Card es una marca comercial o registrada de SD-3C, LLC.

CompactFlash es una marca comercial o registrada de Sandisk Corporation.

Memory Stick es una marca comercial o registrada de Sony Corporation.

SmartMedia es una marca comercial o registrada de Toshiba Corporation.

MultiMediaCard (MMC) es una marca comercial o registrada de Infineon Technologies AG.

xD-Picture Card es una marca comercial o registrada de Fuji Photo Film Co. Ltd.

Este software está basado parcialmente en el trabajo del Independent JPEG Group.

Las compañías cuyos programas se mencionan en este manual tienen contratos de licencia de software específicos de sus programas.

Todos los nombres comerciales y nombres de productos de empresas que aparecen en productos Brother, documentos asociados y cualquier otro material son marcas comerciales o marcas comerciales registradas de estas respectivas empresas.

## OBSERVACIONES SOBRE LAS LICENCIAS DE CÓDIGO ABIERTO

Este producto incluye software de código abierto.

Para ver las observaciones sobre las licencias de código abierto, vaya a la sección de descarga de manuales en la página de inicio de su modelo de Brother Solutions Center en "<http://s.brother/cpeab/>".



## CONTENIDO

<b>Capítulo 1 Preparativos</b>	<b>9</b>	<b>Capítulo 3 Bordado avanzado</b>	<b>69</b>
<b>NOMBRES DE LOS COMPONENTES DE LA MÁQUINA</b> .....	<b>10</b>	<b>DIVERSAS FUNCIONES DE BORDADO</b> .....	<b>70</b>
Accesorios incluidos.....	11	Hilvanado del bordado.....	70
Accesorios que se incluyen en algunos países o regiones.....	12	Crear un aplique.....	70
Opciones.....	13	<b>REALIZAR AJUSTES DE BORDADO</b> .....	<b>73</b>
<b>ACTIVAR/DESACTIVAR LA MÁQUINA</b> .....	<b>14</b>	Ajustes de tensión del hilo.....	73
<b>PANTALLA LCD</b> .....	<b>15</b>	Ajustar la caja de la bobina (sin tornillo de color).....	75
Utilizar la tecla de ajustes de la máquina.....	16	Utilizar la función de corte automático del hilo (Corte al final del color).....	76
Utilizar la ayuda de la máquina.....	19	Uso de la función de corte del hilo sobrante (corte de salto de puntada).....	76
<b>FUNCIONES DE CONEXIÓN DE RED INALÁMBRICA</b> .....	<b>20</b>	Ajuste de la velocidad de bordado.....	77
Activar una conexión de red inalámbrica.....	20	Cambio del color de hilo en la pantalla.....	77
Configurar la conexión de red inalámbrica.....	21	Alinear el patrón y la aguja.....	77
<b>CONEXIÓN DEL ACCESORIO A LA MÁQUINA</b> .....	<b>23</b>	Bordado de caracteres enlazados.....	78
Usar un ratón USB (se vende por separado).....	23	<b>UTILIZAR LA FUNCIÓN DE MEMORIA</b> .....	<b>80</b>
<b>DEVANAR/COLOCAR LA BOBINA</b> .....	<b>23</b>	Almacenamiento de patrones de bordado.....	80
Devanado de la bobina.....	23	Recuperar patrones de bordado.....	80
Colocación de la bobina.....	26	<b>APLICACIONES DE BORDADO</b> .....	<b>81</b>
<b>ENHEBRADO DEL HILO SUPERIOR</b> .....	<b>28</b>	Utilizar un patrón de marco/escudo para crear un aplique... 81	
Enhebrado del hilo superior.....	28	Coser patrones de bordado divididos.....	82
<b>CAMBIAR LA AGUJA</b> .....	<b>30</b>		
<b>Capítulo 2 Bordado básico</b>	<b>33</b>	<b>Capítulo 4 Mi centro de diseño</b>	<b>85</b>
<b>ANTES DE COMENZAR A BORDAR</b> .....	<b>34</b>	<b>ACERCA DE MI CENTRO DE DISEÑO</b> .....	<b>86</b>
Bordado paso a paso.....	34	<b>PANTALLA DE DIBUJO DEL PATRÓN</b> .....	<b>86</b>
Acerca de la unidad de bordado.....	34	Antes de crear diseños.....	88
<b>SELECCIONAR PATRONES</b> .....	<b>36</b>	Líneas de dibujo.....	88
Seleccionar patrones de bordado.....	36	Dibujar zonas.....	89
Selección de patrones de caracteres.....	38	Utilizar la tecla de sello.....	90
Selección de patrones de marcos/escudos.....	39	Utilizar la tecla de borrar.....	91
Combinar patrones.....	40	Utilizar la tecla de selección.....	91
<b>EDITAR PATRONES</b> .....	<b>42</b>	<b>PANTALLA DE AJUSTES DE LAS PUNTADAS</b> ....	<b>92</b>
Previsualizar el patrón.....	44	Especificar los ajustes individuales de las puntadas.....	92
Cambiar el tamaño y la densidad del patrón.....	44	Especificar los ajustes generales de las puntadas.....	93
Crear patrones repetidos.....	45	Cargar la imagen de fondo.....	94
Bordado de patrones repetidamente.....	47	<b>CONVERSIÓN DE LÍNEA</b> .....	<b>95</b>
<b>EDITAR COLORES</b> .....	<b>49</b>	Crear un patrón con conversión de línea.....	95
Cambio del color del hilo.....	49	<b>CONVERSIÓN DE ILUSTRACIONES</b> .....	<b>97</b>
Encuentre nuevas combinaciones de colores con la función mezcla de colores.....	50	Crear un patrón con la conversión de ilustraciones.....	97
Clasificar el color del hilo.....	52	<b>PUNTEADO</b> .....	<b>99</b>
<b>VER LA PANTALLA DE BORDADO</b> .....	<b>53</b>	Punteado básico con Mi centro de diseño.....	99
<b>PREPARAR LA TELA</b> .....	<b>55</b>	Puntadas decorativas alrededor de un patrón en un bordado (función de acolchado).....	101
Colocación de estabilizadores (refuerzo) para planchar en la tela.....	55		
Colocación de la tela en el bastidor de bordado.....	56	<b>Capítulo 5 Anexo</b>	<b>105</b>
<b>COLOCAR EL BASTIDOR DE BORDADO</b> .....	<b>58</b>	<b>CUIDADOS Y MANTENIMIENTO</b> .....	<b>106</b>
<b>CONFIRMAR LA POSICIÓN DEL PATRÓN</b> .....	<b>59</b>	Restricciones al lubricar la máquina.....	106
Comprobar el punto de entrada de la aguja con el pie de bordado "W+" con puntero LED.....	59	Medidas de precaución al almacenar la máquina.....	106
Visualizar una imagen de fondo.....	60	Limpiar la guía.....	106
Comprobación de la posición del patrón.....	61	Limpieza del cortador en la zona de la caja de la bobina... 107	
<b>BORDAR UN PATRÓN</b> .....	<b>62</b>	Cambiar el pie de bordado "W+" con puntero LED.....	107
Bordar acabados bonitos.....	62	<b>AJUSTAR LA PANTALLA</b> .....	<b>108</b>
Bordar patrones.....	63	El panel táctil está averiado.....	108
Utilizar apliques.....	64	<b>SOLUCIÓN DE PROBLEMAS</b> .....	<b>109</b>
<b>AJUSTES DURANTE EL PROCESO DE BORDADO</b> .....	<b>66</b>	Desenredar el hilo desde debajo de la base de la devanadora.....	109
Si el hilo se rompe o la bobina se queda sin hilo durante el bordado.....	66	Lista de síntomas.....	110
Continuación del bordado tras apagar la máquina.....	67	<b>MENSAJES DE ERROR</b> .....	<b>113</b>
		<b>ESPECIFICACIONES</b> .....	<b>116</b>
		<b>ACTUALIZACIÓN DEL SOFTWARE DE LA MÁQUINA</b> .....	<b>118</b>
		<b>ÍNDICE</b> .....	<b>119</b>

1

2

3

4

5





# Capítulo **1**

## Preparativos

---

**Cerciórese de instalar el software más reciente.**

Consulte “ACTUALIZACIÓN DEL SOFTWARE DE LA MÁQUINA” en la página 118.

<http://s.brother/cpeab/>

## NOMBRES DE LOS COMPONENTES DE LA MÁQUINA

### Componentes principales

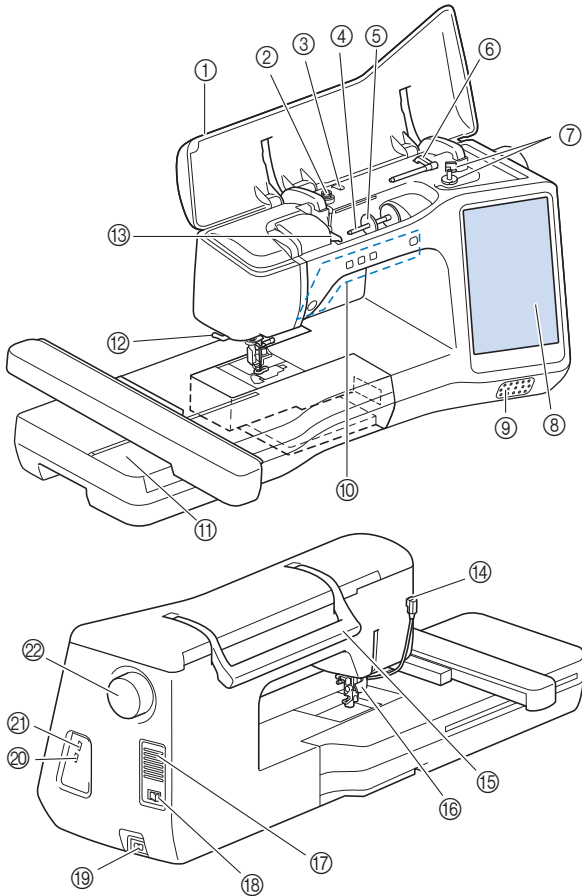

- ① Cubierta superior
- ② Disco de pretensión (página 24)
- ③ Guía del hilo de devanado de bobina (página 24)
- ④ Portacarrete (página 25)
- ⑤ Tapa del carrete (página 23)
- ⑥ Portacarrete suplementario (página 23)
- ⑦ Devanadora (página 23)
- ⑧ Pantalla LCD (pantalla de cristal líquido) (página 15)
- ⑨ Altavoz
- ⑩ Botones de operación (página 10)
- ⑪ Unidad de bordado (página 35)
- ⑫ Cortador de hilo (página 29)
- ⑬ Placa de la guía del hilo (página 25)
- ⑭ Conector para el pie prensatela (página 108)
- ⑮ Asa  
Cuando traslade la máquina, tómela siempre por el asa.
- ⑯ Palanca del pie prensatela  
No es posible utilizar la palanca del pie prensatela después de haber subido el pie prensatela con (botón del elevador del pie prensatela).
- ⑰ Ventilador  
El ventilador permite que circule el aire que rodea el motor. No obstruya el ventilador cuando la máquina esté en uso.
- ⑱ Interruptor de la alimentación (página 14)
- ⑲ Receptáculo del cable de alimentación (página 14)
- ⑳ Puerto USB para el ratón (página 23)
- ㉑ Puerto USB
- ㉒ Polea  
Gire la polea hacia usted (hacia la izquierda) para subir y bajar la aguja.

### Sección de aguja y pie prensatela

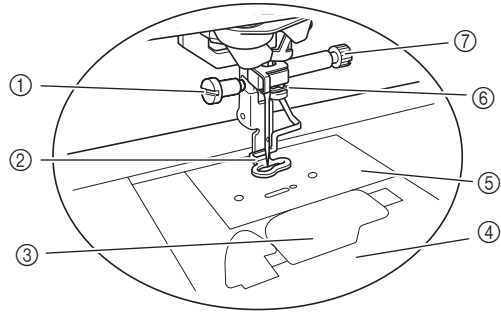

- ① Tornillo del pie de bordado (página 108)
- ② Pie de bordado  
El pie de bordado ayuda a controlar la flexibilidad de la tela para una mayor consistencia de las puntadas.
- ③ Tapa de la bobina (página 26)
- ④ Cubierta de la placa de la aguja (página 27)
- ⑤ Placa de la aguja (página 107)
- ⑥ Guía del hilo de la varilla de la aguja (página 29)
- ⑦ Tornillo de la presilla de la aguja (página 31)

### Botones de operación

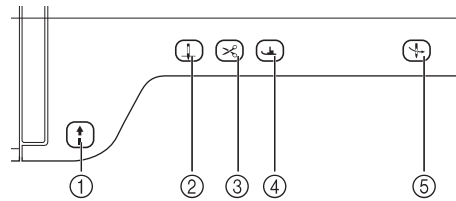

- ① Botón de "inicio/parar" 

Pulse el botón de "inicio/parar" para poner en funcionamiento o detener la máquina. El botón cambiará de color según el modo de funcionamiento de la máquina.

Verde: La máquina está lista para bordar o ya está bordando.

Rojo: La máquina no está lista para empezar a bordar.
- ② Botón de posición de aguja 

Pulse el botón de posición de aguja para subir o bajar la posición de la aguja. Si pulsa el botón dos veces bordará una puntada.
- ③ Botón de corte de hilo 







Pulse el botón de corte de hilo después de bordar para cortar el hilo sobrante.
- ④ Botón del elevador del pie prensatela 



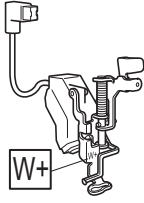
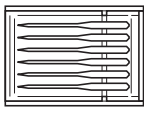

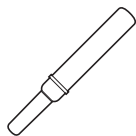



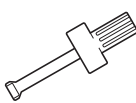
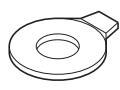

Pulse el botón del elevador del pie prensatela para bajar el pie prensatela y aplicar presión a la tela. Vuelva a pulsarlo para levantar el pie prensatela.
- ⑤ Botón de enhebrado automático 

Use el botón de enhebrado automático para que la máquina enhebre la aguja automáticamente.

## Accesorios incluidos

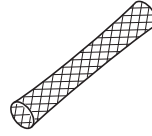
Abra la caja y compruebe que están incluidos los siguientes accesorios. Si falta algún accesorio o alguno estuviera dañado, póngase en contacto con su distribuidor Brother autorizado.

	Nombre de la pieza
	Código de la pieza
	Pie de bordado "W+" con puntero LED (en la máquina)
	SA197 (EE. UU.) / SA197C (Canadá) FLED1: XF4168-001 (Europa) FLED1AP: 115C05E700W (otras zonas)
	Juego de agujas 6 agujas 75/11: Aguja de punta redonda para bordado
	XC6469-001
	Bobina × 10 (una bobina está colocada en la máquina).
	SA156 (América) SFB: XA5539-151 / 115J05E0001 (Europa) SFB: 115J05E7001 (otras zonas)
	Abreojales
	XF4967-001
	Tijeras
	XF2052-001
	Cepillo de limpieza
	X59476-051
	Destornillador (pequeño)
	X55468-051
	Destornillador (grande)
	XC4237-021
	Destornillador de disco
	XC1074-051

	Nombre de la pieza
	Código de la pieza
	Tapa de carrete (pequeña)
	130013-154
	Tapa del carrete (mediana) × 2 (una tapa del carrete está colocada en la máquina.)
	X55260-153
	Tapa del carrete (grande)
	130012-054
	Inserción del carrete de hilo (carrete de hilo "mini king")
	XA5752-121
	Portacarrete vertical
	XC8619-052
	Filtro del carrete (en la máquina)
	X57045-051
	Red para carrete × 2
	XA5523-050
	Cubierta de la placa de la aguja de bordado
	XE5131-001
	Lápiz táctil (Stylus)
	XA9940-051
	Caja de la bobina (sin color en el tornillo) (en la máquina)
	XF5790-101





	Nombre de la pieza
	Código de la pieza
	Tapa de la bobina (en la máquina)
	XE8992-101
	Bolsa de accesorios
	XC4487-021
	Bastidor de bordado con juego de etiquetas Alt. 36 cm x Anch. 24 cm (Alt. 14 pulgadas x Anch. 9-1/2 pulgadas)
	SA449S (América) EF95S: XH4465-001 / 115D05E0017 (Europa) EF95SAP: 115D05E7017 (otras zonas)
	Bastidor de bordado con juego de etiquetas Alt. 18 cm x Anch. 13 cm (Alt. 7 pulgadas x Anch. 5 pulgadas)
	SA439S (América) EF75S: XH4464-001 / 115D05E0016 (Europa) EF75SAP: 115D05E7016 (otras zonas)
	Bobina de hilo para bordar (#90, blanca)
	EBT-PE (América) EBT-PEN: XC5996-101 (Europa) EBT-PEN: 115G05E7002 (otras zonas)
	Hojas de adhesivos de posición de bordado x 4
	SAEPS2 (EE. UU.) / SAEPS2C (Canadá) EPS2: XG6749-001 / 115Z05E000E (Europa) EPS2: XF0763-001/ EPS2CN: 115Z05E600E (otras zonas)
	Hoja de calibración de la lente
	XH4336-001
	Manual de instrucciones
	Este manual
	Guía de referencia rápida
	XH3875-001 (América) XH3951-001 (otras zonas)

**Recuerde**

- Puede adquirir el tornillo del pie de bordado en su distribuidor Brother autorizado (código de la pieza: XA5904-051).
- Visite “ <http://s.brother/cpeaa/> ” para descargar documentos.

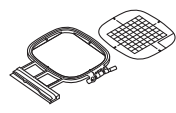
**Accesorios que se incluyen en algunos países o regiones**

Si estos accesorios no están incluidos con la máquina, están disponibles como accesorios opcionales.

	Nombre de la pieza
	Código de la pieza
	Bastidor de bordado con juego de etiquetas Alt. 10 cm x Anch. 10 cm (Alt. 4 pulgadas x Anch. 4 pulgadas)
	SA438S (América) EF74S: XH4463-001 / 115D05E0015 (Europa) EF74SAP: 115D05E7015 (otras zonas)
	Pasador central de la bobina y hoja de instrucciones
	XF5048-001
	Material estabilizador
	SA519 (América) BM3: XG6683-001 / 115Z05E0007 (Europa) BM3: XE0806-001/ BM3CN: 115Z05E6007 (otras zonas)
	Grapa de la bobina x 10
	XE3060-001

**Recuerde**



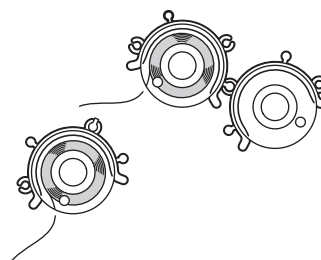



- Si coloca grapas de la bobina en las bobinas, evitará que el hilo se desenrolle de la bobina. Además, si se encajan las grapas de la bobina entre sí, las bobinas pueden almacenarse correctamente y así se evita que rueden si se caen.



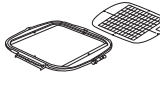
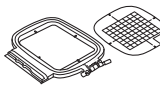

## Opciones

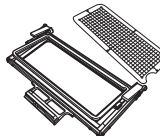
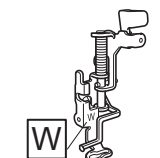
En la tabla siguiente se presentan los accesorios opcionales disponibles que pueden adquirirse por separado en un distribuidor de Brother autorizado.

\* Estos bastidores de bordado pueden utilizarse para el bordado general, pero no pueden utilizarse con la aplicación (My Design Snap).

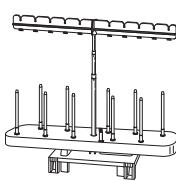
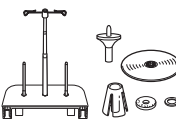
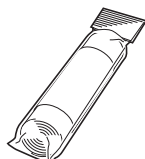
	Nombre de la pieza
	Código de la pieza
* 	Juego de bastidor de bordado Alt. 30 cm x Anch. 20 cm (Alt. 12 pulgadas x Anch. 8 pulgadas)
	SA447 (América) EF92: XG6717-001 (Europa) EF92:115D05E700Z (otras zonas)
	Bastidor de bordado con juego de etiquetas Alt. 24 cm x Anch. 24 cm (Alt. 9-1/2 pulgadas x Anch. 9-1/2 pulgadas)
	SA450S (América) EF97S: XH4466-001 / 115D05E0018 (Europa) EF97SAP: 115D05E7018 (otras zonas)
* 	Juego de bastidor de bordado Alt. 20 cm x Anch. 20 cm (Alt. 8 pulgadas x Anch. 8 pulgadas)
	SA446 (EE. UU.) / SA446C (Canadá) EF91: XG6715-001 (Europa) EF91: XE5068-101 (otras zonas)
* 	Juego de bastidor de bordado Alt. 15 cm x Anch. 15 cm (Alt. 6 pulgadas x Anch. 6 pulgadas)
	SA448 (EE. UU.) / SA448C (Canadá) SEF150: XG6761-001 (Europa) SFE150: 115D05E700E (otras zonas)
* 	Juego de bastidor de bordado Alt. 2 cm x Anch. 6 cm (Alt. 1 pulgada x Anch. 2-1/2 pulgadas)
	SA437 (América) EF73: XG6663-001 (Europa) EF73 / EF73CN (otras zonas)
* 	Bastidor de bordado para bordes Alt. 30 cm x Anch. 10 cm (Alt. 12 pulgadas x Anch. 4 pulgadas)
	SABF6200D1 (EE. UU.) / SABF6200D1C (Canadá) BF3: XG6763-001 (Europa) BF3: XF4170-001 / 115D05E700N (otras zonas)
	Pie de bordado "W"
	XF4012-001
	Destornillador multiusos
	SAMDRIVER1 (EE. UU.) / SAMDRIVER1C (Canadá)
	MDRIVER1: XG1298-001 / 115Z05E0003 (Europa) MDRIVER1AP: 115Z05E7003 (otras zonas)

	Nombre de la pieza
	Código de la pieza
	10 portaconos
	SA561 (EE. UU.) / SA561C (Canadá) TS5: XG6765-001 (Europa) TS5: 115L05E7003 (otras zonas)
	Portaconos
	SA562 (EE. UU.) / SA562C (Canadá) TS6: XF4180-001 (Europa) TS6: 115L05E7002 (otras zonas)
	Material estabilizador
	SA519 (América) BM3: XG6683-001 / 115Z05E0007 (Europa) BM3: XE0806-001/ BM3CN: 115Z05E6007 (otras zonas)
	Estabilizador de agua
	SA520 (América) BM5: XG6681-001 (Europa) BM5: XE0615-001/ BM5CN: 115Z05E600J (otras zonas)
	Ratón USB
	XE5334-101

### Recuerde

- Si desea obtener accesorios o piezas opcionales, póngase en contacto con su distribuidor Brother autorizado o visite nuestro sitio "<http://s.brother/cpeab/>".
- Todas las especificaciones son las correctas al enviar a imprenta esta publicación. Tenga en cuenta que algunas especificaciones pueden sufrir cambios sin previo aviso.
- Póngase en contacto con el distribuidor Brother autorizado más cercano o visite nuestro sitio web "<http://s.brother/cpeab/>" para obtener una lista completa de los accesorios opcionales disponibles para su máquina.
- Utilice siempre los accesorios recomendados para esta máquina.

## ACTIVAR/DESACTIVAR LA MÁQUINA

### ⚠ AVISO

- Utilice únicamente la electricidad doméstica como fuente de alimentación. El uso de otras fuentes de alimentación puede provocar incendios, descargas eléctricas o averías en la máquina.
- Asegúrese de que los enchufes del cable de alimentación están insertados firmemente en la toma de corriente y el receptáculo del cable de alimentación de la máquina. En caso contrario, podría producirse un incendio o una descarga eléctrica.
- No inserte el enchufe del cable de alimentación en una toma de corriente que no esté en buenas condiciones.
- Apague la máquina y desenchufe el cable de la corriente:
  - Cuando esté alejado de la máquina
  - Después de usar la máquina
  - Cuando la corriente se corte durante el funcionamiento
  - Cuando la máquina no funcione correctamente debido a una mala conexión o a una desconexión
  - Durante tormentas eléctricas

### ⚠ PRECAUCIÓN

- Utilice únicamente el cable de corriente que se suministra con esta máquina.
- No utilice cables alargadores ni adaptadores de enchufes múltiples con demasiados aparatos conectados. Podría producirse un incendio o una descarga eléctrica.
- No toque el enchufe con las manos húmedas. Podría recibir una descarga eléctrica.
- Apague siempre la máquina antes de desenchufar el cable de la corriente. Sujete siempre el enchufe para sacarlo de la toma de corriente. Si tira del cable podría dañarlo, o provocar un incendio o una descarga eléctrica.
- No corte, estropee, cambie, doble, estire, tuerza o enrolle el cable. No coloque objetos pesados sobre el cable. No esponga el cable al calor. Todo esto podría dañar el cable, o provocar un incendio o una descarga eléctrica. Si el cable está dañado, lleve la máquina a un distribuidor Brother autorizado para que la repare antes de volver a utilizarla.
- Desenchufe el cable de la corriente si no va a utilizar la máquina durante un largo período de tiempo. De lo contrario, podría producirse un incendio.

- (Solo para EE. UU.)  
Este aparato tiene un enchufe de dos clavijas (una más ancha que la otra). Para reducir el riesgo de descarga eléctrica, este enchufe está diseñado para que solo se pueda insertar de una manera en una toma polarizada. Si el enchufe no se ajusta perfectamente a la toma, pruebe a darle la vuelta. Si sigue sin encajar, póngase en contacto con un electricista cualificado para que le instale una toma adecuada. No modifique el enchufe de ninguna manera.

- 1 Inserte el cable de alimentación en el receptáculo del cable de alimentación y conéctelo en una toma de corriente de la pared.

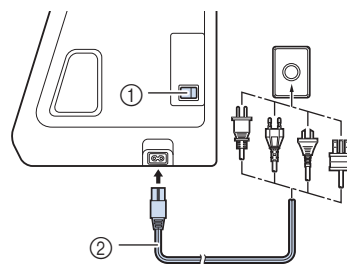

- ① Interruptor de la alimentación  
② Cable de alimentación

- 2 Coloque el interruptor de la alimentación en la posición "I" para encender la máquina.



#### 📖 Recuerde

- Los indicadores, la pantalla LCD y el botón de "inicio/parar" se iluminarán cuando la máquina se active. La máquina emitirá un sonido. Esto no significa que exista un funcionamiento incorrecto.

- 3 Cuando la máquina se enciende, se reproduce el vídeo de presentación. Toque cualquier punto de la pantalla.
- 4 Coloque el interruptor de la alimentación en la posición "O" para apagar la máquina.

#### ■ Ajuste de la máquina por primera vez

La primera vez que active la máquina, seleccione su idioma y la fecha/hora locales.

- 1 Pulse y para ajustar el idioma local y luego pulse .

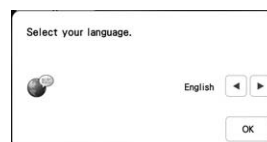



2 Aparece la pantalla de mensajes, que confirma si desea ajustar la hora/fecha. Pulse .

3 Pulse  o  para ajustar la hora/fecha.

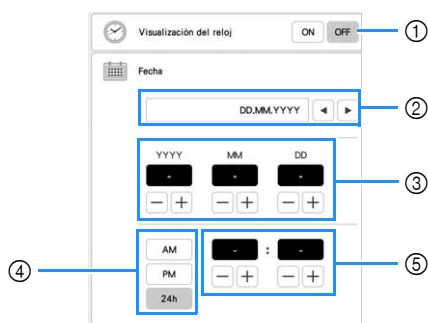

- 1 Seleccione [ON] para ver la hora/fecha en la pantalla.
- 2 Pulse  o  para seleccionar formato de visualización de la fecha.
- 3 Ajuste el año (YYYY), el mes (MM) y el día (DD).
- 4 Seleccione si se visualizará el formato de 24 ó 12 horas.
- 5 Ajuste la hora actual.

4 Pulse  para seleccionar.

→ El reloj empieza desde 0 segundos de la hora seleccionada.

**Nota**

- La hora/fecha seleccionadas pueden borrarse si no se activa la máquina durante un periodo de tiempo prolongado.

## PANTALLA LCD

Toque la pantalla LCD o una tecla con el dedo o el lápiz táctil incluido para seleccionar una función de la máquina.

### **⚠ PRECAUCIÓN**



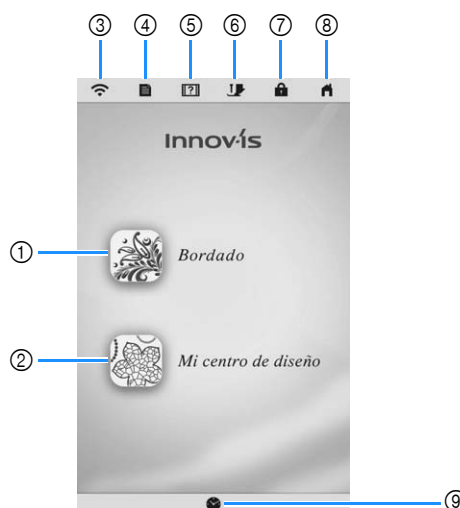

- Toque la pantalla solo con el dedo o con el lápiz táctil (Stylus) que se entregan con la máquina. No utilice un lápiz mecánico, destornillador o cualquier otro objeto duro o punzante. Igualmente, no ejerza demasiada presión sobre la pantalla. De lo contrario, la pantalla puede sufrir daños.
- La pantalla (o parte de ella) puede tener un aspecto más oscuro o más claro debido a cambios en la temperatura ambiente o a otros cambios en el entorno. Esto no es una señal de avería. Si resulta difícil leer la pantalla, ajuste el brillo.

### ■ Pantalla de la página de inicio



Nº	Tecla Nombre	Explicación	Página
1	Tecla Bordado	Selecciona un patrón de bordado.	34
2	Tecla Mi centro de diseño	Crea un patrón de bordado original.	86
3	Tecla LAN inalámbrica	Muestra la intensidad de la señal de la máquina. Pulse esta tecla para especificar los ajustes inalámbricos.	17, 20
4	Tecla de ajustes de la máquina	Cambia la posición de parada de la aguja, ajusta el patrón o la pantalla y cambia otros ajustes de la máquina.	16
5	Tecla de ayuda de la máquina	Muestra explicaciones acerca de cómo utilizar la máquina. Puede ver los tutoriales en vídeo y también los archivos de películas MP4 que ha guardado en un dispositivo USB.	19
6	Tecla de cambio del pie prensatela/aguja	Pulse esta tecla antes de cambiar la aguja, el pie prensatela, etc. Esta tecla bloquea todas las funciones de los botones y de las teclas para impedir el funcionamiento de la máquina. Pulse de nuevo esta tecla para desbloquear los ajustes.	26, 30
7	Tecla de bloqueo de la pantalla	Bloquea la pantalla. Cuando la pantalla está bloqueada, aún puede bordar, pero no puede cambiar ninguna de las funciones de la pantalla. Pulse de nuevo esta tecla para desbloquear la pantalla.	—
8	Tecla de la pantalla de la página Inicio	Regrese a la pantalla de la página inicial en cualquier momento y seleccione un modo diferente ([Bordado] o [Mi centro de diseño]).	—
9	Tecla de hora/fecha	Ajustar la hora/fecha.	14



## Utilizar la tecla de ajustes de la máquina

Pulse  para cambiar los ajustes predeterminados de la máquina (posición de parada de la aguja, velocidad de bordado, pantalla inicial, etc.). Para ver las distintas pantallas de ajustes, pulse  para “Ajustes generales”,  para “Ajustes de bordado” o  para “Ajustes de LAN inalámbrica”.

### Nota

- El ajuste predeterminado de la máquina está resaltado.

### Recuerde

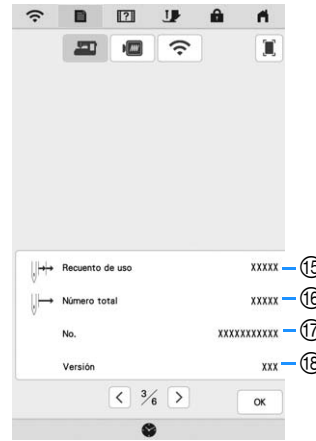

- Pulse  o  para ver una pantalla de ajustes diferente.

## ■ Ajustes generales



## ⚠ PRECAUCIÓN

- Cuando selecciona [Sensor de hilo superior y de la bobina] para [OFF], la máquina no puede detectar el hilo superior enredado. Si utiliza la máquina de manera continuada con el hilo enredado puede causar averías.

- 1 Seleccione la posición de parada de la aguja (posición de la aguja cuando la máquina no está funcionando) arriba o abajo.
- 2 Permite seleccionar el funcionamiento de  (botón de posición de aguja) entre las dos secuencias siguientes.  
Cada pulsación de  (botón de posición de aguja):  
[ON]: Cambia la posición de la aguja entre levantarse, detenerse inmediatamente antes de entrar la tela, o bajar.  
[OFF]: Cambia la posición de la aguja entre subir o bajar.
- 3 Permite seleccionar la forma del puntero cuando se utiliza un ratón USB.
- 4 Permite activar o desactivar ([ON] u [OFF]) los sensores del hilo de la bobina y del hilo superior. Si se desactiva [OFF], la máquina puede utilizarse sin hilo.
- 5 Permite seleccionar el volumen del altavoz. Cuanto más alto sea el número, mayor será el volumen, y viceversa.
- 6 Seleccione el brillo de las luces de la zona de trabajo.
- 7 Seleccione el brillo de la pantalla.
- 8 Puede guardar la imagen de la pantalla de ajustes actuales en un dispositivo USB pulsando este botón cuando inserte dicho dispositivo en el puerto USB. Los archivos se guardan en una carpeta llamada [bPocket].
- 9 Reiniciar los ajustes. Algunos ajustes no se reinician.
- 10 Selecciona [Modo Eco] y [Modo de compatibilidad de apagado] para ahorrar energía en la máquina (página 17).
- 11 Permite seleccionar el intervalo de tiempo que debe transcurrir antes de que aparezca el protector de pantalla.
- 12 Selecciona la imagen del protector de pantalla (página 18).
- 13 Selecciona la pantalla inicial que se va a mostrar cuando se encienda la máquina.
- 14 Seleccione el idioma de visualización.
- 15 Muestra el recuento del servicio, que le recuerda que debe efectuar un mantenimiento periódico de la máquina. (Para obtener más información, póngase en contacto con un distribuidor Brother autorizado.)
- 16 Muestra el número total de puntadas cosidas con esta máquina.
- 17 Muestra el número interno de esta máquina.
- 18 Muestra la versión del programa.

### Recuerde

- Instale la última versión del software. Consulte con un distribuidor local de Brother autorizado o en <http://s.brother/cpeab/> para saber si hay actualizaciones disponibles (página 118).

## ■ Ajustes de bordado

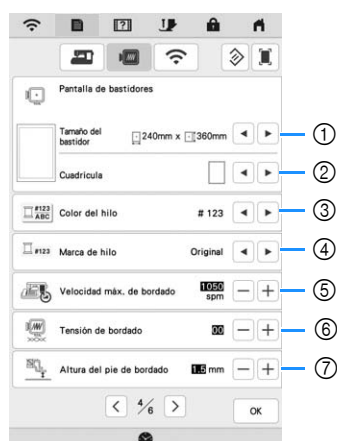

- ① Seleccione el bastidor de bordado que desea utilizar.
- ② Seleccione el marcador del punto central o las líneas de cuadrícula.
- ③ Seleccione el color del hilo mostrado en la pantalla de bordado; número de hilo, nombre de color. (página 77)
- ④ Seleccione la marca del hilo de la pantalla de color del hilo. (página 77)
- ⑤ Ajuste la velocidad máxima de bordado (página 77).
- ⑥ Ajusta la tensión del hilo superior para bordar (página 74).
- ⑦ Seleccione la altura del pie de bordado durante el bordado (página 55).
- ⑧ Seleccione las unidades que se muestran en la pantalla para bordar (mm/pulgadas).
- ⑨ Seleccione el color del fondo para el área de visualización del bordado.
- ⑩ Seleccione el color del fondo para la zona de vistas en miniatura.
- ⑪ Seleccione el tamaño de las miniaturas de los patrones.
- ⑫ Ajusta la distancia entre el patrón y la costura de hilvanado. (página 70)
- ⑬ Ajusta la distancia del patrón de aplique y el contorno (página 70).
- ⑭ Ajuste la posición y el brillo del pie de bordado "W+" con puntero LED (este ajuste está disponible si se ha colocado el pie de bordado "W+" con puntero LED.) (página 59)

## ■ Ajustes de la LAN inalámbrica

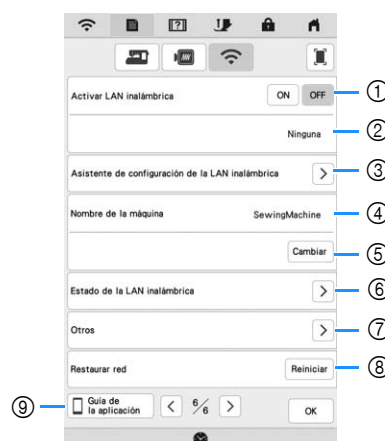

- ① Activar/desactivar la función de LAN inalámbrica (página 20).
- ② Muestra el SSID conectado.
- ③ Ajusta la máquina para conectar la función de LAN inalámbrica.
- ④ Muestra el nombre de la máquina utilizado en la red inalámbrica. Este nombre se utiliza para transferir archivos desde la máquina al programa de edición de bordados (PE-DESIGN 11).
- ⑤ Cambia el nombre de la máquina utilizado en la red inalámbrica.
- ⑥ Comprueba el estado de la LAN inalámbrica.
- ⑦ Muestra otros menús.
- ⑧ Reinicia las operaciones de red.
- ⑨ Muestra la introducción a la aplicación.

## ■ Ajustar el [Modo Eco] y el [Modo de compatibilidad de apagado]

Puede ahorrar energía de la máquina seleccionando [Modo Eco] y [Modo de compatibilidad de apagado]. Si deja la máquina activada y no la utiliza durante el intervalo de tiempo indicado, la máquina entrará en uno de estos modos. Pulse  para mostrar [Modo Eco] y [Modo de compatibilidad de apagado]. (página 16)

### [Modo Eco];

La máquina entra en el modo de espera transcurrido el tiempo determinado. Toque la pantalla o pulse el botón de "inicio/parar" para continuar trabajando.

### [Modo de compatibilidad de apagado];

La máquina entrará en el modo de bajo consumo cuando haya transcurrido el tiempo seleccionado. Desactive la máquina y vuelva a activarla para continuar trabajando.

### Nota

- Si desactiva la máquina mientras se encuentra en el [Modo Eco] o en el [Modo de compatibilidad de apagado], espere unos 5 segundos antes de volver a activar la máquina.

**■ Cambiar la imagen del protector de pantalla**

En lugar de la imagen predeterminada, puede seleccionar imágenes personales para el protector de pantalla de la máquina.

Antes de cambiar la imagen del protector de pantalla, prepare la imagen en el dispositivo USB. Para obtener más información sobre los archivos de imagen compatibles, consulte “ESPECIFICACIONES” en la página 116.

**1** Pulse .

→ Aparecerá la pantalla de ajustes.

**2** Pulse .

→ Aparecerá la pantalla de ajustes generales.

**3** Se muestra [Protector de pantalla] en la pantalla de ajustes generales.

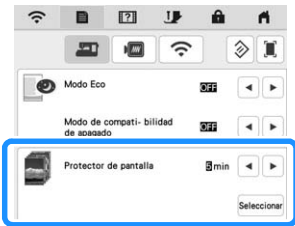

**4** Pulse **Seleccionar** en [Protector de pantalla].

**5** Pulse **Personalizar**.

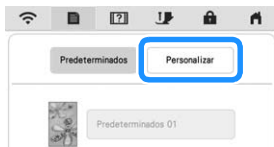

**6** Conecte el dispositivo USB que contiene sus imágenes personales al puerto USB de la máquina.

**7** Pulse **Personalizar 01** para seleccionar la primera imagen.

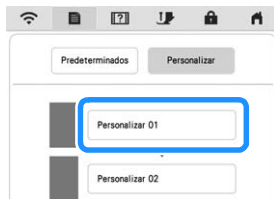

**8** Seleccione el dispositivo que está conectado.



→ Aparece una lista de sus imágenes personales en la pantalla.

\*  : Elimina la imagen seleccionada.

\* **Retorno** : Vuelve a la página anterior.

**9** Seleccione un nombre de archivo y luego pulse **Configurar**.



→ La imagen seleccionada se guarda en la máquina.

\* **Retorno** : Vuelve a la página anterior.

**10** Repite los pasos **7** a **9** para seleccionar el resto de imágenes.

**11** Pulse **OK** para regresar a la pantalla inicial.

## Utilizar la ayuda de la máquina

Pulse  para mostrar la pantalla de ayuda de la máquina. Hay disponibles funciones desde la pantalla que se muestra a continuación.



- ① Explicaciones sobre el enhebrado del hilo superior, el devanado de la bobina, la preparación para bordar un patrón y cómo utilizar la máquina (página 19)
- ② Tutoriales en vídeo o vídeos MPEG-4 (MP4) (página 19, página 20)
- ③ Introducción a la aplicación

### ■ Utilizar la función de guía de operación

Pulse  para visualizar la pantalla mostrada a continuación. Las categorías se muestran en la parte superior de la pantalla. Pulse una tecla para ver más información sobre la categoría correspondiente. Algunas de las funciones se describen en los vídeos. Vea estos vídeos para comprender mejor las funciones.



- ① Información acerca de las piezas principales de la máquina y sus funciones
- ② Información acerca de los botones de operación
- ③ Información sobre el enhebrado de la máquina, el cambio de agujas, etc.
- ④ Información sobre cómo colocar la unidad de bordado, cómo preparar la tela para bordar, etc.
- ⑤ Información acerca de la solución de problemas
- ⑥ Información sobre la limpieza de la máquina, etc.

### ■ Reproducir un tutorial en vídeo

Esta máquina dispone de tutoriales en vídeo sobre cómo utilizar la máquina.

1 Pulse .

2 Pulse .

3 Selecciona la categoría y el tutorial en vídeo.

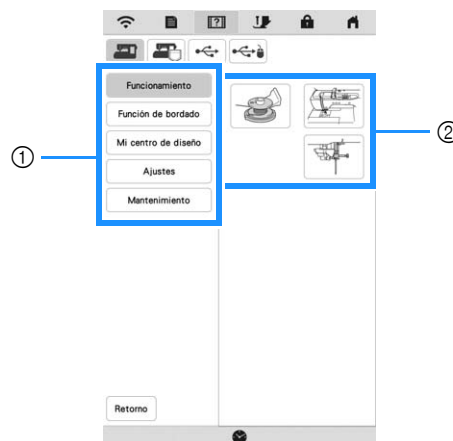

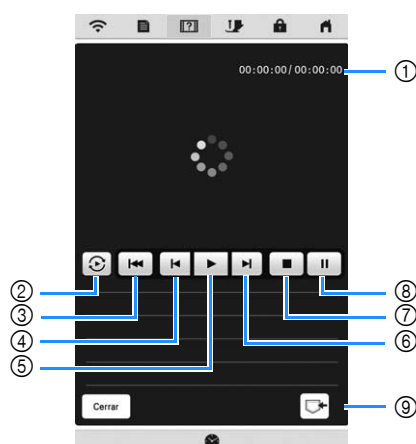

- ① Categoría
- ② Tutorial en vídeo

4 Reproducir el tutorial en vídeo.



- ① Número de segundos transcurridos/Número de segundos total
- ② Repetir
- ③ Volver al principio
- ④ Saltar 10 segundos hacia atrás
- ⑤ Ver
- ⑥ Saltar 10 segundos hacia adelante
- ⑦ Parar
- ⑧ Pausa
- ⑨ Guardar en la máquina (cuando se reproduce desde un dispositivo USB).

Se puede guardar un vídeo en  (favoritos) de la máquina, desde donde se puede reproducir.

Al reproducir desde la memoria de la máquina,  cambia a . Pulse  para borrar el vídeo.

### 💡 Nota

- Las especificaciones que se muestran en el vídeo pueden diferir, en algunos detalles, de las del producto real.

5 Después de que haya terminado la reproducción del vídeo, pulse .

## ■ Reproducir vídeos MPEG-4 (MP4)

Los vídeos MP4 pueden reproducirse desde un dispositivo USB. Además, el vídeo MP4 se puede guardar en la máquina para que un tutorial en vídeo sobre la creación de un proyecto, por ejemplo, se pueda ver en cualquier momento. Para obtener información sobre las extensiones de los archivos compatibles, consulte "ESPECIFICACIONES" en la página 116.

### 📖 Recuerde

- Es posible que algún tipo de archivo MP4 no se pueda reproducir en la máquina.

1 Pulse .

2 Pulse .

3 Seleccione el dispositivo en el que se guardará el vídeo.

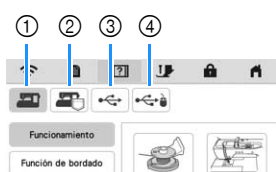

- 1 Tutoriales en vídeo
- 2 Vídeos guardados en la máquina (favoritos)
- 3 Vídeos desde un dispositivo USB conectado al puerto USB
- 4 Vídeos desde un dispositivo USB conectado al puerto USB para el ratón

4 Seleccione el vídeo que desea reproducir.

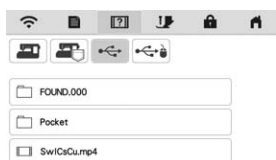

### 💡 Nota

- Es posible que los nombres de archivo largos se acorten cuando se muestran.

5 Reproduzca el vídeo.

- \* Utilice las teclas de operación como se describe en "Reproducir un tutorial en vídeo" en la página 19.

6 Después de que haya terminado la reproducción del vídeo, pulse .

## FUNCIONES DE CONEXIÓN DE RED INALÁMBRICA

Esta máquina es compatible con una conexión de red inalámbrica. Mediante esta función, un patrón de bordado editado en el programa de edición de bordados (PE-DESIGN 11) con funciones de transferencia inalámbrica se puede transferir a la máquina desde el ordenador. Los patrones de bordado pueden transferirse desde la máquina al programa de edición de bordados. La máquina y el ordenador deben estar conectados a la misma red. Para conocer los procedimientos detallados, consulte el manual del programa de edición de bordados. La red inalámbrica debe estar configurada y habilitada para utilizar la aplicación especial para transferir imágenes a la máquina de bordar.

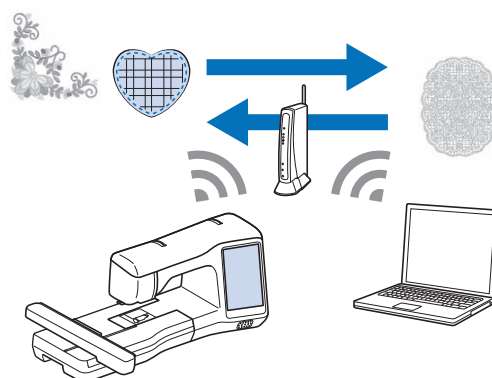

### Activar una conexión de red inalámbrica

La máquina puede conectarse a su red inalámbrica.

1 Pulse .

2 Pulse .

3 Ajuste [Activar LAN inalámbrica] a [ON].



→ La máquina comenzará a emitir la señal de la red inalámbrica.

## ■ Requisitos para una conexión de red inalámbrica

La conexión de red inalámbrica cumple con las normativas IEEE 802.11 n/g/b y utiliza una frecuencia de 2,4 GHz.

### 📖 Recuerde

- No puede configurarse una red inalámbrica con WPA/WPA2 Enterprise.

## Configurar la conexión de red inalámbrica

Existen varias formas de configurar la conexión de red inalámbrica. Recomendamos el método que utiliza el asistente en esta máquina.

## ■ Usar el asistente para configurar la conexión de red inalámbrica

- 1 Para poder conectar la máquina a una red inalámbrica, es necesaria la información de seguridad (SSID y clave de red) de su red doméstica. La clave de red también puede recibir el nombre de contraseña, clave de seguridad o clave de cifrado. En primer lugar, localice la información de seguridad y anótelas.

SSID	Clave de red (contraseña)

### 📖 Recuerde

- No podrá establecer una conexión de red inalámbrica si no dispone de la información de seguridad.
- Cómo localizar la información de seguridad
  - 1 Consulte el manual proporcionado para su red doméstica.
  - 2 El SSID predeterminado puede ser el nombre del fabricante o el nombre del modelo.
  - 3 Si no puede localizar la información de seguridad, póngase en contacto con el fabricante del enrutador, con el administrador de la red o con su proveedor de Internet.

- 2 Pulse > junto a [Asistente de configuración de la LAN inalámbrica].



→ Aparece una lista de los SSID disponibles.

- 3 Pulse > que se muestra junto al SSID que se ha anotado.

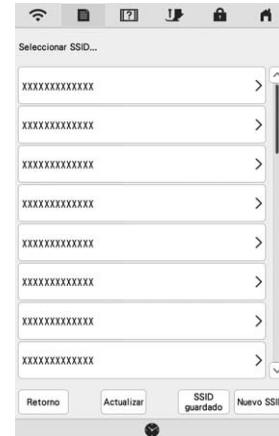

→ Aparece la pantalla para introducir la clave de red (contraseña).

### 📖 Recuerde

- Si el SSID deseado no se muestra en la lista, pulse Actualizar.
- Si no se muestra el SSID anotado, especifíquelo de la forma que se indica a continuación.

- 1 Seleccione Nuevo SSID en la lista de SSID.
- 2 Entre en el SSID de la red que desee y luego pulse OK.
- 3 Seleccione el método de autenticación y el modo de cifrado.

- Si la máquina ya estaba conectada a la red doméstica, pulse SSID guardado y, a continuación, seleccione el SSID guardado.

- 4 Seleccione la clave de red (contraseña) que se ha anotado y pulse OK.

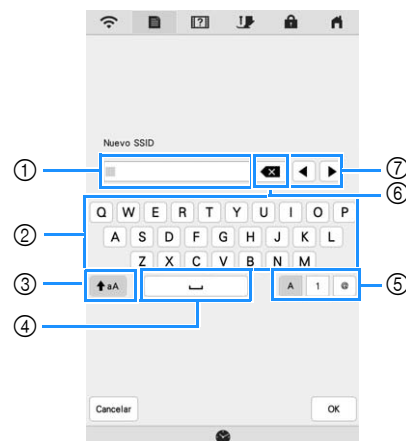

- 1 Área para la entrada de texto
- 2 Teclas de caracteres
- 3 Tecla de mayúsculas
- 4 Tecla de espacio
- 5 Tecla de letras/números/símbolos
- 6 Tecla de retroceso (elimina el carácter que se encuentra en la posición del cursor.)
- 7 Teclas de cursor (mueven el cursor hacia la izquierda o hacia la derecha.)

5 Cuando aparezca el siguiente mensaje, pulse **OK**.

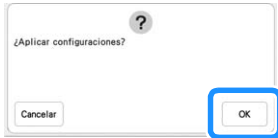

→ Cuando se establece una conexión, se muestra el siguiente mensaje.

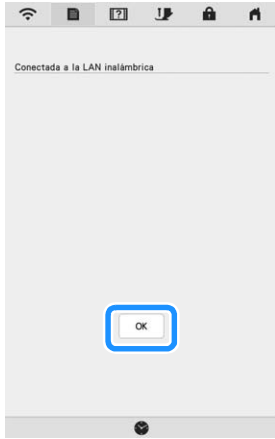

6 Pulse **OK** para salir de la configuración.



**Recuerde**

- Mientras esté conectado, la intensidad de la señal se muestra mediante el icono en la esquina superior izquierda de la pantalla.
- Después de configurar la conexión de red inalámbrica, se establecerá una conexión cada vez que se active la máquina. Sin embargo, [Activar LAN inalámbrica] en la pantalla de ajustes de red debe permanecer ajustado a [ON].

■ Usar el menú [Otros] para configurar la conexión de red inalámbrica

El menú [Otros] contiene los siguientes elementos.

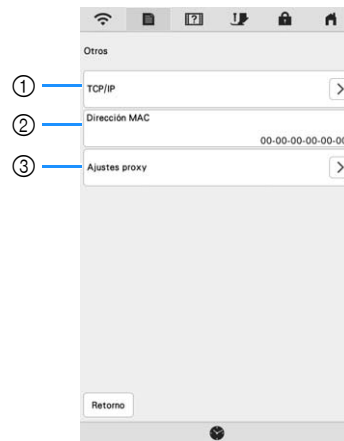

- ① Los ajustes de TCP/IP se pueden introducir manualmente.
- ② Muestra la dirección MAC.
- ③ Utilícelo cuando sea necesaria una configuración de proxy.



## CONEXIÓN DEL ACCESORIO A LA MÁQUINA

### Usar un ratón USB (se vende por separado)

El ratón USB, conectado a la máquina, puede utilizarse para realizar diversas operaciones en las pantallas. Conectar un ratón USB en el puerto USB.

#### Recuerde

- Si utiliza un ratón distinto al ratón USB opcional, es posible que no funcione de la forma descrita en este Manual de instrucciones.

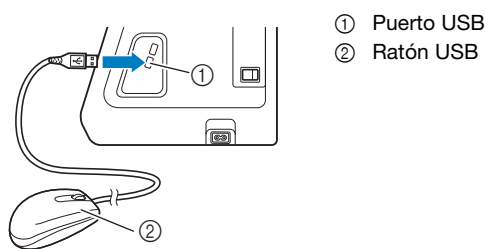

#### Nota

- Para realizar operaciones, solamente puede utilizarse el botón izquierdo del ratón. Si hace doble clic, no tiene ningún efecto. No puede utilizarse ningún otro botón.
- El puntero del ratón no se muestra en el protector de pantalla ni en la pantalla de presentación.

### Hacer clic en una tecla

Cuando se conecta el ratón, el puntero aparece en la pantalla. Mueva el puntero con el ratón para colocarlo sobre la tecla deseada y, a continuación, haga clic con el botón izquierdo del ratón.



① Puntero

## DEVANAR/COLOCAR LA BOBINA

### Devanado de la bobina

## ⚠ PRECAUCIÓN

- La bobina suministrada se ha diseñado específicamente para esta máquina. Si se utilizan otros modelos de bobinas, la máquina no funcionará correctamente. Utilice solo la bobina incluida o bobinas del mismo tipo (código de la pieza: SA156, SFB: XA5539-151 / 115J05E0001, SFB: 115J05E7001). SA156 corresponde al tipo de bobina Class 15.

### ■ Uso del portacarrete suplementario

Con esta máquina, puede devanar la bobina durante el bordado. Mientras utiliza el portacarrete principal para bordados, puede devanar cómodamente la bobina con el portacarrete suplementario.

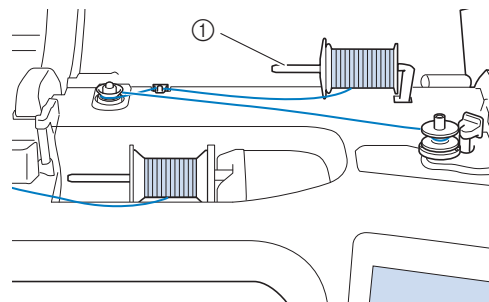

① Portacarrete suplementario

- 1 Active la máquina de coser y abra la cubierta superior.
- 2 Haga coincidir la ranura de la bobina con el resorte de la clavija de la devanadora y coloque la bobina en la clavija.

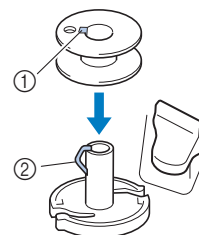

- ① Ranura de la bobina
- ② Resorte en la clavija de la devanadora

- 3 Coloque el carrete de hilo en la bobina y la tapa del carrete en el portacarrete suplementario.

Deslice el carrete en el portacarrete suplementario de forma que el hilo se desenrolle desde la parte inferior a la delantera.

De lo contrario, el hilo podría engancharse en el portacarrete suplementario.

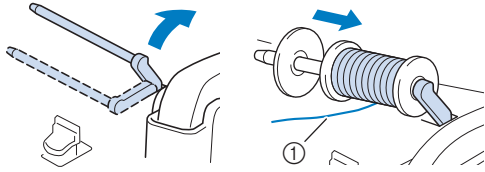

① El hilo se desenrolla desde la parte inferior a la delantera.

- 4** Deslice la tapa del carrete en el portacarrete y presione al máximo hacia la derecha con la cara redondeada hacia la izquierda.

## ⚠ PRECAUCIÓN

- Si el carrete o la tapa del carrete no están colocados correctamente, el hilo podría enredarse en el portacarrete y romper la aguja.
- Hay tres tamaños de tapa del carrete y puede utilizar la tapa del carrete que mejor se adapte a la medida del carrete que se vaya a usar. Si la tapa del carrete es demasiado pequeña para el carrete que se va a utilizar, el hilo podría engancharse en la ranura del carrete o la máquina podría averiarse. Si utiliza el carrete de hilo "mini king", utilice la inserción del carrete de hilo (carrete de hilo "mini king"). Para más información acerca de la inserción del carrete de hilo (carrete de hilo "mini king"), consulte el apartado "Recuerde" en la página 24.



### 📖 Recuerde

- Cuando utilice el carrete de la forma mostrada a continuación, utilice la tapa del carrete pequeña y deje un pequeño espacio entre la tapa y el carrete.

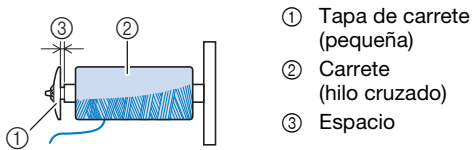

- Si se introduce un carrete de hilo con un núcleo de 1,2 cm (aprox. 1/2 pulgada) de diámetro y 7,5 cm (aprox. 3 pulgadas) de altura en el portacarrete, utilice la inserción del carrete de hilo (carrete de hilo "mini king").

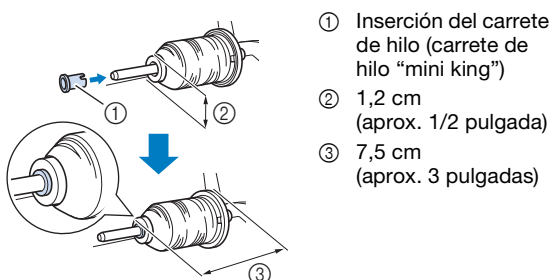

- 5** Con la mano derecha, sujete el hilo cerca del carrete. Con la mano izquierda, sujete el extremo del hilo y pase el hilo alrededor de la guía del hilo con ambas manos.

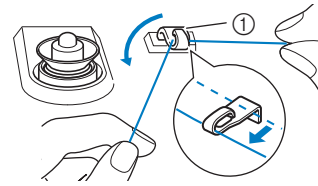

① Guía del hilo

- 6** Pase el hilo alrededor del disco de pretensión procurando que el hilo quede por debajo de dicho disco de pretensión.

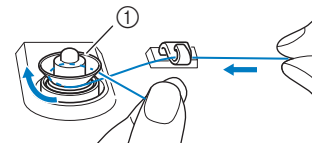

① Disco de pretensión

→ Asegúrese de que el hilo pasa por debajo del disco de pretensión.

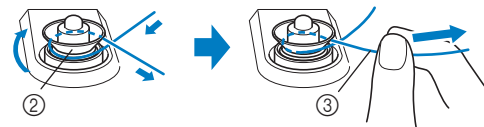

② Disco de pretensión

③ Tire del hilo al máximo.

- 7** Devane el hilo hacia la derecha alrededor de la bobina 5 o 6 veces, pase el extremo del hilo a través de la ranura de la guía en la base de la devanadora y, a continuación, tire del hilo para cortarlo.

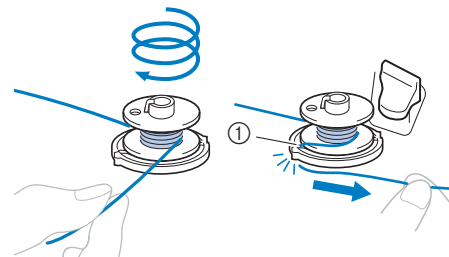

① Ranura de la guía en la base de la devanadora (con cuchilla incorporada)

### 💡 Nota

- Devane siempre el hilo alrededor de la bobina en el sentido de las agujas del reloj, ya que en caso contrario el hilo podría enrollarse en la clavija de la devanadora.

## ⚠ PRECAUCIÓN

- Corte siempre el hilo de la forma descrita. Si la bobina está enrollada y no corta el hilo con la cuchilla incorporada en la ranura de la guía de la base de la devanadora, es posible que el hilo de la bobina se enganche en la bobina cuando se esté acabando o que la aguja se doble o rompa.

- 8 Coloque el interruptor de devanado de bobina a la izquierda hasta que quede ajustado en su posición.

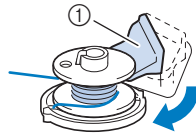

- ① Selector de devanado de bobina  
→ Aparecerá la ventana de devanado de bobina.

- 9 Pulse **Iniciar**.



→ Se inicia el devanado de la bobina. La bobina deja de girar cuando se termina el devanado de la bobina. El selector de devanado de bobina volverá automáticamente a su posición original.

→ **Iniciar** cambia a **Parar** durante el devanado de la bobina.

→ Puede cambiar la velocidad de devanado pulsando **-** (para disminuirla) o **+** (para aumentarla) en la ventana de devanado de bobina.

#### Nota

- El sonido del devanado de la bobina con un hilo rígido, como por ejemplo un hilo metálico para el acolchado, puede ser distinto al producido cuando se devana un hilo normal; no obstante, ello no indica un funcionamiento incorrecto.

#### Recuerde

- Pulse **OK** para minimizar la ventana de devanado de bobina. A continuación, puede realizar otras operaciones (como seleccionar un patrón o ajustar la tensión del hilo) durante el devanado de la bobina.
- Pulse  (en la parte superior derecha de la pantalla LCD) para que vuelva a aparecer la ventana de devanado de bobina.



- 10 Una vez finalizado el devanado de la bobina, corte el hilo con unas tijeras y retire la bobina.

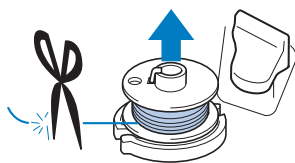

## Utilizar el portacarrete

Se puede utilizar el portacarrete principal para devanar la bobina antes de bordar. No se puede utilizar este portacarrete para devanar la bobina mientras se borda.

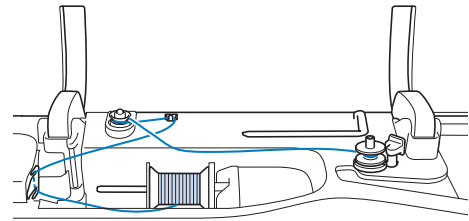

- 1 Active la máquina de coser y abra la cubierta superior.

- 2 Haga coincidir la ranura de la bobina con el resorte de la clavija de la devanadora y coloque la bobina en la clavija.

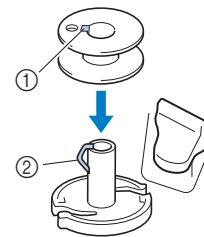

- ① Ranura de la bobina  
② Resorte en la clavija de la devanadora

- 3 Quite la tapa del carrete y coloque el carrete de hilo para la bobina en el portacarrete.

Deslice el carrete en el portacarrete de forma que el hilo se desenrolle desde la parte inferior a la delantera.

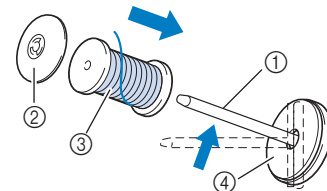

- ① Portacarrete  
② Tapa del carrete  
③ Carrete de hilo  
④ Fieltro del carrete

- 4 Deslice la tapa del carrete en el portacarrete y presione al máximo hacia la derecha con la cara redondeada hacia la izquierda.

- 5 Mientras sujeta el hilo con las manos, pase el hilo por las ranuras de la placa de la guía del hilo.

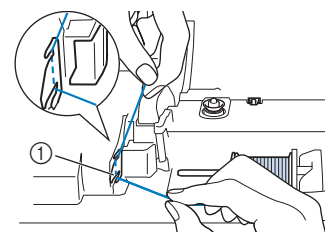

- ① Placa de la guía del hilo

**6** Pase el hilo por la guía del hilo.

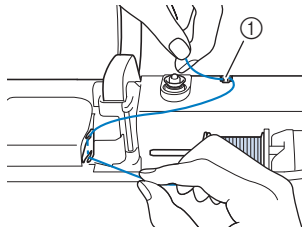

① Guía del hilo

**7** Pase el hilo alrededor del disco de pretensión procurando que el hilo quede por debajo de dicho disco de pretensión.

Tire del hilo al máximo.

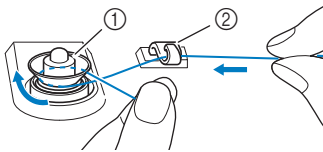

① Disco de pretensión  
② Guía del hilo

**8** Siga los pasos **7** a **10** de la página 24 a la página 25.

**Colocación de la bobina**

**⚠ PRECAUCIÓN**

- Utilice una bobina que haya sido devanada correctamente, de no hacerlo la aguja podría romperse o la tensión del hilo podría no ser correcta.



- Antes de insertar o cambiar la bobina, asegúrese de presionar  en la pantalla LCD para bloquear todas las teclas y botones. De lo contrario, podrían producirse lesiones si se pulsase el botón de "inicio/parar" o cualquier otro botón y la máquina empezara a bordar.

**1** Pulse  para bloquear todas las teclas y botones y levante el pie prensatela.

\* Si aparece el mensaje [¿Desea bajar automáticamente el pie prensatela?] en la pantalla LCD, pulse  para continuar.

**2** Deslice la llave de la tapa de la bobina hacia la derecha y quite la tapa de la bobina.

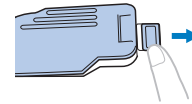

**3** Coloque la bobina en la caja de la bobina de manera que el hilo se desenrolle hacia la izquierda.

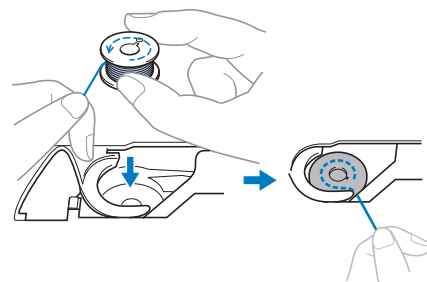

- 4 Sujete la bobina con la mano derecha (1) y, a continuación, con la mano izquierda guíe el extremo del hilo alrededor de la patilla de la cubierta de la placa de la aguja (2).

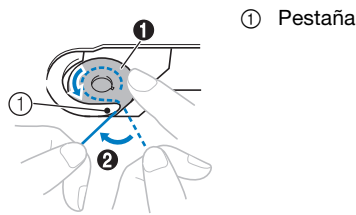

## ⚠ PRECAUCIÓN

- Sujete siempre la bobina con el dedo y desenrolle correctamente el hilo de la bobina; en caso contrario, el hilo podría romperse o su tensión podría no ser la correcta.

- 5 Mientras sujeta ligeramente la bobina con la mano derecha (1), guíe el hilo a través de la ranura de la cubierta de la placa de la aguja (2) y tire de él ligeramente con la mano izquierda (3).

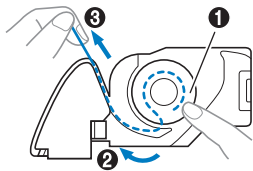

### 📖 Recuerde

- Guiando el hilo alrededor de la pestaña de la cubierta de la placa de la aguja, pase el hilo como se indica en el número 2 de esta ilustración; a continuación, tirando suavemente del hilo en el número 3, el hilo entrará en el muelle de tensión de la caja de la bobina para aplicar la tensión adecuada al hilo de la bobina durante el bordado.

- 6 Mientras sujeta la bobina con la mano derecha (1), continúe guiando el hilo por la ranura con la mano izquierda (2). A continuación, corte el hilo con la cuchilla (3).

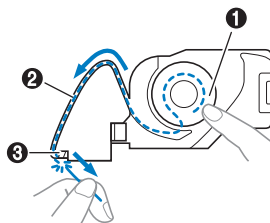

### 📖 Recuerde

- Asegúrese de completar el enhebrado de la bobina correctamente como se indica en estas instrucciones. Si el hilo simplemente se coloca en la ranura de la cubierta de la placa de la aguja, el hilo de la bobina no se enhebrará correctamente, provocando un bordado de mala calidad o una tensión incorrecta del hilo.

- 7 Vuelva a colocar la tapa de la bobina.

Inserte la pestaña de la tapa de la bobina en la muesca de la cubierta de la placa de la aguja y, a continuación, presione ligeramente el lado derecho.

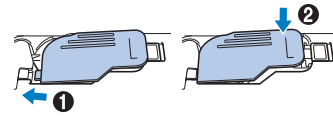

- 8 Pulse  para desbloquear todas las teclas y botones.

## ENHEBRADO DEL HILO SUPERIOR

### Enhebrado del hilo superior

## ⚠ PRECAUCIÓN

- Asegúrese de enhebrar la máquina correctamente. Si no enhebra la aguja correctamente, podría enredarse el hilo y romperse la aguja, lo que podría causar lesiones.

#### 📖 Recuerde

- La función de enhebrado automático puede utilizarse con agujas para máquinas de coser domésticas del tamaño 75/11.
- Los hilos siguientes son incompatibles con el enhebrador. Pase el hilo de modo manual a través del ojo de la aguja desde la parte frontal.
  - Hilos especiales, como por ejemplo hilos metálicos

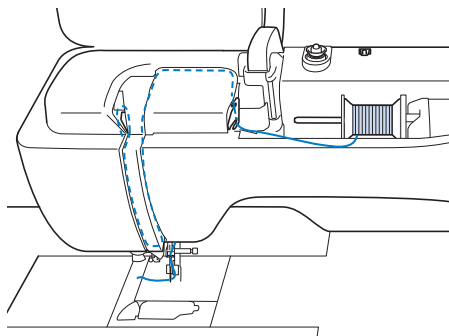

1 Encienda la máquina de coser.

2 Pulse (botón del elevador del pie prensatela) para subir el pie prensatela.

→ La lanzadera del hilo superior se abre para poder enhebrar la máquina.

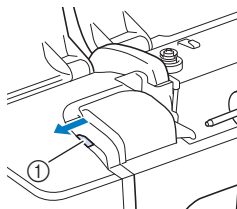

① Lanzadera del hilo superior

3 Pulse (el botón de posición de aguja) para subir la aguja.

#### 💡 Nota

- Si intenta enhebrar la aguja automáticamente sin subirla, es posible que el hilo no se enhebre correctamente y provocar daños en el enhebrador.

4 Quite la tapa del carrete y coloque el carrete de hilo en el portacarrete.

Deslice el carrete en el portacarrete de forma que el hilo se desenrolle desde la parte inferior a la delantera.

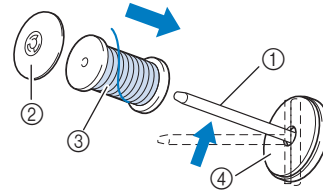

- ① Portacarrete
- ② Tapa del carrete
- ③ Carrete de hilo
- ④ Filtro del carrete

5 Deslice la tapa del carrete en el portacarrete y presione al máximo hacia la derecha con la cara redondeada hacia la izquierda.

## ⚠ PRECAUCIÓN

- Seleccione la tapa del carrete que mejor se adapte al tamaño del carrete utilizado. Para más información, consulte la sección "Recuerde" en la página 24.

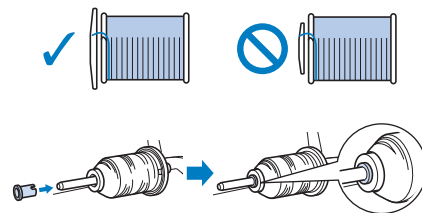

- Si el carrete o la tapa del carrete no están colocados correctamente, el hilo podría enredarse en el portacarrete o la aguja podría romperse.

#### 📖 Recuerde

- Si utiliza un tipo de hilo que se desenrolla fácilmente, como el metálico, coloque la red para carrete encima del carrete antes de colocar el carrete de hilo en el portacarrete. Si la red para carrete es demasiado larga, dóblela para adaptarla al tamaño del carrete. Al enhebrar el carrete con la red para carrete colocada, compruebe que se hayan sacado unos 5 cm (2 pulgadas) de hilo. Podría ser necesario ajustar la tensión del hilo si se utiliza la red para carrete.

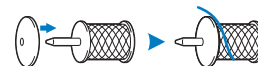

6 Mientras sujeta el hilo con las manos, pase el hilo por las ranuras de la placa de la guía del hilo.

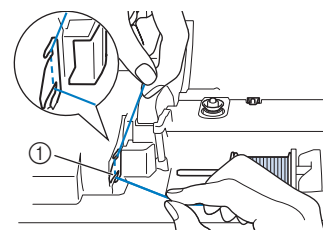

① Placa de la guía del hilo

- 7 Mientras sujeta el hilo con la mano derecha, páselo por la guía del hilo en la dirección indicada.

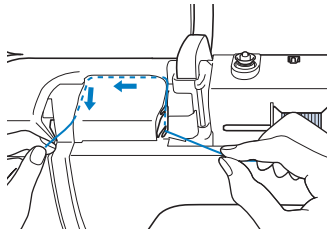

- 8 Guíe el hilo por debajo, hacia arriba y, de nuevo, por debajo a través de la ranura, como se muestra en la ilustración.

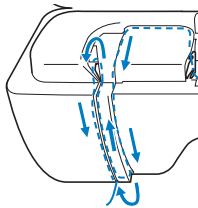

**Recuerde**

- Observe la zona de la ranura superior para comprobar si el hilo se engancha en la palanca tirahilos, visible dentro de dicha zona.

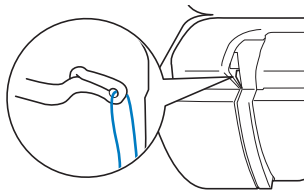

- 9 Pase el hilo por la guía del hilo de la varilla de la aguja (con la marca "6") sujetando el hilo con las dos manos y guiándolo como se muestra en la ilustración.

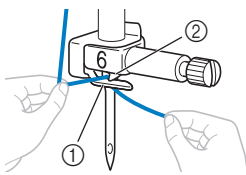

- ① Guía del hilo de la varilla de la aguja  
② Pestaña

- 10 Pase el hilo a través de la muesca de la guía del hilo. A continuación, tire firmemente del hilo de adelante hacia atrás para colocarlo en la ranura del disco de la guía del hilo (marcado como "7").

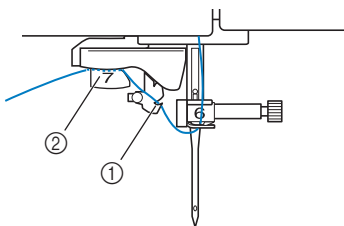

- ① Muesca en la guía del hilo  
② Disco de la guía del hilo

- 11 Pulse  (botón del elevador del pie prensatela) para bajar el pie prensatela.

- 12 Tire del hilo a través del cortador de hilo para cortarlo, como se muestra en la ilustración.

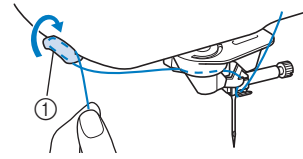

- ① Cortador de hilo

**Nota**

- Si utiliza un hilo que se desenrolla rápidamente del carrete, puede resultar difícil enhebrar la aguja si se corta el hilo. Por tanto, en lugar de usar el cortador de hilo, tire unos 8 cm (3 pulgadas) del hilo después de pasarlo por los discos de la guía del hilo (con la marca "7").

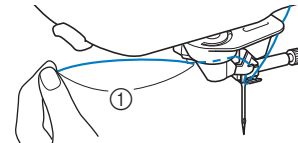



- ① Unos 8 cm (3 pulgadas) como mínimo

- 13 Pulse  (botón de enhebrado automático) para hacer que la máquina enhebre la aguja automáticamente.

→ El hilo pasa por el ojo de la aguja.

**Recuerde**

- Cuando se pulse  (botón de enhebrado automático), el pie prensatela se bajará automáticamente. Después de enhebrar, el pie prensatela retrocede a su posición antes de pulsar .

**Nota**

- Algunas agujas e hilos no pueden enhebrarse con el enhebrador. En tal caso, en lugar de usar el enhebrador de aguja después de pasar el hilo por la guía del hilo de la varilla de la aguja (con la marca "6"), pase manualmente el hilo por el ojo de la aguja desde la parte delantera.

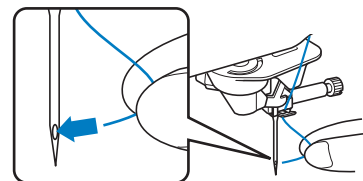

## 14 Tire con cuidado del extremo del hilo que ha pasado por el ojo de la aguja.

- \* Si se formó un lazo en el hilo que pasa por el ojo de la aguja, tire con cuidado del lazo de hilo a través de la parte posterior de la aguja.

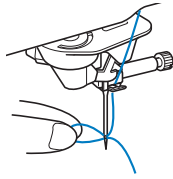

## 15 Levante la palanca del pie prensatela, extraiga unos 10 cm (4 pulgadas) de hilo y, a continuación, páselo por debajo del pie prensatela hacia la parte posterior de la máquina.

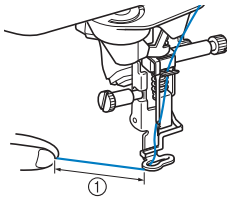

- ① Unos de 10 cm (4 pulgadas)

### Recuerde

- Si la aguja no se pudo enhebrar o no se pudo pasar el hilo por las guías del hilo de la varilla de la aguja, repita de nuevo el procedimiento a partir del paso 3.
- A continuación, pase el hilo por el ojo de la aguja después del paso 9.

## Utilizar el portacarrete vertical

Utilice el portacarrete vertical cuando utilice un carrete de hilo con forma irregular y cuando borde con hilo metálico.

### 1 Inserte el portacarrete vertical en la clavija de la devanadora.

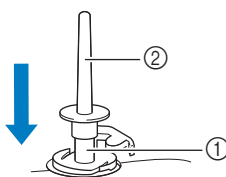

- ① Clavija de la devanadora  
② Portacarrete vertical

### 2 Coloque el fieltro del carrete y el carrete de hilo por este orden y enhebre el hilo superior.

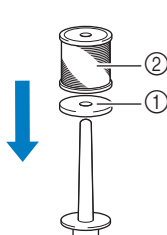

- ① Filtro del carrete  
② Carrete de hilo

### Recuerde

- Cuando coloque el carrete de hilo, hágalo de forma que el hilo salga por delante del carrete.
- Este método impide que el hilo se enrolle al salir del portacarrete.

## CAMBIAR LA AGUJA

### ⚠ PRECAUCIÓN

- Pulse siempre en la pantalla para bloquear todas las teclas y botones antes de cambiar la aguja. Si no ha pulsado y pulsa el botón de "inicio/parar" u otro botón de operación por equivocación, la máquina se pondrá en funcionamiento y podría hacerse daño.
- Utilice únicamente agujas para máquinas de coser domésticas. Otras agujas podrían doblarse o romperse y causar lesiones.
- Nunca utilice una aguja doblada. Una aguja doblada se rompe fácilmente y podría hacerse daño.

### ■ Número de hilo y aguja

Cuanto menor sea el número del hilo, más grueso será el hilo; cuanto mayor sea el número de la aguja, más grande será la aguja.

### ■ Agujas de bordar

Utilice una aguja de punta redonda 75/11.

### Recuerde

- Para revisar la aguja, coloque la parte plana de ésta sobre una superficie plana. Examine la aguja por la parte superior y los laterales. Tire las agujas que estén dobladas.

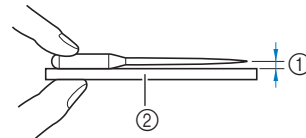

- ① Espacio paralelo  
② Superficie plana (tapa de la bobina, cristal, etc.)

### 1 Pulse (botón de posición de aguja) para levantar la aguja.

### 2 Pulse para bloquear todas las teclas y los botones.

- \* Si aparece el mensaje [¿Desea bajar automáticamente el pie prensatela?] en la pantalla LCD, pulse para continuar.

### Nota

- Antes de cambiar la aguja, tape el orificio de la placa de la aguja con un trozo de tela o papel para evitar que la aguja caiga dentro de la máquina.

### 3 Extraiga el pie prensatela. (página 107)



- 4 Utilice el destornillador de disco para girar el tornillo de la presilla de la aguja hacia usted (en sentido contrario a las agujas del reloj) para aflojar el tornillo. Retire la aguja.

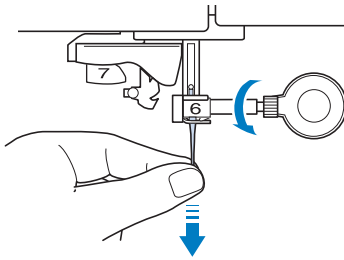

- 5 Con la parte plana de la aguja mirando hacia la parte trasera de la máquina, inserte la nueva aguja hasta el final de la cavidad (mirilla) en la presilla de la aguja. Utilice el destornillador de disco para apretar bien el tornillo de la presilla de la aguja.

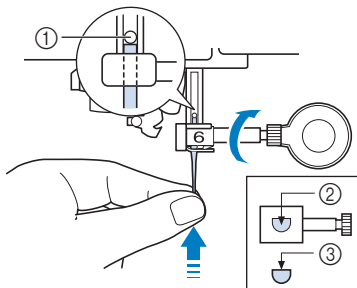

- ① Final de la cavidad  
 ② Orificio para insertar la aguja  
 ③ Parte plana de la aguja

## ⚠ PRECAUCIÓN

- Asegúrese de empujar la aguja hasta que llegue al final de la cavidad, y apriete bien el tornillo de la presilla de la aguja con el destornillador de disco. Si la aguja no está completamente insertada o el tornillo de la presilla de la aguja está suelto, la aguja podría romperse o la máquina podría sufrir daños.

- 6 Coloque el pie prensatela. (página 107)
- 7 Pulse  para desbloquear todas las teclas y los botones.





# Capítulo **2**

## Bordado básico



## ANTES DE COMENZAR A BORDAR

### Bordado paso a paso

Realice los pasos siguientes para preparar la máquina para bordar.

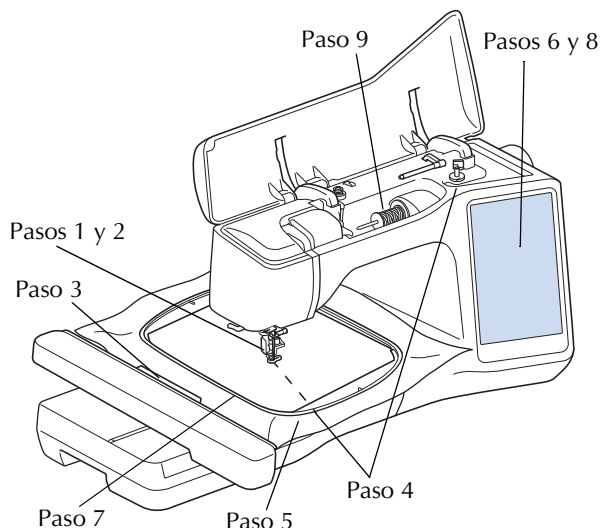

Paso	Objetivo	Acción	Página
1	Colocación del pie prensatela	Coloque el pie de bordado "W+" con puntero LED.	107
2	Comprobación de la aguja	Utilice una aguja 75/11 para bordados.	30
3	Colocación de la unidad de bordado	Coloque la unidad de bordado.	34
4	Preparación del hilo de la bobina	Para el hilo de la bobina, devane la bobina de hilo para bordar y coloque el hilo en su lugar.	23
5	Preparación de la tela	Fije un material estabilizador a la tela y colóquela en el bastidor de bordado.	55
6	Selección del patrón	Encienda la máquina y seleccione un patrón de bordado.	36
7	Colocación del bastidor de bordado	Coloque el bastidor de bordado en la unidad de bordado.	58
8	Comprobación de la apariencia	Compruebe y ajuste el tamaño y la posición del bordado.	59
9	Preparación del hilo superior de bordado	Prepare el hilo superior de bordado según el patrón seleccionado.	28

### Acerca de la unidad de bordado

## ⚠ PRECAUCIÓN

- Antes de colocar o retirar la unidad de bordado, desactive siempre la máquina. De lo contrario, podría lesionarse si se pulsa por accidente uno de los botones de operación.
- No mueva la máquina con la unidad de bordado instalada. La unidad de bordado podría caerse y causar daños.
- Mantenga las manos y otros objetos alejados del carro de bordado y del bastidor cuando la máquina esté en funcionamiento. De lo contrario, podrían producirse lesiones o daños.
- Para evitar que se distorsione el diseño de bordado, no toque el carro de bordado ni el bastidor cuando la máquina esté bordando.
- No empuje el carro cuando coloque la unidad de bordado en la máquina. Si mueve el carro, podría estropear la unidad de bordado.
- Deje espacio suficiente alrededor de la unidad de bordado. De lo contrario, la unidad de bordado podría caerse y causar daños.
- No toque el carro de bordado hasta que finalice la inicialización.
- Asegúrese de que ha apagado la máquina antes de colocar o retirar la unidad de bordado. De lo contrario, la máquina podría sufrir una avería.
- No toque el conector interno de la unidad de bordado. Las patillas de la conexión de la unidad de bordado podrían estropearse.
- No fuerce el carro de la unidad de bordado o levante la unidad por el carro. De lo contrario, podría estropear la unidad de bordado.
- Guarde la unidad de bordado en un lugar seguro para evitar daños en la unidad.
- Cuando traslade la unidad de bordado, no la sujete por el compartimento de la palanca de liberación ni por el carro.

## ■ Colocación de la unidad de bordado

- 1 Apague la máquina de coser.
- 2 Inserte la conexión de la unidad de bordado en el puerto de conexión de la máquina. Empuje ligeramente sobre la cubierta del puerto de conexión hasta que la unidad quede ajustada en su posición.

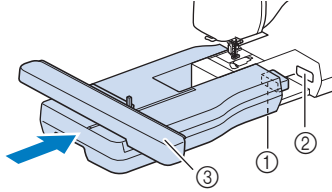

- ① Conexión de la unidad de bordado
- ② Puerto de conexión de la máquina
- ③ Carro

### 💡 Nota

- Asegúrese de que no queda espacio entre la unidad de bordado y la máquina. Si queda espacio, los patrones de bordado no se inscribirán correctamente.

- 3 Encienda la máquina de coser.

→ Aparecerá el siguiente mensaje.

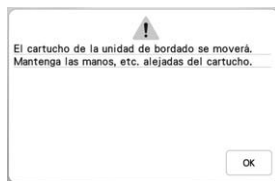

- 4 Pulse .

→ El carro se desplazará hacia la posición de inicio.

## ■ Extraer la unidad de bordado

- 1 Pulse y luego .

→ El carro se desplazará hacia la posición de extracción.

## ⚠ PRECAUCIÓN

- Retire siempre el bastidor de bordado antes de pulsar . De lo contrario, el bastidor podría chocar contra el pie de bordado y causar lesiones.

- 2 Apague la máquina de coser.

- 3 Apriete la palanca de liberación y retire la unidad de bordado de la máquina.

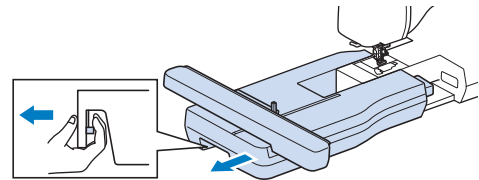

## SELECCIONAR PATRONES

### ■ Información sobre derechos de autor

Los patrones guardados en la máquina y los patrones no incluidos son personales e individuales. El uso público o comercial de patrones patentados va en contra de la ley de copyright y está terminantemente prohibido.

### ■ Acerca de los patrones de bordado

Existe una gran variedad de patrones de bordado con caracteres y decorativos almacenados en la memoria de la máquina (consulte la "Guía de referencia rápida" para ver un resumen completo de estos patrones en la memoria de la máquina o visite "<http://s.brother/cmeac/>"). También puede usar patrones que se venden por separado. Una vez la máquina ha terminado el proceso de inicialización y el carro se ha desplazado a la posición de inicio, se muestra la pantalla de selección de patrones.

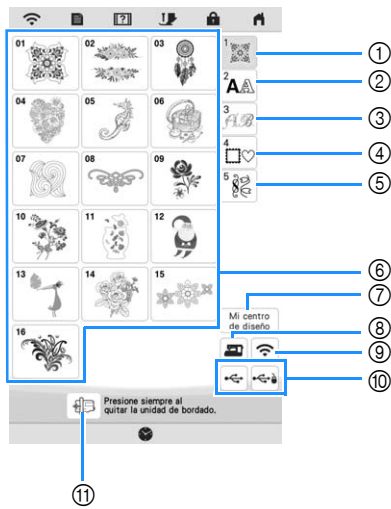

- ① Patrones de bordado
- ② Patrones de caracteres
- ③ Patrones de alfabeto decorativo
- ④ Patrones de marcos/escudos
- ⑤ Patrones de bordado de utilidad
- ⑥ Teclas de selección del tipo de patrón
- ⑦ Mi centro de diseño (página 86)
- ⑧ Patrones guardados en la memoria de la máquina (página 80)
- ⑨ Patrones a transferir a través de la red inalámbrica (página 80)
- ⑩ Patrones guardados en un dispositivo USB (página 80)
- ⑪ Mueve el carro de la unidad de bordado a la posición de almacenamiento.

## Selección de patrones de bordado

- 1 Pulse la ficha de categoría y luego pulse la tecla de selección del tipo de patrón o la tecla del patrón que desea bordar.

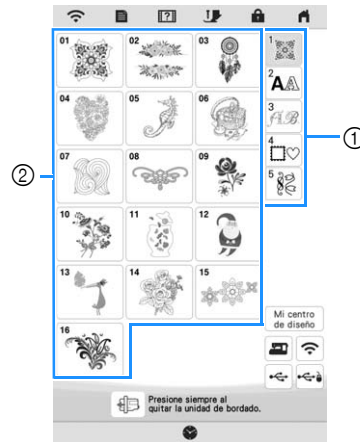

- ① Pestaña de categoría de patrón
- ② Tecla de selección del patrón/tipo de patrón

- 2 Seleccione un patrón.



\* Pulse la ficha de categoría o  para regresar a la pantalla anterior.

→ Aparecerá el patrón seleccionado.

3 Pulse **Configurar** para ajustar el patrón.

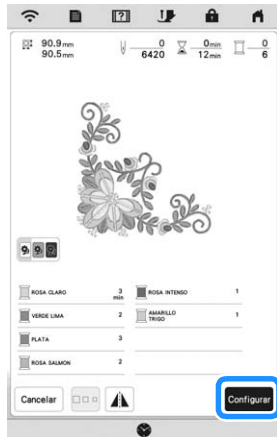

\* Pulse  para oscurecer el color de fondo de la imagen del patrón con colores de hilo brillantes para obtener una imagen más nítida.

→ El patrón se indica con un cuadro rojo alrededor del mismo en la pantalla de edición.

4 Pulse **Editar** para editar el patrón seleccionado. (página 42)

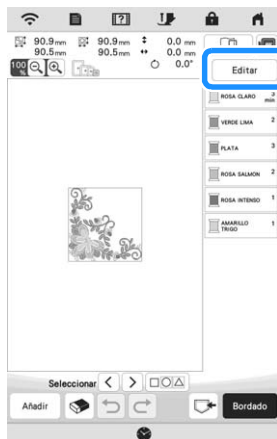

5 Pulse **Bordado**.

→ Aparecerá la pantalla de bordado.

6 Pulse **Disposición** para editar el patrón antes de bordar. (página 53)

\* Para regresar a la pantalla de edición, pulse **Retorno**.

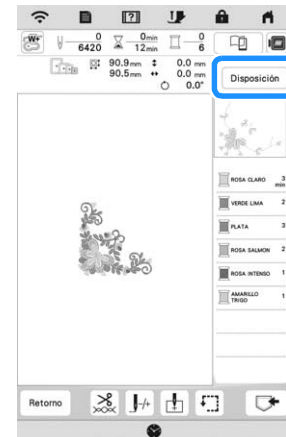

7 Empiece a bordar. (página 63)

## Selección de patrones de caracteres

1 Pulse **AA**.

2 Pulse la tecla del tipo de letra que desee bordar.

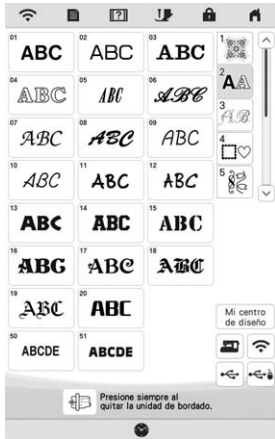

- \* : Visualizar la página siguiente.
- : Visualizar la página anterior.

3 Seleccione la categoría de caracteres y luego escriba el texto. (página 38)



4 Pulse **Configurar**.

→ Se muestra la pantalla de edición.

5 Siga los pasos del 4 al 7 en la sección “Seleccionar patrones de bordado” en la página 36.

## Teclas para introducir el patrón de caracteres

### Recuerde

- Si la pantalla correspondiente a la tecla es de color gris, no podrá usar la función para el patrón seleccionado.

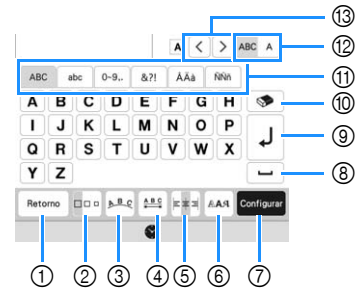

Nº	Tecla	Explicación
	Nombre	
1		Vuelve a la pantalla anterior.
	Tecla de retorno	
2		Cambia el tamaño de los patrones de caracteres. Para cambiar el tamaño de un carácter, pulse  para mostrar  y luego seleccione el carácter. El tamaño del carácter seleccionado cambia.
	Tecla de tamaño	
3		Cambia la distribución de los patrones de caracteres. <ul style="list-style-type: none"> <li>• Para organizar los patrones de caracteres en un arco, pulse , ,  o .</li> <li> : rebaja el arco.</li> <li> : aumenta el arco.</li> <li>• Para organizar los patrones de caracteres inclinados, pulse .</li> <li> : Cambia la inclinación hacia la izquierda.</li> <li> : Cambia la inclinación hacia la derecha.</li> <li>•  : Restablece el diseño.</li> </ul>
	Tecla de adornos	
4		Cambia el espaciado de los patrones de caracteres. <ul style="list-style-type: none"> <li>•  : Aumentar el espaciado entre caracteres.</li> <li>•  : Disminuir el espaciado entre caracteres.</li> <li>• Para cambiar el espaciado después de un carácter, pulse  para mostrar  y luego seleccione el carácter. Se modifica el espaciado entre el carácter seleccionado y el siguiente carácter.</li> <li> <b>ABCD E</b> ↔ <b>ABCDE</b></li> <li> <b>A B C D E</b> ↔ <b>AB CDE</b></li> <li> </li> <li>•  : Mueve hacia arriba el carácter seleccionado.</li> <li>•  : Mueve hacia abajo el carácter seleccionado.</li> <li>•  : Restablece el espaciado.</li> </ul>
	Tecla de espacio entre caracteres	



Nº	Tecla	Explicación
	Nombre	
⑤		<p>Cambia la alineación. Esta función está disponible cuando se introducen varias líneas de caracteres.</p> <ul style="list-style-type: none"> <li>: Alineación derecha</li> </ul> <p style="text-align: right;"> <b>ABCDE</b>  <b>FGH</b>  <b>IJKLMN</b> </p> <ul style="list-style-type: none"> <li>: Alineación izquierda</li> </ul> <p style="text-align: left;"> <b>ABCDE</b>  <b>FGH</b>  <b>IJKLMN</b> </p> <ul style="list-style-type: none"> <li>: Alineación central</li> </ul> <p style="text-align: center;"> <b>ABCDE</b>  <b>FGH</b>  <b>IJKLMN</b> </p>
	Tecla de alineación	
⑥		<p>Cambia la fuente de los caracteres. En función de la fuente seleccionada, es posible que no pueda cambiar la fuente.</p> <ul style="list-style-type: none"> <li>Para cambiar la fuente de un carácter, pulse  para mostrar  y luego seleccione el carácter. La fuente del carácter seleccionado cambia.</li> </ul>
	Tecla de tipo de fuente	
⑦		<p>Aplica la edición del patrón de caracteres.</p>
	Tecla de ajustes	
⑧		<p>Introduce un espacio.</p>
	Tecla de espacio	
⑨		<p>Crea una nueva línea.</p>
	Tecla de salto de línea	
⑩		<p>Borra el carácter.</p>
	Tecla de borrado	
⑪	—	<p>Selecciona la categoría del carácter.</p>
	Teclas de categoría	
⑫		<p>Permite seleccionar editar todos los caracteres o un carácter.</p> <ul style="list-style-type: none"> <li>: Permite editar todos los caracteres.</li> <li>: Permite editar un carácter.</li> </ul>
	Tecla Seleccionar uno/todo	
⑬		<p>Mueve el cursor y selecciona un carácter.</p>
	Teclas de selección de carácter	

## Selección de patrones de marcos/escudos

- 1 Pulse .
- 2 En la parte superior de la pantalla, pulse la tecla de la forma de marco/escudo que desee bordar.  
→ En la parte inferior de la pantalla se mostrarán varios patrones de marcos/escudos.

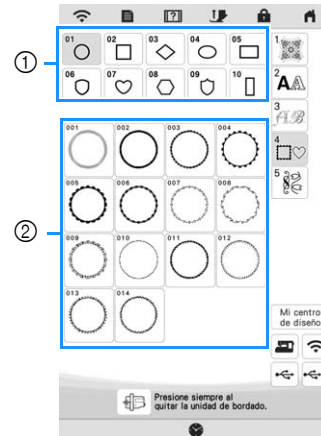

- ① Formas de marcos/escudos
- ② Patrones de marcos/escudos

- 3 Pulse la tecla del patrón de marco/escudo que desee bordar.  
→ El patrón seleccionado aparecerá en la pantalla.
- 4 Pulse .  
→ Se muestra la pantalla de edición.
- 5 Siga los pasos del ④ al ⑦ en la sección “Seleccionar patrones de bordado” en la página 36.

## Combinar patrones

Ejemplo:



1 Seleccione un patrón y luego pulse **Configurar**.

2 Pulse **Añadir**.

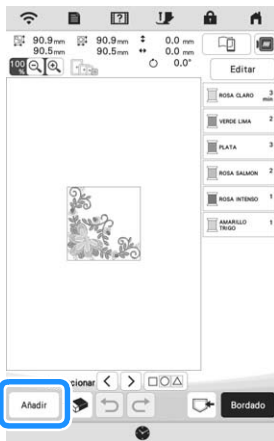

3 Pulse **A**.

4 Seleccione **ABC** e introduzca "LOVE".

→ Los caracteres introducidos se mostrarán en el centro del área de patrones de bordado.

5 Pulse **Configurar**.

6 Pulse **Editar** y luego **+**.

7 Utilice para mover los caracteres.

\* Los caracteres también se pueden mover arrastrándolos directamente con el dedo o con el lápiz táctil.

8 Pulse **OK**.

9 Pulse para cambiar el color de los caracteres. (página 49)

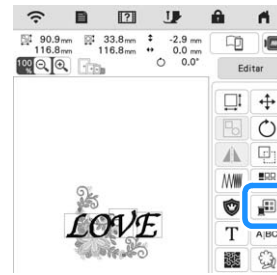

10 Pulse **OK**.

11 Cuando haya terminado de editar, pulse **Bordado**.

### Nota

- Los patrones combinados se bordarán en el orden en que fueron introducidos.

### ■ Seleccionar un patrón

Si se han combinado varios patrones, utilice

**Seleccionar** para seleccionar el patrón que se va a editar. Los patrones también se pueden seleccionar si toca directamente la pantalla con el dedo o el lápiz táctil.

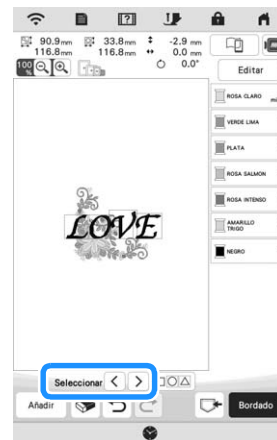

## ■ Seleccionar varios patrones a la vez





Pueden editarse varios patrones fácilmente, por ejemplo, al mover patrones, si se seleccionan a la vez.

- 1 Pulse .

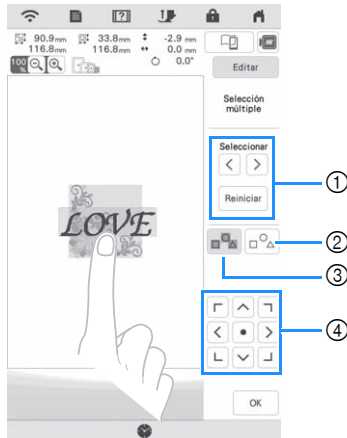

- 2 Toque cada patrón que desea seleccionar.



- 1 Pulse  o  para comprobar los patrones que se seleccionarán y luego pulse . Los patrones seleccionados se marcarán con un cuadro rojo. Para deseleccionar los patrones seleccionados, pulse .
- 2 Pulse esta tecla para deseleccionar todos los patrones seleccionados.
- 3 Pulse esta tecla para seleccionar todos los patrones de la zona de visualización de patrones.
- 4 Los patrones se pueden mover con esta tecla.

### Recuerde

- También puede seleccionar varios patrones arrastrando el dedo para especificar el área de selección.

- 3 Pulse  para regresar a la pantalla de edición.

→ Cada patrón seleccionado se muestra rodeado por un cuadro rojo.

### Recuerde

- Las siguientes funciones están disponibles al seleccionar varios patrones.
  - Mover
  - Copiar
  - Agrupar
  - Punteado
  - Extraer contornos del patrón

## ■ Agrupar patrones

Si se agrupan los distintos patrones, podrán editarse como un único patrón.

- 1 Seleccione los patrones que desea agrupar. (página 41)

- 2 Pulse .

→ Los patrones seleccionados se agrupan.

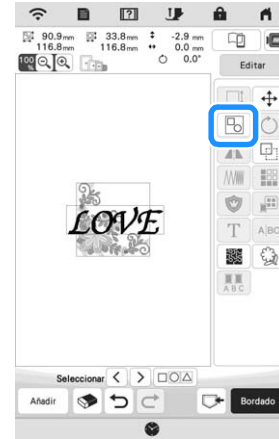

- \* Para desagrupar un patrón agrupado, seleccione el patrón agrupado y luego pulse . En este momento, se seleccionan varios patrones. Para cancelar la selección múltiple, pulse cualquier otro patrón o la zona en blanco.

### Recuerde

- Las siguientes funciones se aplican a todos los patrones del patrón agrupado.
  - Mover
  - Girar
  - Aplique
  - Borde
  - Extraer contornos del patrón
  - Punteado simple
  - Cambio del color del hilo

# EDITAR PATRONES

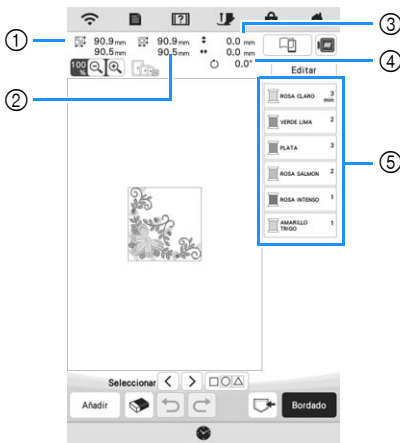

- ① Tamaño del patrón combinado completo
- ② Tamaño del patrón actualmente seleccionado
- ③ Distancia desde la parte central del marco hasta la parte central del patrón actualmente seleccionado
- ④ Grado de rotación para el patrón actualmente seleccionado
- ⑤ Secuencia de colores y número de puntadas de cada paso del patrón

## ■ Funciones de las teclas

Usando estas teclas, puede editar el patrón seleccionado.

Pulse  para ver la ventana de edición.

### Recuerde

- Si la pantalla correspondiente a la tecla es de color gris, no podrá usar la función para el patrón seleccionado.

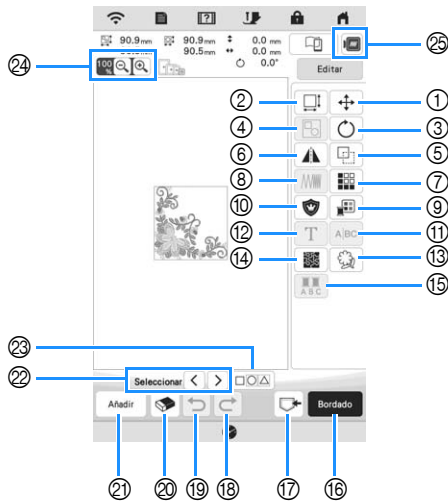

Nº	Tecla	Explicación	Página
	Nombre		
①		Visualiza la ventana de movimiento de patrones.	40
	Tecla mover	<ul style="list-style-type: none"> <li>•  : Mueve el patrón en la dirección indicada por la flecha.</li> <li>•  : Centra el patrón.</li> </ul>	

Nº	Tecla	Explicación	Página
	Nombre		
②		Visualiza la ventana de dimensionado de patrones.	44
	Tecla de tamaño	<ul style="list-style-type: none"> <li>•  : Reduce el patrón manteniendo las proporciones.</li> <li>•  : Reduce el patrón verticalmente.</li> <li>•  : Reduce el patrón horizontalmente.</li> <li>•  : Amplía el patrón manteniendo las proporciones.</li> <li>•  : Estira el patrón verticalmente.</li> <li>•  : Estira el patrón horizontalmente.</li> <li>•  : Cambia el tamaño de los patrones de caracteres.</li> <li>•  : Restablece el tamaño. (excepto para patrones de caracteres).</li> <li>•  : Mueve el patrón en la dirección indicada por la flecha.</li> </ul>	
③		Visualiza la ventana de rotación de patrones.	—
	Tecla de giro	<ul style="list-style-type: none"> <li>•  : Restablece la posición.</li> <li>•  : Mueve el patrón en la dirección indicada por la flecha.</li> </ul> <p>También puede girar el patrón arrastrando el punto rojo en las esquinas del patrón.</p>	
④		Agrupar varios patrones seleccionados.	41
⑤		Duplica el patrón.	—
	Tecla para duplicar		
⑥		Cambia el patrón a una imagen invertida horizontal.	—
	Tecla de efecto espejo horizontal		
⑦		Crea y edita el patrón repetido.	45
⑧		Cambia la densidad del hilo para algunos patrones de caracteres alfabéticos y de marcos/escudos. Después de permitir que los patrones cambien la densidad estarán disponibles otros patrones.	44
	Tecla de densidad		
⑨		Cambia el color del hilo.	49
	Tecla de paleta de hilos		

Nº	Tecla		Explicación	Página
	Nombre			
10			Crea un contorno del aplique del patrón.	71
	Tecla de aplique			
11			Separa los patrones de caracteres continuos para ajustar el espaciado o editarlos por separado posteriormente. <ul style="list-style-type: none"> <li>  : Selecciona el punto donde se separarán los patrones.</li> <li> : Separa el patrón. Un patrón de caracteres separado no puede combinarse de nuevo.</li> </ul>	—
	Tecla separar			
12			Edita los caracteres.	38, 43
	Tecla de edición de letras			
13			Extrae el contorno del patrón. El patrón extraído puede utilizarse con Mi centro de diseño.	101
	Tecla contorno			
14			Crea un patrón punteado alrededor del patrón.	—
	Tecla punteado			
15			Pulse esta tecla si desea cambiar el color del hilo para cada carácter en el bordado de caracteres. Puesto que la máquina se detiene al final de cada carácter, puede cambiarse el hilo superior a medida que se borda.	—
	Tecla multicolor			
16			Pasa a la pantalla de bordado.	—
	Tecla bordado			
17			Guarda un patrón en la memoria de la máquina o en un dispositivo USB. El patrón también se puede transferir a un ordenador mediante una conexión de red inalámbrica.	80
	Tecla de memoria			
18			Rehace la última operación que se deshizo.	—
	Tecla rehacer			
19			Deshace la última operación.	—
	Tecla deshacer			
20			Borra el patrón seleccionado (el contorno del patrón perfilado por el recuadro rojo).	—
	Tecla de borrado			
21			Añade otro patrón al patrón que se está editando.	40
	Tecla de adición			
22			Selecciona el patrón a editar cuando existen varios patrones.	40
	Tecla de selección de patrón			
23			Crea varios patrones para seleccionarlos al mismo tiempo.	41
	Tecla de selección múltiple			

Nº	Tecla		Explicación	Página
	Nombre			
24			<ul style="list-style-type: none"> <li> : Amplía la imagen.</li> <li>Utilice     para desplazarse por la pantalla en cualquier dirección.</li> <li> : Aleja la imagen (mínimo: 100%).</li> <li> : Selecciona el porcentaje de ampliación.</li> </ul>	—
	Teclas de ampliación			
25			Vista previa de la imagen del bordado.	44
	Tecla de imagen			

■ Editar texto

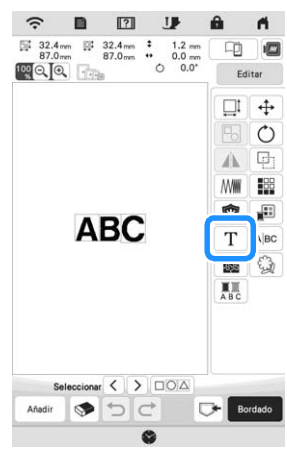

Para obtener más información sobre las teclas de entrada, consulte "Teclas para introducir el patrón de caracteres" en la página 38.

**Recuerde**

- Para editar patrones de caracteres con varias líneas en la pantalla de edición, desagrupe el patrón. (página 41)

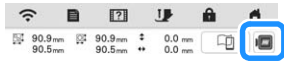

## Previsualizar el patrón

1 Pulse .



→ Aparecerá una imagen del patrón como se va a bordar.

2 Pulse     para seleccionar el bastidor utilizado en la vista preliminar.

- \* Los bastidores mostrados en color gris no se pueden seleccionar.
- \* Pulse   para ampliar la imagen del patrón.
- \* El patrón se puede bordar conforme se muestra en la pantalla.





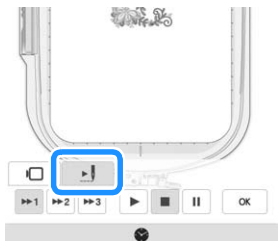

3 Pulse  para comprobar el orden de bordado.

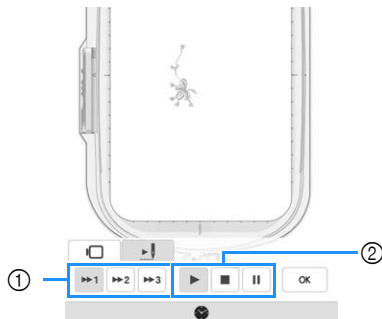

→ Aparece la pantalla de simulador de puntada.



- ① Teclas de velocidad de simulación
- ② Teclas de operación
-  : Inicia la simulación a la velocidad seleccionada.
-  : Pausa la simulación.
-  : Detiene la simulación.

- \* Pulse  para regresar a la pantalla de selección del bastidor de bordado.

4 Pulse .

## Cambiar el tamaño y la densidad del patrón

Si se selecciona , puede cambiar el tamaño del patrón manteniendo la densidad del hilo. La máquina recalcula automáticamente la densidad de la puntada. Con esta función, el tamaño del patrón aumentará o disminuirá en una proporción mayor que con la función de patrón normal.



### Nota

- Esta función no se puede utilizar con patrones de caracteres alfabéticos, patrones de marcos/escudos, patrones repetidos o patrones de ojales.
- No es posible cambiar el tamaño de patrones con un gran número de puntadas (100 001 o más) manteniendo la densidad del hilo.

### Recuerde

- Dependiendo del patrón, el tamaño del patrón aumenta hasta un 200% o se reduce hasta un 60%.
- También puede cambiar el tamaño arrastrando el punto rojo a los lados y esquinas del patrón.



1 Seleccione   en la ventana de tamaño.

- \*  : Cambia el tamaño del patrón mientras mantiene el número de puntadas. La densidad del hilo para el patrón aumenta o disminuye.
- \*  : Cambia el tamaño del patrón manteniendo la densidad del hilo. Después de cambiar el tamaño del patrón, la densidad del hilo se puede cambiar en la pantalla de edición. El número de puntadas se recalcula dependiendo del tamaño del patrón.

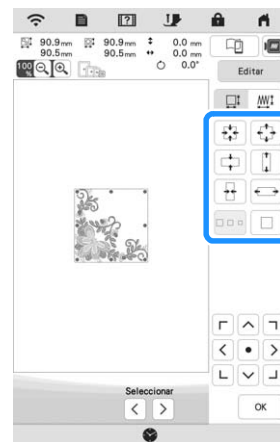
2 Seleccione la dirección en la que cambiar el tamaño del patrón.



3 Cuando seleccione  en el paso 1, pulse  y luego pulse  para cambiar la densidad del hilo.

- \*  : Disminuye la densidad del patrón.
- \*  : Aumenta la densidad del patrón.

4 Pulse .



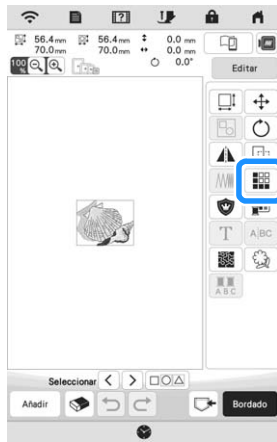

## Crear patrones repetidos

Con la función de borde puede crear patrones repetidos. También puede ajustar el espaciado de los patrones.

1 Pulse  y luego pulse .



2 Seleccione la dirección en la que se repetirá el patrón.

- \*  : Repite el patrón superior.
- \*  : Borra el patrón superior.
- \*  : Borra el patrón inferior.
- \*  : Repite el patrón inferior.

### Dirección vertical

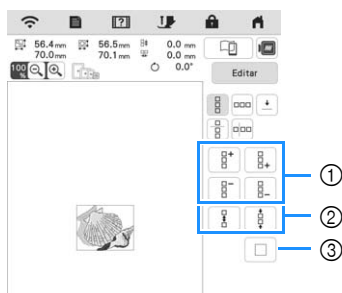

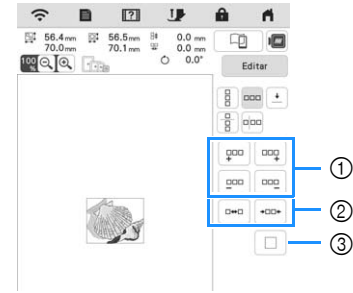

- ① Teclas de repetición y borrado
- ② Teclas de espacio
- ③ Tecla para cancelar la repetición del patrón

### Dirección horizontal



- ① Teclas de repetición y borrado
- ② Teclas de espacio
- ③ Tecla para cancelar la repetición del patrón

3 Ajuste el espacio del patrón repetido.

- \*  : Amplía el espaciado.
- \*  : Reduce el espaciado.

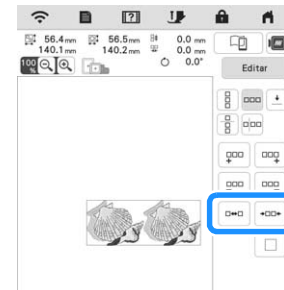

4 Complete los patrones repetidos realizando de nuevo los pasos 2 - 3.

5 Pulse .

## ■ Repetición de un elemento de un patrón repetido

Puede seleccionar un elemento de un patrón repetido y repetir solo ese elemento. Esta función permite crear patrones repetidos complejos.

1 Pulse .



2 Seleccione la dirección en la que se cortará el patrón repetido.

\*  : Corta horizontalmente.

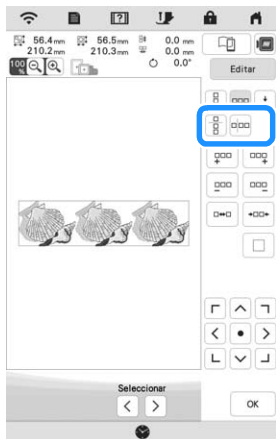
\*  : Corta verticalmente.



→ El indicador de dirección del patrón cambiará según la dirección seleccionada.

3 Utilice  y  para seleccionar la línea de corte.

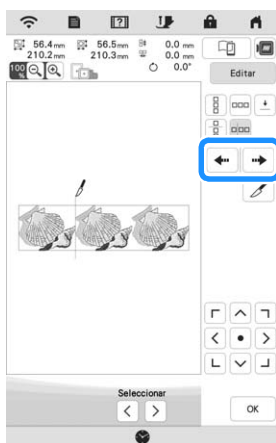

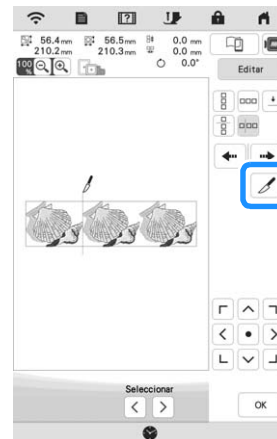

4 Pulse .



→ El patrón repetido se dividirá en elementos independientes.

5 Pulse .

6 Utilice  y  para seleccionar el elemento que se va a repetir.

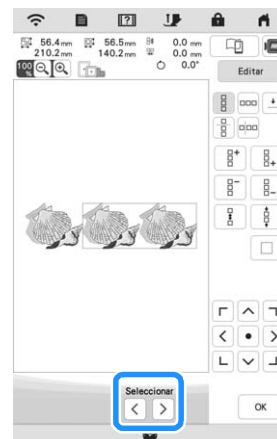

7 Repita el elemento seleccionado.

8 Pulse .



## ■ Clasificación de colores en patrones repetidos

Pulse **Bordado** para cambiar automáticamente el orden de bordado de colores en patrones de bordado de bordes combinados de forma que el mismo color pueda bordarse continuamente. Esto permite seguir bordando sin tener que cambiar constantemente el hilo superior ni cambiar manualmente el orden de bordado.

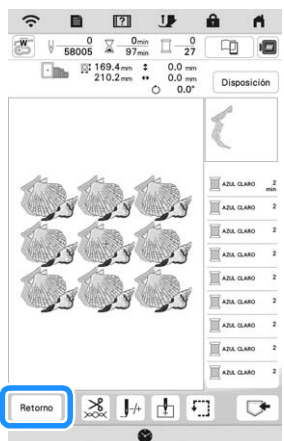
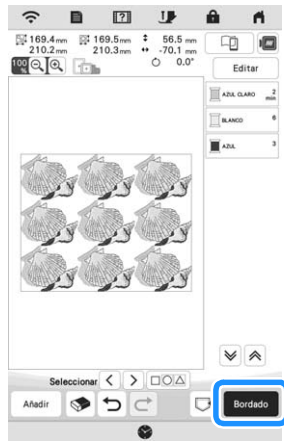

### 📌 Recuerde

- Cuando se repite un patrón agrupado, el orden de bordado cambia en cada patrón.
- Si hay patrones repetidos con otros patrones repetidos u otros patrones, se cambia el orden de bordado de solo los patrones repetidos.

## ■ Asignación de marcas de hilo

Cosiendo marcas de hilo, podrá alinear fácilmente los patrones cuando vuelva a colocar la tela para bordar una serie. Cuando el bordado del patrón haya finalizado, se coserá con el hilo final una marca de hilo con forma de flecha. Al bordar una serie de patrones, utilice la punta de esta flecha para colocar los diseños siguientes que se van a bordar.

1 Pulse .

2 Pulse .

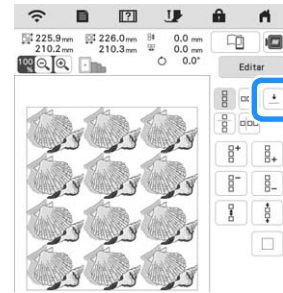

3 Pulse para seleccionar la marca de hilo que se va a coser.

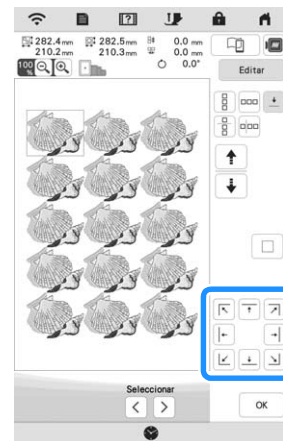

### 📌 Recuerde

- Si hay dos o más elementos, use o para seleccionar un elemento al que desea asignar una marca(s) de hilo.

4 Pulse .

## Bordado de patrones repetidamente

Una vez creado el patrón repetido, vuelva a colocar el bastidor de bordado y continúe bordando el siguiente patrón.

### 📌 Recuerde

- El bastidor de bordado opcional permite volver a colocar fácilmente la tela sin retirar el bastidor de bordado de la máquina.

**1** Seleccione el patrón repetido y asigne la marca de hilo en el centro de la parte inferior del patrón.

\* Consulte "Asignación de marcas de hilo" en la página 47.

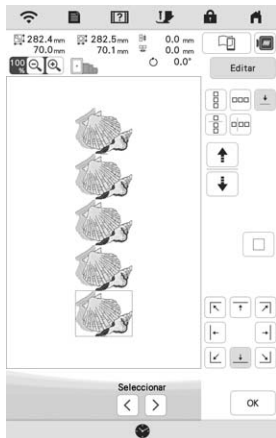

**2** Pulse **OK** y después **Bordado**.

**3** Pulse el botón de "inicio/parar" para empezar a bordar.

→ Una vez finalizado el bordado, la marca de hilo se borda con el último color del hilo.

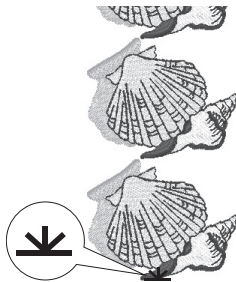

**4** Desmonte el bastidor de bordado.

**5** Vuelva a colocar la tela en el bastidor de bordado.

**Nota**

- Ajuste la posición de la tela de forma que la zona de bordado para el siguiente patrón quede dentro de la zona de bordado de la hoja de bordado.

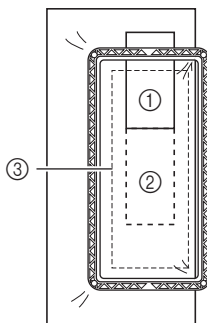

- ① Patrón bordado en primer lugar
- ② Posición del patrón que se va a bordar a continuación
- ③ Zona de bordado de la hoja de bordado

**6** Coloque el bastidor de bordado en la máquina y luego

pulse

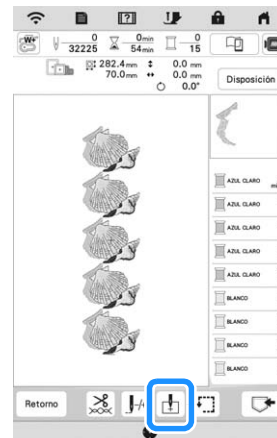

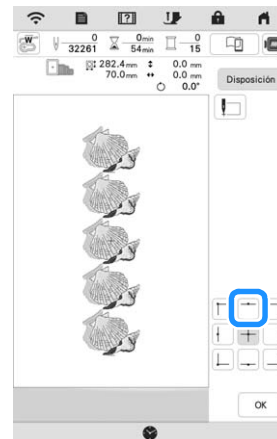

**7** Pulse para ajustar el punto inicial en la parte superior central del patrón.



**8** Pulse **OK**.

**9** Pulse **Disposición** y luego pulse

**10** Pulse  para mover el bastidor de bordado hasta que la marca de hilo en la tela quede alineada con el puntero LED.

\* Para verificar el punto de entrada de la aguja con la luz del puntero LED, pulse .

**Recuerde**

- Para obtener un punto de entrada preciso de la aguja, gire lentamente la polea hacia usted (hacia la izquierda) para bajar la aguja. Luego, gire la polea hacia afuera (hacia la derecha) hasta que la marca de la polea quede en la parte superior. El carro no puede moverse si la marca de la polea no está en la parte superior.

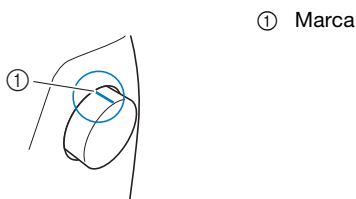

**11** Pulse .

**12** Retire la marca de hilo.

**13** Empiece a bordar.

## EDITAR COLORES

### Cambio del color del hilo



Puede cambiar el color del hilo seleccionando uno de los colores del hilo asignados por la máquina.

**1** Pulse  y después pulse .



→ Se muestra la paleta de colores del hilo.

**2** Pulse el color de la parte que desea cambiar.

\* Pulse  o  para mostrar el color del hilo que no está en la pantalla.

→ Se muestra la imagen seleccionada del color del hilo.

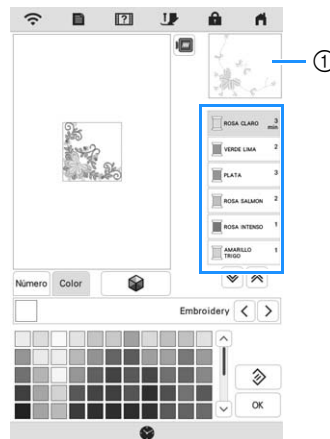

① Imagen del color del hilo seleccionada

**Recuerde**

- Cuando toque directamente una parte del patrón cuyo color desea cambiar, la parte se puede seleccionar y mostrar.

**3** Seleccione un nuevo color de la paleta de colores del hilo y luego pulse .

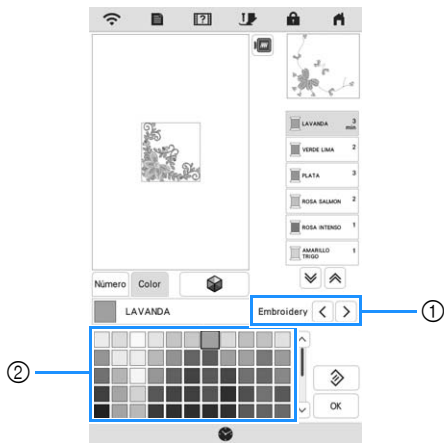

- ① Marca de hilo para los colores
  - ② Paleta de colores del hilo
- La pantalla mostrará los colores modificados.
- \* Pulse para volver al color inicial. Si se han cambiado varios colores, este comando volverá todos los colores a los iniciales.

**Recuerde**

- Pulse para especificar un color del hilo introduciendo su número. Si introduce un número equivocado, pulse y luego introduzca el número correcto. Después de introducir el número, pulse .

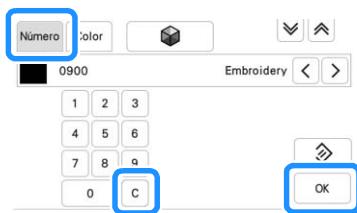

**Encuentre nuevas combinaciones de colores con la función mezcla de colores**

Con la función mezcla de colores, la máquina sugiere nuevas combinaciones de colores para el patrón de bordado seleccionado. Después de seleccionar el efecto ([Aleatorio], [Intenso], [Gradación] o [Suave]), se visualizan combinaciones de colores de muestra para el efecto seleccionado.

- 1** Pulse y después pulse .  
→ Aparece la pantalla de la paleta de colores del hilo.
- 2** Pulse .

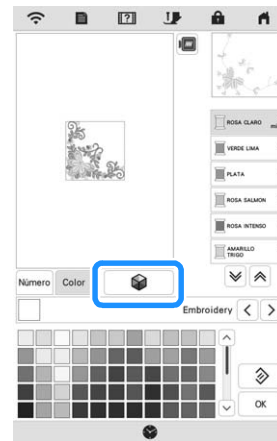

**Nota**

- En función del patrón seleccionado es posible que esta función no esté disponible (por ejemplo, patrón repetido, patrón con licencia).

**3** Seleccione la marca de hilo para los colores y el número de colores con los que desea crear el patrón.



- ① Marca de hilo para los colores
- ② Número de colores que desea utilizar

**4** Seleccione el efecto que desee.



- ① Efectos para las combinaciones  
→ Si selecciona [Aleatorio] o [Gradación], aparecerá la pantalla para especificar el color.  
→ Si selecciona [Intenso] o [Suave], continúe en el paso **7**.

**5** Pulse **Auto** **Manual** para ajustar **Manual** y especifique el color del hilo que desea utilizar en el efecto.

\* Si no necesita especificar el color del hilo, basta con ajustarlo a **Auto**.

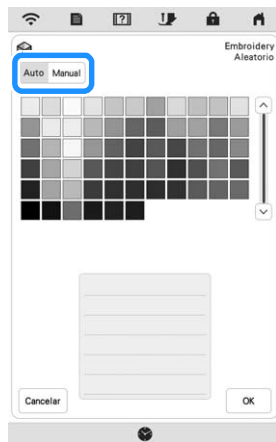

### Ajuste [Manual] para [Aleatorio]

Puede seleccionar hasta 6 colores para utilizar en el efecto [Aleatorio]. El efecto se creará utilizando los colores seleccionados.

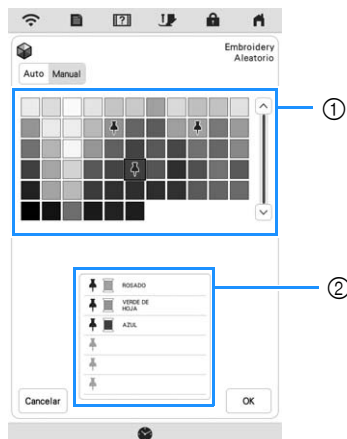

- ① Seleccione los colores de la paleta.
- ② Se indican los colores seleccionados.

### Ajuste [Manual] para [Gradación]

Puede seleccionar un color para utilizar en el efecto [Gradación].

El efecto se creará con el color seleccionado.

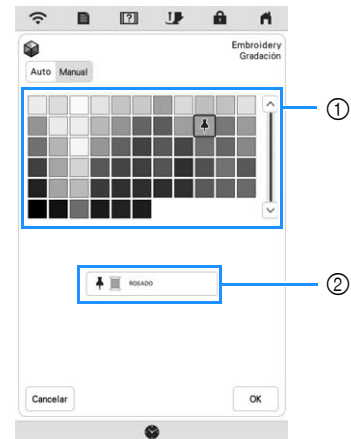

- ① Seleccione un color de la paleta.
- ② Se muestra el color seleccionado.

**6** Pulse **OK**.

**7** Seleccione la combinación de colores a partir de las muestras.

\* Pulse **Actualizar** para añadir las nuevas combinaciones.



- ① Pulse para revisar las anteriores combinaciones.

## Recuerde

- Para registrar temporalmente sus combinaciones preferidas, pulse (para cancelar sus combinaciones preferidas, vuelva a pulsar ). Se pueden añadir 9 combinaciones de colores. Pulse para ver las combinaciones preferidas que ha registrado. Para cancelar el registro, pulse .

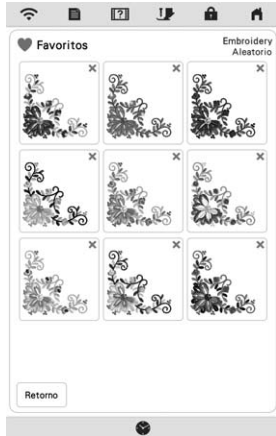

## Nota

- Pueden verse un máximo de 20 páginas de combinaciones.

## 8 Seleccione la combinación de colores visualizada.

- \* : Vuelve a la pantalla anterior.
- \* o : Muestra las otras combinaciones de colores.
- \* : Seleccione la combinación de colores visualizada.



→ Aparecerá la pantalla de la paleta de colores del hilo.

## Clasificar el color del hilo

Esta función permite bordar y sustituir el carrete de hilo un número mínimo de veces.

Antes de comenzar a bordar, pulse en la pantalla de bordado para cambiar el orden de bordado y ordenarlo según los colores del hilo.

### 1 Pulse en la pantalla de bordado.

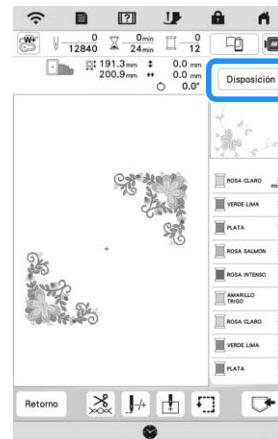

### 2 Pulse .

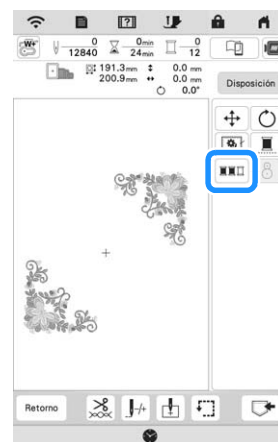

- \* Vuelva a pulsar para comprobar los colores de hilo ordenados.

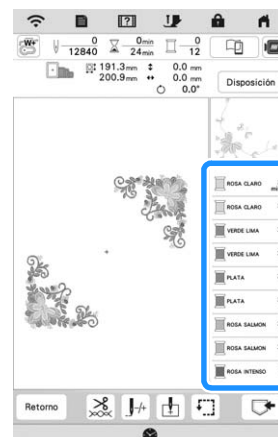

→ El orden de los colores de bordado se redistribuye y se clasifica según los colores del hilo.

- \* Pulse **Disposición**, luego  para cancelar la clasificación de color y bordar con el orden original de los colores de bordado.

### Nota

- Esta función no está disponible para patrones superpuestos.

## VER LA PANTALLA DE BORDADO

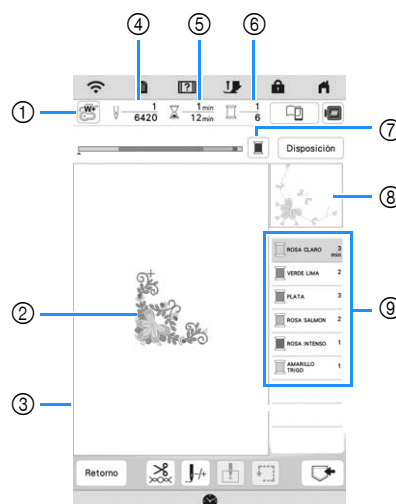

- \* Esta pantalla se muestra al empezar el bordado.
- ① El símbolo del pie prensatela  
Coloque el pie de bordado “W+” con puntero LED o el pie de bordado “W” (no incluido) para todos los proyectos de bordado.
- ② Vista previa del patrón
- ③ El límite para bordar con el bastidor seleccionado en la pantalla de ajustes
- ④ Número total de puntadas en el patrón seleccionado y número de puntadas que ya se han bordado
- ⑤ El tiempo necesario para bordar el patrón y el tiempo ya consumido bordándolo (sin incluir el tiempo para cambiar y cortar automáticamente el hilo)
- ⑥ La cantidad de colores del patrón y el número de color que se está bordando actualmente
- ⑦ Cambia la barra de progreso (que muestra el progreso del bordado) entre mostrar solo un color o todos los colores. Esta tecla se muestra después de empezar a bordar o después de pulsar la tecla .
- ⑧ La parte del patrón de bordado que se bordará con el color del hilo en la parte superior de la lista
- ⑨ El orden de los cambios de color del hilo y el tiempo de bordado para cada color del hilo
- \* El tiempo que se muestra es el tiempo aproximado que se necesitará. El tiempo de bordado real puede ser superior al mostrado, dependiendo del bastidor de bordado que se utilice.

### ■ Funciones de las teclas

Con estas teclas, puede mover o girar el patrón, etc. Pulse

Disposición para visualizar la ventana de edición.

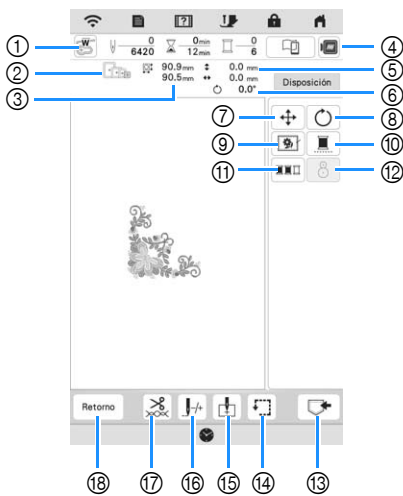

**Nota**

- Algunas operaciones o funciones no se encuentran disponibles para determinados patrones. Si la pantalla correspondiente a la tecla se muestra en color gris, no podrá usar dicha función u operación con el patrón seleccionado.

Nº	Tecla Nombre	Explicación	Página
①	Tecla para comprobar el punto de entrada de la aguja	Enciende la luz del puntero LED. Pulse esta tecla para verificar el punto de entrada de la aguja con la luz del puntero LED.	59
②	Bastidores disponibles	Muestra los bastidores de bordado que se pueden utilizar para el patrón seleccionado. Asegúrese de utilizar el bastidor adecuado.	56
③	Tamaño del patrón	Muestra el tamaño del patrón seleccionado.	—
④	Tecla de imagen	Vista previa de la imagen del bordado.	44
⑤	Distancia	Muestra la distancia entre la posición de bordado y el centro (cuando se mueve el patrón de bordado).	—
⑥	Grado	Muestra el grado de giro del patrón.	—
⑦	Tecla mover	Visualiza la ventana de movimiento de patrones.	—
⑧	Tecla de giro	Visualiza la ventana de rotación de patrones.	—
⑨	Tecla de hilvanado	Añade la puntada de hilvanado alrededor del patrón. Puede seleccionar la distancia entre el patrón y la puntada de hilvanado.	17, 70

Nº	Tecla Nombre	Explicación	Página
⑩	Tecla de bordado ininterrumpido	Cambia el ajuste para bordar el patrón con un solo color. Pulse la tecla de nuevo para regresar al ajuste inicial. Incluso si se ha ajustado el bordado ininterrumpido , puede utilizarse la función de corte automático del hilo y la función de corte del hilo sobrante. Los iconos del carrete de hilo se muestran en gris.	—
⑪	Tecla de clasificación de color del hilo	Cambia el orden de bordado y lo ordena según los colores del hilo.	52
⑫	Tecla de colocación del bordado	Pulse esta tecla para alinear la posición de bordado.	61
⑬	Tecla de memoria	Guarda el patrón en la memoria de la máquina o en un dispositivo USB. El patrón también se puede transferir a un ordenador mediante una conexión de red inalámbrica.	80
⑭	Tecla de prueba	Comprueba la posición del patrón. <ul style="list-style-type: none"> <li>•  : Mueve el carro para trazar el área de bordado del patrón. Ello permite comprobar si hay suficiente espacio para bordar el patrón.</li> <li>•  : Mueve el carro hacia la posición seleccionada.</li> </ul>	61
⑮	Tecla de punto inicial	Especifica la posición inicial de la aguja. <ul style="list-style-type: none"> <li>•  : Ajusta la posición inicial de la aguja en la esquina inferior izquierda del patrón. Este ajuste resulta útil al conectar patrones, ya que le permite continuar bordando hasta la primera puntada del siguiente patrón.</li> <li>•  : Mueve el carro hacia la posición seleccionada.</li> </ul>	77, 78
⑯	Tecla de avance/retroceso	Mueve la aguja hacia delante o hacia atrás en el patrón; resulta útil si el hilo se rompe durante el bordado o si desea empezar de nuevo desde el principio.	66
⑰	Tecla de corte/tensión	Ajusta el corte automático del hilo, el corte del hilo sobrante o la tensión del hilo. Estas funciones se ajustan automáticamente para bordados.	73-76
⑱	Tecla de retorno	Vuelve a la pantalla de edición.	—





## PREPARAR LA TELA

**⚠ PRECAUCIÓN**

- Emplee telas con un grosor inferior a 3 mm (aprox. 1/8 pulg.). El uso de telas con un grosor superior a 3 mm (aprox. 1/8 pulg.) podría romper la aguja.

**💡 Nota**

- Si se utilizan capas con una gata más gruesa, etc., el bordado tendrá un mejor aspecto si se ajusta la altura del pie prensatela de bordado en la pantalla de ajustes de bordado.

Pulse  y utilice  y  en [Altura del pie de bordado] en la pantalla de ajustes de bordado. Ajuste la altura del pie prensatela para telas gruesas o espumas.



- Para aumentar el espacio entre el pie de bordado y el derecho de la tela, ajuste [Altura del pie de bordado] a un número mayor.
- En el caso de toallas gruesas de felpa, es recomendable colocar material estabilizador de agua sobre la superficie de la toalla. De esta manera se reducirá la flaccidez de la tela y el acabado del bordado será más bonito.

**Colocación de estabilizadores (refuerzo) para planchar en la tela****⚠ PRECAUCIÓN**

- Utilice siempre un material estabilizador para el bordado cuando borde telas elásticas, ligeras, muy trenzadas o que hacen que el patrón encoja fácilmente. De otra manera, la aguja podría romperse y causar lesiones.

**1 Planche el material estabilizador en el revés de la tela.**

- Utilice un trozo de material estabilizador que sea más grande que el bastidor de bordado que se vaya a utilizar.

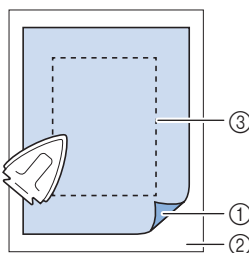

- ① Lado fusible del estabilizador
- ② Tecla (revés)
- ③ Tamaño del bastidor de bordado

**📖 Recuerde**

- Cuando borde trozos de tela pequeños que no pueden colocarse en un bastidor de bordado, utilice un material estabilizador como base. Después de planchar ligeramente la tela en el material estabilizador, colóquelo en el bastidor de bordado. Si el material estabilizador no puede plancharse en la tela, sujételo con una puntada de hilvanado. Una vez finalizado el bordado, quite con cuidado el material estabilizador.

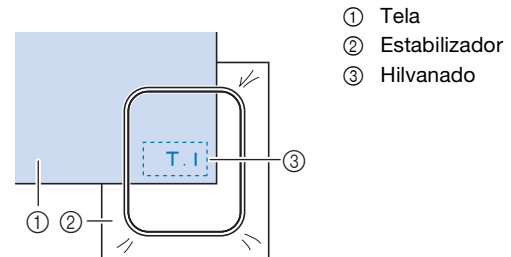

- Para obtener los mejores resultados cuando borde sobre telas finas, como organdí o lino, o sobre telas con pelillo, como toallas o pana, use material estabilizador de agua (se vende por separado). Este tipo de material estabilizador de agua se disolverá completamente en agua, dando a la labor un acabado más bonito.

## Colocación de la tela en el bastidor de bordado

### Tipos de bastidores de bordado

Pueden utilizarse bastidores de bordado opcionales. Cuando seleccione bastidores que no aparecen en la pantalla, asegúrese de comprobar el tamaño del diseño de la zona de bordado del bastidor opcional. Póngase en contacto con su distribuidor Brother autorizado para consultar la compatibilidad de bastidores. Seleccione un bastidor adecuado al tamaño del patrón. Las opciones de bastidor disponibles se muestran en la LCD.

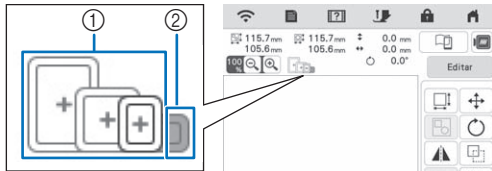

- ① Resaltado: puede utilizarse
- ② Sombreado: no puede utilizarse

### Inserción de la tela

#### Nota

- Si la tela no está bien sujeta en el bastidor de bordado, el patrón se bordará sin precisión. Coloque la tela sobre una superficie nivelada y estírela con suavidad para tensarla sobre en el bastidor.
- Con la aplicación pueden utilizarse bastidores de bordado con adhesivos codificados de fábrica (My Design Snap).

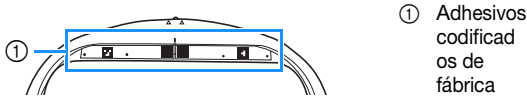

### 1 Levante y afloje el tornillo de ajuste del bastidor y retire el bastidor.

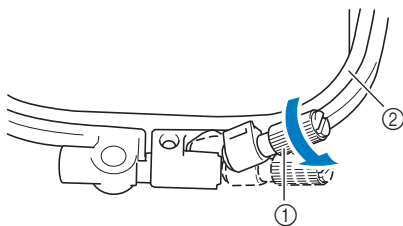

- ① Tornillo de ajuste del bastidor
- ② Bastidor

### 2 Coloque la tela con el derecho hacia arriba encima del cuadro del bastidor.

### 3 Inserte el bastidor asegurándose de hacer coincidir el $\triangle$ del bastidor con el $\nabla$ del cuadro del bastidor.

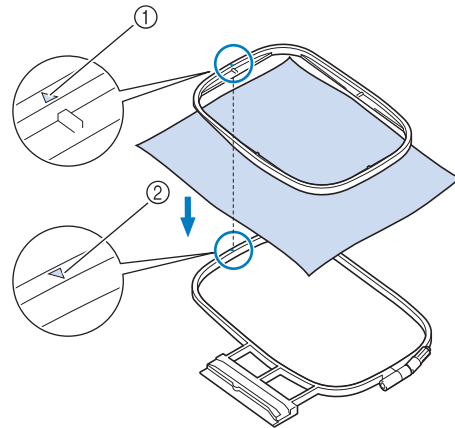

- ① Del bastidor  $\triangle$
- ② Del cuadro del bastidor  $\nabla$

### 4 Apriete ligeramente el tornillo de ajuste del bastidor.

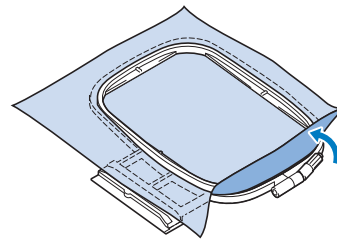

### 5 Alise la tela con cuidado. Compruebe que la tela quede lisa y sin arrugas.

\* Después de estirar la tela, asegúrese de que queda tensa.

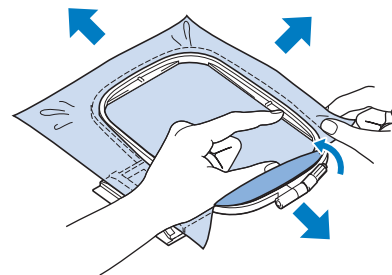

\* Asegúrese de que el bastidor está al mismo nivel que el cuadro del bastidor antes de comenzar a bordar.

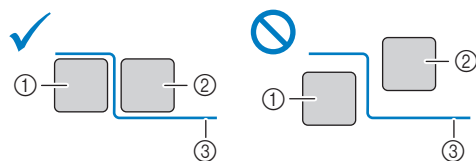

- ① Cuadro del bastidor
- ② Bastidor
- ③ Tela

- 6 Apriete el tornillo de ajuste del bastidor para evitar que la tela se afloje al coser.

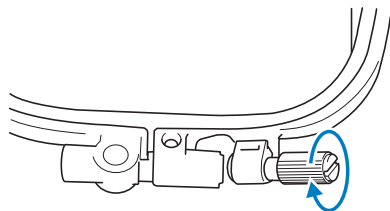

- 7 Vuelva a colocar el tornillo de ajuste del bastidor a su posición inicial.

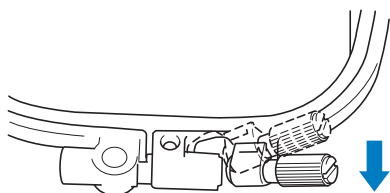

#### Recuerde

- Puede utilizar el destornillador de disco para aflojar o apretar el tornillo de ajuste del bastidor.

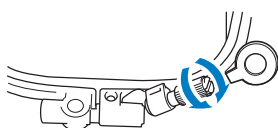

#### Uso de la hoja de bordado

Si desea bordar el patrón en un determinado lugar, utilice la hoja de bordado con el bastidor.

- 1 Con una tiza, marque la zona de la tela que desea bordar.

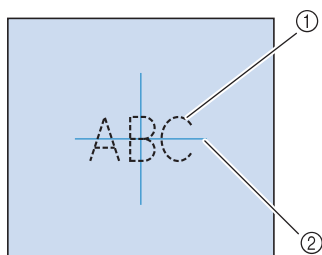

- ① Patrón de bordado  
② Marca

- 2 Coloque la hoja de bordado en el bastidor. Haga coincidir las líneas de guía de la hoja de bordado con la marca que ha hecho sobre la tela.

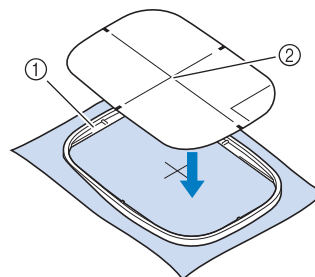

- ① Bastidor  
② Línea de guía

- 3 Estire suavemente la tela para que no queden dobleces ni arrugas, e inserte el bastidor en el cuadro.

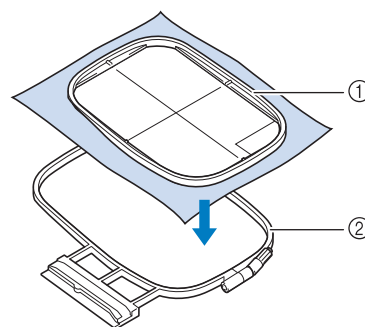

- ① Bastidor  
② Cuadro del bastidor

- 4 Retire la hoja de bordado.

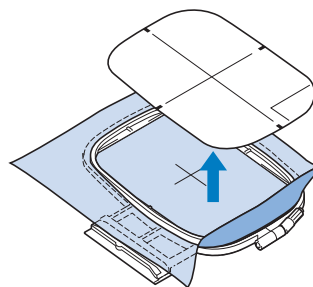

## COLOCAR EL BASTIDOR DE BORDADO

### Nota

- Devane la bobina de hilo para bordar e inserte la bobina antes de colocar el bastidor de bordado. Compruebe que la bobina contiene suficiente hilo.

- 1 Pulse  (botón del elevador del pie prensatela) para subir el pie prensatela.
- 2 Haga coincidir la guía del bastidor de bordado con el lado derecho del soporte del bastidor de bordado.

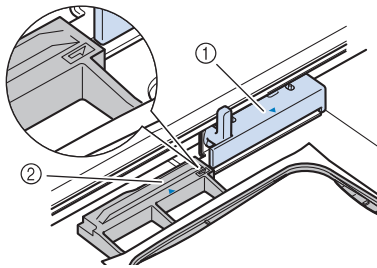

- ① Soporte del bastidor de bordado
- ② Guía del bastidor de bordado

- 3 Deslice el bastidor de bordado en el soporte, asegurándose de alinear el  $\triangle$  del bastidor de bordado con el  $\nabla$  del soporte.

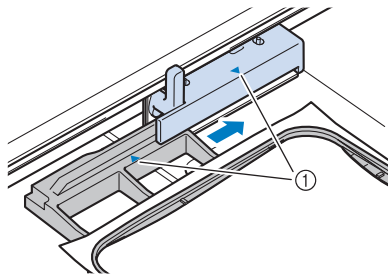

- ① Marca

- 4 Baje la palanca de fijación del bastidor de modo que quede al mismo nivel que el bastidor para sujetar el bastidor de bordado en el soporte del bastidor de bordado.

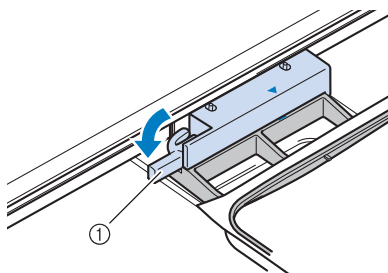

- ① Palanca de fijación del bastidor

## Extracción del bastidor de bordado

- 1 Pulse  (botón del elevador del pie prensatela) para subir el pie prensatela.
- 2 Suba la palanca de fijación del bastidor.
- 3 Tire del bastidor de bordado hacia usted.

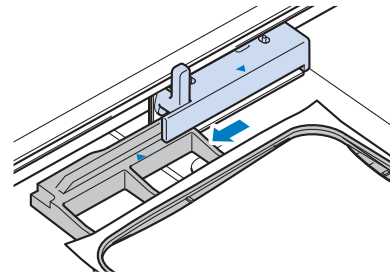
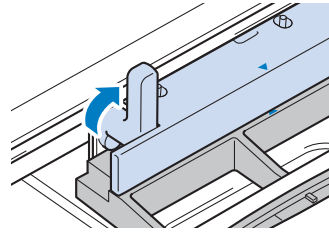

## CONFIRMAR LA POSICIÓN DEL PATRÓN

El patrón se suele colocar en el centro del bastidor de bordado. Si ha de cambiarse la posición del patrón para colocar mejor la prenda, podrá comprobar la apariencia antes de comenzar a bordar.



### Comprobar el punto de entrada de la aguja con el pie de bordado “W+” con puntero LED

#### 1 Pulse en la pantalla de bordado.

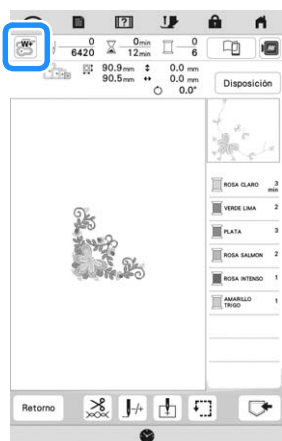
→ El puntero LED indica el punto de entrada de la aguja.



#### Recuerde

- Cuando el puntero LED se activa, la altura del pie prensatela se ajusta automáticamente según el grosor de la tela.
-  aparece cuando se ha colocado el pie de bordado “W+” con puntero LED en la máquina.
- Si  no se muestra, no podrá utilizar el puntero LED.
- El puntero LED se desactiva automáticamente al bajar el pie prensatela o al volver a la página anterior.

#### Nota

- Con telas esponjosas, es posible que la posición no sea exacta debido a los diferentes grosores de la tela.
- Si la tela tiene una superficie muy irregular (como por ejemplo un acolchado), es posible que no pueda medirse correctamente el grosor de la tela. En este caso, la indicación del puntero debe utilizarse sólo como referencia.

### ■ Ajustar el puntero LED

Ajuste el puntero LED si indica un punto distinto al de entrada de la aguja. Antes de ajustar el puntero LED, marque el punto de entrada de la aguja en la tela a bordar e instale el bastidor de bordado.

#### 1 Pulse .

→ Aparecerá la pantalla de ajustes.

#### 2 Pulse .

→ Aparecerá la pantalla de ajustes de bordado.

#### 3 Se visualiza [Pie de bordado con puntero LED ajuste] en la pantalla de ajustes de bordado.

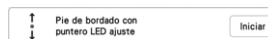

#### Nota

- Por defecto,  se muestra en gris. Después de que el pie de bordado “W+” con puntero LED se coloque en la máquina, la tecla estará disponible y se podrán definir los ajustes.

#### 4 Pulse .

→ Aparece la pantalla de ajuste del pie de bordado “W+” con puntero LED.



- ① Ajuste del puntero LED

#### Nota

- El ajuste especificado se guarda en la memoria de la máquina. Esto resulta útil para el posicionamiento durante el bordado continuo.
- Para un uso normal, vuelva a seleccionar [00] para el ajuste.

#### 5 Utilice o para ajustar el puntero LED de manera que indique realmente el punto de entrada de la aguja.

#### Recuerde

- Para comprobar con más precisión el punto de entrada de la aguja, gire la polea hacia usted (hacia la izquierda) para bajar la aguja.

#### 6 Pulse para regresar a la pantalla inicial.

### ■ Ajustar la luminosidad del puntero LED

#### 1 Realice los pasos del 1 al 3 de “Ajustar el puntero LED” en la página 59 para ver la pantalla de ajuste del pie de bordado con puntero LED.

#### 2 Utilice o para ajustar la luminosidad del puntero LED.

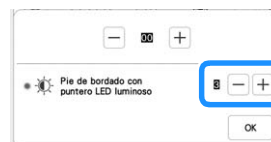

#### 3 Pulse para regresar a la pantalla inicial.

## Visualizar una imagen de fondo

Mediante una aplicación específica descargada en un smartphone o en una tablet, podrá transferir a la máquina una foto de la tela colocada que desea bordar y usarla como imagen de fondo.

El bastidor de bordado se muestra en la aplicación. Puede ver cómo se distribuirá el patrón en la tela real.

### Nota

- Primero deberán especificarse los ajustes de red inalámbrica en la máquina. Consulte "FUNCIONES DE CONEXIÓN DE RED INALÁMBRICA" en la página 20.
- Con la aplicación pueden utilizarse bastidores de bordado con adhesivos codificados de fábrica (My Design Snap).

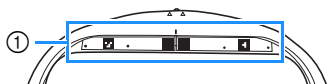

① Adhesivos codificados de fábrica

## Visualizar la imagen de fondo en la pantalla de la máquina

1 Seleccione el patrón. (página 36)

2 Realice una fotografía de la tela en el bastidor con el modo fácil de la aplicación y luego transfírela a la máquina.

Para un procedimiento detallado, consulte la aplicación.

3 Pulse .

- \* Coloque el bastidor usado en la imagen antes de pulsar .

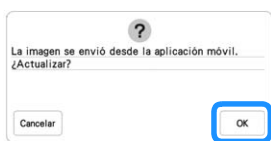

→ La imagen de fondo transferida aparecerá en la pantalla de la máquina.

### Recuerde

- Para ocultar la imagen de fondo, pulse . Pulse  para volver a mostrar la imagen de fondo.
- La imagen de fondo transferida incluye la visualización del bastidor de bordado.

## Calibrar la posición de la imagen de fondo

Al calibrar la posición de la imagen de fondo transferida a la máquina, podrá colocar el patrón con mayor precisión.

1 Seleccione un patrón. (página 36)

2 Entre en el modo avanzado de la aplicación, pegue el adhesivo de posición de bordado en la tela colocada, fotografíe la imagen de fondo y transfírela a la máquina desde el modo avanzado de la aplicación.

Para un procedimiento detallado, consulte la aplicación.

3 Pulse .

- \* Coloque el bastidor usado en la imagen antes de pulsar .



→ El carro se moverá y el puntero LED se activará.

4 Utilice   para alinear el puntero LED con el

centro del círculo más grande del adhesivo de posición de bordado.

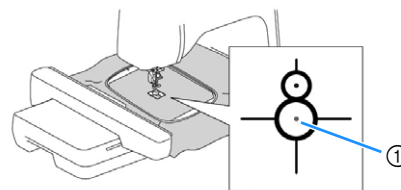

① Centro del círculo más grande del adhesivo de posición de bordado

### Recuerde

- La posición también se puede calibrar bajando la aguja con la polea. Este método permite un posicionamiento más preciso. Gire lentamente la polea hacia usted (hacia la izquierda) para comprobar el punto de entrada de la aguja. Luego, gire la polea hacia afuera (hacia la derecha) hasta que la marca de la polea quede en la parte superior. El carro no puede moverse si la marca de la polea no está en la parte superior.

① Marca

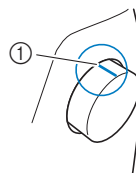

5 Pulse .

→ Se calibra la posición de la imagen de fondo.

**Alinear la posición de bordado**

- 1 Calibrar la posición de la imagen de fondo. (página 60)
- 2 Pulse .

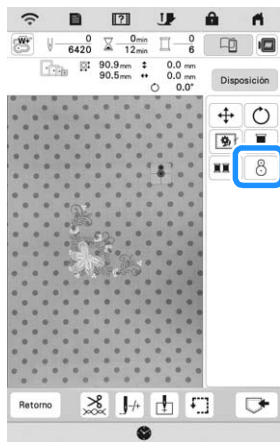

**Recuerde**

- La orientación del patrón cambiará dependiendo de la orientación del adhesivo de posición de bordado.

- 3 Cuando aparezca el siguiente mensaje, pulse .

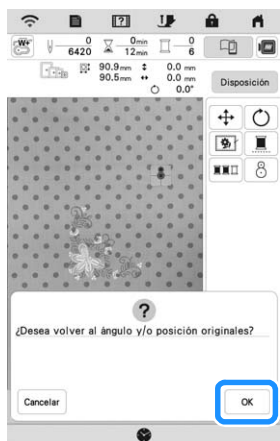

- 4 Seleccione la posición que desea establecer como punto de referencia.





- 5 Pulse .

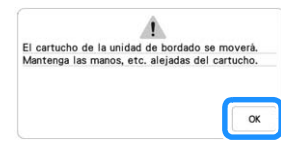

→ Cuando aparezca el siguiente mensaje, pulse .



- 6 Retire el adhesivo de posición de bordado y luego empiece a bordar.

\* Para quitar el adhesivo de posición de bordado más fácilmente, pulse  para que el bastidor de bordado se desplace ligeramente hacia delante, apartándose de debajo de la aguja. Después de retirar el adhesivo de posición de bordado, pulse .

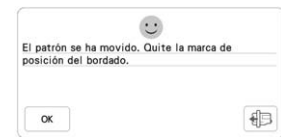

**Comprobación de la posición del patrón**

El carro se moverá y mostrará la posición del patrón. Observe el bastidor de bordado con atención para asegurarse de que el patrón se va a bordar en el lugar adecuado.

- 1 Pulse .

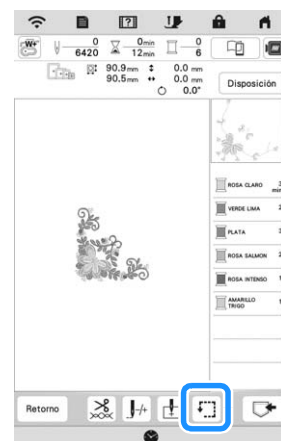

2 En , pulse la tecla de la posición que desea verificar.

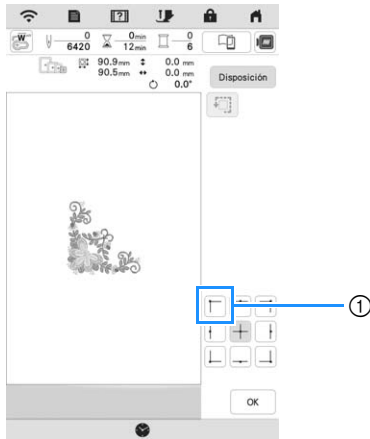

① Posición seleccionada  
→ El carro se desplazará a la posición seleccionada en el patrón.

**Recuerde**

- Para ver el área de bordado completa, pulse . El carro se moverá y mostrará el área de bordado.

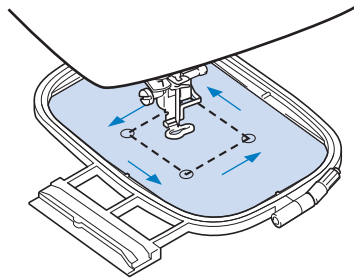

**PRECAUCIÓN**

- Asegúrese de que la aguja está subida mientras el carro se está moviendo. Si la aguja está bajada, podría romperse y causar lesiones.

3 Pulse .

**BORDAR UN PATRÓN**

**Bordar acabados bonitos**

Para conseguir un bordado hermoso intervienen muchos factores. El uso del estabilizador adecuado (página 55) y la colocación de la tela en el bastidor (página 56) son dos de estos factores. Otro factor importante es el uso de la aguja y del hilo adecuados. A continuación se ofrece una explicación de los hilos.

<b>Hilo</b>	<b>Hilo superior</b>	Utilice hilo de bordar especial para esta máquina.
	<b>Hilo de la bobina</b>	Utilice bobina de hilo para bordar especial para esta máquina.

**Recuerde**

- Si usa otros hilos distintos de los indicados, el bordado puede resultar incorrecto.

**Caja de la bobina (recomendado para bordar con el hilo de la bobina de calibre 90 incluido)**

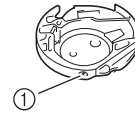

① Caja de la bobina (sin tornillo de color)

La caja de la bobina incluida está configurada para un hilo de la bobina de calibre 90. Si utiliza un hilo de la bobina de distintos calibres podrá ajustar el tornillo de tensión de la caja de la bobina si fuera necesario. Para obtener más información, consulte la "Ajustar la caja de la bobina (sin tornillo de color)" en la página 75.

**PRECAUCIÓN**

- Cuando cosa bordados en prendas grandes (especialmente chaquetas u otras telas pesadas), no deje que la tela cuelgue de la mesa. De lo contrario, la unidad de bordado no puede moverse libremente y el bastidor de bordado puede golpear la aguja, haciendo que la aguja se doble o se rompa y posiblemente cause lesiones. Coloque la tela de tal manera que no cuelgue de la mesa o sujétela para evitar que arrastre.

**Cubierta de la placa de la aguja de bordado**

Según el tipo de tela, hilo o estabilizador que se utilicen, el hilo superior podría enredarse. En tal caso, coloque la cubierta de la placa de la aguja de bordado en la placa de la aguja. Para colocarla, inserte las dos proyecciones que



hay en la parte inferior de la cubierta en las muescas de la placa de la aguja como se muestra a continuación.

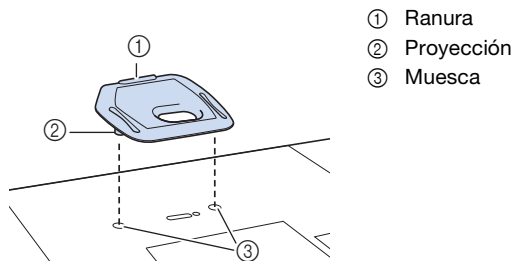

Para extraer la cubierta de la placa de la aguja de bordado, introduzca la uña en la ranura y levante la placa.

## ⚠ PRECAUCIÓN

- Empuje la cubierta de la placa de la aguja de bordado lo más que pueda para colocarla. Si la cubierta de la placa de la aguja de bordado no está bien fija, la aguja podría romperse.

## Bordar patrones

- 1 Prepare hilos de bordado de los colores mostrados en la pantalla.

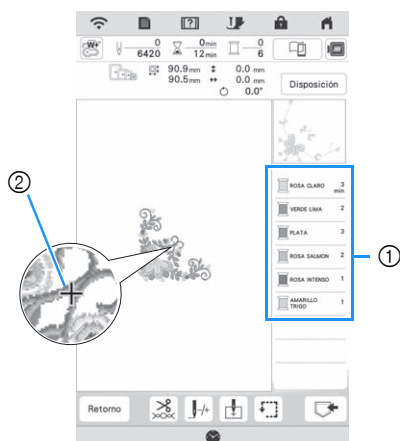

- 1 Orden de color de bordado
- 2 Cursor

### 📖 Recuerde

- El cursor [+] se desplaza por el patrón, mostrando qué parte del patrón se está bordando.

- 2 Usando el enhebrador de aguja automático, enhebre la máquina para el primer color. (página 28)

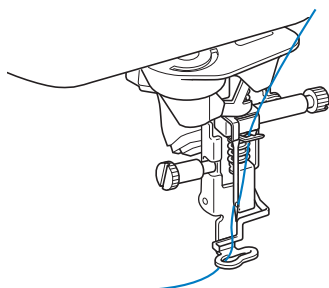

- 3 Baje el pie presatela y, a continuación, pulse el botón de "inicio/parar" para comenzar a bordar.

→ Cuando haya bordado completamente el primer color, la máquina cortará automáticamente los hilos y se detendrá. El pie presatela se subirá automáticamente.

En la pantalla de orden de colores de bordado, el siguiente color se moverá a la primera posición.

### 📖 Recuerde

- Si desea obtener acabados más bonitos, pruebe los procedimientos siguientes:
  - Tras 5 o 6 puntadas, pulse el botón de "inicio/parar" de nuevo para parar la máquina.
  - Corte el hilo sobrante al principio del patrón. Si el final del hilo sobrante se encuentra debajo del pie de bordado, levante el pie de bordado y luego corte el hilo sobrante.

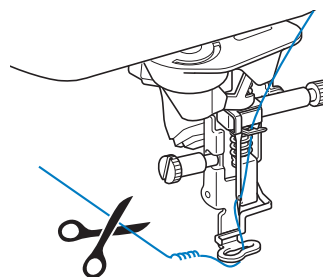

- Si sobra hilo desde el principio del bordado, es posible que borde por encima de él cuando continúe bordando, lo que puede dificultar el manejo del hilo al terminar el patrón. Corte los hilos al principio de cada cambio de color.

- 4 Retire de la máquina el hilo superior del primer color. Enhebre la máquina con el siguiente color.

- 5 Repita los mismos pasos para bordar con los colores restantes.

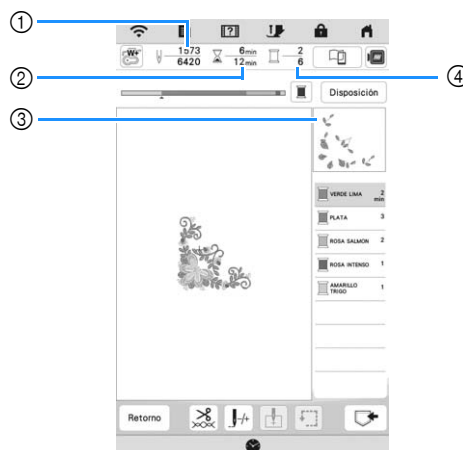



- 1 Número de puntadas actuales/Número total de puntadas
- 2 Tiempo actual/Tiempo total
- 3 Parte del patrón que se va a bordar a continuación
- 4 Colores bordados/Colores en total

→ Cuando se borda el último color, [Bordado terminado] aparecerá en la pantalla. Pulse  y se volverá a la pantalla original.

**Recuerde**



- La función de corte del hilo sobrante está ajustada inicialmente para cortar los saltos de hilo sobrantes (partes de enlace de los hilos del patrón, etc.). Dependiendo del tipo de hilo y de tela que se empleen, un extremo del hilo superior puede permanecer en la superficie de la tela al comienzo de la costura. Una vez finalizado el bordado, corte este hilo sobrante.
- Si se ha desactivado esta función, corte los saltos de hilos sobrantes con unas tijeras cuando el patrón esté terminado. Consulte la página 76 para obtener información sobre la función de corte del hilo sobrante.

## PRECAUCIÓN

- No pulse  (botón de corte de hilo) después de haber cortado los hilos. De lo contrario, el hilo podría enredarse o la aguja podría romperse y dañar la máquina.
- No pulse  (botón de corte de hilo) si no hay tela colocada en la máquina o si la máquina está en funcionamiento. El hilo podría enredarse y posiblemente causar daños.

### Utilizar apliques

Cuando en la pantalla del orden de bordado de los colores se muestre

- [] (MATERIAL DEL APLIQUE)],
- [] (POSICIÓN DEL APLIQUE)] o
- [] (APLIQUE)], siga el procedimiento que se describe a continuación.

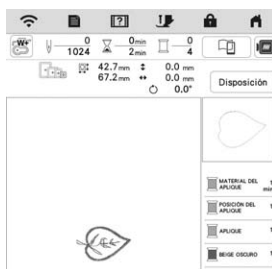

#### Materiales necesarios

- Tela para el aplique
- Tela para la base del aplique
- Material estabilizador
- Pegamento para tela o pulverizador adhesivo temporal
- Hilo de bordar

**Nota**

- No aparecerán los nombres y los números correctos de los colores de hilo que se utilizarán. Utilice los colores de hilo en función de los colores del patrón de aplique.

### 1. Crear un aplique

- 1 Coloque material estabilizador en el revés de la tela para el aplique.
- 2 Cosa la línea de corte de la pieza de aplique. Quite la tela del aplique del bastidor de bordado y luego corte con cuidado por la línea de corte cosida.

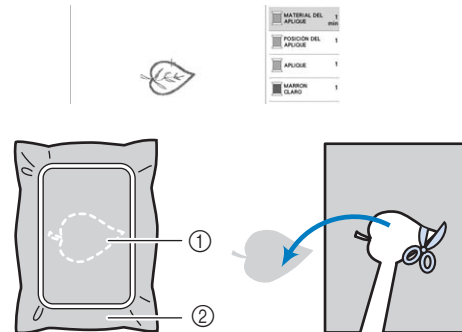

- ① Contorno del aplique
- ② Tela para el aplique

**Nota**

- Si el aplique se corta por la parte interior de la línea de corte, es posible que no pueda pegarse correctamente en la tela. Por lo tanto, corte el aplique con cuidado por la línea de corte.
- Después de cortar el aplique, retire el hilo con cuidado.

### 2. Coser la posición del aplique en el tejido base

- 1 Coloque material estabilizador en el revés de la tela para la base del aplique.
- 2 Cosa la posición del aplique.

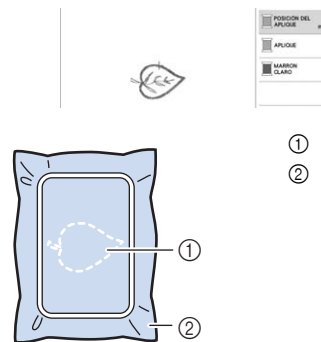

- ① Posición del aplique
- ② Tejido base

- 3 Retire el bastidor de bordado de la unidad de bordado.

**Nota**

- No retire el tejido base del bastidor de bordado hasta que haya terminado el bordado.

### ■ 3. Pegar el aplique en el tejido base

- 1 Aplique un poco de pegamento para tela o de pulverizador adhesivo temporal en la parte posterior del aplique y luego péguelo en el tejido base dentro del contorno de la posición cosida en el paso 2 de la sección "2. Coser la posición del aplique en el tejido base".

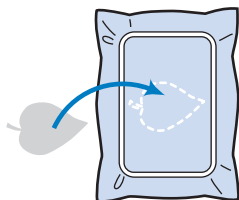

#### 💡 Nota

- Si no puede pegar el aplique en la tela base con pegamento para tela o pulverizador adhesivo temporal, hilvánelo firmemente en su lugar con puntadas de hilvanado.
- Si se utiliza tela fina para el aplique, refuércela y fijela en su lugar con una hoja adhesiva para planchar. Se puede utilizar una plancha para pegar el aplique en la ubicación del aplique.

- 2 Después de pegar el aplique, coloque el bastidor de bordado en la máquina.

Enhebre la máquina con el hilo para bordar, baje la palanca del pie prensatela y luego pulse el botón de "inicio/parar" para bordar el aplique.

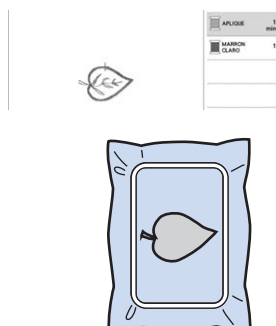

### ■ 4. Bordar el resto del patrón

- 1 Cambie el hilo de bordar según el orden de colores de bordado y luego termine el bordado del resto del patrón.

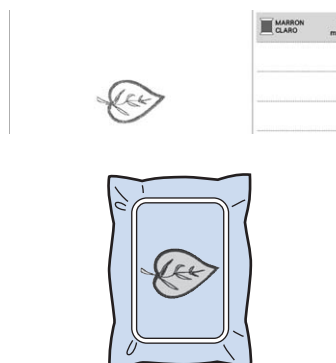

#### 📌 Recuerde

- Puesto que la cola puede adherirse al pie prensatela, a la aguja o a la placa de la aguja, limpie los restos de cola después de terminar el bordado del patrón de aplique.
- Para obtener los mejores resultados, recorte los hilos sobrantes cada vez que cambie el color del hilo.

## AJUSTES DURANTE EL PROCESO DE BORDADO

### Si el hilo se rompe o la bobina se queda sin hilo durante el bordado

#### 1 Vuelva a realizar el enhebrado del hilo superior o sustituya la bobina.

Si el hilo superior se rompe, detenga la máquina, corte el hilo de la bobina y vuelva a enhebrar la máquina.

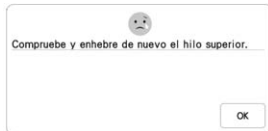

Si el hilo de la bobina está casi vacío o roto, pulse  en el mensaje que se muestra, retire el bastidor de bordado y, a continuación, sustituya la bobina.



#### Nota

- Si la función [Sensor de hilo superior y de la bobina] en la pantalla de ajustes de la máquina está ajustada a [OFF], el mensaje que se muestra arriba no aparecerá.

#### 2 Pulse .

#### 3 Pulse , , , o para hacer retroceder la aguja el número de puntadas correcto antes del punto en el que se rompió el hilo, y luego pulse .







- Pulse  para volver a empezar desde el principio.



#### Nota

- Se recomienda coser sobre la parte superior de las dos o tres últimas puntadas para que la cobertura sea completa.

#### Recuerde

- Si no puede retroceder hasta el punto en el que se rompió el hilo, pulse  o  para seleccionar el color y vaya a la posición de inicio de ese color y, a continuación, utilice , ,  o  para avanzar hasta un poco antes del lugar en el que se rompió el hilo.

#### 4 Baje el pie prensatela y pulse el botón de "inicio/parar" para continuar el bordado.

## Continuación del bordado tras apagar la máquina

El número de puntada y el color actuales se guardan cuando se deja de bordar. La próxima vez que se encienda la máquina, tendrá la opción de continuar o eliminar el patrón.

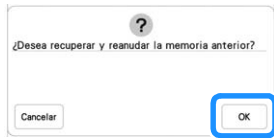





Capítulo **3**  
Bordado avanzado





## DIVERSAS FUNCIONES DE BORDADO

### Hilvanado del bordado

Antes de bordar, pueden coserse puntadas de hilvanado a lo largo del contorno del patrón. Esto resulta útil para bordar tela en la que no puede colocarse material estabilizador adhesivo o con la plancha. Cosiendo material estabilizador a la tela, puede evitarse que la costura se arrugue o que los patrones queden mal alineados.

#### Nota



- Se recomienda terminar de combinar y editar el patrón antes de seleccionar el ajuste de hilvanado. Si se edita el patrón después de seleccionar el ajuste de hilvanado, el hilvanado y el patrón pueden desalinearse y el hilvanado debajo del patrón puede ser difícil de retirar una vez finalizado el bordado.

- Pulse .
- Utilice  y  para especificar la distancia desde el patrón hasta la costura de hilvanado.



#### Recuerde

- Cuanto más alto sea el ajuste, más alejado estará el hilvanado del patrón.
- El ajuste sigue seleccionado aunque se apague la máquina.

- Pulse  para regresar a la pantalla de bordado.
- Pulse  y luego pulse  para seleccionar el ajuste de hilvanado.



#### Nota

- Cuando se pulsa , el patrón se desplaza hasta el centro. Después de seleccionar el ajuste de hilvanado, mueva el patrón hasta la posición que desee.

→ El hilvanado se añade al principio del orden de bordado.

- Pulse el botón de "inicio/parar" para empezar a bordar.
- Cuando termine el bordado, retire la costura de hilvanado.

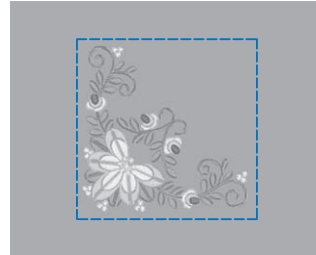

### Crear un aplique

Crear un aplique resulta útil para tejidos que no se pueden bordar o si se desea pegar un aplique a una prenda.

#### ■ Crear un aplique

Vamos a utilizar el siguiente patrón para crear un aplique.



#### Nota

- Se recomienda utilizar tela como fieltro o tela vaquera para crear el aplique. En función del patrón y el tejido empleados, la costura puede parecer más pequeña en tejidos ligeros.
- Para obtener los mejores resultados, utilice siempre material estabilizador para el bordado.
- Cuando cree apliques, no utilice el bastidor de bordado para bordes opcional. Según la tela y la densidad del patrón utilizados, la puntada puede fruncirse.



**1** Seleccione el patrón y edítelo, si es necesario.

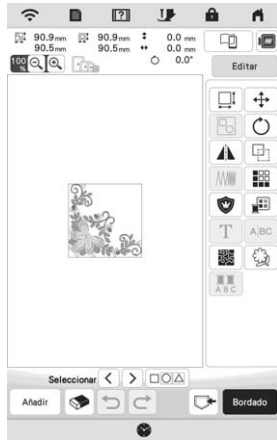

**Nota**

- Termine de combinar y editar el patrón antes de seleccionar el ajuste de aplique. Si el patrón se edita después de seleccionar el ajuste de aplique, las puntadas para aplique y el patrón pueden quedar mal alineados.
- Dado que se añade un contorno, el patrón de un aplique (cuando se selecciona el ajuste de aplique) tendrá un tamaño superior al del patrón original. En primer lugar, ajuste el tamaño y la posición del patrón como se muestra a continuación.

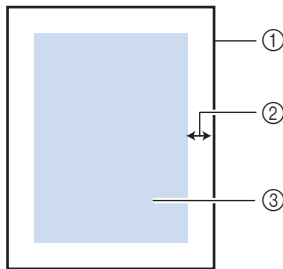

- ① Área de bordado
- ② Aprox. 1 cm (1/2 pulgada)
- ③ Tamaño del patrón

**2** Pulse para visualizar la pantalla de ajustes.

**3** Utilice y para especificar la distancia desde el patrón hasta el contorno del aplique.



**4** Pulse .

**5** Pulse y para colocar la costura de satén alrededor del diseño.

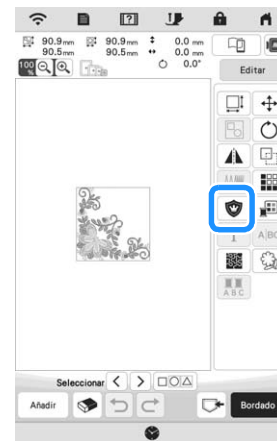

**Nota**

- Cuando se pulsa , el patrón se desplaza hasta el centro. Después de seleccionar el ajuste de aplique, mueva el patrón a la posición deseada.

→ Los pasos para crear el aplique se añaden al orden de bordado.

**Recuerde**

- La configuración del aplique se aplica solo al patrón seleccionado. Para seleccionar múltiples patrones, consulte "Seleccionar varios patrones a la vez" en la página 41.
- Se añaden tres pasos al orden de bordado: línea de corte del aplique, posición de colocación del patrón en el material estabilizador y puntadas para aplique.

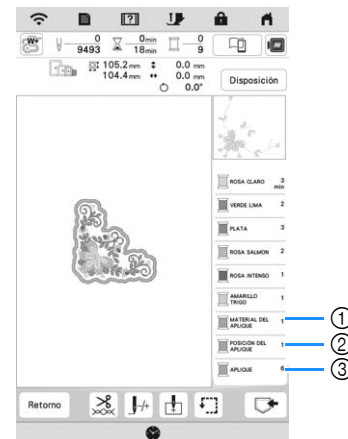

- ① Línea de corte para el aplique
- ② Posición de colocación del patrón en el material estabilizador
- ③ Puntadas para aplique

**Nota**

- No es posible crear un aplique si el patrón es demasiado grande o demasiado complicado, o si se separa un patrón combinado. Aunque el patrón seleccionado quepa en el área de bordado, el patrón de aplique completo puede salirse de dicha área de bordado cuando se añade el contorno. Si aparece un mensaje de error, edite el patrón o seleccione otro diferente.

- 6 Planche o pegue material estabilizador en el revés del fieltro o tela vaquera que se va a utilizar para el aplique.
- 7 Coloque la tela para el aplique en el bastidor de bordado, coloque el bastidor de bordado en la máquina y comience a bordar.
- 8 Una vez bordado el patrón, enhebre la máquina con el hilo para la línea de corte y, a continuación, cosa la línea de corte (MATERIAL DEL APLIQUE).

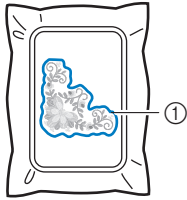

① Línea de corte para el aplique

**Recuerde**

- Se recomienda utilizar para la línea de corte un hilo lo más parecido al color de la tela.

- 9 Quite la tela del aplique del bastidor de bordado y luego corte con cuidado por la puntada. Después de cortar, retire con cuidado todo el hilo de la línea de corte.

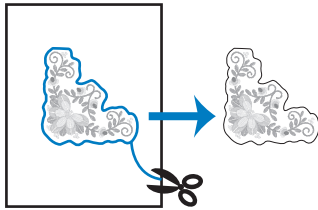

**Nota**

- En función de la densidad del patrón y el tejido empleados, el patrón podría encogerse o el aplique podría no quedar alineado con la línea de colocación. Se recomienda recortar ligeramente por fuera de la línea de corte. No recorte por dentro de la línea de corte, ya que en este caso la puntada para aplique no cogería la tela con aplique.
- Con patrones simétricos en vertical y en horizontal, utilice una tiza para indicar la orientación del patrón antes de recortarlo.

- 10 Utilice dos láminas de material estabilizador de agua adhesivo con sus partes adhesivas juntas y, a continuación, colóquelas en el bastidor de bordado.

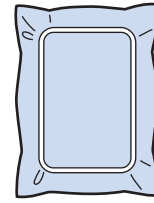

**Nota**

- Si se utiliza estabilizador de agua, no es necesario quitar el material estabilizador después de coser el contorno del aplique. Para evitar un encogimiento excesivo del patrón, se recomienda utilizar un estabilizador de agua.
- Utilice juntas dos láminas de estabilizador de agua, pues el material estabilizador se podría rasgar durante el bordado.

- 11 Enhebre la máquina con el hilo para el contorno y, a continuación, cosa la línea de colocación para la posición del aplique (POSICIÓN DEL APLIQUE).

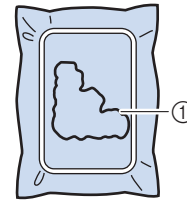

① Línea de colocación del patrón

- 12 Use material estabilizador de dos caras, y pegue el aplique de manera que quede alineado con la línea de colocación.

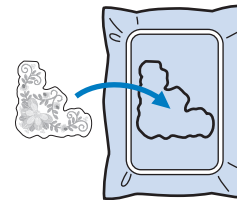

- 13 Con la máquina enhebrada con el hilo para el contorno desde el paso 11, borde el contorno (APLIQUE).

① Contorno del aplique

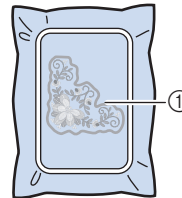

- 14 Una vez finalizado el bordado, retire el material estabilizador del bastidor de bordado.

**Nota**

- Puesto que la cola puede adherirse al pie prensatela, a la aguja o a la placa de la aguja, limpie los restos de cola después de terminar el bordado del patrón de aplique.

- 15 Utilice unas tijeras para cortar el estabilizador de agua sobrante que queda por fuera del contorno del aplique.
- 16 Empape el aplique en agua para disolver el estabilizador de agua.

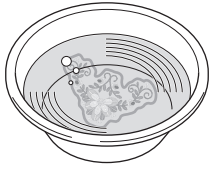

- 17 Seque el aplique y, a continuación, pláncelo si fuera necesario.

#### Nota

- No ejerza demasiada fuerza al planchar, pues la costura podría dañarse.

## REALIZAR AJUSTES DE BORDADO

### Ajustes de tensión del hilo

Para bordar, la tensión del hilo debe ajustarse de manera que pueda verse un poco el hilo superior en el revés de la tela.

Se muestra la pantalla siguiente al pulsar .

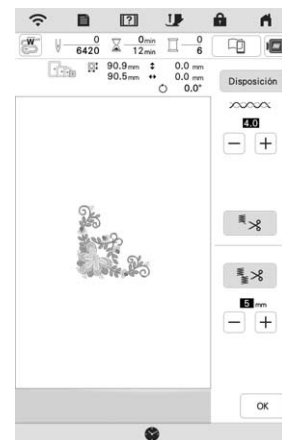
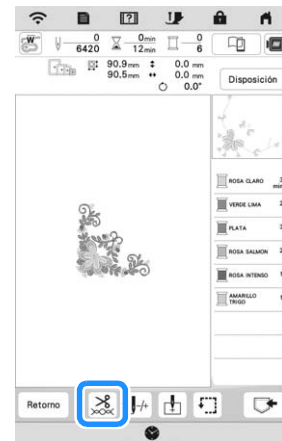

### ■ Tensión adecuada del hilo

Puede verse el patrón desde el revés de la tela. Si la tensión del hilo no es correcta, el patrón no tendrá un acabado adecuado. La tela puede fruncirse o el hilo romperse.



Siga las instrucciones descritas a continuación para ajustar la tensión del hilo, de acuerdo con la situación correspondiente.

#### 🔔 Nota

- Si el hilo está demasiado flojo, la máquina puede detenerse durante el bordado. Esto no es un signo de avería. Aumente ligeramente la tensión del hilo y empiece a bordar de nuevo.

#### 📖 Recuerde

- Si apaga la máquina o selecciona un patrón diferente, la tensión del hilo regresará al ajuste automático.

### ■ El hilo superior está demasiado tenso

El hilo superior está demasiado tenso, por lo que el hilo de la bobina es visible desde el derecho de la tela.

#### 🔔 Nota

- Si el hilo de la bobina no se ha enhebrado correctamente, el hilo superior puede estar demasiado tenso. En tal caso, consulte “Colocación de la bobina” en la página 26 y vuelva a enhebrar el hilo de la bobina.



Pulse **-** en para aflojar la tensión del hilo superior. (El número de tensión disminuirá).

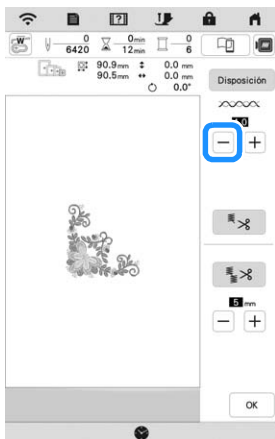

### ■ El hilo superior está demasiado flojo

No hay suficiente tensión en el hilo superior, por lo que el hilo superior está flojo y aparecen remates flojos u ondas en el derecho de la tela.

#### 🔔 Nota

- Si el hilo superior no se ha enhebrado correctamente, puede que el hilo superior esté demasiado flojo. En tal caso, consulte “Enhebrado del hilo superior” en la página 28 y vuelva a enhebrar el hilo superior.

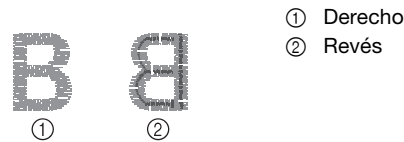

Pulse **+** en para aumentar la tensión del hilo superior. (El número de tensión aumentará).

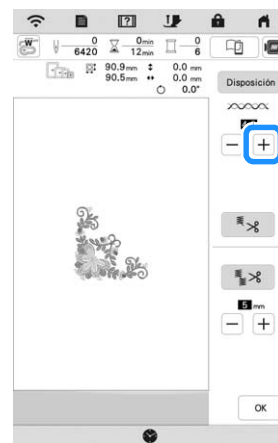

### ■ Ajuste de la tensión general del hilo superior

Durante el bordado, si la tensión global del hilo superior es excesiva o escasa, modifíquela en la pantalla de ajustes. El ajuste que se seleccione se aplicará a todos los patrones. Si un patrón de bordado individual necesita ajustes adicionales, consulte “Ajustes de tensión del hilo” en la página 73.

- 1 Pulse .  
→ Aparecerá la pantalla de ajustes.
- 2 Pulse .  
→ Aparecerá la pantalla de ajustes de bordado.
- 3 Se visualiza [Tensión de bordado] en la pantalla de ajustes de bordado.
- 4 Utilice **+** **-** para ajustar la tensión del hilo superior.
  - \* **+** : Apriete la tensión del hilo superior.
  - \* **-** : Afloje la tensión del hilo superior.

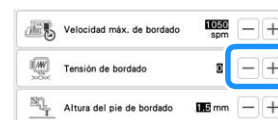

- 5 Pulse .

## Ajustar la caja de la bobina (sin tornillo de color)

La caja de la bobina (sin tornillo de color) puede ajustarse fácilmente cuando se necesiten cambios de tensión de la bobina para acomodar diferentes hilos de la bobina. Consulte "Bordar acabados bonitos" en la página 62.

Para ajustar la tensión de la bobina para la función de bordado, utilizando la caja de la bobina (sin tornillo de color), gire el tornillo de cabeza ranurada (-) con un destornillador (pequeño).

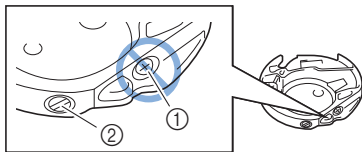

- ① No gire el tornillo Phillips (+).
- ② Ajuste con un destornillador (pequeño).

### ■ Tensión correcta

El hilo superior puede verse ligeramente en el revés de la tela.



### ■ El hilo de la bobina está demasiado flojo

El hilo de la bobina es visible en el derecho de la tela.



En ese caso, gire el tornillo de cabeza ranurada (-) hacia la derecha, teniendo cuidado de no apretarlo demasiado, aproximadamente de 30 a 45 grados para aumentar la tensión de la bobina.

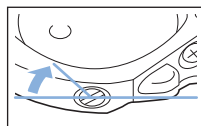

### ■ El hilo de la bobina está demasiado tenso

El hilo superior en el derecho de la tela parece levantarse/ondularse y el hilo de la bobina no se ve en el revés de la tela.



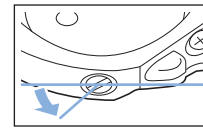

En ese caso, gire el tornillo de cabeza ranurada (-) hacia la izquierda, teniendo cuidado de no aflojarlo demasiado, aproximadamente de 30 a 45 grados para disminuir la tensión de la bobina.



## ⚠ PRECAUCIÓN

- Al ajustar la caja de la bobina, asegúrese de retirar la bobina de la caja de la bobina.
- NO ajuste la posición del tornillo Phillips (+) de la caja de la bobina, ya que puede dañar la caja de la bobina y dejarla inservible.
- Si resulta difícil girar el tornillo de cabeza ranurada (-), no ejerza fuerza. Si gira demasiado el tornillo o ejerce fuerza en cualquiera de las direcciones (de rotación), la caja de la bobina podría dañarse. Si se producen daños, es posible que la caja de la bobina no mantenga la tensión adecuada.

## Utilizar la función de corte automático del hilo (Corte al final del color)

La función de corte automático de hilo  cortará el hilo al final del bordado de cada color. Inicialmente, esta función está activada. Para desactivarla, pulse  y luego .

\* Este ajuste recupera sus valores predeterminados  cuando se desactiva la máquina.

1 Pulse .

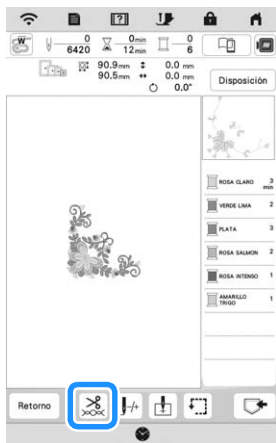

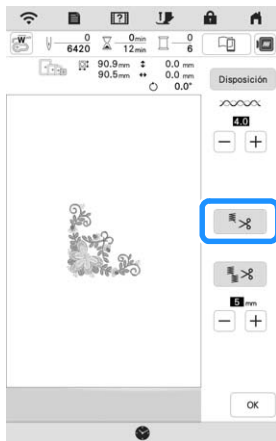

2 Pulse  para desactivar la función de corte automático del hilo.



→ La tecla se mostrará como . Cuando se borde un solo color de hilo, la máquina se detendrá sin cortar el hilo.

## Uso de la función de corte del hilo sobrante (corte de salto de puntada)

La función de corte del hilo sobrante  cortará automáticamente los saltos de hilos sobrantes en el color. Inicialmente, esta función está activada. Para desactivarla, pulse la tecla  y luego .

\* El ajuste personalizado se mantiene después de apagar y encender la máquina.

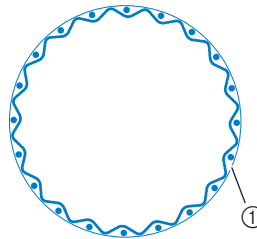

① Salto de puntada

ABCDEF

①

1 Pulse .

2 Pulse  para desactivar la función de corte del hilo sobrante.

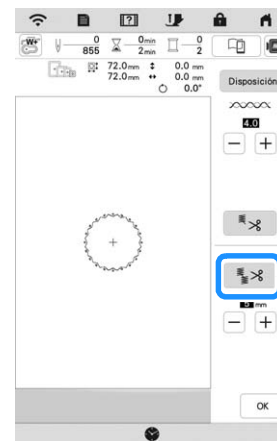



→ La tecla se mostrará como . La máquina no cortará el hilo antes de moverse a la siguiente costura.

### ■ Seleccionar la longitud del salto de puntada que no se cortará

Cuando se activa la función de corte del hilo sobrante , puede seleccionar la longitud del salto de puntada.

Seleccione un ajuste de 5 mm a 50 mm en incrementos de 5 mm.

\* El ajuste personalizado se mantiene después de apagar y encender la máquina.

Pulse  o  para seleccionar la longitud del salto de puntada.

Por ejemplo: Pulse para seleccionar 25 mm (1 pulg.) y la máquina no cortará un salto de puntada de 25 mm o menos antes de moverse a la siguiente puntada.

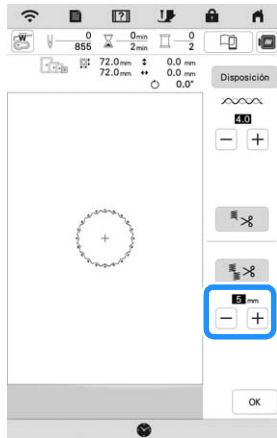

**Nota**

- Si el diseño tiene muchos cortes, se recomienda seleccionar un ajuste de corte de salto de puntada superior para reducir la cantidad de hilos sobrantes en el revés de la tela.
- Cuanto mayor sea el número de la longitud de salto de puntada seleccionado, menos veces cortará la máquina. En ese caso, quedarán más saltos de puntada en la superficie de la tela.

### Ajuste de la velocidad de bordado

- 1 Pulse . → Aparecerá la pantalla de ajustes.
- 2 Pulse . → Aparecerá la pantalla de ajustes de bordado.
- 3 Se visualiza [Velocidad máx. de bordado] en la pantalla de ajustes de bordado.
- 4 Utilice para cambiar la velocidad máxima de bordado.



**Recuerde**

- SPM es la cantidad de puntadas bordadas por minuto.
- Reduzca la velocidad de bordado al bordar telas finas, gruesas o pesadas y al usar hilos especiales como hilos metálicos.
- El ajuste especificado antes de apagar la máquina seguirá seleccionado cuando se vuelva a encender.

### Cambio del color de hilo en la pantalla

Puede mostrar el nombre de los colores de hilos o el número del hilo para bordar.

**Recuerde**

- Los colores mostrados en la pantalla pueden ser ligeramente distintos a los colores reales de los carretes.
- [Original], los datos importados siguen siendo el hilo de la marca creado con el software, se establece como ajuste por defecto.

- 1 Pulse . → Aparecerá la pantalla de ajustes.
- 2 Pulse . → Aparecerá la pantalla de ajustes de bordado.
- 3 Se visualiza [Color del hilo] en la pantalla de ajustes de bordado.
- 4 Utilice para visualizar el nombre de los colores del hilo o el número del hilo de bordar.

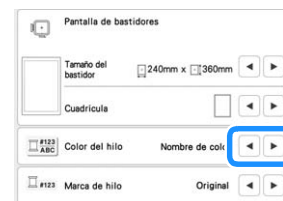

- 5 Utilice para seleccionar una marca de hilo.



### Alinear el patrón y la aguja

**Ejemplo:** Alineación del lado izquierdo inferior del patrón y la aguja

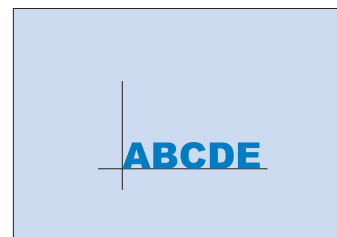

- 1 Marque la posición de inicio del bordado en la tela, como se indica.

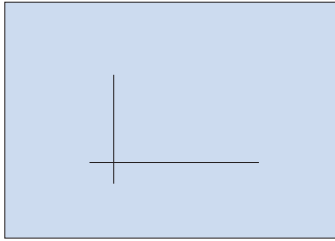

- 2 Pulse .

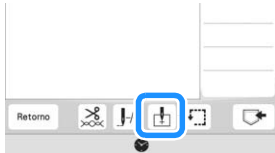

- 3 Pulse .

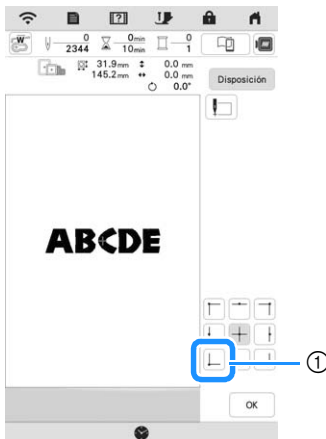

① Posición de inicio

→ La aguja se coloca en la esquina inferior izquierda del patrón. El carro se mueve para que la aguja se coloque correctamente.

- 4 Pulse .

- 5 Pulse y luego pulse .

- 6 Use para alinear la aguja y la marca en la tela. A continuación, empiece a bordar el patrón.

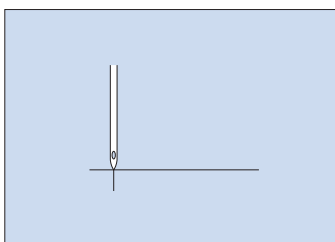

## Bordado de caracteres enlazados

Siga el procedimiento que se describe a continuación para bordar caracteres enlazados en una sola fila cuando el patrón completo sobresale del bastidor de bordado.

**Ejemplo:** Enlazar "FG" a los caracteres "ABCDE"

## ABCDEF G

- 1 Seleccione los patrones de caracteres para "ABCDE".

- 2 Pulse .



- 3 Pulse .

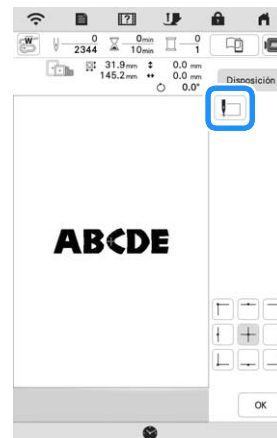

→ La aguja se coloca en la esquina inferior izquierda del patrón. El carro se mueve para que la aguja se coloque correctamente. La máquina está configurada para bordar hasta la primera puntada del siguiente patrón de caracteres (F).

### Nota

- Para cancelar el ajuste de punto inicial y que este vuelva al centro del patrón, pulse o .

- Si utiliza puede seleccionar un punto

inicial diferente para el bordado. No obstante, se cancela el ajuste del punto inicial.

- 4 Pulse .



5 Pulse .

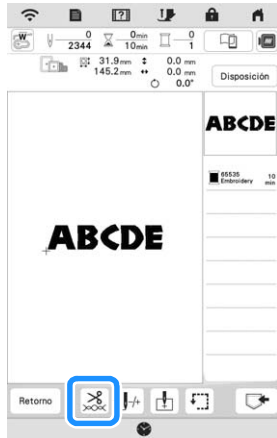

6 Pulse  para desactivar la función de corte del hilo y, a continuación, pulse .

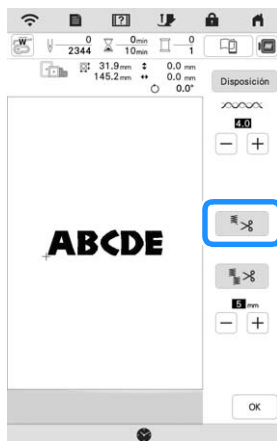

7 Empiece a bordar.

8 Una vez bordados los caracteres, corte los hilos con una longitud generosa, retire el bastidor de bordado, vuelva a colocar la tela de forma que puedan bordarse el resto de los caracteres ("FG") y vuelva a colocar el bastidor de bordado.

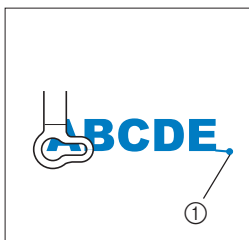



① Final del bordado

9 Al igual que en el paso 1, seleccione los patrones de caracteres para "FG".

10 Pulse .

11 Pulse .

→ La aguja se coloca en la esquina inferior izquierda del patrón. El carro se mueve para que la aguja se coloque correctamente.

12 Pulse  , luego  y utilice  para alinear la aguja con el final del bordado del patrón anterior.

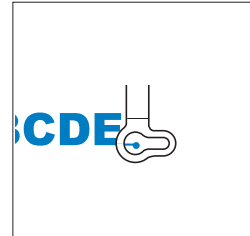

13 Pulse .

14 Pulse el botón de "inicio/parar" para empezar a bordar los patrones de caracteres restantes.



## UTILIZAR LA FUNCIÓN DE MEMORIA

### Almacenamiento de patrones de bordado

#### Nota

- No desactive la máquina mientras se muestre la pantalla [Guardando...]. Perderá el patrón que está guardando.
- Los patrones de bordado no pueden transferirse si el ordenador y la máquina están conectados a redes domésticas diferentes. Asegúrese de conectarlos a la misma red doméstica.

- 1 Pulse  cuando el patrón que desee guardar se encuentre en la pantalla de bordado.

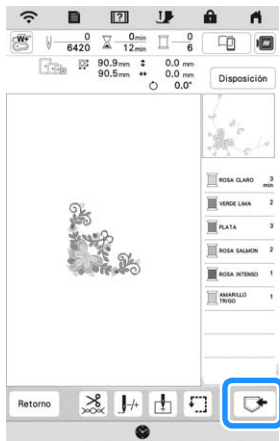

- 2 Pulse el destino que desee para empezar a guardar.



- 1 Guardar en la memoria de la máquina.
- 2 Guárdelo en el dispositivo USB. El patrón se guarda en una carpeta llamada [bPocket]. Cuando guarde el patrón de bordado en un dispositivo USB, inserte dicho dispositivo en el puerto USB de la máquina.

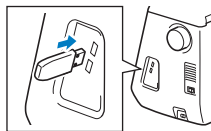

- 3 Guarde el patrón a través de la conexión de red inalámbrica. Para procedimientos detallados, consulte el manual de PE-DESIGN (versión 11 o superior).

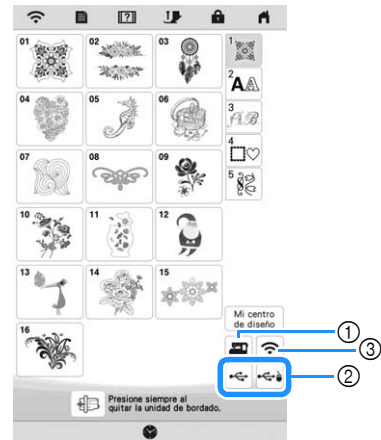

### Recuperar patrones de bordado

- 1 Pulse el destino deseado y seleccione el patrón de bordado deseado.





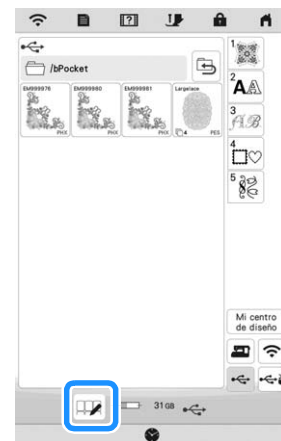

- 1 Recuperar de la memoria de la máquina.
- 2 Recuperar desde un dispositivo USB. Cuando recupere los patrones de bordado desde un dispositivo USB, inserte dicho dispositivo en el puerto USB de la máquina.
- 3 Recupere el patrón a través de la conexión de red inalámbrica. Para procedimientos detallados, consulte el manual de PE-DESIGN (versión 11 o superior).

#### Recuerde

- Si el patrón de bordado a recuperar se encuentra en una carpeta del dispositivo USB, pulse la tecla para dicha carpeta. Pulse  para regresar a la pantalla anterior.
- Pueden guardarse en la máquina todos o varios datos pulsando .



- Si desea seleccionar varios patrones, pulse sus miniaturas.
  -  : Selecciona todos los patrones.
  -  : Deselecciona todos los patrones.
  -  : Guarda los patrones seleccionados en la máquina.
- \* Para cancelar la selección, vuelva a pulsar .

- 2 Pulse  Configurar.

- \* Pulse  para borrar el patrón de bordado.

# APLICACIONES DE BORDADO

## Utilizar un patrón de marco/escudo para crear un aplique

### Nota

- Anote el tamaño y la posición de los patrones si los cambia al crear un aplique.

### Método 1

Puede utilizar patrones de marcos/escudos del mismo tamaño y forma para crear apliques. Borde un patrón de costura con una puntada recta y otro con una puntada de satén.

- 1 Seleccione un patrón de marco/escudo con puntada recta. Borde el patrón en la tela del aplique y recorte con precisión alrededor del contorno.

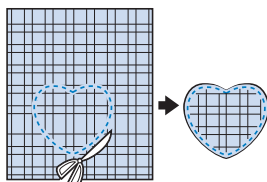
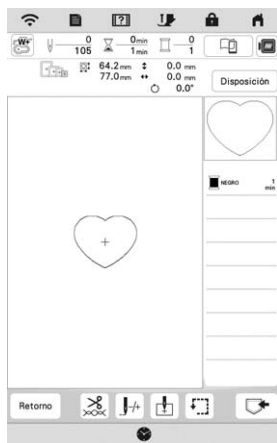

- 2 Borde el mismo patrón como se indica a partir del paso 1 sobre el tejido base.
- 3 Aplique material estabilizador de dos caras en la parte posterior de la tela para el aplique creado en el paso 1. Coloque el aplique sobre la tela base, alineando las formas.

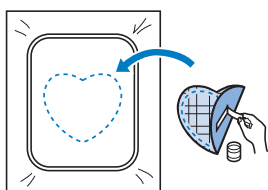

- 4 Seleccione el patrón de marco/escudo con puntada de satén de la misma forma que el aplique. Borde sobre la tela del aplique y el tejido base como se indica a partir del paso 3 para crear el aplique.

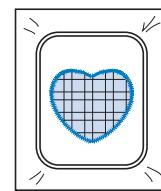
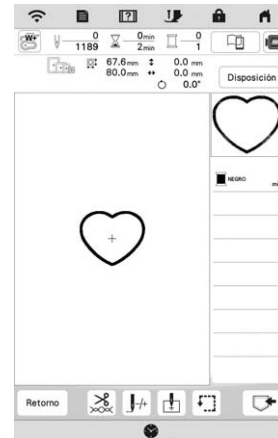

### Método 2

- 1 Seleccione un patrón de marco/escudo con puntada recta y borde el patrón sobre la tela base.

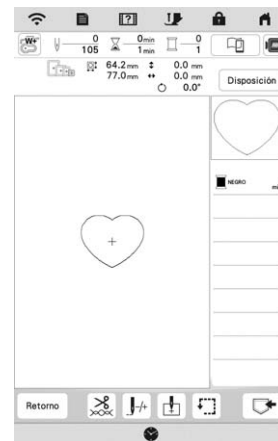

- 2 Coloque la tela para el aplique encima del patrón bordado en el paso 1 y borde el mismo patrón en la tela para el aplique.

\* Asegúrese de que la tela para el aplique cubra totalmente la línea punteada.

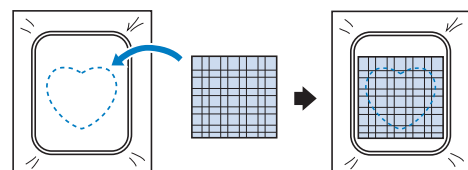

- 3 Quite el bastidor de bordado de la unidad de bordado y recorte alrededor de las puntadas de la tela con aplique. Y a continuación, vuelva a colocar el bastidor de bordado en la unidad de bordado.

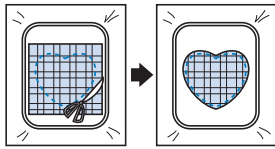

**Nota**

- No retire la tela del bastidor de bordado para cortarla. Tampoco tire de la tela. De lo contrario, la tela podría soltarse del bastidor.

- 4 Seleccione el patrón del bastidor de la puntada para satén que tenga la misma forma que el aplique y borde el patrón de puntadas para satén para crear un aplique.

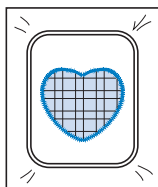
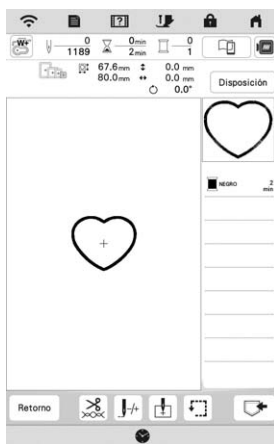



### Coser patrones de bordado divididos

Los patrones de bordado divididos creados con PE-DESIGN Ver. 7 o posterior, o PE-DESIGN NEXT se pueden bordar. Con los patrones de bordado divididos, los patrones de bordado de tamaño superior al bastidor de bordado se dividen en varias secciones, que se combinan para crear un solo patrón una vez finalizado el bordado de cada sección.

Si desea más información acerca de la creación de patrones de bordado divididos y si desea instrucciones de bordado más detalladas, consulte el Manual de instrucciones que se entrega con PE-DESIGN Ver. 7 o posterior, o PE-DESIGN NEXT.

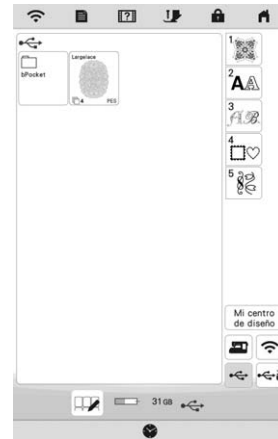
- 1 Inserte el dispositivo USB que contiene el patrón de bordado dividido que ha creado y seleccione el patrón del bordado dividido que desea bordar. (página 80)



- 2 Seleccione la sección  que vaya a bordar.

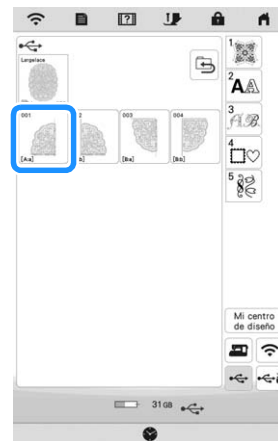

- 3 Pulse **Configurar**.

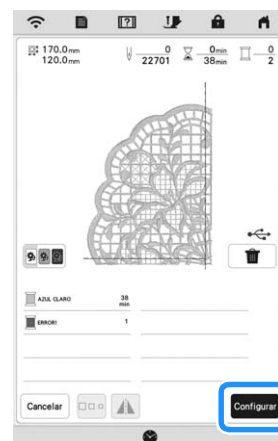

4 Si fuera necesario, pulse  y edite el patrón.

Pulse  para visualizar la pantalla de bordado.

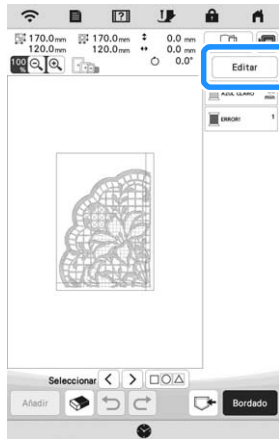

5 Borde la sección del patrón.

6 Una vez finalizado el bordado, aparecerá la siguiente pantalla. Pulse .

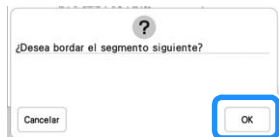

→ Se muestra una pantalla en la que se puede seleccionar una sección del patrón de bordado dividido.

7 Repita los pasos del 2 al 6 para bordar las secciones restantes del patrón.





Capítulo **4**

**Mi centro de diseño**





## ACERCA DE MI CENTRO DE DISEÑO

Con Mi centro de diseño, puede utilizar las funciones enumeradas a continuación:

- Funciones de dibujo manual - crear patrones de bordado dibujando en la pantalla LCD
- Funciones de carga - creación de patrones de bordado transfiriendo datos desde la aplicación o desde un dispositivo USB.

También pueden combinarse patrones creados por el usuario con los patrones integrados en la máquina.

Empiece Mi centro de diseño pulsando  en la pantalla de la página inicial o pulsando  en la pantalla de selección de patrones de bordado.

## PANTALLA DE DIBUJO DEL PATRÓN

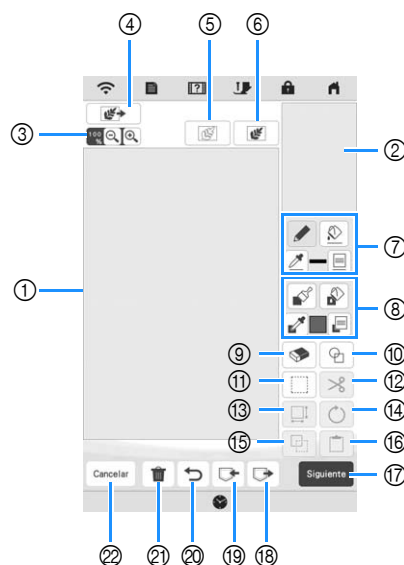

- ① Zona de dibujo del patrón
- ② Zona de vista previa del patrón

### Recuerde

- La dimensión real de la zona del patrón es el tamaño del bastidor de bordado, que se muestra en la zona de vista previa del patrón. El patrón dibujado puede ser mayor de lo esperado. Cambie el tamaño del patrón después de convertir el diseño al patrón de bordado.
- Cuando se amplía el patrón de forma que solo aparece una parte de él en la zona de dibujo del patrón, se muestra todo el patrón en la zona de vista previa del patrón. El cuadro rojo en la zona de vista previa del patrón indica la parte del patrón mostrada en la zona de dibujo del patrón. Mueva el cuadro rojo en la zona de vista previa del patrón con el lápiz táctil (stylus) o con el dedo para mostrar la zona correspondiente en la zona de dibujo del patrón.



## ■ Funciones de las teclas

N.º	Tecla	Explicación	Página
	Nombre		
③		Amplía el patrón.	89
	Tecla de ampliación		
④		Carga la tela que se va a utilizar como fondo o la imagen de referencia al crear el patrón. Puede cargar el archivo de imagen desde la aplicación o desde un dispositivo USB.	94
	Tecla de carga		
⑤		Carga un dibujo lineal, luego lo edita y lo convierte a datos de bordado. Puede cargar un dibujo lineal desde la aplicación o desde un dispositivo USB para crear el diseño de bordado.	95
	Tecla de diseño lineal		
⑥		Carga una imagen, luego la edita y la convierte a datos de bordado. Puede cargar una imagen desde la aplicación o desde un dispositivo USB para crear el diseño de bordado.	97
	Tecla de diseño de imagen		
⑦		Dibuje líneas y seleccione el color. Puede seleccionar el tipo de línea, el tipo de puntada y el color que desee.  Pulse  para capturar el color, el tipo de línea y el tipo de puntada de una línea del patrón dentro de la zona de dibujo del patrón. El color capturado se muestra como el color de la línea seleccionada actualmente junto al botón y como el color seleccionado en la pantalla Propiedades de la línea.	88
	Tecla de la herramienta de línea		
⑧		Pinte con pincel y seleccione el color. Puede seleccionar el tipo de pincel, el tipo de relleno y el color que desee. Las zonas y las líneas pintadas se convertirán en el patrón bordado con la puntada de relleno.  Pulse  para capturar el color, el tipo de pincel y el tipo de relleno de una zona del patrón dentro de la zona de dibujo del patrón. El color capturado se muestra como el color de la zona seleccionada actualmente junto al botón y como el color seleccionado en la pantalla Propiedades de la zona.	89
	Tecla de la herramienta de pincel		
⑨		Borra las líneas y formas que se han dibujado. Puede seleccionar el tamaño/la forma de la goma de borrar.	91
	Tecla de borrar		
⑩		Selecciona la forma del sello para dibujar el patrón.	90
	Tecla de sello		
⑪		Selecciona una sección para mover con el dedo o el lápiz, copiar, eliminar, cambiar el tamaño y girar las líneas y formas que se han dibujado.	91
	Tecla de selección		

N.º	Tecla	Explicación	Página
	Nombre		
⑫		Recorta la sección seleccionada.	—
	Tecla de cortar		
⑬		Cambia el tamaño de la sección seleccionada.	99
	Tecla de tamaño		
⑭		Gira la sección seleccionada.	—
	Tecla de giro		
⑮		Duplica la sección seleccionada. La sección colocada de manera provisional puede girarse, ampliarse, reducirse o moverse al instante.	—
	Tecla para duplicar		
⑯		Pega en la zona de dibujo del patrón una sección seleccionada que ha duplicado con la tecla de duplicar, o una sección seleccionada con la tecla de cortar.	—
	Tecla de pegar		
⑰		Avanza hasta la pantalla de ajustes de las puntadas.	—
	Tecla siguiente		
⑱		Recupera los datos de la imagen creados con Mi centro de diseño desde la memoria de la máquina o el dispositivo USB.	—
	Tecla de recuperación		
⑲		Almacena el patrón que se está creando en la memoria de la máquina o en el dispositivo USB.	—
	Tecla de memoria		
⑳		Deshace la última operación realizada y vuelve al estado anterior. Con cada pulsación de esta tecla se deshace una operación.	—
	Tecla deshacer		
㉑		Borra todas las líneas y formas y vuelve a empezar desde el principio. La imagen de fondo también se borra.	—
	Tecla borrar todo		
㉒		Sale de Mi centro de diseño. Todas las líneas y formas se borran al pulsar esta tecla.	—
	Tecla cancelar		

### Antes de crear diseños

La vista previa del patrón muestra el diseño más pequeño que el tamaño real. Puede ver el tamaño real del patrón ajustando [Pantalla de bastidores].

Con [Pantalla de bastidores] en la pantalla de ajustes, el bastidor de bordado y la cuadrícula pueden especificarse por separado.

- 1 Pulse .
 

→ Aparecerá la pantalla de ajustes.
- 2 Pulse .
 

→ Aparecerá la pantalla de ajustes de bordado.
- 3 Se visualiza [Pantalla de bastidores] en la pantalla de ajustes de bordado.
- 4 Seleccione la visualización del bastidor de bordado.



- ① Tipos de bastidores de bordado
- ② Tipos de cuadrícula

### Líneas de dibujo

- 1 Pulse  y dibuje líneas.

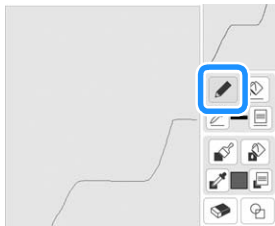

#### Recuerde

- Cuando se pulsa , se mostrarán todas las zonas en el fondo para aclarar las líneas de dibujo en la pantalla.

### ■ Seleccionar los tipos de línea, los tipos de puntada y los colores

Puede seleccionar o cambiar en cualquier momento los tipos de línea, los tipos de puntada y los colores. También puede especificar los tipos de línea, los tipos de puntada y los colores antes de dibujar las líneas.

- 1 Pulse  para seleccionar los tipos de línea, los tipos de puntada y los colores.

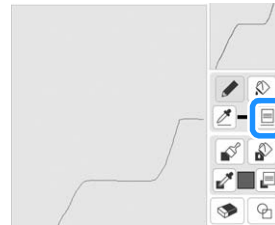



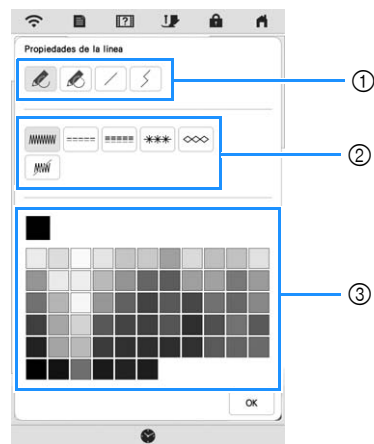

→ Aparecerá la pantalla de ajustes.









- ① Tipos de línea
- ② Tipos de puntada
- ③ Selección del color de la línea: toque la paleta de colores para activar el color del lápiz de dibujo.

### Tipos de línea

	Línea a mano alzada con el extremo abierto.
	Línea a mano alzada cerrando el extremo automáticamente.
	Línea recta con un solo trazo
	Línea recta que cambia de dirección hasta el punto seleccionado. Si se crea el punto final cerca del punto inicial, se creará un objeto cerrado.

## Tipos de puntada

	Puntada de zig-zag
	Puntada continua
	Puntada triple
	Puntada de candlewick
	Punto de cadeneta
	Línea sin puntada para crear una zona. La zona creada quedará definida por la línea gris.

**2** Pulse  para volver a la pantalla de dibujo del patrón.

→ La barra de color en la tecla de la herramienta de línea cambia al color seleccionado.

\* El aspecto de la línea no cambia aunque cambie el tipo de línea. El tipo de línea especificado puede comprobarse en la pantalla de ajustes de las puntadas.

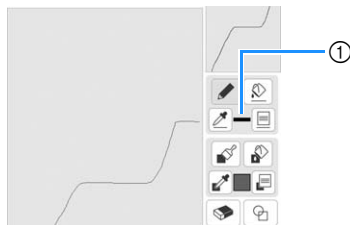



① Barra de color

**3** Pulse  y luego pulse en la línea para cambiar su color.

→ La línea conectada cambiará al color seleccionado.

### Recuerde

- Pulse  para ampliar la imagen si no puede pulsar correctamente sobre la línea.
- Pulse  y seleccione un color dentro de la zona de dibujo del patrón para aplicar el mismo color a otras líneas o partes del patrón.

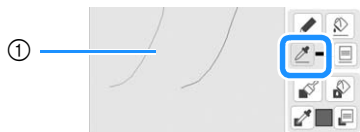

① Utilice  para seleccionar el color de la línea.

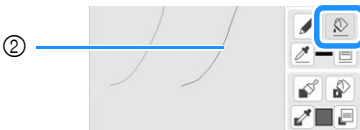

② Pulse  para cambiar el color de la línea y seleccione el patrón que desea cambiar.

## Dibujar zonas

**1** Pulse  y dibuje con el pincel.





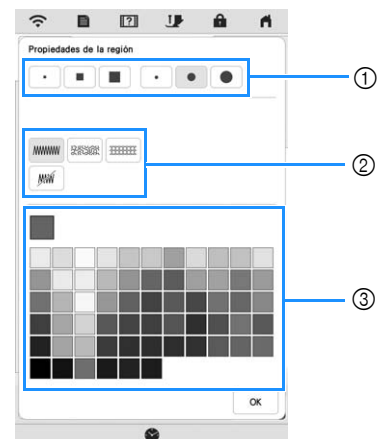

■ **Seleccionar los tipos de pinceles y los colores de relleno**







**1** Pulse  para seleccionar los tipos de pinceles y los colores de relleno.







- ① Tipos de pincel
- ② Tipos de puntada de relleno
- ③ Selección del color de relleno: toque la paleta de colores para activar el color de la pintura del pincel.

### Formas/tamaños del pincel

	Pincel cuadrado	
	Pincel redondo	

	Pincel pequeño	
	Pincel medio	
	Pincel grande	

### Tipos de puntada de relleno

	Puntada de relleno
	Puntada punteada
	Puntadas de relleno decorativo Muestra una pantalla de selección de puntada, en la que puede pulsarse  para seleccionar una puntada.

Seleccione  si no desea utilizar una puntada de relleno.

**2** Pulse para volver a la pantalla de dibujo del patrón.

→ La barra de color en la tecla de la herramienta de pincel cambia al color seleccionado. Si se ha seleccionado una puntada punteada o una puntada de relleno decorativo, se muestra la puntada.

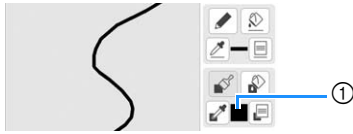

① Barra de color

**3** Pulse y pulse en la línea del pincel para cambiar el color y el tipo de puntada de relleno. También puede configurar el color y el tipo de puntada de relleno de una zona cerrada de la línea.

**Recuerde**

- Pulse para ampliar la imagen si no puede pulsar correctamente sobre el relleno.
- Pulse y seleccione un color de patrón en la zona de dibujo del patrón para aplicar dicho color de relleno a otros patrones.

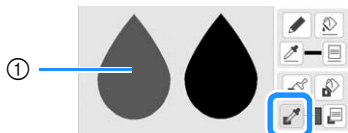

① Utilice para seleccionar el color del relleno.

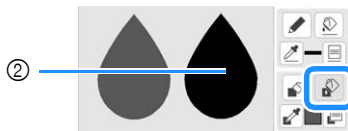

② Pulse para cambiar el color de relleno y seleccione el patrón que desea cambiar.

## Utilizar la tecla de sello

**1** Pulse .



**2** Seleccione el tipo y la forma del sello.

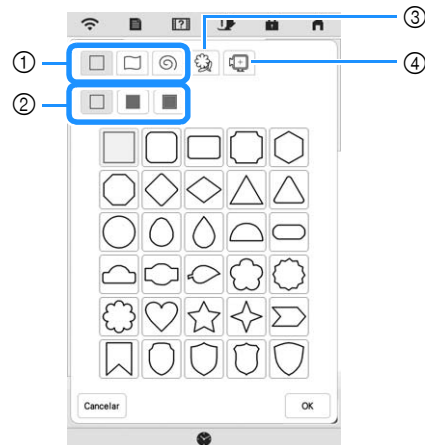

- ① Formas del sello
- ② Tipos de sellos
- ③ Contornos guardados
- ④ Zonas de bordado del bastidor

### Formas del sello

	Formas básicas
	Formas cerradas
	Formas abiertas

### Tipos de sellos (solo para las formas básicas)

	Contorno
	Puntada de relleno
	Contorno y puntada de relleno

\* Seleccione el contorno () , la puntada de relleno () o el contorno y la puntada de relleno () de una forma básica.

## Contornos guardados

	<p>Los contornos del patrón de bordado pueden registrarse como formas del sello. Cuando registre formas del sello, seleccione uno de los últimos seis patrones de bordado utilizados. Si se registran más de seis formas, se borra automáticamente la más antigua. Si desea más información acerca de cómo registrar una forma del sello, consulte la sección "Puntadas decorativas alrededor de un patrón en un bordado (función de acolchado)" en la página 101.</p>
---	--



## Zonas de bordado del bastidor

	<p>Seleccione un área de bordado para organizar el patrón y adaptarlo a un bastidor de bordado.</p>
---	---

\* Pulse **Cancelar** para volver a la pantalla de dibujo del patrón.

### 3 Pulse **OK** para seleccionar el sello seleccionado.

→ Se muestra la pantalla de dibujo del patrón.

\* Puede cambiar el tamaño de la forma, girarla o moverla justo después de crearla pulsando  o .

## Utilizar la tecla de borrar

### 1 Pulse .

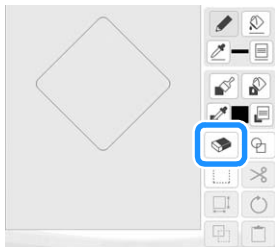

### 2 Seleccione la forma de la goma de borrar.



→ Se muestra la pantalla de dibujo del patrón.

### 3 Cuando la tecla tenga este aspecto , arrastre sobre la zona o la línea que desea borrar.

## Utilizar la tecla de selección

Puede seleccionar la parte del diseño que desea mover y/o editar. Algunas teclas solo están disponibles una vez seleccionada la parte.

### 1 Pulse .

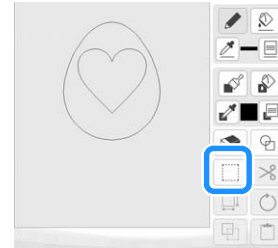

### 2 Seleccione la zona que desea editar.

\* Para seleccionar la zona que desea editar, sujete el lápiz táctil (stylus) en un punto de la pantalla y arrástrelo para crear un cuadro rojo alrededor de la zona seleccionada que desea editar.

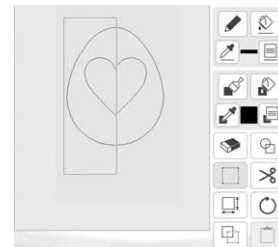

### 3 Edite el diseño con las teclas disponibles. (Consulte la sección "Funciones de las teclas" en la página 87 para ver los detalles de la función de cada tecla).

### 4 Pulse **Siguiente** y especifique el ajuste de la puntada.

## PANTALLA DE AJUSTES DE LAS PUNTADAS

Antes de crear el patrón de bordado, especifique los ajustes de la puntada. Las líneas del diseño se bordan con varias puntadas y las zonas se bordan con puntadas de relleno o puntadas punteadas. Las puntadas de las zonas ya se seleccionaron en la sección "Dibujar zonas" en la página 89, por lo que aquí deberá especificar los valores de los ajustes detallados.

Después de especificar los ajustes, pulse  para crear el patrón de bordado.

### Especificar los ajustes individuales de las puntadas

Seleccione un patrón en la pantalla de ajustes de las puntadas para especificar los ajustes de puntada de su línea y zona. Si se seleccionan varios patrones, los ajustes se aplican a dichos patrones.

#### ■ Ajustes de línea

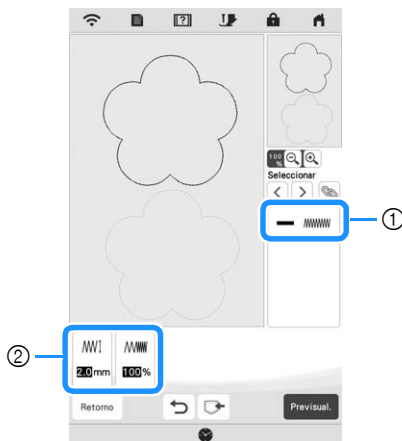

- ① Muestra el tipo de puntada y el color para la línea seleccionada.
- ② Muestra los ajustes de la puntada para la línea seleccionada.

#### Ajustes de la puntada de línea

Seleccione el tipo de puntada que desea aplicar a su dibujo lineal, ya sea puntada en zigzag ( ), puntada continua ( ), puntada triple ( ), puntada de candlewick ( ) o punto de cadeneta ( ).

#### Puntada en zigzag

Anchura del zigzag	Especifica la anchura de la puntada.
Densidad	Especifica la densidad de la puntada.

#### Puntada continua / Puntada triple

\* Ambas incluyen una costura de refuerzo.

Utilizar puntadas	Especifica la longitud de la puntada.
-------------------	---------------------------------------

#### Puntada de candlewick

Tamaño	Aumenta/reduce el tamaño de la puntada.
Espaciado	Especifica el espaciado de la puntada.

#### Punto de cadeneta

Tamaño	Aumenta/reduce el tamaño de la puntada.
Repetición	Selecciona el bordado doble en la misma parte.

#### ■ Ajustes de zona

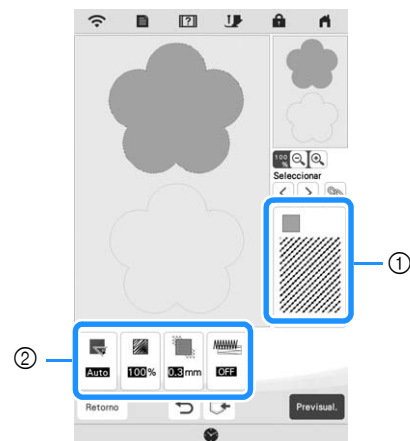

- ① Muestra el tipo de puntada y el color para la zona seleccionada.
- ② Muestra los ajustes de la puntada para la zona seleccionada.

#### Ajustes de puntada de relleno

Dirección	Especifica la dirección del bordado. Seleccione <input type="button" value="Manual"/> para cambiar a la dirección deseada de la puntada de relleno.
Densidad	Especifica la densidad de la puntada de relleno.
Compensación de tirones	Especifica para corregir la contracción del patrón, acortando o alargando ligeramente la costura. Cambie el ajuste después de bordar el patrón y podrá comprobar la contracción.
Costura de refuerzo	Seleccione si necesita o no la costura de refuerzo para la tela estabilizada.

#### Ajustes de la puntada punteada

Utilizar puntadas	Especifica la longitud de una puntada punteada.
Espaciado	Especifica el espaciado entre las puntadas cuando se borda la puntada punteada.
Distancia	Especifica el desplazamiento desde el contorno del patrón.

#### Ajustes de la puntada de relleno decorativo

Tamaño	Aumenta/reduce el tamaño del patrón.
Dirección	Especifica el ángulo de rotación del patrón.
Contorno	Seleccione si al [ON] o [OFF] el contorno también se convierte en datos de bordado. Si se selecciona [ON] puede reducirse el número de saltos de hilo.

1 Utilice para seleccionar la línea o zona que desea cambiar.

→ Con cada pulsación de se mueve el resaltado del patrón seleccionado en orden.

2 Seleccione el ajuste que desea cambiar y cámbielo en la pantalla que aparece. (En este ejemplo, cambiará la dirección del bordado).



→ Aparecerá la pantalla de ajustes.



3 Pulse y utilice para cambiar la dirección.

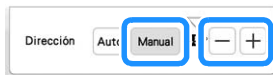

4 Pulse para aplicar el ajuste.

- \* aparece en la pestaña para los ajustes que se han cambiado.
- \* Cambie los otros ajustes siguiendo el mismo procedimiento.

### Especificar los ajustes generales de las puntadas

Puede cambiar los mismos ajustes de puntada al mismo tiempo para varios patrones del mismo tipo.

1 Utilice para seleccionar la puntada cuyos ajustes desea cambiar y pulse .

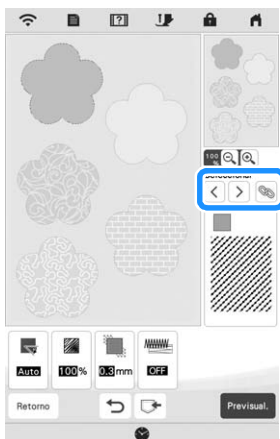

→ Se seleccionarán simultáneamente las líneas o las zonas con el mismo tipo de puntada.

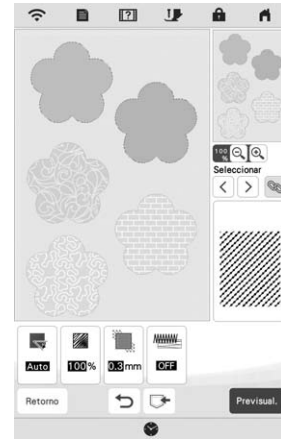

2 Siga los pasos del 2 al 4 en la sección “Especificar los ajustes individuales de las puntadas” en la página 92 para cambiar los ajustes.

3 Pulse para crear el patrón de bordado.

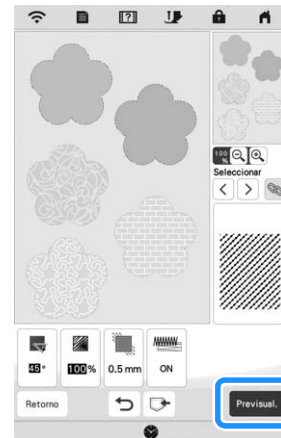

→ Cuando aparezca el siguiente mensaje, pulse .

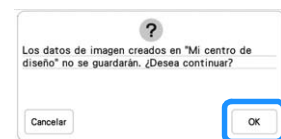

- 4 Pulse **Configurar** para ver la pantalla de edición de patrones.

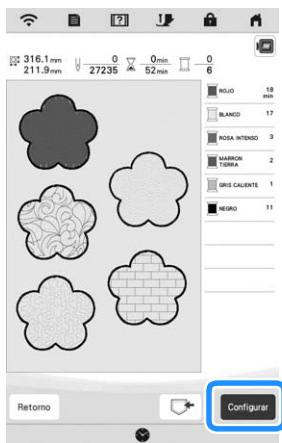

→ Cuando aparezca el siguiente mensaje, pulse **OK**.

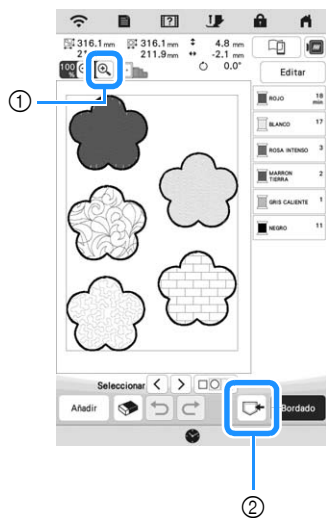
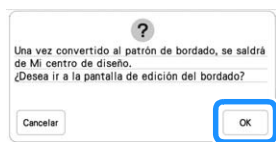

- ① : ver una vista ampliada del patrón.  
 ② : guarda los datos de bordado.

## Cargar la imagen de fondo

Prepare el archivo de datos de su imagen favorita para poder crear un patrón de bordado. Cargue el archivo de imagen desde la aplicación o desde un dispositivo USB.

- 1 Pulse .



- 2 Seleccione el dispositivo donde ha guardado los datos.



- 3 Seleccione los datos y pulse **Configurar**.



- 4 La imagen seleccionada se muestra de forma transparente en la zona de dibujo del patrón.

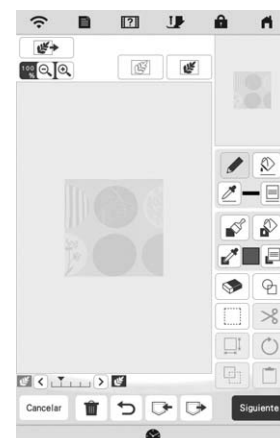





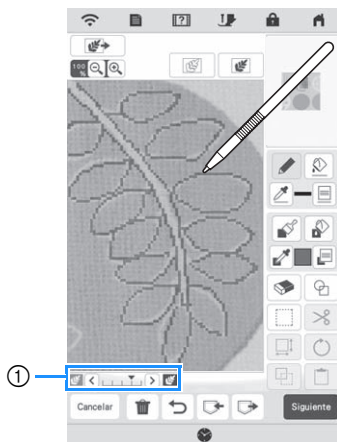

## 5 Con el lápiz táctil (stylus) incluido, pulse y dibuje líneas para trazar la imagen.

- \* Si desea más información acerca de cómo dibujar líneas, consulte la sección “Líneas de dibujo” en la página 88.



### 1 Ajuste de la transparencia

- \* Pulse  o  para ajustar la transparencia del fondo.

Con cada pulsación de  se aclara el fondo, oscureciendo el patrón de la línea. Con cada pulsación de  se oscurece el fondo, aclarando el patrón de la línea.

## 6 Después de editar el patrón, pulse para especificar los ajustes para el patrón.

## 7 Pulse para crear el patrón de bordado.

## CONVERSIÓN DE LÍNEA

Pueden crearse patrones personalizados a partir de dibujos. Puede crear patrones cargando una imagen desde la aplicación o desde un dispositivo USB.

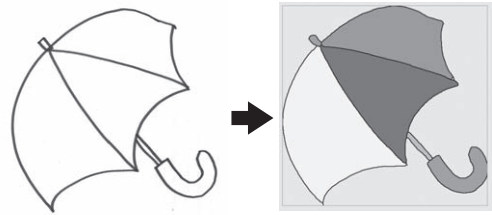

### Dibujos lineales recomendados para la conversión de líneas

- Los dibujos lineales deben dibujarse con nitidez, utilizando líneas con un grosor aproximado de 1 mm.
- Los dibujos lineales deben dibujarse con un contraste marcado.
- Si las líneas son demasiado cortas o están demasiado agrupadas, no se cargarán correctamente.

### Nota

- Si desea más información acerca de cómo crear patrones utilizando ilustraciones en color, consulte la sección “CONVERSIÓN DE ILUSTRACIONES” en la página 97.
- Si no puede convertir los dibujos de la forma deseada, puede editar el diseño en Mi centro de diseño. Consulte “PANTALLA DE DIBUJO DEL PATRÓN” en la página 86.
- Los dibujos lineales se convierten sin reconocer el grosor de las líneas. Si desea cambiar el grosor de las líneas, especifíquelo en la pantalla de ajustes. Consulte “PANTALLA DE AJUSTES DE LAS PUNTADAS” en la página 92.
- Los dibujos lineales se convierten como líneas negras. Si desea cambiar los colores, especifíquelo en Mi centro de diseño. Consulte la sección “Líneas de dibujo” en la página 88.

## Crear un patrón con conversión de línea

### 1 Pulse .

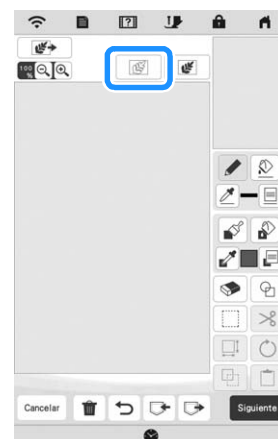

→ Aparece la pantalla de visualización de la imagen.

**2** Seleccione el dispositivo donde ha guardado los datos.



**3** Seleccione los datos y pulse **Configurar**.



**4** Una vez finalizada la carga, si fuera necesario especifique el [Nivel de detección de escala de grises] en la pantalla.

El [Nivel de detección de escala de grises] puede cambiar el umbral de blanco y negro para la imagen.



- \* Si no sabe cómo cambiar los ajustes, continúe con la operación sin especificarlos y compruebe los resultados.
- \* Para detener la carga y volver a la pantalla del paso **2**, pulse **Cancelar**. La imagen cargada se borrará cuando vuelva a la pantalla anterior.

**5** Mueva  para encuadrar la imagen para el patrón.

**6** Pulse **OK**.

→ Se muestra la pantalla de confirmación de la imagen convertida.

**7** En la pantalla de confirmación de la imagen convertida, puede volver a ajustar el [Nivel de detección de escala de grises] si fuera necesario.



① Se muestran los ajustes para las líneas que se van a bordar.

\* Si no sabe cómo cambiar los ajustes, continúe con la operación sin especificarlos y compruebe los resultados.

\* : Amplía la imagen.

\* **Visualización original**: Muestra la imagen antes de convertirla. Compare las imágenes antes y después de convertirlas, y luego cambie los ajustes si fuera necesario.

\* **Retorno**: Vuelve a la pantalla anterior.

→ Después de aplicar los cambios en los ajustes para [Nivel de detección de escala de grises], **Configurar**



pasa a ser **Reintentar**. Pulse **Reintentar** para comprobar que la imagen es la deseada.

**8** Pulse **Configurar**.

→ Se muestra la pantalla de dibujo del patrón.

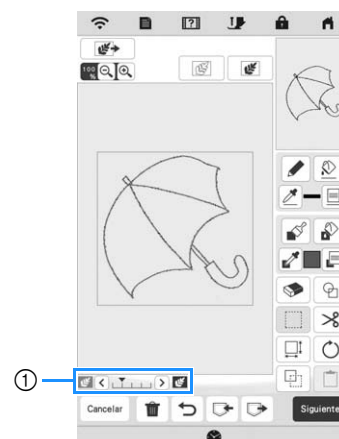
**9** Si es necesario, edite la imagen cargada.



\* Una vez la imagen cargada se ha convertido a puntadas, aparece de fondo en la pantalla de dibujo del patrón. Utilice el calibre ① para ajustar la transparencia del fondo. Con cada pulsación de  se aclara el fondo, oscureciendo el patrón de la línea. Con cada pulsación de  se oscurece el fondo, aclarando el patrón de la línea.

# CONVERSIÓN DE ILUSTRACIONES

Pueden crearse patrones personalizados a partir de ilustraciones en color. Puede crear patrones cargando una imagen desde la aplicación o desde un dispositivo USB.

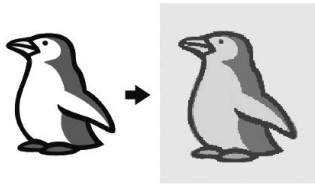

## Ilustraciones recomendadas para la conversión de ilustraciones

- Ilustraciones de forma nítida, no borrosas, sin degradados ni decoloraciones.
- Ilustraciones que sean, como mínimo, un cuadrado de 5 mm
- Ilustraciones que sean imágenes muy sencillas

## Crear un patrón con la conversión de ilustraciones

1 Pulse .

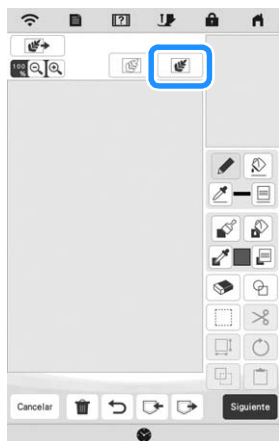

→ Aparece la pantalla de visualización de la imagen.

2 Seleccione el dispositivo donde ha guardado los datos.



3 Seleccione los datos y pulse .



4 Una vez finalizada la carga, especifique los ajustes necesarios en la pantalla de confirmación de la imagen cargada.

Cambie los ajustes para ajustar la imagen y poderla convertir fácilmente en el patrón deseado.

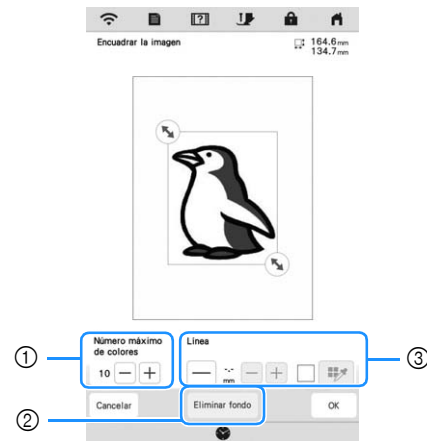

① [Número máximo de colores]	El número de colores de una imagen se reducirá a un número inferior al especificado aquí y, a continuación, se extraerá el contorno.
② [Eliminar fondo]	Seleccione si desea incluir o no el color de fondo como uno de los colores.
③ [Línea]	Seleccione si desea o no que el contorno se detecte como una línea. Un contorno grueso también puede detectarse como una zona. Si se detecta como una línea, puede especificarse su grosor y color.

\* Para detener la carga y volver a la pantalla del paso 2, pulse .



# 4

Mi centro de diseño

**Recuerde**

- Pulse  para detectar el contorno. El grosor de la línea puede oscilar entre 1,0 mm (1/16 pulgadas) y 5,0 mm (3/16 pulgadas).



- Pulse  para seleccionar el color del contorno. Puede seleccionar tocando el color o moviendo el icono  utilizando  en la pantalla de selección del color.



**5** Mueva  para encuadrar la imagen para el patrón.

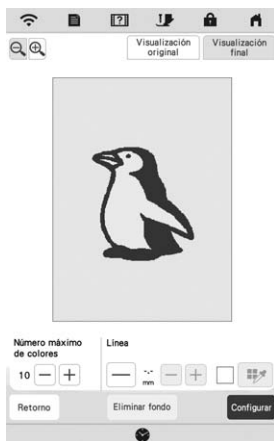

**6** Pulse .

→ Se muestra la pantalla de confirmación de la imagen convertida.

**7** En la pantalla de confirmación de la imagen convertida, ajuste la imagen según convenga igual que en el paso **4**.



- \* : Amplía la imagen.
- \* : Muestra la imagen antes de convertirla. Compare las imágenes antes y después de convertirlas, y luego cambie los ajustes si fuera necesario.
- \* : Vuelve a la pantalla anterior.

→ Después de aplicar los cambios en los ajustes descritos anteriormente,  pasa a ser .



Pulse  para comprobar que la imagen es la deseada.

**8** Pulse .

→ Se muestra la pantalla de dibujo del patrón.

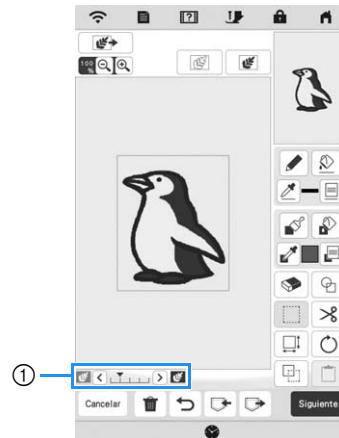
**9** Si es necesario, edite la imagen cargada.



- \* Una vez la imagen cargada se ha convertido a puntadas, aparece de fondo en la pantalla de dibujo del patrón. Utilice el calibre **1** para ajustar la transparencia del fondo. Con cada pulsación de  se aclara el fondo, oscureciendo el patrón de la ilustración. Con cada pulsación de  se oscurece el fondo, aclarando el patrón de la ilustración.

# PUNTEADO

## Punteado básico con Mi centro de diseño

Cree un diseño punteado con el procedimiento básico.  
Ejemplo:



**Nota**

- Puede cargar un dibujo para crear una puntada punteada o utilizar el patrón de tejido para coordinar con la puntada punteada.

1 Pulse .

\* También puede iniciar la función pulsando Mi centro de diseño en la pantalla de selección de patrones de bordado.

2 Pulse .

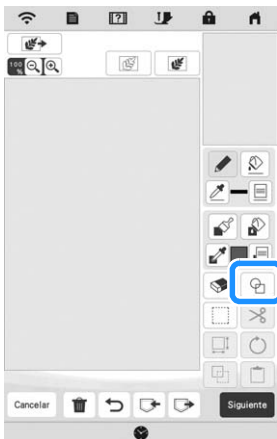

3 Seleccione la forma cuadrada y pulse OK .

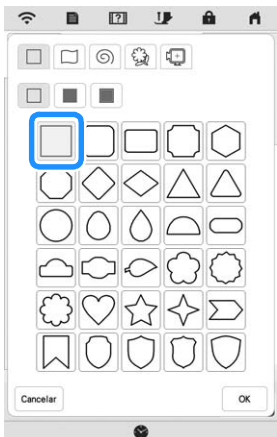

4 Pulse .

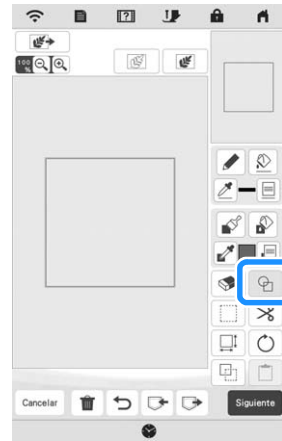

5 Seleccione la forma de corazón y pulse OK .

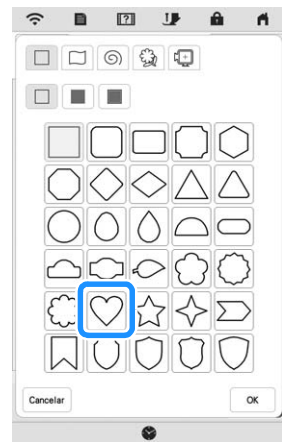

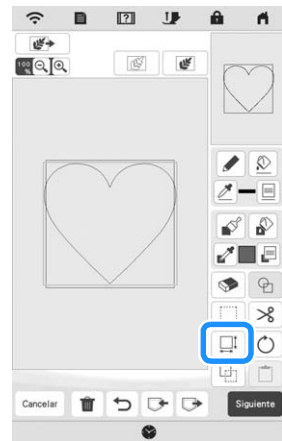

6 Pulse .



4  
Mi centro de diseño

7 Pulse  hasta que la forma del corazón encaje en el cuadrado y pulse .

8 Pulse  y después pulse .

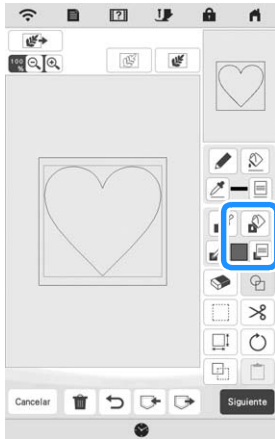

9 Pulse  y seleccione el color de la puntada. Pulse  después de seleccionar el color.

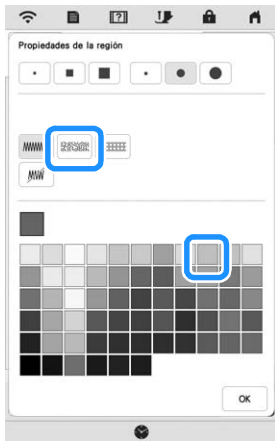

10 Seleccione la zona donde desea aplicar el efecto de punteado.

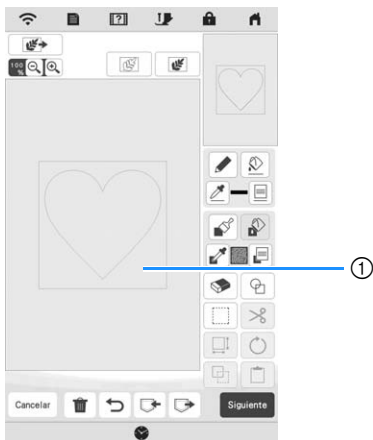

① Seleccione esta zona.

11 Pulse .

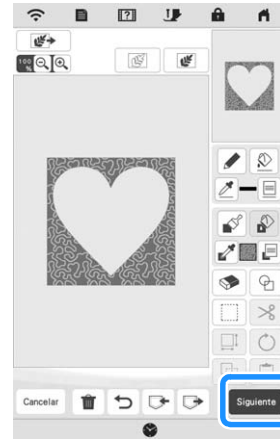

12 Defina los ajustes de la puntada punteada para crear el efecto deseado y pulse .

\* Para obtener más información, consulte la "Especificar los ajustes individuales de las puntadas" en la página 92.

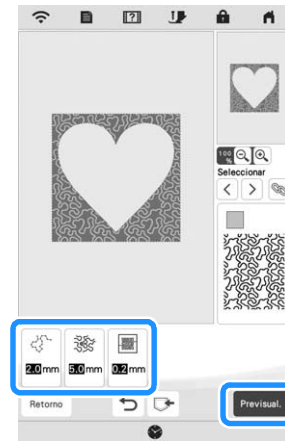

→ Cuando aparezca el siguiente mensaje, pulse .

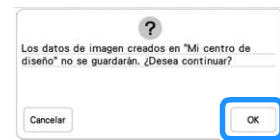

13 Pulse **Configurar** para convertir a bordado.

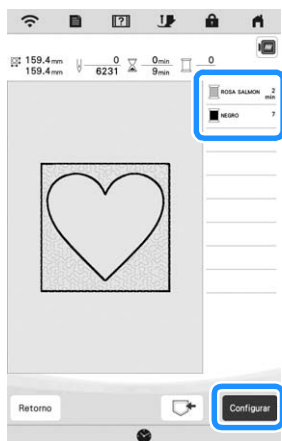

→ Cuando aparezca el siguiente mensaje, pulse **OK**.

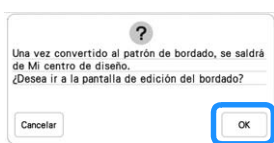



14 Siga el procedimiento descrito en "EDITAR PATRONES" en la página 42 para editar el patrón como desee.

## Puntadas decorativas alrededor de un patrón en un bordado (función de acolchado)

### Recuerde

- Para obtener mejores resultados, reduzca la velocidad de bordado. (página 17)

Puede crear un acolchado con una puntada punteada alrededor de un patrón de bordado.

- 1 Coloque la capa superior de la tela en el bastidor de bordado y, a continuación, coloque el bastidor en la máquina.
- 2 Pulse  en la pantalla de la página inicial, seleccione el patrón alrededor del cual se añadirán las puntadas decorativas y pulse  desde la pantalla de edición de bordados.

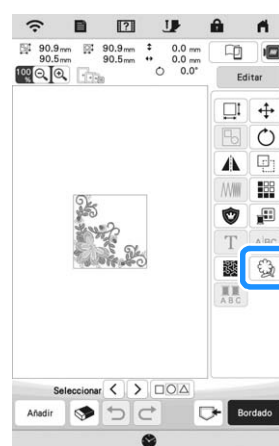



→ Se muestra el contorno del patrón.

3 Ajuste la distancia y pulse **Memoria**.



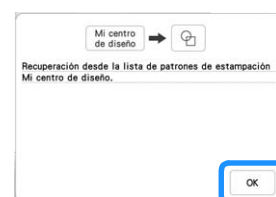

→ Se muestra un mensaje y se registra el contorno del patrón como una forma del sello en Mi centro de diseño. Pulse **OK**.



- 4 Pulse **Bordado** para pasar a la pantalla de bordado y luego borde el patrón en el centro.
- 5 Retire el bastidor de bordado del carro.
- 6 Fotografié el bastidor de bordado con la aplicación.
- 7 Vuelva a colocar el bastidor de bordado en el carro.
- 8 Coloque la guata y la capa inferior de tejido debajo del bastidor de bordado.
- 9 Pulse  en la pantalla de la página inicial para iniciar Mi centro de diseño.
- 10 Pulse  para cargar el tejido bordado. Para obtener más información, consulte "Cargar la imagen de fondo" en la página 94.



- 11 Pulse , pulse  para recuperar la forma del sello registrada en el paso 3 y colóquela encima del patrón cargado.



- 12 Utilice un sello o un bastidor rectangular para determinar la zona que se coserá.

**Nota**

- Si desea dibujar la zona manualmente, dibuje siempre una forma totalmente cerrada. Si la zona no está cerrada, no podrá rellenarse correctamente con la decoración.



- 13 Utilice las teclas de la herramienta de pincel para seleccionar la puntada y el color de las puntadas decorativas.



- 14 Rellene la zona que desea coser fuera del contorno de la forma del sello.





**15** Seleccione  como tipo de línea para el bastidor y el patrón, y luego pulse **Siguiente**.

- \* Los ajustes de puntada pueden ajustarse en la pantalla de ajustes de las puntadas. Para obtener más información, consulte la "PANTALLA DE AJUSTES DE LAS PUNTADAS" en la página 92.



**16** Especifique el espaciado y la longitud de la puntada en la pantalla de ajustes de las puntadas, y luego pulse

**Previsual.**

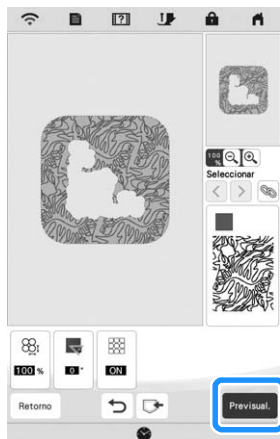

→ Compruebe el patrón y pulse **Configurar**.



**17** Borde la puntada punteada alrededor del patrón de bordado.





# Capítulo 5

## Anexo



## CUIDADOS Y MANTENIMIENTO

### ⚠ PRECAUCIÓN

- Asegúrese de **desenchufar la máquina antes de limpiarla. De lo contrario, podría recibir una descarga eléctrica o hacerse daño.**

Si la superficie de la máquina está sucia, límpiela con un paño humedecido con un detergente neutro, escúrralo bien y páselo por la superficie de la máquina. Tras limpiarla una vez con un paño húmedo, vuelva a limpiarla con un paño seco.

Si la pantalla está sucia, pásele un paño suave y seco. No frote la pantalla LCD con un paño húmedo. No use disolventes orgánicos ni detergentes.

### Restricciones al lubricar la máquina

Para evitar que se averíe la máquina, no debe ser lubricada por el usuario. Esta máquina se ha fabricado con la cantidad necesaria de aceite lubricante ya aplicada para garantizar así un funcionamiento correcto, lo que hace que la lubricación periódica sea innecesaria.

Si se producen problemas, como dificultades para girar la polea o ruidos anormales, deje de utilizar la máquina inmediatamente y póngase en contacto con su distribuidor Brother autorizado o con el servicio de reparaciones Brother autorizado más cercano.

### Medidas de precaución al almacenar la máquina

No almacene la máquina en ninguno de los lugares que se describen a continuación ya que, de lo contrario, la máquina podría averiarse; por ejemplo, óxido causado por la condensación.

- \* Expuesta a temperaturas extremadamente altas
- \* Expuesta a temperaturas extremadamente bajas
- \* Expuesta a cambios de temperatura extremos
- \* Expuesta a humedad elevada o vapor
- \* Cerca de una llama, calefactor o aparato de aire acondicionado
- \* En el exterior o expuesta a la luz solar directa
- \* Expuesta a entornos con mucho polvo o grasa

#### 💡 Nota

- Para prolongar la vida útil de esta máquina, enciéndala periódicamente y utilícela. Si almacena esta máquina durante un período de tiempo prolongado sin utilizarla, su eficacia puede verse reducida.

### Limpiar la guía

- 1 Pulse  (el botón de posición de aguja) para subir la aguja.
- 2 Apague la máquina de coser.
- 3 Quite la aguja y el pie prensatela (página 30, página 108).
- 4 Retire la tapa de la bobina.

- 5 Deslice la cubierta de la placa de la aguja hacia usted para quitarla.

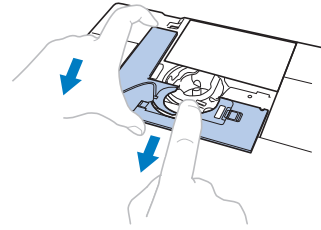

#### 💡 Nota

- Si la unidad de bordado está colocada, la placa de la aguja se puede quitar cuando se retira la tapa de la bobina.

- 6 Sujete la caja de la bobina y levántela con cuidado.

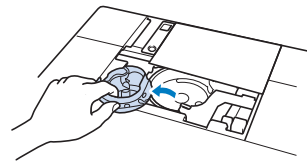

- 7 Utilice el cepillo de limpieza o una aspiradora para eliminar toda la pelusa y el polvo de la guía y del sensor del hilo de la bobina y la zona de alrededor.

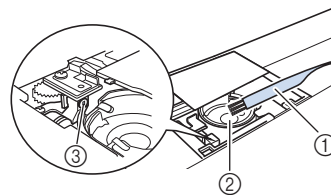

- 1 Cepillo de limpieza
- 2 Guía
- 3 Sensor del hilo de la bobina

#### 💡 Nota

- No aplique aceite lubricante a la caja de la bobina.
- Si se acumula pelusa o polvo en el sensor del hilo de la bobina, puede que este no funcione correctamente.

- 8 Inserte la caja de la bobina de forma que la marca ▲ de la caja de la bobina quede alineada con la marca ● de la máquina.

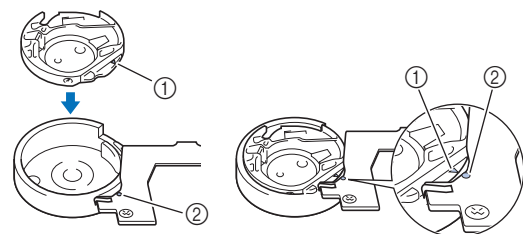

- \* Haga coincidir la marca ▲ con la marca ●.

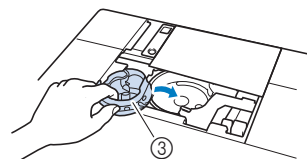

- 1 Marca ▲
- 2 Marca ●
- 3 Caja de la bobina

\* Asegúrese de que los puntos indicados quedan alineados antes de colocar la caja de la bobina.

## ⚠ PRECAUCIÓN

- No utilice nunca una caja de la bobina con hendiduras; de hacerlo, el hilo superior podría engancharse, la aguja podría romperse o el rendimiento de la máquina podría no ser el deseado. Para adquirir una nueva caja de la bobina, póngase en contacto con el servicio de reparaciones Brother autorizado más cercano.
- Compruebe que la caja de la bobina esté colocada correctamente, ya que en caso contrario la aguja podría romperse.

- 9 Inserte las pestañas de la cubierta de la placa de la aguja en la placa de la aguja y deslice la cubierta hacia atrás.

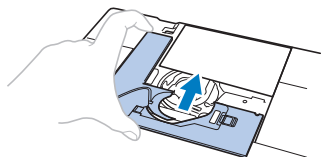

- 10 Vuelva a colocar la tapa de la bobina.

### Limpeza del cortador en la zona de la caja de la bobina

El cortador situado por debajo de la placa de la aguja ha de limpiarse. Si se acumula polvo o pelusa en el cortador, puede resultar difícil cortar el hilo cuando se pulsa (botón de corte de hilo) o se utiliza la función de corte automático del hilo. Limpie el cortador cuando note que el hilo no se corta fácilmente.

- 1 Siga los pasos del 1 al 5 en "Limpiar la guía" para retirar la cubierta de la placa de la aguja.
- 2 Utilice el destornillador incluido con la máquina para desatornillar y retirar la placa de la aguja.

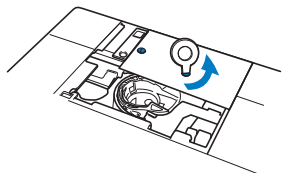

- 3 Utilice el cepillo de limpieza o una aspiradora para eliminar la pelusa o el polvo del cortador en la zona de la caja de la bobina.

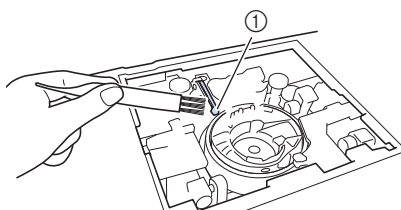

① Cortador

## ⚠ PRECAUCIÓN

- No toque el cortador ya que, de lo contrario, podría lesionarse.

- 4 Haga coincidir los dos orificios de los tornillos de la placa de la aguja con los dos orificios de la base de montaje de la placa de la aguja y, a continuación, coloque la placa de la aguja en la máquina.
- 5 Apriete con el dedo ligeramente el tornillo de la parte derecha de la placa de la aguja. A continuación, utilice el destornillador incluido para apretar bien el tornillo de la parte izquierda. Finalmente, apriete bien el tornillo de la derecha.

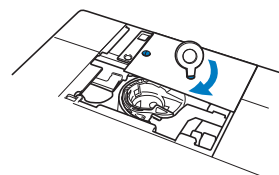

- 6 Vuelva a colocar la caja de la bobina y la cubierta de la placa de la aguja siguiendo los pasos 8 a 10 descritos en "Limpiar la guía".

### Cambiar el pie de bordado "W+" con puntero LED

## ⚠ PRECAUCIÓN

- Cuando coloque un pie de bordado, pulse siempre en la pantalla. Podría pulsar por equivocación el botón de "inicio/parar" y hacerse daño.
- Asegúrese de utilizar el pie de bordado "W+" con puntero LED cuando cosa bordados. Si utiliza otro pie de bordado, la aguja podría chocar contra el pie de bordado y doblarse o romperse, lo que podría causar lesiones.

- 1 Pulse (botón de posición de aguja) para levantar la aguja.
- 2 Pulse para bloquear todas las teclas y los botones.

\* Si aparece el mensaje [¿Desea bajar automáticamente el pie prensatela?] en la pantalla LCD, pulse para continuar.

#### 💡 Nota

- Antes de cambiar la aguja, tape el orificio de la placa de la aguja con un trozo de tela o papel para evitar que la aguja caiga dentro de la máquina.

- 3 Suba la palanca del pie prensatela.
- 4 Quite el conector del pie de bordado "W+" con el puntero LED del conector de la parte posterior de la máquina.

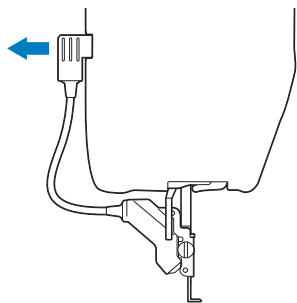

- 5 Con el destornillador de disco incluido, afloje el tornillo del pie de bordado y luego retire el pie de bordado "W+" con puntero LED.

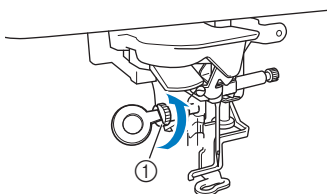

- 6 Coloque el pie de bordado "W+" con puntero LED en la barra del pie prensatela alineando la muesca del pie prensatela con el tornillo grande.

Vista lateral

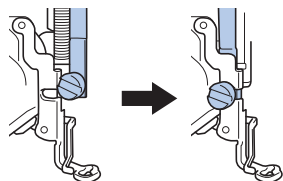

- 7 Coloque en su sitio el pie de bordado con la mano derecha y, a continuación, apriete firmemente el tornillo del pie de bordado con el destornillador de disco.

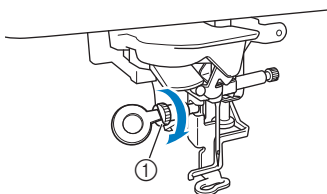

① Tornillo del pie de bordado

## ⚠ PRECAUCIÓN

- Apriete firmemente el tornillo del pie de bordado con el destornillador de disco. Si el tornillo está suelto, la aguja podría chocar contra el pie de bordado y causar lesiones.

- 8 Conecte el conector del pie de bordado "W+" con el puntero LED al conector de la parte posterior izquierda de la máquina.

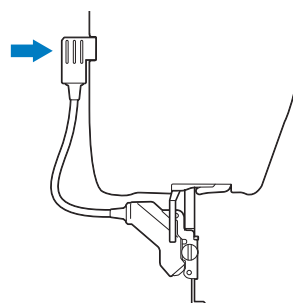

- 9 Pulse  para desbloquear todas las teclas y botones.

→ Todas las teclas y los botones de operación se desbloquearán, y se mostrará la pantalla anterior.

## AJUSTAR LA PANTALLA

### El panel táctil está averiado

Si la pantalla no responde correctamente cuando toca una tecla (la máquina no realiza la operación ni realiza otra distinta), siga los pasos siguientes para realizar los ajustes adecuados.

- 1 Con el dedo en la pantalla, ponga el interruptor de la alimentación en la posición de apagado y vuelva a ponerlo en la posición de encendido.



→ Se muestra la pantalla de ajuste del panel táctil.

- 2 Con el lápiz táctil incluido, toque ligeramente el centro de cada +, por orden del 1 al 13.

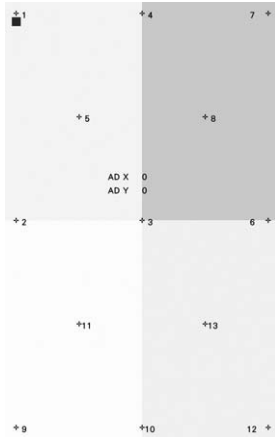

#### Nota

- Utilice solamente el lápiz táctil incluido para tocar la pantalla. No utilice un lápiz convencional, ni un alfiler u otro objeto afilado. No ejerza demasiada presión sobre la pantalla. De lo contrario, podría averiarlo.

- 3 Apague y vuelva a encender la máquina.

#### Nota

- Si ha finalizado el ajuste de la pantalla y esta sigue sin responder, o si no puede realizar el ajuste, póngase en contacto con un distribuidor Brother autorizado.

## SOLUCIÓN DE PROBLEMAS

Si la máquina deja de funcionar correctamente, compruebe los siguientes problemas posibles antes de ponerse en contacto con el servicio de reparaciones. Usted mismo puede solucionar la mayor parte de los problemas. Si necesita más ayuda, Brother Solutions Center ofrece las últimas preguntas frecuentes y consejos para la solución de problemas. Visítenos en "<http://s.brother/cpeab/>". Si el problema persiste, póngase en contacto con su distribuidor Brother autorizado o con el servicio de reparaciones Brother autorizado más cercano.

### Desenredar el hilo desde debajo de la base de la devanadora

Si el devanado de la bobina empieza cuando el hilo no pasa correctamente a través del disco de pretensión, es posible que el hilo se enrede debajo de la base de la devanadora. Desenrolle el hilo siguiendo este procedimiento.

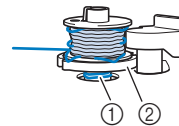

- 1 Hilo
- 2 Base de la devanadora

## ⚠ PRECAUCIÓN

- No retire la base de la devanadora aunque el hilo se haya enredado debajo de la devanadora. Podría causar lesiones.

- 1 Pulse  para detener el devanado de la bobina.



- 2 Corte el hilo con unas tijeras cerca del disco de pretensión.

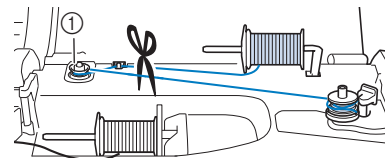

- 1 Disco de pretensión

- 3 Sitúe el selector de la devanadora hacia la derecha y, a continuación, levante la bobina como mínimo 10 cm (4 pulgadas) desde el eje.

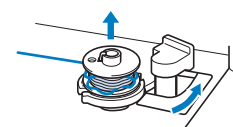

**4** Corte el hilo cerca de la bobina para extraer completamente la bobina del eje. Sujete el extremo del hilo con la mano izquierda y, con la mano derecha, desenrolle el hilo hacia la derecha desde la parte inferior de la base de la devanadora, como se muestra a continuación.

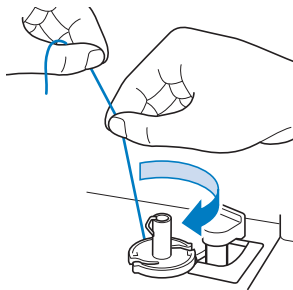

### Lista de síntomas

Compruebe los siguientes problemas posibles antes de ponerse en contacto con el servicio de reparaciones. Si la página de referencia es “\*”, póngase en contacto con su distribuidor Brother autorizado o con el servicio de reparaciones Brother autorizado más cercano.

#### ■ Preparativos

Síntoma, Causa/solución	Referencia
<b>No se puede enhebrar la aguja.</b>	
La aguja no está en la posición correcta. • Pulse  (botón de posición de aguja) para levantar la aguja.	10
La aguja no está colocada correctamente.	30
La aguja está girada, doblada o la punta está desafilada.	30
El hilo superior está enhebrado incorrectamente.	28
El ganchillo del enhebrador está doblado y no pasa por el ojo de la aguja.	*
La palanca del enhebrador no se puede mover ni colocar en su posición inicial.	*

<b>No se puede bajar el pie prensatela con la palanca del pie prensatela.</b>	
El pie prensatela se levantó utilizando  (botón del elevador del pie prensatela). • Pulse  (botón del elevador del pie prensatela) para bajar el pie prensatela.	10

<b>El hilo de la bobina no se enrolla bien en la bobina.</b>	
El hilo no pasa por la guía del hilo de la devanadora correctamente.	24
La bobina gira lentamente.	25
El hilo del que se ha tirado no se ha enrollado en la bobina correctamente.	24

Síntoma, Causa/solución	Referencia
La bobina vacía no se colocado correctamente en la clavija.	23
<b>Mientras se enrollaba la bobina, el hilo de la bobina se enrollaba por debajo de la base de la devanadora de bobina.</b>	
No ha enrollado correctamente el hilo de la bobina cuando ha enrollado inicialmente el hilo en la bobina. Asegúrese de que el hilo de la bobina esté correctamente colocado en las guías.	23

<b>No se puede tirar del hilo de la bobina.</b>	
La aguja está girada, doblada o la punta está desafilada.	30
La bobina está colocada incorrectamente.	26

<b>La máquina no funciona</b>	
Todas las teclas y los botones están bloqueados por .	30, 107

<b>No se ve nada en la pantalla LCD.</b>	
El interruptor de la alimentación no está en la posición de encendido.	14
El enchufe del cable de alimentación no está conectado a una toma de corriente.	14

<b>La pantalla LCD no se ve muy clara.</b>	
No se ha ajustado el brillo de la pantalla.	16

<b>No ocurre nada incluso si se pulsa la pantalla LCD</b>	
Ajustar la pantalla.	108
La pantalla se ha bloqueado. • Pulse una de las teclas siguientes para desbloquear la pantalla.	—

<b>La pantalla LCD está empañada.</b>	
Se ha formado condensación en la pantalla LCD. • Transcurridos unos instantes, el empañamiento desaparecerá.	—

<b>La unidad de bordado no funciona.</b>	
Unidad de bordado colocada incorrectamente.	34
Se ha colocado el bastidor de bordado antes de inicializar la unidad.	34

<b>El puntero del pie de bordado “W+” con puntero LED no indica la posición correctamente</b>	
Si se utiliza una tela elástica gruesa, la posición quedará desalineada solo en las partes elevadas del tejido.	59



Síntoma, Causa/solución	Referencia
Si la tela tiene una superficie muy irregular, la posición no está correctamente alineada. <ul style="list-style-type: none"> <li>La indicación del puntero debe utilizarse solo como referencia.</li> </ul>	—

## ■ Mientras se trabaja

Síntoma, Causa/solución	Referencia
<b>La máquina no funciona.</b>	
No se ha pulsado el botón de "inicio/parar".	10
El pie prensatela no está bajado.	10

Síntoma, Causa/solución	Referencia
<b>La aguja se rompe.</b>	
La aguja no está colocada correctamente.	30
El tornillo de la presilla de la aguja está suelto.	31
La aguja está girada o doblada.	30
Se ha utilizado una aguja, un hilo o una tela inadecuados y no lo bastante preparados para el bordado.	30, 55, 62
El hilo superior está demasiado tenso.	73
Se ha tirado de la tela durante el bordado.	—
La tapa del carrete está colocada incorrectamente.	28
Hay arañazos alrededor de la abertura del pie prensatela.	*
Se aprecian arañazos en la caja de la bobina.	*
La aguja está defectuosa.	30
No se utiliza una bobina diseñada específicamente para esta máquina.	23
El hilo superior está enhebrado incorrectamente.	28
La bobina está colocada incorrectamente.	26
El pie prensatela no está colocado correctamente.	107
No hay colocado estabilizador en la tela que se borda.	55
Hilo de la bobina enrollado incorrectamente.	23

Síntoma, Causa/solución	Referencia
<b>El hilo superior se rompe.</b>	
La máquina no está enhebrada correctamente (tapa del carrete inadecuada, tapa del carrete suelta, el hilo no pasó por el enhebrador de la varilla, etc.).	28
Se ha utilizado hilo anudado o enganchado.	—
El hilo superior está demasiado tenso.	73
El hilo está enrollado.	—
La aguja está girada, doblada o la punta está desafilada.	30
La aguja no está colocada correctamente.	30
Hay arañazos alrededor de la abertura del pie prensatela.	*

Síntoma, Causa/solución	Referencia
Se aprecian arañazos en la caja de la bobina.	*
Aguja o hilo inadecuados para la tela seleccionada.	30
No se utiliza una bobina diseñada específicamente para esta máquina.	26
El hilo es débil, está deteriorado o es de mala calidad.	—

Síntoma, Causa/solución	Referencia
<b>El hilo se enreda en el revés de la tela.</b>	
El hilo superior está enhebrado incorrectamente.	28
Aguja o hilo inadecuados para la tela seleccionada.	30

Síntoma, Causa/solución	Referencia
<b>El hilo superior está demasiado tenso.</b>	
El hilo de la bobina no está colocado correctamente.	26

Síntoma, Causa/solución	Referencia
<b>El hilo de la bobina se rompe.</b>	
La bobina está colocada incorrectamente.	26
Hilo de la bobina enrollado incorrectamente.	23
Hay hendiduras en la bobina o ésta no gira correctamente.	26
El hilo está enrollado.	—
No se utiliza una bobina diseñada específicamente para esta máquina.	23

Síntoma, Causa/solución	Referencia
<b>Frunces en la tela.</b>	
Hay un error en el enhebrado del hilo superior o de la bobina.	26, 28
La tapa del carrete está colocada incorrectamente.	28
Aguja o hilo inadecuados para la tela seleccionada.	30
La aguja está girada, doblada o la punta está desafilada.	30
Tensión del hilo incorrecta.	73
La tela y el estabilizador no están tensos en el bastidor de bordado.	56
Se está utilizando un estabilizador incorrecto o insuficiente.	55

Síntoma, Causa/solución	Referencia
<b>El patrón no se borda correctamente.</b>	
La tensión del hilo no es correcta.	73
El hilo está enredado en alguna pieza como, por ejemplo, en la caja de la bobina.	106

Síntoma, Causa/solución	Referencia
<b>Puntadas sueltas</b>	
La máquina no está enhebrada correctamente.	28
Se ha utilizado una aguja, un hilo o una tela inadecuados y no lo bastante preparados para el bordado.	30, 55, 62

Síntoma, Causa/solución	Referencia
La aguja está girada, doblada o la punta está desafilada.	30
La aguja no está colocada correctamente.	30
La aguja está defectuosa.	30
Hay polvo o pelusa debajo de la placa de la aguja.	106

#### No se completa el bordado

La aguja está girada, doblada o la punta está desafilada.	30
La bobina está colocada incorrectamente.	26
El hilo superior está enhebrado incorrectamente.	28

#### Máquina muy ruidosa al bordar

La aguja está girada, doblada o la punta está desafilada.	30
Hay trozos de hilo en la guía.	106
El hilo superior está enhebrado incorrectamente.	28
No se utiliza una bobina diseñada específicamente para esta máquina.	23
Hay orificios de la aguja o arañazos por fricción en la caja de la bobina.	106

#### La aguja toca la placa de la aguja.

El tornillo de la presilla de la aguja está suelto.	30
La aguja está girada, doblada o la punta está desafilada.	30

#### La polea ofrece resistencia al girar.

El hilo está enredado en la caja de la bobina.	106
--	-----

### ■ Después de finalizar una operación

Síntoma, Causa/solución	Referencia
<b>La tensión del hilo no es correcta.</b>	
El hilo superior está enhebrado incorrectamente.	28
La bobina está colocada incorrectamente.	26
Se ha utilizado una aguja, un hilo o una tela inadecuados y no lo bastante preparados para el bordado.	30, 55, 62
Tensión del hilo incorrecta.	73
Hilo de la bobina enrollado incorrectamente.	23
La aguja está girada, doblada o la punta está desafilada.	30
No se utiliza una bobina diseñada específicamente para esta máquina.	23





Síntoma, Causa/solución	Referencia
<b>El patrón no se borda correctamente.</b>	
El hilo está enrollado.	—
Tensión del hilo incorrecta.	73
Tela no insertada correctamente en el bastidor (tela suelta, etc.).	56
Material estabilizador no colocado. <ul style="list-style-type: none"> <li>Utilice siempre material estabilizador, especialmente con telas elásticas, ligeras, muy trenzadas o que hacen que el patrón encoja fácilmente. Consulte en un distribuidor Brother autorizado cuál es el estabilizador más adecuado.</li> </ul>	55
Había un objeto cerca de la máquina y el carro o el bastidor de bordado tropezó con él durante el bordado.	34
La tela fuera de los bordes del bastidor interfiere con el brazo, por lo que la unidad de bordado no puede moverse. <ul style="list-style-type: none"> <li>Vuelva a insertar la tela en el bastidor de bordado de forma que la tela sobrante esté alejada del brazo y gire el patrón 180 grados.</li> </ul>	56
Tela demasiado pesada, por lo que la unidad de bordado no puede moverse libremente. <ul style="list-style-type: none"> <li>Coloque un libro grueso o un objeto similar debajo del cabezal del brazo de costura para elevar ligeramente la parte pesada y mantenerla nivelada.</li> </ul>	—
La tela cuelga de la mesa. <ul style="list-style-type: none"> <li>Si la tela cuelga de la mesa durante el bordado, la unidad de bordado no podrá moverse libremente. Coloque la tela de tal manera que no cuelgue de la mesa o sujétela para evitar que arrastre.</li> </ul>	62
Tela pillada o enganchada en algo. <ul style="list-style-type: none"> <li>Detenga la máquina y coloque la tela de tal manera que no se enganche ni se quede pillada.</li> </ul>	—
Se retiró el bastidor de bordado durante el bordado (por ejemplo, para volver a colocar la bobina). Se golpeó o movió el pie prensatela mientras retiraba o colocaba el bastidor de bordado, o se movió la unidad de bordado.	66
El estabilizador no está colocado correctamente; por ejemplo, es más pequeño que el bastidor de bordado.	55



#### Aparecen ondas en la superficie de la tela durante el bordado

La tensión del hilo no se ha ajustado correctamente.	73
La tensión del hilo superior no está ajustada correctamente para la combinación de tela, hilo y patrón que se está utilizando. <ul style="list-style-type: none"> <li>Utilice la cubierta de la placa de la aguja de bordado.</li> </ul>	62
La combinación de caja de la bobina e hilo de la bobina es incorrecta.	62

## MENSAJES DE ERROR

A continuación se describen los mensajes de error. Consúltelos en caso necesario (si pulsa  o realiza la operación correctamente mientras se muestra el mensaje de error, este desaparecerá).

	Mensajes de error	Causa/Solución
1	Coloque el bastidor.	Este mensaje aparece si la máquina está lista para bordar un patrón de bordado y se pulsa el botón de "inicio/parar" sin que esté colocado el bastidor de bordado.
2	Imposible cambiar la configuración de caracteres.	Este mensaje aparece si hay demasiados caracteres y no es posible bordar el carácter redondeado.
3	No se puede bordar porque la unidad de bordado no está colocada. Apague la máquina y coloque la unidad de bordado.	Este mensaje aparece si se pulsa el botón de "inicio/parar" y la máquina está en el modo de edición de bordado, pero no se ha colocado la unidad de bordado.
4	Imposible leer los datos de la costura seleccionada. Puede que los datos estén dañados.	Este mensaje aparece cuando existe alguna posibilidad de que los datos del patrón seleccionado estén dañados.
5	Coloque un bastidor más grande.	Este mensaje aparece si la máquina está en el modo de bordado con el bastidor pequeño colocado y el patrón seleccionado no cabe en este bastidor.
6	Compruebe y enhebre de nuevo el hilo superior.	Este mensaje aparece cuando el hilo superior está roto o no está enhebrado correctamente, y se pulsa el botón de "inicio/parar".
7	Fallo al guardar el archivo.	Este mensaje aparece cuando se intenta guardar más de 100 archivos de imágenes de la pantalla de ajustes en el dispositivo USB. En este caso, elimine un archivo del dispositivo USB o utilice un dispositivo USB diferente.
8	Incluye un patrón especial que no puede guardarse en la memoria externa. Guarde el patrón en la memoria de la máquina.	Este mensaje aparece si se intenta guardar un patrón de marca registrada en un dispositivo USB. Según las leyes de copyright, está prohibido guardar en dispositivos USB patrones cuya reproducción o edición no está permitida. Si aparece este mensaje, guarde el patrón en la memoria de la máquina.
9	Baje la palanca del pie prensatela.	Este mensaje aparece si se pulsa  (botón del elevador del pie prensatela) con la palanca del pie prensatela subida/la aguja bajada.
10	Asegúrese de que el bastidor está colocado lo más atrás posible. BLOQUEE LA PALANCA DE FIJACIÓN DEL BASTIDOR.	Este mensaje aparece cuando se coloca el bastidor de bordado.
11	Imposible añadir más costuras a esta combinación.	Este mensaje aparece si se intenta combinar patrones.
12	No hay suficiente memoria disponible para guardar la costura. Elimine algunos patrones o utilice un dispositivo diferente.	Este mensaje se muestra si la memoria está llena y no es posible guardar el patrón de bordado.
13	No hay suficiente memoria disponible para guardar la costura. ¿Desea borrar otra costura?	Este mensaje se muestra si la memoria está llena y no es posible guardar el patrón de bordado.
14	¿Desea cancelar la actual selección de patrón?	Este mensaje aparece si, después de seleccionar un patrón, se pulsa  y el patrón se va a borrar.
15	¿Desea borrar la imagen seleccionada?	Este mensaje se muestra cuando la imagen se elimina.
16	¿Desea mover el carro de bordado a su posición anterior?	Este mensaje aparece cuando se cambia el hilo de la bobina para bordar.
17	¿Desea recuperar y reanudar la memoria anterior?	Este mensaje aparece si la máquina se apaga al bordar y después se vuelve a activar. Pulse  para que la máquina vuelva al estado (posición del patrón y número de puntadas) en el que estaba cuando se apagó. Siga el procedimiento que se describe en "Si el hilo se rompe o la bobina se queda sin hilo durante el bordado" en la página 66 para alinear la posición de la aguja y bordar el resto del patrón.
18	¿Desea volver a los cambios de color anteriores?	Este mensaje aparece si se pulsa  al cambiar los colores de hilo.

	Mensajes de error	Causa/Solución
19	¿Desea separar la costura con bordes combinada?	Este mensaje aparece cuando se gira un patrón combinado guardado en la pantalla de bordado.
20	El patrón supera los límites del bastidor de bordado.	Este mensaje aparece si la máquina está en el modo de bordado y la combinación de patrones de caracteres no cabe en el bastidor de bordado.
21	El patrón supera los límites del bastidor de bordado. Si desea añadir más costuras, gire la combinación de costuras.	Este mensaje aparece si la máquina está en el modo de bordado y el patrón de caracteres combinados es demasiado grande para el bastidor de bordado. Puede girar el patrón 90 grados y continuar combinando caracteres.
22	Mantenimiento preventivo recomendado.	Este mensaje aparece cuando la máquina precisa mantenimiento. Cuando aparezca este mensaje, se recomienda llevar la máquina a un distribuidor Brother autorizado o al servicio de reparaciones Brother autorizado más cercano para que realicen una comprobación de mantenimiento periódica. Si bien este mensaje desaparecerá y la máquina continuará funcionando en cuanto se pulse  , el mensaje se mostrará varias veces más hasta que se efectúe la labor de mantenimiento correspondiente.
23	Seleccione una costura.	Este mensaje aparece si no hay ningún patrón de bordado seleccionado y se pulsa el botón de "inicio/parar".
24	Ajuste el reloj.	Este mensaje aparece si no se ha ajustado la hora/fecha. Ajuste la hora/fecha. (página 14)
25	El hilo de la bobina está casi agotado.	Este mensaje aparece cuando se está agotando el hilo de la bobina. Aunque se pueden bordar unas cuantas puntadas cuando se pulsa el botón de "inicio/parar", cámbiela inmediatamente por una bobina devanada. Al bordar, pulse  , pulse  , retire el bastidor de bordado y luego reemplace la bobina por una con suficiente hilo en la bobina de hilo para bordar. Si la función [Sensor de hilo superior y de la bobina] en la pantalla de ajustes generales del modo de ajuste de la máquina está ajustada a [OFF], este mensaje no aparecerá.
26	El dispositivo de seguridad de la devanadora está activado. ¿Está el hilo enredado?	Este mensaje aparece si la bobina se está devanando y el motor se bloquea porque el hilo se enreda, etc.
27	El cartucho de la unidad de bordado se moverá. Mantenga las manos, etc. alejadas del cartucho.	Este mensaje aparece cuando la unidad de bordado se está inicializando.
28	Se ha activado el dispositivo de seguridad porque se ha calentado el motor del eje principal. ¿Se ha enredado el hilo?	Este mensaje se muestra cuando aumenta la temperatura del motor, activándose el dispositivo de seguridad. Espere a que la temperatura disminuya. Si el error persiste, póngase en contacto con su distribuidor Brother autorizado más cercano.
29	Se ha activado el dispositivo de seguridad porque se ha detenido el motor del eje principal. ¿Se ha enredado el hilo?	Este mensaje aparece si el motor se bloquea porque el hilo se ha enredado o por otras razones relacionadas con el suministro de hilo.
30	Se ha activado el dispositivo de seguridad porque el sensor de posición de la aguja no funciona correctamente.	Este mensaje se muestra cuando se detecta un error en el sensor de posición de la aguja, activándose el dispositivo de seguridad. Desactive la máquina y vuelva a activarla. Si se sigue mostrando el mensaje, es posible que la máquina esté averiada. Póngase en contacto con su distribuidor Brother autorizado más cercano.
31	Es posible que el hilo superior no esté enhebrado correctamente. Enhebre el hilo superior desde el principio.	Este mensaje aparece si el hilo superior parece no estar enhebrado correctamente.
32	Se ha cambiado el dispositivo USB. No cambie el dispositivo USB mientras se está leyendo.	Este mensaje aparece si se intenta seleccionar un patrón después de haber cambiado el dispositivo USB donde está guardado dicho patrón.
33	Falta una cubierta de la placa de aguja. Coloque una cubierta en la placa de aguja.	Este mensaje se muestra cuando la cubierta de la placa de la aguja no está colocada.
34	Imposible usar esta función de edición mientras la costura se encuentre fuera del margen de la línea roja. Desplace primero el dibujo de la costura.	Este mensaje aparece si la máquina está en el modo de edición de bordado y se intenta utilizar una función de edición cuando el patrón no se encuentra completamente dentro del contorno rojo.
35	No se puede utilizar este archivo.	Este mensaje aparece si el formato de archivo es incompatible con esta máquina. Consulte la lista de formatos de archivo compatibles. (página 116)

	Mensajes de error	Causa/Solución
36	Este archivo supera la capacidad de datos y no se puede utilizar. Use un archivo con el tamaño adecuado.	Este mensaje se muestra cuando el tamaño de archivo supera la capacidad de datos de la máquina. Confirme el tamaño y el formato del archivo. (página 116)
37	Esta tecla no funciona cuando la aguja está en posición baja. Eleve la aguja y pulse la tecla de nuevo.	Este mensaje aparece si se pulsa una tecla de la pantalla LCD mientras la aguja está bajada.
38	Este dispositivo USB no puede utilizarse.	Este mensaje aparece si se intenta utilizar un dispositivo incompatible.
39	Este dispositivo USB es incompatible.	Este mensaje aparece si se intenta utilizar un dispositivo USB incompatible. Para consultar una lista de dispositivos USB compatibles, visite " <a href="http://s.brother/cpeab/">http://s.brother/cpeab/</a> ".
40	Error del dispositivo USB	Este mensaje aparece cuando se produce un error relativo al dispositivo USB.
41	Utilice el botón del elevador del pie prensatela para bajar el pie.	Este mensaje se muestra si se pulsa un botón, como el botón de "inicio/parar", con el pie prensatela subido.
42	Utilice el botón del elevador del pie prensatela para subir el pie.	Este mensaje aparece si la unidad de bordado está colocada y se enciende la máquina con la aguja bajada.

### ■ Sonidos de alarma

Si la operación se ha realizado incorrectamente, suena una alarma para indicar que se ha producido un error. Si la operación se ha realizado correctamente, la máquina emite un pitido para confirmar la operación.

#### Recuerde

- Para cancelar el pitido de la operación o cambiar el volumen, pulse  , y luego cambie el ajuste para [Volumen del altavoz de la máquina]. Para obtener más información, consulte página 16.

## ESPECIFICACIONES

		Elemento	Especificaciones
Tamaño y peso	Máquina (Caja 1 de 2)	Dimensiones de la máquina	Aprox. 612 mm (anch.) × 348 mm (alt.) × 321 mm (prof.) (aprox. 24-3/32 pulgadas (anch.) × 13-11/16 pulgadas (alt.) × 12-5/8 pulgadas (prof.))
		Dimensiones de la caja	Aprox. 740 mm (anch.) × 620 mm (alt.) × 405 mm (prof.) (aprox. 29-1/8 pulgadas (anch.) × 24-13/32 pulgadas (alt.) × 15-15/16 pulgadas (prof.))
		Peso de la máquina	Aprox. 15 kg (aprox. 33,1 lb)
		Peso de la caja (para transporte)	Aprox. 25,5 kg (aprox. 56,2 lb)
		Velocidad de bordado	De 70 a 1050 puntadas por minuto
		Agujas	Agujas para máquinas de coser domésticas (HA 130)
	Unidad de bordado (Caja 2 de 2)	Dimensiones de la unidad de bordado	Aprox. 595 mm (anch.) × 139 mm (alt.) × 524 mm (prof.) (aprox. 23-7/16 pulgadas (anch.) × 5-15/32 pulgadas (alt.) × 20-5/8 pulgadas (prof.))
		Dimensiones de la máquina con la unidad de bordado incorporada	Aprox. 916 mm (anch.) × 348 mm (alt.) × 524 mm (prof.) (aprox. 36-1/16 pulgadas (anch.) × 13-11/16 pulgadas (alt.) × 20-5/8 pulgadas (prof.))
		Dimensiones de la caja	Aprox. 735 mm (anch.) × 620 mm (alt.) × 190 mm (prof.) (aprox. 28-15/16 pulgadas (anch.) × 24-13/32 pulgadas (alt.) × 7-15/32 pulgadas (prof.))
		Peso de la unidad de bordado	Aprox. 4,6 kg (aprox. 10,1 lb)
		Peso de la caja (para transporte)	Aprox. 6,8 kg (aprox. 15,0 lb)
Peso total para transporte (combinación de las 2 cajas llenas)		Aprox. 32,7 kg (aprox. 72,1 lb)	
Precaución con los datos	Memoria	Patrones de bordado	10 MB
		Las imágenes se pueden importar a la máquina (Mi centro de diseño)	100 MB
	Tipo de datos	Patrones de bordado*1	.pes .phc .phx .dst .pen
		Datos que se pueden cargar al usar Mi centro de diseño	.jpg .png .bmp
	Tipos de dispositivos USB/soportes que se pueden utilizar <sup>3</sup>	Patrones de bordado	Los datos de bordado se pueden guardar o recuperar de dispositivos USB. Utilice dispositivos que cumplan las siguientes especificaciones: <ul style="list-style-type: none"> <li>• Unidad Flash USB (memoria Flash USB)</li> </ul> Solo pueden recuperarse datos de bordado. <ul style="list-style-type: none"> <li>• unidades USB CD-ROM, CD-R y CD-RW.</li> </ul> También pueden utilizarse los siguientes tipos de dispositivos USB con el lector de tarjetas de memoria USB/ módulo USB de grabación de tarjetas. <ul style="list-style-type: none"> <li>• Secure Digital (SD) Card</li> <li>• CompactFlash</li> <li>• Memory Stick</li> <li>• Smart Media</li> <li>• Multi Media Card (MMC)</li> <li>• xD-Picture Card</li> </ul>

		Elemento	Especificaciones
Condiciones de [Modo Eco] y [Modo de compatibilidad de apagado]	[Modo Eco]	Tiempo disponible	OFF, 10 - 120 (minutos)
		Botón de "inicio/parar"	Intermitente en verde
		Función de suspensión	Luz de la máquina, pantalla, puntero LED
		Después de recuperarse	La máquina empezará a funcionar a partir de la operación anterior.
	[Modo de compatibilidad de apagado]	Tiempo disponible	OFF, 1 - 12 (horas)
		Botón de "inicio/parar"	Intermitente lento en verde
		Función de suspensión	Todas las funciones
		Después de recuperarse	Se muestra un mensaje de error. Debe desactivar y activar la máquina para reiniciarla.
Archivos de imagen compatibles para la imagen del protector de pantalla	Formato		Formato JPEG (.jpg)
	Tamaño del archivo		Máx. 150 KB para cada imagen
	Dimensiones del archivo		1280 x 1280 píxeles como máximo (si la anchura se encuentra entre 800 y 1279 píxeles, la imagen se mostrará a 800 píxeles).
	Número permitido		5 o menos
Vídeos que se pueden reproducir	Formato de archivo MP4		Vídeo - H.264/MPEG-4 AVC, Audio - AAC
	Tamaño		450 (alt.) x 800 (anch.)
	Tamaño máximo del archivo		1 GB

- \*1
- La utilización de datos distintos de los guardados con nuestros sistemas de diseño de datos o con esta máquina podría causar que la máquina no funcione correctamente.  
Cuando la máquina se utiliza para guardar un archivo con cualquier extensión, se guarda como un archivo de datos .phx.
  - Los datos .dst se muestran, por nombre de archivo, en la pantalla de lista de patrones (la imagen real no puede verse en pantalla). Es posible que el nombre completo del archivo no se muestre dependiendo de la cantidad de caracteres del nombre del archivo. Ya que los datos Tajima (.dst) no contienen información específica sobre los colores de hilo, se muestran con nuestra secuencia de colores predeterminada.  
Compruebe la vista preliminar y cambie los colores de hilo como desee.
- \*2
- Los dispositivos USB pueden adquirirse en el mercado, pero es posible que algunos dispositivos USB no puedan utilizarse con esta máquina. Para más detalles, visite nuestro sitio web " <http://s.brother/cpeab/> ".
  - Según el tipo de dispositivo USB/soporte que utilice, conéctelo directamente al puerto USB de la máquina o conecte la unidad de lectura/escritura de tarjetas USB a dicho puerto USB de la máquina.
- \* Tenga en cuenta que algunas especificaciones pueden sufrir cambios sin previo aviso.

## PRECAUCIÓN

- **Al utilizar datos de bordado distintos de nuestros patrones originales, la aguja o el hilo podrían romperse al bordar con una densidad de puntada demasiado fina o al bordar más de tres puntadas solapadas. En ese caso, utilice uno de nuestros sistemas originales de diseño de datos para editar los datos de bordado.**

## ACTUALIZACIÓN DEL SOFTWARE DE LA MÁQUINA

Puede utilizar un dispositivo USB para actualizar el software de su máquina.

Si observa que existe alguna actualización disponible en "<http://s.brother/cpeab/>", descargue los archivos siguiendo las instrucciones del sitio web y los pasos que se indican a continuación.

### Nota

- Cuando utilice un dispositivo USB para actualizar el software, compruebe antes de iniciar la actualización que en el dispositivo USB utilizado no haya otros datos guardados aparte del archivo de actualización.

**1** Encienda la máquina mientras pulsa  (botón de enhebrado automático).

**2** Pulse .



**3** Introduzca el dispositivo USB en el puerto USB principal (superior) de la máquina.

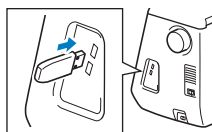

**4** Pulse .

→ Tras finalizar la actualización, aparecerá el mensaje de completado.

**5** Desactive la máquina, retire el dispositivo USB y vuelva a activar la máquina.



# ÍNDICE

## A

Accesorios	
opciones	13
Actualización	118
Aguja	
cambiar la aguja	30
Ajustes	
ajustes de bordado	17
ajustes generales	16
corte automático del hilo	76
corte del hilo	76
tecla de ajustes de la máquina	16
tensión del hilo	73
Almacenamiento	
patrones de bordado	80
Altavoz	16
Aplique	
utilizar un patrón de bastidor de bordado	81
Aplique de bordado	64
Asa	10

## B

Bastidores de bordado	
colocar	58
inserción de la tela	56
retirar	58
tipos	56
uso de la hoja de bordado	57
Bobina	
ajuste	26
devanar	23
Bordado	
ajustar la velocidad	77
continuación del bordado tras apagar la máquina	67
función de corte automático del hilo (Corte al final del color)	76
función de corte del hilo sobrante (corte de salto de puntada)	76
funciones de las teclas	54
seleccionar patrones	36
visualización del color de hilo	77
Botón de "inicio/parar"	10
Botón de corte de hilo	10
Botón de enhebrado automático	10, 28
Botón de posición de aguja	10
Botón del elevador del pie prensatela	10
Botones de operación	10

## C

Cable de alimentación	14
Caja de la bobina	
limpieza	106
Caracteres alfabéticos	
bordado	38
Código del pie prensatela	53
Combinación de colores preferida	52
Condiciones de uso	5
Cortador de hilo	10
Cubierta de la placa de la aguja de bordado	62

## D

Devanadora	10
Disco de pretensión	10, 24, 26

## E

Edición de bordados	
cambio del color del hilo	49
funciones de las teclas	42
patrones repetidos	45
Editar	
edición de bordados	42
Enhebrado del hilo superior	
utilizando el botón de enhebrado automático	28
Enhebrar el hilo en la bobina	
colocar la bobina	26
enrollado en la bobina	23
Especificaciones	116
Estabilizador	55

## F

Función mezcla de colores	50
Funciones de las teclas	
bordado	54
edición de bordados	42

## G

Guardar	
memoria de la máquina	80
Guía	106
Guía del hilo	10, 24, 26
Guía del hilo de la varilla de la aguja	10

## H

Hilo	
tensión del hilo	73
Hilo metálico	28
Hoja de bordado	57

## I

Interruptor de la alimentación	10
--------------------------------	----

## L

Lápiz táctil	109
Limpieza	
guía	106

## M

Marcas de hilo	47
Mensajes de error	113
Mi centro de diseño	86
Modo de compatibilidad de apagado	17
Modo Eco	17

## P

Palanca del pie prensatela	10
Paleta de colores del hilo	49
Pantalla de la página Inicio	15
Pantalla LCD	10, 15
luz	16
Patrones de bordado	
almacenamiento	80
bordar	62
caracteres enlazados	78
comprobación de la posición	61
editar	42
recuperar	80

seleccionar .....	36
utilizar un patrón de marco/escudo para crear un aplique .....	81
Patrones repetidos .....	45
Pie de bordado "W+" con puntero LED .....	107
Placa de la aguja .....	10
Placa de la guía del hilo .....	10, 25
Polea .....	10
Portacarrete .....	10
Portacarrete suplementario .....	10, 23
Protector de pantalla .....	18
Puerto USB .....	10

**R**

Ratón USB .....	23
Receptáculo del cable de alimentación .....	10
Recuperar	
memoria de la máquina .....	80
patrones de bordado .....	80
Red para carrete .....	28
Reloj .....	14

**S**

Selector de devanado de bobina .....	25
Solución de problemas .....	109
Sonidos de alarma .....	115

**T**

Tapa de la bobina .....	10
Tapa del carrete .....	10
Tecla de ayuda de la máquina .....	19
Tecla de borde .....	45, 47
Tecla de cambio del pie prensatela/aguja .....	30, 107
Tecla de imagen .....	44
Tecla de prueba .....	61
Tecla de punto inicial .....	78
Tornillo del pie de bordado .....	10
Tutorial en vídeo .....	19

**U**

Unidad de bordado .....	34
-------------------------	----

**V**

Ventilador .....	10
Videos MPEG-4 (MP4) .....	20
Visualización del color de hilo .....	77



Visítenos en <http://s.brother/cpeab/> donde hallará consejos para la solución de problemas así como la lista de preguntas y respuestas más frecuentes.



Ceróiese de instalar el software más reciente.  
La última versión contiene una amplia variedad de mejoras funcionales.



Brother SupportCenter es una aplicación móvil que proporciona la información de asistencia para su producto Brother.

Esta máquina ha sido aprobada para ser utilizada solo en el país donde se haya adquirido.  
Las empresas Brother locales o sus distribuidores ofrecerán soporte técnico únicamente a las máquinas adquiridas en sus respectivos países.