

brother[®]
at your side

1 BAŞLARKEN

2 TEMEL DİKİŞ
BİLGİLERİ

3 YARDIMCI DİKİŞ
UYGULAMALARI

4 EK

Dikişi sanata dönüştürür.

Kullanım Kılavuzu NV15 – NV35

Bilgisayar Donanımlı Dikiş Makinesi

Önemli Güvenlik Talimatları

**Makineyi kullanmadan önce lütfen bu güvenlik kurallarını okuyun.
Bu makine evde kullanım için üretilmiştir.**

TEHLİKE – Elektrik çarpma riskini en aza indirmek için:

1 Makineyi kullandıktan hemen sonra, temizlerken, bu kılavuzda belirtilen herhangi bir kullanım ayarı yaparken ya da makine kullanımında değilken fişi **her zaman** prizden çıkartın.

UYARI – Yanık, yangın, elektrik çarpması veya yaralanma riskini azaltmak için.

2 Kapakları çıkarırken, makineyi yağlarken veya kullanım kılavuzunda belirtilen kullanıcı bakım ayarlarından herhangi birini yaparken **her zaman** makinenin fişini prizden çekin.

- Makineyi prizden çekmek için, "O" konumuna getirerek makineyi kapatın ve ardından fişi tutarak prizden çekin. Kabloyu **çermeyin**.
- Makinenin fişini direkt olarak duvar prizine takın. Uzatma kablosu kullanmayın.
- Elektrik kesildiğinde makineyi **her zaman** prizden çekin.

3 Herhangi bir kablo veya fiş zarar görmüşse, gerektiği gibi çalışmıyorsa, makine düşürülmüş veya zarar görmüşse ya da makinenin üzerine su dökülmüşse, makineyi **asla** çalıştırmayın. Makineyi muayene, onarım, elektriksels veya mekanik ayarlama için size en yakın yetkili satıcı veya servise götürün. Makine depolanırken veya kullanım sırasında koku, ısı, renk bozulması veya deformasyon gibi anormal bir durum fark ederseniz makineyi kullanmayı durdurun ve hemen elektrik fişini prizden çekin. Dikiş makinesini taşıırken kolundan taşıdığınızdan emin olun. Dikiş makinesinin başka herhangi bir parçadan tutulması makineye hasar verebilir ya da düşerek yaralanmaya neden olabilir. Dikiş makinesini kaldırırken ani veya dikkatsiz hareketlerden kaçının, aksi takdirde sırtınız veya dizleriniz yaralanabilir.

4 Çalışma alanınızı **her zaman** temiz tutun:

- Hava çıkışlarından herhangi biri tıkalıyken makineyi asla çalıştırmayın. Dikiş makinesinin tahliye çıkışlarında ve pedalında kumaş pamukçuğu ve toz birikmemesine veya kumaşların bunların üzerine sarkmamasına dikkat edin.
- Pedal üzerine hiçbir şey **koymayın**.
- Uzatma kablosu **kullanmayın**. Makinenin fişini direkt olarak duvar prizine takın.
- Çıkışlara **kesinlikle** herhangi bir nesne düşürmeyin veya koymayın.
- Aerosol (sprey) ürünlerini kullanıldığı veya oksijen verilen ortamlarda makineyi **çalıştırmayın**.
- Makineyi ocak veya ütü gibi bir ısı kaynağının yakınında **kullanmayın**; aksi takdirde makine, elektrik kablosu veya dikilen kıyafet alev alarak yangına veya elektrik çarpmasına neden olabilir.
- Bu dikiş makinesini sabit olmayan veya eğik bir masa gibi dengesiz bir yüzeye **yerleştirmeyin**, aksi takdirde dikiş makinesi düşerek yaralanmalara neden olabilir.

5 Dikiş yaparken özen gösterin:

- İğneye **her zaman** dikkat edin. Eğilmiş veya kırılmış iğneleri kullanmayın.
- Parmaklarınızı **tüm** hareketli parçalardan uzak tutun. Makine iğnesi civarında özel dikkat gösterilmelidir.
- İğne etrafında ayarlama yaparken dikiş makinesini kapamak için makineyi "O" konumuna getirin.
- İğnenin kırılmasına neden olabileceğinden, hasarlı ya da yanlış iğne plakası **kullanmayın**.
- Dikiş dikerken kumaşı **itmeyin** ya da **çekmeyin**, iğneyi eğmemek ya da kırmamak için serbest el dikişi yaparken uyarılara dikkat edin.

6 Bu makine bir oyuncak **değildir**:

- Makine çocuklar tarafından veya çocukların yakınında kullanılırken özel dikkat göstermeniz gereklidir.
- Bu makinenin tedarik edildiği plastik torba çocukların erişiminden uzak tutulmalı veya imha edilmelidir. Boğulma tehlikesi yüzünden kesinlikle çocukların torbayla oynamasına izin vermeyin.
- Dış mekânlarda **kullanmayın**.

7 Daha uzun bir kullanım ömrü için:

- Makineyi direkt güneş ışığı ve aşırı neme maruz kalabilecek ortamlarda saklamayın. Makineyi bir ısıtıcı, ütü, halojen lamba veya diğer sıcak objelerin yanında saklamayın veya kullanmayın.
- Kabını sadece nötr sabunlar veya deterjanlarla temizleyin. Makineye ve muhafazasına zarar verebileceğinden, benzin, tiner ve mekanik temizleme tozları kesinlikle kullanılmamalıdır.
- Herhangi bir takımı, baskı ayağını, iğneyi veya diğer parçaları değiştirirken veya takarken doğru bir şekilde takılması için daima kullanım kılavuzuna başvurun.

8 Onarım veya ayar için:

- Lamba ünitesi (ışık yayan diyot) hasar gördüyse, yetkili bayi tarafından değiştirilmelidir.
- Herhangi bir arıza olması veya ayar gerekmesi durumunda makineyi kendiniz incelemek ve ayarlamak için ilk olarak kullanım kılavuzunun arkasında bulunan sorun giderme tablosuna bakın. Sorun devam ederse, bulunduğunuz yerdeki yetkili Brother satıcısına başvurun.

Bu makineyi sadece bu kılavuzda belirtilen amaca yönelik olarak kullanın.

Bu kılavuzda yer alan, üretici tarafından tavsiye edilen aksesuarları kullanın.

Bu talimatları saklayın.

Bu kılavuzun içeriği ve bu ürünün teknik özellikleri önceden haber verilmeden değiştirilebilir.

Ek ürün bilgisi için www.brother.com adresindeki internet sitemizi ziyaret edin.

SADECE İNGİLTERE, İRLANDA, MALTA VE KIBRIS'TA BULUNAN KULLANICILAR İÇİN

ÖNEMLİ

- Fiş sigortasının değiştirilmesi durumunda, ASTA ile BS 1362 standartlarınca onaylanan bir sigorta kullanın örneğin; fiş üzerinde belirtilen ile aynı  işareti ve akım değerini taşıyan sigortalar.
- Sigorta kapağını her zaman değiştirin. Sigorta kapağı olmayan fişleri asla kullanmayın.
- Eğer kullanılacak priz bu makinenin fişi için uygun değilse, doğru kablo için yetkili satıcı ile temasa geçin.

AVUSTRALYA VE YENİ ZELANDA'DAKİ KULLANICILAR İÇİN

Bu dikiş makinesi küçük çocuklar tarafından kullanılmamalıdır ve özürli bir kişi tarafından kullanılacaksa yardımcı olunmalıdır.

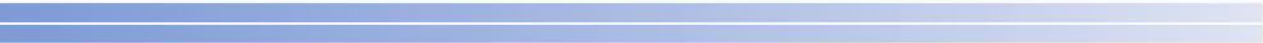



Önemli Güvenlik Talimatları	1
İçindekiler	6
Giriş	8
Makine Parçalarının Adları ve Fonksiyonları	8
Makine.....	8
İğne ve baskı ayağı bölümü.....	9
Çalıştırma düğmeleri.....	10
Çalışma paneli.....	10
Serbest kol dikiş aparatı.....	10
Aksesuarlar	11
Birlikte gelen aksesuarlar	11
İsteğe bağlı aksesuarlar.....	12
1. BAŞLARKEN	15
Makinenin Açılması/Kapatılması	13
Güç kaynağı ile ilgili önlemler	13
Makinenin açılması	14
Makinenin kapatılması	14
Üst ve Alt İpliğin Hazırlanması	15
Masuranın sarılması	15
Masuranın takılması	18
Üst ipliğin takılması.....	20
İpliğin takılması	23
İpliğin elle takılması (iplik geçirici kullanmadan)	26
Çift iğnenin kullanılması	26
İğnenin Değiştirilmesi	29
İğne ile ilgili önlemler	29
İğne tipleri ve kullanımları	30
İğnenin kontrolü	31
İğnenin değiştirilmesi	31
Baskı Ayağının Değiştirilmesi	33
Baskı ayağı önlemleri	33
Baskı ayağının değiştirilmesi	33
Baskı ayağı tutucusunun sökülmesi	34
İsteğe bağlı hareketli ayağın kullanılması	35
Yararlı Fonksiyonlar	37
İğnenin duruş konumunu değiştirme	37
Başlangıç iğne pozisyonunu değiştirme	38
Silindirik veya Büyük Kumaş Parçalarının Dikilmesi	39
Silindirik kumaş parçalarının dikilmesi	39
Büyük kumaş parçalarının dikilmesi	39
2. TEMEL DİKİŞ BİLGİLERİ	41
Dikişe başlama	41
Dikiş işlemi	41
Bir dikiş seçme	42
Dikiş uzunluğu ve genişliğinin ayarlanması	42
Kumaşın konumlandırılması.....	43
Dikişe başlama	44
Dikişin sağlamlştırılması	46
İpliğin kesilmesi	48

İplik tansiyonunun ayarlanması	49
Yararlı Dikiş İpuçları	50
Deneme dikişi	50
Dikiş yönünü değiştirme	50
Eğri şekillerin dikilmesi	50
Kalın kumaşların dikilmesi	50
İnce kumaşların dikilmesi	51
Esnek kumaşların dikilmesi	51
Masura ipliğinin çekilmesi	52
3. YARDIMCI DİKİŞ UYGULAMALARI	53
Sürfile	53
Sürfile ayağı "J" kullanılarak yapılan sürfile dikişler.....	54
Sürfile ayağı "G" kullanılarak yapılan sürfile dikişler.....	54
Temel Dikiş	55
Gizli Kenar Bastırma Dikişi	56
İlik Dikişi.....	58
Düğme dikişi	63
Fermuar Yerleştirme.....	65
Ortalanmış bir fermuarın yerleştirilmesi.....	65
Bir yan fermuarın yerleştirilmesi	66
Esnek Kumaş ve Elastik Bant Dikişi	69
Esnek dikiş.....	69
Elastik bant takma	69
Aplike, Yama ve Kapitone Dikiş	71
Aplike dikiş	72
Yama (gelişigüzel desenler) dikişi.....	73
İlmeğe dikişi	73
Kapitone	74
Serbest hareketli kapitone dikişi	75
Takviye Dikişi	77
Üçlü esnek dikiş	77
Punteriz dikişi	78
Dekoratif dikiş	80
Ajurlu dikiş	81
Fisto dikişi	82
Büzgülü dikiş	82
Kabuk plise dikişi	83
Birleştirme	83
Süsleme dikişi	84
Yan bıçak kullanarak sürfile dikiş dikimi (opsiyonel)	86
4. EK.....	89
Dikiş Ayarları.....	89
Yardımcı dikiş uygulamaları	89
Bakım.....	95
Makine yüzeyinin temizlenmesi	95
Yuvanın Temizlenmesi	95
İğne plakasının çıkartılması	96
Sorun Giderme	97
Hata Mesajları	101
Çalışma Uyarı Sinyali	102
Çalışma uyarı sinyalinin iptal edilmesi	102

Giriş

Bu ürünü tercih ettiğiniz için teşekkür ederiz.

Bu makineyi kullanmadan önce "Önemli Güvenlik Talimatları"nı okuyun ve ardından çeşitli fonksiyonların doğru kullanımı için bu kılavuz üzerinde çalışın.

Ek olarak, bu kılavuzu okumayı tamamladıktan sonra, sonraki başvurular için kolayca erişilebilecek bir yerde saklayın.

Makine Parçalarının Adları ve Fonksiyonları

Makine

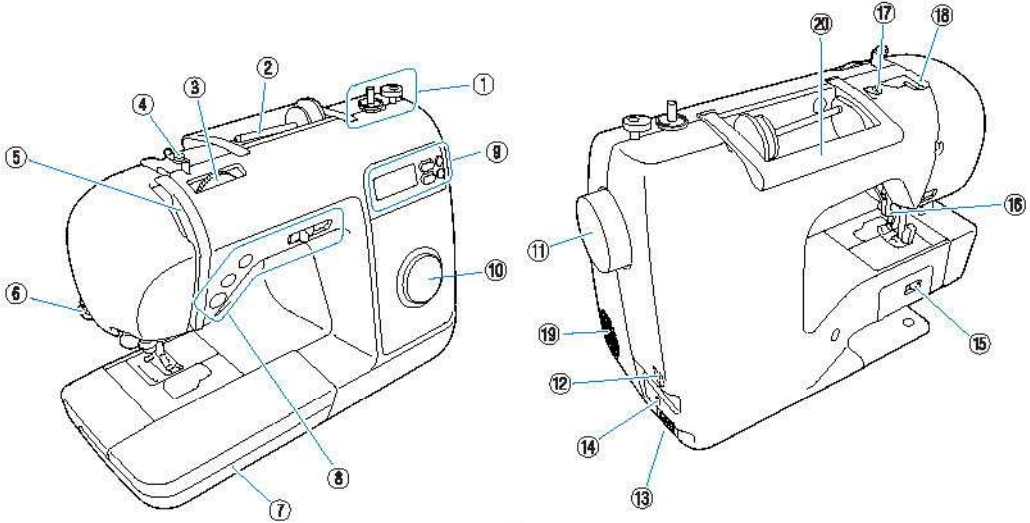

- (1) **Masura sarıcı (sayfa 15)**
Masurayı sararken masura sarıcıyı kullanın.
- (2) **Makara pimi (Sayfa 15, 20)**
Makara pimine bir iplik makarası yerleştirin.
- (3) **İplik tansiyon kadranı (sayfa 49)**
İplik tansiyonu kadranını üst iplik tansiyonunu doğru değere ayarlamak için kullanın.
- (4) **Masura sarıcısı iplik kılavuzu ve ön tansiyon disk (sayfa 15)**
Masura ipliğini sararken ipliği bu iplik kılavuzunun ve ön tansiyon diskinin altından geçirin.
- (5) **Tansiyon açma kolu (sayfa 23)**
Yuvaranın sağ tarafından sol tarafına doğru ipliği tansiyon açma koluna kaydırın.
- (6) **İplik bıçağı (sayfa 48)**
İplikleri kesilmek üzere iplik kesiciden geçirin.
- (7) **Serbest kol destek aparatı (sayfa 10, 11, 39)**
Dikiş ayaklarını ve masuraları destek aparatında saklayın. Manşet gibi silindirik biçimindeki parçaları dikmek için kapağı sökün.
- (8) **Çalıştırma düğmeleri ve dikiş hızı kumandası (sayfa 10)**
Dikiş makinesini çalıştırmak için bu düğmeleri ve kayar düğmeyi kullanın.
- (9) **İş paneli (sayfa 10)**
Dikişleri ve çeşitli diğer dikiş ayarlarını seçmek için kullanın.
- (10) **Desen seçim kadranı (sayfa 42)**
Dikiş yapılacak deseni seçmek için kullanın.

- (11) **Volan**
Dikiş yapmak ya da iğneyi kaldırıp, indirmek için volanı kendinize doğru çevirin.
- (12) **Ana elektrik düğmesi (sayfa 14)**
Makineyi açmak ve kapatmak için bu düğmeyi kullanın.
- (13) **Güç besleme jaki (sayfa 14)**
Elektrik kablosunun ucunu güç besleme jakına takın.
- (14) **Pedal jaki (sayfa 45)**
Pedal kablosunun ucundaki fişi pedal jakına takın.
- (15) **Dişli konumlandırma düğmesi (Sayfa 75)**
Dişlileri indirmek için bu düğmeyi kullanın.
- (16) **Baskı ayağı kolu (sayfa 20)**
Baskı ayağını kaldırmak ve indirmek için bu kolu kaldırın ve indirin.
- (17) **İplik kılavuzu (Sayfa 16)**
Masura ipliğini sararken ve makineye iplik takarken ipliği bu iplik kılavuzunun altından geçirin.
- (18) **İplik kılavuzu kapağı (Sayfa 16)**
Masura ipliğini sararken ve makineye iplik takarken ipliği bu iplik kılavuzunun altından geçirin.
- (19) **Havalandırma**
Bu hava kanalı, motorun çevresindeki havanın sirkülasyonunu sağlar.
- (20) **Kol**
Makineyi taşıırken dikiş makinesini koldan tutun.

İğne ve baskı ayağı bölümü

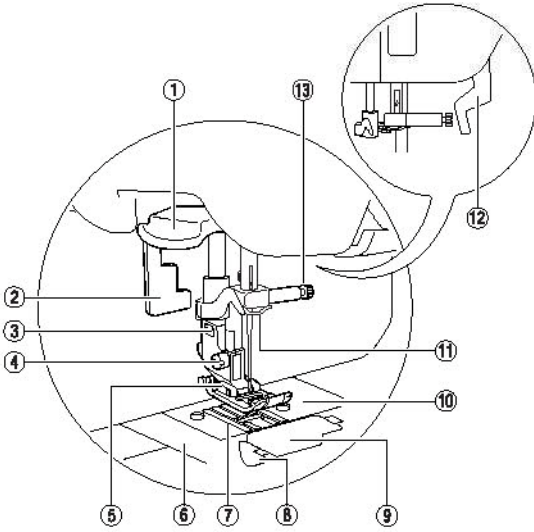
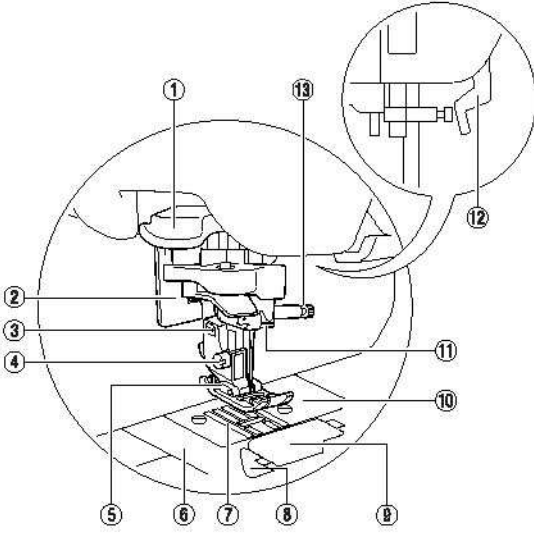

- (1) **İğne geçirici kolu**
İğneye iplik geçirmek için iğneye iplik geçiriciyi kullanın.
- (2) **İlik kolu**
İlik ve punteriz dikerken ilik kolunu alçaltın.
- (3) **Baskı ayağı tutucu**
Baskı ayağı, baskı ayağı tutucusuna takılır.
- (4) **Baskı ayağı tutucu vidası**
Baskı ayağı tutucu vidasını, baskı ayağı tutucusunu yerinde tutmak için kullanın.
- (5) **Baskı ayağı**
Baskı ayağı, dikiş sırasında kumaşa baskı uygular. Seçilen dikişe uygun bir baskı ayağı takın.
- (6) **İğne plakası kapağı**
Masura muhafazasını ve yolunu temizlemek için iğne plakası kapağını çıkartın.
- (7) **Dişliler**
Dişliler kumaşı besler.
- (8) **Hızlı ayarlanır masura**
Masura ipliğini çekmeden dikişe başlayın.
- (9) **Masura kapağı**
Masura kapağını çıkartın ve masurayı masura muhafazasına yerleştirin.
- (10) **İğne plakası**
İğne plakası düz dikiş için kılavuzlarla işaretlenmiştir.
- (11) **İğne mili iplik kılavuzu**
Üst ipliği iğne mili iplik kılavuzundan geçirin.
- (12) **Baskı ayağı kolu**
Baskı ayağını kaldırmak ve indirmek için bu kolu kaldırın ve indirin.
- (13) **İğne bağı vidası**
İğne bağı vidasını iğneyi yerinde tutmak için kullanın.

Çalıştırma düğmeleri

Çalıştırma düğmeleri çeşitli temel dikiş makinesi işlemlerini gerçekleştirmenize yardımcı olur.

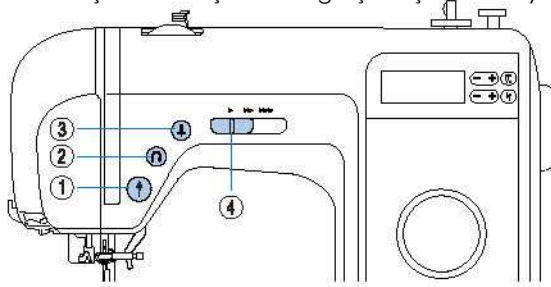

(1) Başlat/durdur düğmesi

Dikişi başlatmak ya da durdurmak için başlat/durdur düğmesine basın. Düğmeye sürekli basıldığında makine dikiş işleminin başında yavaş bir hızda diker. Dikiş durdurulduğunda, iğne kumaşa doğru alçaltılır. Detaylı bilgi için "Dikişe başlama" (sayfa 44) başlığına bakın.

(2) Geri/takviye dikiş düğmesi

Geri veya takviye dikiş dikmek için geri/takviye dikiş düğmesine basın. Geri dikişler, ters yönde dikilmesi amacıyla düğmenin basılı tutulmasıyla dikilir. Takviye dikişleri, 3 ila 5 dikiş birbiri üzerine dikilerek yapılır.

Detaylı bilgi için "Dikişin sağlamaştırılması" (sayfa 46) başlığına bakın.

(3) İğne pozisyonu düğmesi

İğneyi yükseltmek veya alçaltmak için iğne pozisyonu düğmesine basın. Düğmeye iki kez basıldığında bir dikiş atılır.

(4) Dikiş hızı denetleyicisi

Dikiş hızını ayarlamak için dikiş hızı denetleyicisini sola ya da sağa doğru kaydırın. Dikiş hızını yavaşlatmak için dikiş hızı denetleyicisini sola, dikiş hızını arttırmak için ise sağa doğru kaydırın.

Çalışma paneli

Dikiş makinesinin ön kısmında bulunan iş paneli herhangi bir dikiş tarzı seçmenizi sağlar ve dikişin nasıl dikileceğini belirlemenize imkan tanır.

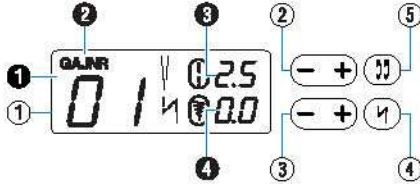

(1) LCD (likit kristal ekran)

Seçili dikiş numarası (1), kullanılacak olan baskı ayağı (2), dikiş uzunluğu (mm) (3) ve dikiş genişliği (mm) (4) görüntülenir.

(2) Dikiş uzunluğu tuşu (sayfa 42)

Dikiş uzunluğunu ayarlamak için kullanın. (Daha kısa dikiş uzunluğu için "-" tarafına, daha uzun dikiş uzunluğu için "+" tarafına basın.)

(3) Dikiş genişliği tuşu (sayfa 43)

Dikiş genişliğini ayarlamak için kullanın. (Daha dar dikiş genişliği için "-" tarafına, daha geniş dikiş genişliği için "+" tarafına basın.)

(4) Otomatik dönüş/takviye dikiş tuşu (sayfa 48)

Dikiş makinesi, dikişin başında ve sonunda otomatik olarak ters veya takviye dikiş yapacak şekilde ayarlanabilir.

(5) İğne modu seçim tuşu (tek/ çift) (sayfa 26)

Çift iğne dikişini ayarlamak için bu tuşa basın. Tuşa her basıldığında, dikiş ayarları, tek iğne 10 dikiş ve çift iğne dikiş arasında geçiş yapar.

Serbest kol destek aparatı

Aksesuarlar saklama bölümünün serbest kol destek aparatında muhafaza edilir.

1 Saklama bölümünü açmak için serbest kol destek aparatının kapağını kendinize doğru çevirin.

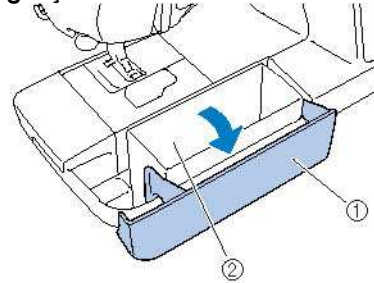

(1) Serbest kol destek aparatı

(2) Aksesuar bölümü

► Aksesuar torbası saklama bölümündedir.

Not

- Aksesuarları serbest kol destek aparatında saklamadan önce torbaya koyun. Aksesuarlar serbest kol destek aparatında saklanırken aksesuar torbasında durmazsa kayıp düşebilir, kaybolabilir ya da hasar görebilirler.

Aksesuarlar

Kutuyu açtıktan sonra, aşağıdaki aksesuarların mevcut olduğunu kontrol edin. Herhangi bir parça eksik veya hasarlı ise, bayiinize başvurun.

Birlikte gelen aksesuarlar

Aşağıdaki parçaların kutuda bulunması gerekir.

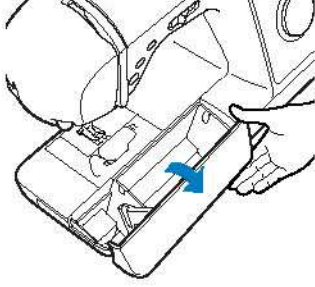

Not

(Sadece ABD için geçerli)

- Pedal: T Modeli
Bu pedal, NS40 modeli bu makinede kullanılabilir.
- Baskı ayağı tutucu vidasını yetkili satıcınızdan satın alabilirsiniz. (Parça kodu: XA481 3-051).

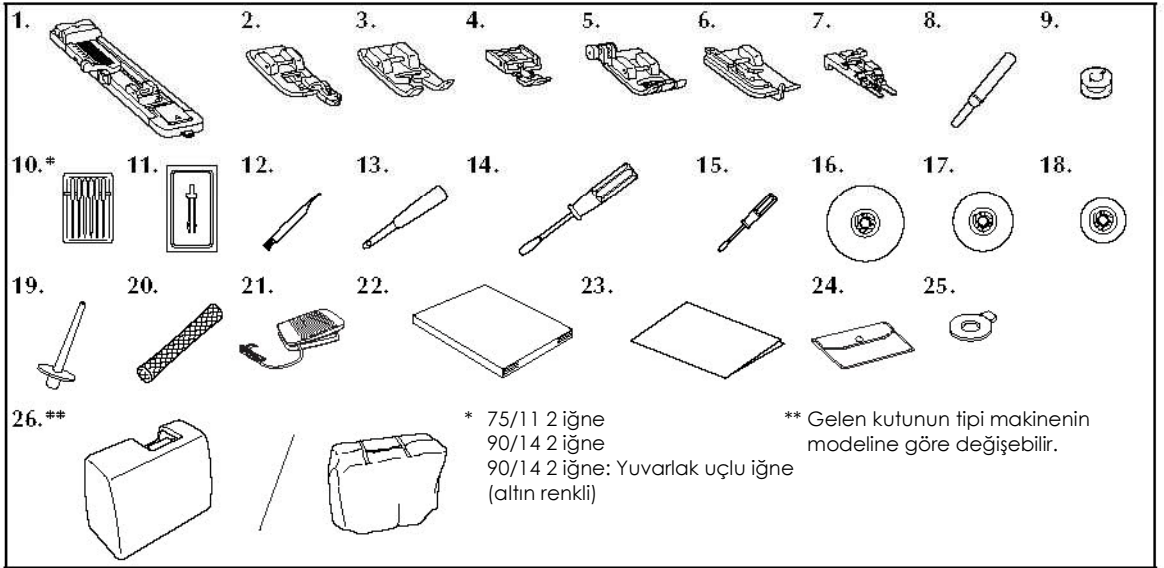

* 75/11 2 iğne
90/14 2 iğne
90/14 2 iğne: Yuvarlak uçlu iğne
(altın renkli)

** Gelen kutunun tipi makinenin modeline göre değişebilir.

No.	Parça Adı	Parça Kodu		No.	Parça Adı	Parça Kodu	
		ABD/ Kanada	Diğer			ABD/ Kanada	Diğer
1	İlik ayağı "A"	XC2691-033		15	Tornavida (küçük)	X55648-051	
2	Sürfile ayağı "G"	XC309 8-031		16	Makara başlığı (büyük)	130012-054	
3	Monogramlama ayağı "N"	XD0810-031		17	Makara başlığı (orta)	XE1372-001	
4	Fermuar ayağı "I"	X59370-021		18	Makara başlığı (küçük)	130013-154	
5	Zigzag ayağı "J" (makine üzerinde)	XC3021-051		19	İlave makara pimi	XE2241-001	
6	Teyel dikiş ayağı "R"	X56409-051		20	Bobin ağı	XA5523-020	
7	Düğme takma ayağı "M"	1 30489-001		21	Pedal	XD0501-021 (AB bölgesi)	
8	Dikiş sökücü	X54243-051				XC 8816-021 (diğer bölgeler)	
9	Masura (4)	SA156	SFB (XA5539-151)	22	Kullanım kılavuzu	XE241 7-001	
10	İğne seti	X58358-021		23	Hızlı başvuru kılavuzu	XE2425-001	
11	Çift iğne	X59296-121		24	Aksesuar çantası	XC4487-021	
12	Temizleme fırçası	X59476-021		25	Disk şekilli tornavida	XC1074-051	
13	Göz açıcı	135793-001		26	Kutu Koruyucu örtü	XE2446-001	
14	Tornavida (büyük)	XC8349-051				XC1103-022	

■ Dikiş desen plakasının takılması (dikiş desen plakalı modeller için)

Dikiş desen plakası, dikişleri ve dikiş numarasını gösterir. Dikiş numarasının altında kullanılması gereken baskı ayağını gösteren bir harf (A, G, J, N veya R) yer alır. Dikiş desen plakasını dikiş desen plakası tutucusuna takın, ardından tutucuyu aşağıdaki çizimde gösterildiği gibi dikiş makinesinin koluna takın.

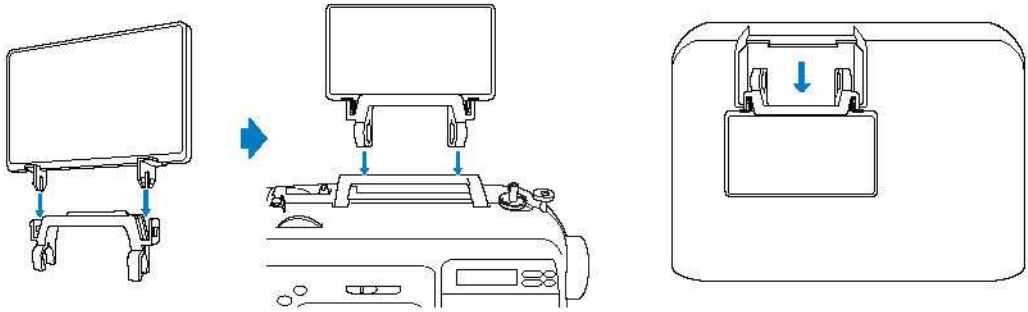

İsteğe bağlı aksesuarlar

Aşağıda bu aksesuarlar belirtilmiştir.

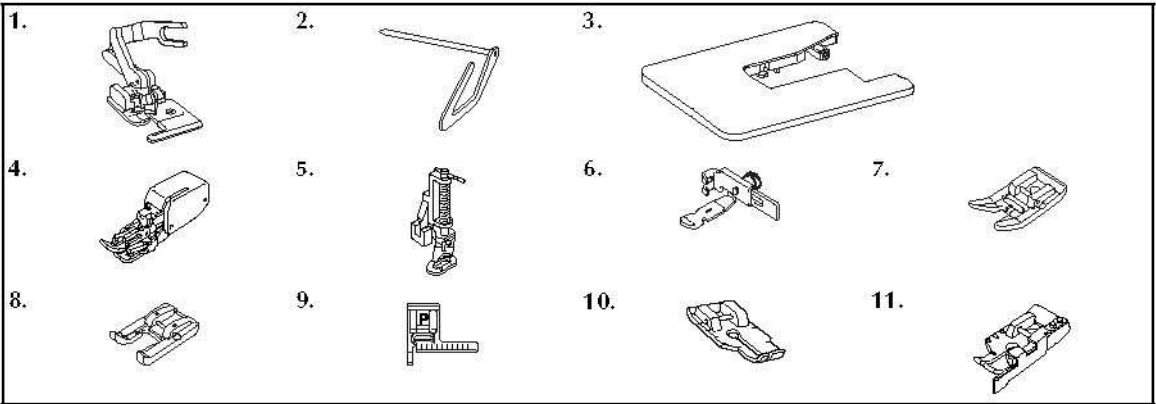

No.	Parça Adı	Parça Kodu		No.	Parça Adı	Parça Kodu	
		ABD/ Kanada	Diğer			ABD/ Kanada	Diğer
1	Yan kesici	SA177	F054 (XC3879-002)	7	Yapışmaz ayak	SA114	F007N (XC1949-002)
2	Kapitone kılavuzu	SA132	F016N (XC2215-002)	8	Açık parmaklı ayak	SA147	F027N (XC1964-002)
3	Geniş tabla	SA552	WT8 (XE2472-001)	9	Dikiş kılavuzu ayağı "P"	SA160	F035N (XC1969-002)
4	Hareketli ayak	SA140	F033N (XC2214-002)	10	¼ inç kapitone ayağı	SA125	F001N (XC1944-052)
5	Kapitone ayağı	SA129	F005N (XC1948-002)	11	Kılavuzlu ¼ inç kapitone ayağı	SA185	F057 (XC7416-252)
6	Ayarlanabilir fermuar/şerit ayağı	SA161	F036N (XC1970-002)				



Not

- İsteğe bağlı aksesuarları veya parçaları temin etmek için yen yakın yetkili satıcıyla temasa geçiniz.
- Bütün teknik özellikler baskı sırasında doğrudur. Parça kodları önceden haber verilmeksizin değiştirilebilir.
- Makinenize uygun olan isteğe bağlı aksesuarların tüm listesi için Brother yetkili satıcısına uğrayın.

1 Makinenin Açılması/Kapatılması

Güç kaynağı ile ilgili önlemler

Bu bölümde, dikiş makinesinin nasıl açılacağı ve kapatılacağı açıklanmaktadır.

Güç kaynağı ile ilgili önlemler

Güç kaynağı ile ilgili olarak aşağıda belirtilen önlemleri göz önünde bulundurduğunuzdan emin olun.

! UYARI

- Güç kaynağı olarak sadece normal mesken elektrliğini kullanın. Diğer güç kaynaklarının kullanılması yangın, elektrik çarpması veya makinede hasara neden olabilir.
- Elektrik kablosundaki fişlerin elektrik prizine ve makinedeki güç besleme yakına sağlam bir şekilde takıldığından emin olun.
- Elektrik kablosundaki fişi kötü durumdaki bir elektrik prizine takmayın.
- Aşağıdaki durumlarda ana elektrik düğmesini kapatın ve fişi çekin:
 - Makinenin uzağında
 - Makineyi kullandıktan sonra
 - Makinenin kullanılırken elektrik kesildiğinde
 - Yetersiz bağlantı veya bağlantı olmaması nedeniyle makinenin düzgün çalışmaması
 - Şimşekli ve yıldırımlı havalarda

! DİKKAT

- Sadece makine ile birlikte verilen elektrik kablosunu kullanın.
- Çok sayıda başka cihaz takılıken uzatma kabloları veya çoklu adaptör kullanmayın. Yangın çıkabilir veya elektrik çarpabilir.
- Fişe eliniz ıslakken dokunmayın. Elektrik çarpabilir.
- Makinenin fişini çekerken daima önce ana elektrik düğmesini kapatın. Prizden çıkarırken daima fişten tutun. Kabloya asılmak kabloya zarar verebilir veya yangın veya elektrik çarpmasına neden olabilir.
- Elektrik kablosunun kesilmesini, hasar görmesini, değiştirilmesini, güç uygulayarak bükülmesini, çekilmesini, eğilmesini veya sarılmasını engelleyin. Kablonun üzerine ağır objeler koymayın. Kabloyu ısıya maruz bırakmayın. Bu uygulamalar kablonun hasar görmesine, yangın veya elektrik çarpmasına neden olabilir. Kablo veya fiş hasar görmüşse, kullanıma devam etmeden önce makinenizi onarılmak üzere yetkili satıcınıza götürün.
- Makine uzun bir süre kullanılmıyorsa elektrik kablosunun fişini çekin. Aksi takdirde yangın çıkabilir.

Makinenin açılması

Birlikte verilen güç kablosunu hazırlayın.

- 1 **Dikiş makinesinin kapatıldığından emin olun (ana elektrik düğmesi "0" konumuna ayarlı) ve ardından elektrik kablosunu makinenin sağ tarafındaki güç besleme yakına takın.**
- 2 **Elektrik kablosunun fişini şebeke prizine takın.**

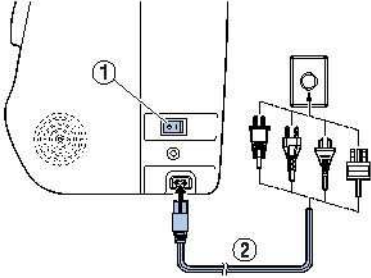

- (1) Ana elektrik düğmesi
(2) Elektrik kablosu

- 3 **Makinenin sağındaki ana elektrik düğmesinin sağına basın ("I"ya getirin).**

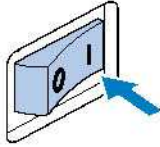

- Makine açıldığında, dikiş lambası ve LCD açılır.

Makinenin kapatılması

Dikiş makinesini kullandıktan sonra kapatın. Ayrıca, dikiş makinesini başka bir yere taşımadan önce kapattığınızdan emin olun.

- 1 **Makinenin çalışmadığından emin olun.**
- 2 **Makinenin sağındaki ana elektrik düğmesinin sol tarafına basın "0" ya getirin).**

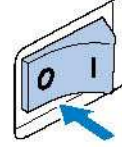

- Makine kapatıldığında, dikiş lambası ve LCD kapanır.

- 3 **Elektrik kablosu fişini prizden çıkarın..**
Elektrik kablosunu çıkarırken fişten tutun.

- 4 **Elektrik kablosunu güç besleme yakından çıkarın.**

Not

- Dikiş makinesi çalışırken bir elektrik kesintisi olursa, makineyi kapatın ve elektrik kablosunun fişini çıkarın. Dikiş makinesini yeniden çalıştırmaya başlarken, makineyi doğru biçimde çalıştırmak için izlenmesi gereken prosedürü uygulayın. (Sadece ABD için geçerli)
- Bu cihaz polarize fişe sahiptir (bir dişi diğerinden daha geniş). Elektrik çarpması riskini azaltmak için, bu fiş sadece tek bir biçimde polarize bir prize takılacak şekilde tasarlanmıştır. Fiş prize tam olarak oturmazsa, fişi ters çevirin. Yine oturmazsa, uygun bir priz takması için yetkin bir elektrikçiye başvurun. Hiçbir surette fişi değiştirmeyin.

Üst ve Alt İpliğin Hazırlanması

Masuranın sarılması

İpliği masuraya sarın.

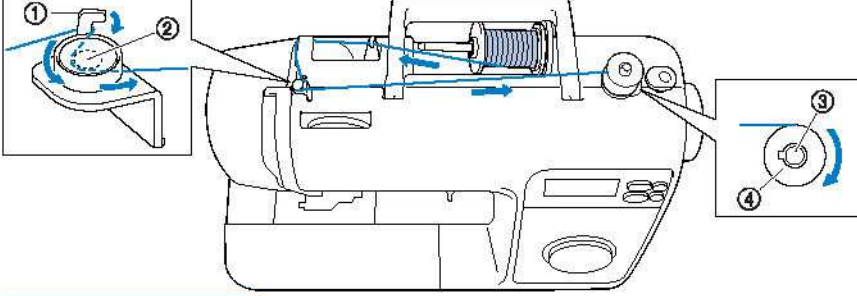

- (1) Masura sargısı iplik kılavuzu
- (2) Ön tansiyon diski
- (3) Masura sarıcı mili
- (4) Masura

⚠ DİKKAT

- Sadece (parça kodu: SA156, SFB(XA5539-151)) özel olarak bu dikiş makinesi için tasarlanmış masurayı kullanın. Başka masuraların kullanılması yaralanmalara ya da makinede hasara neden olabilir.
- Masura özel olarak bu dikiş makinesi için tasarlanmıştır. Farklı model masuraların kullanılması durumunda makine düzgün biçimde çalışmayacaktır. Sadece birlikte verilen aynı tipteki masura ya da masuraları kullanın (parça kodu: SA156, SFB (XA5539-151)).

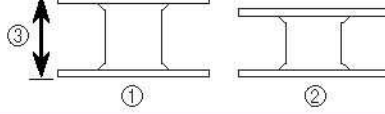

- (1) Bu model
- (2) Diğer model
- (3) 11.5 mm (7/16 inç) (gerçek boyut)

1 Dikiş makinesini açın.

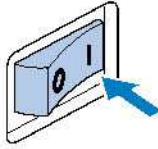

2 Mil üzerinde bulunan yayın masuradaki çentiğe denk gelmesi için masurayı, masura sarma mili üzerine yerleştirin.

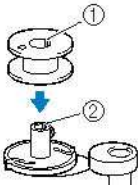

- (1) Çentik
- (2) Masura sarma mil yayı

3 Yerine oturana dek masura sarma milini sağa doğru hareket ettirin.

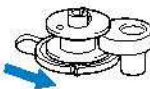

4 Makara pimini yukarı doğru çevirin ve ardından makara başlığını çıkarın.

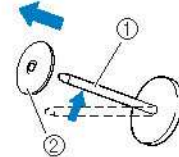

- (1) Makara pimi
- (2) Makara başlığı

5 Masuranın iplik makarasını masura ipliği makara pimine tamamen yerleştirin.

Makara yatay olacak ve iplik makarasının ön alt kısmından çıkacak şekilde makarayı pime kaydırın.

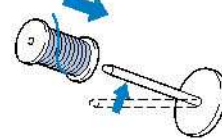

⚠ DİKKAT

- Makara, iplik doğru olarak açılacak şekilde yerleştirilmezse, iplik makara pimi çevresinde düğümlenebilir.

6 Makara başlığını makara pimine doğru kaydırın.

Makara başlığının hafif yuvarlak tarafı sola hizalanacak şekilde, makaranın sağ tarafı makara piminin sağ ucuna temas edene dek makara başlığını makara pimine kaydırın.

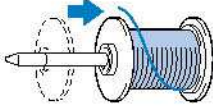

Not

- İnce, çapraz örülmüş bir iplikle dikiş yaparken küçük makara kapağını kullanın ve kapak ile makara arasında küçük bir boşluk bırakın.

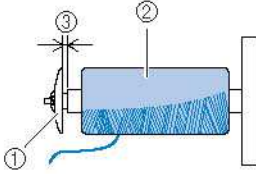

- (1) Makara başlığı (küçük)
 (2) Makara (çapraz sarılmış iplik)
 (3) Boşluk

- Saydam naylon iplik veya metalik iplik gibi kolayca çözülen iplik kullanırken, iplik makarasını makara pimine takmadan önce bobin ağını makaraya yerleştirin. Bobin ağı çok uzunsa, makara boyutuna uyacak şekilde katlayın. Bobin ağı kullanıldığında üst ipliğin tansiyonu biraz artacaktır. İplik tansiyonunu kontrol etmeyi unutmayın. Detaylı bilgi için "İplik tansiyonunun ayarlanması" (sayfa 49) başlığına bakın.

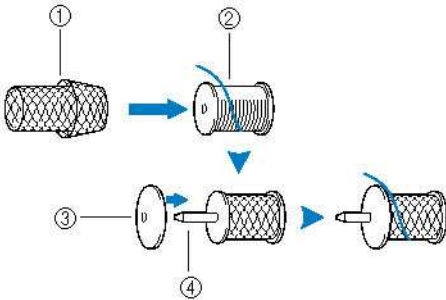

- (1) Bobin ağı
 (2) Bobin
 (3) Bobin başlığı
 (4) Bobin pimi

7 Makarayı sağ elinizle tutarken, ipliği sol elinizle çekin ve ardından ipliği iplik kılavuzunun altından geçirin.

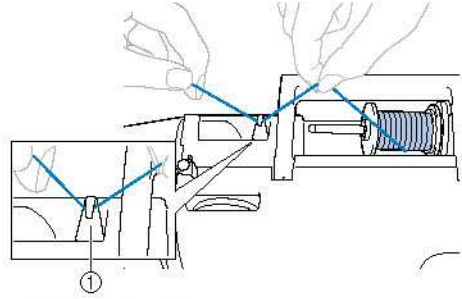

(1) İplik kılavuzu

8 İpliği arkadan öne doğru iplik kılavuzu kapağının altından geçirin.

Çekilen iplikte gevşeklik olmaması için ipliği sağ elinizle tutun ve sol elinizle ipliği iplik kılavuz kapağının altından geçirin.

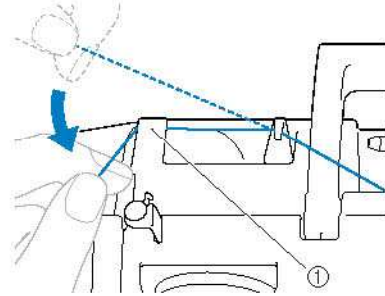

(1) İplik kılavuzu kapağı

9 İpliği sağa doğru çekin, masura sargısı iplik kılavuzunun çağanozunun altından geçirin ve mümkün olduğunca çekerek diskler arasında saatin tersi yönde sarın.

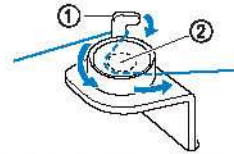

(1) Masura sargısı iplik kılavuzunun çağanozu
 (2) Ön tansiyon disk

- 10** Masura sargısı iplik kılavuzundan geçirilen ipliği tutmak için sol elinizi kullanırken, ipliğin ucunu saat yönünde masuraya beş veya altı kez sarmak için sağ elinizi kullanın.

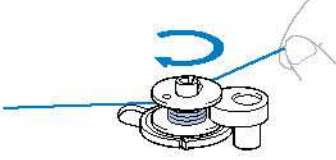

- 11** İpliğin ucunu masura sarıcı yatağı üzerindeki yarıktan geçirin ve sonra kesmek için ipliği sağa doğru çekin.

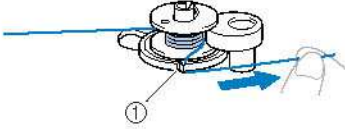

- (1) Masura sarıcı yatağında bulunan yarık (yerleşik bıçağı ile beraber)
► İplik uygun bir uzunlukta kesilir.

⚠ DİKKAT

- İpliği açıkladığı şekilde kesmeye özen gösterin. Masura, masura sarıcı yatağındaki yarığa entegre kesiciyle ipliği kesmeden sarılırsa masura doğru sarılmayabilir. Ayrıca masura ipliği bitmeye başladığında iplik masuraya dolanabilir veya iğne bükülebilir ya da kırılabilir.

- 12** Masura sarma hızını arttırmak için dikiş hızı denetleyicisini sağa ve azaltmak için sola kaydırın.

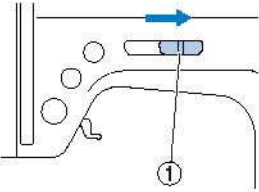

- (1) Dikiş hızı denetleyicisi

- 13** ⚠ (başlat/durdur düğmesi) düğmesine bir kez basın.

- Masura dönmeye başlar ve iplik masura etrafına sarılır.

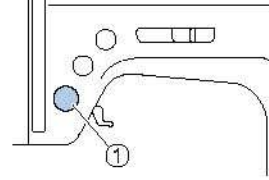

- (1) Başlat/durdur düğmesi

- 14** Masura sarım işlemi yavaşladığında, makineyi durdurmak için ⚠ (başlat/durdur) düğmesine bir kez basın.

⚠ DİKKAT

- Bobin sarma işlemi yavaşladığında, makineyi durdurun, aksi takdirde makine zarar görebilir.

- 15** İpliği kesin, masura sarma milini sola kaydırın ve daha sonra masurayı milden çıkarın.

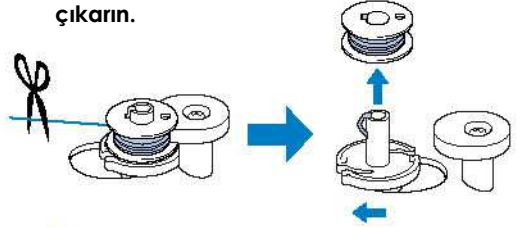

Not

- Dikiş makinesi çalıştırıldığında ya da iplik masura etrafına sarıldıktan sonra volan çevrildiğinde makine klik sesi çıkarır; bu ses herhangi bir arızaya işaret etmez.
- Masura sarma mili sağa kaydırıldığında iğne hareket edemez (dikiş yapılamaz).

Masuranın takılması

Masura sargısını ipliğiyle beraber takın.

! DİKKAT

- Doğru şekilde sarılmış bir masura kullanın, aksi takdirde iğne kırılabilir veya iplik tansiyonu yanlış olabilir.

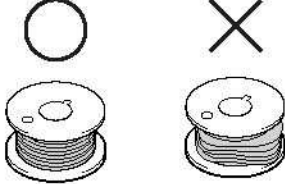

- Masura özel olarak bu dikiş makinesi için tasarlanmıştır. Farklı model masuraların kullanılması durumunda makine düzgün biçimde çalışmayacaktır. Sadece birlikte verilen aynı tipteki masura ya da masuraları kullanın (parça kodu: SA156, SFB (XA5539-151)).

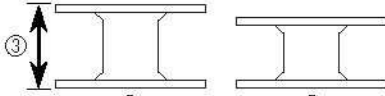

- (1) Bu model
- (2) Diğer model
- (3) 11.5 mm (7/16 inç) (gerçek boyut)

- Masurayı takmadan veya iğneyi değiştirmeden önce dikiş makinesini kapattığınızdan emin olun, aksi takdirde başlat/durdur düğmesine kaza ile basılması ve makinenin dikişe başlaması sonucunda yaralanmalar gerçekleşebilir.

- İğneyi kaldırmak için bir veya iki kere (iğne pozisyonu düğmesi) düğmesine basın, ardından baskı ayağı kolunu kaldırın.

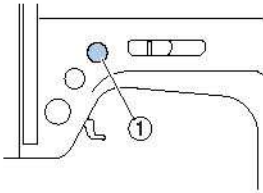

- (1) İğne konumu düğmesi

- Dikiş makinesini kapatın ("0" a getirin).

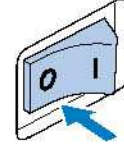

- Masura kapağının sağ tarafında bulunan mandalı sağa doğru kaydırın ve sonra masura kapağını çıkarın.

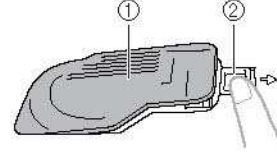

- (1) Masura kapağı
- (2) Mandal

- İpliğin sola doğru açılması için masurayı sağ elinizle yerleştirin, ardından sol elinizle ipliği tırnağın altından sertçe çekin.

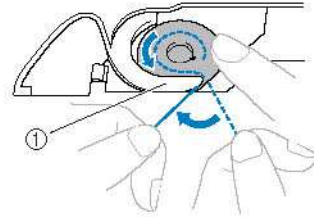

- (1) Tırnak

! DİKKAT

- Masurayı parmağınızla bastırduğunuzdan ve masurayı iplik düzgün şekilde yerleştirdiğinizden emin olun, aksi takdirde iğne kırılabilir veya iplik tansiyonu yanlış olabilir.

- 5** Sağ elinizle masurayı hafifçe bastırın ve ipliği yuvadan yönlendirin, ardından kesiciyle kesmek için kendinize doğru çekin.

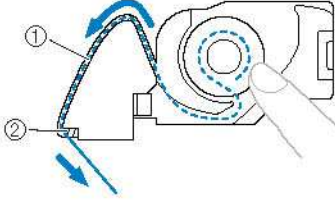

- (1) Yuva
(2) Kesici
► Kesici ipliği keser.
• İpliğin mekiğin düz yayından doğru biçimde geçirildiğinden emin olun. Doğru geçirilmemişse masurayı yeniden takın.

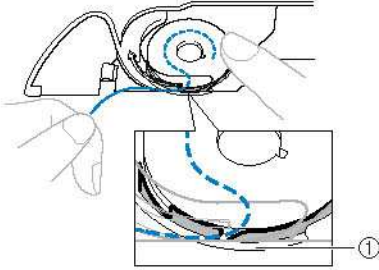

- (1) Düz yay

Not

- Masura ipliğinin beslenme yönü iğne plakası kapağının etrafındaki işaretlerle belirtilmektedir. Makineye belirtildiği gibi iplik takıldığından emin olun.

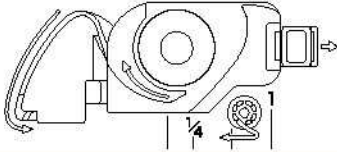

- 6** Masura kapağını yerine takın. Tırnağı, masura kapağının (A) sol alt köşesine yerleştirin ve ardından sağ tarafa (B) bastırın.

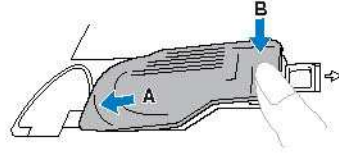

Not

- Masura ipliğini çekmeden dikiş başlayabilirsiniz. Dikiş başlamadan önce masura ipliğini çekmek isterseniz makineye iplik takma işlemini bitirin ve "Masura ipliğinin çekilmesi" başlığı altında belirtilen (sayfa 52) prosedüre göre ipliği çekin.

Üst ipliğin takılması

Bu bölümde, üst iplik ve iğneye iplik geçirilmesi için makaranın takılmasına ilişkin prosedürler açıklanacaktır.

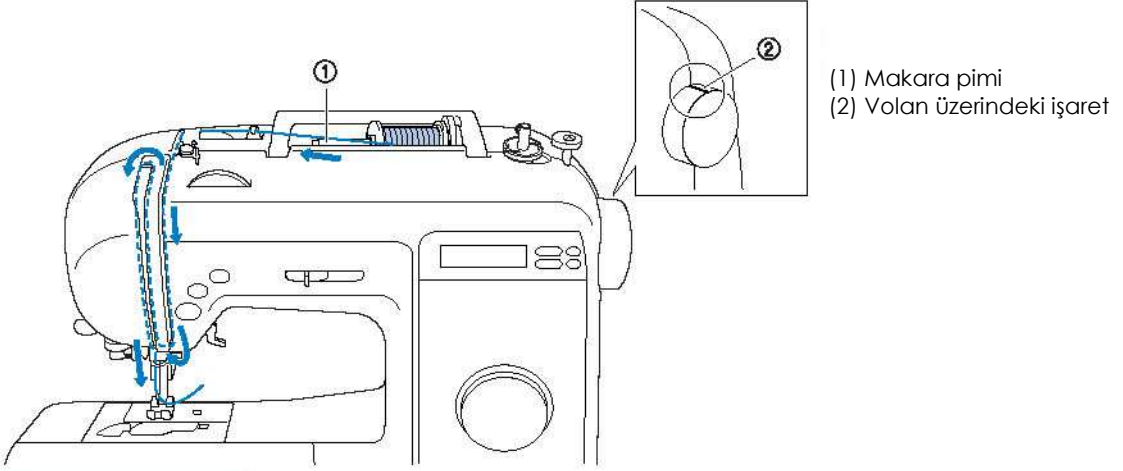

⚠ DİKKAT

- İpliği takarken, talimatları dikkatle izleyin. Üst ipliğin takılması hatalıysa, iplik dolanabilir ve iğne eğilip kırılabilir.
- İplik geçirici 75/11 ile 100/16 arasındaki dikiş makinesi iğneleriyle birlikte kullanılabilir.
- Doğru iplik ve iğne kombinasyonlarını kullanın. Doğru iğne ve iplik kombinasyonlarına ilişkin detaylı bilgi için “İğne tipleri ve kullanımları” (sayfa 30) başlığına bakın.
- İplik geçirici ile 70/10 altı ile 110/18 üzeri kalınlığa sahip iğneler kullanılamaz.
- İplik geçirici kanat iğnesi veya çift iğne ile kullanılamaz.
- İplik geçirici kullanılmadığı durumlarda “İpliğin elle takılması (iplik geçirici kullanmadan)” (sayfa 26) başlığına başvurun.

1 Dikiş makinesini açın.

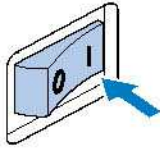

2 Baskı ayağı kolunu kaldırın.

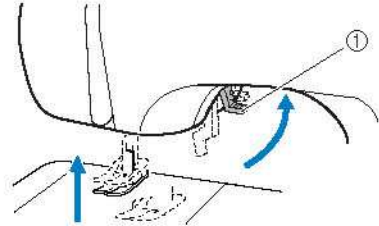

(1) Baskı ayağı kolu

⚠ DİKKAT

- Baskı ayağı yükseltilmezse dikiş makinesine iplik geçirilemez.

- 3** İğneyi kaldırmak için **+** düğmesine (iğne pozisyonu düğmesi) bir veya iki kez basın.

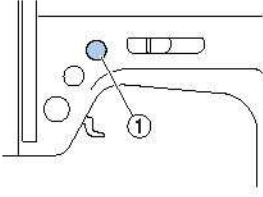

(1) İğne konumu düğmesi
İğne doğru biçimde yükseltilmezse, dikiş makinesine iplik geçirilemez. Volan üzerindeki işaretin aşağıda gösterildiği şekilde yukarıyı işaret ettiğini kontrol edin. Volan bu konumda değilse, işleme devam etmeden önce iğneyi kaldırmak için iğne pozisyonu düğmesine bastığınızdan emin olun.

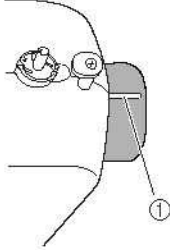

(1) Volan üzerindeki işaret

- 4** Makara pimini yukarı doğru çevirin ve ardından makara başlığını çıkarın.

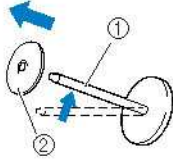

(1) Makara pimi
(2) Makara başlığı

- 5** Üst iplik makarasını makara pimine tamamen yerleştirin

Makara yatay olacak ve iplik makaranın ön alt kısmından çıkacak şekilde makarayı pime kaydırın.

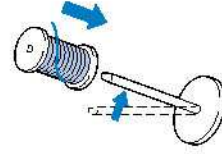

! DİKKAT

- Makara, iplik doğru olarak açılacak şekilde yerleştirilmezse, makara pimi çevresinde düğümlenebilir ve iplik kopabilir ya da iğne kırılabilir.
- Kullanılan makara başlığı makaradan küçükse, iplik makaradaki çentiğe geçebilir veya iğne kırılabilir.

- 6** Makara başlığını makara pimine doğru kaydırın.

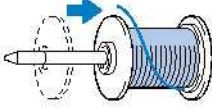

Not

- İnce, çapraz örülmüş bir iplikle dikiş yaparken küçük makara kapağını kullanın ve kapak ile makara arasında küçük bir boşluk bırakın.

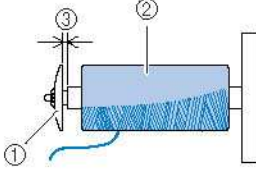

- (1) Makara başlığı (küçük)
(2) Makara (çapraz sarılmış iplik)
(3) Boşluk

- Saydam naylon iplik veya metalik iplik gibi kolayca çözülen iplik kullanırken, makara makara pimine takmadan önce bobin ağını makaraya yerleştirin. Bobin ağı çok uzunsa, makara boyutuna uyacak şekilde katlayın. Bobin ağı kullanıldığında üst ipliğin tansiyonu biraz artacaktır. İplik tansiyonunu kontrol etmeyi unutmayın. Detaylı bilgi için "İplik tansiyonunun ayarlanması" (sayfa 49) başlığına bakın.

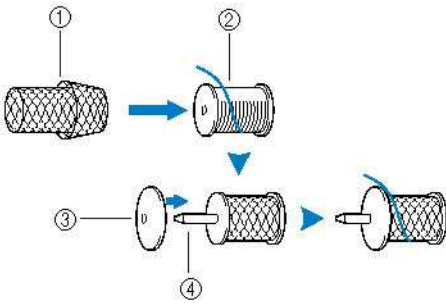

- (1) Bobin ağı
(2) Makara
(3) Makara başlığı
(4) Makara pimi

- 7** Makara sağ elinizle tutarken, ipliği sol elinizle çekin ve ardından ipliği iplik kılavuzunun altından geçirin.

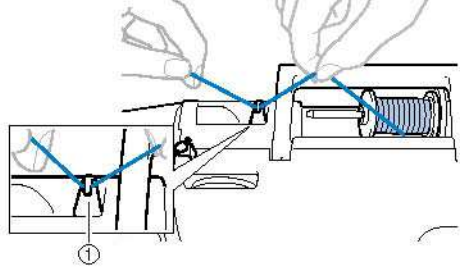

- (1) İplik kılavuzu

- 8** İpliği arkadan öne doğru iplik kılavuzu kapağının altından geçirin. Çekilen iplikte gevşeklik olmaması için ipliği sağ elinizle tutun ve sol elinizle ipliği iplik kılavuzu kapağının altından geçirin.

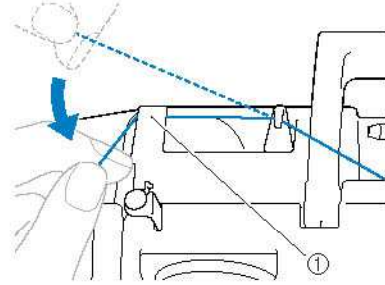

- (1) İplik kılavuzu kapağı

- 9** İpliği, makine üzerinde rakamla gösterilen yoldan yönlendirerek makineye geçirin.

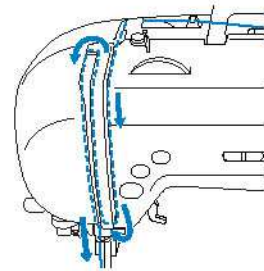

10 İpliği sağdan sola doğru tansiyon açma koluna kaydırın.

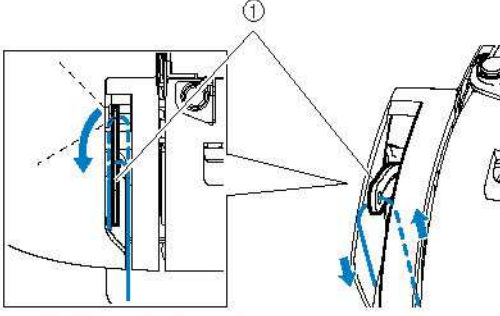

(1) Tansiyon açma kolu

Not

- İğne kaldırılmamışsa, tansiyon açma koluna iplik geçiremez. Tansiyon açma koluna iplik geçirmeden önce iğneyi kaldırmak için iğne pozisyon düğmesine basmanız gerekir.

11 İpliği iğne mili iplik kılavuzunun arkasından geçirin.

İpliği sol elinizle tutup sağdan sola doğru kılavuzda çekerek ipliği kolayca iğne mili iplik kılavuzunun arkasından geçirebilirsiniz.

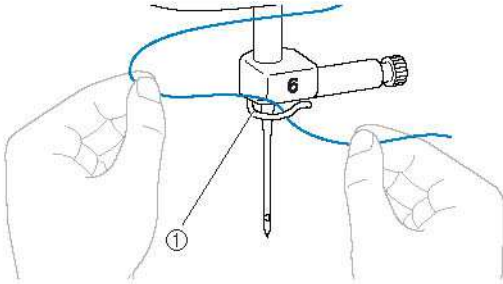

(1) İğne mili iplik kılavuzu

12 Baskı ayağı kolunu indirin.

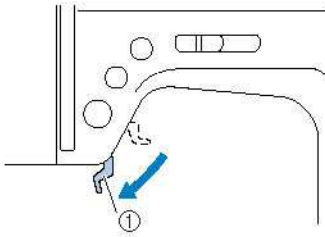

(1) Baskı ayağı kolu

İpliğin takılması

Bu bölüm ipliğin nasıl takılacağını açıklar.

■ İplik kılavuz diskli modeller için

- 1** İğne mili iplik kılavuzundan sola (A) doğru geçirilen ipliğin ucunu tutun ve ardından iplik kılavuz diskindeki yarık vasıtasıyla önden (B) sertçe çekin.

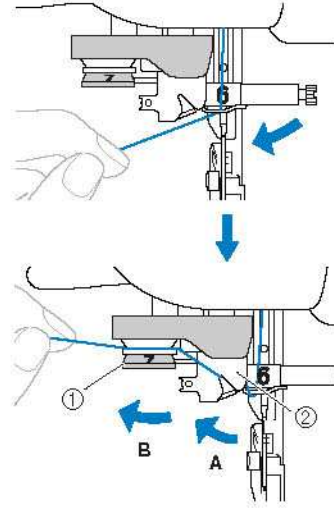

- (1) İplik kılavuzu diskli
(2) İplik kılavuzu

- ② Makinenin solunda bulunan iplik kesici ile ipliği kesin.

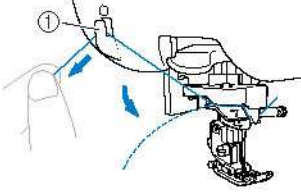

(1) İplik kesici



Not

- Metalik iplik gibi, makaradan kolayca açılan bir iplik kullanılırken, ipliğin kesilmesi durumunda iğneye iplik takmak güçleşebilir. Bu yüzden, iplik kesici kullanmak yerine, iplik kılavuz disklerinden ("7" ile işaretli) geçtikten sonra yaklaşık 80 mm (yaklaşık 3 inç) dışarı çekin.

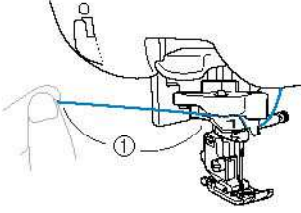

(1) 80 mm veya daha fazlası

- ③ Makinenin solundaki iğne iplik geçirme kolunu indirin ve sonra kolu yavaşça asıl konumuna getirin.

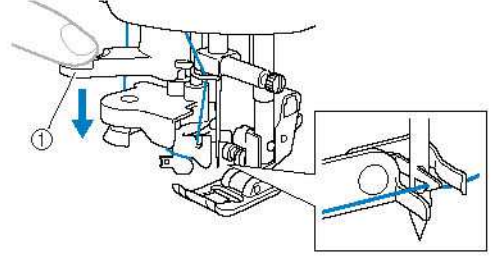

(1) İğne iplik geçirme kolu
► İplik, iğnenin deliğinden geçirilir.



Not

- İğneye tamamiyle iplik geçmez, ancak iğnenin deliğinde bir ilmek oluşursa, ipliğin ucunu çıkarmak için ilmeği dikkatli bir şekilde iğnenin deliğinden çekin.

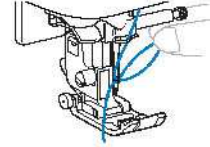

DİKKAT

- İpliği çıkarırken, çok hızlı bir şekilde çekmeyin, aksi takdirde iğne kırılabilir ya da bükülebilir.

- ④ Baskı ayağı kolunu kaldırın, ipliğin ucunu baskı ayağından geçirin ve ardından makinenin arkasına doğru ipliği yaklaşık 5 cm çekin.

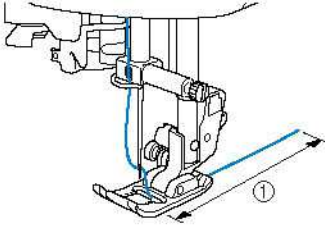

(1) 5 cm (2 inç)

- Üst ipliğin takılması tamamlanır. Üst ve alt ipliği geçirme işlemi tamamlanmıştır ve artık dikişe başlamaya hazırsınız.



Not

- İğne kaldırılmamışsa, iplik geçirici iğneye iplik geçiremez. İplik geçiriciyi kullanmadan önce iğneyi kaldırmak için Ⓡ (iğne pozisyon) düğmesine basmanız gerekir.

■ İplik kılavuz disk bulunmayan modeller için

- ① İğneye iplik geçirici kolunu indirirken ipliği kılavuzun üzerine doğru geçirin.

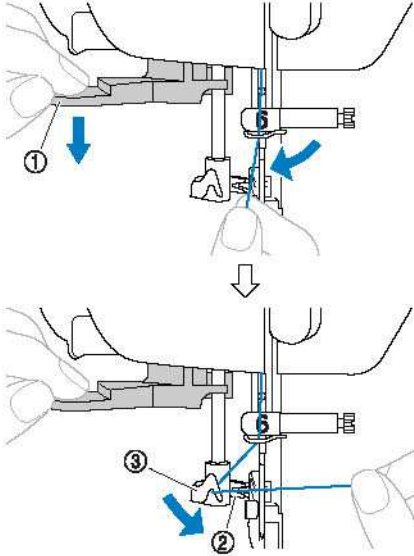

- (1) İplik geçirici
(2) İplik
(3) Kılavuz

- ② Çığanoz üzerinde bulunan ipliği aşağıda gösterildiği şekilde tutun.

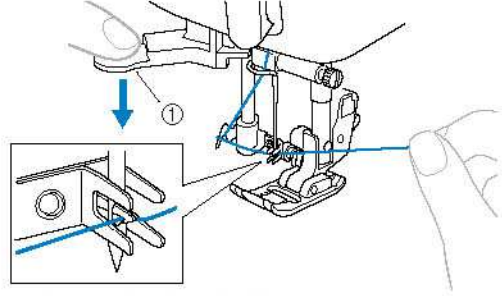

(1) İğne iplik geçirme kolu

- ③ İğne iplik geçirme kolunu kaldırın ve ardından iğnenin ilmeğinden geçen ipliğin ucunu çekin.

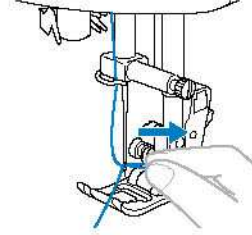

! DİKKAT

- İpliği zorlayarak çekmemeye dikkat edin, aksi taktirde iğne eğilebilir.

- ④ Baskı ayağı kolunu kaldırın, ipliğin ucunu baskı ayağından geçirin ve ardından makinenin arkasına doğru ipliği yaklaşık 5 cm çekin.

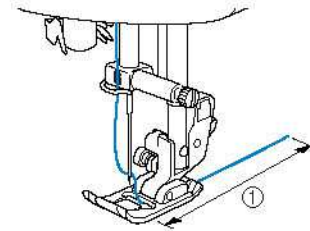

(1) 5 cm (2 inç)

- Üst ipliğin takılması tamamlanır.

İpliğin elle takılması (iplik geçirici kullanmadan)

75/11 ile 100/16 arası kalınlık dışındaki iğneler kullanılırken, kanat iğne veya çift iğne iplik geçirici ile birlikte kullanılamaz, iğneye iplik beslemesini aşağıda açıklandığı şekilde gerçekleştirin.

1 Makineye, iğne mili iplik kılavuzuna iplik beslemesi yapın.

- Detaylı bilgi için "Üst iplik geçirme" (sayfa 20) başlığına bakın.

2 Baskı ayağı kolunu indirin.

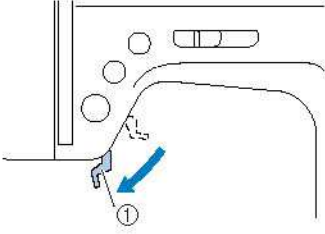

(1) Baskı ayağı kolu

3 İpliği, iğne deliğine önden arkaya doğru geçirin.

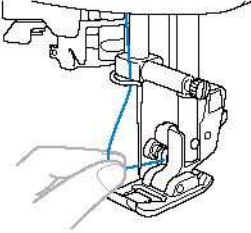

4 Baskı ayağı kolunu kaldırın, ipliğin ucunu baskı ayağından geçirin ve ardından makinenin arkasına doğru ipliği yaklaşık 5 cm çekin.

Çift iğnenin kullanılması

Çift iğne ile iki farklı iplikle aynı dikişten iki paralel hat dikebilirsiniz. Her iki üst ipliğin aynı kalınlık ve kaliteye sahip olması gerekir. Çift iğneyi ve ilave makara pimini kullandığınızdan emin olun. Çift iğne ile dikilebilecek dikişlerle ilgili detaylı bilgi için "Dikiş Ayarları" (sayfa 89) başlığına bakın.

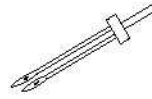

①

(1) Çift iğneli



②

(2) İlave makara pimini

⚠ DİKKAT

- Sadece çift iğne kullanın (parça kodu: X59296-121 Başka iğnelerin kullanılması iğneyi eğebilir ya da makineye hasar verebilir.
- Eğilmiş iğneleri asla kullanmayın. Eğilmiş iğneler büyük olasılıkla yaralanmalara yol açacak şekilde kolaylıkla kırılabilir.
- Çift iğneyle iplik geçirici kullanılamaz. Çift iğneyle iplik geçirici kullanılırsa, dikiş makinesi hasar görebilir.

1 Çift iğneyi takın.

- İğneyi yerleştirme ile ilgili detaylı bilgi için "İğnenin değiştirilmesi" (sayfa 31) başlığına bakın.

2 Sol iğne için üst ipliği takın.

- Detaylı bilgi için "Üst ipliğin geçirilmesi" (sayfa 20) kısmındaki (1) ile (10) arası adımlara bakın.

3 Sol iğneye elle üst ipliği geçirin.

İğnenin gözünden önden arkaya doğru ipliği geçirin.

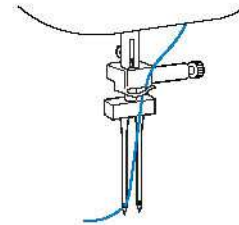

4 Ekstra makara pimini masura sarıcı milinin ucuna yerleştirin.

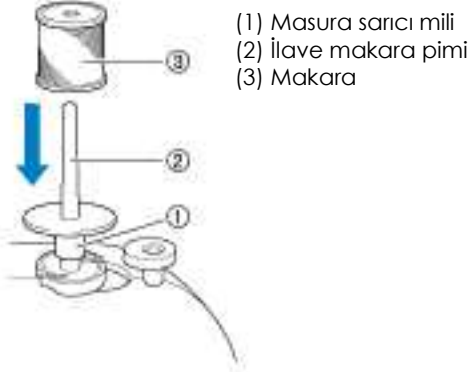

- (1) Masura sarıcı mili
- (2) İlave makara pimi
- (3) Makara

5 Makarayı takın ve üst ipliği geçirin.



Not

- İplik makarasını yerleştirirken, ipliği makaranın ön kısmından çözülecek şekilde ayarlayın.

6 Sol tarafın üst ipliğini geçirme yöntemi ile aynı şekilde sağ tarafın üst ipliğini de geçirin.

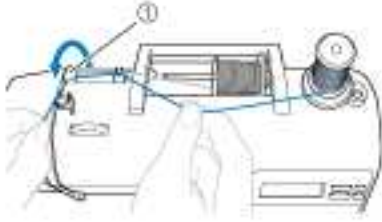

- (1) İplik kılavuzu kapağı
- Detaylı bilgi için "Üst ipliğin geçirilmesi" (sayfa 20) kısmındaki (1) ile (10) arası adımlara bakın.

7 İpliği iğne mili iplik kılavuzundan geçirmeden, sağ iğneye ipliği elle geçirin. İğnenin gözünden önden arkaya doğru ipliği geçirin.

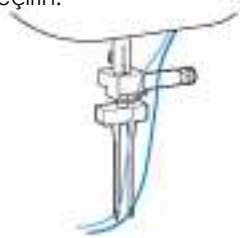

8 "J" zigzag ayağını takın.

- Baskı ayağını değiştirme ile ilgili detaylı bilgi için "Baskı ayağının değiştirilmesi" (sayfa 33) başlığına bakın.

! DİKKAT

- Çift iğne kullanırken "J" zigzag ayağını taktığınızdan emin olun aksi takdirde iğne kırılabilir ya da makine hasar görebilir.

9 Dikiş makinesini açın.



- LCD ekran açılır.

10 Bir dikiş seçin.

- Dikiş seçme ile ilgili detaylı bilgi için "Dikiş seçimi" (sayfa 42) başlığına bakın.
- Çift iğne ile dikilebilecek dikişlerle ilgili detaylı bilgi için "Dikiş Ayarları" (sayfa 89) başlığına bakın.

! DİKKAT

- Dikiş genişliğini ayarladıktan sonra volanı yavaşça kendinize doğru (saatin tersi yönünde) çevirin ve iğnenin baskı ayağına temas etmediğinden emin olun. İğne baskı ayağına temas ederse iğne bükülebilir ya da kırılabilir.

11 (İğne modu seçim tuşu) düğmesine basın.



- Çift iğne artık kullanılabilir.
- Tek iğneyle dikişe dönmek için (İğne modu seçim tuşu) düğmesine basın.
- Dikiş makinesi kapansa bile, çift iğne ayarı iptal edilmez.

! DİKKAT

- Çift iğne kullanırken, çift iğne ayarını seçtiğinizden emin olun aksi takdirde iğne kırılabilir ya da makine hasar görebilir.

12

Dikiş dikmeye başlayın.

- Dikişe başlama ile ilgili detaylı bilgi için "Dikişe başlama" (sayfa 44) başlığına bakın.
- ▶ Birbirine paralel olarak iki hat dikiş yapılır.

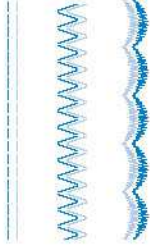
**Not**

- Çift iğne kullanırken kullanılan ipliğin ve kumaşın türüne göre dikişler bir araya toplanabilir. Bu durumda dikiş uzunluğunu arttırın. Dikiş uzunluğunu ayarlama ile ilgili detaylı bilgi için "Dikiş genişliğinin ve uzunluğunun ayarlanması" (sayfa 42) başlığına bakın.

**DİKKAT**

- **Dikiş yönünü değiştirirken, iğneyi kumaştan kaldırmak için ⏴ düğmesine (iğne pozisyonu düğmesi) basın ve ardından baskı ayağı kolunu kaldırıp kumaşı çevirin. Aksi takdirde iğne kırılabilir veya makine hasar görebilir.**
- **Çift iğne kumaşa takılı haldeyken kumaşı çevirmeye çalışmayın aksi takdirde iğne kırılabilir veya makine hasar görebilir.**

İğnenin Deęiştirilmesi

Bu bölümde dikiş makinesi iğneleri ile ilgili bilgiler verilmektedir.

İğne ile ilgili önlemler

İğne kullanımı ile ilgili olarak aşağıda belirtilen önlemleri göz önünde bulundurmaya özen gösterin. Bu talimatlara uyulmaması iğnenin kırılması ve parçalarının saçılması gibi oldukça tehlikeli durumlara neden olabilir. Aşağıda belirtilen talimatları okuyun ve dikkatle uygulayın.



DİKKAT

- Sadece ev kullanımına yönelik dikiş makineleri için üretilen iğneleri kullanın. Başka iğnelerin kullanılması iğneyi eğebilir ya da makineye hasar verebilir.
- Eğilmiş iğneleri asla kullanmayın. Eğilmiş iğneler büyük olasılıkla yaralanmalara yol açacak şekilde kolaylıkla kırılabilir.

İğne tipleri ve kullanımları

Kullanılması gereken dikiş makinesi iğnesi kullanılan kumaşa ve iplik kalınlığına göre değişiklik gösterir. Dikmek istediğiniz kumaş için uygun iplik ve iğneyi seçerken aşağıdaki tabloya başvurun.

Kumaş Türü/Uygulama	İplik		İğne Boyutu
	Türü	Ağırlık	
Orta ağırlıkta kumaşlar	Çuha	Pamuk iplik	75/11-90/14
	Tafta	Sentetik iplik	
	Flanel, Gabardin	İpek iplik	
İnce kumaşlar	İnce Keten Bezi	Pamuk iplik	65/9-75/11
	Jorjet	Sentetik iplik	
	Şalis, Saten	İpek iplik	
Kalın kumaşlar	Kot kumaşı	Pamuk iplik	90/14-100/16
	Fitilli kadife	Sentetik iplik	
	Tüvid	İpek iplik	
Esnek kumaşlar	Jarse	Örgü ipliği	Yuvarlak uçlu iğne (altın rengi) 75/11-90/14
	Triko		
Kolay aşınan kumaşlar		Pamuk iplik	65/9-90/14
		Sentetik iplik	
		İpek iplik	
Üst dikiş için		Sentetik iplik	90/14-100/16
		İpek iplik	



Not

- İplik numarası ne kadar küçük olursa, iplik o kadar kalın olur ve iğne numarası ne kadar büyük olursa iğne de o kadar büyük olur.
- Streç kumaş dikerken ya da pasaların kolayca oluşabileceği kumaşlarla çalışırken toplu iğne kullanın.
- Dikilmekte olan kumaş ne olursa olsun saydam naylon iplik içeren 90/14 ila 100/16 arası bir iğne kullanın.
- Dikiş makinesi satın alındığında bir 75/11 iğne takılı olarak gelir.



DİKKAT

- **Uygun kumaş, iplik ve iğne kombinasyonları yukarıdaki tabloda gösterilmiştir. Kumaş, iplik ve iğne kombinasyonu doğru ayarlanmazsa, özellikle kalın kumaşlar (kot kumaşı gibi) ince iğnelerle (65/9 ile 75/11 arası) dikilirse iğne eğrilebilir ya da kırılabilir. Buna ek olarak dikiş dengesiz veya büzgülü gerçekleşebilir ya da atlanmış dikişler gerçekleşebilir.**

İğnenin kontrolü

Makine çalışırken iğne kırılabilirliğinden, eğik bir iğne ile dikiş dikmek çok tehlikelidir. İğneyi kullanmadan önce, iğnenin düz kısmını düz bir yüzeye koyun ve iğne ile düz yüzey arasında her hangi bir boşluk olmadığından emin olun.

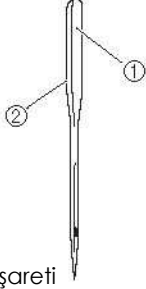

- (1) Düz kısım
(2) İğne tipi işareti

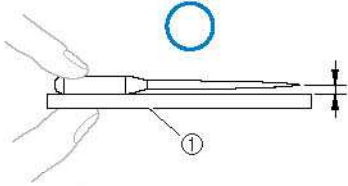

- (1) Düz yüzey

İğne ve düz yüzey arasında boşluk bulunuyorsa iğne bükülmüş demektir. Bükülmüş iğneleri kullanmayın.

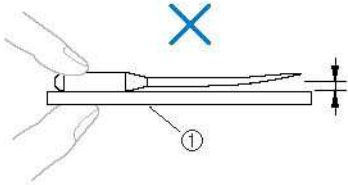

- (1) Düz yüzey

İğnenin değiştirilmesi

Aşağıda açıklandığı şekilde iğneyi değiştirin. "İğnenin kontrolü" başlığında açıklandığı üzere bir tornavida ve doğru iğne kullanın.

- 1 İğneyi kaldırmak için \oplus düğmesine (iğne pozisyonu düğmesi) bir veya iki kez basın.

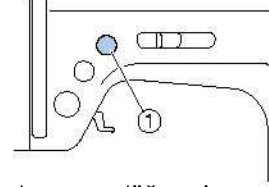

- (1) İğne konumu düğmesi

- 2 Dikiş makinesini kapatın.

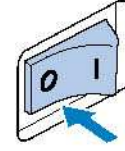

⚠ DİKKAT

- İğneyi değiştirmeden önce dikiş makinesini kapattığınızdan emin olun, aksi takdirde başlat/durdur düğmesine kaza ile basılması ve makinenin dikişe başlaması sonucunda yaralanmalar gerçekleşebilir.

- 3 Baskı ayağı kolunu indirin.

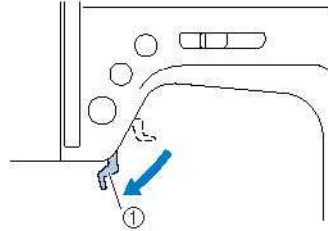

- (1) Baskı ayağı kolu

⚠ DİKKAT

- İğneyi değiştirmeden önce, iğnenin iğne plakasındaki deliğe düşmesini önlemek için baskı ayağının altına kumaş ya da kağıt yerleştirin.

4 İğne kelepçeleme vidasını gevşetin ve iğneyi çıkarın.

İğneyi sol elinizle tutun ve ardından tornavidayı sağ elinizle saat yönünün tersine doğru çevirin.

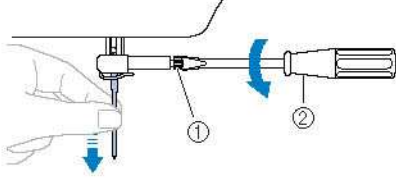

(1) İğne bağı vidası

(2) Tornavida

- İğne bağı vidasını gevşetirken ya da sıkarken aşırı güç uygulamayın, aksi takdirde makine hasar görebilir.

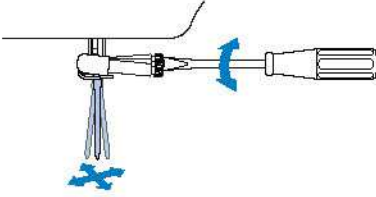

5 İğnenin düz kısmı makinenin arka kısmına gelecek şekilde, iğne durdurucuya temas edene kadar iğneyi itin.

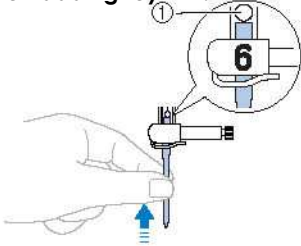

(1) İğne durdurucu

6 İğneyi sol elinizle yerinde tutarken iğne kelepçeleme vidasını sıkın.

Tornavidayı saat yönünde çevirin

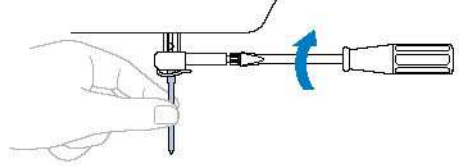

Çift iğneyi de aynı şekilde yerleştirin.

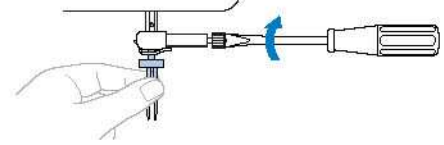

⚠ DİKKAT

- İğneyi iğne durdurucuya temas edene kadar iterek yerleştirdiğinizden emin olun ve iğne bağı vidasını tornavida kullanarak iyice sıkılayın aksi takdirde iğne kırılabilir veya bir arıza meydana gelebilir.

Baskı Ayağının Değiştirilmesi

Baskı ayağı önlemleri

Baskı ayaklarıyla ilgili olarak aşağıda belirtilen önlemleri gözetmeye özen gösterin.

⚠ DİKKAT

- Dikmek istediğiniz dikiş tipine uygun baskı ayağı kullanın, aksi takdirde iğne baskı ayağına çarparak kırılabilir veya eğilebilir.
- Sadece bu makineye özel tasarlanmış olan baskı ayağını kullanın. Başka masuraların kullanılması yaralanmalara ya da makinede hasara neden olabilir.

Baskı ayağının değiştirilmesi

Aşağıda açıklandığı şekilde baskı ayağını değiştirin.

- 1 İğneyi kaldırmak için ⊕ düğmesine (iğne pozisyonu düğmesi) bir veya iki kez basın.

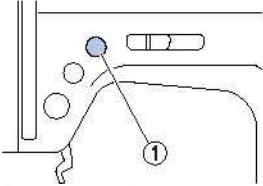

(1) İğne konumu düğmesi

- 2 Dikiş makinesini kapatın.

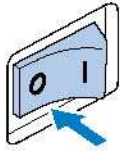

⚠ DİKKAT

- Baskı ayağını değiştirmeden önce dikiş makinesini kapattığınızdan emin olun, aksi takdirde başlat/durdur düğmesine kaza ile basılması ve makinenin dikişe başlaması sonucunda yaralanmalar gerçekleşebilir.
- Baskı ayağının doğru yönde takılmış olduğunu kontrol edin, aksi takdirde iğne baskı ayağına çarpabilir ve kırılıp yaralanmalara neden olabilir.

- 3 Baskı ayağı kolunu kaldırın.

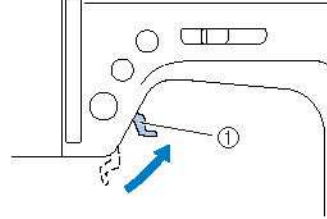

(1) Baskı ayağı kolunu

- 4 Baskı ayağını kaldırmak için baskı ayağı tutucusunun arkasında bulunan siyah düğmeye basın.

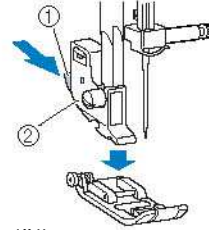

(1) Siyah düğme
(2) Baskı ayağı tutucu

- 5** Baskı ayağı piminin tutucuda bulunan yuva ile hizalanması için, takılacak baskı ayağını tutucunun altına yerleştirin. Baskı ayağını, baskı ayağı türünü (J, A, vs.) ifade eden harf okunacak şekilde konumlandırın.

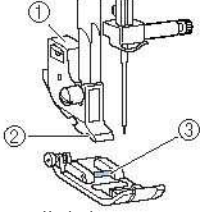

- (1) Baskı ayağı tutucu
(2) Çentik
(3) Pim



Not

- Her dikiş ile kullanılacak olan baskı ayağının kodu LCD ekranda görüntülenir. Dikiş seçme ile ilgili detaylı bilgi için "Dikiş seçimi" (sayfa 42) başlığına bakın.

- 6** Baskı ayağı piminin, baskı ayağı tutucudaki yuvaya oturması için baskı ayağı kolunu yavaşça alçaltın.

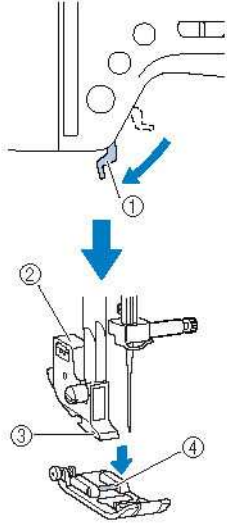

- (1) Baskı ayağı kolu
(2) Baskı ayağı tutucu
(3) Çentik
(4) Pim

► Baskı ayağı takıldı.

- 7** Baskı ayağının tam olarak takıldığından emin olmak için baskı ayağı kolunu kaldırın.

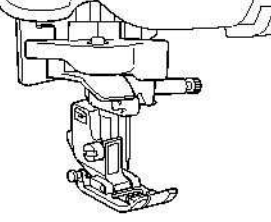

Baskı ayağı tutucusunun sökülmesi

Dikiş makinesini temizlerken ya da isteğe bağlı hareketli ayağı takarken baskı ayağı tutucusunu sökün.

- 1** Baskı ayağını çıkarın.
- Detaylı bilgi için, "Baskı ayağının değiştirilmesi" (sayfa 33) başlığına bakın.

- 2** Baskı ayağı tutucu vidasını gevşetin ve sonra baskı ayağı tutucusunu çıkarın. Tornavidayı saat yönünün tersine çevirin.

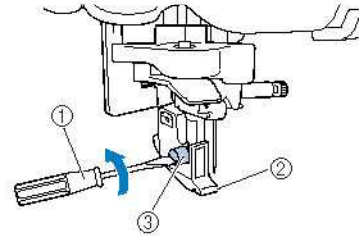

- (1) Tornavida
(2) Baskı ayağı tutucu
(3) Vida

■ Baskı ayağı tutucusunun takılması

1 Baskı ayağı tutucusunu baskı ayağıyla hizalayın.

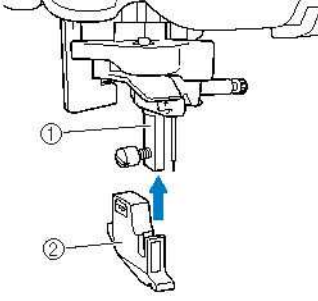

- (1) Baskı mili
- (1) Baskı ayağı tutucu

2 Baskı ayağı tutucusunu sağ elinizle tutun ve vidayı sıkın.

Tornavidayı sol elinizle saat yönünde çevirin.

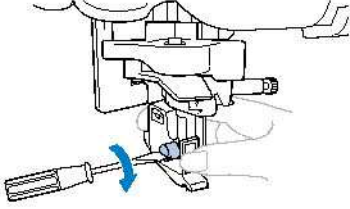

Not

- Baskı ayağı tutucu doğru biçimde takılmazsa, iplik tansiyonu doğru gerginliğe sahip olmaz.



DİKKAT

- Baskı ayağı tutucusunun vidasını iyice sıktığınızdan emin olun, aksi takdirde baskı ayağı tutucusu çıkıp düşebilir ve iğne ona çarpabilir, böylece iğne eğilip kırılabilir.

İsteğe bağlı hareketli ayağın kullanılması

İsteğe bağlı hareketli ayak ile, her iki kumaş parçası da dişliler ve baskı ayağındaki dişler sayesinde düzgün şekilde beslenir. Bu durum, vinil ve deri gibi beslenmesi zor olan kumaşların ve kadife gibi kolayca kayan kumaşların dikilmesinde veya kapitone dikiş sırasında işe yarar. Hareketli ayağı takmak için tornavida kullanın.

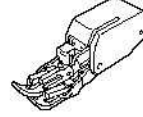

■ Hareketli ayağın takılması

1 Baskı ayağı tutucuyu çıkarın.

- Detaylı bilgi için, "Baskı ayağı tutucusunun sökülmesi" (sayfa 34) başlığına bakın.

2 Hareketli ayağın bağlantı çatalını iğne bağı vidasına geçirin.

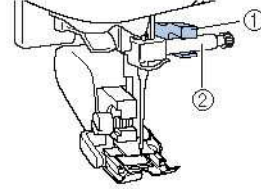

- (1) Bağlantı çatalı
- (2) İğne bağı vidası

- ③ Baskı ayağı kolunu indirin, baskı ayağı tutucu vidasını takın ve ardından vidayı tornavida ile sıkın.

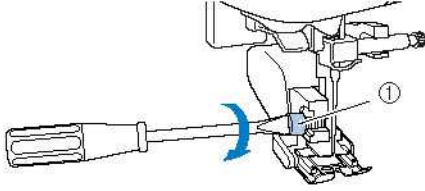

(1) Baskı ayağı tutucu vidası



DİKKAT

- Vidaları tornavida ile iyice sıktığınızdan emin olun, aksi takdirde iğne baskı ayağına temas edebilir ve bu da iğnenin bükülmesine ya da kırılmasına yol açabilir.
- Dikişe başlamadan önce, volanı yavaşça (saatin tersi yönünde) kendinize doğru çevirin ve iğnenin baskı ayağına temas etmediğinden emin olun. İğne baskı ayağına temas ederse iğne bükülebilir ya da kırılabilir.



Not

- Hareketli ayakla dikiş yaparken orta ve düşük arasında bir hızda dikiş yapın.

■ Hareketli ayağın çıkarılması

- ① İğneyi kaldırmak için Ⓡ düğmesine (iğne pozisyonu düğmesi) bir veya iki kez basın.

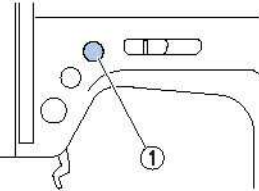

(1) İğne konumu düğmesi
► İğne yükseltilir.

- ② Dikiş makinesini kapatın.

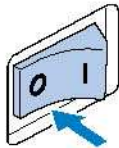

- ③ Baskı ayağı kolunu kaldırın.

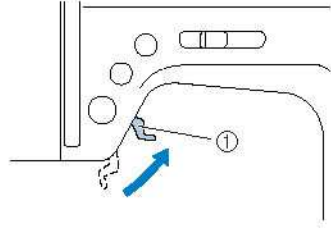

(1) Baskı ayağı kolunu
► Baskı ayağı kaldırılır.

- ④ Bir tornavida ile, baskı ayağı tutucu vidayı gevşetin ve ardından hareketli ayağı çıkarın.

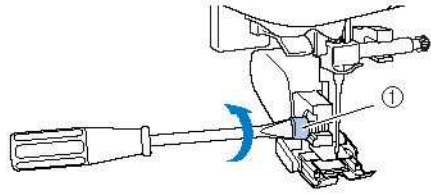

(1) Baskı ayağı tutucu vidası

- ⑤ Baskı ayağı tutucuyu takın.

- Detaylı bilgi için, "Baskı ayağı tutucusunun sökülmesi" (sayfa 34) başlığına bakın.



Not

- Sadece düz dikiş (takviye dikişli) ve zigzag dikiş hareketli ayak ile kullanılabilir. Dikişlere ilişkin detaylı bilgi için "Dikiş Ayarları" (sayfa 89) başlığına bakın.
- İsteğe bağlı hareketli ayak, Brother bayinizden edinilebilir.

Yararlı Fonksiyonlar

Dikiş verimliliğini artırmaya yarayan fonksiyonlar aşağıda açıklanmıştır.

İğnenin duruş konumunu değiştirme

Normal olarak dikiş makinesi fabrikada dikiş durdurulduğunda iğne kumaşta kalacak şekilde ayarlanmıştır. Bunun yerine makine dikiş durdurulduğunda iğne yükseltilmiş konumda kalacak şekilde de ayarlanabilir.

1 Dikiş makinesini kapatın.

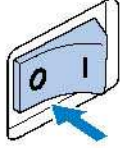

2 (1) (otomatik geri/takviye dikiş tuşu) düğmesine basarken dikiş makineyi açın. Makine iki kez bip sesi verdiğinde otomatik geri/takviye dikiş tuşunu bırakın.

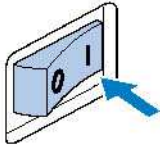
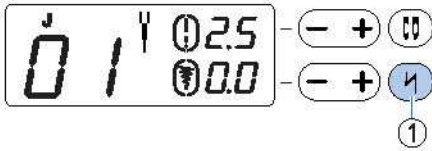

- (1) Otomatik geri/takviye dikiş tuşu
► İğnenin stop pozisyonu yükseltilmiş konuma geçer.



Not

- İğne stop pozisyonunu alçaltılmış pozisyona almak için aynı işlemi tekrarlayın.

■ İğne kalkık konumda durduğunda Dikiş bittiğinde iğne en yüksek konumunda durur.

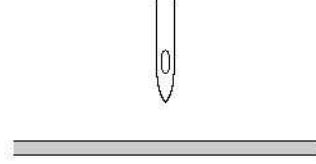

Not

- Dikiş bittikten sonra kumaş çekilebilir.

■ İğne inik konumda durduğunda Dikiş bittiğinde iğne en düşük konumunda durur.

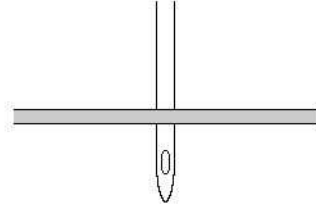

Not

- Dikiş yönünü değiştirmek ("Dikiş yönünü değiştirmek" (sayfa 50)) ya da dikiş durdurmak için bu konumu kullanın

Başlangıç iğne pozisyonunu değiştirme

Normalde, dikiş makinesi açıldığında, düz dikiş (sol iğne pozisyonu) otomatik olarak seçilidir. Makine açıldığında düz dikişin (orta iğne pozisyonu) otomatik olarak seçilmesi için makine ayarlanabilir.

1 Dikiş makinesini kapatın.

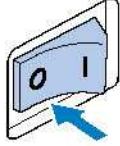

2 tuşuna (iğne modu seçim tuşu) basarken dikiş makinesini açın.

Makine iki kez bip sesi verdiğinde iğne modu seçim tuşunu bırakın.

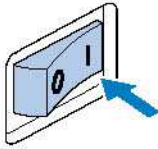
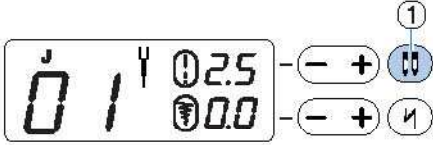

(1) İğne modu seçim tuşu (tek / çift)
► İlk iğne pozisyonu orta iğne pozisyonu ile değiştirilir.



Not

- Belirlenen ilk iğne pozisyonu makine kapandıktan sonra da korunur.
- İlk iğne pozisyonunu sol iğne pozisyona almak için aynı işlemi tekrarlayın.

Silindirik veya Büyük Kumaş Parçalarının Dikilmesi

Silindirik veya büyük kumaş parçalarını dikerken, serbest kol destek aparatını çıkarın.

Silindirik kumaş parçalarının dikilmesi

Serbest kol destek aparatının çıkarılması, manşetler ve pantolon paçaları gibi silindirik kumaşların dikilmesini kolaylaştırır.

1 Destek aparatını sola doğru çekin.

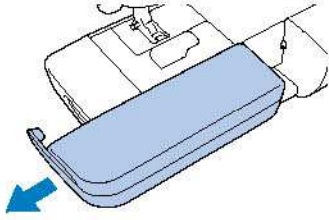

► Destek aparatı çıkarılmış durumdayken, serbest kol dikişi mümkündür.

2 Dikmek istediğiniz kumaşı kola doğru kaydırın ve üstten dikiin.

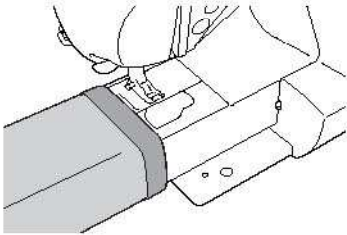

3 Serbest kol dikişini bitirdiğinizde, destek aparatını eski konumuna geri getirin.

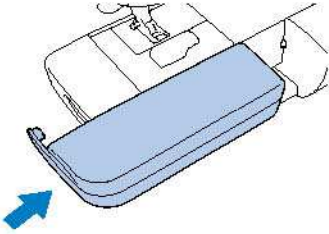

Büyük kumaş parçalarının dikilmesi

Opsiyonel geniş tabla, büyük kumaş parçalarının dikilmesini kolaylaştırır.

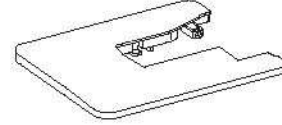

1 Geniş tablanın altındaki ayakları açın.

Yerlerine oturana dek dört ayağı dışarı çekin.

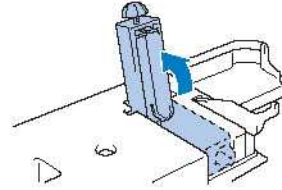

2 Destek aparatını sola doğru çekin.

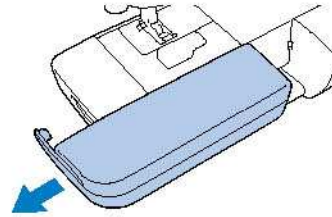

- 3 Geniş tablayı takın.**
Geniş tablayı düz tutarak, tam olarak yerine kaydırın. Geniş tablanın alt sağ köşe bölümü, dikiş makinesi yatağının ön bölümünün üstüne uzanır.

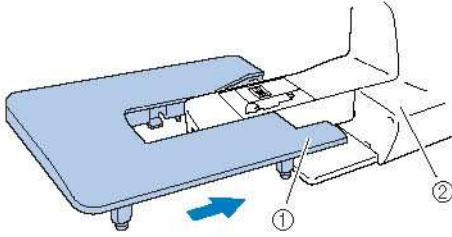

- (1) Alt sağ köşe
(2) Dikiş makinesi yatağı



Not

- İsteğe bağlı geniş tabla, Brother bayiinizden edinilebilir.

- 4 Geniş tablanın dikiş makinesi yatağı ile aynı hizada olması için her bir bacağıın tabanındaki vidayı çevirmek suretiyle yüksekliğini ayarlayın.**

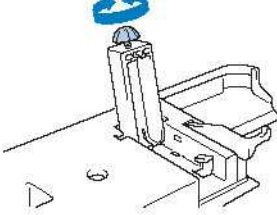

DİKKAT

- Geniş tabla takılıken, dikiş makinesini hareket ettirmeyin, aksi takdirde hasar veya yaralanmalar meydana gelebilir.

- 5 Geniş tabla kullanımınız bittiğinde, bunu çıkarın.**
Geniş tablayı hafifçe kaldırırken, sola doğru çekip çıkarın.

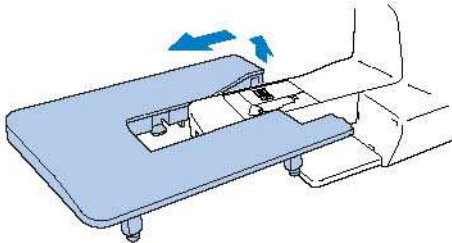

- 6 Destek aparatını eski konumuna getirin.**

2 TEMEL DİKİŞ BİLGİLERİ

Dikiş Başlama

Temel dikiş faaliyetleri aşağıda açıklanmıştır. Dikiş makinesini çalıştırmaya başlamadan önce aşağıda belirtilen tedbirleri okuyun.

! DİKKAT

- Makine çalışır haldeyken, iğneye azami dikkat gösterin. Buna ek olarak, iğne, volan ve tansiyon açma kolu gibi tüm hareket eden parçalardan ellerinizi uzak tutun, aksi takdirde yaralanmalar meydana gelebilir.
- Dikiş sırasında kumaşı aşırı derecede çekmeyin ve itirmeyin aksi takdirde yaralanmalar meydana gelebilir ya da iğne kırılabilir.
- Eğilmiş iğneleri asla kullanmayın. Eğilmiş iğneler büyük olasılıkla yaralanmalara yol açacak şekilde kolaylıkla kırılabilir.
- Dikmek istediğiniz dikiş tipine uygun baskı ayağı kullanın, aksi takdirde iğne baskı ayağına çarparak kırılabilir veya eğilebilir.
- Dikiş dikerken iğnenin teyel pimlerine çarpmamasına dikkat edin aksi takdirde iğne kırılabilir ya da bükülebilir.
- Baskı ayağını değiştirmeden önce dikiş makinesini kapattığınızdan emin olun, aksi takdirde başlat/durdur düğmesine kaza ile basılması ve makinenin dikiş başlaması sonucunda yaralanmalar gerçekleşebilir.

Dikiş İşlemi

Temel dikiş işlemi aşağıda gösterilmiştir.

1	Makineyi açın.	Dikiş makinesini açın. Detaylı bilgi için "Makinenin Çalıştırılması" (sayfa 14) başlığına bakın.
		↓
2	Bir dikiş seçin.	Dikiş uygulamasına uygun bir dikiş seçin. Detaylı bilgi için, "Dikiş seçimi" (sayfa 42) başlığına bakın.
		↓
3	Baskı ayağını takın.	Dikmek istediğiniz dikiş tipine uygun baskı ayağı takın. Detaylı bilgi için, "Baskı ayağının değiştirilmesi" (sayfa 33) başlığına bakın.
		↓
4	Dikişe başlama	Kumaşı yerleştirin ve ardından dikişe başlayın. Dikiş bittiğinde iplikleri kesin. Detaylı bilgi için, "Kumaşın konumlandırılması" (sayfa 43), "Dikişe başlama" (sayfa 44) ve "İpliğin kesilmesi" (sayfa 48) başlıklarına bakın.

Bir dikiş seçme

Desen seçim kadranını kullanarak dikişi seçin.

1 Dikiş makinesini açın.

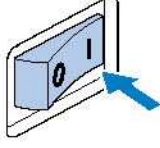

2 Uygulanacak dikişi seçmek için desen seçim kadranını çevirin. Kadranı numarayı yükseltmek için sağa, azaltmak için sola çevirin.

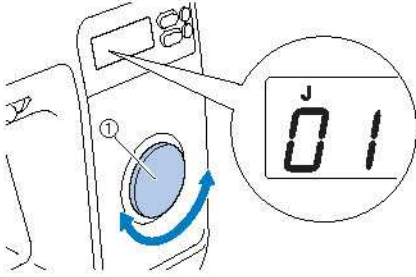

(1) Desen seçim düğmesi
► Dikiş LCD'de görünür.

3 LCD'de gösterilen baskı ayağını takın.

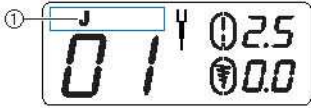

(1) Baskı ayağı tipi
• Detaylı bilgi için, "Baskı ayağının değiştirilmesi" (sayfa 33) başlığına bakın.



Not

- Kullanılacak baskı ayağı, dikiş numarasının üstünde gösterilen harflerle (J, A, vs.) belirtilir.

4 Gerekli olması durumunda dikiş uzunluğunu ve genişliğini ayarlayın

- Ayarlamalar hakkında detaylı bilgi için, bir sonraki bölüm olan "Dikiş uzunluğu ve genişliğinin ayarlanması"na bakın.

Dikiş uzunluğu ve genişliğinin ayarlanması

■ Örnek: Dikişi seçmek için 

1 LCD'de "05" sayısı çıkana dek desen seçim kadranını çevirin.

2 Dikiş uzunluğunu ayarlamak için (dikiş uzunluğu tuşu) yanında bulunan "+" veya "-" işaretlerine basın.

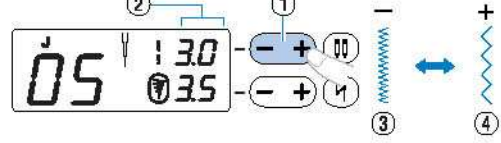

- (1) Dikiş uzunluğu tuşu
(2) Dikiş uzunluğu
(3) İnce
(4) Kaba

- 3** Dikiş uzunluğunu ayarlamak için $\ominus\oplus$ (dikiş genişliği tuşu) yanında bulunan "+" veya "-" işaretlerine basın.

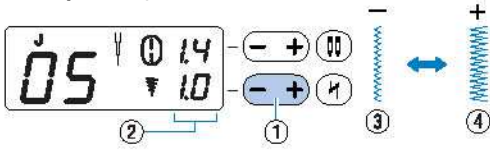

- (1) Dikiş genişliği tuşu
(2) Dikiş genişliği
(3) Dar
(4) Geniş



Not

- Dikiş uzunluğu ya da dikiş genişliği standart ayarlardan değiştirildiği zaman LCD ekranda 0 etrafındaki 0 ya da 0 kaybolur. Dikiş uzunluğu ya da dikiş genişliği standart ayarlara sıfırlandıği zaman ise, LCD ekranda ! veya 7 etrafında 0 tekrar belirir.
- Seçilen dikişin dikiş genişliği ayarlanamıyorsa, LCD ekranda 7 sağında "--" işareti görüntülenir.



DİKKAT

- Dikiş genişliğini ayarladıktan sonra volanı yavaşça kendinize doğru çevirin ve iğnenin baskı ayağına temas etmediğinden emin olun. İğne baskı ayağına temas ederse iğne bükülebilir ya da kırılabilir.
- Dikişler bir araya toplanırsa, dikiş uzunluğunu artırın. Bir araya toplanmış dikişlerle dikişe devam edilmesi durumunda iğne bükülebilir ya da kırılabilir.

Kumaşın konumlandırılması

Kumaş parçalarının doğru sırayla dikildiğinden ve kumaşın düz ve ters taraflarının doğru şekilde hizalandığını kontrol edin.

- 1** Dikiş makinesini açın.

Düz dikiş (sol iğne pozisyonu), otomatik olarak seçilir.

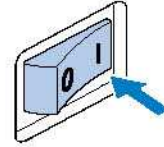

- 2** İğneyi kaldırmak için \downarrow düğmesine (iğne pozisyonu düğmesi) bir veya iki kez basın.

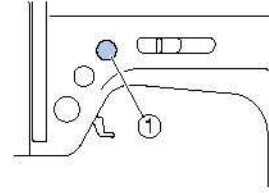

(1) İğne konumu düğmesi

- 3** Kumaşı baskı ayağının altına yerleştirin.

- Dikiş payı sağ tarafa alınır, düz hatta dikiş daha kolay olur ve ilave kumaş yola girmez.

- 4** Sol elinizle ipliğin ucunu ve kumaşı tutarken iğneyi dikiş başlama noktasına alçaltmak üzere volanı sağ elinizle kendinize doğru (saatin tersi yönünde) çevirin.

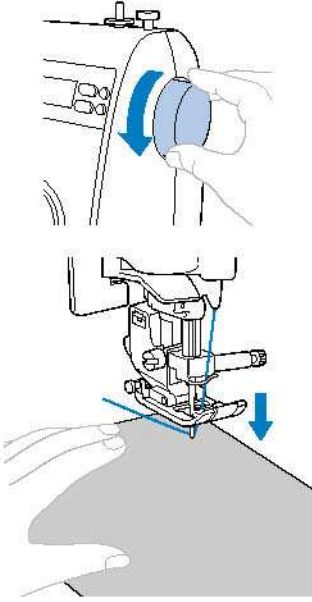

- 5** Baskı ayağı kolunu indirin.

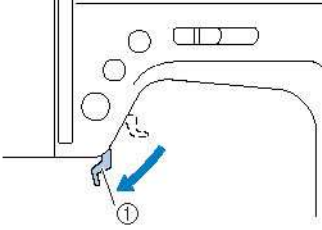

- (1) Baskı ayağı kolu
► Kumaş artık dikilmek üzere yerleştirilmiştir.

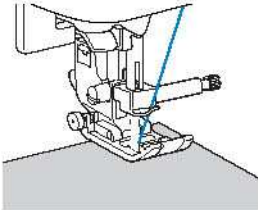

Dikiş başlama

Dikiş başlamaya hazır olduğunuzda dikiş makinesini çalıştırabilirsiniz. Dikiş hız kontrolörü veya pedal kullanılarak dikiş hızı ayarlanabilir.



Not

Önemli:

- Pedal takıldığında dikiş başlatmak üzere (↑) (başlat/durdur düğmesi) kullanılamaz.

Çalıştırma düğmelerinin kullanılması

Çalıştırma düğmesi (↑) (başlat/durdur düğmesi) ile dikiş başlatılabilir ve durdurulabilir.

- 1** Dikiş hızı denetleyicisini arzu ettiğiniz dikiş hızını seçmek için sola ya da sağa doğru kaydırın.

Daha yavaş hızlarda dikiş dikmek için dikiş hızı denetleyicisini sola, daha hızlı dikiş dikmek için ise sağa doğru kaydırın.

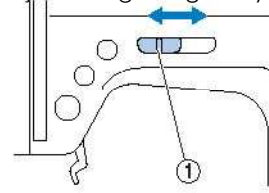

- (1) Dikiş hızı denetleyicisi

2 **f** (başlat/durdur düğmesi) düğmesine bir kez basın.

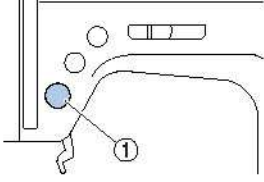

(1) Başlat/durdur düğmesi
Makine dikişe başlar.

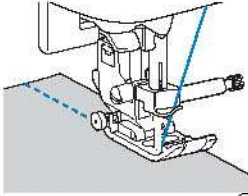

- Dikişe başladıktan sonra **f** (başlat/durdur) düğmesine basmayı sürdürürseniz, makine yavaş bir hızda dikiş yapacaktır.

3 **f** **Dikişin sonuna geldiğinde, (başlat/durdur düğmesi) düğmesine bir kez basın.**

- ▶ İğne aşağı konumdayken (kumaşta) makine dikişi durdurur.

4 **Dikişi bitirdiğinizde, iğneyi kaldırın ve iplikleri kesin.**

- ▶ Detaylı bilgi için "İpliğin kesilmesi" (sayfa 48) başlığına bakın.

▪ **Pedalin kullanılması**

Pedal ile dikiş başlatılabilir ve durdurulabilir.



1 **Dikiş makinesini kapatın.**

Pedali bağlarken, makinenin kaza ile çalışmaya başlamasının önüne geçmek için dikiş makinesinin kapalı olduğundan emin olun.

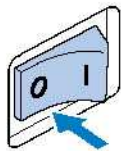

2 **Pedal fişini dikiş makinesinin yanında bulunan jakına yerleştin.**

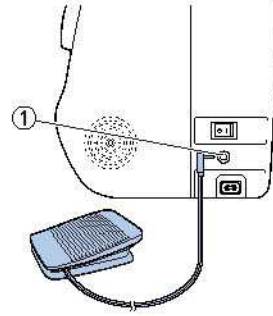

(1) Pedal jakı

3 **Dikiş makinesini açın.**

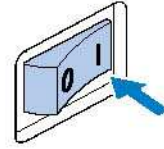

4 **Dikiş hızı denetleyicisini arzu ettiğiniz dikiş hızını seçmek için sola ya da sağa doğru kaydırın.**

Daha yavaş hızlarda dikiş dikmek için dikiş hızı denetleyicisini sola, daha hızlı dikiş dikmek için ise sağa doğru kaydırın.

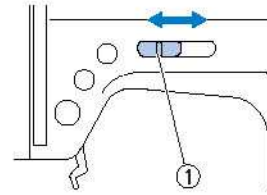

(1) Dikiş hızı denetleyicisi

- Dikiş hızı denetleyicisini kullanan hız ayarı, pedalin maksimum dikiş hızıdır.

5 Dikişe başlamaya hazır olduğunuzda, pedala yavaşça basın.

Pedala basılması dikiş hızını artırır, pedaldaki baskının azaltılması ise dikiş hızını azaltır.

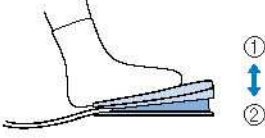

(1) Daha yavaş

(2) Daha hızlı

- Pedala yavaşça basın. Sert basılması ise dikişi çok hızlı şekilde başlatır.
- Makine dikişe başlar.

6 Dikişin sonuna geldiğinde, pedalı tam olarak bırakın.

- İğne indirilmiş durumdayken (kumaşta) makine dikişi durdurur.

7 Dikişi bitirdiğinizde, iğneyi kaldırın ve ardından iplikleri kesin.

- Detaylı bilgi için "İpliğin kesilmesi" (sayfa 48) başlığına bakın.



Not

- Pedal takıldığında dikişi başlatmak üzere (1) (başlat/durdur düğmesi) kullanılamaz.
- Dikiş durdurulduğunda, iğne (kumaşa doğru) alçaltılmış konumda kalır. Makine dikiş durdurulduğunda iğne yukarı konumda kalacak şekilde ayarlanabilir. Dikiş durdurulduğunda iğne yukarıda kalacak şekilde makinenin ayarlanması ile ilgili detaylı bilgi için "İğnenin stop pozisyonunu değiştirme" (sayfa 37) başlığına bakın.



DİKKAT

- İplik veya tozun pedalda birikmesine izin vermeyin, aksi takdirde bir yangın veya elektrik çarpması ortaya çıkabilir.
- Pedal üzerine cisimler koymayın, aksi takdirde makinede hasar veya yaralanmalar meydana gelebilir.
- İplik veya tozun pedalda birikmesine izin vermeyin, aksi takdirde bir yangın veya elektrik çarpması ortaya çıkabilir.

Dikişin sağlamaştırılması

Düz dikiş sırasında, örneğin bir açıklığın başında veya dikişlerin bindirme yapmadığı yerlerde, ipliğin ucunu sabitlemek için geri dikiş veya takviye dikiş kullanın.

1 Dikişin başında iğneyi kumaşa indirin ve ardından baskı ayağı kolunu alçaltın.

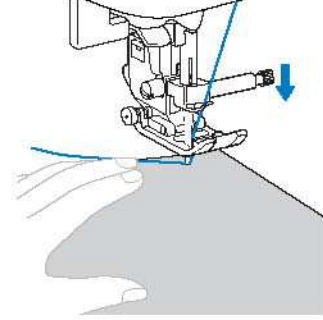

2 (1) düğmesine (başlat/durdur düğmesi) veya pedala bir kez basın.

Bu aşamada, (1) (başlat/durdur) düğmesi aşağıya doğru tutulursa, makine düşük hızda dikiş yapar.

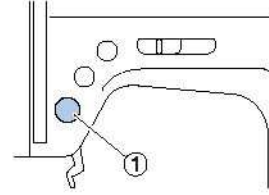

(1) Başlat/durdur düğmesi

- Detaylı bilgi için "Dikişe başlama" (sayfa 44) başlığına bakın.
- Makine dikişe başlar.

- 3** 3 ile 5 dikiş diktikten sonra, **(R)** düğmesine (geri/takviye dikiş düğmesi) basın. Dikişin başına ulaşınca kadar **(R)** (geri/takviye dikiş) düğmesini basılı tutun.

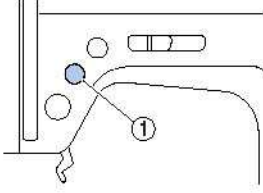

(1) **(R)** (Geri/takviye dikiş) düğmesine basılıyken, geri dikişler dikilir.

- 4** Dikişin başına geri döndüğünde, **(R)** (geri/takviye dikiş) düğmesini bırakın. ► Makine dikişi durdurur.

- 5** **(↑)** düğmesine (başlat/durdur düğmesi) veya pedala basın. ► Makine normal dikiş yönünde dikişe başlar.

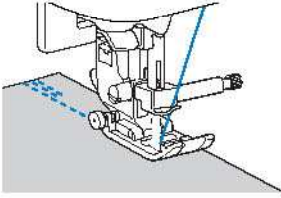

- 6** Dikişin sonuna gelindiğinde, **(R)** (geri/takviye dikiş düğmesi) düğmesine basın. 3 ile 5 arası ters dikiş dikilene dek **(R)** (geri/takviye dikiş) düğmesini basılı tutun. ► **(R)** (geri/takviye dikiş) düğmesine basılıyken, geri dikişler dikilir.

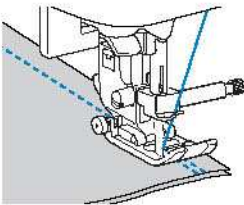

- 7** 3 ile 5 arası ters dikiş diktikten sonra, **(R)** düğmesini (geri/takviye dikiş düğmesi) bırakın. ► Makine dikişi durdurur.

- 8** **(↑)** düğmesine (başlat/durdur düğmesi) veya pedala basın.

Bu aşamada, **(↑)** (başlat/durdur) düğmesi aşağıya doğru tutulursa, makine yavaş hızda dikiş yapar. ► Makine normal dikiş yönünde dikişe başlar.

- 9** Dikişin sonuna gelindiğinde, dikiş makinesini durdurun.

(↑) (başlat/durdur) düğmesine basın veya pedala bırakın.

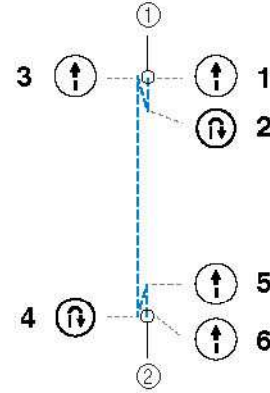

(1) Dikişin başı
(2) Dikişin sonu

■ Takviye dikişleri dikme

Geri dikiş ile sabitlenen düz ya da zigzag dikiş haricinde bir dikiş dikerken **(R)** (geri/takviye dikiş düğmesi) tuşuna basıldığında her birinin üstüne 3 ile 5 dikiş gelecek şekilde takviye dikişleri dikilir.

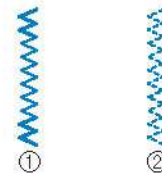

(1) Geri dikiş
(2) Takviye dikiş



Not

- Gerek geri dikiş gerekse takviye dikiş seçili dikişe bağlı olarak dikilir. Detaylı bilgi için "Dikiş Ayarları" (sayfa 89) başlığına bakın.

İpliğin kesilmesi

- 1** Dikişi bitirmek ve dikiş makinesini durdurmak amacıyla iğneyi yükseltmek için **(1)** düğmesine (iğne pozisyonu düğmesi) bir kez basın.

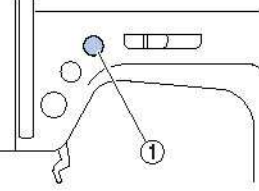

- (1) İğne konumu düğmesi
► İğne yükseltilir.

- 2** Baskı ayağı kolunu kaldırın.

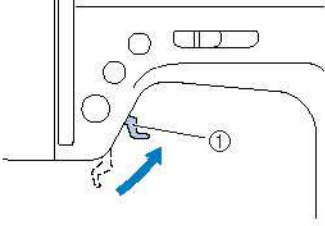

- (1) Baskı ayağı kolu

- 3** Kumaşı makinenin sol tarafına çekin ve ardından kesmek üzere iplikleri iplik bıçağından geçirin.

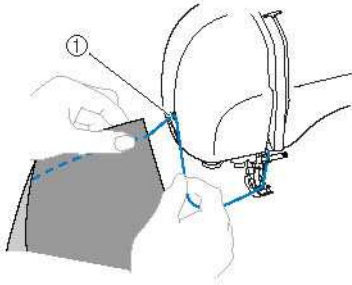

- (1) İplik kesici

Geri/takviye dikişlerin otomatik olarak dikilmesi

Dikiş makinesi, dikişin başında ve sonunda otomatik olarak geri veya takviye dikiş yapacak şekilde ayarlanabilir. Düz dikiş ve zigzag dikişlerle, geri dikişler ve takviye olmayan dikişler otomatik olarak dikilir.

- 1** Bir dikiş seçin.

- Detaylı bilgi için, "Dikiş seçimi" (sayfa 42) başlığına bakın.

- 2** **(1)** (Otomatik geri/takviye dikiş) tuşuna basın.

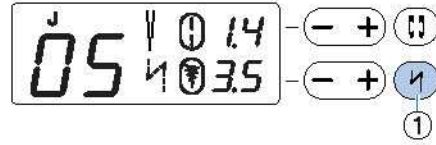

- (1) Otomatik geri/takviye dikiş tuşu
► LCD'de görünür.

- Takviye dikişlerin otomatik olarak dikildiği ilik ve punteriz gibi dikişler için bir dikiş seçildiyse bu adım gerekli değildir.
- Otomatik geri/takviye dikişi iptal etmek için tekrar **(1)** (otomatik geri/takviye dikiş) düğmesine basın.

- 3** Kumaşı baskı ayağının altına yerleştirin ve iğneyi kumaşa getirmek için volanı kendinize doğru çevirin.



- 4** **(1)** (başlat/durdur düğmesi) düğmesine bir kez basın.

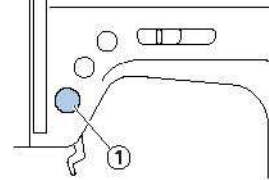

- (1) Başlat/durdur düğmesi
► Ters/takviye dikişler dikildikten sonra, makine dikişe başlar.

5 Dikişin sonuna gelindiğinde geri/takviye dikiş düğmesine bir kez basın.

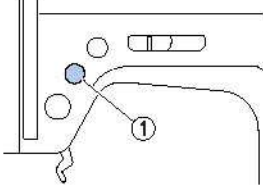

- (1) Geri/takviye dikiş düğmesi
- Takviye dikişlerin otomatik olarak dikildiği ilk ve punteriz gibi dikişler için bir dikiş seçildiyse bu adım gerekli değildir.
 - Geri/takviye dikişler dikildikten sonra, makine dikişi durdurur.

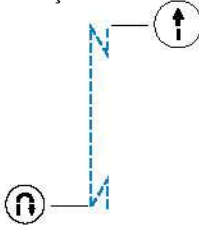

Not

- (1) (geri/takviye dikiş) düğmesi basılıyken geri/takviye dikiş **DİKİLEMEZ**. Örneğin köşelerden dönerken gerektiğinde dikişi durdurmak için (2) (başlat/durdur) düğmesine basılabilir.

İplik tansiyonunun ayarlanması

Üst iplik ile masura ipliğinin (iplik tansiyonu) tansiyonları eşit olacak şekilde ayarlanmalıdır. İplik ve iğne kombinasyonu dikilmekte olan kumaşın tipi için uygunsa (Sayfa 30'teki "İğne tipleri ve kullanımları" kısmına bakın), iplik tansiyonu otomatik olarak uygun ayara getirilecektir. Bununla birlikte, ön ayarlı iplik tansiyonu istenilen sonucu vermezse veya özel bir iplikle veya özel kumaş üzerinde dikiş yapıyorken üst ipliğin tansiyonunu ayarlamak için iplik tansiyonu kadranını kullanın.

Doğru iplik tansiyonu

Üst iplik ile masura ipliğinin, kumaşın ortasına yakın bir yerden geçmesi gerekir. Kumaşın düz tarafından sadece üst iplik ve kumaşın ters tarafından sadece masura ipliği görünmelidir.

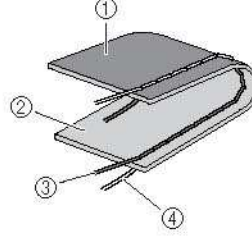

- (1) Kumaşın tersi
- (2) Kumaşın yüzü
- (3) Üst iplik
- (4) Masura ipliği

Üst iplik çok gergin

Masura ipliği kumaşın düz tarafından görünür durumdaysa, üst iplik çok gergindir.

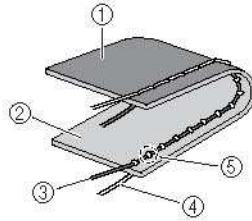

- (1) Kumaşın tersi
- (2) Kumaşın yüzü
- (3) Üst iplik
- (4) Masura ipliği
- (5) Masura ipliği kumaşın düz tarafından görünür.

Üst ipliği gevşetmek için iplik tansiyonu kadranını sola çevirin.



Üst iplik çok gevşek

Üst iplik kumaşın ters tarafından görünüyorsa, üst iplik çok gevşektir.

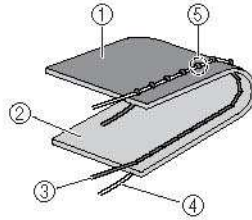

- (1) Kumaşın tersi
- (2) Kumaşın yüzü
- (3) Üst iplik
- (4) Masura ipliği
- (5) Üst iplik kumaşın ters tarafından görünür.

Üst ipliği gerginleştirmek için iplik tansiyonu kadranını sağa çevirin.



Yararlı Dikiş İpuçları

Daha iyi dikiş sonuçları almanız için aşağıda çeşitli yollar belirtilmiştir. Dikiş yaparken bu ipuçlarına başvurun.

Deneme dikişi

Bir dikiş seçildikten sonra makine otomatik olarak seçili dikiş yöntemine uygun dikiş genişliğini ve uzunluğunu ayarlar.

Ancak, kullanılan kumaş tipine ve dikiş yöntemine göre arzu edilen sonuçların elde edilememesi söz konusu olduğundan projeye başlamadan her zaman deneme dikişi yapılmalıdır. Deneme dikişi yaparken projenizde kullanmayı düşündüğünüz aynı kumaş türü ve dikiş tipini kullanın ve iplik tansiyonunu, dikiş uzunluğunu ve genişliğini kontrol edin. Dikiş tipine ve dikilmekte olan kumaşın sahip olduğu katman sayısına bağlı olarak elde edilecek sonuçlar farklılık gösterebileceğinden, dikiş projenizde kullanacağınız aynı koşulları deneme dikişi sırasında da uygulayın.

Dikiş yönünü değiştirme

1 Dikiş kumaş üzerinde bir köşeye ulaştığında dikiş makinesini durdurun. İğneyi alçak konumda bırakın (kumaş üzerine). Makine dikişi bitirdiğinde, iğne yukarıda kaldıysa ⬇ düğmesine (iğne pozisyonu düğmesi) basın.

2 Baskı ayağı kolunu kaldırın ve ardından kumaşı döndürün. İğneyi eksen noktası olarak kullanmak suretiyle kumaşı döndürün.

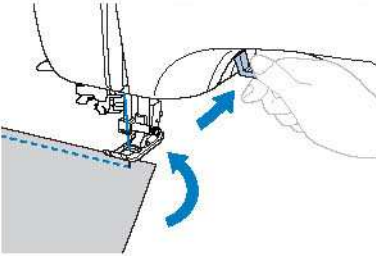

3 Baskı ayağı kolunu indirin ve dikişe devam edin.

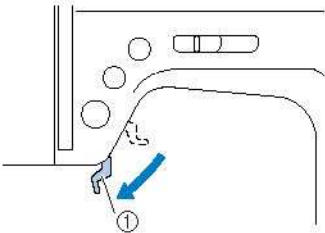

(1) Baskı ayağı kolu

Eğri şekillerin dikilmesi

Dikişi durdurun ve ardından eğri şeklin etrafını dikmek üzere dikiş yönünü hafifçe değiştirin.

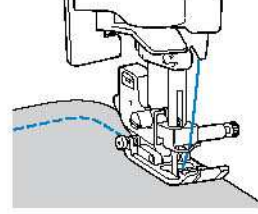

Zigzag dikiş sırasında, bir eğri boyunca dikiş yaparken daha iyi kalitede dikiş elde etmek üzere daha kısa bir dikiş uzunluğu seçin.

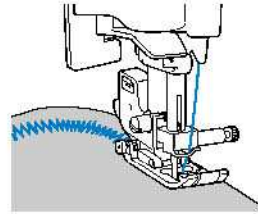

Kalın kumaşların dikilmesi

■ **Kumaş baskı ayağının altına oturmazsa** Baskı ayağını daha da yükselterek baskı ayağını en üst konumuna getirin. (Bu süre zarfında baskı ayağı kolu sabit olmaz.)

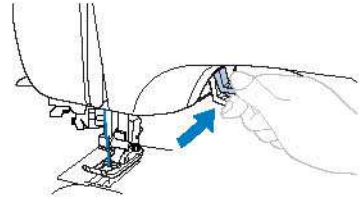

⚠ DİKKAT

- Kumaşın kalınlığı kumaş türüne göre değişmektedir. Eğer kumaş zor bir şekilde itiliyorsa iğne kırılabilir ya da bükülebilir.

- **Kalın dikiş dikiliyorsa ve kumaş dikişin başında beslenemiyorsa**
Zigzag ayağı "J" baskı ayağı seviyesini koruma özelliği ile donatılmıştır.

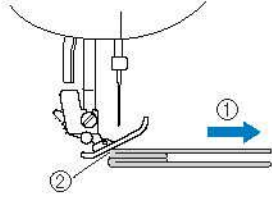

- (1) Dikiş yönü
- (2) Hiza bozukluğu

- 1 **Kumaşın beslenmesi için çok kalın gelen dikişlerle dikişe başlarken baskı ayağı kolunu kaldırın.**
- 2 **İşaret parmağınızla zigzag ayağı "J"nin sol tarafındaki siyah düğmeye (baskı ayağı kaldırma iğnesi) basın, ardından sol baş parmağınızla hafifçe baskı ayağının önüne bastırarak baskı ayağının seviyesini ayarlayın. Bir "klik" sesi duyulana kadar baskı ayağını alçaltarak baskı ayağı kaldırma pimine basmaya devam edin.**

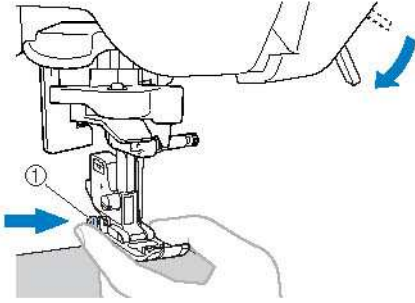

- (1) Siyah düğme

- 3 **Baskı ayağı düz konuma gelir ve kumaşın ilerlemesini sağlar.**

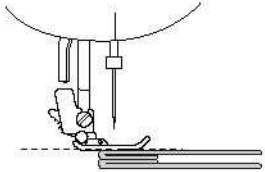

- Dikiş yapıldığında baskı ayağı normal konumuna geri döner.



DİKKAT

- **Kumaşın kalınlığı kumaş türüne göre değişmektedir. Eğer kumaş zor bir şekilde itiliyorsa iğne kırılabilir ya da bükülebilir.**

İnce kumaşların dikilmesi

İnce kumaş dikilirken, dikişin hizası bozulabilir ya da kumaş doğru şekilde beslenemeyebilir. Bu tarz durumların gerçekleşmesi durumunda, kumaşın altına ince bir kağıt ya da sabitleyici bir malzeme yerleştirin ve kumaş ile birlikte dikişin. Dikiş işlemi bittiğinde, kağıdı yırtıp atın.

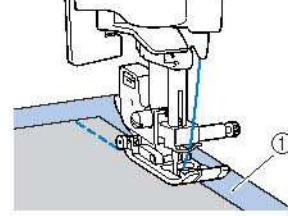

- (1) Sabitleyici malzeme ya da kağıt

Esnek kumaşların dikilmesi

Önce kumaş parçalarını birbirlerine teyelleysin ve ardından kumaşı gerdirmeden dikişin. Ek olarak, triko ipliği veya esnek dikiş kullanarak daha iyi sonuçlar elde edilebilir.

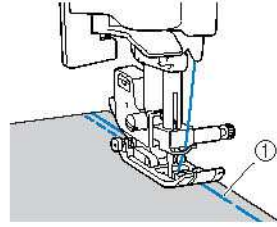

- (1) Teyel

Masura ipliğinin çekilmesi

Büzgüler yaparken veya serbest-stil kapitone dikiş öncesinde, ilk olarak masura ipliğini aşağıda anlatılan şekilde çekin.

1 Masurayı mekiğe yerleştirin.

- Masuranın takılması" (sayfa 18) kısmındaki (1) ile (4) arası adımlara bakın.

2 Masura ipliğini yuvadan geçirin.

İpliği kesici ile kesmeyin.

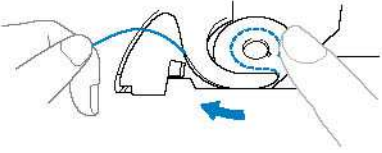

3 İğne yukarı konumdayken sol elinizle üst ipliği hafifçe tutarken, iğneyi kaldırmak ve indirmek için ⬇ düğmesine (İğne pozisyonu düğmesi) iki kez basın.

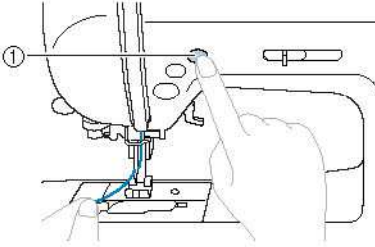

(1) İğne konumu düğmesi

- Masura ipliği üst iplik etrafına sarılmış olup yukarı doğru çekilebilir.

4 Masura ipliğinin ucunu çekmek için üst ipliği dikkatlice yukarı çekin.

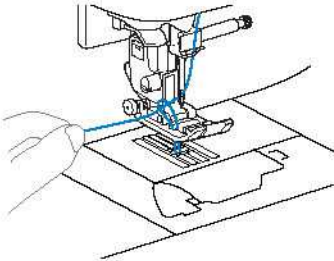

5 Yaklaşık 10 -15 cm'lik masura ipliğini baskı ayağının altından makinenin arkasına doğru çekin.

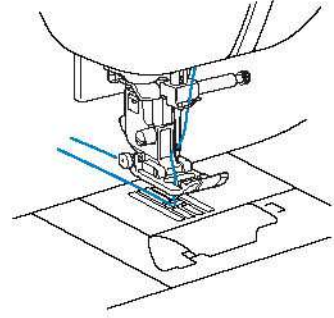

6 Masura kapağını yerine takın.

Tırnağı, masura kapağının (A) sol alt köşesine yerleştirin ve ardından sağ tarafa (B) hafifçe bastırın.

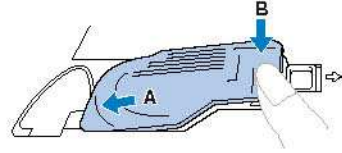

3 YARDIMCI DİKİŞ UYGULAMALARI

Sürfile

Yıpranmasından kaçınmak için sürfileyi kesilen kumaşın kenarları boyunca dikişin. Sürfile dikiş için altı çeşit dikiş mevcuttur.

Desen numaraları makineye göre değişmektedir. Makineniz için geçerli olan desen numaralarını kontrol ederek istediğiniz dikiş seçin.

Dikiş Adı	Desen	Baskı Ayağı	Desen No.				Uygulama	Dikiş Geniřliđi [mm (inç)]		Dikiş Uzunluđu [mm (inç)]		Çift İğne	Hareketli Ayak	Geri/takviye dikiş
			70 dikiş modeli	60 dikiş modeli	50 dikiş modeli	40 dikiş modeli		Oto.	Manuel	Oto.	Manuel			
Zigzag dikiş		J	05	05	05	05	Sürfile ve aplike ekleme	3.5 (1/8)	0.0-7.0 (0-1/4)	1.4 (1/16)	0.0-4.0 (0-3/16)	Evet (J)	*1 Evet	Geri
3-noktalı zigzag dikiş		J	06	06	06	06	Orta ağırlıkta ya da streç kumaşlara sürfile dikiş yapma, elastik yama ekleme	5.0 (3/16)	1.5-7.0 (1/16-1/4)	1.0 (1/16)	0.2-4.0 (1/64-3/16)	Evet (J)	Hayır	Takviye
Sürfile dikiş		G	07	07	07	07	İnce ya da orta ağırlıkta kumaşlara sürfile dikiş yapma	3.5 (1/8)	2.5-5.0 (3/32-3/16)	2.0 (1/16)	1.0-4.0 (1/16-3/16)	Hayır	Hayır	Takviye
		G	08	08	08	08	Kalın kumaşlara sürfile dikiş yapma	5.0 (3/16)	2.5-5.0 (3/32-3/16)	2.5 (3/32)	1.0-4.0 (1/16-3/16)	Hayır	Hayır	Takviye
		G	09	09	09	09	Kalın kumaşlarda ve kolayca yıpranan kumaşlarda yıpranmayı önleme	5.0 (3/16)	3.5-5.0 (1/8-3/16)	2.5 (3/32)	1.0-4.0 (1/16-3/16)	Hayır	Hayır	Takviye
		J	10	10	10	10	Esnek kumaşlara sürfile dikiş yapma	5.0 (3/16)	0.0-7.0 (0-1/4)	2.5 (3/32)	0.5-4.0 (1/32-3/16)	Evet (J)	Hayır	Takviye

*1Geri dikiş uygulamayın.

Aşağıdaki "Otomatik" değerler desen seçildiğinde ayarlanır. Ayarlamalar aşağıdaki tablonun "Manuel" bölümünde belirtilen aralıklar içindeki değerlerde yapılabilir.



Dikiş esnasında aşağıdaki önlemleri göz önünde bulundurun.



DİKKAT

- Baskı ayağını değiştirmeden önce dikiş makinesini kapattığınızdan emin olun, aksi takdirde bir düğmeye kaza ile basılması ve makinenin dikişe başlaması yaralanmalara neden olabilir.

Zigzag ayağı "J" kullanılarak yapılan sürfile dikişler

- 1 Makineyi açın.
- 2 Desen seçim kadranını  veya  ayarına getirin.
- 3 Zigzag ayağı "J"yi takın.
 - Detaylı bilgi için, "Baskı ayağının değiştirilmesi" (sayfa 33) başlığına bakın.
- 4 İğne sağdaki kenardan dışarı çıkacak şekilde kumaşın kenarı boyunca dikiş yapın.

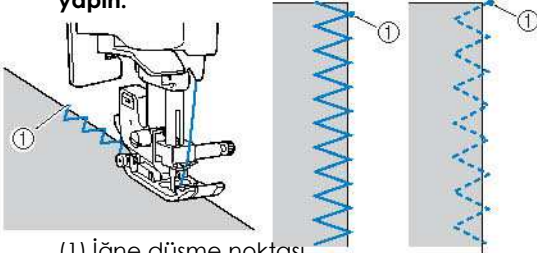



(1) İğne düşme noktası

⚠ DİKKAT

- Dikiş genişliğini ayarladıktan sonra volanı yavaşça kendinize doğru çevirin ve iğnenin baskı ayağına temas etmediğinden emin olun. İğne baskı ayağına temas ederse iğne bükülebilir ya da kırılabilir.

Sürfile ayağı "G" kullanılarak yapılan sürfile dikişler

- 1 Makineyi açın.
- 2 Desen seçim kadranını  veya  ayarına getirin.
- 3 Sürfile ayağı "G"yi takın.
 - Detaylı bilgi için, "Baskı ayağının değiştirilmesi" (sayfa 33) başlığına bakın.
- 4 Kumaşın ucu, baskı ayağı kılavuzuna karşı duracak şekilde kumaşın kenarını konumlandırın ve ardından baskı ayağı kolunu alçaltın.

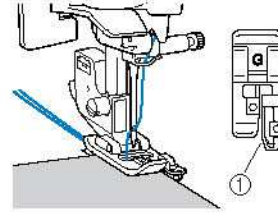

(1) Baskı ayağı kılavuzu

- 5 Volanı yavaşça kendinize doğru çevirin ve iğnenin baskı ayağına temas etmediğinden emin olun.



- 6 Kumaşın ucu, baskı ayağı kılavuzuna karşı gelecek şekilde dikiş yapın.

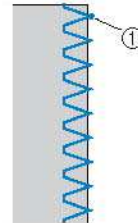

(1) İğne düşme noktası

Temel Dikiş

Düz dikişler, düz dikiş dikmek için kullanılır. Temel dikiş için üç dikiş bulunmaktadır. Desen numaraları makineye göre değişmektedir. Desen numaralarının makinenizde geçerli olduğunu kontrol edin ve istediğiniz dikişi seçin.

Dikiş Adı	Desen	Baskı Ayağı	Desen No.				Uygulama	Dikiş Genişliği [mm (inç)]		Dikiş Uzunluğu [mm (inç)]		Çifti İğne	Hareketli Ayak	Geri/takviye dikişi
			70 dikiş modeli	60 dikiş modeli	50 dikiş modeli	40 dikiş modeli		Oto.	Manuel	Oto.	Manuel			
Düz dikiş	Sol	J	01	01	01	01	Temel dikiş, büzgü dikiş ya da dar ve süslü pli dikme vs.	0.0 (0)	0.0-7.0 (0-1/4)	2.5 (3/32)	0.2-5.0 (1/64-3/16)	Evett (J)	*1 Evett	Geri
	Merke	J	02	02	02	02	Fermuar ekleme, temel dikiş ve büzgü dikiş ya da dar ve süslü pli dikme vs.	3.5 (1/8)	0.0-7.0 (0-1/4)	2.5 (3/32)	0.2-5.0 (1/64-3/16)	Evett (J)	*1 Evett	Geri
Üçlü esnek dikiş		J	03	03	03	03	Manşon ekleme, iç pantolon dikişi, esnek kumaş dikişi ve dekoratif dikiş	0.0 (0)	0.0-7.0 (0-1/4)	2.5 (3/32)	0.2-5.0 (1/64-3/16)	Evett (J)	Hayır	Takviye

*1Geri dikiş uygulamayın.

Aşağıdaki "Otomatik" değerler desen seçildiğinde ayarlanır. Ayarlamalar aşağıdaki tablonun "Manuel" bölümünde belirtilen aralıklar içindeki değerlerde yapılabilir.

⚠ DİKKAT

- Baskı ayağını değiştirmeden önce dikiş makinesini kapattığınızdan emin olun, aksi takdirde bir düğmeye kaza ile basılması ve makinenin dikişe başlaması yaralanmalara neden olabilir.

1 Kumaş parçalarını birbirine iğneleyin ya da teyelleysin.

2 Makineyi açın.

3 Desen seçim kadranını , veya III ayarına getirin.

4 Zigzag ayağı "J"yi takın.

Detaylı bilgi için, "Baskı ayağının değiştirilmesi" (sayfa 33) başlığına bakın.

5 Geri dikiş yapılacaksa, iğneyi dikişin başlayacağı noktanın önüne 3-5 dikiş uzunluğu mesafesinde kumaşa doğru indirin ve geri dikiş yapın.

- Detaylı bilgi için "Dikişin sağlamlştırılması" (sayfa 46) başlığına bakın.

6 Dikiş dikmeye başlayın.

- Detaylı bilgi için "Dikişe başlama" (sayfa 44) başlığına bakın.

7 Dikiş işleminin sonunda geri dikiş yapılacaksa 3-5 geri dikiş yapın.

- Detaylı bilgi için "Dikişin sağlamlştırılması" (sayfa 46) başlığına bakın.

8 Dikiş bittiğinde ipliği kesin.

■ İğne pozisyonunu değiştirme

İğne genişliği ayarlanarak düz dikiş (sol iğne pozisyonu) ve üçlü streç dikişte iğne pozisyonu ayarlanabilir Sol iğne pozisyonu için dikiş genişlik tuşunun "-" tarafına ve sağ iğne pozisyonu için tuşun "+" tarafına basın.

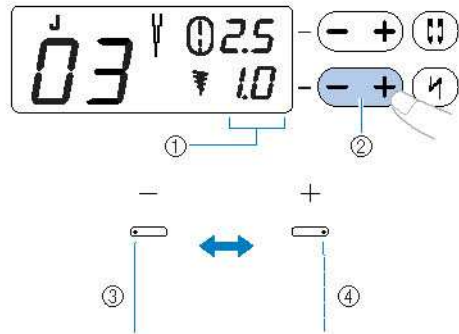

- (1) Dikiş genişliği
- (2) Dikiş genişliği tuşu
- (3) İğne pozisyonunu sola kaydırır
- (4) İğne pozisyonunu sağa kaydırır

Gizli Kenar Bastırma Dikişi

Etek ve pantolonların alt kısımlarına kenar bastırılır. Gizli kenar bastırma dikişi için iki dikiş mevcuttur. Desen numaraları makineye göre değişmektedir. Desen numaralarının makinenizde geçerli olduğunu kontrol edin ve istediğiniz dikişi seçin.

Dikiş Adı	Desen	Baskı Ayağı	Desen No.				Uygulama	Dikiş Geniřliđi [mm (inç)]		Dikiş Uzunluđu [mm (inç)]		Çift İğne	Hareketli Ayak	Geri/takviye dikişi
			70 dikiş modeli	60 dikiş modeli	50 dikiş modeli	40 dikiş modeli		Oto.	Manuel	Oto.	Manuel			
Gizli kenar bastırma dikişi		R	11	11	11	11	Orta ağırlıđa sahip kumařlarda gizli kenar bastırma dikişi	0 (0)	-3-3	2.0 (1/16)	1.0-3.5 (1/16-1/8)	Hayır	Hayır	Takviye
		R	12	12	12	12	Esnek kumařlarda gizli kenar bastırma dikişi	0 (0)	-3-3	2.0 (1/16)	1.0-3.5 (1/16-1/8)	Hayır	Hayır	Takviye

Ařađıdaki "Otomatik" deđerler desen seřildiđinde ayarlanır. Ayarlamalar ařađıdaki tablonun "Manuel" bölümünde belirtilen aralıklar içindeki deđerlerde yapılabilir.

Not

- Dikiş veya seřildiđinde

İğnenin dalış noktasını sola kaydırmak için dikiş genişlik tuşunun "-" tarafına basın ve LCD'de "0", "-2" veya "-3" sayısı görüňsün.

İğnenin dalış noktasını sađa kaydırmak için dikiş genişlik tuşunun "+" tarafına basın ve LCD'de "0", "1", "2" veya "3" sayısı görüňsün.

Ařađıdaki prosedüre göre bir gizli kenar bastırma dikişi yapın.

! DİKKAT

- Baskı ayađını deđiřirmeden önce dikiş makinesini kapattıđınızdan emin olun, aksi takdirde bir düđmeye kaza ile basılması ve makinenin dikişe bařlaması yaralanmalara neden olabilir.

- Arzu edilen kenar boyunca kumaşı katlayın ve ardından kumaşın kenarından yaklaşık 5 mm (3/16 inç) kadar teyelleyin. Teyellemenin ardından, teyel boyunca kumaşı geriye dođru katlayın ve ardından kumaşı ters kısmı yukarı bakacak şekilde yerleřtirin.

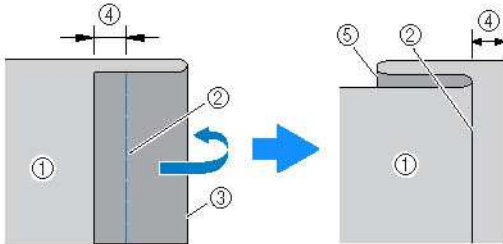

- (1) Kumaşın tersi
- (2) Teyel dikişi
- (3) Arzu edilen kenar
- (4) 5 mm (3/16 inç)
- (5) Bastırılan kenar

- Makineyi açın.

- Desen seřim kadranını veya ayarına getirin.

- "R" gizli kenar ayađını ekleyin.
 - Detaylı bilgi için, "Baskı ayađının deđiřtirilmesi" (sayfa 33) bařlıđına bakın.

- 5** Kumaşın ucu, baskı ayağı kılavuzuna karşı duracak şekilde kumaşı konumlandırın ve ardından baskı ayağı kolunu alçaltın.

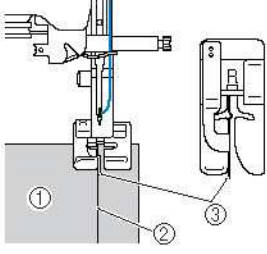

- (1) Kumaşın tersi
(2) Bastırılan kenar
(3) Baskı ayağı kılavuzu

- 6** İğne bastırılan kenarın kat yerini yakalayacak şekilde dikiş genişliğini ayarlamak için dikiş genişlik tuşunun "-" tarafına basın ve ardından kumaşın kenarını baskı ayağı kılavuzuna karşı duracak şekilde dikişin.

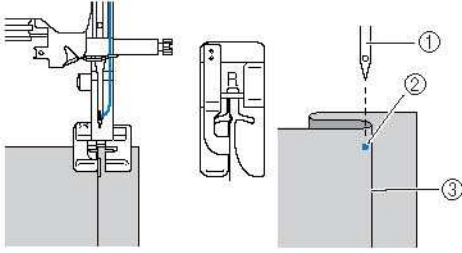

- (1) İğne
(2) İğne düşme noktası
(3) Bastırılan kenar

⚠ DİKKAT

- Volanı yavaşça kendinize doğru çevirin ve iğnenin baskı ayağına temas etmediğinden emin olun. İğne baskı ayağına temas ederse iğne bükülebilir ya da kırılabilir.



Not

İğne yanlış konumlandırılırsa dikiş sonuçları aşağıda gösterildiği gibi olur. Tüm sonuçları aşağıda belirtildiği şekilde düzeltin.

- İğne bastırılan katlanmış kenarı gereğinden fazla dikerse iğne sola çok uzak konumlandırılmıştır. İğnenin bastırılan kenarı yakalayabilmesi için dikiş genişlik tuşunun "+" tarafına basarak iğnenin konumunu ayarlayın.

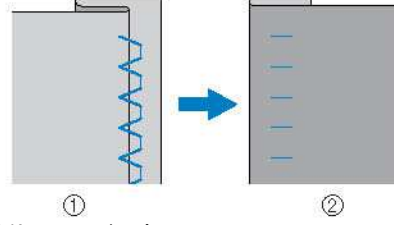

- (1) Kumaşın tersi
(2) Kumaşın yüzü

- İğne bastırılan kenarı yakalayamazsa sağa çok uzak konumlandırılmıştır. İğnenin bastırılan kenarı yakalayabilmesi için dikiş genişlik tuşunun "-" tarafına basarak iğnenin konumunu ayarlayın.

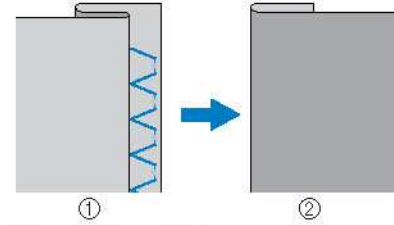

- (1) Kumaşın tersi
(2) Kumaşın yüzü

- Detaylı bilgi için, "Dikiş genişliğinin ve uzunluğunun ayarlanması" (sayfa 42) başlığına bakın.

- 7** Teyel dikiş çıkarın.

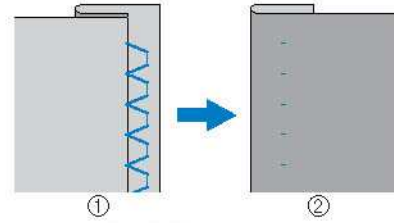







- (1) Kumaşın tersi
(2) Kumaşın yüzü

İlik Dikişi

Kumaş üzerinde ilik açılabilir.

Desen numaraları makineye göre değişmektedir. Makineniz için geçerli olan desen numaralarını kontrol ederek istediğiniz dikişi seçin.

Dikiş Adı	Desen	Baskı Ayacı	Desen No.				Uygulama	Dikiş Genişliği [mm (inç)]		Dikiş Uzunluğu [mm (inç)]		Çift İğne	Hareketli Ayak	Geri/takviye dikişi
			70 dikiş modeli	60 dikiş modeli	50 dikiş modeli	40 dikiş modeli		Oto.	Manuel	Oto.	Manuel			
İlik Dikişi		A	37	37	33	30	İnce ve orta kalınlıktaki kumaşlara yatay ilik dikişi	5.0 (3/16)	3.0-5.0 (1/8-3/16)	0.5 (1/32)	0.2-1.0 (1/64-1/16)	Hayır	Hayır	Otomatik Takviye
		A	38	38	34	31	Arka yüzü olan kumaşlarda ilik sabitleme	5.0 (3/16)	3.0-5.0 (1/8-3/16)	0.5 (1/32)	0.2-1.0 (1/64-1/16)	Hayır	Hayır	Otomatik Takviye
		A	39	39	35	32	Esnek veya triko kumaşlarda ilik dikme	6.0 (15/64)	3.0-6.0 (1/8-15/64)	1.0 (1/16)	0.5-2.0 (1/32-1/16)	Hayır	Hayır	Otomatik Takviye
		A	40	40	36	33	Esnek kumaşlarda ilik dikme	6.0 (15/64)	3.0-6.0 (1/8-15/64)	1.5 (1/16)	1.0-3.0 (1/16-1/8)	Hayır	Hayır	Otomatik Takviye
		A	41	41	37	34	Kalın ya da tüylü kumaşlarda pilot ilik dikiş	7.0 (1/4)	3.0-7.0 (1/8-1/4)	0.5 (1/32)	0.3-1.0 (1/64-1/16)	Hayır	Hayır	Otomatik Takviye
		A	42	42	-	-	Orta ağırlıkta ve kalın kumaşlarda pilot ilik dikiş	7.0 (1/4)	3.0-7.0 (1/8-1/4)	0.5 (1/32)	0.3-1.0 (1/64-1/16)	Hayır	Hayır	Otomatik Takviye
		A	43	43	-	-	Kalın ya da tüylü kumaşlarda yatay ilik dikiş	7.0 (1/4)	3.0-7.0 (1/8-1/4)	0.5 (1/32)	0.3-1.0 (1/64-1/16)	Hayır	Hayır	Otomatik Takviye

Aşağıdaki "Otomatik" değerler desen seçildiğinde ayarlanır. Ayarlamalar aşağıdaki tablonun "Manuel" bölümünde belirtilen aralıklar içindeki değerlerde yapılabilir.

Maksimum 30 mm uzunluğa kadar (1-3/16 inç) (çap + düğmenin kalınlığı) ilik dikilebilir. İlikler aşağıda gösterildiği gibi dikilir.

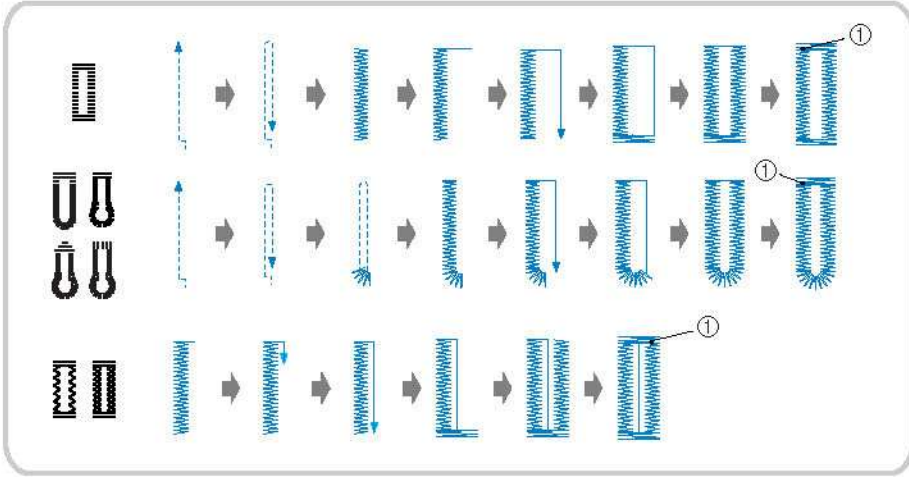

(1) Takviye dikişi

3

⚠ DİKKAT

- **Baskı ayağını değiştirmeden önce dikiş makinesini kapattığınızdan emin olun, aksi takdirde bir düğmeye kaza ile basılması ve makinenin dikişe başlaması yaralanmalara neden olabilir.**

İlik dikmek için kullanılan "A" ilik ayağı parçalarının adları aşağıda belirtilmiştir.

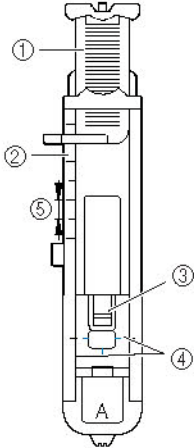

- (1) Düğme kılavuz plakası
- (2) Baskı ayağı ölççeği
- (3) Pim
- (4) İlik ayağı üzerindeki işaretler
- (5) 5 mm (3/16 inç)

- 1** Tebeşir kullanarak kumaş üzerinde ilik yapılacak yerin konumunu ve uzunluğunu işaretleyin.

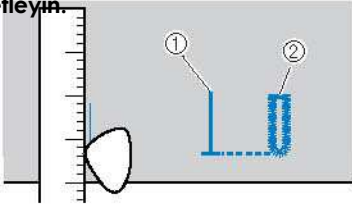

- (1) Kumaş üzerindeki işaretler
(2) Tamamlanmış dikiş

- 2** "A" ilik ayağının düğme kılavuzu plakasını çekip çıkarın ve ardından iliğe yerleştirilecek olan düğmeyi yerleştirin.

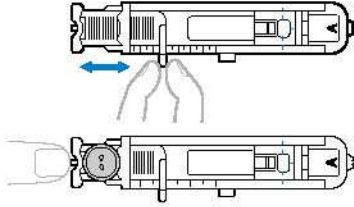

■ **Düğme, düğme kılavuz plakasına yerleşmezse**

Düğmenin çapını ve kalınlığını birbiri ile toplayın ve ardından düğme kılavuz plakasını hesaplanan uzunluğa ayarlayın. (Baskı ayağı ölçüğü üzerindeki işaretlerin arasındaki mesafe 5 mm'dir (3/16 inç).)

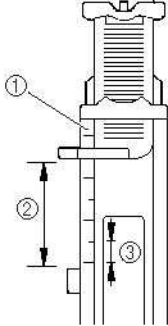

- (1) Baskı ayağı ölçüğü
(2) İlik uzunluğu (çap + düğmenin kalınlığı)
(3) 5 mm (3/16 inç)

Örnek: 15 mm (9/16 inç) çapında ve 10 mm (3/8 inç) kalınlığında bir düğme için düğme kılavuz plakası 25 mm (1 inç) olarak ayarlanmalıdır.

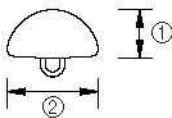

- (1) 10 mm (3/8 inç)
(2) 15 mm (9/16 inç)
► İliğin boyutu ayarlanmıştır

- 3** Makineyi açın.

- 4** Desen seçim kadranıyla bir dikiş seçin.

- 5** "A" ilik ayağını takın.

- Detaylı bilgi için, "Baskı ayağının değiştirilmesi" (sayfa 33) başlığına bakın.

- 6** Üst ipliği baskı ayağındaki delikten geçirin ve gösterilen şekilde baskı ayağının altından çekin.

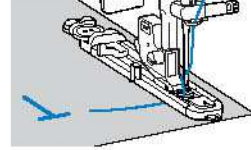

- 7** Kumaşı, ilik işaretinin ön ucu ilik ayağının kenarlarındaki kırmızı işaretlerle hizalanacak şekilde yerleştirin ve ardından baskı ayağı kolunu alçaltın.

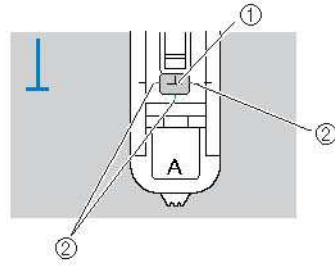

- (1) Kumaş üzerindeki işaretler (ön)
(2) İlik ayağı üzerindeki kırmızı işaretler



Not

- Baskı ayağını alçaltırken, baskı ayağının önünden bastırmayın aksi takdirde ilik doğru boyutlarda dikilemez.

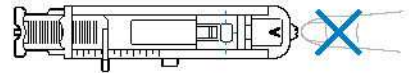

- 8** İlik kolunu mümkün olduğu kadar aşağı doğru çekin.

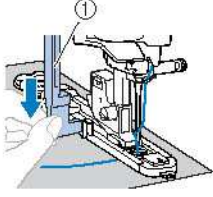

(1) İlik kolu
İlik kolu ilik ayağındaki metal braketin arkasında konumlanmalıdır.

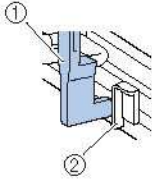

(1) İlik kolu
(2) Bağlantı parçası

- 9** Üst ipliğin ucunu sol elinizle yavaşça tutun ve ardından dikmeye başlayın.

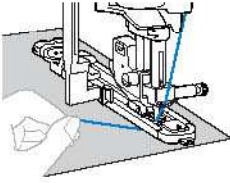

► Dikiş tamamlandıktan sonra, dikiş makinesi otomatik olarak takviye dikişleri diker ve ardından durur.

- 10** İplikleri kesin, baskı ayağı kolunu kaldırın ve ardından kumaşı çıkarın.

- 11** İlik kolunu orijinal konumuna kaldırın.

- 12** Dikişin kesilmesini önlemek için ilik dikişinin sonundaki çubuk punterizin içerisine bir iğne yerleştirin.

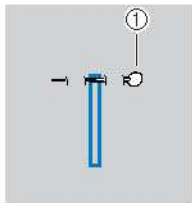

(1) Pim

- 13** İğne boyunca kesmek ve iliği açmak için ekte gelen dikiş sökücüyü kullanın.

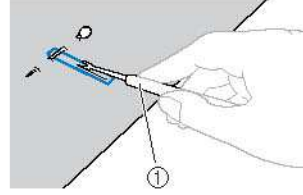

(1) Dikiş sökücü

Pilot ilik dikişleri (U) için, iliğin yuvarlak ucunda bir delik delmek üzere ekte gelen göz açıcıyı kullanın ve ardından iliği keserek açmak üzere dikiş sökücüyü kullanın.

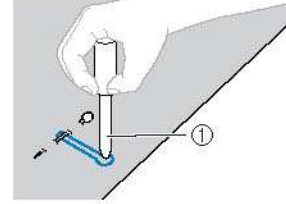

(1) Göz açıcı

- Göz deliği açma aletini kullanırken kumaşa delik açmadan önce kumaşın altına kalın bir kağıt ya da başka koruyucu bir malzeme yerleştirin.

⚠ DİKKAT

- Dikiş sökücü ile iliği açarken, ellerinizi kestiğiniz yönde tutmayın aksi takdirde dikiş sökücünün kayması sonucunda yaralanmalar meydana gelebilir. Dikiş sökücüyü tasarlanan amacı dışında kullanmayın.

■ Dikiş uzunluğunun değiştirilmesi

Dikiş uzunluğunu ayarlamak için dikiş uzunluğu tuşu yanında bulunan "+" veya "-" işaretlerine basın.

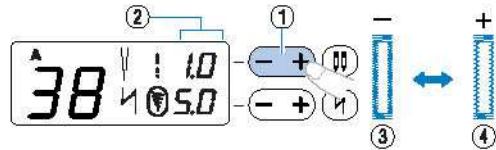

- Desen numaraları makineye göre değişmektedir. Desen numaraları için "Desen Ayarları" (sayfa 89) başlığına bakın.

- (1) Dikiş uzunluğu tuşu
- (2) Dikiş uzunluğu
- (3) İnce
- (4) Kaba

- Kumaş beslenmiyorsa (örneğin, çok kalınsa) dikiş yoğunluğunu artırın.

■ Dikiş genişliğinin değiştirilmesi

Dikiş genişliğini ayarlamak için dikiş genişliği tuşu yanında bulunan "+" veya "-" işaretlerine basın.

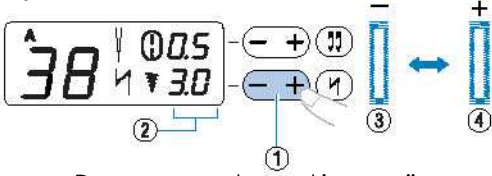

- Desen numaraları makineye göre değişmektedir. Desen numaraları için "Desen Ayarları" (sayfa 89) başlığına bakın.

- (1) Dikiş genişliği tuşu
- (2) Dikiş genişliği
- (3) Dar
- (4) Geniş



Not

- İlik dikmeden önce, bir parça kumaş üzerine deneme iliği dikerek dikiş uzunluğunu ve genişliğini kontrol edin.

■ Streç kumaşlar üzerine ilik dikme

Streç kumaşlar üzerine ilik dikerken pasa ipliği kullanın.

- 1 Pasa ipliğini oluklara oturtması için "A" ilik ayağının şekilde gösterilen kısmına kancalayın ve ardından gevşek bir biçimde bağlayın.

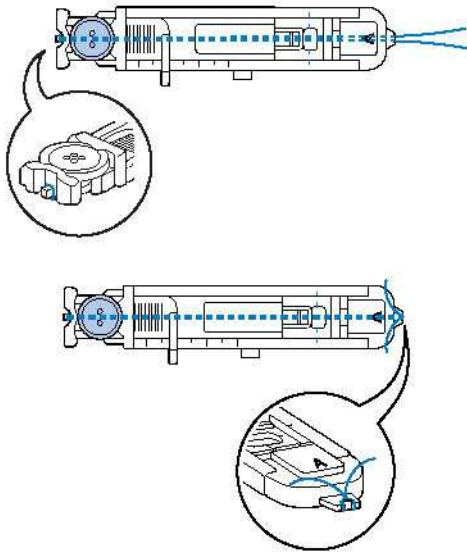

- 2 Dikiş makinesini açın.

- 3  veya  dikişini seçin.

- 4 "A" ilik ayağını takın.

- Detaylı bilgi için, "Baskı ayağının değiştirilmesi" (sayfa 33) başlığına bakın.

- 5 Dikiş genişliğini pasa ipliğinin kalınlığına göre ayarlayın.

- 6 Baskı ayağı kolunu ve ilik kolunu alçaltın ve ardından dikişe başlayın.

- 7 Dikiş bittiğinde, herhangi bir esneme olmaması için pasa ipliğini yavaşça çekin.

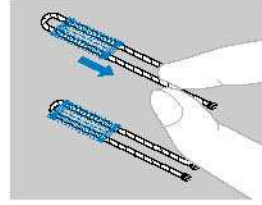

- 8 Pasa ipliğini kumaşın ters yüzüne çekmek üzere bir elle dikiş iğnesi kullanın ve ardından bağlayın.

- 9 Bir dikiş sökücü ile, iliğin üst ucunda kalan pasa ipliğinin orta kısmını kesin. Pasa ipliğinden artan tüm fazlalığı kesin.

Düğme dikişi

Dikiş makinenizi kullanarak düğme dikebilirsiniz. 2 ya da 4 delikli düğmeler ekleyebilirsiniz.

- 1 Eklenecek olan düğmenin üzerindeki delikler arasındaki mesafeyi ölçün.

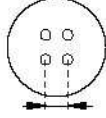

- 2 Baskı ayağı kolunu kaldırın ve ardından makinenin arkasında tabanda bulunan dişli pozisyonu kolunu  konumuna (makinenin arkasından bakıldığında sola doğru) kaydırın.

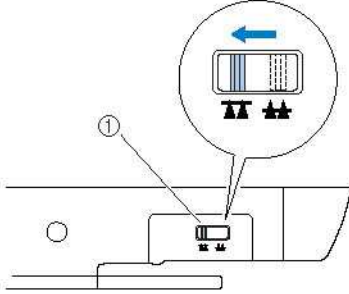

(1) Dişli pozisyonu kolu (makinenin arkasından görülen şekilde)

- Dişliler açılır.

- 3 Dikiş makinesini açın.

- 4  dikiş tipini seçin.

- 5 "M" düğme takma ayağını takın.

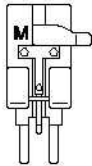

- Detaylı bilgi için, "Baskı ayağının değiştirilmesi" (sayfa 33) başlığına bakın.

- 6 Düğme üzerindeki delikler arasındaki mesafe ile aynı olmasını sağlamak için dikiş genişliğini ayarlayın.

- 7 Düğmeyi, "M" düğme takma ayağına yerleştirin.

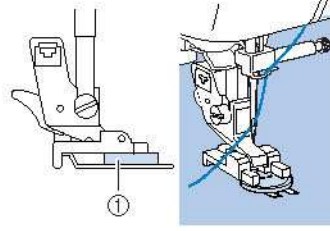

- (1) Düğme

- Düğme yerinde tutulur.

- Dört delikli bir düğme takarken önce size yakın olan iki deliği dikişin. Ardından, iğnenin dikiş makinesinin arkasına doğru iki deliğe girmesini sağlamak için, düğmeyi kaydırın ve ardından aynı şekilde dikişin.

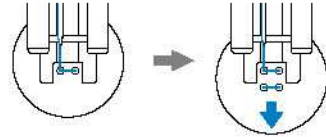

- 8 İğnenin, düğmenin her iki deliğine de doğru şekilde girdiğinden emin olmak için volanı kendinize doğru (saatin tersi yönünde) çevirin.

İğne düğmeye çarpacak gibi görünüyorsa, ilikler arasındaki mesafeyi yeniden ölçün. Dikiş genişliğini düğme delikleri arasındaki mesafeye göre ayarlayın.

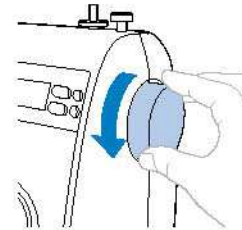

⚠ DİKKAT

- Dikiş dikerken, iğnenin düğmeye dokunmadığından emin olun aksi takdirde iğne eğilebilir ya da kırılabilir.

9 Dikiş dikmeye başlayın.

Dikiş hızı denetleyicisini sola getirin (hız azalacaktır).

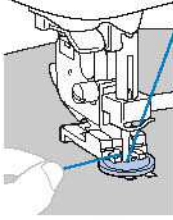

- ▶ Takviye dikişlerin dikilmesinin ardından makine otomatik olarak durur.
- Düğmeyi tutturmak için ilave bir güç gerekirse, düğme dikiş işlemini iki kez gerçekleştirin.

10 Dikişin başlangıcındaki masura ipliğini ve üst ipliği kesmek üzere makas kullanın.

Dikişin ucunda bulunan üst ipliği, kumaşın ters yüzüne doğru çekin ve ardından masura ipliği ile bağlayın.

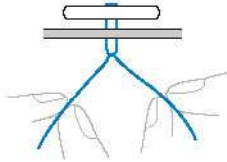
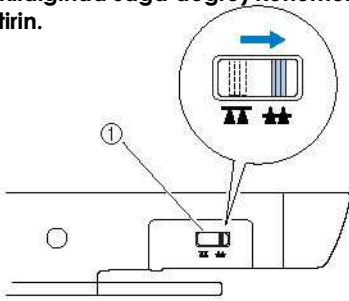
**11 Düğme takma işlemi tamamlandığında, dişlileri kaldırmak için dişli pozisyonu kolunu ▲▲ (makinenin arkasından bakıldığında sağa doğru) konumuna getirin.**

(1) Dişli pozisyonu kolu (makinenin arkasından görülen şekilde)

**Not**

- Dişli pozisyonu anahtarı normalde sağ tarafa (makinenin arkasından görülen şekilde) ayarlıdır.
- Tekrar dikişe başladığınızda, dişliler yukarı çıkar.

■ Düğmeyi bir ayak ekleme

Düğmeyi bir ayakla dikmek için, kumaşla arasında boşluk olacak şekilde düğmeyi takın ve ardından ipliği elinizle sarın. Bu işlem düğmeyi sıkı şekilde tutturur.

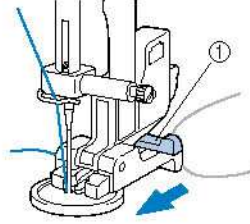
1 Düğmeyi, düğme dikiş ayağına "M" yerleştirin ve ayak kolunu size doğru çekin.

(1) Ayak kolu

2 Dikiş bittikten sonra, fazlalık kalacak şekilde üst ipliği kesin, düğme ile kumaş arasındaki ipliğin çevresine sarın ve ardından dikişin başında üst ipliğe bağlayın.

Dikişin başında ve sonunda masura ipliğinin uçlarını kumaşın ters tarafında birbirine bağlayın.

**3 Uzun iplikleri kesin.**

Fermuar Yerleştirme

Bu makineyle bir fermuar dikilebilir.

Desen numaraları makineye göre değişmektedir. Makineniz için geçerli olan desen numaralarını kontrol ederek istediğiniz dikişi seçin.

Dikiş Adı	Desen	Baskı Ayağı	Desen No.				Uygulama	Dikiş Geniliği [mm (inç)]		Dikiş Uzunluğu [mm (inç)]		Çift İğne	Hareketli Ayak	Geri/takviye dikişi
			70 dikiş modeli	60 dikiş modeli	50 dikiş modeli	40 dikiş modeli		Oto.	Manuel	Oto.	Manuel			
Düz dikiş Merkez	J	J	02	02	02	02	Fermuar ekleme, temel dikiş ve büzgü dikiş ya da dar ve süslü pli dikme vs.	3.5 (1/8)	0.0-7.0 (0-1/4)	2.5 (3/32)	0.2-5.0 (1/64-3/16)	Evet (J)	*1 Evet	Geri

*1 Geri dikiş uygulamayın.

Aşağıdaki "Otomatik" değerler desen seçildiğinde ayarlanır. Ayarlamalar aşağıdaki tablonun "Manuel" bölümünde belirtilen aralıklar içindeki değerlerde yapılabilir.

Fermuar takılması için birçok yöntem vardır. Bu nedenle ortalanmış bir fermuarın ve yan fermuarın takılmasına ilişkin prosedürler aşağıda açıklanmıştır.

⚠ DİKKAT

- Baskı ayağını değiştirmeden önce dikiş makinesini kapattığınızdan emin olun, aksi takdirde bir düğmeye kaza ile basılması ve makinenin dikişe başlaması yaralanmalara neden olabilir.

Ortalanmış bir fermuarın yerleştirilmesi

Dikiş işlemi, her iki kumaş parçasının birbirine bitiştirilmesidir.

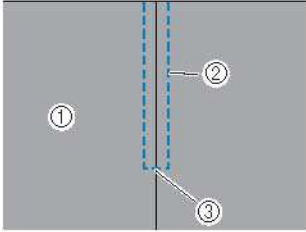

- (1) Kumaşın yüzü
- (2) Dikiş
- (3) Fermuarın sonu

1 Makineyi açın.

2 "J" zigzag ayağını takın ve fermuar açıklığına kadar düz dikiş yapın.

Kumaşın düz tarafları birbirine bakacak şekilde, fermuar açıklığını diktikten sonra geri dikişleri yapın.

- Temel dikiş hakkında detaylı bilgi için, "Temel Dikiş" (sayfa 55) başlığına bakın.

3 İki parçayı kumaşın kenarına kadar teyelleysin.

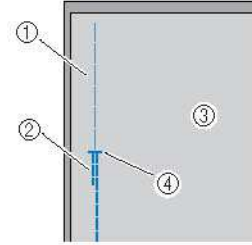

- (1) Teyel dikişi
- (2) Geri dikiş
- (3) Kumaşın tersi
- (4) Fermuarın sonu

4 Kumaşın ters tarafından dikiş payını açmak için basın.

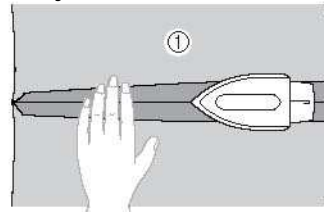

- (1) Kumaşın tersi

- 5** Dikiş, fermuarın ortası ile hizalayın ve ardından fermuarı yerine dikiin.

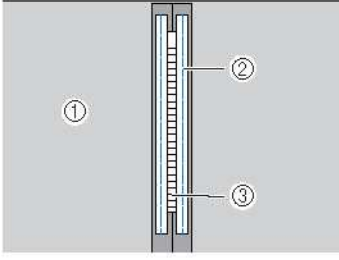

- (1) Kumaşın tersi
(2) Teyel dikişi
(3) Fermuar

- 6** Desen seçim kadranıyla **I** dikişini seçin.

- 7** Baskı ayağı tutucuyu fermuar ayağının "I" sağ pimine takın.

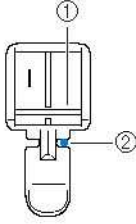

- (1) Pimin sağ tarafı
(2) İğne dalış noktası
• Detaylı bilgi için, "Baskı ayağının değiştirilmesi" (sayfa 33) başlığına bakın.

! DİKKAT

- "I" fermuar ayağını kullanırken, orta iğne pozisyonunu kullandığınızdan emin olun ve iğnenin baskı ayağına dokunmadığını kontrol etmek için volanı yavaşça kendinize doğru çevirin. Farklı bir dikiş seçilirse ve iğne baskı ayağına çarparsa, iğne eğilebilir veya kırılabilir.

- 8** Fermuar çevresinde üst dikiş.

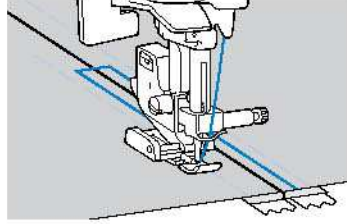
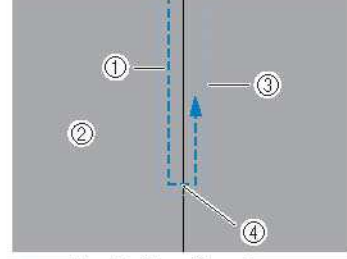

- (1) Dikiş
(2) Kumaşın yüzü
(3) Teyel dikişi
(4) Fermuarın sonu

! DİKKAT

- Dikiş dikerken, iğnenin fermuara dokunmadığından emin olun aksi takdirde iğne bükülebilir ya da kırılabilir.

- 9** Teyel dikişi çıkarın.

Bir yan fermuarın yerleştirilmesi

Dikiş sadece tek parça kumaş üzerinde yapılır. Yan açıklıklar ve arka açıklıklar için bu tip bir fermuar kullanın.

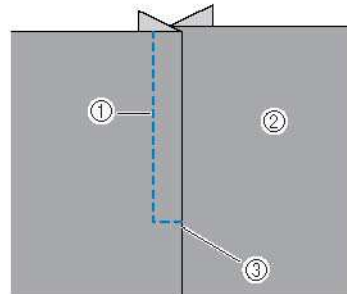

- (1) Dikiş
(2) Kumaşın yüzü
(3) Fermuarın sonu

Aşağıdaki prosedür aşağıdaki resimde gösterildiği gibi sol tarafa nasıl dikiş yapılacağını açıklayacaktır.

1 Makineyi açın.

2 "J" zigzag ayağını takın ve fermuar açıklığına kadar düz dikiş yapın.

- Kumaşın düz tarafları birbirine bakacak şekilde, fermuar açıklığını diktikten sonra geri dikişleri yapın.
- Temel dikiş hakkında detaylı bilgi için, "Temel Dikiş" (sayfa 55) başlığına bakın.

3 İki parçayı kumaşın kenarına kadar teyelleştirin.

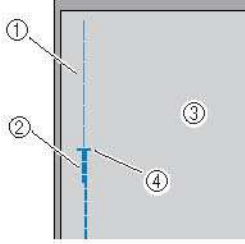

- (1) Teyel dikişi
- (2) Geri dikiş
- (3) Kumaşın tersi
- (4) Fermuarın sonu

4 Kumaşın ters tarafından dikiş payını açmak için basın.

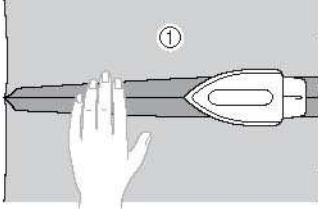

- (1) Kumaşın tersi

5 Sağ tarafta (dikilmeyecek taraf) ilave 3 mm olacak şekilde dikiş payına bastırın.

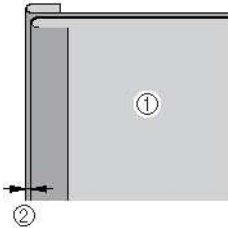

- (1) Kumaşın tersi
- (2) 3 mm (1/8 inç)

6 Fermuar dişlerini, ilave 3 mm'si (1/8 inç) olan basılı kenar ile hizalayın ve ardından fermuarı teyel dikişle dikin veya iğneyle yerine tutturun.

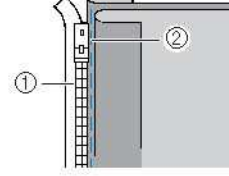

- (1) Fermuar dişleri
- (2) Teyel dikişi

7 Desen seçim kadraniyla i dikişini seçin.

8 Baskı ayağı tutucuyu fermuar ayağının "1" sağ pimine takın.

Dikiş sağ tarafta (bu örneğin ters tarafında) yapılacaksa, baskı ayağı tutucuyu fermuar ayağı piminin sol tarafına takın.

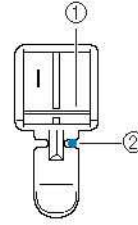

- (1) Pimin sağ tarafı
 - (2) İğne dalış noktası
- Detaylı bilgi için, "Baskı ayağının değiştirilmesi" (sayfa 33) başlığına bakın.

! DİKKAT

- "1" fermuar ayağını kullanırken, orta iğne pozisyonunu kullandığınızdan emin olun ve iğnenin baskı ayağına dokunmadığını kontrol etmek için volanı yavaşça kendinize doğru çevirin. Farklı bir dikiş seçilirse ve iğne baskı ayağına çarparsa, iğne eğilebilir veya kırılabilir.

- 9** Fermuarı alt kısmından başlayarak ekstra 3 mm ile kumaş parçasına diki.

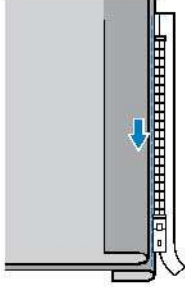

! DİKKAT

- Dikiş dikerken, iğnenin fermuara dokunmadığından emin olun aksi takdirde iğne bükülebilir ya da kırılabilir.

- 10** Fermuarın sonundan yaklaşık 5 cm (2 inç) uzaktaysanız, iğne indirilmiş durumdayken (kumaşta) makineyi durdurun, baskı ayağı kolunu kaldırın ve ardından fermuarı açın ve dikişe devam edin.

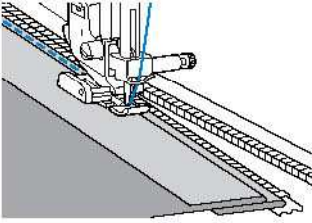

- 11** Fermuarı kapatın, kumaşı ters çevirin ve fermuarın diğer tarafını kumaşa teyel dikiş ile diki.

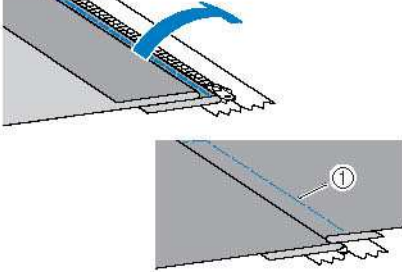

(1) Teyel dikişi

- 12** Baskı ayağı tutucuyu fermuar ayağı "I" piminin diğer tarafına takın.

Baskı ayağı tutucu 8. adımda pimin sağ tarafına takıldıysa, bunu pimin sol tarafıyla değiştirin.

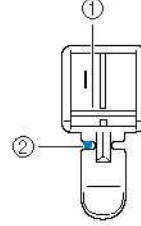

- (1) Pimin sol tarafı
(2) İğne dalış noktası
- Detaylı bilgi için, "Baskı ayağının değiştirilmesi" (sayfa 33) başlığına bakın.

- 13** Fermuar boyunca üst dikiş. Fermuar açıklığının sonuna ters dikiş diki ve fermuar dişlerini baskı ayağının kenarı ile hizalayın.

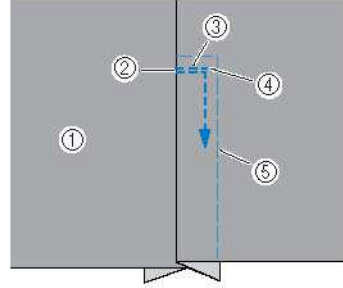

- (1) Kumaşın yüzü
(2) Fermuarın sonu
(3) Geri dikiş
(4) Dikişin başı
(5) Teyel dikişi

- 14** Fermuarın sonundan 5 cm (2 inç) uzaktaysanız, iğne indirilmiş durumdayken (kumaşta) makineyi durdurun ve baskı ayağı kolunu kaldırın.

- 15** Teyel dikişini sökün, fermuarı açın ve dikişe devam edin.

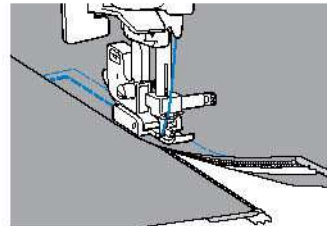

Esnek Kumaş ve Elastik Bant Dikişi

Esnek kumaşlar dikilebilir ve elastik bantlar eklenebilir.

Desen numaraları makineye göre değişmektedir. Makineniz için geçerli olan desen numaralarını kontrol ederek istediğiniz dikişi seçin.

Dikiş Adı	Desen	Baskı Ayağı	Desen No.				Uygulama	Dikiş Geniliği [mm (inç)]		Dikiş Uzunluğu [mm (inç)]		Çift İğne	Hareketli Ayak	Gerilme/takviye dikişi
			70 dikiş modeli	60 dikiş modeli	50 dikiş modeli	40 dikiş modeli		Oto.	Manuel	Oto.	Manuel			
Esnek dikiş		J	04	04	04	04	Esnek kumaş dikişi ve dekoratif dikiş	1.0 (1/16)	1.0-3.0 (1/16-1/8)	2.5 (3/32)	1.0-4.0 (1/16-3/16)	Evet (J)	Hayır	Takviye
3-noktalı zigzag dikiş		J	06	06	06	06	Orta ağırlıkta ya da da streç kumaşlara sürfile dikiş yapma, elastik yama ekleme	5.0 (3/16)	1.5-7.0 (1/16-1/4)	1.0 (1/16)	0.2-4.0 (1/64-3/16)	Evet (J)	Hayır	Takviye

Aşağıdaki "Otomatik" değerler desen seçildiğinde ayarlanır. Ayarlamalar aşağıdaki tablonun "Manuel" bölümünde belirtilen aralıklar içindeki değerlerde yapılabilir.

Dikiş esnasında aşağıdaki önlemleri göz önünde bulundurun.

⚠ DİKKAT

- Baskı ayağını değiştirmeden önce dikiş makinesini kapattığınızdan emin olun, aksi takdirde bir düğmeye kaza ile basılması ve makinenin dikişe başlaması yaralanmalara neden olabilir.

Esnek dikiş

- 1 Makineyi açın.
- 2 Desen seçim kadraniyla dikişini seçin.
- 3 "J" zigzag ayağını takın.
 - Detaylı bilgi için, "Baskı ayağının değiştirilmesi" (sayfa 33) başlığına bakın.
- 4 Kumaşı germeden dikişin.

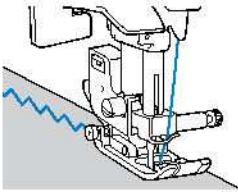

Elastik bant takma

Bir parça giysinin manşetine veya beline elastik bant takıldığında, son boyutları bu esnek elastik bantla ile aynı olacaktır. Bu yüzden uygun uzunlukta elastik bant kullanılması gereklidir.

- 1 Elastik bandı kumaşın ters yüzüne iğneleyin.

Bandın kumaşa tek bir tipte konumlandırılmasını sağlamak için elastik bandı kumaşa birkaç noktadan iğneleyin.

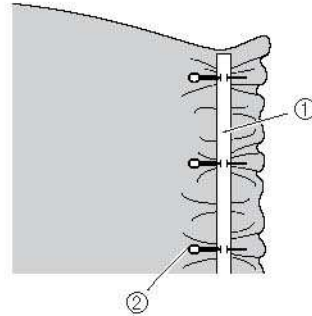

- (1) Elastik bant
(2) Pim

- 2 Makineyi açın.

3 Desen seçim kadranıyla  dikişini seçin.

4 "J" zigzag ayağını takın.

- Detaylı bilgi için, "Baskı ayağının değiştirilmesi" (sayfa 33) başlığına bakın.

5 Kumaş ile aynı boyda olmasını sağlamak için elastik bandı kumaşa gerdirek diki.

Sol elinizle baskı ayağının arkasından kumaşı çekerken sağ elinizle kumaşı baskı ayağının önüne en yakın iğneden çekin.

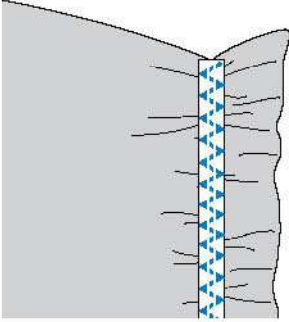
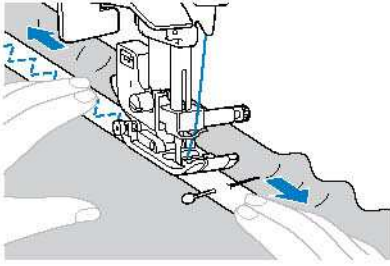





DİKKAT

- Dikiş dikerken, iğnenin kumaşa takılı iğnelere dokunmadığından emin olun aksi takdirde iğne bükülebilir ya da kırılabilir.

Aplike, Yama ve Kapitone Dikiş

Aplike, yama ve kapitone dikmek için kullanılan dikişler aşağıda açıklanmıştır.

Desen numaraları makineye göre değişmektedir. Makineniz için geçerli olan desen numaralarını kontrol ederek istediğiniz dikişi seçin.

Dikiş Adı	Desen	Baskı Ayağı	Desen No.				Uygulama	Dikiş Genişliği [mm (inç)]		Dikiş Uzunluğu [mm (inç)]		Çift İğne	Hareketli Ayak	Geri/takviye dikişi
			70 dikiş modeli	60 dikiş modeli	50 dikiş modeli	40 dikiş modeli		Oto.	ManUel	Oto.	ManUel			
Zigzag dikişi		J	05	05	05	05	Süffile ve applike ekleme	3.5 (1/8)	0.0-7.0 (0-1/4)	1.4 (1/16)	0.0-4.0 (0-3/16)	Evet (J)	*1 Evet	Geri
		J	18	18	-	-	Aplike kapitone, serbest-hareketli kapitone dikiş, saten dikiş	3.5 (1/8)	0.0-7.0 (0-1/4)	1.4 (1/16)	0.0-4.0 (0-3/16)	Hayır	Evet	Takviye
Aplike dikiş		J	13	13	13	13	Aplike dikiş	3.5 (1/8)	2.5-7.0 (3/32-1/4)	2.5 (3/32)	1.6-4.0 (1/16-3/16)	Evet (J)	Hayır	Takviye
		J	19	19	-	-	Aplike ve tutucu ekleme	1.5 (1/16)	0.5-3.5 (1/32-1/8)	1.8 (1/16)	1.0-4.0 (1/16-3/16)	Hayır	Hayır	Takviye
		J	20	20	-	-	Aplike ve tutucu ekleme	1.5 (1/16)	0.5-3.5 (1/32-1/8)	1.8 (1/16)	1.0-4.0 (1/16-3/16)	Hayır	Hayır	Takviye
Düz ilmek dikişi		J	15	15	15	15	Düz ilmek dikişi (baskı ayağının sağ kenarından 6,5 mm dikişe izin verecek şekilde)	5.5 (7/32)	0.0-7.0 (0-1/4)	2.0 (1/16)	0.2-5.0 (1/64-3/16)	Hayır	Hayır	Takviye
		J	16	16	-	-	Düz ilmek dikişi (baskı ayağının sağ kenarından 6,5 mm dikişe izin verecek şekilde)	1.5 (1/16)	0.0-7.0 (0-1/4)	2.0 (1/16)	0.2-5.0 (1/64-3/16)	Hayır	Evet	Takviye
Birleşen yer dikişi		J	23	23	19	19	Yama dikişi ve dekoratif dikiş	4.0 (3/16)	0.0-7.0 (0-1/4)	1.2 (1/16)	0.2-4.0 (1/64-3/16)	Hayır	Evet	Takviye
		J	24	24	20	20	Yama dikişi, dekoratif dikiş ve triko ile olduğu gibi her iki kumaş üzerine süffile dikiş	5.0 (3/16)	2.5-7.0 (3/32-1/4)	2.5 (3/32)	1.0-4.0 (1/16-3/16)	Evet (J)	Hayır	Takviye
		J	25	25	21	21	Yama dikişi ve dekoratif dikiş	5.0 (3/16)	0.0-7.0 (0-1/4)	1.2 (1/16)	0.2-4.0 (1/64-3/16)	Evet (J)	Hayır	Takviye

* Geri dikiş uygulamayın.

Dikiş Adı	Desen	Baskı Ayağı	Desen No.				Uygulama	Dikiş Geniřliđi [mm (inç)]		Dikiş Uzunluđu [mm (inç)]		Çift İđne	Hareketli Ayak	Geri/takviye dikiş
			70 dikiş modeli	60 dikiş modeli	50 dikiş modeli	40 dikiş modeli		Oto.	Manuel	Oto.	Manuel			
El yapımı görünümlü kapitone		J	17	17	16	16	Elle dikilmiş gibi görünen düz kapitone dikiş	0.0 (0)	0.0-7.0 (0-1/4)	2.5 (3/32)	1.0-4.0 (1/16-3/16)	Hayır	Hayır	Takviye
Kapitone dikiş (stippling için)		J	21	21	17	17	Arka plan dikiş kapitone (stippling)	7.0 (1/4)	1.0-7.0 (1/16-1/4)	1.6 (1/16)	1.0-4.0 (1/16-3/16)	Hayır	Hayır	Takviye

*1 Geri dikiş uygulamayın.

Ařađıdaki "Otomatik" deđerler desen seğıildiđinde ayarlanır. Ayarlamalar ařađıdaki tablonun "Manuel" bölümünde belirtilen aralıklar içindeki deđerlerde yapılabilir.

! DİKKAT

- Baskı ayađını deđiřtirmeden önce dikiş makinesini kapattıđınızdan emin olun, aksi takdirde bir düđmeye kaza ile basılması ve makinenin dikiş başlanması yaralanmalara neden olabilir.

Aplike dikiş

- 1 3 ile 5 mm arası bir dikiş payı bırakarak applikeyi kesip çıkarın.

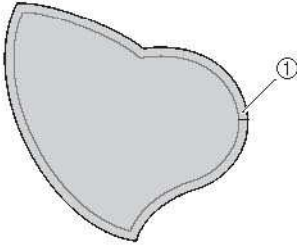

(1) Dikiş payı

- 2 Applikin arkasına kalın kađıttan bir desen yerleřtirin ve ardından bir ütü ile dikiş payının üzerinden geçin.

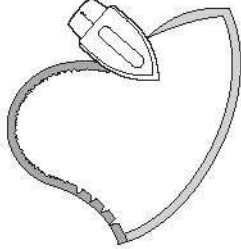

- 3 Kumaşı ters çevirin ve ardından takılacađı kumařa teyel dikişle tutturun, yapıřtırın veya iđneleyin.

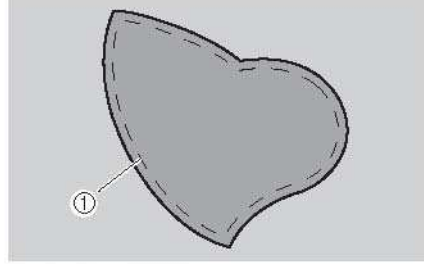

(1) Teyel dikiş

- 4 Makineyi açın.

- 5 Desen seğıim kadraniyla  veya  dikişini seğıin.

- 6 "J" zigzag ayađını takın.

- Detaylı bilgi için, "Baskı ayađının deđiřtirilmesi" (sayfa 33) bařlıđına bakın.

- 7** Volanı kendinize doğru çevirin ve ardından aplikenin kenarlarından dikişe başlayın ve iğnenin aplikenin hemen dışına düştüğünden emin olun.

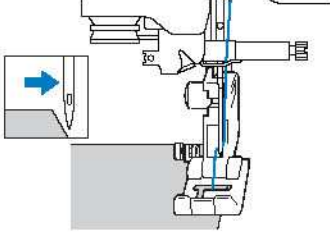

- Köşeleri dikerken, iğne kumaşta ve aplikenin hemen dışında olacak şekilde makineyi durdurun, baskı ayağı kolunu kaldırın ve ardından dikiş yönünü değiştirmek için kumaşı gerektiği kadar çevirin.

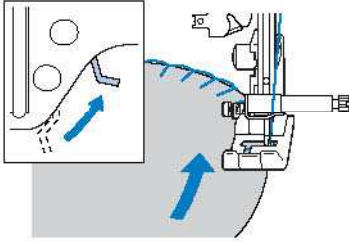

Yama (gelişigüzel desenler) dikişi

- 1** Kumaşın üst kısmının ucunu katlayın ve alt kısmı üzerine yerleştirin.
- 2** Desenin her iki kısma da çıkmasını sağlamak için kumaşın iki kısmını birlikte dikişin.

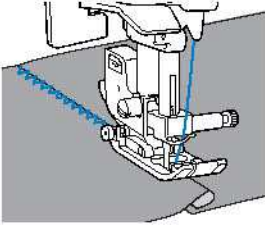

İlmek dikişi

İki parça kumaşı birlikte dikmeye "ilmek" dikişi adı verilmektedir. Kumaş parçaları 6,5 mm (1/4 inç) dikişe müsaade edecek şekilde kesilmelidir. 6,5 mm (1/4 inç) boyutlarında bir düz ilmek dikişini baskı ayağının sağ tarafından dikişin.

- 1** Bir araya getirmek istediğiniz kumaşı dikiş payı boyunca teyelleysin ya da iğneleyin.

- 2** Makineyi açın.

- 3** ya da dikiş tipini seçin.

yalnızca 60 veya 70 dikişli modellerde mevcuttur.

- Detaylı bilgi için, "Dikiş seçimi" (sayfa 42) başlığına bakın.

- 4** Zigzag "J" ayağını takın.

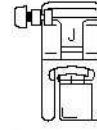

- Detaylı bilgi için, "Baskı ayağının değiştirilmesi" (sayfa 33) başlığına bakın.

- 5** Baskı ayağının kenarı kumaşın ucu ile hizalanacak şekilde dikişin.

- Sağ tarafta dikiş payı bırakmak için Baskı ayağının sağ kısmını, kumaşın ucu ile hizalayın ve dikişini kullanarak dikişin.

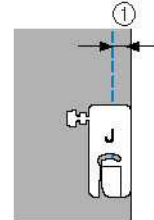

(1) 6,5 mm (1/4 inç)

- **Sol tarafta dikiş payı bırakmak için (yalnızca 60 veya 70 dikişli modellerde mevcuttur)** Baskı ayağının sol kısmını, kumaşın ucu ile

hizalayın ve  dikişini kullanarak dikişin.

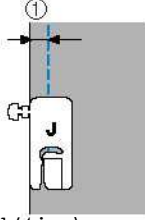

(1) 6,5 mm (1/4 inç)



Not

- Dikiş payının (iğne pozisyonu) genişliğini değiştirmek için dikiş genişliğini ayarlayın.

Kapitone

Dolgu elyafını kumaşın üst ve alt katmanları arasında sandviç gibi sıkıştırmaya "kapitone dikiş" denir. Kapitone dikiş isteğe bağlı hareketli ayak ve isteğe bağlı kapitone kılavuzu kullanılarak kolaylıkla dikilebilir.

- 1 **Kapitone dikilecek olan kumaşı teyelleysin.**
- 2 **Hareketli ayağı takın.** Detaylı bilgi için, "İsteğe bağlı hareketli ayağın kullanılması" (sayfa 35) başlığına bakın.
- 3 **Bir dikiş seçin.**
 - Detaylı bilgi için, "Dikiş seçimi" (sayfa 42) başlığına bakın.
 - Hareketli ayak ile dikilebilecek dikişlerle ilgili detaylı bilgi için "Dikiş Ayarları" (sayfa 89) başlığına bakın.
- 4 **Baskı ayağının her iki tarafına bir elinizi koyun ve dikiş sırasında kumaşı sabit tutun.**

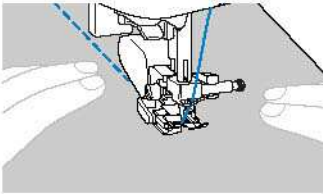

Not

- Hareketli ayakla dikiş yaparken orta ve düşük arasında bir hızda dikiş yapın.

- **İsteğe bağlı kapitone kılavuzunu kullanma** Kapitone kılavuzunu eşit aralıklar verilmiş paralel dikişler dikmek için kullanın.

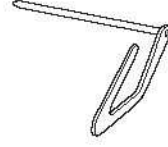

- 1 **Hareketli ayağın ya da baskı ayağı tutucusunun arkasındaki deliğe kapitone kılavuzunun sapını yerleştirin.**

- Hareketli ayak

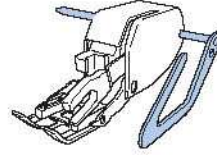

- Baskı ayağı tutucu

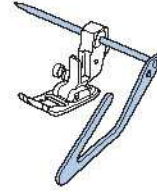

- 2 **Kapitone kılavuzunun önceden dikilmiş olan dikiş ile hizalanabilmesi için kapitone kılavuzunun sapını ayarlayın.**

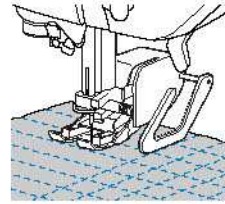

Not

- Opsiyonel kapitone kılavuzu yetkili satıcınızda bulunabilir.

Serbest hareketli kapitone dikiş

Serbest hareketli kapitone dikiş ile (dişli pozisyonu kolu kullanılarak) dişlileri alçaltarak kumaşın beslemesini durdurun. İsteğe bağlı kapitone ayağı, serbest stil kapitone dikiş için gereklidir.

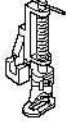

- 1 Dikiş makinesini kapatın.**
- 2 Baskı ayağını ve baskı ayağı tutucusunu çıkartın.**
 - Detaylı bilgi için, "Baskı ayağı tutucusunun sökülmesi" (sayfa 34) başlığına bakın.
- 3 Kapitone ayağını baskı ayağı tutucusu vidasına takın.**

Kapitone ayağı üzerinde bulunan pim iğne bağı vidası üzerinde konumlandırılmalıdır.

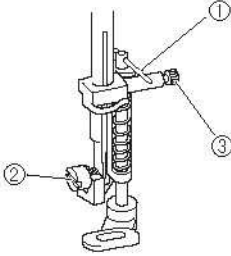

- (1) Kapitone ayağı üzerinde bulunan pim
- (2) Baskı ayağı tutucu vidası
- (3) İğne bağı vidası

- 4 Sağ elinizle kapitone ayağını yerinde tutun ve ardından ekte gelen tornavida yardımıyla sol elinizle baskı ayağı tutucu vidasını sıkın.**

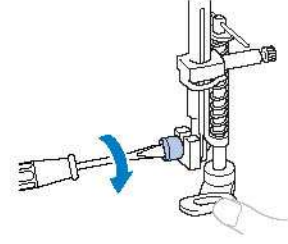



! DİKKAT

- Vidaları ekte gelen tornavida ile iyice sıkıştırdığınızdan emin olun, aksi takdirde iğne baskı ayağına temas edebilir ve bu da iğnenin bükülmesine ya da kırılmasına yol açabilir.

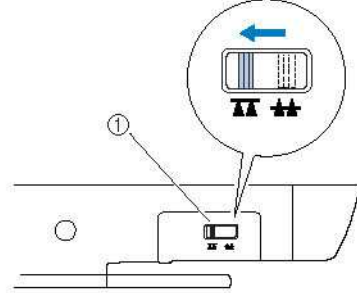
- 5 Dişliyi alçaltmak için, makinenin arkasında bulunan dişli konumunu aşağıda gösterilen konuma kaydırın.**



(1) Dişli konumu anahtarı (makinenin arkasından görülen şekilde)

- 6 Makineyi açın.**
- 7 Desen seçim kadranıyla  veya  dikişini seçin.**

8 Kumaşı gergin tutmak için her iki elinizi de kullanın ardından deseni takip ederek kumaşı hareket ettirin.

Takviye dikişleri, dikişin başında ve sonunda dikilir.

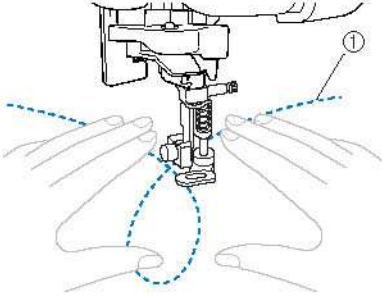

(1) Desen

- Geri dikişler, dişliler alçaltıldığı zaman uygulanamaz.

9 Dikişin bitmesinden sonra dişlileri kaldırmak için dişli konum anahtarını orijinal konumuna getirin.

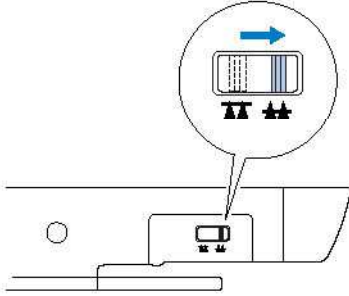

- Dişliler normalde kalkık konumda durur.



Not

- Dişlileri kaldırmak için volanı çevirin.

Takviye Dikiş

Manşon delikleri, iç pantolon dikişleri ve cep kenarları gibi baskıya maruz kalacak olan noktalara takviye dikiş uygulayın. Desen numaraları makineye göre değişmektedir. Desen numaralarının makinenizde geçerli olduğunu kontrol edin ve istediğiniz dikiş seçin.

Dikiş Adı	Desen	Baskı Ayağı	Desen No.				Uygulama	Dikiş Genişliği [mm (inç)]		Dikiş Uzunluğu [mm (inç)]		Çift İğne	Hareketli Ayak	Geri/takviye dikiş
			70 dikiş modeli	60 dikiş modeli	50 dikiş modeli	40 dikiş modeli		Oto.	Manuel	Oto.	Manuel			
Üçlü esnek dikiş		J	03	03	03	03	Manşon ekleme, iç pantolon dikiş, esnek kumaş dikiş ve dekoratif dikiş	0.0 (0)	0.0-7.0 (0-1/4)	2.5 (3/32)	1.5-4.0 (1/16-3/16)	Evet (J)	Hayır	Takviye
Punteriz dikiş		A	44	44	38	35	Dikişlerin kolaylıkla gevşeyebileceği alanların ve açıklıkların dikilmesi	2.0 (1/16)	1.0-3.0 (1/16-1/8)	0.4 (1/64)	0.3-1.0 (1/64-1/16)	Hayır	Hayır	Otomatik Takviye

Aşağıdaki "Otomatik" değerler desen seçildiğinde ayarlanır. Ayarlamalar aşağıdaki tablonun "Manuel" bölümünde belirtilen aralıklar içindeki değerlerde yapılabilir.

⚠ DİKKAT

- Baskı ayağını değiştirmeden önce dikiş makinesini kapattığınızdan emin olun, aksi takdirde bir düğmeye kaza ile basılması ve makinenin dikiş başlaması yaralanmalara neden olabilir.

Üçlü esnek dikiş

Her dikişte, üç tane üst üste binen dikiş dikilir.

- 1 Makineyi açın.
- 2 Desen seçim kadranıyla  dikişini seçin.
- 3 "J" zigzag ayağını takın.
 - Detaylı bilgi için, "Baskı ayağının değiştirilmesi" (sayfa 33) başlığına bakın.
- 4 Dikiş dikmeye başlayın.

■ İğne pozisyonunu değiştirme

İğne genişliği ayarlanarak düz dikiş (sol iğne pozisyonu) ve üçlü streç dikişte iğne pozisyonu ayarlanabilir. Sol iğne pozisyonu için dikiş genişlik tuşunun "-" tarafına ve sağ iğne pozisyonu için tuşun "+" tarafına basın.

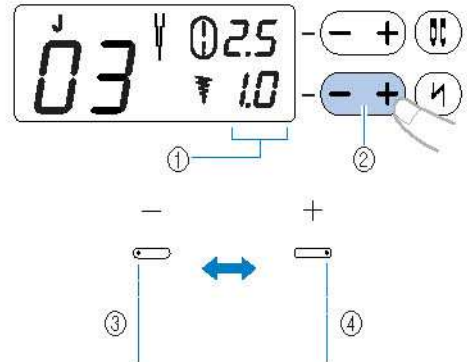

- (1) Dikiş genişliği
- (2) Dikiş genişliği tuşu
- (3) İğne pozisyonunu sola kaydırır
- (4) İğne pozisyonunu sağa kaydırır

Punteriz dikişi

Punteriz dikişi cep köşeleri ve açıklıklar gibi baskıya maruz kalan noktaları güçlendirmek için kullanılan bir çeşit takviye dikişidir.

Bir örnek olarak, cep köşelerinde punteriz dikiş konusu aşağıda açıklanmıştır.

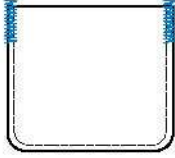

1 Punterizi arzu edilen uzunluğa göre ayarlayın.

"A" ilik ayağı üzerinde bulunan düğme kılavuz plakasını arzu edilen uzunluğa ayarlayın. (Baskı ayağı ölçüğü üzerindeki işaretlerin arasındaki mesafe 5 mm' dir (3/16 inç).)

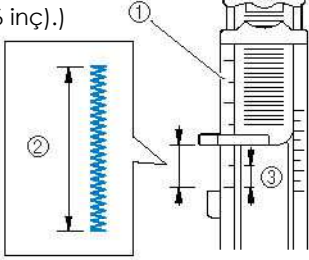

- (1) Baskı ayağı ölçüğü
- (2) Punteriz uzunluğu
- (3) 5 mm (3/16 inç)

2 Makineyi açın.

3 Desen seçim kadranıyla dikişini seçin.

4 "A" ilik ayağını takın.

- Detaylı bilgi için, "Baskı ayağının değiştirilmesi" (sayfa 33) başlığına bakın.

5 Üst ipliği baskı ayağındaki delikten geçirin ve gösterilen şekilde baskı ayağının altından çekin.

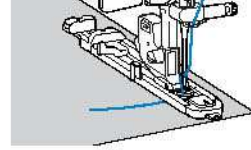

6 İğnenin, cep açıklığının 2 mm (1/16 inç) önüne düşmesi için cebin açıklığı size bakacak şekilde kumaşı yerleştirin ve baskı ayağı kolunu alçaltın.

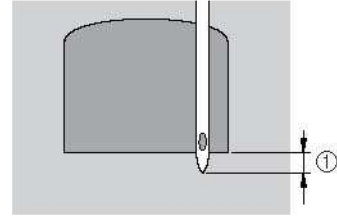

(1) 2 mm (1/16 inç)



Not

- Baskı ayağını alçaltırken, baskı ayağın önünden bastırmayın aksi takdirde punteriz doğru boyutlarda dikilemez.

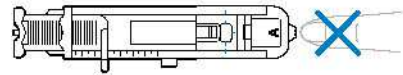

7 İlik kolunu mümkün olduğu kadar aşağı doğru çekin.

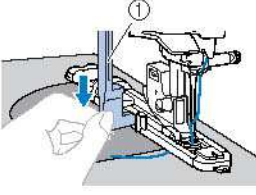

(1) İlik kolu

İlik kolu ilik ayağının üzerinde bulunan metal bağlantı parçasının arkasında bulunmaktadır.

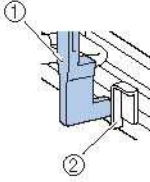

(1) İlik kolu
(2) Bağlantı parçası

8 Üst ipliğin ucunu sol elinizle yavaşça tutun ve ardından dikmeye başlayın.

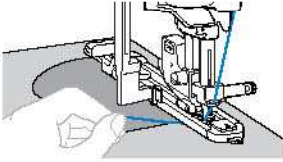

► Dikiş tamamlandıktan sonra, dikiş makinesi otomatik olarak takviye dikişleri diker ve ardından durur.

9 Baskı ayağı kolunu kaldırın, iplikleri kesin ve ardından kumaşı çıkarın.

10 İlik kolunu orijinal konumuna kaldırın.



Not

- Çok kalın olduğundan kumaş beslenemezse dikiş uzunluğunu artırın. Detaylı bilgi için, "Dikiş genişliğinin ve uzunluğunun ayarlanması" (sayfa 42) başlığına bakın.

Dekoratif Dikiş

Satın almış olduğunuz dikiş makineniz ile çeşitli dekoratif dikişler dikilebilir.

Desen numaraları makineye göre değişmektedir. Makineniz için geçerli olan desen numaralarını kontrol ederek istediğiniz dikiş seçin.

Dikiş Adı	Desen	Baskı Ayağı	Desen No.				Uygulama	Dikiş Genişliği [mm (inç)]		Dikiş Uzunluğu [mm (inç)]		Çift İğne	Hareketli Ayak	Geri/takviye dikişi
			70 dikiş modeli	60 dikiş modeli	50 dikiş modeli	40 dikiş modeli		Oto.	Manuel	Oto.	Manuel			
Ajurlu dikiş		J	26	26	22	22	Ajurlu dikiş, büzgülü dikiş ve dekoratif dikiş	5.0 (3/16)	0.0-7.0 (0-1/4)	2.5 (3/32)	1.0-4.0 (1/16-3/16)	Evet (J)	Hayır	Takviye
		J	27	27	23	23	Ajurlu dikiş, büzgülü dikiş ve dekoratif dikiş	5.0 (3/16)	2.5-7.0 (3/32-1/4)	2.5 (3/32)	1.0-4.0 (1/16-3/16)	Evet (J)	Hayır	Takviye
Birleşen yer dikişi		J	23	23	19	19	Yama dikişi ve dekoratif dikiş	4.0 (3/16)	0.0-7.0 (0-1/4)	1.2 (1/16)	0.2-4.0 (1/64-3/16)	Evet (J)	Hayır	Takviye
		J	24	24	20	20	Yama dikişi, dekoratif dikiş ve triko ile olduğu gibi her iki kumaş üzerine sürfile dikiş	5.0 (3/16)	2.5-7.0 (3/32-1/4)	2.5 (3/32)	1.0-4.0 (1/16-3/16)	Evet (J)	Hayır	Takviye
		J	25	25	21	21	Yama dikişi ve dekoratif dikiş	5.0 (3/16)	0.0-7.0 (0-1/4)	1.2 (1/16)	0.2-4.0 (1/64-3/16)	Evet (J)	Hayır	Takviye
Kabuk plise		N	14	14	14	14	Kabuk plise dikişi	4.0 (3/16)	0.0-7.0 (0-1/4)	2.5 (3/32)	0.2-4.0 (1/64-3/16)	Evet (J)	Hayır	Takviye
Saten fisto dikişi		N	22	22	18	18	Fisto dikişi	5.0 (3/16)	2.5-7.0 (3/32-1/4)	0.5 (1/32)	0.1-1.0 (1/64-1/16)	Evet (J)	Hayır	Takviye
Kenar bastırma		N	32	32	28	27	Dantel dikme, dekoratif kenar baskısı dikme, süsleme dikişi vs.	3.5 (1/8)	1.5-7.0 (1/16-1/4)	2.5 (3/32)	0.1-4.0 (1/16-3/16)	Hayır	Hayır	Takviye
		N	33	33	29	28	Dekoratif kenar baskısı dikme, süsleme dikişi, vs.	6.0 (15/64)	1.5-7.0 (1/16-1/4)	3.0 (1/8)	1.5-4.0 (1/16-3/16)	Hayır	Hayır	Takviye
		N	34	34	30	29	İnce, orta ağırlıkta ve düz dokuma kumaşlar üzerine dekoratif kenar baskısı dikme, süsleme dikişi, vs.	5.0 (3/16)	1.5-7.0 (1/16-1/4)	4.0 (3/16)	1.5-4.0 (1/16-3/16)	Hayır	Hayır	Takviye
		N	35	35	31	-	İnce, orta ağırlıkta ve düz dokuma kumaşlar üzerine dekoratif kenar baskısı dikme, süsleme dikişi, vs.	5.0 (3/16)	1.5-7.0 (1/16-1/4)	2.5 (3/32)	1.5-4.0 (1/16-3/16)	Hayır	Hayır	Takviye

Dikiş Adı	Desen	Baskı Ayağı	Desen No.				Uygulama	Dikiş Genişliği [mm (inç)]		Dikiş Uzunluğu [mm (inç)]		Çift İğne	Hareketli Ayak	Geri/ takviye dikişi
			70 dikiş modeli	60 dikiş modeli	50 dikiş modeli	40 dikiş modeli		Oto.	Manuel	Oto.	Manuel			
Kenar bastırma		N	36	36	32	-	İnce, orta ağırlıkta ve düz dokuma kumaşlar üzerine dekoratif kenar baskısı dikme, süsleme dikişi, vs.	5.0 (3/16)	1.5-7.0 (1/16-1/4)	2.0 (1/16)	1.5-4.0 (1/64-3/16)	Hayır	Hayır	Takviye
Çapraz teyel		J	28	28	24	24	Dekoratif dikiş	4.0 (3/16)	0.0-7.0 (0-1/4)	3.0 (1/8)	2.0-4.0 (1/16-3/16)	Hayır	Hayır	Takviye
Su taşı dikişi		J	29	29	25	25	Dekoratif dikiş	4.0 (3/16)	0.0-7.0 (0-1/4)	2.5 (3/32)	1.0-4.0 (1/16-3/16)	Evet (J)	Hayır	Takviye
Dekoratif dikiş		J	30	30	26	-	Dekoratif dikiş	5.5 (7/32)	0.0-7.0 (0-1/4)	1.6 (1/16)	1.0-4.0 (1/64-3/16)	Evet (J)	Hayır	Takviye
Serpantin dikiş		N	31	31	27	26	Dekoratif dikiş ve elastik bant takma	5.0 (3/16)	1.5-7.0 (1/16-1/4)	1.0 (1/16)	0.2-4.0 (1/64-3/16)	Evet (J)	Hayır	Takviye

Ajurlu dikiş

Açık bir dikiş boyunca dikmeye "ajurlu" dikiş adı verilmektedir. Bluz ve çocuk giysilerinde kullanılır. Kalın iplik kullanıldığında dikiş daha dekoratif bir görünüme sahip olur.

1 Dikişleri boyunca iki parça kumaşı katlamak üzere bir ütü kullanın.

2 Yaklaşık 4,0 mm (3/16 inç) ayrılmış iki parça kumaşı, ince bir kağıt üzerine ya da suda çözülebilir bir sabitleyici yaprak üzerine teyelleysin.

İnce kağıdın ya da suda çözünebilir sabitleyicinin ortasından aşağıya doğru bir çizgi çizerseniz, dikiş kolaylaşır.

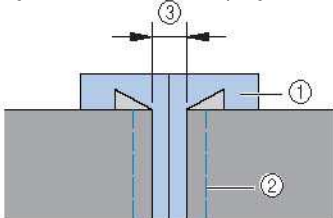

(1) İnce kağıt ya da suda çözülebilir bir sabitleyici

(2) Teyel dikişi

(3) 4 mm (3/16 inç)

3 Makineyi açın.

4 veya dikişini seçin.

5 "J" zigzag ayağını takın.

6 Dikiş genişliğini 7,0 mm (1/4 inç) olarak ayarlayın.

- Detaylı bilgi için, "Dikiş seçimi" (sayfa 42) başlığına bakın.

7 Baskı ayağının merkezi iki parça kumaşın merkezi boyunca hizalanacak şekilde dikin.

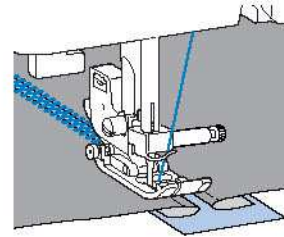
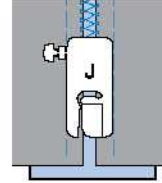

8 Dikiş bittikten sonra kağıdı çıkarın.

Fisto dikişi

Bir kabuğu andıran ve dalga şeklindeki tekrar eden desene "fisto" adı verilmektedir. Bluz yakalarında ve mendillerin kenarlarında dekoratif dikişler gerçekleştirilmede kullanılır.

- 1 Makineyi açın.
- 2 Dikiş tipini seçin
- 3 Bir "N" monogramlama ayağı takın.

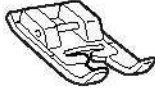

- 4 Direkt olarak kumaşın kenarlarını dikmediğinizden emin olarak kumaşın kenarı boyunca dikişin.

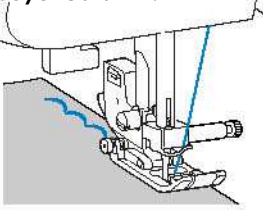

- Daha iyi sonuçlar elde etmek üzere, spreyle kumaş üzerine kola sıkın ve dikişten önce sıcak ütü ile presleyin.

- 5 Dikişler boyunca fazlalıkları kesin.

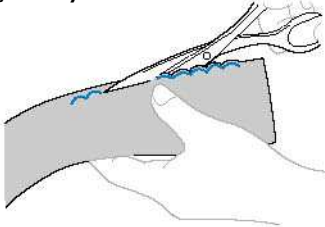

- Dikişleri kesmemeye dikkat edin.

Büzgülü dikiş

Büzgüler üzerine dikiş dikilerek ya da nakış işlenerek elde edilen dekoratif dikişe verilen isimdir. Bluz ya da manşetlerin önlerine dekoratif işler eklemek için kullanılır. Büzgülü dikiş kumaşa doku ve elastiklik katar.

- 1 Makineyi açın.
- 2 Düz dikişi seçin ve ardından dikiş uzunluğunu 4,0 mm (3/16 inç) olarak ayarlayın ve iplik tansiyonunu gevşetin.
 - Detaylı bilgi için, "Dikiş seçimi" (sayfa 42) ve "İplik tansiyonunu ayarlama" (sayfa 49) başlıklarına bakın.

- 3 "J" zigzag ayağını takın.

- 4 1 cm'lik (3/8 inç) aralıklarla paralel dikişler dikişin.

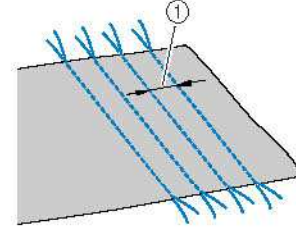

(1) 1 cm (3/8 inç)

- Geri/takviye dikiş dikmeyin ya da ipliği kesmeyin.

- 5 Büzgü oluşturmak üzere masura ipliklerini çekin. Büzgüleri ütü yardımıyla düzleştirin.

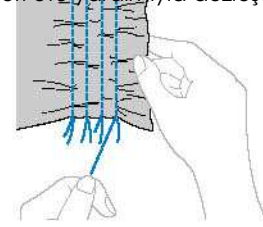

- 6  veya  dikişini seçin.

- 7 Düz dikişler arasını dikişin.

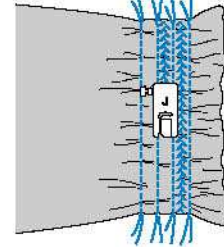

- 8** Düz dikişler için iplikleri dışarı doğru çekin.

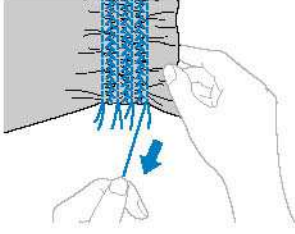

Kabuk plise dikişi

Kabuklara benzeyen büzgülere "kabuk plise" adı verilmektedir. Süs dekorasyonlarında, bluz önlerinde ya da ince kumaştan yapılmış olan manşetlerde kullanılırlar.

- 1** Kumaşı dikiş hattı boyunca katlayın.

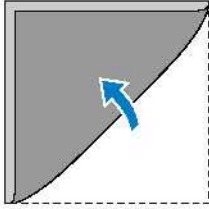

- 2** Makineyi açın.

- 3** Dikiş seçin ve ardından iplik tansiyonunu artırın.

- Detaylı bilgi için, "Dikiş seçimi" (sayfa 42) başlığına bakın.

- 4** "J" zigzag ayağını takın.

- 5** İğnenin hafifçe kumaşın dışına doğru düştüğünden emin olarak dikiş.

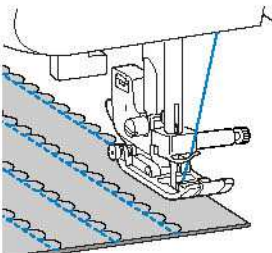
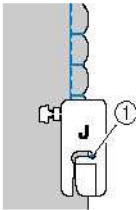

(1) İğne dalış noktası

- 6** Kumaşın katını açın ve ardından kabuk pliseleri bir taraf üzerine ütöleyin.

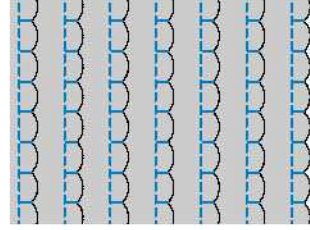

Birleştirme

Dekoratif köprü dikişler birleştirilen kumaşların dikiş payları üzerine dikilebilir. Bu işlem gelişigüzel desenler işlenirken kullanılır.

- 1** Makineyi açın.

- 2** İki parça kumaşın sağ tarafını birbirlerine dikiş paylarını açın.

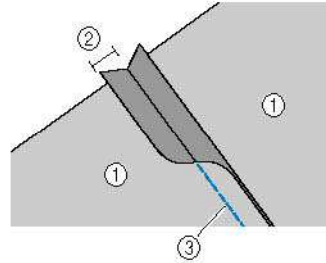

- (1) Kumaşın tersi
(2) 6,5 mm (1/4 inç) dikiş payı
(3) Düz dikiş

- 3** Zigzag veya Z dikiş tipini seçin.

- 4** "J" zigzag ayağını takın.

- 5** Sağ kısım yukarı bakacak şekilde kumaşı çevirin ve ardından baskı ayağının merkezi dikiş ile hizalanmış bir şekilde dikiş üzerinden dikiş.

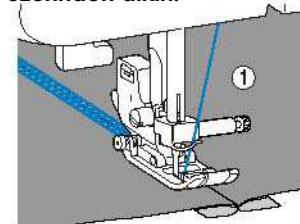

(1) Kumaşın yüzü

Süsleme dikişi

Kanat iğne ile dikiş dikerken iğne delikleri genişleyerek dantel-benzeri dekoratif dikişler oluşur. Düz dokuma kumaşlara ek olarak ince ya da orta kalınlıkta kumaşlara kenar ve masa örtüsü süsleri dikmek için kullanılır.

⚠ DİKKAT

- İğneye iplik geçirici aparatı kanat iğne ile kullanılamaz aksi takdirde dikiş makinesi hasar görebilir. İğnenin gözünden önden arkaya doğru elle ipliği geçirin. * Detaylı bilgi için, "İğneye ipliği elle geçirme (iplik geçirme kullanmadan)" (sayfa 26) başlığına bakın.

1 Kanat iğnesini yerleştirin.

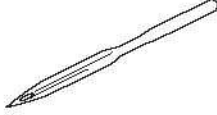

- 130/705H 100/16 kanat iğnesi kullanın.
- İğneyi yerleştirme ile ilgili detaylı bilgi için "İğnenin değiştirilmesi" (sayfa 31) başlığına bakın.

2 Dikiş seçin

3 "N" monogramlama ayağını takın.

4

⚠ DİKKAT

- 6,0 mm (15/64 inç) ya da daha az bir dikiş genişliği seçin aksi takdirde iğne kırılabilir ya da bükülebilir.
- Dikiş genişliğini ayarladıktan sonra volanı yavaşça kendinize doğru (saatin tersi yönünde) çevirin ve iğnenin baskı ayağına temas etmediğinden emin olun. İğne baskı ayağına temas ederse iğne bükülebilir ya da kırılabilir.

5 Dikiş dikmeye başlayın.

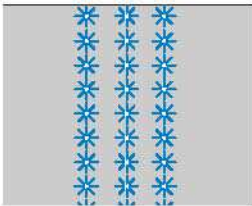

■ İplik çekme (Örnek 1)

Kumaş çevrilir ve iki kez dikilir.

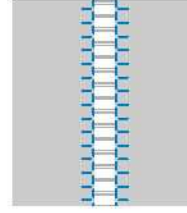

1 Kumaştan birkaç ipliği çekin.

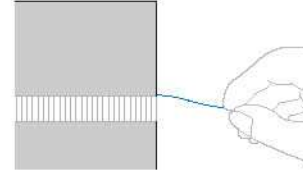

2 Bir "N" monogramlama ayağı takın.

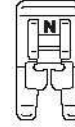

- Detaylı bilgi için, "Baskı ayağının değiştirilmesi" (sayfa 33) başlığına bakın.

3 dikiş tipini seçin

- Detaylı bilgi için, "Dikiş seçimi" (sayfa 42) başlığına bakın.

4 Kumaşın düz tarafı yukarı bakacak şekilde, yıpranmış kısmın sağ kenarı boyunca dikiş yapın.

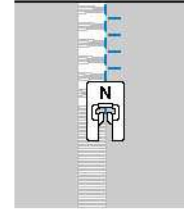

5 Kumaşı kendi çevresinde döndürün ve ters tarafı dikişin.

- ⑥ Önceki dikiş gibi görünmesi için yıpranmış kısmın diğer kenarı boyunca dikiş yapın.

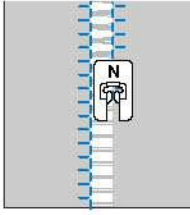

■ İplik çekme (Örnek 2)

- ① Yaklaşık 4 mm'lik yıpranmamış kısımla ayrılan iki kumaş bölümünden birkaç ipliği çıkarın.

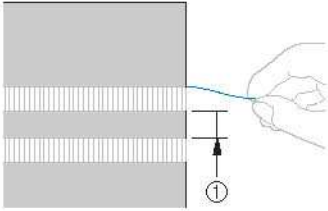

(1) 4 mm (3/16 inç)

- ② Bir "N" monogramlama ayağı takın.

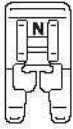

- Detaylı bilgi için, "Baskı ayağının değiştirilmesi" (sayfa 33) başlığına bakın.

- ③ İplik dikişi seçin.

- Detaylı bilgi için, "Dikiş seçimi" (sayfa 42) başlığına bakın.

- ④ Yıpranmamış kısmın ortasından dikiş yapın.

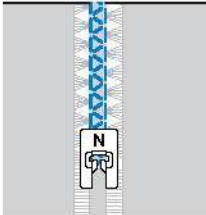

Yan bıçak kullanarak sürfile dikiş dikimi (opsiyonel)

Opsiyonel yan bıçağı kullanarak, kumaşın kenarı kesilirken sürfile dikişler yapılabilir. Desen numaraları makineye göre değişmektedir. Desen numaralarının makinenizde geçerli olduğunu kontrol edin ve istediğiniz dikiş seçin.

Dikiş Adı	Desen	Baskı Ayağı	Desen No.				Uygulama	Dikiş Genişliği [mm (inç)]		Dikiş Uzunluğu [mm (inç)]		Geri/takviye dikışı
			70 dikiş modeli	60 dikiş modeli	50 dikiş modeli	40 dikiş modeli		Oto.	Manuel	Oto.	Manuel	
Sürfile dikiş		S	01	01	01	01	Temel dikiş, büzgü dikiş ya da dar ve süslü pli dikme vs.	0.0 (0)	0.0-2.5 (0-3/32)	2.5 (3/32)	0.2-5.0 (1/64-3/16)	Ters
		S	07	07	07	07	İnce ya da orta ağırlıkta kumaşlara sürfile dikiş yapma	3.5 (1/8)	2.5-5.0 (3/32-3/16)	2.0 (1/16)	1.0-4.0 (1/16-3/16)	Takviye
		S	08	08	08	08	Kalın kumaşlara sürfile dikiş yapma	5.0 (3/16)	2.5-5.0 (3/32-3/16)	2.5 (3/32)	1.0-4.0 (1/16-3/16)	Takviye
		S	09	09	09	09	Kalın kumaşlarda ve kolayca yıpranan kumaşlarda yıpranmayı önleme	5.0 (3/16)	3.5-5.0 (1/8-3/16)	2.5 (3/32)	1.0-4.0 (1/16-3/16)	Takviye

Aşağıdaki "Otomatik" değerler desen seçildiğinde ayarlanır. Ayarlamalar aşağıdaki tablonun "Manuel" bölümünde belirtilen aralıklar içindeki değerlerde yapılabilir. Yan kesiciyi kullanırken dikiş genişliği ayarını yukarıdaki tabloda gösterilen aralık içerisinde bir değere ayarlayın.

⚠ DİKKAT

- Baskı ayağını ve baskı ayağı tutucusunu değiştirmeden önce dikiş makinesini kapattığınızdan emin olun, aksi takdirde bir düğmeye kaza ile basılması ve makinenin dikişe başlaması yaralanmalara neden olabilir.

- 1 Baskı ayağını çıkarın.
 - Detaylı bilgi için, "Baskı ayağının değiştirilmesi" (sayfa 33) başlığına bakın.

- 2 Üst ipliği takın.
 - Detaylı bilgi için "Üst iplik geçirme" (sayfa 20) başlığına bakın.



Not

- İplik geçirici yan kesici dikiş makinesine takılıken kullanılamaz, aksi takdirde iplik geçirici zarar görebilir.

- 3 Bir dikiş seçin.
 - Detaylı bilgi için, "Dikiş seçimi" (sayfa 42) başlığına bakın.

- 4 Baskı ayağı kolunu kaldırın.

- 5 Baskı ayağı kolunu daha yükseğe kaldırın, ardından yan kesicinin bağlantı çatalını iğne bağı vidasına kancalayın.

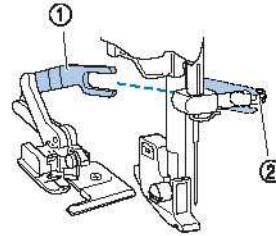

- (1) Bağlantı çatalı
(2) İğne bağı vidası

- 6** Yan bıçak pimi baskı ayağı tutucudaki yuva ile hizalanacak şekilde yan bıçağı konumlandırın ve ardından baskı ayağı kolunu yavaşça indirin.

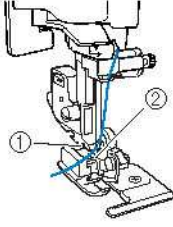

- (1) Baskı ayağı tutucudaki yuva
(2) Pim
► Yan kesici takılır.

- 7** Yan bıçağın sıkı şekilde takıldığını kontrol etmek için baskı ayağı kolunu kaldırın.

- 8** Üst ipliği yan bıçağın altından geçirin ve ardından dikiş makinesinin arkasına doğru çekin.

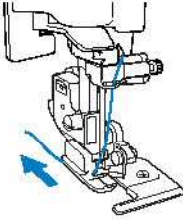

! DİKKAT

- Dikiş genişliğini ayarladıktan sonra volanı yavaşça kendinize doğru çevirin ve iğnenin baskı ayağına temas etmediğinden emin olun. İğne baskı ayağına temas ederse iğne bükülebilir ya da kırılabilir.

- 9** Dikişin başında kumaşa yaklaşık 2 cm uzunluğunda bir kesim yapın.

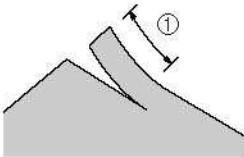

- (1) 2 cm (3/4 inç)

- 10** Kumaşı konumlandırın.

Kesimin sağ tarafı kılavuz plakasının üstüne, sağ tarafı ise baskı ayağının altına gelecek şekilde kumaşı yerleştirin.

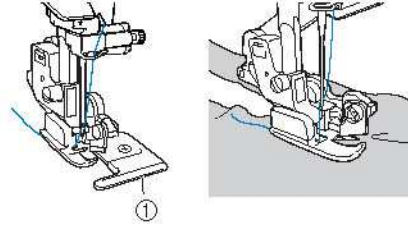

- (1) Kılavuz plakası



Not

- Kumaş doğru şekilde yerleştirilmezse, kumaş kesilmeyecektir.

- 11** Baskı ayağı kolunu indirin ve dikişe başlayın.

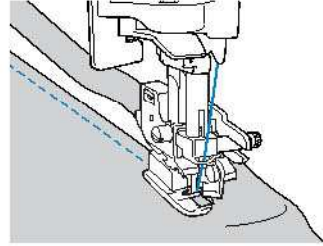

- Dikiş yapılırken bir dikiş payı kesilir.

İ dikişi yapılırsa dikiş payı yaklaşık 5 mm (3/16 inç) olacaktır.



- (1) 5 mm (3/16 inç)



Not

- Yan kesici, 13-oz. kot kumaşını kesebilir.
- Yan kesiciyi kullandıktan sonra, tiftik veya tozu temizleyerek temizliğini yapın.
- Yan kesici artık kumaş kesmiyorsa, keskin kenarına az miktarda yağ uygulamak için bir bez kullanın.

Dikiş Ayarları

Yardımcı dikiş uygulamalarına yönelik olarak, uygulamalar, dikiş uzunlukları, genişlikleri ve çift iğne kullanılıp kullanılmayacağına dair bilgiler aşağıdaki tabloda verilmiştir.



DİKKAT













- Çift iğne kullanırken “J” zigzag ayağını taktığınızdan emin olun aksi takdirde iğne kırılabilir ya da makine hasar görebilir.











Yardımcı dikiş uygulamaları

Desen numaraları makineye göre değişmektedir. Desen numaralarının makinenizde geçerli olduğunu kontrol edin ve istediğiniz dikişi seçin.

Dikiş Adı	Desen	Baskı Ayağı	Desen No.				Uygulama	Dikiş Genişliği [mm (inç)]		Dikiş Uzunluğu [mm (inç)]		Çift İğne	Hareketli Ayak	Geri/ Takviye dikişi	
			70 dikiş model i	60 dikiş model i	50 dikiş model i	40 dikiş model i		Otomatik	Manuel	Otomatik	Manuel				
Düz dikiş	Sol		J	01	01	01	01	Temel dikiş, büzgü dikiş ya da dar ve süslü pli dikme vs.	0.0 (0)	0.0-7.0 (0-1/4)	2.5 (3/32)	0.2-5.0 (1/64-3/16)	Evet (J)	*1 Evet	Geri
	Merkez		J	02	02	02	02	Fermuar ekleme, temel dikiş ve büzgü dikiş ya da dar ve süslü pli dikme vs.	3.5 (1/8)	0.0-7.0 (0-1/4)	2.5 (3/32)	0.2-5.0 (1/64-3/16)	Evet (J)	*1 Evet	Geri
Üçlü esnek dikiş		J	03	03	03	03	Manşon ekleme, iç pantolon dikişi, esnek kumaş dikişi ve dekoratif dikiş	0.0 (0)	0.0-7.0 (0-1/4)	2.5 (3/32)	1.5-4.0 (1/16-3/16)	Evet (J)	Hayır	Takviye	
Esnek dikiş		J	04	04	04	04	Esnek kumaş dikişi ve dekoratif dikiş	1.0 (1/16)	1.0-3.0 (1/16-1/8)	2.5 (3/32)	1.0-4.0 (1/16-3/16)	Evet (J)	Hayır	Takviye	
Zigzag dikişi		J	05	05	05	05	Süffile ve applike ekleme	3.5 (1/8)	0.0-7.0 (0-1/4)	1.4 (1/16)	0.0-4.0 (0-3/16)	Evet (J)	*1 Evet	Geri	
3-noktalı zigzag dikiş		J	06	06	06	06	Orta ağırlıkta ya da streç kumaşlara süffile dikiş yapma, elastik yama ekleme	5.0 (3/16)	1.5-7.0 (1/16-1/4)	1.0 (1/16)	0.2-4.0 (1/64-3/16)	Evet (J)	Hayır	Takviye	

*1Geri dikiş uygulamayın.

Dikiş Adı	Desen	Baskı Ayacı	Desen No.				Uygulama	Dikiş Genişliği [mm (inç)]		Dikiş Uzunluğu [mm (inç)]		Çift İğne	Hareketli Ayak	Geri/takviye dikişi
			70 dikiş modeli	60 dikiş modeli	50 dikiş modeli	40 dikiş modeli		Otomatik	Manuel	Otomatik	Manuel			
Sürfile dikiş		G	07	07	07	07	İnce ya da orta ağırlıkta kumaşlara sürfile dikiş yapma	3.5 (1/8)	2.5-5.0 (3/32-3/16)	2.0 (1/16)	1.0-4.0 (1/16-3/16)	Hayır	Hayır	Takviye
		G	08	08	08	08	Kalın kumaşlara sürfile dikiş yapma	5.0 (3/16)	2.5-5.0 (3/32-3/16)	2.5 (3/32)	1.0-4.0 (1/16-3/16)	Hayır	Hayır	Takviye
		G	09	09	09	09	Kalın kumaşlarda ve kolayca yıpranan kumaşlarda yıpranmayı önleme	5.0 (3/16)	3.5-5.0 (1/8-3/16)	2.5 (3/32)	1.0-4.0 (1/16-3/16)	Hayır	Hayır	Takviye
		J	10	10	10	10	Esnek kumaşlara sürfile dikiş yapma	5.0 (3/16)	0.0-7.0 (0-1/4)	2.5 (3/32)	0.5-4.0 (1/32-3/16)	Evet (J)	Hayır	Takviye
Gizli kenar bastırma dikişi		R	11	11	11	11	Orta ağırlığa sahip kumaşlarda gizli kenar bastırma dikişi	0 (0)	-3-3	2.0 (1/16)	1.0-3.5 (1/16-1/8)	Hayır	Hayır	Takviye
		R	12	12	12	12	Esnek kumaşlarda gizli kenar bastırma dikişi	0 (0)	-3-3	2.0 (1/16)	1.0-3.5 (1/16-1/8)	Hayır	Hayır	Takviye
Aplike dikiş		J	13	13	13	13	Aplike dikiş	3.5 (1/8)	2.5-7.0 (3/32-1/4)	2.5 (3/32)	1.6-4.0 (1/16-3/16)	Evet (J)	Hayır	Takviye
Kabuk plise dikişi		J	14	14	14	14	Kabuk plise dikişi	4.0 (3/16)	0.0-7.0 (0-1/4)	2.5 (3/32)	0.2-4.0 (1/64-3/16)	Hayır	Hayır	Takviye
Düz ilmek dikişi		J	15	15	15	15	Düz ilmek dikişi (baskı ayacının sağ kenarından 6,5 mm dikişe izin verecek şekilde)	5.5 (7/32)	0.0-7.0 (0-1/4)	2.0 (1/16)	0.2-5.0 (1/64-3/16)	Hayır	Evet	Takviye
		J	16	16	16	16	Düz ilmek dikişi (baskı ayacının sağ kenarından 6,5 mm dikişe izin verecek şekilde)	1.5 (1/16)	0.0-7.0 (0-1/4)	2.0 (1/16)	0.2-5.0 (1/64-3/16)	Hayır	Hayır	Takviye
El yapımı görünümü ü kapitone		J	17	17	16	16	Elle dikilmiş gibi görünen düz kapitone dikişi	0.0 (0)	0.0-7.0 (0-1/4)	2.5 (3/32)	1.0-4.0 (1/16-3/16)	Hayır	Hayır	Takviye
Zigzag dikişi		J	18	18	-	-	Aplike kapitone, serbest-hareketli kapitone dikiş, saten dikiş	3.5 (1/8)	0.0-7.0 (0-1/4)	1.4 (1/16)	0.0-4.0 (0-3/16)	Hayır	Evet	Takviye
Aplike dikiş		J	19	19	-	-	Aplike ve tutucu ekleme	1.5 (1/16)	0.5-3.5 (1/32-1/8)	1.8 (1/16)	1.0-4.0 (1/16-3/16)	Hayır	Hayır	Takviye
		J	20	20	-	-	Aplike ve tutucu ekleme	1.5 (1/16)	0.5-3.5 (1/32-1/8)	(1/16)	1.0-4.0 (1/16-3/16)	Hayır	Hayır	Takviye

Dikiş Adı	Desen	Baskı Ayağı	Desen No.				Uygulama	Dikiş Geniřliđi [mm (inç)]		Dikiş Uzunluđu [mm (inç)]		Çift İđne	Hareketli Ayak	Geri/takviye dikiş
			70 dikiş modeli	60 dikiş modeli	50 dikiş modeli	40 dikiş modeli		Otomatik	Manuel	Otomatik	Manuel			
Kapitone dikiş (stippling için)		J	21	21	17	17	Arka plan dikiş kapitone (stippling)	7.0 (1/4)	1.0-7.0 (1/16-1/4)	1.6 (1/16)	1.0-4.0 (1/16-3/16)	Hayır	Hayır	Takviye
Saten fisto dikiş		N	22	22	18	18	Fisto dikiş	5.0 (3/16)	2.5-7.0 (3/32-1/4)	0.5 (1/32)	0.1-1.0 (1/64-1/16)	Evet (J)	Hayır	Takviye
Birleşen yer dikiş		J	23	23	19	19	Yama dikiş ve dekoratif dikiş	4.0 (3/16)	0.0-7.0 (0-1/4)	1.2 (1/16)	0.2-4.0 (1/64-3/16)	Evet (J)	Hayır	Takviye
		J	24	24	20	20	Yama dikiş, dekoratif dikiş ve triko ile olduđu gibi her iki kumaş üzerine sürfile dikiş	5.0 (3/16)	2.5-7.0 (3/32-1/4)	2.5 (3/32)	1.0-4.0 (1/16-3/16)	Evet (J)	Hayır	Takviye
		J	25	25	21	21	Yama dikiş ve dekoratif dikiş	5.0 (3/16)	0.0-7.0 (0-1/4)	1.2 (1/16)	0.2-4.0 (1/64-3/16)	Evet (J)	Hayır	Takviye
Ajurlu dikiş		J	27	27	23	23	Ajurlu dikiş, büzgüli dikiş ve dekoratif dikiş	5.0 (3/16)	2.5-7.0 (3/32-1/4)	2.5 (3/32)	1.0-4.0 (1/16-3/16)	Evet (J)	Hayır	Takviye
		J	27	27	23	23	Ajurlu dikiş, büzgüli dikiş ve dekoratif dikiş	5.0 (3/16)	2.5-7.0 (3/32-1/4)	2.5 (3/32)	1.0-4.0 (1/16-3/16)	Evet (J)	Hayır	Takviye
Çapraz teyel		J	28	28	24	24	Dekoratif dikiş	4.0 (3/16)	0.0-7.0 (0-1/4)	2.5 (3/32)	1.0-4.0 (1/16-3/16)	Evet (J)	Hayır	Takviye
Su taşı dikiş		J	29	29	25	25	Dekoratif dikiş	4.0 (3/16)	0.0-7.0 (0-1/4)	2.5 (3/32)	1.0-4.0 (1/16-3/16)	Evet (J)	Hayır	Takviye
Dekoratif dikiş		J	30	30	26	-	Dekoratif dikiş	5.5 (7/32)	0.0-7.0 (0-1/4)	1.6 (1/16)	1.0-4.0 (1/64-3/16)	Evet (J)	Hayır	Takviye
Serpantin dikiş		N	31	31	27	26	Dekoratif dikiş ve elastik bant takma	5.0 (3/16)	1.5-7.0 (1/16-1/4)	1.0 (1/16)	0.2-4.0 (1/64-3/16)	Evet (J)	Hayır	Takviye

Dikiş Adı	Desen	Baskı Ayacı	Desen No.				Uygulama	Dikiş Genişliği [mm (inç)]		Dikiş Uzunluğu [mm (inç)]		Çift İğne	Hareketli Ayak	Geri/takviye dikişi
			70 dikiş modeli	60 dikiş modeli	50 dikiş modeli	40 dikiş modeli		Otomatik	Manuel	Otomatik	Manuel			
Kenar başırma		N	32	32	28	27	Dantel dikiş, dekoratif kenar baskısı dikme, süsleme dikişi vs.	3.5 (1/8)	1.5-7.0 (1/16-1/4)	2.5 (3/32)	1.6-4.0 (1/16-3/16)	Hayır	Hayır	Takviye
		N	33	33	29	28	Dekoratif kenar baskısı dikme, süsleme dikişi, vs.	6.0 (15/64)	1.5-7.0 (1/16-1/4)	3.0 (1/8)	1.5-4.0 (1/16-3/16)	Hayır	Hayır	Takviye
		N	34	34	30	29	İnce, orta ağırlıkta ve düz dokuma kumaşlar üzerine dekoratif kenar baskısı dikme, süsleme dikişi, vs.	5.0 (3/16)	1.5-7.0 (1/16-1/4)	4.0 (3/16)	1.5-4.0 (1/16-3/16)	Hayır	Hayır	Takviye
		N	35	35	31	-	İnce, orta ağırlıkta ve düz dokuma kumaşlar üzerine dekoratif kenar baskısı dikme, süsleme dikişi, vs.	5.0 (3/16)	1.5-7.0 (1/16-1/4)	2.5 (3/32)	1.5-4.0 (1/16-3/16)	Hayır	Hayır	Takviye
		N	36	36	32	-	İnce, orta ağırlıkta ve düz dokuma kumaşlar üzerine dekoratif kenar baskısı dikme, süsleme dikişi, vs.	5.0 (3/16)	1.5-7.0 (1/16-1/4)	2.0 (1/16)	1.5-4.0 (1/16-3/16)	Hayır	Hayır	Takviye
İlik dikişi		A	37	37	33	30	İnce ve orta kalınlıktaki kumaşlara yatay ilik dikişi	5.0 (3/16)	3.0-5.0 (1/8-3/16)	0.5 (1/32)	0.2-1.0 (1/94-1/16)	Hayır	Hayır	Otomatik Takviye
		A	38	38	34	31	Arka yüzü olan kumaşlarda ilik sabitleme	5.0 (3/16)	3.0-5.0 (1/8-3/16)	0.5 (1/32)	0.2-1.0 (1/64-1/16)	Hayır	Hayır	Otomatik Takviye
		A	39	39	35	32	Esnek veya triko kumaşlarda ilik dikme	6.0 (15/64)	3.0-6.0 (1/8-15/64)	1.0 (1/16)	0.5-2.0 (1/32-1/16)	Hayır	Hayır	Otomatik Takviye
		A	40	40	36	33	Esnek kumaşlarda ilik dikme	6.0 (15/64)	3.0-6.0 (1/8-15/64)	1.5 (1/16)	1.0-3.0 (1/16-1/8)	Hayır	Hayır	Otomatik Takviye
		A	41	41	37	34	Kalın ya da tüylü kumaşlarda pilot ilik dikiş	7.0 (1/4)	3.0-7.0 (1/8-1/4)	0.5 (1/32)	0.3-1.0 (1/64-1/16)	Hayır	Hayır	Otomatik Takviye
		A	42	42	-	-	Orta ağırlıkta ve kalın kumaşlarda pilot ilik dikiş	7.0 (1/4)	3.0-7.0 (1/8-1/4)	0.5 (1/32)	0.3-1.0 (1/64-1/16)	Hayır	Hayır	Otomatik Takviye
		A	43	43	-	-	Kalın ya da tüylü kumaşlarda yatay ilik dikiş	7.0 (1/4)	3.0-7.0 (1/8-1/4)	0.5 (1/32)	0.3-1.0 (1/64-1/16)	Hayır	Hayır	Otomatik Takviye
Punzeriz dikiş		A	44	44	38	35	Dikişlerin kolaylıkla gevşeyebileceği alanların ve açıklıkların	2.0 (1/16)	1.0-3.0 (1/16-1/8)	0.4 (1/64)	0.3-1.0 (1/64-1/16)	Hayır	Hayır	Otomatik Takviye

Dikiş Adı	Desen	Baskı Ayacı	Desen No.				Uygulama	Dikiş Genişliği [mm (inç)]		Dikiş Uzunluğu [mm (inç)]		Çift İğne	Hareketli Ayak	Geri/takviye dikişi
			70 dikiş modeli	60 dikiş modeli	50 dikiş modeli	40 dikiş modeli		Otomatik	Manuel	Otomatik	Manuel			
Dekoratif dikiş		N	45	45	-	-	Dekorasyon vs. için	7.0 (1/4)	0.0-7.0 (0-1/4)	2.5 (3/32)	0.2-4.0 (1/64-3/16)	Hayır	Hayır	Takviye
		N	46	46	39	-	Dekorasyon vs. için	7.0 (1/4)	0.0-7.0 (0-1/4)	2.0 (1/16)	0.2-4.0 (1/64-3/16)	Hayır	Hayır	Takviye
		N	47	47	40	-	Dekorasyon vs. için	7.0 (1/4)	0.0-7.0 (0-1/4)	2.5 (3/32)	0.2-4.0 (1/64-3/16)	Hayır	Hayır	Takviye
		N	48	-	-	-	Dekorasyon vs. için	7.0 (1/4)	0.0-7.0 (0-1/4)	2.5 (3/32)	0.2-4.0 (1/64-3/16)	Hayır	Hayır	Takviye
		N	49	48	41	-	Dekorasyon vs. için	7.0 (1/4)	0.0-7.0 (0-1/4)	2.0 (1/16)	0.2-4.0 (1/64-3/16)	Hayır	Hayır	Takviye
		N	50	49	42	-	Dekorasyon vs. için	7.0 (1/4)	0.0-7.0 (0-1/4)	2.0 (1/16)	0.2-4.0 (1/64-3/16)	Hayır	Hayır	Takviye
		N	51	-	-	-	Dekorasyon vs. için	7.0 (1/4)	0.0-7.0 (0-1/4)	1.6 (1/16)	0.2-4.0 (1/64-3/16)	Hayır	Hayır	Takviye
		N	52	50	43	36	Dekorasyon vs. için	7.0 (1/4)	0.0-7.0 (0-1/4)	2.5 (3/32)	0.2-4.0 (1/64-3/16)	Hayır	Hayır	Takviye
		N	53	-	-	-	Dekorasyon vs. için	7.0 (1/4)	0.0-7.0 (0-1/4)	2.0 (1/16)	0.2-4.0 (1/64-3/16)	Hayır	Hayır	Takviye
		N	54	-	-	-	Dekorasyon vs. için	5.0 (3/16)	0.0-7.0 (0-1/4)	2.0 (1/16)	0.2-4.0 (1/64-3/16)	Hayır	Hayır	Takviye
		N	55	-	-	-	Dekorasyon vs. için	7.0 (1/4)	0.0-7.0 (0-1/4)	2.5 (3/32)	0.2-4.0 (1/64-3/16)	Hayır	Hayır	Takviye
		N	56	51	-	-	Dekorasyon vs. için	7.0 (1/4)	0.0-7.0 (0-1/4)	1.6 (1/16)	0.2-4.0 (1/64-3/16)	Hayır	Hayır	Takviye
	N	57	52	-	-	Dekorasyon vs. için	7.0 (1/4)	0.0-7.0 (0-1/4)	1.4 (1/16)	0.2-4.0 (1/64-3/16)	Hayır	Hayır	Takviye	

Dikiş Adı	Desen	Baskı Ayağı	Desen No.				Uygulama	Dikiş Geniřliđi [mm (inc)]		Dikiş Uzunluđu [mm (inc)]		Çift İđne	Hareketli Ayak	Geri/ takviye dikiři
			70 dikiş model i	60 dikiş model i	50 dikiş model i	40 dikiş model i		Otomatik	Manuel	Otomatik	Manuel			
Saten dikiřler		N	58	53	44	-	Dekorasyon vs. için	7.0 (1/4)	2.5-7.0 (3/32-1/4)	0.4 (1/64)	0.1-1.0 (1/64-1/16)	Evet (J)	Hayır	Takviye
		N	59	-	-	-	Dekorasyon vs. için	7.0 (1/4)	2.5-7.0 (3/32-1/4)	0.4 (1/64)	0.1-1.0 (1/64-1/16)	Evet (J)	Hayır	Takviye
		N	60	54	45	37	Dekorasyon vs. için	7.0 (1/4)	2.5-7.0 (3/32-1/4)	0.4 (1/64)	0.1-1.0 (1/64-1/16)	Evet (J)	Hayır	Takviye
		N	61	55	46	38	Dekorasyon vs. için	7.0 (1/4)	2.5-7.0 (3/32-1/4)	0.4 (1/64)	0.1-1.0 (1/64-1/16)	Evet (J)	Hayır	Takviye
		N	62	56	47	-	Dekorasyon vs. için	7.0 (1/4)	2.5-7.0 (3/32-1/4)	0.4 (1/64)	0.1-1.0 (1/64-1/16)	Evet (J)	Hayır	Takviye
		N	63	57	48	39	Dekorasyon vs. için	7.0 (1/4)	2.5-7.0 (3/32-1/4)	0.4 (1/64)	0.1-1.0 (1/64-1/16)	Evet (J)	Hayır	Takviye
		N	64	-	-	-	Dekorasyon vs. için	7.0 (1/4)	2.5-7.0 (3/32-1/4)	0.4 (1/64)	0.1-1.0 (1/64-1/16)	Evet (J)	Hayır	Takviye
		N	65	-	-	-	Dekorasyon vs. için	7.0 (1/4)	2.5-7.0 (3/32-1/4)	0.4 (1/64)	0.1-1.0 (1/64-1/16)	Evet (J)	Hayır	Takviye
Çapraz dikiřler		N	66	-	-	-	Dekorasyon vs. için	7.0 (1/4)	0.0-7.0 (0-1/4)	1.6 (1/16)	0.2-4.0 (1/64-3/16)	Hayır	Hayır	Takviye
		N	67	-	-	-	Dekorasyon vs. için	6.0 (15/64)	0.0-7.0 (0-1/4)	1.4 (1/16)	0.2-4.0 (1/64-3/16)	Hayır	Hayır	Takviye
		N	68	58	-	-	Dekorasyon vs. için	6.0 (15/64)	0.0-7.0 (0-1/4)	2.5 (3/32)	0.2-4.0 (1/64-3/16)	Hayır	Hayır	Takviye
		N	69	59	49	-	Dekorasyon vs. için	6.0 (15/64)	0.0-7.0 (0-1/4)	1.4 (1/16)	0.2-4.0 (1/64-3/16)	Hayır	Hayır	Takviye
		N	70	60	50	40	Dekorasyon vs. için	6.0 (15/64)	0.0-7.0 (0-1/4)	1.4 (1/16)	0.2-4.0 (1/64-3/16)	Hayır	Hayır	Takviye

Bakım

Basit dikiş makinesi bakım işlemleri aşağıda açıklanmıştır.

Makine yüzeyinin temizlenmesi

Makinenin yüzeyi kirliyse, nötr bir deterjan ile bir parça bezi hafifçe ıslatın, iyice sıkın ve ardından makinenin yüzeyini silin. Islak bir bezle bir kere sildikten sonra kuru bir bez ile tekrar silin.

⚠ DİKKAT

- Dikiş makinesinin kapatıldığından emin olun ve makineyi temizlemeye başlamadan önce fişden çıkarın, aksi takdirde yaralanmalar veya elektrik çarpması kazaları olabilir.
- Benzin, finer ve toz temizleyiciler kullanmayın, aksi takdirde makinenin rengi bozulabilir veya deforme olabilir.

Yuvanın Temizlenmesi

Mekikte toz birikmesi durumunda dikiş performansında düşüş meydana gelir bu yüzden periyodik olarak temizlenmelidir.

- 1 Dikiş makinesini kapatın.
- 2 Elektrik kablosunu, dikiş makinesinin sağ tarafındaki güç besleme yakından çıkartın.

⚠ DİKKAT

- Makineyi temizlemeye başlamadan önce elektrik kablosunu prizden çekin, aksi takdirde yaralanmalar ya da elektrik çarpmaları meydana gelebilir.

- 3 Destek aparatını çıkartın.
- 4 Baskı ayağı tutucusu vidasını gevşetin ve baskı ayağı tutucusunu çıkartın, ardından iğne bağı vidasını gevşeterek iğneyi çıkartın.

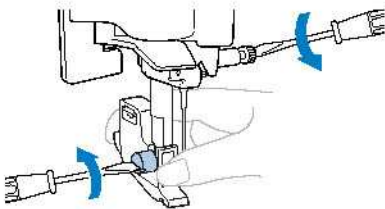

- 5 İğne plakası kapağının iki ucundan tutun ve kendinize doğru çekin.

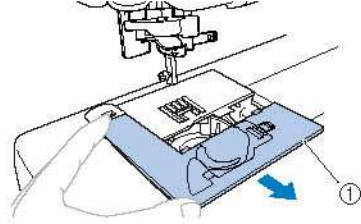

- (1) İğne plakası kapağı
► İğne plakası kapağı çıkarılır.

- 6 Mekiği çıkarın.
Mekiği kavrayın ve ardından çekip çıkarın.

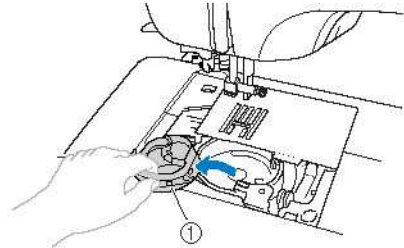

- (1) Mekiği

- 7 Yuvada ve etrafında biriken tozları ve kumaş tiftiklerini temizlemek üzere bir temizlik fırçası ya da bir elektrikli süpürge kullanın.

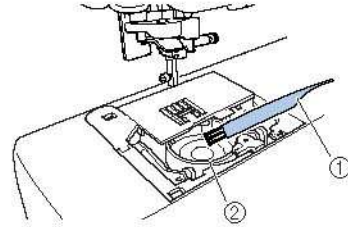

- (1) Temizlik fırçası
(2) Yuva
• Mekiğe yağ koymayın.

- 8** Mekik üzerindeki çıkıntı, yay ile aynı hizada olacak şekilde mekiği yerleştirin.

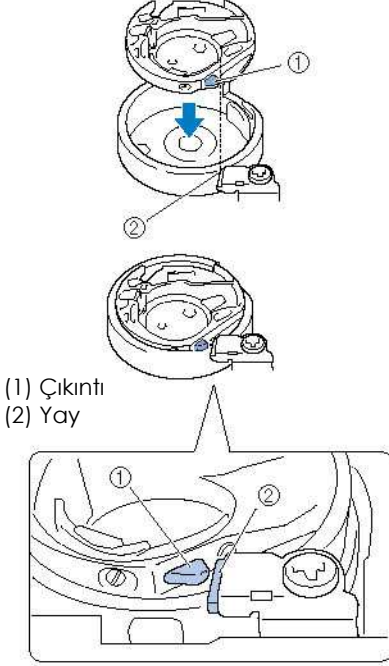

- 9** İğne plakası kapağı üzerindeki tırnakları iğne plakasının içine yerleştirin ve ardından kapağı tekrar üzerine kaydırın.

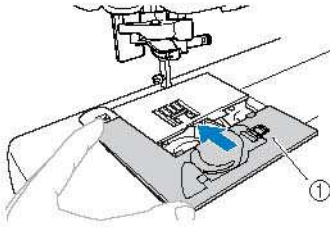

(1) İğne plakası kapağı



DİKKAT

- Hiçbir zaman çizik bir mekik kullanmayın, aksi takdirde üst iplik düğümlenebilir, iğne kırılabilir ya da dikiş performansında azalmalar söz konusu olabilir. Yeni mekik için, en yakın yetkili servis merkezi ile irtibat kurun.
- Mekiğin doğru takıldığından emin olun, aksi takdirde iğne kırılabilir.

İğne plakasının çıkartılması

İplik dolaştığında ve yuvayı temizleyerek çıkartılmadığında iğne plakasını çıkartın.

- Sayfa 95'deki (1) ila (6) arasındaki adımları izleyin.
- Disk şeklindeki tornavidayla vidaları çıkartarak iğne plakasını sökün.

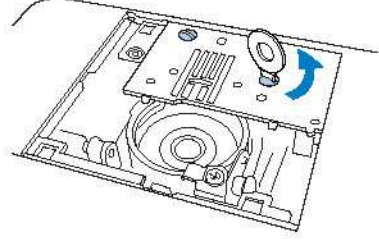

- Dolaşan ipliği iğne plakasından çıkartın.
- İğne plakasını orijinal konumuna geri getirin, ardından disk şeklindeki tornavidayla vidaları sıkın.

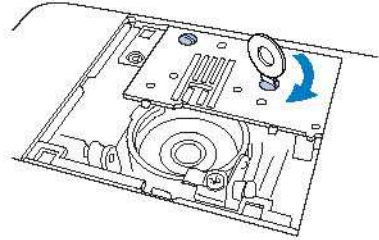

Not

- İğne plakası üzerindeki iki vida deliğini makinedeki iki delikle hizalayın.

- Sayfa 95'in başındaki (7) ila (9) arasındaki adımları izleyin.

Sorun Giderme

Makine düzgün bir şekilde çalışmazsa, servisi aramadan önce aşağıdaki olası problemleri kontrol edin. Problem hala devam ederse, yetkili satıcınızla ya da en yakın yetkili servis merkezi ile irtibat kurun.

Belirti	Olası Sebebi	Çözüm	Referans
Dikiş makinesi çalışmıyor.	Elektrik kablosunun fişi prize takılı değildir.	Güç kablosunun fişini şebeke prizine takın.	page 14
	Makine açık değil.	Makineyi açın.	sayfa 14
	Masura sarma mili sağa kaymış.	Masura sarma milini sola doğru itin.	sayfa 17
	Baskı ayağı kolu kaldırılmış.	Baskı ayağı kolunu indirin.	sayfa 44
	İlik veya punteriz dikişi haricinde bir dikiş seçilmiş ve ilik kolu alçaltıldığında başlat/durdur düğmesine basılmıştır.	İlik kolunu kaldırın.	-
	İlik veya punteriz dikişi haricinde bir dikiş seçilmiş ve ilik kolu yükseltilirken başlat/durdur düğmesine basılmıştır.	İlik kolunu aşağıya doğru çekin.	sayfa 61
	Pedal takılı durumda olsa da başlat/durdur düğmesine basılmış.	Pedal takılı durumda olsa da başlat/durdur düğmesini kullanmayın. Başlat/durdur düğmesini kullanmak için pedala bırakın.	sayfa 44
İğne kırılıyor.	İğne yanlış takılmış.	İğneyi doğru şekilde takın.	sayfa 31
	İğne bağı vidası çok gevşek.	Vidayı iyice sıkmak için tornavida kullanın.	sayfa 32
	İğne bükülmüş ya da körelmiş.	İğneyi yenisiyle değiştirin.	sayfa 31
	Kumaş, iplik ve iğne kombinasyonu yanlış.	Dikilen kumaşa uygun bir iğne ve iplik seçin.	sayfa 30
	Baskı ayağı dikilmek istenen dikiş tipine uygun değil.	Dikmek istediğiniz dikiş tipine uygun baskı ayağı takın.	sayfa 89
	Üst iplik tansiyonu çok fazla.	Üst iplik tansiyonunu azaltın.	sayfa 49
	Kumaş çok fazla çekilmiş.	Kumaşı hafifçe çekin.	-
	İğne plakasındaki deliğin etrafındaki alan çizilmiş.	İğne plakasını değiştirin. Satıcınızla ya da en yakın yetkili servis merkezi ile irtibata geçin.	-
	Baskı ayağı deliğinin etrafındaki alan çizilmiş.	Baskı ayağını değiştirin. Satıcınızla ya da en yakın yetkili servis merkezi ile irtibata geçin.	-
	Mekik çizilmiş.	Mekiği değiştirin. Satıcınızla ya da en yakın yetkili servis merkezi ile irtibata geçin.	-
Bu makine için özel olarak tasarlanmış masura kullanılmamış.	Eski modellere ait farklı kalınlıktaki masuralar düzgün çalışmayacaktır. Sadece bu makineye özel tasarlanmış olan masurayı kullanın.	sayfa 15	

Belirti	Olası Sebebi	Çözüm	Referans
Üst iplik kopuyor.	Üst iplik doğru şekilde takılmamış (örneğin, makara doğru takılmamış veya iplik, iğne mili iplik kılavuzundan çıkmış)	Üst ipliği takma işlemini düzgün bir şekilde gerçekleştirin.	sayfa 20
	İplikte dolaşmalar ya da düğümler var.	Tüm dolaşma ve düğümleri çözün.	-
	İğne, kullanmakta olduğunuz iplik için uygun değil.	Dikmekte olduğunuz dikiş tipine uygun iğneyi seçin.	sayfa 30
	Üst iplik tansiyonu çok fazla.	Üst iplik tansiyonunu azaltın.	sayfa 49
	İplik düğümlenmiş örneğin, mekikte.	Düğümlenen ipliği çıkarın. İplik mekikte düğümlenmişse, yuvayı temizleyin.	sayfa 95
	İğne bükülmüş ya da körelmiş.	İğneyi yenisiyle değiştirin.	sayfa 31
	İğne yanlış takılmış.	İğneyi doğru şekilde takın.	sayfa 31
	İğne plakasındaki deliğin etrafındaki alan çizilmiş.	İğne plakasını değiştirin. Satıcınızla ya da en yakın yetkili servis merkezi ile irtibata geçin.	-
	Baskı ayağı deliğinin etrafındaki alan çizilmiş.	Baskı ayağını değiştirin. Satıcınızla ya da en yakın yetkili servis merkezi ile irtibata geçin.	-
	Mekik çizilmiş.	Mekiği değiştirin. Satıcınızla ya da en yakın yetkili servis merkezi ile irtibata geçin.	-
Alt iplik düğümleniyor veya kopuyor.	Bu makine için özel olarak tasarlanmış masura kullanılmamış.	Eski modellere ait farklı kalınlıktaki masuralar düzgün çalışmayacaktır. Sadece bu makineye özel tasarlanmış olan masurayı kullanın.	sayfa 15
	Masura ipliği yanlış takılmış.	Masura ipliği takma işlemini düzgün bir şekilde gerçekleştirin.	sayfa 18
	Masura ipliği yanlış sarılmış.	Masurayı düzgün bir şekilde sarın.	sayfa 15
	Bobin üzerinde çizikler var veya düzgün bir şekilde dönüyor.	Masurayı değiştirin.	-
	İplik düğümlenmiş.	Düğümlenen ipliği çıkarın ve yuvayı temizleyin.	sayfa 95
	Bu makine için özel olarak tasarlanmış masura kullanılmamış.	Eski modellere ait farklı kalınlıktaki masuralar düzgün çalışmayacaktır. Sadece bu makineye özel tasarlanmış olan masurayı kullanın.	sayfa 15

Belirti	Olası Sebebi	Çözüm	Referans
İplik tansiyonu uygun değil.	Üst iplik yanlış takılmış.	Üst ipliği takma işlemini düzgün bir şekilde gerçekleştirin.	sayfa 20
	Masura ipliği yanlış takılmış.	Masura ipliği takma işlemini düzgün bir şekilde gerçekleştirin.	sayfa 18
	Masura ipliği yanlış sarılmış.	Masurayı düzgün bir şekilde sarın.	sayfa 15
	Kumaş, iplik ve iğne kombinasyonu yanlış.	Dikilen kumaşa uygun bir iğne ve iplik seçin.	sayfa 30
	Baskı ayağı tutucu yanlış takılmış.	Baskı ayağı tutucusunu doğru şekilde takın.	sayfa 35
	İplik tansiyonu doğru ayarlanmamış.	İplik tansiyonunu ayarlayın.	sayfa 49
	Bu makine için özel olarak tasarlanmış masura kullanılmamış.	Eski modellere ait farklı kalınlıktaki masuralar düzgün çalışmayacaktır. Sadece bu makineye özel tasarlanmış olan masurayı kullanın.	sayfa 15
Kumaş büzülüyor.	Üst iplik veya masura ipliği yanlış takılmış.	Üst ipliği doğru şekilde geçirin ve masura ipliğini düzgün takın.	sayfa 18, 20
	Makara yanlış takılmış.	Makarayı doğru şekilde takın.	sayfa 15
	Kumaş, iplik ve iğne kombinasyonu yanlış.	Dikilen kumaşa uygun bir iğne ve iplik seçin.	sayfa 30
	İğne bükülmüş ya da körelmiş.	İğneyi yenisiyle değiştirin.	sayfa 31
	İnce kumaşları dikerken dikiş çok uzun gelmiş veya kumaş düzgün beslenmemiş.	Kumaşın altına sabitleyici bir malzeme koyarak dikişe devam edin.	sayfa 51
	İplik tansiyonu doğru ayarlanmamış.	İplik tansiyonunu ayarlayın.	sayfa 49
Dikişler atlanıyor.	Üst iplik yanlış takılmış.	Üst ipliği takma işlemini düzgün bir şekilde gerçekleştirin.	sayfa 20
	Kumaş, iplik ve iğne kombinasyonu yanlış.	Dikilen kumaşa uygun bir iğne ve iplik seçin.	sayfa 30
	İğne bükülmüş ya da körelmiş.	İğneyi yenisiyle değiştirin.	sayfa 31
	İğne yanlış takılmış.	İğneyi doğru şekilde takın.	sayfa 31
	İğne plakasının altında ya da mekikte toz birikmiş.	İğne plakası kapağını çıkartın ve masura muhafazasını temizleyin.	sayfa 95
Dikiş sırasında yüksek oktavlı bir ses duyuluyor. Bir tıkırtı sesi duyuluyor.	Dişlilerde veya mekikte toz birikmiş.	Mekiği temizleyin.	sayfa 95
	Üst iplik yanlış takılmış.	Üst ipliği takma işlemini düzgün bir şekilde gerçekleştirin.	sayfa 20
	Mekik çizilmiş.	Mekiği değiştirin. Satıcınızla ya da en yakın yetkili servis merkezi ile irtibata geçin.	-
	Bu makine için özel olarak tasarlanmış masura kullanılmamış.	Eski modellere ait farklı kalınlıktaki masuralar düzgün çalışmayacaktır. Sadece bu makineye özel tasarlanmış olan masurayı kullanın.	sayfa 15

Belirti	Olası Sebebi	Çözüm	Referans
İplik iğnenin deliğinden geçmiyor.	İğne kaldırılmamış.	İğneyi kaldırmak için (⊕) düğmesine (iğne pozisyonu düğmesi) bir veya iki kez basın.	sayfa 21
	İğne yanlış takılmış.	İğneyi doğru şekilde takın.	sayfa 31
Dikiş doğru şekilde dikilmiyor.	Baskı ayağı dikilmek istenen dikiş tipine uygun değil.	Dikmek istediğiniz dikiş tipine uygun baskı ayağı takın.	sayfa 89
	İplik tansiyonu doğru ayarlanmamış.	İplik tansiyonunu ayarlayın.	sayfa 49
Kumaş beslemesi gerçekleşmiyor.	İplik düğümlenmiş örneğin, mekikte.	Düğümlenen ipliği çıkarın. İplik mekikte düğümlenmişse, yuvayı temizleyin.	sayfa 95
	Dişliler alçalır.	Dişli pozisyonu kolunu  işaretine doğru kaydırın.	sayfa 75
Dikiş lambası yanmıyor.	Seçilen dikiş çok kısa.	Dikiş uzunluğunu uzatın.	sayfa 42
	Kumaş, iplik ve iğne kombinasyonu yanlış.	Dikilen kumaşa uygun bir iğne ve iplik seçin.	sayfa 30
	İplik düğümlenmiş örneğin, mekikte.	Düğümlenen ipliği çıkarın. İplik mekikte düğümlenmişse, yuvayı temizleyin.	sayfa 95
Dikiş lambası yanmıyor.	Dikiş lambası hasar görmüş.	Satıcınızla ya da en yakın yetkili servis merkezi ile irtibata geçin.	-

Hata Mesajları

Dikiş makinesi düzgün bir şekilde çalıştırılmazsa veya dikiş makinesi arızalanırsa LCD ekranda bir hata mesajı belirir.

Mesaj, iş panelinde herhangi bir tuşa basarak, herhangi bir kadranı çevirerek ya da işlemi düzgün şekilde yaparak silinebilir.

Hata Mesajı (LCD ekranda)	Olası Sebebi	Çözüm
E1	Baskı ayağı kaldırılmışken başlat/durdur düğmesi veya geri/takviye dikiş düğmesine basılmış (Bağlıysa pedala da basılmış olabilir).	İşleme devam etmeden önce baskı ayağını alçaltın.
E2	İlik ya da punteriz dikişi haricinde bir dikiş seçilmiş ve ilik kolu alçak konumdayken başlat/durdur düğmesine basılmış (Bağlıysa pedala da basılmış olabilir).	İşleme devam etmeden önce ilik kolunu kaldırın.
E3	İlik ya da punteriz dikişi seçilmiş ve ilik kolu kalkık konumdayken başlat/durdur düğmesine basılmış (Bağlıysa pedala da basılmış olabilir).	İşleme devam etmeden önce ilik kolunu alçaltın.
E4	Masura sarma mili sağa doğru hareket ettirilirken geri/takviye dikiş düğmesi ya da iğne pozisyonu düğmesine basıldı.	İşleme devam etmeden önce masura sarma milini sola doğru hareket ettirin.
E5	Pedal takılı durumda olsa da başlat/durdur düğmesine basılmış.	Pedali sökün ve ardından başlat/durdur düğmesine basın. Aksi takdirde pedali kullanarak makineyi çalıştırın.
E6	İplik düğümlendiğinden dolayı motor kilitlenmiştir.	Makineyi kapatın ve işleme devam etmeden önce düğümlenen ipliği çıkarın.
E7	Çift iğneyle kullanılamayan bir dikiş seçiliyken çift iğneli dikiş seçmek için iğne modu seçim tuşuna basılmış.	Çift iğneyle kullanılabilen bir dikiş seçin.
E8	Çift iğne ayarı seçiliyken desen seçmek için desen seçim kadranı çevrilmiş.	Çift iğne ayarını iptal edin ve bir dikiş seçin.



Not

- Dikiş makinesi kullanılırken LCD ekranda "F1" ile "F9" arasında bir hata mesajı görüntülenirse, makine arızalanmış olabilir. Satıcınızla ya da en yakın yetkili servis merkezi ile irtibata geçin.

Çalışma Uyarı Sinyali

Bir tuşa her basıldığında veya yanlış bir işlem gerçekleştirildiğinde bir bip sesi duyulur

■ Doğru çalışma için

Tek bir bip sesi duyulur.

■ Yanlış bir işlem yapılırsa

İki ya da dört bip sesi duyulur.

■ Makine, örneğin, iplik düğümlendiğinde kiliflenirse

Dikiş makinesi üç saniye bip sesi vermeye devam eder ve ardından otomatik olarak durur. Hatanın sebebini kontrol edin ve dikiş dikmeye devam etmeden önce hatayı giderin.

Çalışma uyarı sinyalinin iptal edilmesi

Dikiş makinesi satın alındığında, çalışma paneli tuşuna her basıldığında bip sinyali verecek şekilde ayarlanır. Bu ayar, makine bip sinyali vermeyecek şekilde değiştirilebilir.

1 Dikiş makinesini kapatın.

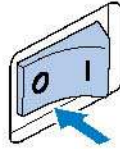

2 düğmesinin (dikiş genişliği tuşu) "-" tarafına basarken dikiş makinesini açın.

Bir bip sesi duyulduğunda dikiş genişlik tuşunun "-" tarafına basmayı bırakın.

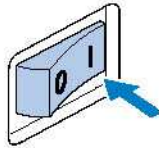
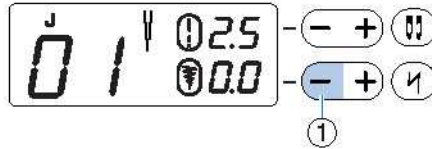

Dikiş genişlik tuşunun (1) tarafı

► Makine artık bip sesi vermeyecek şekilde ayarlanmıştır.



Not

- Makineyi bip sesi verecek şekilde ayarlamak için aynı işlemi yapın.

Numaralar

¼ inç kapitone ayağı 12

A

açık parmaklı ayak 12
ağır kumaşların dikimi 50
ajurlu 81
aksesuar çantası 11
ana elektrik düğmesi 14
aplık 72
ayarlanabilir fermuar/şerit ayağı 12

B

baskı ayağı bağlantı pimi 51
baskı ayağı kolu 20
baskı ayağı tutucu 34
baskı ayağı 33
birleştirme 83
bobin ağı 11
büzgülü dikiş 82

Ç

çalışma paneli 10, 42, 101
çift iğne 11, 26

D

desen seçim kadranı 42
dikiş ayarları 89
dikiş genişliği 42
dikiş hızı denetleyicisi 17
dikiş kılavuzu ayağı 12
dikiş makinesi iğneleri 29
dikiş seçimi 42
dikiş sökücü 11, 61
dikiş uzunluğu 42
dikiş yönünün değiştirilmesi 50
disk şekilli tornavida 11
dişli konumlandırma düğmesi 75
dişliler 75
düğme takma ayağı 11
düz dikiş 55
destek aparatı 10

E

eğri şekillerin dikilmesi 50
ek aksesuarlar 11
elastik bant takımı 69
esnek dikiş 69
esnek kumaşların dikimi 51

F

fermuar ayağı 11, 66
fermuar yerleştirme 65
fisto dikiş 82

G

gelişigüzel desen 73
geniş tabla 12, 39
gizli kenar bastırma dikiş 56
göz deliği 11, 61
güç besleme 13
güvenlik talimatları 1

H

hafif kumaşların dikimi 51
hareketli ayak 12, 35, 74
hata mesajları 101
hızlı başvuru kılavuzu 11

İ

iğne duruş pozisyonu 37
iğne pozisyonu 55
iğne pozisyonu düğmesi 18
iğne seti 11
iğne 29
iğnenin değiştirilmesi 29
ilave bobin pimi 11, 26
ilik ayağı 11, 60, 78
ilik dikiş 58
ilik kolu 61, 78
ilik 58
iplik kılavuzu 20
iplik tansiyonu kadranı 49
iplik tansiyonu 49
isteğe bağlı aksesuarlar 12
işlem bip sesi 102
işlem düğmeleri 10

K

kalin kumaşların dikilmesi 50
kapitone ayağı 12, 75
kapitone kılavuzu 12
kılavuzlu ¼ inç kapitone ayağı 12
koruma 95
kullanım kılavuzu 11

M

makara kapağı 11
masura ipliği 15, 18, 52
masura kapağı 18
masura 11
monogramlama ayağı 11
makara pimi 20

P

pedal 11
punteriz dikiş 78

S

serbest hareketli kapitone dikiş.....	75
sürfile ayağı	11, 54
süsleme dikiş	84
T	
temel dikiş.....	54, 65, 66
temizleme fırçası	11
temizlik	95
teyel dikiş ayağı	11
tornavida.....	11
Ü	
Üçlü esnek dikiş	77
üst iplik	20
Y	
yama	73
yan kesici.....	12
yapışmaz ayak.....	12
yuva.....	95
Z	
zigzag ayağı.....	11,51

